

Canon

PowerShot SX410 IS PowerShot SX412 IS

MAGYAR

Fényképezőgép használati útmutató

- A fényképezőgép használata előtt mindenképpen olvassa el ezt az útmutatót, beleértve a „Biztonsági óvintézkedések” (📖 11) című fejezetet.
- Az útmutató segítségével megtanulhatja a fényképezőgép megfelelő használatát.
- Őrizz meg ezt az útmutatót, hogy a jövőben is a használatára lehessen.
- A többi oldal eléréséhez kattintson a jobb alsó sarokban lévő gombokra.
 - ▶ : Következő oldal
 - ◀ : Előző oldal
 - 🔗 : A hivatkozásra kattintás előtti oldal
- Fejezet elejére ugráshoz kattintson a fejezet címére a jobb oldalon.

Használat előtt

Alapszintű útmutató

Haladó útmutató

1 A fényképezőgép alapvető használata

2 Automatikus üzemmód

3 Egyéb felvételi módok

4 P üzemmód

5 Lejátszási mód

6 Beállítások menü

7 Tartozékok

8 Mellékletek

Tárgymutató

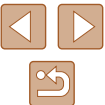

Használat előtt

Kezdeti információk

A csomag tartalma

Használat előtt ellenőrizze, hogy a fényképezőgép doboza tartalmazza-e a következő egységeket. Ha valamelyik hiányzik, vegye fel a kapcsolatot a fényképezőgép-kereskedővel.



Fényképezőgép



Akkumulátoregység
NB-11LH*

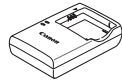

Akkumulátortöltő
CB-2LF/CB-2LFE



Csuklószejt



Objektívsapka
(zsinórral)

* Ne távolítsa el az akkumulátoregység címkéjét.

- Nyomtatott anyagokat is mellékelünk.
- Memóriakártya nincs mellékelve (📖2).

Kompatibilis memóriakártyák

A következő (külön megvásárolható) memóriakártyák használhatók, függetlenül a méretüktől.

- SD memóriakártyák*
- SDHC memóriakártyák*
- SDXC memóriakártyák*



- Eye-Fi kártyák

* Az SD szabványnak megfelelő kártyák. Nem minden egyes memóriakártya működését ellenőrizték a fényképezőgéppel.

Az Eye-Fi kártyák

Nem garantált, hogy a termék támogatja az Eye-Fi kártya funkcióit (beleértve a vezeték nélküli átvitelt). Ha probléma merül fel az Eye-Fi kártyával, vegye fel a kapcsolatot a kártya gyártójával. Érdemes tudnia, hogy sok országban/régióban engedély szükséges az Eye-Fi kártyák használatához. Engedély hiányában a kártya nem használható. Ha nem tudja, hogy a kártyát engedélyezték-e egy adott területen, vegye fel a kapcsolatot a kártya gyártójával.

Használat előtt

Alapszintű útmutató

Haladó útmutató

1 A fényképezőgép alapvető használata

2 Automatikus üzemmód

3 Egyéb felvételi módok

4 P üzemmód

5 Lejátszási mód

6 Beállítások menü

7 Tartozékok

8 Mellékletek

Tárgymutató



Előzetes és jogi információk

- Készítsen pár előzetes felvételt, hogy ellenőrizze a képek rögzítésének helyes módját. Vegye figyelembe, hogy a Canon Inc., annak leányvállalatai, partnerei és viszonteladói semmilyen felelősséget nem vállalnak a fényképezőgép vagy bármely tartozék (beleértve a memóriakártyát is) olyan hibájáért, amely a képek nem megfelelő, illetve nem megfelelően beolvasható formában történő rögzítését okozza.
- A fényképezőgéppel készített felvételek csak személyes használatra szolgálnak. Ne készítsen jogosulatlan felvételeket, amelyek megsértik a szerzői jogokat, és ügyeljen arra, hogy a személyes használatú felvételek is tiltottak lehetnek a szerzői jogi vagy más törvények szerint egyes előadásokon vagy kiállításokon, illetve bizonyos kereskedelmi helyzetekben.
- A fényképezőgépre vonatkozó garanciáról és a Canon ügyfélszolgálatról a készülék Felhasználói útmutatókészletében található jótállási információkból tájékozódhat.
- Bár az LCD kijelző gyártása kifejezetten nagy pontosságú technológiákkal történik, és a képpontok több, mint 99,99%-a megfelel a tervezési előírásoknak, ritka esetekben előfordulhat, hogy egyes képpontok hibásnak tűnnek, illetve vörös vagy fekete pontként láthatók. Ez nem hibás működés és nem befolyásolja a képek rögzítését.
- Lehet, hogy az LCD kijelzőt egy vékony műanyag fólia védi a szállítás során a sérülésektől. Ha rajta van, távolítsa el ezt a fóliát, mielőtt használatba venné a fényképezőgépet.
- Ha hosszabb ideig használja, a fényképezőgép felmelegedhet. Ez nem utal hibás működésre.

Az útmutatóban használt elnevezések és jelölések

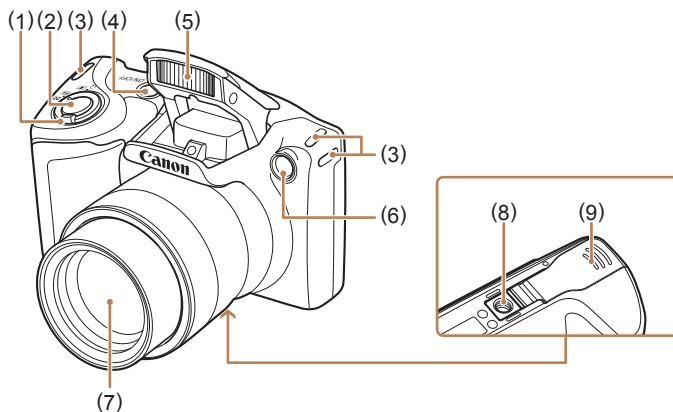

- | | |
|---|---|
| (1) Zoom kar
Felvétel: [Z] (telefotó) /
[T] (nagy látószög)
Lejátszás: [Q] (nagyítás) /
[I] (index) | (4) ON/OFF gomb |
| (2) Zárkioldó gomb | (5) Vaku |
| (3) Szíjrögzítő elem | (6) Lámpa |
| | (7) Objektív |
| | (8) Állvány foglalat |
| | (9) Memóriakártya és akkumulátor fedele |

Használat előtt

Alapszintű útmutató

Haladó útmutató

1 A fényképezőgép alapvető használata

2 Automatikus üzemmód

3 Egyéb felvételi módok

4 P üzemmód

5 Lejátszási mód

6 Beállítások menü

7 Tartozékok

8 Mellékletek

Tárgymutató



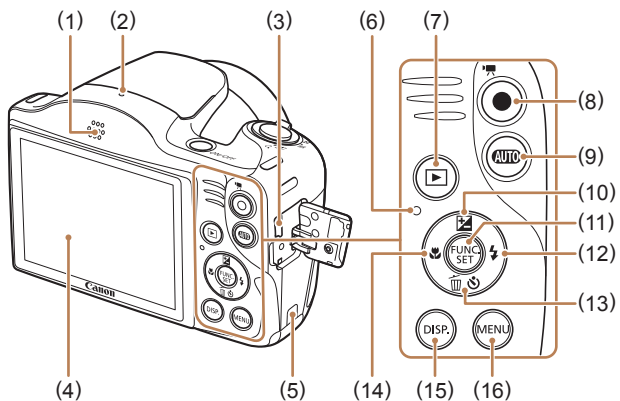

- | | |
|---|--|
| (1) Hangszóró | (10) [±] (Expozíciókompenzáció) / Fel gomb |
| (2) Mikrofon | (11) FUNC./SET gomb |
| (3) AV OUT (audio-/videokimenet) / DIGITAL csatlakozó | (12) [V] (Vaku) / Jobbra gomb |
| (4) Képernyő (LCD kijelző) | (13) [⏻] (Önkiloldó) / [🗑️] (Egyetlen kép törlése) / Le gomb |
| (5) Hálózati tápkábel port | (14) [🔋] (Élességállítási tartomány) / Balra gomb |
| (6) Jelzőfény | (15) [DISP.] (Megjelenítés) gomb |
| (7) [▶] (Lejátszás) gomb | (16) [MENU] gomb |
| (8) Videó gomb | |
| (9) [AUTO] (Auto) gomb | |

• Ebben az útmutatóban a fényképezőgép gombjait a rajtuk szereplő, vagy rájuk hasonlító ikonokkal jelezzük.

• A fényképezőgép következő gombjait és vezérlőit ikonok jelzik.

- [▲] Fel gomb (10) hátul
- [◀] Balra gomb (14) hátul
- [▶] Jobbra gomb (12) hátul
- [▼] Le gomb (13) hátul

- A felvételi módok, a képernyőn megjelenő ikonok és a szöveg szögletes zárójelben láthatók.
- ⓘ: Fontos információk, amelyeket tudnia kell
- 📖: Megjegyzések és tippek a fényképezőgép haladó használatához
- 📖xx: Kapcsolódó információkat tartalmazó oldalak (ebben a példában az „xx” egy oldalszámot jelez)
- Az útmutatóban található utasítások a fényképezőgép alapértelmezett beállításai mellett érvényesek.
- Az egyszerűség kedvéért az összes támogatott memóriakártyát „memóriakártya” elnevezéssel jelezzük.
- A címek alatt látható ▶ **Állóképek** és ▶ **Videók** szimbólumok jelzik a funkció alkalmazását – hogy az állóképekre, videókra vagy mindkettőre vonatkozik.

Használat előtt
Alapszintű útmutató
Haladó útmutató
1 A fényképezőgép alapvető használata
2 Automatikus üzemmód
3 Egyéb felvételi módok
4 P üzemmód
5 Lejátszási mód
6 Beállítások menü
7 Tartozékok
8 Mellékletek
Tárgymutató



Tartalomjegyzék

Használat előtt

Kezdeti információk	2
A csomag tartalma.....	2
Kompatibilis memóriakártyák	2
Az Eye-Fi kártyák	2
Előzetes és jogi információk.....	3
Az útmutatóban használt elnevezések és jelölések.....	3
A fényképezőgép általános funkciói	10
Biztonsági óvintézkedések.....	11

Alapszintű útmutató

Alapvető műveletek	14
Előkészületek	14
Tartozékok felszerelése	14
A fényképezőgép kézben tartása	15
Az akkumulátoregység feltöltése.....	15
Az akkumulátoregység és a memóriakártya behelyezése	16
Az akkumulátoregység és a memóriakártya eltávolítása	16
A dátum és az idő beállítása.....	17
A dátum és idő módosítása	17
A kijelző nyelve	18
A fényképezőgép kipróbálása	19
Felvétel készítése (Smart Auto üzemmód).....	19
Megjelenítés	20
Képek törlése	21

Haladó útmutató

1 A fényképezőgép alapvető használata	22
Be- és kikapcsolás	22
Energiatakarékossági funkciók (Automatikus kikapcsolás).....	23
Az energiatakarékos funkció működése felvételi módban	23
Az energiatakarékos funkció működése lejátszási módban	23
Zárkioldó gomb.....	23
Felvételi képernyő beállításai	24
A FUNC. menü használata.....	24
A menüképernyő használata	25
A jelzőfény jelentése.....	26
Óra	27
2 Automatikus üzemmód	28
Felvét elkészítés a fényképezőgép által meghatározott beállításokkal.....	28
Felvétel készítése (Smart Auto üzemmód).....	28
Állóképek/videók	30
Állóképek.....	30
Videók.....	31
Témák ikonjai	31
Képstabilizálás ikonjai	32
A kijelzőn megjelenő keretek.....	33
Ismert, kényelmes funkciók	33
A téma további nagyítása (Digitális zoom)	33
Az önkiloldó használata.....	34
Az önkiloldó használata a fényképezőgép bemozdulásának megakadályozásához	34
Az önkiloldó testreszabása	35
Dátumbélyegző feltüntetése	35
Sorozatfelvétel.....	36

Használat előtt

Alapszintű útmutató

Haladó útmutató

1 A fényképezőgép alapvető használata

2 Automatikus üzemmód

3 Egyéb felvételi módok

4 P üzemmód

5 Lejátszási mód

6 Beállítások menü

7 Tartozékok

8 Mellékletek

Tárgymutató



Funkciók a képek testreszabásához	37
A képarány módosítása	37
A kép felbontásának (méretének) megváltoztatása	37
A felbontás kiválasztása a papírméret alapján (4:3 képarányú képeknél)	37
A videók képminőségének megváltoztatása	38
Hasznos felvételi funkciók	38
Négyzetháló megjelenítése	38
Az élességállítás helyének nagyítása	39
Csuport szemek ellenőrzése	39
A fényképezőgép működésének tesztre szabása	40
Az AF segédfény kikapcsolása	40
A vörösszem-hatást csökkentő lámpa kikapcsolása	40
A fényképezés után látható kép megjelenítési módjának módosítása	40
A fényképezés után látható kép megjelenítési idejének módosítása	40
A fényképezés után megjelenő képernyő módosítása	41
3 Egyéb felvételi módok	42
Világosság/szín beállítása (Live View vezérlés)	42
Különleges témák	43
Speciális effektusok alkalmazása	44
Fényképezés halszemoptika effektussal (Halszemoptika effektus)	44
Dioráma (makett) hatású képek készítése (Dioráma effektus)	45
Lejátszási sebesség és becsült lejátszási idő (1 perces felvételek esetén)	45
Fényképezés lyukkamera effektussal (Lyukkamera effektus)	46
Fényképezés egyszínű üzemmódban	46

Speciális üzemmódok más célokra	47
Az arcérzékelő önkiloldó használata	47
Felvételkészítés hosszú záridővel (Hosszú záridő)	47
4 P üzemmód	49
Fényképezés programautomatika AE módban ([P] üzemmód)	49
A kép világossága (Expozíció)	50
A kép világosságának beállítása (Expozíciókompenzáció)	50
A világosság/expozíció rögzítése (AE rögzítés)	50
A fénymérési mód megváltoztatása	51
Az ISO érzékenység módosítása	51
A kép világosságának módosítása (i-Contrast)	52
Kép színei	52
A fehéregyensúly beállítása	52
Egyéni fehéregyensúly	53
A képek színárnyalatának módosítása (Saját színbeállítás)	53
Saját színek	54
A felvétel távolsága és az élességállítás	54
Közeli felvétel készítése (Makró)	54
Távoli témák fényképezése (Végtelen)	55
Digitális telekonverter	55
Az AF keret üzemmódjának módosítása	55
Közép	55
AiAF arcra	56
Az élességet meghatározó téma kiválasztása (Követéses AF)	56
Fényképezés az AF szervo használatával	57
Az élességbeállítás megváltoztatása	57
Fényképezés az AF rögzítés használatával	58

Használat előtt
Alapszintű útmutató
Haladó útmutató
1 A fényképezőgép alapvető használata
2 Automatikus üzemmód
3 Egyéb felvételi módok
4 P üzemmód
5 Lejátszási mód
6 Beállítások menü
7 Tartozékok
8 Mellékletek
Tárgymutató



Vaku	58
A vaku üzemmódjának megváltoztatása	58
Automatikus	58
Be	58
Hosszú szinkron	58
Ki	59
Fényképezés az FE rögzítés használatával	59
További beállítások	60
A tömörítési arány módosítása (Képmínőség)	60
Az IS üzemmód beállításainak módosítása	60
Videók felvétele úgy, hogy a témák azonos méretben jelenjenek meg felvétel előtt	60
5 Lejátszási mód	61
Megjelenítés	61
Váltás a kijelző nézetei között	62
Túlexponálási figyelmeztetés (a képek fényes részleteinél)	62
Hisztogram	63
Képek böngészése és szűrése	63
Mozgás az indexképes elrendezésben megjelenített képek között	63
A megadott feltételeknek megfelelő képek megkeresése	64
Képmegjelenítési beállítások	65
Képek nagyítása	65
Diavetítés megtekintése	65
A diavetítés beállításainak módosítása	66
Hasonló képek lejátszása (Intelligens válogatás)	66
A képek védelme	67
A menü használata	67
Képek kiválasztása egyenként	67
Tartomány kijelölése	68

Az összes kép védelme egyszerre	69
Az összes kép védelmének törlése egyszerre	69
Képek törlése	69
Több kép törlése egyszerre	69
Kiválasztási mód választása	69
Képek kiválasztása egyenként	70
Tartomány kijelölése	70
Az összes kép kiválasztása	70
Képek forgatása	71
A menü használata	71
Az automatikus forgatás kikapcsolása	71
Képek bejelölése kedvencként	72
A menü használata	72
Állóképek szerkesztése	73
Képek átméretezése	73
Képkivágás	73
A képek színárnyalatának módosítása (Saját színbeállítás)	74
A kép fényerejének módosítása (i-Contrast)	75
Vörösszem-javítás	75
Videók szerkesztése	76
6 Beállítások menü	77
Az alapvető fényképezőgép-funkciók beállítása	77
A fényképezőgép működésének elnémitása	77
A hangerő módosítása	78
A tippek elrejtése	78
Dátum és idő	78
Világóra	78
Az objektív behúzási idejének módosítása	79
A Gazdaságos mód használata	79
Az energiatakarékos működés beállítása	79
A kijelző fényereje	80

Használat előtt
Alapszintű útmutató
Haladó útmutató
1 A fényképezőgép alapvető használata
2 Automatikus üzemmód
3 Egyéb felvételi módok
4 P üzemmód
5 Lejátszási mód
6 Beállítások menü
7 Tartozékok
8 Mellékletek
Tárgymutató



Az indító kép elrejtése	80
A memóriakártya formázása	80
Teljes formázás	81
Fájlszámolás	81
Dátum alapú képtárolás	82
Tanúsítványemlékek ellenőrzése	82
A kijelző nyelve	82
További beállítások módosítása	82
Alapértelmezett értékek visszaállítása	83
7 Tartozékok	84
A rendszer bemutatása	84
Választható tartozékok	85
Tápellátás	85
Vaku	86
Egyéb tartozékok	86
Nyomató	86
A választható tartozékok használata	87
Lejátszás TV-készüléken	87
A fényképezőgép üzemeltetése hálózati tápellátással	88
A szoftver használata	89
A számítógépes környezet ellenőrzése	89
A szoftver telepítése	89
Képek mentése számítógépre	90
Képek nyomtatása	91
Egyszerű nyomtatás	91
A nyomtatási beállítások beállítása	92
Képek körülvágása nyomtatás előtt	93
A papírméret és az elrendezés kiválasztása	
nyomtatás előtt	93
Választható elrendezési beállítások	94
Igazolványképek nyomtatása	94

Videó képkockáinak nyomtatása	94
Videók nyomtatási beállításai	94
Képek hozzáadása a nyomtatási listához (DPOF)	95
A nyomtatási beállítások beállítása	95
Egyes képek beállítása nyomtatásra	96
A képek egy tartományának beállítása nyomtatásra	96
Az összes kép beállítása nyomtatásra	96
Az összes kép törlése a nyomtatási listáról	96
A nyomtatási listára felvett képek nyomtatása (DPOF)	97
Képek hozzáadása a fotókönyvhöz	97
Kiválasztási mód választása	97
Képek hozzáadása egyenként	97
Az összes kép hozzáadása a fotókönyvhöz	98
A fotókönyv összes képének eltávolítása	98
Az Eye-Fi kártya használata	98
A kapcsolat adatainak ellenőrzése	99
Az Eye-Fi átvitel letiltása	99
8 Mellékletek	100
Hibaelhárítás	100
A kijelzőn megjelenő üzenetek	103
A kijelzőn megjelenő információk	104
Felvétel (információs nézet)	104
Akkumulátor töltöttsége	105
Lejátszás (részletes információs nézet)	105
A videofelvételek vezérlőpultjának áttekintése	106
Funkciók és menük táblázatai	106
Az egyes felvételi módokban elérhető funkciók	106
FUNC. menü	107
Fényképezés lap	109
Beállítás lap	111
Lejátszás lap	111

Használat előtt
Alapszintű útmutató
Haladó útmutató
1 A fényképezőgép alapvető használata
2 Automatikus üzemmód
3 Egyéb felvételi módok
4 P üzemmód
5 Lejátszási mód
6 Beállítások menü
7 Tartozékok
8 Mellékletek
Tárgymutató

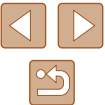

Nyomtatás lap.....	112
Lejátszási mód FUNC. menü.....	112
Kezelési előírások	112
Műszaki adatok	113
Fényképezőgép műszaki adatai	113
Digitális zoom fókusztávolsága (35mm-es fényképezőgépek fogalmainak megfelelően).....	113
Rögzíthető képek száma/Felvételi idő és lejátszási idő	113
A készíthető felvételek száma különféle memóriakártyák esetén	114
A készíthető felvételek száma különféle memóriakártyák esetén	114
Vakutartomány.....	114
Felvétel távolsága	115
Sorozatfelvétel sebessége	115
Záridő	115
Rekesz.....	115
Akkumulátoregység, NB-11LH	115
Akkumulátortöltő, CB-2LF/CB-2LFE	115
Tárgymutató	116
Védjegyek és licencek.....	118
A felelősség kizárása.....	118

Használat előtt

Alapszintű útmutató

Haladó útmutató

1 A fényképezőgép
alapvető használata

2 Automatikus üzemmód

3 Egyéb felvételi módok

4 P üzemmód

5 Lejátszási mód

6 Beállítások menü

7 Tartozékok

8 Mellékletek

Tárgymutató



A fényképezőgép általános funkciói

Felvételkészítés

- A fényképezőgép által meghatározott beállítások használata (Automatikus üzemmód)
 - [428](#)

Emberek fényképezése megfelelően



Portrék
([43](#))



Havas táj
([43](#))

Adott témáknak megfelelő beállítások alkalmazása



Kevés fény
([43](#))



Tűzijáték
([43](#))

Speciális effektusok alkalmazása



Élénk színek
([44](#))



Poszter effektus
([44](#))



Halszemeffektus
([44](#))



Dioráma effektus
([45](#))



Lyukkamera
effektus
([46](#))



Egyszínű
([46](#))

- Képeállítások módosítása közben (Live View vezérlés)
 - [42](#)
- Élességállítás arcokra
 - [28](#), [43](#), [56](#)
- Vaku használata nélkül (Vaku ki)
 - [28](#)
- Önmaga is szerepel a képen (Önkioldó)
 - [34](#), [47](#)
- Dátumbélyegző felvétele
 - [35](#)

Lejátszás

- Képek megtekintése (Lejátszási mód)
 - [61](#)
- Automatikus lejátszás (Diavetítés)
 - [65](#)
- TV-készüléken
 - [87](#)
- Számítógépen
 - [89](#)
- Képek gyors böngészése
 - [63](#)
- Képek törlése
 - [69](#)

Videofelvétel készítése és megtekintése

- Videofelvételek készítése
 - [28](#)
- Videók megtekintése (Lejátszási mód)
 - [61](#)

Használat előtt

Alapszintű útmutató

Haladó útmutató

1 A fényképezőgép alapvető használata

2 Automatikus üzemmód

3 Egyéb felvételi módok

4 P üzemmód

5 Lejátszási mód

6 Beállítások menü

7 Tartozékok

8 Mellékletek

Tárgymutató



Nyomtatás

- Képek nyomtatása
- 91

Mentés

- Képek mentése számítógépre
- 90

Biztonsági óvintézkedések

- A termék használata előtt feltétlenül olvassa el az alábbi biztonsági óvintézkedéseket. A terméket minden esetben csak az előírásoknak megfelelően használja.
- Az itt található biztonsági óvintézkedések célja, hogy elkerülhesse a személyi sérüléseket vagy az eszközök károsodását.
- Mindig olvassa el a külön vásárolt kiegészítők útmutatóját is.



Figyelmeztetés

Súlyos sérülés vagy halálos veszély lehetőségét jelzi.

- Ne villantsa a vakut közelről emberek szemébe. A vaku által kibocsátott erős fény látáskárosodást okozhat. Különösen csecsemőt ne fényképezzen vakuval 1 méternél közelebről.

- Úgy tárolja a készüléket, hogy gyerekek és csecsemők ne férhessenek hozzá.

A gyermek nyakára csavarodott szíj fulladást okozhat. Amennyiben a termék tápkábelrel működik, az véletlenül a gyermek nyaka köré tekeredve fulladást okozhat.

- Csak a javasolt áramforrásokat használja.
- Ne szerelje szét, ne alakítsa át és ne tegye ki hőhatásnak a terméket.
- Ne távolítsa el az akkumulátoregység címkéjét, ha van rajta.
- Ne ejtse le a terméket, és ne tegye ki erős ütődésnek.
- Ne érintse meg a termék belsejét, ha az megsérült, vagy elejtette.
- Ha a termék füstöl, furcsa szagot bocsát ki, vagy más szempontból a szokásostól eltérően viselkedik, azonnal hagyja abba a használatát.
- Ne használjon szintetikus tisztítószereket – például alkoholt, benzint vagy hígítót – a termék tisztításához.

Használat előtt

Alapszintű útmutató

Haladó útmutató

1 A fényképezőgép alapvető használata

2 Automatikus üzemmód

3 Egyéb felvételi módok

4 P üzemmód

5 Lejátszási mód

6 Beállítások menü

7 Tartozékok

8 Mellékletek

Tárgymutató



- Ügyeljen, hogy a készülék ne kerüljön kapcsolatba folyadékkal vagy idegen tárggyal, valamint azok ne kerüljenek a belsejébe.

Ez áramütést vagy tüzet okozhat.

Amennyiben a készüléket víz éri, vagy ha folyadék vagy idegen tárgy jut a belsejébe, vegye ki az akkumulátoregységet/akkumulátorokat/elemeket vagy azonnal áramtalanítsa azt.

- Ne nézzen a keresőn keresztül (ha a fényképezőgép rendelkezik keresővel) nagyon erős fényforrásba – például tiszta időjárás esetén a Napba, vagy egy intenzív mesterséges fényforrásba.

Ez látáskárosodást okozhat.

- Ne érintse meg a termék belsejét villámlás idején, ha az áram alatt van. Ez áramütést vagy tüzet okozhat. Azonnal fejezze be a termék használatát, és tegye azt biztonságos távolságba.

- Csak a javasolt akkumulátoregységet/akkumulátorokat/elemeket használja.

- Ne helyezze az akkumulátoregységet/akkumulátorokat/elemeket túl közelébe vagy közvetlenül tűzbe.

Emiatt az akkumulátoregység/akkumulátorok/elemek felrobbanhatnak vagy szivároghatnak, ami áramütést, tüzet vagy sérüléseket okozhat.

Ha a kifolyt elektrolit szembe, szájba, bőrre vagy ruhára kerül, azonnal öblítse le bő vízzel.

- Ha a termékhez akkumulátortöltő használható, vegye figyelembe a következő óvintézkedéseket.
 - Rendszeres időközönként húzza ki a tápkábelt, és egy száraz ruhával törölje le a csatlakozón, a konnektoron és a környezetében lerakódott port.
 - Nedves kézzel ne helyezze be, és ne húzza ki a tápkábelt.
 - Ne használja a készüléket olyan módon, amellyel túllépi az elektromos aljzat és a vezetékvezetés névleges értékeit. Ne használja a csatlakozót ha az sérült, vagy nem teljesen van beleillesztve a konnektorba.
 - Ügyeljen arra, hogy por, illetve fémtárgyak (például hajtű vagy kulcs) ne kerüljenek érintkezésbe a dugóval vagy az érintkezőkkel.
 - Ha a termékhez tartozik tápkábel, vágja el, ne sértse meg, és ne helyezzen rá nehéz tárgyakat.

Ez áramütést vagy tüzet okozhat.

- Kapcsolja ki a fényképezőgépet azokon a helyeken, ahol tilos a fényképezőgépek használata.

A fényképezőgép által kibocsátott elektromágneses sugárzás interferenciát okozhat más elektronikus eszközök vagy egyéb berendezések használatakor. Körültekintően járjon el, ha a terméket olyan helyen használja, ahol az elektronikus eszközök használata korlátozott, például repülőgépeken vagy egészségügyi intézményekben.

- Ne hagyja, hogy a fényképezőgép hosszabb ideig a bőréhez érjen. Még ha a fényképezőgép nem is érződik forrónak, a folyamatos érintkezés alacsony hőmérsékletű égéseket, bőrpírt vagy hólyagosodást okozhat. Használjon állványt ha forró helyen fényképez, vagy ha keringése gyenge, illetve érzékeny bőrrel rendelkezik.



Előírás

Sérülés lehetőségét jelzi.

- A csuklószíjjal hordva a terméket ügyeljen arra, hogy ne üsse hozzá semmihez, ne tegye ki erős ütésnek vagy rázkódásnak, és ne hagyja, hogy beakadjon más tárgyakra.
- Ügyeljen, hogy ne üsse meg és ne nyomja meg erősen az objektívet. Ez sérüléshez vagy a fényképezőgép károsodásához vezethet.

- Ügyeljen, hogy ne érje nagy ütés a kijelzőt. A törött kijelzőből származó szilánkok sérülést okozhatnak.

- Ügyeljen, hogy használat közben ne takarja el a vakut az ujjával vagy ruházatával.

Ez égési sérüléshez vagy a vaku károsodásához vezethet.

- Ne használja, ne helyezze el és ne tárolja a terméket a következő helyeken:

- közvetlen napfénynek kitett helyek,
- 40 °C-nál magasabb hőmérsékletnek kitett helyek
- Nedves vagy poros helyek

A fenti esetekben az akkumulátoregység/akkumulátor/elem szivárgása, túlmelegedése vagy robbanása következhet be, ami áramütéshez, tűzhöz, égési vagy egyéb sérülésekhez vezethet.

A túlmelegedés és a károsodás áramütést, tüzet, égési vagy egyéb sérülést okozhat.

Használat előtt

Alapszintű útmutató

Haladó útmutató

1 A fényképezőgép alapvető használata

2 Automatikus üzemmód

3 Egyéb felvételi módok

4 P üzemmód

5 Lejátszási mód

6 Beállítások menü

7 Tartozékok

8 Mellékletek

Tárgymutató



- A diavetítés áttűnési effektusainak hosszabb időn keresztül szemlélése kellemetlen érzést okozhat.
- A külön megvásárolható objektívek, objektívszűrők és szűrőadapterek használatakor ügyeljen azok szoros felerősítésére.

Ha az objektívtartozékok meglazulnak és leesnek, eltörhetnek, és az üvegszilánkok vágási sérüléseket okozhatnak.

- Ha olyan terméket használ, amely automatikusan nyitja fel és csukja le a vakut, ügyeljen arra, hogy a vaku lecsukásakor nehegy becsípje az ujját.

Ez sérülést okozhat.

Előírás

Az eszközök károsodásának lehetőségét jelzi.

- Ne nézzen a fényképezőgéppel nagyon erős fényforrásba – például tiszta időjárás esetén a Napba, vagy egy intenzív mesterséges fényforrásba.

Ezzel károsíthatja a képérzékelőt, vagy a termék egyéb belső elemét.

- Ha homokos vízparton vagy szeles helyen használja a fényképezőgépet, ügyeljen, hogy ne kerüljön por vagy homok a készülékbe.
- Ha olyan terméket használ, amely automatikusan nyitja fel és csukja le a vakut, ne próbálja lenyomni vagy kézzel kinyitni a vakut.

Ez a termék hibás működéséhez vezethet.

- Töröljön le minden port, piszkot vagy egyéb idegen anyagot a vakuról egy fültisztító pálcikával, vagy ruhával.

A vakuból távozó hő nem megfelelő működést okoz, vagy annak hatására az idegen anyag füstölni kezdhet.

- Vegye ki és tárolja megfelelően az akkumulátoregységet/akkumulátorokat/elemeket, ha nem használja a terméket.

Az akkumulátor bármilyen fellépő szivárgása károsíthatja a terméket.

- Mielőtt eldobná az akkumulátoregységet/akkumulátorokat/elemeket, ragassza le az érintkezőket szigetelőszalaggal vagy más szigetelőanyaggal.

Az érintkezők más fémtárgyakkal érintkezve tüzet vagy robbanást okozhatnak.

- Használaton kívül ne hagyja csatlakoztatva az akkumulátortöltőt. Használat közben ne takarja le semmivel – például ruhával vagy más tárggyal.

A hosszú ideig csatlakoztatva hagyott egység túlmelegedhet, deformálódhat, és tüzet okozhat.

- Ne hagyjon akkumulátoregységet háziállatok közelében. Az állatok harapása az akkumulátoregység szivárgását, túlmelegedését vagy robbanását okozhatja, ami a termék károsodásához vagy tűzhöz vezethet.

- Ha a termék több akkumulátorral működik, ne használjon együtt eltérő töltöttségi szintű akkumulátorokat, vagy régi és új akkumulátorokat. Ne helyezze be az akkumulátorokat/elemeket a + és – végükkel helytelenül fordított irányban.

Ez a termék hibás működéséhez vezethet.

- Ne üljön le, ha a fényképezőgép a nadrágja zsebében van. Ez a fényképezőgép hibás működéséhez vagy a kijelző sérüléséhez vezethet.

- Ha a táskájába teszi a készüléket, ügyeljen rá, hogy ne érjen kemény tárgy a kijelzőhöz. Ha a terméknek becsukható képernyője van, csukja be a képernyőt is (hogy az a váz felé nézzen).

- Ne rögzítsen kemény tárgyakat a termékhez. Ez a fényképezőgép hibás működéséhez vagy a kijelző sérüléséhez vezethet.



Használat előtt

Alapszintű útmutató

Haladó útmutató

1 A fényképezőgép alapvető használata

2 Automatikus üzemmód

3 Egyéb felvételi módok

4 P üzemmód

5 Lejátszási mód

6 Beállítások menü

7 Tartozékok

8 Mellékletek

Tárgymutató



Alapszintű útmutató

Alapvető műveletek

Alapinformációk és utasítások az előkészületektől a fényképezésig és lejátszásig

Előkészületek

A fényképezés előtt végezze el a következő előkészületeket.

Tartozékok felszerelése

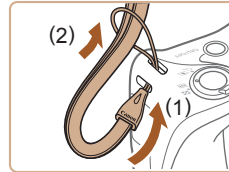

1 Helyezze fel a szíjat.

- Fűzze át a szíj végét a befűzőnyíláson (1), majd húzza át a szíj másik végét a befűzött vég hurkán (2).

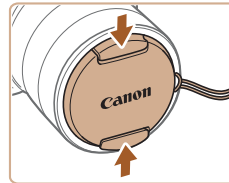

2 Szerelje fel az objektívsapkát.

- Vegye le egy pillanatra az objektívsapkát az objektívról, fűzze át a szíj végét a befűzőnyíláson (1), majd húzza át az objektívsapkát a hurkon (2).
- Mielőtt bekapcsolja a fényképezőgépet, mindig vegye le az objektívsapkát.
- Amikor nem használja a fényképezőgépet, mindig tegye fel az objektívsapkát az objektívre.

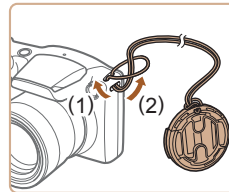

Használat előtt

Alapszintű útmutató

Haladó útmutató

1 A fényképezőgép alapvető használata

2 Automatikus üzemmód

3 Egyéb felvételi módok

4 P üzemmód

5 Lejátszási mód

6 Beállítások menü

7 Tartozékok

8 Mellékletek

Tárgymutató

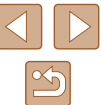

A fényképezőgép kézben tartása



- Akassza csuklójára a szíjat.
- Fényképezés közben tartsa közel a testéhez a karját és határozottan fogja meg a fényképezőgépet, hogy megakadályozza a bemozdulását. Ha felnyitotta a vakut, ügyeljen, hogy az ujjaival ne takarja el.

Az akkumulátoregység feltöltése

Használat előtt tölts fel az akkumulátoregységet a készülékhez kapott töltővel. Ne feledkezzen meg az első használat előtti feltöltésről, mivel vásárláskor az akkumulátoregység nincs feltöltve.

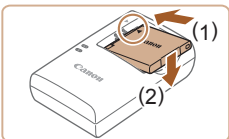

1 Helyezze be az akkumulátoregységet.

- Igazítsa az akkumulátoregység ▲ jelét a töltő hasonló jeléhez, majd tolja befelé (1) és lefelé (2) az akkumulátoregységet.

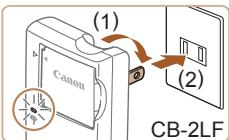

2 Tölts fel az akkumulátoregységet.

- CB-2LF: Hajtsa ki a csatlakozót (1), és dugja be a töltőt egy konnektorba (2).
- CB-2LFE: Dugja a tápkábelt a töltőbe, majd csatlakoztassa a kábel másik végét egy konnektorhoz.
- A töltés jelzőfénye narancssárgán világítani kezd, és a töltés elkezdődik.
- Amikor a töltés befejeződik, a jelzőfény zöldre vált.

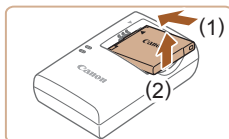
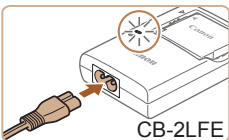

3 Vegye ki az akkumulátoregységet.

- Húzza ki az akkumulátortöltőt a konnektorból, majd vegye ki az akkumulátoregységet befelé (1) és felfelé (2) csúsztatva.



- Az akkumulátoregység védelme és optimális állapotának megőrzése érdekében a folyamatos töltés ne legyen hosszabb 24 óránál.
- Tápkábelt használó akkumulátortöltőnél ne rögzítse a töltőt vagy a kábelt más tárgyakhoz. Ez a termék hibás működéséhez vagy sérüléséhez vezethet.



- A töltési idővel, valamint a teljesen feltöltött akkumulátoregységgel készíthető felvételek számával, illetve a felvételi idővel kapcsolatos részletes tájékoztatást lásd: „Rögzíthető képek száma/Felvételi idő és lejátszási idő” (113).
- A feltöltött akkumulátoregységek használat nélkül is fokozatosan veszítenek töltésükből. Az akkumulátoregységet a használat napján (vagy az azt megelőző napon) tölts fel.
- Az akkumulátortöltőt ott használhatja, ahol a hálózati feszültség 100–240 V (50/60 Hz). Eltérő konnektortípus esetén használjon külön megvásárolható átalakítót. Soha ne használjon utazásra tervezett tápfeszültség-átalakítót, mert károsodhat az akkumulátoregység.

Használat előtt

Alapszintű útmutató

Haladó útmutató

1 A fényképezőgép alapvető használata

2 Automatikus üzemmód

3 Egyéb felvételi módok

4 P üzemmód

5 Lejátszási mód

6 Beállítások menü

7 Tartozékok

8 Mellékletek

Tárgymutató



Az akkumulátoregység és a memóriakártya behelyezése

Helyezze be a fényképezőgépbe a hozzá kapott akkumulátoregységet és a (külön megvásárolható) memóriakártyát. Ne feledje, hogy használat előtt az új (és a korábban más készülékkel formázott) memóriakártyákat formázni kell ezzel a fényképezőgéppel (180).

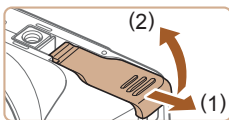

1 Nyissa ki a fedelet.

- Csúsztassa el a fedőlapot (1), majd nyissa fel (2).

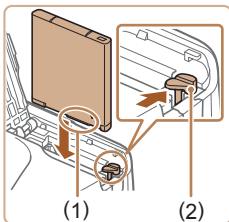

2 Helyezze be az akkumulátoregységet.

- A bemutatott módon az érintkezőkkel tartva az akkumulátoregységet (1) nyomja le az akkumulátor zárját (2) a nyíl irányába és helyezze be az akkumulátoregységet, amíg a zár nem kattán.
- Ha nem megfelelő helyzetben helyezi be az akkumulátoregységet, akkor az nem rögzíthető a helyére. Mindig ügyeljen arra, hogy megfelelő helyzetben tegye be az akkumulátoregységet, és az a helyére kattanjon.

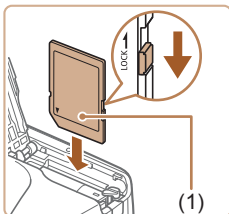

3 Ellenőrizze a kártya írásvédettségét, és helyezze be a memóriakártyát.

- Ha van írásvédelmi kapcsoló a memóriakártyán és zárolt helyzetben áll, akkor nem lehetséges a felvételkedítés. Csúsztassa a kapcsolót kioldott állásba.

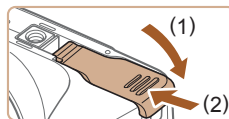

4 Csjukja be a fedelet.

- Hajtsa be a fedelet (1), majd nyomja lefelé, és közben kattanásig csúsztassa vissza a zárt helyzetébe (2).



- Tekintse át, hogy egy memóriakártyán hány kép vagy hány órányi felvétel fér el, lásd: „A készíthető felvételek száma különféle memóriakártyák esetén” (114).

Az akkumulátoregység és a memóriakártya eltávolítása

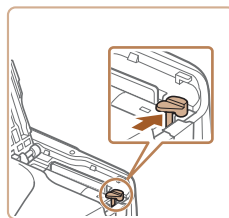

Vegye ki az akkumulátoregységet.

- Nyissa fel a fedelet, és nyomja az akkumulátor zárját a nyíl irányába.
- Az akkumulátoregység kiugrik a helyéről.

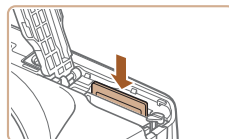

Távolítsa el a memóriakártyát.

- Nyomja be a memóriakártyát kattanásig, majd lassan engedje fel.
- A memóriakártya kiugrik a helyéről.

Használat előtt

Alapszintű útmutató

Haladó útmutató

1 A fényképezőgép alapvető használata

2 Automatikus üzemmód

3 Egyéb felvételi módok

4 P üzemmód

5 Lejátszási mód

6 Beállítások menü

7 Tartozékok

8 Mellékletek

Tárgymutató



A dátum és az idő beállítása

Ha a fényképezőgép bekapcsolásakor megjelenik a [Dátum/idő] képernyő, állítsa be pontosan az aktuális dátumot/időt. Az ilyen módon megadott adatokat felvétel készítésekor a képtulajdonságok rögzítik, és aztán a képek dátum szerinti rendezésekor vagy a dátumot megjelenítő képek nyomtatásakor felhasználhatók.

Igény szerint dátumbélyegzővel is elláthatja a felvételeket (35).



1 Kapcsolja be a fényképezőgépet.

- Nyomja meg az ON/OFF gombot.
- Megjelenik a [Dátum/idő] képernyő.

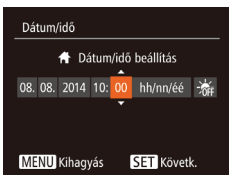

2 Állítsa be a dátumot és az időt.

- Válassza ki a kívánt beállítást a [◀][▶] gombokkal.
- Adja meg a dátumot és az időt a [▲][▼] gombokkal.
- Amikor elkészült, nyomja meg a [OK] gombot.

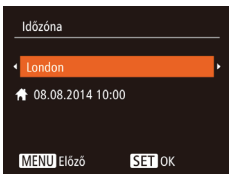

3 Állítsa be a hazai időzónát.

- Válassza ki az otthoni időzónát a [◀][▶] gombokkal.

4 Fejezze be a beállítási műveletet.

- Amikor elkészült, nyomja meg a [OK] gombot. A megerősítést kérő képernyő bezárása után a beállítási képernyő bezárul.
- A fényképezőgép kikapcsolásához nyomja meg az ON/OFF gombot.



- Ha nem állítja be a dátumot, az időt és otthonának időzónáját, a [Dátum/idő] képernyő mindig megjelenik, amikor bekapcsolja a fényképezőgépet. Adja meg a megfelelő adatokat.



- A nyári időszámítás (1 órával előrébb) beállításához a 2. lépésben válassza a [☀] lehetőséget, majd a [▲][▼] gombokkal válassza a [☀] lehetőséget.

A dátum és idő módosítása

A dátumot és időt az alábbi művelettel módosíthatja.



1 Jelenítse meg a menüképernyőt.

- Nyomja meg a [MENU] gombot.

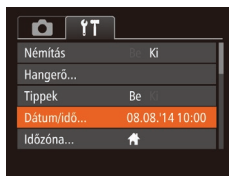

2 Válassza a [Dátum/idő] lehetőséget.

- A zoom karral válassza ki a [↑] lapot.
- Válassza ki a [Dátum/idő] menüt a [▲][▼] gombokkal, majd nyomja meg a [OK] gombot.

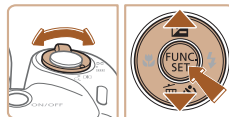

3 Módosítsa a dátumot és az időt.

- A beállítások módosításához kövesse „A dátum és az idő beállítása” szakasz (17) 2. lépését.
- A menüképernyő bezárásához nyomja meg a [MENU] gombot.

Használat előtt

Alapszintű útmutató

Haladó útmutató

1 A fényképezőgép alapvető használata

2 Automatikus üzemmód

3 Egyéb felvételi módok

4 P üzemmód

5 Lejátszási mód

6 Beállítások menü

7 Tartozékok

8 Mellékletek

Tárgymutató





- A fényképezőgép beépített dátum/idő akkumulátora/eleme (biztonsági akkumulátor/elem) kb. 3 hétig megőrzi a dátum- és időbeállítását az akkumulátoregység eltávolítása esetén is.
- A dátum/idő akkumulátor/elem körülbelül 4 óra alatt feltöltődik, amikor feltöltött akkumulátoregységet helyez a készülékbe vagy csatlakoztat egy (külön megvásárolható, 85) hálózati adaptert, még akkor is, ha nem kapcsolja be a fényképezőgépet.
- Amikor a dátum/idő akkumulátor/elem lemerül, a [Dátum/idő] képernyő megjelenik a fényképezőgép bekapcsolásakor. Állítsa be a megfelelő dátumot és az időt a következők: „A dátum és az idő beállítása” (17).

A kijelző nyelve

A kijelző nyelvét szükség esetén módosíthatja.

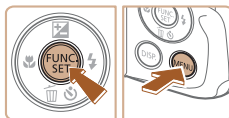

Français	Español	العربية
Nederlands	Ελληνικά	ภาษาไทย
Dansk	Русский	简体中文
Português	Polski	繁體中文
Suomi	Čeština	한국어
Italiano	Magyar	B.Malaysia
Українська	Tiếng Việt	Indonesian



1 Váltson lejátszási módba.

- Nyomja meg a gombot.

2 Jelenítse meg a beállítási képernyőt.

- Nyomja meg és tartsa lenyomva a gombot, majd rögtön nyomja meg a gombot.

3 Állítsa be a kijelző nyelvét.

- Válassza ki a kívánt nyelvet a gombokkal, majd nyomja meg a gombot.
- A kijelző nyelvének beállítása után a beállítási képernyő bezárul.



- Ha a 2. lépésben a gomb megnyomása után túl sokáig vár a gomb megnyomásával, akkor megjelenik az aktuálisan beállított időpont. Ilyenkor nyomja meg a gombot a kijelzett időpont eltüntetéséhez, majd ismételje meg a 2. lépést.
- A kijelző nyelvét úgy is megváltoztathatja, hogy megnyomja a gombot, és kiválasztja a [Nyelv] menüpontot a lapon.

Használat előtt

Alapszintű útmutató

Haladó útmutató

1 A fényképezőgép alapvető használata

2 Automatikus üzemmód

3 Egyéb felvételi módok

4 P üzemmód

5 Lejátszási mód

6 Beállítások menü

7 Tartozékok

8 Mellékletek

Tárgymutató



A fényképezőgép kipróbálása

▶ Állóképek ▶ Videók

Az alábbi útmutatást követve kapcsolja be a fényképezőgépet, készítsen állóképeket vagy videókat, majd tekintse meg a felvételeket.

Felvétel készítése (Smart Auto üzemmód)

A témáknak leginkább megfelelő beállítások automatikus kiválasztásához hagyhatja, hogy a fényképezőgép ismerje fel a témát és a felvételi körülményeket.



1 Kapcsolja be a fényképezőgépet.

- Nyomja meg az ON/OFF gombot.
- Megjelenik a kezdő képernyő.



2 Válassza a [AUTO] üzemmódot.

- Nyomja meg többször a [AUTO] gombot az [AUTO] megjelenéséig.
- Irányítsa a fényképezőgépet a témára. Amikor a fényképezőgép felismeri a témát, halk kattanó hangjelzést ad.
- A téma ikonja és a képstabilizálás ikonja megjelenik a kijelző jobb felső sarkában.
- A felismert témák körül megjelenített keretek azt jelzik, hogy a fényképezőgép ezekre állította be az élességet.

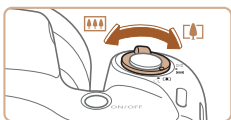

3 Állítsa be a kompozíciót.

- A téma közelítéséhez és nagyításához tolja a zoom kart a [L] irányába (telefotó), a téma távolításához pedig tolja a [R] irányába (nagyítószőg).

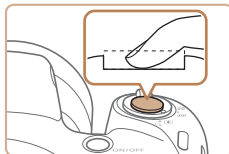
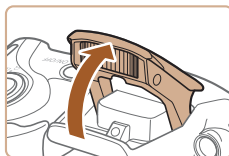
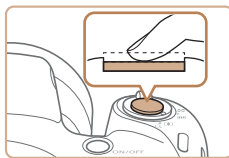

4 Készítse el a felvételt.

Állóképek készítése

1) Állítsa be az élességet.

- Az élesség beállításához nyomja le félig a zárkioldó gombot. A fényképezőgép két hangjelzést ad az élesség beállítás után, és a megjelenő AF keretek jelzik az éles képterületeket.
- Ha megjelenik a [Nyissa ki a vakut!] üzenet, a vaku használatának előkészítéséhez nyissa ki a vakut az ujjával. Ha nem kívánja használni a vakut, tolja vissza a fényképezőgép házába az ujjával.

2) Készítse el a felvételt.

- Nyomja le teljesen a zárkioldó gombot.
- Amikor a fényképezőgép elkészíti a felvételt, megszólaltatja a zárkioldási hangjelzést, és ha ki van nyitva, sötét környezetben automatikusan működésbe lép a vaku.
- Tartsa mozdulatlanul a fényképezőgépet, amíg szól a hangjelzés.
- A kép megjelenítését követően a fényképezőgép visszavált a felvételi képernyőre.

Használat előtt

Alapszintű útmutató

Haladó útmutató

1 A fényképezőgép alapvető használata

2 Automatikus üzemmód

3 Egyéb felvételi módok

4 P üzemmód

5 Lejátszási mód

6 Beállítások menü

7 Tartozékok

8 Mellékletek

Tárgymutató





(1)



Videók készítése

1) Indítsa el a felvételt.

- Nyomja meg a videó gombot. A fényképezőgép egy hangjelzéssel jelzi a felvétel elindulását, és a kijelzőn megjeleníti a [●Felv] szöveget és az eltelt időt (1).
- A kijelző felső és alsó szélén fekete sávok jelennek meg, a téma pedig némileg nagyított lesz. A fekete sávok a nem rögzített képterületeket jelzik.
- A felismert arcok körül megjelenített keretek azt jelzik, hogy a fényképezőgép ezekre állította be az élességet.
- A felvétel elindítása után engedje el a videó gombot.

2) Fejezze be a felvét elkészítést.

- A felvétel leállításához nyomja meg újból a videó gombot. A fényképezőgép két hangjelzést ad a felvétel leállításakor.

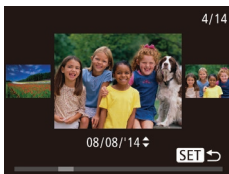
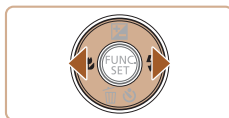

2 Lapozza át a fényképeket.

- Az előző kép megtekintéséhez nyomja meg a [◀] gombot. A következő kép megtekintéséhez nyomja meg a [▶] gombot.

- Ennek a képernyőnek (Görgetéssel kij. mód) bekapcsolásához nyomja le és tartsa nyomva legalább egy másodpercig a [◀][▶] gombokat. Ebben az üzemmódban a [◀][▶] gombokkal lapozhatja a képeket.
- Ha vissza szeretne térni egyképes megjelenítési üzemmódba, nyomja meg a [⊞] gombot.
- A videókat [SET ▶] ikon jelzi. A videók lejátszásához kövesse a 3. lépésben leírtakat.

Használat előtt

Alapszintű útmutató

Haladó útmutató

1 A fényképezőgép alapvető használata

2 Automatikus üzemmód

3 Egyéb felvételi módok

4 P üzemmód

5 Lejátszási mód

6 Beállítások menü

7 Tartozékok

8 Mellékletek

Tárgymutató

Megjelenítés

A fényképezőgéppel készített fényképek vagy videók a következőképpen tekinthetők meg a kijelzőn.



1 Váltson lejátszási módba.

- Nyomja meg a [▶] gombot.
- Megjelenik az utolsó felvétel.



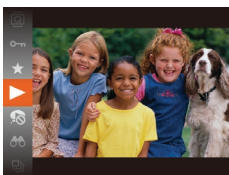

3 Játssza le a videókat.

- Nyomja meg a [⏮] gombot, a [▲][▼] gombokkal válassza ki a [▶] lehetőséget, majd végül nyomja meg ismét a [⏮] gombot.
- Elkezdődik a lejátszás, és a videó befejeződése után megjelenik a [SET] [▶] ikon.
- A hangerőt a [▲][▼] gombokkal módosíthatja.



- Ha a lejátszási módról a felvételi módra szeretne váltani, nyomja le félig a zárkioldó gombot.

Képek törlése

Egyszerre egy felesleges képet választhat ki törlésre. Legyen körültekintő a képek törlésekor, mert a törölt képek nem állíthatók vissza.

1 Válassza ki a törölni kívánt képet.

- Válassza ki a kívánt képet a [◀][▶] gombokkal.



2 Törölje a képet.

- Nyomja meg a [▼] gombot.
- A [Törli?] kérdés megjelenése után a [◀][▶] gombokkal válassza a [Törlés] lehetőséget, és nyomja meg a [⊕] gombot.
- A készülék törli az aktuális képet.
- Ha mégsem szeretné törölni a képet, a [◀][▶] gombokkal válassza a [Mégse] lehetőséget, és nyomja meg a [⊕] gombot.



- Lehetőség van arra is, hogy több képet kiválasztva egyszerre törölje azokat (69).

Használat előtt
Alapszintű útmutató
Haladó útmutató
1 A fényképezőgép alapvető használata
2 Automatikus üzemmód
3 Egyéb felvételi módok
4 P üzemmód
5 Lejátszási mód
6 Beállítások menü
7 Tartozékok
8 Mellékletek
Tárgymutató



Haladó útmutató

1

A fényképezőgép alapvető használata

Egyéb alapvető műveletek, és további lehetőségek a fényképezőgép használatára, beleértve a felvételkedészítést és a lejátszási funkciókat

Be- és kikapcsolás

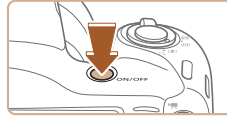

Felvételi mód

- Nyomja meg a fényképezőgép ON/OFF gombját a fényképezőgép bekapcsolásához és a fényképezés előkészítéséhez.
- A fényképezőgép kikapcsolásához nyomja meg újból az ON/OFF gombot.



Lejátszási mód

- Nyomja meg a [▶] gombot a fényképezőgép bekapcsolásához és a felvételek megtekintéséhez.
- A fényképezőgép kikapcsolásához nyomja meg újból a [▶] gombot.



- Ha a felvételi üzemmódról a lejátszás üzemmódra szeretne váltani, nyomja meg a [▶] gombot.
- Ha a lejátszási módról a felvételi módra szeretne váltani, nyomja le félig a zárkioldó gombot (23).
- Amikor a fényképezőgép lejátszási módban van, egy perc elteltével visszahúzza az objektívet. Amikor az objektív vissza van húzva, a fényképezőgépet a [▶] gomb megnyomásával kapcsolhatja ki.

Használat előtt

Alapszintű útmutató

Haladó útmutató

1 A fényképezőgép alapvető használata

2 Automatikus üzemmód

3 Egyéb felvételi módok

4 P üzemmód

5 Lejátszási mód

6 Beállítások menü

7 Tartozékok

8 Mellékletek

Tárgymutató

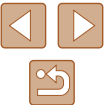

Energiatakarékosági funkciók (Automatikus kikapcsolás)

Az akkumulátor takarékos használata érdekében a fényképezőgép meghatározott ideig tartó tétlenség után kikapcsolja a kijelzőt (Kijelző kikap.), majd automatikusan kikapcsol.

Az energiatakarékos funkció működése felvételi módban

A kijelző automatikusan kikapcsol kb. egy percnyi tétlenség után. További két perc elteltével a fényképezőgép visszahúzza az objektívet, és kikapcsol. Ha a kijelző kikapcsolódott, de az a készülék még nem húzta be az objektívet, a zárkioldó gomb félig történő lenyomásával (📖23) bekapcsolhatja a kijelzőt, és folytathatja a fényképezést.

Az energiatakarékos funkció működése lejátszási módban

A fényképezőgép automatikusan kikapcsol kb. öt percnyi tétlenség után.



- Igényei szerint letilthatja az Automatikus kikapcsolás funkciót, és beállíthatja a képernyő automatikus kikapcsolásának időzítését (📖79).
- Az energiatakarékos funkció nem működik, amikor a fényképezőgép számítógéphez csatlakozik (📖90).

Zárkioldó gomb

A megfelelő élességállításhoz először mindig tartsa félig lenyomva a zárkioldó gombot, és amikor a téma éles, nyomja le teljesen a gombot. A jelen kézikönyvben a zárkioldó gombbal végzett műveleteket a következőképpen nevezzük: a gomb lenyomása *félig*, illetve a gomb lenyomása *teljesen*.

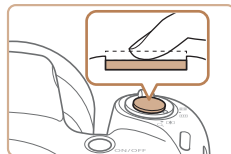

1 Nyomja le félig. (Nyomja le kissé az élesség beállításához.)

- Nyomja le félig a zárkioldó gombot. A fényképezőgép két hangjelzést ad, és a megjelenő AF keretek jelzik az éles képterületeket.

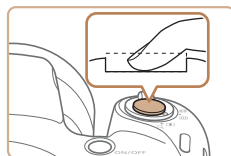

2 Nyomja le teljesen a zárkioldó gombot. (A félig lenyomott helyzetből nyomja le teljesen a felvétel elkészítéséhez.)

- A fényképezőgép megszólaltatja a zárkioldási hangjelzését, és elkészíti a felvételt.
- Tartsa mozdulatlanul a fényképezőgépet, amíg szól a hangjelzés.



- Ha nem félig, hanem rögtön teljesen lenyomja a zárkioldó gombot, akkor előfordulhat, hogy a képek nem lesznek élesek.
- A zárkioldási hangjelzés többféle hosszúságú is lehet a fényképezéséhez szükséges idő hosszától függően. Egyes témák esetén a hangjelzés hosszabb lehet, és ha a hangjelzés közben megmozdítja a fényképezőgépet (vagy megmozdul a téma), előfordulhat, hogy a képek homályosak lesznek.

Használat előtt

Alapszintű útmutató

Haladó útmutató

1 A fényképezőgép alapvető használata

2 Automatikus üzemmód

3 Egyéb felvételi módok

4 P üzemmód

5 Lejátszási mód

6 Beállítások menü

7 Tartozékok

8 Mellékletek

Tárgymutató



Felvételi képernyő beállításai

A [DISP] gomb megnyomásával megjelenítheti vagy elrejtetheti a részletes adatokat a kijelzőn. A megjelenített adatok részletes ismertetését lásd: „A kijelzőn megjelenő információk” (104).

	Megjelennek az adatok
	Nem jelennek meg az adatok



- Az éjszakai megjelenítési funkció automatikusan világosabbra állítja a kijelzőt, ha sötét környezetben készít felvételt, ami megkönnyíti a kompozíció ellenőrzését. A kijelzőn megjelenített és a ténylegesen rögzített kép világossága ezért eltérő lehet. A kijelzőn tapasztalható képtorzulás és a téma rázkódó mozgása azonban nem fog jelentkezni a rögzített képeken is.
- A lejátszás megjelenítési beállításainak ismertetését lásd: „Váltás a kijelző nézetei között” (62).

A FUNC. menü használata

A gyakran használt funkciókat a FUNC. menü segítségével állíthatja be. A menüpontok és a beállítások a felvételi módtól (107) vagy a lejátszási módtól (112) függően eltérőek lehetnek.



1 Jelenítse meg a FUNC. menüt.

- Nyomja meg a [FUNC.] gombot.



(1) (2)

2 Válasszon egy menüpontot.

- A [▲][▼] gombokkal válasszon egy menüpontot (1), majd nyomja meg a [FUNC.] vagy a [▶] gombot.
- A választható lehetőségek (2) a jobb oldalon, a menüpontok mellett láthatók.
- A menüponttól függően a beállítások kiválaszthatók a [FUNC.] vagy a [▶] gombbal, vagy egy újabb képernyő jelenik meg a funkció beállításainak megadásához.

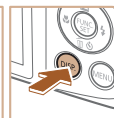
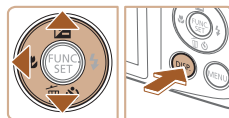

3 Válasszon egy beállítást.

- Válassza ki a kívánt beállítást a [▲][▼] gombokkal.
- A [DISP.] ikonnal jelzett beállítások a [DISP.] gomb megnyomásával adhatók meg.
- A menüpontokhoz a [◀] gombbal térhet vissza.

Használat előtt

Alapszintű útmutató

Haladó útmutató

1 A fényképezőgép alapvető használata

2 Automatikus üzemmód

3 Egyéb felvételi módok

4 P üzemmód

5 Lejátszási mód

6 Beállítások menü

7 Tartozékok

8 Mellékletek

Tárgymutató





4 Fejezze be a beállítási műveletet.

- Nyomja meg a [FUNC] gombot.
- Újból megjelenik az 1. lépésben, a [FUNC] gomb megnyomása előtt látott képernyő, amely a megadott beállítást mutatja meg.



- Ha véletlenül módosított egy beállítást, visszaállíthatja a fényképezőgép gyári beállításait (83).

A menüképernyő használata

A fényképezőgép különböző funkcióit a képernyőmenüben állíthatja be. A menüpontok csoportosítva szerepelnek a lapokon, például a felvétélkészítéssel [CAM] vagy a lejátszással kapcsolatos lapon [PLAY]. Az elérhető menüpontok a választott felvételi módtól vagy a lejátszási módtól (109–112) függően eltérőek lehetnek.



1 Jelenítse meg a menüképernyőt.

- Nyomja meg a [MENU] gombot.



2 Válasszon egy lapot.

- A zoom karral válasszon egy lapot.
- Miután a [▲][▼] gombokkal először kiválasztotta a lapot, a [◀][▶] gombokkal válthat a lapok között.

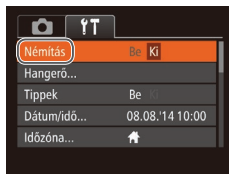
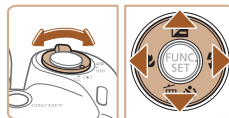

3 Válasszon egy menüpontot.

- Válasszon egy menüpontot a [▲][▼] gombokkal.
- Ha olyan menüpontot szeretne választani, amelynél nem láthatók a beállítások, először a [FUNC] vagy a [▶] gombbal lépjen át a másik képernyőre, majd a [▲][▼] gombokkal válassza ki a kívánt menüpontot.
- Az előző képernyőhöz a [MENU] gombbal térhet vissza.

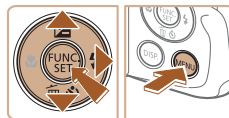

Használat előtt

Alapszintű útmutató

Haladó útmutató

1 A fényképezőgép alapvető használata

2 Automatikus üzemmód

3 Egyéb felvételi módok

4 P üzemmód

5 Lejátszási mód

6 Beállítások menü

7 Tartozékok

8 Mellékletek

Tárgymutató



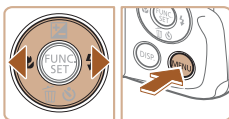
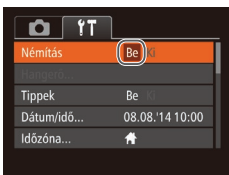

4 Válasszon egy beállítást.

- Válassza ki a kívánt beállítást a [◀][▶] gombokkal.

5 Fejezze be a beállítási műveletet.

- A [MENU] gomb megnyomásával térhet vissza az 1. lépésben, a [MENU] gomb megnyomása előtt látott képernyőre.



- Ha véletlenül módosított egy beállítást, visszaállíthatja a fényképezőgép gyári beállításait (83).

A jelzőfény jelentése

A fényképezőgép hátoldalán található jelzőfény (3) világít vagy villog a fényképezőgép adott állapotától függően.

Szín	Jelzőfény állapota	A fényképezőgép állapota
Zöld	Be	A fényképezőgép számítógéphez van csatlakoztatva (90), vagy ki van kapcsolva a kijelző (23, 79).
	Villog	Bekapcsolás, képek felvétele/olvasása/átvittele vagy hosszú expozícióval végzett fényképezés van folyamatban (47)



- Amikor a jelzőfény zölden villog, ne kapcsolja ki a fényképezőgépet, ne nyissa ki a memóriakártya és akkumulátor/elem fedelét, mivel ez elronthatja a képeket vagy károsíthatja a fényképezőgépet és a memóriakártyát.

Használat előtt

Alapszintű útmutató

Haladó útmutató

1 A fényképezőgép alapvető használata

2 Automatikus üzemmód

3 Egyéb felvételi módok

4 P üzemmód

5 Lejátszási mód

6 Beállítások menü

7 Tartozékok

8 Mellékletek

Tárgymutató



Óra

Megtekintheti az aktuális időt.

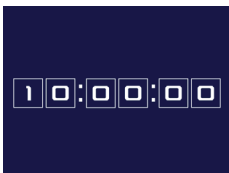

- Nyomja meg és tartsa lenyomva a [⌚] gombot.
- Megjelenik az aktuális idő.
- Ha az óra funkció használata közben a fényképezőgépet függőlegesen tartja, a kép függőleges megjelenítésre vált. A kijelző színének módosításához nyomja meg a [◀][▶] gombokat.
- A [⌚] gomb újbóli megnyomásával kiléphet az órából.



- Amikor a fényképezőgép ki van kapcsolva, nyomja meg és tartsa lenyomva a [⌚] gombot, majd nyomja meg az ON/OFF (BE/KI) gombot az óra megjelenítéséhez.

Használat előtt

Alapszintű útmutató

Haladó útmutató

1 A fényképezőgép alapvető használata

2 Automatikus üzemmód

3 Egyéb felvételi módok

4 P üzemmód

5 Lejátszási mód

6 Beállítások menü

7 Tartozékok

8 Mellékletek

Tárgymutató



2

Automatikus üzemmód

Kényelmes üzemmód az egyszerű fényképezéshez, több beállítási lehetőséggel

Felvételkészítés a fényképezőgép által meghatározott beállításokkal

A témáknak leginkább megfelelő beállítások automatikus kiválasztásához hagyhatja, hogy a fényképezőgép ismerje fel a témát és a felvételi körülményeket.

Felvétel készítése (Smart Auto üzemmód)

▶ Állóképek ▶ Videók

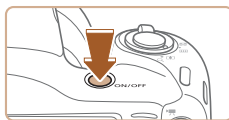

1 Kapcsolja be a fényképezőgépet.

- Nyomja meg az ON/OFF gombot.
- Megjelenik a kezdő képernyő.



2 Válassza a [AUTO] üzemmódot.

- Nyomja meg többször a [AUTO] gombot az [AUTO] megjelenéséig.
- Irányítsa a fényképezőgépet a témára. Amikor a fényképezőgép felismeri a témát, halk kattanó hangjelzést ad.
- A kijelző jobb felső sarkában megjelenik a téma ikonja és a képstabilizálás ikonja (31, 32).
- A felismert témák körül megjelenített keretek azt jelzik, hogy a fényképezőgép ezekre állította be az élességet.



Használat előtt

Alapszintű útmutató

Haladó útmutató

1 A fényképezőgép alapvető használata

2 Automatikus üzemmód

3 Egyéb felvételi módok

4 P üzemmód

5 Lejátszási mód

6 Beállítások menü

7 Tartozékok

8 Mellékletek

Tárgymutató



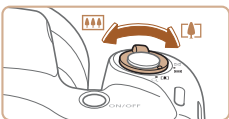

(1)



3 Állítsa be a kompozíciót.

- A téma közelítéséhez és nagyításához tolja a zoom kart a [] irányába (telefotó), a téma távoltításához pedig tolja a [] irányába (nagylátószög). (Megjelenik a zoom állását jelző zoom sáv (1).)
- A zoom gyors változtatásához mozdítsa a zoom kart teljesen a [] (teleobjektív) vagy a [] (nagy látószög) irányába, lassú változtatásához pedig kis mértékben mozdítsa a kívánt irányba.

4 Készítse el a felvételt.

Állóképek készítése

1) Állítsa be az élességet.

- Nyomja le félig a zárkioldó gombot. A fényképezőgép két hangjelzést ad az élesség beállítása után, és a megjelenő AF keretek jelzik az éles képterületeket.
- Több éles képterület esetén több AF keret jelenik meg.

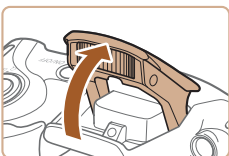
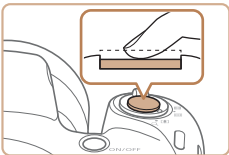

- Ha megjelenik a [Nyissa ki a vakut!] üzenet, a vaku használatának előkészítéséhez nyissa ki a vakut az ujjával. Ha nem kívánja használni a vakut, tolja vissza a fényképezőgép házába az ujjával.

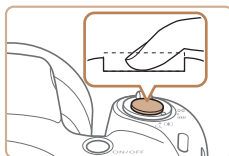

2) Készítse el a felvételt.

- Nyomja le teljesen a zárkioldó gombot.
- Amikor a fényképezőgép elkészíti a felvételt, megszólaltatja a zárkioldási hangjelzést, és ha ki van nyitva, sötét környezetben automatikusan működésbe lép a vaku.
- Tartsa mozdulatlanul a fényképezőgépet, amíg szól a hangjelzés.
- A kép megjelenítését követően a fényképezőgép visszavált a felvételi képernyőre.



(1)

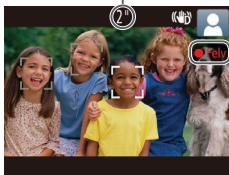

Videók készítése

1) Indítsa el a felvételt.

- Nyomja meg a videó gombot. A fényképezőgép egy hangjelzéssel jelzi a felvétel elindulását, és a kijelzőn megjeleníti a [●Felv] szöveget és az eltelt időt (1).
- A kijelző felső és alsó szélén fekete sávok jelennek meg, a téma pedig némileg nagyított lesz. A fekete sávok a nem rögzített képterületeket jelzik.
- A felismert arcok körül megjelenített keretek azt jelzik, hogy a fényképezőgép ezekre állította be az élességet.
- A felvétel elindítása után engedje el a videó gombot.

Használat előtt
Alapszintű útmutató
Haladó útmutató
1 A fényképezőgép alapvető használata
2 Automatikus üzemmód
3 Egyéb felvételi módok
4 P üzemmód
5 Lejátszási mód
6 Beállítások menü
7 Tartozékok
8 Mellékletek
Tárgymutató

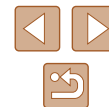

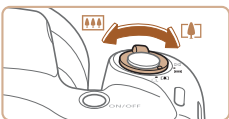

2) Méretezze át a témát, és állítsa be újból a kompozíciót, ha szükséges.

- A téma átméretezéséhez ismételje meg a 3. lépésében ismertetett műveletet. A fényképezőgép rögzíti a működését kísérő hanghatásokat is. A kék színnel megjelenített zoom mellett felvett videók szemcsézettek lesznek.
- Amikor módosítja a kompozíciót, az élességbeállítás, a világosság és a színek automatikusan módosulnak.



3) Fejezze be a felvételkedészítést.

- A felvétel leállításához nyomja meg újból a videó gombot. A fényképezőgép két hangjelzést ad a felvétel leállításakor.
- A felvételkedészítés automatikusan leáll, ha megtelik a memóriakártya.

■ Állóképek/videók



- Ha a fényképezőgépet a [DISP] gombot lenyomva tartva kapcsolja be, a fényképezőgép hangjelzései nem hallhatók. A hangok visszakapcsolásához nyomja meg a [MENU] gombot, és válassza a [f] lap [Némítás] pontját, végül a [◀][▶] gombok segítségével válassza a [Ki] lehetőséget.

■ Állóképek



- A villogó [f] ikon arra figyelmeztet, hogy a képek valószínűleg elmosódottak lesznek a fényképezőgép rázkódása miatt. Ilyenkor rögzítse állványra a fényképezőgépet, vagy más módon érje el, hogy ne mozogjon.
- Ha a felvételek sötétek annak ellenére, hogy villant a vaku, menjen közelebb a témához. A vaku hatótávolságáról bővebben itt olvashat: „Vakutartomány” (114).
- Ha fényképezőgép csak egy hangjelzést ad a zárkioldó gomb félig történő lenyomása közben, akkor lehet, hogy túl közel van a téma. Az élességállítási tartományról (felvételi távolságról) bővebben itt olvashat: „Felvétel távolsága” (115).
- A lámpa kigyulladhat rossz fényviszonyok mellett történő fényképezés esetén a vörösszem-hatás csökkentése és az élességállítás segítése céljából.
- A felvételkedészítés közben megjelenő villogó [f] ikon azt jelzi, hogy a felvételkedészítés nem lehetséges, amíg a vaku nem töltődött fel. A felvételkedészítés folytatható, amint készen áll a vaku, ezért nyomja le félig a zárkioldó gombot és várjon, vagy engedje fel a gombot és nyomja le újból.
- Bár a felvételi képernyő megjelenése előtt is készíthet újból felvételt, az alkalmazott élességet, fényerőt és színeket az előző felvétel határozza meg.



- Módosíthatja a felvételek elkészítése után látható képek megjelenítési idejét (40).

Használat előtt

Alapszintű útmutató

Haladó útmutató

1 A fényképezőgép alapvető használata

2 Automatikus üzemmód

3 Egyéb felvételi módok

4 P üzemmód

5 Lejátszási mód

6 Beállítások menü

7 Tartozékok

8 Mellékletek

Tárgymutató



Videók



- Videofelvétel előtt az ujjával nyissa ki a vakut. Vigyázzon, videofelvétel közben ne érintse meg a mikrofont (1). A vaku nyitva hagyása, vagy a mikrofon eltakarása megakadályozhatja a hang rögzítését vagy az eltakart mikrofonnal felvett hang tompán fog szólni.

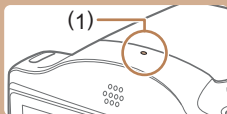

- Videorögzítés közben lehetőleg ne érintse meg a fényképezőgép kezelőszerveit, csak a videó gombot, mert a fényképezőgép a működési hangokat is rögzíti.
- Miután a videorögzítés elindul a képmegjelenítési terület megváltozik és a témák kinagyításra kerülnek, hogy az erős fényképezőgép-rázkódás okozta torzítás javítható legyen. Ha szeretne a felvét elkészítés előtti méretű témát fényképezni, módosítsa a képstabilizációs beállításokat (60).



- A hangfelvétel monó.

Témák ikonjai

▶ Állóképek ▶ Videók

[AUTO] üzemmódban a fényképezőgép által meghatározott témát a megjelenő ikon jelzi, és a fényképezőgép automatikusan megadja a megfelelő élességhez, a téma fényerejéhez és színéhez szükséges optimális beállításokat.

Háttér	Emberek fényképezése megfelelően			Ikon háttérszíne
	Emberek	Mozgó* ¹	Árnyékos arc* ¹	
Világos				Szürke
Világos jelenet és hátsó megvilágítás			–	
Kék ég				Világoskék
Kék ég és hátsó megvilágítás			–	
Reflektorfény				Sötétkék
Sötét				
Sötét, állványt használva		–	–	

Háttér	Más témák fényképezésekor			Ikon háttérszíne
	Egyéb témák	Mozgó* ¹	Közeli	
Világos				Szürke
Világos jelenet és hátsó megvilágítás				
Kék ég				Világoskék
Kék ég és hátsó megvilágítás				
Naplemente			–	Narancssárga

Használat előtt

Alapszintű útmutató

Haladó útmutató

1 A fényképezőgép alapvető használata

2 Automatikus üzemmód

3 Egyéb felvételi módok

4 P üzemmód

5 Lejátszási mód

6 Beállítások menü

7 Tartozékok

8 Mellékletek

Tárgymutató



Háttér	Más témák fényképezései			Ikon háttérszíne
	Egyéb témák	Mozgó*1	Közeli	
Reflektorfény				Sötétkék
Sötét				
Sötét, állványt használva		–	–	

*1 Videók esetében nem jelenik meg.

*2 Sötét témák esetében jelenik meg, amikor a fényképezőgép stabil, például állványra van helyezve.



- Próbáljon [P] üzemmódban (49) fényképezni, ha az ikon által jelzett téma nem felel meg a tényleges felvételi követelményeknek, vagy ha nem lehet felvételeit készíteni a várt hatással, színnel vagy fényerővel.

Képstabilizálás ikonjai

▶ Állóképek ▶ Videók

Automatikusan alkalmazza a felvétel körülményei között optimális képstabilizálást (Intelligens IS). Ezenkívül [AUTO] módban a következő ikonok is megjelennek a kijelzőn.

	Képstabilizálás állóképekhez (Normál)
	Képstabilizálás állóképekhez, követéses felvételeknél (Követés)*
	Képstabilizálás makrófelvételekhez. Videofelvétel közben megjelenik a és a makró-videofelvételekhez bekapcsol a képstabilizálás (Hibrid IS).
	Képstabilizálás videókhöz, amely csökkenti a fényképezőgép erős bemozdulásait, például a járás közben készített felvételeknél (Dinamikus)
	Képstabilizálás a fényképezőgép lassú bemozdulásaihoz, például a telefotó használatával rögzített videóknál (Powered funkció)
	Nincs képstabilizálás, mert a fényképezőgép állványra van helyezve, vagy más módon van stabilizálva. Videofelvétel készítésekor azonban megjelenik a ikon, a fényképezőgép pedig képstabilizálással ellensúlyozza a szélből és más forrásokból eredő rezgéseket (Állvány IS).

* Akkor jelenik meg, amikor mozgó témákat követ a fényképezőgéppel. Ha vízszintesen haladó téma mozgását követi, a képstabilizálás csak a fényképezőgép függőleges bemozdulását csökkenti, a vízszintes képstabilizálást leállítja. Ennek megfelelően ha függőlegesen haladó téma mozgását követi, a képstabilizálás csak a fényképezőgép vízszintes bemozdulását csökkenti.



- A képstabilizálás kikapcsolásához az [IS üzemmód] beállításnál adja meg a [Kí] értéket (60). Ekkor nem jelenik meg IS ikon a kijelzőn.

Használat előtt

Alapszintű útmutató

Haladó útmutató

1 A fényképezőgép alapvető használata

2 Automatikus üzemmód

3 Egyéb felvételi módok

4 P üzemmód

5 Lejátszási mód

6 Beállítások menü

7 Tartozékok

8 Mellékletek

Tárgymutató



A kijelzőn megjelenő keretek

▶ Állóképek ▶ Videók

Különböző keretek jelennek meg a kijelzőn, amikor a fényképezőgép felismeri a témát, amelyre ráirányította.

- Egy fehér keret jelenik meg a fényképezőgép által fő témának meghatározott téma (vagy arc) körül, és szürke keret jelenik meg a többi felismert arc körül. A keretek bizonyos határokon belül követik a mozgó témákat az élességük megőrzéséhez. Ha azonban a fényképezőgép mozgó témát észlel, csak a fehér keret marad látható a kijelzőn.
- Amikor félig lenyomja a zárkioldó gombot, és a fényképezőgép a téma mozgását észleli, egy kék keret jelenik meg, és a fényképezőgép folyamatosan állítja az élességet és az expozíciót (AF szervo).



- Próbálja meg [P] üzemmódban (49) felvételt készíteni, ha nem jelennek meg keretek, ha a keretek nem a kívánt témák körül jelennek meg vagy ha a keretek a háttér, illetve hasonló területek körül jelennek meg.

Ismert, kényelmes funkciók

▶ Állóképek ▶ Videók

A téma további nagyítása (Digitális zoom)

Az optikai zoom számára túl távoli témák fényképezéséhez a digitális zoom használatával körülbelül 160x nagyítás érhető el.

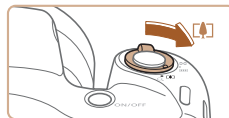

1 Tolja a zoom kart a [Z] irányba.

- Tartsa oldalra nyomva a kart a nagyítás leállásáig.
- A lehető legnagyobb zoomtényező elérésekor (mielőtt a kép észrevehetően szemcséssé válna) leáll a nagyítás, és megjelenik a képernyőn.

2 Tolja a zoom kart ismét a [Z] jel irányába.

- A fényképezőgép még jobban ráközelít a témára.
- (1) a jelenlegi zoomtényező.

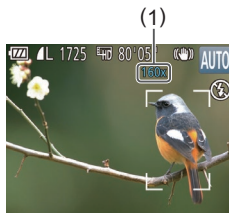

Használat előtt

Alapszintű útmutató

Haladó útmutató

1 A fényképezőgép alapvető használata

2 Automatikus üzemmód

3 Egyéb felvételi módok

4 P üzemmód

5 Lejátszási mód

6 Beállítások menü

7 Tartozékok

8 Mellékletek

Tárgymutató





- A zoom kar használatakor megjelenik a zoom sáv (amely a zoom helyzetét jelzi). A zoom sáv színe az élességállítási tartománytól függően változik.
 - Fehér tartomány: az optikai zoom tartománya, ahol a kép nem lesz szemcsézett.
 - Sárga tartomány: a digitális zoom azon tartománya, ahol a kép még nem szembetűnően szemcsés (ZoomPlus).
 - Kék tartomány: a digitális zoom azon tartománya, ahol a kép már szemcsézett lesz.
- Mivel a kék tartomány nem lesz elérhető egyes felbontási beállításoknál (37), a maximális zoomtényező az 1. lépést követve érhető el.



- A digitális zoom kikapcsolásához válassza a MENU (25) ► [OK] lap ► [Digitális zoom] ► [Ki] lehetőséget.

Az önkioldó használata

► Állóképek ► Videók

Az önkioldó használatával időzített felvételeket vagy olyan csoportképeket készíthet, amelyeken saját maga is szerepel. Ekkor a fényképezőgép körülbelül 10 másodperccel a zárkioldó gomb lenyomása után készíti el a képet.



1 Adja meg a beállítást.

- Nyomja meg a [▼] gombot, a [▲][▼] gombok használatával válassza ki az [ON] lehetőséget, végül nyomja meg a [OK] gombot.
- A beállítás sikeres befejezését a [ON] megjelenése jelzi.

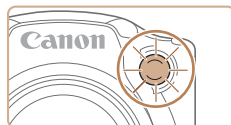

2 Készítse el a felvételt.

- Állóképek esetében: Az élesség beállításához nyomja le félig a zárkioldó gombot, majd nyomja le teljesen.
- Videók esetében: Nyomja meg a videó gombot.
- Az önkioldó elindítása után villogni kezd a lámpa, és a fényképezőgép megszoalaltja az önkioldó hangjelzését.
- A villogás és a hangjelzés üteme felgyorsul két másodperccel a felvétel előtt. (A vaku működése esetén a lámpa hosszán világít.)
- Ha a visszaszámolás elindítása után meg szeretné szakítani az önkioldóval készülő felvételt, nyomja meg a [MENU] gombot.
- Ha vissza szeretné állítani az eredeti beállítást, az 1. lépésben válassza az [OFF] lehetőséget.

■ Az önkioldó használata a fényképezőgép bemozdulásának megakadályozásához

► Állóképek ► Videók

Ezzel a beállítással a fényképezőgép kb. két másodperccel a zárkioldó gomb lenyomása után készíti el a képet. Ha a fényképezőgép nem stabil a zárkioldó gomb lenyomásakor, az nem lesz hatással a felvételre.



- „Az önkioldó használata” (34) című szakasz 1. pontját követve válassza a [ON] lehetőséget.
- A beállítás sikeres befejezését a [ON] megjelenése jelzi.
- A fénykép elkészítéséhez kövesse „Az önkioldó használata” (34) fejezet 2. pontját.

Használat előtt
Alapszintű útmutató
Haladó útmutató
1 A fényképezőgép alapvető használata
2 Automatikus üzemmód
3 Egyéb felvételi módok
4 P üzemmód
5 Lejátszási mód
6 Beállítások menü
7 Tartozékok
8 Mellékletek
Tárgymutató



Az önkioldó testreszabása

▶ Állóképek ▶ Videók

Ezzel a funkcióval beállíthatja a késleltetési időt (0–30 másodperc) és a felvételek számát (1–10 felvétel).

1 Válassza a [📷] beállítást.

- „Az önkioldó használata” című fejezet (📖34) 1. lépését követve válassza a [📷] beállítást, majd rögtön nyomja meg a [MENU] gombot.



2 Adja meg a beállítást.

- Válassza ki az [Időzítés] vagy a [Felvétel] beállítást a [▲][▼] gombokkal.
- Válassza ki a kívánt értéket a [◀][▶] gombokkal, majd nyomja meg a [📷] gombot.
- A beállítás sikeres befejezését a [📷] megjelenése jelzi.
- A fénykép elkészítéséhez kövesse „Az önkioldó használata” (📖34) fejezet 2. pontját.



- Az önkioldó használatával készített videók esetében az [Időzítés] érték a felvétel elkészése előtti késleltetést adja meg, azonban a [Felvétel] beállításnak nincs hatása.



- Ha több felvételt állít be, a fényképezőgép az első felvételhez beállított világosságot és féhégyensúlyt használja. A felvételek között több időre van szükség, ha a vaku működésbe lép vagy ha nagy mennyiségű felvételt adott meg. A felvételek készítés automatikusan leáll, ha megtelik a memóriakártya.
- Ha két másodpercnél hosszabbra állítja az időzítőt, a lámpa villogása és a hangjelzés felgyorsul a felvétel előtt két másodperccel. (A vaku működése esetén a lámpa hosszan világít.)

Dátumbélyegző feltüntetése

▶ Állóképek ▶ Videók

A fényképezőgéppel feltüntethető a képek készítésének dátuma a kép jobb alsó sarkában.

A dátumbélyegzőket azonban nem lehet sem módosítani, sem eltávolítani, úgyhogy előtte győződjön meg arról, hogy helyes-e a dátum és az idő (📖17).



1 Adja meg a beállítást.

- Nyomja meg a [MENU] gombot, válassza a [📷] lap [dátumbély. 📷] pontját, majd adja meg a kívánt beállítást (📖25).
- A beállítás sikeres befejezését a [📷] megjelenése jelzi.

2 Készítse el a felvételt.

- Felvételkészítés közben a fényképezőgép feltünteti a képek készítésének dátumát és időpontját a kép jobb alsó sarkában.
- Ha vissza szeretné állítani az eredeti beállítást, válassza az 1. lépésben a [Kí] lehetőséget.



- A dátumbélyegzők nem módosíthatók és nem távolíthatók el.

Használat előtt

Alapszintű útmutató

Haladó útmutató

1 A fényképezőgép alapvető használata

2 Automatikus üzemmód

3 Egyéb felvételi módok

4 P üzemmód

5 Lejátszási mód

6 Beállítások menü

7 Tartozékok

8 Mellékletek

Tárgymutató

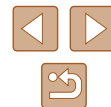



- A dátumbélyegző feltüntetése nélkül készített képek a következők szerint nyomtathatók dátumbélyegzővel. Ha azonban ezzel a módszerrel olyan képeken ad meg dátumbélyegzőt, amelyek már szerepel, akkor előfordulhat, hogy az adatok duplán jelennek meg.
 - Nyomtasson a nyomtató funkciói segítségével (191).
 - Használja a fényképezőgép DPOF nyomtatási beállításait (195) a nyomtatáshoz

Sorozatfelvétel

▶ Állóképek ▶ Videók

Sorozatfelvétel készítéséhez a zárkioldó gombot tartsa teljesen lenyomva. A sorozatfelvétel sebességével kapcsolatban bővebben lásd: „Sorozatfelvétel sebessége” (115).



1 Adja meg a beállítást.

- Nyomja meg a [FUNC] gombot, válassza a [] lehetőséget, majd a [] lehetőséget (24).
- A beállítás sikeres befejezését a [] megjelenése jelzi.

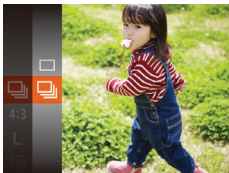

2 Készítse el a felvételt.

- Sorozatfelvétel készítéséhez a zárkioldó gombot tartsa teljesen lenyomva.



- A sorozatfelvétel készítésekor az élesség és az expozíció pozícióját és szintjét a zárkioldó gomb félig történő lenyomásával rögzítheti.
- Az Önkioldó funkcióval (34) nem használható.
- A felvételi körülményektől, a fényképezőgép beállításaitól és a zoom mértékétől függően rövid ideig szünetelhet vagy lelassulhat a sorozatfelvételek készítése.
- Mivel több felvétel készül, a folyamat lelassulhat.
- Vaku használata esetén lassulhat a fényképezés.

Használat előtt

Alapszintű útmutató

Haladó útmutató

1 A fényképezőgép alapvető használata

2 Automatikus üzemmód

3 Egyéb felvételi módok

4 P üzemmód

5 Lejátszási mód

6 Beállítások menü

7 Tartozékok

8 Mellékletek

Tárgymutató



Funkciók a képek testreszabásához

A képarány módosítása

▶ Állóképek ▶ Videók

A képarányt (a képek szélességének és magasságának arányát) a következőképpen változtathatja meg.



- Nyomja meg a [FUNC] gombot, válassza a menü [4:3] pontját, majd adja meg a kívánt beállítást (24).
- A beállítás megadását követően a kijelző képaránya megváltozik.
- Ha vissza szeretné állítani az eredeti beállítást, hajtson végre újból a fenti műveletet a [4:3] lehetőség kiválasztásával.

16:9	Ugyanaz a képarány, mint a szélesvásznú HDTV-k esetén.
3:2	A 35 mm-es filmekkel azonos képarány, a képek 130 x 180 mm-es vagy képeslap méretű nyomtatásához.
4:3	A fényképezőgép kijelzőjével azonos képarány, a normál felbontású TV-készülékeken vagy hasonló megjelenítésközökökön való megjelenítésre, illetve 90 x 130 mm-es vagy különböző A méretű képek nyomtatására is alkalmas kép.
1:1	Négyszeg alakú képarány.

A kép felbontásának (méretének) megváltoztatása

▶ Állóképek ▶ Videók

A képfelbontás 4 szintje közül választhat az alábbiak szerint. Tekintse át, hogy a memóriakártyákon hány kép fér el a különböző felbontások esetén: „A készíthető felvételek száma különféle memóriakártyák esetén” (114).



- Nyomja meg a [FUNC] gombot, válassza a menü [L] pontját, majd adja meg a kívánt beállítást (24).
- Megjelenik a választott beállítás.
- Ha vissza szeretné állítani az eredeti beállítást, hajtson végre újból a fenti műveletet a [L] lehetőség kiválasztásával.

A felbontás kiválasztása a papírméret alapján (4:3 képarányú képeknél)

L	A2 (420 x 594 mm)
M1	A3 – A5 (297 x 420 – 148 x 210 mm)
M2	90 x 130 mm, 130 x 180 mm, Képeslap
S	E-mailhez és hasonló célokra

Használat előtt

Alapszintű útmutató

Haladó útmutató

1 A fényképezőgép alapvető használata

2 Automatikus üzemmód

3 Egyéb felvételi módok

4 P üzemmód

5 Lejátszási mód

6 Beállítások menü

7 Tartozékok

8 Mellékletek

Tárgymutató

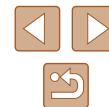

A videók képminőségének megváltoztatása

▶ Állóképek ▶ Videók

2 képminőség-beállítás érhető el. Tekintse át, hogy a memóriakártyákon milyen maximális hosszúságú videó fér el a különböző képminőségi beállítások esetén: „A készíthető felvételek száma különféle memóriakártyák esetén” (114).



- Nyomja meg a [FUNC.] gombot, válassza a menü [HD] pontját, majd adja meg a kívánt beállítást (24).
- Megjelenik a választott beállítás.
- Ha vissza szeretné állítani az eredeti beállítást, hajtsa végre újból a fenti műveletet a [HD] lehetőség kiválasztásával.



Képminőség	Felbontás	Képszebesség	Részletek
HD	1280 x 720	25 kép/mp	Nagyfelbontású (HD) videofelvételek készítéséhez
VGA	640 x 480	30 kép/mp	Normál minőségű videofelvételek készítéséhez



- [HD] üzemmódban a kijelző felső és alsó szélén megjelenített fekete sávok a nem rögzített képterületeket jelzik.

Hasznos felvételi funkciók

Négyzetháló megjelenítése

▶ Állóképek ▶ Videók

A felvét elkészítés megkönnyítéséhez függőleges és vízszintes vonalakkal álló négyzethálót jeleníthet meg a kijelzőn.

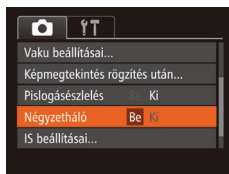
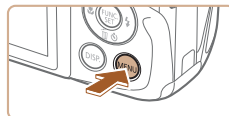

- Nyomja meg a [MENU] gombot, a [K] lapon válassza a [Négyzetháló] beállítást, és válassza a [Be] értéket (25).
- A beállítás megadását követően a négyzetháló megjelenik a kijelzőn.
- Ha vissza szeretné állítani az eredeti beállítást, hajtva végre újból a fenti műveletet a [Ki] lehetőség kiválasztásával.



- A négyzetháló nem jelenik meg a rögzített képeken.

Használat előtt

Alapszintű útmutató

Haladó útmutató

1 A fényképezőgép alapvető használata

2 Automatikus üzemmód

3 Egyéb felvételi módok

4 P üzemmód

5 Lejátszási mód

6 Beállítások menü

7 Tartozékok

8 Mellékletek

Tárgymutató



Az élességállítás helyének nagyítása

▶ Állóképek ▶ Videók

Az élesség ellenőrzéséhez nyomja le félig a zárkioldó gombot, ekkor a fényképezőgép felnagyítja az AF keretben lévő képrészt.



1 Adja meg a beállítást.

- Nyomja meg a [MENU] gombot, a [K] lapon válassza az [AF pont zoom] pontot, és válassza a [Be] értéket (📖25).

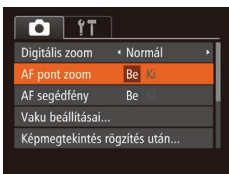

2 Ellenőrizze az élességet.

- Nyomja le félig a zárkioldó gombot. A fő témaként észlelt arc most nagyítva jelenik meg.
- Ha vissza szeretné állítani az eredeti beállítást, válassza az 1. lépésben a [K] lehetőséget.



- Az élességállítás helyét nem nagyítja fel a fényképezőgép a következő esetekben a zárkioldó gomb félig történő lenyomásakor.
 - Ha nem észlelhető arc, ha az illető túl közel van ahhoz, hogy az arca megjeleníthető legyen a kijelzőn, vagy ha a fényképezőgép mozgó témát észlel
 - A digitális zoom használata során (📖33)
 - A követéses AF használata során (📖56)
 - Ha TV-t használ képernyőként (📖87)

Csukott szemek ellenőrzése

▶ Állóképek ▶ Videók

Amikor a fényképezőgép azt észleli, hogy valaki becsukja a szemét a képen, megjelenik a [☹] jel.



1 Adja meg a beállítást.

- Nyomja meg a [MENU] gombot, a [K] lapon válassza a [Pislogásészlelés] beállítást, és válassza a [Be] értéket (📖25).

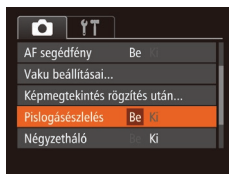

2 Készítse el a felvételt.

- Amikor a fényképezőgép azt észleli, hogy valaki becsukja a szemét a képen, villogni kezd a [☹] jel.
- Ha vissza szeretné állítani az eredeti beállítást, válassza az 1. lépésben a [K] lehetőséget.



- Ha több felvételt adott meg [☹] üzemmódban, ez a funkció csak az utolsó felvételnél lesz elérhető.
- Ha az [Időkijelzés] beállításnál [2 mp.], [4 mp.] vagy [8 mp.] lehetőséget választott, illetve a [Megtart] lehetőséget választotta, egy keret jelenik meg a csukott szemű emberek körül (📖40).
- Ez a funkció sorozatfelvétel esetén módban (📖36) nem használható.

Használat előtt

Alapszintű útmutató

Haladó útmutató

1 A fényképezőgép alapvető használata

2 Automatikus üzemmód

3 Egyéb felvételi módok

4 P üzemmód

5 Lejátszási mód

6 Beállítások menü

7 Tartozékok

8 Mellékletek

Tárgymutató



A fényképezőgép működésének testre szabása

A felvételi funkciókat a menüképernyő [📷] lapján szabhatja testre a következők szerint.

A menü funkcióinak leírását lásd: „A menüképernyő használata” (📖25).

Az AF segédfény kikapcsolása

▶ Állóképek ▶ Videók

Kikapcsolhatja az élességállítás segítéséhez felvillanó lámpát, amely akkor lép működésbe, ha gyenge fényviszonyok mellett nyomja le félig a zárkijelző gombot.

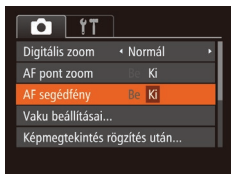

- Nyomja meg a [MENU] gombot, a [📷] lapon válassza az [AF segédfény] beállítást, és válassza a [Ki] értéket (📖25).
- Ha vissza szeretné állítani az eredeti beállítást, hajtson végre újból a fenti műveletet a [Be] lehetőség kiválasztásával.

A vörösszem-hatást csökkentő lámpa kikapcsolása

▶ Állóképek ▶ Videók

Kikapcsolhatja a vörösszemhatás-csökkentő lámpát, amely akkor világít, ha sötét környezetben készít felvételt a vaku használata mellett.

1 Jelenítse meg a [Vaku beállításai] képernyőt.

- Nyomja meg a [MENU] gombot, válassza a [📷] lap [Vaku beállításai] pontját, majd nyomja meg a [📷] gombot (📖25).



2 Adja meg a beállítást.

- A [Vö.sz.-lámpa] (📖25) beállításnál válassza a [Ki] értéket.
- Ha vissza szeretné állítani az eredeti beállítást, hajtson végre újból a fenti műveletet a [Be] lehetőség kiválasztásával.

A fényképezés után látható kép megjelenítési módjának módosítása

▶ Állóképek ▶ Videók

Módosíthatja, hogy a képek milyen hosszban jelenjenek meg, és hogy milyen információk jelenjenek meg közvetlenül a fényképezés után.

1 A fényképezés után látható kép megjelenítési idejének módosítása



1 Lépjen a [Képmegtekintés rögzítés után] képernyőre.

- Nyomja meg a [MENU] gombot, válassza a [📷] lap [Képmegtekintés rögzítés után] pontját, majd nyomja meg a [📷] gombot (📖25).

2 Adja meg a beállítást.

- Válassza ki az [Időkijelzés] beállítást a [▲][▼] gombokkal. Válassza ki a megfelelő beállítást a [◀][▶] gombokkal.
- Ha vissza szeretné állítani az eredeti beállítást, hajtson végre újból a fenti műveletet a [Gyors] lehetőség kiválasztásával.

Használat előtt

Alapszintű útmutató

Haladó útmutató

1 A fényképezőgép alapvető használata

2 Automatikus üzemmód

3 Egyéb felvételi módok

4 P üzemmód

5 Lejátszási mód

6 Beállítások menü

7 Tartozékok

8 Mellékletek

Tárgymutató



Gyors	A képeket csak annyi ideig jeleníti meg, amíg a fényképezőgép felkészül az újabb felvétel készítésére.
2 mp., 4 mp., 8 mp.	A képek megjelenítése a megadott ideig. A zárkioldó gombot újból félig megnyomva a kép megjelenítése közben is készíthető újabb felvétel.
Megtart	A képek addig láthatók, amíg le nem nyomja félig a zárkioldó gombot.
Ki	Fényképezés után nem jelenik meg a kép.

A fényképezés után megjelenő képernyő módosítása

A felvételek elkészítése után látható képek megjelenítési módját a következőképpen változtathatja meg.

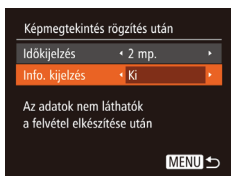

1 Állítsa az [Időkijelzés] beállítást [2 mp.], [4 mp.], [8 mp.] vagy [Megtart] értékre (📖40).

2 Adja meg a beállítást.

- Válassza ki az [Info. kijelzés] beállítást a [▲][▼] gombokkal. Válassza ki a megfelelő beállítást a [◀][▶] gombokkal.
- Ha vissza szeretné állítani az eredeti beállítást, hajtsa végre újból a fenti műveletet a [Ki] lehetőség kiválasztásával.

Ki	Csak a kép jelenik meg.
Részletes	A felvételi információk jelennek meg (📖105).



- Ha az [Időkijelzés] (📖40) értéke [Ki] vagy [Gyors], az [Info. kijelzés] értéke [Ki] lesz, és nem módosítható.
- A [DISP] gomb megnyomásával a megjelenített információk átválthatók, miközben a kép a fényképezés után még látható. Fontos, hogy az [Info. kijelzés] beállítása nem módosul. Törölheti is a képeket a [▼] gombbal, valamint megvédheti (📖67), illetve kedvencként jelölheti meg (📖72) a képeket a [👍] gombbal.

Használat előtt

Alapszintű útmutató

Haladó útmutató

1 A fényképezőgép alapvető használata

2 Automatikus üzemmód

3 Egyéb felvételi módok

4 P üzemmód

5 Lejátszási mód

6 Beállítások menü

7 Tartozékok

8 Mellékletek

Tárgymutató



3

Egyéb felvételi módok

Hatékonyabban fényképezhet különféle témákat, és egyedi képhatásokkal különlegessé tett vagy speciális funkciókkal rögzített képeket készíthet

Világosság/szín beállítása (Live View vezérlés)

▶ Állókép ▶ Videók

Fényképezéskor a következőképpen használhat egyéni beállításokat a kép világosságához és a színekhez.



1 Válassza a [LIVE] üzemmódot.

- Nyomja meg többször a [AUTO] gombot az [LIVE] megjelenéséig.

2 Adja meg a beállítást.

- A beállítási képernyő megjelenítéséhez nyomja meg a [DISP] gombot. A [▲][▼] gombokkal válasszon egy beállítást, majd a kijelző figyelése közben a [◀][▶] gombokkal válassza ki a megfelelő értéket.
- Nyomja meg a [OK] gombot.

3 Készítse el a felvételt.

Fényerő	Világosabb képekhez jobbra haladva, sötétebb képekhez pedig balra haladva állítsa a szintet.
Szín	Élénkebb képekhez jobbra haladva, semlegesebb képekhez pedig balra haladva állítsa a szintet.
Tónus	Meleg, vöröses tónushoz jobbra haladva, hideg, kékes tónushoz pedig balra haladva állítsa a szintet.

Használat előtt

Alapszintű útmutató

Haladó útmutató

1 A fényképezőgép alapvető használata

2 Automatikus üzemmód

3 Egyéb felvételi módok

4 P üzemmód

5 Lejátszási mód

6 Beállítások menü

7 Tartozékok

8 Mellékletek

Tárgymutató

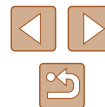

Különleges témák

Válasszon a felvételi témának megfelelő üzemmódot, és a fényképezőgép automatikusan kiválasztja az optimális felvételhez szükséges beállításokat.



1 Válasszon egy felvételi módot.

- Nyomja meg többször a [AUTO] gombot az [LIVE] megjelenéséig.
- Nyomja meg a [LIVE] gombot, válassza a menü [LIVE] pontját, majd adja meg a kívánt beállítást (24).

2 Készítse el a felvételt.

👤 Portrék készítése (Portré)

▶ Állóképek ▶ Videók

- Lágymód hatás alkalmazásával fényképezhet embereket.



🌃 Fényképezés rossz fényviszonyok mellett (Kevés fény)

▶ Állóképek ▶ Videók

- A készülék és a téma bemozdulásának elkerülésével fényképezhet rossz fényviszonyok között is.



❄️ Havas háttérű felvételek készítése (Hó)

▶ Állóképek ▶ Videók

- Ebben az üzemmódban élénk, természetes színű képeket készíthet havas környezetben tartózkodó emberekről.



🎆 Tűzijáték fényképezése (Tűzijáték)

▶ Állóképek ▶ Videók

- Élénk felvételeket készíthet a tűzijátékokról.



- [Tűzijáték] üzemmódban rögzítse állványra a fényképezőgépet, vagy más módon biztosítsa, hogy az ne mozogjon és ne rázkódjon. Továbbá állvány használata, illetve a fényképezőgép más módon történő rögzítése esetén állítsa az [IS üzemmód] beállítást [Ki] értékre (60).



- [Kevés fény] üzemmódban a felbontás [M] (2304 x 1728), és ez a beállítás nem változtatható meg.
- Bár [Tűzijáték] módban semmilyen keret nem jelenik meg, a zárkioldó gomb félig történő lenyomásakor a fényképezőgép beállítja az optimális élességet és expozíciót.

Használat előtt

Alapszintű útmutató

Haladó útmutató

1 A fényképezőgép alapvető használata

2 Automatikus üzemmód

3 Egyéb felvételi módok

4 P üzemmód

5 Lejátszási mód

6 Beállítások menü

7 Tartozékok

8 Mellékletek

Tárgymutató



Speciális effektusok alkalmazása

A készített képekhez változatos effektusokat adhat.

1 Válasszon egy felvételi módot.

- Válasszon egy felvételi üzemmódot a „Különleges témák” szakasz (📖43) 1. lépését követve.

2 Készítse el a felvételt.



🦜 Élénk színű képek készítése (Különlegesen élénk)

▶ Állóképek ▶ Videók

- Különlegesen élénk színű felvételeket készíthet.



🎸 Poszterszerű képek készítése (Poszter effektus)

▶ Állóképek ▶ Videók

- Régi poszterekhez vagy illusztrációkhoz hasonló felvételek.



- [🦜] és [🎸] üzemmódban készítsen pár próbafelvételt, amivel megbizonyosodhat arról, hogy a várt eredményt kapja.

Fényképezés halszemoptika effektussal (Halszemoptika effektus)

▶ Állóképek ▶ Videók

Halszemoptika effektussal fényképezhet.

1 Válassza a [👁] beállítást.

- Kövesse a „Különleges témák” szakasz (📖43) 1. lépését, és válassza a [👁] lehetőséget.

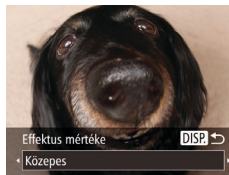

2 Válassza ki az effektus mértékét.

- Nyomja le a [DISP] gombot, válassza ki a kívánt effektus mértéket a [◀][▶] gombokkal, végül nyomja meg újra a [DISP] gombot.
- A megjelenő mintaképen tekintheti meg a választott effektus hatását a képen.

3 Készítse el a felvételt.



- Készítsen pár próbafelvételt, amivel megbizonyosodhat arról, hogy a várt eredményt kapja.

Használat előtt

Alapszintű útmutató

Haladó útmutató

1 A fényképezőgép alapvető használata

2 Automatikus üzemmód

3 Egyéb felvételi módok

4 P üzemmód

5 Lejátszási mód

6 Beállítások menü

7 Tartozékok

8 Mellékletek

Tárgymutató



Dioráma (makett) hatású képek készítése (Dioráma effektus)

▶ Állóképek ▶ Videók

Maketthez hasonló effektust alkalmaz a képekre úgy, hogy elmosódottá teszi a kiválasztott terület feletti és alatti képterületeket.

Ha a videófelvétel előtt kiválasztja a lejátszási sebességet, a videókat is elkészítheti a makettszerű dioráma effektussal. Az emberek és a tárgyak lejátszáskor gyorsan fognak mozogni a felvételen. Vegye figyelembe, hogy a fényképezőgép ekkor nem rögzít hangot.

1 Válassza a [F] beállítást.

- Kövesse a „Különleges témák” szakasz (43) 1. lépését, és válassza a [F] lehetőséget.

- Egy fehér keret jelenik meg a kijelzőn, azt a képterületet jelezve, amely nem lesz homályos.

2 Válassza ki azt a területet, amelyet élesen szeretne hagyni.

- Nyomja meg a [DISP] gombot.
- A keret méretét a zoom karral, a helyzetét pedig a [▲][▼] gombokkal módosíthatja.



3 A videók esetében válassza ki a lejátszási sebességet.

- Nyomja meg a [MENU] gombot, majd a [◀][▶] gombokkal válassza ki a sebességet.



4 Térjen vissza a felvételi képernyőre, és készítse el a felvételt.

- A [MENU] gomb megnyomásával térjen vissza a felvételi képernyőre, és készítse el a felvételt.

Lejátszási sebesség és becsült lejátszási idő (1 perces felvételek esetén)

Sebesség	Lejátszási idő
5x	Kb. 12 mp.
10x	Kb. 6 mp.
20x	Kb. 3 mp.



- Videófelvétel készítése esetén nem érhető el a zoom. Ügyeljen arra, hogy felvételkészítés előtt állítsa be a zoomot.
- Készítsen pár próbafelvételt, amivel megbizonyosodhat arról, hogy a várt eredményt kapja.



- A képkocka tájolásának váltásához (vízszintesről függőlegesre vagy megfordítva) a 2. lépésben nyomja meg a [G] gombot. A képkockát függőleges tájolás esetén a [◀][▶] gombokkal mozgathatja.
- A fényképezőgép függőleges helyzetbe fordítása módosítja a keret tájolását is.
- A videó képminősége [VGA], ha a képdalarány [4:3], illetve [HD], ha a képdalarány [16:9] (37). Ezek a minőségi beállítások nem változtathatók meg.

Használat előtt

Alapszintű útmutató

Haladó útmutató

1 A fényképezőgép alapvető használata

2 Automatikus üzemmód

3 Egyéb felvételi módok

4 P üzemmód

5 Lejátszási mód

6 Beállítások menü

7 Tartozékok

8 Mellékletek

Tárgymutató



Fényképezés lyukkamera effektussal (Lyukkamera effektus)

▶ Állóképek ▶ Videók

Ez az effektus vinyettálással elsötétíti és elmosódottá teszi a kép sarkait, és megváltoztatja a kép színeit, hogy lyukkamerával készült képekhez tegye hasonlóvá.

1 Válassza a [] beállítást.

- Kövesse a „Különleges témák” szakasz (43) 1. lépését, és válassza a [] lehetőséget.



2 Válasszon egy színárnyalatot.

- Nyomja le a [DISP] gombot, a [◀][▶] gombokkal válasszon egy színárnyalatot, végül nyomja meg újra a [DISP] gombot.
- A megjelenő mintaképen tekintheti meg a választott effektus hatását a képen.

3 Készítse el a felvételt.

Normál	Lyukkamerával készített képekhez hasonló felvételek.
Meleg	Melegebb tónusú képek, mint a [Normál] beállítás esetében.
Hideg	Hidegebb tónusú képek, mint a [Normál] beállítás esetében.



- Készítsen pár próbafelvételt, amivel megbizonyosodhat arról, hogy a várt eredményt kapja.

Fényképezés egyszínű üzemmódban

▶ Állóképek ▶ Videók

Fekete-fehér, szépia tónusú vagy kék-fehér fényképeket készíthet.

1 Válassza a [] beállítást.

- Kövesse a „Különleges témák” szakasz (43) 1. lépését, és válassza a [] lehetőséget.



2 Válasszon egy színárnyalatot.

- Nyomja le a [DISP] gombot, a [◀][▶] gombokkal válasszon egy színárnyalatot, végül nyomja meg újra a [DISP] gombot.
- A megjelenő mintaképen tekintheti meg a választott effektus hatását a képen.

3 Készítse el a felvételt.

Fekete-fehér	Fekete-fehér felvételek.
Szépia	Szépia tónusú felvételek.
Kék	Kék-fehér felvételek.

Használat előtt

Alapszintű útmutató

Haladó útmutató

1 A fényképezőgép alapvető használata

2 Automatikus üzemmód

3 Egyéb felvételi módok

4 P üzemmód

5 Lejátszási mód

6 Beállítások menü

7 Tartozékok

8 Mellékletek

Tárgymutató



Speciális üzemmódok más célokra

Az arcérzékelő önkioldó használata

▶ Állóképek ▶ Videók

A fényképezőgép körülbelül két másodperccel azután készíti el a képet, hogy egy másik személy arcának (például a fotós arcának) feltűnését észleli a képterületen (📖56). Ez olyankor hasznos, ha olyan csoportképeket vagy hasonló képeket készít, amelyeken saját maga is szerepel.



1 Válassza a [C] beállítást.

- Kövesse a „Különleges témák” szakasz (📖43) 1. lépését, és válassza a [C] lehetőséget.

2 Állítsa be a kompozíciót, és nyomja le félig a zárkioldó gombot.

- Ellenőrizze, hogy látható-e zöld keret az élesre állított arc körül és fehér keret a többi arc körül.

3 Nyomja le teljesen a zárkioldó gombot.

- A fényképezőgép felvételi készenléti üzemmódba lép, és a kijelzőn megjelenik [A visszazámláláshoz nézzen a fényképezőgépbe] felirat.
- A lámpa villogni kezd, és megszólal az önkioldó hangjelzése.



4 Csatlakozzon a többiekhez a képterületen, és nézzen bele a fényképezőgépbe.

- Miután a fényképezőgép észleli az új arcot, felgyorsul a lámpa villogása és az önkioldó hangjelzése. (Ha elvillan a vaku, a lámpa égve marad.) A fényképezőgép körülbelül két másodperccel később készíti el a képet.
- Ha a visszazámlálás elindítása után meg szeretné szakítani az önkioldóval készülő felvételt, nyomja meg a [MENU] gombot.



- Ha a fényképezőgép nem észleli az arcát, miután csatlakozott a többiekhez a képterületen, a zár akkor is kiold körülbelül 15 másodperc elteltével.
- Ha szeretné megváltoztatni a felvételek számát, miután megadta a [C] beállítást az 1. lépésében, nyomja meg a [DISP] gombot, adja meg a felvételek számát (a [◀|▶] gombokkal), majd nyomja meg ismét a [DISP] gombot. A [Pislogásészlelés] (📖39) csak az utoljára elkészített képnél használható.

Felvét elkészítés hosszú záridővel (Hosszú záridő)

▶ Állóképek ▶ Videók

A zársebességet 1 és 15 másodperc között állítva hosszú expozíciós idővel készíthet felvételeket. Ilyenkor rögzítse állványra a fényképezőgépet, vagy más módon érje el, hogy ne mozogjon és ne rázkódjon.

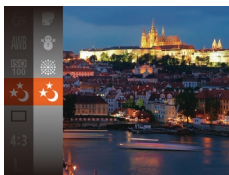

1 Válassza a [S] beállítást.

- Kövesse a „Különleges témák” szakasz (📖43) 1. lépését, és válassza a [S] lehetőséget.

Használat előtt

Alapszintű útmutató

Haladó útmutató

1 A fényképezőgép alapvető használata

2 Automatikus üzemmód

3 Egyéb felvételi módok

4 P üzemmód

5 Lejátszási mód

6 Beállítások menü

7 Tartozékok

8 Mellékletek

Tárgymutató

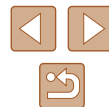

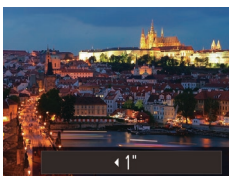

2 Válassza ki a zársebességet.

- Nyomja meg a [**▲**] gombot, válassza ki a záridőt a [**◀**][**▶**] gombokkal, majd nyomja meg a [**⊞**] gombot.

3 Ellenőrizze az expozíciót.

- Ha félig lenyomja a zárkioldó gombot, megjelenik a kiválasztott zársebességre vonatkozó expozíció.

4 Készítse el a felvételt.



- A kép világossága eltérhet a 3. lépésben látható képernyő világosságától, amikor a zárkioldó gomb félig le volt nyomva.
- 1,3 másodperces vagy kisebb zársebesség használata esetén két kép elkészítése között kis időnek kell eltelnie, mert a fényképezőgép feldolgozza a képeket a felvétel elkészítése után a zaj csökkentéséhez.
- Állvány használata, illetve a fényképezőgép más módon történő stabilizálása esetén állítsa az [IS üzemmód] beállítást [Ki] értékre (📖60).



- Ha villan a vaku, a felvétel túl exponálttá válhat. Ha ezt tapasztalja, állítsa a vakut [**☹**] értékre, és készítse el újból a felvételt (📖58).

Használat előtt

Alapszintű útmutató

Haladó útmutató

1 A fényképezőgép alapvető használata

2 Automatikus üzemmód

3 Egyéb felvételi módok

4 P üzemmód

5 Lejátszási mód

6 Beállítások menü

7 Tartozékok

8 Mellékletek

Tárgymutató



4

P üzemmód

Még tisztább felvételek, az Ön fényképezési stílusában

- A fejezet instrukciói abból indulnak ki, hogy a fényképezőgép [P] üzemmódban van.
- [P]: Programautomatika AE; AE: automatikus expozíció
- Ha a [P] módtól eltérő üzemmódban próbál meg fényképezni az ebben a fejezetben ismertetett funkciók használatával, előtte ellenőrizze, hogy az adott funkció elérhető-e az adott módban (📖106).

Fényképezés programautomatika AE módban ([P] üzemmód)

▶ Állóképek ▶ Videók

Különbéle egyéni beállítások megadásával a saját fényképezési stílusának megfelelően szabhatja teste a készülék számos funkcióját.



1 Válassza a [P] üzemmódot.

- Kövesse a „Különleges témák” szakasz (📖43) 1. lépését, és válassza a [P] lehetőséget.

2 Adja meg a kívánt beállításokat (📖50–📖60), majd készítse el a felvételt.



- Ha nem állítható be a megfelelő expozíció, amikor félig lenyomja a zárkioldó gombot, a zársebesség és a rekesznyílás értéke narancssárga színnel jelenik meg a kijelzőn. Ebben az esetben próbálkozzon az ISO érzékenység beállításával (📖51) vagy a vaku bekapcsolásával (ha a téma túl sötét, 📖58), hogy az expozíció megfelelő legyen.
- A videó gomb megnyomásával videofelvételek is készíthetők [P] üzemmódban. Azonban egyes FUNC. (📖24) és MENU (📖25) beállítások videofelvétel esetén automatikusan módosulhatnak.

Használat előtt

Alapszintű útmutató

Haladó útmutató

1 A fényképezőgép alapvető használata

2 Automatikus üzemmód

3 Egyéb felvételi módok

4 P üzemmód

5 Lejátszási mód

6 Beállítások menü

7 Tartozékok

8 Mellékletek

Tárgymutató



A kép világossága (Expozíció)

A kép világosságának beállítása (Expozíciókompenzáció)

▶ Állóképek ▶ Videók

A fényképezőgép által beállított normál expozíció -2 és +2 közötti tartományban 1/3-os lépésekben módosítható.



- Nyomja meg a [▲] gombot. A kijelzőt figyelve állítsa be a fényerőt a [◀][▶] gombokkal.
- Videófelvételnél jelenítse meg az expozíciókompenzációs sávot.
- Ha állóképet készít, nyomja meg a [Ⓢ] gombot a beállított expozíciókompenzációs érték megjelenítéséhez, majd exponáljon.



- Úgy is készíthet állóképeket, hogy közben látható az expozíciókompenzáció sávja.
- Videófelvétel közben a [AEL] jelenik meg, és az expozíció rögzítve lesz.

A világosság/expozíció rögzítése (AE rögzítés)

▶ Állóképek ▶ Videók

A fényképezés előtt rögzítheti az expozíciót, vagy külön is beállíthatja az élességet és az expozíciót.

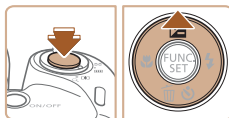

1 Rögzítse az expozíciót.

- A rögzített expozícióval történő felvételhez irányítsa a fényképezőt a témára. A zárkioldó gombot félig lenyomva nyomja meg a [▲] gombot.
- [AEL] jelenik meg, és az expozíció rögzül.
- Az AE feloldásához a zárkioldó gomb felengedése után nyomja meg ismét a [▲] gombot. Ekkor az [AEL] eltűnik.

2 Állítsa be a kompozíciót, majd készítse el a felvételt.



- AE: automatikus expozíció

Használat előtt

Alapszintű útmutató

Haladó útmutató

1 A fényképezőgép alapvető használata

2 Automatikus üzemmód

3 Egyéb felvételi módok

4 P üzemmód

5 Lejátszási mód

6 Beállítások menü

7 Tartozékok

8 Mellékletek

Tárgymutató



A fénymérési mód megváltoztatása

▶ Állóképek ▶ Videók

A fénymérési módot (a fényerő mérésének módját) az alábbiak szerint módosíthatja a fényképezés környezeti feltételeinek megfelelőre.



- Nyomja meg a gombot, válassza a menü pontját, majd adja meg a kívánt beállítást (📖24).
- Megjelenik a választott beállítás.

Képtérkép	A legtöbb esetben megfelelő eredményt ad, beleértve a hátulról megvilágított témákat is. Automatikusan beállítja az expozíciót a körülményeknek megfelelően.
Középre súlyoz. átlag	A képterület egészen mért fényerő átlagát határozza meg, a kép középpontjában mért fényértéket tekintve legfontosabbnak.
Szpot	Csak a kijelző közepén lévő (Szpot AE pont keret) területén belül mér.

Az ISO érzékenység módosítása

▶ Állóképek ▶ Videók

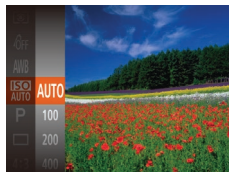

- Nyomja meg a gombot, válassza a menü pontját, majd adja meg a kívánt beállítást (📖24).
- Megjelenik a választott beállítás.

AUTO	Automatikusan beállítja az ISO érzékenységet a felvételi módnak és a környezeti feltételeknek megfelelően.	
100, 200	Kicsi	Kültéri felvételekhez, jó időjárási feltételek mellett.
400, 800	Némileg kevés	Felhős időben vagy szürkületben készült képekhez.
1600	Némileg sok	Éjszakai környezetben vagy sötét belső terekben készült képekhez.



- Ha az ISO érzékenység [AUTO] beállításon van, a zárkioldó gomb félig történő lenyomásával megjelenítheti az automatikusan beállított ISO érzékenységet.
- Bár az ISO érzékenység csökkentésével a képek kevésbé lesznek szemcsézettek, bizonyos felvételi körülmények között a téma és a fényképezőgép bemozdulására nagyobb esély van.
- A nagyobb ISO érzékenység választása növeli a zársebességet, ami csökkenti a téma és a fényképezőgép bemozdulásának esélyét, és növeli a vakutartományt. Viszont előfordulhat, hogy a felvételek szemcsézettebbek lesznek.

Használat előtt

Alapszintű útmutató

Haladó útmutató

1 A fényképezőgép alapvető használata

2 Automatikus üzemmód

3 Egyéb felvételi módok

4 P üzemmód

5 Lejátszási mód

6 Beállítások menü

7 Tartozékok

8 Mellékletek

Tárgymutató



A kép világosságának módosítása (i-Contrast)

▶ Állóképek ▶ Videók

A fényképezőgép érzékeli tudja a kép túl világos vagy túl sötét részeit – például a túl világos vagy túl sötét arcokat és háttér –, és még a fényképezés előtt automatikusan módosítja őket a megfelelő világosságú szintre. A teljes kép nem megfelelő kontrasztja is automatikusan javítható a felvétel előtt, így a téma jobban elkülönül a háttértől.



- Nyomja meg a [MENU] gombot, majd válassza ki a [i] lap [i-Contrast] lehetőségét, majd az [Automatikus] lehetőségét (📖25).
- A beállítás sikeres befejezését a [i] megjelenése jelzi.



- Bizonyos felvételi körülmények esetén a kép gyengébb minőségű lehet, és előfordulhat, hogy a kép szemcsézettre sikerül.



- A korábban készített képek is korrigálhatók (📖75).

Kép színei

A fehéregyensúly beállítása

▶ Állóképek ▶ Videók

A fehéregyensúly (WB) állításával elérheti, hogy felvételeinek színvilága természetesebbnek, a témának megfelelően hasson.

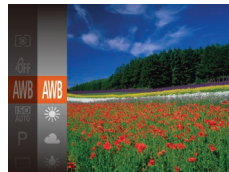

- Nyomja meg a [WB] gombot, válassza a menü [AWB] pontját, majd adja meg a kívánt beállítást (📖24).
- Megjelenik a választott beállítás.

AWB	Automatikus	Automatikusan beállítja az optimális fehéregyensúlyt a felvételi körülményeknek megfelelően.
	Napfény	Kültéri felvételekhez, jó időjárási feltételek mellett.
	Felhős	Felhős időben vagy szürkületben készült képekhez.
	Izzólámpa	Hagyományos izzólámpás megvilágítás mellett készült felvételekhez.
	Fluoreszcens	Fehér fényű fénycsővilágításnál készített felvételekhez.
	Fluoreszcens H	Nappali fénynek megfelelő fényű fénycsőves megvilágítás mellett készült felvételekhez.
	Egyedi	Az egyéni fehéregyensúly kézi beállításához (📖53).

Használat előtt

Alapszintű útmutató

Haladó útmutató

1 A fényképezőgép alapvető használata

2 Automatikus üzemmód

3 Egyéb felvételi módok

4 P üzemmód

5 Lejátszási mód

6 Beállítások menü

7 Tartozékok

8 Mellékletek

Tárgymutató



Egyéni fehéregyensúly

▶ **Állóképek** ▶ **Videók**

Ha azt szeretné, hogy felvételeinek színvilága természetesnek hasson, állítsa a fehéregyensúlyt a felvétel helyszínének fényviszonyaihoz. Ügyeljen, hogy a fehéregyensúlyt az aktuális helyszínen található fényforrás alatt állítsa be.



- Válassza a [☑] beállítást a „A fehéregyensúly beállítása” (📖52) lépéseit követve.
- Irányítsa úgy a készüléket, hogy egy sima, fehér téma a teljes képernyőt betöltsé. Nyomja meg a [DISP] gombot.
- A fehéregyensúly rögzítését követően a kijelző árnyalata megváltozik.



- Ha a fehéregyensúly értékének rögzítése után módosítja a fényképezőgép beállításait, előfordulhat, hogy a felvételen a színek nem tűnnek természetesnek.

A képek színárnyalatának módosítása (Saját színbeállítás)

▶ **Állóképek** ▶ **Videók**

A színek tónusát a fényképezés során tetszés szerint beállíthatja, megadhatja például, hogy a készített kép szépiá tónusú vagy fekete-fehér legyen.



- Nyomja meg a [☑] gombot, válassza a menü [☑] pontját, majd adja meg a kívánt beállítást (📖24).
- Megjelenik a választott beállítás.

☑FF	Saját szín - ki	–
☑V	Élénk	Kiemeli a kontrasztot és a színtelítettséget, így élesebb képek készíthetők.
☑N	Semleges	A kontraszt és a színtelítettség csökkentésével lágyabb színárnyalatokat hoz létre.
☑Se	Szépiá	Szépiá tónusú képeket készít.
☑W	Fekete-fehér	Fekete-fehér képeket készít.
☑P	Diapozitív	Az Élénk kék, az Élénk zöld és az Élénk vörös hatás együttes használatával a diapozitívhoz hasonló élénk, mégis természetes megjelenésű színeket állít elő.
☑L	Világosabb bőrszín	Világosítja a bőrszíneket.
☑D	Sötétebb bőrszín	Sötétíti a bőrszíneket.
☑B	Élénk kék	Kihangsúlyozza a kép kék árnyalatait. Élénkebbé teszi az eget, a vizet és más kék témákat.
☑G	Élénk zöld	Kihangsúlyozza a kép zöld árnyalatait. Élénkebbé teszi a hegyeket, a lombzotot és más zöld témákat.
☑R	Élénk vörös	Kihangsúlyozza a kép vörös árnyalatait. Élénkebbé teszi a vörös színű témákat.
☑C	Saját színek	Tetszés szerint beállíthatja a kontrasztot, az élességet, a telítettséget és egyéb jellemzőket (📖54).



- [☑Se] és [☑W] módban a fehéregyensúly (📖52) nem állítható be.
- [☑L] és [☑D] módban nem csak az emberek bőrszíne, hanem a kép egyéb színei is módosulhatnak. A bőrszíntől függően előfordulhat, hogy nem a várt eredményt kapja.

Használat előtt

Alapszintű útmutató

Haladó útmutató

1 A fényképezőgép alapvető használata

2 Automatikus üzemmód

3 Egyéb felvételi módok

4 P üzemmód

5 Lejátszási mód

6 Beállítások menü

7 Tartozékok

8 Mellékletek

Tárgymutató



Saját színek

▶ Állóképek ▶ Videók

A kép kontrasztja, éléssége, telítettsége, valamint vörös, zöld, kék színbeállításai és a bőr színének árnyalata 1 és 5 közötti szinten állíthatók be.

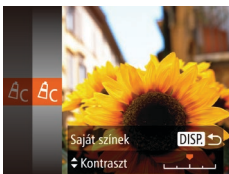

1 Jelenítse meg a beállítási képernyőt.

- Kövesse a „A képek színárnyalatának módosítása (Saját színbeállítás)” (📖53) lépéseit a [👉] lehetőség kiválasztásához, majd nyomja meg a [DISP.] gombot.

2 Adja meg a beállítást.

- A [▲][▼] gombokkal válasszon egy lehetőséget, majd a [◀][▶] gombokkal adja meg a kívánt értéket.
- Erősebb/intenzívebb hatáshoz (és a sötétebb bőrtónusokhoz) jobbra, gyengébb/világosabb hatáshoz (és a világosabb bőrtónusokhoz) pedig balra módosítsa az értéket.
- A beállítás véglegesítéséhez nyomja meg a [DISP.] gombot.

A felvétel távolsága és az élésségállítás

Közeli felvétel készítése (Makró)

▶ Állóképek ▶ Videók

Ha a [🌻] módot választja, csak a közeli témákra állítja az élésséget. Az élésségállítási tartományról bővebben itt olvashat: „Felvétel távolsága” (📖115).

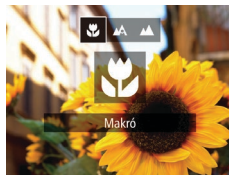

- Nyomja meg a [◀] gombot, a [◀][▶] gombok használatával válassza ki az [🌻] lehetőséget, végül nyomja meg a [📷] gombot.
- A beállítás sikeres befejezését a [🌻] megjelenése jelzi.



- Vaku használata esetén a kép szélei sötétebbek lehetnek.
- Figyeljen, nehogy megsértsen az objektívet.
- A [🌻] ikon szürkére vált a zoom sáv alatti sárga sávon, és a fényképezőgép nem állítja be az élésséget.



- A fényképezőgép rázkódásának megakadályozása érdekében használjon állványt és állítsa a készüléket [📷] módba (📖34).

Használat előtt

Alapszintű útmutató

Haladó útmutató

1 A fényképezőgép alapvető használata

2 Automatikus üzemmód

3 Egyéb felvételi módok

4 P üzemmód

5 Lejátszási mód

6 Beállítások menü

7 Tartozékok

8 Mellékletek

Tárgymutató

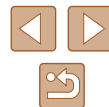

Távoli témák fényképezése (Végtelen)

▶ Állóképek ▶ Videók

Ha a [▲] módot választja, a fényképezőgép csak a távoli témákra állítja az élességet. Az élességállítási tartományról bővebben itt olvashat: „Felvétel távolsága” (📖115).



- Nyomja meg a [◀] gombot, a [◀][▶] gombok használatával válassza ki az [▲] lehetőséget, végül nyomja meg a [📷] gombot.
- A beállítás sikeres befejezését a [▲] megjelenése jelzi.

Digitális telekonverter

▶ Állóképek ▶ Videók

Az objektív fókusztávolsága kb. 1,6-szorosára vagy kb. 2,0-szorosára növelhető. Ezáltal csökkenthető a fényképezőgép bemozdulásának veszélye, mert a zársebesség gyorsabb, mint az azonos zoomtényezővel különállóan használt zoom esetében (beleértve a digitális zoomot is).

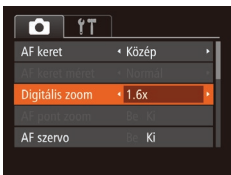

- Nyomja meg a [MENU] gombot, válassza a [📷] lap [Digitális zoom] pontját, majd adja meg a kívánt beállítást (📖25).
- A nézet nagyobbá válik, és megjelenik a kijelzőn a zoomtényező.



- A digitális telekonverter nem használható a digitális zoommal (📖33) vagy AF pont zoommal (📖39) együtt.



- A zársebesség ugyanaz lehet, ha a zoom kart teljesen [📷] állásba, a legnagyobb telefotó értékre tolja, illetve, ha „A téma további nagyítása (Digitális zoom)” szakasz (📖33) 2. lépését követve a témát azonos méretűre közelíti.

Az AF keret üzemmódjának módosítása

▶ Állóképek ▶ Videók

Állítsa be az AF (automatikus élességállítás) keret üzemmódját a fényképezés környezeti feltételei szerint.



- Nyomja meg a [MENU] gombot, válassza a [📷] lap [AF keret] pontját, majd adja meg a kívánt beállítást (📖25).

Közép

▶ Állóképek ▶ Videók

Egyetlen AF keret jelenik meg középen. Ez a megbízható élességállítás hatékony módszere.



- Egy sárga AF keret és [!] jelenik meg, ha a fényképezőgép nem tudja beállítani az élességet a zárkioldó gomb félig történő lenyomásakor.



- Az AF keret kisebbítéséhez nyomja meg a [MENU] gombot, majd válassza a [📷] lap [AF keret méret] menüpontjában a [Kicsi] lehetőséget (📖25).
- Az AF keret mindig [Normál] értékű a digitális zoom (📖33) vagy a digitális telekonverter (📖55) használatakor.
- Olyan kompozíció esetén, ahol a téma a kép szélén vagy valamilyen sarkában helyezkednek el, úgy irányítsa a készüléket, hogy a témát befogja egy AF keretbe, majd nyomja le félig a zárkioldó gombot. Miközben továbbra is félig lenyomva tartja a zárkioldó gombot, módosítsa igény szerint a kompozíciót, majd nyomja le teljesen a zárkioldó gombot (Élesség rögzítése).
- Ha félig lenyomja a zárkioldó gombot, és az [AF pont zoom] (📖39) beállítása [Be], az AF keret pozíciója megnő.

Használat előtt

Alapszintű útmutató

Haladó útmutató

1 A fényképezőgép alapvető használata

2 Automatikus üzemmód

3 Egyéb felvételi módok

4 P üzemmód

5 Lejátszási mód

6 Beállítások menü

7 Tartozékok

8 Mellékletek

Tárgymutató



AiAF arcra

▶ Állóképek ▶ Videók

- Felismeri az emberi arcokat, és ennek megfelelően állítja be az élességet, az expozíciót (csak kiértékelő fénymérés) és a fehéregyensúlyt (csak [AWB]).
- Ha a fényképezőgépet a személyre irányítja, egy fehér keret jelenik meg a fényképezőgép által fő témának vélt alany arcán, és szürke keret jelenik meg legfeljebb 2 másik személy arc körül.
- A fényképezőgép bizonyos határon belül követi az arcokat még akkor is, ha azok elmozdulnak.
- Ha félig lenyomja a zárkioldó gombot, zöld keret jelenik maximum 9, az élességtartományon belül lévő arc körül.



- Ha a fényképezőgép nem ismer fel egyetlen arcot sem, vagy csak szürke keretek jelennek meg (nem látható fehér keret), akkor a zárkioldó gomb félig történő lenyomásakor legfeljebb kilenc zöld keret jelenik meg az éles területeken.
- Ha a zárkioldó gomb félig történő lenyomásakor a fényképezőgép egyetlen arcot sem ismer fel, amikor az AF szervo (57) értéke [Be], a kijelző közepén megjelenik az AF keret.
- Példák nem érzékelhető arcra:
 - Távoli vagy nagyon közeli alanyok
 - Sötét vagy világos alanyok
 - Oldalról, nem szemből, valamint nem teljesen látható arcok
- Előfordulhat, hogy a fényképezőgép arcként érzékel nem emberi témákat is.
- Nem jelenik meg AF keret, ha a fényképezőgép nem tudja beállítani az élességet a zárkioldó gomb félig történő lenyomásakor.

Az élességet meghatározó téma kiválasztása (Követéses AF)

▶ Állóképek ▶ Videók

Az élességállítás céljának kiválasztása után az alábbi módon készíthet felvételt.

1 Válassza ki a [Követéses AF] beállítást.

- A „Az AF keret üzemmódjának módosítása” (55) lépéseit követve válassza ki a [Követéses AF] beállítást.
- A [☑] jelenik meg a kijelző közepén.

2 Válassza ki a témát, amelyre az élességet szeretné beállítani.

- Irányítsa a fényképezőgépet úgy, hogy a [☑] a kívánt téma közepére essen, majd nyomja meg a [◀] gombot.

- A téma érzékelésekor a fényképezőgép hangjelzést ad és megjelenik a [☑]. A fényképezőgép bizonyos határokon belül követi a témát, ha az elmozdul.
- Ha a fényképezőgép nem érzékel témát, a [☑] jelenik meg.
- A követést a [◀] gomb újabb megnyomásával szüntetheti meg.

3 Készítse el a felvételt.

- Nyomja le félig a zárkioldó gombot. A [☑] kék [☐] jelre vált, amely követi a témát, miközben a készülék folyamatosan állítja az élességet és az expozíciót (AF szervo) (57).

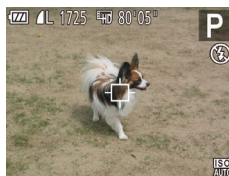

Használat előtt
Alapszintű útmutató
Haladó útmutató
1 A fényképezőgép alapvető használata
2 Automatikus üzemmód
3 Egyéb felvételi módok
4 P üzemmód
5 Lejátszási mód
6 Beállítások menü
7 Tartozékok
8 Mellékletek
Tárgymutató



- A felvétel elkészítéséhez nyomja le teljesen a zárkioldó gombot.
- A felvétel elkészítése után is látszik a [] jel, és a fényképezőgép továbbra is követi a témát.



- Az [AF szervo] (☰57) beállítás értéke [Be], és ez nem változtatható.
- Előfordulhat, hogy a fényképezőgép nem tudja követni a témát, ha az túl kicsi, túl gyorsan mozog vagy a téma és a háttér színe, illetve világossága nagyon hasonló.
- A [] lapon (☰25) nem érhető el az [AF pont zoom].
- A [] és a [] nem érhető el.



- A fényképezőgép akkor is érzékelni tudja a témákat, ha a [] gomb megnyomása nélkül nyomja le félig a zárkioldó gombot. A felvétel elkészítése után a [] jelenik meg középen.

Fényképezés az AF szervo használatával

▶ Állóképek ▶ Videók

Ez az üzemmód segít, hogy ne rontsa el a mozgó témákról készülő felvételeket: amíg a kioldógombot félig lenyomva tartja, a fényképezőgép folytonosan a témához igazítja az élességet és az expozíciót.

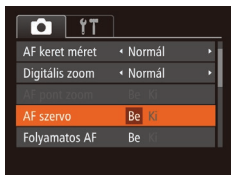

1 Adja meg a beállítást.

- Nyomja meg a [MENU] gombot, a [] lapon válassza az [AF szervo] pontot, végül válassza ki a [Be] értéket (☰25).

2 Állítsa be az élességet.

- Az élesség- és expozícióállítás helyét a megjelenő kék keret jelzi, amikor a zárkioldó gombot félig lenyomja.



- Bizonyos körülmények között a fényképezőgép nem tudja beállítani az élességet.
- Gyenge fényviszonyok mellett lehet, hogy a zárkioldó gomb félig történő lenyomásakor az AF szervo nem kapcsolható be (az AF keretek esetleg nem váltanak kékre). Ebben az esetben az élesség és az expozíció a meghatározott AF keret üzemmódban megadottak szerint lesz beállítva.
- Ha nem állítható be a megfelelő expozíció, a zársebesség és a rekesznyílás értéke narancssárga színnel jelenik meg a kijelzőn. Engedje fel a zárkioldó gombot, majd újból nyomja le félig.
- Rögzített AF használatával történő fényképezés nem érhető el.
- A [] lapon (☰25) nem érhető el az [AF pont zoom].
- Nem érhető el az önkiváltó használata esetén (☰34).

Az élességbeállítás megváltoztatása

▶ Állóképek ▶ Videók

A fényképezőgép beállítja az élességet, bármire is irányítja, még akkor is, ha a zárkioldó gombot nem nyomja meg. A folyamatos élességállítást a zárkioldó gomb félig történő lenyomásával szüneteltetheti.



- Nyomja meg a [MENU] gombot, válassza a [] lap [Folyamatos AF] pontját, majd a [Ki] lehetőséget (☰25).

Be	Ez a funkció segít, hogy ne rontsa el a mozgó témákról készülő felvételeket: amíg a kioldógombot félig lenyomva tartja, a fényképezőgép folytonosan a témához igazítja az élességet és az expozíciót.
Ki	A fényképezőgép nem állítja folyamatosan az élességet, így kevésbé használja az akkumulátor energiáját.

Használat előtt

Alapszintű útmutató

Haladó útmutató

1 A fényképezőgép alapvető használata

2 Automatikus üzemmód

3 Egyéb felvételi módok

4 P üzemmód

5 Lejátszási mód

6 Beállítások menü

7 Tartozékok

8 Mellékletek

Tárgymutató

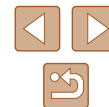

Fényképezés az AF rögzítés használatával

▶ Állóképek ▶ Videók

Az élességet rögzítheti. Az élesség rögzítése után akkor sem változik meg a beállított élesség, ha felengedi ujját a zárkioldó gombról.

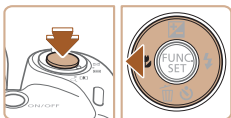

1 Rögzítse az élességet.

- A zárkioldó gombot félig lenyomva nyomja meg a [AF-L] gombot.
- A fényképezőgép rögzíti az élességet, és a kijelzőn megjelenik az [AF-L].
- Az élesség rögzítésének feloldásához a zárkioldó gomb felengedése után nyomja meg ismét a [AF-L] gombot. Ekkor az [AF-L] eltűnik.

2 Állítsa be a kompozíciót, majd készítse el a felvételt.

Vaku

A vaku üzemmódjának megváltoztatása

▶ Állóképek ▶ Videók

A vaku üzemmódját átállíthatja a felvételi témának megfelelően. A vaku hatótávolságáról bővebben itt olvashat: „Vakutartomány” (📖 114).

1 Emelje fel a vakut.

2 Adja meg a beállítást.

- Nyomja meg a [▶] gombot, a [◀][▶] gombokkal válassza ki a vaku üzemmódját, majd nyomja meg a [OK] gombot.
- Megjelenik a választott beállítás.

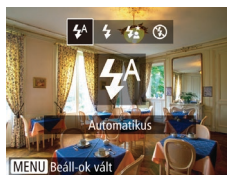

- Ha a vaku le van hajtva, a beállítási képernyő a [▶] gomb megnyomásakor sem jelenik meg. Ezért előbb ujjával hajtsa fel a vakut.

Automatikus

Sötét környezetben a vaku automatikusan működésbe lép.

Be

A vaku minden felvételnél villan.

Hosszú szinkron

A vaku villanása növeli a fő téma (például személyek) megvilágítását, miközben a fényképezőgép kis zársebességgel készít felvételt, így a háttérnek a vaku hatótávolságán kívül eső része is jobban meg lesz világítva.

Használat előtt

Alapszintű útmutató

Haladó útmutató

1 A fényképezőgép alapvető használata

2 Automatikus üzemmód

3 Egyéb felvételi módok

4 P üzemmód

5 Lejátszási mód

6 Beállítások menü

7 Tartozékok

8 Mellékletek

Tárgymutató

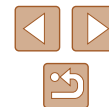



- [Fn] üzemmódban rögzítse állványra a fényképezőgépet, vagy más módon biztosítsa, hogy az ne mozogjon és ne rázkódjon. Továbbá állvány használata, illetve a fényképezőgép más módon történő rögzítése esetén állítsa az [IS üzemmód] beállítást [Ki] értékre (60).
- [Fn] módban a vaku villanása után is ügyeljen arra, hogy a fő téma ne mozduljon meg a zárkioldási hangjelzés végéig.

Ki

Vaku nélküli fényképezéshez.



- Ha villogó [Fn] ikon jelenik meg, amikor félig lenyomja a zárkioldó gombot gyengén megvilágított, a fényképezőgép rázkódását elősegítő környezetben, helyezze állványra a fényképezőgépet, vagy más módon érje el, hogy ne mozogjon.

Fényképezés az FE rögzítés használatával

▶ Állóképek ▶ Videók

Csakúgy, mint az AE rögzítés esetén (50), az FE rögzítéssel vakus felvételkor rögzítheti az expozíciót.

1 Emelje fel a vakut, és válassza a [Fn] beállítást (58).

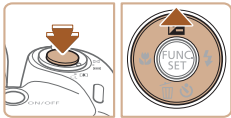

2 Rögzítse a vakuexpozíciót.

- A rögzített expozícióval történő felvételhez irányítsa a fényképezőt a témára. A zárkioldó gombot félig lenyomva nyomja meg a [Fn] gombot.
- Villan a vaku, és amikor megjelenik a [Fn] jel, a készülék rögzíti a vaku fényerejét.
- Az FE feloldásához a zárkioldó gomb felengedése után nyomja meg ismét a [Fn] gombot. Ekkor az [Fn] eltűnik.

3 Állítsa be a kompozíciót, majd készítse el a felvételt.



- FE: Vaku expozíció

Használat előtt

Alapszintű útmutató

Haladó útmutató

1 A fényképezőgép alapvető használata

2 Automatikus üzemmód

3 Egyéb felvételi módok

4 P üzemmód

5 Lejátszási mód

6 Beállítások menü

7 Tartozékok

8 Mellékletek

Tárgymutató

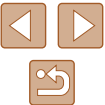

További beállítások

A tömörítési arány módosítása (Képminőség)

▶ Állóképek ▶ Videók

A következő két tömörítési arány közül választhat: [S] (Szuperfinom) és [F] (Finom). Tekintse át, hogy a memóriakártyákon hány kép fér el a különböző tömörítési arányok esetén: „A készíthető felvételek száma különféle memóriakártyák esetén” (114).



- Nyomja meg a [S] gombot, válassza a menü [F] pontját, majd adja meg a kívánt beállítást (24).

Az IS üzemmód beállításainak módosítása

▶ Állóképek ▶ Videók

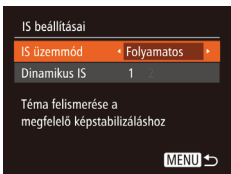

1 Jelenítse meg a beállítási képernyőt.

- Nyomja meg a [MENU] gombot, a [CAMERA] lapon válassza az [IS beállításai] menüpontot, majd nyomja meg a [OK] gombot (25).

2 Adja meg a beállítást.

- Válassza az [IS üzemmód] pontot, majd a kívánt lehetőséget (25).

Folyamatos	Automatikusan alkalmazza a felvétel körülményei között optimális képstabilizálást (Intelligens IS) (32).
Exponálásor*	A képstabilizálás csak a fényképezés pillanatában van bekapcsolva.
Ki	Kikapcsolja a képstabilizálást.

* Videók rögzítésekor a beállítás a [Folyamatos] értékre vált.



- Ha a képstabilizálás funkció nem képes megakadályozni a fényképezőgép rázkódásából adódó bemozdulást, rögzítse állványra a fényképezőgépet, vagy más módon érje el, hogy ne mozogjon és rázkódjon. Ebben az esetben állítsa az [IS üzemmód] beállítást [Ki] értékre.

Videók felvétele úgy, hogy a témák azonos méretben jelenjenek meg felvétel előtt

▶ Állóképek ▶ Videók

Normál körülmények között, ha a videórögzítés elindul a képmegjelenítési terület megváltozik és a témák kinagyításra kerülnek, hogy az erős fényképezőgép-rázkódás okozta torzítás javítható legyen. Ha a felvételkészítés előtt látható méretben szeretné a témát fényképezni, kikapcsolhatja a fényképezőgép remegésének jelentős csökkentését.

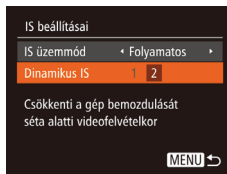

- A „Az IS üzemmód beállításainak módosítása” (60) lépéseit követve nyissa meg az [IS beállításai] képernyőt.
- Válassza a [Dinamikus IS] pontot, majd a [2] értéket (25).



- Amikor a videó minősége [EVA] (38) lehetőségre van állítva, a [Dinamikus IS] beállítása [1], és ez nem változtatható meg.
- Az [IS üzemmód] értékét is beállíthatja [Ki]-re, hogy a rögzített méret a felvételkészítés előtt látható legyen.

Használat előtt

Alapszintű útmutató

Haladó útmutató

1 A fényképezőgép alapvető használata

2 Automatikus üzemmód

3 Egyéb felvételi módok

4 P üzemmód

5 Lejátszási mód

6 Beállítások menü

7 Tartozékok

8 Mellékletek

Tárgymutató

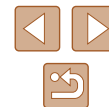

5

Lejátszási mód

Megtekintheti a felvételeket, és számos módon rendezheti, illetve szerkesztheti azokat

- A fényképezőgép előkészítéséhez lépjen Lejátszás üzemmódba a [▶] gombbal.



- Előfordulhat, hogy nem tudja megjeleníteni vagy szerkeszteni azokat a képeket, amelyeket átneveztek, számítógépen szerkesztettek vagy más fényképezőgéppel készítettek.

Megjelenítés

▶ Állóképek ▶ Videók

A fényképezőgéppel készített fényképek vagy videók a következőképpen tekinthetők meg a kijelzőn.



1 Váltson lejátszási módba.

- Nyomja meg a [▶] gombot.
- Megjelenik az utolsó felvétel.

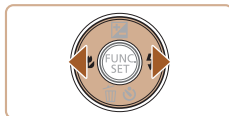

2 Lapozza át a fényképeket.

- Az előző kép megtekintéséhez nyomja meg a [◀] gombot. A következő kép megtekintéséhez nyomja meg a [▶] gombot.

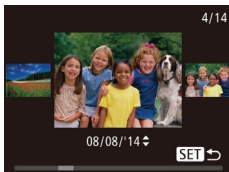

- Ennek a képernyőnek (Görgetéses kij. mód) bekapcsolásához nyomja le és tartsa nyomva legalább egy másodpercig a [◀][▶] gombokat. Ebben az üzemmódban a [◀][▶] gombokkal lapozhatja a képeket.
- Ha vissza szeretne térni egyképes megjelenítési üzemmódba, nyomja meg a [⊙] gombot.
- Görgetéses kijelzés közben a [▲][▼] gombok megnyomásával lapozhatja a felvétel készítésének dátuma szerint csoportosított képeket.

Használat előtt

Alapszintű útmutató

Haladó útmutató

1 A fényképezőgép alapvető használata

2 Automatikus üzemmód

3 Egyéb felvételi módok

4 P üzemmód

5 Lejátszási mód

6 Beállítások menü

7 Tartozékok

8 Mellékletek

Tárgymutató

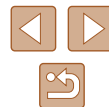



- A videókat [SET] ikon jelzi. A videók lejátszásához kövesse a 3. lépésben leírtakat.

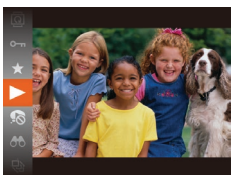

3 Játssza le a videókat.

- A visszajátszás megkezdéséhez nyomja meg a [⏮] gombot, majd a [▲][▼] gombokkal válassza ki a [▶] lehetőséget, végül nyomja meg újból a [⏮] gombot.

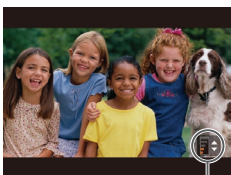

4 Állítsa be a hangerőt.

- A [▲][▼] gombokkal állítsa be a hangerőt.
- A hangerő módosításához a hangerőszabályzó (1) eltűnése után nyomja meg a [▲][▼] gombokat.

(1)

5 Szüneteltetheti a videó lejátszását.

- A [⏸] gombbal szüneteltetheti és folytathatja a videó lejátszását.
- A videó befejeződése után megjelenik a [SET] ikon.



- Ha a lejátszási módról a felvételi módra szeretne váltani, nyomja le félig a zárkioldó gombot.
- A görgetéses kijelzés funkció kikapcsolásához válassza a MENU (📖25) ▶ [▶] lap ▶ [Görgetéses kij.] menüpont ▶ [Ki] lehetőséget.
- Ha lejátszás módba váltva a legutolsó felvételt szeretné megjeleníteni, válassza a MENU (📖25) ▶ [▶] lap ▶ [Folytatás] ▶ [Felvett] lehetőséget.
- A képek közötti áttűnési hatás megváltoztatásához lépjen be a MENU-be (📖25), majd válassza ki a kívánt effektust a [▶] lap ▶ [Átmenet] menüpontban.

Váltás a kijelző nézetei között

▶ Állóképek ▶ Videók

A [DISP] gomb megnyomásával megjelenítheti vagy elrejtetheti a részletes adatokat a kijelzőn. A megjelenített adatok részletes ismertetését lásd: „Lejátszás (részletes információs nézet)” (📖105).

	Információ nélküli nézet
	Egyszerű információs nézet
	Részletes információs nézet

■ Túlexponálási figyelmeztetés (a képek fényes részleteinél)

▶ Állóképek ▶ Videók

Részletes információs nézet (📖62) esetén a kép túlexponált területei felvillannak.

Használat előtt
Alapszintű útmutató
Haladó útmutató
1 A fényképezőgép alapvető használata
2 Automatikus üzemmód
3 Egyéb felvételi módok
4 P üzemmód
5 Lejátszási mód
6 Beállítások menü
7 Tartozékok
8 Mellékletek
Tárgymutató



Hisztogram

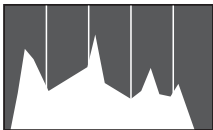

- ▶ Állóképek ▶ Videók
- A részletes információs nézetben (62) megjelenő grafikon a kép világosságának eloszlását mutató hisztogram. A vízszintes tengely a világosság mértékét mutatja, a függőleges tengely pedig azt, hogy a kép mekkora részén szerepel az adott világossági szint. A hisztogram az expozíció ellenőrzésének egyik eszköze.

Képek böngészése és szűrése

Mozgás az indexképes elrendezésben megjelenített képek között

▶ Állóképek ▶ Videók

Ha egyszerre több képet jelenít meg indexképes megjelenítési módban, gyorsabban megtalálhatja a keresett képet.

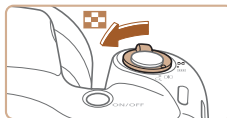

1 Jelenítse meg a képeket indexképként.

- A képeket a zoom kar [Z] irányba mozgatásával is megjelenítheti indexképként. A zoom kart tovább mozgatva növelheti a megjelenített képek számát.
- A zoom kar [Q] irányba tolásával csökkentheti a megjelenített képek számát. A képek száma a kar minden egyes mozgatásával csökken.



2 Válasszon egy képet.

- Válassza ki a kívánt képet a [▲][▼][◀][▶] gombokkal.
- A kijelölt kép körül narancssárga keret jelenik meg.
- A [⏪] gomb megnyomásával a felvételeket egyképes megjelenítési üzemmódban tekintheti meg.

Használat előtt

Alapszintű útmutató

Haladó útmutató

1 A fényképezőgép alapvető használata

2 Automatikus üzemmód

3 Egyéb felvételi módok

4 P üzemmód

5 Lejátszási mód

6 Beállítások menü

7 Tartozékok

8 Mellékletek

Tárgymutató



A megadott feltételeknek megfelelő képek megkeresése

▶ Állóképek ▶ Videók

Ha sok kép van a memóriakártyán, szűrheti őket, hogy csak az adott szűrési feltételnek megfelelőek jelenjenek meg. Ezeket a képeket egyszerre láthatja el védelemmel (🔒67), illetve egyszerre törölheti (🗑️69).

👤 Emberek	A felismert arcokat ábrázoló képeket jeleníti meg.
📅 Dátum	Egy megadott napon készített képeket jeleníti meg.
★ Kedvencek	A kedvencként megjelölt képeket jeleníti meg (🔖72).
📷 Állókép/videó	Csak az állóképeket vagy a videofelvételeket jeleníti meg.

1 Válasszon ki egy keresési feltételt.

- Nyomja meg a [🔍] gombot, válassza a menü [🔍] lehetőségét, végül válasszon a feltételek közül (🔒24).
- Ha a [🔍] vagy a [📷] lehetőséget választotta, jelölje ki a kívánt feltételt a [▲][▼][◀][▶] gombokkal a megjelenő képernyőn, majd nyomja meg a [🔍] gombot.

2 Nézze meg a szűrt képeket.

- A feltételeknek megfelelő képek sárga keretben jelennek meg. A [◀][▶] gombokkal tekintheti meg a szűrt képeket.
- A szűrt megjelenítés kikapcsolásához az 1. lépésben válassza a [🔍] lehetőséget.



- Ha a fényképezőgép nem talál egy bizonyos feltételnek megfelelő felvételt, az adott feltétel nem lesz elérhető.



- Az információ megjelenítéséhez vagy elrejtéséhez a 2. lépésben nyomja meg a [DISP.] gombot.
- A talált képek (2. lépés) megtekintéséhez a következő lehetőségek használhatók: „Mozgás az indexképes elrendezésben megjelenített képek között” (🔖63), „Képek nagyítása” (🔖65) és „Diavetítés megtekintése” (🔖65). Az [Összes keresett kép védelme] lehetőség „A képek védelme” (🔒67) módban, illetve az [Össz. keres. kép kijel.] „Több kép törlése egyszerre” (🗑️69), „Képek hozzáadása a nyomtatási listához (DPOF)” (🔖95) vagy „Képek hozzáadása a fotókönyvhöz” (🔖97) módban történő kiválasztásával az összes talált képpel végezhet műveletet.
- Ha képeket szerkeszt és új képként menti őket (🔖73–🔖76), egy üzenet jelenik meg, és a megtalált képek nem láthatók többet.

Használat előtt

Alapszintű útmutató

Haladó útmutató

1 A fényképezőgép alapvető használata

2 Automatikus üzemmód

3 Egyéb felvételi módok

4 P üzemmód

5 Lejátszási mód

6 Beállítások menü

7 Tartozékok

8 Mellékletek

Tárgymutató

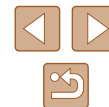

Képmegjelenítési beállítások

Képek nagyítása

▶ Állóképek ▶ Videók

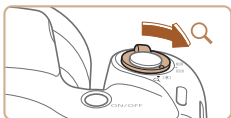

(1)

1 Nagyítson ki egy képet.

- A képet a zoom kar [Q] irányába történő mozgatásával nagyíthatja. Ekkor a [SET] jelzés jelenik meg. Ha a zoom kart nyomva tartja, a fényképezőgép tovább nagyítja a képet. A legnagyobb elérhető nagyítás tízszeres.
- A megjelenített terület körülbelüli helye (1) viszonyításként jelenik meg.
- A képek kicsinyítéséhez tolja a zoom kart a [] irányába. Ha a zoom kart nyomva tartja, a kijelző visszatér egyképes lejátszási üzemmódba.

2 Szükség szerint változtassa meg a megjelenítés helyét és váltson másik képre.

- A [▲][▼][◀][▶] gombokkal módosíthatja a megjelenítés helyét.
- Ha a [SET] látható a kijelzőn, a [SET] gombbal válthat a [] lehetőségre. A [◀][▶] gombok megnyomásával a nagyított képek között válthat. Az eredeti beállításhoz a [] gomb ismételt megnyomásával térhet vissza.



- A nagyított nézetből az egyképes megjelenítésbe a [MENU] gombbal térhet vissza.

Diavetítés megtekintése

▶ Állóképek ▶ Videók

Az alábbi módon játszhatja le automatikusan a memóriakártyára felvett képeket. Mindegyik kép kb. 3 másodpercig lesz látható.



- Nyomja meg a [] gombot, válassza a menü [] pontját, majd adja meg a kívánt beállítást ([]24).
- A [Kép betöltése] felirat megjelenése után néhány másodperccel elindul a diavetítés.
- A diavetítés leállításához nyomja meg a [MENU] gombot.



- Az energiatakarékosági funkció nem működik diavetítés közben ([]23).



- A diavetítést a [] gombbal szüneteltetheti és folytathatja.
- Lejátszás közben a [◀][▶] gombokkal válthat a képek között. Gyors előre- és visszatekeréshez tartsa nyomva a [◀][▶] gombokat.
- Szűrt megjelenítésben ([]64) csak a keresési feltételnek megfelelő képek jelennek meg.

Használat előtt

Alapszintű útmutató

Haladó útmutató

1 A fényképezőgép alapvető használata

2 Automatikus üzemmód

3 Egyéb felvételi módok

4 P üzemmód

5 Lejátszási mód

6 Beállítások menü

7 Tartozékok

8 Mellékletek

Tárgymutató



A diavetítés beállításainak módosítása

Beállíthatja, hogy a diavetítés az utolsó kép után újrainduljon, módosíthatja a képek közötti áttűnési hatást, és megadhatja, hogy egy-egy kép mennyi ideig jelenjen meg.

1 Jelenítse meg a beállítási képernyőt.

- Nyomja meg a [MENU] gombot, és válassza a [▶] lap (📖25) [Diavetítés] lehetőségét.

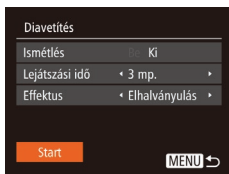

2 Adja meg a beállításokat.

- Válassza ki a beállítandó menüpontot, majd ott a kívánt lehetőséget (📖25).
- A diavetítést az Ön által megadott beállításokkal a [Start] lehetőség [🔴] gombjával indíthatja.
- A menüképernyőre a [MENU] gombbal térhet vissza.



- A [Lejátszási idő] beállítás nem módosítható, ha az [Effektus] beállításnál a [Buborék] típust választja.

Hasonló képek lejátszása (Intelligens válogatás)

▶ Állóképek ▶ Videók

Az aktuálisan megjelenített kép alapján a fényképezőgép négy további felvételt ajánl megtekintésre. Ha az egyiket kiválasztja, akkor a fényképezőgép újabb négy képet választ. Így a képek visszajátszását nem várt sorrendben élvezheti. Különösen akkor érdemes kipróbálnia ezt a funkciót, ha már sok felvételt készített, számos stílusban.

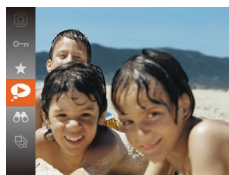

1 Válassza az Intelligens válogatás lehetőségét.

- Nyomja meg a [🔴] gombot, majd válassza a menü [▶] lehetőségét (📖24).
- Négy lehetséges kép jelenik meg.

2 Válasszon egy képet.

- A [▲][▼][◀][▶] gombokkal válassza ki a következőnek megjeleníteni kívánt képet.
- A kiválasztott kép közepén jelenik meg, körülötte a következő négy lehetséges képpel.
- A [🔴] gombbal a középső képet teljes kijelzős méretben jelenítheti meg. Az eredeti kijelzéshez a [🔴] gomb ismételt lenyomásával térhet vissza.
- A [MENU] gombbal térhet vissza az egyképes megjelenítéshez.



- Az Intelligens válogatás lehetőség nem érhető el a következő esetekben:
 - Ha a fényképezőgéppel 50-nél kevesebb képet készített
 - Az aktuális kép nem támogatott
 - A képek szűrve jelennek meg (📖64)

Használat előtt

Alapszintű útmutató

Haladó útmutató

1 A fényképezőgép alapvető használata

2 Automatikus üzemmód

3 Egyéb felvételi módok

4 P üzemmód

5 Lejátszási mód

6 Beállítások menü

7 Tartozékok

8 Mellékletek

Tárgymutató



A képek védelme

▶ Állóképek ▶ Videók

Fontos képeit védheti a fényképezőgépről való véletlen törlés ellen (📖69).



- Nyomja meg a [🔒] gombot, majd válassza a menü [OK] lehetőségét (📖24). A [Védett] üzenet jelenik meg.
- A védelem megszüntetéséhez ismételje meg a fenti műveletet, válassza ismét a [OK] lehetőséget, végül nyomja meg a [🔒] gombot.



- A memóriakártya formázásával (📖80, 📖81) a védett képeket is törli.



- A védett képeket a fényképezőgép törlési funkciója nem tudja törölni. Ahhoz, hogy ilyen módon törölni tudja őket, előbb meg kell szüntetnie a védelmüket.

A menü használata

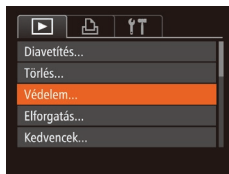

1 Jelenítse meg a beállítási képernyőt.

- Nyomja meg a [MENU] gombot, és válassza a [▶] lap (📖25) [Védelem] lehetőségét.

2 Válasszon egy kiválasztási módot.

- Válasszon egy menüelemet, és adja meg a kívánt beállítást (📖25).
- A menüképernyőre a [MENU] gombbal térhet vissza.

Képek kiválasztása egyenként



1 Válassza a [Választ] beállítást.

- „A menü használata” szakasz (📖67) 2. lépésében válassza ki a [Választ] lehetőséget, majd nyomja meg a [🔒] gombot.

2 Válasszon egy képet.

- A [◀|▶] gombokkal válassza ki a képek egyikét, majd nyomja meg a [🔒] gombot. Megjelenik a [OK] jel.
- A kiválasztást a [🔒] gomb újbóli megnyomásával szüntetheti meg. A [OK] eltűnik.
- Ismételje meg ezt a folyamatot további képek kiválasztásához.

Használat előtt

Alapszintű útmutató

Haladó útmutató

1 A fényképezőgép alapvető használata

2 Automatikus üzemmód

3 Egyéb felvételi módok

4 P üzemmód

5 Lejátszási mód

6 Beállítások menü

7 Tartozékok

8 Mellékletek

Tárgymutató



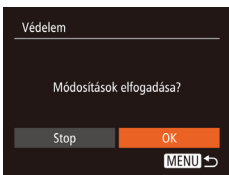

3 Kapcsolja be a kép védelmét.

- Nyomja meg a [MENU] gombot. Mege erősítő üzenet jelenik meg.
- A [◀|▶] gombokkal válassza ki az [OK] lehetőséget, majd nyomja meg a [☹] gombot.



- Ha a 3. lépés műveleteinek befejezése nélkül másik felvételi módra vált vagy kikapcsolja a fényképezőgépet, akkor a képek nem lesznek védettek.

Tartomány kijelölése

1 Válassza a [Tartomány kijelölése] funkciót.

- „A menü használata” (📖67) 2. lépésének megfelelően válassza ki a [Tartomány kijelölése] lehetőséget, majd nyomja meg a [☹] gombot.

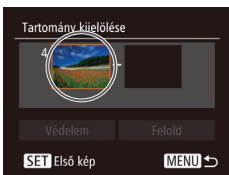

2 Válassza ki a kezdő képet.

- Nyomja meg a [☹] gombot.
- A [◀|▶] gombokkal válassza ki a képek egyikét, majd nyomja meg a [☹] gombot.



- A védett képek csoportjának védelmét a 4. lépésben a [Felold] lehetőséget választva oldhatja fel.

3 Válassza ki a befejező képet.

- A [▶] gombbal válassza az [Utolsó kép] lehetőséget, majd nyomja meg a [☹] gombot.

- A [◀|▶] gombokkal válassza ki a képek egyikét, majd nyomja meg a [☹] gombot.
- Utolsó képként nem választhat az első felvétel előtti képet.

4 Kapcsolja be a képek védelmét.

- A [▼] gombbal válassza ki a [Védelem] lehetőséget, majd nyomja meg a [☹] gombot.

Használat előtt

Alapszintű útmutató

Haladó útmutató

1 A fényképezőgép alapvető használata

2 Automatikus üzemmód

3 Egyéb felvételi módok

4 P üzemmód

5 Lejátszási mód

6 Beállítások menü

7 Tartozékok

8 Mellékletek

Tárgymutató



Az összes kép védelme egyszerre

1 Válassza a [Összes kép védelme] lehetőséget.

- „A menü használata” szakasz (📖67) 2. lépésében válassza ki a [Összes kép védelme] lehetőséget, majd nyomja meg a [☑️] gombot.

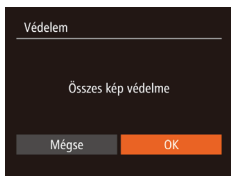

2 Kapcsolja be a képek védelmét.

- A [◀][▶] gombokkal válassza ki az [OK] lehetőséget, majd nyomja meg a [☑️] gombot.

Az összes kép védelmének törlése egyszerre

Lehetőség van arra is, hogy az összes kép védelmét egyszerre törölje. A védelem feloldásához válassza „Az összes kép védelme egyszerre” művelet 1. lépésében az [Össz. kép védelem kikapcs.] lehetőséget, majd végezze el a 2. lépést.

Képek törlése

▶ Állóképek ▶ Videók

Egyszerre egy felesleges képet választhat ki törlésre. Legyen körültekintő a képek törlésekor, mert a törölt képek nem állíthatók vissza. A védett képek (📖67) azonban nem törölhetők.

1 Válassza ki a törölni kívánt képet.

- Válassza ki a kívánt képet a [◀][▶] gombokkal.



2 Törölje a képet.

- Nyomja meg a [▼] gombot.
- A [Törli?] kérdés megjelenése után a [◀][▶] gombokkal válassza a [Törlés] lehetőséget, és nyomja meg a [☑️] gombot.
- A készülék törli az aktuális képet.
- Ha mégsem szeretné törölni a képet, a [◀][▶] gombokkal válassza a [Mégse] lehetőséget, és nyomja meg a [☑️] gombot.

Több kép törlése egyszerre

Lehetőség van arra is, hogy több képet kiválasztva egyszerre törölje azokat. Legyen körültekintő a képek törlésekor, mert a törölt képek nem állíthatók vissza. A védett képek (📖67) azonban nem törölhetők.

Kiválasztási mód választása

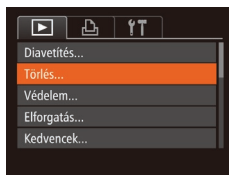

1 Jelenítse meg a beállítási képernyőt.

- Nyomja meg a [MENU] gombot, és válassza a [▶] lap (📖25) [Törlés] lehetőséget.

Használat előtt

Alapszintű útmutató

Haladó útmutató

1 A fényképezőgép alapvető használata

2 Automatikus üzemmód

3 Egyéb felvételi módok

4 P üzemmód

5 Lejátszási mód

6 Beállítások menü

7 Tartozékok

8 Mellékletek

Tárgymutató

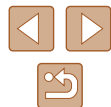

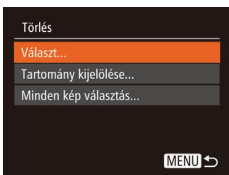

2 Válasszon egy kiválasztási módot.

- Válasszon egy kiválasztási módot a [▲][▼] gombokkal, majd nyomja meg a [⊕] gombot.
- A menüképernyőre a [MENU] gombbal térhet vissza.

■ Képek kiválasztása egyenként

1 Válassza a [Választ] beállítást.

- A „Kiválasztási mód választása” szakasz (📖69) 2. lépését követve válassza ki a [Választ] lehetőséget, majd nyomja meg a [⊕] gombot.



2 Válasszon egy képet.

- Ha a „Képek kiválasztása egyenként” szakasz (📖67) 2. lépése szerint választja ki a képeket, akkor a [✓] jelenik meg a kijelzőn.
- A kiválasztást a [⊕] gomb újbóli megnyomásával szüntetheti meg. A [✓] eltűnik.
- Ismétlje meg ezt a folyamatot további képek kiválasztásához.

3 Törölje a képet.

- Nyomja meg a [MENU] gombot. Megerősítő üzenet jelenik meg.
- A [◀][▶] gombokkal válassza ki az [OK] lehetőséget, majd nyomja meg a [⊕] gombot.

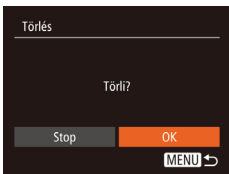

■ Tartomány kijelölése

1 Válassza a [Tartomány kijelölése] funkciót.

- A „Kiválasztási mód választása” szakasz (📖69) 2. lépését követve válassza ki a [Tartomány kijelölése] beállítást, majd nyomja meg a [⊕] gombot.

2 Válasszon képeket.

- Hajtsa végre a „Tartomány kijelölése” szakasz (📖68) 2–3. lépését a képek megadásához.

3 Törölje a képeket.

- A [▼] gombbal válassza ki a [Törölés] lehetőséget, majd nyomja meg a [⊕] gombot.

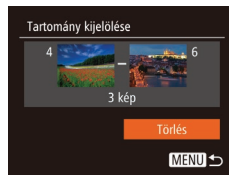

■ Az összes kép kiválasztása

1 Válassza a [Minden kép választás] lehetőséget.

- A „Kiválasztási mód választása” szakasz (📖69) 2. lépésének megfelelően válassza a [Minden kép választás] funkciót, és nyomja meg a [⊕] gombot.

2 Törölje a képeket.

- A [◀][▶] gombokkal válassza ki az [OK] lehetőséget, majd nyomja meg a [⊕] gombot.

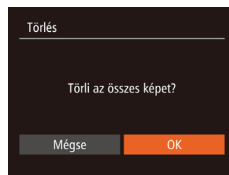

Használat előtt
Alapszintű útmutató
Haladó útmutató
1 A fényképezőgép alapvető használata
2 Automatikus üzemmód
3 Egyéb felvételi módok
4 P üzemmód
5 Lejátszási mód
6 Beállítások menü
7 Tartozékok
8 Mellékletek
Tárgymutató



Képek forgatása

▶ **Állóképek** ▶ **Videók**

Az alábbi módon változtathatja meg képek tájolását és mentheti őket.



1 Válassza a [Elforgatás] beállítást.

- Nyomja meg a [Elforgatás] gombot, majd válassza a menü [Elforgatás] lehetőségét (📖24).



2 Forgassa el a képet.

- A kívánt forgatási iránytól függően nyomja meg a [↶] vagy [↷] gombot. A kép minden egyes gombnyomásra 90 fokkal fordul el. A beállítás véglegesítéséhez nyomja meg a [Elforgatás] gombot.

A menü használata

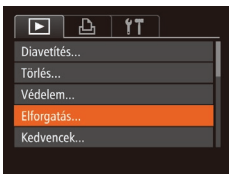

1 Válassza az [Elforgatás] beállítást.

- Nyomja meg a [MENU] gombot, és válassza a [Elforgatás] lap (📖25) [Elforgatás] lehetőségét.

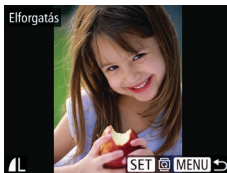

2 Forgassa el a képet.

- Válassza ki a kívánt képet a [↶][↷] gombokkal.
- A kép a [Elforgatás] gomb minden egyes lenyomásra 90 fokkal fordul el.
- A menüképernyőre a [MENU] gombbal térhet vissza.



- A képek nem forgathatók el, ha az [Autom.forgatás] beállítás értéke [Ki] (📖71).

Az automatikus forgatás kikapcsolása

Az alábbi módon kapcsolhatja ki a képek automatikus forgatását, vagyis a képek elforgatását a fényképezőgép aktuális tájolása szerint.

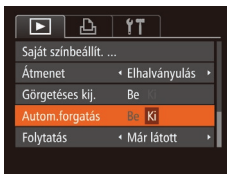

- Nyomja meg a [MENU] gombot, válassza a [Elforgatás] lap [Autom.forgatás] pontját, majd válassza a [Ki] lehetőséget (📖25).



- A képek nem forgathatók el (📖71), ha az [Autom.forgatás] beállítás értéke [Ki]. Ezenfelül az elforgatott képek is az eredeti tájolásukkal jelennek meg.
- Intelligens válogatás (📖66) módban még az [Autom.forgatás] beállítás [Ki] értéke esetén is függőlegesen jelennek meg a függőlegesen rögzített képek, míg az elforgatott képek az elforgatott tájolással láthatók.

Használat előtt

Alapszintű útmutató

Haladó útmutató

1 A fényképezőgép alapvető használata

2 Automatikus üzemmód

3 Egyéb felvételi módok

4 P üzemmód

5 Lejátszási mód

6 Beállítások menü

7 Tartozékok

8 Mellékletek

Tárgymutató

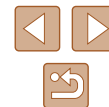

Képek bejelölése kedvencként

▶ Állóképek ▶ Videók

A képeket a rendezésükhöz kedvencként jelölheti meg. Szűrt lejátszás során kategóriát választva az alábbi műveleteket hajthatja végre az összes képen.

- „Megjelenítés” (📖61), „Diavetítés megtekintése” (📖65), „A képek védelme” (📖67), „Képek törlése” (📖69), „Képek hozzáadása a nyomtatási listához (DPOF)” (📖95), „Képek hozzáadása a fotókönyvhöz” (📖97)



- Nyomja meg a [OK] gombot, majd válassza a menü [★] lehetőségét (📖24).
- A [Megjelölve Kedvencként] üzenet jelenik meg.
- A kedvencként jelölés visszavonásához ismételje meg a fenti műveletet, válassza ismét a [★] lehetőséget, végül nyomja meg a [OK] gombot.

A menü használata

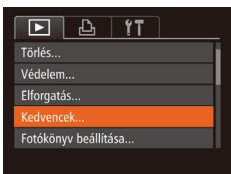

1 Válassza a [Kedvencek] menüpontot.

- Nyomja meg a [MENU] gombot, és válassza a [▶] lap (📖25) [Kedvencek] lehetőségét.

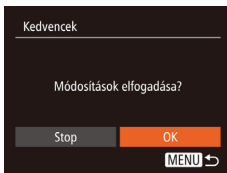

2 Válasszon egy képet.

- A [◀][▶] gombokkal válassza ki a képek egyikét, majd nyomja meg a [OK] gombot. Megjelenik a [★] jel.
- A kép jelölésének megszüntetéséhez nyomja meg újból a [OK] gombot. A [★] eltűnik.
- További képek választásához ismételje meg az előző lépéseket.

3 Fejezze be a beállítási műveletet.

- Nyomja meg a [MENU] gombot. Megerősítő üzenet jelenik meg.
- A [◀][▶] gombokkal válassza ki az [OK] lehetőséget, majd nyomja meg a [OK] gombot.



- Ha a 3. lépés műveleteinek befejezése nélkül másik felvételi módra vált vagy kikapcsolja a fényképezőgépet, akkor a képek nem lesznek kedvencként megjelölve.



- Ha a kedvenc képeket Windows 8 vagy Windows 7 operációs rendszert futtató számítógépre viszi át, azok háromcsillagos minősítést (★★★☆☆) kapnak. (Videókra ez nem vonatkozik.)

Használat előtt

Alapszintű útmutató

Haladó útmutató

1 A fényképezőgép alapvető használata

2 Automatikus üzemmód

3 Egyéb felvételi módok

4 P üzemmód

5 Lejátszási mód

6 Beállítások menü

7 Tartozékok

8 Mellékletek

Tárgymutató



Állóképek szerkesztése



- A képek szerkesztése funkció (73–75) csak akkor érhető el, ha a memóriakártyán elegendő hely van.

Képek átméretezése

▶ Állóképek ▶ Videók

Kép kisebb felbontású másolatának mentése.

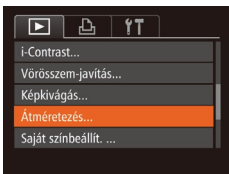

1 Válassza az [Átméretezés] lehetőséget.

- Nyomja meg a [MENU] gombot, és válassza a [] lap (25) [Átméretezés] lehetőségét.

2 Válasszon egy képet.

- A [] gombokkal válassza ki a képek egyikét, majd nyomja meg a [] gombot.

3 Válasszon képméretet.

- A [] gombokkal válassza ki a méretet, majd nyomja meg a [] gombot.
- A [Menti az új képet?] üzenet jelenik meg.



4 Mentse az új képet.

- A [] gombokkal válassza ki az [OK] lehetőséget, majd nyomja meg a [] gombot.
- A képet a fényképezőgép új fájlként menti.

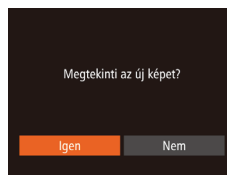
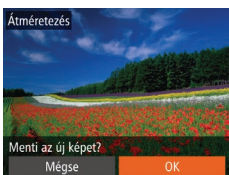

5 Tekintse meg az új képet.

- Nyomja meg a [MENU] gombot. A [Megtekinti az új képet?] üzenet jelenik meg.
- A [] gombokkal válassza ki az [Igen] lehetőséget, majd nyomja meg a [] gombot.
- Megjelenik a mentett kép.



- [S] felbontású (37) kép nem szerkeszthető.



- A képek nem méretezhetők nagyobb felbontásúra.

Képkivágás

▶ Állóképek ▶ Videók

Lehetősége van a kép egy megadott részletét külön képfájlként menteni.

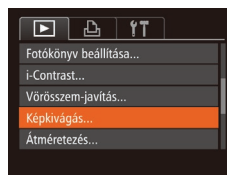

1 Válassza a [Képkivágás] beállítást.

- Nyomja meg a [MENU] gombot, majd válassza a [] lap (25) [Képkivágás] lehetőségét.

2 Válasszon egy képet.

- A [] gombokkal válassza ki a képek egyikét, majd nyomja meg a [] gombot.

Használat előtt

Alapszintű útmutató

Haladó útmutató

1 A fényképezőgép alapvető használata

2 Automatikus üzemmód

3 Egyéb felvételi módok

4 P üzemmód

5 Lejátszási mód

6 Beállítások menü

7 Tartozékok

8 Mellékletek

Tárgymutató



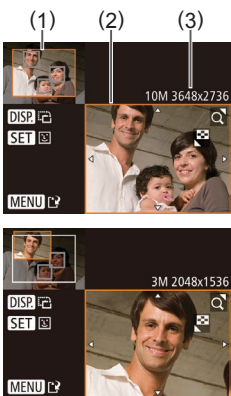

3 Állítsa be a képkivágási területet.

- Egy keret jelenik meg a kép kivágni kívánt területe körül (1).
- Az eredeti kép a kijelző bal felső sarkában, a körülvágott kép előnézete (2) pedig a jobb alsó sarokban lesz látható. A képkivágás utáni felbontás is látható (3).
- A keret méretét a zoom karral módosíthatja.
- A keretet a [▲][▼][◀][▶] gombokkal mozgathatja.
- A keret tájolását a [DISP] gomb megnyomásával módosíthatja.
- A képen észlelt arcokat szürke keretek mutatják a bal felső képen. Ha a körülvágást e keret alapján szeretné elvégezni, a [☺] gomb megnyomásával váltson a másik keretre.
- Nyomja meg a [MENU] gombot.

4 Mentse új képként, és tekintse meg.

- Hajtsa végre a „Képek átméretezése” szakasz (📖73) 4–5. lépését.



- [S] felbontású (📖37), illetve [S] méretre átméretezett (📖73) kép nem szerkeszthető.



- A képkivágásra alkalmas képek képkivágás után ugyanolyan képpoldalarányúak maradnak.
- A körülvágott képek kisebb felbontásúak lesznek, mint a körülvágatlanok.

A képek színárnyalatának módosítása (Saját színbeállítás)

▶ Állóképek ▶ Videók

A képek színe megváltoztatható, és az eredmény külön fájlként menthető. A lehetőségekről bővebben itt olvashat: „A képek színárnyalatának módosítása (Saját színbeállítás)” (📖53).

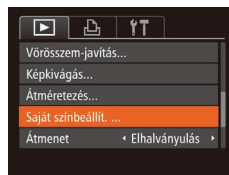

1 Válassza a [Saját színbeállít.] beállítást.

- Nyomja meg a [MENU] gombot, és válassza a [▶] lap (📖25) [Saját színbeállít.] lehetőségét.

2 Válasszon egy képet.

- A [◀][▶] gombokkal válassza ki a képek egyikét, majd nyomja meg a [☺] gombot.

3 Válasszon egy beállítást.

- A [◀][▶] gombokkal válassza ki a lehetőségek egyikét, majd nyomja meg a [☺] gombot.

4 Mentse új képként, és tekintse meg.

- Hajtsa végre a „Képek átméretezése” szakasz (📖73) 4–5. lépését.



- Az ilyen módon többször is szerkesztett kép minősége minden szerkesztés után csökken, és ezzel együtt a kép színei is megváltozhatnak.



- Az ezzel a funkcióval szerkesztett képek színe csekély mértékben eltérhet a Saját színbeállítás funkcióval (📖53) készített képek színétől.

Használat előtt

Alapszintű útmutató

Haladó útmutató

1 A fényképezőgép alapvető használata

2 Automatikus üzemmód

3 Egyéb felvételi módok

4 P üzemmód

5 Lejátszási mód

6 Beállítások menü

7 Tartozékok

8 Mellékletek

Tárgymutató



A kép fényerejének módosítása (i-Contrast)

▶ Állóképek ▶ Videók

A fényképezőgép észleli a kép túlzottan sötét területeit (például az arcokat vagy a háttér egyes részeit), és automatikusan a megfelelő fényességi szintre korrigálja azokat. A teljes kép nem megfelelő kontrasztja is automatikus javításra kerül, így a téma jobban elkülönül a háttértől. Négy korrekciós szint közül választhat, és a végeredményt új képfájlként mentheti.

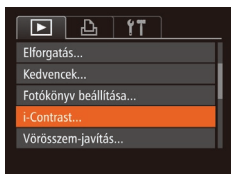

1 Válassza az [i-Contrast] menüpontot.

- Nyomja meg a [MENU] gombot, és válassza a [▶] lap (📖25) [i-Contrast] lehetőségét.

2 Válasszon egy képet.

- A [◀][▶] gombokkal válassza ki a képek egyikét, majd nyomja meg a [⊕] gombot.

3 Válasszon egy beállítást.

- A [◀][▶] gombokkal válassza ki a lehetőségek egyikét, majd nyomja meg a [⊕] gombot.

4 Mentse új képként, és tekintse meg.

- Hajtsa végre a „Képek átméretezése” szakasz (📖73) 4–5. lépését.



- Egyes képeknél a korrekció pontatlanra sikerülhet, és az is előfordulhat, hogy a kép szemcsézetté válik.
- Az ezen funkcióval többször szerkesztett képek szemcsézetté válhatnak.



- Amennyiben az [Automatikus] beállítás használata nem a kívánt eredményt hozza, próbálja meg a korrekciót a [Kicsi], [Közepes] vagy [Nagy] beállításokkal.

Vörösszem-javítás

▶ Állóképek ▶ Videók

Automatikusan korrigálja a vörösszem-hatást. A módosított képet külön fájlként mentheti.

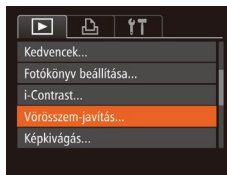

1 Válassza a [Vörösszem-javítás] funkciót.

- Nyomja meg a [MENU] gombot, és válassza a [▶] lap (📖25) [Vörösszem-javítás] pontját.

2 Válasszon egy képet.

- Válassza ki a kívánt képet a [◀][▶] gombokkal.

3 Javítsa a képet.

- Nyomja meg a [⊕] gombot.
- A fényképezőgép kijavítja az érzékelt vörös szemeket, és a javított területeket kerettel jelöli.
- Szükség szerint nagyítsa vagy kicsinyítse a képet. Hajtsa végre a következő fejezet lépéseit: „Képek nagyítása” (📖65).

4 Mentse új képként, és tekintse meg.

- Válassza az [Új fájl] lehetőséget a [▲][▼][◀][▶] gombokkal, majd nyomja meg a [⊕] gombot.
- A képet a fényképezőgép új fájlként menti.
- Hajtsa végre a „Képek átméretezése” szakasz (📖73) 5. lépését.



- Előfordulhat, hogy egy-egy képet nem lehet pontosan kijavítani.
- Ha az eredeti képet felül szeretné írni a javított képpel, a 4. lépésben válassza a [Felülírás] lehetőséget. Ekkor az eredeti kép töröltni fog.
- A védett képek nem írhatók felül.

Használat előtt

Alapszintű útmutató

Haladó útmutató

1 A fényképezőgép alapvető használata

2 Automatikus üzemmód

3 Egyéb felvételi módok

4 P üzemmód

5 Lejátszási mód

6 Beállítások menü

7 Tartozékok

8 Mellékletek

Tárgymutató



Videók szerkesztése

▶ Állóképek ▶ Videók

A videók szerkesztésével eltávolíthatja a videók elejéről és végéről a feleslegesnek ítélt részeket.

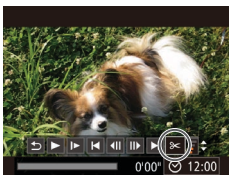

1 Válassza a [Z] beállítást.

- Hajtsa végre a „Megjelenítés” szakasz (1161) 1–5. lépését, válassza a [Z] lehetőséget, és nyomja meg a [OK] gombot.
- Megjelenik a videoszerkesztő panel és a videoszerkesztő sáv.



2 Jelölje ki a kivágandó részeket.

- (1) a videoszerkesztő panel és (2) a videoszerkesztő sáv.
- Válassza ki a [▲][▼] gombokkal a [Z] vagy a [Z] lehetőséget.
- A kivágható részeket (melyeket a kijelzőn a [Z] jel mutat) a [◀][▶] gombokkal mozgatható [Z] segítségével tekintheti meg. A videó elejét (kezdési pont: [Z]) a [Z], a végét pedig a [Z] lehetőséggel vághatja meg.
- Ha a [Z] a [Z] jeltől eltérő pozícióba kerül, a [Z] lehetőség használatával csak a legközelebbi [Z] jel előtt, a [Z] lehetőséggel pedig csak a [Z] jel után lévő részt törli.



3 Tekintse meg a szerkesztett videót.

- A [▲][▼] gombokkal válassza ki a [▶] lehetőséget, majd nyomja meg a [OK] gombot. A fényképezőgép lejátszsa a szerkesztett videofelvételt.
- A videofelvétel újbóli szerkesztéséhez ismétlje meg a 2. lépést.
- Ha ki szeretne lépni a szerkesztésből, válassza a [▲][▼] gombokkal a [Z] lehetőséget. Nyomja le a [OK] gombot, a [◀][▶] gombokkal válassza ki az [OK] lehetőséget, majd nyomja meg ismét a [OK] gombot.

4 Mentse a szerkesztett videót.

- A [▲][▼] gombokkal válassza ki a [Z] lehetőséget, majd nyomja meg a [OK] gombot.
- Válassza az [Új fájl] lehetőséget a [▲][▼][◀][▶] gombokkal, majd nyomja meg a [OK] gombot.
- A videót a fényképezőgép új fájlként menti.



- Ha az eredeti videót felül szeretné írni a vágott videóval, a 4. lépésben válassza a [Felülírás] lehetőséget. Ekkor az eredeti videó törölni fog.
- Ha a memóriakártyán nincs elegendő szabad hely, csak a [Felülírás] funkció érhető el.
- Ha mentés közben lemerül az akkumulátoregység, akkor előfordulhat, hogy a készülék nem tudja menteni a videót.
- Videók szerkesztéseihez célszerű teljes töltöttségű akkumulátoregységet vagy hálózati adaptert (külön megvásárolható, 1185) használni.

Használat előtt

Alapszintű útmutató

Haladó útmutató

1 A fényképezőgép alapvető használata

2 Automatikus üzemmód

3 Egyéb felvételi módok

4 P üzemmód

5 Lejátszási mód

6 Beállítások menü

7 Tartozékok

8 Mellékletek

Tárgymutató



6

Beállítások menü

A fényképezőgép alapszintű funkcióinak testre szabása vagy beállítása a kényelmesebb fényképezéshez

Az alapvető fényképezőgép-funkciók beállítása

A MENU (📖25) funkciókat a [Y/T] lapon állíthatja be. Szabja testre a gyakran használt funkciókat a kényelmes használathoz.

A fényképezőgép működésének elnémítása

A fényképezőgép hangjait és a videókat a következőképpen némíthatja el.

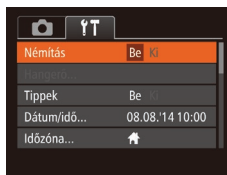

- Válassza a [Némítás] beállítást, majd a [Be] értéket.



- A működés úgy is elnémítható, ha a fényképezőgép bekapcsolásakor nyomva tartja a [DISP.] gombot.
- A videók lejátszása hang nélkül történik, ha elnémítja a fényképezőgépet (📖61). A videók hangjának visszaállításához nyomja meg a [▲] gombot. A hangerőt a [▲][▼] gombokkal módosíthatja tetszés szerint.

Használat előtt

Alapszintű útmutató

Haladó útmutató

1 A fényképezőgép alapvető használata

2 Automatikus üzemmód

3 Egyéb felvételi módok

4 P üzemmód

5 Lejátszási mód

6 Beállítások menü

7 Tartozékok

8 Mellékletek

Tárgymutató

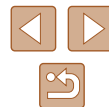

A hangerő módosítása

Módosítsa a fényképezőgépet egyes hangjainak hangerejét a következők szerint.



- Válassza a [Hangerő] beállítást, majd nyomja meg a [OK] gombot.
- Válasszon a tételek közül, majd a [◀][▶] gombokkal állítsa be a hangerőt.

A tippek elrejtése

A kijelzőn alapértelmezett esetben tippek (magyarázatok) jelennek meg, amikor a FUNC. (124) vagy a MENU (125) beállításait kiválasztja. Ha kívánja, kikapcsolhatja ezeknek az információknak a megjelenítését.

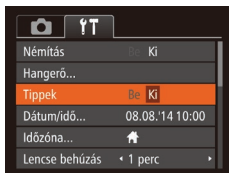

- Válassza a [Tippek] menüt, majd válassza a [Ki] értéket.

Dátum és idő

A dátumot és időt az alábbi művelettel módosíthatja.



- Válassza a [Dátum/idő] lehetőséget, majd nyomja meg a [OK] gombot.
- Válasszon egy beállítási lehetőséget a [◀][▶] gombokkal, majd módosítsa a [▲][▼] gombokkal.

Világóra

A képeket a helyi dátum és idő szerint készítheti el utazás közben a megfelelő időzónára történő váltással, ha előzőleg bejegyezte a megfelelő időzónákat. Ezzel a kényelmes funkcióval nem kell kézzel módosítania a Dátum/idő beállítást.

A világóra használata előtt ellenőrizze, hogy megfelelő-e a dátum és az idő beállítása, illetve otthonának időzónája, lásd: „A dátum és az idő beállítása” (117).



1 Adja meg utazási célját.

- Válassza az [Időzóna] lehetőséget, majd nyomja meg a [OK] gombot.
- A [▲][▼] gombokkal válassza ki a [Világ] lehetőséget, majd nyomja meg a [OK] gombot.
- Válassza ki a kívánt célt a [◀][▶] gombokkal.
- A nyári időszámítás (1 órával előrébb) beállításához a [▲][▼] gombokkal válassza ki a [Világ] lehetőséget, majd a [◀][▶] gombokkal a [☀] lehetőséget.
- Nyomja meg a [OK] gombot.

2 Váltson az úti cél időzónájába.

- A [▲][▼] gombokkal válassza ki a [Világ] lehetőséget, majd nyomja meg a [MENU] gombot.
- Beállítás után megjelenik a [Világ] jel a felvételi képernyőn (114).



- Ha módosítja a dátumot vagy az időt a [Világ] beállításnál (117), a [Hazai] idő és dátum is automatikusan módosul.

Használat előtt

Alapszintű útmutató

Haladó útmutató

1 A fényképezőgép alapvető használata

2 Automatikus üzemmód

3 Egyéb felvételi módok

4 P üzemmód

5 Lejátszási mód

6 Beállítások menü

7 Tartozékok

8 Mellékletek

Tárgymutató



Az objektív behúzási idejének módosítása

Felvétel módban (📖22) a készülék biztonsági okokból behúzza az objektívet körülbelül egy perccel a [▶] gomb megnyomása után. Ha azt szeretné, hogy a fényképezőgép a [▶] gomb megnyomásakor azonnal visszahúzza az objektívet, akkor állítsa az időt [0 mp.] értékre.

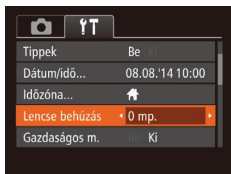

- Válassza a [Lencse behúzás] lehetőséget, majd válassza a [0 mp.] értéket.

A Gazdaságos mód használata

Ez a funkció lehetővé teszi az akkumulátor energiájának megtakarítását Képfelvételi módban. Ha a fényképezőgép nincs használatban, a kijelző gyorsan elsötétül az energiafogyasztás csökkentése érdekében.

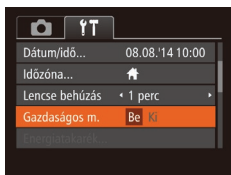

1 Adja meg a beállítást.

- Válassza a [Gazdaságos m.] beállítást, majd a [Be] értéket.
- Beállítás után megjelenik a [ECO] jel a felvételi képernyőn (📖104).
- A képernyő elsötétül, ha a fényképezőgépet kb. két másodpercig nem használja; az elsötétítés után kb. tíz másodperccel a képernyő kikapcsol. A fényképezőgép automatikusan kikapcsol kb. három percnyi téltlenség után.

2 Készítse el a felvételt.

- Ha a kijelző kikapcsolódott, de a készülék még nem húzta be az objektívet, a zárkioldó gomb félig történő lenyomásával bekapcsolhatja a kijelzőt, és folytathatja a fényképezést.

Az energiatakarékos működés beállítása

Igéneyei szerint beállíthatja a fényképezőgép és a képernyő automatikus kikapcsolásának időzítését (Automatikus kikapcsolás, illetve Kijelző kikapcsolás) (📖23).



- Válassza az [Energia takarékos] lehetőséget, majd nyomja meg a [📖] gombot.
- Miután kiválaszt egy lehetőséget, szükség szerint módosítsa a [◀||▶] gombokkal.



- Az akkumulátor energiájával való takarékoskodáshoz válasszon [Be] értéket az [Autom. kikapcs.] beállításához, valamint [1 perc] értéket vagy kevesebbet a [Kijelző kikap.] beállításához.



- A [Kijelző kikap.] beállítás akkor is érvényes, ha az [Autom. kikapcs.] értéke [Ki].
- Ezek az energiatakarékos funkciók nem érhetők el, ha a Gazdaságos módot (📖79) [Be] értékre kapcsolta.

Használat előtt

Alapszintű útmutató

Haladó útmutató

1 A fényképezőgép alapvető használata

2 Automatikus üzemmód

3 Egyéb felvételi módok

4 P üzemmód

5 Lejátszási mód

6 Beállítások menü

7 Tartozékok

8 Mellékletek

Tárgymutató



A kijelző fényereje

A következőképpen állíthatja be a kijelző fényerejét.

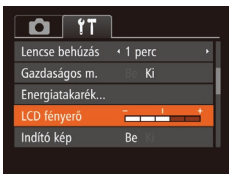

- Válassza az [LCD fényerő] lehetőséget, majd a [◀|▶] gombokkal állítsa be a fényerőt.



- A legnagyobb fényerőhöz a felvételi képernyő megjelenítése közben vagy egyképes lejátszási módban nyomja le és legalább egy másodpercig tartsa lenyomva a [DISP] gombot. (Ezzel felülbírhatja az [LCD fényerő] beállítást a [↑↓] lapon.) Az eredeti fényerő visszaállításához ismét nyomja le és legalább egy másodpercig tartsa lenyomva a [DISP] gombot, vagy indítsa újra a fényképezőgépet.

Az indító kép elrejtése

Ha szeretné, kikapcsolhatja a fényképezőgép bekapcsolásakor alapértelmezett esetben megjelenő indító képet.



- Válassza az [Indító kép] beállítást, és válassza a [KI] értéket.

A memóriakártya formázása

Használat előtt az új (és a korábban más készülékkel formázott) memóriakártyákat formázni kell ezzel a fényképezőgéppel. A formázás minden adatot töröl a memóriakártyáról. A formázás előtt másolja a képeket a memóriakártyáról a számítógépre, vagy készítsen biztonsági másolatot más módon. Az Eye-Fi kártyák (98) magára a kártyára másolt szoftvert tartalmaznak. Eye-Fi kártya formázása előtt telepítse a szoftvert egy számítógépre.

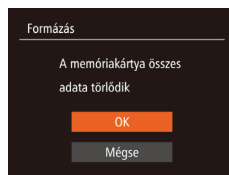
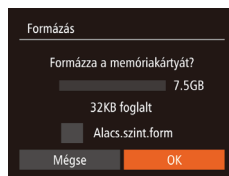

1 Jelenítse meg a [Formázás] képernyőt.

- Válassza a [Formázás] lehetőséget, majd nyomja meg a [☰] gombot.

2 Válassza az [OK] gombot.

- A [▲][▼] gombokkal válassza ki a [Mégse] lehetőséget, a [◀|▶] gombokkal válassza az [OK] lehetőséget, majd nyomja meg a [☰] gombot.

3 Formázza a memóriakártyát.

- A formázási folyamat elindításához a [▲][▼] gombokkal válassza az [OK] lehetőséget, majd nyomja meg a [☰] gombot.
- A formázás befejeződésekor [A memóriakártya formázása befejeződött] üzenet jelenik meg. Nyomja meg a [☰] gombot.

Használat előtt

Alapszintű útmutató

Haladó útmutató

1 A fényképezőgép alapvető használata

2 Automatikus üzemmód

3 Egyéb felvételi módok

4 P üzemmód

5 Lejátszási mód

6 Beállítások menü

7 Tartozékok

8 Mellékletek

Tárgymutató

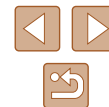



- A memóriakártyán található adatok törlése vagy formázása csak a kártyán található fájlkezelési információkat módosítja, és nem törli teljesen az adatokat. Amikor átad vagy kibővíti egy memóriakártyát, szükség esetén a személyes adatok védelme érdekében végezzen további lépéseket, például fizikailag semmisítse meg a kártyát.



- Előfordulhat, hogy a memóriakártya formázási képernyőn megjelenő teljes kapacitása kevesebb a memóriakártyán jelzett értéknél.

Teljes formázás

Indítsa el az alacsony szintű formázás folyamatát a következő esetekben: Megjelenik a [Memóriakártya hiba] üzenet, a fényképezőgép nem működik megfelelően, a kártyák olvasása/írása lelassul, lelassul a folyamatos fényképezés vagy a videók rögzítése hirtelen megszakad. A teljes formázás minden adatot töröl a memóriakártyáról. Teljes formázás előtt másolja a képeket a memóriakártyáról a számítógépre, vagy készítsen biztonsági másolatot más módon.

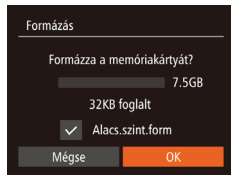

- „A memóriakártya formázása” szakasz (📖80) 2. lépésében szereplő képernyőn a [▲][▼] gombokkal válassza az [Alacs.szint.form] lehetőséget, majd válassza ki ezt a beállítást a [◀][▶] gombokkal. Megjelenik a [✓] ikon.
- „A memóriakártya formázása” szakasz (📖80) 2–3. lépésével folytassa a formázási folyamatot.



- A teljes formázás tovább tart, mint „A memóriakártya formázása” (📖80), mert ekkor a készülék a memóriakártya minden tárolási területéről törli az adatokat.
- A teljes formázás folyamata leállítható a [Stop] parancs választásával. Ebben az esetben az összes adat törlődik, de a memóriakártya a szokásos módon használható.

Fájlszámozás

A fényképezőgép automatikusan hozzárendel a felvett képekhez egy sorszámot (0001 és 9999 között), és legfeljebb 2000 képet tartalmazó mappákba menti a képfájlokat. A fájlszámozás hozzárendelési módja módosítható.



- Válassza a [Fájlszámozás] lehetőséget, majd válasszon egy beállítást.

Folyamatos	A készülék folyamatosan adja a számokat (a 9999. felvételig), még új memóriakártya használatakor is.
Aut. nullázás	A fájlok számozása újraindul 0001-től, ha új memóriakártyát helyez a készülékbe vagy új mappát hoz létre.



- A választott beállítástól függetlenül a felvételek számozása folyamatos lehet az újonnan behelyezett memóriakártyákon található utolsó számtól. Ha 0001-től szeretné kezdeni a felvételeket, üres (vagy formázott (📖80)) memóriakártyát helyezzen be.

Használat előtt

Alapszintű útmutató

Haladó útmutató

1 A fényképezőgép alapvető használata

2 Automatikus üzemmód

3 Egyéb felvételi módok

4 P üzemmód

5 Lejátszási mód

6 Beállítások menü

7 Tartozékok

8 Mellékletek

Tárgymutató



Dátum alapú képtárolás

A helyett, hogy egy mappában tárolná az adott hónapban felvett képeket, a fényképezőgép minden nap új mappát tud létrehozni az adott napi képeknek.



- Válassza az [Új mappa] lehetőséget, majd a [naponta] értéket.
- A képek mentése ekkor az adott felvételek napján létrehozott mappákba történik.

Tanúsítványemlékek ellenőrzése

A fényképezőgép által teljesített tanúsítványkövetelmények egyes emlémei megtekinthetők a kijelzőn. Az egyéb nyomtatott tanúsítványemlékeket ez az útmutató, a fényképezőgép csomagolása vagy váza tartalmazza.



- Válassza a [Tanúsító emléke megjel.] lehetőséget, majd nyomja meg a [OK] gombot.

A kijelző nyelve

A kijelző nyelvét szükség esetén módosíthatja.



- Válassza a [Nyelv] lehetőséget, majd nyomja meg a [OK] gombot.
- Válassza ki a kívánt nyelvet a [▲][▼][◀][▶] gombokkal, majd nyomja meg a [OK] gombot.



- A [Nyelv] képernyőt lejátszás módban úgy is elérheti, hogy a [OK] gomb lenyomva tartása közben azonnal megnyomja a [MENU] gombot.

További beállítások módosítása

Az alábbi beállítások a [f] lapon is módosíthatók.

- [Videorendszer] (87)
- [Eye-Fi beállítások] (98)

Használat előtt

Alapszintű útmutató

Haladó útmutató

1 A fényképezőgép alapvető használata

2 Automatikus üzemmód

3 Egyéb felvételi módok

4 P üzemmód

5 Lejátszási mód

6 Beállítások menü

7 Tartozékok

8 Mellékletek

Tárgymutató

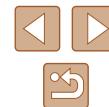

Alapértelmezett értékek visszaállítása

Ha véletlenül módosított egy beállítást, visszaállíthatja a fényképezőgép alapértelmezett beállításait.

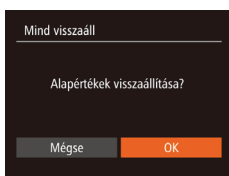

1 Jelenítse meg a [Mind visszaáll] képernyőt.

- Válassza a [Mind visszaáll] lehetőséget, majd nyomja meg a [☰] gombot.

2 Állítsa vissza az alapértelmezett beállításokat.

- A [◀][▶] gombokkal válassza ki az [OK] lehetőséget, majd nyomja meg a [☰] gombot.
- A készülék ekkor visszaállítja az alapértelmezett beállításokat.



- A következő funkcióknál nem állnak vissza az alapértelmezett beállítások.
 - A [↑][↓] lap beállításai: [Dátum/idő] (📅78), [Időzóna] (🕒78), [Nyelv] (🗣️) (📖82) és [Videorendszer] (📺87)
 - Az egyéni fehéregyensúlyhoz mentett adatok (📖53)
 - Felvételi mód (📷43)

Használat előtt

Alapszintű útmutató

Haladó útmutató

1 A fényképezőgép alapvető használata

2 Automatikus üzemmód

3 Egyéb felvételi módok

4 P üzemmód

5 Lejátszási mód

6 Beállítások menü

7 Tartozékok

8 Mellékletek

Tárgymutató

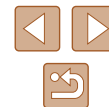

7

Tartozékok

Használja ki a fényképezőgépben rejlő lehetőségeket a választható Canon tartozékokkal és más külön megvásárolható kompatibilis tartozékokkal

A rendszer bemutatása

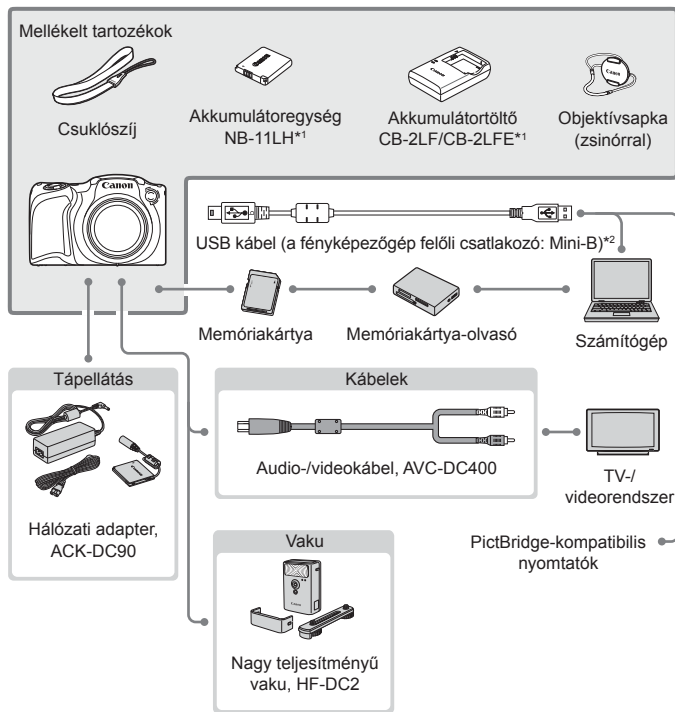

*1 Külön is megvásárolható.

*2 Eredeti Canon tartozék is kapható (interfészkábel, IFC-400PCU).

Használat előtt

Alapszintű útmutató

Haladó útmutató

1 A fényképezőgép alapvető használata

2 Automatikus üzemmód

3 Egyéb felvételi módok

4 P üzemmód

5 Lejátszási mód

6 Beállítások menü

7 Tartozékok

8 Mellékletek

Tárgymutató



Eredeti Canon kiegészítők használata javasolt.

Ezt a terméket úgy tervezték, hogy kiemelkedő teljesítményt nyújtson az eredeti Canon kiegészítőkkel.

A Canon nem vállal felelősséget a nem eredeti Canon tartozékok használatából származó hibás működés (például az akkumulátoregység szivárgása és/vagy felrobbanása), a fényképezőgép károsodása vagy az ebből származó balesetek (például tűz) miatt. Ügyeljen arra, hogy a jótállás nem terjed ki a nem eredeti Canon tartozékok használatából származó hibák javítására, ezeket a javításokat csak térítés ellenében kérheti.

Választható tartozékok

A következő fényképezőgép-tartozékok külön megvásárolhatók. Érdemes tudnia, hogy az elérhetőség függ az adott területtől, és egyes tartozékok esetleg már nem kaphatók.

Tápellátás

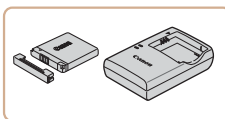

Akkumulátoregység, NB-11LH

- Újratölthető lítiumion-akkumulátor

Akkumulátortöltő, CB-2LF/CB-2LFE

- Töltő az akkumulátoregységhez, NB-11LH



- Az akkumulátoregységhez jár egy kényelmesen használható fedél, amely jelzi a töltési állapotot. Az akkumulátoregység töltöttsége könnyen ellenőrizhető, ha a fedelet úgy helyezi rá, hogy a ▲ jel feltöltött akkumulátoregység esetén látható legyen, nem feltöltött akkumulátoregység esetén pedig a ▲ jel ne legyen látható.
- Az NB-11L akkumulátoregység szintén támogatott.
- A CB-2LD és a CB-2LDE akkumulátortöltő szintén támogatott.

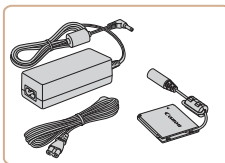

Hálózati adapter, ACK-DC90

- Háztartási konnektorról teszi lehetővé a fényképezőgép üzemeltetését. Ez javasolt a fényképezőgép tápellátására hosszabb idejű használat esetén, illetve ha nyomtatóhoz vagy számítógéphez van csatlakoztatva. Nem használható a fényképezőgépbe helyezett akkumulátoregység töltésére.

Használat előtt

Alapszintű útmutató

Haladó útmutató

1 A fényképezőgép alapvető használata

2 Automatikus üzemmód

3 Egyéb felvételi módok

4 P üzemmód

5 Lejátszási mód

6 Beállítások menü

7 Tartozékok

8 Mellékletek

Tárgymutató





- Az akkumulátortöltő és a hálózati adapter ott használható, ahol a hálózati feszültség 100–240 V (50/60 Hz).
- Eltérő konnektortípus esetén használjon külön megvásárolható átalakítót. Soha ne használjon utazásra tervezett tápfeszültség-átalakítót, mert károsodhat az akkumulátoregység.

Vaku



Nagy teljesítményű vaku, HF-DC2

- Külső vaku a beépített vaku megvilágítási tartományán kívül eső témák megvilágítására.

Egyéb tartozékok

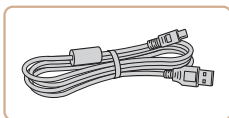

Interfészkábel, IFC-400PCU

- A fényképezőgép számítógéphez vagy nyomtatóhoz való csatlakoztatásához.

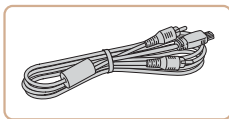

Audio-/videokábel, AVC-DC400

- TV-hez csatlakoztatja a fényképezőgépet, hogy a lejátszást a TV nagyobb képernyőjén élvezhesse.

Nyomtató

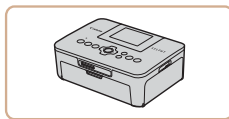

Canon márkájú PictBridge-kompatibilis nyomtatók

- Még számítógép használata nélkül is kinyomtathatja a képeket, ha a fényképezőgépet közvetlenül egy nyomtatóhoz csatlakoztatja. A részletekhez forduljon a legközelebbi Canon kereskedőhöz.

Használat előtt

Alapszintű útmutató

Haladó útmutató

1 A fényképezőgép alapvető használata

2 Automatikus üzemmód

3 Egyéb felvételi módok

4 P üzemmód

5 Lejátszási mód

6 Beállítások menü

7 Tartozékok

8 Mellékletek

Tárgymutató



A választható tartozékok használata

▶ Állóképek ▶ Videók

Lejátszás TV-készüléken

▶ Állóképek ▶ Videók

Az AVC-DC400 audio-/videókábel (külön vásárolható meg) segítségével összekötheti a fényképezőgépet egy TV-készülékkel, hogy a nagyobb képernyőn élvezhesse a képeket, miközben a fényképezőgépet vezérli. A csatlakoztatásról vagy a bemenetek váltásáról a TV használati útmutatójában olvashat részletesebben.



- Bizonyos információk esetleg nem jelennek meg, ha a képeket TV-n jeleníti meg (105).

1 Győződjön meg arról, hogy a fényképezőgép és a TV-készülék ki van kapcsolva.

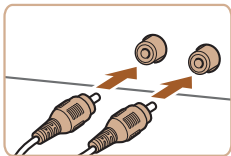

2 Csatlakoztassa a fényképezőgépet a TV-hez.

- A TV-készüléken illessze be teljesen a kábelcsatlakozókat a videobemenetekbe az ábrán látható módon.
- Győződjön meg arról, hogy a kábelcsatlakozók a hasonló színű videobemenetekhez csatlakoznak-e.

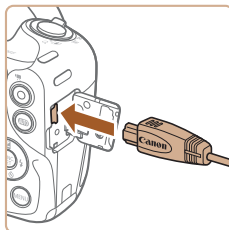

- Nyissa ki a fényképezőgép csatlakozóit borító fedelet, és teljesen illessze be a kábelcsatlakozót a fényképezőgép csatlakozójába.



3 Kapcsolja be a TV-t, és állítsa a videobemenetre.

- Állítsa a TV-t arra a bemenetre, amelyhez a kábelt csatlakoztatta a 2. lépésben.

4 Kapcsolja be a fényképezőgépet.

- Kapcsolja be a fényképezőgépet a [▶] gombbal.
- A fényképezőgép képei ekkor a TV-n jelennek meg. (A fényképezőgép kijelzőjén semmi sem látható.)
- Ha végzett, kapcsolja ki a fényképezőgépet és a TV-t, mielőtt kihúzza a kábelt.



- Megfelelő kijelzés csak akkor lehetséges, ha a fényképezőgép videokimeneti beállítása (NTSC vagy PAL) megegyezik a TV-készülékével. A videokimeneti formátum módosításához nyomja meg a [MENU] gombot, és válassza a [Videorendszer] lehetőséget a [↑] lapon.

Használat előtt

Alapszintű útmutató

Haladó útmutató

1 A fényképezőgép alapvető használata

2 Automatikus üzemmód

3 Egyéb felvételi módok

4 P üzemmód

5 Lejátszási mód

6 Beállítások menü

7 Tartozékok

8 Mellékletek

Tárgymutató



A fényképezőgép üzemeltetése hálózati tápellátással

▶ Állóképek ▶ Videók

Ha a (külön megvásárolható) ACK-DC90 hálózati adapterrel használja a fényképezőgépet, nem kell figyelnie az akkumulátor töltöttségi szintjét.

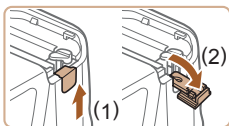

1 Győződjön meg arról, hogy a fényképezőgép ki van kapcsolva.

2 Nyissa ki a fedelet.

- „Az akkumulátoregység és memóriakártya behelyezése” című fejezet (16) 1. lépését követve nyissa ki a memóriakártya és akkumulátor fedelét, majd nyissa fel a DC csatlókábel aljzatának fedelét az ábra alapján.

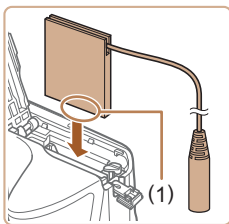

3 Helyezze be a DC csatolót.

- Az érintkezőket a bemutatott módon tartva (1) helyezze be a csatolót az akkumulátoregységhez hasonló módon (lásd „Az akkumulátoregység és a memóriakártya behelyezése” szakasz (16) 2. lépését).

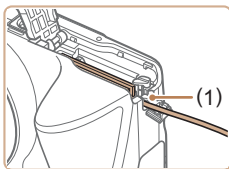

- Ügyeljen arra, hogy a DC csatoló kábele a kábelvezetőben haladjon (1).

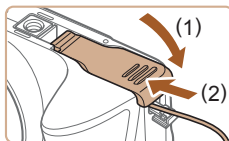

4 Csukja be a fedelet.

- Hajtsa be a fedelet (1), majd nyomja lefelé, és közben kattanásig csúsztassa vissza a zárt helyzetébe (2).

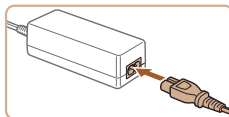
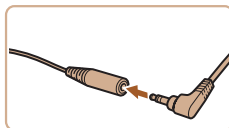

5 Csatlakoztassa a tápkábelt.

- Illessze be az adapter csatlakozóját a DC csatoló kábelének végébe.

- A tápkábel egyik végét csatlakoztassa a kompakt hálózati adapterbe, majd a másik végét a konnektorba.
- Kapcsolja be a fényképezőgépet, majd használja tetszés szerint.
- Ha befejezte, kapcsolja ki a fényképezőgépet, és húzza ki a tápkábelt a konnektorból.



- Ne húzza ki az adaptert vagy a tápkábelt, ha a fényképezőgép még be van kapcsolva. Ez a felvételek törlődéséhez vagy a fényképezőgép károsodásához vezethet.
- Ne rögzítse a töltőt vagy a kábelt más tárgyakhoz. Ez a termék hibás működéséhez vagy sérüléséhez vezethet.

Használat előtt

Alapszintű útmutató

Haladó útmutató

1 A fényképezőgép alapvető használata

2 Automatikus üzemmód

3 Egyéb felvételi módok

4 P üzemmód

5 Lejátszási mód

6 Beállítások menü

7 Tartozékok

8 Mellékletek

Tárgymutató



A szoftver használata

A szoftvereknek a Canon webhelyéről történő letöltése és telepítése után a következő műveleteket hajthatja végre a számítógépen.

- CameraWindow
 - Képek importálása és a fényképezőgép beállításainak módosítása



- A képek megtekintésére vagy szerkesztésére a számítógépen mindig használjon olyan szoftvert, amely támogatja a fényképezőgéppel készült képeket (a számítógépre telepített vagy általános célú szoftvert).

A számítógépes környezet ellenőrzése

A szoftver az alábbi számítógépeken használható. A részletes rendszerkövetelmények és a kompatibilitási információk – beleértve az új operációs rendszerek támogatását – a Canon webhelyén található.

Operációs rendszer	Windows	Mac OS
	Windows 8/8.1 Windows 7 1-es szervizcsomaggal	Mac OS X 10.9 Mac OS X 10.8



- A Canon webhelyén ellenőrizheti a legújabb rendszerkövetelményeket, beleértve a támogatott operációsrendszer-verziókat.

A szoftver telepítése

A példákban szemléltetési célból a Windows 7 és a Mac OS X 10.8 rendszer szerepel.

1 Töltse le a szoftvereket.

- Az internethez csatlakozó számítógépen keresse fel a <http://www.canon.com/icpd/weboldal>.
- Nyissa meg az országának vagy régiójának megfelelő oldalt.
- Töltse le a szoftvereket.

2 Telepítse a fájlokat.

- Kattintson az [Easy Installation/ Egyszerű telepítés] gombra, és kövesse a képernyőn megjelenő utasításokat a telepítés befejezéséhez.
- A telepítés hosszabb ideig is tarthat a számítógép és az internetkapcsolat teljesítményétől függően.
- A telepítés befejezésekor megjelenő képernyőn kattintson a [Finish/Befejezés] vagy a [Restart/Újraindítás] gombra.



- Internetkapcsolat szükséges, és az ezzel kapcsolatos szolgáltatói vagy letöltési díjakat külön kell megfizetni.



- A szoftver eltávolításához (törléséhez) kövesse az alábbi lépéseket.
 - Windows rendszerben kattintson a következőkre ebben a sorrendben: [Start] menü > [Minden program] > [Canon Utilities], majd válassza ki az eltávolítani kívánt szoftvert.
 - Mac OS rendszerben kattintson az [Alkalmazások] mappára, válassza ki a [Canon Utilities] mappát, húzza az eltávolítani kívánt szoftver mappáját a kukába, majd ürítse ki a kukát.

Használat előtt

Alapszintű útmutató

Haladó útmutató

1 A fényképezőgép alapvető használata

2 Automatikus üzemmód

3 Egyéb felvételi módok

4 P üzemmód

5 Lejátszási mód

6 Beállítások menü

7 Tartozékok

8 Mellékletek

Tárgymutató



Képek mentése számítógépre

Importálhatja a képeket, ha a fényképezőgépet egy számítógéphez csatlakoztatja egy kereskedelmi forgalomban kapható USB kábellel (a fényképezőgép Mini-B típusú csatlakozóval rendelkezik).

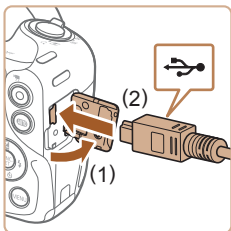

1 Csatlakoztassa a fényképezőgépet a számítógéphez.

- A fényképezőgép kikapcsolt állapotában nyissa ki a fedelet (1). Határozott mozdulattal helyezze az USB kábel kisebb dugóját a fényképezőgép csatlakozójába (2) az ábrán jelzett irányban.

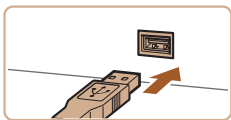

- Illeszse be az USB kábel nagyobbik dugóját a számítógép USB-csatlakozójába. A számítógép USB-kapcsolataira vonatkozó részletes tájékoztatást a számítógép használati útmutatója tartalmazza.



2 Kapcsolja be a fényképezőgépet a CameraWindow ablak megjelenítéséhez.

- Kapcsolja be a fényképezőgépet a [▶] gombbal.
- Mac OS: A fényképezőgép és a számítógép közötti kapcsolat létrehozása után jelenik meg a CameraWindow ablak.

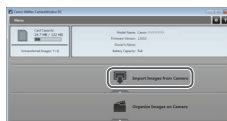
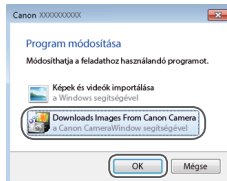

- Windows: Kövesse az alábbi lépéseket.
- A megjelenő képernyőn kattintson a [▶] hivatkozásra a program módosításához.

- Válassza a [Downloads Images From Canon Camera/Képek letöltése a Canon fényképezőgépről] lehetőséget, majd kattintson az [OK] gombra.

- Kattintson duplán a [▶] ikonra.

3 Mentse a számítógépre a fényképezőgépen lévő képeket.

- Kattintson az [Import Images from Camera/Képek importálása fényképezőgépről], majd az [Import Untransferred Images/Át nem vitt képek importálása] lehetőségre.
- Az átmásolt képek a dátum alapján elnevezett külön mappákba kerülnek a számítógép Képek mappájában.
- A képek mentésének befejezése után zárja be a CameraWindow ablakot, a [▶] gombbal kapcsolja ki a fényképezőgépet, és húzza ki a kábelt.
- Az importált képek megtekintésére a számítógépen mindig használjon olyan szoftvert, amely támogatja a fényképezőgéppel készült képeket (a számítógépre telepített vagy általános célú szoftvert).

Használat előtt

Alapszintű útmutató

Haladó útmutató

1 A fényképezőgép alapvető használata

2 Automatikus üzemmód

3 Egyéb felvételi módok

4 P üzemmód

5 Lejátszási mód

6 Beállítások menü

7 Tartozékok

8 Mellékletek

Tárgymutató





- Windows 7: Ha a 2. lépésben nem jelenik meg a képernyő, kattintson a [i] ikonra a tálcán.
- Mac OS: Ha a CameraWindow nem jelenik meg a 2. lépés után, kattintson a [CameraWindow] ikonra a Dock területen.
- A képeket a szoftver telepítése nélkül is átmásolhatja, ha a számítógéphez csatlakoztatja a fényképezőgépet, ilyenkor azonban néhány korlátozással kell számolnia.
 - Lehet, hogy a fényképezőgép számítógéphez történő csatlakozását követően várni kell néhány percet, mielőtt elérhetővé válnak a fényképezőgépen található képek.
 - Előfordulhat, hogy a függőleges helyzetben felvett képek vízszintes helyzetben vihetők át.
 - A képek védelmi beállításai törlődhetnek a képek számítógépre mentésekor.
 - A használt operációs rendszertől, a használt szoftvertől és a képek fájlméretétől függően problémák fordulhatnak elő a képek és a képadatok mentésekor.

Képek nyomtatása

▶ Állóképek ▶ Videók

A felvételeket könnyen kinyomtathatja a fényképezőgép nyomtatóhoz kapcsolásával. A fényképezőgépen kiválaszthatja a csoportosan nyomtatni kívánt képeket, előkészítheti a fotólaboroknak küldendő megrendeléseit, és előkészíthet vagy kinyomtathat fotókönyveket. A példákban egy Canon SELPHY CP series Compact Photo Printer szerepel. A megjelenített képernyők és az elérhető funkciók a nyomtatótól függően eltérőek lehetnek. További információkért tekintse meg a nyomtató kézikönyvét.

Egyszerű nyomtatás

▶ Állóképek ▶ Videók

Egyszerűen kinyomtathatja a felvételeket, ha a fényképezőgépet egy PictBridge-kompatibilis nyomtatóhoz (külön vásárolható meg) csatlakoztatja az USB kábelrel.

- 1 Győződjön meg arról, hogy a fényképezőgép és a nyomtató ki van kapcsolva.**
- 2 Csatlakoztassa a fényképezőgépet a nyomtatóhoz.**

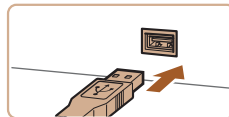
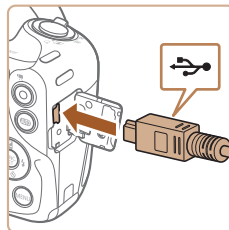

- Nyissa ki a csatlakozófedelelet. Határozott mozdulattal helyezze a kisebb dugót a fényképezőgép csatlakozójába az ábrán jelzett irányban.
- Csatlakoztassa a kábel nagyobbik végét a nyomtatóhoz. A csatlakoztatás további részleteiről a nyomtató kézikönyvében olvashat.

Használat előtt

Alapszintű útmutató

Haladó útmutató

1 A fényképezőgép alapvető használata

2 Automatikus üzemmód

3 Egyéb felvételi módok

4 P üzemmód

5 Lejátszási mód

6 Beállítások menü

7 Tartozékok

8 Mellékletek

Tárgymutató

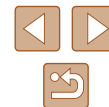



3 Kapcsolja be a nyomtatót.

4 Kapcsolja be a fényképezőgépet.

- Kapcsolja be a fényképezőgépet a [▶] gombbal.

5 Válasszon egy képet.

- Válassza ki a kívánt képet a [◀][▶] gombokkal.



6 Jelenítse meg a nyomtatási képernyőt.

- Nyomja meg a [☰] gombot, válassza a [▶] lehetőséget, végül nyomja le ismét a [☰] gombot.

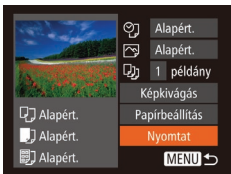

7 Nyomtassa ki a képet.

- A [▲][▼] gombokkal válassza ki a [Nyomtat] lehetőséget, majd nyomja meg a [☰] gombot.
- Ekkor elindul a nyomtatás.
- További képek nyomtatásához az 5. lépéstől kezdve ismételje meg a fenti műveleteket a nyomtatás befejezése után.
- A nyomtatás végeztével kapcsolja ki a fényképezőgépet és a nyomtatót, majd húzza ki a kábelt.



- A Canon márkájú PictBridge-kompatibilis nyomtatókkal (külön vásárolhatók meg) kapcsolatos további részleteket lásd a „Nyomtató” (☰86) című fejezetet.

A nyomtatási beállítások beállítása

▶ Állóképek ▶ Videók

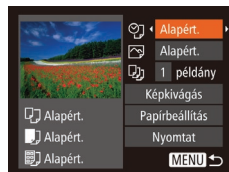

1 Jelenítse meg a nyomtatási képernyőt.

- Jelenítse meg ezt a képernyőt az „Egyszerű nyomtatás” szakasz (☰91) 1–6. lépését követve.

2 Adja meg a beállításokat.

- Válasszon ki egy lehetőséget a [▲][▼] gombokkal, majd válasszon egy beállítást a [◀][▶] gombokkal.

☰	Alapért.	A nyomtató aktuális beállításait használja.
	Dátum	Képek nyomtatása a dátum feltüntetésével.
	Fájlszám	Képek nyomtatása a fájlszám feltüntetésével.
	Mindkettő	Képek nyomtatása a dátum és a fájlszám együttes feltüntetésével.
☰	Ki	–
	Alapért.	A nyomtató aktuális beállításait használja.
	Ki	–
	Be	A felvételkor tárolt információk alapján optimalizálja a nyomtatási beállításokat.
☰	Vö.szem1	Kijavítja a vörösszem-hatást.
	Példányszám	Válassza ki a példányszámot a nyomtatáshoz.
Képkivágás	–	A nyomtatni kívánt képterület megadása (☰93).
Papírbeállítás	–	A papírméret, az elrendezés és más részletek megadása (☰93).

Használat előtt

Alapszintű útmutató

Haladó útmutató

1 A fényképezőgép alapvető használata

2 Automatikus üzemmód

3 Egyéb felvételi módok

4 P üzemmód

5 Lejátszási mód

6 Beállítások menü

7 Tartozékok

8 Mellékletek

Tárgymutató



Képek körülvágása nyomtatás előtt

▶ Állóképek ▶ Videók

Ha nyomtatás előtt körülvágja a képeket, a teljes kép helyett a kívánt képterületet nyomtathatja ki.



1 Válassza a [Képkivágás] beállítást.

- Miután „A nyomtatási beállítások beállítása” szakasz (92) 1. lépésének végrehajtásával megjeleníti a nyomtatási képernyőt, válassza a [Képkivágás] lehetőséget, majd nyomja meg a [OK] gombot.
- Ekkor megjelenik a nyomtatni kívánt képterületet jelölő körülvágási keret.



2 Állítsa be a körülvágási keret szükség szerint.

- A keret méretét a zoom karral módosíthatja.
- A keretet a [▲][▼][◀][▶] gombokkal mozgathatja.
- A keretet a [DISP] gombbal forgathatja el.
- Amikor elkészült, nyomja meg a [OK] gombot.

3 Nyomtassa ki a képet.

- A nyomtatáshoz kövesse az „Egyszerű nyomtatás” szakasz (91) 7. lépését.



- Kis képméreteknél vagy bizonyos képoldalarányoknál előfordulhat, hogy a körülvágás nem lehetséges.
- Előfordulhat, hogy a dátumokat nem lehet helyesen kinyomtatni a [dátumbély.] funkcióval készült képek körülvágásakor.

A papírméret és az elrendezés kiválasztása nyomtatás előtt

▶ Állóképek ▶ Videók

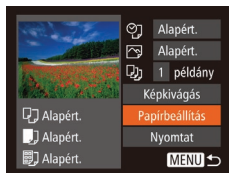

1 Válassza a [Papírbeállítás] menüt.

- Miután „A nyomtatási beállítások beállítása” szakasz (92) 1. lépésének végrehajtásával megjeleníti a nyomtatási képernyőt, válassza a [Papírbeállítás] lehetőséget, majd nyomja meg a [OK] gombot.

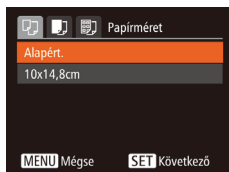

2 Válasszon papírméretet.

- A [▲][▼] gombokkal válassza ki a lehetőségek egyikét, majd nyomja meg a [OK] gombot.

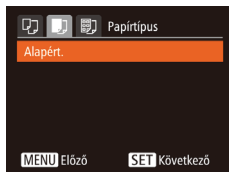

3 Válasszon egy papírtípust.

- A [▲][▼] gombokkal válassza ki a lehetőségek egyikét, majd nyomja meg a [OK] gombot.

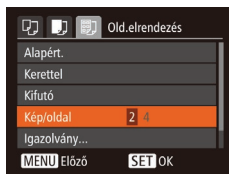

4 Válasszon egy elrendezést.

- Válassza ki a kívánt beállítást a [▲][▼] gombokkal.
- A [Kép/oldal] használatakor a [◀][▶] gombokkal adhatja meg az egy oldalra kerülő képek számát.
- Nyomja meg a [OK] gombot.

5 Nyomtassa ki a képet.

Használat előtt
Alapszintű útmutató
Haladó útmutató
1 A fényképezőgép alapvető használata
2 Automatikus üzemmód
3 Egyéb felvételi módok
4 P üzemmód
5 Lejátszási mód
6 Beállítások menü
7 Tartozékok
8 Mellékletek
Tárgymutató



Választható elrendezési beállítások

Alapért.	A nyomtató aktuális beállításait használja.
Kerettel	Nyomatás a kép körül üres területtel.
Kifutó	Keret nélküli nyomtatás, a papír teljes felületét felhasználja.
Kép/oldal	Kiválasztja az egy oldalra nyomtatandó képek számát.
Igazolvány	Igazolványképek nyomtatása. Csak L felbontású és 4:3 képpoldarányú képek esetén érhető el.
Fix méret	Válassza ki a nyomtatási méretet. A következő lehetőségek közül választhat: 90 x 130 mm, képeslap méretű és széles nyomatok.

Igazolványképek nyomtatása

▶ Állóképek ▶ Videók

1 Válassza az [Igazolvány] lehetőséget.

- „A papírméret és az elrendezés kiválasztása nyomtatás előtt” szakasz (93) 1–4. lépésének végrehajtásával válassza az [Igazolvány] lehetőséget, majd nyomja meg a [OK] gombot.

2 Megadhatja a hosszú és a rövid oldal méretét.

- Válasszon a tételek között a [▲][▼] gombokkal. A [◀][▶] gombokkal adja meg a hosszúságot, majd nyomja meg a [OK] gombot.

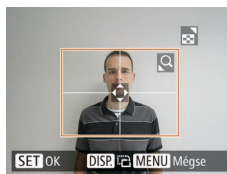
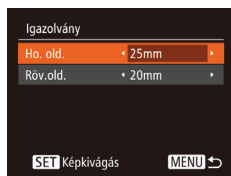

3 Válassza ki a nyomtatandó területet.

- A nyomtatandó terület kiválasztásához kövesse a „Képek körülvágása nyomtatás előtt” szakasz 2. lépését (93).

4 Nyomtassa ki a képet.

Videó képkockáinak nyomtatása

▶ Állóképek ▶ Videók

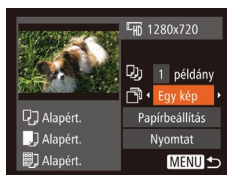

1 Jelenítse meg a nyomtatási képernyőt.

- Válassza ki a videót az „Egyszerű nyomtatás” szakasz (91) 1–6. lépését követve. Ez a képernyő jelenik meg.

2 Válasszon egy nyomtatási módot.

- A [▲][▼] gombokkal válassza a [OK] lehetőséget, majd a [◀][▶] gombokkal válasszon egy nyomtatási módot.

3 Nyomtassa ki a képet.

Videók nyomtatási beállításai

Egy kép	A megjelenített jelenetet állóképként nyomtatja ki.
Sorozat	Adott időközönként kiválasztott jeleneteket nyomtat ki egy oldalra. Kinyomtathatja a mappa számát, a fájl számát és a képkocka felvételen belüli időpontját is, ha a [Felirat] beállításnál a [Be] értéket adja meg.

Használat előtt
Alapszintű útmutató
Haladó útmutató
1 A fényképezőgép alapvető használata
2 Automatikus üzemmód
3 Egyéb felvételi módok
4 P üzemmód
5 Lejátszási mód
6 Beállítások menü
7 Tartozékok
8 Mellékletek
Tárgymutató

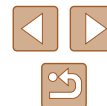



- Ha mégsem szeretné nyomtatni a képet nyomja meg a [RECALL] gombot és válassza az [OK] lehetőséget, és nyomja meg ismét a [RECALL] gombot.
- Az [Igazolvány] és a [Sorozat] beállítás nem érhető el a CP720/CP730 típusoknál korábbi Canon PictBridge-kompatibilis nyomtatóknál.

Képek hozzáadása a nyomtatási listához (DPOF)

▶ **Állóképek** ▶ Videók

A fényképezőgépen beállíthat csoportos nyomtatást (197) és fotólaboroktól nyomatok megrendelését. Jelöljön ki a memóriakártyán akár 998 képet, és adja meg a következők szerint a kívánt beállításokat, például a példányszámot. Az így megadott nyomtatási információk megfelelnek a DPOF (Digital Print Order Format) szabványoknak.

A nyomtatási beállítások beállítása

▶ **Állóképek** ▶ Videók

Adja meg a következők szerint a nyomtatási formátumot, például hogy fel kívánja-e tüntetni a dátumot vagy a fájl számát. A nyomtatási lista minden képre ezek a beállítások érvényesek.

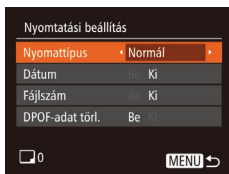

- Nyomja meg a [MENU] gombot, és válassza a [D] lap [Nyomtatási beállítás] lehetőségét. Tetszés szerint válassza ki és módosítsa a beállításokat (125).

Nyomattípus	Normál	Oldalanként egy kép nyomtatása.
	Index	Több kép kicsinyített változatát nyomtatja ki egy lapra.
	Mindkettő	Normál és indexkép formátumokat egyaránt nyomtat.
Dátum	Be	A képeken nyomtatáskor feltünteteti a felvételek készítés dátumát.
	Ki	–
Fájlszám	Be	A képeken nyomtatáskor feltünteteti a fájl számát.
	Ki	–
DPOF-adat törl.	Be	A nyomtatási lista képekre vonatkozó összes beállítása törlődik a nyomtatás után.
	Ki	–



- Előfordulhat, hogy a nyomtató vagy a fotólabor nem tudja az összes megadott DPOF beállítást alkalmazni a nyomtatás során.
- A fényképezőgépen megjelenő [!] arra figyelmeztet, hogy a memóriakártya másik fényképezőgépen megadott nyomtatási beállításokat tartalmaz. Ha megváltoztatja a nyomtatási beállításokat a fényképezőgéppel, akkor előfordulhat, hogy az összes korábbi beállítás felülíródik.
- Bizonyos nyomtatók kétszer nyomtatják rá a dátumot a képre, ha a [Dátum] beállítás [Be] értékre van állítva.



- A [Index] beállítás esetén nem választhat [Be] értéket egyszerre a [Dátum] és a [Fájlszám] lehetőségnél.
- Az indexnyomtatás nem érhető el egyes Canon márkájú PictBridge-kompatibilis nyomtatók esetén (külön vásárolhatók meg).
- A dátum nyomtatása a [D] lap [Dátum/idő] beállításának formátuma szerint történik (117).

Használat előtt

Alapszintű útmutató

Haladó útmutató

1 A fényképezőgép alapvető használata

2 Automatikus üzemmód

3 Egyéb felvételi módok

4 P üzemmód

5 Lejátszási mód

6 Beállítások menü

7 Tartozékok

8 Mellékletek

Tárgymutató



Egyes képek beállítása nyomtatásra

▶ Állóképek ▶ Videók

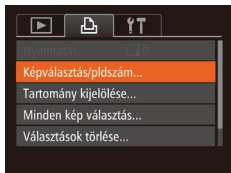

1 Válassza a [Képválasztás/pldszám] menüt.

- Nyomja meg a [MENU] gombot, válassza a [L] lapon a [Képválasztás/pldszám] lehetőséget, és nyomja meg a [OK] gombot.

2 Válasszon egy képet.

- A [◀][▶] gombokkal válassza ki a képek egyikét, majd nyomja meg a [OK] gombot.
- Ekkor kiválaszthatja a példányszámot.
- Az indexnyomtatásra kiválasztott képet [✓] ikon jelöli. A kép indexnyomtatásának törléséhez nyomja meg újra a [OK] gombot. A [✓] eltűnik.



3 Állítsa be a példányszámot.

- A [▲][▼] gombokkal állítsa be a nyomtatok kívánt számát (legfeljebb 99).
- Ha szeretné más képek nyomtatását beállítani és a példányszámokat megadni, ismétlje meg a 2–3. lépést.
- Indexnyomtatáshoz nem adhat meg nyomtatási mennyiséget. Ebben az esetben csak azt adhatja meg, hogy mely képeket szeretné nyomtatni a 2. lépésben.
- Ha végzett, nyomja meg a [MENU] gombot a menüképernyőre való visszatéréshez.

A képek egy tartományának beállítása nyomtatásra

▶ Állóképek ▶ Videók

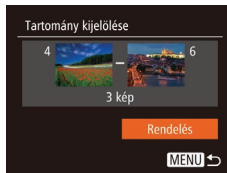

- Az „Egyes képek beállítása nyomtatásra” szakasz (96) 1. lépésének megfelelően válassza a [Tartomány kijelölése] funkciót, és nyomja meg a [OK] gombot.
- Hajtsa végre a „Tartomány kijelölése” szakasz (68) 2–3. lépését a képek megadásához.
- A [▲][▼] gombokkal válassza ki a [Rendelés] lehetőséget, majd nyomja meg a [OK] gombot.

Az összes kép beállítása nyomtatásra

▶ Állóképek ▶ Videók

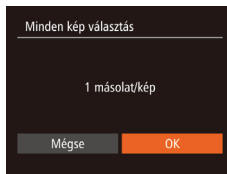

- Az „Egyes képek beállítása nyomtatásra” című rész (96) 1. lépésének megfelelően válassza a [Minden kép választás] funkciót, és nyomja meg a [OK] gombot.
- A [◀][▶] gombokkal válassza ki az [OK] lehetőséget, majd nyomja meg a [OK] gombot.

Az összes kép törlése a nyomtatási listáról

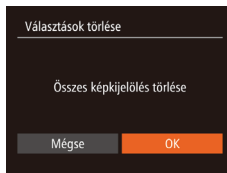

- Az „Egyes képek beállítása nyomtatásra” című rész (96) 1. lépésének megfelelően válassza a [Választások törlése] funkciót, és nyomja meg a [OK] gombot.
- A [◀][▶] gombokkal válassza ki az [OK] lehetőséget, majd nyomja meg a [OK] gombot.

Használat előtt

Alapszintű útmutató

Haladó útmutató

1 A fényképezőgép alapvető használata

2 Automatikus üzemmód

3 Egyéb felvételi módok

4 P üzemmód

5 Lejátszási mód

6 Beállítások menü

7 Tartozékok

8 Mellékletek

Tárgymutató

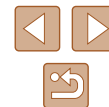

A nyomtatási listára felvett képek nyomtatása (DPOF)

▶ Állóképek ▶ Videók

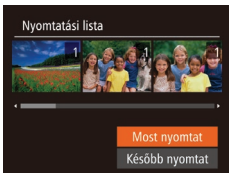

- Ha képeket vett fel a nyomtatási listára (📖95–📖96), ez a képernyő jelenik meg, amikor PictBridge-kompatibilis nyomtatóhoz csatlakoztatja a fényképezőgépet. Nyomja meg a [▲][▼] gombokat a [Most nyomtat] lehetőség kiválasztásához, majd egyszerűen nyomja meg a [🖨️] gombot a nyomtatási listán szereplő képek kinyomtatásához.
- Az ideiglenesen leállított DPOF nyomtatási feladatok a következő képtől folytatódnak.

Képek hozzáadása a fotókönyvhöz

▶ Állóképek ▶ Videók

Ha fotókönyvet szeretne létrehozni a fényképezőgépen, jelöljön ki legfeljebb 998 képet a memóriakártyán, és vigye át azokat a szoftverrel a számítógépére, ahol egy külön mappában találhatja meg őket. Ez a funkció akkor hasznos, ha nyomtatott fotókönyveket szeretne online megrendelni vagy saját nyomtatójával szeretne fotókönyveket nyomtatni.

Kiválasztási mód választása

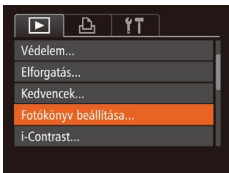

- Nyomja meg [MENU] gombot, válassza ki a [Fotókönyv beállítása] lehetőséget a [▶] lapon, majd adja meg, hogyan fogja kiválasztani a képeket.



- A fényképezőgépen megjelenő [!] arra figyelmeztet, hogy a memóriakártya másik fényképezőgépen megadott nyomtatási beállításokat tartalmaz. Ha megváltoztatja a nyomtatási beállításokat a fényképezőgéppel, akkor előfordulhat, hogy az összes korábbi beállítás felülíródik.

Képek hozzáadása egyenként

▶ Állóképek ▶ Videók

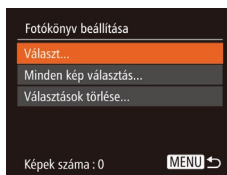

1 Válassza a [Válassz] beállítást.

- Válassza ki a [Válassz] beállítást a „Kiválasztási mód választása” (📖97) eljárását követve, majd nyomja meg a [🖨️] gombot.

2 Válasszon egy képet.

- A [◀][▶] gombokkal válassza ki a képek egyikét, majd nyomja meg a [🖨️] gombot.
- Megjelenik a [✓] jel.
- Ha szeretné törölni a képet a fotókönyvből, nyomja meg újra a [🖨️] gombot. A [✓] eltűnik.
- Ismétlje meg ezt a folyamatot további képek kiválasztásához.
- Ha végzett, nyomja meg a [MENU] gombot a menüképernyőre való visszatéréshez.

Használat előtt

Alapszintű útmutató

Haladó útmutató

1 A fényképezőgép alapvető használata

2 Automatikus üzemmód

3 Egyéb felvételi módok

4 P üzemmód

5 Lejátszási mód

6 Beállítások menü

7 Tartozékok

8 Mellékletek

Tárgymutató



Az összes kép hozzáadása a fotókönyvhöz

▶ Állóképek ▶ Videók

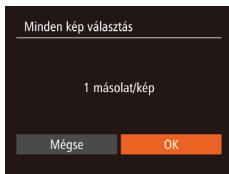

- A „Kiválasztási mód választása” (📖97) eljárásának keretén belül válassza ki a [Minden kép választás] lehetőséget, majd nyomja meg a [OK] gombot.
- A [◀|▶] gombokkal válassza ki az [OK] lehetőséget, majd nyomja meg a [OK] gombot.

A fotókönyv összes képének eltávolítása

▶ Állóképek ▶ Videók

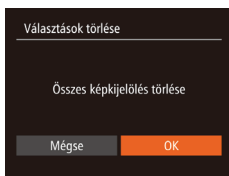

- A „Kiválasztási mód választása” (📖97) eljárásának keretén belül válassza ki a [Választások törlése] lehetőséget, majd nyomja meg a [OK] gombot.
- A [◀|▶] gombokkal válassza ki az [OK] lehetőséget, majd nyomja meg a [OK] gombot.

Az Eye-Fi kártya használata

▶ Állóképek ▶ Videók

Az Eye-Fi kártya használata előtt mindig ellenőrizze, hogy az adott helyen megengedett-e a használata (📖2).

Amikor egy előkészített Eye-Fi kártyát helyez a fényképezőgépbe, automatikusan áttöltheti a képeket vezeték nélküli kapcsolaton keresztül egy számítógépre vagy feltöltheti egy fényképmegosztó webhelyre. A képek átvitelét az Eye-Fi kártya végzi. A kártya előkészítéséről és használatáról vagy a képek átvitelével kapcsolatos problémák megoldásáról a kártya kézikönyvében vagy gyártójánál tájékozódhat.



- A következőkre figyeljen Eye-Fi kártya használatakor.
 - Az Eye-Fi kártya továbbra is kibocsáthat rádióhullámokat még akkor is, ha az [Eye-Fi átvitel] beállítást [Letilt.] értékre állítja (📖99). Távolítsa el az Eye-Fi kártyát, mielőtt kórházba, repülőgép fedélzetére vagy más olyan helyre megy, ahol tilos a rádióhullámok használata.
 - Ha képek átvitelével kapcsolatos problémákat szeretne elhárítani, ellenőrizze a kártya és a számítógép beállításait. A részletekről a kártya felhasználói kézikönyvében olvashat.
 - Gyenge Eye-Fi kapcsolat esetén a képek átvitele sokáig tarthat, és előfordulhat, hogy megszakad az átvitel.
 - Az Eye-Fi kártya felmelegedhet az átviteli funkció használata miatt.
 - Az akkumulátor a szokásosnál gyorsabban merül le.
 - Lelassulhat a fényképezőgép működése. Ennek megoldásához próbálja az [Eye-Fi átvitel] beállítást [Letilt.] értékre állítani.

Használat előtt

Alapszintű útmutató

Haladó útmutató

1 A fényképezőgép alapvető használata

2 Automatikus üzemmód

3 Egyéb felvételi módok

4 P üzemmód

5 Lejátszási mód

6 Beállítások menü







7 Tartozékok

8 Mellékletek

Tárgymutató



A fényképezőgépbe helyezett Eye-Fi kártya kapcsolati állapotát a felvételi képernyőn (normál információs nézet módban) vagy a lejátszás képernyőn (egyszerű információs nézet módban) ellenőrizheti.

 (szürke)	Nincs csatlakozva
 (villogó fehér)	Csatlakozás
 (fehér)	Csatlakoztatva
 (mozgó)	Átvitel van folyamatban*1
	Megszakítva
	Nincs kommunikáció
	Hiba az Eye-Fi kártya adatainak olvasásakor*2

*1 A képek átvitele közben a fényképezőgép energiatakarékos működése (🔋23) átmenetileg le van tiltva.

*2 Indítsa újra a fényképezőgépet. Az ikon ismétlődő megjelenése azt jelezheti, hogy probléma van a kártyával.

A  ikonnal megjelölt képek átvitele befejeződött.

A kapcsolat adatainak ellenőrzése

Szükség esetén ellenőrizheti az Eye-Fi kártya által használt elérési pont SSID-azonosítóját vagy a kapcsolat állapotát.

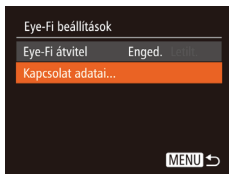

- Nyomja meg a [MENU] gombot, válassza az [Eye-Fi beállítások] pontot a [↑] lapon, majd nyomja meg a [📶] gombot.
- Válassza a [Kapcsolat adatai] lehetőséget, majd nyomja meg a [📶] gombot.
- Ekkor megjelenik a kapcsolat adatait tartalmazó képernyő.

Az Eye-Fi átvitel letiltása

Ha szükséges, akkor a kártya Eye-Fi átvitelének letiltásához végezze el a következő beállításokat.



- Nyomja meg a [MENU] gombot, válassza az [Eye-Fi beállítások] pontot a [↑] lapon, majd nyomja meg a [📶] gombot.
- Válassza az [Eye-Fi átvitel], majd a [Letilt.] lehetőséget.



- Az [Eye-Fi beállítások] nem jelenik meg, csak ha egy olyan Eye-Fi kártya van a fényképezőgépben, amelynek az írásvédelmi kapcsolója nyitott állásban van. Emiatt a fényképezőgépbe helyezett Eye-Fi kártya beállításait nem lehet módosítani, ha az írásvédelmi kapcsoló zárolt helyzetben van.

Használat előtt

Alapszintű útmutató

Haladó útmutató

1 A fényképezőgép alapvető használata

2 Automatikus üzemmód

3 Egyéb felvételi módok

4 P üzemmód

5 Lejátszási mód

6 Beállítások menü

7 Tartozékok

8 Mellékletek

Tárgymutató

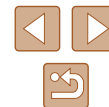

8

Mellékletek

Hasznos információk a fényképezőgép használatához

Hibaelhárítás

Ha úgy gondolja, hogy probléma lehet a fényképezőgéppel, akkor először ellenőrizze az alábbiakat. Ha a felsorolt eljárásokkal nem oldódik meg a probléma, forduljon a Canon ügyfélszolgálatához.

Tápellátás

Semmi sem történik, amikor megnyomja az ON/OFF gombot.

- Ellenőrizze, hogy az akkumulátoregység fel van-e töltve (15).
- Ellenőrizze, hogy az akkumulátoregység a megfelelő irányban van-e behelyezve (16).
- Ellenőrizze a memóriakártya és akkumulátor fedelének biztonságos zárását (16).
- A szennyezett akkumulátorpólusok csökkentik az akkumulátor teljesítményét. Próbálja megtisztítani az érintkezőket pamut törlőruhával, és többször visszahelyezni az akkumulátoregységet.

Az akkumulátoregység hamar lemerül.

- Az akkumulátor teljesítménye alacsony hőmérsékleten csökken. Próbálja felmelegíteni az akkumulátoregységet, például tegye a zsebébe, ügyelve arra, hogy a csatlakozók ne érintkezzenek fémtárgyakkal.
- A szennyezett akkumulátorpólusok csökkentik az akkumulátor teljesítményét. Próbálja megtisztítani az érintkezőket pamut törlőruhával, és többször visszahelyezni az akkumulátoregységet.
- Ha ez nem segít, és az akkumulátoregység továbbra is hamar lemerül töltés után, akkor elérte az élettartama végét. Ez esetben vásároljon új akkumulátoregységet.

Az objektív nem húzódik vissza.

- Ne nyissa fel a memóriakártya és akkumulátor/elem fedelét, amíg a fényképezőgép be van kapcsolva. Csukja be a fedelet, kapcsolja be a fényképezőgépet, majd kapcsolja ki újra (16).

Az akkumulátoregység megvastagodott.

- Az akkumulátor megvastagodása szokásos jelenség, és nem jelent biztonsági kockázatot. Ha annyira megvastagodott az akkumulátoregység, hogy nem helyezhető be a fényképezőgépbe, forduljon a Canon ügyfélszolgálatához.

Megjelenítés TV-készüléken

A fényképezőgép képei torzítva vagy nem jelennek meg a TV-készüléken (87).

Használat előtt

Alapszintű útmutató

Haladó útmutató

1 A fényképezőgép alapvető használata

2 Automatikus üzemmód

3 Egyéb felvételi módok

4 P üzemmód

5 Lejátszási mód

6 Beállítások menü

7 Tartozékok

8 Mellékletek

Tárgymutató



Felvétel készítése

Nem lehet felvételt készíteni.

- Lejátszás módban (📖61) nyomja le félig a zárkioldó gombot (📖23).

Furcsa kijelzés kevés fény esetén (📖24).

Furcsa kijelzés felvételnél.

- Felhívjuk figyelmét, hogy az alábbi, a kijelzőn megjelenő problémák nem kerülnek rá az állóképekre, a videofelvételekre azonban igen.
 - A kijelző elsötétíthető éles fényben.
 - A képernyő villódzhat fénycsöves vagy LED-es megvilágítás esetén.
 - Lilás csíkok jelenhetnek meg a képernyőn, ha olyan képet készít, amelyen éles fényforrás is szerepel.

A képeken nem jelenik meg a dátumbélyegző.

- Adja meg a [dátumbély. 📅] beállítás (📖17). Ne felejtse el, hogy a dátumbélyegzők nem kerülnek rá automatikusan a képekre attól, hogy csupán megadta a [Dátum/idő] beállítást (📖35).
- A dátumbélyegző nem kerül a képekre azokban a felvételi módokban (📖109), amelyekben ez a beállítás nem adható meg (📖35).

⚡ villog a képernyőn a zárkioldó gomb megnyomásakor, és nem lehet felvételt készíteni (📖30).

📷 jelenik meg a kijelzőn a zárkioldó gomb félig történő lenyomásakor (📖30).

- Állítsa az [IS üzemmód] beállítást [Folyamatos] értékre (📖60).
- Nyissa ki a vakut, és állítsa a vakumódot [📷] értékre (📖58).
- Növelje az ISO érzékenységet (📖51).
- Rögzítse állványra a fényképezőgépet, vagy más módon érje el, hogy ne mozogjon. Továbbá állvány használata, illetve a fényképezőgép más módon történő rögzítése esetén állítsa az [IS üzemmód] beállítást [KI] értékre (📖60).

A felvételek életlenek.

- Az élesség beállításához nyomja le félig a zárkioldó gombot, mielőtt a felvétel elkészítéséhez teljesen lenyomja (📖23).
- Ellenőrizze, hogy a témák az élességállítási tartományban helyezkednek-e el (📖115).
- Állítsa az [AF segédfény] beállítást [Be] értékre (📖40).
- Ellenőrizze, hogy ki vannak-e kapcsolva a nem kívánt funkciók, például a makró üzemmód.
- Próbálja a felvételt az élességrögzítés vagy AF rögzítés segítségével elkészíteni (📖55, 📖58).

Nem jelenik meg AF keret, és a fényképezőgép nem állítja be az élességet a zárkioldó gomb félig történő lenyomásakor.

- Az AF keretek megjelenítéséhez és a fényképezőgép megfelelő élességbeállításához próbálkozzon nagyobb kontrasztú témák középre állításával, mielőtt félig lenyomja a zárkioldó gombot. Ellenkező esetben nyomja le többször félig a zárkioldó gombot.

A témák túl sötétek a felvételeken.

- Nyissa ki a vakut, és állítsa a vakumódot [📷] értékre (📖58).
- Állítsa be a fényerőt expozíciókompenzációval (📖50).
- Állítsa a kontraszton az i-Contrast funkcióval (📖52, 📖75).
- Használja az AE rögzítést vagy a fénymérést (📖50, 📖51).

Az alanyok túl világosak, a fényes részek kiégnek.

- Hajtsa le a vakut, és állítsa a vakumódot [📷] (📖28) értékre.
- Állítsa be a fényerőt expozíciókompenzációval (📖50).
- Használja az AE rögzítést vagy a fénymérést (📖50, 📖51).
- Csökkentse az alanyokat megvilágító világítást.

A felvétel sötét, pedig villant a vaku (📖30).

- A vaku tartományán belül fényképezzen (📖114).
- Növelje az ISO érzékenységet (📖51).

Vakus képeken az alanyok túl világosak, a fényes részek kiégnek.

- A vaku tartományán belül fényképezzen (📖114).
- Hajtsa le a vakut, és állítsa a vakumódot [📷] (📖28) értékre.

Fehér pontok vagy hasonló képi elemek jelennek meg vakuval történő fényképezéskor.

- Ennek az az oka, hogy a vaku fénye visszaverődik a levegőben lévő porszemekről vagy más tárgyakról.

A felvételek szemcsészettnek tűnnek.

- Csökkentse az ISO érzékenységet (📖51).

Az alanyok szeme piros.

- Állítsa a [Vö.sz.-lámpa] beállítást [Be] értékre (📖40) a vörösszemhatás-csökkentő lámpa bekapcsolásához (📖3) a vakus felvételeken. Érdemes tudnia, hogy amíg a vörösszemhatás-csökkentő lámpa világít (körülbelül egy másodpercig), nem lehet fényképezni, mert a lámpa a vörös szemek megjelenését akadályozza meg. A legjobb eredményhez kérje meg az alanyokat, hogy nézzenek bele a vörösszemhatás-csökkentő lámpába. Beltéri felvételeken próbálja növelni a megvilágítást, és fényképezzen közelebről.
- Módosítson a képeken a vörösszem-javítással (📖75).

Használat előtt

Alapszintű útmutató

Haladó útmutató

1 A fényképezőgép alapvető használata

2 Automatikus üzemmód

3 Egyéb felvételi módok

4 P üzemmód

5 Lejátszási mód

6 Beállítások menü

7 Tartozékok

8 Mellékletek

Tárgymutató

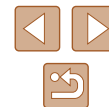

Túl hosszú ideig tart a képek rögzítése a memóriakártyára, vagy lelassult a folyamatos fényképezés.

- Hajtsa végre a memóriakártya teljes formázását a fényképezőgéppel (1081).

Nem lehet elérni a felvételi funkciók vagy a FUNC. menü beállításait.

- Az egyes felvételi módokban elérhető funkciók különbözők. Lásd: „Az egyes felvételi módokban elérhető funkciók”, „FUNC. menü” és „Felvétel lap” (106–109).

Videók készítése

Az eltelt idő nem megfelelően jelenik meg, vagy megszakad a felvétel.

- Formázza a fényképezőgéppel a memóriakártyát, vagy használjon másik, nagy sebességű felvétellel alkalmas memóriakártyát. Ha az eltelt idő nem is megfelelően jelenik meg, a memóriakártyára rögzített videó hossza a tényleges felvételi idő lesz (180, 114).

Megjelenik a [] jel, és a felvétel automatikusan leáll.

- A fényképezőgép belső memóriapuffere megtelt, mert nem sikerült elég gyorsan rögzíteni az adatokat a memóriakártyára. Próbálja ki az alábbiak egyikét.
 - Hajtsa végre a memóriakártya teljes formázását a fényképezőgéppel (181).
 - Csökkentse a képminőséget (138).
 - Használjon másik, nagy sebességű felvételre alkalmas memóriakártyát (114).

Nem lehet használni a zoomot.

- A zoomolás nem lehetséges, ha [] üzemmódban készít videót (145).

Lejátszás

A lejátszás nem lehetséges.

- A képek vagy a videofelvételek lejátszása esetleg nem lehetséges, ha a fájlnévet vagy a mappaszerkezetet számítógépen megváltoztatja.

A lejátszás megáll, vagy kihagy a hang.

- Olyan memóriakártyát használjon, amelyet ezen a fényképezőgépen előzőleg a teljes formázás funkcióval (181) formázott.
- Alacsony olvasási sebességű memóriakártya használatakor a videók lejátszása során rövid szüneteket tapasztalhat.
- Ha a videókat számítógépen játssza le, képek kimaradhatnak vagy a hang ugorhat, ha a számítógép teljesítménye nem elegendő.

A videók hangja lejátszáskor nem hallható.

- Állítson a hangerőn (178), ha bekapcsolta a [Némítás] beállítást (177), vagy ha a videónak halk a hangja.
- A [] üzemmódban (145) készült videóknál nem hallható a hang, mert ebben az üzemmódban a készülék nem rögzít hangot.

Memóriakártya

A memóriakártya nem ismerhető fel.

- Indítsa újra a fényképezőgépet úgy, hogy benne van a memóriakártya (122).

Számítógép

Nem sikerül a képeket számítógépre másolni.

- Ha képeket próbál átvinni számítógépre kábellel, akkor próbálja csökkenteni az átviteli sebességet a következőképpen.
 - A lejátszás üzemmódbba lépéshez nyomja le a [] gombot. A [MENU] gomb nyomva tartása mellett nyomja le egyszerre a [] és a [] gombot. A következő képernyőn a [] [] gombokkal válassza ki a [B] lehetőséget, és nyomja meg a [] gombot.

Eye-Fi kártyák

Nem sikerül a képeket átvinni (198).

Használat előtt

Alapszintű útmutató

Haladó útmutató

1 A fényképezőgép alapvető használata

2 Automatikus üzemmód

3 Egyéb felvételi módok

4 P üzemmód

5 Lejátszási mód

6 Beállítások menü

7 Tartozékok

8 Mellékletek

Tárgymutató



A kijelzőn megjelenő üzenetek

Ha hibaüzenet jelenik meg, a következők szerint járjon el.

Nincs memóriakártya

- A memóriakártya esetleg rossz irányban lett behelyezve. A helyes irányban helyezze be újra a memóriakártyát (116).

Memóriakártya zárolva

- A memóriakártya írásvédelmi kapcsolója zárolt állásban van. Állítsa az írásvédelmi kapcsolót nyitott állásba (116).

Nem lehet felvenni.

- A memóriakártya nélkül próbált felvételt készíteni. A felvételhez helyezzen be egy memóriakártyát a helyes irányban (116).

Memóriakártya hiba (181)

- Ha ugyanez az üzenet akkor is megjelenik, amikor a készülékben van formázott, támogatott memóriakártya (12), és az a helyes irányba néz (116), forduljon a Canon ügyfélszolgálatához.

Kevés a hely a kártyán

- Nincs elég szabad hely a memóriakártyán a felvételhez (128, 142, 149) vagy a képek szerkesztéséhez (173). Törölje a felesleges képeket (169) vagy helyezzen be egy memóriakártyát, amelyen elég szabad hely található (116).

Töltse fel az akkumulátort (115).

Nincs kép.

- A memóriakártyán nem található egyetlen megjeleníthető kép sem.

Védett! (167)

Azonosíthatatlan kép/Nem megfelelő JPEG/A kép túl nagy./MOV nem játszható le/MP4 nem játszható le

- A nem támogatott, illetve a sérült képek nem jeleníthetők meg.
- Előfordulhat, hogy nem tudja lejátszani azokat a képeket, amelyeket számítógépen szerkesztettek, neveztek át, vagy más fényképezőgéppel készültek.

Nem lehet nagyítani./A tartalom nem játszható le intelligens válogatással./
Nem lehet forgatni./A kép nem módosítható/Nem lehet módosítani/
Nem kategorizálható/Nem kiválasztható kép

- A következő funkciók esetleg nem használhatók olyan képeken, amelyeket számítógépen átneveztek, szerkesztettek, vagy más fényképezőgéppel készültek. A csillaggal jelölt (*) funkciók nem érhetők el videók esetén. Nagyítás* (165), Intelligens válogatás* (166), Elforgatás* (171), Kedvencek (172) Szerkesztés* (173), Nyomatási lista* (195) és Fotókönyv beállítása* (197).

Érvénytelen. kijel. tart.

- A képkiválasztási tartomány megadásakor (168, 170, 196) olyan kezdő képet próbált választani, amely az utolsó után található, vagy fordítva.

Túllépi a kijel. határt

- Több mint 998 képet választott ki nyomtatási listához (195) vagy fotókönyvhöz (197). Legfeljebb 998 képet válasszon ki.
- Nem lehetett megfelelően menteni a nyomtatási lista (195) vagy a fotókönyv beállításait (197). Csökkentse a kiválasztott képek számát, majd próbálja újra.
- 500 vagy több képet próbált választani a következő funkciók valamelyikéhez: Védelem (167), Törlés (169), Kedvencek (172), Nyomatási lista (195) és Fotókönyv beállítása (197).

Elnevezési hiba!

- A mappa nem hozható létre vagy a képek nem rögzíthetők, mert elérte a kártyán létrehozható mappák maximális számát (999) vagy az egy mappába menthető képek maximális számát (9999). A [F1] lapon állítsa a [Fájlszámozás] beállítást [Aut. nullázás] értékűre (181), vagy formázza a memóriakártyát (180).

Objektívhiba

- Ez a hiba akkor léphet fel, ha megfogja a mozgó objektívet, illetve ha poros vagy homokos helyen használja a fényképezőgépet.
- A hibaüzenet gyakori megjelenése a fényképezőgép sérülését jelezheti. Ebben az esetben forduljon a Canon ügyfélszolgálatához.

Hiba a fényképezőgéppel (*hiba száma*)

- Ha ez a hibaüzenet közvetlenül felvétel készítése után jelenik meg, akkor előfordulhat, hogy nem sikerült menteni a felvételt. Váltson lejtárszám módba, és ellenőrizze a képet.
- A hibaüzenet gyakori megjelenése a fényképezőgép sérülését jelezheti. Ebben az esetben írja le a hibaszámot (*Exx*), és forduljon a Canon ügyfélszolgálatához.

Használat előtt

Alapszintű útmutató

Haladó útmutató

1 A fényképezőgép alapvető használata

2 Automatikus üzemmód

3 Egyéb felvételi módok

4 P üzemmód

5 Lejátszási mód

6 Beállítások menü

7 Tartozékok

8 Mellékletek

Tárgymutató

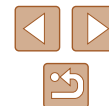

Fájl hiba

- A megfelelő nyomtatás (191) esetleg nem lehetséges más fényképezőgéppel készített vagy számítógépes programmal módosított képek esetén, még ha a fényképezőgép nyomtatóhoz is van csatlakoztatva.

Nyomatási hiba

- Ellenőrizze a papírméret beállítását (193). Ha ez a hibáüzenet jelenik meg, de a beállítás helyes, akkor indítsa újra a nyomtatót, és adja meg újból a beállítást a fényképezőgépen.

A tintagyűjtő megtelt

- Forduljon a Canon ügyfélszolgálatához, és kérjen segítséget a tintagyűjtő tartály cseréjében.

A kijelzőn megjelenő információk

Felvétel (információs nézet)

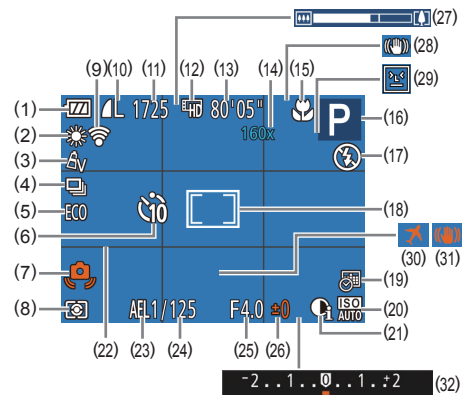

- | | |
|--|---|
| (1) Akkumulátor töltöttsége (105) | (11) Rögzíthető képek száma (114) |
| (2) Fehéregyensúly (52) | (12) Videó minősége (38) |
| (3) Saját színbeállítás (53) | (13) Hátralévő idő (114) |
| (4) Felvételi mód (36) | (14) Digitális zoom nagyítása (33),
Digitális telekonverter (55) |
| (5) Gazdaságos mód (79) | (15) Élességállítási tartomány (54, 55),
AF rögzítés (58) |
| (6) Önkioldó (34) | (16) Felvételi mód (106),
Téma ikonja (31) |
| (7) Figyelmeztetés a fényképezőgép
bemozdulására (30) | (17) Vakumód (58) |
| (8) Fénymérési mód (51) | (18) AF keret (55),
Szpot AE pont keret (51) |
| (9) Eye-Fi kapcsolat állapota (98) | |
| (10) Állóképek tömörítése (60),
Felbontás (37) | |

Használat előtt

Alapszintű útmutató

Haladó útmutató

1 A fényképezőgép
alapvető használata

2 Automatikus üzemmód

3 Egyéb felvételi módok

4 P üzemmód

5 Lejátszási mód

6 Beállítások menü

7 Tartozékok

8 Mellékletek

Tárgymutató

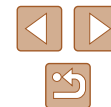

- (19) Dátumbélyegző (📖35)
- (20) ISO érzékenység (📖51)
- (21) i-Contrast (📖52)
- (22) Négyzetháló (📖38)
- (23) AE rögzítés (📖50),
FE rögzítés (📖59)
- (24) Zársebesség
- (25) Rekesznyílás értéke
- (26) Expozíciókompenzáció szintje (📖50)
- (27) Zoom sáv (📖28)
- (28) IS üzemmód ikonja (📖32)
- (29) Pislogásészlelés (📖39)
- (30) Időzóna (📖78)
- (31) Képstabilizálás (📖60)
- (32) Expozíciókompenzáció sávja (📖50)

■ Akkumulátor töltöttsége

Az akkumulátor töltöttségét a kijelzőn megjelenő ikon vagy üzenet jelzi.

Megjelenítés	Részletek
	Elegendő töltöttség
	Kissé merülőben van, de elegendő
(vörösen villog)	Majdnem lemerült, hamarosan töltsé fel az akkumulátoregységet
[Töltsé fel az akkumulátort]	Lemerült, azonnal töltsé fel az akkumulátoregységet

Lejátszás (részletes információs nézet)

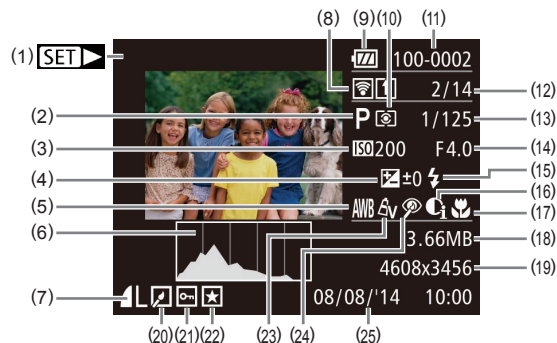

- (1) Videók (📖28, 📖61)
- (2) Felvételi mód (📖106)
- (3) ISO érzékenység (📖51),
Lejátszási sebesség (📖45)
- (4) Expozíciókompenzáció szintje (📖50)
- (5) Fehéregyensúly (📖52)
- (6) Hisztogram (📖63)
- (7) Tömörítés (képminőség) (📖60) / Felbontás (📖37),
MOV (videók)
- (8) Átmásolva Eye-Fi kártyával (📖98)
- (9) Akkumulátor töltöttsége (📖105)
- (10) Fénymérési mód (📖51)
- (11) Mappa száma – fájl száma (📖81)
- (12) Aktuális kép száma /
Képek száma összesen
- (13) Zársebesség (állóképek),
Képminőség / Képssebesség (videók) (📖38)
- (14) Rekesznyílás értéke
- (15) Vaku (📖58)
- (16) i-Contrast (📖52, 📖75)
- (17) Élességállítási tartomány (📖54, 📖55)
- (18) Fájméret
- (19) Állóképek: Felbontás (📖114)
Videók: Lejátszási idő (📖114)
- (20) Képszerkesztés (📖73)
- (21) Védelem (📖67)
- (22) Kedvencek (📖72)
- (23) Saját színbeállítás (📖53, 📖74)
- (24) Vörösszem-javítás (📖75)
- (25) Felvételi dátum/idő (📖17)

Használat előtt
Alapszintű útmutató
Haladó útmutató
1 A fényképezőgép alapvető használata
2 Automatikus üzemmód
3 Egyéb felvételi módok
4 P üzemmód
5 Lejátszási mód
6 Beállítások menü
7 Tartozékok
8 Mellékletek
Tárgymutató

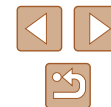



- Bizonyos információk esetleg nem jelennek meg, ha a képeket TV-n jeleníti meg (87).

A videofelvételek vezérlőpultjának áttekintése

Az alábbi műveletek állnak rendelkezésre a „Megjelenítés” (61) részben leírt módon elérhető videofelvételek vezérlőpultján.

	Kilépés
	Lejátszás
	Lassítás lejátszási mód (A [◀][▶] gombokkal állíthatja a lejátszási sebességet. Hang nem hallatszik.)
	Ugrás vissza* (Folyamatos visszatekeréshez tartsa nyomva a [⏮] gombot.)
	Előző kocka (Gyors visszatekeréshez tartsa nyomva a [⏮] gombot.)
	Következő kocka (Gyors előretekéréshez tartsa nyomva a [⏭] gombot.)
	Ugrás előre* (a [⏭] gomb nyomva tartása esetén folyamatos előretekérés)
	Szerkesztés (76)
	Akkor jelenik meg, ha a fényképezőgépet egy PictBridge-kompatibilis nyomtatóhoz csatlakoztatja (91).

* Az aktuális képkocka előtt vagy után kb. 4 másodperccel következő képkockát jeleníti meg.



- Videó lejátszása közben a [◀][▶] gombokkal tekerheti előre vagy vissza a videót.

Funkciók és menük táblázatai

Az elérhető vagy az automatikusan beállított funkciókat fekete ikonok jelzik, mint például a **AUTO**.

A nem elérhető funkciókat szürke ikonok jelzik, mint például a **AUTO**.

Az egyes felvételi módokban elérhető funkciók

Expozíciókompenzáció (50)

AUTO / P / LIVE* / / / / / / / / / / / / / / /

Önkioldó (34)

/ / / / / / / / / / / / / / / /

Önkioldó beállításai (35)

AUTO / P / LIVE / / / / / / / / / / / / / / / /

Használat előtt

Alapszintű útmutató

Haladó útmutató

1 A fényképezőgép alapvető használata

2 Automatikus üzemmód

3 Egyéb felvételi módok

4 P üzemmód

5 Lejátszási mód

6 Beállítások menü

7 Tartozékok

8 Mellékletek

Tárgymutató



ISO érzékenység (51)

ISO
AUTO

AUTO / P / LIVE / 



ISO 100 / ISO 200 / ISO 400 / ISO 800 / ISO 1600

AUTO / P / LIVE / 



Felvételi mód (36)



AUTO / P / LIVE / 





AUTO / P / LIVE / 



Állóképek képaránya (37)

16:9

AUTO / P / LIVE / 



3:2 / 1:1

AUTO / P / LIVE / 



4:3

AUTO / P / LIVE / 



Felbontás (37)

L

AUTO / P / LIVE / 



M1 / M2 / S

AUTO / P / LIVE / 



M

AUTO / P / LIVE / 



Tömörítés (60)

S

AUTO / P / LIVE / 





AUTO / P / LIVE / 



Videó minősége (38)

HD / EVGA

AUTO / P / LIVE / 



*1 Fehéregyensúly (WB) nem érhető el.

*2 Az 1–5 tartományban állíthatók be: a kontraszt, az élesség, a színtelítettség, a vörös, a zöld, a kék szín és a bőrtónus.

*3 Automatikusan beállítva, együtt módosul a képméretarányal (45).

Használat előtt

Alapszintű útmutató

Haladó útmutató

1 A fényképezőgép alapvető használata

2 Automatikus üzemmód

3 Egyéb felvételi módok

4 P üzemmód

5 Lejátszási mód

6 Beállítások menü

7 Tartozékok

8 Mellékletek

Tárgymutató



Vaku beállításai (📖40)

Vö.sz.-lámpa

Be/Ki

AUTO / P / LIVE / 📷 / 🔄 / 📸 / 📹 / 📺 / 📻 / 📼 / 📽 / 📾 / 📿 / 📺 / 📻 / 📼 / 📽 / 📾 / 📿 / 📺 / 📻 / 📼 / 📽 / 📾 / 📿



i-Contrast (📖52)

Automatikus

AUTO / P / LIVE / 📷 / 🔄 / 📸 / 📹 / 📺 / 📻 / 📼 / 📽 / 📾 / 📿 / 📺 / 📻 / 📼 / 📽 / 📾 / 📿



Ki

AUTO / P / LIVE / 📷 / 🔄 / 📸 / 📹 / 📺 / 📻 / 📼 / 📽 / 📾 / 📿 / 📺 / 📻 / 📼 / 📽 / 📾 / 📿



Képmegtekintés rögzítés után (📖40)

Időkjelzés

Ki/Gyors/2 mp./4 mp./8 mp./Megtart

AUTO / P / LIVE / 📷 / 🔄 / 📸 / 📹 / 📺 / 📻 / 📼 / 📽 / 📾 / 📿 / 📺 / 📻 / 📼 / 📽 / 📾 / 📿



Info. kijelzés

Ki/Részletes

AUTO / P / LIVE / 📷 / 🔄 / 📸 / 📹 / 📺 / 📻 / 📼 / 📽 / 📾 / 📿 / 📺 / 📻 / 📼 / 📽 / 📾 / 📿



Pislogásészlelés (📖39)

Be

AUTO / P / LIVE / 📷 / 🔄 / 📸 / 📹 / 📺 / 📻 / 📼 / 📽 / 📾 / 📿 / 📺 / 📻 / 📼 / 📽 / 📾 / 📿



Ki

AUTO / P / LIVE / 📷 / 🔄 / 📸 / 📹 / 📺 / 📻 / 📼 / 📽 / 📾 / 📿 / 📺 / 📻 / 📼 / 📽 / 📾 / 📿



Négyzetháló (📖38)

Be/Ki

AUTO / P / LIVE / 📷 / 🔄 / 📸 / 📹 / 📺 / 📻 / 📼 / 📽 / 📾 / 📿 / 📺 / 📻 / 📼 / 📽 / 📾 / 📿



IS beállításai (📖60)

IS üzemmód

Folyamatos/Ki

AUTO / P / LIVE / 📷 / 🔄 / 📸 / 📹 / 📺 / 📻 / 📼 / 📽 / 📾 / 📿 / 📺 / 📻 / 📼 / 📽 / 📾 / 📿



Exponáláskor

AUTO / P / LIVE / 📷 / 🔄 / 📸 / 📹 / 📺 / 📻 / 📼 / 📽 / 📾 / 📿 / 📺 / 📻 / 📼 / 📽 / 📾 / 📿



Dinamikus IS

1

AUTO / P / LIVE / 📷 / 🔄 / 📸 / 📹 / 📺 / 📻 / 📼 / 📽 / 📾 / 📿 / 📺 / 📻 / 📼 / 📽 / 📾 / 📿



2

AUTO / P / LIVE / 📷 / 🔄 / 📸 / 📹 / 📺 / 📻 / 📼 / 📽 / 📾 / 📿 / 📺 / 📻 / 📼 / 📽 / 📾 / 📿



Dátumbélyegző (📖35)

Ki

AUTO / P / LIVE / 📷 / 🔄 / 📸 / 📹 / 📺 / 📻 / 📼 / 📽 / 📾 / 📿 / 📺 / 📻 / 📼 / 📽 / 📾 / 📿



Dátum/Dátum és idő

AUTO / P / LIVE / 📷 / 🔄 / 📸 / 📹 / 📺 / 📻 / 📼 / 📽 / 📾 / 📿 / 📺 / 📻 / 📼 / 📽 / 📾 / 📿



*1 A funkció a felvételi módtól függően működik, ha a fényképezőgép nem észlel arkokat.

*2 Akkor érhető el, ha az AF keret beállítása [Közép].

*3 Értéke [Be], amikor a fényképezőgép mozgó témákat észlel [AUTO] üzemmódban.

Használat előtt

Alapszintű útmutató

Haladó útmutató

1 A fényképezőgép alapvető használata

2 Automatikus üzemmód

3 Egyéb felvételi módok

4 P üzemmód

5 Lejátszási mód

6 Beállítások menü

7 Tartozékok

8 Mellékletek

Tárgymutató



Beállítás lap

Lehetőség	Részletek
Némítás	77
Hangerő	78
Tippek	78
Dátum/idő	17
Időzóna	78
Lencse behúzás	79
Gazdaságos m.	79
Energiatakarék	23, 79
LCD fényerő	80
Indító kép	80
Formázás	80, 81
Fájlszámozás	81
Új mappa	82
Videorendszer	87
Eye-Fi beállítások	98
Tanúsító embléma megjel.	82
Nyelv	18
Mind visszaáll	83

Lejátszás lap

Lehetőség	Részletek
Diavetítés	65
Törlés	69
Védelem	67
Elforgatás	71
Kedvencek	72
Fotókönyv beállítása	97
i-Contrast	75
Vörösszem-javítás	75
Képkivágás	73
Átméretezés	73
Saját színbeállít.	74
Átmenet	61
Görgetékes kij.	61
Autom.forgatás	71
Folytatás	61

Használat előtt

Alapszintű útmutató

Haladó útmutató

1 A fényképezőgép alapvető használata

2 Automatikus üzemmód

3 Egyéb felvételi módok

4 P üzemmód

5 Lejátszási mód

6 Beállítások menü

7 Tartozékok

8 Mellékletek

Tárgymutató

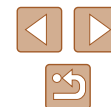

Nyomtatás lap

Lehetőség	Részletek
Nyomtatás	–
Képválasztás/pldszám	96
Tartomány kijelölése	96
Minden kép választás	96
Választások törlése	96
Nyomtatási beállítás	95

Lejátszási mód FUNC. menü

Lehetőség	Részletek
Elforgatás	71
Védelem	67
Kedvencek	72
Nyomtatás	91
Videó lejátsz.	61
Intell. válog.	66
Képkeresés	64
Diavetítés	65

Kezelési előírások

- A fényképezőgép egy érzékeny elektronikus eszköz. Ne ejtse le, és ne tegye ki erős ütésnek.
- Soha ne helyezze a fényképezőgépet mágnes, motor vagy olyan eszköz közelébe, amely erős elektromágneses teret hoz létre, és ezzel a fényképezőgép hibás működéséhez vagy a kápadatok sérüléséhez vezethet.
- Ha vízcsepp vagy piszok kerül a fényképezőgépre vagy a kijelzőre, akkor törölje le egy száraz, puha ruhával, például egy szemüvegtörölővel. Ne dörzsölje erősen a készüléket, és ne tegye ki erőhatásnak.
- A fényképezőgép és a kijelző tisztításához soha ne használjon szerves tisztítószeret.
- Az objektívről a por eltávolításához használjon légfúvós porcsetet. A makacs szennyeződések eltávolítását bizza a Canon ügyfélszolgálatra.
- Hirtelen hőmérsékletváltozáskor (a fényképezőgépet hideg helyről meleg helyre viszi) a fényképezőgépen páralecsapódás jelenhet meg, ennek megelőzéséhez helyezze a fényképezőgépet egy légmentesen záró, visszazárható műanyag zacskóba, és hagyja, hogy fokozatosan alkalmazkodjon a hőmérséklethez, mielőtt kivinné a zacskóból.
- Ha páralecsapódás jelenik meg a fényképezőgépen, azonnal hagyja abba a használatát. A fényképezőgép károsodhat, ha ebben az állapotban tovább használja. Távolítsa el az akkumulátoregységet és a memóriakártyát, és várjon, amíg a nedvesség elpárolog, mielőtt folytatná a gép használatát.
- Az akkumulátoregység hosszú idejű tárolása előtt használja fel a maradék töltést, vegye ki a fényképezőgépből, majd tárolja műanyag tasakban vagy hasonló tárolóeszközben. A félig feltöltött akkumulátoregység hosszabb ideig (kb. 1 év) való tárolása csökkentheti élettartamát, és hatással lehet a teljesítményére is.

Használat előtt

Alapszintű útmutató

Haladó útmutató

1 A fényképezőgép alapvető használata

2 Automatikus üzemmód

3 Egyéb felvételi módok

4 P üzemmód

5 Lejátszási mód

6 Beállítások menü

7 Tartozékok

8 Mellékletek

Tárgymutató

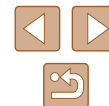

Műszaki adatok

Fényképezőgép műszaki adatai

Fényképezőgép hasznos képpontjainak száma (max.)	Kb. 20,0 millió képpont
Objektív fókusztávolsága	40x zoom: 4.3 (N) – 172.0 (T) mm (35mm-es fényképezőgépeken: 24 (N) – 960 (T) mm)
LCD kijelző	7,5 cm (3,0 hüvelyk), színes TFT LCD kijelző Hasznos képpontok száma: Kb. 230 000 képpont
Fájlformátum	A Design rule for Camera File system rendszerrel és a DPOF szabvánnyal (1.1-es verzió) kompatibilis
Adattípusok	Állóképek: Exif 2.3 (JPEG) Videók: MOV (Video: MPEG-4 AVC/H.264; Audio: lineáris PCM (mono))
Illesztőfelület	Hi-speed USB Analog hangkimenet (monó) Analog videokimenet (NTSC/PAL)
Energiaellátás	Akkumulátoregység, NB-11LH Hálózati adapter, ACK-DC90
Méretetek (a CIPA irányelvei alapján)	104,4 x 69,1 x 85,1 mm
Tömeg (a CIPA irányelvei alapján)	Kb. 325 g (az akkumulátoregységgel és a memóriakártyával együtt) Kb. 308 g (csak a fényképezőgép váza)

Digitális zoom fókusztávolsága (35mm-es fényképezőgépek fogalmainak megfelelően)

Digitális zoom [Normál]	24 – 3840 mm (Az optikai és a digitális zoom együttes fókusztávolságát jelöli.)
Digitális telekonverter 1.6x	38,4 – 1536,0 mm
Digitális telekonverter 2.0x	48,0 – 1920,0 mm

Rögzíthető képek száma/Felvételi idő és lejátszási idő

Rögzíthető képek száma	Kb. 185
Rögzíthető képek száma (Gazdaságos mód: Be)	Kb. 245
Videók felvételi ideje*1	Kb. 45 perc
Videók felvételi ideje (Folyamatos felvétel*2)	Kb. 1 óra 35 perc
Lejátszási idő	Kb. 4 óra

*1 Felvételi idők a következő feltételek esetén.

- Automatikusan üzemmód
- Képmínőség [E-HD]
- Folyamatos felvétel, leállítás, zoom, be-/kikapcsolás

*2 Felvételi idők a következő feltételek esetén.

- Automatikusan üzemmód
- Képmínőség [E-HD]
- Műveletek, mint például a zoom, nélkül
- A rögzítés azonnal folytatódik az automatikus leállítás után, ha a fájl mérete eléri a 4 GB-ot vagy a felvételi idő a 29 perc 59 mp-et.

*3 Állóképek ideje a diavetítés alatt.

- A rögzíthető képek száma a Camera & Imaging Products Association (CIPA) mérési irányelvein alapszik.
- Bizonyos körülmények esetén a rögzíthető képek száma és a felvételi idő a fent említettől kevesebb lehet.
- Képek száma/idő egy teljesen feltöltött akkumulátoregységgel.

Használat előtt

Alapszintű útmutató

Haladó útmutató

1 A fényképezőgép alapvető használata

2 Automatikus üzemmód

3 Egyéb felvételi módok

4 P üzemmód

5 Lejátszási mód

6 Beállítások menü

7 Tartozékok

8 Mellékletek

Tárgymutató



A készíthető felvételek száma különféle memóriakártyák esetén

A készíthető felvételek száma 4:3 képpoldarány mellett (📖37) különféle memóriakártyák esetén az alábbi: Ne feledje, hogy az elérhető felvételek száma a képarány függvényében változik.

Rögzített képpontok száma	Tömörítési arány	A készíthető felvételek száma különféle memóriakártyák esetén (körülbelül)
		16 GB
L (Nagy) 20M/5152x3864		1698
		2760
M1 (Közepes 1) 10M/3648x2736		3217
		5061
M2 (Közepes 2) 3M/2048x1536		9344
		16755
S (Kicsi) 0.3M/640x480		53992
		80988

- A táblázatban szereplő értékek mérése a Canon mérési feltételei alapján történt. Az értékek a témától, a használt memóriakártyától és a fényképezőgép beállításaitól függően változhatnak.

A készíthető felvételek száma különféle memóriakártyák esetén

Képmínőség	A készíthető felvételek száma különféle memóriakártyák esetén
	16 GB
	2 óra 21 perc 58 mp.
	6 óra 44 perc 38 mp.

- A táblázatban szereplő értékek mérése a Canon mérési feltételei alapján történt. Az értékek a témától, a használt memóriakártyától és a fényképezőgép beállításaitól függően változhatnak.
- A rögzítés automatikusan megáll, amikor a rögzített videó fájlmérete eléri a 4 GB-ot, illetve a felvétel időtartama eléri a kb. 29 perc 59 másodpercet () esetén) vagy a kb. 1 órát () esetén).
- Bizonyos memóriakártyák használata esetén a felvétel a maximális videóméret elérése előtt is leállhat. SD Speed Class 2 (2. sebességsztályú) vagy gyorsabb memóriakártya használata javasolt.

Vakutartomány

Legnagyobb látószög (📷)	50 cm – 5,0 m
Legnagyobb teleobjektív (📷)	1,4 – 2,7 m

Használat előtt

Alapszintű útmutató

Haladó útmutató

1 A fényképezőgép alapvető használata

2 Automatikus üzemmód

3 Egyéb felvételi módok

4 P üzemmód

5 Lejátszási mód

6 Beállítások menü

7 Tartozékok

8 Mellékletek

Tárgymutató



Felvétel távolsága

Felvételi mód	Élességállítási tartomány	Legnagyobb látószögnél (☹☹☹)	Legnagyobb teleobjektívnél (☹☹)
AUTO	–	0 cm – végtelen	1,4 m – végtelen
Egyéb üzemmódok	▲	5 cm – végtelen	1,4 m – végtelen
	☼*	0 – 50 cm	–
	▲*	3,0 m – végtelen	3,0 m – végtelen

Nem érhető el egyes felvételi módokban.

Sorozatfelvétel sebessége

Felvételi mód	Sebesség
AUTO P	Kb. 0,5 felvétel/mp.
☼	Kb. 2,2 felvétel/mp.

Záridő

[AUTO] üzemmód, automatikusan beállított tartomány	1–1/4000 mp.
--	--------------

Rekesz

f/érték	f/3.5 – f/8.0 (N), f/6.3 – f/8.0 (T)
---------	--------------------------------------

Akkumulátoregység, NB-11LH

Típus: Újratölthető lítiumion-akkumulátor
Névleges feszültség: 3,6 V DC
Névleges kapacitás: 800 mAh
Feltöltések száma: Kb. 300
Működési hőmérséklet: 0–40 °C

Akkumulátortöltő, CB-2LF/CB-2LFE

Névleges bemenet: 100–240 V AC (50/60 Hz)
Névleges kimenet: 4,2 V DC, 0,41 A
Töltési idő: Kb. 2 óra 20 perc (NB-11LH használatakor)
Töltésszjelző: Töltés: narancssárga, teljesen feltöltve: zöld (két jelzőfényes rendszer)
Működési hőmérséklet: 5–40 °C

Használat előtt

Alapszintű útmutató

Haladó útmutató

1 A fényképezőgép alapvető használata

2 Automatikus üzemmód

3 Egyéb felvételi módok

4 P üzemmód

5 Lejátszási mód

6 Beállítások menü

7 Tartozékok

8 Mellékletek

Tárgymutató



Tárgymutató

A

A csomag tartalma 2
AE rögzítés 50
AF keretek 55
AF rögzítés 58
AF szervo 57
AiAF arcra (AF keret üzemmód) 56
Akkumulátoregység
Energiatakarékos 23
Gazdaságos mód 79
Szint 105
Töltés 15
Akkumulátorok → Dátum/idő
(dátum/idő akkumulátor/elem)
Energiatakarékos 23
Akkumulátortöltő 2, 85
Alapértékek → Mind visszaáll
Audio-/videókábel 86, 87
Automatikus üzemmód
(felvételi mód) 19, 28

C

CameraWindow (számítógép) 89
Csatlakozó 87, 91
Csuklósíj → Szíj

D

Dátum/idő
Beállítások 17
Dátumbélyegzők feltüntetése 35
Dátum/idő akkumulátor/elem 18
Módosítás 17
Világóra 78

DC csatoló 88
Diavetítés 65
Digitális telekonverter 55
Digitális zoom 33
DPOF 95

E

Egyéni fehéregyensúly 53
Egyszínű (felvételi mód) 46
Élességállítás
AF keretek 55
AF pont zoom 39
AF rögzítés 58
AF szervo 57
Élességállítási tartomány
Makró 54
Végtelen 55
Élesség rögzítése 55
Élőkép módosítás
(felvételi mód) 42
Energiatakarékos 23
Expozíció
AE rögzítés 50
FE rögzítés 59
Kompenzáció 30
Eye-Fi kártyák 2, 98

F

Fájlszámozás 81
Fehéregyensúly (szín) 52
Fekete-fehér képek 53
Felbontás (képméret) 37

Felvétel

Fénykép-információ 104
Felvételi dátum/idő → Dátum/idő
Fényképezőgép
Mind visszaáll 83
Fénymérési mód 51
FE rögzítés 59
Forgatás 71
Fotókönyv beállítása 97
FUNC. menü
Alapvető működés 24
Táblázat 107, 112

G

Gazdaságos mód 79

H

Hálózati adapter 85, 88
Hálózati tápellátás 88
Halszemeffektus (felvételi mód) 44
Hangok 77
Hibaelhárítás 100
Hibaüzenetek 103
Hó (felvételi mód) 43
Hosszú záridő (felvételi mód) 47

I

i-Contrast 52, 75
Intelligens válogatás 66
ISO érzékenység 51

J

Játékkamera effektus
(felvételi mód) 46
Jelzőfény 26

K

Kedvencek 72
Képek
Lejátszás → Megjelenítés
Megjelenítés időtartama 70
Törlés 69
Védelem 67
Képek átméretezése 73
Képek mentése számítógépre 90
Képernyő
Ikonok 104, 105
Kijelző nyelve 18
Menüvel → FUNC. menü
Képkivágás 73, 93
Képmínőség
→ Tömörítési arány (képmínőség)
Képpeldarány 37
Képstabilizálás 60
Keresés 64
Kevés fény (felvételi mód) 43
Kijelző nyelve 18
Követéses AF 56
Közép (AF keret üzemmód) 55
Különlegesen élénk (felvételi mód) 44

L

Lámpa 40
Lejátszás → Megjelenítés

Használat előtt

Alapszintű útmutató

Haladó útmutató

1 A fényképezőgép alapvető használata

2 Automatikus üzemmód

3 Egyéb felvételi módok

4 P üzemmód

5 Lejátszási mód

6 Beállítások menü

7 Tartozékok

8 Mellékletek

Tárgymutató



M

- Makró (élességállítási tartomány) 54
- Megjelenítés 20
 - Diavetítés 65
 - Egyképes lejátszás 20
 - Indexképes megjelenítés 63
 - Intelligens válogatás 66
 - Késkeresés 64
 - Nagyított megjelenítés 65
 - TV-s megjelenítés 87
- Memóriakártyák 2
 - Rögzíthető idő 114
- Menüvel
 - Alapvető működés 25
 - Táblázat 106
- Mind visszaáll 83
- Miniatűr effektus (felvételi mód) 45

N

- Nagyított megjelenítés 65
- Négyzetháló 38
- Nyomtatás 91

O

- Önkioldó 34
 - 2 másodperces önkioldó 34
 - Önkioldó arca (felvételi mód) 47
 - Önkioldó testreszabása 35
- Önkioldó arca (felvételi mód) 47
- Óra 27
- Összes törlése 70

P

- P (felvételi mód) 49
- PictBridge 86, 91
- Pislogásészlelés 39
- Portré (felvételi mód) 43
- Poszter effektus (felvételi mód) 44
- Programautomatika AE 49

S

- Saját színbeállít. 53, 74
- SD/SDHC/SDXC memóriakártyák
 - Memóriakártyák
- Szépítő tónusú képek 53
- Szerkesztés
 - i-Contrast 75
 - Képek átméretezése 73
 - Képkivágás 73
 - Saját színbeállítás 74
 - Vörösszem-javítás 74
- Szűj 2, 14
- Szín (fehéregyensúly) 52
- Szoftver
 - Képek mentése számítógépre 90
 - Telepítés 89

T

- Tápellátás 85
 - Akkumulátoregység
 - Akkumulátortöltő
 - Hálózati adapter
- Tartozékok 85
- Tömörítési arány (képminőség) 60
- Törlés 69
- Tűzijáték (felvételi mód) 43
- TV-s megjelenítés 87

U

- Utazás a fényképezőgéppel 78

V

- Vaku
 - Be 58
 - Hosszú szinkron 58
 - Ki 59
- Védelem 67
- Végtelen (élességállítási tartomány) 55
- Videók
 - Képminőség (felbontás/képfrekvencia) 38
 - Rögzíthető idő 114
 - Szerkesztés 76
- Világóra 78
- Vörösszem-javítás 75

Z

- Zoom 19, 29, 33

Használat előtt
Alapszintű útmutató
Haladó útmutató
1 A fényképezőgép alapvető használata
2 Automatikus üzemmód
3 Egyéb felvételi módok
4 P üzemmód
5 Lejátszási mód
6 Beállítások menü
7 Tartozékok
8 Mellékletek
Tárgymutató

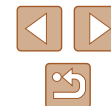

Védjegyek és licenck

- A Microsoft és Windows a Microsoft Corporation védjegyei vagy bejegyzett védjegyei az Egyesül Államokban és más országokban.
- A Macintosh és Mac OS az Apple Inc. Egyesült Államokban és más országokban bejegyzett védjegyei.
- Az SDXC embléma az SD-3C, LLC védjegye.
- Minden egyéb védjegy a megfelelő tulajdonost illeti.
- Ez az eszköz felhasználja a Microsoft licencelt exFAT technológiát.
- This product is licensed under AT&T patents for the MPEG-4 standard and may be used for encoding MPEG-4 compliant video and/or decoding MPEG-4 compliant video that was encoded only (1) for a personal and non-commercial purpose or (2) by a video provider licensed under the AT&T patents to provide MPEG-4 compliant video. No license is granted or implied for any other use for MPEG-4 standard.

* A közlemény angol nyelvű változata a mérvadó.

A felelősség kizárása

- Az útmutató engedély nélküli reprodukálása tilos.
- Az összes mérés a Canon tesztelési szabványa alapján készült.
- Az itt szereplő információk előzetes bejelentés nélkül változhatnak, akár csak a termék műszaki adatai és megjelenése.
- Az útmutatóban lévő ábrák és képernyőfotók kissé eltérhetnek a fényképezőgépen valóban megjelenőktől.
- A fentiek figyelembe vétele mellett mindazonáltal a Canon semmilyen módon nem vonható felelősségre a termék használatából adódó veszteségért.

Használat előtt

Alapszintű útmutató

Haladó útmutató

1 A fényképezőgép alapvető használata

2 Automatikus üzemmód

3 Egyéb felvételi módok

4 P üzemmód

5 Lejátszási mód

6 Beállítások menü

7 Tartozékok

8 Mellékletek

Tárgymutató

