



Canon

IXUS 285 HS

Ghid de utilizare aparat

- Asigurați-vă că ați citit acest ghid, inclusiv capitolul "Măsuri de Siguranță" (📖 13), înainte de a folosi aparatul.
- Acest ghid vă va ajuta să puteți utiliza aparatul foto în mod corespunzător.
- Păstrați acest ghid într-un loc sigur pentru utilizare ulterioară.

ROMÂNĂ

Conținut pachet

Înainte de utilizare, asigurați-vă că pachetul conține următoarele articole. Dacă lipsește ceva, contactați comerciantul de la care ați achiziționat aparatul.



Aparat



Baterie
NB-11LH*



Încărcător baterie
CB-2LF/CB-2LFE



Curea de mână

* Nu decojiți eticheta bateriei.

- Sunt incluse și materiale imprimare.
- Nu este inclus niciun card de memorie (📖3).

Carduri de memorie compatibile

Puteți utiliza următoarele carduri de memorie (comercializate separat), indiferent de capacitatea acestora.

- carduri de memorie SD*
- carduri de memorie SDHC*
- carduri de memorie SDXC*



* Carduri conforme cu standardele SD. Totuși, nu toate cardurile au fost verificate dacă funcționează împreună cu aparatul.

Notificări preliminare și informații juridice





- La început, faceți câteva fotografii și verificați-le pentru a vă asigura că imaginile au fost înregistrate corect. Vă rugăm să luați la cunoștință că firma Canon Inc., subsidiarele și filialele acesteia și distribuitorii săi nu sunt răspunzători pentru niciun fel de daune de consecință care pot apărea din cauza vreunui defect al aparatului sau al unui accesoriu, inclusiv al cardurilor de memorie care au ca rezultat pierderea unei imagini ce urmează să fie înregistrată sau digitalizată.
- Fotografierea sau înregistrarea (video și/sau audio) neautorizată a altor oameni sau a materialelor protejate cu drepturi de autor poate încălca dreptul la confidențialitate al persoanelor respective și/sau poate încălca alte drepturi legale, inclusiv drepturi de autor și alte drepturi de proprietate intelectuală, chiar dacă fotografierea sau înregistrarea sunt efectuate doar în scop personal.
- Pentru informații referitoare la garanția aparatului sau Departamentul de suport Canon, consultați informațiile despre Garanție oferite împreună cu manualul.
- Deși ecranul (monitorul) este fabricat în condiții de precizie extremă și peste 99,99% din pixeli sunt conformi cu specificațiile de design, în cazuri rare, anumiți pixeli pot fi defecti sau pot apărea sub forma unor puncte roșii sau negre. Aceste puncte nu indică o defecțiune a aparatului sau a imaginilor înregistrate.
- Când folosiți aparatul pentru o perioadă mai mare, acesta se poate încălzi. Acest lucru nu indică un defect.

Convenții în acest ghid

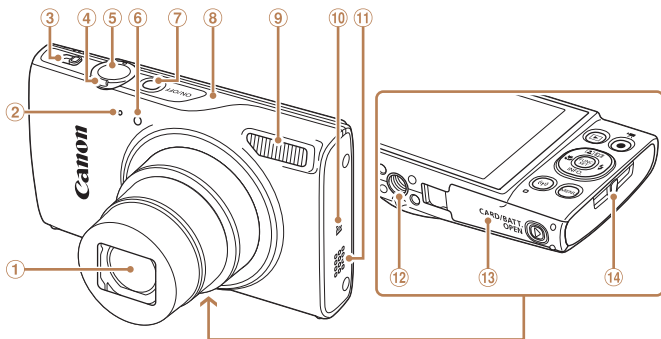
- În acest ghid, simbolurile sunt folosite pentru reprezentarea butoanelor și a comutatoarelor aferente ale aparatului pe care apar sau cu care se aseamănă.
- În continuare, butoanele și comenzile aparatului sunt reprezentate de simboluri. Numerele în paranteze indică numerele butoanelor corespunzătoare din “Denumirea părților componente” (📖6).
 - [▲] Buton sus (5) în spate
 - [◀] Buton stânga (6) în spate
 - [▶] Buton dreapta (12) în spate
 - [▼] Buton jos (7) în spate
- Modurile de înregistrare și simbolurile pe ecran și textul sunt indicate în paranteze pătrate.
- ⓘ: Informații importante pe care trebuie să le știți
- 🖋️: Sfaturi și sugestii pentru o utilizare mai bună a aparatului
- 📖 xx: Pagini cu informații conexe (în acest exemplu, “xx” reprezintă un număr de pagină)
- Instrucțiunile din acest ghid sunt valabile pentru aparatul cu setările implicite.
- În mod convențional, toate cardurile de memorie acceptate sunt denumite “card de memorie”.
- Simbolurile “▶ Fotografii” și “▶ Filme” de sub titluri indică pentru ce este folosită funcția—dacă este pentru fotografii sau filme.

Denumirea părților componente



- | | |
|--|---|
| ① Obiectiv | ⑦ Buton ON/OFF (pornit/oprit) |
| ② Microfon | ⑧ Zonă antenă Wi-Fi |
| ③ Comutare mod | ⑨ Bliț |
| ④ Buton zoom | ⑩  (semn-N)* |
| Fotografiere: [] (telefoto) / | ⑪ Difuzor |
|  (unghi wide) | ⑫ Suport pentru trepied |
| Redare: [Q (mărire)] / [] (index) | ⑬ Capac card de memorie/baterie |
| ⑤ Buton declanșator | ⑭ Suport curea |
| ⑥ Lumină | |

* Folosit cu funcții NFC ( 160).

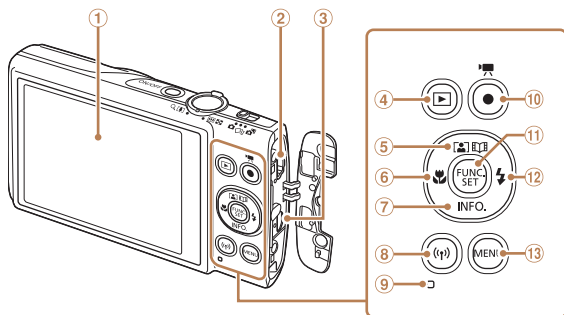

- | | |
|--|---|
| ① Ecran (Monitor) | ⑦ Buton INFO. (Informații) / Jos |
| ② AV OUT (ieșire Audio/video) / terminal DIGITAL | ⑧ Buton [(Wi-Fi)] |
| ③ Terminal HDMI™ | ⑨ Indicator |
| ④ Buton [▶] (Redare) | ⑩ Buton film |
| ⑤ Buton [(Auto Zoom)] / [Imag de prezentare] / Sus | ⑪ Buton FUNC. (Funcție) / SET |
| ⑥ Buton [Macro] / Stânga | ⑫ Buton [Bliț] / Dreapta |
| | ⑬ Buton MENU |



Cuprins

Conținut pachet	2	Alte moduri de fotografiere	75
Carduri de memorie compatibile ...	3	Bucurați-vă de mai multe imagini pentru fiecare fotografiere (Fotografiere creativă).....	76
Notificări prelabile și informații juridice.....	4	Scene specifice	79
Convenții în acest ghid.....	5	Aplicarea de efecte speciale	81
Denumirea părților componente....	6	Moduri speciale folosite în alte scopuri.....	87
Operațiuni obișnuite ale aparaturii	10	Modul P.....	93
Măsuri de siguranță.....	13	Fotografiere în Program AE (Mod [P])	94
Ghid de bază	19	Luminozitatea imaginii (Expunere)	95
Utilizare de bază	19	Culori imagine	99
Pregătiri inițiale.....	20	Interval de fotografiere și focalizare	103
Testarea aparatului.....	28	Bliț	111
Ghid avansat	33	Alte setări	113
Informații de bază despre		Mod redare	115
aparat.....	33	Vizualizare.....	116
Activat/Dezac.	34	Răsfoirea și filtrarea imaginilor..	122
Buton declanșator	36	Opțiuni de vizualizare imagini ...	126
Opțiuni afișare fotografie.....	37	Protejare imagini	130
Utilizarea meniului FUNC.....	38	Ștergere imagini	134
Utilizarea ecranului pentru meniu...39		Rotirea imaginilor	137
Tastatură pe ecran	41	Marcarea imaginilor ca favorite.139	
Afișare indicator	42	Editare fotografii.....	141
Ceas.....	43	Editare filme	148
Mod Auto / Mod hibrid auto	45	Vizualizare Albume (Evidențieri Poveste).....	151
Fotografiere cu setări stabilite de aparat.....	46	Funcții Wi-Fi.....	157
Caracteristici comune, uzuale	57	Funcții Wi-Fi disponibile	158
Funcții de personalizare a imaginii...65		Trimiteteți imagini către un smartphone	159
Funcții de fotografiere ajutoare...68		Salvarea imaginilor în calculator.....	171
Personalizarea operațiunilor aparaturii	72		

Trmiteți imagini către un serviciu Web.....	182
Imprimarea imaginilor wireless de la o imprimantă conectată	189
Transmiterea imaginilor către alt aparat	192
Opțiuni trimitere imagini	194
Transmiterea imaginilor în mod automat (Image Sync).....	198
Utilizarea unui Smartphone pentru a vizualiza imaginile din aparat și pentru a controla aparatul	202
Editare sau ștergere setări Wi-Fi	205
Meniu setări.....	209
Reglarea funcțiilor de bază ale aparatului.....	210
Accesorii	221
Hartă sistem	222
Accesorii opționale	224
Utilizarea de accesorii opționale.....	226
Utilizare software.....	229
Imprimarea imaginilor.....	234
Anexă.....	247
Depanare	248
Mesaje pe ecran.....	254
Informații pe ecran	258
Tabele cu funcții și meniuri.....	262
Măsuri de precauție.....	275
Specificații	276
Index	282
Precauții referitoare la Wi-Fi (Wireless LAN).....	288

Operațiuni obișnuite ale aparatului

Înregistrați

- Folosiți setările stabilite de aparat (Modul Auto, Mod hibrid auto)
 -  46,  49
- Verificați mai multe efecte aplicate fiecărei fotografii, folosind setările determinate de aparat (Mod fotografiere creativă)
 -  76

Fotografierea corectă a oamenilor



Portrete
 79)

Potrivirea unor scene specifice



Luminozitate scăzută
 79)



Artificii
 79)

Aplicarea de efecte speciale



Culori intense
 81)



Efect poster
 81)



Efect ochi de pește
 82)











Efect de miniatură
 83)









Efect aparat de jucărie
 85)





Monocrom
 86)

- Să focalizați pe fețe
 - 46, 79, 105
- Fără a folosi blițul (Bliț oprit)
 - 62, 112
- Cu mine în fotografie (Autodeclanșator)
 - 60, 89
- Adăugarea unei ștampile cu dată
 - 63
- Clipuri și fotografii împreună (film rezumat)
 - 49

Să vizualizați

- Vizualizare imagini (Mod redare)
 - 116
- Redare automată (Prezentare)
 - 127
- Pe televizor
 - 226
- Pe calculator
 - 229
- Răsfoiți rapid imaginile
 - 122
- Ștergeți imaginile
 - 134
- Crează un album automat
 - 151

Înregistrare/Vizualizare filme

- Înregistrare filme
 - 46
- Vizualizare filme (Mod de redare)
 - 116



Imprimați

- Imprimați fotografiile
 -  234

Salvați

- Salvați imaginile în calculator prin cablu
 -  231

Funcții Wi-Fi

- Trimiteți imagini către un smartphone
 -  159
- Partajați imaginile online
 -  182
- Trimiteți imagini către calculator
 -  171

Măsuri de siguranță

- Înainte de a folosi produsul, vă rugăm să vă asigurați că ați citit măsurile de siguranță descrise mai jos. Asigurați-vă întotdeauna că produsul este utilizat corect.
- Măsurile de precauții indicate aici au scopul de a preveni rănirea oricărei persoane sau deteriorarea bunurilor.
- Asigurați-vă că ați verificat manualele de utilizare incluse care conțin accesoriile vândute separat pe care le veți folosi.



Avertisment

Indică riscul de vătămări serioase sau chiar moarte.

- Nu declanșați blițul în apropierea ochilor.
Expunerea la lumina intensă produsă de bliț poate dăuna vederii. Atunci când folosiți blițul păstrați cel puțin un metru distanță față de copii.
- Nu lăsați aparatul la îndemâna copiilor.
Dacă petreceți șnurul accidental în jurul gâtului copiilor poate provoca asfixierea acestora.
Dacă aparatul folosește un cablu de alimentare, dacă acesta este petrecut accidental în jurul gâtului copiilor poate provoca asfixierea acestora.
- Folosiți numai sursele de alimentare recomandate.
- Nu încercați să dezasamblați, să transformați sau să țineți produsul lângă o sursă de căldură.
- Nu decojiți eticheta bateriei, dacă bateria are una.
- Nu trântiți sau nu supuneți aparatul la impacte severe.
- Nu atingeți interiorul produsului dacă a fost trântit sau deteriorat într-un alt mod.
- Opriti imediat utilizarea produsului dacă acesta degajă fum, un miros straniu sau nu funcționează normal.
- Nu folosiți solvenți organici cum ar fi alcool, benzină sau diluant pentru a curăța aparatul.

- Nu permiteți pătrunderea lichidelor sau a obiectelor străine în interior. Acestea pot cauza șocuri electrice sau incendii. Dacă produsul se udă, sau dacă pătrund în interior lichide sau obiecte străine, scoateți bateria sau scoateți din priză.
- Dacă modelul dumneavoastră are vizor sau obiective interschimbabile, nu priviți prin vizor sau prin obiective la surse puternice de lumină (precum soarele într-o zi senină sau o lumină artificială puternică). Acest lucru vă poate deteriora vederea.
- Dacă aparatul folosește un obiectiv interschimbabil, nu lăsați obiectivul sau aparatul cu obiectivul atașat sub acțiunea soarelui fără capacul protector atașat.
Există pericol de incendiu.
- Nu atingeți produsul în timpul furtunilor dacă este conectat la priză. Acestea pot cauza șocuri electrice sau incendii. Opriti imediat utilizarea echipamentului și depărtați-vă.
- Folosiți doar baterii recomandate.
- Nu lăsați bateria în apropierea sau sub acțiunea focului. Bateria poate exploda sau se poate scurge, provocând șocuri electrice sau incendii. În cazul în care scurgerile sau electroliții bateriei intră în contact cu ochii, gura, pielea sau îmbrăcămintea, clătiți cu jet puternic de apă.
- Dacă aparatul folosește un încărcător, aveți grijă la următoarele.
 - Decuplați cablul de alimentare în mod periodic și cu ajutorul unei cârpe uscate ștergeți orice urmă de praf și murdărie care s-a depus pe mufă, pe exteriorul bornei de alimentare și în zona înconjurătoare.
 - Nu introduceți sau scoateți ștecărul de alimentare cu mâinile umede.
 - Nu folosiți echipamentul pentru activități care depășesc capacitatea mufei de alimentare sau a accesoriilor pentru conectare. A nu se utiliza în cazul în care cablul de alimentare sau ștecărul sunt deteriorate, sau nu sunt bine introduse în priză.
 - Nu permiteți murdăriei sau obiectelor metalice (precum ace sau chei) să intre în contact cu bornele sau mufa.
 - Nu tăiați, modificați sau puneți obiecte grele pe cablul de alimentare. Acestea pot cauza șocuri electrice sau incendii.

- Opriiți aparatul în locurile în care utilizarea acestuia este interzisă. Undele electromagnetice emise de aparat pot afecta modul de funcționare al instrumentelor electronice sau a altor dispozitive. Aveți o grijă deosebită atunci când folosiți aparatul în locuri unde utilizarea dispozitivelor electronice este interzisă, de exemplu în interiorul avioanelor sau în incinta instituțiilor medicale.
- Nu permiteți aparatului să fie în contact cu pielea pentru perioade mari de timp.

Chiar dacă aparatul nu este perceput ca fiind fierbinte, acest lucru poate duce la arsuri la temperaturi scăzute, manifestate prin înroșirea pielii. Folosiți un trepied în locuri calde sau dacă aveți probleme cu circulația sângelui sau piele sensibilă.



Atenție

Indică riscul de vătămare.

- Atunci când țineți aparatul de șnur, aveți grijă să nu îl loviți, să nu îl supuneți unor șocuri puternice sau să nu se blocheze în alte obiecte.
 - Aveți grijă să nu loviți sau să nu apăsați puternic pe lentile.
- Acest lucru poate duce la deteriorarea aparatului.

- Evitați să supuneți ecranul unor șocuri puternice.
- În cazul în care ecranul se sparge, fragmentele rezultate vă pot răni.
- Atunci când folosiți blițul, aveți grijă să nu îl acoperiți cu degetele sau cu hainele.
- Aceasta poate duce la arsuri sau la deteriorarea blițului.

- Evitați utilizarea, plasarea sau depozitarea produsului în următoarele locuri:
 - Locuri expuse luminii puternice a soarelui
 - Locuri expuse la temperaturi de peste 40 °C (104 °F)
 - Zone umede sau prăfuite
- Acestea pot cauza scurgeri, supraîncălzire sau explozia bateriei, având ca rezultat un scurtcircuit, un incendiu, arderi sau alte daune. Supraîncălzirea sau deteriorarea bateriei pot duce la scurtcircuit, incendiu, arderi sau alte daune.

- Efectul de prezentare poate cauza disconfort dacă urmăriți o prezentare pentru un timp îndelungat.

- Când folosiți lentile opționale, filtre sau adaptoare pentru filtre (dacă este cazul), asigurați-vă că atașați accesoriile ferm.

În cazul în care obiectivul se deșurubează și cade, acesta se poate sparge și vă puteți tăia în cioburi.

- La aparatele care ridică și lasă jos blițul automat, asigurați-vă că degetele nu sunt în apropiere când se lasă în jos, pentru a evita ciupiturile.

Există pericol de rănire.

Atenție

Indică riscul de distrugeri materiale.

- Nu îndreptați aparatul către surse de lumină puternice (de exemplu, lumina soarelui sau o lumină artificială puternică).

În caz contrar, puteți deteriora senzorul de imagine sau alte componente interne.

- Atunci când utilizați aparatul pe o plajă cu nisip sau într-un loc cu vânt, aveți grijă să nu pătrundă praf și nisip în aparat.
- La aparatele care ridică și lasă jos blițul automat, nu împingeți blițul în jos și nu îl ridicați forțat.

Acest lucru poate cauza defectiuni ale aparatului.

- Ștergeți praful sau alte materii străine de pe bliț cu o bucată de material moale.

Căldura emisă de bliț poate produce arsuri sau poate duce la defectarea aparatului.

- Scoateți și depozitați bateria când nu folosiți aparatul.

Orice scurgere a bateriei poate duce la deteriorarea produsului.

- Înainte de a arunca bateria, acoperiți bornele cu o bandă sau alți izolatori.

Contactul cu alte materiale din metal poate cauza incendii sau explozii.

- Decuplați încărcătorul de baterie folosit cu produsul atunci când nu este folosit. Nu acoperiți cu o bucată de material sau alte obiecte când este pornit.

Dacă lăsați încărcătorul în priză pentru o perioadă mai lungă de timp, este posibil ca acesta să se supraîncălzească sau să se deformeze, cauzând un incendiu.

- Nu lăsați bateria în apropierea animalelor de companie.

În cazul în care animalele de companie mușcă bateria, pot cauza scurgeri, supraîncălzirea sau explozia acestora, provocând incendii și daune.

- Dacă aparatul folosește mai multe baterii, nu folosiți baterii care sunt încărcate diferit, nu folosiți baterii noi și vechi împreună. Nu introduceți bateriile cu bornele + și - inversate.

Acest lucru poate cauza defecțiuni ale aparatului.

- Nu vă așezați dacă aveți aparatul în buzunar.

În caz contrar, puteți provoca defecțiuni sau puteți deteriora ecranul.

- Atunci când puneți aparatul în geantă, asigurați-vă că ecranul nu intră în contact cu obiecte dure. De asemenea, închideți ecranul (astfel încât să fie cu fața spre aparat), dacă aparatul are un ecran care se închide.

- Nu atașați obiecte dure la aparat.

În caz contrar, puteți provoca defecțiuni sau puteți deteriora ecranul.

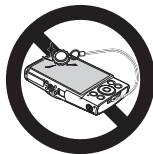

Ghid de bază

Operațiuni de bază

Informații și instrucțiuni de bază, de la pregătiri inițiale la fotografiere și redare

Pregătiri inițiale

Pregătiți-vă pentru fotografiat astfel.

Atașarea curelei

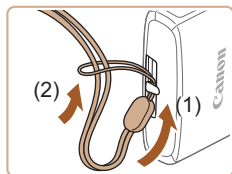

- Petreceți capătul curelei prin orificiul aferent (1) și apoi trageți de celălalt capăt al curelei prin bucla formată la capătul petrecut (2).

Cum să țineți aparatul



- Puneți cureaua în jurul încheieturii mâinii.
- Când faceți fotografii, țineți mâinile apropiate de corp și țineți aparatul bine pentru a evita instabilitatea. Nu țineți degetul pe bliț.

Încărcarea bateriilor

Înainte de utilizare, încărcați bateria cu ajutorul încărcătorului din dotare. Aveți grijă să încărcați bateria în prealabil, deoarece aparatul nu este comercializat cu bateria încărcată.

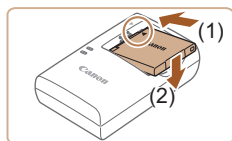

1 Introduceți bateria.

- După ce ați aliniat semnele ▲ de pe baterie și încărcător, introduceți bateria, împingând-o înăuntru (1) și apoi în jos (2).

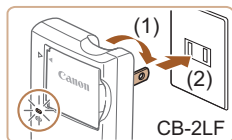

2 Încărcați bateria.

- CB-2LF: Scoateți mufa (1) și bagați încărcătorul în priză (2).
- CB-2LFE: Introduceți cablul de alimentare în încărcător, apoi introduceți celălalt capăt în sursa de alimentare.
- Lumina de încărcare va deveni portocalie iar încărcarea va începe.
- După ce ați terminat de încărcat, lumina devine verde.

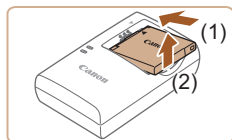
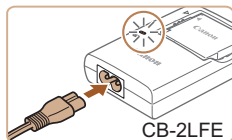

3 Scoaterea bateriei.

- După ce ați scos din priză încărcătorul, scoateți bateria împingând-o înăuntru (1) și apoi în sus (2).



- Pentru a proteja bateria și pentru a o păstra în condiții optime, nu trebuie să o încărcați în mod continuu mai mult de 24 de ore.
- În cazul încărcătoarelor pentru care se folosește un cablu de alimentare, nu atașați încărcătorul sau cablul la alte obiecte. Procedând astfel, puteți defecta sau deteriora produsul.



- Pentru detalii referitoare la timpul de încărcare și la numărul de fotografii și timpul de înregistrare cu bateria încărcată la maxim, consultați "Numărul de fotografii/Timp de înregistrare, Timp de redare" (📖279).
- Bateriile încărcate se descarcă în timp, chiar dacă nu sunt folosite. Încărcați bateria în (sau imediat după) ziua utilizării.
- Încărcătorul poate fi folosit în zone cu voltaj de 100 – 240 V AC (50/60 Hz). Pentru prize cu format diferit, folosiți un adaptor disponibil în comerț. Nu folosiți transformatoare electrice pentru călătorii, deoarece acestea ar putea afecta bateria.

Introduceți bateria și cardul de memorie

Introduceți bateria din dotare și un card de memorie (vândut separat). Țineți cont de faptul că, înainte de a folosi un card de memorie nou sau un card de memorie formatat cu alt dispozitiv, ar trebui să formatați cardul de memorie cu acest aparat (📖216).

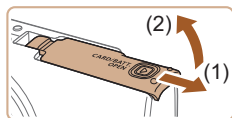

1 Deschideți capacul.

- Glisați capacul (1) și deschideți-l (2).

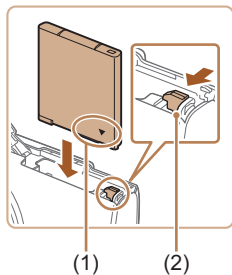

2 Introduceți bateria.

- În timp ce țineți bateria cu terminalele (1) îndreptate așa cum este indicat, apăsați butonul de blocare a bateriei (2) în direcția săgeții și introduceți bateria până ce se închide butonul pentru blocare.
- Dacă introduceți bateria în direcția greșită, aceasta nu mai poate fi blocată în poziția corectă. Aveți întotdeauna grijă ca bateria să fie îndreptată corect și să se fixeze în poziția corectă.

3 Verificați butonul de protecție a datelor cardului și introduceți cardul de memorie.

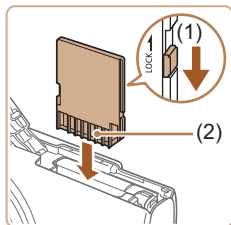

- Nu puteți efectua înregistrări pe carduri de memorie prevăzute cu buton de protecție a datelor, atunci când butonul este în poziția blocat. Mutați butonul către (1).
- Introduceți cardul de memorie cu terminalele (2) în poziția indicată până când se fixează cu un clic.
- Asigurați-vă că introduceți cardul în sensul corect. Introducerea cardului de memorie în direcția greșită poate deteriora aparatul.

4 Închideți capacul.

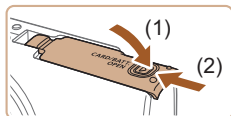

- Lăsați în jos capacul (1) și țineți-l apăsat în timp ce îl glisați, până când se închide cu un clic (2).



- Pentru mai multe detalii referitoare la numărul de fotografii sau la durata de înregistrare pe cardul de memorie, vezi "Număr de fotografii pe card de memorie" (📖280).

■ Scoaterea bateriei și a cardului de memorie

Scoaterea bateriei.

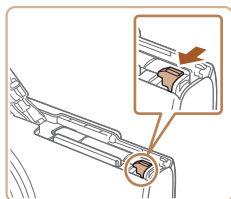

- Deschideți capacul și apăsați pe piedica pt. baterie în direcția săgeții.
- Bateria va ieși.

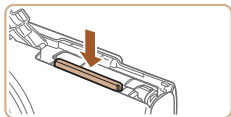

Scoateți cardul de memorie.

- Împingeți cardul de memorie până când auziți un clic și apoi ridicați ușor mâna.
- Cardul de memorie va fi scos cu un declic.

Setarea datei și a orei

Setați corect data și ora după cum urmează, dacă ecranul [Data/Ora] este afișat de câte ori porniți aparatul. Informațiile astfel indicate vor fi înregistrate în proprietățile imaginii atunci când fotografiați și vor fi folosite atunci când veți gestiona imaginile după data fotografierii sau atunci când veți imprima imaginile cu data la vedere.

De asemenea, dacă doriți, puteți adăuga o ștampilă cu dată (📖63).

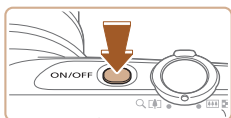

1 Porniți aparatul.

- Apăsați butonul PORNIT/OPRIT.
- Ecranul [Dată/Oră] va fi afișat.

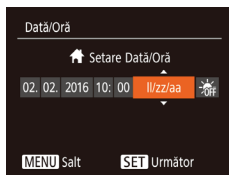

2 Setăți data și ora.

- Apăsați butoanele [◀][▶] pentru a alege un articol.
- Apăsați butoanele [▲][▼] pentru a menționa data și ora.
- Când terminați, apăsați butonul [FUNC].

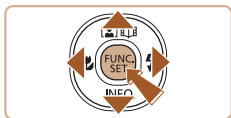

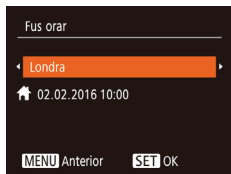

3 Specificați locația de acasă.

- Apăsați butoanele [◀][▶] pentru a alege fusul orar local.

4 Finalizați procesul de setare.

- Când terminați, apăsați butonul [FUNC. SET]. După mesajul de confirmare, ecranul pentru setări nu va mai fi afișat.
- Pentru a opri aparatul, apăsați butonul PORNIT/OPRIT.



- Dacă nu setați data, ora și fusul orar, ecranul [Dată/Oră] va fi afișat de fiecare dată când veți porni aparatul. Introduceți informații corecte.



- Pentru a seta fusul de vară (1 oră în avans), alegeți [☀️OFF] la pasul 2 și apoi alegeți [☀️] prin apăsarea butoanelor [▲][▼].

Schimbarea datei și a orei

Reglați data și ora după cum urmează.

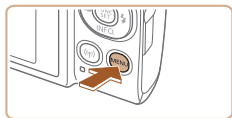

1 Accesați ecranul meniului.

- Apăsați butonul [MENU].

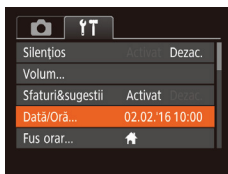

2 Alegeți [Data/Ora].

- Deplasați butonul de zoom pentru a alege tabul [YT].
- Apăsați butoanele [▲][▼] pentru a alege [Dată/Oră] și apoi apăsați butonul [FUNC SET].

3 Schimbați data și ora.

- Urmați Pasul 2 de la "Setarea datei și a orei" (📖24) pentru a regla setările.
- Apăsați butonul [MENU] pentru a închide ecranul meniului.

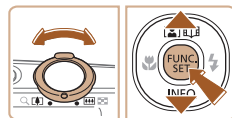

- Setările de dată/oră pot fi reținute pentru aproximativ 3 săptămâni de către bateria încorporată pentru dată/oră (baterie de rezervă) după ce bateriile sunt scoase.
- Bateria de dată/oră va fi încărcată în aproximativ 4 ore, după ce introduceți o baterie încărcată, chiar dacă aparatul este lăsat oprit.
- Când bateria de dată/oră s-a descărcat, ecranul [Dată/Oră] va fi afișat atunci când porniți aparatul. Setati data și ora corecte urmând pașii de la "Setarea datei și a orei" (📖24).

Limbă de afișare

Schimbați limba de afișare după necesități.



1 Intrați în modul Redare.

- Apăsați butonul [▶].

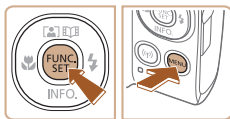

2 Accesați ecranul pentru setări.

- Apăsați și țineți apăsat butonul [FUNC. SET], apoi apăsați imediat butonul [MENU].

English	Norsk	Română
Deutsch	Svenska	Türkçe
Français	Español	العربية
Nederlands	Ελληνικά	ગ્રામીણ
Dansk	Русский	简体中文
Português	Polski	繁體中文
Suomi	Čeština	한국어

3 Setăți limba afișajului.

- Apăsați butoanele [▲][▼][◀][▶] pentru a alege o limbă, apoi apăsați butonul [FUNC. SET].
- Odată ce limba afișajului a fost setată, ecranul cu setări nu va mai fi afișat.

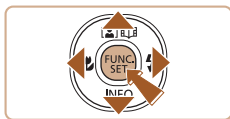

- Ora curentă este afișată dacă așteptați prea mult la pasul 2, după ce apăsați butonul [FUNC. SET] înainte să apăsați butonul [MENU]. În acest caz, apăsați butonul [FUNC. SET] pentru a renunța la ora curentă și repetați pasul 2.
- De asemenea, puteți schimba limba de afișare apăsând butonul [MENU] și alegând [Limba] de la tabul [TT].

Încercați aparatul

► Fotografii ► Filme

Urmați aceste instrucțiuni pentru a porni aparatul, realizați fotografii sau filme și apoi vizualizați-le.

Fotografiere (Smart Auto)

Pentru selectarea totală și automată a setărilor optime pentru anumite scene, nu trebuie decât să lăsați aparatul să stabilească subiectul și condițiile de fotografiere.

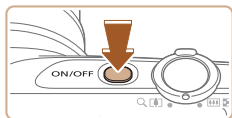

1 Porniți aparatul.

- Apăsăți butonul PORNIT/OPRIT.
- Ecranul de pornire este afișat.

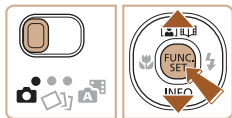

2 Intrați în modul [AUTO].

- Setăți comutatorul pentru mod la [CAMERA].
- Apăsăți butonul [MENU], apăsați butoanele [▲][▼] pentru a alege [AUTO] și apoi apăsați butonul [OK] din nou.
- Apăsăți butoanele [▲][▼] pentru a alege [AUTO] și apoi apăsați butonul [MENU].
- Îndreptați aparatul către un subiect. Aparatul va scoate un sunet discret în timp ce stabilește scena.
- Simbolurile care reprezintă modul scene și modul de stabilizare imagine sunt afișate în partea de sus dreapta a ecranului.
- Cadrele afișate în jurul fețelor care sunt detectate indică faptul că acestea se află în raza de focalizare.



3 Compuneți fotografia.

- Pentru a face zoom sau a mări subiectul, deplasați butonul de zoom către [TELE] (teletofon) și îndepărtați subiectul cu ajutorul zoomului, deplasându-l către [WIDE] (unghi wide).

4 Înregistrați.

Realizarea de fotografii

1) Focalizați.

- Apăsați ușor butonul declanșator până la jumătate. Aparatul va face bip de două ori după focalizare iar cadrele sunt afișate pentru a indica zonele din imagine care sunt focalizate.

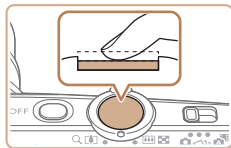

2) Fotografați.

- Apăsați butonul declanșator până la capăt.
- Când aparatul fotografiază, se va auzi sunetul declanșatorului iar în condiții de luminozitate scăzută, blițul se va declanșa în mod automat.
- Țineți aparatul nemișcat, până când sunetul declanșatorului nu se mai aude.
- După ce afișați fotografia, aparatul va reveni la ecranul de fotografiere.

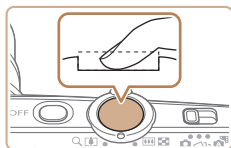

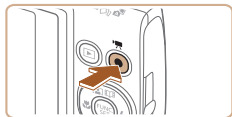

(1)

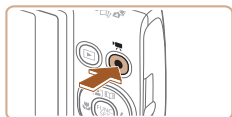
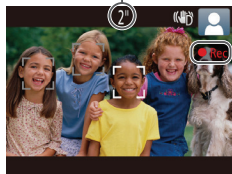

Filmare

1) Începeți înregistrarea.

- Apăsați butonul pentru filmare. Aparatul va emite un bip când începe înregistrarea iar mesajul [●Rec] va indica timpul scurs (1).
- Sunt afișate bare negre în partea de sus și de jos a ecranului și subiectul este ușor mărit. Barele negre indică faptul că zonele respective nu sunt înregistrate.
- Cadrele afișate în jurul fețelor care sunt detectate indică faptul că acestea se află în raza de focalizare.
- După ce începe înregistrarea, puteți să luați degetul de pe butonul de filmare.

2) Finalizați înregistrarea.

- Apăsați din nou butonul de filmare și opriți înregistrarea. Aparatul va scoate două bipuri în timp ce filmarea se oprește.

Vizualizare

După înregistrarea imaginilor sau filmelor, le puteți vizualiza pe ecran, după cum urmează.



1 Intrați în modul Redare.

- Apăsați butonul [▶].
- Ultima fotografie este afișată.



2 Alegeți imaginile.

- Pentru a vedea imaginea anterioară, apăsați butonul [◀]. Pentru a vedea următoarea imagine, apăsați butonul [▶].

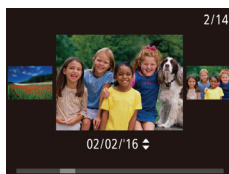

- Pentru a accesa modul Afișare Derulare, apăsați și țineți apăstate butoanele [◀][▶] timp de cel puțin o secundă. În acest mod, apăsați butoanele [◀][▶] pentru a răsfoi printre imagini.
- Pentru a vă întoarce la afișarea unei singure imagini, apăsați butonul [FUNC. SET].
- Filmele sunt identificate cu ajutorul simbolului [SET ▶]. Pentru a reda filme, mergeți la pasul 3.



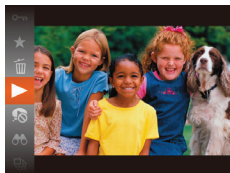

3 Redați filme.

- Apăsați butonul [FUNC. SET], apăsați butoanele [▲][▼] pentru a alege [▶] și apoi apăsați butonul [FUNC. SET] din nou.
- Începe redarea, iar după terminarea filmului, [SET ▶] este afișat.
- Apăsați butoanele [▲][▼] pentru a regla volumul în timpul redării.



- Pentru a trece la modul Fotografiere din modul Redare, apăsați butonul declanșator până la jumătate.

Ștergerea imaginilor

Puteți alege și șterge pe rând imaginile nedorite. Aveți grijă când ștergeți imaginile, deoarece acestea nu pot fi recuperate.

1 Alegeți o imagine pe care doriți să o ștergeți.

- Apăsați butoanele [◀][▶] pt. a alege o imagine.

2 Ștergeți imaginea.

- Apăsați butonul [FUNC. SET], apăsați butoanele [▲][▼] pentru a alege [🗑️] și apoi apăsați butonul [FUNC. SET] din nou.
- După afișarea mesajului [Ștergere?], apăsați butoanele [◀][▶] pentru a alege [Ștergere] iar apoi apăsați butonul [FUNC. SET].
- Imaginea curentă este acum ștersă.
- Pentru a anula ștergerea, apăsați butoanele [◀][▶] pentru a alege [Anulare] și apoi apăsați butonul [FUNC. SET].

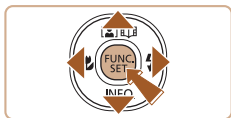
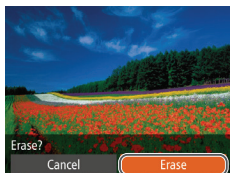

- Puteți selecta mai multe imagini pentru ștergere deodată (📖 134).

Ghid avansat

Informații de bază despre aparat

Alte operațiuni de bază și mai multe modalități de a vă bucura de aparatul dumneavoastră, inclusiv opțiuni pentru fotografiere și redare

Activat/oprit

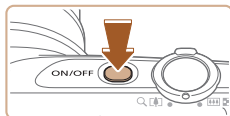

Mod fotografiere

- Apăsați butonul PORN/OPRIT pentru a porni aparatul și pentru a vă pregăti să fotografiați.
- Pentru a opri aparatul, apăsați din nou butonul PORN/OPRIT.



Mod redare

- Apăsați butonul [▶] pentru a porni aparatul și pentru a putea vedea fotografiile.
- Pentru a opri aparatul, apăsați din nou butonul [▶].



- Pentru a trece în modul Redare din modul Fotografiere, apăsați butonul [▶].
- Pentru a trece la modul Fotografiere din modul Redare, apăsați butonul declanșator până la jumătate (36).
- Obiectivul va fi retras după aproximativ un minut, imediat ce aparatul se află în modul Redare. Puteți opri aparatul atunci când obiectivul este retras, apăsând butonul [▶].

Funcții de economisire a energiei (Oprire automată)

Pentru a economisi bateria, aparatul va dezactiva în mod automat ecranul (Afișaj oprit) și apoi se va opri singur după o anumită perioadă de inactivitate.



Economisirea energiei în modul Fotografiere

Ecranul este dezactivat în mod automat după aproximativ un minut de inactivitate. Peste aproximativ două minute, obiectivul este retras iar aparatul se oprește. Pentru a activa ecranul și pentru a vă pregăti de fotografiere când ecranul este oprit dar obiectivul este încă afară, apăsați butonul declanșator până la jumătate (36).

Economisirea energiei în modul Redare

Aparatul se va opri automat după aproximativ cinci minute de inactivitate.



- Puteți dezactiva oprirea automată a aparatului și modifica timpul până se oprește ecranul, după cum doriți (214).
- Comenzile de imprimare nu pot fi adăugate în timp ce aparatul este conectat la alte dispozitive prin Wi-Fi (157) sau când este conectat la calculator (231).

Buton declanșator

Pentru a vă asigura că fotografiile sunt clare, începeți întotdeauna prin apăsarea butonului declanșator până la jumătate și imediat ce subiectul se află în raza de focalizare, apăsați butonul până la capăt pentru a fotografia.

În acest manual, operațiile aferente butonului declanșator sunt descrise apăsând butonul *până la jumătate* sau *până la capăt*.

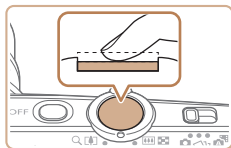

1 Apăsați până la jumătate. (Apăsați ușor pentru a focaliza.)

- Apăsați butonul declanșator până la jumătate. Aparatul va scoate două bipuri iar cadrele sunt afișate în jurul zonelor aflate în raza de focalizare.

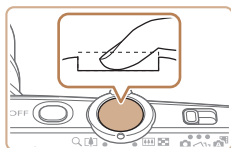

2 Apăsați până la capăt. (Din poziția de apăsare până la jumătate, apăsați până la capăt pentru a fotografia.)

- Aparatul va începe să facă fotografii când auziți sunetul declanșatorului.
- Țineți aparatul nemișcat, până când sunetul declanșatorului nu se mai aude.



- Imaginile pot fi nefocalizate dacă fotografiați fără a apăsa mai întâi pe butonul declanșator până la jumătate.
- Durata redării sunetului obturatorului variază, în funcție de timpul necesar pentru fotografiere. Este posibil să dureze mai mult în cazul unor scene de fotografiere iar imaginile vor fi neclare dacă mișcați aparatul (sau dacă subiectul se mișcă) înainte de oprirea sunetului declanșatorului.

Opțiuni afișare fotografie

Apăsați butonul [▼] pentru a vedea alte informații pe ecran sau pentru a ascunde informațiile. Pentru mai multe detalii despre informațiile afișate, consultați "Informații pe ecran" (📖258).

	Informațiile sunt afișate
	Nicio informație nu este afișată



- Luminozitatea ecranului crește automat cu ajutorul funcției de afișaj nocturn atunci când fotografiați în condiții de luminozitate scăzută, iar dumneavoastră veți putea realiza mai ușor compunerea fotografiilor. Totuși, este posibil ca luminozitatea imaginilor de pe ecran să nu fie aceeași cu luminozitatea din fotografiile dumneavoastră. Țineți cont că nicio distorsionare de imagine sau mișcare neclară a unui subiect nu vor afecta imaginile înregistrate.
- Pentru opțiuni de afișare redare, consultați "Comutați modulele de afișare" (📖118).

Utilizarea meniului FUNC.

Configurați funcțiile de fotografiere folosite în mod obișnuit cu ajutorul meniului FUNC. după cum urmează.

Nu uitați că articolele de meniu și opțiunile variază, în funcție de modul de fotografiere (📖264) sau modul de redare (📖274).



1 Accesați meniul FUNC.

- Apăsați butonul [FUNC. SET].



(1)
(2)

2 Alegeți un articol din meniu.

- Apăsați butoanele [▲][▼] pentru a alege un articol din meniu (1) și apoi apăsați butonul [FUNC. SET] sau [▶].
- Opțiuni disponibile (2) sunt listate lângă articolele din meniu, în partea dreaptă.
- În funcție de articole din meniu, funcțiile pot fi specificate prin simpla apăsare a butoanelor [FUNC. SET] sau [▶] sau un alt ecran va fi afișat pentru configurarea funcției.



3 Selectați o opțiune.

- Apăsați butoanele [▲][▼] pt. a alege o opțiune.
- Articolele etichetate cu simbolul [MENU] pot fi configurate prin apăsarea butonului [MENU].
- Pentru a reveni la articolele din meniu, apăsați butonul [◀].



4 Confirmați alegerea și ieșiți.

- Apăsați butonul [FUNC. SET].
- Ecranul apărut înainte să apăsați butonul [FUNC. SET] de la pasul 1 este afișat din nou, indicând opțiunea pe care ați configurat-o.



- Pentru a anula o setare accidentală, puteți reveni la setările implicite ale aparatului (📖220).

Utilizarea ecranului pentru meniu

Configurați o multitudine de funcții cu ajutorul ecranului pentru meniu, după cum urmează. Articolele de meniu sunt grupate în funcție de utilitatea acestora în taburi precum fotografiere [📷], redare [▶] și așa mai departe. Atenție: setările disponibile variază în funcție de modul de fotografiere selectat sau de modul de redare (📖268 – 📖274).

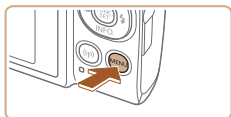

1 Accesați ecranul meniului.

- Apăsați butonul [MENU].

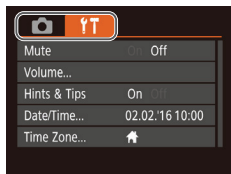

2 Alegeți un tab.

- Deplasați butonul de zoom pentru a alege tabul.
- După ce ați apăsat butoanele [▲][▼] pentru a alege un tab inițial, puteți trece de la un tab la altul apăsând butoanele [◀][▶].

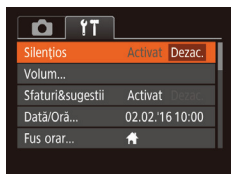
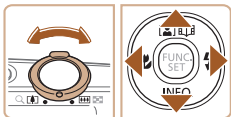

3 Alegeți un articol din meniu.

- Apăsați butoanele [▲][▼] pentru a alege un articol din meniu.
- Pentru articolele de meniu cu opțiuni neafișate, mai întâi apăsați butonul [FUNC SET] sau [▶] pentru a trece de la un ecran la altul și apoi apăsați butoanele [▲][▼] pentru a selecta articolul din meniu.
- Pentru a reveni la ecranul anterior, apăsați butonul [MENU].

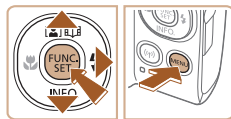



4 Selectați o opțiune.

- Apăsați butoanele [◀][▶] pentru a alege o opțiune.

5 Confirmați alegerea și ieșiți.

- Apăsați butonul [MENU] pentru a reveni la ecranul afișat înainte de a apăsa butonul [MENU] de la pasul 1.



- Pentru a anula o setare accidentală, puteți reveni la setările implicite ale aparatului (📖220).

Tastatură pe ecran

Folosiți tastatura de pe ecran pentru a introduce informații pentru conexiuni Wi-Fi (📖 160). Lungimea și tipul de informații pe care le puteți introduce depinde de funcția pe care o folosiți.

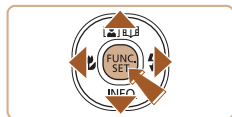
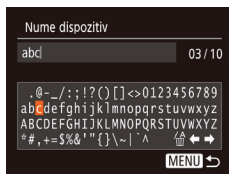

Introducerea de simboluri alfanumerice

- Apăsați butoanele [▲][▼][◀][▶] pentru a alege un caracter și apoi apăsați butonul [FUNC. SET] pentru a-l introduce.

Deplasarea cursorului

- Alegeți [◀] sau [▶] și apăsați butonul [FUNC. SET].

Ștergerea simbolurilor alfanumerice

- Alegeți [↶] și apăsați butonul [FUNC. SET]. Caracterul anterior va fi șters.

Confirmare text introdus și revenire la ecranul anterior

- Apăsați butonul [MENU].

Afișare indicator

Indicatorul din spatele aparatului (📖6) clipește cu verde în acest timp.

- Conectat la un calculator (📖231)
- Afișaj oprit (📖35, 📖213,)
- Pornire, înregistrare sau citire
- Comunicare cu alte dispozitive
- Fotografieri cu expunere lungă (📖91)
- Conectare/transmitere prin Wi-Fi



- Când indicatorul verde clipește, nu opriți aparatul sau nu deschideți capacul de la cardul de memorie/baterie sau nu scuturați sau loviți aparatul. Acest lucru poate deteriora imaginile sau aparatul sau cardul de memorie.

Ceas

Puteți verifica ora curentă.

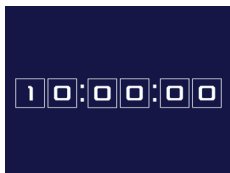

- Apăsați și țineți apăsat butonul [FUNC. SET].
- Ora curentă va fi afișată.
- Dacă țineți aparatul în poziție verticală în timp ce folosiți funcția pentru ceas, acesta va afișa imaginile în poziție verticală. Apăsați butoanele [◀][▶] pentru a schimba culoarea afișajului.
- Apăsați butonul [FUNC. SET] din nou pentru a anula afișarea ceasului.



- Când aparatul este oprit, apăsați și țineți apăsat butonul [FUNC. SET], apoi apăsați butonul de pornire pentru afișarea ceasului.

Mod Auto / Mod hibrid auto

Un mod convenabil pentru realizarea de fotografii facil, având un control mai bun asupra modului de fotografiere

Fotografiere cu setări stabilite de aparat

Pentru selectarea totală și automată a setărilor optime pentru anumite scene, nu trebuie decât să lăsați aparatul să stabilească subiectul și condițiile de fotografiere.

Fotografiere (Smart Auto)

► Fotografii ► Filme

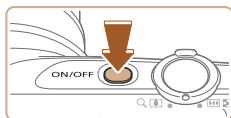

1 Porniți aparatul.

- Apăsați butonul PORNIT/OPRIT.
- Ecranul de pornire este afișat.

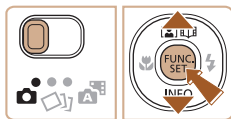

2 Intrați în modul [AUTO].

- Setati comutatorul pentru mod la [CAMERA].
- Apăsați butonul [FUNC SET], apăsați butoanele [▲][▼] pentru a alege [AUTO] și apoi apăsați butonul [FUNC SET] din nou.
- Apăsați butoanele [▲][▼] pentru a alege [AUTO] și apoi apăsați butonul [FUNC SET].
- Îndreptați aparatul către un subiect. Aparatul va scoate un sunet discret în timp ce stabilește scena.
- Simbolurile care reprezintă modul scene și modul de stabilizare imagine sunt afișate în partea de sus dreapta a ecranului (📖53, 📖55).
- Cadrele afișate în jurul fețelor care sunt detectate indică faptul că acestea se află în raza de focalizare.





(1)



3 Compuneți fotografia.

- Pentru a face zoom sau a mări subiectul, deplasați butonul de zoom către [🌲] (telefoto) și îndepărtați subiectul cu ajutorul zoomului, deplasându-l către [|||] (unghi wide). (Bara zoom (1) care indică poziția zoomului este afișată.)
- Pentru a face zoom in sau out rapid, mișcați butonul zoom până la capăt către [🌲] (tele) sau [|||] (wide) și pentru a face zoom in sau out încet, mutați butonul puțin în direcția dorită.

4 Înregistrați.

Realizarea de fotografii

1) Focalizați.

- Apăsați butonul declanșator până la jumătate. Aparatul va face bip de două ori după focalizare iar cadrele sunt afișate pentru a indica zonele din imagine care sunt focalizate.
- Diverse cadre AF sunt afișate atunci când mai multe zone se află în raza de focalizare.

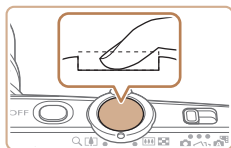
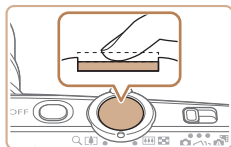

2) Fotografați.

- Apăsați butonul declanșator până la capăt.
- Când aparatul fotografiază, se va auzi sunetul declanșatorului iar în condiții de luminositate scăzută, blițul se va declanșa în mod automat.
- Țineți aparatul nemișcat, până când sunetul declanșatorului nu se mai aude.
- După ce afișați fotografia, aparatul va reveni la ecranul de fotografiere.

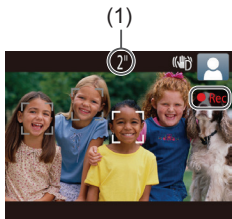

Filmare

1) Începeți înregistrarea.

- Apăsați butonul pentru filmare. Aparatul va emite un bip când începe înregistrarea iar mesajul [●Rec] va indica timpul scurs (1).
- Sunt afișate bare negre în partea de sus și de jos a ecranului și subiectul este ușor mărit. Barele negre indică faptul că zonele respective nu sunt înregistrate.
- Cadrele afișate în jurul fețelor care sunt detectate indică faptul că acestea se află în raza de focalizare.
- După ce începe înregistrarea, puteți să luați degetul de pe butonul de filmare.

2) Redimensionați subiectul și recompuneți cadrul după cum doriți.

- Pentru a redimensiona subiectul, procedați la fel ca la pasul 3. Totuși, sunetul realizat de funcționarea aparatului va fi înregistrat. Totuși, notați că filmele realizate cu valorile de zoom afișate cu albastru vor avea aspect granulat.
- Atunci când recompuneți fotografiile, focalizarea, luminozitatea și culorile vor fi reglate în mod automat.

3) Finalizați înregistrarea.

- Apăsați din nou butonul de filmare și opriți înregistrarea. Aparatul va scoate două bipuri în timp ce filmarea se oprește.
- Înregistrarea se va opri în mod automat atunci când cardul de memorie este plin.

Fotografiere în modul hibrid auto

► Fotografii ► Filme

Puteți realiza un film scurt al unei zile pur și simplu prin realizarea de fotografii. Aparatul înregistrează un clip de 2 – 4-secunde înainte de fiecare fotografie, care apoi sunt combinate într-un film rezumat.



1 Intrați în modul [A+].

- Setați comutatorul pentru mod la [A+].



2 Compuneți fotografia.

- Urmați pașii 3 - 4 de la "Fotografiere (Smart Auto)" (📖46) pentru a încadra și a realiza fotografia.
- Pt. filme rezumat impresionante, îndreptați aparatul către subiect cu aproximativ patru secunde înainte de fotografiere.

3 Fotografiati.

- Urmați pasul 4 de la "Fotografiere (Smart Auto)" (📖46) pentru a fotografia.
- Aparatul înregistrează atât o fotografie, cât și un clip video. Clipul, care se termină cu fotografia și cu sunetul obturatorului, formează un singur capitol în filmul rezumat.



- Durata de viață a bateriei este mai mică în acest mod decât în modul [AUTO], deoarece clipurile sunt înregistrate pentru fiecare fotografie.
- Filmele rezumat nu vor putea fi înregistrate dacă realizați o fotografie imediat ce ați pornit aparatul, dacă alegeți modul [A+] sau dacă folosiți aparatul în alte moduri.
- Sunetele de operare ale aparatului vor fi înregistrate în filmul rezumat.



- Calitatea filmului rezumat este [EHD] și nu poate fi schimbată.
- Sunetele nu sunt redade dacă apăsați butonul declanșator până la jumătate sau porniți autodeclanșatorul.
- Clipurile sunt salvate ca fișiere de filme separate în următoarele cazuri chiar dacă acestea au fost înregistrate în aceeași zi în modul [A³].
 - Dacă dimensiunea unui filmului rezumat atinge aproximativ 4 GB sau timpul de înregistrare total ajunge la aprox. 29 de minute și 59 de secunde.
 - Filmul rezumat este protejat (📖130).
 - Setările oră de vară (📖24) sau fus orar (📖212) sunt schimbate.
 - Este creat un director nou (📖218).
- Sunetele obturatorului înregistrate nu pot fi modificate sau șterse.
- Dacă preferați să înregistrați filme rezumat fără fotografii, reglați setarea înainte. Alegeți MENU (📖39) ► tab [📷] ► [Tip rezumat] ► [Fără fotografii] (📖39).
- Capitolele individuale pot fi editate (📖150).

Redare filme rezumat

Afișați o fotografie realizată în modul [A³] pentru a reda filmul rezumat realizat în aceeași zi sau specificați data filmului rezumat pe care doriți să îl redați (📖120).





Fotografii/Filme



- Dacă aparatul nu emite nici un sunet de operare, este posibil să fi fost oprite în timp ce țineți apăsat butonul [▼]. Pentru a activa sunetele, apăsați butonul [MENU] și alegeți [Mute] din tabul [🔊] și apoi apăsați butoanele [◀][▶] pentru a alege [Dezac.].

Fotografii



- Un simbol intermitent  vă va avertiza că este foarte probabil ca imaginile să fie distorsionate din cauza tremurului aparatului. În acest caz, așezați aparatul pe un trepied sau luați alte măsuri pentru a-l menține nemișcat.
- Dacă fotografiile sunt întunecate deși blițul se declanșează, apropiați-vă mai mult de subiect. Pentru detalii referitoare la raza blițului, consultați “Aparat”  276).
- Este posibil ca subiectul să fie prea aproape dacă aparatul emite un singur bip atunci când butonul declanșator este apăsat până la jumătate. Pentru detalii despre intervalul de focalizare (intervalul de fotografiere), vezi “Interval de fotografiere”  279).
- Pentru a reduce efectul de ochi roșii și pentru a ajuta focalizarea, lumina poate fi activată când fotografiați în condiții de luminozitate scăzută.
- Simbolul  care clipește, afișat când încercați să fotografiați indică faptul că nu puteți face fotografii până când blițul nu este încărcat complet. Puteți fotografia din nou imediat ce blițul este pregătit, deci apăsați butonul declanșator până la capăt sau dați-i drumul și apăsați-l din nou.
- Deși puteți fotografia din nou înainte de a fi afișat ecranul de fotografiere, este posibil ca focalizarea, luminozitatea și culorile să fie determinate de fotografia anterioară.



- Puteți modifica durata de afișare a imaginilor după ce fotografiați  73).

Filme



- Nu țineți degetul pe microfon în timp ce filmați. Blocarea microfonului poate împiedica blocarea înregistrării sunetului sau poate face ca sunetul să fie înregistrat neclar.



- Evitați atingerea altor comenzi ale aparatului, în afară de butonul de filmare, atunci când filmați, deoarece sunetele emise de aparat vor fi înregistrate.
- După începerea filmării, zona afișată a imaginii se schimbă și subiectele sunt mărite pentru a permite corectarea mișcărilor aparatului. Pentru a captura subiecții la aceeași dimensiune ca cea de dinainte, modificați setarea de stabilizare (📖70).























- Înregistrarea audio este monoaurală.

Simboluri scene

► Fotografii ► Filme

În modurile [A] și [AUTO] scenele stabilite de aparat sunt indicate de simbolul afișat și setările corespunzătoare sunt selectate automat pentru focalizare automată, luminozitatea subiectului și culoare.

Fondal	Când fotografiați oameni			Culoarea de fondal a simbolului
	Oameni	În mișcare* ¹	Umbre pe față* ¹	
Luminos				Gri
Luminat din spate sau cu reflexii			—	
Cu cer albastru				Albastru deschis
Cer albastru și luminat din spate			—	
Reflectoare				Albastru închis
Întunecat				
Întunecat, folosind trepied		—	—	

Fundal	Când fotografiați alți subiecți			Culoarea de fundal a simbolului
	Alte subiecte	În mișcare* ¹	În apropiere	
Luminos				Gri
Luminat din spate sau cu reflexii				
Cu cer albastru				Albastru deschis
Cer albastru și luminat din spate				
Apus			–	Portocaliu
Reflectoare				Albastru închis
Întunecat				
Întunecat, folosind trepid	 * ²	–	–	

*¹ Nu se afișează pentru filme.

*² Afișat în scene întunecate, când aparatul este ținut nemișcat, ca și cum ar fi așezat pe un trepid.













- Încercați să fotografiați în modul **[P]** (93) dacă simbolul scenei nu se potrivește cu condițiile de fotografiere efective sau dacă nu puteți fotografia cu efectele, culorile sau luminozitatea pe care le doriți.

Simboluri pentru stabilizarea imaginii



► Fotografii ► Filme

Stabilizarea optimă a imaginilor pentru condițiile de fotografiere este activată în mod automat (IS inteligent). În plus, următoarele simboluri sunt afișate în modurile [A^{IS}] și [AUTO].

	Stabilizarea imaginii pentru fotografii (Normal)
	Stabilizarea imaginii pentru fotografii, când faceți panning (Panning)*
 	Stabilizarea imaginii pentru mișcarea angulară și fotografierea macro (Hybrid IS). Pentru filme,  este afișat și este aplicată și stabilizarea imaginii  .
	Stabilizarea imaginii pentru filme, cu efect de reducere a tremurului aparatului, spre exemplu, atunci când filmați în timp ce vă deplasați (dinamic)
	Stabilizarea imaginii pentru tremur subtil al aparatului, de exemplu, atunci când filmați cu telefoto (Powered)
 	Fără stabilizare a imaginii, deoarece aparatul este montat pe un trepied sau ținut nemișcat prin alte mijloace. Oricum, în timpul filmării,  este afișat și este folosită stabilizarea imaginii pentru a contracara vibrațiile produse de vânt sau alte surse de vibrații (IS trepied).

* Afișat când faceți panning, urmărind subiectele în mișcare cu aparatul. Când urmăriți subiecte care se deplasează pe orizontală, stabilizarea imaginii reduce doar tremurul vertical al aparatului iar stabilizarea orizontală se oprește. În mod similar, când urmăriți subiectele care se deplasează pe verticală, stabilizarea imaginii reduce doar tremurul orizontal al aparatului.



- Pentru a anula stabilizarea imaginii, setați [Mod IS] la [Dezac.] ( 70). În acest caz, simbolul IS nu va fi afișat.
- În modul [A^{IS}], simbolul  nu este afișat.

Cadre pe ecran

► Fotografii ► Filme

În modul [AUTO], mai multe cadre vor fi afișate de îndată ce aparatul detectează subiectele către care ați îndreptat aparatul.

- Un cadru alb apare în jurul subiectului (sau al feței unei persoane) pe care aparatul îl stabilește ca fiind subiectul principal iar cadrele de culoare gri sunt afișate în jurul altor fețe detectate. Cadrele urmează subiectele în mișcare aflate la o anumită distanță pentru a le păstra în raza de focalizare.

Totuși, dacă aparatul detectează deplasarea unui subiect, doar cadrul alb va rămâne pe ecran.

- Atunci când apăsați butonul declanșator până la capăt iar aparatul detectează deplasarea unui subiect, un cadru albastru va fi afișat iar focalizarea și luminozitatea imaginii sunt reglate constant (Servo AF).



- Încercați să fotografiați în modul [P] (93) dacă nu este afișat niciun cadru, în cazul în care cadrele nu sunt afișate în jurul subiectelor dorite sau în cazul în care cadrele sunt afișate pe fundal sau în zonele similare.

Caracteristici comune, uzuale

Focalizare cât mai aproape pe subiecte (Zoom digital)

► Fotografii ► Filme

Atunci când subiectele sunt prea departe pentru a mări folosind zoom-ul optic, folosiți zoom-ul digital pentru a mări până la aproximativ 48x.





1 Deplasați butonul de zoom către .

- Țineți apăsat butonul până la oprirea zoom-ului.
- Zoomul se oprește atunci când este atinsă cea mai mare valoare înainte ca imaginea să devină granulatată, care este atunci indicată pe ecran.

2 Deplasați din nou butonul de zoom către .

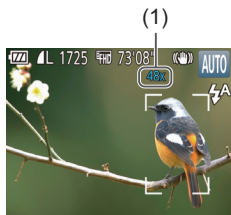
- (1) este factorul de zoom actual.
- Zoomul va apropia și mai mult subiectul.



- Dacă deplasați butonul de zoom, bara de zoom va fi afișată (care indică poziția zoom-ului). Bara de zoom folosește culori pentru a indica intervalul de zoom.
 - Interval alb: distanță zoom optic când imaginea nu apare granulatată.
 - Interval galben: distanță zoom digital când imaginea nu este granulatată în mod evident (ZoomPlus).
 - Interval albastru: distanță zoom digital când imaginea apare granulatată.
- Deoarece intervalul albastru nu este disponibil la anumite setări de rezoluție ( 66), puteți obține zoom maxim urmând pasul 1.



- Pentru a dezactiva zoom-ul digital, alegeți MENU (📖39) ► tab [📷] ► [Zoom Digital] ► [Dezac.].

Zoom automat ca răspuns la mișcarea subiectului (Auto Zoom)

► Fotografii ► Filme

Aparatul face zoom automat pentru a păstra o față detectată (📖46) la o dimensiune constantă pe ecran. Dacă persoana se apropie, aparatul va face automat zoom out și invers.

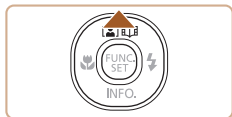

1 Intrați în modul Auto Zoom.

- Apăsați butonul [▲].
- [👤] este afișat.
- Este afișat un cadru alb în jurul feței detectate și aparatul face zoom in și out pentru a păstra subiectul pe ecran.
- Când sunt detectate mai multe fețe, este afișat un cadru alb în jurul feței subiectului principal și până la două cadre gri în jurul celorlalte fețe, pe măsură ce aparatul face zoom pentru a păstra acești subiecți pe ecran.

2 Fotografiati.

- Zoomul automat continuă și după ce fotografiați și cadrele sunt afișate în continuare.
- Pentru a anula zoomul automat, apăsați butonul [▲] din nou. [👤] este afișat.



- Este posibil ca fețele să nu fie detectate la anumite valori zoom sau dacă persoana are capul înclinat sau nu se uită direct la aparat.
- Auto Zoom este dezactivat în următoarele situații.
 - Când schimbați modul de înregistrare
 - Când apăsați butonul [MENU], butonul filmare sau 
 - Când apăsați butonul [▶]



- Când un subiect detectat se mișcă spre marginea ecranului, aparatul face zoom out pentru ca persoana să rămână în imagine.
- Nu puteți schimba zoom-ul după ce ați apăsat butonul declanșator până la capăt în modul autodeclanșator (60).
- Aparatul prioritizează zoomul pentru a păstra subiectul pe ecran. Din această cauză, este posibil să nu se poată păstra fața la o dimensiune constantă, în funcție de mișcarea subiectului și condițiile de fotografiere.
- Când nu este detectată nici o față, aparatul face zoom până la un anumit nivel și apoi se oprește din zoom până ce este detectată o față.

Utilizarea autodeclanșatorului

► Fotografii ► Filme

Cu ajutorul autodeclanșatorului, puteți să apăreți și dumneavoastră în fotografiile de grup sau în alte fotografii făcute cu autodeclanșare. Aparatul va face o fotografie la aproximativ 10 secunde după ce ați apăsut butonul declanșator.



1 Configurați setarea.

- Apăsați butonul [FUNC. SET.], alegeți [C] în meniul și apoi alegeți [10] (38).
- După ce ați efectuat setarea, [10] va fi afișat.

2 Înregistrați.

- Pentru fotografiile: Apăsați butonul declanșator până la jumătate pentru a focaliza pe subiect iar apoi apăsați-l până la capăt.
- Pentru filme: Apăsați butonul pentru filmare.
- După ce ați pornit cronometrul, lumina va clipi iar aparatul va emite un sunet specific autodeclanșatorului.
- Cu două secunde înainte de realizarea fotografiei, clipitul și sunetul se vor intensifica. (Lumina va rămâne aprinsă în cazul în care se declanșează blițul.)
- Pentru a anula fotografierea după ce ați activat autodeclanșatorul, apăsați butonul **MENU**.
- Pentru a reveni la setarea originală, alegeți [C] la pasul 1.

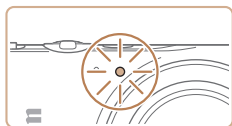

Utilizarea autodeclanșatorului pt. a preveni mișcarea aparatului

Această opțiune întârzie acțiunea declanșatorului cu aproximativ două secunde după ce ați apăsat butonul declanșator. Dacă aparatul nu stă fix în timp ce apăsați butonul declanșator, acest lucru nu va afecta fotografia realizată.



- Urmați pasul 1 de la “Utilizare autodeclanșator” (📖60) și alegeți [C2].
- După ce ați efectuat setarea, [C2] va fi afișat.
- Urmați pasul 2 de la “Utilizare autodeclanșator” (📖60) pentru a fotografia.

Personalizarea autodeclanșatorului

Puteți seta întârzierea (0 – 30 secunde) și numărul de fotografii (1 – 10).

1 Alegeți [C2].

- Urmați pasul 1 de la “Utilizare autodeclanșator” (📖60), alegeți [C2] și apăsați butonul [MENU].



2 Configurați setarea.

- Apăsați butoanele [▲][▼] pentru a alege întârzierea sau numărul de cadre.
- Apăsați butoanele [◀][▶] pentru a alege o valoare și apoi apăsați butonul [FUNC./SET].
- După ce ați efectuat setarea, [C2] va fi afișat.
- Urmați pasul 2 de la “Utilizare autodeclanșator” (📖60) pentru a fotografia.

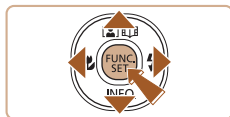



- Pentru filme realizate cu ajutorul autodeclanșatorului, înregistrarea începe după intervalul setat, dar setarea numărului de fotografii nu are niciun efect.



- Dacă specificați mai multe fotografii, luminozitatea imaginii și nivelul de alb vor fi determinate de prima fotografie. Este nevoie de mai mult timp între realizarea a două fotografii atunci când blițul se declanșează sau când ați specificat că realizați mai multe fotografii. Fotografiera se va opri automat când cardul de memorie este plin.
- Atunci când este specificată o întârziere mai mare de două secunde, cu două secunde înainte de realizarea fotografiei, lumina care clipește și sunetul autodeclanșatorului se vor intensifica. (Lumina va rămâne aprinsă în cazul în care se declanșează blițul.)

Dezactivarea blițului

► Fotografii ► Filme

Pregătiți aparatul pentru fotografiere fără bliț după cum urmează.

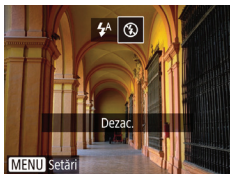

- Apăsați butonul [▶] de mai multe ori până este afișat [🔇].
- Blițul nu va mai fi activ.
- Pentru a activa blițul, apăsați butonul [▶] din nou. ([🔋^A] este afișat.) Blițul se va declanșa automat în condiții de luminozitate scăzută.



- În cazul în care un simbol intermitent [🔋^A] este afișat când apăsați butonul declanșator până la jumătate în condiții în care aparatul se poate mișca, la luminozitate scăzută, așezați aparatul pe un trepied sau fixați aparatul prin alte mijloace.

Adăugarea unei ștampile cu dată

► **Fotografii** ► **Filme**

Aparatul poate adăuga data și ora de fotografiere pe imagini în colțul din dreapta jos. Totuși, este bine de știut că ștampilele cu date nu pot fi editate sau șterse, așadar confirmați înainte că data și ora sunt corecte (📖24).

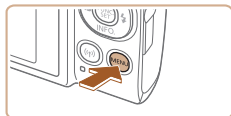

1 Configurați setarea.

- Apăsați butonul **[MENU]**, alegeți **[Ștampilă dată 📅]** de la tablă **[📷]** și apoi alegeți opțiunea dorită (📖39).
- După ce ați efectuat setarea, **[📅]** va fi afișat.



2 Fotografați.

- Pe măsură ce fotografați, aparatul adaugă data de fotografiere sau ora în colțul de jos dreapta al imaginilor.
- Pentru a reveni la setarea originală, alegeți **[Dezac.]** la pasul 1.



- Ștampilele cu date nu pot fi editate sau șterse.



- Fotografiile realizate fără adăugarea unei ștampile cu dată pot fi imprimante cu ștampilă, după cum urmează. Totuși, adăugarea datei și a orei la imaginile care conțin deja aceste informații va avea ca rezultat imprimarea acestor informații de două ori.
 - Imprimați folosind funcțiile imprimantei (📖234)
 - Folosiți setările DPOF de imprimare (📖241) pentru a imprima

Fotografiere continuă

► Fotografii ► Filme

În modul [AUTO], țineți butonul declanșator apăsat până la capăt pentru a fotografia continuu. Pentru mai multe detalii referitoare la viteza de fotografiere, vezi “Aparat” (📖276).



1 Configurați setarea.

- Apăsați butonul [FUNC. SET.], alegeți [📷] în meniu și apoi alegeți [📷] (📖38).
- După ce ați efectuat setarea, [📷] va fi afișat.

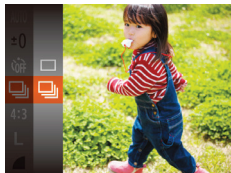

2 Fotografați.

- Apăsați și țineți apăsat butonul declanșator până la capăt pentru a fotografia continuu.



- În timpul fotografierii continue, focalizarea, expunerea și culorile sunt blocate în poziția/la nivelul stabilit atunci când apăsați butonul declanșator până la jumătate.
- Nu poate fi folosit cu autodeclanșator (📖60).
- Fotografierea poate fi oprită temporar și fotografierea în rafală poate fi încetinită, în funcție de condițiile de fotografiere, de setările aparatului și de poziția zoom-ului.
- Pe măsură ce faceți mai multe fotografii, procesul de fotografiere poate fi încetinit.
- Fotografierea poate fi încetinită dacă blițul se declanșează.



Funcții de personalizare a imaginii

Modificarea Raportului de Aspect

► Fotografii ► Filme

Schimbați raportul de aspect al imaginii (raportul lățime/îmălțime) după cum urmează.



- Apăsați butonul , alegeți **[4:3]** din meniu și alegeți opțiunea dorită (38).
- Imediat ce ați efectuat setările, raportul de aspect al ecranului va fi actualizat.
- Pentru a reveni la setarea originală, repetați această procedură dar alegeți **[4:3]**.

16:9	Folosit la afișare pe televizoarele HD cu ecran lat sau la alte afișaje asemănătoare.
3:2	Același raport de aspect ca cel al unui film de 35 mm, folosit la imprimarea imaginilor de 5 x 7 inci sau la imprimarea în format de carte poștală.
4:3	Raportul de aspect nativ al ecranului aparatului. Folosit la afișare pe televizoarele cu definiție standard sau la alte afișaje asemănătoare. Folosit și pentru imprimarea imaginilor de 3,5 x 5 inci sau la imprimarea în format tip A.
1:1	Raport de aspect pătrat.



- Nu este disponibil în modul .

Schimbarea numărului de pixeli de înregistrare (Dimensiunea imaginii)

► Fotografii ► Filme

Alegeți numărul de pixeli înregistrați pentru imagine din 4 niveluri, după cum urmează. Pentru mai multe detalii referitoare la numărul de fotografii făcute la fiecare rezoluție care pot încăpea pe cardul de memorie, vezi “Număr de fotografii pe card de memorie” (📖280).



- Apăsați butonul [FUNC. SET.], alegeți [L] din meniu și alegeți opțiunea dorită (📖38).
- Opțiunea pe care ați configurat-o este afișată acum.
- Pentru a reveni la setarea originală, repetați această procedură dar alegeți [L].

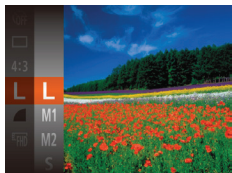

Mai multe detalii referitoare la alegerea rezoluției în funcție de dimensiunea hârtiei (pentru imagini de 4:3)

L	A2 (16,5 x 23,4 in.)
M1	A3 – A5 (11,7 x 16,5 – 5,8 x 8,3 in.)
M2	3,5 x 5 in., 5 x 7 in., Carte poștală
S	Pentru trimitere prin e-mail și alte utilizări asemănătoare



- Nu este disponibil în modul [A+].

Modificarea calității imaginii filmului

► Fotografii ► Filme

Trei setări de calitate a imaginii sunt disponibile. Pentru informații referitoare la timpul de înregistrare total pentru fiecare nivel de calitate a imaginii care va încăpea pe cardul de memorie, consultați “Timp de înregistrare per card de memorie” (📖280).



- Apăsați butonul [FUNC. SET], alegeți [FHD] din meniu și alegeți opțiunea dorită (📖38).
- Opțiunea pe care ați configurat-o este afișată acum.
- Pentru a reveni la setarea originală, repetați această procedură dar alegeți [FHD].

Calitatea imaginii	Număr de pixeli înregistrați	Rată cadre	Detalii
[FHD]	1920 x 1080	30 cps	Pentru filmare Full HD.
[HD]	1280 x 720	30 cps	Pentru filmare HD.
[VGA]	640 x 480	30 cps	Pentru filmare standard definition.



- În modurile [FHD] și [HD] barele negre afișate în partea de sus și de jos a ecranului indică faptul că zonele respective nu sunt înregistrate.



Funcții de fotografiere ajutătoare

Afișarea grilei

► Fotografii ► Filme

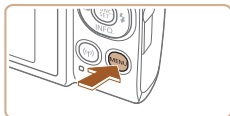
Grilele pot fi afișate pe ecran în plan orizontal și vertical în timp ce înregistrați.



- Apăsați butonul **[MENU]**, alegeți **[Grile]** de la tabul **[**] și apoi alegeți **[Activat]** ( 39).
- După ce ați făcut setarea, grila va fi afișată pe ecran.
- Pentru a reveni la setarea originală, repetați această procedură dar alegeți **[Dezac.]**.

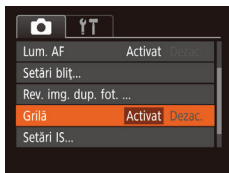

- Grilele nu vor fi înregistrate în fotografiile dumneavoastră.

Mărirea zonei focalizate

► Fotografii ► Filme

Puteți verifica focalizarea apăsând butonul declanșator până la jumătate pentru a mări zona de focalizare din cadrul AF.

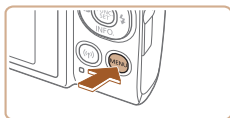

1 Configurați setarea.

- Apăsați butonul **[MENU]**, alegeți **[Zoom punct AF]** de la tablul **[CAMERA]** și apoi alegeți **[Activat]** (📖 39).



2 Verificați focalizarea.

- Apăsați butonul declanșator până la jumătate. Fața detectată ca subiect principal va fi mărită.
- Pentru a reveni la setarea originală, alegeți **[Dezac.]** la pasul 1.



- Zona focalizată nu este mărită în următoarele cazuri când butonul declanșator este apăsat până la jumătate.
 - Dacă fața nu a fost detectată, dacă persoana a fost prea aproape de aparat sau fața acesteia este prea mare pentru ecran sau dacă aparatul detectează deplasarea subiectului.
 - Când este folosit zoomul digital (📖 57)
 - Când este folosită Urmărire AF (📖 106)
 - Când este folosit un TV ca afișaj (📖 226)
- Nu este disponibil în modul **[AF-ON]**.

Schimbările setărilor aferente modului-IS

Dezactivarea stabilizării imaginii.

► Fotografii ► Filme

Când aparatul este ținut nemișcat (ca și cum ar fi așezat pe un trepied), ar trebui să setați stabilizarea imaginii la [Dezac.] pentru a o dezactiva.

1 Accesați ecranul pentru setări.

- Apăsați butonul [MENU], alegeți [Setări IS] de la tabul [📷] și apoi apăsați butonul [Ⓜ] (📖39).

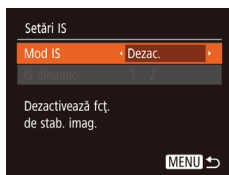

2 Configurați setarea.

- Apăsați butoanele [▲][▼] pentru a alege [Mod IS] și apoi apăsați butoanele [◀][▶] pentru a alege [Dezac.].

Continuu	Stabilizarea optimă a imaginilor pentru condițiile de fotografiere este activată în mod automat (IS inteligent) (📖55).
Dezac.	Dezactivează stabilizarea imaginii.

Filmare cu subiecți la aceeași dimensiune ca înainte de începerea filmării

► Fotografii ► Filme

În mod normal, după începerea filmării, zona afișată a imaginii se schimbă și subiecții sunt mărite pentru a permite corectarea mișcărilor aparatului. Pentru a filma cu subiecți la aceeași dimensiune ca înainte de începerea filmării, puteți reduce stabilizarea imaginii.

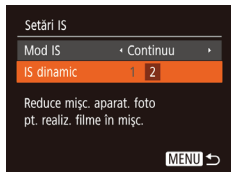

- Urmați pașii de la “Dezactivarea stabilizării imaginii.” (📖70) pentru a accesa ecranul [Setări IS].
- Alegeți [Dynamic IS] și apoi alegeți [2] (📖39).



- Puteți seta [Mod IS] la [Dezac.], astfel încât subiecții sunt înregistrate la aceeași dimensiune ca cea ce era indicat înainte.
- [IS Dinamic] nu este disponibil când [Mod IS] este setat la [Dezac.] (📖70).
- Când calitatea filmului este [E_{VGA}], IS Dinamic este [1] și nu poate fi schimbat.

Personalizarea utilizării aparatului

Personalizați funcțiile aparatului cu ajutorul tabului [CAMERA] din ecranul meniului, după cum urmează. Pentru instrucțiuni referitoare la funcțiile meniului, vezi “Utilizarea ecranului pentru meniu” (p. 39).

Dezactivarea luminii AF

► Fotografii ► Filme

Puteți dezactiva lumina care se aprinde în mod normal pentru a vă ajuta să focalizați atunci când apăsați butonul declanșator până la jumătate, în condiții de luminozitate scăzută.



- Apăsați butonul [MENU], alegeți [Lumină AF] de la tabul [CAMERA] și apoi alegeți [Dezac.].
- Pentru a reveni la setarea originală, repetați această procedură dar alegeți [Activat].

Dezactivarea luminii pt. reducerea efectului de ochi roșii

► Fotografii ► Filme

Puteți dezactiva lumina pentru reducerea efectului de ochi roșii care se aprinde pentru a reduce acest efect atunci când blițul se declanșează în condiții de luminozitate scăzută.

1 Accesați ecranul [Setări bliț].

- Apăsați butonul [MENU], alegeți [Setări bliț] de la tabul [CAMERA] și apoi apăsați butonul [FUNC SET].

2 Configurați setarea.

- Setati [Lumină ochi roșii] la [Dezac.].
- Pentru a reveni la setarea originală, repetați această procedură dar alegeți [Activat].

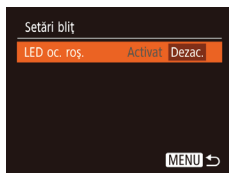

Modificarea stilului de afișare a imaginii după fotografiere

► **Fotografii** ► Filme

Puteți modifica durata de afișare a imaginilor și ce informații să fie afișate după ce fotografiați.

Modificarea perioadei de afișare a imaginii după fotografiere

1 Accesați ecranul [Vizualizare imagine după fotografiere].

- Apăsați butonul [MENU], alegeți [Vizualizare imagine după fotografiere] de la tabul [📷] și apoi apăsați butonul [⏪].

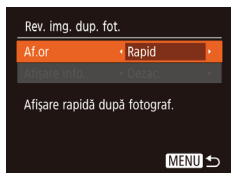

2 Configurați setarea.

- Alegeți [Timp de afișare] și apoi alegeți opțiunea dorită.
- Pentru a reveni la setarea originală, repetați această procedură dar alegeți [Rapid].

Rapid	Afișează imaginile numai până când puteți fotografia din nou.
2 sec., 4 sec., 8 sec.	Afișează imagini pentru o anumită perioadă. Chiar și în timp ce fotografia este afișată, puteți realiza altă fotografie apăsând din nou butonul declanșator.
Menținere	Afișează imagini până când apăsați butonul declanșator până la jumătate.
Dezac.	Nicio imagine nu va mai fi afișată după ce faceți fotografiile.

Modificarea ecranului afișat după fotografiere

Modificați modul în care imaginile sunt afișate după fotografiere, după cum urmează.

1 **Setați [Timp de afișare] la [2 sec.], [4 sec.], [8 sec.] sau [Menținere] (📖73).**

2 **Configurați setarea.**

- Alegeți [Info afișare] și apoi alegeți opțiunea dorită.
- Pentru a reveni la setarea originală, repetați această procedură dar alegeți [Dezac.]

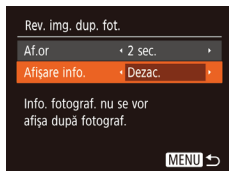

Dezac.	Afișează doar imaginea.
Detaliat	Afișează detalii despre fotografiere (📖260).



- Când [Timp de afișare] (📖73) este setat la [Dezac.] sau [Rapid], [Info afișate] este setat la [Dezac.] și nu poate fi modificat.
- Dacă apăsați butonul [▼] în timp ce o imagine este afișată după fotografiere, puteți schimba informațiile afișate. Notați că setările [Info afișare] nu se modifică. Dacă apăsați butonul [(INFO SET)], puteți face următoarele operațiuni.
 - Protejare (📖130)
 - Favorite (📖139)
 - Ștergere (📖134)

Alte moduri de fotografiere

Faceți fotografii mai frumoase în diverse scene și faceți fotografii cu efecte de imagine unice sau realizate cu ajutorul unor funcții speciale.



Bucurați-vă de mai multe imagini pt. fiecare fotografiere (Fotografiere creativă)

► Fotografii ► Filme

Aparatul determină subiectul și condițiile de fotografiere și aplică efecte speciale în mod automat și recompune cadrul pentru a scoate în evidență subiectul. Sunt înregistrate șase imagini pentru fiecare cadru. Puteți realiza mai multe fotografii cu efecte folosind setări determinate de aparat.



1 Intrați în modul [📷].

- Setați comutatorul pentru mod la [📷].

2 Fotografați.

- Apăsați butonul declanșator până la capăt. Când aparatul fotografiază se va auzi sunetul unui obturator de trei ori.
- După ce au fost afișate cele șase imagini în succesiune, vor fi afișate toate pentru aproximativ două secunde.
- Pentru a păstra imaginea afișată până apăsați pe butonul declanșator până la jumătate, apăsați butonul [📷]. Puteți alege o imagine pentru afișarea pe întreg ecranul apăsând butoanele [▲][▼][◀][▶] și apoi apăsați butonul [📷].
- Pentru a reveni la afișajul original, apăsați butonul [MENU].



- Fotografierea va dura mai mult când este declanșat blițul, dar țineți aparatul nemișcat până când se aude sunetul declanșatorului de trei ori.
- Cele șase imagini sunt administrate împreună ca un grup (📖 124).
- Afișarea simultană a celor șase imagini așa cum este indicată în pasul 2 este disponibilă doar imediat după fotografiere.













Afișare imagini în timpul redării

Cele șase imagini de la fiecare fotografiere sunt gestionate împreună ca un grup și doar prima imagine din serie este afișată în timpul redării. Pentru a semnaliza faptul că imaginea face parte dintr-un grup, **[SET **] va apărea în partea stânga sus a ecranului.



- Dacă ștergeți o imagine de grup () 134), toate imaginile care fac parte din grupul respectiv vor fi șterse. Aveți grijă atunci când ștergeți imaginile.



- Imaginile de grup pot fi redare individual () 124) și negrupate () 124).
- Protejarea () 130) unei imagini care face parte dintr-un grup implică protejarea tuturor imaginilor din grupul respectiv.
- Imaginile de grup pot fi vizualizate individual dacă sunt vizualizate cu ajutorul funcției Căutare imagine () 122) sau Mixare inteligentă () 129). În acest caz, imaginile vor fi negrupate temporar.
- Următoarele acțiuni nu sunt disponibile pentru imaginile grupate: mărire () 126), etichetare ca preferate () 139), editare () 141), imprimare () 234), setarea imprimării pentru o singură imagine () 242), sau adăugare la un album foto () 245). Pentru a face toate acestea, fie vizualizați imaginile individual () 124) sau anulați gruparea mai întâi () 124).
- Afișarea simultană așa cum este indicată în pasul 2 este disponibilă doar imediat după fotografiere.

Alegere efecte

► Fotografii ► Filme

Puteți alege efecte pentru imagini realizate în modul [📷].



- După ce alegeți modul [📷], apăsați butonul [▼].
- Apăsați butoanele [◀][▶] pentru a alege un efect și apoi apăsați butonul [📷].

[A] Auto	Toate efectele
[R] Retro	Imaginile se aseamănă fotografiilor vechi
[M] Monocrom	Imaginile sunt generate într-o singură culoare
[S] Special	Imagini evidențiate, distinctive
[N] Natural	Imagini neprelucrate, cu aspect natural

Scene specifice

Alegeți un mod care se potrivește cu scena de fotografiere iar aparatul va configura setările în mod automat pentru a face fotografii optime.



1 Intrați în modul [📷].

- Setati comutatorul pentru mod la [📷].

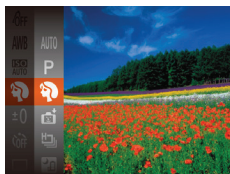

2 Alegeți un mod de fotografiere.

- Apăsați butonul [📷], alegeți [AUTO] din meniu și apoi alegeți un mod de fotografiere (📖38).

3 Fotografiati.



📷 Fotografierea portretelor (Portret)

▶ Fotografii ▶ Filme

- Fotografiati diverse persoane cu efect de atenuare.

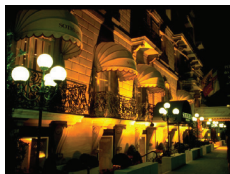

📷 Realizați fotografii pe timp de noapte fără a folosi un trepied (Scenă de noapte din mână)

▶ Fotografii ▶ Filme

- Imagini superbe ale scenelor nocturne sau portrete cu fundal nocturn, fără a fi nevoie să țineți aparatul fix (ca pe trepied).
- O singură imagine este creată prin combinarea mai multor fotografii, reducând mișcarea aparatului și zgomotul de imagine.

☼ Fotografați în condiții de luminozitate scăzută (Luminozitate scăzută)

► Fotografii ► Filme



- Fotografați în condiții minime de tremur al aparatului și de neclaritate a subiectelor chiar și în condiții de iluminare scăzută.

🎆 Fotografiere artificii (Artificii)

► Fotografii ► Filme



- Fotografii intense ale artificiilor.



- Subiectele apar mai mari în modul [P] comparat cu alte moduri.
- În modul [P], este posibil ca fotografiile să aibă un aspect granulat deoarece valoarea ISO (197) este mărită pentru a se potrivește condițiilor de fotografiere.
- Deoarece aparatul va fotografia în continuu în modul [P], țineți-l ferm în timp ce fotografați.
- În modul [P], dacă mișcați aparatul în mod excesiv sau anumite condiții de fotografiere pot avea ca rezultat altul decât cel dorit de dumneavoastră.
- În modul [M], montați aparatul pe un trepied sau luați alte măsuri pentru a-l stabili și pentru a preveni mișcarea aparatului. Suplimentar, setați [Mod IS] la [Dezac.] atunci când folosiți un trepied sau alte mijloace pentru a ține aparatul nemișcat (170).



- Dacă folosiți un trepied pentru scene nocturne, dacă fotografați în modul [AUTO] în loc de modul [P] veți obține rezultate mai bune (145).
- Rezoluția modului [P] este de [M] (2592 x 1944) și nu poate fi schimbată.
- În modul [M], deși nu sunt afișate cadre când apăsați butonul până la jumătate, focalizarea optimă este totuși realizată.

Aplicarea de efecte speciale

Adăugați multe efecte imaginilor, atunci când faceți fotografii.



1 Alegeți un mod de fotografiere.

- Urmați pașii 1 - 2 de la "Scene specifice" (📖79) pentru a alege un mod de fotografiere.

2 Fotografiati.



🎨 Fotografiati în culori vii (Super Vivid)

▶ Fotografii ▶ Filme

- Faceți fotografii în culori bogate, intense.



🖼️ Faceți fotografii tip poster (Efect poster)

▶ Fotografii ▶ Filme

- Fotografii cu aspect de afiș sau ilustrații vechi.



- În modurile [🎨] și [🖼️], încercați să faceți câteva fotografii test, pentru a vă asigura că obțineți rezultatele dorite

Fotografierea cu efect obiectiv ochi de pește (Efect ochi de pește)

► Fotografii ► Filme

Fotografiați cu efect de imagine distorsionată realizată cu un obiectiv ochi de pește.

1 Alegeți [🐟].

- Urmați pașii 1 - 2 de la "Scene specifice" (📖79) pentru a alege [🐟].

2 Alegeți un nivel de efect.

- Apăsăți butonul [▼], apăsați butoanele [◀][▶] pentru a alege un nivel de efect și apoi apăsați butonul [🔍].
- Veți vedea o previzualizare a fotografiei care va fi făcută cu efectul respectiv.



3 Fotografiati.



- Faceți câteva fotografii de test pentru a vă asigura că obțineți rezultatele dorite.

Fotografierea de modele asemănătoare miniaturilor (Efect de miniatură)

► Fotografii ► Filme

Crează efectul unui model în miniatură prin estomparea zonelor de deasupra și de sub zona selectată.

De asemenea, puteți face filme cu aspect miniatural prin alegerea vitezei de redare înainte de înregistrarea filmului. Oamenii și obiectele din scenă se vor deplasa mai repede în timpul redării. Rețineți faptul că sunetul nu va fi înregistrat.

1 Alegeți [▲].

- Urmați pașii 1 - 2 de la "Scene specifice" (📖79) pentru a alege [▲].
- Va fi afișat un cadru alb care indică zona din imagine care nu va fi estompată.

2 Alegeți porțiunea pe care se va axa focalizarea.

- Apăsați butonul [▼].
- Deplasați butonul de zoom pentru a redimensiona cadrul și apoi apăsați butoanele [▲][▼] pentru a-l deplasa.



3 Pentru filme, alegeți viteza de redare a filmului.

- Apăsați butonul [MENU] și apoi apăsați butoanele [◀][▶] pentru a alege viteza.

4 Reveniți la ecranul pentru fotografiere și faceți fotografii.

- Apăsați butonul [MENU] și reveniți la ecranul de fotografiere și apoi fotografiați.

Viteză de redare și timp de redare estimat (pentru clipuri de un minut)

Viteză	Timp de redare
5x	Aproximativ 12 secunde
10x	Aproximativ 6 secunde
20x	Aproximativ 3 secunde

Filmele sunt redade la 30 cps.



- Zoomul nu este disponibil când filmați. Aveți grijă să setați zoomul înainte de a filma.
- Faceți câteva fotografii de test pentru a vă asigura că obțineți rezultatele dorite.



- Pentru a schimba orientarea cadrului pe verticală, apăsați butoanele [◀][▶] la pasul 2. Pentru a reveni la orientarea orizontală, apăsați butoanele [▲][▼].
- Pentru a muta cadrul atunci când acesta are poziție orizontală, apăsați butoanele [▲][▼] și pentru a muta cadrul atunci când acesta are poziție verticală, apăsați butoanele [◀][▶].
- Ținerea aparatului în poziție verticală va schimba orientarea cadrului
- Calitatea imaginii filmului este de [E-VGA] la un raport de aspect de [4:3] și [E-HD] la un raport de aspect de [16:9] (📖 65). Aceste setări de calitate nu pot fi modificate.

Fotografiere cu efect de aparat de jucărie (Efect de aparat de jucărie)

► Fotografii ► Filme

Acest efect face ca fotografiile să pară a fi fost făcute cu un aparat de jucărie prin procesul de vignetație (colțuri ale imaginii mai închise la culoare și neclare) și prin modificarea întregului colorit al fotografiei.

1 Alegeți [📷].

- Urmați pașii 1 - 2 de la "Scene specifice" (📖79) pentru a alege [📷].



2 Alegeți un ton de culoare.

- Apăsați butonul [▼], apăsați butoanele [◀][▶] pentru a alege un ton de culoare și apoi apăsați butonul [📷].
- Veți vedea o previzualizare a fotografiei care va fi făcută cu efectul respectiv.

3 Fotografiți.

Standard	Fotografiile au aspectul unor imagini realizate cu un aparat de jucărie.
Cald	Imaginile au un ton mai cald decât cu opțiunea [Standard].
Rece	Imaginile au un ton mai rece decât cu opțiunea [Standard].





- Faceți câteva fotografii de test pentru a vă asigura că obțineți rezultatele dorite.

Fotografiere în Monocrom

► Fotografii ► Filme

Realizați imagini alb-negru, sepia sau albastru și alb.

1 Alegeți .

- Urmați pașii 1 - 2 de la "Scene specifice" ( 79) pentru a alege .



2 Alegeți un ton de culoare.

- Apăsați butonul [▼], apăsați butoanele [◀][▶] pentru a alege un ton de culoare și apoi apăsați butonul [OK].
- Veți vedea o previzualizare a fotografiei care va fi făcută cu efectul respectiv.

3 Fotografați.

A/N	Fotografii alb-negru.
Sepia	Imagini în tonuri sepia.
Albastru	Imagini alb-albastre.

Moduri speciale folosite în alte scopuri

Autofotografiere după detectarea feței (Declanșator inteligent)

► Fotografii ► Filme

Autofotografiere după detectarea zâmbetului (Zâmbet)

Aparatul face fotografii în mod automat după ce detectează un zâmbet, chiar dacă nu ați apăsă butonul declanșator.



1 Alegeți [L].

- Urmați pașii 1 – 2 de la “Scene specifice” (L79) și alegeți [L] și apoi apăsați butonul [▼].
- Apăsați butoanele [◀][▶] pentru a alege [L] și apoi apăsați butonul [RDK/SET].
- Aparatul intră în modul de fotografiere în stand-by iar mesajul [Detectare zâmbet pornită] este afișat.



2 Îndreptați aparatul către o persoană.

- De fiecare dată când aparatul detectează un zâmbet, va face o fotografie după ce lumina se aprinde.
- Pentru a opri temporar detectarea zâmbetului, apăsați butonul [◀]. Apăsați butonul [◀] din nou pentru a reactiva detectarea.



- Treceți la alt mod după ce terminați de fotografiat sau aparatul va continua să facă fotografii de câte ori detectează un zâmbet.



- De asemenea, puteți face fotografiile în mod obișnuit, prin acționarea butonului declanșator.
- Aparatul poate detecta zâmbete mai ușori atunci când fețele-subiect sunt îndreptate către aparat și deschid gurile destul de larg astfel încât dinții să fie vizibili.
- Pentru a modifica numărul de fotografii, apăsați butoanele [▲][▼] după ce alegeți [📷] la pasul 1.

Fotografiere automată după Detectarea clipitului (Autodeclanșare la clipire)

Îndreptați aparatul către o persoană și apăsați butonul declanșator până la capăt. Aparatul va fotografia după aproximativ două secunde după ce detectează un clipit.



1 Alegeți [📷].

- Urmați pașii 1 – 2 de la “Scene specifice” (📖 79) și alegeți [📷] și apoi apăsați butonul [▼].
- Apăsați butoanele [◀][▶] pentru a alege [📷] și apoi apăsați butonul [📷].

2 Compuneți fotografia și apăsați butonul declanșator până la jumătate.

- Aveți grijă ca în jurul feței persoanei care va clipi să apară un cadru verde.

3 Apăsați butonul declanșator până la capăt.

- Aparatul intră acum în modul standby iar mesajul [Clipiți pentru a fotografia] este afișat.
- Lumina clipește și se aude sunetul autodeclanșatorului.



4 Uitați-vă la aparat și clipiți.

- Aparatul va fotografia la aproximativ două secunde după ce a detectat clipitul persoanei a cărei față se află în interiorul cadrului.
- Pentru a anula fotografierea după ce ați activat autodeclanșatorul, apăsați butonul [MENU].



- Dacă nu este detectat clipitul, clipiți încet din nou.
- Este posibil să nu fie detectat clipitul dacă ochii sunt ascunși de păr, de o căciulă sau de ochelari.
- Închiderea și deschiderea ambilor ochi va fi, de asemenea, considerată un clipit.
- În cazul în care clipirea nu este detectată, aparatul va face o fotografie după aproximativ 15 secunde.
- Pentru a modifica numărul de fotografii, apăsați butoanele [▲][▼] după ce alegeți [C] la pasul 1.
- Dacă nu se află nimeni în zona de fotografiere atunci când butonul declanșator este apăsat până la capăt, aparatul va face o fotografie imediat ce o persoană intră în zona de fotografiere și clipește.

Fotografiere automată după detectarea unei noi persoane (Autodeclanșare față)

Aparatul va fotografia la aproximativ două secunde după ce a detectat fața unei alte persoane (de exemplu, a fotografului) a pătruns în zona de fotografiere (105). Această funcție este utilă atunci când doriți să apăreți și dumneavoastră într-o fotografie de grup sau în fotografiile similare.



1 Alegeți [C].

- Urmați pașii 1 – 2 de la “Scene specifice” (79) și alegeți [C] și apoi apăsați butonul [▼].
- Apăsați butoanele [◀][▶] pentru a alege [C] și apoi apăsați butonul [C].

2 Compuneți fotografia și apăsați butonul declanșator până la jumătate.

- Asigurați-vă că fața pe care focalizați este încadrată de un cadru verde iar celelalte fețe sunt încadrate de cadre de culoare albă.

3 Apăsați butonul declanșator până la capăt.

- Acum aparatul va intra în modul standby iar mesajul [Priviți dir.spre cameră pt.a porni numărât.inv.] va fi afișat.
- Lumina clipește și se aude sunetul autodeclanșatorului.

4 Alăturați-vă celorlalte subiecte în zona de fotografiere și priviți către aparat.

- După ce aparatul detectează o față nouă, lumina va clipi mai des și sunetul autodeclanșatorului se va intensifica. (Când blițul se declanșează, lumina rămâne aprinsă.) După aproximativ, două secunde, aparatul va face o fotografie.
- Pentru a anula fotografierea după ce ați activat autodeclanșatorul, apăsați butonul [MENU].



- Chiar dacă fața dumneavoastră nu este detectată după ce vă alăturați grupului, aparatul va face o fotografie după 15 secunde.
- Pentru a modifica numărul de fotografii, apăsați butoanele [▲][▼] după ce alegeți [C] la pasul 1.

Fotografiere cu expunere lungă (timp mare de expunere)

► **Fotografii** ► Filme

Alegeți un timp de expunere de 1 – 15 secunde pentru a fotografia cu expunere prelungită. În acest caz, montați aparatul pe un trepied sau luați alte măsuri pentru a preveni tremurul aparatului.

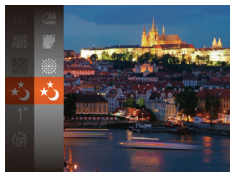

1 Alegeți [*🌙].

- Urmați pașii 1 - 2 de la "Scene specifice" (📖79) pentru a alege [*🌙].



2 Alegeți timpul de expunere.

- Apăsați butonul [📷], alegeți [1"] din meniu și alegeți timpul de expunere dorit (📖38).

3 Verificați expunerea.

- Apăsați butonul declanșator până la jumătate pentru a verifica expunerea pentru timpul de expunere ales.

4 Fotografați.



- Este posibil ca luminozitatea imaginii de pe ecran la pasul 3, când apăsați butonul declanșator până la jumătate, să nu fie la fel cu luminozitatea fotografiilor pe care le realizați.
- La un timp de expunere de 1,3 secunde sau mai scurt, va exista o întârziere înainte de a putea fotografia din nou, deoarece aparatul procesează imaginile pentru a reduce zgomotul.
- Setati [Mod IS] la [Dezac.] atunci când folosiți un trepied sau alte mijloace pentru a ține aparatul nemișcat (📖70).



- Dacă blițul se declanșează, fotografia poate fi supraexpusă. În acest caz, setați blițul la [☀] și fotografiați din nou (📖111).

Fotografiere continuă în rafală (Fotografiere în rafală)

► Fotografii ► Filme

Puteți realiza mai multe fotografii în succesiune rapidă ținând butonul declanșator apăsat până la capăt. Pentru mai multe detalii referitoare la viteza de fotografiere, vezi “Aparat” (📖276).



1 Alegeți [📷].

- Urmăți pașii 1 - 2 de la “Scene specifice” (📖79) pentru a alege [📷].

2 Fotografați.

- Apăsăți și țineți apăsat butonul declanșator până la capăt pentru a fotografia continuu.



- Rezoluția este [M] (2592 x 1944) și nu poate fi schimbată.
- Focalizarea, luminozitatea imaginii și culoarea sunt determinate de la prima fotografie.
- Fotografierea poate fi oprită temporar și fotografierea în rafală poate fi încetinită, în funcție de condițiile de fotografiere, de setările aparatului și de poziția zoom-ului.
- Pe măsură ce faceți mai multe fotografii, procesul de fotografiere poate fi încetinit.

Modul P

Mai multe fotografii în stilul dumneavoastră de fotografiere preferat



- Instrucțiunile din acest capitol sunt valabile când comutatorul de mod setat la [📷] și modul la [P].
- [P]: Program AE; AE: Expunere automată
- Înainte de a folosi o funcție prezentată în acest capitol în alte moduri decât [P], asigurați-vă că funcția este disponibilă în modul respectiv (📖262).

Fotografiere în Program AE (Mod [P])

► Fotografii ► Filme

Puteți personaliza multe setări de funcție pentru a se potrivi cu stilul dumneavoastră de fotografiere.



1 Intrați în modul [P].

- Urmați pașii 1 - 2 de la “Scene specifice” (📖79) pentru a alege [P].

2 Personalizați setările după cum doriți (📖95 – 📖113) și apoi fotografiați.



- Dacă nu puteți obține o expunere optimă când apăsați butonul declanșator până la jumătate, timpul de expunere și valorile diafragmei vor fi afișate cu portocaliu. În acest caz, încercați să modificați valoarea ISO (📖97) sau să activați blițul (dacă subiectele sunt întunecate, 📖111), ceea ce poate permite expunere optimă.
- Filmele pot fi înregistrate și în modul [P], apăsând butonul filmare. Oricum, anumite setări FUNC. (📖38) și MENU (📖39) ar putea fi reglate automat pentru a înregistra filme.

Luminozitatea imaginii (Expunere)

Reglarea luminozității imaginii (Compensarea expunerii)

► Fotografii ► Filme

Expunerea standard setată de aparat poate fi reglată în trepte de 1/3-stop, într-o gamă de la -2 la +2.



- Apăsați butonul [Ⓢ] și alegeți [±0] în meniu. În timp ce vă uitați la ecran, apăsați butoanele [▲][▼] pentru a regla luminozitatea (📖38).
- Atunci când faceți filme, filmați având bara de compensare a expunerii afișată.
- Atunci când realizați fotografii, apăsați butonul [Ⓢ] pentru a afișa compensarea expunerii setată și apoi fotografiați.



- De asemenea, puteți realiza fotografii cu bara de compensare a expunerii afișată.
- În timp de înregistrări un film, [AEL] este afișat iar expunerea este blocată.



Modificarea metodei de măsurare

► Fotografii ► Filme

Reglați metoda de măsurare (modul de măsurare a luminozității) pentru a se potrivi condițiilor de fotografiere după cum urmează.



- Apăsați butonul [Fv], alegeți [Evaluativ] din meniu și alegeți opțiunea dorită (38).
- Opțiunea pe care ați configurat-o este afișată acum.



 Evaluativ	Pentru condiții de fotografiere tipice, inclusiv fotografii cu lumină din spate. Reglează automat expunerea pentru a se potrivi condițiilor de fotografiere.
 Medie ponderată centrală	Stabilește luminozitatea medie pe întreaga suprafață a imaginii, calculată considerând luminozitatea din zona centrală ca fiind cea mai importantă.
 Spot	Măsurătoarea este restricționată la a se încadra în intervalul [] (cadru Punct AE), afișat în centrul ecranului.

Schimbarea valorii ISO

► Fotografii ► Filme

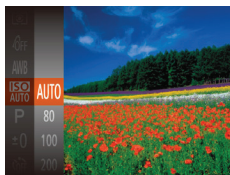
Setați valoarea ISO la [AUTO] pentru setarea automată a valorii ISO pentru a se potrivi modului și condițiilor de fotografiere. Altfel, alegeți o valoare ISO mai mare pentru o sensibilitate mai mare sau o valoare mai mică pentru o sensibilitate mai mică.



- Apăsați butonul , alegeți  din meniu și alegeți opțiunea dorită  (38).
- Opțiunea pe care ați configurat-o este afișată acum.



- Pentru a vedea valoarea ISO setată automat când valoarea ISO este setată la [AUTO], apăsați butonul declanșator până la jumătate.
- Deși alegerea unei valori ISO mai mici poate reduce aspectul granulat al imaginii, există un risc mai mare ca imaginile să fie neclare în anumite condiții de fotografiere.
- Timpii de expunere mai scurți folosiți la valori ISO mai mari reduc mișcarea subiectului și a aparatului și cresc intervalul de acoperire al blițului. Totuși, este posibil ca fotografiile să aibă aspect granulat.

Corectarea luminozității imaginii (i-Contrast)

► Fotografii ► Filme

Înainte de a fotografia, zonele excesiv de luminoase sau foarte întunecate (precum fețe sau fundaluri) pot fi detectate și reglate automat la luminozitate optimă. De asemenea, contrastul general al imaginii poate fi corectat automat înainte de fotografiere, pentru a pune mai bine în evidență subiectul.



- Apăsați butonul [MENU], alegeți [i-Contrast] de la tabul [CAMERA] și apoi alegeți [Auto] (📖 39).
- După ce ați efectuat setarea, [C] va fi afișat.



- În anumite condiții de fotografiere, corectarea poate fi inexactă sau poate cauza un aspect granulat al imaginii.





- De asemenea, puteți corecta imaginile existente (📖 145).





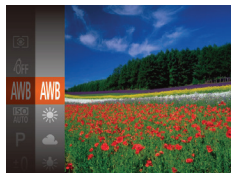



Reglarea nivelului de alb

► Fotografii ► Filme

Prin reglarea nivelului de alb (WB), puteți conferi un aspect mai natural culorilor din scena pe care doriți să o surprindeți.



- Apăsați butonul , alegeți [AWB] din meniu și alegeți opțiunea dorită  38).
- Opțiunea pe care ați configurat-o este afișată acum.

 AWB	Auto	Setează automat nivelul de alb optim pentru condițiile de fotografiere.
	Lumina zilei	Pentru fotografiere în exterior, pe vreme frumoasă.
	Înnorat	Pentru fotografiere în condiții de cer noros sau la apus.
	Tungsten	Pentru fotografiere în lumină incandescentă obișnuită.
	Fluorescent	Pentru fotografiere în lumină fluorescentă albă.
	Fluorescent H	Pentru fotografiere în lumină fluorescentă de zi.
	Personalizat	Pentru setarea manual a unui nivel de alb  100).

Nivel de alb personalizat

Pentru a obține culori cu aspect natural în lumina în care fotografiați, reglați nivelul de alb pentru a se potrivi cu sursa de lumină pe care o aveți la dispoziție. Setați nivelul de alb în aceeași sursă de lumină care va fi folosită pentru a face fotografia.



- Urmați pașii de la “Reglarea nivelului de alb” (📖99) pentru a alege [☑️].
- Îndreptați aparatul către un subiect complet alb, astfel încât tot ecranul să fie alb. Apăsați butonul [MENU].
- Nuanța ecranului se modifică după ce informațiile despre nivelul de alb au fost înregistrate.



- Culoarea pot avea un aspect nenatural dacă schimbați setările aparatului după ce înregistrați datele despre nivelul de alb.











Modificarea tonurilor de culoare ale imaginii (My Colors)

► Fotografii ► Filme





Modificați tonurile de culoare a imaginii după cum doriți, de exemplu transformând imaginile în imagini sepia sau alb-negru.



- Apăsați butonul [☑️], alegeți [OFF] din meniu și alegeți opțiunea dorită (📖38).
- Opțiunea pe care ați configurat-o este afișată acum.

 My Colors oprit	–
 Vivid	Evidențierea contrastului și a saturației de culoare, făcând imaginile mai clare.
 Neutru	Tonurile reduc contrastul și saturația de culoare pentru imagini nu așa de intense.
 Sepia	Crează imagini în tonuri sepia.
 A/N	Crează imagini alb-negru.
 Film pozitiv	Combină efectele de albastru intens, verde intens și roșu intens pentru a obține imagini intense dar cu aspect natural, asemănătoare cu imaginile unui film pozitiv.
 Ton de piele mai deschis	Deschide tonul pielii.
 Ton de piele mai închis	Închide tonul pielii.
 Albastru aprins	Accentuează nuanțele de albastru în imagini. Intensifică culorile cerului, oceanului și ale altor subiecte de culoare albastră.
 Verde aprins	Accentuează nuanțele de verde în imagini. Intensifică culorile munților, frunzișului și ale altor subiecte de culoare verde.
 Roșu intens	Accentuează nuanțele de roșu în imagini. Intensifică culoarea subiectelor de culoare roșie.
 Culoare personalizată	Reglați contrastul, claritatea, saturația de culoare și alte setări, după cum doriți ( 102).



- Nivelul de alb (99) nu poate fi setat în modurile [] sau [].
- Cu modurile [] și [], culorile, altele decât tonurile de culoare ale pielii, pot fi modificate. Este posibil ca aceste setări să nu aibă rezultatele așteptate în ceea ce privește tonurile pielii.

Culoare personalizată

Alegeți nivelul dorit de contrast al imaginii, claritatea, saturația de culoare, tonurile de roșu, verde, albastru și tonurile pielii, într-o gamă de la 1 la 5.



1 Accesați ecranul pentru setări.

- Urmați pașii de la "Modificarea tonurilor de culoare ale imaginii (My Colors)" (📖 100) pentru a alege [Ac] și apoi apăsați butonul [MENU].

2 Configurați setarea.

- Apăsați butoanele [▲][▼] pentru a alege un articol și apoi specificați valoarea apăsând butoanele [◀][▶].
- Pentru efecte mai puternice/mai intense (sau tonuri ale pielii mai închise), reglați valoarea la dreapta iar pentru efecte mai puțin intense/estompate (sau pentru tonuri de piele mai deschise), reglați valoarea la stânga.
- Apăsați butonul [MENU] pentru a definitiva setarea.

Interval de fotografiere și focalizare

Fotografiere cu funcție Close-up (Macro)

► Fotografii ► Filme

Pt. a restrânge aria de focalizare la subiecte aflate aproape, setați aparatul la [🌻].
Pt. detalii despre intervalul de focalizare, vezi “Interval de fotografiere” (📖279).

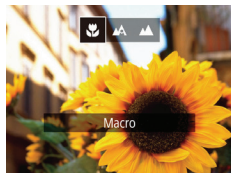

- Apăsați butonul [◀], apăsați butoanele [◀][▶] pentru a alege [🌻] și apoi apăsați butonul [FUNC SET].
- După ce ați efectuat setarea, [🌻] va fi afișat.



- Dacă blițul se declanșează, poate apărea efectul de vignetație.
- În bara galbenă din zona de sub bara de zoom, [🌻] va căpăta culoarea gri iar aparatul nu va focaliza.



- Pentru a preveni tremurul aparatului, încercați să montați aparatul pe un trepied și să fotografiați cu aparatul setat la [🌻] (📖61).

Fotografierea obiectelor aflate la distanță (Infinit)

► Fotografii ► Filme

Pt. a reduce focalizarea la subiectele aflate la distanță, setați aparatul la [▲].
Pt. detalii despre intervalul de focalizare, vezi “Interval de fotografiere” (📖279).

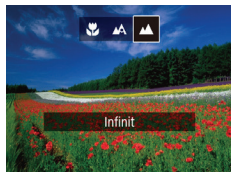

- Apăsați butonul [◀], apăsați butoanele [◀][▶] pentru a alege [▲] și apoi apăsați butonul [FUNC SET].
- După ce ați efectuat setarea, [▲] va fi afișat.

Teleconvertoare digitale

► Fotografii ► Filme

Distanța focală a obiectivului poate fi mărită de 1,6x sau aproximativ 2,0x. Acest lucru poate reduce tremurul aparatului deoarece viteza declanșatorului este mai mare decât ar fi dacă ați face zoom (inclusiv folosind zoomul digital) la aceeași valoare a zoomului.

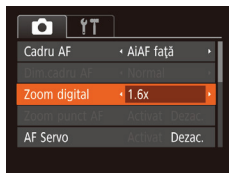

- Apăsați butonul [MENU], alegeți [Zoom Digital] de la tabul [CAMERA] și apoi alegeți opțiunea dorită (📖39).
- Vizualizarea este mărită iar zoomul este afișat pe ecran.



- Teleconvertoarele de zoom digital nu pot fi folosite cu zoomul digital (📖57) sau zoom punct-AF (📖69).



- Timpul de expunere poate fi echivalent atunci când deplasați butonul de zoom până la capăt către [ZOOM] pentru telefoto maxim iar atunci când dați zoom pentru a mări subiectul la aceeași dimensiune urmând pasul 2 de la "Focalizare cât mai aproape pe subiecte (Zoom digital)" (📖57).

Schimbați modul de Cadru AF

Modificați modul cadrului AF (autofocalizare) pentru a se potrivi condițiilor de fotografiere după cum urmează.

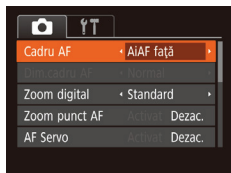

- Apăsați butonul [MENU], alegeți [Cadru AF] de la tabul [CAMERA] și apoi alegeți opțiunea dorită (📖39).

AiAF Față

► Fotografii ► Filme

- Detectează fețele oamenilor și apoi setează focalizarea, expunerea (doar modul de măsurare evaluativă) și nivelul de alb (doar [AWB]).
- După ce îndreptați aparatul către subiect, un cadru alb va apărea în jurul feței persoanei stabilite de către aparat să fie subiectul principal și cel mult două cadre gri sunt afișate în jurul altor fețe detectate.
- Când aparatul detectează mișcare, cadrele vor urmări subiectele în mișcare, într-o anumită distanță.
- După ce apăsați butonul declanșator până la jumătate, vor fi afișate maxim nouă cadre de culoare verde în jurul fețelor pe care se face focalizarea.



- Dacă fețele nu sunt detectate sau dacă doar cadrele gri vor fi afișate (fără niciun cadru de culoare albă), cel mult două cadre de culoare verde sunt afișate în zonele de focalizare atunci când apăsați butonul declanșator până la jumătate.
- Dacă fețele nu sunt detectate atunci când Servo AF (📖 109) este setată la [Activat], cadrul AF va apărea în centrul ecranului când apăsați butonul declanșator până la jumătate.
- Exemple de fețe care nu pot fi detectate:
 - Subiecții care se află la distanță sau foarte aproape.
 - Subiecții care se află în întuneric sau în lumină.
 - Profiluri de fețe, fețe din unghi sau parțial ascunse
- Aparatul poate interpreta greșit fețele care nu aparțin oamenilor, ca fețe umane.
- Niciun cadru AF nu este afișat dacă aparatul nu poate focaliza atunci când apăsați butonul declanșator până la jumătate.

Alegerea persoanei pe care doriți să focalizați (Urmărire AF)

► Fotografii ► Filme

Fotografiați după ce alegeți un subiect pe care să focalizați, după cum urmează.

1 Alegeți [Urmărire AF].

- Urmați pașii de la “Schimbați modul de Cadru AF” (📖 105) pentru a alege [Urmărire AF].
- [☐] va fi afișat în centrul ecranului.

2 Alegeți un subiect pe care să focalizați.

- Îndreptați aparatul în așa fel încât [☐] să fie îndreptat către subiectul dorit și apoi apăsați butonul [◀].

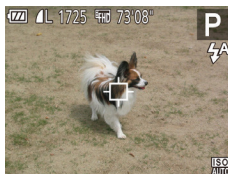



- Atunci când subiectul este detectat, aparatul scoate un semnal sonor iar [] este afișat. Chiar dacă subiectul se deplasează, aparatul va continua să urmărească subiectul pe o anumită distanță.
- Dacă nu este detectat niciun subiect, [] va fi afișat.
- Pentru a anula urmărirea, apăsați butonul [] din nou.

3 Fotografiati.

- Apăsați butonul declanșator până la jumătate. [] se schimbă în [] albastru, care urmărește subiectul pe măsură ce aparatul continuă să regleze focalizarea și expunerea (Servo AF) (109).
- Apăsați butonul declanșator până la capăt pentru a fotografia.
- Chiar și după ce ați fotografiat, [] va continua să fie afișat iar aparatul va continua să urmărească subiectul.



- [Servo AF] (109) este setat la [Activat] și nu poate fi schimbat.
- S-ar putea ca urmărirea să nu fie posibilă atunci când subiectele sunt prea mici sau se deplasează prea rapid sau când culoarea sau luminozitatea subiectului se potrivesc foarte mult cu cele ale fundalului.
- [Zoom punct AF] de la tabul [] nu este disponibilă.
- [] și [] nu sunt disponibile.



- Aparatul poate detecta subiecte chiar dacă apăsați butonul declanșator până la jumătate fără a apăsa butonul []. După ce faceți fotografia, [] este afișat în centrul ecranului.

Centru





► Fotografii ► Filme

Un cadrul AF va fi afișat în centru. Foarte eficient pentru focalizare sigură.



- Un cadru galben AF este afișat cu  dacă aparatul nu poate focaliza când apăsați butonul declanșator până la jumătate.



- Pentru a reduce dimensiunea cadrului AF, apăsați butonul **[MENU]** și setați [Dimensiune cadru AF] de la tabul  la [Mic] ( 39).
- Dimensiunea cadrului AF este setată la [Normal] atunci când folosiți zoomul digital ( 57) sau teleconvertorul teledigital ( 104).
- Pentru a compune fotografii astfel încât subiecții să fie poziționați într-o margine sau în colț, întâi îndreptați aparatul pentru a cuprinde subiectul în cadrul AF și apoi țineți apăsat butonul declanșator la jumătate. În timp ce țineți apăsat butonul la jumătate, recompuneți fotografia așa cum doriți și apoi apăsați butonul până la capăt (Blocare focalizare).
- Poziția cadrului AF este mărită când apăsați butonul declanșator până la jumătate cu [Zoom punct AF] ( 69) setat la [Activat].

Fotografierea cu Servo AF

► Fotografii ► Filme

Acest mod vă va ajuta să puteți face fotografii ale subiecților aflate în mișcare, deoarece aparatul continuă să focalizeze pe subiect și să regleze expunerea cât timp apăsați butonul declanșator până la jumătate.

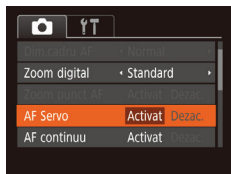

1 Configurați setarea.

- Apăsați butonul [MENU], alegeți [Servo AF] de la tabul [📷] și apoi alegeți [Activat] (📖39).

2 Focalizare.

- Focalizarea și expunerea vor fi păstrate acolo unde cadrul AF de culoare albastră este afișat în timp ce țineți apăsat butonul declanșator până la jumătate.



- Este posibil ca focalizarea să nu poată fi realizată în anumite condiții de fotografiere.
- În condiții de luminozitate scăzută, este posibil ca Servo AF să nu fie activat (cadrele AF ar putea să nu devină albastre) când apăsați butonul declanșator până la jumătate. În acest caz, focalizarea și expunerea sunt setate conform modului de cadru AF.
- În cazul în care nu puteți obține expunerea optimă, timpul de expunere și valorile diafragmei sunt afișate cu portocaliu. Eliberați butonul declanșator și apoi apăsați-l până la jumătate.
- [Zoom punct AF] de la tabul [📷] nu este disponibilă (📖39).
- Nu este disponibilă atunci când folosiți autodeclanșatorul (📖60).

Schimbarea setării de focalizare

► Fotografii ► Filme

Puteți schimba opțiunea implicită a aparatului de a focaliza constant pe subiectele către care este îndreptat, chiar și atunci când butonul declanșator nu este apăsat. În schimb, puteți limita focalizarea aparatului la momentul în care apăsați butonul declanșator până la jumătate.

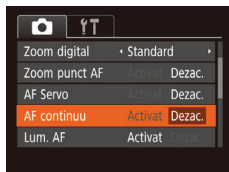

- Apăsați butonul [MENU], alegeți [AF continuu] de la tabul [CAMERA] și apoi alegeți [Dezac.] (39).

Activat	Această setare vă ajută să nu ratați diverse oportunități de fotografiere, deoarece aparatul focalizează constant pe subiecte înainte de a apăsa butonul declanșator până la jumătate.
Dezac.	Păstrează bateria, deoarece aparatul nu focalizează în mod constant.

Modificarea modului Bliț

► Fotografii ► Filme

Puteți schimba modul bliț pentru a se potrivi cu scena de fotografiere. Pentru detalii referitoare la raza blițului, consultați “Aparat” (📖276).



Configurați setarea.

- Apăsați butonul [▶], apăsați butoanele [◀][▶] pentru a alege un mod de bliț și apoi apăsați butonul [⊙].
- Opțiunea pe care ați configurat-o este afișată acum.

Auto

Se declanșează automat în condiții de luminozitate scăzută.

Activat

Declanșează pentru fiecare fotografie.

Sincronizare lentă

Declanșează pentru a lumina subiectul principal (precum oameni) în timp ce fotografiați cu un timp de expunere lung pentru a avea fundalul luminat.



- În modul [📷], montați aparatul pe un trepied sau luați alte măsuri pentru a-l stabili și pentru a preveni mișcarea aparatului. Suplimentar, setați [Mod IS] la [Dezac.] atunci când folosiți un trepied sau alte mijloace pentru a ține aparatul nemișcat (📖70).
- În modul [📷], chiar după ce blițul se declanșează, asigurați-vă că subiectul nu se mișcă până ce sunetul obturatorului nu se oprește.

Dezac.

Pentru fotografiere fără bliț.



- În cazul în care un simbol intermitent [

Alte setări

Schimbarea raportului de compresie (Calitatea imaginii)

► Fotografii ► Filme

Alegeți dintre două rapoarte de comprimare, [S] (Super Fine) și [] (Fine), după cum urmează. Pentru mai multe detalii referitoare la numărul de fotografii făcute la fiecare raport de comprimare care pot încăpea pe cardul de memorie, consultați “Număr de fotografii pe card de memorie” (280).



- Apăsați butonul [OK/SET], alegeți [] din meniu și alegeți opțiunea dorită (38).

Schimbările setărilor aferente modului-IS

► Fotografii ► Filme



- Urmați pașii 1 – 2 de la “Dezactivarea stabilizării imaginii” (70) și alegeți [Doar fotografiere].



- Dacă stabilizarea imaginii nu poate preveni tremurul aparatului, montați aparatul pe un trepied sau luați alte măsuri pentru a-l menține nemișcat. În acest caz, setați [Modul IS] la [Dezac].
- Setarea este modificată la [Continuu] pentru înregistrarea filmelor.

Mod redare

Vă puteți distra privind fotografiile și căutând prin ele sau editându-le după cum doriți

- Pentru a pregăti aparatul pentru aceste operațiuni, apăsați butonul  pentru a intra în modul Redare.



- Este posibil să nu puteți reda sau edita imaginile care au fost redenumite sau deja editate pe un calculator sau imaginile de pe alte aparate.

După înregistrarea imaginilor sau filme, le puteți vizualiza pe ecran, după cum urmează.



1 Intrați în modul Redare.

- Apăsați butonul [▶].
- Ultima fotografie este afișată.



2 Alegeți imaginile.

- Pentru a vedea imaginea anterioară, apăsați butonul [◀]. Pentru a vedea următoarea imagine, apăsați butonul [▶].

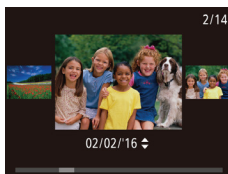

- Pentru a accesa modul Afișare Derulare, apăsați și țineți apăstate butoanele [◀][▶] timp de cel puțin o secundă. În acest mod, apăsați butoanele [◀][▶] pentru a răsfoi printre imagini.
- Pentru a vă întoarce la afișarea unei singure imagini, apăsați butonul [FUNC SET].
- Pentru a răsfoi imaginile grupate după data de fotografiere, apăsați butoanele [▲][▼] în modul Afișare Derulare.
- Filmele sunt identificate cu ajutorul simbolului [SET ▶]. Pentru a reda filme, mergeți la pasul 3.



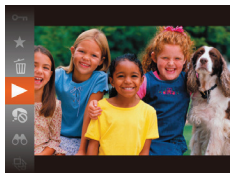

3 Redați filme.

- Pentru a începe redarea, apăsați butonul [⏪] [⏩] [⏹], apăsați butoanele [▲][▼] pentru a alege [▶] și apoi apăsați butonul [⏹] din nou.



(1)

4 Reglați volumul.

- Apăsați butoanele [▲][▼] pentru a regla volumul.
- Pentru a regla volumul când bara (1) nu mai este afișată, apăsați butoanele [▲][▼].

5 Opriti temporar redarea.

- Pentru a opri temporar sau pentru a relua redarea, apăsați butonul [⏹].
- După ce ați terminat de filmat, [SET ▶] va fi afișat.





- Pentru a trece la modul Fotografiere din modul Redare, apăsați butonul declanșator până la jumătate.
- Pentru a dezactiva Afișare derulare, alegeți MENU (📖39) ▶ tab [▶] ▶ [Afișare derulare] ▶ [Dezac.].
- Dacă preferați să se afișeze cea mai recentă fotografie realizată când intrați în modul Redare, alegeți MENU (📖39) ▶ tab [▶] ▶ [Reluare] ▶ [Ultima fotografie].
- Pentru a schimba tranziția afișată între imagini, accesați MENU (📖39) și alegeți efectul dorit în tabul [▶] ▶ [Tranziție].

Comutați modurile de afișare

► Fotografii ► Filme

Apăsați butonul [▼] pentru a vedea alte informații pe ecran sau pentru a ascunde informațiile. Pentru mai multe detalii despre informațiile afișate, consultați “Redare (Afișare informații detaliate)” (📖 260).

	Nicio informație afișată
	Afișare simplă de informații
	Afișare de informații detaliate

Avertizare supraexpunere (pentru Evidențiere imagine)

Punctele de evidențiere estompate din imagine clipească pe ecran în afișajul cu informații detaliate (📖 118).

Histogramă

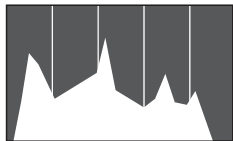

- Graficul din afișajul cu informații detaliate (📖 118) este o histogramă care indică distribuția luminozității în imagine. Axa orizontală reprezintă gradul de luminozitate iar axa verticală arată nivelul de luminozitate de la fiecare nivel. Vizualizarea histogramei este un mod de a verifica expunerea.

Afișare informații GPS

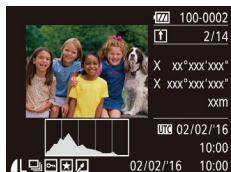

- Cu ajutorul unui telefon inteligent conectat wireless la aparat, puteți pune geotag imaginilor din aparat, puteți adăuga informații precum latitudine, longitudine și altitudine (📖202). Puteți vedea această informație în ecranul cu informare GPS.
- Latitudinea, longitudinea, altitudinea și UTC sunt enumerate de sus în jos.



- Afișare de informații GPS nu este disponibilă pentru imagini care nu au această informație.
- [---] este afișat în loc de valori pentru articolele care nu sunt disponibile pe smartphone sau articole care nu au fost înregistrate corect.



- UTC: Coordinated Universal Time (Timp Universal Coordonat), același cu Greenwich Mean Time

Vizualizare filme rezumat realizate când fotografiati (Digest Movies)

► Fotografii ► Filme

Vizualizați filme înregistrate automat în modul [📷] (📖49) într-o zi de fotografiere după cum urmează.



1 Alegeți o imagine.

- Fotografii realizate în modul [📷] sunt etichetate cu simbolul [SET 📷].

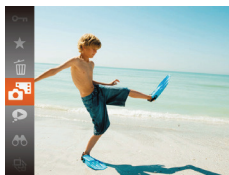

2 Redați filmul rezumat.

- Apăsați butonul [📷] și apoi alegeți [📷] în meniu (📖38).
- Filmul înregistrat automat în ziua realizării fotografiilor este redat de la început.



- După un moment, [SET 📷] nu va mai fi afișat atunci când folosiți aparatul cu afișajul pentru informații dezactivat (📖118).

Vizualizare după dată

Filmele rezumat pot fi văzute în funcție de dată.

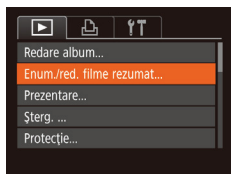

1 Alegeți un film.

- Apăsați butonul **[MENU]**, alegeți **[Enum./red. filme rezumat]** de la tabul **[▶]** și apoi alegeți o dată (📖39).

2 Redați filmul.

- Apăsați butonul **[▶]** pentru a începe redarea.

Navigare prin imagini într-un index

► Fotografii ► Filme

Prin afișarea mai multor imagini într-un index, puteți găsi rapid imaginile pe care le căutați.



1 Afișarea imaginilor într-un index.

- Deplasați butonul de zoom către [] pentru a afișa un index. Dacă deplasați butonul din nou, numărul de fotografii afișate va fi mărit.
- Pentru a afișa mai puține imagini, deplasați butonul de zoom către [Q]. De fiecare dată când deplasați butonul, vor fi afișate mai puține imagini.







2 Alegeți o imagine.

- Apăsați butoanele [▲][▼][◀][▶] pentru a alege o imagine.
- Un cadru portocaliu va fi afișat în jurul imaginii selectate.
- Apăsați butonul [] pentru a vizualiza imaginea selectată într-un afișaj cu o singură imagine.

Găsirea imaginilor care să se potrivească unor condiții specifice

► Fotografii ► Filme

Puteți găsi rapid imaginile dorite pe un card de memorie plin cu fotografii, prin filtrarea afișajului cu imagini conform condițiilor impuse de dumneavoastră. De asemenea, puteți proteja (📖 130) sau șterge (📖 134) aceste imagini deodată.

 Oameni	Afișează imaginile cu fețe detectate.
 Data realizării	Afișează imagini realizate la o anumită dată.
 Favorite	Afișează imagini etichetate ca favorite (📖 139).
 Fotografii/Filme	Afișează fotografiile, filme sau filme realizate în modul [📷] (📖 49).

1 Alegeți o condiție de căutare.

- Apăsați butonul [👤], alegeți [👤] din meniu și alegeți o condiție (📖 38).
- Când ați selectat [☑] sau [📷], alegeți condiția apăsând butoanele [▲][▼][◀][▶] pe ecranul afișat și apoi apăsați butonul [👤].

2 Vizualizați imaginile filtrate.

- Imaginile care corespund condițiilor impuse de dumneavoastră sunt afișate în cadre galbene. Pentru a vizualiza doar aceste imagini, apăsați butoanele [◀][▶].
- Pentru a anula afișarea filtrată, alegeți [👤] la pasul 1.



- Dacă aparatul nu găsește nicio imagine care să corespundă condițiilor, condițiile respective nu sunt disponibile



- Pentru a afișa sau pentru a ascunde informații, apăsați butonul [▼] la pasul 2.
- Opțiunile pentru vizualizarea imaginilor găsite (pasul 2) includ "Navigare prin imagini într-un index" (📖122), "Mărirea imaginilor" (📖126) și "Vizualizarea prezentărilor" (📖127). Puteți proteja, șterge sau imprima toate imaginile obținute și le puteți adăuga într-un album foto alegând [Selectați toate imaginile de la căutare] din "Protejarea imaginilor" (📖130), "Ștergeți mai multe imagini instantaneu" (📖134), "Adăugarea imaginilor la lista de imprimare (DPOF)" (📖241) sau "Adăugarea imaginilor într-un album foto" (📖245).
- În cazul în care editați imaginile și le salvați ca fișier nou (📖141 – 📖150), un mesaj este afișat și imaginile găsite nu vor mai fi afișate.

Vizualizarea imaginilor individuale dintr-un grup

► Fotografii ► Filme

Imaginile realizate în modul [📖] sau [📖] (📖76, 📖92) sunt afișate grupate și acestea pot fi vizualizate și individual.



1 Alegeți o imagine grupată.

- Apăsați butoanele [◀][▶] pentru a alege o imagine etichetată cu [SET 📖].



2 Alegeți [📖].

- Apăsați butonul [📖] și apoi alegeți [📖] în meniu (📖38).



3 Vizualizați individual imaginile dintr-un grup.

- Dacă apăsați butoanele [◀][▶] vor fi afișate doar imaginile din grup.
- Pentru a anula redarea grupată, apăsați butonul [🔄], alegeți [📄] în meniu și apăsați butonul [🔄] din nou (📖38).



- În timpul redării de grup (pasul 3), puteți folosi funcțiile meniului accesate prin apăsarea butonului [🔄]. De asemenea, puteți căuta rapid prin imagini ("Navigare prin imagini într-un index" (📖122)) și le puteți mări ("Mărirea imaginilor" (📖126)). Alegând [Toate imaginile din grup] pentru "Protejarea imaginilor" (📖130), "Ștergeți mai multe imagini instantaneu" (📖134), "Adăugarea imaginilor la lista de imprimare (DPOF)" (📖241) sau "Adăugarea imaginilor într-un abum foto" (📖245), toate imaginile din grup pot fi procesate împreună.
- Pentru a scoate imaginile dintr-un grup, astfel încât să le puteți vedea individual, alegeți MENU (📖39) ► tab [▶] ► [Imagini grupate] ► [Dezac.] (📖39). Totuși, imaginile grupate nu pot fi scoase din grup în timpul redării individuale.
- În modul [📄], afișarea simultană după pasul 2 de la "Bucurați-vă de mai multe imagini pentru fiecare fotografiere (Fotografiere creativă)" (📖76) este afișată doar imediat după fotografiere.

Mărirea imaginilor

► Fotografii ► Filme



1 Mărirea unei imagini.

- Dacă deplasați butonul de zoom către [Q] veți face zoom in și veți mări imaginea și [SET] este afișat. Puteți mări imaginile de până la 10x prin apăsarea continuă a butonului de zoom.
- Poziția aproximativă a zonei afișate (1) este indicată pentru referință.
- Pentru a face zoom out, deplasați butonul de zoom către [Q]. Puteți să reveniți la afișajul cu o singură imagine continuând să țineți apăsat pe el.

2 Mutați poziția de afișare și schimbați imaginile după cum doriți.

- Pentru a muta poziția de afișare, apăsați butoanele [▲][▼][◀][▶].
- În timp ce [SET] este afișat, puteți trece la [SET] prin apăsarea butonului [OK]. Pentru a trece la alte imagini în timp ce faceți zoom pe ele, apăsați butoanele [◀][▶]. Apăsați butonul [OK] din nou pentru a reveni la setarea originală.



- Puteți reveni la afișajul unei singure imagini apăsând butonul [MENU].

Vizualizarea prezentărilor

► Fotografii ► Filme

Redați în mod automat imaginile de pe un card de memorie, după cum urmează. Fiecare imagine este afișată timp de aproximativ trei secunde.

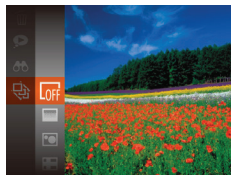

- Apăsați butonul **[FUNC SET]**, alegeți **[Off]** din meniu și alegeți opțiunea dorită (📖38).
- Prezentarea va începe la câteva secunde după ce mesajul [Încărcare imagine] este afișat.
- Apăsați butonul **[MENU]** pentru a opri prezentarea.



- Funcțiile de economisire a energiei (📖35) sunt dezactivate în timpul prezentărilor.



- Pentru a opri temporar sau a relua prezentările, apăsați butonul **[FUNC SET]**.
- Puteți trece la alte imagini în timpul redării, apăsând butoanele **[◀][▶]**. Pentru derulare înainte sau înapoi, țineți apăstate butoanele **[◀][▶]**.
- În afișarea filtrată (📖123), doar imaginile care întrunesc condițiile de căutare sunt afișate.

Modificarea setărilor de prezentare

Puteți seta prezentările să se repete și puteți modifica trecerea de la o imagine la alta și puteți afișa durata fiecărei imagini.

1 Accesați ecranul pentru setări.

- Apăsați butonul [MENU], apoi alegeți [Prezentare] de la tabul [▶] (📖39).



2 Configurați setarea.

- Alegeți un articol din meniu pentru a-l configura și apoi alegeți opțiunea dorită (📖39).
- Pentru a porni prezentarea cu setările dumneavoastră, alegeți [Start] și apăsați butonul [▶].
- Pentru a reveni la ecranul de meniu, apăsați butonul [MENU].



- [Timp redare] nu poate fi modificat atunci când [Bule] este ales ca [Efect].

Redarea auto a imaginilor similare (Mixare inteligentă)

► Fotografii ► Filme

Pornind de la imaginea curentă, aparatul vă oferă patru imagini asemănătoare cu aceasta, pe care le-ați putea vedea. După ce alegeți să vedeți una dintre aceste imagini, aparatul vă va pune la dispoziție alte patru imagini. Aceasta este un mod foarte plăcut de a reda imaginile într-o ordine neașteptată. Încercați această funcție după ce ați făcut mai multe fotografii, în mai multe scene.



1 Alegeți Mixare inteligentă.

- Apăsați butonul [FUNC SET] și apoi alegeți [▶] în meniu (📖38).
- Patru imagini din care puteți alege vor fi afișate.



2 Alegeți o imagine.

- Apăsați butoanele [▲][▼][◀][▶] pentru a alege imaginea pe care doriți să o vedeți în continuare.
- Imaginea pe care ați ales-o este afișată în centru, înconjurată de următoarele patru imagini din care ați putea alege.
- Pentru afișarea pe tot ecranul a imaginii din centru, apăsați butonul [FUNC]. Pentru a reveni la afișajul original, apăsați din nou butonul [FUNC SET].
- Apăsați butonul [MENU] pentru a reveni la afișajul unei singure imagini.



- Mixarea inteligentă nu este disponibilă în următoarele cazuri:
 - Există mai puțin de 50 de fotografii realizate cu acest aparat
 - În acest moment este afișată o imagine neacceptată
 - Imaginile sunt prezentate în afișajul pentru filtrare (📖123)
 - În timpul redării de grup (📖124)

Protejarea imaginilor

► Fotografii ► Filme

Protejați imaginile importante pentru a preveni ștergerea accidentală (📖134).



- Apăsați butonul [🔑] și apoi alegeți [🔑] în meniul (📖38). [Protejat] este afișat.
- Pentru a anula protecția, repetați acest proces și alegeți [🔑] din nou, apoi apăsați butonul [🔑].



- Imaginile protejate pe un card de memorie vor fi șterse dacă formatați cardul (📖216).



- Imaginile protejate nu pot fi șterse cu funcția de ștergere a aparatului. Pentru a le șterge, mai întâi anulați setările de protecție.

Utilizarea meniului

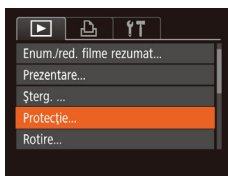

1 Accesați ecranul pentru setări.

- Apăsați butonul [MENU] și alegeți [Protejare] de la tabul [▶] (📖39).



2 Alegeți o metodă de selecție.

- Alegeți un articol din meniul și o opțiune, după cum doriți (📖39).
- Pentru a reveni la ecranul de meniu, apăsați butonul [MENU].

Alegerea unei imagini individuale

1 Alegeți [Selectare].

- Urmând pasul 2 de la “Utilizarea meniului” (📖 130), alegeți [Selectare] și apăsați butonul [🔍].



2 Alegeți o imagine.

- Apăsați butoanele [◀][▶] pentru a alege o imagine și apoi apăsați butonul [🔍]. [🔍] este afișat.
- Pentru a anula selectarea, apăsați butonul [🔍] din nou. [🔍] nu va mai fi afișat.
- Repetați acest proces pentru a alege alte imagini.

3 Protejați imaginea.

- Apăsați butonul [MENU]. Un mesaj de confirmare este afișat.
- Apăsați butoanele [◀][▶] pentru a alege [OK] și apoi apăsați butonul [🔍].



- Imaginile nu vor fi protejate dacă treceți la modul de Fotografiere sau dacă opriți aparatul înainte de a termina procesul de setare la pasul 3.

Selectarea unui interval

1 Alegeți [Selectare domeniu].

- Urmând pasul 2 de la “Utilizarea meniului” (130), alegeți [Selectare domeniu] și apăsați butonul [OK].

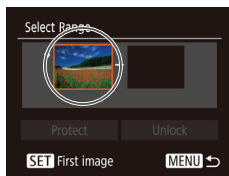

2 Alegeți o imagine de început.

- Apăsați butonul [OK].



- Apăsați butoanele [◀][▶] pentru a alege o imagine și apoi apăsați butonul [OK].

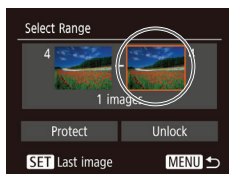

3 Alegeți o imagine pentru editare.

- Apăsați butonul [▶] pentru a alege [Ultima imagine], apoi apăsați butonul [OK].



- Apăsați butoanele [◀][▶] pentru a alege o imagine și apoi apăsați butonul [OK].
- Imaginile dinaintea primei imagini nu pot fi selectate ca ultima imagine.



4 Protejați imaginile.

- Apăsați butonul [▼] pentru a alege [Protejare], apoi apăsați butonul [F10].



- Pentru a anula protejarea pentru imagini grupate, alegeți [Deblocare] la pasul 4.

Protejați toate imaginile instantaneu

1 Alegeți [Protejare toate imaginile]

- Urmând pasul 2 de la “Utilizarea meniului” (📖 130), alegeți [Protejare toate imaginile] și apăsați butonul [F10].



2 Protejați imaginile.

- Apăsați butoanele [◀][▶] pentru a alege [OK] și apoi apăsați butonul [F10].

Ștergerea tuturor protecțiilor instantaneu

Puteți șterge toate protecțiile de la toate imaginile odată.

Pentru a șterge toate protecțiile deodată, alegeți [Neprotejare toate imaginile] la pasul 1 de la “Protejare toate imaginile instantaneu” și apoi treceți la pasul 2.

Ștergerea imaginilor

► Fotografii ► Filme

Puteți alege și șterge pe rând imaginile nedorite. Aveți grijă când ștergeți imaginile, deoarece acestea nu pot fi recuperate. Totuși, imaginile protejate (📖130) nu pot fi șterse.

1 Alegeți o imagine pe care doriți să o ștergeți.

- Apăsați butoanele [◀][▶] pentru a alege o imagine.

2 Ștergeți imaginea.

- Apăsați butonul [🗑️] și apoi alegeți [📖] în meniu (📖38).
- După afișarea mesajului [Ștergere?], apăsați butoanele [◀][▶] pentru a alege [Ștergere] iar apoi apăsați butonul [🗑️].
- Imaginea curentă este acum ștearsă.
- Pentru a anula ștergerea, apăsați butoanele [◀][▶] pentru a alege [Anulare] și apoi apăsați butonul [🗑️].



Ștergeți mai multe imagini instantaneu

Puteți selecta mai multe imagini pentru ștergere deodată. Aveți grijă când ștergeți imaginile, deoarece acestea nu pot fi recuperate. Totuși, imaginile protejate (📖130) nu pot fi șterse.

Alegerea unei metode de selectare

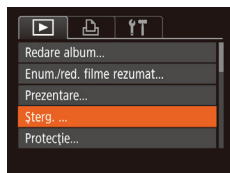

1 Accesați ecranul pentru setări.

- Apăsați butonul [MENU], apoi alegeți [Ștergere] de la tabul [▶] (📖39).



2 Alegeți o metodă de selecție.

- Alegeți un articol din meniu și o opțiune, după cum doriți (📖39).
- Pentru a reveni la ecranul de meniu, apăsați butonul **[MENU]**.

Alegerea unei imagini individuale

1 Alegeți [Selectare].

- Urmați pasul 2 de la "Alegerea unei metode de selecție" (📖134), alegeți [Selectare] și apăsați butonul **[OK]**.



2 Alegeți o imagine.

- După ce ați ales o imagine urmând pasul 2 de la "Alegerea imaginilor individual" (📖131), **[✓]** este afișat.
- Pentru a anula selectarea, apăsați butonul **[OK]** din nou. **[✓]** nu va mai fi afișat.
- Repetați acest proces pentru a alege alte imagini.

3 Ștergeți imaginile.

- Apăsați butonul **[MENU]**. Un mesaj de confirmare este afișat.
- Apăsați butoanele **[◀]****[▶]** pentru a alege **[OK]** și apoi apăsați butonul **[OK]**.



Selectarea unui interval

1 Alegeți [Selectare domeniu].

- Urmați pasul 2 de la “Alegerea unei metode de selecție” (📖 134), alegeți [Selectare domeniu] și apăsați butonul [FUNC SET].

2 Alegeți imaginile.

- Urmați pașii 2 - 3 de la “Selectare interval” (📖 132) pentru a alege imaginile.

3 Ștergeți imaginile.

- Apăsați butonul [▼] pentru a alege [Ștergere], apoi apăsați butonul [FUNC SET].



Alegeți toate imaginile instantaneu

1 Alegeți [Selectare toate imaginile].

- Urmați pasul 2 de la “Alegerea unei metode de selecție” (📖 134), alegeți [Selectare toate imaginile] și apăsați butonul [FUNC SET].

2 Ștergeți imaginile.

- Apăsați butoanele [◀][▶] pentru a alege [OK] și apoi apăsați butonul [FUNC SET].

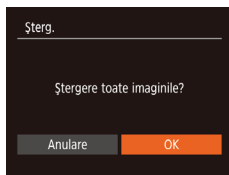

Rotirea imaginilor

► Fotografii ► Filme

Schimbați orientarea imaginilor și salvați-le după cum urmează.

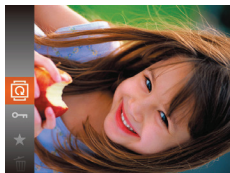

1 Alegeți [Q].

- Apăsați butonul [FUNC SET] și apoi alegeți [Q] în meniul (📖38).



2 Rotiți imaginea.

- Apăsați butoanele [◀] sau [▶], în funcție de direcția dorită. De fiecare dată când apăsați butonul, imaginea se rotește la 90°. Apăsați butonul [FUNC SET] pentru a definitiva setarea.

Utilizarea meniului

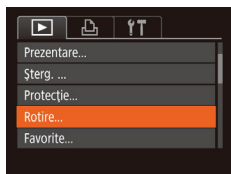

1 Alegeți [Rotire].

- Apăsați butonul [MENU] și alegeți [Rotire] de la tablă [▶] (📖39).



2 Rotiți imaginea.

- Apăsați butoanele [◀][▶] pentru a alege o imagine.
- De fiecare dată când apăsați butonul [FUNC SET], imaginea se rotește cu 90°.
- Pentru a reveni la ecranul de meniu, apăsați butonul [MENU].



- Rotirea nu este posibilă atunci când [Autorotire] este setată la [Dezac.] (📖138).

Dezactivarea autorotirii

Urmați acești pași pentru a dezactiva automat rotirea imaginii, care rotește imaginile în funcție de orientarea aparatului.



- Apăsăți butonul [MENU], alegeți [Autorotire] de la tabul [▶] și apoi alegeți [Dezac.] (📖39).



- Imaginile nu pot fi rotite (📖137) dacă setați [Auto rotire] la [Dezac.]. În plus, imaginile care au fost deja rotite vor fi afișate cu orientarea originală.
- În modul Mixare inteligentă (📖129) chiar dacă [Autorotire] este setată la [Dezac.], imaginile realizate pe verticală vor fi afișate ca atare iar imaginile rotite vor fi afișate cu orientarea rotită.

Marcarea imaginilor ca favorite

► Fotografii ► Filme

Puteți organiza imaginile etichetându-le ca favorite. Alegând o categorie în redare filtrată, puteți restricționa următoarele operații pentru toate aceste imagini.

- “Vizualizare” (📖116), “Vizualizarea prezentărilor” (📖127), “Protejarea imaginilor” (📖130), “Ștergerea imaginilor” (📖134), “Adăugarea imaginilor la lista de imprimare (DPOF)” (📖241), “Adăugarea imaginilor într-un abum foto” (📖245)



- Apăsați butonul [📖] și apoi alegeți [★] în meniu (📖38).
- Mesajul [Etichetate ca favorite] este afișat.
- Pentru a anula o etichetare, repetați procesul și alegeți [★] din nou și apoi apăsați butonul [📖].

Utilizarea meniului

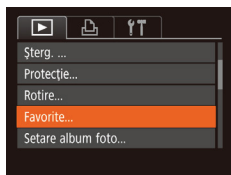

1 Alegeți [Favorite].

- Apăsați butonul [MENU] și alegeți [Favorite] de la tabul [▶] (📖39).



2 Alegeți o imagine.

- Apăsați butoanele [◀][▶] pentru a alege o imagine și apoi apăsați butonul [📖]. [★] este afișat.
- Pentru a șterge eticheta, apăsați butonul [📖] din nou. [★] nu va mai fi afișat.
- Repetați acest proces pentru a alege imagini suplimentare.

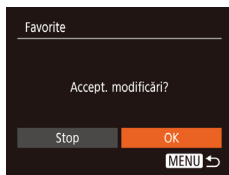

3 Finalizați procesul de setare.

- Apăsați butonul **[MENU]**. Un mesaj de confirmare este afișat.
- Apăsați butoanele **[◀][▶]** pentru a alege **[OK]** și apoi apăsați butonul **[OK]**.



- Imaginile nu vor fi etichetate ca favorite dacă treceți la modul de Fotografiere sau dacă opriți aparatul înainte de a termina procesul de setare de la pasul 3.

Editarea fotografiilor



- Editarea imaginilor (📖141 – 📖146) este disponibilă doar când cardul de memorie are suficient spațiu liber.

Redimensionarea imaginilor

▶ Fotografii ▶ Filme

Salvați o copie a imaginii la o rezoluție mai mică.

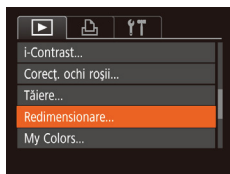

1 Alegeți [Redimensionare].

- Apăsați butonul [MENU] și alegeți [Redimensionare] de la tabul [▶] (📖39).

2 Alegeți o imagine.

- Apăsați butoanele [◀][▶] pentru a alege o imagine și apoi apăsați butonul [📷].



3 Alegeți o dimensiune de imagine.

- Apăsați butoanele [◀][▶] pentru a alege dimensiunea și apoi apăsați butonul [📷].
- Mesajul [Salvare imagine nouă?] va fi afișat.



4 Salvați noua imagine.

- Apăsați butoanele [◀][▶] pentru a alege [OK] și apoi apăsați butonul [📷].
- Imaginea este salvată acum ca fișier nou.



5 Verificați noua imagine.

- Apăsați butonul **[MENU]**. Mesajul [Salvare imagine nouă?] va fi afișat.
- Apăsați butoanele **[◀][▶]** pentru a alege [Da] și apoi apăsați butonul **[OK]**.
- Imaginea salvată este acum afișată.



- Editarea nu este posibilă pentru imaginile realizate la o rezoluție de **[S]** (📖66).



- Imaginile nu pot fi redimensionate la o rezoluție mai mare.

Tăiere

► **Fotografii** ► Filme

Puteți alege o porțiune dintr-o imagine pe care să o salvați într-un fișier separat.

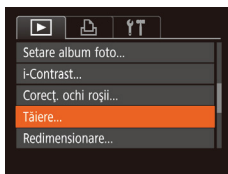

1 Alegeți [Tăiere].

- Apăsați butonul **[MENU]** și apoi alegeți [Tăiere] de la tabul **[▶]** (📖39).

2 Alegeți o imagine.

- Apăsați butoanele **[◀][▶]** pentru a alege o imagine și apoi apăsați butonul **[OK]**.



3 Reglați zona de decupare.

- Un cadru va fi afișat în jurul zonei care urmează să fie decupată (1).
- Imaginea originală este indicată în partea de sus stânga iar o prezentare a imaginii decupate (2) va apărea în partea de jos dreapta. Puteți vedea și rezoluția după decupare (3).
- Pentru a redimensiona cadrul, deplasați butonul de zoom.
- Pentru a muta cadrul, apăsați butoanele [▲][▼][◀][▶].
- Pentru a modifica orientarea cadrului, apăsați butonul [🔄].
- Apăsați butonul [MENU].

4 Salvați ca imagine nouă și verificați.

- Urmați pașii 4 - 5 de la "Redimensionare imagini" (📖141).



- Editarea nu este posibilă pentru imaginile realizate la o rezoluție de [S] (📖66) sau redimensionate la [S] (📖141).



- Imaginile pentru decupare vor avea același raport de aspect după ce au fost decupate.
- Imaginile decupate vor avea o rezoluție mai mică decât imaginile nedecupate.

Modificarea tonurilor de culoare ale imaginii (My Colors)

► Fotografii ► Filme

Puteți regla culorile imaginii și apoi puteți salva imaginea editată ca fișier separat. Pentru mai multe detalii despre fiecare opțiune, consultați “Modificarea tonurilor de culoare ale imaginii (My Colors)” (📖100).

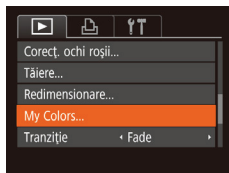

1 Alegeți [My Colors].

- Apăsați butonul [MENU] și apoi alegeți [My Colors] de la tabul [▶] (📖39).

2 Alegeți o imagine.

- Apăsați butoanele [◀][▶] pentru a alege o imagine și apoi apăsați butonul [📷].

3 Selectați o opțiune.

- Apăsați butoanele [◀][▶] pentru a alege o opțiune și apoi apăsați butonul [📷].



4 Salvați ca imagine nouă și verificați.

- Urmați pașii 4 - 5 de la “Redimensionare imagini” (📖141).



- Calitatea imaginii fotografiilor pe care le editați de mai multe ori în felul acesta va fi din ce în ce mai scăzută și este posibil să nu puteți obține culoarea dorită.



- Culoarea imaginilor editate cu ajutorul acestei funcții poate fi ușor diferită de culoarea imaginilor realizate cu ajutorul funcției My Colors (📖100).

Corectarea luminozității imaginii (i-Contrast)

► Fotografii ► Filme

Zonele excesiv de luminoase sau foarte întunecate (precum fețe sau fundaluri) pot fi detectate și reglate automat la luminozitate optimă. De asemenea, contrastul general insuficient al imaginii este corectat automat, pentru a scoate mai mult personajul în evidență. Alegeți dintre patru niveluri de corectare și apoi salvați imaginea ca fișier separat.

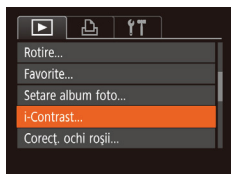

1 Alegeți [i-Contrast].

- Apăsați butonul [MENU] și apoi alegeți [i-Contrast] de la tablul [▶] (📖39).

2 Alegeți o imagine.

- Apăsați butoanele [◀][▶] pentru a alege o imagine și apoi apăsați butonul [⊙].

3 Selectați o opțiune.

- Apăsați butoanele [◀][▶] pentru a alege o opțiune și apoi apăsați butonul [⊙].



4 Salvați ca imagine nouă și verificați.

- Urmați pașii 4 - 5 de la "Redimensionare imagini" (📖141).



- Pentru anumite imagini corectarea ar putea fi nepotrivită sau ar putea cauza un aspect granulat al imaginii respective.
- Imaginile pot avea un aspect granulat după editarea repetată cu ajutorul acestei funcții.



- Dacă [Auto] nu are rezultatele așteptate, încercați să corectați imaginile folosind setările [Low], [Medium] sau [High].

Corectarea efectului de ochi roșii

► Fotografii ► Filme

Corectează automat imaginile afectate de efectul ochi roșii. Puteți salva imaginile corectate într-un fișier separat.

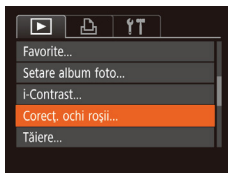

1 Alegeți [Corectare ochi roșii].

- Apăsăți butonul [MENU] și apoi alegeți [Corectare ochi roșii] de la tablul [▶] (📖39).

2 Alegeți o imagine.

- Apăsăți butoanele [◀][▶] pentru a alege o imagine.

3 Corectați imaginea.

- Apăsăți butonul [📷].
- Ochii roșii detectați de aparat vor fi corectați iar cadrele vor fi afișate în jurul zonelor imaginilor corectate.
- Măriți sau reduceți imaginile, după cum aveți nevoie. Urmați pașii de la “Mărirea imaginilor” (📖126).



4 Salvați ca imagine nouă și verificați.

- Apăsați butoanele [▲][▼][◀][▶] pentru a alege [Fișier nou] și apoi apăsați butonul [🔄].
- Imaginea este salvată acum ca fișier nou.
- Urmăți pasul 5 de la “Redimensionare imagini” (📖141).



- Este posibil ca unele imagini să nu fie corectate în mod corespunzător.
- Pentru a rescrie imaginea corectată peste imaginea originală, alegeți [Rescriere] la pasul 4. În acest caz, imaginea originală va fi ștersă.
- Imaginile protejate nu pot fi suprascrise.

Puteți îndepărta porțiunile de la începutul și sfârșitul filmelor.



1 Alegeți [✂].

- Urmați pașii 1 – 5 de la “Vizualizare” (116), alegeți [✂] și apăsați butonul [OK].
- Panoul pentru editarea filmelor și bara de editare vor fi afișate.

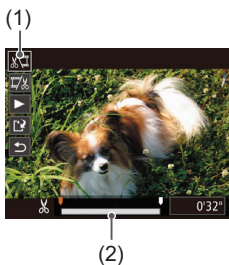

2 Specificați ce porțiuni doriți să tăiați.

- (1) este panoul pentru editarea filmelor și (2) este bara de editare.
- Apăsați butoanele [▲][▼] pentru a alege [100%] sau [75%].
- Pentru a vedea porțiunile pe care le puteți tăia (identificate cu [✂] pe ecran), apăsați butoanele [◀][▶] pentru a deplasa [█]. Tăiați începutul filmului (de la [✂]) alegând [100%] și tăiați sfârșitul filmului alegând [75%].
- Chiar dacă mutați [█] în altă poziție decât semnul [✂], în [100%] porțiunea înainte de cel mai apropiat semn [✂] de la stânga va fi decupată, în timp ce în [75%] porțiunea după cel mai apropiat semn [✂] de la dreapta va fi decupată.

3 Verificați filmul editat.

- Apăsați butoanele [▲][▼] pentru a alege [▶] și apoi apăsați butonul [OK]. Filmul editat va fi acum redat.
- Pentru a edita din nou filmul, repetați pasul 2.
- Pentru a anula editarea, apăsați butoanele [▲][▼] pentru a alege [↵]. Apăsați butonul [OK], apăsați butoanele [◀][▶] pentru a alege [OK] iar apoi apăsați butonul [OK] din nou.



4 Salvați filmul editat.

- Apăsați butoanele [▲][▼] pentru a alege [↵] și apoi apăsați butonul [OK].
- Apăsați butoanele [▲][▼][◀][▶] pentru a alege [Fișier nou] și apoi apăsați butonul [OK].
- Filmul este salvat acum ca fișier nou.



- Pentru a rescrie filmul tăiat peste filmul original, alegeți [Rescriere] de la pasul 4. În acest caz, filmul original va fi șters
- Dacă nu este suficient spațiu pe cardul de memorie, va fi disponibilă doar opțiunea [Suprascriere].
- Este posibil să nu puteți salva filmele dacă se termină bateria în timp ce salvați setările.
- Atunci când editați filme, este bine să folosiți o baterie complet încărcată.

Editare filme rezumat

► Fotografii ► Filme

Capitolele individuale (clipuri) (📖49) înregistrate în modul [A/B] pot fi șterse, după cum doriți. Aveți grijă când ștergeți clipuri, deoarece acestea nu pot fi recuperate.

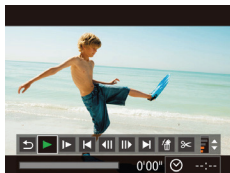

1 Selectați clipul pe care să îl ștergeți.

- Urmați pașii 1 – 2 de la “Vizualizare filme rezumat realizate când fotografiați (Digest Movies)” (📖120) pentru a alege un film înregistrat în modul [A/B] și apoi apăsați butonul [OK] pentru a accesa panoul de control pentru film.
- Apăsați butoanele [◀][▶] pentru a alege [◀] sau [▶] și apoi apăsați butonul [OK].

2 Alegeți [🗑️].

- Apăsați butoanele [◀][▶] pentru a alege [🗑️] și apoi apăsați butonul [OK].
- Clipul selectat este redat în mod repetat.

3 Confirmați ștergerea.

- Apăsați butoanele [◀][▶] pentru a alege [OK] și apoi apăsați butonul [OK].
- Clipul este șters iar filmul este rescris.

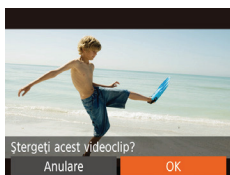

- [🗑️] nu este afișat dacă selectați un clip atunci când aparatul este conectat la o imprimantă.

Vizualizare Albume (Evidențieri Poveste)

► Fotografii ► Filme

Puteți alege teme precum o dată pentru a crea un album cu imagini selectate în mod automat și care se potrivesc temei albumului. Aceste imagini sunt combinate într-o prezentare care poate fi salvată ca un film scurt de 2 – 3 minute. Înainte de a folosi această funcție, verificați ca bateria să fie complet încărcată. Crearea albumelor are nevoie de spațiu liber pe cardul de memorie. Ca referință, folosiți un card de memorie cu o capacitate de 16 GB sau mai mult și fiți siguri că este disponibil minim 1 GB de spațiu liber.

Alegerea de Teme pentru Albumuri

Apăsați butonul [▲] pentru a accesa ecranul acasă și alegeți temele pe care aparatul să le folosească când alegeți elemente pentru album. Aveți grijă că aparatul tinde să adauge albumelor imagini care sunt etichetate ca favorite (📖 139).

Data	Crează un album de imagini realizate în aceeași zi. Imaginile sunt selectate din cele realizate în aceeași zi ca imaginea afișată înainte de a accesa ecranul acasă.
Eveniment	O alegere bună pentru albume din vacanțe, petreceri sau alte evenimente. Imaginile sunt selectate din cele realizate în timpul evenimentului de dinainte și de după imaginea afișată înainte de a accesa ecranul acasă.
Personalizat	Include imagini bazate pe imaginea aleasă sau data de fotografiere.



1 Alegeți o imagine.

- Alegeți o imagine în afișajul cu o singură imagine.
- Temele disponibile la pasul 3 depind de datele de realizare a fotografiilor.

2 Accesați ecranul acasă.

- Apăsați butonul [▲].
- După ce este afișat [Ocupat], ecranul acasă este afișat.

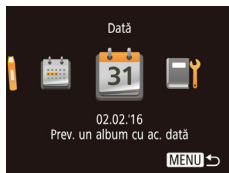

3 Previzualizarea unui album.

- Apăsați butoanele [◀][▶] pentru a alege o [Dată] sau [Eveniment] ca tema albumului și apoi apăsați butonul [PREV].
- După ce [Încărcare] este afișat pentru câteva secunde, albumul este redat.

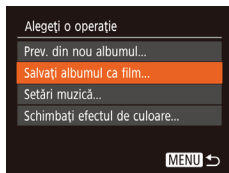

4 Salvați albumul.

- Apăsați butoanele [▲][▼] pentru a alege [Salvați albumul ca film] și apoi apăsați butonul [PREV].
- După ce este salvat album, este afișat [Salvat].



5 Redați albumul (📖116).



- Albumele pot include următoarele imagini realizate de aparat.
 - Fotografii
 - Filme rezumat (📖49), exceptând filmele comprimate



- Albumele nu pot fi salvate decât dacă este suficient spațiu pe cardul de memorie.
- Puteți specifica efectul de culoare la pasul 4 alegând [Schimbați efectul de culoare] și apăsând butonul [OK]. Pentru a previzualiza cum arată albumul cu efectul selectat aplicat, alegeți [Previzualizare album din nou] pe ecranul de la pasul 4 după ce apăsați butoanele [◀][▶] pentru a alege un efect de culoare și apăsați butonul [OK].
- Pentru a reda albumele salvate, alegeți [Listă Albume] din ecranul acasă al Evidențieri Poveste, apăsați butonul [OK], alegeți un album din listă și apăsați din nou butonul [OK].

Adăugare de muzică de fundal albumelor

► Fotografii ► Filme

Alegeți din trei tipuri de muzică de fundal pt. a asculta în timpul redării albumului.

1 Creați albumul.

- Urmați pașii 1 - 3 de la "Vizualizare Albume (Evidențieri Poveste)" (📖151) pentru a crea un album.

2 Configurați setările pentru muzica de fundal.

- Pe ecranul de la pasul 4 de la "Vizualizare Albume (Evidențieri Poveste)" (📖151), alegeți [Setări muzică].
- Apăsați butoanele [▲][▼] pentru a alege un articol. Apăsați butonul [OK] și apoi apăsați butoanele [▲][▼] pentru a alege viteza dorită (📖39).



3 Salvați albumul.

- Urmați pasul 4 de la "Vizualizare Albume (Evidențieri Poveste)" (📖151) pt. a salva albumele.



- După salvarea albumelor, nu puteți adăuga mai târziu muzică de fundal. Muzica de fundal din albume nu poate fi ștersă sau modificată.
- Capitolele din albume cu muzică de fundal nu pot fi editate (📖150).
- Sunetul filmului nu este redat dacă adăugați muzică de fundal albumului.



- Dacă preferați să nu adăugați muzică de fundal, setați [Adăugare MZF] la [Nu] pe ecranul de la pasul 3.
- Pentru a asculta o mostră din muzica de fundal aleasă în [Piesă], alegeți [Exemplu MZF] pe ecranul de la pasul 3 și apăsați butonul (🔊).

Crearea propriilor Albume

► Fotografii ► Filme

Creăți propriile albume alegând imaginile dorite.

1 Alegeți să creați un album personalizat.

- Urmați pașii 1 – 3 de la “Vizualizare Albume (Evidențieri Poveste)” (📖151), alegeți [Personalizat] și apăsați butonul (🔊).

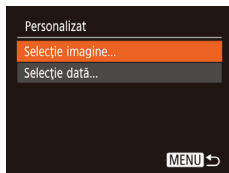

2 Alegeți o metodă de selecție.

- Alegeți [Selecție imagine] sau [Selecție dată] și apoi apăsați butonul (🔊).

3 Alegeți elementele albumului.

- După ce ați selectat elementee pentru album și apăsați butonul [OK], elementele selectate sunt etichetate cu [✓].
- Apăsați butonul [MENU] după ce ați terminat de selectat fotografiile sau filme rezumat în [Selectare imagine] sau date în [Selectare dată].
- Apăsați butoanele [◀][▶] pentru a alege [Previzualizare] și apoi apăsați butonul [OK].

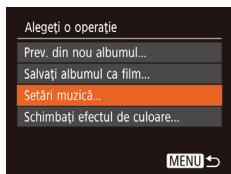

4 Alegeți muzica de fundal.

- Când este afișat ecranul din stânga, alegeți [Setări muzică]. Adăugați muzică de fundal așa cum este descris în "Adăugare de muzică de fundal albumelor" (153) și apoi apăsați butonul [MENU].



5 Alegeți un efect de culoare.

- Pe ecranul de la pasul 4 de la "Vizualizare Albume (Evidențieri Poveste)" (151), alegeți [Modificare efect de culoare].
- Apăsați butoanele [◀][▶] pentru a alege un efect de culoare și apoi apăsați butonul [OK].

6 Salvați albumul.

- Urmați pasul 4 de la "Vizualizare Albume (Evidențieri Poveste)" (151) pentru a salva albumele.



- Până la 40 de fișiere pot fi alese dacă alegeți [Selectie imagine]. A doua oară când creați un album personalizat, este afișat [Alegeți imagini în funcție de setările anterioare?]. Pentru a folosi imaginile selectate anterior ca bază, alegeți [Da]. Imaginile anterioare sunt etichetate cu [✓] și imaginile multiple sunt afișate toate.
- Până la 15 date pot fi alese dacă alegeți [Alegere dată].
- Este posibil ca efectul de culoare să nu fie realizat la unele imagini.

Funcții Wi-Fi

Trimiteți imaginile wireless de la aparat către diverse dispozitive compatibile și folosiți aparatul cu servicii web.



- Înainte de a folosi Wi-Fi, aveți grijă să citiți "Precauții referitoare la Wi-Fi (Wireless LAN)" (📖288).

Funcții Wi-Fi disponibile

Puteți trimite și primi imagini și puteți controla aparatul de la distanță conectându-l la aceste dispozitive și servicii prin intermediul Wi-Fi.

- **Telefoane inteligente și tablete**
Trimiteți imagini pe telefoane inteligente și tablete care beneficiază de funcții Wi-Fi. De asemenea, puteți fotografia de la distanță sau folosi geotag pentru fotografiile dumneavoastră de la un telefon inteligent sau o tabletă.
Pentru simplificare în acest manual, telefoanele inteligente, tabletele și alte dispozitive compatibile sunt denumite colectiv „smartphone sau telefon inteligent“.
- **Calculator**
Folosiți software pentru a salva imaginile din aparat pe un calculator conectat prin intermediul Wi-Fi.
- **Servicii web**
Adăugați informațiile contului dumneavoastră în aparat pentru serviciul online de fotografii CANON iMAGE GATEWAY sau alte servicii Web pentru a trimite imaginile din aparat către aceste servicii. Imaginile care nu au fost trimise din aparat pot fi trimise către un calculator sau serviciu web prin intermediul CANON iMAGE GATEWAY
- **Imprimante**
Trimiteți imaginile wireless către o imprimantă compatibilă PictBridge (care acceptă DPS prin IP) pentru a le imprima.
- **Alt aparat**
Trimiteți imaginile wireless între aparate Canon cu Wi-Fi compatibile.

Trmiteți imagini către un smartphone

Conectați aparatul la un telefon inteligent și trimiteți imaginile în oricare dintre modurile de mai jos.

- Conectare via NFC (📖160)
Pur și simplu atingeți un telefon inteligent Android compatibil NFC (versiune SO 4.0 sau mai nouă) de semnul N al aparatului pentru a conecta dispozitivele.
- Conectare prin intermediul meniului Wi-Fi (📖165)
Puteți conecta aparatul la un telefon inteligent ca și cum l-ați conecta la un calculator sau la un alt dispozitiv. Pot fi adăugate mai multe smartphone-uri.

Înainte de a-l conecta la aparat, trebuie să instalați înainte pe telefonul inteligent aplicația gratuită dedicată Camera Connect. Pentru mai multe detalii despre această aplicație (telefoane inteligente acceptate și funcții incluse), consultați site-ul Canon.



- Utilizatorii de camere Canon compatibile Wi-Fi care își conectează aparatul la un smartphone prin intermediul Wi-Fi ar trebui să treacă de la aplicația mobilă CameraWindow la aplicația Camera Connect.

Trimiteți imagini către un smartphone compatibil NFC

Folosiți funcția NFC a unui telefon inteligent cu Android (versiune SO 4.0 sau mai nouă) pentru a simplifica procesul de instalare al Camera Connect și conectarea la aparat.

A acțiunea care are loc când dispozitivele sunt conectate inițial prin intermediul NFC depinde de modul în care se află aparatul când sunt atinse dispozitivele.

- Dacă aparatul este oprit sau în modul de fotografiere când dispozitivele sunt atinse, puteți alege și trimite imagini pe ecranul de selectare. După ce dispozitivele se conectează, puteți fotografia de la distanță sau folosi geotag pentru fotografiile dumneavoastră (📖202). Este ușor să vă reconectați la dispozitive recente, care sunt listate în meniul Wi-Fi.
- Dacă aparatul este în modul redare când dispozitivele sunt atinse, puteți alege și trimite imagini pe afișajul index afișat pentru alegerea imaginilor.

Urmați instrucțiunile din următoarea secțiune pentru conexiuni inițiate-NFC pentru când aparatul este oprit sau într-un mod de fotografiere.

Conectare via NFC când aparatul este oprit sau într-un mod de fotografiere

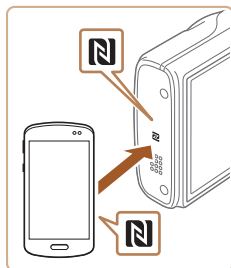

1 Instalați Camera Connect.

- Activați NFC pe smartphone și atingeți semnele N ale dispozitivelor (N) pentru a porni Google Play automat pe smartphone. După ce este afișată pagina pentru descărcare Camera Connect, descărcați și instalați aplicația.

2 Stabiliți conexiunea.

- Asigurați-vă că aparatul este oprit sau într-un mod de fotografiere.
- Atingeți semnul N (N) de pe un smartphone cu Camera Connect instalat de semnul N al aparatului.
- Aparatul pornește automat.
- Dacă este afișat ecranul [Nume Dispozitiv], apăsați butoanele [▲][▼] pentru a alege [OK] și apoi apăsați butonul [OK].

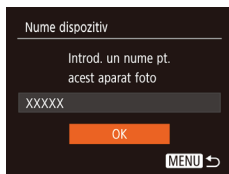

- Camera Connect pornește pe smartphone.
- Dispozitivele sunt conectate automat.

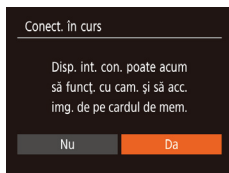

3 Reglați setarea de confidențialitate.

- După ce este afișat acest ecran, apăsați butoanele [◀][▶] pentru a alege [Da] și apoi apăsați butonul [OK].
- Acum puteți folosi telefonul inteligent pentru a răsfoi, importa sau pentru a pune geotag imaginilor din aparat sau pentru a fotografia de la distanță.



4 Trimiteți o imagine.

- Apăsați butoanele [▲][▼][◀][▶] pentru a alege [Selectare și trimitere] și apoi apăsați butonul [OK].
- Apăsați butoanele [▲][▼] pentru a alege [Selectare] și apoi apăsați butonul [OK].
- Apăsați butoanele [▲][▼][◀][▶] pentru a alege o imagine pentru trimitere, apăsați butonul [OK] pentru a o bifa ([✓]) și apoi apăsați butonul [MENU].
- Apăsați butoanele [◀][▶] pentru a alege [OK] și apoi apăsați butonul [OK].
- Apăsați butoanele [▲][▼][◀][▶] pentru a alege [Trimitere] și apoi apăsați butonul [OK].
- [Transfer definitiv] este afișat după ce imaginea este trimisă și ecranul pentru transferul imaginilor este afișat din nou.
- Pentru a închide conexiunea, apăsați butonul [MENU], apăsați butoanele [◀][▶] de pe ecranul de confirmare pentru a alege [OK] iar apoi apăsați butonul [OK]. Puteți folosi și smartphone-ul pentru a termina conexiunea.



- Atunci când folosiți NFC, trebuie să țineți cont de următoarele.
 - Evitați impactul puternic între aparat și smartphone. Acest lucru poate deteriora dispozitivul.
 - În funcție de smartphone, este posibil ca dispozitivul să nu se recunoască imediat. În acest caz, încercați să țineți dispozitivele împreună într-o poziție ușor diferită. Dacă nu se realizează conexiunea, țineți dispozitivele atinse până ce ecranul aparatului este actualizat.
 - Dacă încercați să conectați în timp ce aparatul este oprit, este posibil să fie afișat un mesaj pe ecranul smartphone-ului care vă reamintește să porniți aparatul. Dacă se întâmplă acest lucru, porniți aparatul și atingeți dispozitivele din nou.
 - Nu puneți alte obiecte între aparat și smartphone. De asemenea, luați aminte că husele aparatului sau smartphone-ului sau accesoriile similare pot bloca comunicarea.
- Toate imaginile de pe aparat pot fi văzute de pe telefonul inteligent conectat dacă alegeți [Da] la pasul 3. Pentru a păstra confidențiale imaginile din aparat, astfel încât să nu poată fi văzute de pe telefonul inteligent, alegeți [Nu] la pasul 3.
- După ce ați înregistrat un telefon inteligent, puteți modifica setările de confidențialitate pentru el de pe aparat (📖205).



- Conexiunile au nevoie de un card de memorie în aparat.
- Puteți modifica numele aparatului care este afișat pe ecranul de la pasul 2 (📖161).
- Nu toate smartphone-urile compatibile NFC au semnul N (N). Pentru detalii, consultați manualul de instrucțiuni al smartphone-ului.
- De asemenea, puteți trimite mai multe imagini deodată și puteți modifica dimensiunea imaginii înainte de a o trimite (📖194).
- Puteți trimite imaginea actuală alegând [Trimit. ac. imag.] pe ecranul de la pasul 4.
- Pentru a dezactiva conexiunile NFC, alegeți MENU (📖39) ► tab [🔧] ► [Setări comunicare wireless] ► [Setări Wi-Fi] ► [NFC] ► [Dezac.].

Conectare via NFC când aparatul este în modul Redare

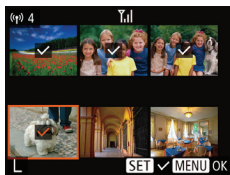

- Apăsați butonul [▶] pentru a porni aparatul.
- Atingeți smartphone-ul cu Camera Connect instalat (📖 160) de semnul N al aparatului (N).
- Apăsați butoanele [▲][▼][◀][▶] pentru a alege o imagine pentru trimitere și apoi apăsați butonul [NFC]. [✓] este afișat.
- Pentru a anula selectarea, apăsați butonul [NFC] din nou. [✓] nu va mai fi afișat.
- Repetați acest proces pentru a alege imagini suplimentare.
- După ce terminați de ales imaginile, apăsați butonul [MENU].
- Apăsați butoanele [◀][▶] pentru a alege [OK] și apoi apăsați butonul [NFC].
- Apăsați butoanele [▲][▼][◀][▶] pentru a alege [Trimitere] și apoi apăsați butonul [NFC].
- Imaginile sunt acum trimise.



- Dacă apare un mesaj pe aparat în timpul conexiunii și vă solicită să introduceți numele, urmați pasul 2 de la "Trimiteti imagini către un smartphone compatibil NFC" (📖 160) pentru a-l introduce.
- Aparatul nu înregistrează smartphone-urile la care vă conectați prin NFC în modul redare.
- Puteți preseta o dimensiune dorită pentru transferul imaginilor (📖 194).

Adăugarea unui smartphone

Acești pași vă arată cum să folosiți aparatul ca un punct de acces, dar puteți folosi și un punct de acces deja existent (📖 169).

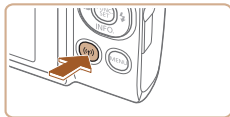

1 Instalați Camera Connect.

- Pentru iPhone sau iPad, descărcați și instalați Camera Connect din App Store.
- Pentru smartphone-uri cu Android, descărcați și instalați Camera Connect din Google Play.

2 Accesați meniul Wi-Fi.

- Apăsăți butonul [(Wi-Fi)].
- Dacă este afișat ecranul [Nume dispozitiv], alegeți [OK].

3 Alegeți [📱].

- Apăsăți butoanele [▲][▼][◀][▶] pentru a alege [📱] și apoi apăsați butonul [OK].



4 Alegeți [Adăugare dispozitiv].

- Apăsăți butoanele [▲][▼] pentru a alege [Adăugare dispozitiv] și apoi apăsați butonul [OK].



- SSID-ul aparatului și parola sunt afișate.



5 Conectați smartphone-ul la rețea.

- În meniul de setări Wi-Fi al telefonului inteligent, alegeți SSID-ul (numele rețelei) afișat pe aparat pentru a stabili o conexiune.
- În câmpul pentru parolă, introduceți parola afișată pe aparat.



6 Porniți Camera Connect.

- Porniți Camera Connect pe smartphone.



7 Selectați aparatul la care să vă conectați.

- Pe ecranul de selectare a aparatului afișat pe smartphone, selectați aparatul pentru a începe împerecherea dispozitivelor.

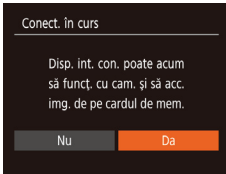

8 Reglați setarea de confidențialitate.

- Apăsați butoanele [◀][▶] pentru a alege [Da] și apoi apăsați butonul [FUNC SET].
- Acum puteți folosi telefonul inteligent pentru a răsfoi, importa sau pentru a pune geotag imaginilor din aparat sau pentru a fotografia de la distanță.

9 Trimiteți o imagine.

- Apăsați butoanele [▲][▼][◀][▶] pentru a alege [Selectare și trimitere] și apoi apăsați butonul [FUNC SET].
- Apăsați butoanele [▲][▼] pentru a alege [Selectare] și apoi apăsați butonul [FUNC SET].
- Apăsați butoanele [▲][▼][◀][▶] pentru a alege o imagine pentru trimitere, apăsați butonul [FUNC SET] pentru a o bifa ([✓]) și apoi apăsați butonul [MENU].
- Apăsați butoanele [◀][▶] pentru a alege [OK] și apoi apăsați butonul [FUNC SET].
- Apăsați butoanele [▲][▼][◀][▶] pentru a alege [Trimitere] și apoi apăsați butonul [FUNC SET].
- [Transfer definitivat] este afișat după ce imaginea este trimisă și ecranul pentru transferul imaginilor este afișat din nou.
- Pentru a închide conexiunea, apăsați butonul [MENU], apăsați butoanele [◀][▶] de pe ecranul de confirmare pentru a alege [OK] iar apoi apăsați butonul [FUNC SET]. Puteți folosi și smartphone-ul pentru a termina conexiunea.
- Pentru a adăuga mai multe telefoane inteligente, repetați procedura de mai sus începând cu pasul 1.



- Toate imaginile de pe aparat pot fi văzute de pe telefonul inteligent conectat dacă alegeți [Da] la pasul 8. Pentru a păstra confidențiale imaginile din aparat, astfel încât să nu poată fi văzute de pe telefonul inteligent, alegeți [Nu] la pasul 8.
- După ce ați înregistrat un telefon inteligent, puteți modifica setările de confidențialitate pentru el de pe aparat (📖205).



- Conexiunile au nevoie de un card de memorie în aparat.
- După ce v-ați conectat la dispozitive prin intermediul meniului Wi-Fi, destinațiile recente vor fi afișate primele când accesați meniul Wi-Fi. Vă puteți conecta ușor din nou dacă apăsați butoanele [▲][▼] pentru a alege dispozitivul și apoi apăsați butonul [📶]. Pentru a adăuga un dispozitiv nou, afișați ecranul de selectare a dispozitivului dacă apăsați butoanele [◀][▶] și apoi configurați setarea.
- Dacă doriți să nu fie afișate ultimele dispozitive, alegeți MENU (📖39) ▶ tab [🔧] ▶ [Setări comunicare wireless] ▶ [Setări Wi-Fi] ▶ [Istoric dispozitive] ▶ [Dezac.].
- Pentru a vă conecta fără a introduce o parolă la pasul 5, alegeți MENU (📖39) ▶ tab [🔧] ▶ [Setări comunicare wireless] ▶ [Setări Wi-Fi] ▶ [Parolă] ▶ [Dezac.]. [Parolă] nu mai este afișat în ecranul SSID (pasul 4).
- De asemenea, puteți trimite mai multe imagini deodată și puteți modifica dimensiunea imaginii înainte de a o trimite (📖194).
- Puteți trimite imaginea actuală alegând [Trimit. ac. imag.] pe ecranul de la pasul 9.

Folosirea unui alt punct de acces

Puteți alege și un punct de acces existent când conectați aparatul la un telefon inteligent prin intermediul meniului Wi-Fi.

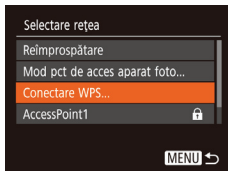
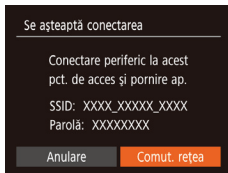

1 Pregătiți pentru conexiune.

- Urmați pașii 1 – 4 de la “Adăugarea unui smartphone” (📖 165) pentru a accesa ecranul [Se așteaptă conectarea].

2 Conectați smartphone-ul la punctul de acces.

3 Alegeți [Comut. rețea].

- Apăsăți butoanele [◀][▶] pentru a alege [Comut. rețea] și apoi apăsați butonul [📶].
- O listă cu punctele de acces detectate va fi afișată.

4 Conectați-vă la un punct de acces.

- Pentru punctele de acces compatibile WPS, conectați-vă la punctul de acces așa cum este descris la pașii 5 – 8 de la “Utilizarea de Puncte de acces compatibile WPS” (📖 175).
- Pentru punctele de acces care nu sunt compatibile WPS, urmați pașii 2 – 4 de la “Conectare la Punctele de acces listate” (📖 179) pentru a vă conecta la punctul de acces.



5 **Selecțați aparatul la care să vă conectați.**

- Pe ecranul de selectare a aparatului afișat pe smartphone, selecțați aparatul pentru a începe împerecherea dispozitivelor.

6 **Configurați setările de confidențialitate și trimiteți imagini.**

- Urmați pașii 8 - 9 de la “Adăugarea unui smartphone” (📖 165) pentru a configura setările de confidențialitate și trimiteți imagini.

Puncte de acces anterioare

Vă puteți reconecta la puncte de acces anterioare automat dacă urmați pasul 4 de la “Adăugarea unui smartphone” (📖 165).

- Pentru a folosi aparatul ca punct de acces, alegeți [Comut. rețea] pe ecranul afișat când stabiliți o conexiune și apoi alegeți [Mod punct de acces aparat].
- Pentru a schimba puncte de acces, alegeți [Comut. rețea] pe ecranul afișat când stabiliți o conexiune și apoi urmați procedura de la pasul 4 de la “Folosirea unui alt punct de acces” (📖 169).

Salvarea imaginilor în calculator

Pregătire pentru înregistrarea unui calculator

Pentru detalii despre calculatoarele la care puteți conecta aparatul prin intermediul

Wi-Fi, cerințele sistemului și informații despre compatibilitate (inclusiv suportul în sisteme de operare noi), consultați site-ul web Canon.



- Windows 7 Starter și Home Basic nu sunt acceptate.
- Windows 7 N (versiunea europeană) și KN (versiunea pentru Coreea de sud) necesită descărcarea și instalarea separată a pachetului Media Feature.

Pentru detalii, verificați următorul site.

<http://go.microsoft.com/fwlink/?LinkId=159730>

Instalare Software

Windows 7 și Mac OS X 10,8 sunt folosite în acest caz ca exemplu.

1 Descărcați software-ul.

- Cu un calculator conectat la Internet, accesați <http://www.canon.com/icpd/>.
- Accesați site-ul pentru regiunea sau țara dumneavoastră.
- Descărcați software-ul.



2 Instalați software-ul.

- Faceți clic pe [Instalare ușoară] și urmați instrucțiunile de pe ecran pentru a finaliza procesul de instalare.
- Instalarea poate dura, în funcție de cât de performant este calculatorul și de conexiunea la Internet.
- Faceți clic pe [Finalizare] sau [Restart] pe ecran după instalare.



- Este necesar accesul la Internet iar costurile aferente contului ISP și taxele de acces trebuie plătite separat.



- Pentru a dezinstala software-ul, urmați acești pași.
 - Windows: Selectați meniul [Start] ► [All Programs] ► [Canon Utilities] și apoi alegeți software-ul pentru dezinstalare.
 - Mac OS: În directorul [Canon Utilities] din directorul [Applications], trageți directorul software-ului pe care doriți să îl dezinstalați la Trash și apoi goliți Trash.

■ Configurare calculator pentru o conexiune Wi-Fi (doar Windows)

Pe un calculator cu Windows, configurați următoarele setări înainte de a putea conecta aparatul la calculator wireless.



1 Confirmați conectarea calculatorului la punctul de acces.

- Pentru instrucțiuni despre verificarea conectării la rețea, consultați manualul de utilizare al calculatorului.

2 Configurați setarea.

- Faceți clic în următoarea ordine: meniu [Start] ► [All Programs] ► [Canon Utilities] ► [CameraWindow] ► [Wi-Fi connection setup].
- În aplicația care se deschide, urmați instrucțiunile de pe ecran și configurați setările.



- Următoarele ferestre de setări sunt configurate când rulați programul la pasul 2.
 - Porniți streaming-ul media.
Acest lucru va permite aparatului să vadă (găsească) calculatorul pe care să îl acceseze prin Wi-Fi.
 - Porniți descoperirea rețelei.
Acest lucru va permite calculatorului să vadă (găsească) aparatul.
 - Activarea ICMP (Internet Control Message Protocol).
Aceasta vă va permite să verificați statusul de conectare la rețea.
 - Activați Universal Plug & Play (UPnP).
Acest lucru va permite dispozitivelor din rețea să se detecteze reciproc în mod automat.
- Anumite software-uri de securitate pot preveni definitivarea setării așa cum a fost descris. Verificați setările software-ului de securitate.

Salvarea imaginilor într-un calculator conectat

Conectați-vă la punctul de acces via Wi-Fi după cum urmează.
Consultați și manualul de utilizare al punctului de acces.

Confirmare compatibilitate punct de acces

Confirmați că router-ul Wi-Fi sau stația de bază sunt conforme cu standardele Wi-Fi de la "Aparat" (📖276).

Metodele de conexiune depind dacă punctul de acces este compatibil cu Wi-Fi Protected Setup (WPS, 📖175) sau nu (📖179). Pentru punctele de acces non-WPS, verificați următoarele informații.

- Denumirea rețelei (SSID/ESSID)
SSID sau ESSID pentru punctul de acces pe care îl folosiți. Acestea mai sunt denumite și "denumire punct de acces" sau "denumire rețea".
- Autentificare rețea / criptare informații (metodă criptare / mod criptare)
Metodă de criptare a datelor în timpul transmisiei wireless. Verificați ce setări de securitate sunt folosite: WPA2-PSK (AES), WPA2-PSK (TKIP), WPA-PSK (AES), WPA-PSK (TKIP), WEP (open system authentication) sau fără nici o setare de securitate.
- Parolă (parolă criptare / parolă rețea)
Cheia folosită la criptarea datelor în timpul transmisiei wireless. Denumite și "cheie criptare" sau "cheie rețea".
- Index parolă (transmitere parolă)
Parola setată când se folosește WEP pentru autentificare rețea / criptare informații. Folosiți "1" ca setare.



- Dacă este nevoie de statusul administratorului de sistem pentru a regla setările rețelei, contactați administratorul sistemului pentru mai multe detalii.
- Aceste setări sunt foarte importante pentru siguranța rețelei. Fiți deosebit de atenți atunci când schimbați aceste setări.



- Pentru informații despre compatibilitatea WPS și pentru instrucțiuni referitoare la modul de verificare a setărilor, consultați manualul de utilizare al punctului de acces.
- Routerul este un dispozitiv care crează o structură de rețea LAN pentru conectarea mai multor calculatoare. Un router care conține funcții Wi-Fi se numește "router Wi-Fi".
- Acest ghid face referire la toate routerele Wi-Fi și stațiile de bază ca "puncte de acces" (acces point).
- Dacă folosiți filtru de adresă MAC pe rețeaua Wi-Fi, aveți grijă să introduceți adresa MAC a aparatului dumneavoastră în punctul de acces. Puteți verifica adresa MAC a aparatului dumneavoastră alegând MENU (📖39) ► tab (🔧) ► [Setări comunicare wireless] ► [Setări Wi-Fi] ► [Verificare adresă MAC].

Utilizarea de Puncte de acces compatibile WPS

WPS face realizarea conexiunii mai ușoară când conectați dispozitive prin Wi-Fi. Puteți folosi fie Metoda de configurare prin apăsarea butonului sau Metoda PIN pentru setări pe un dispozitiv care acceptă WPS.

1 Confirmați conectarea calculatorului la punctul de acces.

- Pentru instrucțiuni referitoare la verificarea conexiunii, consultați manualul de utilizare al dispozitivului și al punctului de acces.

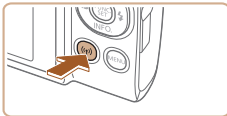

2 Accesați meniul Wi-Fi.

- Apăsați butonul [(🔧)].

Nume dispozitiv

Introd. un nume pt.
acest aparat foto

XXXXX

OK

MENU ↩

- Dacă este afișat ecranul [Nume Dispozitiv], apăsați butoanele [▲][▼] pentru a alege [OK] și apoi apăsați butonul [(🔧)].



3 Alegeți [Laptop].

- Apăsați butoanele [▲][▼][◀][▶] pentru a alege [Laptop] și apoi apăsați butonul [PBC SET].



4 Alegeți [Adăugare dispozitiv].

- Apăsați butoanele [▲][▼] pentru a alege [Adăugare dispozitiv] și apoi apăsați butonul [PBC SET].



5 Alegeți [Conectare WPS].

- Apăsați butoanele [▲][▼] pentru a alege [Conexiune WPS] și apoi apăsați butonul [PBC SET].

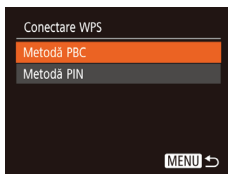

6 Alegeți [Metoda PBC].

- Apăsați butoanele [▲][▼] pentru a alege [Metoda PBC] și apoi apăsați butonul [PBC SET].



7 Stabiliți conexiunea.

- La punctul de acces, țineți apăsat butonul de conexiune WPS timp de câteva secunde.

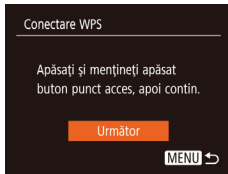

- Pe aparat, apăsați butonul [F6] pentru a trece la următorul pas.
- Aparatul se conectează la punctul de acces și listează dispozitivele conectate la el în ecranul [Selectați un dispozitiv].

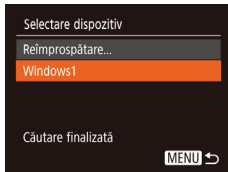

8 Alegeți dispozitivul țintă.

- Apăsăți butoanele [▲][▼] pentru a alege numele dispozitivului țintă și apoi apăsați butonul [F6].

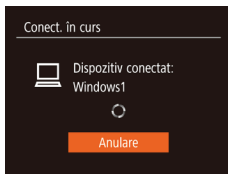

9 Instalați un driver (doar prima conexiune la Windows).

- Când acest ecran este afișat pe aparat, faceți clic pe meniul Start din calculator, faceți clic pe [Control Panel] și apoi clic pe [Add a device].

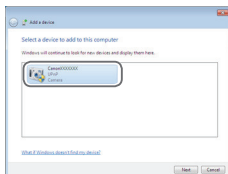

- Dublu clic pe simbolul aparatului conectat.
- Instalare driver-ului va începe.
- După ce instalarea driver-ului s-a încheiat iar conexiunea dintre aparat și calculator a fost activată, ecranul AutoPlay va fi afișat. Pe ecranul aparatului nu va fi afișat nimic.

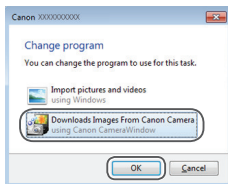

10 Afișați CameraWindow.

- Windows: Accesați CameraWindow făcând clic pe [Downloads Images From Canon Camera].
- Mac OS: CameraWindow este afișată automat când este realizată o conexiune Wi-Fi între aparat și calculator.

11 Importați imaginile.

- Faceți clic pe [Importați imagini din aparat] și apoi dați clic pe [Importați imaginile netransferate].
- Imaginile sunt acum salvate în directorul Fotografii din calculator, în directoare separate, denumite după dată.
- Faceți clic pe [OK] în ecranul care este afișat după ce importul imaginilor s-a încheiat.
- Pentru a vizualiza imaginile salvate pe un calculator, folosiți software-urile preinstalate sau compatibile cu imaginile realizate de aparat.



- După ce v-ați conectat la dispozitive prin intermediul meniului Wi-Fi, destinațiile recente vor fi afișate primele când accesați meniul Wi-Fi. Vă puteți conecta ușor din nou dacă apăsați butoanele [▲][▼] pentru a alege dispozitivul și apoi apăsați butonul [OK]. Pentru a adăuga un dispozitiv nou, afișați ecranul de selectare a dispozitivului dacă apăsați butoanele [◀][▶] și apoi configurați setarea.
- Dacă doriți să nu fie afișate ultimele dispozitive, alegeți MENU (📖39) ▶ tab [↑][↓] ▶ [Setări comunicare wireless] ▶ [Setări Wi-Fi] ▶ [Istoric dispozitive] ▶ [Dezac.].
- Puteți modifica numele aparatului care este afișat pe ecranul de la pasul 2 (📖175).
- Când aparatul este conectat la un calculator, ecranul aparatului este gol.
- Mac OS: Dacă nu este afișat CameraWindow, faceți clic pe simbolul [CameraWindow] din Dock.
- Pentru a vă deconecta de la aparat, opriți aparatul.
- Dacă alegeți [Metoda PIN] la pasul 6, un cod PIN va fi afișat pe ecran. Nu uitați să setați acest cod în punctul de acces. Alegeți un dispozitiv în ecranul [Selectați un dispozitiv]. Pentru detalii suplimentare, citiți manualul de utilizare furnizat împreună cu punctul de acces.

Conectare la Punctele de acces listate

1 Vizualizați lista punctelor de acces.

- Vizualizați rețelele din zonă (puncte de acces) așa cum este descris la pașii 1 – 4 de la “Utilizarea de Puncte de acces compatibile WPS” (📖175).



2 Alegeți un punct de acces.

- Apăsați butoanele [▲][▼] pentru a alege o rețea (punct de acces) și apoi apăsați butonul [OK].

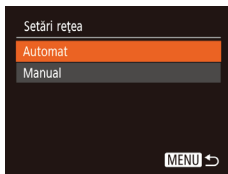
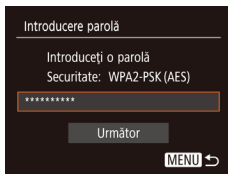

3 Introduceți parola punctului de acces.

- Apăsați butonul [F4] pentru a accesa tastatura și apoi introduceți parola (📖 41).
- Apăsați butoanele [▲][▼] pentru a alege [Următorul] și apoi apăsați butonul [F4].

4 Alegeți [Auto].

- Apăsați butoanele [▲][▼] pentru a alege [Auto] și apoi apăsați butonul [F4].
- Pentru a salva imaginile pe un calculator conectat, urmați procedura de la pasul 8 din "Utilizarea de Puncte de acces compatibile WPS" (📖 175).



- Pentru a afla parola punctului de acces, consultați carcasa punctului de acces sau manualul de utilizare.
- Dacă nu este detectat niciun punct de acces chiar dacă alegeți [Reîmprospătare] la pasul 2, alegeți [Setări manuale] la pasul 2, pentru a seta manual un punct de acces. Urmăriți instrucțiunile de pe ecran și introduceți un SSID, setările de securitate și o parolă.
- Când folosiți un punct de acces la care v-ați conectat deja pentru a vă conecta la alt dispozitiv, [*] este afișat pentru parolă la pasul 3. Pentru a folosi aceeași parolă, apăsați butoanele [▲][▼] pentru a alege [Următorul] și apoi apăsați butonul [F4].

Puncte de acces anterioare

Vă puteți reconecta la puncte de acces anterioare automat dacă urmați pasul 4 de la “Utilizarea de Puncte de acces compatibile WPS” (📖175).

- Pentru a vă conecta la dispozitiv prin intermediul punctului de acces, confirmați că dispozitivul țintă este deja conectat la el și apoi urmați procedura de la pasul 8 de la “Utilizarea de Puncte de acces compatibile WPS” (📖175).
- Pentru a schimba puncte de acces, alegeți [Comut. rețea] pe ecranul afișat când stabiliți o conexiune și apoi urmați fie procedura de la pasul 5 de la “Utilizarea de Puncte de acces compatibile WPS” (📖175) sau procedura de la pasul 2 de la “Conectare la Punctele de acces listate” (📖179).

Trmiteți imagini către un serviciu Web înregistrat

Înregistrare de servicii web

Folosiți un smartphone sau calculator pentru a adăuga în aparat serviciile web pe care doriți să le folosiți.

- Un smartphone sau un calculator cu un browser și conexiune la Internet sunt necesare pentru a definitiva setările aparatului pentru CANON iIMAGE GATEWAY și alte servicii web.
- Verificați CANON iIMAGE GATEWAY pentru detalii despre browser (Microsoft Internet Explorer etc.), inclusiv setări și informații referitoare la versiune.
- Pentru informații despre țările sau regiunile unde CANON iIMAGE GATEWAY este disponibil, vizitați site-ul web Canon (<http://www.canon.com/cig/>).
- Trebuie să aveți un cont de servicii web altul decât CANON iIMAGE GATEWAY dacă doriți să îl folosiți. Pentru detalii suplimentare, verificați site-urile web pentru fiecare serviciu pe care doriți să îl înregistrați.
- Este posibil să vi se solicite taxe pentru conexiunea ISP și pentru punctul de acces.



- CANON iIMAGE GATEWAY oferă pentru descărcare și ghiduri pentru utilizatori.

Înregistrare CANON iMAGE GATEWAY

Conectați aparatul și CANON iMAGE GATEWAY adăugând CANON iMAGE GATEWAY ca un serviciu web destinație pe aparat. Va trebui să introduceți o adresă de email folosită pe calculator sau smartphone pentru a primi un mesaj de notificare după finalizarea setărilor de conectare.

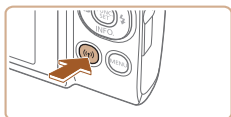

1 Accesați meniul Wi-Fi.

- Apăsați butonul [(Wi-Fi)].



- Dacă este afișat ecranul [Nume Dispozitiv], apăsați butoanele [▲][▼] pentru a alege [OK] și apoi apăsați butonul [(Wi-Fi)].



2 Alegeți [(Cloud)].

- Apăsați butoanele [▲][▼][◀][▶] pentru a alege [(Cloud)] și apoi apăsați butonul [(Wi-Fi)].



3 Aprobați înțelegerea (agreement) pentru a introduce o adresă de email.

- Citiți înțelegerea afișată, apăsați butoanele [◀][▶] pentru a alege [I Agree] (Sunt de acord) și apoi apăsați butonul [(Wi-Fi)].

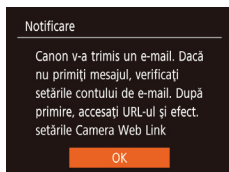
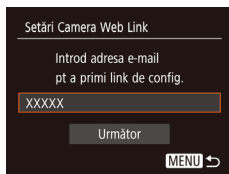
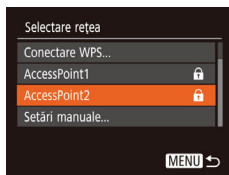

4 Stabiliți o conexiune cu un punct de acces.

- Conectați-vă la punctul de acces așa cum este descris la pașii 5 – 7 de la “Utilizarea de Puncte de acces compatibile WPS” (📖 175) sau pașii 2 – 4 de la “Conectare la Punctele de acces listate” (📖 179).

5 Introduceți adresa de email.

- După ce aparatul este conectat la CANON iIMAGE GATEWAY via punctul de acces, este afișat un ecran pentru introducerea adresei de email.
- Introduceți adresa de email, apăsați butoanele [▲][▼] pentru a alege [Următorul] și apoi apăsați butonul [📧].

6 Introduceți un număr de patru cifre.

- Introduceți un număr de patru cifre, apăsați butoanele [▲][▼] pentru a alege [Următorul] și apoi apăsați butonul [📧].
- Veți avea nevoie de acest număr de patru cifre mai târziu când veți seta conectarea cu CANON iIMAGE GATEWAY la pasul 8.

7 Verificați mesajul de notificare.

- După ce informațiile au fost trimise către CANON iIMAGE GATEWAY, veți primi un mesaj de notificare la adresa de email introdusă la pasul 5.
- Apăsați butonul [📧] pe ecranul următor, care indică faptul că notificarea a fost trimisă.
- [☁] acum se schimbă în [☁➕].



8 Accesați pagina din mesajul de notificare și finalizați setările pentru conectarea aparatului.

- De pe un calculator sau smartphone, accesați pagina din mesajul de notificare.
- Urmați instrucțiunile de pe ecran pentru a finaliza setările de pe pagina cu setările pentru conectarea aparatului.



9 Finalizați setările CANON IMAGE GATEWAY pe aparat.

- Apăsați butoanele [▲][▼][◀][▶] pentru a alege [📶] și apoi apăsați butonul [📶].
- [📖] (📖198) și CANON IMAGE GATEWAY sunt acum adăugate ca destinații.
- Puteți adăuga și alte servicii web. În acest caz, urmați instrucțiunile de la pasul 2 de la "Înregistrare alte servicii web" (📖186).



- Asigurați-vă că aplicația de mail de pe calculator sau smartphone nu este configurată să blocheze email-uri de la anumite domenii, lucru care poate bloca primirea mesajului de notificare.



- Puteți modifica numele aparatului care este afișat pe ecranul de la pasul 1 (📖207).
- După ce v-ați conectat la dispozitive prin intermediul meniului Wi-Fi, destinațiile recente vor fi afișate primele când accesați meniul. Apăsați butoanele [◀][▶] pentru a accesa ecranul de alegere al dispozitivului și apoi configurați setarea.

■ Înregistrare alte servicii web

Puteți adăuga adăuga aparatului și alte servicii web în plus față de CANON iMAGE GATEWAY.



1 Autentificați-vă în CANON iMAGE GATEWAY și accesați pagina de legătură pentru setarea aparatului.

- De pe un calculator sau smartphone, accesați <http://www.canon.com/cig/> pentru a vizita site-ul CANON iMAGE GATEWAY.



2 Configurați serviciul web pe care doriți să îl folosiți.

- Pe calculator sau smartphone, afișați ecranul de setări al serviciului web.
- Urmați instrucțiunile de pe ecran pentru a finaliza configurarea serviciului web pe care doriți să îl folosiți.

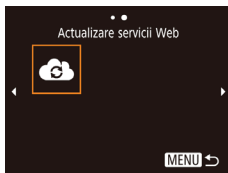

3 Alegeți [☁+].

- Apăsați butonul [(ⓘ)].
- Apăsați butoanele [▲][▼][◀][▶] pentru a alege [☁+] și apoi apăsați butonul [OK].
- Setările serviciului web sunt acum actualizate.



- Dacă se schimbă setările configurate, urmați acești pași din nou pentru a actualiza setările aparatului.

Încărcare imagini către servicii Web

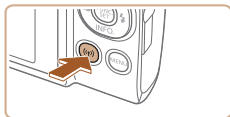

1 Accesați meniul Wi-Fi.

- Apăsați butonul [(Wi-Fi)].



2 Alegeți destinația.

- Apăsați butoanele [▲][▼][◀][▶] pentru a alege simbolul serviciului Web la care să vă conectați și apoi apăsați butonul [(OK)].
- Dacă sunt folosite mai multe destinații sau mai multe opțiuni de partajare cu un serviciu web, alegeți articolul dorit pe ecranul [Selectare recipient] apăsând butoanele [▲][▼] și apoi apăsați butonul [(OK)].

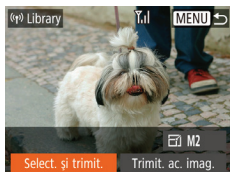

3 Trimiteți o imagine.

- Apăsați butoanele [▲][▼][◀][▶] pentru a alege [Selectare și trimitere] și apoi apăsați butonul [(OK)].
- Apăsați butoanele [▲][▼] pentru a alege [Selectare] și apoi apăsați butonul [(OK)].
- Apăsați butoanele [▲][▼][◀][▶] pentru a alege o imagine pentru trimitere, apăsați butonul [(OK)] pentru a o bifa [(✓)] și apoi apăsați butonul [MENU].
- Apăsați butoanele [◀][▶] pentru a alege [OK] și apoi apăsați butonul [(OK)].
- Apăsați butoanele [▲][▼][◀][▶] pentru a alege [Trimitere] și apoi apăsați butonul [(OK)].

- Atunci când încărcați pe YouTube, citiți termenii serviciului, alegeți [Sunt de acord] și apăsați butonul [OK].
- Apăsați butonul [OK] pentru a reveni la ecranul de redare după ce este afișat [OK] după trimiterea imaginii.



- Conexiunile au nevoie ca în aparat să existe un card de memorie cu imagini pe el.
- De asemenea, puteți trimite mai multe imagini deodată, puteți redimensiona imaginile și adăuga comentarii înainte de a le trimite (194).
- Puteți trimite imaginea actuală alegând [Trimit. ac. imag.] pe ecranul de la pasul 3.
- Pentru a vedea imaginile încărcate pe CANON iMAGE GATEWAY pe un smartphone, încercați aplicația dedicată Canon Online Photo Album. Descărcați și instalați Canon Online Photo Album pentru iPhone și iPad din App Store sau pentru dispozitivele cu Android din Google Play.

Imprimarea imaginilor wireless de la o imprimantă conectată

Conectați aparatul la o imprimantă via Wi-Fi pentru a imprima după cum urmează.

Acești pași vă arată cum să folosiți aparatul ca un punct de acces, dar puteți folosi și un punct de acces deja existent (📖 169).

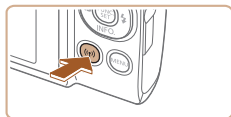

1 Accesați meniul Wi-Fi.

- Apăsați butonul [(Wi-Fi)].



2 Alegeți [(Wi-Fi)].

- Apăsați butoanele [▲][▼][◀][▶] pentru a alege [(Wi-Fi)] și apoi apăsați butonul [(FUNC SET)].

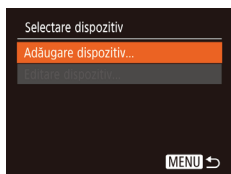

3 Alegeți [Adăugare dispozitiv].

- Apăsați butoanele [▲][▼] pentru a alege [Adăugare dispozitiv] și apoi apăsați butonul [(FUNC SET)].



- SSID-ul aparatului și parola sunt afișate.



4 Conectați imprimanta la rețea.

- În meniul de setări Wi-Fi al imprimantei, alegeți SSID-ul (numele rețelei) afișat pe aparat pentru a stabili o conexiune.
- În câmpul pentru parolă, introduceți parola afișată pe aparat.

5 Alegeți imprimanta.

- Apăsați butoanele [▲][▼] pentru a alege numele imprimantei și apoi apăsați butonul [OK].



6 Alegeți o imagine pentru imprimare.

- Apăsați butoanele [◀][▶] pentru a alege o imagine.
- Apăsați butonul [OK], alegeți [▶] și apoi apăsați butonul [OK] din nou.
- Apăsați butoanele [▲][▼] pentru a alege [Imprimare] și apoi apăsați butonul [OK].
- Pentru instrucțiuni detaliate despre imprimare, vezi "Imprimarea imaginilor" (📖 234).
- Pentru a închide conexiunea, apăsați butonul [▲], apăsați butoanele [◀][▶] de pe ecranul de confirmare pentru a alege [OK] iar apoi apăsați butonul [OK].





- Conexiunile au nevoie ca în aparat să existe un card de memorie cu imagini pe el.
- După ce v-ați conectat la dispozitive prin intermediul meniului Wi-Fi, destinațiile recente vor fi afișate primele când accesați meniul Wi-Fi. Vă puteți conecta ușor din nou dacă apăsați butoanele [▲][▼] pentru a alege dispozitivul și apoi apăsați butonul [Wi-Fi]. Pentru a adăuga un dispozitiv nou, afișați ecranul de selectare a dispozitivului dacă apăsați butoanele [◀][▶] și apoi configurați setarea.
- Dacă doriți să nu fie afișate ultimele dispozitive, alegeți MENU (📖39) ▶ tab [🔧] ▶ [Setări comunicare wireless] ▶ [Setări Wi-Fi] ▶ [Istoric dispozitive] ▶ [Dezac.].
- Pentru a vă conecta fără a introduce o parolă la pasul 4, alegeți MENU (📖39) ▶ tab [🔧] ▶ [Setări comunicare wireless] ▶ [Setări Wi-Fi] ▶ [Parolă] ▶ [Dezac.]. [Parolă] nu mai este afișat în ecranul SSID (pasul 3).
- Pentru a folosi un alt punct de acces, urmați pașii 3 - 4 de la "Folosirea unui alt punct de acces" (📖169).

Transmiterea imaginilor către alt aparat

Conectați două aparate prin Wi-Fi și trimiteți imaginile de la un aparat la altul după cum urmează.

- Doar aparatele marca Canon dotate cu funcție Wi-Fi pot fi conectate wireless. Nu vă puteți conecta la aparate Canon care nu au funcție Wi-Fi, chiar dacă este compatibil cu carduri Eye-Fi/FlashAir.

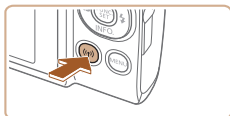

1 Accesați meniul Wi-Fi.

- Apăsați butonul [WIFI].

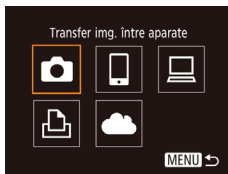

2 Alegeți [📷].

- Apăsați butoanele [▲][▼][◀][▶] pentru a alege [📷] și apoi apăsați butonul [FUNC SET].

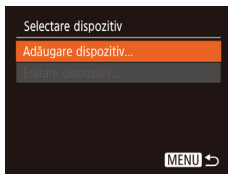

3 Alegeți [Adăugare dispozitiv].

- Apăsați butoanele [▲][▼] pentru a alege [Adăugare dispozitiv] și apoi apăsați butonul [FUNC SET].
- Urmați pașii 1 - 3 de pe aparatul-țintă.
- Informațiile despre conexiunea aparatului vor fi adăugate când mesajul [Începeți conexiunea la aparatul-țintă] va fi afișat pe ambele ecrane ale aparatelor.



4 Trimiteți o imagine.

- Apăsați butoanele [▲][▼][◀][▶] pentru a alege [Selectare și trimitere] și apoi apăsați butonul [FUNC SET].
- Apăsați butoanele [▲][▼] pentru a alege [Selectare] și apoi apăsați butonul [FUNC SET].
- Apăsați butoanele [▲][▼][◀][▶] pentru a alege o imagine pentru trimitere, apăsați butonul [FUNC SET] pentru a o bifa ([✓]) și apoi apăsați butonul [MENU].
- Apăsați butoanele [◀][▶] pentru a alege [OK] și apoi apăsați butonul [FUNC SET].
- Apăsați butoanele [▲][▼][◀][▶] pentru a alege [Trimitere] și apoi apăsați butonul [FUNC SET].
- [Transfer definitivat] este afișat după ce imaginea este trimisă și ecranul pentru transferul imaginilor este afișat din nou.
- Pentru a închide conexiunea, apăsați butonul [MENU], apăsați butoanele [◀][▶] de pe ecranul de confirmare pentru a alege [OK] iar apoi apăsați butonul [FUNC SET].



- Conexiunile au nevoie de un card de memorie în aparat.
- După ce v-ați conectat la dispozitive prin intermediul meniului Wi-Fi, destinațiile recente vor fi afișate primele când accesați meniul Wi-Fi. Vă puteți conecta ușor din nou dacă apăsați butoanele [▲][▼] pentru a alege dispozitivul și apoi apăsați butonul [FUNC SET]. Pentru a adăuga un dispozitiv nou, afișați ecranul de selectare a dispozitivului dacă apăsați butoanele [◀][▶] și apoi configurați setarea.
- Dacă doriți să nu fie afișate ultimele dispozitive, alegeți MENU (39) ▶ tab [↑] ▶ [Setări comunicare wireless] ▶ [Setări Wi-Fi] ▶ [Istoric dispozitive] ▶ [Dezac.].
- De asemenea, puteți trimite mai multe imagini deodată și puteți modifica dimensiunea imaginii înainte de a o trimite (194).
- Puteți trimite imaginea actuală alegând [Trimit. ac. imag.] pe ecranul de la pasul 4.

Opțiuni trimitere imagini

Puteți alege mai multe imagini pentru a le trimite deodată și puteți modifica rezoluția (dimensiunea) imaginii înainte de a o trimite. Anumite servicii Web vă permit să adnotați imaginile pe care le trimiteți.

Transmiterea mai multor imagini

Pe ecranul pentru transferul imaginii, specificați un interval de imagini pentru a fi trimise sau trimiteți toate imaginile etichetate ca favorite.



1 Alegeți [Selectați și trimiteți].

- Pe ecranul pentru transferul imaginii, apăsați butoanele [◀][▶] pentru a alege [Selectare și trimitere] și apoi apăsați butonul [OK].



2 Alegeți o metodă de selecție.

- Apăsați butoanele [▲][▼] pentru a alege o metodă de selecție.

Selectarea unui interval

1 Alegeți [Selectare domeniu].

- Urmând pasul 2 de la "Transmiterea mai multor imagini" (194), alegeți [Selectare domeniu] și apăsați butonul [OK].



2 Alegeți imaginile.

- Urmăți pașii 2 - 3 de la "Selectare interval" (📖 132) pentru a alege imaginile.
- Pentru a include filme, apăsați butoanele [▲][▼][◀][▶] pentru a alege [Incl. filme] și apoi apăsați butonul [FUNC SET] pentru a bifa opțiunea selectată (✓).
- Apăsați butoanele [▲][▼][◀][▶] pentru a alege [OK] și apoi apăsați butonul [FUNC SET].

3 Trimiteți imaginile.

- Apăsați butoanele [◀][▶] pentru a alege [Trimitere] și apoi apăsați butonul [FUNC SET].

Transmiterea imaginilor favorite

Trimiteți doar imaginile etichetate ca Favorite (📖 139).

1 Alegeți [Imagini favorite].

- Urmând pasul 2 de la "Transmiterea mai multor imagini" (📖 194), alegeți [Imagini favorite] și apăsați butonul [FUNC SET].
- Este afișat un ecran pentru selectarea imaginilor etichetate ca favorite. Dacă nu doriți să includeți o anumită imagine, alegeți acea imagine și apăsați butonul [FUNC SET] pentru a îndepărta bifa [✓].
- Apăsați butonul [MENU].
- Apăsați butoanele [◀][▶] pentru a alege [OK] și apoi apăsați butonul [FUNC SET].

2 Trimiteți imaginile.

- Apăsați butoanele [◀][▶] pentru a alege [Trimitere] și apoi apăsați butonul [FUNC SET].



- La pasul 1, [Imagini favorite] nu este disponibil decât dacă ați etichetat imagini ca favorite.

Note la transmiterea imaginilor

- În funcție de starea rețelei pe care o utilizați, este posibil să dureze mai mult să trimiteți un film. Nu uitați să verificați din când în când nivelul bateriei aparatului.
- Serviciile web pot limita numărul imaginilor sau durata filmelor pe care le puteți trimite.
- Când trimiteți filme către smartphones, calitatea imaginii poate depinde în funcție de smartphone. Pentru detalii, consultați manualul de instrucțiuni al smartphone-ului.
- Pe ecran, puterea semnalului wireless este indicată de următoarele simboluri. [📶] ridicat, [📶] mediu, [📶] scăzut, [📶] slab
- Trimiterea imaginilor către servicii Web va dura mai puțin când trimiteți imagini care au fost deja trimise către server-ul CANON iIMAGE GATEWAY.

Alegerea numărului de pixeli de înregistrare (Dimensiunea imaginii)

Pe ecranul de transferare a imaginii, alegeți [📷] apăsând butoanele [▲][▼] și apoi apăsați butonul [📷]. Pe ecranul afișat, alegeți setarea pixelilor înregistrați (dimensiunea imaginii) apăsând butoanele [▲][▼] și apoi apăsați butonul [📷].

- Pentru a trimite imagini la dimensiunea originală, selectați [Nu] ca opțiune de redimensionare.
- Dacă alegeți [M2] imaginile care sunt mai mari decât dimensiunea selectată înainte de trimitere vor fi redimensionate.
- Filmele nu pot fi redimensionate.



- Dimensiunea imaginii poate fi configurată și în MENU (📖39)
▶ tab [📷] ▶ [Setări comunicare wireless] ▶ [Setări Wi-Fi] ▶ [Redimensionare pentru trimitere].

Adăugarea de comentarii

Folosind aparatul, puteți adăuga comentarii imaginilor pe care le trimiteți către adrese de email, servicii de rețele sociale, etc. Numărul de caractere și simboluri care pot fi introduse poate diferi în funcție de serviciul Web.

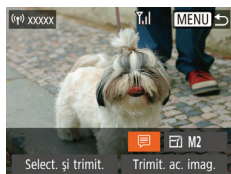

1 Accesați ecranul pentru a adăuga comentarii.

- Pe ecranul de transferare a imaginii, alegeți [] apăsând butoanele [▲][▼][◀][▶] și apoi apăsați butonul [].

2 Adăugați un comentariu (41).

3 Trimiteți imaginea.



- Când nu este introdus un comentariu, comentariul care este setat în CANON IMAGE GATEWAY este trimis automat.
- Puteți adnota mai multe imagini înainte de a le trimite. Același comentariu este adăugat tuturor imaginilor trimise împreună.

Transmiterea imaginilor în mod automat (Image Sync)

Imaginile de pe cardul de memorie care nu au fost transferate deja pot fi trimise către un calculator sau serviciu web prin intermediul CANON IMAGE GATEWAY.

Imaginile nu pot fi trimise doar către servicii web.

Pregătiri inițiale

Pregătirea aparatului

Înregistrați [📶] ca destinație. Pe calculatorul țintă, veți instala și configura Image Transfer Utility, un software gratuit compatibil cu Image Sync.



1 Adăugați [📶] ca destinație.

- Adăugați [📶] ca destinație, așa cum este descris în "Înregistrare CANON IMAGE GATEWAY" (📖183).
- Pentru a include un serviciu Web ca destinație, autentificați-vă în CANON iIMAGE GATEWAY (📖183), selectați modelul aparatului, accesați ecranul de setări pentru serviciul Web și alegeți serviciul Web destinație din setările Image Sync. Pentru detalii, consultați meniul Help (Ajutor) al CANON IMAGE GATEWAY.

2 Alegeți tipul imaginilor care urmează să fie trimise (doar când trimiteți filme cu imagini).

- Apăsăți butonul [MENU], alegeți [Setări comunicare wireless] de la tabul [📶] și apoi alegeți [Setări Wi-Fi] (📖39).
- Apăsăți butoanele [▲][▼] pentru a alege [Image Sync], apoi apăsăți butoanele [◀][▶] pentru a alege [Fotografii/Filme].

Pregătirea calculatorului



Instalați și configurați software-ul pe calculatorul țintă.



1 Instalați Image Transfer Utility.

- Instalați Image Transfer Utility pe un calculator conectat la Internet ( 172).
- Image Transfer Utility poate fi descărcat de pe pagina de setări Image Sync din CANON iMAGE GATEWAY ( 198).



2 Înregistrați aparatul.

- Windows: În bara de lucru, faceți clic dreapta pe  și apoi faceți clic pe [Add new camera].
- Mac OS: În bara meniului, faceți clic pe  și apoi faceți clic pe [Add new camera].
- Este afișată o listă a aparatelor conectate la CANON iMAGE GATEWAY. Alegeți aparatul de la care vor fi trimise imaginile.
- Imediat ce aparatul este înregistrat și calculatorul este pregătit să primească imagini, simbolul se schimbă în .

Transmiterea imaginilor

Imaginile trimise din aparat sunt salvate automat pe calculator. Dacă nu este pornit calculatorul către care doriți să trimiteți imaginile, acestea vor fi stocate temporar pe server-ul CANON iIMAGE GATEWAY. Imaginile stocate sunt șterse periodic, așa că asigurați-vă că porniți calculatorul și salvați imaginile.

1 Trimiteți imaginile.

- Urmați pașii 1 - 2 de la "Încărcare imagini către servicii Web" (📖 187) și alegeți .
- Imaginile trimise sunt etichetate cu simbolul .

2 Salvați imaginile în calculator.

- Imaginile sunt salvate automat pe calculator când îl porniți.
- Imaginile sunt trimise automat către servicii web de pe server-ul CANON iIMAGE GATEWAY, chiar dacă este oprit calculatorul.



- Atunci când trimiteți imagini, este bine să folosiți o baterie complet încărcată.



- Chiar dacă imaginile au fost importate pe calculator prin alte metode, orice imagine care nu a fost trimisă către calculator prin intermediul CANON iIMAGE GATEWAY va fi trimisă către calculator.
- Trimiterea este mai rapidă când destinația este un calculator aflat în aceeași rețea cu aparatul, deoarece imaginile sunt trimise via un punct de acces în loc de CANON iIMAGE GATEWAY. Imaginile stocate în calculator sunt trimise către CANON iIMAGE GATEWAY, deci calculatorul trebuie să fie conectat la Internet.

Vizualizarea imaginilor trimise prin intermediul Image Sync pe smartphone

Dacă instalați Canon Online Photo Album (Canon OPA) pe smartphone vă permite să vizualizați și să descărcați pe smartphone imaginile trimise de Image Sync în timp ce sunt salvate temporar pe serverul CANON iIMAGE GATEWAY.

Înainte, activați accesul smartphone-ului după cum urmează.

- Asigurați-vă că ați finalizat setările descrise la “Pregătirea calculatorului” (📖 199).
- Descărcați și instalați Canon Online Photo Album pentru iPhone și iPad din App Store sau pentru dispozitivele cu Android din Google Play.
- Autentificați-vă în CANON iIMAGE GATEWAY (📖 183), selectați modelul aparatului, accesați ecranul de setări pentru serviciul Web și activați opțiunea pentru a putea vizualiza și descărca de pe un smartphone din setările Image Sync. Pentru detalii, consultați meniul Help (Ajutor) al CANON iIMAGE GATEWAY.



- După ștergerea imaginilor stocate temporar pe serverul CANON iIMAGE GATEWAY, acestea nu mai pot fi vizualizate.
- Imaginile trimise înainte de activarea opțiunii de vizualizare și descărcare de pe smartphone în setările Image Sync, nu pot fi accesate în acest mod.



- Pentru instrucțiuni despre Canon Online Photo Album, consultați meniul Help (Ajutor) al Canon Online Photo Album.

Utilizarea unui Smartphone pt. a vizualiza imaginile din aparat și pt. a controla aparatul

Puteți realiza următoarele acțiuni cu aplicația Camera Connect pentru telefoanele inteligente.

- Răsfoiți imaginile de pe aparat și salvați-le pe telefonul inteligent
- Imagini cu geotag de pe aparat (📖202)
- Fotografiați de la distanță (📖203)



- În setările aparatului, trebuie să i se permită smartphone-ului să vadă imaginile din aparat (📖165, 📖205).

Geotagging de imagini pe aparat

Datele GPS înregistrate pe un telefon inteligent folosind aplicația dedicată Camera Connect pot fi adăugate imaginilor de pe aparat. Imaginile sunt etichetate cu informații care includ latitudinea, longitudinea și altitudinea.



- Înainte de a fotografia, asigurați-vă că data și ora și fusul orar local sunt setate corect, așa cum este descris în "Setarea datei și a orei" (📖24). De asemenea, urmați pașii de la "Fus orar" (📖212) pentru a specifica orice destinație de fotografiere din alte fusuri orare.
- Este posibil să fiți localizați sau identificați de alte persoane dacă folosiți date despre locul în care vă aflați în fotografiile sau filmele cu geotag. Aveți grijă atunci când împărtășiți aceste imagini cu alții, de exemplu când postați imaginile on-line, unde le pot vedea toți.

Fotografiere de la distanță

Când vă uitați la ecranul de fotografiere pe smartphone, îl puteți folosi pentru a fotografia de la distanță.

1 Securizați aparatul.

- Când începe fotografierea de la distanță, obiectivul va ieși afară. Mișcarea obiectivului la zoom poate muta aparatul din poziția inițială. Stabilizați aparatul folosind un trepied sau prin alte metode.

2 Conectați aparatul și smartphone-ul 165).

- În setările de confidențialitate, alegeți [Da].

3 Alegeți fotografierea de la distanță.

- În Camera Connect de pe telefonul inteligent, alegeți fotografiere de la distanță.
- Obiectivul va ieși afară. Nu țineți degetele lângă obiectiv și asigurați-vă că niciun obiect nu îl va bloca.
- Când aparatul este pregătit pentru fotografierea de la distanță, o imaginea din aparat va fi afișată pe smartphone.
- În acest moment un mesaj este afișat pe aparat și toate operațiunile (cu excepția apăsării butonului PORNIT/OPRIT) sunt dezactivate.

4 Fotografați.

- Folosiți smartphone-ul pentru a fotografia.



- Aparatul funcționează în modul **[P]** în timpul fotografierii de la distanță. Oricum, anumite setări FUNC. și MENU pe care le-ați configurat înainte se pot schimba automat.
- Filmarea nu este disponibilă.



- Orice mișcare ștersă a subiectului indicată pe smartphone din cauza conexiunii nu va afecta imaginea înregistrată.
- Nu sunt afișate cadre AF. Realizați o imagine test pentru a verifica focalizarea.
- Imaginile realizate nu sunt transferate către smartphone. Folosiți smartphone-ul pentru a răsfoi și importa imaginile din aparat.

Editare sau ștergere setări Wi-Fi

Editați sau ștergeți setările Wi-Fi după cum urmează.

Editarea informațiilor de conectare



1 Accesați meniul Wi-Fi și alegeți dispozitivul pe care doriți să îl editați.

- Apăsați butonul [(F)].
- Apăsați butoanele [◀][▶] pentru a accesa ecranul de alegere al dispozitivului, apăsați butoanele [▲][▼][◀][▶] pentru a alege simbolul dispozitivului pe care doriți să îl editați și apoi apăsați butonul [(F)].

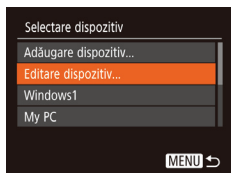

2 Alegeți [Editare dispozitiv].

- Apăsați butoanele [▲][▼] pt. a alege [Editare dispozitiv] și apoi apăsați butonul [(F)].

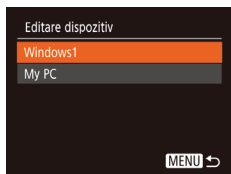





3 Alegeți dispozitivul pe care doriți să îl editați.

- Apăsați butoanele [▲][▼] pentru a alege dispozitivul pe care doriți să îl editați și apoi apăsați butonul [(F)].

4 Alegeți articolul pe care doriți să îl editați.

- Apăsați butoanele [▲][▼] pentru a alege un articol pe care doriți să îl editați și apoi apăsați butonul [(F)].
- Articolele pe care le puteți modifica depind de dispozitiv sau serviciu.



Articole care pot fi configurate	Conexiune				
					Servicii web
[Modif. nume dispozitiv] (📖206)	<input type="radio"/>	<input type="radio"/>	<input type="radio"/>	<input type="radio"/>	–
[Vizualizare setări] (📖165)	–	<input type="radio"/>	–	–	–
[Șterg. info comunicare] (📖206)	<input type="radio"/>	<input type="radio"/>	<input type="radio"/>	<input type="radio"/>	–

O : Configurabil – : Nu poate fi configurat

Modificarea pseudonimului unui dispozitiv

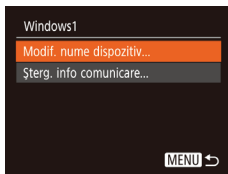
Puteți modifica pseudonimele dispozitivelor (denumirile de afișare) care sunt afișate pe aparat.





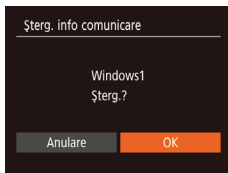

- Urmând pasul 4 de la “Editarea informațiilor de conectare” (📖205), alegeți [Modif. nume dispozitiv] și apăsați butonul .
- Selectați câmpul de introducere și apăsați butonul . Folosiți tasta afișată pentru a introduce un nume nou (📖41).

Ștergerea informațiilor de conectare

Ștergeți informațiile despre conectare (informațiile despre dispozitivele la care v-ați conectat) după cum urmează.



- Urmând pasul 4 de la “Editarea informațiilor de conectare” (📖205), alegeți [Șterg. info comunicare] și apăsați butonul .
- După afișarea mesajului [Ștergere?], apăsați butoanele  pentru a alege [OK] iar apoi apăsați butonul .
- Informațiile despre conectare vor fi șterse.

Modificarea numelui aparatului

Modificați numele aparatului (afișat pe dispozitivele conectate) așa cum doriți.

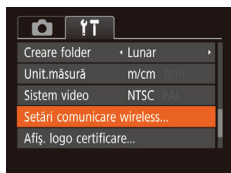

1 Alegeți [Setări comunicare wireless].

- Apăsați butonul [MENU] și alegeți [Setări comunicare wireless] de la tabul [ȚȚ] (📖39).



2 Alegeți [Nume].

- Apăsați butoanele [▲][▼] pentru a alege [Nume] și apoi apăsați butonul [FUNC.SET].

3 Schimbați pseudonimul.

- Apăsați butonul [FUNC.SET] pentru a accesa tastatura (📖41) și apoi introduceți un nume.



- Un mesaj este afișat dacă pseudonimul pe care l-ați introdus începe cu un simbol sau spațiu. Apăsați butonul [FUNC.SET] și introduceți un alt pseudonim.
- Puteți modifica și numele din ecranul [Nume dispozitiv] afișat când folosiți prima dată Wi-Fi. În acest caz, selectați căsuța pentru text, apăsați butonul [FUNC.SET] pentru a accesa tastatura și apoi introduceți un nume nou.

Revenirea la setările implicite pentru Wi-Fi

Reveniți la setările implicite pentru Wi-Fi dacă transferați dreptul de proprietate al aparatului altei persoane sau dacă vă debarasați de acesta. Dacă resetați setările Wi-Fi veți șterge și toate setările pentru servicii web. Asigurați-vă că doriți să resetați toate setările Wi-Fi înainte de a utiliza această opțiune.

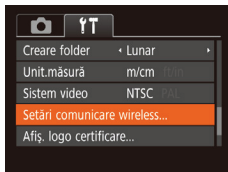

1 Alegeți [Setări comunicare wireless].

- Apăsați butonul [MENU] și alegeți [Setări comunicare wireless] de la tabul [↑↑] (📖39).

2 Alegeți [Resetare setări].

- Apăsați butoanele [▲][▼] pentru a alege [Resetare setări] și apoi apăsați butonul [OK].

3 Reveniți la setările implicite.

- Apăsați butoanele [◀][▶] pentru a alege [OK] și apoi apăsați butonul [OK].
- Setările Wi-Fi sunt acum resetate.



- Pentru a reseta alte setări (în afară de Wi-Fi) la valorile implicite, alegeți [Resetare totală] de la tab-ul [↑↑] (📖220).

Meniu de setări

Personalizați sau reglați funcțiile aparatului pentru mai mult confort

Reglarea funcțiilor de bază ale aparatului

Funcțiile MENIULUI (📖39) de la tabul [🔧] pot fi configurate. Personalizați funcțiile folosite în mod obișnuit după cum doriți, pentru mai mult confort.

Oprirea sunetelor de funcționare a aparatului

Oprii sunetele aparatului și ale filmelor în felul următor.



- Alegeți [Silentios] și apoi alegeți [Activat].



- Sunetul de funcționare al aparatului poate fi oprit prin apăsarea butonului [▼] în timp ce porniți aparatul.
- Sunetul nu se va auzi în timpul filmelor (📖116) dacă opriți sunetele aparatului. Pentru a reda sunetul în timpul filmelor, apăsați butonul [▲]. Reglați volumul cu ajutorul butoanelor [▲][▼] după cum doriți.

Reglarea volumului

Reglați volumul sunetelor individuale ale aparatului în felul următor.

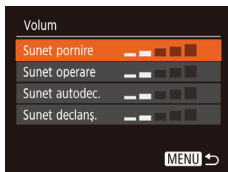

- Alegeți [Volum] și apoi apăsați butonul [🔊].
- Alegeți un articol și apoi apăsați butoanele [◀][▶] pentru a regla volumul.

Ascundere Sfaturi și sugestii

Sfaturile și sugestiile sunt indicate, în mod normal, când alegeți articole FUNC. (📖38) sau MENU (📖39). Dacă doriți, puteți dezactiva această informație.

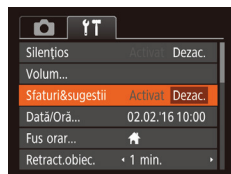

- Alegeți [Sfaturi & Sugestii] și apoi alegeți [Dezac.].

Dată și oră

Reglați data și ora după cum urmează.

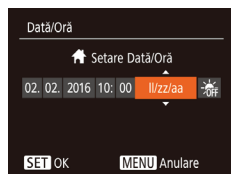

- Alegeți [Dată/Oră] și apoi apăsați butonul [FUNC/SET].
- Apăsați butoanele [◀][▶] pentru a alege un articol și apoi apăsați butoanele [▲][▼] pentru a regla setările.

Fus orar

Pentru a vă asigura că fotografiile dumneavoastră au ora și data locală corectă atunci când călătoriți în străinătate, înregistrați destinația în prealabil și treceți la fusul orar din zona respectivă. Această funcție avantajoasă elimină nevoia de modificare a setării de Dată/Ora în mod manual. Înainte de a folosi fusul orar, aveți grijă să setați data și ora și fusul orar local, așa cum este descris la “Setarea datei și a orei” (📖24).

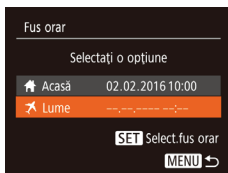

1 Specificați destinația.

- Alegeți [Fus orar] și apoi apăsați butonul [📖].
- Apăsați butoanele [▲][▼] pentru a alege [🌐Lume] și apoi apăsați butonul [📖].
- Apăsați butoanele [◀][▶] pentru a alege destinația.
- Pentru a seta fusul de vară (1 oră în avans), alegeți [☀️] apăsând butoanele [▲][▼] și apoi alegeți [☀️] apăsând butoanele [◀][▶].
- Apăsați butonul [📖].

2 Treceți la fusul orar al zonei respective.

- Apăsați butoanele [▲][▼] pentru a alege [🌐Lume] și apoi apăsați butonul [MENU].
- [🌐] este afișat acum pe ecranul de fotografiere (📖258).

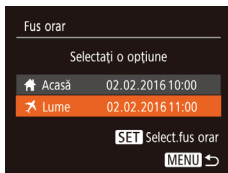

- Reglarea datei sau a orei în timp ce vă aflați în modul [🌐] (📖26) va actualiza automat ora și data din [🏠 Acasă].

Cronometrarea retragerii obiectivului

Obiectivul este retras, de obicei, din motive de siguranță, la aproximativ un minut după ce ați apăsat butonul [▶] în modul Fotografiere (📖34). Pentru ca obiectivul să se retragă imediat după ce apăsați butonul [▶], setați timpul de retragere la [0 sec.].



- Alegeți [Retragere obiectiv] și apoi alegeți [0 sec.].

Utilizare mod Eco

Această funcție vă permite să conservați energia în modul de fotografiere. Când aparatul nu este folosit, ecranul se întunecă puțin pentru a reduce consumarea bateriei.

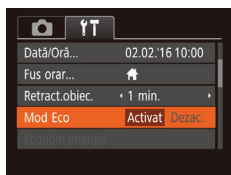

1 Configurați setarea.

- Alegeți [Mod Eco] și apoi alegeți [Activat].
- [ECO] este afișat acum pe ecranul de fotografiere (📖258).
- Ecranul se întunecă atunci când aparatul nu este folosit pentru aproximativ două secunde; după aproximativ zece secunde, ecranul se oprește. Aparatul se oprește singur după aproximativ trei minute de inactivitate.

2 Fotografiți.

- Pentru a activa ecranul și pentru a vă pregăti de fotografiere când ecranul este oprit dar obiectivul este încă afară, apăsați butonul declanșator până la jumătate.

Reglaje pentru economisirea energiei

Reglați timpul de dezactivare automată a aparatului și a ecranului (respectiv Autoalimentare oprită și Afișaj oprit) după cum doriți (📖35).



- Alegeți [Economisire energie] și apoi apăsați butonul [🔍].
- După ce ați ales un articol, apăsați butoanele [◀][▶] pentru a le regla după necesități.



- Pentru a economisi bateria, în mod normal, trebuie să alegeți [Activat] pentru [Oprire automată] și [1 min.] sau mai puțin pentru [Afișaj dezac.].



- Setarea [Afișaj dezac.] este aplicată chiar dacă setați [Oprire automată] la [Dezac.].
- Aceste funcții de economisire a energiei nu sunt disponibile când ați setat modul Eco (📖213) la [Activat].

Luminozitatea ecranului

Reglați luminozitatea ecranului după cum urmează.



- Alegeți [Luminoz. afișaj] și apoi apăsați butoanele [◀][▶] pentru a regla luminozitatea.



- Pentru luminozitate maximă, apăsați și țineți apăsat butonul [▼] timp de cel puțin o secundă atunci când ecranul de fotografiere este apăsat sau când apare afișajul pentru o singură imagine. (Aceasta va schimba setarea [Luminoz. Afișaj] de la tabul [☰]). Pentru a reveni la luminozitatea originală, apăsați și țineți apăsat butonul [▼] din nou timp de cel puțin o secundă sau restartați aparatul.

Ascunderea ecranului de pornire

Dacă preferați, puteți dezactiva afișarea ecranului de pornire afișat în mod normal atunci când porniți aparatul.

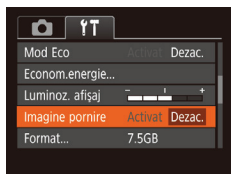

- Alegeți [Imagine de pornire] și apoi alegeți [Dezac.].



Formatarea cardurilor de memorie

Înainte de a folosi un nou card de memorie sau un card formatat cu alt dispozitiv, trebuie să formatați cardul cu acest aparat. Formatarea șterge toate datele de pe cardul de memorie. Înainte de formatare, copiați imaginile de pe cardul de memorie pe un calculator sau luați alte măsuri pentru a le proteja.



1 Accesați ecranul [Formatare].

- Alegeți [Formatare] și apoi apăsați butonul .

2 Alegeți [OK].

- Apăsați butoanele [.

3 Formatați cardul de memorie.

- Pentru a începe procesul de formatare, apăsați butoanele [.
- Când ați terminat formatarea, mesajul [Formatare completă card de memorie] va fi afișat. Apăsați butonul .



- Prin formatarea sau ștergerea datelor de pe un card de memorie, schimbați doar informațiile de gestionare a fișierului de pe card iar acest lucru nu reprezintă o garanție a ștergerii complete a conținutului. Atunci când transferați sau vă debarasați de cardurile de memorie, luați măsuri de protecție a informațiilor personale, dacă este necesar, de exemplu, prin distrugerea fizică a cardurilor.



- Capacitatea totală a cardului indicată pe ecranul de formatare poate fi mai mică decât capacitatea declarată.

Formatare simplă

Efectuați formatare simplă în aceste cazuri: [Eroare card de memorie] este afișat, aparatul nu funcționează corect, citirea/scrierea cardului de memorie merge lent, fotografierea în rafală funcționează lent sau înregistrarea filmelor se oprește brusc. Formatarea simplă șterge toate datele de pe cardul de memorie. Înainte de formatarea simplă, copiați imaginile de pe cardul de memorie pe un calculator sau luați alte măsuri pentru a le proteja.

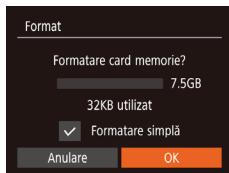

- Pe ecranul de la pasul 2 de la "Formatare carduri de memorie" (📖216), apăsați butoanele [▲][▼] pentru a alege [Formatare simplă] și apoi apăsați butoanele [◀][▶] pentru a selecta această opțiune. Simbolul [✓] este afișat.
- Urmați pașii 2 - 3 de la "Formatare carduri de memorie" (📖216) pentru a continua procesul de formatare.



- Formatarea simplă durează mai mult decât "Formatarea cardurilor de memorie" (📖216), deoarece datele sunt șterse din toate zonele de stocare de pe cardul de memorie.
- Puteți anula formatarea simplă în curs alegând [Stop]. În acest caz, toate datele vor fi șterse dar cardul de memorie poate fi folosit normal.

Numerotare fișier

Fotografiile sunt numerotate în mod automat în ordinea secvențelor (0001 – 9999) și salvate în directoare a câte 2000 de fotografii. Puteți modifica modul în care aparatul alege numerele de fișier.



- Alegeți [Numer. fișiere] și apoi alegeți o opțiune.

Continuu	Imaginile sunt numerotate consecutiv (până la fotografia cu numărul 9999 efectuată/salvată) chiar dacă schimbați cardurile de memorie.
Resetare auto	Numerotarea imaginilor se resetează de la 0001 dacă schimbați cardurile de memorie sau atunci când creați un nou director.



- Indiferent de opțiunea selectată la această setare, fotografiile pot fi numerotate în mod consecutiv după ultimul număr al imaginilor de pe cardurile de memorie introduse. Pentru a începe salvarea fotografiilor de la 0001, folosiți un card de memorie nescris (sau formatat, 216).

Stocare de imagini pe bază de date

În loc să salvați imagini în directoarele create în fiecare lună, puteți pune aparatul să creeze directoare în fiecare zi când fotografiați pentru a stoca fotografiile realizate în ziua respectivă.



- Alegeți [Creare director] și apoi alegeți [Zilnic].
- Imaginile vor fi salvate în directoare create la data fiecărei fotografieri.

Afișaj Metric/Non-Metric

Schimbați unitatea de măsură arătată în informațiile despre altitudinea GPS (202), bara de zoom (46) și oriunde este nevoie din m/cm în ft/in.



- Alegeți [Unit.măsură] și apoi alegeți [ft/in].

Verificare simboluri certificări

Anumite simboluri pentru certificările cerute de aparat pot fi vizualizate pe ecran. Alte simboluri de cerificare sunt imprimate în acest ghid, pe cutia aparatului sau pe corpul aparatul.

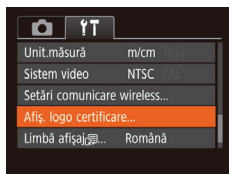

- Alegeți [Afișare logo certificare] și apoi apăsați butonul [FUNC SET].

Limba de afișare

Schimbați limba de afișare după necesități.

English	Norsk	Română
Deutsch	Svenska	Türkçe
Français	Español	العربية
Nederlands	Ελληνικά	ภาษาไทย
Dansk	Русский	简体中文
Português	Polski	繁體中文
Suomi	Čeština	한국어

- Alegeți [Limba] și apoi apăsați butonul [FUNC SET].
- Apăsați butoanele [▲][▼][◀][▶] pentru a alege o limbă, apoi apăsați butonul [FUNC SET].



- De asemenea, puteți accesa ecranul [Limba] în modul de Redare, apăsând și ținând apăsat butonul [FUNC SET] și apăsând imediat butonul [MENU].

Reglarea altor setări

De asemenea, următoarele setări pot fi reglate cu ajutorul tabului [Y↑].

- [Sistem video] (📖226)
- [Setări comunicare wireless] (📖157)

Revenirea la setările implicite ale aparatului

Dacă schimbați în mod accidental o setare, puteți reveni la setările implicite ale aparatului.

1 Accesați ecranul [Resetare totală].

- Alegeți [Resetare totală] și apoi apăsați butonul [⊕].

2 Reveniți la setările implicite.

- Apăsați butoanele [◀][▶] pentru a alege [OK] și apoi apăsați butonul [⊕].
- Setările implicite sunt reactivate acum.

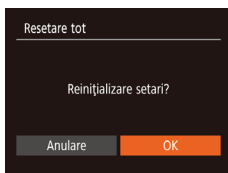

- Următoarele funcții nu revin la setările implicite.
 - Setările tabului [Y↑] [Data/Ora] (📖211), [Fusul orar] (📖212) [Limba] (📖219) și [Sistem video] (📖226)
 - Datele de nivel de alb personalizat pe care le-ați înregistrat (📖100)
 - Mod fotografiere
 - Setări Wi-Fi (📖157)

Accesorii

Folosiți cu plăcere aparatul cu ajutorul accesoriilor Canon opționale și al altor accesorii compatibile comercializate separat

Hartă sistem

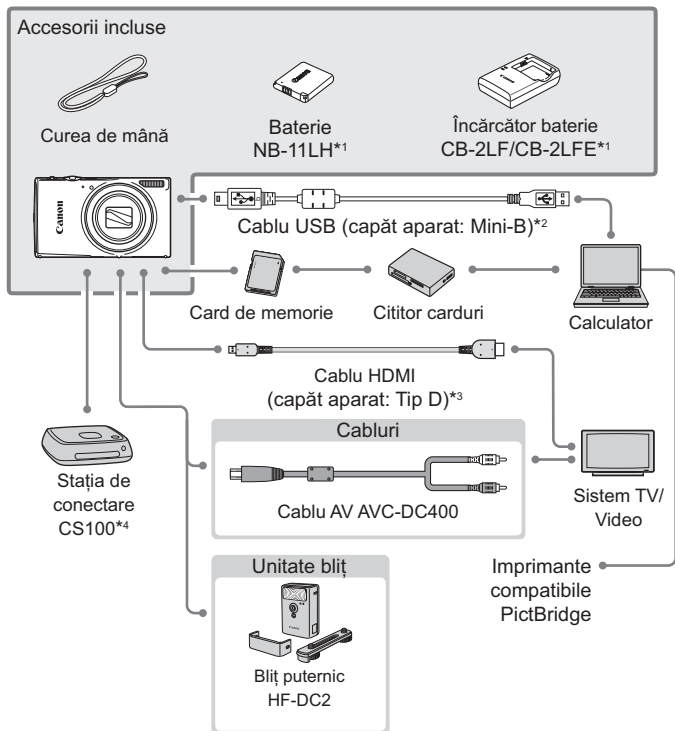

*¹ Disponibil, de asemenea, pentru achiziționare separată.

*² Este disponibil și un accesoriu Canon original (Cablu interfață IFC-400PCU).

*³ Folosiți un cablu disponibil în comerț de maxim 2,5 m (8,2 ft.).

*⁴ Folosiți ultimul firmware.

Se recomandă utilizarea accesoriilor Canon originale.

Acest produs a fost creat pentru a obține performanțe excelente dacă este folosit împreună cu accesorii Canon originale.

Canon nu va fi răspunzător pentru niciun fel de deteriorări ale acestui produs și / sau accidente cum ar fi incendii etc., cauzate de defectarea accesoriilor neoriginale Canon (de exemplu, scurgerea și / sau explozia setului de baterii). Luați la cunoștință că această garanție nu se aplică reparațiilor apărute în urma defectării accesoriilor neoriginale Canon, deși puteți solicita astfel de reparații contra cost.

Accesorii opționale

Următoarele accesorii ale aparatului se comercializează separat. Trebuie să țineți cont că disponibilitatea este în funcție de zonă și că anumite accesorii ar putea să nu mai fie disponibile.

Alimentare

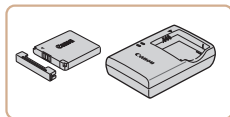

Baterie NB-11LH

- Baterie reîncărcabilă litiu-ion.

Încărcător baterie CB-2LF/CB-2LFE

- Încărcător pentru baterii NB-11LH.



- Bateria include un capac pe care îl puteți poziționa astfel încât să știți dacă bateria este încărcată imediat. Aplicând capacul astfel încât ▲ să fie vizibil pe bateria încărcată și aplicându-l astfel încât ▲ să nu fie vizibil pe o baterie neîncărcată.
- Este compatibilă și cu bateria NB-11L.

Unitate bliț



Bliț cu putere mare HF-DC2

- Bliț extern pentru luminarea subiecților care nu se află în raza blițului încorporat.

Alte accesorii

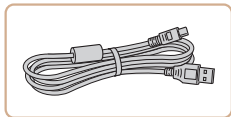

Cablul interfață IFC-400PCU

- Pentru a conecta aparatul la un calculator sau o imprimantă.

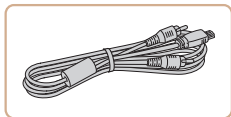

Cablul AV AVC-DC400

- Conectați aparatul la un televizor pentru a vă putea bucura de imagini pe un ecran mai mare.

Imprimante



Imprimante Canon compatibile PictBridge

- Chiar și fără a folosi un calculator, puteți imprima imagini conectând aparatul direct la o imprimantă.
Pentru detalii, adresați-vă celui mai apropiat dealer Canon.

Stocare fotografii și filme

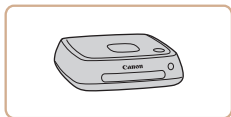

Stația de conectare CS100

- Un centru media pentru stocarea imaginilor de pe aparat, vizualizarea pe un TV conectat, imprimare wireless pe o imprimantă compatibilă Wi-Fi, distribuirea prin Internet și multe altele.

Utilizarea de accesorii opționale

Redare pe un televizor

► Fotografii ► Filme

Prin conectarea aparatului la un televizor, puteți vedea fotografiile pe un ecran mai mare.

Pentru detalii referitoare la conectare sau la trecerea de la o intrare la alta, citiți manualul televizorului.



- Este posibil ca anumite imagini să nu se afișeze atunci când sunt vizualizate pe un televizor (📖260).

Redarea pe televizoare High-Definition

Puteți vedea fotografiile pe un televizor conectând aparatul la un HDTV cu un cablu HDMI disponibil în comerț (maxim 2,5 m, cu un conector tip D la capătul dinspre aparat). Filmele realizate la o calitate a imaginii de [FHD] sau [HD] pot fi vizualizate la high definition.

1 Asigurați-vă că aparatul și televizorul sunt oprite.

2 Conectați aparatul la TV.

- La televizor, introduceți mufa cablului în intrarea HDMI, conform indicațiilor.

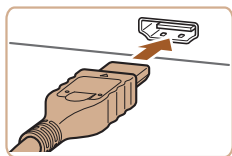

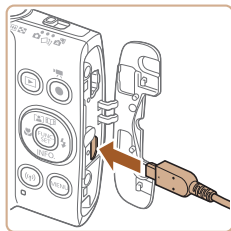

- Pe aparat, deschideți capacul terminalului și introduceți mufa cablului în terminal.

3 Porniți televizorul și treceți pe intrare externă.

- Treceți intrarea TV la intrarea externă la care ați conectat cablul la pasul 2.



4 Porniți aparatul.

- Apăsați butonul [▶] pentru a porni aparatul.
- Imaginile din aparat sunt acum afișate pe televizor. (Nu apare nimic pe ecranul aparatului.)
- Când terminați, opriți aparatul și televizorul înainte de a deconecta cablul.



- Sunetele de funcționare ale aparatului nu vor fi redade în timp ce aparatul este conectat la un HDTV.

Redarea pe televizoare Standard-Definition

Conectarea aparatului la un televizor cu ajutorul unui cablu AV AVC-DC400 (comercializat separat) vă permite să vedeți fotografiile pe un ecran mai mare al televizorului, folosind comenzile aparatului.

1 Asigurați-vă că aparatul și televizorul sunt oprite.

2 Conectați aparatul la TV.

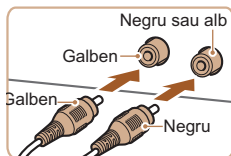

- La televizor, introduceți mufa cablului în intrările video, conform indicațiilor.

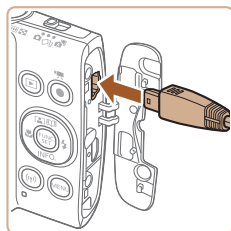

- Pe aparat, deschideți capacul terminalului și introduceți mufa cablului în terminal.

3 Afișați imaginile.

- Urmați Pașii 3 – 4 de la “Redarea pe televizoare High-Definition” (📖226) pentru a afișa imaginile.



- Afișarea corectă nu va fi posibilă decât în cazul în care formatul de ieșire al camerei video (NTSC sau PAL) se potrivește cu formatul TV. Pentru a schimba formatul de ieșire video, apăsați butonul **MENU** și alegeți [Sistem video] de la tabul [🔧]. (Pentru Japonia, alegeți [NTSC].)



- Când aparatul și televizorul sunt conectate, puteți, de asemenea, face fotografii în timp ce previzualizați fotografiile pe un ecran mai mare - cel al televizorului. Pt. a face fotografii, urmați aceiași pași cu cei de la folosirea ecranului aparatului. Oricum, zoom punct AF (📖69) nu este disponibil.

Utilizare software

Pentru a folosi funcțiile următorului software, descărcați acest software de pe site-ul web Canon și instalați-l în calculator.

- CameraWindow
 - Importați imaginile în calculator
- Image Transfer Utility
 - Configurați și recepționați imagini cu Image Sync (📖198)
- Map Utility
 - Folosiți o hartă pentru a vizualiza informațiile GPS care au fost adăugate imaginilor



- Pentru a vizualiza și edita imaginile pe un calculator, folosiți software-urile preinstalate sau compatibile cu imaginile realizate de aparat.

Conectare la calculator via cablu

Verificați calculatorul

Pentru cerințe ale sistemului detaliate și informații despre compatibilitate, inclusiv suportul în sisteme de operare noi, consultați site-ul web Canon.

Instalare Software

Windows 7 și Mac OS X 10,8 sunt folosite în acest caz ca exemplu.

1 Descărcați software-ul.

- Cu un calculator conectat la Internet, accesați <http://www.canon.com/icpd/>.
- Accesați site-ul pentru regiunea sau țara dumneavoastră.
- Descărcați software-ul.



2 Instalați software-ul.

- Faceți clic pe [Instalare ușoară] și urmați instrucțiunile de pe ecran pentru a finaliza procesul de instalare. Instalarea poate dura, în funcție de cât de performant este calculatorul și de conexiunea la Internet.
- Faceți clic pe [Finalizare] sau [Restart] pe ecran după instalare.



- Este necesar accesul la Internet iar costurile aferente contului ISP și taxele de acces trebuie plătite separat.



- Pentru a dezinstala software-ul, urmați acești pași.
 - Windows: Selectați meniul [Start] ► [All Programs] ► [Canon Utilities] și apoi alegeți software-ul pentru dezinstalare.
 - Mac OS: În directorul [Canon Utilities] din directorul [Applications], trageți directorul software-ului pe care doriți să îl dezinstalați la Trash și apoi goliți Trash.

Salvarea imaginilor în calculator

Folosind un cablu USB (comercializat separat; capătul dinspre aparat: Mini-B), puteți conecta aparatul la calculator și puteți salva imaginile pe calculator.

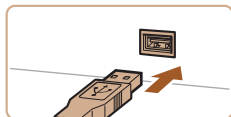
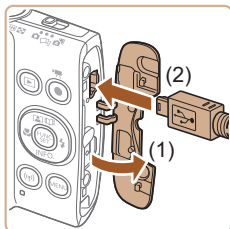

1 Conectați aparatul la calculator.

- Cu aparatul închis, deschideți capacul (1). Cu ajutorul mufei mai mici a cablului de interfață inclus, orientat în direcția indicată, introduceți borna până la capăt în terminalul aparatului (2).
- Introduceți mufa mai mare a cablului USB în portul USB al calculatorului. Pentru detalii despre conexiunile USB pe calculator, consultați manualul de utilizare al calculatorului.

2 Porniți aparatul pentru a accesa CameraWindow.

- Apăsați butonul [▶] pentru a porni aparatul.
- Mac OS: CameraWindow este afișată atunci când aparatul este conectat la calculator.
- Windows: Urmași pașii enumerați mai jos.
- Pe ecranul care este afișat, faceți clic pe legătura [🖥️].

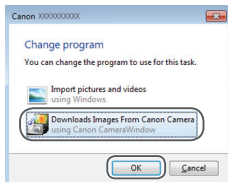

- Alegeți [Downloads Images From Canon Camera] și faceți clic pe [OK].



- Dublu clic .

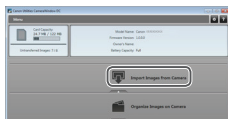

3 Salvați imaginile în calculator.

- Faceți clic pe [Importați imagini din aparat] și apoi dați clic pe [Importați imaginile netransferate].
- Imaginile sunt acum salvate în directorul Fotografii din calculator, în directoare separate, denumite după dată.
- După ce imaginile sunt salvate, închideți CameraWindow, apăsați butonul  pentru a opri aparatul și scoateți cablul.
- Pentru a vizualiza imaginile salvate pe un calculator, folosiți software-urile preinstalate sau compatibile cu imaginile realizate de aparat.



- Windows 7: Dacă ecranul de la pasul 2 nu este afișat, faceți clic pe simbolul  din bara de activități.
- Mac OS: Dacă nu este afișat CameraWindow după pasul 2, faceți clic pe simbolul [CameraWindow] din Dock.
- Deși puteți salva imaginile în calculator conectându-vă aparatul la calculator fără a folosi software-ul, pot apărea următoarele limitări.
 - Poate dura câteva minute de când conectați aparatul la calculator până când imaginile vor fi accesibile.
 - Imaginile realizate pe orientare verticală pot fi transferate pe orizontală.
 - Setările pentru protejarea imaginii pot fi șterse din imaginile salvate pe calculator.
 - Pot apărea anumite probleme atunci când salvați imagini sau informații despre imagini, în funcție de versiunea sistemului de operare, de software-ul utilizat sau de dimensiunile fișierelor.

Imprimarea imaginilor

Fotografiile dumneavoastră pot fi imprimate foarte ușor prin conectarea aparatului la o imprimantă. Pe aparat, puteți alege imaginile pentru a seta imprimarea în calup, pentru a pregăti comenzile pentru serviciile de creare fotografii și pentru a pregăti comenzi sau pentru a imprima imaginile pentru albume foto.

În acest exemplu, a fost folosit o imprimantă foto compactă Canon SELPHY CP. Ecranele afișate și funcțiile disponibile sunt diferite în funcție de imprimantă. De asemenea, pentru mai multe informații, consultați manualul imprimantei.

Imprimare facilă

► Fotografii ► Filme

Puteți imprima fotografiile prin conectarea aparatului la o imprimantă compatibilă PictBridge (comercializată separat) cu ajutorul cablului USB; capăt aparat: Mini-B)

1 Asigurați-vă că aparatul și imprimanta sunt oprite.

2 Conectați aparatul la imprimantă.

- Deschideți capacul terminalului. În timp ce țineți conectorul mai mic în direcția indicată, introduceți-l în terminalul aparatului.
- Conectați conectorul mai mare la imprimantă. Pentru alte detalii referitoare la conectare, citiți manualul imprimantei.

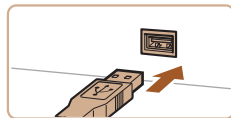
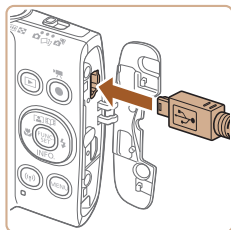

3 Porniți imprimanta.



4 Porniți aparatul.

- Apăsați butonul [▶] pentru a porni aparatul.

5 Alegeți o imagine.

- Apăsați butoanele [◀][▶] pentru a alege o imagine.



6 Accesați ecranul de imprimare.

- Apăsați butonul [FUNC SET], alegeți [▶] și apoi apăsați butonul [FUNC SET] din nou.

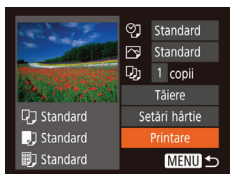

7 Imprimați imaginea.

- Apăsați butoanele [▲][▼] pentru a alege [Imprimare] și apoi apăsați butonul [FUNC SET].
- Imprimarea va începe acum.
- Pentru a imprima alte imagini, repetați procedura de mai sus pornind de la pasul 5 după ce s-a terminat imprimarea.
- După ce ați terminat de imprimat, opriți aparatul și imprimanta și deconectați cablul.



- Pentru imprimante Canon compatibile PictBridge (comercializate separat), consultați "Imprimante" (📖225).

Configurarea setărilor de imprimare

► Fotografii ► Filme

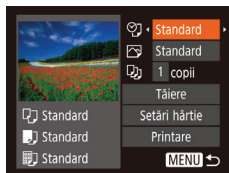

1 Accesați ecranul de imprimare.

- Urmați pașii 1 – 6 de la “Imprimare facilă” (📖 234) pentru a accesa acest ecran.

2 Configurați setările.

- Apăsați butoanele [▲][▼] pentru a alege un articol și apoi apăsați butoanele [◀][▶] pentru a alege o opțiune.

🗨️	Implicit	Se potrivește cu setările curente ale imprimantei.
	Data	Imprimă imaginile cu data adăugată.
	Numărul fișierului.	Imprimă imaginile cu numărul de fișier adăugat.
	Ambele	Imprimă imaginile cu data și cu numărul de fișier adăugat.
	Dezac.	–
🖼️	Implicit	Se potrivește cu setările curente ale imprimantei.
	Dezac.	–
	Activat	Folosește informații de la momentul fotografierii pentru a imprima cu setări optime.
	Ochi roșii 1	Corectează ochii roșii.
📄	Nr. de copii	Alegeți numărul de copii pentru imprimare.
Tăiere	–	Alegeți o zonă preferată din imagine pe care să o imprimați (📖 237).
Setări hârtie	–	Specificați dimensiunea hârtiei, așezarea în pagină și alte detalii (📖 238).

Decuparea imaginilor înainte de imprimare

Prin decuparea imaginilor înainte de imprimare, puteți imprima o anumită zonă din imagine în loc de imaginea întregă.

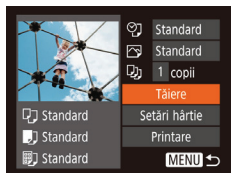

1 Alegeți [Tăiere].

- După ce urmați pasul 1 de la “Configurare setări imprimare” (📖236) pentru a accesa ecranul de imprimare, alegeți [Tăiere] și apăsați butonul [FUNK SET].
- Un cadru de decupare va fi afișat, indicând zona din imagine pe care să o imprimați.

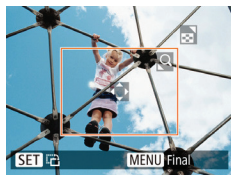

2 Reglați cadrul de decupare după cum doriți.

- Pentru a redimensiona cadrul, deplasați butonul de zoom.
- Pentru a muta cadrul, apăsați butoanele [▲][▼][◀][▶].
- Pentru a roti cadrul, apăsați butonul [FUNK SET].
- Apăsați butonul [MENU], apăsați butoanele [▲][▼] pentru a alege [OK] iar apoi apăsați butonul [FUNK SET].

3 Imprimați imaginea.

- Urmați pasul 7 de la “Imprimare facilă” (📖234) pentru a imprima.



- Este posibil să nu puteți face imprimarea pentru imaginile de dimensiuni mici sau cu un anumit raport de aspect.
- Este posibil ca datele să nu fie imprimate corect dacă decupați imaginile realizate cu setarea [Ștampilă dată] selectată.

Alegerea dimensiunii hârtiei și așezarea în pagină înainte de imprimare

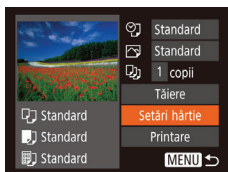

1 Alegeți [Setări hârtie].

- După ce urmați pasul 1 de la “Configurare setări imprimare” (📖236) pentru a accesa ecranul de imprimare, alegeți [Setări hârtie] și apăsați butonul [🔘].

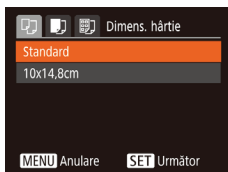

2 Alegeți dimensiunea pentru hârtie.

- Apăsați butoanele [▲][▼] pentru a alege o opțiune și apoi apăsați butonul [🔘].

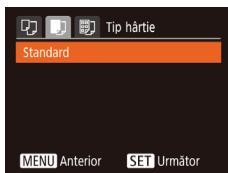

3 Alegeți un tip de hârtie.

- Apăsați butoanele [▲][▼] pentru a alege o opțiune și apoi apăsați butonul [🔘].



4 Alegeți formatul.

- Apăsați butoanele [▲][▼] pentru a alege o opțiune.
- Dacă alegeți [imag./pag.], apăsați butoanele [◀][▶] pentru a menționa numărul de imagini pe o foaie.
- Apăsați butonul [🔘].

5 Imprimați imaginea.

Opțiuni de format disponibile

Implicit	Se potrivește cu setările curente ale imprimantei.
Cu margini	Imprimări cu spațiu necolorat în jurul imaginii.
Fără margini	Imprimare fără chenare.
Imag./pag.	Alegeți câte imagini să imprimați pe o foaie.
Fotografie tip CI	Imprimare de imagini în scopuri de identificare. Funcție disponibilă doar pentru imaginile cu rezoluție de L și un raport de aspect de 4:3.
Dimensiune fixă	Alegeți dimensiunea pentru imprimare. Alegeți dintre dimensiuni de 3,5 x 5 in., carte poștală sau imprimări în format wide.

Imprimarea de fotografii tip buletin

1 Alegeți [Foto CI].

- Urmați pașii 1 – 4 de la “Alegerea dimensiunii hârtiei și a așezării în pagină înainte de imprimare” (📖238), alegeți [Foto CI] și apăsați butonul [FUNC SET].



2 Alegeți latura mai lungă sau latura mai scurtă.

- Apăsați butoanele [▲][▼] pentru a alege un articol. Alegeți lungimea apăsând butoanele [◀][▶] și apoi apăsați butonul [FUNC SET].

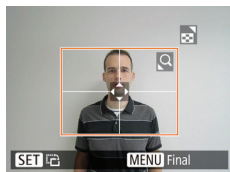

3 Alegeți zona pentru imprimare.

- Urmați pasul 2 de la “Decuparea imaginilor înainte de imprimare” (📖237) pentru a alege zona de imprimare.

4 Imprimați imaginea.

Imprimare de scene de film

► Fotografii ► Filme

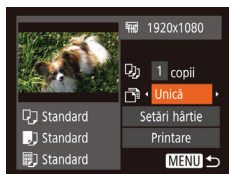

1 Accesați ecranul de imprimare.

- Urmați pașii 1 – 6 de la “Imprimare facilă” (📖 234) pentru a alege un film. Acest ecran este afișat.

2 Alegeți o metodă de imprimare.

- Apăsați butoanele [▲][▼] pentru a alege [📄], apoi apăsați butoanele [◀][▶] pentru a alege metoda de imprimare.

3 Imprimați imaginea.

Opțiune imprimare filme

Unică	Imprimă scena care este afișată ca fotografie.
Secvență	Imprimă o serie de scene, un anumit interval separat, pe o singură foaie de hârtie. De asemenea, puteți imprima numărul directorului, numărul fișierului și timpul rămas pentru cadru, setând [Titlu] la [Activat].



- Pentru a anula imprimarea când este în desfășurare, apăsați butonul [🛑], alegeți [OK] iar apoi apăsați butonul [🛑] din nou.
- După afișarea unei scene pentru imprimare așa cum este descris la pașii 2 – 5 de la “Vizualizare” (📖 116), puteți accesa și ecranul de la pasul 1 de aici dacă apăsați butoanele [◀][▶] pentru a alege [📄] în panoul de control film și apoi apăsând butonul [🛑].

Adăugarea imaginilor la lista de imprimare (DPOF)

► **Fotografii** ► Filme

Imprimarea în calup (📖244) și comanda de imprimare cu ajutorul unor servicii foto pot fi setate pe aparat. Alegeți până la 998 de imagini pe un card de memorie pentru a configura setările relevante, precum numărul de copii, după cum urmează. Informațiile de imprimare pe care le pregătiți în acest fel vor respecta standardelor DPOF (Digital Print Order Format).

Configurarea setărilor de imprimare

Specificați formatul de imprimare, dacă doriți să adăugați data sau numărul fișierului și alte setări, după cum urmează. Aceste setări se aplică tuturor imaginilor din lista de imprimare.





- Apăsăți butonul **[MENU]** și apoi alegeți [Setări de imprimare] de la tabul [📄]. Alegeți și configurați setările după cum doriți (📖39).

Tip imprimare	Standard	Se va imprima o singură imagine pe o coală.
	Index	Se vor imprima mai multe imagini mai mici pe o coală.
	Ambele	Sunt imprimate atât formate standard cât și formate index.
Data	Activat	Imaginile sunt imprimate cu data de fotografiere.
	Dezac.	–
Numărul fișierului.	Activat	Imaginile sunt imprimate cu numărul de fișier.
	Dezac.	–
Elim. date DPOF	Activat	Lista de imprimare pentru toate imaginile este anulată după imprimare.
	Dezac.	–



- În anumite cazuri, nu toate setările DPOF pot fi aplicate la imprimare de către imprimantă sau de către serviciul pentru dezvoltare foto.
-  poate apărea pe aparat pentru a vă avertiza că există setări de imprimare pe cardul de memorie care au fost configurate pe alt aparat. Modificarea setărilor de imprimare cu ajutorul acestui aparat poate însemna rescrierea setărilor anterioare.



- Dacă specificați [Index] este posibil să nu mai puteți alege [Activat] pentru [Dată] și [Nr. fișier] în același timp.
- Imprimarea cu index nu este disponibilă pe anumite imprimante Canon compatibile Pict-Bridge (comercializate separat).
- Data este imprimată într-un format care se potrivește cu detaliile setării din [Data/Ora] de la tabul  ( 24).



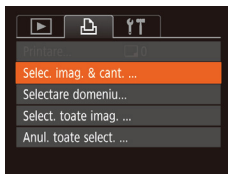



Setarea imprimării pentru imagini individuale



1 Alegeți [Selec. imag. & cant.].

- Apăsați butonul [MENU], alegeți [Selectare imagini & cantitate] la tabul  și apoi apăsați butonul .

2 Alegeți o imagine.

- Apăsați butoanele [][] pentru a alege o imagine și apoi apăsați butonul .
- Acum puteți specifica numărul de copii.
- Dacă specificați imprimare cu index pentru imagine, aceasta va fi etichetată cu simbolul []. Pentru a anula imprimarea cu index, apăsați butonul  din nou. [] nu va mai fi afișat.



3 Specificați numărul de imprimări.

- Apăsați butoanele [▲][▼] pentru a specifica numărul de imprimări (până la 99).
- Pentru a seta imprimarea altor imagini și pentru a specifica numărul de imprimări, repetați pașii 2 - 3.
- Cantitatea de imprimare nu poate fi specificată pentru imprimările cu index. Puteți alege ce imagini doriți să imprimați, urmând pasul 2.
- După ce ați terminat, apăsați butonul [MENU] pentru a reveni la ecranul de meniu.

Setarea imprimării pentru o gamă de imagini



- Urmând pasul 1 de la "Setarea imprimării pentru o singură imagine" (📖242), alegeți [Setare domeniu] și apăsați butonul [OK].
- Urmăți pașii 2 - 3 de la "Selectare interval" (📖132) pentru a alege imaginile.
- Apăsați butoanele [▲][▼] pentru a alege [Comandă] și apoi apăsați butonul [OK].

Setarea imprimării pentru toate imaginile



- Urmând pasul 1 de la "Setarea imprimării pentru o singură imagine" (📖242), alegeți [Setare toate imaginile] și apăsați butonul [OK].
- Apăsați butoanele [◀][▶] pentru a alege [OK] și apoi apăsați butonul [OK].

Ștergerea tuturor imaginilor din Lista de imprimare

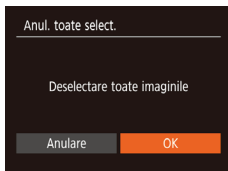

- Urmând pasul 1 de la "Setarea imprimării pentru o singură imagine" (📖242), alegeți [Anulați toate selecțiile] și apăsați butonul [🗑️].
- Apăsați butoanele [◀][▶] pentru a alege [OK] și apoi apăsați butonul [🗑️].

Imprimarea imaginilor adăugate pe Lista de imprimare (DPOF)



- După ce ați adăugat imaginile pe lista de imprimare (📖241 – 📖243), acest ecran este afișat după ce conectați aparatul la o imprimantă compatibilă PictBridge. Apăsați butoanele [▲][▼] pentru a alege [Imprimare acum] și apoi apăsați simplu butonul [🗑️] pentru a imprima imaginile din lista de imprimare.
- Orice job de imprimare DPOF pe care l-ați oprit temporar va fi reluat de la următoarea imagine.

Adăugarea imaginilor într-un abum foto

► **Fotografii** ► Filme

Puteți seta albume foto cu ajutorul aparatului selectând până la 998 de imagini pe un card de memorie pe care le puteți importa cu ajutorul software-ului din calculator, unde le puteți stoca într-un director dedicat. Această funcție este foarte eficientă atunci când faceți albume foto imprimate on-line sau când imprimați albumele foto cu ajutorul imprimantei personale.

Alegerea unei metode de selectare

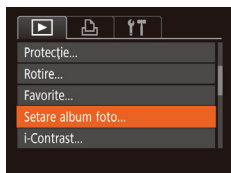

- Apăsați butonul **[MENU]**, alegeți [Setare album foto] de la tabul **[▶]** și apoi alegeți cum veți selecta imaginile.



- **[!]** poate apărea pe aparat pentru a vă avertiza că există setări de imprimare pe cardul de memorie care au fost configurate pe alt aparat. Modificarea setărilor de imprimare cu ajutorul acestui aparat poate însemna rescrierea setărilor anterioare.

Adăugarea individuală a imaginilor

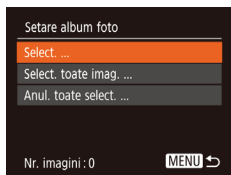

1 Alegeți [Selectare]

- Urmând procedura de la "Alegerea unei metode de selectare" (📖 245), alegeți [Selectare] și apăsați butonul **[MENU]**.



2 Alegeți o imagine.

- Apăsați butoanele [◀][▶] pentru a alege o imagine și apoi apăsați butonul [FUNC SET].
- [✓] este afișat.
- Pentru a șterge imaginea din albumul foto, apăsați butonul [FUNC SET] din nou. [✓] nu va mai fi afișat.
- Repetați acest proces pentru a alege alte imagini.
- După ce ați terminat, apăsați butonul [MENU] pentru a reveni la ecranul de meniu.

Adăugarea tuturor imaginilor într-un album foto

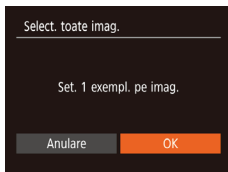

- Urmând procedura de la “Alegerea unei metode de selectare” (📖245), alegeți [Selectare toate imaginile] și apăsați butonul [FUNC SET].
- Apăsați butoanele [◀][▶] pentru a alege [OK] și apoi apăsați butonul [FUNC SET].

Scoaterea tuturor imaginilor dintr-un Album foto

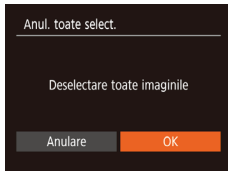

- Urmând procedura de la “Alegerea unei metode de selectare” (📖245), alegeți [Anulare toate selecțiile] și apăsați butonul [FUNC SET].
- Apăsați butoanele [◀][▶] pentru a alege [OK] și apoi apăsați butonul [FUNC SET].

Anexă

Informații utile atunci când folosiți aparatul

Depanare

În cazul în care credeți că există o problemă cu aparatul, verificați mai întâi următoarele. Dacă soluțiile de mai jos nu vă rezolvă problemele, luați legătura cu departamentul de suport Canon.

Alimentare

Nu se întâmplă nimic atunci când apăsați butonul PORNIT/OPRIT.

- Verificați dacă bateria este încărcată (📖21).
- Verificați dacă bateria este introdusă în direcția corectă (📖22).
- Verificați dacă ați închis bine capacul cardului de memorie/al bateriei (📖22).
- Terminalele murdare ale bateriei reduc din randamentul acesteia. Încercați să curățați terminalele cu un bețișor de bumbac și să reintroduceți bateria de câteva ori.

Bateria se descarcă repede.

- Randamentul bateriei scade la temperaturi mici. Încercați să încălziți bateriile punându-le în buzunar de exemplu, și asigurându-vă că terminalele nu ating obiecte metalice.
- Terminalele murdare ale bateriei reduc din randamentul acesteia. Încercați să curățați terminalele cu un bețișor de bumbac și să reintroduceți bateria de câteva ori.
- Dacă aceste măsuri nu ajută iar bateria se termină la fel de repede după ce ați încărcat-o, înseamnă că a ajuns la finalul duratei de viață. Cumpărați o nouă baterie.

Obiectivul nu se retrage.

- Nu deschideți capacul cardului de memorie/bateriei în timp ce aparatul este pornit. Închideți capacul, porniți aparatul și apoi opriți-l din nou (📖22).

Bateria se umflă.

- Umflarea bateriei este normală și nu reprezintă motiv de îngrijorare. Totuși, dacă acest lucru afectează poziția bateriei în aparat, adresați-vă unui centru de suport Canon.

Afișare pe un televizor

Imaginile sunt distorsionate sau nu pot fi afișate pe un televizor (📖226).

Fotografiere

Nu puteți fotografia.

- În modul Redare (📖115), apăsați butonul declanșator până la jumătate (📖36).

Afișaj ciudat pe ecran în condiții de luminozitate scăzută (📖37).

Afișaj ciudat pe ecran la fotografiere.

- Rețineți faptul că următoarele probleme de afișare nu vor afecta fotografiile, ci doar filmele.
 - Ecranul poate clipi iar benzile orizontale ar putea avea lumină fluorescentă sau de LED.

Nicio ștampilă cu data nu apare pe imagini.

- Configurați setarea [Ștampilă dată 📅] (📖63). Rețineți faptul că ștampilele nu sunt adăugate imaginilor în mod automat, în special deoarece ați configurat setarea [Dată/Timp] (📖24).
- Ștampilele cu dată nu sunt adăugate în modurile de fotografiere (📖268) în care setarea [Ștampilă dată 📅] nu poate fi configurată (📖63).

⚡ clipește pe ecran atunci când butonul declanșator este apăsat iar fotografierea nu este posibilă (📖51).

📷 este afișat când butonul declanșator este apăsat până la jumătate (📖51).

- Setați [Mod IS] la [Continuu] (📖70).
- Setați modul bliț la ⚡ (📖111).
- Măriți valoarea ISO (📖97).
- Așezați aparatul pe un trepied sau luați alte măsuri pentru a-l menține nemișcat. Suplimentar, setați [Mod IS] la [Dezac.] atunci când folosiți un trepied sau alte mijloace pentru a ține aparatul nemișcat (📖70).

Fotografiile sunt defocalizate.

- Apăsați butonul declanșator până la jumătate pentru a focaliza pe subiecte înainte să îl apăsați până la capăt pentru a fotografia (📖36).
- Asigurați-vă că subiectele se află în raza de focalizare (📖279).
- Setați [Lumină AF] la [Activat] (📖72).
- Asigurați-vă că funcțiile de care nu aveți nevoie, precum funcția macro, sunt dezactivate.

Niciun cadru AF nu este afișat iar aparatul nu focalizează când butonul declanșator este apăsat până la jumătate.

- Pentru a avea cadrele AF afișate și o focalizare corectă, încercați să compuneți fotografia cu zonele cu subiecte cu contrast mare centrate înainte de a apăsa butonul declanșator până la jumătate. Altfel, încercați să apăsați butonul declanșator până la jumătate în mod repetat.

Subiecții din fotografii sunt prea întunecați.

- Setați modul bliț la ⚡ (📖111).
- Reglați luminozitatea folosind compensarea expunerii (📖95).
- Reglați contrastul folosind i-Contrast (📖98, 📖145).
- Folosiți măsurare spot (📖96).

Subiectele apar prea luminoase, punctele luminoase apar șterse.

- Setati modul bliț la [☀] (📖62).
- Reglați luminozitatea folosind compensarea expunerii (📖95).
- Folosiți măsurare spot (📖96).
- Reduceți iluminarea pe subiecte.

Fotografiile sunt prea întunecate deși blițul s-a declanșat (📖51).

- Fotografați în intervalul de acoperire a blițului (📖276).
- Măriți valoarea ISO (📖97).

Subiectele fotografiate cu bliț sunt prea luminoase, punctele luminoase apar șterse.

- Fotografați în intervalul de acoperire a blițului (📖276).
- Setati modul bliț la [☀] (📖62).

Puncte albe apar în fotografiile făcute cu bliț.

- Acest lucru este cauzat de lumina blițului care reflectă praful și particulele de aer.

Fotografii cu aspect granulat pronunțat.

- Micșorați valoarea ISO (📖97).
- Valorile ISO mai mari setate în anumite moduri de fotografiere pot avea ca rezultat imagini granulate (📖80).

Subiectele sunt afectate de efectul ochi roșii.

- Setati [LED oc. roș.] la [Activat] (📖72) pt. a activa lumina pt. reducerea efectului de ochi roșii (📖6) în fotografiile realizate cu bliț. Notați faptul că atunci când lumina pt. reducerea efectului de ochi roșii este pomită (timp de aproximativ o secundă), nu puteți face fotografii, deoarece lumina neutralizează efectul de ochi roșii. Pt. rezultate optime, rugați subiecții să privească spre lumină pt. reducerea efectului de ochi roșii. De asemenea, încercați să aveți mai multă lumină pt. scenele de interior și să fotografați la distanțe cât mai mici.
- Editați imaginile folosind funcția de corectare ochi roșii (📖146).

Înregistrarea pe cardul de memorie durează prea mult sau fotografierea în rafală se desfășoară lent.

- Folosiți aparatul pentru a efectua formatarea simplă a cardului de memorie (📖217).

Setările de fotografiere sau setările meniului FUNC. nu sunt disponibile.

- Setările disponibile pot varia în funcție de modul de fotografiere. Consultați secțiunile "Funcții disponibile în fiecare mod de fotografiere", "Meniu FUNC." și "Tab fotografiere" (📖262 – 📖268).

Realizarea de filme

Timpul rămas afișat este incorect sau înregistrarea este întreruptă.

- Folosiți aparatul pentru a formata cardul de memorie sau treceți pe un card care suportă înregistrarea la viteză mare. Chiar dacă timpul rămas afișat este incorect, lungimea filmelor de pe cardul de memorie va fi aceeași cu timpul de înregistrare rămas (📖216, 📖280).

[🔊] este afișat și fotografierea se oprește în mod automat.

- Zona-tampon a memoriei interne a aparatului este ocupată, deoarece aparatul nu poate înregistra pe cardul de memorie suficient de rapid. Încercați una din următoarele măsuri.
 - Folosiți aparatul pentru a efectua formatarea simplă a cardului de memorie (📖217).
 - Scădeți calitatea imaginii (📖67).
 - Treceți la un card de memorie care suportă înregistrarea la viteză mare (📖280).

Utilizarea zoomului nu este posibilă.

- Utilizarea zoomului nu este posibilă când filmați în modul [📷] (📖83).

Subiectele arată distorsionate.

- Subiectele care trec prin fața aparatului rapid pot apărea distorsionate. Aceasta nu este o defecțiune.

Redare

Redarea nu este posibilă.

- Redarea imaginilor sau a filmelor nu este posibilă dacă folosiți un calculator pentru a redenumi fișierele sau dacă modificați structura directorului.

Redarea se oprește sau înregistrarea sunetului nu are loc.

- Treceți la un card pe care ați efectuat o formatare simplă cu ajutorul aparatului (📖217).
- Pot exista mici întreruperi atunci când redați filme copiate pe carduri de memorie care au viteze de citire mici.
- Atunci când filmele sunt redade pe calculator, pot dispărea cadre și este posibil ca sunetul să nu fie redat în cazul în care calculatorul nu este foarte performant.

Sunetul nu se aude în timpul filmelor.

- Reglați volumul (📖210) dacă ați activat setarea [Silentios] (📖210) sau dacă sunetul filmului este slab.
- Niciun sunet nu este redat pentru filmele realizate în modul [📷] (📖83) deoarece nu se fac înregistrări audio în acest mod.

Nu se poate accesa ecranul acasă al Evidențieri Poveste dacă apăsați butonul [▲].

- Afișarea ecranului acasă nu este posibilă când este conectat la o imprimantă. Deconectați aparatul de la imprimantă.
- Afișarea ecranului acasă nu este posibilă în timpul conexiunilor Wi-Fi. Terminați conexiunea Wi-Fi.

Card de memorie

Cardul de memorie nu este recunoscut.

- Reporniți aparatul cu cardul de memorie în el (📖34).

Calculator

Nu se pot transfera imagini într-un calculator.

- Atunci când încercați să transferați imagini pe calculator cu ajutorul unui cablu, încercați să reduceți viteza de transfer după cum urmează.
 - Apăsați butonul [▶] pentru a accesa modul Redare. Țineți apăsat butonul [MENU] în timp ce apăsați butoanele [▲] și [FUNC SET] în același timp. Pe ecran, apăsați butoanele [◀] [▶] pentru a alege [B] și apoi apăsați butonul [FUNC SET].

Wi-Fi

Nu se poate accesa meniul Wi-Fi dacă apăsați butonul [(Ⓜ)].

- Meniul Wi-Fi nu poate fi accesat când aparatul este conectat la o imprimantă sau la un calculator cu un cablu. Deconectați cablul.

Nu se poate adăuga un dispozitiv/destinație.

- Un număr de maximum 20 de informații de conexiune pot fi adăugate aparatului. Ștergeți informațiile de conexiune care nu mai sunt necesare și apoi adăugați dispozitive/destinații noi (📖205).
- Folosiți un calculator sau un smartphone pentru a înregistra serviciul Web (📖182).
- Pentru a adăuga un smartphone, instalați mai întâi aplicația Camera Connect pe smartphone (📖159).
- Pentru a adăuga un calculator, instalați mai întâi CameraWindow pe calculator. Verificați de asemenea și calculatorul și mediul Wi-Fi și setările (📖171, 📖174).
- Nu folosiți aparatul lângă surse de interferență pentru semnalul Wi-Fi, precum cuptoare cu microunde, dispozitive Bluetooth sau alte echipamente care operează în banda de 2,4 GHz.
- Aduceți aparatul mai aproape de dispozitivul la care doriți să vă conectați (precum punct de acces) și asigurați-vă că nu sunt obiecte între dispozitive.

Nu se poate conecta la un punct de acces.

- Confirmați că punctul de acces este setat la un canal compatibil cu aparatului (📖276). Aveți grijă că este recomandat ca în loc de setare automată a canalului, să se specifice un canal compatibil manual.

Imaginile nu pot fi trimise.

- Dispozitivul țintă nu are suficient spațiu de stocare. Măriți spațiul de stocare pe dispozitivul țintă și trimiteți din nou imaginile.
- Butonul pentru protecția datelor al cardului de memorie din aparatul țintă este setat pe poziția de blocare. Schimbați butonul pentru protecția datelor pe poziția de deblocare.
- Imaginile nu sunt trimise către CANON iIMAGE GATEWAY sau alte servicii web dacă ați mutat sau redenumit fișierele imagine sau directoarele din calculator care au primit imagini trimise folosind Image Sync via un punct de acces (📖198). Înainte de mutarea sau redenumirea acelor fișiere sau directoare din calculator, asigurați-vă că imaginile au fost trimise deja către CANON iIMAGE GATEWAY sau alte servicii web.

Nu se pot redimensiona imaginile pentru transmitere.

- Imaginile nu pot fi redimensionate la o rezoluție mai mare decât rezoluția pe care o au.
- Filmele nu pot fi redimensionate.

Durează mult pentru a trimite imagini./Conexiunea wireless este întreruptă.

- Este posibil să dureze mai mult să trimiteți mai multe imagini. Încercați să redimensionați imaginile pentru a reduce timpul de trimitere (📖196).
- Este posibil să dureze mai mult să trimiteți filmele.
- Nu folosiți aparatul lângă surse de interferență pentru semnalul Wi-Fi, precum cuptoare cu microunde, dispozitive Bluetooth sau alte echipamente care operează în banda de 2,4 GHz. Este posibil să dureze mai mult să trimiteți imagini chiar dacă este afișat [Y, I].
- Aduceți aparatul mai aproape de dispozitivul la care doriți să vă conectați (precum punct de acces) și asigurați-vă că nu sunt obiecte între dispozitive.

Nu este primit nici un mesaj de notificare pe un calculator sau smartphone după ce adăugați CANON iIMAGE GATEWAY la aparat.

- Verificați dacă adresa de email introdusă este corectă și încercați să adăugați destinația din nou.
- Verificați setările email de pe calculator sau smartphone. Dacă sunt configurate să blocheze email-uri de la anumite domenii, este posibil să nu puteți primi mesaje de notificare.

Doriți să ștergeți informații despre conexiunea Wi-Fi înainte de a debarasa aparatul sau să îl dați altcuiva.

- Resetați setările Wi-Fi (📖208).

Mesaje pe ecran

Dacă apare un mesaj de eroare, reacționați în felul următor.

Fotografiere sau redare

Niciun card de memorie

- Este posibil să fi introdus cardul de memorie în direcția greșită. Reintroduceți cardul de memorie în direcția corectă (📖22).

Card de memorie blocat

- Butonul pentru protecția datelor al cardului de memorie este setat pe poziția de blocare. Schimbați butonul pentru protecția datelor pe poziția de deblocare (📖22).

Nu puteți înregistra!

- Ați încercat să fotografiați fără să aveți un card de memorie în aparat. Pentru a fotografia, introduceți un card de memorie în direcția corectă (📖22).

Eroare card de memorie (📖217)

- Dacă același mesaj de eroare apare chiar și după ce ați introdus un card de memorie formatat (📖3) în direcția corectă, contactați departamentul de suport Canon (📖22).

Spațiu insuficient pe card

- Nu există spațiu suficient pe cardul de memorie pentru a fotografia (📖46, 📖75, 📖93) sau pentru a edita imagini (📖141). Ștergeți imaginile de care nu mai aveți nevoie (📖134) sau introduceți un card de memorie cu suficient spațiu liber (📖22).

Încărcați bateria (📖21)

Nicio imagine.

- Cardul de memorie nu conține nicio imagine care să poată fi afișată.

Protejate! (📖130)

Imagine neidentificată/JPEG Incompatibil/Imagine prea mare/Nu este posibilă redarea MOV

- Imaginile neacceptate sau imaginile deteriorate nu pot fi afișate.
- Este posibil să nu puteți afișa imagini care au fost editate sau redenumite pe un calculator sau imagini realizate cu alt aparat.

Nu se poate mări!/Nu poate reda acest material în Mixare inteligentă/Nu se poate roti/Nu poate modifica imaginea/Nu se poate modifica/ Imagine neselectabilă

- Următoarele funcții pot fi indisponibile pentru imaginile care au fost renumite sau deja editate pe un calculator sau pentru imaginile realizate cu alt aparat. Funcțiile marcate cu asterisk (*) nu sunt disponibile pentru filme.
Mărire* (📖126), Mixare inteligentă* (📖129), Rotire* (📖137), Favorite (📖139), Editare* (📖141), Listă de imprimare* (📖241) și Setare album foto* (📖245).

Interval de selectare nevalidă

- Când ați specificat o gamă pentru selectarea imaginii (📖132, 📖136, 📖243), ați încercați să alegeți o imagine inițială care a fost după imaginea de final, sau invers.

Limita de selectare depășită

- Au fost selectate mai mult de 998 imagini pentru Lista de imprimare (📖241) sau pentru Setarea de album foto (📖245). Alegeți 998 de imagini sau mai puține.
- Setările pentru Lista de imprimare (📖241) sau pentru Setare de Album foto (📖245) nu au putut fi salvate corect. Reduceți numărul imaginilor selectate și încercați din nou.
- Ați încercat să alegeți mai mult de 500 de imagini în Protejare (📖130), Ștergere (📖134), Favorite (📖139), Listă de imprimare (📖241) sau Setare album foto (📖245).

Eroare de denumire!

- Nu ați putut crea directorul sau imaginile nu au putut fi înregistrate, deoarece cel mai mare număr de director acceptat (999) pentru stocarea de imagini pe card a fost deja atins iar cel mai mare număr de imagine suportat (9999) pentru imaginile din directoare a fost, de asemenea, atins. La tabul (🔑), modificați [Numer. fișiere] la [Resetare auto] (📖217) sau formatați cardul de memorie (📖216).

Eroare obiectiv

- Această eroare poate avea loc în cazul în care obiectivul este reținut în timp ce se deplasează sau atunci când aparatul este folosit în locuri cu praf sau nisip.
- Afișarea frecventă a acestui mesaj de eroare poate indica o defecțiune a aparatului. În acest caz, luați legătura cu un reprezentant al departamentului de suport Canon.

A fost detectată o eroare a aparatului (*număr eroare*)

- Dacă acest mesaj cu eroare apare imediat după fotografiere, este posibil ca imaginea să nu fi fost salvată. Treceți la modul Redare pentru a verifica imaginea.
- Afișarea frecventă a acestui mesaj de eroare poate indica o defecțiune a aparatului. În acest caz, notați numărul erorii (*Exx*) și contactați un reprezentant al departamentului de suport Canon.

Eroare fișier

- Este posibil să nu puteți face imprimarea corectă (📖234) a fotografiilor realizate cu alte aparate sau a imaginilor care au fost deteriorate din cauza unui software de calculator, chiar dacă aparatul este conectat la imprimantă.

Eroare de imprimare

- Verificați setarea pentru dimensiunea hârtiei (📖238). Dacă acest mesaj de eroare este afișat când setarea este corectă, reporniți imprimanta și refaceți setarea în aparat.

Recipientul pentru tuș rezidual este plin

- Contactați un reprezentant al departamentului de suport Canon pentru a solicita asistență pentru înlocuirea recipientului pentru tuș rezidual.

Wi-Fi

Conexiune nerealizată

- Nu au fost recunoscute puncte de acces. Verificați setările pentru punctul de acces (📖174).
- Nu s-a găsit nici un dispozitiv. Opriti și porniți din nou aparatul și încercați din nou conexiunea.
- Verificați dispozitivul la care doriți să vă conectați și asigurați-vă că este pregătit pentru conectare.

Nu se poate găsi punct de acces

- Butonul WPS pe mai multe puncte de acces au fost apăstate în același timp. Încercați să vă conectați din nou.

Nu au fost găsite puncte de acces.

- Asigurați-vă că punctul de acces este pornit.
- Când vă conectați la un punct de acces manual, asigurați-vă că introduceți SSID corect.

Parolă incorectă/Setări de securitate Wi-Fi incorecte

- Verificați setările de securitate pentru punctul de acces (📖174).

Conflict adresă IP

- Resetați adresa IP astfel încât să nu intre în conflict cu altă adresă.

Deconectat/Recepție nerealizată/Transmitere eșuată

- Este posibil să fiți într-un mediu în care semnalele Wi-Fi sunt blocate.
- Evitați folosirea funcțiilor Wi-Fi ale aparatului pe lângă cuptoare cu microunde, dispozitive Bluetooth și alte dispozitive care operează în banda 2,4 GHz.
- Aduceți aparatul mai aproape de dispozitivul la care doriți să vă conectați (precum punct de acces) și asigurați-vă că nu sunt obiecte între dispozitive.
- Verificați dispozitivul conectat pentru a vă asigura că nu are erori.

Trimitere eșuată

Eroare card de memorie

- Dacă același mesaj de eroare apare chiar și după ce ați introdus un card de memorie formatat în direcția corectă, contactați departamentul de suport Canon.

Recepție eșuată

Spațiu insuficient pe card

- Nu există spațiu suficient pe cardul de memorie din aparatul țintă pentru a primi imagini. Ștergeți imaginile pentru a face loc pe cardul de memorie sau introduceți un card de memorie cu spațiu suficient.

Recepție eșuată

Card de memorie blocat

- Butonul pentru protecția datelor al cardului de memorie din aparatul țintă este setat pe poziția blocare. Schimbați butonul pentru protecția datelor pe poziția de deblocare.

Recepție eșuată

Eroare de denumire!

- Când ați ajuns la cel mai mare număr de director (999) și la cel mai mare număr de imagine (9999), nu veți mai putea înregistra alte imagini.

Spațiu insuficient pe server

- Ștergeți imaginile care nu mai sunt necesare și au fost încărcate pe CANON IMAGE GATEWAY pentru a crea spațiu.
- Salvați imaginile trimise prin intermediul Image Sync (📖198) pe calculator.

Verificați setările de rețea

- Verificați pentru a fi siguri că se poate conecta la internet calculatorul cu setările de rețea curente.

Fotografierea (Afișare informații)

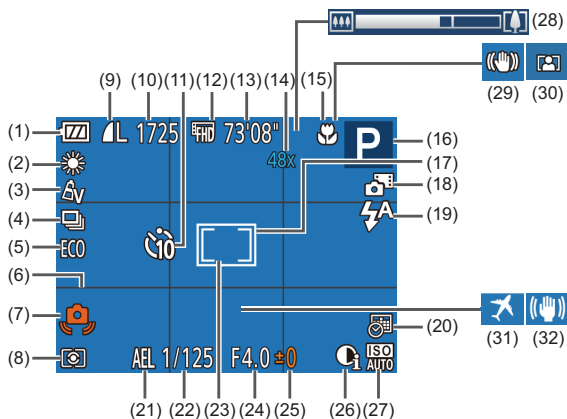



- | | |
|--|---|
| (1) Nivel baterie (📖259) | (12) Calitate film (📖67) |
| (2) Nivel de alb (📖99) | (13) Timp rămas (📖280) |
| (3) My Colors (📖100) | (14) Mărire zoom (📖57),
Teleconverter digital (📖104) |
| (4) Mod fotografiere (📖64) | (15) Interval de focalizare (📖103) |
| (5) Mod Eco (📖213,) | (16) Mod fotografiere (📖262), Simbol
scenă (📖53) |
| (6) Grile (📖68) | (17) Cadru AF (📖105) |
| (7) Avertisment tremur aparat
(📖51) | (18) Mod hibrid auto (📖49) |
| (8) Metodă de măsurare (📖96) | (19) Mod bliț (📖111) |
| (9) Compresie fotografii (📖113),
Setare Pixeli înregistrați (📖66) | (20) Ștampilă cu data (📖63) |
| (10) Fotografii care pot fi înregistrate (📖280)* | (21) Blocare AE (📖95) |
| (11) Autodeclanșator (📖60) | (22) Timp de expunere |

- | | |
|--------------------------------------|--------------------------------|
| (23) Cadru punct AE (📖96) | (28) Bara zoom (📖46) |
| (24) Valoare diafragmă | (29) Simbol mod IS (📖55) |
| (25) Nivel compensare expunere (📖95) | (30) Auto zoom (📖58) |
| (26) i-Contrast (📖98) | (31) Fus orar (📖212) |
| (27) Valoare ISO (📖97) | (32) Stabilizare imagine (📖70) |

* În modul [📷], indică numărul de cadre disponibile.

■ Nivel baterie

Un simbol sau un mesaj pe ecran va indica nivelul de încărcare al bateriei.

Afișaj	Detalii
	Încărcare suficientă
	Ușor descărcată, dar suficientă.
 (Bec roșu care clipește)	Aproape descărcată—încărcați bateria cât mai curând
[Încărcați bateria]	Descărcată—încărcați bateria imediat

Redare (Afișare informații detaliate)

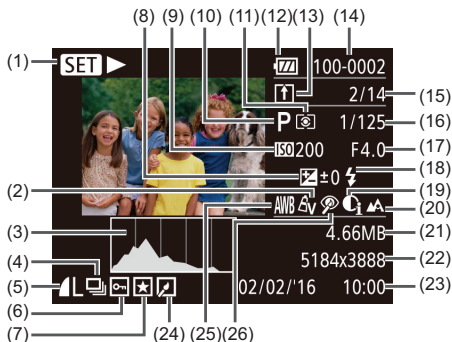

- | | |
|---|---|
| (1) Redare filme (📖116), Redare filme rezumat legate (📖121), Redare grup (📖124) | (12) Nivel baterie (📖259) |
| (2) My Colors (📖100), Efect fotografiere creativă (📖76) | (13) Image Sync (📖198) |
| (3) Histogramă (📖118) | (14) Număr director - Număr fișier (📖217) |
| (4) Redare grup (📖124), Film rezumat (📖120) | (15) Nr. imagine curentă/ nr. total de imagini |
| (5) Compresie (Calitate imagine) (📖113) / Setare pixeli înregistrați (📖66), MP4 (filme) | (16) Timpul de expunere (Fotografii), Calitatea imaginii / Rată cadre (Filme) (📖67) |
| (6) Protejare (📖130) | (17) Valoare diafragmă |
| (7) Favorite (📖139) | (18) Bliț (📖111) |
| (8) Nivel compensare expunere (📖95) | (19) i-Contrast (📖98, 📖145) |
| (9) Valoare ISO (📖97), Viteză redare (📖84) | (20) Interval de focalizare (📖103) |
| (10) Mod fotografiere (📖262) | (21) Dimensiune fișier |
| (11) Metodă de măsurare (📖96) | (22) Fotografii: Setare pixeli înregistrați (📖280)
Filme: Timp de redare (📖280) |
| | (23) Data/ora fotografierii (📖24) |

(24) Editarea fotografiilor (📖141)

(26) Corectarea efectului de ochi roșii

(25) Nivel de alb (📖99)

(📖146)



- Este posibil ca anumite imagini să nu se afișeze atunci când sunt vizualizate pe un televizor (📖226).

Rezumatul Panoului de control pentru filme

Următoarele operațiuni sunt disponibile din panoul de control al filmului accesat așa cum este descris în "Vizualizare" (📖116) .

	Întrerucere
	Redare
	Slow Motion (Apăsați butoanele [◀][▶] pentru a regla viteza de redare. Nu se aude niciun sunet.)
	Derulare în spate* sau clip anterior (📖150) (Pentru a continua să derulați înapoi, țineți apăsat butonul [⏮].)
	Cadru anterior (Pentru derulare rapidă înapoi, țineți apăsat butonul [⏮]).
	Următorul cadru (Pentru derulare rapidă în față, țineți apăsat butonul [⏭]).
	Derulați în față * sau la clipul următor (📖150) (Pentru a continua să derulați înainte, țineți apăsat butonul [⏭].)
	Ștergere clip (afișat doar când un film rezumat este selectat, 📖150)
	Editare (📖148)
	Indică atunci când aparatul este conectat la o imprimantă compatibilă PictBridge (📖234).









* Afișează cadrul cu aproximativ 4 secunde înainte sau după cadrul prezent.



- În timpul redării unui film, puteți derula înainte sau înapoi (sau la clipul anterior sau următor) apăsând butoanele [◀][▶].

Funcții și Tabele cu meniuri

Funcții disponibile în fiecare mod de înregistrare





























Funcție	Mod fotografiere			
			AUTO	P
Compensare expunere (📖95)	-	-	-	○
Bliț (📖111)				
 A	○	○	○	○
	-	-	-	○
 *	*1	-	*1	○
	○	○	○	○
Interval de focalizare (📖103)				
	○	○	○	○
	-	-	-	○
Selectare subiect urmărire AF (📖106)	-	-	-	○
Schimbă afișajul de fotografiere (📖37)	○	-	○	○

*1 Nu este disponibil, dar trece la  în anumite cazuri.

O	O	O	O	O	O	O	O	O	O	O	O	O	O	–	O
O	O	O	O	–	O	O	O	O	O	O	O	O	O	–	–
O	O	O	O	–	O	–	O	O	O	O	O	O	O	–	O
–	–	–	–	–	*1	–	–	–	–	–	–	–	–	–	–
O	O	O	O	O	O	O	O	O	O	O	O	O	O	O	O
O	O	O	O	O	O	O	O	O	O	O	O	O	O	O	O
O	–	–	–	O	O	O	O	O	O	O	O	O	O	–	O
O	–	–	–	O	–	O	–	–	–	O	O	O	O	–	O
O	–	–	–	O	O	O	–	–	–	–	O	O	O	O	O

O Disponibil sau setat automat. – Indisponibil.

Meniu FUNC.















Funcție	Mod fotografiere			
			AUTO	P
Măsurare iluminare (📖96)				
	O	O	O	O
	-	-	-	O
My Colors (📖100)				
	O	O	O	O
   *1  *1        *2	-	-	-	O
Nivel de alb (📖99)				
AWB	O	O	O	O
     	-	-	-	O
Valoare ISO (📖97)				
AUTO	O	O	O	O
80 / 100 / 200 / 400 / 800 / 1600 / 3200	-	-	-	O
Autodeclanșator (📖60)				
	O	O	O	O
  	O	O	O	O
Setări autodeclanșator (📖61)				
Amânare*3	O	O	O	O
Fotografii*4	-	-	O	O
Mod fotografiere (📖64)				
	O	O	O	O
	-	-	O	O

*1 Nivelul de alb nu este disponibil.















*2 Setat la un interval de 1 – 5: contrast, claritate, saturația de culoare, roșu, verde, albastru și tonul pielii.

*3 Nu poate fi setat la 0 secunde în modurile unde nu puteți selecta numărul de fotografii.

*4 O fotografie (nu poate fi modificată) în modurile unde nu puteți selecta numărul de fotografii.















														
														
○	○	○	○	○	○	○	○	○	○	○	○	○	○	○
-	-	-	-	-	-	-	-	-	-	-	-	-	-	-
○	○	○	○	○	○	○	○	○	○	○	○	○	○	○
-	○	○	○	-	-	-	-	-	-	-	-	-	-	○
○	○	○	○	○	○	○	○	○	○	○	○	○	○	○
-	○	○	○	○	-	○	-	-	-	-	-	-	-	○
○	○	○	○	○	○	○	○	○	○	○	○	○	○	○
-	-	-	-	-	-	-	-	-	-	-	-	-	-	-
○	○	○	○	○	○	○	○	○	○	○	○	○	○	○
○	-	-	-	-	○	○	○	○	○	○	○	○	○	○
○	-	-	-	-	○	○	○	○	○	○	○	○	○	○
○	○	○	○	-	○	○	○	○	○	○	○	○	○	○
○	-	-	-	○	-	○	○	○	○	○	○	○	○	-

○ Disponibil sau setat automat. – Indisponibil.

Funcție	Mod fotografiere			
				
Raport aspect fotografii ( 65)			AUTO	P
16:9 3:2 4:3 1:1	-	-	<input type="radio"/>	<input type="radio"/>
Pixeli înregistrați ( 66)				
L	<input type="radio"/>	<input type="radio"/>	<input type="radio"/>	<input type="radio"/>
M1M2	-	-	<input type="radio"/>	<input type="radio"/>
M	-	-	-	-
S	-	-	<input type="radio"/>	<input type="radio"/>
Compresie ( 113)				
	-	-	-	<input type="radio"/>
	<input type="radio"/>	<input type="radio"/>	<input type="radio"/>	<input type="radio"/>
Calitate film ( 67)				
	<input type="radio"/>	<input type="radio"/>	<input type="radio"/>	<input type="radio"/>
 	<input type="radio"/>	<input type="radio"/>	<input type="radio"/>	<input type="radio"/>
Auto Zoom ( 58)	<input type="radio"/>	-	<input type="radio"/>	-











*1 Doar [4:3] și [16:9] sunt disponibile.

*2 Se sincronizează cu setarea de raport de aspect și este setată automat ( 84).

														
														
<input type="radio"/>	<input type="radio"/>	<input type="radio"/>	<input type="radio"/>	-	-	-	-	*1	-	<input type="radio"/>	<input type="radio"/>	<input type="radio"/>	<input type="radio"/>	<input type="radio"/>
<input type="radio"/>	<input type="radio"/>	<input type="radio"/>	<input type="radio"/>	-	<input type="radio"/>	-	<input type="radio"/>	<input type="radio"/>	<input type="radio"/>	<input type="radio"/>	<input type="radio"/>	<input type="radio"/>	<input type="radio"/>	<input type="radio"/>
<input type="radio"/>	<input type="radio"/>	<input type="radio"/>	<input type="radio"/>	-	-	-	-	-	-	-	-	-	<input type="radio"/>	<input type="radio"/>
-	-	-	-	<input type="radio"/>	-	<input type="radio"/>	-	-	-	-	-	-	-	-
<input type="radio"/>	<input type="radio"/>	<input type="radio"/>	<input type="radio"/>	-	-	-	-	-	-	-	-	-	<input type="radio"/>	<input type="radio"/>
-	-	-	-	-	-	-	-	-	-	-	-	-	-	-
<input type="radio"/>	<input type="radio"/>	<input type="radio"/>	<input type="radio"/>	<input type="radio"/>	<input type="radio"/>	<input type="radio"/>	<input type="radio"/>	<input type="radio"/>	<input type="radio"/>	<input type="radio"/>	<input type="radio"/>	<input type="radio"/>	<input type="radio"/>	<input type="radio"/>
<input type="radio"/>	<input type="radio"/>	<input type="radio"/>	<input type="radio"/>	<input type="radio"/>	<input type="radio"/>	<input type="radio"/>	<input type="radio"/>	<input type="radio"/>	-	<input type="radio"/>	<input type="radio"/>	<input type="radio"/>	<input type="radio"/>	<input type="radio"/>
<input type="radio"/>	<input type="radio"/>	<input type="radio"/>	<input type="radio"/>	<input type="radio"/>	<input type="radio"/>	<input type="radio"/>	<input type="radio"/>	<input type="radio"/>	*2	<input type="radio"/>	<input type="radio"/>	<input type="radio"/>	<input type="radio"/>	<input type="radio"/>
-	-	-	-	-	-	-	-	-	-	-	-	-	-	-

















Disponibil sau setat automat. – Indisponibil.

Tab fotografier













Funcție	Mod fotografier			
				
			AUTO	P
Cadre AF ( 105)				
AiAF Față	<input type="radio"/>	<input type="radio"/>	<input type="radio"/>	<input type="radio"/>
Urmărire AF	-	-	-	<input type="radio"/>
Centru	-	-	-	<input type="radio"/>
Dimensiune cadru AF ( 105)* ¹				
Normal	-	-	-	<input type="radio"/>
Mic	-	-	-	<input type="radio"/>
Zoom digital ( 57)				
Standard	<input type="radio"/>	-	<input type="radio"/>	<input type="radio"/>
Dezac.	<input type="radio"/>	<input type="radio"/>	<input type="radio"/>	<input type="radio"/>
1,6x/2,0x	-	-	-	<input type="radio"/>
Zoom punct-AF ( 69)				
Activat	-	<input type="radio"/>	<input type="radio"/>	<input type="radio"/>
Dezac.	<input type="radio"/>	<input type="radio"/>	<input type="radio"/>	<input type="radio"/>
Servo AF ( 109)				
Activat	-	-	-	<input type="radio"/>
Dezac.	<input type="radio"/>	<input type="radio"/>	* ²	<input type="radio"/>
AF continuă ( 110)				
Activat	<input type="radio"/>	<input type="radio"/>	<input type="radio"/>	<input type="radio"/>
Dezac.	-	-	-	<input type="radio"/>

















*¹ Disponibil atunci când cadrul AF este setat pe [Centru].

*² [Activat] atunci când se detectează deplasarea subiectului în modul [AUTO].

														
														
O	O	O	O	O	O	O	-	-	O	O	O	O	-	O
O	-	-	-	O	-	O	-	-	-	O	O	O	-	O
O	-	-	-	O	-	O	O	-	O	O	O	O	O	O
O	-	-	-	O	-	O	O	-	O	O	O	O	-	O
O	-	-	-	O	-	O	-	-	O	O	O	O	-	O
O	O	O	O	-	-	-	-	-	-	-	-	-	O	O
O	O	O	O	O	O	O	O	O	O	O	O	O	O	O
-	-	-	-	-	-	-	-	-	-	-	-	-	-	-
O	O	O	O	O	-	O	-	-	-	O	O	O	-	O
O	O	O	O	O	O	O	O	O	O	O	O	O	O	O
O	-	-	-	-	-	O	-	-	-	O	O	O	-	-
O	O	O	O	O	O	O	O	O	O	O	O	O	O	O
O	O	O	O	O	O	-	O	O	O	O	O	O	-	O
O	-	-	-	-	O	O	O	O	O	O	O	O	O	O





















O Disponibil sau setat automat. – Indisponibil.

Funcție		Mod fotografiere			
					
Lumină AF ()72)					
Activat		○	○	○	○
Dezac.		○	○	○	○
Setări bliț ()72)					
Lampă pentru ochi roșii	Activat/oprit	○	○	○	○
i-Contrast ()98)					
Auto		○	-	○	○
Dezac.		-	○	-	○
Vizualizare imagine după fotografiere ()73)					
Afișare oră	Oprit/Rapid	○	-	○	○
	2 sec./4 sec./8 sec./Menținere	○	○	○	○
Informații afișaj	Dezac.	○	○	○	○
	Detaliat	○	-	○	○
Grile ()68)					
Activat/oprit		○	○	○	○
Setări IS ()70)					
Mod IS	Dezac.	○	○	○	○
	Continuu	○	○	○	○
	Doar fotografiere	-	-	-	○
Mod IS Dinamic	1	○	○	○	○
	2	○	○	○	○
Ștampilă cu data  ()63)					
Dezac.		○	○	○	○
Data/Data și oră		○	-	○	○
Tip rezumat ()49)					
Cu fotografiile/Fără fotografiile		○	-	-	-



















														
														
○	○	○	○	○	○	○	○	○	○	○	○	○	○	○
○	-	○	○	○	○	○	○	○	○	○	○	○	○	○
○	○	○	○	-	○	○	○	○	○	○	○	○	○	○
-	-	-	-	○	-	○	-	-	-	-	-	-	-	-
○	○	○	○	-	○	-	○	○	○	○	○	○	○	○
○	○	○	○	○	○	○	○	○	○	○	○	○	○	○
○	○	○	○	○	○	○	○	○	○	○	○	○	○	○
○	○	○	○	○	○	○	○	○	○	○	○	○	○	○
○	○	○	○	○	○	○	○	○	○	○	○	○	○	○
○	○	○	○	○	-	○	○	○	○	○	○	○	○	○
○	○	○	○	○	○	○	○	○	○	○	○	○	○	○
○	○	○	○	○	-	○	○	○	○	○	○	○	○	○
○	○	○	○	○	○	○	○	-	○	○	○	○	○	○
○	○	○	○	○	-	○	○	○	○	○	○	○	○	○
○	○	○	○	○	○	○	○	○	○	○	○	○	○	○
○	○	○	○	-	-	-	-	-	-	-	-	-	○	○
-	-	-	-	-	-	-	-	-	-	-	-	-	-	-

○ Disponibil sau setat automat. - Indisponibil.





Tab Setare

Articol	Pagină referință
Silențios	 210
Volum	 210
Sfaturi & sugestii	 211
Data/Oră	 24
Fus orar	 212
Retragere obiectiv	 213
Mod Eco	 213
Economisire energie	 35,  214
Luminozitate afișaj	 215
Imagine pornire	 215
Formatare	 216
Numerotare fișier	 217
Creează director	 218
Unități	 218
Sistem video	 226
Setări comunicare wireless	 157
Afișare simbol certificare	 219
Limbă 	 27
Resetare totală	 220











Tab Redare

Articol	Pagină referință
Redare Album	 151
Enum./red. filme rezumat	 121
Prezentare	 127
Ștergere	 134
Protejare	 130
Rotire	 137
Favorite	 139
Setări album foto	 245
i-Contrast	 145
Corectare ochi roșii	 146
Tăiere	 142
Redimensionare	 141
My Colors	 144
Tranziție	 116
Derulare afișaj	 116
Imagini grupate	 124
Rotire auto	 138
Reluare	 116

Tab Imprimare

Articol	Pagină referință
Imprimare	–
Selecții Imagini & Cantitate	 242
Selecții interval	 243
Selecții toate imaginile	 243
Anulați toate selecțiile	 244
Setări de imprimare	 241

Meniu FUNC. mod Redare

Articol	Pagină referință
Rotire	 137
Protejare	 130
Favorite	 139
Ștergere	 134
Imprimare	 234
Redare grup	 124
Redare film	 116
Redare film rezumat conectat	 121
Mixare inteligentă	 129
Căutare imagine	 123
Prezentare	 127

Condiții de manevrare

- Aparatul este un dispozitiv electronic de mare precizie. Evitați să îl scăpați pe jos sau să îl loviți de suprafețe tari.
- Nu poziționați aparatul în apropiere de magneti, motoare sau alte dispozitive care generează câmpuri magnetice puternice, care ar putea cauza funcționarea defectuoasă sau ștergerea imaginilor.
- Dacă pe aparat sau pe ecran ajung stropi de apă sau de murdărie, ștergeți cu o cârpă uscată și moale, precum cârpele pentru ștergerea ochelarilor. Nu frecați și nu forțați.
- Nu folosiți niciodată materiale de curățare care conțin solvenți organici pentru a curăța aparatul sau ecranul.
- Folosiți o perie moale pentru a îndepărta praful de pe obiectiv. În cazul în care curățarea este dificilă, adresați-vă departamentului de suport Canon.
- Pentru a preveni formarea condensului pe aparat în urma schimbărilor bruște de temperatură (atunci când aparatul este transferat dintr-un mediu rece într-un mediu cald), puneți aparatul într-o pungă de plastic cu vid, resigilabilă și lăsați-l să se regleze treptat la temperatura respectivă înainte de a-l scoate din pungă.
- Dacă apare condens pe aparat, opriți imediat utilizarea acestuia. În cazul în care continuați să folosiți aparatul în starea aceasta, acesta se poate deteriora. Scoateți bateria și cardul de memorie și așteptați până ce umezeala s-a evaporat complet înainte de a relua folosirea.
- Depozitați bateriile pe care nu le folosiți într-o pungă de plastic sau în alți recipiente. Pentru a menține performanța bateriei dacă nu veți folosi bateria pentru un interval mai mare de timp, încărcați-o odată pe an și apoi folosiți aparatul până se descarcă înainte de a o depozita.

Specificații

Aparat

Senzorul de imagine

Pixeli efectivi aparat

(Procesarea imaginii poate cauza scăderea numărului de pixeli.)

Aprox. 20,2 megapixeli

Pixeli totali.....Aprox. 21,1 megapixeli

Dimensiune imagine Tip 1/2,3

Obiectiv

Distanță focală

(echivalent film 35mm)4,5 – 54,0 mm (25 – 300 mm)

Mărire cu zoom 12×

Zoom digital

Mărire.....Aprox. 4×

Max. Mărire

(zoom digital x optic).....Aprox. 48×

Distanță focală

(Capătul telefoto, echivalent film 35mm)...Echivalent aprox. 1200 mm

Ecran (Monitor)

Tip..... TFT color cu cristale lichide

Dimensiune ecran..... 7,5 cm (3,0 in.)

Pixeli efectivi.....Aprox. 461.000 puncte

Fotografiere continuă (conform CIPA)

Viteză

(Diferă în funcție de subiect,

poziție zoom și alte aspecte ale fotografierii,

precum producătorul cardului de memorie.)

Fotografiere continuă normală
în modurile Auto/P:

Aprox. 2,5 fotografii/sec.

Mod fotografiere continuă

normală la viteză mare: Aprox.

7,2 fotografii/sec.

Bliț încorporat

Interval bliț (capătul wide).....50 cm – 4,0 m (1,6 – 13 ft.)

Interval bliț (capătul telefoto)..... 1,0 – 2,0 m (3,3 – 6,6 ft.)

Timp de expunere

Mod Auto (setări auto)	1 – 1/2000 sec.
Intervalul în toate modurile de înregistrare	
Max.....	15 sec.
Min.....	1/2000 sec.
Viteză (unit: sec.).....	Mod Timp lung exp.
	15, 13, 10, 8, 6, 5, 4, 3.2, 2.5, 2, 1.6, 1.3, 1

Diafragmă

Număr F.....	3,6 – 10 (W) 7,0 – 20 (T)
--------------	------------------------------

AF

Cadru AF.....	Detectarea feței AiAF (numărul de cadre AF: max. 9), Urmărire AF, Centru
---------------	--

Format fișier.....	Regulă de creare pentru Sistem de Fișiere pentru aparat, compatibil DPOF (Versiunea 1.1)
--------------------	--

Tip date (Fotografii)

Format fișier imagine	Exif 2.3 (DCF 2.0)
Tip imagine	JPEG

Tip date (filme)

Format înregistrare	MP4
Video.....	MPEG-4 AVC/H.264
Audio.....	MPEG-4 AAC-LC (mono))

Alimentare

Baterie	NB-11LH
---------------	---------

Interfață

Cu fir	Hi-Speed USB (Mini-B) leșire analogică audio (mono) leșire video analogică (NTSC/PAL) HDMI (Conector HDMI tip D)
Wireless	Wi-Fi Specificații: IEEE 802.11b/g/n Frecvență: 2.4 GHz Canale: 1 – 11 Securitate: WEP, WPA-PSK (AES/ TKIP), WPA2-PSK (AES/TKIP) NFC

Mediu de operare

Temperaturi	0 – 40 °C (32 – 104 °F)
-------------------	-------------------------

Dimensiuni (conform CIPA)

(LxÎxA)	99,6 x 58,0 x 22,8 mm (3,92 x 2,28 x 0,90 in.)
---------------	---

Greutate (conform CIPA)

Cu baterie, card de memorie	Aprox. 147 g (aprox. 5,19 oz.)
Doar corp aparat	Aprox. 130 g (aprox. 4,59 oz.)

Numărul de fotografii/Timp de înregistrare, Timp de redare

Număr de fotografii (conform CIPA)	Aprox. 180 de fotografii
Număr de fotografii în Modul Eco	Aprox. 265 de fotografii
Timp înregistrare filme (conform CIPA)*1	Aprox. 40 minute
Timp de înregistrare filme (Filmare continuă)*2	Aprox. 1 oră și 10 minute
Timp de redare*3	Aprox. 4 ore

*1 Timpul total când înregistrați în mod repetat în următoarele condiții:





- În modul **[AUTO]**, cu toate celelalte setări la valorile implicite
- Cu înregistrare, oprire, zoom și pornirea și oprirea aparatului

*2 Timpul total când înregistrați în mod repetat în următoarele condiții:

- În modul **[AUTO]**, cu toate celelalte setări la valorile implicite
- Oprire/reluare în mod automat după ce a fost atins timpul sau capacitatea pentru înregistrare

*3 Timpul când este redată o prezentare cu fotografii.









Interval de fotografiere

Mod fotografiere	Interval de focalizare	Unghi wide maxim 	Telefoto maxim 
AUTO	–	1 cm (0,4 in.) – infinit	1,0 m (3,3 ft.) – infinit
Alte moduri		5 cm (2.0 in.) – infinit	1,0 m (3,3 ft.) – infinit
		1 – 50 cm (0,4 in. – 1,6 ft.)	–
		3.0 m (9.8 ft.) – infinit	3.0 m (9.8 ft.) – infinit

Număr de fotografii pe card de memorie



Numărul de cadre la un raport al aspectului (65) de 4:3 pentru fiecare card de memorie este după cum urmează. Numărul de cadre disponibile depinde de rata aspectului.

Număr de fotografii pe card de memorie de 16 GB (fotografiile aproximative)

L		1766
		2980
M1		3546
		5925
M2		9344
		16755
M		10798
S		53992
		80988

- Valorile din tabel sunt măsurate în conformitate cu standardele Canon și se pot schimba în funcție de subiect, cardul de memorie și setările aparatului.

Timpi de înregistrare per card de memorie

Pixeli	Timpi de înregistrare per card de memorie de 16 GB (aprox.)	Timpi de înregistrare pentru un singur clip (Aprox.)
 (1920 x 1080)	1 h. 8 min. 34 sec.	29 min. 59 sec.
 (1280 x 720)	3 h. 58 min. 1 sec.	29 min. 59 sec.
 (640 x 480)	8 h 25 min. 48 sec.	1 h.

- Valorile din tabel sunt măsurate în conformitate cu standardele Canon și se pot schimba în funcție de subiect, cardul de memorie și setările aparatului.
- Timpii de înregistrare pentru filme individuale se bazează pe carduri de memorie clasificate într-o clasă de viteză SD de 10. Este posibil ca înregistrarea să se oprească dacă sunt folosite carduri cu clase de viteză inferioare. Înregistrarea se va opri automat când dimensiunea fișierului ajunge la 4 GB sau când cardul se umple.

Baterie NB-11LH

Tip:	Baterie reîncărcabilă litiu-ion.
Voltaj nominal:	3,6 V DC
Capacitate nominală:	800 mAh
Cicluri de încărcare:	Aproximativ de 300 de ori
Temperatură de operare:	0 – 40 °C (32 – 104 °F)

Încărcător baterie CB-2LF/CB-2LFE

Alimentare:	100 – 240 V AC (50/60 Hz)
Putere de ieșire:	4,2 V DC, 0,41 A
Timp de încărcare:	Aproximativ 2 ore și 20 minute
Temperatură de operare:	5 – 40 °C (41 – 104 °F)

- Dimensiunea, greutatea și numărul de fotografii care pot fi făcute se bazează pe standardul de măsurători al Camera & Imaging Products Association (CIPA).
- În anumite condiții de fotografiere, numărul fotografiilor posibile și timpul de filmare pot fi de durată mai mică decât cea menționată mai sus.
- Număr de fotografii/timp de înregistrare cu bateria încărcată complet.

- A**
- Accesorii 224
 - Afișaj mărit 126
 - Afișaj TV 226
 - Alimentare 224
 - Aparat
 - Resetare totală 220
 - Artificii (Mod fotografiere) 80
 - Autodeclanșare față
 - (Mod fotografiere) 89
 - Autodeclanșator 60
 - Autodeclanșare față
 - (Mod fotografiere) 89
 - Autodeclanșator la 2 secunde 61
 - Autodeclanșator la clipire
 - (Mod fotografiere) 88
 - Personalizarea autodeclanșatorului 61
 - Autodeclanșator la clipire
 - (Mod fotografiere) 88
- B**
- Bateria
 - Economisire energie 35
 - Încărcare 21
 - Mod Eco 213
 - Nivel 259
 - Baterii
 - Economisire energie 35
 - Bliț
 - Activat 111
 - Dezactivarea blițului 62, 112
 - Sincronizare lentă 111
 - Blocare AE 95
 - Blocare Focalizare 108
- C**
- Cablu AV 225, 226, 228
 - Cablu HDMI 226
 - Cadre AF 105
 - Călătorii cu aparatul 212
 - Camera Connect 159
 - CameraWindow 172, 229
 - CANON iMAGE GATEWAY 158, 182
 - Carduri de memorie 3
 - Timp de înregistrare 280
 - Căutare 123
 - Ceas 43
 - Centru (Mod Cadru AF) 108
 - Conectare folosind un punct de acces 174
 - Corectare ochi roșii 146
 - Culoare (nivel de alb) 99
 - Curea 20
- D**
- Data/Oră
 - Adăugarea unei ștampile cu dată 63
 - Bateria pentru dată/oră 26
 - Fus orar 212
 - Modificare 26
 - Setări 24
 - Declanșator inteligent (Mod Fotografiere) 87
 - Depanare 248
 - DPOF 241

E

Economisire energie 35

Ecran

Limbă de afișare 27

Pictograme 258, 260

Editare

Corectare ochi roșii 146

i-Contrast 145

My Colors 144

Redimensionarea imaginilor 141

Tăiere 142

Editarea sau ștergerea

informațiilor de conectare 205

Efect aparat de jucărie

(Mod Fotografiere) 85

Efect de poster (Mod Fotografiere) 81

Efect miniatură (Mod Fotografiere) 83

Efect ochi de pește

(Mod Fotografiere) 82

Evidențieri Poveste 151

Expunere

Compensare 95

F

Față AiAF (Mod Cadru AF) 105

Favorite 139

Filme

Calitatea imaginii (pixeli

înregistrați/ rată cadre) 67

Editare 148

Timp de înregistrare 280

Focalizare

Cadre AF 105

Servo AF 109

Zoom punct-AF 69

Fotografiere

Informații despre fotografiere 258

Fotografiere continuă

Fotografiere în rafală

(Mod fotografiere) 92

Fotografiere de la distanță 203

Fotografiere în rafală

(mod fotografiere) 92

Fotografii creative 76

Funcții Wi-Fi 157

Fus orar 212

G

Grile 68

H

Hibrid auto (mod fotografiere) 49

I

i-Contrast 98, 145

Iluminare scăzută

(Mod Fotografiere) 80

Image Sync 198

Imagini

Perioadă de afișare 73

Protejare 130

Ștergere 134

Imagini alb și negru 101

Imagini in tonuri sepia 101

Imprimare 234

Încărcător baterie 224

Indicator 42

Interval de focalizare

Macro 103

L

Limbă de afișare 27

Lumină 72

- M**
- Macro (interval focalizare) 103
 - Meniu
 - Operațiuni de bază 39
 - Tabel 262
 - Meniu FUNC.
 - Operațiuni de bază 38
 - Tabel 264, 274
 - Meniu Wi-Fi 165
 - Mesaje de eroare 254
 - Metodă de măsurare 96
 - Mixare inteligentă 129
 - Mod Auto (Mod fotografiere) 28, 46
 - Mod Eco 213
 - Mod punct de acces aparat 170
 - Monocrom (Mod Fotografiere) 86
 - My Colors 100, 144
- N**
- Nivel de alb (culoare) 99
 - Nivel de alb personalizat 100
 - Numerotare fișier 217
- P**
- P (Mod fotografiere) 94
 - PictBridge 225, 234
 - Pixeli de înregistrare
 - (Dimensiunea imaginii) 66
 - Prezentare 127
 - Program AE 94
 - Protejare 130
- R**
- Raport aspect 65
 - Rată de compresie
 - (Calitatea imaginii) 113
 - Redimensionarea imaginilor 141
 - Resetare totală 220
 - Rotire 137
- S**
- Salvarea imaginilor
 - în calculator 171, 231
 - Scene de noapte din mână
 - (Mod de fotografiere) 79
 - Servo AF 109
 - Setări album foto 245
 - Software
 - Instalare 172
 - Salvarea imaginilor
 - în calculator 171, 231
 - Stabilizarea imaginii 70
 - Ștergere 134
 - Sunete 210
 - Super Vivid (Mod Fotografiere) 81
- T**
- Tăiere 142, 237
 - Teleconvertoare digital 104
 - Terminal 227, 228, 234
 - Timp mare de expunere
 - (Mod Fotografiere) 91
 - Transmiterea imaginilor 194
 - Transmiterea imaginilor
 - către alt aparat 192
 - Trimiteti imagini către o imprimantă 189
 - Trimiteti imagini către servicii Web 182
 - Trimiteti imagini către un calculator 171

Trmiteți imagini către un
smartphone 159

U

Urmărire AF 106

V

Valoare ISO 97

Vizualizare 31

Afișaj mărit 126

Afișaj TV 226

Afișarea unei singure imagini 31

Afișare index 122

Căutare imagine 123

Mixare inteligentă 129

Prezentare 127

Z

Zâmbet (Mod Fotografieri) 87

Zoom 28, 47, 57

Zoom digital 57

Doar pentru Uniunea Europeană și EEA (EEA: Norvegia, Islanda și Liechtenstein)

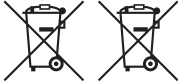

Aceste simboluri indică faptul că produsul nu trebuie să fie debarasat împreună cu gunoiul menajer, conform Directivei WEEE (2012/19/EU), Directivei (2006/66/CE) referitoare la baterie și/sau legislației naționale care implementează aceste Directive. În cazul în care un simbol chimic este tipărit sub simbolul indicat mai sus, în conformitate cu Directiva referitoare la baterie, aceasta indică faptul că un metal greu (Hg = Mercur, Cd = Cadmiu, Pb = Plumb) este prezent în această baterie sau acumulator

într-o concentrație mai mare decât limitele specificate în Directiva referitoare la baterie.

Acest produs trebuie predat cu grijă la un punct de colectare stabilit, de exemplu la schimb, atunci când cumpărați un produs nou similar sau la un loc de colectare autorizat pentru reciclarea echipamentelor electrice și electronice (EEE) și a bateriilor și acumulatorilor. Manevrarea necorespunzătoare a acestui tip de deșeuri poate afecta mediul și sănătatea omului din cauza substanțelor periculoase asociate, în general, cu EEE. Debarasarea corectă a acestui produs va contribui la utilizarea eficientă a resurselor naturale. Pentru mai multe informații referitoare la reciclarea produsului, adresați-vă biroului local, autorităților responsabile cu reciclarea sau vizitați www.canon-europe.com/weee or www.canon-europe.com/battery.

AVERTISMENT

RISC DE EXPLOZIE DACĂ BATERIA ESTE ÎNLOCUITĂ CU O BATERIE NECORESPUNZĂTOARE.
DEBARASAȚI BATERIILE FOLOSITE CONFORM REGULAMENTELOR LOCALE.

MEMO

Precauții referitoare la Wi-Fi (Wireless LAN)

- Țările și regiunile care permite utilizarea WLAN
 - Utilizarea WLAN este restricționată în anumite țări și regiuni iar utilizarea ilegală poate fi pedepsită conform legislației naționale sau locale aplicabilă. Pentru a evita încălcarea regulamentelor referitoare la WLAN, vizitați site-ul Canon pentru a verifica dacă utilizarea este permisă.
Rețineți: Canon nu poate fi făcută responsabilă pentru problemele rezultate în urma utilizării WLAN în alte țări și regiuni.
- Efectuarea oricăreia dintre următoarele acțiuni poate atrage după sine pedepse conform legii.
 - Deteriorarea sau modificarea produsului
 - Îndepărtarea etichetelor de certificare de pe produs
- Conform legislației referitoare la monedele internaționale și la comerțul internațional, este necesară autorizația de export (sau autorizația de servicii de tranzacție) din partea guvernului japonez pentru exportul de resurse sau servicii strategice (inclusiv acest produs) în afara Japoniei.
- Deoarece acest produs include un software american pentru criptare, acesta se va supune Reglementărilor Prevăzute de Departamentul de administrare a exporturilor al S.U.A și nu poate fi exportat sau adus într-o țară aflată sub embargo comercial impus de către S.U.A.
- Aveți grijă să notați setările LAN wireless pe care le folosiți.
Setări Wireless LAN salvate pentru acest produs pot fi modificate sau șterse din cauza operării incorecte a produsului, din cauza efectului de unde radio sau a electricității statice, a accidentelor sau a defecțiunilor.
Aveți grijă să notați setările LAN wireless pe care le folosiți, ca măsură de precauție. Rețineți: Canon nu își asumă în niciun fel răspunderea pentru orice fel de deteriorări sau pierderi directe și indirecte rezultate din degradarea produsului.
- Atunci când dați acest produs unei alte persoane, când vă debarasați de el sau îl trimiteți la reparat, nu uitați să notați setările de LAN wireless și să resetați produsul la setările implicite (să ștergeți setările) dacă este necesar.
- Canon nu oferă despăgubiri în cazul pierderii sau sustragerii produsului. Canon nu acceptă responsabilitatea pentru pierderi sau daune rezultate din accesul neautorizat sau utilizarea dispozitivelor țintă înregistrate pe acest produs din cauza pierderii sau furtului acestuia.

- Aveți grijă să folosiți produsul conform indicațiilor din acest ghid. Aveți grijă să folosiți funcția LAN wireless a acestui produs conform indicațiilor incluse în acest ghid. Canon nu își asumă responsabilitatea pentru deteriorările sau pierderile suferite chiar dacă funcția și produsul sunt folosite în alte moduri decât cele descrise în acest ghid.
- Nu folosiți funcția LAN wireless a acestui produs în apropierea echipamentelor medicale sau a altor echipamente electronice. Utilizarea funcției LAN wireless a acestui produs în apropierea echipamentelor medicale sau a altor echipamente electronice poate afecta operarea dispozitivelor respective.

Precauții referitoare la interferența cu unde radio

- Acest produs poate fi afectat de interferențe din partea altor dispozitive care emit unde radio. Pentru a evita interferențele, asigurați-vă că folosiți acest produs cât mai departe de aceste dispozitive sau evitați utilizarea dispozitivelor în același timp cu utilizarea acestui produs.

Măsuri de siguranță

Deoarece Wi-Fi folosește unde radio pentru a transmite semnale, sunt necesare măsuri de siguranță mai ferme decât în cazul în care folosiți un cablu LAN.

Atunci când folosiți Wi-Fi, trebuie să țineți cont de următoarele.

- Folosiți doar rețele pe care sunteți autorizați să le folosiți. Acest aparat caută rețele Wi-Fi aflate în apropiere și afișează rezultatul pe ecran. Rețelele pe care nu sunteți autorizați să le folosiți (rețele necunoscute) ar putea fi, de asemenea, afișate. Totuși, conectarea la sau încercarea de a folosi acele rețele ar putea fi considerat acces neautorizat. Aveți grijă să folosiți doar acele rețele pe care sunteți autorizat să le folosiți și nu încercați să vă conectați la alte rețele.

Dacă setările de siguranță nu au fost realizate în mod corespunzător, pot apărea următoarele probleme.

- Monitorizarea transmisiei
Diverși terți cu intenții răuvoitoare ar putea monitoriza transmisiile Wi-Fi și ar putea încerca să-și însușească datele pe care le transmiteți.
- Acces neautorizat la rețea
Diverși terți cu intenții răuvoitoare ar putea obține acces neautorizat la rețeaua pe care o utilizați și ar putea să fure, să modifice sau să distrugă informațiile. De asemenea, puteți cădea victimă a altor tipuri de acces neautorizat, precum asumarea identității (caz în care cineva își asumă o identitate pentru a obține acces la informații neautorizate) sau atacuri springboard (caz în care cineva obține accesul neautorizat la rețeaua dumneavoastră sub formă de springboard pentru a-și acoperi urmele atunci când se infiltrează în alte sisteme).

Pentru a preveni aceste probleme, aveți grijă să securizați temeinic rețeaua dumneavoastră Wi-Fi.

Aveți grijă să folosiți funcția Wi-Fi a acestui aparat după ce ați înțeles foarte bine măsurile de siguranță pentru rețelele Wi-Fi și să cântăriți riscurile și avantajele atunci când efectuați setările de securitate.



Aparatul poate imprima pe imprimante Pictbridge compatibile prin rețele Wi-Fi. Standardele tehnice PictBridge înlesnesc conectarea directă la aparate digitale, imprimante și alte dispozitive. De asemenea, nou standard denumit DPS prin IP permite conexiune PictBridge în medii de rețele iar aparatul este compatibil și cu acest standard.

Mărci comerciale și licențe

- Microsoft și Windows sunt mărci comerciale sau mărci comerciale înregistrate ale Microsoft Corporation în Statele Unite și/sau în alte țări.
- Macintosh și Mac OS reprezintă mărci comerciale ale Apple Inc., înregistrată în SUA și alte țări.
- App Store, iPhone și iPad reprezintă mărci comerciale ale Apple Inc.
- Sigla SDXC este o marcă comercială a SD-3C, LLC.
- HDMI, logo-ul HDMI și High-Definition Multimedia Interface sunt mărci comerciale sau mărci comerciale înregistrate ale HDMI Licensing LLC.
- Wi-Fi®, Wi-Fi Alliance®, WPA™, WPA2™ și Wi-Fi Protected Setup™ sunt mărci comerciale sau mărci înregistrate ale Wi-Fi Alliance.
- Semnul N este o marcă înregistrată a NFC Forum Inc. în Statele Unite și în alte țări.
- Toate celelalte mărci comerciale aparțin proprietarilor respectivi.
- Dispozitivul are încorporată o tehnologie exFAT licențiată de Microsoft.
- Acest produs este licențiat în baza patentelor AT&T pentru standardul MPEG-4 și poate fi folosit pentru codificarea și/sau decodificarea videoclipurilor compatibile cu formatul MPEG-4 și/sau decodificarea videoclipurilor compatibile cu formatul MPEG-4 care au fost codificate doar (1) pentru o persoană și în scopuri necomerciale sau (2) de un furnizor de materiale video licențiat în baza patentelor AT&T pentru asigurarea materialelor video compatibile cu formatul MPEG-4. Nu se garantează și nu se asigură nicio licență pentru alte utilizări pentru standarde MPEG-4.

Notă

- Reproducerea neautorizată a acestui ghid este interzisă.
- Toate măsurătorile se bazează pe standardele de testare Canon.
- Specificațiile produsului și aspectul exterior pot fi modificate fără notificare prealabilă.
- Ilustrațiile și imaginile cu ecranul din acest ghid pot fi ușor diferite față de aparatul pe care îl dețineți.
- Fără a lua în considerare elementele de mai sus, Canon nu își asumă nicio răspundere pentru deteriorările datorate operării greșite a acestor produse.

