

## EOS M10

# Fényképezőgép használati útmutató

- A fényképezőgép használata előtt mindenképpen olvassa el ezt az útmutatót, beleértve a „Biztonsági óvintézkedések” (📖14) című szakaszt.
- Az útmutató segítségével megtanulhatja a fényképezőgép megfelelő használatát.
- Tárolja biztonságos helyen ezt az útmutatót, hogy később is tanulmányozhassa.
- A többi oldal eléréséhez kattintson a jobb alsó sarokban lévő gombokra.
  - ▶ : Következő oldal
  - ◀ : Előző oldal
  - 👉 : A hivatkozásra kattintás előtti oldal
- Fejezet elejére ugráshoz kattintson a fejezet címére a jobb oldalon.

MAGYAR

Használat előtt

Alapszintű útmutató

Haladó útmutató

A fényképezőgép alapvető használata

Automatikus mód / Hibrid auto mód

Egyéb felvételi módok

P mód

Tv, Av és M mód

Lejátszási mód

Wi-Fi funkciók

Beállítások menü

Tartozékok

Mellékletek

Tárgymutató



# Használat előtt

## Kezdeti információk

### A csomag tartalma

Használat előtt ellenőrizze, hogy a fényképezőgép doboza tartalmazza-e a következő egységeket.

Ha valamelyik hiányzik, vegye fel a kapcsolatot a fényképezőgép-kereskedővel.

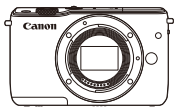

Fényképezőgép  
(vázsapkával)



Akkumulátoregység  
LP-E12  
(csatlakozófedéllel)



Akkumulátortöltő  
LC-E12/LC-E12E



Nyakpánt  
EM-200DB

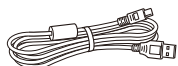

Interfészkábel  
IFC-400PCU

- Nyomtatott anyag is rendelkezésre áll.
- A mellékelt objektívkészlettel kapcsolatban tájékozódjon a fényképezőgép csomagjáról.
- Memóriakártya nincs mellékelve.

## Kompatibilis memóriakártyák

A következő (külön megvásárolható) memóriakártyák használhatók, függetlenül a méretüktől.

- SD-memóriakártyák\*<sup>1</sup>
- SDHC-memóriakártyák \*<sup>1+2</sup>
- SDXC-memóriakártyák\*<sup>1+2</sup> 

\*<sup>1</sup> Az SD-szabványnak megfelelő kártyák. Nem minden egyes memóriakártya működését ellenőrizték a fényképezőgéppel.

\*<sup>2</sup> Az UHS-I típusú memóriakártyák is támogatottak.

Használat előtt

Alapszintű útmutató

Haladó útmutató

A fényképezőgép alapvető használata

Automatikus mód / Hibrid auto mód

Egyéb felvételi módok

P mód

Tv, Av és M mód

Lejátszási mód

Wi-Fi funkciók

Beállítások menü

Tartozékok

Mellékletek

Tárgymutató



## Előzetes és jogi információk

- Készítsen néhány előzetes felvételt, hogy ellenőrizze a képek rögzítésének helyes módját. Vegye figyelembe, hogy a Canon Inc., annak leányvállalatai, partnerei és viszonteladói semmilyen felelősséget nem vállalnak a fényképezőgép vagy bármely tartozék (beleértve a memóriakártyát is) olyan hibájáért, amely a képek nem megfelelő, illetve nem megfelelően beolvasható formában történő rögzítését okozza.
- Az adott országban érvényes szerzői jogi előírások a memóriakártyán található zenés képek és szerzői jogok által védett zene, illetve felvételek felhasználhatóságát kizárólag magáncélú alkalmazásra korlátozhatják. Ne készítsen jogosulatlan felvételeket, amelyek megsértik a szerzői jogokat, és ügyeljen arra, hogy a személyes használatú felvételek is tiltottak lehetnek a szerzői jogi vagy más törvények szerint egyes előadásokon vagy kiállításokon, illetve bizonyos kereskedelmi helyzetekben.
- A fényképezőgépre vonatkozó garanciáról és a Canon ügyfélszolgálatról a készülék Felhasználói útmutatókészletében található jótállási információkból tájékozódhat.
- Bár a képernyő (monitor) gyártása kifejezetten nagy pontosságú technológiákkal történik, és a képpontok több mint 99,99%-a megfelel a tervezési előírásoknak, ritka esetekben előfordulhat, hogy egyes képpontok hibásnak tűnnek, illetve vörös vagy fekete pontként láthatók. Ez nem a fényképezőgép hibás működését jelzi, és nem befolyásolja a képek rögzítését.
- Ha hosszabb ideig használja, a fényképezőgép felmelegedhet. Ez nem utal károsodásra.

Használat előtt

Alapszintű útmutató

Haladó útmutató

A fényképezőgép alapvető használata

Automatikus mód / Hibrid auto mód

Egyéb felvételi módok

P mód

Tv, Av és M mód

Lejátszási mód

Wi-Fi funkciók

Beállítások menü

Tartozékok

Mellékletek

Tárgymutató



## Részegységek elnevezései

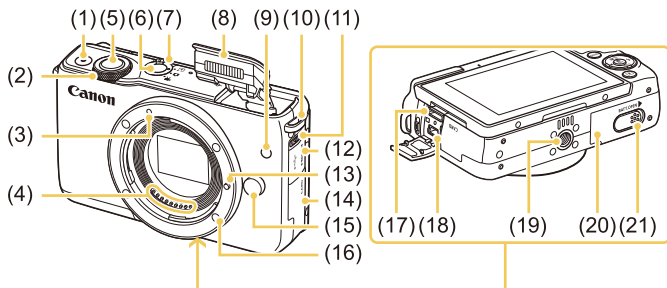

- |                                      |  |
|--------------------------------------|--|
| (1) Videó gomb                       | (12) Csatlakozófedél                           |
| (2) Első tárcsa                      | (13) Objektívörögítő csap                      |
| (3) EF-M objektív illesztési jelzése | (14) Memóriakártya-fedél                       |
| (4) Érintkezők                       | (15) Objektívkioldó gomb                       |
| (5) Zárkioldó gomb                   | (16) Objektívfoglat                            |
| (6) ON/OFF gomb                      | (17) HDMI™-csatlakozó                          |
| (7) Módválasztó kapcsoló             | (18) Digitális csatlakozó                      |
| (8) Vaku                             | (19) Állványfoglat                             |
| (9) Lámpa                            | (20) Akkumulátornyílás fedele                  |
| (10) Pánttartó                       | (21) Egyenáramú adapter csatlakozójának fedele |
| (11) [Vakunytító] kapcsoló           |  |

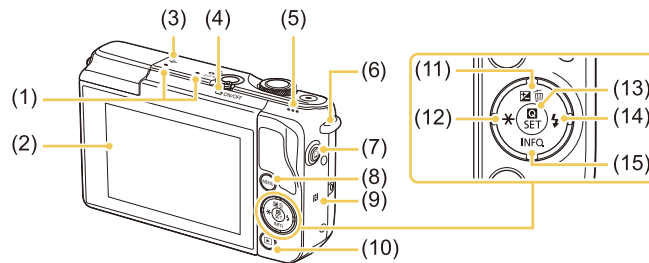

- |   |  |
|---|--|
| (1) Mikrofon  | (9) [N (N-jel)]*1  |
| (2) Képernyő (monitor)*2 / Érintőképernyős kijelző  | (10) [Lejátszás] gomb                                      |
| (3) [Fókusz] Fókuszszíkjel                          | (11) [Expozíciókompensáció] / [Egy kép törlése] / Fel gomb |
| (4) Jelzőfény                                       | (12) [AE-rögzítés] / Balra gomb                            |
| (5) Hangszóró                                       | (13) [Gyorsbeállítások menü/ Beállítás] gomb               |
| (6) Pánttartó                                       | (14) [Vaku] / Jobbra gomb                                  |
| (7) [Mobilkészít] (Mobilkészít-csatlakoztatás) gomb | (15) [INFO, (Információ)] / Le gomb                        |
| (8) [MENU] gomb                                     |  |

\*1 NFC-funkciókkal használható (113).

\*2 Ha a képernyőre kijelzővédő fóliát helyezett, előfordulhat, hogy a fényképezőgép nem tudja megfelelően felismerni a gesztusokat. Ilyen esetben növelje meg az érintőképernyős kijelző érzékenységét (142).

Használat előtt

Alapszintű útmutató

Haladó útmutató

A fényképezőgép alapvető használata

Automatikus mód / Hibrid auto mód

Egyéb felvételi módok

P mód

Tv, Av és M mód

Lejátszási mód

Wi-Fi funkciók

Beállítások menü

Tartozékok

Melléklet

Tárgymutató



## Objektív

### EF-M objektív

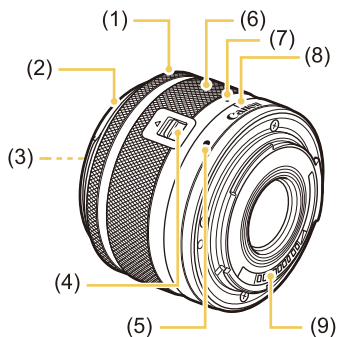

- (1) Fókuszgyűrű
- (2) Napellenző-foglalat
- (3) Szűrőrgztő menet
- (4) Objektívbehúzó kapcsoló
- (5) Objektív illesztési jelzése
- (6) Zoomgyűrű
- (7) Objektívbehúzás jelzése
- (8) Zoompozíció jelzése
- (9) Érintkezők

## Az útmutatóban használt egyezményes jelölések

- Ebben az útmutatóban ikonok jelzik a fényképezőgép azon gombjait és kapcsolóit, amelyeken a megfelelő ikonok megjelennek, vagy amelyekre azok emlékeztetnek.
- A fényképezőgép következő gombjait és vezérlőit ikonok jelzik.



- A felvételi módok, a képernyőn megjelenő ikonok és a szöveg szögletes zárójelben láthatók.
- ⓘ: Fontos információk, amelyeket tudnia kell
- 📌: Megjegyzések és tippek a fényképezőgép haladó használatához
- 🖱️: Érintőképernyős műveleteket jelez
- 📖 xx: Kapcsolódó információkat tartalmazó oldalak (ebben a példában az „xx” egy oldalszámot jelez)
- Az útmutatóban található utasítások a fényképezőgép alapértelmezett beállításai mellett érvényesek.
- Az egyszerűség kedvéért az összes objektívra és bajonettadapterre csak az „objektívek” és „bajonettadapterek” kifejezéssel utalunk, függetlenül attól, hogy részei-e az objektívkészletnek vagy külön kaphatók.
- Az útmutatóban levő ábrák a fényképezőgépet például felszerelt EF-M15-45mm f/3.5-6.3 IS STM objektívvel ábrázolják.
- Az egyszerűség kedvéért az összes támogatott memóriakártyát mindössze „memóriakártya” elnevezéssel jelezzük.
- A címek alatt látható ▶️ Állóképek” és ▶️ Videók” szimbólumok jelzik a funkció alkalmazását – azt, hogy állóképekre, videókra vagy mindkettőre vonatkozik-e.

### Használat előtt

#### Alapszintű útmutató

#### Haladó útmutató

##### A fényképezőgép alapvető használata

##### Automatikus mód / Hibrid auto mód

##### Egyéb felvételi módok

##### P mód

##### Tv, Av és M mód

##### Lejátszási mód

##### Wi-Fi funkciók

##### Beállítások menü

##### Tartozékok

##### Melléklet

### Tárgymutató



# Tartalomjegyzék

## Használat előtt

<b>Kezdeti információk</b> .....	<b>2</b>
A csomag tartalma.....	2
Kompatibilis memóriakártyák .....	2
Előzetes és jogi információk.....	3
Részegységek elnevezései.....	4
Objektív .....	5
A útmutatóban használt egyezményes jelölések.....	5
A fényképezőgép általános funkciói .....	13
Biztonsági óvintézkedések.....	14

## Alapszintű útmutató

<b>Alapvető műveletek</b> .....	<b>17</b>
Előkészületek .....	17
A szíj rögzítése .....	17
A fényképezőgép tartása .....	17
Az akkumulátoregység feltöltése.....	18
Az akkumulátoregység behelyezése .....	19
Az akkumulátoregység eltávolítása .....	19
A memóriakártya behelyezése .....	19
A memóriakártya eltávolítása .....	20
A dátum és az idő beállítása.....	20
A dátum és idő módosítása .....	21
A kijelző nyelve .....	21
Objektív csatlakoztatása.....	22
Objektív levétele .....	22
Objektív használati útmutatók .....	23
EF és EF-S objektívek csatlakoztatása .....	23

Objektív levétele .....	24
Az állvány használata.....	24
Az objektív képstabilizálásának használata .....	24
A fényképezőgép kipróbálása .....	25
Felvétel készítése (Intelligens jelenetválasztó automatika).....	25
Megjelenítés .....	26
Képek törlése .....	27

## Haladó útmutató

### A fényképezőgép alapvető használata..... 28

Be- és kikapcsolás .....	28
Energiatakarékos funkciók (automatikus kikapcsolás) .....	29
Az energiatakarékos funkció működése felvételi módban .....	29
Az energiatakarékos funkció működése lejátszási módban .....	29
Zárkioldó gomb.....	29
A kijelző szögének beállítása .....	30
A felvételi képernyő beállításai .....	30
A Gyorsbeállítások menü használata .....	31
Beállítások kiválasztása érintőképernyős műveletek segítségével .....	31
A menüképernyő használata .....	32
Érintőképernyős műveletek .....	33
A képernyőn megjelenő billentyűzet.....	33
A jelzőfény jelentése.....	34

### Automatikus mód / Hibrid auto mód .....

Felvételkészítés a fényképezőgép által meghatározott beállításokkal.....	35
Felvétel készítése (Intelligens jelenetválasztó automatika).....	35
Felvételkészítés Hibrid auto módban .....	37
Összefoglaló videók lejátszása .....	38
Állóképek/videók .....	38

#### Használat előtt

#### Alapszintű útmutató

#### Haladó útmutató

#### A fényképezőgép alapvető használata

#### Automatikus mód / Hibrid auto mód

#### Egyéb felvételi módok

#### P mód

#### Tv, Av és M mód

#### Lejátszási mód

#### Wi-Fi funkciók

#### Beállítások menü

#### Tartozékok

#### Mellékletek

#### Tárgymutató



Állóképek.....	38
Videók.....	38
Jelenetikonok.....	39
A kijelzőn megjelenő keretek.....	40
Ismert, kényelmes funkciók.....	40
Az önkioldó használata.....	40
Az önkioldó használata a fényképezőgép bemozdulásának megakadályozásához.....	41
Önkioldó testreszabása.....	41
Fényképezés a kijelző megérintésével (Érintéses kioldás).....	42
Sorozatfelvétel.....	42
Funkciók a képek testreszabásához.....	43
A képminőség megváltoztatása.....	43
Felvételkészítés RAW-formátumban.....	44
A menü használata.....	45
A képarány módosítása.....	45
A videók képminőségének megváltoztatása.....	46
A fényképezőgép működésének testreszabása.....	47
A vörösszemhatás-csökkentő lámpa kikapcsolása.....	47
A fényképezés után látható kép megjelenítési idejének módosítása.....	47
<b>Egyéb felvételi módok.....</b>	<b>48</b>
Fényképezés a kedvenc beállításokkal (Kreatív segéd).....	48
Beállítások mentése/betöltése.....	49
Beállítások mentése.....	49
Beállítások betöltése.....	50
Képekből származó beállítások használata.....	50
Beállítások megtekintése.....	50
Hogyan felel meg a [☆] mód a Kreatív zóna beállításainak.....	50
Saját maga fényképezése optimális beállításokkal	

(Önarckép).....	51
Különleges jelenetek.....	52
Speciális effektusok alkalmazása.....	53
Színjavítás az ételképeknél (Étel).....	53
Nagy dinamikatarományú jelenetek fényképezése (Nagy dinamikataromány).....	54
Művészi hatások hozzáadása.....	54
Fényképezés halszemeffektussal (Halszemeffektus).....	55
Olajfestményre emlékeztető képek (Olajfestmény effektus).....	55
Vízfestményre emlékeztető képek (Vízfestmény effektus).....	56
Miniatűr (makett/dioráma) hatású képek készítése (Miniatűr effektus).....	56
Lejátszási sebesség és becsült lejátszási idő (egyperces felvételek esetén).....	57
Fényképezés játékkamera effektussal (Jatékkamera effekt).....	57
Fényképezés a lágy fókusz effektussal.....	58
Egyszínű fényképezés (Szemcsés fekete-fehér).....	58
Videofelvételek rögzítése Videofelvétel üzemmódban.....	59
Állóképek készítése videó rögzítése közben.....	59
A kép világosságának rögzítése vagy módosítása a felvételkészítés előtt.....	60
Hangbeállítások.....	60
A rögzítési hangerő beállítása.....	60
A szélzajsűrűs kikapcsolása.....	61
A csillapítás funkció használata.....	61
<b>P mód.....</b>	<b>62</b>
Fényképezés programautomatika AE módban ([P] mód).....	62
Felvételkészítés beállítása egyetlen képernyőről.....	63
A kép világossága (expozíció).....	63
A kép fényerejének beállítása (expozíciókompenzáció).....	63
A világosság/expozíció rögzítése (AE-rögzítés).....	64

<b>Használat előtt</b>
<b>Alapszintű útmutató</b>
<b>Haladó útmutató</b>
<b>A fényképezőgép alapvető használata</b>
<b>Automatikus mód / Hibrid auto mód</b>
<b>Egyéb felvételi módok</b>
<b>P mód</b>
<b>Tv, Av és M mód</b>
<b>Lejátszási mód</b>
<b>Wi-Fi funkciók</b>
<b>Beállítások menü</b>
<b>Tartozékok</b>
<b>Melléklet</b>
<b>Tárgymutató</b>



A fénymérési mód megváltoztatása.....	64
Az ISO-érzékenység módosítása	65
Az auto. ISO-beállítások módosítása .....	65
A fényerő és a kontraszt automatikus korrigálása (automatikus megvilágításoptimalizálás).....	66
Világos témák fényképezése (Csúc fény árnyalat elsőbbség) .....	66
A kép színei .....	67
A fehéregyensúly beállítása.....	67
Egyéni fehéregyensúly .....	67
A fehéregyensúly kézi kiigazítása .....	68
Színek testreszabása (Képstílus).....	69
Képstílusok testreszabása .....	70
Egyéni képstílusok mentése.....	71
Fókuszálás .....	71
Az AF-módszer kiválasztása .....	71
Egyetlen AF pont .....	71
☺+Követés .....	72
Az élességet meghatározó témák kiválasztása (Érintéses AF).....	72
Fényképezés Servo AF használatával .....	73
Az élességbeállítás megváltoztatása .....	74
A fókuszálás finomhangolása .....	74
Fényképezés Kézi élességállítási módban.....	75
Az élességállítási terület egyszerű meghatározása (MF kontúrkiemelés beállítása) .....	76
Vaku .....	76
A vakumód megváltoztatása.....	76
Automatikus.....	77
Be .....	77
Hosszú szinkron .....	77
Ki .....	77

A vaku expozíciókompenzációjának beállítása .....	77
Fényképezés az FE-rögzítés használatával.....	78
A vaku időzítésének módosítása .....	78
A vakumérési mód megváltoztatása.....	78
Vakubeállítások alaphelyzetbe állítása .....	79
Egyéb beállítások .....	79
Az IS üzemmód beállításainak módosítása.....	79
Videók felvétele úgy, hogy a témák azonos méretben jelenjenek meg felvétel előtt .....	80
Objektív vignettálásának/kromatikus aberrációjának korrigálása .....	80
A zajcsökkentés szintjének módosítása .....	81
Többfelvételes zajcsökkentés használata .....	81
A zaj csökkentése hosszú záridő esetén.....	82
<b>Tv, Av és M mód .....</b>	<b>83</b>
Meadott zársebesség ([Tv] mód).....	83
Meadott rekesznyílásérték ([Av] mód).....	84
Mélységélesség-előnézet .....	85
Meadott zársebesség és rekesznyílásérték ([M] mód).....	85
A vaku fényerejének beállítása.....	86
Videofelvételek készítése meadott zársebesség és rekesznyílásérték mellett.....	87
A kezelőszervek és a kijelző testreszabása .....	88
A megjelenített információk testreszabása .....	88
Egyedi funkciók konfigurálása .....	88
Funkciók rendelése gombokhoz.....	90
<b>Lejátszási mód .....</b>	<b>91</b>
Megjelenítés .....	91
Érintőképernyős műveletek .....	92
Váltás a kijelző nézetei között .....	93
Felvételkészítési adatok kijelzésének testreszabása .....	93

<b>Használat előtt</b>
<b>Alapszintű útmutató</b>
<b>Haladó útmutató</b>
<b>A fényképezőgép alapvető     használata</b>
<b>Automatikus mód / Hibrid     auto mód</b>
<b>Egyéb felvételi módok</b>
<b>P mód</b>
<b>Tv, Av és M mód</b>
<b>Lejátszási mód</b>
<b>Wi-Fi funkciók</b>
<b>Beállítások menü</b>
<b>Tartozékok</b>
<b>Melléklet</b>
<b>Tárgymutató</b>





Túlexponálási figyelmeztetés (a képek fényes részleteinél).....	94
Hisztogram .....	94
RGB-hisztogram .....	94
Állóképek készítésekor rögzített rövid videók (összefoglaló videók) megtekintése .....	94
Megtekintés dátum szerint .....	95
Képek böngészése és szűrése .....	95
Mozgás az indexképes elrendezésben megjelenített képek között .....	95
Érintőképernyős műveletek .....	96
Nagyítás dupla érintéssel .....	96
A megadott feltételeknek megfelelő képek megkeresése .....	96
Ugrás a képek között az első tárcsa használatával.....	97
Képmegjelenítési beállítások.....	98
Képek nagyítása.....	98
Érintőképernyős műveletek .....	98
Diavetítés megtekintése .....	99
A képek védelme .....	99
A menü használata .....	100
Képek kiválasztása egyenként .....	100
Tartomány kijelölése .....	100
Az összes kép védelmének egyszerre történő bekapcsolása .....	101
Az összes kép védelmének egyszerre történő kikapcsolása .....	101
Képek törlése .....	102
Több kép törlése egyszerre .....	102
Kiválasztási mód választása .....	102
Képek kiválasztása egyenként .....	103
Tartomány kijelölése .....	103
Az összes kép kiválasztása egyszerre .....	103

Képek forgatása .....	104
A menü használata .....	104
Az automatikus forgatás kikapcsolása .....	104
Képek értékelése (Értékelés) .....	105
A menü használata .....	105
Állóképek szerkesztése .....	106
Képek átméretezése.....	106
A menü használata .....	106
Képkivágás .....	107
Szűrőeffektusok alkalmazása.....	108
Vörösszem-hatás javítása .....	108
Videók szerkesztése .....	109
A fájlok méretének csökkentése .....	110
Tömörített videók képminősége .....	110
Összefoglaló videók szerkesztése .....	111

## Wi-Fi funkciók..... 112

Elérhető Wi-Fi funkciók .....	112
Képek importálása okostelefonra .....	113
Képek küldése egy NFC-kompatibilis okostelefonra .....	113
Kapcsolódás NFC használatával, amikor a fényképezőgép ki van kapcsolva vagy felvételi módban van .....	113
Kapcsolódás NFC használatával, amikor a fényképezőgép lejátszási módban van .....	115
Küldés egy, a gombhoz társított okostelefonra.....	115
Okostelefon hozzáadása a Wi-Fi menü használatával.....	117
Más hozzáférési pont használata .....	118
A hozzáférési pont kompatibilitásának ellenőrzése.....	118
WPS-kompatibilis hozzáférési pontok használata.....	119
Csatlakozás a felsorolt hozzáférési pontokhoz .....	120
Korábbi hozzáférési pontok .....	121

<b>Használat előtt</b>
<b>Alapszintű útmutató</b>
<b>Haladó útmutató</b>
<b>A fényképezőgép alapvető     használata</b>
<b>Automatikus mód / Hibrid     auto mód</b>
<b>Egyéb felvételi módok</b>
<b>P mód</b>
<b>Tv, Av és M mód</b>
<b>Lejátszási mód</b>
<b>Wi-Fi funkciók</b>
<b>Beállítások menü</b>
<b>Tartozékok</b>
<b>Melléklet</b>
<b>Tárgymutató</b>



Képek küldése regisztrált webszolgáltatásba.....	121
Webszolgáltatások regisztrálása .....	121
A CANON IMAGE GATEWAY szolgáltatás regisztrálása ....	121
Más webszolgáltatások regisztrálása .....	123
Képek feltöltése webszolgáltatásokba.....	124
Képek megtekintése médialejátszóval .....	125
Képek nyomtatása vezeték nélkül egy csatlakoztatott nyomtatóról.....	126
Képek küldése másik fényképezőgépre.....	128
Képküldési beállítások.....	129
Több kép küldése .....	129
Képek kiválasztása egyenként .....	129
Tartomány kijelölése .....	129
Értékelt képek küldése .....	130
A képek küldésével kapcsolatos megjegyzések.....	130
A rögzített képpontszám (képméret) kiválasztása .....	130
Megjegyzések hozzáadása .....	131
Képek automatikus küldése (képszinkronizálás).....	131
Előkészületek .....	131
A fényképezőgép előkészítése .....	131
A számítógép előkészítése.....	132
Képek küldése .....	132
A Képszinkronizálással elküldött képek megtekintése okostelefonon. ....	133
Fényképezés távvezérléssel .....	134
A Wi-Fi beállítások szerkesztése és törlése .....	135
A csatlakozás adatainak szerkesztése .....	135
Eszköz becenevének módosítása.....	135
Csatlakozás adatainak törlése .....	136
Az okostelefonról megtekinthető képek megadása.....	136
A fényképezőgép becenevének módosítása .....	137
A Wi-Fi beállítások visszaállítása alapértelmezett értékre.....	137

<b>Beállítások menü.....</b>	<b>138</b>
Az alapvető fényképezőgép-funkciók beállítása .....	138
Dátumalapú képtárolás.....	138
Fájlszámozás.....	138
A memóriakártya formázása .....	139
Alacsony szintű formázás.....	139
A videorendszer módosítása .....	139
A gazdaságos mód használata.....	140
Az energiatakarékos működés beállítása .....	140
A kijelző fényereje.....	140
Világóra .....	141
Dátum és idő .....	141
A kijelző nyelve .....	141
A fényképezőgép hangjainak némítása .....	141
A tippek elrejtése .....	142
Felvételi módok felsorolása ikon szerint.....	142
Az érintőképernyős kijelző beállítása .....	142
Az érintőképernyős kijelző automatikus zárolása.....	142
A képerzékelő tisztítása.....	142
Az automatikus tisztítás letiltása .....	142
Érzékelőtisztítás aktiválása .....	143
Érzékelő kézi tisztítása .....	143
A tanúsító emblémák ellenőrzése.....	144
A képekre rögzítendő szerzői jogi információk beállítása .....	144
A szerzői jogi információk törlése .....	144
További beállítások módosítása .....	145
A fényképezőgép alapértelmezett beállításainak visszaállítása .....	145
<b>Tartozékok .....</b>	<b>146</b>
Rendszertérkép.....	147
Választható tartozékok .....	148
Objektívek.....	148

<b>Használat előtt</b>
<b>Alapszintű útmutató</b>
<b>Haladó útmutató</b>
<b>A fényképezőgép alapvető     használata</b>
<b>Automatikus mód / Hibrid     auto mód</b>
<b>Egyéb felvételi módok</b>
<b>P mód</b>
<b>Tv, Av és M mód</b>
<b>Lejátszási mód</b>
<b>Wi-Fi funkciók</b>
<b>Beállítások menü</b>
<b>Tartozékok</b>
<b>Melléklet</b>
<b>Tárgymutató</b>



Tápellátás .....	148
Egyéb tartozékok .....	148
Nyomatók .....	149
Kép- és videótárolás .....	149
A választható tartozékok használata .....	150
Lejátszás tévékészüléken .....	150
A fényképezőgép üzemeltetése hálózati tápellátással .....	151
A szoftverek használata .....	152
Szoftverek .....	152
Szoftverkezelési kézikönyv .....	152
A számítógépes környezet ellenőrzése .....	152
A szoftverek telepítése .....	153
Képek mentése számítógépre .....	153
Képek nyomtatása .....	154
Egyszerű nyomtatás .....	154
A nyomtatási beállítások konfigurálása .....	155
Képek körülvágása nyomtatás előtt .....	156
A papírméret és az elrendezés kiválasztása nyomtatás előtt .....	156
Választható elrendezési beállítások .....	157
Igazolványképek nyomtatása .....	157
Videó képkockáinak nyomtatása .....	157
Videók nyomtatási beállításai .....	157
Képek hozzáadása a nyomtatási listához (DPOF) .....	158
A nyomtatási beállítások konfigurálása .....	158
Egyes képek beállítása nyomtatásra .....	159
A képek egy tartományának beállítása nyomtatásra .....	159
Az összes kép beállítása nyomtatásra .....	159
Az összes kép törlése a nyomtatási listáról .....	159
Képek hozzáadása a fotókönyvhöz .....	160
Kiválasztási mód választása .....	160
Képek hozzáadása egyenként .....	160

Az összes kép hozzáadása a fotókönyvhöz .....	160
Az összes kép törlése a nyomtatási listáról .....	160

## Mellékletek .....

Hibaelhárítás .....	161
A kijelzőn megjelenő üzenetek .....	165
A kijelzőn megjelenő információk .....	167
Felvétel készítésekor .....	167
Akkumulátor töltöttségi szintje .....	167
Lejátszáskor .....	168
1. adatkijelzés .....	168
2. adatkijelzés .....	168
3. adatkijelzés .....	168
4. adatkijelzés .....	168
5. adatkijelzés .....	169
6. adatkijelzés .....	169
A videofelvételek vezérlőpultjának áttekintése .....	169
Funkciók és menük táblázatai .....	170
Az egyes felvételi módokban elérhető funkciók .....	170
Gyorsbeállítások menü .....	172
Felvételkedzítési lap .....	174
C.Fn lap .....	179
INFO. Gyorsvezérlés .....	180
Beállítás lap .....	180
Lejátszás lap .....	181
Gyorsbeállítások menü lejátszási módban .....	181
Kezelési óvintézkedések .....	182
Műszaki adatok .....	183
Típus .....	183
Képzékelő .....	183
Rögzítési formátum .....	183
Képfeldolgozás felvétel közben .....	184

## Használat előtt

### Alapszintű útmutató

### Haladó útmutató

#### A fényképezőgép alapvető használata

#### Automatikus mód / Hibrid auto mód

#### Egyéb felvételi módok

#### P mód

#### Tv, Av és M mód

#### Lejátszási mód

#### Wi-Fi funkciók

#### Beállítások menü

#### Tartozékok

#### Mellékletek

### Tárgymutató













Automatikus fókuszt	184
Expozícióvezérlés	184
Zár	185
Vakuegységek	185
Felvételkészítési/önkioldó rendszer	185
Állóképek készítése	185
Videók készítése	185
Képernyő (monitor)	186
Lejátszási funkciók	187
Képek utómunkálatai	187
Közvetlen nyomtatás	187
Egyedi funkciók	187
Csatlakozók	187
Wi-Fi (vezeték nélküli hálózat)	188
Hálózati funkciók	188
Tápellátás	188
Méreték és tömeg	188
Üzemeltetési feltételek	188
A készíthető felvételek száma különféle memóriakártyák esetén	189
Rögzíthető idő különféle memóriakártyák esetén	189
Beépített vaku becsült hatótávolsága	190
LP-E12 akkumulátoregység	190
LC-E12/LC-E12E akkumulátortöltő	190
Tárgymutató	191
Wi-Fi-vel (vezeték nélküli hálózattal) kapcsolatos óvintézkedések	194
Rádióhullámú zavarokkal kapcsolatos óvintézkedések	194
Biztonsági óvintézkedések	194
Védjegyek és licenck	195
A felelősség kizárása	196

<b>Használat előtt</b>
<b>Alapszintű útmutató</b>
<b>Haladó útmutató</b>
<b>A fényképezőgép alapvető használata</b>
<b>Automatikus mód / Hibrid auto mód</b>
<b>Egyéb felvételi módok</b>
<b>P mód</b>
<b>Tv, Av és M mód</b>
<b>Lejátszási mód</b>
<b>Wi-Fi funkciók</b>
<b>Beállítások menü</b>
<b>Tartozékok</b>
<b>Mellékletek</b>
<b>Tárgymutató</b>









# A fényképezőgép általános funkciói

## Felvételkészítés



- A fényképezőgép által meghatározott beállítások használata (Automatikus mód, Hibrid auto mód)
  - 35, 37
- Fényképezés a választott effektusok használatával (Kreatív segéd)
  - 48
- A háttér elmosódottá tétele / a háttér éles megjelenítése (Av mód)
  - 84
- Mozgó téma megállítása / mozgó téma elmosódottá tétele (Tv mód)
  - 83
- Saját maga fényképezése optimális beállításokkal (Önarckép)
  - 51
- Speciális effektusok alkalmazása
  - 53
- Több kép készítése egyszerre (Folyamatos)
  - 42
- Vaku nélkül (Vaku kikapcsolva)
  - 36
- Önmaga is szerepel a képen (Önkioldó)
  - 40

## Megjelenítés

- Képek megtekintése (Lejátszási mód)
  - 91
- Automatikus lejátszás (Diavetítés)
  - 99
- Tévékészüléken
  - 150

- Számítógépen
  - 152
- Képek gyors böngészése
  - 95
- Képek törlése
  - 102

## Videofelvétel készítése és megtekintése

- Videofelvetelek készítése
  - 35, 59
- Videók megtekintése (Lejátszási mód)
  - 91



## Nyomtatás

- Képek nyomtatása
  - 154

## Mentés

- Képek mentése számítógépre
  - 153

## Wi-Fi funkciók használata

- Képek küldése okostelefonra
  - 113
- Képek megosztása online
  - 121
- Képek küldése számítógépre
  - 131

## Használat előtt

## Alapszintű útmutató

## Haladó útmutató

### A fényképezőgép alapvető használata

### Automatikus mód / Hibrid auto mód

### Egyéb felvételi módok

### P mód

### Tv, Av és M mód

### Lejátszási mód

### Wi-Fi funkciók

### Beállítások menü

### Tartozékok

### Mellékletek

## Tárgymutató



## Biztonsági óvintézkedések

- A termék használata előtt feltétlenül olvassa el az alábbi biztonsági óvintézkedéseket. A terméket minden esetben csak az előírásoknak megfelelően használja.
- Az itt található biztonsági óvintézkedések célja, hogy elkerülhesse a személyi sérüléseket vagy az eszközök károsodását.
- Mindig olvassa el a külön vásárolt tartozékok útmutatóját is.



### Figyelmeztetés

Súlyos sérülés vagy halálos veszély lehetőségét jelzi.

- Ne villantsa a vakut közelről emberek szemébe. A vaku erős fénye károsíthatja a látást. Különösen csecsemőt ne fényképezzen vakuval 1 méternél közelebből.

- Űgy tárolja a készüléket, hogy gyerekek és csecsemők ne férhessenek hozzá.

A gyermek nyakára csavarodott szíj fulladást okozhat. Amennyiben a termék tápkábellel működik, a kábel tévedésből a gyermek nyaka köré tekeredve fulladást okozhat.

- Csak a javasolt áramforrásokat használja.
- Ne szerelje szét, ne alakítsa át és ne tegye ki hatásnak a terméket.
- Ne húzza le az öntapadós borítást, ha az akkumulátoregységen van ilyen.
- Ne ejtse le a terméket, és ne tegye ki erős ütődésnek.
- Ne érintse meg a termék belsejét, ha az például a fényképezőgép elejtése miatt megsérült.
- Ha a termék füstöl, furcsa szagot bocsát ki, vagy más szempontból a szokásostól eltérően viselkedik, azonnal hagyja abba a használatát.
- Ne használjon szerves oldószereket – például alkoholt, benzint vagy higítót – a termék tisztításához.
- Űgyeljen, hogy a készülék ne kerüljön kapcsolatba folyadékkal vagy idegen tárggyal, valamint azok ne kerüljenek a belsejébe.

Ez áramütést vagy tüzet okozhat.

Amennyiben a készüléket víz éri, illetve ha folyadék vagy idegen tárgy jut a belsejébe, vegye ki az akkumulátoregységet/akkumulátorokat/elemeket vagy azonnal áramtalanítsa a készüléket.

- Ha az Ön fényképezőgépén van kereső vagy cserélhető objektív, ne nézzen a keresőn vagy objektíven keresztül erős fényforrásba (például tiszta időben a napba vagy fényes, mesterséges fényforrásba).

Ez károsíthatja a látását.

- Amennyiben az Ön fényképezőgépe cserélhető objektívvel rendelkezik, objektívsapka nélkül ne hagyja kint a tűző napon az objektívet (vagy a felszerelt objektívvel ellátott fényképezőgépet).

Ez tüzet okozhat.

- Ne érintse meg a termék belsejét villámlás idején, ha az áram alatt van. Ez áramütést vagy tüzet okozhat. Azonnal fejezze be a termék használatát, és kerüljön tőle biztonságos távolságra.

- Csak a javasolt akkumulátoregységet/akkumulátorokat/elemeket használja.
- Ne helyezze az akkumulátoregységet/akkumulátorokat/elemeket tűz közelébe vagy közvetlenül tűzbe.

Emiatt az akkumulátoregység/akkumulátorok/elemek felrobbanhatnak vagy szivároghatnak, ami áramütést, tüzet vagy sérüléseket okozhat. Ha a kifolyt elektrolit szembe, szájba, bőrre vagy ruhára kerül, azonnal öblítse le bő vízzel.

- Ha a termékhez akkumulátortöltő használható, vegye figyelembe a következő óvintézkedéseket.
  - Rendszeres időközönként húzza ki a tápkábelt, majd egy száraz ruhával törölje le a csatlakozón, a konnektoron és a környezetében lerakódott port.
  - Nedves kézzel ne helyezze be, és ne húzza ki a tápkábelt.
  - Ne használja a készüléket olyan módon, amellyel túllépi az elektromos aljzat és a vezetékvezetés névleges értékeit. Ne használja a csatlakozót, ha az sérült, vagy nem teljesen van beleillesztve a konnektorba.
  - Űgyeljen arra, hogy por, illetve fémtárgyak (például tűk vagy kulcsok) ne kerüljenek érintkezésbe a dugasszal vagy a csatlakozókkal.
  - Ha a termékhez tartozik tápkábel, vigyázzon, ne vágja el, ne sértse meg, ne alakítsa át és ne helyezzen rá nehéz tárgyakat.

Ez áramütést vagy tüzet okozhat.

### Használat előtt

#### Alapszintű útmutató

#### Haladó útmutató

#### A fényképezőgép alapvető használata

#### Automatikus mód / Hibrid auto mód

#### Egyéb felvételi módok

#### P mód

#### Tv, Av és M mód

#### Lejátszási mód

#### Wi-Fi funkciók

#### Beállítások menü

#### Tartozékok

#### Melléklet

#### Tárgymutató



- Kapcsolja ki a fényképezőgépet azokon a helyeken, ahol tilos a fényképezőgépek használata.

A fényképezőgép által kibocsátott elektromágneses sugárzás interferenciát okozhat más elektronikus eszközök vagy egyéb berendezések használatakor. Körültekintően járjon el, ha a terméket olyan helyen használja, ahol az elektronikus eszközök használata korlátozott, például repülőgépeken vagy egészségügyi intézményekben.

- Ne hagyja, hogy a fényképezőgép hosszabb ideig a bőréhez érjen. Még ha a fényképezőgép nem is érződik forrónak, a folyamatos érintkezés alacsony hőmérsékletű égéseket, bőrpírt vagy hólyagosodást okozhat. Használjon állványt, ha forró helyen fényképez, vagy ha keringése gyenge, illetve érzéketlen bőrrel rendelkezik.



### Vigyázat

Sérülés lehetőségét jelzi.

- A csuklószíjjal hordva a terméket ügyeljen arra, hogy ne üsse hozzá semmihez, ne tegye ki erős ütésnek vagy rázkódásnak, és ne hagyja, hogy beakadjon más tárgyakba.
- Ügyeljen, hogy ne üsse meg és ne nyomja meg erősen az objektívet. Ez sérüléshez vagy a fényképezőgép károsodásához vezethet.
- Ügyeljen, hogy ne érje nagy ütés a kijelzőt. A törött kijelzőből származó szilánkok sérülést okozhatnak.
- Ügyeljen, hogy használat közben ne takarja el a vakut az ujjával vagy ruházatával. Ez égési sérüléshez vagy a vaku károsodásához vezethet.
- Ne használja, ne helyezze el és ne tárolja a terméket a következő helyeken:
  - közvetlen napfénynek kitett helyek;
  - 40 °C-nál magasabb hőmérsékletnek kitett helyek;
  - nedves vagy poros helyek.

A fenti esetekben az akkumulátoregység/akkumulátor/elem szivárgása, túlmelegedése vagy robbanása következhet be, ami áramütéshez, tűzhöz, égési vagy egyéb sérülésekhez vezethet. A túlmelegedés és a károsodás áramütést, tüzet, égési vagy egyéb sérülést okozhat.

- A diavetítés áttűnési effektusainak hosszabb időn keresztüli szemlélése kellemetlen érzést okozhat.

- Adott esetben a külön megvásárolható objektívek, objektívszűrők és szűrőadapterek használatakor ügyeljen azok szoros felerősítésére.

Ha az objektívtartozékok meglazulnak és leesnek, eltörhetnek, és az üvegszilánkok vágási sérüléseket okozhatnak.

- Ha olyan terméket használ, amely automatikusan nyitja fel és csukja le a vakut, ügyeljen arra, hogy a vaku lecsukásakor nehegy becsípje az ujját. Ez sérülést okozhat.

### Vigyázat

Az eszközök károsodásának lehetőségét jelzi.

- Ne nézzen a fényképezőgéppel nagyon erős fényforrásba – például tisztá időjárás esetén a napba, vagy egy intenzív mesterséges fényforrásba. Ezzel károsíthatja a képérzékelőt, vagy a termék egyéb belső alkatrészeit.

- Ha homokos vízparton vagy szeles helyen használja a fényképezőgépet, ügyeljen, hogy ne kerüljön por vagy homok a készülékbe.

- Ha olyan terméket használ, amely automatikusan nyitja fel és csukja le a vakut, ne próbálja lenyomni vagy kézzel kinyitni a vakut. Ez a termék hibás működéséhez vezethet.

- Töröljön le minden port, piszkot vagy egyéb idegen anyagot a vakuról egy fültisztító pálcikával, illetve ruhával. A vakuból távozó hő nem megfelelő működést okoz, vagy annak hatására az idegen anyag füstölni kezdhet.

- Vegye ki és tárolja megfelelően az akkumulátoregységet/akkumulátorokat/ elemeket, ha nem használja a terméket. Az akkumulátor/elem bármilyen fellépő szivárgása károsíthatja a terméket.

- Mielőtt eldobná az akkumulátoregységet/akkumulátorokat/elemeket, ragassza le az érintkezőket szigetelőszalaggal vagy más szigetelőanyaggal. Az érintkezők más fémtárgyakkal érintkezve tüzet vagy robbanást okozhatnak.

#### Használat előtt

#### Alapszintű útmutató

#### Haladó útmutató

#### A fényképezőgép alapvető használata

#### Automatikus mód / Hibrid auto mód

#### Egyéb felvételi módok

#### P mód

#### Tv, Av és M mód

#### Lejátszási mód

#### Wi-Fi funkciók

#### Beállítások menü

#### Tartozékok

#### Mellékletek

#### Tárgymutató



- Használaton kívül ne hagyja csatlakoztatva az akkumulátortöltőt. Használat közben ne takarja le semmivel – például ruhával vagy más tárggyal.

A hosszú ideig csatlakoztatva hagyott egység túlmelegedhet, deformálódhat, és tüzet okozhat.

- Ne hagyjon akkumulátoregységet háziállatok közelében. Az állatok harapása az akkumulátoregység szivárgását, túlmelegedését vagy robbanását okozhatja, ami a termék károsodásához vagy tűzhez vezethet.

- Ha a termék több akkumulátorral/elemmel működik, ne használjon együtt eltérő töltöttségi szintű akkumulátorokat/elemeket, vagy régi és új akkumulátorokat/elemeket. Ne helyezze be az akkumulátorokat/ elemeket a + és – végükkel helytelenül fordított irányban.

Ez a termék hibás működéséhez vezethet.

- Ne üljön le, ha a fényképezőgép a nadrágja zsebében van.

Ez a fényképezőgép hibás működéséhez vagy a kijelző sérüléséhez vezethet.

- Ha a táskájába teszi a készüléket, ügyeljen rá, hogy ne érjen kemény tárgy a kijelzőhöz. Ha a terméknek becsukható képernyője van, csukja be a képernyőt is (hogya az a váz felé nézzen).

- Ne rögzítsen kemény tárgyakat a termékhez.

Ez a fényképezőgép hibás működéséhez vagy a kijelző sérüléséhez vezethet.



## Használat előtt

### Alapszintű útmutató

### Haladó útmutató

#### A fényképezőgép alapvető használata

#### Automatikus mód / Hibrid auto mód

#### Egyéb felvételi módok

#### P mód

#### Tv, Av és M mód

#### Lejátszási mód

#### Wi-Fi funkciók

#### Beállítások menü

#### Tartozékok

#### Mellékletek

### Tárgymutató





# Alapszintű útmutató

## Alapvető műveletek

Alapinformációk és utasítások az előkészületektől a fényképezésig és lejátszásig

### Előkészületek

A fényképezés előtt végezze el a következő előkészületeket.

#### A szíj rögzítése

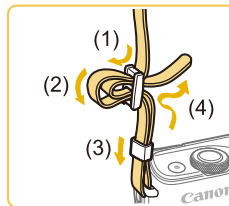

- Rögzítse a szíjat a fényképezőgéphez az ábrán látható módon.
- A fényképezőgép másik oldalán ugyanígy rögzítheti a szíjat.

#### A fényképezőgép tartása

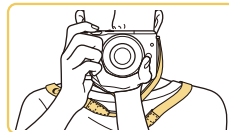

- Tegye a szíjat a nyakára.
- Fényképezéskor szorítsa a karját a testéhez és tartsa a fényképezőgépet szilárdan, hogy megakadályozza a bemozdulását. Ha kinyitotta a vakut, ne tartsa az ujját rajta.

Használat előtt

Alapszintű útmutató

Haladó útmutató

A fényképezőgép alapvető használata

Automatikus mód / Hibrid auto mód

Egyéb felvételi módok

P mód

Tv, Av és M mód

Lejátszási mód

Wi-Fi funkciók

Beállítások menü

Tartozékok

Mellékletek

Tárgymutató



## Az akkumulátoregység feltöltése

Használat előtt tölts fel az akkumulátoregységet a készülékhez kapott töltővel. Ne feledkezzon meg az első használat előtti feltöltésről, mivel vásárláskor az akkumulátoregység nincs feltöltve.

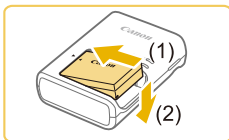

### 1 Helyezze be az akkumulátoregységet.

- Vegye le az akkumulátoregység fedelét, igazítsa az akkumulátor ▲ jelét a töltő hasonló jeléhez, majd tolja befelé (1) és lefelé (2) az akkumulátoregységet.

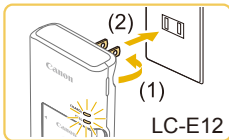

### 2 Tölts fel az akkumulátoregységet.

- LC-E12: Hajtsa ki a csatlakozót (1), és dugja be a töltőt egy konnektorba (2).
- LC-E12E: Dugja a tápkábel a töltőbe, majd csatlakoztassa a kábel másik végét egy konnektorhoz.
- A töltés jelzőfénye narancssárgán világítani kezd, és a töltés elkezdődik.
- Amikor a töltés befejeződik, a jelzőfény zöldre vált.

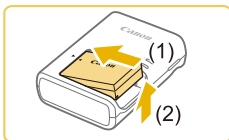

### 3 Vegye ki az akkumulátoregységet.

- Húzza ki az akkumulátortöltőt a konnektorból, majd vegye ki az akkumulátoregységet befelé tolva (1) és felfelé (2) csúsztatva.



- Az akkumulátoregység védelme és optimális állapotának megőrzése érdekében a folyamatos töltés ne legyen hosszabb 24 óránál.
- Az akkumulátortöltővel kapcsolatos problémák aktiválhatnak egy védelmi áramkört, amely leállítja a töltést, és hatására a töltésjelző lámpa narancssárgán kezd villogni. Ha ezt tapasztalja, húzza ki a töltő tápcsatlakozóját az aljzatból, majd vegye ki az akkumulátoregységet. Csatlakoztassa ismét az akkumulátoregységet a töltőhöz, és várjon egy ideig, mielőtt a töltőt ismét az hálózati aljzathoz csatlakoztatja.
- Tápkábelt használó akkumulátortöltőnél ne rögzítse a töltőt vagy a kábelt más tárgyakhoz. Ez a termék hibás működéséhez vagy sérüléséhez vezethet.



- Az akkumulátor feltöltéséhez szükséges idővel kapcsolatos részletes tájékoztatást lásd: „LC-E12/LC-E12E akkumulátortöltő” (📖 190), a teljesen feltöltött akkumulátoregységgel készíthető felvételek számával és a rögzítési idővel kapcsolatban lásd: „Tápellátás” (📖 188).
- A feltöltött akkumulátoregységek használat nélkül is fokozatosan veszítenek töltöttségükből. Az akkumulátoregységet a használat napján (vagy az azt megelőző napon) tölts fel.
- Az akkumulátoregység töltöttsége könnyen ellenőrizhető, ha az akkumulátornyílás fedelét úgy helyezi rá, hogy a ▲ jel feltöltött akkumulátoregység esetén látható legyen, nem feltöltött akkumulátoregység esetén pedig ne legyen látható.
- A töltő 100–240 V (50/60 Hz) hálózati feszültséggel rendelkező területeken használható. Eltérő konnektortípus esetén használjon külön megvásárolható átalakítót. Soha ne használjon utazásra tervezett tápfeszültség-átalakítót, mert károsodhat az akkumulátoregység.

Használat előtt

Alapszintű útmutató

Haladó útmutató

A fényképezőgép alapvető használata

Automatikus mód / Hibrid auto mód

Egyéb felvételi módok

P mód

Tv, Av és M mód

Lejátszási mód

Wi-Fi funkciók

Beállítások menü

Tartozékok

Melléklet

Tárgymutató



## Az akkumulátoregység behelyezése

Helyezze be a mellékelt akkumulátoregységet.

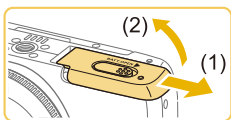

### 1 Nyissa ki a fedelet.

- Csúsztassa el a fedőlapot (1), majd nyissa fel (2).

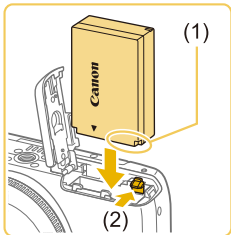

### 2 Helyezze be az akkumulátoregységet.

- A bemutatott módon az érintkezőkkel tartva az akkumulátoregységet (1) nyomja az akkumulátor zárját (2) a nyíl irányába, és helyezze be az akkumulátoregységet, amíg a zár nem kattán.
- Ha nem megfelelő irányban helyezi be az akkumulátoregységet, akkor az nem rögzíthető a helyére. Mindig ügyeljen arra, hogy megfelelő irányban tegye be az akkumulátoregységet, és az a helyére kattanjon.

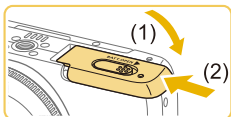

### 3 Csjukja be a fedelet.

- Hajtsa be a fedelet (1), majd nyomja lefelé, és közben kattánásig csúsztassa vissza a zárt helyzetébe (2).

## Az akkumulátoregység eltávolítása

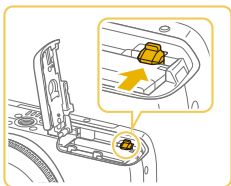

- Nyissa fel a fedelet, és nyomja az akkumulátor zárját a nyíl irányába.
- Az akkumulátoregység kiugrik a helyéről.

## A memóriakártya behelyezése

Helyezzen be egy memóriakártyát (külön kapható).

Ne feledje, hogy használat előtt az új vagy a korábban más készülékel formázott memóriakártyákat ezzel a fényképezőgéppel kell formázni (📖139).



### 1 Nyissa ki a fedelet.

- A jelzett irányba nyissa ki a fedelet.

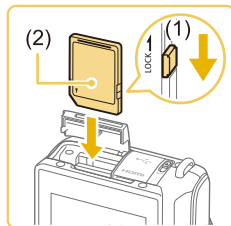

### 2 Ellenőrizze a kártya írásvédő kapcsolóját, és helyezze be a memóriakártyát.

- Ha a memóriakártyán van írásvédő kapcsoló és zárolt helyzetben áll, akkor a kártyára nem lehet felvételt készíteni. Csúsztassa a kapcsolót kioldott állásba (1).
- Helyezze be a memóriakártyát úgy, hogy a címke (2) a bemutatott módon álljon, és nyomja be, amíg nem kattán.
- Ügyeljen arra, hogy megfelelő helyzetben tegye be a memóriakártyát. Ha nem a megfelelő helyzetben teszi be a memóriakártyát, a fényképezőgép megsérülhet.



### 3 Csjukja be a fedelet.

- A fedelet a jelzett irányba zárja, amíg a helyére nem kattán.



- Arról, hogy egy memóriakártyára hány felvétel vagy hány órányi videó rögzíthető, lásd: „A készíthető felvételek száma különféle memóriakártyák esetén” (📖139).

Használat előtt

Alapszintű útmutató

Haladó útmutató

A fényképezőgép alapvető használata

Automatikus mód / Hibrid auto mód

Egyéb felvételi módok

P mód

Tv, Av és M mód

Lejátszási mód

Wi-Fi funkciók

Beállítások menü

Tartozékok

Melléklet

Tárgymutató



## A memóriakártya eltávolítása



- Nyissa ki a fedelet és nyomja be a memóriakártyát kattanásig, majd lassan engedje fel a memóriakártyát.
- A memóriakártya kiugrik a helyéről.

## A dátum és az idő beállítása

Ha a fényképezőgép bekapcsolásakor megjelenik a [Dátum/idő] képernyő, állítsa be pontosan az aktuális dátumot/időt. Az ilyen módon megadott adatokat felvétel készítésekor a képtulajdonságok rögzítik, és ezután a képek dátum szerinti rendezésekor vagy a dátumot megjelenítő képek nyomtatásakor használhatók fel.

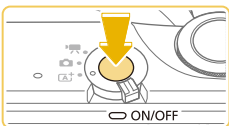

### 1 Kapcsolja be a fényképezőgépet.

- Nyomja meg az ON/OFF gombot.
- Megjelenik a [Dátum/idő] képernyő.

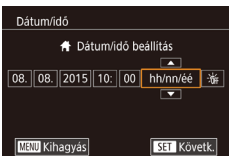

### 2 Állítsa be a dátumot és az időt.

- A [◀][▶] gombokkal válassza ki a kívánt elemet.
- A [▲][▼] gombokkal állítsa be a dátumot és az időt.
- Amikor elkészült, nyomja meg a [ⓘ] gombot.

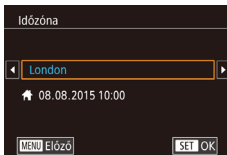

### 3 Állítsa be a hazai időzónát.

- Válassza ki az otthoni időzónát a [◀][▶] gombokkal.



### 4 Fejezze be a beállítási műveletet.

- Amikor elkészült, nyomja meg a [ⓘ] gombot. A megerősítést kérő képernyő bezárása után a beállítási képernyő bezárul.
- A fényképezőgép kikapcsolásához nyomja meg az ON/OFF gombot.



- Ha nem állítja be a dátumot, az időt és otthonának időzónáját, a [Dátum/idő] képernyő mindig megjelenik, amikor bekapcsolja a fényképezőgépet. Adja meg a megfelelő adatokat.



- A nyári időszámítás (1 órával előrébb) beállításához a 2. lépésben válassza a [☀] lehetőséget, majd a [▲][▼] gombokkal válassza a [☀] lehetőséget.



- A dátum és idő beállítását úgy is megadhatja, ha a 2. lépésben megérinti a kijelzőn látható kívánt elemet, majd a [▲][▼] gombokat, végül pedig a [SET] lehetőséget. Ehhez hasonlóan úgy is beállíthatja otthona időzónáját, ha a 3. lépésben megérinti a [◀][▶] gombokat, majd megnyomja a [SET] gombot.

Használat előtt

Alapszintű útmutató

Haladó útmutató

A fényképezőgép alapvető használata

Automatikus mód / Hibrid auto mód

Egyéb felvételi módok

P mód

Tv, Av és M mód

Lejátszási mód

Wi-Fi funkciók

Beállítások menü

Tartozékok

Melléklet

Tárgymutató



## A dátum és idő módosítása

A dátumot és időt az alábbi művelettel módosíthatja.



### 1 Jelenítse meg a menüképernyőt.

- Nyomja meg a [MENU] gombot.

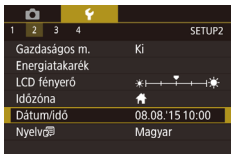

### 2 Válassza a [Dátum/idő] lehetőséget.

- A [◀|▶] gombokkal vagy a [☀️] tárcsa elfordításával válassza a [2] lapot.
- A [▲][▼] gombokkal válassza ki a [Dátum/idő] lehetőséget, majd nyomja meg a [🗄️] gombot.



### 3 Módosítsa a dátumot és az időt.

- A beállítások módosításához kövesse „A dátum és az idő beállítása” szakasz (📖20) 2. lépését.
- A menüképernyő bezárásához nyomja meg a [MENU] gombot.



- A dátum/idő beállítását az akkumulátoregység kivételét követően körülbelül 3 hétig őrzi meg a fényképezőgép beépített dátum-/időeleme (tartalék elem).
- A dátum-/időelem körülbelül 4 óra alatt feltöltődik, amikor feltöltött akkumulátoregységet helyez a készülékbe vagy csatlakoztat egy (külön megvásárolható, 📖148) hálózati adaptert, még akkor is, ha nem kapcsolja be a fényképezőgépet.
- Amikor a dátum-/időelem lemerül, a [Dátum/idő] képernyő megjelenik a fényképezőgép bekapcsolásakor. Állítsa be a megfelelő dátumot és az időt a következő szakaszban leírtak szerint: „A dátum és az idő beállítása” (📖20).

## A kijelző nyelve

A kijelző nyelvét szükség esetén módosíthatja.



### 1 Váltson lejátszási módba.

- Nyomja meg a [▶] gombot.



### 2 Jelenítse meg a beállítási képernyőt.

- Nyomja le és tartsa lenyomva a [🗄️] gombot, majd nyomja meg a [MENU] gombot.



### 3 Állítsa be a kijelző nyelvét.

- A [▲][▼][◀|▶] gombokkal válasszon egy nyelvet, majd nyomja meg a [🗄️] gombot.
- A kijelző nyelvének beállítása után a beállítási képernyő bezárul.



- A kijelző nyelvét úgy is megváltoztathatja, hogy megnyomja a [MENU] gombot, és kiválasztja a [Nyelv 🗄️] menüpontot a [2] lapon.



- A kijelző nyelvének beállítását úgy is elvégezheti, hogy a kijelzőn megérinti egy 3. lépésben látható nyelvet, majd ismét megérinti azt.

Használat előtt

Alapszintű útmutató

Haladó útmutató

A fényképezőgép alapvető használata

Automatikus mód / Hibrid auto mód

Egyéb felvételi módok

P mód

Tv, Av és M mód

Lejátszási mód

Wi-Fi funkciók

Beállítások menü

Tartozékok

Mellékletek

Tárgymutató



## Objektív csatlakoztatása

A fényképezőgép az EF-M objektívvel kompatibilis. Az EF-EOS M bajonettadapter segítségével EF és EF-S objektíveket is használhat (123).

### 1 Győződjön meg arról, hogy a fényképezőgép ki van kapcsolva.



### 2 Vegye le a sapkákat.

- A jelzett irányba elfordítva vegye le az objektívsapkát és a vázsapkát.

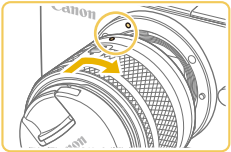

### 3 Csatlakoztassa az objektívet.

- Igazítsa egymáshoz az objektíven, valamint a fényképezőgépen lévő illesztési jelzéseket (fehér pontokat), majd kattanásig fordítsa el az objektívet.

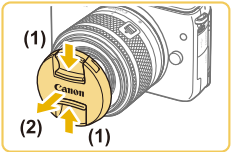

### 4 Vegye le az első objektívsapkát.

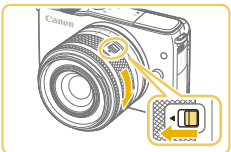

### 5 Készüljön fel a felvételkedzésre.

- Az objektívbehúzás jelzését a zoompozíció jelzéséhez igazítva húzza az objektívbehúzó kapcsolót a [▲] irányába, miközben a zoomgyűrűt enyhén a jelzett irányba fordítja. Ezután engedje el a kapcsolót.
- Fordítsa tovább a zoomgyűrűt kattanásig, ami jelzi, hogy az objektív készen áll a felvételre.

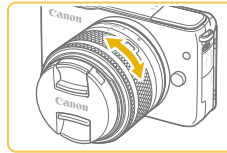

- Az objektív védelme érdekében mindig hagyja az objektíven az objektívsapkát, amikor nem használja a fényképezőgépet.

## Objektív levétele

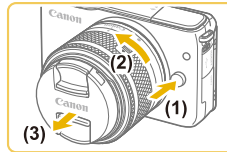

- Az objektív behúzásához a zoomgyűrűt forgatva húzza az objektívbehúzó kapcsolót a [▲] irányába. Igazítsa az objektívbehúzás jelzését a zoompozíció jelzéséhez, majd engedje el a kapcsolót.

- A zoomoláshoz fordítsa el az objektíven lévő zoomgyűrűt az ujjával.

- Ha állítani kíván a zoomon, ezt a fókuszálás előtt tegye. Ha az élesség beállítása után fordítja el a zoomgyűrűt, kissé elállíthatja a fókusz.

- Győződjön meg arról, hogy a fényképezőgép ki van kapcsolva.

- Tartsa nyomva az objektívkioldó gombot (1), és közben fordítsa el az objektívet a jelzett irányban (2).

- Ütközésig fordítsa el az objektívet, majd vegye le a jelzett irányban (3).

- Eltávolítás után helyezze az objektívsapkát az objektívre.



- A por minimalizálása
  - Az objektívek cseréjét gyorsan és olyan helyen végezze, ahol minimális a pormennyiség.
  - Ha a fényképezőgépet objektív nélkül tárolja, a vázsapkát helyezze fel a fényképezőgépre.
  - Távolítsa el a port a vázsapkáról, mielőtt felhelyezné.

Használat előtt

Alapszintű útmutató

Haladó útmutató

A fényképezőgép alapvető használata

Automatikus mód / Hibrid auto mód

Egyéb felvételi módok

P mód

Tv, Av és M mód

Lejátszási mód

Wi-Fi funkciók

Beállítások menü

Tartozékok

Mellékletek

Tárgymutató





- Mivel a képérzékelő mérete kisebb, mint a 35 mm-es filmformátum, úgy tűnik, mintha a fókusz távolság kb. 1,6-szorosan megnőtt volna. Egy 15–45 mm-es objektív fókusz távolsága például egy 35 mm-es fényképezőgép 24–72 mm-es objektívjének fókusz távolságával egyenértékű.

## Objektív használati útmutatók

A következő oldalról töltheti le az útmutatókat.

<http://www.canon.com/icpd/>

## EF és EF-S objektívek csatlakoztatása

Az EF-EOS M bajonettadapter segítségével EF és EF-S objektíveket is használhat.

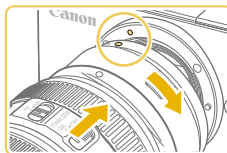

### 1 Győződjön meg arról, hogy a fényképezőgép ki van kapcsolva.

### 2 Vegye le a sapkákat.

- Az „Objektív csatlakoztatása” (📖22) szakasz 2. lépését alkalmazva vegye le a sapkákat.

### 3 Rögzítse az objektívet az adapterhez.

- EF objektív felhelyezéséhez igazítsa az objektíven és az adapteren lévő vörös pontokat egymás mellé, majd fordítsa el az objektívet a jelzett irányba, amíg a helyére kattann.
- EF-S objektív felhelyezéséhez igazítsa az objektíven és az adapteren lévő fehér négyzeteket egymás mellé, majd fordítsa el az objektívet a jelzett irányba, amíg a helyére kattann.

### 4 Rögzítse az adaptert a fényképezőgéphez.

- Igazítsa egymás mellé az adapteren és a fényképezőgépen lévő illesztési jelzéseket (fehér pontokat), majd fordítsa el az objektívet a jelzett irányba, amíg a helyére kattann.

Használat előtt

Alapszintű útmutató

Haladó útmutató

A fényképezőgép alapvető használata

Automatikus mód / Hibrid auto mód

Egyéb felvételi módok

P mód

Tv, Av és M mód

Lejátszási mód

Wi-Fi funkciók

Beállítások menü

Tartozékok

Melléklet

Tárgymutató





- Amikor a fényképezőgépre egy annál nehezebb objektív van felhelyezve, támassza alá az objektívet.
- Az adapterek kiterjeszthetik a minimális fókusz-távolságot, illetve hatással lehetnek az objektív maximális nagyítási arányára vagy a felvételtávolságra.
- Ha az objektív elülső része (fókuszgyűrű) automatikus fókuszálás közben forog, ne érintse meg a forgó részt.
- Egyes szuper teleobjektívek fókusz-előbeállítás és Power Zoom funkciója nem támogatott.

## Objektív levétele

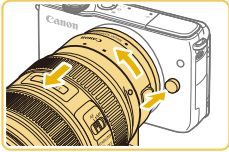

### 1 Válassza le az adaptert.

- Győződjön meg arról, hogy a fényképezőgép ki van kapcsolva.
- Tartsa lenyomva az objektívkioldó gombot, majd fordítsa el az adaptert (a felszerelt objektívvel együtt) a jelzett irányba.
- Fordítsa el az adaptert, amíg megakad, majd vegye le.

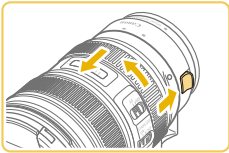

### 2 Válassza le az objektívet.

- Tartsa lenyomva az adapteren lévő objektívkioldó kart, majd fordítsa el az objektívet az óramutató járásával ellentétesen.
- Fordítsa el az objektívet, amíg megakad, majd vegye le.
- Eltávolítás után helyezze az objektívsapkát az objektívre.

## Az állvány használata

Ha állvánnyal használja az adaptert, alkalmazza az adapterhez kapott állványillesztőt. Ne használja a fényképezőgép állványfoglatát.

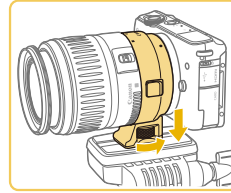

- Csatlakoztassa az állványillesztőt az adapterhez. Forgassa el az állványillesztő gombját a szilárd csatlakozást biztosításához.
- Csatlakoztassa az állványt az állványillesztő foglathoz.



- Olyan EF objektívek (például a szuper teleobjektívek) esetén, amelyek az állványillesztőt is magukban foglalják, csatlakoztassa az állványt az objektív állványillesztőjéhez.

## Az objektív képstabilizálásának használata

A fényképezőgép bemozdulása beépített képstabilizálási funkcióval rendelkező objektívvel korrigálható. A beépített képstabilizálási funkcióval rendelkező objektívek nevében szerepel az „IS” betűpár.

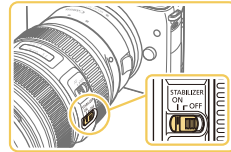

- Tolja az objektív képstabilizálási kapcsolóját [ON] (Be) állásba.

Használat előtt

Alapszintű útmutató

Haladó útmutató

A fényképezőgép alapvető használata

Automatikus mód / Hibrid auto mód

Egyéb felvételi módok

P mód

Tv, Av és M mód

Lejátszási mód

Wi-Fi funkciók

Beállítások menü

Tartozékok

Melléklet

Tárgymutató





## A fényképezőgép kipróbálása

▶ Állóképek ▶ Videók

Az alábbi útmutatást követve kapcsolja be a fényképezőgépet, készítsen állóképeket vagy videókat, majd tekintse meg a felvételeket.

### Felvétel készítése (Intelligens jelenetválasztó automatika)

A jeleneteknek leginkább megfelelő beállítások automatikus kiválasztásához hagyhatja, hogy a fényképezőgép ismerje fel a témát és a felvételi körülményeket.

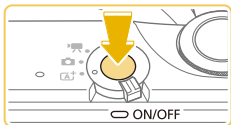

#### 1 Kapcsolja be a fényképezőgépet.

- Nyomja meg az ON/OFF gombot.



#### 2 Válassza az [A+] módot.

- Állítsa a módválasztó kapcsolót [A+] állásba.
- A kijelző bal felső sarkában megjelenik a jelenetikon (1).
- A kijelző felső részén látható továbbá a kártya kapacitásával készíthető felvételek száma (2), valamint a rögzíthető videó hosszúsága (3).
- Keretek jelennek meg az érzékelt arcok és témák körül, azt jelezve, hogy fókuszban vannak.



#### 3 Állítsa be a kompozíciót.

- Zoom objektív használata esetén a zoomoláshoz ujjával fordítsa el az objektíven lévő zoomgyűrűt.

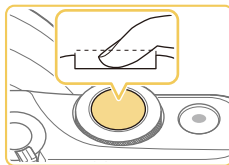
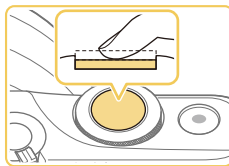

## 4 Készítse el a felvételt.

### Állóképek készítése

#### 1) Állítsa be az élességet.

- Az élesség beállításához nyomja le félig a zárkioldó gombot. A fényképezőgép két hangjelzést ad fókuszálás után, és a megjelenő AF keretek jelzik az éles képterületeket.

- Ha megjelenik a [Nyissa ki a vakut!] felirat, akkor a [V] kapcsolóval nyissa ki a vakut. Exponálásnál a vaku villanni fog. Ha nem kívánja használni a vakut, tolja vissza a fényképezőgép házába az ujjával.

#### 2) Készítse el a felvételt.

- A felvétel elkészítéséhez nyomja le teljesen a zárkioldó gombot. (Gyenge fényviszonyok között a vaku automatikusan villan, ha ki van nyitva.)
- A felvétel körülbelül két másodpercen át a képernyőn marad.
- A zárkioldó gombot újból megnyomva a kép megjelenítése közben is készíthető újabb felvétel.

Használat előtt

Alapszintű útmutató

Haladó útmutató

A fényképezőgép alapvető használata

Automatikus mód / Hibrid auto mód

Egyéb felvételi módok

P mód

Tv, Av és M mód

Lejátszási mód

Wi-Fi funkciók

Beállítások menü

Tartozékok

Melléklet

Tárgymutató



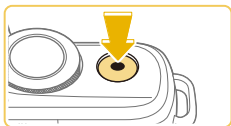
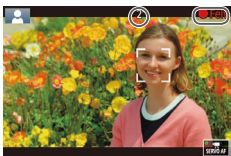
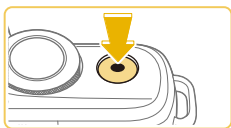

## Videofelvételek készítése

### 1) Indítsa el a felvételt.

- Nyomja meg a videó gombot. A felvétel elindul, a fényképezőgép pedig a kijelzőn megjeleníti a [● Felv] szöveget és az eltelt időt.
- A kijelző felső és alsó szélén megjelenített fekete sávok a nem rögzített képterületeket jelzik.
- A felismert arcok körül megjelenített keretek azt jelzik, hogy a fényképezőgép ezekre állította be az élességet.
- A felvétel elindítása után engedje el a videó gombot.

### 2) Fejezze be a felvételt.

- A videofelvétel leállításához nyomja meg újból a videó gombot.



- Ha a fényképezőgép nem tudja a témára beállítani az élességet a zárkioldó gomb nyelre lenyomásakor, egy narancssárga AF keret és [●] jelenik meg, továbbá nem készül kép, ha teljesen lenyomja a zárkioldó gombot.
- Amint elkezdődik a videofelvétel készítése egy Dinamikus IS-kompatibilis objektívvel (i80), a megjelenített terület leszűkül és a téma nagyobb lesz.

## Megjelenítés

A fényképezőgéppel készített képek és videók a következőképpen tekinthetők meg a kijelzőn.

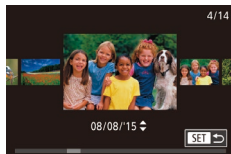

### 1 Váltson lejátszási módba.

- Nyomja meg a [▶] gombot.
- Megjelenik az utolsó felvétel.

### 2 Válasszon képeket.

- Az előző kép megjelenítéséhez nyomja meg a [◀] gombot. A következő kép megjelenítéséhez nyomja meg a [▶] gombot.

- A képernyő (görgetéses kijelzés) mód megjelenítéséhez nyomja le és tartsa lenyomva legalább egy másodpercig a [◀|▶] gombokat. Ebben a módban a [◀|▶] gombokkal lapozhatja a képeket.

- Ha vissza szeretne térni egyképes megjelenítési módba, nyomja meg a [●] gombot.
- A videókat [SET▶] ikon jelzi. A videók lejátszásához kövesse a 3. lépésben leírtakat.

Használat előtt

Alapszintű útmutató

Haladó útmutató

A fényképezőgép alapvető használata

Automatikus mód / Hibrid auto mód

Egyéb felvételi módok

P mód

Tv, Av és M mód

Lejátszási mód

Wi-Fi funkciók

Beállítások menü

Tartozékok

Melléklet

Tárgymutató





### 3 Játssza le a videókat.

- Nyomja meg a [⏏] gombot, a [▲][▼] gombokkal válassza ki a [▶] lehetőséget, majd végül nyomja meg ismét a [⏏] gombot.
- Elkezdődik a lejátszás, és a videó befejeződése után megjelenik a [SET ▶] ikon.
- Lejátszás közben a hangerőt a [▲][▼] gombokkal módosíthatja.



- A felvételi módból lejátszási módba váltoáshoz félig nyomja le a zárkioldó gombot (129), nyomja meg a [▶] gombot vagy mozdítsa el a módválasztó kapcsolót.



- A videó lejátszását a [⏏] segítségével is elkezdheti. A hangerő beállításához lejátszás közben húzza végig gyorsan az ujját felfelé vagy lefelé a kijelzőn.

### Képek törlése

Egyszerre egy felesleges képet választhat ki törlésre. Legyen körültekintő a képek törlésekor, mert a törölt képek nem állíthatók vissza.

#### 1 Válassza ki a törölni kívánt képet.

- Válassza ki a kívánt képet a [◀][▶] gombokkal.

#### 2 Törölje a képet.

- Nyomja meg a [▲] gombot.
- A [Törli?] kérdés megjelenése után a [◀][▶] gombokkal válassza a [Törlés] lehetőséget, és nyomja meg a [⏏] gombot.
- A készülék törli az aktuális képet.
- Ha mégsem szeretné törölni a képet, a [◀][▶] gombokkal válassza a [Mégse] lehetőséget, és nyomja meg a [⏏] gombot.



- Lehetőség van arra is, hogy több képet kiválasztva egyszerre törölje azokat (102).



- Az aktuális képet a 2. lépésben a kijelzőn látható [Törlés] lehetőség megérintésével is törölheti.

Használat előtt

Alapszintű útmutató

Haladó útmutató

A fényképezőgép alapvető használata

Automatikus mód / Hibrid auto mód

Egyéb felvételi módok

P mód

Tv, Av és M mód

Lejátszási mód

Wi-Fi funkciók

Beállítások menü

Tartozékok

Mellékletek

Tárgymutató



# Haladó útmutató

## A fényképezőgép alapvető használata

Egyéb alapvető műveletek, és további lehetőségek a fényképezőgép használatára, beleértve a felvételkészítést és a lejátszási funkciókat

## Be- és kikapcsolás

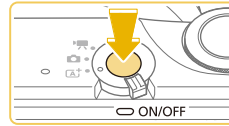

### Felvételi mód

- Nyomja meg a fényképezőgép ON/OFF gombját a fényképezőgép bekapcsolásához és a fényképezés előkészítéséhez.
- A fényképezőgép kikapcsolásához nyomja meg újból az ON/OFF gombot.



### Lejátszási mód

- Nyomja meg a [▶] gombot a fényképezőgép bekapcsolásához és a felvételek megtekintéséhez.
- Felvételi módra váltáshoz nyomja meg ismét a [▶] gombot.
- A fényképezőgép kikapcsolásához nyomja meg az ON/OFF gombot.



- Ha a fényképezőgéphez EF-M objektív van csatlakoztatva, és a készülék ki van kapcsolva, akkor a rekesz összehúzódik, hogy csökkentse a fényképezőgépbe jutó fény mennyiségét, megvédve a fényképezőgép belső alkatrészeit. Ennek megfelelően a fényképezőgép halk hangot ad ki be- és kikapcsoláskor, amikor elvégzi a rekesznyílás igazítását.
- A fényképezőgép be- és kikapcsolásakor kerül sor az érzékelőtisztításra, ami szintén halk zajjal jár. Még ha a fényképezőgép ki is van kapcsolva, az [▶] ikon jelenik meg az érzékelő tisztításakor. Azonban előfordulhat, hogy az [▶] ikon esetleg nem jelenik meg, ha a fényképezőgépet gyors egymásutánban kapcsolja be és ki.
- A felvételi módból lejátszási módba váltáshoz félig nyomja le a zárkioldó gombot (29), nyomja meg a [▶] gombot vagy mozdítsa el a módválasztó kapcsolót.

Használat előtt

Alapszintű útmutató

Haladó útmutató

A fényképezőgép alapvető használata

Automatikus mód / Hibrid auto mód

Egyéb felvételi módok

P mód

Tv, Av és M mód

Lejátszási mód

Wi-Fi funkciók

Beállítások menü

Tartozékok

Mellékletek

Tárgymutató



## Energiatakarékosági funkciók (automatikus kikapcsolás)

Az akkumulátor takarékos használata érdekében a fényképezőgép meghatározott ideig tartó tétlenség után kikapcsolja a kijelzőt (Kijelző kikapcsolása), majd automatikusan kikapcsol.

### Az energiatakarékos funkció működése felvételi módban

A kijelző automatikusan kikapcsol kb. egy percnyi tétlenség után. További két perc elteltével a fényképezőgép kikapcsol. Amikor a képernyő ki van kapcsolva és a jelzőfény világít, a képernyő aktiválásához és a felvételt készítésre való felkészüléshez nyomja le félig a zárkioldó gombot (129).

### Az energiatakarékos funkció működése lejátszási módban

A fényképezőgép automatikusan kikapcsol kb. öt percnyi tétlenség után.



- Igényei szerint letilthatja az Automatikus kikapcsolás funkciót, és beállíthatja a kijelző automatikus kikapcsolásának időzítését (140).
- Az energiatakarékos működés addig nem aktív, amíg a fényképezőgép más eszközökhöz kapcsolódik Wi-Fi-hálózaton keresztül (112), vagy amikor egy számítógéphez csatlakozik (153).

## Zárkioldó gomb

Az élesség témára való beállításához nyomja le félig a zárkioldó gombot, majd miután a téma fókuszba került, nyomja le teljesen a gombot a felvételt készítéshez.

A jelen kézikönyvben a zárkioldó gombbal végzett műveleteket a következőképpen nevezzük: a gomb lenyomása *félig*, illetve a gomb lenyomása *teljesen*.

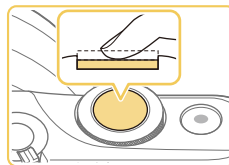

### 1 Nyomja le félig. (Nyomja le kissé az élesség beállításához.)

- Nyomja le félig a zárkioldó gombot. A fényképezőgép két hangjelzést ad, és a megjelenő keretek jelzik az éles képterületeket.

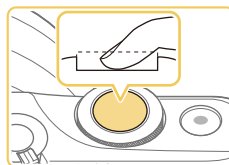

### 2 Nyomja le teljesen a zárkioldó gombot. (A félig lenyomott helyzetből nyomja le teljesen a felvétel elkészítéséhez.)

- A fényképezőgép most elkészíti a felvételt.



- Ha fényképezéskor nem félig, hanem rögtön teljesen lenyomja a zárkioldó gombot, akkor előfordulhat, hogy a téma nem lesz éles.

Használat előtt

Alapszintű útmutató

Haladó útmutató

A fényképezőgép alapvető használata

Automatikus mód / Hibrid auto mód

Egyéb felvételi módok

P mód

Tv, Av és M mód

Lejátszási mód

Wi-Fi funkciók

Beállítások menü

Tartozékok

Mellékletek

Tárgymutató



## A kijelző szögének beállítása

A kijelző szögét és állását az adott jelenetnek vagy a képrögzítés módjának megfelelően állíthatja be.

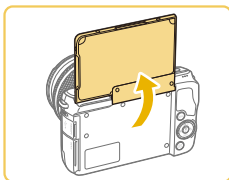

- A kijelző körülbelül 180°-ra nyitható ki.
- Amikor önmagát is szerepelteti a felvételen, tükörképet láthat saját magáról, ha a kijelzőt elforgatja a fényképezőgép eleje felé.



- Amikor nem használja a fényképezőgépet, mindig tartsa csukva a kijelzőt.
- Ne erőltesse a kijelző túlságos kinyitását, mert ezzel károsíthatja a fényképezőgépet.



- A tükrözött kijelző visszaállításához válassza a MENU (📖32) > [📷1] lap > [Tükrözött kij.] > [K] lehetőséget.

## A felvételi képernyő beállításai

A fénykép-információk vagy a hisztogram megjelenítéséhez, illetve elrejtéséhez nyomja meg a [▼] gombot.

A megjelenített információk testreszabásához nyissa meg a [📷1] lap > [Felvételkészítési adatok kijelzése] (📖88) beállításra.



- Az éjszakai megjelenítési funkció automatikusan világosabbra állítja a kijelzőt, ha sötét környezetben készít felvételt, ami megkönnyíti a kompozíció ellenőrzését. A kijelzőn megjelenített és a ténylegesen rögzített kép világossága ezért eltérő lehet. A kijelzőn tapasztalható képtorzulás és a téma rázkódó mozgása azonban nem fog jelentkezni a rögzített képeken is.
- A lejátszás megjelenítési beállításainak ismertetését lásd: „Váltás a kijelző nézetei között” (📖93).

Használat előtt

Alapszintű útmutató

Haladó útmutató

A fényképezőgép alapvető használata

Automatikus mód / Hibrid auto mód

Egyéb felvételi módok

P mód

Tv, Av és M mód

Lejátszási mód

Wi-Fi funkciók

Beállítások menü

Tartozékok

Mellékletek

Tárgymutató



## A Gyorsbeállítások menü használata

A gyakran használt funkciókat a **Q** (Gyorsbeállítások) menüben lehet konfigurálni.

A menüelemek és a beállítások a felvételi (📖 172) vagy a lejátszási módtól (📖 181) függően eltérőek lehetnek.



### 1 Jelenítse meg a **Q** menüt.

- Nyomja meg a **[Q]** gombot.



(1) (2)

### 2 Válasszon egy menüelemet.

- Válasszon egy menüelemet a **[▲][▼]** gombokkal (1).
- A választható lehetőségek (2) a képernyő alján láthatók.



### 3 Válasszon egy beállítást.

- A **[◀][▶]** gombokkal vagy a **[☀️]** tárcsa elfordításával válasszon egy beállítást.
- A **[MENU]** ikonnal jelzett elemek az **[MENU]** gomb megnyomásával adhatók meg.



### 4 Erősítse meg választását és lépjen ki.

- Nyomja meg a **[Q]** gombot.
- Újból megjelenik az 1. lépésben, a **[Q]** gomb megnyomása előtt látott képernyő, amely a megadott beállítást mutatja meg.



- Ha véletlenül módosított egy beállítást, visszaállíthatja a fényképezőgép gyári beállításait (📖 145).
- Kiléphet úgy is, hogy a **[↶]** lehetőséget választja a menüelemekben, majd megnyomja a **[Q]** gombot.

## Beállítások kiválasztása érintőképernyős műveletek segítségével



- A Gyorsbeállítások menü eléréséhez érintse meg a képernyő jobb felső részén lévő **[Q]** lehetőséget.
- A beállítás elvégzéséhez érintsen meg egy menüelemet, majd egy beállítási lehetőséget.
- Az előző képernyőhöz a **[↶]** menüelem megérintésével vagy a kiválasztott beállítás ismételt megérintésével térhet vissza.
- A **[MENU]** ikonnal jelzett beállítások képernyőjét a **[MENU]** lehetőség megérintésével nyithatja meg.

Használat előtt

Alapszintű útmutató

Haladó útmutató

A fényképezőgép alapvető használata

Automatikus mód / Hibrid auto mód

Egyéb felvételi módok

P mód

Tv, Av és M mód

Lejátszási mód

Wi-Fi funkciók

Beállítások menü

Tartozékok

Melléklet

Tárgymutató



# A menüképernyő használata

A fényképezőgép különböző funkcióit a menüképernyőn állíthatja be.



## 1 Jelenítse meg a menüképernyőt.

- Nyomja meg a [MENU] gombot.



## 2 Válasszon egy lapot.

- Válassza ki a kívánt lapot a [◀][▶] gombokkal vagy a [☀] tárcsa elfordításával.
- A lapok funkciókat képviselnek (1), például: felvételek készítés ([📷]), lejátszás ([▶]) vagy beállítások ([⚙]), illetve oldalakat az egyes funkciókon belül (2). A kézikönyvben a lapokat a funkció és az oldal kombinációja jelzi, például: [📷]1.



## 3 Válasszon egy menüelemet.

- A [▲][▼] gombokkal válasszon egy elemet, majd nyomja meg a [⊙] gombot.
- Ha olyan menüelemet szeretne választani, amelynél nem láthatók a beállítások, először a [⊙] gomb megnyomásával lépjen át a másik képernyőre, majd a [▲][▼] gombokkal válassza ki a kívánt menüelemet.
- Az előző képernyőhöz a [MENU] gombbal térhet vissza.

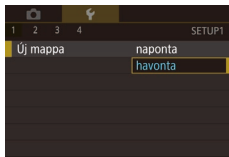

## 4 Válasszon egy beállítást.

- Ha a lehetőségek függőlegesen vannak felsorolva, válassza ki a kívánt beállítást a [▲][▼] gombokkal.
- Ha a lehetőségek vízszintesen vannak felsorolva, válassza ki a kívánt beállítást a [◀][▶] gombokkal.

## 5 Erősítse meg választását és lépjen ki.

- Választásának megerősítéséhez és a kiválasztási képernyő menüeleméhez való visszatéréshez nyomja meg a [⊙] gombot.
- A [MENU] gomb megnyomásával térhet vissza az 1. lépésben, a [MENU] gomb megnyomása előtt látott képernyőre.



- Ha véletlenül módosított egy beállítást, visszaállíthatja a fényképezőgép gyári beállításait ([📖]145).
- Az elérhető menüelemek a választott felvételi vagy lejátszási módtól függően eltérőek lehetnek ([📖]174 – [📖]181).

Használat előtt

Alapszintű útmutató

Haladó útmutató

A fényképezőgép alapvető használata

Automatikus mód / Hibrid auto mód

Egyéb felvételi módok

P mód

Tv, Av és M mód

Lejátszási mód

Wi-Fi funkciók

Beállítások menü

Tartozékok

Melléklet

Tárgymutató





## Érintőképernyős műveletek

- Lapok kiválasztásához nyomja meg a **[MENU]** gombot a menüképernyő megnyitásához, majd érintse meg a kívánt funkció- és oldallapot.
- A kiválasztáshoz érintse meg az elemet, majd érintse meg ismét.
- A beállítás elvégzéséhez és a menüelem-választó képernyőre való visszatéréshez érintse meg a beállítást.
- Ha olyan menüelem értékét szeretné megadni, amely esetén nem láthatók a kiválasztható értékek, először érintse meg a menüelemet a hozzá tartozó beállítási képernyő megnyitásához. Az előző képernyőhöz a **[MENU←]** lehetőség megérintésével térhet vissza.
- Kiválasztás céljából megérintheti továbbá az adatbeviteli elemeket (például a jelölőnégyzeteket és szövegmezőket) is, a szövegek beírását pedig a képernyőn megjelenő billentyűzettel végezheti el.
- Az **[INFO]**, **[MENU]** vagy **[SET]** megérintésének ugyanolyan hatása van, mint a **[▼]**, **[MENU]** vagy a **[☺]** gombok megnyomásának.
- A menü eltüntetéséhez nyomja meg újból a **[MENU]** gombot.

## A képernyőn megjelenő billentyűzet

A Wi-Fi (☰ 112) beállítások és más adatok megadásához használja a képernyőn megjelenő billentyűzetet. A beírható adatok hosszúsága és típusa a használt funkciótól függ.

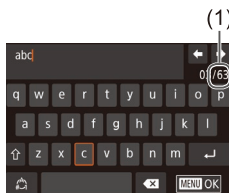

### Karakterek beírása

- Beírásukhoz érintse meg a karaktereket.
- A beírható adatok (1) hosszúsága és típusa a használt funkciótól függ.

### A kurzor mozgatása

- Érintse meg a **[←][→]** lehetőséget.

### Sortörések beszúrása

- Érintse meg a **[↵]** lehetőséget.

### Váltás a beviteli módok között

- Számok vagy szimbólumok közötti váltáshoz érintse meg a **[!@#]** lehetőséget.
- Nagybetűk beírásához érintse meg a **[⇧]** gombot.
- Az elérhető beviteli módok a használt funkciótól függenek.

### Karakterek törlése

- Az előző karakter törléséhez érintse meg a **[←X]** gombot.
- A **[←X]** megérintése és nyomva tartása egyszerre öt karaktert töröl.

Használat előtt

Alapszintű útmutató

Haladó útmutató

A fényképezőgép alapvető használata

Automatikus mód / Hibrid auto mód

Egyéb felvételi módok

P mód

Tv, Av és M mód

Lejátszási mód

Wi-Fi funkciók

Beállítások menü

Tartozékok

Mellékletek

Tárgymutató



## A beírt adatok megerősítése és visszatérés az előző képernyőre

- Nyomja meg a [MENU] gombot.



- Egyes funkciók esetén a [↩] nem jelenik meg és nem használható.



- A billentyűzet használatának másik módja, ha a [▲][▼][◀][▶] gombok megnyomásával kiválasztja a karaktereket és ikonokat, majd megnyomja a [Ⓜ] gombot. A kurzor a [☀] tárcsa elfordításával is mozgatható. Az előző képernyőhöz a [MENU] gombbal térhet vissza.

## A jelzőfény jelentése

A fényképezőgép hátoldalán található jelzőfény (📖4) világít vagy villog a fényképezőgép adott állapotától függően.

Szín	Jelzőfény állapota	A fényképezőgép állapota
	Be	A fényképezőgép számítógéphez van csatlakoztatva (📖153), vagy ki van kapcsolva a kijelző (📖29, 📖140, 📖140)
Zöld	Villog	Bekapcsolás, képek rögzítése/olvasása/átvitel vagy hosszú expozícióval végzett fényképezés van folyamatban (📖83, 📖85), illetve Wi-Fi-kapcsolaton keresztül csatlakozás/adatátvitel zajlik



- Amikor a jelzőfény zölden villog, ne kapcsolja ki a fényképezőgépet, ne nyissa ki a memóriakártya vagy az akkumulátor fedelét, mivel ez elronthatja a képeket vagy károsíthatja a fényképezőgépet és a memóriakártyát.

Használat előtt

Alapszintű útmutató

Haladó útmutató

A fényképezőgép alapvető használata

Automatikus mód / Hibrid auto mód

Egyéb felvételi módok

P mód

Tv, Av és M mód

Lejátszási mód

Wi-Fi funkciók

Beállítások menü

Tartozékok

Mellékletek

Tárgymutató



# Automatikus mód / Hibrid auto mód

Kényelmes mód az egyszerű fényképezéshez, több beállítási lehetőséggel

## Felvételkészítés a fényképezőgép által meghatározott beállításokkal

A jeleneteknek leginkább megfelelő beállítások automatikus kiválasztásához hagyhatja, hogy a fényképezőgép ismerje fel a témát és a felvételi körülményeket.

## Felvétel készítése (Intelligens jelenetválasztó automatika)

▶ Állóképek ▶ Videók

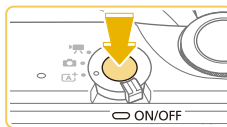

### 1 Kapcsolja be a fényképezőgépet.

- Nyomja meg az ON/OFF gombot.



### 2 Válassza az [A+] módot.

- Állítsa a módválasztó kapcsolót [A+] állásba.
- A kijelző bal felső sarkában megjelenik a jelenetikon (📖39).
- Keretek jelennek meg az érzékelt arcok és témák körül, azt jelezve, hogy fókuszban vannak.

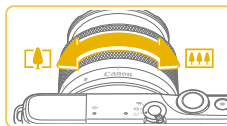

### 3 Állítsa be a kompozíciót.

- Zoom objektív használata esetén a zoomoláshoz ujjával fordítsa el az objektíven lévő zoomgyűrűt.

Használat előtt

Alapszintű útmutató

Haladó útmutató

A fényképezőgép alapvető használata

Automatikus mód / Hibrid auto mód

Egyéb felvételi módok

P mód

Tv, Av és M mód

Lejátszási mód

Wi-Fi funkciók

Beállítások menü

Tartozékok

Melléklet

Tárgymutató



#### 4 Készítse el a felvételt.

##### Állóképek készítése

###### 1) Állítsa be az élességet.

- Nyomja le félig a zárkioldó gombot. A fényképezőgép két hangjelzést ad fókuszálás után, és a megjelenő AF keretek jelzik az éles képterületeket.

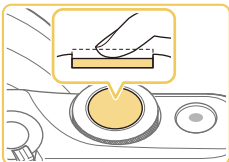

- Ha megjelenik a [Nyissa ki a vakut!] felirat, akkor a [☑] kapcsolóval nyissa ki a vakut. Exponálásnál a vaku villanni fog. Ha nem kívánja használni a vakut, tolja vissza a fényképezőgép házába az ujjával.

###### 2) Készítse el a felvételt.

- A felvétel elkészítéséhez nyomja le teljesen a zárkioldó gombot. (Gyenge fényviszonyok között a vaku automatikusan villan, ha ki van nyitva.)
- A felvétel körülbelül két másodpercen át a képernyőn marad.
- A zárkioldó gombot újból megnyomva a kép megjelenítése közben is készíthető újabb felvétel.

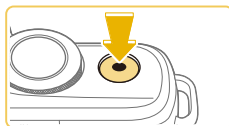
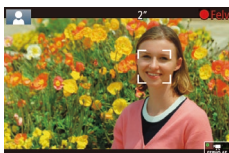
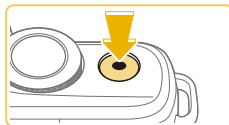
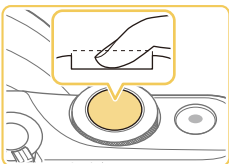

#### Videofelvételek készítése

##### 1) Indítsa el a felvételt.

- Nyomja meg a videó gombot. A felvétel elindul, a fényképezőgép pedig a kijelzőn megjeleníti a [● Felv] szöveget és az eltelt időt.
- A kijelző felső és alsó szélén megjelenített fekete sávok a nem rögzített képterületeket jelzik.
- A felismert arcok körül megjelenített keretek azt jelzik, hogy a fényképezőgép ezekre állította be az élességet.
- A felvétel elindítása után engedje el a videó gombot.

##### 2) Méretezze át a témát, és állítsa be újból a kompozíciót, ha szükséges.

- A téma átméretezéséhez ismételje meg a 3. lépésben ismertetett műveletet. A fényképezőgép rögzíti a működését kísérő hanghatásokat is.
- Amikor módosítja a kompozíciót, az élességbeállítás, a fényerő és a színek automatikusan módosulnak.

##### 3) Fejezze be a felvételt.

- A videofelvétel leállításához nyomja meg újból a videó gombot.
- A felvételkészítés automatikusan leáll, ha megtelik a memóriakártya.

Használat előtt

Alapszintű útmutató

Haladó útmutató

A fényképezőgép alapvető használata

Automatikus mód / Hibrid auto mód

Egyéb felvételi módok

P mód

Tv, Av és M mód

Lejátszási mód

Wi-Fi funkciók

Beállítások menü

Tartozékok

Melléklet

Tárgymutató



## Felvételkészítés Hibrid auto módban

▶ Állóképek ▶ Videók

A napi eseményeket tartalmazó rövid videókat állíthat össze állóképek készítésével. A fényképezőgép az egyes felvételek előtt egy 2–4 másodperces videót készít, amelyekből később egy összefoglaló videót állít össze.

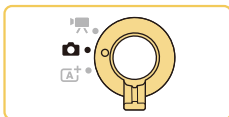

### 1 Válassza a [A] módot.

- Állítsa a módválasztó kapcsolót [A] állásba.
- Érintse meg a [A], majd a [A] lehetőséget (a megjelenítéséhez fordítsa el a [A] tárcsát, érintse meg a [A][A] gombokat, illetve húzza ujját fel vagy le a képernyőn).
- Választásának megerősítéséhez érintse meg az [OK] gombot.

### 2 Állítsa be a kompozíciót.

- A kompozíció és az élesség beállításához kövesse a „Felvétel készítése (Intelligens jelenetválasztó automatika)” című szakasz (135) 3–4. lépését.
- Még lenyűgözőbb összefoglaló videók készítéséhez az állóképek készítése előtt irányítsa a fényképezőgépet a tárgyak irányába körülbelül négy másodpercre.

### 3 Készítse el a felvételt.

- Állókép készítéséhez kövesse a „Felvétel készítése (Intelligens jelenetválasztó automatika)” című szakasz (136) 4. lépését.
- A fényképezőgép mind az állóképet, mint a videót rögzíti. A klip, amely egy állóképpel és a zárkioldás hangjával ér véget, az összefoglaló videó egy fejezetét alkotja.



- Az akkumulátor üzemideje rövidebb ebben a módban, mint [A] módban, mert a fényképezőgép minden felvétel előtt egy összefoglaló videót is rögzít.
- Ha közvetlenül a fényképezőgép bekapcsolása után készít állóképet [A] módban, vagy más módon használja a fényképezőgépet, előfordulhat, hogy a fényképezőgép nem tudja rögzíteni az összefoglaló videót.
- A fényképezőgép vagy az objektív működéséből származó minden zaj vagy rázkódás bekerül a rögzített összefoglaló videóba.



- Az összefoglaló videó képminősége [HD 29.97P] NTSC, és [HD 25.00P] PAL esetén. Ez a videó kimeneti formátumától függően változik (139).
- A fényképezőgép nem ad ki hangot a zárkioldó gomb félig történő lenyomásakor vagy az önkiloldó használatokor.
- A következő esetekben a fényképezőgép különálló fájlként menti az olyan összefoglaló videókat is, amelyek ugyanazon a napon készültek [A] módban.
  - Az összefoglaló videofájl mérete hozzávetőlegesen eléri a 4 GB-ot, vagy a felvételi idő hozzávetőlegesen eléri a 16 perc 40 másodpercet.
  - Az összefoglaló videó védett (199).
  - A nyári időszakítás (20), videorendszer (139), időzóna (141) vagy a szerzői jogi információk (144) módosultak.
  - Új mappát hozott létre (138).
- A rögzített zárkioldáshangok nem módosíthatók és nem törölhetők.
- Ha állóképek nélküli összefoglaló videókat kíván készíteni, akkor előzőleg végezze el a szükséges beállítást. Válassza a MENU (32) > [A] lap > [Összefog.típus] > [Fotók nélkül] (32) lehetőséget.
- Az egyes fejezetek szerkeszthetők (111).

Használat előtt

Alapszintű útmutató

Haladó útmutató

A fényképezőgép alapvető használata

Automatikus mód / Hibrid auto mód

Egyéb felvételi módok

P mód

Tv, Av és M mód

Lejátszási mód

Wi-Fi funkciók

Beállítások menü

Tartozékok

Melléklet

Tárgymutató



## Összefoglaló videók lejátszása

Jelenítsen meg egy állóképet [F4] módban az aznap készített összefoglaló videó lejátszásához, vagy adja meg annak az összefoglaló videónak a dátumát, amelyet le szeretne játszani (194).

## Állóképek/videók



- Ha a fényképezőgép nem hallat működési hangokat, akkor lehetséges, hogy a [MENU] gomb lenyomva tartása mellett kapcsolta be. A hangok bekapcsolásához nyomja meg a [MENU] gombot, a [F3] lapon válassza a [Hangjelzés] lehetőséget, majd nyomja meg a [▲][▼] gombokat a [Be] lehetőség kiválasztásához.

## Állóképek



- Ha a fényképezőgép nem tudja a témára beállítani az élességet a zárkioldó gombot félig lenyomva, egy narancssárga AF keret jelenik meg a [●] jellel és nem készül kép, ha teljesen lenyomja a zárkioldó gombot.
- Az élességállítás hosszabb időt vehet igénybe, vagy helytelen lehet, amikor nem észlelhetők emberek vagy más témák, amikor a témák sötét színűek vagy nincs kontraszt, vagy amikor a megvilágítás nagyon erős.
- A villogó [●] ikon arra figyelmeztet, hogy a képek valószínűleg elmosódottak lesznek a fényképezőgép rázkódása miatt. Ilyenkor rögzítse állványra a fényképezőgépet, vagy más módon érje el, hogy ne mozogjon.
- Ha a felvételek sötétek annak ellenére, hogy villant a vaku, menjen közelebb a témához. A vaku hatótávolságáról bővebben itt olvashat: „Beépített vaku becsült hatótávolsága” (190).
- A vörösszem-hatás csökkentése és az élességállítás elősegítése érdekében a lámpa kigyulladhat, ha rossz fényviszonyok mellett készít felvételt.
- A vaku villanásakor vignettálás vagy sötét képterületek jelenhetnek meg egyes objektívek esetén.
- A felvételkedítés közben megjelenő villogó [●] ikon azt jelzi, hogy a felvételkedítés nem lehetséges, amíg a vaku nem töltődött fel. A felvételkedítés folytatható, amint készen áll a vaku, ezért nyomja le teljesen a zárkioldó gombot és várjon, vagy engedje fel a gombot és nyomja le újból.
- Bár a felvételi képernyő megjelenése előtt is készíthet újból felvételt, az alkalmazott élességet, fényerőt és színeket az előző felvétel határozza meg.



- A vignettálás az előnézeteken azonnal megjelenik a képkészítést követően, még mielőtt megjelenne a végső, mentett kép.
- Módosíthatja a felvételek elkészítése után látható képek megjelenítési idejét (147).

## Videók



- Videók felvétele közben tartsa távol az ujját a mikrofontól (1). A mikrofon eltakarása megakadályozhatja a hang rögzítését vagy az eltakart mikrofonnal felvett hang tompán fog szólni.

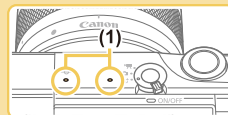

- Videofelvétel során a videó gombot és az érintőképernyős kijelzőt leszámítva ne érintsen meg más vezérlőelemet, mert a fényképezőgép által keltett zajok hallhatók lesznek a felvételen. A beállítások módosításához vagy más, videofelvétel közbeni művelet elvégzéséhez lehetőleg használja az érintőképernyős kijelzőt.
- Az objektív és a fényképezőgép mechanikájának zajai szintén hallhatók lesznek a felvételen.
- Amint elkezdődik a videofelvétel készítése egy Dinamikus IS-kompatibilis objektívvel (180), a megjelenített terület leszűkül és a téma nagyobb lesz, így biztosítva lehetőséget a fényképezőgép jelentős bemozdulásának korrigálására. Ha szeretne a felvételkedítés előtti méretű témát fényképezni, módosítsa a képstabilizációs beállításokat (179).

Használat előtt

Alapszintű útmutató

Haladó útmutató

A fényképezőgép alapvető használata

Automatikus mód / Hibrid auto mód

Egyéb felvételi módok

P mód

Tv, Av és M mód

Lejátszási mód

Wi-Fi funkciók

Beállítások menü

Tartozékok

Melléklet

Tárgymutató





- A hangfelvétel sztereó.
- Videofelvétel készítése közben az objektív autofókuszának működési hangjai esetleg szintén hallhatók lesznek a felvételen. Ha nem kíván hangot rögzíteni, válassza a MENU (📖32) > [📷5] lap > [Hangfelvétel] > [Tilt] lehetőséget.
- Az élességbeállítás videofelvétel alatti rögzítéséhez válassza a MENU (📖32) > [📷5] lap > [Servo AF használata videóhoz] > [Tilt] lehetőséget.
- A 4 GB-ot meghaladó videók több fájlba lesznek szétosztva. Körülbelül 30 másodperccel azelőtt, hogy a videó elérné a 4 GB-os méretet, a felvételi képernyőn az elfelt idő kijelzése villogni kezd. Ha folytatja a felvételkészítést és túllépi a 4 GB-os határt, a fényképezőgép automatikusan létrehoz egy új videofájlt, és a villogás abbamarad. Ne feledje, hogy a felosztott videofájlok automatikus, egymás utáni lejátszása nem támogatott. Játssza le a videókat külön-külön.

## Jelenetikonok

▶ **Állóképek** ▶ **Videók**

[A+] és [A-] módban a fényképezőgép által meghatározott jelenetet a megjelenő ikon jelzi, a fényképezőgép pedig automatikusan megadja a megfelelő fókuszáláshoz, a téma fényerejéhez és színéhez illő optimális beállításokat.

Háttér	Emberek fényképezések		Ikon háttérszíne
	Emberek	Mozgó	
Világos			Szürke
Világos jelenet és hátsó megvilágítás			
Kék ég			Világoskék
Kék ég és hátsó megvilágítás			
Reflektorfény		–	Sötétkék
Sötét		–	
Sötét, állványt használva		–	

Háttér	Egyéb témák fényképezések			Ikon háttérszíne
	Egyéb témák	Mozgó	Közele	
Világos				Szürke
Világos jelenet és hátsó megvilágítás				
Kék ég				Világoskék
Kék ég és hátsó megvilágítás				
Naplemente		–	–	Narancssárga
Reflektorfény		–		Sötétkék
Sötét				
Sötét, állványt használva		–	–	

- Amikor az önkidóval (📖40) vagy [A-] módban készíti felvételt, illetve amikor videót rögzít, a „Mozgó” ikonok nem jelennek meg.
- Az „Emberek fényképezések” és a „Mozgó” ikonok nem jelennek meg, amikor az objektív beállítása MF, vagy amikor nem automatikus élességállítású objektívet használ.



- Próbáljon [P] módban (📖62) fényképezni, ha a jelenetikon nem felel meg a tényleges felvételi követelményeknek, vagy ha nem lehet felvételt készíteni a várt hatással, színnel vagy fényerővel.

Használat előtt

Alapszintű útmutató

Haladó útmutató

A fényképezőgép alapvető használata

Automatikus mód / Hibrid auto mód

Egyéb felvételi módok

P mód

Tv, Av és M mód

Lejátszási mód

Wi-Fi funkciók

Beállítások menü

Tartozékok

Mellékletek

Tárgymutató



## A kijelzőn megjelenő keretek

▶ Állóképek ▶ Videók

Különböző keretek jelennek meg a kijelzőn, amikor a fényképezőgép felismeri a témát, amelyre ráirányította.

- Fehér keret jelenik meg a fő témaként észlelt téma (vagy arc) körül. A keretek bizonyos tartományon belül követik a mozgó témákat, fókuszban tartva azokat.
- A keretek zöldre váltanak, amikor félig lenyomja a zárkioldó gombot és a fényképezőgép beállítja az élességet.
- A keretek kékre váltanak [A+] módban, ha a fényképezőgép észleli a téma mozgását, amikor a zárkioldó gomb félig lenyomott állapotban van. Miután a Servo AF segítségével újra megtörtént az élességállítás, valamint a fényerő beállítása, a témák fókuszban vannak, a keret pedig zöldre vált.
- Egy narancssárga keret és [i] jelenik meg, ha a fényképezőgép nem tudja beállítani az élességet a témákra a zárkioldó gomb félig történő lenyomásakor.



- Próbáljon [P] módban [62] felvételt készíteni, ha nem jelennek meg keretek, ha a keretek nem a kívánt témák körül jelennek meg, vagy ha a keretek a háttér, illetve hasonló területek körül jelennek meg.



- A Servo AF kikapcsolásához állítsa [Tilt] értékre az [Auto. AF-váltás] lehetőséget a [4] lapon. Ne feledje, hogy a „Mozgó” ikonok [39] ezután nem fognak megjelenni. Az [Auto. AF-váltás] automatikusan [Tilt] értékre áll át és nem módosítható, amikor az önkioldó [40] egy [31] értéktől eltérő értékre van állítva.



- Az élességállítást meghatározó témák kiválasztásához érintse meg a kívánt témát a kijelzőn. Megjelenik az [i] ikon, a fényképezőgép pedig Érintéses AF módba lép.

## Ismert, kényelmes funkciók

▶ Állóképek ▶ Videók

### Az önkioldó használata

▶ Állóképek ▶ Videók

Az önkioldó használatával időzített felvételeket vagy olyan csoportképeket készíthet, amelyeken saját maga is szerepel. Ekkor a fényképezőgép körülbelül 10 másodperccel a zárkioldó gomb lenyomása után készíti el a képet.



#### 1 Adja meg a beállítást.

- Nyomja meg a [31] gombot, válassza a menü [31] lehetőségét, majd a [31] értéket [31].
- A beállítás sikeres befejezését a [31] megjelenése jelzi.

#### 2 Készítse el a felvételt.

- Állóképek esetében: Az élesség beállításához nyomja le félig a zárkioldó gombot, majd nyomja le teljesen.
- Videók esetében: Nyomja meg a videó gombot.

Használat előtt

Alapszintű útmutató

Haladó útmutató

A fényképezőgép alapvető használata

Automatikus mód / Hibrid auto mód

Egyéb felvételi módok

P mód

Tv, Av és M mód

Lejátszási mód

Wi-Fi funkciók

Beállítások menü

Tartozékok

Mellékletek

Tárgymutató







- Az önkiloldó elindítása után villogni kezd a lámpa, és a fényképezőgép megszólaltatja az önkiloldó hangjelzését.
- A villogás és a hangjelzés üteme felgyorsul két másodperccel a felvétel előtt. (A vaku működése esetén a lámpa hosszan világít.)
- Ha a visszaszámlálás elindítása után megszeretné szakítani az önkiloldóval készülő felvételt, nyomja meg a **[MENU]** gombot.
- Ha vissza szeretné állítani az eredeti beállítást, az 1. lépésben válassza az **[C]** lehetőséget.

## Az önkiloldó használata a fényképezőgép bemozdulásának megakadályozásához

▶ Állóképek ▶ Videók

Ezzel a beállítással a fényképezőgép kb. két másodperccel a zárkijelző gomb lenyomása után készíti el a képet. Ha a fényképezőgép nem stabil a zárkijelző gomb lenyomásakor, az nem lesz hatással a felvételre.



- „Az önkiloldó használata” (40) című szakasz 1. pontját követve válassza a **[C]** lehetőséget.
- A beállítás sikeres befejezését a **[C]** megjelenése jelzi.
- A fénykép elkészítéséhez kövesse „Az önkiloldó használata” (40) szakasz 2. pontját.

## Önkiloldó testreszabása

▶ Állóképek ▶ Videók

Megadhatja a késleltetést (0–30 másodperc) és a felvételek számát (1–10).



### 1 Válassza az **[C]** lehetőséget.

- „Az önkiloldó használata” (40) rész 1. lépését követve válassza az **[C]** lehetőséget és nyomja meg a **[MENU]** gombot.



## 2 Adja meg a beállítást.

- A **[▲]**/**[▼]** gombokkal válassza ki a késleltetés idejét és a felvételek számát.
- A **[◀]**/**[▶]** gombokkal válasszon egy értéket, majd nyomja meg a **[MENU]** gombot.
- A beállítás sikeres befejezését a **[C]** megjelenése jelzi.
- A fénykép elkészítéséhez kövesse „Az önkiloldó használata” (40) szakasz 2. pontját.



- Az önkiloldóval készített videók esetében a felvétel a megadott késleltetési időt követően indul, de a felvételek számának megadása nincs hatással rá.



- Ha több felvételt ad meg, a gép az első felvételnél határozza meg a fényerőt és a fehéregyensúlyt. Több időre van szükség a felvételek között, ha a vaku villan, vagy ha sok felvétel készítését adta meg. A felvételkészítés automatikusan leáll, ha megtelik a memóriakártya.
- Ha két másodpercnél hosszabb késleltetést ad meg, a felvételkészítés előtt két másodperccel a lámpa villogni kezd és az önkiloldó hangja felgyorsul. (A vaku működése esetén a lámpa hosszan világít.)

Használat előtt

Alapszintű útmutató

Haladó útmutató

A fényképezőgép alapvető használata

Automatikus mód / Hibrid auto mód

Egyéb felvételi módok

P mód

Tv, Av és M mód

Lejátszási mód

Wi-Fi funkciók

Beállítások menü

Tartozékok

Melléklet

Tárgymutató



## Fényképezés a kijelző megérintésével (Érintéses kioldás)

▶ Állóképek ▶ Videók

Ezzel a beállítással úgy készíthet felvételt, hogy a zárkioldó gomb megnyomása helyett megérinti a kijelzőt, majd felemeli az ujját. A fényképezőgép a témára állítja az élességet, és automatikusan beállítja a fényerőt.



### 1 Kapcsolja be az érintéses kioldás funkciót.

- Érintse meg a [OFF] lehetőséget és módosítsa [ON] értékre.

### 2 Készítse el a felvételt.

- A kép elkészítéséhez érintse meg a témát a képernyőn.
- Az érintéses kioldás kikapcsolásához érintse meg az [OFF] lehetőséget és módosítsa [ON] értékre.



- Egy narancssárga AF keret jelzi, ha a fényképezőgép nem tudja a témára beállítani az élességet. Ekkor nem készül felvétel.



- A [ON] ikont megérintve akkor is előkészülhet a második felvételre, ha az éppen rögzített kép még a kijelzőn látható.
- Az érintéses kioldás beállításait a MENU (32) > [1] lap > [Érintéses kioldás] segítségével is megadhatja. Az érintéses kioldás beállítási ikonjának elrejtéséhez állítsa az [Érintéses kiold.] beállítást [Ki] értékre.

## Sorozatfelvétel

▶ Állóképek ▶ Videók

[A+] módban sorozatfelvétel készítéséhez a zárkioldó gombot tartsa teljesen lenyomva.

A sorozatfelvétel sebességével kapcsolatban bővebben lásd: „Felvételkészítési/önkioldó rendszer” (185).

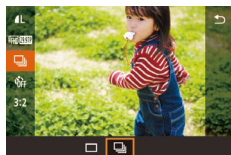

### 1 Adja meg a beállítást.

- Nyomja meg a [ON] gombot, válassza a menü [ON] lehetőségét, majd a [ON] értéket (31).
- A beállítás sikeres befejezését a [ON] megjelenése jelzi.

### 2 Készítse el a felvételt.

- Sorozatfelvétel készítéséhez a zárkioldó gombot tartsa teljesen lenyomva.

Használat előtt

Alapszintű útmutató

Haladó útmutató

A fényképezőgép alapvető használata

Automatikus mód / Hibrid auto mód

Egyéb felvételi módok

P mód

Tv, Av és M mód

Lejátszási mód

Wi-Fi funkciók

Beállítások menü

Tartozékok

Melléklet

Tárgymutató





- Sorozatfelvétel készítésekor az élesség, az expozíció és a színek pozícióját és szintjét a zárkioldó gombot félig lenyomva rögzítheti.
- Nem használható az önkkioldóval (140).
- A felvételi körülményektől, a fényképezőgép beállításaitól és a zoom mértékétől függően rövid ideig szünetelhet vagy lelassulhat a sorozatfelvételek készítése.
- Mivel több felvétel készül, a folyamat lelassulhat.
- Késés fordulhat elő a következő felvétel készítése előtt a felvételkészítési körülményektől, a memóriakártya típusától, valamint attól függően, hogy hány felvételt készített sorozatban.
- Vaku használata esetén lassulhat a fényképezés.
- Az érintéses kioldás használatakor (142) a fényképezőgép folyamatosan készíti a felvételeket, amíg megérinti a képernyőt. Miután az első képnél megtörténik a beállításuk, a sorozatfelvétel alatt változatlan marad az élesség, az expozíció és a színtónus.
- Sorozatfelvételkor a képernyőn megjelenített kép eltérhet a ténylegesen rögzített képektől, valamint éleetlennek tűnhet. Egyes objektívek sötétebbé tehetik a sorozatfelvétel képernyőjén megjelenő képeket, de a rögzített képek normál fényerejűek lesznek.



- Amikor kilenc, vagy ennél kevesebb felvétel készíthető sorozatban, az elérhető felvételek száma az összes hátralevő felvétel jobb oldalán látható, a képernyő felső részén (167). Ez nem látható, amikor még 10 vagy ennél több felvétel készíthető.
- Kevesebb sorozatfelvétellel lehet elérhető egyes felvételkészítési körülmények között, vagy bizonyos fényképezőgép-beállítások mellett.

## Funkciók a képek testreszabásához

### A képminőség megváltoztatása

▶ **Állóképek** ▶ Videók

Válasszon a méret (képpontok száma) és a tömörítés (képminőség) 8 kombinációja közül. Adja meg azt is, hogy a képeket RAW-formátumban kívánja-e rögzíteni (144). A következő részben talál útmutatást arról, hogy az egyes képfajtákból hány fér a memóriakártyára: „A készíthető felvételek száma különféle memóriakártyák esetén” (189).



- Nyomja meg a [Q] gombot, válassza a menü [L] pontját, majd adja meg a kívánt beállítást (31).
- Megjelenik a választott beállítás.
- Ha vissza szeretné állítani az eredeti beállítást, hajtja végre újból a fenti műveletet a [L] lehetőség kiválasztásával.



- [L] és [L] különböző szintű képminőséget jelölnek a tömörítés mértékétől függően. Ugyanazon méret (képpontszám) mellett a [L] jobb képminőséget nyújt. Bár a [L] képek kissé gyengébb képminőségűek, belőlük több fér el a memóriakártyán. Ne feledje, hogy a képminőség [L] a [S2] és [S3] méreteknél.
- [S] módban nem érhető el.
- Ezt a beállítást a MENU (32) > [1] lap > [Képminőség] segítségével is megadhatja.

Használat előtt

Alapszintű útmutató

Haladó útmutató

A fényképezőgép alapvető használata

Automatikus mód / Hibrid auto mód

Egyéb felvételi módok

P mód

Tv, Av és M mód

Lejátszási mód

Wi-Fi funkciók

Beállítások menü

Tartozékok

Melléklet

Tárgymutató



Amikor a nyomtatási méret alapján dönti el a képpontok számát, használja az alábbi táblázatot útmutatóként a 3:2 képarányú felvételekhez.

<b>L</b>	A2 (420 × 594 mm)
<b>M</b>	A3 (297 × 420 mm)
<b>S1</b>	A4 (210 × 297 mm)
<b>S2</b>	90 × 130 mm, 130 × 180 mm, Képeslap
<b>S3</b>	E-mailhez és hasonló célokra

## Felvételkészítés RAW-formátumban

A fényképezőgép JPEG- és RAW-formátumban képes képeket készíteni.

JPEG-képek	A képeket a rendszer az optimális képminőség érdekében feldolgozza a fényképezőgépben, továbbá, hogy a képfájlok mérete csökkenjen, tömöríti is a képeket. A tömörítés azonban nem visszafordítható folyamat, vagyis a nyers adatokat már nem lehet visszaállítani a tömörítést követően. A képfeldolgozás során a képminőség is romolhat.
RAW-képek	Olyan „nyers” (feldolgozatlan) adatokat tartalmaznak, amelyek minősége szinte egyáltalán nem romlik a fényképezőgépen belüli képfeldolgozás során. Az adatokat ebben az állapotban nem lehet megjeleníteni a számítógépen, illetve nem lehet kinyomtatni sem. A szoftverrel (Digital Photo Professional, 152) először át kell alakítani a képadatokat JPEG- vagy TIFF-fájlra. A képek módosítása során csak minimális mértékben romlik a képminőség.



- Nyomja meg a [RAW] gombot, majd válassza a menü [RAW] lehetőségét (131).
- Ha csak RAW-formátumban kíván képet rögzíteni, válassza a [RAW] lehetőséget.
- Ha JPEG- és RAW-formátumban is rögzíteni kívánja a képeket, válassza a JPEG képminőséget, majd nyomja meg a [MENU] gombot. A [RAW] beállítás mellett megjelenik a [✓] jel. A beállítás visszavonásához kövesse ugyanezeket a lépéseket és távolítsa el a [✓] jelet a [RAW] lehetőség mellől.



- Mindig a megfelelő „EOS Utility” (152) szoftvert használja a RAW-képek (illetve az egyszerre rögzített RAW- és JPEG-képek) számítógépre történő átviteléhez.



- A rögzített képpontok száma és a kártyára menthető felvételek száma közötti kapcsolat részleteit illetően lásd: „A készíthető felvételek száma különféle memóriakártyák esetén” (189).
- A JPEG-képek kiterjesztése .JPG, a RAW-képeké pedig .CR2. Az együtt felvett JPEG- és RAW-képek fájlneveiben ugyanazon képszám szerepel.
- A Digital Photo Professional és az EOS Utility alkalmazás részleteiről lásd: „Szoftverek” (152).

Használat előtt

Alapszintű útmutató

Haladó útmutató

A fényképezőgép alapvető használata

Automatikus mód / Hibrid auto mód

Egyéb felvételi módok

P mód

Tv, Av és M mód

Lejátszási mód

Wi-Fi funkciók

Beállítások menü

Tartozékok

Melléklet

Tárgymutató



## A menü használata

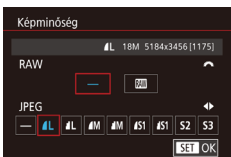

- Nyomja meg a [MENU] gombot, válassza a [1] lap [Képmínőség] pontját, majd nyomja meg a [OK] gombot (32).
- Ha ugyanakkor RAW-formátumban is rögzíteni kíván, fordítsa el a [tárcsát] és válassza a [RAW] lehetőséget a [RAW] beállítás alatt. Ne feledje, hogy amikor [-] van kiválasztva, csak JPEG-képek készülnek.
- A [Left/Right] gombokkal válassza ki a [JPEG] lehetőséget, majd válassza ki a képméretet és a képmínőséget. Ne feledje, hogy amikor [-] van kiválasztva, csak RAW-képek készülnek.
- Ha végzett, nyomja meg a [OK] gombot a menüképernyőre való visszatéréshez.



- A [RAW] és [JPEG] számára nem lehet egyidejűleg a [-] értéket beállítani.

## A képarány módosítása

▶ **Állóképek** ▶ Videók

A képarányt (a képek szélességének és magasságának arányát) a következőképpen változtathatja meg.



- Nyomja meg a [OK] gombot, válassza a menü [3:2] pontját, majd adja meg a kívánt beállítást (31).
- A beállítás megadását követően a kijelző képaránya megváltozik.
- Ha vissza szeretné állítani az eredeti beállítást, hajtson végre újból a fenti műveletet a [3:2] lehetőség kiválasztásával.

<b>16:9</b>	Széles képernyős HD tévékészülékeken vagy hasonló megjelenítőkészülékeken megjelenített képekhez.
<b>3:2</b>	A fényképezőgép képernyőjének eredeti képaránya a 35 mm-es filmmel egyenértékű. A képek 130 × 180 mm-es vagy képeslap méretű nyomtatásához használható.
<b>4:3</b>	A 90 × 130 mm-es vagy A méretű képek nyomtatásához használható.
<b>1:1</b>	Négyzet alakú képarány.



- [1] módban nem érhető el.
- Ezt a beállítást a MENU (32) > [1] lap > [Állóképek képpoldalaránya] segítségével is megadhatja.

Használat előtt

Alapszintű útmutató

Haladó útmutató

A fényképezőgép alapvető használata

Automatikus mód / Hibrid auto mód

Egyéb felvételi módok

P mód

Tv, Av és M mód

Lejátszási mód

Wi-Fi funkciók

Beállítások menü

Tartozékok

Mellékletek

Tárgymutató



## A videók képmínőségének megváltoztatása

▶ **Állóképek** ▶ **Videók**

Állítsa be a videó képmínőségét (a képméretet és képfrekvenciát). A képfrekvencia azt jelzi, hogy hány kép rögzítése történik meg másodpercenként. Ez automatikusan az NTSC vagy PAL beállítás alapján határozható meg (📖139). A következő helyen talál útmutatást arról, hogy a memóriakártyákon milyen maximális hosszúságú videó fér el a különböző képmínőségi beállítások esetén: „Rögzíthető idő különféle memóriakártyák esetén” (📖189).



- Nyomja meg a [INFO] gombot, válassza a menü [Videofelv. méret] pontját, majd adja meg a kívánt beállítást (📖31).
- Megjelenik a választott beállítás.



NTSC videó esetén

Képmínőség	Rögzített képpontok száma	Képfrekvencia	Részletek
Full HD 29.97P	1920 × 1080	29,97 kép/mp	Teljes nagy felbontású (Full HD) videofelvételek készítéséhez.
Full HD 23.98P	1920 × 1080	23,98 kép/mp	A [Full HD 23.98P] mozifilmes képfrekvenciát eredményez.
HD 59.94P	1280 × 720	59,94 kép/mp	Nagy felbontású (HD) videofelvételek készítéséhez.
VGA 29.97P	640 × 480	29,97 kép/mp	Normál felbontású videofelvételek készítéséhez.

PAL videó esetén

Képmínőség	Rögzített képpontok száma	Képfrekvencia	Részletek
Full HD 25.00P	1920 × 1080	25,00 kép/mp	Teljes nagy felbontású (Full HD) videofelvételek készítéséhez.
HD 50.00P	1280 × 720	50,00 kép/mp	Nagy felbontású (HD) videofelvételek készítéséhez.
VGA 25.00P	640 × 480	25,00 kép/mp	Normál felbontású videofelvételek készítéséhez.



- [VGA 29.97P] és [VGA 25.00P] módban a jobb és bal oldalon, valamint [Full HD 29.97P], [Full HD 23.98P], [HD 59.94P], [Full HD 25.00P] és [HD 50.00P] módban felül és alul megjelenő fekete sávok a nem rögzített képterületeket jelzik.
- Ezt a beállítást a MENU (📖32) > [📷5] lap > [Videofelv. méret] segítségével is megadhatja.

Használat előtt

Alapszintű útmutató

Haladó útmutató

A fényképezőgép alapvető használata

Automatikus mód / Hibrid auto mód

Egyéb felvételi módok

P mód

Tv, Av és M mód

Lejátszási mód

Wi-Fi funkciók

Beállítások menü

Tartozékok

Mellékletek

Tárgymutató



## A fényképezőgép működésének testreszabása

A felvét elkészítési funkciókat a menüképernyő [📷] lapján szabhatja testre a következők szerint.

A menü funkcióinak leírását lásd: „A menüképernyő használata” (📖32).

## A vörösszemhatás-csökkentő lámpa kikapcsolása

▶ Állóképek ▶ Videók

Kikapcsolhatja a vörösszemhatás-csökkentő lámpát, amely akkor világít, ha sötét környezetben készít felvételt a vaku használata mellett.

### 1 Jelenítse meg a [Vakuevezérlés] képernyőt.

- Nyomja meg a [MENU] gombot, a [📷] lapon válassza a [Vakuevezérlés] beállítást, és nyomja meg a [🔍] gombot (📖32).

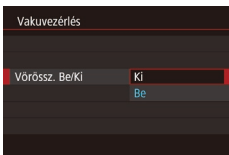

### 2 Adja meg a beállítást.

- Válassza a [Vörössz. Be/Ki] beállítást, majd a [Ki] értéket (📖32).
- Ha vissza szeretné állítani az eredeti beállítást, hajtson végre újból a fenti műveletet a [Be] lehetőség kiválasztásával.

## A fényképezés után látható kép megjelenítési idejének módosítása

▶ Állóképek ▶ Videók



- Nyomja meg a [MENU] gombot, válassza a [📷] lap [Lejátszási idő] pontját, majd adja meg a kívánt beállítást.
- Ha vissza szeretné állítani az eredeti beállítást, hajtson végre újból a fenti műveletet a [2 mp.] lehetőség kiválasztásával.

2 mp., 4 mp., 8 mp.	A képek megjelenítése a megadott ideig. A zárkioldó gombot újból félig megnyomva a kép megjelenítése közben is készíthető újabb felvétel.
Megtart	A képek addig láthatók, amíg le nem nyomja félig a zárkioldó gombot.
Ki	Fényképezés után nem jelenik meg a kép.



- A [▼] gomb megnyomásával a megjelenített információk átválthatók, miközben a kép a fényképezés után még látható.

Használat előtt

Alapszintű útmutató

Haladó útmutató

A fényképezőgép alapvető használata

Automatikus mód / Hibrid auto mód

Egyéb felvételi módok

P mód

Tv, Av és M mód

Lejátszási mód

Wi-Fi funkciók

Beállítások menü

Tartozékok

Melléklet

Tárgymutató



## Egyéb felvételi módok

Hatékonyabban fényképezhet különféle jeleneteket, és egyedi képhatásokkal különlegessé tett vagy speciális funkciókkal rögzített képeket készíthet

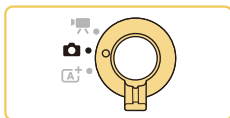

## Fényképezés a kedvenc beállításokkal (Kreatív segéd)

Készítsen felvételt a saját elképzelése szerint – nem kell tisztában lennie a fényképezés kifejezéseivel. Válasszon a képernyőn megjelenő, könnyen érthető lehetőségek közül a háttér elmosásához, a fényerő beállításához vagy a kijelzőt figyelve a képek másféle testreszabásához. Ha menti az Önnek tetsző beállításokat, könnyen alkalmazhatja azokat ismét a későbbiekben. A [☒] módban készített korábbi felvételekből is alkalmazhatja a beállításokat.

Ebben a módban könnyebb megismerni a Kreatív zóna felvételi módjait ([P], [Tv], [Av] és [M]), mert a [☒] módban készített képek megtekintése során ellenőrizheti a módnak megfelelő beállításokat.

A képeket a következő módokon szabhatja testre:

Háttér	Állítsa be a háttér elmosását. Válasszon magasabb értéket, ha a háttérrel élesebbé kívánja tenni, vagy alacsonyabb értéket, ha életlenebbé szeretné alakítani.
Fényerő	Állítsa be a kép fényerejét. Válasszon magasabb értékeket a világosabb képekhez.
Kontraszt	Módosítsa a kontrasztot. Válasszon magasabb értékeket a kontraszt növeléséhez.
Telítettség	Állítsa be a színek élénkségét. Válasszon magasabb értékeket, hogy a színeket élénkebbé tegye, vagy alacsonyabb értékeket a visszafogottabb színekhez.
Színtónus	Módosítsa a színtónust. Válasszon magasabb értékeket, hogy a színeket melegebbé tegye, vagy alacsonyabb értékeket a hidegebb színekhez.
Egyszínű	Válasszon az öt egyszínű lehetőség közül: [BW Fekete-fehér], [S Szépiá], [B Kék], [P Lila] vagy [G Zöld]. Ha színesben szeretne fényképezni, állítsa [OFF] értékre. Ne feledje, hogy a [Telítettség] és a [Színtónus] csak [OFF] beállítással érhető el.

Használat előtt

Alapszintű útmutató

Haladó útmutató

A fényképezőgép alapvető használata

Automatikus mód / Hibrid auto mód

Egyéb felvételi módok

P mód

Tv, Av és M mód

Lejátszási mód

Wi-Fi funkciók

Beállítások menü

Tartozékok

Melléklet

Tárgymutató





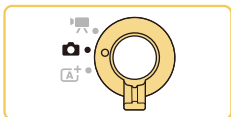

## 1 Válassza a [☆] módot.

- Kövesse a „Felvételkészítés Hibrid auto módban” (📖37) szakaszban szereplő 1. lépést és válassza a [☆] lehetőséget.

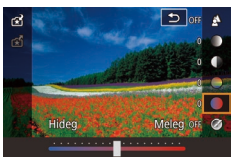

## 2 Adja meg a beállításokat.

- Nyomja meg a [Ⓜ] gombot, a [▲][▼] gombokkal válasszon egy lehetőséget, majd a [◀][▶] gombokkal vagy a [☀️] tárcsa elfordításával módosítsa az értéket (📖31).
- Miután befejezte mindegyik elem beállítását, nyomja meg a [MENU] gombot, hogy visszatérjen a felvételi képernyőre.

## 3 Készítse el a felvételt.



- A [Háttér] nem érhető el vaku használata esetén.



- Ahhoz, hogy elkerülje a beállítások alaphelyzetbe állítását a fényképezőgép kikapcsolásakor, állítsa a [☆ beáll.marad] lehetőséget a [📷4] lapon [Enged] értékre.



- A beállítási képernyőt úgy is elérheti, hogy megérinti a [Q] lehetőséget a jobb felső részen, majd a beállításához megérintheti a beállítási képernyő elemeit. A felvételi képernyőre a [📷] ikon megérintésével térhet vissza.

## Beállítások mentése/betöltése

Mentse kedvenc beállításait és később használja fel azokat ismét.

### Beállítások mentése



- Hajtsa végre a „Fényképezés a kedvenc beállításokkal (Kreatív segéd)” (📖49) szakasz 1–2. lépését a [☆] kiválasztásához és konfigurálja a beállításokat szükség szerint.
- Nyomja meg a [Ⓜ] gombot, a [▲][▼] gombokkal válassza a [☆] lehetőséget, majd a [◀][▶] gombokkal vagy a [☀️] tárcsa elfordításával válassza ki a profilt, amelybe a beállításokat menteni kívánja.
- Legfeljebb hat profilt menthet.
- Ha már hozzárendelte a kiválasztott profilt, megjelenik a [MENU Hasonlít.] funkció. Ezt a profilt kiválasztva megnyomhatja a [MENU] gombot a korábbi beállítások megtekintéséhez és azok jelenlegi beállításokkal való összehasonlításához.
- Nyomja meg a [Ⓜ] gombot, a [◀][▶] gombokkal a megerősítő üzenet megjelenése után válassza ki az [OK] lehetőséget, majd végül nyomja meg a [Ⓜ] gombot.

Használat előtt

Alapszintű útmutató

Haladó útmutató

A fényképezőgép alapvető használata

Automatikus mód / Hibrid auto mód

Egyéb felvételi módok

P mód

Tv, Av és M mód

Lejátszási mód

Wi-Fi funkciók

Beállítások menü

Tartozékok

Melléklet

Tárgymutató



## Beállítások betöltése



- Hajtsa végre a „Fényképezés a kedvenc beállításokkal (Kreatív segéd)” (49) szakasz 1. lépését a [★] kiválasztásához.
- Nyomja meg a [OK] gombot, a [▲][▼] gombokkal válassza a [★] lehetőséget, majd a [◀][▶] gombokkal vagy a [DISP] tárcsa elfordításával válassza ki a betölteni kívánt profilt.
- A mentett beállítások alkalmazásához nyomja meg a [OK] gombot.
- Ha a beállítások alkalmazása nélkül kíván visszalépni, válassza a [-] lehetőséget és nyomja meg a [OK] gombot.

## Képekből származó beállítások használata

Töltse be a [★] módban készített felvételek beállításait, hogy felvételkészítéskor azokat használja.



- Hajtsa végre a „Fényképezés a kedvenc beállításokkal (Kreatív segéd)” (49) szakasz 1. lépését a [★] kiválasztásához.
- A lejátszási módba lépéshez nyomja le a [▶] gombot, majd a megjelenítéshez válasszon egy [★] módban készített képet.
- Nyomja meg a [OK] gombot, válassza a menü [★] lehetőségét, végül nyomja le ismét a [OK] gombot.
- Megtörténik a beállítások alkalmazása, és a fényképezőgép felvételi módba lép.



- A beállítások csak [★] módban alkalmazhatók. Ha ezt megkísérel, egy üzenet jelenik meg és a fényképezőgép nem lép be a [★] módba. A beállítások alkalmazásához állítsa a felvételi módot a [★] lehetőségre.
- A [★] csak a [★] módban készült képeknél jelenik meg.

## Beállítások megtekintése

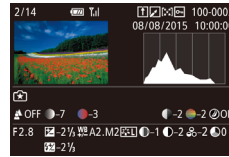

- Az éppen megtekintett, [★] módban készült kép beállításainak ellenőrzéséhez nyomja meg a [▼] gombot. Megjelenik a bal oldalon látható képernyő.

## Hogyan felel meg a [★] mód a Kreatív zóna beállításainak

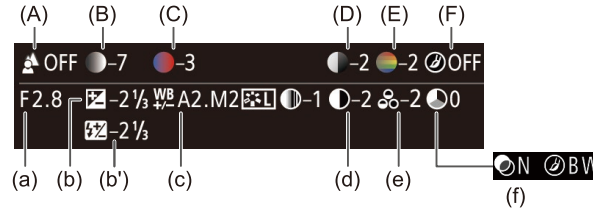

[★] mód beállítása	Kreatív zóna beállítása
(A) Háttér	(a) Rekesznyílás értéke (84)
(B) Fényerő	(b) Expozíciókompenzáció (63) A vakus felvételeknél azonban megfelel a (b') vaku-expozíciókompenzációnak (77)
(C) Színtónus	(c) Fehéregyensúly-korrekciónak (67)
(D) Kontraszt	(d) Képstíluskontraszt (70)
(E) Telítettség	(e) Képstílus-telítettség (70)
(F) Egyszínű	(f) Képstílus [M] szűrő és színezés (70)

Használat előtt

Alapszintű útmutató

Haladó útmutató

A fényképezőgép alapvető használata

Automatikus mód / Hibrid auto mód

Egyéb felvételi módok

P mód

Tv, Av és M mód

Lejátszási mód

Wi-Fi funkciók

Beállítások menü

Tartozékok

Mellékletek

Tárgymutató



## Saját maga fényképezése optimális beállításokkal (Önarckép)

▶ Állóképek ▶ Videók

Az önarcképeknél a testreszabható képfeldolgozás magában foglalja a bőrsimítást, valamint a fényerő és a háttér beállításait olyan módon, hogy saját magát ki tudja emelni.

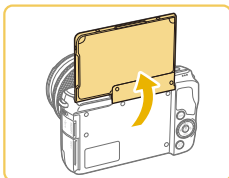

### 1 Nyissa ki a képernyőt.

- Az ábra szerint nyissa ki a képernyőt.



### 2 Válassza a [AUTO] lehetőséget.

- Érintse meg a [AUTO] lehetőséget.



### 3 Adja meg a beállítást.

- A képernyőn érintse meg a konfigurálni kívánt beállítás ikonját.
- Válassza ki a kívánt lehetőséget.
- Az előző képernyőhöz a [↩] lehetőség megérintésével térhet vissza.

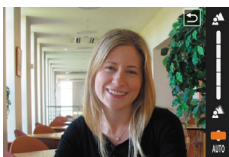

## 4 Készítse el a felvételt.

Elem	Részletek
	Válassza az [AUTO] lehetőséget vagy válasszon a háttér elmosásának öt szintje közül.
	Válasszon az öt fényerőszint közül.
	Válasszon a három bőrsimítási szint közül. A bőrsimítás a fő téma arca szerint optimalizált.



- A [AUTO] nem jelenik meg, ha a módválasztó kapcsoló beállítása [P] (37), illetve [A] (51) módban (37).
- Ha a [A] módba lépéshez megérintette a [AUTO] lehetőséget és vissza akar térni a korábbi módba, zárja be a képernyőt, vagy döntse meg 180°-nál kisebb szögben.
- Az emberek bőrének kivételével a területek módosulhatnak a felvételt készítő körülményektől függően.
- Készítsen pár próbafelvételt, amivel megbizonyosodhat arról, hogy a várt eredményt kapja.



- A [A] mód a „Felvételt készítés Hibrid auto módban” szakasz 1. lépésében leírtakat követve is elérhető (37).
- A [A] vakumódban a [AUTO] beállítása [AUTO], és ez nem módosítható.
- A [A] módban a felvételt készítés előtti idő a képernyő tetején látható, ha bekapcsolja az önkijelzőt a [ON] kiválasztásával, vagy ha a [OFF] lehetőséget választja és az időt 3 másodpercre vagy ennél többre állítja.

Használat előtt

Alapszintű útmutató

Haladó útmutató

A fényképezőgép alapvető használata

Automatikus mód / Hibrid auto mód

Egyéb felvételi módok

P mód

Tv, Av és M mód

Lejátszási mód

Wi-Fi funkciók

Beállítások menü

Tartozékok

Mellékletek

Tárgymutató



## Különleges jelenetek

Válasszon a felvételi jelenetnek megfelelő módot, és a fényképezőgép automatikusan kiválasztja az optimális felvételhez szükséges beállításokat.



### 1 Válasszon egy felvételi módot.

- Kövesse a „Felvétélkészítés Hibrid auto módban” (37) szakasz 1. lépésében leírtakat és válasszon egy felvételi módot.

### 2 Készítse el a felvételt.

#### 👤 Portrék készítése (Portré)

▶ Állóképek ▶ Videók

- Lágító hatás alkalmazásával fényképezhet embereket.



#### 🏞️ Tájképkészítés (Tájkép)

▶ Állóképek ▶ Videók

- Készítsen széles látószögű tájképeket vagy ehhez hasonló képeket, ahol minden élesen látszik közel és távol, kék éggel és élénken megörökített zöld növényzettel.



#### 🌸 Közeli felvételek készítése (Közeli)

▶ Állóképek ▶ Videók

- Készítsen közelképet virágokról vagy más kis tárgyakról, hogy felnagyítsa azokat felvételein.
- Ahhoz, hogy az apró dolgok sokkal nagyobbak tűnjenek, használjon makróobjektívet (külön kell megvásárolni).
- Ellenőrizze a csatlakoztatott objektív minimális fókuszálási távolságát, hogy meghatározza, milyen közelről készítheti el a felvételt. Az objektív minimális fókusz távolságának mérése a fényképezőgép felső részén lévő [∞] (fókuszszíkjel) és a téma között történik.



#### 🚣 Mozgó téma fényképezése (Sport)

▶ Állóképek ▶ Videók

- Az „STM” jelű objektívek támogatják a folyamatos fókuszállítást a sorozatfelvétel alatt. Ha más objektívvel készít sorozatfelvételt, a fókusz az elején kerül meghatározásra, amikor félig lenyomja a zárkioldó gombot.



#### 🌃 Éjszakai fényképek készítése állvány nélkül (Kézi éjszakai felvétel)

▶ Állóképek ▶ Videók

- Ebben a módban szép éjszakai képeket vagy éjszakai háttérű portrékat fényképezhet anélkül, hogy teljesen mozdulatlanul kellene tartania a fényképezőgépet (például állvány használatával).
- A fényképezőgép egy képet több sorozatfelvétel egyesítésével készít el úgy, hogy csökkenti a bemozdulás nyomát és a zajhatásokat.

Használat előtt

Alapszintű útmutató

Haladó útmutató

A fényképezőgép alapvető használata

Automatikus mód / Hibrid auto mód

Egyéb felvételi módok

P mód

Tv, Av és M mód

Lejátszási mód

Wi-Fi funkciók

Beállítások menü

Tartozékok

Melléklet

Tárgymutató





- o A témák [F6] módban nagyobbak látszanak, mint a többi módban.
- o [F7] és [F8] módban a felvételek szemcsések lehetnek, mivel az ISO-érzékenység (37) a környezeti feltételek miatt magasra van állítva.
- o Mivel [F9] módban a fényképezőgép folyamatosan készít képeket, tartsa stabilan a felvétélkészítés közben.
- o [F10] módban a fényképezőgép bemozdulása vagy más hasonló körülmények miatt előfordulhat, hogy nem a várt eredményt éri el.



- o Amikor állvány használatával készít éjszakai felvételeket, válassza az [A+] módot az [F11] mód helyett, mert így jobb eredményeket kaphat (35).

## Speciális effektusok alkalmazása

A készített képekhez változatos effektusokat adhat.

## Színjavítás az ételképeknél (Étel)

▶ **Állóképek** ▶ **Videók**

Állítsa be a szintónusokat, hogy az ételek frissnek és élénknek tünjenek.

### 1 Válassza a [F12] lehetőséget.

- o Kövesse a „Felvétélkészítés Hibrid auto módban” (37) szakasz 1. lépésében leírtakat és válassza a [F12] lehetőséget.

### 2 Módosítsa a szintónust.

- o Fordítsa el a [F13] tárcsát a szintónus beállításához.



### 3 Készítse el a felvételt.



- o Ezek a szintónusok esetleg nem megfelelők, amikor emberekre alkalmazták azokat.
- o Vakuval készített felvételek esetén a szintónusok automatikusan az alapértelmezett beállításra lesznek beállítva.

Használat előtt

Alapszintű útmutató

Haladó útmutató

A fényképezőgép alapvető használata

Automatikus mód / Hibrid auto mód

Egyéb felvételi módok

P mód

Tv, Av és M mód

Lejátszási mód

Wi-Fi funkciók

Beállítások menü

Tartozékok

Mellékletek

Tárgymutató



## Nagy dinamikatartományú jelenetek fényképezése (Nagy dinamikatartomány)

▶ **Állóképek** ▶ **Videók**

A fényképezőgép három egymást követő felvételt készít eltérő fényerő-beállításokkal, majd kiválasztja és egyetlen képen egyesíti a legmegfelelőbb fényerőszinttel rendelkező képterületeket. Ez a mód csökkenti a csúcspont fénykiégését és az árnyékos területek részletességének elvesztését, ami gyakran megfigyelhető a nagy kontrasztú felvételek esetében.

### 1 Válassza a [HDR] lehetőséget.

- Kövesse a „Felvétélkészítés Hibrid auto módban” (📖37) szakasz 1. lépésében leírtakat és válassza a [HDR] lehetőséget.



### 2 Készítse el a felvételt.

- Felvétélkészítéskor tartsa stabilan a fényképezőgépet. A fényképezőgép a zárkioldó gomb teljes lenyomása után három felvételt készít, majd egyesíti azokat.



- A fényképezőgép túlzott bemozdulása vagy más hasonló körülmények miatt előfordulhat, hogy nem a várt eredményt éri el.



- Ha a fényképezőgép túlzott mozgása akadályozza a felvétélkészítést, akkor rögzítse állványra a fényképezőgépet, vagy más módon biztosítsa a fényképezőgép mozdulatlan állapotát. Ebben az esetben kapcsolja ki a képstabilizálást (📖79).
- A téma bármilyen mozgása elmosódottá teszi a képet.
- A soron következő kép elkészítése előtt kis időnek kell eltelnie, mert a fényképezőgép feldolgozza és egyesíti a képeket.

## Művészi hatások hozzáadása



- Kövesse a „Felvétélkészítés Hibrid auto módban” (📖37) szakasz 1. lépésében leírtakat és válassza a [HDR] lehetőséget.
- Forgassa el az [☀️] tárcsát egy effektus kiválasztásához.
- A megjelenő mintaképen tekintheti meg a választott effektus hatását a képen.

Természetes	A képek természetes, élő hatásúak.
Műv.-normál	A képek festményhez hasonlóak, csökkentett kontrasztúak.
Műv.-élénk	A képek élénk illusztrációhoz hasonlóak.
Műv.-feltűnő	A képek erős éléssel készített olajfestményhez hasonlóak.
Műv.-domb.	A képek erős kontúrokkal rendelkező, sötét háttérű régi fényképekhez hasonlítanak.

Használat előtt

Alapszintű útmutató

Haladó útmutató

A fényképezőgép alapvető használata

Automatikus mód / Hibrid auto mód

Egyéb felvételi módok

P mód

Tv, Av és M mód

Lejátszási mód

Wi-Fi funkciók

Beállítások menü

Tartozékok

Mellékletek

Tárgymutató



## Fényképezés halszemeffektussal (Halszemeffektus)

▶ Állóképek ▶ Videók

Halszemoptika effektussal fényképezhet.

### 1 Válassza a [🐟] lehetőséget.

- Kövesse a „Felvét elkészítés Hibrid auto módban” (📖37) szakasz 1. lépésében leírtakat és válassza a [🐟] lehetőséget.



### 2 Válassza ki az effektus mértékét.

- Forgassa el az [⚙️] tárcsát az effektus mértékének megadásához.
- A megjelenő mintaképen tekintheti meg a választott effektus hatását a képen.

### 3 Készítse el a felvételt.



- Készítsen pár próbafelvételt, amivel meggyőződhet arról, hogy a várt eredményt kapja.

## Olajfestményre emlékeztető képek (Olajfestmény effektus)

▶ Állóképek ▶ Videók

Tegye a témákat anyagszerűbbé, hasonlóan az olajfestmények témáihoz.

### 1 Válassza a [🎨] lehetőséget.

- Kövesse a „Felvét elkészítés Hibrid auto módban” (📖37) szakasz 1. lépésében leírtakat és válassza a [🎨] lehetőséget.



### 2 Válassza ki az effektus mértékét.

- Forgassa el az [⚙️] tárcsát az effektus mértékének megadásához.
- A megjelenő mintaképen tekintheti meg a választott effektus hatását a képen.

### 3 Készítse el a felvételt.

Használat előtt

Alapszintű útmutató

Haladó útmutató

A fényképezőgép alapvető használata

Automatikus mód / Hibrid auto mód

Egyéb felvételi módok

P mód

Tv, Av és M mód

Lejátszási mód

Wi-Fi funkciók

Beállítások menü

Tartozékok

Mellékletek

Tárgymutató



## Vízfestményre emlékeztető képek (Vízfestmény effektus)

▶ Állóképek ▶ Videók

Lágyítsa a színeket a vízfestményekre emlékeztető képek készítéséhez.

### 1 Válassza a [🎨] lehetőséget.

- Kövesse a „Felvételt készítés Hibrid auto módban” (📖37) szakasz 1. lépésében leírtakat és válassza a [🎨] lehetőséget.



### 2 Válassza ki az effektus mértékét.

- Forgassa el az [☀️] tárcsát az effektus mértékének megadásához.
- A megjelenő mintaképen tekintheti meg a választott effektus hatását a képen.

### 3 Készítse el a felvételt.

## Miniatűr (makett/dioráma) hatású képek készítése (Miniatűr effektus)

▶ Állóképek ▶ Videók

Maketthez hasonló effektust alkalmaz a képekre úgy, hogy elmosódottá teszi a kiválasztott terület feletti és alatti képterületeket.

Ha a videofelvétel előtt kiválasztja a lejátszási sebességet, a videókat is elkészítheti a makettszerű dioráma effektussal. Az emberek és a tárgyak lejátszáskor gyorsan fognak mozogni a felvételen. Vegye figyelembe, hogy a fényképezőgép ekkor nem rögzít hangot.

### 1 Válassza a [🎬] lehetőséget.

- Kövesse a „Felvételt készítés Hibrid auto módban” (📖37) szakasz 1. lépésében leírtakat és válassza a [🎬] lehetőséget.
- Egy fehér keret jelenik meg a kijelzőn, azt a képterületet jelezve, amely nem lesz homályos.

### 2 Válassza ki azt a területet, amelyet élesen szeretne hagyni.

- Nyomja meg a [▼] gombot.
- A [M] gomb megérintésével módosíthatja a keret méretét, és a [▲][▼] gombokkal mozgathatja a keretet.



### 3 A videók esetében válassza ki a lejátszási sebességet.

- Az [⚙️] tárcsa elfordításával válasszon egy sebességet.

### 4 Térjen vissza a felvételi képernyőre, és készítse el a felvételt.

- A [📷] gomb megnyomásával térjen vissza a felvételi képernyőre, és készítse el a felvételt.

Használat előtt

Alapszintű útmutató

Haladó útmutató

A fényképezőgép alapvető használata

Automatikus mód / Hibrid auto mód

Egyéb felvételi módok

P mód

Tv, Av és M mód

Lejátszási mód

Wi-Fi funkciók

Beállítások menü

Tartozékok

Melléklet

Tárgymutató





## Lejátszási sebesség és becsült lejátszási idő (egyperces felvételek esetén)

Sebesség	Lejátszási idő
5x	Kb. 12 mp.
10x	Kb. 6 mp.
20x	Kb. 3 mp.



- Készítsen pár próbafelvételt, amivel megbizonyosodhat arról, hogy a várt eredményt kapja.



- A képkocka tájolásának függőlegesre állításához a 2. lépésben nyomja meg a [◀][▶] gombokat. A keret mozgatásához nyomja meg újból a [◀][▶] gombokat. A keret eredeti vízszintes tájolásának visszaállításához nyomja meg a [▲][▼] gombokat.
- A fényképezőgép függőleges helyzetbe fordítása módosítja a keret tájolását is.
- A videó minősége a videorendszertől (📖139) és az állókép képarányától függ (📖45).
  - [NTSC] beállítás mellett a videó minősége [HD 29.97P] a [16:9] képarány esetén, és [VGA 29.97P] a [4:3] képarálynál.
  - [PAL] beállítás mellett a videó minősége [HD 25.00P] a [16:9] képarány esetén, és [VGA 25.00P] a [4:3] képarálynál.



- A keretet úgy is mozgathatja, hogy megérinti vagy ujjával áthúzza azt a képernyőn.

## Fényképezés játékkamera effektussal (Játékkamera effekt)

▶ Állóképek ▶ Videók

Ez az effektus vignettálással elsötétíti és elmosódottá teszi a kép sarkait, és megváltoztatja a kép színeit, hogy játékkamerával készült képekhez tegye hasonlóvá.

### 1 Válassza a [📷] lehetőséget.

- Kövesse a „Felvét elkészítés Hibrid auto módban” (📖37) szakasz 1. lépésében leírtakat és válassza a [📷] lehetőséget.



### 2 Válasszon egy szintönust.

- Válassza ki a kívánt szintönust az [☀️] tárcsa elfordításával.
- A megjelenő mintaképen tekintheti meg a választott effektus hatását a képen.

### 3 Készítse el a felvételt.

Normál	Játékkamerával készített képekhez hasonló felvételek.
Meleg	Melegebb tónusú képek, mint a [Normál] beállítás esetében.
Hideg	Hidegebb tónusú képek, mint a [Normál] beállítás esetében.



- Készítsen pár próbafelvételt, amivel megbizonyosodhat arról, hogy a várt eredményt kapja.

Használat előtt

Alapszintű útmutató

Haladó útmutató

A fényképezőgép alapvető használata

Automatikus mód / Hibrid auto mód

Egyéb felvételi módok

P mód

Tv, Av és M mód

Lejátszási mód

Wi-Fi funkciók

Beállítások menü

Tartozékok

Melléklet

Tárgymutató



## Fényképezés a lágy fókusz effektussal

▶ Állóképek ▶ Videók

Ezzel a funkcióval olyan képeket készíthet, mintha lágyító szűrőt helyezne a fényképezőgépre. Az effektus mértékét szükség szerint beállíthatja.

### 1 Válassza a [☺] lehetőséget.

- Kövesse a „Felvét elkészítés Hibrid auto módban” (📖37) szakasz 1. lépésében leírtakat és válassza a [☺] lehetőséget.



### 2 Válassza ki az effektus mértékét.

- Forgassa el az [☺] tárcsát az effektus mértékének megadásához.
- A megjelenő mintaképen tekintheti meg a választott effektus hatását a képen.

### 3 Készítse el a felvételt.



- Készítsen pár próbafelvételt, amivel megbizonyosodhat arról, hogy a várt eredményt kapja.

## Egyszínű fényképezés (Szemcsés fekete-fehér)

▶ Állóképek ▶ Videók

Készítsen szemcsés, durva hatást kölcsönző egyszínű képeket.

### 1 Válassza a [A] lehetőséget.

- Kövesse a „Felvét elkészítés Hibrid auto módban” (📖37) szakasz 1. lépésében leírtakat és válassza a [A] lehetőséget.



### 2 Válassza ki az effektus mértékét.

- Forgassa el az [A] tárcsát az effektus mértékének megadásához.
- A megjelenő mintaképen tekintheti meg a választott effektus hatását a képen.

### 3 Készítse el a felvételt.

Használat előtt

Alapszintű útmutató

Haladó útmutató

A fényképezőgép alapvető használata

Automatikus mód / Hibrid auto mód

Egyéb felvételi módok

P mód

Tv, Av és M mód

Lejátszási mód

Wi-Fi funkciók

Beállítások menü

Tartozékok

Mellékletek

Tárgymutató



## Videofelvétel rögzítése Videofelvétel üzemmódban

▶ Állóképek ▶ Videók



### 1 Válassza a [Videó] módot.

- Állítsa a módválasztó kapcsolót [Videó] állásba.
- A kijelző felső és alsó szélén megjelenített fekete sávok a nem rögzített képterületeket jelzik.
- Érintse meg a [Videó] lehetőséget, a [Tárcsa] tárcsa elfordításával válassza a [Videó] lehetőséget, majd érintse meg a [Videó] lehetőséget.
- Választásának megerősítéséhez érintse meg az [OK] gombot.

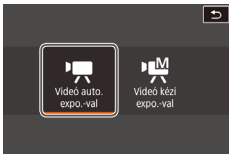

### 2 Adja meg a videónak megfelelő beállításokat (170).

### 3 Készítse el a felvételt.

- Nyomja meg a videó gombot.
- A videofelvétel leállításához nyomja meg újból a videó gombot.



- Dinamikus IS-kompatibilis objektívvel (180), [Videó] módban a megjelenített terület leszűkül és a téma nagyobb lesz.



- Az automatikus fókusz és a rögzített fókusz közötti váltáshoz érintse meg a képernyőn a [SERVO AF] lehetőséget a felvételkészítés előtt vagy közben. (Az automatikus fókusz egy zöld [O] jel mutatja a [SERVO AF] ikon bal felső részén.) Ne feledje, hogy ha a menü [5] lapjának [Servo AF használata videóhoz] (38) beállítása [Tilt] értékű, akkor ez a lehetőség nem jelenik meg.

## Állóképek készítése videó rögzítése közben

▶ Állóképek ▶ Videók

Állóképek a következőképpen készíthetők videó rögzítése közben.

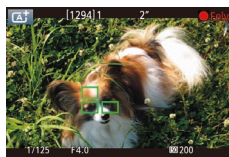

### 1 Állítsa be az élességet a témára a videó rögzítése közben.

- A zárkioldó gombot félig lenyomva állítsa be újra az élességet és az expozíciós értéket. (Ilyenkor nincs hangjelzés.)
- A videórögzítés folytatódik.

### 2 Készítse el a felvételt.

- Nyomja le teljesen a zárkioldó gombot.
- A fényképezőgép rögzíti a felvételt.



- Előfordulhat, hogy nem lehet állóképeket készíteni videórögzítés közben, ha a memóriakártyára történő írás sebessége kicsi vagy nem elég a belső memória.
- A zárkioldás hangjai az elkészült videón hallhatók lesznek.
- Ha a fényképezőgép nem tudja a témára beállítani az élességet a zárkioldó gombot félig lenyomva, egy narancssárga AF keret jelenik meg a [!] jellel és nem készül kép, ha teljesen lenyomja a zárkioldó gombot.
- A vaku nem lép működésbe.
- Ha az állóképek készítése közben megtelik a belső memória, a videó rögzítése leállhat.

Használat előtt

Alapszintű útmutató

Haladó útmutató

A fényképezőgép alapvető használata

Automatikus mód / Hibrid auto mód

Egyéb felvételi módok

P mód

Tv, Av és M mód

Lejátszási mód

Wi-Fi funkciók

Beállítások menü

Tartozékok

Mellékletek

Tárgymutató





- Ha ki szeretné kapcsolni a fókuszálást a felvét elkészítés során, amikor a zárkiodó gomb félig le van nyomva, válassza a MENU (32) > [5] lap > [AF] közben AF a kioldógombbal > [Tilt] lehetőséget.
- A [FFHD 29.97P], [FFHD 23.98P], [FFHD 59.94P], [FFHD 25.00P] és [FFHD 50.00P] (16:9 képarányú) videók rögzítésekor az állóképek képaránya [16:9] lesz.
- A [VGA 29.97P] és [VGA 25.00P] (4:3 képarányú) videók rögzítésekor az állóképek képaránya [4:3] lesz.

## A kép világosságának rögzítése vagy módosítása a felvét elkészítés előtt

▶ Állóképek ▶ Videók

Felvét elkészítés előtt vagy közben rögzítheti az expozíciós értéket, vagy 1/3-os lépésekben módosíthatja azt -3 és +3 között.



- Nyomja meg a [◀] gombot az expozíciós érték rögzítéséhez. Az expozíció feloldásához nyomja meg újból a [◀] gombot.
- Nyomja meg a [▲] gombot. A kijelzöt figyelve az expozíció beállításához fordítsa el a [☀] tárcsát.



- Az expozíció a [✖] megérintésével is zárolható vagy feloldható.
- Felvét elkészítés alatt az expozíció a képernyő alján levő expozíciókompenzációs sáv megérintésével, majd a [◀][▶] megérintésével is módosítható.

## Hangbeállítások

▶ Állóképek ▶ Videók

### A rögzítési hangerő beállítása

Bár a rögzítési szint (hangerő) beállítása automatikusan történik, kézzel is beállíthatja a felvételi körülményeknek megfelelő szintet.

#### 1 Jelenítse meg a [Hangfelvétel] képernyőt.

- Nyomja meg a [MENU] gombot, a [5] lapon válassza a [Hangfelvétel] beállítást, majd nyomja meg a [⊕] gombot (32).



#### 2 Adja meg a beállítást.

- Válassza a [Hangfelvétel] lehetőséget, nyomja meg a [⊕] gombot, a [▲][▼] gombokkal válassza a [Kézi] lehetőséget, majd nyomja meg a [⊕] gombot.
- A [▼] gombbal válassza ki a [Felvét. szint] lehetőséget, majd nyomja meg a [⊕] gombot. A következő képernyőn a [◀][▶] gombokkal állítsa be a szintet és nyomja meg a [⊕] gombot.
- Ha vissza szeretné állítani az eredeti beállítást, hajtsa végre újból a fenti műveletet az [Automatikus] lehetőség kiválasztásával.

Használat előtt

Alapszintű útmutató

Haladó útmutató

A fényképezőgép alapvető használata

Automatikus mód / Hibrid auto mód

Egyéb felvételi módok

P mód

Tv, Av és M mód

Lejátszási mód

Wi-Fi funkciók

Beállítások menü

Tartozékok

Melléklet

Tárgymutató



## A szélzajszűrés kikapcsolása

Az erős szél által keltett zaj csökkenthető. Ha azonban olyan helyen is bekapcsolja ezt a funkciót, ahol nincs szél, a hang természetellenessé válhat. Ebben az esetben kikapcsolhatja a szélzajszűrést.

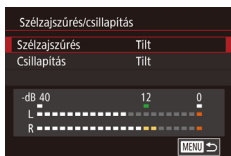

- Jelenítse meg a [Hangfelvétel] képernyőt „A rögzítési hangerő beállítása” szakasz 1. lépésében leírtak szerint (📖 60).
- Válassza a [Szélzajszűrés/csillapítás] lehetőséget, majd nyomja meg a [🔇] gombot.
- Válassza a [Szélzajszűrés], majd a [Tilt] lehetőséget.

## A csillapítás funkció használata

A csillapítás csökkentheti a hangtorzítást zajos környezetekben. Azonban csendes környezetben csökkenti a hangfelvétel hangerőszintjét.

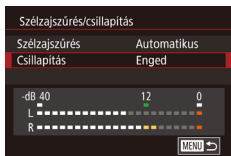

- Jelenítse meg a [Hangfelvétel] képernyőt „A rögzítési hangerő beállítása” szakasz 1. lépésében leírtak szerint (📖 60).
- Válassza a [Szélzajszűrés/csillapítás] lehetőséget, majd nyomja meg a [🔇] gombot.
- Válassza a [Csillapítás] beállítást, majd a [Enged] értéket.

Használat előtt

Alapszintű útmutató

Haladó útmutató

A fényképezőgép alapvető használata

Automatikus mód / Hibrid auto mód

Egyéb felvételi módok

P mód

Tv, Av és M mód

Lejátszási mód

Wi-Fi funkciók

Beállítások menü

Tartozékok

Mellékletek

Tárgymutató





## Felvételkészítés beállítása egyetlen képernyőről

Az INFO. Gyorsvezérlés képernyő kényelmes, egyképernyős hozzáférést kínál számos felvételkészítési beállításhoz.



### 1 Nyissa meg az INFO. Gyorsvezérlés képernyőt.

- Nyomja meg néhányszor a [▼] gombot az INFO. Gyorsvezérlés képernyő megjelenítéséhez.

### 2 Válassza ki a konfigurálni kívánt beállítást.

- A leírás megtekintéséhez nyomja meg a [INFO] gombot és a [▲][▼][▶][◀] gombok megnyomásával válasszon egy elemet.
- A beállítás módosításához forgassa el a [☀] tárcsát.
- A beállítás befejezéséhez érintse meg a [↵] lehetőséget.



- A megjelenített és konfigurálható elemek felvételi módtól függően változhatnak.



- Egyes beállítások egy másik képernyőn konfigurálhatók. EZ a képernyő akkor nyílik meg, amikor kiválasztja a beállítást és megnyomja a [INFO] gombot. A második képernyőn lévő, [INFO] ikonnal jelzett elemek az [▼] gomb megnyomásával konfigurálhatók. Az INFO. Gyorsvezérlés képernyőhöz való visszatéréshez, nyomja meg a [INFO] gombot.



- A beállító képernyőket az INFO. Gyorsvezérlés képernyő egyik beállításának a megérintésével majd a beállítás újbóli megérintésével is elérheti. Az INFO. Gyorsvezérlés képernyőre való visszatéréshez érintse meg a [↵] lehetőséget.
- Egy beállítás leírásának bezárásához érintse meg a [X] lehetőséget a leírás jobb felső részén.

## A kép világossága (expozíció)

### A kép fényerejének beállítása (expozíciókompenzáció)

▶ Állóképek ▶ Videók

A fényképezőgép által beállított normál expozíció a -3 és +3 közötti tartományban 1/3-os lépésekben módosítható.



- Nyomja meg a [▲] gombot. A kijelzőt figyelve, a fényerő beállításához fordítsa el a [☀] tárcsát.



- Ezt a beállítást a MENU [32] > [3] lap > [Expozíció komp.] segítségével is megadhatja.



- Ezt a beállítást úgy is konfigurálhatja, hogy megérinti az expozíciókompenzáció ikont a felvételi képernyő alján, majd megérinti vagy húzza a megjelenő sávot, vagy a [-]/[+] megérintésével.

Használat előtt

Alapszintű útmutató

Haladó útmutató

A fényképezőgép alapvető használata

Automatikus mód / Hibrid auto mód

Egyéb felvételi módok

P mód

Tv, Av és M mód

Lejátszási mód

Wi-Fi funkciók

Beállítások menü

Tartozékok

Mellékletek

Tárgymutató



## A világosság/expozíció rögzítése (AE-rögzítés)

▶ Állóképek ▶ Videók

A fényképezés előtt rögzítheti az expozíciót, vagy külön is beállíthatja az élességet és az expozíciót.



### 1 Rögzítse az expozíciót.

- A rögzített expozícióval történő felvételhez irányítsa a fényképezőgépet a témára, majd nyomja meg a [AE-L] gombot.
- [AE-L] jelenik meg, és az expozíció rögzül.
- Az AE-rögzítés feloldásához nyomja meg ismét a [AE-L] gombot. A [AE-L] eltűnik.

### 2 Állítsa be a kompozíciót, majd készítse el a felvételt.



- AE: Automatikus expozíció
- Az expozíció rögzítése után a [AE-L] (Programeltolás) tárcsa elfordításával módosíthatja a zársebességet és a rekesznyílás értékét.

## A fénymérési mód megváltoztatása

▶ Állóképek ▶ Videók

A fénymérési módot (a fényerő mérésének módját) az alábbiak szerint módosíthatja a fényképezés környezeti feltételeinek megfelelőre.



- Nyomja meg a [MENU] gombot, válassza a menü [MÉRÉS] pontját, majd adja meg a kívánt beállítást (31).
- Megjelenik a választott beállítás.

	Kiértékelő mérés	A legtöbb esetben megfelelő eredményt ad, beleértve a hátulról megvilágított témákat is. Normál expozíciót tart a témákon az automatikus beállítások segítségével, hogy megfeleljen a felvételkészítési körülményeknek.
	Részleges mérés	Többek között akkor célszerű használni, ha a háttér sokkal világosabb, mint az ellenfényben lévő téma. Csak a kijelző közepén lévő kör alakú mérőkereten belül mér.
	Szpot mérés	Ez a téma vagy jelenet egy bizonyos részének mérésére szolgál. A mérés a képernyő közepén lévő kör alakú szpotmérési keretre korlátozódik.
	Középre súlyozott átlag	A képterület egészen mért fényerő átlagát határozza meg, a kép középpontjában mért fényértéket tekintve legfontosabbnak.



- A [MÉRÉS] révén az expozíció azon a szinten rögzül, ami a zárkioldó gomb félig lenyomott állapotában kerül meghatározásra. A [MÉRÉS], [MÉRÉS] vagy [MÉRÉS] használatakor az expozíció nem kerül rögzítésre, hanem a felvételkészítés pillanatában kerül meghatározásra.
- Ezt a beállítást a MENU (32) > [33] lap > [MÉRési mód] segítségével is megadhatja.

Használat előtt

Alapszintű útmutató

Haladó útmutató

A fényképezőgép alapvető használata

Automatikus mód / Hibrid auto mód

Egyéb felvételi módok

P mód

Tv, Av és M mód

Lejátszási mód

Wi-Fi funkciók

Beállítások menü

Tartozékok

Melléklet

Tárgymutató





## Az ISO-érzékenység módosítása

▶ **Állóképek** ▶ **Videók**

Állítsa az ISO-érzékenységet [AUTO] értékre, hogy az igazodjon a felvételi módhoz és a környezeti feltételekhez. Beállíthat egy magasabb vagy alacsonyabb ISO-érzékenységet is.



- Válassza ki az ISO-érzékenységet (a [◀][▶] gombokkal vagy a [☀️] tárcsa elfordításával) a [ISO] megérintésével, majd nyomja meg a [OK] gombot.
- Megjelenik a választott beállítás.



- Bár az ISO-érzékenység csökkentésével a képek kevésbé lesznek szemcsézettek, bizonyos felvételi körülmények között a téma és a fényképezőgép bemozdulására nagyobb esély van.
- A nagyobb ISO-érzékenység választása növeli a zársebességet, ami csökkenti a téma és a fényképezőgép bemozdulásának esélyét, valamint növeli a vaku hatótávolságát. Viszont előfordulhat, hogy a felvételek szemcsézettebbek lesznek.
- Az ISO-érzékenységet megadhatja a MENU (32) > [3] lap > [ISO-érzékenység] > [ISO érzékenység] segítségével is.
- A legfeljebb [H] érzékenység (ISO 25600-nak megfelelő) kiválasztásához válassza a MENU (32) > [1] lap > [C.Fn 1: Expozíció] > [ISO kiterjesztés] > [1:Be] lehetőséget (89).



- Ezt a beállítást konfigurálhatja a beállítási képernyőn levő sáv megérintésével vagy húzásával, vagy a [◀][▶] megérintésével.

## Az auto. ISO-beállítások módosítása

▶ **Állóképek** ▶ **Videók**

Az ISO-érzékenység korlátozható, amikor az ISO-érzékenység beállításának értéke [AUTO].

### 1 Jelenítse meg a beállítási képernyőt.

- Nyomja meg a [MENU] gombot, a [3] lapon válassza az [ISO-érzékenység] beállítást, és nyomja meg a [OK] gombot (32).

### 2 Adja meg a beállítást.

- Válassza az [Auto. ISO] lehetőséget, majd válasszon egy beállítást (32).

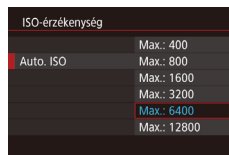

Használat előtt

Alapszintű útmutató

Haladó útmutató

A fényképezőgép alapvető használata

Automatikus mód / Hibrid auto mód

Egyéb felvételi módok

P mód

Tv, Av és M mód

Lejátszási mód

Wi-Fi funkciók

Beállítások menü

Tartozékok

Mellékletek

Tárgymutató



## A fényerő és a kontraszt automatikus korrigálása (automatikus megvilágításoptimalizálás)

▶ Állóképek ▶ Videók

Korrigálja automatikusan a fényerőt és a kontrasztot, így elkerülheti, hogy a képek túl sötétek vagy kontraszt nélküliek legyenek.

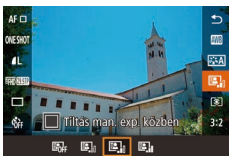

- Nyomja meg a **[M]** gombot, válassza a menü **[E]** pontját, majd adja meg a kívánt beállítást (31).



- Ez a funkció bizonyos felvételi körülmények között megnöveli a képzajt.
- Ha az automatikus megvilágításoptimalizálás hatása túl erős és a kép túlzottan világossá válik, akkor állítsa a lehetőséget [Enyhe] vagy [Tilt] értékre.
- A képek még ekkor is világosak lehetnek, vagy az expozíciókompenzáció hatása túl gyenge lehet, ha a beállítás nem [Tilt], amennyiben egy sötétebb beállítást használ az expozíciókompenzációhoz vagy a vaku expozíciókompenzációjához. Ha az Ön által megadott világossággal kíván képet készíteni, állítsa ezt a funkciót a [Tilt] értékre.



- Ezt a beállítást a MENU **[3]** > **[3]** lap > [Auto megvil. optimalizálás] segítségével is megadhatja.

## Világos témák fényképezése (Csúcsfény árnyalat elsőbbség)

▶ Állóképek ▶ Videók

Javítsa a világos képterületek gradációját, így elkerülheti a részletvesztést a téma csúcsfényeiben.

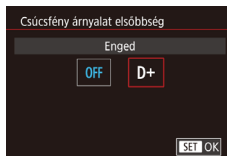

- Nyomja meg a **[MENU]** gombot, válassza a **[3]** lap [Csúcsfény árnyalat elsőbbség] pontját, majd válassza a [D+] lehetőséget (32).



- A [D+] esetén a 100-as értékű ISO-érzékenység nem érhető el. Ebben az esetben az Automatikus megvilágításoptimalizálás is le van tiltva.

Használat előtt

Alapszintű útmutató

Haladó útmutató

A fényképezőgép alapvető használata

Automatikus mód / Hibrid auto mód

Egyéb felvételi módok

P mód

Tv, Av és M mód

Lejátszási mód

Wi-Fi funkciók

Beállítások menü

Tartozékok

Mellékletek

Tárgymutató



## A kép színei

### A fehéregyensúly beállítása

▶ Állóképek ▶ Videók

A fehéregyensúly (WB) állításával elérheti, hogy felvételeinek színvilága természetesebbnek, a témának megfelelően hasson.



- Nyomja meg a **[WB]** gombot, válassza a menü **[AWB]** pontját, majd adja meg a kívánt beállítást **[31]**.
- Megjelenik a választott beállítás.

<b>[AWB]</b> Automatikus	Automatikusan beállítja az optimális fehéregyensúlyt a felvételi körülményeknek megfelelően.
<b>[N]</b> Napfény	Külséri felvételekhez, jó időjárási feltételek mellett.
<b>[A]</b> Árnyékos	Árnyékos fényképezéshez.
<b>[C]</b> Felhős	Felhős időben vagy szürkületben készült képekhez.
<b>[L]</b> Volfrám izzó	Közönséges izzólámpa fényénél történő fényképezéshez.
<b>[K]</b> Fehér fénycső	Fehér fénycsővilágítás esetén.
<b>[B]</b> Vaku	Vakuval történő fényképezéshez.
<b>[M]</b> Egyedi	Egyéni fehéregyensúly kézi beállításához.

### Egyéni fehéregyensúly

Ha azt szeretné, hogy felvételeinek színvilága természetesnek hasson, állítsa a fehéregyensúlyt a felvétel helyszínének fényviszonyaihoz. Ügyeljen, hogy a fehéregyensúlyt az aktuális helyszínen található fényforrás alatt állítsa be.

#### 1 Fényképezzen le egy egyszínű fehér tárgyat.

- Irányítsa a fényképezőgépet egy papírlapra, vagy más sima, fehér témára, hogy a fehér betöltse a képernyőt.
- Kézzel állítsa be az élességet, majd készítse el a felvételt **[75]**.

#### 2 Válassza az [Egyedi FE] lehetőséget.

- A **[4]** lapon válassza az [Egyedi FE] lehetőséget, majd nyomja meg a **[9]** gombot.
- Megjelenik az egyéni fehéregyensúly kiválasztásának képernyője.



#### 3 Töltse be a fehéradatokat.

- Válassza ki a képet az 1. lépésben, majd nyomja meg a **[9]** gombot.
- A megerősítés képernyőn a **[<|>]** gombokkal válassza ki az [OK] lehetőséget, nyomja meg a **[9]** gombot, majd nyomja meg ismét a **[9]** gombot.
- A menü bezárásához nyomja meg a **[MENU]** gombot.



#### 4 Válassza a [M] lehetőséget.

- „A fehéregyensúly beállítása” **[67]** rész utasításait követve válassza ki az **[M]** elemet.



Használat előtt

Alapszintű útmutató

Haladó útmutató

A fényképezőgép alapvető használata

Automatikus mód / Hibrid auto mód

Egyéb felvételi módok

P mód

Tv, Av és M mód

Lejátszási mód

Wi-Fi funkciók

Beállítások menü

Tartozékok

Melléklet

Tárgymutató





- A fehéregyensúly helyes beállítása esetleg nem lehetséges, ha az 1. lépésben készített képek túl világosak vagy túl sötétek.
- Üzenet jelenik meg, ha a 3. lépésben olyan képet ad meg, amely nem alkalmas a fehéradatok betöltésére. Válassza a [Mégse] lehetőséget és adjon meg egy másik képet. Válassza az [OK] gombot, ha ezt a képet kívánja használni a fehéradatok betöltésére, de ne feledje, hogy ez esetleg nem biztosít megfelelő fehéregyensúlyt.
- Ha a 3. lépésben a [Nem kiválasztható kép] üzenet jelenik meg, válassza az [OK] gombot az üzenet törléséhez és adjon meg egy másik képet.
- Ha a 3. lépésnél az [FE értéke legyen: ] üzenet jelenik meg, a gombbal térjen vissza a menüképernyőre, majd válassza a lehetőséget.



- A kereskedelmi forgalomban kapható 18%-os szürke kartonlappal pontosabban beállítható a fehéregyensúly, mint a fehér tárgyakkal.
- Amikor az 1. lépésben fényképez, a fényképezőgép nem veszi figyelembe az aktuális fehéregyensúlyt és a kapcsolódó beállításokat.

## A fehéregyensúly kézi kiigazítása

▶ Állóképek ▶ Videók

Kézzel korrigálhatja a fehéregyensúlyt. A kiigazítás ugyanolyan hatású lehet, mint a kereskedelmi forgalomban kapható színhőmérséklet-konverziós vagy színekompenzációs szűrőké.



### 1 Adja meg a beállítást.

- A fehéregyensúly beállításához kövesse „A fehéregyensúly beállítása” (67) szakasz lépéseit.
- A tárcsa elfordításával állítsa be a korrekció szintjét B és A között.



### 2 Adja meg a speciális beállításokat.

- A speciális beállítások konfigurálásához nyomja meg a [MENU] gombot és nyomja meg a [][][][] gombokat a korrekciós szint beállításához.
- A korrekció mértékének alaphelyzetbe állításához érintse meg az [Alapértékek] gombot.
- A beállítás véglegesítéséhez nyomja meg a gombot.



- Minden beállított korrekciós szint megmarad, még akkor is, ha az 1. lépésben módosítja a fehéregyensúly beállítását.



- B: kék; A: borostyánsárga; M: bíbor; G: zöld
- A kék–borostyánsárga korrekció egy szintjének nagyjából egy 5 miredes színhőmérséklet-konverziós szűrő felel meg. (Mired: A színhőmérséklet-konverziós szűrők sűrűségét jelölő színhőmérsékleti mértékegység)
- Ezt a beállítást a MENU []32 > []4 lap > [Fehéregy. jav.] segítségével is megadhatja.



- A helyesbítési szintet úgy is kiválaszthatja, hogy megérinti vagy ujjával áthúzza az 1. lépésben látható sávot, vagy a 2. lépésben szereplő keretet.
- A 2. lépésben látható képernyőt az 1. lépésben szereplő [MENU] lehetőség megérintésével is megnyithatja.

Használat előtt

Alapszintű útmutató

Haladó útmutató

A fényképezőgép alapvető használata

Automatikus mód / Hibrid auto mód

Egyéb felvételi módok

P mód

Tv, Av és M mód

Lejátszási mód

Wi-Fi funkciók

Beállítások menü

Tartozékok

Melléklet

Tárgymutató







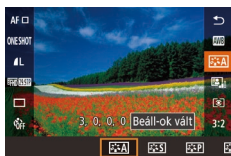

## Színek testreszabása (Képstílus)

► Állóképek ► Videók

Válasszon egy Képstílust, amely olyan színbeállítással rendelkezik, amely jól kifejezi a hangulatot vagy a témát. Hét képstílus érhető el és mindegyik bővebben is testreszabható.



- Nyomja meg a  gombot, válassza a menü  pontját, majd adja meg a kívánt beállítást  31).





 Automatikus	A színtónus automatikus beállítása a jelenetnek megfelelően. Különösen a kék égbolt, zöld táj, valamint az alkonyi, kültéri és természetfotók színei lesznek élénkek.
 Normál	A kép élénk színekben, éles körvonalakkal jelenik meg. A legtöbb témához alkalmazható.
 Portré	Sima bőrtónusokhoz. A kép lágyabb tónust kap. Közelképekhez megfelelő. A bőrtónusok módosításához állítsa be a [Színtónus] lehetőséget  70).
 Tájkép	Élénk kék és zöld színek jeleníthetők meg, és nagyon éles képek rögzíthetők. Látványos tájképek készítéséhez használható.
 Semleges	A későbbiek során egy számítógépen történő retusáláshoz. Természetes színtónusok és fakó hatás.
 Élethű	A későbbiek során egy számítógépen történő retusáláshoz. Hűen adja vissza a témák tényleges színeit, 5200K színhőmérsékletű környezeti fényben mért értékek szerint. Az élénk színek tompítása fakóbb hatású képért.
 Egyszínű	Fekete-fehér képeket készít.



Felhasználói

Vegyen fel egy új stílust az előre megadott beállítások, pl. [Portré] vagy [Tájkép] alapján, vagy egy új képstílusfájl alapján, majd állítsa be szükség szerint  69).



- A fényképezőgép az alapértelmezett [Autom.] beállításokat fogja használni a ,  és  lehetőségnél mindaddig, amíg egy képstílust vesz fel.
- Ezt a beállítást a MENU  32) >  4] lap > [Képstílus] segítségével is megadhatja.

Használat előtt

Alapszintű útmutató

Haladó útmutató

A fényképezőgép alapvető használata

Automatikus mód / Hibrid auto mód

Egyéb felvételi módok

P mód

Tv, Av és M mód

Lejátszási mód

Wi-Fi funkciók

Beállítások menü

Tartozékok







Mellékletek

Tárgymutató



## Képstílusok testreszabása

Szükség szerint szabja testre a képstílusok következő paramétereit:

 Képelesség	Állítsa be a témák élességét. Válasszon alacsonyabb értékeket a témák lágyításához (homályosításához), vagy magasabb értékeket az élesítéshez.
 Kontraszt	Módosítsa a kontrasztot. Válasszon alacsonyabb értékeket a kontraszt csökkentéséhez vagy magasabb értékeket a növeléséhez.
 Telítettség* <sup>1</sup>	Állítsa be a színek intenzitását. Válasszon alacsonyabb értékeket a fakóbb színekhez, vagy magasabb értékeket az erősebb színekhez.
 Színtónus* <sup>1</sup>	Módosítsa a bőr színtónusát. Válasszon alacsonyabb értékeket, hogy az árnyalatokat vörösebbé tegye, vagy magasabb értékeket, hogy sárgásabbá tegye azokat.
 Szűrőeffektus* <sup>2</sup>	Hangsúlyozza ki a fehér felhőket az egyszínű képeken, a fák zöldjét vagy más színeket. N: Normál fekete-fehér kép szűrőhatások nélkül. Ye: A kék égbolt természetesebbnek látszik, a fehér felhők pedig élesebbek. Or: A kék ég kissé sötétebbnek látszik. A naplemente sokkal ragyogóbb lesz. R: A kék ég egészen sötétnek látszik. A lehullott levelek élesebbek és világosabbak. G: A bőrtónusok és az ajkak kevésbé kontúrozottak. A zöld falevelek élesebbek és világosabbak.
 Színezés* <sup>2</sup>	Válasszon a következő egyszínű árnyalatokból: [N:Nincs], [S:Szépia], [B:Kék], [P:Bíbor] vagy [G:Zöld].

\*1 Nem érhető el ehhez: .

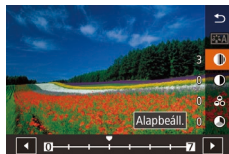

\*2 Csak ehhez érhető el: .



## 1 Jelenítse meg a beállítási képernyőt.

- A „Színek testreszabása (Képstílus)” (69) alatt leírtak szerint válasszon egy képstílust.
- Érintse meg a [Beáll-ok vált] lehetőséget.

## 2 Adja meg a beállítást.

- A [▲][▼] gombokkal válasszon egy elemet, majd a [◀][▶] gombokkal vagy a  tárcsa elfordításával válasszon egy lehetőséget.
- A módosítások elvetéséhez érintse meg az [Alapbeáll.] lehetőséget.
- Amikor elkészült, nyomja meg a  gombot.



- A [Szűrőeffektus] eredményei jobban láthatók magasabb [Kontraszt] értékekkel.

Használat előtt

Alapszintű útmutató

Haladó útmutató

A fényképezőgép alapvető használata

Automatikus mód / Hibrid auto mód

Egyéb felvételi módok

P mód

Tv, Av és M mód

Lejátszási mód

Wi-Fi funkciók

Beállítások menü

Tartozékok

Mellékletek

Tárgymutató



## Egyéni képstílusok mentése

Mentse az új stílusként testreszabott, előre megadott beállításokat (pl. [P] vagy [L]). Több képstílust hozhat létre eltérő paraméter-beállításokkal, például élesség és kontraszt.



### 1 Válasszon egy felhasználó által meghatározott stílusszámot.

- A „Színek testreszabása (Képstílus)” alatt leírtak szerint válassza a [1], [2] vagy [3] lehetőséget (69).



### 2 Válassza ki a módosítani kívánt stílust.

- Érintse meg a [Részletbeáll.] lehetőséget.
- A [◀][▶] gombokkal vagy a [gears] tárcsa elforgatásával válassza ki az alapul szolgáló képstílust.

### 3 Szabja testre a stílust.

- A [▲][▼] gombokkal válasszon egy módosítandó elemet, majd a [◀][▶] gombokkal vagy a [gears] tárcsa elfordításával szabja testre azt.
- Amikor elkészült, nyomja meg a [OK] gombot.



- A 2. lépésben olyan stílusok is kiválaszthatók, amelyeket Ön tett fel a fényképezőgépre az EOS Utility segítségével (152).

## Fókuszálás

### Az AF-módszer kiválasztása

▶ Állóképek ▶ Videók

Válasszon módszert a téma és a jelenet felvételekor használt automatikus fókuszáláshoz (AF).



- Nyomja meg a [OK] gombot, válassza a menü [AF] pontját, majd adja meg a kívánt beállítást (32).



- A fókuszálás hosszabb ideig tarthat vagy helytelen lehet, amikor a téma sötét, vagy kontraszt nélküli, nagyon erős megvilágításban, valamint bizonyos EF és EF-S objektívek esetén. Az objektívek részletes adataiért látogassa meg a Canon webhelyét.



- Ezt a beállítást a MENU (32) > [2] lap > [AF-módszer] segítségével is megadhatja.

### Egyetlen AF pont

- A fényképezőgép egyetlen AF keret segítségével fókuszál. Ez a megbízható élességállítás hatékony módszere.
- A keretek zöldre váltanak, amikor félig lenyomja a zárkioldó gombot és a fényképezőgép beállítja az élességet.

Használat előtt

Alapszintű útmutató

Haladó útmutató

A fényképezőgép alapvető használata

Automatikus mód / Hibrid auto mód

Egyéb felvételi módok

P mód

Tv, Av és M mód

Lejátszási mód

Wi-Fi funkciók

Beállítások menü

Tartozékok

Melléklet

Tárgymutató





- Szükség szerint mozgassa el a keretet (📏72). Ha olyan képet kíván készíteni, ahol a téma a kép pereménél vagy a sarkánál van és nem kívánja elmozdítani a keretet, akkor előbb irányítsa úgy a fényképezőgépet, hogy a téma egy AF keretbe kerüljön, majd nyomja le félig a zárkioldó gombot és tartsa félig lenyomva. Miközben továbbra is félig lenyomva tartja a zárkioldó gombot, módosítsa igény szerint a kompozíciót, majd nyomja le teljesen a zárkioldó gombot (fókuszszár).
- Az AF keret pozíciójában lévő terület nagyításához kövesse a „Fényképezés Kézi élességállítási módban” című rész (📏75) 2–4. lépését. Ne feledje, hogy az Érintéses kioldás ekkor nem érhető el.

## 🗨️+Követés

- Miután a fényképezőgépet a témára irányította, egy fehér keret jelenik meg a fényképezőgép által fő témaként megjelölt személy arca körül. A témákat saját maga is kiválaszthatja (📏72).
- A fényképezőgép bizonyos határon belül követi az arcokat még akkor is, ha azok elmozdulnak.
- A keretek zöldre váltanak, amikor félig lenyomja a zárkioldó gombot és a fényképezőgép beállítja az élességet.
- Ha a fényképezőgép nem észlel arcot, a zárkioldó gomb félig történő lenyomásakor zöld keret jelenik meg más, fókuszban levő területek körül.



- Példák nem érzékelhető arcra:
  - Távoli vagy nagyon közeli alanyok
  - Sötét vagy világos alanyok
  - Oldalról, nem szemből, valamint nem teljesen látható arcok
- Előfordulhat, hogy a fényképezőgép arcként érzékel nem emberi témákat is.
- Egy narancssárga keret és 📏71 jelenik meg, ha a fényképezőgép nem tudja beállítani az élességet a témákra a zárkioldó gomb félig történő lenyomásakor.
- A fókuszálás nem lehetséges a képernyő pereménél levő arcokra (ezek szürke kerettel jelennek meg) még félig lenyomott zárkioldó gombbal sem.



- A keretek maximális száma a képaránytól függ (📏45).

## Az élességet meghatározó témák kiválasztása (Érintéses AF)

▶ Állóképek ▶ Videók

Ha a fényképezőgép az Ön által kiválasztott témára, személy arcára vagy a képernyőn látható helyre állítja az élességet, elkészítheti a felvételt.



### 1 Válassza ki az élességállítást meghatározó témát, arcot vagy helyet.

- Érintse meg a képernyőn megjelenő témát vagy személyt.
- Ha az AF-módszer a [AF] lehetőségre van állítva, akkor az AF keret azon a helyen jelenik meg, ahol megérinti a képernyőt.
- Ha az AF-módszer a [AF] lehetőségre van állítva, a [AF] megjelenik, amint a fényképezőgép arcot észlel és az fókuszban marad még akkor is, ha a téma elmozdul. Az érintéses AF visszavonásához érintse meg a [👉] ikont.

### 2 Készítse el a felvételt.

- Nyomja le félig a zárkioldó gombot. Miután a fényképezőgép beállította az élességet, a [📏] zöld színnel jelenik meg.
- A felvétel elkészítéséhez nyomja le teljesen a zárkioldó gombot.



- Ha a fényképezőgép akkor fényképez, amikor megérinti a képernyőt, érintse meg a [📏] lehetőséget, hogy a [📏] beállításra kapcsolja, vagy válassza a MENU (📏32) > [📏] > [Érintéses kioldás] > [Tit] lehetőséget.
- Előfordulhat, hogy a fényképezőgép nem tudja követni a témát, ha az túl kicsi, túl gyorsan mozog, vagy a téma és a háttér kontrasztja nem elegendő.

Használat előtt

Alapszintű útmutató

Haladó útmutató

A fényképezőgép alapvető használata

Automatikus mód / Hibrid auto mód

Egyéb felvételi módok

P mód

Tv, Av és M mód

Lejátszási mód

Wi-Fi funkciók

Beállítások menü

Tartozékok

Mellékletek

Tárgymutató







- Az AF keret újbóli középre állításához [AF] módban érintse meg a [L] lehetőséget.
- Az AF keret [AF] módban el is mozdítható húzással.

## Fényképezés Servo AF használatával

▶ Állóképek ▶ Videók

Ez a mód segít, hogy ne rontsa el a mozgó témákról készülő felvételeket: amíg a kioldógombot félig lenyomva tartja, a fényképezőgép folytonosan a témához igazítja az élességet és az expozíciót.

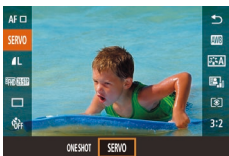

### 1 Adja meg a beállítást.

- Nyomja meg a [L] gombot, válassza a menü [ONE SHOT] lehetőségét, majd a [SERVO] értéket (31).



### 2 Állítsa be az élességet.

- Nyomja le félig a zárkioldó gombot. Miután a fényképezőgép fókuszált, egy zöld AF-keret jelenik meg.
- Az AF-keret kékre vált a fókusz módosításakor, ha újrakomponálja a képet, vagy ha a téma elmozdul. Amint a téma ismét fókuszba kerül, a keret megint zöldre vált.



- Előfordulhat, hogy élességbeállítás közben a fényképezőgéppel a zárkioldó gombot teljesen lenyomva sem lehet felvételeket készíteni. A felvétel elkészíthető, amint a téma fókuszban van, ezért tartsa lenyomva a zárkioldó gombot, miközben követi a témát.
- Egy narancssárga AF keret jelenik meg, amikor a fényképezőgép nem tud a témára fókuszálni.
- Az önkioldó (40) használata az AF módot a [ONE SHOT] beállításra korlátozza.



- A fókusz a képernyő közepén levő kereten marad a Servo AF módban, ha a fényképezőgép nem észlel arcot, amikor félig lenyomja a zárkioldó gombot, még akkor is, ha a [L]+Követés] aktiválva van (72).
- Az expozíció nem rögzül Servo AF módban, amikor félig lenyomja a zárkioldó gombot, ehelyett a fényképezőgép abban a pillanatban határozza meg azt, amikor elkészíti a képet, függetlenül a mérési mód (64) beállításától.
- A sorozatfelvétel (42) lehetséges autofókusszal, egy „STM” nevű objektív használatával Servo AF módban. Ne feledje, hogy a sorozatfelvételnél ebben az esetben lassúbb. Azt se feledje, hogy a fényképezőgép elveszítheti a fókuszot, ha a sorozatfelvétel alatt állít a zoomon.
- Más objektívekkel a fókusz a sorozatfelvétel második felvételét követően rögzül, még a Servo AF módban is, és a sorozatfelvétel lassúbb.
- A használt objektívtől, a téma távolságától és sebességétől függően előfordulhat, hogy a fényképezőgép nem tudja beállítani a helyes élességet.
- Ezt a beállítást a MENU (32) > [2] lap > [AF-művelet] segítségével is megadhatja.

Használat előtt
Alapszintű útmutató
Haladó útmutató
A fényképezőgép alapvető használata
Automatikus mód / Hibrid auto mód
Egyéb felvételi módok
P mód
Tv, Av és M mód
Lejátszási mód
Wi-Fi funkciók
Beállítások menü
Tartozékok
Mellékletek
Tárgymutató



## Az élességbeállítás megváltoztatása

▶ Állóképek ▶ Videók

A fényképezőgép beállítja a fókuszot, bármire is irányítja, még akkor is, ha a zárkioldó gombot nem nyomja meg. A folyamatos fókuszálást a zárkioldó gomb félig történő lenyomásával szüneteltetheti.

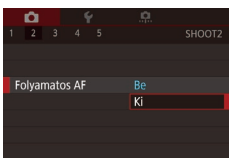

- Nyomja meg a [MENU] gombot, a [2] lapon válassza a [Folyamatos AF] pontot, majd a [Ki] értéket (73).

Be	Ez a funkció segít, hogy ne rontsa el a mozgó témákról készülő felvételeket: amíg a kioldógombot félig lenyomva tartja, a fényképezőgép folytonosan a témához igazítja az élességet és az expozíciót.
Ki	A fényképezőgép nem állítja folyamatosan az élességet, így kevésbé használja az akkumulátor energiáját. Azonban ez kélseltetheti az élességállítást.

## A fókuszálás finomhangolása

▶ Állóképek ▶ Videók

Finomhangolja az automatikus fókuszálást egy EF-M objektívvel az élességállító gyűrű elforgatásával.

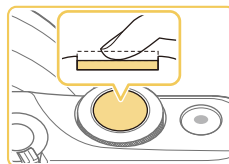
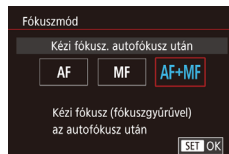

### 1 Adja meg a beállítást.

- Nyomja meg a [MENU] gombot, a [2] lapon válassza a [Fókusz mód] pontot, végül válassza ki az [AF+MF] lehetőséget (73).

### 2 Állítsa be az élességet.

- Nyomja le félig a zárkioldó gombot, hogy a témára fókuszáljon és tartsa félig lenyomva a gombot.

### 3 Állítsa be a pontos élességet.

- Forgassa el az objektíven található élességállító gyűrűt a fókusz beállításához.
- Az [MF] jel villog a képernyőn.
- A fókuszálás megszakításához engedje fel a zárkioldó gombot.

### 4 Készítse el a felvételt.

- A felvétel elkészítéséhez nyomja le teljesen a zárkioldó gombot.



- Nem használható a Servo AF funkcióval együtt (73).
- Csak EF-M objektívekkel érhető el.

Használat előtt

Alapszintű útmutató

Haladó útmutató

A fényképezőgép alapvető használata

Automatikus mód / Hibrid auto mód

Egyéb felvételi módok

P mód

Tv, Av és M mód

Lejátszási mód

Wi-Fi funkciók

Beállítások menü

Tartozékok

Mellékletek

Tárgymutató



## Fényképezés Kézi élességállítási módban

▶ Állóképek ▶ Videók

Ha az élességállítás AF módban nem működik, beállíthatja az élességet kézzel. A fókuszálás megkönnyítéséhez nagyítsa ki a kijelzőt.

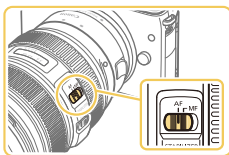

### 1 Válassza a [MF] lehetőséget.

- EF-M objektívek: Nyomja meg a [MENU] gombot, válassza a [Q2] lap > [Fókusz mód] > [MF] lehetőségét (232).
- Más objektívek: Kapcsolja ki a fényképezőgépet, állítsa az objektív kapcsolóját [MF] állásba, majd kapcsolja be ismét a fényképezőgépet.
- A kijelzőn megjelenik az [MF] jel.

### 2 Jelenítse meg a nagyítókeretet.

- Érintse meg a [Q] lehetőséget a jobb alsó részen.
- A nagyítókeret megjelenik a képernyő közepén. A jobb alsó részen látható a nagyítási arány és a nagyított terület.



### 3 Válassza ki a nagyítandó területet.

- Húzza a keretet, hogy a nagyítandó területre mozgassa.
- A keret újbóli középre állításához nyomja meg a [▼] gombot.



### 4 Aktiválja a nagyítást.

- Érintse meg a [Q] lehetőséget, hogy a nagyítást 1x (nincs nagyítás), 5x és 10x között váltsa.

### 5 Állítsa be az élességet.

- A nagyított kép figyelése közben forgassa az objektív élességállító gyűrűjét az élesség beállításához.

### 6 Készítse el a felvételt.



- A keretet a képernyő középpontjába a 3. lépésben a [INFO] megérintésével is visszaállíthatja.

Használat előtt

Alapszintű útmutató

Haladó útmutató

A fényképezőgép alapvető használata

Automatikus mód / Hibrid auto mód

Egyéb felvételi módok

P mód

Tv, Av és M mód

Lejátszási mód

Wi-Fi funkciók

Beállítások menü

Tartozékok

Mellékletek

Tárgymutató



## Az élességállítási terület egyszerű meghatározása (MF kontúrkiemelés beállítása)

▶ Állóképek ▶ Videók

Az élesített témák szélei az egyszerűbb kézi élességállítás érdekében színesben jelennek meg. Igényeinek megfelelően beállíthatja az élek érzékelésének színét és érzékenységet (szintjét).

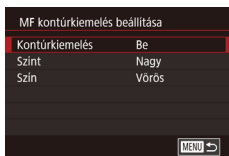

### 1 Jelenítse meg a beállítási képernyőt.

- Nyomja meg a [MENU] gombot, a [2] lapon válassza az [MF kontúrkiemelés beállítása] pontot, és állítsa a [Kontúrkiemelés] beállítást [Be] értékre (190).

### 2 Adja meg a beállítást.

- Válassza ki a beállítandó menüelemet, majd ott a kívánt lehetőséget (32).



- Az MF kontúrkiemelés során megjelenített színek a felvételekre nem kerülnek rá.

## Vaku

### A vakumód megváltoztatása

▶ Állóképek ▶ Videók

A vaku üzemmódját átállíthatja a felvételi témának megfelelően. A vaku hatótávolságáról bővebben itt olvashat: „Beépített vaku becsült hatótávolsága” (190).

### 1 Nyissa ki a vakut.

- Mozdítsa el a [V] kapcsolót.

### 2 Adja meg a beállítást.

- Nyomja meg a [▶] gombot, a [◀][▶] gombokkal válassza ki a vaku üzemmódját, majd nyomja meg a [OK] gombot.
- Megjelenik a választott beállítás.

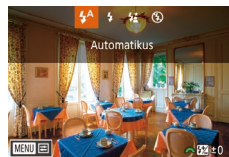

- Ha a vaku le van hajtva, a beállítási képernyő a [▶] gomb megnyomásakor sem jelenik meg. A [V] kapcsolóval nyissa ki a vakut, majd adja meg a beállítást.
- Vaku használata esetén a kép szélei sötétek lehetnek. Az objektívtől függően a vakuvál készített képeken vignettálás vagy sötét képterületek fordulhatnak elő.

Használat előtt

Alapszintű útmutató

Haladó útmutató

A fényképezőgép alapvető használata

Automatikus mód / Hibrid auto mód

Egyéb felvételi módok

P mód

Tv, Av és M mód

Lejátszási mód

Wi-Fi funkciók

Beállítások menü

Tartozékok

Melléklet

Tárgymutató





- Túlexponálás veszélye esetén a fényképezőgép automatikusan módosítja a zársebességet vagy az ISO-érzékenységet, hogy a felvétel fényesebb részeinek kiégését elkerülje és optimális expozíciót biztosítson. Ezért az a záridő és ISO-érzékenység, ami a zárkioldó gombot félig lenyomva megjelenik, esetleg nem felel meg a vakuvallantással készített felvételek beállításainak.
- Ezt a beállítást a MENU (📖32) > [📷3] lap > [Vakuvezérlés] > [Vaku villantás] segítségével is megadhatja.

## Automatikus

Sötét környezetben a vaku automatikusan működésbe lép.

## Be

A vaku minden felvételnél villan.

## Hosszú szinkron

A vaku villanása növeli a fő téma (például személyek) megvilágítását, miközben a fényképezőgép kis zársebességgel készít felvételt, így a háttérnek a vaku hatótávolságán kívül eső része is jobban meg lesz világítva.



- [📷] módban rögzítse állványra a fényképezőgépet, vagy más módon biztosítsa, hogy az ne mozogjon és ne rázkódjon. Ebben az esetben kapcsolja ki a képstabilizálást (📖79).
- [📷] módban a vaku villanása után is ügyeljen arra, hogy a fő téma ne mozduljon meg a zárkioldási hangjelzés végéig.

## Ki

Vaku nélküli fényképezéshez.

## A vaku expozíciókompenzációjának beállítása

▶ **Állóképek** ▶ **Videók**

A hagyományos expozíciókompenzációhoz (📖63) hasonló módon vaku használata mellett is a -2 és +2 közötti tartományban 1/3 Fé lépésekben állíthatja az expozíciót.

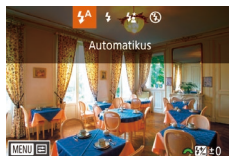

- Nyissa ki a vakut, a [▶] gomb megnyomása után azonnal fordítsa el a [☀️] tárcsát a kompenzáció szintjének megadásához, majd nyomja meg a [📷] gombot.
- A korrekció Ön által megadott szintje is megjelenik.



- A vaku expozíciókompenzációja a MENU (📖32) elérése után a [📷3] lap > [Vakuvezérlés] > [Beép. vaku funkcióbeállítás] > [exp. komp.] lehetőségével is beállítható.
- Felnyitott vaku esetén beléphet a [Vakuvezérlés] képernyőre (📖32) is, a [▶] gomb, majd rögtön ezután a [MENU] gomb megnyomásával.



- A [Vakuvezérlés] képernyőjét (📖32) úgy is megjelenítheti, hogy megnyomja a [▶] gombot, majd megérinti a [MENU] lehetőséget.

Használat előtt

Alapszintű útmutató

Haladó útmutató

A fényképezőgép alapvető használata

Automatikus mód / Hibrid auto mód

Egyéb felvételi módok

P mód

Tv, Av és M mód

Lejátszási mód

Wi-Fi funkciók

Beállítások menü

Tartozékok

Melléklet

Tárgymutató



## Fényképezés az FE-rögzés használatával

▶ Állóképek ▶ Videók

Csakúgy, mint az AE-rögzés esetén (📖64), vakus felvételkor rögzítheti az expozíciót.

**1 Nyissa ki a vakut, és válassza a [↕] beállítást (📖76).**

**2 Rögzítse a vakuexpozíciót.**

- A rögzített expozícióval történő felvételhez irányítsa a fényképezőgépet a témára, majd nyomja meg a [◀] gombot.
- Villan a vaku, és amikor megjelenik a [⚡\*] jel, a készülék rögzíti a vaku fényerőszintjét.
- A FE-rögzés feloldásához nyomja meg ismét a [◀] gombot. A [⚡\*] eltűnik.

**3 Állítsa be a kompozíciót, majd készítse el a felvételt.**



- FE: Vaku expozíció
- Amikor a FE rögzítve van, a fénymérési tartományt egy kör mutatja a képernyő közepén.
- Amikor a normál expozíció nem lehetséges, a [⚡\*] villog (még akkor is, ha a vaku villan a 2. lépésben). Ha a témák a tartományon vaku tartományán belül vannak, kövesse a 2. lépést.

## A vaku időzítésének módosítása

▶ Állóképek ▶ Videók

A vaku és a zárkioldás időzítését az alábbi módon változtathatja meg.

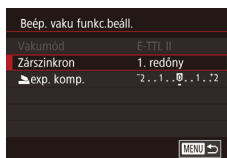

- Nyomja meg a [MENU] gombot, a [📷3] lapon válassza a [Vakuvezérlés] beállítást, majd válassza a [Beép. vaku funk.beáll.] lehetőséget.
- Válassza a [Zárszinkron] pontot, majd ott a kívánt lehetőséget (📖32).

1. redőny	A zár kioldását követően a vaku azonnal villan.
2. redőny	A vaku a zár kioldásának befejeződése előtt villan.



- A fényképezőgép az [1. redőny] beállítást használja, amikor a rekeszidő 1/100 vagy ennél rövidebb, még akkor is, ha a [2. redőny] van kiválasztva.

## A vakumérési mód megváltoztatása

▶ Állóképek ▶ Videók

A [Kiértékelő] vaku fénymérés, amely normál vaku expozíciót tesz lehetővé, módosítható átlagolt vaku fénymérésre a teljes mérési területen, mintha egy külső, mért vakut használna.



- Nyomja meg a [MENU] gombot majd a [📷3] lapon válassza a [Vakuvezérlés] lehetőséget. Válassza az [E-TTL II mérés] lehetőséget, majd az [Átlagoló] lehetőséget.

Használat előtt

Alapszintű útmutató

Haladó útmutató

A fényképezőgép alapvető használata

Automatikus mód / Hibrid auto mód

Egyéb felvételi módok

P mód

Tv, Av és M mód

Lejátszási mód

Wi-Fi funkciók

Beállítások menü

Tartozékok

Mellékletek

Tárgymutató





- Az [Átlagoló] használata esetén állítsa a vaku expozíciókompenzációját olyan módon, hogy az megfeleljen a felvételkedészési körülményeknek.

## Vakubeállítások alaphelyzetbe állítása

▶ **Állóképek** ▶ **Videók**

Állítsa alaphelyzetbe a [Beép. vaku funkcióbeállítás] beállítást.

- Nyomja meg a [MENU] gombot, a [3] lapon válassza a [Vakuvezérlés] beállítást, majd válassza a [Beállítás törlése] lehetőséget.
- A [◀][▶] gombokkal válassza ki az [OK] lehetőséget, majd nyomja meg a [OK] gombot.

## Egyéb beállítások

### Az IS üzemmód beállításainak módosítása

▶ **Állóképek** ▶ **Videók**

Konfigurálja a képstabilizálást a fényképezőgép menüjén keresztül képstabilizálással rendelkező EF-M objektív használata esetén.

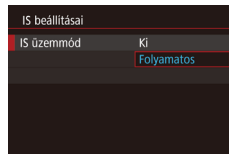

#### 1 Jelenítse meg a beállítási képernyőt.

- Nyomja meg a [MENU] gombot, a [2] lapon válassza az [IS beállításai] menüpontot, majd nyomja meg a [OK] gombot (32).

#### 2 Adja meg a beállítást.

- Válassza az [IS üzemmód] pontot, majd a kívánt lehetőséget (32).

Folyamatos	Korrigálja a fényképezőgép bemozdulásait vagy rázkódásait az objektív által működtetett, beépített képstabilizálás segítségével.
Ki	Kikapcsolja a képstabilizálást.



- Ha a képstabilizálás funkció nem képes megakadályozni a fényképezőgép rázkódásából adódó bemozdulást, rögzítse állványra a fényképezőgépet, vagy más módon érje el, hogy ne mozogjon és rázkódjon. Ebben az esetben állítsa az [IS üzemmód] beállítást [Ki] értékre.
- Az [IS üzemmód] csak az EF-M objektívek esetén jelenik meg. Ehelyett használja az objektív képstabilizálási kapcsolóját (24).



- A beépített képstabilizálási funkcióval rendelkező objektívek nevében szerepel az „IS” betűpár. Az IS a képstabilizátor rövidítése.

Használat előtt

Alapszintű útmutató

Haladó útmutató

A fényképezőgép alapvető használata

Automatikus mód / Hibrid auto mód

Egyéb felvételi módok

P mód

Tv, Av és M mód

Lejátszási mód

Wi-Fi funkciók

Beállítások menü

Tartozékok

Mellékletek

Tárgymutató



## Videók felvétele úgy, hogy a témák azonos méretben jelenjenek meg felvétel előtt

▶ Állóképek ▶ Videók

Normál körülmények között, ha a videorögzítés elindul, a képmegjelenítési terület megváltozik és a témák kinagyításra kerülnek, hogy az erős fényképezőgép-rázkódás okozta torzítás javítható legyen. Ha a felvételkészítés előtt látható méretben szeretné a témát fényképezni, kikapcsolhatja a fényképezőgép remegésének jelentős csökkentését.

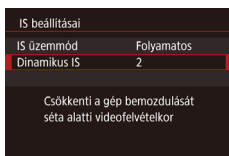

- A „Az IS üzemmód beállításainak módosítása” (📖79) lépéseit követve nyissa meg az [IS beállításai] képernyőt.
- Válassza a [Dinamikus IS] pontot, majd a [2] értéket (📖32).



- A [Dinamikus IS] csak az ezt a funkciót támogató objektívek esetén jelenik meg.



- Az [IS üzemmód] értékét is beállíthatja [Ki]-re, hogy a rögzített méret a felvételkészítés előtt látható legyen.

## Objektív vignettálásának/kromatikus aberrációjának korrigálása

▶ Állóképek ▶ Videók

Korrigálja az objektív tulajdonságai miatt előálló vignettálást és a színszegélyt a témák körül.

A 30-as objektívek korrekciós értékei már a fényképezőgépen vannak és az EOS Utility segítségével ellenőrizheti ezeket, vagy szükség szerint további adatokat vehet fel más objektívekhez. Részleteket az EOS Utility kezelési kézikönyvében talál (📖152).

\*Ne feledje, hogy EF-M objektívek felvételére nincs szükség.

### 1 Válassza az [Objektívtorzítás korrekciója] lehetőséget.

- Nyomja meg a [MENU] gombot, Válassza az [Objektívtorzítás korrekciója] lehetőséget a [2] lapon, majd válasszon egy elemet (📖32).

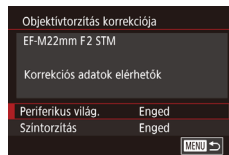

### 2 Erősítse meg, hogy a korrekciós adatok elérhetők.

- Győződjön meg, hogy a [Korrekciós adatok elérhetők] felirat megjelenik az objektív neve alatt.

### 3 Alkalmazza a korrekciót.

- Válasszon egy elemet és a beállítások alkalmazásához nyomja meg a [OK] gombot (📖31).

Használat előtt

Alapszintű útmutató

Haladó útmutató

A fényképezőgép alapvető használata

Automatikus mód / Hibrid auto mód

Egyéb felvételi módok

P mód

Tv, Av és M mód

Lejátszási mód

Wi-Fi funkciók

Beállítások menü

Tartozékok

Melléklet

Tárgymutató







- Peremsötétedés-korrekción és a kromatikus aberráció javítása nem alkalmazható a már elkészített JPEG-képekre.
- Nem Canon objektív használata esetén akkor is ajánlatos a [Tilt] beállítást választani a korrekcióhoz, ha a [Korrekciós adatok elérhetők] tájékoztatás látható.
- A RAW képek korrekciójához használja a Digital Photo Professional szoftvert (📖 152).
- Ha a [Periférikus világ.] beállítást [Enged] értékre állítja, zaj jelenhet meg bizonyos körülmények között készített képek éleinél.
- RAW képek esetén a fényképezőgép nem használható a kromatikus aberráció korrigálási hatásának ellenőrzésére. Ebben az esetben az ellenőrzéshez használja a Digital Photo Professional (📖 152) szoftvert.



- A beállítások az objektívcsere követően is megmaradnak, de a képek korrekciója nem történik meg, ha a fényképezőgép nem rendelkezik korrekciós adatokkal az új objektívhez. Ha a 2. lépésnél a [Korrekciós adatok nem elérhetők] üzenet jelenik meg, használja az EOS Utility szoftvert (📖 152) az objektív korrekciós adatainak fényképezőgépre történő felvételéhez.
- Ha a korrekció hatása nem látható, nagyítsa fel a képet, majd ellenőrizze ismét.
- A korrekciók akkor is működnek, ha konvertert vagy Life-Size Converter eszközt szerelt a fényképezőgépre.
- Ha az objektív nem rendelkezik távolsági adatokkal, a korrekció mértéke alacsonyabb lesz.
- A peremsötétedés-korrekción mértéke kissé alacsonyabb, mint a Digital Photo Professional által nyújtott maximum.
- Minél magasabb az ISO-érzékenység, annál alacsonyabb lesz a peremsötétedés-korrekción értéke.

## A zajcsökkentés szintjének módosítása

▶ Állóképek ▶ Videók

Háromféle zajcsökkentési szint közül választhat: [Normál], [Nagy] és [Kicsi]. Ez a funkció különösen akkor hatékony, ha nagy ISO-érzékenységgel készít képeket.

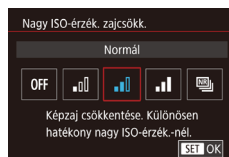

- Nyomja meg a [MENU] gombot, a [4] lapon válassza a [Nagy ISO-érzék. zajcsökk.] lehetőséget, majd válassza ki a kívánt beállítást (📖 32).

## Többszörös felvétel használata

Kombináljon automatikusan négy, egyidejűleg készített képet, hogy a [Nagy ISO-érzék. zajcsökk.] beállítás [Erős] értékével kapható eredménynél jobb zajcsökkentést érjen el.

### 1 Válassza a [4] lehetőséget.

- „A zajcsökkentés szintjének módosítása” részben leírt utasításokat követve válassza a [4] lehetőséget.

### 2 Készítse el a felvételt.

- Felvételkészítéskor tartsa stabilan a fényképezőgépet. A fényképezőgép a zárkioldó gomb teljes lenyomása után négy felvételt készít, majd egyesíti azokat.

Használat előtt

Alapszintű útmutató

Haladó útmutató

A fényképezőgép alapvető használata

Automatikus mód / Hibrid auto mód

Egyéb felvételi módok

P mód

Tv, Av és M mód

Lejátszási mód

Wi-Fi funkciók

Beállítások menü

Tartozékok

Melléklet

Tárgymutató





- Váratlan eredmények szülehetnek, ha a képeket nem megfelelően készítik el (például a fényképezőgép bemozdulása miatt). Ha lehetséges, rögzítse állványra a fényképezőgépet, vagy más módon érje el, hogy ne mozduljon el.
- Ha mozgó témát fényképez, a téma mozgásának hatására szellemképek jelenhetnek meg, vagy a témát körülvevő terület sötét lehet.
- A felvételkészítés feltételeitől függően a kép szélein zaj jelenhet meg.
- Nem érhető el [Hosszú exp. zajcsökkentés] használata esetén, vagy RAW képek készítésekor. Ezen funkciók beállítása megakadályozza a [Többfelvételes zajcsökk.] használatát.
- Vakus fényképezésre nincs lehetőség.
- A kép rögzítése a kártyára hosszabb ideig tart, mint normál felvételnél. Nem készíthet újabb képet a feldolgozás befejezése előtt.

## A zaj csökkentése hosszú záridő esetén

▶ [Állóképek](#) ▶ [Videók](#)

Csökkentse a hosszú záridőből adódó képzajt az egy másodperces vagy ennél hosszabb idők esetén.

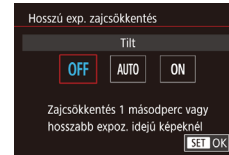

- Nyomja meg a [MENU] gombot, a [C4] lapon válassza a [Hosszú exp. zajcsökkentés] lehetőséget, majd válasszon egy beállítást (32).

OFF	Letiltja a zajcsökkentést a hosszú záridőknél.
AUTO	Zajcsökkentést alkalmaz ha egy másodperces vagy ennél hosszabb záridőt észlel, a nagy valószínűséggel megjelenő zaj kiszűrésére.
ON	Mindig alkalmazza a zajcsökkentést az egy másodperces vagy ennél hosszabb záridőknél.



- A soron következő kép elkészítése előtt egy kis idő telhet el, amíg a fényképezőgép a zajcsökkentést végzi.
- Az ISO 1600-as vagy ennél magasabb értékű beállítással készült képek szemcsésebbek lehetnek, ha a beállítás értéke [ON], mintha az [OFF] vagy [AUTO] értéken lenne.

Használat előtt

Alapszintű útmutató

Haladó útmutató

A fényképezőgép alapvető használata

Automatikus mód / Hibrid auto mód

Egyéb felvételi módok

P mód

Tv, Av és M mód

Lejátszási mód

Wi-Fi funkciók

Beállítások menü

Tartozékok

Melléklet

Tárgymutató



## Tv, Av és M mód

Készítsen intelligensebb, összetettebb felvételeket



- A fejezet utasításai az adott felvételi módokra vonatkoznak, amikor a módválasztó kapcsoló beállítása [📷].

## Megadott zársebesség ([Tv] mód)

▶ Állóképek ▶ Videók

A felvétel elkészítése előtt az alábbiak szerint állítsa be a záridőt. A fényképezőgép automatikusan beállítja a záridőnek megfelelő rekesznyílásértéket.

A választható zársebességekkel kapcsolatban itt kaphat bővebb tájékoztatást: „Zár” (📖185).



### 1 Válassza a [Tv] módot.

- Kövesse a „Felvételkészítés Hibrid auto módban” (📖37) szakasz 1. lépésében leírtakat és válassza a [Tv] lehetőséget.

### 2 Adja meg a kívánt záridőt.

- A záridő beállítását az [🔧] tárcsa elfordításával adhatja meg.



- Előfordulhat, hogy késés lép fel, mielőtt újra felvételt készíthetne, amennyiben a [Hosszú exp. zajcsökkentés] beállítás értéke [ON] vagy [AUTO] és a záridő 1 másodperc vagy ennél hosszabb, mivel a fényképezőgép fel kell dolgozza a képeket a zaj eltávolításához.
- Az állványról készült, hosszú záridős képek esetén ajánlatos kikapcsolni a képstabilizálást (📖79).
- A legnagyobb záridő a vaku használata mellett 1/200 másodperc. A fényképezőgép a záridőt a felvétel előtt automatikusan 1/200 másodpercre állítja, ha ennél nagyobb záridőt választ.
- Ha a rekesznyílás-érték narancssárgán jelenik meg a zárkioldó gombot félig lenyomva, akkor ez azt jelzi, hogy nem sikerült elérni a normál expozíciót. Ilyenkor úgy módosítsa a zársebességet, hogy a rekesznyílás értéke fehér színűre változzon, vagy használja a Biztonsági eltolás funkciót (📖88).

Használat előtt

Alapszintű útmutató

Haladó útmutató

A fényképezőgép alapvető használata

Automatikus mód / Hibrid auto mód

Egyéb felvételi módok

P mód

Tv, Av és M mód

Lejátszási mód

Wi-Fi funkciók

Beállítások menü

Tartozékok

Melléklet

Tárgymutató





• [Tv]: Időérték

## Megadott rekesznyílásérték ([Av] mód)

▶ Állóképek ▶ Videók

A felvétel elkészítése előtt az alábbiak szerint állítsa be a rekesznyílásértéket. A fényképezőgép automatikusan beállítja a rekesznyílásértéknek megfelelő záridőt.

Az elérhető rekesznyílás-értékek objektívtől függően változnak.



### 1 Válassza a [Av] módot.

- Kövesse a „Felvételkedészítés Hibrid auto módban” (📖37) szakasz 1. lépésében leírtakat és válassza a [Av] lehetőséget.

### 2 Állítsa be a kívánt rekesznyílásértéket.

- A rekesznyílásértéket az [☀️] tárcsa elfordításával állíthatja be.



- Ha a záridő narancssárgán jelenik meg a zárkioldó gombot félig lenyomva, akkor ez azt jelzi, hogy nem sikerült elérni a normál expozíciót. Ilyenkor úgy módosítsa a rekeszértéket, hogy a zársebesség fehér színűre változzon, vagy használja a Biztonsági eltolás funkciót (📖88).
- A legnagyobb záridő a vaku használata mellett 1/200 másodperc. A fényképezőgép módosíthatja a rekesznyílás értékét a vakuval készített felvételek esetén, hogy elkerülje az 1/200 másodpercnél hosszabb időt.



- [Av]: Rekesznyílásérték (az objektívblende által létrehozott nyílás mérete)

Használat előtt

Alapszintű útmutató

Haladó útmutató

A fényképezőgép alapvető használata

Automatikus mód / Hibrid auto mód

Egyéb felvételi módok

P mód

Tv, Av és M mód

Lejátszási mód

Wi-Fi funkciók

Beállítások menü

Tartozékok

Mellékletek

Tárgymutató



## Mélységélesség-előnézet

A rekesznyílás csak a fényképezés pillanatában módosul, egyébként folyamatosan nyitva van. Ezért a képernyőn látható mélységélesség keskenynek vagy sekélynek tűnik. A tényleges mélységélesség ellenőrzéséhez rendelje a [Mélységélességi előnézet] funkciót a videó gombhoz (📖90), és nyomja meg a gombot.

## Megadott zársebesség és rekesznyílásérték ([M] mód)

▶ Állóképek ▶ Videók

Az alábbi lépésekkel adhatja meg a megfelelő expozícióhoz a kívánt záridőt és rekesznyílásértéket a felvétel elkészítése előtt.

A választható zársebességekkel kapcsolatban itt kaphat bővebb tájékoztatást: „Zár” (📖185). Az elérhető rekesznyílás-értékek objektívtől függően változnak.

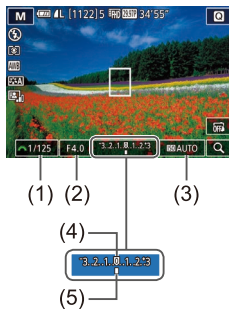

### 1 Válassza a [M] módot.

- Kövesse a „Felvét elkészítés Hibrid auto módban” (📖37) szakasz 1. lépésében leírtakat és válassza a [M] lehetőséget.

### 2 Adja meg a beállítást.

- Nyomja meg a [▲] gombot, válassza a záridő (1) vagy rekesznyílás értéke (2) beállítását, majd amikor megjelenik a [☀️] jel, forgassa el a [🔧] tárcsát egy érték megadásához.
- Érintse meg a [ISO/AUTO] lehetőséget és érintse meg/húzza a sávot, vagy érintse meg a [◀▶] lehetőséget az ISO-érzékenység (3) beállításához.
- Amennyiben az ISO-érzékenység zárolt, az Ön által megadott értékek szerinti expozíciós szintet (5) az expozíció szintjelzőjén látható jelzés alapján hasonlíthatja össze a normál expozíciós szinttel (4). Az expozíciós szintjel [◀] vagy [▶] jelként látható, ha a normál expozícióhoz képest a különbség meghaladja a 3 lépést.

Használat előtt

Alapszintű útmutató

Haladó útmutató

A fényképezőgép alapvető használata

Automatikus mód / Hibrid auto mód

Egyéb felvételi módok

P mód

Tv, Av és M mód

Lejátszási mód

Wi-Fi funkciók

Beállítások menü

Tartozékok

Melléklet

Tárgymutató



- Miután az ISO-érzékenységet [AUTO] értékre állította és lenyomja félig a zárkioldó gombot, a fényképezőgép meghatározza az ISO-érzékenységet és a képernyő fényereje módosul. Ha a normál záridő nem érhető el a megadott záridő és rekesznyílásérték mellett, az ISO-érzékenység narancssárga színnel jelenik meg.



- Az expozíciósztint megváltozhat, ha a záridő és a rekesznyílásérték beállítása után használja a zoomfunkciót vagy módosítja a kompozíciót.
- Az ISO-érzékenység rögzítése esetén a beállított záridőtől és a rekesznyílástól függően a kijelző fényereje változhat. Ha azonban a vaku ki van nyitva, és a [M] mód van beállítva, a képernyő fényereje nem változik.
- A kép világosságát befolyásolhatja az Automatikus Megvilágításoptimalizálás (32). Annak érdekében, hogy az automatikus megvilágításoptimalizálás le legyen tiltva a [M] módban, érintse meg a [ ] lehetőséget az Automatikus megvilágításoptimalizálás képernyőn és adjon egy [✓] jelet a [Tiltás man. exp. közben] beállításhoz.



- **M:** Kézi
- A készülék a meghatározott fénymérési mód szerint számítja ki a normál expozíciót (34).
- A következő műveletek érhetők el, ha az ISO-érzékenység beállítása [AUTO].
  - Az expozíció beállításához fordítsa el a [ ] tárcsát, amikor a [ ] látható az expozíciókompenzáció sávon a 2. lépésben.
  - Nyomja meg a [ ] gombot az ISO-érzékenység rögzítéséhez. A kijelző fényereje ennek megfelelően változik.



- A beállításokat a képernyő alján is módosíthatja egy elem megérintésével annak kiválasztásához, majd a sáv megérintésével/húzásával, vagy a [ ] megérintésével.

## A vaku fényerejének beállítása

▶ **Állóképek** ▶ **Videók**

[Tv][Av][M] módban válasszon a három vakusztint közül.

### 1 Állítsa a vakumódot [Kézi vaku] értékre.

- Nyomja meg a [MENU] gombot majd a [ ] lapon válassza a [Vakuvezérlés] lehetőséget. A [Beép. vaku func. beáll.] beállításánál állítsa a [Vakumód] beállítást [Kézi vaku] értékre (32).

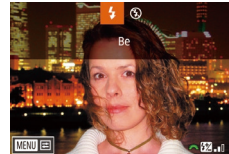

### 2 Adja meg a beállítást.

- Nyissa ki a vakut, a [ ] gomb megnyomása után azonnal fordítsa el a [ ] tárcsát a vaku fényerejének megadásához, majd nyomja meg a [ ] gombot.
- A beállítás megadását követően a vaku fényerőszintje megjelenik a kijelzőn. [ ]: legkisebb, [ ]: közepes, [ ]: legnagyobb.



- A vakusztint a MENU (32) megnyitása után a [ ] lap > [Vakuvezérlés] > [Beép. vaku func. beáll.] > [ ] vaku fényereje lehetőségével is beállítható.
- Felnyitott vaku esetén beléphet a [Vakuvezérlés] képernyőre (32) is, a [ ] gomb, majd rögtön ezután a [MENU] gomb megnyomásával.



- A [Vakuvezérlés] képernyőjét (32) úgy is megjelenítheti, hogy megnyomja a [ ] gombot, majd megérinti a [MENU] lehetőséget.

Használat előtt
Alapszintű útmutató
Haladó útmutató
A fényképezőgép alapvető használata
Automatikus mód / Hibrid auto mód
Egyéb felvételi módok
P mód
Tv, Av és M mód
Lejátszási mód
Wi-Fi funkciók
Beállítások menü
Tartozékok
Mellékletek
Tárgymutató



## Videofelvételek készítése megadott zárbesség és rekesznyílásérték mellett

▶ **Állóképek** ▶ **Videók**

Állítsa be a kívánt záridőt, rekesznyílás-értéket, expozíciót és ISO-érzékenységet. A választható zárbességekkel kapcsolatban itt kaphat bővebb tájékoztatást: „Zár” (📖185). Az elérhető rekesznyílás-értékek objektívtől függően változnak.

### 1 Válassza a [📷] módot.

- Kövesse a „Videofelvételek készítése Videofelvétel üzemmódban” szakasz 1. lépését (📖59) és válassza a [📷] lehetőséget.



### 2 Adja meg a beállítást.

- Egy konfigurálni kívánt elem kiválasztásához nyomja meg a [▲] gombot, majd forgassa el a [🔧] tárcsát egy érték beállításához.



- Egyes záridők villódzást okozhatnak a képernyőn, amikor fénycsöves vagy LED-világítás mellett készít felvételt, és ez rögzítésre is kerülhet.
- A nagy rekesznyílás-értékek késleltethetik vagy megakadályozhatják a pontos fókuszálást.



- Amennyiben az ISO-érzékenység rögzített, az Ön által megadott érték szerinti expozíciós szintet az expozíció szintjelzőjén látható jelzés alapján hasonlíthatja össze a normál expozíciós szinttel. Az expozíciós szintjel [◀] vagy [▶] jelként látható, ha a normál expozícióhoz képest a különbség meghaladja a 3 lépést.
- Miután az ISO-érzékenységet [AUTO] értékre állította és lenyomja félig a zárkioldó gombot, a fényképezőgép meghatározza az ISO-érzékenységet és a képernyő fényereje módosul. Ha a normál záridő nem érhető el a megadott záridő és rekesznyílásérték mellett, az ISO-érzékenység narancssárga színnel jelenik meg.



- A beállításokat a képernyő alján is módosíthatja egy elem megérintésével annak kiválasztásához, majd a sáv megérintésével/húzásával, vagy a [◀|▶] megérintésével.

Használat előtt

Alapszintű útmutató

Haladó útmutató

A fényképezőgép alapvető használata

Automatikus mód / Hibrid auto mód

Egyéb felvételi módok

P mód

Tv, Av és M mód

Lejátszási mód

Wi-Fi funkciók

Beállítások menü

Tartozékok

Mellékletek

Tárgymutató



## A kezelőszervek és a kijelző testreszabása

### A megjelenített információk testreszabása

▶ Állóképek ▶ Videók

Adja meg, hogy melyik képernyő legyen látható a [▼] gomb lenyomásakor a felvételi képernyőn.

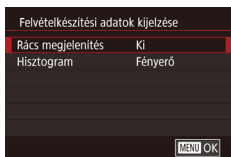

#### 1 Jelenítse meg a beállítási képernyőt.

- Válassza a [Felvétélkészítési adatok kijelzése] lehetőséget a [C.Fn 1] lapon, majd nyomja meg a [C.Fn] gombot (32).

#### 2 Adja meg a beállítást.

- A [▲][▼] gombokkal válasszon egy megjelenítendő elemet, majd nyomja meg a [C.Fn] gombot. A [▲][▼] gombokkal válasszon egy lehetőséget, majd nyomja meg a [C.Fn] gombot.



- A négyzetháló kicsinyítéséhez válassza a [Felvétélkészítési adatok kijelzése] > [Rács megjelenítés] lehetőséget.
- Ha a fényerő-hisztogramról egy RGB-hisztogramra kíván váltani, válassza a [Felvétélkészítési adatok kijelzése] > [Hisztogram] lehetőséget.

## Egyedi funkciók konfigurálása

▶ Állóképek ▶ Videók

Adja meg az egyedi funkciókat a menü (32) [C.Fn 1] lapján, hogy testreszabja a fényképezőgép működését olyan módon, hogy az megfeleljen az Ön felvétélkészítési szokásainak. Adott gombokhoz gyakran használt funkciókat rendelhet.



#### 1 Válassza ki a testreszabni kívánt funkciótípust.

- Nyomja meg a [MENU] gombot, és válassza a [C.Fn 1] lapot (32).
- A [▲][▼] gombokkal válassza ki funkciótípust ([Expozíció], [Autom. fókusz] vagy [Egyéb]), majd nyomja meg a [C.Fn] gombot.



#### 2 Válassza ki a funkciót.

- [Expozíció] vagy [Egyéb]: Válassza ki a funkciót (a [◀][▶] gombokkal vagy a [☀] tárcsa elfordításával), majd nyomja meg a [C.Fn] gombot.

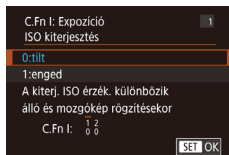

#### 3 Válasszon egy beállítást.

- Válassza ki a kívánt beállítást a [▲][▼] gombokkal.
- Ha végzett, nyomja meg a [C.Fn] gombot az előző képernyőre való visszatéréshez.

Használat előtt

Alapszintű útmutató

Haladó útmutató

A fényképezőgép alapvető használata

Automatikus mód / Hibrid auto mód

Egyéb felvételi módok

P mód

Tv, Av és M mód

Lejátszási mód

Wi-Fi funkciók

Beállítások menü

Tartozékok

Melléklet

Tárgymutató





Funkció típusa	Funkció	Leírás
Expozíció	ISO kiterjesztés	Állítsa [1:Enged] értékre, hogy az ISO-érzékenységet [H] értékre állítsa. A [H] az ISO 25600 értéknek felel meg, vagy a [P/A] módban ISO 12800 értéknek.
	Biztonsági eltolás	Állítsa [1:Enged] értékre a záridő és rekesznyílás-érték automatikus beállításához annak érdekében, hogy az expozíciószint közelebb álljon a normál expozícióhoz, ha a normál expozíció nem lehetséges az Ön által megadott záridő vagy rekesznyílás-érték mellett [Tv] vagy [Av] módban.
Automatikus fókusz	AF-segédfény (LED) indítása	Állítsa [1:Tilt] értékre az AF-segédfény letiltásához.
Egyéb	Felhasználói beállítások	Rendeljen adott gombokhoz gyakran használt funkciókat (90).
	Zárkioldás objektív nélkül	Állítsa [1:Enged] értékre, hogy engedélyezze a csatlakoztatott objektív nélküli felvételkészítést a zárkioldó gomb vagy a videó gomb lenyomásával.
	Objektív behúzása kikapcsoláskor	Adja meg, hogy az objektív automatikusan visszahúzódjon-e, amikor a fényképezőgépet kikapcsolja.



- A [1] lapon végzett minden módosítás visszavonásához és az alapértékek visszaállításához válassza a [Minden C.Fn törlése] lehetőséget az 1. lépésben és nyomja meg a [G] gombot.
- A [H] nem érhető el, ha a [Csúcsfény árnyalat elsőbbség] beállítása [D+] (66), még akkor sem, ha az [ISO kiterjesztés] beállítása [1:Enged].
- A biztonsági eltolás funkció a vakuval együtt nem használható.
- AF-segédfény: Az elülső lámpából sugárzott, fókuszálást segítő fény, amikor a zárkioldó gomb félig le van nyomva, rossz megvilágítási körülmények között.
- Az objektív automatikus visszahúzása kikapcsoláskor csak azon objektívek esetében érhető el, amelyek támogatják ezt a funkciót.

Használat előtt
Alapszintű útmutató
Haladó útmutató
A fényképezőgép alapvető használata
Automatikus mód / Hibrid auto mód
Egyéb felvételi módok
P mód
Tv, Av és M mód
Lejátszási mód
Wi-Fi funkciók
Beállítások menü
Tartozékok
Mellékletek
Tárgymutató



## Funkciók rendelése gombokhoz

Rendelje a gyakran használt funkciókat a zárkioldó gombhoz, [◀] ([✕]) gomb) vagy a videó gombhoz.



### 1 Lépjen be a képernyőre a funkciók hozzárendeléséhez.

- Kövesse a „Egyedi funkciók konfigurálása” (88) szakasz 1. lépését és válassza az [Egyéb] [Felhasználói beállítások] lehetőségét.

### 2 Rendelje hozzá a funkciót.

- A [▲][▼] gombokkal válassza ki a gombot, majd nyomja meg a [Ⓜ] gombot.
- Válassza ki a kívánt funkciót a [▲][▼] gombokkal.
- Ha végzett, nyomja meg a [Ⓜ] gombot az előző képernyőre való visszatéréshez.



Zárkioldó gomb	Állítsa az [AE/AF, AE rögzítés nem] értékre a fókuszálás engedélyezéséhez a [◀] gomb lenyomásakor. Ne feledje, hogy ez letiltja a normál [◀] gomb AE-rögzítés funkcióját. Azt se feledje, hogy az Érintéses kioldással a fényképezőgép nem fogja beállítani a fókuszát a felvétel készítése előtt.
[◀] ([✕]) gomb)	
Videó gomb	Nyomja meg a gombot a hozzárendelt funkció aktiválásához.



- A videó gomb alapértelmezett beállításainak visszaállításához válassza a [Videók] lehetőséget.
- Ha nem kíván funkciót rendelni a videó gombhoz, válassza a [Nincs hrend. fun.] lehetőséget.
- A mélységélesség előnézetéhez a megadott rekesznyílás-értékkel egy gomb lenyomása mellett, rendelje hozzá a [Mélységélességi előnézet] funkciót egy gombhoz.

Használat előtt

Alapszintű útmutató

Haladó útmutató

A fényképezőgép alapvető használata

Automatikus mód / Hibrid auto mód

Egyéb felvételi módok

P mód

Tv, Av és M mód

Lejátszási mód

Wi-Fi funkciók

Beállítások menü

Tartozékok

Melléklet

Tárgymutató



## Lejátszási mód

Megtekintheti a felvételeket, és számos módon rendezheti, illetve szerkesztheti azokat

- A fényképezőgép előkészítéséhez lépjen lejátszási módba a [▶] gombbal.



- Előfordulhat, hogy nem tudja megjeleníteni vagy szerkeszteni azokat a képeket, amelyeket átneveztek, számítógépen szerkesztettek vagy más fényképezőgéppel készítettek.

## Megjelenítés

▶ Állóképek ▶ Videók

A fényképezőgéppel készített képek és videók a következőképpen tekinthetők meg a kijelzőn.



### 1 Váltson lejátszási módba.

- Nyomja meg a [▶] gombot.
- Megjelenik az utolsó felvétel.



### 2 Válasszon képeket.

- Az előző kép megjelenítéséhez nyomja meg a [◀] gombot. A következő kép megjelenítéséhez nyomja meg a [▶] gombot.
- Ha lenyomja és nyomva tartja a [◀][▶] gombokat, a képek gyorsabban váltanak.

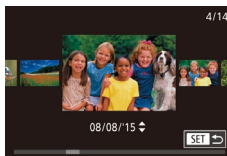

- A képernyő (görgetéses kijelzés mód) megjelenítéséhez nyomja le és tartsa lenyomva legalább egy másodpercig a [◀][▶] gombokat. Ebben a módban a [◀][▶] gombokkal lapozhatja a képeket.
- Ha vissza szeretne térni egyképes megjelenítési módba, nyomja meg a [Ⓜ] gombot.
- Görgetéses kijelzés közben a [▲][▼] gombok megnyomásával lapozhatja a felvétel készítésének dátuma szerint csoportosított képeket.

Használat előtt

Alapszintű útmutató

Haladó útmutató

A fényképezőgép alapvető használata

Automatikus mód / Hibrid auto mód

Egyéb felvételi módok

P mód

Tv, Av és M mód

Lejátszási mód

Wi-Fi funkciók

Beállítások menü

Tartozékok

Mellékletek

Tárgymutató





- A videókat [SET]▶ ikon jelzi. A videó lejátszásához kövesse a 3. lépésben leírtakat.



### 3 Játssza le a videókat.

- A visszajátszás megkezdéséhez nyomja meg a [⏮] gombot, majd a [▶][⏭] gombokkal válassza ki a [▶] lehetőséget, végül nyomja meg újból a [⏮] gombot.



### 4 Állítsa be a hangerőt.

- A [▲][▼] gombokkal állítsa be a hangerőt.
- A hangerő módosításához a hangerőszabályzó (1) eltűnése után nyomja meg a [▲][▼] gombokat.

(1)

### 5 Szüneteltetheti a videó lejátszását.

- A [⏸] gombbal szüneteltetheti és folytathatja a videó lejátszását.
- A videó befejeződése után megjelenik a [SET]▶ ikon.



- Ha a lejátszási módról a felvételi módra szeretne váltani, nyomja le félig a zárkioldó gombot.
- A görgetéssel kijelzés funkció kikapcsolásához válassza a MENU (📖32) > [▶]3 lap > [Görgetéssel kij.] menüpont > [Ki] lehetőséget.
- Ha lejátszás módba váltva a legutolsó felvételt szeretné megjeleníteni, válassza a MENU (📖32) > [▶]3 lap > [Folytatás] > [Felvett] lehetőséget.
- A képek közötti áttűnési hatás megváltoztatásához nyissa meg a MENU tartalmát (📖32), majd válassza ki a kívánt effektust a [▶]3 lap > [Átmeneti hatás] menüpontban.

## Érintőképernyős műveletek

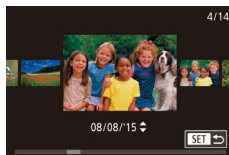

- A következő kép megtekintéséhez húzza végig az ujját a kijelzőn balra, az előző kép megtekintéséhez pedig jobbra.

- A görgetéssel kijelzés használatához húzza az ujját többször gyorsan balra vagy jobbra.

- Görgetéssel kijelzés módban ujját balra vagy jobbra húzva is böngészhet a képek között.

- A középső kép megérintésével válthat vissza egyképes megjelenítési módba.

- Görgetéssel kijelzés közben gyorsan felfelé vagy lefelé húzással lapozhatja a felvétel készítésének dátuma szerint csoportosított képeket.

- A videolejátszás elindításához érintse meg a [▶] lehetőséget a „Megjelenítés” szakasz (📖91) 2. lépésében.

- A hangerő beállításához gyorsan húzza végig az ujját felfelé vagy lefelé a kijelzőn lejátszás közben.

Használat előtt

Alapszintű útmutató

Haladó útmutató

A fényképezőgép alapvető használata

Automatikus mód / Hibrid auto mód

Egyéb felvételi módok

P mód

Tv, Av és M mód

Lejátszási mód

Wi-Fi funkciók

Beállítások menü

Tartozékok

Melléklet

Tárgymutató



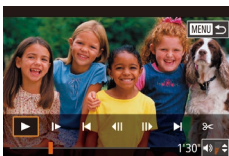

- A videolejátszás leállításához érintse meg a képernyőt. Megjelenik az itt látható a képernyő, és a fényképezőgép készen áll a következő műveletre.
  - Érintse meg a [M] gombot a hangerőpult megjelenítéséhez, majd a hangerő beállításához érintse meg a [▲][▼] gombokat.
  - A képkockák váltásához érintse meg a görgetősávot, illetve húzza rajta ujját jobbra vagy balra.
  - A lejátszás folytatásához érintse meg a [▶] lehetőséget.
  - Érintse meg a [↶] lehetőséget, ha vissza kíván térni a „Megjelenítés” szakasz (191) 2. lépésében látható képernyőre.

## Váltás a kijelző nézetei között

Lejátszási módban a „Nincs adatkijelzés” lehetőségről az „1. adatkijelzés” beállításra (alapadatok) és a „2. adatkijelzés” beállításra (részletek) váltáshoz nyomja meg a [▼] gombot.



- A kijelzési módok közötti váltás nem lehetséges, amikor a fényképezőgép Wi-Fi-kapcsolattal csatlakozik a nyomtatótól eltérő eszközökhöz.

## Felvételkészítési adatok kijelzésének testreszabása

Szabja testre az egyes képernyőkön látható adatokat. Az elérhető adatok részleteit tekintse meg itt: „Lejátszásokor” (168).

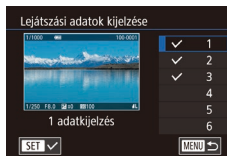
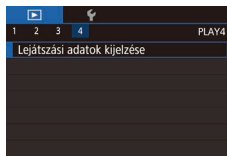

### 1 Jelenítse meg a beállítási képernyőt.

- Válassza a [Lejátszási adatok kijelzése] lehetőséget a [▶]4] lapon, majd nyomja meg a [M] gombot.

### 2 Válassza ki a megjelenítendő adatokat.

- A [▲][▼] gombokkal válassza ki a megjeleníteni kívánt információt, majd nyomja meg a [M] gombot a [✓] jel hozzáadásához.
- A menüképernyőre a [MENU] gombbal térhet vissza.



- A tájékozódás kedvéért a kijelzőre egy példa látható a bal oldalon, a 2. lépésben kiválasztott lehetőségekkel.
- A [★] mód beállítási részleteinek megjelenítéséhez adjon egy [✓] jelet a [2 adatkijelzés] beállításhoz. Ezek a beállítási adatok, amelyekkel a [2. adatkijelzés] követ, megjelennek a [▼] gomb megnyomásakor.

Használat előtt

Alapszintű útmutató

Haladó útmutató

A fényképezőgép alapvető használata

Automatikus mód / Hibrid auto mód

Egyéb felvételi módok

P mód

Tv, Av és M mód

Lejátszási mód

Wi-Fi funkciók

Beállítások menü

Tartozékok

Melléklet

Tárgymutató



## Túlexponálási figyelmeztetés (a képek fényes részleteinél)

▶ Állóképek ▶ Videók

A 2–6. információs nézet (📖93) segít elkerülni a kiégett csúcspontokat, amelyek figyelmeztetésképpen villognak.

## Hisztogram

▶ Állóképek ▶ Videók

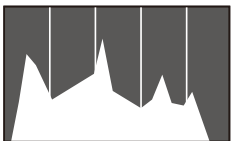

- A 2–6. információs nézet felső részén egy grafikon látható, ennek neve a fényerő hisztogram. Ez mutatja meg a fényerőeloszlást a képeken. A vízszintes tengely a világosság mértékét mutatja, a függőleges tengely pedig azt, hogy a kép mekkora részén szerepel az adott világossági szint. A hisztogram az expozíció ellenőrzésének egyik eszköze.

## RGB-hisztogram

▶ Állóképek ▶ Videók

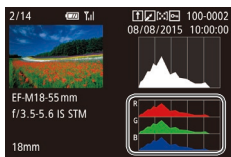

- A 3. információs nézet egy RGB-hisztogramot tartalmaz, amely a képek vörös, zöld és kék színeinek eloszlását mutatja meg. A vízszintes tengely az R (vörös), G (zöld) és B (kék) komponens világosságának mértékét mutatja, a függőleges tengely pedig azt, hogy a kép mekkora részén szerepel az adott világossági szint. Ez a hisztogram segítséget nyújthat a kép színminőségének ellenőrzésében.



- A hisztogram fényképezés közben is megjeleníthető (📖167).

## Állóképek készítésekor rögzített rövid videók (összefoglaló videók) megtekintése

▶ Állóképek ▶ Videók

A következő módon tekintheti meg a [📷] módban (📖37) a fényképezés napján az állóképekből automatikusan rögzített összefoglaló videókat.

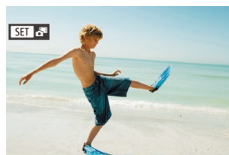

### 1 Válasszon egy képet.

- Válasszon ki egy [SET 📷] jelölésű állóképet, majd nyomja meg a [🔍] gombot.

### 2 Játssza le a videofelvételt.

- Nyomja meg a [🔍] gombot, majd válassza a menü [📷] lehetőségét (📖31).
- Elindul az állóképkészítés napján automatikusan rögzített videó lejátszása a videó elejéről.



- Rövid idő elteltével a [SET 📷] már nem látható, ha a fényképezőgépet kikapcsolt információs nézettel használja (📖93).



- Az összefoglaló videókat úgy is lejátszhatja, hogy az 1. lépésben látható képernyőn megérinti a [SET 📷] lehetőséget, vagy a 2. lépés képernyőjén az [SET] gombot.

Használat előtt
Alapszintű útmutató
Haladó útmutató
A fényképezőgép alapvető használata
Automatikus mód / Hibrid auto mód
Egyéb felvételi módok
P mód
Tv, Av és M mód
Lejátszási mód
Wi-Fi funkciók
Beállítások menü
Tartozékok
Melléklet
Tárgymutató



## Megtekintés dátum szerint

Az összefoglaló videók dátum szerint tekinthetők meg.

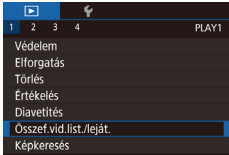

### 1 Válasszon egy videót.

- Nyomja meg a [MENU] gombot, a [▶] 1 lapon válassza az [Összef.vid.list./lejät.] menüpontot, majd válassza ki a dátumot (📅32).

### 2 Játssza le a videofelvételt.

- A [▶] gombbal kezdheti el a videó lejátszását.

## Képek böngészése és szűrése

### Mozgás az indexképes elrendezésben megjelenített képek között

▶ Állóképek ▶ Videók

Ha egyszerre több képet tekint meg indexképes megjelenítési módban, gyorsabban megtalálhatja a keresett képet.

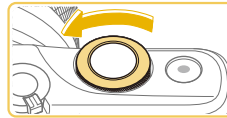

### 1 Jelenítse meg a képeket indexképként.

- Az indexképek megjelenítéséhez forgassa el a [☀️] tárcsát az óramutató járásával ellentétesen. Ha egyszerre több képet szeretne megjeleníteni, fordítsa el ismét a tárcsát.
- Ha egyidejűleg kevesebb képet szeretne látni, fordítsa el a [☀️] tárcsát az óramutató járásával egyező irányban. A tárcsa minden egyes elfordításával kevesebb kép lesz látható.



### 2 Válasszon egy képet.

- A [▲][▼][◀][▶] gombokkal görgesse a képeket és válasszon ki egyet.
- A kijelölt kép körül narancssárga keret jelenik meg.
- A [🔍] gomb megnyomásával a felvételeket egyképes megjelenítési módban tekintheti meg.



- A 3D megjelenítési hatás (a [▲][▼] gombokat hosszan lenyomva jelenik meg) kikapcsolásához válassza a MENU (📅32) > [▶] 3 lap > [Indexkép-hatás] > [Ki] lehetőséget.

Használat előtt

Alapszintű útmutató

Haladó útmutató

A fényképezőgép alapvető használata

Automatikus mód / Hibrid auto mód

Egyéb felvételi módok

P mód

Tv, Av és M mód

Lejátszási mód

Wi-Fi funkciók

Beállítások menü

Tartozékok

Mellékletek

Tárgymutató



## Érintőképernyős műveletek



- Ujjait egymáshoz közelítve egyképesről indexképes megjelenítésre válthat át.
- Ha képernyőnként több miniatúr szeretne látni, közelítse ismét egymáshoz ujjait.
- Húzza fel vagy le az ujját a kijelzőn a megjelenített képek görgetéséhez.



- Ha képernyőnként kevesebb miniatúr szeretne látni, távolítsa egymástól ujjait.
- Kiválasztásához érintse meg a képet, az egyképes megjelenítéshez való visszatéréshez pedig érintse meg ismét.

## Nagyítás dupla érintéssel



- A kép körülbelül 3x-os nagyításához érintse meg gyors egymásutánban kétszer a képernyőt.
- A képernyőt gyors egymásutánban kétszer megérintve a nagyított megjelenítésről visszatérhet az egyképes megjelenítésre.

## A megadott feltételeknek megfelelő képek megkeresése

▶ Állóképek ▶ Videók

Ha sok kép van a memóriakártyán, szűrheti őket, hogy csak az adott szűrési feltételnek megfelelőek jelenjenek meg. Ezeket a képeket egyszerre láthatja el védelemmel (🔒99), illetve egyszerre törölheti (🗑️102).

★ Értékelés	Megjeleníti az értékelt képeket (📖105).
📅 Dátum	Egy megadott napon készített képeket jelenít meg.
👤 Emberek	A felismert arcokat ábrázoló képeket jeleníti meg.
📷 Állókép/videó	Állóképeket, videókat és [📷] módban (📖37) készített videókat jelenít meg.



### 1 Válassza ki az első feltételt.

- Nyomja meg a [🔍] gombot, válassza a menü [📷] lehetőségét, majd nyomja meg a [🔍] gombot. A [▲][▼] gombokkal válasszon feltételt.
- Amikor a [👤] van kiválasztva, csak a feltételnek megfelelő képeket nézheti meg a [◀][▶] gombok megnyomásával. Ha ezekre a képekre vonatkozóan együttesen szeretne műveletet végrehajtani, nyomja meg a [🔍] gombot, és folytassa a 3. lépéssel.

### 2 Válassza ki a második feltételt.

- Ha a [★], [📅] vagy [👤] lehetőséget választotta első feltételként, a másodikat válassza ki a [◀][▶] gombokkal.

Használat előtt

Alapszintű útmutató

Haladó útmutató

A fényképezőgép alapvető használata

Automatikus mód / Hibrid auto mód

Egyéb felvételi módok

P mód

Tv, Av és M mód

Lejátszási mód

Wi-Fi funkciók

Beállítások menü

Tartozékok

Melléklet

Tárgymutató







### 3 Nézze meg a szűrt képeket.

- A feltételeknek megfelelő képek sárga keretben jelennek meg. A [◀][▶] gombokkal csak ezeket a képeket tekintheti meg.
- A szűrt nézetből való kilépéshez nyomja meg a [🔍] gombot, válassza a menü [🔍] lehetőségét, majd nyomja meg a [🔍] gombot.



- Ha a fényképezőgép nem talált egy bizonyos feltételnek megfelelő felvételt, az adott feltétel nem lesz elérhető.



- A talált képek (3. lépés) megtekintéséhez a következő lehetőségek használhatók: „Mozgás az indexképes elrendezésben megjelenített képek között” (🔍95), „Képek nagyítása” (🔍98) és „Diavetítés megtekintése” (🔍99). Emellett az összes talált képre alkalmazhat képműveleteket a „A képek védelme” (🔍99) részben szereplő [Összes keresett kép védelme] vagy a „Több kép törlése egyszerre” (🔍102), „Képek hozzáadása a nyomtatási listához (DPOF)” (🔍158) vagy „Képek hozzáadása a fotókönyvhöz” (🔍160) részben szereplő [Össz. keres. kép kijel.] művelet alkalmazásával.
- Ha képeket szerkeszt és új képként menti őket (🔍106–🔍108), egy üzenet jelenik meg, és a megtalált képek már nem láthatók.
- Ugyanezek a műveletek elérhetők a [MENU] gomb lenyomásával, majd a [▶] 1] lap > [Kékkeresés] lehetőség kiválasztásával.



- A feltételeket az 1. és 2. lépésben látható képernyőket megérintve is kiválaszthatja.

## Ugrás a képek között az első tárcsa használatával

### ▶ Állóképek ▶ Videók

Az első tárcsával keresse meg a kívánt képet és lépjen ezekhez a képnézet adott feltételek szerinti szűrésével.

	Megjeleníti az értékelt képeket (🔍105).
	Ugrás az adott napon készült első képre.
	Ugrás 10 képenként.
	Ugrás 100 képenként.



### 1 Válasszonfeltételt.

- Az egyképes megjelenítésben húzza két ujját jobbra vagy balra.
- A bal oldalon látható képernyőn egy feltétel (vagy ugrási mód) kiválasztásához nyomja meg a [▲][▼] gombokat.



### 2 Tekintse meg a megadott feltételnek megfelelő képeket, vagy ugorjon a megadott képszámnak megfelelően.

- A [🔍] tárcsa elfordításával tekintheti meg a feltételnek megfelelő képeket, illetve a megadott képszám szerint ugorhat előre vagy vissza a képek között.



- A [🔍], [🔍], [🔍], [🔍] vagy [🔍] feltétel csak akkor jelenik meg, amikor egyes képek ilyen értékeléssel rendelkeznek. Ehhez hasonlóan, a [🔍] vagy [🔍] feltétel csak akkor jelenik meg, amikor egyes képek ilyen értékeléssel rendelkeznek.
- A [🔍] segítségével ugorhat a bármilyen értékelésű képek között.

Használat előtt

Alapszintű útmutató

Haladó útmutató

A fényképezőgép alapvető használata

Automatikus mód / Hibrid auto mód

Egyéb felvételi módok

P mód

Tv, Av és M mód

Lejátszási mód

Wi-Fi funkciók

Beállítások menü

Tartozékok

Mellékletek

Tárgymutató



# Képmegjelenítési beállítások

## Képek nagyítása

▶ **Állóképek** ▶ Videók

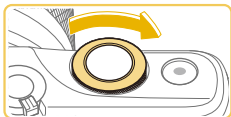

(1)

### 1 Nagyítson ki egy képet.

- A képek nagyításához forgassa el a [🔍] tárcsát az óramutató járásával megegyező irányban. A tárcsa továbbforgatásával, a fényképezőgép tovább nagyítja a képet. A legnagyobb elérhető nagyítás: 10x.
- A megjelenített terület körülbelüli helye (1) viszonyításként jelenik meg.
- A kicsinyítéshez forgassa el a [🔍] tárcsát az óramutató járásával ellentétes irányba, az egyképes megjelenítés visszaállításához nyomja meg a [MENU] gombot.

### 2 Szükség szerint változtassa meg a megjelenítés helyét és váltson másik képre.

- A [▲][▼][◀][▶] gombokkal módosíthatja a megjelenítés helyét.
- Amíg a [SET] látható, a [SET] lehetőségre válthat a [🔍] gomb megnyomásával. Nagyított nézetben a [◀][▶] gombokkal válthat másik képre. Az eredeti beállítás visszaállításához nyomja meg ismét a [🔍] gombot.



- A nagyított nézetből az egyképes megjelenítéshez a [MENU] gombbal térhet vissza.

## Érintőképernyős műveletek



- A nagyításhoz távolítsa egymástól (tárja szét) ujjait.
- A művelet ismétlésével tovább nagyíthatja a képet. A legnagyobb elérhető nagyítás kb. tízszeres.
- A megjelenítés helyének megváltoztatásához húzza ujját végig a kijelzőn.
- A kicsinyítéshez közelítse egymáshoz ujjait.
- A [MENU] ikon megérintésével válthat vissza egyképes megjelenítési módba.

Használat előtt

Alapszintű útmutató

Haladó útmutató

A fényképezőgép alapvető használata

Automatikus mód / Hibrid auto mód

Egyéb felvételi módok

P mód

Tv, Av és M mód

Lejátszási mód

Wi-Fi funkciók

Beállítások menü

Tartozékok

Mellékletek

Tárgymutató



## Diavetítés megtekintése

▶ Állóképek ▶ Videók

Az alábbi módon játszhatja le automatikusan a memóriakártyára felvett képeket.



- Nyomja meg a [MENU] gombot, és válassza a [1] lap (132) [Diavetítés] lehetőségét.
- A [▲][▼] gombokkal válassza ki a [Start] lehetőséget, majd nyomja meg a [OK] gombot.
- A [Kép betöltése] felirat megjelenése után néhány másodperccel elindul a diavetítés.
- A diavetítés leállításához nyomja meg a [MENU] gombot.



- Az energiatakarékossági funkció nem működik diavetítés közben (29).



- A diavetítést a [OK] gombbal szüneteltetheti és folytathatja.
- Lejátszás közben másik képre válthat, ha megnyomja a [◀][▶] gombokat. Gyors előre- és visszatekeréshez tartsa nyomva a [◀][▶] gombokat.
- A [Beállítás] kiválasztásával és a [OK] gomb (32) megnyomásával konfigurálhatja a diavetítés ismétlését, a képenkénti megjelenítési időt és a képernyőn megjelenített képek közötti átmenetet.



- A diavetítést a kijelző megérintésével is leállíthatja.

## A képek védelme

▶ Állóképek ▶ Videók

Fontos képeit védheti a véletlen törlés ellen (102).



- Nyomja meg a [OK] gombot, válassza a menü [OFF] lehetőségét, majd a [OK] értéket (nyomja meg a [◀][▶] gombot, vagy fordítsa el a [◀][▶] tárcsát). Megjelenik a [OK] jel.
- A védelem feloldásához válassza a [OFF] lehetőséget. A [OK] eltűnik.



- A memóriakártya formázásával (139) a védett képeket is törli.



- A védett képeket a fényképezőgép törlési funkciója nem tudja törölni. Ahhoz, hogy ilyen módon törölni tudja őket, előbb meg kell szüntetnie a védelmüket.

Használat előtt

Alapszintű útmutató

Haladó útmutató

A fényképezőgép alapvető használata

Automatikus mód / Hibrid auto mód

Egyéb felvételi módok

P mód

Tv, Av és M mód

Lejátszási mód

Wi-Fi funkciók

Beállítások menü

Tartozékok

Melléklet

Tárgymutató



## A menü használata

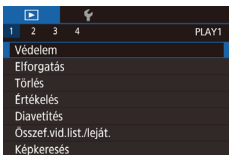

### 1 Jelenítse meg a beállítási képernyőt.

- Nyomja meg a [MENU] gombot, és válassza a [▶] 1 lap [32] [Védelem] lehetőségét.

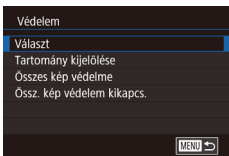

### 2 Válasszon egy kiválasztási módot.

- Válasszon egy kívánt lehetőséget [32].
- A menüképernyőre a [MENU] gombbal térhet vissza.

## Képek kiválasztása egyenként

### 1 Válassza a [Választ] beállítást.

- „A menü használata” szakasz 2. lépésében [100] válassza ki a [Választ] lehetőséget, majd nyomja meg a [OK] gombot.



### 2 Válasszon egy képet.

- A [◀][▶] gombokkal válasszon egy képet, majd nyomja meg a [OK] gombot. Megjelenik a [OK] jel.
- A kiválasztást a [OK] gomb újbóli megnyomásával szüntetheti meg. A [OK] eltűnik.
- Ismételje meg ezt a folyamatot további képek kiválasztásához.

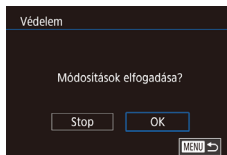

### 3 Kapcsolja be a kép védelmét.

- Nyomja meg a [MENU] gombot. Megerősítő üzenet jelenik meg.
- A [◀][▶] gombokkal válassza ki az [OK] lehetőséget, majd nyomja meg a [OK] gombot.



- Ha a 3. lépés műveleteinek befejezése nélkül másik felvételi módra vált vagy kikapcsolja a fényképezőgépet, akkor a képek nem lesznek védettek.



- A képek kiválasztását vagy törlését a 2. lépésben látható képernyő megérintésével is elvégezheti, a megerősítést kérő képernyőt pedig a [MENU] lehetőséget megérintve nyithatja meg.
- A képek védelmét úgy is biztosíthatja, hogy megérinti az [OK] lehetőséget a 3. lépésben látható képernyőn.

## Tartomány kijelölése

### 1 Válassza a [Tartomány kijelölése] funkciót.

- „A menü használata” szakasz 2. lépésében [100] válassza ki a [Tartomány kijelölése] lehetőséget, majd nyomja meg a [OK] gombot.



### 2 Válassza ki a kezdő képet.

- Nyomja meg a [OK] gombot.

## Használat előtt

### Alapszintű útmutató

### Haladó útmutató

#### A fényképezőgép alapvető használata

#### Automatikus mód / Hibrid auto mód

#### Egyéb felvételi módok

#### P mód

#### Tv, Av és M mód

#### Lejátszási mód

#### Wi-Fi funkciók

#### Beállítások menü

#### Tartozékok

#### Melléklet

## Tárgymutató





- A [◀|▶] gombokkal válasszon egy képet, majd nyomja meg a [OK] gombot.

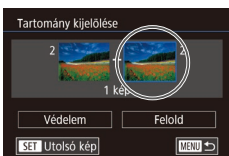

### 3 Válassza ki a befejező képet.

- A [▶] gombbal válassza az [Utolsó kép] lehetőséget, majd nyomja meg a [OK] gombot.

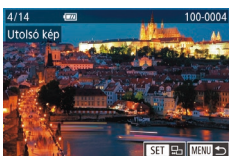

- A [◀|▶] gombokkal válasszon egy képet, majd nyomja meg a [OK] gombot.
- Utolsó képként nem választhat az első felvétel előtti képet.



### 4 Kapcsolja be a képek védelmét.

- A [▼] gombbal válassza ki a [Védelem] lehetőséget, majd nyomja meg a [OK] gombot.



- A védett képek csoportjának védelmét a 4. lépésben a [Felold] lehetőséget választva oldhatja fel.



- Az első és utolsó kép kiválasztására szolgáló képernyőt úgy is megjelenítheti, hogy a 2. vagy a 3. lépésben látható képernyő tetején megérinti a képek egyikét.
- A képek védelmét úgy is biztosíthatja, hogy megérinti a [Védelem] lehetőséget a 4. lépésben látható képernyőn.

## Az összes kép védelmének egyszerre történő bekapcsolása

### 1 Válassza az [Összes kép védelme] lehetőséget.

- „A menü használata” szakasz 2. lépése (100) után válassza ki az [Összes kép védelme] lehetőséget, majd nyomja meg a [OK] gombot.

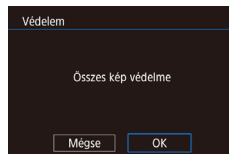

### 2 Kapcsolja be a képek védelmét.

- A [◀|▶] gombokkal válassza ki az [OK] lehetőséget, majd nyomja meg a [OK] gombot.

## Az összes kép védelmének egyszerre történő kikapcsolása

Az összes kép védelmét egyszerre megszüntetheti.

A védelem kikapcsolásához válassza „Az összes kép védelmének egyszerre történő bekapcsolása” rész 1. lépésénél szereplő [Össz. kép védelem kikapcs.] lehetőséget, majd végezze el a 2. lépésnél leírtakat.

Használat előtt
Alapszintű útmutató
Haladó útmutató
A fényképezőgép alapvető használata
Automatikus mód / Hibrid auto mód
Egyéb felvételi módok
P mód
Tv, Av és M mód
Lejátszási mód
Wi-Fi funkciók
Beállítások menü
Tartozékok
Melléklet
Tárgymutató



## Képek törlése

▶ **Állóképek** ▶ **Videók**

Egyszerre egy felesleges képet választhat ki törlésre. Legyen körültekintő a képek törlésekor, mert a törölt képek nem állíthatók vissza. A védett képek (📖99) azonban nem törölhetők.

### 1 Válassza ki a törölni kívánt képet.

- Válassza ki a kívánt képet a [◀][▶] gombokkal.

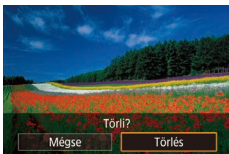

### 2 Törölje a képet.

- Nyomja meg a [▲] gombot.
- A [Törli?] kérdés megjelenése után a [◀][▶] gombokkal válassza a [Törés] lehetőséget, és nyomja meg a [🗑️] gombot.
- A készülék törli az aktuális képet.
- Ha mégsem szeretné törölni a képet, a [◀][▶] gombokkal válassza a [Mégse] lehetőséget, és nyomja meg a [🗑️] gombot.



- Mind a RAW, mind a JPEG formátumban készített képek esetén, amikor a kép meg van jelenítve, a [▲] gomb lenyomásakor lehetősége van a [RAW] törlés], [JPEG törlése] vagy a [RAW] + JPEG törlése] lehetőségek között választani.



- Az aktuális képet a 2. lépésben a kijelzőn látható [Törés] lehetőség megérintésével is törölheti.

## Több kép törlése egyszerre

Lehetőség van arra is, hogy több képet kiválasztva egyszerre törölje azokat. Legyen körültekintő a képek törlésekor, mert a törölt képek nem állíthatók vissza. A védett képek (📖99) azonban nem törölhetők.

### Kiválasztási mód választása

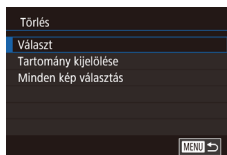
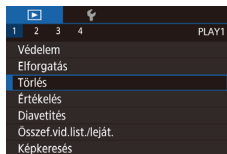

### 1 Jelenítse meg a beállítási képernyőt.

- Nyomja meg a [MENU] gombot, és válassza a [▶] 1] lap (📖32) [Törés] lehetőségét.

### 2 Válasszon egy kiválasztási módot.

- A [▲][▼] gombokkal válasszon egy kiválasztási módot, majd nyomja meg a [🗑️] gombot.
- A menüképernyőre a [MENU] gombbal térhet vissza.

Használat előtt

Alapszintű útmutató

Haladó útmutató

A fényképezőgép alapvető használata

Automatikus mód / Hibrid auto mód

Egyéb felvételi módok

P mód

Tv, Av és M mód

Lejátszási mód

Wi-Fi funkciók

Beállítások menü

Tartozékok

Mellékletek

Tárgymutató



## Képek kiválasztása egyenként

### 1 Válassza a [Választ] beállítást.

- A „Kiválasztási mód választása” szakasz (📖 102) 2. lépését követve válassza ki a [Választ] lehetőséget, majd nyomja meg a [🔍] gombot.



### 2 Válasszon egy képet.

- Ha a „Képek kiválasztása egyenként” szakasz (📖 100) 2. lépése szerint választja ki a képeket, akkor a [✓] jelenik meg a kijelzőn.
- A kiválasztást a [🔍] gomb újbóli megnyomásával szüntetheti meg. A [✓] eltűnik.
- Ismételje meg ezt a folyamatot további képek kiválasztásához.

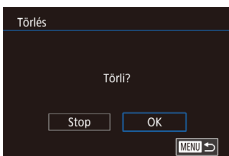

### 3 Törölje a képeket.

- Nyomja meg a [MENU] gombot. Megerősítő üzenet jelenik meg.
- A [◀][▶] gombokkal válassza ki az [OK] lehetőséget, majd nyomja meg a [🔍] gombot.



- Ha olyan képet választ, amely mind RAW, mind JPEG formátumban rögzítésre került, mindkét kép törlődni fog.

## Tartomány kijelölése

### 1 Válassza a [Tartomány kijelölése] funkciót.

- A „Kiválasztási mód választása” szakasz (📖 102) 2. lépését követve válassza ki a [Tartomány kijelölése] beállítást, majd nyomja meg a [🔍] gombot.

### 2 Válasszon képeket.

- Hajtsa végre a „Tartomány kijelölése” szakasz (📖 100) 2–3. lépését a képek megadásához.

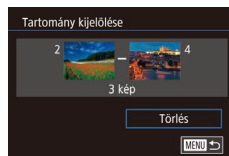

### 3 Törölje a képeket.

- A [▼] gombbal válassza ki a [Törlés] lehetőséget, majd nyomja meg a [🔍] gombot.

## Az összes kép kiválasztása egyszerre

### 1 Válassza a [Minden kép választás] lehetőséget.

- A „Kiválasztási mód választása” szakasz (📖 102) 2. lépésének megfelelően válassza a [Minden kép választás] funkciót, és nyomja meg a [🔍] gombot.

### 2 Törölje a képeket.

- A [◀][▶] gombokkal válassza ki az [OK] lehetőséget, majd nyomja meg a [🔍] gombot.

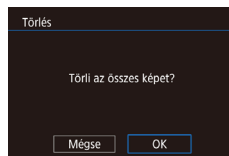

Használat előtt

Alapszintű útmutató

Haladó útmutató

A fényképezőgép alapvető használata

Automatikus mód / Hibrid auto mód

Egyéb felvételi módok

P mód

Tv, Av és M mód

Lejátszási mód

Wi-Fi funkciók

Beállítások menü

Tartozékok

Melléklet

Tárgymutató



## Képek forgatása

▶ **Állóképek** ▶ **Videók**

Az alábbi módon változtathatja meg képek tájolását és mentheti őket.

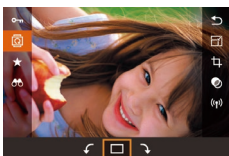

### 1 Válassza a [Elforgatás] lehetőséget.

- Nyomja meg a [OK] gombot, majd válassza a [Elforgatás] lehetőséget (📖31).

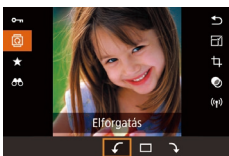

### 2 Forgassa el a képet.

- A [◀|▶] gombokkal vagy a [☀️] tárcsa elfordításával válassza a [↶] vagy [↷] lehetőséget, amely a megadott irányban elforgatja a képet 90° fokkal. A beállítás véglegesítéséhez nyomja meg a [OK] gombot.



- A képek nem forgathatók el, ha az [Autom.forgatás] beállítás értéke [Ki] (📖104).

## A menü használata

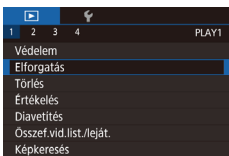

### 1 Válassza az [Elforgatás] beállítást.

- Nyomja meg a [MENU] gombot, és válassza a [▶] 1) lap (📖32) [Elforgatás] lehetőségét.



### 2 Forgassa el a képet.

- Válassza ki a kívánt képet a [◀|▶] gombokkal.
- Nyomja meg a [OK] gombot a kép óramutató járásával megegyező irányban történő 90° fokos elforgatásához. A gomb ismételt megnyomásával az óramutató járásával ellentétes irányban forgathatja el 90° fokkal, harmadszor megnyomva pedig eredeti állásba állíthatja vissza a képet.
- A menüképernyőre a [MENU] gombbal térhet vissza.



- A 2. lépésben látható képernyőn a [SET] lehetőség megérintésével is elforgathatja a képeket, valamint a [MENU] lehetőség megérintésével térhet vissza a menüképernyőre.

## Az automatikus forgatás kikapcsolása

Az alábbi módon kapcsolhatja ki a képek automatikus forgatását, vagyis a képek elforgatását a fényképezőgép aktuális tájolása szerint.

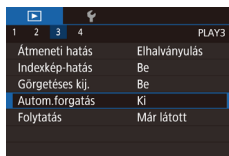

- Nyomja meg a [MENU] gombot, válassza a [▶] 3) lap [Autom.forgatás] pontját, majd válassza a [Ki] lehetőséget (📖32).



- A képek nem forgathatók el (📖104), ha az [Autom.forgatás] beállítás értéke [Ki]. Ezenfelül az elforgatott képek is az eredeti tájolásukkal jelennek meg.

Használat előtt

Alapszintű útmutató

Haladó útmutató

A fényképezőgép alapvető használata

Automatikus mód / Hibrid auto mód

Egyéb felvételi módok

P mód

Tv, Av és M mód

Lejátszási mód

Wi-Fi funkciók

Beállítások menü

Tartozékok

Melléklet

Tárgymutató





# Képek értékelése (Értékelés)

▶ Állóképek ▶ Videók

Rendszerezze képeit olyan módon, hogy az 1–5 skálán értékelje azokat: ([OFF], [★], [★★], [★★★], [★★★★] vagy [★★★★★]). Azzal, hogy csak az adott értékelésű képeket jeleníti meg, a következő műveleteket az adott értékelésű képekre korlátozhatja:

- „Megjelenítés” (📖91), „Diavetítés megtekintése” (📖99), „A képek védelme” (📖99), „Képek törlése” (📖102), „Képek hozzáadása a nyomtatási listához (DPOF)” (📖158), „Képek hozzáadása a fotókönyvhöz” (📖160)



- Nyomja meg a [📖] gombot, válassza a menü [★] lehetőségét, majd értékelje a képet (📖31).
- Az értékelések eltávolításához ismételje meg a fenti műveletet, de válassza a [OFF] lehetőséget, majd nyomja meg a [📖] gombot.

## A menü használata

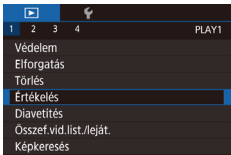

### 1 Válassza az [Értékelés] lehetőséget.

- Nyomja meg a [MENU] gombot, és válassza a [▶] 1 lap (📖32) [Értékelés] lehetőségét.

### 2 Válasszon egy képet és értékelje.

- A [◀][▶] gombokkal válasszon ki egy képet, majd a [▲][▼] gombokkal válassza ki az értékelést.

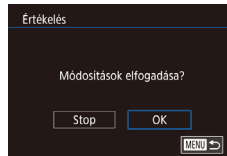

### 3 Fejezze be a beállítást.

- Nyomja meg a [MENU] gombot. Megerősítő üzenet jelenik meg.
- A [◀][▶] gombokkal válassza ki az [OK] lehetőséget, majd nyomja meg a [📖] gombot.



- Ha a 3. lépés műveleteinek befejezése nélkül másik felvételi módra vált vagy kikapcsolja a fényképezőgépet, akkor az értékelések nem kerülnek alkalmazásra.



- A 2. lépésben a képernyő alján levő [▲][▼] gombok megérintésével is értékelheti a képeket.

Használat előtt

Alapszintű útmutató

Haladó útmutató

A fényképezőgép alapvető használata

Automatikus mód / Hibrid auto mód

Egyéb felvételi módok

P mód

Tv, Av és M mód

Lejátszási mód

Wi-Fi funkciók

Beállítások menü

Tartozékok

Mellékletek

Tárgymutató



## Állóképek szerkesztése



- A képek szerkesztése funkció (📖106–📖108) csak akkor érhető el, ha a memóriakártyán elegendő hely van.



- A [SET] ikon képernyőn való megjelenésekor igény szerint a [📄] gomb megnyomása helyett a [SET] lehetőséget is megérintheti.
- A [MENU] ikon képernyőn való megjelenésekor igény szerint a [MENU] gomb megnyomása helyett a [MENU] lehetőséget is megérintheti.

## Képek átméretezése

▶ Állóképek ▶ Videók

Elvégezheti a kép rögzítettnél kisebb felbontású másolatának mentését.



### 1 Válasszon képméretet.

- Nyomja meg a [📄] gombot, válassza a menü [F1] pontját, majd válasszon egy képméretet (📖31).
- Nyomja meg a [📄] gombot.



### 2 Mentse az új képet.

- A [Menti az új képet?] kérdés megjelenése után a [◀|▶] gombokkal válassza az [OK] lehetőséget, és nyomja meg a [📄] gombot.



### 3 Tekintse meg az új képet.

- A [◀|▶] gombokkal válassza ki az [Igen] lehetőséget, majd nyomja meg a [📄] gombot.
- Megjelenik a mentett kép.



- A [S3] (📖43) rögzítettképpont-beállítással rendelkező képek nem szerkeszthetők.
- A RAW-képek nem szerkeszthetők.



- Nem lehet a képeket nagyobb képpontszámúra átméretezni.

## A menü használata

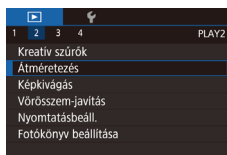

### 1 Válassza az [Átméretezés] lehetőséget.

- Nyomja meg a [MENU] gombot, és válassza a [▶2] lap (📖32) [Átméretezés] lehetőségét.

### 2 Válasszon egy képet.

- A [◀|▶] gombokkal válasszon egy képet, majd nyomja meg a [📄] gombot.



### 3 Válasszon képméretet.

- A [◀|▶] gombokkal válassza ki a méretet, majd nyomja meg a [📄] gombot.

Használat előtt

Alapszintű útmutató

Haladó útmutató

A fényképezőgép alapvető használata

Automatikus mód / Hibrid auto mód

Egyéb felvételi módok

P mód

Tv, Av és M mód

Lejátszási mód

Wi-Fi funkciók

Beállítások menü

Tartozékok

Melléklet

Tárgymutató



#### 4 Mentse új képként, és tekintse meg.

- Hajtsa végre a „Képek átméretezése” szakasz (📖106) 2. lépését.
- Nyomja meg a [MENU] gombot, majd kövesse a „Képek átméretezése” szakasz (📖106) 3. lépését.

## Képkivágás

▶ Állóképek ▶ Videók

Lehetősége van a kép egy megadott részletét külön képfájlként menteni.

#### 1 Jelenítse meg a beállítási képernyőt.

- Nyomja meg a [🔍] gombot, válassza a menü [🔍] lehetőséget, majd nyomja meg a [🔍] gombot (📖31).



#### 2 Méretezze át, mozgassa és állítsa be a vágókeret képarányát.

- A keret átméretezéséhez zárja össze vagy távolítsa az ujjait (📖98) a képernyőn.
- A keretet a [▲][▼][◀][▶] gombokkal vagy húzással mozgathatja.
- A keret tájolásának módosításához a [🔍] tárcsa elfordításával válassza a [🔍] lehetőséget, majd nyomja meg a [🔍] gombot.
- A keret képarányának módosításához a [🔍] tárcsa elfordításával válassza a [🔍] lehetőséget. A képarányok közötti váltáshoz ([3:2], [16:9], [4:3] és [1:1]), nyomja meg ismételten a [🔍] gombot.

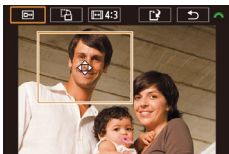

#### 3 Tekintse meg előnézetben a kivágott képet.

- A [🔍] tárcsa elfordításával válassza a [🔍] lehetőséget.
- A vágott kép és a vágókeret közötti váltáshoz nyomja meg ismételten a [🔍] gombot.

#### 4 Mentse új képként, és tekintse meg.

- A [🔍] tárcsa elfordításával válassza a [🔍] lehetőséget, majd nyomja meg a [🔍] gombot.
- Hajtsa végre a „Képek átméretezése” szakasz (📖106) 2–3. lépését.



- A [S3] rögzítettképpont-beállítással rendelkező képek nem szerkeszthetők.
- A RAW-képek nem szerkeszthetők.
- A vágott képek nem vágathatók újból.
- A vágott képek nem méretezhetők át és nem alkalmazhatók rájuk a Kreatív szűrők.



- A kivágott képek kisebb felbontásúak lesznek, mint a körülvágatlanok.
- Vágott kép előnézetben való megtekintése során a 3. lépésben átméretezheti, elmozdíthatja és beállíthatja a vágókeret képarányát.
- A 2. lépésben levő műveletek elvégezhetők úgy is, hogy megnyomja a [MENU] gombot, a [▶2] lap > [Képkivágás] lehetőséget választja, megnyomja a [🔍] gombot, kiválaszt egy képet, majd ismét megnyomja a [🔍] gombot.



- A műveletek úgy is elvégezhetők, hogy a 2. lépésben megnyomja a képernyő tetején levő [🔍], [🔍], [🔍] vagy [🔍] gombot.

Használat előtt

Alapszintű útmutató

Haladó útmutató

A fényképezőgép alapvető használata

Automatikus mód / Hibrid auto mód

Egyéb felvételi módok

P mód

Tv, Av és M mód

Lejátszási mód

Wi-Fi funkciók

Beállítások menü

Tartozékok

Mellékletek

Tárgymutató



## Szűrőeffektusok alkalmazása

Alkalmazzon a [E], [A], [S], [K], [M], [C] és [F] módokban elérhetőekkel egyenértékű effektusokat a képekre és mentse azokat különálló képekként.

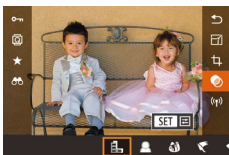

### 1 Válasszon egy effektust.

- Nyomja meg a [G] gombot, válassza a menü [C] lehetőségét, majd válassza ki az effektust (106).
- Nyomja meg a [G] gombot.

### 2 Állítsa be az effektust szükség szerint.

- [E]: A [K][K] gombokkal állítsa be a kontrasztot.
- [A]: A [K][K] gombokkal állítsa be az elmosást.
- [S] vagy [K]: A [K][K] gombokkal állítsa be az effektus szintjét.
- [M]: A [K][K] gombokkal állítsa be a színtelítettséget.
- [C]: A [K][K] gombokkal állítsa be a szintónust.
- [F]: A [A] tárcsa elfordításával módosíthatja a keret méretét, és a [M][M] gombokkal mozgathatja a keretet.

### 3 Mentse új képként, és tekintse meg.

- Nyomja meg a [G] gombot.
- Hajtsa végre a „Képek átméretezése” szakasz (106) 2–3. lépését.



- [E]: A képkocka tájolásának függőlegesre állításához a 2. lépésben nyomja meg a képernyőn levő [K][K] gombokat. A keret mozgatásához nyomja meg újból a [K][K] gombokat. A keret eredeti vízszintes tájolásának visszaállításához nyomja meg a [M][M] gombokat.
- Ugyanezek a műveletek úgy is elérhetők, ha megnyomja a [MENU] gombot és a [2] lap > [Kreatív szűrők] lehetőséget választja, kiválaszt egy képet és megnyomja a [G] gombot.
- Ha a képernyőn meg kívánja szakítani az effektusok alkalmazását az 1. lépésben, válassza a [OFF] lehetőséget.



- Az effektust úgy is beállíthatja, ha megérinti vagy húzza a 2. lépésben a képernyő alján levő sávot. A [E] esetén a keretet úgy is mozgathatja, hogy megérinti vagy ujjával áthúzza azt a képernyőn.

## Vörösszem-hatás javítása

▶ Állóképek ▶ Videók

Automatikusan korrigálja a vörösszem-hatást. A módosított képet külön fájlként mentheti.

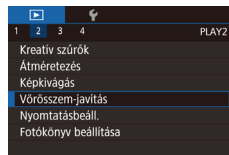

### 1 Válassza a [Vörösszem-javítás] funkciót.

- Nyomja meg a [MENU] gombot, és válassza a [2] lap [Vörösszem-javítás] pontját.

### 2 Válasszon egy képet.

- Válassza ki a kívánt képet a [K][K] gombokkal.

Használat előtt

Alapszintű útmutató

Haladó útmutató

A fényképezőgép alapvető használata

Automatikus mód / Hibrid auto mód

Egyéb felvételi módok

P mód

Tv, Av és M mód

Lejátszási mód

Wi-Fi funkciók

Beállítások menü

Tartozékok

Melléklet

Tárgymutató



### 3 Javítsa a képet.

- Nyomja meg a [G] gombot.
- A fényképezőgép kijavítja az érzékelt vörös szemeket, és a javított területeket kerettel jelöli.
- Szükség szerint nagyítsa vagy kicsinyítse a képet. Hajtsa végre a következő szakasz lépéseit: „Képek nagyítása” (106).

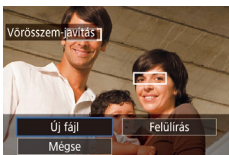

### 4 Mentse új képként, és tekintse meg.

- A [▲][▼][◀][▶] gombokkal válassza ki az [Új fájl] lehetőséget, majd nyomja meg a [G] gombot.
- A képet a fényképezőgép új fájlként menti.
- Nyomja meg a [MENU] gombot, majd kövesse a „Képek átméretezése” szakasz (106) 3. lépését.



- Előfordulhat, hogy egy-egy képet nem lehet pontosan kijavítani.
- Ha az eredeti képet felül szeretné írni a javított képpel, a 4. lépésben válassza a [Felülírás] lehetőséget. Ekkor az eredeti kép törölni fog.
- A védett képek nem írhatók felül.
- A RAW-képek nem szerkeszthetők ezen módon.
- A vörösszem-javítás azokra a JPEG-képekre is alkalmazható, amelyekhez RAW-kép is készült, de az eredeti képet nem lehet felülírni.



- A képek mentését úgy is elvégezheti, hogy a 4. lépésben megérinti a kijelzőn az [Új fájl] vagy [Felülírás] lehetőséget.

## Videók szerkesztése

▶ Állóképek ▶ Videók

Törölheti a videók elejéről és végéről a szükségtelen részeket (kivéve összefoglaló videók esetén, 137).

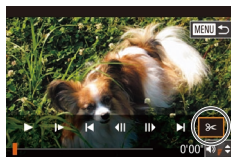

### 1 Válassza a [◂] lehetőséget.

- Hajtsa végre a „Megjelenítés” szakasz (91) 1–5. lépését, válassza a [◂] lehetőséget, és nyomja meg a [G] gombot.
- Megjelenik a videoszerkesztő panel és a videoszerkesztő sáv.

### 2 Jelölje ki a kivágandó részeket.

- (1) a videoszerkesztő panel és (2) a videoszerkesztő sáv.
- Válassza ki a [▲][▼] gombokkal a [V] vagy a [V] lehetőséget.
- A vágási rész megadásához (amelyet a [V] jelöl), nyomja meg a [◀][▶] gombokat, hogy a [V] vagy [V] ikont áthelyezze. A videó elejét (kezdesi pont: [V]) a [V], a végét pedig a [V] lehetőséggel vághatja meg.
- Ha a [V] vagy [V] a [V] jeltől eltérő pozícióba kerül, a [V] módban csak a legközelebbi [V] jel előtt, a [V] lehetőséggel pedig csak a [V] jel után lévő részt törli.

### 3 Tekintse meg a szerkesztett videót.

- A [▲][▼] gombokkal válassza ki a [▶] lehetőséget, majd nyomja meg a [G] gombot. A fényképezőgép lejátsza a szerkesztett videofelvételt.

Használat előtt

Alapszintű útmutató

Haladó útmutató

A fényképezőgép alapvető használata

Automatikus mód / Hibrid auto mód

Egyéb felvételi módok

P mód

Tv, Av és M mód

Lejátszási mód

Wi-Fi funkciók

Beállítások menü

Tartozékok

Melléklet

Tárgymutató



- A videofelvétel újbóli szerkesztéséhez ismétlje meg a 2. lépést.
- A szerkesztés megszakításához nyomja meg a [MENU] gombot, nyomja meg a [◀▶] gombot az [OK] kiválasztásához, majd nyomja meg a [⊞] gombot.



#### 4 Mentse a szerkesztett videót.

- A [▲][▼] gombokkal válassza ki a [▶] lehetőséget, majd nyomja meg a [⊞] gombot.
- A [▲][▼][◀][▶] gombokkal válassza ki az [Új fájl] lehetőséget, majd nyomja meg a [⊞] gombot.
- Válassza a [Ment töm.nélk.] lehetőséget, majd nyomja meg a [⊞] gombot.
- A videót a fényképezőgép új fájlként menti.



- Ha az eredeti videót felül szeretné írni a vágott videóval, a 4. lépésben válassza a [Felülírás] lehetőséget. Ekkor az eredeti videó törölni fog.
- Ha a memóriakártyán nincs elegendő szabad hely, csak a [Felülírás] funkció érhető el.
- Ha mentés közben lemerül az akkumulátoregység, akkor előfordulhat, hogy a készülék nem tudja menteni a videót.
- Videók szerkesztésekor célszerű teljes töltöttségű akkumulátoregységet vagy hálózati adaptert (külön megvásárolható, 148) használni.

## A fájlok méretének csökkentése

A videofájlok mérete a videók tömörítésével csökkenthető a következő módon.



- A „Videók szerkesztése” rész 2. lépésnél megjelenő képernyőn válassza a [▶] lehetőséget. Válassza az [Új fájl] lehetőséget, majd nyomja meg a [⊞] gombot.
- Válassza a [Tömörít+ment] lehetőséget, majd nyomja meg a [⊞] gombot.

### Tömörített videók képminősége

Tömörítés előtt	Tömörítés után
FHD 29.97P	FHD 29.97P
FHD 23.98P	FHD 23.98P
FHD 59.94P	FHD 29.97P
FHD 25.00P	FHD 25.00P
FHD 50.00P	FHD 25.00P



- A [VGA 29.97P] és [VGA 25.00P] videók nem tömöríthetők.
- A [Felülírás] funkció választása esetén a szerkesztett videókat nem lehet tömörített formátumban menteni.

Használat előtt

Alapszintű útmutató

Haladó útmutató

A fényképezőgép alapvető használata

Automatikus mód / Hibrid auto mód

Egyéb felvételi módok

P mód

Tv, Av és M mód

Lejátszási mód

Wi-Fi funkciók

Beállítások menü

Tartozékok

Melléklet

Tárgymutató



## Összefoglaló videók szerkesztése

▶ **Állóképek** ▶ **Videók**

A [F4] módban rögzített egyes fejezetek (klipek) (37) szükség esetén törölhetők. Legyen körültekintő a videók törlésekor, mert a törölt videók nem állíthatók vissza.

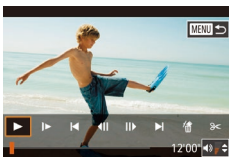

### 1 Válassza ki a törölni kívánt videót.

- Az [F4] módban készített videofelvételek egyikének lejátszásához kövesse az „Állóképek készítésekor rögzített rövid videók (összefoglaló videók) megtekintése” szakasz (94) 1–2. lépését, majd a videók vezérlőpultjának megnyitásához nyomja meg a [F5] gombot.
- A [Left][Right] gombokkal válassza ki a [Left] vagy [Right] lehetőséget, majd nyomja meg a [F6] gombot.

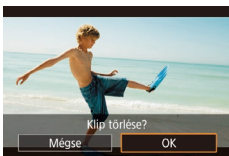

### 2 Válassza a [F6] lehetőséget.

- A [Left][Right] gombokkal válassza ki a [F6] lehetőséget, majd nyomja meg a [F6] gombot.
- Elindul a kiválasztott videó ismétlődő lejátszása.

### 3 Erősítse meg a törlést.

- A [Left][Right] gombokkal válassza ki az [OK] lehetőséget, majd nyomja meg a [F6] gombot.
- A videó törlődik, és megtörténik a rövid videó felülírása.



- Klip választásakor a [F6] jel nem látható, ha a fényképezőgép nyomtatóhoz van csatlakoztatva.

Használat előtt

Alapszintű útmutató

Haladó útmutató

A fényképezőgép alapvető használata

Automatikus mód / Hibrid auto mód

Egyéb felvételi módok

P mód

Tv, Av és M mód

Lejátszási mód

Wi-Fi funkciók

Beállítások menü

Tartozékok

Mellékletek

Tárgymutató



## Wi-Fi funkciók

A képek különböző kompatibilis eszközökre történő vezeték nélküli küldése és a fényképezőgép webes szolgáltatásokkal való használata



- A Wi-Fi használata előtt mindenképpen olvassa el: „Wi-Fi-vel (vezeték nélküli hálózattal) kapcsolatos óvintézkedések” (194).

## Elérhető Wi-Fi funkciók

Képeket küldhet és fogadhat, valamint távolról vezérelheti a fényképezőgépet, amennyiben ezeket az eszközöket és szolgáltatásokat csatlakoztatja a Wi-Fi-hálózathoz.

- **Okostelefonok és táblagépek**  
Küldjön képeket Wi-Fi funkciókkal rendelkező okostelefonokra és táblagépekre. Távirányítással is fényképezhet egy okostelefonról vagy táblagépről. Az egyszerűség kedvéért ebben a kézikönyvben az okostelefonokat, táblagépeket és egyéb kompatibilis eszközöket egyaránt „okostelefonnak” nevezzük.
- **Webszolgáltatások**  
Vegye fel fényképezőgépén a CANON iMAGE GATEWAY online fényképszolgáltatáshoz vagy más webszolgáltatáshoz tartozó fiókadatait, hogy a fényképezőgép képeit elküldhesse ezen szolgáltatásokba. A fényképezőgépen levő el nem küldött képek a CANON iMAGE GATEWAY szolgáltatáson keresztül is elküldhetők a számítógépre vagy webszolgáltatásba.
- **Médialejátszó**  
Tekintse meg a képeket egy DLNA\*-kompatibilis tévékészüléken vagy más eszközön.  
\* Digital Living Network Alliance
- **Nyomtatók**  
A nyomtatás érdekében küldje el a képeket vezeték nélküli hálózaton egy PictBridge-kompatibilis („DPS over IP” szabványt támogató) nyomtatóra.
- **Másik fényképezőgép**  
Küldjön képeket vezeték nélküli hálózaton a Wi-Fi kompatibilis Canon fényképezőgépek között.

Használat előtt

Alapszintű útmutató

Haladó útmutató

A fényképezőgép alapvető használata

Automatikus mód / Hibrid auto mód

Egyéb felvételi módok

P mód

Tv, Av és M mód

Lejátszási mód

Wi-Fi funkciók

Beállítások menü

Tartozékok

Mellékletek

Tárgymutató





## Képek importálása okostelefonra

Importálja a képeket okostelefonra a következő módon:

- Csatlakozás NFC-n keresztül (📖113)  
Az eszközök csatlakoztatásához egyszerűen érintse hozzá a fényképezőgéphez az NFC-kompatibilis (4.0 vagy újabb verziójú operációs rendszerrel működő) Android okostelefon.
- Csatlakoztassa egy, a [📱] gombhoz rendelt eszközhöz (📖115)  
Egyszerűen nyomja meg a [📱] gombot az eszközök csatlakoztatásához. Ez leegyszerűsíti a képek küldését az okostelefonra (📖115). Ne feledje, hogy a [📱] gombhoz csak egy okostelefon rendelhető.
- Csatlakozás a Wi-Fi menün keresztül (📖117)  
A fényképezőgép csatlakoztatása előtt telepítenie kell az ingyenes Camera Connect alkalmazást az okostelefonra. Az alkalmazás részleteit (a támogatott okostelefonokat és funkciókat) lásd a Canon webhelyén.



- Azon Canon fényképezőgép-tulajdonosoknak, akiknek fényképezőgépe Wi-Fi funkcióval rendelkezik és Wi-Fi kapcsolaton, az EOS Remote alkalmazással csatlakoztatják okostelefonjukat a fényképezőgéphez, érdemes megfontolniuk a Camera Connect mobilalkalmazásra váltást.

## Képek küldése egy NFC-kompatibilis okostelefonra

A (4.0 vagy újabb verziójú operációs rendszerrel működő) Android okostelefon NFC-funkciója segítségével egyszerűbbé teheti a Camera Connect szoftver telepítését és a fényképezőgéphez való csatlakozást.

A működés az eszközök első, NFC útján történő csatlakoztatásakor attól a fényképezőgépmódtól függ, amely az eszközök összeérintésekor érvényes volt.

- Ha a fényképezőgép ki van kapcsolva vagy felvételi módban van az eszközök egymáshoz érintésekor, az okostelefon használhatja a képek importálásához a fényképezőgépről. Az eszközök csatlakoztatását követően távolról is készíthet felvételeket (📖134). A közelmúltban csatlakoztatott, Wi-Fi menüben felsorolt eszközök egyszerűen újracsatlakozthatók.
- Ha a fényképezőgép Lejátszási módban van az eszközök egymáshoz érintésekor, akkor az indexképes képernyőről választhatja ki és küldheti át a képeket.

### Kapcsolódás NFC használatával, amikor a fényképezőgép ki van kapcsolva vagy felvételi módban van

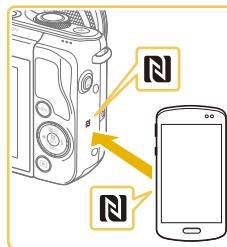

#### 1 A Camera Connect telepítése.

- Aktiválja az NFC-t az okostelefonon, és érintse össze az eszközök N-jelét (N), hogy a Google Play automatikusan elinduljon az okostelefonon. Ha megjelent a Camera Connect letöltési oldala, töltsse le és telepítse az alkalmazást.

Használat előtt

Alapszintű útmutató

Haladó útmutató

A fényképezőgép alapvető használata

Automatikus mód / Hibrid auto mód

Egyéb felvételi módok

P mód

Tv, Av és M mód

Lejátszási mód

Wi-Fi funkciók

Beállítások menü

Tartozékok

Melléklet

Tárgymutató



## 2 Hozza létre a kapcsolatot.

- Ha telepítve van a Camera Connect alkalmazás az okostelefonon, érintse az okostelefon N-jelét (N) a fényképezőgép N-jeléhez.
- A fényképezőgép automatikusan bekapcsolódik.
- Ha megjelenik a [Készülék beceneve] képernyő, a [▲][▼] gombokkal válassza ki az [OK] lehetőséget, majd nyomja meg a [OK] gombot.
- A Camera Connect elindul az okostelefonon és a készülékek automatikusan csatlakoznak egymáshoz.

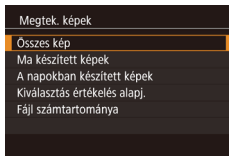
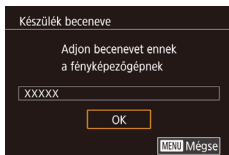

## 3 Adja meg az adatvédelmi beállítást.

- A képernyő megjelenésekor a [▲][▼] gombok megnyomásával válassza az [Összes kép] lehetőséget, majd nyomja meg a [OK] gombot.
- Ez a képernyő a készülékek csatlakoztatása után körülbelül egy perccel eltűnik.

## 4 Végezze el a képek importálását.

- Az okostelefon segítségével végezze el a képek importálását a fényképezőgépről az okostelefonra.



- Az NFC használatakor ügyeljen a következőkre.
  - Ne üsse egymáshoz a fényképezőgépet és az okostelefont. Emiatt ugyanis tönkremehetnek az eszközök.
  - Az okostelefontól függően az eszközök nem feltétlenül ismerik fel egymást azonnal. Ilyenkor próbálja meg enyhén eltérő pozícióban egymáshoz közel tartani az eszközöket. Amennyiben a csatlakozás nem jön létre, tartsa egymás mellett az eszközöket, amíg frissül a fényképezőgép kijelzője.
  - Ha úgy kísérel meg a csatlakozást, hogy a fényképezőgép ki van kapcsolva, az okostelefonon egy üzenet jelenhet meg, ami a fényképezőgép bekapcsolására figyelmeztet. Ilyen esetben kapcsolja be a fényképezőgépet és érintse össze ismét a két készüléket.
  - Ne tegyen más tárgyakat a fényképezőgép és az okostelefon közé. Azt is vegye figyelembe, hogy a fényképezőgép vagy az okostelefon tokja vagy hasonló tartozéka blokkolhatja a kommunikációt.
- Ha távvezérléssel fényképez, a 3. lépésben válassza az [Összes kép] lehetőséget.
- A fényképezőgépen található valamennyi képet megtekintheti a csatlakoztatott okostelefonon, ha a 3. lépésben az [Összes kép] lehetőséget választja. Ha korlátozni akarja azokat a képeket, amelyek az okostelefonon megtekinthetők, válasszon egy másik lehetőséget a 3. lépésben (136). Miután regisztrálta az okostelefont, annak adatvédelmi beállításait módosíthatja a fényképezőgépen (136).



- A csatlakozásokhoz memóriakártyának kell lennie a fényképezőgépben.
- A képernyőn a 2. lépésben szintén módosíthatja a fényképezőgép becenevét (137).
- Nem minden NFC-kompatibilis okostelefon rendelkezik N-jellel (N). A részletekről az okostelefon kézikönyvében olvashat.
- Az NFC-kapcsolatok letiltásához válassza a MENU (32) > [4] lap > [Wi-Fi beállítások] > [NFC] > [KI] lehetőséget.

Használat előtt

Alapszintű útmutató

Haladó útmutató

A fényképezőgép alapvető használata

Automatikus mód / Hibrid auto mód

Egyéb felvételi módok

P mód

Tv, Av és M mód

Lejátszási mód

Wi-Fi funkciók

Beállítások menü

Tartozékok

Melléklet

Tárgymutató



## Kapcsolódás NFC használatával, amikor a fényképezőgép lejátszási módban van

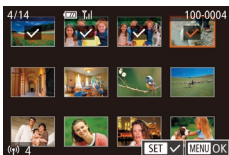

- Kapcsolja be a fényképezőgépet a [▶] gombbal.
- Ha telepítve van a Camera Connect alkalmazás (📖113) az okostelefonon, érintse az okostelefon N-jelét (N) a fényképezőgép N-jeléhez (N).
- Válassza ki az elküldeni kívánt képet a [▲][▼][◀][▶] gombokkal, majd nyomja meg a [⊕] gombot. Megjelenik a [✓] jel.
- A kiválasztást a [⊕] gomb újbóli megnyomásával szüntetheti meg. A [✓] eltűnik.
- További képek választásához ismétlje meg az előző lépéseket.
- Miután befejezte a képek kiválasztását, nyomja meg a [MENU] gombot.
- A [◀][▶] gombokkal válassza ki az [OK] lehetőséget, majd nyomja meg a [⊕] gombot.
- A [◀][▶] gombokkal válassza ki a [Küld] lehetőséget, majd nyomja meg a [⊕] gombot.
- Ezzel a fényképezőgép elküldte a képeket.
- A csatlakozás bontásához törölje a [✓] jelet minden képről, nyomja meg a [MENU] gombot, majd a [◀][▶] gombokkal válassza az [OK] lehetőséget.



- Amennyiben a csatlakozás során a fényképezőgépen vagy az okostelefonon megjelenik egy üzenet, amely azt kéri, hogy írjon be egy becenevet, azt a „Kapcsolódás NFC használatával, amikor a fényképezőgép ki van kapcsolva vagy felvételi módban van” (📖113) szakasz 2. lépésében leírtak szerint írja be.
- A fényképezőgép nem rögzíti azokat az okostelefonokat, amelyekhez NFC-vel kapcsolódik lejátszási módban.

## Küldés egy, a gombhoz társított okostelefonra

Miután elvégezte az első csatlakoztatást az okostelefonhoz a [⊕] gomb megnyomásával, a későbbiekben egyszerűen nyomja meg a [⊕] gombot az újbóli csatlakoztatáshoz, a képek megtekintéséhez és a fényképezőgép képeinek a csatlakoztatott eszközre való mentéséhez.

Ezek a lépések bemutatják, hogyan használhatja a fényképezőgépet hozzáférési pontként, de használhat már létező hozzáférési pontot is (📖118).



### 1 A Camera Connect telepítése.

- iPhone vagy iPad esetén keresse meg a Camera Connect alkalmazást az App Store áruházban, majd töltsse le és telepítse azt.
- Android okostelefonon esetén keresse meg a Camera Connect alkalmazást a Google Play áruházban, majd töltsse le és telepítse az alkalmazást.

### 2 Nyomja meg a [⊕] gombot.

- Nyomja meg a [⊕] gombot.
- Ha megjelenik a [Készülék beceneve] képernyő, a [▲][▼] gombokkal válassza ki az [OK] lehetőséget, majd nyomja meg a [⊕] gombot.

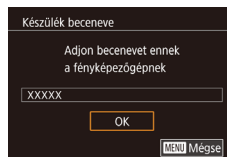
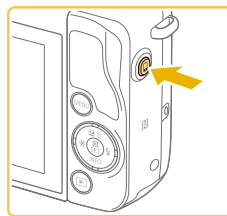

Használat előtt

Alapszintű útmutató

Haladó útmutató

A fényképezőgép alapvető használata

Automatikus mód / Hibrid auto mód

Egyéb felvételi módok

P mód

Tv, Av és M mód

Lejátszási mód

Wi-Fi funkciók

Beállítások menü

Tartozékok

Melléklet

Tárgymutató



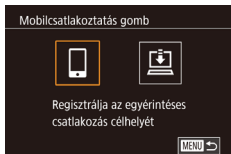

### 3 Válassza a [Wi-Fi] lehetőséget.

- A [◀▶] gombokkal válassza ki a [Wi-Fi] lehetőséget, majd nyomja meg a [Be] gombot.

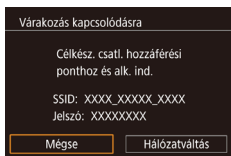

- Megjelenik a fényképezőgép SSID azonosítója és jelszava.



### 4 Csatlakoztassa az okostelefont a hálózathoz.

- Az okostelefon Wi-Fi-beállításainak menüjében válassza ki a fényképezőgépen megjelenített SSID-t (hálózatnevet) a csatlakozáshoz.
- A jelszómezőbe írja be a fényképezőgépen látható jelszót.



### 5 Indítsa el a Camera Connect alkalmazást.

- Indítsa el a Camera Connect alkalmazást az okostelefonon.



### 6 Válassza ki a fényképezőgépet, amelyhez csatlakozni kíván.

- Az okostelefonon megjelenő fényképezőgép-választó képernyőn válassza ki a fényképezőgépet a párosítás elindításához.



### 7 Végezze el a képek importálását.

- Az okostelefon segítségével végezze el a képek importálását a fényképezőgépről az okostelefonra.
- Az okostelefon segítségével zárja le a kapcsolatot; a fényképezőgép automatikusan kikapcsol.



- A csatlakozásokhoz memóriakártyának kell lennie a fényképezőgépben.
- A képernyőn a 2. lépésben szintén módosíthatja a fényképezőgép becenevét (137).
- A jelszó megadása letiltható a MENU (32) > [4] lap > [Wi-Fi beállítások] > [Jelszó] > [Ki] lehetőséggel, de a nagyobb biztonság érdekében ajánlatos a [Be] beállítást megtartani.
- A [Wi-Fi] gombhoz egy okostelefon regisztrálható. Egy másik okostelefon hozzárendeléséhez előbb törölje a jelenlegit a MENU (32) > [4] lap > [Mobilcsatlakoztatás gomb] segítségével.

Használat előtt
Alapszintű útmutató
Haladó útmutató
A fényképezőgép alapvető használata
Automatikus mód / Hibrid auto mód
Egyéb felvételi módok
P mód
Tv, Av és M mód
Lejátszási mód
Wi-Fi funkciók
Beállítások menü
Tartozékok
Mellékletek
Tárgymutató



## Okostelefon hozzáadása a Wi-Fi menü használatával

Ezek a lépések bemutatják, hogyan használhatja a fényképezőgépet hozzáférési pontként, de használhat már létező hozzáférési pontot is (118).



### 1 A Camera Connect telepítése.

- Android okostelefonok esetén keresse meg a Camera Connect alkalmazást a Google Play áruházban, majd töltsse le és telepítse az alkalmazást.
- iPhone vagy iPad esetén keresse meg a Camera Connect alkalmazást az App Store áruházban, majd töltsse le és telepítse azt.



### 2 Jelenítse meg a Wi-Fi menüt.

- Kapcsolja be a fényképezőgépet a [▶] gombbal.
- Nyomja meg a [ⓘ] gombot, majd válassza a menü [☰] lehetőségét (31).
- Ha megjelenik a [Készülék beceneve] képernyő, válassza az [OK] gombot (115).



### 3 Válassza a [☰] lehetőséget.

- A [▲][▼][◀][▶] gombokkal válassza a [☰] lehetőséget, majd nyomja meg a [ⓘ] gombot.

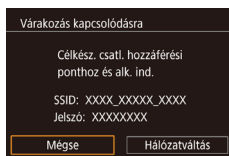
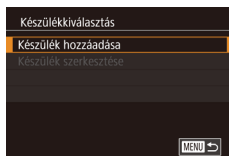
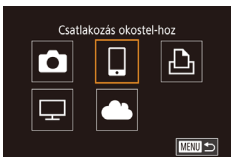

### 4 Válassza a [Készülék hozzáadása] lehetőséget.

- Válassza ki a [Készülék hozzáadása] lehetőséget a [▲][▼] gombokkal, majd nyomja meg a [ⓘ] gombot.
- Megjelenik a fényképezőgép SSID azonosítója és jelszava.

### 5 Csatlakoztassa az okostelefont a hálózathoz.

- Az okostelefon Wi-Fi-beállításainak menüjében válassza ki a fényképezőgépen megjelenített SSID-t (hálózatnevet) a csatlakozáshoz.
- A jelszómezőbe írja be a fényképezőgépen látható jelszót.

### 6 Indítsa el a Camera Connect alkalmazást.

- Indítsa el a Camera Connect alkalmazást az okostelefonon.

### 7 Válassza ki a fényképezőgépet, amelyhez csatlakozni kíván.

- Az okostelefonon megjelenő fényképezőgép-választó képernyőn válassza ki a fényképezőgépet a párosítás elindításához.

Használat előtt

Alapszintű útmutató

Haladó útmutató

A fényképezőgép alapvető használata

Automatikus mód / Hibrid auto mód

Egyéb felvételi módok

P mód

Tv, Av és M mód

Lejátszási mód

Wi-Fi funkciók

Beállítások menü

Tartozékok

Melléklet

Tárgymutató



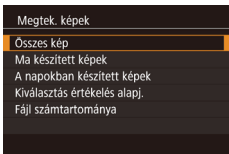

## 8 Adja meg az adatvédelmi beállítást.

- A képernyő megjelenésekor a [▲][▼] gombok megnyomásával válassza az [Összes kép] lehetőséget, majd nyomja meg a [🔒] gombot.
- Ez a képernyő a készülékek csatlakoztatása után körülbelül egy perccel eltűnik.



## 9 Végezze el a képek importálását.

- Az okostelefon segítségével végezze el a képek importálását a fényképezőgépről az okostelefonra.



- Ha távvezérléssel fényképez, a 8. lépésben válassza az [Összes kép] lehetőséget.
- A fényképezőgépen található valamennyi képet megtekintheti a csatlakoztatott okostelefonon, ha a 8. lépésben az [Összes kép] lehetőséget választja. Ha korlátozni akarja azokat a képeket, amelyek az okostelefonon megtekinthetők, válasszon egy másik lehetőséget a 8. lépésben (📖136). Miután regisztrálta az okostelefont, annak adatvédelmi beállításait módosíthatja a fényképezőgépen (📖136).



- A csatlakozásokhoz memóriakártyának kell lennie a fényképezőgépben.
- A képernyőn a 2. lépésben szintén módosíthatja a fényképezőgép becenevét (📖137).
- Ha jelszó megadása nélkül kíván kapcsolódni az 5. lépésben, válassza a MENU (📖32) > [🔒4] lap > [Wi-Fi beállítások] > [Jelszó] > [Ki] lehetőséget. A [Jelszó] nem jelenik meg többé az SSID képernyőn (a 4. lépésben).
- Miután csatlakozott az eszközökhöz, a legutóbbi céleszközök megjelennek a listán, amikor megjeleníti a Wi-Fi menüt. Ha egy korábban használt eszközhöz szeretne csatlakozni, jelölje ki az eszköz nevét a [▲][▼] gombokkal, majd nyomja meg a [🔒] gombot. Új eszköz hozzáadásához a [◀][▶] gombokkal jelenítse meg az eszközválasztó képernyőt, majd konfigurálja a beállítást.
- Ha nem szeretné megjeleníteni a legutóbbi céleszközöket, válassza ki a MENU (📖32) > [🔒4] lap > [Wi-Fi beállítások] > [Cél előzmények] > [Ki] lehetőséget.

## Más hozzáférési pont használata

Meglévő hozzáférési pontot is használhat, amikor a [📶] gombbal vagy a Wi-Fi menün keresztül csatlakoztatja a fényképezőgépet egy okostelefonhoz.

Tekintse át a hozzáférési pont felhasználói kézikönyvét is.

### A hozzáférési pont kompatibilitásának ellenőrzése

Győződjön meg arról, hogy a Wi-Fi-útválasztó vagy -bázisállomás megfelel a következő Wi-Fi-szabványok előírásainak: „Wi-Fi (vezeték nélküli hálózat)” (📖188).

A csatlakozási módszerek eltérőek lehetnek attól függően, hogy a hozzáférési pont támogatja-e a WPS (Wi-Fi Protected Setup) funkciót (📖119) vagy sem (📖120). A nem WPS-kompatibilis hozzáférési pontok esetében ellenőrizze az alábbi információkat.

- Hálózatonév (SSID/ESSID)  
A használt hozzáférési pont SSID vagy ESSID azonosítója. „Elérési pont neve”, „hozzáférési pont neve” vagy „hálózatonév” kifejezésként is ismert.

### Használat előtt

### Alapszintű útmutató

### Haladó útmutató

#### A fényképezőgép alapvető használata

#### Automatikus mód / Hibrid auto mód

#### Egyéb felvételi módok

#### P mód

#### Tv, Av és M mód

#### Lejátszási mód

#### Wi-Fi funkciók

#### Beállítások menü

#### Tartozékok

#### Melléklet

### Tárgymutató



- Hálózati hitelesítés/adattitkosítás (titkosítási módszer/titkosítási mód)  
Az adatok vezeték nélküli átvitel során alkalmazott titkosításának módszere. Ellenőrizze, hogy melyik biztonsági beállítás van érvényben: WPA2-PSK (AES), WPA2-PSK (TKIP), WPA-PSK (AES), WPA-PSK (TKIP), WEP (nyílt rendszer-hitelesítés), vagy nincs biztonsági beállítás.
- Jelszó (titkosítási kulcs/hálózati kulcs)  
Az adatok vezeték nélküli átvitel során alkalmazott titkosításához használt kulcs. Ez „titkosító kulcs” vagy „hálózati kulcs” néven is ismert.
- Kulcsindex (átviteli kulcs)  
A rendszer akkor állítja be ezt a kulcsot, amikor WEP-titkosítást használ a hálózati hitelesítéshez, illetve az adattitkosításhoz. Adja meg az „1” beállítást.



- Ha a hálózati beállításokhoz rendszergazdai jogosultság szükséges, akkor forduljon a rendszergazdához.
- Ezek a beállítások igen fontosak lehetnek a hálózat biztonsága szempontjából. A beállítások módosításakor megfelelő gondossággal járjon el.



- A WPS-kompatibilitással kapcsolatos információkat és a beállítások ellenőrzésére vonatkozó utasításokat a hozzáférési ponthoz mellékelt kézikönyvben találja.
- Az útválasztó egy olyan eszköz, amely több számítógép összekötésével hálózati (LAN) struktúrát hoz létre. A beépített Wi-Fi funkcióval rendelkező útválasztót „Wi-Fi-útválasztónak” hívják.
- A Wi-Fi-útválasztók és bázisállomások ebben az útmutatóban „hozzáférési pont” néven szerepelnek.
- Ha a Wi-Fi-hálózaton MAC-cím szerinti szűrést alkalmaz, akkor ügyeljen arra, hogy megadja a fényképezőgép MAC-címét a hozzáférési ponton. A fényképezőgép MAC-címét ellenőrizheti a MENU (132) > [4] lap > [Wi-Fi beállítások] > [MAC-cím megtekintése] lehetőséggel.

## WPS-kompatibilis hozzáférési pontok használata

A WPS segítségével a beállítások könnyen elvégezhetők, ha Wi-Fi-kapcsolaton keresztül csatlakoztat eszközöket. A WPS-támogatással rendelkező eszköz nyomógombos beállítási mód vagy a PIN módszer segítségével állítható be.



### 1 Csatlakoztassa az okostelefont a hozzáférési ponthoz.

### 2 Készüljön fel a csatlakozásra.

- A [Várakozás kapcsolódásra] képernyő megnyitásához kövesse a „Okostelefon hozzáadása a Wi-Fi menü használatával” (117) szakasz 1–4. lépését.

### 3 Válassza a [Hálózatváltás] lehetőséget.

- A [◀][▶] gombokkal válassza ki a [Hálózatváltás] lehetőséget, majd nyomja meg a [OK] gombot.

### 4 Válassza a [WPS-kapcsolat] lehetőséget.

- A [▲][▼] gombokkal válassza ki a [WPS-kapcsolat] lehetőséget, majd nyomja meg a [OK] gombot.

### 5 Válassza a [PBC módszer] lehetőséget.

- A [▲][▼] gombokkal válassza ki a [PBC módszer] lehetőséget, majd nyomja meg a [OK] gombot.

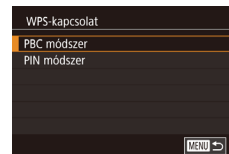
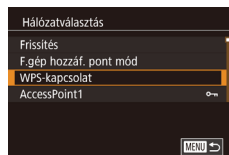
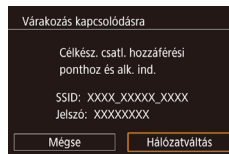

Használat előtt

Alapszintű útmutató

Haladó útmutató

A fényképezőgép alapvető használata

Automatikus mód / Hibrid auto mód

Egyéb felvételi módok

P mód

Tv, Av és M mód

Lejátszási mód

Wi-Fi funkciók

Beállítások menü

Tartozékok

Mellékletek

Tárgymutató





## 6 Hozza létre a kapcsolatot.

- A hozzáférési ponton tartsa néhány másodpercig lenyomva a WPS-kapcsolat gombot.
- A fényképezőgépen nyomja meg a [📷] gombot a következő lépésre való áttéréshez.

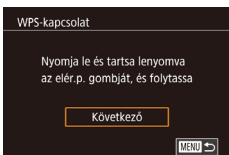

## 7 Végezze el a képek importálását.

- Az okostelefon kiválasztásához, az adatvédelmi beállítások megadásához, majd a képek importálásához hajtsa végre a „Okostelefon hozzáadása a Wi-Fi menü használatával” (📖117) szakasz 6–9. lépését.



- Ha az 5. lépésnél a [PIN módszer] lehetőséget választja, akkor a PIN-kód megjelenik a képernyőn. Ezt a kódot állítsa be a hozzáférési ponton. Válasszon ki egy eszközt a [Készülék kiválasztás] képernyőn. További részletekért olvassa el a hozzáférési ponthoz mellékelt kézikönyvet.

## Csatlakozás a felsorolt hozzáférési pontokhoz

### 1 Tekintse meg a listán szereplő hozzáférési pontokat.

- A listán szereplő hálózatokat (hozzáférési pontokat) a „WPS-kompatibilis hozzáférési pontok használata” (📖119) fejezet 1–3. lépésében leírtak szerint tekintheti meg.

### 2 Válasszon ki egy hozzáférési pontot.

- Válasszon ki egy hálózatot (hozzáférési pontot) a [▲][▼] gombokkal, majd nyomja meg a [📷] gombot.

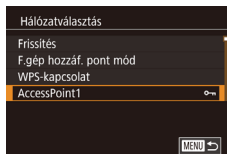

### 3 Adja meg a hozzáférési ponthoz tartozó jelszót.

- A billentyűzet megnyitásához nyomja meg a [📷] gombot, majd írja be a jelszót (📖33).
- A [▲][▼] gombokkal válassza ki a [Következő] lehetőséget, majd nyomja meg a [📷] gombot.

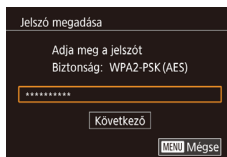

### 4 Válassza az [Autom.] lehetőséget.

- A [▲][▼] gombokkal válassza ki az [Autom.] lehetőséget, majd nyomja meg a [📷] gombot.

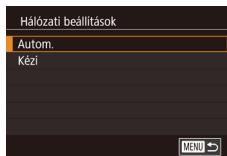

### 5 Végezze el a képek importálását.

- Az okostelefon kiválasztásához, az adatvédelmi beállítások megadásához, majd a képek importálásához hajtsa végre a „Okostelefon hozzáadása a Wi-Fi menü használatával” (📖117) szakasz 6–9. lépését.

Használat előtt

Alapszintű útmutató

Haladó útmutató

A fényképezőgép alapvető használata

Automatikus mód / Hibrid auto mód

Egyéb felvételi módok

P mód

Tv, Av és M mód

Lejátszási mód

Wi-Fi funkciók

Beállítások menü

Tartozékok

Melléklet

Tárgymutató







- A hozzáférési pont jelszavának megállapításához ellenőrizze a hozzáférési pont burkolatán lévő feliratot, vagy tekintse át a kézikönyvet.
- Legfeljebb 16 hozzáférési pont jelenik meg. Ha a fényképezőgép a 2. lépésben a [Frissítés] parancsot választva sem érzékel hozzáférési pontot, akkor válassza a [Kézi beállítások] lehetőséget a hozzáférési pontok kézi beállításához. Kövesse a képernyőn megjelenő utasításokat, majd írjon be egy SSID-t, a biztonsági beállításokat és a jelszót.
- Azon hozzáférési pontok jelszavai, amelyekhez már csatlakozott, [\*]-ként jelennek meg a 3. lépésben. Ha ugyanazt a jelszót kívánja használni, a [▲][▼] gombokkal válassza ki a [Következő] lehetőséget, majd nyomja meg a [OK] gombot.

## Korábbi hozzáférési pontok

Egy korábban használt hozzáférési ponthoz történő automatikus csatlakozáshoz kövesse a „Küldés egy, a gombhoz társított okostelefonra” (📖115) szakasz 3. lépését vagy a „Okostelefon hozzáadása a Wi-Fi menü használatával” (📖117) szakasz 4. lépését.

- Ha a fényképezőgépet szeretné hozzáférési pontként használni, válassza a [Hálózatváltás] lehetőséget azon a képernyőn, amely a kapcsolat létrehozásakor megjelenik, majd válassza a [F.gép hozzáf. pont mód] lehetőséget.
- A hozzáférési pontok váltásához válassza a [Hálózatváltás] lehetőséget azon a képernyőn, amely a csatlakozás létrehozásakor jelent meg, majd kövesse a „WPS-kompatibilis hozzáférési pontok használata” (📖119) szakasz 4. lépésétől kezdődően leírt eljárást, vagy a „Csatlakozás a felsorolt hozzáférési pontokhoz” (📖120) szakasz 2. lépésétől kezdődően leírtakat.

## Képek küldése regisztrált webszolgáltatásba

### Webszolgáltatások regisztrálása

Egy okostelefonon vagy számítógépen keresztül vegye fel a fényképezőgépet a használni kívánt webszolgáltatásokba.

- A CANON iMAGE GATEWAY vagy más webszolgáltatások használatához megfelelő fényképezőgép-beállítások megadásához okostelefon vagy böngészővel és interneteléréssel rendelkező számítógép szükséges.
- A böngészőkre (Microsoft Internet Explorer stb.) vonatkozó követelményeket, valamint a beállításokat és verzióinformációkat a CANON iMAGE GATEWAY weboldalon találja.
- A Canon webhelyén (<http://www.canon.com/cig/>) talál információkat arról, hogy a CANON iMAGE GATEWAY szolgáltatás mely országokban és régiókban érhető el.
- A CANON iMAGE GATEWAY utasításait és beállítási részleteit illetően tekintse meg a CANON iMAGE GATEWAY súgóinformációit.
- A CANON iMAGE GATEWAY mellett ezután más webszolgáltatásokat is használhat, ha rendelkezik hozzájuk fiókkal. További információkat a regisztrálni kívánt webszolgáltatás weboldalon talál.
- A használat során külön internetszolgáltatói és hozzáférési pontnál jelentkező költségek merülhetnek fel.



- A CANON iMAGE GATEWAY felhasználói útmutatókat is nyújít letöltésre.

### A CANON iMAGE GATEWAY szolgáltatás regisztrálása

A fényképezőgép és a CANON iMAGE GATEWAY szolgáltatás összekapcsolását követően a fényképezőgépen vegye fel a CANON iMAGE GATEWAY szolgáltatást cél webszolgáltatásként.

Használat előtt

Alapszintű útmutató

Haladó útmutató

A fényképezőgép alapvető használata

Automatikus mód / Hibrid auto mód

Egyéb felvételi módok

P mód

Tv, Av és M mód

Lejátszási mód

Wi-Fi funkciók

Beállítások menü

Tartozékok

Melléklet

Tárgymutató





## 1 Jelentkezzen be a CANON iMAGE GATEWAY szolgáltatásba, majd lépjen át a fényképezőgép hivatkozásbeállításainak oldalára.

- Számítógépen vagy okostelefonon lépjen át a <http://www.canon.com/cig/> weboldalra a CANON iMAGE GATEWAY oldal megnyitásához.
- A bejelentkező képernyő megjelenését követően adja meg felhasználónevét és jelszavát a belépéshez. Amennyiben nem rendelkezik CANON iMAGE GATEWAY-fiókkal, kövesse az (ingyenes) regisztrációra vonatkozó utasításokat.
- Lépjen át a fényképezőgép-beállítások oldalára.



## 2 Nyissa meg a hitelesítő kód megadására szolgáló oldalt.

- Az [Hitelesítő kód megadása] kiválasztását követően megjelenik az oldal a hitelesítő kód beírásához. A 7. lépésnél ezen a képernyőn kell megadni a fényképezőgépen a 3-6. lépések során megjelenő hitelesítő kódot.



## 3 Jelenítse meg a Wi-Fi menüt.

- Kapcsolja be a fényképezőgépet a [▶] gombbal.
- Nyomja meg a [Wi-Fi] gombot, majd válassza a menü [Wi-Fi] lehetőségét (131).
- Ha megjelenik a [Készülék beceneve] képernyő, válassza az [OK] gombot (114).

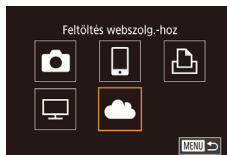
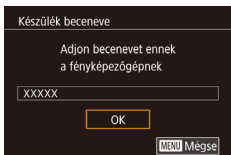

## 4 Válassza a [Cloud] lehetőséget.

- A [▲][▼][◀][▶] gombokkal válassza a [Cloud] lehetőséget, majd nyomja meg a [Wi-Fi] gombot.

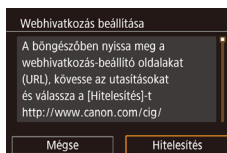

## 5 Válassza a [Hitelesítés] lehetőséget.

- A [◀][▶] gombokkal válassza ki a [Hitelesítés] lehetőséget, majd nyomja meg a [Wi-Fi] gombot.

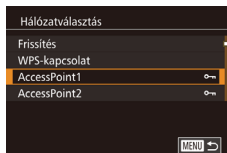

## 6 Csatlakozzon egy hozzáférési ponthoz.

- Csatlakozzon a hozzáférési ponthoz a „WPS-kompatibilis hozzáférési pontok használata” (119) szakasz 4-6. lépésében leírtak, vagy a „Csatlakozás a felsorolt hozzáférési pontokhoz” (120) szakasz 2-4. lépésében leírtak szerint.
- Amint a fényképezőgép az hozzáférési ponton keresztül kapcsolódott a CANON iMAGE GATEWAY szolgáltatáshoz, megjelenik a hitelesítő kód.
- Tartsa megnyitva ezt a képernyőt, amíg befejezi a 7. lépést.



Használat előtt
Alapszintű útmutató
Haladó útmutató
A fényképezőgép alapvető használata
Automatikus mód / Hibrid auto mód
Egyéb felvételi módok
P mód
Tv, Av és M mód
Lejátszási mód
Wi-Fi funkciók
Beállítások menü
Tartozékok
Melléklet
Tárgymutató





## 7 Írja be a hitelesítő kódot.

- Az okostelefonon vagy számítógépen keresztül írja be a fényképezőgépen megjelenő hitelesítő kódot, majd folytassa a következő lépéssel.
- Megjelenik egy hat számjegyű álló megerősítő szám.

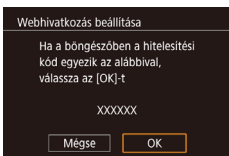

## 8 Ellenőrizze a megerősítő számot, majd fejezze be a beállítási műveletet.

- Ellenőrizze a megerősítő számot a második képernyőn, a 6. lépésben (ez akkor jelenik meg, miután megnyomja a [◀][▶] gombokat az [OK] kiválasztásához, és megnyomta a [🔒] gombot).
- Győződjön meg arról, hogy a fényképezőgépen látható megerősítő szám megegyezik a számítógépen vagy az okostelefonon megjelenített megerősítő számmal.
- A [◀][▶] gombokkal válassza ki az [OK] lehetőséget, majd nyomja meg a [🔒] gombot.
- Végezze el a beállítást az okostelefonról vagy számítógépről.



- Ezzel megtörtént a CANON IMAGE GATEWAY és a [📄] (📖 131) hozzáadása célként, majd a [☁️] ikon erre változik: [📄☁️].
- A webszolgáltatás beállítási képernyője megjelenik az okostelefonon vagy a számítógépen.

Más webszolgáltatás regisztrálásához folytassa a műveletet a „Más webszolgáltatások regisztrálása” (📖 123) 2. lépésétől.



- A képernyőn a 3. lépésben szintén módosíthatja a fényképezőgép becenevét (📖 137).
- Miután Wi-Fi-kapcsolaton keresztül csatlakozott az eszközökhöz, a legutóbbi célszerek megjelennek a listán, amikor megjeleníti a menüt. Jelenítse meg az eszközválasztó képernyőt a [◀][▶] gombokkal, majd konfigurálja a beállítást.

## Más webszolgáltatások regisztrálása

A CANON IMAGE GATEWAY szolgáltatáson kívül más webszolgáltatást is felvehet fényképezőgépén. Ne feledje, hogy a CANON IMAGE GATEWAY szolgáltatást először a fényképezőgépen kell regisztrálni (📖 121).



### 1 Jelenítse meg a Webszolgáltatás beállítási képernyőt.

- „A CANON IMAGE GATEWAY szolgáltatás regisztrálása” (📖 121) című fejezet 1. lépése szerint jelentkezzen be a CANON IMAGE GATEWAY szolgáltatásba, majd jelenítse meg a Webszolgáltatás beállítási képernyőt.



### 2 Állítson be egy használni kívánt webszolgáltatást.

- A webszolgáltatás beállításához kövesse az okostelefonon vagy a számítógép képernyőjén megjelenő utasításokat.

Használat előtt

Alapszintű útmutató

Haladó útmutató

A fényképezőgép alapvető használata

Automatikus mód / Hibrid auto mód

Egyéb felvételi módok

P mód

Tv, Av és M mód

Lejátszási mód

Wi-Fi funkciók

Beállítások menü

Tartozékok

Melléklet

Tárgymutató





### 3 Válassza a [📶] lehetőséget.

- Lejátszási módban jelenítse meg a Wi-Fi menüt a [📶] gombbal, válassza a menüből a [📶] lehetőséget és nyomja meg a [📶] gombot a Wi-Fi menü megnyitásához.
- A [▲][▼][◀][▶] gombokkal válassza a [📶] lehetőséget, majd nyomja meg a [📶] gombot.
- Ezzel frissítette a webszolgáltatás beállításait.



- Ha bármelyik konfigurált beállítás megváltozik, ismételje meg ezeket a lépéseket a fényképezőgép-beállítások frissítéséhez.

## Képek feltöltése webszolgáltatásokba



### 1 Jelenítse meg a Wi-Fi menüt.

- Kapcsolja be a fényképezőgépet a [▶] gombbal.
- Nyomja meg a [📶] gombot, majd válassza a menü [📶] lehetőségét (📖 31).



### 2 Válassza ki a célhelyet.

- A [▲][▼][◀][▶] gombok megnyomásával válassza ki azon webszolgáltatás ikonját amelyhez csatlakozni kíván, majd nyomja meg a [📶] gombot.
- Ha egy webszolgáltatáshoz több címzett vagy megosztási lehetőség tartozik, válassza ki a kívánt elemet a [Válassza ki a címzettel] képernyőn a [▲][▼] gombokkal, majd nyomja meg a [📶] gombot.



### 3 Küldjön képet.

- A [▲][▼][◀][▶] gombokkal válassza a [E kép küldése] lehetőséget, majd nyomja meg a [📶] gombot.
- A YouTube szolgáltatásba végzett feltöltéskor olvassa el a szolgáltatási feltételeket, válassza az [Elfogadom] lehetőséget, majd nyomja meg a [📶] gombot.
- Megkezdődik a képek feltöltése. A képek átvitele közben a kijelző elsötétül.
- A kép elküldése után megjelenik az [OK] gomb. A lejátszás képernyőre a [📶] gombbal térhet vissza.



- A csatlakozásokhoz mentett képeket tároló memóriakártyának kell lennie a fényképezőgépben.
- Több képet is elküldhet egyszerre, és a küldés előtt átméretezheti azokat vagy megjegyzéseket adhat hozzájuk (📖 129).

#### Használat előtt

#### Alapszintű útmutató

#### Haladó útmutató

#### A fényképezőgép alapvető használata

#### Automatikus mód / Hibrid auto mód

#### Egyéb felvételi módok

#### P mód

#### Tv, Av és M mód

#### Lejátszási mód

#### Wi-Fi funkciók

#### Beállítások menü

#### Tartozékok

#### Mellékletek

#### Tárgymutató



## Képek megtekintése médialejátszóval

Tekintse meg a fényképezőgép memóriakártyáján levő képeket egy tévékészüléken vagy más eszközön.

Ez a funkció DLNA-kompatibilis tévékészüléket vagy más médialejátszót igényel, pl. játékkonzolt vagy okostelefont. A kézikönyvben a „médialejátszó” kifejezés ilyen eszközökre utal.

Az utasításokat csak azután hajtsa végre, hogy a médialejátszó csatlakozott egy hozzáférési ponthoz. A vonatkozó utasításokért tekintse meg az eszköz felhasználói kézikönyvét.

### 1 Jelenítse meg a Wi-Fi menüt.

- Nyissa meg a Wi-Fi menüt a „Okostelefon hozzáadása a Wi-Fi menü használatával” (📖 117) szakasz 2. lépése szerint.

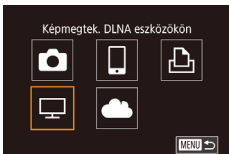

### 2 Válassza a [📺] lehetőséget.

- A [▲][▼][◀][▶] gombokkal válassza a [📺] lehetőséget, majd nyomja meg a [🔍] gombot.

### 3 Csatlakozzon egy hozzáférési ponthoz.

- Csatlakozzon a hozzáférési ponthoz a „WPS-kompatibilis hozzáférési pontok használata” (📖 119) szakasz 4–6. lépésében leírtak, vagy a „Csatlakozás a felsorolt hozzáférési pontokhoz” (📖 120) szakasz 2–4. lépésében leírtak szerint.

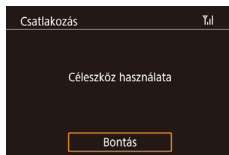
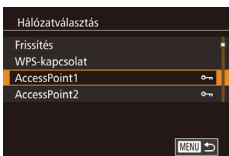

- Amint a fényképezőgép készen áll a médialejátszóval létesítendő csatlakozáshoz, ez a képernyő jelenik meg. A képernyő egy idő után elhalványul.

- Miután az eszközök csatlakoztak, a médialejátszót használhatja a képek megtekintéséhez. A részleteket lásd a médialejátszó kezelési kézikönyvében.

### 4 Jelenítse meg a médialejátszó beállítási képernyőjét a televízión.

- A médialejátszón jelenítse meg a [📺] Canon EOS M10] lehetőséget.
- A médialejátszótól függően eltérő ikon jelenhet meg. Keresse meg a [📺] Canon EOS M10] feliratú ikont.

### 5 Tekintse meg a képeket.

- Válassza a [📺] Canon EOS M10] > memóriakártya (SD vagy más kártya) > mappa > képek lehetőséget.
- Válasszon ki egy médialejátszón megjeleníteni kívánt képet. A részleteket lásd a médialejátszó kezelési kézikönyvében.
- Amikor elkészült, nyomja meg a [🔍] gombot a fényképezőgépen a csatlakozás bontásához. Ha a képernyő sötét, nyomjon meg bármilyen gombot. Amint a 3. lépés második képernyője megjelenik, nyomja meg a [🔍] gombot.

#### Használat előtt

#### Alapszintű útmutató

#### Haladó útmutató

#### A fényképezőgép alapvető használata

#### Automatikus mód / Hibrid auto mód

#### Egyéb felvételi módok

#### P mód

#### Tv, Av és M mód

#### Lejátszási mód

#### Wi-Fi funkciók

#### Beállítások menü

#### Tartozékok

#### Mellékletek

#### Tárgymutató





- A csatlakozásokhoz mentett képeket tároló memóriakártyának kell lennie a fényképezőgépben.
- Miután Wi-Fi-kapcsolaton keresztül csatlakozott az eszközökhöz, a legutóbbi céleszközök megjelennek a listán, amikor megjeleníti a Wi-Fi menüt. Ha egy korábban használt eszközhöz szeretne csatlakozni, jelölje ki az eszköz nevét a [▲][▼] gombokkal, majd nyomja meg a [🔍] gombot. Új eszköz hozzáadásához a [◀][▶] gombokkal jelenítse meg az eszközválasztó képernyőt, majd konfigurálja a beállítását.
- A régi médialejátszó-kapcsolatok „MediaServ”-ként jelennek meg.
- RAW-képek és -videók nem jelennek meg.
- A tévén megjelenő információk és részletes adatok médialejátszónként eltérhetnek. Egyes médialejátszók esetleg nem jelenítik meg a képadatokat, vagy a függőleges képeket vízszintesen jelenítik meg.
- A számtartománnyal feliratozott ikonok, pl. „1-100”, a fájlszám szerint csoportosított képeket tartalmaznak a kiválasztott mappában.
- A kártyákhoz vagy mappákhoz megjelenő dátumok a kártya vagy mappa fényképezőgép órája szerinti legutolsó megjelenítésének dátuma lehet.

## Képek nyomtatása vezeték nélkül egy csatlakoztatott nyomtatóról

A fényképezőgépet nyomtatás céljából az alábbi módon csatlakoztathatja nyomtatóhoz Wi-Fi-hálózaton keresztül.

Ezek a lépések bemutatják, hogyan használhatja a fényképezőgépet hozzáférési pontként, de használhat már létező hozzáférési pontot is (📖 118).

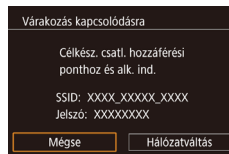
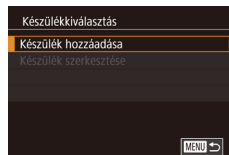

### 1 Jelenítse meg a Wi-Fi menüt.

- Nyissa meg a Wi-Fi menüt a „Okostelefon hozzáadása a Wi-Fi menü használatával” (📖 117) szakasz 2. lépése szerint.

### 2 Válassza a [🔍] lehetőséget.

- A [▲][▼][◀][▶] gombokkal válassza a [🔍] lehetőséget, majd nyomja meg a [🔍] gombot.

### 3 Válassza a [Készülék hozzáadása] lehetőséget.

- Válassza ki a [Készülék hozzáadása] lehetőséget a [▲][▼] gombokkal, majd nyomja meg a [🔍] gombot.
- Megjelenik a fényképezőgép SSID azonosítója és jelszava.

Használat előtt

Alapszintű útmutató

Haladó útmutató

A fényképezőgép alapvető használata

Automatikus mód / Hibrid auto mód

Egyéb felvételi módok

P mód

Tv, Av és M mód

Lejátszási mód

Wi-Fi funkciók

Beállítások menü

Tartozékok

Mellékletek

Tárgymutató





#### 4 Csatlakoztassa a nyomtatót a hálózathoz.

- A nyomtató Wi-Fi beállításainak menüjében válassza ki a fényképezőgépen megjelenített SSID azonosítót (hálózatnevet) a csatlakozáshoz.

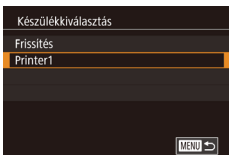

#### 5 Válassza ki a nyomtatót.

- A [▲][▼] gombokkal válassza ki a nyomtató nevét, majd nyomja meg a [OK] gombot.

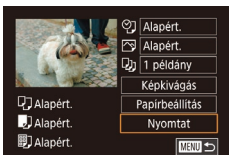

#### 6 Válassza ki a nyomtatni kívánt képet.

- Válassza ki a kívánt képet a [◀][▶] gombokkal.
- Nyomja meg a [OK] gombot, válassza a [▶] lehetőséget, majd nyomja le ismét a [OK] gombot.
- A [▲][▼] gombokkal válassza ki a [Nyomat] lehetőséget, majd nyomja meg a [OK] gombot.
- A nyomtatással kapcsolatos részletes tudnivalókat lásd: „Képek nyomtatása” (154).
- A csatlakozás bontásához nyomja meg a [OK] gombot, nyomja meg a [▲][▼] gombokat a [◀] kiválasztásához, nyomja meg a [OK] gombot, nyomja meg a [▶][▶] gombokat az [OK] kiválasztásához, majd nyomja meg a [OK] gombot.



- A csatlakozásokhoz mentett képeket tároló memóriakártyának kell lennie a fényképezőgépben.
- Miután Wi-Fi-kapcsolaton keresztül csatlakozott az eszközökhöz, a legutóbbi céleszközök megjelennek a listán, amikor megjeleníti a Wi-Fi menüt. Ha egy korábban használt eszközhöz szeretne csatlakozni, jelölje ki az eszköz nevét a [▲][▼] gombokkal, majd nyomja meg a [OK] gombot. Új eszköz hozzáadásához a [◀][▶] gombokkal jelölje meg az eszközválasztó képernyőt, majd konfigurálja a beállítást.
- Ha nem szeretné megjeleníteni a legutóbbi céleszközöket, válassza ki a MENU (132) > [4] lap > [Wi-Fi beállítások] > [Cél előzmények] > [K] lehetőséget.
- Más hozzáférési pont használatához tekintse meg: „Más hozzáférési pont használata” (118).

Használat előtt
Alapszintű útmutató
Haladó útmutató
A fényképezőgép alapvető használata
Automatikus mód / Hibrid auto mód
Egyéb felvételi módok
P mód
Tv, Av és M mód
Lejátszási mód
Wi-Fi funkciók
Beállítások menü
Tartozékok
Melléklet
Tárgymutató



## Képek küldése másik fényképezőgépre

Két fényképezőgépet az alábbiak szerint csatlakoztathat Wi-Fi-kapcsolaton keresztül, ha képeket szeretne küldeni közöttük.

- Csak Canon gyártmányú, Wi-Fi funkcióval ellátott fényképezőgépek kapcsolhatók össze vezeték nélkül. Nem csatlakozhat olyan Canon fényképezőgéphez, amely nem rendelkezik Wi-Fi funkcióval, még akkor sem, ha az támogatja az Eye-Fi kártyát. Nem csatlakoztathat DIGITAL IXUS WIRELESS fényképezőgépet ehhez a fényképezőgéphez.

### 1 Jelenítse meg a Wi-Fi menüt.

- Nyissa meg a Wi-Fi menüt a „Okostelefon hozzáadása a Wi-Fi menü használatával” (117) szakasz 2. lépése szerint.



### 2 Válassza a [Kamera] lehetőséget.

- A [▲][▼][◀][▶] gombokkal válassza a [Kamera] lehetőséget, majd nyomja meg a [OK] gombot.

### 3 Válassza a [Készülék hozzáadása] lehetőséget.

- Válassza ki a [Készülék hozzáadása] lehetőséget a [▲][▼] gombokkal, majd nyomja meg a [OK] gombot.
- Hajtsa végre az 1–3. lépéseket a célfényképezőgépen is.
- A fényképezőgépek csatlakozási adatainak hozzáadása akkor jelenik meg, amikor a [Csatlakozás megkezdése a cél fényképezőgéphez] lehetőség mindkét fényképezőgép képernyőjén megjelenik.



### 4 Küldjön képet.

- A [▲][▼][◀][▶] gombokkal válassza a [E kép küldése] lehetőséget, majd nyomja meg a [OK] gombot.
- Megkezdődik a képek feltöltése. A képek átvitele közben a kijelző elsötétül.
- Az [Átvitel kész] üzenet megjelenik, miután a kép elküldése megtörtént, majd a kijelző visszatér a képátvitel képernyőjére.
- A kapcsolat bontásához nyomja meg a [MENU] gombot, a megerősítő képernyőn válassza az [OK] lehetőséget a [◀][▶] gombokkal, majd nyomja meg a [OK] gombot.



- A csatlakozásokhoz memóriakártyának kell lennie a fényképezőgépben.
- Miután Wi-Fi-kapcsolaton keresztül csatlakozott az eszközökhöz, a legutóbbi céleszközök megjelennek a listán, amikor megjeleníti a Wi-Fi menüt. Ha egy korábban használt eszközökhöz szeretne csatlakozni, jelölje ki az eszköz nevét a [▲][▼] gombokkal, majd nyomja meg a [OK] gombot. Új eszköz hozzáadásához a [◀][▶] gombokkal jelenítse meg az eszközválasztó képernyőt, majd konfigurálja a beállításait.
- Ha nem szeretné megjeleníteni a legutóbbi céleszközöket, válassza ki a MENU (132) > [4] lap > [Wi-Fi beállítások] > [Cél előzmények] > [Ki] lehetőséget.
- Több képet is elküldhet egyszerre, és a küldés előtt módosíthatja azok felbontását (129).

Használat előtt

Alapszintű útmutató

Haladó útmutató

A fényképezőgép alapvető használata

Automatikus mód / Hibrid auto mód

Egyéb felvételi módok

P mód

Tv, Av és M mód

Lejátszási mód

Wi-Fi funkciók

Beállítások menü

Tartozékok

Melléklet

Tárgymutató





## Képküldési beállítások

Kiválaszthat több elküldeni kívánt képet, és a küldés előtt módosíthatja azok rögzítettképpont-beállítását (méretét). Néhány webszolgáltatás azt is lehetővé teszi, hogy megjelölje a küldött képeket.

### Több kép küldése



#### 1 Válassza a [Kijelöl és küld] lehetőséget.

- A képátviteli képernyőn válassza ki a [Kijelöl és küld] lehetőséget a [◀][▶] gombokkal, majd nyomja meg a [OK] gombot.



#### 2 Válasszon egy kiválasztási módot.

- A [▲][▼] gombokkal válasszon kiválasztási módot.

### Képek kiválasztása egyenként

#### 1 Válassza a [Választ] beállítást.

- A „Több kép küldése” (129) szakasz 2. lépésében válassza ki a [Választ] lehetőséget, majd nyomja meg a [OK] gombot.

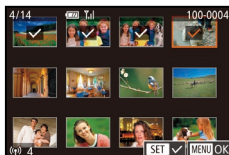

#### 2 Válasszon egy képet.

- Válassza ki az elküldeni kívánt képet a [▲][▼][◀][▶] gombokkal, majd nyomja meg a [OK] gombot. Megjelenik a [✓] jel.
- A kiválasztást a [OK] gomb újbóli megnyomásával szüntetheti meg. A [✓] eltűnik.
- További képek választásához ismételje meg az előző lépéseket.
- Miután befejezte a képek kiválasztását, nyomja meg a [MENU] gombot.
- A [◀][▶] gombokkal válassza ki az [OK] lehetőséget, majd nyomja meg a [OK] gombot.

#### 3 Küldje el a képeket.

- A [◀][▶] gombokkal válassza ki a [Küld] lehetőséget, majd nyomja meg a [OK] gombot.

### Tartomány kijelölése

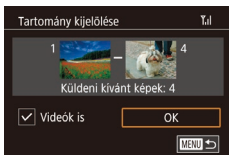

#### 1 Válassza a [Tartomány kijelölése] funkciót.

- A „Több kép küldése” (129) szakasz 2. lépésében válassza ki a [Tartomány kijelölése] lehetőséget, majd nyomja meg a [OK] gombot.

#### 2 Válasszon képeket.

- Hajtsa végre a „Tartomány kijelölése” szakasz (103) 2–3. lépését a képek megadásához.
- A videók belefoglalásához nyomja meg a [▲][▼][◀][▶] gombokat a [Videók is] kiválasztásához, majd nyomja meg a [OK] gombot, hogy megjelölje a lehetőséget (✓).
- A [▲][▼][◀][▶] gombokkal válassza ki az [OK] lehetőséget, majd nyomja meg a [OK] gombot.

Használat előtt

Alapszintű útmutató

Haladó útmutató

A fényképezőgép alapvető használata

Automatikus mód / Hibrid auto mód

Egyéb felvételi módok

P mód

Tv, Av és M mód

Lejátszási mód

Wi-Fi funkciók

Beállítások menü

Tartozékok

Mellékletek

Tárgymutató



### 3 Küldje el a képeket.

- A [◀][▶] gombokkal válassza ki a [Küld] lehetőséget, majd nyomja meg a [📷] gombot.

## Értékelt képek küldése

Küldjön el több, azonos értékelésű képet (📖105).

### 1 Válassza a [Képek értékelése] lehetőséget.

- A „Több kép küldése” (📖129) szakasz 2. lépésében válassza ki a [Képek értékelése] lehetőséget, majd nyomja meg a [📷] gombot.
- A [▲][▼] gombokkal válasszon egy értékelést, majd nyomja meg a [📷] gombot. Egy képválogatási képernyő jelenik meg, amely csak az adott értékelésű képeket foglalja magába.
- Az elküldésre szánt csoportból eltávolíthat képeket egy kép kiválasztásával és a [📷] gomb megnyomásával a [✓] jel törléséhez.
- Miután befejezte a képek kiválasztását, nyomja meg a [MENU] gombot.
- A [◀][▶] gombokkal válassza ki az [OK] lehetőséget, majd nyomja meg a [📷] gombot.

### 2 Küldje el a képeket.

- A [◀][▶] gombokkal válassza ki a [Küld] lehetőséget, majd nyomja meg a [📷] gombot.

## A képek küldésével kapcsolatos megjegyzések

- A videók küldése a használt hálózat állapotától függően hosszú időt vehet igénybe. Mindig figyelje a fényképezőgép akkumulátorának/ elemének töltöttségi szintjét.
- A webszolgáltatások azonban korlátozhatják az átküldhető képek számát vagy videók hosszát.
- Amikor videókat küld okostelefonra, a támogatott képmínőség az okostelefontól függ. A részletekről az okostelefon kézikönyvében olvashat.
- A vezeték nélküli jelerősséget a következő ikonok jelzik a képernyőn. [📶] magas, [📶] közepes, [📶] alacsony, [📶] gyenge
- A képek webszolgáltatásokba történő küldése rövidebb időt vesz igénybe, ha olyan elküldött képeket küld el újból, amelyek már fent vannak a CANON iIMAGE GATEWAY kiszolgálón.

## A rögzített képpontszám (képméret) kiválasztása

A képátviteli képernyőn válassza ki a [📷] lehetőséget a [▲][▼] gombokkal, majd nyomja meg a [📷] gombot. A megjelenő képernyőn a [▲][▼] gombokkal válassza ki a rögzített képpontok számára vonatkozó beállítást (képméretet), majd nyomja meg a [📷] gombot.

- Ha a képeket eredeti méretükben kívánja elküldeni, akkor átméretezési beállításként válassza a [Nem] lehetőséget.
- Az [S2] lehetőség kiválasztásával a küldés előtt átméretezheti a kiválasztott méretnél nagyobb képeket.
- A videók nem méretezhetők át.

Használat előtt
Alapszintű útmutató
Haladó útmutató
A fényképezőgép alapvető használata
Automatikus mód / Hibrid auto mód
Egyéb felvételi módok
P mód
Tv, Av és M mód
Lejátszási mód
Wi-Fi funkciók
Beállítások menü
Tartozékok
Melléklet
Tárgymutató



## Megjegyzések hozzáadása

A fényképezőgép segítségével megjegyzések adhatók hozzá a képekhez, amelyeket e-mail címekre, közösségi oldalakra stb. küld el. A beírható karakterek és szimbólumok száma az adott webszolgáltatástól függ.



### 1 Jelenítse meg a megjegyzések megadására szolgáló képernyőt.

- A képátviteli képernyőn válassza ki a [ ] lehetőséget a [▲][▼][◀][▶] gombokkal, majd nyomja meg a [ ] gombot.

### 2 Írja be a megjegyzést (📖33).

### 3 Küldje el a képet.



- Ha nem ír be megjegyzést, a CANON iMAGE GATEWAY szolgáltatásban beállított megjegyzés lesz automatikusan elküldve.
- Több képet is megjelölhet, mielőtt elküldi őket. Az összes egyszerre elküldött képhez ugyanaz a megjegyzés lesz hozzáadva.

## Képek automatikus küldése (képszinkronizálás)

A memóriakártyán lévő, még át nem vitt képek a CANON iMAGE GATEWAY szolgáltatással küldhetők át a számítógépre vagy a webszolgáltatásokba.

A képeket azonban nem lehet csak webszolgáltatásokba átküldeni.

## Előkészületek

### 1 A fényképezőgép előkészítése

Regisztrálja célként a [ ] eszközt. A [ ] lehetőség a [ ] gombhoz is hozzárendelhető, így egyszerűen csak a [ ] gombot kell megnyomnia ahhoz, hogy a memóriakártyán levő minden el nem küldött képet a számítógépre küldjön a CANON iMAGE GATEWAY szolgáltatáson keresztül. A célszámítógépen telepítenie kell az Image Transfer Utility programot, amely egy ingyenes, a Képszinkronizálással kompatibilis szoftver.



### 1 Adja meg a [ ] eszközt célként.

- Adja meg a [ ] eszközt célként a „A CANON iMAGE GATEWAY szolgáltatás regisztrálása” (📖121) szakaszban leírtak szerint.
- Ha egy webszolgáltatást kíván célként megadni, jelentkezzen be a CANON iMAGE GATEWAY szolgáltatásba (📖123), válassza ki fényképezőgépének típusát, nyissa meg a webszolgáltatás beállításainak képernyőjét, majd válassza ki a cél webszolgáltatást a Képszinkronizálás beállításai közül. A részleteket tekintse meg a CANON iMAGE GATEWAY súgójában.

### 2 Válassza ki a küldeni kívánt képek típusát (csak ha fényképekkel együtt küld videókat).

- Nyomja meg a [MENU] gombot, majd a [4] lapon válassza a [Wi-Fi beállítások] lehetőséget (📖32).

Használat előtt

Alapszintű útmutató

Haladó útmutató

A fényképezőgép alapvető használata

Automatikus mód / Hibrid auto mód

Egyéb felvételi módok

P mód

Tv, Av és M mód

Lejátszási mód

Wi-Fi funkciók

Beállítások menü

Tartozékok

Mellékletek

Tárgymutató



- A [▲][▼] gombokkal válassza ki a [Képszinkron.] lehetőséget, majd a válassza a [Fotók/Videók] beállítást (132).

### 3 Rendelje a [📷] lehetőséget a [📷] gombhoz (csak akkor, ha a képeket a [📷] gomb lenyomásával küldi el).

- Ha egy okostelefon már hozzá van rendelve a gombhoz, törölje a [📷] gomb beállításait (115).
- A mobil csatlakozás képernyő eléréséhez nyomja meg a [📷] gombot, a [◀][▶] gombok megnyomásával válassza a [📷] lehetőséget, majd nyomja meg a [📷] gombot.

## A számítógép előkészítése

Telepítse és állítsa be a szoftvert a célszámítógépen.



### 1 Image Transfer Utility telepítése.

- Telepítse az Image Transfer Utility programot egy internetre csatlakozó számítógépen (153).
- Az Image Transfer Utility szintén letölthető a CANON iMAGE GATEWAY Képszinkronizálás-beállítási oldaláról (131).

### 2 Végezze el a fényképezőgép regisztrálását.

- Windows: A tálcán kattintson jobb egérgombbal a [📷] elemre, majd kattintson az [Add new camera/Új fényképezőgép] lehetőségre.
- Mac OS: A menüsávon kattintson a [📷] ikonra, majd az [Add new camera/Új fényképezőgép] lehetőségre.

- Megjelenik a CANON iMAGE GATEWAY szolgáltatáshoz kapcsolódó fényképezőgépek listája. Válassza ki a fényképezőgépet, amelyről képeket szeretne elküldeni.

- A fényképezőgép regisztrációját követően, amikor a számítógép készen áll a képek fogadására, az ikon a következőre vált: [📷].

## Képek küldése

A fényképezőgépről küldött képeket a program automatikusan menti a számítógépre.

Ha a számítógép, amelyre a képeket át szeretné küldeni, ki van kapcsolva, a képeket a CANON iMAGE GATEWAY kiszolgáló fogja ideiglenesen tárolni. A kiszolgáló rendszeres időközönként törli a tárolt képeket, ezért feltétlenül kapcsolja be a számítógépet, és mentse a képeket.

### 1 Küldje el a képeket.

- Kövesse a „Képek feltöltése webszolgáltatásokba” (124) szakasz 1–2. lépését és válassza a [📷] lehetőséget.
- A kapcsolat létrehozása után megtörténik a képek elküldése. A képeknek a CANON iMAGE GATEWAY kiszolgálóra történő sikeres elküldését követően megjelenik a [📷] ikon a képernyőn.

### 2 Mentse a számítógépre a fényképezőgépen lévő képeket.

- A képek automatikusan a számítógépre kerülnek annak bekapcsolása után.
- Az elküldött elemek egy [📷] ikonnal vannak megjelölve.

Használat előtt
Alapszintű útmutató
Haladó útmutató
A fényképezőgép alapvető használata
Automatikus mód / Hibrid auto mód
Egyéb felvételi módok
P mód
Tv, Av és M mód
Lejátszási mód
Wi-Fi funkciók
Beállítások menü
Tartozékok
Melléklet
Tárgymutató





- Képek küldésekor célszerű teljes töltöttségű akkumulátoregységet vagy hálózati adaptert használni (külön megvásárolható, 148).



- Azok a képek, amelyeket a CANON iMAGE GATEWAY szolgáltatáson keresztül nem küldött a számítógépre, szintén a számítógépre kerülnek, még akkor is, ha eltérő módszerrel importálta őket a számítógépre.
- A küldés gyorsabb, ha a cél a fényképezőgéppel azonos hálózaton lévő számítógép, mivel a képek küldése a CANON iMAGE GATEWAY szolgáltatás helyett a hozzáférési ponton keresztül történik. Ne feledje, hogy a számítógép a tárolt képeket a CANON iMAGE GATEWAY szolgáltatásba küldi, ezért a számítógépnek kapcsolódnia kell az internetre.

## A Képszinkronizálással elküldött képek megtekintése okostelefonon.

A Canon Online Photo Album (Canon OPA) alkalmazás telepítésével az okostelefont használhatja a Képszinkronizálás révén átküldött képek megtekintéséhez és letöltéséhez, míg azok ideiglenesen a CANON iMAGE GATEWAY kiszolgálóján tárolódnak.

Készítse elő az okostelefon hozzáférését a következők szerint:

- Végezze el „A számítógép előkészítése” ( 132) szakaszban leírt beállításokat.
- Töltse le és telepítse a Canon Online Photo Album alkalmazást iPhone vagy iPad számára az App Store áruházból, és az Android eszközök számára a Google Play áruházból.
- Jelentkezzen be a CANON iMAGE GATEWAY szolgáltatásba ( 121), válassza ki fényképezőgépe típusát, lépjen a webszolgáltatás beállítási képernyőjére és a Képszinkronizálás beállításában engedélyezze a megtekintést és letöltést az okostelefonról. A részleteket tekintse meg a CANON iMAGE GATEWAY súgójában.



- Amint a CANON iMAGE GATEWAY kiszolgálón ideiglenesen tárolt képek törlődnek, azokat nem lehet többé megtekinteni.
- Azok a képek, amelyeket azelőtt küldött el, hogy a Képszinkronizálásban engedélyezte volna az okostelefonhoz a megtekintést és a letöltést, nem tekinthetők meg ilyen módon.



- A Canon Online Photo Album esetében tekintse meg az utasításokat a Canon Online Photo Album súgójában.

Használat előtt

Alapszintű útmutató

Haladó útmutató

A fényképezőgép alapvető használata

Automatikus mód / Hibrid auto mód

Egyéb felvételi módok

P mód

Tv, Av és M mód

Lejátszási mód

Wi-Fi funkciók

Beállítások menü

Tartozékok

Mellékletek

Tárgymutató



## Fényképezés távvezérléssel

A fényképezési képernyő megtekintésekor az okostelefonon készíthet felvételeket távvezérléssel.



- Az adatvédelmi beállításokban előzőleg az összes kép megtekintését engedélyezni kell az okostelefonról (📖114, 📖136).

### 1 Rögzítse a fényképezőgépet.

- Rögzítse állványra a fényképezőgépet, vagy más módon érje el, hogy ne mozogjon.

### 2 Csatlakoztassa a fényképezőgépet és az okostelefont (📖113, 📖115).

- Az adatvédelmi beállításokban válassza az [Összes kép] lehetőséget.

### 3 Válassza a távvezérelt fényképezést.

- Az okostelefon Camera Connect alkalmazásában válassza a távvezérelt fényképezést.
- Amint a fényképezőgép készen áll a távvezérelt fényképezésre, az okostelefonon megjelenik a fényképezőgép előképe.
- Ekkor megjelenik egy üzenet a fényképezőgépen, és az ON/OFF kapcsoló gombon kívül nem használható más funkció.

### 4 Készítse el a felvételt.

- Az okostelefon használatával készítsen felvételeket.



- Videofelvétel nem lehetséges.
- A fókuszálás hosszabb időt vehet igénybe.
- A képmegjelenítés és a zárkioldás késleltetve lehet a kapcsolat állapotától függően.



- Az okostelefonon a téma csatlakoztatási környezet miatti rázkódó mozgása nem fog jelentkezni a rögzített képeken.
- Az elkészített felvételek nem kerülnek át az okostelefonra. Az okostelefonnal böngészheti és importálhatja a képeket a fényképezőgépről.

Használat előtt

Alapszintű útmutató

Haladó útmutató

A fényképezőgép alapvető használata

Automatikus mód / Hibrid auto mód

Egyéb felvételi módok

P mód

Tv, Av és M mód

Lejátszási mód

Wi-Fi funkciók

Beállítások menü

Tartozékok

Mellékletek

Tárgymutató



## A Wi-Fi beállítások szerkesztése és törlése

A Wi-Fi beállítások szerkesztését vagy törlését az alábbiak szerint végezheti el.

### A csatlakozás adatainak szerkesztése

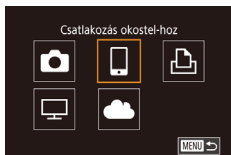

#### 1 Jelenítse meg a Wi-Fi menüt, és válassza ki a szerkeszteni kívánt eszközt.

- Kapcsolja be a fényképezőgépet a [ ] gombbal.
- Nyomja meg a [ ] gombot, majd válassza a menü [ ] lehetőségét (131).
- A [ ] gombokkal lépjen az eszköz kiválasztási képernyőjére, válassza ki a szerkeszteni kívánt eszköz ikonját a [ ] gombokkal, majd nyomja meg a [ ] gombot.

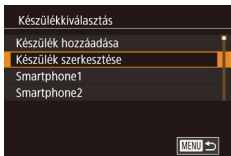

#### 2 Válassza a [Készülék szerkesztése] lehetőséget.

- Válassza ki a [Készülék szerkesztése] lehetőséget a [ ] gombokkal, majd nyomja meg a [ ] gombot.



#### 3 Válassza ki a szerkeszteni kívánt készüléket.

- Válassza ki a szerkeszteni kívánt készüléket a [ ] gombokkal, majd nyomja meg a [ ] gombot.

#### 4 Válassza ki a szerkeszteni kívánt elemet.

- Válassza ki a szerkeszteni kívánt elemet a [ ] gombokkal, majd nyomja meg a [ ] gombot.
- A módosítható lehetőségek köre az eszköztől, illetve szolgáltatótól függ.

Módosítható beállítások	Csatlakozás				
					Webszolgáltatások
Készülék becenevének módos. (135)	<input type="radio"/>	<input type="radio"/>	<input type="radio"/>	–	–
Beáll. megtek. (136)	–	<input type="radio"/>	–	–	–
Csatl. adatok törlése (136)	<input type="radio"/>	<input type="radio"/>	<input type="radio"/>	–	–

O : Módosítható – : Nem módosítható

#### Eszköz becenevének módosítása

Lehetőség van az eszköz fényképezőgépen megjelenő becenevének (megjelenített nevének) módosítására.

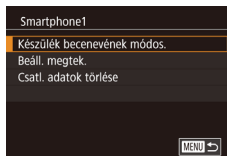

- „A csatlakozás adatainak szerkesztése” (135) szakasz 4. lépését követve jelölje ki a [Készülék becenevének módos.] lehetőséget, majd nyomja meg a [ ] gombot.
- Válassza ki a beviteli mezőt, majd nyomja meg a [ ] gombot. A megjelenő billentyűzet segítségével írja be az új becenevet (133).

Használat előtt

Alapszintű útmutató

Haladó útmutató

A fényképezőgép alapvető használata

Automatikus mód / Hibrid auto mód

Egyéb felvételi módok

P mód

Tv, Av és M mód

Lejátszási mód

Wi-Fi funkciók

Beállítások menü

Tartozékok

Melléklet

Tárgymutató



## Csatlakozás adatainak törlése

A csatlakozás adatait (a csatlakoztatott eszközök adatait) az alábbi módon törölheti.



- „A csatlakozás adatainak szerkesztése” (📖 135) szakasz 4. lépését követve jelölje ki a [Csatl. adatok törlése] lehetőséget, majd nyomja meg a [🗑️] gombot.
- A [Törli?] kérdés megjelenése után a [◀][▶] gombokkal válassza az [OK] lehetőséget, és nyomja meg a [🗑️] gombot.
- A csatlakozási adatok törlődnek.

## Az okostelefonról megtekinthető képek megadása

Adja meg, hogy melyek legyenek azok a fényképezőgép memóriakártyáján levő képek, amelyek megtekinthetők a fényképezőgéphez csatlakoztatott okostelefonról.

Beállítási lehetőség	Az okostelefonról megtekinthető képek
Összes kép	A memóriakártyán levő összes kép
Ma készített képek	Az aktuális napon készített képek
A napokban készített képek	A megadott számú elmúlt napban készített képek
Kiválasztás értékelés alapj.	Megadott értékeléssel rendelkező képek (📖 105)
Fájl számtartománya	A megadott fájlszám-tartományban levő képek.

Ugyanazokat az utasításokat kell követni, mint az okostelefonnal létesített csatlakozás után megjelenő képernyő 2. lépésében.

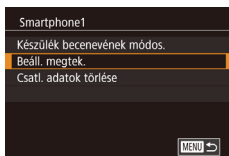

### 1 Jelenítse meg a beállítási képernyőt.

- Kövesse „A csatlakozás adatainak szerkesztése” (📖 135) szakasz 4. lépését, válassza a [Beáll. megtek.] lehetőséget, majd nyomja meg a [🗑️] gombot.

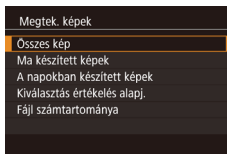

### 2 Válasszon ki egy lehetőséget és állítsa be.

- Válassza ki a kívánt beállítást a [▲][▼] gombokkal.
- Az [Összes kép] vagy a [Ma készített képek] lehetőség kiválasztása után: Nyomja meg a [🗑️] gombot.
- Az [A napokban készített képek] kiválasztása után: Nyomja meg a [🗑️] gombot, a napok számának megadásához a következő képernyőn nyomja meg a [▲][▼] gombokat, majd nyomja meg a [🗑️] gombot.
- A [Kiválasztás értékelés alapj.] kiválasztása után: Nyomja meg a [🗑️] gombot, az értékelés kiválasztásához a következő képernyőn nyomja meg a [▲][▼] gombokat, majd nyomja meg a [🗑️] gombot.
- A [Fájl számtartománya] kiválasztása után: Nyomja meg a [🗑️] gombot, adja meg az első és utolsó számot a következő képernyőn, válassza az [OK] gombot, majd nyomja meg a [🗑️] gombot. A tartomány megadásának utasításaiért tekintse meg a „Tartomány kijelölése” szakasz 2–3. lépését (📖 100).



- Távvezérléssel történő fényképezéskor válassza az [Összes kép] beállítást.

Használat előtt

Alapszintű útmutató

Haladó útmutató

A fényképezőgép alapvető használata

Automatikus mód / Hibrid auto mód

Egyéb felvételi módok

P mód

Tv, Av és M mód

Lejátszási mód

Wi-Fi funkciók

Beállítások menü

Tartozékok

Mellékletek

Tárgymutató





## A fényképezőgép becenevének módosítása

Módosítsa a fényképezőgép becenevét (amely a csatlakoztatott készülékeken jelenik meg) kívánság szerint.

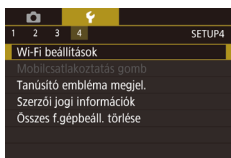

### 1 Válassza a [Wi-Fi beállítások] lehetőséget.

- Nyomja meg a [MENU] gombot, majd a [F4] lapon válassza a [Wi-Fi beállítások] lehetőséget (📖32).

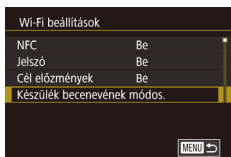

### 2 Válassza a [Készülék becenevének módos.] lehetőséget.

- A [▲][▼] gombokkal válassza ki a [Készülék becenevének módos.] lehetőséget, majd nyomja meg a [OK] gombot.

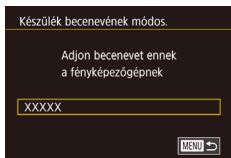

### 3 Módosítsa a becenevet.

- A billentyűzet megnyitásához nyomja meg a [OK] gombot, majd írja be a becenevet (📖33).



- Üzenet jelenik meg, ha a beírt becenev szimbólummal vagy szóközzel kezdődik. Nyomja meg a [OK] gombot, majd írjon be egy másik becenevet.
- A Wi-Fi első használatakor megjelenő [Készülék beceneve] képernyőn is módosíthatja a becenevet. Ebben az esetben válassza a szövegmezőt, nyomja meg a [OK] gombot a billentyűzet eléréséhez, majd adjon meg egy új becenevet.

## A Wi-Fi beállítások visszaállítása alapértelmezett értékre

A fényképezőgép más személy részére történő átruházása vagy kiselejtezése esetén állítsa vissza a Wi-Fi beállításait alapértelmezett értékekre.

A Wi-Fi beállítások alapértelmezett értékeinek visszaállítása az összes webszolgáltatás beállításait is törli. A funkció használata előtt győződjön meg arról, hogy minden Wi-Fi beállítást vissza kíván állítani.

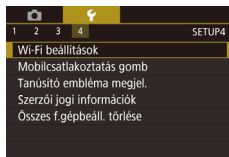

### 1 Válassza a [Wi-Fi beállítások] lehetőséget.

- Nyomja meg a [MENU] gombot, majd a [F4] lapon válassza a [Wi-Fi beállítások] lehetőséget (📖32).

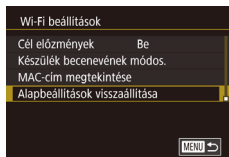

### 2 Válassza az [Alapbeállítások visszaállítása] lehetőséget.

- A [▲][▼] gombokkal válassza ki a [Alapbeállítások visszaállítása] lehetőséget, majd nyomja meg a [OK] gombot.

### 3 Állítsa vissza az alapértelmezett beállításokat.

- A [◀][▶] gombokkal válassza ki az [OK] lehetőséget, majd nyomja meg a [OK] gombot.
- A Wi-Fi beállítások ezzel visszaálltak az alapértékekre.



- A többi (Wi-Fi beállításokon kívüli) beállítás visszaállításához a [F4] lapon válassza az [Összes f.gépbeáll. törlése] lehetőséget (📖145).

Használat előtt

Alapszintű útmutató

Haladó útmutató

A fényképezőgép alapvető használata

Automatikus mód / Hibrid auto mód

Egyéb felvételi módok

P mód

Tv, Av és M mód

Lejátszási mód

Wi-Fi funkciók

Beállítások menü

Tartozékok

Mellékletek

Tárgymutató



## Beállítások menü

A fényképezőgép alapszintű funkcióinak testreszabása vagy beállítása a kényelmesebb fényképezéshez

## Az alapvető fényképezőgép-funkciók beállítása

A MENU (32) [1], [2], [3] és [4] lapjának beállításai konfigurálhatók. Szabja testre a gyakran használt funkciókat a kényelmes használathoz.

### Dátumalapú képtárolás

Ahelyett, hogy egy mappában tárolná az adott hónapban felvett képeket, a fényképezőgép minden nap új mappát tud létrehozni az adott napi képeknek.

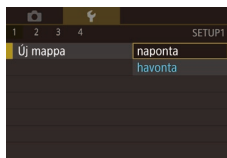

- A [1] lapon válassza az [Új mappa] lehetőséget, majd a [naponta] értéket.
- A képek mentése ekkor az adott felvételek napján létrehozott mappákba történik.

### Fájlszámozás

A fényképezőgép automatikusan hozzárendel a felvett képekhez egy sorszámot (0001 és 9999 között), és legfeljebb 2000 képet tartalmazó mappákba menti a képfájlokat. A fájlszámozás hozzárendelési módja megváltoztatható.



- A [1] lapon válassza a [Fájlszámozás] lehetőséget, majd válasszon egy beállítást.

Folyamatos	A készülék folyamatosan adja a számokat (a 9999. felvételig), még új memóriakártya használatakor is.
Automatikus nullázás	A fájlok számozása újraindul 0001-től, ha új memóriakártyát helyez a készülékbe vagy új mappát hoz létre.

Használat előtt

Alapszintű útmutató

Haladó útmutató

A fényképezőgép alapvető használata

Automatikus mód / Hibrid auto mód

Egyéb felvételi módok

P mód

Tv, Av és M mód

Lejátszási mód

Wi-Fi funkciók

Beállítások menü

Tartozékok

Mellékletek

Tárgymutató





- A választott beállítástól függetlenül a felvételek számozása folyamatos lehet az újonnan behelyezett memóriakártyákon található utolsó számtól. Ha 0001-től szeretné kezdeni a felvételeket, üres (vagy formázott, 139) memóriakártyát helyezzen be.

## A memóriakártya formázása

Használat előtt az új (és a korábban más készüléssel formázott) memóriakártyákat formázni kell ezzel a fényképezőgéppel.

A formázás minden adatot töröl a memóriakártyáról. A formázás előtt másolja a képeket a memóriakártyáról a számítógépre, vagy készítsen biztonsági másolatot más módon.

### 1 Jelenítse meg a [Formázás] képernyőt.

- A [] lapon válassza a [Formázás] lehetőséget és nyomja meg a [] gombot.

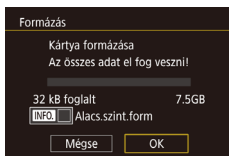

### 2 Válassza az [OK] gombot.

- A [] [] gombokkal válassza ki az [OK] lehetőséget, majd nyomja meg a [] gombot.
- A memóriakártya most már meg van formázva.



- A memóriakártyán található adatok törlése vagy formázása csak a kártyán található fájlkezelési információkat módosítja, és nem törli teljesen az adatokat. Amikor átad vagy kidob egy memóriakártyát, szükség esetén a személyes adatok védelme érdekében végezzen további lépéseket, például fizikailag semmisítse meg a kártyát.



- Előfordulhat, hogy a memóriakártya formázási képernyőn megjelenő teljes kapacitása kevesebb a memóriakártyán jelzett értékénél.

## Alacsony szintű formázás

Indítsa el az alacsony szintű formázás folyamatát a következő esetekben: Megjelenik a [Memóriakártya hiba] üzenet, a fényképezőgép nem működik megfelelően, a kártyák olvasása/írása lelassul, a sorozatfelvétel lassul vagy a videók rögzítése hirtelen megszakad. Az alacsony szintű formázás minden adatot töröl a memóriakártyáról. Alacsony szintű formázás előtt másolja a képeket a memóriakártyáról a számítógépre, vagy készítsen biztonsági másolatot más módon.

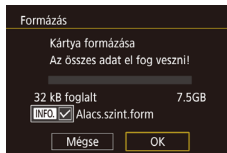

- „A memóriakártya formázása” ( 139) részben leírt művelet 2. lépésénél megjelenő képernyőn a [] gomb megnyomásával válassza az [Alacs.szint.form] lehetőséget. Egy [] ikon jelenik meg.
- Folytassa a formázási folyamatot „A memóriakártya formázása” rész ( 139) 2. lépésével.



- Az alacsony szintű formázás tovább tart, mint „A memóriakártya formázása” ( 139), mert ekkor a készülék a memóriakártya minden tárolási területéről törli az adatokat.
- Az alacsony szintű formázás folyamata leállítható a [Mégse] parancs kiválasztásával. Ebben az esetben az összes adat törlődik, de a memóriakártya a szokásos módon használható.

## A videorendszer módosítása

Állítsa be a videorendszert a megjelenítéshez használt bármilyen tévékészülékhez. Ez a beállítás határozza meg a képminőséget (képfrekvenciát), amely a videók számára elérhető.

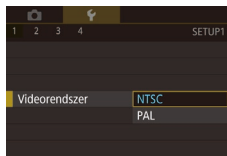

- A [] lapon válassza a [Videorendszer] lehetőséget, majd válasszon egy beállítást.

### Használat előtt

### Alapszintű útmutató

### Haladó útmutató

#### A fényképezőgép alapvető használata

#### Automatikus mód / Hibrid auto mód

#### Egyéb felvételi módok

#### P mód

#### Tv, Av és M mód

#### Lejátszási mód

#### Wi-Fi funkciók

#### Beállítások menü

#### Tartozékok

#### Mellékletek

### Tárgymutató



## A gazdaságos mód használata

Ez a funkció lehetővé teszi az akkumulátor energiájának megtakarítását felvételi módban. Ha a fényképezőgép nincs használatban, a kijelző gyorsan elsötétül az energiafogyasztás csökkentése érdekében.

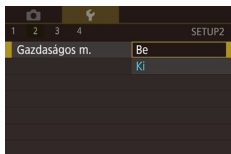

### 1 Adja meg a beállítást.

- A [F2] lapon válassza a [Gazdaságos m.] lehetőséget, majd a [Be] értéket.
- A beállítás után megjelenik a [ECO] jel a felvételi képernyőn (167).
- A képernyő elsötétül, ha a fényképezőgépet kb. két másodpercig nem használja; az elsötétítés után kb. tíz másodperccel a képernyő kikapcsol. A fényképezőgép automatikusan kikapcsol kb. három percnyi téltenség után.

### 2 Készítse el a felvételt.

- Amikor a képernyő ki van kapcsolva de a jelzőfény világít, a képernyő aktiválásához és a felvételkészítésre való felkészüléshez nyomja le félig a zárkioldó gombot.

## Az energiatakarékos működés beállítása

Igényei szerint beállíthatja a fényképezőgép és a képernyő automatikus kikapcsolásának időzítését (Automatikus kikapcsolás, illetve Kijelző kikapcsolása) (29).

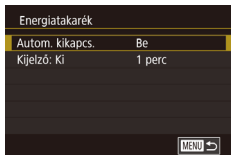

- A [F2] lapon válassza az [Energia-takarék] lehetőséget, majd nyomja meg a [OK] gombot.
- Válasszon egy elemet, majd nyomja meg a [OK] gombot. A [▲][▼] gombokkal válassza ki a beállítást, majd nyomja meg ismét a [OK] gombot.



- Az akkumulátor energiájával való takarékoskodáshoz válasszon [Be] értéket az [Autom. kikapcs.] beállításához, valamint [1 perc] értéket vagy kevesebbet a [Kijelző: Ki] beállításához.



- A [Kijelző: Ki] beállítás akkor is érvényes, ha az [Autom. kikapcs.] értéke [Ki].
- Ezek az energiatakarékos funkciók nem érhetők el, ha a Gazdaságos mód lehetőséget (140) [Be] értékre állította.

## A kijelző fényereje

A következőképpen állíthatja be a kijelző fényerejét.

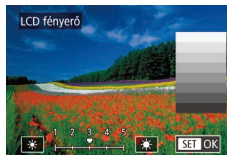

- A fényerő beállításához válassza a [F2] lap > [LCD fényerő] lehetőségét, nyomja meg a [OK] gombot, majd nyomja meg a [◀][▶] gombot a fényerő módosításához.



- A legnagyobb fényerőhöz a felvételi képernyő megjelenítése közben vagy egyképes megjelenítési módban nyomja le és legalább egy másodpercig tartsa lenyomva a [▼] gombot. (Ezzel felülbírálhatja a [F2] lapon lévő [LCD fényerő] beállítást.) Az eredeti fényerő visszaállításához ismét nyomja le és legalább egy másodpercig tartsa lenyomva a [▼] gombot, vagy indítsa újra a fényképezőgépet.

### Használat előtt

### Alapszintű útmutató

### Haladó útmutató

#### A fényképezőgép alapvető használata

#### Automatikus mód / Hibrid auto mód

#### Egyéb felvételi módok

#### P mód

#### Tv, Av és M mód

#### Lejátszási mód

#### Wi-Fi funkciók

#### Beállítások menü

#### Tartozékok

#### Melléklet

### Tárgymutató



## Világóra

A képeket a helyi dátum és idő szerint készítheti el utazás közben a megfelelő időzónára történő váltással, ha előzőleg bejegyezte a megfelelő időzónákat. Ezzel a kényelmes funkcióval nem kell kézzel módosítania a Dátum/idő beállítást.

A világóra használata előtt ellenőrizze, hogy megfelelő-e a dátum és az idő beállítása, illetve otthonának időzónája, lásd: „A dátum és az idő beállítása” (120).

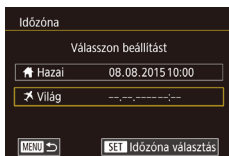

### 1 Adja meg az úti célt.

- A [F2] lapon válassza az [Időzóna] lehetőséget, majd nyomja meg a [OK] gombot.
- A [▲][▼] gombokkal válassza ki a [Világ] lehetőséget, majd nyomja meg a [OK] gombot.
- Válassza ki a kívánt célt a [◀][▶] gombokkal.
- A nyári időszámítás (1 órával előrébb) beállításához a [▲][▼] gombokkal válassza ki a [☀] lehetőséget, majd a [▶][▶] gombokkal a [☀] lehetőséget.
- Nyomja meg a [OK] gombot.

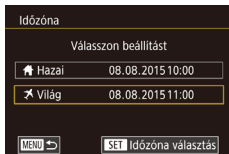

### 2 Váltson az úti cél időzónájába.

- A [▲][▼] gombokkal válassza ki a [Világ] lehetőséget, majd nyomja meg a [MENU] gombot.
- A beállítás után megjelenik a [Világ] jel a felvételi képernyőn (167).



- Ha módosítja a dátumot vagy az időt a [Világ] beállításnál (121), a [Hazai] idő és dátum is automatikusan módosul.

## Dátum és idő

A dátumot és időt az alábbi művelettel módosíthatja.

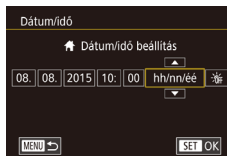

- A [F2] lapon válassza a [Dátum/idő] lehetőséget, majd nyomja meg a [OK] gombot.
- A [▶][▶] gombokkal válasszon egy elemet, majd nyomja meg a [▲][▼] gombot a beállítás módosításához.

## A kijelző nyelve

A kijelző nyelvét szükség esetén módosíthatja.



- A [F2] lapon válassza a [Nyelv] lehetőséget, majd nyomja meg a [OK] gombot.
- A [▲][▼][▶][▶] gombokkal válasszon egy nyelvet, majd nyomja meg a [OK] gombot.



- A [Nyelv] képernyőt lejtászási módban úgy is elérheti, hogy megnyomja a [OK] gombot, majd megnyomja a [MENU] gombot.

## A fényképezőgép hangjainak némítása

Tiltsa le a fényképezőgép hanglejtászását, amikor félig lenyomja az exponológombot, vagy aktiválja az önkilodót.



- A [F3] lapon válassza a [Hangjelzés] lehetőséget, majd a [K] beállítást.

Használat előtt

Alapszintű útmutató

Haladó útmutató

A fényképezőgép alapvető használata

Automatikus mód / Hibrid auto mód

Egyéb felvételi módok

P mód

Tv, Av és M mód

Lejtászási mód

Wi-Fi funkciók

Beállítások menü

Tartozékok

Melléklet

Tárgymutató



## A tippek elrejtése

Az útmutató általában megjelenik, amikor a Gyorsbeállítások menüből (☰31) vagy a felvételi képernyőn választ elemeket (☰63). Ha kívánja, kikapcsolhatja ezeknek az információknak a megjelenítését.

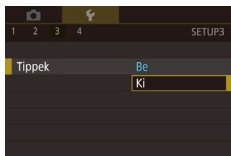

- A [F3] lapon válassza a [Tippek] lehetőséget, majd a [Ki] beállítást.

## Felvételi módok felsorolása ikon szerint

Felvételi módok felsorolása a kiválasztó képernyőn, csak ikonnal, üzemmódnevek nélkül, a gyorsabb kiválasztás érdekében.

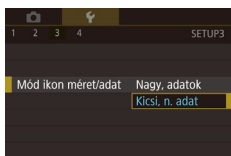

- A [F3] lapon válassza a [Mód ikon méret/adat] lehetőséget, majd válassza a [Kicsi, n. adat] lehetőséget.

## Az érintőképernyős kijelző beállítása

Az érintőképernyős kijelző érzékenysége növelhető, így a fényképezőgép finomabb érintésekre is reagál.

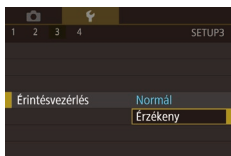

- A [F3] lapon válassza az [Érintésvezérlés] lehetőséget, majd az [Érzékeny] lehetőséget.

## Az érintőképernyős kijelző automatikus zárolása

A véletlen műveletek megakadályozása érdekében automatikus zárolást állíthat be az érintőképernyős kijelzőhöz.

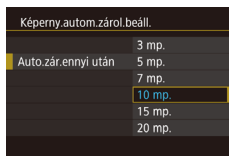

- A [F3] lapon válassza a [Képernyő automatikus zárolás beállításai], pontot, majd az [Enged] lehetőséget.
- Válassza az [Auto. zár. ennyi után] lehetőséget, majd válasszon egy lehetőséget.
- Az érintőképernyős kijelző zárolásának feloldásához nyomja le félig a zárkioldó gombot.



- Az érintőképernyős kijelző nem zárolódik, amikor a képernyő kb. 180°-ban ki van nyitva.
- Az érintőképernyős kijelző zárolható a vezérlőelemek lenyomásával vagy elfordításával, például a [MENU] gombbal vagy a [☀️] tárcsával.

## A képerzékeltő tisztítása

A képerzékeltő tisztítása automatikusan történik a fényképezőgép minden be- és kikapcsolásakor, valamint amikor a fényképezőgép az Energiatakarékos módban kapcsol ki. Az automatikus tisztítás letiltható vagy szükség szerint aktiválható.

### Az automatikus tisztítás letiltása

- Jelenítse meg a beállítási képernyőt.**
  - A fényképezőgép felvételi módban történő bekapcsolását követően a [F3] lapon válassza az [Érzékelő tisztítása] lehetőséget, majd nyomja meg a [☺️] gombot.
  - A [▲][▼] gombokkal válassza ki az [Autom. tisztít.] lehetőséget, majd nyomja meg a [☺️] gombot.

Használat előtt

Alapszintű útmutató

Haladó útmutató

A fényképezőgép alapvető használata

Automatikus mód / Hibrid auto mód

Egyéb felvételi módok

P mód

Tv, Av és M mód

Lejátszási mód

Wi-Fi funkciók

Beállítások menü

Tartozékok

Melléklet

Tárgymutató



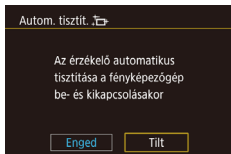

## 2 Adja meg a beállítást.

- A [◀][▶] gombokkal válassza ki a [Tilt] lehetőséget, majd nyomja meg a [☹] gombot.

## Érzékelőtisztítás aktiválása

### 1 Jelenítse meg a beállítási képernyőt.

- A fényképezőgép felvételi módban történő bekapcsolását követően a [F3] lapon válassza az [Érzékelő tisztítása] lehetőséget, majd nyomja meg a [☹] gombot.
- A [▲][▼] gombokkal válassza ki a [Tisztítás indítása] lehetőséget, majd nyomja meg a [☹] gombot.

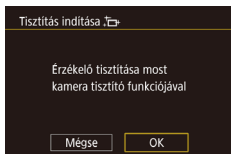

### 2 Indítsa el a tisztítást.

- A [◀][▶] gombokkal válassza ki az [OK] lehetőséget, majd nyomja meg a [☹] gombot.
- Egy üzenet jelenik meg, amely azt jelzi, hogy a tisztítás folyamatban van. Bár hallható a zár hangja, nem készül felvétel.



- Az érzékelőtisztítás akkor is működik, ha nincs objektív csatlakoztatva. Ha nincs objektív csatlakoztatva, ne dugja ujját vagy a légfúvót az objektívfoglatnál mélyebbre. Így megelőzheti a redőnyök károsodását.



- A lehető legjobb eredmény érdekében tisztítsa a fényképezőgépet egy asztalon vagy más felületen a talpára állítva.
- Az ismételten végzett érzékelőtisztítás nem ad észrevehetően jobb eredményt. Ne feledje, hogy a [Tisztítás indítása] esetleg nem érhető el közvetlenül a tisztítást követően.
- Az érzékelőtisztítással nem eltávolítható por vagy egyéb anyagok eltávolításával kapcsolatban forduljon a Canon ügyfélszolgálatához.

## Érzékelő kézi tisztítása

Az automatikus tisztítást követően az érzékelőn maradt por egy opcionális légfúvóval vagy más, erre a célra szánt eszközzel távolítható el.

A képerzékelő felülete rendkívül érzékeny. Ha az érzékelő kézi tisztítására van szükség, szervizszolgáltatás igénylését javasoljuk a Canon ügyfélszolgálatától.

### 1 Győződjön meg arról, hogy a fényképezőgép ki van kapcsolva.

### 2 Válassza le az objektívet.

### 3 Tisztítsa meg az érzékelőt.



- A képerzékelő rendkívül érzékeny. Tisztítsa óvatosan a képerzékelőt.
- Használjon légfúvót, rácsatlakoztatott ecset nélkül. Az ecset megkarcolhatja az érzékelőt.
- Ne helyezze a légfúvó csúcsát a fényképezőgép belsejébe az objektívfoglat szintjén túl. Ez a redőnyöket károsíthatja.
- Soha ne használjon levegővel vagy gázzal töltött sprayt az érzékelő tisztításához. A fúvás ereje károsíthatja az érzékelőt, vagy a gáz ráfagyhat az érzékelőre.
- Ha egy szennyeződést nem sikerül lefújni a légfúvóval, ajánlott a Canon ügyfélszolgálatával megtisztíttatni az érzékelőt.

#### Használat előtt

#### Alapszintű útmutató

#### Haladó útmutató

#### A fényképezőgép alapvető használata

#### Automatikus mód / Hibrid auto mód

#### Egyéb felvételi módok

#### P mód

#### Tv, Av és M mód

#### Lejátszási mód

#### Wi-Fi funkciók

#### Beállítások menü

#### Tartozékok

#### Melléklet

#### Tárgymutató



## A tanúsító emblémák ellenőrzése

A fényképezőgép által teljesített tanúsítványkövetelmények egyes emblémái megtekinthetők a kijelzőn. Az egyéb nyomtatott tanúsító emblémákat ez az útmutató, a fényképezőgép csomagolása vagy váza tartalmazza.

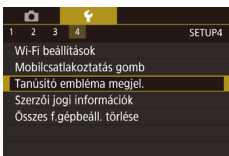

- A [4] lapon válassza a [Tanúsító embléma megjel.] lehetőséget, majd nyomja meg a [OK] gombot.

## A képekre rögzítendő szerzői jogi információk beállítása

A szerző nevét és egyéb szerzői jogi információkat, amelyeket a képekre szeretne rögzíteni, előre be kell állítani a következők szerint.

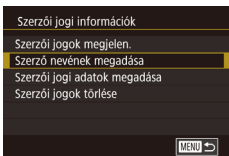

- A [4] lapon válassza a [Szerzői jogi információk] lehetőséget, majd nyomja meg a [OK] gombot.
- A [▲][▼] gombokkal válassza ki a [Szerző nevének megadása] vagy a [Szerzői jogi adatok megadása] pontot. A billentyűzet megnyitásához nyomja meg a [OK] gombot, és írja be a nevet (133).
- Nyomja meg a [MENU] gombot. Amikor megjelenik a [Módosítások elfogadása?] üzenet, a [◀][▶] gombokkal válassza ki az [Igen] lehetőséget, majd nyomja meg a [OK] gombot.
- Az itt beállított információk kerülnek rá a képekre.



- A beírt adatok megjelenítéséhez a fenti képernyőn válassza a [Szerzői jogok megjelen.] lehetőséget, majd nyomja meg a [OK] gombot.
- A szerzői jogi információk bevitelére, módosítására és törlésére a fényképezőgépen az EOS Utility (152) szoftver használható. Előfordulhat, hogy a szoftverrel megadott egyes karakterek nem megfelelően jelennek meg a fényképezőgépen, de a képeken helyesen szerepelnek.
- A képekre rögzített szerzői jogi információk megjelenítéséhez használhatja a szoftvert, miután a képeket a számítógépre mentette.

## A szerzői jogi információk törlése

A szerző neve és az egyéb szerzői jogi információk egyszerre törölhetők a következők szerint.

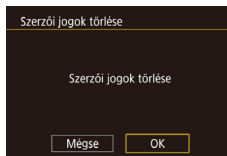

- Hajtsa végre „A képekre rögzítendő szerzői jogi információk beállítása” szakasz lépéseit, és válassza ki a [Szerzői jogok törlése] lehetőséget.
- A [◀][▶] gombokkal válassza ki az [OK] lehetőséget, majd nyomja meg a [OK] gombot.



- A képekre már rögzített szerzői jogi információk nem törölődnek.

Használat előtt

Alapszintű útmutató

Haladó útmutató

A fényképezőgép alapvető használata

Automatikus mód / Hibrid auto mód

Egyéb felvételi módok

P mód

Tv, Av és M mód

Lejátszási mód

Wi-Fi funkciók

Beállítások menü

Tartozékok

Mellékletek

Tárgymutató





## További beállítások módosítása

A következő beállítások szintén módosíthatók.

- [Wi-Fi beállítások] ([F4] lap) (📖112)
- [Mobilcsatlakoztatás gomb] ([F4] lap) (📖115)
- [📷 firmware-verzió:] ([F4] lap) (firmware-frissítésekhez)



- A véletlen műveletek elkerülése érdekében a firmware frissítései során a készülék letiltja az érintőképernyőt.

## A fényképezőgép alapértelmezett beállításainak visszaállítása

Ha véletlenül módosított egy beállítást, visszaállíthatja a fényképezőgép alapértelmezett beállításait.

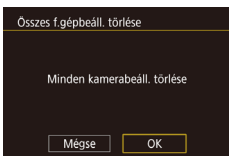

### 1 Nyissa meg az [Összes f.gépbeáll. törlése] képernyőt.

- A [F4] lapon válassza az [Összes f.gépbeáll. törlése] lehetőséget, majd nyomja meg a [📷] gombot.

### 2 Állítsa vissza az alapértelmezett beállításokat.

- A [◀][▶] gombokkal válassza ki az [OK] lehetőséget, majd nyomja meg a [📷] gombot.
- A készülék ekkor visszaállítja az alapértelmezett beállításokat.



- A következő funkcióknál nem állnak vissza az alapértelmezett beállítások.
  - = [F1] lap beállítása [Videorendszer] (📖139)
  - = [F2] lap beállításai [Időzóna] (📖141), [Dátum/idő] (📖141) és [Nyelv] (📖141)
  - = [F1] lap
    - = Felvételi mód (📖52)
    - = Wi-Fi beállítások (📖112)
    - = Szerzői jogi információk (📖144)

Használat előtt

Alapszintű útmutató

Haladó útmutató

A fényképezőgép alapvető használata

Automatikus mód / Hibrid auto mód

Egyéb felvételi módok

P mód

Tv, Av és M mód

Lejátszási mód

Wi-Fi funkciók

Beállítások menü

Tartozékok

Mellékletek

Tárgymutató



# Tartozékok

Használja ki a fényképezőgépben rejlő lehetőségeket a választható Canon-tartozékokkal és más külön megvásárolható kompatibilis tartozékokkal

## Eredeti Canon-tartozékok használata javasolt.

Ezt a terméket úgy tervezték, hogy kiemelkedő teljesítményt nyújtson az eredeti Canon-tartozékokkal.

A Canon nem vállal felelősséget a nem eredeti Canon-tartozékok hibás működése által a termékben okozott károsodásokért és/vagy balesetekért (pl.: tűz, akkumulátoregység szivárgása és/vagy robbanása). Ügyeljen arra, hogy a jótállás nem terjed ki a nem eredeti Canon-tartozékok használatából származó hibák javítására, ezeket a javításokat csak térítés ellenében kérheti.

Használat előtt

Alapszintű útmutató

Haladó útmutató

A fényképezőgép alapvető használata

Automatikus mód / Hibrid auto mód

Egyéb felvételi módok

P mód

Tv, Av és M mód

Lejátszási mód

Wi-Fi funkciók

Beállítások menü

Tartozékok

Mellékletek

Tárgymutató



# Rendszertérkép

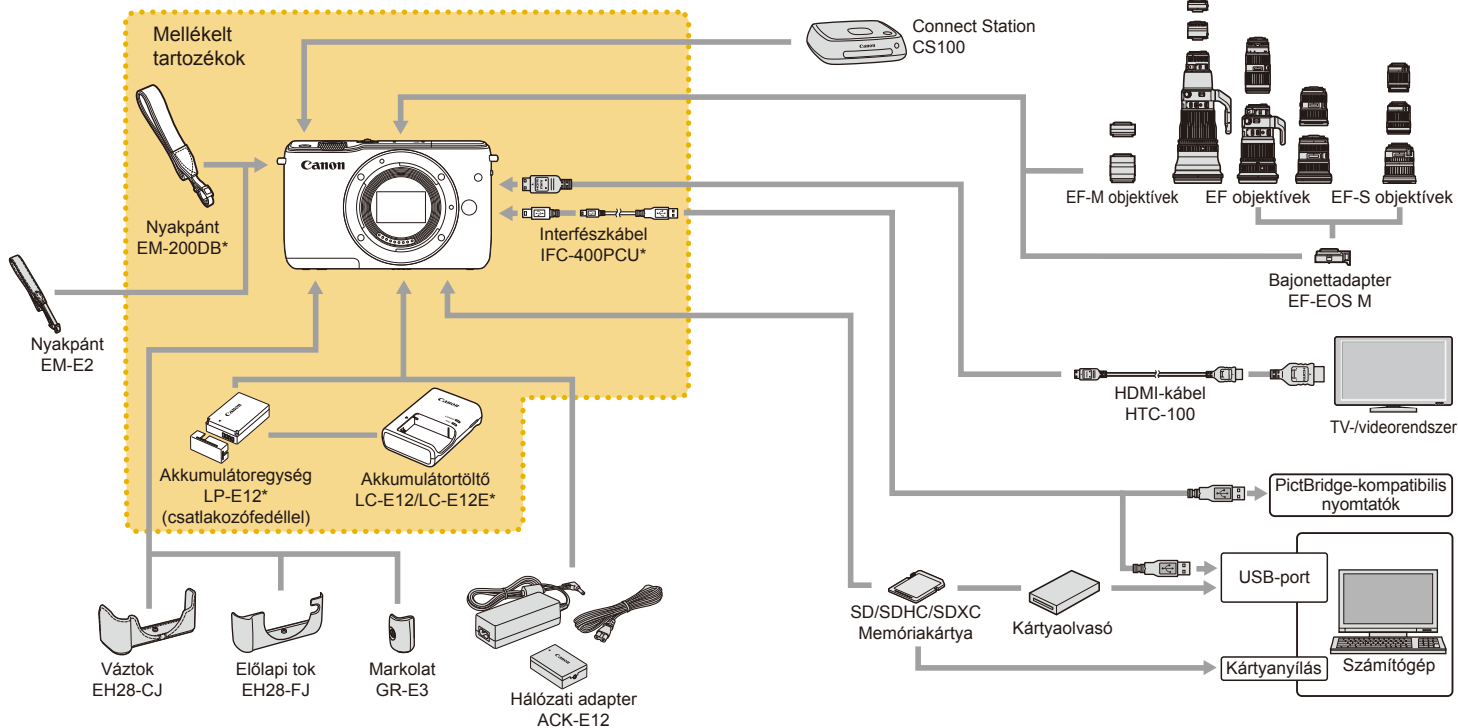

\* Külön is megvásárolható.

Használat előtt

Alapszintű útmutató

Haladó útmutató

A fényképezőgép alapvető használata

Automatikus mód / Hibrid auto mód

Egyéb felvételi módok

P mód

Tv, Av és M mód

Lejátszási mód

Wi-Fi funkciók

Beállítások menü

Tartozékok

Mellékletek

Tárgymutató



## Választható tartozékok

A következő fényképezőgép-tartozékok külön megvásárolhatók. Érdemes tudnia, hogy az elérhetőség függ az adott területtől, és egyes tartozékok esetleg már nem kaphatók.

## Objektívek

### EF-M, EF és EF-S objektívek

- Váltson olyan objektívre, amely megfelel a témának vagy kedvenc fényképezési stílusának. Ne feledje, hogy az EF és EF-S objektívekhez EF-EOS M bajonettadapter szükséges.

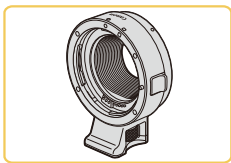

### EF-EOS M bajonettadapter

- EF vagy EF-S objektív csatlakoztatásához használja ezt a bajonettadapert.

## Tápellátás

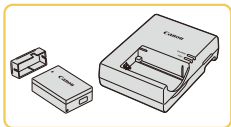

### LP-E12 akkumulátoregység

- Újratölthető lítiumion-akkumulátor

### LC-E12/LC-E12E akkumulátortöltő

- Töltő az LP-E12 akkumulátoregységhez

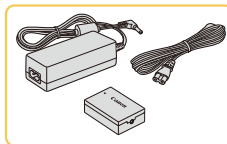

### ACK-E12 hálózati adapter

- Hálózati tápellátással teszi lehetővé a fényképezőgép üzemeltetését. Ez javasolt a fényképezőgép tápellátására hosszabb idejű használat esetén, illetve ha nyomtatóhoz vagy számítógéphez van csatlakoztatva. Nem használható a fényképezőgépbe helyezett akkumulátoregység töltésére.



- Az akkumulátortöltő és a hálózati adapter ott használható, ahol a hálózati feszültség 100–240 V (50/60 Hz).
- Eltérő konnektortípus esetén használjon külön megvásárolható átalakítót. Soha ne használjon utazásra tervezett tápfeszültség-átalakítót, mert károsodhat az akkumulátoregység.

## Egyéb tartozékok

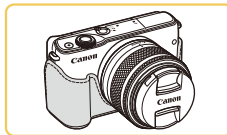

### EH28-CJ váztk

- Védelmet nyújt a fényképezőgép beszennyeződése és a karcolások ellen.



### EH28-FJ előlapi tok

- Csatlakoztassa a fényképezőgépre, hogy új arculatot kölcsönözzön neki.

Használat előtt

Alapszintű útmutató

Haladó útmutató

A fényképezőgép alapvető használata

Automatikus mód / Hibrid auto mód

Egyéb felvételi módok

P mód

Tv, Av és M mód

Lejátszási mód

Wi-Fi funkciók

Beállítások menü

Tartozékok

Mellékletek

Tárgymutató



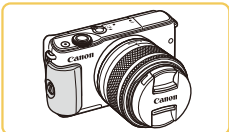

### GR-E3 markolat

- A segítségével biztosabban tudja fogni a fényképezőgépet. A markolat használatakor szorítsa meg a csavart, hogy a markolatot szilárdan a fényképezőgéphez csatlakoztassa.



### EM-E2 nyakpánt

- Puha és kényelmes nyakpánt.

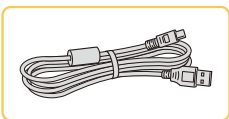

### IFC-400PCU interfészkábel

- A fényképezőgép számítógéphez vagy nyomtatóhoz való csatlakoztatásához.
- Az IFC-200U és IFC-500U típusok is kompatibilisek.

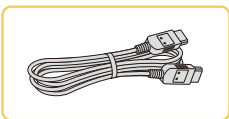

### HTC-100 HDMI-kábel

- A fényképezőgép nagy felbontású televízióhoz HDMI-bemeneten keresztül történő csatlakoztatásához.

## Nyomtatók



### Canon márkájú PictBridge-kompatibilis nyomtatók

- A fényképezőgépet közvetlenül a nyomtatóhoz csatlakoztatva számítógép használata nélkül is nyomtathat képeket. A részletekért forduljon a legközelebbi Canon-márkakereskedőhöz.

## Kép- és videótárolás

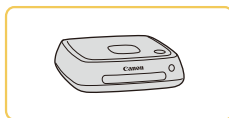

### Connect Station CS100

- Médiaközpont, amely a fényképezőgép képeinek tárolására, csatlakoztatott tévékészüléken való megtekintésére, Wi-Fi-kompatibilis nyomtaton történő vezeték nélküli nyomtatására, internetes megosztására és még sok másra használható.

Használat előtt

Alapszintű útmutató

Haladó útmutató

A fényképezőgép alapvető használata

Automatikus mód / Hibrid auto mód

Egyéb felvételi módok

P mód

Tv, Av és M mód

Lejátszási mód

Wi-Fi funkciók

Beállítások menü

Tartozékok

Melléklet

Tárgymutató



## A választható tartozékok használata

### Lejátszás tévékészüléken

▶ Állóképek ▶ Videók

A (külön megvásárolható) HTC-100 HDMI-kábel segítségével összekötheti a fényképezőgépet egy HD tévékészülékkel, így nagyobb képernyőn élvezheti a képeket, miközben a fényképezőgépet vezérli. A [EHD 29.97P], [EHD 23.98P], [EHD 59.94P], [EHD 25.00P] vagy [EHD 50.00P] képminőséggel készült videók nagy felbontásban tekinthetők meg.

A csatlakoztatásról vagy a bemenetek váltásáról a televízió használati útmutatójában olvashat részletesebben.

#### 1 Győződjön meg arról, hogy a fényképezőgép és a tévékészülék ki van kapcsolva.

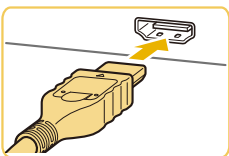

#### 2 Csatlakoztassa a fényképezőgépet a tévéhez.

- A tévékészüléken illessze be teljesen a kábelcsatlakozót a HDMI-bemenetbe az ábrán látható módon.

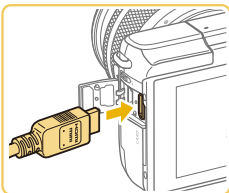

- Nyissa ki a fényképezőgép csatlakozóit borító fedelet, és teljesen illessze be a kábelcsatlakozót a fényképezőgép csatlakozójába.

#### 3 Kapcsolja be a televíziót, és állítsa külső jelbemenetre.

- Állítsa a tévét arra a külső bemenetre, amelyhez a kábelt a 2. lépésben csatlakoztatta.

#### 4 Kapcsolja be a fényképezőgépet.

- Kapcsolja be a fényképezőgépet a [▶] gombbal.
- A fényképezőgép képei ekkor a tévén jelennek meg. (A fényképezőgép kijelzőjén semmi sem látható.)
- Ha végzett, kapcsolja ki a fényképezőgépet és a televíziót, mielőtt kihúzza a kábelt.



- Az érintőképernyős műveletek nem érhetők el, ha a fényképezőgépet tévékészülékhez csatlakoztatja.



- Ha a fényképezőgépet televízióhoz csatlakoztatja, a felvételek a tévékészülék nagyobb képernyőjén megjelenítve készítheti el. A felvételek elkészítése megegyezik a fényképezőgép kijelzőjének használata esetén követendő lépésekkel. Mindazonáltal az MF pont zoom (75) és az MF kontúrkiemelés (76) nem érhető el.

Használat előtt

Alapszintű útmutató

Haladó útmutató

A fényképezőgép alapvető használata

Automatikus mód / Hibrid auto mód

Egyéb felvételi módok

P mód

Tv, Av és M mód

Lejátszási mód

Wi-Fi funkciók

Beállítások menü

Tartozékok

Mellékletek

Tárgymutató



## A fényképezőgép üzemeltetése hálózati tápellátással

▶ Állóképek ▶ Videók

Ha a (külön megvásárolható) ACK-E12 hálózati adapterrel használja a fényképezőgépet, akkor nem kell figyelnie az akkumulátor töltöttségi szintjét.

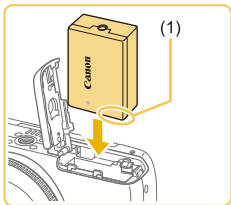

### 1 Győződjön meg arról, hogy a fényképezőgép ki van kapcsolva.

### 2 Helyezze be az egyenáramú adaptert.

- Kövesse „Az akkumulátoregység behelyezése” című rész (19) 1. lépését a fedél kinyitásához.
- Az érintkezőket a bemutatott módon tartva (1) helyezze be az egyenáramú adaptert az akkumulátoregységhez hasonló módon (lásd „Az akkumulátoregység behelyezése” szakasz (19) 2. lépését).
- Kövesse „Az akkumulátoregység behelyezése” című rész (19) 3. lépését a fedél bezárásához.

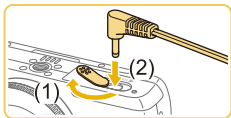

### 3 Csatlakoztassa az adaptert az egyenáramú adapterhez.

- Nyissa fel a fedelet, és helyezze be az adapter csatlakozóját teljesen az egyenáramú adapterbe.

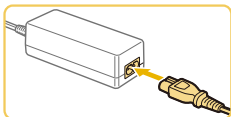

### 4 Csatlakoztassa a tápkábelt.

- A tápkábel egyik végét csatlakoztassa a kompakt hálózati adapterbe, majd a másik végét a konnektorbá.
- Kapcsolja be a fényképezőgépet, majd használja tetszés szerint.
- Ha befejezte, kapcsolja ki a fényképezőgépet, és húzza ki a tápkábelt a konnektorból.



- Ne húzza ki az adaptert vagy a tápkábelt, ha a fényképezőgép még be van kapcsolva. Ez a felvételek törléséhez vagy a fényképezőgép károsodásához vezethet.
- Ne rögzítse a töltőt vagy a kábelt más tárgyakhoz. Ez a termék hibás működéséhez vagy sérüléséhez vezethet.

Használat előtt
Alapszintű útmutató
Haladó útmutató
A fényképezőgép alapvető használata
Automatikus mód / Hibrid auto mód
Egyéb felvételi módok
P mód
Tv, Av és M mód
Lejátszási mód
Wi-Fi funkciók
Beállítások menü
Tartozékok
Mellékletek
Tárgymutató



## A szoftverek használata

Az alábbiakban olvashatja a Canon webhelyéről letölthető szoftverek ismertetését, valamint a telepítéssel és a képek számítógépre történő mentésével kapcsolatos tudnivalókat.

### Szoftverek

A szoftverek telepítése után a következő műveleteket hajthatja végre a számítógépen.

- EOS Utility
  - Képek importálása és a fényképezőgép beállításainak módosítása
- Digital Photo Professional
  - Képek böngészése, feldolgozása és szerkesztése, beleértve a RAW-képeket is
- Picture Style Editor
  - Képstílusok szerkesztése, valamint képstílusfájlok létrehozása és mentése
- Image Transfer Utility
  - Képszinkronizálási funkció (📖 131) beállítása és képek fogadása



- Videók számítógépes megtekintéséhez és szerkesztéséhez használja azokat az előre telepített vagy széles körben elérhető szoftvereket, amelyek kompatibilisek a fényképezőgép által felvett videókkal.



- Az Image Transfer Utility a CANON iMAGE GATEWAY Képszinkronizálás-beállítási oldaláról is letölthető.

## Szoftverkezelési kézikönyv

A szoftverek kezelési kézikönyvei szükség szerint a Canon weboldaláról tölthetők le.



- Internethez csatlakozó számítógépen keresse fel a <http://www.canon.com/icpd/> weboldalt.
- Nyissa meg az országának vagy régiójának megfelelő oldalt.

## A számítógépes környezet ellenőrzése

A szoftver az alábbi számítógépeken használható. A részletes rendszerkövetelmények és a kompatibilitási információk – beleértve az új operációs rendszerek támogatását – a Canon webhelyén érhetők el.

Operációs rendszer	Windows	Mac OS
	Windows 8/8.1	Mac OS X 10.10
Windows 7 SP1	Mac OS X 10.9	



- A Canon webhelyén ellenőrizheti a legújabb rendszerkövetelményeket, beleértve a támogatott operációsrendszer-verziókat.

Használat előtt

Alapszintű útmutató

Haladó útmutató

A fényképezőgép alapvető használata

Automatikus mód / Hibrid auto mód

Egyéb felvételi módok

P mód

Tv, Av és M mód

Lejátszási mód

Wi-Fi funkciók

Beállítások menü

Tartozékok

Melléklet

Tárgymutató





## A szoftverek telepítése

### 1 Töltse le a szoftvereket.

- Internethez csatlakozó számítógépen keresse fel a <http://www.canon.com/icpd/> weboldalt.
- Nyissa meg az országának vagy régiójának megfelelő oldalt.
- Töltse le a szoftvereket.

### 2 Kattintson az [Easy Installation/Egyszerű telepítés] lehetőségre, majd kövesse a képernyőn megjelenő utasításokat.

- Kattintson duplán a letöltött fájlra, majd a telepítési képernyőn egyszer az [Easy Installation/Egyszerű telepítés] lehetőségre.
- A telepítés végrehajtásához kövesse a megjelenő utasításokat.
- A telepítés hosszabb ideig is tarthat a számítógép és az internetkapcsolat teljesítményétől függően.
- A telepítés befejezésekor megjelenő képernyőn kattintson a [Finish/Befejezés] vagy a [Restart/Újraindítás] gombra.

## Képek mentése számítógépre

A fényképezőgép csatlakoztatásához és a képek számítógépre mentéséhez használjon interfészkábel (1).

A példákban szemléltetési célból a Windows 7 és a Mac OS X 10.10 rendszer szerepel.

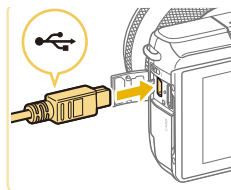

### 1 Csatlakoztassa a fényképezőgépet a számítógéphez.

- A fényképezőgép kikapcsolt állapotában nyissa ki a fedelet (1). Határozott mozdulattal helyezze a kábel kisebb dugóját a fényképezőgép csatlakozójába (2) az ábrán jelzett irányban.
- Illessze a kábel nagyobb dugóját a számítógép USB-portjába. A számítógép USB-kapcsolataira vonatkozó részletes tájékoztatást a számítógép használati útmutatója tartalmazza.

### 2 Kapcsolja be a fényképezőgépet és nyissa meg az EOS Utility szoftvert.

- Kapcsolja be a fényképezőgépet a [▶] gombbal.
- Windows: Kattintson duplán az EOS Utility ikonjára az asztalon.
- Mac OS: Kattintson az EOS Utility ikonjára a Dock területen.
- Ezt követően a fényképezőgép számítógéphez történő csatlakoztatásakor és a fényképezőgép bekapcsolásakor az EOS Utility automatikusan elindul.

Használat előtt

Alapszintű útmutató

Haladó útmutató

A fényképezőgép alapvető használata

Automatikus mód / Hibrid auto mód

Egyéb felvételi módok

P mód

Tv, Av és M mód

Lejátszási mód

Wi-Fi funkciók

Beállítások menü

Tartozékok

Mellékletek

Tárgymutató



### 3 Mentse a számítógépre a fényképezőgépén lévő képeket.

- Kattintson a [Download images to computer/ Képek letöltése számítógépre] > [Start automatic download/Automatikus letöltés indítása] lehetőségre.
- Miután a képek mentése megtörtént a számítógép Képek mappájában ( dátum szerint elnevezett külön mappákban), a Digital Photo Professional szoftver automatikusan elindul és megjeleníti az importált képeket.
- A képek mentése után zárja be az EOS Utility szoftvert, nyomja meg az ON/OFF gombot a fényképezőgép kikapcsolásához és húzza ki a kábelt.
- A Digital Photo Professional segítségével nézze meg a számítógépre mentett képeket. Videók megtekintéséhez használja azokat az előre telepített vagy széles körben elérhető szoftvereket, amelyek kompatibilisek a fényképezőgép által felvett videókkal.

- Amikor első alkalommal csatlakoztatja a fényképezőgépet a számítógéphez, illesztőprogramokat kell telepíteni, így esetleg néhány percet kell várni, mielőtt elérhetővé válnak a fényképezőgépén található képek.
- A képeket a szoftver telepítése nélkül is átmásolhatja, ha a számítógéphez csatlakoztatja a fényképezőgépet, ilyenkor azonban néhány korlátozással kell számolnia.
  - Lehet, hogy a fényképezőgép számítógéphez történő csatlakozását követően várni kell néhány percet, mielőtt elérhetővé válnak a fényképezőgépén található képek.
  - Előfordulhat, hogy a függőleges helyzetben felvett képek vízszintes helyzetben vihetők át.
  - Előfordulhat, hogy a RAW-tömörítésű képek (vagy a JPEG-, de RAW-tömörítésűként felvett képek) nem menthetők.
  - A képek védelmi beállításai törölhetnek a képek számítógépre mentésekor.
  - A használt operációs rendszertől, a használt szoftvertől és a képek fájl méretétől függően problémák fordulhatnak elő a képek és a képadatok mentésekor.

## Képek nyomtatása

▶ Állóképek ▶ Videók

A fényképezőgépet nyomtatóhoz csatlakoztatva könnyen kinyomtathatja a felvételeket. A fényképezőgépén kiválaszthatja a csoportosan nyomtatni kívánt képeket, előkészítheti a fotólaboroknak küldendő megrendeléseit, továbbá elkészíthet vagy kinyomtathat fotókönyveket.

A példákban egy Canon SELPHY CP sorozatú Compact Photo Printer szerepel. A megjelenített képernyők és az elérhető funkciók a nyomtatótól függően eltérőek lehetnek. További információkért tekintse meg a nyomtató kézikönyvét.

## Egyszerű nyomtatás

▶ Állóképek ▶ Videók

Egyszerűen kinyomtathatja a felvételeket, ha a fényképezőgépet interfészkábel (2) segítségével egy (külön megvásárolható) PictBridge-kompatibilis nyomtatóhoz csatlakoztatja.

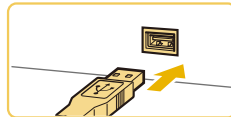
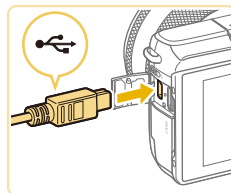

### 1 Győződjön meg arról, hogy a fényképezőgép és a nyomtató ki van kapcsolva.

### 2 Csatlakoztassa a fényképezőgépet a nyomtatóhoz.

- Nyissa ki a csatlakozófedeleket. Határozott mozdulattal helyezze a kisebb kábelcsatlakozót a fényképezőgép csatlakozójába az ábrán jelzett irányban.
- Csatlakoztassa a nagyobb kábelcsatlakozót a nyomtatóhoz. A csatlakoztatás további részleteiről a nyomtató kézikönyvében olvashat.

### 3 Kapcsolja be a nyomtatót.

Használat előtt

Alapszintű útmutató

Haladó útmutató

A fényképezőgép alapvető használata

Automatikus mód / Hibrid auto mód

Egyéb felvételi módok

P mód

Tv, Av és M mód

Lejátszási mód

Wi-Fi funkciók

Beállítások menü

Tartozékok

Mellékletek

Tárgymutató





#### 4 Kapcsolja be a fényképezőgépet.

- Kapcsolja be a fényképezőgépet a [▶] gombbal.

#### 5 Válasszon egy képet.

- Válassza ki a kívánt képet a [◀][▶] gombokkal.

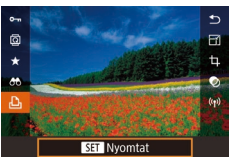

#### 6 Jelenítse meg a nyomtatási képernyőt.

- Nyomja meg a [Ⓜ] gombot, válassza az [▶] lehetőséget, majd nyomja le ismét a [Ⓜ] gombot.

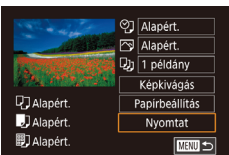

#### 7 Nyomtassa ki a képet.

- A [▲][▼] gombokkal válassza ki a [Nyomtat] lehetőséget, majd nyomja meg a [Ⓜ] gombot.
- Ekkor elindul a nyomtatás.
- További képek nyomtatásához az 5. lépéstől kezdve ismételje meg a fenti műveleteket a nyomtatás befejezése után.
- A nyomtatás végeztével kapcsolja ki a fényképezőgépet és a nyomtatót, majd húzza ki a kábelt.



- A (külön megvásárolható) Canon márkájú PictBridge-kompatibilis nyomtatókkal kapcsolatos további részletekért lásd a „Nyomtatók” (149) című fejezetet.

## A nyomtatási beállítások konfigurálása

▶ Állóképek ▶ Videók

### 1 Jelenítse meg a nyomtatási képernyőt.

- Jelenítse meg ezt a képernyőt az „Egyszerű nyomtatás” szakasz (154) 1–6. lépését követve.

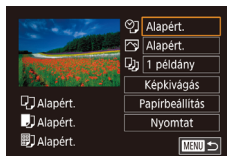

### 2 Adja meg a beállításokat.

- A [▲][▼] gombokkal válasszon egy elemet, majd nyomja meg a [Ⓜ] gombot. A következő képernyőn nyomja meg a [▲][▼] gombokat egy lehetőség kiválasztásához, majd nyomja meg a [Ⓜ] gombot, hogy visszatérjen a nyomtatási képernyőre.

🖨️	Alapért.	A nyomtató aktuális beállításait használja.
	Dátum	Képek nyomtatása a dátum feltüntetésével.
	Fájlszám	Képek nyomtatása a fájlszám feltüntetésével.
	Mindkettő	Képek nyomtatása a dátum és a fájlszám együttes feltüntetésével.
	Ki	–
🖼️	Alapért.	A nyomtató aktuális beállításait használja.
	Ki	–
	Be	A felvételkor tárolt információk alapján optimalizálja a nyomtatási beállításokat.
📄	Vö.szem1	Kijavítja a vörösszem-hatást.
	Példányszám	Válassza ki a példányszámot a nyomtatáshoz.
Képkivágás	–	A nyomtatni kívánt képterület megadása (156).
Papírbeállítás	–	A papírméret, az elrendezés és más részletek megadása (156).

Használat előtt

Alapszintű útmutató

Haladó útmutató

A fényképezőgép alapvető használata

Automatikus mód / Hibrid auto mód

Egyéb felvételi módok

P mód

Tv, Av és M mód

Lejátszási mód

Wi-Fi funkciók

Beállítások menü

Tartozékok

Melléklet

Tárgymutató



## Képek körülvágása nyomtatás előtt

▶ Állóképek ▶ Videók

Ha nyomtatás előtt körülvágja a képeket, a teljes kép helyett a kívánt képterületet nyomtathatja ki.

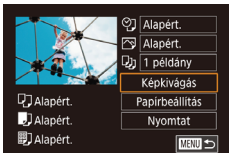

### 1 Válassza a [Képvágás] beállítást.

- Miután „A nyomtatási beállítások konfigurálása” szakasz (155) 1. lépésének végrehajtásával megjelenítette a nyomtatási képernyőt, válassza a [Képvágás] lehetőséget, majd nyomja meg a [OK] gombot.
- Ekkor megjelenik a nyomtatni kívánt képterület jelölő vágókeret.



### 2 Állítsa be a vágókeretet szükség szerint.

- A keret átméretezéséhez zárja össze vagy távolítsa az ujjait (98) a képernyőn.
- A keretet a [▲][▼][◀][▶] gombokkal mozgathatja.
- A keretet a [Gyűrű] tárcsával forgathatja el.
- Amikor elkészült, nyomja meg a [OK] gombot.

### 3 Nyomtassa ki a képet.

- A nyomtatáshoz kövesse az „Egyszerű nyomtatás” szakasz (154) 7. lépését.



- Kis képméreteknél vagy bizonyos képarányoknál előfordulhat, hogy a körülvágás nem lehetséges.

## A papírméret és az elrendezés kiválasztása nyomtatás előtt

▶ Állóképek ▶ Videók

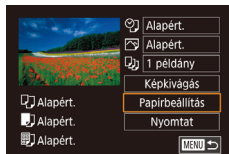

### 1 Válassza a [Papírbeállítás] menüt.

- Miután „A nyomtatási beállítások konfigurálása” szakasz (155) 1. lépésének végrehajtásával megjelenítette a nyomtatási képernyőt, válassza a [Papírbeállítás] lehetőséget, majd nyomja meg a [OK] gombot.

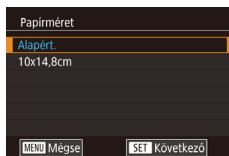

### 2 Válasszon papírméretet.

- A [▲][▼] gombokkal válasszon egy lehetőséget, majd nyomja meg a [OK] gombot.

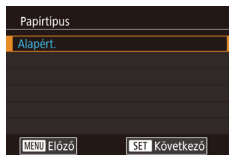

### 3 Válasszon egy papírtípust.

- A [▲][▼] gombokkal válasszon egy lehetőséget, majd nyomja meg a [OK] gombot.

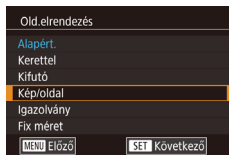

### 4 Válasszon egy elrendezést.

- A [▲][▼] gombokkal válasszon egy lehetőséget, majd nyomja meg a [OK] gombot.
- A [Képfőoldal] lehetőség választása esetén nyomja meg a [OK] gombot. A következő képernyőn a [▲][▼] gombokkal válassza ki a lapenkénti képek számát, majd nyomja meg a [OK] gombot.

### 5 Nyomtassa ki a képet.

Használat előtt

Alapszintű útmutató

Haladó útmutató

A fényképezőgép alapvető használata

Automatikus mód / Hibrid auto mód

Egyéb felvételi módok

P mód

Tv, Av és M mód

Lejátszási mód

Wi-Fi funkciók

Beállítások menü

Tartozékok

Melléklet

Tárgymutató



## Választható elrendezési beállítások

Alapért.	A nyomtató aktuális beállításait használja.
Kerettel	Nyomatás a kép körül üres területtel.
Kifutó	Kifutó, a papír teljes felületét felhasználja.
Kép/oldal	Kiválasztja az egy oldalra nyomtatandó képek számát.
Igazolvány	Igazolványképek nyomtatása. Csak L rögzítésképpont-beállítással és 3:2 képaránnyal rendelkező képek esetén érhető el.
Fix méret	Válassza ki a nyomtatási méretet. Vállasszon a 90 x 130 mm-es, a képeslap méretű és a széles formátumú nyomatok közül.

## Igazolványképek nyomtatása

▶ Állóképek ▶ Videók

### 1 Válassza az [Igazolvány] lehetőséget.

- „A papírméret és az elrendezés kiválasztása nyomtatás előtt” szakasz (156) 1–4. lépésének végrehajtásával válassza az [Igazolvány] lehetőséget, majd nyomja meg a [OK] gombot.

### 2 Megadhatja a hosszú és a rövid oldal méretét.

- A [▲][▼] gombokkal válasszon egy elemet, majd nyomja meg a [OK] gombot. A következő képernyőn a [▲][▼] gombokkal válassza ki a hosszúságot, és nyomja meg a [OK] gombot.

### 3 Válassza ki a nyomtatandó területet.

- A 2. lépésnél a képernyő [▲][▼] gombjaival válassza a [Képkivágás] beállítást.

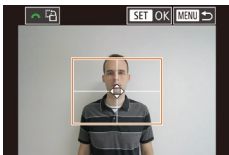

- A nyomtatandó terület kiválasztásához kövesse a „Képek körülvágása nyomtatás előtt” szakasz 2. lépését (156).

## 4 Nyomtassa ki a képet.

## Videó képkockáinak nyomtatása

▶ Állóképek ▶ Videók

### 1 Jelenítse meg a nyomtatási képernyőt.

- Válassza ki a videót az „Egyszerű nyomtatás” szakasz (154) 1–6. lépését követve. Megjelenik a bal oldalon látható képernyő.

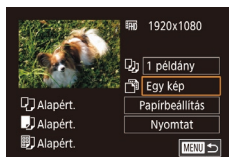

### 2 Válasszon egy nyomtatási módot.

- A [▲][▼] gombokkal válassza ki a [OK] lehetőséget, majd nyomja meg a [OK] gombot. A következő képernyőn nyomja meg a [▲][▼] gombokat egy lehetőség kiválasztásához, majd nyomja meg a [OK] gombot, hogy visszatérjen a nyomtatási képernyőre.

### 3 Nyomtassa ki a képet.

## Videók nyomtatási beállításai

Egy kép	A megjelenített jelenetet állóképként nyomtatja ki.
Sorozat	Adott időközönként kiválasztott jeleneteket nyomtat ki egy oldalra. Kinyomtathatja a mappa számát, a fájl számát és a képkocka felvételen belüli időpontját is, ha a [Felirat] beállításnál a [Be] értéket adja meg.

Használat előtt

Alapszintű útmutató

Haladó útmutató

A fényképezőgép alapvető használata

Automatikus mód / Hibrid auto mód

Egyéb felvételi módok

P mód

Tv, Av és M mód

Lejátszási mód

Wi-Fi funkciók

Beállítások menü

Tartozékok

Mellékletek

Tárgymutató





- A folyamatban lévő nyomtatási művelet megszakításához nyomja meg a [⏏] gombot, válassza az [OK] lehetőséget, majd nyomja meg ismét a [⏏] gombot.
- Miután a „Megjelenítés” szakasz 2–5. lépésében (📖91) leírt módon nyomtatásra megnyitott egy képkockát, az itteni 1. lépés képernyőjét úgy is elérheti, ha a [◀][▶] gombok megnyomásával kiválasztja a [📄] lehetőséget a videofelvételek vezérlőpultján, majd megnyomja a [⏏] gombot.

## Képek hozzáadása a nyomtatási listához (DPOF)

▶ **Állóképek** ▶ **Videók**

A fényképezőgépen beállíthatja a csoportos nyomtatást (📖160) és a nyomatok fotólaboroktól való megrendelését. Jelöljön ki a memóriakártyán akár 998 képet, és adja meg a következők szerint a kívánt beállításokat, például a példányszámot. Az így megadott nyomtatási információk megfelelnek a DPOF- (Digital Print Order Format) szabványoknak.



- RAW-képek nem lehetnek nyomtatási lista részei.

## A nyomtatási beállítások konfigurálása

▶ **Állóképek** ▶ **Videók**

Adja meg a következők szerint a nyomtatási formátumot, például hogy fel kívánja-e tüntetni a dátumot vagy a fájl számát. A nyomtatási lista minden képre ezek a beállítások érvényesek.

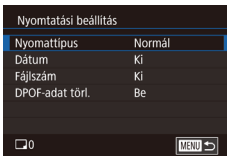

- Nyomja meg a [MENU] gombot, a [▶]2 lapon válassza a [Nyomtatásbeáll.] pontot, majd nyomja meg a [⏏] gombot.
- A [▲][▼] gombokkal válassza ki a [Nyomtatási beállítás] lehetőséget, majd nyomja meg a [⏏] gombot. A következő képernyőn szükség szerint válassza ki és állítsa be az elemeket (📖32).

Nyomattípus	Normál	Oldalanként egy kép nyomtatása.
	Index	Több kép kicsinyített változatát nyomtatja ki egy lapra.
	Mindkettő	Normál és indexkép formátumot egyaránt nyomtat.
Dátum	Be	A képeken nyomtatáskor feltüntetni a felvételkészítés dátumát.
	Ki	–
Fájlszám	Be	A képeken nyomtatáskor feltüntetni a fájl számát.
	Ki	–
DPOF-adat törl.	Be	A nyomtatási lista képekre vonatkozó összes beállítása törlődik a nyomtatás után.
	Ki	–



- Előfordulhat, hogy a nyomtató vagy a fotólabor nem tudja az összes megadott DPOF-beállítást alkalmazni a nyomtatás során.
- A fényképezőgépen megjelenő [🔒] arra figyelmeztet, hogy a memóriakártya másik fényképezőgépen megadott nyomtatási beállításokat tartalmaz. Ha megváltoztatja a nyomtatási beállításokat a fényképezőgéppel, akkor előfordulhat, hogy az összes korábbi beállítás felülíródik.
- Bizonyos nyomtatók kétszer nyomtatják rá a dátumot a képre, ha a [Dátum] beállítás [Be] értékre van állítva.



- Az [Index] beállítás esetén nem választhat [Be] értéket egyszerre a [Dátum] és a [Fájlszám] lehetőségnél.
- Az indexnyomtatás nem érhető el egyes (külön megvásárolható) Canon márkájú PictBridge-kompatibilis nyomtatók esetén.
- A dátum nyomtatása a MENU (📖32) > [▶]2 lap > [Dátum/idő] (📖20) pontban beállítottal megegyező formátumban történik.

Használat előtt

Alapszintű útmutató

Haladó útmutató

A fényképezőgép alapvető használata

Automatikus mód / Hibrid auto mód

Egyéb felvételi módok

P mód

Tv, Av és M mód

Lejátszási mód

Wi-Fi funkciók

Beállítások menü

Tartozékok

Melléklet

Tárgymutató



## Egyes képek beállítása nyomtatásra

▶ Állóképek ▶ Videók

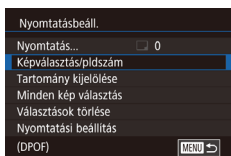

### 1 Válassza a [Képválasztás/pldszám] menüt.

- Nyomja meg a [MENU] gombot, a [2] lapon válassza a [Nyomtatásbeáll.] pontot, majd nyomja meg a [OK] gombot.
- A [▲][▼] gombokkal válassza a [Képválasztás/pldszám] lehetőséget, majd nyomja meg a [OK] gombot (132).

### 2 Válasszon egy képet.

- A [◀][▶] gombokkal válasszon egy képet, majd nyomja meg a [OK] gombot.
- Ekkor kiválaszthatja a példányszámot.
- Az indexnyomtatásra kiválasztott képet [✓] ikon jelöli. A kép indexnyomtatásának törléséhez nyomja meg újra a [OK] gombot. A [✓] eltűnik.

### 3 Állítsa be a példányszámot.

- Állítsa be a kívánt példányszámot (legfeljebb 99) a [▲][▼] gombokkal.
- Ha szeretné más képek nyomtatását beállítani a példányszámokat megadni, ismétlje meg a 2–3. lépést.
- Indexnyomtatáshoz nem adhat meg nyomtatási mennyiséget. Ebben az esetben csak azt adhatja meg, hogy mely képeket szeretné nyomtatni a 2. lépésben.
- Ha végzett, nyomja meg a [MENU] gombot a menüképernyőre való visszatéréshez.



## A képek egy tartományának beállítása nyomtatásra

▶ Állóképek ▶ Videók

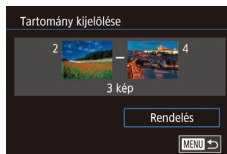

- Az „Egyes képek beállítása nyomtatásra” szakasz (159) 1. lépésének megfelelően válassza a [Tartomány kijelölése] funkciót, és nyomja meg a [OK] gombot.
- Hajtsa végre a „Tartomány kijelölése” szakasz (100) 2–3. lépését a képek megadásához.
- A [▲][▼] gombokkal válassza ki a [Rendelés] lehetőséget, majd nyomja meg a [OK] gombot.

## Az összes kép beállítása nyomtatásra

▶ Állóképek ▶ Videók

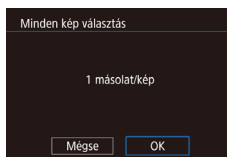

- Az „Egyes képek beállítása nyomtatásra” című rész (159) 1. lépésének megfelelően válassza a [Minden kép választás] funkciót, és nyomja meg a [OK] gombot.
- A [◀][▶] gombokkal válassza ki az [OK] lehetőséget, majd nyomja meg a [OK] gombot.

## Az összes kép törlése a nyomtatási listáról

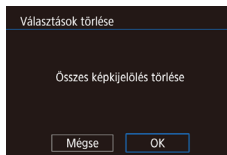

- Az „Egyes képek beállítása nyomtatásra” című rész (159) 1. lépésének megfelelően válassza a [Választások törlése] funkciót, és nyomja meg a [OK] gombot.
- A [◀][▶] gombokkal válassza ki az [OK] lehetőséget, majd nyomja meg a [OK] gombot.

Használat előtt

Alapszintű útmutató

Haladó útmutató

A fényképezőgép alapvető használata

Automatikus mód / Hibrid auto mód

Egyéb felvételi módok

P mód

Tv, Av és M mód

Lejátszási mód

Wi-Fi funkciók

Beállítások menü

Tartozékok

Mellékletek

Tárgymutató



## Képek hozzáadása a fotókönyvhöz

▶ Állóképek ▶ Videók

Ha fotókönyvet szeretne létrehozni a fényképezőgépen, jelöljön ki legfeljebb 998 képet a memóriakártyán, és vigye át azokat a szoftverrel a számítógépére, ahol egy külön mappában találhatja meg őket. Ez a funkció akkor hasznos, ha nyomtatott fotóalbumokat szeretne online megrendelni vagy saját nyomtatójával szeretne fotóalbumokat nyomtatni.

### Kiválasztási mód választása

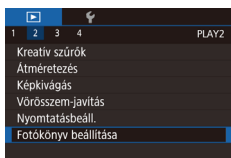

- Nyomja meg [MENU] gombot, válassza ki a [Fotókönyv beállítása] lehetőséget a [▶]2 lapon, majd adja meg, hogyan fogja kiválasztani a képeket.



- A fényképezőgépen megjelenő [!] arra figyelmeztet, hogy a memóriakártya másik fényképezőgépen megadott nyomtatási beállításokat tartalmaz. Ha megváltoztatja a nyomtatási beállításokat a fényképezőgéppel, akkor előfordulhat, hogy az összes korábbi beállítás felülíródik.

### Képek hozzáadása egyenként

▶ Állóképek ▶ Videók

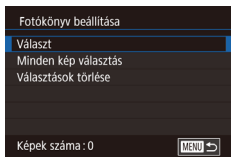

#### 1 Válassza a [Választ] beállítást.

- Válassza ki a [Választ] beállítást a „Kiválasztási mód választása” (160) eljárását követve, majd nyomja meg a [OK] gombot.



#### 2 Válasszon egy képet.

- A [◀][▶] gombokkal válasszon egy képet, majd nyomja meg a [OK] gombot.
- Megjelenik a [✓] jel.
- Ha szeretné törölni a képet a fotókönyvből, nyomja meg újra a [OK] gombot. A [✓] eltűnik.
- Ismételje meg ezt a folyamatot további képek kiválasztásához.
- Ha végzett, nyomja meg a [MENU] gombot a menüképernyőre való visszatéréshez.

### Az összes kép hozzáadása a fotókönyvhöz

▶ Állóképek ▶ Videók

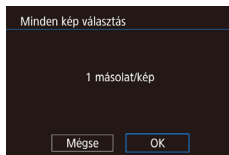

- A „Kiválasztási mód választása” (160) eljárásának keretén belül válassza ki a [Minden kép választás] lehetőséget, majd nyomja meg a [OK] gombot.
- A [◀][▶] gombokkal válassza ki az [OK] lehetőséget, majd nyomja meg a [OK] gombot.

### Az összes kép törlése a nyomtatási listáról

▶ Állóképek ▶ Videók

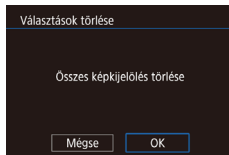

- A „Kiválasztási mód választása” (160) eljárásának keretén belül válassza ki a [Választások törlése] lehetőséget, majd nyomja meg a [OK] gombot.
- A [◀][▶] gombokkal válassza ki az [OK] lehetőséget, majd nyomja meg a [OK] gombot.

Használat előtt

Alapszintű útmutató

Haladó útmutató

A fényképezőgép alapvető használata

Automatikus mód / Hibrid auto mód

Egyéb felvételi módok

P mód

Tv, Av és M mód

Lejátszási mód

Wi-Fi funkciók

Beállítások menü

Tartozékok

Melléklet

Tárgymutató





## Mellékletek

Hasznos információk a fényképezőgép használatához

### Hibaelhárítás

Ha úgy gondolja, hogy probléma lehet a fényképezőgéppel, akkor először ellenőrizze az alábbiakat. Ha a felsorolt eljárásokkal nem oldódik meg a probléma, forduljon a Canon ügyfélszolgálatához.

#### Tápellátás

Semmi sem történik, amikor megnyomja az ON/OFF gombot.

- Ellenőrizze, hogy az akkumulátoregység fel van-e töltve (18).
- Ellenőrizze, hogy az akkumulátoregység a megfelelő irányban van-e behelyezve (19).
- Győződjön meg arról, hogy a memóriakártya, valamint az akkumulátornyílás fedele teljesen be van-e zárva (19, 19).
- A szennyezett akkumulátorpólusok csökkentik az akkumulátor teljesítményét. Próbálja megtisztítani az érintkezőket pamut törlőruhával, és többször visszahelyezni az akkumulátoregységet.

Az akkumulátoregység hamar lemerül.

- Az akkumulátor teljesítménye alacsony hőmérsékleten csökken. Próbálja felmelegíteni az akkumulátoregységet, például tegye a zsebébe, ügyelve arra, hogy a csatlakozók ne érintkezzenek fémtárgyakkal.
- A szennyezett akkumulátorpólusok csökkentik az akkumulátor teljesítményét. Próbálja megtisztítani az érintkezőket pamut törlőruhával, és többször visszahelyezni az akkumulátoregységet.
- Ha ez nem segít, és az akkumulátoregység továbbra is hamar lemerül töltés után, akkor elérte az élettartama végét. Ez esetben vásároljon új akkumulátoregységet.

Az akkumulátoregység megvastagodott.

- Az akkumulátor megvastagodása szokásos jelenség, és nem jelent biztonsági kockázatot. Ha annyira megvastagodott az akkumulátoregység, hogy nem helyezhető be a fényképezőgépbe, forduljon a Canon ügyfélszolgálatához.

A fényképezőgép zajt hallat, amikor csatlakoztatott EF-M objektívvel együtt kapcsolja be vagy ki.

- Amikor kikapcsolja a fényképezőgépet, a rekesznyílás összeszűkül, hogy megakadályozza a fény bejutását a fényképezőgépbe. Ez a belső alkatrészeket védi.

Használat előtt

Alapszintű útmutató

Haladó útmutató

A fényképezőgép alapvető használata

Automatikus mód / Hibrid auto mód

Egyéb felvételi módok

P mód

Tv, Av és M mód

Lejátszási mód

Wi-Fi funkciók

Beállítások menü

Tartozékok

Mellékletek

Tárgymutató



## Felvétel készítése

Nem lehet felvételt készíteni.

- A fényképezőgép nem készít képet, ha a témák nincsenek fókuszban. Várjon, amíg a keret zöldre vált, miközben félig lenyomja a zárkioldó gombot, és hagyja a fényképezőgépet beállítani az élességet, mielőtt megkísérelné a felvételkészítést.
- Lejátszás módban (📺91) nyomja le félig a zárkioldó gombot (📷29).

Furcsa kijelzés kevés fény esetén (📷30).

Furcsa kijelzés felvételkor.

- Felhívjuk figyelmét, hogy a kijelzőn megjelenő alábbi problémák nem kerülnek rá az állóképekre, a videofelvételekre azonban igen.
  - A képernyő villódzhat és vízszintes sávok jelenhetnek meg fénycsöves vagy LED-es megvilágítás esetén.

📷 villog a képernyőn a zárkioldó gomb megnyomásakor, és nem lehet felvételt készíteni (📷38).

📷 jelenik meg a kijelzőn a zárkioldó gomb félig történő lenyomásakor (📷38).

- Készítse el a felvételt képstabilizálással (📷79).
- Nyissa ki a vakut, és állítsa a vakumódot [📷] értékre (📷76).
- Növelje az ISO-érzékenységet (📷65).
- Rögzítse állványra a fényképezőgépet, vagy más módon érje el, hogy ne mozogjon. Ebben az esetben kapcsolja ki a képstabilizálást (📷79).

A felvételek éleetlenek.

- Készítse el a felvételt automatikus élességállítással (AF).
- Az élesség beállításához nyomja le félig a zárkioldó gombot, mielőtt a felvétel elkészítéséhez teljesen lenyomja (📷29).
- Az élességállítás nem lehetséges, ha közelebb van a témához, mint az objektív minimális fókusztávolsága. A minimális fókusztávolság megkereséséhez ellenőrizze az objektívet. Az objektív minimális fókusztávolságának mérése a fényképezőgép felső részén lévő [∞] (fókuszskjel) és a téma között történik.
- Az [AF-segédfény (LED) indítása] beállításnál válassza a [0: Enged] lehetőséget (📷89).
- Győződjön meg arról, hogy kikapcsolt minden olyan funkciót, amit nem kíván használni, például a kézi fókuszbállítás.
- Próbáljon felvételt készíteni élesség rögzítéssel (📷72).

A felvételek homályosak.

- A homályosság többször fordul elő az érintéses kioldás funkció használatakor, a felvételi körülmények függvényében. A felvétel készítésekor tartsa mozdulatlanul a fényképezőgépet.

Az AF keretek narancssárga színűek és a téma éleetlen marad, amikor félig lenyomom a zárkioldó gombot.

- Mielőtt félig lenyomná a zárkioldó gombot, próbálja a téma nagyobb kontrasztú részleteit középre állítani. Ellenkező esetben nyomja le többször félig a zárkioldó gombot. Ezek a módszerek segíthetnek a fényképezőgép élességállításában, amelyet a zöld AF keret jelez.

A témák túl sötétek a felvételeken.

- Nyissa ki a vakut, és állítsa a vakumódot [📷] értékre (📷76).
- Állítsa be a fényerőt expozíciókompenzációval (📷63).
- Állítsa be a fényerőt az automatikus megvilágítás optimalizálás segítségével (📷66).
- Használja az AE-rögzítést vagy a részleges mérést (📷63, 📷64).

Az alanyok túl világosak, a fényes részek kiégnek.

- Hajtsa le a vakut, és állítsa a vakumódot [📷] értékre (📷36).
- Állítsa be a fényerőt expozíciókompenzációval (📷63).
- Használja az AE-rögzítést vagy a részleges mérést (📷63, 📷64).
- Csökkentse az alanyok megvilágítását.

A felvétel sötét, pedig villant a vaku (📷38).

- A vaku hatótávolságán belül fényképezzen (📷190).
- Állítson a fényerőn a vaku expozíciókompenzációjával vagy a vaku fényerőszintjének módosításával (📷77, 📷86).
- Növelje az ISO-érzékenységet (📷65).

Vakus képeken az alanyok túl világosak, a fényes részek kiégnek.

- A vaku hatótávolságán belül fényképezzen (📷190).
- Hajtsa le a vakut, és állítsa a vakumódot [📷] értékre (📷36).
- Állítson a fényerőn a vaku expozíciókompenzációjával vagy a vaku fényerőszintjének módosításával (📷77, 📷86).

A vakuval készült felvételeken fehér pontok láthatók.

- Ennek az az oka, hogy a vaku fénye visszaverődik a levegőben lévő porszemekről vagy más tárgyakról.

A felvételek szemcsézettnek tűnnek.

- Csökkentse az ISO-érzékenységet (📷65).
- Magas ISO-érzékenység esetén bizonyos felvételi módban a képek szemcsézettek lehetnek (📷52).

Használat előtt

Alapszintű útmutató

Haladó útmutató

A fényképezőgép alapvető használata

Automatikus mód / Hibrid auto mód

Egyéb felvételi módok

P mód

Tv, Av és M mód

Lejátszási mód

Wi-Fi funkciók

Beállítások menü

Tartozékok

Mellékletek

Tárgymutató



A felvételeken vonalas zaj vagy Moiré-hatás látható.

- Egyes témák a felvételeket érzékenyebbé teszik a vonalas zajra vagy a Moiré-hatásra. Ez nagyobb valószínűséggel fordul elő a következő körülmények között.
  - A témán finom vízszintes csíkozás vagy kockás mintázat figyelhető meg.

- A nap, lámpák vagy más erős fényforrások láthatók a felvételi képernyőn, vagy ilyenek vannak a közelben.

Ebben az esetben tegye meg a következő lépéseket, amelyekkel csökkentheti a vonalas zajt vagy a Moiré-hatást.

- Méretezze át a témát a fókusz távolság módosításával, vagy ráközelítéssel/távolítással.
  - Változtassa meg úgy a kompozíciót, hogy az erős fényforrásokat kizárja a felvételi képernyőről.
  - Csatlakoztasson egy napellenzőt, hogy az éles fény ne csillanjon be az objektívbe.
- A képeken vonalas zaj vagy Moiré-hatás jelenhet meg akkor is, amikor eltolja vagy megdönti a TS-E objektívet.

Az alanyok szeme piros.

- Állítsa a [Vörössz. Be/Ki] beállítást [Be] értékre (147). A vörösszemhatás-csökkentő lámpa (14) bekapcsol a vakus felvételeknél. A legjobb eredményhez kérje meg az alanyokat, hogy nézzenek bele a vörösszemhatás-csökkentő lámpába. Beltéri felvételeken próbálja növelni a megvilágítást, és fényképezzen közelebből.
- Módosítson a képeken a vörösszem-javítással (108).

Túl hosszú ideig tart a képek rögzítése a memóriakártyára, vagy lelassult a sorozatfelvétel.

- Hajtsa végre a memóriakártya alacsony szintű formázását a fényképezőgéppel (139).

A sorozatfelvétel hirtelen leáll.

- A sorozatfelvétel automatikusan leáll a fényképezőgép védelme érdekében, miután kb. 1000 felvétel készült egymás után. A felvételkészítés folytatása előtt engedje fel egy pillanatra a zárkioldó gombot.

A felvételkészítési beállítások vagy a Gyorsbeállítások menü beállításai nem érhetők el.

- Az egyes felvételi módokban elérhető funkciók különbözők. Lásd: „Az egyes felvételi módokban elérhető funkciók”, „Gyorsbeállítások menü”, „Felvételkészítési lap”, „C.Fn lap”, „INFO. Gyorsvezérlés” és „Beállítás lap” (170 – 180).

Érintéses kioldás vagy Érintéses AF nem működik.

- Az Érintéses AF és az Érintéses kioldás funkciót nem lehet a kijelző széleinek megérintésével bekapcsolni. Érintsen meg egy, a kijelző közepéhez közelebbi területet.

## Videók készítése

Az eltelt idő nem megfelelően jelenik meg, vagy megszakad a felvétel.

- Formázza a fényképezőgéppel a memóriakártyát, vagy használjon másik, nagy sebességű felvételre alkalmas memóriakártyát. Ha az eltelt idő nem is megfelelően jelenik meg, a memóriakártyára rögzített videó hossza a tényleges felvételi idő lesz.

Megjelenik a puffertúlsordulásra utaló figyelmeztetés (167), és a felvétel automatikusan leáll.

- A fényképezőgép belső memóriapuffere megtelt, mert nem sikerült elég gyorsan rögzíteni az adatokat a memóriakártyára. Próbálja ki az alábbiak egyikét.
  - Hajtsa végre a memóriakártya alacsony szintű formázását a fényképezőgéppel (139).
  - Csökkentse a képminőséget (16).
  - Használjon másik, nagy sebességű felvételre alkalmas memóriakártyát.

A téma torznak tűnik.

- A téma torzítva jelenhet meg, ha túl gyorsan halad át a fényképezőgép előtt. Ez nem utal hibás működésre.

A videó pillanatokra meg-megáll.

- Egyes objektívvel a videók látszólag kihagyhatnak egy-egy pillanatot, amikor a fényerő jelentősen megváltozik.

## Lejátszás

A lejátszás nem lehetséges.

- A képek vagy a videofelvételek lejátszása esetleg nem lehetséges, ha a fájlnévet vagy a mappaszervezetet számítógépen megváltoztatja.

A lejátszás megáll, vagy kihagy a hang.

- Olyan memóriakártyát használjon, amelyet ezen a fényképezőgépen előzőleg az alacsony szintű formázás funkcióval (139) formázott.
- Alacsony olvasási sebességű memóriakártya használatakor a videók lejátszása során rövid szüneteket tapasztalhat.
- Ha a videókat számítógépen játssza le, képek kimaradhatnak vagy a hang ugorhat, ha a számítógép teljesítménye nem elegendő.

A videók hangja lejátszáskor nem hallható.

- Állítsa be a hangerőt (91), ha a videónak halk a hangja.
- A [15] módban (56) készült videóknál nem hallható a hang, mert ebben a módban a készülék nem rögzít hangot.

Használat előtt

Alapszintű útmutató

Haladó útmutató

A fényképezőgép alapvető használata

Automatikus mód / Hibrid auto mód

Egyéb felvételi módok

P mód

Tv, Av és M mód

Lejátszási mód

Wi-Fi funkciók

Beállítások menü

Tartozékok

Mellékletek

Tárgymutató



## Számítógép

Nem sikerül a képeket számítógépre másolni.

- Ha képeket próbál átvinni számítógépre kábellel, akkor próbálja csökkenteni az átviteli sebességet a következőképpen.
  - A lejátszás módba lépéshez nyomja le a [▶] gombot. A [MENU] gomb nyomva tartása mellett nyomja le egyszerre a [▲] és a [📶] gombot. A következő képernyőn a [◀] [▶] gombokkal válassza ki a [B] lehetőséget, és nyomja meg a [📶] gombot.

## Wi-Fi

Nem lehet elérni a Wi-Fi menüt.

- Képfelvételi módban a Wi-Fi menü nem érhető el. Váltson lejátszási módba, majd próbálja meg újból.
- Lejátszási módban a Wi-Fi menü nagyított kijelzés és indexképes megjelenítés esetén nem jeleníthető meg. Váltson egyképes megjelenítésre, majd próbálja meg újra. Hasonlóképp a Wi-Fi menü a megadott feltételek szerint szűrt képmegjelenítés esetén nem érhető el. Lépjen ki a szűrt képmegjelenítés módból.
- A Wi-Fi menü addig nem látható, amíg a fényképezőgép egy kábellel a nyomtatóhoz van csatlakoztatva. Válassza le a kábelt.

Nem lehet eszközt/célhelyet felvenni.

- A fényképezőgépre legfeljebb 20 kapcsolati adatelem vehető fel. Először törölje a fényképezőgépről a szükséges kapcsolati adatokat, majd végezze el az új eszközök/célhelyek hozzáadását (📖 136).
- A webszolgáltatások regisztrálásához használjon számítógépet vagy okostelefont (📖 121).
- Okostelefon hozzáadásához először telepítenie kell telefonján a megfelelő alkalmazást (📖 113).
- Ne használja a fényképezőgépet a Wi-Fi funkciót zavaró források, például mikrohullámú sütő, Bluetooth-eszközök, valamint a 2,4 GHz-es sávot használó egyéb berendezések közelében.
- Vigyé a fényképezőgépet közelebb ahhoz az eszközhöz, amelyhez csatlakozni próbál (például a hozzáférési ponthoz), és ügyeljen arra, hogy ne legyenek egyéb tárgyak a két eszköz között.

A hozzáférési ponthoz való kapcsolódás sikertelen.

- Ellenőrizze, hogy a hozzáférési ponton beállított csatornát a fényképezőgép támogatja-e (📖 188). Az automatikus csatornakeresés helyett javasolt kézzel beállítani a támogatott csatornát.

Nem sikerül a képeket elküldeni.

- A céleszközön nincs elegendő szabad tárhely. Növelje meg a céleszközön a tárhelyet, majd ismételje meg a képek küldését.
- A célfényképezőgép memóriakártyájának írásvédő kapcsolója zárolt helyzetben van. Csúsztassa az írásvédő kapcsolót kioldott állásba.
- A RAW-képeket nem lehet a fényképezőgépre küldeni vagy tévékészülékeken megjeleníteni. Az okostelefonra küldésre kijelölt RAW-képek importálására JPEG-képekként kerül sor. Ne felejtse, hogy a képszinkronizálási funkciót szintén használható RAW-képek küldésére.
- A képeket nem lehet a CANON iMAGE GATEWAY szolgáltatásba vagy más webszolgáltatásba küldeni, ha a hozzáférési ponton keresztüli képszinkronizáláskor a képeket fogadó számítógépen áthelyez, illetve átnevez képeket vagy mappákat (📖 131). Mielőtt ezeket a fájlokat vagy mappákat áthelyezné, illetve átnevezné a számítógépen, győződjön meg arról, hogy a képeket már átküldte a CANON iMAGE GATEWAY szolgáltatásba vagy más webszolgáltatásokba.

Nem sikerül a képeket a küldéshez átméretezni.

- A képek nem méretezhetők az eredeti méretük rögzítettképpont-beállításainál nagyobb felbontásúvá.
- A videók nem méretezhetők át.

A képek küldése hosszú időt vesz igénybe./A vezeték nélküli kapcsolat megszakadt.

- Több kép küldése hosszú időt vehet igénybe. Próbálja meg átméretezni a képet a küldési idő csökkentéséhez (📖 130).
- A videók küldése hosszú időt vehet igénybe.
- Ne használja a fényképezőgépet a Wi-Fi funkciót zavaró források, például mikrohullámú sütő, Bluetooth-eszközök, valamint a 2,4 GHz-es sávot használó egyéb berendezések közelében. Vegye figyelembe, hogy a képek küldése a [📶] jelzés megjelenítése esetén is hosszú időt vehet igénybe.
- Vigyé a fényképezőgépet közelebb ahhoz az eszközhöz, amelyhez csatlakozni próbál (például a hozzáférési ponthoz), és ügyeljen arra, hogy ne legyenek egyéb tárgyak a két eszköz között.

Szeretném törölni a Wi-Fi-kapcsolati információkat, mielőtt kiselejtezném a fényképezőgépet vagy átadnám másnak.

- Állítsa alaphelyzetbe a Wi-Fi beállításokat (📖 137).

## Használat előtt

## Alapszintű útmutató

## Haladó útmutató

### A fényképezőgép alapvető használata

### Automatikus mód / Hibrid auto mód

### Egyéb felvételi módok

### P mód

### Tv, Av és M mód

### Lejátszási mód

### Wi-Fi funkciók

### Beállítások menü

### Tartozékok

### Mellékletek

## Tárgymutató



## A kijelzőn megjelenő üzenetek

Ha hibaüzenet jelenik meg, a következők szerint járjon el.

### Felvétel készítése vagy lejátszás

Nincs memóriakártya

- A memóriakártya esetleg rossz irányban lett behelyezve. A helyes irányban helyezze be újra a memóriakártyát (119).

Memóriakártya zárrolva

- A memóriakártya írásvédő kapcsolója zárolt állásban van. Állítsa az írásvédő kapcsolót kioldott állásba (119).

Nem lehet felvenni.

- A memóriakártya nélkül próbált felvételt készíteni. A felvételhez helyezzen be egy memóriakártyát a helyes irányban (119).

Memóriakártya hiba (1139)

- Ha akkor is megjelenik ugyanez a hibaüzenet, amikor be van helyezve a készülékbe egy formázott, támogatott memóriakártya (112) a helyes irányban (119), forduljon a Canon ügyfélszolgálatához.

Kevés a hely a kártyán

- Nincs elég szabad hely a memóriakártyán a felvételhez (135, 148, 162) vagy a képek szerkesztéséhez (106). Törölje a felesleges képeket (102), vagy helyezzen be egy memóriakártyát, amelyen elegendő szabad hely található (119).

Érintéses AF nem működik

- Az érintéses AF funkció nem érhető el a jelenlegi felvételi módban (170).

Érintéses AF befejezve

- Az érintéses AF funkcióval kiválasztott téma már nem ismerhető fel (172).

Töltse fel az akkumulátort (118).

Nincs kép.

- A memóriakártyán nem található egyetlen megjeleníthető kép sem.

Védett! (199)

Azonosíthatatlan kép/Nem megfelelő JPEG/A kép túl nagy./MOV nem játszható le/MP4 nem játszható le

- A nem támogatott, illetve a sérült képek nem jeleníthetők meg.
- Előfordulhat, hogy nem tudja lejátszani azokat a képeket, amelyeket számítógépen szerkesztettek, neveztek át, vagy más fényképezőgéppel készültek.

Nem lehet nagyítani./Nem lehet forgatni./A kép nem módosítható/Nem lehet módosítani/Nem kiválasztható kép.

- A következő funkciók esetleg nem használhatók olyan képeken, amelyeket számítógépen átneveztek, szerkesztettek, vagy más fényképezőgéppel készültek. A csillaggal jelölt (\*) funkciók nem érhetők el videók esetén. Nagyítás\* (198), Elforgatás\* (104), Értékelés (105), Szerkesztés\* (106), Nyomatási lista\* (158) és Fotókönyv beállítása\* (160).

Érvénytelen kijelölési tartomány

- A képkiválasztási tartomány megadásakor (100, 103, 159) olyan kezdő képet próbált választani, amely az utolsó után található, vagy fordítva.

Túllépi a kijelölési határt

- Több mint 998 képet választott ki nyomtatási listához (158) vagy fotókönyvhöz (160). Legfeljebb 998 képet válasszon ki.
- Nem lehetett megfelelően menteni a nyomtatási lista (158) vagy a fotókönyv beállításait (160). Csökkentse a kiválasztott képek számát, majd próbálja újra.
- 500 vagy több képet próbált választani a következő funkciók valamelyikéhez: Védelem (199), Törlés (102), Értékelés (105), Nyomatási lista (158) és Fotókönyv beállítása (160).

Elnevezési hiba!

- A mappa nem hozható létre vagy a képek nem rögzíthetők, mert elérte a kártyán létrehozható mappák maximális számát (999) vagy az egy mappába menthető képek maximális számát (9999). A menü [1] lapján (132) módosítsa a [Fájlszámzás] beállítást [Aut. nullázás] értékre (138), vagy formázza a memóriakártyát (139).

Objektívhiba

- Kommunikációs probléma áll fenn a fényképezőgép és az objektív között. Tisztítsa meg az objektív érintkezőit és csatlakoztassa az objektívet megfelelő módon a fényképezőgéphez.
- A hibaüzenet gyakori megjelenése a fényképezőgép sérülését jelezheti. Ebben az esetben forduljon a Canon ügyfélszolgálatához.

Használat előtt

Alapszintű útmutató

Haladó útmutató

A fényképezőgép alapvető használata

Automatikus mód / Hibrid auto mód

Egyéb felvételi módok

P mód

Tv, Av és M mód

Lejátszási mód

Wi-Fi funkciók

Beállítások menü

Tartozékok

Mellékletek

Tárgymutató



## Hiba a fényképezőgéppel (*hibaszám*)

- Ha ez a hibaüzenet közvetlenül felvétel készítése után jelenik meg, akkor előfordulhat, hogy nem sikerült menteni a felvételt. Váltson lejátszási módba, és ellenőrizze a képet.
- A hibaüzenet gyakori megjelenése a fényképezőgép sérülését jelezheti. Ebben az esetben írja le a hibaszámot (*Exx*), és forduljon a Canon ügyfélszolgálatához.

## Fájl hiba

- A megfelelő nyomtatás (📖154) esetleg nem lehetséges más fényképezőgéppel készített vagy számítógépes programmal módosított képek esetén, még ha a fényképezőgép nyomtatóhoz is van csatlakoztatva.

## Nyomatási hiba

- Ellenőrizze a papírméret beállítását (📖156). Ha ez a hibaüzenet jelenik meg, de a beállítás helyes, akkor indítsa újra a nyomtatót, és adja meg újból a beállítást a fényképezőgépen.

## A tintagyűjtő megtelt

- Forduljon a Canon ügyfélszolgálatához, és kérjen segítséget a tintagyűjtő tartály cseréjében.

## Wi-Fi

### Kapcsolódás sikertelen

- Nincs felismert hozzáférési pont. Ellenőrizze a hozzáférési pont beállításait (📖118).
- Nem található eszköz. Kapcsolja ki, majd ismét be a fényképezőgépet, majd próbálja újra a csatlakoztatást.
- Ellenőrizze a csatlakoztatni kívánt eszközt, és győződjön meg annak csatlakozásra kész állapotáról.

### Nem határozható meg hozzáférési pont

- Egyszerre több hozzáférési pont WPS gombját nyomták meg. Próbálja meg újból a csatlakoztatást.

### Nem található hozzáférési pont

- Ellenőrizze, hogy a hozzáférési pont be van-e kapcsolva.
- Hozzáférési ponthoz történő kézi csatlakozás esetén ellenőrizze, hogy megfelelő SSID azonosítót adott-e meg.

### Hibás jelszó/Helytelen biztonsági beállítások a Wi-Fi esetén

- Ellenőrizze a hozzáférési pont biztonsági beállításait (📖118).

## Ütköző IP-címek

- Állítsa alaphelyzetbe az IP-címet, hogy az ne ütközzön másikkal.

### Kapcsolat bontva/Fájl(ok) vétele nem sikerült/Küldés sikertelen

- Olyan környezetben tartózkodhat, ahol a Wi-Fi jelek terjedése akadályozott.
- Ne használja a fényképezőgép Wi-Fi funkcióját mikrohullámú sütő, Bluetooth-eszközök, valamint a 2,4 GHz-es sávot használó egyéb berendezések közelében.
- Vigye a fényképezőgépet közelebb ahhoz az eszközhöz, amelyhez csatlakozni próbál (például a hozzáférési ponthoz), és ügyeljen arra, hogy ne legyenek egyéb tárgyak a két eszköz között.
- Ellenőrizze a csatlakoztatott eszközt, hogy nem jelez-e hibát.

## Küldés sikertelen

### Memóriakártya hiba

- Ha akkor is megjelenik ugyanez a hibaüzenet, amikor be van helyezve a készülékbe helyes irányban egy formázott memóriakártya, forduljon a Canon ügyfélszolgálatához, mert probléma lehet a fényképezőgéppel.

## Fájl(ok) vétele nem sikerült

### Kevés a hely a kártyán

- Nincs elég szabad hely a célfényképezőgép memóriakártyáján a képek fogadásához. Képek törlésével biztosítson szabad helyet a memóriakártyán, vagy helyezzen be egy elegendő szabad területtel rendelkező memóriakártyát.

## Fájl(ok) vétele nem sikerült

### Memóriakártya zárólva

- A képet fogadó memóriakártya írásvédő kapcsolója zárolt helyzetben van. Csúsztassa az írásvédő kapcsolót kioldott állásba.

## Fájl(ok) vétele nem sikerült

### Elnevezési hiba!

- A legnagyobb mappasorszám (999), és a legnagyobb képsorszám (9999) fogadó fényképezőgépen történő elérések a képek vétele nem lehetséges.

## Nincs elég hely a kiszolgálón

- Biztosítson szabad tárhelyet a CANON iMAGE GATEWAY szolgáltatásba feltöltött szükségletlen képek törlésével.
- Mentse a Képszinkron. funkción keresztül küldött képeket (📖131) a számítógépre.

## Ellenőrizze a hálózati beállításokat

- Ellenőrizze, hogy a számítógép a jelenlegi hálózati beállításokkal képes-e az internetre csatlakozni.

## Használat előtt

## Alapszintű útmutató

## Haladó útmutató

### A fényképezőgép alapvető használata

### Automatikus mód / Hibrid auto mód

### Egyéb felvételi módok

### P mód

### Tv, Av és M mód

### Lejátszási mód

### Wi-Fi funkciók

### Beállítások menü

### Tartozékok

### Mellékletek

## Tárgymutató



# A kijelzőn megjelenő információk

## Felvétel készítésekor

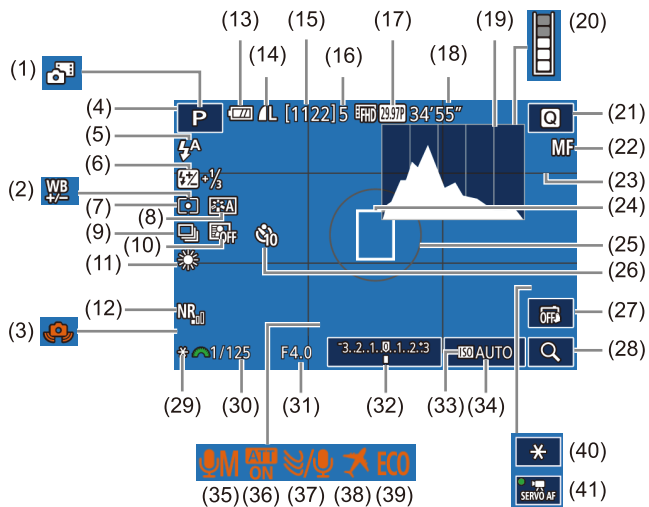

- |  |  |
|--|--|
| (1) Hibrid auto mód (📖37)                              | (6) Vaku expozíciókompensációja / Vaku fényerőszintje (📖77, 📖86) |
| (2) Fehéregyensúly-korrekción (📖68)                    | (7) Mérési mód (📖64)   |
| (3) Figyelmeztetés a fényképezőgép bemozdulására (📖38) | (8) Képstílus (📖69)  |
| (4) Felvételi mód (📖170), Jelenetikon (📖39)            | (9) Sorozatfelvétel (📖42)  |
| (5) Vakumód (📖76)                                      | (10) Automatikus megvilágításoptimalizálás (📖66)                 |
|  | (11) Fehéregyensúly (📖67)  |

- |   |   |
|---|---|
| (12) Zajcsökkentés nagy ISO-érzékenységnél (📖81)                    | (26) Önkioldó (📖40)                     |
| (13) Akkumulátor töltöttségi szintje (📖167)                         | (27) Érintéses kioldás (📖42)            |
| (14) Állókép minősége (tömörítés, rögzítettképpont-beállítás) (📖43) | (28) Nagyítás (📖75)                     |
| (15) Rögzíthető képek száma   | (29) AE-rögzítés (📖64)                  |
| (16) Sorozatfelvételek maximális száma                              | (30) Zársebesség (📖83)                  |
| (17) Videó minősége (rögzített képpont, képfrekvencia) (📖46)        | (31) Rekesznyílás értéke (📖84)          |
| (18) Hátralévő idő  | (32) Expozíciókompensáció (📖63)         |
| (19) Histogram (📖94)  | (33) Csúcsfény árnyalat elsőbbség (📖66) |
| (20) Pufferfigyelmeztetés (📖163)                                    | (34) ISO-érzékenység (📖65)              |
| (21) Gyorsbeállítások menü (📖31)                                    | (35) Hangrögzítési mód (📖60)            |
| (22) Kézi élességállítás (📖75)                                      | (36) Csillapítás (📖61)                  |
| (23) Négyzetháló (📖30)  | (37) Szélzajszűrés (📖61)                |
| (24) AF keret (📖71)   | (38) Időzóna (📖141)                     |
| (25) Mérési keret (📖64)   | (39) Gazdaságos mód (📖140)              |
|   | (40) AE-rögzítés videóhoz (📖60)         |
|   | (41) Servo AF használata videóhoz (📖60) |

## Akkumulátor töltöttségi szintje

Az akkumulátor töltöttségét a kijelzőn megjelenő ikon vagy üzenet jelzi.

Megjelenítés	Részletek
	Elegendő töltöttség
	Kissé merülőben van, de elegendő
	Majdnem lemerült – töltsé fel hamarosan az akkumulátoregységet
[Töltsé fel az akkumulátort]	Lemerült – töltsé fel azonnal az akkumulátoregységet

Használat előtt

Alapszintű útmutató

Haladó útmutató

A fényképezőgép alapvető használata

Automatikus mód / Hibrid auto mód

Egyéb felvételi módok

P mód

Tv, Av és M mód

Lejátszási mód

Wi-Fi funkciók

Beállítások menü

Tartozékok

Mellékletek

Tárgymutató



## Lejátszáskor

### 1. adatkijelzés

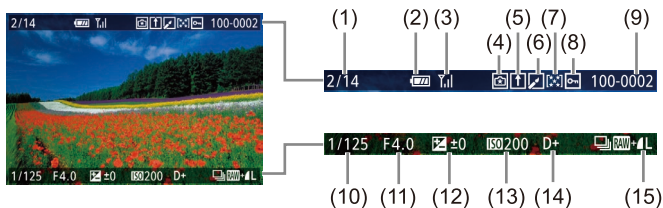

- |   |                                   |
|---|-----------------------------------|
| (1) Aktuális kép / összes kép             | (8) Védelem                       |
| (2) Akkumulátor töltöttségi szintje       | (9) Mappa száma – fájl száma      |
| (3) Wi-Fi jel erőssége                    | (10) Zársebesség                  |
| (4) A beállítások [🔍] módban használhatók | (11) Rekesznyílás értéke          |
| (5) Képszinkronizálás befejeződött        | (12) Expozíciókompensáció szintje |
| (6) Szerkesztve*1                         | (13) ISO-érzékenység              |
| (7) Értékelés                             | (14) Csúcsfény árnyalat elsőbbség |
|   | (15) Képmínőség*2                 |

\*1 A kreatív szűrővel rendelkező, átméretezett, vágással vagy vörösszem-javítással rendelkező képeknél jelenik meg.

\*2 A kivágott képek [🔍] címkével rendelkeznek.

### 2. adatkijelzés

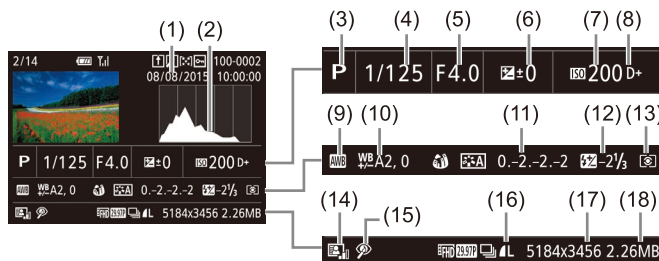

- |                                  |  |
|----------------------------------|--|
| (1) Felvételi dátum/idő          | (10) Fehéregyensúly-korrekción             |
| (2) Hisztogram                   | (11) Képstílus-beállítások részletei       |
| (3) Felvételi mód                | (12) Vaku-expozíciókompensáció             |
| (4) Zársebesség                  | (13) Mérési mód                            |
| (5) Rekesznyílás értéke          | (14) Automatikus megvilágításoptimalizálás |
| (6) Expozíciókompensáció szintje | (15) Vörösszem-javítás                     |
| (7) ISO-érzékenység              | (16) Képmínőség*                           |
| (8) Csúcsfény árnyalat elsőbbség | (17) Rögzített képpont-beállítás           |
| (9) Fehéregyensúly               | (18) Képméret                              |

\* A kivágott képek [🔍] címkével rendelkeznek.

### 3. adatkijelzés

Az objektív nevét, a fókusz távolságot és egy RGB-hisztogramot jelenít meg. Ne feledje, hogy a hosszú nevek esetleg nem jelennek meg teljes egészében. A képernyő felső részén megjelenő adatok a 2. adatkijelzés elemeivel egyeznek meg.

### 4. adatkijelzés

A képstílus adatait jeleníti meg. A képernyő felső részén megjelenő adatok a 2. adatkijelzés elemeivel egyeznek meg.

Használat előtt

Alapszintű útmutató

Haladó útmutató

A fényképezőgép alapvető használata

Automatikus mód / Hibrid auto mód

Egyéb felvételi módok

P mód

Tv, Av és M mód

Lejátszási mód

Wi-Fi funkciók

Beállítások menü

Tartozékok

Melléklet

Tárgymutató





## 5. adatkijelzés









A zajcsökkentési beállításokat jeleníti meg hosszú expozíciókhoz és magas ISO-érzékenységekhez. A képernyő felső részén megjelenő adatok a 2. adatkijelzés elemeivel egyeznek meg.

## 6. adatkijelzés

Az objektív korrekciós adatait, valamint a peremsötétedés és a kromatikus aberráció javításával kapcsolatos adatokat jeleníti meg. A képernyő felső részén megjelenő adatok a 2. adatkijelzés elemeivel egyeznek meg.

## A videofelvételek vezérlőpultjának áttekintése

A következő műveletek érhetők el a videók vezérlőpultján, amelyet a „Megjelenítés” (📖91) részben leírtaknak megfelelően lehet megnyitni.

	Akkor jelenik meg, ha a fényképezőgépet egy PictBridge-kompatibilis nyomtatóhoz csatlakoztatja (📖154).
	Lejátszás
	Lassítás (A [⏪][⏩] gombokkal állíthatja a lejátszási sebességet. Hang nem hallatszik.)
	Ugrás vissza* vagy Előző klip (📖111) (Folyamatos visszatekeréshez tartsa nyomva a [⏮] gombot.)
	Előző kocka (Gyors visszatekeréshez tartsa nyomva a [⏮] gombot.)
	Következő kocka (Gyors előretekeréshez tartsa nyomva a [⏭] gombot.)
	Ugrás előre* vagy Következő klip (📖111) (Folyamatos előretekeréshez tartsa nyomva a [⏭] gombot.)
	Klip törlése (Csak akkor jelenik meg, ha összefoglaló videót (📖111) választ ki.)
	Szerkesztés (📖109)

\* Az aktuális képkocka előtt vagy után kb. 4 másodperccel következő képkockát jeleníti meg.





















- Videolejátszás során a [⏪][⏩] gombok használatával lehet előre vagy hátra ugrani (vagy az előző/következő videóra lépni).
- A képkockák váltásához érintse meg a görgetősávot, illetve húzza rajta ujját jobbra vagy balra.

Használat előtt
Alapszintű útmutató
Haladó útmutató
A fényképezőgép alapvető használata
Automatikus mód / Hibrid auto mód
Egyéb felvételi módok
P mód
Tv, Av és M mód
Lejátszási mód
Wi-Fi funkciók
Beállítások menü
Tartozékok
Mellékletek
Tárgymutató



# Funkciók és menük táblázatai

## Az egyes felvételi módokban elérhető funkciók

Funkció	Felvételi mód																										
		M	Av	Tv	P										HDR												
Expozíciókompenzáció (📖63)		-	○	○	○	○	-	*1	*1	○	○	○	○	○	○	○	○	○	○	○	○	○	○	○	○	○	
ISO-érzékenység (📖65)	AUTO	○	○	○	○	○	○	○	○	○	○	○	○	○	○	○	○	○	○	○	○	○	○	○	○	○	
	100 – 6400	-	○	○	○	○	-	-	-	-	-	-	-	-	-	-	-	-	-	-	-	-	-	-	-	○	
	12800	-	○	○	○	○	-	-	-	-	-	-	-	-	-	-	-	-	-	-	-	-	-	-	-	-	
Vaku (📖76)	Automatikus	○	-	-	-	○	○	○	-	○	-	○	-	○	-	○	○	○	○	○	○	○	○	○	-	-	
	Be	-	○	○	○	○	-	○	○	○	-	○	-	○	○	-	○	○	○	○	○	○	○	○	-	-	
	Hosszú szinkron	*2	-	○	-	○	*2	○	-	-	-	-	-	*2	-	-	-	-	-	-	-	-	-	-	-	-	
	Ki	○	○	○	○	○	○	○	○	○	○	○	○	○	○	○	○	○	○	○	○	○	○	○	○	○	○
Vaku expozíciókompenzációja (📖77)		-	○	○	○	○	-	*1	*1	-	-	-	-	-	-	-	-	-	-	-	-	-	-	-	-	-	
Vaku fényerőszintje (📖86)		-	○	○	○	-	-	-	-	-	-	-	-	-	-	-	-	-	-	-	-	-	-	-	-	-	
Rekesznyílás értéke (📖84)		-	○	○	-	-	-	-	-	-	-	-	-	-	-	-	-	-	-	-	-	-	-	-	-	○	
Zársebesség (📖83)		-	○	-	○	-	-	-	-	-	-	-	-	-	-	-	-	-	-	-	-	-	-	-	-	○	
Programeltolás (📖64)		-	-	-	-	○	-	-	-	-	-	-	-	-	-	-	-	-	-	-	-	-	-	-	-	-	
AE-rögztés (📖60, 📖64), FE-rögztés (📖78)		-	○	○	○	○	-	-	-	-	-	-	-	-	-	-	-	-	-	-	-	-	-	-	-	*3 *3	
AE-rögztés (felvétélkészítés alatt), Expozíciókompenzáció (📖60)		-	○	○	○	○	-	-	-	○	○	○	○	○	○	○	○	○	○	○	○	○	○	○	○	○	○

\*1 A [Fényerő] értékének megfelelően beállítva.

\*2 Nem érhető el, de egyes esetekben a  beállításra vált.

\*3 Csak AE-rögztés.

○ Elérhető vagy automatikusan beállított. – Nem érhető el.

Használat előtt

Alapszintű útmutató

Haladó útmutató

A fényképezőgép alapvető használata

Automatikus mód / Hibrid auto mód

Egyéb felvételi módok

P mód

Tv, Av és M mód

Lejátszási mód

Wi-Fi funkciók

Beállítások menü

Tartozékok

Mellékletek

Tárgymutató



Funkció	Felvételi mód																									
			M	Av	Tv	P										HDR										
AF keret áthelyezése (72)		-	O	O	O	O	-	O	-	O	O	O	O	O	O	O	O	-	O	O	-	-	-	O	O	O
Érintéses AF (72)		O	O	O	O	O	O	O	-	O	O	O	O	O	O	O	O	-	O	O	-	-	-	O	O	O
Nagyított megjelenítés (75)		-	O	O	O	O	-	O	-	O	O	O	O	-	O	-	-	-	-	-	-	-	-	-	-	
Érintéses kioldás (42)		O	O	O	O	O	O	O	O	O	O	O	O	O	O	O	*4	O	O	-	O	O	O	-	-	
Állóképkészítés videofelvétel alatt (59)**5		O	O	O	O	O	O	O	O	O	O	O	O	O	O	O	O	O	-	O	O	O	O	O	O	
Kijelzőváltás (30, 63)	1. adatkijelzés/Nincs adatkijelzés	O	O	O	O	O	O	O	O	O	O	O	O	O	O	O	O	O	O	O	O	O	O	O	O	
	2 adatkijelzés/INFO. Gyorsvezérlés képernyő	-	O	O	O	O	-	-	-	-	-	-	-	-	-	-	-	-	-	-	-	-	-	O	O	

\*4 Csak felvétel készítéséhez érhető el. Téma kijelölése nem érhető el.

O Elérhető vagy automatikusan beállított. – Nem érhető el.

\*5 Az állóképek rögzítése a videókkal megegyező képaránnyal történik.

- Használat előtt
- Alapszintű útmutató
- Haladó útmutató
  - A fényképezőgép alapvető használata
  - Automatikus mód / Hibrid auto mód
  - Egyéb felvételi módok
  - P mód
  - Tv, Av és M mód
  - Lejátszási mód
  - Wi-Fi funkciók
  - Beállítások menü
  - Tartozékok
  - Mellékletek
- Tárgymutató





Funkció	Felvételi mód	📷																				📺		
		M	Av	Tv	P	📷	📷	📷	📷	📷	📷	📷	📷	📷	HDR	📷	📷	📷	📷	📷	📷	📷	📷	
Képstílus (📖69)	📷-A	○	○	○	○	○	○	-	-	○	○	○	○	-	○	-	-	-	-	-	-	-	○	○
	📷-S	-	○	○	○	○	-	○	○	-	-	-	-	○	-	○	○	○	○	○	○	○	○	○
	📷-P / 📷-L / 📷-N 📷-F / 📷-M / 📷-1 📷-2 / 📷-3	-	○	○	○	○	-	-	-	-	-	-	-	-	-	-	-	-	-	-	-	-	-	○
	📷-ff	-	○	○	○	○	-	○	○	-	-	-	-	○	-	○	○	○	○	○	○	○	○	○
Automatikus megvilágításoptimalizálás (📖66)	📷-i / 📷-ii	-	○	○	○	○	-	-	-	-	-	-	-	-	-	-	-	-	-	-	-	-	○	
	📷-i	○	○	○	○	○	○	-	-	○	○	○	○	-	○	-	-	-	-	-	-	-	○	
	📷-i	○	○	○	○	○	○	-	-	○	○	○	○	-	○	-	-	-	-	-	-	-	○	
Mérési mód (📖64)	📷-e	○	○	○	○	○	○	○	○	○	○	○	○	○	○	○	○	○	○	○	○	○	○	
	📷-e (📷) (📷)	-	○	○	○	○	-	-	-	-	-	-	-	-	-	-	-	-	-	-	-	-	-	
Állóképek képpoldaránya (📖45)	3:2	○	○	○	○	○	○	*3	-	○	○	○	○	○	○	○	○	○	○	-	○	○	-	
	4:3/16:9	○	○	○	○	○	-	*3	○	○	○	○	○	○	○	○	○	○	○	○	○	○	*4	
	1:1	○	○	○	○	○	-	*3	-	○	○	○	○	○	○	○	○	○	○	-	○	○	-	

\*3 A funkciók a [📷1] lapon állíthatók be.

\*4 Beállítása a videofelvétel képarányának megfelelően automatikusan történik.

○ Elérhető vagy automatikusan beállított. – Nem érthető el.

- Használat előtt
- Alapszintű útmutató
- Haladó útmutató
  - A fényképezőgép alapvető használata
  - Automatikus mód / Hibrid auto mód
  - Egyéb felvételi módok
  - P mód
  - Tv, Av és M mód
  - Lejátszási mód
  - Wi-Fi funkciók
  - Beállítások menü
  - Tartozékok
  - Mellékletek
- Tárgymutató





Funkció	Felvételi mód																							
			M	Av	Tv	P																		
AF-művelet (73)		Lásd: „Gyorsbeállítások menü” (172).																						
AF-módszer (71)		Lásd: „Gyorsbeállítások menü” (172).																						
Folyamatos AF (74)	Be	O	O	O	O	O	O	O	O	O	O	O	O	O	O	O	O	O	O	O	O	O		
	Ki	O	O	O	O	O	O	O	O	O	O	O	-	O	O	O	O	O	O	O	O	O	-	-
Fókusz mód (74)	AF	O	O	O	O	O	O	O	O	O	O	O	O	O	O	O	O	O	O	O	O	O	O	O
	MF / AF+MF	-	O	O	O	O	-	O	-	O	O	O	-	O	O	O	O	O	O	O	O	O	O	O
MF kontúrkiemelés beállításai (76)		-	O	O	O	O	-	O	-	O	O	O	-	O	O	O	O	O	O	O	O	O	O	O
IS beállításai (79)	IS üzemmód* <sup>2</sup>	Ki	-	O	O	O	O	O	O	O	O	O	O	O	-	O	O	O	O	O	O	O	O	O
		Folyamatos	O	O	O	O	O	O	O	O	O	O	O	O	O	O	O	O	O	O	O	O	O	O
	Dinamikus IS* <sup>3</sup>	1	O	O	O	O	O	O	O	O	O	O	O	O	O	O	O	O	O	O	-	O	O	O
2		O	O	O	O	O	O	O	O	O	O	O	O	-	O	O	O	O	O	O	O	O	O	O
Objektívtorzítás korrekciója (80)		O	O	O	O	O	O	O	O	O	O	O	O	O	O	O	O	O	O	O	O	O	O	O

























\*2 Nem jelenik meg az EF és EF-S objektívek, valamint a képstabilizálás nélküli EF-M objektívek esetén.

O Elérhető vagy automatikusan beállított. – Nem érthető el.

\*3 Csak a dinamikus IS funkciót támogató objektívek esetén jelenik meg.

- Használat előtt
- Alapszintű útmutató
- Haladó útmutató
  - A fényképezőgép alapvető használata
  - Automatikus mód / Hibrid auto mód
  - Egyéb felvételi módok
  - P mód
  - Tv, Av és M mód
  - Lejátszási mód
  - Wi-Fi funkciók
  - Beállítások menü
  - Tartozékok
  - Mellékletek
- Tárgymutató



Funkció	Felvételi mód																											
			M	Av	Tv	P																						
	Expozíció komp. (63)	Lásd: „Gyorsbeállítások menü” (172).																										
	ISO-érzékenység (65)	ISO-érzékenység	Lásd: „Az egyes felvételi módokban elérhető funkciók” (170).																									
		Auto. ISO	-	O	O	O	O	-	-	-	-	-	-	-	-	-	-	-	-	-	-	-	-	-	-	O		
	Csúcscfény árnyalat elsőbbség (66)	-	O	O	O	O	-	-	-	-	-	-	-	-	-	-	-	-	-	-	-	-	-	-	O	O		
	Automatikus megvilágításoptimalizálás (66)	Lásd: „Gyorsbeállítások menü” (172).																										
	Mérési mód (64)	Lásd: „Gyorsbeállítások menü” (172).																										
	Vakuvezérlés	Vakuvillantas (76)	Lásd: „Az egyes felvételi módokban elérhető funkciók” (170).																									
		E-TTL II mérés. (78)	Kiértékelő/Átlagoló	-	O	O	O	O	-	-	-	-	-	-	-	-	-	-	-	-	-	-	-	-	-	-		
			Vörössz. Be/Ki (47)	Be/Ki	O	O	O	O	O	O	O	O	-	O	-	O	O	-	O	O	O	O	O	O	O	-	-	
		A beépített vaku beállításai	Vakumód (86)	E-TTL II	O	O	O	O	O	O	O	O	-	O	-	O	O	-	O	O	O	O	O	O	O	-	-	
				Kézi vaku	-	O	O	O	-	-	-	-	-	-	-	-	-	-	-	-	-	-	-	-	-	-	-	
			Zárszinkron (78)	1. redőny	O	O	O	O	O	O	O	O	O	-	O	-	O	O	-	O	O	O	O	O	O	O	-	-
				2. redőny	-	O	O	O	O	-	O	-	-	-	-	-	-	-	-	-	-	-	-	-	-	-	-	
		 expozíciókompensáció	Lásd: „Az egyes felvételi módokban elérhető funkciók” (170).																									
	 vaku fényerősítje	Lásd: „Az egyes felvételi módokban elérhető funkciók” (170).																										
Beállítások törlése (79)	-	O	O	O	O	-	O	-	-	-	-	-	-	-	-	-	-	-	-	-	-	-	-	-				

O Elérhető vagy automatikusan beállított. – Nem érhető el.

- Használat előtt
- Alapszintű útmutató
- Haladó útmutató
  - A fényképezőgép alapvető használata
  - Automatikus mód / Hibrid auto mód
  - Egyéb felvételi módok
  - P mód
  - Tv, Av és M mód
  - Lejátszási mód
  - Wi-Fi funkciók
  - Beállítások menü
  - Tartozékok
  - Mellékletek
- Tárgymutató





Funkció	Felvételi mód																							
		M	Av	Tv	P										HDR									
Egyedi FE 67)		-	O	O	O	O	-	-	-	-	-	-	-	-	-	-	-	-	-	-	-	-	O	O
Fehéregyensúly-korrekción 68)	Lásd: „Gyorsbeállítások menü” 172).																							
Képstílus 69)	Lásd: „Gyorsbeállítások menü” 172).																							
Hosszú expozíciós zajcsökkentés 82)	Letiltás	O	O	O	O	O	O	O	O	O	O	O	O	O	O	O	O	O	O	O	O	O	O	O
	Automatikus/Engedélyezés	-	O	O	O	O	-	-	-	-	-	-	-	-	-	-	-	-	-	-	-	-	-	-
Nagy ISO-érzékenységű zajcsökkentés 81)	Normál	O	O	O	O	O	O	O	O	O	O	O	O	O	O	O	O	O	O	O	O	O	O	O
	Letiltás/Enyhe/Erős/Többfelvételes zajcsökkentés	-	O	O	O	O	-	-	-	-	-	-	-	-	-	-	-	-	-	-	-	-	-	-
Összefoglaló típus 37)	Fotókkal/Fotók nélkül	-	-	-	-	-	O	-	-	-	-	-	-	-	-	-	-	-	-	-	-	-	-	-
Automatikus AF-váltás 40)	Engedélyezés	O	-	-	-	-	-	-	-	-	-	-	-	-	-	-	-	-	-	-	-	-	-	-
	Letiltás	O	O	O	O	O	O	O	O	O	O	O	O	O	O	O	O	O	O	O	O	O	O	O
beállítás marad 48)	Letiltás/Engedélyezés	-	-	-	-	-	-	O	-	-	-	-	-	-	-	-	-	-	-	-	-	-	-	-

\*4 A 5] lap elemei csak a következő üzemmódokban jelennek meg a 4] lapon:  
 és .

O Elérhető vagy automatikusan beállított. – Nem érhető el.

- Használat előtt
- Alapszintű útmutató
- Haladó útmutató
  - A fényképezőgép alapvető használata
  - Automatikus mód / Hibrid auto mód
  - Egyéb felvételi módok
  - P mód
  - Tv, Av és M mód
  - Lejátszási mód
  - Wi-Fi funkciók
  - Beállítások menü
  - Tartozékok
  - Mellékletek
- Tárgymutató



Funkció	Felvételi mód																									
			M	Av	Tv	P																				
5	Videofelvétel mérete (📖46)		Lásd: „Gyorsbeállítások menü” (📖172).																							
	Hangfelvétel	Automatikus/Engedélyezés	O	O	O	O	O	O	O	O	O	O	O	O	O	O	O	O	O	O	-	O	O	O	O	
		Kézi	-	O	O	O	O	-	-	-	-	-	-	-	-	-	-	-	-	-	-	-	-	O	O	
		Letiltás	O	O	O	O	O	O	O	O	O	O	O	O	O	O	O	O	O	O	O	O	O	O	O	
	Felvételi szint		-	O	O	O	O	-	-	-	-	-	-	-	-	-	-	-	-	-	-	-	-	O	O	
	Szélezajszűrés/ Csillapítás	Szélezajszűrés	Automatikus	O	O	O	O	O	O	O	O	O	O	O	O	O	O	O	O	O	-	O	O	O	O	
			Letiltás	-	O	O	O	O	-	-	-	-	-	-	-	-	-	-	-	-	-	O	-	-	-	O
		Csillapítás	Letiltás	O	O	O	O	O	O	O	O	O	O	O	O	O	O	O	O	O	O	O	O	O	O	O
			Engedélyezés	-	O	O	O	O	-	-	-	-	-	-	-	-	-	-	-	-	-	-	-	-	O	O
	Servo AF használata videóhoz (📖59)		Engedélyezés	O	O	O	O	O	O	O	O	O	O	O	O	O	O	O	O	O	-	O	O	O	O	
			Letiltás	O	O	O	O	O	O	O	O	O	O	O	O	O	O	O	O	O	O	O	O	O	O	O
	közben AF a kioldógombbal (📖59)		ONE SHOT/	O	O	O	O	O	O	O	O	O	O	O	O	O	O	O	O	O	O	O	O	O	O	
			Letiltás	O	O	O	O	O	O	O	O	O	O	O	O	O	O	O	O	O	O	O	O	O	O	O

O Elérhető vagy automatikusan beállított. – Nem érhető el.

Használat előtt

Alapszintű útmutató

Haladó útmutató

A fényképezőgép alapvető használata

Automatikus mód / Hibrid auto mód

Egyéb felvételi módok

P mód

Tv, Av és M mód

Lejátszási mód

Wi-Fi funkciók

Beállítások menü

Tartozékok

Mellékletek

Tárgymutató





## INFO. Gyorsvezérlés

Az INFO. Gyorsvezérlés képernyő (63) nem érhető el ezekben az üzemmódokban: [A], [Av], [Tv], [P], [M], [H], [L], [O], [S], [R], [E], [F], [Y], [HDR], [G], [N], [V], [A], [O], [L] és [E].

Funkció	Felvételi mód					
	M	Av	Tv	P		
Felvételi mód	–	–	–	–	○	○
Zársebesség	○	–	○	–	–	○
Rekesznyílás értéke	○	○	–	–	–	○
ISO-érzékenység	○	○	○	○	–	○
Expozíció komp.	○	○	○	○	○	○
Vaku-expozíciókompenzáció	○	○	○	○	–	–
Vakuvillantás	○	○	○	○	–	–
Képstílus	○	○	○	○	○	○
Fehéregyensúly	○	○	○	○	○	○
Fehéregyensúly-korrekció	○	○	○	○	○	○
Automatikus megvilágításoptimalizálás	○	○	○	○	○	○
Mérési mód	○	○	○	○	–	–
Felvétélkészítési mód	○	○	○	○	–	–
Önkilódó	○	○	○	○	○	○
Videofelvétel mérete	○	○	○	○	○	○
Képminőség	○	○	○	○	○	○
Hangfelvétel	–	–	–	–	○	○
Szélzajsűrés	–	–	–	–	○	○
Csillapítás	–	–	–	–	○	○

○ Elérhető vagy automatikusan beállított. – Nem érhető el.

## Beállítás lap

Lap	Elem	Útmutató oldala
	Új mappa	138
	Fájlszámzás	138
	Formázás	139
	Videorendszer	139
	Gazdaságos mód	140
	Energiatakarékos	29
	LCD fényerő	140
	Időzóna	141
	Dátum/idő	141
	Nyelv	141
	Hangjelzés	141
	Típek	142
	Mód ikon méret/adat	142
	Érintésvezérlés	142
	Képernyő automatikus zárolásának beállításai	142
	Érzékelő tisztítása	142
	Wi-Fi beállítások	112
	Mobilcsatlakoztatás gomb	115
	Tanúsító embléma megjelenítése	144
	Szerzői jogi információk	144
	Összes fényképezőgép-beállítás törlése	145
	firmware-verzió: *.* * *	145

\* Csak ezekben a módokban érhető el: [M], [Av], [Tv], [P], és .

Használat előtt

Alapszintű útmutató

Haladó útmutató

A fényképezőgép alapvető használata

Automatikus mód / Hibrid auto mód

Egyéb felvételi módok

P mód

Tv, Av és M mód

Lejátszási mód

Wi-Fi funkciók

Beállítások menü

Tartozékok

Mellékletek

Tárgymutató



## Lejátszás lap

Lap	Elem	Útmutató oldala
▶ 1	Védelem	📖 99
	Elforgatás	📖 104
	Törlés	📖 102
	Értékelés	📖 105
	Diavetítés	📖 99
	Összefoglaló videók listázása/ lejátszása	📖 94
	Képkeresés	📖 96
▶ 2	Kreatív szűrők	📖 108
	Átméretezés	📖 106
	Képkivágás	📖 107
	Vörösszem-javítás	📖 108
	Nyomatásbeáll.	📖 155
Fotókönyv beállítása	📖 160	
▶ 3	Áttűnési effekt	📖 92
	Indexkép-hatás	📖 95
	Görgetéses kijelzés	📖 92
	Automatikus elforgatás	📖 104
Folytatás	📖 92	
▶ 4	Lejátszási adatok kijelzése	📖 93

## Gyorsbeállítások menü lejátszási módban

Elem	Útmutató oldala
Védelem	📖 99
Elforgatás	📖 104
Értékelés	📖 105
Képkeresés	📖 96
Videólejátszás	📖 92
Kapcsolódó összefoglaló videók lejátszása	📖 94
Nyomatás	📖 154
Átméretezés	📖 106
Képkivágás	📖 107
Kreatív szűrők	📖 108
📌 beállításainak alkalmazása*	📖 50
Wi-Fi funkciók	📖 112

\* A [📌] módon kívül a többi felvételi módban: [📌] beállításainak alkalmazása]

Használat előtt

Alapszintű útmutató

Haladó útmutató

A fényképezőgép alapvető használata

Automatikus mód / Hibrid auto mód

Egyéb felvételi módok

P mód

Tv, Av és M mód

Lejátszási mód

Wi-Fi funkciók

Beállítások menü

Tartozékok

Mellékletek

Tárgymutató



## Kezelési óvintézkedések

- A fényképezőgép egy érzékeny elektronikus eszköz. Ne ejtse le, és ne tegye ki erős ütésnek.
- Soha ne tegye a fényképezőgépet mágnesek, motorok vagy egyéb olyan eszközök közelébe, amelyek erős elektromágneses mezőt gerjesztenek, mert ez hibás működést vagy a kárpadosítást okozhatja.
- Ha vízcsepp vagy piszkos kerül a fényképezőgépre, illetve a kijelzőre, akkor törölje le egy száraz, puha ruhával, például egy szemüvegtörölővel. Ne dörzsölje erősen a készüléket, és ne tegye ki erőhatásnak.
- A fényképezőgép és a kijelző tisztításához soha ne használjon szerves tisztítószeret.
- Az objektívről a por eltávolításához használjon légfúvós porecsetet. A makacs szennyeződések eltávolítását bízta a Canon ügyfélszolgálatára.
- A hirtelen hőmérséklet-változásakor fellépő páralecsapódás elkerülése érdekében (amikor a fényképezőgépet hidegből meleg környezetbe viszik) helyezze a fényképezőgépet egy légmentesen záró, szigetelt műanyag tasakba, és hagyja, hogy fokozatosan melegedjen fel a környezet hőmérsékletére, mielőtt kivinné a tasakból.
- A használaton kívüli akkumulátoregységeket tárolja műanyag tasakban vagy más tárolóban. Ha az akkumulátoregységet egy ideig nem használja, akkor az akkumulátor teljesítményének megőrzése érdekében körülbelül évente töltsen fel és az eltárolás előtt használja azt a fényképezőgépben mindaddig, amíg lemerül.
- Ha páralecsapódás jelenik meg a fényképezőgépen, azonnal hagyja abba a használatát. A fényképezőgép károsodhat, ha ebben az állapotban tovább használja. Távolítsa el az objektívet, az akkumulátoregységet és a memóriakártyát, majd várjon, amíg a nedvesség elpárolog, mielőtt folytatná a gép használatát.
- Ne érjen a fényképezőgép vagy az objektív érintkezőihez. Ez a fényképezőgép hibás működését okozhatja.
- Károsodásának elkerülése érdekében ne érintse meg a képernyőket, amikor az objektív eltávolítását követően az szabadon hozzáférhető.
- Se ujjal, se másként ne akadályozza a zár működését, mert az hibás működést okozhat.

- Ha leveszi az objektívet a fényképezőgépről, a felület és az elektromos érintkezők sérülésének megelőzése érdekében a hátsó végével felfelé tegye le az objektívet, és helyezze fel az objektívsapkát.
- A fényképezőgépbe kívülről bekerülő por mellett esetenként a fényképezőgép belső részeinek kenőanyaga is rákerülhet az érzékelő elülső részére. Ha az automatikus érzékelőtisztítást követően a képen továbbra is láthatók foltok, az érzékelőtisztítás igénylése érdekében forduljon a Canon ügyfélszolgálatához.
- Ajánlott a fényképezőgép vázát és az objektívfoglatot időről időre puha kendővel megtisztítani.

### Használat előtt

### Alapszintű útmutató

### Haladó útmutató

#### A fényképezőgép alapvető használata

#### Automatikus mód / Hibrid auto mód

#### Egyéb felvételi módok

#### P mód

#### Tv, Av és M mód

#### Lejátszási mód

#### Wi-Fi funkciók

#### Beállítások menü

#### Tartozékok

#### Mellékletek

### Tárgymutató



## Műszaki adatok

### Típus

Típus	Digitális, egyobjektív, nem tükörreflexes AF/AE fényképezőgép
Adatrögzítő eszköz	SD-memóriakártya, SDHC-memóriakártya, SDXC-memóriakártya • UHS-I kompatibilis
Képzékelő mérete	Kb. 22,3 x 14,9 mm (APS-C méret)
Kompatibilis objektívek	Canon EF-M, EF* és EF-S* objektívek (A 35 mm-es filmnek megfelelő fókusz távolság kb. 1,6-szorosa az objektív fókusz távolságának) * EF-EOS M bajonettadapter szükséges
Objektív foglalat	Canon EF-M bajonett

### Képzékelő

Típus	CMOS-érzékelő (Hybrid CMOS AF II támogatással)
Hasznos képpontok száma	Kb. 18,0 megapixel
Összes képpont	Kb. 18,5 megapixel
Képarány	3:2
Poreltávolítási funkció	Automatikus / Kézi

### Rögzítési formátum

Fájlformátum	Design rule for Camera File system 2.0
Adattípus	JPEG, RAW (14 bites, eredeti Canon), RAW+JPEG párhuzamos rögzítése lehetséges
Rögzített képpontok	L (Nagy): Kb. 17,9 megapixel (5184 x 3456) M (Közepes): Kb. 12,4 megapixel (4320 x 2880) S1 (Kicsi 1): Kb. 5,5 megapixel (2880 x 1920) S2 (Kicsi 2): Kb. 3,5 megapixel (2304 x 1536) S3 (Kicsi 3): kb. 350 000 pixel (720 x 480) RAW: Kb. 17,9 megapixel (5184 x 3456)
Mappabeállítás	Havi vagy napi választható
Fájlszám	Folyamatos, Aut. nullázás

Használat előtt

Alapszintű útmutató

Haladó útmutató

A fényképezőgép alapvető használata

Automatikus mód / Hibrid auto mód

Egyéb felvételi módok

P mód

Tv, Av és M mód

Lejátszási mód

Wi-Fi funkciók

Beállítások menü

Tartozékok

Mellékletek

Tárgymutató



## Képfeldolgozás felvétel közben

Képstílus	Automatikus, Normál, Portré, Tájkép, Semleges, Élethű, Egyszínű, 1–3. saját beállítás
Fehéregyensúly	Automatikus, Előre beállított (Napfény, Árnyékos, Felhős, Volfrám izzó, Fehér fénycső, Vaku), Egyedi fehéregyensúly-korrektció érhető el
Zajcsökkentés	Alkalmazható hosszú expozíciókhoz és magas ISO-érzékenységű képekhez
Kép fényerejének automatikus javítása	Automatikus megvilágításoptimalizálás
Csúcstény árnyalat elsőbbség	Van
Objektívtorzítás korrekciója	Peremsötétedés-korrektció, Kromatikus aberráció javítása
Kreatív segéd	Háttér (Elmosódott–Éles), Fényerő (Sötét–Világos), Kontraszt (Alacsony–Magas), Telítettség (Semleges–Élénk), Színárnyalat (Hideg–Meleg), Egyszínű

## Automatikus fókuszt

Típus	Hibrid CMOS AF II rendszer (Egyetlen AF pont, Arc+követés előválasztásos AF)
AF-pontok	49 pont (maximális)
Fókuszálás fényerőtartománya	1–18 F <sub>e</sub> (szobahőmérsékleten, ISO 100, EF-M22mm f/2 STM)
AF-művelet	One-Shot AF/Servo AF
AF-segédfény	Beépített (LED-fényforrás)

## Expozícióvezérlés

Mérési módok	Valós idejű mérés a képérzékelő segítségével Kiértékelő mérés Részleges mérés Szpot mérés Középre súlyozott átlag
Fényerőmérési tartomány	1–20 F <sub>e</sub> (szobahőmérsékleten, ISO 100 beállítás mellett)
Expozícióvezérlés	Programautomatika (a Tv, Av és M módtól eltérő módok), Zárírdó előválasztásos AE, Rekesz előválasztásos AE, Kézi expozíció
ISO-érzékenység (Ajánlott expozíciós index)	Automatikusan vagy kézi módszerrel beállított ISO-érzékenység: 100–12800 (25600 kiterjesztve) A maximális automatikus ISO-érzékenység akkor konfigurálható, amikor a módválasztó tárcsa P, Tv, Av, M vagy Videó módra van állítva
Expozíciókompenzáció	Kézi: ± 3 lépés 1/3-os lépésközzel
AE-rögzítés	Automatikus / Kézi

Használat előtt

Alapszintű útmutató

Haladó útmutató

A fényképezőgép alapvető használata

Automatikus mód / Hibrid auto mód

Egyéb felvételi módok

P mód

Tv, Av és M mód

Lejátszási mód

Wi-Fi funkciók

Beállítások menü

Tartozékok

Melléklet

Tárgymutató





## Zár

Típus	Elektronikus vezérlésű redőnyzár
Zársebesség	1/4000 mp – 30 mp (teljes záridőtartomány; az elérhető tartomány a felvételi módtól függ), X-szinkron 1/200 másodperc mellett

## Vakuegységek

Beépített vaku	Visszahúzható, kézzel nyitható vaku Kulcsszám kb. 5 (ISO 100 m) Támogatott gyújtótávolságnak megfelelő látószög: kb. 15 mm (35 mm-es filmek megfelelő: kb. 24 mm) Újratöltési idő: kb. 3 másodperc
Vakumérési mód	E-TTL II automatikus vaku
Vaku-expozíciókompenzáció	±2 lépés 1/3-os lépésközzel
FE-rögzítés	Van

## Felvételkészítési/önkioldó rendszer

Felvételkészítési mód	Egyképes felvétel, Sorozatfelvétel
Sorozatfelvétel sebessége	Max. kb. 4,6 kép/mp
Maximális sorozatfelvétel	JPEG: Kb. 1000 kép RAW: Kb. 7 kép RAW+JPEG nagy/finom: Kb. 4 kép • A Canon tesztelési szabványai alapján mérve (ISO 200, Képstílus: Normál beállítások mellett), a Canon tesztelési szabványainak megfelelő 16 GB UHS-I memóriakártya használatával.
Önkioldó mód	Ki, 2 másodperces önkioldó, 10 másodperces önkioldó, Egyedi időzítés

## Állóképek készítése

Képarány beállításai	3:2, 4:3, 16:9, 1:1
Fókusz mód	AF, MF, AF+MF (MF és MF AF+MF módban: kb. 5x/10x nagyítás és MF kontúrkiemelés támogatott)
Folyamatos AF	Van
Érintéssel kioldás	Van
Rácsmegjelenítés	Két típus
Mélységélesség-előnézet	Van

## Videók készítése

Rögzítési formátum	MP4
Videó	MPEG-4 AVC/H.264 Változó (átlagos) tömörítési arány
Hang	MPEG-4 AAC-LC
Felvétel mérete és képsebessége	1920x1080 (Full HD): 29,97 kép/mp (NTSC) / 23,98 kép/mp* (NTSC) / 25,00 kép/mp (PAL) 1280x720 (HD): 59,94 kép/mp (NTSC) / 50,00 kép/mp (PAL) 640x480 (SD): 29,97 kép/mp (NTSC) / 25,00 kép/mp (PAL) * Tényleges képfrekvencia: 23,976 kép/mp.
Fájl méret	1920x1080 (29,97 kép/mp / 23,98 kép/mp / 25,00 kép/mp): 172,6 MB/perc 1280x720 (59,94 kép/mp / 50,00 kép/mp): 115,4 MB/perc 640x480 (29,97 kép/mp / 25,00 kép/mp): 22,4 MB/perc

## Használat előtt

### Alapszintű útmutató

### Haladó útmutató

#### A fényképezőgép alapvető használata

#### Automatikus mód / Hibrid auto mód

#### Egyéb felvételi módok

#### P mód

#### Tv, Av és M mód

#### Lejátszási mód

#### Wi-Fi funkciók

#### Beállítások menü

#### Tartozékok

#### Mellékletek

## Tárgymutató



Fókuszálás	Hibrid CMOS AF II rendszer (Egyetlen AF pont, Arc+követés előválasztásos AF)
Fókusz mód	AF, MF, AF+MF (kézi élességállítás One-Shot AF után) (MF és MF AF+MF módban: MF kontúrkiemelés támogatott)
Servo AF	Szüneteltethető és folytatható.
Fényerőmérési tartomány	1–20 F <sub>e</sub> (szobahőmérsékleten, ISO 100 beállítás mellett)
Mérési mód	Kiértékelő mérés
Expozícióvezérlés	Videó automatikus expozícióval mód, dioráma hatású videó mód, állókép mód: 1/30–1/4000 mp záridő*, rekesznyílás és ISO-érzékenység automatikusan beállítva.  Videó kézi expozícióval mód: 1/30–1/4000 mp záridő*, rekesznyílás és ISO-érzékenység (automatikus vagy adott érték) kézzel beállítva.  * A minimális záridő 1/30 mp értékre van korlátozva 24/25/30 kép/mp, és 1/60 mp értékre 50/60 kép/mp mellett.
Expozíciókompenzáció	±3 lépés 1/3-os lépésközzel
ISO-érzékenység (Ajánlott expozíciós index)	Automatikusan vagy kézi módszerrel beállított ISO-érzékenység: 100–6400 (kiterjesztve egyenértékű a 12800 értékkel) * Csak kézi mód
Dioráma hatású videó	Van
Állóképek készítése	Van
Rácsmegjelenítés	Két típus
Hangfelvétel	Beépített sztereó mikrofon, rögzítési szint állítható, szélzajszűrés van, csillapítás van

## Képernyő (monitor)

Típus	TFT színes, folyadékkristályos kijelző
Képernyőméret / képpontok	Széles, 7,5 cm-es (3,0") érintőképernyő (3:2) / kb. 1,04 millió képpont
Fényerő beállítása	Kézi (5 szint)
Dőlésszög-beállítás	Dőlés típusa: Kb. 180° felfelé
Kezelőfelület nyelvei	Angol, német, francia, holland, dán, portugál, finn, olasz, norvég, svéd, spanyol, görög, orosz, lengyel, cseh, magyar, román, ukrán, török, arab, thai, egyszerűsített kínai, hagyományos kínai, koreai és japán
Tippek	Megjeleníthető

### Használat előtt

### Alapszintű útmutató

### Haladó útmutató

**A fényképezőgép alapvető használata**

**Automatikus mód / Hibrid auto mód**

**Egyéb felvételi módok**

**P mód**

**Tv, Av és M mód**

**Lejátszási mód**

**Wi-Fi funkciók**

**Beállítások menü**

**Tartozékok**

**Mellékletek**

### Tárgymutató



## Lejátszási funkciók

Képmegjelenítési formátumok	Egyképes megjelenítés, egyképes megjelenítés + adatkijelzés (alapadatok, felvételi adatok, hisztogram, objektív adatai, képstílus, zajcsökkentés, korrekciós adatok), indexképek (6/12/42/110), képforgatás lehetséges
Zoomnagyítás	Kb. 1,5–10-szeres
Túlexponálási figyelmeztetés	A túlexponált csúcspontok villognak
Képek tallózási módszerei	Egyképes, ugrás 10 vagy 100 képenként, képek szűrése (felvétel dátuma szerint, személyek alapján, videofilmenként, állóképenként, értékelés szerint), görgetéses kijelzés
Kép elforgatása	Van
Értékelés	Van
Képkeresés	Értékelés, Készítési dátum, Emberek, Állóképek, Videók, Összefoglaló
Videolejátszás	Engedélyezve
Képek védelme	Van
Diavetítés	Összes kép <ul style="list-style-type: none"><li>A lejátszás a Képkeresés funkcióval történő képszűrés után is lehetséges</li></ul>

## Képek utómunkálatai

Csak azonos típusú fényképezőgéppel készített képek esetén lehetséges

Kreatív szűrők	Szemcsés fekete-fehér, Lágy fókusz, Halszemeffektus, Olajfestmény effektus, Vízfestmény effektus, Lyukkamera effektus, Miniatűr effektus
Átméretezés	Van
Vörösszem-javítás	Van

## Közvetlen nyomtatás

Típus	PictBridge (USB és vezeték nélküli hálózat)
Nyomtatható képek	JPEG- és RAW-képek (RAW-képeket csak azonos típusú fényképezőgéppel készült képek esetén, JPEG-képként megjelenítve lehet nyomtatni), MP4
Kijelölés nyomtatásra	Megfelel az 1.1 verziójú DPOF előírásainak

## Egyedi funkciók

Egyedi funkciók	6 típus
Szerzői jogi információk	Bevitel és belefoglalás lehetséges

## Csatlakozók

Digitális csatlakozó	A számítógép és a PictBridge közötti kommunikációhoz (Hi-Speed USB-csatlakozással egyenértékű)
HDMI mini kimeneti csatlakozó	C típusú (a felbontás átkapcsolása automatikus)

Használat előtt

Alapszintű útmutató

Haladó útmutató

A fényképezőgép alapvető használata

Automatikus mód / Hibrid auto mód

Egyéb felvételi módok

P mód

Tv, Av és M mód

Lejátszási mód

Wi-Fi funkciók

Beállítások menü

Tartozékok

Melléklet

Tárgymutató



## Wi-Fi (vezeték nélküli hálózat)

Támogatott szabványok	IEEE 802.11b/g/n
Adatátviteli módszer	DS-SS moduláció (IEEE 802.11b), OFDM moduláció (IEEE 802.11g/n)
Adatátviteli hatótávolság	Kb. 15 m • Okostelefonhoz vagy táblagéphez csatlakoztatva • Ha nincs akadály az adó és vevő antennája között, és nincs rádióinterferencia
Átviteli frekvencia (középső frekvenciaérték)	Frekvencia: 2412–2462 MHz Csatornák: 1–11 csatorna
Csatlakozási mód	Infrastruktúra mód*, fényképezőgép hozzáférési pont mód, ad hoc mód * A Wi-Fi Protected Setup támogatott
Biztonság	Hitelesítési módszer: Nyílt rendszer, WPA-PSK, WPA2-PSK Titkosítás: WEP, TKIP és AES

## Hálózati funkciók

Képek átvitele fényképezőgépek között	Egy kép átvitele, kijelölt képek átvitele, átméretezett képek átvitele
Csatlakozás okostelefonokhoz	Képek megtekintése, vezérlése, fogadása okostelefonnal Képek küldése NFC kapcsolaton keresztül csatlakoztatott okostelefonra A fényképezőgép távvezérlése okostelefonnal
Nyomatás Wi-Fi nyomtatóval	A nyomtatandó képek Wi-Fi-szabványt támogató nyomtatókra küldhetők
Képek küldése webszolgáltatásba	A fényképezőgépen tárolt képek vagy a képekhez tartozó hivatkozások elküldhetők a regisztrált webszolgáltatásokba
Képek megtekintése médialejátszóval	A képek DLNA-kompatibilis médialejátszón tekinthetők meg

## Tápellátás

Akkumulátor	Egy akkumulátoregység: LP-E12 • Hálózati áramellátás az ACK-E12 hálózati adapter segítségével
Készíthető képek száma	Szobahőmérséklet (23 °C): kb. 255 kép; alacsony hőmérséklet (0 °C): kb. 210 kép
Videofelvételre rendelkezésre álló idő	Szobahőmérséklet (23 °C): kb. 1 óra 45 perc; alacsony hőmérséklet (0 °C): kb. 1 óra 40 perc (Teljesen feltöltött LP-E12 akkumulátoregység használata esetén)

## Méreték és tömeg

Méreték	Kb. 108,0 (Szé) x 66,6 (Ma) x 35,0 (Mé) mm
Tömeg	Kb. 301 g (együtt a váz + akkumulátoregység + kártya) Kb. 265 g (csak váz, objektívsapka nélkül)

## Üzemeltetési feltételek

Üzemi hőmérséklet	0–40 °C
Üzemi páratartalom	85% vagy kevesebb

Használat előtt

Alapszintű útmutató

Haladó útmutató

A fényképezőgép alapvető használata

Automatikus mód / Hibrid auto mód

Egyéb felvételi módok

P mód

Tv, Av és M mód

Lejátszási mód

Wi-Fi funkciók

Beállítások menü

Tartozékok

Melléklet

Tárgymutató



## A készíthető felvételek száma különféle memóriakártyák esetén

16 GB-os memóriakártya használata esetén

Képmínőség	Fájlméret (kb., MB)	Felvételek száma (kb.)	Maximális sorozatfelvétel (kb.)
	6,8	2208	1000
	4,4	3397	1000
	5,8	2612	1000
	3,6	4152	1000
	3,0	5061	1000
	2,0	7592	1000
<b>S2</b>	1,8	8377	1000
<b>S3</b>	0,3	48592	1000
	22,7	666	7
RAW+JPEG	RAW és JPEG összesen	512	4

- A képek fájlmérete, a lehetséges felvételek száma és a sorozatfelvétel módban elérhető maximális sorozatfelvétel értéke a Canon tesztelési szabványain (3:2 képarány, ISO 200 és Normál képstílus) alapul, továbbá egy UHS-I kompatibilis, a Canon tesztelési szabványainak megfelelő, 16 GB-os memóriakártyával lett meghatározva. Ezek az értékek a felvételkedészési körülményektől függenek.

## Rögzíthető idő különféle memóriakártyák esetén

16 GB-os memóriakártya használata esetén

Képmínőség	Teljes rögzíthető idő (kb.)	Fájlméret (kb.)
  	1 ó 26 p 5 mp	172,6 MB/perc
 	2 ó 8 p 27 mp	115,4 MB/perc
 	10 ó 22 p 35 mp	22,4 MB/perc

- A folyamatos felvétel addig lehetséges, amíg a memóriakártya megtelik, vagy a felvételi idő eléri a kb. 29 perc 59 másodpercet.
- Egyes memóriakártyák esetén a felvétel ennek az időnek az eltelte előtt is leállhat. Gyorsabb memóriakártyák szükségesek, ha állóképek készülnek a videofelvétel rögzítése alatt.

Használat előtt

Alapszintű útmutató

Haladó útmutató

A fényképezőgép alapvető használata

Automatikus mód / Hibrid auto mód

Egyéb felvételi módok

P mód

Tv, Av és M mód

Lejátszási mód

Wi-Fi funkciók

Beállítások menü

Tartozékok

Mellékletek

Tárgymutató



## Beépített vaku becsült hatótávolsága

(kb. m)

ISO-érzékenység	Az EF-M15-45mm f/3.5-6.3 IS STM objektívvel	
	Nagy látószög: 15 mm	Teleobjektív: 45 mm
100	0.5–1.4	0.5–0.9
200	0.5–2.0	0.5–1.3
400	0.5–2.9	0.5–1.8
800	0.7–4.0	0.5–2.5
1600	1.0–5.7	0.5–3.6
3200	1.5–8.1	0.8–5.1
6400	2.1–11.4	1.2–7.1
12800	2.9–16.2	1.6–10.1
H (25600 értéknek megfelelő)	4.1–22.9	2.4–14.3

## LP-E12 akkumulátoregység

Típus	Újratölthető lítiumion-akkumulátor
Névleges feszültség	7,2 V egyenáram
Kapacitás	875 mAh
Üzemi hőmérséklet	Töltés: 5–40 °C Felvétel: 0–40 °C
Üzemi páratartalom	85% vagy kevesebb

## LC-E12/LC-E12E akkumulátortöltő

Kompatibilis akkumulátor	LP-E12 akkumulátoregység
Töltési idő	Kb. 2 óra (szobahőmérsékleten)
Névleges bemeneti feszültség	100–240 V váltakozó áram (50/60 Hz)
Névleges kimenet	8,4 V egyenáram/540 mA
Üzemi hőmérséklet	5–40 °C
Üzemi páratartalom	85% vagy kevesebb

- Minden adat a Canon tesztelési szabványain alapul.
- A készíthető képek száma, a fent leírt méretek és tömeg (csak a fényképezőgép vázára, valamint az akkumulátoregységgel és a memóriakártyával együtt) a CIPA tesztelési szabványain és irányelvein alapul.
- A fényképezőgép műszaki adatai és megjelenése előzetes értesítés nélkül megváltozhat.
- Ha probléma merül fel egy a fényképezőgéphez csatlakoztatott nem Canon-objektívvel kapcsolatban, forduljon az objektív gyártójához.

Használat előtt

Alapszintű útmutató

Haladó útmutató

A fényképezőgép alapvető használata

Automatikus mód / Hibrid auto mód

Egyéb felvételi módok

P mód

Tv, Av és M mód

Lejátszási mód

Wi-Fi funkciók

Beállítások menü

Tartozékok

Mellékletek

Tárgymutató



# Tárgymutató

## Számok

1 pont AF (AF keret mód) 71

## A

A csomag tartalma 2

AF keretek 71

AF pont zoom 75

Akkumulátoregység

Energiatakarékos 29

Gazdaságos mód 140

Szint 167

Töltés 18

Akkumulátorok → Dátum/idő (dátum/  
idő akkumulátor/elem)

Akkumulátortöltő 2, 148

Alapértékek → Mindent alapértékekre

Állványfoglalat 4

Arc+Követés (AF keret mód) 72

Árnyalat elsőbbség 66

Automatikus elforgatás 104

Automatikus  
megvilágításoptimalizálás 66

Automatikus mód (felvételi mód)  
25, 35

## B

Be 77

## C

Camera Connect 113

CANON IMAGE GATEWAY 121

Csatlakozás adatainak szerkesztése  
vagy törlése 135

Csatlakozó 150, 151, 154

## D

Dátum/idő

Beállítások 20

Dátum/idő akkumulátor/elem 21

Módosítás 21

Világóra 141

Diavetítés 99

DLNA 112

DPOF 158

## E

Egyedi funkciók 88

Egyenáramú adapter 151

Egyéni FE 67

Egyéni fehéregyensúly 67

Egyképes megjelenítés 26

Élességállítási tartomány

Kézi élességállítás 75

Élesség rögzítése 72

Élethű 69

Energiatakarékos 29

Érintésem AF 72

Érintésem kioldás 42

Értékelés 106

Érzékelő tisztítása 142

Étel (felvételi mód) 53

Expozíció

AE-rögzítés 64

FE-rögzítés 78

Kompenzáció 63

## F

Fájlszámozás 138

Féltregegensúly (szín) 67

Fekete-fehér (Egyszínű) 69

Fekete-fehér képek 58

Felvétel

Fénykép-információ 167

Fényképezés távvezérléssel 134

Fényképezőgép

Mindent alapértékekre 145

Fényképezőgép hozzáférési pont  
mód 121

Fénymérési mód 64

FE-rögzítés 78

Firmware 145

Fókuszálás

AF keretek 71

Érintésem AF 72

MF kontúrkiemelés 76

Servo AF 73

Forgatás 104

Fotókönyv beállítása 160

## G

Gazdaságos mód 140

Gyorsbeállítások menü

Alapvető műveletek 31

Táblázat 172

## H

Hálózati adapter 148, 151

Hálózati tápellátás 151

Halszemeffektus (felvételi mód) 55

Hangok 138

HDMI-kábel 150

Hibaelhárítás 161

Hibaüzenetek 165

Hibrid auto (felvételi mód) 37

Hosszú expozíció zajcsökkentése 82

Hosszú szinkron 77

## I

Ikonok 167, 168

Indexképes megjelenítés 95

Interfészakábel 2, 153

ISO-érzékenység 65

## J

Játékkamera effektus (felvételi mód)  
57

Jelzőfény 34, 47

Használat előtt

Alapszintű útmutató

Haladó útmutató

A fényképezőgép alapvető  
használata

Automatikus mód / Hibrid  
auto mód

Egyéb felvételi módok

P mód

Tv, Av és M mód

Lejátszási mód

Wi-Fi funkciók

Beállítások menü

Tartozékok

Melléklet

Tárgymutató



## K

Kedvencek 105  
Képarány 45  
Képek  
    Lejátszás → Megjelenítés  
    Megjelenítés időtartama 47  
    Törlés 102  
    Védelem 99  
Képek átméretezése 106  
Képek küldése 121  
Képek küldése másik fényképezőgépre 128  
Képek küldése okostelefonra 113  
Képek küldése webszolgáltatásokba 124  
Képek mentése számítógépre 132, 153  
Képélesség 70  
Képernyő  
    Ikonok 167, 168  
    Kijelző nyelve 21  
    Menü → Gyorsbeállítások menü,  
    Menü  
Képkivágás 107, 156  
Képminőség → Tömörítési arány (képminőség)  
Kép portalanítása 142  
Képstabilizálás 79  
Képstílus 69  
Képszinkronizálás 131

Keresés 96  
Kézi éjszakai felvétel (felvételi mód) 52  
Kézi élességállítás 75  
Kijelző nyelve 21  
Kontraszt 70  
Közeli (felvételi mód) 52  
Közvetlen nyomtatás 187  
Kreatív segéd (felvételi mód) 48  
Kromatikus aberráció javítása 80

## L

Lágy fókusz (felvételi mód) 58  
Lejátszás → Megjelenítés

## M

Makrofényképezés 52  
Megjelenítés 26  
    Diavetítés 99  
    Egyképes megjelenítés 26  
    Indexképes megjelenítés 95  
    Képkeresés 96  
    Nagyított kép 98  
    Televíziós megjelenítés 150  
    Ugrásos megjelenítés 97  
Megjelenítés időtartama 47  
Memóriakártyák 2  
Menü  
    Alapvető műveletek 32  
    Táblázat 170

M (felvételi mód) 85  
MF (kézi fókuszbeállítás) 75  
MF kontúrkiemelés 76  
Mindent alapértékekre 145  
Miniatűr effektus (felvételi mód) 56  
Mobilcsatlakoztatás gomb 115, 134

## N

Nagy dinamikataromány (felvételi mód) 54  
Nagy ISO-érzékenység zajcsökkentése 81  
Nagyított megjelenítés 98  
Négyzetháló 30  
Nyakpánt → Szíj  
Nyomtatás 154

## O

Objektív 22  
    Zárkioldás 22  
Olajfestmény effektus (felvételi mód) 55  
Önarckép (felvételi mód) 51  
Önkioldó 40  
    2 másodperces önkioldó 41  
    Önkioldó teszteszabása 41  
Összes törlése 103

## P

P (felvételi mód) 62  
Peremsötétedés-korrekció 80

PictBridge 149, 154  
Portré (felvételi mód) 52  
Programautomatika AE 62

## Q

Q menü → Gyorsbeállítások menü

## R

RAW 44  
Rögzített képpontok (képméret) 43

## S

SD/SDHC/SDXC-memóriakártyák → Memóriakártyák  
Servo AF 73  
Sport (felvételi mód) 52  
Szélzajszűrés 61  
Szemcsés fekete-fehér (felvételi mód) 58  
Szerkesztés  
    Képek átméretezése 106  
    Képkivágás 107  
    Vörösszem-javítás 108

Szíj 17  
Színezés 70  
Szín (fehéregyensúly) 67  
Színhőmérséklet 68  
Szint 167  
Szoftverek  
    Felhasználói kézikönyv 152

## Használat előtt

## Alapszintű útmutató

## Haladó útmutató

### A fényképezőgép alapvető használata

### Automatikus mód / Hibrid auto mód

### Egyéb felvételi módok

### P mód

### Tv, Av és M mód

### Lejátszási mód

### Wi-Fi funkciók

### Beállítások menü

### Tartozékok

### Melléklet

## Tárgymutató





Képek mentése számítógépre  
132, 153  
Telepítés 153  
Szűrőeffektus 70

## T

Tájkép (felvételi mód) 52  
Tápellátás 148  
→ Akkumulátoregység,  
→ Akkumulátortöltő, → Hálózati  
adapter  
Tartozékok 148  
Telepítés 135, 153  
Televíziós megjelenítés 150  
Telítettség 70  
Tisztítás (képzékelő) 142  
Többfelvételes zajcsökkentés 81  
Töltés 18  
Tömörítés 43  
Törlés 102  
Tv (felvételi mód) 83

## U

Ugrásos megjelenítés 97  
Utazás a fényképezőgéppel 141

## V

Vaku  
Be 76  
Hosszú szinkron 77  
Vaku expozíciókompenzációja  
77

Vaku kikapcsolása 77  
Vaku expozíciókompenzációja 77  
Vaku kikapcsolása 77  
Védelem 99  
Videók  
Képminőség (rögzített képpontok/  
képfrekvencia) 43, 51  
Szerkesztés 109  
Világóra 141  
Vízfestmény effektus (felvételi mód)  
56  
Vörösszem-javítás 108

## W

Wi-Fi funkciók 112

## Z

Zajcsökkentés  
Hosszú expozíció 82  
Magas ISO-érzékenység 81  
Zoom 25

Használat előtt

Alapszintű útmutató

Haladó útmutató

A fényképezőgép alapvető  
használata

Automatikus mód / Hibrid  
auto mód

Egyéb felvételi módok

P mód

Tv, Av és M mód

Lejátszási mód

Wi-Fi funkciók

Beállítások menü

Tartozékok

Mellékletek

Tárgymutató



## Wi-Fi-vel (vezeték nélküli hálózattal) kapcsolatos óvintézkedések

- A típusszám: PC2179 (a készülék által tartalmazott vezeték nélküli hálózati modul típusa: WM227).
- Vezeték nélküli hálózat használatát lehetővé tevő országok és régiók
  - A vezeték nélküli hálózat használata egyes országokban és régiókban korlátozott, a jogtalan használat pedig a nemzeti vagy helyi előírások értelmében büntethető lehet. A vezeték nélküli hálózatra vonatkozó előírások megsértésének elkerülése érdekében a használatot engedélyező helyek ellenőrzése céljából keresse fel a Canon webhelyét. Vegye azonban figyelembe, hogy a vezeték nélküli hálózat felsoroltaktól eltérő országokban és régiókban való használatából eredő problémákért a Canon semmilyen módon nem vonható felelősségre.
- Az alábbiak bármelyike jogi következményekkel járhat:
  - A terméken végzett változtatás vagy módosítás;
  - A terméken található tanúsítócímkék eltávolítása.
- A devizahasználatra vonatkozó és külkereskedelmi törvények előírásai értelmében a stratégiai erőforrások és szolgáltatások (beleértve a jelen terméket) Japánon kívüli exportálásához a japán kormány exportengedélyre (vagy szolgáltatásnyújtási hozzájárulása) szükséges.
- Mivel a termék az Egyesült Államokban fejlesztett titkosító szoftvert tartalmaz, ezért vonatkoznak rá az Egyesült Államok exporteljárásai szabályai, és az Egyesült Államok által kereskedelmi embargó alá sorolt országokba nem exportálható, illetve szállítható.
- Jegyezze fel a vezeték nélküli hálózat beállításait. A vezeték nélküli hálózat készülékben tárolt beállításai a készülék nem megfelelő használata esetén, rádióhullámok vagy statikus elektromosság hatására, véletlenül vagy meghibásodás miatt megváltozhatnak vagy törölődhetnek. Az elővigyázatosság érdekében mindenképpen jegyezze fel a vezeték nélküli hálózat beállításait. Vegye figyelembe, hogy a Canon nem vállal felelősséget a tartalomvesztésből eredő, közvetett vagy közvetlen károkért, illetve bevételkiesésért.
- A termék másik személy részére történő átruházása, kiselejtezése, vagy javításra való elküldése esetén mindig jegyezze fel a vezeték nélküli hálózat beállításait, majd a beállításokat szükség esetén állítsa alaphelyzetbe (törölje) a készüléken.

- A Canon nem vállal kártérítési kötelezettséget a termék elvesztéséből vagy ellopásából eredő károkért. A Canon nem vállal felelősséget a terméken regisztrált céleszközök illetéktelen hozzáféréseiből vagy használatából eredő károkért, illetve veszteségeikért a termék elvesztése vagy ellopása esetén.
- Ügyeljen a termék jelen útmutatóban leírt módon történő használatára. Használja a termék vezeték nélküli hálózati funkcióját a jelen útmutatóban leírt módon. A Canon nem vállal felelősséget a termék jelen útmutatóban leírtól eltérő használatából eredő károkért és veszteségeikért.
- Ne használja a termék vezeték nélküli hálózati funkcióját egészségügyi berendezés vagy más elektronikus berendezés közelében. A termék vezeték nélküli hálózati funkciójának egészségügyi berendezés vagy más elektronikus berendezés közelében történő használata befolyásolhatja az említett berendezések működését.

## Rádióhullámú zavarokkal kapcsolatos óvintézkedések

- A termék más eszközök által keltett zavaró jeleket vehet, illetve a termék rádióhullámokat bocsáthat ki. A zavaró hatások elkerülése érdekében ügyeljen arra, hogy a terméket az ilyen készülékektől a lehető legnagyobb távolságban használja, vagy kerülje az ilyen eszközök jelen termékkel azonos időben történő használatát.

## Biztonsági óvintézkedések

Mivel a Wi-Fi funkció rádióhullámok útján továbbítja a jeleket, használatánál szigorúbb biztonsági óvintézkedésekre van szükség, mintha hálózati kábelt használna.

A Wi-Fi használatakor ne feledkezzen meg az alábbiakról.

Használat előtt

Alapszintű útmutató

Haladó útmutató

A fényképezőgép alapvető használata

Automatikus mód / Hibrid auto mód

Egyéb felvételi módok

P mód

Tv, Av és M mód

Lejátszási mód

Wi-Fi funkciók

Beállítások menü

Tartozékok

Melléklet

Tárgymutató



- Csak olyan hálózatot használjon, amelyhez rendelkezik jogosultsággal. A termék megkeresi és a képernyőn megjeleníti a közelben található Wi-Fi-hálózatokat. Olyan hálózatok is megjelenhetnek, amelyek használatára Ön nem jogosult (ismeretlen hálózatok). Az ilyen hálózatokra történő kapcsolódás megkísérlése vagy használata jogosulatlan hozzáférésnek tekinthető. Ügyeljen arra, hogy csak olyan hálózatokat használjon, amelyekre jogosult, és ne próbáljon meg más, ismeretlen hálózatokhoz kapcsolódni.

Nem megfelelő biztonsági beállítások esetén az alábbi problémák jelentkezhetnek.

- Az átvitt adatok figyelése  
A Wi-Fi-hálózaton átvitt adatokhoz külső, rossszindulatú felhasználók is hozzáférhetnek, és megpróbálhatnak a küldött adatokhoz hozzájutni.
- Illetéktelen hálózati hozzáférés  
Külső, rossszindulatú felhasználók férhetnek az Ön által használt hálózathoz, hogy információkat lopjanak el, módosítsanak vagy semmisítsenek meg. Emellett Ön más illetéktelen hozzáférési kísérletnek is áldozatául eshet, mint például a személyazonosság meghamisítása (amikor valaki más nevében próbál információkhoz jogosulatlanul hozzáférni) vagy az ugródeszkás támadás esetén (amikor valaki jogosulatlan hozzáférést szerez az Ön hálózatához, és ugródeszkaként rejti el a hozzá vezető nyomokat egyéb rendszerekbe történő behatolásakor).

Az ilyen problémák elkerülése érdekében ügyeljen arra, hogy alapos védelmet biztosítson Wi-Fi-hálózata számára.

A fényképezőgép Wi-Fi funkciójának használatához mindenképpen legyen tisztában a Wi-Fi biztonsági jellemzőivel, továbbá a biztonsági beállítások megadásakor teremtse meg a kockázatok és kényelmes használat közötti egyensúlyt.



A fényképezőgép Wi-Fi-hálózaton keresztül képes átküldeni a nyomtatási feladatokat a PictBridge-kompatibilis nyomtatókra. A PictBridge műszaki szabványai egyszerűvé teszik a digitális fényképezőgépek, nyomtatók és egyéb eszközök közvetlen összekapcsolását. Ezeken felül az Internet Protokoll alapján működő DPS („DPS over IP”) szabvány hálózati környezetekben is lehetővé teszi a PictBridge-kapcsolatok kialakítását. A fényképezőgép kompatibilis szabványainak készletében ez a szabvány is megtalálható.

## Védjegyek és licenck

- A Microsoft és a Windows a Microsoft Corporation védjegye vagy bejegyzett védjegye az Amerikai Egyesült Államokban és/vagy más országokban.
  - A Macintosh és Mac OS az Apple Inc. Egyesült Államokban és más országokban bejegyzett védjegyei.
  - Az App Store, iPhone és iPad az Apple Inc. védjegyei.
  - Az SDXC-embléma az SD-3C, LLC védjegye.
  - A HDMI, a HDMI-embléma és a High-Definition Multimedia Interface a HDMI Licensing, LLC védjegye vagy bejegyzett védjegye.
  - A Wi-Fi®, a Wi-Fi Alliance®, a WPA™, a WPA2™ és a Wi-Fi Protected Setup™ a Wi-Fi Alliance védjegye vagy bejegyzett védjegye.
  - Az N-jel az NFC Forum, Inc. védjegye vagy bejegyzett védjegye az Egyesült Államokban és más országokban.
  - Minden egyéb védjegy a megfelelő tulajdonost illeti.
  - Az eszköz a Microsoft licencengedélyével használt exFAT technológiát alkalmazza.
  - This product is licensed under AT&T patents for the MPEG-4 standard and may be used for encoding MPEG-4 compliant video and/or decoding MPEG-4 compliant video that was encoded only (1) for a personal and non-commercial purpose or (2) by a video provider licensed under the AT&T patents to provide MPEG-4 compliant video. No license is granted or implied for any other use for MPEG-4 standard.
- \* A közlemény angol nyelvű változata a mérvadó.

Használat előtt
Alapszintű útmutató
Haladó útmutató
A fényképezőgép alapvető használata
Automatikus mód / Hibrid auto mód
Egyéb felvételi módok
P mód
Tv, Av és M mód
Lejátszási mód
Wi-Fi funkciók
Beállítások menü
Tartozékok
Mellékletek
Tárgymutató



## A felelősség kizárása

- Az útmutató engedély nélküli reprodukálása tilos.
- Az összes mérés a Canon tesztelési szabványa alapján készült.
- Az itt szereplő információk előzetes bejelentés nélkül változhatnak, akár csak a termék műszaki adatai és megjelenése.
- Az útmutatóban lévő ábrák és képernyőfotók kissé eltérhetnek a fényképezőgépen valóban megjelenőktől.
- A fentiek figyelembe vétele mellett mindazonáltal a Canon semmilyen módon nem vonható felelősségre a termék használatából adódó veszteségért.

Használat előtt

Alapszintű útmutató

Haladó útmutató

A fényképezőgép alapvető használata

Automatikus mód / Hibrid auto mód

Egyéb felvételi módok

P mód

Tv, Av és M mód

Lejátszási mód

Wi-Fi funkciók

Beállítások menü

Tartozékok

Mellékletek

Tárgymutató

