

EOS M6

Užívateľská príručka k fotoaparátu

- Pred použitím fotoaparátu si prečítajte túto príručku vrátane časti „Bezpečnostné pokyny“ (📖 14).
- Prečítaním tejto príručky sa oboznámite so správnym používaním fotoaparátu.
- Príručku bezpečne uschovajte, aby ste ju mohli používať aj v budúcnosti.
- Kliknutím na tlačidlá vpravo dole získate prístup k ďalším stranám.
 - ▶: Nasledujúca strana
 - ◀: Predchádzajúca strana
 - 🔄: Strana otvorená pred kliknutím na prepojenie
- Ak chcete prejsť na začiatok kapitoly, kliknite na jej názov vpravo.

SLOVENSKY

Pred prvým použitím

Základná príručka

Rozšírená príručka

Základné funkcie
fotoaparátu

Automatický režim/
hybridný automatický režim

Ďalšie režimy snímania

Režim P

Režimy Tv, Av, M, C1 a C2

Režim prehrávania

Bezdrôtové funkcie

Ponuka nastavení

Príslušenstvo

Dotatok

Register



Pred prvým použitím

Úvodné informácie

Obsah balenia

Pred prvým použitím skontrolujte, či sa v balení nachádzajú nasledujúce položky.

Ak niektorá z nich chýba, obráťte sa na predajcu fotoaparátu.

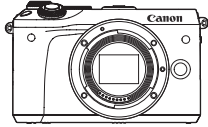

Fotoaparát
(s krytom otvoru pre objektív)



Súprava batérií LP-E17
(s krytom konektorov)



Nabíjačka batérií
LC-E17E

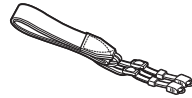

Popruh na krk
EM-300DB

- Súčasťou je aj tlačенá dokumentácia.
- Podrobnosti o objektíve, ktorý je súčasťou súpravy s objektívom, nájdete na obale fotoaparátu.
- Pamäťová karta netvorí súčasť dodávky.

Kompatibilné pamäťové karty

Možno používať nasledujúce pamäťové karty (predávajú sa samostatne) bez ohľadu na ich kapacitu.

- Pamäťové karty SD*1
- Pamäťové karty SDHC*1*2
- Pamäťové karty SDXC*1*2



*1 Karty vyhovujúce štandardom SD. Niektoré pamäťové karty však nemusia s fotoaparátom fungovať.

*2 Podporované sú aj pamäťové karty UHS-I.

Pred prvým použitím

Základná príručka

Rozšírená príručka

Základné funkcie
fotoaparátu

Automatický režim/
hybridný automatický režim

Ďalšie režimy snímania

Režim P

Režimy Tv, Av, M, C1 a C2

Režim prehrávania

Bezdrôtové funkcie

Ponuka nastavení

Príslušenstvo

Dodatok

Register



Úvodné poznámky a právne informácie

- Zhotovením a prezretím úvodných skúšobných záberov skontrolujte, či sa správne zaznamenali. Spoločnosť Canon Inc., jej dodávateľia, pobočky a distribútori nezodpovedajú za žiadne následné škody spôsobené poruchou fotoaparátu alebo príslušenstva vrátane pamäťových kariet, ktorá má za následok nezaznamenanie snímky alebo jej zaznamenanie spôsobom, ktorý nie je čitateľný zariadeniami.
- Ak používateľ neoprávnené fotografuje alebo zaznamenáva (obraz alebo zvuk) ľudí alebo materiály chránené autorskými právami, môže tým narušiť súkromie takýchto ľudí alebo môže porušiť zákonné práva iných ľudí či spoločností vrátane autorských práv a ostatných práv duševného vlastníctva, dokonca aj vtedy, ak je takéto fotografovanie alebo zaznamenávanie určené výhradne na osobné použitie.
- Informácie o záruke na fotoaparát alebo zákazníckej podpore spoločnosti Canon nájdete v záručných informáciách dodaných so správou používateľských príručiek k fotoaparátu.
- Hoci sa obrazovka (monitor) vyrába postupmi, pri ktorých sa dodržiava vysoká presnosť, a viac ako 99,99 % pixelov spĺňa určené technické parametre, v zriedkavých prípadoch môžu byť niektoré pixely chybné alebo sa môžu zobrazovať ako červené alebo čierne body. Tento stav nesignalizuje poškodenie fotoaparátu ani neovplyvní zaznamenávanie snímky.
- Ak sa fotoaparát dlhšie používa, môže sa zahriať. Tento stav nesignalizuje poškodenie.

Konvencie v tejto príručke

- Ikony používané v tejto príručke zastupujú príslušné tlačidlá a voliče fotoaparátu, na ktorých sú zobrazené alebo na ktoré sa podobajú.
- Ikony zastupujú nasledujúce tlačidlá a ovládacie prvky fotoaparátu.

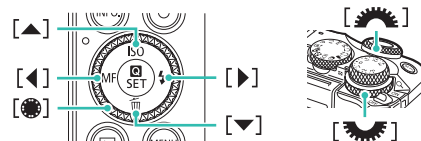

- Režimy snímania, ikony a texty zobrazované na obrazovke sú označené zátvorkami.
- ⓘ: dôležité informácie, ktoré by ste mali poznať
- 🛠️: poznámky a tipy na odborné používanie fotoaparátu
- 🖱️: indikuje ovládanie dotykovej obrazovky
- 📖 xx: strany so súvisiacimi informáciami (v tomto prípade znaky „xx“ predstavujú číslo strany)
- Pokyny uvedené v tejto príručke platia pre predvolené nastavenia fotoaparátu.
- Pre jednoduchosť sa všetky objektívy a upevňovacie adaptéry označujú iba ako objektívy a upevňovacie adaptéry, či tvoria súčasť súpravy s objektívom, alebo sa predávajú osobitne.
- Na obrázkoch v tejto príručke je ako príklad zobrazený fotoaparát s objektívom EF-M15-45mm f/3.5-6.3 IS STM.
- Pre väčšie pohodlie sa všetky podporované pamäťové karty jednoducho označujú ako „pamäťová karta“.
- Symboly „▶ Fotografie“ a „▶ Videozáznamy“ pod nadpismi uvádzajú spôsob používania funkcie – či slúžia na zhotovovanie fotografií alebo videozáznamov.

Pred prvým použitím

Základná príručka

Rozšírená príručka

Základné funkcie fotoaparátu

Automatický režim/ hybridný automatický režim

Ďalšie režimy snímania

Režim P

Režimy Tv, Av, M, C1 a C2

Režim prehrávania

Bezdrôtové funkcie

Ponuka nastavení

Príslušenstvo

Dodatok

Register



Názvy jednotlivých súčastí

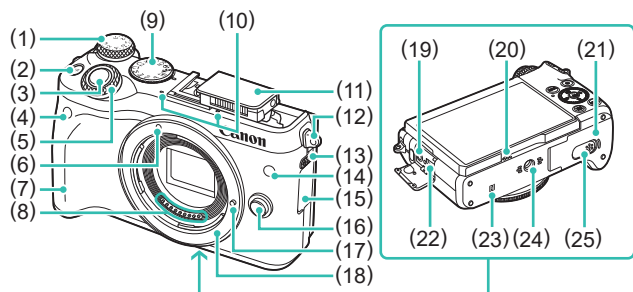

- | | |
|---|---|
| (1) Volič kompenzácie expozície | (14) Výbojka |
| (2) Tlačidlo [M-Fn] (Multifunkcia) | (15) Kryt konektorov |
| (3) Tlačidlo spúšte | (16) Tlačidlo na uvoľnenie objektívu |
| (4) Snímač diaľkového ovládania | (17) Kolík pre zaistenie objektívu |
| (5) Hlavný volič | (18) Objímka pre objektív |
| (6) Značka pre nasadenie objektívu EF-M | (19) VSTUPNÝ konektor externého mikrofónu |
| (7) Držadlo | (20) Reproduktor |
| (8) Kontakty | (21) Kryt pamätevej karty/kryt batérie |
| (9) Otočný volič režimov | (22) Konektor digitálneho rozhrania |
| (10) Mikrofón | (23) N (značka N)* ¹ |
| (11) Blesk | (24) Závit pre stavív |
| (12) Očko na pripavenie popruhu | (25) Kryt konektorov DC adaptéra |
| (13) Spínač [⚡] (Vysunutie blesku) | |

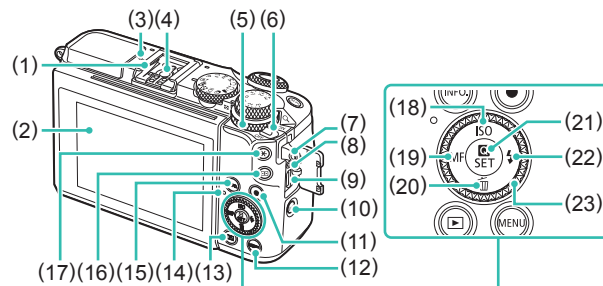

- | | |
|---|--|
| (1) Päťica pre príslušenstvo | (12) Tlačidlo [MENU] |
| (2) Obrazovka (monitor)* ² /panel dotykovej obrazovky | (13) Tlačidlo [▶] (Prehrávanie) |
| (3) ⊖ Značka roviny zaostrenia | (14) Indikátor |
| (4) Kontakty synchronizácie blesku | (15) Tlačidlo [INFO] , (Informácie) |
| (5) Volič rýchleho ovládania
Prehrávanie: [Q] (zväčšenie)/ [CH] (register) | (16) Tlačidlo [AF-ON] (Výber rámu AF) |
| (6) Vypínač | (17) Tlačidlo [*] (Uzamknutie AE) |
| (7) Očko na pripavenie popruhu | (18) Tlačidlo [ISO] /Nahor |
| (8) Konektor diaľkovej spúšte | (19) Tlačidlo [MF] (Manuálne zaostrenie)/Dofava |
| (9) Konektor HDMI™ | (20) Tlačidlo [W/Eraser] /Nadol |
| (10) Tlačidlo [Wi-Fi] | (21) Tlačidlo [Q] (Ponuka rýchleho nastavenia/Nastavenie) |
| (11) Tlačidlo videozáznamu | (22) Tlačidlo [⚡] (Blesk)/Doprava |
| | (23) Ovládací volič |

*1 Používa sa s funkciami NFC (127).

*2 Gestá sa nemusia dať ľahko rozpoznať v prípade, že použijete chránič obrazovky. V takomto prípade zvýšte citlivosť panela dotykovej obrazovky (157).



- Otáčaním ovládacieho voliča môžete vykonávať väčšinu operácií ovládaných tlačidlami **[▲]****[▼]****[◀]****[▶]**, ako sú napríklad výber položiek a prepínanie medzi snímkami.

Pred prvým použitím

Základná príručka

Rozšírená príručka

Základné funkcie fotoaparátu

Automatický režim/hybridný automatický režim

Ďalšie režimy snímania

Režim P

Režimy Tv, Av, M, C1 a C2

Režim prehrávania

Bezdrôtové funkcie

Ponuka nastavení

Príslušenstvo

Dotatok

Register



Objektív

Objektív EF-M

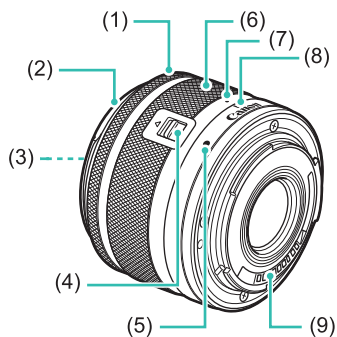

- (1) Zaoštrovací prstenec
- (2) Bajonet pre slnečnú clonu
- (3) Závit na upevnenie filtra
- (4) Spínač na zasunutie objektívu
- (5) Značka pre nasadenie objektívu
- (6) Prstenec transfokácie
- (7) Značka pre zasunutie objektívu
- (8) Značka nastavenia transfokácie
- (9) Kontakty

Pred prvým použitím

Základná príručka

Rozšírená príručka

Základné funkcie
fotoaparátu

Automatický režim/
hybridný automatický režim

Ďalšie režimy snímania

Režim P

Režimy Tv, Av, M, C1 a C2

Režim prehrávania

Bezdrôtové funkcie

Ponuka nastavení

Príslušenstvo

Dotatok

Register



Obsah

Pred prvým použitím

Úvodné informácie	2
Obsah balenia	2
Kompatibilné pamäťové karty.....	2
Úvodné poznámky a právne informácie	3
Konvencie v tejto príručke.....	3
Názvy jednotlivých súčastí	4
Objektív	5
Často používané funkcie fotoaparátu.....	13
Bezpečnostné pokyny	14

Základná príručka

Základné funkcie	17
Úvodné prípravy	17
Pripevnenie popruhu	17
Odpojenie popruhu	18
Držanie fotoaparátu.....	18
Nabíjanie súpravy batérií.....	18
Vloženie súpravy batérií a pamäťovej karty	19
Vybratie súpravy batérií a pamäťovej karty	20
Nastavenie dátumu a času	20
Zmena dátumu a času.....	21
Jazyk zobrazenia.....	22
Nasadenie objektívu	22
Odpojenie objektívu.....	23
Návody na používanie objektívov.....	23
Nasadenie objektívov EF a EF-S	23
Odpojenie objektívu.....	24
Používanie statívu	24
Používanie stabilizácie obrazu v objektíve.....	25

Odskúšanie fotoaparátu	25
Snímanie (Automatický režim s inteligentným nastavením scény)	25
Prezeranie	27
Vymazávanie snímok	28

Rozšírená príručka

Základné funkcie fotoaparátu	29
Zapnutie a vypnutie	29
Funkcie úspory energie (automatické vypnutie).....	30
Tlačidlo spúšte	30
Režimy snímania.....	31
Úprava uhla obrazovky.....	31
Sklopenie obrazovky nadol	31
Sklopenie obrazovky nahor	31
Možnosti obrazovky snímania	32
Používanie ponuky rýchleho nastavenia	32
Konfigurácia nastavení pomocou ovládania dotykovej obrazovky	33
Používanie obrazovky ponuky.....	33
Ovládanie dotykovej obrazovky.....	34
Klávesnica na obrazovke	35
Zobrazenie indikátora.....	36
Automatický režim/hybridný automatický režim	37
Snímanie s použitím nastavení určených fotoaparátom	37
Snímanie (Automatický režim s inteligentným nastavením scény)	37
Snímanie v hybridnom automatickom režime.....	39
Prehrávanie krátkého videozáznamu	39
Fotografie/videozáznamy	40
Fotografie	40
Videozáznamy	40
Ikony scén	41
Rámy na displeji	42

Pred prvým použitím

Základná príručka

Rozšírená príručka

Základné funkcie fotoaparátu

Automatický režim/hybridný automatický režim

Ďalšie režimy snímania

Režim P

Režimy Tv, Av, M, C1 a C2

Režim prehrávania

Bezdrôtové funkcie

Ponuka nastavení

Príslušenstvo

Dotatok

Register



Často používané užitočné funkcie	42
Používanie samospúšte	42
Používanie samospúšte na zabránenie otrasom fotoaparátu	43
Prispôsobenie samospúšte	43
Snímanie dotknutím sa displeja (ovládanie uzávierky dotykom)	44
Sériové snímanie	44
Funkcie prispôsobenia snímok	45
Zmena kvality obrázka	45
Snímanie vo formáte RAW	46
Používanie ponuky	47
Zmena pomeru strán	47
Zmena obrazovej kvality videozáznamu	48
Užitočné funkcie pri snímaní	49
Používanie elektronickej vodováhy s dvoma osami	49
Používanie automatického vyrovnania	49
Prispôsobenie ovládania fotoaparátu	50
Zabránenie rozsvieteniu pomocného lúča AF	50
Deaktivácia svetla na potlačenie efektu červených očí	50
Zmena času zobrazenia snímky po jej zhotovení	50
Ďalšie režimy snímania	51
Snímanie s obľúbenými nastaveniami (Creative Assist/Kreatívny asistent)	51
Uloženie/načítanie nastavení	52
Uloženie nastavení	52
Načítanie nastavení	53
Použitie nastavení zo snímok	53
Zobrazenie nastavení	53
Nastavenia kreatívnej zóny zodpovedajúce nastaveniam režimu Kreatívny asistent	53
Špeciálne scény	54
Snímanie seba s optimálnymi nastaveniami (Autoportrét)	55
Vylepšenie farieb pri snímaní jedla (Food/Jedlo)	56

Vyjadrenie rýchlosti rozmazaním pozadia (Panning/ Panoramovanie)	56
Snímanie scén v protisvetle (HDR Backlight Control/ Ovládanie snímania v protisvetle HDR)	57
Obrazové efekty (Creative Filters/Kreatívne filtre)	58
Monochromatické snímanie (Grainy B/W/Zrnitý čiernobiely)	58
Snímanie použitím efektu zmäčkania kresby	58
Snímanie pomocou efektu objektívov „rybie oko“ (Fish-Eye Effect/Efekt rybieho oka)	59
Snímanie pripomínajúce olejomaľby (Art Bold Effect/ Výrazný umelecký efekt)	59
Snímanie pripomínajúce vodové farby (Water Painting Effect/ Efekt vodových farieb)	59
Snímanie použitím efektu hračkárskeho fotoaparátu (Toy Camera Effect/Efekt hračkárskeho fotoaparátu)	60
Zábery pripomínajúce miniatúrne modely (Miniature Effect/Efekt miniatúry)	60
Rýchlosť a odhadovaná doba prehrávania (pre minútové videoklipy)	61
Snímanie scén s vysokým kontrastom (High Dynamic Range/ Vysoký dynamický rozsah)	61
Pridávanie umeleckých efektov	62
Nahrávanie videozáznamov v režime videozáznamu	62
Zapamätanie alebo zmena jasu snímky	63
Vyprutie automatickej nízkej rýchlosti uzávierky	63
Nahrávanie časozberných videozáznamov (Time-Lapse Movie/Časozberný videozáznam)	63
Nastavenia zvuku	65
Nastavenie hlasitosti záznamu	65
Deaktivácia filtra proti vetru	65
Používanie tlmenia	65
Režim P	66
Snímanie v režime Program AE (režim [P])	66
Úprava snímania z jednej obrazovky	67

Pred prvým použitím

Základná príručka

Rozšírená príručka

Základné funkcie
fotoaparátu

Automatický režim/
hybridný automatický režim

Ďalšie režimy snímania

Režim P

Režimy Tv, Av, M, C1 a C2

Režim prehrávania

Bezdrôtové funkcie

Ponuka nastavení

Príslušenstvo

Dotatok

Register



Jas snímky (expozícia).....	68
Úprava jasú snímky (Exposure Compensation/ Kompenzácia expozície)	68
Vypnutie simulácie expozície	68
Zapamätanie jasú a expozície snímky (AE Lock/Uzamknutie AE)	68
Zmena spôsobu merania.....	68
Zmena citlivosti ISO.....	69
Úprava automatických nastavení citlivosti ISO	69
Stupňovanie automatickej expozície (snímanie AEB)	70
Automatická korekcia jasú a kontrastu (Auto Lighting Optimizer/Automatická optimalizácia úrovne osvetlenia)	70
Snímanie jasných objektov (Highlight Tone Priority/ Priorita jasných tónov).....	71
Farby na snímke.....	71
Nastavenie vyváženia bielej	71
Vlastné vyváženie bielej	72
Manuálna korekcia vyváženia bielej.....	72
Manuálne nastavenie farebnej teploty vyváženia bielej	73
Prispôsobenie farieb (štýl Picture Style).....	73
Prispôsobenie štýlov Picture Style	74
Ukladanie prispôbolených štýlov Picture Style.....	75
Zaostrovanie.....	76
Výber spôsobu AF	76
1-point AF/1-bodové AF	76
<i>+</i> +Tracking/+Sledovanie.....	77
Plynulé zónové AF.....	77
Výber objektov, na ktoré sa má zaostríť (Touch AF/AF na dotyk)	78
Snímanie pomocou funkcie AF Lock/Uzamknutie AF	78
Snímanie použitím funkcie Servo AF/AF-servo	79
Zmena nastavenia zaostrenia	79
Vyladenie zaostrovania.....	80
Snímanie v režime manuálneho zaostrenia	80
Jednoduchá identifikácia oblasti zaostrenia (MF Peaking/Zvýraznené obrysy MF)	81

Blesk.....	81
Zmena režimu blesku	81
Auto/Automaticky	82
On/Zap.	82
Slow Synchro/Synchronizácia s dlhým časom uzávierky	82
Off/Vyp.	82
Úprava kompenzácie expozície blesku	82
Snímanie pomocou funkcie FE Lock/Uzamknutie FE	83
Zmena časovania blesku.....	83
Zmena režimu merania blesku	83
Obnovenie nastavení blesku	84
Ďalšie nastavenia	84
Zmena nastavení režimu stabilizácie obrazu	84
Korekcia otrasov fotoaparátu pri snímaní videozáznamov....	85
Korekcia aberácie objektívu	85
Korekčné údaje pre objektív.....	86
Zmena úrovne redukcie šumu	86
Používanie redukcie šumu pri viacerých záberoch	87
Redukcia šumu pri nízkej rýchlosti uzávierky	87
Režimy Tv, Av, M, C1 a C2	88
Špecifické rýchlosti uzávierky (režim [Tv])	88
Presné hodnoty clony (režim [Av])	89
Kontrola hĺbky poľa.....	89
Špecifické rýchlosti uzávierky a hodnoty clony (režim [M])....	89
Snímanie s dlhou expozíciou (Bulb).....	90
Úprava výkonu blesku	91
Nahrávanie videozáznamov pri špecifických rýchlostiach uzávierky a hodnotách clony	91
Prispôsobenie ovládacích prvkov a zobrazenia	92
Prispôsobenie obrazovky s informáciami	92
Prispôsobenie zobrazených informácií.....	93
Konfigurácia užívateľských funkcií	93
Priradenie funkcií k voľičom a tlačidlám	94

Pred prvým použitím

Základná príručka

Rozšírená príručka

Základné funkcie fotoaparátu

Automatický režim/ hybridný automatický režim

Ďalšie režimy snímania

Režim P

Režimy Tv, Av, M, C1 a C2

Režim prehrávania

Bezdrôtové funkcie

Ponuka nastavení

Príslušenstvo

Dodatok

Register



Prispôsobenie ponuky rýchleho nastavenia	96
Výber položiek ponuky	96
Usporiadanie položiek ponuky	96
Uloženie nastavení snímania	97
Nastavenia, ktoré možno uložiť	97
Uloženie bežne používaných položiek ponuky snímania (My Menu (Moja ponuka))	98
Prenovovanie kariet My Menu (Moja ponuka).....	99
Odstránenie karty My Menu (Moja ponuka)	99
Odstránenie všetkých kariet alebo položiek My Menu (Moja ponuka)	99
Prispôsobenie zobrazenia kariet My Menu (Moja ponuka)	99
Režim prehrávania	100
Prezeranie	100
Ovládanie dotykovej obrazovky	101
Prepínanie medzi režimami zobrazenia	102
Prispôsobenie zobrazenia informácií o snímaní	102
Varovanie pri preexponovaní (pre svetlé časti snímky).....	102
Zobrazenie bodu AF	102
Zobrazenie mriežky	103
Histogram jasů	103
Histogram RGB	103
Prezeranie krátkych videozáznamov vytvorených pri snímaní fotografií (krátke videozáznamy).....	103
Prezeranie podľa dátumu	104
Prehľadávanie a filtrovanie snímok	104
Navigácia v snímkach v registri	104
Ovládanie dotykovej obrazovky.....	105
Zväčšenie dvojítm dotykom	105
Vyhľadávanie snímok zodpovedajúcich zadaným podmienkam	105
Presun medzi snímkami pomocou hlavného voliča.....	106
Ovládanie dotykovej obrazovky	107

Možnosti prezerania obrázkov	107
Zväčšovanie obrázkov	107
Ovládanie dotykovej obrazovky	108
Zobrazovanie prezentácií	108
Ochrana snímok	109
Používanie ponuky	109
Výber jednotlivých snímok.....	109
Výber rozsahu	110
Ochrana všetkých snímok naraz	110
Zrušenie ochrany všetkých snímok naraz	111
Vymazávanie snímok	111
Vymazanie viacerých snímok naraz	112
Voľba spôsobu výberu	112
Výber jednotlivých snímok.....	112
Výber rozsahu	112
Určenie všetkých snímok naraz	113
Otáčanie snímok	113
Používanie ponuky	113
Vypnutie automatického otáčania.....	114
Hodnotenie snímok (Hodnotenie).....	114
Používanie ponuky	114
Úprava fotografií	115
Zmena veľkosti snímok.....	115
Používanie ponuky	116
Cropping/Orezanie	116
Používanie efektov filtra	117
Korekcia červených očí	118
Spracovanie snímok RAW pomocou fotoaparátu	119
Používanie ponuky	120
Výber jednotlivých snímok.....	120
Výber rozsahu	121
Úprava videozáznamov	121
Zmenšenie veľkosti súborov	122
Úprava krátkych videozáznamov.....	123

Pred prvým použitím

Základná príručka

Rozšírená príručka

Základné funkcie fotoaparátu

Automatický režim/ hybridný automatický režim

Ďalšie režimy snímania

Režim P

Režimy Tv, Av, M, C1 a C2

Režim prehrávania

Bezdrôtové funkcie

Ponuka nastavení

Príslušenstvo

Dodatok

Register



Bezdrôtové funkcie	124
Dostupné bezdrôtové funkcie.....	124
Používanie funkcií Wi-Fi.....	124
Používanie funkcií Bluetooth®.....	124
Prenos snímok do smartfónu	125
Prenos snímok do smartfónu podporujúceho funkciu Bluetooth	125
Prenos snímok do smartfónu kompatibilného s funkciou NFC.....	127
Pripojenie prostredníctvom rozhrania NFC, keď je fotoaparát v režime snímania	127
Pripojenie prostredníctvom rozhrania NFC, keď je fotoaparát v režime prehrávania	129
Pripojenie smartfónu prostredníctvom ponuky Wi-Fi.....	129
Používanie iného prístupového bodu	131
Kontrola kompatibility prístupového bodu	131
Používanie prístupových bodov kompatibilných s protokolom WPS.....	132
Pripájanie k prístupovým bodom uvedeným v zozname	133
Predchádzajúce prístupové body	133
Odosielanie snímok do zaregistrovanej webovej služby.....	134
Registrácia webových služieb	134
Registrácia služby CANON iMAGE GATEWAY.....	134
Registrácia iných webových služieb.....	136
Nahrávanie obrázkov do webových služieb	136
Zobrazenie snímok pomocou mediálneho prehrávača	137
Bezdrôtová tlač snímok z pripojenej tlačiarne.....	139
Odosielanie snímok do iného fotoaparátu.....	140
Možnosti odosielania snímok	141
Odosielanie viacerých snímok.....	141
Výber jednotlivých snímok.....	141
Výber rozsahu	142
Odosielanie hodnotených snímok	142
Poznámky k odosielaniu snímok	143

Výber počtu zaznamenaných pixelov (veľkosť obrázka).....	143
Pridávanie komentárov.....	143
Automatické odosielanie snímok (synchronizácia obrázkov).....	144
Úvodné prípravy	144
Príprava fotoaparátu.....	144
Príprava počítača	144
Odosielanie snímok.....	145
Zobrazenie snímok odoslaných cez synchronizáciu snímok do smartfónu.....	145
Zobrazovanie snímok z fotoaparátu a ovládanie fotoaparátu pomocou smartfónu	146
Označovanie snímok vo fotoaparáte geoznačkami.....	146
Ovládanie fotoaparátu na diaľku zo smartfónu.....	146
Ovládanie fotoaparátu prostredníctvom pripojenia Wi-Fi	146
Ovládanie fotoaparátu prostredníctvom pripojenia Bluetooth	147
Úprava alebo vymazanie nastavení bezdrôtového pripojenia.....	148
Úprava informácií o pripojení.....	148
Zmena prezývky zariadenia	148
Vymazanie informácií o pripojení	149
Stanovenie snímok, ktoré je možné zobraziť v smartfóne.....	149
Zmena prezývky fotoaparátu.....	150
Obnovenie predvolených nastavení bezdrôtového pripojenia	150
Vymazanie informácií o zariadeniach spárovaných prostredníctvom rozhrania Bluetooth.....	151
Ponuka nastavení.....	152
Úprava základných funkcií fotoaparátu	152
Ukladanie snímok podľa dátumu.....	152
File Numbering/Číslovanie súborov.....	152
Formátovanie pamäťových kariet.....	153
Formátovanie nízkej úrovne	153
Zmena video systému	154

Pred prvým použitím

Základná príručka

Rozšírená príručka

Základné funkcie fotoaparátu

Automatický režim/ hybridný automatický režim

Ďalšie režimy snímania

Režim P

Režimy Tv, Av, M, C1 a C2

Režim prehrávania

Bezdrôtové funkcie

Ponuka nastavení

Príslušenstvo

Dotatok

Register



Kalibrácia elektronickej vodováhy	154	Tlačiarne	166
Obnovenie elektronickej vodováhy	154	Ukladanie fotografií a videozáznamov	166
Používanie úsporného režimu	154	Používanie voliteľného príslušenstva	167
Nastavenie úspory energie	155	Prehrávanie na televíznej obrazovke	167
Jas obrazovky	155	Napájanie fotoaparátu prostredníctvom domácej elektrickej	
Zmena farby informácií na obrazovke	155	zásuvky	168
Svetový čas	156	Snímanie na diaľku	168
Dátum a čas	156	Používanie diaľkovej spúšte (predáva sa samostatne)	169
Jazyk zobrazenia	156	Používanie päťice pre príslušenstvo	169
Stíšenie zvukov fotoaparátu	156	Používanie elektronického hľadáča	
Aktivácia zvukov fotoaparátu	157	(predáva sa samostatne)	169
Skrýtie rád a tipov	157	Používanie externého blesku (predáva sa samostatne)	171
Prehľad režimov snímania prostredníctvom ikon	157	Nastavenie funkcií externého blesku	171
Úprava panela s dotykovou obrazovkou	157	Nastavenie užívateľských funkcií externého blesku	173
Čistenie obrazového snímača	158	Obnovenie predvolených nastavení externého blesku	173
Zakázanie automatického čistenia	158	Používanie externých mikrofónov	
Aktivácia čistenia snímača	158	(predávajú sa samostatne)	173
Manuálne čistenie snímača	158	Používanie softvéru	175
Kontrola log certifikácie	159	Softvér	175
Nastavenie informácií o autorských právach na		Návod na používanie softvéru	175
zaznamenanie v snímkach	159	Kontrola počítačového prostredia	175
Odstránenie všetkých informácií o autorských právach	160	Inštalácia softvéru	175
Úprava ďalších nastavení	160	Ukladanie snímok do počítača	176
Obnovenie predvolených nastavení fotoaparátu	160	Tlač snímok	177
Obnovenie všetkých predvolených nastavení		Jednoduchá tlač	177
fotoaparátu	160	Konfigurácia nastavení tlačie	178
Obnovenie predvolených nastavení jednotlivých funkcií	161	Orezanie snímok pred tlačou	179
Príslušenstvo	162	Výber veľkosti papiera a rozloženia pred tlačou	179
Mapa systému	163	Dostupné možnosti rozloženia	180
Voliteľné príslušenstvo	164	Tlač fotografií na doklady	180
Objektív	164	Tlač scén z videozáznamu	180
Zdroje napájania	164	Možnosti tlače videozáznamov	180
Zábleskové jednotky	165	Pridávanie snímok do zoznamu tlače (DPOF)	181
Mikrofón	165	Konfigurácia nastavení tlače	181
Ďalšie príslušenstvo	165	Nastavenie tlače jednotlivých snímok	182

Pred prvým použitím

Základná príručka

Rozšírená príručka

Základné funkcie fotoaparátu

Automatický režim/ hybridný automatický režim

Ďalšie režimy snímania

Režim P

Režimy Tv, Av, M, C1 a C2

Režim prehrávania

Bezdrôtové funkcie

Ponuka nastavení

Príslušenstvo

Dodatok

Register



Nastavenie tlače rozsahu snímkov	182
Nastavenie tlače všetkých snímkov	182
Vymazanie všetkých snímkov zo zoznamu tlače	182
Pridávanie snímkov do fotoknihy.....	183
Voľba spôsobu výberu	183
Pridávanie jednotlivých snímkov	183
Pridanie všetkých snímkov do fotoknihy	183
Odstránenie všetkých snímkov z fotoknihy	183
Dodatok.....	184
Odstraňovanie problémov	184
Hlásenia na displeji	188
Informácie na obrazovke	190
Pri snímaní	190
Kapacita batérie	190
Pri prehrávaní	191
Obrazovka s informáciami 1	191
Obrazovka s informáciami 2	191
Obrazovka s informáciami 3	191
Obrazovka s informáciami 4	191
Obrazovka s informáciami 5	192
Obrazovka s informáciami 6	192
Obrazovka s informáciami 7	192
Obrazovka s informáciami 8	192
Súhrnné informácie o ovládacom paneli videozáznamov ...	192
Tabuľky funkcií a ponúk.....	193
Funkcie dostupné vo všetkých režimoch snímania	193
Ponuka rýchleho nastavenia	195
Karta snímania	197
Karta C.Fn/Užívateľské funkcie	204
INFO. Quick Control/Rýchle ovládanie informácií	206
Karta Set Up/Nastavenie	207
Karta My Menu (Moja ponuka)	207
Karta Playback/Prehrávanie	208
Ponuka rýchleho nastavenia v režime prehrávania.....	208
Bezpečnostné upozornenia pri manipulácii.....	209

Technické parametre	210
Typ	210
Obrazový snímač	210
Ovládanie zaostrenia.....	210
Nastavenie expozície	210
Vyvázenie bielej.....	211
Uzávierka.....	211
Blesk.....	212
Obrazovka	212
Snímanie	212
Záznam.....	213
Prehrávanie	214
Prispôsobenie.....	214
Napájanie	215
Rozhranie	215
Prevádzkové podmienky	215
Rozmery (podľa noriem asociácie CIPA).....	216
Hmotnosť (podľa noriem asociácie CIPA)	216
Súprava batérií LP-E17	216
Nabíjačka batérií LC-E17E.....	216
Register	217
Bezpečnostné pokyny pre bezdrôtové funkcie (Wi-Fi, Bluetooth alebo iné).....	219
Opatrenia súvisiace s rušením rádiovými vlnami	219
Bezpečnostné opatrenia.....	219
Softvér tretích strán	220
Osobné údaje a bezpečnostné opatrenia.....	220
Ochranné známky a licencie	220
Vyhlásenie	221

Pred prvým použitím

Základná príručka

Rozšírená príručka

Základné funkcie
fotoaparátu

Automatický režim/
hybridný automatický režim

Ďalšie režimy snímania

Režim P

Režimy Tv, Av, M, C1 a C2

Režim prehrávania

Bezdrôtové funkcie

Ponuka nastavení

Príslušenstvo











Dodatok

Register









Často používané funkcie fotoaparátu

Snímanie



- Používanie nastavení určených fotoaparátom (automatický režim, hybridný automatický režim)
 -  37,  39
- Snímanie s efektmi podľa vlastného výberu (kreatívny asistent)
 -  51
- Rozmazanie pozadia/zachovanie pozadia v zaostrení (režim Av)
 -  89
- Znehybnenie akcie/rozmazanie akcie (režim Tv)
 -  88
- Snímanie seba s optimálnymi nastaveniami (autoportrét)
 -  55
- Používanie špeciálnych efektov (kreatívne filtre)
 -  58
- Snímanie viacerých záberov súčasne (sériové snímanie)
 -  44
- Bez použitia blesku (bez blesku)
 -  37
- Snímanie vlastnej osoby (samospúšť)
 -  42

Prezeranie

- Prezeranie snímok (režim prehrávania)
 -  100
- Automatické prehrávanie (prezentácia)
 -  108
- Na televíznej obrazovke
 -  167

- V počítači
 -  175
- Rýchle prehľadávanie snímok
 -  104
- Vymazávanie snímok
 -  111

Nahrávanie/prezeranie videozáznamov

- Nahrávanie videozáznamov
 -  37,  62
- Prezeranie videozáznamov (režim prehrávania)
 -  100



Tlač

- Tlač snímok
 -  177

Ukladanie

- Ukladanie obrázkov do počítača
 -  176

Používanie bezdrôtových funkcií

- Odosielanie snímok do smartfónu
 -  125
- Zdieľanie snímok online
 -  134
- Odosielanie snímok do počítača
 -  144

Pred prvým použitím

Základná príručka

Rozšírená príručka

Základné funkcie fotoaparátu

Automatický režim/hybridný automatický režim

Ďalšie režimy snímania

Režim P

Režimy Tv, Av, M, C1 a C2

Režim prehrávania

Bezdrôtové funkcie

Ponuka nastavení

Príslušenstvo

Dotatok

Register



Bezpečnostné pokyny

Tieto pokyny si prečítajte, aby ste výrobok používali bezpečným spôsobom. Dodržiavajte tieto pokyny, aby ste predišli poraneniu používateľa výrobku alebo iných osôb.



VAROVANIE

Označuje riziko vážneho poranenia alebo smrti.

- Výrobok uchovávajte mimo dosahu malých detí. Popruh omotaný okolo krku môže spôsobiť uškrtenie. Prehltnutie krytu pätice pre príslušenstvo je nebezpečné. V prípade jeho prehltnutia okamžite vyhľadajte lekársku pomoc.
 - S výrobkom používajte len tie zdroje napájania, ktoré sú uvedené v tomto návode na používanie.
 - Výrobok nerozoberajte ani neupravujte.
 - Výrobok nevystavujte silným nárazom ani vibráciám.
 - Nedotýkajte sa žiadnych odkrytých vnútorných súčiastok.
 - V prípade akýchkoľvek neobvyklých okolností, ako je napríklad prítomnosť dymu alebo zvláštny zápach, prestaňte výrobok používať.
 - Výrobok nečistite pomocou organických rozpúšťadiel, ako je napríklad alkohol, benzín alebo riedidlo.
 - Výrobok chráňte pred tekutinami. Do výrobku nekladajte cudzie predmety ani tekutiny.
 - Výrobok nepoužívajte na miestach s možnosťou výskytu horľavých plynov.
- Mohlo by dôjsť k zásahu elektrickým prúdom, výbuchu alebo požiaru.
- V prípade výrobkov vybavených hľadáčikom sa cez hľadáčik nepozerajte na zdroje silného svetla, ako je napríklad slnko počas jasného dňa alebo laser či iné zdroje silného umelého osvetlenia.
- Mohlo by vám to poškodiť zrak.

- Pri používaní komerčne dostupných batérií alebo dodanej súpravy batérií dodržiavajte nasledujúce pokyny.
 - Batérie alebo súpravy batérií používajte len so špecifikovaným výrobkom.
 - Batérie ani súpravy batérií nezohrievajte ani ich nevystavujte ohňu.
 - Batérie ani súpravy batérií nenabíjajte pomocou neschválených nabíjačiek batérií.
 - Konektory nevystavujte nečistotám ani nedovoľte, aby prišli do styku s kovovými špendlíkmi alebo inými kovovými predmetmi.
 - Nepoužívajte vytečené batérie ani súpravy batérií.
 - Pri likvidácii batérií alebo súprav batérií izolujte konektory pomocou pásky alebo iným spôsobom.Mohlo by dôjsť k zásahu elektrickým prúdom, výbuchu alebo požiaru. Ak batéria alebo súprava batérií vytečie a látka príde do styku s vašou pokožkou alebo oblečením, dané miesto dôkladne opláchnite tečúcou vodou. Ak príde do styku s očami, dôkladne ich vypláchnite veľkým množstvom čistej tečúcej vody a okamžite vyhľadajte lekársku pomoc.
 - Pri používaní nabíjačky batérií dodržiavajte nasledujúce pokyny.
 - Pri používaní nabíjačky batérií alebo sieťového adaptéra dodržiavajte nasledujúce pokyny.
 - Zo zástrčky a elektrickej zásuvky pravidelne odstraňujte nahromadený prach pomocou suchej handričky.
 - Výrobok nezapájajte ani neodpájajte mokrymi rukami.
 - Výrobok nepoužívajte, ak zástrčka nie je úplne zasunutá do elektrickej zásuvky.
 - Zástrčku ani konektory nevystavujte nečistotám ani nedovoľte, aby prišli do styku s kovovými špendlíkmi alebo inými kovovými predmetmi.
 - Počas búrky sa nedotýkajte nabíjačky batérií ani sieťového adaptéra pripojeného k elektrickej zásuvke.
 - Na napájací kábel nekladte ťažké predmety. Napájací kábel nepoškodzujte, nelámte ani neupravujte.
 - Počas používania ani krátko po ňom, keď je výrobok ešte teplý, nebalte výrobok do látky ani iných materiálov.
 - Výrobok nenechávajte dlhodobo pripojený k zdroju napájania.
- Mohlo by dôjsť k zásahu elektrickým prúdom, výbuchu alebo požiaru.

Pred prvým použitím

Základná príručka

Rozšírená príručka

Základné funkcie fotoaparátu

Automatický režim/ hybridný automatický režim

Ďalšie režimy snímania

Režim P

Režimy Tv, Av, M, C1 a C2

Režim prehrávania

Bezdrôtové funkcie

Ponuka nastavení

Príslušenstvo

Dodatok

Register



- Nedovoľte, aby sa výrobok počas používania dlhodobo dotýkal rovnakého miesta na pokožke.

Mohlo by dôjsť k nízkoteplotným kontaktným popáleninám vrátane začervenania pokožky a pľuzgierov, a to aj vtedy, keď sa výrobok nezdá horúci. Pri používaní výrobku na horúcich miestach a u ľudí s problémami s obehovou sústavou alebo menej citlivou pokožkou sa odporúča použiť statív alebo podobné zariadenie.

- Na miestach, kde je používanie výrobku zakázané, dodržiavajte všetky symboly a pokyny prikazujúce vypnutie výrobku.

Ak to neurobíte, môže dôjsť k poruche iného zariadenia spôsobenej účinkami elektromagnetických vln a dokonca aj k nehode.

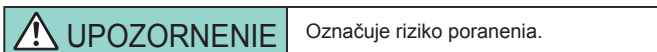

- Blesk nespúšťajte v blízkosti očí. Mohol by poškodiť zrak.
- Popruh je určený iba na používanie na tele. Ak popruh s akýmkoľvek pripojeným výrobkom zavesíte na hák alebo iný predmet, výrobok sa môže poškodiť. Výrobkom tiež netraďte a nevystavujte ho silným nárazom.
- Na objektiv silno netlačte a nedovoľte, aby doň narazil nejaký predmet. Mohlo by dôjsť k poraneniu alebo poškodeniu výrobku.
- Pri použití vytvára blesk vysokú teplotu. Počas snímania sa prstami, žiadnou inou časťou tela ani predmetmi nedotýkajte zábleskovej jednotky. Mohlo by dôjsť k popáleniu alebo poruche blesku.
- Výrobok nenechávajte na miestach vystavených mimoriadne vysokým alebo nízkym teplotám. Výrobok by sa mohol extrémne zahriať/ochladiť a pri dotyku by mohol spôsobiť popálenie alebo poranenie.

Upozornenie

Označuje možnosť poškodenia majetku.

- Fotoaparátom nemierte na zdroje intenzívneho svetla, napríklad na slnko počas jasného dňa alebo na zdroj intenzívneho umelého svetla. Mohli by ste poškodiť obrazový snímač alebo iné vnútorné súčasti.
- Pri používaní fotoaparátu na piesočnatej pláži alebo veternom mieste dávajte pozor, aby sa do fotoaparátu nedostal prach ani piesok.
- Prach, nečistoty alebo iný cudzí predmet na blesku odstráňte pomocou vatového tampónu alebo handričky. Teplo produkované bleskom môže spôsobiť, že cudzí objekt začne dymiť alebo sa výrobok pokazí.
- Ak výrobok nepoužívate, vyberte z neho súpravu batérií/batérie a odložte ich. Vytečenie elektrolytu z batérie môže výrobok poškodiť.
- Pred likvidáciou zakryte konektory súpravy batérií/batérií pomocou pásky alebo iného izolantu. Dotyk s inými kovovými predmetmi by mohol viesť k požiaru alebo výbuchom.
- Nepoužívanú nabíjačku batérií odpojte od výrobku. Pri používaní ju nezakrývajte látkou ani inými predmetmi. Ak necháte jednotku dlhý čas pripojenú k elektrickej sieti, môže sa prehriať a deformovať a spôsobiť tak požiar.
- Špeciálnu súpravu batérií nenechávajte v blízkosti domácich zvierat. Domáce zvieratá by mohli súpravu batérií prehryznúť a spôsobiť tak jej vytečenie, prehriatie alebo výbuch a následné poškodenie výrobku alebo požiar.
- Ak sa vo výrobku používa viacero batérií, naraz nepoužívajte batérie s rôznou úrovňou nabitia ani nepoužívajte staré batérie spolu s novými. Pri vkladaní batérií dávajte pozor, aby ste nezamenili póly + a –. Mohlo by dôjsť k poruche výrobku.
- Nesadajte si, keď máte fotoaparát vo vrecku na nohaviaciach. Mohlo by dôjsť k poruchám alebo poškodeniu displeja.

Pred prvým použitím

Základná príručka

Rozšírená príručka

Základné funkcie fotoaparátu

Automatický režim/ hybridný automatický režim

Ďalšie režimy snímania

Režim P

Režimy Tv, Av, M, C1 a C2

Režim prehrávania

Bezdrôtové funkcie

Ponuka nastavení

Príslušenstvo

Dodatok

Register



- Pri vkladani fotoaparátu do tašky dávajte pozor, aby s displejom neprišli do styku tvrdé predmety. Ak je výrobok vybavený sklápacím displejom, sklopte aj displej (smerom k telu výrobku).

• K výrobku nepripevňujte žiadne tvrdé predmety.
Mohlo by dôjsť k poruchám alebo poškodeniu displeja.



Pred prvým použitím

Základná príručka

Rozšírená príručka

Základné funkcie fotoaparátu

Automatický režim/ hybridný automatický režim

Ďalšie režimy snímania

Režim P

Režimy Tv, Av, M, C1 a C2

Režim prehrávania

Bezdrôtové funkcie

Ponuka nastavení

Príslušenstvo

Dodatok

Register



Základná príručka

Základné funkcie

Základné informácie a pokyny, od úvodných príprav po snímanie a prehrávanie

Úvodné prípravy

Na snímame sa pripravte podľa nasledujúceho postupu.

Pripevnenie popruhu

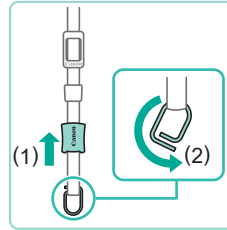

1 Pripravte popruh.

- Sponu podržte a kryt potiahnite v smere (1).
- Otočte sponu v smere (2).

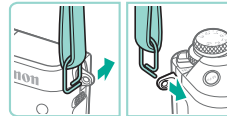

2 Pripojte sponu.

- Podľa obrázka prevlečte koniec spony cez držiak.

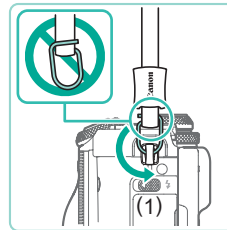

3 Otočte sponu.

- Otočte sponu v smere (1).
- Pri otáčaní spony dávajte pozor, aby ste popruh neprevlekli cez medzeru v spone.

Pred prvým použitím

Základná príručka

Rozšírená príručka

Základné funkcie fotoaparátu

Automatický režim/ hybridný automatický režim

Ďalšie režimy snímania

Režim P

Režimy Tv, Av, M, C1 a C2

Režim prehrávania

Bezdrôtové funkcie

ponuka nastavení

Príslušenstvo

Dotatok

Register



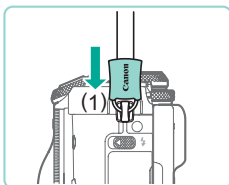

4 Zaisťte sponu.

- Sponu zaisťte posúvaním krytu v smere (1), kým nezacvakne na miesto.
- Na druhej strane fotoaparátu zaisťte sponu rovnakým spôsobom.



- Vždy postupujte podľa týchto krokov, aby ste popruh pripevnili správne. Ak popruh nie je pripevnený správne, fotoaparát môže spadnúť.

Odpojenie popruhu

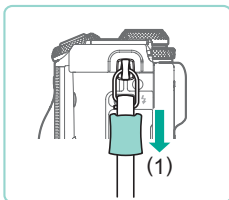

1 Odpojte kryt.

- Potiahnite kryt v smere (1), aby ste ho odpojili od spony.

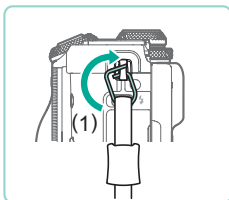

2 Odpojte sponu.

- Otočte sponu v smere (1).
- Odpojte sponu prevlečením držiaka cez medzeru na konci spony.

Držanie fotoaparátu

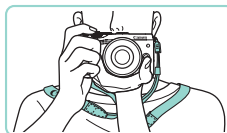

- Popruh si dajte okolo krku.
- Pri snímaní držte ruky pri tele a fotoaparát držte pevne, aby sa nehybal. Ak ste vyklopili blesk, nenechávajte na ňom prst.

Nabíjanie súpravy batérií

Pred prvým použitím nabite súpravu batérií pomocou dodanej nabíjačky. Súpravu batérií nezabudnite nabiť, pretože fotoaparát sa nepredáva s nabitou súpravou batérií.

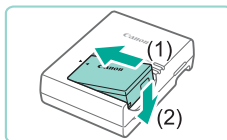

1 Vložte súpravu batérií.

- Zložte kryt zo súpravy batérií a po zarovnaní značiek ▲ na súprave batérií a nabíjačke zatlačte súpravu batérií dovnútra (1) a nadol (2).

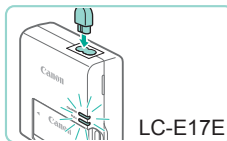

2 Nabite súpravu batérií.

- LC-E17E: Jeden koniec napájacieho kábla zasunúť do nabíjačky a druhý do elektrickej zásuvky.
- Indikátor nabíjania sa rozsvieti na oranžovo a začne nabíjanie.
- Po dokončení nabíjania sa indikátor rozsvieti na zeleno.

Pred prvým použitím

Základná príručka

Rozšírená príručka

Základné funkcie fotoaparátu

Automatický režim/hybridný automatický režim

Ďalšie režimy snímania

Režim P

Režimy Tv, Av, M, C1 a C2

Režim prehrávania

Bezdrôtové funkcie

Ponuka nastavení

Príslušenstvo

Dotatok

Register



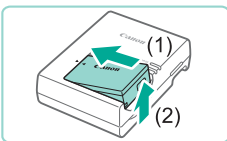

3 Vyberte súpravu batérií.

- Po odpojení nabíjačky batérií vyberte súpravu batérií zatlačením dovnútra (1) a nahor (2).



- Ak chcete chrániť súpravu batérií a zachovať jej optimálny stav, nenabíjajte ju nepretržite dlhšie ako 24 hodín.
- Nabíjačky, ktoré majú napájací kábel: Nabíjačku ani kábel nepripevňujte k iným predmetom. Mohli by ste spôsobiť poruchu alebo poškodenie výrobcu.
- Poruchy nabíjačky batérií môžu spustiť ochranný obvod, ktorý zastaví nabíjanie. Indikátor nabíjania bude blikať na oranžovo. V takomto prípade, odpojte napájací kábel z elektrickej zásuvky a vyberte súpravu batérií. Súpravu batérií znova vložte do nabíjačky a po chvíľke zasuňte nabíjačku späť do elektrickej zásuvky.



- Podrobné informácie o čase nabíjania nájdete v časti „Nabíjačka batérií LC-E17E“ (216). O dostupnom počte záberov a dobe nahrávania s úplne nabitou súpravou batérií sa dočítate v časti „Nabíjanie“ (215).
- Nabité súpravy batérií sa postupne vybijajú aj vtedy, keď sa nepoužívajú. Súpravu batérií nabite v deň používania (alebo bezprostredne pred ním).
- Aby ste mali prehľad o stave nabitia, na nabitú súpravu batérií nasadte kryt batérie tak, aby bolo vidno značku ▲, a na nenabitú súpravu batérií ho nasadte tak, aby značka nebola vidno.
- Nabíjačku možno používať v oblastiach so striedavým prúdom a napätím 100 – 240 V (50/60 Hz). Ak majú elektrické zásuvky iný tvar, použite komerčne dostupný adaptér na zástrčku. Nikdy nepoužívajte elektrický transformátor určený na cestovanie, pretože môže poškodiť súpravu batérií.

Vloženie súpravy batérií a pamäťovej karty

Vložte dodanú súpravu batérií a pamäťovú kartu (predáva sa samostatne). Upozorňujeme, že pred použitím novej pamäťovej karty alebo pamäťovej karty naformátovanej v inom zariadení by ste mali pamäťovú kartu naformátovať v tomto fotoaparáte (153).

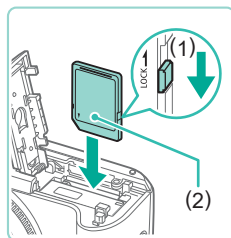
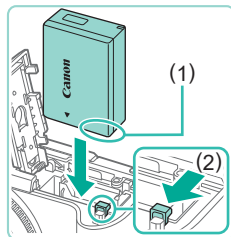
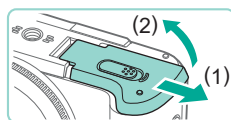

1 Otvorte kryt.

- Posuňte (1) a otvorte (2) kryt.

2 Vložte súpravu batérií.

- Umiestnite konektory súpravy batérií (1) podľa obrázka, posuňte zarážku súpravy batérií v smere (2) a súpravu batérií zasúvajte, kým zarážka nezacvakne.
- Ak súpravu batérií vložíte nesprávnym spôsobom, nebudete ju môcť uzamknúť v správnej polohe. Vždy skontrolujte, či súpravu batérií vkladáte správnym spôsobom a či sa uzamkla.

3 Skontrolujte prepínač ochrany proti zápisu na pamäťovej karte a vložte kartu.

- Na pamäťové karty vybavené prepínačom ochrany proti zápisu nemožno zaznamenávať údaje, kým je prepínač v uzamknutej polohe. Posuňte prepínač v smere (1).
- Pamäťovú kartu so štítkom (2) otočeným podľa obrázka zasúvajte dovtedy, kým nezacvakne na mieste.
- Skontrolujte, či pamäťovú kartu vkladáte správnym spôsobom. Pamäťové karty vložené nesprávnym spôsobom môžu poškodiť fotoaparát.

Pred prvým použitím

Základná príručka

Rozšírená príručka

Základné funkcie fotoaparátu

Automatický režim/hybridný automatický režim

Ďalšie režimy snímania

Režim P

Režimy Tv, Av, M, C1 a C2

Režim prehrávania

Bezdrôtové funkcie

Ponuka nastavení

Príslušenstvo

Dodatok

Register



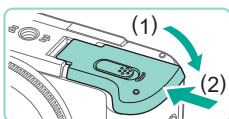

4 Zatvorte kryt.

- Sklopte kryt (1) a pri posúvaní prepínača ho podržte stlačený, kým sa nezatvorí a nezacvakne (2).



- Zobrazené informácie umožňujú skontrolovať počet záberov a dobu nahrávania na pamäťovú kartu (25).

Vybratie súpravy batérií a pamäťovej karty

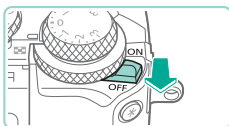

1 Skontrolujte, či je fotoaparát vypnutý.

2 Vyberte súpravu batérií alebo pamäťovú kartu.

Vyberte súpravu batérií.

- Otvorte kryt a v smere šípky stlačte zarážku súpravy batérií.
- Súprava batérií sa vysunie.

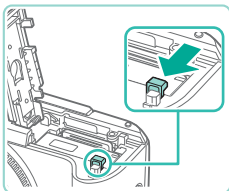

Vyberte pamäťovú kartu.

- Zatláčte pamäťovú kartu, kým nezacvakne, a potom ju pomaly uvoľnite.
- Pamäťová karta sa vysunie.

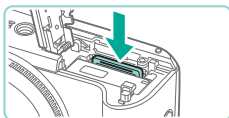

- Ak pri zapnutom fotoaparáte vyberiete súpravu batérií, upravované nastavenie sa môže vymazať.

Nastavenie dátumu a času

Ak sa po zapnutí fotoaparátu zobrazí obrazovka [Date/Time/Dátum/čas], nasledujúcim spôsobom nastavte aktuálny dátum a čas. Informácie, ktoré týmto spôsobom zadáte, sa pri snímaní zaznamenávajú vo vlastnostiach snímky a používajú sa pri správe snímok podľa dátumu snímania alebo pri tlači snímok so zobrazením dátumu.

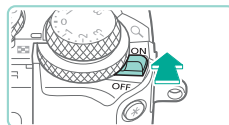

1 Zapnite fotoaparát.

- Posuňte vypínač do polohy [ON].
- Zobrazí sa obrazovka [Date/Time/Dátum a čas].

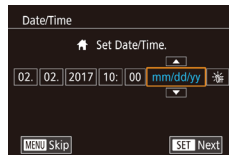

2 Nastavte dátum a čas.

- Pomocou tlačidiel [◀][▶] vyberte požadovanú položku.
- Pomocou tlačidiel [▲][▼] alebo otáčaním voliča [◉] zadajte dátum a čas.
- Po dokončení stlačte tlačidlo [⊞].

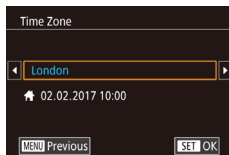

3 Nastavte domáce časové pásmo.

- Pomocou tlačidiel [◀][▶] vyberte domáce časové pásmo.

Pred prvým použitím

Základná príručka

Rozšírená príručka

Základné funkcie fotoaparátu

Automatický režim/hybridný automatický režim

Ďalšie režimy snímania

Režim P

Režimy Tv, Av, M, C1 a C2

Režim prehrávania

Bezdrôtové funkcie

Ponuka nastavení

Príslušenstvo

Dotatok

Register





4 Dokončíte nastavenie.

- Po dokončení stlačte tlačidlo [OK]. Po zobrazení hlášení s potvrzením sa už obrazovka nastavenia nebude zobrazovať.
- Ak chcete fotoaparát vypnúť, posuňte vypínač do polohy [OFF].



- Ak nenastavíte dátum, čas a domáce časové pásmo, obrazovka [Date/Time/Dátum/čas] sa bude zobrazovať po každom zapnutí fotoaparátu. Zadaťte správne informácie.



- Ak chcete nastaviť letný čas (o 1 hodinu dopredu), v kroku 2 vyberte ikonu [☀] a pomocou tlačidiel [▲][▼] alebo otáčaním voliča [◀] vyberte možnosť [☀].



- Dátum a čas môžete nastaviť aj dotknutím sa požadovanej položky na obrazovke v kroku 2. Stláčajte tlačidlá [▲][▼] a potom stlačte tlačidlo [SET]. Podobne aj svoje domáce časové pásmo môžete nastaviť stlačením [◀][▶] na obrazovke v kroku 3 a potom stlačením tlačidla [SET].

Zmena dátumu a času

Dátum a čas upravte podľa nasledujúcich pokynov.

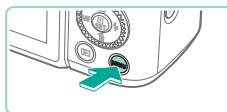

1 Prejdite na obrazovku ponuky.

- Stlačte tlačidlo [MENU].

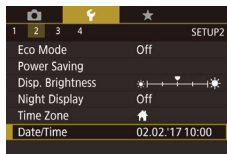

2 Vyberte položku [Date/Time/ Dátum/čas].

- Pomocou tlačidiel [◀][▶] alebo otáčaním voliča [◀] vyberte kartu [☀].
- Pomocou tlačidiel [▲][▼] alebo otáčaním voliča [◀] vyberte položku [Date/Time/ Dátum a čas] a stlačte tlačidlo [OK].



3 Zmeňte dátum a čas.

- Nastavenia upravte podľa kroku 2 v časti „Nastavenie dátumu a času“ (164).
- Stlačením tlačidla [MENU] zavriete obrazovku ponuky.



- Vstavaná batéria pre dátum/čas (záložná batéria) zachová nastavenia dátumu a času po dobu 3 týždňov od vybratia súpravy batérií.
- Po vložení nabitej súpravy batérií alebo vložení DC adaptéra a pripojení sieťového adaptéra (oba sa predávajú samostatne, 164) sa batéria pre dátum/čas nabije približne za 4 hodiny aj vtedy, keď je fotoaparát vypnutý.
- Ak sa batéria pre dátum/čas vybije, po zapnutí fotoaparátu sa zobrazí obrazovka [Date/Time/Dátum/čas]. Podľa postupu v časti „Nastavenie dátumu a času“ (164) nastavte správny dátum a čas.

Pred prvým použitím

Základná príručka

Rozšírená príručka

Základné funkcie
fotoaparátu

Automatický režim/
hybridný automatický režim

Ďalšie režimy snímania

Režim P

Režimy Tv, Av, M, C1 a C2

Režim prehrávania

Bezdrôtové funkcie

Ponuka nastavení

Príslušenstvo

Dotatok

Register



Jazyk zobrazenia

Podľa potreby môžete zmeniť jazyk zobrazenia.

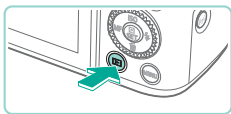

1 Prejdite do režimu prehrávania.

- Stlačte tlačidlo [▶].

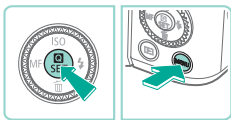

2 Prejdite na obrazovku nastavenia.

- Podržte stlačené tlačidlo [Ⓜ] a stlačte tlačidlo [MENU].

English	Norsk	Română
Deutsch	Svenska	Türkçe
Français	Español	العربية
Nederlands	Ελληνικά	हिन्दी
Dansk	Русский	简体中文
Português	Polski	繁體中文
Suomi	Čeština	한국어
Italiano	Magyar	日本語
Українська		白話語

3 Nastavte jazyk zobrazenia.

- Pomocou tlačidiel [▲][▼][◀][▶] alebo otáčaním voliča [Q] vyberte požadovaný jazyk a stlačte tlačidlo [Ⓜ].
- Po nastavení jazyka zobrazenia sa už obrazovka nastavenia nebude zobrazovať.



- Jazyk zobrazenia môžete zmeniť aj tak, že stlačíte tlačidlo [MENU] a na karte [3] vyberiete položku [Language (Jazyk)].



- Jazyk zobrazenia môžete nastaviť aj tak, že sa dotknete požadovaného jazyka na obrazovke v kroku č. 3 a potom sa tejto položky dotknete znova.

Nasadenie objektivu

Fotoaparát je kompatibilný s objektivmi EF-M. Okrem toho možno nasadiť voľiteľný upevňovací adaptér EF-EOS M, aby bolo možné používať objektivy EF a EF-S (23).

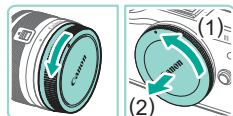

1 Skontrolujte, či je fotoaparát vypnutý.

2 Zložte kryty.

- Zložte kryt objektivu aj kryt otvoru pre objektiv ich otočením v znázornenom smere.

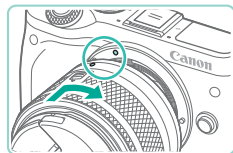

3 Nasadíte objektiv.

- Zarovajte značky nasadenia (biele body) na objektíve a na fotoaparáte a potom otočte objektiv v znázornenom smere, kým nezacvakne na miesto.

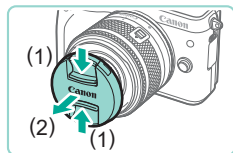

4 Odpojte predný kryt objektivu.

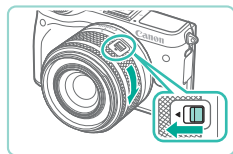

5 Pripravte sa na snímání.

- Kým je značka pre zasunutie objektivu zarovnaná so značkou nastavenia transfokácie, podržte spínač na zasunutie objektivu v polohe pri značke [▲] a mierne otočte prsteneč transfokácie v znázornenom smere. Potom spínač uvoľnite.
- Ďalej otáčajte prsteneč transfokácie, kým necvakne. To znamená, že je objektiv pripravený na snímání.

Pred prvým použitím

Základná príručka

Rozšírená príručka

Základné funkcie fotoaparátu

Automatický režim/hybridný automatický režim

Ďalšie režimy snímání

Režim P

Režimy Tv, Av, M, C1 a C2

Režim prehrávania

Bezdrôtové funkcie

Ponuka nastavení

Príslušenstvo

Dotatok

Register



- Ak chcete objektiv zasunúť, podržte spínač na zasunutie objektivu v polohe pri značke [▲] a otáčajte prstenc transfokácie. Zarovnajte značku pre zasunutie objektivu so značkou nastavenia transfokácie a uvoľnite spínač.
- Ak chcete použiť priblíženie, prstami otočte prstenc transfokácie.
- Ak chcete použiť priblíženie, urobte to pred zaostrením. Otočenie prstenc transfokácie po dosiahnutí zaostrenia môže mierne narušiť zaostrenie.



- Keď fotoaparát nepoužívate, nechajte kryt objektivu nasadený (ako ochranu objektivu).



- Niektoré objektivy môžu pri použití zabudovaného blesku spôsobovať vinetáciu.

Odpojenie objektivu

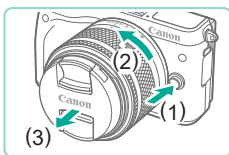

- Skontrolujte, či je fotoaparát vypnutý.
- Podržte tlačidlo na uvoľnenie objektivu (1) a otočte objektiv v znázornenom smere (2).
- Otáčajte objektiv až do zastavenia a potom ho odpojte v znázornenom smere (3).
- Po odpojení nasadte na objektiv kryt objektivu.



- Minimalizovanie usadzovania prachu
 - Výmenu objektivu vykonávajte čo najrýchlejšie a na mieste, kde sa nachádza čo najmenej prachu.
 - Ak fotoaparát skladujete bez nasadeného objektivu, nezabudnite naň nasadiť kryt otvoru pre objektiv.
 - Pred nasadením odstráňte z krytu otvoru pre objektiv prach.



- Keďže je veľkosť obrazového snímača menšia ako film formátu 35 mm, bude sa zdať, akoby bola ohnisková vzdialenosť objektivu zvýšená približne 1,6-násobne. Ohnisková vzdialenosť objektivu 15 – 45 mm je napríklad ekvivalentná ohniskovej vzdialenosti 24 – 72 mm vo fotoaparáte s 35 mm filmom.

Návody na používanie objektivov

Návody k objektivom si stiahnite z nasledujúcej stránky.
<http://www.canon.com/icpd/>

Nasadenie objektivov EF a EF-S

Ak chcete používať objektivy EF a EF-S, nasadte voliteľný upevňovací adaptér EF-EOS M.

1 Skontrolujte, či je fotoaparát vypnutý.

2 Zložte kryty.

- Ak chcete zložiť kryty, postupujte podľa kroku 2 v časti „Nasadenie objektivu“ (22).





3 Pripojte objektiv k adaptéru.

- Ak chcete pripojiť objektiv EF, zarovnajte červené krúžky na objektíve a adaptéri a potom otočte objektiv v znázornenom smere, kým nezacvakne na miesto.
- Ak chcete pripojiť objektiv EF-S, zarovnajte biele štvorčky na objektíve a adaptéri a potom otočte objektiv v znázornenom smere, kým nezacvakne na miesto.

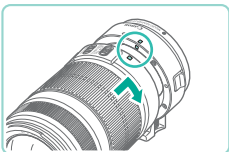

4 Pripojte adaptér k fotoaparátu.

- Zarovnajte značky nasadenia (biele body) na adaptéri a na fotoaparáte a potom otočte objektiv v znázornenom smere, kým nezacvakne na miesto.

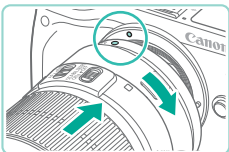

- Ak prenášate alebo používate fotoaparát spolu s objektivom, ktorý je ťažší než fotoaparát, zabezpečte oporu objektívu.
- Adaptéry môžu zväčšiť minimálnu vzdialenosť snímania alebo ovplyvniť maximálny pomer zväčšenia či rozsah snímania objektívu.
- Ak sa počas automatického zaostrovania otáča predná časť objektívu (zaostrovací prstenec), nedotýkajte sa otáčajúcej sa časti.
- Funkcia prednastaveného zaostrovania a intenzívneho priblíženia v niektorých super teleobjektívoch nie je podporovaná.

Odpojenie objektívu

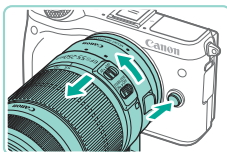

1 Odpojte adaptér.

- Skontrolujte, či je fotoaparát vypnutý.
- Podržte tlačidlo na uvoľnenie objektívu a otočte adaptér (s pripojeným objektivom) v znázornenom smere.
- Otáčajte adaptérom až do zastavenia a potom ho odpojte.

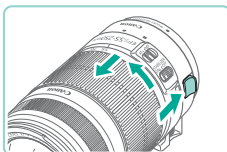

2 Odpojte objektiv.

- Na adaptéri podržte tlačidlo na uvoľnenie objektívu a otáčajte objektivom proti smeru hodinových ručičiek.
- Objektivom otáčajte až do zastavenia a potom ho odpojte.
- Po odpojení nasadte na objektiv kryt objektívu.

Používanie statívu

Ak používate statív, keď je na fotoaparáte nasadený adaptér, použite závit pre statív, ktorý sa dodáva s adaptérom. Nepoužívajte závit pre statív na fotoaparáte.

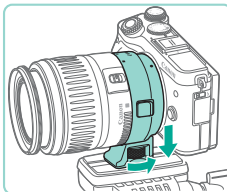

- Závit pre statív pripojte k adaptéru. Otočením kolieska závitú pre statív sa uistite, či je správne pripevnený.
- Statív pripojte k závitú pre statív.



- Ak používate objektiv EF, ktorý má závit pre statív (ako super teleobjektiv), statív pripojte k závitú pre statív na objektíve.

Pred prvým použitím

Základná príručka

Rozšírená príručka

Základné funkcie fotoaparátu

Automatický režim/ hybridný automatický režim

Ďalšie režimy snímania

Režim P

Režimy Tv, Av, M, C1 a C2

Režim prehrávania

Bezdrôtové funkcie

Ponuka nastavení

Príslušenstvo

Dodatok

Register



Používanie stabilizácie obrazu v objektíve

Používaním objektívu so zabudovanou stabilizáciou obrazu môžete opraviť otrasy fotoaparátu. Objektívy so zabudovanou stabilizáciou obrazu majú v názve skratku „IS“.

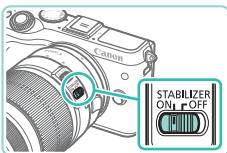

- Prepínač stabilizácie obrazu na objektíve posuňte do polohy [ON].

Odkúšanie fotoaparátu

► Fotografie ► Videozáznamy

Odkúšanie fotoaparátu jeho zapnutím, nasnímaním niekoľkých fotografií alebo videozáznamov a ich zobrazením.

Snímanie (Automatický režim s inteligentným nastavením scény)

Ak chcete, aby sa pre konkrétne motívy automaticky vybrali optimálne nastavenia, určenie objektu a podmienok pri snímaní nechajte na fotoaparát.

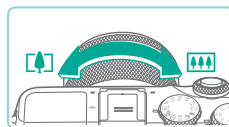
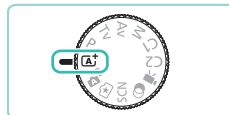

1 Zapnite fotoaparát.

- Posuňte vypínač do polohy [ON].

2 Prejdite do režimu [A+].

- Nastavte otočný volič režimov do polohy [A+].
- V ľavej hornej časti displeja sa zobrazí ikona scény (1).
- V hornej časti obrazovky sa zobrazí aj počet snímok (2) a dĺžka videozáznamu (3), ktoré sa na kartu zmestia.
- Rámčeky sa zobrazia okolo tváří a detegovaných objektov, čo znamená, že dané objekty boli zaostrené.

3 Skomponujte záber.

- Ak používate objektív so zoomom, na priblíženie prstami otočte prsteneц transfokácie.

Pred prvým použitím

Základná príručka

Rozšírená príručka

Základné funkcie fotoaparátu

Automatický režim/hybridný automatický režim

Ďalšie režimy snímania

Režim P

Režimy Tv, Av, M, C1 a C2

Režim prehrávania

Bezdrôtové funkcie

Ponuka nastavení

Príslušenstvo

Dotatok

Register



4 Začnite snímať.

Snímanie fotografií

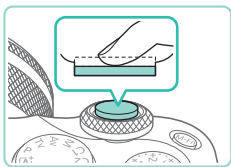

1) Zaostríte.

- Zľahka stlačte tlačidlo spúšte do polovice. Po zaostrení fotoaparát dvakrát zapípa a zobrazia sa rámy AF označujúce zaostrené oblasti snímky.

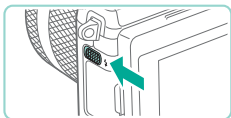

- Ak sa zobrazí hlásenie [Raise the flash/ Vyklopte blesk], posunutím spínača [⬇️] vyklopte blesk. Pri snímaní sa použije. Ak blesk nechcete používať, zatlačte ho prstom do fotoaparátu.

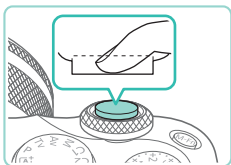

2) Začnite snímať.

- Stlačením tlačidla spúšte úplne nadol zhotovte snímku. (V podmienkach s nedostatočným osvetlením sa blesk po vyklopení spustí automaticky.)
- Zachytený záber sa na obrazovke bude zobrazovať približne dve sekundy.
- Aj počas zobrazenia záberu môžete opätovným stlačením tlačidla spúšte zhotoviť ďalší záber.

Nahrávanie videozáznamov

1) Spustíte záznam.

- Stlačte tlačidlo videozáznamu. Spustí sa záznam a zobrazí sa indikátor [● Rec/Nahrávanie] spoločne s uplynutým časom.
- Čierne pásy zobrazené na hornom a dolnom okraji displeja označujú oblasti snímky, ktoré sa nezaznamenávajú.
- Rámy zobrazené okolo rozpoznaných tvárí signalizujú, že sa na tieto tváre zaostruje.
- Po spustení zaznamenávania uvoľnite prst z tlačidla videozáznamu.



2) Dokončíte záznam.

- Ak chcete zaznamenávanie videozáznamu zastaviť, znova stlačte tlačidlo videozáznamu.



- Ak po jemnom stlačení tlačidla spúšte fotoaparát nedokáže zaostriť, zobrazí sa oranžový rám AF s [!] a pri stlačení tlačidla spúšte úplne nadol sa snímka nezhotoví.
- Keď sa spustí záznam, oblasť zobrazenia sa zúži a objekty sa zväčšia.

Pred prvým použitím

Základná príručka

Rozšírená príručka

Základné funkcie fotoaparátu

Automatický režim/ hybridný automatický režim

Ďalšie režimy snímania

Režim P

Režimy Tv, Av, M, C1 a C2

Režim prehrávania

Bezdrôtové funkcie

Ponuka nastavení

Príslušenstvo

Dotatok

Register



Prezeranie

Zhotovené fotografie alebo videozáznamy si môžete pozrieť na displeji nasledujúcim spôsobom.

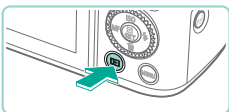

1 Prejdite do režimu prehrávania.

- Stlačte tlačidlo [▶].
- Zobrazí sa posledný záber.



2 Vyberte snímky.

- Ak chcete zobrazíť predchádzajúcu snímku, stlačte tlačidlo [◀] alebo otočte volič [⦿] proti smeru hodinových ručičiek. Ak chcete zobrazíť nasledujúcu snímku, stlačte tlačidlo [▶] alebo otočte volič [⦿] v smere hodinových ručičiek.
- Stlačením a podržaním tlačidiel [◀][▶] môžete snímky prehľadávať rýchlejšie.

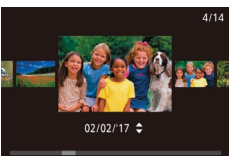

- Ak chcete otvoriť túto obrazovku (režim zobrazenia s posunom), rýchlo otáčajte volič [⦿]. V tomto režime môžete snímky prehľadávať otáčaním voliča [⦿].
- Na obrazovku zobrazenia jednotlivých obrázkov snímok sa vrátite stlačením tlačidla [⦿].
- Videozáznamy identifikuje ikona [SET ▶]. Ak chcete videozáznamy prehrať, prejdite na krok č. 3.

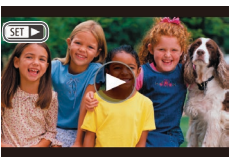

3 Prehrajte videozáznamy.

- Stlačte tlačidlo [⦿], pomocou tlačidiel [▲][▼] vyberte položku [▶] a znova stlačte tlačidlo [⦿].
- Spustí sa prehrávanie a po dokončení prehrávania videozáznamu sa zobrazí ikona [SET ▶].
- Ak chcete nastaviť hlasitosť, počas prehrávania stláčajte tlačidlá [▲][▼].



- Ak chcete prejsť do režimu snímania z režimu prehrávania, stlačte tlačidlo spúšte do polovice (1/30), stlačte tlačidlo [▶] alebo tlačidlo videozáznamu, alebo otočte otočný volič režimov.



- Prehrávanie videozáznamu môžete spustiť aj dotknutím sa ikony [▶]. Ak chcete upraviť hlasitosť, počas prehrávania rýchlo potiahnite prstom po displeji nahor alebo nadol.

Pred prvým použitím

Základná príručka

Rozšírená príručka

Základné funkcie fotoaparátu

Automatický režim/hybridný automatický režim

Ďalšie režimy snímania

Režim P

Režimy Tv, Av, M, C1 a C2

Režim prehrávania

Bezdrôtové funkcie

Ponuka nastavení

Príslušenstvo

Dotatok

Register



Vymazávanie snímok

Nepotrebné snímky môžete po jednej vyberať a vymazávať. Pri vymazávaní snímok buďte opatrní, pretože vymazané snímky nemožno obnoviť.

1 Vyberte snímku, ktorú chcete vymazať.

- Pomocou tlačidiel [◀][▶] alebo otáčaním voliča [●] vyberte snímku.



2 Vymažte snímku.

- Stlačte tlačidlo [▼].
- Keď sa zobrazí hlásenie [Erase?/ Vymazať?], pomocou tlačidiel [◀][▶] alebo otáčaním voliča [●] vyberte položku [Erase/Vymazať] a stlačte tlačidlo [●].
- Aktuálne zobrazená snímka sa vymaže.
- Ak chcete vymazanie zrušiť, pomocou tlačidiel [◀][▶] alebo otáčaním voliča [●] vyberte položku [Cancel/Zrušiť] a stlačte tlačidlo [●].

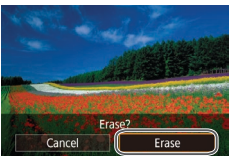

- Môžete vybrať viacero snímok, ktoré sa vymažú naraz (📖112).



- Aktuálnu snímku môžete vymazať aj dotknutím sa položky [Erase/Vymazať] na obrazovke v kroku č. 2.

Pred prvým použitím

Základná príručka

Rozšírená príručka

Základné funkcie fotoaparátu

Automatický režim/ hybridný automatický režim

Ďalšie režimy snímania

Režim P

Režimy Tv, Av, M, C1 a C2

Režim prehrávania

Bezdrôtové funkcie

Ponuka nastavení

Príslušenstvo

Dodatok

Register



Rozšírená príručka

Základné funkcie fotoaparátu

Ďalšie základné funkcie a spôsoby, ako si vychutnať používanie fotoaparátu, vrátane možností snímania a prehrávania

Zapnutie a vypnutie

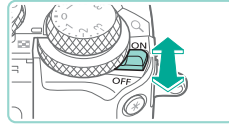

Režim snímania

- Posunutím vypínača do polohy [ON] zapnete fotoaparát v režime snímania.
- Ak chcete fotoaparát vypnúť, posuňte vypínač do polohy [OFF].

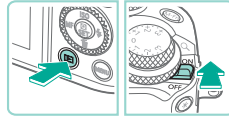

Režim prehrávania

- Podržte stlačené tlačidlo [▶] a posunutím vypínača do polohy [ON] zapnete fotoaparát v režime prehrávania.
- Ak chcete prepnúť do režimu snímania, znova stlačte tlačidlo [▶].
- Ak chcete fotoaparát vypnúť, posuňte vypínač do polohy [OFF].



- Keď pripojíte k fotoaparátu objektív EF-M a napájanie fotoaparátu je vypnuté, clona sa zúži, aby sa obmedzil rozsah svetla prenikajúci do fotoaparátu a aby boli chránené vnútorné súčasti fotoaparátu. Počas nastavovania clony fotoaparát generuje pri zapínaní a vypínaní tiché zvuky.
- Pri zapínaní a vypínaní fotoaparátu sa čistí snímač, čo taktiež generuje tiché zvuky. Aj keď je fotoaparát vypnutý, počas čistenia snímača sa zobrazuje ikona [⏏]. Ak fotoaparát rýchlo zapnete a vypnete, ikona [⏏] sa viac nemusí zobrazovať.
- Ak chcete prejsť do režimu snímania z režimu prehrávania, stlačte tlačidlo spúšte do polovice (1/30), stlačte tlačidlo [▶] alebo tlačidlo videozáznamu, alebo otočte otočný volič režimov.

Pred prvým použitím

Základná príručka

Rozšírená príručka

Základné funkcie
fotoaparátu

Automatický režim/
hybridný automatický režim

Ďalšie režimy snímania

Režim P

Režimy Tv, Av, M, C1 a C2

Režim prehrávania

Bezdrôtové funkcie

Ponuka nastavení

Príslušenstvo

Dotatok

Register



Funkcie úspory energie (automatické vypnutie)

- Po stanovenom čase nečinnosti sa automaticky vypne displej (funkcia vypnutia displeja) aj fotoaparát, aby sa šetrila energia batérií.
- Približne po minúte nečinnosti sa automaticky vypne displej a približne po ďalšej minúte sa automaticky vypne fotoaparát. Ak chcete aktivovať displej a pripraviť sa na snímánie, keď je displej vypnutý, stlačte tlačidlo spúšte do polovice (📖30).



- Ak sa v režime prehrávania vypne displej, na obrazovku snímáania môžete prejsť aj stlačením tlačidla spúšte do polovice.
- V prípade potreby môžete deaktivovať automatické vypnutie fotoaparátu a nastaviť čas do vypnutia displeja (📖155).

Tlačidlo spúšte

Ak sa chcete uistiť, že objekt je zaostrený, tlačidlo spúšte stlačte do polovice a po zaostrení objektu stlačte tlačidlo spúšte úplne nadol. V tejto príručke sa ovládanie tlačidla spúšte opisuje ako stlačenie tlačidla *do polovice* alebo *úplne nadol*.

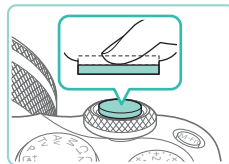

1 Stlačte tlačidlo do polovice. (Ľahkým stlačením tlačidla zaostrite.)

- Stlačte tlačidlo spúšte do polovice. Fotoaparát dvakrát zapípa a okolo zaostrených oblastí snímky sa zobrazia rámy.

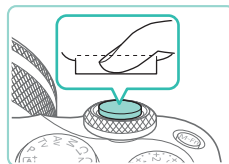

2 Stlačte tlačidlo úplne nadol. (Po stlačení do polovice zhotovte snímku úplným stlačením tlačidla.)

- Fotoaparát začne snímať.



- Ak snímate bez toho, aby ste predtým stlačili tlačidlo spúšte do polovice, objekty nemusia byť zaostrené.

Pred prvým použitím

Základná príručka

Rozšírená príručka

Základné funkcie
fotoaparátu

Automatický režim/
hybridný automatický režim

Ďalšie režimy snímáania

Režim P

Režimy Tv, Av, M, C1 a C2

Režim prehrávania

Bezdrôtové funkcie

Ponuka nastavení

Príslušenstvo

Dotatok

Register



Režimy snímania

Prístup k jednotlivým režimom snímania získate pomocou otočného voliča režimov.

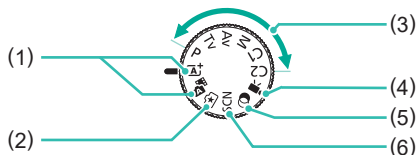

- (1) Automatický režim/hybridný automatický režim s inteligentným nastavením scény
Plnoautomatické snímání použitím nastavení určených fotoaparátom (137, 139).
- (2) Režim Kreativný asistent
Zobrazenie ukážky ľahko pochopiteľných úprav snímky počas snímání. Nastavenia je tiež možné uložiť a neskôr znova použiť (151).
- (3) Režimy P, Tv, Av, M, C1 a C2
Zhotovovanie rôznych záberov použitím preferovaných nastavení (166, 188, 189, 189, 197).
- (4) Režim videozáznamu
Služí na snímání videozáznamov (162, 191). Videozáznamy môžete snímáť aj vtedy, keď otočný volič režimov nie je nastavený na režim videozáznamov, a to jednoduchým stlačením tlačidla videozáznamu.
- (5) Režim kreatívnych filtrov
Pridávanie rôznych efektov do zhotovovaných snímok (158).
- (6) Režim špeciálnej scény
Snímání použitím optimálnych nastavení pre konkrétne motívy (154).



- Otočením otočného voliča režimov môžete prejsť z režimu prehrávania do režimu snímání.

Úprava uhla obrazovky

K dispozícii je možnosť nastavenia uhla obrazovky a jej orientácie s cieľom prispôsobiť sa scéne alebo spôsobu snímání.

Sklopenie obrazovky nadol

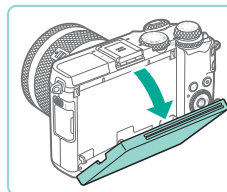

- Potiahnite hornú časť obrazovky nadol smerom k sebe.
- Obrazovku je možné otvoriť v uhle približne 45°.

Sklopenie obrazovky nahor

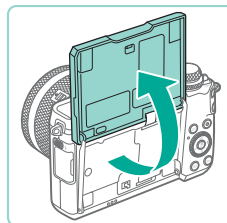

- Obrazovka sa nadvihne nahor a otvorí sa v uhle približne 180°.
- Pri snímání seba samého si môžete pozrieť svoj zrkadlový obraz otočením obrazovky fotoaparátu smerom dopredu.



- Keď fotoaparát nepoužívate, nechajte obrazovku zatvorenú.
- Obrazovku sa nesnažte otvoriť priveľmi, pretože by sa tým fotoaparát mohol poškodiť.



- Ak chcete zrušiť obrátené zobrazenie, vyberte ponuku MENU (133) > kartu [1] > položky [Reverse Display/Obrátené zobrazenie] > [Off/Vyp.].

Pred prvým použitím

Základná príručka

Rozšírená príručka

Základné funkcie fotoaparátu

Automatický režim/hybridný automatický režim

Ďalšie režimy snímání

Režim P

Režimy Tv, Av, M, C1 a C2

Režim prehrávania

Bezdrôtové funkcie

Ponuka nastavení

Príslušenstvo

Dotatok

Register



Možnosti obrazovky snímania

Stlačením tlačidla [INFO] zobrazíte alebo skryjete informácie o snímaní, mriežku alebo elektronickú vodováhu.

Ak chcete podrobnejšie nakonfigurovať zobrazenie na obrazovke, otvorte kartu [1] > položku [Shooting information display/Zobrazenie informácií o snímaní] (192).



- Keď snímate pri slabom osvetlení, funkcia nočného zobrazenia automaticky zvýši jas displeja, aby ste mohli jednoduchšie skontrolovať kompozíciu záberov. Jas snímok na displeji však nemusí zodpovedať jasú záberov. Skreslenie snímky na displeji ani trhaný pohyb objektov neovplyvní zaznamenané snímky.
- Možnosti obrazovky prehrávania nájdete v časti „Prepínanie medzi režimami zobrazenia“ (102).
- V režime [A], [P], [Av], [Tv] alebo [M] môžete šetriť energiu batérií výberom ponuky MENU (33) > karty [2] > položiek [Display Mode/Režim zobrazenia] > [Display priority/Priorita zobrazenia] > [Power Saving/Úspora energie], ale zobrazenie na obrazovke môže byť menej plynulé.

Používanie ponuky rýchleho nastavenia

Bežne používané funkcie nakonfigurujte v ponuke [Q] (Rýchle nastavenie). Pamätajte, že položky ponuky a možnosti sa líšia v závislosti od režimu snímania (195) alebo režimu prehrávania (208).



(1) (2)

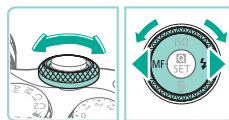

1 Otvorte ponuku [Q].

- Stlačte tlačidlo [Q].

2 Vyberte položku ponuky.

- Pomocou tlačidiel [▲][▼] vyberte požadovanú položku ponuky (1).
- Dostupné možnosti (2) sa zobrazia v dolnej časti displeja.

3 Vyberte možnosť.

- Pomocou tlačidiel [◀][▶] alebo otáčaním voliča [0] alebo [☀] vyberte požadovanú možnosť.
- Položky označené ikonou [INFO] možno nakonfigurovať stlačením tlačidla [INFO].

4 Potvrďte svoj výber a operáciu ukončíte.

- Stlačte tlačidlo [Q].
- Znova sa zobrazí obrazovka znázornená v kroku č. 1 pred stlačením tlačidla [Q] zobrazujúca nakonfigurovanú možnosť.

Pred prvým použitím

Základná príručka

Rozšírená príručka

Základné funkcie fotoaparátu

Automatický režim/hybridný automatický režim

Ďalšie režimy snímania

Režim P

Režimy Tv, Av, M, C1 a C2

Režim prehrávania

Bezdrôtové funkcie

Ponuka nastavení

Príslušenstvo

Dotatok

Register





- V kroku 3 môžete vybrať požadovanú možnosť aj otáčaním voliča [▲][▼].
- Ak chcete vrátiť späť omylom vykonané zmeny nastavení, môžete obnoviť predvolené nastavenia fotoaparátu ([MENU] 160).
- Operáciu môžete ukončiť aj tak, že v položkách ponuky vyberiete možnosť [↵] a stlačíte tlačidlo [SET].

Konfigurácia nastavení pomocou ovládania dotykovej obrazovky



- Dotknutím sa tlačidla [Q] v pravej hornej časti obrazovky otvoríte ponuku rýchleho nastavenia.
- Nastavenie dokončíte tým, že sa dotknete položky ponuky a potom možnosti.
- Ak sa chcete vrátiť na predchádzajúcu obrazovku, dotknite sa položky ponuky [↵] alebo sa znova dotknite vybranej možnosti.
- Obrazovku s možnosťami označenými ikonou [INFO] môžete zobraziť dotknutím sa položky [INFO].

Používanie obrazovky ponuky

Podľa nasledujúceho postupu môžete na obrazovke ponuky nakonfigurovať rôzne funkcie fotoaparátu.

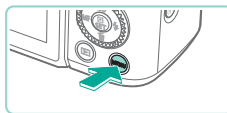

1 Prejdite na obrazovku ponuky.

- Stlačte tlačidlo [MENU].

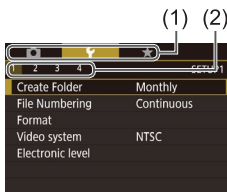

2 Vyberte kartu.

- Pomocou tlačidiel [◀][▶] alebo otáčaním voliča [▲][▼] vyberte kartu.
- Jednotlivé karty reprezentujú funkcie (1), ako je snímání ([Q]), prehrávanie ([▶]) alebo nastavenia ([⚙]) alebo strany v rámci jednotlivých funkcií (2). Karty v tejto príručke identifikuje kombinácia funkcie a strany, ako je napríklad [Q]1.



3 Vyberte položku ponuky.

- Pomocou tlačidiel [▲][▼] alebo otáčaním voliča [◀][▶] vyberte požadovanú položku a stlačte tlačidlo [SET].
- Ak chcete vybrať položky ponuky, ktorých možnosti sa nezobrazujú, najprv stlačením tlačidla [SET] prepnete na ďalšiu obrazovku a potom pomocou tlačidiel [▲][▼] alebo otáčaním voliča [◀][▶] vyberte požadovanú položku ponuky.
- Stlačením tlačidla [MENU] sa vrátite na predchádzajúcu obrazovku.

Pred prvým použitím

Základná príručka

Rozšírená príručka

Základné funkcie fotoaparátu

Automatický režim/ hybridný automatický režim

Ďalšie režimy snímania

Režim P

Režimy Tv, Av, M, C1 a C2

Režim prehrávania

Bezdrôtové funkcie

Ponuka nastavení

Príslušenstvo

Dodatok

Register



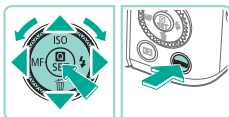
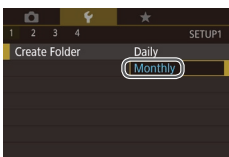

4 Vyberte možnosť.

- V prípade vertikálneho zoradenia možností vyberte požadovanú možnosť pomocou tlačidiel [▲][▼] alebo otáčaním voliča [🌀].
- V prípade horizontálneho zoradenia možností vyberte požadovanú možnosť pomocou tlačidiel [◀][▶] alebo otáčaním voliča [🌀].

5 Potvrďte svoj výber a operáciu ukončíte.

- Stlačením tlačidla [📷] potvrďte svoj výber a vráťte sa na obrazovku s výberom položiek ponuky.
- Stlačením tlačidla [MENU] sa vrátite na obrazovku zobrazenú pred stlačením tlačidla [MENU] v kroku č. 1.



- V kroku 2 môžete vybrať karty funkcií aj stlačením tlačidla [M-Fn].
- V krokoch 3 a 4 môžete vybrať požadovanú položku alebo možnosť aj otáčaním voliča [🌀].
- Ak chcete vrátiť späť omylom vykonané zmeny nastavení, môžete obnoviť predvolené nastavenia fotoaparátu (📖160).
- Dostupné položky ponuky sa líšia v závislosti od vybraného režimu snímania alebo prehrávania (📖197 – 📖208).

Ovládanie dotykovej obrazovky

- Ak chcete vybrať karty, stlačením tlačidla [MENU] otvorte obrazovku ponuky a dotknite sa požadovanej karty funkcie a karty strany.
- Dotykom vyberte požadovanú položku a potom sa jej znova dotknite.
- Dotykom možnosti dokončíte nastavenie a vráťte sa na obrazovku s výberom položiek ponuky.
- Ak chcete nakonfigurovať položky ponuky, pri ktorých sa nezobrazujú možnosti, najprv sa dotknite požadovanej položky ponuky, čím zobrazíte obrazovku nastavenia. Dotknutím sa tlačidla [MENU] sa vrátite na predchádzajúcu obrazovku.
- Dotykom môžete vybrať aj prvky na dotykové zadávanie (napríklad začiarkavacie políčka alebo textové polia) a potom môžete zadávať text pomocou klávesnice na obrazovke.
- Dotknutie možností [INFO], [MENU] alebo [SET] má ten istý efekt ako stlačenie tlačidiel [INFO], [MENU] alebo [📷].
- Ak chcete zrušiť zobrazenie ponuky, znova stlačte tlačidlo [MENU].

Pred prvým použitím

Základná príručka

Rozšírená príručka

Základné funkcie fotoaparátu

Automatický režim/hybridný automatický režim

Ďalšie režimy snímania

Režim P

Režimy Tv, Av, M, C1 a C2

Režim prehrávania

Bezdrôtové funkcie

Ponuka nastavení

Príslušenstvo

Dotatok

Register



Klávesnica na obrazovke

Ak chcete zadať nastavenie bezdrôtového pripojenia (124) a iné informácie, použite klávesnicu na obrazovke. Dĺžka a typ informácií, ktoré môžete zadať, sa líšia v závislosti od používanej funkcie.

(1) Zadávanie znakov

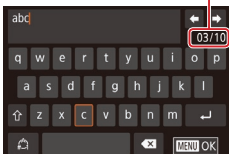

- Jednotlivé znaky zadáte tak, že sa ich budete dotýkať.
- Množstvo informácií, ktoré môžete zadať (1), sa líši v závislosti od používanej funkcie.

Presúvanie kurzora

- Dotknite sa tlačidiel [←][→].

Vkladanie nového riadka

- Dotknite sa tlačidla [↵].

Prepínanie medzi režimami vstupu

- Ak chcete prepnúť na číslice alebo symboly, dotknite sa tlačidla [123].
- Ak chcete zadávať veľké písmená, dotknite sa položky [↑].
- Dostupné režimy vstupu sa líšia v závislosti od funkcie, ktorú používate.

Odstraňovanie znakov

- Ak chcete odstrániť predchádzajúci znak, dotknite sa tlačidla [X].
- Dotknutím a podržaním [X] vymažete súčasne päť znakov.

Potvrdenie zadania a návrat na predchádzajúcu obrazovku

- Stlačte tlačidlo [MENU].



- Pre niektoré funkcie sa možnosť [↵] nezobrazuje a nedá sa použiť.



- Klávesnicu možno použiť aj tak, že pomocou tlačidiel [▲][▼][◀][▶] alebo otáčaním voličov [0][123] vyberiete znaky alebo ikony a potom stlačíte tlačidlo [0]. Kurzor môžete presúvať aj otáčaním voliča [0]. Stlačením tlačidla [MENU] sa vrátite na predchádzajúcu obrazovku.

Pred prvým použitím

Základná príručka

Rozšírená príručka

Základné funkcie fotoaparátu

Automatický režim/hybridný automatický režim

Ďalšie režimy snímania

Režim P

Režimy Tv, Av, M, C1 a C2

Režim prehrávania

Bezdrôtové funkcie

Ponuka nastavení

Príslušenstvo

Dotak

Register



Zobrazenie indikátora

Indikátor na zadnej strane fotoaparátu (📖4) bliká nazeleno v nasledujúcich prípadoch.

- Pripojený k počítaču (📖176)
- Vypnutý displej (📖30, 📖154, 📖155)
- Spúšťanie, záznam alebo čítanie
- Komunikácia s inými zariadeniami
- Snímanie s dlhou expozíciou (📖88, 📖89)
- Pripájanie/prenos prostredníctvom siete Wi-Fi



- Keď indikátor bliká na zeleno, nikdy nevypínajte fotoaparát, neotvárajte kryt pamätevej karty/kryt batérie, netraste fotoaparátom ani doň neudierajte, pretože tým môžete poškodiť snímky, fotoaparát alebo pamäťovú kartu.

Pred prvým použitím

Základná príručka

Rozšírená príručka

Základné funkcie
fotoaparátu

Automatický režim/
hybridný automatický režim

Ďalšie režimy snímania

Režim P

Režimy Tv, Av, M, C1 a C2

Režim prehrávania

Bezdrôtové funkcie

Ponuka nastavení

Príslušenstvo

Dodatok

Register



Automatický režim/ hybridný automatický režim

Užitečný režim na zhotovovanie jednoduchých záberov s väčšou kontrolou nad snímaním

Snímanie s použitím nastavení určených fotoaparátom

Ak chcete, aby sa pre konkrétne motívy automaticky vybrali optimálne nastavenia, určenie objektu a podmienok pri snímaní nechajte na fotoaparát.

Snímanie (Automatický režim s inteligentným nastavením scény)

► Fotografie ► Videozáznamy

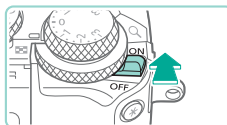

1 Zapnite fotoaparát.

- Posuňte vypínač do polohy [ON].

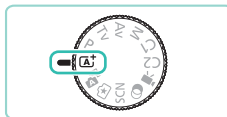

2 Prejdite do režimu [A+].

- Nastavte otočný volič režimov do polohy [A+].
- V ľavej hornej časti displeja sa zobrazí ikona scény (41).
- Rámčeky sa zobrazia okolo tváří a detegovaných objektov, čo znamená, že dané objekty boli zaostrené.

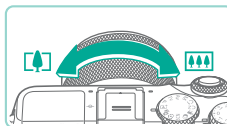

3 Skomponujte záber.

- Ak používate objektiv so zoomom, na priblíženie prstami otočte prsteneč transfokácie.

Pred prvým použitím

Základná príručka

Rozšírená príručka

Základné funkcie
fotoaparátu

Automatický režim/
hybridný automatický režim

Ďalšie režimy snímania

Režim P

Režimy Tv, Av, M, C1 a C2

Režim prehrávania

Bezdrôtové funkcie

Ponuka nastavení

Príslušenstvo

Dotatok

Register



4 Začnite snímať.

Snímanie fotografií

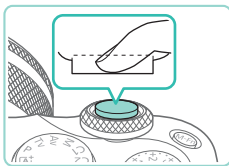
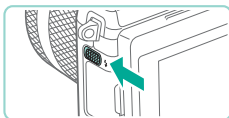
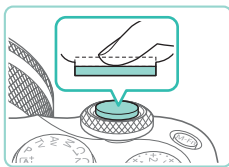

1) Zaostríte.

- Stlačte tlačidlo spúšte do polovice. Po zaostrení fotoaparát dvakrát zapípa a zobrazia sa rámy AF označujúce zaostrené oblasti snímky.

- Ak sa zobrazí hlásenie [Raise the flash/ Vyklopte blesk], posunutím spínača [↕] vyklopte blesk. Pri snímaní sa použije. Ak blesk nechcete používať, zatlačte ho prstom do fotoaparátu.

2) Začnite snímať.

- Stlačením tlačidla spúšte úplne nadol zhotovte snímku. (V podmienkach s nedostatočným osvetlením sa blesk po vyklopení spustí automaticky.)
- Zachytený záber sa na obrazovke bude zobrazovať približne dve sekundy.
- Aj počas zobrazenia záberu môžete opätovným stlačením tlačidla spúšte zhotoviť ďalší záber.

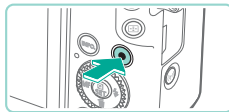

Nahrávanie videozáznamov

1) Spustíte záznam.

- Stlačte tlačidlo videozáznamu. Spustí sa záznam a zobrazí sa indikátor [● Rec/Nahrávanie] spoločne s uplynutým časom.
- Čierne pásy zobrazené na hornom a dolnom okraji displeja označujú oblasti snímky, ktoré sa nezaznamenajú.
- Rámy zobrazené okolo rozpoznaných tvárí signalizujú, že sa na tieto tváre zaostruje.
- Po spustení zaznamenávania uvoľnite prst z tlačidla videozáznamu.

2) Podľa potreby zmeňte veľkosť objektu a kompozíciu záberu.

- Ak chcete zmeniť veľkosť objektu, zopakujte postup uvedený v kroku 3. Pamätajte však na to, že sa zaznamenajú prevádzkové zvuky fotoaparátu.
- Pri zmene kompozície záberov sa zaostrenie, hodnoty jasu a farby automaticky upraví.

3) Dokončíte záznam.

- Ak chcete zaznamenávanie videozáznamu zastaviť, znova stlačte tlačidlo videozáznamu.
- Po zaplnení pamätevej karty sa zaznamenávanie zastaví automaticky.

Pred prvým použitím

Základná príručka

Rozšírená príručka

Základné funkcie fotoaparátu

Automatický režim/ hybridný automatický režim

Ďalšie režimy snímania

Režim P

Režimy Tv, Av, M, C1 a C2

Režim prehrávania

Bezdrôtové funkcie

Ponuka nastavení

Príslušenstvo

Dotatok

Register



Snímanie v hybridnom automatickom režime

► Fotografie ► Videozáznamy

Jednoduchým snímaním fotografií môžete zhotovovať krátke videozáznamy daného dňa. Pred každým záberom fotoaparát zaznamenáva 2- až 4-sekundové videoklipy scén, ktoré sa neskôr spoja do krátkeho videozáznamu.



1 Prejdite do režimu [A/F].

- Postupujte podľa kroku 2 v časti „Snímanie (Automatický režim s inteligentným nastavením scény)“ (137) a vyberte možnosť [A/F].



2 Skomponujte záber.

- Podľa krokov 3 až 4 v časti „Snímanie (Automatický režim s inteligentným nastavením scény)“ (137) skomponujte záber a zaostríte.
- Aby boli videozáznamy pôsobivejšie, namierte fotoaparát na objekt približne 4 sekundy pred vyhotovením fotografie.

3 Začnite snímať.

- Podľa kroku 4 v časti „Snímanie (Automatický režim s inteligentným nastavením scény)“ (137) zhotovte fotografiu.
- Fotoaparát zaznamená fotografiu aj videoklip, ktorý sa ukončí fotografiou a zvukom uzávierky, tvorí jednotlivú kapitolu krátkeho videozáznamu.



- Výdrž batérií v tomto režime je menšia než v režime [A+], pretože krátke videozáznamy sa zaznamenávajú pri každom zábere.
- Krátky videozáznam sa nemusí zaznamenať v prípade, že fotografiu zhotovíte ihneď po zapnutí fotoaparátu, vyberiete režim [A/F] alebo budete fotoaparát ovládať iným spôsobom.
- V krátkych videozáznamoch budú zaznamenané zvuky a vibrácie fotoaparátu alebo objektívu.



- Obrazová kvalita krátkych videozáznamov je pri nastavení NTSC [HD 29.97P] a pri nastavení PAL [HD 25.00P]. Táto hodnota sa mení v závislosti od výstupného formátu videozáznamu (154).
- Zvuky sa neprehrávajú pri stlačení tlačidla spúšte do polovice ani pri spustení samospúšte.
- V nasledujúcich prípadoch sa krátke videozáznamy ukladajú ako samostatné súbory videozáznamov, aj keď ste ich v režime [A/F] zaznamenali v rovnaký deň.
 - Súbor krátkeho videozáznamu dosiahne veľkosť približne 4 GB alebo celková doba záznamu trvá približne 16 minút a 40 sekúnd.
 - Krátky videozáznam je chránený (109).
 - Zmení sa nastavenie letného času (20), video systému (154), časového pásma (156) alebo informácií o autorských právach (159).
 - Vytvorí sa nový priečinok (152).
- Zaznamenané zvukové uzávierky nie je možné upraviť ani vymazať.
- Ak preferujete záznam krátkych videozáznamov bez fotografií, upravte nastavenie vopred. Vyberte ponuku MENU (33) > kartu [6] > položky [Digest Type/Typ krátkeho videozáznamu] > [No Stills/Bez fotografií].
- Jednotlivé kapitoly možno upravovať (123).

Prehrávanie krátkeho videozáznamu

Krátky videozáznam zhotovený v rovnaký deň prehráte zobrazením príslušnej fotografie v režime [A/F] alebo zadaním dátumu krátkeho videozáznamu, ktorý chcete prehrať (103).

Pred prvým použitím

Základná príručka

Rozšírená príručka

Základné funkcie
fotoaparátu

Automatický režim/
hybridný automatický režim

Ďalšie režimy snímania

Režim P

Režimy Tv, Av, M, C1 a C2

Režim prehrávania

Bezdrôtové funkcie

Ponuka nastavení

Príslušenstvo

Dotatok

Register



Fotografie/videozáznamy



- Ak počas používania fotoaparát negeneruje bežné zvuky, pravdepodobne ste počas zapínania podržali tlačidlo [INFO]. Ak chcete zvuky aktivovať, stlačte tlačidlo [MENU], na karte [3] vyberte položku [Beep/Zvuková signalizácia] a pomocou tlačidiel [▲][▼] alebo otáčaním voliča [●] vyberte možnosť [On/Zap.].

Fotografie



- Ak po stlačení tlačidla spúšte do polovice fotoaparát nedokáže zaostriť, zobrazí sa oranžový rám AF s [1] a pri stlačení tlačidla spúšte úplne nadol sa snímka nezhotoví.
- V prípade, že fotoaparát nedeteguje ľudí alebo objekty, ďalej v prípade tmavých objektov, nedostatočného kontrastu a veľmi svetlých podmienok môže zaostrovanie trvať dlhší čas alebo môže byť zlé.
- Blikajúca ikona [●] vás upozorní na väčšiu pravdepodobnosť, že snímky budú rozmazané z dôvodu otrasov fotoaparátu. V takom prípade namontujte fotoaparát na statív alebo ho inak stabilizujte.
- Ak sú zábery tmavé aj napriek použitiu blesku, priblížte sa k objektu. Podrobné informácie o dosahu blesku nájdete v časti „Blesk“ (112).
- Pri snímaní v prostredí s nedostatočným osvetlením sa môže aktivovať výbojka, ktorá redukuje efekt červených očí a pomáha pri zaostrovaní.
- V prípade niektorých objektívov môže pri použití blesku dôjsť k vinetácii alebo sa môžu objaviť tmavé oblasti snímky.
- Blikajúca ikona [●], ktorá sa zobrazí pri pokuse o snímanie, signalizuje, že snímať budete môcť až po nabití blesku. Keď bude blesk pripravený, môžete v snímaní pokračovať. Stlačte tlačidlo spúšte úplne nadol a počkajte alebo naň prestaňte tlačiť a potom ho znova stlačte.
- Zhotovovať snímky je možné aj pred zobrazením obrazovky snímania, ale v takom prípade môže predchádzajúca snímka ovplyvniť použité zaostrenie, jas a farby.



- Vinetácia sa zobrazí okamžite po zachytení snímky ešte pred zobrazením konečnej uloženej snímky.
- Môžete zmeniť dobu, v priebehu ktorej sa budú snímky zobrazovať (150).

Videozáznamy



- Ak budete dlhší čas opakovane nahrávať videozáznamy, fotoaparát sa môže zahriať. Tento stav nesignalizuje poškodenie.
- Počas nahrávania videozáznamov nezakrývajte prstami mikrofón (1). Ak mikrofón zablokujete, nemusí sa zaznamenať zvuk alebo zaznamenaný zvuk môže byť tlmený.

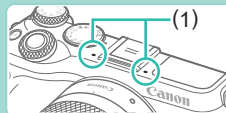

- Počas snímania videozáznamov sa nedotýkajte ovládacích prvkov fotoaparátu okrem tlačidla videozáznamu a panela s dotykovou obrazovkou, inak bude fotoaparát generovať zvuky, ktoré sa zaznamenajú. Ak počas nahrávania chcete upraviť nastavenia alebo vykonať iné operácie, ak je to možné, používajte dotykový panel obrazovky.
- Mechanické zvuky generované objektívom a fotoaparátom sa tiež zaznamenajú. Tieto zvuky môžu byť menej výrazné, ak použijete voliteľný externý mikrofón (173).
- Po spustení nahrávania videozáznamu sa oblasť zobrazenia obrazu zmení a objekty sa zväčšia, aby sa mohli korigovať výrazné otrasy fotoaparátu. Ak chcete snímať objekty s rovnakou veľkosťou, aká sa zobrazí pred snímaním, upravte nastavenie stabilizácie obrazu (84).

Pred prvým použitím

Základná príručka

Rozšírená príručka

Základné funkcie
fotoaparátu

Automatický režim/
hybridný automatický režim

Ďalšie režimy snímania

Režim P

Režimy Tv, Av, M, C1 a C2

Režim prehrávania

Bezdrôtové funkcie

Ponuka nastavení

Príslušenstvo

Dodatok

Register





- Zvuk sa zaznamená stereofónne.
- Zvuky, ktoré generuje objektiv pri automatickom zaostrovaní, sa počas nahrávania môžu tiež zaznamenať. Zvuky objektivu môžu byť menej výrazné, ak použijete voliteľný externý mikrofón. Ak nechcete, aby sa zvuky nahrávali, vyberte ponuku MENU (📖33) > kartu [📷7] > položky [Sound recording/Záznam zvuku] > [Disable/Zakázať].
- Ak chcete, aby sa počas nahrávania zachovalo pevné zaostrenie, vyberte ponuku MENU (📖33) > kartu [📷7] > položky [Movie Servo AF/AF-servo pri videozázname] > [Disable/Zakázať].
- Jednotlivé videozáznamy väčšie než 4 GB sa rozdelia na viacero menších súborov. Približne 30 sekúnd pred dosiahnutím veľkosti 4 GB začne na obrazovke nahrávania blikať uplynutý čas. Ak budete pokračovať v snímaní a veľkosť súboru presiahne 4 GB, fotoaparát automaticky vytvorí nový súbor videozáznamu a blikanie sa zruší. Upozorňujeme, že automatické prehrávanie rozdelených nadväzujúcich súborov videozáznamu sa nepodporuje. Každý videozáznam prehrajte samostatne.

Ikony scén

► Fotografie ► Videozáznamy

V režimoch [A+] a [A+] sa zobrazí ikona, ktorá označuje motívy snímania určené fotoaparátom, a automaticky sa vyberú príslušné nastavenia na dosiahnutie optimálneho zaostrenia, jasu a farby objektu.

Pozadie	Počas snímania osôb		Farba pozadia ikony
	Ľudia	V pohybe	
Jasné			Sivá
Jasné a protisvetlo			
S modrou oblohou			Svetlomodrá
Modrá obloha a protisvetlo			
Reflektory		–	Tmavomodrá
Tmavé		–	
Tmavé, používa sa statív		–	

Pozadie	Počas snímania iných objektov			Farba pozadia ikony
	Iné objekty	V pohybe	V blízkosti	
Jasné				Sivá
Jasné a protisvetlo				
S modrou oblohou				Svetlomodrá
Modrá obloha a protisvetlo				
Západ slnka		–	–	Oranžová
Reflektory		–		Tmavomodrá
Tmavé				
Tmavé, používa sa statív		–	–	

- Ikony „v pohybe“ sa nezobrazia, keď snímate so samospúšťou (📖42).
- Ikony „počas snímania osôb“ a „v pohybe“ sa nezobrazia, keď je objektiv nastavený na možnosť [MF] alebo keď používate objektiv bez možnosti automatického zaostrovania.



- Ak ikona scény nezodpovedá skutočným podmienkam pri snímaní alebo ak nemožno snímať s očakávaným efektom, farbou alebo jasom, skúste snímať v režime [P] (📖66).

Pred prvým použitím

Základná príručka

Rozšírená príručka

Základné funkcie fotoaparátu

Automatický režim/hybridný automatický režim

Ďalšie režimy snímania

Režim P

Režimy Tv, Av, M, C1 a C2

Režim prehrávania

Bezdrôtové funkcie

Ponuka nastavení

Príslušenstvo

Dotatok

Register



Rámy na displeji

► Fotografie ► Videozáznamy

Keď fotoaparát rozpozná objekty, na ktoré mierite, na displeji sa zobrazia rôzne rámy.

- Okolo objektu (alebo tváre osoby), ktorý sa určí za hlavný objekt, sa zobrazí biely rámy. Rámy sledujú pohybujúce sa objekty do určitej vzdialenosti, aby tieto objekty ostali zaostrené.
- Po stlačení tlačidla spúšte do polovice sa farba rámu zmení na zelenú a fotoaparát zaostrí.
- Ak stlačíte tlačidlo spúšte do polovice, keď sa v režime [A+] zistí pohyb objektov, farba rámov sa zmení na modrú a zaostrenie a jas sa znova nastaví pomocou funkcie AF-servo.
- Ak po stlačení tlačidla spúšte do polovice nedokáže fotoaparát zaostriť na objekty, zobrazí sa oranžový rám a ikona [O].



- Ak sa nezobrazujú žiadne rámy, ak sa rámy nezobrazujú okolo požadovaných objektov alebo ak sa rámy zobrazujú na pozadí alebo podobných plochách, skúste snímať v režime [P] (36).



- Ak chcete vypnúť AF-servo, na karte [6] nastavte možnosť [AF auto switch/Automatické prepnutie AF] na hodnotu [Disable/Zakázat]. Upozorňujeme, že ikony „v pohybe“ (41) sa prestanú zobrazovať. Ak je samospúšť (42) nastavená na akúkoľvek hodnotu inu než [On], funkcia [AF auto switch/Automatické prepnutie AF] sa automaticky nastaví na hodnotu [Disable/Zakázat] a nemožno ju zmeniť.



- Ak chcete zmeniť objekty, na ktoré má fotoaparát zaostriť, dotknite sa požadovaného objektu na obrazovke. Zobrazí sa ikona [A+] a aktivuje sa režim AF na dotyk.

Často používané užitočné funkcie

Používanie samospúšte

► Fotografie ► Videozáznamy

Vďaka samospúšti sa môžete nachádzať na skupinových fotografiách alebo iných časovaných záberoch. Fotoaparát zhotoví snímku približne 10 sekúnd po tom, ako stlačíte tlačidlo spúšte.



1 Nakonfigurujte nastavenie.

- Stlačte tlačidlo [M], v ponuke vyberte možnosť [C] a potom možnosť [C]. (32).
- Po nastavení sa zobrazí ikona [C].

2 Začnite snímať.

- Zhotovovanie fotografií: Stlačením tlačidla spúšte do polovice zaostríte na objekt a potom stlačte tlačidlo úplne nadol.
- Zhotovovanie videozáznamov: Stlačte tlačidlo videozáznamu.

Pred prvým použitím

Základná príručka

Rozšírená príručka

Základné funkcie
fotoaparátu

Automatický režim/
hybridný automatický režim

Ďalšie režimy snímania

Režim P

Režimy Tv, Av, M, C1 a C2

Režim prehrávania

Bezdrôtové funkcie

Ponuka nastavení

Príslušenstvo

Dotak

Register





- Po spustení samospúšte bude blikať výbojka a z fotoaparátu zaznie zvuk samospúšte.
- Dve sekundy pred zhotovením záberu sa blikanie a zvuk zrýchlia. (Výbojka ostane svietiť, ak by sa použil blesk.)
- Ak chcete po spustení samospúšte zrušiť snímame, stlačte tlačidlo [MENU].
- Ak chcete obnoviť pôvodné nastavenie, v kroku č. 1 vyberte možnosť [INFO].

Používanie samospúšte na zabránenie otrasom fotoaparátu

► Fotografie ► Videozáznamy

Táto možnosť oneskorí otvorenie uzávierky až približne na dve sekundy po stlačení tlačidla spúšte. Ak je fotoaparát po stlačení tlačidla spúšte nestabilný, neovplyvní to váš záber.



- Postupujte podľa kroku 1 v časti „Používanie samospúšte“ (42) a vyberte možnosť [INFO].
- Po nastavení sa zobrazí ikona [INFO].
- Podľa kroku 2 v časti „Používanie samospúšte“ (42) zhotovte záber.

Prispôsobenie samospúšte

► Fotografie ► Videozáznamy

Môžete nastaviť oneskorenie (0 – 30 sekúnd) a počet záberov (1 – 10).



1 Vyberte možnosť [INFO].

- Podľa kroku 1 v časti „Používanie samospúšte“ (42) vyberte položku [INFO] a stlačte tlačidlo [INFO].

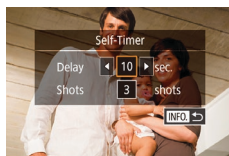

2 Nakonfigurujte nastavenie.

- Pomocou tlačidiel [▲][▼] vyberte čas oneskorenia alebo počet záberov.
- Pomocou tlačidiel [◀][▶] alebo otáčaním voliča [DISC] vyberte požadovanú hodnotu a dvakrát stlačte tlačidlo [INFO].
- Po nastavení sa zobrazí ikona [INFO].
- Podľa kroku 2 v časti „Používanie samospúšte“ (42) zhotovte záber.



- Ak pri nahrávaní videozáznamu použijete samospúšť, nahrávanie sa spustí až po tom, ako určíte čas oneskorenia. Určenie počtu snímok sa však nezohľadní.



- Ak určíte viacero záberov, jas snímky a farebný tón sa stanovia v rámci prvého záberu. Ak použijete blesk alebo určíte veľký počet záberov, medzi jednotlivými zábermi budú musieť byť dlhšie pauzy. Po zaplnení pamäťovej karty sa snímame automaticky zastaví.
- Ak ste nastavili oneskorenie dlhšie ako dve sekundy, dve sekundy pred zhotovením záberu sa blikanie a zvuk samospúšte zrýchlia. (Výbojka ostane svietiť, ak by sa použil blesk.)

Pred prvým použitím

Základná príručka

Rozšírená príručka

Základné funkcie fotoaparátu

Automatický režim/hybridný automatický režim

Ďalšie režimy snímania

Režim P

Režimy Tv, Av, M, C1 a C2

Režim prehrávania

Bezdrôtové funkcie

Ponuka nastavení

Príslušenstvo

Dotatok

Register



Snímanie dotknutím sa displeja (ovládanie uzávierky dotykom)

► Fotografie ► Videozáznamy

Pri použití tejto možnosti môžete namiesto stlačenia tlačidla spúšte snímať tak, že sa jednoducho dotknete displeja a potom z neho odoberte prst. Fotoaparát automaticky zaostrí na objekty a upraví jas snímky.

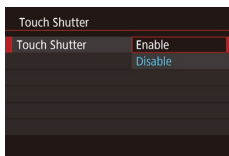
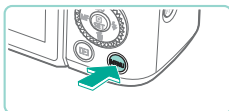

1 Aktivujte funkciu dotykového ovládania uzávierky.

- Stlačte tlačidlo [MENU], na karte [CAMERA] vyberte položku [Touch Shutter/Ovládanie uzávierky dotykom] a stlačte tlačidlo [OK].
- Vyberte položku [Touch Shutter/Ovládanie uzávierky dotykom] a potom možnosť [Enable/Povoliť].

2 Začnite snímať.

- Dotknutím sa objektu na obrazovke zhotovíte snímku.
- Ak chcete zrušiť ovládanie uzávierky dotykom, v kroku 1 vyberte možnosť [Disable/Zakázať].



- Oranžový rám AF označuje, že fotoaparát nezaostřil na objekty. Záber sa nezhotoví.



- Dokonca aj počas zobrazenia záberu sa môžete na ďalší záber pripraviť dotknutím sa tlačidla [REWIND].

Sériové snímanie

► Fotografie ► Videozáznamy

Ak chcete v režime [A+] snímať sériovo, podržte tlačidlo spúšte stlačené úplne nadol.

Podrobné informácie o rýchlosti sériového snímání nájdete v časti „Snímanie“ (212).



1 Nakonfigurujte nastavenie.

- Stlačte tlačidlo [MENU], v ponuke vyberte možnosť [CAMERA] a potom možnosť [Touch Shutter] alebo [Touch Shutter] (32).
- Po nastavení sa zobrazí ikona [Touch Shutter] alebo [Touch Shutter].

2 Začnite snímať.

- Ak chcete snímať sériovo, podržte tlačidlo spúšte stlačené úplne nadol.

Pred prvým použitím

Základná príručka

Rozšírená príručka

Základné funkcie
fotoaparátu

Automatický režim/
hybridný automatický režim

Ďalšie režimy snímání

Režim P

Režimy Tv, Av, M, C1 a C2

Režim prehrávania

Bezdrôtové funkcie

Ponuka nastavení

Príslušenstvo

Dotatok

Register





- Počas sériového snímania sa hodnoty zaostrenia zafixujú na pozíciu určenej pri stlačení tlačidla spúšte do polovice.
- Nemožno používať so samospúšťou (📖42).
- V závislosti od podmienok pri snímaní, nastavení fotoaparátu a polohy zoomu môže fotoaparát dočasne prestať snímať alebo sa môže sériové snímánie spomaliť.
- Snímánie sa môže spomaliť aj v súvislosti s narastajúcim počtom záberov.
- V závislosti od podmienok pri snímaní, typu pamäťovej karty a počtu snímok sériového snímania sa ďalšie snímánie môže oneskoriť.
- Snímánie sa môže spomaliť v prípade, ak sa používa blesk.
- Prostredníctvom funkcie ovládania uzávierky dotykom (📖44) bude fotoaparát sériovo snímať dovtedy, kým sa budete dotýkať obrazovky. Počas sériového snímania ostávajú hodnoty zaostrenia konštantné (po tom, ako sa stanovia pre prvý záber).
- Počas sériového snímania sa zobrazenie obrazovky môže líšiť od skutočnej podoby zachytených snímok a snímky sa môžu javiť ako nezaostrené. Niektoré objektívy dokonca počas sériového snímania stmavujú obrazovku, ale snímky sú zachytené so štandardným jasom.



- Ak sa v rámci sériového snímania môže zhotoviť len deväť a menej záberov, navrchu obrazovky sa zobrazí počet zostávajúcich záberov (📖190). Tento počet sa nezobrazuje, ak sa môže zhotoviť 10 a viac záberov.
- Pri určitých podmienkach pri snímaní alebo nastavení môže fotoaparát umožňovať menší počet záberov sériového snímania.

Funkcie prispôsobenia snímok

Zmena kvality obrázka

► Fotografie ► Videozáznamy

Vyberte si z ponuky 7 kombinácií veľkostí (počet pixelov) a kompresie (kvalita obrázka). Určte aj to, či sa snímky majú zachytávať vo formáte RAW (📖46). Informácie o počte záberov jednotlivých typov snímok, ktoré sa zmestia na pamäťovú kartu, nájdete v časti „Záznam“ (📖213).



- Stlačte tlačidlo [QUAL], v ponuke vyberte položku [QUAL] a potom požadovanú možnosť (📖32).
- Zobrazí sa nakonfigurovaná možnosť.
- Ak chcete obnoviť pôvodné nastavenie, zopakujte tento postup, ale vyberte možnosť [QUAL].



- [QUAL] a [QUAL] označujú rôzne úrovne kvality obrázka v závislosti od rozsahu kompresie. Pri rovnakej veľkosti (počte pixelov) ponúka možnosť [QUAL] vyššiu kvalitu obrázka. Snímky [QUAL] majú o trochu nižšiu kvalitu obrázka, ale viac sa ich zmestí na pamäťovú kartu. Pri veľkosti [S2] je kvalita obrázka [QUAL].
- Nie je k dispozícii v režime [S4].
- Toto nastavenie môžete nakonfigurovať aj tak, že vyberiete možnosť MENU (📖33) > karta [QUAL] > [Image quality/ Kvalita obrázka].

Pred prvým použitím

Základná príručka

Rozšírená príručka

Základné funkcie fotoaparátu

Automatický režim/ hybridný automatický režim

Ďalšie režimy snímania

Režim P

Režimy Tv, Av, M, C1 a C2

Režim prehrávania

Bezdrôtové funkcie

Ponuka nastavení

Príslušenstvo

Dodatok

Register



Pri uvažovaní o počte pixelov z hľadiska veľkosti pri tlači, použite v prípade snímok s pomerom strán 3:2 ako pomôcku nasledujúcu tabuľku.

L	A2 (420 x 594 mm)
M	A3 (297 x 420 mm)
S1	A4 (210 x 297 mm)
S2	90 x 130 mm, 130 x 180 mm, pohľadnica

Snímanie vo formáte RAW

Fotoaparát dokáže vytvárať snímky vo formátoch JPEG a RAW.

Snímky vo formáte JPEG	Spracúvajú sa vo fotoaparáte, aby sa dosiahla optimálna kvalita obrázka, a komprimujú sa, aby sa obmedzila veľkosť súborov. Kompresia je však nevratná, takže pôvodný, nespracovaný stav snímok už nemožno obnoviť. Spracovanie snímok tiež môže spôsobiť určitú stratu obrazovej kvality.
Snímky RAW	Nespracované údaje zaznamenané v podstate bez straty kvality obrázka, ku ktorej dochádza pri spracovaní snímok vo fotoaparáte. Údaje nemožno v tomto stave zobrazovať v počítači ani tlačiť. Snímky musíte najprv skontrolovať na bežné súbory JPEG alebo TIFF tak, že ich spracujete v tomto fotoaparáte (119) alebo použijete aplikáciu Digital Photo Professional (175). Snímky možno upraviť s minimálnou stratou obrazovej kvality počas spracovania.



- Stlačte tlačidlo a v ponuke vyberte položku (132).
- Ak snímky chcete vytvárať len vo formáte RAW, vyberte možnosť .
- Ak snímky chcete zachytávať súčasne vo formátoch JPEG a RAW, vyberte kvalitu obrázka JPEG a potom stlačte tlačidlo . Vedľa označenia [RAW] sa zobrazí značka . Ak chcete zrušiť toto nastavenie, postupujte rovnakým spôsobom a odstráňte značku , ktorá sa nachádza vedľa označenia [RAW].



- Na prenos snímok RAW (alebo snímok RAW a JPEG zaznamenaných spoločne) do počítača vždy použite špeciálny softvér EOS Utility (175).



- Podrobné informácie o vzťahu medzi počtom zaznamenaných pixelov a počtom záberov, ktoré sa zmestia na kartu, nájdete v časti „Záznam“ (213).
- Snímky JPEG majú príponu .JPG a snímky RAW príponu .CR2. Názvy súborov so snímkami JPEG a RAW zaznamenanými spolu nesú rovnaké číslo snímky.
- Podrobnosti o aplikáciách Digital Photo Professional a EOS Utility nájdete v časti „Softvér“ (175). Návod na používanie softvéru si podľa potreby môžete prevziať z webovej lokality spoločnosti Canon. Pokyny týkajúce sa preberania nájdete v časti „Návod na používanie softvéru“ (175).

Pred prvým použitím

Základná príručka

Rozšírená príručka

Základné funkcie fotoaparátu

Automatický režim/hybridný automatický režim

Ďalšie režimy snímania

Režim P

Režimy Tv, Av, M, C1 a C2

Režim prehrávania

Bezdrôtové funkcie

Ponuka nastavení

Príslušenstvo

Dotatok

Register



Používanie ponuky

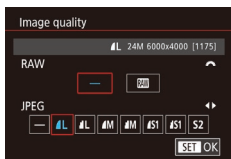
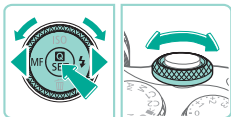

- Stlačte tlačidlo [MENU], na karte [1] vyberte položku [Image quality/Kvalita obrázka] a stlačte tlačidlo [SE] (33).
- Ak súčasne chcete vytvárať snímky vo formáte RAW, otáčaním voliča [] vyberte pod možnosťou [RAW] položku []. Upozorňujeme, že ak sa vyberie možnosť [-], fotoaparát bude zachytávať len snímky JPEG.
- Pomocou tlačidiel [] alebo otáčaním voliča [] vyberte možnosť [JPEG] a potom vyberte veľkosť a kvalitu obrázka. Upozorňujeme, že ak sa vyberie možnosť [-], fotoaparát bude zachytávať len snímky RAW.
- Po dokončení sa stlačením tlačidla [SE] vráťte na obrazovku ponuky.



- Možnosti [RAW] a [JPEG] nemôžu byť obe súčasne nastavené na hodnotu [-].

Zmena pomeru strán

► Fotografie ► Videozáznamy

Pomer strán snímky (pomer šírky a výšky) môžete zmeniť nasledujúcim spôsobom.



- Stlačte tlačidlo [SE], v ponuke vyberte položku [3:2] a potom požadovanú možnosť (32).
- Po nastavení sa aktualizuje pomer strán displeja.
- Ak chcete obnoviť pôvodné nastavenie, zopakujte tento postup, ale vyberte možnosť [3:2].

16:9	Používa sa na zobrazovanie na širokouhlých televízoroch HD alebo podobných zobrazovacích zariadeniach.
3:2	Pôvodný pomer strán obrazovky fotoaparátu zodpovedajúci 35 mm filmu. Používa sa na tlač snímok veľkosti 130 x 180 mm alebo veľkosti pohľadnice.
4:3	Používa sa na tlač snímok veľkosti 90 x 130 mm alebo veľkosti A.
1:1	Pomer strán štvorca.



- Nie je k dispozícii v režime [4].
- Toto nastavenie môžete nakonfigurovať aj tak, že vyberiete možnosť MENU (33) > karta [1] > [Still Image Aspect Ratio/ Pomer strán fotografie].

Pred prvým použitím

Základná príručka

Rozšírená príručka

Základné funkcie fotoaparátu

Automatický režim/ hybridný automatický režim

Ďalšie režimy snímania

Režim P

Režimy Tv, Av, M, C1 a C2

Režim prehrávania

Bezdrôtové funkcie

Ponuka nastavení

Príslušenstvo

Dotatok

Register



Zmena obrazovej kvality videozáznamu

► Fotografie ► **Videozáznamy**

Môžete upraviť obrazovú kvalitu videozáznamu (veľkosť snímky a snímkovú frekvenciu). Snímková frekvencia označuje, koľko rámov sa nahrá za sekundu, čo automaticky určuje nastavenie NTSC alebo PAL (📖154). Informácie o celkovej dobe nahrávania videozáznamov v rámci jednotlivých úrovní obrazovej kvality, ktoré sa zmestia na pamäťovú kartu, nájdete v časti „Záznam“ (📖213).



- Stlačte tlačidlo (📷), v ponuke vyberte položku [Movie rec. size/Veľkosť videozáznamu] a potom vyberte požadovanú možnosť (📖32).
- Zobrazí sa nakonfigurovaná možnosť.

Video nahraté s nastavením NTSC

Kvalita obrázka	Počet zaznamenaných pixelov	Snímková frekvencia	Podrobnosti
📺FHD 59.94P	1920 x 1080	59,94 snímky/s	Na snímkanie s rozlíšením Full HD. 📺FHD 23.98P umožňuje kinematografickú snímkovú frekvenciu.
📺FHD 29.97P	1920 x 1080	29,97 snímky/s	
📺FHD 23.98P	1920 x 1080	23,98 snímky/s	
📺HD 59.94P	1280 x 720	59,94 snímky/s	Na snímkanie s rozlíšením HD.
📺VGA 29.97P	640 x 480	29,97 snímky/s	Na snímkanie so štandardným rozlíšením.

Video nahraté s nastavením PAL

Kvalita obrázka	Počet zaznamenaných pixelov	Snímková frekvencia	Podrobnosti
📺FHD 50.00P	1920 x 1080	50,00 snímky/s	Na snímkanie s rozlíšením Full HD.
📺FHD 25.00P	1920 x 1080	25,00 snímky/s	
📺HD 50.00P	1280 x 720	50,00 snímky/s	Na snímkanie s rozlíšením HD.
📺VGA 25.00P	640 x 480	25,00 snímky/s	Na snímkanie so štandardným rozlíšením.



- Čierne pruhy (zobrazené napravo a naľavo v režimoch 📺VGA 29.97P) a 📺VGA 25.00P) a v hornej a dolnej časti v režimoch 📺FHD 59.94P), 📺FHD 29.97P), 📺FHD 23.98P), 📺HD 59.94P), 📺FHD 50.00P), 📺FHD 25.00P) a 📺HD 50.00P)) označujú oblasti snímky, ktoré sa nezaznamenajú.
- Toto nastavenie môžete nakonfigurovať aj tak, že vyberiete možnosť MENU (📖33) > karta [📷7] > [Movie rec. size/ Veľkosť videozáznamu].

Pred prvým použitím

Základná príručka

Rozšírená príručka

Základné funkcie fotoaparátu

Automatický režim/ hybridný automatický režim

Ďalšie režimy snímania

Režim P

Režimy Tv, Av, M, C1 a C2

Režim prehrávania

Bezdrôtové funkcie

Ponuka nastavení

Príslušenstvo

Dotatok

Register



Užitočné funkcie pri snímaní

Používanie elektronickej vodováhy s dvoma osami

► Fotografie ► Videozáznamy

Elektronickú vodováhu možno zobrazit' ako pomôcku na overenie toho, či je fotoaparát v rovine spredu dozadu a zľava doprava.



1 Zobrazte elektronicnú vodováhu.

- Niekoľkonásobným stlačením tlačidla [INFO] zobrazte elektronicnú vodováhu.



(1) (2)

2 Vyrovnajte fotoaparát.

- (1) označuje orientáciu spredu dozadu a (2) orientáciu zľava doprava.
- Ak je fotoaparát naklonený, posúvajte ním, kým sa červená čiara nezmení na zelenú.



- Ak sa v kroku 1 nezobrazí elektronicná vodováha, skontrolujte nastavenie v ponuke MENU (83) > na karte [1] > položka [Shooting information display/Zobrazenie informácií o snímaní] (92).
- Elektronicná vodováha sa nezobrazuje v režime [A/S] ani počas nahrávania videozáznamov.
- Ak fotoaparát podržíte zvislo, orientácia elektronickej vodováhy sa automaticky aktualizuje, aby zodpovedala orientácii fotoaparátu.
- Ak sa zdá, že elektronicná vodováha nie je účinná pri vyrovnávaní fotoaparátu, vykonajte jej kalibráciu (154).

Používanie automatického vyrovnania

► Fotografie ► Videozáznamy

Automatické vyrovnanie udržiava videozáznamy vyrovnané.

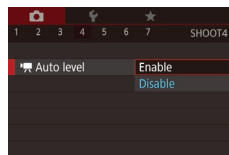

- Stlačte tlačidlo [MENU], na karte [4] vyberte položku [Auto level/Automatické vyrovnanie] a stlačte tlačidlo [OK] (33).
- Vyberte možnosť [Enable/Povolit] a znova stlačte tlačidlo [OK] (33).



- Keď položku [Digital IS/Digitálna stabilizácia obrazu] nastavíte na hodnotu [Enable/Povolit] alebo [Enhanced/Zdokonalená] (85), položka [Auto level/Automatické vyrovnanie] sa nastaví na hodnotu [Disable/Zakázat] a nemožno ju zmeniť.



- Keď sa spustí záznam, oblasť zobrazenia sa zúži a objekty sa zväčšia (85).

Pred prvým použitím

Základná príručka

Rozšírená príručka

Základné funkcie fotoaparátu

Automatický režim/hybridný automatický režim

Ďalšie režimy snímania

Režim P

Režimy Tv, Av, M, C1 a C2

Režim prehrávania

Bezdrôtové funkcie

Ponuka nastavení

Príslušenstvo

Dotatok

Register



Prispôsobenie ovládania fotoaparátu

Funkcie snímania na karte [📷] obrazovky ponuky môžete prispôsobiť nasledujúcim spôsobom.

Pokyny týkajúce sa funkcií ponuky nájdete v časti „Používanie obrazovky ponuky“ (📖33).

Zabránenie rozsvieteniu pomocného lúča AF

► Fotografie ► Videozáznamy

Môžete deaktivovať svetlo, ktoré sa normálne rozsvieti pri stlačení tlačidla spúšte do polovice v prostredí s nedostatočným osvetlením, aby sa zjednodušilo zaostrenie.

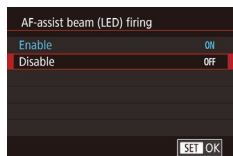

- Stlačte tlačidlo [MENU], na karte [📷3] vyberte položku [AF-assist beam (LED) firing/Rozsvietenie pomocného lúča AF (LED)] a potom vyberte možnosť [Disable/Zakázať].
- Ak chcete obnoviť pôvodné nastavenie, zopakujte tento postup, ale vyberte možnosť [Enable/Povoliť].

Deaktivácia svetla na potlačenie efektu červených očí

► Fotografie ► Videozáznamy

Svetlo na potlačenie efektu červených očí, ktoré sa rozsvieti na redukciu efektu červených očí, je možné deaktivovať v prípade, keď sa pri slabom osvetlení sníma pomocou blesku.

1 Prejdite na obrazovku [Flash Control/Ovládanie blesku].

- Stlačte tlačidlo [MENU], na karte [📷5] vyberte položku [Flash Control/Ovládanie blesku] a stlačte tlačidlo [🔍] (📖33).

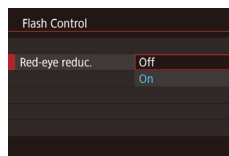

2 Nakonfigurujte nastavenie.

- Vyberte položku [Red-eye reduc./Potlačenie efektu červených očí] a potom vyberte možnosť [Off/Vyp.] (📖33).
- Ak chcete obnoviť pôvodné nastavenie, zopakujte tento postup, ale vyberte možnosť [On/Zap.].

Zmena času zobrazenia snímky po jej zhotovení

► Fotografie ► Videozáznamy

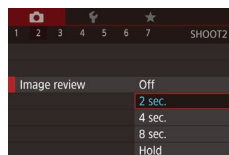

- Stlačte tlačidlo [MENU], na karte [📷2] vyberte položku [Image review/Náhľad obrázka] a potom vyberte požadovanú možnosť.
- Ak chcete obnoviť pôvodné nastavenie, zopakujte tento postup, ale vyberte možnosť [2 sec./2 s].

2 sec./2 s,	Snímky sa budú zobrazovať stanovenú dobu. Aj počas zobrazenia záberu môžete opätovným stlačením tlačidla spúšte do polovice zhotoviť ďalší záber.
4 sec./4 s,	
8 sec./8 s	
Hold/Podržať	Snímky sa budú zobrazovať dovtedy, kým nestlačíte tlačidlo spúšte do polovice.
Off/Vyp.	Snímky sa po zhotovení nebudú zobrazovať.



- Stlačením tlačidla [INFO] počas zobrazenia snímky ihneď po zhotovení môžete prepínať medzi informáciami na displeji.

Pred prvým použitím

Základná príručka

Rozšírená príručka

Základné funkcie fotoaparátu

Automatický režim/hybridný automatický režim

Ďalšie režimy snímania

Režim P

Režimy Tv, Av, M, C1 a C2

Režim prehrávania

Bezdrôtové funkcie

Ponuka nastavení

Príslušenstvo

Dotatok

Register



Ďalšie režimy snímania

Efektívnejšie snímame rôznych motívov a zhotovujeme záberov zdokonalených pomocou jedinečných obrazových efektov alebo zachytených použitím špeciálnych funkcií

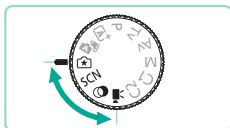

Snímanie s obľúbenými nastaveniami (Creative Assist/Kreatívny asistent)

Môžete vytvárať zábery presne podľa svojich predstáv aj bez toho, aby ste ovládali fotografickú terminológiu. Vyberte si z ľahko pochopiteľných možností ako rozostrenie pozadia a úprava jasu alebo si pri sledovaní obrazovky prispôbte zábery. Po skombinovaní vhodného nastavenia je jednoduché ho neskôr znova použiť. Môžete tiež použiť nastavenia zo snímok, ktoré boli v minulosti vytvorené v režime [☆]. Týmto spôsobom ľahko spoznáte režimy snímania kreatívnej zóny ([P], [Tv], [Av] a [M]), pretože zobrazením snímok vytvorených v režime [☆] môžete skontrolovať zodpovedajúce nastavenia týchto režimov. Zábery si môžete prispôbiť týmito spôsobmi.

Background/ Pozadie	Úprava vzhľadu pozadia. Nastavením vyšších hodnôt bude pozadie ostrejšie a nastavením nižších hodnôt bude naopak rozmazanejšie.
Brightness/Jas	Služi na úpravu jasu snímky. Nastavením vyšších hodnôt zvýšite jas snímok.
Contrast/Kontrast	Služi na úpravu kontrastu. Nastavením vyšších hodnôt zvýšite kontrast.
Saturation/Sýtosť	Služi na úpravu intenzity farieb. Nastavením vyšších hodnôt zvýšite intenzitu farieb a nastavením nižších hodnôt farby utlmíte.
Color tone/ Farebný tón	Služi na úpravu farebného tónu. Vyššie hodnoty vedú k teplejším farbám a nižšie hodnoty k studenším farbám.
Monochrome/ Monochromatický režim	Môžete si vybrať z piatich monochromatických možností: [BW B/W/Čiernobiely], [S Sepia/Sépia], [B Blue/Modrý], [P Purple/Purpurový] alebo [G Green/Zelený]. Ak chcete snímať vo farbe, nastavte možnosť [OFF]. Upozorňujeme, že [Saturation/Sýtosť] a [Color tone/Farebný tón] sú k dispozícii len pre možnosť [OFF].

Pred prvým použitím

Základná príručka

Rozšírená príručka

Základné funkcie
fotoaparátu

Automatický režim/
hybridný automatický režim

Ďalšie režimy snímania

Režim P

Režimy Tv, Av, M, C1 a C2

Režim prehrávania

Bezdrôtové funkcie

Ponuka nastavení

Príslušenstvo

Dodatok

Register



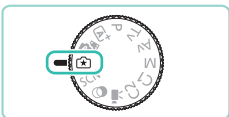

1 Prejdite do režimu [★].

- Nastavte otočný volič režimov do polohy [★].

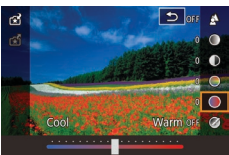

2 Nakonfigurujte nastavenia.

- Stlačte tlačidlo [ⓘ], pomocou tlačidiel [▲][▼] vyberte požadovanú položku a potom pomocou tlačidiel [◀][▶] alebo otáčaním voličov [⚙️][⚙️] upravte nastavenie (📖32).
- Po nastavení všetkých položiek sa stlačením tlačidla [MENU] vráťte na obrazovku snímania.

3 Začnite snímať.



- Možnosť [Background/Pozadie] nie je k dispozícii pri používaní blesku.



- Položky nastavenia označené ikonou [⚙️] na obrazovke snímania možno upraviť otáčaním voliča [⚙️]. Keď držíte stlačené tlačidlá [▲][▼], otáčaním voliča [⚙️] môžete prejsť na ďalšiu položku, ktorú chcete upraviť.
- Ak chcete zabrániť vymazaniu svojich nastavení pri vypnutí fotoaparátu, na karte [📷] nastavte možnosť [Keep ★ setting/Zachovať nastavenie] na hodnotu [Enable/Povoliť].



- Obrazovku s nastaveniami môžete otvoriť aj dotykom [👆] vpravo hore a dotykem položiek na obrazovke s nastaveniami ich môžete upraviť. Dotknutím sa tlačidla [👆] sa vráťte na obrazovku snímania.

Uloženie/načítanie nastavení

Uložte svoje obľúbené nastavenia a v prípade potreby ich znova použite.

Uloženie nastavení



- Podľa krokov 1 až 2 v časti „Snímanie s obľúbenými nastaveniami (Creative Assist/Kreatívny asistent)“ (📖51) vyberte možnosť [★] a podľa potreby nakonfigurujte nastavenia.
- Stlačte tlačidlo [ⓘ], pomocou tlačidiel [▲][▼] vyberte položku [★] a potom pomocou tlačidiel [◀][▶] alebo otáčaním voličov [⚙️][⚙️] vyberte profil, do ktorého chcete uložiť nastavenia.
- Nastavenia môžete uložiť až v šiestich profiloch.
- Ak označíte už uložený profil, zobrazí sa možnosť [INFO] Compare/Porovnať]. Pre označený profil môžete stlačiť a podržať tlačidlo [INFO], čím sa zobrazí predchádzajúce nastavenie, ktoré môžete porovnať s novým nastavením.
- Stlačte tlačidlo [ⓘ], pomocou tlačidiel [◀][▶] alebo otáčaním voliča [⚙️] vyberte možnosť [OK], ktorá sa zobrazí po hlásení s potvrdením, a potom stlačte tlačidlo [ⓘ].

Pred prvým použitím

Základná príručka

Rozšírená príručka

Základné funkcie fotoaparátu

Automatický režim/hybridný automatický režim

Ďalšie režimy snímania

Režim P

Režimy Tv, Av, M, C1 a C2

Režim prehrávania

Bezdrôtové funkcie

Ponuka nastavení

Príslušenstvo

Dotatok

Register



Načítanie nastavení



- Postupujte podľa kroku 1 v časti „Snímanie s obľúbenými nastaveniami (Creative Assist/Kreatívny asistent)“ (51) a vyberte možnosť [★].
- Stlačte tlačidlo [ⓘ], pomocou tlačidiel [▲][▼] vyberte položku [★] a potom pomocou tlačidiel [◀][▶] alebo otáčaním voličov [◂][▸] vyberte profil, ktorý chcete načítať.
- Stlačením tlačidla [ⓘ] použijete uložené nastavenia.
- Ak sa chcete vrátiť o krok späť bez použitia nastavení, vyberte možnosť [-] a stlačte tlačidlo [ⓘ].

Použitie nastavení zo snímok

Nastavenia zo snímok vytvorených v režime [★] môžete znova načítať a použiť ich pri snímaní.



- Postupujte podľa kroku 1 v časti „Snímanie s obľúbenými nastaveniami (Creative Assist/Kreatívny asistent)“ (51) a vyberte možnosť [★].
- Stlačením tlačidla [▶] prejdete do režimu prehrávania a vyberte snímku vytvorenú v režime [★], ktorú chcete zobraziť.
- Stlačte tlačidlo [ⓘ], v ponuke vyberte možnosť [★] a znova stlačte tlačidlo [ⓘ].
- Nastavenia sa použijú a fotoaparát sa prepne do režimu snímania.



- Nastavenia nemožno použiť, keď je otočný volič režimov nastavený na iný režim ako [★]. Ak sa o to pokúsite, zobrazí sa hlásenie a fotoaparát zostane v režime prehrávania. Ak chcete použiť nastavenia, nastavte otočný volič režimov do polohy [★].
- [★] sa nezobrazí v prípade snímok vytvorených v iných režimoch ako v režime [★].

Zobrazenie nastavení

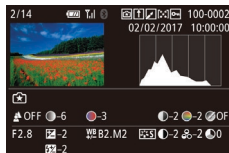

- Ak chcete skontrolovať nastavenia zobrazených snímok zachytených v režime [★], stlačte tlačidlo [INFO]. Zobrazí sa obrazovka vľavo.

Nastavenia kreatívnej zóny zodpovedajúce nastaveniam režimu Kreatívny asistent

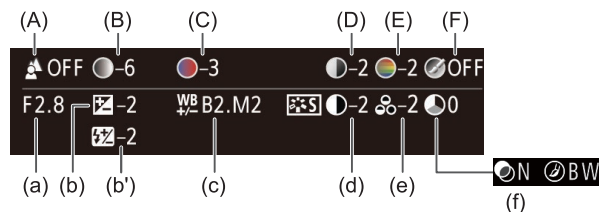

Nastavenie režimu [★]	Nastavenie kreatívnej zóny
(A) Background/Pozadie	(a) Aperture value/Hodnota clony (89)
(B) Brightness/Jas	(b) Exposure compensation/Kompenzácia expozície (68) Pri fotografovaní s bleskom však zodpovedá funkcii (b'), Flash exposure compensation/Kompenzácia expozície blesku (82)
(C) Color tone/Farebný tón	(c) White balance correction/Korekcia vyváženía bielej (71)
(D) Contrast/Kontrast	(d) Picture Style contrast/Kontrast štýlu Picture Style (74)
(E) Saturation/Sýtosť	(e) Picture Style saturation/Sýtosť štýlu Picture Style (74)
(F) Monochrome/Monochromatický	(f) Filter a tónovací efekt štýlu Picture Style (74)

Pred prvým použitím

Základná príručka

Rozšírená príručka

Základné funkcie fotoaparátu

Automatický režim/hybridný automatický režim

Ďalšie režimy snímania

Režim P

Režimy Tv, Av, M, C1 a C2

Režim prehrávania

Bezdrôtové funkcie

Ponuka nastavení

Príslušenstvo

Dodatok

Register



Špeciálne scény

Vyberte režim zodpovedajúci snímanej scéne a fotoaparát automaticky nakonfiguruje nastavenia pre optimálne zábery.



1 Prejdite do režimu [SCN].

- Nastavte otočný volič režimov do polohy [SCN].



2 Vyberte režim snímania.

- Stlačte tlačidlo [OK], v ponuke vyberte položku [SCN] a potom vyberte režim snímania (str. 32).

3 Začnite snímať.



- Režim snímania môžete vybrať aj dotknutím sa ikony [SCN] v ľavom hornom rohu obrazovky po nastavení otočného voliča režimov do polohy [SCN].



Snímanie portrétov (Portrait/Portrét)

► Fotografie ► Videozáznamy

- Zhotovujte zábery ľudí so zjemňujúcim efektom.



Snímanie krajín (Landscape/Krajina)

► Fotografie ► Videozáznamy

- Širokohláde zachytenie zaostrejnej krajiny alebo podobnej scény zblízka alebo z diaľky s intenzívnymi farbami oblohy a zelene.



Snímanie zblízka (Close-up/Záber zblízka)

► Fotografie ► Videozáznamy

- Kvetý a iné malé predmety môžete snímať zblízka, aby na záberoch vyzerali väčšie, než sú v skutočnosti.
- Ak chcete, aby malé predmety vyzerali oveľa väčšie, použite makroobjektív (predáva sa samostatne).
- Skontrolujte najmenšiu zaostrovaciu vzdialenosť pripojeného objektívu, aby ste vedeli, z akej vzdialenosti môžete predmety snímať. Minimálna zaostrovacia vzdialenosť objektívu sa meria od značky [∞] (rovina zaostrenia) na vrchnej strane fotoaparátu po daný objekt.



Pohybujúce sa objekty (Sports/Šport)

► Fotografie ► Videozáznamy

- Sériové snímanie, zatiaľ čo fotoaparát zaostruje na objekt.

Pred prvým použitím

Základná príručka

Rozšírená príručka

Základné funkcie fotoaparátu

Automatický režim/hybridný automatický režim

Ďalšie režimy snímania

Režim P

Režimy Tv, Av, M, C1 a C2

Režim prehrávania

Bezdrôtové funkcie

Ponuka nastavení

Príslušenstvo

Dotatok

Register



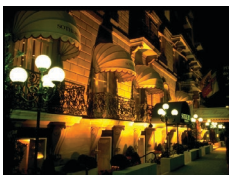





Snímanie večerných motívov bez používania statívu (Handheld Night Scene/Nočná scéna bez statívu)



 Fotografie  Videozáznamy

- Nádherné zábery nočných motívov alebo portrétov s večernou scenériou v pozadí bez nutnosti pevného uchopenia fotoaparátu (ako keby ste používali statív).
- Jedna snímka sa vytvorí kombináciou záberov zhotovených v sérii, čím sa obmedzia otrasy fotoaparátu a šum na snímke.



- V porovnaní s inými režimami sa objekty v režime  zobrazujú väčšie.
- V režimoch  a  sa snímky môžu javiť zrnité, pretože sa vzhľadom na podmienky pri snímaní zvýši nastavenie citlivosti ISO (📖 69).
- Keďže v režime  bude fotoaparát snímať sériovo, počas snímania ho pevne držte.
- V režime  môže nadmerné rozmazanie pohybujúcich sa objektov alebo určité podmienky pri snímaní zabrániť tomu, aby ste dosiahli požadované výsledky.



- Ak na snímanie večerných motívov používate statív, snímaním v režime  namiesto režimu  dosiahnete lepšie výsledky (📖 37).

Snímanie seba s optimálnymi nastaveniami (Autoportrét)

 Fotografie  Videozáznamy

V prípade autoportrétov zahŕňa prispôbitelné spracovanie snímok zjemnenie pokožky a tiež úpravu jasu a pozadia, aby osoba na snímke bola výraznejšia.

1 Vyberte možnosť .

- Postupujte podľa krokov 1 – 2 v časti „Špeciálne scény“ (📖 54) a vyberte možnosť .

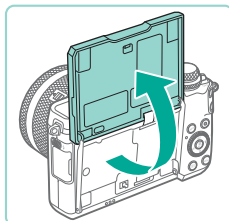

2 Otvorte obrazovku.

- Obrazovku otvorte podľa ukážky.



3 Nakonfigurujte nastavenie.

- Na obrazovke sa dotknite ikony nastavenia, ktoré chcete nakonfigurovať.

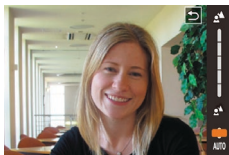

- Vyberte požadovanú možnosť.
- Dotknutím sa tlačidla  sa vrátite na predchádzajúcu obrazovku.

4 Začnite snímať.

Pred prvým použitím

Základná príručka

Rozšírená príručka

Základné funkcie fotoaparátu

Automatický režim/hybridný automatický režim

Ďalšie režimy snímania

Režim P

Režimy Tv, Av, M, C1 a C2

Režim prehrávania

Bezdrôtové funkcie

Ponuka nastavení

Príslušenstvo

Dotatok

Register



Položka	Podrobnosti
	Vyberte si z ponuky [AUTO] alebo jednu z piatich úrovní rozostrenia pozadia.
	Vyberte jednu z piatich úrovní jasu.
	Vyberte jednu z piatich úrovní zjemnenia pokožky. Zjemnenie pokožky je optimalizované pre tvár hlavného objektu.
	Ak chcete používať ovládanie uzávierky dotykom, vyberte možnosť [☑].



- V závislosti od podmienok pri snímaní sa oblasti s výnimkou pokožky ľudí môžu zmeniť.
- Najprv skúste zhotoviť niekoľko skúšobných záberov, aby ste sa uistili, že dosiahnete požadované výsledky.



- V režime blesku [⚡] je možnosť [☀] nastavená na hodnotu [AUTO] a nedá sa zmeniť.
- Ak výberom možnosti [☑] alebo [☑] a nastavením času na minimálne 3 sekundy aktivujete samospúšť, v režime [☑] sa navrchu obrazovky bude zobrazovať čas zostávajúci do snímania.

Vylepšenie farieb pri snímaní jedla (Food/Jedlo)

► Fotografie ► Videozáznamy

Môžete upraviť farebné odtiene tak, aby jedlo vyzeralo čerstvo.

1 Vyberte možnosť [☀].

- Postupujte podľa krokov 1 – 2 v časti „Špeciálne scény“ (📖 54) a vyberte možnosť [☀].



2 Zmeňte farebný tón.

- Otáčaním voliča [☀] upravte farebný tón.

3 Začnite snímať.



- Tieto farebné tóny nemusia vyzerat' dobre pri použití na osoby.
- Pri fotografovaní s bleskom sa automaticky obnoví predvolené nastavenie farebných tónov.

Vyjadrenie rýchlosti rozmazaním pozadia (Panning/Panorámovanie)

► Fotografie ► Videozáznamy

Panorámovaním môžete rozmazať pozadie, aby ste vyjadrili rýchlosť. Nasadením objektivu kompatibilného s režimom [📷] umožníte zisťovanie a korekciu rozmazania objektov, vďaka čomu budú objekty jasné a ostré. Podrobné informácie o objektivoch kompatibilných s režimom [📷] nájdete na webovej lokalite spoločnosti Canon.

1 Vyberte možnosť [📷].

- Postupujte podľa krokov 1 – 2 v časti „Špeciálne scény“ (📖 54) a vyberte možnosť [📷].



2 Začnite snímať.

- Pred snímaním stlačte tlačidlo spúšte do polovice a zároveň pohybujte fotoaparátom tak, aby sledoval objekt.
- Pohybujúci sa objekt držte v zobrazenom ráme a stlačte tlačidlo spúšte úplne nadol.
- Aj po úplnom stlačení tlačidla spúšte ďalej pohybujte fotoaparátom tak, aby sledoval objekt.

Pred prvým použitím

Základná príručka

Rozšírená príručka

Základné funkcie fotoaparátu

Automatický režim/ hybridný automatický režim

Ďalšie režimy snímania

Režim P

Režimy Tv, Av, M, C1 a C2

Režim prehrávania

Bezdrôtové funkcie

Ponuka nastavení

Príslušenstvo

Dodatok

Register





- Rozmazanie objektov sa nezniží, pokiaľ nie je objektiv kompatibilný s režimom [A], ale rýchlosť uzávierky sa automaticky upraví podľa úrovne efektu.
- Najprv skúste zhotoviť niekoľko skúšobných záberov, aby ste sa uistili, že dosiahnete požadované výsledky.
- Pri jasných scénach nemusí byť možné použiť efekt na zadanej úrovni.



- Ak chcete upraviť úroveň efektu, otáčajte voličom [A].
- Rám môžete presúvať potiahnutím prsta po obrazovke alebo dotykom.
- Najlepšie výsledky dosiahnete vtedy, keď budete fotoaparát pevne držať v oboch rukách s laktami pri tele a objekt budete sledovať otáčaním celého tela.
- Táto funkcia je účinnejšia pri objektoch pohybujúcich sa vodorovne, ako sú napríklad autá alebo vlaky.

Snímanie scén v protisvetle (HDR Backlight Control/Ovládanie snímania v protisvetle HDR)

► Fotografie ► Videozáznamy

Pri každom zábere sa zaznamenajú tri po sebe idúce snímky s rôznymi úrovňami jasů, potom fotoaparát skombinuje oblasti snímky s optimálnym jasom a vytvorí jednu snímku. Tento režim umožňuje obmedziť stratu detailov v zatienených oblastiach, k čomu zvyčajne dochádza na záberoch so zmesou jasných a tmavých oblastí snímky.

1 Vyberte možnosť [A].

- Postupujte podľa krokov 1 – 2 v časti „Špeciálne scény“ (84) a vyberte možnosť [A].



2 Začnite snímať.

- Pri snímaní fotoaparát pevne držte. Po stlačení tlačidla spúšte úplne nadol fotoaparát skombinuje tri snímky.



- Objekty sa zobrazujú väčšie ako v iných režimoch.
- Nadmerné rozmazanie pohybujúcich sa objektov alebo určité podmienky pri snímaní môžu zabrániť tomu, aby ste dosiahli požadované výsledky.



- Ak snímaniu prekážajú nadmerné otrasy fotoaparátu, pripevnite fotoaparát k statívu alebo ho inak stabilizujte. V takomto prípade zakážte aj stabilizáciu obrazu (84).
- Pohyb objektu vedie k rozmazaniu snímok.
- Keďže fotoaparát spracúva a kombinuje snímky, ďalšiu snímku budete môcť zhotoviť až po určitom čase.

Pred prvým použitím

Základná príručka

Rozšírená príručka

Základné funkcie fotoaparátu

Automatický režim/ hybridný automatický režim

Ďalšie režimy snímania

Režim P

Režimy Tv, Av, M, C1 a C2

Režim prehrávania

Bezdrôtové funkcie

Ponuka nastavení

Príslušenstvo

Dotatok

Register



Obrazové efekty (Creative Filters/ Kreativné filtre)

Pridávajte rôzne efekty na zhotovované snímky.



1 Prejdite do režimu [👁].

- Nastavte otočný volič režimov do polohy [👁].



2 Vyberte režim snímania.

- Stlačte tlačidlo [HDR], v ponuke vyberte položku [HDR] a potom vyberte režim snímania [📖 32].

3 Začnite snímať.



- Režim snímania môžete vybrať aj dotknutím sa ikony [HDR] v ľavom hornom rohu obrazovky po nastavení otočného voliča režimov do polohy [👁].

Monochromatické snímání (Grainy B/W/ Zrnitý čiernobiely)

► Fotografie ► Videozáznamy

Snímajte monochromatické zábery s drsnejším zhrľadom.

1 Vyberte možnosť [👁].

- Postupujte podľa krokov 1 – 2 v časti „Obrazové efekty (Creative Filters/ Kreativné filtre)“ (📖 58) a vyberte možnosť [👁].



2 Vyberte úroveň efektu.

- Otáčaním voliča [👁] vyberte úroveň efektu.
- Zobrazí sa ukážka znázorňujúca snímku po použití efektu.

3 Začnite snímať.

Snímání použitím efektu zmäkčenia kresby

► Fotografie ► Videozáznamy

Táto funkcia umožňuje snímať fotografie, ako keby bol k fotoaparátu pripravený filter na zmäkčenie kresby. Úroveň tohto efektu môžete podľa potreby upraviť.

1 Vyberte možnosť [👁].

- Postupujte podľa krokov 1 – 2 v časti „Obrazové efekty (Creative Filters/ Kreativné filtre)“ (📖 58) a vyberte možnosť [👁].

2 Vyberte úroveň efektu.

- Otáčaním voliča [👁] vyberte úroveň efektu.
- Zobrazí sa ukážka znázorňujúca snímku po použití efektu.

3 Začnite snímať.



- Najprv skúste zhotoviť niekoľko skúšobných záberov, aby ste sa uistili, že dosiahnete požadované výsledky.

Pred prvým použitím

Základná príručka

Rozšírená príručka

Základné funkcie fotoaparátu

Automatický režim/ hybridný automatický režim

Ďalšie režimy snímání

Režim P

Režimy Tv, Av, M, C1 a C2

Režim prehrávania

Bezdrôtové funkcie

Ponuka nastavení

Príslušenstvo

Dotatok

Register



Snímanie pomocou efektu objektívov „rybie oko“ (Fish-Eye Effect/Efekt rybieho oka)

► Fotografie ► Videozáznamy

Snímajte s deformujúcim efektom objektívov rybieho oka.

1 Vyberte možnosť [📷].

- Postupujte podľa krokov 1 – 2 v časti „Obrazové efekty (Creative Filters/Kreatívne filtre)“ (📖58) a vyberte možnosť [📷].



2 Vyberte úroveň efektu.

- Otáčaním voliča [🔧] vyberte úroveň efektu.
- Zobrazí sa ukážka znázorňujúca snímku po použití efektu.

3 Začnite snímať.



- Najprv skúste zhotoviť niekoľko skúšobných záberov, aby ste sa uistili, že dosiahnete požadované výsledky.

Snímanie pripomínajúce olejomalby (Art Bold Effect/Výrazný umelecký efekt)

► Fotografie ► Videozáznamy

Objekty budú vyzerat' reálnejšie, podobne ako objekty na olejomalbách.

1 Vyberte možnosť [📷].

- Postupujte podľa krokov 1 – 2 v časti „Obrazové efekty (Creative Filters/Kreatívne filtre)“ (📖58) a vyberte možnosť [📷].



2 Vyberte úroveň efektu.

- Otáčaním voliča [🔧] vyberte úroveň efektu.
- Zobrazí sa ukážka znázorňujúca snímku po použití efektu.

3 Začnite snímať.

Snímanie pripomínajúce vodové farby (Water Painting Effect/Efekt vodových farieb)

► Fotografie ► Videozáznamy

Zjemnenie farieb fotografií, ktoré vytvára efekt vodových farieb.

1 Vyberte možnosť [📷].

- Postupujte podľa krokov 1 – 2 v časti „Obrazové efekty (Creative Filters/Kreatívne filtre)“ (📖58) a vyberte možnosť [📷].

2 Vyberte úroveň efektu.

- Otáčaním voliča [🔧] vyberte úroveň efektu.
- Zobrazí sa ukážka znázorňujúca snímku po použití efektu.

3 Začnite snímať.



Pred prvým použitím

Základná príručka

Rozšírená príručka

Základné funkcie
fotoaparátu

Automatický režim/
hybridný automatický režim

Ďalšie režimy snímania

Režim P

Režimy Tv, Av, M, C1 a C2

Režim prehrávania

Bezdrôtové funkcie

Ponuka nastavení

Príslušenstvo

Dotatok

Register



Snímanie použitím efektu hračkárskeho fotoaparátu (Toy Camera Effect/Efekt hračkárskeho fotoaparátu)

► Fotografie ► Videozáznamy

Tento efekt spôsobí, že sa snímky budú podobáť na snímky z hračkárskeho fotoaparátu. Rohy snímky budú tmavšie a rozmazané (vinetácia) a zmení sa aj celková farba.

1 Vyberte možnosť [📷].

- Postupujte podľa krokov 1 – 2 v časti „Obrazové efekty (Creative Filters/ Kreativné filtre)“ (📖58) a vyberte možnosť [📷].



2 Vyberte farebný tón.

- Otáčaním voliča [🔧] vyberte požadovaný farebný tón.
- Zobrazí sa ukážka znázorňujúca snímku po použití efektu.

3 Začnite snímať.

Standard/ Štandardný	Snímky sa podobajú na snímky z hračkárskeho fotoaparátu.
Warm/Teplý	Snímky majú teplejší odtieň než pri použití možnosti [Standard/Štandardný].
Cool/Studený	Snímky majú studenší odtieň než pri použití možnosti [Standard/Štandardný].



- Najprv skúste zhotoviť niekoľko skúšobných záberov, aby ste sa uistili, že dosiahnete požadované výsledky.

Zábery pripomínajúce miniatúrne modely (Miniature Effect/Efekt miniatúry)

► Fotografie ► Videozáznamy

Rozmazaním oblastí snímky nad a pod vybratou časťou sa vytvorí efekt miniatúrneho modelu.

Ak pred zaznamenaním videozáznamu vyberiete rýchlosť prehrávania, môžete tiež vytvoriť videozáznamy, ktoré vyzerajú ako zábery miniatúrnych modelov. Ľudia a objekty v zábere sa počas prehrávania budú rýchlo pohybovať. Zvuk sa nezaznamená.

1 Vyberte možnosť [📷].

- Postupujte podľa krokov 1 – 2 v časti „Obrazové efekty (Creative Filters/ Kreativné filtre)“ (📖58) a vyberte možnosť [📷].
- Zobrazí sa biely rámik označujúci oblasť snímky, ktorá sa nerozmaže.

2 Vyberte oblasť, na ktorú chcete zaostrovať.

- Stlačte tlačidlo [▲].
- Stlačením tlačidla [INFO] zmeníte veľkosť rámu a pomocou tlačidiel [▲][▼] alebo otáčaním voliča [🔧] rám premiestnite.

3 Pri videozáznamoch vyberte rýchlosť prehrávania videozáznamu.

- Otáčaním voliča [🔧] vyberte požadovanú rýchlosť.

4 Vráťte sa na obrazovku snímania a zhotovte snímku.

- Stlačením tlačidla [📷] sa vráťte na obrazovku snímania a zhotovte snímku.



Pred prvým použitím

Základná príručka

Rozšírená príručka

Základné funkcie
fotoaparátu

Automatický režim/
hybridný automatický režim

Ďalšie režimy snímania

Režim P

Režimy Tv, Av, M, C1 a C2

Režim prehrávania

Bezdrôtové funkcie

Ponuka nastavení

Príslušenstvo

Dodatok

Register



Rýchlosť a odhadovaná doba prehrávania (pre minútové videoklipy)

Rýchlosť	Čas prehrávania
5x	Približne 12 s
10x	Približne 6 s
20x	Približne 3 s



- Najprv skúste zhotoviť niekoľko skúšobných záberov, aby ste sa uistili, že dosiahnete požadované výsledky.



- Ak chcete prepnúť otočenie rámu na vertikálne, v kroku č. 2 stlačte tlačidlá [◀][▶]. Rám premiestnite pomocou opätovného stlačenia tlačidiel [◀][▶]. Pomocou tlačidiel [▲][▼] obnovíte vodorovné otočenie rámu.
- Ak fotoaparát podržíte zvislo, zmeníte otočenie rámu.
- Kvalita videozáznamu závisí od video systému (📖154) a pomeru strán fotografie (📖47).
 - Ak je nastavený video systém [NTSC], kvalita videozáznamu je [📺29.97P] pri pomere strán [4:3].
 - Ak je nastavený video systém [PAL], kvalita videozáznamu je [📺25.00P] pri pomere strán [4:3].



- Rám môžete presúvať aj dotykom alebo potiahnutím prsta po obrazovke.

Snímanie scén s vysokým kontrastom (High Dynamic Range/Vysoký dynamický rozsah)

▶ Fotografie ▶ Videozáznamy

Pri každom zábere sa zaznamenajú tri po sebe idúce snímky s rôznymi úrovňami jasu, potom fotoaparát skombinuje oblasti snímky s optimálnym jasom a vytvorí jednu snímku. Tento režim umožňuje obmedziť vyblednuté preexponované časti a stratu detailov v zatienených oblastiach, k čomu zvyčajne dochádza na záberoch s vysokým kontrastom.

1 Vyberte možnosť [HDR].

- Postupujte podľa krokov 1 – 2 v časti „Obrazové efekty (Creative Filters/Kreatívne filtre)“ (📖58) a vyberte možnosť [HDR].



2 Začnite snímať.

- Pri snímaní fotoaparát pevne držte. Po stlačení tlačidla spúšte úplne nadol fotoaparát skombinuje tri snímky.



- Nadmerné rozmazanie pohybujúcich sa objektov alebo určité podmienky pri snímaní môžu zabrániť tomu, aby ste dosiahli požadované výsledky.



- Ak snímaniu prekážajú nadmerné otrasy fotoaparátu, pripevnite fotoaparát k statívu alebo ho inak stabilizujte. V takomto prípade zakážte aj stabilizáciu obrazu (📖84).
- Pohyb objektu vedie k rozmazaniu snímok.
- Keďže fotoaparát spracúva a kombinuje snímky, ďalšiu snímku budete môcť zhotoviť až po určitom čase.

Pred prvým použitím

Základná príručka

Rozšírená príručka

Základné funkcie
fotoaparátu

Automatický režim/
hybridný automatický režim

Ďalšie režimy snímania

Režim P

Režimy Tv, Av, M, C1 a C2

Režim prehrávania

Bezdrôtové funkcie

Ponuka nastavení

Príslušenstvo

Dotatok

Register



Pridávanie umeleckých efektov



- Postupujte podľa krokov 1 – 2 v časti „Obrazové efekty (Creative Filters/ Kreativné filtre)“ (📖58) a vyberte možnosť [HDR].
- Otáčaním voliča [☀️] vyberte efekt.
- Zobrazí sa ukážka znázorňujúca snímku po použití efektu.

Natural/Prirodzený	Snímky sú prirodzené a organické.
Art Standard/ Umelecký štandardný	Snímky pripomínajú maľby s tmeným kontrastom.
Art Vivid/ Umelecký živý	Snímky pripomínajú živé ilustrácie.
Art Bold/ Umelecký výrazný	Snímky pripomínajú olejomaľby s výraznými obrysami.
Art Embossed/ Umelecký vyrytý	Snímky pripomínajú staré fotografie s výraznými obrysami a tmavým tónom.

Nahrávanie videozáznamov v režime videozáznamu

▶ Fotografie ▶ Videozáznamy



1 Prejdite do režimu [📹].

- Nastavte otočný volič režimov do polohy [📹].
- Čierne pásy zobrazené na hornom a dolnom okraji displeja označujú oblasti snímky, ktoré sa nezaznamenajú.
- Stlačte tlačidlo [Ⓜ], v ponuke vyberte možnosť [📹] a potom možnosť [📹] (📖32).

2 Nakonfigurujte nastavenia tak, aby vyhovovali videozáznamu (📖193).

3 Začnite snímať.

- Stlačte tlačidlo videozáznamu.
- Ak chcete zaznamenávanie videozáznamu zastaviť, znova stlačte tlačidlo videozáznamu.



- V režime [📹] sa oblasť zobrazenia obrazu zúži a objekty sa zväčšia.



- Ak chcete počas nahrávania videozáznamu nastaviť zaostrenie a expozíciu, stlačte tlačidlo spúšte do polovice. (Fotoaparát nevydá zvukový signál.)

Pred prvým použitím

Základná príručka

Rozšírená príručka

Základné funkcie fotoaparátu

Automatický režim/
hybridný automatický režim

Ďalšie režimy snímania

Režim P

Režimy Tv, Av, M, C1 a C2

Režim prehrávania

Bezdrôtové funkcie

Ponuka nastavení

Príslušenstvo

Dotatok

Register





- Počas nahrávania môžete uzamknúť zaostrenie dotknutím sa ikony [AF]. Zobrazí sa ikona [MF].
- Ak počas nahrávania chcete prepínať medzi automatickou a pevne stanovenou polohou zaostrovania, pred alebo počas nahrávania sa dotknite [SERVO AF]. (Automatické zaostrovanie označuje zelený krúžok [O] v ľavej hornej časti ikony [SERVO AF].) Upozorňujeme, že táto ikona sa nezobrazí vtedy, keď je možnosť [Movie Servo AF/AF-servo pri videozázname] (40) nastavená na hodnotu [Disable/Zakázať] na karte [8] prislušnej ponuke.

Zapamätanie alebo zmena jasu snímky

► Fotografie ► Videozáznamy

Pred a počas nahrávania môžete uložiť expozíciu alebo ju meniť v rozsahu -3 až +3 v krokoch po 1/3.



- Stlačte tlačidlo [✳], čím sa zapamätá expozícia. Ak chcete zapamätanie expozície zrušiť, znova stlačte tlačidlo [✳].
- Sledujte obrazovku a otáčaním voliča kompenzácie expozície upravte expozíciu.



- K dispozícii je aj možnosť zamknutia či odomknutia expozície dotknutím sa položky [✳].
- Počas nahrávania môžete expozíciu upraviť dotknutím sa panela kompenzácie expozície v dolnej časti obrazovky a následným dotykom [←][→].
- Úroveň úpravy expozície pri dotknutí sa obrazovky sa líši od úrovne nastavenej pomocou voliča kompenzácie expozície. Skontrolujte zobrazenú snímku.

Vypnutie automatickej nízkej rýchlosti uzávierky

► Fotografie ► Videozáznamy

Automatickú nízku rýchlosť uzávierky možno vypnúť, ak pohyb vo videozáznamoch nie je plynulý. Pri slabom osvetlení však môžu videozáznamy vyzerat' tmavo.



- Stlačte tlačidlo [MENU], na karte [8] vyberte položku [Auto slow shutter/Automatická nízka rýchlosť uzávierky] a potom vyberte možnosť [A-SLOW OFF/AUT. NÍZKA RÝCHLOSŤ UZÁVIERKY VYP.] (33).
- Ak chcete obnoviť pôvodné nastavenie, zopakujte tento postup, ale vyberte možnosť [A-SLOW ON/AUT. NÍZKA RÝCHLOSŤ UZÁVIERKY ZAP.]



- Automatická nízka rýchlosť uzávierky je k dispozícii pri videozáznamoch vo formátoch [FFHD 60.00P], [FFHD 59.94P], [FFHD 50.00P] a [FFHD 50.00P].

Nahrávanie časozberných videozáznamov (Time-Lapse Movie/Časozberný videozáznam)

► Fotografie ► Videozáznamy

Časozberné videozáznamy kombinujú snímky, ktoré sa v určenom intervale automaticky snímajú. Postupné zmeny objektu (napríklad zmeny krajiny) sa prehrávajú zrýchlene. Môžete nastaviť interval snímania a počet záberov.

1 Vyberte možnosť [LAPSE].

- Nastavte otočný volič režimov do polohy [LAPSE].

Pred prvým použitím

Základná príručka

Rozšírená príručka

Základné funkcie fotoaparátu

Automatický režim/hybridný automatický režim

Ďalšie režimy snímania

Režim P

Režimy Tv, Av, M, C1 a C2

Režim prehrávania

Bezdrôtové funkcie

Ponuka nastavení

Príslušenstvo

Dotatok

Register



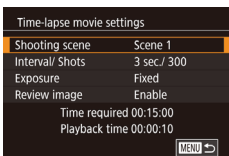

- Stlačte tlačidlo , v ponuke vyberte možnosť a potom možnosť (132).
- Čierne pásy zobrazené na hornom a dolnom okraji displeja označujú oblasti snímky, ktoré sa nezaznamenajú.

2 Nakonfigurujte nastavenia videozáznamu.

- Stlačte tlačidlo .
- Pomocou tlačidiel alebo otáčaním voliča vyberte požadovanú položku. Vyberte požadovanú možnosť a stlačte tlačidlo .

3 Zaisťte fotoaparát.

- Pripevnite fotoaparát k statívu alebo ho inak stabilizujte.

4 Začnite snímať.

- Ak chcete spustiť záznam, stlačte tlačidlo videozáznamu.
- Počas snímania nehýbte fotoaparátom.
- Ak chcete zrušiť snímame, znova stlačte tlačidlo videozáznamu.
- Počas snímania je fotoaparát v úspornom režime (154).

Položka	Podrobnosti
Shooting scene/ Snímaná scéna	Vyberte si zo štyroch typov scén.
Interval/ Shots/ Interval/zábery	Vyberte interval snímania (v sekundách) a celkový počet záberov.
Exposure/ Expozícia	Vyberte si, či expozíciu určí prvý záber, alebo sa upraví pri každom zábere.
Review image/ Náhľad obrázka	Zobrazenie predchádzajúceho záberu až na dve sekundy.

Položka	Podrobnosti
Time required/ Potrebný čas	Dĺžka záznamu. Mení sa v závislosti od intervalu snímania a počtu záberov. <ul style="list-style-type: none"> - Scene 1/Scéna 1: Až 1 hodina - Scene 2/Scéna 2 alebo Scene 3/Scéna 3: Až 2 hodiny - Custom/Vlastná: Až 7,5 hodiny
Playback time/ Čas prehrávania	Čas prehrávania videozáznamu vytvoreného z nasnímaných fotografií.



- Rýchlo sa pohybujúce objekty môžu vo videozáznamoch vyzerat skreslené.



- Keď je položka [Exposure/Expozícia] nastavená na hodnotu [Fixed/Pevná], expozíciu možno uzamknúť aj stlačením tlačidla pred snímaním.
- Zvuk sa nezaznamená.
- Počas sériového snímania ostávajú hodnoty zaostrenia konštantné (po tom, ako sa stanoví pre prvý záber).
- Kvalita videozáznamu je a nedá sa zmeniť.
- Snímková frekvencia časozberného videozáznamu sa automaticky nastaví na hodnotu pre video systém NTSC alebo na hodnotu pre video systém PAL a nedá sa zmeniť (154).
- Toto nastavenie môžete nakonfigurovať aj tak, že vyberiete ponuku MENU (133) > kartu > položku [Time-lapse movie settings/Nastavenia časozberného videozáznamu].
- Pri dlhodobom nahrávaní použite pokiaľ možno plne nabitú súpravu batérií alebo vložte DC adaptér a pripojte sieťový adaptér (oba sa predávajú samostatne, 164).

Pred prvým použitím

Základná príručka

Rozšírená príručka

Základné funkcie fotoaparátu

Automatický režim/
hybridný automatický režim

Ďalšie režimy snímania

Režim P

Režimy Tv, Av, M, C1 a C2

Režim prehrávania

Bezdrôtové funkcie

Ponuka nastavení

Príslušenstvo

Dotatok

Register



Nastavenia zvuku

► Fotografie ► **Videozáznamy**

Nastavenie hlasitosti záznamu

Hoci sa pri automatickom nastavení upravuje úroveň (hlasitosť) záznamu automaticky, môžete ju nastaviť aj manuálne, aby vyhovovala snímanej scéne.

1 Prejdite na obrazovku [Sound recording/Záznam zvuku].

- Stlačte tlačidlo [MENU], na karte [8] vyberte položku [Sound recording/Záznam zvuku] a stlačte tlačidlo [9] (33).

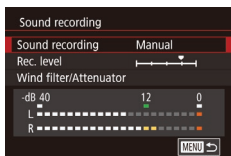

2 Nakonfigurujte nastavenie.

- Vyberte možnosť [Sound recording/Záznam zvuku], stlačte tlačidlo [9], na nasledujúcej obrazovke vyberte možnosť [Manual/Manuálne] (pomocou tlačidiel [▲][▼] alebo otáčaním voliča [0]) a potom stlačte tlačidlo [9].
- Stlačením tlačidla [▼] vyberte položku [Rec. level/Úroveň záznamu] a stlačte tlačidlo [9]. Na nasledujúcej obrazovke nastavte úroveň pomocou tlačidiel [◀][▶] alebo otáčaním voliča [0] a stlačte tlačidlo [9].
- Ak chcete obnoviť pôvodné nastavenie, zopakujte tento postup, ale vyberte možnosť [Auto/Automaticky].

Deaktivácia filtra proti vetru

Šum spôsobený silným vetrom je možné obmedziť. Ak však túto možnosť použijete pri bezvetří, záznam môže znieť neprirodzene. V tomto prípade môžete deaktivovať filter proti vetru.

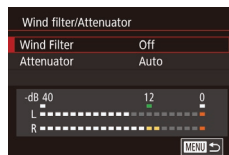

- Podľa popisu v kroku 1 v časti „Nastavenie hlasitosti záznamu“ (65) otvorte obrazovku [Sound recording/Záznam zvuku].
- Vyberte položku [Wind filter/Attenuator/Filter proti vetru/tlmenie] a stlačte tlačidlo [9].
- Vyberte položku [Wind Filter/Filter proti vetru] a potom vyberte možnosť [Off/Vyp.].

Používanie tlmenia

Nastavením hodnoty [Auto/Automaticky] môžete zredukovať skreslenie zvuku automatickým zapínaním a vypínaním tlmenia v závislosti od podmienok pri snímaní. Tlmenie tiež možno manuálne nastaviť na hodnotu [On/Zap.] alebo [Off/Vyp.].

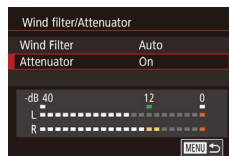

- Podľa popisu v kroku 1 v časti „Nastavenie hlasitosti záznamu“ (65) otvorte obrazovku [Sound recording/Záznam zvuku].
- Vyberte položku [Wind filter/Attenuator/Filter proti vetru/tlmenie] a stlačte tlačidlo [9].
- Vyberte položku [Attenuator/Tlmenie] a potom možnosť [On/Zap.] alebo [Off/Vyp.].

Pred prvým použitím

Základná príručka

Rozšírená príručka

Základné funkcie fotoaparátu

Automatický režim/hybridný automatický režim

Ďalšie režimy snímania

Režim P

Režimy Tv, Av, M, C1 a C2

Režim prehrávania

Bezdrôtové funkcie

Ponuka nastavení

Príslušenstvo

Dotatok

Register



Režim P

Odlišnejšie zábery zhotovované vašim preferovaným štýlom snímania

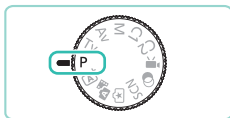

- Pokyny v tejto kapitole platia v prípade, ak je otočný volič režimov na fotoaparáte nastavený na režim **[P]**.
- **[P]**: program AE, AE: automatická expozícia
- Skôr ako funkciu uvedenú v tejto kapitole použijete v iných režimoch ako v režime **[P]**, skontrolujte, či je táto funkcia v príslušnom režime dostupná (193).

Snímanie v režime Program AE (režim [P])

► Fotografie ► Videozáznamy

Môžete prispôsobiť nastavenia mnohých funkcií, aby vyhovovali vášmu preferovanému štýlu snímania.



1 Prejdite do režimu **[P]**.

- Nastavte otočný volič režimov do polohy **[P]**.

2 Podľa potreby prispôbte nastavenia (68 – 87) a zhotovte snímku.



- V režime **[P]** možno zaznamenávať aj videozáznamy, a to stlačením tlačidla videozáznamu. Niektoré nastavenia ponuky (32, 33) sa však môžu automaticky upraviť na snímání videozáznamu.

Pred prvým použitím

Základná príručka

Rozšírená príručka

Základné funkcie fotoaparátu

Automatický režim/hybridný automatický režim

Ďalšie režimy snímania

Režim P

Režimy Tv, Av, M, C1 a C2

Režim prehrávania

Bezdrôtové funkcie

Ponuka nastavení

Príslušenstvo

Dodatok

Register



Úprava snímania z jednej obrazovky

Obrazovka INFO. Quick Control/Rýchle ovládanie informácií poskytujú na jednej obrazovke pohodlný prístup k rôznym nastaveniam snímania.



1 Otvorte obrazovku INFO. Quick Control/Rýchle ovládanie informácií.

- Opakovaným stlačením tlačidla [INFO] zobrazte obrazovku INFO. Quick Control/Rýchle ovládanie informácií.

2 Vyberte nastavenie, ktoré chcete nakonfigurovať.

- Ak chcete zobraziť popis, pomocou tlačidiel [▲][▼][◀][▶] vyberte požadovanú položku.
- Otáčaním voličov [☀][☀] upravte nastavenie.



- V závislosti od režimu snímania sa môžu zobrazovať a konfigurovať rôzne položky.



- Niektoré nastavenia sa konfigurujú na druhej obrazovke, ktorá sa zobrazí po výbere nastavenia a stlačení tlačidla [☰]. Položky označené ikonou [INFO] na druhej obrazovke možno nakonfigurovať stlačením tlačidla [INFO]. Ak sa chcete vrátiť na obrazovku INFO. Quick Control/Rýchle ovládanie informácií, stlačte tlačidlo [☰].



- Obrazovku s nastaveniami môžete otvoriť aj dotykom nastavenia na obrazovke INFO. Quick Control/Rýchle ovládanie informácií a opätovným dotykom nastavenia. Ak sa chcete vrátiť na obrazovku INFO. Quick Control/Rýchle ovládanie informácií, dotknite sa položky [↶].
- Ak chcete zatvoriť opis nastavenia, stlačte [✕] v pravom hornom rohu opisu.

Pred prvým použitím

Základná príručka

Rozšírená príručka

Základné funkcie fotoaparátu

Automatický režim/hybridný automatický režim

Ďalšie režimy snímania

Režim P

Režimy Tv, Av, M, C1 a C2

Režim prehrávania

Bezdrôtové funkcie

Ponuka nastavení

Príslušenstvo

Dodatok

Register



Jas snímky (expozícia)

Úprava jasú snímky (Exposure Compensation/ Kompenzácia expozície)

► Fotografie ► Videozáznamy

Štandardnú expozíciu nastavenú fotoaparátom možno upraviť v rozsahu -3 až +3 v krokoch po 1/3.



- Sledujte obrazovku a otáčaním voliča kompenzácie expozície upravte jas.

Vypnutie simulácie expozície

► Fotografie ► Videozáznamy

Snímky sa zobrazujú s jasom simulujúcim skutočný jas pri snímaní. Z tohto dôvodu sa tiež pri zmene kompenzácie expozície upravuje jas obrazovky. Túto funkciu možno vypnúť, aby bol pri snímaní nastavený vhodný jas obrazovky, ktorý nie je ovplyvnený kompenzáciou expozície.

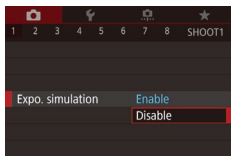

- Stlačte tlačidlo [MENU], na karte [1] vyberte položku [Expo. simulation/ Simulácia expozície] a potom vyberte možnosť [Disable/Zakázat] (33).

Zapamätanie jasú a expozície snímky (AE Lock/ Uzamknutie AE)

► Fotografie ► Videozáznamy

Pred snímaním môžete uložiť expozíciu alebo zadať hodnoty zaostrenia a expozície samostatne.



1 Uložte expozíciu.

- Ak chcete snímať pomocou uloženej expozície, namierte fotoaparát na objekt a stlačte tlačidlo [✳].
- Zobrazí sa ikona [✳] a expozícia sa zapamätá.
- Ak chcete zapamätanie AE zrušiť, znova stlačte tlačidlo [✳]. Ikona [✳] sa prestane zobrazovať.

2 Skomponujte záber a zhotovte snímku.



- AE: automatická expozícia
- Po zapamätaní expozície môžete otáčaním voliča [☀] upraviť kombináciu rýchlosti uzávierky a hodnoty clony (posun programu).

Zmena spôsobu merania

► Fotografie ► Videozáznamy

Podľa nasledujúceho postupu môžete upraviť spôsob merania (spôsob merania jasú) tak, aby vyhovoval podmienkam pri snímaní.



- Stlačte tlačidlo [☀], v ponuke vyberte položku [☀] a potom požadovanú možnosť (32).
- Zobrazí sa nakonfigurovaná možnosť.

Pred prvým použitím

Základná príručka

Rozšírená príručka

Základné funkcie fotoaparátu

Automatický režim/ hybridný automatický režim

Ďalšie režimy snímania

Režim P

Režimy Tv, Av, M, C1 a C2

Režim prehrávania

Bezdrôtové funkcie





Ponuka nastavení

Príslušenstvo





Dotatok

Register



 Evaluative metering/ Pomerové meranie	Pre zvyčajné podmienky pri snímaní vrátane záberov s protisvetlom. Prostredníctvom automatických úprav udržuje štandardnú expozíciu objektov, ktorá vyhovuje podmienkam pri snímaní.
 Partial metering/ Selektívne meranie	Je účinné vtedy, keď je pozadie omnoho jasnejšie než snímaný objekt v dôsledku osvetlenia zozadu ap. Meranie je obmedzené na oblasť kruhového rámu zobrazenú v strede obrazovky.
 Spot metering/ Bodové meranie	Týka sa merania konkrétneho bodu objektu alebo scény. Meranie sa obmedzuje na kruhový rám bodového merania v strede obrazovky.
 Center-weighted average/ Celoplošné so zdôrazneným stredom	Určuje priemerný jas svetla v celej oblasti snímky, pričom pri výpočte sa za dôležitejší považuje jas v stredovej oblasti.



- Stlačením  sa expozícia zapamätá na danej úrovni pri stlačení tlačidla spúšte do polovice. Stlačením  ,  alebo  sa expozícia nezapamätá pri stlačení tlačidla spúšte. Stanoví sa, keď začnete snímať.
- Toto nastavenie môžete konfigurovať aj tak, že vyberiete ponuku MENU (📖33) > karta  5 > [Metering mode/Režim merania].

Zmena citlivosti ISO

► Fotografie ► Videozáznamy

Citlivosť ISO môžete nastaviť na hodnotu [AUTO], ktorá umožní automatické úpravy vyhovujúce režimu a podmienkam snímania. Taktiež môžete citlivosť ISO nastaviť na vyššiu hodnotu, čím dosiahnete vyššiu citlivosť, alebo na nižšiu hodnotu, čím dosiahnete nižšiu citlivosť.



- Ak chcete upraviť nastavenie, otočte voličom .
- Zobrazí sa nakonfigurovaná možnosť.



- Ak ste nastavili citlivosť ISO na hodnotu [AUTO] a chcete zobraziť automaticky určenú citlivosť ISO, stlačte tlačidlo spúšte do polovice.
- Hoci výber nižšej citlivosti ISO môže obmedziť zrnitosť snímok, v niektorých podmienkach pri snímaní môže predstavovať väčšie riziko rozmazania objektov a otrasov fotoaparátu.
- Výberom vyššej citlivosti ISO zvýšite rýchlosť uzávierky, čím sa môžu obmedziť otrasy objektov a fotoaparátu a zväčšiť dosah blesku. Snímky sa však môžu javiť zrnité.
- Citlivosť ISO môžete nastaviť aj tak, že otvoríte ponuku MENU (📖33) > kartu  5 > položky [ISO speed/Citlivosť ISO] > [ISO Speed/Citlivosť ISO].

Úprava automatických nastavení citlivosti ISO

► Fotografie ► Videozáznamy

Keď nastavíte citlivosť ISO na hodnotu [AUTO], môžete obmedziť citlivosť ISO.

1 Prejdite na obrazovku nastavenia.

- Stlačte tlačidlo **[MENU]**, na karte  5 vyberte položku [ISO speed/Citlivosť ISO] a stlačte tlačidlo  (📖33).

Pred prvým použitím

Základná príručka

Rozšírená príručka

Základné funkcie fotoaparátu

Automatický režim/
hybridný automatický režim

Ďalšie režimy snímania

Režim P

Režimy Tv, Av, M, C1 a C2

Režim prehrávania

Bezdrôtové funkcie

Ponuka nastavení

Príslušenstvo

Dotatok

Register



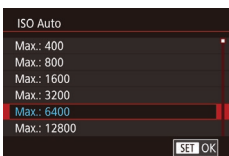

2 Nakonfigurujte nastavenie.

- Vyberte položku [ISO Auto/Automatické nastavenie citlivosti ISO] a potom požadovanú možnosť (📖33).

Stupňovanie automatickej expozície (snímanie AEB)

► Fotografie ► Videozáznamy

Pri každom zábere sa zaznamenajú tri po sebe idúce snímky s rôznymi expozíčnymi úrovňami (štandardná expozícia, podexponovanie a preexponovanie). Úroveň podexponovania a preexponovania (vo vzťahu k štandardnej expozícii) môžete upraviť v rozsahu –2 až +2 v krokoch po 1/3.

1 Prejdite na obrazovku nastavenia.

- Stlačte tlačidlo [MENU], na karte [📷4] vyberte položku [AEB] a stlačte tlačidlo [🔍] (📖33).

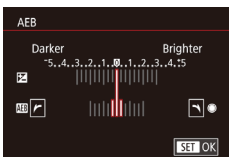

2 Nakonfigurujte nastavenie.

- Pomocou tlačidiel [◀] [▶] alebo otáčaním voliča [🔍] upravte nastavenie.
- Ak chcete zrušiť funkciu AEB, podľa krokov 1 – 2 nastavte hodnotu korekcie AEB na 0.



- Funkcia AEB nie je k dispozícii, keď je blesk nastavený na iný režim ako [📷], keď je zapnutá redukcia šumu pri viacerých záberoch (📖87) ani počas sériového snímania či snímania s dlhodobou expozíciou Bulb.



- Ak sa už používa kompenzácia expozície (📖68), hodnota zadaná pre príslušnú funkciu sa považuje za štandardnú expozíčnú úroveň pre túto funkciu. V kroku 2 môžete upraviť kompenzáciu expozície aj otáčaním voliča kompenzácie expozície.

Automatická korekcia jasu a kontrastu (Auto Lighting Optimizer/Automatická optimalizácia úrovne osvetlenia)

► Fotografie ► Videozáznamy

Jas a kontrast sa môžu upraviť automaticky, aby snímky neboli príliš tmavé alebo nemali slabý kontrast.

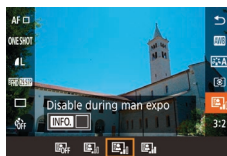

- Stlačte tlačidlo [🔍], v ponuke vyberte položku [ALO] a potom požadovanú možnosť (📖32).



- Táto funkcia môže v určitých podmienkach pri snímaní zvýšiť šum.
- Keď je efekt funkcie automatickej optimalizácie úrovne osvetlenia príliš intenzívny a snímky sú príliš jasné, nastavte funkciu na hodnotu [Low/Nízka] alebo [Disable/Zakázať].
- Pri inom nastavení ako [Disable/Zakázať] môžu byť snímky jasné a kompenzácia expozície na základe AEB môže mať malý vplyv, a to aj vtedy, ak prostredníctvom nastavenia kompenzácie expozície alebo kompenzácie expozície blesku znížite expozíciu. Ak chcete, aby sa pri snímaní aplikoval vami určený jas, túto funkciu nastavte na možnosť [Disable/Zakázať].



- Toto nastavenie môžete konfigurovať aj tak, že vyberiete ponuku MENU (📖33) > karta [📷5] > [Auto Lighting Optimizer/Automatická optimalizácia úrovne osvetlenia].

Pred prvým použitím

Základná príručka

Rozšírená príručka

Základné funkcie fotoaparátu

Automatický režim/hybridný automatický režim

Ďalšie režimy snímania

Režim P

Režimy Tv, Av, M, C1 a C2

Režim prehrávania

Bezdrôtové funkcie

Ponuka nastavení

Príslušenstvo

Dotatok

Register



Snímanie jasných objektov (Highlight Tone Priority/Priorita jasných tónov)

► Fotografie ► Videozáznamy

Vo svetlých oblastiach snímky môžete zlepšiť stupňovaním, aby ste predišli strate detailov v preexponovaných častiach objektov.

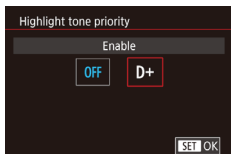

- Stlačte tlačidlo [MENU], na karte [5] vyberte položku [Highlight tone priority/Priorita jasných tónov] a potom vyberte možnosť [D+] (33).



- Pri nastavení [D+] nie sú k dispozícii citlivosti ISO nižšie ako 200. V takomto prípade nie je k dispozícii ani automatická optimalizácia úrovne osvetlenia.

Farby na snímke

Nastavenie vyváženia bielej

► Fotografie ► Videozáznamy

Nastavením vyváženia bielej (WB) môžete farbám na snímke dodať prírodnejší odtieň vzhľadom na snímanú scénu.



- Stlačte tlačidlo [WB], v ponuke vyberte položku [AWB] a potom požadovanú možnosť (32).
- Zobrazí sa nakonfigurovaná možnosť.

AWB Auto/Automatically	Automatické nastavenie optimálneho vyváženia bielej vzhľadom na podmienky pri snímaní
Daylight/Denné svetlo	Na exteriérové snímanie v dobrom počasí
Shade/Tieň	Snímanie objektov v tieni
Cloudy/Zamračené	Snímanie v zamračenom počasí alebo za súmraku.
Tungsten light/Žiarovkové svetlo	Snímanie pod osvetlením obyčajnou žiarovkou.
White fluorescent light/Biele žiarivkové svetlo	Snímanie pod osvetlením žiarivkou
Flash/Blesk	Na snímanie s bleskom
Custom/Vlastné	Manuálne nastavenie vlastného vyváženia bielej
Color temp./Farebná teplota	Manuálne nastavenie farebnej teploty vyváženia bielej.

Pred prvým použitím

Základná príručka

Rozšírená príručka

Základné funkcie fotoaparátu

Automatický režim/hybridný automatický režim

Ďalšie režimy snímania

Režim P

Režimy Tv, Av, M, C1 a C2

Režim prehrávania

Bezdrôtové funkcie

Ponuka nastavení

Príslušenstvo

Dodatok

Register



Vlastné vyváženie bielej

Pre farby na snímke, ktoré vyzerajú prirodzene pod svetlom na záber, nastavte vyváženie bielej tak, aby zodpovedalo zdroju svetla na mieste snímania. Vyváženie bielej nastavte pod rovnakým zdrojom svetla, aký bude osvetľovať záber.

1 Nasnímajte biely predmet.

- Fotoaparát nasmerujte na biely papier alebo iný biely objekt tak, aby celú obrazovku pokrývala biela farba.
- Manuálne zaostrite a zhotovte záber (📖80).

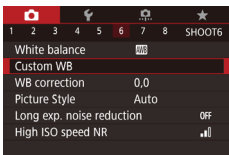

2 Vyberte položku [Custom WB/ Vlastné vyváženie bielej].

- Na karte [📷6] vyberte položku [Custom WB/Vlastné vyváženie bielej] a stlačte tlačidlo [📷].
- Zobrazí sa obrazovka výberu vlastného vyváženia bielej.



3 Načítajte údaje bielej.

- V kroku 1 si vyberte snímku a stlačte [📷].
- Na obrazovke s potvrdením vyberte pomocou tlačidiel [⏪][⏩] alebo otáčaním voliča [🔍] položku [OK] a stlačte tlačidlo [📷].
- Stlačením tlačidla [MENU] zavriete ponuku.

4 Vyberte možnosť [📷].

- Podľa krokov v časti „Nastavenie vyváženia bielej“ (📖71) vyberte možnosť [📷].



- Zábery nasnímané v kroku 1, ktoré sú príliš svetlé alebo tmavé, môžu zabrániť správne nastaveniu vyváženia bielej.
- Ak v kroku 3 určíte snímku, ktorá nie je vhodná na načítanie údajov vyváženia bielej, zobrazí sa príslušné hlásenie. Označte možnosť [Cancel/Zrušiť] a vyberte inú snímku. Označením možnosti [OK] potvrdíte použitie danej snímky na načítanie údajov vyváženia bielej, ale upozorňujeme, že týmto spôsobom sa nemusí dosiahnuť vhodné vyváženie bielej.
- Ak sa v kroku 3 zobrazí hlásenie [Unselectable image./Snímku nie je možné vybrať.], výberom možnosti [OK] zavriete hlásenie a vyberte inú snímku.
- Ak sa v kroku 3 zobrazí hlásenie [Set WB to "📷"/Nastavte vyváženie bielej na hodnotu "📷"], stlačením tlačidla [📷] sa vráťte na obrazovku ponuky a potom vyberte položku [📷].



- Namiesto bieloho objektu môže presnejšie vyváženie bielej zabezpečiť stupnica sivej farby alebo reflexná karta so sivou tónovou hodnotou 18 % (komerčne dostupné).
- Aktuálne vyváženie bielej a súvisiace nastavenia sa pri snímaní v kroku 1 neberú do úvahy.

Manuálna korekcia vyváženia bielej

► Fotografie ► Videozáznamy

Vyváženie bielej môžete upraviť manuálne. Táto úprava môže zodpovedať účinku použitia komerčne dostupného filtra na konverziu farebnej teploty alebo kompenzačného farebného filtra.



1 Nakonfigurujte nastavenie.

- Podľa krokov v časti „Nastavenie vyváženia bielej“ (📖71) vyberte možnosť vyváženia bielej.
- Otáčaním voliča [🔍] nastavte úroveň korekcie B a A.

Pred prvým použitím

Základná príručka

Rozšírená príručka

Základné funkcie fotoaparátu

Automatický režim/ hybridný automatický režim

Ďalšie režimy snímania

Režim P

Režimy Tv, Av, M, C1 a C2

Režim prehrávania

Bezdrôtové funkcie

Ponuka nastavení

Príslušenstvo

Dotatok

Register





2 Nakonfigurujte rozšírené nastavenia.

- Ak chcete nakonfigurovať rozšírené nastavenia, stlačte tlačidlo [INFO] a otáčaním voliča [] alebo [] nastavte úroveň korekcie.
- Ak chcete obnoviť predvolenú úroveň korekcie, stlačte tlačidlo [].
- Stlačením tlačidla [] dokončíte nastavenie.



- Nastavené úrovne korekcie sa zachovávajú aj po zmene možnosti vyváženia bielej v kroku 1.



- B: modrá, A: jantárová, M: purpurová, G: zelená
- Jedna úroveň korekcie modrej alebo jantárovej farby sa rovná približne 5 miredom na filtri na konverziu farebnej teploty. (Mired: jednotka farebnej teploty, ktorá vyjadruje hustotu filtra na konverziu farebnej teploty.)
- Toto nastavenie môžete nakonfigurovať aj tak, že vyberiete ponuku MENU (33) > kartu [6] > položku [WB correction/ Korekcia vyváženia bielej].



- Úroveň korekcie môžete vybrať aj dotknutím sa alebo potiahnutím ukazovateľa v kroku 1 alebo rámu v kroku 2.
- Obrazovku znázomenú v kroku 2 môžete zobrazit' aj dotknutím sa položky [INFO] v kroku 1.

Manuálne nastavenie farebnej teploty vyváženia bielej

► Fotografie ► Videozáznamy

Možno nastaviť hodnotu predstavujúcu farebnú teplotu vyváženia bielej.

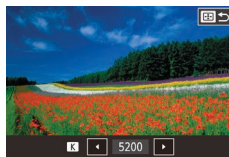

- Podľa krokov v časti „Nastavenie vyváženia bielej“ (71) vyberte možnosť [K].
- Stlačte tlačidlo [] a upravte nastavenie pomocou tlačidiel [] alebo otáčaním voliča [].



- Farebnú teplotu možno nastaviť v rozsahu 2500 – 10 000 K v krokoch po 100 K.

Prispôsobenie farieb (štýl Picture Style)

► Fotografie ► Videozáznamy

Vyberte štýl Picture Style, ktorého nastavenia farieb vystihujú náladu alebo objekty. K dispozícii je osem štýlov Picture Style a každý z nich sa dá ďalej prispôsobiť.



- Stlačte tlačidlo [], v ponuke vyberte položku [] a potom požadovanú možnosť (32).

Pred prvým použitím

Základná príručka

Rozšírená príručka

Základné funkcie fotoaparátu

Automatický režim/ hybridný automatický režim

Ďalšie režimy snímania

Režim P

Režimy Tv, Av, M, C1 a C2

Režim prehrávania

Bezdrôtové funkcie

Ponuka nastavení

Príslušenstvo

Dotatok

Register



Auto/Automaticky	Farebný tón sa automaticky upraví tak, aby zodpovedal danej scéne. Farby budú vyzerať živšie, najmä v prípade modrej oblohy, zelene a pri scénach v prírode, exteriéroch a pri západe slnka.
Standard/Štandardný	Obrázok je jasný, ostrý a výrazný. Vhodné pre väčšinu scén.
Portrait/Portrét	Na dosiahnutie jemných tónov pokožky. Obrázky vyzerajú väčšie. Vhodné na snímání portrétov zblízka. Ak chcete zmeniť tóny pokožky, upravte nastavenie položky [Color tone/Farebný tón] (📖74).
Landscape/Krajina	Na jasné modré a zelené odtiene a veľmi ostré a výrazné obrázky. Vhodné pri vytváraní pôsobivých záberov krajiny.
Fine Detail/Jemné detaily	Podrobné vykreslenie jemných obrysů objektů a jemných textúr. Snímky budú trochu živšie.
Neutral/Neutrálny	Umožňuje neskoršie retušovanie na počítači. Snímky budú mať utlmený vzhľad s nižším kontrastom a prirodzenými farebnými tónmi.
Faithful/Verný	Umožňuje neskoršie retušovanie na počítači. Verná reprodukcia aktuálnych farieb objektů v podmienkach okolitého osvetlenia pri farebnej teplote 5200 K. Živé farby sú potlačené na dosiahnutie utlmeného vzhľadu.
Monochrome/Monochromatický	Vytvára čierobiele snímky.
User Def./Definovaný užívateľom	Na základe voľiteľných nastavení, ako je napríklad [Portrait/Portrét], [Landscape/Krajina] alebo súbor Picture Style, môžete pridať nový štýl a podľa potreby ho prispôsobiť.



- Kým nepridáte žiadny štýl Picture Style, pre [📖1], [📖2] a [📖3] sa budú používať predvolené nastavenia [Auto/Automaticky].
- Toto nastavenie môžete konfigurovať aj tak, že otvoríte možnosť MENU (📖33) > karta [📷6] > [Picture Style/Štýl Picture Style].

Prispôsobenie štýlov Picture Style

Podľa potreby môžete prispôsobiť nasledujúce nastavenia štýlov Picture Style.

Sharpness/ Ostrosť	Strength/ Intenzita	Úprava úrovne zvýraznenia okrajov. Nižšie hodnoty zjemnia objekty (rozmažú) a vyššie hodnoty ich zvýraznia.
	Fineness/ Jemnosť	Udáva hrúbku okrajov, na ktoré sa zvýraznenie použije. Vyberte nižšie hodnoty na väčšie zvýraznenie detailov.
	Threshold/ Prah	Prah kontrastu medzi okrajmi a okolitými oblasťami snímky, ktorý určuje zvýraznenie okrajov. Vyberte nižšie hodnoty na zvýraznenie okrajov, ktoré v porovnaní s okolím príliš nevynikajú. Pri nižších hodnotách sa môže zvýrazniť aj šum.
Contrast/Kontrast		Služi na úpravu kontrastu. Nižšie hodnoty znížia kontrast a vyššie hodnoty zvýšia kontrast.
Saturation/Sýtosť*1		Služi na úpravu intenzity farieb. Nastavením nižších hodnôt budú farby vyblednuté a nastavením vyšších hodnôt budú naopak sýtejšie.
Color tone/Farebný tón*1		Služi na úpravu farebného tónu pokožky. Nižšie hodnoty vedú k červenším odtieňom a vyššie hodnoty k intenzívnejším žltým odtieňom.

Pred prvým použitím

Základná príručka

Rozšírená príručka

Základné funkcie fotoaparátu

Automatický režim/
hybridný automatický režim

Ďalšie režimy snímání

Režim P

Režimy Tv, Av, M, C1 a C2

Režim prehrávania

Bezdrôtové funkcie



Ponuka nastavení

Príslušenstvo

Dodatok

Register



 Filter effect/Efekt filtra*2	<p>Služi na zvýraznenie bielych oblakov, zelene stromov a iných farieb na čiernobielych snímkach.</p> <p>N: Normálny čiernobiely obrázok bez efektov filtra.</p> <p>Ye: Modrá obloha bude vyzerat' prirodzenejšie a biele oblaky viac vyniknú.</p> <p>Or: Modrá obloha bude vyzerat' mierne tmavšia. Západ slnka tým bude žiarivejší.</p> <p>R: Modrá obloha bude vyzerat' vcelku tmavo. Opadané jesenné lístie bude výraznejšie a jasnejšie.</p> <p>G: Tóny pokožky a pier budú vyzerat' menej výrazne. Zelené lístie stromov bude výraznejšie a jasnejšie.</p>
 Toning effect/ Tónovací efekt*2	<p>Vyberte si z nasledovných monochromatických odtieňov: [N:None/Žiadny], [S:Sepia/Sépia], [B:Blue/Modrý], [P:Purple/Purpurový] alebo [G:Green/Zelený].</p>

*1 Nie je k dispozícii pre štýl [P:M].

*2 K dispozícii iba pre štýl [P:M].



- Nastavenia [Sharpness/Ostrost'], [Fineness/Jemnosť] a [Threshold/Prah] sa nepoužívajú na videozáznamy.

1 Prejdite na obrazovku nastavenia.

- Podľa popisu v časti „Prispôbenie farieb (štýl Picture Style)*“ (73) vyberte štýl Picture Style.
- Stlačte tlačidlo [INFO].

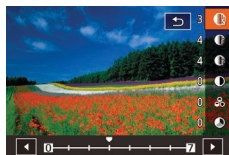

- [Filter effect/Efekt filtra] je zreteľnejší pri vyšších hodnotách vlastnosti [Contrast/Kontrast].

Ukladanie prispôbených štýlov Picture Style

Uložte predvolené nastavenia (ako [P1] alebo [P2]), ktoré ste si prispôbili na vlastné štýly. Môžete vytvoriť viaceré štýly Picture Style s rozdielnymi nastaveniami parametrov, napríklad ostrosťou alebo kontrastom.



2 Nakonfigurujte nastavenie.

- Pomocou tlačidiel [▲][▼] vyberte požadovanú položku a pomocou tlačidiel [◀][▶] alebo otáčaním voličov [OK][Sun] vyberte požadovanú možnosť.
- Ak chcete zrušiť zmeny, stlačte tlačidlo [INFO].
- Po dokončení stlačte tlačidlo [OK].

1 Vyberte užívateľom definované číslo štýlu.

- Podľa popisu v časti „Prispôbenie farieb (štýl Picture Style)*“ (73) vyberte možnosť [P1], [P2] alebo [P3].

2 Vyberte štýl, ktorý chcete upraviť.

- Stlačte tlačidlo [INFO].
- Pomocou tlačidiel [◀][▶] alebo otáčaním voličov [OK][Sun] vyberte základný štýl Picture Style.

Pred prvým použitím

Základná príručka

Rozšírená príručka

Základné funkcie fotoaparátu

Automatický režim/hybridný automatický režim

Ďalšie režimy snímania

Režim P

Režimy Tv, Av, M, C1 a C2

Režim prehrávania

Bezdrôtové funkcie

Ponuka nastavení

Príslušenstvo

Dotatok

Register



3 Prispôbte štýl.

- Pomocou tlačidiel [▲][▼] vyberte položku, ktorú chcete upraviť, a pomocou tlačidiel [◀][▶] alebo otáčaním voličov [☀][☾] ju prispôbte.
- Po dokončení stlačte tlačidlo [ⓘ].



- V kroku 2 môžete tiež vybrať štýly, ktoré ste do fotoaparátu pridali pomocou softvéru EOS Utility (175).
- Návody na používanie softvéru si podľa potreby môžete prevziať z webovej lokality spoločnosti Canon. Pokyny týkajúce sa preberania nájdete v časti „Návod na používanie softvéru“ (175).

Zaostrovanie

Výber spôsobu AF

► Fotografie ► Videozáznamy

Vyberte spôsob automatického zaostrovania (AF) vyhovujúci objektu a scéne, ktoré snimate.



- Stlačte tlačidlo [ⓘ], v ponuke vyberte položku [AF] a potom požadovanú možnosť (32).



- V prípade tmavých objektov, nedostatočného kontrastu, vo veľmi svetlých podmienkach alebo pri použití niektorých objektívov EF alebo EF-S môže zaostrenie trvať dlhší čas alebo môže byť zlé. Podrobné informácie o objektívoch nájdete na webovej lokalite spoločnosti Canon.



- Toto nastavenie môžete konfigurovať aj tak, že otvoríte možnosť MENU (33) > karta [3] > [AF method/Spôsob AF].

1-point AF/1-bodové AF

- Fotoaparát zaostruje pomocou jedného rámu AF. Táto funkcia je účinná na spoľahlivé zaostrovanie.
- Po stlačení tlačidla spúšte do polovice sa farba rámu zmení na zelenú a fotoaparát zaostrí.

Pred prvým použitím

Základná príručka

Rozšírená príručka

Základné funkcie fotoaparátu

Automatický režim/hybridný automatický režim

Ďalšie režimy snímania

Režim P

Režimy Tv, Av, M, C1 a C2

Režim prehrávania

Bezdrôtové funkcie

Ponuka nastavení

Príslušenstvo

Dotatky

Register





- Rám posuňte podľa potreby (📖78). Ak chcete skomponovať zábery tak, aby sa objekty nachádzali na okraji alebo v rohu bez toho, aby ste posunuli rám, najskôr namierte fotoaparát tak, aby sa objekt nachádzal v ráme AF, a potom podržte tlačidlo spúšte stlačené do polovice. Počas úpravy kompozície záberu držte tlačidlo spúšte stlačené do polovice a potom stlačte tlačidlo spúšte úplne nadol (uzamknutie zaostrenia).
- Ak chcete zväčšiť polohu rámu AF, postupujte podľa krokov 2 – 4 v časti „Snímanie v režime manuálneho zaostrenia“ (📖80). Upozorňujeme, že funkcia ovládania uzávierky dotykom nebude pri danom nastavení k dispozícii.
- Ak chcete zmenšiť veľkosť rámu, vyberte ponuku MENU (📖33) > kartu [📷3] > položky [AF Frame Size/Veľkosť rámu AF] > [Small/Malý]. Funkcie AF-servo (📖79) a Nepretržité AF (📖79) nie sú pri tomto nastavení k dispozícii.

👁️+Tracking/+Sledovanie

- Po zameraní fotoaparátu na objekt sa okolo tváre osoby, ktorú fotoaparát určí ako hlavný objekt, zobrazí biely rámkik. Objekty si môžete vybrať aj sami (📖78).
- Keď fotoaparát rozpozná pohyb, rámy budú sledovať pohybujúce sa objekty do určitej vzdialenosti.
- Po stlačení tlačidla spúšte do polovice sa farba rámu zmení na zelenú a fotoaparát zaostrí.
- Ak fotoaparát nedeteguje žiadne tváre, po stlačení tlačidla spúšte do polovice sa zobrazia zelené rámkiky okolo iných zaostrených oblastí.



- Príklady tvárí, ktoré sa nedajú rozpoznať:
 - vzdialené alebo príliš blízke objekty,
 - tmavé alebo svetlé objekty,
 - tváre z profilu, naklonené alebo čiastočne skryté.
- Fotoaparát môže omylom považovať za ľudské tváre aj iné objekty.
- Ak po stlačení tlačidla spúšte do polovice nedokáže fotoaparát zaostriť na objekty, zobrazí sa oranžový rám a ikona [👤].
- Fotoaparát nedokáže zaostriť na tváre na okraji obrazovky (označené sivými rámkikmi) ani vtedy, keď tlačidlo spúšte stlačíte do polovice.

Plynulé zónové AF

- Fotoaparát zaostruje v rámci určenej oblasti. Je to praktické, keď sa objekt ťažko sníma v režime + Sledovanie alebo 1-bodové AF, pretože môžete určiť miesto, na ktoré chcete zaostriť. Fotoaparát zaostrí v rámci zobrazeného bieleno rámkika. Biely rámkik môžete presúvať potiahnutím prsta po obrazovke alebo dotykom.
- Pri stlačení tlačidla spúšte do polovice sa okolo zaostrených miest v bielom rámkiku zobrazia až deväť zelených rámkikov.



- Ak po stlačení tlačidla spúšte do polovice nedokáže fotoaparát zaostriť na objekty, zobrazí sa oranžový rám a ikona [👤].



- Veľkosť rámu sa mení v závislosti od nastavení režimu stabilizácie obrazu a automatického vyrovnania.
- Keď vyberiete ponuku MENU (📖33) > kartu [📷3] > položky [AF operation/Funkcia AF] > [Servo AF/AF-servo], okolo zaostrených miest sa zobrazia modré rámkiky.

Pred prvým použitím

Základná príručka

Rozšírená príručka

Základné funkcie fotoaparátu

Automatický režim/hybridný automatický režim

Ďalšie režimy snímania

Režim P

Režimy Tv, Av, M, C1 a C2

Režim prehrávania

Bezdrôtové funkcie

Ponuka nastavení

Príslušenstvo

Dotatok

Register



Výber objektov, na ktoré sa má zaostriť (Touch AF/AF na dotyk)

► Fotografie ► Videozáznamy

Môžete snímať po tom, ako fotoaparát zaostrí na vybratý objekt, tvár osoby alebo miesto zobrazené na displeji.



1 Vyberte objekt, tvár osoby alebo miesto, na ktoré chcete zaostriť.

- Dotknite sa objektu alebo osoby na displeji.
- Ak je spôsob AF nastavený na hodnotu [AF □], na mieste dotyku sa zobrazí rám AF.
- Ak je spôsob AF nastavený na hodnotu [AF], po detegovaní tváre sa zobrazí značka a zaostrenie sa zachová aj vtedy, ak sa objekt pohne. Funkciu AF na dotyk zrušíte dotknutím sa tlačidla .



2 Začnite snímať.

- Stlačte tlačidlo spúšte do polovice. Po zaostrení fotoaparátu sa zafarbi nazeleno.
- Stlačením tlačidla spúšte úplne nadol zhotovte snímku.



- Ak fotoaparát sníma po dotyku obrazovky, vyberte ponuku MENU (33) > kartu 2 > položku [Touch Shutter/Ovládanie uzávierky dotykom] a potom nastavte položku [Touch Shutter/Ovládanie uzávierky dotykom] na hodnotu [Disable/Zakázať].
- Sledovanie nemusí byť možné, ak sú objekty príliš malé, ak sa príliš rýchlo pohybujú alebo ak je medzi objektmi a pozadím nedostatočný kontrast.



- Prepínať medzi tvármi a premiestňovať rám AF môžete aj stlačením tlačidla .
 - Ak chcete premiestniť rám AF, keď je spôsob AF nastavený na hodnotu [AF □], po stlačení tlačidla stlačte tlačidlá . Stlačením tlačidla sa vrátiť na obrazovku snímania. Ak chcete rám opäť umiestniť do stredu obrazovky snímania alebo obrazovky úpravy rámu, podržte stlačené tlačidlo najmenej dve sekundy.
 - Ak je spôsob AF nastavený na hodnotu [AF], stlačením tlačidla zobrazíte hlásenie [Face Select : On/Výber tváre: Zap.]. Okolo tváre, ktorá sa určila za hlavný objekt, sa zobrazí rám tváre . Ak chcete rám tváre premiestniť na ďalšiu rozpoznanú tvár, znova stlačte tlačidlo . Po prejdení všetkých rozpoznaných tvári sa zobrazí hlásenie [Face Select : Off/Výber tváre: Vyp.] a výber tváre sa zruší.
- Ak chcete rám ponechať na rovnakom mieste (na mieste dotyku) po snímaní s položkou [Touch Shutter/Ovládanie uzávierky dotykom] nastavenou na hodnotu [Enable/Povoliť] (44), vyberte ponuku MENU (33) > kartu 2 > položku [Touch Shutter/Ovládanie uzávierky dotykom] > [AF frame pos'n/Poloha rámu AF] > [Touch point/Bod dotyku].

Snímanie pomocou funkcie AF Lock/ Uzamknutie AF

► Fotografie ► Videozáznamy

Zaostrenie sa dá uzamknúť. Po uzamknutí zaostrenia sa ohnisková poloha nezmení ani potom, ako prestanete prstom tlačiť na tlačidlo spúšte.

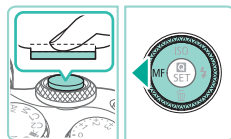

1 Uzamknite zaostrenie.

- Tlačidlo spúšte podržte stlačené do polovice a stlačte tlačidlo .
- Zaostrenie sa uzamkne a zobrazí sa ikona [MF].
- Ak chcete uzamknutie zaostrenia zrušiť, prestaňte prstom tlačiť na tlačidlo spúšte a znova stlačte tlačidlo . V takom prípade sa už ikona [MF] nebude zobrazovať.

Pred prvým použitím

Základná príručka

Rozšírená príručka

Základné funkcie
fotoaparátu

Automatický režim/
hybridný automatický režim

Ďalšie režimy snímania

Režim P

Režimy Tv, Av, M, C1 a C2

Režim prehrávania

Bezdrôtové funkcie

Ponuka nastavení

Príslušenstvo

Dotatok

Register



2 Skomponujte záber a zhotovte snímku.

Snímanie použitím funkcie Servo AF/AF-servo

► Fotografie ► Videozáznamy

Tento režim pomáha predchádzať chýbajúcim záberom pohybujúcich sa objektov, pretože fotoaparát naďalej zaostruje na objekt a upravuje expozíciu, kým držíte tlačidlo spúšte stlačené do polovice.

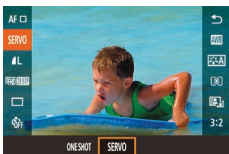

1 Nakonfigurujte nastavenie.

- Stlačte tlačidlo [MENU], vyberte možnosť [ONE SHOT/JEDNA SNÍMKA] a vyberte položku [SERVO] (📖32).



2 Zaostríte.

- Kým držíte stlačené tlačidlo spúšte do polovice, zachovávajú sa zaostrenie a expozícia v mieste zobrazenia modrého rámu AF.



- Fotoaparát nemusí byť schopný snímať počas zaostrovania, a to ani vtedy, keď tlačidlo spúšte stlačíte úplne nadol. Počas sledovania objektu držte tlačidlo spúšte stlačené.
- Ak fotoaparát nedokáže zaostriť na objekty, zobrazí sa oranžový rám AF.
- Používanie samospúšte (📖42) obmedzí nastavenie režimu AF len na možnosť [ONE SHOT/JEDNA SNÍMKA].
- Ak vyberiete ponuku MENU (📖33) > kartu [📷3] > položky [AF Frame Size/Velkosť rámu AF] > [Small/Malý], nastavenie režimu sa obmedzí na možnosť [ONE SHOT/JEDNA SNÍMKA].



- V režime AF-servo sa expozícia nezapamätá pri stlačení tlačidla spúšte do polovice, ale určí sa v čase snímania, a to bez ohľadu na nastavenie režimu merania (📖68).
- V režime AF-servo je možné sériové snímanie (📖44) s automatickým zaostrovaním. Upozorňujeme, že sériové snímanie je za daných okolností pomalšie. Tiež upozorňujeme, že kvôli priblíženiu alebo oddialeniu počas sériového snímania sa zaostrenie môže stratiť.
- V závislosti od použitého objektívu, vzdialenosti od objektu a rýchlosti objektu nemusí byť fotoaparát schopný dosiahnuť správne zaostrenie.
- Toto nastavenie môžete konfigurovať aj tak, že otvoríte možnosť MENU (📖33) > karta [📷3] > [AF operation/Funkcia AF].

Zmena nastavenia zaostrenia

► Fotografie ► Videozáznamy

Môžete zmeniť predvolené nastavenie fotoaparátu, ktorý nepretržite zaostruje na zamierené objekty, aj keď nie je stlačené tlačidlo spúšte. Namiesto toho môžete zaostrovanie fotoaparátu obmedziť iba na moment stlačenia tlačidla spúšte do polovice.

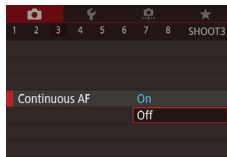

- Stlačte tlačidlo [MENU], na karte [📷3] vyberte položku [Continuous AF/ Nepretržité AF] a potom vyberte možnosť [Off/Vyp.] (📖33).

On/ Zap.	Keďže fotoaparát nepretržite zaostruje na objekty dovtedy, kým nestlačíte tlačidlo spúšte do polovice, nepremeškáte náhle príležitosti na fotografovanie.
Off/ Vyp.	Fotoaparát nezaostuje nepretržite, čím sa šetrí energia batérie. Zaostrenie sa však môže z tohto dôvodu oneskoriť.

Pred prvým použitím

Základná príručka

Rozšírená príručka

Základné funkcie
fotoaparátu

Automatický režim/
hybridný automatický režim

Ďalšie režimy snímania

Režim P

Režimy Tv, Av, M, C1 a C2

Režim prehrávania

Bezdrôtové funkcie

Ponuka nastavení

Príslušenstvo

Dotatok

Register





- Ak vyberiete ponuku MENU (📖33) > kartu [📷3] > položky [AF Frame Size/Veľkosť rámu AF] > [Small/Malý], nastavenie režimu sa obmedzí na možnosť [Off/Vyp].

Vyladenie zaostrovania

► Fotografie ► Videozáznamy

Vyladenie automatického zaostrovania s nasadeným objektívom EF-M otáčaním zaostrovacieho prstenca.

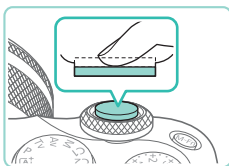
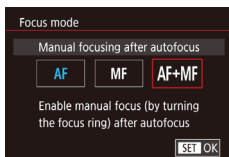

1 Nakonfigurujte nastavenie.

- Stlačte tlačidlo [MENU], na karte [📷3] vyberte položku [Focus mode/ Režim zaostrovania] a potom vyberte možnosť [AF+MF] (📖33).

2 Zaostríte.

- Stlačením tlačidla spúšte do polovice zaostríte na objekt a podržte tlačidlo v tejto polohe.

3 jemne doladíte zaostrenie.

- Pootočením zaostrovacieho prstenca objektívu upravte zaostrenie.
- Na obrazovke bude blikať [MF].
- Zaostrenie zrušíte uvoľnením tlačidla spúšte.

4 Začnete snímať.

- Stlačením tlačidla spúšte úplne nadol zhotovte snímku.



- To neplatí pre funkciu AF-servo (📖79).
- Táto funkcia nie je k dispozícii, keď sa používa iný objektív ako EF-M.

Snímanie v režime manuálneho zaostrovania

► Fotografie ► Videozáznamy

Ak v režime AF nemožno zaostriť, použite manuálne zaostrenie. Ak chcete zjednodušiť zaostrenie, zväčšíte displej.

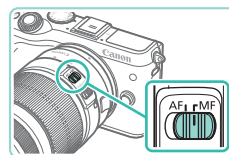

1 Vyberte možnosť [MF].

- Objektívy EF-M: Stlačte tlačidlo [◀].
- Iné objektívy: Vypnite fotoaparát, nastavte prepínač objektívu na hodnotu [MF] a potom znova zapnite fotoaparát.
- Zobrazí sa indikátor [MF].

2 Zobrazte rámk zväčšenia.

- Stlačte tlačidlo [Z].
- V strede obrazovky sa zobrazí rámk zväčšenia.



3 Vyberte oblasť na zväčšenie.

- Pomocou tlačidiel [▲][▼][◀][▶] premiestnite rámk do oblasti, ktorú chcete zväčšiť.
- Stlačením tlačidla [INFO] umiestnite rámk opäť do stredu.

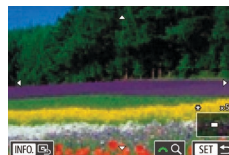

4 Aktivujte zväčšenie.

- Otáčaním voliča [🔍] môžete prepínať zväčšenie medzi hodnotami 1x (bez zväčšenia), 5x a 10x.

Pred prvým použitím

Základná príručka

Rozšírená príručka

Základné funkcie fotoaparátu

Automatický režim/ hybridný automatický režim

Ďalšie režimy snímania

Režim P

Režimy Tv, Av, M, C1 a C2

Režim prehrávania

Bezdrôtové funkcie

Ponuka nastavení

Príslušenstvo

Dodatok

Register



5 Zaostríte.

- Sledujte zväčšenú snímku a otáčaním zaoštrovacieho prstenca objektívu zaostríte.

6 Začnite snímať.



- V kroku 3 môžete rámk zväčšenia premiestniť aj jeho potiahnutím.
- Ak sa dotknete ikony [Q] v pravom dolnom rohu, môžete tiež upraviť pomer zväčšenia a potiahnutím premiestniť zväčšenú oblasť.

Jednoduchá identifikácia oblasti zaoštrovania (MF Peaking/Zvýraznené obrysy MF)

► Fotografie ► Videozáznamy

Okraje zaoštrovaných objektov sa zobrazujú farebne, čím sa uľahčuje manuálne zaoštrovanie. Podľa potreby môžete upraviť farby a citlivosť (úroveň) určenia okraja.

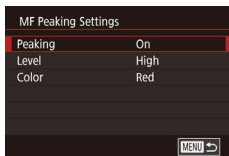

1 Prejdite na obrazovku nastavenia.

- Stlačte tlačidlo [MENU], na karte [CAMERA] vyberte položku [MF Peaking Settings/Nastavenia zvýraznených obrysů MF] a potom nastavte položku [Peaking/Zvýraznené obrysy] na hodnotu [On/Zap.] (📖33).

2 Nakonfigurujte nastavenie.

- Vyberte položku ponuky, ktorú chcete nakonfigurovať, a potom požadovanú možnosť (📖33).



- Zobrazené farby zvýraznených obrysů MF sa na snímkach nezaznamenajú.

Blesk

Zmena režimu blesku

► Fotografie ► Videozáznamy

Režim blesku môžete zmeniť, aby vyhovoval snímanej scéne. Podrobné informácie o dosahu blesku nájdete v časti „Blesk“ (📖212).

1 Vyklopte blesk.

- Posuňte prepínač [⚡].

2 Nakonfigurujte nastavenie.

- Stlačte tlačidlo [▶], vyberte režim blesku (pomocou tlačidiel [◀][▶] alebo otáčaním voliča [🔍]) a stlačte tlačidlo [🔍].
- Zobrazí sa nakonfigurovaná možnosť.

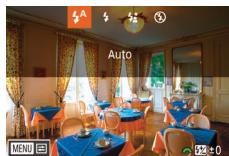

- Ak je blesk sklopený, stlačením tlačidla [▶] nemožno zobraziť obrazovku nastavenia. Posunutím spínača [⚡] vyklopte blesk a potom nakonfigurujte nastavenie.
- Ak sa použije blesk, môže dôjsť k vinetácii. V závislosti od objektívu môže pri použití blesku dôjsť k vinetácii alebo sa môžu objaviť tmavé oblasti snímky.

Pred prvým použitím

Základná príručka

Rozšírená príručka

Základné funkcie fotoaparátu

Automatický režim/hybridný automatický režim

Ďalšie režimy snímania

Režim P

Režimy Tv, Av, M, C1 a C2

Režim prehrávania

Bezdrôtové funkcie

Ponuka nastavení

Príslušenstvo

Dotatok

Register





- Ak pri snímaní s bleskom hrozí riziko preexponovania, fotoaparát automaticky upraví rýchlosť uzávierky alebo citlivosť ISO, aby sa obmedzili vyblednuté preexponované časti a aby sa snímalo s optimálnou expozíciou. Z toho dôvodu rýchlosť uzávierky a citlivosť ISO, ktoré sa zobrazia pri stlačení tlačidla spúšte do polovice, nemusia zodpovedať nastaveniam fotografovania s bleskom.
- Toto nastavenie môžete konfigurovať aj tak, že vyberiete ponuku MENU (83) > karta [5] > [Flash Control/Ovládanie blesku] > [Flash firing/Spustenie blesku].

Auto/Automaticky

Pri slabom osvetlení sa automaticky aktivuje.

On/Zap.

Použíje sa pri každom zábere.

Slow Synchro/Synchronizácia s dlhým časom uzávierky

Osvetlí hlavný objekt (napríklad osoby), kým sa sníma s nižšou rýchlosťou uzávierky, aby sa osvetlili pozadia mimo dosahu blesku.



- V režime [4] pripevnite fotoaparát k statívu alebo ho inak stabilizujte, aby ste zabránili otrasom fotoaparátu. V takomto prípade zakážte aj stabilizáciu obrazu (84).
- V režime [4] platí, že aj keď sa použije blesk, je potrebné dbať na to, aby sa hlavný objekt nehýbal, kým sa neprehrá zvuk uzávierky.

Off/Vyp.

Na snímanie bez blesku.

Úprava kompenzácie expozície blesku

► Fotografie ► Videozáznamy

Rovnako ako pri bežnej kompenzácii expozície (68) možno upraviť expozíciu blesku v rozsahu -2 až +2 v krokoch po 1/3.

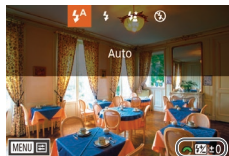

- Vyklopte blesk, stlačte tlačidlo [▶] a okamžitým otočením voliča [☀] vyberte úroveň kompenzácie. Potom stlačte tlačidlo [9].
- Zobrazí sa zadaná úroveň kompenzácie.



- Ak pri snímaní s bleskom hrozí riziko preexponovania, fotoaparát automaticky upraví rýchlosť uzávierky alebo hodnotu clony, aby sa obmedzili vyblednuté preexponované časti a aby sa snímalo s optimálnou expozíciou. Automatickú úpravu rýchlosti uzávierky a hodnoty clony však môžete vypnúť zobrazením ponuky MENU (83) a výberom karty [5] > položiek [Flash Control/Ovládanie blesku] > [Safety FE/Bezpečnostné FE] > [Disable/Zakázať].
- Kompenzáciu expozície blesku môžete nakonfigurovať aj zobrazením ponuky MENU (83) a výberom karty [5] > položiek [Flash Control/Ovládanie blesku] > [Built-in flash settings/Nastavenia zabudovaného blesku] > [exp. comp./kompenzácia expozície].
- Obrazovku [Flash Control/Ovládanie blesku] (83) môžete zobraziť aj nasledujúcim spôsobom.
 - Stlačte a najmenej jednu sekundu podržte stlačené tlačidlo [▶].
 - Ak je vyklopený blesk, stlačte tlačidlo [▶] a ihneď stlačte tlačidlo [MENU].



- Obrazovku [Flash Control/Ovládanie blesku] (83) môžete zobraziť aj stlačením tlačidla [▶] a dotknutím sa položky [MENU].

Pred prvým použitím

Základná príručka

Rozšírená príručka

Základné funkcie fotoaparátu

Automatický režim/hybridný automatický režim

Ďalšie režimy snímania

Režim P

Režimy Tv, Av, M, C1 a C2

Režim prehrávania

Bezdrôtové funkcie

Ponuka nastavení

Príslušenstvo

Dotatok

Register



Snímanie pomocou funkcie FE Lock/ Uzamknutie FE

► Fotografie ► Videozáznamy

Rovnako ako pri používaní uzamknutia AE (86) si fotoaparát môže zapamätať expozíciu na snímania s bleskom.

1 Vyklopte blesk a nastavte ho na režim [☑] (81).

2 Uložte expozíciu blesku.

- Ak chcete snímať pomocou uloženej expozície, namierte fotoaparát na objekt a stlačte tlačidlo [☑].
- Použite sa blesk a po zobrazení ikony [☑] sa zachová úroveň výkonu blesku.
- Ak chcete zapamätanie FE zrušiť, znova stlačte tlačidlo [☑]. Ikona [☑] sa prestane zobrazovať.

3 Skomponujte záber a zhotovte snímku.



- FE: Expozícia blesku
- V režime uzamknutia FE zobrazuje rozsah merania kruh v strede obrazovky.
- Ak štandardná expozícia nie je možná (aj keď sa v kroku 2 spustí blesk), symbol [☑] bliká. Ak sú objekty v dosahu blesku, postupujte podľa kroku 2.

Zmena časovania blesku

► Fotografie ► Videozáznamy

Časovanie blesku a uzávierky zmeníte nasledujúcim spôsobom.

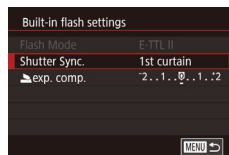

- Stlačte tlačidlo [MENU], na karte [5] vyberte položku [Flash Control/Ovládanie blesku] a potom vyberte možnosť [Built-in flash settings/Nastavenia zabudovaného blesku].
- Vyberte položku [Shutter Sync./Synchronizácia uzávierky] a potom požadovanú možnosť (83).

1st curtain/ Na 1. lamelu	Blesk sa použije ihneď po otvorení uzávierky.
2nd curtain/ Na 2. lamelu	Blesk sa použije bezprostredne pred zatvorením uzávierky.



- Režim [1st curtain/Na 1. lamelu] sa používa, ak je rýchlosť uzávierky nastavená na hodnotu 1/100 alebo vyššiu, a to aj vtedy, ak je vybraný režim [2nd curtain/Na 2. lamelu].

Zmena režimu merania blesku

► Fotografie ► Videozáznamy

[Evaluative/Pomerové] meranie záblesku, ktoré umožňuje štandardnú expozíciu blesku, je možné zmeniť na priemerový režim merania záblesku v celej meranej oblasti, ako v prípade používania externe meraného blesku.



- Stlačte tlačidlo [MENU] a na karte [5] vyberte položku [Flash Control/Ovládanie blesku]. Vyberte položku [E-TTL II meter./Meranie E-TTL II] a potom [Average/Priemerové].

Pred prvým použitím

Základná príručka

Rozšírená príručka

Základné funkcie
fotoaparátu

Automatický režim/
hybridný automatický režim

Ďalšie režimy snímania

Režim P

Režimy Tv, Av, M, C1 a C2

Režim prehrávania

Bezdrôtové funkcie

Ponuka nastavení

Príslušenstvo

Dotatok

Register





- Keď používate funkciu [Average/Priemerové], upravte kompenzáciu expozície blesku tak, aby vyhovovala aktuálnym podmienkam pri snímaní.

Obnovenie nastavení blesku

► Fotografie ► Videozáznamy

[Built-in flash settings/Nastavenia zabudovaného blesku] obnovte na predvolené.

- Stlačte tlačidlo [MENU], na karte [5] vyberte položku [Flash Control/Ovládanie blesku] a potom vyberte možnosť [Clear settings/Zrušiť nastavenia].
- Vyberte možnosť [Clear built-in flash set./Zrušiť nastavenia zabudovaného blesku], stlačte tlačidlo [G], na nasledujúcej obrazovke vyberte možnosť [OK] (pomocou tlačidiel [◀][▶] alebo otáčaním voliča [D]) a potom stlačte tlačidlo [G].

Ďalšie nastavenia

Zmena nastavení režimu stabilizácie obrazu

► Fotografie ► Videozáznamy

Pri používaní objektívu EF-M s funkciou stabilizácie obrazu nakonfigurujte stabilizáciu obrazu v ponuke fotoaparátu.

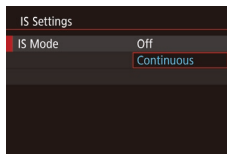

1 Prejdite na obrazovku nastavenia.

- Stlačte tlačidlo [MENU], na karte [4] vyberte položku [IS Settings/Nastavenia stabilizácie obrazu] a stlačte tlačidlo [G] (33).

2 Nakonfigurujte nastavenie.

- Vyberte položku [IS Mode/Režim stabilizácie obrazu] a potom vyberte požadovanú možnosť (33).

Continuous/ Súvislé	Pomocou stabilizácie obrazu zabudovanej do objektívu koriguje pohyb alebo otrasy fotoaparátu.
Off/Vyp.	Vypnutie stabilizácie obrazu.



- Ak stabilizácia obrazu nedokáže zabrániť otrasom fotoaparátu, pripevnite fotoaparát k statívu alebo ho inak stabilizujte. V takom prípade nastavte položku [IS Mode/Režim stabilizácie obrazu] na hodnotu [Off/Vyp.].
- Funkcia [IS Mode/Režim stabilizácie obrazu] sa nezobrazí v prípade použitia iného objektívu než EF-M. Namiesto toho použite spínač stabilizácie obrazu na objektíve (25).



- Objektívy so zabudovanou stabilizáciou obrazu majú v názve skratku „IS“. IS označuje funkciu Image Stabilizer (Stabilizátor obrazu).

Pred prvým použitím

Základná príručka

Rozšírená príručka

Základné funkcie
fotoaparátu

Automatický režim/
hybridný automatický režim

Ďalšie režimy snímania

Režim P

Režimy Tv, Av, M, C1 a C2

Režim prehrávania

Bezdrôtové funkcie

Ponuka nastavení

Príslušenstvo

Dotatok

Register



Korekcia otrasov fotoaparátu pri snímaní videozáznamov

► Fotografie ► Videozáznamy

Stabilizácia obrazu vo fotoaparáte koriguje otrasy fotoaparátu pri snímaní videozáznamov. Otrasy fotoaparátu možno korigovať aj bez objektívu vybaveného stabilizáciou obrazu.

Ešte účinnejšia korekcia je možná pri použití objektívu podporujúceho kombinovanú stabilizáciu obrazu, ktorá kombinuje stabilizáciu obrazu v objektíve s digitálnou stabilizáciou obrazu vo fotoaparáte.

Podrobné informácie o objektívoch kompatibilných s kombinovanou stabilizáciou obrazu nájdete na webovej lokalite spoločnosti Canon.

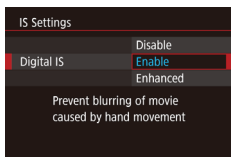

- Podľa kroku 1 v časti „Zmena nastavení režimu stabilizácie obrazu“ (📖84) prejdite na obrazovku [IS Settings/ Nastavenia stabilizácie obrazu].
- Vyberte položku [Digital IS/Digitálna stabilizácia obrazu] a potom vyberte požadovanú možnosť (📖33).

Enable/ Povoliť	(Keď používate objektív podporujúce kombinovanú stabilizáciu obrazu.)	Korekcia otrasov fotoaparátu pri snímaní videozáznamov. Oblasť zobrazenia obrazu sa zúži a objekty sa mierne zväčšia.
Enhanced/ Zdokonalená	(Keď používate objektív podporujúce kombinovanú stabilizáciu obrazu.)	Korekcia silných otrasov fotoaparátu pri snímaní videozáznamov. Objekty sa ešte viac zväčšia.
Disable/ Zakázať		—



- Najprv skúste zhotoviť niekoľko skúšobných záberov, aby ste skontrolovali efekt s použitým objektívom.
- Možnosť [Enhanced/Zdokonalená] je k dispozícii len v režimoch [P] a [P+].
- Keď položku [Digital IS/Digitálna stabilizácia obrazu] nastavíte na hodnotu [Enable/Povoliť] alebo [Enhanced/Zdokonalená], položka [Auto level/Automatické vyrovnanie] sa nastaví na hodnotu [Disable/Zakázať] a nemožno ju zmeniť.

Korekcia aberácie objektívu

► Fotografie ► Videozáznamy

Korekcia vinetácie a farebného lemovania okolo objektov, ktoré spôsobili vlastnosti objektívu, alebo nedostatočnej ostrosti obrázka spôsobenej hodnotou clony.

Keď je na obrazovke nastavenia zobrazené hlásenie [Correction data not available/Korekčné údaje nedostupné], do fotoaparátu neboli pridané korekčné údaje. Podrobnosti o pridaní korekčných údajov nájdete v časti „Korekčné údaje pre objektív“ (📖86).

1 Vyberte položku [Lens aberration correction/Korekcia aberácie objektívu].

- Stlačte tlačidlo [MENU], na karte [4] vyberte položku [Lens aberration correction/Korekcia aberácie objektívu] a potom vyberte požadovanú položku (📖33).

2 Overte, či sú korekčné údaje k dispozícii.

- Uistite sa, že pod názvom objektívu sa zobrazuje správa [Correction data available/Korekčné údaje dostupné].

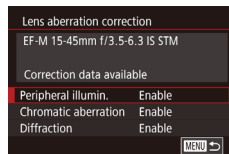

Pred prvým použitím

Základná príručka

Rozšírená príručka

Základné funkcie fotoaparátu

Automatický režim/hybridný automatický režim

Ďalšie režimy snímania

Režim P

Režimy Tv, Av, M, C1 a C2

Režim prehrávania

Bezdrôtové funkcie

Ponuka nastavení



Príslušenstvo

Dodatok

Register



3 Aplikujte korekciu.

- Vyberte požadovanú položku a stlačte tlačidlo , čím použijete nastavenie 33).



- Ak nastavíte možnosť [Peripheral illumin./Periférne osvetlenie] na hodnotu [Enable/Povoliť], výsledkom snímania za určitých podmienok môže byť šum na okrajoch snímok.
- Pri nastavovaní položky [Diffraction/Difrakcia] na hodnotu [Enable/Povoliť] pamätajte na nasledujúce body.
 - V určitých podmienkach pri snímaní môže pri korekcii aberácie objektívu táto funkcia spôsobiť, že hluk bude výraznejší.
 - Čím je citivosť ISO vyššia, tým je rozsah korekcie menší.
 - Korekcia sa nepoužije na videozáznamy.



- Efekt korekcie periférneho osvetlenia je o niečo menší ako maximálna korekcia v programe Digital Photo Professional.
- Čím je citivosť ISO vyššia, tým je rozsah korekcie periférneho osvetlenia menší.
- Možnosť [Diffraction/Difrakcia] opraví stratu ostrosti spôsobenej nielen difrakciou, ale aj nízkopásmovým filtrom a ďalšími faktormi. Korekcia je preto účinná aj pri expozícii s doširoka otvorenou clonou.
- Návod na používanie softvéru si podľa potreby môžete prevziať z webovej lokality spoločnosti Canon. Pokyny týkajúce sa preberania nájdete v časti „Návod na používanie softvéru“ 175).

Korekčné údaje pre objektív

Vo fotoaparáte sú zaregistrované (uložené) korekčné údaje pre objektívy kompatibilné s touto funkciou. Ak chcete používať automatickú korekciu, nastavte položky [Peripheral illumin./Periférne osvetlenie] a [Chromatic aberration/Chromatická aberácia] na hodnotu [Enable/Povoliť]. Pomocou aplikácie EOS Utility môžete skontrolovať objektívy, pre ktoré sú vo fotoaparáte zaregistrované korekčné údaje. Tiež môžete zaregistrovať korekčné údaje pre objektívy, ktoré ešte neboli zaregistrované. Podrobnosti nájdete v dokumentácii EOS Utility Návod na používanie 175).

* Nie je potrebné zaregistrovať údaje pre objektívy EF-M ani pre objektívy EF, ktoré obsahujú vlastné korekčné údaje.



- Existujúce snímky JPEG nemožno upraviť.
- Počas snímania pri zväčšenom zobrazení sa efekty korekcie periférneho osvetlenia a korekcie chromatickej aberácie nezobrazujú. Počas snímania sa tiež nezobrazuje efekt korekcie difrakcie.
- Rozsah korekcie (okrem korekcie difrakcie) je menší pri objektívoch, ktoré neposkytujú informácie o vzdialenosti.







- Efekt korekcie aberácie objektívu sa líši v závislosti od objektívu a podmienok pri snímaní. Pri niektorých objektívoch a v určitých podmienkach pri snímaní môže byť efekt menej výrazný.
- Ak efekt korekcie nevidno, zväčšite snímku a znova ju skontrolujete.
- Výsledky snímania bez zaregistrovania korekčných údajov pre objektív nasadený na fotoaparáte sú rovnaké ako pri snímaní s položkami [Peripheral illumin./Periférne osvetlenie] a [Chromatic aberration/Chromatická aberácia] nastavenými na hodnotu [Disable/Zakázať].

Zmena úrovne redukcie šumu

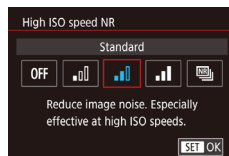
► Fotografie ► Videozáznamy

Môžete vybrať jednu z 3 úrovní redukcie šumu: [Standard/Štandardná], [High/Vysoká], [Low/Nízka]. Táto funkcia je obzvlášť účinná pri snímaní s vysokou citivosťou ISO.



- Stlačte tlačidlo MENU, na karte 6 vyberte položku [High ISO speed NR/ Redukcia šumu pri vysokej citivosti ISO] a potom vyberte požadovanú možnosť 33).

Pred prvým použitím

Základná príručka

Rozšírená príručka

Základné funkcie fotoaparátu

Automatický režim/ hybridný automatický režim

Ďalšie režimy snímania

Režim P

Režimy Tv, Av, M, C1 a C2

Režim prehrávania

Bezdrôtové funkcie

Ponuka nastavení

Príslušenstvo

Dotatok

Register



Používanie redukcie šumu pri viacerých záberoch

Automaticky kombinuje štyri snímky nasnímané v rámci jedného záberu tak, že úroveň redukcie šumu je vyššia než nastavenie [High/Vysoká] v časti [High ISO speed NR/Redukcia šumu pri vysokej citlivosti ISO].

1 Vyberte možnosť [ON].

- Podľa krokov v časti „Zmena úrovne redukcie šumu“ (86) vyberte možnosť [ON].

2 Začnite snímať.

- Pri snímaní fotoaparát pevne držte. Po stlačení tlačidla spúšte úplne nadol fotoaparát nasníma a skombinuje štyri snímky.



- Ak sú snímky nesprávne zarovnané (napríklad vplyvom otrasov fotoaparátu), môže to mať za následok neočakávané výsledky. Ak je to možné, fotoaparát pripevnite k statívu alebo ho inak stabilizujte.
- Pri snímaní pohybujúceho sa objektu sa môže zaznamenať stopa jeho pohybu alebo môže byť oblasť okolo snímaného objektu tmavá.
- Podľa podmienok pri snímaní sa na okrajoch obrázka môže objaviť šum.
- Nie je k dispozícii pre funkciu AEB ani [Long exp. noise reduction/Redukcia šumu pri dlhej expozícii], pri snímaní snímok RAW ani pri dlhodobej expozícii Bulb. Nastavenie týchto funkcií vám zabráni používať funkciu [Multi Shot Noise Reduction/Redukcia šumu pri viacerých záberoch].
- Snímanie s bleskom nie je možné.
- V porovnaní s normálnym snímaním bude záznam obrázka na kartu trvať dlhšie. Kým sa spracovanie nedokončí, nemôžete snímať ďalšie snímky.

Redukcia šumu pri nízkej rýchlosti uzávierky

► Fotografie ► Videozáznamy

Redukcia šumu v rámci dlhodobých expozícií pri rýchlostiach uzávierky trvajúcich 1 sekundu alebo dlhšie.

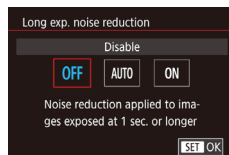

- Stlačte tlačidlo [MENU], na karte [6] vyberte položku [Long exp. noise reduction/Redukcia šumu pri dlhej expozícii] a potom vyberte možnosť [ON].

OFF	Zakázanie redukcie šumu pri dlhej expozícii.
AUTO	Redukcia šumu, ktorý vzniká počas dlhých expozícií pri rýchlostiach uzávierky trvajúcich jednu sekundu alebo dlhšie.
ON	Redukcia šumu pri rýchlostiach uzávierky trvajúcich jednu sekundu alebo dlhšie.



- Keďže fotoaparát redukuje šum snímok, môže sa stať, že ďalšiu snímku budete môcť zhotoviť až po určitom čase.
- Snímanie s citlivosťou ISO 1600 alebo vyššou, s nastavením tejto možnosti na hodnotu [ON], môže v porovnaní s nastavením tejto možnosti na hodnotu [OFF] alebo [AUTO] viesť k zrnitejším snímkam.

Pred prvým použitím

Základná príručka

Rozšírená príručka

Základné funkcie fotoaparátu

Automatický režim/hybridný automatický režim

Ďalšie režimy snímania

Režim P

Režimy Tv, Av, M, C1 a C2

Režim prehrávania

Bezdrôtové funkcie

Ponuka nastavení

Príslušenstvo

Dotatok

Register



Režimy Tv, Av, M, C1 a C2

Zhotovovanie elegantnejších a dômyselnejších záberov a prispôbenie fotoaparátu vášmu štýlu snímania.

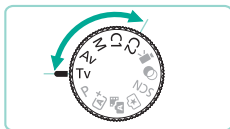

- Pokyny v tejto kapitole platia v prípade, ak je fotoaparát nastavený na príslušný režim.

Špecifické rýchlosti uzávierky (režim [Tv])

► Fotografie ► Videozáznamy

Pred snímaním môžete nasledujúcim spôsobom nastaviť preferovanú rýchlosť uzávierky. Fotoaparát potom automaticky upraví hodnotu clony, aby vyhovovala tejto rýchlosti uzávierky. Podrobné informácie o dostupných rýchlostiach uzávierky nájdete v časti „Uzávierka“ (📖211).



1 Prejdite do režimu [Tv].

- Nastavte otočný volič režimov do polohy [Tv].

2 Nastavte rýchlosť uzávierky.

- Otáčaním voliča [🔆] nastavte rýchlosť uzávierky.



- Ak je funkcia [Long exp. noise reduction/Redukcia šumu pri dlhej expozícii] nastavená na [ON] alebo [AUTO] a rýchlosť uzávierky je nastavená na 1 sekundu a viac, pri ďalšom snímaní môže dôjsť k oneskoreniu, pretože z predchádzajúcich snímok sa ešte odstraňuje šum.
- Keď snímate s nízkou rýchlosťou uzávierky pomocou statívu, odporúčame deaktivovať funkciu stabilizácie obrazu (📖84).
- Maximálna rýchlosť uzávierky pri použití blesku je 1/200 sekundy. Ak nastavíte kratší čas, pred snímaním fotoaparát automaticky obnoví rýchlosť na 1/200 sekundy.
- Oranžové hodnoty clony po stlačení tlačidla spúšte do polovice signalizujú, že sa nedosiahli hodnoty štandardnej expozície. Upravujte rýchlosť uzávierky dovtedy, kým sa hodnota clony nezobrazí na bielo, alebo použite funkciu bezpečnostného posunu (📖93).



- [Tv]: časová hodnota

Pred prvým použitím

Základná príručka

Rozšírená príručka

Základné funkcie fotoaparátu

Automatický režim/hybridný automatický režim

Ďalšie režimy snímania

Režim P

Režimy Tv, Av, M, C1 a C2

Režim prehrávania

Bezdrôtové funkcie

Ponuka nastavení

Príslušenstvo

Dotatok

Register



Presné hodnoty clony (režim [Av])

► Fotografie ► Videozáznamy

Pred snímaním môžete nasledujúcim spôsobom nastaviť preferovanú hodnotu clony. Fotoaparát potom automaticky upraví rýchlosť uzávierky, aby vyhovovala tejto hodnote clony. Možnosti hodnôt clony sa líšia podľa objektívu.



1 Prejdite do režimu [Av].

- Nastavte otočný volič režimov do polohy [Av].

2 Nastavte hodnotu clony.

- Otáčaním voliča [] nastavte požadovanú hodnotu clony.



- Oranžové hodnoty rýchlosti uzávierky po stlačení tlačidla spúšte do polovice signalizujú, že sa nedosiahli hodnoty štandardnej expozície. Upravujte hodnotu clony dovtedy, kým sa rýchlosť uzávierky nezobrazí na bielo, alebo použite funkciu bezpečnostného posunu (93).
- Maximálna rýchlosť uzávierky pri použití blesku je 1/200 sekundy. Aby pri fotografovaní s bleskom nedošlo k prekročeniu rýchlosti 1/200 sekundy, fotoaparát môže upraviť hodnotu clony.



- [Av]: hodnota clony (veľkosť otvoru vytvoreného clonou (membránou) v objektíve)

Kontrola hĺbky poľa

Clona sa mení len v čase snímania, inak zostáva otvorená. Z tohto dôvodu sa hĺbka poľa na obrazovke javí ako plytká. Ak chcete skontrolovať oblasť zaostrenia, k tlačidlu (94) priradte možnosť [] (kontrola hĺbky poľa) a stlačte ho.

Špecifické rýchlosti uzávierky a hodnoty clony (režim [M])

► Fotografie ► Videozáznamy

Nastavenie rýchlosti uzávierky a hodnoty clony na získanie požadovanej expozície.

Podrobné informácie o dostupných rýchlostiach uzávierky nájdete v časti „Uzávierka“ (211). Možnosti hodnôt clony sa líšia podľa objektívu.

1 Prejdite do režimu [M].

- Nastavte otočný volič režimov do polohy [M].

2 Nakonfigurujte nastavenie.

- Otáčaním voliča [] nastavte rýchlosť uzávierky (1).
- Otáčaním voliča [] nastavte hodnotu clony (2).
- Stlačte tlačidlo [] a otáčaním voliča [] nastavte citlivosť ISO (3).
- Keď je citlivosť ISO pevne stanovená, na ukazovateli expozičnej úrovne sa zobrazí ukazovateľ expozičnej úrovne (5) založený na nastavenej hodnote, ktorá slúži na porovnanie so štandardnou expozičnou úrovňou (4). V prípade, že odchýlka od štandardnej expozičnej úrovne presiahne 3 kroky (dielky), ukazovateľ expozičnej úrovne sa zobrazí ako [◀] alebo [▶].
- Po stanovení citlivosti ISO na hodnotu [AUTO] sa po stlačení tlačidla spúšte do polovice jas displeja zmení. Ak nie je možné dosiahnuť štandardnú expozíciu prostredníctvom vami určených hodnôt rýchlosti uzávierky a clony, citlivosť ISO sa zobrazí naoranžovo.

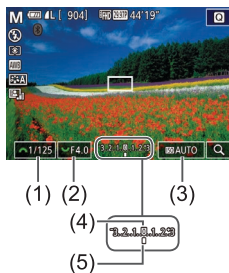

Pred prvým použitím

Základná príručka

Rozšírená príručka

Základné funkcie fotoaparátu

Automatický režim/hybridný automatický režim

Ďalšie režimy snímania

Režim P

Režimy Tv, Av, M, C1 a C2

Režim prehrávania

Bezdrôtové funkcie

Ponuka nastavení

Príslušenstvo

Dotatok

Register





- Po nastavení rýchlosti uzávierky a hodnoty clony sa môže expozičná úroveň zmeniť v prípade, že upravíte hodnotu priblíženia alebo zmeníte kompozíciu záberu.
- Keď je citlivosť ISO pevná, v závislosti od nastavenej rýchlosti uzávierky a hodnoty clony sa môže zmeniť jas displeja. Po vykopení blesku a nastavení režimu [☀] však jas displeja ostane rovnaký.
- Keď je citlivosť ISO nastavená na hodnotu [AUTO], expozícia nemusí byť taká, ako sa očakáva, pretože citlivosť ISO sa upraví, aby sa zabezpečila štandardná expozícia vzhľadom k nastavenej rýchlosti uzávierky a hodnote clony.
- Jas snímky môže ovplyvňovať funkcia automatickej optimalizácie úrovne osvetlenia (☰70). Ak chcete zakázať funkciu automatickej optimalizácie úrovne osvetlenia v režime [M], na obrazovke s nastaveniami tejto funkcie stlačte tlačidlo [INFO], čím pridáte značku [✓] k možnosti [Disable during man expo/ Zakázať počas manuálnej expozície].



- [M]: Manual/Manuálne
- Výpočet štandardnej expozície je založený na zadanom spôsobe merania (☰68).
- Ovládanie fotoaparátu môžete prispôbiť tak, aby sa otáčaním voliča [☉] upravovala rýchlosť uzávierky a otáčaním voliča [☀] hodnota clony (☰94).
- Keď je citlivosť ISO nastavená na hodnotu [AUTO], k dispozícii sú nasledujúce funkcie.
 - Nastavenie expozície upravte otáčaním voliča kompenzácie expozície.
 - Stlačením tlačidla [✱] uzamknite citlivosť ISO. Podľa toho sa zmení jas obrazovky.



- Jednotlivé nastavenia môžete upraviť aj v spodnej časti obrazovky. Dotykom označíte položku a potom sa môžete dotknúť panela, posunúť ho alebo sa môžete dotknúť [◀||▶].

Snímanie s dlhou expozíciou (Bulb)

Pri dlhodobej expozícii Bulb sa zábery exponujú, kým držíte stlačené tlačidlo spúšte.

1 Zadajte hodnotu dlhodobej expozície Bulb.

- Podľa krokov 1 – 2 v časti „Špecifické rýchlosti uzávierky a hodnoty clony (režim [M])“ (☰89) nastavte rýchlosť uzávierky [BULB/Dlhodobá expozícia (Bulb)].

2 Začnite snímať.

- Zábery sa exponujú, kým držíte stlačené tlačidlo spúšte úplne nadol. Počas expozície sa zobrazuje uplynulá doba expozície.



- Pripevnite fotoaparát k stativu alebo ho inak stabilizujte, aby ste zabránili otrasmu fotoaparátu. V takomto prípade zakážte aj stabilizáciu obrazu (☰84).
- Snímky zhotovené pri dlhodobej expozícii Bulb môžu obsahovať viac šumu a vyzerat' zrnito. Šum možno obmedziť nastavením položky [Long exp. noise reduction/Redukcia šumu pri dlhodobej expozícii] na hodnotu [AUTO] alebo [ON] (☰87).



- Pri dlhodobej expozícii Bulb môžete použiť aj diaľkový ovládač (predáva sa samostatne) (☰168).



- Keď je položka [Touch Shutter/Ovládanie uzávierky dotykom] nastavená na hodnotu [On/Zap.], snímanie sa spustí jedným dotknutím sa obrazovky a zastaví sa opätovným dotykom. Dávajte pozor, aby ste fotoaparátom nehýbali, keď sa dotýkate obrazovky.

Pred prvým použitím

Základná príručka

Rozšírená príručka

Základné funkcie fotoaparátu

Automatický režim/ hybridný automatický režim

Ďalšie režimy snímania

Režim P

Režimy Tv, Av, M, C1 a C2

Režim prehrávania

Bezdrôtové funkcie

Ponuka nastavení

Príslušenstvo

Dotatok

Register



Úprava výkonu blesku

► Fotografie ► Videozáznamy

V režimoch [Tv], [Av] a [M] môžete vybrať niektorú z troch úrovní výkonu blesku.

1 Nastavte režim blesku na hodnotu [Manual flash/Manuálny blesk].

- Stlačte tlačidlo [MENU] a na karte [5] vyberte položku [Flash Control/Ovládanie blesku]. V ponuke [Built-in flash settings/Nastavenia zabudovaného blesku] nastavte možnosť [Flash Mode/Režim blesku] na hodnotu [Manual flash/Manuálny blesk] (33).

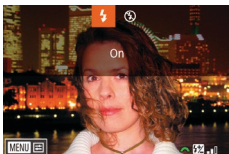

2 Nakonfigurujte nastavenie.

- Vyklepote blesk, stlačte tlačidlo [] a okamžitým otočením voliča [] vyberte požadovanú úroveň výkonu blesku. Potom stlačte tlačidlo [].
- Po nastavení sa zobrazí úroveň výkonu blesku.
[]: Minimálna, []: Stredná,
[]: Maximálna



- Úroveň výkonu blesku môžete nastaviť aj tak, že otvoríte ponuku MENU (33) a vyberiete kartu [5] > položky [Flash Control/Ovládanie blesku] > [Built-in flash settings/Nastavenia zabudovaného blesku] > [flash output/výkon blesku].
- Obrazovku [Flash Control/Ovládanie blesku] (33) môžete zobraziť aj nasledujúcim spôsobom.
 - Stlačte a najmenej jednu sekundu podržte stlačené tlačidlo [].
 - Ak je vyklepený blesk, stlačte tlačidlo [] a ihneď stlačte tlačidlo [MENU].



- Obrazovku [Flash Control/Ovládanie blesku] (33) môžete zobraziť aj stlačením tlačidla [] a dotknutím sa položky [MENU].

Nahrávanie videozáznamov pri špecifických rýchlostiach uzávierky a hodnotách clony

► Fotografie ► Videozáznamy

Nastavte preferovanú rýchlosť uzávierky, hodnotu clony a citlivosť ISO. Podrobné informácie o dostupných rýchlostiach uzávierky nájdete v časti „Uzávierka“ (211). Možnosti hodnôt clony sa líšia podľa objektívu.

1 Prejdite do režimu [].

- Nastavte otočný volič režimov do polohy [].
- Stlačte tlačidlo [], v ponuke vyberte možnosť [] a potom možnosť [] (32).



2 Nakonfigurujte nastavenia.

- Otáčaním voliča [] nastavte rýchlosť uzávierky.
- Otáčaním voliča [] nastavte požadovanú hodnotu clony.
- Stlačte tlačidlo [] a otáčaním voliča [] nastavte citlivosť ISO.



- Pri zaznamenávaní pri žiarivkovom alebo LED osvetlení môžu niektoré rýchlosti uzávierky spôsobovať blikanie obrazovky, ktoré sa zaznamená.
- Dôsledkom vysokých hodnôt clony môže byť oneskorenie alebo znemožnenie zaostrenia.

Pred prvým použitím

Základná príručka

Rozšírená príručka

Základné funkcie fotoaparátu

Automatický režim/hybridný automatický režim

Ďalšie režimy snímania

Režim P

Režimy Tv, Av, M, C1 a C2

Režim prehrávania

Bezdrôtové funkcie

Ponuka nastavení

Príslušenstvo

Dotak

Register





- Keď je citlivosť ISO pevne stanovená, na ukazovateli expozičnej úrovne sa zobrazí ukazovateľ expozičnej úrovne založený na nastavenej hodnote, ktorá slúži na porovnanie so štandardnou expozičnou úrovňou. V prípade, že odchýlka od štandardnej expozičnej úrovne presiahne 3 kroky (dieliky), ukazovateľ expozičnej úrovne sa zobrazí ako [◀] alebo [▶].
- V režime [AUTO] môžete skontrolovať citlivosť ISO stlačením tlačidla spúšte do polovice. Ak nie je možné dosiahnuť štandardnú expozičnú prostredníctvom nastavenej rýchlosti uzávierky a hodnoty clony, ukazovateľ expozičnej úrovne sa pohne, čo označuje odchýlku od štandardnej expozície. V prípade, že odchýlka od štandardnej expozičnej úrovne presiahne 3 kroky (dieliky), ukazovateľ expozičnej úrovne sa zobrazí ako [◀] alebo [▶].



- Jednotlivé nastavenia môžete upraviť aj v spodnej časti obrazovky. Dotykom označíte položku a potom sa môžete dotknúť panela, posunúť ho alebo sa môžete dotknúť [◀] [▶].
- Počas záznamu možno uzamknúť zaostrenie dotknutím sa ikony [AF]. Zobrazí sa ikona [MF].

Prispôsobenie ovládacích prvkov a zobrazenia

Prispôsobenie obrazovky s informáciami

Môžete prispôsobiť, ktorá obrazovka sa zobrazí na obrazovke snímania po stlačení tlačidla [INFO]. Tiež môžete prispôsobiť zobrazené informácie.

1 Prejdite na obrazovku nastavenia.

- Na karte [CAM1] vyberte položku [Screen info/ toggle settings/Informácie na obrazovke/prepnúť nastavenia] v časti [Shooting information display/ Zobrazenie informácií o snímaní] a stlačte tlačidlo [INFO] (33).

2 Nakonfigurujte nastavenie.

- Pomocou tlačidiel [▲][▼] alebo otáčaním voliča [DISP] vyberte obrazovku, ktorú nechcete zobraziť, a stlačením tlačidla [INFO] zrušte značku [✓]. Opätovným stlačením tlačidla [INFO] pridáte značku [✓], ktorá znamená, že daná obrazovka je vybratá na zobrazenie.
- Stlačením tlačidla [MENU] sa vrátite na obrazovku ponuky.

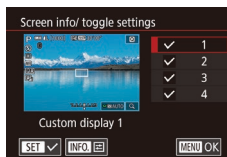

- Na referenčné účely sa naľavo zobrazí príklad zobrazenia s možnosťami vybranými v kroku 2.
- Zobrazenie nemožno nakonfigurovať tak, že sú vymazané všetky značky [✓] alebo je vybratá len položka [INFO. Quick Control/ Rýchle ovládanie informácií].

Pred prvým použitím

Základná príručka

Rozšírená príručka

Základné funkcie fotoaparátu

Automatický režim/ hybridný automatický režim

Ďalšie režimy snímania

Režim P

Režimy Tv, Av, M, C1 a C2

Režim prehrávania

Bezdrôtové funkcie

Ponuka nastavení

Príslušenstvo

Dotatok

Register



Prispôsobenie zobrazených informácií

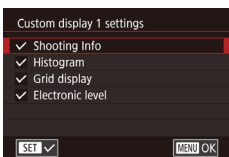

- Podľa krokov 1 – 2 v časti „Prispôsobenie obrazovky s informáciami“ (📖92) vyberte položku [Custom display 1/ Vlastné zobrazenie 1] alebo [Custom display 2/Vlastné zobrazenie 2] a stlačte tlačidlo [INFO].
- Pomocou tlačidiel [▲][▼] alebo otáčaním voliča [🌀] vyberte informácie, ktoré chcete zobraziť, a stlačením tlačidla [🔍] pridajte značku [✓].
- Ak chcete zobraziť príklad zobrazenia, stlačením tlačidla [MENU] sa vrátte na obrazovku [Screen info/ toggle settings/ Informácie na obrazovke/prepnúť nastavenia].



- Ak chcete zmenšiť vzor mriežky, vyberte kartu [📷1] > položky [Shooting information display/Zobrazenie informácií o snímání] > [Grid display/Zobrazenie mriežky].
- Nasledujúce nastavenia sú k dispozícii po výbere karty [📷1] > položiek [Shooting information display/Zobrazenie informácií o snímání] > [Histogram].
 - Prepnutie histogramu jas na histogram RGB.
 - Zmenšenie zobrazeného histogramu.

Konfigurácia užívateľských funkcií

Na karte [📷1] v rámci ponuky (📖33) si nakonfigurujete užívateľské funkcie a prispôbete fungovanie fotoaparátu svojim špecifickým preferenciám snímania. Bežne používané funkcie môžete priradiť k voličom a tlačidlám.

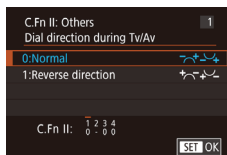
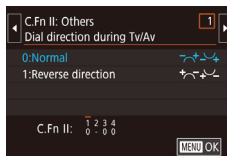
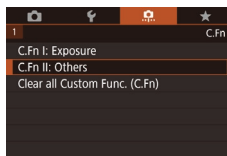

1 Vyberte typ funkcií, ktoré chcete prispôbiť.

- Stlačte tlačidlo [MENU] a vyberte kartu [📷1] (📖33).
- Pomocou tlačidiel [▲][▼] alebo otáčaním voliča [🌀] vyberte typ funkcie ([Exposure/Expozícia] alebo [Others/Iné]) a stlačte tlačidlo [🔍].

2 Vyberte funkciu.

- Pomocou tlačidiel [◀][▶] alebo otáčaním voličov [🌀][🌀] vyberte funkciu a stlačte tlačidlo [🔍].

3 Vyberte možnosť.

- Pomocou tlačidiel [▲][▼] alebo otáčaním voliča [🌀] vyberte požadovanú možnosť.
- Po dokončení sa stlačením tlačidla [🔍] vrátte na predchádzajúcu obrazovku.

Pred prvým použitím

Základná príručka

Rozšírená príručka

Základné funkcie fotoaparátu

Automatický režim/ hybridný automatický režim

Ďalšie režimy snímania

Režim P

Režimy Tv, Av, M, C1 a C2

Režim prehrávania

Bezdrôtové funkcie

Ponuka nastavení

Príslušenstvo

Dotatok

Register



Typ funkcie	Funkcia	Popis
Exposure/ Expozícia	ISO expansion/ Rozšírenie citlivosti ISO	Ak chcete v režime [P] nastaviť citlivosť ISO na hodnotu [H], vyberte možnosť [1:Enable/1: Povolit]. [H] zodpovedá citlivosti ISO 12800.
	Safety shift/ Bezpečnostný posun	Vyberte možnosť [1:Enable/1: Povolit], ak chcete umožniť automatickú úpravu rýchlosti uzávierky a hodnoty clony, čím sa expozičná úroveň priblíži štandardnej expozícii v prípade, že by štandardná expozícia nebola možná pri vami určenej rýchlosti uzávierky alebo hodnoty clony v režime [Tv] alebo [Av].
Others/Iné	Dial direction during Tv/Av/ Smer voliča v režime Tv/Av	Vyberte možnosť [1:Reverse direction/1: Opačný smer], ak chcete obrátiť smer nastavovania rýchlosti uzávierky alebo hodnoty clony v režime [Tv], [Av] alebo [P] pomocou voliča [Z], [Y] alebo [X].
	Custom Controls/ Užívateľské ovládacie prvky	Priradenie bežne používaných funkcií k voličom a tlačidlám (94).
	Release shutter w/o lens/ Aktivácia uzávierky bez objektívu	Vyberte možnosť [1:Enable/1: Povolit], ak chcete umožniť snímame bez nasadeného objektívu, ktoré spustíte stlačením tlačidla spúšte alebo videozáznamu.
	Retract lens on power off/Zasunúť objektív po vypnutí	Určte, či sa po vypnutí fotoaparátu má objektív automaticky zasunúť.



- Ak chcete zrušiť všetky zmeny na karte [Fn:1] a obnoviť predvolené nastavenia, na obrazovke v kroku 1 vyberte možnosť [Clear all Custom Func. (C.Fn)/Zrušiť všetky užívateľské funkcie], vyberte položku [OK] (pomocou tlačidiel [OK] alebo otáčaním voliča [Z]) a stlačte tlačidlo [X].
- Ak možnosť [Highlight tone priority/Priorita jasných tónov] je nastavená na hodnotu [D+] (71), hodnota [H] nie je k dispozícii ani v prípade, že možnosť [ISO expansion/Rozšírenie citlivosti ISO] je nastavená na [1:Enable/1: Povolit].
- Po použití blesku sa funkcia bezpečnostného posunu zakáže.
- Automatické zasunutie objektívu po vypnutí fotoaparátu, ktorý umožňuje túto funkciu.

Priradenie funkcií k voličom a tlačidlám

Zmena priradenia funkcií tlačidla spúšte, tlačidla [X] alebo voliča [Z], [Y] alebo [X], prípadne priradenie bežných funkcií k tlačidlu [M-Fn], tlačidlu videozáznamu alebo iným tlačidlám.

1 Prejdite na obrazovku priraďovania funkcií.

- Postupujte podľa krokov 1 – 2 v časti „Konfigurácia užívateľských funkcií“ (93) a vyberte položku [Custom Controls/Užívateľské ovládacie prvky] v časti [Other/Iné].

2 Priraďte funkciu.

- Pomocou tlačidiel [▲][▼] alebo otáčaním voličov [Z][Y] vyberte volič alebo tlačidlo, ku ktorému chcete priradiť funkciu, a stlačte tlačidlo [X].
- Ak funkciu priraďujete k tlačidlu spúšte alebo tlačidlu [X], funkciu vyberte pomocou tlačidiel [▲][▼] alebo otáčaním voliča [Z].

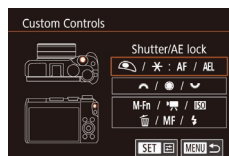

Pred prvým použitím

Základná príručka

Rozšírená príručka

Základné funkcie
fotoaparátu

Automatický režim/
hybridný automatický režim

Ďalšie režimy snímania

Režim P

Režimy Tv, Av, M, C1 a C2

Režim prehrávania

Bezdrôtové funkcie

Ponuka nastavení

Príslušenstvo

Dodatok

Register



- Ak funkciu priradujete k niektorému z voličov [☀️][🌑][🌒], vyberte položku [Dials/Voliče] a potom vyberte funkciu.
- Ak funkciu priradujete k voliču [☀️], pomocou tlačidiel [◀][▶] vyberte režim snímania, vyberte funkciu, ktorú chcete priradiť (pomocou tlačidiel [▲][▼] alebo otáčaním voliča [🌀]), a stlačte tlačidlo [🔍].
- Ak funkciu priradujete k tlačidlu [M-Fn], tlačidlu videozáznamu, tlačidlu [ISO], [📷], [MF] alebo [⚡], požadovanú funkciu vyberte pomocou tlačidiel [▲][▼][◀][▶] alebo otáčaním voliča [☀️][🌀].
- Po dokončení sa stlačením tlačidla [🔍] vráťte na predchádzajúcu obrazovku. V prípade položky [Set 🌑 Func./ Nastaviť funkciu voliča] sa stlačením tlačidla [MENU] vráťte na predchádzajúcu obrazovku.

Tlačidlo spúšťa alebo tlačidlo [✖️]	[AF/AE lock/AF/uzamknutie AE]	Uzamknutie expozície stlačením tlačidla [✖️] po zaostrení stlačením tlačidla spúšťa do polovice.
	[AE lock/AF/uzamknutie AE/AF]	Uzamknutie expozície stlačením tlačidla spúšťa do polovice a zaostrenie stlačením tlačidla [✖️].
	[AF/AF lock, no AE lock/AF/uzamknutie AF, bez uzamknutia AE]	Uzamknutie zaostrenia stlačením tlačidla [✖️].
	[AE/AF, no AE lock/AE/AF, bez uzamknutia AE]	Kompenzácia expozície stlačením tlačidla spúšťa do polovice a zaostrenie stlačením tlačidla [✖️].

Voliče [☀️][🌑][🌒]	Ak priradíte funkciu [Av/Tv], v režime [M] môžete nastaviť hodnotu clony voličom [☀️] a rýchlosť uzávierky voličom [🌀].
Volič [☀️]	Otáčaním voliča [☀️] povolíte konfigurovanie priradenej funkcie v režime [Tv], [Av], [P], [M] alebo [🌑].
Tlačidlo [M-Fn]	Stlačením tlačidla aktivujete priradenú funkciu.
Tlačidlo videozáznamu	
[▲] (tlačidlo [ISO])	
[▼] (tlačidlo [📷])	
[◀] (tlačidlo [MF])	
[▶] (tlačidlo [⚡])	



- Ak chcete obnoviť predvolené funkcie tlačidla [M-Fn], tlačidla videozáznamu a tlačidiel [ISO], [📷], [MF] a [⚡], vyberte položky [OFF], [🌑], [ISO], [OFF], [MF] a [⚡].
- Ak tlačidlu nechcete priradiť žiadnu funkciu, vyberte možnosť [OFF].
- Ikony označené symbolom [🔄] pri priradovaní tlačidiel znamenajú, že v aktuálnom stave funkcie nie je daná funkcia k dispozícii.
- Ak chcete určiť, či sa majú pri každom stlačení tlačidla zachytiť snímky súčasne vo formátoch JPEG a RAW, priradte funkciu [📷].
- Ak chcete kontrolovať hĺbku poľa so svojou hodnotou clony, podržte tlačidlo a priradte mu funkciu [🌀].
- Ak chcete, aby sa pri stlačení tlačidla vyplo zobrazenie na obrazovke, priradte funkciu [📷].

Pred prvým použitím

Základná príručka

Rozšírená príručka

Základné funkcie fotoaparátu

Automatický režim/ hybridný automatický režim

Ďalšie režimy snímania

Režim P

Režimy Tv, Av, M, C1 a C2

Režim prehrávania

Bezdrôtové funkcie

Ponuka nastavení

Príslušenstvo

Dodatok

Register



Prispôsobenie ponuky rýchleho nastavenia

► Fotografie ► Videozáznamy

Zobrazenie položiek ponuky rýchleho nastavenia možno prispôbiť.

Výber položiek ponuky

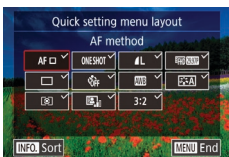
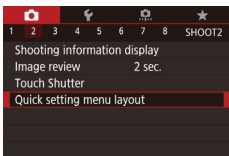

1 Prejdite na obrazovku nastavenia.

- Stlačte tlačidlo [MENU], na karte [2] vyberte položku [Quick setting menu layout/Rozloženie ponuky rýchleho nastavenia] a stlačte tlačidlo [INFO] (🗉33).

2 Vyberte ikony, ktoré chcete zahrnúť do ponuky.

- Pomocou tlačidiel [▲][▼][◀][▶] alebo otáčaním voliča [●] vyberte ikonu a stlačením tlačidla [INFO] označte ikony, ktoré chcete zobraziť v ponuke rýchleho nastavenia, značkou [✓].
- Vybraté položky (označené značkou [✓]) sa zobrazia.
- Položky bez značky [✓] možno nakonfigurovať na karte [2] obrazovky ponuky.

3 Potvrďte svoj výber a operáciu ukončíte.

- Stlačte tlačidlo [MENU], vyberte položku [OK] (pomocou tlačidiel [◀][▶] alebo otáčaním voliča [●]) a stlačte tlačidlo [INFO].



- V ponuke možno zobraziť až 11 položiek.
- Obrazovku v kroku 2 možno otvoriť aj podržaním stlačeného tlačidla [INFO], keď je zobrazená ponuka rýchleho nastavenia.



- Ikony na obrazovke v kroku 2 môžete vybrať aj tak, že sa ich dotknete.

Usporiadanie položiek ponuky



1 Prejdite na obrazovku nastavenia.

- Na obrazovke v kroku 2 v časti „Výber položiek ponuky“ (🗉96) stlačte tlačidlo [INFO].
- Pomocou tlačidiel [▲][▼] alebo otáčaním voliča [●] vyberte ikonu, ktorú chcete premiestniť, a stlačte tlačidlo [INFO].
- Pomocou tlačidiel [▲][▼] alebo otáčaním voliča [●] vyberte novú pozíciu a stlačte tlačidlo [INFO].

2 Potvrďte svoj výber a operáciu ukončíte.

- Stlačte tlačidlo [MENU], vyberte položku [OK] (pomocou tlačidiel [◀][▶] alebo otáčaním voliča [●]) a stlačte tlačidlo [INFO].



- Ikony môžete usporiadať aj ich potiahnutím prstom.

Pred prvým použitím

Základná príručka

Rozšírená príručka

Základné funkcie fotoaparátu

Automatický režim/hybridný automatický režim

Ďalšie režimy snímania

Režim P

Režimy Tv, Av, M, C1 a C2

Režim prehrávania

Bezdrôtové funkcie

Ponuka nastavení

Príslušenstvo

Dotatok

Register



Uloženie nastavení snímání

Fotografie ▶ Videozáznamy

Uloženie bežne používaných režimov snímání a nakonfigurovaných nastavení funkcií na opätovné použitie. Ak neskôr budete chcieť získať prístup k uloženým nastaveniam, stačí otočiť otočný volič režimov do polohy [C1] alebo [C2]. Týmto spôsobom možno zachovať dokonca aj nastavenia, ktoré sa po prepnutí na iný režim snímání alebo vypnutí fotoaparátu zvyčajne vymažú (napríklad nastavenia samospúšte).

Nastavenia, ktoré možno uložiť

- Režimy snímání ([P], [Tv], [Av] a [M])
- Položky nastavené v režimoch [P], [Tv], [Av] a [M] (📖68 – 📖89)
- Nastavenia ponuky snímání
- Nastavenia ponuky My Menu (Moja ponuka) (📖98)

1 Prejdite do režimu snímání s nastaveniami, ktoré chcete uložiť, a podľa potreby zmeňte nastavenia.

2 Prejdite na obrazovku priradovania funkcií.

- Stlačte tlačidlo [MENU], na karte [f4] vyberte položku [Custom shooting mode (C1, C2)/Užívateľský režim snímání (C1, C2)] a stlačte tlačidlo [📖].

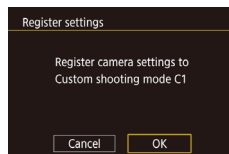
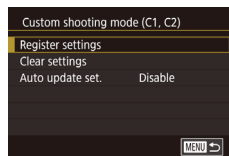

3 Uložte nastavenia.

- Pomocou tlačidiel [▲][▼] alebo otáčaním voliča [📖] vyberte položku [Register settings/Zaregistrovať nastavenia] a stlačte tlačidlo [📖].
- Pomocou tlačidiel [▲][▼] alebo otáčaním voliča [📖] vyberte užívateľský režim snímání, ktorý chcete priradiť, a stlačte tlačidlo [📖].
- Pomocou tlačidiel [◀][▶] alebo otáčaním voliča [📖] vyberte položku [OK], ktorá sa zobrazí po hlásení s potvrdením, a stlačte tlačidlo [📖].



- Ak chcete upraviť uložené nastavenia (s výnimkou režimu snímání), vyberte možnosť [C1] alebo [C2], zmeňte nastavenia a potom zopakujte kroky 2 až 3. Tieto nastavenia sa nepoužívajú v iných režimoch snímání.



- Ak chcete obnoviť predvolené hodnoty uložených nastavení, na obrazovke v kroku 3 vyberte položku [Clear settings/Zrušiť nastavenia], stlačte tlačidlo [📖] a vyberte užívateľský režim snímání. Na obrazovke s potvrdením, ktorá sa zobrazí, vyberte položku [OK] a stlačte tlačidlo [📖].
- Ak chcete, aby sa uložené nastavenia automaticky aktualizovali pri každej zmene nastavenia počas snímání v režime [C1] alebo [C2], na obrazovke v kroku 3 nastavte položku [Auto update set./Automaticky aktualizovať nastavenia] na hodnotu [Enable/Povoliť].

Pred prvým použitím

Základná príručka

Rozšírená príručka

Základné funkcie fotoaparátu

Automatický režim/hybridný automatický režim

Ďalšie režimy snímání

Režim P

Režimy Tv, Av, M, C1 a C2

Režim prehrávania

Bezdrôtové funkcie

Ponuka nastavení

Príslušenstvo

Dotatok

Register



Uloženie bežne používaných položiek ponuky snímania (My Menu (Moja ponuka))

► Fotografie ► Videozáznamy

Na karte [★1] je možné uložiť až šesť bežne používaných položiek ponuky snímania. Prispôbením karty [★1] môžete k týmto položkám rýchlo pristupovať z jednej obrazovky.

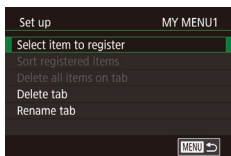
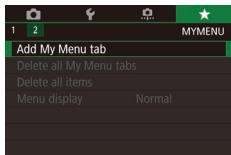

1 Prejdite na obrazovku nastavenia.

- Stlačte tlačidlo [MENU], na karte [★1] vyberte položku [Add My Menu tab/ Pridať kartu Moja ponuka] a stlačte tlačidlo [OK] (🗨️33).
- Pomocou tlačidiel [◀][▶] alebo otáčaním voliča [🔍] vyberte položku [OK] a stlačte tlačidlo [OK].
- Na karte [★1] vyberte položku [Set up MY MENU1/Nastaviť ponuku MOJA PONUKA1] a stlačte tlačidlo [OK].

2 Nakonfigurujte nastavenie.

- Pomocou tlačidiel [▲][▼] alebo otáčaním voliča [🔍] vyberte položku [Select item to register/Vybrať položku na zaregistrovanie] a stlačte tlačidlo [OK].
- Pomocou tlačidiel [▲][▼] alebo otáčaním voliča [🔍] vyberte položku ponuky, ktorú chcete uložiť (max. šesť položiek), a stlačením tlačidla [OK] ju uložte.
- Zobrazí sa ikona [✓].
- Ak chcete ukladanie zrušiť, stlačte tlačidlo [OK]. Ikona [✓] sa prestane zobrazovať.
- Stlačte tlačidlo [MENU].

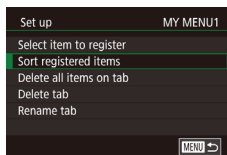

3 Podľa potreby usporiadajte položky ponuky.

- Pomocou tlačidiel [▲][▼] alebo otáčaním voliča [🔍] vyberte položku [Sort registered items/Zoradiť zaregistrované položky] a stlačte tlačidlo [OK].
- Vyberte položku ponuky, ktorú chcete premiestniť (pomocou tlačidiel [▲][▼] alebo otáčaním voliča [🔍]), a stlačte tlačidlo [OK].
- Pomocou tlačidiel [▲][▼] alebo otáčaním voliča [🔍] zmeňte poradie a stlačte tlačidlo [OK].
- Stlačte tlačidlo [MENU].



- Nastaviť možno aj sivé položky zobrazené v kroku 2, ale v niektorých režimoch snímania nemusia byť dostupné.



- Zopakovaním tohto postupu od kroku 1 môžete pridať karty až po [★5].
- Ak na obrazovke v kroku 2 vyberiete možnosť [Delete all items on tab/Odstrániť všetky položky na karte], odstránia sa všetky položky pridané na kartu.



- Na obrazovke [Select item to register/Vybrať položku na zaregistrovanie] počas ukladania alebo odstraňovania položiek môžete jednotlivé položky vybrať aj dotknutím sa požadovaných položiek.
- Na obrazovke [Sort registered items/Zoradiť zaregistrované položky] môžete poradie zobrazenia položiek meniť aj potiahnutím prsta.

Pred prvým použitím

Základná príručka

Rozšírená príručka

Základné funkcie fotoaparátu

Automatický režim/hybridný automatický režim

Ďalšie režimy snímania

Režim P

Režimy Tv, Av, M, C1 a C2

Režim prehrávania

Bezdrôtové funkcie

Ponuka nastavení

Príslušenstvo

Dotatok

Register



Premenovanie kariet My Menu (Moja ponuka)

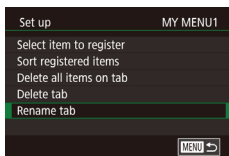

1 Vyberte položku [Rename tab/ Premenovať kartu].

- Podľa kroku 2 v časti „Uloženie bežne používaných položiek ponuky snímania (My Menu (Moja ponuka))“ (📖98) vyberte položku [Rename tab/ Premenovať kartu] a stlačte tlačidlo [🔍].

2 Zmeňte názov karty.

- Pomocou zobrazenej klávesnice zadajte nový názov karty (📖35).
- Pomocou tlačidiel [◀|▶] alebo otáčaním voliča [🌀] vyberte položku [Yes/Áno] a stlačte tlačidlo [🔍].

Odstránenie karty My Menu (Moja ponuka)

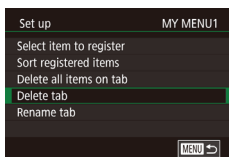

1 Vyberte položku [Delete tab/ Odstrániť kartu].

- Podľa kroku 2 v časti „Uloženie bežne používaných položiek ponuky snímania (My Menu (Moja ponuka))“ (📖98) vyberte položku [Delete tab/Odstrániť kartu] a stlačte tlačidlo [🔍].

2 Odstráňte položku.

- Pomocou tlačidiel [◀|▶] alebo otáčaním voliča [🌀] vyberte položku [OK] a stlačte tlačidlo [🔍].

Odstránenie všetkých kariet alebo položiek My Menu (Moja ponuka)

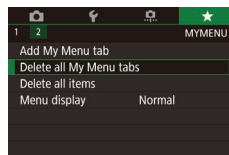

1 Vyberte položku.

- Na obrazovke v kroku 1 v časti „Uloženie bežne používaných položiek ponuky snímania (My Menu (Moja ponuka))“ (📖98) vyberte položku [Delete all My Menu tabs/Odstrániť všetky karty Moja ponuka] alebo [Delete all items/Odstrániť všetky položky].

2 Odstráňte položku.

- Ak vyberiete položku [Delete all My Menu tabs/Odstrániť všetky karty Moja ponuka], odstránia sa všetky karty My Menu (Moja ponuka) a obnoví sa predvolená karta [★].
- Ak vyberiete položku [Delete all items/Odstrániť všetky položky], odstránia sa všetky položky pridané na karty [★1] až [★5].

Prispôsobenie zobrazenia kariet My Menu (Moja ponuka)

Určenie obrazovky, ktorá sa zobrazí pri stlačení tlačidla [MENU] v režime snímania.

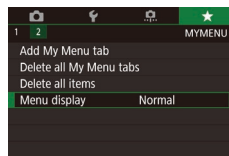

- Na obrazovke v kroku 1 v časti „Uloženie bežne používaných položiek ponuky snímania (My Menu (Moja ponuka))“ (📖98) vyberte položku [Menu display/ Zobrazenie ponuky] a potom vyberte požadovanú položku.

Normal display/ Normálne zobrazenie	Zobrazenie poslednej ponuky zobrazenej pri predchádzajúcej operácii.
Display from My Menu tab/ Zobrazenie z karty Moja ponuka	Zobrazenie obrazoviek kariet [★].
Display only My Menu tab/ Zobrazenie len karty Moja ponuka	Obmedzenie zobrazenia na obrazovky kariet [★].

Pred prvým použitím

Základná príručka

Rozšírená príručka

Základné funkcie fotoaparátu

Automatický režim/ hybridný automatický režim

Ďalšie režimy snímania

Režim P

Režimy Tv, Av, M, C1 a C2

Režim prehrávania

Bezdrôtové funkcie

Ponuka nastavení

Príslušenstvo

Dotatok

Register



Režim prehrávania

Zábavné prezeranie snímok a ich prehľadávanie alebo úprava mnohými spôsobmi

- Ak chcete fotoaparát pripraviť na tieto operácie, stlačením tlačidla [▶] prejdite do režimu prehrávania.



- Premenené snímky, snímky upravené v počítači alebo snímky z iných fotoaparátov sa nemusia dať prehrať ani upraviť.

Prezeranie

▶ Fotografie ▶ Videozáznamy

Zhotovené fotografie alebo videozáznamy si môžete pozrieť na displeji nasledujúcim spôsobom.

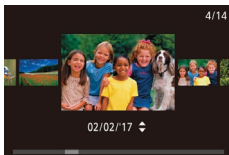
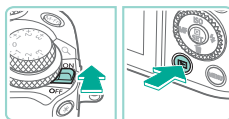

1 Prejdite do režimu prehrávania.

- Posuňte vypínač do polohy [ON].
- Stlačte tlačidlo [▶].
- Zobrazí sa posledný záber.

2 Vyberte snímky.

- Ak chcete zobrazit' predchádzajúcu snímku, stlačte tlačidlo [◀] alebo otočte volič [●] proti smeru hodinových ručičiek. Ak chcete zobrazit' nasledujúcu snímku, stlačte tlačidlo [▶] alebo otočte volič [●] v smere hodinových ručičiek.
- Stlačením a podržaním tlačidiel [◀][▶] môžete snímky prehľadávať rýchlejšie.

- Ak chcete otvoriť túto obrazovku (režim zobrazenia s posunom), rýchlo otáčajte volič [●]. V tomto režime môžete snímky prehľadávať pomocou tlačidiel [◀][▶] alebo otáčaním voliča [●].
- Na obrazovku zobrazenia jednotlivých obrázkov snímok sa vrátite stlačením tlačidla [⏪].
- Ak chcete prehľadávať snímky zoskupené podľa dátumu snímania, v režime zobrazenia s posunom stlačajte tlačidlá [▲][▼].
- Videozáznamy identifikuje ikona [SET ▶]. Ak chcete videozáznamy prehrať, prejdite na krok č. 3.

Pred prvým použitím

Základná príručka

Rozšírená príručka

Základné funkcie fotoaparátu

Automatický režim/hybridný automatický režim

Ďalšie režimy snímania

Režim P

Režimy Tv, Av, M, C1 a C2

Režim prehrávania

Bezdrôtové funkcie

Ponuka nastavení

Príslušenstvo

Dotatok

Register





3 Prehrajte videozáznamy.

- Ak chcete spustiť prehrávanie, stlačte tlačidlo [⏪], pomocou tlačidiel [▲][▼] vyberte možnosť [▶] a znova stlačte tlačidlo [⏪].



4 Nastavte hlasitosť.

- Pomocou tlačidiel [▲][▼] upravte hlasitosť.
- Ak chcete hlasitosť nastaviť po tom, ako sa prestane zobrazovať indikátor hlasitosti (1), stlačte tlačidlá [▲][▼].

5 Pozastavte prehrávanie.

- Prehrávanie pozastavíte alebo obnovíte stlačením tlačidla [⏸].
- Po skončení videozáznamu sa zobrazí ikona [SET ▶].



- Ak chcete prejsť z režimu prehrávania do režimu snímania, stlačte tlačidlo spúšte do polovice.
- Keď sú zobrazené snímky RAW, zobrazia sa biele čiary označujúce pomer strán. Tieto čiary sa zobrazia v hornej a dolnej časti snímok nasnímaných s pomerom strán [16:9] a v ľavej a pravej časti snímok nasnímaných s pomerom strán [4:3] alebo [1:1].
- Ak chcete vypnúť zobrazenie s posunom, vyberte ponuku MENU (ⓘ 33) > kartu [▶] 4 > položky [Scroll Display/ Zobrazenie s posunom] > [Off/Vyp.].
- Ak chcete, aby sa po prepnutí na režim prehrávania zobrazil posledný záber, vyberte ponuku MENU (ⓘ 33) > kartu [▶] 5 > položky [Resume/Pokračovať] > [Last shot/Posledný záber].
- Ak chcete zmeniť prechod medzi snímkami, prejdite do ponuky MENU (ⓘ 33) a na karte [▶] 4 > [Transition Effect/ Prechodový efekt] vyberte požadovaný efekt.

Ovládanie dotykovej obrazovky

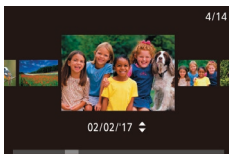

- Ak chcete zobraziť nasledujúcu snímku, posúvajte prst po displeji doľava. Ak chcete zobraziť predchádzajúcu snímku, posúvajte prst po displeji doprava.

- Ak chcete používať režim zobrazenia s posunom, rýchlo opakovane potiahnite prstom doľava alebo doprava.

- Snímky môžete prehľadávať v režime zobrazenia s posunom aj potiahnutím prsta doľava alebo doprava.

- Dotknutím sa strednej snímky obnovte zobrazenie jednotlivých obrázkov.

- Ak chcete v režime zobrazenia s posunom prehľadávať snímky zoskupené podľa dátumu snímania, rýchlo potiahnite prstom nahor alebo nadol.

- Ak chcete spustiť prehrávanie videozáznamu, v kroku 3 v časti „Prezeranie“ (ⓘ 100) sa dotknite položky [⏪].

- Ak chcete nastaviť hlasitosť počas prehrávania videozáznamu, rýchlo potiahnite prstom nahor alebo nadol po obrazovke.

- Prehrávanie videozáznamu zastavíte dotknutím sa displeja. Zobrazí sa táto obrazovka a fotoaparát bude pripravený na ďalšie použitie.

- Dotknutím sa ikony [🔊] zobrazíte panel hlasitosti a pomocou ikon [▲][▼] nastavíte hlasitosť.

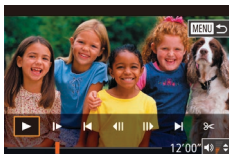

Pred prvým použitím

Základná príručka

Rozšírená príručka

Základné funkcie fotoaparátu

Automatický režim/ hybridný automatický režim

Ďalšie režimy snímania

Režim P

Režimy Tv, Av, M, C1 a C2

Režim prehrávania

Bezdrôtové funkcie

Ponuka nastavení

Príslušenstvo

Dodatok

Register



- Ak chcete prepínať medzi rákami, dotknite sa posúvača alebo posuňte prst doľava alebo doprava.
- Ak chcete prehrávanie obnoviť, dotknite sa tlačidla [▶].
- Dotknutím sa položky [⏮] znova zobrazíte obrazovku v kroku č. 2 časti „Prezeranie“ (📖100).

Prepínanie medzi režimami zobrazenia

V režime prehrávania stlačte tlačidlo [INFO], čím režim „Obrazovka bez akýchkoľvek informácií“, prepnete na režim „Obrazovka s informáciami 1“ (základné informácie) a režim „Obrazovka s informáciami 2“ (podrobnosti).



- Prepínanie režimov zobrazenia nie je možné, keď je fotoaparát prostredníctvom funkcie Wi-Fi pripojený k iným zariadeniam ako k tlačiarňam.

Prispôsobenie zobrazenia informácií o snímaní

Prispôbte informácie zobrazené na jednotlivých obrazovkách. Podrobnosti o informáciách nájdete v časti „Pri prehrávaní“ (📖191).

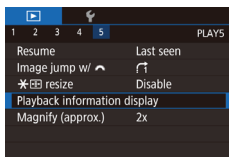

1 Prejdite na obrazovku nastavenia.

- Stlačte tlačidlo [MENU], na karte [▶4] vyberte položku [Playback information display/Zobrazenie informácií o prehrávaní] a stlačte tlačidlo [Ⓜ].

2 Vyberte, ktoré informácie sa majú zobrazit'.

- Pomocou tlačidiel [▲][▼] alebo otáčaním voliča [Ⓜ] vyberte informácie, ktoré chcete zobrazit', a stlačením tlačidla [Ⓜ] pridajte značku [✓].

- Stlačením tlačidla [MENU] sa vrátite na obrazovku ponuky.



- Na referenčné účely sa naľavo zobrazí príklad zobrazenia s možnosťami vybranými v kroku 2.
- Ak chcete, aby sa zobrazili podrobnosti nastavenia režimu [▶4], k možnosti [Info display 2/Obrazovka s informáciami 2] pridajte značku [✓]. Tieto informácie o nastavení a následne obrazovka [Info display 2/Obrazovka s informáciami 2] sa zobrazia po stlačení tlačidla [INFO].

Varovanie pri preexponovaní (pre svetlé časti snímky)

▶ Fotografie ▶ Videozáznamy

Zobrazenie preexponovaných oblastí snímok ako blikajúcich oblastí.

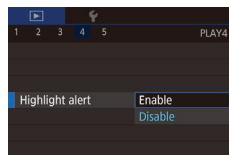

- Stlačte tlačidlo [MENU], na karte [▶4] vyberte položku [Highlight alert/Upozornenie na najjasnejšie oblasti] a potom vyberte možnosť [Enable/Povolit].

Zobrazenie bodu AF

▶ Fotografie ▶ Videozáznamy

Zobrazenie červených obrysov rámu AF, ktorý bol pri zábere zaostrený, aby ho bolo možné skontrolovať.

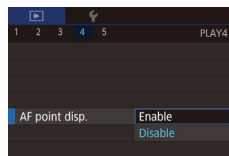

- Stlačte tlačidlo [MENU], na karte [▶4] vyberte položku [AF point disp./Zobrazenie bodu AF] a potom vyberte možnosť [Enable/Povolit].

Pred prvým použitím

Základná príručka

Rozšírená príručka

Základné funkcie fotoaparátu

Automatický režim/hybridný automatický režim

Ďalšie režimy snímania

Režim P

Režimy Tv, Av, M, C1 a C2

Režim prehrávania

Bezdrôtové funkcie

Ponuka nastavení

Príslušenstvo

Dotatok

Register



Zobrazenie mriežky

► Fotografie ► Videozáznamy

Zobrazenie mriežky.

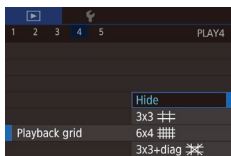

- Stlačte tlačidlo [MENU], na karte [▶] 4 vyberte položku [Playback grid/ Mriežka pri prehrávaní] a potom vyberte požadovanú možnosť.

Histogram jasů

► Fotografie ► Videozáznamy

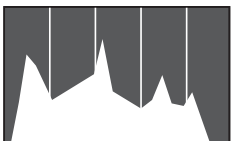

- Obrazovky s informáciami 2 – 8 zahŕňajú graf s názvom histogram jasů zobrazený v hornej časti. Tento graf znázorňuje rozloženie jasů na snímke. Zvislá os predstavuje úroveň jasů a vodorovná os znázorňuje, aká časť snímky zodpovedá jednotlivým úrovňam jasů. Zobrazením histogramu môžete skontrolovať expozíciu.

Histogram RGB

► Fotografie ► Videozáznamy

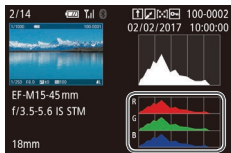

- Obrazovka s informáciami 3 zahŕňa histogram RGB, ktorý znázorňuje rozloženie odtieňů červenej, zelenej a modrej farby na snímkach. Zvislá os predstavuje jas červenej (R), zelenej (G) alebo modrej (B) farby a vodorovná os znázorňuje, aká časť snímky zodpovedá príslušnej úrovni jasů. Zobrazením tohto histogramu môžete skontrolovať farebné vlastnosti snímky.



- V hornej časti obrazoviek s informáciami 2 – 8 možno zobraziť aj histogram RGB. V položke [Playback information display/ Zobrazenie informácií o prehrávaní] na karte [▶] 5 vyberte jednu z obrazoviek s informáciami 2 až 8, stlačte tlačidlo [INFO], vyberte položku [RGB] (pomocou tlačidiel [▲]/[▼] alebo otáčaním voliča [◀]) a stlačte tlačidlo [OK]. V prípade obrazovky s informáciami 3 sa v dolnej časti obrazovky zobrazí histogram jasů.
- Histogram možno zobraziť aj počas snímania (190).

Prezeranie krátkych videozáznamů vytvorených pri snímaní fotografií (krátke videozáznamy)

► Fotografie ► Videozáznamy

Môžete si zobraziť krátke videozáznamy zhotovené automaticky v režime [A] (39) v deň nasnímania fotografie (podľa nasledujúceho postupu).

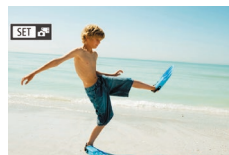

1 Vyberte snímku.

- Fotografie nasnímané v režime [A] sú označené ikonou [SET].
- Vyberte fotografiu označenú ikonou [SET] a stlačte tlačidlo [OK].

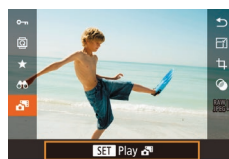

2 Prehrajte videozáznam.

- Stlačte tlačidlo [OK] a v ponuke vyberte položku [SET] (32).
- Videozáznam, ktorý sa automaticky zaznamenal v deň snímania fotografií, sa prehrá od začiatku.



- Ak používate fotoaparát s vypnutou obrazovkou s informáciami (102), po chvíli sa ikona [SET] prestane zobrazovať.

Pred prvým použitím

Základná príručka

Rozšírená príručka

Základné funkcie fotoaparátu

Automatický režim/ hybridný automatický režim

Ďalšie režimy snímania

Režim P

Režimy Tv, Av, M, C1 a C2

Režim prehrávania

Bezdrôtové funkcie

Ponuka nastavení

Príslušenstvo

Dotatky

Register





- Krátke videozáznamy môžete prehrať aj dotknutím sa položky [SET] na obrazovke v kroku 1 a dotknutím sa položky [SET] na obrazovke v kroku 2.

Prezeranie podľa dátumu

Krátke videozáznamy si môžete prezrieť podľa dátumu.

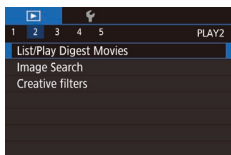

1 Vyberte videozáznam.

- Stlačte tlačidlo [MENU], na karte [▶]2 vyberte položku [List/Play Digest Movies/ Zoznam/prehrať krátke videozáznamy] a potom vyberte dátum (📅33).

2 Prehrajte videozáznam.

- Stlačením tlačidla [▶] spustíte prehrávanie.

Prehľadávanie a filtrovanie snímok

Navigácia v snímkach v registri

▶ Fotografie ▶ Videozáznamy

Zobrazením viacerých snímok v registri môžete rýchlo vyhľadať požadované snímky.

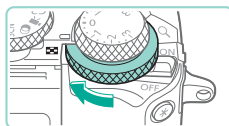

1 Zobrazte snímky v registri.

- Otáčaním voliča [🔍] v smere hodinových ručičiek zobrazíte snímky v registri. Ak chcete zobraziť súčasne viaceré snímky, znova otočte voličom.
- Ak chcete zobraziť súčasne menej snímok, otočte voličom [🔍] proti smeru hodinových ručičiek. Každým otočením voliča sa zobrazí menej snímok.

2 Vyberte snímku.

- Otáčaním voliča [🔍] sa posúvajte medzi snímkami.
- Pomocou tlačidiel [▲][▼][◀][▶] vyberte snímku.
- Okolo vybratej snímky sa zobrazí oranžový rámik.
- Stlačením tlačidla [🔍] zobrazte vybratú snímku v zobrazení jednotlivých obrázkov.



- Ak chcete v kroku 1 používať tlačidlá [X] a [🔍] namiesto voliča [🔍], vyberte ponuku MENU (📅33) > kartu [▶]5 > položky [X] [🔍] resize/Zmena veľkosti tlačídlami > [Enable/Povoliť].
- Ak chcete vypnúť 3D efekt displeja (zobrazí sa podržaním tlačidiel [▲][▼] alebo rýchlym otočením voliča [🔍]), vyberte ponuku MENU (📅33) > kartu [▶]4 > položky [Index Effect/ Efekt registra] > [Off/Vyp.].

Pred prvým použitím

Základná príručka

Rozšírená príručka

Základné funkcie fotoaparátu

Automatický režim/ hybridný automatický režim

Ďalšie režimy snímania

Režim P

Režimy Tv, Av, M, C1 a C2

Režim prehrávania

Bezdrôtové funkcie

Ponuka nastavení

Príslušenstvo

Dotatok

Register



Ovládanie dotykovej obrazovky



- Stiahnutím dvoch prstov k sebe po obrazovke prejdete zo zobrazenia jednotlivých obrázkov na zobrazenie registra.
- Ak chcete na obrazovke zobraziť viac miniatúr, znova stiahnite dva prsty k sebe na obrazovke.
- Posúvaním prsta nahor alebo nadol po obrazovke sa budete posúvať v zobrazených snímkach.
- Ak chcete na obrazovke zobraziť menej miniatúr, rozťahnite dva prsty od seba na obrazovke.
- Dotykom vyberte snímku a opätovným dotykom ju zobrazte v zobrazení jednotlivých obrázkov.



Zväčšenie dvojitým dotykom



- Rýchlym dvojitým dotykom zväčšíte snímku 3-krát.
- Na obrazovku zobrazenia jednotlivých obrázkov sa zo zväčšeného zobrazenia vrátite rýchlym dvojitým dotykom obrazovky.

Vyhľadávanie snímok zodpovedajúcich zadaným podmienkam

► Fotografie ► Videozáznamy

Ak chcete požadované snímky rýchlo vyhľadať na pamätevej karte plnej snímok, môžete filtrovať zobrazenie snímok podľa zadaných podmienok. Tieto snímky môžete tiež naraz chrániť (🔒109) alebo odstrániť (🗑️111).

★ Rating/Hodnotenie	Zobrazuje ohodnotené snímky (📖114).
📅 Shot Date/ Dátum snímania	Zobrazia sa obrázky zhotovené v konkrétny deň
👤 People/L'udia	Zobrazia sa obrázky s rozpoznávanými tvármi
📷 Still Image/Movie/ Fotografia/Videozáznam	Zobrazia sa fotografie, videozáznamy alebo videozáznamy zhotovené v režime [📷] (📖39)



1 Vyberte prvú podmienku.

- Stlačte tlačidlo [🔍], v ponuke vyberte položku [📷] a potom stlačte tlačidlo [📷]. Pomocou tlačidiel [▲][▼] vyberte požadovanú podmienku.
- Ak vyberiete možnosť [👤], pomocou tlačidiel [◀][▶] alebo otáčaním voliča [🌀] môžete zobraziť len tie snímky, ktoré spĺňajú túto podmienku. Ak chcete vykonať operáciu so všetkými týmito obrázkami naraz, stlačte tlačidlo [📷] a prejdite na krok č. 3.

2 Vyberte druhú podmienku a zobrazte filtrované snímky.

- Ak ste ako prvú podmienku vybrali možnosť [★], [📅] alebo [👤], pomocou tlačidiel [◀][▶] vyberte druhú podmienku a otáčaním voliča [🌀] potom zobrazte len zodpovedajúce snímky.

Pred prvým použitím

Základná príručka

Rozšírená príručka

Základné funkcie fotoaparátu

Automatický režim/
hybridný automatický režim

Ďalšie režimy snímania

Režim P

Režimy Tv, Av, M, C1 a C2

Režim prehrávania

Bezdrôtové funkcie

Ponuka nastavení

Príslušenstvo

Dodatok

Register



- Ak chcete prejsť na filtrované zobrazenie snímok, stlačte tlačidlo [🔍] a prejdite na krok 3.



3 Zobrazte filtrované snímky.

- Snímky zodpovedajúce podmienkam sa zobrazia v žltých rámoch. Ak chcete zobraziť iba tieto snímky, stlačte tlačidlá [◀] [▶] alebo otáčajte volič [🔍].
- Ak chcete zrušiť filtrované zobrazenie, stlačte tlačidlo [🔍], v ponuke vyberte položku [🗑️] a potom stlačte tlačidlo [🔍].



- Ak fotoaparát nenájde snímky zodpovedajúce niektorým podmienkam, tieto podmienky nebudú k dispozícii.



- Možnosti zobrazenia nájdených snímok (v kroku 3) zahŕňajú „Navigácia v snímkach v registri“ (📖104), „Zväčšovanie obrázkov“ (📖107) a „Zobrazovanie prezentácií“ (📖108). Operácie so snímkami môžete použiť vo všetkých nájdených snímkach výberom položky [Protect All Images/Nastaviť ochranu všetkých snímok] v časti „Ochrana snímok“ (📖109) alebo výberom položky [Select All Images/Vybrať všetky snímky] v časti „Vymazanie viacerých snímok naraz“ (📖112), „Pridávanie snímok do zoznamu tlače (DPOF)“ (📖181) alebo „Pridávanie snímok do fotoknihy“ (📖183).
- Ak snímky upravíte a uložíte ako nové snímky (📖115 – 📖118), zobrazí sa hlásenie a nájdené snímky sa prestanú zobrazovať.
- Rovnaké operácie sa dajú vyvolať stlačením tlačidla [MENU] a výberom možnosti: karta [🔍2] > [Image Search/Vyhľadávanie snímok].



- Podmienky môžete vybrať aj dotknutím sa obrazoviek v krokoch 1 a 2.

Presun medzi snímkami pomocou hlavného voliča

Na rýchle vyhľadávanie a preskakovanie medzi požadovanými obrázkami použite hlavný volič, ktorý podľa určených podmienok filtruje zobrazenie obrázkov.

	Zobrazuje ohodnotené snímky (📖114).
	Presun na prvý obrázok v každej skupine obrázkov, ktoré boli zhotovené v rovnaký deň
	Presun o 10 obrázkov naraz
	Presun o 100 obrázkov naraz



1 Vyberte podmienku.

- Otáčaním voliča [🔍] a následným stlačením tlačidiel [▲] [▼] v zobrazení jednotlivých obrázkov vyberte požadovanú podmienku (alebo spôsob preskakovania).

2 Zobrazte obrázky zodpovedajúce zadanej podmienke alebo sa presuňte o zadaný počet obrázkov.

- Otáčaním voliča [🔍] zobrazíte iba obrázky zodpovedajúce podmienke alebo sa presuniete o zadaný počet obrázkov dopredu alebo dozadu.



- Na presun medzi snímkami s ľubovoľným hodnotením použite položku [🔍].
- Otočením voliča [🔍] pri prehľadávaní snímok v zobrazení registra sa presuniete na predchádzajúcu alebo nasledujúcu snímku podľa spôsobu preskakovania vybraného v zobrazení jednotlivých obrázkov.
- Podmienku (alebo spôsob preskakovania) môžete nastaviť aj výberom ponuky MENU (📖33) > karty [🔍5] > položky [Image jump w/ 🗑️/Presun medzi snímkami voličom].

Pred prvým použitím

Základná príručka

Rozšírená príručka

Základné funkcie fotoaparátu

Automatický režim/hybridný automatický režim

Ďalšie režimy snímania

Režim P

Režimy Tv, Av, M, C1 a C2

Režim prehrávania

Bezdrôtové funkcie

Ponuka nastavení

Príslušenstvo

Dotatok

Register



Ovládanie dotykovej obrazovky



- Na predchádzajúci alebo nasledujúci obrázok podľa spôsobu preskakovania určeného v kroku 1 v časti „Presun medzi snímkami pomocou hlavného voliča“ (106) môžete prejsť aj potiahnutím dvoma prstami na obrazovke doľava alebo doprava.

Možnosti prezerania obrázkov

Zväčšovanie obrázkov

► Fotografie ► Videozáznamy



(1)

1 Zväčšíte obrázok.

- Pri každom otočení voliča [Z] proti smeru hodinových ručičiek sa obrázky zväčšia, až približne 10-násobne.
- Na referenčné účely sa zobrazí približná poloha zobrazovanej oblasti (1).
- Ak chcete zmenšiť zobrazené obrázky, otočte volič [Z] v smere hodinových ručičiek.

2 Podľa potreby môžete premiestniť polohu zobrazenej oblasti a prepínať medzi obrázkami.

- Polohu zobrazenej oblasti premiestnite pomocou tlačidiel [▲][▼][◀][▶]. Stlačením tlačidla [⊞] prejdete na rám AF, ktorý bol v čase snímania zaostrený.
- Ak chcete počas priblíženia/vzdialenia obrazu prepnúť na iné obrázky, otočte volič [Z].

Pred prvým použitím

Základná príručka

Rozšírená príručka

Základné funkcie fotoaparátu

Automatický režim/hybridný automatický režim

Ďalšie režimy snímania

Režim P

Režimy Tv, Av, M, C1 a C2

Režim prehrávania

Bezdrôtové funkcie

Ponuka nastavení

Príslušenstvo

Dotatok

Register





- Zo zväčšeného zobrazenia sa do zobrazenia jednotlivých obrázkov môžete vrátiť stlačením tlačidla [MENU].
- V položke [Magnify (approx.)/Zväčšiť (približne)] na karte [D]5 môžete nastaviť zväčšenie pri otočení voliča [🔍] proti smeru hodinových ručičiek počas zobrazenia jednotlivých obrázkov. Ak chcete, aby sa nastavilo zväčšenie použité naposledy, pred stlačením tlačidla [MENU], nastavte hodnotu [Reuse last magnification/Použiť posledné zväčšenie]. Ak chcete zobraziť pixely snímky približne v plnej veľkosti so zaostreným rámom AF v strede, nastavte hodnotu [Actual size (from selected pt)/Skutočná veľkosť (od vybrateho bodu)].
- Ak chcete v kroku 1 používať tlačidlá [✖] a [📐] namiesto voliča [🔍], vyberte ponuku MENU (📖33) > kartu [D]5 > položky [✖📐] resize/Zmena veľkosti tlačidlami > [Enable/Povoliť].

Ovládanie dotykovej obrazovky



- Roztiahnutím dvoch prstov od seba na obrazovke priblížite zobrazenie.
- Opakovaním tejto činnosti môžete snímky zväčšiť až približne 10-násobne.
- Polohu zobrazenej oblasti premiestnite posúvaním prsta po obrazovke.
- Stiahnutím dvoch prstov k sebe na obrazovke oddialíte zobrazenie.
- Dotknutím sa tlačidla [MENU] obnovíte zobrazenie jednotlivých obrázkov.



Zobrazovanie prezentácií

► Fotografie ► Videozáznamy

Podľa nasledujúceho postupu môžete automaticky prehrávať snímky uložené na pamäťovej karte.

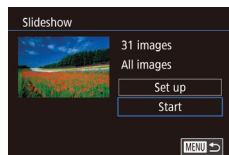

- Stlačte tlačidlo [MENU] a na karte [D]1 vyberte položku [Slideshow/Prezentácia] (📖33).
- Pomocou tlačidiel [▲][▼] alebo otáčaním voliča [🔍] vyberte položku [Start/Spustiť] a stlačte tlačidlo [🔍].
- Prezentácia sa spustí po tom, ako sa niekoľko sekúnd bude zobrazovať hlásenie [Loading image/Načítava sa snímka].
- Pomocou tlačidla [MENU] zastavíte prezentáciu.



- Počas prezentácií sú vypnuté funkcie úspory energie fotoaparátu (📖30).



- Prezentácie pozastavíte alebo obnovíte stlačením tlačidla [🔍].
- Počas prehrávania môžete na iné snímky prejsť stlačením tlačidiel [◀][▶] alebo otáčaním voliča [🔍]. Ak sa chcete posunúť rýchlo dopredu alebo dozadu, podržte stlačené tlačidlá [◀][▶].
- Nakonfigurovať opakovanie prezentácie, dobu zobrazenia jednotlivých snímok a presúvanie medzi snímkami zobrazenými na obrazovke môžete tak, že vyberiete možnosť [Set up/Nastaviť] a stlačíte tlačidlo [🔍] (📖33).



- Prezentácie môžete aj zastaviť dotknutím sa obrazovky.

Pred prvým použitím

Základná príručka

Rozšírená príručka

Základné funkcie fotoaparátu

Automatický režim/hybridný automatický režim

Ďalšie režimy snímania

Režim P

Režimy Tv, Av, M, C1 a C2

Režim prehrávania

Bezdrôtové funkcie

Ponuka nastavení

Príslušenstvo

Dotatok

Register



Ochrana snímok

► Fotografie ► Videozáznamy

Ochranou dôležitých snímok pridáte ich náhodnému vymazaniu (111).



- Stlačte tlačidlo [P], v ponuke vyberte položku [On] a potom vyberte položku [On] (pomocou tlačidiel [Left][Right]) alebo otáčaním voliča [Dial]). Zobrazí sa ikona [On].
- Ak chcete zrušiť ochranu, vyberte položku [OFF]. Ikona [On] sa prestane zobrazovať.



- Ak naformátujete pamäťovú kartu (153), chránené snímky uložené na karte sa vymažú.



- Chránené snímky nemožno vymazať pomocou funkcie fotoaparátu na vymazávanie. Ak ich chcete vymazať týmto spôsobom, ochranu najskôr zrušte.

Používanie ponuky

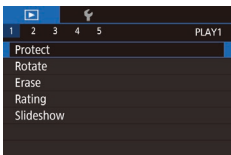

1 Prejdite na obrazovku nastavenia.

- Stlačte tlačidlo [MENU] a na karte [1] vyberte položku [Protect/Ochrana] (33).

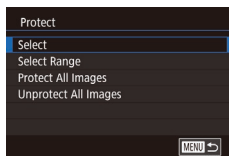

2 Zvoľte spôsob výberu.

- Vyberte požadovanú možnosť (33).
- Stlačením tlačidla [MENU] sa vrátite na obrazovku ponuky.

Výber jednotlivých snímok



1 Zvoľte položku [Select/Vybrať].

- Podľa kroku 2 v časti „Používanie ponuky“ (109) vyberte položku [Select/Vybrať] a stlačte tlačidlo [P].

2 Vyberte snímku.

- Pomocou tlačidiel [Left][Right] alebo otáčaním voliča [Dial] vyberte snímku a stlačte tlačidlo [P]. Zobrazí sa ikona [On].
- Ak chcete zrušiť výber, znova stlačte tlačidlo [P]. Ikona [On] sa prestane zobrazovať.
- Zopakovaním tohto postupu stanovte ďalšie snímky.

3 Nastavte ochranu snímky.

- Stlačte tlačidlo [MENU]. Zobrazí sa hlásenie s potvrdením.
- Pomocou tlačidiel [Left][Right] alebo otáčaním voliča [Dial] vyberte položku [OK] a stlačte tlačidlo [P].

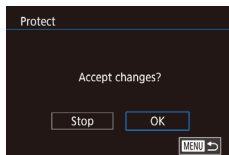

- Ak prepnete na režim snímania alebo vypnete fotoaparát ešte pred dokončením nastavenia v kroku 3, snímky nebudú chránené.

Pred prvým použitím

Základná príručka

Rozšírená príručka

Základné funkcie fotoaparátu

Automatický režim/hybridný automatický režim

Ďalšie režimy snímania

Režim P

Režimy Tv, Av, M, C1 a C2

Režim prehrávania

Bezdrôtové funkcie

Ponuka nastavení

Príslušenstvo

Dotatok

Register





- Výber alebo zrušenie výberu snímok môžete vykonať aj dotknutím sa obrazovky v kroku 2 a obrazovku s potvrdením môžete zobrazíť aj dotknutím sa položky [MENU].
- Snímku môžete chrániť aj dotknutím sa položky [OK] na obrazovke v kroku č. 3.

Výber rozsahu

1 Vyberte položku [Select Range/ Vybrať rozsah].

- Podľa kroku 2 v časti „Používanie ponuky“ (109) vyberte položku [Select Range/Vybrať rozsah] a stlačte tlačidlo [OK].

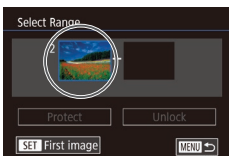

2 Vyberte počiatočný snímku.

- Stlačte tlačidlo [OK].



- Pomocou tlačidiel [◀][▶] alebo otáčaním voliča [DIAL] vyberte snímku a stlačte tlačidlo [OK].

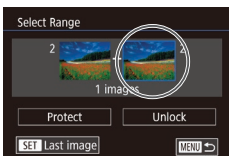

3 Vyberte poslednú snímku.

- Stlačením tlačidla [▶] vyberte položku [Last image/Posledná snímka] a stlačte tlačidlo [OK].

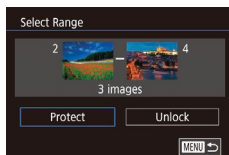

- Pomocou tlačidiel [◀][▶] alebo otáčaním voliča [DIAL] vyberte snímku a stlačte tlačidlo [OK].

- Snímky nachádzajúce sa pred prvou snímkou nie je možné vybrať ako posledné.

4 Nastavte ochranu snímok.

- Stlačením tlačidla [▼] vyberte položku [Protect/Ochrana] a potom stlačte tlačidlo [OK].



- Prvú alebo poslednú snímku môžete vybrať aj otáčaním voliča [DIAL] po zobrazení hornej obrazovky znázornenej v krokoch 2 a 3.
- Ak chcete zrušiť ochranu skupín snímok, v kroku 4 vyberte položku [Unlock/Odblokovať].



- Obrazovku výberu prvej a poslednej snímky môžete vybrať aj dotknutím sa snímky na hornej obrazovke v kroku 2 alebo 3.
- Snímky môžete chrániť aj dotknutím sa položky [Protect/Ochrana] na obrazovke v kroku 4.

Ochrana všetkých snímok naraz

1 Vyberte položku [Protect All Images/ Nastaviť ochranu všetkých snímok].

- Podľa kroku 2 v časti „Používanie ponuky“ (109) vyberte položku [Protect All Images/Nastaviť ochranu všetkých snímok] a stlačte tlačidlo [OK].

Pred prvým použitím

Základná príručka

Rozšírená príručka

Základné funkcie fotoaparátu

Automatický režim/ hybridný automatický režim

Ďalšie režimy snímania

Režim P

Režimy Tv, Av, M, C1 a C2

Režim prehrávania

Bezdrôtové funkcie

Ponuka nastavení

Príslušenstvo

Dotatok

Register



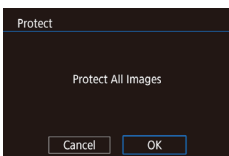

2 Nastavte ochranu snímok.

- Pomocou tlačidiel [◀][▶] alebo otáčaním voliča [⦿] vyberte položku [OK] a stlačte tlačidlo [⏏].

Zrušenie ochrany všetkých snímok naraz

Ochranu všetkých snímok môžete zrušiť naraz.

Ak chcete zrušiť ochranu, v kroku 1 v časti „Ochrana všetkých snímok naraz“ (📖 110) vyberte položku [Unprotect All Images/Zrušiť ochranu všetkých snímok] a potom vykonajte krok 2.

Vymazávanie snímok

► Fotografie ► Videozáznamy

Nepotrebné snímky môžete po jednej vyberať a vymazať. Pri vymazávaní snímok buďte opatrní, pretože vymazané snímky nemožno obnoviť. Chránené snímky (📖 109) však nemožno vymazať.

1 Vyberte snímku, ktorú chcete vymazať.

- Pomocou tlačidiel [◀][▶] alebo otáčaním voliča [⦿] vyberte snímku.

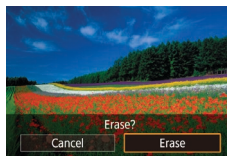

2 Vymažte snímku.

- Stlačte tlačidlo [▼].
- Keď sa zobrazí hlásenie [Erase?/ Vymazať?], pomocou tlačidiel [◀][▶] alebo otáčaním voliča [⦿] vyberte položku [Erase/Vymazať] a stlačte tlačidlo [⏏].
- Aktuálne zobrazená snímka sa vymaže.
- Ak chcete vymazanie zrušiť, pomocou tlačidiel [◀][▶] alebo otáčaním voliča [⦿] vyberte položku [Cancel/Zrušiť] a stlačte tlačidlo [⏏].



- Keď je zobrazená snímka zachytená vo formátoch RAW aj JPEG, po stlačení tlačidla [▼] môžete vybrať možnosť [Erase RAW/ Vymazať], [Erase JPEG/Vymazať JPEG] alebo [Erase RAW+JPEG/ Vymazať +JPEG].



- Aktuálnu snímku môžete vymazať aj dotknutím sa položky [Erase/Vymazať] na obrazovke v kroku č. 2.

Pred prvým použitím

Základná príručka

Rozšírená príručka

Základné funkcie fotoaparátu

Automatický režim/ hybridný automatický režim

Ďalšie režimy snímania

Režim P

Režimy Tv, Av, M, C1 a C2

Režim prehrávania

Bezdrôtové funkcie

Ponuka nastavení

Príslušenstvo

Dotatok

Register



Vymazanie viacerých snímok naraz

Môžete vybrať viacero snímok, ktoré sa vymažú naraz. Pri vymazávaní snímok buďte opatrní, pretože vymazané snímky nemožno obnoviť. Chránené snímky (109) však nemožno vymazať.

Voľba spôsobu výberu

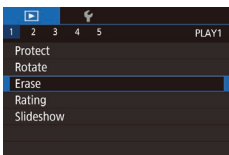

1 Prejdite na obrazovku nastavenia.

- Stlačte tlačidlo [MENU] a na karte [1] vyberte položku [Erase/Vymazať] (33).

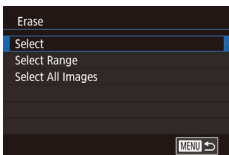

2 Zvoľte spôsob výberu.

- Pomocou tlačidiel [▲][▼] alebo otáčaním voliča [0] zvoľte spôsob výberu a stlačte tlačidlo [0].
- Stlačením tlačidla [MENU] sa vrátite na obrazovku ponuky.

Výber jednotlivých snímok

1 Zvoľte položku [Select/Vybrať].

- Podľa kroku 2 v časti „Voľba spôsobu výberu“ (112) vyberte položku [Select/Vybrať] a stlačte tlačidlo [0].



2 Vyberte snímku.

- Ak ste snímku vybrali podľa kroku 2 v časti „Výber jednotlivých snímok“ (109), zobrazí sa ikona [✓].
- Ak chcete zrušiť výber, znova stlačte tlačidlo [0]. Ikona [✓] sa prestane zobrazovať.
- Zopakovaním tohto postupu stanovte ďalšie snímky.

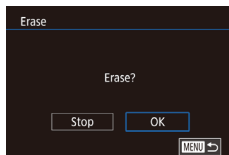

3 Vymažte snímky.

- Stlačte tlačidlo [MENU]. Zobrazí sa hlásenie s potvrdením.
- Pomocou tlačidiel [◀][▶] alebo otáčaním voliča [0] vyberte položku [OK] a stlačte tlačidlo [0].



- Ak vyberiete snímku zachytenú v oboch formátoch (RAW a JPEG), vymažú sa obe jej verzie.

Výber rozsahu

1 Vyberte položku [Select Range/Vybrať rozsah].

- Podľa kroku 2 v časti „Voľba spôsobu výberu“ (112) vyberte položku [Select Range/Vybrať rozsah] a stlačte tlačidlo [0].

2 Vyberte snímky.

- Podľa krokov 2 – 3 v časti „Výber rozsahu“ (110) zadajte snímky.

Pred prvým použitím

Základná príručka

Rozšírená príručka

Základné funkcie fotoaparátu

Automatický režim/hybridný automatický režim

Ďalšie režimy snímania

Režim P

Režimy Tv, Av, M, C1 a C2

Režim prehrávania

Bezdrôtové funkcie

Ponuka nastavení

Príslušenstvo

Dotatok

Register



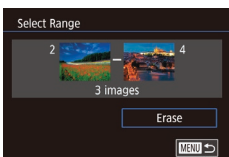

3 Vymažte snímky.

- Pomocou tlačidla [▼] vyberte položku [Erase/Vymazať] a stlačte tlačidlo [OK].

Určenie všetkých snímok naraz

1 Vyberte položku [Select All Images/ Vybrať všetky snímky].

- Podľa kroku 2 v časti „Voľba spôsobu výberu“ (112) vyberte položku [Select All Images/Vybrať všetky snímky] a stlačte tlačidlo [OK].

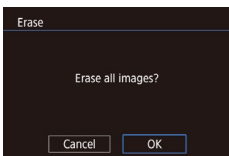

2 Vymažte snímky.

- Pomocou tlačidiel [◀][▶] alebo otáčaním voliča [OK] vyberte položku [OK] a stlačte tlačidlo [OK].

Otáčanie snímok

► Fotografie ► Videozáznamy

Podľa nasledujúceho postupu môžete zmeniť orientáciu snímok a uložiť ich.



1 Vyberte možnosť [Rotate].

- Stlačte tlačidlo [OK] a v ponuke vyberte položku [Rotate] (132).

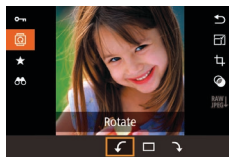

2 Otočte snímku.

- Pomocou tlačidiel [◀][▶] alebo otáčaním voliča [OK] vyberte položku [OK] alebo [90°], čím otočíte snímku o 90° v určenom smere. Stlačením tlačidla [OK] dokončíte nastavenie.



- Otočenie nie je k dispozícii, ak je položka [Auto Rotate/ Automatické otočenie] nastavená na hodnotu [Off/Vyp.] (114).

Používanie ponuky

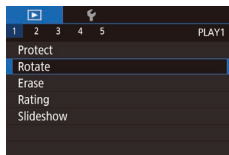

1 Vyberte položku [Rotate/Otočiť].

- Stlačte tlačidlo [MENU] a na karte [1] vyberte položku [Rotate/Otočiť] (133).

Pred prvým použitím

Základná príručka

Rozšírená príručka

Základné funkcie fotoaparátu

Automatický režim/ hybridný automatický režim

Ďalšie režimy snímania

Režim P

Režimy Tv, Av, M, C1 a C2

Režim prehrávania

Bezdrôtové funkcie

Ponuka nastavení

Príslušenstvo

Dodatok

Register



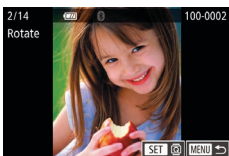

2 Otočte snímku.

- Pomocou tlačidiel [◀][▶] alebo otáčaním voliča [◄] vyberte snímku.
- Stlačením tlačidla [⊕] otočíte snímku o 90° v smere hodinových ručičiek. Opätovným stlačením tlačidla otočíte snímku o 90° proti smeru hodinových ručičiek a tretím stlačením tohto tlačidla obnovíte pôvodnú orientáciu snímky.
- Stlačením tlačidla [MENU] sa vrátite na obrazovku ponuky.



- Na obrazovke znázornenej v kroku 2 môžete snímky otáčať aj dotknutím sa položky [SET] a dotknutím sa položky [MENU] znova zobraziť obrazovku ponuky.

Vypnutie automatického otáčania

Podľa nasledujúcich krokov vypnete automatické otáčanie snímok, pri ktorom sa snímky otočia na základe aktuálnej orientácie fotoaparátu.

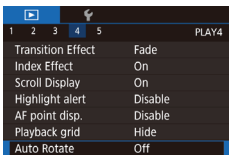

- Stlačte tlačidlo [MENU], na karte [▶]4 vyberte položku [Auto Rotate/Automatické otočenie] a potom vyberte možnosť [Off/Vyp.] (📖33).



- Ak položku [Auto Rotate/Automatické otočenie] nastavíte na hodnotu [Off/Vyp.], snímky nemožno otáčať (📖113). Už otočené snímky sa navyše zobrazia s pôvodnou orientáciou.

Hodnotenie snímok (Hodnotenie)

► Fotografie ► Videozáznamy

Usporiadanie snímok udelením hodnotenia na škále od 1 do 5 ([OFF], [★], [★★], [★★★], [★★★★] alebo [★★★★★]). Zobrazením snímok len s určitým hodnotením môžete obmedziť nasledujúce operácie pre všetky snímky s rovnakým hodnotením.

- „Prezeranie“ (📖100), „Zobrazovanie prezentácií“ (📖108), „Ochrana snímok“ (📖109), „Vymazávanie snímok“ (📖111), „Pridávanie snímok do zoznamu tlaču (DPOF)“ (📖181), „Pridávanie snímok do fotoknihy“ (📖183)



- Stlačte tlačidlo [⊕], v ponuke vyberte položku [★] a potom snímke pridať hodnotenie (📖32).
- Ak chcete zrušiť hodnotenia, zopakujte tento postup, ale vyberte položku [OFF] a stlačte tlačidlo [⊕].

Používanie ponuky

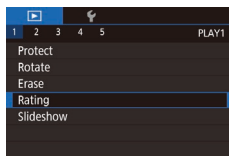

1 Vyberte položku [Rating/Hodnotenie].

- Stlačte tlačidlo [MENU] a na karte [▶]1 vyberte položku [Rating/Hodnotenie] (📖33).

2 Vyberte snímku a ohodnoťte ju.

- Vyberte snímku (pomocou tlačidiel [◀][▶] alebo otáčaním voliča [◄]) a pomocou tlačidiel [▲][▼] vyberte hodnotenie.

Pred prvým použitím

Základná príručka

Rozšírená príručka

Základné funkcie fotoaparátu

Automatický režim/hybridný automatický režim

Ďalšie režimy snímania

Režim P

Režimy Tv, Av, M, C1 a C2

Režim prehrávania

Bezdrôtové funkcie

Ponuka nastavení

Príslušenstvo

Dodatok

Register



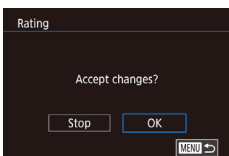

3 Nakonfigurujte nastavenie.

- Stlačte tlačidlo [MENU]. Zobrazí sa hlásenie s potvrdením.
- Pomocou tlačidiel [◀][▶] alebo otáčaním voliča [◂] vyberte položku [OK] a stlačte tlačidlo [⏏].



- Ak prepnete na režim snímania alebo vypnete fotoaparát ešte pred dokončením nastavenia v kroku 3, hodnotenia sa nepoužijú.



- Snímky môžete hodnotiť aj dotykom položky [▲][▼] v dolnej časti obrazovky v kroku 2.

Úprava fotografií



- Úprava snímok (📖 115 – 📖 118) je k dispozícii iba vtedy, ak je na pamäťovej karte dostatok voľného miesta.



- Keď sa na obrazovke zobrazuje položka [SET], môžete sa namiesto stlačenia tlačidla [⏏] dotknúť položky [SET].
- Keď sa na obrazovke zobrazuje položka [MENU], môžete sa namiesto stlačenia tlačidla [MENU] dotknúť položky [MENU].

Zmena veľkosti snímok

► Fotografie ► Videozáznamy

Uložte kópiu snímok s nižším počtom pixelov záznamu.



1 Vyberte veľkosť obrázka.

- Stlačte tlačidlo [⏏], v ponuke vyberte položku [S1] a zvolte veľkosť obrázka (📖 32).
- Stlačte tlačidlo [⏏].



2 Uložte novú snímku.

- Po zobrazení hlásenia [Save new image?/ Uložiť novú snímku?] vyberte pomocou tlačidiel [◀][▶] alebo otáčaním voliča [◂] položku [OK] a stlačte tlačidlo [⏏].

Pred prvým použitím

Základná príručka

Rozšírená príručka

Základné funkcie fotoaparátu

Automatický režim/ hybridný automatický režim

Ďalšie režimy snímania

Režim P

Režimy Tv, Av, M, C1 a C2

Režim prehrávania

Bezdrôtové funkcie

Ponuka nastavení

Príslušenstvo

Dotatok

Register



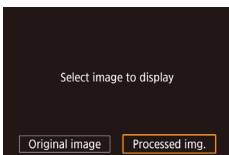

3 Skontrolujte novú snímku.

- Pomocou tlačidiel [◀][▶] alebo otáčaním voliča [🔍] vyberte položku [Processed img./Spracovaná snímka] a stlačte tlačidlo [🔍].
- Uložená snímka sa zobrazí.



- Snímky zhotovené s nastavením pixelov záznamu [S2] (📖45) nemožno upraviť.
- Snímky RAW nemožno upraviť.



- Veľkosť snímok nemožno meniť tak, aby sa zvýšil počet pixelov záznamu.
- Ak v kroku 3 vyberiete možnosť [Original image/Pôvodná snímka], zobrazí sa pôvodná snímka.

Používanie ponuky

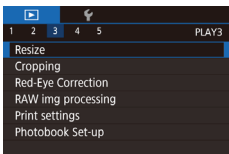

1 Vyberte položku [Resize/Zmeniť veľkosť].

- Stlačte tlačidlo [MENU] a na karte [▶] 3) vyberte položku [Resize/Zmeniť veľkosť] (📖33).

2 Vyberte snímku.

- Pomocou tlačidiel [◀][▶] alebo otáčaním voliča [🔍] vyberte snímku a stlačte tlačidlo [🔍].

3 Vyberte veľkosť obrázka.

- Pomocou tlačidiel [◀][▶] alebo otáčaním voliča [🔍] vyberte požadovanú veľkosť a stlačte tlačidlo [🔍].



4 Uložte a skontrolujte novú snímku.

- Postupujte podľa kroku 2 v časti „Zmena veľkosti snímok“ (📖115).
- Stlačte tlačidlo [MENU] a postupujte podľa kroku 3 v časti „Zmena veľkosti snímok“ (📖115).

Cropping/Orezanie

► Fotografie ► Videozáznamy

Môžete určiť časť snímky, ktorú chcete uložiť ako samostatný súbor.

1 Prejdite na obrazovku nastavenia.

- Stlačte tlačidlo [🔍], v ponuke vyberte položku [🔍] a potom stlačte tlačidlo [🔍] (📖32).



2 Zmeňte veľkosť, premiestnite a upravte pomer strán rámu na orezanie.

- Veľkosť rámu zmeníte otáčaním voliča [🔍].
- Rám premiestnite pomocou tlačidiel [▲][▼][◀][▶].
- Orientáciu rámu zmeníte otočením voliča [🔍], výberom položky [🔍] a stlačením tlačidla [🔍].
- Ak chcete zmeniť pomer strán rámu, otáčaním voliča [🔍] vyberte položku [◀][▶]. Ak chcete prepnúť pomer strán ([3:2], [16:9], [4:3] a [1:1]), opakovane stláčajte tlačidlo [🔍].



Pred prvým použitím

Základná príručka

Rozšírená príručka

Základné funkcie fotoaparátu

Automatický režim/hybridný automatický režim

Ďalšie režimy snímania

Režim P

Režimy Tv, Av, M, C1 a C2

Režim prehrávania

Bezdrôtové funkcie

Ponuka nastavení

Príslušenstvo

Dodatok

Register



3 Zobrazte orezanú snímku.

- Otáčaním voliča [●] vyberte položku [C].
- Ak chcete prepínať medzi zobrazením orezanej snímky a zobrazením rámu na orezanie, opakovane stláčajte tlačidlo [G].

4 Uložte a skontrolujte novú snímku.

- Otáčaním voliča [●] vyberte položku [L] a potom stlačte tlačidlo [G].
- Postupujte podľa krokov 2 – 3 v časti „Zmena veľkosti snímok“ (115).



- Snímky RAW nemožno upraviť.
- Orezané snímky sa už ďalej nedajú orezať.
- Veľkosť orezaných snímok sa nedá zmeniť ani sa na ne nedajú použiť kreatívne filtre.



- Orezané snímky budú mať menší počet pixelov záznamu než neorezané snímky.
- Počas zobrazenia orezanej snímky v kroku 3 môžete zmeniť veľkosť, premiestniť a upraviť pomer strán rámu na orezanie.
- Operácie v kroku 2 môžete vykonať aj tak, že stlačíte tlačidlo [MENU], vyberiete kartu [3] > [Cropping/Orezanie], stlačíte tlačidlo [G], vyberiete snímku a opäť stlačíte tlačidlo [G].



- V kroku 2 môžete rám pre orezanie premiestniť aj jeho potiahnutím. Veľkosť rámov môžete zmeniť aj stiahnutím alebo rozťahnutím prstov (108) na obrazovke.
- Operácie sa dajú vykonať aj dotykom [C], [L], [R] a [G] navrchu obrazovky v kroku 2.

Používanie efektov filtra

Na snímky použite efekty, ktoré sú ekvivalentom snímania v režimoch [L], [2], [3], [4], [5], [6], [7], [8] a [9], a uložte ich ako samostatné snímky.

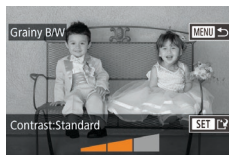
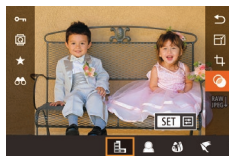

1 Vyberte efekt.

- Stlačte tlačidlo [G], v ponuke vyberte položku [G] a potom vyberte efekt [32].
- Stlačte tlačidlo [G].

2 Efekt prispôbte podľa potreby.

- [L]: Pomocou tlačidiel [◀][▶] alebo otáčaním voliča [●] upravte kontrast.
- [2]: Pomocou tlačidiel [◀][▶] alebo otáčaním voliča [●] upravte rozostrenie.
- [3] alebo [4]: Pomocou tlačidiel [◀][▶] alebo otáčaním voliča [●] upravte úroveň efektu.
- [5] alebo [6]: Pomocou tlačidiel [◀][▶] alebo otáčaním voliča [●] upravte farebnú sytosť.
- [7]: Pomocou tlačidiel [◀][▶] alebo otáčaním voliča [●] upravte farebný tón.
- [8]: Stlačením tlačidla [INFO] zmeníte veľkosť rámu a pomocou tlačidiel [▲][▼] ho premiestnite.

Pred prvým použitím

Základná príručka

Rozšírená príručka

Základné funkcie fotoaparátu

Automatický režim/hybridný automatický režim

Ďalšie režimy snímania

Režim P

Režimy Tv, Av, M, C1 a C2

Režim prehrávania

Bezdrôtové funkcie

Ponuka nastavení

Príslušenstvo

Dotatok

Register



3 Uložte a skontrolujte novú snímku.

- Stlačte tlačidlo [ⓘ].
- Postupujte podľa krokov 2 – 3 v časti „Zmena veľkosti snímok“ (📖115).



- [📐]: Ak chcete prepnúť otočenie rámu na vertikálne, v kroku 2 stlačte na obrazovke tlačidlá [◀][▶]. Rám premiestnite pomocou opätovného stlačenia tlačidiel [◀][▶]. Pomocou tlačidiel [▲][▼] obnovíte vodorovné otočenie rámu.
- Tie isté operácie môžete vykonať tak, že stlačíte tlačidlo [MENU], vyberiete kartu [▶2] > [Creative filters/Kreatívne filtre], vyberiete snímku a stlačíte tlačidlo [ⓘ].



- Efekt môžete upraviť aj dotknutím sa alebo potiahnutím panela v dolnej časti obrazovky v kroku 2. V režime [📐] môžete rám presúvať aj dotykom alebo potiahnutím prsta po obrazovke.

Korekcia červených očí

► Fotografie ► Videozáznamy

Táto funkcia automaticky opravuje snímky ovplyvnené efektom červených očí. Opravenú snímku môžete uložiť ako samostatný súbor.

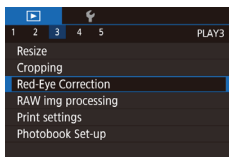

1 Vyberte položku [Red-Eye Correction/Korekcia červených očí].

- Stlačte tlačidlo [MENU] a na karte [▶3] vyberte položku [Red-Eye Correction/Korekcia červených očí] (📖33).

2 Vyberte snímku.

- Pomocou tlačidiel [◀][▶] alebo otáčaním voliča [🌀] vyberte snímku.

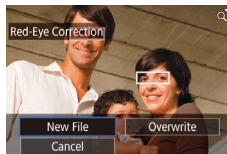

3 Vykonať korekciu snímky.

- Stlačte tlačidlo [ⓘ].
- Efekt červených očí rozpoznávaný fotoaparátom sa opraví a okolo korigovaných oblastí snímky sa zobrazia rámy.
- Snímky môžete podľa potreby zväčšiť alebo zmenšiť. Postupujte podľa krokov v časti „Zväčšovanie obrázkov“ (📖107).

4 Uložte a skontrolujte novú snímku.

- Pomocou tlačidiel [▲][▼][◀][▶] alebo otáčaním voliča [🌀] vyberte položku [New File/Nový súbor] a stlačte tlačidlo [ⓘ].
- Snímka sa uloží ako nový súbor.
- Stlačte tlačidlo [MENU] a postupujte podľa kroku 3 v časti „Zmena veľkosti snímok“ (📖115).



- Niektoré snímky nemožno opraviť presne.
- Ak chcete pôvodnú snímku prepísať opravenou snímku, v kroku 4 vyberte položku [Overwrite/Prepísať]. V takom prípade sa pôvodná snímka vymaže.
- Chránené snímky nemožno prepísať.
- Snímky RAW nemožno upraviť týmto spôsobom.
- Korekciu červených očí možno použiť na snímky JPEG zachytené aj vo formáte RAW, pôvodnú snímku však nemožno prepísať.



- Snímky môžete uložiť aj dotknutím sa položky [New File/Nový súbor] alebo [Overwrite/Prepísať] na obrazovke v kroku 4.

Pred prvým použitím

Základná príručka

Rozšírená príručka

Základné funkcie fotoaparátu

Automatický režim/hybridný automatický režim

Ďalšie režimy snímania

Režim P

Režimy Tv, Av, M, C1 a C2

Režim prehrávania

Bezdrôtové funkcie

Ponuka nastavení

Príslušenstvo

Dotatok

Register



Spracovanie snímok RAW pomocou fotoaparátu

Fotografie ▶ Videozáznamy

Spracovanie snímok zachytených vo formáte RAW vo fotoaparáte. Pôvodná snímka RAW sa zachová a jej kópia sa uloží vo formáte JPEG.

1 Vyberte snímku RAW.

- Pomocou tlačidiel [◀][▶] alebo otáčaním voliča [⦿] vyberte snímku RAW.



2 Prejdite na obrazovku nastavenia.

- Stlačte tlačidlo [⦿] a v ponuke vyberte položku [RAW]. Vyberte požadovanú možnosť (pomocou tlačidiel [◀][▶] alebo otáčaním voliča [⦿]).
- Ak ste vybrali možnosť [RAW], prejdite na krok 5.



3 Nastavte podmienky spracovania.

- Ak ste vybrali možnosť [RAW], stlačte tlačidlo [⦿], pomocou tlačidiel [▲][▼][◀][▶] vyberte požadovanú možnosť a stlačte tlačidlo [⦿].



4 Nakonfigurujte rozšírené nastavenia.

- Vyberte požadovaný efekt (pomocou tlačidiel [◀][▶] alebo otáčaním voliča [⦿]) a stlačením tlačidla [⦿] sa vrátite na obrazovku v kroku 3.

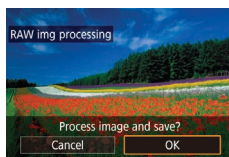

5 Uložte snímku.

- Ak ste vybrali možnosť [RAW], pomocou tlačidiel [▲][▼][◀][▶] vyberte možnosť [L]. Stlačte tlačidlo [⦿], vyberte položku [OK] (pomocou tlačidiel [◀][▶] alebo otáčaním voliča [⦿]) a znova stlačte tlačidlo [⦿].
- Ak ste vybrali možnosť [RAW], pomocou tlačidiel [◀][▶] alebo otáčaním voliča [⦿] vyberte položku [OK] a stlačte tlačidlo [⦿].

Brightness adjustment/ Nastavenie jasů	Úprava jasů.
White balance/Vyváženie bielej	Výber vyváženia bielej.
Picture Style/Štýl Picture Style	Výber štýlu Picture Style.
Auto Lighting Optimizer/ Automatická optimalizácia úrovně osvetlenia	Nastavenie podrobností automatickej optimalizácie úrovně osvetlenia.
High ISO speed NR/ Redukcia šumu pri vysokej citlivosti ISO	Nastavenie podrobností redukcie šumu.
Image quality/Kvalita obrázka	Nastavenie úrovně kvality obrázka výslednej snímky JPEG.
Peripheral illum corr/ Korekcia periférneho osvetlenia	Oprava vinetácie spôsobenej vlastnosťami objektívu.
Chromatic aberr corr/ Korekcia chromatickej aberácie	Oprava chromatickej aberácie spôsobenej vlastnosťami objektívu.
Diffraction correction/ Korekcia difrakcie	Oprava straty ostrosti spôsobenej difrakciou.

Pred prvým použitím

Základná príručka

Rozšírená príručka

Základné funkcie fotoaparátu

Automatický režim/
hybridný automatický režim

Ďalšie režimy snímania

Režim P

Režimy Tv, Av, M, C1 a C2

Režim prehrávania

Bezdrôtové funkcie

Ponuka nastavení

Príslušenstvo

Dotatok

Register





- Na obrazovke v kroku 3 môžete vybrať efekt pre vybranú podmienku spracovania aj otáčaním voliča [Q].
- Ak chcete na obrazovke v kroku 3 zväčšiť zobrazenie, otáčajte volič [Q] proti smeru hodinových ručičiek.
- Na obrazovke v kroku 3 môžete porovnať aktuálnu snímku s pôvodnou snímku stlačením tlačidla [INFO] a otáčaním voliča [Q]. Ak sa chcete vrátiť na obrazovku nastavenia, stlačte tlačidlo [MENU].
- Ak chcete na obrazovke v kroku 3 obnoviť pôvodné nastavenia, stlačte tlačidlo [INFO], vyberte položku [OK] (pomocou tlačidiel [←] [→] alebo otáčaním voliča [Q]) a potom stlačte tlačidlo [Q].
- Na obrazovke v kroku 4 môžete stlačením tlačidla [INFO] nakonfigurovať rozšírené nastavenia funkcií označených ikonou [INFO].

Používanie ponuky

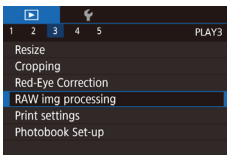

1 Prejdite na obrazovku nastavenia.

- Stlačte tlačidlo [MENU] a na karte [▶3] (📖33) vyberte položku [RAW img processing/Spracovanie obrázkov RAW].

2 Zvoľte spôsob výberu.

- Vyberte požadovanú možnosť (📖33).
- Stlačením tlačidla [MENU] sa vrátite na obrazovku ponuky.

Výber jednotlivých snímok



1 Zvoľte položku [Select/Vybrať].

- Podľa postupu v časti „Používanie ponuky“ (📖120) vyberte položku [Select/Vybrať] a stlačte tlačidlo [Q].

2 Vyberte snímku.

- Ak ste snímku vybrali podľa kroku 2 v časti „Výber jednotlivých snímok“ (📖109), zobrazí sa ikona [✓].
- Ak chcete zrušiť výber, znova stlačte tlačidlo [Q]. Ikona [✓] sa prestane zobrazovať.
- Zopakovaním tohto postupu stanovte ďalšie snímky.
- Stlačením tlačidla [MENU] prejdite na nasledujúcu obrazovku.

3 Spracujte snímku.

- Podľa krokov 2 – 5 v časti „Spracovanie snímok RAW pomocou fotoaparátu“ (📖119) spracujte snímku.

Pred prvým použitím

Základná príručka

Rozšírená príručka

Základné funkcie fotoaparátu

Automatický režim/hybridný automatický režim

Ďalšie režimy snímania

Režim P

Režimy Tv, Av, M, C1 a C2

Režim prehrávania

Bezdrôtové funkcie

Ponuka nastavení

Príslušenstvo

Dotatok

Register



1 Vyberte položku [Select Range/ Vybrať rozsah].

- Podľa postupu v časti „Používanie ponuky“ (📖 116) vyberte položku [Select Range/Vybrať rozsah] a stlačte tlačidlo [📄].

2 Vyberte snímky.

- Podľa krokov 2 – 3 v časti „Výber rozsahu“ (📖 110) zadajte snímky.

3 Spracujte snímky.

- Podľa krokov 2 – 5 v časti „Spracovanie snímok RAW pomocou fotoaparátu“ (📖 119) spracujte snímky.



- Snímky vytvorené spracovaním vo fotoaparáte sa nebudú presne zhodovať so snímkami spracovanými pomocou programu Digital Photo Professional.



- Naraz možno vybrať až 500 snímok.
- Pri spracúvaní snímok z ponuky vyberte požadovanú možnosť pomocou tlačidiel [▲][▼] v kroku 3.

Úprava videozáznamov

► Fotografie ► Videozáznamy

Nežiaduce časti na začiatku a konci videozáznamov je možné odstrániť (neplatí pre krátke videozáznamy, 📖 39).

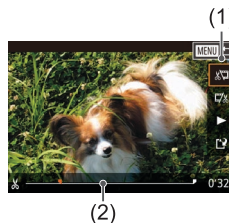
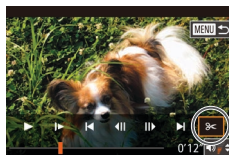

1 Vyberte možnosť [🔍].

- Podľa krokov 1 – 5 v časti „Prezeranie“ (📖 100) vyberte položku [🔍] a stlačte tlačidlo [📄].
- Zobrazí sa panel na úpravu videozáznamu a ukazovateľ úprav.

2 Zadajte časti, ktoré chcete vystrihnúť.

- (1) je panel na úpravu videozáznamu a (2) je ukazovateľ úprav.
- Pomocou tlačidiel [▲][▼] vyberte možnosť [🔍] alebo [🔍].
- Ak chcete určiť časť, ktorá sa má vystrihnúť (označenú ikonou [🔍]), pomocou tlačidiel [◀][▶] alebo otáčaním voliča [🔍] posuňte oranžovú ikonu [🔍] alebo [🔍]. Výberom možnosti [🔍] môžete vystrihnúť začiatok videozáznamu (od bodu [🔍]) a výberom možnosti [🔍] koniec videozáznamu.
- Ak posuniete [🔍] alebo [🔍] na iné miesto, ako označuje značka [🔍], v režime [🔍] sa vystrihne časť pred najbližšou značkou [🔍] smerom doľava. V režime [🔍] sa vystrihne časť po najbližšej značke [🔍] smerom doprava.

Pred prvým použitím

Základná príručka

Rozšírená príručka

Základné funkcie fotoaparátu

Automatický režim/ hybridný automatický režim

Ďalšie režimy snímania

Režim P

Režimy Tv, Av, M, C1 a C2

Režim prehrávania

Bezdrôtové funkcie

Ponuka nastavení

Príslušenstvo

Dodatok

Register



3 Skontrolujte upravený videozáznam.

- Pomocou tlačidiel [▲][▼] vyberte možnosť [▶] a stlačte tlačidlo [⊞]. Upravený videozáznam sa prehrá.
- Ak chcete videozáznam opätovne upraviť, zopakujte krok č. 2.
- Ak chcete zrušiť úpravy, stlačte tlačidlo [MENU], vyberte možnosť [OK] (pomocou tlačidiel [◀][▶] alebo otáčaním voliča [⊞]) a stlačte tlačidlo [⊞].

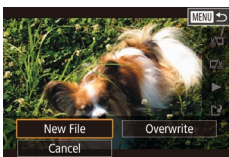

4 Uložte upravený videozáznam.

- Pomocou tlačidiel [▲][▼] vyberte možnosť [▶] a stlačte tlačidlo [⊞].
- Pomocou tlačidiel [▲][▼][◀][▶] alebo otáčaním voliča [⊞] vyberte položku [New File/Nový súbor] a stlačte tlačidlo [⊞].
- Vyberte položku [Save w/o Comp./Uložiť bez komprimácie] a stlačte tlačidlo [⊞].
- Videozáznam sa uloží ako nový súbor.



- Ak chcete pôvodný videozáznam prepísať orezaným videozáznamom, v kroku 4 vyberte položku [Overwrite/Prepísať]. V takom prípade sa pôvodný videozáznam vymaže.
- Ak na pamäťovej karte nie je dostatok miesta, dostupná bude iba položka [Overwrite/Prepísať].
- Ak sa počas ukladania vybije súprava batérií, videozáznamy sa nemusia uložiť.
- Pri úprave videozáznamov použite pokiaľ možno plne nabitú súpravu batérií alebo vložte DC adaptér a pripojte sieťový adaptér (oba sa predávajú samostatne, 164).

Zmenšenie veľkosti súborov

Veľkosť súborov videozáznamov možno zmenšiť skomprimovaním videozáznamov nasledujúcim spôsobom.

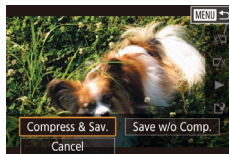

- Na obrazovke v kroku 4 v časti „Úprava videozáznamov“ (121) vyberte položku [▶]. Vyberte položku [New File/Nový súbor] a stlačte tlačidlo [⊞].
- Vyberte položku [Compress & Sav./Komprimovať a uložiť] a stlačte tlačidlo [⊞].

Kvalita obrázka po kompresii bude nasledujúca.

Pred kompresiou	Po kompresii
FHD 59.94P	HD 29.97P
FHD 50.00P	HD 25.00P
FHD 29.97P	HD 29.97P
HD 23.98P	HD 23.98P
HD 59.94P	HD 29.97P
HD 25.00P	HD 25.00P
HD 50.00P	HD 25.00P



- Videozáznamy vo formátoch [VGA 29.97P] a [VGA 25.00P] nie je možné komprimovať.
- Upravené videozáznamy nemožno po výbere možnosti [Overwrite/Prepísať] uložiť v komprimovanom formáte.

Pred prvým použitím

Základná príručka

Rozšírená príručka

Základné funkcie fotoaparátu

Automatický režim/hybridný automatický režim

Ďalšie režimy snímania

Režim P

Režimy Tv, Av, M, C1 a C2

Režim prehrávania

Bezdrôtové funkcie

Ponuka nastavení

Príslušenstvo

Dotatok

Register



Úprava krátkých videozáznamov

► Fotografie ► Videozáznamy

Jednotlivé kapitoly (videoklipy) (📖39) zaznamenané v režime [📷] možno podľa potreby vymazať. Pri vymazávaní videoklipov postupujte uvážlivo, pretože ich nemožno obnoviť.

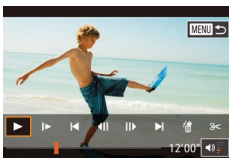

1 Vyberte videoklip, ktorý chcete vymazať.

- Podľa krokov 1 – 2 v časti „Prezeranie krátkych videozáznamov vytvorených pri snímaní fotografií (krátke videozáznamy)“ (📖103) prehrajte videozáznam nahratý v režime [📷] a stlačením tlačidla [📷] zobrazte ovládací panel videozáznamov.
- Pomocou tlačidiel [⏪][⏩] alebo otáčaním voliča [🔍] vyberte možnosť [⏪] alebo [⏩] a stlačte tlačidlo [📷].

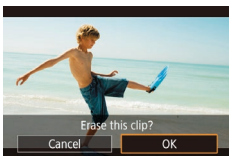

2 Vyberte možnosť [📷].

- Pomocou tlačidiel [⏪][⏩] alebo otáčaním voliča [🔍] vyberte možnosť [📷] a stlačte tlačidlo [📷].
- Vybratý videoklip sa opakovane prehrá.

3 Potvrďte vymazanie.

- Pomocou tlačidiel [⏪][⏩] alebo otáčaním voliča [🔍] vyberte položku [OK] a stlačte tlačidlo [📷].
- Videoklip sa vymaže a krátky videozáznam sa prepíše.



- Ak je pri výbere videoklipu fotoaparát pripojený k tlačiarňam, ikona [📷] sa nezobrazí.

Pred prvým použitím

Základná príručka

Rozšírená príručka

Základné funkcie fotoaparátu

Automatický režim/hybridný automatický režim

Ďalšie režimy snímania

Režim P

Režimy Tv, Av, M, C1 a C2

Režim prehrávania

Bezdrôtové funkcie

Ponuka nastavení

Príslušenstvo

Dotatok

Register



Bezdrôtové funkcie

Snímky z fotoaparátu bezdrôtovo odosiľajte do rôznych kompatibilných zariadení a používajte ho s webovými službami



- Pred použitím bezdrôtových funkcií si prečítajte časť „Bezpečnostné pokyny pre bezdrôtové funkcie (Wi-Fi, Bluetooth alebo iné)“ (219).

Dostupné bezdrôtové funkcie

Používanie funkcií Wi-Fi

Pripojením fotoaparátu k týmto zariadeniam a službám prostredníctvom pripojenia Wi-Fi môžete odosielať a prijímať snímky a ovládať fotoaparát na diaľku.

- **Smartfóny a tablety**
Odosielenie snímok do smartfónov a tabletov s funkciami Wi-Fi. Snímať môžete aj prostredníctvom obrazovky snímania v smartfóne alebo tablete. V tejto príručke sa smartfóny, tablety a iné kompatibilné zariadenia súhrnne označujú ako „smartfóny“.
- **Webové služby**
Do online fotoslužby CANON iMAGE GATEWAY alebo inej webovej služby zadajte informácie o svojom konte a budete môcť odosielať snímky z fotoaparátu priamo do danej služby. Služba CANON iMAGE GATEWAY môže do počítača alebo webovej služby odoslať aj neodoslané snímky z fotoaparátu.
- **Mediálny prehrávač**
Zobrazovanie snímok na televízoroch alebo iných zariadeniach kompatibilných so štandardom DLNA*.
* Digital Living Network Alliance
- **Tlačiarne**
Bezdrôtové odosielenie snímok do tlačiarne kompatibilnej so štandardom PictBridge (s podporou protokolu DPS over IP), kde sa môžu vytlačiť.
- **Iný fotoaparát**
Bezdrôtové odosielenie snímok medzi kompatibilnými fotoaparátmi Canon s funkciami Wi-Fi.

Používanie funkcií Bluetooth®

Fotoaparát môžete jednoducho spárovať so smartfónom s nízkoenergetickou technológiou Bluetooth*. Tiež môžete snímať alebo zobrazovať snímky prostredníctvom smartfónu ako diaľkového ovládania.
* Ďalej len „Bluetooth“.

Pred prvým použitím

Základná príručka

Rozšírená príručka

Základné funkcie fotoaparátu

Automatický režim/ hybridný automatický režim

Ďalšie režimy snímania

Režim P

Režimy Tv, Av, M, C1 a C2

Režim prehrávania

Bezdrôtové funkcie

Ponuka nastavení

Príslušenstvo

Dodatok

Register



Prenos snímok do smartfónu

Nasledujúcim spôsobom môžete prenášať snímky do smartfónu.

- Pripojenie prostredníctvom rozhrania Bluetooth (📖 125)
Fotoaparát môžete jednoducho pripojiť k smartfónu podporujúcemu funkciu Bluetooth tak, že ich spárujete. Zjednoduší sa tým prenos snímok do smartfónu.
- Pripojenie prostredníctvom rozhrania NFC (📖 127)
Pomocou smartfónu so systémom Android kompatibilného s funkciou NFC sa stačí dotknúť fotoaparátu, aby sa tieto zariadenia pripojili.
- Pripojenie prostredníctvom ponuky pripojenia Wi-Fi (📖 129)
Fotoaparát môžete pripojiť k smartfónu rovnakým spôsobom, akým by ste ho pripojili k počítaču alebo inému zariadeniu. Možno pridať viacero smartfónov.

Skôr než smartfón pripojíte k fotoaparátu, do smartfónu je potrebné nainštalovať bezplatnú špecializovanú aplikáciu Camera Connect. Podrobnosti o tejto aplikácii (podporované smartfóny a obsiahnuté funkcie) si pozrite na webovej lokalite spoločnosti Canon.



- Majiteľom fotoaparátu Canon kompatibilného s rozhraním Wi-Fi, ktorí na pripojenie fotoaparátu a smartfónu prostredníctvom Wi-Fi používajú aplikáciu EOS Remote, odporúčame zvážiť používanie mobilnej aplikácie Camera Connect.

Prenos snímok do smartfónu podporujúceho funkciu Bluetooth

Po spárovaní smartfónu prostredníctvom rozhrania Bluetooth môžete v smartfóne zobrazovať a ukladať snímky z fotoaparátu.



1 Nainštalujte aplikáciu Camera Connect.

- V prípade smartfónov so systémom Android vyhľadajte aplikáciu Camera Connect v službe Google Play, stiahnite si ju a nainštalujte.
- V prípade zariadenia iPhone alebo iPad vyhľadajte aplikáciu Camera Connect v službe App Store a potom ju stiahnite a nainštalujte.

2 Zaregistrujte prezývku.

- Zapnite fotoaparát.
- Stlačte tlačidlo [MENU], na karte [4] vyberte položku [Wireless settings/ Nastavenie bezdrôtového pripojenia] a potom vyberte možnosť [Nickname/ Prezývka].
- Stlačením tlačidla [OK] zobrazte klávesnicu (📖 35) a zadajte prezývku.
- Ak sa chcete po stlačení tlačidla [MENU] vrátiť na obrazovku [Wireless settings/ Nastavenie bezdrôtového pripojenia], znova stlačte tlačidlo [MENU].

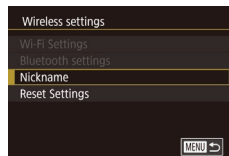

Pred prvým použitím

Základná príručka

Rozšírená príručka

Základné funkcie fotoaparátu

Automatický režim/ hybridný automatický režim

Ďalšie režimy snímania

Režim P

Režimy Tv, Av, M, C1 a C2

Režim prehrávania

Bezdrôtové funkcie

Ponuka nastavení

Príslušenstvo

Dotatok

Register



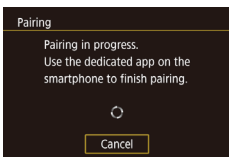
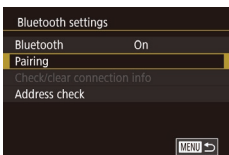

3 Pripravte párovanie.

- Vyberte položku [Bluetooth settings/ Nastavenie pripojenia Bluetooth], pomocou tlačidiel [▲][▼] alebo otáčaním voliča [●] vyberte položku [Pairing/ Párovanie] a stlačte tlačidlo [●].
- Zobrazí sa obrazovka, ktorá oznamuje, že fotoaparát čaká na pripojenie.

4 Spustíte aplikáciu Camera Connect.

- V smartfóne aktivujte funkciu Bluetooth a potom v ňom spustíte aplikáciu Camera Connect.
- Keď sa rozpozná fotoaparát, zobrazí sa obrazovka výberu fotoaparátu.

5 Vyberte fotoaparát, ku ktorému chcete smartfón pripojiť.

- Vyberte prezývku fotoaparátu.
- V smartfóne dokončíte párovanie.

6 Dokončíte párovanie.

- Keď sa vo fotoaparáte zobrazí hlásenie s potvrdením, pomocou tlačidiel [◀][▶] alebo otáčaním voliča [●] vyberte položku [OK] a potom stlačte tlačidlo [●].

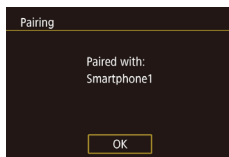
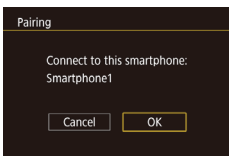

- Keď sa zobrazí obrazovka vľavo, stlačte tlačidlo [●].

7 Preneste snímky.

- Ak v aplikácii Camera Connect vyberiete možnosť [Images on camera/ Snímky vo fotoaparáte], fotoaparát sa automaticky prepne na pripojenie Wi-Fi.
- V prípade zariadenia iPhone alebo iPad vyberte v ponuke nastavenia pripojenia Wi-Fi identifikátor SSID (názov siete) zobrazený na obrazovke fotoaparátu, aby sa vytvorilo pripojenie.
- Pomocou smartfónu preneste snímky z fotoaparátu do smartfónu.
- Ak chcete prepnúť na pripojenie Bluetooth, v smartfóne vypnite pripojenie Wi-Fi.



- Keď fotoaparát používate po spárovaní, výdrž batérie môže byť kratšia, pretože sa spotrebúva energia aj vtedy, keď je aktívna úspora energie.

Pred prvým použitím

Základná príručka

Rozšírená príručka

Základné funkcie fotoaparátu

Automatický režim/ hybridný automatický režim

Ďalšie režimy snímania

Režim P

Režimy Tv, Av, M, C1 a C2

Režim prehrávania

Bezdrôtové funkcie

Ponuka nastavení

Príslušenstvo

Dotatok

Register





- Stav pripojenia Bluetooth indikuje jedna z nasledujúcich ikon.
 - [📶] pripojené, [📵] odpojené
- Pomocou fotoaparátu tiež môžete zakázať pripojenie Wi-Fi uvedené v kroku 7.
- Ak chcete vypnúť komunikáciu Bluetooth, vyberte ponuku MENU (☰33) > kartu [📷4] > položky [Wireless settings/Nastavenie bezdrôtového pripojenia] > [Bluetooth settings/Nastavenie pripojenia Bluetooth] a nastavte položku [Bluetooth] na hodnotu [Off/Vyp.].
- Ak chcete skontrolovať informácie o smartfóne pripojenom prostredníctvom rozhrania Bluetooth v položke [Check/clear connection info/Skontrolovať/vymazať informácie o pripojení], vyberte ponuku MENU (☰33) > kartu [📷4] > položky [Wireless settings/Nastavenie bezdrôtového pripojenia] > [Bluetooth settings/Nastavenie pripojenia Bluetooth]. Vyberte položku [Address check/Kontrola adresy] a skontrolujte adresu Bluetooth fotoaparátu.

Prenos snímok do smartfónu kompatibilného s funkciou NFC

Na zjednodušenie procesu inštalácie aplikácie Camera Connect a pripojenia k fotoaparátu použite rozhranie NFC smartfónu s operačným systémom Android.

Ovládanie pri prvom pripojení prostredníctvom rozhrania NFC sa môže líšiť v závislosti od režimu fotoaparátu pri „dotyku“ zariadení.

- Ak je fotoaparát prepnutý do režimu snímania v čase, keď sa zariadenia „dotknú“, na obrazovke na výber obrázkov môžete vybrať a odoslať snímky. Keď sa zariadenia pripoja, môžete snímať aj na diaľku prostredníctvom obrazovky snímania v smartfóne alebo označiť zábery geoznačkami (☰146). Opätovné pripojenie k posledným použitým zariadeniam, ktoré sú uvedené v ponuke Wi-Fi, je jednoduché.
- Ak je fotoaparát prepnutý do režimu prehrávania v čase, keď sa zariadenia „dotknú“, v zobrazení registra môžete vybrať a odoslať snímky.

Pripojenie prostredníctvom rozhrania NFC, keď je fotoaparát v režime snímania

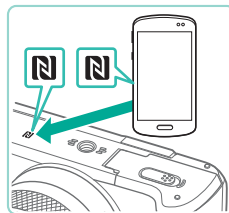

1 Nainštalujte aplikáciu Camera Connect.

- Posuňte vypínač do polohy [ON].
- V používateľskej príručke k smartfónu zistíte umiestnenie značky N (N).
- Aktivujte v smartfóne funkciu NFC a priložte zariadenia k sebe tak, aby sa dotkli značkami N (N), čím sa v smartfóne automaticky spustí služba Google Play. Po zobrazení stránky sťahovania aplikácie Camera Connect si túto aplikáciu stiahnite a nainštalujte.

2 Vytvorte pripojenie.

- Značkou N (N) na smartfóne s nainštalovanou aplikáciou Camera Connect sa dotknite značky N na fotoaparáte.
- Obrazovka fotoaparátu sa automaticky zmení.
- Ak sa zobrazí obrazovka [Device Nickname/Prezývka zariadenia], pomocou tlačidiel [▲][▼] alebo otáčaním voliča [🌀] vyberte položku [OK] a stlačte tlačidlo [📶].

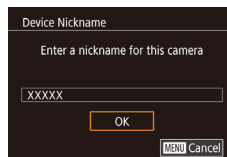

- V smartfóne sa spustí aplikácia Camera Connect a zariadenia sa automaticky pripoja.

Pred prvým použitím

Základná príručka

Rozšírená príručka

Základné funkcie fotoaparátu

Automatický režim/hybridný automatický režim

Ďalšie režimy snímania

Režim P

Režimy Tv, Av, M, C1 a C2

Režim prehrávania

Bezdrôtové funkcie

Ponuka nastavení

Príslušenstvo

Dodatok

Register



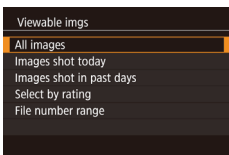

3 Upravte nastavenie ochrany osobných údajov.

- Po zobrazení tejto obrazovky vyberte pomocou tlačidiel [▲][▼] alebo otáčaním voliča [●] položku [All images/Všetky snímky] a potom stlačte tlačidlo [●].
- Smartfón teraz môžete používať na snímánie na diaľku so živým náhľadom alebo na prehľadávanie, prenos alebo označovanie snímok z fotoaparátu geoznačkami.

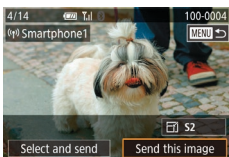

4 Odošlite obrázok.

- Otáčaním voliča [●] vyberte snímku na odoslanie, pomocou tlačidiel [◀][▶] vyberte položku [Send this image/Odoslať túto snímku] a stlačte tlačidlo [●].
- Po odoslaní snímky sa zobrazí hlásenie [Transfer completed/Prenos sa dokončil] a znova sa zobrazí obrazovka prenosu obrázkov.
- Ak chcete pripojenie ukončiť, stlačte tlačidlo [MENU], na obrazovke s potvrdením vyberte položku [OK] (pomocou tlačidiel [◀][▶] alebo otáčaním voliča [●]) a stlačte tlačidlo [●]. Pomocou smartfónu tiež môžete ukončiť pripojenie.



- Pri používaní funkcie NFC pamätajte na nasledujúce body.
 - Vyhýbajte sa silným nárazom smartfónu na fotoaparát. Zariadenia by sa mohli poškodiť.
 - V závislosti od smartfónu sa zariadenia nemusia rozpoznať okamžite. V takom prípade sa pokúste podržať zariadenia pri sebe v trochu odlišných polohách. Ak sa nepodarilo nadviazať spojenie, ponechajte zariadenia pri sebe dovtedy, kým sa obrazovka fotoaparátu neaktualizuje.
 - Medzi fotoaparát a smartfón neumiestňujte iné predmety. Komunikáciu môžu blokovať aj kryty fotoaparátu a smartfónu alebo podobné príslušenstvo.
- Ak chcete snímať na diaľku so živým náhľadom, v kroku 3 vyberte možnosť [All images/Všetky snímky].
- Ak v kroku 3 vyberiete možnosť [All images/Všetky snímky], na displeji pripojeného smartfónu môžete zobraziť všetky snímky uložené vo fotoaparáte. Ak chcete obmedziť zobrazenie snímok z fotoaparátu prostredníctvom smartfónu, v kroku 3 vyberte inú možnosť (149). Po registrácii smartfónu môžete prejsť vo fotoaparáte zmeniť nastavenia ochrany osobných údajov (149).



- Pripojenie vyžaduje vloženie pamäťovej karty do fotoaparátu.
- Obrazovka v kroku 2 umožňuje aj zmenu prezývky fotoaparátu (150).
- Ak chcete zakázať pripojenie NFC, vyberte ponuku MENU (33) > kartu [4] > položky [Wireless settings/Nastavenie bezdrôtového pripojenia] > [Wi-Fi Settings/Nastavenia Wi-Fi] > [NFC] > [Off/Vyp.].

Pred prvým použitím

Základná príručka

Rozšírená príručka

Základné funkcie fotoaparátu

Automatický režim/hybridný automatický režim

Ďalšie režimy snímania

Režim P

Režimy Tv, Av, M, C1 a C2

Režim prehrávania

Bezdrôtové funkcie

Ponuka nastavení

Príslušenstvo

Dotatok

Register



Pripojenie prostredníctvom rozhrania NFC, keď je fotoaparát v režime prehrávania

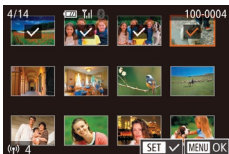

- Posuňte vypínač do polohy [ON].
- Stlačte tlačidlo [▶].
- Dotknite sa smartfónom s nainštalovanou aplikáciou Camera Connect (127) značky N na fotoaparáte [N].
- Pomocou tlačidiel [▲][▼][◀][▶] vyberte snímku na odoslanie a stlačte tlačidlo [Ⓜ]. Zobrazí sa ikona [✓].
- Ak chcete zrušiť výber, znova stlačte tlačidlo [Ⓜ]. Ikona [✓] sa prestane zobrazovať.
- Zopakovaním tohto postupu vyberte ďalšie snímky.
- Po dokončení výberu snímok stlačte tlačidlo [MENU].
- Pomocou tlačidiel [◀][▶] alebo otáčaním voliča [⦿] vyberte položku [OK] a stlačte tlačidlo [Ⓜ].
- Pomocou tlačidiel [◀][▶] alebo otáčaním voliča [⦿] vyberte položku [Send/Odoslať] a stlačte tlačidlo [Ⓜ].
- Snímky sa odoslali.
- Ak chcete ukončiť pripojenie, vymažte značku [✓] zo všetkých snímok, stlačte tlačidlo [MENU] a pomocou tlačidiel [◀][▶] alebo otáčaním voliča [⦿] vyberte položku [OK].



- Ak sa počas pripájania zobrazí na displeji fotoaparátu alebo smartfónu výzva na zadanie prezývky, zadajte ju podľa kroku č. 2 v časti „Pripojenie prostredníctvom rozhrania NFC, keď je fotoaparát v režime snímania“ (127).
- Vo fotoaparáte sa neuchováva záznam smartfónov, ku ktorým sa pripájate prostredníctvom rozhrania NFC v režime prehrávania.

Pripojenie smartfónu prostredníctvom ponuky Wi-Fi

V tomto postupe je uvedené, ako fotoaparát použiť ako prístupový bod. Môžete však použiť aj existujúci prístupový bod (131).



1 Nainštalujte aplikáciu Camera Connect.

- V prípade smartfónov so systémom Android vyhľadajte aplikáciu Camera Connect v službe Google Play, stiahnite si ju a nainštalujte.
- V prípade zariadenia iPhone alebo iPad vyhľadajte aplikáciu Camera Connect v službe App Store a potom ju stiahnite a nainštalujte.

2 Prejdite do ponuky pripojenia Wi-Fi.

- Posuňte vypínač do polohy [ON].
- Stlačte tlačidlo [Ⓜ].
- Ak sa zobrazí obrazovka [Device Nickname/Prezývka zariadenia], pomocou tlačidiel [▲][▼] alebo otáčaním voliča [⦿] vyberte položku [OK] a stlačte tlačidlo [Ⓜ].



3 Vyberte možnosť [Wi-Fi].

- Pomocou tlačidiel [▲][▼][◀][▶] alebo otáčaním voliča [⦿] vyberte možnosť [Wi-Fi] a stlačte tlačidlo [Ⓜ].

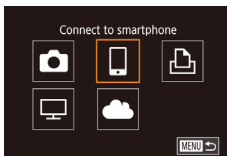

Pred prvým použitím

Základná príručka

Rozšírená príručka

Základné funkcie fotoaparátu

Automatický režim/hybridný automatický režim

Ďalšie režimy snímania

Režim P

Režimy Tv, Av, M, C1 a C2

Režim prehrávania

Bezdrôtové funkcie

Ponuka nastavení

Príslušenstvo

Dotatok

Register



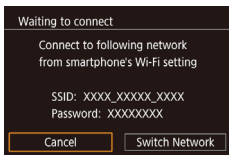

4 Vyberte položku [Add a Device/ Pridať zariadenie].

- Pomocou tlačidiel [▲][▼] alebo otáčaním voliča [🌀] vyberte položku [Add a Device/ Pridať zariadenie] a stlačte tlačidlo [📁].
- Zobrazí sa identifikátor SSID fotoaparátu a príslušné heslo.

5 Pripojte smartfón k sieti.

- V ponuke nastavenia Wi-Fi smartfónu vyberte identifikátor SSID (názov siete) zobrazený na displeji fotoaparátu, aby ste mohli vytvoriť pripojenie.
- Do poľa na zadanie hesla zadajte heslo zobrazené na obrazovke fotoaparátu.

6 Spustíte aplikáciu Camera Connect.

- Spustíte aplikáciu Camera Connect v smartfóne.

7 Vyberte fotoaparát, ku ktorému chcete smartfón pripojiť.

- Na obrazovke smartfónu s ponukou fotoaparátov vyberte fotoaparát na začatie párovania.

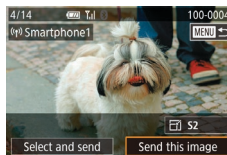

8 Upravte nastavenie ochrany osobných údajov.

- Po zobrazení tejto obrazovky vyberte pomocou tlačidiel [▲][▼] alebo otáčaním voliča [🌀] položku [All images/Všetky snímky] a potom stlačte tlačidlo [📁].
- Smartfón teraz môžete používať na snímánie na diaľku so živým náhľadom alebo na prehľadávanie, prenos alebo označovanie snímok z fotoaparátu geoznačkami.

9 Odošlite obrázok.

- Otáčaním voliča [🌀] vyberte snímku na odoslanie, pomocou tlačidiel [◀][▶] vyberte položku [Send this image/ Odoslať túto snímku] a stlačte tlačidlo [📁].
- Po odoslaní snímky sa zobrazí hlásenie [Transfer completed/Prenos sa dokončil] a znova sa zobrazí obrazovka prenosu obrázkov.
- Ak chcete pripojenie ukončiť, stlačte tlačidlo [MENU], na obrazovke s potvrdením vyberte položku [OK] (pomocou tlačidiel [◀][▶] alebo otáčaním voliča [🌀]) a stlačte tlačidlo [📁]. Pomocou smartfónu tiež môžete ukončiť pripojenie.



- Ak chcete snímať na diaľku so živým náhľadom, v kroku 8 vyberte možnosť [All images/Všetky snímky].
- Ak v kroku 8 vyberiete možnosť [All images/Všetky snímky], na displeji pripojeného smartfónu môžete zobraziť všetky snímky uložené vo fotoaparáte. Ak chcete obmedziť zobrazenie snímok z fotoaparátu prostredníctvom smartfónu, v kroku 8 vyberte inú možnosť (📁 149). Po registrácii smartfónu môžete prejsť vo fotoaparáte zmeniť nastavenia ochrany osobných údajov (📁 149).

Pred prvým použitím

Základná príručka

Rozšírená príručka

Základné funkcie fotoaparátu

Automatický režim/ hybridný automatický režim

Ďalšie režimy snímania

Režim P

Režimy Tv, Av, M, C1 a C2

Režim prehrávania

Bezdrôtové funkcie

Ponuka nastavení

Príslušenstvo

Dotatok

Register





- Pripojenie vyžaduje vloženie pamäťovej karty do fotoaparátu.
- Obrazovka v kroku 2 umožňuje aj zmenu prezývky fotoaparátu (📖150).
- Obrazovku v kroku 3 môžete otvoriť aj výberom ponuky MENU (📖33) > karty [🔑4] > položky [Wi-Fi connect'n/Pripojenie Wi-Fi].
- Ak chcete vytvoriť pripojenie bez zadávania hesla v kroku 5, vyberte ponuku MENU (📖33) > kartu [🔑4] > položky [Wireless settings/Nastavenie bezdrôtového pripojenia] > [Wi-Fi Settings/Nastavenia Wi-Fi] > [Password/Heslo] > [Off/Vyp.]. Možnosť [Password/Heslo] sa viac nezobrazí na obrazovke SSID (v kroku 4).
- Ak ste sa už pripojili k zariadeniam, po otvorení ponuky Wi-Fi sa ako prvé zobrazia najnovšie ciele. Ak sa chcete znova pripojiť, pomocou tlačidiel [▲][▼] vyberte zariadenie a stlačte tlačidlo [🔍]. Ak chcete pridať nové zariadenie, pomocou tlačidiel [◀][▶] zobrazte obrazovku výberu zariadenia a nakonfigurujte nastavenie.
- Ak nechcete, aby sa zobrazovali posledné cieľové zariadenia, vyberte ponuku MENU (📖33) > kartu [🔑4] > položky [Wireless settings/Nastavenie bezdrôtového pripojenia] > [Wi-Fi Settings/Nastavenia Wi-Fi] > [Target History/História cieľov] > [Off/Vyp.].

Používanie iného prístupového bodu

Keď pripájate fotoaparát k smartfónu prostredníctvom ponuky Wi-Fi, môžete použiť aj existujúci prístupový bod. Takisto si prečítajte používateľskú príručku prístupového bodu.

Kontrola kompatibility prístupového bodu

Skontrolujte, či smerovač alebo základná stanica siete Wi-Fi vyhovuje normám pripojenia Wi-Fi uvedeným v časti „Rozhranie“ (📖215). Spôsoby pripojenia sa líšia v závislosti od toho, či prístupový bod podporuje protokol Wi-Fi Protected Setup (WPS, 📖132), alebo ho nepodporuje (📖133). V prípade prístupových bodov nekompatibilných s protokolom WPS skontrolujte nasledujúce informácie.

- Názov siete (SSID/ESSID)
Identifikátor SSID alebo ESSID používaného prístupového bodu. Nazýva sa aj „názov prístupového bodu“ alebo „názov siete“.

- Overovanie siete/šifrovanie údajov (metóda šifrovania/režim šifrovania)
Metóda šifrovania údajov počas bezdrôtového prenosu. Skontrolujte, ktoré nastavenie zabezpečenia sa používa: WPA2-PSK (AES), WPA2-PSK (TKIP), WPA-PSK (AES), WPA-PSK (TKIP), WEP (overenie otvoreného systému) alebo žiadne zabezpečenie.
- Heslo (šifrovací kľúč/sieťový kľúč)
Kľúč používaný pri šifrovaní údajov počas bezdrôtového prenosu. Nazýva sa aj „šifrovací kľúč“ alebo „sieťový kľúč“.
- Index kľúča (prenosový kľúč)
Nastavený kľúč, pokiaľ sa na sieťové overenie/šifrovanie údajov používa zabezpečenie WEP. Použite nastavenie „1“.



- Ak je na úpravu sieťových nastavení potrebné oprávnenie správcu, vyžiadajte si podrobnosti od správcu.
- Tieto nastavenia sú veľmi dôležité z hľadiska zabezpečenia siete. Pri ich zmene buďte dostatočne opatrní.



- Informácie o kompatibiliti s protokolom WPS a pokyny na kontrolu nastavení nájdete v používateľskej príručke k prístupovému bodu.
- Smerovač je zariadenie, ktoré vytvára sieťovú štruktúru (LAN) na pripojenie viacerých počítačov. Smerovač obsahujúci internú funkciu Wi-Fi sa nazýva „smerovač Wi-Fi“.
- V tejto príručke sa všetky smerovače a základné stanice Wi-Fi označujú ako „prístupové body“.
- Ak v sieti Wi-Fi používate filtrovanie adries MAC, pridajte adresu MAC fotoaparátu do prístupového bodu. Adresu MAC svojho fotoaparátu môžete skontrolovať výberom ponuky MENU (📖33) > karty [🔑4] > položiek [Wireless settings/Nastavenie bezdrôtového pripojenia] > [Wi-Fi Settings/Nastavenia Wi-Fi] > [Check MAC Address/Skontrolovať adresu MAC].

Pred prvým použitím

Základná príručka

Rozšírená príručka

Základné funkcie
fotoaparátu

Automatický režim/
hybridný automatický režim

Ďalšie režimy snímania

Režim P

Režimy Tv, Av, M, C1 a C2

Režim prehrávania

Bezdrôtové funkcie

Ponuka nastavení

Príslušenstvo

Dotatok

Register



Používanie prístupových bodov kompatibilných s protokolom WPS

Protokol WPS uľahčuje vykonanie nastavení pri pripájaní zariadení prostredníctvom rozhrania Wi-Fi. Na nastavenie zariadenia s podporou WPS môžete použiť buď metódu konfigurácie stlačením tlačidla, alebo metódu PIN.



1 Pripojte smartfón k prístupovému bodu.

2 Prpravte sa na pripojenie.

- Otvorte obrazovku [Waiting to connect/ Čaká sa na pripojenie] podľa krokov 1 – 4 v časti „Pripojenie smartfónu prostredníctvom ponuky Wi-Fi“ (📖 129).

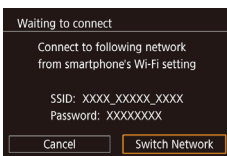

3 Vyberte položku [Switch Network/ Prepnúť sieť].

- Pomocou tlačidiel [◀][▶] alebo otáčaním voliča [🌀] vyberte položku [Switch Network/Prepnúť sieť] a stlačte tlačidlo [📖].
- Zobrazí sa zoznam rozpoznaných prístupových bodov.

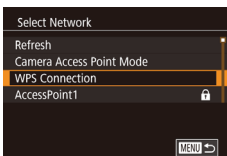

4 Vyberte položku [WPS Connection/ Pripojenie WPS].

- Pomocou tlačidiel [▲][▼] alebo otáčaním voliča [🌀] vyberte položku [WPS Connection/Pripojenie WPS] a stlačte tlačidlo [📖].

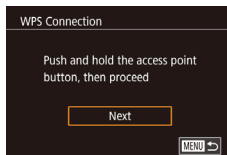
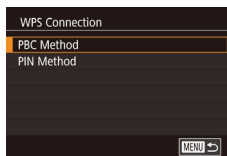

5 Vyberte položku [PBC Method/ Metóda PBC].

- Pomocou tlačidiel [▲][▼] alebo otáčaním voliča [🌀] vyberte položku [PBC Method/ Metóda PBC] a stlačte tlačidlo [📖].

6 Vytvorte pripojenie.

- Na prístupovom bode stlačte tlačidlo pripojenia WPS a niekoľko sekúnd ho podržte stlačené.
- Stlačením tlačidla [📖] na fotoaparáte prejdite na nasledujúci krok.

7 Odošlite snímky.

- Podľa krokov 6 – 9 v časti „Pripojenie smartfónu prostredníctvom ponuky Wi-Fi“ (📖 129) vyberte smartfón, upravte nastavenie ochrany osobných údajov a odošlite snímky.



- Ak ste v kroku 5 vybrali položku [PIN Method/Metóda PIN], na obrazovke sa zobrazí kód PIN. Tento kód nastavte v prístupovom bode. Na obrazovke [Select a Device/ Vybrať zariadenie] vyberte zariadenie. Ďalšie podrobnosti si prečítajte v používateľskej príručke dodanej s prístupovým bodom.

Pred prvým použitím

Základná príručka

Rozšírená príručka

Základné funkcie fotoaparátu

Automatický režim/ hybridný automatický režim

Ďalšie režimy snímania

Režim P

Režimy Tv, Av, M, C1 a C2

Režim prehrávania

Bezdrôtové funkcie

Ponuka nastavení

Príslušenstvo

Dodatok

Register



Pripájanie k prístupovým bodom uvedeným v zozname

1 Zobrazte prístupové body uvedené v zozname.

- Sieť (prístupové body) uvedené v zozname zobrazte podľa krokov 1 až 3 v časti „Používanie prístupových bodov kompatibilných s protokolom WPS“ (132).

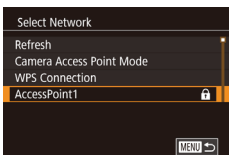

2 Vyberte prístupový bod.

- Pomocou tlačidiel [▲][▼] alebo otáčaním voliča [●] vyberte požadovanú sieť (prístupový bod) a stlačte tlačidlo [Ⓜ].



3 Zadajte heslo k prístupovému bodu.

- Stlačením tlačidla [Ⓜ] zobrazte klávesnicu a zadajte heslo (35).
- Pomocou tlačidiel [▲][▼] alebo otáčaním voliča [●] vyberte položku [Next/Dalej] a stlačte tlačidlo [Ⓜ].

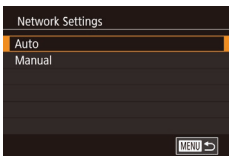

4 Vyberte položku [Auto/Automatically].

- Pomocou tlačidiel [▲][▼] alebo otáčaním voliča [●] vyberte položku [Auto/Automatically] a stlačte tlačidlo [Ⓜ].

5 Odošlite snímky.

- Podľa krokov 6 – 9 v časti „Pripojenie smartfónu prostredníctvom ponuky Wi-Fi“ (129) vyberte smartfón, upravte nastavenie ochrany osobných údajov a odošlite snímky.



- Ak chcete zistiť heslo k prístupovému bodu, skontrolujte samotný prístupový bod alebo si prečítajte príslušnú používateľskú príručku.
- Ak sa po výbere možnosti [Refresh/Obnoviť] v kroku 2 na aktualizáciu zoznamu nezistia žiadne prístupové body, v kroku 2 vyberte položku [Manual Settings/Manuálne nastavenia] na manuálne nastavenie prístupového bodu. Postupujte podľa pokynov na obrazovke a zadajte identifikátor SSID, nastavenia zabezpečenia a heslo.
- Heslá prístupových bodov, ku ktorým ste sa už pripojili, sa v kroku 3 zobrazia ako [*]. Ak chcete použiť rovnaké heslo, vyberte položku [Next/Dalej] (pomocou tlačidiel [▲][▼] alebo otáčaním voliča [●]) a stlačte tlačidlo [Ⓜ].

Predchádzajúce prístupové body

Podľa kroku 4 v časti „Pripojenie smartfónu prostredníctvom ponuky Wi-Fi“ (129) môžete nastaviť automatické opätovné pripojenie ku ktorémukoľvek z predchádzajúcich prístupových bodov.

- Ak chcete fotoaparát používať ako prístupový bod, na obrazovke zobrazenej po vytvorení pripojenia vyberte položku [Switch Network/Prepnúť sieť] a potom vyberte položku [Camera Access Point Mode/Režim fotoaparátu ako prístupového bodu].
- Ak chcete prepnúť prístupové body, na obrazovke zobrazenej po vytvorení pripojenia vyberte položku [Switch Network/Prepnúť sieť] a vykonajte postup uvedený v časti „Používanie prístupových bodov kompatibilných s protokolom WPS“ (132) od kroku 4 alebo postup uvedený v časti „Pripájanie k prístupovým bodom uvedeným v zozname“ (133) od kroku 2.

Pred prvým použitím

Základná príručka

Rozšírená príručka

Základné funkcie fotoaparátu

Automatický režim/hybridný automatický režim

Ďalšie režimy snímania

Režim P

Režimy Tv, Av, M, C1 a C2

Režim prehrávania

Bezdrôtové funkcie

Ponuka nastavení

Príslušenstvo

Dodatok

Register



Odosielanie snímok do zaregistrovanej webovej služby

Registrácia webových služieb

Pomocou smartfónu alebo počítača pridajte do fotoaparátu webové služby, ktoré chcete používať.

- Ak chcete fotoaparát nastaviť na používanie služby CANON iMAGE GATEWAY alebo iných webových služieb, musíte mať smartfón alebo počítač s prehľadávačom a pripojenie na internet.
- Podrobnosti o prehľadávači (Microsoft Internet Explorer a pod.) a požiadavky vrátane nastavení a verzií nájdete na webovej lokalite CANON iMAGE GATEWAY.
- Informácie o krajinách a oblastiach, v ktorých je služba CANON iMAGE GATEWAY dostupná, nájdete na webovej lokalite spoločnosti Canon (<http://www.canon.com/cig/>).
- Podrobné pokyny a nastavenia služby CANON iMAGE GATEWAY nájdete v pomocníčkovi k službe CANON iMAGE GATEWAY.
- Ak chcete používať iné webové služby než CANON iMAGE GATEWAY, musíte v nich mať konto. Ďalšie podrobnosti nájdete na webových lokalitách webových služieb, ktoré chcete registrovať.
- Za pripojenie k poskytovateľovi internetových služieb (ISP) a prístupovému bodu môžu byť účtované samostatné poplatky.



- Služba CANON iMAGE GATEWAY poskytuje aj používateľskú príručku, ktorú si môžete stiahnuť.

Registrácia služby CANON iMAGE GATEWAY

Prepojenie fotoaparátu so službou CANON iMAGE GATEWAY pridaním služby CANON iMAGE GATEWAY ako cieľovej webovej služby vo fotoaparáte. Na dokončenie nastavenia prepojenia bude potrebné zadať e-mailovú adresu, ktorú používate v počítači alebo smartfóne, aby ste mohli prijať správu s oznámením.

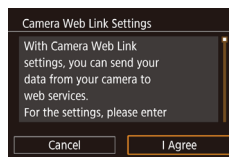
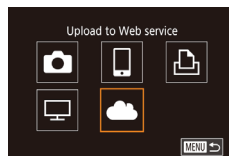
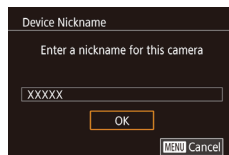

1 Prejdite do ponuky pripojenia Wi-Fi.

- Posuňte vypínač do polohy [ON].
- Stlačte tlačidlo [P].
- Ak sa zobrazí obrazovka [Device Nickname/Prezývka zariadenia], pomocou tlačidiel [▲][▼] alebo otáčaním voliča [●] vyberte položku [OK] a stlačte tlačidlo [G].

2 Vyberte možnosť [Cloud].

- Pomocou tlačidiel [▲][▼][◀][▶] alebo otáčaním voliča [●] vyberte možnosť [Cloud] a stlačte tlačidlo [G].

3 Prijmite zmluvu a zadajte e-mailovú adresu.

- Prečítajte si zobrazenú zmluvu, pomocou tlačidiel [◀][▶] alebo otáčaním voliča [●] vyberte položku [I Agree/Súhlasím] a stlačte tlačidlo [G].

Pred prvým použitím

Základná príručka

Rozšírená príručka

Základné funkcie fotoaparátu

Automatický režim/hybridný automatický režim

Ďalšie režimy snímania

Režim P

Režimy Tv, Av, M, C1 a C2

Režim prehrávania

Bezdrôtové funkcie

Ponuka nastavení

Príslušenstvo

Dotatok

Register



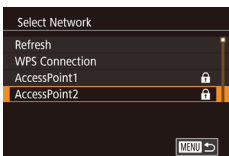

4 Vytvorte pripojenie k prístupovému bodu.

- Pripojte sa k prístupovému bodu podľa krokov 4 – 6 v časti „Používanie prístupových bodov kompatibilných s protokolom WPS“ (132) alebo krokov 2 – 4 v časti „Pripájanie k prístupovým bodom uvedeným v zozname“ (133).

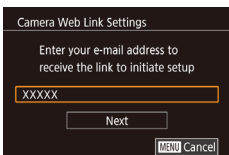

5 Zadajte svoju e-mailovú adresu.

- Keď sa fotoaparát pripojí k službe CANON iMAGE GATEWAY cez prístupový bod, zobrazí sa obrazovka na zadanie e-mailovej adresy.
- Zadajte svoju e-mailovú adresu, pomocou tlačidiel [▲][▼] alebo otáčaním voliča [●] vyberte položku [Next/Dalej] a stlačte tlačidlo [OK].

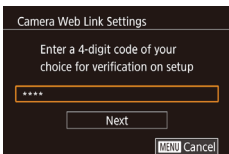

6 Zadajte štvorciferné číslo.

- Zadajte ľubovoľné štvorciferné číslo, pomocou tlačidiel [▲][▼] alebo otáčaním voliča [●] vyberte položku [Next/Dalej] a stlačte tlačidlo [OK].
- Toto štvorciferné číslo budete potrebovať neskôr, pri nastavovaní prepojenia so službou CANON iMAGE GATEWAY v kroku 8.

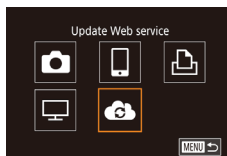
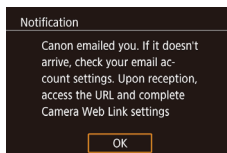

7 Pozrite si správu s oznámením.

- Po odoslaní informácií do služby CANON iMAGE GATEWAY dostanete správu s oznámením na e-mailovú adresu, ktorú ste zadali v kroku 5.
- Na nasledujúcej obrazovke, ktorá informuje o odoslaní oznámenia, stlačte tlačidlo [OK].
- Ikona [☁] sa zmení na ikonu [☁✓].

8 Prejdite na stránku uvedenú v správe s oznámením a dokončíte nastavenie pripojenia fotoaparátu.

- V počítači alebo smartfóne prejdite na stránku uvedenú v správe s oznámením.
- Podľa pokynov dokončíte nastavenie na stránke s nastaveniami pripojenia fotoaparátu.

9 Vo fotoaparáte dokončíte nastavenie služby CANON iMAGE GATEWAY.

- Pomocou tlačidiel [▲][▼][◀][▶] alebo otáčaním voliča [●] vyberte možnosť [☁] a stlačte tlačidlo [OK].
- Možnosť [☁] (144) a služba CANON iMAGE GATEWAY sa pridajú ako cieľové umiestnenia.
- Podľa potreby môžete pridať ďalšie webové služby. V tom prípade postupujte podľa pokynov od kroku 2 v časti „Registrácia iných webových služieb“ (136).

Pred prvým použitím

Základná príručka

Rozšírená príručka

Základné funkcie fotoaparátu

Automatický režim/hybridný automatický režim

Ďalšie režimy snímania

Režim P

Režimy Tv, Av, M, C1 a C2

Režim prehrávania

Bezdrôtové funkcie

Ponuka nastavení

Príslušenstvo

Dotatok

Register





- Najprv sa uistite, že poštová aplikácia v počítači alebo smartfóne nie je nakonfigurovaná na blokovanie e-mailov z príslušných domén, pretože by to mohlo brániť prijatiu správy s oznámením.



- Obrazovka v kroku 1 umožňuje aj zmenu prezývky fotoaparátu (150).
- Keď ste sa k zariadeniam pripojili prostredníctvom ponuky Wi-Fi, po zobrazení ponuky sa ako prvé zobrazia najnovšie ciele. Pomocou tlačidiel [◀][▶] prejdite na obrazovku výberu zariadenia a potom nakonfigurujte nastavenia.

Registrácia iných webových služieb

Do fotoaparátu môžete pridať okrem služby CANON iMAGE GATEWAY aj iné webové služby.



1 Prihláste sa do služby CANON iMAGE GATEWAY a otvorte stránku s nastaveniami pripojenia fotoaparátu.

- Z počítača alebo smartfónu prejdite na adresu <http://www.canon.com/cig/> a navštívte lokalitu CANON iMAGE GATEWAY.



2 Nakonfigurujte webovú službu, ktorú chcete používať.

- Podľa pokynov zobrazených na obrazovke smartfónu alebo počítača nastavte webovú službu.

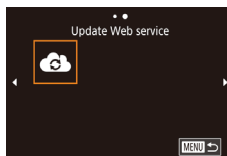

3 Vyberte možnosť [☁].

- Stlačte tlačidlo [(☞)].
- Pomocou tlačidiel [▲][▼][◀][▶] alebo otáčaním voliča [●] vyberte možnosť [☁] a stlačte tlačidlo [(Ⓜ)].
- Nastavenia webovej služby sa aktualizovali.



- Ak sa ktorékoľvek nakonfigurované nastavenia menia, pomocou rovnakých krokov aktualizujte nastavenia fotoaparátu.

Nahrávanie obrázkov do webových služieb



1 Prejdite do ponuky pripojenia Wi-Fi.

- Posuňte vypínač do polohy [ON].
- Stlačte tlačidlo [(☞)].

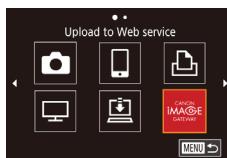

2 Vyberte cieľ.

- Vyberte ikonu webovej služby na pripojenie (pomocou tlačidiel [▲][▼][◀][▶] alebo otáčaním voliča [●]) a stlačte tlačidlo [(Ⓜ)].
- Ak sa s webovou službou používajú viacerí príjemcovia alebo možnosti zdieľania, vyberte požadovanú položku na obrazovke [Select Recipient/Vybrať príjemcu] (pomocou tlačidiel [▲][▼] alebo otáčaním voliča [●]) a stlačte tlačidlo [(Ⓜ)].

Pred prvým použitím

Základná príručka

Rozšírená príručka

Základné funkcie fotoaparátu

Automatický režim/hybridný automatický režim

Ďalšie režimy snímania

Režim P

Režimy Tv, Av, M, C1 a C2

Režim prehrávania

Bezdrôtové funkcie

Ponuka nastavení

Príslušenstvo

Dotatok

Register



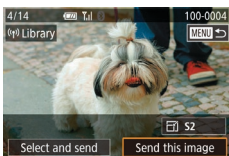

3 Odošlite obrázok.

- Otáčaním voliča [●] vyberte snímku na odoslanie, pomocou tlačidiel [◀][▶] vyberte položku [Send this image/ Odoslať túto snímku] a stlačte tlačidlo [📧].
- Ak odovzdávate videá do služby YouTube, prečítajte si podmienky služby, vyberte možnosť [I Agree/Súhlasím] a stlačte tlačidlo [📧].
- Keď sa po odoslaní snímky zobrazí položka [OK], stlačením tlačidla [📧] sa vrátite na obrazovku prehrávania.



- Pripojenia vyžadujú vloženie pamätevej karty s uloženými snímkami do fotoaparátu.
- Môžete tiež odoslať viacero snímok naraz a pred odoslaním zmeniť ich veľkosť a pridať komentáre (📖 141).
- Ak chcete v smartfóne zobrazit' snímky nahraté do služby CANON IMAGE GATEWAY, vyskúšajte špecializovanú aplikáciu Canon Online Photo Album. Aplikáciu Canon Online Photo Album stiahnite a nainštalujte do zariadenia iPhone alebo iPad zo služby App Store a do smartfónu so systémom Android zo služby Google Play.

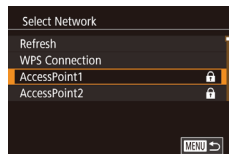
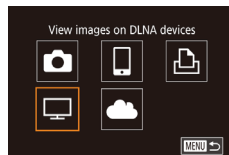

Zobrazenie snímok pomocou mediálneho prehrávača

Zobrazenie snímok z pamätevej karty fotoaparátu na obrazovke TV prijímača alebo iného zariadenia. Okrem televízora kompatibilného so štandardom DLNA budete pre túto funkciu potrebovať aj mediálny prehrávač, ako je napríklad herná konzola alebo smartfón. Výraz „mediálny prehrávač“ v tejto príručke označuje akékoľvek takéto zariadenie. Postupujte podľa týchto krokov až po pripojení mediálneho prehrávača k prístupovému bodu. Príslušné pokyny nájdete v používateľskej príručke k zariadeniu.

1 Prejdite do ponuky pripojenia Wi-Fi.

- Posuňte vypínač do polohy [ON].
- Stlačte tlačidlo [⏏].

2 Vyberte možnosť [📺].

- Pomocou tlačidiel [▲][▼][◀][▶] alebo otáčaním voliča [●] vyberte možnosť [📺] a stlačte tlačidlo [📧].

3 Vytvorte pripojenie k prístupovému bodu.

- Pripojte sa k prístupovému bodu podľa krokov 4 – 6 v časti „Používanie prístupových bodov kompatibilných s protokolom WPS“ (📖 132) alebo krokov 2 – 4 v časti „Pripájanie k prístupovým bodom uvedeným v zozname“ (📖 133).

Pred prvým použitím

Základná príručka

Rozšírená príručka

Základné funkcie fotoaparátu

Automatický režim/ hybridný automatický režim

Ďalšie režimy snímania

Režim P

Režimy Tv, Av, M, C1 a C2

Režim prehrávania

Bezdrôtové funkcie

Ponuka nastavení

Príslušenstvo

Dotatok

Register



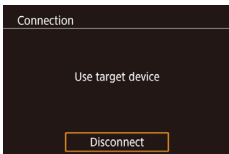

- Táto obrazovka sa zobrazí vtedy, keď je fotoaparát pripravený pripojiť sa k mediálnemu prehrávaču. Po chvíli obrazovka stmavne.
- Po pripojení zariadení zobrazte snímky prostredníctvom mediálneho prehrávača. Podrobnosti nájdete v používateľskej príručke k mediálnemu prehrávaču.



4 Zobrazte obrazovku s nastaveniami mediálneho prehrávača na obrazovke televízora.

- Pomocou mediálneho prehrávača zobrazte na televízore zariadenie [EOS M6].
- V závislosti od mediálneho prehrávača sa môže zobrazíť iná ikona. Nájdite ikonu s označením [Canon EOS M6].

5 Zobrazte snímky.

- Vyberte možnosť [Canon EOS M6] > pamäťová karta (SD karta alebo iná karta) > priečinkov > snímky.
- Výberom snímky ju zobrazíte na televízore. Podrobnosti nájdete v používateľskej príručke k mediálnemu prehrávaču.
- Po skončení stlačte na fotoaparáte tlačidlo [OK] a pripojenie sa ukončí. Ak obrazovka stmavne, stlačte akékoľvek tlačidlo. Keď sa zobrazí druhá obrazovka v kroku 3, stlačte tlačidlo [OK].



- Pripojenia vyžadujú vloženie pamäťovej karty s uloženými snímkami do fotoaparátu.
- Keď ste sa k zariadeniam pripojili prostredníctvom ponuky Wi-Fi, po zobrazení ponuky Wi-Fi sa ako prvé zobrazia najnovšie ciele. Ak sa chcete znova pripojiť, pomocou tlačidiel [▲][▼] vyberte zariadenie a stlačte tlačidlo [OK]. Ak chcete pridať nové zariadenie, pomocou tlačidiel [◀][▶] zobrazte obrazovku výberu zariadenia a nakonfigurujte nastavenie.
- Predchádzajúce pripojenia mediálnych prehrávačov sa zobrazia ako „MediaServ.“.
- Snímky RAW a videozáznamy sa nezobrazia.
- Informácie a podrobnosti zobrazené na obrazovke televízora sa môžu líšiť v závislosti od daného mediálneho prehrávača. Niektoré mediálne prehrávače nemusia zobrazíť informácie o snímke alebo vertikálne snímky môžu zobrazíť horizontálne.
- Ikony označené rozsahom čísel, napr. „1 – 100“, obsahujú snímky zoskupené podľa čísel súborov vo vybratom priečinku.
- Dátumy zobrazené pre karty alebo priečinky môžu byť dátumy na hodinách fotoaparátu, kedy sa naposledy zobrazili.

Pred prvým použitím

Základná príručka

Rozšírená príručka

Základné funkcie fotoaparátu

Automatický režim/ hybridný automatický režim

Ďalšie režimy snímania

Režim P

Režimy Tv, Av, M, C1 a C2

Režim prehrávania

Bezdrôtové funkcie

Ponuka nastavení

Príslušenstvo

Dotatok

Register



Bezdrôtová tlač snímok z pripojenej tlačiarne

Ak chcete tlačiť, podľa nasledujúceho postupu pripojte fotoaparát k tlačiarňami prostredníctvom siete Wi-Fi. V tomto postupe je uvedené, ako fotoaparát použiť ako prístupový bod. Môžete však použiť aj existujúci prístupový bod (131).



1 Prejdite do ponuky pripojenia Wi-Fi.

- Posuňte vypínač do polohy [ON].
- Stlačte tlačidlo [Wi-Fi].



2 Vyberte možnosť [Print].

- Pomocou tlačidiel [Up][Down][Left][Right] alebo otáčaním voliča [Dial] vyberte možnosť [Print] a stlačte tlačidlo [OK].

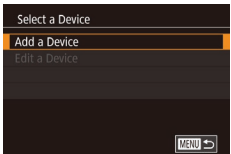

3 Vyberte položku [Add a Device/ Pridať zariadenie].

- Pomocou tlačidiel [Up][Down] alebo otáčaním voliča [Dial] vyberte položku [Add a Device/ Pridať zariadenie] a stlačte tlačidlo [OK].
- Zobrazí sa identifikátor SSID fotoaparátu a príslušné heslo.

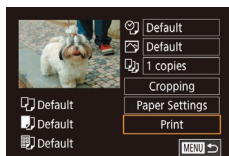
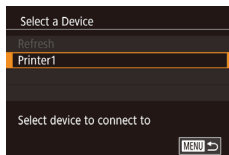
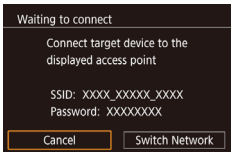

4 Pripojte tlačiareň k sieti.

- V ponuke nastavenia Wi-Fi tlačiarne vyberte identifikátor SSID (názov siete) zobrazený na displeji fotoaparátu, aby ste mohli vytvoriť pripojenie.

5 Vyberte tlačiareň.

- Vyberte názov tlačiarne (pomocou tlačidiel [Up][Down] alebo otáčaním voliča [Dial]) a stlačte tlačidlo [OK].

6 Vyberte snímku, ktorú chcete vytlačiť.

- Pomocou tlačidiel [Left][Right] alebo otáčaním voliča [Dial] vyberte snímku.
- Stlačte tlačidlo [OK], vyberte možnosť [Print] a znova stlačte tlačidlo [OK].
- Pomocou tlačidiel [Up][Down] alebo otáčaním voliča [Dial] vyberte položku [Print/Tlačiť] a stlačte tlačidlo [OK].
- Podrobné pokyny na tlač nájdete v časti „Tlač snímok“ (177).
- Ak chcete pripojenie ukončiť, stlačte tlačidlo [Up], na obrazovke s potvrdením vyberte položku [OK] (pomocou tlačidiel [Left][Right] alebo otáčaním voliča [Dial]) a stlačte tlačidlo [OK].

Pred prvým použitím

Základná príručka

Rozšírená príručka

Základné funkcie fotoaparátu

Automatický režim/ hybridný automatický režim

Ďalšie režimy snímania

Režim P

Režimy Tv, Av, M, C1 a C2

Režim prehrávania

Bezdrôtové funkcie

Ponuka nastavení

Príslušenstvo

Dotatok

Register





- Pripojenia vyžadujú vloženie pamäťovej karty s uloženými snímkami do fotoaparátu.
- Keď ste sa k zariadeniam pripojili prostredníctvom ponuky Wi-Fi, po zobrazení ponuky Wi-Fi sa ako prvé zobrazia najnovšie ciele. Ak sa chcete znova pripojiť, pomocou tlačidiel [▲][▼] vyberte zariadenie a stlačte tlačidlo [Ⓜ]. Ak chcete pridať nové zariadenie, pomocou tlačidiel [◀][▶] zobrazte obrazovku výberu zariadenia a nakonfigurujte nastavenie.
- Ak nechcete, aby sa zobrazovali posledné cieľové zariadenia, vyberte ponuku MENU [Ⓜ] > kartu [4] > položky [Wireless settings/Nastavenia bezdrôtového pripojenia] > [Wi-Fi Settings/Nastavenia Wi-Fi] > [Target History/História cieľov] > [Off/Vyp.].
- Ak chcete použiť iný prístupový bod, pozrite si časť „Používanie iného prístupového bodu“ (131).

Odosielanie snímkov do iného fotoaparátu

Pomocou nasledujúceho postupu môžete prepojiť dva fotoaparáty pomocou siete Wi-Fi a odosielať medzi nimi snímky.

- Prostredníctvom pripojenia Wi-Fi možno pripojiť len fotoaparáty Canon kompatibilné s pripojením Wi-Fi. Fotoaparát Canon, ktorý nie je kompatibilný s pripojením Wi-Fi, sa nemôže pripojiť ani v prípade, že podporuje karty FlashAir/Eye-Fi.

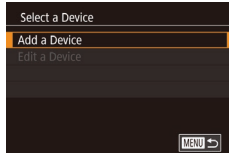
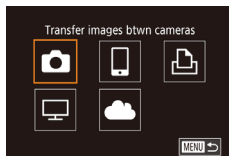
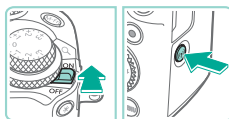

1 Prejdite do ponuky pripojenia Wi-Fi.

- Posuňte vypínač do polohy [ON].
- Stlačte tlačidlo [Ⓜ].

2 Vyberte možnosť [📷].

- Pomocou tlačidiel [▲][▼][◀][▶] alebo otáčaním voliča [🔍] vyberte možnosť [📷] a stlačte tlačidlo [Ⓜ].

3 Vyberte položku [Add a Device/ Pridať zariadenie].

- Pomocou tlačidiel [▲][▼] alebo otáčaním voliča [🔍] vyberte položku [Add a Device/ Pridať zariadenie] a stlačte tlačidlo [Ⓜ].
- Kroky 1 – 3 vykonajte aj v cieľovom fotoaparáte.
- Informácie o pripojení fotoaparátu sa pridávajú po tom, keď bude na obrazovkách oboch fotoaparátov zobrazená položka [Start connection on target camera/ Nadviazať spojenie v cieľovom fotoaparáte].

Pred prvým použitím

Základná príručka

Rozšírená príručka

Základné funkcie fotoaparátu

Automatický režim/ hybridný automatický režim

Ďalšie režimy snímania

Režim P

Režimy Tv, Av, M, C1 a C2

Režim prehrávania

Bezdrôtové funkcie

Ponuka nastavení

Príslušenstvo

Dotatok

Register



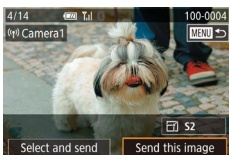

4 Odošlite obrázok.

- Otáčaním voliča [●] vyberte snímku na odoslanie, pomocou tlačidiel [◀][▶] vyberte položku [Send this image/ Odoslať túto snímku] a stlačte tlačidlo [📧].
- Po odoslaní snímky sa zobrazí hlásenie [Transfer completed/Prenos sa dokončil] a znova sa zobrazí obrazovka prenosu obrázkov.
- Ak chcete pripojenie ukončiť, stlačte tlačidlo [MENU], na obrazovke s potvrdením vyberte položku [OK] (pomocou tlačidiel [◀][▶] alebo otáčaním voliča [●]) a stlačte tlačidlo [📧].



- Pripojenie vyžaduje vloženie pamäťovej karty do fotoaparátu.
- Keď ste sa k zariadeniam pripojili prostredníctvom ponuky Wi-Fi, po zobrazení ponuky Wi-Fi sa ako prvé zobrazia najnovšie ciele. Ak sa chcete znova pripojiť, pomocou tlačidiel [▲][▼] vyberte zariadenie a stlačte tlačidlo [📧]. Ak chcete pridať nové zariadenie, pomocou tlačidiel [◀][▶] zobrazte obrazovku výberu zariadenia a nakonfigurujte nastavenie.
- Ak nechcete, aby sa zobrazovali posledné cieľové zariadenia, vyberte ponuku MENU [33] > kartu [4] > položky [Wireless settings/Nastavenie bezdrôtového pripojenia] > [Wi-Fi Settings/Nastavenia Wi-Fi] > [Target History/ História cieľov] > [Off/Vyp.].
- Môžete tiež odoslať viacero obrázkov naraz a pred odoslaním zmeniť ich veľkosť [141].

Možnosti odosielania snímok

Môžete sa rozhodnúť pre odoslanie viacerých snímok naraz a pred odoslaním im zmeniť nastavenie pixelov záznamu (veľkosť). Niektoré webové služby tiež umožňujú anotovať odosielané snímky.

Odosielanie viacerých snímok

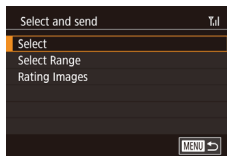
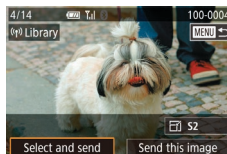

1 Vyberte položku [Select and send/ Vybrať a odoslať].

- Na obrazovke prenosu obrázkov vyberte pomocou tlačidiel [◀][▶] položku [Select and send/Vybrať a odoslať] a stlačte tlačidlo [📧].

2 Zvoľte spôsob výberu.

- Pomocou tlačidiel [▲][▼] alebo otáčaním voliča [●] vyberte spôsob výberu.

Výber jednotlivých snímok

1 Zvoľte položku [Select/Vybrať].

- Podľa kroku 2 v časti „Odosielanie viacerých snímok“ (141) vyberte položku [Select/Vybrať] a stlačte tlačidlo [📧].

Pred prvým použitím

Základná príručka

Rozšírená príručka

Základné funkcie fotoaparátu

Automatický režim/ hybridný automatický režim

Ďalšie režimy snímania

Režim P

Režimy Tv, Av, M, C1 a C2

Režim prehrávania

Bezdrôtové funkcie

Ponuka nastavení

Príslušenstvo

Dotatok

Register



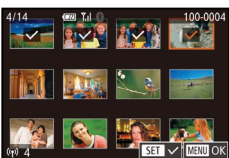

2 Vyberte snímku.

- Pomocou tlačidiel [▲][▼][◀][▶] vyberte snímku na odoslanie a stlačte tlačidlo [📷]. Zobrazí sa ikona [✓].
- Ak chcete zrušiť výber, znova stlačte tlačidlo [📷]. Ikona [✓] sa prestane zobrazovať.
- Zopakovaním tohto postupu vyberte ďalšie snímky.
- Po dokončení výberu snímok stlačte tlačidlo [MENU].
- Pomocou tlačidiel [◀][▶] alebo otáčaním voliča [🌀] vyberte položku [OK] a stlačte tlačidlo [📷].

3 Odošlite snímky.

- Pomocou tlačidiel [◀][▶] alebo otáčaním voliča [🌀] vyberte položku [Send/Odoslať] a stlačte tlačidlo [📷].



- Obrázky v kroku 2 môžete vybrať aj otvorením zobrazenia jednotlivých obrázkov otáčaním voliča [🌀] a následným stláčaním tlačidiel [◀][▶] alebo otáčaním voliča [🌀].

Výber rozsahu

1 Vyberte položku [Select Range/ Vybrať rozsah].

- Podľa kroku 2 v časti „Odosielanie viacerých snímok“ (📖 141) vyberte položku [Select Range/Vybrať rozsah] a stlačte tlačidlo [📷].

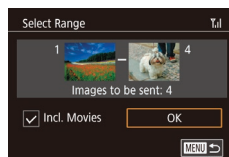

2 Vyberte snímky.

- Podľa krokov 2 – 3 v časti „Vyber rozsahu“ (📖 110) zadajte snímky.
- Ak chcete zahrnúť videozáznamy, pomocou tlačidiel [▲][▼][◀][▶] vyberte možnosť [Incl. Movies/Zahrnúť videozáznamy] a potom stlačením tlačidla [📷] označte možnosť ako vybratú (✓).
- Pomocou tlačidiel [▲][▼][◀][▶] vyberte možnosť [OK] a stlačte tlačidlo [📷].

3 Odošlite snímky.

- Pomocou tlačidiel [◀][▶] alebo otáčaním voliča [🌀] vyberte položku [Send/Odoslať] a stlačte tlačidlo [📷].

Odosielanie hodnotených snímok

Odosielanie viacerých snímok s rovnakým hodnotením (📖 114).

1 Vyberte položku [Rating Images/ Hodnotenie snímok].

- Podľa kroku 2 v časti „Odosielanie viacerých snímok“ (📖 141) vyberte položku [Rating Images/Hodnotenie snímok] a stlačte tlačidlo [📷].
- Pomocou tlačidiel [▲][▼] alebo otáčaním voliča [🌀] vyberte požadované hodnotenie a stlačte tlačidlo [📷]. Zobrazí sa obrazovka obsahujúca len snímky s daným ohodnotením.
- Ak pred odoslaním chcete nejakú snímku zo skupiny odstrániť, snímku označte a stlačte tlačidlo [📷], ktoré vymaže znak [✓].
- Po dokončení výberu snímok stlačte tlačidlo [MENU].

Pred prvým použitím

Základná príručka

Rozšírená príručka

Základné funkcie fotoaparátu

Automatický režim/ hybridný automatický režim

Ďalšie režimy snímania

Režim P

Režimy Tv, Av, M, C1 a C2

Režim prehrávania

Bezdrôtové funkcie

Ponuka nastavení

Príslušenstvo

Dotatok

Register



- Pomocou tlačidiel [◀][▶] alebo otáčaním voliča [●] vyberte položku [OK] a stlačte tlačidlo [ⓘ].

2 Odošlite snímky.

- Pomocou tlačidiel [◀][▶] alebo otáčaním voliča [●] vyberte položku [Send/Odoslať] a stlačte tlačidlo [ⓘ].

Poznámky k odosielaniu snímok

- V závislosti od stavu používanej siete môže odosielanie videozáznamov trvať dlhý čas. Kontrolujte kapacitu batérie fotoaparátu.
- Webové služby môžu obmedzovať počet snímok alebo dĺžku videozáznamov, ktoré môžete odoslať.
- Pri odosielaní videozáznamov do smartfónov sa podporovaná obrazová kvalita líši v závislosti od konkrétneho smartfónu. Podrobné informácie nájdete v používateľskej príručke k smartfónu.
- Intenzita bezdrôtového signálu je na obrazovke indikovaná nasledujúcimi ikonami.
[📶] vysoká, [📶] stredná, [📶] nízka, [📶] slabá
- Odosielanie snímok do webovej služby potrvá kratšie v prípade, že znova posielate snímky, ktoré ste už poslali a ktoré sú stále na serveri služby CANON iMAGE GATEWAY.

Výber počtu zaznamenaných pixelov (veľkosť obrázka)

Na obrazovke prenosu obrázkov vyberte pomocou tlačidiel [▲][▼] možnosť [S1] a stlačte tlačidlo [ⓘ]. Na zobrazenej obrazovke vyberte nastavenie počtu zaznamenaných pixelov (veľkosť obrázka) (pomocou tlačidiel [▲][▼] alebo otáčaním voliča [●]) a stlačte tlačidlo [ⓘ].

- Ak chcete snímky odoslať s pôvodnou veľkosťou, vyberte ako nastavenie zmeny veľkosti možnosť [No/Žiadna].
- Ak vyberiete možnosť [S2], pred odoslaním sa zmení veľkosť snímok, ktoré sú väčšie ako zvolená veľkosť.
- Veľkosť videozáznamov nemožno zmeniť.

Pridávanie komentárov

Pomocou fotoaparátu môžete pridávať komentáre k snímkam, ktoré odosielate na e-mailové adresy, do služieb sociálnych sietí a pod. Počet znakov a symbolov, ktoré možno zadať, môže byť v jednotlivých webových službách odlišný.

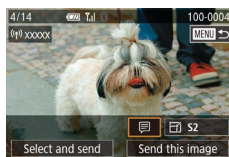

1 Prejdite na obrazovku pridávania komentárov.

- Na obrazovke prenosu obrázkov vyberte pomocou tlačidiel [▲][▼][◀][▶] možnosť [🗨️] a stlačte tlačidlo [ⓘ].

2 Pridajte komentár (📖35).

3 Odošlite snímku.



- Ak nezádate komentár, automaticky sa odošle komentár nastavený v službe CANON iMAGE GATEWAY.
- Pred odoslaním tiež môžete pridať komentáre k viacerým obrázkom. Ku všetkým obrázkom odoslaným naraz sa pridá rovnaký komentár.

Pred prvým použitím

Základná príručka

Rozšírená príručka

Základné funkcie fotoaparátu

Automatický režim/hybridný automatický režim

Ďalšie režimy snímania

Režim P

Režimy Tv, Av, M, C1 a C2

Režim prehrávania

Bezdrôtové funkcie

Ponuka nastavení

Príslušenstvo

Dotatok

Register



Automatické odosielanie snímok (synchronizácia obrázkov)

Pomocou služby CANON iMAGE GATEWAY možno do počítača alebo webových služieb odoslať snímky uložené na pamäťovej karte, ktoré sa ešte nepreniesli.

Pamätajte, že snímky nie je možné odosielať len do webových služieb.

Úvodné prípravy

Príprava fotoaparátu

Zaregistrujte možnosť [📶] ako cieľ. V cieľovom počítači nainštalujte a nakonfigurujte bezplatný softvér Image Transfer Utility kompatibilný so synchronizáciou snímok.



1 Pridajte položku [📶] ako cieľ.

- Podľa postupu uvedeného v časti „Registrácia služby CANON iMAGE GATEWAY“ (📖134) pridajte položku [📶] ako cieľ.
- Ak ako cieľ odosielania snímok vyberiete aj webovú službu, prihláste sa do služby CANON iMAGE GATEWAY (📖134), vyberte svoj model fotoaparátu, otvorte obrazovku s nastaveniami webovej služby a v nastaveniach synchronizácie snímok vyberte ako cieľ webovú službu. Podrobné informácie nájdete v pomocníkovi k službe CANON iMAGE GATEWAY.

Príprava počítača

Nainštalujte a nakonfigurujte softvér v cieľovom počítači.



2 Vyberte typ obrázkov na odoslanie (iba ak so snímkami odosielať videozáznamy).

- Stlačte tlačidlo [MENU], na karte [📷4] vyberte položku [Wireless settings/Nastavenie bezdrôtového pripojenia] a potom vyberte možnosť [Wi-Fi Settings/Nastavenia Wi-Fi] (📖33).
- Pomocou tlačidiel [▲][▼] vyberte položku [Image Sync/Synchronizácia obrázka] a potom vyberte položku [Stills/Movies/Fotografie/videozáznamy] (📖33).

1 Nainštalujte softvér Image Transfer Utility.

- Do počítača pripojeného na internet (📖175) nainštalujte softvér Image Transfer Utility.
- Softvér Image Transfer Utility môžete stiahnuť aj zo stránky s nastaveniami synchronizácie obrázkov v službe CANON iMAGE GATEWAY (📖144).

2 Zaregistrujte fotoaparát.

- Windows: Na paneli úloh kliknite pravým tlačidlom myši na položku [📷] a potom kliknite na možnosť [Add new camera/Pridať nový fotoaparát].
- Mac OS: Na paneli s ponukami kliknite na ikonu [📷] a potom na položku [Add new camera/Pridať nový fotoaparát].

Pred prvým použitím

Základná príručka

Rozšírená príručka

Základné funkcie fotoaparátu

Automatický režim/hybridný automatický režim

Ďalšie režimy snímania

Režim P

Režimy Tv, Av, M, C1 a C2

Režim prehrávania

Bezdrôtové funkcie

Ponuka nastavení

Príslušenstvo

Dotatok

Register





- Zobrazí sa zoznam fotoaparátov prepojených so službou CANON iMAGE GATEWAY. Vyberte fotoaparát, z ktorého chcete odoslať snímky.
- Keď je fotoaparát zaregistrovaný a počítač pripravený na prijímanie snímok, ikona sa zmení na ikonu .

Odosielanie snímok

Snímky odoslané z fotoaparátu sa automaticky uložia v počítači. Ak je počítač, do ktorého chcete snímky odoslať, vypnutý, snímky sa dočasne uložia na serveri služby CANON iMAGE GATEWAY. Uložené snímky sa pravidelne vymazávajú, preto zapnite počítač a obrázky uložte.

1 Odošlite snímky.

- Postupujte podľa krokov 1 – 2 v časti „Nahrávanie obrázkov do webových služieb“ ( 136) a vyberte možnosť .
- Odoslané snímky označuje ikona .

2 Uložte snímky do počítača.

- Po zapnutí počítača sa snímky doň automaticky uložia.
- Snímky sa automaticky odošlú do webových služieb zo servera služby CANON iMAGE GATEWAY, a to aj vtedy, ak je počítač vypnutý.



- Pri odosielaní obrázkov by ste mali používať plne nabitú súpravu batérií alebo súpravu sieťového adaptéra (predáva sa samostatne,  164).





- Aj keď sa obrázky importovali do počítača iným spôsobom, do počítača sa odošlú všetky obrázky, ktoré sa doň zatiaľ neodoslali prostredníctvom služby CANON iMAGE GATEWAY.
- Odosielanie je rýchlejšie, keď je cieľovým umiestnením počítač v tej istej sieti ako fotoaparát, pretože obrázky sa odosielajú cez prístupový bod, nie cez službu CANON iMAGE GATEWAY. Obrázky uložené v počítači sa odosielajú do služby CANON iMAGE GATEWAY, a preto musí byť počítač pripojený na internet.

Zobrazenie snímok odoslaných cez synchronizáciu snímok do smartfónu

Po inštalácii aplikácie Canon Online Photo Album (Canon OPA) môžete prostredníctvom svojho smartfónu zobraziť a sťahovať snímky odoslané cez Image Sync, zatiaľ čo sú dočasne uložené na serveri služby CANON iMAGE GATEWAY.

V rámci prípravy umožníte prístup smartfónu nasledovne.

- Uistite sa, že vaše nastavenie zodpovedá popisu v časti „Príprava počítača“ ( 144).
- Aplikáciu Canon Online Photo Album stiahnite a nainštalujte do zariadenia iPhone alebo iPad zo služby App Store a do smartfónu so systémom Android zo služby Google Play.
- Prihláste sa do služby CANON iMAGE GATEWAY ( 134), vyberte model vášho fotoaparátu, otvorte obrazovku s nastaveniami webovej služby a v nastaveniach synchronizácie snímok povolte zobrazovanie a sťahovanie zo smartfónu. Podrobné informácie nájdete v pomocníkovi k službe CANON iMAGE GATEWAY.



- Keď sa snímky dočasne uložené na serveri služby CANON iMAGE GATEWAY vymažú, nedajú sa viac zobraziť.
- Snímky odoslané pred umožnením zobrazenia a sťahovania prostredníctvom smartfónu v nastaveniach synchronizácie snímok sa týmto spôsobom nedajú otvoriť.



- Podrobné pokyny k online fotoalbumu Canon nájdete v pomocníkovi k online fotoalbumu Canon.

Pred prvým použitím

Základná príručka

Rozšírená príručka

Základné funkcie fotoaparátu

Automatický režim/ hybridný automatický režim

Ďalšie režimy snímania

Režim P

Režimy Tv, Av, M, C1 a C2

Režim prehrávania

Bezdrôtové funkcie

Ponuka nastavení

Príslušenstvo

Dodatok

Register



Zobrazovanie snímok z fotoaparátu a ovládanie fotoaparátu pomocou smartfónu

Špecializovaná aplikácia Camera Connect umožňuje vykonávať nasledujúce úkony.

- Prehľadávať snímky vo fotoaparáte a ukladať ich do smartfónu.
- Označovať snímky vo fotoaparáte geoznačkami (📖 146).
- Ovládať fotoaparát na diaľku zo smartfónu (📖 146).



- Ak chcete povoliť zobrazovanie snímok prostredníctvom smartfónu, najskôr je potrebné nakonfigurovať nastavenia ochrany osobných údajov (📖 129, 📖 148).

Označovanie snímok vo fotoaparáte geoznačkami

Údaje GPS zaznamenané v smartfóne pomocou špecializovanej aplikácie Camera Connect možno pridať do snímok vo fotoaparáte. Do snímok sa pridajú informácie vrátane zemepisnej šírky a dĺžky a nadmorskej výšky.



- Pred snímaním nastavte správny dátum, čas a domáce časové pásmo podľa postupu uvedeného v časti „Nastavenie dátumu a času“ (📖 20). Podľa krokov v časti „Svetový čas“ (📖 156) tiež zadajte prípadné cieľové umiestnenia snímania v iných časových pásmach.
- Ostatní vás môžu lokalizovať alebo identifikovať pomocou lokalizačných údajov vo fotografiách alebo videozáznamoch s geoznačkami. Pri zdieľaní takýchto snímok s ostatnými buďte opatrní, napríklad pri zverejňovaní snímok online, kde si ich môže pozrieť množstvo ľudí.

Ovládanie fotoaparátu na diaľku zo smartfónu

Ovládanie fotoaparátu prostredníctvom pripojenia Wi-Fi

Snímať môžete prostredníctvom obrazovky snímania v smartfóne.



- Ak chcete povoliť zobrazenie všetkých snímok prostredníctvom smartfónu, najskôr je potrebné nakonfigurovať nastavenia ochrany osobných údajov (📖 149).

1 Zastite fotoaparát.

- Zastite fotoaparát v stabilnej polohe pripevnením k statívu alebo vykonaním iných opatrení.

2 Prepajte fotoaparát a smartfón (📖 129).

- Na obrazovke nastavenia ochrany osobných údajov vyberte položku [All images/Všetky snímky].

3 Vyberte snímkanie na diaľku so živým náhľadom.

- V aplikácii Camera Connect v smartfóne vyberte položku [Remote live view shooting/Snímkanie na diaľku so živým náhľadom].
- Keď bude fotoaparát pripravený na snímkanie na diaľku so živým náhľadom, na displeji smartfónu sa zobrazí živá ukážka prenášaná z fotoaparátu.
- Na obrazovke fotoaparátu sa zobrazí hlásenie a vo fotoaparáte sú zakázané všetky operácie okrem použitia vypínača.

Pred prvým použitím

Základná príručka

Rozšírená príručka

Základné funkcie fotoaparátu

Automatický režim/hybridný automatický režim

Ďalšie režimy snímania

Režim P

Režimy Tv, Av, M, C1 a C2

Režim prehrávania

Bezdrôtové funkcie

Ponuka nastavení

Príslušenstvo

Dotatok

Register



4 Začnite snímať.

- Pomocou smartfónu zhotovte záber.



- Snímanie videozáznamov nie je k dispozícii.
- Zaoostrovanie môže trvať dlhší čas.
- Zobrazenie snímky alebo otvorenie uzávierky sa môže oneskoriť v závislosti od stavu pripojenia.



- Trhaný pohyb objektov zobrazovaný na displeji smartfónu v dôsledku prostredia pripojenia neovplyvní zaznamenané snímky.
- Zhotovené snímky sa neprenesú do smartfónu. Pomocou smartfónu môžete prehrávať a prenášať snímky z fotoaparátu.

Ovládanie fotoaparátu prostredníctvom pripojenia Bluetooth

Pomocou smartfónu podporujúceho funkciu Bluetooth môžete snímať na diaľku a prepínať zobrazenie snímok. Je to pohodlné, ak sa chcete počas snímania rýchlo pripojiť alebo ovládate prehrávanie pri pripojení k televízoru.

1 Pripravte fotoaparát.

- Vo fotoaparáte nastavte režim snímania a funkcie snímania.
- Zaisťte fotoaparát v stabilnej polohe pripevnením k statívu alebo vykonaním iných opatrení počas snímania.

2 Prepojte fotoaparát a smartfón (125).

- Vytvorte pripojenie Bluetooth.

3 Vyberte diaľkový ovládač Bluetooth.

- V aplikácii Camera Connect v smartfóne vyberte položku [Bluetooth remote controller/Diaľkový ovládač Bluetooth].
- Obrazovka smartfónu sa zmení na obrazovku diaľkového ovládania prostredníctvom pripojenia Bluetooth.

4 Začnite snímať a prepnite snímky.

- Pomocou smartfónu snímajte v režime snímania a prepínajte snímky v režime prehrávania.



- Pri pripojení prostredníctvom siete Wi-Fi nie je položka [Bluetooth remote controller/Diaľkový ovládač Bluetooth] k dispozícii.



- Stav pripojenia Bluetooth môžete skontrolovať pomocou ikony na obrazovke (191).

Pred prvým použitím

Základná príručka

Rozšírená príručka

Základné funkcie fotoaparátu

Automatický režim/ hybridný automatický režim

Ďalšie režimy snímania

Režim P

Režimy Tv, Av, M, C1 a C2

Režim prehrávania

Bezdrôtové funkcie

Ponuka nastavení

Príslušenstvo

Dotatok

Register



Úprava alebo vymazanie nastavení bezdrôtového pripojenia

Pomocou nasledujúcich pokynov môžete upraviť alebo vymazať nastavenia bezdrôtového pripojenia.

Úprava informácií o pripojení

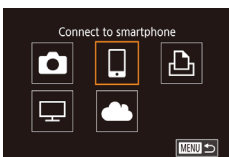

1 Prejdite do ponuky Wi-Fi a vyberte zariadenie, ktoré chcete upraviť.

- Posuňte vypínač do polohy [ON].
- Stlačte tlačidlo [(☰)].
- Pomocou tlačidiel [◀][▶] otvorte obrazovku výberu zariadenia, vyberte ikonu zariadenia, ktoré chcete upraviť (pomocou tlačidiel [▲][▼][◀][▶] alebo otáčaním voliča [⦿]), a stlačte tlačidlo [(☰)].



2 Vyberte položku [Edit a Device/ Upraviť zariadenie].

- Pomocou tlačidiel [▲][▼] alebo otáčaním voliča [⦿] vyberte položku [Edit a Device/ Upraviť zariadenie] a stlačte tlačidlo [(☰)].

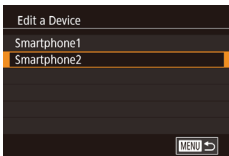

3 Vyberte zariadenie, ktoré chcete upraviť.

- Pomocou tlačidiel [▲][▼] alebo otáčaním voliča [⦿] vyberte zariadenie, ktoré chcete upraviť, a stlačte tlačidlo [(☰)].

4 Vyberte položku, ktorú chcete upraviť.

- Pomocou tlačidiel [▲][▼] alebo otáčaním voliča [⦿] vyberte položku, ktorú chcete upraviť, a stlačte tlačidlo [(☰)].
- Položky, ktoré môžete zmeniť, závisia od zariadenia alebo služby.

Konfigurovateľné položky	Pripojenie				
					Webové služby
Change Device Nickname/ Zmeniť prezývku zariadenia (📖148)	<input type="radio"/>	<input type="radio"/>	<input type="radio"/>	-	-
View Settings/Zobraziť nastavenia (📖149)	-	<input type="radio"/>	-	-	-
Erase Connection Info/ Vymazať informácie o pripojení (📖149)	<input type="radio"/>	<input type="radio"/>	<input type="radio"/>	-	-

O: Konfigurovateľné –: Nekonfigurovateľné.

Zmena prezývky zariadenia

Môžete zmeniť prezývku zariadenia (zobrazovaný názov), ktorá sa zobrazuje vo fotoaparáte.

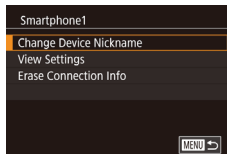

- Podľa kroku 4 v časti „Úprava informácií o pripojení“ (📖148) vyberte položku [Change Device Nickname/Zmeniť prezývku zariadenia] a stlačte tlačidlo [(☰)].
- Vyberte vstupné pole a stlačte tlačidlo [(☰)]. Pomocou zobrazenej klávesnice zadajte novú prezývku (📖35).

Pred prvým použitím

Základná príručka

Rozšírená príručka

Základné funkcie fotoaparátu

Automatický režim/
hybridný automatický režim

Ďalšie režimy snímania

Režim P

Režimy Tv, Av, M, C1 a C2

Režim prehrávania

Bezdrôtové funkcie

Ponuka nastavení

Príslušenstvo

Dotatok

Register



Vymazanie informácií o pripojení

Informácie o pripojení (informácie o zariadeniach, ku ktorým ste sa pripojili) vymažte podľa nasledujúceho postupu.

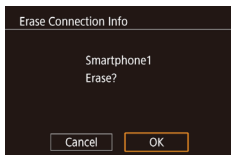

- Podľa kroku 4 v časti „Úprava informácií o pripojení“ (📖 148) vyberte položku [Erase Connection Info/Vymazať informácie o pripojení] a stlačte tlačidlo [🗑️].
- Keď sa zobrazí hlásenie [Erase?/ Vymazať?], pomocou tlačidiel [⏪][⏩] vyberte položku [OK] a stlačte tlačidlo [🗑️].
- Informácie o pripojení sa vymažú.

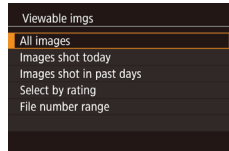
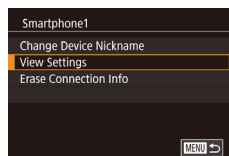

Stanovenie snímok, ktoré je možné zobrazit' v smartfóne

Stanovte, ktoré snímky z pamätevej karty fotoaparátu sa môžu zobrazit' v smartfóne pripojenom k fotoaparátu.

Možnosť nastavenia	Snímky, ktoré je možné zobrazit' v smartfóne
All images/Všetky snímky	Všetky snímky na pamätevej karte
Images shot today/ Snímky nasnímané dnes	Snímky nasnímané v konkrétny deň
Images shot in past days/Snímky nasnímané v posledných dňoch	Snímky nasnímané v priebehu stanoveného počtu dní
Select by rating/ Vybrať podľa hodnotenia	Snímky so stanoveným hodnotením (📖 114)
File number range/ Rozsah čísel súborov	Snímky zo stanoveného rozsahu čísel súborov

Keď sa po nadviazaní spojenia so smartfónom v kroku 2 zobrazí obrazovka, môžete postupovať rovnako.

1 Prejdite na obrazovku nastavenia.

- Podľa kroku 4 v časti „Úprava informácií o pripojení“ (📖 148) vyberte položku [View Settings/Zobraziť nastavenia] a stlačte tlačidlo [🗑️].

2 Vyberte a nastavte možnosť.

- Pomocou tlačidiel [▲][▼] alebo otáčaním voliča [🔵] vyberte požadovanú možnosť.
- Ak vyberiete možnosť [All images/ Všetky snímky] alebo [Images shot today/ Snímky nasnímané dnes]: Stlačte tlačidlo [🗑️].
- Ak vyberiete možnosť [Images shot in past days/Snímky nasnímané v posledných dňoch]: Stlačte tlačidlo [🗑️], na ďalšej obrazovke pomocou tlačidiel [▲][▼] určte počet dní a potom stlačte tlačidlo [🗑️].
- Ak vyberiete možnosť [Select by rating/ Vybrať podľa hodnotenia]: Stlačte tlačidlo [🗑️], na ďalšej obrazovke pomocou tlačidiel [▲][▼] zvolte hodnotenie a potom stlačte tlačidlo [🗑️].
- Ak vyberiete možnosť [File number range/ Rozsah čísel súborov]: Stlačte tlačidlo [🗑️], na ďalšej obrazovke určte prvú a poslednú snímku, vyberte možnosť [OK] a potom stlačte tlačidlo [🗑️]. Pokyny k zadaniu rozsahu nájdete v krokoch 2 – 3 v časti „Vyber rozsahu“ (📖 110).



- Ak chcete snímať na diaľku so živým náhľadom, vyberte možnosť [All images/Všetky snímky].

Pred prvým použitím

Základná príručka

Rozšírená príručka

Základné funkcie fotoaparátu

Automatický režim/ hybridný automatický režim

Ďalšie režimy snímania

Režim P

Režimy Tv, Av, M, C1 a C2

Režim prehrávania

Bezdrôtové funkcie

Ponuka nastavení

Príslušenstvo

Dotatok

Register



Zmena prezývky fotoaparátu

Prezývku fotoaparátu (ktorá sa zobrazuje na pripojenom zariadení) môžete zmeniť ľubovoľne.

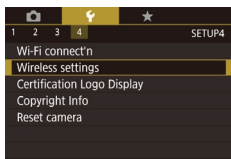

1 Vyberte položku [Wireless settings/ Nastavenie bezdrôtového pripojenia].

- Stlačte tlačidlo [MENU] a na karte [4] (📖33) vyberte položku [Wireless settings/Nastavenie bezdrôtového pripojenia].

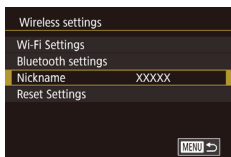

2 Vyberte položku [Nickname/ Prezývka].

- Pomocou tlačidiel [▲][▼] alebo otáčaním voliča [🌀] vyberte položku [Nickname/ Prezývka] a stlačte tlačidlo [🌀].

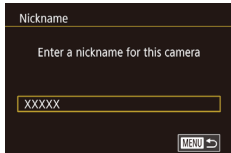

3 Zmeňte prezývku zariadenia.

- Stlačením tlačidla [🌀] zobrazte klávesnicu (📖35) a zadajte prezývku.



- Ak zadaná prezývka začína symbolom alebo medzerou, zobrazí sa hlásenie. Stlačte tlačidlo [🌀] a zadajte inú prezývku.
- Pri prvom použití Wi-Fi môžete zmeniť prezývku zariadenia aj na obrazovke [Device Nickname/Prezývka zariadenia]. V takom prípade vyberte textové pole, tlačidlom [🌀] zobrazte klávesnicu a potom zadajte novú prezývku.

Obnovenie predvolených nastavení bezdrôtového pripojenia

Ak fotoaparát zmení vlastníka alebo ho chcete zlikvidovať, obnovte predvolené nastavenia bezdrôtového pripojenia.

Obnovením nastavení bezdrôtového pripojenia vymažete aj nastavenia všetkých webových služieb. Skôr ako použijete túto možnosť, skontrolujte, či chcete obnoviť všetky nastavenia Wi-Fi.

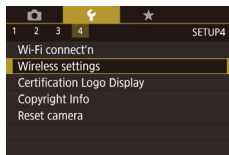

1 Vyberte položku [Wireless settings/ Nastavenie bezdrôtového pripojenia].

- Stlačte tlačidlo [MENU] a na karte [4] (📖33) vyberte položku [Wireless settings/Nastavenie bezdrôtového pripojenia].

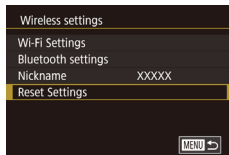

2 Vyberte položku [Reset Settings/ Obnoviť nastavenia].

- Pomocou tlačidiel [▲][▼] alebo otáčaním voliča [🌀] vyberte položku [Reset Settings/Obnoviť nastavenia] a stlačte tlačidlo [🌀].

3 Obnovte predvolené nastavenia.

- Pomocou tlačidiel [◀][▶] alebo otáčaním voliča [🌀] vyberte položku [OK] a stlačte tlačidlo [🌀].
- Obnovia sa nastavenia bezdrôtového pripojenia.



- Ak chcete obnoviť predvolené hodnoty iných nastavení ako nastavení bezdrôtového pripojenia, vyberte položku [Reset camera/Vynulovať fotoaparát] na karte [4] (📖160).

Pred prvým použitím

Základná príručka

Rozšírená príručka

Základné funkcie fotoaparátu

Automatický režim/ hybridný automatický režim

Ďalšie režimy snímania

Režim P

Režimy Tv, Av, M, C1 a C2

Režim prehrávania

Bezdrôtové funkcie

Ponuka nastavení

Príslušenstvo

Dodatok

Register



Vymazanie informácií o zariadeniach spárovaných prostredníctvom rozhrania Bluetooth

Vymazanie informácií o pripojených smartfónoch pred spárovaním s iným smartfónom.

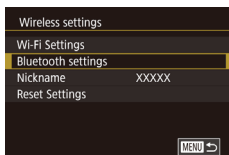

1 Vyberte položku [Bluetooth settings/ Nastavenie pripojenia Bluetooth].

- Stlačte tlačidlo [MENU] a vyberte kartu [4] > položky [Wireless settings/ Nastavenie bezdrôtového pripojenia] > [Bluetooth settings/Nastavenie pripojenia Bluetooth].

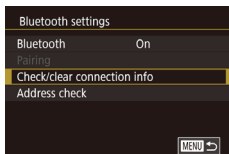

2 Vyberte položku [Check/clear connection info/Skontrolovať/vymazať informácie o pripojení].

- Pomocou tlačidiel [▲][▼] alebo otáčaním volia [⊙] vyberte položku [Check/clear connection info/Skontrolovať/vymazať informácie o pripojení] a stlačte tlačidlo [⊙].

3 Vymažte informácie.

- Na obrazovke [Check/clear connection info/Skontrolovať/vymazať informácie o pripojení] stlačte tlačidlo [⊙].
- Po zobrazení hlásenia [Clear information about devices you have connected to/ Vymazanie informácií o zariadeniach, ku ktorým ste sa pripojili] vyberte pomocou tlačidiel [◀][▶] alebo otáčaním voliča [⊙] položku [OK] a stlačte tlačidlo [⊙].

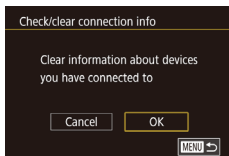

4 Vymažte informácie o fotoaparáte.

- V ponuke nastavenia pripojenia Bluetooth v smartfóne vymažte informácie o fotoaparáte zaregistrované v smartfóne.

Pred prvým použitím

Základná príručka

Rozšírená príručka

Základné funkcie fotoaparátu

Automatický režim/ hybridný automatický režim

Ďalšie režimy snímania

Režim P

Režimy Tv, Av, M, C1 a C2

Režim prehrávania

Bezdrôtové funkcie

Ponuka nastavení

Príslušenstvo

Dotatok

Register



Ponuka nastavení

Prispôsobenie alebo úprava základných funkcií fotoaparátu kvôli väčšiemu pohodliu

Úprava základných funkcií fotoaparátu

Nastavenia ponuky MENU (📖33) na kartách [F1], [F2], [F3] a [F4] možno nakonfigurovať. Podľa potreby prispôsobte bežne používané funkcie kvôli väčšiemu pohodliu.

Ukladanie snímok podľa dátumu

Namiesto ukladania snímok do priečinkov vytváraných každý mesiac môže fotoaparát vytvárať priečinky každý deň snímania a ukladať do nich snímky zhotovené v daný deň.

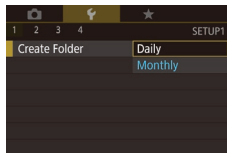

- Na karte [F1] vyberte položku [Create Folder/Vytvoriť priečinok] a potom vyberte možnosť [Daily/Raz za deň].
- Obrázky sa budú ukladať do priečinkov vytvorených v deň snímania.

File Numbering/Číslovanie súborov

Snímky sa automaticky čísloujú vo vzostupnom poradí (0001 – 9999) a ukladajú sa do priečinkov, z ktorých každý môže obsahovať až 2000 obrázkov. Môžete zmeniť spôsob, akým fotoaparát priradzuje čísla súborov.

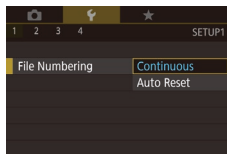

- Na karte [F1] vyberte položku [File Numbering/Číslovanie súborov] a potom vyberte požadovanú možnosť.

Pred prvým použitím

Základná príručka

Rozšírená príručka

Základné funkcie fotoaparátu

Automatický režim/hybridný automatický režim

Ďalšie režimy snímania

Režim P

Režimy Tv, Av, M, C1 a C2

Režim prehrávania

Bezdrôtové funkcie

Ponuka nastavení

Príslušenstvo

Dotatok

Register



Continuous/ Súvislé	Obrázky sa číslujú postupne (kým nezhotovíte alebo neuložíte 9999. snímku), aj keď pamäťovú kartu vymeníte za inú.
Auto Reset/ Automatické vynulovanie	Ak pamäťovú kartu vymeníte za inú alebo vytvoríte nový priečinok, číslovanie súborov sa znova nastaví na 0001.



- Bez ohľadu na možnosť vybrať v tomto nastavení môže číslovanie snímok na práve vložených pamäťových kartách pokračovať po poslednom čísle existujúcich snímok. Ak chcete snímky ukladať znova od čísla 0001, použite prázdnu (alebo naformátovanú [153] pamäťovú kartu.

Formátovanie pamäťových kariet

Pred použitím novej pamäťovej karty alebo karty naformátovanej v inom zariadení by ste mali kartu naformátovať v tomto fotoaparáte. Formátovaním vymažete všetky údaje na pamäťovej karte. Pred formátovaním skopírujte obrázky uložené na pamäťovej karte do počítača alebo ich iným spôsobom zálohujte.

1 Prejdite na obrazovku [Format/ Formátovať].

- Na karte [F1] vyberte položku [Format/ Formátovať] a stlačte tlačidlo [OK].

2 Vyberte položku [OK].

- Pomocou tlačidiel [◀][▶] alebo otáčaním voliča [OK] vyberte položku [OK] a stlačte tlačidlo [OK].

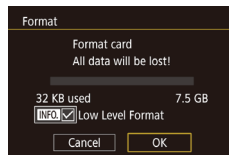
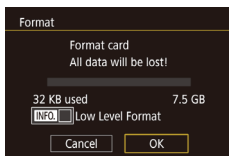

3 Naformátujte pamäťovú kartu.

- Ak chcete spustiť formátovanie, pomocou tlačidiel [▲][▼] alebo otáčaním voliča [OK] vyberte položku [OK] a stlačte tlačidlo [OK].
- Po dokončení formátovania sa zobrazí hlásenie [Memory card formatting complete/Formátovanie pamäťovej karty dokončené]. Stlačte tlačidlo [OK].



- Naformátovaním pamäťovej karty alebo vymazaním údajov sa len zmenia informácie o správe súborov na karte a údaje sa nevymažu úplne. Pri prenose alebo likvidácii pamäťových kariet preto v prípade potreby vykonajte opatrenia na ochranu osobných údajov, napríklad karty fyzicky zničte.



- Celková kapacita karty zobrazená na obrazovke formátovania môže byť menšia ako uvádzaná kapacita.

Formátovanie nízkej úrovne

Formátovanie nízkej úrovne vykonajte v týchto prípadoch: Zobrazuje sa hlásenie [Memory card error/Chyba pamäťovej karty], fotoaparát nefunguje správne, čítanie obrázkov z karty alebo ich zápis je pomalší, sériové snímání je pomalšie alebo sa náhle zastaví záznam videozáznamu. Pri formátovaní nízkej úrovne sa vymažu všetky údaje na pamäťovej karte. Pred formátovaním nízkej úrovne skopírujte obrázky uložené na pamäťovej karte do počítača alebo ich iným spôsobom zálohujte.

- Na obrazovke v kroku 2 v časti „Formátovanie pamäťových kariet“ ([153] vyberte stlačením tlačidla [INFO] možnosť [Low Level Format/ Formátovanie nízkej úrovne]. Zobrazí sa ikona [✓].
- Vo formátovaní pokračujte podľa kroku 2 v časti „Formátovanie pamäťových kariet“ ([153].

Pred prvým použitím

Základná príručka

Rozšírená príručka

Základné funkcie
fotoaparátu

Automatický režim/
hybridný automatický režim

Ďalšie režimy snímání

Režim P

Režimy Tv, Av, M, C1 a C2

Režim prehrávania

Bezdrôtové funkcie

Ponuka nastavení

Príslušenstvo

Dotatky

Register





- Formátovanie nízkej úrovne trvá dlhšie ako postup „Formátovanie pamäťových kariet“ (153), pretože údaje sa vymazávajú zo všetkých ukladacích oblastí pamätevej karty.
- Prebiehajúce formátovanie nízkej úrovne môžete zrušiť výberom možnosti [Cancel/Zrušiť]. V takom prípade sa vymažú všetky údaje, ale pamäťovú kartu možno bežne používať.

Zmena video systému

Umožňuje nastavenie video systému akéhokoľvek televízora používaného na zobrazenie. Toto nastavenie určuje kvalitu obrazu (snímkovú frekvenciu), ktorá je dostupná pre videozáznam.

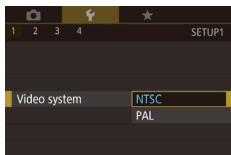

- Na karte [1] vyberte položku [Video system/Video systém] a potom vyberte požadovanú možnosť.

Kalibrácia elektronickej vodováhy

Ak sa zdá, že elektronicá vodováha nie je účinná pri vyrovnávaní fotoaparátu, vykonajte jej kalibráciu. Najprv zobrazte mriežku (92), ktorá pomôže fotoaparát vyrovnáť a zaručí tak vyššiu presnosť kalibrácie.

1 Skontrolujte, či je fotoaparát v rovine.

- Položte fotoaparát na rovný povrch, napríklad na stól.

2 Vykonajte kalibráciu elektronickej vodováhy.

- Na karte [1] vyberte položku [Electronic level/Elektronicá vodováha] a stlačte tlačidlo [OK].

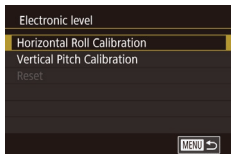

- Ak chcete upraviť naklonenie doľava alebo doprava, vyberte položku [Horizontal Roll Calibration/Kalibrácia horizontálneho sklonu]. Ak chcete upraviť naklonenie dopredu alebo dozadu, vyberte položku [Vertical Pitch Calibration/Kalibrácia vertikálneho sklonu]. Potom stlačte tlačidlo [OK]. Zobrazí sa hlásenie s potvrdením.
- Vyberte položku [OK] a stlačte tlačidlo [OK].

Obnovenie elektronickej vodováhy

Podľa nasledujúceho postupu môžete obnoviť pôvodný stav elektronickej vodováhy. Tento úkon je možný až po kalibrácii elektronickej vodováhy.

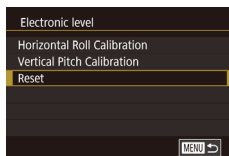

- Na karte [1] vyberte položku [Electronic level/Elektronicá vodováha] a stlačte tlačidlo [OK].
- Vyberte položku [Reset/Obnoviť] a stlačte tlačidlo [OK].
- Vyberte položku [OK] a stlačte tlačidlo [OK].

Používanie úsporného režimu

Táto funkcia umožňuje šetriť energiu batérií v režime snímania. Keď sa fotoaparát nepoužíva, displej rýchlo stmavne, aby sa znížila spotreba energie.

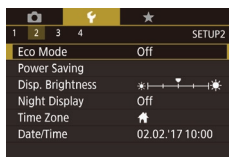

1 Nakonfigurujte nastavenie.

- Na karte [1] vyberte položku [Eco Mode/Úsporný režim] a potom vyberte možnosť [On/Zap.].
- Na obrazovke snímania (190) sa zobrazí ikona [ECO].
- Keď sa fotoaparát nepoužíva približne dve sekundy, displej stmavne. Približne o desať sekúnd neskôr sa displej vypne. Približne po troch minútach nečinnosti sa vypne celý fotoaparát.

Pred prvým použitím

Základná príručka

Rozšírená príručka

Základné funkcie fotoaparátu

Automatický režim/hybridný automatický režim

Ďalšie režimy snímania

Režim P

Režimy Tv, Av, M, C1 a C2

Režim prehrávania

Bezdrôtové funkcie

Ponuka nastavení

Príslušenstvo

Dotatok

Register



2 Začnite snímať.

- Ak chcete aktivovať displej a pripraviť sa na snímánie, keď je displej vypnutý, stlačte tlačidlo spúšte do polovice.

Nastavenie úspory energie

Podľa potreby nastavte časovanie automatického vypnutia fotoaparátu a displeja (funkcie automatického vypnutia a vypnutia displeja) (📖30).



- Na karte [🔍2] vyberte položku [Power Saving/Úspora energie] a stlačte tlačidlo [📖].
- Vyberte požadovanú položku a stlačte tlačidlo [📖]. Pomocou tlačidiel [▲][▼] alebo otáčaním voliča [📏] upravte nastavenie a potom znova stlačte tlačidlo [📖].



- V bežných situáciách by ste mali pre položku [Auto Power Down/Automatické vypnutie] vybrať hodnotu [1 min.] a pre položku [Display Off/Vypnutie displeja] hodnotu [1 min.] alebo menšiu, aby sa šetrila energia batérií.



- Nastavenie [Display Off/Vypnutie displeja] sa použije aj v prípade, že položku [Auto Power Down/Automatické vypnutie] nastavíte na hodnotu [Off/Vyp.].
- Tieto funkcie úspory energie nie sú k dispozícii po nastavení úsporného režimu (📖154) na hodnotu [On/Zap.].

Jas obrazovky

Jas displeja upravíte podľa nasledujúcich pokynov.



- Vyberte kartu [🔍2] > položku [Disp. Brightness/Jas obrazovky], stlačte tlačidlo [📖] a pomocou tlačidiel [◀][▶] alebo otáčaním voliča [📏] upravte jas.



- Ak chcete nastaviť maximálny jas, stlačte a najmenej jednu sekundu podržte stlačené tlačidlo [INFO]. (Týmto sa prepíše nastavenie položky [Disp. Brightness/Jas obrazovky] na karte [🔍2].) Ak chcete obnoviť pôvodný jas, znova stlačte a najmenej jednu sekundu podržte stlačené tlačidlo [INFO] alebo reštartujte fotoaparát.

Zmena farby informácií na obrazovke

Farbu informácií zobrazených na obrazovke a v ponukách možno zmeniť na farbu vhodnú na snímánie pri nedostatočnom osvetlení.

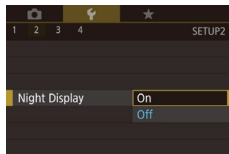

- Na karte [🔍2] vyberte položku [Night Display/Nočné zobrazenie] a potom možnosť [On/Zap.].
- Ak chcete obnoviť pôvodné zobrazenie, vyberte možnosť [Off/Vyp.].



- Nastavenie [Off/Vyp.] môžete obnoviť aj podržaním tlačidla [INFO] najmenej na jednu sekundu.

Pred prvým použitím

Základná príručka

Rozšírená príručka

Základné funkcie fotoaparátu

Automatický režim/hybridný automatický režim

Ďalšie režimy snímania

Režim P

Režimy Tv, Av, M, C1 a C2

Režim prehrávania

Bezdrôtové funkcie

Ponuka nastavení

Príslušenstvo

Dotatok

Register



Svetový čas

Ak chcete zaručiť správny lokálny dátum a čas na snímkach zhotovovaných pri cestovaní do zahraničia, stačí vopred uložiť príslušnú cieľovú oblasť a prepnúť na dané časové pásmo. Vďaka tejto pohodlnej funkcii nebudete musieť nastavenie dátumu/času meniť ručne. Skôr ako budete môcť používať svetový čas, nastavte dátum, čas a domáce časové pásmo podľa postupu uvedeného v časti „Nastavenie dátumu a času“ (📖20).

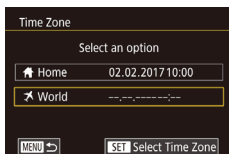

1 Zadajte cieľovú oblasť.

- Na karte [📄2] vyberte položku [Time Zone/Časové pásmo] a stlačte tlačidlo [🔍].
- Pomocou tlačidiel [▲][▼] alebo otáčaním voliča [🌀] vyberte položku [✈️ World/Svetové] a stlačte tlačidlo [🔍].
- Pomocou tlačidiel [◀][▶] vyberte cieľovú oblasť.
- Ak chcete nastaviť letný čas (čas sa posunie o 1 hodinu dopredu), pomocou tlačidiel [▲][▼] vyberte možnosť [🌞] a potom vyberte možnosť [🌑] pomocou tlačidiel [◀][▶].
- Stlačte tlačidlo [🔍].

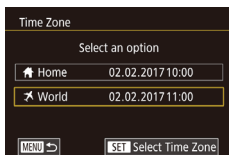

2 Prepnete sa na cieľové časové pásmo.

- Pomocou tlačidiel [▲][▼] alebo otáčaním voliča [🌀] vyberte položku [✈️ World/Svetové] a stlačte tlačidlo [MENU].
- Na obrazovke snímania (📖190) sa zobrazí ikona [✈️].



- Úprava dátumu alebo času v režime [✈️] (📖21) spôsobí automatickú aktualizáciu času a dátumu pre položku [🏠 Home/Domáce].

Dátum a čas

Dátum a čas upravte podľa nasledujúcich pokynov.

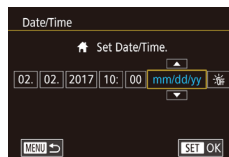

- Na karte [📄2] vyberte položku [Date/Time/Dátum/čas] a stlačte tlačidlo [🔍].
- Pomocou tlačidiel [◀][▶] vyberte požadovanú položku a pomocou tlačidiel [▲][▼] alebo otáčaním voliča [🌀] upravte nastavenie.

Jazyk zobrazenia

Podľa potreby môžete zmeniť jazyk zobrazenia.



- Na obrazovku [Language/Jazyk] môžete prejsť aj v režime prehrávania, a to stlačením a podržaním tlačidla [🔍] a následným stlačením tlačidla [MENU].

Stíšenie zvukov fotoaparátu

Vypnutie zvukov fotoaparátu pri stlačení tlačidla spúšťa do polovice alebo pri spustení samospúšťa.

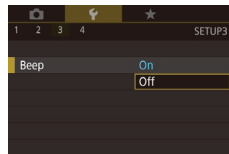

- Na karte [📄3] vyberte položku [Beep/Zvuková signalizácia] a potom vyberte možnosť [Off/Vyp.].

Pred prvým použitím

Základná príručka

Rozšírená príručka

Základné funkcie fotoaparátu

Automatický režim/hybridný automatický režim

Ďalšie režimy snímania

Režim P

Režimy Tv, Av, M, C1 a C2

Režim prehrávania

Bezdrôtové funkcie

Ponuka nastavení

Príslušenstvo

Dotatok

Register



Aktivácia zvukov fotoaparátu

Po operáciách fotoaparátu, napríklad po stlačení tlačidiel alebo dotknutí sa obrazovky, sa môžu prehrávať zvuky ako spätná väzba.

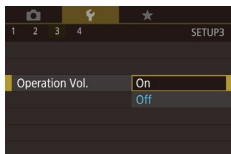

- Na karte [F3] vyberte položku [Operation Vol./Hlasitosť operácií] a potom možnosť [On/Zap].

Skrytie rád a tipov

Keď si vyberiete položku z ponuky rýchleho nastavenia (📖32) alebo na obrazovke snímania (📖67), bežne sa zobrazuje navádzanie. Tieto informácie môžete podľa potreby vypnúť.

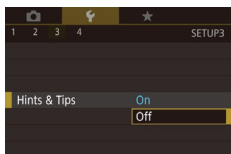

- Na karte [F3] vyberte položku [Hints & Tips/Rady a tipy] a potom vyberte možnosť [Off/Vyp.].

Prehľad režimov snímania prostredníctvom ikon

Na obrazovke výberu zobrazte ikony režimov snímania bez ich názvov, čo urýchli výber.

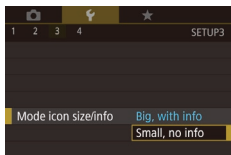

- Na karte [F3] vyberte položku [Mode icon size/info/Veľkosť ikony režimu/informácie] a potom vyberte možnosť [Small, no info/ Malá ikona, žiadne informácie].

Úprava panela s dotykovou obrazovkou

Citlivosť panela s dotykovou obrazovkou môžete zvýšiť, aby reagoval aj na jemnejšie dotyky, alebo môžete dotykové ovládanie vypnúť.



- Vyberte kartu [F3] > položku [Touch Operation] a potom vyberte požadovanú možnosť.
- Ak chcete zvýšiť citlivosť dotykového ovládania, vyberte možnosť [Sensitive/Citlivé], a ak chcete vypnúť dotykové ovládanie, vyberte možnosť [Disable/Zakázať].



- Pri používaní dotykového ovládania dodržiavajte nasledujúce bezpečnostné pokyny.
 - Obrazovka nie je citlivá na tlak. Na ovládanie dotykem nepoužívajte ostré predmety, ako sú napríklad nechty alebo guľôčkové perá.
 - Dotykovej obrazovky sa nedotýkajte mokrymi prstami.
 - Ak sa dotýkate dotykového ovládania, keď je obrazovka alebo vaše prsty mokré, fotoaparát nemusí reagovať alebo môže dôjsť k jeho poruche. V takom prípade vypnite fotoaparát a obrazovku utrite handričkou.
 - Nepoužívajte chránič obrazovky ani samolepiacu fóliu zakúpenú samostatne. Môže sa tým znížiť úroveň reagovania dotykového ovládania.
- Úroveň reagovania fotoaparátu sa môže znížiť, ak rýchlo vykonávate ovládanie dotykovo pri nastavení [Sensitive/Citlivé].

Pred prvým použitím

Základná príručka

Rozšírená príručka

Základné funkcie fotoaparátu

Automatický režim/hybridný automatický režim

Ďalšie režimy snímania

Režim P

Režimy Tv, Av, M, C1 a C2

Režim prehrávania

Bezdrôtové funkcie

Ponuka nastavení

Príslušenstvo

Dotatok

Register



Čistenie obrazového snímača

Pri každom zapnutí a vypnutí fotoaparátu a tiež prepnutí do úsporného režimu sa obrazový snímač automaticky čistí od prachu. Automatické čistenie môžete zakázať alebo môžete aktivovať čistenie podľa potreby.

Zakázanie automatického čistenia

1 Prejdite na obrazovku nastavenia.

- Prepnite fotoaparát do režimu snímania, na karte [1/3] vyberte položku [Sensor cleaning/Čistenie snímača] a potom stlačte tlačidlo [OK].
- Pomocou tlačidiel [▲][▼] alebo otáčaním voliča [●] vyberte položku [Auto cleaning /Automatické čistenie] a stlačte tlačidlo [OK].

2 Nakonfigurujte nastavenie.

- Pomocou tlačidiel [◀][▶] alebo otáčaním voliča [●] vyberte položku [Disable/ Zakázať] a stlačte tlačidlo [OK].

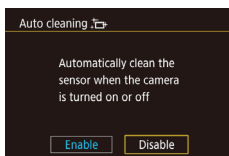

Aktivácia čistenia snímača

1 Prejdite na obrazovku nastavenia.

- Prepnite fotoaparát do režimu snímania, na karte [1/3] vyberte položku [Sensor cleaning/Čistenie snímača] a potom stlačte tlačidlo [OK].
- Pomocou tlačidiel [▲][▼] alebo otáčaním voliča [●] vyberte možnosť [Clean now /Vyčistiť teraz] a stlačte tlačidlo [OK].

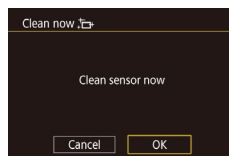

2 Spustíte čistenie.

- Pomocou tlačidiel [◀][▶] alebo otáčaním voliča [●] vyberte položku [OK] a stlačte tlačidlo [OK].
- Zobrazí sa správa oznamujúca, že prebieha čistenie. Napriek tomu, že bude počuť zvuk uzávierky, obrázok sa nenasníma.



- Čistenie snímača funguje aj v prípade, ak nie je pripojený žiadny objektív. Ak nie je nasadený žiadny objektív, nezasúvajte prst ani hrot balónika za objímku pre objektív, pretože by sa mohli poškodiť lamely uzávierky.



- Najdôkladnejšie vyčistenie dosiahnete, keď fotoaparát položíte vo vzpriamenej polohe na stôl alebo iný povrch.
- Opakované čistenie nepovedie k výrazne lepším výsledkom čistenia. Upozorňujeme, že ihneď po dokončení čistenia nemusí byť možnosť [Clean now/Vyčistiť teraz] k dispozícii.
- V prípade, že čistenie snímača neodstránilo zo snímača prach alebo iný materiál, kontaktujte asistenčnú linku oddelenia podpory pre zákazníkov spoločnosti Canon.

Manuálne čistenie snímača

Prach, ktorý zostane po automatickom čistení, sa môže odstrániť pomocou voľiteľného balónika alebo iného špecializovaného nástroja. Povrch obrazového snímača je mimoriadne citlivý. Ak snímač vyžaduje manuálne čistenie, obráťte sa na asistenčnú linku oddelenia podpory pre zákazníkov spoločnosti Canon.

1 Skontrolujte, či je fotoaparát vypnutý.

2 Odpojte objektív.

3 Vyčistíte snímač.

Pred prvým použitím

Základná príručka

Rozšírená príručka

Základné funkcie fotoaparátu

Automatický režim/ hybridný automatický režim

Ďalšie režimy snímania

Režim P

Režimy Tv, Av, M, C1 a C2

Režim prehrávania

Bezdrôtové funkcie

Ponuka nastavení

Príslušenstvo

Dotatky

Register





- Obrazový snímač je mimoriadne citlivý. Snímač čistite veľmi opatrne.
- Použite balónik bez kefy. Kefka by mohla nechať na snímači škrabance.
- Hrot balónika nezasúvajte za objímku pre objektív fotoaparátu. Mohlo by to spôsobiť poškodenie lamiel uzávierky.
- Snímač nikdy nečistite pomocou konzervovaného vzduchu alebo plynu. Sila prúdu by mohla poškodiť snímač a plyn by mohol primrznúť na snímači.
- Ak po použití balónika na snímači zostane špina, so žiadosťou o očistenie snímača sa obráťte na asistenčnú linku oddelenia podpory pre zákazníkov spoločnosti Canon.

Kontrola log certifikácie

Niektoré certifikačné značky, ktoré fotoaparát spĺňa, možno zobraziť na displeji. Ďalšie logá certifikácie sú vytlačené v tejto príručke, na balení fotoaparátu alebo na tele fotoaparátu.

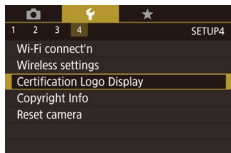

- Na karte [4] vyberte položku [Certification Logo Display/Zobrazenie certifikačných značiek] a stlačte tlačidlo [OK].

Nastavenie informácií o autorských právach na zaznamenanie v snímkach

Ak chcete v snímkach zaznamenať meno autora a podrobnosti o autorských právach, nastavte tieto informácie vopred podľa nasledujúceho postupu.

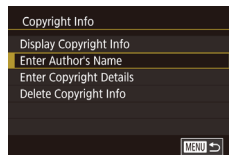

- Na karte [4] vyberte položku [Copyright Info/Informácie o autorských právach] a stlačte tlačidlo [OK].
- Pomocou tlačidiel [▲][▼] alebo otáčaním voliča [C] vyberte položku [Enter Author's Name/Zadať meno autora] alebo [Enter Copyright Details/Zadať podrobnosti o autorských právach]. Stlačením tlačidla [OK] zobrazte klávesnicu a zadajte meno (135).
- Stlačte tlačidlo [MENU]. Keď sa zobrazí obrazovka [Accept changes?/Prijať zmeny?], vyberte možnosť [Yes/Áno] (pomocou tlačidiel [◀][▶] alebo otáčaním voliča [C]) a stlačte tlačidlo [OK].
- Nastavené informácie sa zaznamenajú v snímkach.



- Ak chcete skontrolovať zadané informácie, na obrazovke znázornenej vyššie vyberte položku [Display Copyright Info/Zobraziť informácie o autorských právach] a stlačte tlačidlo [OK].
- Na fotoaparáte môžete informácie o autorských právach zadať, zmeniť alebo odstrániť aj pomocou softvéru EOS Utility (175). Niektoré znaky zadané pomocou softvéru sa nemusia zobrazovať na displeji fotoaparátu, ale budú správne zaznamenané vo fotografiách.
- Informácie o autorských právach zaznamenané v snímkach môžete skontrolovať pomocou softvéru po tom, ako snímky uložíte do počítača.
- V prípade potreby prevezmite z webovej lokality spoločnosti Canon dokument EOS Utility Návod na používanie. Pokyny týkajúce sa preberania nájdete v časti „Návod na používanie softvéru“ (175).

Pred prvým použitím

Základná príručka

Rozšírená príručka

Základné funkcie fotoaparátu

Automatický režim/hybridný automatický režim

Ďalšie režimy snímania

Režim P

Režimy Tv, Av, M, C1 a C2

Režim prehrávania

Bezdrôtové funkcie

Ponuka nastavení

Príslušenstvo

Dodatok

Register



Odstránenie všetkých informácií o autorských právach

Podľa nasledujúceho postupu môžete naraz odstrániť meno autora aj podrobnosti o autorských právach.

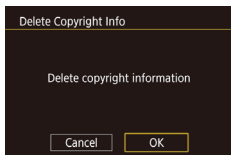

- Postupujte podľa krokov v časti „Nastavenie informácií o autorských právach na zaznamenanie v snímkach“ (📖 159) a vyberte položku [Delete Copyright Info/Odstrániť informácie o autorských právach].
- Pomocou tlačidiel [◀][▶] alebo otáčaním voliča [🔍] vyberte položku [OK] a stlačte tlačidlo [🔍].



- Informácie o autorských právach, ktoré sú už zaznamenané na obrázkoch, sa neodstráňa.

Úprava ďalších nastavení

Upraviť sa dajú aj nasledujúce nastavenia.

- [Wireless settings/Nastavenie bezdrôtového pripojenia] (karta [🔌]) (📖 124)
- [Custom shooting mode (C1, C2)/Užívateľský režim snímania (C1, C2)] (karta [🔌]) (📖 97)
- [📷 firmware ver./Verzia firmvéru] (karta [🔌]) (používa sa na aktualizácie firmvéru)



- Počas aktualizácií firmvéru bude zakázané ovládanie pomocou panela dotykovej obrazovky, aby sa predišlo neúmyselnému nastaveniu.

Obnovenie predvolených nastavení fotoaparátu

Ak niektoré nastavenie náhodne zmeníte, môžete obnoviť predvolené nastavenia fotoaparátu.

Obnovenie všetkých predvolených nastavení fotoaparátu

1 Prejdite na obrazovku [Basic settings/ Základné nastavenia].

- Na karte [🔌] vyberte položku [Reset camera/Vynulovať fotoaparát] a stlačte tlačidlo [🔍].
- Pomocou tlačidiel [▲][▼] alebo otáčaním voliča [🔍] vyberte položku [Basic settings/Základné nastavenia] a stlačte tlačidlo [🔍].

2 Obnovte predvolené nastavenia.

- Pomocou tlačidiel [◀][▶] alebo otáčaním voliča [🔍] vyberte položku [OK] a stlačte tlačidlo [🔍].
- Obnovia sa všetky predvolené nastavenia fotoaparátu.

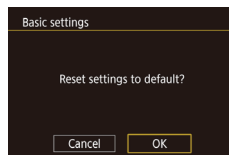

Pred prvým použitím

Základná príručka

Rozšírená príručka

Základné funkcie fotoaparátu

Automatický režim/ hybridný automatický režim

Ďalšie režimy snímania

Režim P

Režimy Tv, Av, M, C1 a C2

Režim prehrávania

Bezdrôtové funkcie

Ponuka nastavení

Príslušenstvo

Dotatok

Register





- Predvolené nastavenia nasledujúcich funkcií sa neobnovia.
 - Nastavenie [Video system/Video systém] (📖154) na karte [🔍1]
 - Nastavenia [Time Zone/Časové pásmo] (📖156), [Date/Time/Dátum/čas] (📖156) a [Language 🗣️/Jazyk] na karte [🔍2] (📖156)
 - Nastavenia [External flash func. setting/Nastavenie funkcie externého blesku] a [External flash C.Fn setting/Nastavenie užívateľských funkcií externého blesku] v časti [Flash Control/Ovládanie blesku] na karte [📷5]
 - Karta [🔍1]
 - Nastavenie kompenzácie expozície (📖68)
 - Režim snímania (📖54)
 - Nastavenie bezdrôtového pripojenia (📖124)
 - Hodnota kalibrácie elektronickej vodováhy (📖154)
 - Informácie o autorských právach (📖159)

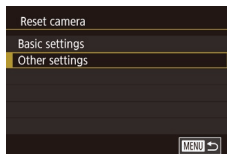

- Pomocou tlačidiel [▲][▼] alebo otáčaním voliča [🔍] vyberte položku [Other settings/Dalšie nastavenia] a stlačte tlačidlo [📷].

2 Vyberte funkciu, ktorú chcete obnoviť.

- Pomocou tlačidiel [▲][▼] alebo otáčaním voliča [🔍] vyberte funkciu, ktorú chcete obnoviť, a stlačte tlačidlo [📷].

3 Obnovte predvolené nastavenia.

- Pomocou tlačidiel [◀][▶] alebo otáčaním voliča [🔍] vyberte položku [OK] a stlačte tlačidlo [📷].
- Obnovia sa predvolené nastavenia funkcie.

Obnovenie predvolených nastavení jednotlivých funkcií

Jednotlivo možno obnoviť predvolené nastavenia nasledujúcich funkcií.

- Užívateľské nastavenia pre užívateľské režimy snímania
- Nastavenia [Built-in flash settings/Nastavenia zabudovaného blesku], [External flash func. setting/Nastavenie funkcie externého blesku] a [External flash C.Fn setting/Nastavenie užívateľských funkcií externého blesku] v časti [Flash Control/Ovládanie blesku] na karte [📷5]
- Karta [🔍1]
- Nastavenie bezdrôtového pripojenia
- Hodnota kalibrácie elektronickej vodováhy
- Informácie o autorských právach

1 Prejdite na obrazovku [Other settings/Dalšie nastavenia].

- Na karte [🔍4] vyberte položku [Reset camera/Vynulovať fotoaparát] a stlačte tlačidlo [📷].

Pred prvým použitím

Základná príručka

Rozšírená príručka

Základné funkcie fotoaparátu

Automatický režim/hybridný automatický režim

Dalšie režimy snímania

Režim P

Režimy Tv, Av, M, C1 a C2

Režim prehrávania

Bezdrôtové funkcie

Ponuka nastavení

Príslušenstvo

Dotatok

Register



Príslušenstvo

Užívajte si svoj fotoaparát ešte viac vďaka voľiteľnému príslušenstvu značky Canon a inému kompatibilnému príslušenstvu predávanému samostatne.

Odporúča sa používať originálne príslušenstvo od spoločnosti Canon.

Tento výrobok je navrhnutý na dosahovanie vynikajúcich výkonov, pokiaľ sa používa spolu s príslušenstvom od spoločnosti Canon. Spoločnosť Canon nezodpovedá za žiadne poškodenie tohto výrobku ani za nehody, ako je napríklad požiar, spôsobené poruchami príslušenstva od iných výrobcov ako od spoločnosti Canon (napríklad vytečením alebo výbuchom súpravy batérií). Záruka sa nevzťahuje na žiadne opravy produktu Canon, ktoré môžu byť potrebné z dôvodu takejto poruchy, a tieto opravy budú spolplatené.

Pred prvým použitím

Základná príručka

Rozšírená príručka

Základné funkcie
fotoaparátu

Automatický režim/
hybridný automatický režim

Ďalšie režimy snímania

Režim P

Režimy Tv, Av, M, C1 a C2

Režim prehrávania

Bezdrôtové funkcie

Ponuka nastavení

Príslušenstvo

Dodatok

Register



Mapa systému

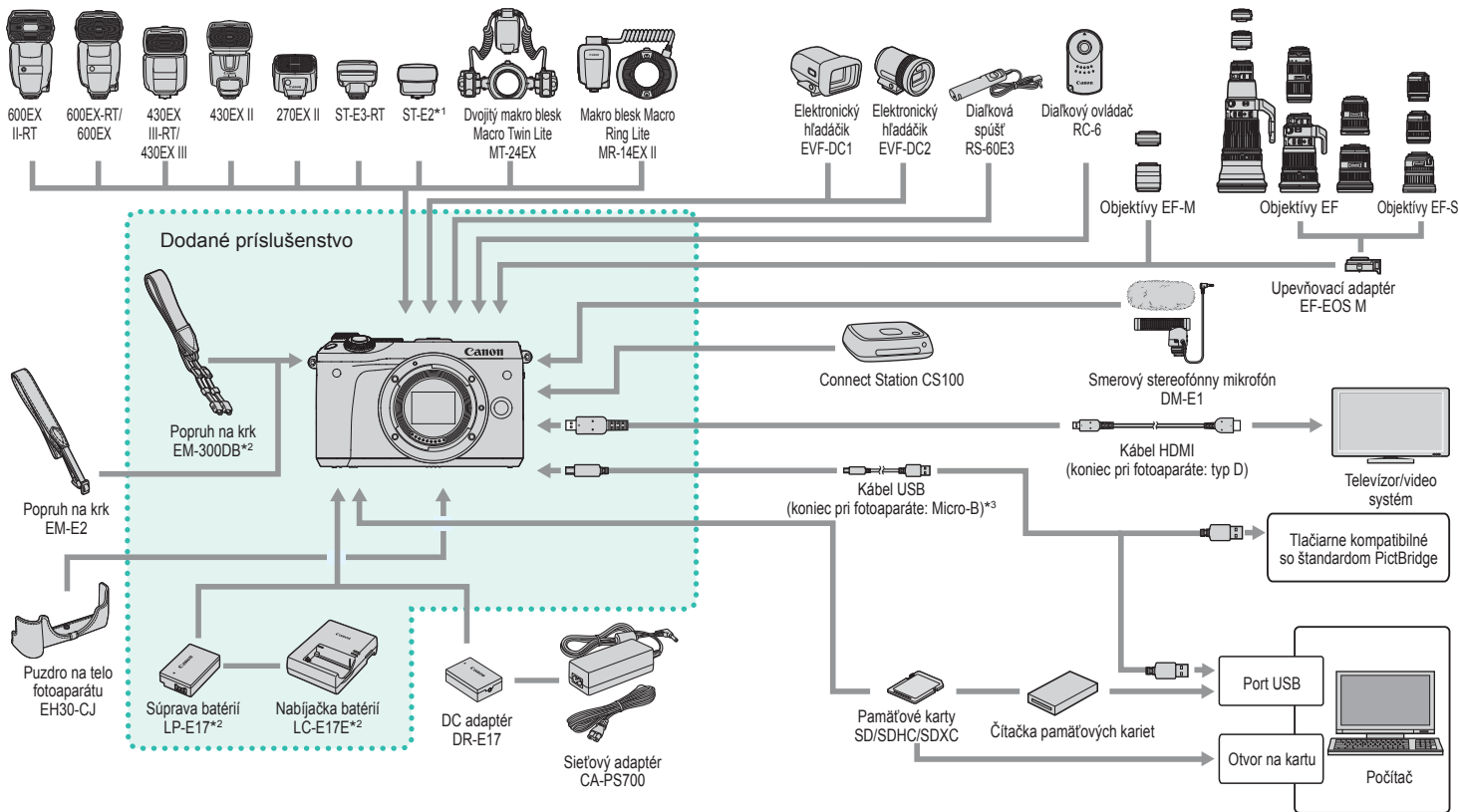

Pred prvým použitím

Základná príručka

Rozšírená príručka

Základné funkcie fotoaparátu

Automatický režim/ hybridný automatický režim

Ďalšie režimy snímania

Režim P

Režimy Tv, Av, M, C1 a C2

Režim prehrávania

Bezdrôtové funkcie

Ponuka nastavení

Príslušenstvo

Dotatok

Register

*1 Pri niektorých objektívoch môže byť potrebný kábel s drážkou na externý blesk OC-E3.
 *2 Dá sa zakúpiť aj samostatne.
 *3 K dispozícii je aj originálne príslušenstvo značky Canon (prepojovací kábel IFC-600PCU).



Voliteľné príslušenstvo

Nasledujúce príslušenstvo fotoaparátu sa predáva samostatne. Jeho dostupnosť sa líši podľa oblasti a určité príslušenstvo už nemusí byť dostupné.

Objektív

Objektívy EF-M, EF a EF-S

- Vyberte si objektív vhodný na snímání daného objektu alebo ten, ktorý najviac zodpovedá vášmu obľúbenému štýlu snímání. Upozorňujeme, že objektívy EF a EF-S vyžadujú upevňovací adaptér EF-EOS M.

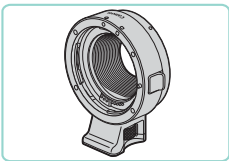

Upevňovací adaptér EF-EOS M

- Tento upevňovací adaptér použite pri pripájaní objektívu EF alebo EF-S.

Zdroje napájania

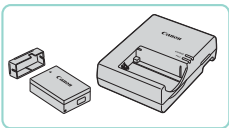

Súprava batérií LP-E17

- Nabíjateľná lítium-iónová batéria

Nabíjačka batérií LC-E17E

- Nabíjačka súpravy batérií LP-E17



- Ak použijete súpravu batérií od iného výrobcu ako od spoločnosti Canon a vyžaduje sa zásah používateľa, zobrazí sa hlásenie [Battery communication error/Chyba pri komunikácii s batériou]. Upozorňujeme, že spoločnosť Canon nezodpovedá za žiadne škody vyplývajúce z nehôd, ako je napríklad porucha alebo požiar, v dôsledku používania súpravy batérií od iných výrobcov ako od spoločnosti Canon.



- Súprava batérií zahŕňa praktický kryt, ktorý môžete nasadiť, aby ste na prvý pohľad mohli určiť stav nabitia. Na nabitú súpravu batérií nasadte kryt tak, aby bolo vidno značku ▲, a na nenabitú súpravu batérií ho nasadte tak, aby značku ▲ nebolo vidno.

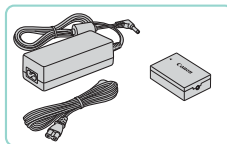

Sieťový adaptér CA-PS700

- Služí na napájanie fotoaparátu prostredníctvom domácej elektrickej zásuvky. Odporúča sa pri dlhodobom používaní fotoaparátu, prípadne po pripojení fotoaparátu k tlačiarne alebo počítaču. Nemôže sa používať na nabíjanie súpravy batérií vo fotoaparáte.

DC adaptér DR-E17

- Používa sa so sieťovým adaptérom.



- Nabíjačku batérií a sieťový adaptér možno používať v oblastiach so striedavým prúdom a napätím 100 – 240 V (50/60 Hz).
- Ak majú elektrické zásuvky iný tvar, použite komerčne dostupný adaptér na zástrčku. Nikdy nepoužívajte elektrický transformátor určený na cestovanie, pretože môže poškodiť súpravu batérií.

Pred prvým použitím

Základná príručka

Rozšírená príručka

Základné funkcie
fotoaparátu

Automatický režim/
hybridný automatický režim

Ďalšie režimy snímání

Režim P

Režimy Tv, Av, M, C1 a C2

Režim prehrávania

Bezdrôtové funkcie

Ponuka nastavení

Príslušenstvo

Dodatok

Register



Zábleskové jednotky

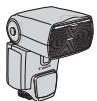

Speedlite 600EX II-RT/600EX-RT/600EX/ 430EX III-RT/430EX III/430EX II/270EX II

- Záblesková jednotka pripevnená do päťice, ktorá umožňuje využiť mnoho štýlov fotografovania s bleskom. Podporované sú aj zábleskové jednotky Speedlite 580EX II, 580EX, 550EX, 430EX, 420EX, 380EX, 320EX, 270EX, 220EX a 90EX.



Vysielač pre blesk Speedlite ST-E3-RT/ST-E2

- Umožňuje bezdrôtové ovládanie pomocných zábleskových jednotiek Speedlite (s výnimkou zábleskových jednotiek Speedlite 220EX/270EX).
- Keď používate vysielač ST-E2 s niektorými objektívmi, môže sa vyžadovať použitie kábla s drážkou na externý blesk OC-E3.

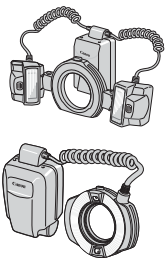

Dvojitý makro blesk Macro Twin Lite MT-24EX Makro blesk Macro Ring Lite MR-14EX II

- Externý makro blesk, ktorý umožňuje využiť mnoho štýlov fotografovania s makro bleskom. Podporovaný je aj makro blesk MR-14EX.



Kábel s drážkou na externý blesk OC-E3

- Pripájací kábel na používanie blesku Speedlite bez toho, aby ste ho pripevnili na fotoaparát.

Mikrofón

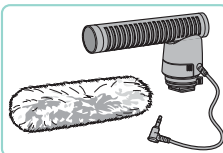

Smerový stereofónny mikrofón DM-E1

- Pri zaznamenávaní videozáznamov budú zvuky spôsobené činnosťou objektívu a fotoaparátu, ktoré zaznamenáva mikrofón, tichšie.

Ďalšie príslušenstvo

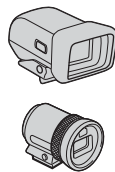

Elektronický hľadáčik EVF-DC1/EVF-DC2

- Uľahčuje snímanie tým, že pomáha sústrediť sa na zaostrenie na objekty.



Diaľková spúšť RS-60E3

- Umožňuje ovládanie tlačidla spúšte na diaľku (stlačenie tlačidla do polovice alebo úplne nadol).

Pred prvým použitím

Základná príručka

Rozšírená príručka

Základné funkcie
fotoaparátu

Automatický režim/
hybridný automatický režim

Ďalšie režimy snímania

Režim P

Režimy Tv, Av, M, C1 a C2

Režim prehrávania

Bezdrôtové funkcie

Ponuka nastavení

Príslušenstvo

Dotatok

Register





Dialkový ovládač RC-6

- Umožňuje snímanie na diaľku prostredníctvom fotoaparátu, ktorý ste nastavili.

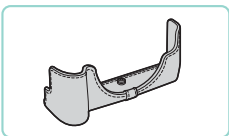

Puzdro na telo fotoaparátu EH30-CJ

- Chráni fotoaparát pred prachom a škrabancami.



Popruh na krk EM-E2

- Popruh vyrobený z rovnakého materiálu ako puzdro na telo fotoaparátu EH30-CJ.

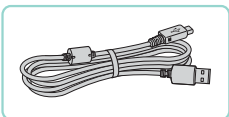

Prepojovací kábel IFC-600PCU

- Služí na pripojenie fotoaparátu k počítaču alebo tlačiarňi.



- Pri pripievňovaní popruhu na krk EM-E2 sú potrebné spony a kryty dodané s popruhom na krk EM-300DB.

Tlačiarne

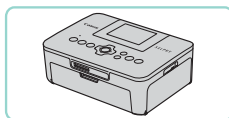

Tlačiarne značky Canon kompatibilné so štandardom PictBridge

- Obrázky je možné tlačiť aj bez použitia počítača po priamom pripojení fotoaparátu k tlačiarňi. Podrobné informácie získate od najbližšieho predajcu výrobkov značky Canon.

Ukladanie fotografií a videozáznamov

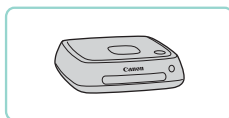

Connect Station CS100

- Mediálne centrum, ktoré umožňuje ukladanie snímok fotoaparátu, zobrazovanie na pripojenom televízore, bezdrôtovú tlač na tlačiarňi kompatibilnej s rozhraním Wi-Fi, zdieľanie cez internet a ďalšie operácie.

Pred prvým použitím

Základná príručka

Rozšírená príručka

Základné funkcie fotoaparátu

Automatický režim/hybridný automatický režim

Ďalšie režimy snímania

Režim P

Režimy Tv, Av, M, C1 a C2

Režim prehrávania

Bezdrôtové funkcie

Ponuka nastavení

Príslušenstvo

Dotatok

Register



Používanie voliteľného príslušenstva

► Fotografie ► Videozáznamy

Prehrávanie na televíznej obrazovke

► Fotografie ► Videozáznamy

Snímky môžete zobrazíť na televízore, keď fotoaparát pripojíte k televízoru HDTV pomocou komerčne dostupného kábla HDMI (s dĺžkou do 2,5 m, s konektorom typu D na konci pri fotoaparáte). Videozáznamy nasnímané s obrazovou kvalitou [E-FHD 59.94P], [E-FHD 29.97P], [E-FHD 23.98P], [E-FHD 59.94P], [E-FHD 50.00P], [E-FHD 25.00P] alebo [E-FHD 50.00P] je možné zobrazíť vo vysokom rozlíšení. Podrobné informácie o pripojeniach alebo o prepínaní vstupov nájdete v používateľskej príručke k televízoru.

1 Skontrolujte, či sú fotoaparát a televízor vypnuté.

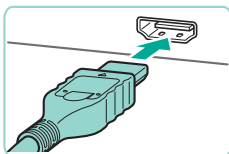

2 Pripojte fotoaparát k televízoru.

- Podľa obrázka úplne zasuňte zástrčku kábla do vstupu HDMI na televízore.

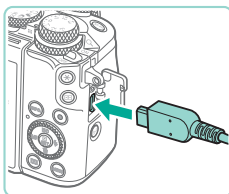

- Otvorte kryt konektorov na fotoaparáte a úplne zasuňte zástrčku kábla do konektora fotoaparátu.

3 Zapnite televízor a prepnite na externý vstup.

- Vstup televízora prepnite na externý vstup, ku ktorému ste v kroku 2 pripojili kábel.

4 Zapnite fotoaparát.

- Posuňte vypínač do polohy [ON].
- Stlačte tlačidlo [▶].
- Snímky uložené vo fotoaparáte sa zobrazia na obrazovke TV prijímača. (Na obrazovke fotoaparátu sa nič nezobrazí.)
- Po dokončení vypnite fotoaparát aj televízor pred tým, než odpojíte kábel.



- Keď je fotoaparát pripojený k televízoru, ovládanie dotykového displeja nie je podporované.



- Po prepojení fotoaparátu a televízora môžete počas zobrazovania ukážok snímok na väčšej obrazovke televízora tiež snímať. Pri snímaní postupujte podľa rovnakých krokov ako pri používaní obrazovky fotoaparátu. Zobrazenie sa však nedá zväčšiť (📖 107) a nočné zobrazenie (📖 155) nie je k dispozícii.

Pred prvým použitím

Základná príručka

Rozšírená príručka

Základné funkcie fotoaparátu

Automatický režim/hybridný automatický režim

Ďalšie režimy snímania

Režim P

Režimy Tv, Av, M, C1 a C2

Režim prehrávania

Bezdrôtové funkcie

Ponuka nastavení

Príslušenstvo

Dotatok

Register



Napájanie fotoaparátu prostredníctvom domácej elektrickej zásuvky

► Fotografie ► Videozáznamy

Napájanie fotoaparátu pomocou sieťového adaptéra CA-PS700 a DC adaptéra DR-E17 (oba sa predávajú samostatne) odstraňuje potrebu sledovať zostávajúcu kapacitu batérie.

1 Skontrolujte, či je fotoaparát vypnutý.

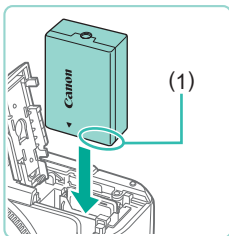

2 Zasuňte adaptér.

- Podľa kroku 1 v časti „Vloženie súpravy batérií a pamäťovej karty“ (19) otvorte kryt.
- Podržte adaptér tak, aby konektory (1) smerovali podľa obrázka. Potom adaptér zasuňte rovnako, ako keby ste vkladali súpravu batérií (podľa kroku 2 v časti „Vloženie súpravy batérií a pamäťovej karty“ (19)).
- Podľa kroku 4 v časti „Vloženie súpravy batérií a pamäťovej karty“ (19) zatvorte kryt.

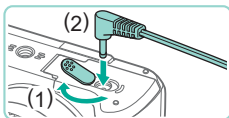

3 Pripojte sieťový adaptér k adaptéru.

- Otvorte kryt a úplne zasuňte zástrčku sieťového adaptéra do adaptéra.

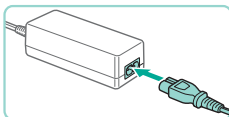

4 Pripojte napájací kábel.

- Jeden koniec napájacieho kábla zasuňte do kompaktného sieťového adaptéra a druhý koniec zasuňte do elektrickej zásuvky.
- Zapnite fotoaparát a používajte ho požadovaným spôsobom.

- Po dokončení vypnite fotoaparát a vytiahnite napájací kábel zo zásuvky.



- Adaptér neodpájajte a napájací kábel nevyťahujte, kým je fotoaparát zapnutý. Mohlo by dôjsť k vymazaniu snímok alebo poškodeniu fotoaparátu.
- Adaptér ani kábel adaptéra nepripievajte k iným predmetom. Mohli by ste spôsobiť poruchu alebo poškodenie výrobku.

Snímanie na diaľku

Pomocou diaľkového ovládača RC-6 (predáva sa samostatne) môžete snímať až do vzdialenosti približne 5 metrov od prednej časti fotoaparátu.

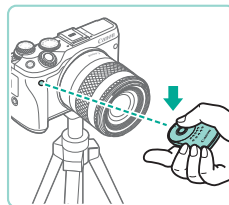

- Postupujte podľa kroku 1 v časti „Používanie samospúšte“ (42) a vyberte možnosť [1].
- Namierte diaľkový ovládač na snímač diaľkového ovládania fotoaparátu a záber nasnímajte stlačením prenosového tlačidla.



- Fotoaparát nesníma, kým nezaostří na objekty.
- Žiarivkové svetlo alebo svetlo LED v blízkosti môže neúmyselne spustiť otvorenie uzávierky. Fotoaparát používajte čo najďalej od týchto zdrojov svetla.
- Používanie diaľkového ovládača televízora alebo podobného zariadenia namiereného na fotoaparát môže neúmyselne spustiť otvorenie uzávierky.

Pred prvým použitím

Základná príručka

Rozšírená príručka

Základné funkcie
fotoaparátu

Automatický režim/
hybridný automatický režim

Ďalšie režimy snímania

Režim P

Režimy Tv, Av, M, C1 a C2

Režim prehrávania

Bezdrôtové funkcie

Ponuka nastavení

Príslušenstvo

Dotatok

Register



Používanie diaľkovej spúšte (predáva sa samostatne)

Pomocou voliteľnej diaľkovej spúšte RS-60E3 sa dá zabrániť otrasmu fotoaparátu, ku ktorým môže inak dôjsť pri priamom stlačení tlačidla spúšte. Toto voliteľné príslušenstvo je užitočné pri snímaní s nízkou rýchlosťou uzávierky.

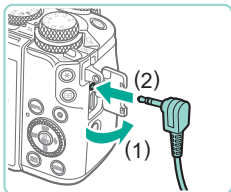

1 Pripojte diaľkovú spúšť.

- Skontrolujte, či je fotoaparát vypnutý.
- Otvorte kryt konektorov a zasuňte zástrčku diaľkovej spúšte.

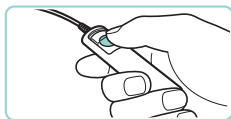

2 Začnite snímať.

- Zapnite fotoaparát.
- Ak chcete snímať, stlačte tlačidlo spúšte na diaľkovej spúšti.

Používanie päťice pre príslušenstvo

Pomocou päťice pre príslušenstvo môžete pripojiť voliteľný externý blesk alebo mikrofón.

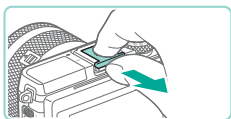

1 Odpojte kryt päťice pre príslušenstvo.

- Potiahnutím odpojte kryt podľa obrázka.
- Kryt uložte do puzdra na externý blesk alebo mikrofón, aby ste ho nestratili.

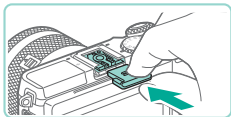

2 Pripojte kryt päťice pre príslušenstvo.

- Po odpojení externého blesku alebo mikrofónu znova nasadte kryt, aby bola päťica pre príslušenstvo chránená.
- Zasuňte kryt podľa obrázka.

Používanie elektronického hľadáča (predáva sa samostatne)

► Fotografie ► Videozáznamy

Voliteľný elektronický hľadáčik, ktorý pomáha sústrediť sa na zaostrenie na objekty, zjednodušuje snímanie. Pri používaní obrazovky LCD na zadnej strane fotoaparátu je k dispozícii menej záberov a kratšia doba nahrávania.



1 Skontrolujte, či je fotoaparát vypnutý.

2 Elektronický hľadáčik pripojte k päťici pre príslušenstvo.

- Zložte kryt hľadáča.

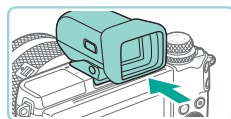

- Podľa obrázka zasúvajte spojovací komponent hľadáča do päťice pre príslušenstvo (169) dovtedy, kým nezacvakne na mieste.

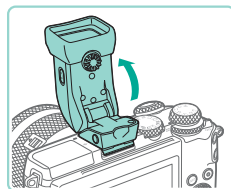

3 Elektronický hľadáčik nastavte do požadovaného uhla.

- V závislosti od scény alebo spôsobu snímania môžete upraviť uhol hľadáča až približne o 90°.

Pred prvým použitím

Základná príručka

Rozšírená príručka

Základné funkcie
fotoaparátu

Automatický režim/
hybridný automatický režim

Ďalšie režimy snímania

Režim P

Režimy Tv, Av, M, C1 a C2

Režim prehrávania

Bezdrôtové funkcie

Ponuka nastavení

Príslušenstvo

Dotatok

Register



4 Zapnite fotoaparát a podľa potreby prepínajte medzi obrazovkou a hľadáčikom.

- Pri priblížení hľadáčika k oku sa zapne displej hľadáčika a vypne sa obrazovka fotoaparátu.
- Pri oddialení hľadáčika od oka sa vypne displej hľadáčika a zapne sa obrazovka fotoaparátu.

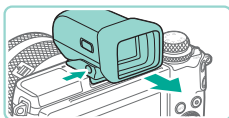
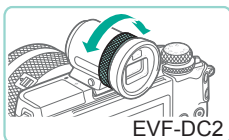
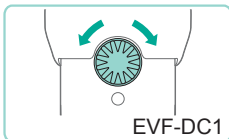

5 Nastavte dioptrie.

- Otáčaním voliča zaostříte obraz v hľadáčiku.

6 Po skončení elektronický hľadáčik odpojte.

- Ak chcete hľadáčik odpojiť od fotoaparátu, vypnite fotoaparát a odpojte hľadáčik, pričom držte stlačené tlačidlo [UNLOCK] na hľadáčiku.
- Ak hľadáčik nepoužívate, odpojte a odložte ho.



- Displej hľadáčika a obrazovka fotoaparátu nemôžu byť aktivované naraz.
- Keď sa používa displej hľadáčika, ovládanie obrazovky fotoaparátu dotykom nie je možné.



- Aj keď sa hľadáčik vyrába postupmi, pri ktorých sa dodržiava vysoká presnosť, a viac ako 99,99 % pixelov spĺňa určené technické parametre, v zriedkavých prípadoch môžu byť niektoré pixely chybné alebo sa môžu zobrazovať ako červené alebo čierne bodky. Tento stav nesignalizuje poškodenie fotoaparátu ani neovplyvní zaznamenávané snímky.
- Niektoré nastavenia pomeru strán (📖47) spôsobia zobrazenie čiernych pásov na hornom a dolnom alebo ľavom a pravom okraji obrazovky. Tieto oblasti sa nezaznamenajú.
- Medzi zobrazením v hľadáčiku a na obrazovke môžete prepínať stláčaním tlačidla [O] na hľadáčiku.
- Pri oddialení oka od hľadáčika sa obrazovka nezapne, ak ste vybrali ponuku MENU (📖33) > kartu [1] > položky [Display settings/ Nastavenia zobrazenia] > [Display Control/Ovládanie zobrazenia] > [Manual/Manuálne] a nastavili ste položku [Manual display/ Manuálne zobrazenie] na hodnotu [Viewfinder/Hľadáčik]. Ak chcete zapnúť obrazovku, stlačte tlačidlo [O] na hľadáčiku.
- Zobrazenie informácií o snímaní sa neupraví, keď fotoaparát držíte zvislo, ak ste vybrali ponuku MENU (📖33) > kartu [1] > položky [Shooting information display/Zobrazenie informácií o snímaní] > [VF vertical display/Zvislé zobrazenie v hľadáčiku] > [Off/Vyp.].
- Ak počas zobrazenia v hľadáčiku prejdete do ponuky pripojenia Wi-Fi (📖124), zobrazenie sa prepne na obrazovku fotoaparátu.
- Jas obrazovky (📖155) môžete nakonfigurovať samostatne pre obrazovku hľadáčika a fotoaparátu.
- Ak chcete zmenšiť obrazovku snímania, vyberte ponuku MENU (📖33) > kartu [2] > položky [VF display format/ Formát zobrazenia v hľadáčiku] > [Display 2/Zobrazenie 2].
- V prípade hľadáčika EVF-DC2 nie je možné nastaviť uhol.

Pred prvým použitím

Základná príručka

Rozšírená príručka

Základné funkcie fotoaparátu

Automatický režim/ hybridný automatický režim

Ďalšie režimy snímania

Režim P

Režimy Tv, Av, M, C1 a C2

Režim prehrávania

Bezdrôtové funkcie

Ponuka nastavení

Príslušenstvo

Dodatok

Register



Používanie externého blesku (predáva sa samostatne)

► Fotografie ► Videozáznamy

Pomocou voliteľného blesku Speedlite EX môže byť fotografovanie s bleskom ešte dômyselnejšie.



- Zábleskové jednotky Canon iného radu než EX sa v niektorých prípadoch nemusia spustiť správne alebo vôbec.
- Používanie zábleskových jednotiek (najmä zábleskových jednotiek s vysokým napätím) alebo príslušenstva bleskov od iného výrobcu ako od spoločnosti Canon môže brániť normálnemu fungovaniu fotoaparátu a spôsobiť jeho poškodenie.



- Ďalšie informácie nájdete aj v návode na používanie bleskov Speedlite radu EX. Tento fotoaparát je fotoaparát typu A, ktorý podporuje všetky funkcie bleskov Speedlite radu EX.

1 Nasadíte blesk.

- Uistite sa, že fotoaparát je vypnutý, a potom nasadíte zábleskovú jednotku.

2 Zapnite blesk a potom fotoaparát.

- Zobrazí sa oranžová ikona [🔦].
- Keď bude blesk pripravený, rozsvieti sa jeho indikátor.

3 Vyberte režim snímania [P], [Tv], [Av] alebo [M].

- Nastavenia blesku možno konfigurovať iba v týchto režimoch. V ostatných režimoch sa blesk nastavuje a používa automaticky podľa potreby.

4 Nakonfigurujte externý blesk (📖171).



- Káble (z makro blesku Macro Ring Lite alebo dvojitého makro blesku Macro Twin Lite, ako aj kábel s drážkou na externý blesk) vedte mimo hláv blesku.
- Pri používaní statívu upravte polohu nožičiek tak, aby sa ich nedotýkali hlavy blesku.



- Po nasadení blesku Speedlite radu EX nemožno konfigurovať nastavenia zabudovaného blesku, pretože príslušná obrazovka nastavenia už nie je prístupná.
- Na obrazovku nastavenia môžete prejsť aj podržaním tlačidla [▶] najmenej na jednu sekundu.
- Pomocný lúč AF na externom blesku sa nespustí.

Nastavenie funkcií externého blesku

Po pripojení externého blesku nakonfigurujte nasledujúce nastavenia v ponuke MENU (📖33) > na karte [📷5] > [Flash Control/Ovládanie blesku].

- Flash firing/Spustenie blesku (📖81)
- E-TTL II metering/Meranie E-TTL II (📖83)
- Red-eye reduction/Potlačenie efektu červených očí (📖50)
- Safety FE/Bezpečnostné FE (📖82)
- External flash function settings/Nastavenia funkcií externého blesku (📖171)
- External flash Custom Function settings/Nastavenia užívateľských funkcií externého blesku (📖173)
- Clear settings/Zrušiť nastavenia (📖173)

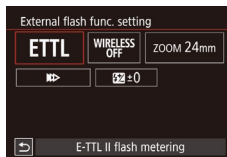

- Vyberte položku [External flash func. setting/Nastavenie funkcií externého blesku] a stlačením tlačidla [📷] zobrazte obrazovku vľavo.
- Pomocou tlačidiel [▲][▼][◀][▶] alebo otáčaním voliča [🔍] vyberte požadovanú položku a stlačte tlačidlo [📷]. Na zobrazenej obrazovke vyberte požadovanú možnosť (pomocou tlačidiel [◀][▶] alebo otáčaním voliča [🔍]) a stlačte tlačidlo [📷].

Pred prvým použitím

Základná príručka

Rozšírená príručka

Základné funkcie fotoaparátu

Automatický režim/hybridný automatický režim

Ďalšie režimy snímania

Režim P

Režimy Tv, Av, M, C1 a C2

Režim prehrávania

Bezdrôtové funkcie

Ponuka nastavení

Príslušenstvo

Dotatok

Register



Možnosť nastavenia	Popis
Flash Mode/ Režim blesku	<p>Vyberte režim blesku, ktorý zodpovedá požadovanému snímaniu s bleskom.</p> <ul style="list-style-type: none"> Nastavenie [E-TTL II flash metering/Meranie záblesku E-TTL II] predstavuje štandardný režim bleskov Speedlite radu EX, ktoré sa môžu spúšťať automaticky. Ak chcete sami vybrať nastavenie [Flash output level/Úroveň výkonu blesku] zábleskovej jednotky, použite režim [Manual flash/Manuálny blesk]. Podrobnosti o ostatných režimoch blesku nájdete v návode na používanie blesku kompatibilného s týmito režimami.
Wireless Func./ Bezdrôtová funkcia	<p>Umožňuje snímanie pomocou bezdrôtového blesku s viacerými zábleskovými jednotkami. Keď snímate s viacerými bleskami, môžete nakonfigurovať aj rádiový kanál, optický kanál a spustenie hlavného blesku. Podrobnosti nájdete v návodoch na používanie zábleskových jednotiek kompatibilných so snímaním pomocou bezdrôtového blesku.</p>
Flash zoom/ Transfokácia blesku (zábleskové pokrytie)	<p>Pri zábleskových jednotkách s hlavou blesku s transfokáciou môžete nastaviť zábleskové pokrytie. Za bežných okolností vyberte možnosť [Auto/Automaticky], aby fotoaparát automaticky nastavil zábleskové pokrytie podľa ohniskovej vzdialenosti objektívu.</p>
Shutter synchronization/ Synchronizácia uzávierky	<p>Časovanie blesku a uzávierky zmeníte nasledujúcim spôsobom.</p> <ul style="list-style-type: none"> : Blesk sa použije ihneď po otvorení uzávierky. : Blesk sa použije bezprostredne pred zatvorením druhej lamely. Ak je rýchlosť uzávierky 1/100 s alebo vyššia, automaticky sa použije synchronizácia na prvú lamelu aj v prípade nastavenia [Second-curtain synchronization/Synchronizácia na druhú lamelu]. : Blesk možno používať pri všetkých rýchlostiach uzávierky. Je to praktické najmä pri snímaní portrétov pomocou výplňového blesku, ak chcete ako prioritu použiť nastavenie clony.

Možnosť nastavenia	Popis
Flash exposure compensation/ Kompenzácia expozície blesku	<p>Umožňuje upraviť kompenzáciu expozície v momente spustenia blesku. Podrobné informácie nájdete v návode na používanie zábleskovej jednotky. Ak je kompenzácia expozície nastavená v blesku, nie je možné nastaviť ju vo fotoaparáte. Ak je nastavená vo fotoaparáte aj v blesku, nastavenie v blesku má prednosť.</p>
Flash output level/Úroveň výkonu blesku	<p>Nakonfigurujte úroveň výkonu blesku. Podrobné informácie nájdete v návode na používanie zábleskovej jednotky. Ak je nastavená vo fotoaparáte aj v blesku, nastavenie v blesku má prednosť.</p>
Flash exposure bracketing/ Stupňovanie expozície blesku	<p>Služí na aktiváciu režimu FEB (stupňovanie expozície blesku), v ktorom sa nasnímajú tri zábery s automatickou zmenou výkonu blesku. Podrobnosti nájdete v návodoch na používanie zábleskových jednotiek kompatibilných so stupňovaním expozície blesku.</p>
Flash count/ Flash frequency/ Počet zábleskov/ Frekvencia zábleskov	<p>Nastavenie počtu a frekvencie zábleskov v prípade, ak je možnosť [Flash Mode/Režim blesku] nastavená na hodnotu [MULTI].</p>
Ratio control/ Ovládanie pomeru	<p>Nastavenie relatívnej úrovne výkonu blesku pri snímaní pomocou bezdrôtového blesku (viacerých bleskov) alebo makro blesku MR-14EX II.</p>

Pred prvým použitím

Základná príručka

Rozšírená príručka

Základné funkcie fotoaparátu

Automatický režim/
hybridný automatický režim

Ďalšie režimy snímania

Režim P

Režimy Tv, Av, M, C1 a C2

Režim prehrávania

Bezdrôtové funkcie

Ponuka nastavení

Príslušenstvo

Dodatok

Register





- Keď je pripojený externý blesk, možnosť [Built-in flash settings/ Nastavenia zabudovaného blesku] nie je k dispozícii.
- Zobrazené informácie a dostupné položky nastavenia sa líšia v závislosti od typu zábleskovej jednotky, aktuálneho režimu blesku, nastavení užívateľských funkcií blesku a ďalších faktorov. Podrobné informácie o dostupných funkciách zábleskovej jednotky nájdete v návode na používanie zábleskovej jednotky.
- V prípade blesku Speedlite radu EX, ktorý nie je kompatibilný s nastaveniami funkcií blesku, môžete upraviť iba nastavenie [Flash exposure compensation/Kompenzácia expozície blesku]. (Pri niektorých bleskoch Speedlite radu EX možno nastaviť aj položku [Shutter synchronization/Synchronizácia uzávierky].)

Nastavenie užívateľských funkcií externého blesku

Podrobné informácie o užívateľských funkciách zábleskových jednotiek nájdete v návode na používanie blesku (predáva sa samostatne).

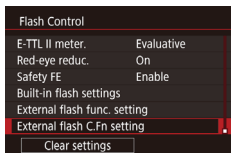

- Stlačte tlačidlo [MENU], na karte [5] vyberte položku [Flash Control/ Ovládanie blesku], vyberte položku [External flash C.Fn setting/Nastavenie užívateľskej funkcie externého blesku] a stlačte tlačidlo [OK].
- Pomocou tlačidiel [◀][▶] alebo otáčaním voliča [0] vyberte požadovanú položku a stlačte tlačidlo [OK]. Na zobrazenej obrazovke vyberte požadovanú možnosť (pomocou tlačidiel [▲][▼] alebo otáčaním voliča [0]) a stlačte tlačidlo [OK].



- Ak chcete pri snímaní úplne spustiť blesk, nastavte možnosť [Flash metering mode/Režim merania záblesku] na hodnotu [1:TTL] (automatické meranie záblesku) v časti [External flash C.Fn setting/ Nastavenie užívateľskej funkcie externého blesku].

Obnovenie predvolených nastavení externého blesku

Obnovenie predvolených nastavení [External flash func. setting/ Nastavenie funkcií externého blesku] a [External flash C.Fn setting/ Nastavenie užívateľskej funkcie externého blesku].

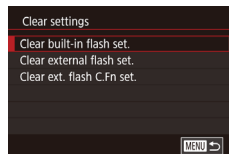

- Stlačte tlačidlo [MENU], vyberte kartu [5] > položky [Flash Control/ Ovládanie blesku] > [Clear settings/ Zrušiť nastavenia] a stlačte tlačidlo [OK].
- Pomocou tlačidiel [▲][▼] alebo otáčaním voliča [0] vyberte požadovanú položku a stlačte tlačidlo [OK]. Na nasledujúcej obrazovke vyberte možnosť [OK] (pomocou tlačidiel [◀][▶] alebo otáčaním voliča [0]) a stlačte tlačidlo [OK].



- Keď je pripojený externý blesk, možnosť [Clear built-in flash set./ Zrušiť nastavenia zabudovaného blesku] nie je k dispozícii.

Používanie externých mikrofónov (predávajú sa samostatne)

► Fotografie ► Videozáznamy

Pomocou smerového stereofónneho mikrofónu DM-E1 (predáva sa samostatne) môžete obmedziť zvuky spôsobené činnosťou objektívu a fotoaparátu, ktoré sa môžu nahráť do videozáznamov. Po pripojení externého mikrofónu sa na nahrávanie nepoužíva zabudovaný mikrofón.



- Tiež si prečítajte návod na používanie mikrofónu DM-E1.

Pred prvým použitím

Základná príručka

Rozšírená príručka

Základné funkcie fotoaparátu

Automatický režim/ hybridný automatický režim

Ďalšie režimy snímania

Režim P

Režimy Tv, Av, M, C1 a C2

Režim prehrávania

Bezdrôtové funkcie

Ponuka nastavení

Príslušenstvo

Dotatok

Register



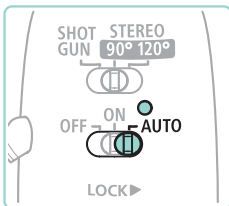
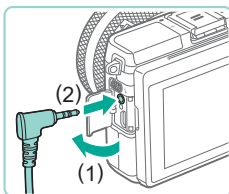
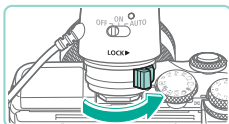
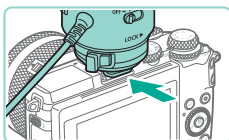

1 Skontrolujte, či je fotoaparát vypnutý.

2 Pripojte externý mikrofón k päťici pre príslušenstvo.

- Podľa obrázka zasuňte smerový stereofónny mikrofón do päťice pre príslušenstvo (📖4).
- Posuňte páčku do krajnej polohy [LOCK].

3 Pripojte výstupnú zástrčku mikrofónu.

- Podľa obrázka pripojte výstupnú zástrčku mikrofónu ku VSTUPNÉMU konektoru externého mikrofónu (📖4).

4 Zapnite fotoaparát a potom externý mikrofón.

- Posuňte vypínač externého mikrofónu z polohy [OFF/VYPNUTÉ] do polohy [AUTO/AUTOMATICKY]. Keď je vypínač v polohe [AUTO/AUTOMATICKY], mikrofón sa automaticky zapína a vypína synchronne s vypínačom fotoaparátu a funkciou automatického vypnutia.

5 Nastavte smerovosť mikrofónu podľa objektu.

- Pomocou prepínača smerovosti mikrofónu nastavte smerovosť.

6 Po dokončení odpojte.

- Po vypnutí fotoaparátu a mikrofónu odpojte výstupnú zástrčku a odpojte mikrofón vykonaním pokynov na pripojenie v opačnom poradí.



- Externý mikrofón vyžaduje batériu na napájanie. Keď už nesvieti kontrolka napájania, vymeňte batériu.
- Pri testovaní mikrofónu skontrolujte jeho funkčnosť hovorením namiesto klopania alebo dýchania na mikrofón.
- Pri zaznamenávaní sa nedotýkajte mikrofónu, kábla ani veterného filtra. Tieto zvuky sa zaznamenajú.
- Z dôvodu rádiového alebo vysokonapäťového rušenia spôsobeného blízkymi rozhlasovými stožiarimi, vysokonapäťovými elektrickými vedeniami, mobilnými telefónmi alebo inými zdrojmi silných elektromagnetických vln sa môže zaznamenať šum.
- Pri používaní bezdrôtových funkcií fotoaparátu sa môže zaznamenať šum. Najlepšie výsledky dosiahnete vtedy, ak počas zaznamenávania nebudete používať bezdrôtové funkcie.
- Používanie mikrofónu v studenom prostredí môže spôsobiť skreslenie záznamov.



- Všetky nakonfigurované nastavenia tlmenia sa použijú aj pri zaznamenávaní pomocou externého mikrofónu (📖65).
- Pri pripojení externého mikrofónu sa vypne funkcia [Wind Filter/Filter proti vetru] (📖65).
- Zaznamenávanie je možné aj po pripojení komerčne dostupného mikrofónu s minikonektorom (priemer 3,5 mm) ku VSTUPNÉMU konektoru externého mikrofónu.

Pred prvým použitím

Základná príručka

Rozšírená príručka

Základné funkcie fotoaparátu

Automatický režim/ hybridný automatický režim

Ďalšie režimy snímania

Režim P

Režimy Tv, Av, M, C1 a C2

Režim prehrávania

Bezdrôtové funkcie

Ponuka nastavení

Príslušenstvo

Dodatok

Register



Používanie softvéru

Nižšie je uvedený softvér, ktorý možno prevziať z webovej lokality spoločnosti Canon, spolu s pokynmi na inštaláciu a ukladanie snímok do počítača.

Softvér

Po inštalácii softvéru do počítača máte k dispozícii nasledovné úlohy.

- EOS Utility
 - Import snímok a zmena nastavení fotoaparátu
- Digital Photo Professional
 - Prehľadávanie, spracovanie a úprava snímok vrátane snímok RAW
- Picture Style Editor
 - Úprava štýlov Picture Style a vytváranie a ukladanie súborov Picture Style
- Image Transfer Utility
 - Nastavenie synchronizácie snímok (📖144) a prijímanie snímok
- Map Utility
 - Zobrazenie informácií GPS, ktoré boli pridané do snímok, pomocou mapy.



- Ak na počítači chcete zobraziť a upraviť videozáznamy, použite predinštalovaný alebo bežne dostupný softvér kompatibilný s videozáznamami, ktoré fotoaparát nahral.



- Softvér Image Transfer Utility môžete stiahnuť aj zo stránky s nastaveniami synchronizácie obrázkov v službe CANON IMAGE GATEWAY.

Návod na používanie softvéru

Návody na používanie softvéru si podľa potreby môžete prevziať z webovej lokality spoločnosti Canon.



- Pomocou počítača pripojeného na internet si otvorte stránku <http://www.canon.com/icpd/>.
- Prejdite na stránku pre svoju krajinu alebo oblasť.

Kontrola počítačového prostredia

Podrobné informácie o systémových požiadavkách softvéru a kompatibilitě (vrátane podpory v nových operačných systémoch) nájdete na webovej lokalite spoločnosti Canon.

Inštalácia softvéru

1 Preveďte si softvér.

- Pomocou počítača pripojeného na internet si otvorte stránku <http://www.canon.com/icpd/>.
- Prejdite na stránku pre svoju krajinu alebo oblasť.
- Preveďte si softvér.

2 Postupujte podľa zobrazených pokynov.

- Dvojitým kliknutím na prevzatý súbor ho nainštalujte.

Pred prvým použitím

Základná príručka

Rozšírená príručka

Základné funkcie fotoaparátu

Automatický režim/ hybridný automatický režim

Ďalšie režimy snímania

Režim P

Režimy Tv, Av, M, C1 a C2

Režim prehrávania

Bezdrôtové funkcie

Ponuka nastavení

Príslušenstvo

Dotatok

Register



Ukladanie snímok do počítača

Pripojenie fotoaparátu a ukladanie snímok do počítača pomocou kábla USB (predáva sa samostatne; koniec pri fotoaparáte: Micro-B).

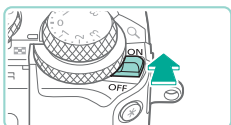
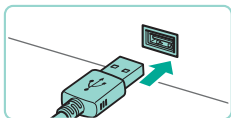
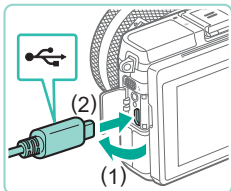

1 Pripojte fotoaparát k počítaču.

- Fotoaparát nechajte vypnutý a otvorte kryt (1). V smere znázornenom na obrázku úplne zasunite menšiu zástrčku kábla do konektora na fotoaparáte (2).
- Väčšiu zástrčku kábla zasunite do portu USB na počítači. Podrobné informácie o konektoroch USB na počítači nájdete v používateľskej príručke k počítaču.

2 Zapnite fotoaparát a zobrazte aplikáciu EOS Utility.

- Posuňte vypínač do polohy [ON].
- Windows: Dvakrát kliknite na ikonu aplikácie EOS Utility na pracovnej ploche.
- Mac OS: Kliknite na ikonu aplikácie EOS Utility v doku.
- Odteraz sa aplikácia EOS Utility spustí automaticky po pripojení fotoaparátu k počítaču a zapnutí fotoaparátu.

3 Uložte snímky do počítača.

- Kliknite na možnosť [Download images to computer/Prevziať snímky do počítača] > [Start automatic download/Spustiť automatické preberanie].

- Po tom, ako sa snímky v počítači uložia do priečinka Obrázky (do samostatných priečinkov s dátumom v ich názve), automaticky sa spustí program Digital Photo Professional a zobrazí importované snímky.
- Po uložení snímok zavriete aplikáciu EOS Utility, vypnete fotoaparát posunutím jeho vypínača do polohy [OFF] a odpojte kábel.
- Prostredníctvom programu Digital Photo Professional zobrazte snímky uložené do počítača. Ak chcete zobraziť videozáznamy, použite predinštalovaný alebo bežne dostupný softvér kompatibilný s videozáznamami, ktoré fotoaparát nahral.



- Po prvom pripojení fotoaparátu k počítaču sa nainštalujú ovládače, takže môže trvať niekoľko minút, kým budú prístupné snímky vo fotoaparáte.
- Hoci snímky môžete ukladať do počítača jednoduchým pripojením fotoaparátu k počítaču bez použitia softvéru, na takéto pripojenie sa vzťahujú nasledujúce obmedzenia.
 - Po pripojení fotoaparátu k počítaču môže trvať niekoľko minút, kým budú snímky vo fotoaparáte prístupné.
 - Snímky zhotovené so zvislou orientáciou sa môžu pri ukladaní otočiť vodorovne.
 - Snímky RAW (alebo snímky JPEG zaznamenané spoločne so snímkami RAW) sa nemusia uložiť.
 - Zo snímok uložených v počítači sa môžu vymazať nastavenia ochrany snímok.
 - V závislosti od verzie operačného systému, používaného softvéru alebo veľkosti obrazových súborov sa pri ukladaní snímok alebo informácií o snímkach môžu vyskytnúť problémy.

Pred prvým použitím

Základná príručka

Rozšírená príručka

Základné funkcie fotoaparátu

Automatický režim/hybridný automatický režim

Ďalšie režimy snímania

Režim P

Režimy Tv, Av, M, C1 a C2

Režim prehrávania

Bezdrôtové funkcie

Ponuka nastavení

Príslušenstvo

Dotatok

Register



Tlač snímok

► Fotografie ► Videozáznamy

Snímky môžete jednoducho tlačiť pripojením fotoaparátu k tlačiarni. Vo fotoaparáte môžete určiť snímky na dávkovú tlač, pripraviť objednávky pre služby na spracovanie fotografií a pripraviť objednávky alebo vytlačiť snímky do fotoknih.

Ako príklad sa v tejto časti používa kompaktná tlačiareň fotografií Canon SELPHY CP. Znárodné obrazovky a dostupné funkcie sa líšia v závislosti od tlačiarnie. Ďalšie informácie nájdete aj v príručke k tlačiarni.

Jednoduchá tlač

► Fotografie ► Videozáznamy

Po pripojení fotoaparátu k tlačiarni kompatibilnej so štandardom PictBridge (predáva sa samostatne) pomocou kábla USB (predáva sa samostatne; koniec pri fotoaparáte: Micro-B) môžete snímky jednoducho vytlačiť.

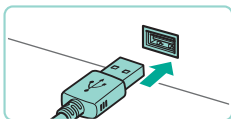
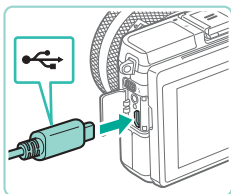

1 Skontrolujte, či sú fotoaparát a tlačiareň vypnuté.

2 Pripojte fotoaparát k tlačiarni.

- Otvorte kryt konektorov. Podržte menšiu zástrčku kábla v smere znázornenom na obrázku a úplne ju zasunúť do konektora na fotoaparáte.
- Väčšiu zástrčku kábla zapojte do tlačiarnie. Ďalšie podrobnosti o pripojení nájdete v príručke k tlačiarni.

3 Zapnite tlačiareň.

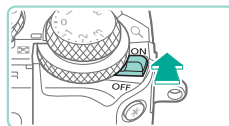

4 Zapnite fotoaparát.

- Posuňte vypínač do polohy [ON].



5 Vyberte snímku.

- Pomocou tlačidiel [◀][▶] alebo otáčaním voliča [◄] vyberte snímku.

6 Prejdite na obrazovku tlače.

- Stlačte tlačidlo [Ⓜ], vyberte možnosť [Print] a znova stlačte tlačidlo [Ⓜ].

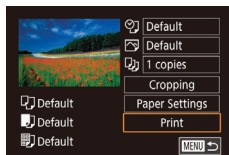

7 Vytlačte snímku.

- Pomocou tlačidiel [▲][▼] alebo otáčaním voliča [◄] vyberte položku [Print/Tlačiť] a stlačte tlačidlo [Ⓜ].
- Spustí sa tlač.
- Ak chcete tlačiť ďalšie snímky, po dokončení tlače zopakujte postupy uvedené vyššie od kroku 5.
- Po dokončení tlače vypnite fotoaparát aj tlačiareň a odpojte kábel.



- Informácie o tlačiarniach Canon kompatibilných so štandardom PictBridge (predávajú sa samostatne) nájdete v časti „Tlačiarnie“ (166).

Pred prvým použitím

Základná príručka

Rozšírená príručka

Základné funkcie fotoaparátu

Automatický režim/hybridný automatický režim

Ďalšie režimy snímania

Režim P

Režimy Tv, Av, M, C1 a C2

Režim prehrávania

Bezdrôtové funkcie

Ponuka nastavení

Príslušenstvo

Dotatok

Register



Konfigurácia nastavení tlaču

► Fotografie ► Videozáznamy

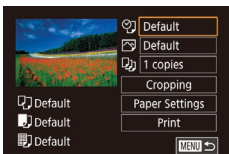

1 Prejdite na obrazovku tlaču.

- Podľa krokov 1 – 6 v časti „Jednoduchá tlač“ (177) prejdite na túto obrazovku.

2 Nakonfigurujte nastavenia.

- Pomocou tlačidiel [▲][▼] alebo otáčaním voliča [●] vyberte požadovanú položku a stlačte tlačidlo [●]. Na nasledujúcej obrazovke vyberte požadovanú možnosť (pomocou tlačidiel [▲][▼] alebo otáčaním voliča [●]) a stlačením tlačidla [●] sa vráťte na obrazovku tlaču.

☰	Default/ Predvolené	Táto možnosť zodpovedá aktuálnym nastaveniam tlačiarne.
	Date/Dátum	Snímky sa vytlačia s pridaným dátumom.
	File No./ Číslo súboru	Snímky sa vytlačia s pridaným číslom súboru.
	Both/Oboje	Snímky sa vytlačia s pridaným dátumom aj číslom súboru.
	Off/Vyp.	–
🖨️	Default/ Predvolené	Táto možnosť zodpovedá aktuálnym nastaveniam tlačiarne.
	Off/Vyp.	–
	On/Zap.	Na tlač s optimálnymi nastaveniami sa použijú informácie získané v čase snímania.
👁️	Red-Eye 1/ Efekt červených očí 1	Opravi sa efekt červených očí.
	No. of Copies/ Počet kópií	Vyberte počet kópií na tlač.
Cropping/ Orezanie	–	Zadajte požadovanú oblasť snímky na tlač (179).
Paper Settings/ Nastavenia papieru	–	Zadajte veľkosť papiera, rozloženie a ďalšie podrobnosti (179).

Pred prvým použitím

Základná príručka

Rozšírená príručka

Základné funkcie
fotoaparátu

Automatický režim/
hybridný automatický režim

Ďalšie režimy snímania

Režim P

Režimy Tv, Av, M, C1 a C2

Režim prehrávania

Bezdrôtové funkcie

Ponuka nastavení

Príslušenstvo

Dodatok

Register



Orezanie snímok pred tlačou

► Fotografie ► Videozáznamy

Orezaním snímok pred tlačou môžete namiesto celej snímky vytlačiť iba požadovanú oblasť snímky.

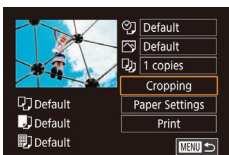

1 Vyberte položku [Cropping/Orezanie].

- Podľa postupu v kroku 1 v časti „Konfigurácia nastavení tlačče“ (178) prejdite na obrazovku tlačče, vyberte položku [Cropping/Orezanie] a stlačte tlačidlo [INFO].
- Zobrazí sa rám pre orezanie označujúci oblasť snímky, ktorá sa vytlačí.

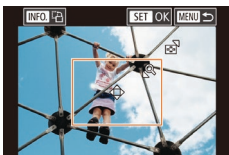

2 Podľa potreby upravte rám pre orezanie.

- Veľkosť rámu zmeníte otáčaním voličmi [Z] [K].
- Rám premiestnite pomocou tlačidiel [U] [D] [L] [R].
- Rám otočíte stlačením tlačidla [INFO].
- Po dokončení stlačte tlačidlo [INFO].

3 Vytlačte snímku.

- Podľa kroku 7 v časti „Jednoduchá tlač“ (177) spustíte tlač.



- Orezávanie malých snímok alebo snímok s určitým pomerom strán nemusí byť k dispozícii.

Výber veľkosti papiera a rozloženia pred tlačou

► Fotografie ► Videozáznamy

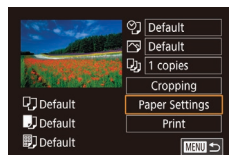

1 Vyberte položku [Paper Settings/Nastavenia papiera].

- Podľa postupu v kroku 1 v časti „Konfigurácia nastavení tlačče“ (178) prejdite na obrazovku tlačče, vyberte položku [Paper Settings/Nastavenia papiera] a stlačte tlačidlo [INFO].

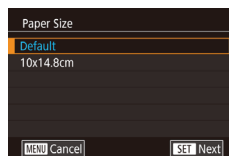

2 Vyberte veľkosť papiera.

- Pomocou tlačidiel [U] [D] alebo otáčaním voliča [K] vyberte požadovanú možnosť a stlačte tlačidlo [INFO].

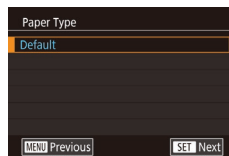

3 Vyberte typ papiera.

- Pomocou tlačidiel [U] [D] alebo otáčaním voliča [K] vyberte požadovanú možnosť a stlačte tlačidlo [INFO].

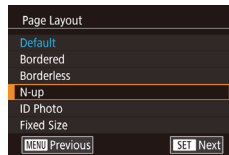

4 Vyberte rozloženie.

- Pomocou tlačidiel [U] [D] alebo otáčaním voliča [K] vyberte požadovanú možnosť a stlačte tlačidlo [INFO].
- Keď vyberiete možnosť [N-up/N kópií na hárok], stlačte tlačidlo [INFO]. Na nasledujúcej obrazovke vyberte počet snímok na jeden hárok (pomocou tlačidiel [U] [D] alebo otáčaním voliča [K]) a stlačte tlačidlo [INFO].

5 Vytlačte snímku.

Pred prvým použitím

Základná príručka

Rozšírená príručka

Základné funkcie fotoaparátu

Automatický režim/hybridný automatický režim

Ďalšie režimy snímania

Režim P

Režimy Tv, Av, M, C1 a C2

Režim prehrávania

Bezdrôtové funkcie

Ponuka nastavení

Príslušenstvo

Dotatok

Register



Dostupné možnosti rozloženia

Default/Predvolené	Táto možnosť zodpovedá aktuálnym nastaveniam tlačiarne.
Bordered/S okrajmi	Okolo snímky sa vytlačí prázdny okraj.
Borderless/Bez okrajov	Tlač od okraja po okraj (bez pridaných okrajov).
N-up/N kópií na hárok	Vyberte počet snímok, ktoré sa vytlačia na jeden hárok.
ID Photo/Fotografia na doklady	Tlač snímok na identifikačné účely. K dispozícii iba pre snímky s nastavením pixelov záznamu L a pomerom strán 3 : 2.
Fixed Size/Nemenná veľkosť	Vyberte veľkosť výtlačku. Vyberte si z veľkostí 90 × 130 mm, pohľadnica a širokouhlé výtlačky.

Tlač fotografií na doklady

► Fotografie ► Videozáznamy

1 Vyberte položku [ID Photo/ Fotografia na doklady].

- Podľa krokov 1 – 4 v časti „Výber veľkosti papiera a rozloženia pred tlačou“ (179) vyberte možnosť [ID Photo/ Fotografia na doklady] a stlačte tlačidlo [OK].



2 Vyberte dĺžku dlhšej a kratšej strany.

- Pomocou tlačidiel [▲][▼] alebo otáčaním voliča [◀] vyberte požadovanú položku a stlačte tlačidlo [OK]. Na nasledujúcej obrazovke vyberte dĺžku (pomocou tlačidiel [▲][▼] alebo otáčaním voliča [◀]) a stlačte tlačidlo [OK].

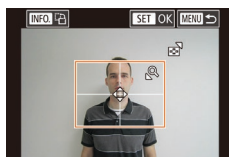

3 Vyberte oblasť tlače.

- Na obrazovke v kroku 2 vyberte pomocou tlačidiel [▲][▼] alebo otáčaním voliča [◀] možnosť [Cropping/Orežanie].
- Podľa kroku 2 v časti „Orežanie snímok pred tlačou“ (179) vyberte oblasť tlače.

4 Vytlačte snímku.

Tlač scén z videozáznamu

► Fotografie ► Videozáznamy

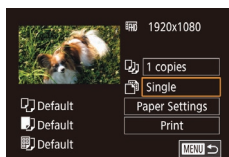

1 Prejdite na obrazovku tlače.

- Podľa krokov 1 – 6 v časti „Jednoduchá tlač“ (177) vyberte videozáznam. Zobrazí sa táto obrazovka.

2 Vyberte spôsob tlače.

- Pomocou tlačidiel [▲][▼] vyberte možnosť [Single] a stlačte tlačidlo [OK]. Na nasledujúcej obrazovke vyberte požadovanú možnosť (pomocou tlačidiel [▲][▼] alebo otáčaním voliča [◀]) a stlačením tlačidla [OK] sa vrátite na obrazovku tlače.

3 Vytlačte snímku.

Možnosti tlače videozáznamov

Single/Jednotlivo	Aktuálna scéna sa vytlačí ako fotografia.
Sequence/Séria	Na jeden hárok papiera sa vytlačí séria scén od určitého intervalu. Nastavením položky [Caption/Nadpis] na hodnotu [On/Zap.] môžete vytlačiť aj číslo priečinka, číslo súboru a uplynutý čas danej snímky.

Pred prvým použitím

Základná príručka

Rozšírená príručka

Základné funkcie fotoaparátu

Automatický režim/hybridný automatický režim

Ďalšie režimy snímania

Režim P

Režimy Tv, Av, M, C1 a C2

Režim prehrávania

Bezdrôtové funkcie

Ponuka nastavení

Príslušenstvo

Dodatok

Register





- Ak chcete zrušiť prebiehajúcu tlač, stlačte tlačidlo [MENU], vyberte položku [OK] a potom znova stlačte tlačidlo [MENU].
- Keď podľa pokynov v krokoch 2 – 5 v časti „Prezeranie“ (100) zobrazíte scénu, ktorú chcete vytlačiť, obrazovku uvedenú v kroku 1 môžete otvoriť aj výberom možnosti [D] na ovládacom paneli videozáznamov pomocou tlačidiel [◀][▶] alebo otáčaním voliča [C] a následným stlačením tlačidla [MENU].

Pridávanie snímok do zoznamu tlače (DPOF)

► Fotografie ► Videozáznamy

Vo fotoaparáte možno nastaviť dávkovú tlač (183) a objednanie výťažkov od služby na spracovanie fotografií. Nasledujúcim spôsobom môžete na pamäťovej karte vybrať až 998 snímok a nakonfigurovať príslušné nastavenia, napríklad počet kópií. Informácie o tlači pripravené týmto spôsobom vyhovujú štandardom DPOF (Digital Print Order Format).



- Do zoznamu tlače nemožno zahrnúť snímky RAW.

Konfigurácia nastavení tlače

► Fotografie ► Videozáznamy

Podľa nasledujúceho postupu nastavte formát tlače, možnosť prídania dátumu alebo čísla súboru a ďalšie nastavenia. Tieto nastavenia sa použijú na všetky snímky v zozname tlače.

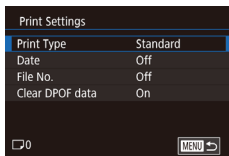

- Stlačte tlačidlo [MENU], na karte [D], vyberte položku [Print settings/Nastavenia tlače] a potom stlačte tlačidlo [MENU].
- Pomocou tlačidiel [▲][▼] alebo otáčaním voliča [C] vyberte položku [Print Settings/Nastavenia tlače] a stlačte tlačidlo [MENU]. Na ďalšej obrazovke vyberte a nakonfigurujte položky podľa potreby (33).

Print Type/ Typ tlače	Standard/ Štandardný	Vytlačí sa jedna snímka na hárok.
	Index/ Register	Na hárok sa vytlačia menšie verzie viacerých snímok.
	Both/Oboje	Snímky sa vytlačia v štandardnom formáte aj vo formáte zoznamu.
Date/Dátum	On/Zap.	Snímky sa vytlačia spolu s dátumom snímania.
	Off/Vyp.	–
File No./ Číslo súboru	On/Zap.	Snímky sa vytlačia spolu s číslom súboru.
	Off/Vyp.	–
Clear DPOF data/ Vymazať údaje DPOF	On/Zap.	Po dokončení tlače sa vymažú všetky nastavenia zoznamu tlače snímok.
	Off/Vyp.	–



- Pri tlači v tlačiarňach alebo prostredníctvom služby na spracovanie fotografií sa v niektorých prípadoch nemusia použiť všetky nastavenia DPOF.
- Na displeji fotoaparátu sa môže zobrazíť ikona [!], ktorá upozorňuje na to, že pamäťová karta obsahuje nastavenia tlače nakonfigurované v inom fotoaparáte. Ak nastavenia tlače zmeníte pomocou tohto fotoaparátu, môžete tým prepísať všetky predchádzajúce nastavenia.
- Nastavenie položky [Date/Dátum] na hodnotu [On/Zap.] môže spôsobiť to, že niektoré tlačiarne vytlačia dátum dvakrát.



- Ak zadáte nastavenie [Index/Register], nemôžete naraz vybrať možnosť [On/Zap.] pre položky [Date/Dátum] a [File No./Číslo súboru].
- V niektorých tlačiarňach Canon kompatibilných so štandardom PictBridge (predávajú sa samostatne) nie je k dispozícii tlač pomocou zoznamov.
- Dátum sa vytlačí vo formáte, ktorý zodpovedá nastaveniu v MENU (33) > karte [2] > [Date/Time/Dátum/čas] (20).

Pred prvým použitím

Základná príručka

Rozšírená príručka

Základné funkcie
fotoaparátu

Automatický režim/
hybridný automatický režim

Ďalšie režimy snímania

Režim P

Režimy Tv, Av, M, C1 a C2

Režim prehrávania

Bezdrôtové funkcie

Ponuka nastavení

Príslušenstvo

Dotatok

Register



Nastavenie tlače jednotlivých snímkov

► Fotografie ► Videozáznamy

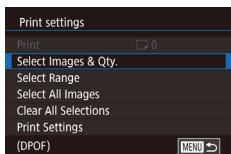

1 Vyberte položku [Select Images & Qty./Vybrať snímky a počet].

- Stlačte tlačidlo [MENU], na karte [3], vyberte položku [Print settings/Nastavenia tlače] a potom stlačte tlačidlo [OK].
- Pomocou tlačidiel [▲][▼] alebo otáčaním voliča [●] vyberte možnosť [Select Images & Qty./Vybrať snímky a počet] a stlačte tlačidlo [OK] (133).

2 Vyberte snímku.

- Pomocou tlačidiel [◀][▶] alebo otáčaním voliča [●] vyberte snímku a stlačte tlačidlo [OK].
- Teraz môžete zadať počet kópií.
- Ak nastavíte tlač snímky pomocou zoznamov, snímka sa označí ikonou [✓]. Ak chcete zrušiť tlač snímky pomocou zoznamov, znova stlačte tlačidlo [OK]. Ikona [✓] sa prestane zobrazovať.



3 Zadajte počet výtlačkov.

- Pomocou tlačidiel [▲][▼] alebo otáčaním voliča [●] zadajte počet výtlačkov (maximálne 99).
- Ak chcete nastaviť tlač ďalších snímkov a zadať počet výtlačkov, zopakujte kroky 2 – 3.
- Kvalitu tlače nemožno určiť pri tlačných zoznamoch. Môžete len vybrať snímky, ktoré sa vytlačia (podľa kroku 2).
- Po dokončení sa stlačením tlačidla [MENU] vrátite na obrazovku ponuky.

Nastavenie tlače rozsahu snímkov

► Fotografie ► Videozáznamy

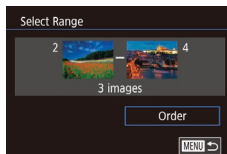

- Podľa kroku 1 v časti „Nastavenie tlače jednotlivých snímkov“ (182) vyberte položku [Select Range/Vybrať rozsah] a stlačte tlačidlo [OK].
- Podľa krokov 2 – 3 v časti „Výber rozsahu“ (110) zadajte snímky.
- Pomocou tlačidiel [▲][▼] vyberte položku [Order/Objednať] a stlačte tlačidlo [OK].

Nastavenie tlače všetkých snímkov

► Fotografie ► Videozáznamy

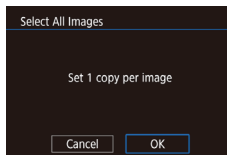

- Podľa kroku 1 v časti „Nastavenie tlače jednotlivých snímkov“ (182) vyberte položku [Select All Images/Vybrať všetky snímky] a stlačte tlačidlo [OK].
- Pomocou tlačidiel [◀][▶] alebo otáčaním voliča [●] vyberte položku [OK] a stlačte tlačidlo [OK].

Vymazanie všetkých snímkov zo zoznamu tlače

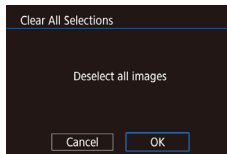

- Podľa kroku 1 v časti „Nastavenie tlače jednotlivých snímkov“ (182) vyberte položku [Clear All Selections/Zrušiť všetky výbery] a stlačte tlačidlo [OK].
- Pomocou tlačidiel [◀][▶] alebo otáčaním voliča [●] vyberte položku [OK] a stlačte tlačidlo [OK].

Pred prvým použitím

Základná príručka

Rozšírená príručka

Základné funkcie fotoaparátu

Automatický režim/hybridný automatický režim

Ďalšie režimy snímania

Režim P

Režimy Tv, Av, M, C1 a C2

Režim prehrávania

Bezdrôtové funkcie

Ponuka nastavení

Príslušenstvo

Dotatok

Register



Pridávanie snímok do fotoknihy

► Fotografie ► Videozáznamy

Vo fotoaparáte môžete vytvárať fotoknihy tak, že na pamäťovej karte vyberiete snímky (maximálne 998) a preniesiete ich do softvéru v počítači, v ktorom sa uložia do vlastného priečinka. Táto funkcia je užitočná pri objednávaní vytlačených fotoknih online alebo na ich tlač na vlastnej tlačiarne.

Voľba spôsobu výberu

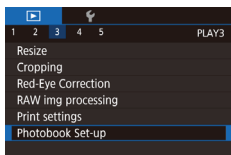

- Stlačte tlačidlo [MENU], na karte [1/3] vyberte položku [Photobook Set-up/ Nastavenie fotoknihy] a zvolte spôsob výberu snímok.



- Na displeji fotoaparátu sa môže zobraziť ikona [!], ktorá upozorňuje na to, že pamäťová karta obsahuje nastavenia tlaču nakonfigurované v inom fotoaparáte. Ak nastavenia tlaču zmeníte pomocou tohto fotoaparátu, môžete tým prepísať všetky predchádzajúce nastavenia.

Pridávanie jednotlivých snímok

► Fotografie ► Videozáznamy

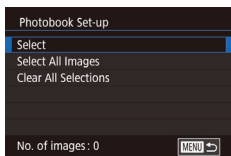

1 Zvoľte položku [Select/Vybrať].

- Podľa postupu v časti „Voľba spôsobu výberu“ (183) vyberte položku [Select/Vybrať] a stlačte tlačidlo [OK].



2 Vyberte snímku.

- Pomocou tlačidiel [◀][▶] alebo otáčaním voliča [0] vyberte snímku a stlačte tlačidlo [OK].
- Zobrazí sa ikona [✓].
- Ak chcete snímku odstrániť z fotoknihy, znova stlačte tlačidlo [OK]. Ikona [✓] sa prestane zobrazovať.
- Zopakovaním tohto postupu stanovte ďalšie snímky.
- Po dokončení sa stlačením tlačidla [MENU] vráťte na obrazovku ponuky.

Pridanie všetkých snímok do fotoknihy

► Fotografie ► Videozáznamy

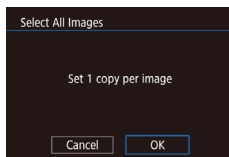

- Podľa postupu v časti „Voľba spôsobu výberu“ (183) vyberte položku [Select All Images/Vybrať všetky snímky] a stlačte tlačidlo [OK].
- Pomocou tlačidiel [◀][▶] alebo otáčaním voliča [0] vyberte položku [OK] a stlačte tlačidlo [OK].

Odstránenie všetkých snímok z fotoknihy

► Fotografie ► Videozáznamy

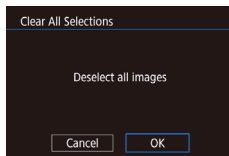

- Podľa postupu v časti „Voľba spôsobu výberu“ (183) vyberte položku [Clear All Selections/Zrušiť všetky výbery] a stlačte tlačidlo [OK].
- Pomocou tlačidiel [◀][▶] alebo otáčaním voliča [0] vyberte položku [OK] a stlačte tlačidlo [OK].

Pred prvým použitím

Základná príručka

Rozšírená príručka

Základné funkcie fotoaparátu

Automatický režim/hybridný automatický režim

Ďalšie režimy snímania

Režim P

Režimy Tv, Av, M, C1 a C2

Režim prehrávania

Bezdrôtové funkcie

Ponuka nastavení

Príslušenstvo

Dotatok

Register



Dodatok

Užitočné informácie pri používaní fotoaparátu

Odstraňovanie problémov

Ak si myslíte, že sa vyskytol problém s fotoaparátom, najprv skontrolujte nasledujúce skutočnosti. Ak sa podľa pokynov nižšie problém nevyrieši, obráťte sa na stredisko zákazníckej podpory spoločnosti Canon.

Napájanie

Po prepnutí vypínača do polohy [ON] sa nič nestane.

- Skontrolujte, či je súprava batérií nabitá (18).
- Skontrolujte, či je vložená súprava batérií otočená správnym smerom (19).
- Skontrolujte, či je kryt pamäťovej karty/kryt batérie úplne zatvorený (19).
- Znečistené póly batérie znižujú jej výkon. Skúste póly batérií vyčistiť pomocou vaty a súpravu batérií niekoľkokrát vybrať a vložiť.

Súprava batérií sa rýchlo vybíja.

- Pri nízkej teplote sa výkon batérie znižuje. Skúste súpravu batérií mierne zohriať, napríklad vložením do vrečka, pričom dávajte pozor, aby sa jej póly nedotkli žiadnych kovových predmetov.
- Znečistené póly batérie znižujú jej výkon. Skúste póly batérií vyčistiť pomocou vaty a súpravu batérií niekoľkokrát vybrať a vložiť.
- Ak tieto opatrenia nepomáhajú a súprava batérií sa naďalej vybíja čoskoro po nabití, dosiahla koniec svojej životnosti. Kúpte si novú súpravu batérií.

Súprava batérií sa vydula.

- Vydutie batérie je bežné a nepredstavuje žiadne bezpečnostné riziko. Ak však vydutie batérie bráni tomu, aby sa súprava batérií zместila do fotoaparátu, obráťte sa na stredisko zákazníckej podpory spoločnosti Canon.

Ak je k fotoaparátu pripojený objektiv EF-M, pri vypínaní a zapínaní fotoaparát generuje zvuky.

- Keď vypnete fotoaparát, clona objektívu sa uzavrie, aby tak zabránila vstupu svetla do fotoaparátu. Týmto spôsobom sa chráni vnútorné komponenty.

Pred prvým použitím

Základná príručka

Rozšírená príručka

Základné funkcie
fotoaparátu

Automatický režim/
hybridný automatický režim

Ďalšie režimy snímania

Režim P

Režimy Tv, Av, M, C1 a C2

Režim prehrávania

Bezdrôtové funkcie

Ponuka nastavení

Príslušenstvo

Dodatok

Register



Snímanie

Nemožno zhotovovať snímky.

- Fotoaparát nesníma, kým nezaostří na objekty. Po stlačení tlačidla spúšťa do polovice počkajte, kým sa rám sfarbí nazeleno. Týmto spôsobom sa pred snímaním uistíte, že fotoaparát zaostří.
- V režime prehrávania (📷100) stlačte tlačidlo spúšťa do polovice (📷30).

Nezvyčajný obraz na displeji pri slabom osvetlení (📷32).

Nezvyčajný obraz na displeji pri snímaní.

- Nasledujúce problémy so zobrazením sa nezaznamenávajú na fotografiách, ale vo videozáznamoch sa zaznamenajú.
 - Pri žiarivkovom alebo diódovom osvetlení LED môže displej blikať a môže sa zobrazíť vodorovný pás.

Po stlačení tlačidla spúšťa bliká na displeji ikona [📷] a nemožno snímať (📷40).

Po stlačení tlačidla spúšťa do polovice sa zobrazuje ikona [📷] (📷40).

- Snímanie so stabilizáciou obrazu (📷84).
- Vyklopte blesk a nastavte režim blesku na hodnotu [📷] (📷81).
- Zvýšte citlivosť ISO (📷69).
- Pripevnite fotoaparát k statívu alebo ho inak stabilizujte. V takomto prípade zakážte aj stabilizáciu obrazu (📷84).

Zábery sú nezaostrené.

- Snímanie s automatickým zaostrením (AF).
- Stlačením tlačidla spúšťa do polovice zaostrite na objekty a potom stlačením tlačidla úplne nadol zhotovte snímku (📷30).
- Fotoaparát nedokáže zaostriť, ak nedodržíte minimálnu zaostrovaciu vzdialenosť objektívu. Ak chcete poznať minimálnu zaostrovaciu vzdialenosť, skontrolujte objektív. Minimálna zaostrovacia vzdialenosť objektívu sa meria od značky [∞] (rovina zaostrenia) na vrchnej strane fotoaparátu po daný objekt.
- Nastavte položku [AF-assist beam (LED) firing/Spustenie pomocného lúča AF (LED)] na hodnotu [Enable/Povolit'] (📷50).
- Overte, či ste deaktivovali všetky funkcie, ktoré nechcete používať, napr. manuálne zaostrovanie.
- Skúste snímať pomocou uzamknutia zaostrenia alebo AF (📷76, 📷78).

Snímky sú rozmazané.

- V závislosti od podmienok pri snímaní sa rozmazanie môže častejšie vyskytovať pri snímaní pomocou ovládania uzávierky dotykom. Pri snímaní stabilizujte fotoaparát.

Po stlačení tlačidla spúšťa do polovice sú rámy AF oranžové a objekty sú nezaostrené.

- Pred stlačením tlačidla spúšťa do polovice skúste fotoaparát nasmerovať tak, aby sa v strede nachádzali oblasti s vyšším kontrastom. V opačnom prípade skúste stlačiť tlačidlo spúšťa do polovice opakovane. Toto môže fotoaparátu zjednodušiť zaostrenie označené zeleným rámom AF.

Objekty na snímkach vyzerajú príliš tmavo.

- Vyklopte blesk a nastavte režim blesku na hodnotu [📷] (📷81).
- Pomocou funkcie kompenzácie expozície upravte jas (📷68).
- Úprava jasú použitím automatickej optimalizácie úrovne osvetlenia (📷70).
- Použite uzamknutie AE alebo selektívne meranie (📷68).

Objekty vyzerajú príliš svetlo, preexponované časti sú vyblednuté.

- Sklopte blesk a nastavte režim blesku na hodnotu [📷] (📷37).
- Pomocou funkcie kompenzácie expozície upravte jas (📷68).
- Použite uzamknutie AE alebo selektívne meranie (📷68).
- Obmedzte osvetlenie objektov.

Napriek spusteniu blesku vyzerajú snímky príliš tmavo (📷40).

- Snímajte v rámci dosahu blesku (📷212).
- Upravte jas pomocou kompenzácie expozície blesku alebo zmeny úrovne výkonu blesku (📷82, 📷91).
- Zvýšte citlivosť ISO (📷69).

Objekty pri fotografovaní s bleskom vyzerajú príliš svetlo, preexponované časti sú vyblednuté.

- Snímajte v rámci dosahu blesku (📷212).
- Sklopte blesk a nastavte režim blesku na hodnotu [📷] (📷37).
- Upravte jas pomocou kompenzácie expozície blesku alebo zmeny úrovne výkonu blesku (📷82, 📷91).

Na snímkach zhotovených pomocou blesku sa zobrazujú biele miesta.

- Spôsobuje ich svetlo blesku, ktoré sa odráža od prachu alebo častíciek vo vzduchu.

Snímky sa javia zrnité.

- Znížte citlivosť ISO (📷69).
- V niektorých režimoch snímania môže vysoká citlivosť ISO spôsobiť zrnitosť snímok (📷54).

Pred prvým použitím

Základná príručka

Rozšírená príručka

Základné funkcie fotoaparátu

Automatický režim/hybridný automatický režim

Ďalšie režimy snímania

Režim P

Režimy Tv, Av, M, C1 a C2

Režim prehrávania

Bezdrôtové funkcie

Ponuka nastavení

Príslušenstvo

Dodatok

Register



Zábery sú ovplyvnené lineárnym šumom alebo vzorom moiré.

- Pri niektorých objektoch sú zábery citlivejšie na lineárny šum alebo vzor moiré. Častejšie k tomu dochádza v nasledovných podmienkach.
 - Objekty majú vodorovné pruhy alebo štvorcový vzor.
 - Na obrazovke snímania alebo v jeho tesnej blízkosti sa nachádza slnko, svetlo alebo iný zdroj jasného svetla.
- V týchto prípadoch šum a vzor moiré zredukujete nasledovnými krokmi.
 - Zmeňte veľkosť objektu tým, že zmeníte zaostrovaciu vzdialenosť, alebo jeho priblížením/oddialením.
 - Upravte kompozíciu záberu tak, aby zdroje jasného svetla neboli na obrazovke snímania.
 - Pripojením slnečnej clony objektívu zabránite prenikaniu jasného svetla do objektívu.
- Na snímkach sa môže zaznamenať lineárny šum alebo vzor moiré aj vtedy, ak posuniete alebo sklopíte objektív TS-E.

Objekty majú červené oči.

- Položku [Red-eye reduc./Potlačenie efektu červených očí] nastavte na hodnotu [On/Zap.] (150). Pri snímaní s bleskom sa rozsvieti svetlo na potlačenie efektu červených očí (114). Najlepšie výsledky dosiahnete vtedy, ak sa na svetlo na potlačenie efektu červených očí budú objekty pozerat'. Takisto skúste zvýšiť osvetlenie interiérových scén a snímať zblízka.
- Upravte snímky použitím korekcie červených očí (118).

Záznam na pamäťovú kartu trvá príliš dlho alebo je sériové snímání pomalšie.

- Pomocou fotoaparátu vykonajte formátovanie pamätevej karty nízkej úrovne (153).

Sériové snímání sa náhle zastaví.

- Z dôvodu ochrany fotoaparátu sa sériové snímání automaticky zastaví po zhotovení približne 1000 záberov za sebou. Chvíľu pred obnovením snímání uvoľnite prst z tlačidla spúšte.

Nastavenie snímání alebo ponuka rýchleho nastavenia nie je k dispozícii.

- Dostupné položky nastavenia sa líšia podľa režimu snímání. Prečítajte si časti „Funkcie dostupné v každom režime snímání“, „Ponuka rýchleho nastavenia“, „Karta snímání“, „Karta C.Fn (Užívateľské nastavenie)“, „Rýchle ovládanie informácií“ a „Karta nastavení“ (193 – 207).

AF na dotyk alebo ovládanie uzávierky dotykovo nie je k dispozícii.

- AF na dotyk alebo ovládanie uzávierky dotykovo nebude k dispozícii, ak sa dotknete okrajov obrazovky. Dotknite sa oblasti bližšie k stredu obrazovky.

Snímání videozáznamov

Zobrazený uplynulý čas je nesprávny alebo sa prerušuje záznam.

- Pomocou fotoaparátu naformátujte pamätevú kartu alebo použite kartu, ktorá podporuje záznam vysokou rýchlosťou. Aj keď sa zobrazuje nesprávny uplynulý čas, dĺžka videozáznamov na pamätevej karte zodpovedá skutočnej dobe nahrávania.

Zobrazí sa ikona (10) a snímání sa automaticky zastaví.

- Keďže fotoaparát nemohol zaznamenať údaje na pamätevú kartu dostatočne rýchlo, vyrovnávacia pamäť vnútornej pamäte fotoaparátu sa zaplnila. Vyskúšajte niektoré z nasledujúcich opatrení.
 - Pomocou fotoaparátu vykonajte formátovanie pamätevej karty nízkej úrovne (153).
 - Znížte kvalitu obrázkov (148).
 - Použite pamätevú kartu, ktorá podporuje záznam vysokou rýchlosťou.

Objekty vyzerajú skreslené.

- Objekty, ktoré rýchlo prejdú popred fotoaparát, môžu vyzerat' skreslené. Nejde o poruchu.

Videozáznam obsahuje hluché momenty.

- Keď používate niektoré typy objektívov, v prípade výrazných zmien jasu sa môže zdať, že vo videozáznamoch chýbajú snímky.

Prehrávanie

Nemožno prehrávať.

- Ak v počítači premenujete súbory alebo zmeníte štruktúru priečinkov, prehrávanie snímkov alebo videozáznamov nemusí byť k dispozícii.

Prehrávanie sa zastavuje alebo dochádza k vynechávaniu zvuku.

- Použite pamätevú kartu, pre ktorú ste vo fotoaparáte vykonali formátovanie nízkej úrovne (153).
- Pri prehrávaní videozáznamov skopírovaných na pamätevú kartu s pomalou rýchlosťou čítania sa môžu vyskytnúť krátke prerušenia.
- Pri prehrávaní videozáznamov v počítači s nedostatočným výkonom sa niektoré snímky môžu vynechať a zvuk môže taktiež vynechávať.

Počas prehrávania videozáznamov sa neprehráva zvuk.

- Nastavte hlasnosť (100), ak je zvuk videozáznamu slabý.
- Pri videozáznamoch nasnímaných v režime [LPS] (160) alebo [LPS] (163) sa zvuk neprehráva, pretože sa zvuk v týchto režimoch nezaznamenáva.

Pred prvým použitím

Základná príručka

Rozšírená príručka

Základné funkcie fotoaparátu

Automatický režim/ hybridný automatický režim

Ďalšie režimy snímání

Režim P

Režimy Tv, Av, M, C1 a C2

Režim prehrávania

Bezdrôtové funkcie

Ponuka nastavení

Príslušenstvo

Dotatok

Register



Počítač

Nemožno preniesť snímky do počítača.

- Pri pokuse o prenos snímok do počítača pomocou kábla skúste nasledujúcim spôsobom znížiť rýchlosť prenosu.
 - Stlačením tlačidla [] prejdite do režimu prehrávania. Podržte stlačené tlačidlo [MENU] a naraz stlačte tlačidlá [] a []. Na nasledujúcej obrazovke vyberte pomocou tlačidiel [] alebo otáčaním voliča [] možnosť [B] a stlačte tlačidlo [].

Wi-Fi

Stlačením tlačidla [] nemožno otvoriť ponuku Wi-Fi.

- Ponuku Wi-Fi nemožno zobrazit', keď je fotoaparát pripojený k tlačiarňami káblom. Odpojte kábel.

Nie je možné pridať zariadenie alebo cieľ.

- Do fotoaparátu je možné pridať celkovo 20 položiek informácií o pripojení. Najskôr z fotoaparátu vymažte nepotrebné informácie o pripojení a potom pridajte nové zariadenia alebo ciele (148).
- Pomocou počítača alebo smartfónu zaregistrujte webové služby (134).
- Ak chcete pridať smartfón, najskôr doň nainštalujte špecializovanú aplikáciu Camera Connect (125).
- Fotoaparát nepoužívajte v blízkosti zdrojov rušenia signálu Wi-Fi, ako sú napríklad mikrovlnné rúry alebo iné zariadenia fungujúce v pásme 2,4 GHz.
- Prineste fotoaparát bližšie k zariadeniu, ku ktorému sa chcete pripojiť (napríklad prístupový bod), a dbajte na to, aby sa medzi zariadeniami nenachádzali žiadne predmety.

Nie je možné pripojiť sa k prístupovému bodu.

- Presvedčte sa, či je kanál prístupového bodu nastavený na kanál podporovaný fotoaparátom (215). Odporúčame manuálne zadať podporovaný kanál (namiesto automatického priradenia).

Nemožno odoslať snímky.

- Cieľové zariadenie nemá dostatočný úložný priestor. V cieľovom zariadení zväčšite úložný priestor a snímky znova odošlite.
- Prepínač ochrany proti zápisu na pamäťovú kartu cieľového fotoaparátu je v uzamknutej polohe. Prepínač ochrany proti zápisu posuňte do odomknutej polohy.
- Snímky RAW nie je možné odoslať do fotoaparátu alebo zobrazit' na obrazovke televízora. Snímky RAW, ktoré ste vybrali na prenos do smartfónu, sa prenesú ako snímky JPEG. Upozorňujeme, že aj synchronizácia snímok môže odosielať snímky RAW.
- Snímky sa neodošlú do služby CANON iIMAGE GATEWAY ani do inej webovej služby, ak presuniete alebo premenujete súbory snímok alebo priechinky v počítači, do ktorého boli snímky prijaté pomocou aplikácie Image Sync prostredníctvom prístupového bodu (144). Pred presunutím alebo premenovaním týchto súborov alebo priechinkov v počítači sa presvedčte, či snímky už boli odoslané do služby CANON iIMAGE GATEWAY alebo do inej webovej služby.

Nie je možné meniť veľkosť snímok na odoslanie.

- Snímky nie je možné zväčšiť na väčšiu veľkosť, ako je ich pôvodné nastavenie pixelov záznamu.
- Veľkosť videozáznamov nemožno zmeniť.

Odosielanie snímok trvá dlho./Bezdrôtové pripojenie je prerušené.

- Odosielanie viacerých snímok môže trvať dlhší čas. Skúste zmeniť veľkosť snímky, aby sa skrátil čas odosielania (143).
- Odosielanie videozáznamov môže trvať dlhší čas.
- Fotoaparát nepoužívajte v blízkosti zdrojov rušenia signálu Wi-Fi, ako sú napríklad mikrovlnné rúry alebo iné zariadenia fungujúce v pásme 2,4 GHz. Odosielanie snímok môže trvať dlho aj vtedy, keď je zobrazená ikona [].
- Prineste fotoaparát bližšie k zariadeniu, ku ktorému sa chcete pripojiť (napríklad prístupový bod), a dbajte na to, aby sa medzi zariadeniami nenachádzali žiadne predmety.

Po pridaní služby CANON iIMAGE GATEWAY do fotoaparátu sa v počítači alebo smartfóne nezobrazí správa s oznámením.

- Skontrolujte, či je zadaná e-mailová adresa správna, a znova skúste pridať cieľ.
- Skontrolujte nastavenia e-mailov v počítači alebo smartfóne. Ak je nakonfigurovaný na blokovanie e-mailov z určitých domén, správu s oznámením nemusí byť možné prijať.

Skôr než fotoaparát zlikvidujem alebo darujem inej osobe, chcem vymazať informácie o pripojení Wi-Fi.

- Obnovte (resetujte) nastavenia Wi-Fi (150).

Pred prvým použitím

Základná príručka

Rozšírená príručka

Základné funkcie fotoaparátu

Automatický režim/ hybridný automatický režim

Ďalšie režimy snímania

Režim P

Režimy Tv, Av, M, C1 a C2

Režim prehrávania

Bezdrôtové funkcie

Ponuka nastavení

Príslušenstvo

Dotatok

Register



Hlásenia na displeji

Ak sa zobrazí chybová správa, reagujte nasledujúcim spôsobom.

Snímanie alebo prehrávanie

No memory card/Chýba pamäťová karta

- Pamäťová karta môže byť vložená nesprávnym spôsobom. Opätovne vložte pamäťovú kartu tak, aby bola otočená správnym smerom (119).

Memory card locked/Pamäťová karta je uzamknutá

- Prepínač ochrany proti zápisu na pamäťovej karte je nastavený v uzamknutej polohe. Posuňte prepínač ochrany proti zápisu do odomknutej polohy (119).

Cannot record!/Nemožno zhotoviť záznam!

- Pokúsili ste sa o snímanie bez vloženia pamäťovej karty do fotoaparátu. Ak chcete snímať, vložte pamäťovú kartu tak, aby bola otočená správnym smerom (119).

Memory card error/Chyba pamäťovej karty (153)

- Ak sa rovnaká chybová správa zobrazí aj po naformátovaní a vložení podporovanej pamäťovej karty (12) správnym smerom (19), obráťte sa na stredisko zákazníckej podpory spoločnosti Canon.

Insufficient space on card/Nedostatok miesta na karte

- Na pamäťovej karte nie je dostatok voľného miesta na snímanie (37, 51, 66) alebo úpravu snímok (115). Vymažte nepotrebné snímky (111) alebo vložte pamäťovú kartu s dostatkom voľného miesta (119).

Touch AF unavailable/AF na dotyk nie je k dispozícii

- AF na dotyk nie je k dispozícii v aktuálnom režime snímania (193).

Touch AF canceled/AF na dotyk zrušené

- Objekt, ktorý ste vybrali v režime AF na dotyk, nie je možné viac detegovať (78).

Charge the battery/Nabite batériu (118)

No Image./Žiadna snímka.

- Pamäťová karta neobsahuje žiadne snímky, ktoré možno zobraziť.

Protected!/Chránené! (109)

Unidentified Image/Incompatible JPEG/Image too large./Cannot play back MOV/Cannot play back MP4/Neidentifikovaná snímka/Nekompatibilný obrázok JPEG/Príliš veľká snímka/Nemožno prehrať súbor MOV/ Nemožno prehrať súbor MP4

- Nepodporované alebo poškodené snímky nemožno zobraziť.
- Snímky upravené alebo premenované v počítači, prípadne snímky zhotovené pomocou iného fotoaparátu sa nemusia dať zobrazit.

Cannot magnify!/Cannot rotate/Cannot modify image/Cannot modify/ Unselectable image./Nie je možné zväčšovať!/Nie je možné otáčať/ Nie je možné upraviť obrázok/Nie je možné upravovať/Obrázok nie je možné vybrať.

- Nasledujúce funkcie nemusia byť dostupné pre snímky, ktoré boli premenované alebo už upravené v počítači, prípadne snímky zhotovené pomocou iného fotoaparátu. Funkcie označené hviezdičkou (*) nie sú k dispozícii pre videozáznamy. Zväčšenie* (107), Rotácia* (113), Hodnotenie (114), Úprava* (115), Zoznam tlače* (181) a Nastavenie fotoknihy* (183).

Invalid selection range/Neplatný rozsah výberu

- Pri zadávaní rozsahu na výber snímok (110, 112, 182) ste sa pokúsili vybrať počiatočnú snímku nachádzajúcu sa za poslednou snímku alebo naopak.

Exceeded selection limit/Prekročený limit výberu

- Do zoznamu tlače (181) alebo na nastavenie fotoknihy (183) ste vybrali viac ako 998 snímok. Vyberte 998 alebo menej snímok.
- Nastavenia zoznamu tlače (181) alebo nastavenia fotoknihy (183) sa nemuseli správne uložiť. Zmenšite počet vybraných snímok a skúste to znova.
- V režime Ochrana (109), Vymazať (111), Hodnotenie (114), Zoznam tlače (181) alebo Nastavenie fotoknihy (183) ste sa pokúsili vybrať viac ako 500 snímok.

Naming error!/Chyba pri pomenovaní!

- Priečinko alebo snímky sa nemohli vytvoriť/zaznamenať, pretože sa dosiahlo najvyššie podporované číslo priečinka (999) na ukladanie snímok na kartu a najvyššie podporované číslo snímky (9999) pre snímky v priečinkoch. Na karte [1] v rámci ponuky (33) zmeňte položku [File Numbering/ Číslovanie súborov] za položku [Auto Reset/Automatické vynulovanie] (152) alebo naformátujte pamäťovú kartu (153).

Lens Error/Chyba objektivu

- Chybná komunikácia medzi fotoaparátom a objektivom. Vyčistite kontakty objektivu a správne ho nasadte na fotoaparát.
- Časté zobrazovanie tejto chybovej správy môže signalizovať poškodenie. V takom prípade sa obráťte na stredisko zákazníckej podpory spoločnosti Canon.

Pred prvým použitím

Základná príručka

Rozšírená príručka

Základné funkcie
fotoaparátu

Automatický režim/
hybridný automatický režim

Ďalšie režimy snímania

Režim P

Režimy Tv, Av, M, C1 a C2

Režim prehrávania

Bezdrôtové funkcie

Ponuka nastavení

Príslušenstvo

Dodatok

Register



A camera error was detected/Zistila sa chyba fotoaparátu (číslo chyby)

- Ak sa táto chybová správa zobrazí ihneď po zhotovení snímky, snímka sa nemusela zaznamenať. Prejdite na režim prehrávania a skontrolujte snímku.
- Časté zobrazovanie tejto chybovej správy môže signalizovať poškodenie. V takomto prípade si zapíšte číslo chyby (Exx) a obráťte sa na stredisko zákazníckej podpory spoločnosti Canon.

File Error/Chyba súboru

- Hoci je fotoaparát pripojený k tlačiarňami, fotografie z iných fotoaparátov alebo snímky upravené pomocou počítačového softvéru sa nemusia dať správne vytlačiť (📄177).

Print error/Chyba tlaču

- Skontrolujte nastavenie veľkosti papiera (📄179). Ak je nastavenie správne a zobrazí sa táto chybová správa, reštartujte tlačiareň a znova nastavte fotoaparát.

Ink absorber full/Absorbér atramentu je plný

- Obráťte sa na stredisko zákazníckej podpory spoločnosti Canon a požiadajte o pomoc pri výmene absorbéra atramentu.

Wi-Fi

Connection failed/Pripojenie zlyhalo

- Nerozpoznali sa žiadne prístupové body. Skontrolujte nastavenia prístupového bodu (📄131).
- Zariadenie sa nepodarilo nájsť. Fotoaparát vypnite, znova ho zapnite a vyskúšajte pripojenie.
- Skontrolujte, či je zariadenie, ku ktorému sa chcete pripojiť, pripravené na pripojenie.

Cannot determine access point/Nie je možné určiť prístupový bod

- Tlačidlá WPS na viacerých prístupových bodoch boli stlačené súčasne. Skúste sa znova pripojiť.

No access points found/Nenašli sa žiadne prístupové body

- Skontrolujte, či je prístupový bod zapnutý.
- Keď sa k prístupovému bodu pripájate manuálne, skontrolujte, či ste zadali správny identifikátor SSID.

Incorrect password/Incorrect Wi-Fi security settings/Nesprávne heslo/

Nesprávne nastavenia zabezpečenia Wi-Fi

- Skontrolujte nastavenia zabezpečenia prístupového bodu (📄131).

IP address conflict/Konflikt adresy IP

- Nastavte adresu IP tak, aby nebola v konflikte s inou adresou.

Disconnected/Receiving failed/Sending failed/Odpojené/Prijímanie zlyhalo/Odosielanie zlyhalo

- Môžete sa nachádzať v prostredí, v ktorom sú signály Wi-Fi blokované.
- Funkciu Wi-Fi vo fotoaparáte nepoužívajte v blízkosti mikrovlnných rúr ani iných zariadení fungujúcich v pásme 2,4 GHz.
- Prineste fotoaparát bližšie k zariadeniu, ku ktorému sa chcete pripojiť (napríklad prístupový bod), a dbajte na to, aby sa medzi zariadeniami nenachádzali žiadne predmety.
- Skontrolujte pripojené zariadenie a overte, či sa v ňom nevyskytla chyba.

Sending failed/Odosielanie zlyhalo

Memory card error/Chyba pamäťovej karty

- Ak sa rovnaká chybová správa zobrazí aj po vložení naformátovanej pamäťovej karty otočenej správnym smerom, obráťte sa na stredisko zákazníckej podpory spoločnosti Canon.

Receiving failed/Prijímanie zlyhalo

Insufficient space on card/Nedostatok miesta na karte

- Na pamäťovej karte v cieľovom fotoaparáte nie je dostatok voľného miesta na prijatie snímok. Vymažte snímky, aby ste na pamäťovej karte vytvorili priestor, alebo vložte pamäťovú kartu s dostatkom miesta.

Receiving failed/Prijímanie zlyhalo

Memory card locked/Pamäťová karta je uzamknutá

- Prepínač ochrany proti zápisu na pamäťovú kartu fotoaparátu, ktorý má prijímať snímky, je v zamknutej polohe. Prepínač ochrany proti zápisu posuňte do odomknutej polohy.

Receiving failed/Prijímanie zlyhalo

Naming error!/Chyba pri pomenovaní!

- Keď sa v prijímačom fotoaparáte dosiahne najvyššie číslo priečinka (999) a najvyššie číslo snímky (9999), snímky nie je možné prijímať.

Insufficient space on server/Nedostatok miesta na serveri

- Vymažte nepotrebné snímky odovzdané na lokalitu CANON iIMAGE GATEWAY, aby ste vytvorili miesto.
- Snímky odoslané pomocou aplikácie Image Sync (📄144) uložte v počítači.

Check network settings/Skontrolujte nastavenia siete

- Skontrolujte, či sa počítač môže pripojiť na internet s aktuálnymi nastaveniami siete.

Pred prvým použitím

Základná príručka

Rozšírená príručka

Základné funkcie
fotoaparátu

Automatický režim/
hybridný automatický režim

Ďalšie režimy snímania

Režim P

Režimy Tv, Av, M, C1 a C2

Režim prehrávania

Bezdrôtové funkcie

Ponuka nastavení

Príslušenstvo

Dodatok

Register



Informácie na obrazovke

Pri snímaní

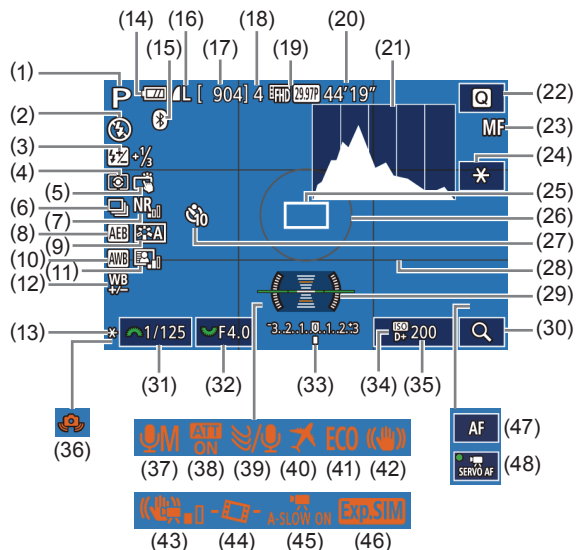

- | | |
|--|---|
| (1) Režim snímania (193), ikona scény (41) | (7) Redukcia šumu pri vysokej citlivosti ISO (86) |
| (2) Režim blesku (81) | (8) AEB (70) |
| (3) Kompenzácia expozície blesku/úroveň výkonu blesku (82, 91) | (9) Štýl Picture Style (73) |
| (4) Režim merania (68) | (10) White balance/Vyváženie bielej (71) |
| (5) Ovládanie uzávierky dotykom (44) | (11) Automatická optimalizácia úrovne osvetlenia (70) |
| (6) Sériové snímání (44) | (12) Korekcia vyváženia bielej (72) |

- | | |
|--|--|
| (13) Uzamknutie AE (68) | (29) Elektronická vodováha (49) |
| (14) Kapacita batérie (190) | (30) Zväčšenie (80) |
| (15) Stav pripojenia Bluetooth (125) | (31) Rýchlosť uzávierky (88) |
| (16) Kvalita fotografie (kompresia, nastavenie pixelov záznamu) (45) | (32) Hodnota clony (89) |
| (17) Počet zhotoviteľných záberov | (33) Kompenzácia expozície (68) |
| (18) Maximálny počet záberov sériového snímání | (34) Priorita jasných tónov (71) |
| (19) Kvalita videozáznamu (pixely záznamu, snímková frekvencia) (48) | (35) Citlivosť ISO (69) |
| (20) Zostávajúci čas | (36) Varovanie pri otrasoch fotoaparátu (40) |
| (21) Histogram (103) | (37) Režim záznamu zvuku (65) |
| (22) Ponuka rýchleho nastavenia (32) | (38) Tlmenie (65) |
| (23) Manuálne zaostrenie (80) | (39) Filter proti vetru (65) |
| (24) Uzamknutie AE pri videozázname (63) | (40) Časové pásmo (156) |
| (25) Rám AF (76) | (41) Úsporný režim (154) |
| (26) Rám merania (68) | (42) Stabilizácia obrazu (84) |
| (27) Samospúšť (42) | (43) Digitálna stabilizácia obrazu (85) |
| (28) Mriežka (32) | (44) Automatické vyrovnanie (49) |
| | (45) Automatická nízka rýchlosť uzávierky (63) |
| | (46) Simulácia expozície (68) |
| | (47) Indikátor AF/MF (62) |
| | (48) AF-servo pri videozázname (62) |

Kapacita batérie

Úroveň nabitia batérie signalizuje ikona alebo hlásenie na displeji.

Zobrazenie	Podrobnosti
	Dostatočná úroveň nabitia
	Mierne vybitá, no s dostatočnou kapacitou
(bliká na červeno)	Takmer vybitá – súprava batérií sa musí čoskoro nabíjať
[Charge the battery/ Nabite batériu]	Vybitá – súpravu batérií dajte okamžite nabíjať

Pred prvým použitím

Základná príručka

Rozšírená príručka

Základné funkcie fotoaparátu

Automatický režim/hybridný automatický režim

Ďalšie režimy snímání

Režim P

Režimy Tv, Av, M, C1 a C2

Režim prehrávania

Bezdrôtové funkcie

Ponuka nastavení

Príslušenstvo

Dotatok

Register



Pri prehrávaní

Obrazovka s informáciami 1

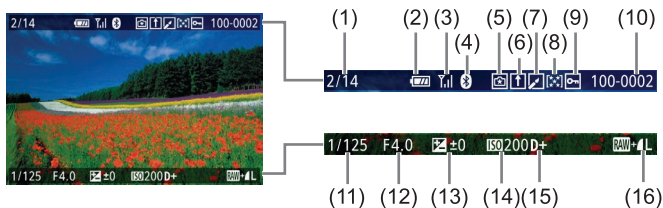

- | | |
|---|-------------------------------------|
| (1) Aktuálna snímka/všetky snímky | (9) Ochrana |
| (2) Kapacita batérie | (10) Číslo priečinka – číslo súboru |
| (3) Intenzita signálu Wi-Fi | (11) Rýchlosť uzávierky |
| (4) Stav pripojenia Bluetooth | (12) Hodnota clony |
| (5) Nastavenia je možné použiť v režime [★] | (13) Úroveň kompenzácie expozície |
| (6) Synchronizácia snímok dokončená | (14) Citlivosť ISO |
| (7) Upravené*1 | (15) Priorita jasných tónov |
| (8) Hodnotenie | (16) Kvalita obrázka*2 |

*1 Zobrazuje sa na snímkach s použitým kreatívnym filtrom, zmenou veľkosti, orezaním, potlačením efektu červených očí alebo spracovaním obrázkov RAW.

*2 Orezané snímky označuje ikona [□].

Obrazovka s informáciami 2

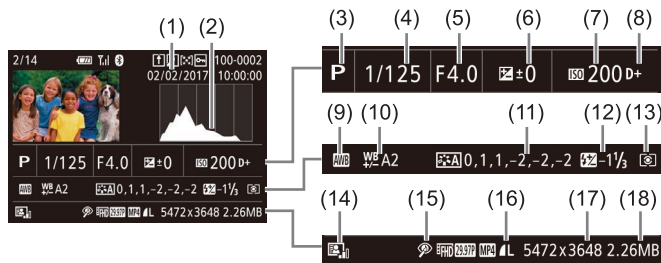

- | | |
|----------------------------------|--|
| (1) Dátum/čas snímania | (11) Podrobnosti nastavenia štýlu Picture Style |
| (2) Histogram | (12) Kompenzácia expozície blesku |
| (3) Režim snímania | (13) Režim merania |
| (4) Rýchlosť uzávierky | (14) Automatická optimalizácia úrovne osvetlenia |
| (5) Hodnota clony | (15) Korekcia červených očí |
| (6) Úroveň kompenzácie expozície | (16) Kvalita obrázka* |
| (7) Citlivosť ISO | (17) Nastavenie pixelov záznamu |
| (8) Priorita jasných tónov | (18) Veľkosť obrázka |
| (9) Vyváženie bielej | |
| (10) Korekcia vyváženia bielej | |

* Orezané snímky označuje ikona [□].

Obrazovka s informáciami 3

Zobrazuje sa na ňom názov objektívu, ohnisková vzdialenosť a histogram RGB. Upozorňujeme, že dlhé názvy objektívov sa nemusia zobrazit' celé. Informácie v hornej časti obrazovky sú rovnaké ako na obrazovke s informáciami 2.

Obrazovka s informáciami 4

Zobrazuje informácie o vyvážení bielej. Informácie v hornej časti obrazovky sú rovnaké ako na obrazovke s informáciami 2.

Pred prvým použitím

Základná príručka

Rozšírená príručka

Základné funkcie fotoaparátu

Automatický režim/hybridný automatický režim

Ďalšie režimy snímania

Režim P

Režimy Tv, Av, M, C1 a C2

Režim prehrávania

Bezdrôtové funkcie

Ponuka nastavení

Príslušenstvo

Dotatok

Register



Obrazovka s informáciami 5

Zobrazuje informácie o štýle Picture Style. Informácie v hornej časti obrazovky sú rovnaké ako na obrazovke s informáciami 2.

Obrazovka s informáciami 6

Zobrazuje nastavenia redukcie šumu pre dlhé expozície a vysokú citlivosť ISO. Informácie v hornej časti obrazovky sú rovnaké ako na obrazovke s informáciami 2.

Obrazovka s informáciami 7

Zobrazuje korekčné údaje pre objektív a informácie o korekcii periférneho osvetlenia, chromatickej aberácie a difrakcie. Informácie v hornej časti obrazovky sú rovnaké ako na obrazovke s informáciami 2.

Obrazovka s informáciami 8

Zobrazuje informácie GPS. Informácie v hornej časti obrazovky sú rovnaké ako na obrazovke s informáciami 2.

Súhrnné informácie o ovládacom paneli videozáznamov

Nasledujúce operácie sú k dispozícii na ovládacom paneli videozáznamov, ktorý zobrazíte podľa postupu opísaného v časti „Prezeranie“ (📖100).

	Zobrazuje sa po pripojení fotoaparátu k tlačiarňi kompatibilnej so štandardom PictBridge (📖177).
	Prehrávanie
	Spomalené prehrávanie (Pomocou tlačidiel [◀][▶]) alebo otáčaním voliča (🔍) upravte rýchlosť prehrávania. Neprehrá sa žiadny zvuk.)
	Posun dozadu* alebo predchádzajúci videoklip (📖123) (Ak chcete pokračovať v rýchlom posúvaní dozadu, tlačidlo [⏮] podržte stlačené.)
	Predchádzajúca snímka (Ak sa chcete posunúť rýchlo dozadu, podržte stlačené tlačidlo [⏮].)
	Nasledujúca snímka (Ak sa chcete posunúť rýchlo dopredu, podržte stlačené tlačidlo [⏭].)
	Posun dopredu* alebo nasledujúci videoklip (📖123) (Ak chcete pokračovať v rýchlom posúvaní dopredu, podržte stlačené tlačidlo [⏭].)
	Vymazanie videoklipu (zobrazí sa po výbere krátkého videozáznamu, 📖123)
	Úpravy (📖121)

* Zobrazí sa snímka, ktorá sa nachádza približne 4 sekundy pred aktuálnou snímkou alebo po nej.



- Počas prehrávania videozáznamu sa môžete rýchlo posúvať dozadu alebo dopredu (prípadne na predchádzajúci alebo nasledujúci videoklip) stláčaním tlačidiel [◀][▶].
- Ak chcete prepínať medzi rámmi, dotknite sa posúvača alebo posuňte prst doľava alebo doprava.

Pred prvým použitím

Základná príručka

Rozšírená príručka

Základné funkcie fotoaparátu

Automatický režim/hybridný automatický režim

Ďalšie režimy snímania

Režim P

Režimy Tv, Av, M, C1 a C2

Režim prehrávania

Bezdrôtové funkcie

Ponuka nastavení

Príslušenstvo

Dodatok

Register



Tabuľky funkcií a ponúk

Funkcie dostupné vo všetkých režimoch snímania

Funkcia	Režim snímania	C1	M	Av	Tv	P																			
		C2																							
Exposure Compensation/ Kompenzácia expozície (📖68)		*1	0	0	0	0	-	-	*2	0	*2	0	0	0	0	0	0	-	0	0	0	0	0	0	0
Citlivosť ISO (📖69)	AUTO	*1	0	0	0	0	0	0	0	0	0	0	0	0	0	0	0	0	0	0	0	0	0	0	0
	100 – 6400	*1	0	0	0	0	-	-	-	-	-	-	-	-	-	-	-	-	-	-	-	-	-	0	-
	8000 – 25600	*1	0	0	0	0	-	-	-	-	-	-	-	-	-	-	-	-	-	-	-	-	-	-	-
Flash/Blesk (📖81)	Auto/Automatically	*1	-	-	-	0	0	0	-	-	0	-	0	-	0	-	0	-	0	0	0	0	0	0	-
	On/Zap.	*1	0	0	0	0	-	-	0	-	0	0	-	0	0	-	0	-	0	0	0	0	0	0	-
	Slow Synchro/ Synchronizácia s dlhým časom uzávierky	*1	-	0	-	0	*3	*3	0	-	-	-	-	-	-	-	*3	-	-	-	-	-	-	-	-
	Off/Vyp.	*1	0	0	0	0	0	0	0	0	0	0	0	0	0	0	0	0	0	0	0	0	0	0	0
External Flash Firing/Spustenie externého blesku (📖171)		0	0	0	0	0	0	0	-	0	0	-	0	0	-	0	-	0	0	0	0	0	0	0	-
Flash Exposure Compensation/ Kompenzácia expozície blesku (📖82)		*1	0	0	0	0	-	-	*4	-	*4	-	-	-	-	-	-	-	-	-	-	-	-	-	-
Flash Output Level/Úroveň výkonu blesku (📖91)		*1	0	0	0	-	-	-	-	-	-	-	-	-	-	-	-	-	-	-	-	-	-	-	-
Aperture Value/Hodnota clony (📖89)		*1	0	0	-	-	-	-	-	-	-	-	-	-	-	-	-	-	-	-	-	-	-	0	-
Shutter Speed/Rýchlosť uzávierky (📖88)		*1	0	-	0	-	-	-	-	-	-	-	-	-	-	-	-	-	-	-	-	-	-	-	0
Bulb Exposure/Dlhodobá expozícia Bulb (📖90)		*1	0	-	-	-	-	-	-	-	-	-	-	-	-	-	-	-	-	-	-	-	-	-	-
Program Shift/Posun programu (📖68)		*1	-	-	-	0	-	-	-	-	-	-	-	-	-	-	-	-	-	-	-	-	-	-	0
AE Lock/Uzamknutie AE (📖63, 📖68) FE Lock/Uzamknutie FE (📖83)		0	0	0	0	0	-	-	-	-	-	-	-	-	-	-	-	-	-	-	-	-	0	0	0

Pred prvým použitím

Základná príručka

Rozšírená príručka

Základné funkcie
fotoaparátu

Automatický režim/
hybridný automatický režim

Ďalšie režimy snímania

Režim P

Režimy Tv, Av, M, C1 a C2

Režim prehrávania

Bezdrôtové funkcie

Ponuka nastavení

Príslušenstvo

Dodatok

Register



Funkcia	Režim snímania	C1 C2	M	Av	Tv	P																						
AE Lock/Uzamknutie AE (počas nahrávania) (63)		o	o	o	o	o	-	-	-	o	-	o	o	o	o	o	o	o	o	o	o	o	o	o	o	o	o	-
Exposure Compensation/Kompenzácia expozície (počas nahrávania) (63)		o	o	o	o	o	-	-	-	o	-	o	o	o	o	o	o	-	o	o	o	o	o	o	o	o	o	-
Manual Focus/Manuálne zaostrenie (80)*5		*1	o	o	o	o	-	-	o	-	-	o	o	o	o	o	o	o	o	o	o	o	o	o	o	o	o	o
Manual Focus Switching When Recording Movies/ Manuálne zaostrovanie počas nahrávania videozáznamov (62)		o	o	o	o	o	-	-	o	-	-	o	o	o	o	o	o	o	o	o	o	o	o	o	o	o	o	-
Move AF Frame/ Posun rámu AF (78)	Center/Stred	*1	o	o	o	o	-	-	o	o	-	o	o	o	o	o	o	o	o	o	-	o	o	-	o	o	o	o
	Periphery/Okraj	*1	o	o	o	o	-	-	o	o	-	o	o	o	o	o	o	o	o	o	-	o	o	-	-	o	o	o
Touch AF/AF na dotyk (78)		o	o	o	o	o	o	o	o	o	o	o	o	o	o	o	o	o	o	-	o	o	-	-	o	o	o	o
Face Select/Výber tváre (78)		o	o	o	o	o	o	o	o	o	o	o	o	o	o	o	o	o	-	o	o	-	o	o	o	o	o	-
Magnified Display/Zväčšené zobrazenie (80)		*1	o	o	o	o	-	-	o	o	-	o	o	o	o	o	-	-	-	-	-	-	-	-	-	-	-	-
Ovládanie uzávierky dotykom (44)		o	o	o	o	o	o	o	o	o	o	o	o	o	o	o	o	o	o	*6	o	o	-	*6	*6	o	-	-
Change Display/ Zmena zobrazenia (32, 67)	Info Display 1/Obrazovka s informáciami 1/ Info Display 2/Obrazovka s informáciami 2/ No Information Display/ Obrazovka bez informácií	o	o	o	o	o	o	o	o	o	o	o	o	o	o	o	o	o	o	o	o	o	o	o	o	o	o	o
	INFO. Quick Control/ Rýchle ovládanie informácií	*1	o	o	o	o	-	-	-	-	-	-	-	-	-	-	-	-	-	-	-	-	-	-	-	o	o	o

*1 Možnosti sa líšia v závislosti od priradeného režimu snímania.

O K dispozícii alebo automatické nastavenie. – Nie je k dispozícii.

*2 Nastavuje sa v položke [Brightness/Jas].

*3 Nie je k dispozícii, ale v niektorých prípadoch sa prepína na [1/4].

*4 Upravené vzhľadom k nastaveniu [Brightness/Jas].

*5 Manuálne zaostrenie po nastavení na MF pomocou prepínača na objektíve EF alebo EF-S.

*6 K dispozícii len pre snímkanie. Označenie objektov nie je k dispozícii.

Pred prvým použitím

Základná príručka

Rozšírená príručka

Základné funkcie
fotoaparátu

Automatický režim/
hybridný automatický režim

Ďalšie režimy snímania

Režim P

Režimy Tv, Av, M, C1 a C2

Režim prehrávania

Bezdrôtové funkcie

Ponuka nastavení

Príslušenstvo

Dodatok

Register



Ponuka rýchleho nastavenia

Funkcia		Režim snímania		C1	M	Av	Tv	P																																
		C2																																						
AF method/Spôsob AF (📖76)	AF		*1	○	○	○	○	○	○	○	*2	○	○	○	○	○	○	○	○	○	○	○	○	○	○	○	○	○	○	○	○	○	○	○	○	○	○	○	○	
	AF		*1	○	○	○	○	○	○	○	○	*2	○	○	○	○	○	○	○	○	○	○	○	○	○	○	○	○	○	○	○	○	○	○	○	○	○	○	○	○
	AF		*1	○	○	○	○	○	○	○	○	*2	○	○	○	○	○	○	○	○	○	○	○	○	○	○	○	○	○	○	○	○	○	○	○	○	○	○	○	○
AF operation/Funkcia AF (📖79)	ONESHOT		*1	○	○	○	○	○	○	○	*2	○	○	○	○	○	○	○	○	○	○	○	○	○	○	○	○	○	○	○	○	○	○	○	○	○	○	○	○	
	SERVO		*1	○	○	○	○	○	○	○	○	*2	○	○	○	○	○	○	○	○	○	○	○	○	○	○	○	○	○	○	○	○	○	○	○	○	○	○	○	
Image quality/Kvalita obrázka (📖45)			Podrobnosti nájdete v časti „Karta snímania“ (📖197).																																					
Movie rec. size/ Veľkosť video-záznamu (📖48)	V prípade nastavenia NTSC		*1	○	○	○	○	○	○	○	○	○	○	○	○	○	○	○	○	○	○	○	○	○	○	○	○	○	○	○	○	○	○	○	○	○	○	○	○	
			*1	○	○	○	○	○	○	○	○	○	○	○	○	○	○	○	○	○	○	○	○	○	○	○	○	○	○	○	○	○	○	○	○	○	○	○	○	
			*1	○	○	○	○	○	○	○	○	○	○	○	○	○	○	○	○	○	○	○	○	○	○	○	○	○	○	○	○	○	○	○	○	○	○	○	○	○
	V prípade nastavenia PAL		*1	○	○	○	○	○	○	○	○	○	○	○	○	○	○	○	○	○	○	○	○	○	○	○	○	○	○	○	○	○	○	○	○	○	○	○	○	
			*1	○	○	○	○	○	○	○	○	○	○	○	○	○	○	○	○	○	○	○	○	○	○	○	○	○	○	○	○	○	○	○	○	○	○	○	○	
			*1	○	○	○	○	○	○	○	○	○	○	○	○	○	○	○	○	○	○	○	○	○	○	○	○	○	○	○	○	○	○	○	○	○	○	○	○	
Drive mode/ Režim priebehu snímania (📖44)			*1	○	○	○	○	○	○	○	○	○	○	○	○	○	○	○	○	○	○	○	○	○	○	○	○	○	○	○	○	○	○	○	○	○	○	○		
			*1	○	○	○	○	○	○	○	○	○	○	○	○	○	○	○	○	○	○	○	○	○	○	○	○	○	○	○	○	○	○	○	○	○	○	○		
			*1	○	○	○	○	○	○	○	○	○	○	○	○	○	○	○	○	○	○	○	○	○	○	○	○	○	○	○	○	○	○	○	○	○	○	○	○	
Self-timer/Samospúšť / Remote ctrl/Diaľkové ovládanie (📖42)			*1	○	○	○	○	○	○	○	○	○	○	○	○	○	○	○	○	○	○	○	○	○	○	○	○	○	○	○	○	○	○	○	○	○	○	○		
			*1	○	○	○	○	○	○	○	○	○	○	○	○	○	○	○	○	○	○	○	○	○	○	○	○	○	○	○	○	○	○	○	○	○	○	○	○	
			*1	○	○	○	○	○	○	○	○	○	○	○	○	○	○	○	○	○	○	○	○	○	○	○	○	○	○	○	○	○	○	○	○	○	○	○	○	
Self-Timer Settings/ Nastavenia samospúšte	Custom Timer/ Vlastné časovanie	Delay/ Oneskorenie	*1	○	○	○	○	○	○	○	○	○	○	○	○	○	○	○	○	○	○	○	○	○	○	○	○	○	○	○	○	○	○	○	○	○	○	○		
		Shots/ Snímky	*1	○	○	○	○	○	○	○	○	○	○	○	○	○	○	○	○	○	○	○	○	○	○	○	○	○	○	○	○	○	○	○	○	○	○	○		

Pred prvým použitím

Základná príručka

Rozšírená príručka

Základné funkcie fotoaparátu

Automatický režim/ hybridný automatický režim

Ďalšie režimy snímania

Režim P

Režimy Tv, Av, M, C1 a C2

Režim prehrávania

Bezdrôtové funkcie

Ponuka nastavení

Príslušenstvo

Dotatok

Register



Funkcia		Režim snímania	C1	M	Av	Tv	P																																
			C2																																				
White balance/ Vyváženie bielej 71		*1	o	o	o	o	o	o	o	o	o	o	o	o	o	o	o	o	o	o	o	o	o	o	o	o	o	o	o	o	o	o	o	o					
		*1	o	o	o	o	-	-	-	-	-	-	-	-	-	-	-	-	-	-	-	-	-	-	-	-	-	-	-	-	-	-	-	o	o	o			
		*1	o	o	o	o	-	-	-	-	-	-	-	-	-	-	-	-	-	-	-	-	-	-	-	-	-	-	-	-	-	-	-	-	-	-			
		*1	o	o	o	o	-	-	-	-	-	-	-	-	-	-	-	-	-	-	-	-	-	-	-	-	-	-	-	-	-	-	-	-	o	o	o		
Štýl Picture Style 73		*1	o	o	o	o	o	o	-	o	-	o	o	o	o	o	o	o	-	o	-	-	-	-	-	-	-	-	-	-	-	-	-	-	o	o	o		
		*1	o	o	o	o	-	-	o	-	o	-	-	-	-	-	-	-	-	o	-	o	o	o	o	o	o	o	o	o	o	o	o	o	o	o	o		
	/ /	*1	o	o	o	-	-	-	-	-	-	-	-	-	-	-	-	-	-	-	-	-	-	-	-	-	-	-	-	-	-	-	-	-	-	-	o	o	o
	/ /																																						
/ /																																							
Režim merania 68		*1	o	o	o	o	o	o	o	o	o	o	o	o	o	o	o	o	o	o	o	o	o	o	o	o	o	o	o	o	o	o	o	o	o	o	o	o	o
	/ /	*1	o	o	o	o	-	-	-	-	-	-	-	-	-	-	-	-	-	-	-	-	-	-	-	-	-	-	-	-	-	-	-	-	-	-	-	-	
Auto Lighting Optimizer/ Automatická optimalizácia úrovne osvetlenia 70		*1	o	o	o	o	-	-	o	-	o	-	-	-	-	-	-	-	-	o	o	o	o	o	o	o	o	o	o	o	o	o	o	o	o	o	o	o	
		*1	o	o	o	o	-	-	-	-	-	-	-	-	-	-	-	-	-	-	-	-	-	-	-	-	-	-	-	-	-	-	-	-	-	o	o	-	
		*1	o	o	o	o	o	o	-	o	-	o	o	o	o	o	o	o	o	o	-	-	-	-	-	-	-	-	-	-	-	-	-	-	o	o	-	-	
Still Image Aspect Ratio/ Pomer strán fotografie 47	16:9	*1	o	o	o	o	o	-	*4	o	-	o	o	o	o	o	o	o	o	o	o	o	o	o	o	o	o	o	o	o	o	o	o	o	o	o	*5	*5	o
	3:2	*1	o	o	o	o	o	o	*4	o	o	o	o	o	o	o	o	o	o	o	o	o	o	o	o	o	o	o	o	o	o	o	o	o	-	-	-	-	
	4:3	*1	o	o	o	o	o	o	-	*4	o	-	o	o	o	o	o	o	o	o	o	o	o	o	o	o	o	o	o	o	o	o	o	o	o	*5	*5	-	
	1:1	*1	o	o	o	o	o	o	-	*4	o	o	o	o	o	o	o	o	o	o	o	o	o	o	o	o	o	o	o	o	o	o	o	o	-	-	-	-	

*1 Možnosti sa líšia v závislosti od priradeného režimu snímania.

*2 Funkcie sa dajú nakonfigurovať na karte 3.

*3 Synchronizuje sa s nastavením pomeru strán a nastávajú sa automaticky 60.

*4 Funkcie sa dajú nakonfigurovať na karte 1.

*5 Nastavenie na automatické prispôsobenie k pomeru strán nahrávaného videozáznamu.

O K dispozíciou alebo automatické nastavenie. – Nie je k dispozíciou.

Pred prvým použitím

Základná príručka

Rozšírená príručka

Základné funkcie
fotoaparátu

Automatický režim/
hybridný automatický režim

Ďalšie režimy snímania

Režim P

Režimy Tv, Av, M, C1 a C2

Režim prehrávania

Bezdrôtové funkcie

Ponuka nastavení







Príslušenstvo

Dodatok

Register



Karta snímania

Funkcia		Režim snímania	Režim snímania																											
			C1 C2	M	Av	Tv	P	A+	A-	A*	A	A	A	A	A	A	A	A	A	A	A	A	A	A	A	A				
	naplniť/Kapla otvára (145)	JPEG	–	*1	o	o	o	o	o	o	–	–	o	–	–	–	–	–	–	–	–	–	–	–	–	o	o	o		
				*1	o	o	o	o	o	o	o	o	o	o	o	o	o	o	o	o	o	o	o	o	o	o	o	o	o	o
			*1	o	o	o	o	o	–	o	o	o	o	o	o	o	o	o	o	o	o	o	o	o	o	o	o	o	o	o
		RAW	–	*1	o	o	o	o	o	o	o	o	o	o	o	o	o	o	o	o	o	o	o	o	o	o	o	o	o	o
			*1	o	o	o	o	o	–	–	o	–	o	–	–	–	–	–	–	–	–	–	–	–	–	–	o	o	o	
	Still Image Aspect Ratio/Pomer strán fotografie (147)			Prečítajte si časť „Ponuka rýchleho nastavenia“ (195).																										
	Shooting information display/Zobrazenie informácií o snímaní (192)																													
		Screen info/ toggle settings/Informácie na obrazovke/prepnúť nastavenia	Custom display 1/Vlastné zobrazenie 1 / Custom display 2/Vlastné zobrazenie 2 / No info display/Obrazovka bez informácií / INFO. Quick Control/Rýchle ovládanie informácií	o	o	o	o	o	o	o	o	o	o	o	o	o	o	o	o	o	o	o	o	o	o	o	o	o	o	o
		VF info/ toggle settings/ Informácie v hľadáčku/ prepnuť nastavenia*2	No info display/Obrazovka bez informácií / Custom display 1/ Vlastné zobrazenie 1 / Custom display 2/Vlastné zobrazenie 2	o	o	o	o	o	o	o	o	o	o	o	o	o	o	o	o	o	o	o	o	o	o	o	o	o	o	o
		VF vertical display/ Zvislé zobrazenie v hľadáčku*2	On/Zap.	*1	o	o	o	o	o	o	o	o	–	o	o	o	o	o	o	o	o	o	o	o	o	o	o	o	–	–
		Off/Vyp.	*1	o	o	o	o	o	o	o	o	o	–	o	o	o	o	o	o	o	o	o	o	o	o	o	o	o	o	
	Grid display/ Zobrazenie mriežky	3x3  /6x4  /3x3+diag 	*1	o	o	o	o	o	o	o	o	o	o	o	o	o	o	o	o	o	o	o	o	o	o	o	o	o	o	
	Histogram	Brightness/ Jas / RGB	*1	o	o	o	o	o	o	o	o	o	o	o	o	o	o	o	o	o	o	o	o	o	o	o	o	o	o	
		Display size/ Veľkosť zobrazenia	Large/Veľké / Small/Malé	*1	o	o	o	o	o	o	o	o	o	o	o	o	o	o	o	o	o	o	o	o	o	o	o	o	o	
	Expo. simulation/ Simulácia expozície (168)	Enable/Povoliť	*1	o	o	o	o	o	o	o	o	o	o	o	o	o	o	o	o	o	o	o	o	o	o	o	o	o	o	
		Disable/Zakázať	*1	o	o	o	o	–	–	–	–	–	–	–	–	–	–	–	–	–	–	–	–	–	–	–	–	–	–	
	Reverse Display/ Obrátené zobrazenie (131)	On/Zap.	*1	o	o	o	o	o	o	o	o	o	o	o	o	o	o	o	o	o	o	o	o	o	o	o	o	o	o	
		Off/Vyp.	*1	o	o	o	o	o	o	o	o	o	–	o	o	o	o	o	o	o	o	o	o	o	o	o	o	o	o	

Pred prvým použitím

Základná príručka

Rozšírená príručka

Základné funkcie fotoaparátu

Automatický režim/ hybridný automatický režim

Ďalšie režimy snímania

Režim P

Režimy Tv, Av, M, C1 a C2

Režim prehrávania

Bezdrôtové funkcie

Ponuka nastavení

Príslušenstvo

Dodatok

Register



Funkcia		Režim snímania		C1	M	A	V	Tv	P																													
		C2																																				
	Display Mode/ Režim zobrazenia (132)	Display priority/ Priorita zobrazenia	Power Saving/ Úspora energie	*1	o	o	o	o	o	o	o	-	o	o	o	o	o	o	o	o	o	o	o	o	o	o	o	o	o	o	o	o	o	o	o	o		
		Smooth/ Plynulé		*1	o	o	o	o	o	o	-	-	-	-	-	-	-	-	-	-	-	-	-	-	-	-	-	-	-	-	-	-	-	-	-	-		
	VF display format/ Formát zobrazenia v hľadáčku (169)*2	Display 1/Zobrazenie 1 / Display 2/Zobrazenie 2		*1	o	o	o	o	o	o	o	o	-	o	o	o	o	o	o	o	o	o	o	o	o	o	o	o	o	o	o	o	o	o	o	o	o	
	Image review/Náhľad obrázka (150)*3	Off/Vyp. / 2 sec./2 s / 4 sec./4 s / 8 sec./8 s / Hold/Podržať		*1	o	o	o	o	o	o	o	o	o	o	o	o	o	o	o	o	o	o	o	o	o	o	o	o	o	o	o	o	o	o	o	o	o	
	Ovládanie uzávierky dotykom (144)	Touch Shutter/ Ovládanie uzávierky dotykom	Enable/ Povoliť		*1	o	o	o	o	o	o	o	o	o	o	o	o	o	o	o	o	o	o	o	o	o	o	o	o	o	o	o	o	o	o	o	o	
			Disable/ Zakázať		*1	o	o	o	o	o	o	o	o	o	o	o	o	o	o	o	o	o	o	o	o	o	o	o	o	o	o	o	o	o	o	o	o	o
	AF frame pos'n/Poloha rámu AF	Center/Stred / Touch point/ Bod dotyku		*1	o	o	o	o	o	-	-	o	o	-	o	o	o	o	o	o	o	o	o	o	o	o	o	o	o	o	o	o	o	o	o	o	o	
	Quick setting menu layout/ Rozloženie ponuky rýchleho nastavenia (196)			o	o	o	o	o	o	o	o	-	o	o	o	o	o	o	o	o	o	o	o	o	o	o	o	o	o	o	o	o	o	o	o	o	o	
	AF operation/Funkcia AF (179)		Prečítajte si časť „Ponuka rýchleho nastavenia“ (195).																																			
	AF method/Spôsob AF (176)		Prečítajte si časť „Ponuka rýchleho nastavenia“ (195).																																			
	AF Frame Size/ Veľkosť rámu AF (176)*4	Normal/Normálny		*1	o	o	o	o	o	-	-	o	o	-	o	o	o	o	o	o	o	o	o	o	o	o	o	o	o	o	o	o	o	o	o	o	o	o
		Small/Malý		*1	o	o	o	o	o	-	-	o	o	-	o	o	o	o	o	o	o	o	o	o	o	o	o	o	o	o	o	o	o	o	o	o	o	o
	Continuous AF/ Nepretržité AF (179)	On/Zap.		*1	o	o	o	o	o	o	o	o	o	o	o	o	o	o	o	o	o	o	o	o	o	o	o	o	o	o	o	o	o	o	o	o	o	o
		Off/Vyp.		*1	o	o	o	o	o	o	o	o	-	o	o	o	o	o	o	o	o	o	o	o	o	o	o	o	o	o	o	o	o	o	o	o	o	o
	Focus mode/ Režim zaostrenia (180)	AF		*1	o	o	o	o	o	o	o	o	o	o	o	o	o	o	o	o	o	o	o	o	o	o	o	o	o	o	o	o	o	o	o	o	o	o
		MF		*1	o	o	o	o	o	-	-	o	o	-	o	o	o	o	o	o	o	o	o	o	o	o	o	o	o	o	o	o	o	o	o	o	o	o
AF+MF			*1	o	o	o	o	o	-	-	o	o	-	o	o	o	o	o	o	o	o	o	o	o	o	o	o	o	o	o	o	o	o	o	o	o	o	o
AF-assist beam (LED) firing/Rozsvietenie pomocného lúča AF (LED) (150)	Enable/Povoliť		*1	o	o	o	o	o	o	o	o	-	o	o	o	o	o	o	o	o	o	o	o	o	o	o	o	o	o	o	o	o	o	o	o	o	o	
	Disable/Zakázať		*1	o	o	o	o	o	o	o	o	o	o	o	o	o	o	o	o	o	o	o	o	o	o	o	o	o	o	o	o	o	o	o	o	o	o	o

Pred prvým použitím

Základná príručka

Rozšírená príručka

Základné funkcie
fotoaparátuAutomatický režim/
hybridný automatický režim

Ďalšie režimy snímania

Režim P

Režimy Tv, Av, M, C1 a C2

Režim prehrávania

Bezdrôtové funkcie

Ponuka nastavení

Príslušenstvo

Dodatok

Register



Funkcia		Režim snímania		C1	M	Av	Tv	P																													
		C2	M	Av	Tv	P																															
MF Peaking Settings/ Nastavenia zvýraznených obrysov MF (📖81)	Peaking/ Zvýraznené obrysy	On/Zap.	*1	0	0	0	0	0	-	-	0	-	-	0	0	0	0	0	0	0	0	0	0	0	0	0	0	0	0	0	0	0	0	0	0		
		Off/Vyp.	*1	0	0	0	0	0	0	0	0	0	0	0	0	0	0	0	0	0	0	0	0	0	0	0	0	0	0	0	0	0	0	0	0	0	
	Level/ Úroveň	Low/Nízka / High/ Vysoká	*1	0	0	0	0	0	-	-	0	-	-	0	0	0	0	0	0	0	0	0	0	0	0	0	0	0	0	0	0	0	0	0	0	0	
IS Settings/ Nastavenia IS (📖84)	IS Mode/ Režim stabilizácie obrazu*5	Off/Vyp.	*1	0	0	0	0	0	-	0	0	0	0	0	0	0	0	0	0	0	0	0	0	0	0	0	0	0	0	0	0	0	0	0	0	0	
		Continuous/ Súvislé	*1	0	0	0	0	0	0	0	0	0	0	0	0	0	0	0	0	0	0	0	0	0	0	0	0	0	0	0	0	0	0	0	0	0	-
	Digital IS/ Digitálna stabilizácia obrazu	Disable/ Zakázať	*1	0	0	0	0	0	0	0	0	0	0	0	0	0	0	0	0	0	0	0	0	0	0	0	0	0	0	0	0	0	0	0	0	0	0
Auto level/ Automatické vyrovnanie (📖49)	Enable/Povoliť		*1	0	0	0	0	0	0	0	0	0	0	0	0	0	0	0	0	0	0	0	0	0	0	0	0	0	0	0	0	0	0	0	0	0	-
	Disable/Zakázať		*1	0	0	0	0	0	0	0	0	0	0	0	0	0	0	0	0	0	0	0	0	0	0	0	0	0	0	0	0	0	0	0	0	0	0
Lens aberration correction/Korekcia aberácie objektívu (📖85)	Peripheral illumin./ Periférne osvetlenie	Enable/ Povoliť / Disable/ Zakázať	*1	0	0	0	0	0	0	0	0	0	0	0	0	0	0	0	0	0	0	0	0	0	0	0	0	0	0	0	0	0	0	0	0	0	0
	Chromatic aberration/ Chromatická aberácia	Enable/ Povoliť / Disable/ Zakázať	*1	0	0	0	0	0	0	0	0	0	0	0	0	0	0	0	0	0	0	0	0	0	0	0	0	0	0	0	0	0	0	0	0	0	0
	Diffraction/ Difrakcia	Enable/ Povoliť	*1	0	0	0	0	0	0	-	0	0	0	0	0	0	0	0	0	0	0	0	0	0	0	0	0	0	0	0	0	0	0	0	0	0	-
Disable/ Zakázať		*1	0	0	0	0	0	0	0	0	0	0	0	0	0	0	0	0	0	0	0	0	0	0	0	0	0	0	0	0	0	0	0	0	0	0	0
AEB (📖70)			*1	0	0	0	0	0	-	-	-	-	-	-	-	-	-	-	-	-	-	-	-	-	-	-	-	-	-	-	-	-	-	-	-	-	-

Pred prvým použitím

Základná príručka

Rozšírená príručka

Základné funkcie
fotoaparátu

Automatický režim/
hybridný automatický režim

Ďalšie režimy snímania

Režim P

Režimy Tv, Av, M, C1 a C2

Režim prehrávania

Bezdrôtové funkcie

Ponuka nastavení

Príslušenstvo

Dotatok

Register



Funkcia		Režim snímání		C1	M	Av	Tv	P																										
		C2	MAvTvP																															
5*6	Citlivosť ISO (📖69)	Citlivosť ISO	Prečítajte si časť „Funkcie dostupné vo všetkých režimoch snímání“ (📖193).																															
		ISO Auto/Automatické nastavenie citlivosti ISO	*1	O	O	O	O	-	-	-	-	-	-	-	-	-	-	-	-	-	-	-	-	-	-	-	-	-	-	O	-			
	Priorita jasných tónov (📖71)	Disable/Zakázať	*1	O	O	O	O	O	O	O	O	O	O	O	O	O	O	O	O	O	O	O	O	O	O	O	O	O	O	O	O	O		
		Enable/Povoliť	*1	O	O	O	O	O	-	-	-	-	-	-	-	-	-	-	-	-	-	-	-	-	-	-	-	-	-	O	O	-		
	Auto Lighting Optimizer/Automatická optimalizácia úrovne osvetlenia (📖70)			Prečítajte si časť „Ponuka rýchleho nastavenia“ (📖195).																														
	Režim merania (📖68)			Prečítajte si časť „Ponuka rýchleho nastavenia“ (📖195).																														
	Flash Control/Ovládanie blesku	Flash firing/Spustenie blesku (📖81)		Prečítajte si časť „Funkcie dostupné vo všetkých režimoch snímání“ (📖193).																														
		E-TTL II meter/ Meranie E-TTL II. (📖83)	Evaluative/Pomerové	*1	O	O	O	O	O	O	O	-	O	O	-	O	O	-	O	-	-	O	O	O	O	O	O	O	O	O	O	-	-	-
			Average/Priemerové	*1	O	O	O	O	-	-	-	-	-	-	-	-	-	-	-	-	-	-	-	-	-	-	-	-	-	-	-	-	-	-
		Red-eye reduc./Potlačenie efektu červených očí (📖50)	On/Zap. / Off/Vyp.	*1	O	O	O	O	O	O	-	O	O	-	O	O	-	O	-	-	O	O	O	O	O	O	O	O	O	O	-	-	-	
		Safety FE/ Bezpečnostné FE (📖82)	Enable/Povoliť	*1	O	O	O	O	O	O	O	-	O	O	-	O	O	-	O	-	-	O	O	O	O	O	O	O	O	O	O	-	-	-
			Disable/Zakázať	*1	O	O	O	O	-	-	-	-	-	-	-	-	-	-	-	-	-	-	-	-	-	-	-	-	-	-	-	-	-	-
		Built-in flash settings/ Nastavenia zabudovaného blesku	Flash Mode/ Režim blesku (📖91)	E-TTL II	*1	O	O	O	O	O	O	-	O	O	-	O	O	-	O	-	-	O	O	O	O	O	O	O	O	O	-	-	-	
				Manual flash/ Manuálny blesk	*1	O	O	O	-	-	-	-	-	-	-	-	-	-	-	-	-	-	-	-	-	-	-	-	-	-	-	-	-	-
			Shutter Sync./ Synchronizácia uzávierky (📖83)	1st curtain/ Na 1. lamelu	*1	O	O	O	O	O	O	O	-	O	O	-	O	-	-	-	-	O	O	O	O	O	O	O	O	O	-	-	-	-
2nd curtain/ Na 2. lamelu				*1	O	O	O	O	-	-	O	-	-	-	-	-	-	-	-	-	-	-	-	-	-	-	-	-	-	-	-	-	-	
	exp. comp./ kompenzácia expozície		Prečítajte si časť „Funkcie dostupné vo všetkých režimoch snímání“ (📖193).																															
	flash output/ výkon blesku	Prečítajte si časť „Funkcie dostupné vo všetkých režimoch snímání“ (📖193).																																
External flash func. setting/Nastavenie funkcie externého blesku (📖171)			O	O	O	O	O	-	-	-	-	-	-	-	-	-	-	-	-	-	-	-	-	-	-	-	-	-	-	-	-			
External flash C.Fn setting/Nastavenie užívateľských funkcií externého blesku (📖173)			O	O	O	O	O	-	-	-	-	-	-	-	-	-	-	-	-	-	-	-	-	-	-	-	-	-	-	-	-			

Pred prvým použitím

Základná príručka

Rozšírená príručka

Základné funkcie fotoaparátu

Automatický režim/ hybridný automatický režim

Ďalšie režimy snímání

Režim P

Režimy Tv, Av, M, C1 a C2

Režim prehrávania

Bezdrôtové funkcie

Ponuka nastavení

Príslušenstvo

Dodatok

Register



Funkcia			Režim snímania	Režim snímania																									
				C1 C2	M	Av	Tv	P																					
	Flash Control/Ovládanie blesku	Clear built-in flash set./ Zrušiť nastavenia zabudovaného blesku	○	○	○	○	○	-	-	○	-	-	-	-	-	-	-	-	-	-	-	-	-	-	-	-	-		
		Clear settings/ Zrušiť nastavenia (84, 173)	○	○	○	○	○	-	-	-	-	-	-	-	-	-	-	-	-	-	-	-	-	-	-	-	-	-	
	White balance/Vyváženie bielej (71)		Prečítajte si časť „Ponuka rýchleho nastavenia“ (195).																										
	Custom WB/Vlastné vyváženie bielej (72)		○	○	○	○	○	-	-	-	-	-	-	-	-	-	-	-	-	-	-	-	-	-	-	○	○	○	
	WB correction/Korekcia vyváženia bielej (72)		Prečítajte si časť „Ponuka rýchleho nastavenia“ (195).																										
	Štýl Picture Style (73)		Prečítajte si časť „Ponuka rýchleho nastavenia“ (195).																										
	Long exp. noise reduction/Redukcia šumu pri dlhodobej expozícii (87)	Disable/Zakázať	*1	○	○	○	○	○	○	○	○	○	○	○	○	○	○	○	○	○	○	○	○	○	○	○	○	○	○
		Auto/Automaticky / Enable/Povolit'	*1	○	○	○	○	-	-	-	-	-	-	-	-	-	-	-	-	-	-	-	-	-	-	-	-	-	-
High ISO speed NR/ Redukcia šumu pri vysokej citlivosti ISO (86)	Standard/Štandardný	*1	○	○	○	○	○	○	○	○	○	○	○	○	○	○	○	○	○	○	○	○	○	○	○	○	○	○	
	Disable/Zakázať / Low/ Nízka / High/Vysoká / Multi Shot Noise Reduction/Redukcia šumu pri viacerých záberoch	*1	○	○	○	○	-	-	-	-	-	-	-	-	-	-	-	-	-	-	-	-	-	-	-	-	-	-	

Pred prvým použitím

Základná príručka

Rozšírená príručka

Základné funkcie fotoaparátu

Automatický režim/ hybridný automatický režim

Ďalšie režimy snímania

Režim P

Režimy Tv, Av, M, C1 a C2

Režim prehrávania

Bezdrôtové funkcie

Ponuka nastavení

Príslušenstvo

Dodatok

Register



Karta C.Fn/Užívateľské funkcie

Funkcia		Režim snímania	C1	M	Av	Tv	P																															
			C2																																			
C.Fn I: Exposure/ Užívateľská funkcia I: Expozícia (93)	ISO expansion/ Rozšírenie citlivosti ISO	Disable/Zakázať	*	o	o	o	o	o	o	o	o	o	o	o	o	o	o	o	o	o	o	o	o	o	o	o	o	o	o	o	o	o	o	o	o	o	o	
		Enable/Povoliť	*	-	-	-	-	-	-	-	-	-	-	-	-	-	-	-	-	-	-	-	-	-	-	-	-	-	-	-	-	-	-	-	-	-	-	-
	Safety shift/ Bezpečnostný posun	Disable/Zakázať	*	o	o	o	o	o	o	o	o	o	o	o	o	o	o	o	o	o	o	o	o	o	o	o	o	o	o	o	o	o	o	o	o	o	o	o
		Enable/Povoliť	*	-	o	o	-	-	-	-	-	-	-	-	-	-	-	-	-	-	-	-	-	-	-	-	-	-	-	-	-	-	-	-	-	-	-	-
C.Fn II: Others/ Užívateľská funkcia II: Iné (93)	Dial direction during Tv/Av/ Smer voliča v režime Tv/Av	Normal/Normálny	*	o	o	o	o	-	-	-	-	-	-	-	-	-	-	-	-	-	-	-	-	-	-	-	-	-	-	-	-	-	-	-	-	-		
		Reverse direction/ Opačný smer	*	o	o	o	o	-	-	-	-	-	-	-	-	-	-	-	-	-	-	-	-	-	-	-	-	-	-	-	-	-	-	-	-	-	-	
	Shutter/ Spúšť / AE lock/ Uzamknutie AE	AF/AE lock/AF/ uzamknutie AE	*	o	o	o	o	-	-	-	-	-	-	-	-	-	-	-	-	-	-	-	-	-	-	-	-	-	-	-	-	-	-	-	-	-	-	
		AE lock/AF/ Uzamknutie AE/AF	*	o	o	o	o	-	-	-	-	-	-	-	-	-	-	-	-	-	-	-	-	-	-	-	-	-	-	-	-	-	-	-	-	-	-	
		AF/AF lock, no AE lock/AF/ uzamknutie AF, bez uzamknutia AE	*	o	o	o	o	-	-	-	-	-	-	-	-	-	-	-	-	-	-	-	-	-	-	-	-	-	-	-	-	-	-	-	-	-	-	
		AE/AF, no AE lock/ AE/AF, bez uzamknutia AE	*	o	o	o	o	-	-	-	-	-	-	-	-	-	-	-	-	-	-	-	-	-	-	-	-	-	-	-	-	-	-	-	-	-	-	
	Dials/Voliče	Set / func. for M mode/ Nastaviť funkciu voliča pre režim M	o	o	o	o	o	-	-	-	-	-	-	-	-	-	-	-	-	-	-	-	-	-	-	-	-	-	-	-	-	-	-	-	-	-	-	
		Set / Func./Nastaviť funkciu voliča	o	o	o	o	o	-	-	-	-	-	-	-	-	-	-	-	-	-	-	-	-	-	-	-	-	-	-	-	-	-	-	-	-	-	-	

Pred prvým použitím

Základná príručka

Rozšírená príručka

Základné funkcie
fotoaparátu

Automatický režim/
hybridný automatický režim

Ďalšie režimy snímania

Režim P

Režimy Tv, Av, M, C1 a C2

Režim prehrávania

Bezdrôtové funkcie

Ponuka nastavení

Príslušenstvo

Dotatok

Register



Funkcia			Režim snímania		C1	M	Av	Tv	P												HDR												
			C2																														
C.Fn II: Others/ Užívateľská funkcia III: Iné (93)	Custom Controls/ Užívateľské ovládacie prvky	Other buttons/ Ďalšie tlačidlá	M-Fn button/ Tlačidlo	○	○	○	○	○	-	-	-	-	-	-	-	-	-	-	-	-	-	-	-	-	-	-	-	-	-	○	○	○	
			button/ Tlačidlo	○	○	○	○	○	-	-	-	-	-	-	-	-	-	-	-	-	-	-	-	-	-	-	-	-	-	-	-	-	-
			ISO button/ Tlačidlo	○	○	○	○	○	-	-	-	-	-	-	-	-	-	-	-	-	-	-	-	-	-	-	-	-	-	-	○	○	-
			button/ Tlačidlo	○	○	○	○	○	-	-	-	-	-	-	-	-	-	-	-	-	-	-	-	-	-	-	-	-	-	-	○	○	○
			MF button/ Tlačidlo	○	○	○	○	○	-	-	-	-	-	-	-	-	-	-	-	-	-	-	-	-	-	-	-	-	-	-	○	○	○
			button/ Tlačidlo	○	○	○	○	○	-	-	-	-	-	-	-	-	-	-	-	-	-	-	-	-	-	-	-	-	-	-	○	○	○
	Release shutter w/o lens/Aktivácia uzávierky bez objektivu	Disable/Zakázať	*	○	○	○	○	○	○	○	○	○	○	○	○	○	○	○	○	○	○	○	○	○	○	○	○	○	○	○	○	○	
		Enable/Povoliť	*	○	○	○	○	-	-	-	-	-	-	-	-	-	-	-	-	-	-	-	-	-	-	-	-	-	-	○	○	○	
	Retract lens on power off/ Zasunúť objektív po vypnutí	Enable/Povoliť	*	○	○	○	○	○	○	○	○	○	○	○	○	○	○	○	○	○	○	○	○	○	○	○	○	○	○	○	○	○	
		Disable/Zakázať	*	○	○	○	○	-	-	-	-	-	-	-	-	-	-	-	-	-	-	-	-	-	-	-	-	-	-	○	○	○	
	Clear all Custom Func. (C.Fn)/ Zrušiť všetky užívateľské funkcie (93)				-	○	○	○	○	-	-	-	-	-	-	-	-	-	-	-	-	-	-	-	-	-	-	-	-	○	○	○	

* Možnosti sa líšia v závislosti od priradeného režimu snímania.

○ K dispozícii alebo automatické nastavenie. – Nie je k dispozícii.

Pred prvým použitím

Základná príručka

Rozšírená príručka

Základné funkcie
fotoaparátu

Automatický režim/
hybridný automatický režim

Ďalšie režimy snímania

Režim P

Režimy Tv, Av, M, C1 a C2

Režim prehrávania

Bezdrôtové funkcie

Ponuka nastavení

Príslušenstvo

Dodatok

Register



Karta Set Up/Nastavenie

Karta	Položka	Stránka s odkazmi
✋1	Create Folder/Vytvorit' priečinok	📖 152
	File Numbering/Číslovanie súborov	📖 152
	Format/Formátovať	📖 153
	Video system/Video systém	📖 154
	Display settings/Nastavenia zobrazenia*1	📖 169
	Electronic level/Elektronická vodováha	📖 49
✋2	Eco Mode/Úsporný režim	📖 154
	Power Saving/Úspora energie	📖 30
	Disp. Brightness/Jas displeja	📖 155
	Night Display/Nočné zobrazenie	📖 155
	Time Zone/Časové pásmo	📖 156
	Date/Time/Dátum/čas	📖 156
✋3	Language/🇬🇧/Jazyk	📖 156
	Beep/Zvuková signalizácia	📖 156
	Operation Vol./Hlasitosť operácií	📖 157
	Hints & Tips/Rady a tipy	📖 157
	Mode icon size/info/ Veľkosť/informácie o ikone režimu*2	📖 157
	Touch Operation/Dotykové ovládanie	📖 157
	Sensor cleaning/Čistenie snímača	📖 158

✋4	Wi-Fi connect'n/Pripojenie Wi-Fi	📖 124
	Wireless settings/ Nastavenie bezdrôtového pripojenia	📖 124
	Certification Logo Display/ Zobrazenie loga certifikácie	📖 159
	Custom shooting mode (C1, C2)/ Užívateľský režim snímania (C1, C2)*3	📖 97
	Copyright Info/Informácie o autorských právach	📖 159
	Reset camera/Vynulovať fotoaparát*4	📖 160
📷 firmware ver.:/Verzia firmvéru: *.*.* *5	📖 160	

*1 Zobrazuje sa len vtedy, keď je pripojený elektronický hľadáčik.

*2 K dispozícii len v týchto režimoch: [SCN], [O] a [P].

*3 K dispozícii len v týchto režimoch: [C1], [C2], [M], [Av], [Tv] a [P].

*4 V režimoch [C1] a [C2] je k dispozícii len položka [Other settings/
Ďalšie nastavenia].

*5 K dispozícii len v týchto režimoch: [C1], [C2], [M], [Av], [Tv], [P],
[P], [P] a [S].

Karta My Menu (Moja ponuka)

Karta	Položka	Stránka s odkazmi
★1	Add My Menu tab/ Pridať kartu Moja ponuka	📖 98

Pred prvým použitím

Základná príručka

Rozšírená príručka

Základné funkcie
fotoaparátu

Automatický režim/
hybridný automatický režim

Ďalšie režimy snímania

Režim P

Režimy Tv, Av, M, C1 a C2

Režim prehrávania

Bezdrôtové funkcie

Ponuka nastavení

Príslušenstvo



Dodatok

Register



Karta Playback/Prehrávanie

Karta	Položka	Stránka s odkazmi
▶1	Protect/Ochrana	109
	Rotate/Otočiť	113
	Erase/Vymazať	111
	Rating/Hodnotenie	114
	Slideshow/Prezentácia	108
▶2	List/Zoznam / Play Digest Movies/ Prehrať krátke videozáznamy	103
	Image Search/Vyhľadavanie snímok	105
	Creative filters/Kreatívne filtre	117
▶3	Resize/Zmeniť veľkosť	115
	Cropping/Orezanie	116
	Red-Eye Correction/ Korekcia červených očí	118
	RAW img processing/ Spracovanie obrázkov RAW	119
	Print settings/Nastavenia tlače	181
	Photobook Set-up/ Nastavenie fotoknihy	183
	Transition Effect/Prechodový efekt	100
▶4	Index Effect/Efekt registra	104
	Scroll Display/Zobrazenie s posunom	100
	Upozornenie na najjasnejšie oblasti	102
	AF point disp./Zobrazenie bodu AF	102
	Playback grid/Mriežka pri prehrávaní	103
	Auto Rotate/Automaticky otočiť	114

▶5	Resume/Pokračovať	100
	Image jump w/  / Presun medzi snímkami voličom	106
	 resize/Zmena veľkosti tlačidlami	104, 107
	Playback information display/ Zobrazenie informácií o prehrávaní	102
	Magnify (approx.)/Zväčšiť (približne)	108

Ponuka rýchleho nastavenia v režime prehrávania

Položka	Stránka s odkazmi
Protect/Ochrana	109
Rotate/Otočiť	113
Rating/Hodnotenie	114
Image Search/Vyhľadavanie snímok	105
Play Movie/Prehrať videozáznam	101
Play Linked Digest Movie/ Prehrať prepojený krátky videozáznam	103
Print/Tlačiť	177
Resize/Zmeniť veľkosť	115
Cropping/Orezanie	116
Creative filters/Kreatívne filtre	117
RAW img processing/ Spracovanie obrázkov RAW	119
Apply  settings/Použiť nastavenia	53

Pred prvým použitím

Základná príručka

Rozšírená príručka

Základné funkcie
fotoaparátu

Automatický režim/
hybridný automatický režim

Ďalšie režimy snímania

Režim P

Režimy Tv, Av, M, C1 a C2

Režim prehrávania

Bezdrôtové funkcie

Ponuka nastavení

Príslušenstvo

Dotatok

Register



Bezpečnostné upozornenia pri manipulácii

- Fotoaparát je vysoko presné elektronické zariadenie. Dávajte pozor, aby nespadol, a nevystavujte ho silným nárazom.
- Fotoaparát neprinášajte do blízkosti magnetov, motorov alebo iných zariadení, ktoré vytvárajú silné elektromagnetické polia. Tieto polia by mohli spôsobiť poruchu fotoaparátu alebo vymazať obrazové údaje.
- Ak sa na fotoaparáte alebo displeji zachytia kvapôčky vody alebo nečistoty, utrite ho pomocou suchej a mäkkej handričky, napríklad pomocou utierky na okuliare. Nedrhňte ho ani naň nepôsobte silou.
- Fotoaparát ani displej nikdy nečistite pomocou čistiacich prostriedkov obsahujúcich organické rozpúšťadlá.
- Ak potrebujete z objektívu odstrániť prach, použite kefku s ofukovacím balónikom. Ak je čistenie problematické, obráťte sa na stredisko zákazníckej podpory spoločnosti Canon.
- Aby ste po náhlej zmene teploty (keď sa fotoaparát preniesie z chladného prostredia do teplého) zabránili kondenzácii vodných pár na fotoaparáte, fotoaparát vložte do vzduchotesného uzatvárateľného plastového vrečka, aby mal čas postupne sa prispôsobiť okolitej teplote, a až potom ho vytiahnite z tašky.
- Použité súpravy batérií skladujte v plastovej taške alebo inej nádobe. Aby si súprava batérií, ktorú dlhší čas nepoužívate, zachovala svoj výkon, približne raz za rok ju nabíte a používaním fotoaparátu úplne vybité, až potom ju uskladnite.
- Ak sa na fotoaparáte skondenzuje para, okamžite ho prestaňte používať. Ak budete fotoaparát v tomto stave naďalej používať, môže sa poškodiť. Odpojte objektív, vyberte súpravu batérií a pamäťovú kartu a pred ďalším používaním počkajte, kým sa vlhkosť neodparí.
- Nedotýkajte sa kontaktov fotoaparátu ani objektívu. Mohlo by dôjsť k poruche fotoaparátu.
- Aby nedošlo k poškodeniu obrazového snímača, po odstránení objektívu sa odkrytého snímača nedotýkajte.
- Neblokujte činnosť uzávierky prstom ap. Mohlo by to spôsobiť poruchu.

- Objektív odpojený z fotoaparátu postavte zadnou stranou nahor a nasadte naň kryt objektívu. Zabráňte tým poškrabaniu povrchu šošovky a poškodeniu elektrických kontaktov.
- Okrem prachu, ktorý sa môže dostať do fotoaparátu zvonka, sa vo veľmi zriedkavých prípadoch môže na prednú stranu snímača dostať mazivo z vnútorných častí fotoaparátu. Ak aj po automatickom čistení snímača zostanú viditeľné škvrnky, požiadajte o vyčistenie snímača stredisko zákazníckej podpory spoločnosti Canon.
- Odporúča sa pravidelné čistenie tela fotoaparátu a objímky pre objektív mäkkou handričkou určenou na čistenie objektívov.

Pred prvým použitím

Základná príručka

Rozšírená príručka

Základné funkcie fotoaparátu

Automatický režim/hybridný automatický režim

Ďalšie režimy snímania

Režim P

Režimy Tv, Av, M, C1 a C2

Režim prehrávania

Bezdrôtové funkcie

Ponuka nastavení

Príslušenstvo

Dodatok

Register



Technické parametre

Typ

Kategória Digitálny jednooký fotoaparát bez zrkadla s režimom AF/AE

Obrazový snímač

Veľkosť obrázka
Oblasť snímania
(veľkosť obrazového snímača)..... Približne 22,3 x 14,9 mm

Počet pixelov
Efektívny počet pixelov fotoaparátu
(Spracovanie snímok môže spôsobiť
zníženie počtu pixelov.) Približne 24,2 megapixelov
Celkový počet pixelov Približne 25,8 megapixelov

Pomer strán 3:2

Funkcia odstraňovania
prachových škvŕn
(automatické/manuálne) Áno

Ovládanie zaostrenia

AF method/Spôsob AF AF s detekciou tváre a sledovaním,
plynulé zónové AF, 1-bodové AF
Body AF (max.) 49 bodov
Rozsah jasu pri zaostrovaní
(izbová teplota 23 °C, ISO 100, pri použití
objektívu EF-M22mm F2 STM)
Hodnota EV -1 – 18

Nastavenie zaostrenia
Automatické zaostrovanie TTL Jednoobrázkový AF, AF-servo
Pomocný lúč AF Zabudovaná žiarovka LED

Nastavenie expozície

Metering mode/Režim merania
Fotografie..... Meranie v reálnom čase pomocou
obrazového snímača, pomerové
meranie, selektívne meranie,
bodové meranie, priemerové
meranie s vyvážením na stred
Videozáznamy Meranie v reálnom čase s použitím
obrazového snímača, pomerové
meranie

Rozsah merania jasu
(izbová teplota 23 °C, ISO 100)
Fotografie Hodnota EV 1 – 20
Videozáznamy Hodnota EV 2 – 20

Nastavenie expozície
Fotografie..... Program AE, priorita uzávierky AE,
priorita clony AE, manuálne
nastavenie expozície

Nastavenie expozície
Fotografie
Kompenzácia expozície..... ±3 EV v krokoch po 1/3 EV
Posun programu Áno
Uzamknutie AE Manuálne/automaticky
Stupňovanie AE ±2 EV v krokoch po 1/3 EV
(možno používať spolu
s manuálnou kompenzáciou)

Videozáznamy
Kompenzácia expozície..... ±3 EV v krokoch po 1/3 EV
Uzamknutie AE Manuálne/automaticky

Pred prvým použitím

Základná príručka

Rozšírená príručka

Základné funkcie
fotoaparátu

Automatický režim/
hybridný automatický režim

Ďalšie režimy snímania

Režim P

Režimy Tv, Av, M, C1 a C2

Režim prehrávania

Bezdrôtové funkcie

Ponuka nastavení

Príslušenstvo

Dodatok

Register



Citlivosť ISO (odporúčaný expozičný index)

Fotografie

Rozsah automatického nastavenia citlivosti ISO

Min. citlivosť
(automatický režim) ISO 100
Max. citlivosť
(automatický režim) ISO 6400

Nastavenie limitu max. citlivosti v režime automatického nastavenia citlivosti ISO Režim P, režim Tv, režim Av, režim M, režim C (C1, C2), keď je vybrané manuálne nastavenie expozície videozáznamu

Dostupné nastavenia citlivosti (režim P)

Min. citlivosť ISO 100
Max. citlivosť ISO 25600
Počet krokov, ktoré možno nastaviť Kroky po 1/3

Videozáznamy

Full HD (1920 x 1080)

Automatické nastavenia

Min. citlivosť ISO 100
Max. citlivosť ISO 6400

Manuálne nastavenia

Min. citlivosť ISO 100
Max. citlivosť ISO 6400
Rozšírené ISO 12800

HD (1280 x 720)

Automatické nastavenia

Min. citlivosť ISO 100
Max. citlivosť ISO 6400

Manuálne nastavenia

Min. citlivosť ISO 100
Max. citlivosť ISO 6400
Rozšírené ISO 12800

VGA (640 x 480)

Automatické nastavenia

Min. citlivosť ISO 100
Max. citlivosť ISO 6400

Manuálne nastavenia

Min. citlivosť ISO 100
Max. citlivosť ISO 6400
Rozšírené ISO 12800

Vyváženie bielej

Nastavenia vyváženia bielej Automaticky, denné svetlo, tieň, zamračené, žiarovkové svetlo, biele žiarivkové svetlo, blesk, farebná teplota, vlastné

Korekcia vyváženia bielej Áno

Uzávierka

Elektronicky ovládaná štrbinová uzávierka

Ovládanie uzávierky dotykom

Shutter speed/Rýchlosť uzávierky

Rozsah vo všetkých režimoch snímania
Max. Tv 30 s
Min. Tv 1/4000 s

Najrýchlejšia synchronizovaná rýchlosť uzávierky s bleskom 1/200 s

Pred prvým použitím

Základná príručka

Rozšírená príručka

Základné funkcie fotoaparátu

Automatický režim/hybridný automatický režim

Ďalšie režimy snímania

Režim P

Režimy Tv, Av, M, C1 a C2

Režim prehrávania

Bezdrôtové funkcie

Ponuka nastavení

Príslušenstvo

Dodatok

Register



Blesk

Zabudovaný blesk

Typ Blesk s manuálnym vyklopením

Technické parametre

Smerné číslo (ISO 100/m) Približne 5

Dosah blesku (približný dosah v metroch)

Citlivosť ISO	EF-M15-45mm f/3.5-6.3 IS STM	
	Širokouhlé snímame: f/3.5	Teleobjektív: f/6.3
100	0,5 – 1,4	0,5 – 0,8
200	0,5 – 2,0	0,5 – 1,2
400	0,7 – 2,8	0,5 – 1,7
800	1,0 – 4,0	0,5 – 2,5
1600	1,4 – 5,6	0,8 – 3,5
3200	2,0 – 8,0	1,2 – 5,0
6400	2,8 – 11,3	1,6 – 7,0
12800	4,0 – 16,0	2,3 – 10,0
Ekvivalent 25600	5,6 – 22,6	3,2 – 14,1

Rovnaké pri zabudovanom

aj externom blesku

Flash firing/Spustenie blesku Meranie E-TTL II, potlačenie efektu červených očí

Uzamknutie FE Áno

Obrazovka

Typ Farebná obrazovka TFT z tekutých kryštálov

Veľkosť obrazovky 7,5 cm (3,0 palca)

Efektívny počet pixelov Približne 1 040 000 bodov

Kontrola hĺbky poľa Áno

Jazyky zobrazenia Angličtina, nemčina, francúzština, holandčina, dánčina, portugalcina, fínčina, taliančina, nórcina, švédčina, španielčina, gréčtina, ruština, poľština, čeština, maďarčina, rumunčina, ukrajinčina, turečtina, arabčina, thajčina, zjednodušená čínština, tradičná čínština, kórejčina, japončina

Snímanie

Spracovanie obrázkov

Redukcia šumu

Zábery s dlhou expozíciou Pri expozícii trvajúcej jednu sekundu alebo dlhšie a pri dlhodobej expozícii Bulb

Zábery pri vysokej citlivosti ISO Pri ktorejkoľvek citlivosti ISO

Korekcia obrázka

Automatická optimalizácia

úrovne osvetlenia Áno

Priorita jasných tónov Áno

Korekcia objektívu

(objektív EF-M obsahuje

korekčné údaje pre objektív) Korekcia periférneho osvetlenia, korekcia chromatickej aberácie, korekcia difrakcie

Štýl Picture Style Automatický, štandardný, portrét, krajina, jemné detaily, neutrálny, verný, monochromatický, definovaný užívateľom 1, definovaný užívateľom 2, definovaný užívateľom 3

Pred prvým použitím

Základná príručka

Rozšírená príručka

Základné funkcie fotoaparátu

Automatický režim/hybridný automatický režim

Ďalšie režimy snímania

Režim P

Režimy Tv, Av, M, C1 a C2

Režim prehrávania

Bezdrôtové funkcie

Ponuka nastavení

Príslušenstvo

Dodatok

Register



Sériové snímanie

Režim priebehu snímania Snímanie jedného záberu, sériové snímanie (max.: približne 9 záberov/s)

Maximálny počet záberov v sérii

	Približne 26 záberov
	Približne 24 záberov
	Približne 17 záberov
RAW + JPEG	Približne 16 záberov

Záznam

Formát súboru Kompatibilný so špecifikáciou DCF a štandardom DPOF (verzia 1.1)

Typ údajov

Fotografie

Formát záznamu Exif 2.3 (DCF 2.0)

Snímky (Snímky RAW snímané

sériovo sa pomocou

analogovo-digitálnej konverzie

prevádzajú na 12-bitový formát.) JPEG/RAW (CR2 a 14-bitový formát RAW spoločnosti Canon)

Videozáznamy

Formát záznamu MP4

Obraz MPEG-4 AVC/H.264
Variabilná (priemerná) bitová rýchlosť

Zvuk MPEG-4 AAC-LC (stereofónny)

Zabudovaný mikrofón Stereofónny

Úprava úrovne záznamu Áno

Filter proti vetru (pri používaní zabudovaného mikrofónu) Áno

TLmenie Áno

Počet záberov

Fotografie

Pri použití pamätevej karty UHS-I s kapacitou 16 GB

Kvalita obrázka	Počet záberov (približne)
	1833 záberov
	2760 záberov
	3114 záberov
	4671 záberov
	4717 záberov
	6656 záberov
	8098 záberov
	450 záberov
RAW + JPEG	361 záberov

Pred prvým použitím

Základná príručka

Rozšírená príručka

Základné funkcie fotoaparátu

Automatický režim/hybridný automatický režim

Ďalšie režimy snímania

Režim P

Režimy Tv, Av, M, C1 a C2

Režim prehrávania

Bezdrôtové funkcie

Ponuka nastavení

Príslušenstvo





Dodatok

Register



Videozáznamy

Pri použití pamätevej karty UHS-I s kapacitou 16 GB

Kvalita obrázka	Veľkosť súboru so záznamom (približne)	Dostupný čas na pamätevú kartu (približne)
	4288 kB/s	59 min. 30 s
	2945 kB/s	1 h 26 min. 5 s
	2945 kB/s	1 h 26 min. 5 s
	1969 kB/s	2 h 8 min. 27 s
	382 kB/s	10 h 22 min. 35 s

- Sériové snímame je k dispozícii dovtedy, kým sa pamätevá karta nezaplní alebo kým dĺžka jedného videozáznamu nedosiahne 29 minút a 59 sekúnd.

Nahrávacie médium..... Pamätevé karty SD/SDHC/SDXC

Create Folder/Vytvorit' priečinok Mesačne/denne

Číslovanie súborov Sériové, automatické vynulovanie

Prehrávanie

Zobrazenie zväčšenia pri transfokácii

Zväčšenie pri transfokácii Min.: približne 2,0 x
Max.: približne 10,0 x

Prehrávanie videozáznamu
(zabudovaný reproduktor) Áno

Upozornenie na najjasnejšie oblasti,
preexponované oblasti blikajú Áno

Hodnotenie Áno

Ochrana snímok Áno

Spôsoby prehľadávania snímok Jednotlivé snímky, skok o 10 snímok, skok o 100 snímok, vyhľadávanie snímok (podľa hodnotenia, dátumu, osôb, fotografií, videozáznamov, krátkych videozáznamov), posuvné zobrazenie

Prezentácia Všetky snímky, prezentácia snímok po výbere zo zoznamu vyhľadaných snímok

Ďalšie spracovanie snímok
(Možné iba v prípade, ak boli snímky zhotovené s rovnakým modelom fotoaparátu.) Kreatívne filtre (zrnitý čiernobiely, zmäčenie kresby, efekt rybieho oka, výrazný umelecký efekt, efekt vodových farieb, efekt hračkárskeho fotoaparátu, efekt miniatúry), zmena veľkosti, korekcia červených očí

Prispôsobenie

Registrácia užívateľských funkcií Tlačidlo spúšte, hlavný volič, volič rýchleho ovládania, krížové tlačidlo (nahor, nadol, doľava, doprava), ovládací volič, tlačidlo M-Fn, tlačidlo videozáznamu

Informácie o autorských právach Áno

Pred prvým použitím

Základná príručka

Rozšírená príručka

Základné funkcie
fotoaparátu

Automatický režim/
hybridný automatický režim

Ďalšie režimy snímania

Režim P

Režimy Tv, Av, M, C1 a C2

Režim prehrávania

Bezdrôtové funkcie

Ponuka nastavení

Príslušenstvo

Dodatok

Register



Napájanie

Súprava batérií	LP-E17
Počet fotografií	
(podľa noriem asociácie CIPA: izbová teplota 23 °C)	
Zapnutá obrazovka	Približne 295 záberov
Zapnutý elektronický farebný hľadáčik	
(predáva sa samostatne)	Približne 290 záberov
Počet fotografií	
(zapnutý úsporný režim)	
Zapnutá obrazovka	Približne 425 záberov
Doba nahrávania videozáznamov	
(podľa noriem asociácie CIPA: izbová teplota 23 °C)	
Zapnutá obrazovka	Približne 85 min.
Zapnutý elektronický farebný hľadáčik	
(predáva sa samostatne)	Približne 85 min.
Doba nahrávania videozáznamov	
(sériové snímanie)*	
Zapnutá obrazovka	Približne 145 min.
Zapnutý elektronický farebný hľadáčik	
(predáva sa samostatne)	Približne 145 min.

* Celková doba snímania za nasledujúcich podmienok:

- Používanie automatického režimu s predvolenými nastaveniami
- Bez približovania/odďaľovania a iných operácií
- Keď sa dosiahne max. doba záznamu pre jeden videozáznam, záznam sa automaticky zastaví/obnoví.

Rozhranie

Káblové	
Konektor digitálneho rozhrania	
(kompatibilný s vysokorychlostným rozhraním USB)	
Konektor výstupu HDMI	Typ D
Výstup HDMI počas nahrávania (obrazovka snímania bez zvuku)	
Bezdrôtové	
NFC	Kompatibilné so značkou NFC Forum Type 3/4 Tag (dynamické)
Bluetooth	
Súlad so štandardmi	Bluetooth, verzia 4.1 (nízkoenergetická technológia Bluetooth)
Metóda prenosu	Modulácia GFSK
Wi-Fi	
Súlad so štandardmi	IEEE 802.11b (modulácia DS-SS), IEEE 802.11g (modulácia OFDM), IEEE 802.11n (modulácia OFDM)
Prenosová frekvencia	
Frekvencia	2412 – 2462 MHz
Kanály	1 – 11
Zabezpečenie	
Režim infraštruktúry	WPA2-PSK (AES/TKIP), WPA-PSK (AES/TKIP), WEP
	* Kompatibilné so štandardom Wi-Fi Protected Setup
Režim prístupového bodu fotoaparátu	WPA2-PSK (AES)
Režim ad hoc	WPA2-PSK (AES)

Prevádzkové podmienky

Teplota	Min.: 0 °C, Max.: 40 °C
Vlhkosť	Pracovná vlhkosť: 85 % alebo menej

Pred prvým použitím

Základná príručka

Rozšírená príručka

Základné funkcie
fotoaparátu

Automatický režim/
hybridný automatický režim

Ďalšie režimy snímania

Režim P

Režimy Tv, Av, M, C1 a C2

Režim prehrávania

Bezdrôtové funkcie

Ponuka nastavení

Príslušenstvo

Dotatok

Register



Rozmery (podľa noriem asociácie CIPA)

Šírka	112,0 mm
Výška	68,0 mm
Hĺbka	44,5 mm

Hmotnosť (podľa noriem asociácie CIPA)

Iba telo fotoaparátu	Približne 343 g
Vrátane súpravy batérií a pamäťovej karty	Približne 390 g

Súprava batérií LP-E17

Typ	Nabíjateľná lítium-iónová batéria
Menovité napätie	7,2 V, jednosmerný prúd
Kapacita batérie	1040 mAh
Rozsah pracovnej teploty	Nabíjanie: 5 °C – 40 °C Snímanie: 0 °C – 40 °C
Pracovná vlhkosť	85 % alebo menej
Rozmery (š × v × h)	Približne 33,0 x 14,0 x 49,4 mm
Hmotnosť	Približne 45 g (bez ochranného krytu)

Nabíjačka batérií LC-E17E

Kompatibilná batéria	Súprava batérií LP-E17
Čas nabíjania	Približne 2 hodiny (pri izbovej teplote)
Menovitý vstup	100 – 240 V, striedavý prúd (50/60 Hz)
Menovitý výstup	8,4 V, jednosmerný prúd 700 mA
Rozsah pracovnej teploty	5 °C – 40 °C
Pracovná vlhkosť	85 % alebo menej
Rozmery (š × v × h)	Približne 67,3 x 27,7 x 92,2 mm
Hmotnosť	LC-E17E: Približne 80 g (bez napájacieho kábla)

- Všetky údaje uvedené vyššie vychádzajú zo skúšobných noriem spoločnosti Canon a skúšobných noriem a smerníc asociácie CIPA (Camera & Imaging Products Association).
- Rozmery, maximálny priemer, dĺžka a hmotnosť uvedené vyššie sú založené na smerniciach CIPA (okrem hmotnosti samotného tela fotoaparátu).
- Technické parametre a vonkajší vzhľad produktu sa môžu zmeniť bez upozornenia.
- V prípade, že sa vyskytne problém s objektívom inej značky než Canon nasadeným na fotoaparáte, obráťte sa na príslušného výrobcu daného objektívu.

Pred prvým použitím

Základná príručka

Rozšírená príručka

Základné funkcie
fotoaparátu

Automatický režim/
hybridný automatický režim

Ďalšie režimy snímania

Režim P

Režimy Tv, Av, M, C1 a C2

Režim prehrávania

Bezdrôtové funkcie

Ponuka nastavení

Príslušenstvo

Dodatok

Register



Register

Čísla

1-bodové (režim rámu AF) 76

A

AF na dotyk 78

AF-servo 79

Automatická optimalizácia úrovne osvetlenia 70

Automatické otočenie 114

Automatický režim

(režim snímania) 25, 37

Autoportrét (režim snímania) 55

Av (režim snímania) 89

B

Batérie → Dátum a čas
(batéria pre dátum/čas)

Úspora energie 30

Bezdrôtové funkcie 124

Blesk

Kompenzácia expozície
blesku 82

Synchronizácia s dlhým časom
uzávierky 82

Vypnutie blesku 82

Zapnutý 82

Bodové priblíženie AF 80

C

C (režim snímania) 97

Camera Connect 125

CANON iMAGE GATEWAY 134

Cestovanie s fotoaparátom 156

Citlivosť ISO 69

Č

Časozberný videozáznam

(režim snímania) 63

Čas zobrazenia 50

Čiernobiele snímky 58

Čiernobiely (monochromatický) 74

Číslovanie súborov 152

Čistenie (obrazový snímač) 158

Čistenie snímača 158

D

Dátum a čas

Batéria pre dátum/čas 14

Nastavenia 20

Svetový čas 156

Zmena 21

DC adaptér 164, 168

Detekcia tváre + sledovanie 77

Dlhá expozícia 90

Dlhodobá expozícia Bulb 90

DLNA 124

Domáca elektrická zásuvka 168

DPOF 181

E

Efekt filtra 75

Efekt miniatúry (režim snímania) 60

Efekt rybieho oka (režim snímania) 59

Efekt vodových farieb

(režim snímania) 59

Expozícia

Kompenzácia 68

Uzamknutie AE 68

Uzamknutie FE 83

F

Farba (vyváženie bielej) 71

Farbná teplota 72

FEB 172

Firmvér 160

Fotoaparát

Obnoviť všetko 160

H

Hodnotenie 114

Hybridný automatický režim

(režim snímania) 39

Ch

Chybové hlásenia 188

I

Ikony 190, 191

Image Sync 144

Indikátor 36, 50

Inštalácia 175

J

Jazyk zobrazenia 22

Jedlo (režim snímania) 56

K

Kábel HDMI 167

Kompenzácia expozície blesku 82

Kompresia 45

Konektor 167, 168, 177

Kontrast 74

Korekcia červených očí 118

Korekcia chromatickej aberácie 85

Korekcia periférneho osvetlenia 85

Krajina 74

Krajina (režim snímania) 54

Kreatívne filtre (režim snímania) 58

Kreatívny asistent (režim snímania) 51

Kvalita obrázka → Kompresia

M

M (režim snímania) 89

Makrofotografia 54

Manuálne zaostrenie 80

MF (manuálne zaostrenie) 80

Mriežka 32

Multifunkčné tlačidlo 94

N

Nabíjačka batérií 2, 164

Nabíjanie 18

Napájanie 164

→ Nabíjačka batérií

→ Sieťový adaptér

→ Súprava batérií

Nastavenie fotoknihy 183

Názvy jednotlivých súčastí 4

Neutrálny 74

Nočná scéna bez statív

(režim snímania) 55

O

Objektív 22

Uvoľnenie zaistenia 23

Oblíbené položky 114

Obnoviť všetko 160

Obrazovka

Ikony 190, 191

Jazyk zobrazenia 22

Ponuka → Ponuka rýchleho

nastavenia, ponuka

Obsah balenia 2

Odosielanie obrázkov 134

Odosielanie obrázkov do iného

fotoaparátu 140

Odosielanie obrázkov do webových

služieb 136

Odosielanie snímok do smartfónu 125

Odstraňovanie problémov 184

Ochrana 109

Ochrana pred prachom v obraze 158

Pred prvým použitím

Základná príručka

Rozšírená príručka

Základné funkcie
fotoaparátu

Automatický režim/
hybridný automatický režim

Ďalšie režimy snímania

Režim P

Režimy Tv, Av, M, C1 a C2

Režim prehrávania

Bezdrôtové funkcie

Ponuka nastavení

Príslušenstvo

Dodatok

Register



Orezanie 116, 179
Ostrosť 74
Otáčanie 113
Ovládanie uzávierky dotykom 44

P

P (režim snímania) 66
Pamäťové karty 2
Pamäťové karty SD/SDHC/SDXC
→ Pamäťové karty
Panel dotykovej obrazovky 4
Panorámovanie (režim snímania) 56
PictBridge 166, 177
Picture Style/Štýl Picture Style 73
Pixely záznamu (veľkosť obrázka) 45
Pomer strán 47
Ponuka
Tabuľka 193
Základné ovládanie 33
Ponuka Q → Ponuka rýchleho nastavenia
Ponuka rýchleho nastavenia
Tabuľka 195
Základné ovládanie 32
Popruh 17
Popruh na krk → Popruh
Portrét (režim snímania) 54
Predvolené nastavenia
→ Obnoviť všetko
Prehrávanie → Prezeranie
Prezentácia 108
Prezeranie 27
Prezentácia 108
Priblížené zobrazenie 107
Televízna obrazovka 167
Vyhľadávanie snímok 105
Zobrazenie jednotlivých obrázkov 27
Zobrazenie registra 104
Zobrazenie s preskakovaním obrázkov 106

Priblížené zobrazenie 107
Priorita tónov 71
Príslušenstvo 164
Program AE 66

R

Rámy AF 76
RAW 46
Redukcia šumu
Dlhá expozícia 87
Vysoká citlivosť ISO 86
Redukcia šumu pri dlhodobej expozícii 87
Redukcia šumu pri viacerých záberoch 87
Redukcia šumu pri vysokej citlivosti ISO 86
Režim blesku 172
Režim prístupového bodu fotoaparátu 133
Rozsah zaostrenia
Manuálne zaostrenie 80

S

Samospúšť 42
2-sekundová samospúšť 43
Prispôbenie samospúšte 43
Sieťový adaptér 164, 168
Snímanie
Informácie o snímaní 190
Snímanie AEB 70
Snímanie na diaľku so živým náhľadom 146
Snímanie pomocou bezdrôtového blesku 172
Snímky
Čas zobrazenia 50
Ochrana 109
Prehrávanie → Prezeranie
Vymazávanie 111

Softvér

Inštalácia 175
Ukladanie snímok v počítači 166
Spôsob merania 68
Spracovanie obrázkov RAW 119
Stabilizácia obrazu 84
Súprava batérií
Nabíjanie 18
Úroveň 190
Úspora energie 30
Úsporný režim 154
Svetový čas 156
Synchronizácia na druhú lamelu 172
Synchronizácia na prvú lamelu 172
Synchronizácia s dlhým časom uzávierky 82
Sýtosť 74
Šport (režim snímania) 54

T

Televízna obrazovka 167
Tlač 177
Tónovací efekt 75
Tv (režim snímania) 88

U

Ukladanie snímok v počítači 145, 176
Úprava alebo vymazanie informácií o pripojení 148
Úpravy
Korekcia červených očí 118
Orezanie 116
Zmena veľkosti snímok 115
Úroveň 190
Úspora energie 30
Úsporný režim 154
Uzamknutie AE 68
Uzamknutie AF 78
Uzamknutie FE 83
Uzamknutie zaostrenia 77

V

Verný 74
Videozáznamy
Kvalita obrázka (pixely záznamu/ snímková frekvencia) 48
Úpravy 121
Vlastné vyváženie bielej 72
Voliče 4
Vyhľadávanie 105
Vymazanie všetkých snímok 113
Vymazávanie 111
Vypnutie blesku 82
Výrazný umelecký efekt (režim snímania) 59
Vysoký dynamický rozsah (režim snímania) 61
Vyváženie bielej (farba) 71

Z

Zaostrovanie
AF na dotyk 78
AF-servo 79
Rámy AF 76
Uzamknutie AF 78
Zvýraznené obrysy MF 81
Zapnutý 82
Záber zblízka (režim snímania) 54
Závit pre statív 4
Zmäččenie kresby (režim snímania) 58
Zmena veľkosti snímok 115
Zobrazenie jednotlivých obrázkov 27
Zobrazenie registra 104
Zobrazenie s preskakovaním obrázkov 106
Zoom 25
Zrnitý čiernobiely (režim snímania) 58
Zvuky 156
Zvýraznené obrysy MF 81

Pred prvým použitím

Základná príručka

Rozšírená príručka

Základné funkcie fotoaparátu

Automatický režim/ hybridný automatický režim

Ďalšie režimy snímania

Režim P

Režimy Tv, Av, M, C1 a C2

Režim prehrávania

Bezdrôtové funkcie

Ponuka nastavení

Príslušenstvo

Dodatok

Register



Bezpečnostné pokyny pre bezdrôtové funkcie (Wi-Fi, Bluetooth alebo iné)

- Krajiny a regióny povoľujúce používanie bezdrôtových funkcií
 - Používanie bezdrôtových funkcií je v niektorých krajinách a regiónoch zakázané a nelegálne použitie sa môže trestať podľa národných alebo miestnych predpisov. S cieľom predísť porušeniu nariadení týkajúcich sa bezdrôtových funkcií navštívte webovú lokalitu spoločnosti Canon a pozrite si, kde je používanie týchto funkcií povolené. Upozorňujeme, že spoločnosť Canon nenesie zodpovednosť za žiadne problémy vyplývajúce z používania bezdrôtových funkcií v iných krajinách alebo regiónoch.
- Ktorákoľvek z nasledujúcich činností môže mať za následok právne sankcie:
 - zmena alebo úprava výrobku,
 - odstraňovanie certifikačných štítkov z výrobku.
- Pred exportovaním tovarov alebo technológií vo fotoaparáte regulovaných devízovým zákonom a zákonom o zahraničnom obchode (vrátane ich vývozu mimo Japonska a ich ukázania nerezidentom v Japonsku) môže byť potrebné získať povolenie na export alebo povolenie na servisné transakcie od japonskej vlády.
- Keďže tento výrobok obsahuje americké šifrovacie prvky, riadi sa ustanoveniami USA na kontrolu vývozu a nemôže sa exportovať ani priviezť do krajiny, na ktorú je uvalené obchodné embargo USA.
- Zaznamenajte si nastavenia pripojenia Wi-Fi, ktoré používate. Nastavenia bezdrôtového pripojenia uložené v tomto výrobku sa môžu zmeniť alebo vymazať v dôsledku nesprávnej prevádzky výrobku, vplyvom rádiových vln alebo statickej elektriny, poruchy alebo nesprávnej funkčnosti. Spoločnosť Canon nenesie žiadnu zodpovednosť za priame ani nepriame škody ani za stratu príjmov plynúcich zo zhoršenia alebo zmiznutia obsahu.
- Pri prevoze vlastníctva výrobku, jeho likvidácii alebo zaslaní na opravu obnovte predvolené nastavenie bezdrôtového pripojenia vymazaním všetkých nastavení, ktoré ste zadali.

- Spoločnosť Canon neposkytne náhradu za škody vyplývajúce zo straty alebo odcudzenia výrobku. Spoločnosť Canon nenesie žiadnu zodpovednosť za škody ani straty spôsobené neoprávneným prístupom alebo používaním cieľových zariadení uložených v tomto výrobku, ak sa výrobok stratí alebo bude odcudzený.
- Výrobok používajte podľa pokynov v tejto príručke. Bezdrôtovú funkciu tohto výrobku používajte podľa pokynov v tejto príručke. Spoločnosť Canon nenesie žiadnu zodpovednosť za škody ani straty, ak sa táto funkcia a výrobok používajú iným spôsobom, než je opísané v tejto príručke.
- Bezdrôtovú funkciu tohto výrobku nepoužívajte v blízkosti zdravotníckych zariadení ani iných elektronických zariadení. Používanie bezdrôtovej funkcie v blízkosti zdravotníckych zariadení alebo iných elektronických zariadení môže mať vplyv na prevádzku týchto zariadení.

Opatrenia súvisiace s rušením rádiovými vlnami

- Tento výrobok môže byť rušený inými zariadeniami vysielajúcimi rádiové vlny. Ak chcete predísť rušeniu, tento výrobok používajte v čo najväčšej vzdialenosti od takýchto zariadení alebo takéto zariadenia nepoužívajte zároveň s týmto výrobkom.

Bezpečnostné opatrenia

Keďže funkcia Wi-Fi využíva na prenos signálu rádiové vlny, pri jej používaní sa vyžadujú prísnejšie bezpečnostné opatrenia ako pri používaní káblovej siete LAN.

Pri používaní funkcie Wi-Fi pamätajte na nasledujúce body.

- Používajte iba siete, ktoré ste oprávnení používať. Tento produkt vyhľadáva siete Wi-Fi v blízkosti a výsledky zobrazí na obrazovke. Môžu sa zobraziť aj siete, ktoré nie ste oprávnení používať (neznáme siete). Pokus o pripojenie k týmto sieťam alebo pokus o ich použitie sa však môže považovať za neoprávnený prístup. Používajte iba siete, ktoré ste oprávnení používať, a nepokúšajte sa pripojiť k iným neznámych sieťam.

Pred prvým použitím

Základná príručka

Rozšírená príručka

Základné funkcie fotoaparátu

Automatický režim/ hybridný automatický režim

Ďalšie režimy snímania

Režim P

Režimy Tv, Av, M, C1 a C2

Režim prehrávania

Bezdrôtové funkcie

Ponuka nastavení

Príslušenstvo

Dodatok

Register



Ak bezpečnostné nastavenia nie sú správne nastavené, môžu nastať nasledujúce problémy.

- Monitorovanie prenosov
Tretie strany so zlými úmyslami môžu sledovať prenosy pomocou funkcie Wi-Fi a pokúsiť sa získať odosielané údaje.
- Neoprávnený prístup do siete
Tretie strany so zlými úmyslami môžu získať neoprávnený prístup k sieti, ktorú používate, s cieľom ukradnúť, zmeniť alebo zničiť informácie. Okrem toho sa môžete stať obeťou iných typov neoprávneného prístupu, ako je infiltrácia (keď niekto prevezme identitu s cieľom získať prístup k neoprávneným informáciám) alebo útoky typu odrazový mostík (ak niekto získa neoprávnený prístup k vašej sieti ako odrazový mostík na zakrytie stôp pri infiltrácii iných systémov).

Ak chcete zabrániť týmto typom problémov, dôkladne zabezpečte sieť Wi-Fi. Funkciu Wi-Fi tohto fotoaparátu používajte iba po tom, ako porozumiete zabezpečeniu funkcie Wi-Fi. Pri úprave nastavení zabezpečenia vyvážite riziko a komfort.

Softvér tretích strán

- expat.h
Copyright (c) 1998, 1999, 2000 Thai Open Source Software Center Ltd

Permission is hereby granted, free of charge, to any person obtaining a copy of this software and associated documentation files (the "Software"), to deal in the Software without restriction, including without limitation the rights to use, copy, modify, merge, publish, distribute, sublicense, and/or sell copies of the Software, and to permit persons to whom the Software is furnished to do so, subject to the following conditions:

The above copyright notice and this permission notice shall be included in all copies or substantial portions of the Software.

THE SOFTWARE IS PROVIDED "AS IS", WITHOUT WARRANTY OF ANY KIND, EXPRESS OR IMPLIED, INCLUDING BUT NOT LIMITED TO THE WARRANTIES OF MERCHANTABILITY, FITNESS FOR A PARTICULAR PURPOSE AND NONINFRINGEMENT. IN NO EVENT SHALL THE AUTHORS OR COPYRIGHT HOLDERS BE LIABLE FOR ANY CLAIM, DAMAGES OR OTHER LIABILITY, WHETHER IN AN ACTION OF CONTRACT, TORT OR OTHERWISE, ARISING FROM, OUT OF OR IN CONNECTION WITH THE SOFTWARE OR THE USE OR OTHER DEALINGS IN THE SOFTWARE.

Osobné údaje a bezpečnostné opatrenia

Ak sú vo fotoaparáte uložené osobné údaje alebo nastavenia zabezpečenia sietí Wi-Fi, ako sú napríklad heslá, tieto údaje a nastavenia môžu vo fotoaparáte ostať.

Pri prevode fotoaparátu na inú osobu, jeho likvidácii alebo zaslaní na opravu vykonajte nasledujúce opatrenia na zabránenie úniku takýchto údajov a nastavení.

- Vymažte zaregistrované informácie o zabezpečení sietí Wi-Fi výberom položky [Reset Settings/Obnoviť nastavenia] v nastaveniach Wi-Fi.

Ochranné známky a licencie

- Microsoft a Windows sú ochrannými známkami alebo registrovanými ochrannými známkami spoločnosti Microsoft Corporation v Spojených štátoch a iných krajinách.
- Macintosh a Mac OS sú ochrannými známkami spoločnosti Apple Inc. registrovanými v Spojených štátoch a iných krajinách.
- App Store, iPhone a iPad sú ochrannými známkami spoločnosti Apple Inc.
- Logo SDXC je ochrannou známkou spoločnosti SD-3C, LLC.
- HDMI, logo HDMI a High-Definition Multimedia Interface sú ochrannými známkami alebo registrovanými ochrannými známkami spoločnosti HDMI Licensing, LLC.
- Wi-Fi®, Wi-Fi Alliance®, WPA™, WPA2™ a Wi-Fi Protected Setup™ sú ochrannými známkami alebo registrovanými ochrannými známkami spoločnosti Wi-Fi Alliance.

Pred prvým použitím

Základná príručka

Rozšírená príručka

Základné funkcie
fotoaparátu

Automatický režim/
hybridný automatický režim

Ďalšie režimy snímania

Režim P

Režimy Tv, Av, M, C1 a C2

Režim prehrávania

Bezdrôtové funkcie

Ponuka nastavení

Príslušenstvo

Dotatok

Register



- Slovná ochranná známka a logá Bluetooth® sú registrované ochranné známky, ktoré vlastní spoločnosť Bluetooth SIG, Inc., a akékoľvek použitie týchto ochranných znáмок zo strany spoločnosti Canon Inc. je na základe licencie. Ostatné ochranné známky a obchodné názvy sú vlastníctvom príslušných vlastníkov.
- Značka N je ochranná známka alebo registrovaná ochranná známka spoločnosti NFC Forum, Inc. v Spojených štátoch a iných krajinách.
- Všetky ostatné ochranné známky sú vlastníctvom príslušných vlastníkov.
- Zariadenie obsahuje technológiu exFAT licencovanú spoločnosťou Microsoft.
- This product is licensed under AT&T patents for the MPEG-4 standard and may be used for encoding MPEG-4 compliant video and/or decoding MPEG-4 compliant video that was encoded only (1) for a personal and non-commercial purpose or (2) by a video provider licensed under the AT&T patents to provide MPEG-4 compliant video. No license is granted or implied for any other use for MPEG-4 standard.

* Vyžaduje sa oznámenie v angličtine.

Vyhlásenie

- Neoprávnené šírenie tejto príručky je zakázané.
- Všetky merania sú založené na testovacích štandardoch spoločnosti Canon.
- Informácie, technické parametre a vzhľad výrobku sa môžu zmeniť bez predchádzajúceho upozornenia.
- Ilustrácie a snímky obrazoviek použité v tejto príručke sa môžu mierne líšiť od aktuálneho stavu zariadenia.
- Bez ohľadu na skutočnosti uvedené vyššie nezodpovedá spoločnosť Canon za žiadne straty vyplývajúce z používania tohto výrobku.

Pred prvým použitím

Základná príručka

Rozšírená príručka

Základné funkcie
fotoaparátu

Automatický režim/
hybridný automatický režim

Ďalšie režimy snímania

Režim P

Režimy Tv, Av, M, C1 a C2

Režim prehrávania

Bezdrôtové funkcie

Ponuka nastavení

Príslušenstvo

Dotatok

Register

