

PowerShot G5X

Fényképezőgép használati útmutató

- A fényképezőgép használata előtt mindenképpen olvassa el ezt az útmutatót, beleértve a „Biztonsági óvintézkedések” (14) című fejezetet.
- Az útmutató segítségével megtanulhatja a fényképezőgép megfelelő használatát.
- Őrizze meg ezt az útmutatót, hogy a jövőben is a használatára lehessen.
- A többi oldal eléréséhez kattintson a jobb alsó sarokban lévő gombokra.
 - ▶: Következő oldal
 - ◀: Előző oldal
 - ↶: A hivatkozásra kattintás előtti oldal
- Fejezet elejére ugráshoz kattintson a fejezet címére a jobb oldalon.

MAGYAR

Használat előtt

Alapszintű útmutató

Haladó útmutató

A fényképezőgép alapvető használata

Automatikus üzemmód/
Hibrid auto üzemmód

Egyéb felvételi módok

P üzemmód

Tv, Av, M és C mód

Lejátszási mód

Wi-Fi funkciók

Beállítások menü

Tartozékok

Mellékletek

Tárgymutató



Használat előtt

Kezdeti információk

A csomag tartalma

Használat előtt ellenőrizze, hogy a fényképezőgép doboza tartalmazza-e a következő egységeket.

Ha valamelyik hiányzik, vegye fel a kapcsolatot a fényképezőgép-kereskedővel.



Fényképezőgép



Akkumulátoregység
NB-13L*

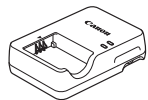

Akkumulátortöltő
CB-2LH/CB-2LHE



Nyakba akasztható
szíj



Szjirögztítő

* Ne húzza le az akkumulátoregységről az öntapadó fóliát.

- Nyomtatott dokumentáció mellékelve.
- Memóriakártya nincs mellékelve (📖2).

Kompatibilis memóriakártyák

A következő (külön megvásárolható) memóriakártyák használhatók, függetlenül a méretüktől.

- SD memóriakártyák*¹
- SDHC memóriakártyák **²
- SDXC memóriakártyák **²



*¹ Az SD szabványnak megfelelő kártyák. Nem minden egyes memóriakártya működését ellenőrizték a fényképezőgéppel.

*² Az UHS-I memóriakártyák is támogatottak.

Használat előtt

Alapszintű útmutató

Haladó útmutató

A fényképezőgép alapvető használata

Automatikus üzemmód/
Hibrid auto üzemmód

Egyéb felvételi módok

P üzemmód

Tv, Av, M és C mód

Lejátszási mód

Wi-Fi funkciók

Beállítások menü

Tartozékok

Mellékletek

Tárgymutató



Előzetes és jogi információk

- Készítsen pár előzetes felvételt, hogy ellenőrizze a képek rögzítésének helyes módját. Vegye figyelembe, hogy a Canon Inc., annak leányvállalatai, partnerei és viszonteladói semmilyen felelősséget nem vállalnak a fényképezőgép vagy bármely tartozék (beleértve a memóriakártyát is) olyan hibájáért, amely a képek nem megfelelő, illetve nem megfelelően beolvasható formában történő rögzítését okozza.
- Előfordulhat, hogy a szerzői jogi törvények az Ön országában tiltják a memóriakártyán rögzített képek és szerzői jogvédelem alatt álló zenék és képes zenék saját használatától bármilyen módon eltérő használatát. Ne készítsen jogosulatlan felvételeket, amelyek megsértik a szerzői jogokat, és ügyeljen arra, hogy a személyes használatú felvételek is tiltottak lehetnek a szerzői jogi vagy más törvények szerint egyes előadásokon vagy kiállításokon, illetve bizonyos kereskedelmi helyzetekben.
- A fényképezőgépre vonatkozó garanciáról és a Canon ügyfélszolgálatról a készülék Felhasználói útmutatókészlétében található jótállási információkból tájékozódhat.
- Bár a kijelző (képernyő) és a kereső gyártása kifejezetten nagy pontosságú technológiákkal történik, és a képpontok több, mint 99,99%-a megfelel a tervezési előírásoknak, ritka esetekben előfordulhat, hogy egyes képpontok hibásnak tűnnek, illetve vörös vagy fekete pontként láthatók. Ez nem hibás működés és nem befolyásolja a képek rögzítését.
- Ha hosszabb ideig használja, a fényképezőgép felmelegedhet. Ez nem utal hibás működésre.

Az útmutatóban használt jelölések

- Ebben az útmutatóban a fényképezőgép gombjait és tárcsáit a rajtuk szereplő, vagy rájuk hasonlító ikonokkal jelezzük.
- A fényképezőgép következő gombjait és vezérlőit ikonok jelzik. A zárójelben látható számok a megfelelő vezérlők számát jelzik „A fényképezőgép részei” ábrán (4).
 - Vezérlőgyűrű (13) elől
 - Első tárcsa (3) elől
 - Fel gomb (11) hátul
 - Balra gomb (12) hátul
 - Jobbra gomb (17) hátul
 - Le gomb (19) hátul
 - Vezérlőtárcsa (18) hátul
- A felvételi módok, a képernyőn megjelenő ikonok és a szöveg szögletes zárójelben láthatók.
- ⓘ: Fontos információk, amelyeket tudnia kell
- 📌: Megjegyzések és tippek a fényképezőgép haladó használatához
- ✎: Érintőképernyős műveleteket jelez
- 📖 xx: Kapcsolódó információkat tartalmazó oldalak (ebben a példában az „xx” egy oldalszámot jelez)
- Az útmutatóban található utasítások a fényképezőgép alapértelmezett beállításai mellett érvényesek.
- Az egyszerűség kedvéért az összes támogatott memóriakártyát „memóriakártya” elnevezéssel jelezzük.
- A címek alatt látható „▶ Állóképek” és „▶ Videók” szimbólumok jelzik a funkció alkalmazását – hogy az állóképekre, videókra vagy mindkettőre vonatkozik.

Használat előtt

Alapszintű útmutató

Haladó útmutató

A fényképezőgép alapvető használata

Automatikus üzemmód/ Hibrid auto üzemmód

Egyéb felvételi módok

P üzemmód

Tv, Av, M és C mód

Lejátszási mód

Wi-Fi funkciók

Beállítások menü

Tartozékok

Mellékletek

Tárgymutató



A fényképezőgép részei

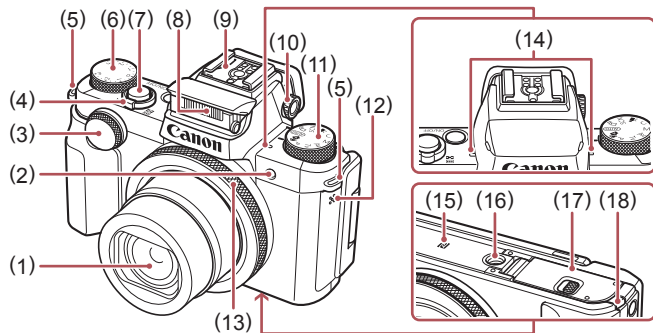

- | | |
|---|--|
| (1) Objektív | (9) Vakupapucs |
| (2) Lámpa | (10) Dioptriaállító tárcsa |
| (3) Első tárcsa | (11) Módválasztó tárcsa |
| (4) Zoom kar
Felvétel: [] (telefotó) /
[] (nagyítószoq) | (12) Hangszóró |
| Lejátszás: [] (nagyítás) /
[] (indexkép) | (13) Vezérlőgyűrű |
| (5) Szíjörgzőtő elem | (14) Mikrofon |
| (6) Expozíciókompenzáció tárcsája | (15) [N] (N-jel)*1 |
| (7) Zárkioldó gomb | (16) Állvány foglalat |
| (8) Vaku | (17) Memóriakártya és akkumulátor fedele |
| | (18) Hálózati tápegység csatlakozójának fedele |

*1 NFC funkciókhoz (134).

*2 Ha a képernyőre kijelzővédő fóliát helyezett, előfordulhat, hogy a fényképezőgép nem tudja megfelelően felismerni a mozdulatokat. Ebben az esetben növelje meg az érintőképernyő érzékenységét (165).

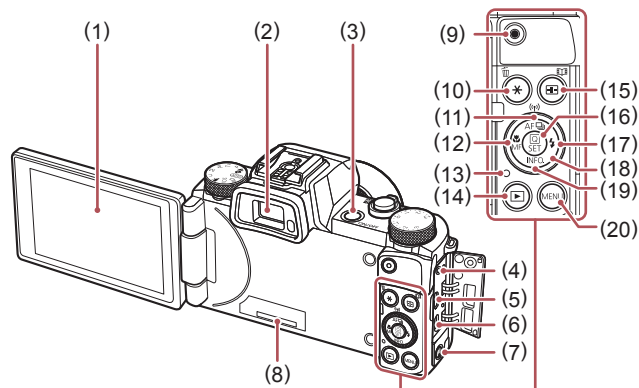

- | | |
|---|--|
| (1) Képernyő (kijelző)*2 | (12) [M] (Makró) / [MF] (Kézi élesség) / Balra gomb |
| (2) Kereső | (13) Jelzőfény |
| (3) ON/OFF gomb | (14) [] (Lejátszás) gomb |
| (4) Távkijelző csatlakozója | (15) [] (AF keret kiválasztása) / [] (Kiemelt történetek) gomb |
| (5) DIGITAL csatlakozó | (16) [] (Gyorsbeállítás menü/ Beállítás) gomb |
| (6) HDMI™ csatlakozó | (17) [] (Vaku) / Jobbra gomb |
| (7) [] (Mobilkészítők csatlakoztatása) gomb | (18) Vezérlőtárcsa |
| (8) Sorozatszám (váz száma) | (19) [INFO] (Információ) / Le gomb |
| (9) Videó gomb | (20) [MENU] gomb |
| (10) [] (Egyetlen kép törlése) gomb | |
| (11) [AF] (ONE SHOT/SERVO) / [] (Felv. üzemmód) / [] (Wi-Fi) / Fel gomb | |



- A vezérlőtárcsa elforgatásával a [▲][▼][◀][▶] gombokkal lehetséges legtöbb művelet elvégezhető, mint például az elemek kiválasztása és a képek közötti váltás.

Használat előtt

Alapszintű útmutató

Haladó útmutató

A fényképezőgép alapvető használata

Automatikus üzemmód/ Hibrid auto üzemmód

Egyéb felvételi módok

P üzemmód

Tv, Av, M és C mód

Lejátszási mód

Wi-Fi funkciók

Beállítások menü

Tartozékok

Mellékletek

Tárgymutató



Tartalomjegyzék

Használat előtt

Kezdeti információk	2
A csomag tartalma.....	2
Kompatibilis memóriakártyák	2
Előzetes és jogi információk.....	3
Az útmutatóban használt jelölések.....	3
A fényképezőgép részei	4
A fényképezőgép általános funkciói	12
Biztonsági óvintézkedések.....	14

Alapszintű útmutató

Alapvető műveletek	17
Érintőképernyős műveletek	17
Érintés	17
Húzás	17
Előkészületek	18
A szíj rögzítése	18
A fényképezőgép kézben tartása	18
Az akkumulátoregység feltöltése.....	18
Az akkumulátoregység és a memóriakártya behelyezése	19
Az akkumulátoregység és a memóriakártya eltávolítása	20
A kijelző használata.....	20
A kijelző dőlésszögének és irányának beállítása	20
A dátum és az idő beállítása.....	21
A dátum és idő módosítása	21
A kijelző nyelve	22
A fényképezőgép kipróbálása	23
Felvétel készítése (Smart Auto üzemmód).....	23
Megjelenítés	24
Képek törlése	25

Haladó útmutató

A fényképezőgép

alapvető használata	26
Be- és kikapcsolás	26
Energiatakarékossági funkciók (Automatikus kikapcsolás).....	27
Az energiatakarékos funkció működése felvételi módban	27
Az energiatakarékos funkció működése lejátszási módban	27
Zárkioldó gomb.....	27
A kereső használata	28
Felvételi módok	29
Felvételi képernyő beállításai	29
Gyorsbeállítás menü használata	30
Beállítások kiválasztása érintőképernyős műveletek segítségével	30
A menüképernyő használata	31
Érintőképernyős műveletek	32
A képernyőn megjelenő billentyűzet.....	32
Jelzőfény jelentése.....	33
Óra	34

Automatikus üzemmód/Hibrid auto üzemmód..... 35

Felvételkészítés a fényképezőgép által meghatározott beállításokkal.....	35
Felvétel készítése (Smart Auto üzemmód).....	35
Felvételkészítés Hibrid auto üzemmódban.....	37
Összefoglaló videók lejátszása	38
Állóképek/videók	38
Állóképek.....	38
Videók.....	38
Témák ikonjai	39
Sorozatfelvételi témák	40
Képstabilizálás ikonjai	40
A kijelzőn megjelenő keretek	41
Ismert, kényelmes funkciók	41
A téma további nagyítása (Digitális zoom)	41

Használat előtt

Alapszintű útmutató

Haladó útmutató

A fényképezőgép alapvető használata

Automatikus üzemmód/ Hibrid auto üzemmód

Egyéb felvételi módok

P üzemmód

Tv, Av, M és C mód

Lejátszási mód

Wi-Fi funkciók

Beállítások menü

Tartozékok

Mellékletek

Tárgymutató



Fényképezés előre beállított fókuszávolságok használatával (Zoom léptetése)	42
Az önkioldó használata.....	42
Az önkioldó használata a fényképezőgép bemozdulásának megakadályozásához	43
Az önkioldó testreszabása	43
Fényképezés a kijelző megérintésével (Érintéses kioldás)	44
Sorozatfelvétel.....	44
Kép megjelenítése lejátszás közben	45
Az arcazonosítás használata	46
Személyes adatok	46
Az arcazonosító adatok regisztrálása.....	46
Felvétel készítése.....	47
A regisztrált adatok ellenőrzése és szerkesztése.....	48
Arcazonosító adatok felülírása és felvétele.....	49
A regisztrált adatok törlése	50
Funkciók a képek testreszabásához	51
A képarány módosítása	51
A képminőség megváltoztatása.....	51
A higanylámpák okozta zöldes területek kijavítása a képeken	52
A videók képminőségének megváltoztatása.....	52
NTSC videó estén	53
PAL videó estén	53
Hasznos felvételi funkciók.....	53
A kéttengelyes elektronikus horizont használata.....	53
Az élességállítás helyének nagyítása.....	54
Csukott szemek ellenőrzése.....	54
Az automatikus szintbeállítás kikapcsolása.....	55
Az IS üzemmód beállításainak módosítása.....	55
A képstabilizálás kikapcsolása	55
Videók felvétele úgy, hogy a témák azonos méretben jelenjenek meg felvétel előtt	56
A fényképezőgép működésének tesztre szabása	56

Az AF-segédfény villanásának kikapcsolása.....	56
A vörösszem-hatást csökkentő lámpa kigyulladásának megakadályozása.....	56
A fényképezés után látható kép megjelenítési módjának módosítása	57
A fényképezés után látható kép megjelenítési idejének módosítása	57
A fényképezés után megjelenő képernyő módosítása	57
Egyéb felvételi módok	58
Az effektusok automatikus alkalmazása (Kreatív képkészítés).....	58
Különböző képek készítése a felvételekből.....	58
Effektusok kiválasztása	59
Videók felvétele változatos effektusokkal	59
Kreatív videó lejátszása	59
Különleges témák.....	60
Speciális effektusok alkalmazása.....	61
Képkészítés saját magáról optimális beállításokkal (Önarckép).....	61
Nagy dinamikatarományú témák fényképezése (Nagy dinamikataromány)	62
Művészi hatások hozzáadása	62
Fényképezés elhalványított színekkel (Nosztalgia).....	63
Fényképezés Halszemoptika Effektussal (Halszemeffektus)	63
Dioráma (makett) hatású képek készítése (Dioráma effektus).....	64
Lejátszási sebesség és Becsült lejátszási idő (1 perces felvételek esetén)	64
Fényképezés játékkamera effektussal (Játékkamera effektus).....	65
Témák kihangsúlyozása (Háttérelmosás)	65
Fényképezés a lágy élesség effektussal	66
Fényképezés egyszínű üzemmódban	66
Speciális üzemmódok más célokra	67
Éjszakai égbolt fotózása (Csillag).....	67

Használat előtt

Alapszintű útmutató

Haladó útmutató

A fényképezőgép alapvető
használata

Automatikus üzemmód/
Hibrid auto üzemmód

Egyéb felvételi módok

P üzemmód

Tv, Av, M és C mód

Lejátszási mód

Wi-Fi funkciók

Beállítások menü

Tartozékok

Mellékletek

Tárgymutató



Csillagos égbolt alatti éjszakai fotózás (Csillagos portré)	67
Éjszakai jelenetek fotózása csillagos égbolt alatt (Csillagos égbolt).....	68
Csillagjárás fotózása (Csillagjárás)	69
Csillagok mozgásának rögzítése videofelvételen (Nagy időközű videó).....	70
Színek beállítása	72
Az élesség módosítása	72
Különféle videofelvételek készítése	73
Videók felvétele [P] üzemmódban	73
A kép világosságának rögzítése vagy módosítása felvét elkészítés előtt	74
Az [P] Automatikus lassú zár kikapcsolása	74
A fényképezőgép erős mozgásának kiigazítása.....	75
Hangbeállítások.....	75
A Szélzajszűrés kikapcsolása	75
Csillapítás használata	75
Rövid klipek felvétele.....	75
Lejátszási effektusok	76
iFrame videók készítése	76
P üzemmód	77
Fényképezés programautomatika AE módban ([P] üzemmód).....	77
A kép világosság (Expozíció)	78
A kép fényerejének beállítása (Expozíciókompenzáció)	78
A fényerő/expozíció rögzítése (AE rögzítés)	78
A fénymérési mód megváltoztatása.....	78
A Szpot AE pont keret és az AF keret összekapcsolása	79
Az ISO érzékenység módosítása	79
Az ISO automatikus beállítások módosítása	80
A zajcsökkentés szintjének módosítása (Nagy ISO NR).....	80
Képsorozat automatikus expozícióállítással (AEB fényképezés).....	80
Dinamikataromány-javítás	81
Árnyékjavítás	81

Az automatikus semleges szűrő beállítások módosítása	81
Kép színei.....	82
Természetes színek fényképezése (Fehéregyensúly).....	82
Egyéni fehéregyensúly	82
A fehéregyensúly kézi kiigazítása	82
A képek színárnyalatának módosítása (Saját színbeállítás)	83
Saját színek	84
A felvétel távolsága és az élességállítás	84
Közeli felvétel készítése (Makró).....	84
Fényképezés Kézi élesség üzemmódban	85
Az élességállítási terület egyszerű meghatározása (MF kontúrkiemelés beállítása)	86
Fókuszszorozat (Fókuszszorozat mód)	86
Digitális telekonverter	87
Az AF-módszer kiválasztása	87
Egyetlen AF pont	87
Az AF keretek mozgata és átméretezése (egyetlen AF pont)	87
☺+Követés	88
Fényképezés az AF szervó használatával	88
Az élességbeállítás megváltoztatása	89
Az élességet meghatározó személy kiválasztása (Arc kiválasztása)	89
Az élességet meghatározó témák kiválasztása (Érintéssel AF).....	90
Fényképezés az AF rögzítés használatával	91
Vaku	91
A vaku üzemmódjának megváltoztatása	91
Automatikus.....	91
Be	91
Hosszú szinkron	92
Ki	92
A vaku expozíciókompenzációjának beállítása	92
Fényképezés az FE rögzítés használatával.....	93
A vaku időzítésének módosítása.....	93

Használat előtt

Alapszintű útmutató

Haladó útmutató

A fényképezőgép alapvető használata

Automatikus üzemmód/
Hibrid auto üzemmód

Egyéb felvételi módok

P üzemmód

Tv, Av, M és C mód

Lejátszási mód

Wi-Fi funkciók

Beállítások menü

Tartozékok

Mellékletek

Tárgymutató



További beállítások.....	94
A képminőség megváltoztatása.....	94
Fényképezés RAW formátumban.....	94
A menü használata.....	95
Az IS üzemmód beállításainak módosítása.....	95
Tv, Av, M és C mód.....	96
Meadott zársebesség ([Tv] üzemmód).....	96
Meadott rekesznyílásérték ([Av] üzemmód).....	97
Meadott zársebesség és rekesznyílásérték ([M] üzemmód).....	97
Felvétélkészítés hosszú záridővel (B üzemmód).....	98
A vaku fényerejének beállítása.....	99
Videók készítése meadott záridőkkel és rekesznyílásértékekkel.....	99
A vezérlők és a kijelző testreszabása.....	100
A megjelenített információk testreszabása.....	100
A megjelenített információk kiválasztása.....	101
Funkciók hozzárendelése a vezérlőkhöz.....	101
Gyorsbeállítás menü személyre szabása.....	102
A menüben megjeleníteni kívánt elemek kiválasztása.....	102
Menüpontok átrendezése.....	103
Képfelvételi beállítások mentése.....	103
Elmenthető beállítások.....	103
A gyakran használt felvételi menüpontok mentése (Saját menü).....	104
Lejátszási mód.....	105
Megjelenítés.....	105
Érintőképernyős műveletek.....	106
Váltás a kijelző nézetei között.....	107
Túlexponálási figyelmeztetés (a képek fényes részeleinél).....	107
Hisztogram.....	107
RGB hisztogram, GPS információs nézet.....	107
Kreatív képkészítési módban rögzített rövid videók (kreatív videók) megtekintése.....	108

Állóképek készítésekor rögzített rövid videók (összefoglaló videók) megtekintése.....	108
Megtekintés dátum szerint.....	109
A felismert emberek ellenőrzése arcazonosításkor.....	109
Képek böngészése és szűrése.....	109
Mozgás az indexképes elrendezésben megjelenített képek között.....	109
Érintőképernyős műveletek.....	110
A meadott feltételeknek megfelelő képek megkeresése.....	110
Ugrás a képek között az Első tárcsa használatával.....	111
Érintőképernyős műveletek.....	112
Egy csoport egyes képeinek megtekintése.....	112
Arcazonosító adatok szerkesztése.....	113
Nevek módosítása.....	113
Nevek törlése.....	113
Képmegjelenítési beállítások.....	114
Képek nagyítása.....	114
Érintőképernyős műveletek.....	114
Diavetítés megtekintése.....	114
A képek védelme.....	115
A menü használata.....	115
Képek kiválasztása egyenként.....	116
Tartomány kijelölése.....	116
Az összes kép védelme.....	117
Összes kép védelmének törlése.....	117
Képek törlése.....	117
Több kép törlése egyszerre.....	118
Kiválasztási mód választása.....	118
Képek kiválasztása egyenként.....	118
Tartomány kijelölése.....	119
Az összes kép kiválasztása.....	119
Képek forgatása.....	119
A menü használata.....	119
Az automatikus forgatás kikapcsolása.....	120
Képek bejelölése kedvencként.....	120

Használat előtt

Alapszintű útmutató

Haladó útmutató

A fényképezőgép alapvető használata

Automatikus üzemmód/
Hibrid auto üzemmód

Egyéb felvételi módok

P üzemmód

Tv, Av, M és C mód

Lejátszási mód

Wi-Fi funkciók

Beállítások menü

Tartozékok

Mellékletek

Tárgymutató



A menü használata	120
Kényelmes vezérlés: Érintéses műveletek	121
Az érintéses műveletekhez rendelt funkciók használata	121
Az érintéses műveletekhez rendelt funkciók módosítása	121
Hozzárendelhető funkciók	122
Állóképek szerkesztése	122
Képek átméretezése	122
A menü használata	123
Képkivágás	123
A képek színárnyalatának módosítása (Saját színbeállítás)	124
A kép fényerejének módosítása (i-Contrast)	125
Vörösszem-javítás	125
Videók szerkesztése	126
A fájl méretének csökkentése	127
A tömörített videók képminősége	127
Videofejzetek törlése	128
Albumok megtekintése (Képösszeállítás)	128
Albumtémák kiválasztása	128
Háttérzene hozzáadása az albumokhoz	129
Saját albumok létrehozása	130
Rövid klipek egyesítése	132
Wi-Fi funkciók	133
Elérhető Wi-Fi funkciók	133
Képek küldése okostelefonra	134
Képek küldése egy NFC-kompatibilis okostelefonra	134
Csatlakozás NFC-n keresztül, ha a fényképezőgép ki van kapcsolva vagy Felvételi módban van	134
Csatlakozás NFC-n keresztül, ha a fényképezőgép Lejátszás mód van	136
Küldés egy, a gombhoz hozzárendelt okostelefonra	136
Okostelefon hozzáadása a Wi-Fi menü használatával	138
Más elérési pont használata	139
Előző elérési pontok	140
Képek mentése számítógépre	140
Számítógép regisztrálásának előkészítése	140

A számítógépes környezet ellenőrzése	140
A szoftver telepítése	140
A számítógép beállítása Wi-Fi kapcsolat használatára (csak Windows)	141
Képek mentése egy csatlakoztatott számítógépre	142
Az elérési pont kompatibilitásának ellenőrzése	142
WPS-kompatibilis elérési pontok használata	142
Csatlakozás a felsorolt elérési pontokhoz	145
Előző elérési pontok	145
Képek küldése regisztrált webszolgáltatásra	146
Webszolgáltatások regisztrálása	146
A CANON IMAGE GATEWAY szolgáltatás regisztrálása	146
Más webszolgáltatások regisztrálása	148
Képek feltöltése webszolgáltatásokba	148
Képek nyomtatása vezeték nélkül egy csatlakoztatott nyomtatóról	149
Képek küldése másik fényképezőgépre	150
Képküldési beállítások	151
Több kép küldése	151
Képek kiválasztása egyenként	151
Tartomány kijelölése	151
Kedvenc képek küldése	152
A képek küldésével kapcsolatos megjegyzések	152
A rögzített képpontok számának kiválasztása (Képméret)	153
Megjegyzések hozzáadása	153
Képek automatikus küldése (Képszinkronizálás)	153
Előkészületek	153
A fényképezőgép előkészítése	153
A számítógép előkészítése	154
Képek küldése	154
A képszinkronizálás segítségével elküldött képek megtekintése okostelefonon	155
A fényképezőgépen lévő képek megtekintése és a fényképezőgép vezérlése egy okostelefon használatával	155

Használat előtt

Alapszintű útmutató

Haladó útmutató

A fényképezőgép alapvető használata

Automatikus üzemmód/
Hibrid auto üzemmód

Egyéb felvételi módok

P üzemmód

Tv, Av, M és C mód

Lejátszási mód

Wi-Fi funkciók

Beállítások menü

Tartozékok

Mellékletek

Tárgymutató



Képek ellátása földrajzi címkével a fényképezőgépen	155
Felvételek készítése távolról	156
A Wi-Fi beállítások szerkesztése és törlése	157
A kapcsolat adatainak szerkesztése	157
Eszköz becenevének módosítása	157
Kapcsolat adatainak törlése	157
Fényképezőgép becenevének módosítása	158
A Wi-Fi beállítások visszaállítása alapértelmezett értékre	158
Beállítások menü	159
Az alapvető fényképezőgép-funkciók beállítása	159
Dátum alapú képtárolás	159
Fájlszámozás	159
A memóriakártya formázása	160
Teljes formázás	160
A videorendszer módosítása	161
Az elektronikus szintjelző kalibrálása	161
Az elektronikus szintjelző alaphelyzetbe állítása	161
A képernyőinformációk színének módosítása	161
A Gazdaságos mód használata	162
Az energiatakarékos működés beállítása	162
A kijelző fényereje	162
Világóra	163
Dátum és idő	163
Az objektív behúzási idejének módosítása	163
A kijelző nyelve	163
A fényképezőgép működésének elnémítása	164
A hangerő módosítása	164
A hangok testre szabása	164
Indító képernyő	164
A tippek elrejtése	164
Az érintőképernyős kijelző beállítása	165
Metrikus/angolszász kijelzés	165
Tanúsítványemlékek ellenőrzése	165
A képekre rögzítendő szerzői jogi információk beállítása	165
A szerzői jogi információk törlése	166

További beállítások módosítása	166
A fényképezőgép alapértelmezett beállításainak visszaállítása	166
Tartozékok	167
A rendszer bemutatása	168
Választható tartozékok	169
Tápellátás	169
Vakuk	169
Egyéb tartozékok	170
Nyomatók	170
Képek és videók tárolása	170
A választható tartozékok használata	170
Lejátszás TV-készüléken	170
A fényképezőgép üzemeltetése hálózati tápellátással	171
Az akkumulátor behelyezése és feltöltése	172
Számítógép használat a az akkumulátor feltöltésére	173
Távkioldó használata (külön vásárolható meg)	174
Külső vaku használata (külön vásárolható meg)	174
Speedlite EX sorozat	174
Az SB-E2 Speedlite vakusín használata (külön vásárolható meg)	175
A külső vaku (külön vásárolható meg) használata esetén elérhető fényképezőgép-beállítások	175
A szoftver használata	176
Csatlakozás számítógéphez kábellel	176
A számítógépes környezet ellenőrzése	176
A szoftver telepítése	177
Képek mentése számítógépre	177
Képek nyomtatása	178
Egyszerű nyomtatás	178
A nyomtatási beállítások beállítása	179
Képek körülvágása nyomtatás előtt	180
A papírméret és az elrendezés kiválasztása nyomtatás előtt	180
Választható elrendezési beállítások	181

Használat előtt

Alapszintű útmutató

Haladó útmutató

A fényképezőgép alapvető használata

Automatikus üzemmód/
Hibrid auto üzemmód

Egyéb felvételi módok

P üzemmód

Tv, Av, M és C mód

Lejátszási mód

Wi-Fi funkciók

Beállítások menü

Tartozékok

Mellékletek

Tárgymutató



Igazolványképek nyomtatása	181
Videó képkockáinak nyomtatása	181
Videók nyomtatási beállításai	181
Képek hozzáadása a nyomtatási listához (DPOF)	182
A nyomtatási beállítások beállítása	182
Egyes képek beállítása nyomtatásra	182
A képek egy tartományának beállítása nyomtatásra	183
Az összes kép beállítása nyomtatásra	183
Az összes kép törlése a nyomtatási listáról	183
A nyomtatási listára felvett képek nyomtatása (DPOF)	183
Képek hozzáadása a fotókönyvhöz	184
Kiválasztási mód választása	184
Képek hozzáadása egyenként	184
Az összes kép hozzáadása a fotókönyvhöz	184
A fotókönyv összes képének eltávolítása	184
Mellékletek	185
Hibaelhárítás	185
A kijelzőn megjelenő üzenetek	189
A kijelzőn megjelenő információk	191
Felvétel (Információs nézet)	191
Akkumulátor töltöttsége	191
Lejátszás (részletes információs nézet)	192
A videofelvételek vezérlőpultjának áttekintése	193
Funkciók és menük táblázatai	193
Az egyes felvételi módokban elérhető funkciók	193
Gyorsbeállítás menü	196
Fényképezés lap	199
[1] lap	199
[2] lap	201
[3] lap	202
[4] lap	203
[5] lap	204
[6] lap	206
[7] lap	206
[8] lap	207

Beállítás lap	207
Saját menü lap	208
Lejátszás lap	208
Nyomtatás lap	209
Kezelési előírások	209
Műszaki adatok	210
Fényképezőgép	210
Rögzíthető képek száma/Felvételi idő és lejátszási idő	211
Felvétel távolsága	211
A készíthető felvételek száma különféle memóriakártyák esetén	212
A készíthető felvételek száma különféle memóriakártyák esetén	212
Akkumulátoregység, NB-13L	213
Akkumulátortöltő, CB-2LH/CB-2LHE	213
CA-DC30/CA-DC30E kompakt hálózati adapter	213
Tárgymutató	214
A Wi-Fi-vel (vezeték nélküli hálózattal) kapcsolatos előírások	216
Rádióhullámú zavarokkal kapcsolatos óvintézkedések	216
Biztonsági óvintézkedések	216
Védjegyek és licenck	217
A felelősség kizárása	217

Használat előtt

Alapszintű útmutató

Haladó útmutató

A fényképezőgép alapvető használata

Automatikus üzemmód/
Hibrid auto üzemmód

Egyéb felvételi módok

P üzemmód

Tv, Av, M és C mód

Lejátszási mód

Wi-Fi funkciók

Beállítások menü

Tartozékok

Mellékletek

Tárgymutató



A fényképezőgép általános funkciói

Felvételkészítés

- A fényképezőgép által meghatározott beállítások használata (Automatikus üzemmód, Hibrid auto üzemmód)
 - 35, 37
- A fényképezőgép speciális beállításaival különböző hatásokat érhet el a felvételeken (Kreatív képkészítés üzemmód)
 - 58
- Képkészítés saját magáról optimális beállításokkal (Önarkép)
 - 61

Emberek fényképezése megfelelően



Portrét
60

Adott témáknak megfelelő beállítások alkalmazása



Éjszakai
60



Csillagos égbolt
67



Tűzijáték
60

Speciális effektusok alkalmazása



Élénk színek
61



Poszter effektus
61



„Öregített” fényképek
63



Halszemeffektus
63



Dioráma effektus
64



Lyukkamera effektus
65



Háttérelmosás
65



Lágy fókuszt
66



Egyszínű
66

- Élességállítás arcokra
 - 35, 60, 88, 89
- Vaku használata nélkül (Vaku ki)
 - 35
- Önmaga is szerepel a képen (Önkioldó)
 - 42
- Videók és fényképek együtt (Összefoglaló videó)
 - 37

Használat előtt

Alapszintű útmutató

Haladó útmutató

A fényképezőgép alapvető használata

Automatikus üzemmód/
Hibrid auto üzemmód

Egyéb felvételi módok

P üzemmód

Tv, Av, M és C mód

Lejátszási mód

Wi-Fi funkciók

Beállítások menü







Tartozékok

Mellékletek





Tárgymutató



Lejátszás

- Képek megtekintése (Lejátszási mód)
 -  105
- Automatikus lejátszás (Diavetítés)
 -  114
- TV-készüléken
 -  170
- Számítógépen
 -  176
- Képek gyors böngészése
 -  109
- Képek törlése
 -  117
- Album automatikus létrehozása
 -  128

Videofelvétel rögzítése és megtekintése

- Videofelvétel rögzítése
 -  35,  73,  99
- Videók megtekintése (Lejátszási mód)
 -  105



Nyomtatás

- Képek nyomtatása
 -  178

Mentés

- Képek mentése számítógépre
 -  177

Wi-Fi funkciók használata

- Képek küldése okostelefonra
 -  134
- Képek megosztása online
 -  146
- Képek küldése számítógépre
 -  153

Használat előtt

Alapszintű útmutató

Haladó útmutató

A fényképezőgép alapvető használata

Automatikus üzemmód/
Hibrid auto üzemmód

Egyéb felvételi módok

P üzemmód

Tv, Av, M és C mód

Lejátszási mód

Wi-Fi funkciók

Beállítások menü

Tartozékok

Mellékletek

Tárgymutató



Biztonsági óvintézkedések

- A termék használata előtt feltétlenül olvassa el az alábbi biztonsági óvintézkedéseket. A terméket minden esetben csak az előírásoknak megfelelően használja.
- Az itt található biztonsági óvintézkedések célja, hogy elkerülhesse a személyi sérüléseket vagy az eszközök károsodását.
- Mindig olvassa el a külön vásárolt kiegészítők útmutatóját is.



Figyelmeztetés

Súlyos sérülés vagy halálos veszély lehetőségét jelzi.

- Ne villantsa a vakut közelről emberek szemébe. A vaku által kibocsátott erős fény látáskárosodást okozhat. Különösen csecsemőt ne fényképezzen vakuval 1 méternél közelebből.
- Úgy tárolja a készüléket, hogy gyerekek és csecsemők ne férhessenek hozzá. A gyermek nyakára csavarodott szíj fulladást okozhat. Amennyiben a termék tápkábelrel működik, az véletlenül a gyermek nyaka köré tekeredve fulladást okozhat. A vakupapucs fedelének lenyelése veszélyes. Ha ez történik, azonnal hívjon orvost.
- Csak a javasolt áramforrásokat használja.
- Ne szerelje szét, ne alakítsa át és ne tegye ki hőhatásnak a terméket.
- Ne húzza le az akkumulátoregységről az öntapadó fóliát, ha van rajta.
- Ne ejtse le a terméket, és ne tegye ki erős ütésnek.
- Ne érintse meg a termék belsejét, ha az megsérült, vagy elejtette.
- Ha a termék füstöl, furcsa szagot bocsát ki, vagy más szempontból a szokásostól eltérően viselkedik, azonnal hagyja abba a használatát.
- Ne használjon szintetikus tisztítószereket – például alkoholt, benzint vagy hígítót – a termék tisztításához.

- Ügyeljen, hogy a készülék ne kerüljön kapcsolatba folyadékkal vagy idegen tárggyal, valamint azok ne kerüljenek a belsejébe. Ez áramütést vagy tüzet okozhat. Amennyiben a készüléket víz éri, vagy ha folyadék vagy idegen tárgy jut a belsejébe, vegye ki az akkumulátoregységet/akkumulátorokat/elemeket vagy azonnal áramtalanítsa azt.

- Ha a modell keresővel vagy cserélhető objektívvel rendelkezik, ne nézzen a keresőn vagy az objektíven keresztül erős fényforrásba (például tiszta időjárás esetén a Napba, vagy egy erős mesterséges fényforrásba). Ez látáskárosodást okozhat.

- Ha a modell cserélhető objektívvel rendelkezik, ne hagyja az objektívet (vagy az objektívvel felszerelt fényképezőgépet) a napon objektívsapka nélkül. Ez tüzet okozhat.

- Ne érintse meg a termék belsejét villámlás idején, ha az áram alatt van. Ez áramütést vagy tüzet okozhat. Azonnal fejezze be a termék használatát, és tegye azt biztonságos távolságra.

- Csak a javasolt akkumulátoregységet/akkumulátorokat/elemeket használja.
- Ne helyezze az akkumulátoregységet/akkumulátorokat/elemeket tűz közelébe vagy közvetlenül tűzbe. Emiatt az akkumulátoregység/akkumulátorok/elemek felrobbanhatnak vagy szivároghatnak, ami áramütést, tüzet vagy sérüléseket okozhat. Ha a kifolyt elektrolit szembe, szájba, bőrre vagy ruhára kerül, azonnal öblítse le bő vízzel.

- Ha a termékhez akkumulátortöltő használható, vegye figyelembe a következő óvintézkedéseket.
 - Rendszeres időközönként húzza ki a tápkábelt, és egy száraz ruhával törölje le a csatlakozón, a konnektoron és a környezetében lerakódott port.
 - Nedves kézzel ne helyezze be, és ne húzza ki a tápkábelt.

Használat előtt

Alapszintű útmutató

Haladó útmutató

A fényképezőgép alapvető használata

Automatikus üzemmód/ Hibrid auto üzemmód

Egyéb felvételi módok

P üzemmód

Tv, Av, M és C mód

Lejátszási mód

Wi-Fi funkciók

Beállítások menü

Tartozékok

Mellékletek

Tárgymutató



- Ne használja a készüléket olyan módon, amellyel túllépi az elektromos aljzat és a vezetékezés névleges értékeit. Ne használja a csatlakozót ha az sérült, vagy nem teljesen van beillesztve a konnektorba.
- Ügyeljen arra, hogy por, illetve fémtárgyak (például hajtű vagy kulcs) ne kerüljenek érintkezésbe a dugóval vagy az érintkezőkkel.
- Ha a termékhez tartozik tápkábel, vigyázzon, ne vágja el, ne sértse meg, és ne helyezzen rá nehéz tárgyakat.

Ez áramütést vagy tüzet okozhat.

- Kapcsolja ki a fényképezőgépet azokon a helyeken, ahol tilos a fényképezőgépek használata.

A fényképezőgép által kibocsátott elektromágneses sugárzás interferenciát okozhat más elektronikus eszközök vagy egyéb berendezések használatakor. Körültekintően járjon el, ha a terméket olyan helyen használja, ahol az elektronikus eszközök használata korlátozott, például repülőgépeken vagy egészségügyi intézményekben.

- Ne hagyja, hogy a fényképezőgép hosszabb ideig a bőréhez érjen. Még ha a fényképezőgép nem is érződik forrónak, a folyamatos érintkezés alacsony hőmérsékletű égéseket, bőrpírt vagy hólyagosodást okozhat. Használjon állványt ha forró helyen fényképez, vagy ha keringése gyenge, illetve érzékeny bőrrel rendelkezik.



Előírás

Sérülés lehetőségét jelzi.

- A csuklószíjjal hordva a terméket ügyeljen arra, hogy ne üsse hozzá semmihez, ne tegye ki erős ütésnek vagy rázkódásnak, és ne hagyja, hogy beakadjon más tárgyakra.
- Ügyeljen, hogy ne üsse meg és ne nyomja meg erősen az objektívet. Ez sérüléshez vagy a fényképezőgép károsodásához vezethet.
- Ügyeljen, hogy ne érje nagy ütés a kijelzőt. A törött kijelzőből származó szilánkok sérülést okozhatnak.
- Ügyeljen, hogy használat közben ne takarja el a vakut az ujjával vagy ruházatával. Ez égési sérüléshez vagy a vaku károsodásához vezethet.

- Ne használja, ne helyezze el és ne tárolja a terméket a következő helyeken:

- közvetlen napfénynek kitett helyek,
- 40 °C-nál magasabb hőmérsékletnek kitett helyek
- Nedves vagy poros helyek

A fenti esetekben az akkumulátoregység/akkumulátor/elem szivárgása, túlmelegedése vagy robbanása következhet be, ami áramütéshez, tűzhöz, égési vagy egyéb sérülésekhez vezethet.

A túlmelegedés és a károsodás áramütést, tüzet, égési vagy egyéb sérülést okozhat.

- A diavetítés áttűnési hatásainak hosszabb időn keresztül szemlélése kellemetlen érzést okozhat.
- A külön megvásárolható objektívek, objektívszűrők és szűrőadapterek használatakor ügyeljen azok szoros felerősítésére.

Ha az objektívtartozékok meglazulnak és leesnek, eltörhetnek, és az üvegszilánkok vágási sérüléseket okozhatnak.

- Ha olyan terméket használ, amely automatikusan nyitja fel és csukja le a vakut, ügyeljen arra, hogy a vaku lecsukásakor nehegy becsipje az ujját.

Ez sérülést okozhat.

Előírás

Az eszközök károsodásának lehetőségét jelzi.

- Ne nézzen a fényképezőgéppel nagyon erős fényforrásba – például tiszta időjárás esetén a Napba, vagy egy intenzív mesterséges fényforrásba. Ezzel károsíthatja a képérzékelőt, vagy a termék egyéb belső elemét.

- Ha homokos vízparton vagy szeles helyen használja a fényképezőgépet, ügyeljen, hogy ne kerüljön por vagy homok a készülékbe.
- Ha olyan terméket használ, amely automatikusan nyitja fel és csukja le a vakut, ne próbálja lenyomni vagy kézzel kinyitni a vakut. Ez a termék hibás működéséhez vezethet.

Használat előtt

Alapszintű útmutató

Haladó útmutató

A fényképezőgép alapvető használata

Automatikus üzemmód/ Hibrid auto üzemmód

Egyéb felvételi módok

P üzemmód

Tv, Av, M és C mód

Lejátszási mód

Wi-Fi funkciók

Beállítások menü

Tartozékok

Mellékletek

Tárgymutató



- Töröljön le minden port, piszkot vagy egyéb idegen anyagot a vakuról egy fültisztító pálcikával, vagy ruhával.
A vakuból távozó hő nem megfelelő működést okoz, vagy annak hatására az idegen anyag füstölni kezdhet.

- Vegye ki és tárolja megfelelően az akkumulátoregységet/akkumulátorokat/elemeket, ha nem használja a terméket.
Az akkumulátor bármilyen fellépő szivárgása károsíthatja a terméket.

- Mielőtt eldobná az akkumulátoregységet/akkumulátorokat/elemeket, ragassza le az érintkezőket szigetelőszalaggal vagy más szigetelőanyaggal.
Az érintkezők más fémtárgyakkal érintkezve tüzet vagy robbanást okozhatnak.

- Használaton kívül ne hagyja csatlakoztatva az akkumulátortöltőt.
Használat közben ne takarja le semmivel – például ruhával vagy más tárggyal.

A hosszú ideig csatlakoztatva hagyott egység túlmelegedhet, deformálódhat, és tüzet okozhat.

- Ne hagyjon akkumulátoregységet háziállatok közelében.
Az állatok harapása az akkumulátoregység szivárgását, túlmelegedését vagy robbanását okozhatja, ami a termék károsodásához vagy tűzhöz vezethet.

- Ha a termék több akkumulátorral működik, ne használjon együtt eltérő töltöttségi szintű akkumulátorokat, vagy régi és új akkumulátorokat.
Ne helyezze be az akkumulátorokat/elemeket a + és – végükkel helytelenül fordított irányban.

Ez a termék hibás működéséhez vezethet.

- Ha a táskájába teszi a készüléket, ügyeljen rá, hogy ne érjen kemény tárgy a kijelzőhöz. Ha a terméknek becsukható képernyője van, csukja be a képernyőt is (hogy az a víz felé nézzen).

- Ne rögzítsen kemény tárgyakat a termékhez.
Ez a fényképezőgép hibás működéséhez vagy a kijelző sérüléséhez vezethet.



Használat előtt

Alapszintű útmutató

Haladó útmutató

A fényképezőgép alapvető használata

Automatikus üzemmód/ Hibrid auto üzemmód

Egyéb felvételi módok

P üzemmód

Tv, Av, M és C mód

Lejátszási mód

Wi-Fi funkciók

Beállítások menü

Tartozékok

Mellékletek

Tárgymutató



Alapszintű útmutató

Alapvető műveletek

Alapinformációk és utasítások az előkészületektől a fényképezésig és lejátszásig

Érintőképernyős műveletek

A fényképezőgép érintőképernyős kijelzője lehetővé teszi az intuitív művelet-végrehajtást a képernyő egyszerű megérintésével.

Érintés



Érintse meg röviden a képernyőt az ujjával.

- Ez a mozdulat használható fényképezésre, a fényképezőgép funkcióinak beállítására stb.

Húzás

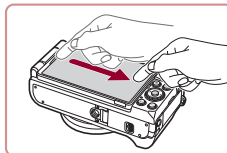

Érintse meg a képernyőt, majd húzza el rajta az ujját.

- Ez a mozdulat lejátszási módban használható, például a következő képre történő váltáskor vagy egy kinagyított képterület megjelenített részének mozgatásakor.

Használat előtt

Alapszintű útmutató

Haladó útmutató

A fényképezőgép alapvető használata

Automatikus üzemmód/
Hibrid auto üzemmód

Egyéb felvételi módok

P üzemmód

Tv, Av, M és C mód

Lejátszási mód

Wi-Fi funkciók

Beállítások menü

Tartozékok

Mellékletek

Tárgymutató



Előkészületek

A fényképezés előtt végezze el a következő előkészületeket.

A szíj rögzítése

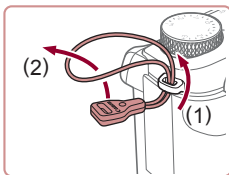

1 Helyezze fel a szíjadaptert.

- Rögzítse a szíjadaptert a fényképezőgéphez az ábrán látható módon.
- Ugyanígy rögzítse a szíjat a fényképezőgép másik oldalán is.

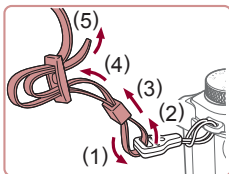

2 Helyezze fel a szíjat.

- Rögzítse a szíjat a fényképezőgéphez az ábrán látható módon.
- Ugyanígy rögzítse a szíjat a fényképezőgép másik oldalán is.

A fényképezőgép kézben tartása



- Akassza a szíjat a nyakába.
- Fényképezés közben tartsa közel a testéhez a karját és határozottan fogja meg a fényképezőgépet, hogy megakadályozza a bemozdulását. Ha felnyitotta a vakut, ügyeljen, hogy az ujjával ne takarja el.

Az akkumulátoregység feltöltése

Használat előtt tölts fel az akkumulátoregységet a készülékhez kapott töltővel. Ne feledkezzen meg az első használat előtti feltöltésről, mivel vásárláskor az akkumulátoregység nincs feltöltve.

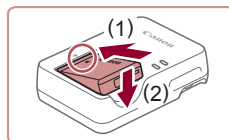

1 Helyezze be az akkumulátoregységet.

- Igazítsa az akkumulátoregység ▲ jelét a töltő hasonló jeléhez, majd tolja befelé (1) és lefelé (2) az akkumulátoregységet.

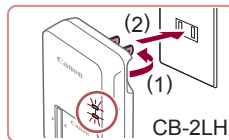

2 Töltse fel az akkumulátoregységet.

- **CB-2LH:** Hajtsa ki a csatlakozót (1), és dugja be a töltőt egy konnektorba (2).
- **CB-2LHE:** Dugja a tápkábelt a töltőbe, majd csatlakoztassa a kábel másik végét egy konnektorhoz.
- A töltés jelzőfénye narancssárgán világítani kezd, és a töltés elkezdődik.
- Amikor a töltés befejeződik, a jelzőfény zöldre vált.

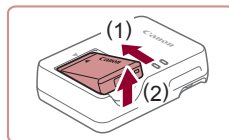
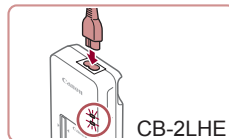

3 Vegye ki az akkumulátoregységet.

- Húzza ki az akkumulátortöltőt a konnektorból, majd vegye ki az akkumulátoregységet befelé tolva (1) és felfelé (2) csúsztatva.

Használat előtt

Alapszintű útmutató

Haladó útmutató

A fényképezőgép alapvető használata

Automatikus üzemmód/
Hibrid auto üzemmód

Egyéb felvételi módok

P üzemmód

Tv, Av, M és C mód

Lejátszási mód

Wi-Fi funkciók

Beállítások menü

Tartozékok

Mellékletek

Tárgymutató





- Az akkumulátoregység védelme és optimális állapotának megőrzése érdekében a folyamatos töltés ne legyen hosszabb 24 óránál.
- Tápkábelként használó akkumulátortöltőnél ne rögzítse a töltőt vagy a kábelt más tárgyakhoz. Ez a termék hibás működéséhez vagy sérüléséhez vezethet.



- A töltési idővel, valamint a teljesen feltöltött akkumulátoregységgel készíthető felvételek számával, illetve a felvételi idővel kapcsolatos részletes tájékoztatást lásd: „Rögzíthető képek száma/Felvételi idő és lejátszási idő” (160).
- A feltöltött akkumulátoregységek használat nélkül is fokozatosan veszítenek töltésükből. Az akkumulátoregységet a használat napján (vagy az azt megelőző napon) töltsse fel.
- Az akkumulátoregység töltöttsége könnyen ellenőrizhető, ha az akkumulátor-/elemnyílás fedelét úgy helyezi rá, hogy a ▲ jel feltöltött akkumulátoregység esetén látható legyen, nem feltöltött akkumulátoregység esetén pedig ne legyen látható.
- Az akkumulátortöltőt ott használhatja, ahol a hálózati feszültség 100–240 V (50/60 Hz). Eltérő konnektortípus esetén használjon külön megvásárolható átalakítót. Soha ne használjon utazásra tervezett tápfeszültség-átalakítót, mert károsodhat az akkumulátoregység.

Az akkumulátoregység és a memóriakártya behelyezése

Helyezze be a fényképezőgépbe a hozzá kapott akkumulátoregységet és a (külön megvásárolható) memóriakártyát. Ne feledje, hogy használat előtt az új vagy a korábban más készülékel formázott memóriakártyákat formázni kell ezzel a fényképezőgéppel (160).

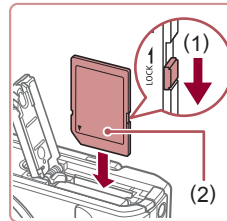
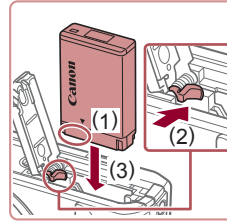
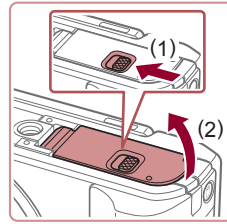

1 Nyissa ki a fedelet.

- Csúsztassa el a kapcsolót (1), majd nyissa fel a fedelet (2).

2 Helyezze be az akkumulátoregységet.

- A bemutatott módon (1) az érintkezőkkel tartva az akkumulátoregységet nyomja az akkumulátor zárját az (2) irányába, és tolja be az akkumulátoregységet a (3) irányába, amíg a zár nem kattán.
- Ha nem megfelelő helyzetben helyezi be az akkumulátoregységet, akkor az nem rögzíthető a helyére. Mindig ügyeljen arra, hogy megfelelő helyzetben tegye be az akkumulátoregységet, és az a helyére kattanjon.

3 Ellenőrizze a kártya írásvédő kapcsolóját, és helyezze be a memóriakártyát.

- Ha van írásvédő kapcsoló a memóriakártyán és zárolt helyzetben áll, akkor nem lehetséges a felvételkészítés. Mozdítsa el a kapcsolót az (1) irányába.
- Helyezze be a memóriakártyát úgy, hogy a címke (2) a bemutatott módon álljon, és nyomja be, amíg nem kattán.
- Ügyeljen arra, hogy megfelelő helyzetben tegye be a memóriakártyát. Ha nem a megfelelő helyzetben teszi be a memóriakártyát, a fényképezőgép megsérülhet.

Használat előtt

Alapszintű útmutató

Haladó útmutató

A fényképezőgép alapvető használata

Automatikus üzemmód/
Hibrid auto üzemmód

Egyéb felvételi módok

P üzemmód

Tv, Av, M és C mód

Lejátszási mód

Wi-Fi funkciók

Beállítások menü

Tartozékok

Mellékletek

Tárgymutató



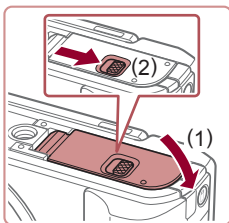

4 Csukja be a fedelet.

- Hajtsa be a fedelet (1), majd nyomja lefelé, és közben kattanásig csúsztassa a kapcsolót vissza a zárt helyzetébe (2).



- Tekintse át, hogy egy memóriakártyán hány kép vagy hány órányi felvétel fér el, lásd: „A készíthető felvételek száma különféle memóriakártyák esetén” (212).

Az akkumulátoregység és a memóriakártya eltávolítása

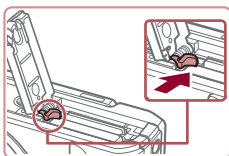

Vegye ki az akkumulátoregységet.

- Nyissa fel a fedelet, és nyomja az akkumulátor zárját a nyíl irányába.
- Az akkumulátoregység kiugrik a helyéről.

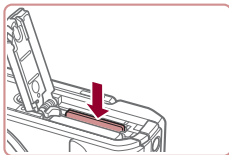

Távolítsa el a memóriakártyát.

- Nyomja be a memóriakártyát kattanásig, majd lassan engedje fel.
- A memóriakártya kiugrik a helyéről.

A kijelző használata

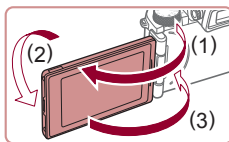

- Nyissa ki a kijelzőt (1), és forgassa előre (az objektív felé) 180°-kal (2).
- Csukja be a kijelzőt a jelzett irányban (3).



- A kijelző csak körülbelül 175°-ig nyitható ki az (1) irányban. Vigyázzon, ne nyissa ki ennél jobban a kijelzőt, mert megsérülhet a fényképezőgép.

A kijelző dőlésszögének és irányának beállítása

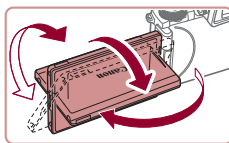

- A kijelző dőlésszöge és iránya beállítható a képfelvételi körülményeknek megfelelően.
- A kijelző védelme érdekében mindig tartsa becsukva és a készülék háza felé fordítva a kijelzőt, amikor nem használja a fényképezőgépet.



- Amikor be van kapcsolva a fényképezőgép, nyissa ki a kijelzőt a bekapcsoláshoz. Ezzel kikapcsolja a keresőt. Amikor pedig behajítja a kijelzőt (a készülék háza felé fordítva), akkor a kijelző kikapcsol és a kereső bekapcsol.
- Amikor saját magáról készít képet, a kijelzőt a fényképezőgép eleje felé elfordítva tükröképként láthatja magát benne. A tükrözött kijelzés mód kikapcsolásához nyomja meg a [MENU] gombot, válassza a [Tükrözött kij.] lehetőséget a [1] lapon, nyomja meg a [1] gombot, és végül válassza a [Ki] lehetőséget a [▲][▼] gombok megnyomásával.

Használat előtt

Alapszintű útmutató

Haladó útmutató

A fényképezőgép alapvető használata

Automatikus üzemmód/
Hibrid auto üzemmód

Egyéb felvételi módok

P üzemmód

Tv, Av, M és C mód

Lejátszási mód

Wi-Fi funkciók

Beállítások menü

Tartozékok

Mellékletek

Tárgymutató



A dátum és az idő beállítása

Ha a fényképezőgép bekapcsolásakor megjelenik a [Dátum/idő] képernyő, állítsa be pontosan az aktuális dátumot/időt. Az ilyen módon megadott adatokat felvétel készítésekor a képtulajdonságok rögzítik, és aztán a képek dátum szerinti rendezésekor vagy a dátumot megjelenítő képek nyomtatásakor felhasználhatók.

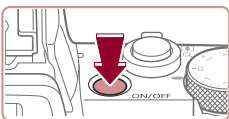

1 Kapcsolja be a fényképezőgépet.

- Nyomja meg az ON/OFF gombot.
- Megjelenik a [Dátum/idő] képernyő.

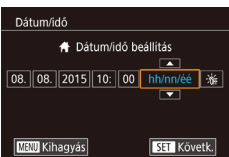

2 Állítsa be a dátumot és az időt.

- Válasszon a tételek között a [◀][▶] gombokkal.
- Adja meg a dátumot és az időt a [▲][▼] gombokkal vagy a [⊙] tárcsa elfordításával.
- Amikor elkészült, nyomja meg a [⊙] gombot.

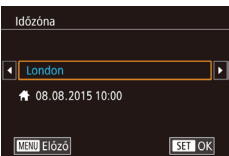

3 Állítsa be a hazai időzónát.

- Válassza ki az otthoni időzónát a [◀][▶] gombokkal.

4 Fejezze be a beállítási műveletet.

- Amikor elkészült, nyomja meg a [⊙] gombot. A megerősítést kérő képernyő bezárása után a beállítási képernyő bezárul.
- A fényképezőgép kikapcsolásához nyomja meg az ON/OFF gombot.



- Ha nem állítja be a dátumot, az időt és otthonának időzónáját, a [Dátum/idő] képernyő mindig megjelenik, amikor bekapcsolja a fényképezőgépet. Adja meg a megfelelő adatokat.



- A nyári időszámítás (1 órával előrébb) beállításához válassza az [☀] lehetőséget a 2. lépésben, majd válassza a [☀] lehetőséget a [▲][▼] gombokkal vagy a [⊙] tárcsa elfordításával.



- A dátum és idő beállítását úgy is megadhatja, ha a 2. lépésben megérinti a kijelzőn a szükséges elemet, majd megérinti a [▲][▼] gombokat, végül pedig a [SET] lehetőséget. Hasonlóképp az otthoni időzónát is beállíthatja úgy, hogy a 3. lépésben megérinti a kijelzőn a [◀][▶] gombokat, majd a [SET] lehetőséget.

A dátum és idő módosítása

A dátumot és időt az alábbi művelettel módosíthatja.



1 Jelenítse meg a menüképernyőt.

- Nyomja meg a [MENU] gombot.

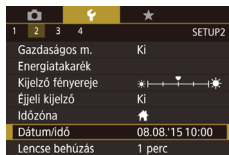

2 Válassza a [Dátum/idő] lehetőséget.

- A [◀][▶] gombokkal vagy a [⊙] tárcsa elfordításával válassza a [2] lapot.
- A [▲][▼] gombokkal vagy a [⊙] tárcsa elfordításával válassza ki a [Dátum/idő] menüt, majd nyomja meg a [⊙] gombot.

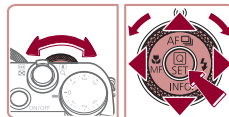

Használat előtt

Alapszintű útmutató

Haladó útmutató

A fényképezőgép alapvető használata

Automatikus üzemmód/
Hibrid auto üzemmód

Egyéb felvételi módok

P üzemmód

Tv, Av, M és C mód

Lejátszási mód

Wi-Fi funkciók

Beállítások menü

Tartozékok

Mellékletek

Tárgymutató



3 Módosítsa a dátumot és az időt.

- A beállítások módosításához kövesse „A dátum és az idő beállítása” szakasz (📖21) 2. lépését.
- A menüképernyő bezárásához nyomja meg a [MENU] gombot.



- A fényképezőgép beépített dátum/idő akkumulátora/eleme (biztonsági akkumulátor/elem) kb. 3 hétig megőrzi a dátum- és időbeállítást az akkumulátoregység eltávolítása esetén is.
- A dátum/idő akkumulátor/elem körülbelül 4 óra alatt feltöltődik, amikor feltöltött akkumulátoregységet helyez a készülékbe vagy csatlakoztat egy (külön megvásárolható, 📖169) hálózati adaptert, még akkor is, ha nem kapcsolja be a fényképezőgépet.
- Amikor a dátum/idő akkumulátor/elem lemerül, a [Dátum/idő] képernyő megjelenik a fényképezőgép bekapcsolásakor. Állítsa be a megfelelő dátumot és az időt a következők: „A dátum és az idő beállítása” (📖21).

A kijelző nyelve

A kijelző nyelvét szükség esetén módosíthatja.

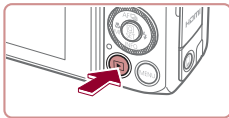

1 Váltson lejátszási módba.

- Nyomja meg a [▶] gombot.

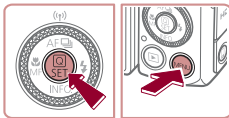

2 Jelenítse meg a beállítási képernyőt.

- Nyomja meg és tartsa lenyomva a [MENU] gombot, majd rögtön nyomja meg a [MENU] gombot.

Deutsch	Svenska	Türkçe
Français	Español	العربية
Nederlands	Ελληνικά	ภาษาไทย
Dansk	Русский	简体中文
Português	Polski	繁體中文
Suomi	Čeština	한국어
Italiano	Magyar	B.Malaysia



3 Állítsa be a kijelző nyelvét.

- Válassza ki a kívánt nyelvet a [▲][▼][◀][▶] gombokkal vagy a [MENU] tárcsa elfordításával, majd nyomja meg a [MENU] gombot.
- A kijelző nyelvének beállítása után a beállítási képernyő bezárul.



- Ha a 2. lépésben a [MENU] gomb megnyomása után túl sokáig vár a [MENU] gomb megnyomásával, akkor megjelenik az aktuálisan beállított időpont. Ilyenkor nyomja meg a [MENU] gombot a kijelzett időpont eltüntetéséhez, majd ismétlje meg a 2. lépést.
- A kijelző nyelvét úgy is megváltoztathatja, hogy megnyomja a [MENU] gombot, és kiválasztja a [Nyelv] [📖] menüpontot a [📖3] lapon.



- A kijelző nyelvének beállítását úgy is elvégezheti, hogy a kijelzőn megérint egy 3. lépésben látható nyelvet, majd ismét megérinti azt.

Használat előtt

Alapszintű útmutató

Haladó útmutató

A fényképezőgép alapvető használata

Automatikus üzemmód/
Hibrid auto üzemmód

Egyéb felvételi módok

P üzemmód

Tv, Av, M és C mód

Lejátszási mód

Wi-Fi funkciók

Beállítások menü

Tartozékok

Mellékletek

Tárgymutató



A fényképezőgép kipróbálása

▶ Állóképek ▶ Videók

Az alábbi útmutatást követve kapcsolja be a fényképezőgépet, készítsen állóképeket vagy videókat, majd tekintse meg a felvételeket.

Felvétel készítése (Smart Auto üzemmód)

A témáknak leginkább megfelelő beállítások automatikus kiválasztásához hagyhatja, hogy a fényképezőgép ismerje fel a témát és a felvételi körülményeket.



1 Kapcsolja be a fényképezőgépet.

- Nyomja meg az ON/OFF gombot.
- Megjelenik a kezdő képernyő.



2 Válassza az [AUTO] üzemmódot.

- Állítsa a módválasztó tárcsát [AUTO] állásba.
- Irányítsa a fényképezőgépet a témára. Amikor a fényképezőgép felismeri a témát, halk kattánós hangjelzést ad.
- A téma ikonja és a képstabilizálás ikonja megjelenik a kijelző bal felső sarkában.
- A felismert témák körül megjelenített keretek azt jelzik, hogy a fényképezőgép ezekre állította be az élességet.



3 Állítsa be a kompozíciót.

- A téma közelítéséhez és nagyításához tolja a zoom kart a [▲] irányába (telefotó), a téma távolításához pedig a [▼] irányába (nagyítószojg).

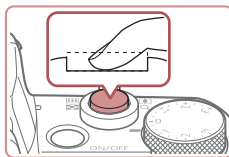
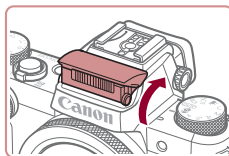
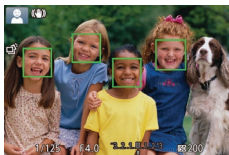
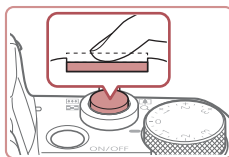

4 Készítse el a felvételt.

Állóképek készítése

1) Állítsa be az élességet.

- Az élesség beállításához nyomja le félig a zárkioldó gombot. A fényképezőgép két hangjelzést ad az élesség beállítás után, és a megjelenő keretek jelzik az éles képterületeket.

- Ha megjelenik a [Nyissa ki a vakut!] üzenet, nyissa ki a vakut az ujjával. Exponálásnál a vaku villanni fog. Ha nem kívánja használni a vakut, tolja vissza a fényképezőgép házába az ujjával.

2) Készítse el a felvételt.

- Nyomja le teljesen a zárkioldó gombot.
- Amikor a fényképezőgép elkészíti a felvételt, megszólaltatja a zárkioldási hangjelzést, és ha ki van nyitva, sötét környezetben automatikusan működésbe lép a vaku.
- Tartsa mozdulatlanul a fényképezőgépet, amíg szól a hangjelzés.
- A kép megjelenítését követően a fényképezőgép visszavált a felvételi képernyőre.

Használat előtt

Alapszintű útmutató

Haladó útmutató

A fényképezőgép alapvető használata

Automatikus üzemmód/
Hibrid auto üzemmód

Egyéb felvételi módok

P üzemmód

Tv, Av, M és C mód

Lejátszási mód

Wi-Fi funkciók

Beállítások menü

Tartozékok

Mellékletek

Tárgymutató



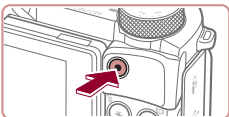

(1)



(2)

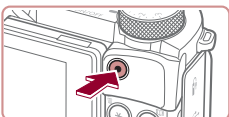

Videók felvétele

1) Kezdje el a felvételt.

- Nyomja meg a videó gombot. A fényképezőgép egy hangjelzéssel jelzi a felvétel elindulását, és a kijelzőn megjeleníti a [●Felv] szöveget és az eltelt időt (1).
- A kijelző felső és alsó szélén fekete sávok jelennek meg, a téma pedig némileg nagyított lesz. A fekete sávok a nem rögzített képterületeket jelzik.
- A felismert arcok körül megjelenített keretek azt jelzik, hogy a fényképezőgép ezekre állította be az élességet.
- A felvétel elindítása után engedje el a videó gombot.

2) Fejezze be a felvételt.

- A felvétel leállításához nyomja meg újból a videó gombot. A fényképezőgép két hangjelzést ad a felvétel leállításakor.

Megjelenítés

A fényképezőgéppel készített fényképek vagy videók a következőképpen tekinthetők meg a kijelzőn.

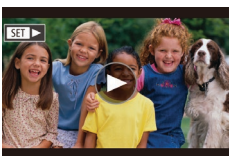
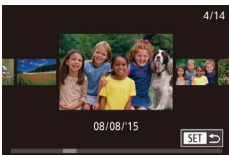
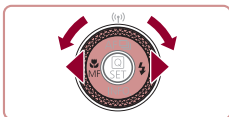
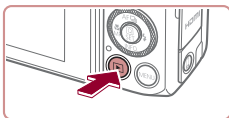

1 Váltson lejátszási módba.

- Nyomja meg a [▶] gombot.
- Megjelenik az utolsó felvétel.

2 Válasszon képeket.

- Az előző kép megtekintéséhez nyomja meg a [◀] gombot vagy fordítsa el a [●] tárcsát az óramutató járásával ellentétes irányban. A következő kép megtekintéséhez nyomja meg a [▶] gombot vagy fordítsa el a [●] tárcsát az óramutató járásával megegyező irányban.
- Nyomja meg és tartsa lenyomva a [◀||▶] gombokat, a képek közötti gyors váltáshoz.
- A kijelző (a Görgetéssel jelzési mód) használatához fordítsa el gyorsan a [●] tárcsát. Ebben a módban a [●] tárcsa elfordításával lapozhatja a képeket.
- Ha vissza szeretne térni a egyképes megjelenítési módba, nyomja meg a [●] gombot.
- A videókat [SET ▶] ikon jelzi. A videók lejátszásához kövesse a 3. lépésben leírtakat.

Használat előtt

Alapszintű útmutató

Haladó útmutató

A fényképezőgép alapvető használata

Automatikus üzemmód/
Hibrid auto üzemmód

Egyéb felvételi módok

P üzemmód

Tv, Av, M és C mód

Lejátszási mód

Wi-Fi funkciók

Beállítások menü

Tartozékok

Mellékletek

Tárgymutató





3 Játssza le a videókat.

- Nyomja meg a [⏮] gombot, a [▲][▼] gombokkal válassza ki a [▶] lehetőséget, majd végül nyomja meg ismét a [⏭] gombot.
- Elkezdődik a lejátszás, és a videó befejeződése után megjelenik a [SET ▶] ikon.
- A lejátszás során a hangerőt a [▲][▼] gombokkal állíthatja be.



- Ha a lejátszási módról a felvételi módra szeretne váltani, nyomja le félig a zárkioldó gombot.



- A videó lejátszását a [⏮] segítségével is elkezdheti. A hangerő beállításához lejátszás közben gyorsan húzza végig az ujját felfelé vagy lefelé a kijelzőn.

Képek törlése

Egyszerre egy felesleges képet választhat ki törlésre. Legyen körültekintő a képek törlésekor, mert a törölt képek nem állíthatók vissza.



1 Válassza ki a törölni kívánt képet.

- Válassza ki a kívánt képet a [◀][▶] gombokkal vagy a [⏮] tárcsa elfordításával.

2 Törölje a képet.

- Nyomja meg a [🗑️] gombot.
- A [Törli?] kérdés megjelenése után válassza a [Törés] lehetőséget a [◀][▶] gombokkal vagy a [⏮] tárcsa elfordításával, és nyomja meg a [⏮] gombot.
- A készülék törli az aktuális képet.
- Ha mégsem szeretné törölni a képet, válassza a [Mégse] lehetőséget a [◀][▶] gombokkal vagy a [⏮] tárcsa elfordításával, és nyomja meg a [⏮] gombot.



- Lehetőség van arra is, hogy több képet kiválasztva egyszerre törölje azokat (📖118).



- Az aktuális képet a 2. lépésben a kijelzőn látható [Törés] lehetőség megérintésével is törölheti.
- A képek törlését az érintéssel műveletek (📖121) segítségével is elvégezheti.

Használat előtt

Alapszintű útmutató

Haladó útmutató

A fényképezőgép alapvető használata

Automatikus üzemmód/
Hibrid auto üzemmód

Egyéb felvételi módok

P üzemmód

Tv, Av, M és C mód

Lejátszási mód

Wi-Fi funkciók

Beállítások menü

Tartozékok

Mellékletek

Tárgymutató



Haladó útmutató

A fényképezőgép alapvető használata

Egyéb alapvető műveletek, és további lehetőségek a fényképezőgép használatára, beleértve a felvét elkészítést és a lejátszási funkciókat

Be- és kikapcsolás

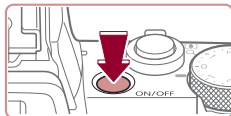

Felvételi mód

- Nyomja meg a fényképezőgép ON/OFF gombját a fényképezőgép bekapcsolásához és a fényképezés előkészítéséhez.
- A fényképezőgép kikapcsolásához nyomja meg újból az ON/OFF gombot.

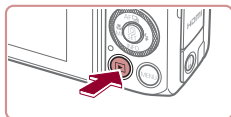

Lejátszási mód

- Nyomja meg a [▶] gombot a fényképezőgép bekapcsolásához és a felvételek megtekintéséhez.
- A fényképezőgép kikapcsolásához nyomja meg újból a [▶] gombot.



- Ha a felvételi üzemmódról a lejátszás üzemmódra szeretne váltani, nyomja meg a [▶] gombot.
- Amikor a fényképezőgép lejátszási módban van, egy perc elteltével visszahúzza az objektívet. Amikor az objektív vissza van húzva, a fényképezőgépet a [▶] gomb megnyomásával kapcsolhatja ki.

Használat előtt

Alapszintű útmutató

Haladó útmutató

A fényképezőgép alapvető használata

Automatikus üzemmód/
Hibrid auto üzemmód

Egyéb felvételi módok

P üzemmód

Tv, Av, M és C mód

Lejátszási mód

Wi-Fi funkciók

Beállítások menü

Tartozékok

Mellékletek

Tárgymutató



Energiatakarékosági funkciók (Automatikus kikapcsolás)

Az akkumulátor takarékos használata érdekében a fényképezőgép meghatározott ideig tartó tétlenség után kikapcsolja a kijelzőt (Kijelző kikap.), majd automatikusan kikapcsol.

Az energiatakarékos funkció működése felvételi módban

A kijelző automatikusan kikapcsol kb. egy percnyi tétlenség után. További két perc elteltével a fényképezőgép visszahúzza az objektívet, és kikapcsol. Ha a kijelző kikapcsolódott, de az a készülék még nem húzta be az objektívet, a zárkioldó gomb félig történő lenyomásával (📖27) bekapcsolhatja a kijelzőt, és folytathatja a fényképezést.

Az energiatakarékos funkció működése lejátszási módban

A fényképezőgép automatikusan kikapcsol kb. öt percnyi tétlenség után.



- Igényei szerint letilthatja az Automatikus kikapcsolás funkciót, és beállíthatja a képernyő automatikus kikapcsolásának időzítését (📖162).
- Az energiatakarékos működés addig nem aktív, amíg a fényképezőgép más eszközökhöz kapcsolódik Wi-Fi hálózaton keresztül (📖133), vagy egy számítógéphez csatlakozik (📖177).

Zárkioldó gomb

A megfelelő élességállításhoz először mindig tartsa félig lenyomva a zárkioldó gombot, és amikor a téma éles, nyomja le teljesen a gombot. A jelen kézikönyvben a zárkioldó gombbal végzett műveleteket a következőképpen nevezzük: a gomb lenyomása *félig*, illetve a gomb lenyomása *teljesen*.

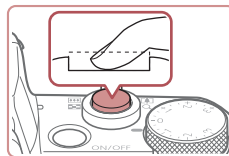
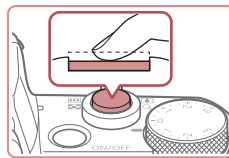

1 Nyomja le félig. (Nyomja le kissé az élesség beállításához.)

- Nyomja le félig a zárkioldó gombot. A fényképezőgép két hangjelzést ad, és a megjelenő keretek jelzik az éles képterületeket.

2 Nyomja le teljesen a zárkioldó gombot. (A félig lenyomott helyzetből nyomja le teljesen a felvétel elkészítéséhez.)

- A fényképezőgép megszólaltatja a zárkioldási hangjelzését, és elkészíti a felvételt.
- Tartsa mozdulatlanul a fényképezőgépet, amíg szól a hangjelzés.



- Ha nem félig, hanem rögtön teljesen lenyomja a zárkioldó gombot, akkor előfordulhat, hogy a képek nem lesznek élesek.
- A zárkioldási hangjelzés többféle hosszúságú is lehet a fényképezéséhez szükséges idő hosszától függően. Egyes témák esetén a hangjelzés hosszabb lehet, és ha a hangjelzés közben megmozdítja a fényképezőgépet (vagy megmozdul a téma), előfordulhat, hogy a képek homályosak lesznek.

Használat előtt

Alapszintű útmutató

Haladó útmutató

A fényképezőgép alapvető használata

Automatikus üzemmód/
Hibrid auto üzemmód

Egyéb felvételi módok

P üzemmód

Tv, Av, M és C mód

Lejátszási mód

Wi-Fi funkciók

Beállítások menü

Tartozékok

Mellékletek

Tárgymutató



A kereső használata

▶ Állóképek ▶ Videók

Az elektronikus kereső segítségével folyamatosan a témán tarthatja az élességet, így a felvételek egyszerűbben elkészíthetők.

1 Szükség szerint váltogasson a képernyő és a kereső használata közt.

- Ha a keresőt a szeméhez közelíti, azzal aktiválja annak kijelzőjét, és egyidejűleg kikapcsolja a fényképezőgép képernyőjét.
- A keresőt a szemétől eltávolítva kapcsolhatja ki a kereső kijelzőjét, a fényképezőgép képernyőjét pedig újból aktiválhatja.

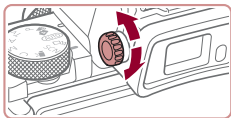

2 Állítsa be a dioptriát.

- A tárcsa elfordításával állíthatja élesre a keresőben megjelenő képet.



- A kereső és a fényképezőgép képernyője egyszerre nem működtethető.
- Ha éppen a kereső kijelzőjét használja, a fényképezőgép képernyőjén érintéses műveletek nem végezhetők.



- Bár a kereső gyártása kifejezetten nagy pontosságú technológiával történik, és a képpontok több, mint 99,99%-a megfelel a tervezési előírásoknak, ritka esetekben előfordulhat, hogy egyes képpontok hibásnak tűnnek, illetve vörös vagy fekete pontként láthatók. Ez nem hibás működés és nem befolyásolja a képek rögzítését.
- Bizonyos képarányok beállításakor (151) fekete sávok jelennek meg a képernyő alján és tetején, vagy jobb és bal szélén. Ezek a területek a felvételen nem jelennek meg.
- Ha a MENU (31) ▶ [1] fül ▶ [Kijelző beállítása] ▶ [Kijelzésvezérlés] ▶ [Kézi] majd a [Kézi megjelen.] ▶ [Kereső] lehetőséget választja, a fényképezőgép képernyője nem aktiválódik, amikor a keresőt eltávolítja a szemétől.
- A mozgás egyenletesebben jelenik meg (a keresőben és a képernyőn is) a [AUTO], [Pi], [Av], [Tv], vagy [M] módokban a MENU (31) ▶ [1] lap ▶ [Kijelző mód] ▶ [Fontossági sor.] ▶ [Egyenletes] kiválasztásakor. Ekkor, a [Kereső meg.] menüpont [Gyors] opcióra való állításával a keresőben megjelenő mozgás még egyenletesebbé válik, de ezzel együtt a képernyőn megjelenő mozgás szaggatottabbá válhat.
- A kijelző Wi-Fi kapcsolat esetén (133) és a képernyőn való billentyűzet megjelenítéskor (32) átvált a fényképezőgép kijelzőjére.
- A kereső és a fényképezőgép képernyőjének világosságát (162) külön-külön állíthatja be.
- A felvételi képernyő méretének csökkentéséhez válassza a MENU (31) ▶ [1] fül ▶ [Kereső meg. form.] ▶ [2. meg.] lehetőséget.

Használat előtt

Alapszintű útmutató

Haladó útmutató

A fényképezőgép alapvető használata

Automatikus üzemmód/
Hibrid auto üzemmód

Egyéb felvételi módok

P üzemmód

Tv, Av, M és C mód

Lejátszási mód

Wi-Fi funkciók

Beállítások menü

Tartozékok

Mellékletek

Tárgymutató



Felvételi módok

A módválasztó tárcsával választhatja ki a kívánt felvételi módot.

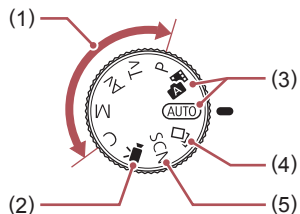

- | | |
|--|--|
| (1) P, Tv, Av, M és C mód
Különbé képeket készíthet a gyakran használt beállításokkal (📖77, 📖96). | (3) Automatikus üzemmód/
Hibrid auto üzemmód
Teljesen automatikusan készíthet felvételeket a fényképezőgép által meghatározott beállításokkal (📖23, 📖35, 📖37). |
| (2) Videó üzemmód
Videók készítésére szolgál (📖73, 📖99).
Videofelvételt akkor is készíthet a videó gomb megnyomásával, ha a módválasztó tárcsát nem állítja videó üzemmódba. | (4) Kreatív képkészítési mód
Számos effektus kerül alkalmazásra automatikusan minden felvételhez (📖58). |
| | (5) Különleges téma üzemmód
Az adott témához tervezett beállításokkal fényképezhet, vagy a képekhez változatos effektusokat adhat (📖60). |

Felvételi képernyő beállításai

Nyomja meg a [INFO] gombot a négyzetháló megjelenítéséhez vagy elrejtéséhez.

A képernyőn megjelenő kijelzők részletesebb beállításához lépjen a [1] lap ► [Felvételkészítési adatok kijelzése] (📖100) lehetőségre.



- Amikor be van kapcsolva a fényképezőgép, nyissa ki a kijelzőt a bekapcsolásához. Ezzel kikapcsolja a keresőt. Amikor pedig behajítja a képernyőt (a készülék háza felé fordítva), akkor a kijelző kikapcsol és a kereső bekapcsol (📖20).
- Az éjszakai megjelenítési funkció automatikusan világosabbra állítja a kijelzőt, ha sötét környezetben készít felvételt, ami megkönnyíti a kompozíció ellenőrzését. A kijelzőn megjelenített és a ténylegesen rögzített kép világossága ezért eltérő lehet. A kijelzőn tapasztalható képtorzulás és a téma rázkódó mozgása azonban nem fog jelentkezni a rögzített képeken is.
- A lejátszás megjelenítési beállításainak ismertetését lásd: „Váltás a kijelző nézetei között” (📖107).

Használat előtt

Alapszintű útmutató

Haladó útmutató

A fényképezőgép alapvető használata

Automatikus üzemmód/
Hibrid auto üzemmód

Egyéb felvételi módok

P üzemmód

Tv, Av, M és C mód

Lejátszási mód

Wi-Fi funkciók

Beállítások menü

Tartozékok

Mellékletek

Tárgymutató



Gyorsbeállítás menü használata

Állítsa be a gyakran használt funkciókat a [Q] (Gyorsbeállítás) menübe. A menüpontok és a beállítások a felvételi módtól függően eltérőek lehetnek (196).



1 Jelenítse meg a [Q] menüt.

- Nyomja meg a [Q] gombot.



(1) (2)

2 Válasszon egy menüpontot.

- Válasszon egy menüpontot a [▲][▼] gombokkal (1).
- A választható lehetőségek (2) a képernyő alján láthatók.

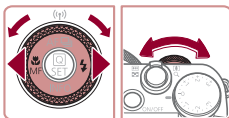

3 Válasszon egy beállítást.

- A [◀][▶] gombokkal vagy a [●] vagy [☀] tárcsa elfordításával válasszon egy beállítást.
- A [MENU] ikonnal jelzett beállítások a [MENU] gomb megnyomásával adhatók meg.
- A [INFO] ikonnal jelzett beállítások a [INFO] gomb megnyomásával adhatók meg.
- A [••] ikonnal jelzett beállítások a [••] gomb megnyomásával adhatók meg.



4 Erősítse meg a választást és lépjen ki.

- Nyomja meg a [Q] gombot.
- Újból megjelenik az 1. lépésben, a [Q] gomb megnyomása előtt látott képernyő, amely a megadott beállítást mutatja meg.



- Ha véletlenül módosított egy beállítást, visszaállíthatja a fényképezőgép gyári beállításait (166).
- Kilépéshez választhatja a [↵] lehetőséget is a menüpontok között, majd nyomja meg a [Q] gombot.

Beállítások kiválasztása érintőképernyős műveletek segítségével



- A Gyorsbeállítás menü megjelenítéséhez érintse meg a kijelző jobb felső sarkában a [Q] lehetőséget.
- A beállítás véglegesítéséhez válasszon ki egy menüpontot, majd egy lehetőséget.
- Az előző képernyőre történő visszatéréshez érintse meg a [↵] menüpontot, vagy érintse meg újra a kiválasztott lehetőséget.
- A [MENU] ikonnal jelzett beállítások képernyőjét a [MENU] lehetőség megérintésével nyithatja meg.
- A [INFO] ikonnal jelzett beállítások képernyőjét a [INFO] lehetőség megérintésével nyithatja meg.
- A [••] ikonnal jelzett beállítások képernyőjét a [••] lehetőség megérintésével nyithatja meg.

Használat előtt

Alapszintű útmutató

Haladó útmutató

A fényképezőgép alapvető használata

Automatikus üzemmód/
Hibrid auto üzemmód

Egyéb felvételi módok

P üzemmód

Tv, Av, M és C mód

Lejátszási mód

Wi-Fi funkciók

Beállítások menü

Tartozékok

Mellékletek

Tárgymutató



A menüképernyő használata

A fényképezőgép különböző funkcióit a képernyőmenüben állíthatja be.



1 Jelenítse meg a menüképernyőt.

- Nyomja meg a [MENU] gombot.



2 Válasszon egy lapot.

- A lapok a funkciókat (1) jelölik, mint például a felvételkészítés ([CAM]), a lejátszás ([PLAY]) vagy a beállítások ([MENU]), vagy az egyes funkciók oldalait (2). A kézikönyv a lapokat a funkciók és az oldal kombinációjával azonosítja például: [CAM]1.
- A zoom kar mozgatásával válassza ki a funkció lapot, majd a [◀][▶] gombokkal vagy a [ZOOM] tárcsával válassza ki az oldal lapot.

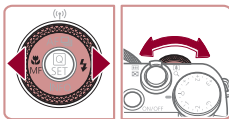
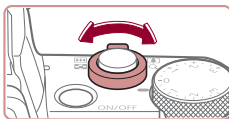

3 Válasszon egy menüpontot.

- A [▲][▼] gombokkal vagy a [DIAL] tárcsa elfordításával válasszon ki egy lehetőséget, majd nyomja meg a [MENU] gombot.
- Ha olyan menüpontot szeretne választani, amelynél nem láthatók a beállítások, először a [CAM] gombokkal lépjen át a másik képernyőre, majd a [▲][▼] gombokkal vagy a [DIAL] tárcsa elfordításával válassza ki a kívánt menüpontot.
- Az előző képernyőhöz a [MENU] gombbal térhet vissza.

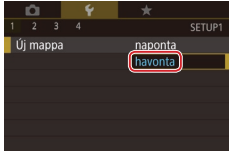

4 Válasszon egy beállítást.

- Ha a beállítási lehetőségek egymás alatt jelennek meg, a [▲][▼] gombokkal vagy a [DIAL] tárcsa elfordításával válasszon egy beállítást.
- Ha a beállítási lehetőségek egymás mellett jelennek meg, a [◀][▶] gombokkal vagy a [DIAL] tárcsa elfordításával válasszon egy beállítást.



5 Erősítse meg a választást és lépjen ki.

- A [MENU] gomb megnyomásával erősítheti meg a választást és térhet vissza menüpontválasztó képernyőre.
- A [MENU] gomb megnyomásával térhet vissza az 1. lépésben, a [MENU] gomb megnyomása előtt látott képernyőre.



- Ha véletlenül módosított egy beállítást, visszaállíthatja a fényképezőgép gyári beállításait (166).
- Az elérhető menüpontok a választott felvételi módtól vagy a lejátszási módtól (199–208) függően eltérőek lehetnek.

Használat előtt

Alapszintű útmutató

Haladó útmutató

A fényképezőgép alapvető használata

Automatikus üzemmód/
Hibrid auto üzemmód

Egyéb felvételi módok

P üzemmód

Tv, Av, M és C mód

Lejátszási mód

Wi-Fi funkciók

Beállítások menü

Tartozékok

Mellékletek

Tárgymutató



Érintőképernyős műveletek

- A lapok kiválasztásához a [MENU] gombbal nyissa meg a menüképernyőt, majd érintse meg a kívánt funkció lapját és oldallapját.
- Húzza ujját felfelé vagy lefelé a menüpontokon a menü görgetéséhez, vagy érintsen meg egy menüpontot annak kiválasztásához.
- Egy lehetőség megérintésével véglegesítheti a beállítást és térhet vissza menüpontválasztó képernyőre.
- Az olyan menüpontoknál, amelyeknél egy sáv jelzi a szintet, érintse meg a sáv megfelelő pontját.
- Ha olyan menüpont értékét szeretné megadni, amely esetén nem láthatók a kiválasztható értékek, először érintse meg a menüpontot a hozzá tartozó beállítási képernyő megnyitásához. A beállítási képernyőn ujjá áthúzásával vagy érintéssel válassza ki a kívánt menüpontot, majd érintse meg a beállítás értékét. Az előző képernyőhöz a [MENU] lehetőség megérintésével térhet vissza.
- Kiválasztás céljából megérintheti továbbá az adatbeviteli elemeket (például a jelölőnégyzeteket és szövegmezőket) is, a szövegek beírását pedig a képernyőn megjelenő billentyűzettel végezheti el.
- A [SET] ikon megjelenésekor igény szerint a [SET] gomb megnyomása helyett a [SET] ikont is megérintheti.
- A [MENU] ikon megjelenésekor igény szerint a [MENU] gomb megnyomása helyett a [MENU] ikont is megérintheti.
- A [INFO] ikon megjelenésekor igény szerint a [INFO] gomb megnyomása helyett a [INFO] ikont is megérintheti.
- A menü eltüntetéséhez nyomja meg újból a [MENU] gombot.

A képernyőn megjelenő billentyűzet

A képernyőn megjelenő billentyűzettel írja be az arcaazonosítás (📖46), Wi-Fi csatlakozás (📖133) stb. adatait. A beírható adatok hosszúsága és típusa a használt funkciótól függ.

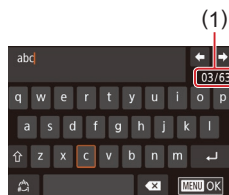

(1) Karakterek beírása

- Beírásukhoz érintse meg a karaktereket.
- A beírható adatok (1) hosszúsága és típusa a használt funkciótól függ.

A kurzor mozgatása

- Érintse meg a [←][→] lehetőséget.

Sortörések beszúrása

- Érintse meg a [↵] lehetőséget.

Váltás a beviteli módok között

- A számokra vagy szimbólumokra váltáshoz érintse meg a [123] elemet.
- Nagybetűk beírásához érintse meg a [⇧] gombot.
- Az elérhető beviteli módok a használt funkciótól függenek.

Karakterek törlése

- Az előző karakter törléséhez érintse meg a [✕] elemet, vagy nyomja meg a [⏪] gombot.
- A [✕] ikont hosszan megérintve egyszerre öt karaktert törölhet.

Használat előtt

Alapszintű útmutató

Haladó útmutató

A fényképezőgép alapvető használata

Automatikus üzemmód/
Hibrid auto üzemmód

Egyéb felvételi módok

P üzemmód

Tv, Av, M és C mód

Lejátszási mód

Wi-Fi funkciók

Beállítások menü

Tartozékok

Mellékletek

Tárgymutató



A beírt adatok megerősítése és visszatérés az előző képernyőre

- Nyomja meg a [MENU] gombot.



- A képernyőn megjelenő billentyűzet nem használható a kereső (🔍28) használata közben.
- Bizonyos funkciók esetén a [↩] nem jelenik meg és nem használható.



- A billentyű használatának egy másik lehetséges módja, hogy a [▲][▼][◀][▶] gombok megnyomásával vagy a [🔍] tárcsa elfordításával kiválasztja a karaktereket vagy ikonokat, majd megnyomja a [🔍] gombot. A kurzor mozgatásához a [🔍] tárcsa is használható. Az előző képernyőhöz a [MENU] gombbal térhet vissza.

Jelzőfény jelentése

A fényképezőgép hátoldalán található jelzőfény (🔦4) világít vagy villog a fényképezőgép adott állapotától függően.

Szín	Jelzőfény állapota	A fényképezőgép állapota
Zöld	Villog	Bekapcsolás, képek rögzítése/olvasása/átvitele vagy hosszú expozícióval végzett fényképezés (📖96, 📖97), számítógéphez csatlakozás (📖177), illetve Wi-Fi kapcsolaton keresztül csatlakozás/adatátvitel van folyamatban, vagy a kijelző ki van kapcsolva (📖27, 📖162, 📖162)
Narancssárga	Be	Töltés USB segítségével



- Amikor a jelzőfény zölden villog, ne kapcsolja ki a fényképezőgépet, ne nyissa ki a memóriakártya és akkumulátor/elem fedelét, mivel ez elronthatja a képeket vagy károsíthatja a fényképezőgépet és a memóriakártyát.

Használat előtt

Alapszintű útmutató

Haladó útmutató

A fényképezőgép alapvető használata

Automatikus üzemmód/
Hibrid auto üzemmód

Egyéb felvételi módok

P üzemmód

Tv, Av, M és C mód

Lejátszási mód

Wi-Fi funkciók

Beállítások menü

Tartozékok

Mellékletek

Tárgymutató



Óra

Megtekintheti az aktuális időt.



- Nyomja meg és tartsa lenyomva a [SET] gombot.
- Megjelenik az aktuális idő.
- Ha az óra funkció használata közben a fényképezőgépet függőlegesen tartja, a kép függőleges megjelenítésre vált.
- Módosíthatja a megjelenítési szint a [◀][▶] gombokkal vagy a [SET] tárcsa elfordításával.
- A [SET] gomb újbóli megnyomásával kiléphet az órából.



- Amikor a fényképezőgép ki van kapcsolva, nyomja meg és tartsa lenyomva a [SET] gombot, majd nyomja meg az ON/OFF (BE/KI) gombot az óra megjelenítéséhez.

Használat előtt

Alapszintű útmutató

Haladó útmutató

A fényképezőgép alapvető használata

Automatikus üzemmód/
Hibrid auto üzemmód

Egyéb felvételi módok

P üzemmód

Tv, Av, M és C mód

Lejátszási mód

Wi-Fi funkciók

Beállítások menü

Tartozékok

Mellékletek

Tárgymutató



Automatikus üzemmód/ Hibrid auto üzemmód

Kényelmes üzemmód az egyszerű fényképezéshez,
több beállítási lehetőséggel

Felvételkészítés a fényképezőgép által meghatározott beállításokkal

A témáknak leginkább megfelelő beállítások automatikus kiválasztásához hagyhatja, hogy a fényképezőgép ismerje fel a témát és a felvételi körülményeket.

Felvétel készítése (Smart Auto üzemmód)

▶ Állóképek ▶ Videók

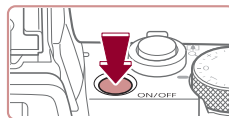

1 Kapcsolja be a fényképezőgépet.

- Nyomja meg az ON/OFF gombot.
- Megjelenik a kezdő képernyő.



2 Válassza az [AUTO] üzemmódot.

- Állítsa a módválasztó tárcsát [AUTO] állásba.
- Irányítsa a fényképezőgépet a témára. Amikor a fényképezőgép felismeri a témát, halk kattanó hangjelzést ad.
- A téma ikonja és a képstabilizálás ikonja megjelenik a kijelző bal felső sarkában (📖39, 📖40).
- A felismert témák körül megjelenített keretek azt jelzik, hogy a fényképezőgép ezekre állította be az élességet.



Használat előtt

Alapszintű útmutató

Haladó útmutató

A fényképezőgép alapvető használata

Automatikus üzemmód/
Hibrid auto üzemmód

Egyéb felvételi módok

P üzemmód

Tv, Av, M és C mód

Lejátszási mód

Wi-Fi funkciók

Beállítások menü

Tartozékok

Mellékletek

Tárgymutató





(1)



(2)

3 Állítsa be a kompozíciót.

- A téma közelítéséhez és nagyításához tolja a zoom kart a [T] irányába (telefotó), a téma távolításához pedig tolja a [M] irányába (nagy látószög). (A fókusz tartomány (2) mellett megjelenik a zoom helyzetet jelző zoom sáv (1).)

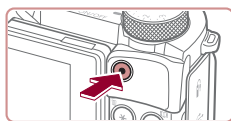

(1)

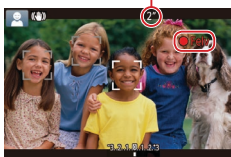

(2)

4 Készítse el a felvételt.

Állóképek készítése

1) Állítsa be az élességet.

- Nyomja le félig a zárkioldó gombot. A fényképezőgép két hangjelzést ad az élesség beállítása után, és a megjelenő keretek jelzik az éles képterületeket.
- Több éles képterület esetén több keret jelenik meg.

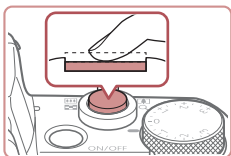

- Ha megjelenik a [Nyissa ki a vakut!] üzenet, nyissa ki a vakut az ujjával. Exponálásnál a vaku villanni fog. Ha nem kívánja használni a vakut, tolja vissza a fényképezőgép házába az ujjával.

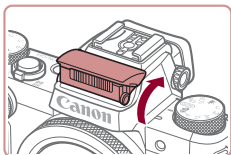

2) Készítse el a felvételt.

- Nyomja le teljesen a zárkioldó gombot.
- Amikor a fényképezőgép elkészíti a felvételt, megszólaltatja a zárkioldási hangjelzést, és ha ki van nyitva, sötét környezetben automatikusan működésbe lép a vaku.

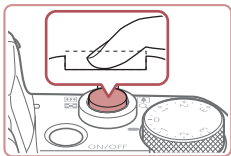

- Tartsa mozdulatlanul a fényképezőgépet, amíg szól a hangjelzés.
- A kép megjelenítését követően a fényképezőgép visszavált a felvételi képernyőre.

Videók felvétele

1) Kezdje el a felvételt.

- Nyomja meg a videó gombot. A fényképezőgép egy hangjelzéssel jelzi a felvétel elindulását, és a kijelzőn megjeleníti a [●Felv] szöveget és az eltelt időt (1).
- A kijelző felső és alsó szélén fekete sávok jelennek meg, a téma pedig némileg nagyított lesz. A fekete sávok a nem rögzített képterületeket jelzik.
- A felismert arcok körül megjelenített keretek azt jelzik, hogy a fényképezőgép ezekre állította be az élességet.
- A felvétel elindítása után engedje el a videó gombot.

2) Méretezze át a témát, és állítsa be újból a kompozíciót, ha szükséges.

- A téma átméretezéséhez ismételje meg a 3. lépésben ismertetett műveletet. A fényképezőgép rögzíti a működését kísérő hanghatásokat is. A kék színnel megjelenített zoom mellett felvett videó szemcsézettek lesznek.
- Amikor módosítja a kompozíciót, az élességbeállítás, a világosság és a színek automatikusan módosulnak.

Használat előtt

Alapszintű útmutató

Haladó útmutató

A fényképezőgép alapvető használata

Automatikus üzemmód/
Hibrid auto üzemmód

Egyéb felvételi módok

P üzemmód

Tv, Av, M és C mód

Lejátszási mód

Wi-Fi funkciók

Beállítások menü

Tartozékok

Mellékletek

Tárgymutató



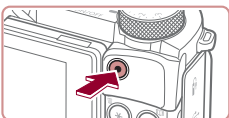

3) Fejezze be a felvételt.

- A felvétel leállításához nyomja meg újból a videó gombot. A fényképezőgép két hangjelzést ad a felvétel leállításakor.
- A felvételt készítés automatikusan leáll, ha megteklik a memóriakártya.



- Ha felvételt készítés közben villan a vaku, az azt jelzi, hogy a fényképezőgép automatikusan megpróbálta beállítani a fő téma és a háttér színeit (ez a funkció a féhéregyensúly beállítás a több terület alapján).

Felvételt készítés Hibrid auto üzemmódban

▶ Állóképek ▶ Videók

A napi eseményeket tartalmazó rövid videókat állíthat össze állóképek készítésével. A fényképezőgép az egyes felvételek előtt egy 2 – 4 másodperces videót készít, amelyekből később egy összefoglaló videót állít össze.



1 Válassza az [A] üzemmódot.

- Hajtsa végre a „Felvétel készítése (Smart Auto üzemmód)” című fejezet (163) 2. lépését, és válassza ki a [A] lehetőséget.

2 Állítsa be a kompozíciót.

- A kompozíció beállításához és az élesítéshez kövesse a „Felvétel készítése (Smart Auto üzemmód)” című fejezet (163) 3 – 4. lépését.
- Még lenyűgözőbb összefoglaló videók készítéséhez az állóképek készítése előtt irányítsa a fényképezőgépet a tárgyak irányába körülbelül négy másodpercre.



3 Készítse el a felvételt.

- Állókép készítéséhez kövesse a „Felvétel készítése (Smart Auto üzemmód)” című fejezet (163) 4. lépését.
- A fényképezőgép mind az állóképet, mint a videót rögzíti. A klip, amely egy állóképpel és a zárkioldás hangjával ér véget, az összefoglaló videó egy fejezetét alkotja.



- Az akkumulátor üzemideje rövidebb ebben az üzemmódban, mint [AUTO] üzemmódban, mert a fényképezőgép minden felvétel előtt egy összefoglaló videót is rögzít.
- Ha közvetlenül a fényképezőgép bekapcsolása után készíti az állóképet [A] üzemmódban, vagy más módon használja a fényképezőgépet, előfordulhat, hogy a fényképezőgép nem tudja rögzíteni az összefoglaló videót.
- Az összefoglaló videók tartalmazzák a fényképezőgép működésekor hallható hangokat és rezgéseket.



- Az összefoglaló videó képminősége automatikusan [HD 29.97P] NTSC esetén vagy [HD 25.00P] PAL esetén, és ez a beállítás nem változtatható meg (161).
- A fényképezőgép nem ad ki hangot a zárkioldó gomb félig történő lenyomásakor vagy az önkkioldó használatakor (164).
- A következő esetekben a fényképezőgép különálló fájlként menti az olyan összefoglaló videókat is, amelyek ugyanazon a napon készültek [A] üzemmódban.
 - Az összefoglaló videófájl mérete hozzávetőlegesen eléri a 4 GB-ot, vagy a felvételi idő hozzávetőlegesen eléri a 16 perc 40 másodpercet.
 - Az összefoglaló videó védett (115).
 - Megváltoztatta a nyári időszámítás (121) vagy az időzóna (163) beállítását.
 - Új mappát hozott létre (159).
- A rögzített zárkioldáshangok nem módosíthatók és nem törölhetők.
- Ha állóképek nélküli összefoglaló videókat kíván készíteni, akkor előzőleg végezze el a szükséges beállítást. Válassza a MENU (31) ▶ [7] lap ▶ [Összefog.típus] ▶ [Fotók nélkül] lehetőséget.
- Az egyes fejezetek szerkeszthetők (128).

Használat előtt

Alapszintű útmutató

Haladó útmutató

A fényképezőgép alapvető használata

Automatikus üzemmód/
Hibrid auto üzemmód

Egyéb felvételi módok

P üzemmód

Tv, Av, M és C mód

Lejátszási mód

Wi-Fi funkciók

Beállítások menü

Tartozékok

Mellékletek

Tárgymutató



Összefoglaló videók lejátszása

Az azonos napon készített összefoglaló videó lejátszásához [📺] módban jelenítsen meg egy állóképet, vagy adja meg a lejátszani kívánt összefoglaló videó dátumát (📖109).

Állóképek/videók



- Ha nem hallhatók a fényképezőgép működésének hangjai, előfordulhat, hogy az bekapcsolt, amíg a [INFO] gombot lenyomva tartotta. A hang bekapcsolásához nyomja meg a [MENU] gombot, a [🔊] lapon válassza a [Némítás] beállítást, és válassza a [Kí] értéket.

Állóképek



- A villogó [📺] ikon arra figyelmeztet, hogy a képek valószínűleg elmosdottak lesznek a fényképezőgép rázkódása miatt. Ilyenkor rögzítse állványra a fényképezőgépet, vagy más módon érje el, hogy ne mozogjon.
- Ha a felvételek sötétek annak ellenére, hogy villant a vaku, menjen közelebb a témához. A vaku hatótávolságáról bővebben itt olvashat: „Fényképezőgép” (📖210).
- Ha fényképezőgép csak egy hangjelzést ad a zárkioldó gomb félig történő lenyomása közben, akkor lehet, hogy túl közel van a téma. Az élességállítási tartományról (felvételi távolságról) bővebben itt olvashat: „Felvétel távolsága” (📖211).
- A lámpa kigyulladhat rossz fényviszonyok mellett történő fényképezés esetén a vörösszem-hatás csökkentése és az élességállítás segítése céljából.
- A felvételt készítés közben megjelenő villogó [📺] ikon azt jelzi, hogy a felvételt készítés nem lehetséges, amíg a vaku nem töltődött fel. A felvételt készítés folytatható, amint készen áll a vaku, ezért nyomja le félig a zárkioldó gombot és várjon, vagy engedje fel a gombot és nyomja le újból.
- A zárkioldó hang nem hallatszik, amikor az „Alvás” és az „Alvó babák” ikonok (📖39) látszanak a kijelzőn.
- Bár a felvételi képernyő megjelenése előtt is készíthet újabb felvételt, az alkalmazott élességet, fényerőt és színeket az előző felvétel határozza meg.



- Módosíthatja a felvételek elkészítése után látható képek megjelenítési idejét (📖57).

Videók



- Videofelvétel előtt az ujjával nyissa ki a vakut. Felvétel közben tartsa távol az ujját a mikrofontól (1). A vaku nyitva hagyása, vagy a mikrofon eltakarása megakadályozhatja a hang rögzítését vagy az eltakart mikrofonnal felvett hang tompán fog szólni.

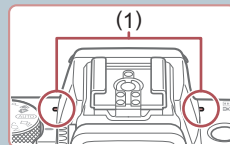

- Videorögzítés közben lehetőleg ne érintse meg a fényképezőgép kezelőszerveit, csak a videó gombot, mert a fényképezőgép a működési hangokat is rögzíti.
- Miután a videorögzítés elindul a képmegjelenítési terület megváltozik és a témák nagyításra kerülnek, hogy az erős fényképezőgép-rázkódás okozta torzítás javítható legyen. Ha szeretné, hogy a témák azonos méretben jelenjenek meg a felvétel előtt, kövesse a „Videók felvétele úgy, hogy a témák azonos méretben jelenjenek meg felvétel előtt” (📖56) részben leírtakat.



- A hangfelvétel sztereó.

Használat előtt

Alapszintű útmutató

Haladó útmutató

A fényképezőgép alapvető használata

Automatikus üzemmód/
Hibrid auto üzemmód

Egyéb felvételi módok

P üzemmód

Tv, Av, M és C mód

Lejátszási mód

Wi-Fi funkciók

Beállítások menü

Tartozékok

Mellékletek

Tárgymutató



Témák ikonjai

▶ Állóképek ▶ Videók

[] és [AUTO] üzemmódban a fényképezőgép által meghatározott témát a megjelenő ikon jelzi, és a fényképezőgép automatikusan megadja a megfelelő élességhez, a téma fényerejéhez és színéhez illő optimális beállításokat. A jelenettől függően készíthet sorozatfelvételt (40).

Téma	Háttér				
	Normál	Hátsó megvilágítás	Sötét*1	Naplemente	Reflektorfény
Emberek	*2	*3		–	
Mozgó emberek	*3	*3	–	–	–
Árnyékos arc	*2	–	–	–	–
Mosolygó	*3	*3	–	–	–
Alvó	*2	*3	–	–	–
Babák	*3	*3	–	–	–
Mosolygó babák	*3	*3	–	–	–
Alvó babák	*2	*3	–	–	–
Mozgó gyerekek	*3	*3	–	–	–
Egyéb témák	[AUTO]*2	*3			
Egyéb mozgó témák	*3	*3	–	–	–
Egyéb közeli témák	*2	*3	–	–	

*1 Állvány használatával.

*2 Az ikonok háttérszíne világoskék, ha a háttér kék ég, sötétkék, ha a háttér sötét, és szürke minden más háttér esetén.

*3 Az ikonok háttérszíne világoskék, ha a háttér kék ég, és szürke minden más háttér esetén.

- A [], [], [], [] és [] háttérszíne sötétkék, a [] háttérszíne pedig narancssárga.
- A videókhoz csak az Emberek, az Egyéb témák és az Egyéb közeli témák ikonok jelennek meg.
- A [] módban csak az Emberek, az Árnyékos arc, az Egyéb témák és az Egyéb közeli témák ikonok jelennek meg.
- Amikor önkioldóval készít felvételeket, a mozgó, mosolygó, alvó emberek, a mosolygó vagy alvó babák, a mozgó gyerekek és az egyéb mozgó alanyok esetén az ikonok nem jelennek meg.
- A mosolygó vagy az alvó téma és a mozgó gyerekek ikonok nem jelennek meg, kivéve a [] (40, 44) felvételi üzemmódban és, ha a [Hg-lámpa javít.] beállítása [Be] opcióra van állítva, és a fényképezőgép automatikusan javítja a képet (52).
- A mozgó gyerekek és mosolygó emberek lehetőség hátsó megvilágítás ikonjai nem jelennek meg, ha a vaku beállítása [].
- A babák (mosolygó és alvó babák is) és a mozgó gyerekek ikonok akkor jelennek meg, ha az [Arcazonosítás] beállítása [Be], és a fényképezőgép regisztrált babák (két évnél fiatalabb) vagy gyerekek (2 és 12 év között) arcát érzékeli (46). A funkció használata előtt ellenőrizze, hogy a dátum és az idő helyesen van-e beállítva (21).



- Próbáljon [P] üzemmódban (77) fényképezni, ha az ikon által jelzett téma nem felel meg a tényleges felvételi követelményeknek, vagy ha nem lehet felvételt készíteni a várt hatással, színnel vagy fényerővel.

Használat előtt

Alapszintű útmutató

Haladó útmutató

A fényképezőgép alapvető használata

Automatikus üzemmód/
Hibrid auto üzemmód

Egyéb felvételi módok

P üzemmód

Tv, Av, M és C mód

Lejátszási mód

Wi-Fi funkciók

Beállítások menü

Tartozékok

Mellékletek

Tárgymutató



Sorozatfelvételi témák

Ha a következő (a táblázat bal oldali oszlopában látható) témák ikonja jelenik meg, amikor állóképet készít, a fényképezőgép sorozatfelvételt készít. Ha a következő (a táblázat bal oldali oszlopában látható) témák ikonja jelenik meg, amikor félig lenyomja a exponálógombot, a , vagy ikonok egyike jelenik meg, hogy tájékoztassa, a fényképezőgép sorozatfelvételt készít.

Mosolygó (Babák is)	A fényképezőgép egymás utáni felvételeket készít, majd elemzi a képeket, például az arckifejezések szempontjából, és végül csak a legjobbak ítélt menti.
Alvó (Babák is)	Ebben az üzemmódban alvó arcokat fényképezhet több sorozatfelvétel egyesítésével úgy, hogy a fényképezőgép csökkenti a bemozdulás hatását és a zajhatásokat. Az AF segédfény nem világít, a vaku nem villan és a zárkioldó hang sem szólal meg.
Gyerekek	A fényképezőgép három egymás utáni fotót készít minden egyes felvételnél, hogy a mozgó gyerekek közül senki se maradjon le a képről.



- Néhány témánál esetleg nem a várt képek lesznek mentve, és a képek nem a várt módon jelennek meg.
- A fényképezőgép az első felvételhez beállított élességet, világosságot és szint használja.



- Ha csak egyetlen képet kíván készíteni, nyomja meg a gombot, majd válassza ki a lehetőséget (a gombokkal vagy a tárcsa elfordításával).

Képstabilizálás ikonjai

▶ **Állóképek** ▶ **Videók**

Automatikusan alkalmazza a felvétel körülményei között optimális képstabilizálást (Intelligens IS), és a következő ikonok jelennek meg.

	Képstabilizálás állóképekhez (Normál)
	Képstabilizálás állóképekhez, követéses felvételeknél (Követés)*
	Képstabilizálás a szakaszos fényképezőgép-rázkódás és a gyors rázkódások kiküszöbölésére makrófelvételekhez (Hibrid képstabilizálás). Videók esetén megjelenik a ikon, és a fényképezőgép alkalmazza a képstabilizálást is.
	Képstabilizálás videókhoz, amely csökkenti a fényképezőgép erős bemozdulásait, például a járás közbeni felvételkészítésnél (Dinamikus)
	Képstabilizálás a fényképezőgép lassú bemozdulásaihoz, például a telefotó használatával rögzített videóknál (Powered funkció)
	Nincs képstabilizálás, mert a fényképezőgép állványra helyezve, vagy más módon van stabilizálva. Azonban videofelvétel közben megjelenik a , és a szél okozta és egyéb rezgések kiküszöbölésére bekapcsol a képstabilizálás (Állvány képstabilizálás).

* Akkor jelenik meg, amikor mozgó témákat követ a fényképezőgéppel. Ha vízszintesen haladó téma mozgását követi, a képstabilizálás csak a fényképezőgép függőleges bemozdulását csökkenti, a vízszintes képstabilizálást leállítja. Ennek megfelelően ha függőlegesen haladó téma mozgását követi, a képstabilizálás csak a fényképezőgép vízszintes bemozdulását csökkenti.



- A képstabilizálás kikapcsolásához az [IS üzemmód] beállításnál adja meg a [KI] értéket (55). Ekkor nem jelenik meg IS ikon a kijelzőn.
- módban nem jelenik meg a ikon.

Használat előtt

Alapszintű útmutató

Haladó útmutató

A fényképezőgép alapvető használata

Automatikus üzemmód/
Hibrid auto üzemmód

Egyéb felvételi módok

P üzemmód

Tv, Av, M és C mód

Lejátszási mód

Wi-Fi funkciók

Beállítások menü

Tartozékok

Mellékletek

Tárgymutató



A kijelzőn megjelenő keretek

▶ Állóképek ▶ Videók

[AUTO] módban különböző keretek jelennek meg a kijelzőn, amikor a fényképezőgép felismeri a témát, amelyre ráirányította.

- Egy fehér keret jelenik meg a fényképezőgép által fő témának meghatározott téma (vagy arc) körül, és szürke keret jelenik meg a többi felismert arc körül. A keretek bizonyos határokon belül követik a mozgó témákat az élességük megőrzéséhez. Ha azonban a fényképezőgép mozgó témát észlel, csak a fehér keret marad látható a kijelzőn.
- Amikor félig lenyomja a zárkioldó gombot, és a fényképezőgép a téma mozgását észleli, egy kék keret jelenik meg, és a fényképezőgép folyamatosan állítja az élességet és az expozíciót (AF szervó).



- Próbáljon [P] üzemmódban (77) felvételt készíteni, ha nem jelennek meg keretek, ha a keretek nem a kívánt témák körül jelennek meg vagy ha a keretek a háttér, illetve hasonló területek körül jelennek meg.
- Az élességállítást meghatározó témák kiválasztásához érintse meg a kívánt témát a kijelzőn. Megjelenik a [AF] ikon, a fényképezőgép pedig érintéssel AF üzemmódba lép (90). A zárkioldó gombot félig lenyomva kék keret jelenik meg, és a fényképezőgép folyamatosan a témára állítja az élességet és a világosságot (AF szervó).

Ismert, kényelmes funkciók

A téma további nagyítása (Digitális zoom)

▶ Állóképek ▶ Videók

Az optikai zoom számára túl távoli témák fényképezéséhez a digitális zoom használatával körülbelül 17x nagyítás érhető el.

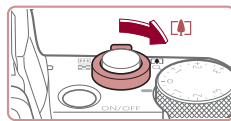

1 Tolja a zoom kart a [Z] irányba.

- Tartsa oldalra nyomva a kart a nagyítás leállásáig.
- A lehető legnagyobb zoomtényező elérésekor (mielőtt a kép észrevehetően szemcséssé válna) leáll a nagyítás, és megjelenik a képernyőn.

2 Tolja a zoom kart ismét a [Z] jel irányába.

- A fényképezőgép még jobban ráközelít a témára.
- (1) a jelenlegi zoomtényező.

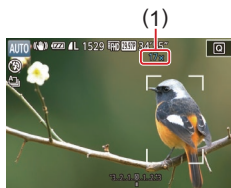

Használat előtt

Alapszintű útmutató

Haladó útmutató

A fényképezőgép alapvető használata

Automatikus üzemmód/
Hibrid auto üzemmód

Egyéb felvételi módok

P üzemmód

Tv, Av, M és C mód

Lejátszási mód

Wi-Fi funkciók

Beállítások menü

Tartozékok

Mellékletek

Tárgymutató





- A zoom kar használatakor megjelenik a zoom sáv (amely a zoom helyzetét jelzi). A zoom sáv színe jelzi az élességállítási tartományt.
 - Fehér tartomány: az optikai zoom azon tartománya, ahol a kép nem lesz szemcsézett.
 - Sárga tartomány: a digitális zoom azon tartománya, ahol a kép még nem szembetűnően szemcsés (ZoomPlus).
 - Kék tartomány: a digitális zoom azon tartománya, ahol a kép már szemcsézett lesz.
- Mivel a kék tartomány nem lesz elérhető egyes képpont-beállításoknál (📖94), a maximális zoomtényező az 1. lépést követve érhető el.



- A digitális zoom kikapcsolásához válassza a MENU (📖31) ▶ [📷3] lap ▶ [Digitális zoom] ▶ [Ki] lehetőséget.

Fényképezés előre beállított fókusztávolságok használatával (Zoom léptetése)

▶ Állóképek ▶ Videók

Használja az általános, 24 – 100 mm-es fókusztávolság-tartományt (a 35 mm-es fényképezőgépek fogalmainak megfelelően).



- Ha meg szeretné változtatni a fókusztávolságot a 24 mm-es értékről a 28 mm-es értékre, fordítsa el a [🔍] gyűrűt az óramutató járásával ellentétes irányban, amíg kattánót hangot nem hall. A nagyításhoz fordítsa el a [🔍] gyűrűt az óramutató járásával ellentétes irányba, a kicsinyítéshez az óramutató járásával megegyező irányba.



- A zoom léptetése nem érhető el videofelvétel közben, még a [🔍] tárcsa elfordításával sem.



- A digitális zoom (📖41) használatakor a [🔍] gyűrű óramutató járásával ellentétes irányú elforgatása nem változtatja meg a zoomtényezőt. Az óramutató járásával megegyező irányú forgatásával azonban 100 mm-re állíthatja a fókusztávolságot.

Az önkioldó használata

▶ Állóképek ▶ Videók

Az önkioldó használatával időzített felvételeket vagy olyan csoportképeket készíthet, amelyeken saját maga is szerepel. Ekkor a fényképezőgép körülbelül 10 másodperccel a zárkioldó gomb lenyomása után készíti el a képet.



1 Adja meg a beállítást.

- Nyomja meg a [🔍] gombot, válassza a menü [🔍] lehetőségét, majd a [🔍] lehetőséget (📖30).
- A beállítás sikeres befejezését a [🔍] megjelenése jelzi.

2 Készítse el a felvételt.

- Állóképek esetében: Az élesség beállításához nyomja le félig a zárkioldó gombot, majd nyomja le teljesen.
- Videók esetében: Nyomja meg a videó gombot.

Használat előtt

Alapszintű útmutató

Haladó útmutató

A fényképezőgép alapvető használata

Automatikus üzemmód/
Hibrid auto üzemmód

Egyéb felvételi módok

P üzemmód

Tv, Av, M és C mód

Lejátszási mód

Wi-Fi funkciók

Beállítások menü

Tartozékok

Mellékletek

Tárgymutató



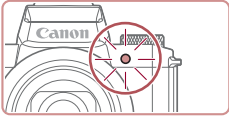

- Az önkiloldó elindítása után villogni kezd a lámpa, és a fényképezőgép megszólaltatja az önkiloldó hangjelzését.
- A villogás és a hangjelzés üteme felgyorsul két másodperccel a felvétel előtt. (A vaku működése esetén a lámpa hosszan világít.)
- Ha a visszaszámlálás elindítása után meg szeretné szakítani az önkiloldóval készülő felvételt, nyomja meg a [MENU] gombot.
- Ha vissza szeretné állítani az eredeti beállítást, az 1. lépésben válassza az [ON] lehetőséget.

Az önkiloldó használata a fényképezőgép bemozdulásának megakadályozásához

▶ Állóképek ▶ Videók

Ezzel a beállítással a fényképezőgép kb. két másodperccel a zárkiloldó gomb lenyomása után készíti el a képet. Ha a fényképezőgép nem stabil a zárkiloldó gomb lenyomásakor, az nem lesz hatással a felvételre.



- „Az önkiloldó használata” (42) című fejezet 1. pontját követve válassza a [ON] lehetőséget.
- A beállítás sikeres befejezését a [ON] megjelenése jelzi.

Az önkiloldó testreszabása

▶ Állóképek ▶ Videók

Ezzel a funkcióval beállíthatja a késleltetési időt (0–30 másodperc) és a felvételek számát (1–10 felvétel).



1 Válassza a [ON] beállítást.

- „Az önkiloldó használata” című fejezet (42) 1. lépését követve válassza a [ON] beállítást, majd nyomja meg a [ON] gombot.

2 Adja meg a beállítást.

- A [▲][▼] gombokkal válassza ki a késleltetési időt vagy a képek számát.
- A [◀][▶] gombokkal vagy a [DISC] tárcsa elfordításával válassza ki a kívánt értéket, majd nyomja meg kétszer a [ON] gombot.
- A beállítás sikeres befejezését a [ON] megjelenése jelzi.
- A fénykép elkészítéséhez kövesse „Az önkiloldó használata” (42) fejezet 2. pontját.



- Az önkiloldó használatával rögzített videók esetében, a felvétel a megadott késleltetési idő után kezdődik el, de a képek számának megadásának nincs hatása.

Használat előtt

Alapszintű útmutató

Haladó útmutató

A fényképezőgép alapvető használata

Automatikus üzemmód/
Hibrid auto üzemmód

Egyéb felvételi módok

P üzemmód

Tv, Av, M és C mód

Lejátszási mód

Wi-Fi funkciók

Beállítások menü

Tartozékok

Mellékletek

Tárgymutató





- Ha több felvételt állít be, a fényképezőgép az első felvételhez beállított világosságot és fehéregyensúlyt használja. A felvételek között több időre van szükség, ha a vaku működésbe lép vagy ha nagy mennyiségű felvételt adott meg. A felvételt készítés automatikusan leáll, ha megtelik a memóriakártya.
- Ha két másodpercnél hosszabbra állítja az időzítőt, a lámpa villogása és a hangjelzés felgyorsul a felvétel előtt két másodperccel. (A vaku működése esetén a lámpa hosszan világít.)

Fényképezés a kijelző megérintésével (Érintéses kioldás)

▶ Állóképek ▶ Videók

Ezzel a beállítással úgy készíthet felvételt, hogy a zárkioldó gomb megnyomása helyett megérinti a kijelzőt, majd felemeli az ujját. A fényképezőgép a témára állítja az élességet, és automatikusan beállítja a világosságot.



1 Kapcsolja be az érintéses kioldás funkciót.

- Nyomja meg a [MENU] gombot, a [C2] lapon válassza az [Érintéses kioldás] beállítást, és válassza az [Enged] értéket (📖31).



2 Készítse el a felvételt.

- Érintse meg a képernyőn megjelenő témát, és rögtön emelje fel az ujját.
- A fényképezőgép megszólaltatja a zárkioldási hangjelzését, és elkészíti a felvételt.
- Az érintéses kioldás kikapcsolásához az 1. lépésben válassza a [Tilt] lehetőséget.



- A [↩] ikont megérintve akkor is előkészülhet a második felvételre, ha az éppen rögzített kép még a kijelzőn látható.

Sorozatfelvétel

▶ Állóképek ▶ Videók

[AUTO] módban sorozatfelvétel készítéséhez a zárkioldó gombot tartsa teljesen lenyomva.

A sorozatfelvétel sebességével kapcsolatban bővebben lásd: „Fényképezőgép” (📖210).

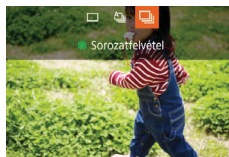

1 Adja meg a beállítást.

- Nyomja meg a [▲] gombot, válassza ki a [C2] lehetőséget (a [◀] [▶] gombokkal vagy a [🌀] tárcsa elfordításával), és nyomja meg a [📷] gombot.
- A beállítás sikeres befejezését a [C2] megjelenése jelzi.

2 Készítse el a felvételt.

- Sorozatfelvétel készítéséhez a zárkioldó gombot tartsa teljesen lenyomva.

Használat előtt

Alapszintű útmutató

Haladó útmutató

A fényképezőgép alapvető használata

Automatikus üzemmód/
Hibrid auto üzemmód

Egyéb felvételi módok

P üzemmód

Tv, Av, M és C mód

Lejátszási mód

Wi-Fi funkciók

Beállítások menü

Tartozékok

Mellékletek

Tárgymutató





- A sorozatfelvétel készítésekor az élesség, az expozíció és a színek pozícióját és szintjét a zárkioldó gomb félig történő lenyomásával rögzítheti.
- Az Önkioldó funkcióval (📖42) nem használható.
- A felvételi körülményektől, a fényképezőgép beállításaitól és a zoom mértékétől függően rövid ideig szünetelhet vagy lelassulhat a sorozatfelvételek készítése.
- Mivel több felvétel készül, a folyamat lelassulhat.
- Vaku használata esetén lassulhat a fényképezés.
- A Többmezős fehéregyensúly (📖35) funkció nem használható. Vegye azt is figyelembe, hogy ezek a funkciók nem érhetők el.
 - [Hg-lámpa javít.] (📖52)
 - [Pislogásészlelés] (📖54)
- Érintéses kioldás (📖44) esetén a fényképezőgép sorozatfelvételt készít, amíg az ujját a kijelzőn tartja. A sorozatfelvétel készítése közben a fényképezőgép az első felvételhez beállított élességet és az expozíciót használja.



- [AUTO] módban az első lépés elemeit a [◀][▶] gombokkal is kiválaszthatja.

Kép megjelenítése lejátszás közben

A fényképezőgép csoportként kezeli a sorozatfelvétellel készült képeket, és csak a csoportok elsőként rögzített képei jelennek meg lejátszáskor. A csoporthoz tartozó képeket a kijelző bal felső sarkában megjelenő [SET] ikon jelöli.



- Ha töröl egy csoporthoz tartozó képet (📖117), a csoport összes képe törlődik. Ezért legyen körültekintő a képek törlésekor.



- A csoportba foglalt képek egyenként is megtekinthetők (📖112) és a csoportosításuk is megszüntethető (📖112).
- Ha csoporthoz tartozó képet lát el védelemmel (📖115), a csoport valamennyi képe védett lesz.
- A csoportba foglalt képek egyenként is megtekinthetők a Képkeresés (📖109) használatával. Ilyenkor a fényképezőgép átmenetileg megszünteti a képek csoportosítását.
- A csoportba foglalt képeknél nem érhető el a következő műveletek: arcazonosító adatok szerkesztése (📖113), nagyítás (📖114), megjelölés kedvencként (📖120), szerkesztés (📖122), nyomtatás (📖178), egyes képek beállítása nyomtatásra (📖182), valamint hozzáadás fotókönyvhöz (📖184). A fenti műveletek végrehajtása előtt játssza le egyenként a csoportba foglalt képeket (📖112) vagy szüntesse meg a csoportosítást (📖112).

Használat előtt

Alapszintű útmutató

Haladó útmutató

A fényképezőgép alapvető használata

Automatikus üzemmód/
Hibrid auto üzemmód

Egyéb felvételi módok

P üzemmód

Tv, Av, M és C mód

Lejátszási mód

Wi-Fi funkciók

Beállítások menü

Tartozékok

Mellékletek

Tárgymutató



Az arcaazonosítás használata

A fényképezőgép felismeri a korábban regisztrált személyek arcát, és az élességet, a világosságot és a színt ennek megfelelően állítja be fényképezéskor. [AUTO] üzemmódban a fényképezőgép a rögzített születésnapok alapján képes a babákat és gyermekeket is felismerni, majd a felvételkészítés során optimalizálni számukra a beállításokat. Ez a funkció azt is lehetővé teszi, hogy megkeresse a készített képek között azokat, amelyeken regisztrált emberek láthatók (📖110).

Személyes adatok

- A fényképezőgép elmenti az információkat, például az arcaazonosítóval regisztrált arcok képeit (arcadatok) és a személyes adatokat (név, születésnap). Továbbá regisztrált emberek felismerései a nevük szerepelni fog az állóképen. Az arcaazonosító funkció használatakor legyen körültekintő, amikor megosztja másokkal a fényképezőgépet vagy a képeket, vagy a képek internetes közzététele esetén, ahol sok felhasználónak nyílik alkalmuk megtekinteni azokat.
- Ha egy fényképezőgépet kidob vagy átad egy másik személynek miután arcaazonosítót használt, ne felejtse el törölni az összes információt (regisztrált arcok, nevek és születésnapok) a fényképezőgépéről (📖50).

Az arcaazonosító adatok regisztrálása

Legfeljebb 12 ember adatait (arcadatok, nevek és születésnapok) regisztrálhatja az arcaazonosításhoz.

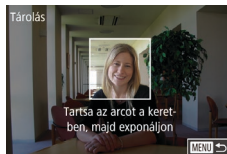
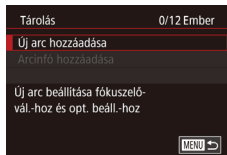
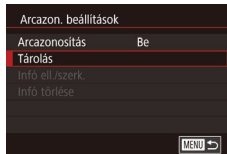
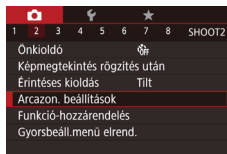

1 Jelenítse meg a beállítási képernyőt.

- Nyomja meg a [MENU] gombot, válassza a [2] lap [Arcazon. beállítások] pontját, majd nyomja meg a [📖] gombot (📖31).
- Válassza ki a [Tárolás] lehetőséget a [▲][▼] gombokkal vagy a [📖] tárcsa elfordításával, majd nyomja meg a [📖] gombot.
- Válassza ki az [Új arc hozzáadása] lehetőséget a [▲][▼] gombokkal vagy a [📖] tárcsa elfordításával, majd nyomja meg a [📖] gombot.

2 Regisztrálja az arcadatokat.

- Irányítsa a fényképezőgépet úgy, hogy a regisztrálni kívánt személy arca a képernyő közepén látható szürke kereten belül legyen.
- A személy arcán megjelenő fehér keret az arc felismerését jelzi. Ellenőrizze, hogy megjelent-e egy fehér keret az arcon, majd készítse el a felvételt.
- Ha a fényképezőgép nem ismeri fel az arcot, nem tud arcadatokat regisztrálni.

Használat előtt

Alapszintű útmutató

Haladó útmutató

A fényképezőgép alapvető használata

Automatikus üzemmód/
Hibrid auto üzemmód

Egyéb felvételi módok

P üzemmód

Tv, Av, M és C mód

Lejátszási mód

Wi-Fi funkciók

Beállítások menü

Tartozékok

Mellékletek

Tárgymutató



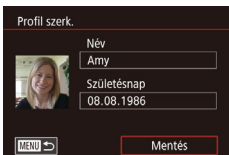
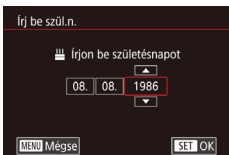
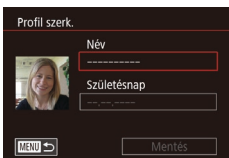
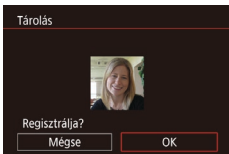

- A [Regisztrálja?] kérdés megjelenése után a [◀][▶] gombokkal vagy a [OK] tárcsa elfordításával válassza az [OK] lehetőséget, és nyomja meg a [OK] gombot.

- Megjelenik a [Profil szerk.] képernyő.

3 Regisztrálja a személy nevét és születésnapját.

- A billentyűzet megnyitásához nyomja meg a [OK] gombot, majd írja be a nevet (📖32).

- A születésnap regisztrálásához válassza a [Profil szerk.] képernyő [Születésnap] pontját (a [▲][▼] gombok megnyomásával vagy a [OK] tárcsa elforgatásával), majd nyomja meg a [OK] gombot.

- Válassza ki a kívánt beállítást a [◀][▶] gombokkal.
- Adja meg a dátumot a [▲][▼] gombokkal vagy a [OK] tárcsa elfordításával.
- Amikor elkészült, nyomja meg a [OK] gombot.

4 Mentse a beállításokat.

- A [▲][▼] gombokkal vagy a [OK] tárcsával válassza ki a [Mentés] lehetőséget, majd nyomja meg a [OK] gombot.
- Az üzenet megjelenése után a [◀][▶] gombokkal vagy a [OK] tárcsa elfordításával válassza az [Igen] lehetőséget, és nyomja meg a [OK] gombot.

5 Folytassa az arcazonosító adatok regisztrálását.

- Ismétlje meg a 2. lépést legfeljebb 4 további arcazonosító adat (arcckifejezés vagy felvételi szög) regisztrálásához.
- A regisztrált arcok könnyebben felismerhetők, ha többféle arcazonosító adatot ad meg. Egy szemből készült felvétel mellett rögzítsen egy kissé oldalról készültet, egy mosolygósat, illetve egy-egy kültéret és beltéret.



- A vaku nem lép működésbe a 2. lépés végrehajtásakor.
- Ha a 3. lépésben nem rögzít születésnapot, a Babák és a Gyermekek ikon (👶39) nem fog megjelenni [AUTO] üzemmódban.



- Felülírhatja a regisztrált arcazonosító adatokat, illetve további arcazonosító adatot is felvehet, ha még nem használta ki mind az 5 lehetséges helyet (📖46).

Felvétel készítése

A fényképezőgép a korábban regisztrált személyeket érzékeli fő témaként, és az élességet, a világosságot és a színt ennek megfelelően optimalizálja fényképezéskor.

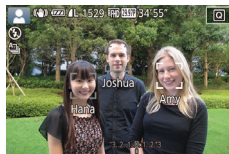

- Amikor a fényképezőgépet a kívánt személyekre irányítja, legfeljebb 3 regisztrált ember neve jelenik meg, akiket a fényképezőgép felismert.
- Készítse el a felvételt.
- A megjelenő neveket a fényképezőgép az állóképen rögzíti. Ha a fényképezőgép felismeri az embereket, a neveket (legfeljebb 5 emberét) akkor is rögzíti a képen, ha a nevük nem jelenik meg.

Használat előtt

Alapszintű útmutató

Haladó útmutató

A fényképezőgép alapvető használata

Automatikus üzemmód/
Hibrid auto üzemmód

Egyéb felvételi módok

P üzemmód

Tv, Av, M és C mód

Lejátszási mód

Wi-Fi funkciók

Beállítások menü

Tartozékok

Mellékletek

Tárgymutató





- Előfordulhat, hogy a fényképezőgép regisztrált emberként ismer fel olyan arcokat, amelyek hasonló jellegzetességekkel rendelkeznek.



- Előfordulhat, hogy a regisztrált emberek felismerése nem megfelelő, ha a készített kép vagy jelenet jelentősen eltér a regisztrált arcazonosító adatoktól.
- Ha a fényképezőgép nem vagy nehezen ismer fel egy regisztrált arcot, írja felül a regisztrált adatokat új arcazonosító adatokkal. A regisztrált arcok könnyebben felismerhetők, ha az arcazonosító adatokat közvetlenül a fényképezés előtt regisztrálja.
- Ha a fényképezőgép egy személyt hibásan egy másik személyként ismer fel, és folytatja a fényképezést, a lejátszás során még szerkesztheti vagy törölheti a képhez rögzített nevet (113).
- Mivel a babák és a gyerekek arca a növekedés során gyorsan változik, arcazonosító adataikat rendszeresen frissíteni kell (46).
- A neveket a fényképezőgép akkor is rögzíti, ha a „A megjelenített információk kiválasztása” (101) résznél kitölti a [Felvételi info] négyzet jelölését, hogy a nevek ne látsszanak.
- Ha nem szeretné, hogy a fényképezőgép neveket rögzítsen az állóképekhez, válassza az [Arcazon. beállítások] lehetőséget a [2] lapon, majd az [Arcazonosítás] pontot és a [Ki] értéket.
- A képeken tárolt neveket a lejátszás képernyőn (az egyszerű információs nézetben) ellenőrizheti (107).
- [A] módban a nevek nem jelennek meg a felvételt készítő képernyőn, de a fényképezőgép rögzíti őket az állóképeken.
- A sorozatfelvételnél rögzített nevek (44) az első képnek megfelelő helyen maradnak még abban az esetben is, ha a téma elmozdul.

A regisztrált adatok ellenőrzése és szerkesztése

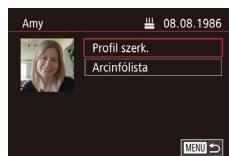
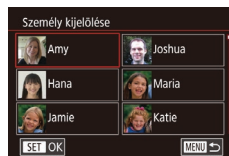
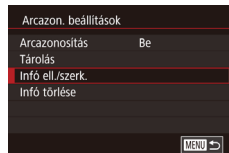

1 Jelenítse meg az [Infó ell./szerk.] képernyőt.

- „Az arcazonosító adatok regisztrálása” című fejezet (46) 1. lépését követve válassza ki az [Infó ell./szerk.] lehetőséget.

2 Válassza ki azt a személyt, akinek az információit ellenőrizni vagy szerkeszteni kívánja.

- A [▲][▼][◀][▶] gombok megnyomásával válassza ki a személyt, akinek az adatait ellenőrizni vagy szerkeszteni kívánja, majd nyomja meg a [SET] gombot.

3 Végezze el a kívánt ellenőrzést vagy módosításokat.

- A név-, vagy születésnap visszakereséséhez válassza a [Profil szerk.] lehetőséget (akár a [▲][▼] gombok megnyomásával vagy a [D] tárcsa elforgatásával), majd nyomja meg a [SET] gombot. A megjelenő képernyőn „Az arcazonosító adatok regisztrálása” című fejezet (46) 3. pontjában leírtak szerint szerkesztheti a nevet és a születésnapot.

Használat előtt

Alapszintű útmutató

Haladó útmutató

A fényképezőgép alapvető használata

Automatikus üzemmód/
Hibrid auto üzemmód

Egyéb felvételi módok

P üzemmód

Tv, Av, M és C mód

Lejátszási mód

Wi-Fi funkciók

Beállítások menü

Tartozékok

Mellékletek

Tárgymutató



- Az arcadatok ellenőrzéséhez válassza az [Arcinfólista] lehetőséget (a [▲][▼] gombok megnyomásával vagy a [●] tárcsa elforgatásával), majd nyomja meg a [SET] gombot. Az arcadatok törléséhez a megjelenő képernyőn nyomja meg a [SET] gombot, válassza ki a törölni kívánt arcadatokat a [▲][▼][◀][▶] gombok megnyomásával vagy a [●] tárcsa elforgatásával, majd nyomja meg a [SET] gombot. A [Törli?] kérdés megjelenése után válassza az [OK] lehetőséget (a [◀][▶] gombokkal vagy a [●] tárcsa elfordításával), majd nyomja meg a [SET] gombot.



- Ha meg is változtatja a neveket a [Profil szerk.] lehetőséggel, a korábban készült képekhez rögzített nevek nem változnak meg.

Arcazonosító adatok felülírása és felvétele

Az arcazonosító adatokat felülírhatja új adatokkal. Az arcazonosító adatokat rendszeresen frissíteni kell, különösen a babáknál és a gyerekeknél, mivel az arcuk a növekedés során gyorsan változik. Felvehet arcazonosító adatokat is, ha még nem használta ki mind az 5 lehetséges helyet.

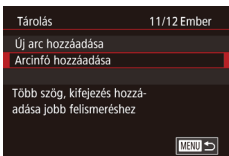

1 Lépjen az [Arcinfó hozzáadása] képernyőre.

- „Az arcazonosító adatok regisztrálása” című fejezet (46) 1. lépését követve válassza ki az [Arcinfó hozzáadása] lehetőséget.

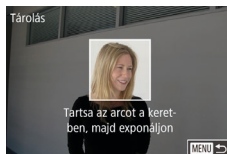
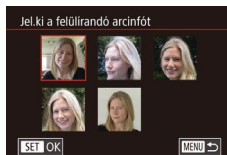
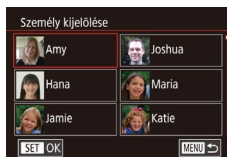

2 Válassza ki a személyt, akinek az arcadatait felül szeretné írni.

- A [▲][▼][◀][▶] gombokkal válassza ki annak a személynek a nevét, akinek az arcazonosító adatait felül kívánja írni, majd nyomja meg a [SET] gombot.
- Üzenet jelenik meg, ha már öt arcadatot regisztrált. Válassza ki az [OK] lehetőséget (a [◀][▶] gombok megnyomásával vagy a [●] tárcsa elforgatásával), majd nyomja meg a [SET] gombot.
- Ha ötnél kevesebb arcadatot regisztrált, további adatok felvételéhez kövesse a 4. lépést.

3 Válassza ki a felülírni kívánt arcadatot.

- A [▲][▼][◀][▶] gombokkal vagy a [●] tárcsa elfordításával válassza ki a felülírni kívánt arcadatot, majd nyomja meg a [SET] gombot.

4 Regisztrálja az arcadatokat.

- „Az arcazonosító adatok regisztrálása” című fejezet (46) 2. lépése szerint készítse el a felvételt, majd regisztrálja az új arcadatokat.
- A regisztrált arcok könnyebben felismerhetők, ha többféle arcazonosító adatot ad meg. Egy szemből készült felvétel mellett rögzítsen egy kissé oldalról készültet, egy mosolygósat, illetve egy-egy kültérit és beltérit.

Használat előtt

Alapszintű útmutató

Haladó útmutató

A fényképezőgép alapvető használata

Automatikus üzemmód/
Hibrid auto üzemmód

Egyéb felvételi módok

P üzemmód

Tv, Av, M és C mód

Lejátszási mód

Wi-Fi funkciók

Beállítások menü

Tartozékok

Mellékletek

Tárgymutató





- Nem tud arcazonosító adatokat felvenni, ha mind az 5 lehetséges helyet kihasználta. A fenti lépésekkel írja felül az arcazonosító adatokat.
- A fenti lépések követésével regisztrálhat új arcazonosító adatokat, ha még van legalább egy lehetséges hely, felülről azonban nem tud arcazonosító adatokat. Az arcinformáció felülírása helyett először törölje a szükségtelen meglévő információkat (📖50), majd szükség szerint végezze el az új arcinformációk rögzítését (📖46).

A regisztrált adatok törlése

Az Arcazonosítás funkcióval regisztrált információk (arcadatok, nevek és születésnapok) törölhetők. Azonban a korábban készített képekben tárolt nevek nem fognak törölni.

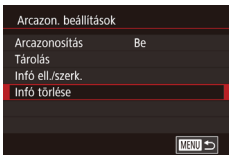

1 Lépjen az [Infó törlése] képernyőre.

- Kövesse „Az arcazonosító adatok regisztrálása” című fejezet (📖46) 1. lépését, és válassza az [Infó törlése] lehetőséget.

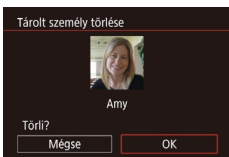

2 Válassza ki azt a személyt, akinek az információit törölni kívánja.

- Válassza ki a törölni kívánt személy nevét a [▲][▼][◀][▶] gombokkal, majd nyomja meg a [🗑️] gombot.
- A [Törli?] kérdés megjelenése után a [◀][▶] gombokkal vagy a [🗑️] tárcsa elfordításával válassza az [OK] lehetőséget, és nyomja meg a [🗑️] gombot.



- Ha kitörli egy regisztrált személy adatait, már nem tudja megjeleníteni a nevét (📖109), felülről az adatait (📖113) vagy megkeresni azokat a fényképeket, amelyeken látható (📖110).



- Lehetőség van a név kitörlésére is a képadatokból (📖113).

Használat előtt

Alapszintű útmutató

Haladó útmutató

A fényképezőgép alapvető használata

Automatikus üzemmód/
Hibrid auto üzemmód

Egyéb felvételi módok

P üzemmód

Tv, Av, M és C mód

Lejátszási mód

Wi-Fi funkciók

Beállítások menü

Tartozékok

Mellékletek

Tárgymutató



Funkciók a képek testreszabásához

A képarány módosítása

▶ **Állóképek** ▶ Videók

A képarányt (a képek szélességének és magasságának arányát) a következőképpen változtathatja meg.



- Nyomja meg a [] gombot, válassza a menü [3:2] pontját, majd adja meg a kívánt beállítást (30).
- A beállítás megadását követően a kijelző képaránya megváltozik.
- Ha vissza szeretné állítani az eredeti beállítást, hajtja végre újból a fenti műveletet a [3:2] lehetőség kiválasztásával.

16:9	Széles képernyős HD TV-készülékeken vagy hasonló megjelenítésközökökön megjelenített képekhez.
3:2	A fényképezőgép kijelzőjének méretarányával megegyező képarány. A 35 mm-es filmekkel azonos képarány, a képek 130 x 180 mm-es vagy képeslap méretű nyomtatásához.
4:3	Normál felbontású TV-készülékeken vagy hasonló megjelenítésközökökön megjelenített képekhez. A 90 x 130 mm-es vagy A méretű képek nyomtatásához is használható.
1:1	Négyzet alakú képarány.



- [] módban nem érhető el.
- Ugyanez a beállítás a MENU (31) ▶ [1] lap ▶ [Állóképek képpoldalaránya] menüpont kiválasztásával is konfigurálható.

A képminőség megváltoztatása

▶ **Állóképek** ▶ Videók

A képminőség 4 szintje közül választhat. Tekintse át, hogy a memóriakártyákon hány különböző típusú kép fér el: „A készíthető felvételek száma különböző memóriakártyák esetén” (212).



- Nyomja meg a [] gombot, válassza a menü [4L] pontját, majd adja meg a kívánt beállítást (30).
- Megjelenik a választott beállítás.
- Ha vissza szeretné állítani az eredeti beállítást, hajtja végre újból a fenti műveletet a [4L] lehetőség kiválasztásával.

A képminőség kiválasztása a papírméret alapján (3:2 képarányú képeknél)

4L	A2 (420 x 594 mm)
4M1	A3 – A5 (297 x 420 – 148 x 210 mm)
4M2	90 x 130 mm, 130 x 180 mm, Képeslap
4S	E-mailhez és hasonló célokra



- [] módban nem érhető el.
- A képminőséget a MENU (31) ▶ [1] lap ▶ [Képminőség] lehetőségen keresztül is megváltoztathatja.

Használat előtt

Alapszintű útmutató

Haladó útmutató

A fényképezőgép alapvető használata

Automatikus üzemmód/
Hibrid auto üzemmód

Egyéb felvételi módok

P üzemmód

Tv, Av, M és C mód

Lejátszási mód

Wi-Fi funkciók

Beállítások menü

Tartozékok

Mellékletek

Tárgymutató



A higanylámpák okozta zölde területek kijavitása a képeken

▶ **Állóképek** ▶ Videók

[AUTO] módban az esti körülmények között készült felvételeken a higanylámpával megvilágított témák vagy a hátterek zölde árnyalattal jelenhetnek meg. Ez a zölde árnyalat automatikusan helyesbíthető felvét elkészítés közben a több terület alapján történő fehéregyensúly-beállítás használatával.



- Nyomja meg a [MENU] gombot, a [6] lapon válassza ki a [Hg-lámpa javít.] beállítást, és válassza a [Be] értéket (161).
- A beállítás sikeres befejezését a [☀] megjelenése jelzi.
- Ha vissza szeretné állítani az eredeti beállítást, hajtsa végre újból a fenti műveletet a [Ki] lehetőség kiválasztásával.



- Miután befejezte a higanylámpával megvilágított témák fényképezését, ne felejtse el [Ki] értékűre visszaállítani a [Hg-lámpa javít.] beállítást. Ellenkező esetben a fényképezőgép az olyan zöld árnyalatokat is kijavíthatja, amelyeket nem higanylámpa okozott.



- Készítsen pár próbafelvételt, amivel megbizonyosodhat arról, hogy a várt eredményt kapja.
- Sorozatfelvétel (144) közben ennek a beállításnak az értéke [Ki], és ez nem változtatható.

A videók képminőségének megváltoztatása

▶ **Állóképek** ▶ **Videók**

Állítsa be a videó képminőségét (képméret és képfrekvencia). A képfrekvencia azt jelzi, hány keret kerül felvételre másodpercenként, ennek meghatározása automatikusan történik az NTSC vagy PAL beállítások alapján (161). Tekintse át, hogy a memóriakártyákon összesen milyen hosszú videók rögzíthetők a különböző képminőségi beállítások esetén: „A készíthető felvételek száma különféle memóriakártyák esetén” (212).



- Nyomja meg a [6] gombot, válassza a videó minősége menüpontot, majd válassza ki a kívánt lehetőséget (30).
- Megjelenik a választott beállítás.

Használat előtt

Alapszintű útmutató

Haladó útmutató

A fényképezőgép alapvető használata

Automatikus üzemmód/
Hibrid auto üzemmód

Egyéb felvételi módok

P üzemmód

Tv, Av, M és C mód

Lejátszási mód

Wi-Fi funkciók

Beállítások menü

Tartozékok

Mellékletek

Tárgymutató



NTSC videó estén

Képmínőség	Rögzített képpontok száma	Képssebesség	Részletek
[FHD 59.94P]	1920 x 1080	59,94 kép/mp	Teljes nagyfelbontású (Full HD) videofelvételek készítéséhez. A [FHD 59.94P] a videókat egyenletesebb mozgással rögzíti.
[FHD 29.97P]	1920 x 1080	29,97 kép/mp	Nagyfelbontású (HD) videofelvételek készítéséhez.
[FHD 23.98P]	1920 x 1080	23,98 kép/mp	Nagyfelbontású (HD) videofelvételek készítéséhez.
[HD 29.97P]	1280 x 720	29,97 kép/mp	Nagyfelbontású (HD) videofelvételek készítéséhez.
[VGA 29.97P]	640 x 480	29,97 kép/mp	Normál minőségű videofelvételek készítéséhez.

PAL videó estén

Képmínőség	Rögzített képpontok száma	Képssebesség	Részletek
[FHD 50.00P]	1920 x 1080	50,00 kép/mp	Teljes nagyfelbontású (Full HD) videofelvételek készítéséhez.
[FHD 25.00P]	1920 x 1080	25,00 kép/mp	Nagyfelbontású (HD) videofelvételek készítéséhez.
[HD 25.00P]	1280 x 720	25,00 kép/mp	Nagyfelbontású (HD) videofelvételek készítéséhez.
[VGA 25.00P]	640 x 480	25,00 kép/mp	Normál minőségű videofelvételek készítéséhez.



- A fekete sávok (ezek a [VGA 29.97P] és a [VGA 25.00P] üzemmódban a kijelző jobb és bal oldalán, a [FHD 59.94P], a [FHD 29.97P], a [FHD 23.98P], a [FHD 29.97P], a [FHD 50.00P], a [FHD 25.00P] és a [HD 25.00P] üzemmód esetén a kijelző felső és alsó szélén jelennek meg) a nem rögzített képterületeket jelzik.
- Ugyanez a beállítás a MENU [31] ► [08] lap ► [Videó minősége] menüpont kiválasztásával is konfigurálható.

Hasznos felvételi funkciók

A kéttengelyes elektronikus horizont használata

► **Állóképek** ► **Videók**

A megjeleníthető elektronikus szintjelző segítségével egyenletesen beállíthatja a fényképezőgép vízszintes és függőleges dőlésszögét.



1 Jelenítse meg az elektronikus szintjelzőt.

- Nyomja meg többször a [▼] gombot az elektronikus szintjelző megjelenítéséhez.



(1) (2)

2 Állítsa egyenes helyzetbe a fényképezőgépet.

- Az (1) az előre-hátra tájolást, a (2) a bal-jobb tájolást jelzi.
- Ha megdöntötte a fényképezőgépet, mozgassa addig, amíg a piros vonal zöldre nem változik.



- Ha az elektronikus szintjelző nem jelenik meg az 1. lépésben, akkor nyomja meg a [MENU] gombot, és ellenőrizze az [01] lap ► [Felvétélkészítési adatok kijelzése] beállítását.
- Az elektronikus szintjelző videók felvétele közben nem jelenik meg.
- Amikor függőlegesen tartja a fényképezőgépet, az elektronikus szintjelző automatikusan frissíti a tájolását, hogy megfeleljen a fényképezőgép tájolásának.
- Kalibrálja az elektronikus szintjelzőt, ha úgy tűnik, nem segít a fényképezőgép szintbeállításában ([161]).
- [A] módban nem érhető el.

Használat előtt

Alapszintű útmutató

Haladó útmutató

A fényképezőgép alapvető használata

Automatikus üzemmód/
Hibrid auto üzemmód

Egyéb felvételi módok

P üzemmód

Tv, Av, M és C mód

Lejátszási mód

Wi-Fi funkciók

Beállítások menü

Tartozékok

Mellékletek

Tárgymutató



Az élességállítás helyének nagyítása

▶ Állóképek ▶ Videók

Az élesség ellenőrzéséhez nyomja le félig a zárkioldó gombot, ekkor a fényképezőgép felnagyítja az AF keretben lévő képrészt.



1 Adja meg a beállítást.

- Nyomja meg a [MENU] gombot, a [📷3] lapon válassza az [AF pont zoom] pontot, és válassza a [Be] értéket (📖31).

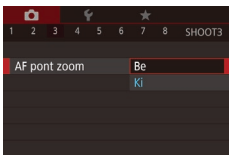

2 Ellenőrizze az élességet.

- Nyomja le félig a zárkioldó gombot. A fő témaként észlelt arc most nagyítva jelenik meg.
- Ha vissza szeretné állítani az eredeti beállítást, válassza az 1. lépésben a [Ki] lehetőséget.



- Az élességállítás helyét nem nagyítja fel a fényképezőgép a következő esetekben a zárkioldó gomb félig történő lenyomásakor.
 - Ha nem észlelhető arc, ha az illető túl közel van ahhoz, hogy az arca megjeleníthető legyen a kijelzőn, vagy ha a fényképezőgép mozgó témát észlel
 - A digitális zoom használata során (📖41)
 - Ha TV-t használ kijelzőként (📖170)
- [📷4] módban nem érhető el.

Csukott szemek ellenőrzése

▶ Állóképek ▶ Videók

Amikor a fényképezőgép azt észleli, hogy valaki becsukja a szemét a képen, megjelenik a [👁] jel.



1 Adja meg a beállítást.

- Nyomja meg a [MENU] gombot, a [📷7] lapon válassza a [Pislogásészlelés] beállítást, és válassza a [Be] értéket (📖31).

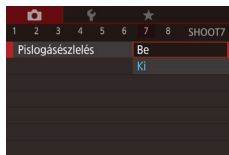

2 Készítse el a felvételt.

- Amikor a fényképezőgép azt észleli, hogy valaki becsukja a szemét a képen, villogni kezd a [👁] jel.
- Ha vissza szeretné állítani az eredeti beállítást, válassza az 1. lépésben a [Ki] lehetőséget.



- Ha több felvételt adott meg [👁] üzemmódban, ez a funkció csak az utolsó felvételnél lesz elérhető.
- Ha az [Időkijelzés] beállításnál [2 mp.], [4 mp.] vagy [8 mp.] lehetőséget választott, illetve a [Megtart] lehetőséget választotta, egy keret jelenik meg a csukott szemű emberek körül (📖57).
- Ez a funkció nem használható sorozatfelvétel esetén [📷] üzemmódban (📖40).
- Ez a funkció sorozatfelvétel üzemmódban (📖44) nem használható.

Használat előtt

Alapszintű útmutató

Haladó útmutató

A fényképezőgép alapvető használata

Automatikus üzemmód/
Hibrid auto üzemmód

Egyéb felvételi módok

P üzemmód

Tv, Av, M és C mód

Lejátszási mód

Wi-Fi funkciók

Beállítások menü

Tartozékok

Mellékletek

Tárgymutató



Az automatikus szintbeállítás kikapcsolása

▶ Állóképek ▶ Videók

Normál esetben az automatikus szintbeállításnak köszönhetően a videók egyenletesek. A funkció kikapcsolásához válassza a [Tilt] lehetőséget.

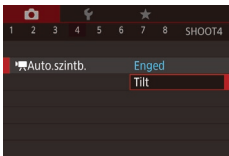

- Nyomja meg a [MENU] gombot, a [OK] lapon válassza a [Auto.szintb.] menüpontot, majd nyomja meg a [OK] gombot (📖31).
- Válassza a [Tilt] lehetőséget, és nyomja meg újra a [OK] gombot (📖31).



- Miután a videorögzítés elindul a képmegjelenítési terület összeszűkül és a témák kinagyításra kerülnek (📖56).

Az IS üzemmód beállításainak módosítása

A képstabilizálás kikapcsolása

▶ Állóképek ▶ Videók

Ha a fényképezőgép rögzítve van (például mikor állványt használ), állítsa a képstabilizálást a [Ki] értékre, hogy kikapcsolja azt.

1 Jelenítse meg a beállítási képernyőt.

- Nyomja meg a [MENU] gombot, a [OK] lapon válassza a [IS beállításai] menüpontot, majd nyomja meg a [OK] gombot (📖31).

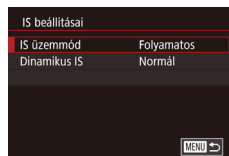

2 Adja meg a beállítást.

- Válassza ki az [IS üzemmód] lehetőséget a [▲][▼] gombokkal vagy a [OK] tárcsa elfordításával, nyomja meg a [OK] gombot, majd a [▲][▼] gombokkal vagy a [OK] tárcsa elfordításával válassza ki a kívánt opciót (📖31).

Folyamatos	Automatikus alkalmazza a felvétel körülményei között optimális képstabilizálást (Intelligens IS) (📖40).
Ki	Kikapcsolja a képstabilizálást.

Használat előtt

Alapszintű útmutató

Haladó útmutató

A fényképezőgép alapvető használata

Automatikus üzemmód/
Hibrid auto üzemmód

Egyéb felvételi módok

P üzemmód

Tv, Av, M és C mód

Lejátszási mód

Wi-Fi funkciók

Beállítások menü

Tartozékok

Mellékletek

Tárgymutató



Videók felvétele úgy, hogy a témák azonos méretben jelenjenek meg felvétel előtt

▶ **Állóképek** ▶ **Videók**

Normál körülmények között, ha a videorögzítés elindul a képmegjelenítési terület megváltozik és a témák kinagyításra kerülnek, hogy a kép egyenletes és az erős fényképezőgép-rázkódás okozta torzítás javítható legyen. Ha a felvételkészítés előtt látható méretben szeretné a témát videóra rögzíteni, csökkentheti a képstabilizálást és kikapcsolhatja az Automatikus szintbeállítást.

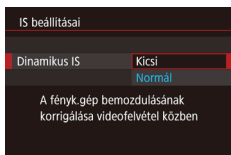

- Állítsa az [P, Auto.szintb.] pontot [Tilt] értékre a „Az automatikus szintbeállítás kikapcsolása” (📖55) részben leírtaknak megfelelően.
- A „A képstabilizálás kikapcsolása” (📖55) 1. lépését követve nyissa meg az [IS beállításai] képernyőt.
- Válassza a [Dinamikus IS] pontot, majd a [Kicsi] lehetőséget (📖31).



- Az [IS üzemmód] értékét is beállíthatja [Ki]-re, hogy a rögzített méret a felvétélkészítés előtt látható legyen.
- A [Dinamikus IS] funkció nem érhető el, ha az [IS üzemmód] [Ki] lehetőségre van állítva (📖55).
- Csak a [Normál] lehetőség érhető el, ha a videó minősége [VGA (29.97P)] (NTSC) vagy [VGA (25.00P)] (PAL).

A fényképezőgép működésének tesztre szabása

A felvételi funkciókat a menüképernyő [📷] lapján szabhatja tesztre a következők szerint. A menü funkcióinak leírását lásd: „A menüképernyő használata” (📖31).

Az AF-segédfény villanásának kikapcsolása

▶ **Állóképek** ▶ **Videók**

Kikapcsolhatja az élességállítás segítéséhez felvillanó lámpát, amely akkor lép működésbe, ha gyenge fényviszonyok mellett nyomja le félig a zárkioldó gombot.

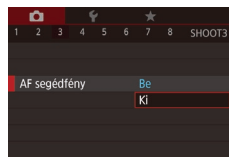

- Nyomja meg a [MENU] gombot, a [📷3] lapon válassza az [AF-segédfény] beállítást, és válassza a [Ki] értéket.
- Ha vissza szeretné állítani az eredeti beállítást, hajtja végre újból a fenti műveletet a [Be] lehetőség kiválasztásával.

A vörösszem-hatást csökkentő lámpa kigyulladásának megakadályozása

▶ **Állóképek** ▶ **Videók**

Kikapcsolhatja a vörösszemhatás-csökkentő lámpát, amely akkor világít, ha sötét környezetben készít felvételt a vaku használata mellett.

1 Jelenítse meg a [Vakuvezérlés] képernyőt.

- Nyomja meg a [MENU] gombot, a [📷5] lapon válassza a [Vakuvezérlés] beállítást, és nyomja meg a [🔍] gombot.

Használat előtt

Alapszintű útmutató

Haladó útmutató

A fényképezőgép alapvető használata

Automatikus üzemmód/
Hibrid auto üzemmód

Egyéb felvételi módok

P üzemmód

Tv, Av, M és C mód

Lejátszási mód

Wi-Fi funkciók

Beállítások menü

Tartozékok

Mellékletek

Tárgymutató





2 Adja meg a beállítást.

- Válassza a [Vö.sz.-lámpa] beállítást, és válassza a [Ki] értéket.
- Ha vissza szeretné állítani az eredeti beállítást, hajtsa végre újból a fenti műveletet a [Be] lehetőség kiválasztásával.

A fényképezés után látható kép megjelenítési módjának módosítása

▶ **Állóképek** ▶ **Videók**

Módosíthatja, hogy a képek milyen hosszan jelennek meg, és hogy milyen információk jelennek meg közvetlenül a fényképezés után.

A fényképezés után látható kép megjelenítési idejének módosítása

1 Lépjen a [Képmegtekintés rögzítés után] képernyőre.

- Nyomja meg a [MENU] gombot, válassza a [OK] lap [Képmegtekintés rögzítés után] pontját, majd nyomja meg a [OK] gombot.

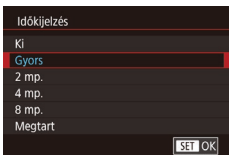

2 Adja meg a beállítást.

- Válassza ki az [Időkijelzés] pontot, majd a kívánt beállítást.
- Ha vissza szeretné állítani az eredeti beállítást, hajtsa végre újból a fenti műveletet a [Gyors] lehetőség kiválasztásával.

Gyors	A képeket csak annyi ideig jeleníti meg, amíg a fényképezőgép felkészül az újabb felvétel készítésére.
2 mp., 4 mp., 8 mp.	A képek megjelenítése a megadott ideig. A zárkioldó gombot újból félig megnyomva a kép megjelenítése közben is készíthető újabb felvétel.
Megtart	A képek addig láthatók, amíg le nem nyomja félig a zárkioldó gombot.
Ki	Fényképezés után nem jelenik meg a kép.

A fényképezés után megjelenő képernyő módosítása

A felvételek elkészítése után látható képek megjelenítési módját a következőképpen változtathatja meg.

1 Állítsa az [Időkijelzés] beállítást [2 mp.], [4 mp.], [8 mp.] vagy [Megtart] értékre (📖57).

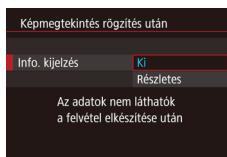

2 Adja meg a beállítást.

- Válassza ki az [Info. kijelzés] pontot, majd a kívánt beállítást.
- Ha vissza szeretné állítani az eredeti beállítást, hajtsa végre újból a fenti műveletet a [Ki] lehetőség kiválasztásával.

Ki	Csak a kép jelenik meg.
Részletes	A felvételi információk jelennek meg (📖192).



- Ha az [Időkijelzés] (📖57) értéke [Ki] vagy [Gyors], az [Info. kijelzés] értéke [Ki] lesz, és nem módosítható.
- A [INFO.] gomb megnyomásával a megjelenített információk átválthatók, miközben a kép a fényképezés után még látható. Fontos, hogy az [Info. kijelzés] beállítása nem módosul. Képeket is törölhet a [T] gomb használatával.

Használat előtt

Alapszintű útmutató

Haladó útmutató

A fényképezőgép alapvető használata

Automatikus üzemmód/
Hibrid auto üzemmód

Egyéb felvételi módok

P üzemmód

Tv, Av, M és C mód

Lejátszási mód

Wi-Fi funkciók

Beállítások menü

Tartozékok

Mellékletek

Tárgymutató



Egyéb felvételi módok

Hatékonyabban fényképezhet különféle témákat, és egyedi képhatásokkal különlegessé tett vagy speciális funkciókkal rögzített képeket készíthet



Az effektusok automatikus alkalmazása (Kreatív képkészítés)

▶ Állóképek ▶ Videók

Különböző képek készítése a felvételekből

A fényképezőgép felismeri a témát és a felvételi körülményeket, és automatikusan kiválasztja a téma hangsúlyozásához szükséges speciális hatásokat és beállítja a képet. Minden felvétel során hat állókép készül. Több állóképet készíthet effektusokkal, a fényképezőgép által megadott beállításokkal.



1 Válassza az [Creative] üzemmódot.

- Állítsa a módválasztó tárcsát [Creative] állásba.

2 Készítse el a felvételt.

- Nyomja le teljesen a zárkioldó gombot. A fényképezéskor a zárhang háromszor hangzik fel.
- Először megjelenik a hat kép egymás után, majd egyszerre két másodpercen keresztül.
- Ahhoz, hogy a megjelenített képek láthatóak maradjanak, amíg nem nyomja le félig a zárkioldó gombot, nyomja meg a [Creative] gombot. Kiválaszthat egy képet a teljes képernyős megjelenítésre, ha megnyomja a [Left][Down][Right] gombokat vagy elforgatja a [Creative] tárcsát, majd megnyomja a [Creative] gombot.
- Nyomja meg a [MENU] gombot az eredeti képernyőhöz való visszatéréshez.

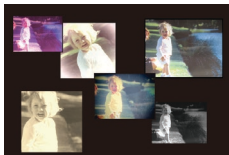

Használat előtt

Alapszintű útmutató

Haladó útmutató

A fényképezőgép alapvető használata

Automatikus üzemmód/
Hibrid auto üzemmód

Egyéb felvételi módok

P üzemmód

Tv, Av, M és C mód

Lejátszási mód

Wi-Fi funkciók

Beállítások menü

Tartozékok

Mellékletek

Tárgymutató





- Vaku használata esetén a felvétel elkészítése időbe telik, tartsa a fényképezőgépet stabilan, amíg nem hallja háromszor az expozíciós hangot.
- A hat kép kezelése egyszerre, egy csoportban történik (112).
- A hat kép egyidejű megjelenítése a 2. lépésben leírtak szerint csak közvetlenül a fényképezés után lehetséges.

Effektusok kiválasztása

A [] üzemmódban rögzített képekhez effekteket választhat.



- A [] üzemmód beállítása után fordítsa el a [] gyűrűt a kívánt effektus kiválasztásához.

Automatikus	Minden effekt
Retro	A képek régi fényképekhez hasonlítanak
Egyszínű	A képek egyetlen színnel készülnek
Speciális	Feltűnő, jellegzetes kinézetű képek
Természetes	Lágyabb, természetes kinézetű képek

Videók felvétele változatos effektusokkal

Hagyja, hogy a videók felvétele közben a fényképezőgép határozza meg a témákat, és az olyan szűrők és effektusok hozzáadása, mint például a lassított vagy gyorsított lejátszás automatikusan megtörténik. Miután felvett néhány videót, legfeljebb négy automatikus kombinációjából létrejön egy 15–25 másodperces Kreatív képkészítési videó. Vegye figyelembe, hogy ebben a módban a fényképezőgép nem rögzít hangot.

1 Válassza az [] üzemmódot.

- Állítsa a módválasztó tárcsát [] állásba.

2 Rögzítse az első videót.

- Nyomja meg a videó gombot. A felvétel elindul, és a megjelenő sáv jelzi az eltelt időt.
- A felvételkészítés 3–6 másodperc múlva automatikusan leáll.

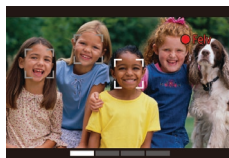

3 Rögzítse a második a négy videóból.

- Ismétlje meg a 2. lépést háromszor a négy videó rögzítéséhez.



- Még ha nem is rögzít négy videót aznap, a Kreatív videót a fényképezőgép külön fájlként menti el, amikor a dátum módosul.



- Az effektusokat általában konzisztens módon alkalmazza a fényképezőgép az 1-4. videókon, de módosíthatja is az egyes videók effektusait (59).
- Az egyes fejezetek szerkeszthetők (128).

Használat előtt

Alapszintű útmutató

Haladó útmutató

A fényképezőgép alapvető használata

Automatikus üzemmód/
Hibrid auto üzemmód

Egyéb felvételi módok

P üzemmód

Tv, Av, M és C mód

Lejátszási mód

Wi-Fi funkciók

Beállítások menü

Tartozékok

Mellékletek

Tárgymutató

Kreatív videó lejátszása

Kiválaszthatja és lejátszhatja a [] módban rögzített Kreatív videókat (108).



Különleges témák

Válasszon a felvételi témának megfelelő üzemmódot, és a fényképezőgép automatikusan kiválasztja az optimális felvételhez szükséges beállításokat.



1 Válassza az [SCN] üzemmódot.

- Állítsa a módválasztó tárcsát [SCN] állásba.



2 Válasszon egy felvételi módot.

- Nyomja meg a [OK] gombot, válassza a menü [OK] pontját, majd válasszon felvételi módot (30).

3 Készítse el a felvételt.

👤 Portrék készítése (Portré)

▶ Állóképek ▶ Videók

- Lágyító hatás alkalmazásával fényképezhet embereket.



📷 Éjszakai fényképek készítése állvány nélkül (Kézi éjszakai felv.)

▶ Állóképek ▶ Videók

- Ebben az üzemmódban szép éjszakai képeket vagy éjszakai háttérű portrékat fényképezhet anélkül, hogy teljesen mozdulatlanul kellene tartania a fényképezőgépet (például állvány használatával).



🎆 Tűzijáték fényképezése (Tűzijáték)

▶ Állóképek ▶ Videók

- Élénk felvételeket készíthet a tűzijátékokról.



- A témák [📷] módban nagyobbak látszanak, mint a többi módban.
- [📷] üzemmódban a felvételek szemcsések lehetnek, mivel az ISO érzékenység (379) a környezeti feltételek miatt magasra van állítva.
- Mivel [📷] üzemmódban a fényképezőgép folyamatosan készít képeket, tartsa stabilan a felvételkészítés közben.
- [📷] üzemmódban a fényképezőgép bemozdulása vagy más hasonló körülmények miatt előfordulhat, hogy nem a várt eredményt éri el.
- A [📷] üzemmódban rögzítse állványra a fényképezőgépet, vagy más módon biztosítsa, hogy az ne mozogjon és ne rázkódjon. Ebben az esetben állítsa az [IS üzemmód] beállítását [Ki] értékre (355).



- Amikor állvány használatával készíti éjszakai felvételeket, válassza az [AUTO] üzemmódot a [📷] üzemmód helyett, mert így jobb eredményeket kaphat (335).
- A felvételi módot is választhatja a MENU (31) ▶ [📷1] lap ▶ [Felvételi mód] lehetőség kiválasztásával.
- Bár [📷] módban semmilyen keret nem jelenik meg a zárkioldó gomb félig történő lenyomásakor, a fényképezőgép beállítja az optimális élességet és expozíciót.

Használat előtt

Alapszintű útmutató

Haladó útmutató

A fényképezőgép alapvető használata

Automatikus üzemmód/
Hibrid auto üzemmód

Egyéb felvételi módok

P üzemmód

Tv, Av, M és C mód

Lejátszási mód

Wi-Fi funkciók

Beállítások menü

Tartozékok

Mellékletek

Tárgymutató



Speciális effektusok alkalmazása

A készített képekhez változatos effektusokat adhat.



Élénk színű képek készítése (Különlegesen élénk)

▶ Állóképek ▶ Videók

- Különlegesen élénk színű felvételeket készíthet.



Poszterszerű képek készítése (Poszter effektus)

▶ Állóképek ▶ Videók

- Régi poszterekhez vagy illusztrációkhoz hasonló felvételek.



- [] és [] üzemmódban készítsen pár próbafelvételt, amivel megbizonyosodhat arról, hogy a várt eredményt kapja.



- A felvételi módot is választhatja a MENU [31] ▶ [1] lap ▶ [Felvételi mód] lehetőség kiválasztásával.

Képkészítés saját magáról optimális beállításokkal (Önarckép)

Önarcképek készítéséhez, a testre szabható képfeldolgozás részeként lehetősége van a bőr simítására, valamint a fényerő és a háttér módosítására, hogy igazán megnyerő megjelenése legyen.

1 Válassza a [] beállítást.

- Kövesse a „Különleges témák” szakasz (60) 1–2. lépését, és válassza a [] lehetőséget.

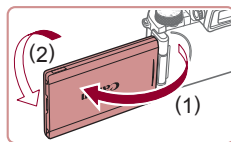

2 Nyissa ki a képernyőt.

- Nyissa ki a képernyőt az illusztráció szerint.



3 Adja meg a beállítást.

- A képernyőn érintse meg a szerkesztendő beállítás ikonját.

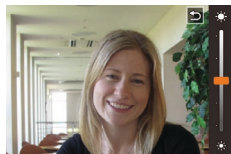

- Válassza a kívánt lehetőséget.
- Az előző képernyőhöz a [] lehetőség megérintésével térhet vissza.

4 Készítse el a felvételt.

Használat előtt

Alapszintű útmutató

Haladó útmutató

A fényképezőgép alapvető használata

Automatikus üzemmód/
Hibrid auto üzemmód

Egyéb felvételi módok

P üzemmód

Tv, Av, M és C mód

Lejátszási mód

Wi-Fi funkciók

Beállítások menü

Tartozékok

Mellékletek

Tárgymutató



Lehetőség	Részletek
	Válasszon az [AUTO] lehetőségből vagy a háttérelmosás hat lehetséges szintjéből.
	Válasszon öt lehetséges fényerőszintből.
	Válasszon öt lehetséges bőrsimítási szintből. A bőrsimítás a fő alany arcára optimalizált.
	Érintéses kioldás használatához válassza a [☒] lehetőséget.



- A felvételi viszonyoktól függően az emberek bőrén kívül más területek is módosulhatnak.
- Készítsen pár próbafelvételt, amivel megbizonyosodhat arról, hogy a várt eredményt kapja.



- Vakumóban [🔋] a háttérelmosás [AUTO] módra van állítva, és ez nem módosítható.
- [📸] módban, a felvétel készítéseig hátralevő idő megjelenik a képernyő tetején, ha aktiválja az önkiloldót a [📸] lehetőség kiválasztásával, vagy a [☒] lehetőség kiválasztásával és legalább 3 másodperces idő beállításával.

Nagy dinamikatartományú témák fényképezése (Nagy dinamikatartomány)

▶ Állóképek ▶ Videók

A fényképezőgép három egymást követő felvételt készít eltérő világossági beállításokkal, majd kiválasztja és egyetlen képben egyesíti a legmegfelelőbb világossági szinttel rendelkező képterületeket. Ez az üzemmód csökkent a csúcstények kiegészését és az árnyékos területek részletességének elvesztését, ami gyakran megfigyelhető a nagy kontrasztú felvételek esetében.



- A fényképezőgép túlzott bemozdulása vagy más hasonló körülmények miatt előfordulhat, hogy nem a várt eredményt éri el.



- Ha a fényképezőgép túlzott mozgása akadályozza a felvételkészítést, akkor rögzítse állványra a fényképezőgépet, vagy más módon biztosítsa a fényképezőgép mozdulatlan állapotát. Továbbá állvány használata, illetve a fényképezőgép más módon történő rögzítése esetén állítsa az [IS üzemmód] beállítást [KI] értékre (📷55).
- A téma bármilyen mozgása a képek elmosódását okozza.
- A soron következő kép elkészítése előtt kis időnek kell eltelnie, mert a fényképezőgép feldolgozza és egyesíti a képeket.
- Az [ND] jel akkor jelenhet meg, amikor világos környezetben félig lenyomja a zárkioldó gombot, és azt jelzi, hogy a fényképezőgép automatikusan módosítja a kép optimális világosságát.

Művészi hatások hozzáadása



1 Válassza a [HDR] beállítást.

- Kövesse a „Különleges témák” szakasz (📷60) 1–2. lépését, és válassza a [HDR] lehetőséget.

2 Készítse el a felvételt.

- Felvételkészítéskor tartsa stabilan a fényképezőgépet. A fényképezőgép a zárkioldó gomb teljes lenyomása után három felvételt készít, majd egyesíti azokat.

- Kövesse a „Különleges témák” szakasz (📷60) 1–2. lépését, és válassza a [HDR] lehetőséget.

- Forgassa el a [🔍] gyűrűt az effektus kiválasztásához.

- A megjelenő mintaképen tekintheti meg a választott effektus hatását a képen.

Használat előtt

Alapszintű útmutató

Haladó útmutató

A fényképezőgép alapvető használata

Automatikus üzemmód/
Hibrid auto üzemmód

Egyéb felvételi módok

P üzemmód

Tv, Av, M és C mód

Lejátszási mód

Wi-Fi funkciók

Beállítások menü

Tartozékok

Mellékletek

Tárgymutató



Természetes	A képek természetes, élő hatásúak.
Műv.-normál	A képek festményhez hasonlóak, csökkentett kontrasztúak.
Műv.-élénk	A képek élénk illusztrációhoz hasonlóak.
Műv.-feltűnő	A képek erős élekkel készített olajfestményhez hasonlóak.
Műv.-domb.	A képek erős kontúrokkal rendelkező, sötét háttérű régi fényképekhez hasonlítanak.

Fényképezés elhalványított színekkel (Nosztalgia)

▶ Állóképek ▶ Videók

Ez az effektus elhalványítja a színeket és patinássá teszi a képet, hogy régi fényképekhez tegye hasonlóvá. Az effektus mértékét öt szint közül választhatja ki.

1 Válassza a [☺] beállítást.

- Kövesse a „Különleges témák” szakasz (📖60) 1–2. lépését, és válassza a [☺] lehetőséget.



2 Válassza ki az effektus mértékét.

- Forgassa el a [⏸] gyűrűt az effektus mértékének megadásához.
- A megjelenő mintaképen tekintheti meg a választott effektus hatását a képen.

3 Készítse el a felvételt.



- Készítsen pár próbafelvételt, amivel megbizonyosodhat arról, hogy a várt eredményt kapja.



- A felvételi képernyőn a színek halványabbnak látszanak, de a patinás hatás nem jelenik meg. Ellenőrizze a hatást a képen lejátszási módban (📖105).
- A képőregítési hatás videókon nem érvényesül.

Fényképezés Halszemoptika Effektussal (Halszemeffektus)

▶ Állóképek ▶ Videók

Halszemoptika effektussal fényképezhet.

1 Válassza a [👁] beállítást.

- Kövesse a „Különleges témák” szakasz (📖60) 1–2. lépését, és válassza a [👁] lehetőséget.



2 Válassza ki az effektus mértékét.

- Forgassa el a [⏸] gyűrűt az effektus mértékének megadásához.
- A megjelenő mintaképen tekintheti meg a választott effektus hatását a képen.

3 Készítse el a felvételt.



- Készítsen pár próbafelvételt, amivel megbizonyosodhat arról, hogy a várt eredményt kapja.

Használat előtt

Alapszintű útmutató

Haladó útmutató

A fényképezőgép alapvető használata

Automatikus üzemmód/
Hibrid auto üzemmód

Egyéb felvételi módok

P üzemmód

Tv, Av, M és C mód

Lejátszási mód

Wi-Fi funkciók

Beállítások menü

Tartozékok

Mellékletek

Tárgymutató



Dioráma (makett) hatású képek készítése (Dioráma effektus)

▶ Állóképek ▶ Videók

Maketthez hasonló effektust alkalmaz a képekre úgy, hogy elmosódottá teszi a kiválasztott terület feletti és alatti képterületeket.

Ha a videofelvétel előtt kiválasztja a lejátszási sebességet, a videókat is elkészítheti a makettszerű dioráma effektussal. Az emberek és a tárgyak lejátszáskor gyorsan fognak mozogni a felvételen. Vegye figyelembe, hogy a fényképezőgép ekkor nem rögzít hangot.

1 Válassza a [📷] beállítást.

- Kövesse a „Különleges témák” szakasz (📖60) 1–2. lépését, és válassza a [📷] lehetőséget.
- Egy fehér keret jelenik meg a kijelzőn, azt a képterületet jelezve, amely nem lesz homályos.



2 Válassza ki azt a területet, amelyet élesen szeretne hagyni.

- Nyomja meg a [▼] gombot.
- A zoom karral átméretezheti a keretet, a [🔍] tárcsával pedig áthelyezheti azt.



3 A videók esetében válassza ki a lejátszási sebességet.

- A [🔍] tárcsa elfordításával válassza ki a sebességet.

4 Térjen vissza a felvételi képernyőre, és készítse el a felvételt.

- A [📷] gomb megnyomásával térjen vissza a felvételi képernyőre, és készítse el a felvételt.

Lejátszási sebesség és Becsült lejátszási idő (1 perces felvételek esetén)

Sebesség	Lejátszási idő
5x	Kb. 12 mp.
10x	Kb. 6 mp.
20x	Kb. 3 mp.

A videók lejátszása 30 kép/másodperc sebességgel történik.



- Videofelvétel készítése esetén nem érhető el a zoom. Ügyeljen arra, hogy felvételkészítés előtt állítsa be a zoomot.
- Készítsen pár próbafelvételt, amivel megbizonyosodhat arról, hogy a várt eredményt kapja.



- A keret tájolásának függőlegesre állításához a 2. lépésben nyomja meg a [◀][▶] gombokat. A keret eredeti vízszintes tájolásának visszaállításához nyomja meg a [▲][▼] gombokat.
- A képkocka mozgatásához vízszintes tájolás esetén nyomja meg a [▲][▼] gombokat, függőleges tájolás esetén pedig a [◀][▶] gombokat.
- A fényképezőgép függőleges helyzetbe fordítása módosítja a keret tájolását is.
- A videó képmínősége [📺], ha a képoldalarány [4:3], illetve [📺], ha a képoldalarány [16:9] ([📺] 51). Ezek a minőségi beállítások nem változtathatók meg.



- A keretet úgy is mozgathatja, hogy megérinti vagy ujjával áthúzza azt a képernyőn.

Használat előtt

Alapszintű útmutató

Haladó útmutató

A fényképezőgép alapvető használata

Automatikus üzemmód/
Hibrid auto üzemmód

Egyéb felvételi módok

P üzemmód

Tv, Av, M és C mód

Lejátszási mód

Wi-Fi funkciók

Beállítások menü

Tartozékok

Mellékletek

Tárgymutató



Fényképezés játékkamera effektussal (Játékkamera effektus)

▶ **Állóképek** ▶ **Videók**

Ez az effektus vinyettálással elsötétíti és elmosódottá teszi a kép sarkait, és megváltoztatja a kép színeit, hogy lyukkamerával készült képekhez tegeye hasonlónak.

1 Válassza a [📷] beállítást.

- Kövesse a „Különleges témák” szakasz (📖60) 1–2. lépését, és válassza a [📷] lehetőséget.



2 Válasszon egy színárnyalatot.

- Forgassa el a [👉] gyűrűt a színárnyalat megadásához.
- A megjelenő mintaképen tekintheti meg a választott effektus hatását a képen.

3 Készítse el a felvételt.

Normál	Lyukkamerával készített képekhez hasonló felvételek.
Meleg	Melegebb tónusú képek, mint a [Normál] beállítás esetében.
Hideg	Hidegebb tónusú képek, mint a [Normál] beállítás esetében.



- Készítsen pár próbafelvételt, amivel megbizonyosodhat arról, hogy a várt eredményt kapja.

Témák kihangsúlyozása (Háttérelmosás)

▶ **Állóképek** ▶ **Videók**

Lehetősége van háttérből kiemelkedő képek készítésére is. A fényképezőgép ilyenkor két felvételt készít a háttérelmosás beállításokkal. A különböző lencseeffektusoknak és a témaalapú képfeldolgozásnak köszönhetően a háttér elmosódott lesz.

1 Válassza a [📷] beállítást.

- Kövesse a „Különleges témák” szakasz (📖60) 1–2. lépését, és válassza a [📷] lehetőséget.



2 Készítse el a felvételt.

- Felvét elkészítéskor tartsa stabilan a fényképezőgépet. A fényképezőgép a zárkiodó gomb teljes lenyomása után két egymást követő felvételt készít.
- Egy villogó [📷] ikon jelzi, ha a képek feldolgozása sikertelen.



- A fényképezőgép túlzott bemozdulása vagy más hasonló körülmények miatt előfordulhat, hogy nem a várt eredményt éri el.



- A háttérelmosással elérhető legjobb eredmény érdekében próbáljon meg közelről felvételt készíteni a témáról, és biztosítson kellően nagy távolságot a téma és a háttér között.
- Előfordulhat, hogy a felvétel után csak némi késleltetés után készíthető el a következő felvétel.
- Az effektus erőssége a [👉] tárcsa elfordításával állítható.

Használat előtt

Alapszintű útmutató

Haladó útmutató

A fényképezőgép alapvető használata

Automatikus üzemmód/
Hibrid auto üzemmód

Egyéb felvételi módok

P üzemmód

Tv, Av, M és C mód

Lejátszási mód

Wi-Fi funkciók

Beállítások menü

Tartozékok

Mellékletek

Tárgymutató



Fényképezés a lágy élesség effektussal

▶ Állóképek ▶ Videók

Ezzel a funkcióval olyan képeket készíthet, mintha lágyító szűrőt helyezne a fényképezőgépre. Az effektus mértékét szükség szerint beállíthatja.

1 Válassza a [☺] beállítást.

- Kövesse a „Különleges témák” szakasz (📖60) 1–2. lépését, és válassza a [☺] lehetőséget.



2 Válassza ki az effektus mértékét.

- Forgassa el a [⏪] gyűrűt az effektus mértékének megadásához.
- A megjelenő mintaképen tekintheti meg a választott effektus hatását a képen.

3 Készítse el a felvételt.



- Készítsen pár próbafelvételt, amivel megbizonyosodhat arról, hogy a várt eredményt kapja.

Fényképezés egyszínű üzemmódban

▶ Állóképek ▶ Videók

Fekete-fehér, szépia tónusú vagy kék-fehér fényképeket készíthet.

1 Válassza a [📷] beállítást.

- Kövesse a „Különleges témák” szakasz (📖60) 1–2. lépését, és válassza a [📷] lehetőséget.



2 Válasszon egy színárnyalatot.

- Forgassa el a [⏪] gyűrűt a színárnyalat megadásához.
- A megjelenő mintaképen tekintheti meg a választott effektus hatását a képen.

3 Készítse el a felvételt.

Fekete-fehér	Fekete-fehér felvételek.
Szépia	Szépia tónusú felvételek.
Kék	Kék-fehér felvételek.

Használat előtt

Alapszintű útmutató

Haladó útmutató

A fényképezőgép alapvető használata

Automatikus üzemmód/
Hibrid auto üzemmód

Egyéb felvételi módok

P üzemmód

Tv, Av, M és C mód

Lejátszási mód

Wi-Fi funkciók

Beállítások menü

Tartozékok

Mellékletek

Tárgymutató



Speciális üzemmódok más célokra

Éjszakai égbolt fotózása (Csillag)

Csillagos égbolt alatti éjszakai fotózás (Csillagos portré)

▶ Állóképek ▶ Videók

A készülékkel gyönyörű portréképeket készíthet csillagos égboltnál is. Az első, vakuval készített kép után a fényképezőgép vaku nélkül további két képet is készít. A készülék a három képet egyetlen felvétellel egyesíti, és úgy dolgozza fel, hogy a csillagok jobban kiemelkedjenek. A vaku hatótávolságáról bővebben a „Fényképezőgép” fejezetben olvashat (📖210).



1 Válassza a [P] beállítást.

- Kövesse a „Különleges témák” szakasz (📖60) 1–2. lépését, válassza a [P] lehetőséget, majd nyomja meg a [▲] gombot.
- A [◀] [▶] gombokkal vagy a [🔍] tárcsával válassza ki a [P] lehetőséget, majd nyomja meg a [🔍] gombot.
- A zoom a legnagyobb látószögre áll be, amely nem állítható.

2 Hajtsa fel a vakut.

- Ujjával hajtsa fel a vakut.

3 Rögzítse a fényképezőgépet.

- Rögzítse állványra a fényképezőgépet, vagy más módon érje el, hogy ne mozogjon.

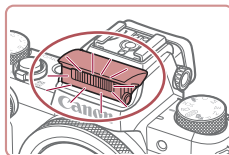

4 Készítse el a felvételt.

- Nyomja le a zárkioldó gombot. A vaku az első felvétel készítésekor villant.
- A második és a harmadik kép már vaku nélkül készül.

5 Kérje meg a személyt, hogy maradjon mozdulatlan, amíg a lámpa villog.

- A személynek, akiről a felvétel készül egészen addig nem szabad megmozdulnia, amíg a harmadik felvétel készítése után a lámpa háromszor fel nem villan. Ez legfeljebb két másodpercig tart.
- A felvételek egyesítésével egy kép keletkezik.



- Bizonyos felvételi körülmények esetén előfordulhat, hogy a képek nem a várt módon jelennek meg.
- A jobb képek elérése érdekében ellenőrizze, hogy a személy távol áll a fényforrásoktól, például az utcai lámpáktól, és a vaku ki van-e nyitva.
- A soron következő kép elkészítése előtt egy kis időnek el kell telnie, mert a fényképezőgép feldolgozza a képeket.
- A homályos képek elkerülése érdekében a személynek a 4. és az 5. lépés alatt mozdulatlanul kell maradnia.

Használat előtt

Alapszintű útmutató

Haladó útmutató

A fényképezőgép alapvető használata

Automatikus üzemmód/
Hibrid auto üzemmód

Egyéb felvételi módok

P üzemmód

Tv, Av, M és C mód

Lejátszási mód

Wi-Fi funkciók

Beállítások menü

Tartozékok

Mellékletek

Tárgymutató





- A könnyebb megtekintéshez a fényképezés előtt válassza a MENU ► [2] lap ► [Éjjeli kijelző] ► [Be] (161) beállítást.
- A téma világosságát a vaku expozíciókompenzációjának módosításával állíthatja be (92).
- A háttér világosságát az expozíciókompenzáció szintjének módosításával állíthatja be (78). Azonban bizonyos körülmények között előfordulhat, hogy a kép nem olyan lesz mint várná, illetve a személynek a 4. és az 5. lépés alatt mozdulatlanok kell maradnia, ami körülbelül 15 másodpercet vesz igénybe.
- Ahhoz, hogy több fényesebb csillagot rögzítsen, válassza ki a MENU (31) ► [6] lap ► [Csillagos portré beállítása] ► [Csillag láthatós.] ► [Feltűnő] lehetőséget. Azonban bizonyos körülmények között előfordulhat, hogy a kép nem olyan lesz mint várná, illetve a személynek a 4. és az 5. lépés alatt mozdulatlanok kell maradnia, ami körülbelül 8 másodpercet vesz igénybe.
- A csillagok fényének növeléséhez válassza ki a MENU (31) ► [6] lap ► [Ragyogó] ► [Éles] lehetőséget. A fényesebb csillagok kiemeléséhez a csillagos égen állítsa a [Ragyogó] menüpontot a [Lágy] lehetőségre. Ezzel a beállítással feltűnő képeket készíthet a világos csillagok kiemelésével, miközben elnyomja a halványabbakat. A csillagfény feldolgozásának letiltásához válassza a [Ki] lehetőséget.

Éjszakai jelenetek fotózása csillagos égbolt alatt (Csillagos égbolt)

▶ **Állóképek** ▶ Videók

Lenyűgöző felvételeket készíthet az éjszakai témák fölötti csillagos égboltról. A fényképezőgép automatikusan kiemeli a képen látható csillagfényt, gyönyörű éjszakai égboltot eredményezve.



1 Válassza a [Csillagos égbolt] beállítást.

- Kövesse a „Különleges témák” szakasz (60) 1–2. lépését, válassza a [Csillagos égbolt] lehetőséget, majd nyomja meg a [OK] gombot.
- A [Left] [Right] gombokkal vagy a [Dial] tárcsával válassza ki a [Csillagos égbolt] lehetőséget, majd nyomja meg a [OK] gombot.
- A zoom a legnagyobb látószögére áll be, amely nem állítható.

2 Rögzítse a fényképezőgépet.

- Rögzítse állványra a fényképezőgépet, vagy más módon érje el, hogy ne mozogjon és rázkódjon.

3 Készítse el a felvételt.

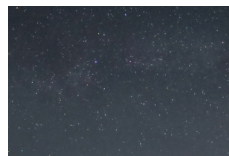

- A soron következő kép elkészítése előtt egy kis időnek el kell telnie, mert a fényképezőgép feldolgozza a képeket.

Használat előtt

Alapszintű útmutató

Haladó útmutató

A fényképezőgép alapvető használata

Automatikus üzemmód/
Hibrid auto üzemmód

Egyéb felvételi módok

P üzemmód

Tv, Av, M és C mód

Lejátszási mód

Wi-Fi funkciók

Beállítások menü

Tartozékok

Mellékletek

Tárgymutató





- A könnyebb megtekintéshez a fényképezés előtt válassza a MENU ► [F2] lap ► [Éjjeli kijelző] ► [Be] (161) beállítást.
- A csillagok fényének növeléséhez válassza ki a MENU (31) ► [F5] lap ► [Ragyogó] ► [Éles] lehetőséget. A fényesebb csillagok kiemeléséhez a csillagos égen állítsa a [Ragyogó] menüpontot a [Lágy] lehetőségre. Ezzel a beállítással feltűnő képeket készíthet a világos csillagok kiemelésével, miközben elnyomja a halványabbakat. A csillagfény feldolgozásának leállításához válassza a [Ki] lehetőséget.
- Az élesség felvételkészítés előtti pontosabb beállítása érdekében váltson kézi élesség üzemmódra (85).



Csillagjárás fotózása (Csillagjárás)

► Állóképek ► Videók

A csillagok égbolton való mozgása által keltett nyomvonalakat a fényképezőgép egyetlen képként rögzíti. A zársebesség és a felvételek számának megállapítását követően a fényképezőgép folyamatosan készíti a felvételt. Egy-egy ilyen felvételkészítési folyamat körülbelül két órán át tart. Ellenőrizze előre az akkumulátor töltöttségét.



1 Válassza a [A] beállítást.

- Kövesse a „Különleges témák” szakasz (60) 1–2. lépését, válassza a [A] lehetőséget, majd nyomja meg a [▲] gombot.
- A [◀][▶] gombokkal vagy a [D] tárcsával válassza ki a [A] lehetőséget, majd nyomja meg a [F5] gombot.
- A zoom a legnagyobb látószögbe áll be, amely nem állítható.

2 A felvételi időszak időtartamának megadása.

- A felvételi idő megadásához forgassa el a [1] gyűrűt.

3 Rögzítse a fényképezőgépet.

- Rögzítse állványra a fényképezőgépet, vagy más módon érje el, hogy ne mozogjon.

4 Készítse el a felvételt.

- Nyomja le teljesen a zárkioldó gombot. Egy rövid időre megjelenik a [Dolgozik] felirat, majd megkezdődik a felvétel.
- A felvételkészítés alatt ne zavarja a fényképezőgépet.
- A felvétel megszakításához ismételten nyomja le teljesen a zárkioldó gombot. Vegye figyelembe, hogy a megszakítás akár 30 másodpercig is eltarthat.



- Ha a fényképezőgép akkumulátora lemerül, akkor a felvétel leáll, és a fényképezőgép az addig készített felvételekből összeállított képet menti.
- A soron következő kép elkészítése előtt egy kis időnek el kell telnie, mert a fényképezőgép feldolgozza a képeket.



- A könnyebb megtekintéshez a fényképezés előtt válassza a MENU ► [F2] lap ► [Éjjeli kijelző] ► [Be] (161) beállítást.
- Az élesség felvételkészítés előtti pontosabb beállítása érdekében váltson kézi élesség üzemmódra (85).

Használat előtt

Alapszintű útmutató

Haladó útmutató

A fényképezőgép alapvető használata

Automatikus üzemmód/
Hibrid auto üzemmód

Egyéb felvételi módok

P üzemmód

Tv, Av, M és C mód

Lejátszási mód

Wi-Fi funkciók

Beállítások menü

Tartozékok

Mellékletek

Tárgymutató



Csillagok mozgásának rögzítése videofelvételen (Nagy időközű videó)

▶ Állóképek ▶ Videók

Nagy időközű videó rögzítésével, amely megadott időközönként készített képeket kombinál, gyorsan mozgó csillagokról készíthet videót. A felvételi időköz és a felvétel hossza szükség szerint beállítható.

Ne feledje, hogy minden felvételi időszak sokáig tart és sok felvételt igényel. Előre ellenőrizze az akkumulátor töltöttségét és a memóriakártyán rendelkezésre álló helyet.



1 Válassza a [] beállítást.

- Kövesse a „Különleges témák” szakasz (160) 1–2. lépését, válassza a [] lehetőséget, majd nyomja meg a [] gombot.
- A [] gombokkal vagy a [] tárcsával válassza ki a [] lehetőséget, majd nyomja meg a [] gombot.
- A zoom a legnagyobb látószögre áll be, amely nem állítható.

2 Adja meg a videó beállításokat.

- Nyomja meg a [] gombot.
- A [] gombokkal vagy a [] tárcsa elfordításával válasszon ki egy elemet, majd válassza ki a kívánt opciót.

3 Rögzítse a fényképezőgépet.

- Rögzítse állványra a fényképezőgépet, vagy más módon érje el, hogy ne mozogjon.

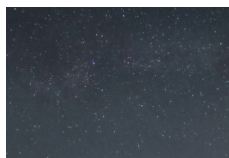
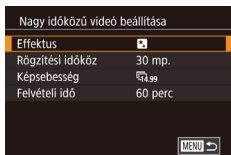

4 Ellenőrizze a fényerőt.

- Egyetlen állókép elkészítéséhez nyomja le teljesen a zárkioldó gombot.
- Váltson Lejátszás üzemmódba (105), majd ellenőrizze a képen a fényerőt.
- A fényerő beállításához fordítsa el az expozíciókompenzációs tárcsát és változtassa meg az expozíció értékét a felvételi képernyőn. Készítsen egy újabb felvételt, és ellenőrizze a fényerőt.

5 Készítse el a felvételt.

- Nyomja meg a videó gombot. Egy rövid időre megjelenik a [Dolgozik] felirat, majd megkezdődik a felvétel.
- A felvételkészítés alatt ne zavarja a fényképezőgépet.
- A felvétel megszakításához nyomja meg ismét a videó gombot. Vegye figyelembe, hogy a megszakítás akár 30 másodpercig is eltarthat.
- Felvételkészítés közben a fényképezőgép Gazdaságos módban van (162).

Lehetőség	Beállítások	Részletek
Effektus	[*] [] [] [] []	Válasszon ki egy videoeffektust, mint például a csillagjárás.
Rögzítési időköz	15 mp., 30 mp., 1 perc	Válassza ki az egyes felvételek közötti időt.
Képssebesség	[]4.99, []29.97 (NTSC) []2.50, []5.00 (PAL)	Válassza ki a videó képssebességét.
Felvételi idő	60 perc, 90 perc, 120 perc, Korlátlan	Válassza ki a felvételi időszak hosszát. Válassza a [Korlátlan] lehetőséget, ha addig kíván felvételt készíteni, amíg az akkumulátor ki nem merül.

Használat előtt

Alapszintű útmutató

Haladó útmutató

A fényképezőgép alapvető használata

Automatikus üzemmód/
Hibrid auto üzemmód

Egyéb felvételi módok

P üzemmód

Tv, Av, M és C mód

Lejátszási mód

Wi-Fi funkciók

Beállítások menü

Tartozékok

Mellékletek

Tárgymutató



A becsült lejátszási idő a rögzítési időköz és a képsebesség függvénye (egyórás időszak esetén)

A felvételek közötti idő	Képsebesség		Lejátszási idő
	NTSC	PAL	
15 mp.	14.99	12.50	16 mp.
15 mp.	29.97	25.00	8 mp.
30 mp.	14.99	12.50	8 mp.
30 mp.	29.97	25.00	4 mp.
1 perc	14.99	12.50	4 mp.
1 perc	29.97	25.00	2 mp.



- A soron következő kép elkészítése előtt egy kis időnek el kell telnie, mert a fényképezőgép feldolgozza a képeket.
- Ha a fényképezőgép akkumulátora lemerül vagy a memóriakártya megtelik, akkor a felvétel leáll, és a fényképezőgép az addig készített képekből készített videót menti.
- A felvételek közötti [1 perc] időtartam a következő effektusok esetén nem használható: [REDACTED], [REDACTED], [REDACTED] vagy [REDACTED].



- A fényképezőgép ekkor nem rögzít hangot.
- A könnyebb megtekintéshez a fényképezés előtt válassza a MENU ► [F2] lap ► [Éjjeli kijelző] ► [Be] (161) beállítást.
- A képernyőt úgy is megnyithatja, ha a 2. lépésben a MENU (31) ► [5] lap ► [Nagy időközű videó beállítása] lehetőséget választja.
- A videó készítése előtt az összegyűjtött összes felvétel mentéséhez válassza a MENU (31) ► [5] lap ► [fotó ment] ► [Be] beállítást. Ezek a különálló képek egyetlen csoportba kerülnek, és lejátszáskor csak az első kép jelenik meg. A csoporthoz tartozó képeket a kijelző bal felső sarkában megjelenő [SET] ikon jelöli. Ha töröl egy csoporthoz tartozó képet (117), a csoport összes képe törlődik. Ezért legyen körültekintő a képek törlésekor.
- Az élesség felvételkészítés előtti pontosabb beállítása érdekében váltson kézi élesség üzemmódra (85).
- Abban az esetben is, ha a 2. lépésben a [Felvételi idő] beállításhoz a [Korlátlan] lehetőséget választotta és Hálózati adaptert (külön kapható, 169) használ, a felvétel legkésőbb 8 óra múlva leáll.

Használat előtt

Alapszintű útmutató

Haladó útmutató

A fényképezőgép alapvető használata

Automatikus üzemmód/
Hibrid auto üzemmód

Egyéb felvételi módok

P üzemmód

Tv, Av, M és C mód

Lejátszási mód

Wi-Fi funkciók

Beállítások menü

Tartozékok

Mellékletek

Tárgymutató



Színek beállítása

▶ Állóképek ▶ Videók

A [M] üzemmódban a színek kézzel állíthatók be.

1 Válasszon egy felvételi módot.

- A [M] (67), [M] (68), [M] (69) vagy [M] (70) üzemmód közül választhat.



2 Válassza ki a színbeállítást.

- Nyomja meg a [M] gombot, majd válassza a menü [M] lehetőségét (30).

3 Módosítsa a beállítást.

- A [M] tárcsa elforgatásával vagy a [M] gombok segítségével módosítsa a B és az A korrekció mértékét, majd nyomja meg a [M] gombot.
- A beállítás sikeres befejezését a [M] megjelenése jelzi.



- A betűk jelentése a következő: B – kék, A – borostyánsárga.
- A [M] üzemmódban a színek beállítása során a borszín nem változik.
- A speciális beállítások a [MENU] gomb lenyomásával érhető el a 2. lépésnél látható képernyő megjelenésekor (82).



- A helyesbítési szintet úgy is kiválaszthatja, hogy megérinti vagy ujjával áthúzza a 2. lépésben látható sávot.

Az élesség módosítása

▶ Állóképek ▶ Videók

Állítsa be automatikusan az élességet, hogy az megfeleljen a csillagos égbolthoz.

1 Válasszon egy felvételi módot.

- A [M] (68), [M] (69) vagy [M] (70) üzemmód közül választhat.

2 Rögzítse a fényképezőgépet.

- Rögzítse állványra a fényképezőgépet, vagy más módon érje el, hogy ne mozogjon.

3 Helyezze a felvenni kívánt csillagokat a keretbe.

- Nyomja meg a [M] gombot.
- Döntse meg a fényképezőgépet, hogy a felvenni kívánt csillagok a megjelenő kereten belül legyenek.



4 Állítsa be az élességet.

- Nyomja meg a [M] gombot. Megjelenik [A csillagfókusz beállítása] felirat és megkezdődik a beállítás.
- A beállítás kb. 30 másodpercig tarthat. Ne mozdítsa meg a fényképezőgépet, amíg meg nem jelenik a [Beállítás kész] üzenet.
- Nyomja meg a [M] gombot.

Használat előtt

Alapszintű útmutató

Haladó útmutató

A fényképezőgép alapvető használata

Automatikus üzemmód/
Hibrid auto üzemmód

Egyéb felvételi módok

P üzemmód

Tv, Av, M és C mód

Lejátszási mód

Wi-Fi funkciók

Beállítások menü

Tartozékok

Mellékletek

Tárgymutató



5 Készítse el a felvételt ([68](#), [69](#), [70](#)).



- Előfordulhat, hogy az élességet a következő feltételek mellett a fényképezőgép nem állítja be. Amennyiben így van, próbálja újra a 3. lépéstől.
 - Éles fényforrás esetén
 - Repülőgépek, egyéb fényforrások vagy felhők jelentek meg az égen



- Amennyiben a beállítás nem sikerül, az élesség az eredeti helyzetre áll vissza.

Különbéle videofelvételek készítése

Videók felvétele [] üzemmódban

▶ Állóképek ▶ Videók



1 Válassza az [] üzemmódot.

- Állítsa a módválasztó tárcsát [] állásba.
- Nyomja meg a [] gombot, válassza a menü [] lehetőségét, majd a [] lehetőséget ([30](#)).
- A kijelző felső és alsó szélén fekete sávok jelennek meg, a téma pedig némileg nagyított lesz. A fekete sávok a nem rögzített képterületeket jelzik.

2 Adja meg a videónak megfelelő beállításokat ([193](#)).

3 Készítse el a felvételt.

- Nyomja meg a videó gombot.
- A videofelvétel leállításához nyomja meg újból a videó gombot.



- A felvételi módot is választhatja a MENU ([31](#)) ▶ [] lap ▶ [Felvételi mód] lehetőség kiválasztásával.



- Módosíthatja az élességet, ha felvételkészítés közben megérinti a [AF] lehetőséget majd megnyomja a [▲][▼] gombokat, miközben látható a [MF] jelzés.

Használat előtt

Alapszintű útmutató

Haladó útmutató

A fényképezőgép alapvető használata

Automatikus üzemmód/
Hibrid auto üzemmód

Egyéb felvételi módok

P üzemmód

Tv, Av, M és C mód

Lejátszási mód

Wi-Fi funkciók

Beállítások menü

Tartozékok

Mellékletek

Tárgymutató



A kép világosságának rögzítése vagy módosítása felvét elkészítés előtt

▶ Állóképek ▶ Videók

Felvét elkészítés előtt vagy alatt rögzítheti az expozíciót, illetve 1/3-os lépésekben változtathatja azt -3 és +3 között.



1 Rögzítse az expozíciót.

- Érintse meg a [✱] gombot az expozíció rögzítéséhez.
- Érintse meg a [✱] gombot az expozíció feloldásához.

2 Változtassa meg az expozíciót.

- Fordítsa el az expozíciókompenzációs tárcsát.

3 Készítse el a felvételt (📖73).

Az Automatikuss lassúzárra kikapcsolása

▶ Állóképek ▶ Videók

Az Automatikuss lassúzárra kikapcsolható, ha erős a videó mozgása. Azonban előfordulhat, hogy kevés fény esetén a videók sötétnek látszanak.

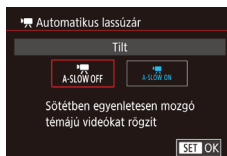
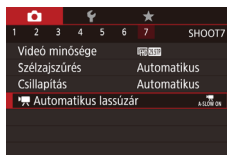

- Nyomja meg a [MENU] gombot, a [7] lapon válassza az [Automatikuss lassúzárra] beállítást, és válassza az [A-SLOW OFF] értéket (📖31).
- Ha vissza szeretné állítani az eredeti beállítást, hajtva végre újból a fenti műveletet a [A-SLOW ON] lehetőség kiválasztásával.



- Az automatikus lassúzárra csak a [E99.94P] vagy [E50.00P] videókra érvényes.

Használat előtt

Alapszintű útmutató

Haladó útmutató

A fényképezőgép alapvető használata

Automatikuss üzemmód/
Hibrid auto üzemmód

Egyéb felvételi módok

P üzemmód

Tv, Av, M és C mód

Lejátszási mód

Wi-Fi funkciók

Beállítások menü

Tartozékok

Mellékletek

Tárgymutató



A fényképezőgép erős mozgásának kiigazítása

▶ Állóképek ▶ Videók

Kiküszöböli a fényképezőgép erős mozgását, például a mozgás közben történő felvételkedzítésnél. A kép megjelenő területe sokkal jobban megváltozik, mint a [Normál] beállításnál, és a témák még jobban fel lesznek nagyítva.

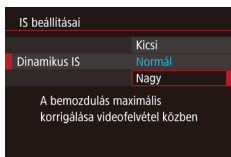

- Kövesse a „Videók felvétele úgy, hogy a témák azonos méretben jelenjenek meg felvétel előtt” (📖56) lépéseit, és válassza ki a [Nagy] lehetőséget.



- A [Dinamikus IS] funkció nem érhető el, ha az [IS üzemmód] [Ki] lehetőségre van állítva.
- Csak a [Normál] lehetőség érhető el, ha a videó minősége [FVG (29.97P)] (NTSC) vagy [FVG (25.00P)] (PAL).

Hangbeállítások

▶ Állóképek ▶ Videók

A Szélzajszűrés kikapcsolása

Az erős szélben készített felvételek hangjának torzítása csökkenthető. Ha azonban olyan helyen is bekapcsolja ezt a funkciót, ahol nincs szél, a hang természetellenessé válhat. Ebben az esetben kikapcsolhatja a szélzajszűrést.

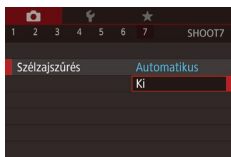

- Nyomja meg a [MENU] gombot, a [📷] lapon válassza a [Szélzajszűrés] menüpontot, majd nyomja meg a [🔊] gombot (📖31).
- Válassza a [Ki] (📖31) lehetőséget.

Csillapítás használata

A csillapítás mérsékli a zajos környezet okozta hangtorzítást. Csendes környezetben azonban csökkenti a hangfelvétel hangerejét.

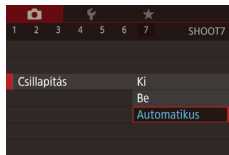

- Nyomja meg a [MENU] gombot, válassza a [📷] lap [Csillapítás] pontját, majd nyomja meg a [🔊] gombot (📖31).
- Válasszon egy Önnek tetsző beállítást (📖31).

Rövid klipek felvétele

▶ Állóképek ▶ Videók

Alkalmazzon lejátszási effektusokat a néhány másodperces rövid klipeken, mint például gyorsított, lassított vagy visszafelé történő lejátszás. Előfordulhat, hogy az ebben az üzemmódban felvett klipek bekerülnek a Kiemelt történetek albumokba (📖128).

1 Válassza az [🔊] üzemmódot.

- Állítsa a módválasztó tárcsát [🔊] állásba.
- Nyomja meg a [🔊] gombot, válassza a menü [🔊] lehetőségét, majd a [🔊] lehetőséget (📖30).
- A kijelző felső és alsó szélén megjelenített fekete sávok a nem rögzített képterületeket jelzik.

2 Határozza meg a felvételi időt és a lejátszási effektust.

- Nyomja meg a [▼] gombot.
- A [🔊] tárcsával állítsa be a felvételi időt (4 – 6 mp.), a [🔊] tárcsával pedig adja meg a lejátszási effektust (📖76).



Használat előtt

Alapszintű útmutató

Haladó útmutató

A fényképezőgép alapvető használata

Automatikus üzemmód/
Hibrid auto üzemmód

Egyéb felvételi módok

P üzemmód

Tv, Av, M és C mód

Lejátszási mód

Wi-Fi funkciók

Beállítások menü

Tartozékok

Mellékletek





Tárgymutató



3 Készítse el a felvételt (📖73).

- Megjelenik az eltelt időt jelző zoom sáv.

Lejátszási effektusok

 2x	Lejátszás gyorsított módban
 1x	Lejátszás normál sebességgel
 1/2x	Lejátszás lassítással
	Normál sebességű lejátszás úgy, hogy az utolsó két másodpercet a fényképezőgép lassításban játssza le



- A fényképezőgép ezekben a videókban nem rögzít hangot.
- A videó minősége [HD 29.97P] (NTSC esetén) vagy [HD 25.00P] (PAL esetén) (📖53, 📖53), amely nem módosítható.
- A [📺] felvételkészítés közben az eltelt időt mutató sávban megjelenik egy, az utolsó két másodpercet jelző jelzés.

iFrame videók készítése

▶ Állóképek ▶ Videók

Készíthet olyan videófelvételeket, amelyeket iFrame-kompatibilis szoftverekkel vagy eszközökkel szerkeszthet.

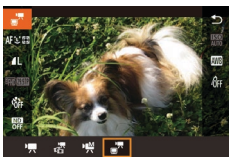

1 Válassza a [📺] beállítást.

- Állítsa a módválasztó tárcsát [📺] állásba.
- Nyomja meg a [📺] gombot, válassza a menü [📺] lehetőségét, majd a [📺] lehetőségét (📖30).
- A kijelző felső és alsó szélén megjelenített fekete sávok a nem rögzített képterületeket jelzik.

2 Készítse el a felvételt (📖73).



- Az iFrame videoformátum az Apple Inc. fejlesztése.
- A videó minősége [HD 29.97P] (NTSC esetén) vagy [HD 25.00P] (PAL esetén) (📖53, 📖53), amely nem módosítható.

Használat előtt

Alapszintű útmutató

Haladó útmutató

A fényképezőgép alapvető használata

Automatikus üzemmód/
Hibrid auto üzemmód

Egyéb felvételi módok

P üzemmód

Tv, Av, M és C mód

Lejátszási mód

Wi-Fi funkciók

Beállítások menü

Tartozékok

Mellékletek

Tárgymutató



P üzemmód

Még tisztább felvételek, az Ön fényképezési stílusában



- A fejezet instrukciói abból indulnak ki, hogy a módválasztó tárcsa [P] üzemmódra van állítva.
- [P]: Programautomatika AE; AE: automatikus expozíció
- Ha a [P] módtól eltérő üzemmódban próbál meg fényképezni az ebben a fejezetben ismertetett funkciók használatával, előtte ellenőrizze, hogy az adott funkció elérhető-e az adott módban (📖193).

Fényképezés programautomatika AE módban ([P] üzemmód)

▶ Állóképek ▶ Videók

Különbféle egyéni beállítások megadásával a saját fényképezési stílusának megfelelően szabhatja testre a készülék számos funkcióját.



1 Válassza az [P] üzemmódot.

- Állítsa a módválasztó tárcsát [P] állásba.

2 Adja meg a kívánt beállításokat (📖78–📖95), majd készítse el a felvételt.



- Ha nem állítható be az optimális expozíció, amikor félig lenyomja a zárkioldó gombot, a záridő és a rekesznyílás értéke narancssárga színnel jelenik meg a kijelzőn. Ebben az esetben próbálkozzon az ISO érzékenység beállításával (📖79) vagy a vaku bekapcsolásával (ha a téma túl sötét, 📖91), hogy az expozíció optimális legyen.
- A videó gomb megnyomásával videofelvételek is készíthetők [P] üzemmódban. Azonban egyes [Q] menü (📖30) és MENU (📖31) beállítások videofelvétel esetén automatikusan módosulhatnak.

Használat előtt

Alapszintű útmutató

Haladó útmutató

A fényképezőgép alapvető használata

Automatikus üzemmód/
Hibrid auto üzemmód

Egyéb felvételi módok

P üzemmód

Tv, Av, M és C mód

Lejátszási mód

Wi-Fi funkciók

Beállítások menü

Tartozékok

Mellékletek

Tárgymutató



A kép világossága (Expozíció)

A kép fényerejének beállítása (Expozíciókompenzáció)

▶ Állóképek ▶ Videók

A fényképezőgép által beállított normál expozíció -3 és +3 közötti tartományban 1/3-os lépésekben módosítható.



- A kijelzőt figyelve állítsa be a fényerőt az expozíciókompenzációs tárcsa elfordításával.

A fényerő/expozíció rögzítése (AE rögzítés)

▶ Állóképek ▶ Videók

A fényképezés előtt rögzítheti az expozíciót, vagy külön is beállíthatja az élességet és az expozíciót.

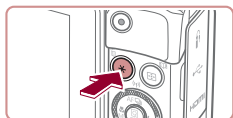

1 Rögzítse az expozíciót.

- A rögzített expozícióval történő felvételhez irányítsa a fényképezőt a témára, majd nyomja meg a [*****] gombot.
- [*****] jelenik meg, és az expozíció rögzül.
- Az AE rögzítés feloldásához nyomja meg újból a [*****] gombot. A [*****] eltűnik.

2 Állítsa be a kompozíciót, majd készítse el a felvételt.



- AE: automatikus expozíció
- Az expozíció rögzítése után a [*****] tárcsa elfordításával (Programeltolás) állíthatja be a zárót és a rekesznyílást.

A fénymérési mód megváltoztatása

▶ Állóképek ▶ Videók

A fénymérési módot (a fényerő mérésének módját) az alábbiak szerint módosíthatja a fényképezés környezeti feltételeinek megfelelőre.



- Nyomja meg a [**☉**] gombot, válassza a menü [**☉**] pontját, majd adja meg a kívánt beállítást (**☉**30).
- Megjelenik a választott beállítás.

Kiértékelő	A legtöbb esetben megfelelő eredményt ad, beleértve a hátulról megvilágított témákat is. Automatikusan beállítja az expozíciót a körülményeknek megfelelően.
Középre súlyoz. átlag	A képterület egészen mért fényerő átlagát határozza meg, a kép középpontjában mért fényértéket tekintve legfontosabbnak.
Szpot	Csak a [☐] (Szpot AE pont keret) területén belül mér. A Szpot AE pont keret összekapcsolható az AF keretrel (☐ 79).

Használat előtt

Alapszintű útmutató

Haladó útmutató

A fényképezőgép alapvető használata

Automatikus üzemmód/
Hibrid auto üzemmód

Egyéb felvételi módok

P üzemmód

Tv, Av, M és C mód

Lejátszási mód

Wi-Fi funkciók

Beállítások menü

Tartozékok

Mellékletek

Tárgymutató



A Szpot AE pont keret és az AF keret összekapcsolása

▶ Állóképek ▶ Videók

1 Állítsa a fénymérési módot erre: [C].

- Válassza a [C] beállítást a „A fénymérési mód megváltoztatása” (87) lépéseit követve.

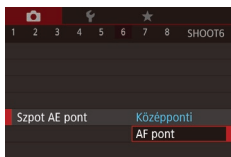

2 Adja meg a beállítást.

- Nyomja meg a [MENU] gombot, válassza a [C] lap [Szpot AE pont] lehetőségét, majd az [AF pont] lehetőséget (31).
- A készülék összekapcsolja a Szpot AE pont keretet az AF keret mozgásával (87).



- Nem érhető el, ha az [AF-módszer] a [C]+Követés] lehetőségre van állítva (88).

Az ISO érzékenység módosítása

▶ Állóképek ▶ Videók

Állítsa az ISO érzékenységet az [AUTO] lehetőségre, hogy az eszköz automatikus módosításokat végezzen a felvételi módnak és a környezeti feltételeknek megfelelően. Ellenkező esetben állítson be magasabb ISO értéket a nagyobb érzékenységéhez, vagy alacsonyabbat a kisebbhez.



- Nyomja meg a [C] gombot, válassza a menü [ISO] pontját, majd adja meg a kívánt beállítást (30).
- Megjelenik a választott beállítás.



- Ha az ISO érzékenység [AUTO] beállításon van, a zárkioldó gomb félig történő lenyomásával megjelenítheti az automatikusan beállított ISO érzékenységet.
- Bár az ISO érzékenység csökkentésével a képek kevésbé lesznek szemcsézettek, bizonyos felvételi körülmények között a téma és a fényképezőgép bemozdulására nagyobb esély van.
- A gyorsabb záridő magasabb ISO érzékenység mellett csökkenti a téma és a fényképezőgép bemozdulását, és növeli a vakutartományt. Viszont előfordulhat, hogy a felvételek szemcsézettebbek lesznek.
- Az ISO érzékenységet a MENU (31) ▶ [C] lap ▶ [ISO-érzékenység] ▶ [ISO érzékenység] lehetőségen keresztül is beállíthatja.

Használat előtt

Alapszintű útmutató

Haladó útmutató

A fényképezőgép alapvető használata

Automatikus üzemmód/
Hibrid auto üzemmód

Egyéb felvételi módok

P üzemmód

Tv, Av, M és C mód

Lejátszási mód

Wi-Fi funkciók

Beállítások menü

Tartozékok

Mellékletek

Tárgymutató



Az ISO automatikus beállítások módosítása

▶ **Állóképek** ▶ Videók

Amikor a fényképezőgép az [AUTO] beállításon van, a maximális ISO érzékenység a [400] – [12800] tartományban adható meg, az érzékenység pedig három szint közül választható ki.

1 Jelenítse meg a beállítási képernyőt.

- Nyomja meg a [MENU] gombot, a [5] lapon válassza az [ISO-érzékenység] menüpontot, majd nyomja meg a [OK] gombot (31).
- Válassza az [Automatikus ISO beáll.] lehetőséget, majd nyomja meg a [OK] gombot.

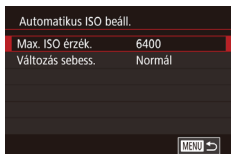

2 Adja meg a beállítást.

- Válassza ki a beállítandó menüpontot, majd ott a kívánt lehetőséget (31).

A zajcsökkentés szintjének módosítása (Nagy ISO NR)

Háromféle zajcsökkentési szint közül választhat: [Normál], [Nagy] és [Kicsi]. Ez a funkció leginkább nagy ISO érzékenységgel történő fényképezés esetén hatásos.

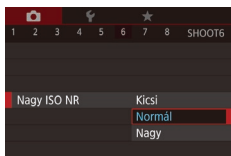

- Nyomja meg a [MENU] gombot, a [6] lapon válassza a [Nagy ISO NR] lehetőséget, majd válassza ki a kívánt beállítást (31).



- Nem elérhető, ha a képeket RAW formátumban készítette (94).

Képsorozat automatikus expozícióállítással (AEB fényképezés)

▶ **Állóképek** ▶ Videók

A készülék minden felvételkor automatikusan három felvételt készít különböző expozíciós értékekkel (normál expozícióval, alulexponálva, végül túlexponálva). Az alul- illetve túlexponálás mértéke (a normál expozícióhoz képest) –2 és +2 közötti tartományban 1/3-os lépésekben módosítható.



1 Válassza a [4] beállítást.

- Nyomja meg a [MENU] gombot, a [4] lapon válassza a [Sorozatfelvétel] beállítást, majd válassza a [4] lehetőséget (31).

2 Adja meg a beállítást.

- Nyomja meg a [5] gombot, majd a [Left/Right] gombokkal vagy a [OK] tárcsa elfordításával adja meg a kívánt beállítást.



- Az AEB fényképezés csak [5] módban érhető el (91).
- Ebben az üzemmódban nem használható a Sorozatfelvétel funkció (44).

Használat előtt

Alapszintű útmutató

Haladó útmutató

A fényképezőgép alapvető használata

Automatikus üzemmód/
Hibrid auto üzemmód

Egyéb felvételi módok

P üzemmód

Tv, Av, M és C mód

Lejátszási mód

Wi-Fi funkciók

Beállítások menü

Tartozékok

Mellékletek

Tárgymutató





- Ha az expozíciókompenzáció már be van kapcsolva (📖78), az ott meghatározott értéket tekinti ez a funkció normál expozíciós értéknek.
- A 2. lépés beállító képernyőjét az expozíciókompenzáció képernyőjének (📖78) megjelenése után a [MENU] gomb megnyomásával is megnyithatja.
- A [C] (📖43) pontban megadott mennyiségtől függetlenül mindig három kép készül.
- [Pislogásészlelés] üzemmódban (📖54) ez a funkció csak az utójára elkészített képnél használható.

Dinamikatartomány-javítás

▶ Állóképek ▶ Videók

A képek világos, kiégettnek látszó részeit a következőképpen helyesbítheti.



- Nyomja meg a [ON] gombot, válassza a menü [OFF] pontját, majd adja meg a kívánt beállítást (📖30).
- Megjelenik a választott beállítás.

Beállítások	Részletek	Elérhető ISO érzékenység (📖79)
[OFF]	-	
[AUTO]	Automatikus beállítás a kiégett csúcspontok megakadályozásához	[AUTO], [125] – [12800]
[200%]	Csökkenti a csúcspontokat kb. 200%-kal az [OFF] világossági szinthez képest.	[AUTO], [250] – [6400]



- Az ISO érzékenységet (📖79) a fényképezőgép a támogatott tartományon belülre állítja, ha az itt megadott tartományon kívül eső értéket adott meg.

Árnyékjavítás

▶ Állóképek ▶ Videók

Az árnyékok részletgazdagsága a következőképpen őrizhető meg automatikusan.



- Nyomja meg a [ON] gombot, válassza a menü [OFF] lehetőségét, majd a [ON] lehetőséget (📖30).
- A beállítás sikeres befejezését a [ON] megjelenése jelzi.

Az automatikus semleges szűrő beállítások módosítása

Az optimális fényerő elérése érdekében az elkészített képeken az automatikus semleges szűrő a valós szint 1/8-ára csökkenti a fény intenzitását, ami három lépésnek felel meg. Az [ON] kiválasztásának segítségével csökkentheti a záridőt és a rekesznyílás értéket.



- Nyomja meg a [ON] gombot, válassza a menü [OFF] pontját, majd adja meg a kívánt beállítást (📖30).
- Megjelenik a választott beállítás.



- Az [ON] kiválasztása esetén rögzítse állványra a fényképezőgépet, vagy más módon biztosítsa, hogy az ne mozogjon és ne rázkódjon. Ebben az esetben állítsa az [S üzemmód] beállítást [Ki] értékre (📖55).



- ND: Semleges szűrő

Használat előtt

Alapszintű útmutató

Haladó útmutató

A fényképezőgép alapvető használata

Automatikus üzemmód/
Hibrid auto üzemmód

Egyéb felvételi módok

P üzemmód

Tv, Av, M és C mód

Lejátszási mód

Wi-Fi funkciók

Beállítások menü

Tartozékok

Mellékletek

Tárgymutató



Kép színei

Természetes színek fényképezése (Fehéregyensúly)

▶ Állóképek ▶ Videók

A fehéregyensúly (WB) állításával elérheti, hogy felvételeinek színvilága természetesebbnek, a témának megfelelően hasson.



- Nyomja meg a [WB] gombot, válassza a menü [AWB] pontját, majd adja meg a kívánt beállítást (82).
- Megjelenik a választott beállítás.

AWB	Automatikus	Automatikusan beállítja az optimális fehéregyensúlyt a felvételi körülményeknek megfelelően.
	Napfény	Kültéri felvételekhez, jó időjárási feltételek mellett.
	Árnyékos	Árnyékos fényképezéshez.
	Felhős	Felhős időben vagy szürkületben való fényképezéshez.
	Izzólámpa	Hagyományos izzólámpás megvilágítás mellett készült felvételekhez.
	Fluoreszcens	Fehér fénycsóvilágítás esetén.
	Fluoreszcens H	Nappali fénynek megfelelő fénycsóvilágítás esetén.
	Vaku	Vakuval történő fényképezéshez.
	Egyedi	Az egyéni fehéregyensúly kézi beállításához (82).

Egyéni fehéregyensúly

▶ Állóképek ▶ Videók

Ha azt szeretné, hogy felvételeinek színvilága természetesnek hasson, állítsa a fehéregyensúlyt a felvétel helyszínének fényviszonyaihoz. Ügyeljen, hogy a fehéregyensúlyt az aktuális helyszínen található fényforrás alatt állítsa be.



- Kövesse a „Természetes színek fényképezése (Fehéregyensúly)” (82) lépéseit, és válassza ki a [WB] vagy [WB] lehetőséget.
- Irányítsa úgy a készüléket, hogy egy sima, fehér téma a teljes képernyőt betöltsse. Nyomja meg a [WB] gombot.
- A fehéregyensúly rögzítését követően a kijelző árnyalata megváltozik.



- Ha a fehéregyensúly értékének rögzítése után módosítja a fényképezőgép beállításait, előfordulhat, hogy a felvételen a színek nem tűnnek természetesnek.

A fehéregyensúly kézi kiigazítása

▶ Állóképek ▶ Videók

A fehéregyensúlyt kiigazíthatja. A kiigazítás ugyanolyan hatású lehet, mint a kereskedelmi forgalomban kapható színhőmérséklet-módosító vagy színekompenzáló szűrőké.



1 Adja meg a beállítást.

- Válassza a [AWB] beállítást a „Természetes színek fényképezése (Fehéregyensúly)” (82) lépéseit követve.
- Állítsa be a korrekció szintjét B és A között a [WB] tárcsa elfordításával.

Használat előtt

Alapszintű útmutató

Haladó útmutató

A fényképezőgép alapvető használata

Automatikus üzemmód/
Hibrid auto üzemmód

Egyéb felvételi módok

P üzemmód

Tv, Av, M és C mód

Lejátszási mód

Wi-Fi funkciók

Beállítások menü

Tartozékok

Mellékletek

Tárgymutató





2 Adja meg a speciális beállításokat.

- A további speciális beállítások megadásához nyomja meg a [MENU] gombot, majd a [☀️] tárcsák elfordításával vagy a [▲][▼][◀][▶] gombokkal adja meg a korrekció kívánt szintjét.
- A helyesbítési szint visszaállításához nyomja meg a [↺] gombot.
- A beállítás véglegesítéséhez nyomja meg a [☑️] gombot.
- A beállítás sikeres befejezését a [WB] megjelenése jelzi.



- A fényképezőgép akkor is megtartja a fehéregyensúly helyesbítési szintjét, ha más fehéregyensúly-beállítási lehetőséget választ (az „Természetes színek fényképezése (Fehéregyensúly)” (☞82) lépéseit követve), de a helyesbítési szint alaphelyzetbe áll, ha az egyedi fehéregyensúly-adatokat elmenti.



- B: kék; A: borostyánsárga; M: bíbor; G: zöld
- A fényképezőgépet úgy is beállíthatja, hogy a B és A beállító képernyő megnyitható legyen egyszerűen csak a [☀️] vagy a [☺️] tárcsa elfordításával (☞101).
- A kék–borostyánsárga korrekció egy szintjének nagyjából egy 7 miredes színkorrekciós szűrő felel meg. (Mired: a színhőmérséklet-váltó szűrők sűrűségét jelölő színhőmérsékleti mértékegység)
- Ugyanez a beállítás a MENU (☞31) ► [📷] lap ► [Fehéregy. jav.] menüpont kiválasztásával is konfigurálható.



- A helyesbítési szintet úgy is kiválaszthatja, hogy megérinti vagy ujjával áthúzza az 1. lépésben látható sávot, vagy a 2. lépésben szereplő keret.

A képek színárnyalatának módosítása (Saját színbeállítás)

► Állóképek ► Videók

A színek tónusát a fényképezés során tetszés szerint beállíthatja, megadhatja például, hogy a készített kép szépia tónusú vagy fekete-fehér legyen.



- Nyomja meg a [☑️] gombot, válassza a menü [☑️] pontját, majd adja meg a kívánt beállítást (☞30).
- Megjelenik a választott beállítás.

☑️ Saját szín - Ki	–
☑️ Élénk	Kiemeli a kontrasztot és a színtelítettséget, így élesebb képek készíthetők.
☑️ Semleges	A kontraszt és a színtelítettség csökkentésével lágyabb színárnyalatokat hoz létre.
☑️ Szépia	Szépia tónusú képeket készít.
☑️ Fekete-fehér	Fekete-fehér képeket készít.
☑️ Diapozitív	Az Élénk kék, az Élénk zöld és az Élénk vörös hatás együttes használatával a diapozitívhoz hasonló élénk, mégis természetes megjelenésű színeket állít elő.
☑️ Világosabb bőrszín	Világosítja a bőrszíneket.
☑️ Sötétebb bőrszín	Sötétíti a bőrszíneket.
☑️ Élénk kék	Kihangsúlyozza a kép kék árnyalatait. Élénkebbé teszi az eget, a vizet és más kék témákat.
☑️ Élénk zöld	Kihangsúlyozza a kép zöld árnyalatait. Élénkebbé teszi a hegyeket, a lombzokat és más zöld témákat.
☑️ Élénk vörös	Kihangsúlyozza a kép vörös árnyalatait. Élénkebbé teszi a vörös színű témákat.
☑️ Saját színek	Tetszés szerint beállíthatja a kontrasztot, az élésséget, a telítettséget és egyéb jellemzőket (☞84).

Használat előtt

Alapszintű útmutató

Haladó útmutató

A fényképezőgép alapvető használata

Automatikus üzemmód/
Hibrid auto üzemmód

Egyéb felvételi módok

P üzemmód

Tv, Av, M és C mód

Lejátszási mód

Wi-Fi funkciók

Beállítások menü

Tartozékok

Mellékletek

Tárgymutató





- [S] és [W] módban a fehéregyensúly (82) nem állítható be.
- [L] és [D] módban nem csak az emberek bőrszíne, hanem a kép egyéb színei is módosulhatnak. A bőrszintől függően előfordulhat, hogy nem a várt eredményt kapja.

Saját színek

▶ Állóképek ▶ Videók

A kép kontrasztja, éléssége, telítettsége, valamint vörös, zöld, kék színbeállításai és a bőr színének árnyalata 1 és 5 közötti szinten állíthatók be.

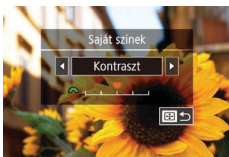

1 Jelenítse meg a beállítási képernyőt.

- Kövesse a „A képek színárnyalatának módosítása (Saját színbeállítás)” (83) lépéseit a [C] lehetőség kiválasztásához, majd nyomja meg a [M] gombot.

2 Adja meg a beállítást.

- Válasszon egy elemet a [L][R] gombokkal vagy a [D] tárcsa elfordításával, majd módosítsa a beállítást a [M] tárcsa elfordításával.
- Erősebb/intenzívebb hatáshoz (és a sötétebb bőrtónusokhoz) jobbra, gyengébb/világosabb hatáshoz (és a világosabb bőrtónusokhoz) pedig balra módosítsa az értéket.
- A beállítás véglegesítéséhez nyomja meg a [M] gombot.



- Az értéket úgy is megadhatja, hogy megérinti vagy ujjával áthúzza a sávot.

A felvétel távolsága és az élésségállítás

Közele felvétel készítése (Makró)

▶ Állóképek ▶ Videók

Ha a [M] módot választja, csak a közeli témákra állítja az élésséget. Az élésségállítási tartományról bővebben itt olvashat: „Felvétel távolsága” (211).

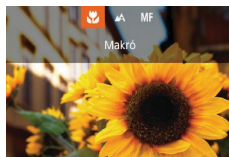

- Nyomja meg a [L] gombot, válassza ki a [M] lehetőséget (a [L][R] gombokkal vagy a [D] tárcsa elfordításával), és nyomja meg a [M] gombot.
- A beállítás sikeres befejezését a [M] megjelenése jelzi.



- Vaku használata esetén a kép szélei sötétek lehetnek.



- A fényképezőgép rázkódásának megakadályozása érdekében használjon állványt és állítsa a készüléket [C] módba (43).



- Úgy is megadhatja ezt a beállítást, hogy a [L] gomb megnyomása után megérinti a [M] lehetőséget, majd ismét megérinti azt.

Használat előtt

Alapszintű útmutató

Haladó útmutató

A fényképezőgép alapvető használata

Automatikus üzemmód/
Hibrid auto üzemmód

Egyéb felvételi módok

P üzemmód

Tv, Av, M és C mód

Lejátszási mód

Wi-Fi funkciók

Beállítások menü

Tartozékok

Mellékletek

Tárgymutató



Fényképezés Kézi élesség üzemmódban

▶ Állóképek ▶ Videók

Ha az élességállítást AF módban nem működik, beállíthatja az élességet kézzel. Megadhatja az általános élességállítási pozíciót, majd a kioldógombot félig lenyomva a fényképezőgép megkeresi az Ön által megadott pozícióhoz közeli optimális élességállítási pozíciót. Az élességállítási tartományról bővebben itt olvashat: „Felvétel távolsága” (l. 211).



1 Válassza a [MF] beállítást.

- Nyomja meg a [◀] gombot, válassza ki a [MF] lehetőséget (a [◀][▶] gombokkal vagy a [●] tárcsa elfordításával), és nyomja meg a [SET] gombot.
- Megjelenik az [MF] ikon és a kézi fókusz jelzése.

2 Adja meg az általános élességállítási pozíciót.

- A [●] tárcsa elfordításával, majd a [SET] gomb megnyomásával állítsa be az általános élességállítási pozíciót a kijelző (1, a távolságot és élességállítási pozíciót mutató) kézi élességállítási jelzőjének és a nagyított kijelzésnek megfelelően.
- A nagyítás beállításához nyomja meg a [▶] gombot.
- Nagyított kijelzés esetén az élességállító keret mozgatásához először nyomja meg a [←][→] gombot, majd használja a [▲][▼][◀][▶] gombokat.

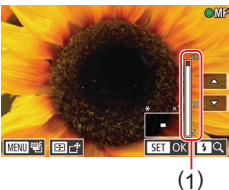

3 Állítsa be a pontos élességet.

- A zárkioldó gomb félig történő lenyomásával a fényképezőgép pontosan beállítja az élességet (Biztonsági fókusz).
- A kézi élességállítást kikapcsolásához válassza az 1. lépésben a [▲] lehetőséget.



- Ha kézzel állítja be az élességet, az AF-módszer (l. 87) [Egyetlen AF pont], míg az AF keret méret (l. 87) [Normál] állásba kerül, és ezek a beállítások nem módosíthatók.
- Az élesség beállítható, a nagyított kijelzés azonban nem jelenik meg digitális zoom (l. 41) vagy digitális telekonverter (l. 87) használata esetén, illetve ha a fényképezőgép TV-készülékhez van csatlakoztatva (l. 170).



- A pontos élességbeállítás érdekében rögzítse állványra a fényképezőgépet.
- A nagyított kijelzés nagyításához vagy elrejtéséhez szükség szerint változtassa meg a MENU (l. 31) ▶ [C4] lap ▶ [Kézi fók.nagy.] beállítását.
- Az élesség automatikus finombeállítása nem történik meg a zárkioldó gomb félig történő lenyomásakor, ha a MENU (l. 31) ▶ [C4] lap ▶ [Bizt. fókusz] ▶ [Ki] érték van beállítva.



- Az élességállító keretet úgy mozgathatja, hogy a 2. lépésben az ujjával áthúzza azt a képernyőn.
- A [AF] lehetőség megérintésével rögzítheti a fókuszot videofelvétel közben. Ezután megjelenik az [MF] jel.

Használat előtt

Alapszintű útmutató

Haladó útmutató

A fényképezőgép alapvető használata

Automatikus üzemmód/
Hibrid auto üzemmód

Egyéb felvételi módok

P üzemmód

Tv, Av, M és C mód

Lejátszási mód

Wi-Fi funkciók

Beállítások menü

Tartozékok

Mellékletek

Tárgymutató



Az élességállítási terület egyszerű meghatározása (MF kontúrkiemelés beállítása)

▶ Állóképek ▶ Videók

Az élesített témák szélei az egyszerűbb kézi élességállítás érdekében színesben jelennek meg. Igényeinek megfelelően beállíthatja az élek érzékelésének színét és érzékenységét (szintjét).

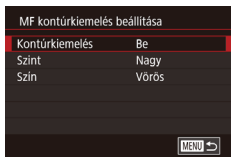

1 Jelenítse meg a beállítási képernyőt.

- Nyomja meg a [MENU] gombot, a [OK] lapon válassza az [MF kontúrkiemelés beállítása] pontot, válassza a [Kontúrkiemelés] lehetőséget, majd a [Be] értéket (31).

2 Adja meg a beállítást.

- Válassza ki a beállítandó menüpontot, majd ott a kívánt lehetőséget (31).



- Az MF kontúrkiemelés során megjelenített színek a felvételekre nem kerülnek rá.

Fókuszsorozat (Fókuszsorozat mód)

▶ Állóképek ▶ Videók

A készülék minden felvételnél automatikusan három képet készít: az elsőt a kézzel megadott élességállítási távolsággal, a másik kettőt pedig annál egy előre megadott értékkel közelebbre, illetve távolabbra állítva az élességet. Három szint állítható be, hogy a második és harmadik felvétel során kézzel beállított élességállítási távolságnál mennyivel közelebbre, illetve távolabbra történjen az élességállítás.

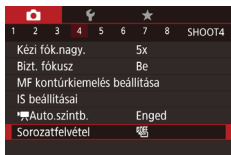

1 Válassza a [3] beállítást.

- Nyomja meg a [MENU] gombot, a [OK] lapon válassza a [Sorozatfelvétel] beállítást, majd válassza a [3] lehetőséget (31).



2 Adja meg a beállítást.

- Nyomja meg a [OK] gombot, majd a [◀▶] gombokkal vagy a [DISC] tárcsa elfordításával adja meg a kívánt beállítást.



- A fókuszsorozat csak [M] módban használható (91).
- Ebben az üzemmódban nem használható a Sorozatfelvétel funkció (44).



- A 2. lépés beállító képernyőjét úgy is előhívhatja, hogy a „Fényképezés Kézi élesség üzemmódban” szakasz (85) 2. lépésében megnyomja a [MENU] gombot.
- A [C] (43) pontban megadott mennyiségtől függetlenül mindig három kép készül.
- [Pislogásészlelés] üzemmódban (54) ez a funkció csak az utoljára elkészített képnél használható.



- Úgy is megadhatja ezt a beállítást, hogy a 2. lépésben látható képernyőn a sáv megérintésével vagy áthúzásával meghatároz egy értéket, majd megérinti a [MENU] lehetőséget.

Használat előtt

Alapszintű útmutató

Haladó útmutató

A fényképezőgép alapvető használata

Automatikus üzemmód/
Hibrid auto üzemmód

Egyéb felvételi módok

P üzemmód

Tv, Av, M és C mód

Lejátszási mód

Wi-Fi funkciók

Beállítások menü

Tartozékok

Mellékletek

Tárgymutató



Digitális telekonverter

▶ Állóképek ▶ Videók

Az objektív fókusz távolsága kb. 1,6-szorosára vagy kb. 2,0-szeresére növelhető. Ezáltal csökkenthető a fényképezőgép bemozdulásának veszélye, mert a zársebesség gyorsabb, mint az azonos zoomtényezővel különállóan használt zoom esetében (beleértve a digitális zoomot is).



- Nyomja meg a [MENU] gombot, válassza a [CAM] lap [Digitális zoom] pontját, majd adja meg a kívánt beállítást (31).
- A nézet nagyobbá válik, és megjelenik a kijelzőn a zoomtényező.



- A záródó ugyanaz lehet, ha a zoom kart teljesen [AF] állásba, a legnagyobb telefotó értékre tolja, illetve, ha „A téma további nagyítása (Digitális zoom)” szakasz (41) 2. lépését követve a témát azonos méretűre közelíti.

Az AF-módszer kiválasztása

▶ Állóképek ▶ Videók

Módosítsa az autofókusz (AF) üzemmódját a fényképezés környezeti feltételei szerint.



- Nyomja meg a [AF] gombot, válassza a menü [AF] pontját, majd adja meg a kívánt beállítást (31).



- Ugyanez a beállítás a MENU (31) ▶ [CAM] lap ▶ [AF-módszer] menüponton keresztül is konfigurálható.

Egyetlen AF pont

▶ Állóképek ▶ Videók

A kamera egyetlen AF keret segítségével fókuszál. Ez a megbízható élességállítás hatékony módszere. A keretet a kijelző megérintésével is mozgathatja (90).



- Egy sárga AF keret és [AF] jelenik meg, ha a fényképezőgép nem tudja beállítani az élességet a zárkioldó gomb félig történő lenyomásakor.



- Olyan kompozíció esetén, ahol a téma a kép szélén vagy valamelyik sarkában helyezkednek el, úgy irányítsa a készüléket, hogy a témát befogja egy AF keretbe, majd nyomja le félig a zárkioldó gombot, módosítsa igény szerint a kompozíciót, majd nyomja le teljesen a zárkioldó gombot (Élesség rögzítése).
- Ha félig lenyomja a zárkioldó gombot, és az [AF pont zoom] (54) beállítása [Be], az AF keret pozíciója felnagyítódik.

Az AF keretek mozgatása és átméretezése (egyetlen AF pont)

▶ Állóképek ▶ Videók

Ha módosítani kívánja az AF keret helyét és méretét, válassza az AF-módszer [Egyetlen AF pont] beállítását.



1 Helyezze át az AF keretet.

- Érintse meg a kijelzőt. Az érintés helyén egy narancssárga AF keret jelenik meg (Érintéses AF).
- Az AF keretet a [AF] vagy a [TÁRCSA] tárcsa elfordításával mozgathatja, majd a keret helyének pontos beállításához használja a [▲][▼][◀][▶] gombokat.
- Az AF keret eredeti helyére, középre történő visszahelyezéséhez nyomja meg a [MENU] gombot.

Használat előtt

Alapszintű útmutató

Haladó útmutató

A fényképezőgép alapvető használata

Automatikus üzemmód/
Hibrid auto üzemmód

Egyéb felvételi módok

P üzemmód

Tv, Av, M és C mód

Lejátszási mód

Wi-Fi funkciók

Beállítások menü

Tartozékok

Mellékletek

Tárgymutató



2 Méretezze át az AF keretet.

- Az AF keret méretét a [] tárcsa elfordításával csökkentheti. A tárcsa ismételt elforgatásával az AF keret visszanyeri eredeti méretét.

3 Fejezze be a beállítási műveletet.

- Nyomja meg a [] gombot.



- Az AF keret mindig normál méretben látszik a digitális zoom (41) vagy a digitális telekonverter (87) használatakor, illetve kézi élesség üzemmódban (85).



- A képernyőt az 1. lépésben is megnyithatja a [] gomb megnyomásával.
- Az AF keret eredeti helyére, középre történő visszahelyezését a [] gomb lenyomva tartásával is elvégezheti.
- A Szpot AE pont keret összekapcsolható az AF kerettel (79).
- Az AF keret méretét úgy is megváltoztathatja, hogy megnyomja a [MENU] gombot, és kiválasztja a [3] lapon az [AF keret méret] menüpontot (31).

+Követés

▶ Állóképek ▶ Videók

- Felismeri az emberi arcokat, és ennek megfelelően állítja be az élességet, az expozíciót (csak kiértékelő fénymérés) és a fehéregyensúlyt (csak []).
- Ha a fényképezőgépet a személyre irányítja, egy fehér keret jelenik meg a fényképezőgép által fő témának vélt alany arcán, és szürke keret jelenik meg legfeljebb 2 másik személy arca körül.
- A fényképezőgép bizonyos határon belül követi az arcokat még akkor is, ha azok elmozdulnak.
- Ha félig lenyomja a zárkioldó gombot, zöld keret jelenik maximum 9, az élességtartományon belül lévő arc körül.



- Ha a fényképezőgép nem ismer fel arcokat, vagy amikor csak szürke keretek jelennek meg a kijelzőn (fehér keret nélkül), a zárkioldó gomb félig történő lenyomásával jeleníthetők meg az élesített területekhez tartozó zöld keretek. Vegye figyelembe, hogy a keretek legnagyobb száma a képpoldalarány (51) beállításától függ.
- Ha az exponálógomb félig történő lenyomásakor a fényképezőgép egyetlen arcot sem ismer fel AF szervo (88) módban, a kijelző közepén megjelenik az AF keret.
- Példák nem érzékelhető arcra:
 - Távoli vagy nagyon közeli alanyok
 - Sötét vagy világos alanyok
 - Oldalról, nem szemből, valamint nem teljesen látható arcok
- Előfordulhat, hogy a fényképezőgép arcként érzékel nem emberi témákat is.
- Nem jelenik meg AF keret, ha a fényképezőgép nem tudja beállítani az élességet a zárkioldó gomb félig történő lenyomásakor.

Fényképezés az AF szervo használatával

▶ Állóképek ▶ Videók

Ez az üzemmód segít, hogy ne rontsa el a mozgó témákról készülő felvételeket: amíg a kioldógombot félig lenyomva tartja, a fényképezőgép folytonosan a témához igazítja az élességet és az expozíciót.

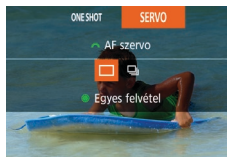

1 Adja meg a beállítást.

- A [▲] gombbal és a [] tárcsa elfordításával válassza a [SERVO] lehetőséget.

2 Állítsa be az élességet.

- Az élesség- és expozícióállítás helyét a megjelenő kék AF keret jelzi, amikor a zárkioldó gombot félig lenyomja.

Használat előtt

Alapszintű útmutató

Haladó útmutató

A fényképezőgép alapvető használata

Automatikus üzemmód/
Hibrid auto üzemmód

Egyéb felvételi módok

P üzemmód

Tv, Av, M és C mód

Lejátszási mód

Wi-Fi funkciók

Beállítások menü

Tartozékok

Mellékletek

Tárgymutató





- Bizonyos körülmények között a fényképezőgép nem tudja beállítani az élességet.
- Gyenge fényviszonyok mellett lehet, hogy a zárkioldó gomb félig történő lenyomásakor az AF szervo nem kapcsolható be (az AF keretek esetleg nem váltanak kékre). Ebben az esetben az élesség és az expozíció a meghatározott AF-módszer szerint lesz beállítva.
- AF szervo módban a sorozatfelvétel funkció (📖44) lassabban működik.
- Ha nem állítható be az optimális expozíció, a zárírdó és a rekesznyílás értéke narancssárga színnel jelenik meg a kijelzőn. Engedje fel a zárkioldó gombot, majd újból nyomja le félig.
- Rögzített AF használatával történő fényképezés nem érhető el.
- A [📷3] lapon nem érhető el az [AF pont zoom] (📖31).
- Nem érhető el az önkiváltó használata esetén (📖42).



- Az [Egyetlen AF pont] lehetőségre állított [AF-módszer] ponttal meghatározott AF szervo segítségével a fényképezőgép folyamatosan módosítja a fókuszát a sorozatfelvétel közben (📖44).
- Ugyanez a beállítás a MENU (📖31) ► [📷3] lap ► [AF-művelet] menüponton keresztül is konfigurálható.

Az élességbeállítás megváltoztatása

► Állóképek ► Videók

A fényképezőgép beállítja az élességet, bármire is irányítja, még akkor is, ha a zárkioldó gombot nem nyomja meg. A folyamatos élességállítást a zárkioldó gomb félig történő lenyomásával szüneteltetheti.

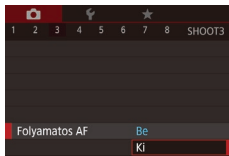

- Nyomja meg a [MENU] gombot, válassza a [📷3] lap [Folyamatos AF] pontját, majd a [Ki] lehetőséget (📖31).

Be	Ez a funkció segít, hogy ne rontsa el a mozgó témákról készülő felvételeket: amíg a kioldógombot félig lenyomva tartja, a fényképezőgép folytonosan a témához igazítja az élességet és az expozíciót.
Ki	A fényképezőgép nem állítja folyamatosan az élességet, így kevésbé használja az akkumulátor energiáját.

Az élességet meghatározó személy kiválasztása (Arc kiválasztása)

► Állóképek ► Videók

Kiválaszthat egy konkrét személyt is, akinek az arcára szeretné beállítani az élességet.

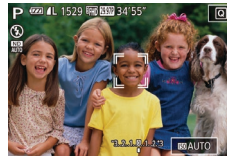

1 Állítsa az AF-módszert a [L+Követés] értékre (📖87).

2 Válassza az Arc kiválasztása üzemmódot.

- Irányítsa a fényképezőgépet a kiválasztott személy arcára, és nyomja meg a [L+K] gombot.
- Miután megjelenik az [Arc kiválasztható] felirat, az arcot jelölő [L+K] keret válik láthatóvá a fő témaként érzékelt arc körül.
- Az arcot jelölő [L+K] keret bizonyos határokon belül követi az arcot, ha az elmozdul.
- Ha a fényképezőgép nem érzékel arcot, nem jelenik meg a [L+K].

3 Válassza ki azt az arcot, amelyre az élességet szeretné állítani.

- Ha egy másik érzékelt arcra szeretné állítani az arcot jelölő [L+K] keretet, nyomja meg a [L+K] gombot.

Használat előtt

Alapszintű útmutató

Haladó útmutató

A fényképezőgép alapvető használata

Automatikus üzemmód/
Hibrid auto üzemmód

Egyéb felvételi módok

P üzemmód

Tv, Av, M és C mód

Lejátszási mód

Wi-Fi funkciók

Beállítások menü

Tartozékok

Mellékletek

Tárgymutató





- Miután az összes felismert arcon végighaladt, megjelenik az [Arc nem kiválasztható] üzenet, amelyet a kiválasztott AF-módszer képernyője követ.

4 Készítse el a felvételt.

- Nyomja le félig a zárkioldó gombot. Amikor a fényképezőgép beállítja az élességet, a [] átvált [] jelre.
- A felvétel elkészítéséhez nyomja le teljesen a zárkioldó gombot.



- Amikor az [Arcazonosítás] beállítása [Be] értékre van állítva, csak a fő témaként kiválasztott, regisztrált személy neve jelenik meg, még akkor is, ha más regisztrált személyeket is felismert a rendszer. A neveket azonban a fényképezőgép az állóképeken rögzíti (46).

Az élességet meghatározó témák kiválasztása (Érintéses AF)

▶ Állóképek ▶ Videók

Kiválaszthatja egy adott személy arcát vagy valamely más témát, amelyre szeretné beállítani az élességet.



1 Állítsa az AF-módszert a []+Követés] értékre (87).

2 Válassza ki egy adott személy arcát vagy valamely más témát, amelyre szeretné beállítani az élességet.

- Érintse meg a képernyőn megjelenő témát vagy személyt.



- A téma érzékelésekor a fényképezőgép hangjelzést ad és megjelenik a []. A fényképezőgép akkor is tovább állítja az élességet, ha a téma mozog.
- Az Érintő AF visszavonásához érintse meg a [] ikont.



3 Készítse el a felvételt.

- Nyomja le félig a zárkioldó gombot. Amikor a fényképezőgép beállítja az élességet, a [] átvált zöld [] jelre.
- A felvétel elkészítéséhez nyomja le teljesen a zárkioldó gombot.



- Ha azt szeretné, hogy a fényképezőgép ne készítsen felvételt, amikor Ön megérint a képernyőt, biztosítsa, hogy az [Érintéses kioldás] üzemmód legyen kikapcsolva. Nyomja meg a [MENU] gombot, a [2] lapon válassza az [Érintéses kioldás] beállítást, és válassza a [Tit] lehetőséget (31).
- Előfordulhat, hogy a fényképezőgép nem tudja követni a témát, ha az túl kicsi, túl gyorsan mozog, vagy a téma és a háttér kontrasztja nem elegendő.
- Még ha [] üzemmódban (84) is fényképez, a kijelző élességállítás céljából való megérintésekor a fényképezőgép visszavált [] módba.
- Ha az [Arcazonosítás] beállítása [Be] értékű, a nevek nem jelennek meg a regisztrált személyek észlelésekor, a fényképezőgép azonban tárolja azokat az állóképeken (46). Ennek ellenére a név megjelenik, ha az élességállításához használandó téma megegyezik az arcazonosítással rendelkező észlelt személlyel.

Használat előtt

Alapszintű útmutató

Haladó útmutató

A fényképezőgép alapvető használata

Automatikus üzemmód/
Hibrid auto üzemmód

Egyéb felvételi módok

P üzemmód

Tv, Av, M és C mód

Lejátszási mód

Wi-Fi funkciók

Beállítások menü

Tartozékok

Mellékletek

Tárgymutató



Fényképezés az AF rögzítés használatával

▶ Állóképek ▶ Videók

Az élességet rögzítheti. Az élesség rögzítése után akkor sem változik meg a beállított élesség, ha felengedi ujját a zárkioldó gombról.

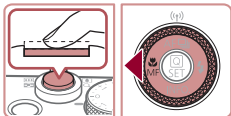

1 Rögzítse az élességet.

- A zárkioldó gombot félig lenyomva nyomja meg a [◀] gombot.
- A fényképezőgép rögzíti az élességet, és a kijelzőn megjelenik az [MF] és a kézi élesség jelzője.
- Az élesség rögzítésének a feloldásához nyomja le félig a zárkioldó gombot, majd nyomja meg újból a [◀] gombot.

2 Állítsa be a kompozíciót, majd készítse el a felvételt.



- Nem használható az érintéses kioldás funkcióval (44).

Vaku

A vaku üzemmódjának megváltoztatása

▶ Állóképek ▶ Videók

A vaku üzemmódját átállíthatja a felvételi témának megfelelően. A vaku hatótávolságáról bővebben itt olvashat: „Fényképezőgép” (210).

1 Nyissa fel a vakut.

2 Adja meg a beállítást.

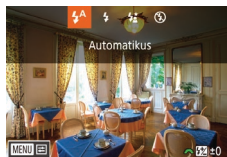

- Nyomja meg a [▶] gombot, válassza ki a kívánt vakumódot (a [◀][▶] gombokkal vagy a [●] tárcsa elfordításával), majd nyomja meg a [OK] gombot.
- Megjelenik a választott beállítás.



- Ha a vaku le van hajtva, a beállítási képernyő a [▶] gomb megnyomásakor sem jelenik meg. Ezért először is nyissa fel a vakut.
- Vaku használata esetén a kép szélei sötétek lehetnek.

Automatikus

Sötét környezetben a vaku automatikusan működésbe lép.

Be

A vaku minden felvételnél villan.

Használat előtt

Alapszintű útmutató

Haladó útmutató

A fényképezőgép alapvető használata

Automatikus üzemmód/
Hibrid auto üzemmód

Egyéb felvételi módok

P üzemmód

Tv, Av, M és C mód

Lejátszási mód

Wi-Fi funkciók

Beállítások menü

Tartozékok

Mellékletek

Tárgymutató



Hosszú szinkron

A vaku villanása növeli a fő téma (például személyek) megvilágítását, miközben a fényképezőgép kis zársebességgel készít felvételt, így a háttérnek a vaku hatótávolságán kívül eső része is jobban meg lesz világítva.



- [☀️] üzemmódban rögzítse állványra a fényképezőgépet, vagy más módon biztosítsa, hogy az ne mozogjon és ne rázkódjon. Továbbá állvány használata, illetve a fényképezőgép más módon történő rögzítése esetén állítsa az [IS üzemmód] beállítást [Ki] értékre (📖55).
- [☀️] módban a vaku villanása után is ügyeljen arra, hogy a fő téma ne mozduljon meg a zárkioldási hangjelzés végéig.

Ki

Vaku nélküli fényképezéshez.



- Ha villogó [📷] ikon jelenik meg, amikor félig lenyomja a zárkioldó gombot gyengén megvilágított, a fényképezőgép rázkódását elősegítő környezetben, helyezze állványra a fényképezőgépet, vagy más módon érje el, hogy ne mozogjon.



- Úgy is megadhatja ezt a beállítást, hogy a [▶] gomb megnyomása után megérinti a kívánt beállítást, majd ismét megérinti azt.

A vaku expozíciókompenzációjának beállítása

▶ **Állóképek** ▶ **Videók**

A hagyományos expozíciókompenzációhoz (📖78) hasonló módon vaku használata mellett is -2 és +2 közötti tartományban 1/3 Fé lépésekben állíthatja az expozíciót.

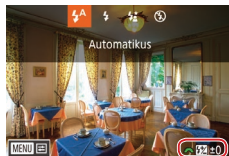

- Nyissa fel a vakut, nyomja meg a [▶] gombot, majd egyből fordítsa el a [☀️] tárcsát a kompenzáció szintjének a megadásához, majd nyomja meg a [📷] gombot.
- A korrekció Ön által megadott szintje is megjelenik.



- Túlexponálás veszélye esetén a fényképezőgép a vaku villanásakor automatikusan módosítja a záridőt vagy a rekesznyílás értékét, hogy a felvétel fényesebb részeinek kiegészését elkerülje és optimális expozíciót biztosítson. A zársebesség és rekeszérték automatikus korrekciója azonban kikapcsolható, ha a MENU (📖31) megnyitása után a [📷] lap ▶ [Vakuvezérlés] ▶ [Bizt. vakuexp.] ▶ [Ki] lehetőségét választja.
- A vaku expozíciókompenzációja a MENU (📖31) megnyitása után a [📷] lap ▶ [Vakuvezérlés] ▶ [Vaku exp.komp.] lehetőség kiválasztásával is beállítható.
- A [Beépített vaku beállításai] képernyőt (📖31) az alábbi módon is megnyithatja (kivéve, ha külön megvásárolható külső vakut használ).
 - Nyomja le és legalább egy másodpercig tartsa lenyomva a [▶] gombot.
 - Ha a vaku fel van hajtva, nyomja meg a [▶], majd utána egyből a [MENU] gombot.

Használat előtt

Alapszintű útmutató

Haladó útmutató

A fényképezőgép alapvető használata

Automatikus üzemmód/
Hibrid auto üzemmód

Egyéb felvételi módok

P üzemmód

Tv, Av, M és C mód

Lejátszási mód

Wi-Fi funkciók

Beállítások menü

Tartozékok

Mellékletek

Tárgymutató



Fényképezés az FE rögzítés használatával

▶ Állóképek ▶ Videók

Csakúgy, mint az AE rögzítés (📖78) esetén, rögzítheti az expozíciót vakus képekhez.

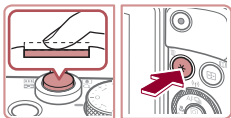

1 Nyissa ki a vakut, és válassza a [⚡] beállítást (📖91).

2 Rögzítse a vakuexpozíciót.

- A rögzített expozícióval történő felvételhez irányítsa a fényképezőt a témára. A zárkioldó gombot félig lenyomva nyomja meg a [⚡] gombot.
- Villan a vaku, és amikor megjelenik a [⚡] jel, a készülék rögzíti a vaku fényerejét.
- Az FE rögzítésének a feloldásához engedje fel a zárkioldó gombot, majd nyomja meg újból a [⚡] gombot. Ekkor a [⚡] eltűnik.

3 Állítsa be a kompozíciót, majd készítse el a felvételt.

- Az első felvétel után az FE rögzítése feloldódik, és eltűnik a [⚡].



• FE: Vaku expozíció

A vaku időzítésének módosítása

▶ Állóképek ▶ Videók

A vaku és a zárkioldás időzítését az alábbi módon változtathatja.

1 Jelenítse meg a beállítási képernyőt.

- Nyomja meg a [MENU] gombot, a [📷5] lapon válassza a [Vakuvezérlés] beállítást, majd nyomja meg a [🔍] gombot (📖31).

2 Adja meg a beállítást.

- Válassza a [Zárszinkron] pontot, majd ott a kívánt lehetőséget (📖31).

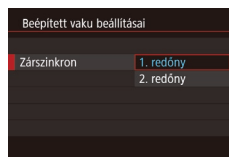

1. redőny	A zár kioldását követően a vaku azonnal villan.
2. redőny	A vaku a zár kioldásának befejeződése előtt villan.

Használat előtt

Alapszintű útmutató

Haladó útmutató

A fényképezőgép alapvető használata

Automatikus üzemmód/
Hibrid auto üzemmód

Egyéb felvételi módok

P üzemmód

Tv, Av, M és C mód

Lejátszási mód

Wi-Fi funkciók

Beállítások menü

Tartozékok

Mellékletek

Tárgymutató



További beállítások

A képminőség megváltoztatása

▶ **Állóképek** ▶ Videók

Válasszon 8 különböző méret (pixelszám) és tömörítés (képminőség) közül. Azt is adja meg, hogy a képek RAW formátumban készüljenek-e (📖94). Tekintse át, hogy a memóriakártyákon hány különböző típusú kép fér el: „A készíthető felvételek száma különféle memóriakártyák esetén” (📖212).



- A beállítások módosításához végezze el a „A képminőség megváltoztatása” (📖51) fejezet lépéseit.



- A [S] és [L] szimbólum különböző képminőségeket jelöl a tömörítés mértékétől függően. Ugyanakkora méret (pixelszám) mellett a [S] lehetőség jobb képminőséget biztosít. Bár a [L] képek valamivel gyengébb minőségűek, több fér el belőlük a memóriakártyán.

Fényképezés RAW formátumban

A fényképezőgép JPEG és RAW formátumban képes képeket készíteni.

JPEG-képek	Ezeket a képeket a rendszer az optimális képminőség érdekében feldolgozza a fényképezőgépben, továbbá a fájl méret csökkentése érdekében tömöríti is őket. A tömörítés azonban nem visszafordítható folyamat, vagyis a nyers adatot már nem lehet visszaállítani a tömörítést követően. A képfeldolgozás során a képminőség is romolhat.
RAW-képek	A „Raw” (feldolgozatlan) adatok minősége szinte egyáltalán nem romlik a fényképezőgépen belüli képfeldolgozás során. Az adatokat ebben az állapotban nem lehet megjeleníteni a számítógépen, illetve nem lehet kinyomtatni sem. A szoftverrel (Digital Photo Professional, 📖176) először át kell alakítani a képadatokat JPEG- vagy TIFF-fájllá. A képek módosítása során csak minimális mértékben romlik a képminőség.



- Nyomja meg a [Q] gombot, majd válassza a menü [L] lehetőségét (📖30).
- A RAW formátumban történő fényképezéshez válassza a [RAW] lehetőséget.
- Az egyidejű JPEG és RAW formátumban történő fényképezéshez válassza a JPEG képminőséget, majd nyomja meg az [Q] gombot. Megjelenik egy [✓] jel a [RAW] pont mellett. A beállítás visszavonásához kövesse ugyanezeket a lépéseket, és távolítsa el a [✓] jelet a [RAW] pont mellől.

Használat előtt

Alapszintű útmutató

Haladó útmutató

A fényképezőgép alapvető használata

Automatikus üzemmód/
Hibrid auto üzemmód

Egyéb felvételi módok

P üzemmód

Tv, Av, M és C mód

Lejátszási mód

Wi-Fi funkciók

Beállítások menü

Tartozékok

Mellékletek

Tárgymutató





- Mindig a megfelelő szoftvert (176) használja a RAW-képek (illetve az egyszerre rögzített RAW és JPEG-képek) számítógépre történő átvételéhez.
- A digitális zoom (41) nem elérhető, ha RAW formátumba készít képeket. Továbbá, nem módosítható a zajcsökkentési szint (80), a dinamikus tartomány korrekció (81), az árnyékjavítás (81) és a Saját színbeállítás (83).



- A rögzített képpontok és az egy kártyán elférő felvételek száma közötti kapcsolatot illetően itt talál további részleteket: „A készíthető felvételek száma különféle memóriakártyák esetén” (212).
- A JPEG-képek kiterjesztése .JPG, a RAW-képeké pedig .CR2.

A menü használata

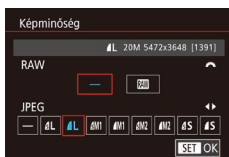

- Nyomja meg a [MENU] gombot, a [1] lapon válassza a [Képmínőség] menüpontot, majd nyomja meg a [OK] gombot (31).
- Ha ezzel egy időben RAW formátumban is szeretne fényképezni, fordítsa el a [tárcsa] tárcsát, és a [RAW] pont alatt válassza a [RAW] lehetőséget. Vegye figyelembe, hogy a [-] lehetőség kiválasztása esetén csak JPEG képek készülnek.
- A [◀|▶] gombokkal vagy a [tárcsa] tárcsa elfordításával válassza a [JPEG] lehetőséget, majd válassza ki a képméretet és a minőséget. Vegye figyelembe, hogy a [-] lehetőség kiválasztása esetén csak RAW képek készülnek.
- Ha végzett, nyomja meg a [OK] gombot a menüképernyőre való visszatéréshez.



- A [RAW] és a [JPEG] nem állítható egyszerre [-] értékre.

Az IS üzemmód beállításainak módosítása

▶ Állóképek ▶ Videók

A képstabilizálást a fényképezés pillanatáig kikapcsolva hagyhatja.



- A „A képstabilizálás kikapcsolása” (55) lépéseit követve válassza ki az [Exponálásakor] beállítást.

Használat előtt

Alapszintű útmutató

Haladó útmutató

A fényképezőgép alapvető használata

Automatikus üzemmód/
Hibrid auto üzemmód

Egyéb felvételi módok

P üzemmód

Tv, Av, M és C mód

Lejátszási mód

Wi-Fi funkciók

Beállítások menü

Tartozékok

Mellékletek

Tárgymutató



Tv, Av, M és C mód

Jobb, kifinomultabb képeket készíthet, a fényképezőgépet pedig saját fényképezési stílusának megfelelően állíthatja be



- A fejezet instrukciói abból indulnak ki, hogy a fényképezőgépet a megfelelő módban van.

Megadott zársebesség ([Tv] üzemmód)

▶ Állóképek ▶ Videók

A felvétel elkészítése előtt az alábbiak szerint állítsa be a zársebességet. A fényképezőgép automatikusan beállítja a zársebességnek megfelelő rekeszértéket.

A választható zársebességekkel kapcsolatos további információt itt olvashat: „Fényképezőgép” (📖210).

1 Válassza az [Tv] üzemmódot.

- Állítsa a módválasztó tárcsát [Tv] állásba.



2 Adja meg a kívánt zársebességet.

- Állítsa be a záridőt a [☀️] tárcsa elfordításával.

Záridő (mp)	Elérhető ISO érzékenység (📖79)
30 – 1,3	[AUTO], [125] – [3200]
1 – 1/2000	[AUTO], [125] – [12800]



- A kisebb záridőt igénylő körülmények esetén két kép elkészítése között kis idő telhet el, mert a fényképezőgép feldolgozza a képeket a felvétel elkészítése után a zaj csökkentéséhez.
- Ha alacsony zársebességgel, állványra rögzített fényképezőgéppel fényképez, állítsa az [IS üzemmód] beállítását [Ki] értékre (📖55).
- Az exponálógombot félig lenyomva a rekeszérték narancssárga színben jelenik meg a kijelzőn, ha az expozíció nem optimális. Ilyenkor úgy módosítsa a zársebességet, hogy a rekesznyílás értéke fehér színűre változzon, vagy használja a Biztonsági eltolás funkciót (📖97).



- [Tv]: Időérték

Használat előtt

Alapszintű útmutató

Haladó útmutató

A fényképezőgép alapvető használata

Automatikus üzemmód/
Hibrid auto üzemmód

Egyéb felvételi módok

P üzemmód

Tv, Av, M és C mód

Lejátszási mód

Wi-Fi funkciók

Beállítások menü

Tartozékok

Mellékletek

Tárgymutató



Megadott rekesznyílásérték ([Av] üzemmód)

▶ Állóképek ▶ Videók

A felvétel elkészítése előtt az alábbiak szerint állítsa be a rekeszértéket. A fényképezőgép automatikusan beállítja a rekeszértéknek megfelelő zársebességet.

A választható rekeszértékekkel kapcsolatos további információt itt olvashat: „Fényképezőgép” (📖210).

1 Válassza az [Av] üzemmódot.

- Állítsa a módválasztó tárcsát [Av] állásba.



2 Állítsa be a kívánt rekeszértéket.

- Állítsa be a rekesznyílás értékét a [☀️] tárcsa elfordításával.



- Az exponálógombot félig lenyomva a záridő narancssárga színben jelenik meg a kijelzőn, ha az expozíció nem optimális. Ilyenkor úgy módosítsa a rekeszértéket, hogy a zársebesség fehér színűre változzon, vagy használja a Biztonsági eltolás funkciót (lásd alább).



- [Av]: Rekesznyílás értéke (a membrán által létrehozott nyílás mérete a lencsében)
- [Tv] és [Av] módban nyomja meg a [MENU] gombot, és a [📷] lapon állítsa a [Bizt. eltolás] lehetőséget a [Be] értékre (📖31), így expozíciós problémák esetén a fényképezőgép automatikusan módosítja a záridőt és a rekeszértéket, aminek köszönhetően optimális expozícióval készíthet felvételt. A Biztonsági eltolás funkció azonban vakuval együtt nem használható.

Megadott zársebesség és rekesznyílásérték ([M] üzemmód)

▶ Állóképek ▶ Videók

Az alábbi lépésekkel adhatja meg a megfelelő expozícióhoz a kívánt zársebességet és rekeszértéket a felvétel elkészítése előtt.

A választható záridőkkel és rekeszértékekkel kapcsolatban további részleteket itt olvashat: „Fényképezőgép” (📖210).

1 Válassza az [M] üzemmódot.

- Állítsa a módválasztó tárcsát [M] állásba.

2 Adja meg a beállítást.

- Állítsa be a záridőt (1) a [☀️] tárcsa elfordításával.
- Állítsa be a rekesznyílás értékét (2) a [🔍] gyűrű elfordításával.
- Ha az ISO érzékenység előre meghatározott, az Ön által megadott értékek szerinti expozíciós szintet (4) az expozíció szintjelzőjén látható jelzés alapján hasonlíthatja össze a normál expozíciós szinttel (3). Ha a különbség 3 egységnél nagyobb, az expozíció szintje [◀] vagy [▶] szimbólummal jelenik meg.
- Ha félig lenyomja az exponálógombot, miután az ISO érzékenységet az [AUTO] értékre állította, a rendszer meghatározza az ISO érzékenységet és módosítja a képernyő fényerejét. Ha nem állítható be a normál expozíció az Ön által meghatározott záridővel és rekesznyílásértékkel, az ISO érzékenység narancssárga színnel jelenik meg a kijelzőn.



(1) (2)

(3)

(4)

Használat előtt

Alapszintű útmutató

Haladó útmutató

A fényképezőgép alapvető használata

Automatikus üzemmód/
Hibrid auto üzemmód

Egyéb felvételi módok

P üzemmód

Tv, Av, M és C mód

Lejátszási mód

Wi-Fi funkciók

Beállítások menü

Tartozékok

Mellékletek

Tárgymutató



Záródő (mp)	Elérhető ISO érzékenység (📖79)
[BULB], 30 – 1,3	[AUTO], [125] – [3200]
1 – 1/2000	[AUTO], [125] – [12800]



- Az expozíció szintje megváltozhat, ha a záródő és a rekesznyílás értékének beállítása után használja a zoomot vagy módosítja a kompozíciót.
- A beállított záródőtől és rekesznyílástól függően a kijelző fényereje változhat. Ha azonban a vaku ki van nyitva, és a [📷] mód van beállítva, a képernyő fényereje nem változik.



- **[M]**: Kézi
- A készülék a meghatározott fénymérési mód szerint számítja ki az optimális expozíciót (📖78).
- A következő lehetőségek akkor érhetőek el, ha az ISO érzékenységet az [AUTO] értékre állította.
 - Állítsa be az expozíciót az expozíciókompenzációs tárcsa elfordításával.
 - Az ISO érzékenység rögzítéséhez nyomja meg a [✳] gombot. A képernyő fényereje a beállításnak megfelelően változik.

Felvételkészítés hosszú záródővel (B üzemmód)

A B üzemmód expozíciós idejével a képeket addig exponálja az eszköz, amíg lenyomva tartja az exponálógombot.

1 Határozza meg a B üzemmód expozíciós idejét.

- Állítsa a záródőt a [BULB] értékre a „Megadott zársebesség és rekesznyílásérték ([M] üzemmód)” (📖97) fejezetének 1–3. lépésében leírtak szerint.

2 Készítse el a felvételt.

- A képeket addig exponálja az eszköz, amíg teljesen lenyomva tartja az exponálógombot. Exponálás közben megjelenik az eltelt expozíciós idő.



- A legnagyobb sorozatfelvételi idő ezzel a funkcióval 4 perc 16 mp.
- Rögzítse állványra a fényképezőgépet, vagy más módon érje el, hogy ne mozogjon és rázkódjon. Ebben az esetben tiltsa le a képstabilizálást (📖55).



- A zárkioldó gomb közvetlen megnyomása által okozott bemozdulás elkerüléséhez fényképezhet távvezérléssel (📖156) vagy használhat egy opcionális távkioldót. (📖174).



- Ha az [Érintéses kioldás] lehetőség [Enged] értékre van állítva, a felvétel a képernyő egyszeri megérintésével indul el, és az újbóli megérintésével fejeződik be. Ügyeljen arra, hogy ne mozdítsa meg a fényképezőgépet a képernyő megérintése során.

Használat előtt

Alapszintű útmutató

Haladó útmutató

A fényképezőgép alapvető használata

Automatikus üzemmód/
Hibrid auto üzemmód

Egyéb felvételi módok

P üzemmód

Tv, Av, M és C mód

Lejátszási mód

Wi-Fi funkciók

Beállítások menü

Tartozékok

Mellékletek

Tárgymutató



A vaku fényerejének beállítása

▶ Állóképek ▶ Videók

A vaku fényerejét három szint közül választhatja ki a [Tv][Av][M] módokban.

1 Állítsa be a vakumódot.

- Nyomja meg a [MENU] gombot, a [5] lapon válassza a [Vakuvezérlés] beállítást, majd nyomja meg a [5] gombot (31).
- Válassza a [Vakumód] lehetőséget a [▲][▼] gombokkal vagy a [5] tárcsa elfordításával, majd nyomja meg a [5] gombot.
- Válassza a [Kézi] lehetőséget a [▲][▼] gombokkal vagy a [5] tárcsa elfordításával, majd nyomja meg a [5] gombot.

2 Adja meg a beállítást.

- Nyissa ki a vakut, nyomja meg a [▶] gombot és egyből fordítsa el a [5] a vaku fényerejének megadásához, majd nyomja meg a [5] gombot.
- A beállítás megadását követően a vaku fényerőszintje megjelenik a kijelzőn.
[5]: Legkisebb, [5]: Közepes, [5]: Legnagyobb

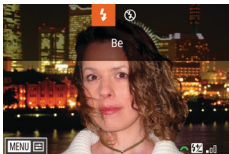

- A vaku erőssége úgy is beállítható, hogy megnyitja a MENU (31) opciót, majd a [5] lap ▶ [Vakuvezérlés] ▶ [Vaku fényerő] lehetőséget választja.
- A [Vakuvezérlés] képernyőt (31) az alábbi módon is megnyithatja.
 - Nyomja le és legalább egy másodpercig tartsa lenyomva a [▶] gombot.
 - Ha a vaku fel van hajtva, nyomja meg a [▶], majd utána egyből a [MENU] gombot.

Videók készítése megadott záridőkkel és rekesznyílásértékekkel

▶ Állóképek ▶ Videók

Állítsa be a kívánt záridőt, az expozíciót, a rekesznyílás értékét és az ISO érzékenységet.

A használható záridőkről és rekeszértékekről további részleteket a „Fényképezőgép” (210) fejezetben, a használható ISO érzékenységről pedig „Az ISO érzékenység módosítása” (79) fejezetben találhat.

1 Válassza az [P] üzemmódot.

- Állítsa a módválasztó tárcsát [P] állásba.
- Nyomja meg a [5] gombot, válassza a menü [P] lehetőséget, majd a [P] lehetőséget (30).

2 Adja meg a beállításokat.

- Állítsa be a záridőt a [5] tárcsa elfordításával.
- A rekesznyílásértékét a [5] gyűrű elfordításával állíthatja be.

3 Készítse el a felvételt.

- Nyomja meg a videó gombot.
- Felvételkészítés közben is változtathat a beállításokon, ennek a módja a 2. lépésben van bemutatva.



- Egyes záridők villódzást okozhatnak a képernyőn fénycsöves vagy LED-es megvilágítás esetén, amely a felvételre is rákerülhet.

Használat előtt

Alapszintű útmutató

Haladó útmutató

A fényképezőgép alapvető használata

Automatikus üzemmód/
Hibrid auto üzemmód

Egyéb felvételi módok

P üzemmód

Tv, Av, M és C mód

Lejátszási mód

Wi-Fi funkciók

Beállítások menü

Tartozékok

Mellékletek

Tárgymutató





- [AUTO] módban az expozíció a felvétélkészítés előtt beállítható az expozíciókompenzációs tárcsa elforgatásával is.
- Ha az ISO érzékenység előre meghatározott, az Ön által megadott érték szerinti expozíciós szintet az expozíció szintjelzőjén látható jelzés alapján hasonlíthatja össze a normál expozíciós szinttel. Ha a különbség 3 egységnél nagyobb, az expozíció szintje [◀] vagy [▶] szimbólummal jelenik meg.
- [AUTO] módban is ellenőrizheti az ISO érzékenységet, ha félig megnyomja az exponológombot. Ha nem állítható be a normál expozíció az Ön által meghatározott záridővel és rekesznyílásértékkel, az ISO érzékenység narancssárga színnel jelenik meg a kijelzőn.



- Módosíthatja az élességet, ha felvétélkészítés közben megérinti a [AF] lehetőséget (amely így a [MF] lehetőségre vált), majd megnyomja a [▲][▼] gombokat.

A vezérlők és a kijelző testreszabása

A megjelenített információk testreszabása

Szabja testre, hogy milyen képernyő jelenik, ha megnyomja az [INFO.] gombot a felvételi képernyőn. Azt is testre szabhatja, hogy milyen információk jelenjenek meg.

1 Jelenítse meg a beállítási képernyőt.

- A [CAM1] lapon válassza a [Képernyőadat/átkapcs. beáll.] vagy a [Keresőadat/átkapcs. beáll.] lehetőséget a [Felvétélkészítési adatok kijelzése] képernyőn, majd nyomja meg a [INFO.] gombot (31).

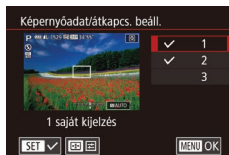

2 Adja meg a beállítást.

- Válassza ki azokat a képernyőket, amelyeket nem kíván megjeleníteni a [▲][▼] gombokkal vagy a [INFO.] tárcsa elfordításával, majd nyomja meg a [INFO.] gombot a [✓] jel eltüntetéséhez. Ha újból megnyomja a [INFO.], újra megjelenik a [✓] jel, amely azt jelzi, hogy az adott képernyőt kiválasztja megjelenítésre.
- A menüképernyőre a [MENU] gombbal térhet vissza.



- A 2. lépésben kiválasztott lehetőségeket tartalmazó példakijelző megjelenik mintaként a bal oldalon.
- Legalább egy lehetőséget ki kell választani.

Használat előtt

Alapszintű útmutató

Haladó útmutató

A fényképezőgép alapvető használata

Automatikus üzemmód/
Hibrid auto üzemmód

Egyéb felvételi módok

P üzemmód

Tv, Av, M és C mód

Lejátszási mód

Wi-Fi funkciók

Beállítások menü

Tartozékok

Mellékletek

Tárgymutató



A megjelenített információk kiválasztása

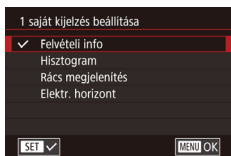

- Kövesse a „A megjelenített információk testreszabása” (📖100) fejezet 1–2. lépését az [1 saját kijelzés] vagy a [2 saját kijelzés] kiválasztásához, majd nyomja meg az [FELVÉTEL] gombot.
- Válassza ki a megjeleníteni kívánt információkat az [▲][▼] gombokkal vagy a [REK] tárcsa elfordításával, majd nyomja meg a [REK] gombot egy [✓] jel hozzáadásához.
- Megtekintheti a kijelzés előnézetét, ha megnyomja a [MENU] gombot a [Képernyőadat/átkapcs. beáll.] vagy a [Keresőadat/átkapcs. beáll.] képernyőre való visszatéréshez.



- A kisebb négyzetálló beállításához lépjen a [1] lap ► [Felvételkészítési adatok kijelzése] ► [Rács megjelenítés] lehetőségre.

Funkciók hozzárendelése a vezérlőkhöz

► Állóképek ► Videók

Rendeljen új funkciókat a zárkioldó gombhoz, a [X] gombhoz, a [REK] gyűrűhöz, a [REK] tárcsához vagy a [REK] tárcsához, vagy rendeljen gyakori funkciókat a videó gombhoz vagy a [FELVÉTEL] gombhoz.

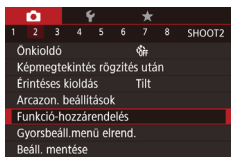

1 Jelenítse meg a beállítási képernyőt.

- Nyomja meg a [MENU] gombot, válassza a [Funkció-hozzárendelés] lehetőséget a [2] lapon, majd nyomja meg a [REK] gombot (📖31).



2 Adja meg a beállítást.

- Válasszon ki azt a tárcsát vagy gombot, amelyhez funkciót kíván hozzárendelni a [▲][▼] gombokkal vagy a [REK][REK] tárcsák elfordításával, majd nyomja meg a [REK] gombot.
- A zárkioldó gombhoz, a [X] gombhoz, a [REK] gyűrűhöz, a [REK] tárcsához vagy a [REK] tárcsához való hozzárendeléskor a [▲][▼] gombokkal vagy a [REK] tárcsa elfordításával válassza ki a felvételi módot vagy a kamera beállításait, a [REK][REK] gombokkal válassza ki a felvételi módot vagy funkciót, majd nyomja meg a [MENU] gombot.
- A [REK] vagy [FELVÉTEL] gombhoz való hozzárendeléskor nyomja meg a [REK] gombot, válassza ki a képernyőn megjelenő funkciót (a [▲][▼][REK][REK] gombokkal vagy a [REK][REK] tárcsák elfordításával), majd nyomja meg a [REK] gombot.

Használat előtt

Alapszintű útmutató

Haladó útmutató

A fényképezőgép alapvető használata

Automatikus üzemmód/
Hibrid auto üzemmód

Egyéb felvételi módok

P üzemmód

Tv, Av, M és C mód

Lejátszási mód

Wi-Fi funkciók

Beállítások menü

Tartozékok

Mellékletek

Tárgymutató



Zárkioldó gomb vagy [X] gomb	Állítsa az [AE/AF, AE rögzítés nem] lehetőségre hogy lehetővé tegye az élességállítást a [X] gomb megnyomásával. Vegye figyelembe, hogy ezzel megszünteti a [X] gomb normális funkcióját, mely az AE rögzítése. Vegye továbbá figyelembe, hogy az Érintéses kioldás használata mellett a fényképezőgép nem állítja be az élességet a felvételt megelőzően.
[i] gyűrű, [g] tárcsa vagy [g] tárcsa	A [M] hozzárendelésével, M [M] módban beállíthatja a záridőt a [g] tárcsával és a rekesznyílás értékét a [i] gyűrűvel.
Videó gomb	A hozzárendelt funkciót a gomb megnyomásával kapcsolhatja be.
[v] gomb	



- A Videó gomb és a [v] gomb alapértelmezett beállításának visszaállításához válassza a [v] és a [v] lehetőséget.
- Ha a [X] jel látható egy ikonnál, a funkció nem használható az aktuális felvételi mód vagy funkcióbeállítás esetén.
- Ha a [v] vagy a [v] funkciót használja, a hozzárendelt gomb minden lenyomása menti a fehéregyensúly-adatokat (82), a fehéregyensúly beállítása pedig [v] vagy [v] tesz.
- Az [AF] funkció használatakor a hozzárendelt gomb minden egyes lenyomása beállítja és rögzíti az élességet, az [AF] jelzés pedig megjelenik a kijelzőn.
- A [v] funkció használatakor a hozzárendelt gomb megnyomása kikapcsolja a képernyőn való megjelenítést. A kijelzést az alábbi módokon állíthatja vissza.
 - Nyomja meg bármelyik gombot (az ON/OFF gomb kivételével)
 - Tartsa más irányba a fényképezőgépet
 - Nyissa ki vagy csukja be a képernyőt
 - Hajtsa fel vagy hajtsa le a vakut
- A [v], [v], [v], vagy [v] módban akkor is tud videókat rögzíteni, ha a videó gombhoz valamilyen funkciót rendel.

Gyorsbeállítás menü személyre szabása

▶ Állóképek ▶ Videók

A Gyorsbeállítás menü elemeinek megjelenítése egyénileg beállítható.

A menüben megjeleníteni kívánt elemek kiválasztása

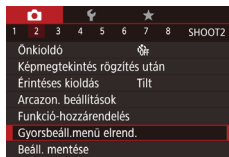

1 Jelenítse meg a beállítási képernyőt.

- Nyomja meg a [MENU] gombot, válassza a [2] lap [Gyorsbeáll. menü elrend.] lehetőséget, majd nyomja meg a [v] gombot (31).

2 Válassza ki a menüben megjeleníteni kívánt ikonokat.

- Érintse meg a Gyorsbeállítás menüben megjeleníteni kívánt ikonokat. A kiválasztott ikonokat [v] jelöli.
- A kiválasztott ([v] jelzésű) lehetőségek jelennek meg a kijelzőn.
- A [v] jelölés nélküli elemek a menüképernyő [v] lapján állíthatók be.

3 Véglegesítse a beállítást.

- Nyomja meg a [MENU] gombot, majd érintse meg az [OK] lehetőséget.



- A menüben akár 11 elem is megjeleníthető.
- A 2. lépésnél szereplő képernyő úgy is elérhető, ha a Gyorsbeállítás menü megjelenítése közben hosszan megnyomja a [v] gombot.

Használat előtt

Alapszintű útmutató

Haladó útmutató

A fényképezőgép alapvető használata

Automatikus üzemmód/
Hibrid auto üzemmód

Egyéb felvételi módok

P üzemmód

Tv, Av, M és C mód

Lejátszási mód

Wi-Fi funkciók

Beállítások menü

Tartozékok

Mellékletek

Tárgymutató



Menüpontok átrendezése



1 Jelenítse meg a beállítási képernyőt.

- A 2. lépésnél szereplő, „A menüben megjeleníteni kívánt elemek kiválasztása” képernyőn (📖102) nyomja meg a [OK] gombot.
- Az ikonokat húzza új helyre.

2 Véglegesítse a beállítást.

- Nyomja meg a [MENU] gombot.

Képfelvételi beállítások mentése

▶ Állóképek ▶ Videók

Gyakran használt felvételi módjait és beállított funkcióit mentse el, hogy később is használhassa azokat. Ha később el szeretné érni a mentett beállításokat, állítsa a módválasztó tárcsát [C] állásba. Így abban az esetben is megőrizhetők az általában törődő beállítások (például az önkioldó beállítása), ha másik felvételi módra vált, vagy kikapcsolja a fényképezőgépet.

Elmenthető beállítások

- Képfelvételi módok ([P], [Tv], [Av] és [M])
- A [P], [Tv], [Av] és a [M] módban megadott beállítások (📖78 – 📖97)
- A felvétel menü beállításai
- A zoom beállítása
- A kézi élesség pozíciója (📖85)
- Saját menü (📖104)

1 Lépjen abba a felvételi módba, melynek a beállításait menteni szeretné, és hajtsa végre a kívánt változtatásokat.

2 Adja meg a beállítást.

- Nyomja meg a [MENU] gombot, a [02] lapon válassza a [Beáll. mentése] menüpontot, majd nyomja meg a [OK] gombot.

3 Mentse a beállításokat.

- A [◀][▶] gombokkal vagy a [C] tárcsa elfordításával válassza az [OK] lehetőséget, majd nyomja meg a [OK] gombot.

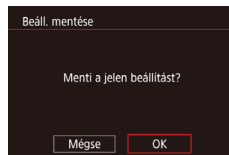

Használat előtt

Alapszintű útmutató

Haladó útmutató

A fényképezőgép alapvető használata

Automatikus üzemmód/
Hibrid auto üzemmód

Egyéb felvételi módok

P üzemmód

Tv, Av, M és C mód

Lejátszási mód

Wi-Fi funkciók

Beállítások menü

Tartozékok

Mellékletek

Tárgymutató





- Ha módosítani szeretne egy mentett beállítást (a felvételi mód kivételével), válassza a [C] lehetőséget, adja meg a kívánt módosításokat, majd ismételje meg a 2. és a 3. lépést. Ezek a beállítások nem jelennek meg az egyéb felvételi módokban.



- Ha vissza szeretné állítani a [C] módban mentett beállításokat az alapértelmezett értékre, válassza ki a [C] módot a módválasztó tárcsa segítségével, majd válassza a [Mind visszaáll] lehetőséget (166).

A gyakran használt felvételi menüpontok mentése (Saját menü)

▶ Állóképek ▶ Videók

A gyakran használt felvételi menüpontok közül hatot menthet a [★1] lapon. A [★1] lap testreszabásával egy képernyőn tárolhatja, így gyorsan elérheti ezeket a menüpontokat.

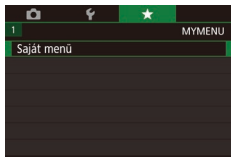

1 Jelenítse meg a beállítási képernyőt.

- Nyomja meg a [MENU] gombot, válassza a [★1] lap [Saját menü] lehetőségét, majd nyomja meg a [OK] gombot (31).

2 Adja meg a beállítást.

- Válassza a [Tételek] lehetőséget a [▲][▼] gombokkal vagy a [OK] tárcsa elfordításával, majd nyomja meg a [OK] gombot.
- Válasszon ki egy elmenteni kívánt menüelemet (legfeljebb hat elem) a [▲][▼] gombokkal vagy a [OK] tárcsa elfordításával, majd nyomja meg a [OK] gombot a mentéshez.

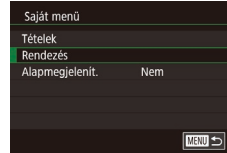

- Megjelenik a [✓] jel.
- A mentést a [OK] gomb megnyomásával veheti el. A [✓] eltűnik.
- Nyomja meg a [MENU] gombot.

3 Szükség szerint változtassa meg a menüpontok sorrendjét.

- A [▲][▼] gombokkal vagy a [OK] tárcsával válassza ki a [Rendezés] lehetőséget, majd nyomja meg a [OK] gombot.
- Válassza ki az áthelyezni kívánt menüpontot (a [▲][▼] gombokkal vagy a [OK] tárcsa elfordításával), majd nyomja meg a [OK] gombot.
- A [▲][▼] gombokkal vagy a [OK] tárcsa elfordításával módosítsa a menüelemek sorrendjét, majd nyomja meg a [OK] gombot.
- Nyomja meg a [MENU] gombot.



- A 2. lépésben a kiszürkített lehetőségek is beállíthatók, bizonyos felvételi módokban azonban nem fognak megjelenni.



- Ha a Saját menüt közvetlenül elérhetővé szeretné tenni, nyomja meg a [MENU] gombot Felvételi módban, és állítsa az [Alapmegjelenít.] lehetőséget az [Igen] értékre.



- A tételek mentésére vagy törlésére szolgáló [Tételek] képernyőn kiválasztásukhoz meg is érintheti a kívánt tételeket.
- A [Rendezés] képernyőn a tételek áthúzásával is megváltoztathatja azok megjelenítési sorrendjét.

Használat előtt

Alapszintű útmutató

Haladó útmutató

A fényképezőgép alapvető használata

Automatikus üzemmód/
Hibrid auto üzemmód

Egyéb felvételi módok

P üzemmód

Tv, Av, M és C mód

Lejátszási mód

Wi-Fi funkciók

Beállítások menü

Tartozékok

Mellékletek

Tárgymutató



Lejátszási mód

Megtekintheti a felvételeket, és számos módon rendezheti, illetve szerkesztheti azokat

- A fényképezőgép előkészítéséhez lépjen Lejátszás üzemmódba a [▶] gombbal.



- Előfordulhat, hogy nem tudja megjeleníteni vagy szerkeszteni azokat a képeket, amelyeket átneveztek, számítógépen szerkesztettek vagy más fényképezőgéppel készítettek.

Megjelenítés

▶ Állóképek ▶ Videók

A fényképezőgéppel készített fényképek vagy videók a következőképpen tekinthetők meg a kijelzőn.

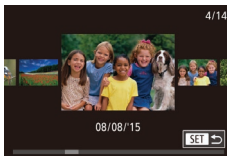
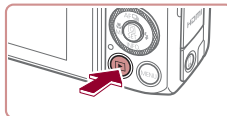

1 Váltson lejátszási módba.

- Nyomja meg a [▶] gombot.
- Megjelenik az utolsó felvétel.

2 Válasszon képeket.

- Az előző kép megtekintéséhez nyomja meg a [◀] gombot vagy fordítsa el a [⊙] tárcsát az óramutató járásával ellentétes irányban. A következő kép megtekintéséhez nyomja meg a [▶] gombot vagy fordítsa el a [⊙] tárcsát az óramutató járásával megegyező irányban.
- Nyomja meg és tartsa lenyomva a [◀][▶] gombokat, a képek közötti gyors váltáshoz.
- A kijelző (a Görgetéses kijelzési mód) használatához fordítsa el gyorsan a [⊙] tárcsát. Ebben a módban a [⊙] tárcsa elfordításával lapozhatja a képeket.
- Ha vissza szeretne térni az egyképes megjelenítési módba, nyomja meg a [⊙] gombot.
- Görgetéses kijelző módban a [▲][▼] gombok megnyomásával lapozhatja a felvétel készítésének dátuma szerint csoportosított képeket.
- A videókat [SET ▶] ikon jelzi. A videók lejátszásához kövesse a 3. lépésben leírtakat.

Használat előtt

Alapszintű útmutató

Haladó útmutató

A fényképezőgép alapvető használata

Automatikus üzemmód/
Hibrid auto üzemmód

Egyéb felvételi módok

P üzemmód

Tv, Av, M és C mód

Lejátszási mód

Wi-Fi funkciók

Beállítások menü

Tartozékok

Mellékletek

Tárgymutató





3 Játssza le a videókat.

- A lejátszás elindításához nyissa meg a videó vezérlőpultját a gombbal, a gombokkal válassza ki a lehetőséget, végül nyomja meg ismét a gombot.



4 Állítsa be a hangerőt.

- A gombokkal állítsa be a hangerőt.
- A hangerő módosításához a hangerőszabályzó (1) eltűnése után nyomja meg a gombokat.

(1)

5 Szüneteltetheti a videó lejátszását.

- A gombbal szüneteltetheti és folytathatja a videó lejátszását.
- A videó befejeződése után megjelenik a ikon.



- Ha a lejátszási módról a felvételi módra szeretne váltani, nyomja le félig a zárkioldó gombot.
- A görgetéssel kijelzés funkció kikapcsolásához válassza a MENU 31) ► 5) lap ► [Görgetéssel kij.] ► [Ki] lehetőséget.
- Ha lejátszási módba váltva a legutolsó felvételt szeretné megjeleníteni, válassza a MENU 31) ► 5) lap ► [Folytatás] ► [Felvett] lehetőséget.
- A képek közötti áttűnési hatás megváltoztatásához lépjen be a MENU-be 31), majd válassza ki a kívánt effektust a 5) lap ► [Átmeneti hatás] menüpontban.

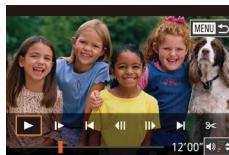
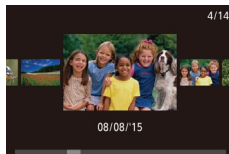

- A görgetéssel kijelzési mód használatához húzza az ujját többször gyorsan balra vagy jobbra.
- Görgetéssel kijelzési üzemmódban ujját balra vagy jobbra húzva is böngészheti a képeket.
- A középső kép megérintésével válthat vissza egyképes lejátszási üzemmódba.
- Görgetéssel megjelenítés közben gyors felfelé vagy lefelé húzással lapozhatja a felvétel készítésének dátuma szerint csoportosított képeket.
- A videolejátszás elindításához érintse meg a lehetőséget a „Megjelenítés” szakasz 105) 2. lépésében.
- A hangerő beállításához videó lejátszása közben gyorsan húzza végig az ujját felfelé vagy lefelé a kijelzőn.
- A lejátszás leállításához érintse meg a képernyőt. A bal oldalon látható képernyő jelenik meg, ahol az alábbi műveletek állnak rendelkezésre.
- A hangerőpult megjelenítéséhez érintse meg a ikont, a hangerő beállításához a nyilakat. 0-s hangerőn a jelenik meg.
- A képkockák váltásához érintse meg a görgetősávot, illetve húzza rajta ujját jobbra vagy balra.
- A lejátszás folytatásához érintse meg a lehetőséget.
- Érintse meg a lehetőséget, ha vissza kíván térni a „Megjelenítés” szakasz 105) 2. lépésében látható képernyőre.

Érintőképernyős műveletek

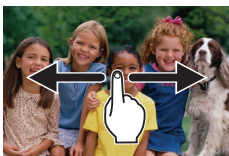

- A következő kép megtekintéséhez húzza balra, az előző kép megtekintéséhez pedig húzza jobbra ujját a kijelzőn.

Használat előtt

Alapszintű útmutató

Haladó útmutató

A fényképezőgép alapvető használata

Automatikus üzemmód/
Hibrid auto üzemmód

Egyéb felvételi módok

P üzemmód

Tv, Av, M és C mód

Lejátszási mód

Wi-Fi funkciók

Beállítások menü

Tartozékok

Mellékletek



Tárgymutató



Váltás a kijelző nézetei között

▶ **Állóképek** ▶ **Videók**

A [INFO] gomb megnyomásával megjelenítheti vagy elrejtheti a részletes adatokat a kijelzőn. A megjelenített adatok részletes ismertetését lásd: „Lejátszás (részletes információs nézet)” (192). Amikor be van kapcsolva a fényképezőgép, nyissa ki a kijelzőt a bekapcsolásához. Ezzel kikapcsolja a keresőt. Amikor pedig behajítja a képernyőt (a készülék háza felé fordítva), akkor a kijelző kikapcsol és a kereső bekapcsol (20).

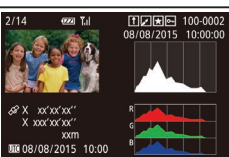
	Információ nélküli nézet
	Egyszerű információs nézet
	Részletes információs nézet
	RGB hisztogram, GPS információs nézet



- A kijelzési módok közötti váltás nem lehetséges, amikor a fényképezőgép Wi-Fi kapcsolattal csatlakozik a nyomtatótól eltérő eszközhöz.

Túlexponálási figyelmeztetés (a képek fényes részleteinél)

▶ **Állóképek** ▶ **Videók**

Részletes információs nézet (107) esetén a kép túlexponált területei felvillannak.

Hisztogram

▶ **Állóképek** ▶ **Videók**

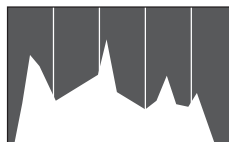

- A részletes információs nézetben (107) megjelenő grafikon a kép világosságának eloszlását mutató hisztogram. A vízszintes tengely a világosság mértékét mutatja, a függőleges tengely pedig azt, hogy a kép mekkora részén szerepel az adott világossági szint. A hisztogram az expozíció ellenőrzésének egyik eszköze.
- A hisztogram fényképezés közben is megjeleníthető (100, 191).

RGB hisztogram, GPS információs nézet

▶ **Állóképek** ▶ **Videók**

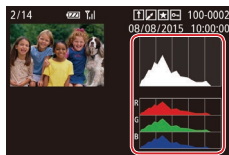

- Az RGB hisztogram a vörös, zöld és kék színek eloszlását mutatja egy ábrán. A vízszintes tengely az R (vörös), G (zöld) és B (kék) komponens világosságának mértékét mutatja, a függőleges tengely pedig azt, hogy a kép mekkora részén szerepel az adott világossági szint. Ez a hisztogram segítséget nyújt a kép színminőségének ellenőrzésében.

Használat előtt

Alapszintű útmutató

Haladó útmutató

A fényképezőgép alapvető használata

Automatikus üzemmód/
Hibrid auto üzemmód

Egyéb felvételi módok

P üzemmód

Tv, Av, M és C mód

Lejátszási mód

Wi-Fi funkciók

Beállítások menü

Tartozékok

Mellékletek

Tárgymutató



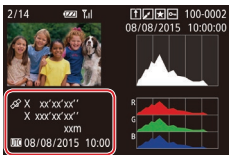

- Ha a fényképezőgéphez Wi-Fi kapcsolattal okostelefont csatlakoztat, földrajzi címkével láthatja el a fényképezőgépen lévő képeket, így például megadhatja a földrajzi szélesség, hosszúság és a tengerszint feletti magasság adatait (📖155). Ezeket az adatokat a GPS információs nézetben is megtekintheti.
- A kijelzőn megjelenített adatok sorrendje fentről lefelé a következő: földrajzi szélesség, földrajzi hosszúság, tengerszint feletti magasság és UTC (a felvétel dátuma és időpontja).



- [---] jelölés látható az okostelefonon nem elérhető, illetve a nem megfelelően rögzített elemek mellett.



- UTC: Az UTC a „Coordinated Universal Time” kifejezés rövidítése, amelynek jelentése „egyezményes világidő”. Ez az időzóna tulajdonképpen a greenwichi középidőnek felel meg
- A GPS információs nézet a kérdéses adatokkal nem rendelkező képek esetén nem érhető el.



- A részletes információk képernyője alsó felének felfelé vagy lefelé húzásával is válthat az RGB hisztogram (csak állóképek esetén) és a GPS információs nézet között.

Kreatív képkészítési módban rögzített rövid videók (kreatív videók) megtekintése

▶ Állóképek ▶ Videók

[📺] módban rögzített kreatív videók lejátszása (📖58).

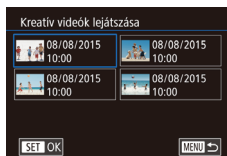
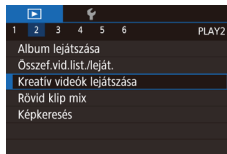

1 Válasszon egy videót.

- Nyomja meg a [MENU] gombot és válassza a [Kreatív videók lejátszása] lehetőséget a [▶]2] lapon (📖31).

2 Játssza le a videofelvételt.

- Válasszon egy videót, és nyomja meg a [🔍] gombot a lejátszásához.

Állóképek készítésekor rögzített rövid videók (összefoglaló videók) megtekintése

▶ Állóképek ▶ Videók

A következő módon tekintheti meg a [📺] módban (📖37) a fényképezés napján az állóképekből automatikusan rögzített összefoglaló videókat.



1 Válasszon egy képet.

- A [📺] üzemmódban készített állóképeken a [📺] ikon látható.
- Válasszon ki egy [📺] jelölésű állóképet, majd nyomja meg a [🔍] gombot.

2 Játssza le az összefoglaló videót.

- A [▲][▼] gombokkal válassza ki a [📺] lehetőséget, majd nyomja meg a [🔍] gombot.
- Elindul az állóképkészítés napján automatikusan rögzített videó lejátszása a videó elejéről.



- Rövid idő elteltével a [📺] már nem látható, ha a fényképezőgépet kikapcsolt információs nézetben használja (📖107).

Használat előtt

Alapszintű útmutató

Haladó útmutató

A fényképezőgép alapvető használata

Automatikus üzemmód/
Hibrid auto üzemmód

Egyéb felvételi módok

P üzemmód

Tv, Av, M és C mód

Lejátszási mód

Wi-Fi funkciók

Beállítások menü

Tartozékok

Mellékletek

Tárgymutató



Megtekintés dátum szerint

Az összefoglaló videók dátum szerint tekinthetők meg.

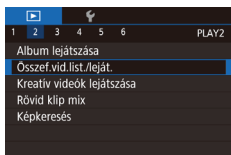

- Nyomja meg a [MENU] gombot, válassza az [Összef. vid. list./leját.] menüpontot a [2] lapon, majd érintsen meg egy dátumot (31).

A felismert emberek ellenőrzése arcazonosításkor

▶ Állóképek ▶ Videók

Ha a fényképezőgépet egyszerű információs nézet módra (107) állítja át, legfeljebb öt, az arcazonosítási funkcióban rögzített (46) észlelt személy neve megjelenik a kijelzőn.



- Nyomja meg többször a [INFO] gombot, amíg meg nem jelenik az egyszerű információs nézet, majd a [◀][▶] gombokkal vagy a [0] tárcsa elfordításával válasszon ki egy képet.
- A felismert embereken megjelennek a nevek.



- Ha nem szeretné, hogy az arcazonosítás használatakor megjelenjenek a nevek, válassza a MENU (31) ▶ [3] lap ▶ [Arcazonosító infó] ▶ [Név megjel.] ▶ [Ki] lehetőséget.

Képek böngészése és szűrése

Mozgás az indexképes elrendezésben megjelenített képek között

▶ Állóképek ▶ Videók

Ha egyszerre több képet jelenít meg indexképes megjelenítési módban, gyorsabban megtalálhatja a keresett képet.

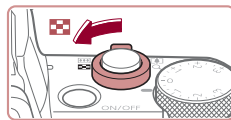

1 Jelenítse meg a képeket indexképként.

- A képeket a zoom kar [◻] irányba mozgatásával is megjelenítheti indexképként. A zoom kart tovább mozgatva növelheti a megjelenített képek számát.
- A zoom kar [Q] irányba tolásával csökkentheti a megjelenített képek számát. A képek száma a kar minden egyes mozgatásával csökken.

2 Válasszon egy képet.

- A képeket a [0] tárcsa elfordításával léptetheti.
- Válasszon ki egy képet a [▲][▼][◀][▶] gombokkal.
- A kijelölt kép körül narancssárga keret jelenik meg.
- A [0] gomb megnyomásával a felvételeket egyképes megjelenítési üzemmódban tekintheti meg.



- A 3D megjelenítési hatás (a [▲][▼] gombokat hosszan lenyomva vagy a [0] tárcsát gyorsan forgatva jelenik meg) kikapcsolásához válassza a MENU (31) ▶ [5] lap ▶ [Indexkép-hatás] ▶ [Ki] lehetőséget.

Használat előtt

Alapszintű útmutató

Haladó útmutató

A fényképezőgép alapvető használata

Automatikus üzemmód/
Hibrid auto üzemmód

Egyéb felvételi módok

P üzemmód

Tv, Av, M és C mód

Lejátszási mód

Wi-Fi funkciók

Beállítások menü

Tartozékok

Mellékletek

Tárgymutató



Érintőképernyős műveletek



- Ujjait egymáshoz közelítve egyképesről indexképes megjelenítésre válthat át.
- Ha képernyőnként több miniatűr szeretne látni, közelítse ismét egymáshoz ujjait.
- Húzza fel vagy le az ujját a kijelzőn a megjelenített képek görgetéséhez.
- Ha képernyőnként kevesebb miniatűr szeretne látni, távolítsa egymástól ujjait.
- Kiválasztásához érintse meg a képet, az egyképes megjelenítéshez való visszatéréshez pedig érintse meg ismét.



A megadott feltételeknek megfelelő képek megkeresése

▶ Állóképek ▶ Videók

Ha sok kép van a memóriakártyán, szűrheti őket, hogy csak az adott szűrési feltételnek megfelelőek jelenjenek meg. Ezeket a képeket egyszerre láthatja el védelemmel (📖115), illetve egyszerre törölheti (📖117).

★ Kedvencek	A kedvencként megjelölt képeket jeleníti meg (📖120).
📅 Dátum	Egy megadott napon készített képeket jelenít meg.
👤 Emberek	A felismert arcokat ábrázoló képeket jeleníti meg.
📷 Állókép/videó	Állóképeket, videókat és [📷] módban (📖37) készített videókat jelenít meg.
👤 Név	Regisztrált személyek képeinek megjelenítése (📖46).



1 Válassza ki az első feltételt.

- Az egyképes megjelenítési módban nyomja meg a [📷] gombot, válassza ki a [📷] lehetőséget a menüben, majd válasszon ki egy feltételt.
- A [★] vagy a [📷] választása esetén a [⏪][⏩] gomb megnyomásával vagy a [📷] tárcsa elfordításával csak a feltételnek megfelelő képeket tudja megtekinteni. Ha ezekre a képekre vonatkozóan együttesen szeretne műveletet végrehajtani, nyomja meg a [📷] gombot, és folytassa a 3. lépéssel.

2 Válassza ki a második feltételt, és nézze meg a szűrt képeket.

- Ha a [📷] vagy a [📷] lehetőséget választotta az első feltételként, jelölje ki a második feltételt a [⏪][⏩] gombokkal a megjelenő képernyőn, majd a [📷] tárcsa elforgatásával tekintse meg a megfelelő képeket.
- A képek szűrt megjelenítésére való váltáshoz nyomja meg a [📷] gombot, és folytassa a 3. lépéssel.
- Ha a [📷] lehetőséget választotta az első feltételként nyomja meg a [📷] gombot, és a következő képernyőn a [▲][▼][⏪][⏩] gombokkal válasszon ki egy személyt.

3 Nézze meg a szűrt képeket.

- A feltételeknek megfelelő képek sárga keretben jelennek meg. A [⏪][⏩] gombokkal vagy a [📷] tárcsa elfordításával tekintheti meg a szűrt képeket.
- A szűrt megjelenítés kikapcsolásához nyomja meg a [📷] gombot, válassza a menü [📷] pontját, majd nyomja meg újra a [📷] gombot.

Használat előtt

Alapszintű útmutató

Haladó útmutató

A fényképezőgép alapvető használata

Automatikus üzemmód/
Hibrid auto üzemmód

Egyéb felvételi módok

P üzemmód

Tv, Av, M és C mód

Lejátszási mód

Wi-Fi funkciók

Beállítások menü

Tartozékok

Mellékletek

Tárgymutató





- Ha a fényképezőgép nem talál egy bizonyos feltételnek megfelelő felvételt, az adott feltétel nem lesz elérhető.



- Az információ elrejtéséhez vagy más információ megjelenítéséhez a 3. lépésben nyomja meg a [INFO.] gombot.
- A talált képek (3. lépés) megtekintéséhez a következő lehetőségek használhatók: „Mozgás az indexképes elrendezésben megjelenített képek között” (109), „Képek nagyítása” (114) és „Diavetítés megtekintése” (114). Az [Összes keresett kép védelme] lehetőség kiválasztásával (lásd „A képek védelme” (115)) vagy az [Össz. keres. kép kijel.] lehetőség kiválasztásával (lásd „Több kép törlése egyszerre” (118)), „Képek hozzáadása a nyomtatási listához (DPOF)” (182) vagy „Képek hozzáadása a fotókönyvhöz” (184)) az összes talált képen műveleteket végezhet.
- Ha képeket szerkeszt és új képként menti őket (122–127), egy üzenet jelenik meg, és a megtalált képek nem láthatók többet.



- A feltételeket az 1. és 2. lépésben látható képernyőket megérintve is kiválaszthatja.
- A feltételek kiválasztását követően az azoknak megfelelő képeket a feltétel ismételt megérintésével tekintheti meg.

Ugrás a képek között az Első tárcsa használatával

▶ Állóképek ▶ Videók

Ha a megadott feltételek szerint szűri a képmegjelenítést, az első tárcsa segítségével gyorsan végezhet keresést, majd válthat a kívánt képek között.

Ugrás Kedv.-re	A kedvencként megjelölt képeket jeleníti meg (120).
Ugrás: dátum	Ugrás az adott napon készült első képre.
Egyetlen kép	Ugrás 1 képenként.
10 képet ugrik	Ugrás 10 képenként.
100 képet ugrik	Ugrás 100 képenként.



1 Válasszon feltételt.

- Egyképes megjelenítési módban válasszon feltételt (vagy ugrási módszert) a [Ugrás] tárcsa elfordításával, és a [▲][▼] gombok azonnali megnyomásával.

2 Tekintse meg a megadott feltételnek megfelelő képeket, vagy ugorjon a megadott képszámnak megfelelően.

- A [Ugrás] tárcsa elfordításával tekintheti meg a feltételnek megfelelő képeket, illetve a megadott képszám szerint ugorhat előre vagy vissza a képek között.

Használat előtt

Alapszintű útmutató

Haladó útmutató

A fényképezőgép alapvető használata

Automatikus üzemmód/
Hibrid auto üzemmód

Egyéb felvételi módok

P üzemmód

Tv, Av, M és C mód

Lejátszási mód

Wi-Fi funkciók

Beállítások menü

Tartozékok

Mellékletek

Tárgymutató



Érintőképernyős műveletek



- Az „Ugrás a képek között az első tárcsa használatával” fejezet (111) 1. lépésében választott ugrási mód szerint úgy is átválthat az előző vagy a következő képre, hogy két ujját áthúzza balra vagy jobbra a kijelzőn.

Egy csoport egyes képeinek megtekintése

▶ Állóképek ▶ Videók

A [Képek] módban készült képek (58), a sorozatfelvétellel (44) készült képek, illetve a [Képek] módban (70) forrásadatként mentett független állóképek csoportosításra kerülnek, és csak az első kép jelenik meg. Azonban az egyes képek önállóan is megtekinthetők.



1 Válasszon egy csoportosított képet.

- A [Képek] gombokkal vagy a [Képek] tárcsa elfordításával válasszon ki egy [SET] jelölésű képet.



2 Válassza a [Képek] beállítást.

- Nyomja meg a [Képek] gombot, majd válassza a menü [Képek] lehetőségét (30).



3 Egyenként tekintse meg a csoport képeit.

- A [Képek] gombok megnyomásakor, illetve a [Képek] tárcsa elforgatásakor csak a csoporthoz tartozó képek jelennek meg.
- A csoportos lejátszás megszakításához nyomja meg a [Képek] gombot, majd válassza a menü [Képek] pontját, végül nyomja meg ismét a [Képek] gombot (30).



- Csoportos visszajátszás közben (3. lépés) gyorsan áttekintheti a képeket „Mozgás az indexképes elrendezésben megjelenített képek között” (109) és ki is nagyíthatja azokat „Képek nagyítása” (114). A csoport minden képén egyszerre végezheti el a műveletet, ha a [Csoport össz. képe védett] lehetőséget választja a „A képek védelme” (115) eljárásban, a [A csoport összes képe] lehetőséget választja a „Több kép törlése egyszerre” (118) eljárásban, az [Összes kijelölése a csoportban] lehetőséget választja a „Képek hozzáadása a nyomtatási listához (DPOF)” (182) eljárásban vagy a [Minden kép választás] lehetőséget a „Képek hozzáadása a fotókönyvhöz” (184) eljárásban.
- Ha szeretné a csoportosítást megszüntetni, hogy a képeket független állóképeként tekinthesse meg, válassza a MENU (31) ▶ [Képcsoportosít.] ▶ [Ki] lehetőséget (31). A csoportba rendezett képek csoportosítását azonban a képek egyenként történő megtekintése közben nem lehet megszüntetni.
- A [Képek] módban, a „Az effektusok automatikus alkalmazása (Kreatív képkészítés)” (58) szakasz 2. lépésében szereplő egyidejű megjelenítés csak közvetlenül a képkészítés után látható.

Használat előtt

Alapszintű útmutató

Haladó útmutató

A fényképezőgép alapvető használata

Automatikus üzemmód/
Hibrid auto üzemmód

Egyéb felvételi módok

P üzemmód

Tv, Av, M és C mód

Lejátszási mód

Wi-Fi funkciók

Beállítások menü

Tartozékok

Mellékletek

Tárgymutató



Arcazonosító adatok szerkesztése

Ha lejátszás közben egy név nem megfelelő, akkor módosíthatja vagy törölheti.

Azonban nem adhat nevet az arcazonosítás által fel nem ismert embereknek (nem jelenik meg név), illetve azoknak, akiknek törölte a nevét.

Nevek módosítása

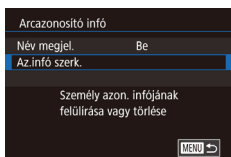

1 Jelenítse meg a beállítási képernyőt.

- Nyomja meg a [MENU] gombot, és válassza a [▶]3] lap [Arcazonosító infó] lehetőségét (📖31).
- A [▲][▼] gombokkal vagy a [🌀] tárcsa elfordításával válassza ki az [Az.infó szerk.] lehetőséget, majd nyomja meg a [🌀] gombot.



2 Válasszon egy képet.

- Válassza ki a képet „A felismert emberek ellenőrzése arcazonosításkor” (📖109) eljárást követve, majd nyomja meg a [🌀] gombot.
- A kijelölt arc körül narancssárga keret jelenik meg. Ha több név jelenik meg egy képen, akkor a [◀][▶] gombokkal vagy a [🌀] tárcsa elforgatásával válassza ki a módosítani kívánt nevet, majd nyomja meg a [🌀] gombot.

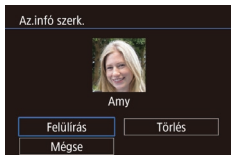

3 Válassza ki a szerkeszteni kívánt beállítást.

- A [▲][▼][◀][▶] gombokkal vagy a [🌀] tárcsa elfordításával válassza ki a [Felülírás] lehetőséget, majd nyomja meg a [🌀] gombot.

4 Válassza ki a felülírni kívánt nevet.

- Az „Arcazonosító adatok felülírása és felvétele” szakasz (📖49) 2. lépését követve válassza ki a felülírni kívánt személy nevét.



- Az [Az.infó szerk.] képernyőt úgy is megnyithatja, hogy megérint egy képet a 2. lépés képernyőjén, majd a narancssárga keret megjelenítéséhez megérinti a [SET] lehetőséget, végül pedig a felülírni kívánt arcot.
- A szerkeszteni kívánt beállításokat azok megérintésével is kiválaszthatja a 3. lépésben.

Nevek törlése

- A „Nevek módosítása” (📖113) 3. lépésében megjelenő képernyőn jelölje ki a [Törlés] lehetőséget, majd nyomja meg a [🌀] gombot.
- A [Törli?] kérdés megjelenése után a [◀][▶] gombokkal vagy a [🌀] tárcsa elfordításával válassza az [OK] lehetőséget, és nyomja meg a [🌀] gombot.

Használat előtt

Alapszintű útmutató

Haladó útmutató

A fényképezőgép alapvető használata

Automatikus üzemmód/
Hibrid auto üzemmód

Egyéb felvételi módok

P üzemmód

Tv, Av, M és C mód

Lejátszási mód

Wi-Fi funkciók

Beállítások menü

Tartozékok

Mellékletek

Tárgymutató



Képmegjelenítési beállítások

Képek nagyítása

▶ **Állóképek** ▶ **Videók**

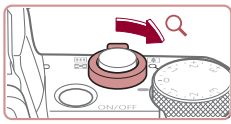

(1)

1 Nagyítson ki egy képet.

- A képet a zoom kar [Q] irányába történő mozgatásával nagyíthatja. Ha a zoom kart nyomva tartja, a fényképezőgép tovább nagyítja a képet. A legnagyobb elérhető nagyítás tízszeres.
- A megjelenített terület körülbelüli helye (1) viszonyításként jelenik meg.
- A képek kicsinyítéséhez tolja a zoom kart a [Q] irányába. Ha a zoom kart nyomva tartja, a kijelző visszatér egyképes lejátszási üzemmódba.

2 Szükség szerint változtassa meg a megjelenítés helyét és váltson másik képre.

- A [▲][▼][◀][▶] gombokkal módosíthatja a megjelenítés helyét.
- A [●] tárcsa elfordításával a nagyított képek között válthat.



- A nagyított nézetből az egyképes megjelenítésbe a [MENU] gombbal térhet vissza.
- Az élességet ellenőrizheti a [SET] megjelenésekor, ha a [SET] gombot megnyomva megjeleníti az élesre állított helyet (Fókusz helye). Amikor több hely van élesre állítva, a [SET] gombot többször megnyomva válthat másik helyre.

Érintőképernyős műveletek



- A nagyításhoz távolítsa egymástól (tárja szét) ujjait.
- A művelet ismétlésével tovább nagyíthatja a képeket. A legnagyobb elérhető nagyítás kb. tízszeres.
- A megjelenítés helyének megváltoztatásához húzza a képet ujját végig a kijelzőn.
- A kicsinyítéshez közelítse egymáshoz ujjait.
- A [MENU] ikon megérintésével válthat vissza egyképes lejátszási üzemmódba.

Diavetítés megtekintése

▶ **Állóképek** ▶ **Videók**

Az alábbi módon játszhatja le automatikusan a memóriakártyára felvett képeket.

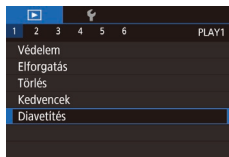

- Nyomja meg a [MENU] gombot, és válassza a [▶] 1 lap [Diavetítés] lehetőségét (31).
- A [▲][▼] gombokkal vagy a [●] tárcsa elfordításával válassza ki a [Start] lehetőséget, majd nyomja meg a [●] gombot.
- A [Kép betöltése] felirat megjelenése után néhány másodperccel elindul a diavetítés.
- A diavetítés leállításához nyomja meg a [MENU] gombot.

Használat előtt

Alapszintű útmutató

Haladó útmutató

A fényképezőgép alapvető használata

Automatikus üzemmód/
Hibrid auto üzemmód

Egyéb felvételi módok

P üzemmód

Tv, Av, M és C mód

Lejátszási mód

Wi-Fi funkciók

Beállítások menü

Tartozékok

Mellékletek

Tárgymutató





- Az energiatakarékosági funkció nem működik diavetítés közben (127).



- A diavetítést a [OK] gombbal szüneteltetheti és folytathatja.
- Lejátszás közben másik képre válthat, ha megnyomja a [◀][▶] gombokat, vagy elfordítja a [◂] tárcsát. Gyors előre- és visszatekeréshez tartsa nyomva a [◀][▶] gombokat.
- Beállíthatja a diavetítés ismétlődését, a képenkénti megjelenítési időt és a képek közötti átmenetet a [Beállít] lehetőség kiválasztása és a [OK] gomb lenyomása után megjelenő képernyőn (31).



- A diavetítést a kijelző megérintésével is leállíthatja.

A képek védelme

▶ Állóképek ▶ Videók

Fontos képeit védheti a véletlen törlés ellen (117).



- Nyomja meg a [OK] gombot, válassza ki a [On] lehetőséget a menüből, majd válassza a [On] lehetőséget (a [◀][▶] gombokkal vagy a [◂] tárcsa elfordításával). Megjelenik a [OK] jel.
- A védelem törléséhez válassza a [KI] lehetőséget. A [OK] eltűnik.



- A memóriakártya formázásával (160) a védett képeket is törli.



- A védett képeket a fényképezőgép törlési funkciója nem tudja törölni. Ahhoz, hogy ilyen módon törölni tudja őket, előbb meg kell szüntetnie a védelmüket.

A menü használata

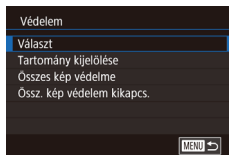
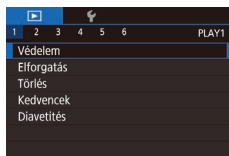

1 Jelenítse meg a beállítási képernyőt.

- Nyomja meg a [MENU] gombot, és válassza a [▶] 1) lap [Védelem] lehetőségét (31).

2 Válasszon egy kiválasztási módot.

- Válasszon egy Önnek tetsző beállítást (31).
- A menüképernyőre a [MENU] gombbal térhet vissza.

Használat előtt

Alapszintű útmutató

Haladó útmutató

A fényképezőgép alapvető használata

Automatikus üzemmód/
Hibrid auto üzemmód

Egyéb felvételi módok

P üzemmód

Tv, Av, M és C mód

Lejátszási mód

Wi-Fi funkciók

Beállítások menü

Tartozékok

Mellékletek

Tárgymutató



Képek kiválasztása egyenként

1 Válassza a [Választ] beállítást.

- Válassza ki a [Választ] beállítást a „A menü használata” (115) eljárását követve, majd nyomja meg a [SET] gombot.



2 Válasszon egy képet.

- A [◀][▶] gombokkal vagy a [D] tárcsa elfordításával válasszon ki egy képet, majd nyomja meg a [SET] gombot. Megjelenik a [OK] jel.
- A kiválasztást a [SET] gomb újabb megnyomásával szüntetheti meg. A [OK] eltűnik.
- Ismétlje meg ezt a folyamatot további képek kiválasztásához.

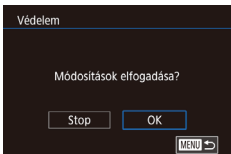

3 Kapcsolja be a kép védelmét.

- Nyomja meg a [MENU] gombot. Megerősítő üzenet jelenik meg.
- A [◀][▶] gombokkal vagy a [D] tárcsa elfordításával válassza az [OK] lehetőséget, majd nyomja meg a [SET] gombot.



- Ha a 3. lépés műveleteinek befejezése nélkül másik felvételi módra vált vagy kikapcsolja a fényképezőgépet, akkor a képek nem lesznek védettek.



- A képek kiválasztását vagy törlését a 2. lépésben látható képernyő megérintésével elvégezheti, a megerősítést kérő képernyőt pedig a [MENU] lehetőséget megérintve nyithatja meg.
- A képek védelmét úgy is biztosíthatja, hogy megérinti az [OK] lehetőséget a 3. lépésben látható képernyőn.

Tartomány kijelölése

1 Válassza a [Tartomány kijelölése] funkciót.

- Válassza ki a [Tartomány kijelölése] beállítást a „A menü használata” (115) eljárását követve, majd nyomja meg a [SET] gombot.



2 Válassza ki a kezdő képet.

- Nyomja meg a [SET] gombot.



- A [◀][▶] gombokkal vagy a [D] tárcsa elfordításával válasszon ki egy képet, majd nyomja meg a [SET] gombot.

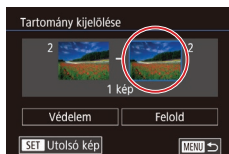

3 Válassza ki a befejező képet.

- A [▶] gombbal válassza az [Utolsó kép] lehetőséget, majd nyomja meg a [SET] gombot.
- A [◀][▶] gombokkal vagy a [D] tárcsa elfordításával válasszon ki egy képet, majd nyomja meg a [SET] gombot.
- Utolsó képként nem választhat az első felvétel előtti képet.



Használat előtt

Alapszintű útmutató

Haladó útmutató

A fényképezőgép alapvető használata

Automatikus üzemmód/
Hibrid auto üzemmód

Egyéb felvételi módok

P üzemmód

Tv, Av, M és C mód

Lejátszási mód

Wi-Fi funkciók

Beállítások menü

Tartozékok

Mellékletek

Tárgymutató





4 Kapcsolja be a képek védelmét.

- A [▼] gombbal válassza ki a [Védelem] lehetőséget, majd nyomja meg a [OK] gombot.



- A 2. és 3. lépésben látható felső képernyőn az első és az utolsó képet a [OK] tárcsa elfordításával is kiválaszthatja.
- A védett képek csoportjának védelmét a 4. lépésben a [Felold] lehetőséget választva oldhatja fel.



- Az első és utolsó kép kiválasztására szolgáló képernyőt úgy is megjelenítheti, hogy a 2. vagy a 3. lépésben látható képernyő tetején megérinti a képek egyikét.
- A képek védelmét úgy is biztosíthatja, hogy megérinti a [Védelem] lehetőséget a 4. lépésben látható képernyőn.

Az összes kép védelme

1 Válassza az [Összes kép védelme] lehetőséget.

- A „A menü használata” (115) eljárást követve válassza ki az [Összes kép védelme] lehetőséget, majd nyomja meg a [OK] gombot.

2 Kapcsolja be a képek védelmét.

- A [◀|▶] gombokkal vagy a [OK] tárcsa elfordításával válassza az [OK] lehetőséget, majd nyomja meg a [OK] gombot.

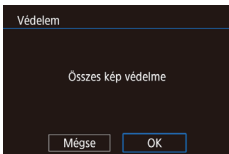

Összes kép védelmének törlése

Lehetőség van arra is, hogy az összes kép védelmét egyszerre törölje. A védelem törléséhez válassza az [Össz. kép védelem kikapcs.] beállítást „Az összes kép védelme” művelet 1. lépésében, majd folytassa a 2. lépéssel.

Képek törlése

▶ Állóképek ▶ Videók

Egyszerre egy felesleges képet választhat ki törlésre. Legyen körültekintő a képek törlésekor, mert a törölt képek nem állíthatók vissza. A védett képek (115) azonban nem törölhetők.

1 Válassza ki a törölni kívánt képet.

- Válassza ki a kívánt képet a [◀|▶] gombokkal vagy a [OK] tárcsa elfordításával.

2 Törölje a képet.

- Nyomja meg a [OK] gombot.
- A [Törli?] kérdés megjelenése után válassza a [Törlés] lehetőséget a [◀|▶] gombokkal vagy a [OK] tárcsa elfordításával, és nyomja meg a [OK] gombot.
- A készülék törli az aktuális képet.
- Ha mégsem szeretné törölni a képet, válassza a [Mégse] lehetőséget a [◀|▶] gombokkal vagy a [OK] tárcsa elfordításával, és nyomja meg a [OK] gombot.



- Az olyan képek esetében, amelyeket RAW és JPEG formátumban is rögzített, ha megnyomja a [OK] gombot, amikor a kép látható, a következő lehetőségek közül választhat majd: [Törlés RAW], [Törlés JPEG], vagy [Törlés RAW+JPEG].



- Az aktuális képet a 2. lépésben a kijelzőn látható [Törlés] lehetőség megérintésével is törölheti.
- A képek törlését az érintéses műveletek (121) segítségével is elvégezheti.

Használat előtt

Alapszintű útmutató

Haladó útmutató

A fényképezőgép alapvető használata

Automatikus üzemmód/
Hibrid auto üzemmód

Egyéb felvételi módok

P üzemmód

Tv, Av, M és C mód

Lejátszási mód

Wi-Fi funkciók

Beállítások menü

Tartozékok

Mellékletek

Tárgymutató



Több kép törlése egyszerre

Lehetőség van arra is, hogy több képet kiválasztva egyszerre törölje azokat. Legyen körültekintő a képek törlésekor, mert a törölt képek nem állíthatók vissza. A védett képek (📖 115) azonban nem törölhetők.

Kiválasztási mód választása

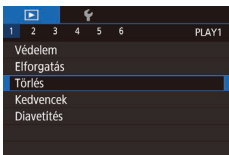

1 Jelenítse meg a beállítási képernyőt.

- Nyomja meg a [MENU] gombot, és válassza a [▶] 1 lap [Törölés] lehetőségét (📖 31).

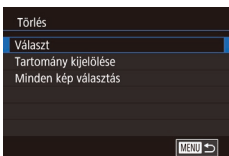

2 Válasszon egy kiválasztási módot.

- Válasszon egy választási módszert a [▲][▼] gombokkal vagy a [🔍] tárcsa elfordításával, majd nyomja meg a [✔] gombot.
- A menüképernyőre a [MENU] gombbal térhet vissza.

Képek kiválasztása egyenként



1 Válassza a [Választ] beállítást.

- Válassza ki a [Választ] beállítást a „Kiválasztási mód választása” (📖 118) eljárását követve, majd nyomja meg a [✔] gombot.

2 Válasszon egy képet.

- Ha a „Képek kiválasztása egyenként” szakasz (📖 116) 2. lépése szerint választja ki a képeket, akkor a [✔] jelenik meg a kijelzőn.
- A kiválasztást a [🔍] gomb újbóli megnyomásával szüntetheti meg. A [✔] eltűnik.
- Ismétlje meg ezt a folyamatot további képek kiválasztásához.

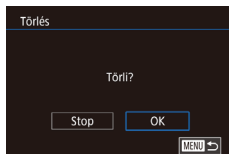

3 Törölje a képeket.

- Nyomja meg a [MENU] gombot. Megerősítő üzenet jelenik meg.
- A [◀][▶] gombokkal vagy a [🔍] tárcsa elfordításával válassza az [OK] lehetőséget, majd nyomja meg a [✔] gombot.



- Ha olyan képet választ, amelyet RAW és JPEG formátumban is rögzített, mindkét verziót törölni fogja.

Használat előtt

Alapszintű útmutató

Haladó útmutató

A fényképezőgép alapvető használata

Automatikus üzemmód/
Hibrid auto üzemmód

Egyéb felvételi módok

P üzemmód

Tv, Av, M és C mód

Lejátszási mód

Wi-Fi funkciók

Beállítások menü

Tartozékok

Mellékletek

Tárgymutató



Tartomány kijelölése

1 Válassza a [Tartomány kijelölése] funkciót.

- Válassza ki a [Tartomány kijelölése] beállítást a „Kiválasztási mód választása” (📖 118) eljárását követve, majd nyomja meg a [🔍] gombot.

2 Válasszon képet.

- Hajtsa végre a „Tartomány kijelölése” szakasz (📖 116) 2–3. lépését a képek megadásához.

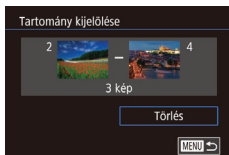

3 Törölje a képeket.

- A [▼] gombbal válassza ki a [Törölés] lehetőséget, majd nyomja meg a [🔍] gombot.

Az összes kép kiválasztása

1 Válassza a [Minden kép választás] lehetőséget.

- A „Kiválasztási mód választása” (📖 118) eljárásának keretén belül válassza ki a [Minden kép választás] lehetőséget, majd nyomja meg a [🔍] gombot.

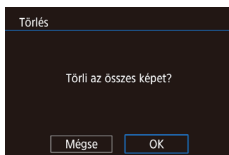

2 Törölje a képeket.

- A [◀|▶] gombokkal vagy a [🔍] tárcsa elfordításával válassza az [OK] lehetőséget, majd nyomja meg a [🔍] gombot.

Képek forgatása

▶ Állóképek ▶ Videók

Az alábbi módon változtathatja meg képek tájolását és mentheti őket.

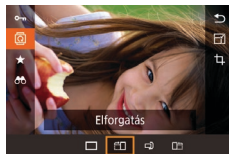
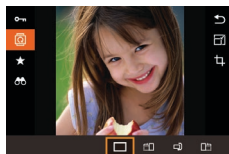

1 Válassza a [🔍] beállítást.

- Nyomja meg a [🔍] gombot, majd válassza a menü [🔍] lehetőségét (📖 30).

2 Forgassa el a képet.

- A kívánt forgatási iránytól függően nyomja meg a [◀] vagy [▶] gombot. A kép minden egyes gombnyomásra 90 fokkal fordul el. A beállítás véglegesítéséhez nyomja meg a [🔍] gombot.



- A képek nem forgathatók el, ha az [Autom.forgatás] beállítás értéke [K] (📖 120).

A menü használata

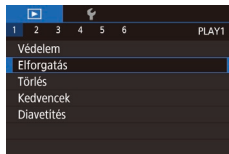

1 Válassza az [Elforgatás] beállítást.

- Nyomja meg a [MENU] gombot, és válassza a [▶] 1) lap [Elforgatás] lehetőségét (📖 31).

Használat előtt

Alapszintű útmutató

Haladó útmutató

A fényképezőgép alapvető használata

Automatikus üzemmód/
Hibrid auto üzemmód

Egyéb felvételi módok

P üzemmód

Tv, Av, M és C mód

Lejátszási mód

Wi-Fi funkciók

Beállítások menü

Tartozékok

Mellékletek

Tárgymutató



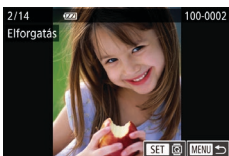

2 Forgassa el a képet.

- Válassza ki a kívánt képet a [◀▶] gombokkal vagy a [OK] tárcsa elfordításával.
- A kép a [OK] gomb minden egyes lenyomásra 90 fokkal fordul el.
- A menüképernyőre a [MENU] gombbal térhet vissza.



- A 2. lépésben látható képernyőn a [SET] lehetőség megérintésével is elforgathatja a képeket, valamint a [MENU] lehetőség megérintésével térhet vissza a menüképernyőre.

Az automatikus forgatás kikapcsolása

Az alábbi módon kapcsolhatja ki a képek automatikus forgatását, vagyis a képek elforgatását a fényképezőgép aktuális tájolója szerint.

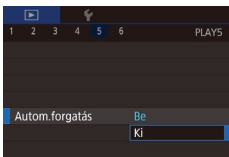

- Nyomja meg a [MENU] gombot, válassza a [▶5] lap [Autom.forgatás] pontját, majd válassza a [Kl] lehetőséget (31).



- A képek nem forgathatók el (119), ha az [Autom.forgatás] beállítás értéke [Kl]. Ezenfelül az elforgatott képek is az eredeti tájolásukkal jelennek meg.

Képek bejelölése kedvencként

▶ Állóképek ▶ Videók

A képeket a rendezésükhöz kedvencként jelölheti meg. Szűrt lejátszás során kategóriát választva az alábbi műveleteket hajthatja végre az összes képen.

- „Megjelenítés” (105), „Diavetítés megtekintése” (114), „A képek védelme” (115), „Képek törlése” (117), „Képek hozzáadása a nyomtatási listához (DPOF)” (182), „Képek hozzáadása a fotókönyvhöz” (184)



- Nyomja meg a [OK] gombot, majd válassza a menü [★] lehetőségét (30).
- A kép jelölésének megszüntetéséhez ismétlje meg a fenti műveletet, válassza ismét a [Kl] lehetőséget, végül nyomja meg a [OK] gombot.

A menü használata

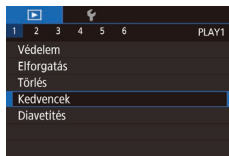

1 Válassza a [Kedvencek] menüpontot.

- Nyomja meg a [MENU] gombot, és válassza a [▶1] lap [Kedvencek] lehetőségét (31).

2 Válasszon egy képet.

- A [◀▶] gombokkal vagy a [OK] tárcsa elfordításával válasszon ki egy képet, majd nyomja meg a [OK] gombot. Megjelenik a [★] jel.
- A kép jelölésének megszüntetéséhez nyomja meg újból a [OK] gombot. A [★] eltűnik.
- További képek választásához ismétlje meg az előző lépéseket.

Használat előtt

Alapszintű útmutató

Haladó útmutató

A fényképezőgép alapvető használata

Automatikus üzemmód/
Hibrid auto üzemmód

Egyéb felvételi módok

P üzemmód

Tv, Av, M és C mód

Lejátszási mód

Wi-Fi funkciók

Beállítások menü

Tartozékok

Mellékletek

Tárgymutató



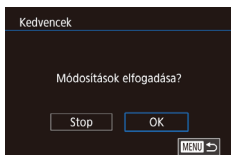

3 Véglegesítse a beállítást.

- Nyomja meg a [MENU] gombot. Megerősítő üzenet jelenik meg.
- A [◀] [▶] gombokkal vagy a [⊙] tárcsa elfordításával válassza az [OK] lehetőséget, majd nyomja meg a [SET] gombot.



- Ha a 3. lépés műveleteinek befejezése nélkül másik felvételi módra vált vagy kikapcsolja a fényképezőgépet, akkor a képek nem lesznek kedvencként megjelölve.



- A kedvencként megjelölt képek könnyebben felvehetők a később létrehozandó albumokba (128).



- Az aktuális képeket a 2. lépésben a kijelző megérintésével is kiválaszthatja vagy törölheti.
- A képek kedvencként való jelölését az érintéses műveletek (121) segítségével is elvégezheti.

Kényelmes vezérlés: Érintéses műveletek

▶ Állóképek ▶ Videók

Egyképes megjelenítés esetén gyorsan és kényelmesen választhatja ki azokat a funkciókat, amelyek a négy érintési mozdulat valamelyikéhez vannak rendelve (Érintéses műveletek).

Az érintéses műveletekhez rendelt funkciók használata



- Húzza végig ujját a képernyőn az illusztráció szerint.
- Ezzel bekapcsolja a [↶] mozdulathoz rendelt funkciót.

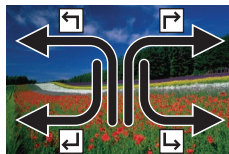

- Ujját a képernyőn végighúzva a [↷], a [↶] és a [↵] lehetőséghez rendelt funkciókat is bekapcsolhatja.
- Módosítsa igénye szerint az érintéses műveletekhez rendelt funkciókat.

Az érintéses műveletekhez rendelt funkciók módosítása

Egyszerűbben használhatja kedvenc műveleteit, ha ujjmozdulatokhoz rendeli őket.

1 Jelenítse meg a beállítási képernyőt.

- Nyomja meg a [MENU] gombot, és válassza a [6] lap [Érintések beáll.] lehetőségét (31).

Használat előtt

Alapszintű útmutató

Haladó útmutató

A fényképezőgép alapvető használata

Automatikus üzemmód/
Hibrid auto üzemmód

Egyéb felvételi módok

P üzemmód

Tv, Av, M és C mód

Lejátszási mód

Wi-Fi funkciók

Beállítások menü

Tartozékok

Mellékletek

Tárgymutató





2 Rendeljen egy funkciót az egyik érintési művelethez.

- Válasszon egy ujjmozdulatot a [▲][▼] gombokkal vagy a [OK] tárcsa elfordításával, majd nyomja meg a [OK] gombot.
- A [▲][▼] gombokkal vagy a [OK] tárcsa elfordításával válasszon egy funkciót a hozzárendeléshez.

Hozzárendelhető funkciók

Diavetítés	A diavetítés indítása.
Törlés	Kép törlése.
Védelem	Kép védelme vagy a védelem törlése.
Elforgatás	Kép elforgatása.
Kedvencek	Képek kedvencként történő megjelölése, vagy a jelölés törlése.
Köv. kedvenc	Váltás a következő, kedvencként megjelölt képre.
Előző kedvenc	Váltás a következő, kedvencként megjelölt képre.
Következő dátum	Váltás a következő fényképezési dátumhoz tartozó első képre.
Előző dátum	Váltás az előző fényképezési dátumhoz tartozó első képre.
Fényk. géphez	Nyissa meg a Wi-Fi kapcsolat képernyőjét. A Wi-Fi részletes leírását lásd a „Wi-Fi funkciók” részben (133).
Okos telefonhoz	
Számítógéphez	
Nyomtatóhoz	
Webszolg.-hoz	

Állóképek szerkesztése



- A képek szerkesztése funkció (122–125) csak akkor érhető el, ha a memóriakártyán elegendő hely van.



- A különféle funkciók szerkesztő képernyőit a képet megérintve nyithatja meg, miután kiválasztotta az adott funkciót a menüben.
- A [MENU] ikon szerkesztő képernyőn való megjelenésekor igény szerint a [MENU] gomb megnyomása helyett a [MENU] lehetőséget is megérintheti.
- A [SET] ikon szerkesztő képernyőn való megjelenésekor igény szerint a [OK] gomb megnyomása helyett a [SET] lehetőséget is megérintheti.

Képek átméretezése

▶ Állóképek ▶ Videók

Kép kisebb számú rögzített képpontú másolatának mentése.



1 Válasszon képméretet.

- Nyomja meg a [OK] gombot, válassza a menü [M2] lehetőségét, és válasszon ki egy képméretet (130).
- Nyomja meg a [OK] gombot.

2 Mentse az új képet.

- A [Menti az új képet?] kérdés megjelenése után a [OK] gombokkal vagy a [OK] tárcsa elfordításával válassza az [OK] lehetőséget, és nyomja meg a [OK] gombot.
- A képet a fényképezőgép új fájlként menti.

Használat előtt

Alapszintű útmutató

Haladó útmutató

A fényképezőgép alapvető használata

Automatikus üzemmód/
Hibrid auto üzemmód

Egyéb felvételi módok

P üzemmód

Tv, Av, M és C mód

Lejátszási mód

Wi-Fi funkciók

Beállítások menü

Tartozékok

Mellékletek

Tárgymutató



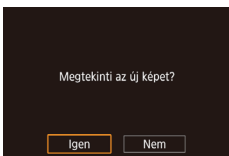

3 Tekintse meg az új képet.

- A [◀|▶] gombokkal vagy a [🔍] tárcsával válassza ki az [Igen] lehetőséget, majd nyomja meg a [🔍] gombot.
- Megjelenik a mentett kép.



- A [S] képponttal rögzített képek nem szerkeszthetők.
- A RAW-képek nem szerkeszthetők.



- A képek nem méretezhetők a rögzített képpontok számánál nagyobbra.



- A mentett képeket úgy is megtekintheti, hogy az 3. lépésben megérinti az [Igen] lehetőséget a kijelzőn.

A menü használata

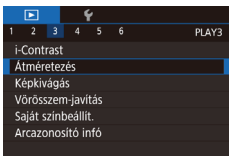

1 Válassza az [Átméretezés] lehetőséget.

- Nyomja meg a [MENU] gombot, és válassza a [▶] 3] lap [Átméretezés] lehetőségét (📖31).

2 Válasszon egy képet.

- A [◀|▶] gombokkal vagy a [🔍] tárcsa elfordításával válasszon ki egy képet, majd nyomja meg a [🔍] gombot.

3 Válasszon képméretet.

- A [◀|▶] gombokkal vagy a [🔍] tárcsa elfordításával válassza ki a méretet, majd nyomja meg a [🔍] gombot.



4 Mentse új képként, és tekintse meg.

- Hajtsa végre a „Képek átméretezése” (📖122) fejezet 2. lépését.
- Nyomja meg a [MENU] gombot és hajtsa végre a „Képek átméretezése” (📖122) fejezet 3. lépését.

Képkivágás

▶ Állóképek ▶ Videók

Lehetősége van a kép egy megadott részletét külön képfájként menteni.

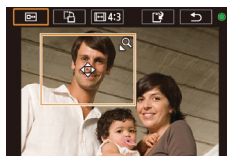

1 Jelenítse meg a beállítási képernyőt.

- Nyomja meg a [🔍] gombot, válassza a [🔍] menüpontot, majd nyomja meg a [🔍] gombot (📖30).

2 Méretezze újra, mozgassa el és módosítsa a körülvágási keret képarányát.

- A keret méretét a zoom karral módosíthatja.
- A keretet a [▲|▼|◀|▶] gombokkal mozgathatja.
- A keret tájolásának módosításához forgassa el a [🔍] tárcsát a [🔍] lehetőség kiválasztásához, majd nyomja meg a [🔍] gombot.
- A keret képarányának módosításához forgassa el a [🔍] tárcsát a [🔍] lehetőség kiválasztásához. A képarányok közötti váltáshoz ([3:2], [16:9], [4:3] és [1:1]), nyomja meg többször a [🔍] gombot.

3 Tekintse meg a körülvágott képet.

- A [🔍] tárcsa elfordításával válassza ki a [🔍] lehetőséget.

Használat előtt

Alapszintű útmutató

Haladó útmutató

A fényképezőgép alapvető használata

Automatikus üzemmód/
Hibrid auto üzemmód

Egyéb felvételi módok

P üzemmód

Tv, Av, M és C mód

Lejátszási mód

Wi-Fi funkciók

Beállítások menü

Tartozékok





Mellékletek

Tárgymutató



- A körülvágott kép és a körülvágási keret megjelenítése közötti váltáshoz nyomja meg többször a  gombot.





4 Mentse új képként, és tekintse meg.

- A  tárcsa elfordításával válassza a  lehetőséget, majd nyomja meg a  gombot.
- Hajtsa végre a „Képek átméretezése” szakasz  122) 2–3. lépését.







- A **[S]** képponttal rögzített képek nem szerkeszthetők vagy méretezhetők **[S]** képpontra  122).
- A RAW-képek nem szerkeszthetők.
- A körülvágott képeket nem lehet újra körülvágni.
- A körülvágott képeket nem lehet átméretezni.



- A körülvágott képek kevesebb rögzített képpontot tartalmaznak, mint a körülvágatlanok.
- Miközben a körülvágott képet megtekinti a 3. lépésben, a körülvágási keret képarányát átméretezheti, mozgathatja és módosíthatja.
- A 2. lépés műveletei úgy is elvégezhetők, hogy megnyomja a **[MENU]** gombot, kiválasztja a  3) lap **[Képkivágás]** elemét, megnyomja a  gombot, kiválaszt egy képet, és újra megnyomja a  gombot.
- Ha Arcazonosítással  46) készült állóképeket vág, csak a vágott képen rajta maradó személyek nevei jelennek meg.



- A körülvágási keretet úgy is mozgathatja, hogy a 2. lépésben az ujjával áthúzza azt a képernyőn. A kereteket az ujjai közelítésével vagy távolításával is átméretezheti  114) a kijelzőn.
- A műveletek a 2. lépésben a kijelző tetején látható , ,  és  ikonok megérintésével is végrehajthatók.

A képek színárnyalatának módosítása (Saját színbeállítás)

▶ Állóképek ▶ Videók

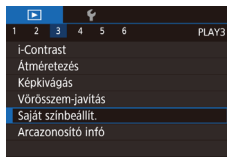

A képek színe megváltoztatható, és az eredmény külön fájlként menthető. A lehetőségekről bővebben itt olvashat: „A képek színárnyalatának módosítása (Saját színbeállítás)”  83).





1 Válassza a [Saját színbeállít.] beállítást.

- Nyomja meg a **[MENU]** gombot, és válassza a  3) lap **[Saját színbeállít.]** lehetőségét  31).

2 Válasszon egy képet.



- A  gombokkal vagy a  tárcsa elfordításával válasszon ki egy képet, majd nyomja meg a  gombot.

3 Válasszon egy beállítást.

- A  gombokkal vagy a  tárcsa elfordításával válasszon ki egy lehetőséget, majd nyomja meg a  gombot.



4 Mentse új képként, és tekintse meg.

- Hajtsa végre a „Képek átméretezése”  122) fejezet 2. lépését.
- Nyomja meg a **[MENU]** gombot és hajtsa végre a „Képek átméretezése”  122) fejezet 3. lépését.



- Az ilyen módon többször is szerkesztett kép minősége minden szerkesztés után csökken, és ezzel együtt a kép színei is megváltozhatnak.
- A RAW-képek színei nem szerkeszthetők.

Használat előtt

Alapszintű útmutató

Haladó útmutató

A fényképezőgép alapvető használata

Automatikus üzemmód/
Hibrid auto üzemmód

Egyéb felvételi módok

P üzemmód

Tv, Av, M és C mód

Lejátszási mód

Wi-Fi funkciók

Beállítások menü

Tartozékok

Mellékletek

Tárgymutató





- Az ezzel a funkcióval szerkesztett képek színe csekély mértékben eltérhet a Saját színbeállítás funkcióval (📖83) készített képek színétől.



- Ezt a beállítást úgy is megadhatja, hogy kiválasztása céljából a 3. lépésben a kijelzőn megérint egy lehetőséget, majd ismét megérinti azt.

A kép fényerejének módosítása (i-Contrast)

▶ Állóképek ▶ Videók

A fényképezőgép észleli a kép túlzottan sötét területeit (például az arcokat vagy a háttér egyes részeit), és automatikusan a megfelelő fényességi szintre korrigálja azokat. A teljes kép nem megfelelő kontrasztja is automatikus javításra kerül, így a téma jobban elkülönül a háttértől. Négy korrekció közül választhat, és a végeredményt új képfájként mentheti.

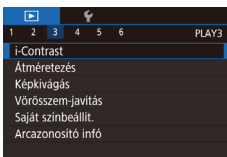

1 Válassza az [i-Contrast] menüpontot.

- Nyomja meg a [MENU] gombot, és válassza a [▶] 3] lap [i-Contrast] lehetőségét (📖31).

2 Válasszon egy képet.

- A [◀][▶] gombokkal vagy a [🔍] tárcsa elfordításával válasszon ki egy képet, majd nyomja meg a [📖] gombot.

3 Válasszon egy beállítást.

- A [◀][▶] gombokkal vagy a [🔍] tárcsa elfordításával válasszon ki egy lehetőséget, majd nyomja meg a [📖] gombot.

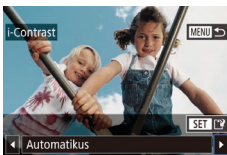

4 Mentse új képként, és tekintse meg.

- Hajtsa végre a „Képek átméretezése” (📖122) fejezet 2. lépését.
- Nyomja meg a [MENU] gombot és hajtsa végre a „Képek átméretezése” (📖122) fejezet 3. lépését.



- Egyes képeknél a korrekció pontatlanra sikerülhet, és az is előfordulhat, hogy a kép szemcsézetté válik.
- Az ezen funkcióval többször szerkesztett képek szemcsézetté válhatnak.
- A RAW-képek nem szerkeszthetők ezen módon.



- Amennyiben az [Automatikus] beállítás használata nem a kívánt eredményt hozza, próbálja meg a korrekciót a [Kicsi], [Közepes] vagy [Nagy] beállításokkal.



- Ezt a beállítást úgy is megadhatja, hogy a 3. lépésben megérinti a kijelzőn a [◀][▶] gombokat.

Vörösszem-javítás

▶ Állóképek ▶ Videók

Automatikusan korrigálja a vörösszem-hatást. A módosított képet külön fájként mentheti.

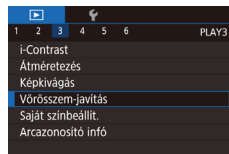

1 Válassza a [Vörösszem-javítás] funkciót.

- Nyomja meg a [MENU] gombot, és válassza a [▶] 3] lap [Vörösszem-javítás] pontját (📖31).

2 Válasszon egy képet.

- Válassza ki a kívánt képet a [◀][▶] gombokkal vagy a [🔍] tárcsa elfordításával.

Használat előtt

Alapszintű útmutató

Haladó útmutató

A fényképezőgép alapvető használata

Automatikus üzemmód/
Hibrid auto üzemmód

Egyéb felvételi módok

P üzemmód

Tv, Av, M és C mód

Lejátszási mód

Wi-Fi funkciók

Beállítások menü

Tartozékok

Mellékletek

Tárgymutató



3 Javítsa a képet.

- Nyomja meg a [REK] gombot.
- A fényképezőgép kijavítja az érzékelt vörös szemeket, és a javított területeket kerettel jelöli.
- Szükség szerint nagyítsa vagy kicsinyítse a képet. Hajtsa végre a következő fejezet lépéseit: „Képek nagyítása” (📖 114).

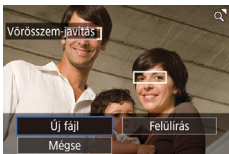

4 Mentse új képként, és tekintse meg.

- A [▲][▼][◀][▶] gombokkal vagy a [REK] tárcsa elfordításával válassza ki az [Új fájl] lehetőséget, majd nyomja meg a [REK] gombot.
- A képet a fényképezőgép új fájlként menti.
- Nyomja meg a [MENU] gombot és hajtsa végre a „Képek átméretezése” (📖 122) fejezet 3. lépését.



- Előfordulhat, hogy egy-egy képet nem lehet pontosan kijavítani.
- Ha az eredeti képet felül szeretné írni a javított képpel, a 4. lépésben válassza a [Felülírás] lehetőséget. Ekkor az eredeti kép törölni fog.
- A védett képek nem írhatók felül.
- A RAW-képek nem szerkeszthetők ezen módon.
- A vörösszem-javítás elvégezhető a RAW formátumban is rögzített JPEG-képeken, de az eredeti kép nem írható felül.



- A képek mentését úgy is elvégezheti, hogy a 4. lépésben megérinti a kijelzőn az [Új fájl] vagy [Felülírás] lehetőséget.

Videók szerkesztése

▶ Állóképek ▶ Videók

Eltávolíthatja a videók elejéről és végéről a feleslegesnek ítélt részeket.

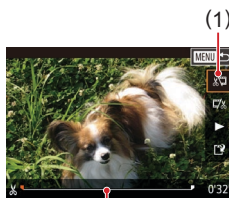
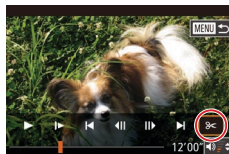

1 Válassza a [9C] beállítást.

- Hajtsa végre a „Megjelenítés” szakasz (📖 105) 1–5. lépését, válassza a [9C] lehetőséget, és nyomja meg a [REK] gombot.
- Megjelenik a videoszerkesztő panel és a videoszerkesztő sáv.

2 Jelölje ki a kivágandó részeket.

- (1) a videoszerkesztő panel és (2) a videoszerkesztő sáv.
- Válassza ki a [▲][▼] gombokkal a [9C] vagy a [9D] lehetőséget.
- A kivágandó részek meghatározásához (melyeket a kijelzőn a [9C] jel mutat), a [◀][▶] gombokkal vagy a [REK] tárcsával mozgassa a narancssárga [9C] vagy [9D] ikont. A videó elejét (kezdesi pont: [9C]) a [9C], a végét pedig a [9D] lehetőséggel vághatja meg.
- Ha a [9C] vagy [9D] a [9C] jeltől eltérő pozícióba kerül, a [9C] lehetőség használatával csak a legközelebbi [9C] jel előtti, a [9D] lehetőséggel pedig csak a [9C] jel után lévő részt törli.

3 Tekintse meg a szerkesztett videót.

- A [▲][▼] gombokkal válassza ki a [▶] lehetőséget, majd nyomja meg a [REK] gombot. A fényképezőgép lejátsza a szerkesztett videofelvételt.
- A videofelvétel újbóli szerkesztéséhez ismétlje meg a 2. lépést.

Használat előtt

Alapszintű útmutató

Haladó útmutató

A fényképezőgép alapvető használata

Automatikus üzemmód/
Hibrid auto üzemmód

Egyéb felvételi módok

P üzemmód

Tv, Av, M és C mód

Lejátszási mód

Wi-Fi funkciók

Beállítások menü

Tartozékok

Mellékletek

Tárgymutató



- A szerkesztés megszakításához nyomja meg a [MENU] gombot, válassza az [OK] lehetőséget (a [◀][▶] gombokkal vagy a [⏪] tárcsa elfordításával), majd nyomja meg a [SET] gombot.



4 Mentse a szerkesztett videót.

- A [▲][▼] gombokkal válassza ki a [U] lehetőséget, majd nyomja meg a [SET] gombot.
- A [▲][▼][◀][▶] gombokkal vagy a [⏪] tárcsa elfordításával válassza ki az [Új fájl] lehetőséget, majd nyomja meg a [SET] gombot.
- Válassza a [Ment töm.nélk.] lehetőséget, majd nyomja meg a [SET] gombot.
- A videót a fényképezőgép új fájlként menti.



- A következő videók nem szerkeszthetők ezzel a módszerrel: összefoglaló videók (37), Kreatív videók (59) vagy háttérzene nélküli albumok (129).
- Ha az eredeti videót felül szeretné írni a vágott videóval, a 4. lépésben válassza a [Felülírás] lehetőséget. Ekkor az eredeti videó törlődni fog.
- Ha a memóriakártyán nincs elegendő szabad hely, csak a [Felülírás] funkció érhető el.
- Ha mentés közben lemerül az akkumulátoregység, akkor előfordulhat, hogy a készülék nem tudja menteni a videót.
- Videók szerkesztésekor célszerű teljes töltöttségű akkumulátoregységet vagy hálózati adaptert (külön megvásárolható, 169) használni.



- Az videókat úgy is szerkesztheti, hogy megérinti a videoszerkesztő panelt vagy a videoszerkesztő sávot.

A fájlok méretének csökkentése

A videofájlok mérete a videók tömörítésével csökkenthető, a következő módon.



- A „Videók szerkesztése” rész 2. lépésnél megjelenő képernyőn válassza a [U] lehetőséget. Válassza az [Új fájl] lehetőséget, majd nyomja meg a [SET] gombot.
- Válassza a [Tömörít+ment] lehetőséget, majd nyomja meg a [SET] gombot.

A tömörített videók képminősége

Tömörítés előtt	Tömörítés után
FHD 59.94P, FHD 29.97P	HD 29.97P
FHD 23.98P	HD 23.98P
FHD 50.00P, FHD 25.00P	HD 25.00P



- A [VGA 29.97P], [VGA 25.00P] videók nem tömöríthetők.
- A [Felülírás] funkció választása esetén a szerkesztett videókat nem lehet tömörített formátumban menteni.
- A videók tömörítése [HD 29.97P] vagy [HD 25.00P] formátumra csökkenti a fájl méretet azonos képminőség megtartása mellett.

Használat előtt

Alapszintű útmutató

Haladó útmutató

A fényképezőgép alapvető használata

Automatikus üzemmód/
Hibrid auto üzemmód

Egyéb felvételi módok

P üzemmód

Tv, Av, M és C mód

Lejátszási mód

Wi-Fi funkciók

Beállítások menü

Tartozékok

Mellékletek

Tárgymutató



Videofejzetek törlése

▶ Állóképek ▶ Videók

A [📷] vagy a [📹] módban (📖37, 📖59) rögzített egyes fejezetek (klipek) szükség esetén törölhetők. Legyen körültekintő a videók törlésekor, mert a törölt videók nem állíthatók vissza.



1 Válassza ki a törölni kívánt videót.

- Játsszon le egy rövid videót a „Kreatív képkészítési módban rögzített rövid videók (kreatív videók) megtekintése” (📖108) vagy a „Állóképek készítésekor rögzített rövid videók (összefoglaló videók) megtekintése” (📖108) szakasz 1-2. lépésében leírtak szerint, majd nyomja meg a [📷] gombot, hogy megjelenjen a videó vezérlőpultja.
- A [⏪] gombokkal vagy a [🔍] tárcsával válassza ki a [⏪] vagy a [⏩] lehetőséget, majd nyomja meg a [📷] gombot egy klip kiválasztásához.

2 Válassza a [📷] beállítását.

- A [⏪] gombokkal vagy a [🔍] tárcsával válassza ki a [📷] lehetőséget, majd nyomja meg a [📷] gombot.
- Elindul a kiválasztott videó ismétlődő lejátszása.

3 Erősítse meg a törlést.

- A [⏪] gombokkal vagy a [🔍] tárcsa elfordításával válassza az [OK] lehetőséget, majd nyomja meg a [📷] gombot.
- A videó törlődik, és megtörténik a rövid videó felülírása.

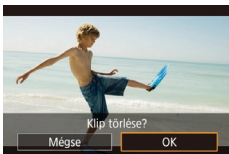

- Klip választásakor a [📷] jel nem látható, ha a fényképezőgép nyomtatóhoz van csatlakoztatva.

Albumok megtekintése (Képszeállítás)

▶ Állóképek ▶ Videók

Kiválaszthat témákat, mint például egy időpontot vagy egy személy nevét, amely alapján létrehozhat albumokat az adott témának megfelelő, automatikusan kiválasztott képekből. Ezekből a képekből egy diá összeállítás készül, amely körülbelül 2–3 perces rövid videóként menthető. E funkció használata előtt győződjön meg róla, hogy az akkumulátoregység teljesen fel van töltve. Az albumok létrehozásához szabad helyre is szükség van a memóriakártyán. Azt tanácsoljuk, hogy 16 GB-os vagy nagyobb memóriakártyát használjon, és legalább 1 GB szabad helyet biztosítson.

Albumtémák kiválasztása

A [📷] gomb megnyomásával nyissa meg a kezdőképernyőt, és válassza ki az albumelemek válogatásához használt témát a fényképezőgéphez. Vegye figyelembe, hogy a fényképezőgép gyakrabban ad hozzá kedvezencnek jelölt képeket (📖120) az albumhoz.

Dátum	Egy napon készült képekből készít albumot. A képeket azon felvételek közül válogatja ki a rendszer, amelyek ugyanazon a napon készültek, mint a kezdőképernyő megnyitása előtt látható kép.
Személy neve	Emberekről szóló havi albumok létrehozására használható, például a gyermekekről, ahogy felnőnek. Az albumokhoz kiválaszthatók azok a személyek, akiknek arcazonosító adatait regisztrálta. A képeket azon felvételek közül válogatja ki a rendszer, amelyek ugyanazon témáról és ugyanazon hónapban készültek, mint a kezdőképernyő megnyitása előtt látható kép.
Esemény	Nyaralások, bulik és egyéb események albumaihoz megfelelő választás. A képeket azon felvételek közül válogatja ki a rendszer, amelyek a kezdőképernyő megnyitása előtt látható kép előtt és után lejátszódo esemény közben készültek.
Egyedi	Az Ön által meghatározott képek, dátumok vagy arcazonosítással regisztrált emberek alapján készül az album.

Használat előtt

Alapszintű útmutató

Haladó útmutató

A fényképezőgép alapvető használata

Automatikus üzemmód/
Hibrid auto üzemmód

Egyéb felvételi módok

P üzemmód

Tv, Av, M és C mód

Lejátszási mód

Wi-Fi funkciók

Beállítások menü

Tartozékok

Mellékletek

Tárgymutató





1 Válasszon egy képet.

- Válasszon egy képet egyképes megjelenítésben.
- A 3. lépésben választható témák a kép készítési dátumától és arcaazonosító adataitól függenek.

2 Jelenítse meg a kezdőképernyőt.

- Nyomja meg a [F1] gombot.
- A [Dolgozik] felirat után megjelenik a kezdőképernyő.

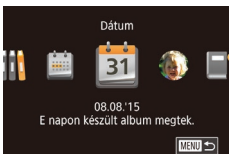

3 Tekintse át az egyik albumot.

- A [◀][▶] gombokkal válasszon egy személyt, [Dátum] vagy [Esemény] albumtémát, majd nyomja meg a [🔍] gombot.
- Néhány másodpercig megjelenik a [Betöltés] felirat, majd a fényképezőgép lejátsza az albumot.

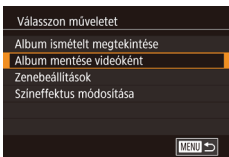

4 Mentse az albumot.

- A [▲][▼] gombokkal válassza az [Album mentése videóként] menüpontot, majd nyomja meg a [🔍] gombot.
- Az album mentése után megjelenik a [Mentve] felirat.

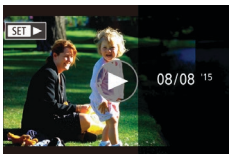

5 Játssza le az albumot (📖 105).



- Az albumok a következő, a fényképezőgép által rögzített képeket tartalmazhatják.
 - Állóképek
 - Összefoglaló videók (📖37), kivéve a tömörített videók
 - Kétfélszoros vagy hosszabb rövid videók (📖75), vagy Kreatív videók (📖59), kivéve a tömörített videókat



- Az albumok csak akkor menthetők, ha a memóriakártyán van elég hely.
- Ha a megtekintés közben a következő fejezetre szeretne ugrani, húzza az ujját balra, ha az előző fejezetre szeretne ugrani, húzza az ujját jobbra.
- A 4. lépésben a [Színeffektus módosítása] funkció kiválasztásával, majd a [🔍] gomb megnyomásával meghatározhatja a színeffektust. Ha meg szeretné tekinteni, hogy a választott effektus alkalmazása után hogy fog kinézni az album, a 4. lépésben a képernyőn válassza az [Album ismételt megtekintése] lehetőséget a [◀][▶] gombok megnyomása után a színeffektus kiválasztásához és megnyomta a [🔍] gombot.
- Az elmentett albumok lejátszásához válassza az [Albumok listája] lehetőséget a Kiemelt történetek kezdőképernyőn, nyomja meg a [🔍] gombot, válasszon egy albumot a listából és nyomja meg újra a [🔍] gombot.

■ Hátterzene hozzáadása az albumokhoz

▶ Állóképek ▶ Videók

Válasszon hét különböző háttérzene közül, amely az album lejátszása közben szól majd.

1 Regisztrálja a háttérzenét egy memóriakártyán.

- Hajtsa végre a „Albumok megtekintése (Képösszeállítás)” (📖 128) szakasz 1–4. lépését, válassza a [Zenebeállítások] lehetőséget, és nyomja meg a [🔍] gombot.

Használat előtt

Alapszintű útmutató

Haladó útmutató

A fényképezőgép alapvető használata

Automatikus üzemmód/
Hibrid auto üzemmód

Egyéb felvételi módok

P üzemmód

Tv, Av, M és C mód

Lejátszási mód

Wi-Fi funkciók

Beállítások menü

Tartozékok

Mellékletek

Tárgymutató



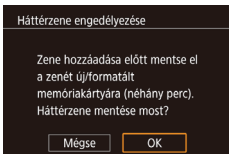

- A baloldali képernyő akkor jelenik meg, ha új vagy nemrégiben formázott memóriakártyát használ. Válassza az [OK] lehetőséget (a [◀|▶] gombokkal vagy a [⏪] tárcsa elfordításával), nyomja meg a [⏩] gombot és várjon nagyjából négy percig, amíg a rendszer regisztrálja a hét zenetípust a kártyán.
- Ha olyan memóriakártyát használ, amely már tartalmaz regisztrált zenét, lépjen a 2. pontra.

2 Hozza létre az albumot.

- Az album létrehozásához kövesse az „Albumok megtekintése (Képösszeállítás)” (📖128) szakasz 1–3. lépését.

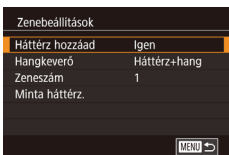

3 Konfigurálja a háttérzene beállításait.

- A [▲][▼] gombokkal vagy a [⏪] tárcsa elfordításával válassza ki a kívánt elemet, nyomja meg a [⏩] gombot, majd a [▲][▼] gombokkal vagy a [⏪] tárcsa elfordításával válassza ki a kívánt opciót (📖31).

4 Mentse az albumot.

- Hajtsa végre a „Albumok megtekintése (Képösszeállítás)” (📖128) szakasz 4. lépését az album mentéséhez.



- Miután egy albumot elmentett, háttérzenét később már nem tud hozzáadni. Egy album háttérzenéjét nem lehet eltávolítani vagy módosítani.
- Egy háttérzenével ellátott album fejezeteit nem lehet szerkeszteni (📖128).



- Amennyiben nem szeretne háttérzenét hozzáadni, állítsa a [Háttér hozzáad] lehetőséget a [Nem] értékre a 3. lépés képernyőjén.
- Ha csak háttérzenét szeretne használni a videó hangja helyett, állítsa a [Hangkeverő] értékét a [Csak háttérz.] lehetőségre a 3. lépés képernyőjén.
- Ha szeretné meghallgatni a [Zeneszám] részben kiválasztott háttérzene egy részét, válassza a 3. lépés képernyőjén a [Minta háttérz.] lehetőséget, és nyomja meg a [⏩] gombot.

Saját albumok létrehozása

▶ Állóképek ▶ Videók

Hozza létre saját albumát a kívánt képek kiválasztásával.

1 Válasszon az Egyedi album létrehozásához.

- Az „Albumok megtekintése (Képösszeállítás)” (📖128) szakasz 1–3. lépése szerint válassza az [Egyedi] lehetőséget, és nyomja meg a [⏩] gombot.

2 Válasszon egy kiválasztási módot.

- Válasszon a [Kép kiválasztása], [Dátum kiválasztása] és [Személy kiválasztása] lehetőség közül, majd nyomja meg a [⏩] gombot.

3 Válassza ki az album elemeit.

- Az album elemeinek kiválasztása és a [⏩] gomb megnyomása után a kijelölt elemek [✓] ikonnal lesznek megjelölve.

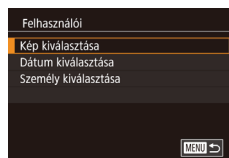

Használat előtt

Alapszintű útmutató

Haladó útmutató

A fényképezőgép alapvető használata

Automatikus üzemmód/
Hibrid auto üzemmód

Egyéb felvételi módok

P üzemmód

Tv, Av, M és C mód

Lejátszási mód

Wi-Fi funkciók

Beállítások menü

Tartozékok

Mellékletek

Tárgymutató



- Nyomja meg a **[MENU]** gombot, miután befejezte az állóképek, rövid klipek vagy kreatív videók kiválasztását a [Kép kiválasztása] lehetőség alatt, a dátum kiválasztását a [Dátum kiválasztása] lehetőség alatt vagy az emberek kiválasztását az [Személy kiválasztása] lehetőség alatt.
- Válassza a [Megtekintés] lehetőséget a [◀][▶] gombokkal vagy a [🔍] tárcsa elfordításával, majd nyomja meg a [🔍] gombot.

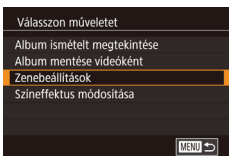

4 Válassza ki a háttérzenét.

- Amikor megjelenik a bal oldalon látható képernyő, válassza a [Zenebeállítások] lehetőséget. A „Háttérzene hozzáadása az albumokhoz” (📖 129) szakaszban leírtak szerint adja meg a háttérzenét, majd nyomja meg a **[MENU]** gombot.



5 Válassza ki a színeffektust.

- A „Albumok megtekintése (Képösszeállítás)” (📖 128) 4. lépésében szereplő képernyőn válassza ki a [Színeffektus módosítása] lehetőséget.
- Válassza ki a színeffektust a [◀][▶] gombokkal, majd nyomja meg a [🔍] gombot.

6 Mentse az albumot.

- Hajtsa végre a „Albumok megtekintése (Képösszeállítás)” (📖 128) szakasz 4. lépését az album mentéséhez.



- A [Kép kiválasztása] lehetőség kiválasztása után akár 40 fájlt (vagy 10 videofájlt) is kiválaszthat. Amikor legközelebb egyedi albumot hoz létre, megjelenik a [Képek kiválasztása az előző beállítások alapján?] üzenet. Ha a korábban kiválasztott képeket szeretné alapként használni, akkor válassza az [Igen] lehetőséget. A korábbi állóképeken, videókon és kreatív videókon a [✓] jelölés látható, és több kép is megjelenik.
- A [Dátum kiválasztása] lehetőség választása esetén legfeljebb 15 dátum választható ki.
- Előfordulhat, hogy egyes képeken nem érvényesül a színeffektus.

Használat előtt

Alapszintű útmutató

Haladó útmutató

A fényképezőgép alapvető használata

Automatikus üzemmód/
Hibrid auto üzemmód

Egyéb felvételi módok

P üzemmód

Tv, Av, M és C mód

Lejátszási mód

Wi-Fi funkciók

Beállítások menü

Tartozékok

Mellékletek

Tárgymutató



Rövid klipek egyesítése

▶ Állóképek ▶ Videók

Egyesítse a rövid klipeket, hogy hosszabb videót hozzon létre. Vegye figyelembe, hogy az így létrehozott videók nem kerülnek be a Kiemelt történetek albumokba (📖128).

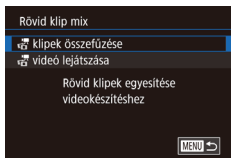

1 Jelenítse meg a szerkesztési képernyőt.

- Nyomja meg a [MENU] gombot, válassza a [▶]2 lap [Rövid klip mix] pontját, majd válassza a [📁] klipek összefűzése] lehetőséget (📖31).

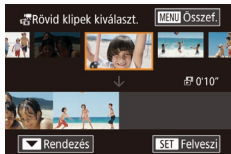

2 Adja meg az összefűzendő klipeket.

- Húzza a képernyő tetején a klipeket balra vagy jobbra, válassza ki az összefűzendő klipet, és nyomja meg a [📁] gombot.
- A kiválasztott klip a képernyő alján jelenik meg.
- A kiválasztást a [📁] gomb újabb megnyomásával szüntetheti meg.
- Ismétlje meg ezeket a lépéseket a többi összefűzendő klip kiválasztásához.
- A klipek kiválasztását követően nyomja meg a [MENU] gombot.

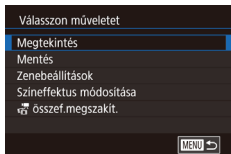

3 Tekintse meg a videót.

- Válassza a [Megtekintés] lehetőséget, majd nyomja meg a [📁] gombot.
- Néhány másodpercig megjelenik a [Betöltés] felirat, majd a fényképezőgép lejátssza az összefűzött klipeket.

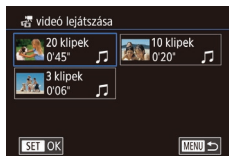

4 Mentse a videót.

- Válassza a [Mentés] lehetőséget, majd nyomja meg a [📁] gombot.
- A videó mentése után megjelenik a [Mentve] felirat.

5 Játssza le a videofelvételt.

- Válassza a [📁] videó lejátszása] lehetőséget az 1. lépés képernyőjén a létrehozott videók listájának megtekintéséhez.
- Válassza ki a lejátszani kívánt videót, és nyomja meg a [📁] gombot.



- A választott videó lejátszásához tolja a zoom kart a [📁] irányába a képernyőn a 2. lépésben.
- A klipek átrendezéséhez nyomja meg a [▼] gombot a 2. lépés képernyőjén, válasszon egy klipet, nyomja meg a [📁] gombot, majd a [◀] [▶] gombokat vagy forgassa el a [📁] tárcsát, majd nyomja meg újra a [📁] gombot.
- Egy színeffektus alkalmazásához válassza a [Színeffektus módosítása] lehetőséget a képernyőn a 3. lépésben.
- Amennyiben háttérzenét szeretne hozzáadni, válassza a [Zenebeállítások] lehetőséget a képernyőn 3. lépésben (📖129).
- Az elmentett videók képminősége [HD 29.97P] (NTSC esetén) vagy [HD 25.00P] (PAL esetén).
- Teljesen feltöltött akkumulátoregységet használjon, amennyiben lehetséges.

Használat előtt

Alapszintű útmutató

Haladó útmutató

A fényképezőgép alapvető használata

Automatikus üzemmód/
Hibrid auto üzemmód

Egyéb felvételi módok

P üzemmód

Tv, Av, M és C mód

Lejátszási mód

Wi-Fi funkciók

Beállítások menü

Tartozékok

Mellékletek

Tárgymutató



Wi-Fi funkciók

A képek különböző kompatibilis eszközökre történő vezeték nélküli küldése és a fényképezőgép webes szolgáltatásokkal való használata



- A Wi-Fi használata előtt olvassa el a „A Wi-Fi-vel (vezeték nélküli hálózattal) kapcsolatos előírások” (216) fejezetet.

Elérhető Wi-Fi funkciók

Képeket küldhet és fogadhat, valamint távolról vezérelheti a fényképezőgépet, amennyiben ezeket az eszközöket és szolgáltatásokat csatlakoztatja a Wi-Fi-hez.

- **Okostelefonok és táblagépek**
Képeket küldhet Wi-Fi funkcióval ellátott okostelefonokra és táblagépekre. Fényképezhet távvezérléssel és az okostelefonokról vagy a táblagépekről földrajzi címkével is elláthatja felvételeit. Az egyszerűség kedvéért ebben a kézikönyvben az okostelefonokat, tableteket és egyéb kompatibilis eszközöket egyaránt okostelefonnak nevezzük.
- **Számítógép**
A képek számítógépre történő Wi-Fi-n keresztüli mentéséhez használja a szoftvert.
- **Webszolgáltatások**
Adja hozzá a fiókinformációit a fényképezőgéphez a CANON iMAGE GATEWAY online fényképezési szolgáltatáshoz vagy más webszolgáltatásokhoz a fényképezőgép képeinek a szolgáltatásokhoz való küldése céljából. A fényképezőgépen lévő el nem küldött képek átküldhetők számítógépre vagy a webszolgáltatásra a CANON iMAGE GATEWAY szolgáltatással.
- **Nyomtatók**
Nyomtatás céljából vezeték nélkül is átküldheti fényképeit a PictBridge-kompatibilis (Internet Protokoll alapján működő DPS, „DPS over IP” szabványt támogató) nyomtatókra.
- **Másik fényképezőgép**
Fényképek vezeték nélküli átküldése a Wi-Fi-kompatibilis Canon fényképezőgépek között.

Használat előtt

Alapszintű útmutató

Haladó útmutató

A fényképezőgép alapvető használata

Automatikus üzemmód/
Hibrid auto üzemmód

Egyéb felvételi módok

P üzemmód

Tv, Av, M és C mód

Lejátszási mód

Wi-Fi funkciók

Beállítások menü

Tartozékok

Mellékletek

Tárgymutató



Képek küldése okostelefonra

Számtalan lehetőség van arra, hogy a fényképezőgépet okostelefonhoz csatlakoztassa és képeket küldjön vele.

- Csatlakozás NFC-n keresztül (📖134)
Egyszerűen érintse hozzá az NFC-kompatibilis Android okostelefont (4.0 vagy újabb verziójú operációs rendszer) a fényképezőgéphez az eszközök csatlakoztatásához.
- Csatlakozás egy, a [📱] gombhoz hozzárendelt eszközhöz (📖136)
Egyszerűen nyomja meg a [📱] gombot az eszközök csatlakoztatásához. Ez leegyszerűsíti a képek okostelefonra történő átküldését (📖136). Ne feledje, hogy csak egy okostelefon lehet hozzárendelve a [📱] gombhoz.
- Csatlakozás a Wi-Fi menühöz (📖138)
A fényképezőgépet úgy csatlakoztathatja okostelefonhoz, ahogyan egyébként számítógéphez vagy más eszközhöz csatlakoztatná. Több okostelefont is hozzáadhat.

A fényképezőgép csatlakoztatása előtt telepítse az ingyenes Camera Connect alkalmazást az okostelefonjára. Az alkalmazás részleteit (a támogatott okostelefonok és funkciók) lásd a Canon weboldalon.



- A Wi-Fi-kompatibilis Canon fényképezőgépek tulajdonosainak, akik a CameraWindow szoftver segítségével csatlakoztatják Wi-Fi-n keresztül fényképezőgépjüket egy okostelefonhoz, érdemes lehet a Camera Connect mobilalkalmazásra váltani.

Képek küldése egy NFC-kompatibilis okostelefonra

Egy Android okostelefon (4.0 vagy újabb verziójú operációs rendszer) NFC funkciójának használata egyszerűsíti a Camera Connect telepítésének folyamatát, és a fényképezőgéphez történő csatlakoztatást. Az először NFC-vel csatlakoztatott eszközökkel elvégezhető műveletek attól függnek, hogy a fényképezőgép milyen üzemmódban volt az eszközök összeérintésekor.

- Ha a fényképezőgép ki van kapcsolva, vagy Felvételi módban van, amikor összeérinti az eszközöket, akkor a Kép kiválasztása képernyőn kiválaszthat és elküldhet képeket. Az eszközök csatlakoztatása után fényképezhet távvezérléssel, és földrajzi címkével is elláthatja felvételeit (📖155). Könnyen csatlakoztathat újra nemrégben használt eszközöket is, amelyek a Wi-Fi menüben vannak felsorolva.
- Ha a fényképezőgép lejátszási módban volt az eszközök egymáshoz érintésekor, akkor az indexképes megjelenítéssel választhatja ki és küldheti el a képeket. A készülék a kapcsolatot a kép átvitele után automatikusan megszakítja.

Az alábbi részben leírt lépésekkel csatlakozhat NFC-n keresztül egy kikapcsolt, vagy Felvételi módban lévő fényképezőgéphez.

Csatlakozás NFC-n keresztül, ha a fényképezőgép ki van kapcsolva vagy Felvételi módban van

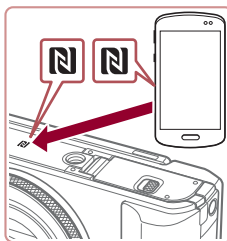

1 Telepítse a Camera Connect alkalmazást.

- Aktiválja az NFC-t az okostelefonon, és érintse össze az eszközök N-jeleit (N) ahhoz, hogy a Google Play az okostelefonon automatikusan elinduljon. Ha megjelent a Camera Connect letöltési oldala, töltsse le és telepítse az alkalmazást.

2 Hozza létre a kapcsolatot.

- A fényképezőgép legyen kikapcsolt vagy Felvételi módban.
- Miután települt rajta a Camera Connect, érintse az okostelefon N-jelét (N) a fényképezőgép N-jeléhez.
- A fényképezőgép automatikusan bekapcsolódik.

Használat előtt

Alapszintű útmutató

Haladó útmutató

A fényképezőgép alapvető használata

Automatikus üzemmód/
Hibrid auto üzemmód

Egyéb felvételi módok

P üzemmód

Tv, Av, M és C mód

Lejátszási mód

Wi-Fi funkciók

Beállítások menü

Tartozékok

Mellékletek

Tárgymutató



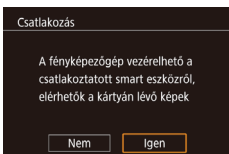
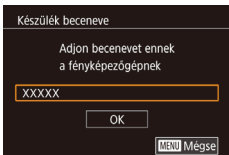

- Ha megjelenik a [Készülék beceneve] képernyő, akkor a [▲][▼] gombokkal vagy a [🌀] tárcsa elfordításával válassza az [OK] lehetőséget, majd nyomja meg a [🌀] gombot.

- A Camera Connect alkalmazás elindul az okostelefonon.
- Az eszközök automatikusan csatlakoznak egymáshoz.

3 Adja meg az adatvédelmi beállítást.

- Ha megjelenik ez a képernyő, a [◀][▶] gombokkal vagy a [🌀] tárcsa elfordításával válassza az [Igen] lehetőséget, és nyomja meg a [🌀] gombot.
- Ezzel képessé vált arra, hogy okostelefonja segítségével böngéssze, importálja vagy földrajzi címkével lássa el a fényképezőgépen tárolt vagy távolról készített képeket.

4 Küldjön át egy képet.

- Válasszon ki egy elküldeni kívánt képet a [🌀] tárcsa elfordításával, a [◀][▶] gombokkal válassza ki az [E kép küldése] lehetőséget, majd nyomja meg a [🌀] gombot.
- Megkezdődik a képek feltöltése. A képek átvitele közben a kijelző elsötétül.
- Az [Átvitel kész] üzenet megjelenik, miután a kép elküldése megtörtént, majd a kijelző visszatér a képátvitel képernyőjére.

- A csatlakoztatás megszüntetéséhez nyomja meg a [MENU] gombot, válassza az [OK] gombot a jóváhagyási képernyőn (nyomja meg a [◀][▶] gombokat vagy forgassa el a [🌀] tárcsát), majd nyomja meg a [🌀] gombot. A kapcsolat bontásához használhatja az okostelefont is.



- A NFC használatakor ügyeljen a következőkre.
 - Ne üsse egymáshoz a fényképezőgépet és az okostelefont. Emiatt ugyanis tönkremehetnek az eszközök.
 - Az okostelefontól függően az eszközök nem feltétlenül ismerik fel egymást azonnal. Ilyenkor próbálja meg enyhén eltérő pozícióban egymáshoz közel tartani az eszközöket. Ha a kapcsolat nem jött létre, tartsa a készülékeket együtt amíg a fényképezőgép kijelzője frissül.
 - Ha kikapcsolt fényképezőgéphez próbál kapcsolódni, az okostelefonon megjelenhet egy üzenet, amely figyelmezteti, hogy kapcsolja be a fényképezőgépet. Ha ez történik, kapcsolja be a fényképezőgépet, majd újra érintse össze az eszközöket.
 - Ne tegyen más tárgyakat a fényképezőgép és az okostelefon közé. Azt is vegye figyelembe, hogy a fényképezőgép vagy az okostelefon tokja vagy hasonló tartozéka blokkolhatja a kommunikációt.
- A fényképezőgépen található valamennyi képet megtekintheti a csatlakoztatott okostelefonon, ha a 3. lépésben az [Igen] lehetőséget választja. Ha meg kívánja őrizni a fényképezőgép képeinek bizalmas jellegét, hogy azokat ne lehessen megtekinteni az okostelefonon, a 3. lépésben válassza a [Nem] lehetőséget.
- Miután regisztrálta az okostelefont, annak adatvédelmi beállításait módosíthatja a fényképezőgépen (115).

Használat előtt

Alapszintű útmutató

Haladó útmutató

A fényképezőgép alapvető használata

Automatikus üzemmód/
Hibrid auto üzemmód

Egyéb felvételi módok

P üzemmód

Tv, Av, M és C mód

Lejátszási mód

Wi-Fi funkciók

Beállítások menü

Tartozékok

Mellékletek

Tárgymutató





- A csatlakozásokhoz memóriakártyának kell lennie a fényképezőgépben.
- A fényképezőgép becenevét a 2. lépésben leírt képernyőn is módosíthatja (132).
- Nem minden NFC-kompatibilis okostelefon rendelkezik N-jellel (N). A részletekről az okostelefon kézikönyvében olvashat.
- Több képet is elküldhet egyszerre, és a küldés előtt módosíthatja azok felbontását (151).
- Az NFC kapcsolatok letiltásához válassza a MENU (31) ► [4] lap ► [Wi-Fi beállítások] ► [NFC] ► [Ki] lehetőségét.

Csatlakozás NFC-n keresztül, ha a fényképezőgép Lejátszás mód van

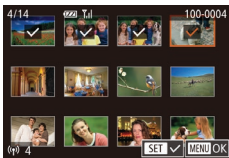

- Kapcsolja be a fényképezőgépet a [▶] gombbal.
- Miután települt rajta a Camera Connect (134), érintse az okostelefont a fényképezőgép N-jeléhez (N).
- Válassza ki az elküldeni kívánt képet a [▲][▼][◀][▶] gombokkal, majd nyomja meg a [⊕] gombot. Megjelenik a [✓] jel.
- A kiválasztást a [⊕] gomb újabb megnyomásával szüntetheti meg. A [✓] eltűnik.
- További képek választásához ismételje meg az előző lépéseket.
- Miután befejezte a képek kiválasztását, nyomja meg a [MENU] gombot, válassza az [OK] lehetőséget, majd nyomja meg a [⊕] gombot.
- A [◀][▶] gombokkal válassza ki a [Küld] lehetőséget, majd nyomja meg a [⊕] gombot.
- Az eszköz ekkor elküldi a képeket. A készülék a kapcsolatot a kép elküldése után automatikusan befejezi.



- Amennyiben a csatlakozás során a fényképezőgépen vagy az okostelefonon megjelenik egy üzenet, amely azt kéri, hogy írjon be egy becenevet, azt a „Csatlakozás NFC-n keresztül, ha a fényképezőgép ki van kapcsolva vagy Felvételi módban van” (134) fejezet 2. lépésében leírtak szerint írja be.
- A fényképezőgép nem rögzíti Lejátszási módban az NFC-kapcsolattal csatlakoztatott okostelefonokat.
- Előre beállíthatja a küldeni kívánt képek méretét (153).

Küldés egy, a gombhoz hozzárendelt okostelefonra

Ha már csatlakozott egy okostelefonhoz Wi-Fi kapcsolaton keresztül a [◻] gombbal, egyszerűen nyomja meg a [◻] gombot újra az újbóli csatlakozáshoz, és a fényképezőgépen lévő képek megtekintéséhez és mentéséhez a csatlakoztatott eszközein.

Ezek a lépések bemutatják, hogyan használhatja a fényképezőgépet elérési pontként, de használhat már létező elérési pontot is (139).



1 Telepítse a Camera Connect alkalmazást.

- iPhone vagy iPad esetén keresse meg a Camera Connect alkalmazást az App Store áruházban, majd töltsse le és telepítse az alkalmazást.
- Az Android okostelefonok esetén keresse meg a Camera Connect alkalmazást a Google Play áruházban, majd töltsse le és telepítse az alkalmazást.

2 Nyomja meg a [◻] gombot.

- Nyomja meg a [◻] gombot.



Használat előtt

Alapszintű útmutató

Haladó útmutató

A fényképezőgép alapvető használata

Automatikus üzemmód/
Hibrid auto üzemmód

Egyéb felvételi módok

P üzemmód

Tv, Av, M és C mód

Lejátszási mód

Wi-Fi funkciók

Beállítások menü

Tartozékok

Mellékletek

Tárgymutató



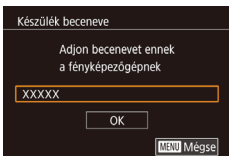

- Ha megjelenik a [Készülék beceneve] képernyő, akkor a [▲][▼] gombokkal vagy a [OK] tárcsa elfordításával válassza az [OK] lehetőséget, majd nyomja meg a [OK] gombot.

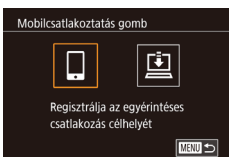

3 Válassza a [OK] beállítást.

- A [◀][▶] gombokkal vagy a [OK] tárcsával válassza ki a [OK] lehetőséget, majd nyomja meg a [OK] gombot.

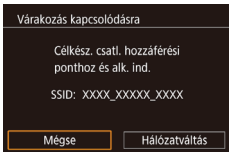

- Megjelenik a fényképezőgép SSID-azonosítója.



4 Csatlakoztassa az okostelefont a hálózathoz.

- Az okostelefon Wi-Fi beállításainak menüjében válassza ki a fényképezőgépen megjelenített SSID-t (hálózatnevet) a csatlakozáshoz.



5 Indítsa el a Camera Connect alkalmazást.

- Indítsa el a Camera Connect alkalmazás az okostelefonon.
- Amikor a fényképezőgép felismeri az okostelefont, megjelenik az eszközválasztó képernyő.

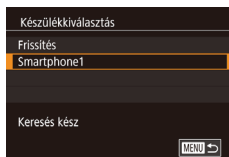

6 Válassza ki az okostelefont, amelyhez csatlakozni szeretne.

- Válassza ki a csatlakozáshoz használni kívánt okostelefont (ehhez nyomja meg a [▲][▼] gombokat vagy fordítsa el a [OK] tárcsát), majd nyomja meg a [OK] gombot.
- Az okostelefonnal való kapcsolat létrejötte után az okostelefon neve megjelenik a fényképezőgépen. (Ez a képernyő körülbelül egy perc múlva bezáródik.)



7 Végezze el a képek importálását.

- Az okostelefonnal importálhatja a képeket a fényképezőgépről az okostelefonra.
- A kapcsolatot az okostelefon segítségével bonthatja; a fényképezőgép automatikusan kikapcsol.



- A csatlakozásokhoz memóriakártyának kell lennie a fényképezőgépben.
- A fényképezőgép becenevét a 2. lépésben leírt képernyőn is módosíthatja (158).
- A nagyobb biztonság érdekében megjeleníthet egy jelszó kérést a 3. lépésnél a MENU (31) megnyitásával, majd a [4] lap ► [Wi-Fi beállítások] ► [Jelszó] ► [Be] beállítás választásával. Ilyenkor a 4. lépésnél az okostelefonon megjelenő jelszómezőbe be kell írni a fényképezőgépen megjelenő jelszót.
- A [OK] gombhoz egy okostelefon rendelhető hozzá. Egy másik okostelefon hozzárendeléséhez először törölje az aktuális a MENU (31) ► [4] lap ► [Mobilsatlakoztatás gomb] lehetőség alatt.

Használat előtt

Alapszintű útmutató

Haladó útmutató

A fényképezőgép alapvető használata

Automatikus üzemmód/
Hibrid auto üzemmód

Egyéb felvételi módok

P üzemmód

Tv, Av, M és C mód

Lejátszási mód

Wi-Fi funkciók

Beállítások menü

Tartozékok

Mellékletek

Tárgymutató



Okostelefon hozzáadása a Wi-Fi menü használatával

Ezek a lépések bemutatják, hogyan használhatja a fényképezőgépet elérési pontként, de használhat már létező elérési pontot is (139).



1 Telepítse a Camera Connect alkalmazást.

- iPhone vagy iPad esetén keresse meg a Camera Connect alkalmazást az App Store áruházban, majd töltsse le és telepítse az alkalmazást.
- Az Android okostelefonok esetén keresse meg a Camera Connect alkalmazást a Google Play áruházban, majd töltsse le és telepítse az alkalmazást.

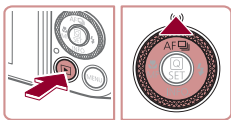

2 Jelenítse meg a Wi-Fi menüt.

- Nyomja meg a [▶] gombot.
- Nyomja meg a [▲] gombot.
- Amikor megjelenik a [Készülék beceneve] képernyő, válassza az [OK] gombot (136).

3 Válassza a [Wi-Fi] beállítást.

- A [◀|▶] gombokkal vagy a [●] tárcsával válassza ki a [Wi-Fi] lehetőséget, majd nyomja meg a [●] gombot.

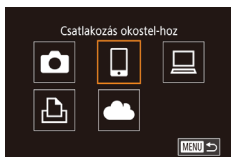

4 Válassza a [Készülék hozzáadása] lehetőséget.

- Válassza ki a [Készülék hozzáadása] lehetőséget a [▲|▼] gombokkal vagy a [●] tárcsa elfordításával, majd nyomja meg a [●] gombot.

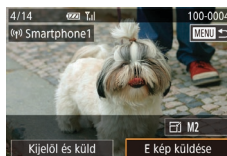
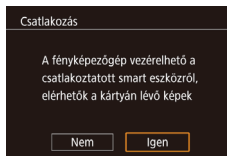
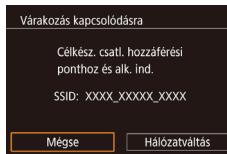
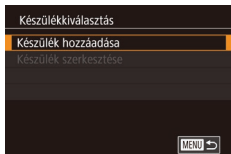

- Megjelenik a fényképezőgép SSID-azonosítója.
- A „Küldés egy, a gombhoz hozzárendelt okostelefonra” (136) fejezet 4-6. lépésében leírtak szerint válassza ki az okostelefon, amelyhez csatlakozni szeretne.

5 Adja meg az adatvédelmi beállítást.

- A [◀|▶] gombokkal vagy a [●] tárcsával válassza ki az [Igen] lehetőséget, majd nyomja meg a [●] gombot.
- Ezzel képessé vált arra, hogy okostelefonja segítségével böngéssze, importálja vagy földrajzi címkével lássa el a fényképezőgépen tárolt vagy távolról készített képeket.

6 Küldjön át egy képet.

- Válasszon ki egy elküldeni kívánt képet a [●] tárcsa elfordításával, a [◀|▶] gombokkal válassza ki az [E kép küldése] lehetőséget, majd nyomja meg a [●] gombot.
- Megkezdődik a képek feltöltése. A képek átvitele közben a kijelző elsötétül.
- Az [Átvitel kész] üzenet megjelenik, miután a kép elküldése megtörtént, majd a kijelző visszatér a képátvitel képernyőjére.
- A csatlakoztatás megszüntetéséhez nyomja meg a [MENU] gombot, válassza az [OK] gombot a jóváhagyási képernyőn (nyomja meg a [◀|▶] gombokat vagy forgassa el a [●] tárcsát), majd nyomja meg a [●] gombot. A kapcsolat bontásához használhatja az okostelefon is.

Használat előtt

Alapszintű útmutató

Haladó útmutató

A fényképezőgép alapvető használata

Automatikus üzemmód/
Hibrid auto üzemmód

Egyéb felvételi módok

P üzemmód

Tv, Av, M és C mód

Lejátszási mód

Wi-Fi funkciók

Beállítások menü

Tartozékok

Mellékletek

Tárgymutató



- Több okostelefon hozzáadásához ismételje meg a fenti műveleteket az 1. lépéstől kezdve.



- A fényképezőgépen található valamennyi képet megtekintheti a csatlakoztatott okostelefonon, ha a 5. lépésben az [Igen] lehetőséget választja. Ha meg kívánja őrizni a fényképezőgép képeinek bizalmas jellegét, hogy azokat ne lehessen megtekinteni az okostelefonon, a 5. lépésben válassza a [Nem] lehetőséget.
- Miután regisztrálta az okostelefont, annak adatvédelmi beállításait módosíthatja a fényképezőgépen (157).



- A csatlakozásokhoz memóriakártyának kell lennie a fényképezőgépben.
- Miután Wi-Fi kapcsolaton keresztül csatlakozott az eszközökhöz, a legutóbbi céleszközök megjelennek a listán, amikor megjeleníti a Wi-Fi menüt. Könnyedén végrehajthatja ismét a csatlakozást, ehhez a [▲][▼] gombokkal válassza ki az eszközt, majd nyomja meg a [OK] gombot. Új eszköz hozzáadásához jelenítse meg az eszközválasztó képernyőt a [◀][▶] gombokkal, majd konfigurálja a beállítást.
- Ha nem szeretné megjeleníteni a legutóbbi céleszközöket, válassza a MENU (31) ▶ [4] lap ▶ [Wi-Fi beállítások] ▶ [Cél előzmények] ▶ [Ki] lehetőséget.
- Több képet is elküldhet egyszerre, és a küldés előtt módosíthatja azok felbontását (151).

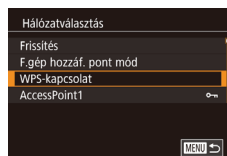
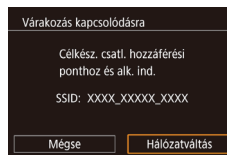

Más elérési pont használata

Amikor a fényképezőgépet okostelefonhoz csatlakoztatja a [OK] gombbal vagy a Wi-Fi menü keresztül, igénybe vehet egy már létező elérési pontot is.

1 Készüljön fel a csatlakozásra.

- Érje el a [Várakozás kapcsolódásra] képernyőt akár a „Küldés egy, a gombhoz hozzárendelt okostelefonra” (136) rész 1–3. lépésében, vagy a „Okostelefon hozzáadása a Wi-Fi menü használatával” (138) rész 1–4. lépésében leírtak szerint.

2 Csatlakoztassa az okostelefont az elérési ponthoz.

3 Válassza a [Hálózatváltás] lehetőséget.

- A [◀][▶] gombokkal vagy a [OK] tárcsa elfordításával válassza ki a [Hálózatváltás] lehetőséget, majd nyomja meg a [OK] gombot.
- Megjelenik az észlelt hozzáférési pontok listája.

4 Csatlakozzon az elérési ponthoz és válassza ki az okostelefont.

- A WPS-kompatibilis elérési pontok esetében csatlakozzon az elérési ponthoz, és válassza ki az okostelefont a „WPS-kompatibilis elérési pontok használata” (142) szakasz 5-8. lépésében leírtak szerint.

Használat előtt

Alapszintű útmutató

Haladó útmutató

A fényképezőgép alapvető használata

Automatikus üzemmód/
Hibrid auto üzemmód

Egyéb felvételi módok

P üzemmód

Tv, Av, M és C mód

Lejátszási mód

Wi-Fi funkciók

Beállítások menü

Tartozékok

Mellékletek

Tárgymutató



- A nem WPS-kompatibilis elérési pontok esetében a „Csatlakozás a felsorolt elérési pontokhoz” (📖145) szakasz 2-4. lépésében leírtak szerint csatlakozzon az elérési ponthoz, és válassza ki az okostelefont.

5 Az adatvédelmi beállítások konfigurálása és képek küldése.

- Az adatvédelmi beállítások konfigurálásához és a képek küldéséhez kövesse a „Okostelefon hozzáadása a Wi-Fi menü használatával” (📖138) szakasz 5-6. pontjában leírt lépéseket.

■ Előző elérési pontok

Egy korábban használt elérési ponthoz történő automatikus csatlakozáshoz kövesse a „Küldés egy, a gombhoz hozzárendelt okostelefonra” (📖136) szakasz 3. lépését, vagy a „Okostelefon hozzáadása a Wi-Fi menü használatával” (📖138) szakasz 4. lépését.

- Ha a fényképezőgépet szeretné elérési pontként használni, válassza a [Hálózatváltás] lehetőséget azon a képernyőn, amely a kapcsolat létrehozásakor megjelenik, majd válassza a [F.gép hozzáf. pont mód] lehetőséget.
- Egy korábban használt elérési ponthoz történő automatikus csatlakozáshoz kövesse a „Más elérési pont használata” (📖139) szakasz 5. lépését.
- Elérési pontok váltásához válassza a [Hálózatváltás] lehetőséget azon a képernyőn, amely a kapcsolat létrehozásakor megjelenik, majd hajtsa végre a műveletet a „Más elérési pont használata” (📖139) szakasz 4. lépésétől kezdve.

Képek mentése számítógépre

■ Számítógép regisztrálásának előkészítése

A számítógépes környezet ellenőrzése

A fényképezőgép az alábbi operációs rendszerekkel működő számítógépekhez tud csatlakozni Wi-Fi kapcsolaton keresztül. A részletes rendszerkövetelmények és a kompatibilitási információk – beleértve az új operációs rendszerek támogatását – a Canon webhelyén található.

- Windows 8/8.1
- Windows 7 1-es szervizcsomaggal
- Mac OS X 10.9
- Mac OS X 10.8.2 vagy újabb



- A Windows 7 Starter és Home Basic verziók nem támogatottak.
- A Windows 7 N (európai verzió) és KN (dél-koreai verzió) esetében a Windows Media Feature Pack csomag külön letöltése és telepítése szükséges.
További részleteket a következő webhelyen talál:
<http://go.microsoft.com/fwlink/?Linkid=159730>

A szoftver telepítése

A példákban szemléltetési célból a Windows 7 és a Mac OS X 10.8 rendszer szerepel.

1 Töltse le a szoftvereket.

- Látogasson el a következő oldalra egy internetre csatlakozó számítógépről.

<http://www.canon.com/icpd/>

Használat előtt

Alapszintű útmutató

Haladó útmutató

A fényképezőgép alapvető használata

Automatikus üzemmód/
Hibrid auto üzemmód

Egyéb felvételi módok

P üzemmód

Tv, Av, M és C mód

Lejátszási mód

Wi-Fi funkciók

Beállítások menü

Tartozékok

Mellékletek

Tárgymutató



- Válassza ki az országát és a régióját, majd kövesse a megjelenő utasításokat, hogy felkészüljön a letöltésre.
- A tömörített szoftver letöltődik a számítógépére.



2 Kezdje el a telepítést.

- Kattintson duplán a letöltött fájlra, majd amikor megjelenik a bal oldalon látható képernyő, kattintson az [Easy Installation/ Egyszerű telepítés] gombra. Kövesse a képernyőn megjelenő utasításokat a telepítés befejezéséhez.
- A telepítés hosszabb ideig is tarthat a számítógép és az internetkapcsolat teljesítményétől függően.
- A telepítés befejezésekor megjelenő képernyőn kattintson a [Finish/Befejezés] vagy a [Restart/Újraindítás] gombra.



- Internetkapcsolat szükséges, és az ezzel kapcsolatos szolgáltatói vagy letöltési díjakat külön kell megfizetni.



- A szoftver törléséhez kövesse az alábbi lépéseket.
 - Windows: Válassza a [Start] menü ► [Minden program] ► [Canon Utilities] lehetőséget, majd válassza a szoftver törlését.
 - Mac OS: Az [Alkalmazások] mappában található [Canon Utilities] mappában a törléshez húzza a szoftver mappáját a Lomtárba, majd ürítse a Lomtárat.

A számítógép beállítása Wi-Fi kapcsolat használatára (csak Windows)

Windows rendszerű számítógépen végezze el a következő beállításokat, mielőtt a fényképezőgépet vezeték nélkül csatlakoztatná a számítógéphez.



1 Győződjön meg arról, hogy a számítógép kapcsolódik egy elérési ponthoz.

- A hálózati kapcsolat ellenőrzésére vonatkozó utasításokat a számítógéphez mellékelt felhasználói kézikönyvben találja.

2 Adja meg a beállítást.

- Kattintson a következőkre ebben a sorrendben: [Start] menü ► [Minden program] ► [Canon Utilities] ► [CameraWindow] ► [Wi-Fi connection setup/Wi-Fi csatlakozás beállítása].
- A megnyíló alkalmazásban kövesse a képernyőn megjelenő utasításokat, és konfigurálja a beállítást.



- Az alábbi Windows beállítások a segédprogram 2. lépésében konfigurálhatók.
 - Kapcsolja be a médiaadatfolyam-továbbítást. Ez lehetővé teszi, hogy a fényképezőgép megtalálja a számítógépet Wi-Fi kapcsolaton keresztül.
 - Kapcsolja be a hálózatfelderítést. Ez lehetővé teszi, hogy a számítógép megtalálja a fényképezőgépet.
 - Az ICMP (Internet Control Message Protocol) szolgáltatás bekapcsolása. Ez lehetővé teszi a hálózati kapcsolat állapotának ellenőrzését.
 - A UPnP (Universal Plug & Play) bekapcsolása. Ez lehetővé teszi, hogy a hálózati eszközök automatikusan felismerjék egymást.
- Egyes biztonsági szoftverek megakadályozhatják az itt leírt beállítások elvégzését. Ellenőrizze a biztonsági szoftverek beállításait.

Használat előtt

Alapszintű útmutató

Haladó útmutató

A fényképezőgép alapvető használata

Automatikus üzemmód/
Hibrid auto üzemmód

Egyéb felvételi módok

P üzemmód

Tv, Av, M és C mód

Lejátszási mód

Wi-Fi funkciók

Beállítások menü

Tartozékok

Mellékletek

Tárgymutató



Képek mentése egy csatlakoztatott számítógépre

Az elérési ponthoz az alábbiak szerint csatlakozhat Wi-Fi kapcsolaton keresztül.

Tekintse át az elérési pont használati kézikönyvét is.

Az elérési pont kompatibilitásának ellenőrzése

Győződjön meg arról, hogy a Wi-Fi útválasztó vagy bázisállomás megfelel az itt felsorolt Wi-Fi szabványok előírásainak: „Fényképezőgép” (📷210). A csatlakozási módszerek eltérőek lehetnek attól függően, hogy az elérési pont támogatja-e a WPS (📖142) (Wi-Fi Protected Setup) funkciót (📖145). A nem WPS-kompatibilis elérési pontok esetében ellenőrizze az alábbi információt.

- Hálózatonév (SSID/ESSID)
A használt elérési pont SSID vagy ESSID-azonosítója. „Elérési pont neve”, „hozzáférési pont neve” vagy „hálózatonév” néven is ismert.
- Hálózati hitelesítés/adattitkosítás (titkosítási módszer/titkosítási mód)
Az adatok vezetékek nélküli átvitele során alkalmazott titkosításának módszere. Ellenőrizze, hogy melyik biztonsági beállítás van érvényben: WPA2-PSK (AES), WPA2-PSK (TKIP), WPA-PSK (AES), WPA-PSK (TKIP), WEP (nyílt rendszer-hitelesítés), vagy nincs biztonsági beállítás.
- Jelszó (titkosító kulcs/hálózati kulcs)
Az adatok vezetékek nélküli átvitele során alkalmazott titkosításhoz használt kulcs. Ez „titkosító kulcs” vagy „hálózati kulcs” néven is ismert.
- Kulcsindex (átviteli kulcs)
A rendszer akkor állítja be ezt a kulcsot, amikor WEP-titkosítást használ a hálózati hitelesítéshez, illetve az adattitkosításhoz. Adja meg az „1” beállítást.



- Ha a hálózati beállításokhoz rendszergazdai jogosultság szükséges, akkor forduljon a rendszergazdához.
- Ezek a beállítások igen fontosak lehetnek a hálózat biztonsága szempontjából. A beállítások módosításakor megfelelő gondossággal járjon el.



- A WPS-kompatibilitással kapcsolatos információkat és a beállítások ellenőrzésére vonatkozó utasításokat az elérési ponthoz mellékelt kézikönyvben találja.
- Az útválasztó egy olyan eszköz, amely több számítógép összekötésével hálózati (LAN) struktúrát hoz létre. A beépített Wi-Fi funkcióval rendelkező útválasztót „Wi-Fi útválasztónak” hívják.
- A Wi-Fi útválasztók és bázisállomások ebben az útmutatóban „elérési pont” néven szerepelnek.
- Ha a Wi-Fi hálózaton MAC-cím szerinti szűrést alkalmaz, akkor ügyeljen arra, hogy megadja a fényképezőgép MAC-címét az elérési ponton. A fényképezőgép MAC-címének ellenőrzéséhez válassza a MENU (📖31) ► [F4] lap ► [Wi-Fi beállítások] ► [MAC-cím megtekintése] lehetőséget.

WPS-kompatibilis elérési pontok használata

A WPS segítségével a beállítások könnyen elvégezhetők, ha Wi-Fi kapcsolaton keresztül csatlakoztat eszközöket. A WPS-támogatással rendelkező eszköz nyomógombos beállítási mód vagy a PIN módszer segítségével állítható be.

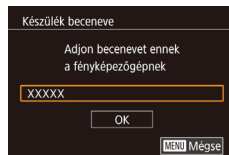
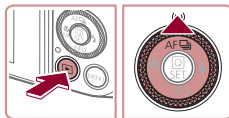

1 Győződjön meg arról, hogy a számítógép kapcsolódik egy elérési ponthoz.

- A kapcsolat ellenőrzésére vonatkozó utasításokat az eszközhöz és az elérési ponthoz mellékelt kézikönyvben találja.

2 Jelenítse meg a Wi-Fi menüt.

- Nyomja meg a [📺] gombot.
- Nyomja meg a [▲] gombot.

- Ha megjelenik a [Készülék beceneve] képernyő, akkor a [▲][▼] gombokkal vagy a [📺] tárcsa elfordításával válassza az [OK] lehetőséget, majd nyomja meg a [📺] gombot.

Használat előtt

Alapszintű útmutató

Haladó útmutató

A fényképezőgép alapvető használata

Automatikus üzemmód/
Hibrid auto üzemmód

Egyéb felvételi módok

P üzemmód

Tv, Av, M és C mód

Lejátszási mód

Wi-Fi funkciók

Beállítások menü

Tartozékok

Mellékletek

Tárgymutató



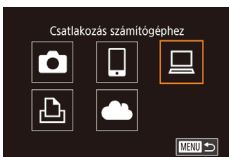

3 Válassza a [Laptop] beállítást.

- A [▲][▼][▶][◀] gombokkal vagy a [OK] tárcsával válassza ki a [Laptop] lehetőséget, majd nyomja meg a [OK] gombot.

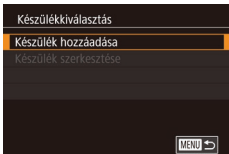

4 Válassza a [Készülék hozzáadása] lehetőséget.

- Válassza ki a [Készülék hozzáadása] lehetőséget a [▲][▼] gombokkal vagy a [OK] tárcsa elfordításával, majd nyomja meg a [OK] gombot.

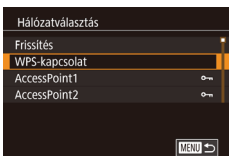

5 Válassza a [WPS-kapcsolat] lehetőséget.

- Válassza ki a [WPS-kapcsolat] lehetőséget a [▲][▼] gombokkal vagy a [OK] tárcsa elfordításával, majd nyomja meg a [OK] gombot.



6 Válassza a [PBC módszer] lehetőséget.

- A [▲][▼] gombokkal vagy a [OK] tárcsával válassza ki a [PBC módszer] lehetőséget, majd nyomja meg a [OK] gombot.



7 Hozza létre a kapcsolatot.

- Az elérési ponton tartsa néhány másodpercig lenyomva a WPS-kapcsolat gombot.
- A fényképezőgépen nyomja meg a [OK] gombot a következő lépéshez.
- A fényképezőgép csatlakozik az elérési ponthoz, és a [Készülék kiválasztás] képernyőn megjelenik az ahhoz kapcsolódó eszközök listája.

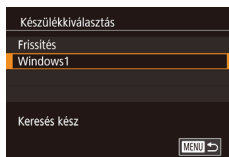

8 Válassza ki a céleszközt.

- Válassza ki a céleszköz nevét (a [▲][▼] gombokkal vagy a [OK] tárcsa elfordításával), majd nyomja meg a [OK] gombot.

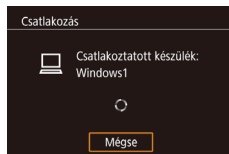

9 Telepítse az illesztőprogramot (csak az első Windows-csatlakozás esetén).

- Amikor a fényképezőgépen megjelenik ez a képernyő, kattintson a számítógép Start menüjére, kattintson a [Vezérlőpult] elemre, majd az [Eszköz hozzáadása] lehetőségre.
- Kattintson duplán a csatlakoztatott fényképezőgép ikonjára.
- Megkezdődik az illesztőprogram telepítése.
- Az illesztőprogram telepítésének befejezését, valamint a fényképezőgép és számítógép összekapcsolásának engedélyezését követően megjelenik az AutoPlay lejátszás képernyő. A fényképezőgép kijelzőjén semmi nem jelenik meg.

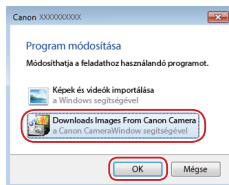

10 Jelenítse meg a CameraWindow ablakát.

- Windows: Indítsa el a CameraWindow alkalmazást a [Downloads Images From Canon Camera/Képek letöltése a Canon fényképezőgépről] ikonra kattintva.
- Mac OS: A fényképezőgép és a számítógép közötti Wi-Fi csatlakozás létrehozása után automatikusan megjelenik a CameraWindow ablak.

Használat előtt

Alapszintű útmutató

Haladó útmutató

A fényképezőgép alapvető használata

Automatikus üzemmód/
Hibrid auto üzemmód

Egyéb felvételi módok

P üzemmód

Tv, Av, M és C mód

Lejátszási mód

Wi-Fi funkciók

Beállítások menü

Tartozékok

Mellékletek

Tárgymutató



11 Végezze el a képek importálását.

- Kattintson az [Import Images from Camera/Képek importálása fényképezőgépről], majd az [Import Untransferred Images/Át nem vitt képek importálása] lehetőségre.
- Az átmásolt képek a dátum alapján elnevezett külön mappákba kerülnek a számítógép Képek mappájában.
- A képek importálásának befejezését követően kattintson a megjelenő képernyőn lévő [OK] gombra.
- A Digital Photo Professional szoftverrel tekintse meg a számítógépre mentett képeket. Videók megtekintéséhez használjon a fényképezőgép által rögzített videókkal kompatibilis előre telepített vagy a közhasználatban elérhető szoftvert.



- Miután Wi-Fi kapcsolaton keresztül csatlakozott az eszközökhöz, a legutóbbi céleszközök megjelennek a listán, amikor megjeleníti a Wi-Fi menüt. Könnyedén végrehajthatja ismét a csatlakozást, ehhez a [▲][▼] gombokkal válassza ki az eszközt, majd nyomja meg a [OK] gombot. Új eszköz hozzáadásához jelítse meg az eszközválasztó képernyőt a [◀][▶] gombokkal, majd konfigurálja a beállítást.
- Ha nem szeretné megjeleníteni a legutóbbi céleszközöket, válassza a MENU (☰31) ▶ [4] lap ▶ [Wi-Fi beállítások] ▶ [Cél előzmények] ▶ [Ki] lehetőséget.
- A fényképezőgép becenevét a 2. lépésben leírt képernyőn is módosíthatja (☰158).
- Amikor a fényképezőgépet számítógéphez csatlakoztatja, a fényképezőgép képernyője üres lesz.
- Mac OS: Ha a CameraWindow nem jelenik meg, kattintson a [CameraWindow] ikonra a Dock területen.
- A fényképezőgép leválasztásához kapcsolja ki a fényképezőgépet.
- Ha az 6. lépésnél a [PIN módszer] lehetőséget választja, akkor a PIN-kód megjelenik a képernyőn. Ezt a kódot állítsa be az elérési ponton. Válasszon ki egy eszközt a [Készülék kiválasztás] képernyőn. További részletekért olvassa el az elérési ponthoz mellékelt kézikönyvet.

Használat előtt

Alapszintű útmutató

Haladó útmutató

A fényképezőgép alapvető használata

Automatikus üzemmód/
Hibrid auto üzemmód

Egyéb felvételi módok

P üzemmód

Tv, Av, M és C mód

Lejátszási mód

Wi-Fi funkciók

Beállítások menü

Tartozékok

Mellékletek

Tárgymutató



1 Tekintse meg a listán szereplő elérési pontokat.

- A listán szereplő hálózatokat (hozzáférési pontokat) a „WPS-kompatibilis elérési pontok használata” (📖 142) fejezet 1–4. lépésében leírtak szerint tekintheti meg.



2 Válasszon ki egy elérési pontot.

- Válasszon ki egy hálózatot (elérési pontot) a [▲][▼] gombokkal vagy a [🌀] tárcsa elfordításával, majd nyomja meg a [📶] gombot.

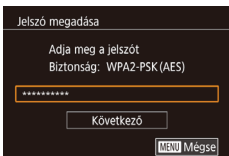

3 Adja meg az elérési ponthoz tartozó jelszót.

- A billentyűzet megnyitásához nyomja meg a [📶] gombot, majd írja be a jelszót (📖 32).
- A [▲][▼] gombokkal vagy a [🌀] tárcsával válassza ki a [Következő] lehetőséget, majd nyomja meg a [📶] gombot.

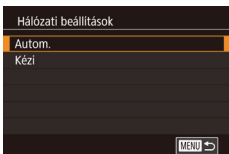

4 Válassza az [Autom.] lehetőséget.

- A [▲][▼] gombokkal vagy a [🌀] tárcsa elfordításával válassza ki az [Autom.] lehetőséget, majd nyomja meg a [📶] gombot.
- A képek mentéséhez egy csatlakoztatott számítógépen kövesse a „WPS-kompatibilis elérési pontok használata” (📖 142) szakasz 8. lépését.



- Az elérési pont jelszavának megállapításához ellenőrizze az elérési pont burkolatán lévő feliratot, vagy tekintse át a kézikönyvet.
- Ha a fényképezőgép még azután sem talál egyetlen elérési pontot sem, hogy a 2. lépésben a lista frissítése céljából megnyomta a [Frissítés] gombot, akkor a 2. lépésnél válassza a [Kézi beállítások] lehetőséget az elérési pont kézi beállításához. Kövesse a képernyőn megjelenő utasításokat, majd adjon meg egy SSID-t, a biztonsági beállításokat és a jelszót.
- Ha olyan elérési pontot használ, amelyhez korábban már csatlakozott egy másik eszközhöz való csatlakozás érdekében, a [*] jelenik meg a jelszó helyén a 3. lépésben. Ugyanazon jelszó használatához válassza a [Következő] lehetőséget (a [▲][▼] gombokkal vagy a [🌀] tárcsa elfordításával), majd nyomja meg a [📶] gombot.

Előző elérési pontok

Csatlakozhat bármilyen korábban használt elérési ponthoz automatikusan a „WPS-kompatibilis elérési pontok használata” (📖 142) szakasz 4. lépését követve.

- Annak érdekében, hogy egy eszközhöz egy elérési ponton keresztül csatlakozzon, győződjön meg róla, hogy a céleszköz már csatlakozott az elérési ponthoz, majd folytassa a „WPS-kompatibilis elérési pontok használata” (📖 142) rész 8. lépésétől.
- Elérési pontok váltásához válassza a [Hálózatváltás] lehetőséget azon a képernyőn, amely a kapcsolat létrehozásakor megjelenik, majd hajtsa végre a műveletet a „WPS-kompatibilis elérési pontok használata” (📖 142) szakasz 5. lépésétől, vagy a „Csatlakozás a felsorolt elérési pontokhoz” (📖 145) szakasz 2. lépésétől kezdve.

Használat előtt

Alapszintű útmutató

Haladó útmutató

A fényképezőgép alapvető használata

Automatikus üzemmód/
Hibrid auto üzemmód

Egyéb felvételi módok

P üzemmód

Tv, Av, M és C mód

Lejátszási mód

Wi-Fi funkciók

Beállítások menü

Tartozékok

Mellékletek

Tárgymutató



Képek küldése regisztrált webszolgáltatásra

Webszolgáltatások regisztrálása

Egy okostelefonon vagy számítógépen keresztül vegye fel a fényképezőgépet a használni kívánt webszolgáltatásokba.

- A CANON iMAGE GATEWAY vagy más webszolgáltatások használatához megfelelő fényképezőgép-beállítások megadásához okostelefon vagy böngészővel és interneteléréssel rendelkező számítógép szükséges.
- A böngészőkre (Microsoft Internet Explorer stb.) vonatkozó követelményeket, valamint a beállításokat és verzióinformációkat a CANON iMAGE GATEWAY weboldalon találja.
- A Canon webhelyén (<http://www.canon.com/cig/>) talál információkat arról, hogy a CANON iMAGE GATEWAY szolgáltatás mely országokban és régiókban érhető el.
- A CANON iMAGE GATEWAY mellett ezután más webszolgáltatásokat is használhat, ha rendelkezik hozzájuk fiókkal. További információkat a regisztrálni kívánt webszolgáltatás weboldalon talál.
- A használat során külön internetszolgáltatói és elérési pontnál jelentkező költségek merülhetnek fel.



- A CANON iMAGE GATEWAY szolgáltatás letölthető használati útmutatókat is biztosít.

A CANON iMAGE GATEWAY szolgáltatás regisztrálása

Kapcsolja össze a fényképezőgépet és a CANON iMAGE GATEWAY szolgáltatást úgy, hogy a fényképezőgépen felveszi a CANON iMAGE GATEWAY szolgáltatást cél webszolgáltatásként. Vegye figyelembe, hogy meg kell adnia a számítógépen vagy okostelefonján használt e-mail címét, ha értesítést akar kapni az összekapcsolás befejezéséről.

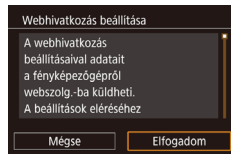
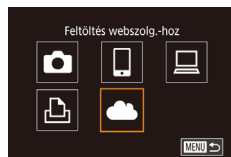
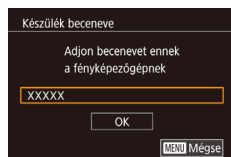
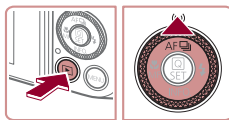

1 Jelenítse meg a Wi-Fi menüt.

- Kapcsolja be a fényképezőgépet a [▶] gombbal.
- Nyomja meg a [▲] gombot.

- Amikor megjelenik a [Készülék beceneve] képernyő, érintse meg az [OK] gombot.

2 Válassza a [☁] beállítást.

- A [▲][▼][◀][▶] gombokkal vagy a [⊙] tárcsával válassza ki a [☁] lehetőséget, majd nyomja meg a [⊙] gombot.

3 Fogadja el a megállapodást, hogy megadhassa e-mail címét.

- Olvassa el a megjelenő megállapodást, és érintse meg az [Elfogadom] lehetőséget.

Használat előtt

Alapszintű útmutató

Haladó útmutató

A fényképezőgép alapvető használata

Automatikus üzemmód/
Hibrid auto üzemmód

Egyéb felvételi módok

P üzemmód

Tv, Av, M és C mód

Lejátszási mód

Wi-Fi funkciók

Beállítások menü

Tartozékok

Mellékletek

Tárgymutató



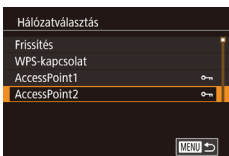

4 Csatlakozzon egy elérési ponthoz.

- Csatlakozzon az elérési ponthoz, és válassza ki az okostelefont a „WPS-kompatibilis elérési pontok használata” (📖 142) szakasz 5-7. lépésében leírtak, vagy a „Csatlakozás a felsorolt elérési pontokhoz” (📖 145) szakasz 2-4. lépésében leírtak szerint.

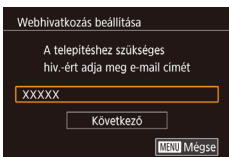

5 Adja meg az e-mail címét.

- Amint a fényképezőgép az elérési ponton keresztül kapcsolódott a CANON iMAGE GATEWAY szolgáltatáshoz, megjelenik egy képernyő az e-mail cím megadásához.
- Adja meg az e-mail címét, majd érintse meg a [Következő] gombot.

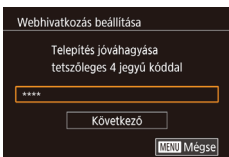

6 Adjon meg egy négy számjegyből álló kódot.

- Adjon meg egy négy számjegyből álló kódot, majd érintse meg a [Következő] gombot.
- Később szüksége lesz erre a négy számjegyű kódra, amikor beállítja a kapcsolatot a CANON iMAGE GATEWAY szolgáltatással a 8. lépésben.

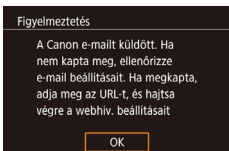

7 Ellenőrizze az értesítést.

- Miután az információt elküldte a rendszer a CANON iMAGE GATEWAY szolgáltatásnak, értesítést kap az 5. lépésben megadott e-mail címen.
- Érintse meg az [OK] gombot a következő képernyőn, amely az értesítés elküldését jelzi.
- A [☁️] szimbólum most [📧] szimbólumra vált.



8 Keresse fel az értesítésben megadott oldalt, és véglegesítse a fényképezőgép linkbeállításait.

- Egy számítógépről vagy okostelefonról keresse fel az értesítésben megadott oldalt.
- Kövesse az utasításokat a fényképezőgép linkbeállítások oldalán szereplő beállítások véglegesítéséhez.



9 Véglegesítse a CANON iMAGE GATEWAY szolgáltatás beállításait a fényképezőgépen.

- Érintse meg a [📧] lehetőséget.
- [📧] (📖 153) és a CANON iMAGE GATEWAY szolgáltatás célhelyként történő hozzáadása megtörtént.
- Szükség esetén további webszolgáltatásokat is hozzáadhat. Ebben az esetben kövesse az utasításokat a „Más webszolgáltatások regisztrálása” (📖 148) 2. lépésétől.



- Először győződjön meg arról, hogy a számítógépén vagy okostelefonján lévő levelező alkalmazás nem blokkolja a kapcsolódó domainekről érkező e-maileket, ami megakadályozhatja az értesítések fogadását.



- A fényképezőgép becenevét a 1. lépésben leírt képernyőn is módosíthatja (📖 158).
- Miután Wi-Fi kapcsolaton keresztül csatlakozott az eszközökhöz, a legutóbbi céleszközök megjelennek a listán, amikor megjeleníti a menüt. A [◀️] [▶️] gombokkal jelenítse meg az eszközválasztó képernyőt, majd végezze el a kívánt beállításokat.
- Ha az Érintési művelet beállításnál (📖 121) ki van választva csatlakozási célhely, akkor a képernyőn a hozzárendelt mozdulattal történő áthúzással automatikusan újracsatlakozhat az előző célhelyhez.

Használat előtt

Alapszintű útmutató

Haladó útmutató

A fényképezőgép alapvető használata

Automatikus üzemmód/
Hibrid auto üzemmód

Egyéb felvételi módok

P üzemmód

Tv, Av, M és C mód

Lejátszási mód

Wi-Fi funkciók

Beállítások menü

Tartozékok

Mellékletek

Tárgymutató



Más webszolgáltatások regisztrálása

A CANON iMAGE GATEWAY szolgáltatáson kívül más webszolgáltatást is felvehet fényképezőgépén.



1 Jelentkezzen be a CANON iMAGE GATEWAY szolgáltatásba, majd lépjen a fényképezőgép linkbeállítások oldalára.

- Számítógépen vagy okostelefonon lépjen a <http://www.canon.com/cig/weboldalra>, ami a CANON iMAGE GATEWAY weboldala.



2 Állítson be egy használni kívánt webszolgáltatást.

- A webszolgáltatás beállításához kövesse az okostelefonon vagy a számítógép képernyőjén megjelenő utasításokat.

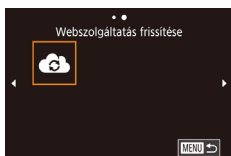

3 Válassza a [☁] beállítást.

- A lejátszási módban nyomja le a [▲] gombot.
- Húzza át balra vagy jobbra az ujját a kijelzőn, majd érintse meg az [☁] lehetőséget.
- Ezzel frissítette a webszolgáltatás beállításait.



- Ha bármelyik konfigurált beállítást megváltozik, ismétlje meg ezeket a lépéseket a fényképezőgép-beállítások frissítéséhez.

Képek feltöltése webszolgáltatásokba

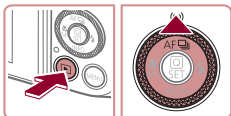

1 Jelenítse meg a Wi-Fi menüt.

- Kapcsolja be a fényképezőgépet a [P] gombbal.
- Nyomja meg a [▲] gombot.



2 Válassza ki a célhelyet.

- A megosztáshoz érintse meg a webszolgáltatás ikonját, amelyhez csatlakozni kíván.
- Ha egy webszolgáltatáshoz több címzett vagy megosztási lehetőség tartozik, érintse meg a kívánt elemet a megjelenő [Válassza ki a címzettet] képernyőn.

3 Küldjön át egy képet.

- A képeket húzza jobbra vagy balra egy kép kiválasztásához, majd érintse meg az [E kép küldése] lehetőséget.
- A YouTube szolgáltatásba végzett feltöltéskor olvassa el a szolgáltatási feltételeket, és érintse meg az [Elfogadom] lehetőséget.
- Megkezdődik a képek feltöltése. A képek átvitele közben a kijelző elsötétül.
- Miután a kép elküldése megtörtént, a lejátszási képernyőre való visszatéréshez érintse meg az [OK] gombot a megjelenő képernyőn.



- A csatlakozásokhoz mentett képeket tároló memóriakártyának kell lennie a fényképezőgépben.
- Több kép is elküldhető egyszerre, és a küldés előtt átméretezheti azokat, és adhat hozzájuk megjegyzéseket ([151]).
- A CANON iMAGE GATEWAY szolgáltatásra feltöltött képek megtekintéséhez okostelefonon próbálja ki az erre a célra készített Canon Online Photo Album alkalmazást. iPhone és iPad esetén tölts le és telepítse a Canon Online Photo Album alkalmazást az App Store áruházból, Android-eszköz esetén a Google Play áruházból.

Használat előtt

Alapszintű útmutató

Haladó útmutató

A fényképezőgép alapvető használata

Automatikus üzemmód/
Hibrid auto üzemmód

Egyéb felvételi módok

P üzemmód

Tv, Av, M és C mód

Lejátszási mód

Wi-Fi funkciók

Beállítások menü

Tartozékok

Mellékletek

Tárgymutató



Képek nyomtatása vezeték nélkül egy csatlakoztatott nyomtatóról

A fényképezőgépet nyomtatás céljából az alábbi módon csatlakoztathatja nyomtatóhoz Wi-Fi hálózaton keresztül.

Ezek a lépések bemutatják, hogyan használhatja a fényképezőgépet elérési pontként, de használhat már létező elérési pontot is (139).

1 Jelenítse meg a Wi-Fi menüt.

- Nyissa meg a Wi-Fi menüt „Okostelefon hozzáadása a Wi-Fi menü használatával” (138) szakasz 2. lépése szerint.



2 Válassza a [Képek] beállítást.

- A [▲][▼][▶][◀] gombokkal vagy a [OK] tárcsával válassza ki a [Képek] lehetőséget, majd nyomja meg a [OK] gombot.

3 Válassza a [Készülék hozzáadása] lehetőséget.

- Válassza ki a [Készülék hozzáadása] lehetőséget a [▲][▼] gombokkal vagy a [OK] tárcsa elfordításával, majd nyomja meg a [OK] gombot.
- Megjelenik a fényképezőgép SSID-azonosítója.

4 Csatlakoztassa a nyomtatót a hálózathoz.

- A nyomtató Wi-Fi beállításainak menüjében válassza ki a fényképezőgépen megjelenített SSID-t (hálózatnevet) a csatlakozáshoz.

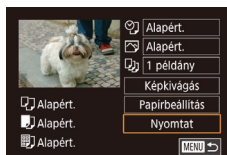
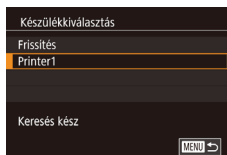

5 Válassza ki a nyomtatót.

- Válassza ki a nyomtató nevét (a [▲][▼] gombokkal vagy a [OK] tárcsa elfordításával), majd nyomja meg a [OK] gombot.

6 Válassza ki a nyomtatni kívánt képet.

- Válassza ki a kívánt képet a [◀][▶] gombokkal vagy a [OK] tárcsa elfordításával.
- Nyomja meg a [OK] gombot.
- A [▲][▼] gombokkal válassza ki a [Nyomtat] lehetőséget, majd nyomja meg a [OK] gombot.
- A nyomtatás részletes ismertetését lásd: „Képek nyomtatása” (178).
- A csatlakoztatás megszüntetéséhez nyomja meg a [▲] gombot, válassza az [OK] gombot a jóváhagyási képernyőn (nyomja meg a [◀][▶] gombokat vagy forgassa el a [OK] tárcsát), majd nyomja meg a [OK] gombot.



- A csatlakozásokhoz mentett képeket tároló memóriakártyának kell lennie a fényképezőgépben.
- Miután Wi-Fi kapcsolaton keresztül csatlakozott az eszközökhöz, a legtöbb céleszközök megjelennek a listán, amikor megjeleníti a Wi-Fi menüt. Könnyedén végrehajthatja ismét a csatlakozást, ehhez a [▲][▼] gombokkal válassza ki az eszközt, majd nyomja meg a [OK] gombot. Új eszköz hozzáadásához jelenítse meg az eszközválasztó képernyőt a [◀][▶] gombokkal, majd konfigurálja a beállítást.
- Ha nem szeretné megjeleníteni a legtöbb céleszközet, válassza a MENU (31) ▶ [4] lap ▶ [Wi-Fi beállítások] ▶ [Cél előzmények] ▶ [Ki] lehetőséget.
- Egy másik elérési pont használatához kövesse a „Más elérési pont használata” (139) fejezet 3-4. lépésében leírtakat.

Használat előtt

Alapszintű útmutató

Haladó útmutató

A fényképezőgép alapvető használata

Automatikus üzemmód/
Hibrid auto üzemmód

Egyéb felvételi módok

P üzemmód

Tv, Av, M és C mód

Lejátszási mód

Wi-Fi funkciók

Beállítások menü

Tartozékok

Mellékletek

Tárgymutató



Képek küldése másik fényképezőgépre

Két fényképezőgépet az alábbiak szerint csatlakoztathat Wi-Fi kapcsolaton keresztül, ha képeket szeretne küldeni közöttük.

- Csak Canon gyártmányú, Wi-Fi funkcióval ellátott fényképezőgépek kapcsolhatók össze vezeték nélkül. Nem tud csatlakozni olyan Canon márkájú fényképezőgépekhez, melyek nem tartalmazzak Wi-Fi funkciót, még akkor sem, ha az támogatja az Eye-Fi kártyákat.

1 Jelenítse meg a Wi-Fi menüt.

- Nyissa meg a Wi-Fi menüt „Okostelefon hozzáadása a Wi-Fi menü használatával” (📖138) szakasz 2. lépése szerint.

2 Válassza a [📷] beállítást.

- A [▲][▼][◀][▶] gombokkal vagy a [📷] tárcsával válassza ki a [📷] lehetőséget, majd nyomja meg a [📷] gombot.

3 Válassza a [Készülék hozzáadása] lehetőséget.

- Válassza ki a [Készülék hozzáadása] lehetőséget a [▲][▼] gombokkal vagy a [📷] tárcsa elfordításával, majd nyomja meg a [📷] gombot.
- Hajtsa végre az 1–3. lépéseket a célfényképezőgépen is.
- A fényképezőgépek kapcsolati adatainak hozzáadása akkor jelenik meg, amikor a [Csatlakozás megkezdése a cél fényképezőgéphez] lehetőség mindkét fényképezőgép képernyőjén megjelenik.

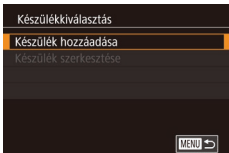

4 Küldjön át egy képet.

- Válasszon ki egy elküldeni kívánt képet a [📷] tárcsa elfordításával, a [◀][▶] gombokkal válassza ki az [E kép küldése] lehetőséget, majd nyomja meg a [📷] gombot.
- Megkezdődik a képek feltöltése. A képek átvitele közben a kijelző elsötétül.
- Az [Átvitel kész] üzenet megjelenik, miután a kép elküldése megtörtént, majd a kijelző visszatér a képátvitel képernyőjére.
- A csatlakoztatás megszüntetéséhez nyomja meg a [MENU] gombot, válassza az [OK] gombot a jóváhagyási képernyőn (nyomja meg a [◀][▶] gombokat vagy forgassa el a [📷] tárcsát), majd nyomja meg a [📷] gombot.



- A csatlakozásokhoz memóriakártyának kell lennie a fényképezőgépben.
- Miután Wi-Fi kapcsolaton keresztül csatlakozott az eszközökhöz, a legutóbbi céleszközök megjelennek a listán, amikor megjeleníti a Wi-Fi menüt. Könnyedén végrehajthatja ismét a csatlakozást, ehhez a [▲][▼] gombokkal válassza ki az eszközt, majd nyomja meg a [📷] gombot. Új eszköz hozzáadásához jelenítse meg az eszközválasztó képernyőt a [◀][▶] gombokkal, majd konfigurálja a beállítást.
- Ha nem szeretné megjeleníteni a legutóbbi céleszközöket, válassza a MENU (📖31) ▶ [📷] lap ▶ [Wi-Fi beállítások] ▶ [Cél előzmények] ▶ [Ki] lehetőséget.
- Több képet is elküldhet egyszerre, és a küldés előtt módosíthatja azok képméretét (📖151, 📖153).
- Ha az Érintési művelet beállításnál (📖121) ki van választva csatlakozási célhely, akkor a képernyőn a hozzárendelt mozdulattal történő áthúzással automatikusan újrcsatlakozhat az előző célhelyhez.

Használat előtt

Alapszintű útmutató

Haladó útmutató

A fényképezőgép alapvető használata

Automatikus üzemmód/
Hibrid auto üzemmód

Egyéb felvételi módok

P üzemmód

Tv, Av, M és C mód

Lejátszási mód

Wi-Fi funkciók

Beállítások menü

Tartozékok

Mellékletek

Tárgymutató



Képküldési beállítások

Kiválaszthat több elküldeni kívánt képet, és a küldés előtt módosíthatja azok rögzített képpont beállításait (méretét). Néhány Webszolgáltatás azt is lehetővé teszi, hogy a küldött képet megjelölje.

Több kép küldése



1 Válassza a [Kijelöl és küld] lehetőséget.

- A képátviteli képernyőn válassza ki a [Kijelöl és küld] lehetőséget a [◀][▶] gombokkal, majd nyomja meg a [OK] gombot.

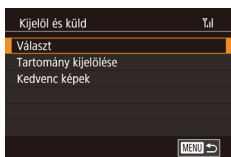

2 Válasszon egy kiválasztási módot.

- Válasszon egy kiválasztási módot a [▲][▼] gombokkal vagy a [OK] tárcsa elfordításával.

Képek kiválasztása egyenként

1 Válassza a [Választ] beállítást.

- A „Több kép küldése” szakasz (📖151) 2. lépésében válassza a [Választ] lehetőséget, majd nyomja meg a [OK] gombot.

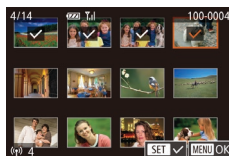

2 Válasszon egy képet.

- Válassza ki az elküldeni kívánt képet a [▲][▼][◀][▶] gombokkal, majd nyomja meg a [OK] gombot. Megjelenik a [✓] jel.
- A kiválasztást a [OK] gomb újabb megnyomásával szüntetheti meg. A [✓] eltűnik.
- További képek választásához ismételje meg az előző lépéseket.
- Miután befejezte a képek kiválasztását, nyomja meg a [MENU] gombot.
- A [◀][▶] gombokkal vagy a [OK] tárcsa elfordításával válassza az [OK] lehetőséget, majd nyomja meg a [OK] gombot.

3 Küldje el a képeket.

- A [◀][▶] gombokkal vagy a [OK] tárcsával válassza ki a [Küld] lehetőséget, majd nyomja meg a [OK] gombot.



- A 2. lépésben úgy is kiválaszthatja a képeket, hogy az egyképes megjelenítési üzemmódba való átlépéshez a zoom kart a [Q] szimbólum irányába tolja kétszer, majd a [◀][▶] gombokat vagy a [OK] tárcsát használja.

Tartomány kijelölése

1 Válassza a [Tartomány kijelölése] funkciót.

- A „Több kép küldése” szakasz (📖151) 2. lépésében válassza a [Tartomány kijelölése] lehetőséget, majd nyomja meg a [OK] gombot.

Használat előtt

Alapszintű útmutató

Haladó útmutató

A fényképezőgép alapvető használata

Automatikus üzemmód/
Hibrid auto üzemmód

Egyéb felvételi módok

P üzemmód

Tv, Av, M és C mód

Lejátszási mód

Wi-Fi funkciók

Beállítások menü

Tartozékok

Mellékletek

Tárgymutató



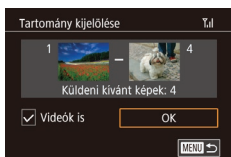

2 Válasszon képeket.

- Hajtsa végre a „Tartomány kijelölése” szakasz (📖 116) 2–3. lépését a képek megadásához.
- A videók figyelembevételéhez a [▲][▼][◀][▶] gombokkal válassza ki a [Videók is] lehetőséget, majd az opció megjelöléséhez (✓) nyomja meg a [👉] gombot.
- A [▲][▼][◀][▶] gombokkal válassza ki az [OK] lehetőséget, majd nyomja meg a [👉] gombot.

3 Küldje el a képeket.

- A [◀][▶] gombokkal vagy a [👉] tárcsával válassza ki a [Küld] lehetőséget, majd nyomja meg a [👉] gombot.

Kedvenc képek küldése

Csak a kedvencként megjelölt képeket küldi el (📖 120).

1 Válassza a [Kedvenc képek] lehetőséget.

- A „Több kép küldése” szakasz (📖 151) 2. lépésében válassza a [Kedvenc képek] lehetőséget, majd nyomja meg a [👉] gombot.
- Megjelenik egy képkiválasztó képernyő a kedvencekkel. Ha nem kíván hozzáadni egy képet, válassza ki a képet és nyomja meg a [👉] gombot a [✓] szimbólum eltávolításához.
- Miután befejezte a képek kiválasztását, nyomja meg a [MENU] gombot, válassza az [OK] lehetőséget, majd nyomja meg a [👉] gombot.

2 Küldje el a képeket.

- A [◀][▶] gombokkal vagy a [👉] tárcsával válassza ki a [Küld] lehetőséget, majd nyomja meg a [👉] gombot.



- Az 1. lépésben a [Kedvenc képek] lehetőség nem elérhető, ha nem jelölt meg kedvenc képeket.

A képek küldésével kapcsolatos megjegyzések

- A videók küldése a használt hálózat állapotától függően hosszú időt vehet igénybe. Mindig figyelje a fényképezőgép akkumulátorának/ elemének töltöttségi szintjét.
- A webszolgáltatások korlátozhatják az átküldhető képek számát vagy videók hosszát.
- Nem tömörített videók esetén (📖 127) egy különálló, tömörített fájl kerül az eredeti fájl helyett átküldésre. Vegye figyelembe, hogy ez késleltetheti az átvitelt, és a fájl nem küldhető el, ha nincs neki elég hely a memóriakártyán.
- Amikor videókat küld okostelefonra, a támogatott képminőség az okostelefontól függ. A részletekről az okostelefon kézikönyvében olvashat.
- A vezeték nélküli jelerősséget a következő ikonok jelzik a képernyőn. [📶] magas, [📶] közepes, [📶] alacsony, [📶] gyenge
- A képek webszolgáltatásokra történő küldése rövidebb időt vesz igénybe, ha olyan, már elküldött képeket küld el újból, amelyek már fent vannak a CANON iIMAGE GATEWAY kiszolgálón.

Használat előtt

Alapszintű útmutató

Haladó útmutató

A fényképezőgép alapvető használata

Automatikus üzemmód/
Hibrid auto üzemmód

Egyéb felvételi módok

P üzemmód

Tv, Av, M és C mód

Lejátszási mód

Wi-Fi funkciók

Beállítások menü

Tartozékok

Mellékletek

Tárgymutató



A rögzített képpontok számának kiválasztása (Képméret)

A képátviteli képernyőn válassza ki a [☒] lehetőséget a [▲][▼] gombokkal, majd nyomja meg a [☑] gombot. A megjelenő képernyőn válassza ki a rögzített képpont beállítását (képméret) a [▲][▼] gombokkal, majd nyomja meg a [☑] gombot.

- Ha a képeket eredeti méretükben kívánja elküldeni, akkor átméretezési beállításként válassza a [Nem] lehetőséget.
- Az [M2] lehetőség kiválasztásával a küldés előtt átméretezheti a kiválasztott méretnél nagyobb képeket.
- A videók nem méretezhetők át.



- A kép méretét itt is beállíthatja: MENU (☰31) ► [4] lap ► [Wi-Fi beállítások] ► [Átméretezés küldéshez].

Megjegyzések hozzáadása

A fényképezőgép segítségével megjegyzések adhatók hozzá a képekhez, amelyeket e-mail címekre, közösségi oldalakra stb. küld el. A beírható karakterek és szimbólumok száma az adott webszolgáltatástól függ.



1 Jelenítse meg a megjegyzések megadására szolgáló képernyőt.

- A képátviteli képernyőn válassza ki a [☒] lehetőséget a [▲][▼][◀][▶] gombokkal, majd nyomja meg a [☑] gombot.

2 Írjon be egy megjegyzést (☰32).

3 Küldje el a képet.



- Ha nem ír be megjegyzést, a CANON IMAGE GATEWAY szolgáltatásban beállított megjegyzés lesz automatikusan elküldve.
- Több képet is megjelölhet, mielőtt elküldi őket. Minden együtt küldött képhez ugyanaz a megjegyzés kerül.

Képek automatikus küldése (Képszinkronizálás)

A memóriakártyán lévő, még nem átküldött képek átküldhetők számítógépre vagy webszolgáltatásra a CANON iMAGE GATEWAY szolgáltatással. A képeket nem lehet csak webszolgáltatásra átküldeni.

Előkészületek

A fényképezőgép előkészítése

Regisztrálja célként a [☒] eszközt. A [☒] [☒] gombhoz való regisztrálásával a CANON iMAGE GATEWAY alkalmazáson keresztül a [☒] gomb egyszerű megnyomásával elküldheti a memóriakártyán tárolt, el nem küldött képeket egy számítógépre.



1 Adja meg a [☒] célként.

- Adja meg a [☒] eszközt célként a „A CANON iMAGE GATEWAY szolgáltatás regisztrálása” (☰146) szakaszban leírtak szerint.
- Ha egy webszolgáltatást akar hozzáadni célként, jelentkezzen be a CANON iMAGE GATEWAY szolgáltatásban (☰146) válassza ki a fényképezőgépe típusát, lépjen a Webszolgáltatás beállítása képernyőre, és válassza ki a cél webszolgáltatást a Képszinkronizálási beállítások oldalán. A részletekről a CANON iMAGE GATEWAY súgójában olvashat.

2 Válassza ki a küldeni kívánt képek típusát (csak ha fényképekkel együtt küld videókat).

- Nyomja meg a [MENU] gombot, és válassza a [Wi-Fi beállítások] lehetőséget a [4] lapon (☰31).

Használat előtt

Alapszintű útmutató

Haladó útmutató

A fényképezőgép alapvető használata

Automatikus üzemmód/
Hibrid auto üzemmód

Egyéb felvételi módok

P üzemmód

Tv, Av, M és C mód

Lejátszási mód

Wi-Fi funkciók

Beállítások menü

Tartozékok

Mellékletek

Tárgymutató



- A [▲][▼] gombokkal válassza ki a [Képszinkron.] lehetőséget, majd a [▲][▼] gombokkal a [Fotók/Videók] beállítását.

3 Rendelje hozzá a [📷] gombot a [📷] gombhoz (csak akkor, amikor a [📷] gombbal küld képeket).

- Törölje a [📷] gomb beállítását, amennyiben egy okostelefon már hozzá van rendelve a gombhoz (📖 136).
- Nyomja meg a [📷] gombot a mobilcsatlakozás képernyő megjelenítéséhez, válassza a [📷] lehetőséget (a [◀][▶] gombokkal vagy a [🔄] tárcsa elfordításával), és nyomja meg a [📷] gombot.

A számítógép előkészítése

Telepítse és állítsa be a szoftvert a célszámítógépen.



1 Telepítse a szoftvert.

- Telepítse a szoftvert egy internetre csatlakozó számítógépre (📖 140).

2 Végezze el a fényképezőgép regisztrálását.

- Windows: A tálcán kattintson jobb egérgombbal a [📷] elemre, majd kattintson az [Add new camera/Új fényképezőgép] lehetőségre.
- Mac OS: A menüsávon kattintson a [📷] ikonra, majd az [Add new camera/Új fényképezőgép] lehetőségre.
- Megjelenik a CANON iMAGE GATEWAY szolgáltatáshoz kapcsolódó fényképezőgépek listája. Válassza ki a fényképezőgépet, amelyről képeket szeretne elküldeni.

- A fényképezőgép regisztrációját követően, amikor a számítógép készen áll a képek fogadására, az ikon a következőre vált: [📷].

Képek küldése

A fényképezőgépről küldött képeket a program automatikusan menti a számítógépre.

Ha a számítógép, amelyre a képeket át szeretné küldeni, ki van kapcsolva, a képeket a CANON iMAGE GATEWAY kiszolgáló fogja ideiglenesen tárolni. A kiszolgáló rendszeres időközönként törli a tárolt képeket, ezért feltétlenül kapcsolja be a számítógépet, és mentse a képeket.

1 Képek küldése.

- Amennyiben a [📷] gombot már hozzárendelte a [📷] gombhoz, nyomja meg a [📷] gombot.
- Ha a gombot még nem rendelte hozzá, válassza a [📷] lehetőséget a „Képek feltöltése webszolgáltatásokba” (📖 148) szakasz 1-2. lépésében leírtak szerint.
- Az elküldött képeket egy [📷] ikon jelöli.

2 Mentse a számítógépre a fényképezőgépen lévő képeket.

- A képek automatikusan a számítógépre kerülnek annak bekapcsolása után.
- A képek CANON iMAGE GATEWAY kiszolgálóról a webszolgáltatásokra való elküldése kikapcsolt számítógép esetén is automatikusan megtörténik.



- Képek küldésekor célszerű teljes töltöttségű akkumulátoregységet vagy hálózati adaptert használni (külön megvásárolható, 📖 169).

Használat előtt

Alapszintű útmutató

Haladó útmutató

A fényképezőgép alapvető használata

Automatikus üzemmód/
Hibrid auto üzemmód

Egyéb felvételi módok

P üzemmód

Tv, Av, M és C mód

Lejátszási mód

Wi-Fi funkciók

Beállítások menü

Tartozékok

Mellékletek

Tárgymutató





- Azok a képek, amelyeket nem az CANON iMAGE GATEWAY szolgáltatáson keresztül küldött a számítógépre, szintén a számítógépre kerülnek, még akkor is, ha eltérő módszerrel importálta őket a számítógépre.
- A küldés gyorsabb, ha a cél a fényképezőgéppel azonos hálózaton lévő számítógép, mivel a képek küldése a CANON iMAGE GATEWAY szolgáltatás helyett az elérési ponton keresztül történik. Ne feledje, hogy a számítógép a tárolt képeket a CANON iMAGE GATEWAY szolgáltatásra küldi, ezért a számítógépnek kapcsolódnia kell az internetre.

A képszinkronizálás segítségével elküldött képek megtekintése okostelefonon

A Canon Online Photo Album (Canon OPA) alkalmazás telepítésével okostelefonja segítségével tekintheti meg és töltheti le a képszinkronizáláson keresztül elküldött képeket, míg azokat ideiglenesen a CANON iMAGE GATEWAY szolgáltatás szerverén tárolják. Ennek előkészítésére az alábbiakban leírtak szerint engedélyezze az okostelefon-hozzáférést.

- Győződjön meg arról, hogy véglegesítette a „A számítógép előkészítése” (154) fejezetben leírt beállításokat.
- iPhone és iPad esetén töltsse le és telepítse a Canon Online Photo Album alkalmazást az App Store áruházból, Android-eszköz esetén a Google Play áruházból.
- Jelentkezzen be a CANON iMAGE GATEWAY szolgáltatásba, (146) válassza ki a fényképezőgépe típusát, lépjen a Webszolgáltatás beállítása képernyőre, és engedélyezze az okostelefonról történő megtekintést és letöltést a képszinkronizálási beállításoknál. A részletekről a CANON iMAGE GATEWAY súgójában olvashat.



- Miután a CANON iMAGE GATEWAY szerverén ideiglenes tárolt képeket törölték, többé nem tekinthetők meg.
- A képek, amelyeket azelőtt küldött, hogy engedélyezte volna az okostelefonról történő megtekintést és letöltést a képszinkronizáció beállításoknál, nem hozzáférhetők.



- A Canon Online Photo Album alkalmazással kapcsolatos útmutatásokhoz tekintse meg a Canon Online Photo Album súgóját.

A fényképezőgépen lévő képek megtekintése és a fényképezőgép vezérlése egy okostelefon használatával

Az okostelefonhoz kifejlesztett Camera Connect alkalmazással az alábbiakat teheti meg.

- Képek böngészése a fényképezőgépen azok mentése az okostelefonra
- Képek ellátása földrajzi címkével a fényképezőgépen (155)
- Fényképezés távvezérléssel (156)



- A titkosítási beállításokban előzőleg be kell állítani a képek okostelefonon történő megjelenítésének engedélyezését (136, 138, 157).

Képek ellátása földrajzi címkével a fényképezőgépen

A megfelelő Camera Connect alkalmazás segítségével az okostelefonokon rögzített GPS-adatokat hozzá lehet adni a fényképezőgépen tárolt képekhez. A képekhez kapcsolt címkéken többek között a földrajzi szélesség, földrajzi hosszúság és tengerszint feletti magasság adata helyezhető el.



- A felvételek elkészítése előtt győződjön meg arról, hogy a dátum, az idő és a hazai időzóna megfelelően van beállítva, a „A dátum és az idő beállítása” (21) szakaszban leírtak szerint. Ezenkívül a „Világóra” (163) lépéseiben leírtak alapján adja meg a más időzónákban található esetleges felvételkészítési célokat.
- A földrajzi címkével ellátott állóképek és videók alapján más személyek meghatározhatják a tartózkodási helyét vagy azonosíthatják Önt. Legyen körültekintő, amikor megosztja másokkal az ilyen képeket, mivel a képek internetes közzététele esetén igen sok felhasználónak nyílik alkalma megtekinteni azokat.

Használat előtt

Alapszintű útmutató

Haladó útmutató

A fényképezőgép alapvető használata

Automatikus üzemmód/
Hibrid auto üzemmód

Egyéb felvételi módok

P üzemmód

Tv, Av, M és C mód

Lejátszási mód

Wi-Fi funkciók

Beállítások menü

Tartozékok

Mellékletek

Tárgymutató



Felvételkészítés távolról

A fényképezési képernyő megtekintésekor az okostelefonon készíthet felvételeket távvezérléssel.

1 Válasszon egy felvételi módot.

- Forgassa el a módválasztó tárcsát, hogy választhasson a [P], [Tv], [Av], [M] vagy [C] módok közül.

2 Rögzítse a fényképezőgépet.

- A távoli fényképezéskor a fényképező objektívje kinyúlik. A zoom funkció során az objektív mozgása miatt a fényképezőgép elmozdulhat. Rögzítse állványra a fényképezőgépet, vagy más módon érje el, hogy ne mozogjon.

3 Csatlakoztassa a fényképezőgépet és az okostelefont (📖 136, 📖 138).

- Az adatvédelmi beállításokban válassza az [Igen] lehetőséget.

4 Válassza a távvezérelt fényképezést.

- Az okostelefonon a Camera Connect alkalmazásban válassza a távvezérelt fényképezést.
- A fényképezőgép objektívje kinyúlik. Tartsa távol az ujjait az objektívtől, és győződjön meg róla, hogy egyéb tárgyak sem akadályozzák.
- Amint a fényképezőgép készen áll a távvezérelt fényképezésre, az okostelefonon megjelenik a fényképezőgép előképe.
- Ekkor megjelenik egy üzenet a fényképezőgépen, és az ON/OFF kapcsoló gombon kívül más funkció nem használható.

5 Készítse el a felvételt.

- Az okostelefon használatával készítsen felvételeket.



- A [P] mód a [P], [Tv], [Av], [M] és [C] módoktól eltérő felvételre szolgál. Azonban egyes előre beállított Gyorsbeállítás és MENU beállítások automatikusan módosulhatnak.
- Videofelvétel nem lehetséges.



- Az okostelefonon a téma csatlakoztatási környezet miatti rázkódó mozgása nem fog jelentkezni a rögzített képeken.
- Az elkészített felvételek nem kerülnek át az okostelefonra. Az okostelefonnal böngészheti és importálhatja a képeket a fényképezőgépéről.

Használat előtt

Alapszintű útmutató

Haladó útmutató

A fényképezőgép alapvető használata

Automatikus üzemmód/
Hibrid auto üzemmód

Egyéb felvételi módok

P üzemmód

Tv, Av, M és C mód

Lejátszási mód

Wi-Fi funkciók

Beállítások menü

Tartozékok

Mellékletek

Tárgymutató



A Wi-Fi beállítások szerkesztése és törlése

A Wi-Fi beállítások szerkesztését vagy törlését az alábbiak szerint végezheti el.

A kapcsolat adatainak szerkesztése

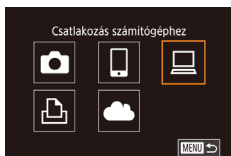

1 Jelenítse meg a Wi-Fi menüt, és válasszon ki egy szerkeszteni kívánt eszközt.

- Nyomja meg a [▶] gombot.
- Nyomja meg a [▲] gombot.
- Válassza ki a szerkeszteni kívánt eszköz ikonját a [▲][▼][◀][▶] gombokkal vagy a [⊙] tárcsa elfordításával, majd nyomja meg a [⊙] gombot.

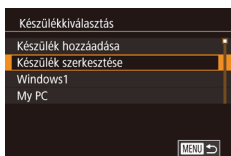

2 Válassza a [Készülék szerkesztése] lehetőséget.

- Válassza ki a [Készülék szerkesztése] lehetőséget a [▲][▼] gombokkal vagy a [⊙] tárcsa elfordításával, majd nyomja meg a [⊙] gombot.

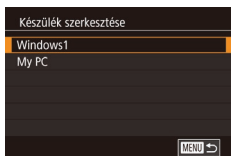

3 Válassza ki a szerkeszteni kívánt eszközt.

- Válassza ki a szerkeszteni kívánt eszközt a [▲][▼] gombokkal vagy a [⊙] tárcsa elfordításával, majd nyomja meg a [⊙] gombot.

4 Válassza ki a szerkeszteni kívánt elemet.

- Válassza ki a szerkeszteni kívánt elemet a [▲][▼] gombokkal vagy a [⊙] tárcsa elfordításával, majd nyomja meg a [⊙] gombot.

- A módosítható elemek köre függ az eszköztől, illetve szolgáltatótól.

Módosítható beállítások	Csatlakozás				Webszolgáltatások
[Készülék becenevének módos.] (📖157)	<input type="radio"/>	<input type="radio"/>	<input type="radio"/>	<input type="radio"/>	–
[Beáll. megték.] (📖136)	–	<input type="radio"/>	–	–	–
[Csatl. adatok törlése] (📖157)	<input type="radio"/>	<input type="radio"/>	<input type="radio"/>	<input type="radio"/>	–

O : Módosítható – : nem módosítható

Eszköz becenevének módosítása

Lehetőség van az eszköz fényképezőgépen megjelenő becenevének (megjelenített nevének) módosítására.

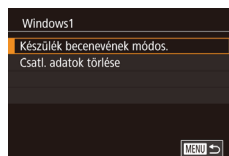

- A „A kapcsolat adatainak szerkesztése” (📖157) szakasz 4. lépését követve jelölje ki a [Készülék becenevének módos.] lehetőséget, majd nyomja meg a [⊙] gombot.
- Válassza ki a beviteli mezőt, majd nyomja meg a [⊙] gombot. A megjelenő billentyűzet segítségével írjon be egy becenevet (📖32).

Kapcsolat adatainak törlése

A kapcsolat adatait (a csatlakoztatott eszközök adatait) az alábbi módon törölheti.



- A „A kapcsolat adatainak szerkesztése” (📖157) fejezet 4. lépését követve jelölje ki a [Csatl. adatok törlése] lehetőséget, majd nyomja meg a [⊙] gombot.
- A [Törli?] kérdés megjelenése után a [◀][▶] gombokkal vagy a [⊙] tárcsa elfordításával válassza az [OK] lehetőséget, és nyomja meg a [⊙] gombot.
- A kapcsolati adatok törlődnek.

Használat előtt

Alapszintű útmutató

Haladó útmutató

A fényképezőgép alapvető használata

Automatikus üzemmód/
Hibrid auto üzemmód

Egyéb felvételi módok

P üzemmód

Tv, Av, M és C mód

Lejátszási mód

Wi-Fi funkciók

Beállítások menü

Tartozékok

Mellékletek

Tárgymutató



Fényképezőgép becenevének módosítása

Igényei szerint módosítsa a fényképezőgép becenevét, amely a csatlakoztatott eszközök listáján jelenik meg.

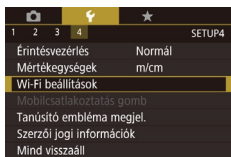

1 Válassza a [Wi-Fi beállítások] lehetőséget.

- Nyomja meg a [MENU] gombot, és válassza a [Wi-Fi beállítások] lehetőséget a [4] lapon (131).

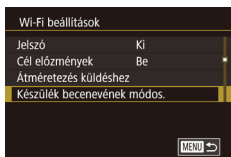

2 Válassza a [Készülék becenevének módos.] lehetőséget.

- Válassza ki a [Készülék becenevének módos.] lehetőséget a [▲][▼] gombokkal vagy a [0] tárcsa elfordításával, majd nyomja meg a [0] gombot.

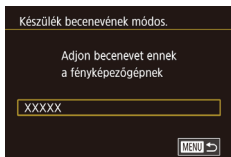

3 Módosítsa a becenevet.

- A billentyűzet megnyitásához nyomja meg a [0] gombot (132), majd írjon be egy becenevet.



- Üzenet jelenik meg, ha a beírt becenev szimbólummal vagy szóközzel kezdődik. Nyomja meg a [0] gombot, majd írjon be egy másik becenevet.
- A becenevet a [Készülék beceneve] képernyőn is módosíthatja, amikor először használja a Wi-Fi-t. Ebben az esetben, válassza ki a szövegdobozt, nyomja meg a [0] gombot a billentyűzet megjelenítéséhez, majd adja meg az új becenevet.

A Wi-Fi beállítások visszaállítása alapértelmezett értékre

A fényképezőgép más személy részére történő átruházása vagy kiselejtezése esetén állítsa vissza a Wi-Fi beállításait alapértelmezett értékekre.

A Wi-Fi beállítások alapértelmezett értékeinek visszaállítása az összes webszolgáltatás beállításait is törli. A funkció használata előtt győződjön meg arról, hogy minden Wi-Fi beállítást vissza kíván állítani.

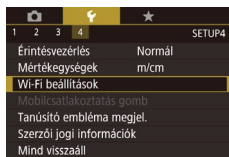

1 Válassza a [Wi-Fi beállítások] lehetőséget.

- Nyomja meg a [MENU] gombot, és válassza a [Wi-Fi beállítások] lehetőséget a [4] lapon (131).

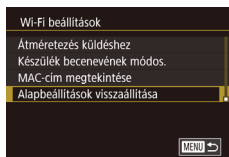

2 Válassza az [Alapbeállítások visszaállítása] lehetőséget.

- Válassza ki az [Alapbeállítások visszaállítása] lehetőséget a [▲][▼] gombokkal vagy a [0] tárcsa elfordításával, majd nyomja meg a [0] gombot.

3 Állítsa vissza az alapértelmezett beállításokat.

- A [◀][▶] gombokkal vagy a [0] tárcsa elfordításával válassza az [OK] lehetőséget, majd nyomja meg a [0] gombot.
- A Wi-Fi beállítások ezzel visszaálltak az alapértékekre.



- A többi (Wi-Fi beállításokon kívüli) beállítás visszaállításához válassza a [Mind visszaáll] lehetőséget a [4] lapon (166).

Használat előtt

Alapszintű útmutató

Haladó útmutató

A fényképezőgép alapvető használata

Automatikus üzemmód/
Hibrid auto üzemmód

Egyéb felvételi módok

P üzemmód

Tv, Av, M és C mód

Lejátszási mód

Wi-Fi funkciók

Beállítások menü

Tartozékok

Mellékletek

Tárgymutató



Beállítások menü

A fényképezőgép alapszintű funkcióinak teste szabása vagy beállítása a kényelmesebb fényképezéshez

Az alapvető fényképezőgép-funkciók beállítása

A MENU (☰31) beállításokat a [F1], [F2], [F3] és [F4] lapokon adhatja meg. Szabja teste a gyakran használt funkciókat a kényelmes használathoz.

Dátum alapú képtárolás

Ahelyett, hogy egy mappában tárolná az adott hónapban felvett képeket, a fényképezőgép minden nap új mappát tud létrehozni az adott napi képeknek.

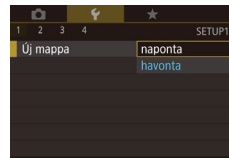

- Válassza az [Új mappa] lehetőséget a [F1] lapon, majd a [naponta] értéket.
- A képek mentése ekkor az adott felvételek napján létrehozott mappákba történik.

Fájlszámozás

A fényképezőgép automatikusan hozzárendel a felvett képekhez egy sorszámot (0001 és 9999 között), és legfeljebb 2000 képet tartalmazó mappákba menti a képfájlokat. A fájlszámozás hozzárendelési módja módosítható.



- Válassza a [Fájlszámozás] lehetőséget a [F1] lapon, majd válasszon egy beállítást.

Folyamatos	A készülék folyamatosan adja a számokat (a 9999. felvételig), még új memóriakártya használatakor is.
Aut. nullázás	A fájlok számozása újraindul 0001-től, ha új memóriakártyát helyez a készülékbe vagy új mappát hoz létre.

Használat előtt

Alapszintű útmutató

Haladó útmutató

A fényképezőgép alapvető használata

Automatikus üzemmód/
Hibrid auto üzemmód

Egyéb felvételi módok

P üzemmód

Tv, Av, M és C mód

Lejátszási mód

Wi-Fi funkciók

Beállítások menü

Tartozékok

Mellékletek

Tárgymutató





- A választott beállítástól függetlenül a felvételek számozása folyamatos lehet az újonnan behelyezett memóriakártyákon található utolsó számtól. Ha 0001-től szeretné kezdeni a felvételeket, üres (vagy formázott, 160) memóriakártyát helyezzen be.

A memóriakártya formázása

Használat előtt az új (és a korábban más készülékkel formázott) memóriakártyákat formázni kell ezzel a fényképezőgéppel.

A formázás minden adatot töröl a memóriakártyáról. A formázás előtt másolja a képeket a memóriakártyáról a számítógépre, vagy készítsen biztonsági másolatot más módon.

1 Jelenítse meg a [Formázás] képernyőt.

- Válassza a [Formázás] lehetőséget a 1) lapon, majd nyomja meg a 2) gombot.

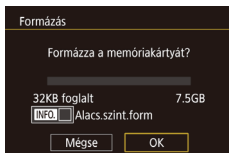

2 Válassza az [OK] gombot.

- A gombokkal vagy a tárcsa elfordításával válassza az [OK] lehetőséget, majd nyomja meg a gombot.
- A memóriakártyát formázza a rendszer.



- A memóriakártyán található adatok törlése vagy formázása csak a kártyán található fájlkezelési információkat módosítja, és nem törli teljesen az adatokat. Amikor átad vagy kibővíti egy memóriakártyát, szükség esetén a személyes adatok védelme érdekében végezzen további lépéseket, például fizikailag semmisítse meg a kártyát.



- Előfordulhat, hogy a memóriakártya formázási képernyőn megjelenő teljes kapacitása kevesebb a memóriakártyán jelzett értéknél.

Teljes formázás

Indítsa el az alacsony szintű formázás folyamatát a következő esetekben: Megjelenik a [Memóriakártya hiba] üzenet, a fényképezőgép nem működik megfelelően, a kártyák olvasása/írása lelassul, lelassul a folyamatos fényképezés vagy a videók rögzítése hirtelen megszakad. A teljes formázás minden adatot töröl a memóriakártyáról. Teljes formázás előtt másolja a képeket a memóriakártyáról a számítógépre, vagy készítsen biztonsági másolatot más módon.

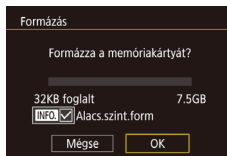

- „A memóriakártya formázása” szakasz 2. lépésében szereplő képernyőn a [INFO] gombbal válassza az [Alacs.szint.form] lehetőséget. Megjelenik a ikon.
- „A memóriakártya formázása” szakasz 2. lépésével folytassa a formázási folyamatot.



- A teljes formázás tovább tart, mint „A memóriakártya formázása” 160), mert ekkor a készülék a memóriakártya minden tárolási területéről törli az adatokat.
- A teljes formázás folyamata leállítható a [Stop] parancs választásával. Ebben az esetben az összes adat törlődik, de a memóriakártya a szokásos módon használható.

Használat előtt

Alapszintű útmutató

Haladó útmutató

A fényképezőgép alapvető használata

Automatikus üzemmód/
Hibrid auto üzemmód

Egyéb felvételi módok

P üzemmód

Tv, Av, M és C mód

Lejátszási mód

Wi-Fi funkciók

Beállítások menü

Tartozékok

Mellékletek

Tárgymutató



A videorendszer módosítása

Állítsa be a megjelenítésre használt bármelyik televízió videorendszerét. Ez a beállítás határozza meg a videók elérhető képminőségét (képfrekvenciát).

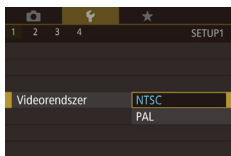

- Válassza a [Videorendszer] lehetőséget a [1] lapon, majd válasszon egy beállítást.

Az elektronikus szintjelző kalibrálása

Kalibrálja az elektronikus szintjelzőt, ha úgy tűnik, nem segít a fényképezőgép szintbeállításában.

A jobb kalibrációs pontossághoz jelenítse meg előbb a négyzethalót (📖100) a szint beállításának elősegítéséhez.

1 Győződjön meg arról, hogy a fényképezőgép szintben van.

- Helyezze a fényképezőgépet sima felületre, például egy asztalra.

2 Kalibrálja az elektronikus szintjelzőt.

- Válassza az [Elektr. horizont] lehetőséget a [1] lapon, majd nyomja meg a [OK] gombot.
- A balra/jobbra dőlés beállításához válassza a [Vízszintes elfordulás kalibrálása] lehetőséget, az előre/hátra dőlés beállításához pedig válassza a [Függőleges dőlés kalibrálása] lehetőséget, végül nyomja meg a [OK] gombot. Megerősítő üzenet jelenik meg.
- Válassza az [OK] lehetőséget, majd nyomja meg a [OK] gombot.

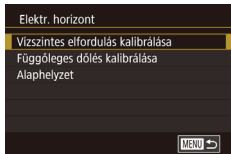

Az elektronikus szintjelző alaphelyzetbe állítása

Az elektronikus szintjelzőt a következőképpen állíthatja alaphelyzetbe. Ez nem lehetséges, csak ha kalibrálja az elektronikus szintjelzőt.

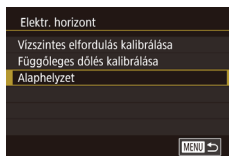

- Válassza az [Elektr. horizont] lehetőséget a [1] lapon, majd nyomja meg a [OK] gombot.
- Válassza az [Alaphelyzet] lehetőséget, majd nyomja meg a [OK] gombot.
- Válassza az [OK] lehetőséget, majd nyomja meg a [OK] gombot.

A képernyőinformációk színének módosítása

▶ Állóképek ▶ Videók

A képernyőn megjelenő információk, valamint a menük a gyenge megvilágításhoz alkalmas színnel is megjeleníthetők. Ennek a beállításnak az engedélyezése például a következő üzemmódokban hasznos: [📖] (📖67).

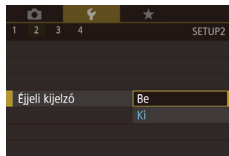

- Válassza az [Éjjeli kijelző] lehetőséget a [2] lapon, majd válassza a [Be] értéket (📖31).
- Az eredeti kijelző visszaállításához válassza a [Ki] értéket.



- A beállítást úgy is visszaállíthatja a [Ki] értékre, ha lenyomja és legalább egy másodpercig nyomva tartja az [INFO] gombot a felvétélkészítési képernyőn vagy a lejátszási módban az egyképes megjelenítés során.

Használat előtt

Alapszintű útmutató

Haladó útmutató

A fényképezőgép alapvető használata

Automatikus üzemmód/
Hibrid auto üzemmód

Egyéb felvételi módok

P üzemmód

Tv, Av, M és C mód

Lejátszási mód

Wi-Fi funkciók

Beállítások menü

Tartozékok

Mellékletek

Tárgymutató



A Gazdaságos mód használata

Éz a funkció lehetővé teszi az akkumulátor energiájának megtakarítását Képfelvételi módban. Ha a fényképezőgép nincs használatban, a kijelző gyorsan elsötétül az energiafogyasztás csökkentése érdekében.

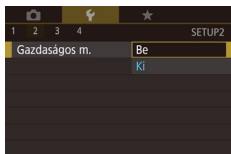

1 Adja meg a beállítást.

- Válassza a [Gazdaságos m.] lehetőséget a [F2] lapon, majd válassza a [Be] értéket.
- Beállítás után megjelenik a [ECO] jel a felvételi képernyőn (191).
- A képernyő elsötétül, ha a fényképezőgépet kb. két másodpercig nem használja; az elsötétítés után kb. tíz másodperccel a képernyő kikapcsol. A fényképezőgép automatikusan kikapcsol kb. három percnyi tétlenség után.

2 Készítse el a felvételt.

- Ha a kijelző kikapcsolódott, de a készülék még nem húzta be az objektívet, a zárkioldó gomb félig történő lenyomásával bekapcsolhatja a kijelzőt, és folytathatja a fényképezést.

Az energiatakarékos működés beállítása

Igényei szerint beállíthatja a fényképezőgép és a képernyő automatikus kikapcsolásának időzítését (Automatikus kikapcsolás, illetve Kijelző: Ki) (27).



- Válassza az [Energiatakarék] lehetőséget a [F2] lapon, majd nyomja meg a [SET] gombot.
- Válasszon egy elemet a [SET] gombbal, majd adja meg a beállítást a [▲][▼] gombokkal vagy a [D] tárcsa elfordításával.



- Az akkumulátor energiájával való takarékoskodáshoz válasszon [Be] értéket az [Autom. kikapcs.] beállításhoz, valamint [1 perc] értéket vagy kevesebbet a [Kijelző kikapcs.] beállításhoz.



- A [Kijelző kikapcs.] beállítás akkor is érvényes, ha az [Autom. kikapcs.] értéke [Ki].
- Ezek az energiatakarékos funkciók nem érhetőek el, ha a Gazdaságos módot (162) [Be] értékre kapcsolta.

A kijelző fényereje

A kijelző és a kereső fényerejét külön állíthatja be. Mielőtt elvégezné a beállítást, győződjön meg arról, hogy a beállítani kívánt kijelző be van-e kapcsolva.



- Válassza a [Kijelző fényereje] elemet a [F2] lapon a [SET] gomb megnyomásával, majd állítsa be a fényerőt a [◀][▶] gombokkal vagy a [D] tárcsa elfordításával.



- A legnagyobb fényerőhöz a felvételi képernyő megjelenítése közben vagy egyképes lejátszási módban nyomja le és legalább egy másodpercig tartsa lenyomva a [INFO.] gombot. (Ez felülírja a [Kijelző fényereje] beállítást a [F2] lapon.) Az eredeti fényerő visszaállításához ismét nyomja le és legalább egy másodpercig tartsa lenyomva a [INFO.] gombot, vagy indítsa újra a fényképezőgépet.

Használat előtt

Alapszintű útmutató

Haladó útmutató

A fényképezőgép alapvető használata

Automatikus üzemmód/
Hibrid auto üzemmód

Egyéb felvételi módok

P üzemmód

Tv, Av, M és C mód

Lejátszási mód

Wi-Fi funkciók

Beállítások menü

Tartozékok

Mellékletek

Tárgymutató



Világóra

A képeket a helyi dátum és idő szerint készítheti el utazás közben a megfelelő időzónára történő váltással, ha előzőleg bejegyezte a megfelelő időzónákat. Ezzel a kényelmes funkcióval nem kell kézzel módosítania a Dátum/idő beállítást.

A világóra használata előtt ne feledd el beállítani a dátumot és az időt, illetve a hazai időzónát a következő leírás szerint: „A dátum és az idő beállítása” (191).

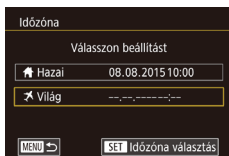

1 Adja meg utazási célját.

- Válassza az [Időzóna] lehetőséget a [F2] lapon, majd nyomja meg a [OK] gombot.
- A [▲][▼] gombokkal vagy a [OK] tárcsa elfordításával válassza a [Világ] lehetőséget, majd nyomja meg a [OK] gombot.
- Válassza ki a kívánt célt a [◀][▶] gombokkal.
- A nyári időszámítás (1 órával előrébb) beállításához válassza a [☀] lehetőséget a [▲][▼] gombokkal vagy a [OK] tárcsa elfordításával, majd válassza újból a [☀] lehetőséget a [◀][▶] gombokkal.
- Nyomja meg a [OK] gombot.

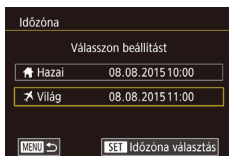

2 Váltson az úti cél időzónájába.

- A [▲][▼] gombokkal vagy a [OK] tárcsa elfordításával válassza a [Világ] lehetőséget, majd nyomja meg a [MENU] gombot.
- Beállítás után megjelenik a [✂] jel a felvételi képernyőn (191).



- Ha módosítja a dátumot vagy az időt a [✂] beállításnál (191), a [Hazai] idő és dátum is automatikusan módosul.

Dátum és idő

A dátumot és időt az alábbi művelettel módosíthatja.

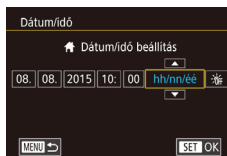

- Válassza a [Dátum/idő] lehetőséget a [F2] lapon, majd nyomja meg a [OK] gombot.
- Válasszon egy lehetőséget a [◀][▶] gombokkal, majd adja meg a beállítást a [▲][▼] gombokkal vagy a [OK] tárcsa elfordításával.

Az objektív behúzási idejének módosítása

Felvétel módban (196) a készülék biztonsági okokból behúzza az objektívet körülbelül egy perccel a [▶] gomb megnyomása után. Ha azt szeretné, hogy a fényképezőgép a [▶] gomb megnyomásakor azonnal visszahúzza az objektívet, akkor állítsa az időt [0 mp.] értékre.

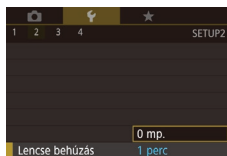

- Válassza a [Lencse behúzás] lehetőséget a [F2] lapon, majd válassza a [0 mp.] értéket.

A kijelző nyelve

A kijelző nyelvét szükség esetén módosíthatja.



- Válassza a [Nyelv] lehetőséget a [F3] lapon, majd nyomja meg a [OK] gombot.
- Válassza ki a kívánt nyelvet a [▲][▼][◀][▶] gombokkal vagy a [OK] tárcsa elfordításával, majd nyomja meg a [OK] gombot.

Használat előtt

Alapszintű útmutató

Haladó útmutató

A fényképezőgép alapvető használata

Automatikus üzemmód/
Hibrid auto üzemmód

Egyéb felvételi módok

P üzemmód

Tv, Av, M és C mód

Lejátszási mód

Wi-Fi funkciók

Beállítások menü

Tartozékok

Mellékletek

Tárgymutató





- A [Nyelv] képernyőt lejátszás módban úgy is elérheti, hogy a [☺] gomb lenyomva tartása közben azonnal megnyomja a [MENU] gombot.

A fényképezőgép működésének elnémítása

A fényképezőgép hangjait és a videókat a következőképpen némíthatja el.

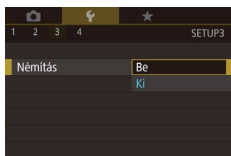

- Válassza a [Némítás] lehetőséget a [F3] lapon, majd válassza a [Be] értéket.



- A működés úgy is elnémítható, ha a fényképezőgép bekapcsolásakor nyomva tartja a [INFO] gombot.
- A videók lejátszása hang nélkül történik, ha elnémítja a fényképezőgépet (105). A videók hangjának visszaállításához nyomja meg a [▲] gombot vagy húzza felfelé az ujját a kijelzőn. Állítsa be a kívánt hangerőt a [▲][▼] gombokkal vagy ujját gyorsan felfelé vagy lefelé húzva a kijelzőn.

A hangerő módosítása

Módosítsa a fényképezőgépet egyes hangjainak hangerejét a következők szerint.



- Válassza a [Hangerő] lehetőséget a [F3] lapon, majd nyomja meg a [☺] gombot.
- Válasszon egy lehetőséget, majd állítsa be a hangerőt a [◀][▶] gombokkal.

A hangok testre szabása

A fényképezőgép működési hangjait a következőképpen szabhatja testre.

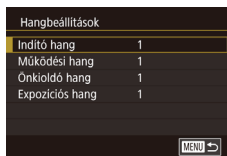

- Válassza a [Hangbeállítások] lehetőséget a [F3] lapon, majd nyomja meg a [☺] gombot.
- Válasszon egy lehetőséget, majd változtassa meg a hangot a [▲][▼] gombokkal.



- A [☺] módban rögzített összefoglaló videóban hallható zárkioldás hangja (37) nem módosítható.

Indító képernyő

A fényképezőgép bekapcsolásakor a képernyőn megjelenő indító képet a következőképpen módosíthatja.

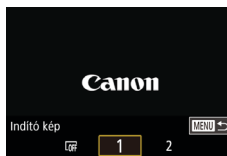

- Válassza az [Indító kép] lehetőséget a [F1] lapon, majd nyomja meg a [☺] gombot.
- A [◀][▶] gombokkal vagy a [☺] tárcsa elfordításával válasszon egy lehetőséget.

A tippek elrejtése

A Gyorsbeállítás menü (30) elemeinek kiválasztásakor a kijelzőn alapértelmezett esetben tippek (magyarázatok) jelennek meg. Ha kívánja, kikapcsolhatja ezeknek az információknak a megjelenítését.

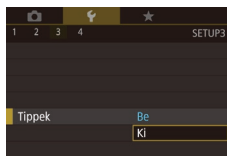

- Válassza a [Tippek] menüt a [F3] lapon, majd válassza a [Ki] értéket.

Használat előtt

Alapszintű útmutató

Haladó útmutató

A fényképezőgép alapvető használata

Automatikus üzemmód/
Hibrid auto üzemmód

Egyéb felvételi módok

P üzemmód

Tv, Av, M és C mód

Lejátszási mód

Wi-Fi funkciók

Beállítások menü

Tartozékok

Mellékletek

Tárgymutató



Az érintőképernyős kijelző beállítása

Lehetőség van az érintőképernyős kijelző érzékenységének megnövelésére, hogy a kijelző a finomabb érintésekre is reagáljon, vagy akár le is tilthatja az érintésvezérlést.

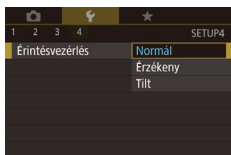

- Válassza a [F4] lap ► [Érintésvezérlés] lehetőséget, majd válassza a kívánt beállítást.
- Az érintőképernyős kijelző érzékenységének megnöveléséhez válassza az [Érzékeny] lehetőséget, az érintésvezérlés letiltásához pedig válassza a [Tilt] lehetőséget.

Metrikus/angolszász kijelzés

Szükség szerint módosíthatja a zoom sávon (85), a kézi élességállítás jelzőjén (85) és a másol megjelenő mértékegységeket m/cm-ről láb/hüvelykre.

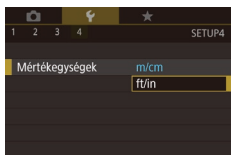

- Válassza a [Mértékegységek] lehetőséget a [F4] lapon, majd válassza a [ft/in] értéket.

Tanúsítványemlémények ellenőrzése

A fényképezőgép által teljesített tanúsítványkövetelmények egyes emblémái megtekinthetők a kijelzőn. Az egyéb nyomtatott tanúsítványemlémképeket ez az útmutató, a fényképezőgép csomagolása vagy váza tartalmazza.

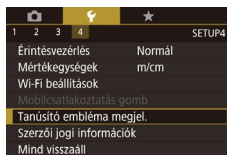

- Válassza a [Tanúsító embléma megjel.] lehetőséget a [F4] lapon, majd nyomja meg a [OK] gombot.

A képekre rögzítendő szerzői jogi információk beállítása

A szerző nevét és egyéb szerzői jogi információkat, amelyeket a képekre szeretne rögzíteni, előre be kell állítani a következők szerint.

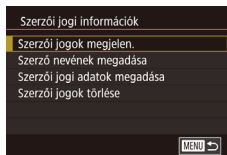

- Válassza a [Szerzői jogi információk] lehetőséget a [F4] lapon, majd nyomja meg a [OK] gombot.
- A [▲][▼] gombokkal vagy a [OK] tárcsa elfordításával válassza a [Szerzői nevének megadása] vagy a [Szerzői jogi adatok megadása] lehetőséget. A billentyűzet megnyitásához nyomja meg a [OK] gombot, és írja be a nevet (82).
- Nyomja meg a [MENU] gombot. A [Módosítások elfogadása?] kérdés megjelenésekor válassza az [Igen] lehetőséget (a [◀][▶] gombokkal vagy a [OK] tárcsa elfordításával), majd nyomja meg a [OK] gombot.
- Az itt beállított információk kerülnek rá a képekre.

Használat előtt

Alapszintű útmutató

Haladó útmutató

A fényképezőgép alapvető használata

Automatikus üzemmód/
Hibrid auto üzemmód

Egyéb felvételi módok

P üzemmód

Tv, Av, M és C mód

Lejátszási mód

Wi-Fi funkciók

Beállítások menü

Tartozékok

Mellékletek

Tárgymutató





- A beírt adatok megjelenítéséhez a fenti képernyőn válassza a [Szerzői jogok megjelen.] lehetőséget, majd nyomja meg a [SET] gombot.

A szerzői jogi információk törlése

A szerző neve és az egyéb szerzői jogi információk egyszerre törölhetők a következők szerint.

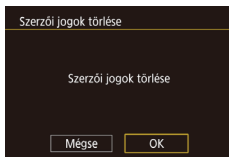

- Hajtsa végre „A képekre rögzítendő szerzői jogi információk beállítása” (165) szakasz lépéseit, és válassza ki a [Szerzői jogok törlése] lehetőséget.
- A [◀|▶] gombokkal vagy a [⊙] tárcsa elfordításával válassza az [OK] lehetőséget, majd nyomja meg a [SET] gombot.



- A képekre már rögzített szerzői jogi információk nem törölődnek.

További beállítások módosítása

Az alábbi beállítások is módosíthatók.

- A [F4] lap [Wi-Fi beállítások] beállítása (133)
- A [F4] lap [Mobilcsatlakoztatás gomb] beállítása (136)

A fényképezőgép alapértelmezett beállításainak visszaállítása

Ha véletlenül módosított egy beállítást, visszaállíthatja a fényképezőgép alapértelmezett beállításait.

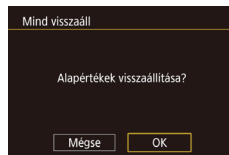

1 Jelenítse meg a [Mind visszaáll] képernyőt.

- Válassza ki a [Mind visszaáll] lehetőséget a [F4] lapon, majd nyomja meg a [SET] gombot.

2 Állítsa vissza az alapértelmezett beállításokat.

- A [◀|▶] gombokkal vagy a [⊙] tárcsa elfordításával válassza az [OK] lehetőséget, majd nyomja meg a [SET] gombot.
- A készülék ekkor visszaállítja az alapértelmezett beállításokat.



- A következő funkcióknál nem állnak vissza az alapértelmezett beállítások.
 - Az Arcazonosítással regisztrált információk (46)
 - A [F1] lap [Videorendszer] beállítása (161)
 - A [F2] lap [Időzóna] (163), [Dátum/idő] (163) és a [F3] lap [Nyelv] (163) beállítása
 - Az egyéni fehéregyensúlyhoz mentett adatok (82)
 - Felvételi mód
 - Expozíciókompenzáció (78) beállítás
 - Videofelvétel üzemmód (73)
 - Wi-Fi beállítások (133)
 - Az elektronikus szintjelző kalibrációs értéke (161)
 - Szerzői jogi információk (165)

Használat előtt

Alapszintű útmutató

Haladó útmutató

A fényképezőgép alapvető használata

Automatikus üzemmód/
Hibrid auto üzemmód

Egyéb felvételi módok

P üzemmód

Tv, Av, M és C mód

Lejátszási mód

Wi-Fi funkciók

Beállítások menü

Tartozékok

Mellékletek

Tárgymutató



Tartozékok

Használja ki a fényképezőgépben rejlő lehetőségeket a választható Canon tartozékokkal és más külön megvásárolható kompatibilis tartozékokkal

Eredeti Canon kiegészítők használata javasolt.

Ezt a terméket úgy tervezték, hogy kiemelkedő teljesítményt nyújtson az eredeti Canon kiegészítőkkel.

A Canon nem vállal felelősséget a nem eredeti Canon tartozékok használatából származó hibás működés (például az akkumulátoregység szivárgása és/vagy felrobbanása), a fényképezőgép károsodása vagy az ebből származó balesetek (például tűz) miatt. Kérjük, vegye figyelembe, hogy a Canon terméken az ilyen hibák miatt szükségessé váló javításokra nem terjed ki a jótállás, és ezeket díj terheli.

Használat előtt

Alapszintű útmutató

Haladó útmutató

A fényképezőgép alapvető használata

Automatikus üzemmód/
Hibrid auto üzemmód

Egyéb felvételi módok

P üzemmód

Tv, Av, M és C mód

Lejátszási mód

Wi-Fi funkciók

Beállítások menü

Tartozékok

Mellékletek

Tárgymutató



A rendszer bemutatása

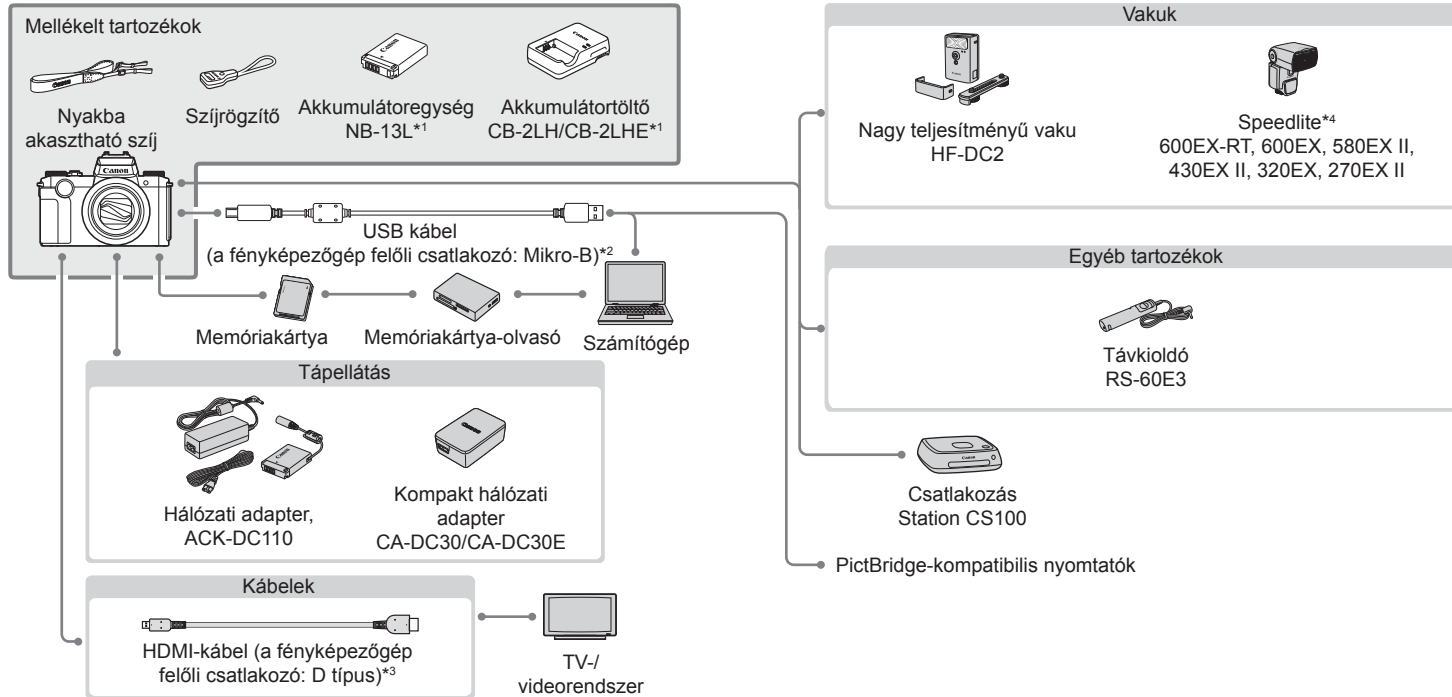

Használat előtt

Alapszintű útmutató

Haladó útmutató

A fényképezőgép alapvető használata

Automatikus üzemmód/
Hibrid auto üzemmód

Egyéb felvételi módok

P üzemmód

Tv, Av, M és C mód

Lejátszási mód

Wi-Fi funkciók

Beállítások menü

Tartozékok

Mellékletek

Tárgymutató

*¹ Külön is megvásárolható.

*² Eredeti Canon tartozék is kapható (interfészkábel, IFC-600PCU).

*³ Használjon kereskedelmi forgalomban kapható, legfeljebb 2,5 m hosszú kábelt.

*⁴ A következő tartozékok szintén támogatottak: Speedlite 580EX, 430EX, 270EX és 220EX, ST-E3-RT Speedlite Transmitter, SB-E2 Speedlite vakusín és OC-E3 külső vakukábel.



Választható tartozékok

A következő fényképezőgép-tartozékok külön megvásárolhatók. Érdemes tudnia, hogy az elérhetőség függ az adott területtől, és egyes tartozékok esetleg már nem kaphatók.

Tápellátás

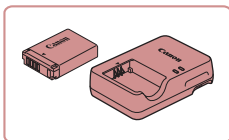

Akkumulátoregység, NB-13L

- Újratölthető lítiumion-akkumulátor

Akkumulátortöltő, CB-2LH/CB-2LHE

- Töltő az akkumulátoregységhez, NB-13L



- Ez az üzenet [Akkumulátorérintkezési hiba] akkor jelenik meg, ha nem eredeti Canon akkumulátoregységet használ és felhasználói beavatkozásra van szükség. Vegye figyelembe, hogy a Canon nem vállal felelősséget a nem eredeti Canon akkumulátoregység használatából származó károk vagy balesetek, például hibás működés vagy tűz miatt.

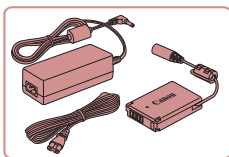

Hálózati adapter, ACK-DC110

- Háztartási konnektorról teszi lehetővé a fényképezőgép üzemeltetését. Ez javasolt a fényképezőgép tápellátására hosszabb idejű használat esetén, illetve ha nyomtatóhoz vagy számítógéphez van csatlakoztatva. Nem használható a fényképezőgépbe helyezett akkumulátoregység töltésére.



- Az akkumulátortöltő és a hálózati adapter ott használható, ahol a hálózati feszültség 100–240 V (50/60 Hz).
- Eltérő konnektortípus esetén használjon külön megvásárolható átalakítót. Soha ne használjon utazásra tervezett tápfeszültség-átalakítót, mert károsodhat az akkumulátoregység.

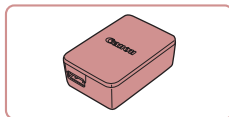

CA-DC30/CA-DC30E kompakt hálózati adapter

- A töltéshez helyezze be a fényképezőgépbe a hozzá kapott akkumulátort. Az adapter és a fényképezőgép csatlakoztatásához IFC-600PCU típusú interfészkábel szükséges (külön megvásárolható).

Vakuk

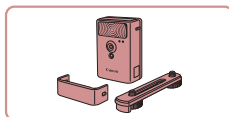

Nagy teljesítményű vaku, HF-DC2

- Külső vaku a beépített vaku megvilágítási tartományán kívül eső témák megvilágítására. HF-DC1 nagy teljesítményű vaku is használható.

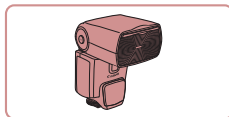

Speedlite 600EX-RT/600EX/580EX II/430EX II/320EX/270EX II

- Vakupapucsos vakuegység számos alkalmazási lehetőséghez. A Speedlite 580EX, 430EX, 270EX és 220EX szintén támogatott.

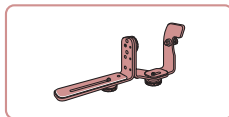

Speedlite vakusín, SB-E2

- Megakadályozza, hogy természetellenes árnyék jelenjen meg a tárgyak mellett függőleges tájolású fényképezéskor. Tartozik hozzá egy OC-E3 külső vakukábel is.

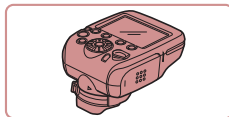

Speedlite Transmitter ST-E2/ST-E3-RT

- A külső Speedlite vakuegységek vezetékek nélküli vezérlésére használható (a Speedlite 220EX/270EX kivételével).

Használat előtt

Alapszintű útmutató

Haladó útmutató

A fényképezőgép alapvető használata

Automatikus üzemmód/
Hibrid auto üzemmód

Egyéb felvételi módok

P üzemmód

Tv, Av, M és C mód

Lejátszási mód

Wi-Fi funkciók

Beállítások menü

Tartozékok

Mellékletek

Tárgymutató





- A nagy teljesítményű vakuk nem használhatók [M], [Av] vagy [TV] felvételi módban, ha a [Vakumód] funkció [Kézi] lehetőségre van állítva.

Egyéb tartozékok

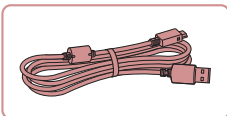

Interfészkábel, IFC-600PCU

- A fényképezőgép számítógéphez vagy nyomtatóhoz való csatlakoztatásához.

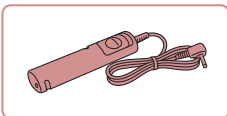

Távkioldó, RS-60E3

- Lehetővé teszi a zárkioldó gomb távoli használatát (a gombot félig vagy teljesen lenyomva).

Nyomtatók

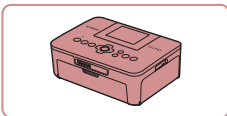

Canon márkájú PictBridge-kompatibilis nyomtatók

- Még számítógép használata nélkül is kinyomtathatja a képeket, ha a fényképezőgépet közvetlenül egy nyomtatóhoz csatlakoztatja. A részletekhez forduljon a legközelebbi Canon kereskedőhöz.

Képek és videók tárolása

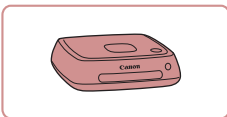

Connect Station CS100

- Médiaközpont a fényképek tárolásához, megtekintéséhez TV-n, kinyomtatásához vezeték nélkül Wi-Fi-kompatibilis nyomtatóval, megosztásához az interneten stb.

A választható tartozékok használata

Lejátszás TV-készüléken

▶ Állóképek ▶ Videók

A képeket megtekintheti TV-készüléken, ha a fényképezőgépet egy kereskedelmi forgalomban kapható HDMI-kábellel (amely nem hosszabb 2,5 m-nél és a fényképezőgéphez D típusú csatlakozóval csatlakozik) egy HDTV készülékhez csatlakoztatja. Az [EFD 69.94P], [EFD 29.97P], [EFD 23.98P], [EHD 29.97P], [EFD 60.00P], [EFD 25.00P] vagy [EHD 25.00P] képminőséggel készült videók nagy felbontásban tekinthetők meg.

A csatlakoztatásról vagy a bemenetek váltásáról a TV használati útmutatójában olvashat részletesebben.

1 Győződjön meg arról, hogy a fényképezőgép és a TV-készülék ki van kapcsolva.

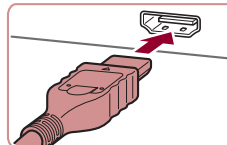

2 Csatlakoztassa a fényképezőgépet a TV-hez.

- A TV-készüléken illesse be teljesen a kábelcsatlakozót a HDMI-bemenetbe az ábrán látható módon.

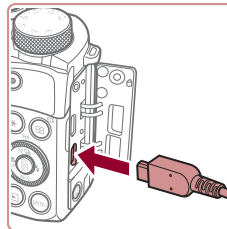

- Nyissa ki a fényképezőgép csatlakozói borító fedeleit, és teljesen illesse be a kábelcsatlakozót a fényképezőgép csatlakozójába.

Használat előtt

Alapszintű útmutató

Haladó útmutató

A fényképezőgép alapvető használata

Automatikus üzemmód/
Hibrid auto üzemmód

Egyéb felvételi módok

P üzemmód

Tv, Av, M és C mód

Lejátszási mód

Wi-Fi funkciók

Beállítások menü

Tartozékok

Mellékletek

Tárgymutató



3 Kapcsolja be a TV-t, és állítsa külső bemenetre.

- Állítsa a TV-t arra a külső bemenetre, amelyhez a kábelt csatlakoztatta a 2. lépésben.

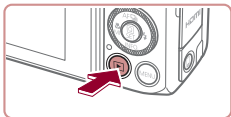

4 Kapcsolja be a fényképezőgépet.

- Nyomja meg a [▶] gombot.
- A fényképezőgép képei ekkor a TV-n jelennek meg. (A fényképezőgép kijelzőjén semmi sem látható.)
- Ha végzett, kapcsolja ki a fényképezőgépet és a TV-t, mielőtt kihúzza a kábelt.



- Az érintőképernyős műveletek nem érhetők el, ha a fényképezőgépet TV-készülékhez csatlakoztatja.



- Bizonyos információk esetleg nem érhetők el, ha a TV-t használja megjelenítésre (192).
- A fényképezőgép működési hangjai nem hallhatók, ha HD TV-készülékhez csatlakoztatja.
- Ha a fényképezőgépet TV-készülékhez csatlakoztatja, a felvételeket a TV-készülék nagyobb képernyőjén megjelenítve készítheti el. A felvételek elkészítése megegyezik a fényképezőgép kijelzőjének használata esetén követendő lépésekkel. Az AF pont zoom (54), a Kézi fókusz nagyítás (85), az MF kontúrkiemelés (86) és az Éjjeli kijelző (161) funkciók nem érhetők el.

A fényképezőgép üzemeltetése hálózati tápellátással

▶ Állóképek ▶ Videók

Ha a (külön megvásárolható) ACK-DC110 hálózati adapterrel használja a fényképezőgépet, nem kell figyelnie az akkumulátor töltöttségi szintjét.

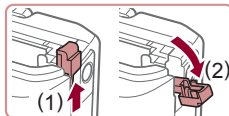

1 Győződjön meg arról, hogy a fényképezőgép ki van kapcsolva.

2 Nyissa ki a fedelet.

- „Az akkumulátoregység és memóriakártya behelyezése” című fejezet (19) 1. lépését követve nyissa ki a memóriakártya és akkumulátor fedelét, majd nyissa fel a DC csatlókábel aljzatának fedelét az ábra alapján.

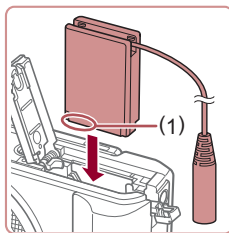

3 Helyezze be a DC csatlót.

- Tartsa az adaptert az érintkezőkkel (1) az ábrán jelzett irányban, helyezze be az adaptert úgy, mintha az akkumulátort helyezné be („Az akkumulátoregység és a memóriakártya behelyezése” című fejezet 2. lépését követve (19)).

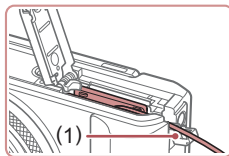

- Ügyeljen arra, hogy a DC csatló kábele a kábelvezetőben haladjon (1).

Használat előtt

Alapszintű útmutató

Haladó útmutató

A fényképezőgép alapvető használata

Automatikus üzemmód/
Hibrid auto üzemmód

Egyéb felvételi módok

P üzemmód

Tv, Av, M és C mód

Lejátszási mód

Wi-Fi funkciók

Beállítások menü

Tartozékok

Mellékletek

Tárgymutató



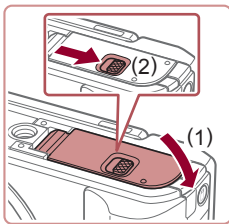

4 Csukja be a fedelet.

- Hajtsa be a fedelet (1), majd nyomja lefelé, és közben kattanásig csúsztassa a kapcsolót vissza a zárt helyzetébe (2).

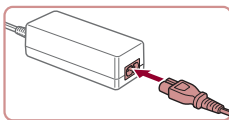

5 Csatlakoztassa a tápkábelt.

- A tápkábel egyik végét csatlakoztassa a kompakt hálózati adapterbe, majd a másik végét a konnektorba.
- Kapcsolja be a fényképezőgépet, majd használja tetszés szerint.
- Ha befejezte, kapcsolja ki a fényképezőgépet, és húzza ki a tápkábelt a konnektorból.



- Ne húzza ki az adaptert vagy a tápkábelt, ha a fényképezőgép még be van kapcsolva. Ez a felvételek törődéséhez vagy a fényképezőgép károsodásához vezethet.
- Ne rögzítse a töltőt vagy a kábelt más tárgyakra. Ez a termék hibás működéséhez vagy sérüléséhez vezethet.

Az akkumulátor behelyezése és feltöltése

Töltse fel a mellékelt akkumulátort a külön megvásárolható CA-DC30/CA-DC30E kompakt hálózati adapterrel vagy az IFC-600PCU interfészkábelrel.

1 Helyezze be az akkumulátoregységet.

- Kövesse „Az akkumulátoregység és a memóriakártya behelyezése” című rész (19) 1. lépését a fedél kinyitásához.
- Helyezze be az akkumulátort „Az akkumulátoregység és a memóriakártya behelyezése” című rész (19) 2. lépésében leírtaknak megfelelően.
- Kövesse „Az akkumulátoregység és a memóriakártya behelyezése” című rész (19) 3. lépését a fedél becsukásához.

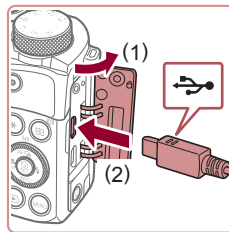

2 Csatlakoztassa az kompakt hálózati adaptert a fényképezőgéphez.

- A fényképezőgép kikapcsolt állapotában nyissa ki a fedelet (1). Tartsa az interfészkábel (külön megvásárolható) kisebb dugóját az ábrán jelzett módon és illessze azt be teljesen a fényképezőgép csatlakozójába (2).
- Illessze be az interfészkábel nagyobb dugóját a kompakt hálózati adapter csatlakozójába.

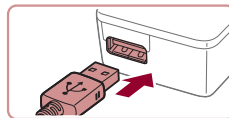

Használat előtt

Alapszintű útmutató

Haladó útmutató

A fényképezőgép alapvető használata

Automatikus üzemmód/
Hibrid auto üzemmód

Egyéb felvételi módok

P üzemmód

Tv, Av, M és C mód

Lejátszási mód

Wi-Fi funkciók

Beállítások menü

Tartozékok

Mellékletek

Tárgymutató



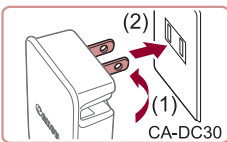

CA-DC30

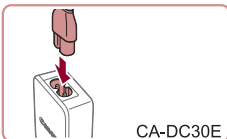

CA-DC30E

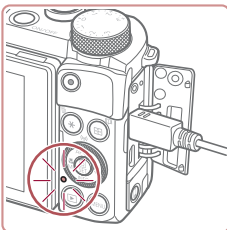

3 Töltse fel az akkumulátoregységet.

- **CA-DC30:** Hajtsa ki a csatlakozót (1), és dugja be a kompakt hálózati adapter egy konnektorba (2).
- **CA-DC30E:** Dugja a tápkábelt a kompakt hálózati adapterbe, majd csatlakoztassa a kábel másik végét egy konnektorhoz.

- Megkezdődik a töltés és kigyullad az USB töltés lámpa.
- Amikor a töltés befejeződik, a jelzőfény kialszik.
- Húzza ki a kompakt hálózati adaptert a konnektorból és az interfészkábelt a fényképezőgépből.



- Az akkumulátoregység védelme és optimális állapotának megőrzése érdekében a folyamatos töltés ne legyen hosszabb 24 óránál.
- Ha egy másik akkumulátort szeretne feltölteni, először mindig húzza ki az interfészkábelt a fényképezőgépből, majd ezután helyezze be a tölteni kívánt másik akkumulátort.



- A töltési idővel, valamint a teljesen feltöltött akkumulátoregységgel készíthető felvételek számával, illetve a felvételi idővel kapcsolatos részletes tájékoztatást lásd: „Rögzíthető képek száma/Felvételi idő és lejátszási idő” (📖211).
- Az akkumulátor töltése közben is megtekintheti a képeket, ha bekapcsolja a fényképezőgépet és belép a Lejátszási módba (📖24). Azonban az akkumulátor töltése közben nem készíthet képeket.
- A feltöltött akkumulátoregységek használat nélkül is fokozatosan veszítenek töltésükből. Az akkumulátoregységet a használat napján (vagy az azt megelőző napon) töltse fel.
- Az akkumulátortöltő ott használható, ahol a hálózati feszültség 100–240 V (50/60 Hz). Eltérő konnektortípus esetén használjon külön megvásárolható átalakítót. Soha ne használjon utazásra tervezett tápfeszültség-átalakítót, mert károsodhat az akkumulátoregység.

Számítógép használat a az akkumulátor feltöltésére

Az akkumulátort úgy is feltöltheti, ha „Az akkumulátor behelyezése és feltöltése” (📖172) című rész 2. lépésében az interfészkábel dugóját egy számítógép USB-csatlakozójába illeszti. A számítógép USB-kapcsolataira vonatkozó részletes tájékoztatást a számítógép használati útmutatója tartalmazza.



- A töltés nem lehetséges, ha a fényképezőgép ki van kapcsolva.
- Bizonyos számítógépek esetén előfordulhat, hogy memóriakártyának kell lennie a fényképezőgépben a töltéshez. Helyezze be a memóriakártyát a fényképezőgépbe (📖19), mielőtt a kábelt a számítógép USB-portjához csatlakoztatja.

Használat előtt

Alapszintű útmutató

Haladó útmutató

A fényképezőgép alapvető használata

Automatikus üzemmód/
Hibrid auto üzemmód

Egyéb felvételi módok

P üzemmód

Tv, Av, M és C mód

Lejátszási mód

Wi-Fi funkciók

Beállítások menü

Tartozékok

Mellékletek

Tárgymutató



Távkioldó használata (külön vásárolható meg)

▶ Állóképek ▶ Videók

Az RS-60E3 típusú, választható távkioldó segítségével elkerülheti a zárkioldó gomb közvetlen megnyomása által okozott bemozdulást. Ez a választható tartozék hosszú záridős felvételeknél hasznos.

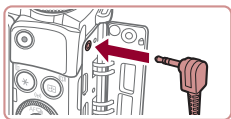

1 Csatlakoztassa a távkioldót.

- Győződjön meg arról, hogy a fényképezőgép ki van kapcsolva.
- Nyissa fel a csatlakozófedeleket, és helyezze be a távkioldó csatlakozóját.

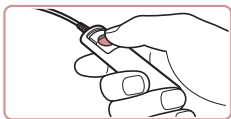

2 Készítse el a felvételt.

- A felvétel elkészítéséhez nyomja meg a távkioldó zárkioldó gombját.

Külső vaku használata (külön vásárolható meg)

▶ Állóképek ▶ Videók

Professzionális vakus felvételeket készíthet a választható Speedlite EX sorozatú vakukkal. LED-világítású videofelvételeket készíthet a választható Speedlite 320EX vakuval.



- A Speedlite EX sorozatú vakuk bizonyos funkciói nem használhatók ezzel a fényképezőgéppel.
- Bizonyos esetekben előfordulhat, hogy a nem EX sorozatú Canon vakuegységek nem megfelelően vagy egyáltalán nem lépnek működésbe.
- A nem Canon márkájú vakuegységek (különösképpen a nagyfeszültségű vakuk) és vakutartozékok használata akadályozhatja a fényképezőgép normál működését, esetleg a sérülését okozhatja.



- További információkért tekintse meg a Speedlite EX sorozatú készülékek kézikönyvét.

Speedlite EX sorozat

▶ Állóképek ▶ Videók

Ezek a választható vakuk erős megvilágítást adnak és változatos vakus fényképezést tesznek lehetővé.

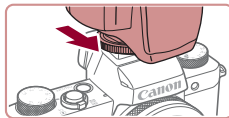

1 Helyezze fel a vakut.

- Győződjön meg arról, hogy a fényképezőgép ki van kapcsolva, majd helyezze fel a vakuegységet a vakupapucsra.

2 Kapcsolja be a vakut, majd a fényképezőgépet.

- Megjelenik egy piros [] ikon.
- Amikor a vaku készen áll, a vaku visszajelző lámpája világít.

3 Válasszon egy felvételi módot: [P], [Tv], [Av] vagy [M].

- A vakubeállítások csak ezekben az üzemmódban módosíthatók. A többi üzemmódban a vaku beállítása és működtetése automatikusan, szükség szerint történik.

4 Állítsa be a külső vakut.

- Nyomja meg a [MENU] gombot, a [Q5] lapon válassza a [Vakuvezérlés] beállítást, és nyomja meg a [] gombot.
- Megjelennek a vakun korábban már megadott beállítások.

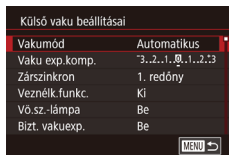

Használat előtt

Alapszintű útmutató

Haladó útmutató

A fényképezőgép alapvető használata

Automatikus üzemmód/
Hibrid auto üzemmód

Egyéb felvételi módok

P üzemmód

Tv, Av, M és C mód

Lejátszási mód

Wi-Fi funkciók

Beállítások menü

Tartozékok

Mellékletek

Tárgymutató



- A [▲][▼] gombokkal vagy a [⊙] tárcsa elfordításával válasszon ki egy elemet, majd állítsa be a kívánt opciót.
- Az elérhető lehetőségek a választott felvételi módtól és a csatlakoztatott vakutól függően eltérőek lehetnek (📖175).



- A beépített vaku beállításai nem adhatók meg Speedlite EX sorozatú vaku csatlakoztatásakor, mert a beállítási képernyő nem érhető el.
- A beállítás képernyőt úgy is megjelenítheti, hogy egy másodpercnél tovább nyomva tartja a [▶] gombot.
- Csak a 600EX-RT/580EX II esetén: A [Vakuvezérlés] nem érhető el, ha stroboszkópos működésre állítja a külső vakut.
- Csak a 320EX esetén: Az automatikus LED-es megvilágítás csak kevés fény videofelvételi módban vagy Videó módban érhető el. Ebben az esetben a [📷] ikon jelenik meg.

Az SB-E2 Speedlite vakusín használata (külön vásárolható meg)

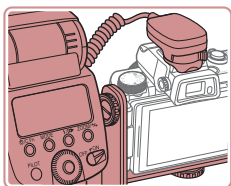

- Az opcionális SB-E2 Speedlite vakusín segít megakadályozni, hogy természetellenes árnyék jelenjen meg a tárgyak mellett függőleges tájolású fényképezéskor.
- Hogy az LCD képernyő ne legyen a sín útjában, a képernyőt csukott állapotában, a kijelzővel kifelé fordítva használja.

▶ Állóképek ▶ Videók

A külső vaku (külön vásárolható meg) használata esetén elérhető fényképezőgép-beállítások

▶ Állóképek ▶ Videók

A következő lehetőségek érhetők el [P], [Tv], [Av] vagy [M] üzemmódban. Más felvételi módokban csak a [Vö.sz.-lámpa] beállítás adható meg. (Automatikus vakuvezérléskor a vaku mindig működésbe lép.) A külső vakuk azonban nem lépnek működésbe azokban a módokban, amelyekben a beépített vaku sem villan (📖193).

Lehetőség	Beállítások	Felvételi mód			
		P	Tv	Av	M
Vakumód	Automatikus*1	○	○	○	○
	Kézi*2	○	○	○	○
Vaku exp.komp.*3	-3 – +3	○	○	○	○
Vaku fényerő*4	1/128*5 – 1/1 (1/3-os lépésközzel)	○	○	○	○
Veznélk.funkc.*6	Ki/Optikai átv./Rádióh. átv.	○	○	○	○
Vö.sz.-lámpa	Be/Ki	○	○	○	○
Bizt. vakuexp.*7	Be	○	○	○	–
	Ki	○	○	○	○
Vakubeállítások törlése*8		○	○	○	○

Használat előtt

Alapszintű útmutató

Haladó útmutató

A fényképezőgép alapvető használata

Automatikus üzemmód/
Hibrid auto üzemmód

Egyéb felvételi módok

P üzemmód

Tv, Av, M és C mód

Lejátszási mód

Wi-Fi funkciók

Beállítások menü

Tartozékok

Mellékletek

Tárgymutató



- *1 E–TTL üzemmód használata a vakun.
- *2 M üzemmód használata a vakun.
- [M] felvételi módban az E–TTL mód is elérhető a vakun. Ebben az esetben, ha a vaku villan, a vakun megadott expozíciókompenzáció lesz érvényes a fényképezőgép vakujának fényerejére.
- *3 Csak akkor állítható be, ha a [Vakumód] értéke [Automatikus], és a vaku expozíciókompenzációjának beállítása [+0]. Ha átállítja a vaku expozíciókompenzációját, akkor a fényképezőgép kijelzése is módosul (csak 600EX-RT, 600EX, 580EX II és 430EX II Speedlite vaku esetén). Beállítható, ha a [Vakumód] értéke [Kézi]. A vaku egység beállításaihoz kapcsolva.
- *5 1/64 értékű Speedlite 430EX II/430EX/320EX/270EX II/270EX esetén.
- *6 Egyéb opciókat állít be magán a vakun. Speedlite 580EX II/600EX-RT/600EX/90EX esetén érhető el. Ha a beállítás értéke nem [Ki], a [Zárszinkron] értéke nem lehet [2. redőny]. (Ha a [Zárszinkron] értéke [2. redőny], akkor az [1. redőny] értékre módosul.)
- *7 Csak akkor állítható be, ha a [Vakumód] értéke [Automatikus].
- *8 Visszaállítja az összes alapértelmezett beállítást. A [Bizt. vakuexp.] és a [Vó.sz.-lámpa] beállítások alapértelmezett értékeit a fényképezőgép [Mind visszaáll] parancsával is visszaállíthatja a [4] lapon [166].



- [AUTO] felvételi módban a fényképezőgép által beállított Mosolygó, Alvó, Babák (mosolygó), Babák (alvó) és Gyerekek felvételi témákat jelentő ikonok nem jelennek meg, és a fényképezőgép nem készít folyamatos felvételeket ([40]).

A szoftver használata

A következő szoftver funkcióinak kihasználásához tölts le azt a Canon webhelyéről és telepítés a számítógépre.

- CameraWindow
 - Képek importálása a számítógépre
- Image Transfer Utility
 - A képszinkronizálás (153) and a képek fogadásának beállítása
- Map Utility
 - A képekhez adott GPS adatok megtekintése térkép segítségével
- Digital Photo Professional
 - RAW felvételek megtekintése, feldolgozása és szerkesztése



- A számítógépre mentett videók megtekintéséhez és szerkesztéséhez használjon a fényképezőgép által rögzített videókkal kompatibilis előre telepített vagy a közhasználatban elérhető szoftvert.



- Az Image Transfer Utility a CANON iMAGE GATEWAY szolgáltatás Képszinkronizálási beállítások oldaláról is letölthető.

Csatlakozás számítógéphez kábellel

A számítógépes környezet ellenőrzése

A szoftver az alábbi számítógépeken használható. A részletes rendszerkövetelmények és a kompatibilitási információk – beleértve az új operációs rendszerek támogatását – a Canon webhelyén található.

- Windows 8/8.1
- Windows 7 1-es szervizcsomaggal
- Mac OS X 10.10
- Mac OS X 10.9

Használat előtt

Alapszintű útmutató

Haladó útmutató

A fényképezőgép alapvető használata

Automatikus üzemmód/
Hibrid auto üzemmód

Egyéb felvételi módok

P üzemmód

Tv, Av, M és C mód

Lejátszási mód

Wi-Fi funkciók

Beállítások menü

Tartozékok

Mellékletek

Tárgymutató



Képek Wi-Fi kapcsolaton keresztül, számítógépre való küldése esetén ellenőrizze a következő címszó alatt leírt rendszerkövetelményeket: „A számítógépes környezet ellenőrzése” (📖 140).

A szoftver telepítése

A szoftver telepítésének ismertetését lásd: „A szoftver telepítése” (📖 140).

■ Képek mentése számítógépre

Egy USB-kábel (külön megvásárolható; a fényképezőgép felőli csatlakozó: Mikro-B) segítségével a számítógéphez csatlakoztatja a fényképezőgépet és a számítógépre mentheti a képeket.

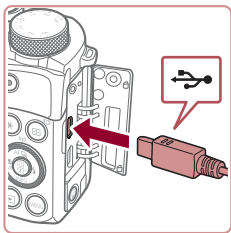

1 Csatlakoztassa a fényképezőgépet a számítógéphez.

- A fényképezőgép kikapcsolt állapotában nyissa ki a fedelet. Határozott mozdulattal helyezze a kábel kisebb dugóját a fényképezőgép csatlakozójába az ábrán jelzett irányban.

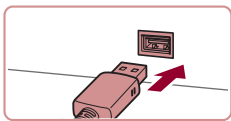

- Csatlakoztassa a kábel nagyobbik végét a számítógéphez. A számítógép csatlakozóira vonatkozó részletes tájékoztatást a számítógép használati útmutatója tartalmazza.

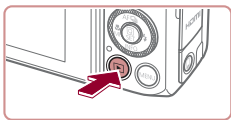

2 Kapcsolja be a fényképezőgépet a CameraWindow ablak megjelenítéséhez.

- Nyomja meg a [📷] gombot.
- Mac OS: A fényképezőgép és a számítógép közötti kapcsolat létrehozása után jelenik meg a CameraWindow ablak.

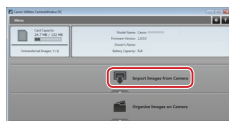
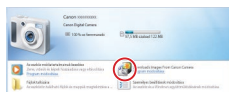
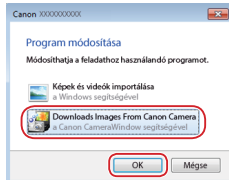
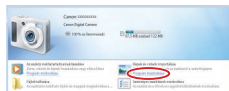

- Windows: Kövesse az alábbi lépéseket.
- A megjelenő képernyőn kattintson a [📷] hivatkozásra a program módosításához.

- Válassza a [Downloads Images From Canon Camera/Képek letöltése a Canon fényképezőgépről] lehetőséget, majd kattintson az [OK] gombra.

- Kattintson duplán a [📷] ikonra.

3 Mentse a számítógépre a fényképezőgépen lévő képeket.

- Kattintson az [Import Images from Camera/Képek importálása fényképezőgépről], majd az [Import Untransferred Images/Át nem vitt képek importálása] lehetőségre.
- Az átmásolt képek a dátum alapján elnevezett külön mappákba kerülnek a számítógép Képek mappájában.
- A képek mentésének befejezése után zárja be a CameraWindow ablakot, a [📷] gombbal kapcsolja ki a fényképezőgépet, és húzza ki a kábelt.
- A számítógépre mentett képek megtekintéséhez használjon a fényképezőgép által rögzített képekkel kompatibilis előre telepített vagy a közhasználatban elérhető szoftvert.

Használat előtt

Alapszintű útmutató

Haladó útmutató

A fényképezőgép alapvető használata

Automatikus üzemmód/
Hibrid auto üzemmód

Egyéb felvételi módok

P üzemmód

Tv, Av, M és C mód

Lejátszási mód

Wi-Fi funkciók

Beállítások menü

Tartozékok

Mellékletek

Tárgymutató





- Windows 7: Ha a 2. lépésben nem jelenik meg a képernyő, kattintson a [i] ikonra a tálcán.
- Mac OS: Ha a CameraWindow nem jelenik meg a 2. lépés után, kattintson a [CameraWindow] ikonra a Dock területen.
- A képeket a szoftver telepítése nélkül is átmásolhatja, ha a számítógéphez csatlakoztatja a fényképezőgépet, ilyenkor azonban néhány korlátozással kell számolnia.
 - Lehet, hogy a fényképezőgép számítógéphez történő csatlakozását követően várni kell néhány percet, mielőtt elérhetővé válnak a fényképezőgépen található képek.
 - Előfordulhat, hogy a függőleges helyzetben felvett képek vízszintes helyzetben vihetők át.
 - Előfordulhat, hogy a RAW tömörítésű képek (vagy a JPEG tömörítésű, de RAW tömörítésüként felvett képek) nem menthetők.
 - A képek védelmi beállításai törlődhetnek a képek számítógépre mentésekor.
 - A használt operációs rendszertől, a használt szoftvertől és a képek fájlméretétől függően problémák fordulhatnak elő a képek és a képadatok mentésekor.

Képek nyomtatása

▶ Állóképek ▶ Videók

Kinyomtathatja a felvételeket és a nyomtató vagy nyomtatási szolgáltatás különböző beállításait is konfigurálhatja, ha a fényképezőgépet kábelrel egy PictBridge-kompatibilis nyomtatóhoz csatlakoztatja. A példa egy Canon SELPHY CP nyomtatót használ a PictBridge nyomtatáshoz. Tekintse át a nyomtató használati kézikönyvét is.

Egyszerű nyomtatás

▶ Állóképek ▶ Videók

Kinyomtathatja a felvételeket, ha a fényképezőgépet egy PictBridge-kompatibilis nyomtatóhoz csatlakoztatja az USB kábelrel (külön megvásárolható; a fényképezőgép felőli csatlakozó: Mikro-B).

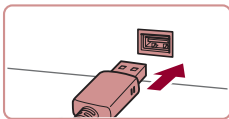
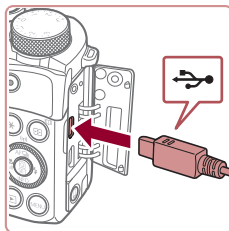

1 Győződjön meg arról, hogy a fényképezőgép és a nyomtató ki van kapcsolva.

2 Csatlakoztassa a fényképezőgépet a nyomtatóhoz.

- Nyissa ki a csatlakozófedelelet. Határozott mozdulattal helyezze a kisebb dugót a fényképezőgép csatlakozójába az ábrán jelzett irányban.
- Csatlakoztassa a kábel nagyobbik végét a nyomtatóhoz. A csatlakoztatás további részleteiről a nyomtató kézikönyvében olvashat.

3 Kapcsolja be a nyomtatót.

Használat előtt

Alapszintű útmutató

Haladó útmutató

A fényképezőgép alapvető használata

Automatikus üzemmód/
Hibrid auto üzemmód

Egyéb felvételi módok

P üzemmód

Tv, Av, M és C mód

Lejátszási mód

Wi-Fi funkciók

Beállítások menü

Tartozékok

Mellékletek

Tárgymutató



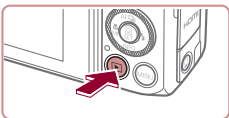

4 Kapcsolja be a fényképezőgépet.

- Nyomja meg a [▶] gombot.

5 Válasszon egy képet.

- Válassza ki a kívánt képet a [◀][▶] gombokkal vagy a [⊙] tárcsa elfordításával.

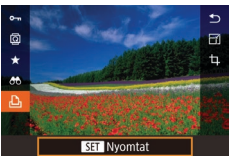

6 Jelenítse meg a nyomtatási képernyőt.

- Nyomja meg a [⊙] gombot, válassza [▶] lehetőséget, végül nyomja le ismét a majd a [⊙] gombot.

7 Nyomtassa ki a képet.

- A [▲][▼] gombokkal vagy a [⊙] tárcsa elfordításával válassza ki az [Nymtat] lehetőséget, majd nyomja meg a [⊙] gombot.
- Ekkor elindul a nyomtatás.
- További képek nyomtatásához az 5. lépéstől kezdve ismétlje meg a fenti műveleteket a nyomtatás befejezése után.
- A nyomtatás végeztével kapcsolja ki a fényképezőgépet és a nyomtatót, majd húzza ki a kábelt.



- A Canon márkájú PictBridge-kompatibilis nyomtatókkal (külön vásárolhatók meg) kapcsolatos további részleteket lásd a „Nyomtatók” (170) című fejezetet.
- A RAW képek nem nyomtathatók.

A nyomtatási beállítások beállítása

▶ Állóképek ▶ Videók

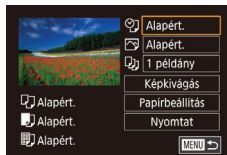

1 Jelenítse meg a nyomtatási képernyőt.

- Jelenítse meg ezt a képernyőt az „Egyszerű nyomtatás” szakasz (178) 1–6. lépését követve.

2 Adja meg a beállításokat.

- A [▲][▼] gombokkal vagy a [⊙] tárcsa elfordításával válasszon ki egy lehetőséget, majd nyomja meg a [⊙] gombot. A következő képernyőn válasszon egy lehetőséget (a [▲][▼] gombokkal vagy a [⊙] tárcsa elfordításával), majd nyomja meg a [⊙] gombot a nyomtatási képernyőre való visszatéréshez.

☞	Alapért.	A nyomtató aktuális beállításait használja.
	Dátum	Képek nyomtatása a dátum feltüntetésével.
	Fájlszám	Képek nyomtatása a fájlszám feltüntetésével.
	Mindkettő	Képek nyomtatása a dátum és a fájlszám együttes feltüntetésével.
🖨️	Ki	–
	Alapért.	A nyomtató aktuális beállításait használja.
	Ki	–
	Be	A felvételkor tárolt információk alapján optimalizálja a nyomtatási beállításokat.
📄	Vö.szem1	Kijavítja a vörösszem-hatást.
	Példányszám	Válassza ki a példányszámot a nyomtatáshoz.
Képkivágás	–	A nyomtatni kívánt képterület megadása (180).
Papírbeállítás	–	A papírméret, az elrendezés és más részletek megadása (180).

Használat előtt

Alapszintű útmutató

Haladó útmutató

A fényképezőgép alapvető használata

Automatikus üzemmód/
Hibrid auto üzemmód

Egyéb felvételi módok

P üzemmód

Tv, Av, M és C mód

Lejátszási mód

Wi-Fi funkciók

Beállítások menü

Tartozékok

Mellékletek

Tárgymutató



Képek körülvágása nyomtatás előtt

▶ Állóképek ▶ Videók

Ha nyomtatás előtt körülvágja a képeket, a teljes kép helyett a kívánt képterületet nyomtathatja ki.

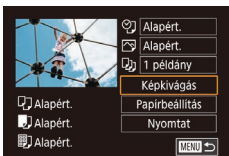

1 Válassza a [Képkivágás] beállítást.

- Miután „A nyomtatási beállítások beállítása” szakasz (179) 1. lépésének végrehajtásával megjeleníti a nyomtatási képernyőt, válassza a [Képkivágás] lehetőséget, majd nyomja meg a [OK] gombot.
- Ekkor megjelenik a nyomtatni kívánt képterületet jelölő körülvágási keret.

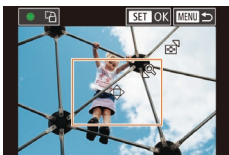

2 Állítsa be a körülvágási keret szükség szerint.

- A keret méretét a zoom karral módosíthatja.
- A keretet a [▲][▼][◀][▶] gombokkal mozgathatja.
- A keretet a [OK] tárcsával forgathatja el.
- Amikor elkészült, nyomja meg a [OK] gombot.

3 Nyomtassa ki a képet.

- A nyomtatáshoz kövesse az „Egyszerű nyomtatás” szakasz (178) 7. lépését.



- Kis képméreteknél vagy bizonyos képoldalarányoknál előfordulhat, hogy a körülvágás nem lehetséges.

A papírméret és az elrendezés kiválasztása nyomtatás előtt

▶ Állóképek ▶ Videók

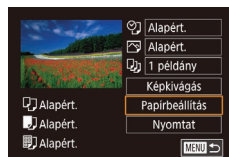

1 Válassza a [Papírbeállítás] menüt.

- Miután „A nyomtatási beállítások beállítása” szakasz (179) 1. lépésének végrehajtásával megjeleníti a nyomtatási képernyőt, válassza a [Papírbeállítás] lehetőséget, majd nyomja meg a [OK] gombot.

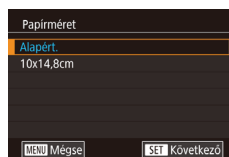

2 Válasszon papírméretet.

- A [▲][▼] gombokkal vagy a [OK] tárcsa elfordításával válasszon ki egy lehetőséget, majd nyomja meg a [OK] gombot.

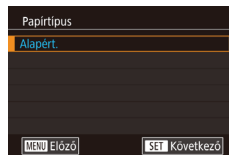

3 Válasszon egy papírtípust.

- A [▲][▼] gombokkal vagy a [OK] tárcsa elfordításával válasszon ki egy lehetőséget, majd nyomja meg a [OK] gombot.

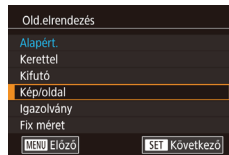

4 Válasszon egy elrendezést.

- A [▲][▼] gombokkal vagy a [OK] tárcsa elfordításával válasszon egy lehetőséget.
- A [Kép/oldal] választása esetén nyomja meg a [OK] gombot. A következő képernyőn válassza ki az egy oldalra kerülő képek számát (a [▲][▼] gombokkal vagy a [OK] tárcsa elfordításával), majd nyomja meg a [OK] gombot.

5 Nyomtassa ki a képet.

Használat előtt

Alapszintű útmutató

Haladó útmutató

A fényképezőgép alapvető használata

Automatikus üzemmód/
Hibrid auto üzemmód

Egyéb felvételi módok

P üzemmód

Tv, Av, M és C mód

Lejátszási mód

Wi-Fi funkciók

Beállítások menü

Tartozékok

Mellékletek

Tárgymutató



Választható elrendezési beállítások

Alapért.	A nyomtató aktuális beállításait használja.
Kerettel	Nyomatás a kép körül üres területtel.
Kifutó	Keret nélküli nyomtatás, a papír teljes felületét felhasználja.
Kép/oldal	Kiválasztja az egy oldalra nyomtatandó képek számát.
Igazolvány	Igazolványképek nyomtatása. Csak L felbontású és 3:2 képpoldarányú képek esetén érhető el.
Fix méret	Válassza ki a nyomtatási méretet. A következő lehetőségek közül választhat: 90 x 130 mm, képeslap méretű és széles nyomatok.

Igazolványképek nyomtatása

▶ Állóképek ▶ Videók

1 Válassza az [Igazolvány] lehetőséget.

- „A papírméret és az elrendezés kiválasztása nyomtatás előtt” szakasz (180) 1–4. lépésének végrehajtásával válassza az [Igazolvány] lehetőséget, majd nyomja meg a [OK] gombot.



2 Megadhatja a hosszú és a rövid oldal méretét.

- A [▲][▼] gombokkal vagy a [OK] tárcsa elfordításával válasszon ki egy lehetőséget, majd nyomja meg a [OK] gombot. Az következő képernyőn válassza ki a hossz (a [▲][▼] gombokkal vagy a [OK] tárcsa elfordításával), majd nyomja meg a [OK] gombot.

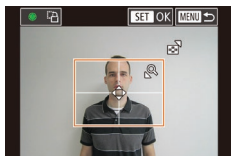

3 Válassza ki a nyomtatandó területet.

- A [▲][▼] gombokkal vagy a [OK] tárcsa elfordításával válassza a [Képkivágás] lehetőséget, majd nyomja meg a [OK] gombot.
- A nyomtatandó terület kiválasztásához kövesse a „Képek körülágása nyomtatás előtt” szakasz 2. lépését (180).

4 Nyomtassa ki a képet.

Videó képkockáinak nyomtatása

▶ Állóképek ▶ Videók

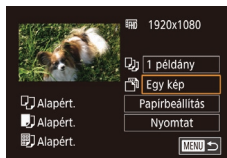

1 Jelenítse meg a nyomtatási képernyőt.

- Válassza ki a videó az „Egyszerű nyomtatás” szakasz (178) 1–6. lépését követve. Megjelenik a bal oldalon látható képernyő.

2 Válasszon egy nyomtatási módot.

- A [▲][▼] gombokkal válassza ki a [OK] lehetőséget, majd nyomja meg a [OK] gombot. A következő képernyőn válasszon egy lehetőséget (a [▲][▼] gombokkal vagy a [OK] tárcsa elfordításával), majd nyomja meg a [OK] gombot a nyomtatási képernyőre való visszatéréshez.

3 Nyomtassa ki a képet.

Videók nyomtatási beállításai

Egy kép	A megjelenített jelenetet állóképként nyomtatja ki.
Sorozat	Adott időközönként kiválasztott jeleneteket nyomtat ki egy oldalra. Kinyomtathatja a mappa számát, a fájl számát és a képkocka felvételen belüli időpontját is, ha a [Felirat] beállításnál a [Be] értéket adja meg.



- A folyamatban lévő nyomtatás megszakításához nyomja meg a [OK] gombot, válassza az [OK] lehetőséget, majd nyomja meg ismét a [OK] gombot.
- Miután a „Megjelenítés” (105) 2–5. lépésével megjelenítette a kinyomtatni kívánt jelenetet, az 1. lépésben is elérheti a képernyőt, ha kiválasztja a [OK] lehetőséget a [OK] gombokkal a videó vezérlőpultján, majd megnyomja a [OK] gombot.

Használat előtt

Alapszintű útmutató

Haladó útmutató

A fényképezőgép alapvető használata

Automatikus üzemmód/
Hibrid auto üzemmód

Egyéb felvételi módok

P üzemmód

Tv, Av, M és C mód

Lejátszási mód

Wi-Fi funkciók

Beállítások menü

Tartozékok

Mellékletek

Tárgymutató



Képek hozzáadása a nyomtatási listához (DPOF)

▶ **Állóképek** ▶ Videók

A fényképezőgépen beállíthat csoportos nyomtatást (📖183) és fotólaboroktól nyomatok megrendelését. Jelöljön ki a memóriakártyán akár 998 képet, és adja meg a következők szerint a kívánt beállításokat, például a példányszámot. Az így megadott nyomtatási információk megfelelnek a DPOF (Digital Print Order Format) szabványoknak.



- RAW képek nem lehetnek nyomtatási lista részei.

A nyomtatási beállítások beállítása

▶ **Állóképek** ▶ Videók

Adja meg a következők szerint a nyomtatási formátumot, például hogy fel kívánja-e tüntetni a dátumot vagy a fájl számát. A nyomtatási lista minden képére ezek a beállítások érvényesek.

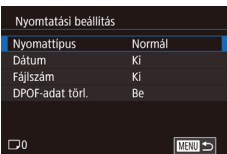

- Nyomja meg a [MENU] gombot, válassza a [▶4] lap [Nyomatásbeáll.] pontját, majd nyomja meg a [🔍] gombot.
- A [▲][▼] gombokkal vagy a [🔍] tárcsa elfordításával válassza ki az [Nyomatási beállítás] lehetőséget, majd nyomja meg a [🔍] gombot. A következő képernyőn válassza ki és állítsa be a szükséges elemeket (📖31).

Nyomatástípus	Normál	Oldalanként egy kép nyomtatása.
	Index	Több kép kicsinyített változatát nyomtatja ki egy lapra.
Dátum	Mindkettő	Normál és indexkép formátumokat egyaránt nyomtat.
	Be	A képeken nyomtatáskor feltünteti a felvételkészítés dátumát.
Fájlszám	Ki	–
	Be	A képeken nyomtatáskor feltünteti a fájl számát.
DPOF-adat törl.	Ki	–
	Be	A nyomtatási lista képekre vonatkozó összes beállítása törlődik a nyomtatás után.



- Előfordulhat, hogy a nyomtató vagy a fotólabor nem tudja az összes megadott DPOF beállítást alkalmazni a nyomtatás során.
- A fényképezőgépen megjelenő [🔍] arra figyelmeztet, hogy a memóriakártya másik fényképezőgépen megadott nyomtatási beállításokat tartalmaz. Ha megváltoztatja a nyomtatási beállításokat a fényképezőgéppel, akkor előfordulhat, hogy az összes korábbi beállítás felülíródik.



- A [Index] beállítás esetén nem választhat [Be] értéket egyszerre a [Dátum] és a [Fájlszám] lehetőségnél.
- Az indexnyomtatás nem érhető el egyes Canon márkájú PictBridge-kompatibilis nyomtatók esetén (külön vásárolhatók meg).
- A dátum nyomtatása a [▶2] lap [Dátum/idő] beállításának formátuma szerint történik (📖21).

Egyes képek beállítása nyomtatásra

▶ **Állóképek** ▶ Videók

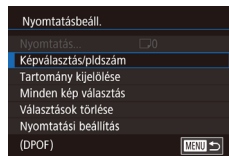

1 Válassza a [Képválasztás/pldszám] menüt.

- Nyomja meg a [MENU] gombot, válassza a [▶4] lap [Nyomatásbeáll.] pontját, majd nyomja meg a [🔍] gombot.
- A [▲][▼] gombokkal vagy a [🔍] tárcsa elfordításával válassza a [Képválasztás/pldszám] lehetőséget, majd nyomja meg a [🔍] gombot (📖31).

2 Válasszon egy képet.

- A [◀][▶] gombokkal vagy a [🔍] tárcsa elfordításával válasszon ki egy képet, majd nyomja meg a [🔍] gombot.
- Ekkor megadhatja a példányszámot.

Használat előtt

Alapszintű útmutató

Haladó útmutató

A fényképezőgép alapvető használata

Automatikus üzemmód/
Hibrid auto üzemmód

Egyéb felvételi módok

P üzemmód

Tv, Av, M és C mód

Lejátszási mód

Wi-Fi funkciók

Beállítások menü

Tartozékok

Mellékletek

Tárgymutató





- Az indexnyomtatásra kiválasztott képet [✓] ikon jelöli. A kép indexnyomtatásának törléséhez nyomja meg újra a [🗑️] gombot. A [✓] eltűnik.

3 Állítsa be a példányszámot.

- A [▲][▼] gombokkal vagy a [👤] tárcsa elfordításával adja meg a példányszámot (legfeljebb 99).
- Ha szeretné más képek nyomtatását beállítani és a példányszámokat megadni, ismételje meg a 2–3. lépést.
- Indexnyomtatáshoz nem adhat meg nyomtatási példányszámot. Ebben az esetben csak azt adhatja meg, hogy mely képeket szeretné nyomtatni a 2. lépésben.
- Ha végzett, nyomja meg a [MENU] gombot a menüképernyőre való visszatéréshez.

A képek egy tartományának beállítása nyomtatásra

▶ Állóképek ▶ Videók



- Az „Egyes képek beállítása nyomtatásra” szakasz (📖 182) 1. lépésének megfelelően válassza a [Tartomány kijelölése] funkciót, és nyomja meg a [👤] gombot.
- Hajtsa végre a „Tartomány kijelölése” szakasz (📖 116) 2–3. lépését a képek megadásához.
- A [▲][▼] gombokkal válassza a [Rendelés] lehetőséget, majd nyomja meg a [👤] gombot.

Az összes kép beállítása nyomtatásra

▶ Állóképek ▶ Videók

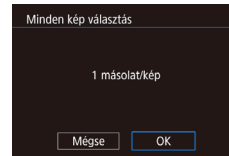

- Az „Egyes képek beállítása nyomtatásra” című rész (📖 182) 1. lépésének megfelelően válassza a [Minden kép választás] funkciót, és nyomja meg a [👤] gombot.
- A [◀][▶] gombokkal vagy a [👤] tárcsa elfordításával válassza az [OK] lehetőséget, majd nyomja meg a [👤] gombot.

Az összes kép törlése a nyomtatási listáról

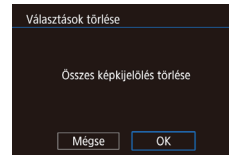

- Az „Egyes képek beállítása nyomtatásra” című rész (📖 182) 1. lépésének megfelelően válassza a [Választások törlése] funkciót, és nyomja meg a [👤] gombot.
- A [◀][▶] gombokkal vagy a [👤] tárcsa elfordításával válassza az [OK] lehetőséget, majd nyomja meg a [👤] gombot.

A nyomtatási listára felvett képek nyomtatása (DPOF)

▶ Állóképek ▶ Videók

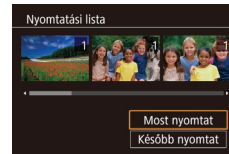

- Ha képeket vett fel a nyomtatási listára (📖 182–📖 183), ez a képernyő jelenik meg, amikor PictBridge-kompatibilis nyomtatóhoz csatlakoztatja a fényképezőgépet. A [▲][▼] gombokkal válassza a [Most nyomtat] lehetőséget, majd egyszerűen csak nyomja meg a [👤] gombot a nyomtatási listán szereplő képek kinyomtatásához.
- Az ideiglenesen leállított DPOF nyomtatási feladatok a következő képtől folytatódnak.

Használat előtt

Alapszintű útmutató

Haladó útmutató

A fényképezőgép alapvető használata

Automatikus üzemmód/
Hibrid auto üzemmód

Egyéb felvételi módok

P üzemmód

Tv, Av, M és C mód

Lejátszási mód

Wi-Fi funkciók

Beállítások menü

Tartozékok

Mellékletek

Tárgymutató



Képek hozzáadása a fotókönyvhöz

▶ Állóképek ▶ Videók

Ha fotókönyvet szeretne létrehozni a fényképezőgépen, jelöljön ki legfeljebb 998 képet a memóriakártyán, és a CameraWindow segítségével importálja azokat a számítógépére (176), ahol egy külön mappába kerülnek meg őket. Ez a funkció akkor hasznos, ha nyomtatott fotókönyveket szeretne online megrendelni vagy saját nyomtatójával szeretne fotókönyveket nyomtatni.

Kiválasztási mód választása



- Nyomja meg [MENU] gombot, válassza ki a [Fotókönyv beállítás] lehetőséget a [▶4] lapon, majd adja meg, hogyan fogja kiválasztani a képeket.



- A fényképezőgépen megjelenő [U] arra figyelmeztet, hogy a memóriakártya másik fényképezőgépen megadott nyomtatási beállításokat tartalmaz. Ha megváltoztatja a nyomtatási beállításokat a fényképezőgéppel, akkor előfordulhat, hogy az összes korábbi beállítás felülíródik.

Képek hozzáadása egyenként

▶ Állóképek ▶ Videók

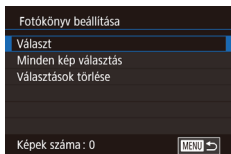

1 Válassza a [Választ] beállítást.

- Válassza ki a [Választ] beállítást a „Kiválasztási mód választása” (184) eljárását követve, majd nyomja meg a [U] gombot.



2 Válasszon egy képet.

- A [◀|▶] gombokkal vagy a [U] tárcsa elfordításával válasszon ki egy képet, majd nyomja meg a [U] gombot.
- Megjelenik a [✓] jel.
- Ha szeretné törölni a képet a fotókönyvből, nyomja meg újra a [U] gombot. A [✓] eltűnik.
- Ismételje meg ezt a folyamatot további képek kiválasztásához.
- Ha végzett, nyomja meg a [MENU] gombot a menüképernyőre való visszatéréshez.

Az összes kép hozzáadása a fotókönyvhöz

▶ Állóképek ▶ Videók

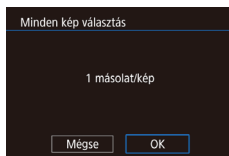

- A „Kiválasztási mód választása” (184) eljárásának keretén belül válassza ki a [Minden kép választás] lehetőséget, majd nyomja meg a [U] gombot.
- A [◀|▶] gombokkal vagy a [U] tárcsa elfordításával válassza az [OK] lehetőséget, majd nyomja meg a [U] gombot.

A fotókönyv összes képének eltávolítása

▶ Állóképek ▶ Videók

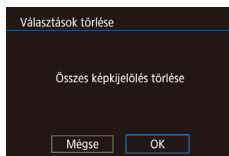

- A „Kiválasztási mód választása” (184) eljárásának keretén belül válassza ki a [Választások törlése] lehetőséget, majd nyomja meg a [U] gombot.
- A [◀|▶] gombokkal vagy a [U] tárcsa elfordításával válassza az [OK] lehetőséget, majd nyomja meg a [U] gombot.

Használat előtt

Alapszintű útmutató

Haladó útmutató

A fényképezőgép alapvető használata

Automatikus üzemmód/
Hibrid auto üzemmód

Egyéb felvételi módok

P üzemmód

Tv, Av, M és C mód

Lejátszási mód

Wi-Fi funkciók

Beállítások menü

Tartozékok

Mellékletek

Tárgymutató



Mellékletek

Hasznos információk a fényképezőgép használatához

Hibaelhárítás

Ha úgy gondolja, hogy probléma lehet a fényképezőgéppel, akkor először ellenőrizze az alábbiakat. Ha a felsorolt eljárásokkal nem oldódik meg a probléma, forduljon a Canon ügyfélszolgálatához.

Tápellátás

Semmi sem történik, amikor megnyomja az ON/OFF gombot.

- Ellenőrizze, hogy az akkumulátoregység fel van-e töltve (118).
- Ellenőrizze, hogy az akkumulátor a megfelelő irányban van-e behelyezve (119).
- Ellenőrizze a memóriakártya és akkumulátor fedelének biztonságos zárását (119).
- A szennyezett akkumulátorpólusok csökkentik az akkumulátor teljesítményét. Próbálja megtisztítani az érintkezőket pamut törölruhával, és többször visszahelyezni az akkumulátoregységet.

Az akkumulátoregység hamar lemerül.

- Az akkumulátor teljesítménye alacsony hőmérsékleten csökken. Próbálja felmelegíteni az akkumulátoregységet, például tegye a zsebébe, ügyelve arra, hogy a csatlakozók ne érintkezzenek fémtárgyakkal.
- A szennyezett akkumulátorpólusok csökkentik az akkumulátor teljesítményét. Próbálja megtisztítani az érintkezőket pamut törölruhával, és többször visszahelyezni az akkumulátoregységet.
- Ha ez nem segít, és az akkumulátoregység továbbra is hamar lemerül töltés után, akkor elérte az élettartama végét. Ez esetben vásároljon új akkumulátoregységet.

Az objektív nem húzódik vissza.

- Ne nyissa fel a memóriakártya és akkumulátor/elem fedelét, amíg a fényképezőgép be van kapcsolva. Csukja be a fedelet, kapcsolja be a fényképezőgépet, majd kapcsolja ki újra (119).

Az akkumulátoregység megvastagodott.

- Az akkumulátor megvastagodása szokásos jelenség, és nem jelent biztonsági kockázatot. Ha annyira megvastagodott az akkumulátoregység, hogy nem helyezhető be a fényképezőgépbe, forduljon a Canon ügyfélszolgálatához.

Megjelenítés TV-készüléken

A fényképezőgép képei torzítva vagy nem jelennek meg a TV-készüléken (1170).

Használat előtt

Alapszintű útmutató

Haladó útmutató

A fényképezőgép alapvető használata

Automatikus üzemmód/
Hibrid auto üzemmód

Egyéb felvételi módok

P üzemmód

Tv, Av, M és C mód

Lejátszási mód

Wi-Fi funkciók

Beállítások menü

Tartozékok

Mellékletek

Tárgymutató



Felvétel készítése

Nem lehet felvételt készíteni.

- Lejátszás módban (📖105) nyomja le félig a zárkioldó gombot (📖27).

Furcsa kijelzés kevés fény esetén (📖29).

Furcsa kijelzés felvételnél.

- Felhívjuk figyelmét, hogy az alábbi, a kijelzőn megjelenő problémák nem kerülnek rá az állóképekre, a videofelvételekre azonban igen.
 - A képernyő villódzhat és vízszintes sávok jelenhetnek meg fénycsöves vagy LED-es megvilágítás esetén.

Felvétel közben a teljes képes megjelenítés nem áll rendelkezésre (📖94).

🔍 villog a képernyőn a zárkioldó gomb megnyomásakor, és nem lehet felvételt készíteni (📖38).

🔍 jelenik meg a kijelzőn a zárkioldó gomb félig történő lenyomásakor (📖38).

- Állítsa az [IS üzemmód] beállítását [Folyamatos] értékre (📖55).
- Nyissa ki a vakut, és állítsa a vakumódot [🔍] értékre (📖91).
- Növelje az ISO érzékenységet (📖79).
- Rögzítse állványra a fényképezőgépet, vagy más módon érje el, hogy ne mozogjon. Továbbá állvány használata, illetve a fényképezőgép más módon történő rögzítése esetén állítsa az [IS üzemmód] beállítását [Ki] értékre (📖55).

A felvételek éleetlenek.

- Az élesség beállításához nyomja le félig a zárkioldó gombot, mielőtt a felvétel elkészítéséhez teljesen lenyomja (📖27).
- Ellenőrizze, hogy a témák az élességállítási tartományban helyezkednek-e el (📖211).
- Állítsa az [AF segédfény] beállítását [Be] értékre (📖56).
- Ellenőrizze, hogy ki vannak-e kapcsolva a nem kívánt funkciók, például a makró üzemmód.
- Próbálja a felvételt az élességrögzítés vagy AF rögzítés segítségével elkészíteni (📖87, 📖91).

A felvételek homályosak.

- A homályosság többször fordul elő az Érintéssel kioldás használatakor, a felvételi körülmények függvényében. A felvétel készítésekor tartsa mozdulatlanul a fényképezőgépet.

Nem jelenik meg AF keret, és a fényképezőgép nem állítja be az élességet a zárkioldó gomb félig történő lenyomásakor.

- Az AF keretek megjelenítéséhez és a fényképezőgép megfelelő élességbeállításához próbálkozzon nagyobb kontrasztú témák közepre állításával, mielőtt félig lenyomja a zárkioldó gombot. Ellenkező esetben nyomja le többször félig a zárkioldó gombot.

A témák túl sötétek a felvételeken.

- Nyissa ki a vakut, és állítsa a vakumódot [🔍] értékre (📖91).
- Állítsa be a fényerőt expozíciókompenzációval (📖78).
- Használja az AE rögzítést vagy a fénymérést (📖78).

Az alanyok túl világosak, a fényes részek kiégnek.

- Hajtsa le a vakut, és állítsa a vakumódot [🔍] értékre (📖35).
- Állítsa be a fényerőt expozíciókompenzációval (📖78).
- Használja az AE rögzítést vagy a fénymérést (📖78).
- Csökkentse az alanyokat megvilágító világitást.

A felvétel sötét, pedig villant a vaku (📖38).

- A vaku tartományán belül fényképezzen (📖210).
- Állítson a fényerőn a vaku expozíciókompenzációjával vagy a vaku fényerejének módosításával (📖92, 📖99).
- Növelje az ISO érzékenységet (📖79).

Vakus képeken az alanyok túl világosak, a fényes részek kiégnek.

- A vaku tartományán belül fényképezzen (📖210).
- Hajtsa le a vakut, és állítsa a vakumódot [🔍] értékre (📖35).
- Állítson a fényerőn a vaku expozíciókompenzációjával vagy a vaku fényerejének módosításával (📖92, 📖99).

Fehér pontok jelennek meg vakuvál történő fényképezéskor.

- Ennek az az oka, hogy a vaku fénye visszaverődik a levegőben lévő porszemekről vagy más tárgyakról.

A felvételek szemcsészetnek tűnnek.

- Csökkentse az ISO érzékenységet (📖79).
- Magas ISO érzékenység esetén bizonyos felvételi módban a képek szemcsészetek lehetnek (📖60).

Az alanyok szeme piros.

- Állítsa a [Vö.sz.-lámpa] beállítását [Be] értékre (📖56). A vörösszemhatás-csökkentő lámpa (📖4) vakus fényképezés esetén kigyullad. A legjobb eredményhez kérje meg az alanyokat, hogy nézzenek bele a vörösszemhatás-csökkentő lámpába. Beltéri felvételeken próbálja növelni a megvilágítást, és fényképezzen közelebből.
- Módosítson a képeken a vörösszem-javítással (📖125).

Túl hosszú ideig tart a képek rögzítése a memóriakártyára, vagy lelassult a folyamatos fényképezés.

- Hajtsa végre a memóriakártya teljes formázását a fényképezőgéppel (📖160).

Nem lehet elérni a felvételi funkciókat vagy a Gyorsbeállítás menü beállításait.

- Az egyes felvételi módokban elérhető funkciók különbözők. Lásd: „Az egyes felvételi módokban elérhető funkciók”, „Gyorsbeállítás menü” és „Felvétel lap” (📖193 – 📖199).

Használat előtt

Alapszintű útmutató

Haladó útmutató

A fényképezőgép alapvető használata

Automatikus üzemmód/
Hibrid auto üzemmód

Egyéb felvételi módok

P üzemmód

Tv, Av, M és C mód

Lejátszási mód

Wi-Fi funkciók

Beállítások menü

Tartozékok

Mellékletek

Tárgymutató



A Kisgyermek vagy Gyermek ikon nem jelenik meg.

- A Kisgyermek vagy Gyermek ikon nem jelenik meg, ha a születésnap nincs beállítva az arcinformációk között (146). Ha az ikonok a születésnap beállítás után sem jelennek meg, regisztrálja újra az arcinformációkat (146), illetve győződjön meg róla, hogy a dátum/idő beállítások helyesek (163).

Érintéses kioldás vagy Érintő AF nem működik

- Az Érintő AF és az Érintéses kioldás funkciót nem lehet a kijelző széleinek megérintésével bekapcsolni. Érintsen meg egy, a kijelző közepéhez közelebbi területet.

Videók készítése

Az eltelt idő nem megfelelően jelenik meg, vagy megszakad a felvétel.

- Formázza a fényképezőgéppel a memóriakártyát, vagy használjon másik, nagy sebességű felvételre alkalmas memóriakártyát. Ha az eltelt idő nem is megfelelően jelenik meg, a memóriakártyára rögzített videó hossza a tényleges felvételi idő lesz (160, 212).

Megjelenik a [1] jel, és a felvétel automatikusan leáll.

- A fényképezőgép belső memóriapuffere megtelt, mert nem sikerült elég gyorsan rögzíteni az adatokat a memóriakártyára. Próbálja ki az alábbiak egyikét.
 - Hajtsa végre a memóriakártya teljes formázását a fényképezőgéppel (160).
 - Csökkentse a képminőséget (52).
 - Használjon másik, nagy sebességű felvételre alkalmas memóriakártyát (212).

Nem lehet használni a zoomot.

- [1] üzemmódban nem lehet zoomolni (67).
- A zoomolás nem lehetséges, ha [1] (64), [1] (75) vagy [1] (58) üzemmódban készit videót.

A téma torznak tűnik.

- A téma torzítva jelenhet meg, ha túl gyorsan halad át a fényképezőgép előtt. Ez nem utal hibás működésre.

Lineáris zaj került felvételre.

- Lineáris zaj akkor kerül felvételre, ha fények vagy erős fényforrások láthatók egy egyébként sötét jelenet felvételén. Állítsa be újból a kompozíciót, hogy ne legyen látható erős fény a felvételi képernyőn vagy annak közelében.

Lejátszás

A lejátszás nem lehetséges.

- A képek vagy a videofelvételek lejátszása esetleg nem lehetséges, ha a fájlnévet vagy a mappaszerkezetet számítógépen megváltoztatta.

A lejátszás megáll, vagy kihagy a hang.

- Olyan memóriakártyát használjon, amelyet ezen a fényképezőgépen előzőleg a teljes formázás funkcióval (160) formázott.
- Alacsony olvasási sebességű memóriakártya használatakor a videó lejátszása során rövid szüneteket tapasztalhat.
- Ha a videókat számítógépen játssza le, képek kimaradhatnak vagy a hang ugorhat, ha a számítógép teljesítménye nem elegendő.

A videók hangja lejátszáskor nem hallható.

- Állítson a hangerőn (24), ha bekapcsolta a [Némítás] beállítást (164), vagy ha a videónak halk a hangja.
- A [1] (64), [1] (70), [1] (75) vagy [1] (58) üzemmódban rögzített videók némák, mert ezek az üzemmódok nem rögzítenek hangot.

A [1] gomb megnyomására nem jelenik meg a Kiemelt történetek kezdőképernyő.

- A kezdőképernyő megjelenítésére nincs lehetőség, ha a készülék nyomtatóhoz csatlakozik. Válassza le a fényképezőgépet a nyomtatóról.
- A kezdőképernyő megjelenítésére nincs lehetőség élő Wi-Fi kapcsolat közben. Szüntesse meg a Wi-Fi kapcsolatot.

Egy albumhoz megadott témaikon nem jelenik meg a Story Highlights szolgáltatás kezdőképernyőjén.

- Az egyszerű információs nézet módban (107), a Kiemelt történetek kezdőképernyőjének (128) megnyitása előtt válasszon egy olyan képet, amely megjeleníti az albumhoz tartozó személy nevét.

Memóriakártya

A memóriakártya nem ismerhető fel.

- Indítsa újra a fényképezőgépet úgy, hogy benne van a memóriakártya (26).

Használat előtt

Alapszintű útmutató

Haladó útmutató

A fényképezőgép alapvető használata

Automatikus üzemmód/
Hibrid auto üzemmód

Egyéb felvételi módok

P üzemmód

Tv, Av, M és C mód

Lejátszási mód

Wi-Fi funkciók

Beállítások menü

Tartozékok

Mellékletek

Tárgymutató



Számítógép

Nem sikerül a képeket számítógépre másolni.

- Ha képeket próbál átvinni számítógépre kábellel, akkor próbálja csökkenteni az átviteli sebességet a következőképpen.
 - A [REDACTED] gomb lenyomásával lépjen be a lejátszási módba. A [MENU] gomb nyomva tartása mellett nyomja le egyszerre a [▲] és a [REDACTED] gombokat. A következő képernyőn a [◀] [▶] gombokkal válassza ki a [B] lehetőséget, és nyomja meg a [REDACTED] gombot.

Wi-Fi

A [▲] gomb megnyomására nem jelenik meg a Wi-Fi menü.

- Képfelvételi módban a Wi-Fi menü nem érhető el. Váltson lejátszási módba, majd próbálja meg újból.
- Lejátszás módban a Wi-Fi menü nagyított kijelzés és indexképes megjelenítés esetén nem jeleníthető meg. Váltson egyképes megjelenítésre, majd próbálja meg újra. Hasonlóképp a Wi-Fi menü csoportos lejátszás közben, valamint a megadott feltételek szerint szűrt képmegjelenítés esetén sem érhető el. Lépjen ki a csoportos lejátszás vagy szűrt képmegjelenítés módból.
- A Wi-Fi menü addig nem látható, amíg a fényképezőgép kábelen keresztül nyomtatóhoz, számítógéphez vagy TV-hez van csatlakoztatva. Válassza le a kábelt.

Nem lehet eszközt/célhelyet felvenni.

- A fényképezőgépre legfeljebb 20 kapcsolati adatelem vehető fel. Először törölje a fényképezőgépről a szükségtelen kapcsolati adatokat, majd végezze el az új eszközök/célhelyek hozzáadását (157).
- A webszolgáltatások regisztrálásához használjon számítógépen vagy okostelefont (146).
- Okostelefon hozzáadásához először telepítenie kell telefonján a Camera Connect alkalmazást (136).
- Számítógép hozzáadásához először telepítenie kell számítógépén a CameraWindow szoftvert. Ellenőrizze továbbá a számítógép, valamint a Wi-Fi hálózat környezetét és beállításait (140, 142).
- Ne használja a fényképezőgépet a Wi-Fi funkciót zavaró források, például mikrohullámú sütő, Bluetooth eszközök, valamint egyéb, a 2,4 GHz-es sávot használó berendezések közelében.
- Vigyé a fényképezőgépet közelebb ahhoz az eszközhöz, amelyhez csatlakozni próbál (például az elérési ponthoz), és ügyeljen arra, hogy ne legyenek egyéb tárgyak a két eszköz között.

Az elérési ponthoz való kapcsolódás sikertelen.

- Ellenőrizze, hogy az elérési ponton beállított csatornát a fényképezőgép támogatja-e (210). Az automatikus csatornakeresés helyett javasolt kézzel beállítani a támogatott csatornát.

Nem sikerül a képeket elküldeni.

- A céleszközön nincs elegendő szabad tárhely. Növelje meg a céleszközön a tárhelyet, majd ismétlje meg a képek küldését.
- A célfényképezőgép memóriakártyájának írásvédő kapcsolója zárolt helyzetben van. Tolja az írásvédelmi kapcsolót feloldott állásba.
- A RAW-képek nem küldhetők el. A JPEG és RAW formátumban is rögzített képek esetén csak a JPEG verzió kerül elküldésre. Ugyanakkor a RAW képek nem küldhetők el a Képszinkron. funkció használatával.
- A képeket nem lehet a CANON iIMAGE GATEWAY szolgáltatásra vagy más webszolgáltatásra küldeni, ha az elérési ponton keresztül képszinkronizáláskor a képeket fogadó számítógépen áthelyez vagy átnevez képeket vagy mappákat (153). Mielőtt ezeket a fájlokat vagy mappákat áthelyezné vagy átnevezné a számítógépen, győződjön meg arról, hogy a képeket már átküldte a CANON iIMAGE GATEWAY szolgáltatásra vagy más webszolgáltatásokra.

Nem sikerül a képeket a küldéshez átméretezni.

- A képek nem méretezhetők az eredeti méretnél nagyobb felbontásúvá.
- A videók nem méretezhetők át.

A képek küldése hosszú időt vesz igénybe./A vezeték nélküli kapcsolat megszakadt.

- Több kép küldése hosszú időt vehet igénybe. Próbálja meg átméretezni a képet a küldési idő csökkentéséhez (153).
- A videók küldése hosszú időt vehet igénybe.
- Ne használja a fényképezőgépet a Wi-Fi funkciót zavaró források, például mikrohullámú sütő, Bluetooth eszközök, valamint egyéb, a 2,4 GHz-es sávot használó berendezések közelében. Vegye figyelembe, hogy a képek küldése a [REDACTED] jelzés megjelenítése esetén is hosszú időt vehet igénybe.
- Vigyé a fényképezőgépet közelebb ahhoz az eszközhöz, amelyhez csatlakozni próbál (például az elérési ponthoz), és ügyeljen arra, hogy ne legyenek egyéb tárgyak a két eszköz között.

Nem jelenik meg értesítő üzenet a számítógépen vagy okostelefonon, miután hozzáadta a CANON iIMAGE GATEWAY szolgáltatást a fényképezőgéphez.

- Ellenőrizze, hogy helyes-e a megadott e-mail cím, majd próbálja meg újra hozzáadni a célt.
- Ellenőrizze a számítógép vagy az okostelefon e-mail beállításait. Amennyiben úgy vannak beállítva, hogy blokkolják a bizonyos tartományokból érkező e-maileket, előfordulhat, hogy nem kapja meg az értesítő üzenetet.

Szeretném törölni a Wi-Fi kapcsolati információkat, mielőtt kiselejtezném a fényképezőgépet vagy átadnám másnak.

- Állítsa alaphelyzetbe a Wi-Fi beállításokat (158).

Használat előtt

Alapszintű útmutató

Haladó útmutató

A fényképezőgép alapvető használata

Automatikus üzemmód/
Hibrid auto üzemmód

Egyéb felvételi módok

P üzemmód

Tv, Av, M és C mód

Lejátszási mód

Wi-Fi funkciók

Beállítások menü

Tartozékok

Mellékletek

Tárgymutató



A kijelzőn megjelenő üzenetek

Ha hibaüzenet jelenik meg, a következők szerint járjon el.

Felvételkészítés vagy lejátszás

Nincs memóriakártya

- A memóriakártya esetleg rossz irányban lett behelyezve. A helyes irányban helyezze be újra a memóriakártyát (119).

Memóriakártya zárolva

- A memóriakártya írásvédelmi kapcsolója zárolt állásban van. Állítsa az írásvédelmi kapcsolót feloldott állásba (119).

Nem lehet felvenni.

- A memóriakártya nélkül próbált felvételt készíteni. A felvételhez helyezzen be egy memóriakártyát a helyes irányban (119).

Memóriakártya hiba (160)

- Ha ugyanez az üzenet akkor is megjelenik, amikor a készülékben van formázott, támogatott memóriakártya (12), és az a helyes irányba néz (19), forduljon a Canon ügyfélszolgálatához.

Kevés a hely a kártyán

- Nincs elég szabad hely a memóriakártyán a felvételhez (35, 58, 77, 96) vagy a képek szerkesztéséhez (122). Törölje a felesleges képeket (117), vagy helyezzen be egy memóriakártyát, amelyen elég szabad hely található (19).

Érintéses AF nem működik

- Az érintéses AF funkció nem használható az aktuális felvételi módban (193).

Érintéses AF befejezve

- Az érintéses AF funkcióval kiválasztott téma már nem ismerhető fel (90).

Töltse fel az akkumulátort (18).

Nincs kép.

- A memóriakártyán nem található egyetlen megjeleníthető kép sem.

Védett! (115)

Azonosíthatatlan kép/Nem megfelelő JPEG/A kép túl nagy./MOV nem játszható le/MP4 nem játszható le

- A nem támogatott, illetve a sérült képek nem jeleníthetők meg.
- Előfordulhat, hogy nem tudja lejátszani azokat a képeket, amelyeket számítógépen szerkesztettek, neveztek át, vagy más fényképezőgéppel készítettek.

Nem lehet nagyítani./Nem lehet forgatni./A kép nem módosítható/
Nem lehet módosítani/Nem kategorizálható/Nem kiválasztható kép./
Nincs azonosító információ

- A következő funkciók esetleg nem használhatók olyan képeken, amelyeket számítógépen átneveztek, szerkesztettek, vagy más fényképezőgéppel készültek. A csillaggal jelölt (*) funkciók nem érhetők el videók esetén. Az.infó szerk.* (113), Nagyítás* (114), Elforgatás* (119), Kedvencek (120), Szerkesztés* (122), Nyomatási lista* (182) és Fotókönyv beállítása* (184).

Érvénytel. kijel. tart.

- A képkiválasztási tartomány megadásakor (116, 119, 183) olyan kezdő képet próbált választani, amely az utolsó után található, vagy fordítva.

Túllépi a kijel. határt

- Több mint 998 képet választott ki nyomtatási listához (182) vagy fotókönyvhöz (184). Legfeljebb 998 képet válasszon ki.
- Nem lehetett megfelelően menteni a nyomtatási lista (182) vagy a fotókönyv beállításait (184). Csökkentse a kiválasztott képek számát, majd próbálja újra.
- 500 vagy több képet próbált választani a következő funkciók valamelyikéhez: Védelem (115), Törlés (117), Kedvencek (120), Nyomatási lista (182) és Fotókönyv beállítása (184).

Elnevezési hiba!

- A mappa nem hozható létre vagy a képek nem rögzíthetők, mert elérte a kártyán létrehozható mappák maximális számát (999) vagy az egy mappába menthető képek maximális számát (9999). Az [F1] lapon állítsa a [Fájlszámozás] beállítást [Aut. nullázás] értékre (159), vagy formázza a memóriakártyát (160).

Objektívhiba

- Ez a hiba akkor léphet fel, ha megfogja a mozgó objektívet, illetve ha poros vagy homokos helyen használja a fényképezőgépet.
- A hibaüzenet gyakori megjelenése a fényképezőgép sérülését jelezheti. Ebben az esetben forduljon a Canon ügyfélszolgálatához.

Hiba a fényképezőgéppel (hiba száma)

- Ha ez a hibaüzenet közvetlenül felvétel készítése után jelenik meg, akkor előfordulhat, hogy nem sikerült menteni a felvételt. Váltson lejátszási módba, és ellenőrizze a képet.
- A hibaüzenet gyakori megjelenése a fényképezőgép sérülését jelezheti. Ebben az esetben írja le a hibaszámot (Exx), és forduljon a Canon ügyfélszolgálatához.

Fájl hiba

- A megfelelő nyomtatás (178) esetleg nem lehetséges más fényképezőgéppel készített vagy számítógépes programmal módosított képek esetén, még ha a fényképezőgép nyomtatóhoz is van csatlakoztatva.

Használat előtt

Alapszintű útmutató

Haladó útmutató

A fényképezőgép alapvető használata

Automatikus üzemmód/
Hibrid auto üzemmód

Egyéb felvételi módok

P üzemmód

Tv, Av, M és C mód

Lejátszási mód

Wi-Fi funkciók

Beállítások menü

Tartozékok

Mellékletek

Tárgymutató



Nyomatási hiba

- Ellenőrizze a papírméret beállítását (📖180). Ha ez a hibaüzenet jelenik meg, de a beállítás helyes, akkor indítsa újra a nyomtatót, és adja meg újból a beállítást a fényképezőgépen.

A tintagyűjtő megtelt

- Forduljon a Canon ügyfélszolgálatához, és kérjen segítséget a tintagyűjtő tartály cseréjében.

Wi-Fi

Kapcsolódás sikertelen

- Nincs felismert elérési pont. Ellenőrizze az elérési pont beállításait (📖142).
- Nem található eszköz. Kapcsolja ki, majd ismét be a fényképezőgépet, majd próbálja újra a csatlakoztatást.
- Ellenőrizze a csatlakoztatni kívánt eszközt, és győződjön annak csatlakozásra kész állapotáról.

Nem határozh. meg elérési pont

- Egyszerre több elérési pont WPS gombját nyomták meg. Próbálja meg újból a csatlakoztatást.

Nem található elérési pont

- Ellenőrizze, hogy az elérési pont be van-e kapcsolva.
- Elérési ponthoz történő kézi csatlakozás esetén ellenőrizze, hogy megfelelő SSID-azonosítót adott-e meg.

Hibás jelszó/Helytelen bizt. beáll-ok a vezeték Wi-Fi

- Ellenőrizze az elérési pont biztonsági beállításait (📖142).

Ütköző IP-címek

- Állítsa alaphelyzetbe az IP-címet, hogy az ne ütközzön a másikkal.

Kapcsolat bontva/Fájl(ok) vétele nem sikerült/Küldés sikertelen

- Olyan környezetben tartózkodhat, ahol a Wi-Fi jelek terjedése akadályozott.
- Ne használja a fényképezőgép Wi-Fi funkcióját mikrohullámú sütő, Bluetooth eszközök, valamint egyéb, a 2,4 GHz-es sávot használó berendezések közelében.
- Vigye a fényképezőgépet közelebb ahhoz az eszközhöz, amelyhez csatlakozni próbál (például az elérési ponthoz), és ügyeljen arra, hogy ne legyenek egyéb tárgyak a két eszköz között.
- Ellenőrizze a csatlakoztatott eszközt, hogy nem jelez-e hibát.

Küldés sikertelen

Memóriakártya hiba

- Ha akkor is megjelenik ugyanez az üzenet, amikor be van helyezve a készülékbe helyes irányban egy formázott memóriakártya, forduljon a Canon ügyfélszolgálatához, mert probléma lehet a fényképezőgéppel.

Fájl(ok) vétele nem sikerült

Kevés a hely a kártyán

- Nincs elég szabad hely a célfényképezőgép memóriakártyáján a képek fogadásához. Képek törlésével biztosítson szabad helyet a memóriakártyán, vagy helyezzen be egy elegendő szabad területtel rendelkező memóriakártyát.

Fájl(ok) vétele nem sikerült

Memóriakártya zárolva

- A képet fogadó memóriakártya írásvédő kapcsolója zárolt helyzetben van. Tolja az írásvédelmi kapcsolót feloldott állásba.

Fájl(ok) vétele nem sikerült

Elnevezési hiba!

- A legnagyobb mappasorszám (999) és a legnagyobb képsorszám (9999) fogadó fényképezőgépen történő elérések a képek vétele nem lehetséges.

Nincs elég hely a kiszolgálón

- Biztosítson szabad tárhelyet a CANON IMAGE GATEWAY kiszolgálóra feltöltött szükségtelen képek törlésével.
- Mentse a Képszinkron. funkción keresztül küldött képeket (📖153) a számítógépre.

Ellenőrizze a hálóz. beállításokat

- Ellenőrizze, hogy a számítógép a jelenlegi hálózati beállításokkal képes-e az internetre csatlakozni.

Használat előtt

Alapszintű útmutató

Haladó útmutató

A fényképezőgép alapvető használata

Automatikus üzemmód/ Hibrid auto üzemmód

Egyéb felvételi módok

P üzemmód

Tv, Av, M és C mód

Lejátszási mód

Wi-Fi funkciók

Beállítások menü

Tartozékok

Mellékletek

Tárgymutató



A kijelzőn megjelenő információk

Felvétel (Információs nézet)

Ugyanezek az adatok jelennek meg a keresőben is.

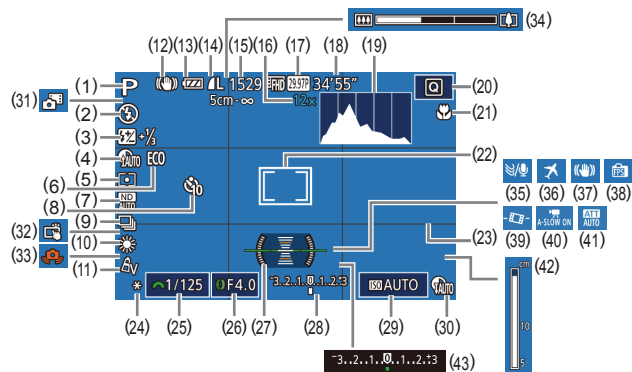

- | | |
|---|---|
| (1) Felvételi mód (📷193),
Téma ikonja (📷39) | (9) Felvételi üzemmód (📷44),
Fényképezés AEB módban
(📷80), Fókuszsorozat
(📷86) |
| (2) Vakumód (📷91) | (10) Fehérgyensúly (📷82),
Higanylámpa-korrekció (📷52) |
| (3) Vaku expozíciókompenzációja /
Vaku fényerő szintje (📷92,
📷99) | (11) Saját színbeállítás (📷83) |
| (4) Árnyékok javítása (📷81) | (12) IS üzemmód ikonja (📷40) |
| (5) Fénymérési mód (📷78) | (13) Akkumulátor töltöttsége (📷191) |
| (6) Gazdaságos mód (📷162) | (14) Állóképek tömörítése (📷94),
Rögzített képpontok beállítás
(📷94) |
| (7) Semleges szűrő (📷81),
Nagy ISO NR (📷80) | (15) Rögzíthető képek száma
(📷212)* |
| (8) Önkioldó (📷42) | |

- | | |
|--|--|
| (16) Zoom nagyítása (📷41),
Digitális telekonverter (📷87) | (30) Dinamikataromány-korrekció
(📷81) |
| (17) Videó minősége (📷52) | (31) Hibrid auto üzemmód (📷37) |
| (18) Hátralévő idő (📷212) | (32) Érintéses kioldás (📷44) |
| (19) Hisztogram (📷107) | (33) Figyelmeztetés a fényképezőgép
bemozdulására (📷38) |
| (20) Gyorsbeállítás menü (📷30) | (34) Zoom sáv (📷35) |
| (21) Élességállítási tartomány
(📷84, 📷85),
AF rögzítés (📷91) | (35) Szélzajszűrés (📷75) |
| (22) AF keret (📷87),
Szpot AE pont keret (📷78) | (36) Időzóna (📷163) |
| (23) Négyzettháló (📷100) | (37) Képstabilizálás (📷55) |
| (24) AE rögzítés (📷78),
FE rögzítés (📷93) | (38) Kijelző mód (📷28) |
| (25) Zársebesség (📷96, 📷97) | (39) 📷 Automatikusan szintbeállítás
(📷55) |
| (26) Rekesznyílás értéke (📷97) | (40) 📷 Automatikusan lassúzárral
(📷74) |
| (27) Elektronikus horizont (📷53) | (41) Csillapítás (📷75) |
| (28) Expozíció értéke (📷97) | (42) Kézi élességállítás jelzője
(📷85) |
| (29) ISO érzékenység (📷79) | (43) Expozíciókompenzáció (📷78) |

* [📷] módban az elérhető felvételek számát jelzi.

Akkumulátor töltöttsége

Az akkumulátor töltöttségét a kijelzőn megjelenő ikon vagy üzenet jelzi.

Megjelenítés	Részletek
	Elegendő töltöttség
	Kissé merülőben van, de elegendő
	Majdnem lemerült, hamarosan töltse fel az akkumulátoregységet
[Töltse fel az akkumulátort]	Lemerült, azonnal töltse fel az akkumulátoregységet

Használat előtt

Alapszintű útmutató

Haladó útmutató

A fényképezőgép alapvető használata

Automatikus üzemmód/
Hibrid auto üzemmód

Egyéb felvételi módok

P üzemmód

Tv, Av, M és C mód

Lejátszási mód

Wi-Fi funkciók

Beállítások menü

Tartozékok

Mellékletek

Tárgymutató



Lejátszás (részletes információs nézet)

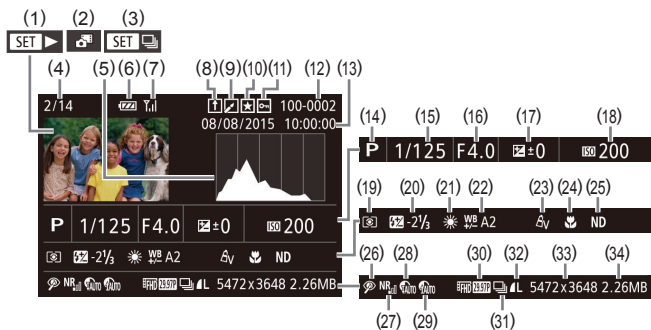

- | | |
|---|---|
| (1) Videók (📖35, 📖105) | (16) Rekesznyílás értéke (📖97) |
| (2) Összefoglaló videók (📖108) | (17) Expozíciókompenzáció szintje (📖78) |
| (3) Csoportos lejátszás (📖112) | (18) ISO érzékenység (📖79) |
| (4) Aktuális kép száma / Képek száma összesen | (19) Fénymérési mód (📖78) |
| (5) Hisztogram (📖107) | (20) Vaku (📖91) Vaku expozíciókompenzációja (📖92) |
| (6) Akkumulátor töltöttsége (📖191) | (21) Fehéregyensúly (📖82) |
| (7) Wi-Fi jel erőssége (📖152) | (22) Fehéregyensúly (📖82), Hígnyálampa-korrekció (📖52), Kreatív képeffektus (📖59) |
| (8) Képszinkronizálás (📖153) | (23) Saját színbeállítás (📖83, 📖124) |
| (9) Képszerkesztés (📖122), Videó tömörítés (📖127) | (24) Élességállítási tartomány (📖84, 📖85) |
| (10) Kedvencek (📖120) | (25) Semleges szűrő (📖81) |
| (11) Védelem (📖115) | (26) Vörösszem-javítás (📖125), Rövid klip lejátszási hatás (📖75) |
| (12) Mappa száma – fájl száma (📖159) | |
| (13) Felvételi dátum/idő (📖21) | |
| (14) Felvételi mód (📖193) | |
| (15) Zársebesség (📖96, 📖97) | |

- | | |
|--|---|
| (27) Nagy ISO NR (📖80) | (32) Tömörítés (képminőség) (📖94) / Rögzített képpontok beállítás (📖52), Összefoglaló videók (📖37), RAW (📖94), MP4 (videók), Albumok (📖128) |
| (28) Dinamikataromány-korrekció (📖81) | (33) Állóképek: Rögzített képpontok beállítás (📖212)
Videók: Lejátszási idő (📖212) |
| (29) Árnyékok javítása (📖81) | (34) Fájlméret |
| (30) Képminőség / Képfrekvencia (videók) (📖52) | |
| (31) Csoportos lejátszás (📖112) | |



- Bizonyos információk esetleg nem jelennek meg, ha a képeket TV-n jeleníti meg (📖170).

Használat előtt

Alapszintű útmutató

Haladó útmutató

A fényképezőgép alapvető használata

Automatikus üzemmód/
Hibrid auto üzemmód

Egyéb felvételi módok

P üzemmód

Tv, Av, M és C mód

Lejátszási mód

Wi-Fi funkciók

Beállítások menü

Tartozékok





















Mellékletek

Tárgymutató





A videofelvételek vezérlőpultjának áttekintése

Az alábbi műveleteket a videofelvételek vezérlőpultján érheti el, amelyet a „Megjelenítés” (📖105) fejezetben leírt módon nyithat meg.

	Érintse meg a hangerő pult megjelenítéséhez, majd a hangerő beállításához érintse meg a [][] nyilakat. 0-s hangerőn a [] jelenik meg.
	Lejátszás
	Lassítás (A [][] gombokkal vagy a [] tárcsa elforgatásával állíthatja be a lejátszási sebességet. Hang nem hallatszik.)
	Ugrás vissza* vagy Előző klip (📖128) (Folyamatos visszatekeréshez tartsa nyomva a [] gombot.)
	Előző kocka (Gyors visszatekeréshez tartsa nyomva a [] gombot.)
	Következő kocka (Gyors előretekéréshez tartsa nyomva a [] gombot.)
	Ugrás előre* vagy Következő klip (📖128) (Folyamatos előretekéréshez tartsa nyomva a [] gombot.)
	Klip törlése (csak akkor jelenik meg, ha összefoglaló videót 📖128 választ ki)
	Szerkesztés (📖126)
	Akkor jelenik meg, ha a fényképezőgépet egy PictBridge-kompatibilis nyomtatóhoz csatlakoztatja (📖178).

* Az aktuális képkocka előtt vagy után kb. 4 másodperccel következő képkockát jeleníti meg.



- Videolejátszás során a [][] gombok használatával lehet előre- vagy hátraugrani (vagy az előző/következő videóra lépni).

Funkciók és menük táblázatai

Az egyes felvételi módokban elérhető funkciók

Az elérhető, illetve az adott fényképezési módban automatikusan beállított funkciókat fekete ikonok jelölik, mint például **C**.

Az adott fényképezési módban nem elérhető funkciókat szürke ikonok jelölik, mint például **C**.

Expozíciókompenzáció (📖78)



ISO érzékenység (📖79)

Automatikus



125 – 12800



AF-művelet (📖88)

ONE SHOT



SERVO



Használat előtt

Alapszintű útmutató

Haladó útmutató

A fényképezőgép alapvető használata

Automatikus üzemmód/
Hibrid auto üzemmód

Egyéb felvételi módok

P üzemmód

Tv, Av, M és C mód

Lejátszási mód

Wi-Fi funkciók

Beállítások menü

Tartozékok

Mellékletek

Tárgymutató



Av/Tv beállítások (📖96, 📖97)

Rek. nyíl. ért.



Záridő



Bulb beállítás



Programeltolás (📖78)



AE-rögzítés/FE rögzítés Készenléti üzemmódban (📖78, 📖93)*4



AE-rögzítés (felvétel közben)/Expozíciókompenzáció (📖74)



AF rögzítés (ha az [AF] vagy videó gombhoz van rendelve) (📖91)



Élességállítási tartomány (📖84, 📖85)



MF



Kézi élességállítás videók felvétele közben (📖73)



AF keret mozgatása (📖87)

Közép



Periféria



Érintéses AF (📖90)



Használat előtt

Alapszintű útmutató

Haladó útmutató

A fényképezőgép alapvető használata

Automatikus üzemmód/
Hibrid auto üzemmód

Egyéb felvételi módok

P üzemmód

Tv, Av, M és C mód

Lejátszási mód

Wi-Fi funkciók

Beállítások menü

Tartozékok

Mellékletek

Tárgymutató



Arc kiválasztása (89)



Érintéses kioldás (44)



Kijelzőváltás (29)



- *1 A beállítások a felvételi üzemmódtól függően eltérőek lehetnek.
- *2 [SERVO], amikor a fényképezőgép mozgó témákat észlel.
- *3 Nem érhető el, de [1/2] értékre vált bizonyos esetekben.
- *4 Az FE rögzítés nem érhető el [C] vakumód esetén.
- *5 Csak ha a [MF] van kiválasztva.
- *6 Csak felvétel esetén érhető el. A téma meghatározása nem érhető el.

Gyorsbeállítás menü

AF-módszer (87)

+Követés



Egyetlen AF pont



Képmínőség

További tudnivalók: „Fényképezés lap” (199).

Videó minősége (53, 53)

NTSC beállításnál

59.94P



29.97P



23.98P



Használat előtt

Alapszintű útmutató

Haladó útmutató

A fényképezőgép alapvető használata

Automatikus üzemmód/
Hibrid auto üzemmód

Egyéb felvételi módok

P üzemmód

Tv, Av, M és C mód

Lejátszási mód

Wi-Fi funkciók

Beállítások menü

Tartozékok

Mellékletek

Tárgymutató



HD 29.97P

C*/M/Av/Tv/P/AUTO/ [camera icons] /HDR/ [camera icons] / [camera icons]

VGA 29.97P

C*/M/Av/Tv/P/AUTO/ [camera icons] /HDR/ [camera icons] / [camera icons]

PAL beállításnál

HD 50.00P

C*/M/Av/Tv/P/AUTO/ [camera icons] /HDR/ [camera icons] / [camera icons]

HD 25.00P

C*/M/Av/Tv/P/AUTO/ [camera icons] /HDR/ [camera icons] / [camera icons]

HD 25.00P

C*/M/Av/Tv/P/AUTO/ [camera icons] /HDR/ [camera icons] / [camera icons]

VGA 25.00P

C*/M/Av/Tv/P/AUTO/ [camera icons] /HDR/ [camera icons] / [camera icons]

Önkioldó (42)

[camera icons]

C*/M/Av/Tv/P/AUTO/ [camera icons] /HDR/ [camera icons] / [camera icons]

Önkioldó beállításai (43)

Időzítés³

C*/M/Av/Tv/P/AUTO/ [camera icons] /HDR/ [camera icons] / [camera icons]

Felvétel⁴

C*/M/Av/Tv/P/AUTO/ [camera icons] /HDR/ [camera icons] / [camera icons]

Semleges szűrő (81)

ND ON

C*/M/Av/Tv/P/AUTO/ [camera icons] /HDR/ [camera icons] / [camera icons]

ND OFF

C*/M/Av/Tv/P/AUTO/ [camera icons] /HDR/ [camera icons] / [camera icons]

ND AUTO

C*/M/Av/Tv/P/AUTO/ [camera icons] /HDR/ [camera icons] / [camera icons]

Használat előtt

Alapszintű útmutató

Haladó útmutató

A fényképezőgép alapvető használata

Automatikus üzemmód/
Hibrid auto üzemmód

Egyéb felvételi módok

P üzemmód

Tv, Av, M és C mód

Lejátszási mód

Wi-Fi funkciók

Beállítások menü

Tartozékok

Mellékletek

Tárgymutató



Állóképek képaránya (81)

16:9



3:2



4:3



1:1



Fehéregyensúly (82)

AWB



Fehéregy. jav. (82)



Színbeállítás (72)



Saját színbeállítás (83)

Off



Av / AN / Ae*6 / AW*6 / Ap / AL / AD / AB / AG / AR / AC*7



Dinam.tart.jav (81)

Off



Auto



Auto



Használat előtt

Alapszintű útmutató

Haladó útmutató

A fényképezőgép alapvető használata

Automatikus üzemmód/
Hibrid auto üzemmód

Egyéb felvételi módok

P üzemmód

Tv, Av, M és C mód

Lejátszási mód

Wi-Fi funkciók

Beállítások menü

Tartozékok

Mellékletek

Tárgymutató



Árnyékjavítás (📖81)



Fénymérés (📖78)



- *1 A beállítások a felvételi üzemmódtól függően eltérőek lehetnek.
- *2 Automatikusan beállítva, együtt módosul a képaránnyal (📖64).
- *3 Nem állítható 0 másodpercre olyan üzemmódban, amelyben nem választható meg a felvételek száma.
- *4 Egy felvétel (nem módosítható) olyan üzemmódban, amelyben nem választható meg a felvételek száma.
- *5 A [Videofelv. méret] beállításban megadott képaránynak megfelelően automatikusan beállítva.
- *6 Fehéregyensúly (WB) nem érhető el.
- *7 Az 1–5 tartományban állíthatók be: a kontraszt, az élesség, a színtelítettség, a vörös, a zöld, a kék szín és a bőrtónus.

Fényképezés lap

[📷] lap

Felvételi mód (📖60, 📖61, 📖73)



Képmínőség (📖51, 📖94)

JPEG



L



RAW

–



Használat előtt

Alapszintű útmutató

Haladó útmutató

A fényképezőgép alapvető használata

Automatikus üzemmód/
Hibrid auto üzemmód

Egyéb felvételi módok

P üzemmód

Tv, Av, M és C mód

Lejátszási mód

Wi-Fi funkciók

Beállítások menü

Tartozékok

Mellékletek

Tárgymutató



RAW



Állóképek képaránya (📖51)

További tudnivalók: „Gyorsbeállítás menü” (📖196).

Felvételkészítési adatok kijelzése (📖100)

Képernyőadat/átkapcs. beáll. / Keresőadat/átkapcs. beáll.

Felvételi info/Hisztogram/Rács megjelenítés/Elekt. horizont



Kereső vízsz. megjel.

Be/Ki



Rács megjelenítés

1. rács 3x3 / 2. rács 3x3



Tükrözött kij. (📖20)

Be/Ki



Kijelző mód (📖28)

Fontossági sor.

Energiatakarék



Egyenletes



Kereső megj.

Normál



Gyors



Kereső megj. form. (📖28)

1. kijelző/2. kijelző



Használat előtt

Alapszintű útmutató

Haladó útmutató

A fényképezőgép alapvető használata

Automatikus üzemmód/
Hibrid auto üzemmód

Egyéb felvételi módok

P üzemmód

Tv, Av, M és C mód

Lejátszási mód

Wi-Fi funkciók

Beállítások menü

Tartozékok

Mellékletek

Tárgymutató



Képmegtekintés rögzítés után (📖57)

Idő kijelzés

Ki/Gyors



2 mp./4 mp./8 mp.



Megtart



Info. kijelzés

Ki



Részletes



Érintéses kioldás (📖44)

Enged



Tilt



Arcazon. beállítások (📖46)

Be/Ki



Funkció-hozzárendelés (📖101)

[] gyűrű/[] tárcsa/[] tárcsa/[] gomb/[] gomb



[] gomb



[] gomb



Gyorsbeáll. menü elrend. (📖102)



Beáll. mentése (📖103)

C cél



Használat előtt

Alapszintű útmutató

Haladó útmutató

A fényképezőgép alapvető használata

Automatikus üzemmód/
Hibrid auto üzemmód

Egyéb felvételi módok

P üzemmód

Tv, Av, M és C mód

Lejátszási mód

Wi-Fi funkciók

Beállítások menü

Tartozékok

Mellékletek

Tárgymutató



Automatikus lassúzárlat (74)

Enged



Tilt



3x lap

Digitális zoom (41)

Normál



Ki



Lezár



1,6x/2,0x



AF pont zoom (54)

Be



Ki



AF-művelet (88)

További tudnivalók: „Az egyes felvételi módokban elérhető funkciók” (193).

AF-módszer (87)

További tudnivalók: „Gyorsbeállítás menü” (196).

AF keret méret (87)*2

Normál



Kicsi



Folyamatos AF (89)

Be



Használat előtt

Alapszintű útmutató

Haladó útmutató

A fényképezőgép alapvető használata

Automatikus üzemmód/
Hibrid auto üzemmód

Egyéb felvételi módok

P üzemmód

Tv, Av, M és C mód

Lejátszási mód

Wi-Fi funkciók

Beállítások menü

Tartozékok

Mellékletek

Tárgymutató



Ki



AF segédfény (86)

Be



Ki



[4] lap

Kézi fók.nagy. (85)

Ki



5 x/10 x



Bizt. fókus (85)

Be



Ki



MF kontúrkiemelés beállítása (86)

Kontúrkiemelés

Be/Ki



Szint

Kicsi/Nagy



Szín

Vörös/Sárga/Kék



IS beállításai (55)

IS üzemmód

Ki



Folyamatos



Használat előtt

Alapszintű útmutató

Haladó útmutató

A fényképezőgép alapvető használata

Automatikus üzemmód/
Hibrid auto üzemmód

Egyéb felvételi módok

P üzemmód

Tv, Av, M és C mód

Lejátszási mód

Wi-Fi funkciók

Beállítások menü

Tartozékok

Mellékletek

Tárgymutató



Exponálásor



Dinamikus IS

Kicsi



Normál



Nagy



Sorozatfelvétel (86)

További tudnivalók: „Az egyes felvételi módokban elérhető funkciók” (193).

[5] lap

ISO érzékenység (80)

ISO érzékenység

További tudnivalók: „Az egyes felvételi módokban elérhető funkciók” (193).

Automatikus ISO beállítások

Max. ISO érzék.



Változás sebess.



Dinam.tart.jav (81)

További tudnivalók: „Gyorsbeállítás menü” (196).

Árnyékjavítás (81)

További tudnivalók: „Gyorsbeállítás menü” (196).

Fénymérés (78)

További tudnivalók: „Gyorsbeállítás menü” (196).

Semleges szűrő (81)

További tudnivalók: „Gyorsbeállítás menü” (196).

Vakuzvezérlés (56, 92, 93, 99)

Vakumód

Automatikus



Kézi



Vaku exp.komp.

További tudnivalók: „Az egyes felvételi módokban elérhető funkciók” (193).

Vaku fényerő

További tudnivalók: „Az egyes felvételi módokban elérhető funkciók” (193).

Használat előtt

Alapszintű útmutató

Haladó útmutató

A fényképezőgép alapvető használata

Automatikus üzemmód/
Hibrid auto üzemmód

Egyéb felvételi módok

P üzemmód

Tv, Av, M és C mód

Lejátszási mód

Wi-Fi funkciók

Beállítások menü

Tartozékok

Mellékletek

Tárgymutató



Zárszinkron

1. redőny



2. redőny



Vö.sz.-lámpa

Be/Ki



Bizt. vakuexp.

Be



Ki



Ragyogó (68)

Éles/Ki/Lágy



Fotó ment (70)

Be/Ki



Nagy időközű videó beállítása (70)

Effektus



Rögzítési időköz

15 mp./30 mp./1 perc



Képbesség

4.99 / 29.97 (NTSC), 2.50 / 5.00 (PAL)



Felvételi idő

60 perc/90 perc/120 perc/Korlátlan



Használat előtt

Alapszintű útmutató

Haladó útmutató

A fényképezőgép alapvető használata

Automatikus üzemmód/
Hibrid auto üzemmód

Egyéb felvételi módok

P üzemmód

Tv, Av, M és C mód

Lejátszási mód

Wi-Fi funkciók

Beállítások menü

Tartozékok

Mellékletek

Tárgymutató



[6] lap

Fehéregy. jav. (82)

További tudnivalók: „Gyorsbeállítás menü” (196).

Saját színbeállítás (124)

További tudnivalók: „Gyorsbeállítás menü” (196).

Nagy ISO NR (80)

Kicsi/Normál/Nagy

C*/M/Av/Tv/P/AUTO/ [ikonok]

Hg-lámpa javít. (52)

Be/Ki

C*/M/Av/Tv/P/AUTO/ [ikonok]

Szpot AE pont (78)

Közép/AF pont

C*/M/Av/Tv/P/AUTO/ [ikonok]

Bizt. eltolás (97)

Be

C*/M/Av/Tv/P/AUTO/ [ikonok]

Ki

C*/M/Av/Tv/P/AUTO/ [ikonok]

Csillagos portré beállítása (67)

Csillag láthatós.

Normál/Feltűnő

C*/M/Av/Tv/P/AUTO/ [ikonok]

[7] lap

Pislogásészlelés (54)

Be

C*/M/Av/Tv/P/AUTO/ [ikonok]

Ki

C*/M/Av/Tv/P/AUTO/ [ikonok]

Összefog.típus (37)

Fotókkal/Fotók nélkül

C*/M/Av/Tv/P/AUTO/ [ikonok]

Használat előtt

Alapszintű útmutató

Haladó útmutató

A fényképezőgép alapvető használata

Automatikus üzemmód/
Hibrid auto üzemmód

Egyéb felvételi módok

P üzemmód

Tv, Av, M és C mód

Lejátszási mód

Wi-Fi funkciók

Beállítások menü

Tartozékok

Mellékletek

Tárgymutató



[8] lap

Videó minősége (52)

További tudnivalók: „Gyorsbeállítás menü” (196).

Szélzajszűrés (75)

Automatikus



Ki



Csillapítás (75)

Be/Ki



Automatikus



Auto.szintb. (55)

Enged



Tilt



- *1 A beállítások a felvételi üzemmódtól függően eltérőek lehetnek.
- *2 Akkor érhető el, ha az AF keret beállítása [1 pont].
- *3 [Enged] minden funkcionál, kivéve a Creative Zone és a videók esetén.

Beállítás lap

Lap	Lehetőség	Referenciaoldal
1	Új mappa	159
	Fájlszámozás	159
	Formázás	160
	Videorendszer	161
	Kijelző beállítása	28
	Elektr. horizont	53
2	Indító kép	164
	Gazdaságos m.	162
	Energiatakarék	27
	Kijelző fényereje	162
	Éjjeli kijelző	161
	Időzóna	163
	Dátum/idő	163
Lencse behúzás	163	

Használat előtt

Alapszintű útmutató

Haladó útmutató

A fényképezőgép alapvető használata

Automatikus üzemmód/
Hibrid auto üzemmód

Egyéb felvételi módok

P üzemmód

Tv, Av, M és C mód

Lejátszási mód

Wi-Fi funkciók

Beállítások menü

Tartozékok

Mellékletek

Tárgymutató



Lap	Lehetőség	Referenciaoldal
3	Nyelv	163
	Némítás	164
	Hangerő	164
	Hangbeállítások	164
	Tippek	164
4	Érintésvezérlés	165
	Mértékegységek	165
	Wi-Fi beállítások	133
	Mobilcsatlakoztatás gomb	136
	Tanúsító embléma megjel.	165
	Szerzői jogi információk	165
Mind visszaáll	166	

Saját menü lap

Lap	Lehetőség	Referenciaoldal
★1	Saját menü	104

Lejátszás lap

Lap	Lehetőség	Referenciaoldal
1	Védelem	115
	Elforgatás	119
	Törlés	117
	Kedvencek	120
	Diavetítés	114
2	Album lejátszása	128
	Összef.vid.list./leját.	109
	Kreatív videók lejátszása	108
	Rövid klip mix	132
	Képkeresés	110
3	i-Contrast	125
	Átméretezés	122
	Képkivágás	123
	Vörösszem-javítás	125
	Saját színbeállít.	124
	Arcazonosító infó	109
4	Nyomatásbeáll.	182
	Fotókönyv beállítása	184

Használat előtt

Alapszintű útmutató

Haladó útmutató

A fényképezőgép alapvető használata

Automatikus üzemmód/
Hibrid auto üzemmód

Egyéb felvételi módok

P üzemmód

Tv, Av, M és C mód

Lejátszási mód

Wi-Fi funkciók

Beállítások menü

Tartozékok

Mellékletek

Tárgymutató



Lap	Lehetőség	Referenciaoldal
▶5	Átmeneti hatás	📖105
	Indexkép-hatás	📖109
	Görgetéses kij.	📖105
	Képcsoportosít.	📖112
	Autom.forgatás	📖120
	Folytatás	📖105
▶6	Képugrás: 	📖111
	Érintések beáll.	📖121

Nyomtatás lap

Lehetőség	Referenciaoldal
Nyomtatás	–
Képválasztás/pldszám	📖182
Tartomány kijelölése	📖183
Minden kép választás	📖183
Választások törlése	📖183
Nyomtatási beállítás	📖182

Kezelési előírások

- A fényképezőgép egy érzékeny elektronikus eszköz. Ne ejtse le, és ne tegye ki erős ütésnek.
- Soha ne helyezze a fényképezőgépet mágnes, motor vagy olyan eszköz közelébe, amely erős elektromágneses teret hoz létre, és ezzel a fényképezőgép hibás működéséhez vagy a képadatok sérüléséhez vezethet.
- Ha vízcsepp vagy piszok kerül a fényképezőgépre vagy a kijelzőre, akkor törölje le egy száraz, puha ruhával, például egy szemüvegtörölővel. Ne dörzsölje erősen a készüléket, és ne tegye ki erőhatásnak.
- A fényképezőgép és a kijelző tisztításához soha ne használjon szerves tisztítószeret.
- Az objektívről a por eltávolításához használjon légfúvós porcesetet. A makacs szennyeződések eltávolítását bízza a Canon ügyfélszolgálatra.
- Hirtelen hőmérsékletváltozáskor (a fényképezőgépet hideg helyről meleg helyre viszi) a fényképezőgépen páralecsapódás jelenhet meg, ennek megelőzéséhez helyezze a fényképezőgépet egy légmentesen záró, visszazárható műanyag zacskóba, és hagyja, hogy fokozatosan alkalmazkodjon a hőmérséklethez, mielőtt kivenné a zacskóból.
- Ha páralecsapódás jelenik meg a fényképezőgépen, azonnal hagyja abba a használatát. A fényképezőgép károsodhat, ha ebben az állapotban tovább használja. Távolítsa el az akkumulátoregységet és a memóriakártyát, és várjon, amíg a nedvesség elpárolog, mielőtt folytatná a gép használatát.
- A nem használt akkumulátoregységeket műanyag tasakban vagy más eszközben tárolja. Ha meg szeretné őrizni az akkumulátor teljesítményét akkor is, ha egy ideig nem használja, évente egyszer tölts fel, majd használja a fényképezőgépben addig, amíg lemerül, mielőtt tárolja.

Használat előtt

Alapszintű útmutató

Haladó útmutató

A fényképezőgép alapvető használata

Automatikus üzemmód/
Hibrid auto üzemmód

Egyéb felvételi módok

P üzemmód

Tv, Av, M és C mód

Lejátszási mód

Wi-Fi funkciók

Beállítások menü

Tartozékok

Mellékletek

Tárgymutató



Műszaki adatok

Fényképezőgép

Képzékelő

Fényképezőgép hasznos képpontjainak száma
(Előfordulhat, hogy egy
képfeldolgozási műveletet
kevesebb képpontot használnak.) Kb. 20,2 millió képpont
Összes képpont Kb. 20,9 millió képpont
Képméret 1,0 hüvelyk

Objektív

Fókusz távolság
(A 35 mm-es fényképezőgépek
fogalmainak megfelelően) 8,8 – 36,8 mm (24 – 100 mm)
Zoomtényező 4,2x

Digitális zoom

Optikai zoommal elérhető
legnagyobb Kb. 17x
Fókusz távolság
(Telefotó állásában, a 35 mm-es
fényképezőgépek fogalmainak
megfelelően) Kb. 400 mm
ZoomPlus
(N méret) Kb. 8,4x

Kereső

Elektronikus kereső
Hasznos képpontok száma:
Kb. 2 360 000 képpont
Kijelző mérete: 0,39 típus
Képlefedés: Kb. 100%
Szem távolsága: 22 mm
Dioptriaállítási tartomány:
– 3,0 és +1,0 m⁻¹ (dpt) között

Képernyő (Kijelző)

Típus Színes TFT LCD
Kijelző mérete 7,5 cm (3,0 hüvelyk)
Hasznos képpontok száma Kb. 1 040 000 képpont

Sorozatfelvétel

Sebesség
(A témától, a zoom helyzettől és
egyéb fényképezési tényezőktől,
illetve a memóriakártyára márkájától
függően változik.) One-Shot AF: Kb. 5,9 felvétel/mp.
AF szervó: Kb. 4,4 felvétel/mp.

Beépített vaku

Mérési tartomány
(nagylátószög állásában) 50 cm – 7,0 m
Mérési tartomány
(telefotó állásában) 50 cm – 4,0 m

Záridő

Automatikus üzemmód
(Automatikus beállítások) 1 – 1/2000 mp.
Egyéb módok kombinálva 30 – 1/2000 mp.,
B üzemmód támogatott

Rekesz

f/érték 1.8 – 11 (N)
2.8 – 11 (T)

AF típus

1 pontos, Arc+Követés
(AF pontok: max. 31)

Fájlformátum

A Design rule for Camera File
system rendszerrel és a DPOF
szabvánnyal (1.1-es verzió)
kompatibilis

Adattípusok (Állóképek)

Kép fájlformátuma Exif 2.3 (DCF 2.0)
Képfarmátumok JPEG, RAW (CR2, a Canon
14 bites RAW formátuma)

Adattípusok (Videók)

Rögzített formátum MP4
Videó MPEG-4 AVC/H.264
Audio MPEG-4 AAC LC (sztereó)

Energiaellátás

Akkumulátoregység NB-13L
Töltés USB segítségével A CA-DC30/CA-DC30E kompakt
hálózati adapterrel
Hálózati adapter ACK-DC110

Használat előtt

Alapszintű útmutató

Haladó útmutató

A fényképezőgép alapvető használata

Automatikus üzemmód/ Hibrid auto üzemmód

Egyéb felvételi módok

P üzemmód

Tv, Av, M és C mód

Lejátszási mód

Wi-Fi funkciók

Beállítások menü

Tartozékok

Mellékletek

Tárgymutató



Illesztőfelület
 Vezetékes USB (Mikro-B), HDMI (D típus)
 Vezeték nélküli Műszaki adatok: IEEE 802.11b/g/n
 Frekvencia: 2,4 GHz
 Csatornák: 1 – 11
 Biztonság: WEP, WPA-PSK (AES/TKIP), WPA2-PSK (AES/TKIP)

Működési környezet
 Hőmérséklet..... 0–40 °C
 Méretek (Szé x Ma x Mé):..... 112,4 x 76,4 x 44,2 mm

Tömeg
 az akkumulátoregységgel
 és a memóriakártyával együtt..... Kb. 377 g
 Csak a fényképezőgép Kb. 353 g

Rögzíthető képek száma/Felvételi idő és lejátszási idő

Rögzíthető képek száma	Bekapcsolt kijelző	Kb. 210
	Bekapcsolt kereső	Kb. 215
Rögzíthető képek száma (Gazdaságos mód: Be)	Bekapcsolt kijelző	Kb. 320
Videók felvételi ideje (Valós használat)*1	Bekapcsolt kijelző	Kb. 40 perc
	Bekapcsolt kereső	Kb. 40 perc
Videók felvételi ideje (Sorozatfelvétel)*2	Bekapcsolt kijelző	Kb. 1 óra 10 perc
	Bekapcsolt kereső	Kb. 1 óra 10 perc
Lejátszási idő *3		Kb. 4 óra

- *1 A teljes idő folyamatos felvételkészítés közben a következő feltételek mellett:
 - [AUTO] módban, ha minden más beállítás alapértelmezett
 - Felvétel, leállítás, nagyítás és a fényképezőgép be vagy kikapcsolása esetén
- *2 A teljes idő folyamatos felvételkészítés közben a következő feltételek mellett:
 - [AUTO] módban, ha minden más beállítás alapértelmezett
 - Automatikus leállítás/folytatás a maximális felvételkészítési idő vagy méret elérése után
- *3 Az állóképek diavetítésére fordított idő.

Felvétel távolsága

Felvételi mód	Élességállítási tartomány	Legnagyobb látószög nél (◻◻◻)	Legnagyobb teleobjektív nél (◻◻)
AUTO	–	5 cm – végtelen	40 cm – végtelen
Egyéb üzemmódok	▲	5 cm – végtelen	40 cm – végtelen
	🌸*	5 – 50 cm	–

* Nem érhető el egyes felvételi módokban.

Használat előtt

Alapszintű útmutató

Haladó útmutató

A fényképezőgép alapvető használata

Automatikus üzemmód/
Hibrid auto üzemmód

Egyéb felvételi módok

P üzemmód

Tv, Av, M és C mód

Lejátszási mód

Wi-Fi funkciók

Beállítások menü

Tartozékok

Mellékletek

Tárgymutató



A készíthető felvételek száma különféle memóriakártyák esetén

A készíthető felvételek száma 3:2 képpoldarány mellett (51) különféle memóriakártyák esetén az alábbi: Ne feledje, hogy az elérhető felvételek száma a képarány függvényében változik.

A 16 GB-os memóriakártyára készíthető felvételek száma (körülbelül)

L		1786
		2999
M1		2857
		4810
M2		8377
		14724
S		48592
		69418
RAW		610

- A táblázatban szereplő értékek mérése a Canon mérési feltételei alapján történt. Az értékek a témától, a használt memóriakártyától és a fényképezőgép beállításaitól függően változhatnak.

A készíthető felvételek száma különféle memóriakártyák esetén

Méret	Képfrekvencia/ videorendszer	A 16 GB-os memóriakártyára rögzíthető idő (körülbelül)	Az egyes videók rögzíthető ideje (körülbelül)
 (1920 x 1080)	59.94P (NTSC) 50.00P (PAL)	59 perc 30 mp.	29 perc 59 mp.
	29.97P , 23.98P (NTSC) 25.00P (PAL)	1 óra 26 perc 05 mp.	29 perc 59 mp.
 (1280 x 720)	29.97P (NTSC) 25.00P (PAL)	4 óra 05 perc 15 mp.	29 perc 59 mp.
 (640 x 480)	29.97P (NTSC) 25.00P (PAL)	10 óra 22 perc 35 mp.	1 óra

- A táblázatban szereplő értékek mérése a Canon mérési feltételei alapján történt. Az értékek a témától, a használt memóriakártyától és a fényképezőgép beállításaitól függően változhatnak.
- Az egyes videók rögzíthető idejének meghatározása az SD Speed Class 10 sebességsztályú memóriakártyák alapján történt. Előfordulhat, hogy a leáll a felvétel, ha alacsonyabb sebességsztályú kártyát használ. A rögzítés akkor is automatikusan megáll, ha a fájlméret eléri a 4 GB-ot vagy, ha a kártya megtelik.

Használat előtt

Alapszintű útmutató

Haladó útmutató

A fényképezőgép alapvető használata

Automatikus üzemmód/
Hibrid auto üzemmód

Egyéb felvételi módok

P üzemmód

Tv, Av, M és C mód

Lejátszási mód

Wi-Fi funkciók

Beállítások menü

Tartozékok

Mellékletek

Tárgymutató



■ Akkumulátoregység, NB-13L

Típus:	Újratölthető lítiumion-akkumulátor
Névleges feszültség:	3,6 V DC
Névleges kapacitás:	1250 mAh
Feltöltések száma:	Kb. 300
Működési hőmérséklet:	0–40 °C

■ Akkumulátortöltő, CB-2LH/CB-2LHE

Névleges bemenet:	100–240 V AC (50/60 Hz) 0,09 A (100 V) – 0,06 A (240 V)
Névleges kimenet:	4,2 V DC, 0,7 A
Töltési idő:	Kb. 2 óra 10 perc (NB-13L használatokor)
Működési hőmérséklet:	5–40 °C

■ CA-DC30/CA-DC30E kompakt hálózati adapter

Névleges bemenet:	100–240 V AC (50/60 Hz) 0,07 A (100 V) – 0,045 A (240 V)
Névleges kimenet:	5,0 V DC, 0,55 A
Töltési idő:	Kb. 5 óra* (ha NB-13L van a fényképezőgépben) * A töltési idő az akkumulátor töltöttségi szintjétől függően nagy mértékben változhat.
Működési hőmérséklet:	5–40 °C

- A méret, a tömeg és a készíthető képek száma a Camera & Imaging Products Association (CIPA) mérési irányelvein alapszik.
- Bizonyos körülmények esetén a készíthető képek száma és a felvételi idő a fent említetttnél kevesebb lehet.
- Képek száma/idő egy teljesen feltöltött akkumulátoregységgel.

Használat előtt

Alapszintű útmutató

Haladó útmutató

A fényképezőgép alapvető használata

Automatikus üzemmód/
Hibrid auto üzemmód

Egyéb felvételi módok

P üzemmód

Tv, Av, M és C mód

Lejátszási mód

Wi-Fi funkciók

Beállítások menü

Tartozékok

Mellékletek

Tárgymutató



Tárgymutató

A

- A csomag tartalma 2
- AE rögzítés 78
- AEB fényképezés 80
- AF keretek 87
- AF-módszer 87
- AF rögzítés 91
- AF szervó 88
- Akkumulátoregység
 - Energiatakarékos 27
 - Gazdaságos m. 162
 - Szint 191
 - Töltés 18
- Akkumulátorok → Dátum/idő (dátum/idő akkumulátor/elem)
- Akkumulátortöltő 2, 169
- Alapértékek → Mind visszaáll
- Arc kiválasztása 89
- Arcazonosítás 46
- Árnyékjavítás 81
- Automatikus üzemmód (felvételi mód) 23, 35
- Av (felvételi üzemmód) 97

C

- Camera Connect 134
- CameraWindow 176
- CANON iMAGE GATEWAY 146
- Csatlakozás elérési ponton keresztül 142
- Csatlakozó 170, 178
- Csillag (felvételi mód) 67
- Csillagjárás (felvételi mód) 69

- Csillagos égbolt (felvételi mód) 68
- Nagy időközű videó (felvételi mód) 70

D

- Dátum/idő
 - Beállítások 21
 - Dátum/idő akkumulátor/elem 22
 - Módosítás 21
 - Világóra 163
- DC csatoló 171
- Diavetítés 114
- Digitális telekonverter 87
- Digitális zoom 41
- Dinamikatartomány-javítás 81
- DPOF 182

E

- Egyéni fényképgyűjtemény 82
- Egyszínű (felvételi mód) 66
- Elektronikus horizont 53
- Élesség rögzítése 87
- Élességállítás
 - AF keretek 87
 - AF pont zoom 54
 - AF rögzítés 91
 - AF szervó 88
 - Érintő AF 90
 - MF kontúrkiemelés 86
- Élességállítási tartomány
 - Kézi élesség 85
 - Makró 84
- Energiatakarékos 27

- Érintés 17
- Érintéssel AF 90
- Érintéssel kioldás 44
- Érintéssel műveletek 121
- Érintőképernyős kijelző 17
- Expozíció
 - AE rögzítés 78
 - FE rögzítés 93
 - Kompenzáció 78

F

- Fájlszámozás 159
- FE rögzítés 93
- Fehéregyensúly (szín) 82
- Fekete-fehér képek 83
- Felvétel
 - Felvételi dátum/idő → Dátum/idő
 - Fénykép-információ 100, 191
- Fényképezőgép
 - Mind visszaáll 166
- Fényképezőgép hozzáférési pont mód 140
- Fény mérési mód 78
- Fókusz helye 114
- Fókuszsorozat 86
- Folyamatos felvétel 40, 44
- Forgatás 119
- Fotókönyv beállítása 184

G

- Gazdaságos m. 162
- GPS-adatok megjelenítése 107
- Gyorsbeállítás menü
- Táblázat 196

H

- Hálózati adapter 169, 171
- Hálózati tápellátás 171

- Halszemeffektus (felvételi mód) 63
- Hangok 164
- Háttérelmosás (felvételi mód) 65
- HDMI-kábel 170
- Hibaelhárítás 185
- Hibaüzenetek 189
- Hibrid auto (felvételi mód) 37
- Higanylámpa-korrekció 52
- Húzás 17

I

- i-Contrast 125
- iFrame videók (videofelvétel üzemmód) 76
- ISO érzékenység 79

J

- Játékkamera effektus (felvételi mód) 65
- Jelzőfény 33, 56

K

- Kapcsolat adatainak szerkesztése vagy törlése 157
- Kedvenc 120
- Képek
 - Lejátszás → Megjelenítés
 - Megjelenítés időtartama 57
 - Törlés 117
 - Védelem 115
- Képek átméretezése 122
- Képek ellátása földrajzi címkével 155
- Képek küldése 150
- Képek küldése másik fényképezőgépre 150
- Képek küldése okostelefonra 134
- Képek küldése weboldalainakba 146

Használat előtt

Alapszintű útmutató

Haladó útmutató

A fényképezőgép alapvető használata

Automatikus üzemmód/
Hibrid auto üzemmód

Egyéb felvételi módok

P üzemmód

Tv, Av, M és C mód

Lejátszási mód

Wi-Fi funkciók

Beállítások menü

Tartozékok

Mellékletek

Tárgymutató



Képek mentése számítógépre 177
Képernyő
 Ikonok 191, 192
 Kijelző nyelve 22
 menüvel → Gyorsbeállítás menü,
 Menü
Képkivágás 123, 180
Képminőség → Tömörítés
Képcoldalarány 51
Képstabilizálás 55, 95
Képszinkronizálás 153
Keresés 110
Kézi éjszakai felvétel
 (felvételi mód) 60
Kézi élesség (Élességállítási
 tartomány) 85
Kézi (videó mód) 99
Kiemelt történetek 128
Kijelző nyelve 22
Kreatív képkészítés 58
Különlegesen élénk (felvételi mód) 61

L

Lágy fókusz (felvételi mód) 66
Lejátszás → Megjelenítés

M

M (felvételi mód) 97
Makró (Élességállítási tartomány) 84
Megjelenítés 24
 Diavetítés 114
 Egyképes lejátszás 24
 Indekképes megjelenítés 109
 Képkérés 110
 Nagyított megjelenítés 114
 TV-s megjelenítés 170
 Ugrásos megjelenítés 111

Memóriakártyák 2
 Rögzíthető idő 212
 menüvel
 Alapvető működés 31
 Táblázat 193
Mind visszaáll 166
Minitűr effektus (felvételi mód) 64
Mobilszköz csatlakoztatási
 gombja 136

N

Nagy dinamikataromány
 (felvételi mód) 62
Nagy ISO NR 80
Nagyított megjelenítés 114
Négyzetháló 100
Normál (videofelvétel üzemmód) 73
Nosztalgia (felvételi mód) 63
Nyakba akasztható szíj → Szíj
Nyomatás 178

O

Önarckép (felvételi mód) 61
Önkioldó 42
 2 másodperces önkioldó 43
 Önkioldó testreszabása 43
Óra 34
Összes törlése 118

P

P (felvételi mód) 77
PictBridge 170, 178
Pislogásészlelés 54
Portré (felvételi mód) 60
Poszter effektus (felvételi mód) 61
Programautomatika AE 77

R

RAW 94
Rögzített képpont (képméret) 51, 94
Rövid klipek
 (videofelvétel üzemmód) 75

S

Saját színbeállít. 83, 124
SD/SDHC/SDXC memóriakártyák
 → Memóriakártyák
Semleges szűrő 81
Szélzajszűrés 75
Szépia tónusú képek 83
Szerkesztés
 i-Contrast 125
 Képek átméretezése 122
 Képkivágás 123
 Saját színbeállítás 124
 Vörösszem-javítás 125
Szíj 2
Szín (fehéregyensúly) 82
Szoftver
 Képek mentése
 számítógépre 177
 Telepítés 140, 177

T

Tápellátás 169
 → Akkumulátoregység,
 → Akkumulátortöltő,
 → Hálózati adapter
Tartozékok 169
Távvezérelt fényképezés 156
Többmezős féhéregyensúly 52
Törlés 117
Tűzijáték (felvételi mód) 60

Tv (felvételi mód) 96
TV-s megjelenítés 170

U

Ugrásos megjelenítés 111
Utazás a fényképezőgéppel 163

V

Vaku
 Be 91
 Hosszú szink. 92
 Vaku expozíciókompenzációja 92
 Vaku kikapcsolása 92
Védelem 115
Videók
 Képminőség (rögzített képpont/
 képfrekvencia) 52
 Rögzíthető idő 212
 Szerkesztés 126
Videotömörítés 94
Világóra 163
Vörösszem-javítás 125

W

Wi-Fi funkciók 133
Wi-Fi menü 138

Z

Zoom 23, 36, 41, 42

Használat előtt

Alapszintű útmutató

Haladó útmutató

A fényképezőgép alapvető
használata

Automatikus üzemmód/
Hibrid auto üzemmód

Egyéb felvételi módok

P üzemmód

Tv, Av, M és C mód

Lejátszási mód

Wi-Fi funkciók

Beállítások menü

Tartozékok

Mellékletek

Tárgymutató



A Wi-Fi-vel (vezeték nélküli hálózattal) kapcsolatos előírások

- Vezeték nélküli hálózat használatát lehetővé tevő országok és régiók
 - A vezeték nélküli hálózat használata egyes országokban és régiókban korlátozott, a jogtalan használat pedig a nemzeti vagy helyi előírások értelmében büntethető lehet. A vezeték nélküli hálózatra vonatkozó előírások megsértésének elkerülése érdekében, a használatot engedélyező helyek ellenőrzése céljából keresse fel a Canon webhelyét.
- Vegye azonban figyelembe, hogy a felsoroltaktól eltérő országokban és régiókban való használatból eredő problémákért a Canon semmilyen módon nem vonható felelősségre.
- Az alábbiak bármelyike jogi következményekkel járhat:
 - A terméken végzett változtatás vagy módosítás
 - A terméken található tanúsítócímkék eltávolítása
- A devizahasználatra vonatkozó és külkereskedelmi törvények előírásai értelmében a stratégiai erőforrások és szolgáltatások (beleértve a jelen terméket) Japánon kívüli exportálásához a japán kormány exportengedélye (vagy szolgáltatásnyújtási hozzájárulása) szükséges.
- Mivel a termék az Egyesült Államokban fejlesztett titkosító szoftvert tartalmaz, ezért vonatkoznak rá az Egyesült Államok Exporteljárási Szabályai (U.S. Export Administration Regulations), és az Egyesült Államok által kereskedelmi embargó alá sorolt országokba nem exportálható, illetve szállítható.
- Jegyezze fel a vezeték nélküli hálózat beállításait.

A vezeték nélküli hálózat készülékben tárolt beállításai a készülék nem megfelelő használata esetén, rádióhullámok vagy sztatikus elektromosság hatására, véletlenül vagy meghibásodás miatt megváltozhatnak vagy törölődhetnek. Az elővigyázatosság érdekében mindenképpen jegyezze fel a vezeték nélküli hálózat beállításait. Vegye figyelembe, hogy a Canon nem vállal felelősséget a tartalomvesztésből eredő, közvetett vagy közvetlen károkért vagy bevételkiesésért.
- A termék másik személy részére történő átruházása, kiselejtezése, javításra való elküldése esetén mindig jegyezze fel a vezeték nélküli hálózat beállításait, majd a beállításokat szükség esetén állítsa alaphelyzetbe (törölje) a készüléken.

- A Canon nem vállal kártérítési kötelezettséget a termék elvesztéséből vagy ellopásából eredő károkért.

A Canon nem vállal felelősséget a terméken regisztrált céleszközök illetéktelen hozzáféréseiből vagy használatából eredő károkért vagy veszteségeikért a termék elvesztése vagy ellopása esetén.
- Ügyeljen a termék jelen útmutatóban leírt módon történő használatára. Használja a termék vezeték nélküli hálózati funkcióját a jelen útmutatóban leírt módon. A Canon nem vállal felelősséget a termék jelen útmutatóban leírtól eltérő használatából eredő károkért és veszteségeikért.
- Ne használja a termék vezeték nélküli LAN funkcióját egészségügyi berendezés vagy más elektronikus berendezés közelében.

A termék vezeték nélküli LAN funkciójának egészségügyi berendezés vagy más elektronikus berendezés közelében történő használata befolyásolhatja az említett berendezések működését.

Rádióhullámú zavarokkal kapcsolatos óvintézkedések

- A termék más eszközök által keltett zavaró jeleket vehet, illetve a termék rádióhullámokat bocsáthat ki. A zavaró hatások elkerülése érdekében ügyeljen arra, hogy a terméket az ilyen készülékektől a lehető legnagyobb távolságban használja, vagy kerülje az ilyen eszközök jelen termékkel azonos időben történő használatát.

Biztonsági óvintézkedések

Mivel a Wi-Fi funkció rádióhullámok útján továbbítja a jeleket, használatánál szigorúbb biztonsági óvintézkedésekre van szükség, mintha hálózati kábelt használna.

A Wi-Fi használatakor ne feledkezzen meg az alábbiakról.

- Csak olyan hálózatot használjon, amelyhez jogosultsággal rendelkezik.

A termék megkeresi és a képernyőn megjeleníti a közelben található Wi-Fi hálózatokat. Olyan hálózatok is megjelenhetnek, amelyek használatára Ön nem jogosult (ismeretlen hálózatok). Az ilyen hálózatokra történő kapcsolódás megkísérlése vagy használata jogosulatlan hozzáférésnek tekinthető. Ügyeljen arra, hogy csak olyan hálózatokat használjon, amelyekre jogosult, és ne próbáljon meg más, ismeretlen hálózatokhoz kapcsolódni.

Használat előtt

Alapszintű útmutató

Haladó útmutató

A fényképezőgép alapvető használata

Automatikus üzemmód/
Hibrid auto üzemmód

Egyéb felvételi módok

P üzemmód

Tv, Av, M és C mód

Lejátszási mód

Wi-Fi funkciók

Beállítások menü

Tartozékok

Mellékletek

Tárgymutató



Nem megfelelő biztonsági beállítások esetén az alábbi problémák jelentkezhetnek.

- Az átvitt adatok figyelése
A Wi-Fi hálózaton átvitt adatokhoz külső, rosszindulatú felhasználók is hozzáférhetnek, és megpróbálhatnak a küldött adatokhoz hozzájutni.
- Illetéktelen hálózati hozzáférés
Külső, rosszindulatú felhasználók férhetnek az Ön által használt hálózathoz, hogy információkat lopjanak el, módosítsanak vagy semmisítsenek meg. Emellett Ön más illetéktelen hozzáférési kísérletnek is áldozatul eshet, mint például a személyazonosság meghamisítása (amikor valaki más nevében próbál információkhoz jogosulatlanul hozzáférni) vagy az ugródeszkás támadás (amikor valaki jogosulatlan hozzáférést szerez az Ön hálózatához, és ugródeszkaként rejti el a hozzá vezető nyomokat egyéb rendszerekbe történő behatoláskor).

Az ilyen problémák elkerülése érdekében ügyeljen arra, hogy alapos védelmet biztosítson Wi-Fi hálózata számára.

A fényképezőgép Wi-Fi funkciójának használatához mindenképpen legyen tisztában a Wi-Fi biztonsági jellemzőivel, és a biztonsági beállítások megadásakor teremtse meg a kockázatok és kényelmes használat közötti egyensúlyt.



A fényképezőgép Wi-Fi hálózaton keresztül képes átküldeni a nyomtatási feladatokat a PictBridge-kompatibilis nyomtatókra. A PictBridge műszaki szabványai egyszerűvé teszik a digitális fényképezőgépek, nyomtatók és egyéb eszközök közvetlen összekapcsolását. Ezekon felül az Internet Protokoll alapján működő DPS („DPS over IP”) szabvány hálózati környezetekben is lehetővé teszi a PictBridge-kapcsolatok kialakítását. A fényképezőgép kompatibilis szabványainak készletében ez a szabvány is megtalálható.

Védjegyek és licenck

- A Microsoft és Windows a Microsoft Corporation védjegyei vagy bejegyzett védjegyei az Egyesült Államokban és más országokban.
- A Macintosh és Mac OS az Apple Inc. Egyesült Államokban és más országokban bejegyzett védjegyei.
- Az App Store, iPhone és iPad az Apple Inc. védjegyei.
- Az SDXC embléma az SD-3C, LLC védjegye.
- A HDMI, a HDMI embléma és a High-Definition Multimedia Interface a HDMI Licensing LLC védjegye vagy bejegyzett védjegye.
- Az iFrame embléma és az iFrame jel az Apple Inc. védjegye.
- A Wi-Fi®, a Wi-Fi Alliance®, a WPA™, a WPA2™ és a Wi-Fi Protected Setup™ a Wi-Fi Alliance védjegye vagy bejegyzett védjegye.
- Az N-jel az NFC Forum, Inc. védjegye vagy bejegyzett védjegye az Egyesült Államokban és más országokban.
- Minden egyéb védjegy a megfelelő tulajdonost illeti.
- Ez az eszköz felhasználja a Microsoft licenccel exFAT technológiát.
- This product is licensed under AT&T patents for the MPEG-4 standard and may be used for encoding MPEG-4 compliant video and/or decoding MPEG-4 compliant video that was encoded only (1) for a personal and non-commercial purpose or (2) by a video provider licensed under the AT&T patents to provide MPEG-4 compliant video. No license is granted or implied for any other use for MPEG-4 standard.
* A közlemény angol nyelvű változata a mérvadó.

A felelősség kizárása

- Az útmutató engedély nélküli reprodukálása tilos.
- Az összes mérés a Canon tesztelési szabványa alapján készült.
- Az itt szereplő információk előzetes bejelentés nélkül változhatnak, akár csak a termék műszaki adatai és megjelenése.
- Az útmutatóban lévő ábrák és képernyőfotók kissé eltérhetnek a fényképezőgépen valóban megjelenőktől.
- A fentiek figyelembe vétele mellett mindazonáltal a Canon semmilyen módon nem vonható felelősségre a termék használatából adódó veszteségért.

Használat előtt

Alapszintű útmutató

Haladó útmutató

A fényképezőgép alapvető használata

Automatikus üzemmód/
Hibrid auto üzemmód

Egyéb felvételi módok

P üzemmód

Tv, Av, M és C mód

Lejátszási mód

Wi-Fi funkciók

Beállítások menü

Tartozékok

Mellékletek

Tárgymutató

