

# Canon

DVD 摄像机  
使用说明书

中文

## DC201/DC210/DC211



简介

准备工作

基本功能

高级功能

编辑功能

在外部设备  
上播放光盘

外部连接

其他信息

使用本摄像机之前，请先详细阅读本说明书，并妥善保存说明书作日后参考。

**PAL**

## 重要使用说明

### 警告！



为了减少发生电击的危险，请勿开启外壳（或背盖）。当中并没有使用者可自行维修的零件。如果需要维修服务，请向合格的服务人员洽询。

### 警告！



为了避免发生火灾或电击的危险，请勿让此产品暴露在雨水或潮湿的环境之中。

### 注意：

为了避免发生电击的危险和减少恼人的干扰情形，请使用我们所推荐的附件。

### 注意：

不使用本产品时，请拔除电源插座上的主电源插头。

主电源插头作为切断设备来使用。发生事故时，主电源插头自动切断电源。

使用小型电源转接器时，请勿用布包裹或覆盖它，并且勿将其放置在受限的狭小空间中。否则热度可能升高，塑料外壳可能变形且可能导致电击或火灾。

CA-570 的识别牌位于底部。



使用 CA-570 之外的其他任何小型电源转接器，可能会损坏摄像机。

1 级激光产品

部件名称	有毒有害物质或元素					
	铅 (Pb)	汞 (Hg)	镉 (Cd)	六价铬 (Cr6+)	多溴联苯 (PBB)	多溴二苯醚 (PBDE)
电气实装部分	×	○	○	○	○	○
金属部件	×	○	○	○	○	○
<p>○：表示该部件所有均质材料的有毒有害物质的含量均在该标准规定的限量要求以下。</p> <p>×：表示该部件中至少有一种均质材料的有毒有害物质的含量超出该标准规定的限量要求。</p>						
<p> FOR P. R. C. ONLY 标志中间的数字为根据“安全使用期限法”规定的在中国销售的电子信息产品的环保使用期限。</p>						

## 如何选择 DVD 光盘

有各种类型的 DVD 光盘，但该摄像机仅使用以下三类 8cm DVD 光盘：DVD-R、DVD-R DL 和 DVD-RW。请注意，光盘的应用应视所用 DVD 类型而定，因此要选择最适合您的光盘。

### DVD-R

最佳兼容性

DVD-R 只能被记录一次 - 不能编辑或删除记录。另一方面，这些光盘相对而言较便宜，可在最普通的 DVD 播放器中播放它们。

### DVD-R DL

最佳记录时间

双层光盘允许在单个记录面上写入高达 80% 以上的数据 (2.6 GB)。但是，DVD-R DL 只能在兼容双层光盘的 DVD 设备上播放。此外，不能编辑或删除记录。

双层光盘有两个记录层。摄像机首先在第一层上记录，然后在第二层上继续记录。在播放跨越两层的记录时，可能会发现摄像机切换到第 2 层的连接处存在短暂的停顿（大约 1 秒）。

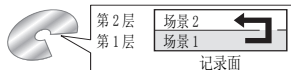

### DVD-RW

最佳重复使用性

可以编辑或删除在 DVD-RW 光盘上的记录。此外，可对光盘初始化<sup>1</sup>，可使您多次使用同一光盘。

#### DVD-RW 光盘规格

通过使用两种光盘规格中的任意一种记录 DVD-RW 光盘：VIDEO 模式或 VR 模式。首次插入崭新的 DVD-RW 光盘时，摄像机将自动播放可从中选择光盘规格的初始化屏幕。

**VIDEO 模式：**在 VIDEO 模式下刻录的光盘一旦封口<sup>2</sup>，可在具有最佳兼容性的大多数普通 DVD 播放器上播放。但是，不能编辑（删除、重排等）记录。

**VR 模式：**可轻松编辑记录。但是，在 VR 模式下刻录的光盘仅能与 VR 模式 DVD-RW 兼容的 DVD 播放器播放。

注：DVD-R 和 DVD-R DL 光盘只能在 VIDEO 模式下记录。

## DVD 的优点

### 为何 DVD 比磁带好

#### 无需担心记录会覆盖磁带内容。

使用 DVD 时，摄像机将自动在光盘上的空白处进行记录。因此不必担心记录会误覆盖以前的珍贵记忆。

#### 只需从索引屏幕中选择一个场景。

无需麻烦地快进或快倒磁带，以发现要播放的场景。只需轻松地 from 索引屏幕中选择场景并开始播放。

#### 在 DVD 播放器上轻松播放

对记录过的光盘进行封口后，仅需将其插入 DVD 播放器，即可开始播放。如果在 VIDEO 模式下记录光盘，则可在大多数台式 DVD 播放器和 DVD 设备上对其进行播放。

## 推荐的光盘

摄像机的性能已使用单层的 Hitachi-Maxell HG 系列 DVD 光盘，以及双层的 Canon DVD-R DL54 光盘和 Verbatim DVD-R DL 光盘进行了测试。有关详细信息，请直接与制造商的客户支持中心联系。请注意：试图在本摄像机上记录或播放使用其他数码设备刻录、初始化或封口的 DVD 光盘，会导致记录彻底丢失。

**为达到外部 DVD 设备的最高兼容性，我们建议使用 VIDEO 模式。**

## 按所用 DVD 光盘确定的可用功能

光盘类型	DVD-R	DVD-R DL	DVD-RW	
			VIDEO	VR
使用摄像机编辑场景（删除场景、编辑播放清单）（□□48）	—	—	—	●
摄像后立即删除场景或静止图像（□□49, 53）	—	—	●	●
初始化光盘以再次用于刻录（□□51）	—	—	●	●
赋予光盘标题（□□52）	●	●	●	●
封口光盘以使用 DVD 播放器播放（□□55）	●	●	●	● <sup>3</sup>
在已封口的光盘上添加记录（□□57）	—	—	● <sup>4</sup>	●
转换静止图像为照片电影场景（□□54）	●	●	●	●

<sup>1</sup> 光盘初始化会清除光盘上的所有记录并将光盘上的可用空间存储至其初始值，以便您再次使用同一光盘。DVD-R 和 DVD-R DL 光盘不能初始化。

<sup>2</sup> 光盘封口是处理光盘上的可用空间（未记录区域），以使其可在外部 DVD 设备上播放（□□55）。要对 DVD-R DL 光盘进行封口，摄像机必须处理光盘的两个层。因此，视光盘上可用空间的量而定，此过程可能会很长。

<sup>3</sup> 无法保证所有外部 DVD 设备都可进行播放。

<sup>4</sup> 首先需要解除封口。

# 目录

## 简介

如何选择 DVD 光盘 .....	3
-------------------	---

## 关于本说明书

关于操纵杆和操纵杆指南 .....	10
关于电源开关 .....	10
关于操作模式 .....	10

## 了解摄像机

附件 .....	11
部件指南 .....	12
屏幕显示 .....	14

## 准备工作

### 开始

为电池充电 .....	17
插入和取出光盘 .....	19
准备摄像机 .....	20
调节液晶显示屏 .....	20

### 使用菜单

选择 FUNC. 菜单选项 .....	21
从设置菜单中选择选项 .....	22

### 初次设置

更改语言 .....	22
更改时区 .....	23
设置日期及时间 .....	23

## 基本功能

### 摄像

拍摄视频 .....	24
选择记录的纵横比（16:9 宽屏幕或 4:3） .....	25
照像 .....	26
变焦 .....	26
快速启动功能 .....	27

### 播放

播放视频 .....	28
显示照片 .....	29
播放时放大照片 .....	30

## 高级功能

### 菜单选项列表

FUNC. 菜单 .....	31
设置菜单 .....	32
摄像设置（数码变焦、影像稳定器等） .....	32
光盘操作（照片电影、封口等） .....	34
静止图像操作（删除所有静止图像） .....	34
显示设置（液晶显示屏亮度、语言等） .....	34
系统设置（音量、提示音等） .....	35
日期 / 时间设置 .....	36

**摄像程序**

使用摄像程序.....	37
<b>P</b> 灵活摄像：更改光圈和快门速度.....	38
特殊场景：满足特殊拍摄条件的摄像程序.....	39

**调节画面：曝光、对焦和色彩**

手动曝光度调整.....	40
手动对焦调整.....	40
白平衡.....	41
图像效果.....	42

**静止图像拍摄选项**

选择静止图像的尺寸和质量.....	43
自动对焦优先.....	44

**其他功能**

屏幕显示.....	44
自拍.....	46
数码效果.....	46

**编辑功能****管理场景**

向播放清单中添加场景.....	48
在播放清单中移动场景.....	48
删除场景.....	49
分割场景.....	50

**管理光盘**

保护光盘.....	51
初始化光盘.....	51
更改光盘标题.....	52

**管理照片**

删除照片.....	53
转换照片为照片电影场景.....	54

**在外部设备上播放光盘**

封口光盘.....	55
在 DVD 播放器或计算机的 DVD 驱动器上播放光盘.....	56
解除光盘封口 - 在封口的光盘上添加其他记录.....	57

**外部连接****连接至电视机或录像机**

连接图.....	58
在电视屏幕上播放.....	59
转录至普通录像机或数码视频录像机.....	59

**其他信息****故障？**

故障排除.....	60
提示列表.....	63

**注意事项及禁止事项**

使用注意事项.....	65
维修 / 其他.....	66
在国外使用摄像机.....	68

**信息概览**

系统概览 .....	69
可选附件 .....	70
规格 .....	72
索引 .....	74



## 关于操纵杆和操纵杆指南

朝上、下、左、右四个方向推操纵杆 (▲▼, ◀▶), 以选择相应的项目或改变设置。

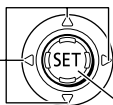

按下操纵杆 (SET) 以保存设置或确认操作。在菜单屏幕中, 这通过图标 SET 予以显示。

这些分配至操纵杆的功能随操作模式和摄像机设置而改变。按 (SET) 显示 / 隐藏操纵杆指南。

在本说明书的插图中, 除与所述功能相关的位置以外, 其他位置均标有条纹图案。根据型号和操作模式, 这些位置可能为空白或显示与插图上不同的图标。



操纵杆指南中包含多张“页面”时, 底部会出现 [下页] 和页数图标 (✓)。将操纵杆 (▼) 推向 [下页], 显示指南的下一“页面”。

## 关于电源开关

除了开关摄像机外, 电源开关还可用于切换摄像机的操作模式。

**开启摄像机电源:** 按下并按住锁定钮, 把电源开关移到 ON。

**更改操作模式:** 将电源开关从位置 ON 瞬即推向 MODE 并松手。此操作可在记录 (CAMERA - 红色指示灯) 和播放 (PLAY - 绿色指示灯) 两种操作模式间进行切换。





## 关于操作模式

摄像机的操作模式由电源开关及 录像/拍照 开关的位置确定。本说明书中, 表示在显示的操作模式中可用的功能, 表示此功能不可用。未提供操作模式图标时, 功能在所有操作模式中都可使用。

操作模式	操作模式指示灯	录像/拍照开关	图标显示	操作	
	CAMERA (红色)	录像 (视频图像)		在光盘上记录视频图像	24
	PLAY (绿色)			播放光盘上的视频图像	28
	CAMERA (红色)	拍照 (静止图像)		记录静止图像至光盘	26
	PLAY (绿色)			从光盘查看静止图像	29

## 附件

<p>CA-570 小型电源转接器 (附电源线)</p> 	<p>BP-208 电池</p> 	<p>STV-250N 立体声视频连接线</p> 
--	--	--

## 商标声明

-  是 DVD Format/Logo Licensing Corporation 的商标。
- 由 Dolby Laboratories 授权制造。  
“Dolby” 和双 D 标志是 Dolby Laboratories 的商标。
- 上面未提及的其他名称和产品可能为各自公司的商标或注册商标。
- 如无 MPEG-2 专利组合中适用专利的许可（该许可由 MPEG LA, L. L. C., 250 STEELE STREET, SUITE 300, DENVER, COLORADO 80206, USA 授予），除消费者私人用途外，明确禁止以任何符合 MPEG-2 标准（用于为套装媒体视频信息编码）的方式使用本产品。



## 部件指南

### 左视图

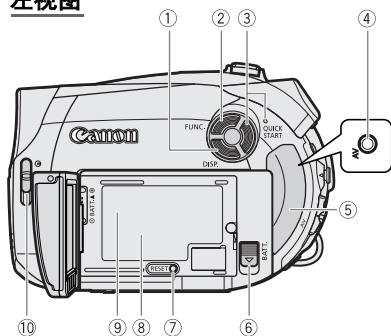

- ① DISP. 钮 (☐ 44)
- ② FUNC. (功能) 钮 (☐ 21、31)
- ③ QUICK START (快速启动) 钮和备用灯 (☐ 27)
- ④ AV 端子 (☐ 58)
- ⑤ 端子盖
- ⑥ BATT. (电池释放) 钮 (☐ 17)
- ⑦ RESET (复位) 钮 (☐ 60)
- ⑧ 编号
- ⑨ 电池安装元件 (☐ 17)
- ⑩ 镜头盖开关 (☐ 24, 26)  
(☑ 打开、☒ 关闭)
- ⑪ 光盘仓盖 (☐ 19)
- ⑫ 握带 (☐ 20)
- ⑬ DC IN (直流电输入) 端子 (☐ 17)
- ⑭ 立体声麦克风

### 右视图

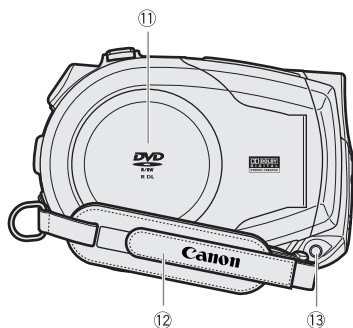

除操纵杆之外的按钮名称和开关名称均在“按钮”框内表示(如[FUNC.])。

### 正视图

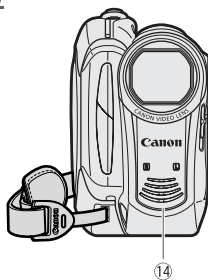

## 后视图

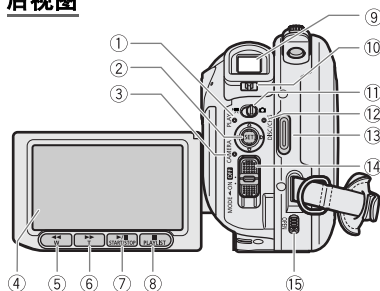

## 顶视图

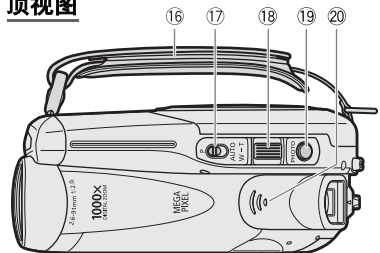

## 底视图

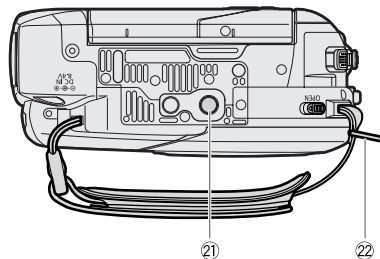

① PLAY (播放) 模式指示灯 (绿色)  
(□ 10)

② 操纵杆 (□ 10)

③ CAMERA (摄像) 模式指示灯 (红色)  
(□ 10)

④ 液晶显示屏 (□ 20)

⑤ ◀◀ (快速回卷) 钮 (□ 28) /  
推远 W (广角) 钮 (□ 26)

⑥ ▶▶ (快进) 钮 (□ 28) /  
拉近 T (长焦) 钮 (□ 26)

⑦ ▶/|| (播放/暂停) 钮 (□ 28) /  
START/STOP (开始/停止) 钮 (□ 24)

⑧ ■ (停止) 钮 (□ 28) /  
PLAYLIST (播放清单) 钮 (□ 48)

⑨ 取景器 (□ 20)

⑩ 屈光度调整杆 (□ 20)

⑪ 影像/静止 (视频图像/静止图像) 开关  
(□ 10)

⑫ DISC (光盘存取) 指示灯 (□ 24、26) /  
CHG (充电) 指示灯 (□ 17)

⑬ 开始/停止钮 (□ 24)

⑭ 电源开关 (□ 10)

⑮ OPEN (打开光盘盖) 开关 (□ 19)

⑯ 握带 (□ 20)

⑰ 模式开关 (□ 37)

⑱ 变焦杆 (□ 26)

⑲ PHOTO (照片) 钮 (□ 26)

⑳ 扬声器 (□ 28)

㉑ 三脚架插座 (□ 24)

㉒ 带扣

除操纵杆之外的按钮名称和开关名称均在“按钮”框内表示(如[FUNC.])。

## 屏幕显示

### CAMERA · 记录视频图像

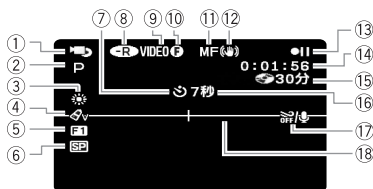

- ① 操作模式 (□ 10)
- ② 摄像程序 (□ 37)
- ③ 白平衡 (□ 41)
- ④ 图像效果 (□ 42)
- ⑤ 数码效果 (□ 46)
- ⑥ 记录模式 (□ 31)
- ⑦ 自拍 (□ 46)
- ⑧ 光盘类型 (◀) DVD-R、(▶) DVD-R DL、(◀▶) DVD-RW (□ 3)
- ⑨ 光盘规格 (VIDEO 模式、VR 模式) (□ 3)
- ⑩ 已封口光盘标记 (□ 55)
- ⑪ 手动对焦 (□ 40)
- ⑫ 影像稳定器 (□ 33)
- ⑬ 光盘操作
- ⑭ 时间代码 (时 : 分 : 秒)
- ⑮ 光盘上的剩余记录时间
- ⑯ 拍摄提示
- ⑰ 防风功能关闭 (□ 33)
- ⑱ 水平清晰度 (□ 35)
- ⑲ 变焦 (□ 26)、曝光 (◀—|—▶) (□ 40)
- ⑳ 静止图像质量 / 尺寸 (□ 43)
- ㉑ 光盘上可记录的静止图像数
- ㉒ 剩余电量估计
- ㉓ 自动对焦框 (□ 44)
- ㉔ 摄像机振动警告 (□ 32)
- ㉕ 自动对焦 (AF) 和曝光 (AE) 锁定 (□ 26)

### CAMERA · 记录静止图像

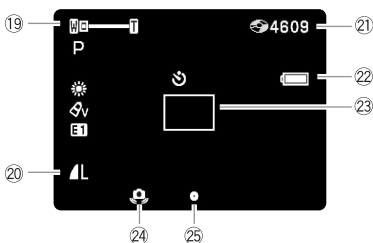

- ⑲ 变焦 (□ 26)、曝光 (◀—|—▶) (□ 40)
- ⑳ 静止图像质量 / 尺寸 (□ 43)
- ㉑ 光盘上可记录的静止图像数
- ㉒ 剩余电量估计
- ㉓ 自动对焦框 (□ 44)
- ㉔ 摄像机振动警告 (□ 32)
- ㉕ 自动对焦 (AF) 和曝光 (AE) 锁定 (□ 26)

**13 光盘操作**

- 记录、●|| 暂停摄像、
- ▶ 播放、|| 暂停播放、
- ▶▶ 快速播放、◀◀ 快速回卷播放、
- ▶ 慢速播放、◀ 慢速回卷播放





**15 剩余记录时间**

光盘上没有可用空间时，将显示“ 结束”并停止记录。

**16 拍摄提示**

摄录时，摄像机将从 1 秒数到 10 秒，然后才开始摄录。这样有助于避免出现场景太短的情况。

**21 光盘上可记录的静止图像数**



-  闪烁红光：没有光盘
-  亮起绿光：6 个或以上图像
-  亮起黄光：1 至 5 个图像
-  亮起红光：无法再记录其他图像

- 查看静止图像时，显示始终为绿色。
- 视摄录条件而定，在摄录完一幅图像后，所显示的可记录静止图像数可能并不减少，或者一次减少 2 幅。

**光盘存取显示**

当摄像机向光盘中写入时，可用图像数的旁边将显示“▶”。

**22 剩余电量估计**

- 当“”开始闪烁红色时，请用充满电的电池更换现在使用的电池。
- 当您安装耗尽的电池时，电源会关闭，而不会显示“”。
- 视摄像机及电池的使用条件而定，有时可能无法准确指示实际的电量状态。

### PLAY· 播放视频图像（播放过程中）

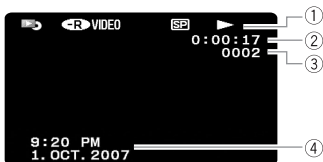

- ① 光盘操作
- ② 播放时间（时：分：秒）
- ③ 场景编号
- ④ 数据码 ( 45)

### PLAY· 查看静止图像

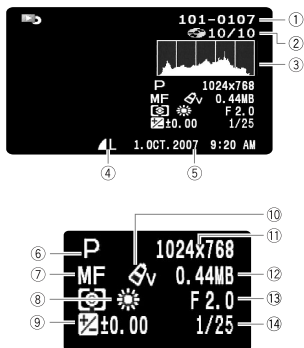

- ① 图像编号 ( 36)
- ② 当前图像 / 图像总数
- ③ 直方图 ( 45)
- ④ 静止图像质量 / 尺寸 ( 43)
- ⑤ 摄录的日期和时间
- ⑥ 摄像程序 ( 37)
- ⑦ 手动对焦 ( 40)
- ⑧ 白平衡 ( 41)
- ⑨ 手动曝光 ( 40)
- ⑩ 图像效果 ( 42)
- ⑪ 图像尺寸 ( 43)
- ⑫ 文件大小
- ⑬ 光圈值
- ⑭ 快门速度 ( 38)

## 开始

### 为电池充电

摄像机可用电池供电或直接用小型电源转接器供电。使用前请为电池充电。

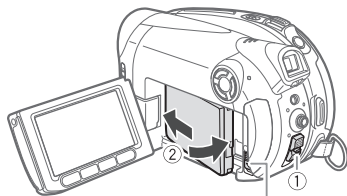

BATT. 开关

- 1 关闭摄像机。
- 2 把电池装入摄像机。
  - 打开液晶显示屏面板。
  - 沿箭头方向推入电池的连接端并将其轻按到位（听到咔哒声）。

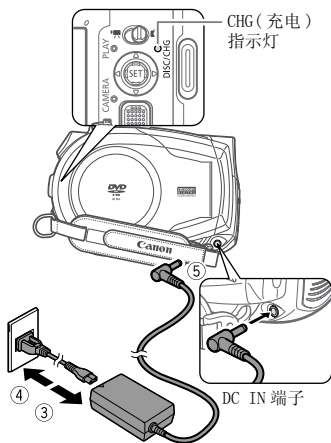

- 3 连接电源线至小型电源转接器。
- 4 把电源线插入电源插座。

### 5 连接小型电源转接器至摄像机的 DC IN 端子。

- CHG（充电）指示灯开始闪烁。充电完毕时，指示灯将会持续亮。
- 您也可以使用小型电源转接器而不安装电池。
- 连接小型电源转接器后，即使安装了电池也不会消耗电池能量。

### 待电池充满电后

- 1 从摄像机上断开小型电源转接器。
- 2 从电源插座及小型电源转接器上拔下电源线。

### 取出电池

向下推移 **BATT.**，释放电池，然后握住电池底部脊线，将其拔出。

### 重要

- 连接或拔除小型电源转接器之前，请先关闭摄像机。将电源开关切换到 **OFF** 后，将在光盘上更新重要文件分配数据。请务必等待 LCD 显示完全关闭。
- 在使用中可能会听到小型电源转接器所发出的噪音。这不属于故障。
- 建议在 10 °C 至 30 °C 的温度下对电池充电。超过 0 °C 至 40 °C 的温度范围，充电不会开始。
- 请勿将非明确推荐的任何电气设备连接至摄像机的 DC IN 端子或小型电源转接器。
- 为防止设备发生故障和过热，请勿把附送的小型电源转接器连接至海外旅行电压转换器，或诸如飞机和轮船上的特殊电源，以及直流 - 交流转换器等。

### **i** 注

● CHG（充电）指示灯还可用于粗略地估计电池的充电状态。

持续发亮： 电池已充满电。

大约每秒闪烁两次： 电池已充电 50% 以上。

大约每秒闪烁一次： 电池充电不足 50%。

● 充电时间视环境温度和电池的初始充电状况而异。在寒冷环境中，电池的有效使用时间将减少。

● 建议准备比自己预期所需还要多两三倍的电池。



## 使用 BP-208 电池的充电、拍摄和播放时间

下表中给出的拍摄和播放时间为近似值，并随充电、拍摄或播放条件而变化。

电池	BP-208					
	XP		SP		LP	
摄像模式						
摄像时间	最长	一般*	最长	一般*	最长	一般*
取景器	115 分钟	60 分钟	135 分钟	65 分钟	145 分钟	70 分钟
液晶显示屏 [通常]	110 分钟	60 分钟	125 分钟	65 分钟	140 分钟	65 分钟
液晶显示屏 [明亮]	105 分钟	60 分钟	120 分钟	60 分钟	130 分钟	65 分钟
播放时间	140 分钟		165 分钟		175 分钟	
充电时间	160 分钟					

\* 进行重复操作（如开始 / 停止、变焦、电源开 / 关）的大约摄像时间。

## 插入和取出光盘

仅使用 8 cm mini DVD 光盘，上面有 DVD-R  徽标（包括 DVD-R DL）或 DVD-RW  徽标。另请参考推荐的光盘（□ 4）。

插入光盘前，请务必检查一下记录面是否清洁。必要时，应使用软性的镜头清洁布拭去光盘表面的指痕、灰尘或污垢。

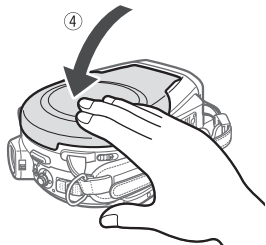

## 插入光盘

### ☑ 检查要点

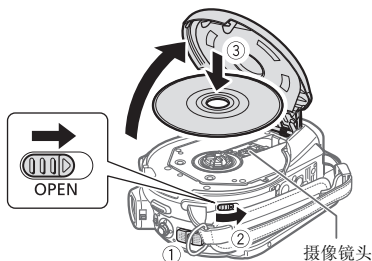

**1 将电源开关移至 ON，将摄像机设置为  模式。**

**2 按箭头方向推移  至尽头，轻轻地将光盘仓盖完全打开，直至停住。**将握带拉到摄像机下，不要让它挡住光盘仓盖。

**3 插入光盘，稍微用力按压光盘中心，直到它咔哒到位。**

- 插入光盘时让记录面朝下（单面光盘 - 标签面朝外）。
- 注意不要触摸光盘的记录面或摄像镜头。



## 4 关上光盘仓盖。

如果未正确插入光盘并光盘未牢固到位，请勿强行关闭仓盖。









## 使用 DVD-R/DVD-R DL 光盘时

一出现暂停摄像  指示，便可开始拍摄视频图像。

## 使用 DVD-RW 时

开始摄录前，需要先对新光盘进行初始化。如果将  /  开关设置为 ，则初次插入新的 DVD-RW 时，将显示光盘初始化屏幕。

插入已经初始化的光盘，不会出现光盘初始化屏幕。这时，一出现暂停摄像  指示，便可开始摄录。

- ① 选择 () 需要的光盘规格并按 ()。有关 [VIDEO] 和 [VR] 规格之间的比较，请参考 *如何选择 DVD 光盘* (□ 3)。
- ② 会要求确认所选光盘规格。选择 () [是]，然后按 () 继续；或选择 [否] 并按 () 返回，然后选择其它光盘规格。
- ③ 屏幕上出现确认提示。选择 () [是] 并按 ()，开始初始化光盘。
  - 初始化光盘大约需要一分钟的时间。操作过程中，应避免移动摄像机。
  - 一出现暂停摄像  指示，便可开始拍摄视频图像。

**注**

光盘识别过程可能需要一些时间。读取光盘时  显示会移动。开始摄录前请稍候片刻，直到摄像机识别出光盘。

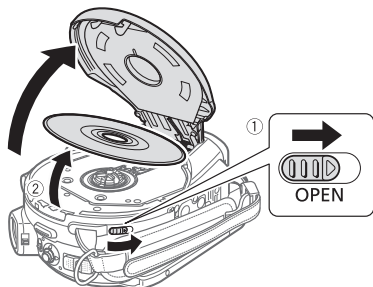
**取出光盘**

- 按箭头方向推移 **OPEN** 至尽头，轻轻地将光盘仓盖完全打开，直至停住。
  - 当DISC（光盘存取）指示灯点亮或闪烁时，请勿让摄像机受到剧烈撞击。
  - 将握带拉到摄像机下，不要让它挡住光盘仓盖。
  - 推移 **OPEN** 打开光盘仓盖时，可能需要一些时间才能打开。
- 夹住光盘的边缘，将光盘轻轻取出。注意不要触摸光盘的记录面或摄像镜头。
- 关上光盘仓盖。

**重要**

记录后如果推移 **OPEN**，则光盘仓盖打开之前，将在光盘上更新重要文件分配数据。当DISC（光盘存取）指示灯点亮或闪烁时，请勿让摄像机受到撞击，如用力置于桌上。

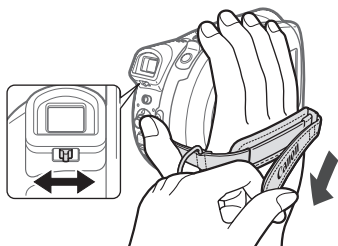
**准备摄像机**

- 开启摄像机电源。
- 将镜头盖开关向下转向  以打开镜头盖。
- 调节取景器。让液晶显示屏面板保持关闭，以使用取景器并在必要时调整屈光度调整杆。
- 系紧握带。调整握带，以便可以用食指操作变焦杆，并可以用拇指操作开始/停止钮。

**调节液晶显示屏****旋转液晶显示屏****打开液晶显示屏到 90 度。**

- 您可将液晶显示屏向下旋转 90 度。
- 您可将液晶显示屏向镜头方向旋转 180 度（在您使用取景器时，可使被摄者监视液晶显示屏）。在使用自拍机摄录时，如果想拍到自己，也可以将面板旋转 180 度。这是您同时使用取景器和液晶显示屏的唯一情形。

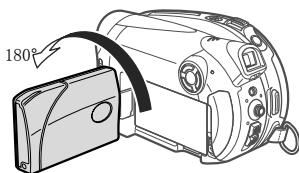
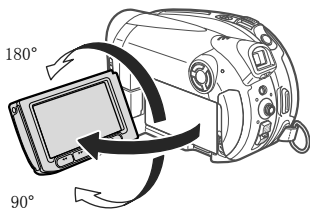

被摄者能监视液晶显示屏

## 液晶显示屏背景照明

可调节液晶显示屏的亮度为两个等级之一。

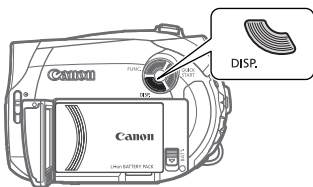

按下 **[DISP.]** 2 秒钟以上。

重复该操作，以便在通常和明亮设置之间切换。

### **i** 注

- 该设置对摄像或取景器亮度无效。
- 使用明亮设置会缩短电池的有效使用时间。

## 使用菜单

可从按下 **FUNC.** 钮 (**FUNC.**) 后打开的菜单中调节摄像机的很多功能。

关于可用菜单选项及设置的详细说明，请参考 **菜单选项列表** (□ 31)。

## 选择 **FUNC.** 菜单选项



- 1 按下 **[FUNC.]**。
- 2 在左侧栏内选择 (**▲▼**) 要更改的功能的图标。  
不可用的菜单项将显示灰色。
- 3 从底部栏内的可用选项中选择 (**◀▶**) 需要的设置。  
  - 选定的选项将以浅蓝色突出显示。
  - 不可用的菜单项将显示灰色。
  - 有些设置需要作进一步的选择 (**▲▼**、**◀▶**) 并 / 或按 (**SET**)。请按照屏幕上出现的其他操作指示 (如 **SET** 图标、小箭头等)。
- 4 按下 **[FUNC.]** 保存设置并关闭菜单。  
可随时按 **[FUNC.]** 关闭菜单。

## 从设置菜单中选择选项

### FUNC.

( 21) FUNC.



### 1 按下 [FUNC.]。

播放正在 VIDEO 模式下记录的光盘时，按 [FUNC.] 会直接打开设置菜单。直接从步骤 3 继续操作。

### 2 选择 (▲▼) 图标并按下 (SET)，以打开设置菜单。

- 也可按住 [FUNC.] 长达 1 秒，直接打开设置菜单屏幕。
- 推动操纵杆 (◀)，返回菜单选择屏幕 (第 3 步)。

### 3 从左侧栏内选择 (▲▼) 需要的菜单并按 (SET)。

所选菜单的标题出现在屏幕顶部，其下为设置表。

### 4 选择 (▲▼) 要更改的设置，然后按下 (SET)。

橙色的选择条表示当前所选的菜单设置。不可用的项目以黑色显示。

### 5 选择 (▲▼) 所需的选项，然后按下 (SET) 保存设置。

### 6 按下 [FUNC.]。

可随时按 [FUNC.] 关闭菜单。

## 初次设置

### 更改语言

#### 选项

[DEUTSCH]	[ROMÂNĂ]	[ภาษาไทย]
[ENGLISH]*	[TÜRKÇE]	[简体中文]
[ESPAÑOL]	[РУССКИЙ]	[繁體中文]
[FRANÇAIS]	[УКРАЇНСЬКА]	[한국어]
[ITALIANO]	[العربية]	[日本語]
[POLSKI]	[فارسی]	

\* 默认值

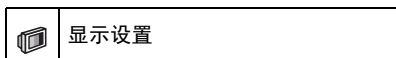

语言  ENGLISH\*

### FUNC.

( 21) FUNC.



### 1 按下 [FUNC.]。

### 2 选择 (▲▼) 图标并按下 (SET)，以打开设置菜单。

### 3 选择 (▲▼) [显示设置] 并按 (SET)。

### 4 选择 (▲▼) [语言 ] 并按 (SET)。

### 5 选择 (▼▲、◀▶) 需要的选项并按 (SET)。

### 6 按 [FUNC.] 关闭菜单。

### 注

- 如果误改了语言，请跟随菜单项旁边的  标记来更改设置。
- 无论所选的语言如何，在某些菜单屏幕中显示的 [SET] 和 [FUNC.] 均参考摄像机上的按钮名并且不会改变。

## 更改时区

\* 默认值

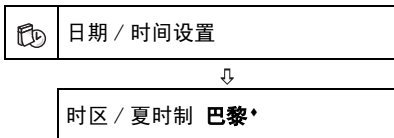

- 1 按下 **[FUNC.]**。
- 2 选择 **(▲▼)** 图标并按下 **(SET)**，以打开设置菜单。
- 3 选择 **(▲▼)** [日期 / 时间设置] 并按 **(SET)**。
- 4 选择 **(▲▼)** [时区 / 夏时制] 并按 **(SET)**。  
时区设置会出现。默认设置为巴黎。
- 5 选择 **(▲▼)** 所在时区并按 **(SET)**。  
要调整夏时制，请使用区域旁边有 \* 标记的时区。
- 6 按 **[FUNC.]** 关闭菜单。

## 时区

设置时区、日期及时间后，每次到不同的时区旅游时，您无需重新设置时钟。您只需选择时区，从而在屏幕上显示相应的日期和时间。

## 设置日期及时间

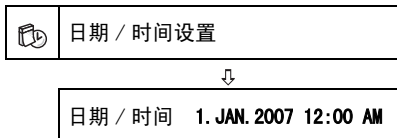

- 1 按下 **[FUNC.]**。
- 2 选择 **(▼▲)** 图标并按下 **(SET)**，以打开设置菜单。
- 3 选择 **(▼▲)** [日期 / 时间设置] 并按 **(SET)**。
- 4 选择 **(▼▲)** [日期/时间] 并按 **(SET)**。  
第一个日期字段将以橙色显示并以上 / 下箭头指示。
- 5 推操纵杆 **(▼▲)** 设置日期和时间并 **(◀▶)** 在日期和时间字段之间移动。
- 6 按下 **(SET)**，启用时钟。
- 7 按 **[FUNC.]** 关闭菜单。

## 重要

- 如果约有 3 个月没使用摄像机，因内置充电锂电池可能会完全放电，因此日期 / 时间设置可能会丢失。在这种情况下，请重新为内置锂电池充电 (□ 66)，然后重新设置时区、时间和日期。
- 也可更改日期格式 (□ 36)。

## 摄像

### 拍摄视频

#### 开始摄像之前

请先进行试录来检查摄像机是否操作正常。由于在 DVD-R 或 DVD-R DL 光盘上所做的记录无法删除，建议使用 DVD-RW 光盘进行记录测试。

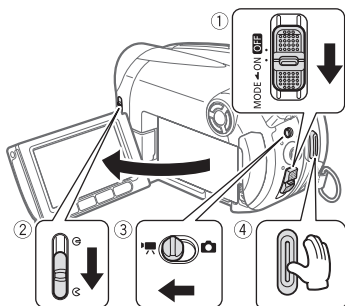

#### 1 将电源开关移动到 ON，将摄像机设置为 CAMERA 模式。

红色的 CAMERA（摄像）指示灯将亮起。

#### 2 将镜头盖开关向下转向 以打开镜头盖。

#### 3 将 / 开关移动到 （视频图像）位置。

#### 4 按下 ，开始摄像。

• 摄像开始：再次按下  可暂停摄像。

• 摄像时 DISC（光盘存取）指示灯会闪烁，暂停在光盘上记录场景后 DISC（光盘存取）指示灯将会暂时保持亮起。

#### 当完成摄像任务时

- 1 确保 DISC（光盘存取）指示灯已关闭。
- 2 关闭摄像机。
- 3 关闭镜头盖和液晶显示屏面板。
- 4 取出光盘。

#### 重要

当 DISC（光盘存取）指示灯点亮或闪烁时，避免以下行为。否则会造成数据彻底丢失。

- 请勿让摄像机受到振动或剧烈撞击。
- 请勿打开光盘盖，并且请勿取出光盘。
- 请勿断开电源或关闭摄像机。
- 请勿更改操作模式。

#### 注

● **关于记录时间：** 通过更改记录模式，可更改光盘上可记录的时间（ 31）。

● 在光线较强的地方摄录时，使用液晶显示屏可能会有点困难。这时，使用取景器。

● 在声音较大的场所（如放焰火的地方或音乐会）摄录时，声音可能会出现失真，或无法按实际的音量进行录制。这不属于故障。

● **关于节能模式：** 在由电池为摄像机供电的情况下，为了省电，如果 5 分钟内没有任何操作，摄像机就会自动予以关闭（ 35）。要重新接通电源，向 MODE 推移电源开关然后松开，或将电源开关移动至 **OFF** 后再回到 ON。

● **关于液晶显示屏及取景器屏幕：** 屏幕采用超高精度制造技术生产而成，99.99% 以上的像素都能按设计规格工作。少于 0.01% 的像素可能偶尔会失效，或出现黑色、红色、蓝色或绿色光点。但这并不会影响记录的图像，也不是故障。

● **使用三脚架时：** 请勿让取景器暴露在直射的日光下，以免取景器熔化（因光线经取景器镜头聚焦而产生高温）。请勿使用长于 5.5 mm 的螺丝来固定三脚架。否则可能损坏摄像机。

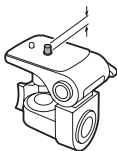

### ●记录视频图像时，尽量使画面保持平稳。

拍摄时过多移动摄像机，以及大量使用快速变焦和摇镜头可能会使场景发生颤抖。在极个别情况下，播放这样的场景可能导致视觉诱发运动病。如果出现这样的反应，请立即停止播放，必要时还需休息一会儿。

## 查看最后拍摄的场景



1 如果操纵杆指南未出现于屏幕中，按下 (SET) 进行显示。

2 将操纵杆 (◀) 推向 [下页]。

- 如果操纵杆指南中未显示 [下页]，将操纵杆 (▼) 反复推向 [下页]，从而在上述插图中显示操纵杆指南。当将模式开关设置为 **AUTO** 时，只有一个操纵杆指南会出现。

- 摄像机将播放最后拍摄的场景(但没有声音)，然后返回暂停摄像模式。

- 查看场景时，选择 (◀▶) 图标并按 (SET) 可返回摄像模式。

- 如果您正在使用 DVD-RW 光盘，您也会在记录完成后立刻删除场景。选择 (◀▶) 图标删除场景，同时查看它 (□ 49)。

## 选择记录的纵横比 (16:9 宽屏幕或 4:3)

您可以根据自己电视机的情况选择记录时的纵横比，以便二者能够匹配。摄像机采用具有高分辨率 16:9 记录的 CCD 的全宽。

### ☑ 检查要点



◆ 默认值

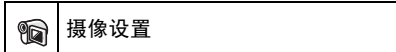

宽银幕 ON 开◆

1 按下 [FUNC.]。

2 选择 (▲▼) 图标并按下 (SET)，以打开设置菜单。

3 选择 (▲▼) [摄像设置] 并按 (SET)。

4 选择 (▲▼) [宽银幕] 并按 (SET)。

5 选择 (▲▼) 设置选项并按 (SET)。

默认为宽屏幕 (16:9) 记录。将其设置为 [OFF 关]，以记录带普通 (4:3) 纵横比的视频图像。

6 按 [FUNC.] 关闭菜单。

### i 注

- 由于摄像机上显示画面的纵横比为 16:9，带 4:3 纵横比的记录会出现于含黑色工具条的屏幕中央。

- 在宽屏幕模式下摄像时，将 [影像稳定器] 设置为 [OFF 关] (□ 33)，即可获得更广阔的视角。

- **播放宽屏幕记录:** 与 WSS 系统兼容的电视机会自动切换至宽屏幕 (16:9) 模式。您也可以手动更改电视机的纵横比。要在电视上以普通纵横比 (4:3) 播放，请相应更改 [电视类型] 设置 (□ 36)。

## 照像

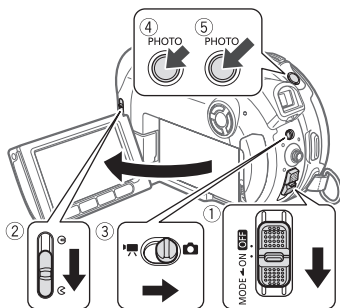

### 1 将电源开关移动到 ON，将摄像机设置为 CAMERA 模式。

红色的 CAMERA（摄像）指示灯将亮起。

### 2 将镜头盖开关向下转向 以打开镜头盖。

### 3 将 开关移动到 （静止图像）位置。

### 4 半按 。

一旦自动调节了焦点， 会变绿并会出现一个或多个自动对焦框。

### 5 完全按下 。

记录静止图像时 DISC（光盘存取）指示灯会闪烁。

## 重要

当屏幕上出现光盘存取显示（）以及当 DISC（光盘存取）指示灯点亮或闪烁时，应避免以下行为。否则会造成数据彻底丢失。

- 请勿让摄像机受到振动或剧烈撞击。
- 请勿打开光盘盖，并且请勿取出光盘。
- 请勿断开电源或关闭摄像机。
- 请勿改变 / 开关的位置或操作模式。

## 注

如果主体不适合自动对焦， 变为黄色。手动调整对焦（ 40）。

## 变焦

## 检查要点



：除了光学变焦，也可用数码变焦（ 32）。

	DC210/DC211	DC201
光学变焦	35 倍	30 倍
数码变焦*	1000 倍	800 倍

\* 仅适于 。

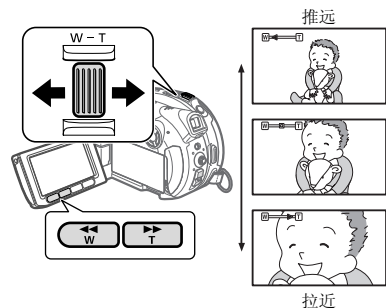

## 光学变焦

（ 35x， 30x）

把变焦杆移向 **W**（广角）可以推远记录主体。把变焦杆移向 **T**（长焦）可以拉近记录主体。

您同时可以改变变焦速度（ 33）。可选择三个固定的变焦速度之一，或通过操作变焦杆任意选择速度。轻轻按则慢速变焦；按得越重则变焦速度越快。

## 注

- 当设定为 [VAR 可变] 时，在暂停摄像模式下变焦速度会更快。
- 与拍摄主体之间至少保持 1 m 的距离。进行广角摄像时，可以为近至 1 cm 的主体对焦。

## 快速启动功能

采用快速启动功能时，您决不会失去那些照像和录制视频图像的稍纵即逝的良机。当按 **QUICK START** 而不关闭摄像机时，可准备在 1 秒内开始摄录。

### 检查要点



**CAMERA**：摄录时不能进入快速启动就绪模式。

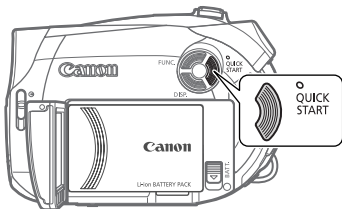

### 1 紧紧按下 **QUICK START**。

- 备用灯点亮表示摄像机处于快速启动就绪 - “就绪和等待”恢复录制。
- 当摄像机完成准备工作后，有时备用灯会闪烁。当灯停止闪烁并保持点亮时，摄像机处于快速启动就绪状态。

### 2 要恢复录制时，再次按下

**QUICK START**。

摄像机会在 1 秒内处于暂停摄像就绪模式。

### 注

● 当将摄像机从备用模式激活时，以下设置会自动改变：

- 手动对焦返回自动对焦 (AF)。
- 手动曝光度调整返回自动曝光。
- 变焦位置返回全广角 **W**。

● 在备用模式下，摄像机仅消耗暂停摄像模式下所用电力的一半。使用电池时，利用该模式可以节能。

● 无论 [节能] 设置 (□ 35) 如何，摄像机处于快速启动就绪模式 10 分钟时就会关闭。可选择持续时间直至用 [Ⓚ 关闭待机模式] 设置 (□ 36) 进行关闭。

如果要在摄像机关闭时重新接通电源，向 **MODE** 推移电源开关然后松开，或将电源开关移动至 **OFF** 后再回到 **ON**。

● 如果在备用模式（同时备用灯打开）下进行以下任何操作，摄像机会返回暂停摄像模式。

- 打开光盘仓盖。
- 将电源开关滑向 **MODE**。
- 请切换 **Ⓚ** / **Ⓚ** 开关的位置。

## 播放

### 播放视频

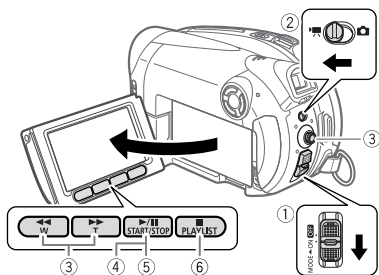

- 1 将电源开关移至 ON (开)，然后将其向下滑动到 MODE (模式) 并放开，将摄像机设置为 PLAY (播放) 模式。

绿色的 PLAY 指示灯将亮起。

- 2 将 / 开关移动到 (视频图像) 位置。  
此时出现场景索引屏幕，第一个场景上带有选择框。

- 3 移动 (、) 选择框至想要播放的场景。

按下摄像机上的 或 以移到下一 / 上一索引页。

- 4 按下 ，开始播放。

从所选场景开始播放，直到播放到最后拍摄的场景为止。

### 播放过程中

- 5 再次按 可暂停播放。
- 6 按 停止播放并返回场景索引屏幕。

### ① 注

● 播放 DVD-R DL (双层) 光盘时，可能会发现在从第 1 层播放切换到第 2 层播放的连接处存在短暂 (大约 1 秒) 的停顿。

- 拍摄时可以显示拍摄日期、拍摄时间以及注册的其他摄像机数据 ( 44)。

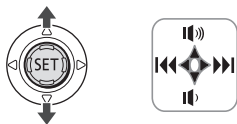

### 调节音量

摄像机用内置扬声器播放声音。当关闭液晶显示屏面板或将立体声视频连接线连接至 AV 端子上时，则变为静音。

播放场景时：

- 1 如果操纵杆指南未出现于屏幕中，按下 () 进行显示。
- 2 将操纵杆 (、) 推向 或 以调节音量。
  - 要完全关闭音量，一直按 ()，直至音量图标变为 。
  - 可再次按下 ()，以便在播放时隐藏操纵杆指南。

### 特殊播放模式

#### ● 快速播放

在正常播放时，按摄像机上的 或 。反复按此按钮，加快播放速度。

快速播放：正常速度的

5 倍 → 15 倍 → 25 倍。

#### ● 慢速播放

在暂停播放时，按摄像机上的 或 。反复按此按钮，加快播放速度。

慢速播放：正常速度的

1/16 → 1/8 → 1/4。

#### ● 跳过场景

播放时，推操纵杆 () 跳至下一场景。推动操纵杆 () 跳到当前场景的开头。推操纵杆 () 两次跳至上一场景。

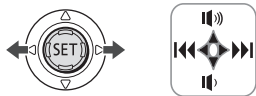

请注意：不必显示上述操纵杆指南以跳过场景。

**i** 注

- 在特殊播放模式下没有声音。
- 在某些特殊播放模式中，播放的图像中可能会出现某些视频问题（斑驳的膜像、条带等）。
- 在 VIDEO 模式下初始化的光盘不可慢速播放。
- 根据录像，可能偶尔发现在场景转换处图像或声音会短暂地停留。

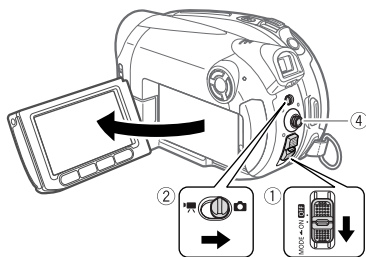
**显示照片**

- 1 将电源开关移至 ON（开），然后将其向下滑动到 MODE（模式）并放开，将摄像机设置为 PLAY（播放）模式。  
绿色的 PLAY 指示灯将亮起。
- 2 将 开关移动到 （静止图像）位置。
- 3 使用操纵杆（）在图像之间移动。

**重要**

- 以下图像可能无法正确显示。
  - 非本摄像机记录的图像。
  - 利用计算机编辑或上传的图像。
  - 更改了文件名的图像。
- 当屏幕上出现光盘存取显示（）以及当 DISC（光盘存取）指示灯点亮或闪烁时，

应避免以下行为。否则会造成数据彻底丢失。

- 请勿让摄像机受到振动或剧烈撞击。
- 请勿打开光盘盖，并且请勿取出光盘。
- 请勿断开电源或关闭摄像机。
- 请勿改变 / 开关的位置或操作模式。

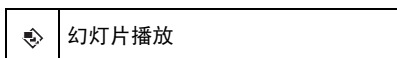
**幻灯片播放****FUNC.**

- 1 按下 **FUNC.**。
- 2 选择（） [ 幻灯片播放] 并按（**SET**）。
- 3 选择（） [开始] 并按（**SET**）。
  - 图像会一张接一张播放。
  - 按 **FUNC.** 停止播放幻灯片。

**索引屏幕**

- 1 向 **W** 方向移动变焦杆。  
出现静止图像索引屏幕。
- 2 选择（、）图像。
  - 把绿色选择框移到想要观看的图像。
  - 如有很多静止图像，会发现能够轻松浏览整个索引页。把变焦杆移向 **W**，以便将绿色选择框移到整个页面，然后在索引页之间移动（）。把变焦杆移向 **T** 回到单幅图像之间的移动状态。
- 3 把变焦杆移向 **T**。  
将关闭索引屏幕并显示所选的图像。

## 图像跳换功能

也可以快速查找特定图像而无需逐一浏览全部图像。

### 浏览静止图像



推 (◀) 或 (▶) 并将其向下按住来快速浏览静止图像。

### 跳过 10 幅或 100 幅静止图像

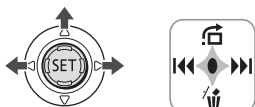

- 1 如果操纵杆指南未出现于屏幕中，按下 (SET) 进行显示。
- 2 将操纵杆 (▲) 推向 ⏏。
- 3 选择 (▲▼) [◀ 10 张图像跳转] 或 [▶ 100 张图像跳转]。
- 4 跳换 (◀▶) 所选图像的数量。  
按 (SET) 关闭图像跳换屏幕并显示图像。可再次按下 (SET)，以便隐藏操纵杆指南。

## 播放时放大照片

播放时，静止图像可放大至 5 倍。

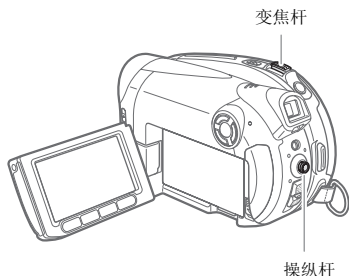

### 1 把变焦杆移向 T。

- 图像被放大 2 倍，并出现一个指示放大区域的像框。
- 要进一步放大图像，把变焦杆移向 **T**。要把放大率缩小为不到 2 倍，请向 **W** 方向移动变焦杆。
- 在无法放大的图像上将显示 ∞。

### 2 使用操纵杆选择要放大的图像部分。

- 移动 (▲▼、◀▶) 框至需要放大观看的图像部分。
- 要取消放大，向 **W** 方向移动变焦杆直至放大框消失。

## 菜单选项列表

不可用的菜单项将在 FUNC. 菜单中显示灰色或在设置菜单中显示黑色。有关如何选择项目的详细信息，请参考使用菜单 (□ 21)。

### FUNC. 菜单

#### 摄像程序

(□ 37)



模式开关: P

- [**P**] 程序自动曝光]、[**TV** 快门优先]、特殊场景摄像程序:
- [**SR** 肖像]、[**SP** 运动]、[**SN** 夜景]、[**SW** 雪景]、[**SH** 海滩]、[**SD** 日落]、[**SL** 点光源]、[**SM** 焰火]

#### 白平衡

(□ 41)



模式开关: P

- [**AW** 自动]、[**AW** 日光]、[**AW** 钨丝灯]、[**AW** 设置]

#### 图像效果

(□ 42)



模式开关: P

- [**EF** 图像效果关]、[**EV** 鲜艳模式]、[**EN** 中性模式]、[**ED** 柔化肤色细节]

#### 数码效果

(□ 46)



模式开关: P

- [**EF** 数码效果关]、[**ED** 自动淡入淡出]、[**EE** 擦除]、[**EB** 黑白]、[**EA** 旧照片]、[**EC** 艺术]、[**ED** 马赛克]



模式开关: P

- [**EF** 数码效果关]、[**EB** 黑白]、[**EA** 旧照片]

#### 记录模式



- [**XP** 高质量]、[**SP** 标准模式]、[**LP** 长时间模式]

下表给出了崭新的 DVD 光盘 (单记录面) 的大致记录时间。

记录模式	光盘类型	
	DVD-R、DVD-RW	DVD-R DL
<b>XP</b>	20 分钟	36 分钟
<b>SP</b>	30 分钟	54 分钟
<b>LP</b>	60 分钟	108 分钟

●在长时间播放 (LP) 模式下摄录时, 摄录时间会更长。但视光盘情况 (使用时间长短, 不完整等等) 而定, 在长时间播放 (LP) 模式下摄录的图片和声音有时会出现失真。对于重要的摄录内容, 我们建议使用 XP 或 SP 模式。

●给视频数据编码时, 摄像机使用可变比特率 (VBR)。因此, 视场景的内容而定, 实际记录时间会有所不同。

## 静止图像尺寸/质量

( 43 )



尺寸:

[L 1024x768]、[S 640x480]

质量:

[超 精细]、[精细]、[普通]

## 添加到播放清单

( 48 )

光盘类型: **(RW)** • VR 模式

[所有场景]、[一个场景]、[取消]

将场景添加到播放清单。此选项仅可从原索引屏幕中使用。

## 移动

( 48 )

光盘类型: **(RW)** • VR 模式

移动播放清单中的场景。此选项只能从播放清单索引屏幕中使用。

## 分割

( 50 )

光盘类型: **(RW)** • VR 模式

分割场景。

## 删除

( 49 )

光盘类型: **(RW)** • VR 模式

删除场景。

## 转换到场景

( 54 )



将单张静止图像转换为 3 秒照片电影场景。

## 幻灯片播放

( 29 )



[取消]、[开始]

## 设置菜单

## 摄像设置

## 自动低速快门

模式开关: **AUTO** 或 **P** (仅在 [P 程序自动曝光] 摄像程序中)

[ON 开]、[OFF 关]

在光线不足的地方,摄像机会自动使用慢速快门以加亮要摄录的图像。

● 摄像机将快门速度降至 1/25 (在记录静止图像时则为 1/12)。

● 如果有拖尾的余像显示,请把慢速快门设置为 [OFF 关]。

● 如果 (摄像机振动警告) 显示,建议您放稳摄像机,比如把它放到三角架上。

## 数码变焦



## DC210/DC211

[OFF 关]、[105x 105X]、[1000x 1000X]

## DC201

[OFF 关]、[90x 90X]、[800x 800X]

确定数码变焦功能的工作方式。

● 启用数码变焦后,当放大倍数超过光学变焦范围时,摄像机将自动切换为数码变焦。

● 使用数码变焦功能时,图像将进行数字处理。放大倍数越大,图像的分辨率也就越低。





## ●有关变焦指示灯的颜色:

	光学变焦	数码变焦	
变焦指示灯	白色	浅蓝色	深蓝色
DC210/DC211	35 倍	35x - 105x	105x - 1000x
DC201	30 倍	30x - 90x	90x - 800x



●数码变焦不能用于 [  夜景 ] 摄像程序。

## 变焦速度



[  VAR 可变 ]、[  速度 3 ]、  
[  速度 2 ]、[  速度 1 ]



●设置为 [  VAR 可变 ] 时，变焦速度与变焦杆的操作方式有关：轻轻按则慢速变焦；按得越重则变焦速度越快。

●最快速的变焦可通过 [  VAR 可变 ] 设置实现。在固定的变焦速度中，[  速度 3 ] 最快，[  速度 1 ] 最慢。

## 影像稳定器





模式开关：P

[  ON 开  ]、[  OFF 关 ]

即使在全长焦时，影像稳定器也可补偿摄像机振动。

●影像稳定器被设计用来补偿摄像机一般的振动。

●使用 [  夜景 ] 摄像程序在黑暗的地方拍摄时，影像稳定器可能不起作用。

●在 [  TV 快门优先 ] 摄像程序下使用慢速快门时，影像稳定器可能不起作用。

●当模式开关设置为 **AUTO** 时，不能关闭影像稳定器。

●使用三角架时，推荐将影像稳定器设置为 [  OFF 关 ]。

## 对焦优先

(  44 )





模式开关：P

[  AIF 开: AiAF ]、[  开: 中央点测光 ]、  
[  OFF 关 ]

## 宽银幕

(  25 )





[  ON 开 ]、[  OFF 关 ]

## 自拍

(  46 )





[  ON 开  ]、[  OFF 关 ]

## 防风





模式开关：P

[  A 自动 ]、[  OFF 关  ]

摄像机可自动减小户外记录时的背景风声。

●当模式开关设置为 **AUTO** 时，不能关闭防风功能。

●一些低频率的声音会和风声一起被抑制。在未受风影响的环境中拍摄时或如果要记录低频率的声音，我们推荐将防风设置为 [  OFF 关  ]。

## 光盘操作

### 光盘信息



显示光盘详细资料，用以核对。

● 光盘信息包括光盘标题、光盘类型（DVD-R、DVD-R DL 或 DVD-RW）、光盘规格（VIDEO 模式或 VR 模式），以及表示光盘已封口 (F) 或受保护 (P) 的图标。

### 光盘初始化

( 51 )



光盘类型: (RW) • VR 模式

[VIDEO]、[VR]、[取消]

### 光盘封口

( 55 )



[否]、[是]

### 解除封口

( 57 )



光盘类型: (RW) • VIDEO 模式 • 封口的

[否]、[是]

### 删除所有影片

( 50 )



光盘类型: (RW) • VR 模式

[否]、[是]

此选项仅在原索引屏幕中可用。

### 删除所有播放清单

( 50 )



光盘类型: (RW) • VR 模式

[否]、[是]

此选项仅在播放清单索引屏幕中可用。

### 光盘保护

( 51 )



光盘类型: (RW) • VR 模式

[否]、[是]

### 照片电影

( 54 )



[否]、[是]

### 光盘标题

( 52 )



## 静态图像操作

### 删除全部图像

( 53 )



[否]、[是]

## 显示设置

### 亮度



调节液晶显示屏的亮度。

● 使用操纵杆 (◀▶) 根据自己的喜好调整亮度。

● 改变液晶显示屏的亮度，不会影响取景器或摄像的亮度。

**液晶屏幕像**

[ON 开]、[OFF 关]

将液晶显示屏面板旋转 180 度面向拍摄主体时，大多数屏幕显示将消失且显示的图像仿佛是从镜子中看到的物体。

**电视屏幕**

[ON 开]、[OFF 关]

设置为 [ON 开] 时，摄像机的屏幕显示内容也将出现在连接的电视机或监视器的屏幕上。

**数据码**

(□ 45)



[日期]、[时间]、  
[日期、时间]、[摄像机数据]

**标记**

[OFF 关]、[EW 水平 (白色)]、  
[EG 水平 (灰色)]、[EW 方格 (白色)]、  
[EG 方格 (灰色)]

可以在屏幕中央显示一个方格或水平线。标记颜色可为白色或灰色。以标记作参考，可确保主体在像框中正确定位（沿垂直和 / 或水平方向）。

● 标记的使用不会影响光盘或存储卡上的记录。

**语言**

(□ 22)



[DEUTSCH]、[ENGLISH]、  
[ESPAÑOL]、[FRANÇAIS]、  
[ITALIANO]、[POLSKI]、  
[ROMÂNĂ]、[TÜRKÇE]、  
[РУССКИЙ]、[УКРАЇНСЬКА]、  
[العربية]、[فارسی]、[ภาษาไทย]、  
[简体中文]、[繁體中文]、[한국어]、[日本語]

**系统设置****音量**

(□ 28)

**提示音**

[高音]、[低音]、[OFF 关]  
有些操作（如打开摄像机电源、自拍机倒数等）会伴有提示音。在异常情况下，提示音还用作警示。

**节能**

[ON 开]、[OFF 关]

在由电池供电的情况下，为了省电，如果 5 分钟内没有任何操作，摄像机就会自动予以关闭。

● 在摄像机关闭之前约 30 秒钟，会出现提示信息“⚠ 自动关闭电源”。

● 在快速启动就绪模式下，为 [关闭待机模式] 设置所选的时间过后摄像机才会关闭。

### 关闭待机模式

( 27 )



[ **10min 10分** ]、[ **20min 20分** ]、  
[ **30min 30分** ]

选择持续时间，摄像机在该时间过后会  
结束快速启动就绪模式并自动关闭。

### 文件编号



[ **重新设置** ]、[ **连续** ]

选择新的光盘上使用的图像编号方式。  
图像将从 0101 到 9900 自动分配连续图  
像编号并存储到最多可包含 100 张图像  
的文件夹内。文件夹编号为 101 至  
998。

[ **重新设置** ]：每次插入新的光盘  
时，图像编号将从 101-0101 重新开始。

[ **连续** ]：图像编号将继续接摄像机最  
后所记录的图像的号码。

- 如果插入的光盘中已包含更大编号的  
图像，则为新图像分配紧接光盘最后  
一张图像的编号。

- 我们建议使用 [ **连续** ] 设置。

### 电视类型



[ **4:3 普通电视** ]、[ **16:9 宽荧幕电视** ]

为了以正确的纵横比全屏显示图片，根  
据与摄像机连接的电视类型选择设置。

[ **4:3 普通电视** ]：电视机设置为 4:3  
的纵横比。

[ **16:9 宽荧幕电视** ]：电视机设置为  
16:9 的纵横比。

- 电视类型设置为 [ **4:3 普通电视** ] 时，  
如果播放以宽屏幕 (16:9) 模式拍摄的  
记录，LCD 屏幕上显示的图像将小于完  
整的显示区域。

### FIRMWARE



可以检查摄像机固件的当前版本。该菜  
单选项通常显示灰色。

### 日期 / 时间设置



#### 时区 / 夏时制

( 23 )

#### 日期 / 时间

( 23 )

#### 日期格式

[ 年月日 (2007.1.1 AM 12:00) ]、  
[ 月日年 (JAN. 1, 2007 12:00 AM) ]、  
[ 日月年 (1. JAN. 2007 12:00 AM) ]  
更改屏幕显示的日期格式。

## 使用摄像程序



### 自动

摄像机会自动调整焦点、曝光和其他设置，让您任意拍摄。



### P: 灵活摄像程序

[P] 程序自动曝光  
(☞ 38)

[TV] 快门优先  
(☞ 38)

#### 特殊场景摄像程序

##### [肖像]

摄像机使用大光圈，使前景或背景变得模糊，从而突出摄像主体。



##### [雪景]

使用此模式在光亮的滑雪胜地进行摄像。可避免拍摄主体曝光不足。



##### [点光源]

使用此模式拍摄以点光源做照明的场景。



##### [运动]

使用此模式来记录如网球或高尔夫球运动场景。



##### [海滩]

使用此模式在充满阳光的海滩进行摄像。可避免拍摄主体曝光不足。



##### [焰火]

使用此模式拍摄焰火。



##### [夜景]

使用此模式在灯光不足的地方摄像。



##### [日落]

使用此模式拍摄色彩多变的日落。



## P 灵活摄像：更改光圈和快门速度

使用自动曝光 (AE) 程序，或赋予曝光值或快门速度优先权。

### 检查要点



模式开关：P



### 选项

◆ 默认值

#### [P] 程序自动曝光\*

摄像机自动调整光圈和快门速度，以便使主体获得最佳曝光效果。

#### [Tv] 快门优先

设置快门速度的值。摄像机将自动设置相应的光圈值。对于快速运动的主体，请选择较高的快门速度。如果想为移动的物体增加运动模糊效果，可选择较低的快门速度，这样将增强图像的运动感。

### FUNC.

(11 21)



FUNC. ⇨ 当前所选摄像程序图标



FUNC. ⇨ 必需的选项

## 设置快门速度或光圈值

当选择 [Tv] 快门优先] 时，摄像程序图标旁会出现一个数值。

### 1 如果屏幕上出现操纵杆指南，可按下 (SET) 将其隐藏起来。

可对数值进行调节时，数字旁会出现小箭头。

### 2 调节 (▲▼) 数值 (快门速度或光圈值)。

如果快门速度不适于摄像条件，显示数值就会闪烁。这种情况下，请选择其他值。

### 注

● 请勿在摄像时更改模式开关的位置，原因是图像的亮度会突然发生改变。

● [Tv] 快门优先]

- 如果黑暗的地方使用慢速快门，可以获得较亮的图像，但图像质量可能会变低，并且自动对焦可能会不能正常作用。

- 设置为高快门速度时，图像看起来可能不顺畅。

## 快门速度选择指导

CAMERA · [P]	1/6、1/12、1/25
CAMERA · [A]	1/2、1/3、1/6、1/12、1/25
拍摄黑暗地方的主体。	
CAMERA · [Tv]	1/50
CAMERA · [A]	1/50
一般的拍摄。	
CAMERA · [P]	1/120
CAMERA · [A]	1/120
拍摄室内运动场景。	
CAMERA · [Tv]	1/250、1/500、1/1000
CAMERA · [A]	1/250、1/500
从汽车或火车内拍摄，或拍摄过山车等移动的物体。	
CAMERA · [Tv]	1/2000
拍摄晴天高尔夫球或网球等室外运动。	

注意：屏幕上仅显示分母 - “Tv 250” 表示快门速度为 1/250 秒，等等。

## 特殊场景：满足特殊拍摄条件的摄像程序

在特别光亮的滑雪胜地进行摄像，或者拍摄色彩完整的日落或焰火，这些其实很简单，您只需选择一种特殊场景摄像程序。

### 检查要点



模式开关：P



### FUNC.



FUNC. → 当前所选摄像程序图标



右侧最后的图标（当前所选的特殊场景图标）



FUNC. → 必需的选项

### 注

- 请勿在摄像时更改模式开关的位置，原因是图像的亮度会突然发生改变。
- [人像] / [运动] / [海滩] / [雪景] - 播放时，画面可能无法流畅地显示。
- [人像] - 放大得越大 (T)，背景效果越模糊。
- [夜景] - 移动主体可能会留下拖影。
- 图像质量可能不如在其他模式下好。
- 屏幕上可能会出现白点。
- 自动对焦获得的图像可能不如在其他模式下记录的效果理想。在这种情况下，请手动调焦。
- [雪景] / [海滩] - 在多云和阴暗的地方，主体可能被过度曝光。检查屏幕上的图像。
- [焰火] - 为避免摄像机振动，建议使用三角架。请务必使用三脚架，特别是在 [CAMERA]，因为此时快门速度会降低。

## 调节画面：曝光、对焦和色彩

### 手动曝光度调整

有时，逆光的主体会显得过暗（曝光不足），而强光线下主体则显得太亮或耀眼（过度曝光）。为了校正上述现象，可以手动调整曝光度。

#### ☑ 检查要点



模式开关：P（ 焰火）摄像程序除外。

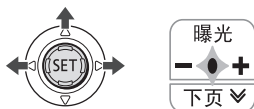

1 如果操纵杆指南未出现于屏幕中，按下 **(SET)** 进行显示。

2 将操纵杆 (**▲**) 推向 [曝光]。

- 如果操纵杆指南中未显示 [曝光]，将操纵杆 (**▼**) 反复推向 [下页]，从而在上述插图中显示操纵杆指南。
- 屏幕上将显示曝光度调整指示器 及中度值 “±0”。
- 如果在曝光锁定过程中操作变焦，图像的亮度可能会发生改变。

3 根据需要调整 (**◀▶**) 图像的亮度。

- 曝光度调整指示器的调整范围和长度将视您锁定曝光度时的图像亮度而异。
- 再次将操纵杆 (**▲**) 推向 [曝光] 将取消曝光锁定并使摄像机恢复到自动曝光。

### 手动对焦调整

有些摄录主体不适宜自动对焦。在这种情况下，请使用手动对焦。

表面反光



低反差或没有垂直线的主体



快速移动的物体



通过湿漉漉的窗户



夜景



#### ☑ 检查要点



开始程序前调节变焦。

模式开关：P

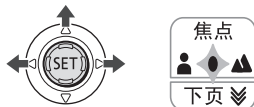

1 如果操纵杆指南未出现于屏幕中，按下 **(SET)** 进行显示。

2 将操纵杆 (**▲**) 推向 [焦点]。

- 如果操纵杆指南中未显示 [焦点]，将操纵杆 (**▼**) 反复推向 [下页]，从而在上述插图中显示操纵杆指南。
- “MF” 出现。

### 3 根据需要调整 (◀▶) 对焦，直到对准图像的焦距。

- 将操纵杆 (▶) 推向 ▲ 更远的焦距或将其 (◀) 推向 ● 更近的焦距。
- 再次将操纵杆 (▲) 推向 [焦点] 将使摄像机返回自动对焦。

#### 注

- 把模式开关设置为 **AUTO** 时，摄像机将自动返回至自动对焦。
- 如果已经关闭摄像机，请重新调整焦点。

### 无限远对焦

使用此功能向遥远的主体进行对焦，如山脉或焰火。

#### 检查要点



开始程序前调节变焦。

模式开关：P



1 如果操纵杆指南未出现于屏幕中，按下 (SET) 进行显示。

2 保持推动的操纵杆 (▲) 朝向 [焦点] 长达 2 秒以上。

- ∞ 出现。
- 再次将操纵杆 (▲) 推向 [焦点] 将使摄像机返回自动对焦。

#### 注

如果在无限远对焦时操作变焦或操纵杆 (◀▶)，∞ 将变为 “MF”，而摄像机则返回手动对焦模式。

### 白平衡

白平衡功能可帮助您精确再现不同照明条件下的色彩，于是拍摄的白色物体看上去始终为真正的白色。

#### 检查要点



模式开关：P

#### 选项

默认值

[AWB 自动]*
摄像机自动设置设置。此设置用于拍摄室外场景。
[日光]
晴天室外拍摄。
[钨丝灯]
在钨丝照明灯和钨丝型 (3-波长) 荧光灯下拍摄。
[设置]
使用自定义白平衡设置，使彩色光线下的白色物体呈现白色。



[FUNC.] → 当前所选白平衡图标

[FUNC.] ← 必需的选项\*

\* 选择 [设置] 时，请勿按 [FUNC.]，继续以下步骤。

### 设置自定义白平衡

1 将摄像机对着白色物体，放大直至充满整个屏幕，然后按 (SET)。

调整完毕后，停止闪烁并保持点亮状态。摄像机将保持自定义设置，即使是关闭了摄像机。

2 按下 [FUNC.] 保存设置并关闭菜单。

## 注

### ●设置自定义白平衡后：

- 根据光源的不同而定，可能会保持闪动。但摄像的效果会比采取 [ 自动 ] 设置的方式要好。

- 当照明条件改变时，重新设置白平衡。

- 关闭数码变焦。

●即使关闭摄像机，摄像机也会保留自定义的白平衡。

●在以下几种情况下，使用自定义白平衡设置效果会更好：

- 在变化的照明条件下

- 近镜头

- 单色的摄录主体（例如天空、海洋或森林）

- 在水银灯及某些类型的荧光灯下

## 图像效果

可利用图像效果改变色彩饱和度和对比度来记录含特殊色彩效果的图像。

### 检查要点



模式开关：P

### 选项

★默认值

[ OFF 图像效果 关 ]*
无图像增强效果的摄像
[ V 鲜艳模式 ]
加强对比度和色彩饱和度来摄像。
[ N 中性模式 ]
降低对比度和色彩饱和度来摄像。
[ Sd 柔化肤色细节 ]
肤色细节调整，以更完美显现。要取得最佳效果，请在近距离拍摄人物时使用此设置。请注意：与肤色相近的区域，其细致部分可能会被略去。

### FUNC.

( 21 )

FUNC.



FUNC. ⇨

当前所选 **图像效果** 图标



FUNC. ⇨

必需的选项

## 静止图像拍摄选项

### 选择静止图像的尺寸和质量

静止图像以 JPEG（联合图像专家组）压缩标准记录到光盘上。作为一般规则，选择的尺寸越大，质量越高。



### 选项

图像尺寸选项随产品型号而变化。以下表格对不同媒体中以图像尺寸 / 质量记录的大致静止图像数进行汇总。

◆ 默认值

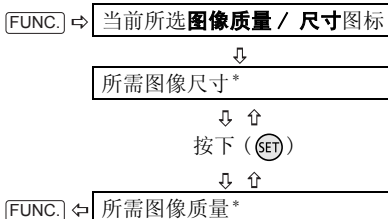
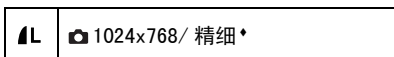

\* 右边显示的数字表示用当前质量 / 尺寸设置可记录的大致图像数。

### 光盘上的大致静止图像数

光盘类型 / 光盘规格	DVD-R 或 DVD-RW VIDEO 模式			DVD-R DL VIDEO 模式			DVD-RW VR 模式		
	📄	📄	📄	📄	📄	📄	📄	📄	📄
图像质量 <sup>1</sup> → 图像尺寸 ↓									
L 1024x768	2,690	3,910	7,830	4,890	7,115	9,999	2,735	3,980	7,965
S 640x480	6,625	9,570	9,999	9,999	9,999	9,999	6,740	9,735	17,525 <sup>2</sup>

<sup>1</sup> 📄: [超精细]、📄: [精细]、📄: [普通]

<sup>2</sup> 这是可在光盘上记录的图像数。但是，屏幕上显示的剩余静止图像数的最大值将为 9999。

## 自动对焦优先

当对焦优先激活时，摄像机仅在自动调焦后记录静止图像。

### 检查要点



**AUTO** 模式下的模式开关：  
不能关闭对焦优先功能。

**P** 模式下的模式开关：  
可关闭对焦优先功能，也可选择使用的 AF（自动对焦）框。

### 选项

◆ 默认值

<p><b>[<b>AiAF</b> 开 : AiAF]◆</b> (模式开关: <b>P</b>、<b>AUTO</b>)</p> <p>视拍摄条件而定，将自动选择九个可用的像框中的一个或多个自动对焦框并进行对焦。</p>
<p><b>[<b>中央点测光</b> 开]</b> (模式开关: <b>P</b>)</p> <p>自动对焦于中心自动对焦框。这样便于您确认对焦是否正确。在该模式下，屏幕中心将出现一个对焦框。</p>
<p><b>[<b>OFF</b> 关]</b></p> <p>如果希望只要按下 <b>[PHOTO]</b> 就开始拍摄静止图像，请选择该选项。</p>

\* [**焰火**] 摄像程序除外。

### FUNC.

(**21**) FUNC.



FUNC.	→	菜单
		↓
		摄像设置
		↓
		对焦优先
		↓
FUNC.	←	必需的选项

### 注

在 [**焰火**] 摄像程序中自动将对焦优先设为 [**OFF** 关]。

## 其他功能

### 屏幕显示

摄像机会保留包含日期和时间的数据码以及拍摄时注册的其他摄像机数据（快门速度、曝光度等）。可以选择要显示的数据。

### 打开 / 关闭屏幕显示

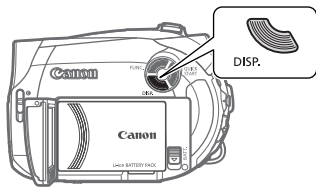

反复按 **[DISP.]** 将按以下顺序开 / 关屏幕显示内容：

**[CAMERA·**模式**]**， **[CAMERA·**模式**]**

- 所有显示打开
- 所有显示关闭<sup>1</sup>

**[PLAY·**模式**]**

- 所有显示打开
- 仅显示数据码<sup>2</sup>
- 所有显示关闭

**[PLAY·**模式**]**

- 所有显示打开（包括直方图<sup>3</sup>）
- 所有显示定期显示
- 所有显示关闭

<sup>1</sup> 但是，水平标记、光盘类型图标和 ● 和 ● **|||** 图标仍会出现在屏幕中。

<sup>2</sup> 数据码：摄像时的时间、日期及摄像机数据。可以选择显示的内容，如下节所述。

<sup>3</sup> 直方图显示：对于静止图像，可以显示拍摄时注册的完整摄像机数据。有关如何读取直方图显示的详细信息，请参考下节。

## 选择数据码

可以选择在播放视频图像时显示的数据码。



### 选项

• 默认值

[ 日期 ]、[ 时间 ]
显示场景或静止图像记录的日期或时间。
[ 日期、时间 ]*
显示记录的日期和时间。
[ 摄像机数据 ]
显示记录图像时的光圈（光圈值）和快门速度。

## FUNC.

( 21 )

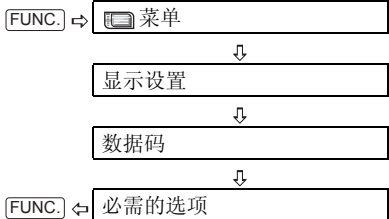

## 读取直方图显示

查看静止图像时，可以显示直方图以及在拍摄时用到的所有功能的图标。以直方图作为参考，可以核查静止图像的曝光度是否正确。

直方图右侧的区域代表加亮，左侧的区域则代表阴影。直方图斜向右侧的静止图像相对较亮，而直方图向左侧偏的静止图像相对较暗。

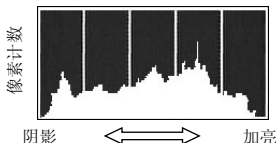

### 注

直方图将在拍摄静止图像后查看此静止图像时出现。

## 自拍

### ✓ 检查要点



**CAMERA**：将摄像机设置为暂停摄像模式。

### FUNC.

( 21)



☺ 出现。

**CAMERA**：按下 **开始/停止**。

摄像机会在倒数 10 秒钟后开始摄像。屏幕上会显示倒计时画面。

**CAMERA**：按下 **PHOTO**。

按 **PHOTO**，先半按以启用自动对焦，然后完全按下以记录静止图像。倒数 10 秒后，摄像机开始记录静止图像。屏幕上会显示倒计时画面。

### ① 注

要在倒数开始后取消自拍，请按下 **开始/停止**（记录视频图像时）或完全按下 **PHOTO**（记录静止图像时）。关闭摄像机也会取消自拍。

## 数码效果

### ✓ 检查要点



模式开关：**P**

**CAMERA**：仅可使用 **[F1 黑白]**、**[F2 旧照片]**。

### 选项

• 默认值

#### [] 数码效果 关]\*

当不打算使用数码效果时请选择该设置。

#### [**F1**] 自动淡入淡出]、[**F2** 擦除]

选择其中一个淡入淡出，以便使用淡入淡出从全黑屏幕开始画面或以全黑屏幕结束画面。

#### [**F1** 黑白]

以黑白模式记录图像。

#### [**F2** 旧照片]

以深褐色调记录“先前的”图像。

#### [**F3** 艺术]、[**F4** 马赛克]

从其他数码效果中选择其中一种，为摄像加入喜爱的效果。

### ① 注

- 添加淡入淡出效果时，图像和声音将淡入或淡出。添加效果时，声音将被正常记录。
- 即使关闭数码效果或更改摄像程序，摄像机仍会保留上次使用的设置。

## 设置

### FUNC.

(书本 21)



FUNC.



当前所选  
数码效果



FUNC.\*\*



所需淡入淡出 / 效果\*

\* 您可以在屏幕上预览效果。

\*\* 出现所选效果图标。

## 应用



1 如果操纵杆指南未出现于屏幕中，按下 (SET) 进行显示。

2 将操纵杆 (▲) 推向 [下页]。

- 如果操纵杆指南中未显示 [下页]，将操纵杆 (▼) 反复推向 [下页]，从而在上述插图中显示操纵杆指南。
- 所选效果的图标将变为绿色。
- 再次将操纵杆 (▲) 推向 [下页]，以禁用淡入淡出 / 效果。

### 淡入

在暂停摄像模式 (●||) 下将操纵杆 (▲) 推向 [下页]，然后按 [开始/停止] 开始用淡入记录。

### 淡出

记录 (●) 时将操纵杆 (▲) 推向 [下页]，然后按 [开始/停止] 淡出并暂停记录。

### 激活效果

**CAMERA** [效果图标]：记录时或在暂停摄像模式下将操纵杆 (▲) 推向 [下页]。

**CAMERA** [相机图标]：将操纵杆 (▲) 推向 [下页]，然后按 [PHOTO] 以记录静止图像。

## 管理场景

### 创建播放清单

创建播放清单可以轻松编辑视频图像。包括在播放清单中只选择喜欢的场景或更改场景的播放顺序，而不会影响原始记录内容。在播放清单上添加场景后会有两类索引屏幕：

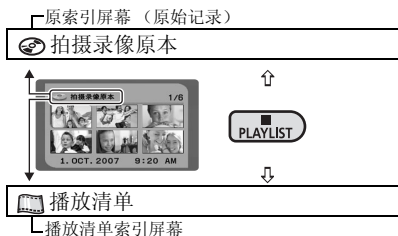

### 检查要点



光盘类型： DVD-RW • VR 模式

### 向播放清单中添加场景

#### 选项

[ 所有场景 ]
将原索引屏幕的全部场景添加至播放清单。
[ 一个场景 ]
仅将所选场景添加到播放清单。
[ 取消 ]
返回原索引屏幕。

从原索引屏幕选择（、）场景添加至播放清单。要添加全部场景，无需选择某一场景。

#### FUNC.

( 21 )

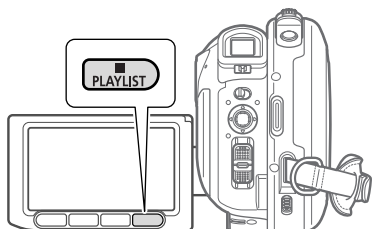
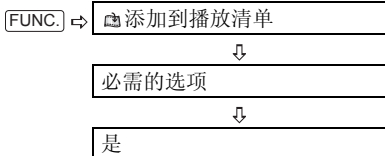

操作完成时会显示“已经添加到播放清单”。按 **PLAYLIST** 查看播放清单索引屏幕中的场景。

### 在播放清单中移动场景

从原索引屏幕，按 **PLAYLIST**。从播放清单索引屏幕，选择（、）要移动的场景。

#### FUNC.

( 21 )

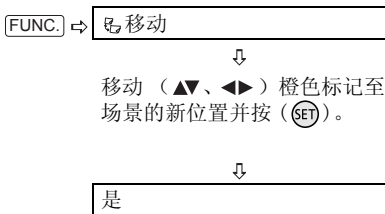

## 删除场景

您可以删除那些不想再保留的场景。请记住：从播放清单中删除场景不会影响原始记录内容；但在删除原始记录时，相应的场景也会从播放清单中予以删除。

### 重要

- 删除原始记录内容时要小心操作。原始场景一经删除将无法予以恢复。
- 请勿在删除场景时改变电源开关或 / 开关的位置。

### 注

- 光盘受保护 (🔒 51) 时，不能删除场景。
- 可能无法删除短于 5 秒钟的场景。

## 删除单个场景

### 检查要点



光盘类型：(Ⓜ) DVD-RW • VR 模式

从原索引屏幕中选择 (▲▼、◀▶) 要删除的场景。如果仅在播放清单删除场景，先按 [PLAYLIST]，然后选择场景。

### FUNC.

(📖 21)



FUNC. → 删除



是

## 记录后马上删除场景

### 检查要点



光盘类型：(Ⓜ) DVD-RW •  
VIDEO 或 VR 模式



记录场景后：

- 1 如果操纵杆指南未出现于屏幕中，按下 (SET) 进行显示。
- 2 将操纵杆 (◀) 推向 (▶)。  
如果操纵杆指南中未显示 (▶)，将操纵杆 (▼) 反复推向 [下页]，从而在上述插图中显示操纵杆指南。当将模式开关设置为 **AUTO** 时，只有一个操纵杆指南会出现。
- 3 查看场景时选择 (◀▶) 并并按 (SET)。
- 4 选择 (◀▶) [是] 并按 (SET)。

### 注

如果在拍摄场景后更改操作模式、关闭摄像机或取出光盘，则无法删除最后拍摄的场景。

## 删除所有场景

### ✓ 检查要点



光盘类型: DVD-RW • VR 模式

要从原索引屏幕删除全部场景，请按照下面的步骤。这也会删除整个播放清单。如果仅需删除播放清单的全部场景（不影响原始记录），先按 **[PLAYLIST]**，然后进行下面的步骤。

### FUNC.



FUNC. → 菜单



光盘操作



删除所有影片\*



FUNC. ← 是

\* 删除播放清单时，此菜单选项会被替换为 [删除所有播放清单]。

## 分割场景

您可以分割场景，从而仅保留最佳的部分，并在以后剪裁掉其余的部分。请记住：在播放清单中分割场景不会影响原始记录内容。

### i 注

照片电影场景 (□□ 54) 和很短的场景 (1 秒钟或更短) 不能被分割。

### ✓ 检查要点



光盘类型: DVD-RW • VR 模式

从原索引屏幕，选择 (▲▼、◀▶) 要分割的场景。如果仅在播放清单中分割场景，先按 **[PLAYLIST]**，然后选择场景。

### FUNC.



FUNC. → 分割



开始播放场景。在场景的分割处按 (SET)。<sup>\*</sup>



分割



是

\* 可使用以下图标和特殊播放模式 (□□ 28) 精确定位场景。

◀▶/▶▶: 跳至当前 / 下一场景的开头。  
◀||/||▶: 后退 / 前进一帧。

## 管理光盘

### 保护光盘

您可以保护整个光盘，以防意外删除重要的记录。按照相同步骤来取消受保护光盘的保护。

#### 重要

即使对光盘进行保护，初始化光盘 ( 10 ) 仍将永久删除所有的记录。

#### 检查要点



光盘类型: DVD-RW • VR 模式

#### FUNC.

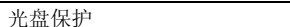
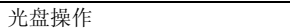

### 初始化光盘

初次把 DVD-RW 光盘插入摄像机时，需要对其进行初始化。如果看到提示“无法识别光盘的记录模式”，则可能必须初始化光盘。如果希望删除光盘上的所有记录或为了更改光盘规格，也可选择初始化光盘。

#### 重要

● 即使对光盘进行保护，初始化光盘仍将永久删除所有的记录。丢失的原始记录将无法恢复。

● 在本摄像机上使用所有 DVD-RW 光盘之前，请对其进行初始化。

#### 检查要点



光盘类型: DVD-RW •  
VIDEO 或 VR 模式

### 选项

#### [VIDEO] 模式

大多数 DVD 播放器可以播放光盘，但不能显示光盘标题，并不能编辑摄像机的记录内容。

#### [VR] 模式

可以选择用摄像机来编辑记录内容，但只能在与 VR 模式兼容的 DVD 播放器及计算机的 DVD 驱动器上播放光盘。

#### FUNC.



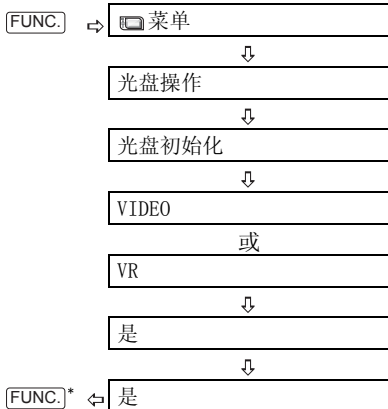

\* 仅在屏幕显示返回至 [ 光盘操作 ] 菜单后关闭菜单。

## 更改光盘标题

封口光盘之前\*，可赋予它标题。大多数 DVD 播放器在播放封口的光盘时，会在索引屏幕上显示光盘标题。

\* 您也可对 VR 模式下记录的 DVD-RW 光盘进行封口，然后改变其标题。



### FUNC.

( 21 )

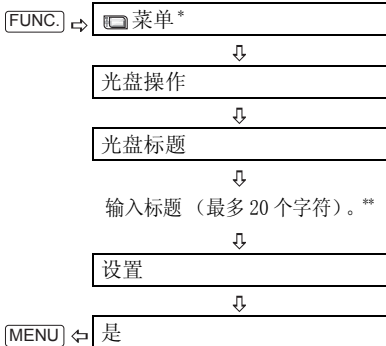

\* 仅在使用记录于 VR 模式下的 DVD-RW 时。在 VIDEO 模式下记录光盘时，按 [FUNC.] 会直接打开设置菜单屏幕上的菜单。

\*\* 每次选择一个字符并按 ( SET ) 将其添加到标题上。选择 [ 退格 ] 并按 ( SET )，以删除光标位置左侧的字符。

## 管理照片

### 删除照片

可删除光盘（仅适用于 DVD-RW）上记录的静止图像。

#### 重要

请小心删除图像。已删除的图像无法复原。

#### 注

无法删除光盘上受保护的图像。

### 删除单幅图像

#### 检查要点



光盘类型：<img alt="DVD-RW icon" data-bbox="215 488 245 502"/> DVD-RW • VR 模式



- 1 如果操纵杆指南未出现于屏幕中，按下 (SET) 进行显示。
- 2 将操纵杆 (▼) 推向 。
- 3 选择 (◀▶) [删除] 并按 (SET)。

### 记录后立即删除单幅图像

在记录静止图像后立即对其进行查看时，可删除刚刚记录的静止图像。

#### 检查要点



光盘类型：<img alt="DVD-RW icon" data-bbox="645 165 675 179"/> DVD-RW • VIDEO 或 VR 模式



如果是在完成记录后立即查看图像：

- 1 将操纵杆 (▼) 推向 。
- 2 选择 (◀▶) [删除] 并按 (SET)。

### 删除所有图像

以下步骤将从光盘中删除所有静止图像。

#### 检查要点



光盘类型：<img alt="DVD-RW icon" data-bbox="645 540 675 554"/> DVD-RW • VR 模式

#### FUNC.

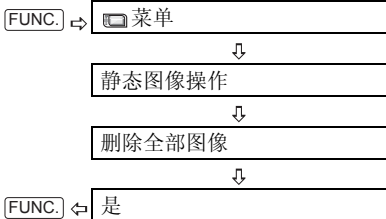

## 转换照片为照片电影场景

使用 JPEG 压缩方式记录静止图像，但 DVD 播放器只识别 MPEG 标准方式。因此，要想用 DVD 播放器来播放静止图像，您需要先创建照片电影场景 - 光盘上的所有静止图像都以幻灯片形式播放，每幅图像大约显示 3 秒钟。

### 检查要点

CAMERA  PLAY  |  PLAY  ( 10 )

建议在创建照片电影场景之前将 [ 电视类型 ] 设置为 [  普通电视 ] ( 36 )。

## 转换单幅图像

选择 (◀▶) 要转换为照片电影场景的静止图像。

**FUNC.**  
( 21 )  → 

FUNC. →  转换到场景



FUNC. ← 执行

## 转换所有图像

**FUNC.**

( 21 )  → 

FUNC. → 菜单



光盘操作



照片电影



FUNC. ← 是

### 注

- 如果在生成照片电影时光盘已满，将取消操作。
- 该功能不会影响原始静止图像。

## 封口光盘

为了能在 DVD 播放器、计算机的 DVD 驱动器或其他数码设备上播放摄录的光盘，需要先对光盘进行封口。要在连接至电视机的摄像机上播放记录，无需将光盘封口。

要在 DVD 播放器上查看静止图像，需要先将它们转换成照片电影场景 (□ 54)。

### ! 重要

● 务必在正常室温下封口光盘。如果因温度过高而未能完成此步骤，让摄像机冷却后才继续操作。

● 开始此步骤之前，将摄像机放置于桌面或其他平整表面上。封口过程开始后，即使摄像机只受到轻微碰撞（如，将其放置于桌面或从 AV 连接线断开）也可能造成数据彻底丢失。

● 总是使用小型电源转接器给摄像机供电。如果仅使用电池为摄像机供电，此操作无法开始。

● 此操作过程中，应避免以下行为。否则此过程会中断，造成数据彻底丢失。

- 请勿移动摄像机。

- 请勿断开小型电源转接器。

● 视光盘类型及光盘规格而定，完成光盘封口后，可能无法初始化光盘、编辑记录内容或向光盘添加新记录。

● 请勿用此摄像机封口非此摄像机记录的光盘。

### i 注

根据记录条件及光盘上剩余的可用空间，完成此操作所需的时间会有所不同。

## 光盘封口后的限制

	添加记录	编辑记录	初始化光盘	解除光盘封口
在 VIDEO 模式下的 DVD-R/DVD-R DL	-	-	-	-
在 VIDEO 模式下的 DVD-RW	●*	-	●	●
在 VR 模式下的 DVD-RW	●	●	●	-

\* 首先需要解除封口。

## 封口光盘

封口过程的时间长度取决于所记录的场景和光盘上剩余的可用空间。

### 检查要点



建议使用小型电源转接器为摄像机供电。

### FUNC.

( 21) FUNC.



FUNC. → 菜单\*



光盘操作



光盘封口



FUNC.\*\* ← 是

\* 仅在使用记录于 VR 模式下的 DVD-RW 时。在 VIDEO 模式下记录光盘时，按 [FUNC.] 会直接打开设置菜单屏幕上的菜单。

\*\* 在光盘封口过程中显示进度条。仅在屏幕显示返回至 [光盘操作] 菜单后关闭菜单。

## 在 DVD 播放器或计算机的 DVD 驱动器上播放光盘

光盘封口后可在与所用光盘类型兼容的 DVD 播放器上播放 (DVD-R、DVD-R DL 或 DVD-RW)。无法在外部 DVD 设备上播放尚未封口的光盘。

有关光盘兼容性的详细信息，请参考 DVD 播放器或 DVD 驱动器的使用说明书。

### 在 DVD 播放器上

- 1 打开电视机及 DVD 播放器的电源。
- 2 将已封口的光盘插入 DVD 播放器。
- 3 从索引屏幕上选择要播放的场景。

### 在计算机的 DVD 光驱上

- 1 将已封口的光盘插入 DVD 驱动器。
- 2 运行 DVD 播放软件。

- 另请参考 DVD 播放软件的使用说明书和帮助模块。

- 要查看光盘上所记录的静止图像，请先关闭正在运行的任何 DVD 播放软件。

### 注

- 在 VR 模式下刻录的 DVD-RW 光盘仅能与与 VR 模式兼容的 DVD 播放器上播放。

- 视所用的 DVD 设备而定，可能无法播放光盘。

- 照片电影场景的分辨率会比原静止图像的低。

- 为了能在计算机上播放光盘，需要安装并运行 DVD 播放软件。同样，为了能播放 DVD-R DL，DVD 驱动器必须有读取双层 DVD 光盘的能力。

## 解除光盘封口 - 在封口的光盘上添加其他记录

可在光盘封口后解除其封口，以便在光盘上记录其他视频图像。

### 重要

- 务必在正常室温下解除光盘封口。如果因温度过高而未能完成此步骤，让摄像机冷却后才继续操作。
- 开始此步骤之前，将摄像机放置于桌面或其他平整表面上。解除封口过程开始后，即使摄像机只受到轻微碰撞（如，将其放置于桌面或从 AV 连接线断开）也可能造成数据彻底丢失。
- 总是使用小型电源转接器给摄像机供电。如果仅使用电池为摄像机供电，此操作无法开始。
- 此操作过程中，应避免以下行为。否则此过程会中断，造成数据彻底丢失。
  - 请勿移动摄像机。
  - 请勿断开小型电源转接器。
- 只有对用此摄像机封口的光盘才能用此摄像机解除封口。

可解除封口的光盘

在 VIDEO 模式下的 DVD-R/DVD-R DL	-
在 VIDEO 模式下的 DVD-RW	●
在 VR 模式下的 DVD-RW	-
	即使不解除光盘封口也能再刻录场景

### 检查要点



建议使用小型电源转接器为摄像机供电。

光盘类型：(RW) DVD-RW • VIDEO 模式

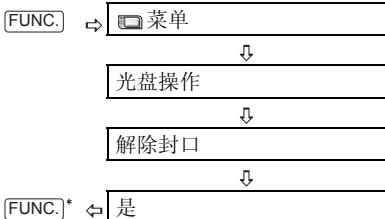

\* 在解除光盘封口的过程中显示进度条。仅在屏幕显示返回至 [ 光盘操作 ] 菜单后关闭菜单。

## 连接至电视机或录像机

### 连接图

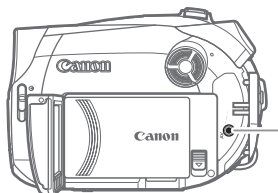

打开端子盖进行连接



AV

#### AV 端子

将 STV-250N 立体声视频连接线连接至摄像机时，内置扬声器将被静音。

摄像机上的端子

连接线

已连接设备上的端子

**1** 通过 AV 端子将输出连接（信号流向 →）到电视机或录像机。

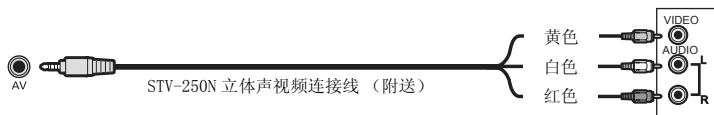

**2** 通过 SCART 端子输出连接（信号流向 →）到电视机或录像机。

首先，将 SCART 转接器连接至电视或录像机上的 SCART 端子，然后将 STV-250N 立体声视频连接线连接至该转接器。



## 在电视屏幕上播放

### 检查要点



连接摄像机之前，根据将与摄像机连接的电视机选择 [ 电视类型 ] 设置 - [ 宽荧幕电视 ]：电视机的纵横比为 16:9 或 [ 普通电视 ]：电视屏幕纵横比为 4:3 ( 36 )。

### 连接

遵循上一节 *连接图* ( 58 ) 中显示的连接图之一，连接摄像机和电视机。

### 播放

#### 1 开启摄像机及所连电视机或录像机的电源。

电视机上：选择为连接摄像机的相同视频输入端子。录像机上：将输入选择器设置为外部视频输入（通常标记为线路输入）。

#### 2 开始播放视频图像 ( 28 ) 或静止图像 ( 29 )。

### 注

- 请在连接之前关闭所有设备。
- 将 STV-250N 立体声视频连接线连接至摄像机时，内置扬声器将被静音。
- 建议使用小型电源转接器为摄像机供电。

## 转录至普通录像机或数码视频录像机

可通过将摄像机连接至录像机或数码视频设备复制您的记录。



### 连接

遵循上一节 *连接图* ( 58 ) 中显示的连接图之一，将摄像机连接到录像机。

### 摄像

- 1 已连接设备：放入空白磁带或光盘，然后把设备设置为暂停摄像模式。
- 2 本摄像机：寻找所需复制的场景，并在该场景稍前处设置为暂停播放。
- 3 本摄像机：继续播放视频图像。
- 4 已连接设备：当出现所要复制的场景时，即可开始转录。复制完成后即停止转录。
- 5 本摄像机：停止播放。

### 注

- 建议使用小型电源转接器为摄像机供电。
- 默认情况下，屏幕显示会被嵌入输出的视频信号中，但可通过反复按 [ DISP ] ( 44 ) 更改显示。



## 故障排除

如果使用摄像机时遇到问题，请参考此列表。如果问题仍未能解决，请与经销商或佳能服务中心联系。

### 电源

问题	解决方法	
<ul style="list-style-type: none"> <li>无法开启摄像机。</li> <li>摄像机自动关闭电源。</li> <li>光盘仓盖不能打开。</li> <li>液晶显示屏 / 取景器于开启后自动关闭。</li> </ul>	电池已耗尽。请充电或换新电池。  正确放置电池。	17
充电指示灯快速闪烁 (每秒钟约闪烁两次)	充电停止，因为小型电源转接器或电池出现故障。	-
<ul style="list-style-type: none"> <li>电池不充电。</li> <li>充电指示灯以很慢的速度闪烁 (大约每 2 秒钟闪烁一次)。</li> </ul>	请在温度处于 0 °C 至 40 °C 之间的环境中为电池充电。	-
	电池在使用过程中变热，可能无法充电。当电池超出充电温度范围时，CHG(充电)指示灯会不时地闪烁。只要电池温度低于 40 °C，充电就会开始。	-
	电池已经损坏。使用另一电池。	-

### 摄像 / 播放

问题	解决方法	
按下按钮没有任何作用。	开启摄像机电源。	-
	装入光盘。	19
屏幕上出现非正常字符。摄像机不能正常操作。	断开电源，片刻之后重新连接。如果故障仍然存在，请断开电源，并使用锥形工具按 RESET（复位）钮。按下 RESET 钮复位所有设置。	-
“  ”在屏幕中闪动。	装入光盘。	19
“  ”在屏幕中闪动。	电池已耗尽。请充电或换新电池。	17
屏幕出现视频噪音。	在放有等离子电视机的房间里使用摄像机时，把摄像机与等离子电视机保持一定的距离。	-
电视屏幕出现视频噪音。	当所使用的摄像机靠近发出强电磁场（等离子电视、移动电话等）的装置时，应使该摄像机与这些装置保持一定的距离。	-
即使没有装入光盘，关闭光盘仓盖时也能听到电机声音。	摄像机正在检查有无装入光盘。这不属于故障。	-
光盘不能弹出。	关闭摄像机，断开小型电源转接器，然后取出电池。重新接通电源，然后重试。	-
	摄像机已超过了它的工作温度。关闭摄像机，让其冷却后才可重新使用。	-

问题	解决方法	📖
无法识别光盘。	光盘脏污。用柔软的镜头清洁布擦拭光盘。如果仍未解决问题则更换光盘。	65
	未正确放入光盘。检查光盘。	19
	核查摄像机是否支持插入的 DVD 光盘的类型。	3
摄像机振动。	视光盘的状况而定，摄像机偶尔会振动。这不属于故障。	-
<ul style="list-style-type: none"> <li>隐约听到光盘旋转声。</li> <li>偶尔能听到运行嘈音。</li> </ul>	光盘不时被激活。这不属于故障。	-
长时间使用摄像机后，“🔴”发出红光。	这不属于故障。重新开始操作前关闭摄像机，让其冷却一会后才继续使用。	-

## 摄像

问题	解决方法	📖
显示屏上没有画面。	把摄像机设置为 <b>CAMERA</b> 。	24
	打开镜头盖。	
屏幕上出现“设置时区、日期和时间”。	设置时区、日期和时间。	4
	为内置锂电池充电，并设置时区、日期和时间。	66
按下开始 / 停止钮无法开始摄像。	把摄像机设置为 <b>CAMERA</b> 。	24
	装入推荐的光盘。	19
	光盘已满（屏幕上闪动“🔴结束”）。请删除某些记录（VR 模式下的 DVD-RW）以释放一些空间，或更换光盘。	19 49
	摄像机已超过了它的工作温度。关闭摄像机，让其冷却后才可重新使用。	-
	取消光盘保护。	51
	取消光盘封口（VIDEO 模式下的 DVD-RW）。	57
即使在停止记录之后，光盘存取指示灯也不熄灭。	光盘上正在记录场景或静止图像。这不是故障。	24 26
按下开始 / 停止钮的位置与记录的开头 / 结尾不一致。	按下开始 / 停止钮与实际开始在光盘上记录之间有时许间隔。这不属于故障。	-
开始记录后不久便突然停止记录。	光盘脏污。用柔软的镜头清洁布擦拭光盘。如果仍未解决问题则更换光盘。	65
	摄像机已超过了它的工作温度。关闭摄像机，让其冷却后才可重新使用。	-
摄像机无法对焦。	该主体无法自动对焦。使用手动对焦。	40
	使用屈光度调整杆调整取景器。	20
	镜头太脏。用柔软的镜头清洁布擦拭光盘。切勿使用薄纸擦拭镜头。	66
声音失真。	如果拍摄时靠近强声源（如焰火或音乐会），声音就可能会出现失真。这不属于故障。	-
屏幕上出现一条垂直的光线。	黑暗环境下的强光会令图像出现一条垂直的光栅（模糊不清）。这不属于故障。	-
取景器上的图像模糊。	使用屈光度调整杆调整取景器。	20

## 播放 / 编辑

问题	解决方法	□
按下播放按钮后不起作用。	装入光盘。	19
	把摄像机设置为 <b>(PLAY/⏮)</b> 。	28
	用其他 DVD 刻录机或计算机 DVD 驱动器记录或编辑的光盘，可能无法在此摄像机上播放。	-
	如果使用单面光盘，检查插入光盘时是否有标签的一面朝上。	19
	摄像机已超过了它的工作温度。关闭摄像机，让其冷却后才可重新使用。	-
<ul style="list-style-type: none"> <li>• 播放时有视频噪声，而且声音失真。</li> <li>• 无法读取光盘。</li> </ul>	光盘脏污。用柔软的镜头清洁布擦拭光盘。	65
	用其他 DVD 刻录机或计算机 DVD 驱动器记录或编辑的光盘，可能无法在摄像机上播放。	-
不能添加场景到播放清单。	光盘已满（屏幕上闪动“⏹ 结束”）。删除一些记录以释放一些空间。	49
	不能在播放清单上添加超过 999 个场景。	-
	取消光盘保护。	51
不能分割场景。	不能编辑或删除受另一数码设备保护的光盘上的场景。	-
	如果光盘中已有 999 幅场景，则不能分割场景。	-
	如果场景太短（1 秒钟或更短），则不能对其进行分割。	-
不能编辑光盘标题。	DVD-R/DVD-R DL 光盘封口后，不能给它添加标题。	55
	首先解除光盘封口（在 VIDEO 模式下的 DVD-RW）。	57
	如果是用另一数码设备输入的标题，可能无法编辑。	-
	取消光盘保护。	51
不能创建照片电影场景。	光盘已满（屏幕上闪动“⏹ 结束”）。请删除某些记录（VR 模式的 DVD-RW）以释放一些空间。	49
不能编辑或删除场景。	取消光盘保护。	51
	不能编辑或删除用另一数码设备保护的光盘上的场景。	-
	不能删除 DVD-R/DVD-R DL 光盘或 DVD-RW 光盘上在 VIDEO 模式下记录的场景。	-
不能将光盘封口。	如果在 VIDEO 模式下记录的光盘（DVD-R/DVD-R DL 或 DVD-RW）仅包含静止图像，则不能封口。至少要先记录一个场景，然后再将光盘封口。	24 55
	摄像机已超过了它的工作温度。关闭摄像机，让其冷却后才可重新使用。	-
	内置扬声器没有发出声音。	打开液晶显示屏面板。
	关掉了扬声器的声音。在 <b>(PLAY/⏮)</b> 模式下利用操纵杆和操纵杆杆后调节音量。	28
	断开摄像机的立体声视频连接线。	-

## 在外部 DVD 设备上播放光盘

外部 DVD 设备指 DVD 播放器、DVD 刻录机、计算机 DVD 驱动器及其他数码设备。

问题	解决方法	
场景之间有短暂的停留。	视 DVD 播放器而定, 在播放过程中, 场景之间可能有很短暂的停留。	-
光盘正在运行, 但电视屏幕上没有出现图像。	电视机上的视频输入未被设置为连接摄像机的视频端子。选择正确的视频输入。	58
	尝试播放或复制不兼容的光盘。停止播放或转录。	-
光盘不能被设备识别。或, 即使读取光盘, 也不能播放光盘或图像变形。	光盘脏污。用柔软的镜头清洁布擦拭光盘。	65
	光盘未封口。	55
	VR 模式的 DVD-RW 光盘仅能与 VR 模式兼容的 DVD 播放器播放。请参考 DVD 设备的使用说明书。	-
不能用 DVD 设备编辑我的记录或添加记录到光盘。	在使用本摄像机刻录的光盘上可能不能用外部 DVD 刻录机编辑或添加记录。	-

## 提示列表

提示	解释	
设置时区、日期和时间	没有设置时区、日期及时间。每次开启电源时都会出现, 直到设置时区、日期及时间为止。	23
更换电池	电池已耗尽。请充电或换新电池。	17
现在无法进入  待机模式	光盘首次插入后并正在被识别时或如果剩余电池电量过低, 则摄像机不能进入快速启动备用模式。	27
无法识别光盘的记录模式	如果光盘通过不同装置进行初始化, 则它可能不能被摄像机识别。	-
	插入的光盘是在不同的电视系统 (NTSC) 中记录的。	-
<ul style="list-style-type: none"> <li>温度太高不能记录</li> <li>温度太高不能取出光盘</li> </ul>	摄像机已超过了它的工作温度。断开小型电源转接器, 取出电池, 让摄像机冷却后才可重新使用。	-
不能记录检查光盘	光盘有问题。更换光盘。	19
	如果形成结露, 也可能出现本提示。等摄像机完全干燥之后才可重新使用。	67
	光盘的刻录面可能脏污或被刮伤。	-
达到最大可记录场景数量	场景数量已达到最大值。请删除某些记录 (VR 模式下的 DVD-RW) 以释放一些空间, 或更换光盘。	19 49
	光盘脏污或尝试播放不支持的光盘类型 (非 DVD-R/RW)。	-
不能播放光盘	如果形成结露, 也可能出现本提示。等摄像机完全干燥之后才可重新使用。	67
	由前一场景分割而成的短于 5 秒钟的场景, 可能无法进一步分割。	-
不能分割此场景	光盘有问题。	-
	本摄像机无法使用您插入的双层光盘。	4

提示	解释	
光盘已封口不能再记录	不能在封口的 DVD-R/DVD-R DL 光盘上再记录场景。	-
	用其他数字设备封口的 VIDEO 模式 DVD-RW 光盘上不能再记录场景或解除封口。	-
解除光盘封口	在封口的 VIDEO 模式的 DVD-RW 光盘上, 不能再记录场景或将静止图像转换为照片电影场景。首先取消光盘封口。	57
光盘写保护	光盘受保护。更换光盘或取消光盘保护。	51
不能读取此光盘请检查	不能读取光盘。尝试擦拭或更换光盘。	65
	如果摄像机超过了它的工作温度, 也会出现此信息。关闭摄像机, 让其冷却后才可重新使用。	-
	如果形成结露, 也可能出现本提示。等摄像机完全干燥之后才可重新使用。	67
	可能未正确放入光盘。尝试取出光盘并重新插入。	19
<ul style="list-style-type: none"> <li>• 访问错误</li> <li>• 读取光盘失败请检查</li> </ul>	在读取光盘或尝试写入光盘时发生错误。擦拭或更换光盘。	65
	如果形成结露, 也可能出现本提示。等摄像机完全干燥之后才可重新使用。	67
	可能未正确放入光盘。尝试取出光盘并重新插入。	19
光盘盖开启	检查光盘是否被正确插入, 并关闭光盘盖。	19
没有光盘 正在加载光盘	没有装入光盘。插入光盘。	19
	如果形成结露, 也可能出现本提示。等摄像机完全干燥之后才可重新使用。	67
	正在读取光盘。等一会才开始记录。	-
避免摄像机振动	记录图像时, 不要移动摄像机。	-
不能覆盖数据	不能恢复被损毁的文件。	-
	如果形成结露, 也可能出现本提示。如果原因是结露, 请勿初始化光盘, 等摄像机完全干燥之后才可重新使用。	67
光盘已满	光盘已满 (屏幕上闪动 “  结束”)。请删除某些记录 (VR 模式下的 DVD-RW) 以释放一些空间, 或更换光盘。	19 49
	正在光盘上更新重要文件分配数据。请勿断开小型电源转接器或取出电池。	-
没有图像	光盘上没有记录任何图像。	-
摄像机被设为静止图像模式	记录静止图像 (  模式) 时按开始 / 停止钮。	-
命名错误	文件夹及文件编号已达到最大值。将 [ 文件编号 ] 选项设置为 [ 重新设置 ] 并初始化光盘, 删除光盘 (VR 模式下的 DVD-RW) 上的所有图像或更换光盘。	-

## 使用注意事项

### 摄像机

- 当 DISC（光盘存取）指示灯点亮或闪烁时，请勿让摄像机受到振动或剧烈撞击。数据可能未正确刻录到光盘上，录像可能彻底丢失。
- 切勿触摸摄像镜头。
- 请勿通过握住液晶显示屏或光盘盖来抓住摄像机。关闭液晶显示屏时务必小心。
- 请勿把摄像机置于高温（例如阳光直射下的车厢内）或高湿环境下。
- 请勿在靠近强电场或强磁场的地方如电视机上方、等离子电视或移动电话附近使用摄像机。
- 请勿将镜头或取景器指向强光源。也不要让摄像机长时间指向明亮的物体。
- 请勿在满是灰尘或多沙的地方使用和存放摄像机。摄像机不防水，也应避免水、泥土或盐分进入摄像机。如果上述任何东西进入摄像机，可能损坏摄像机和/或镜头。使用后请务必关闭光盘仓盖。
- 请小心照明设备所产生的热量。
- 请勿拆开摄像机。如果摄像机无法正常操作，请与合格的维修人员联系。
- 请小心使用摄像机。请勿使摄像机受振动或撞击，否则可能会造成损坏。

### 电池

#### 危险！

#### 请妥善处理电池。

- 电池应远离火源（否则可能会爆炸）。
- 请勿让电池暴露在 60 °C 以上的环境中，并且请勿让电池接近电暖器或在炎热天气下把电池置于汽车内。
- 请勿试图拆解或改装电池。
- 请勿丢弃或敲打电池。
- 请勿弄湿电池。

- 完全充电的电池电量会自然流失。因此，请在使用当天或前一天进行充电。
- 如果电池端子接触金属物件，可能导致短路及损坏电池。
- 如果端子有污垢，可能会导致电池或摄像机接触不良。请使用软布擦拭。
- 长时间（约一年）存放充电电池可能缩短电池寿命或影响性能，建议将电池完全放电，然后存放在温度在 30 °C 以下的干燥地方。如果长时间不使用电池，请每年至少一次使用摄像机把电池完全充电后再完全放电，然后继续存放。如果有多组电池，则所有电池都要针对这些注意事项进行检查。
- 尽管可以在 0 °C 到 40 °C 的温度范围内使用电池，但它的最佳工作范围却是从 10 °C 到 30 °C。低温下，性能会暂时降低。使用之前，在口袋里将其捂热。
- 如果电池在充电后的使用时间持续减少（常温），请更换电池。

### Mini DVD 光盘

DVD 光盘的刻录面非常脆弱。如果使用或存放的方式不正确，摄像机可能会停止识别或无法播放光盘。存放 / 使用光盘时务必遵守以下注意事项。

- **完成摄像后，务必取出摄像机中的光盘。**
- 请勿在摄像机中留存光盘。
- 确保光盘上不要有灰尘或污垢。记录或播放光盘时，即使极小的污垢或灰尘都会引起故障。在将光盘插入摄像机时请仔细检查其记录面。如果弄脏，使用干燥柔软的镜头清洁布拭去光盘表面上的指纹、灰尘或污垢。清洁光盘时要从中心向外沿径向擦拭。
- 切勿使用经化学处理的布或可燃性溶剂（如油漆稀料）清洁光盘。
- 请勿弯曲、划刻光盘或将光盘弄湿，不要剧烈震动光盘。
- 请勿在光盘表面粘贴标签或不干胶。光盘有时可能不匀速旋转，这可能会造成损坏。

- 为保护光盘，请将其放回存放盒中。
- 在光盘的标签端写字时，要避免使用硬头的笔。应使用不透水的软头笔。
- 在冷、热两种环境之间快速挪动光盘可能会导致光盘表面结露。如果光盘上出现结露现象，请将其暂放一边，直到水滴彻底蒸发。
- 切勿把光盘暴露在直射的阳光下，也不要将其存放于高温或高湿环境下。
- 务必将光盘封口之后才将其插入外部 DVD 设备。否则，就可能会导致记录数据的丢失。

---

## 内置可充电锂电池

摄像机有内置锂电池，可维持日期/时间和其它设置。在您使用摄像机的时候，内置锂电池被充电。然而，如果您大约 3 个月不使用摄像机的话，锂电池电量将自然流失殆尽。

**要重新为内置锂电池充电：**将电源开关设置为 **OFF**，将小型电源转接器连接到摄像机并保持连接 24 小时。

## 维修 / 其他

---

### 保存

- 如果不打算长时间使用摄像机，请把摄像机存放在无灰尘、低湿度、温度不高于 30 °C 的地方。

---

### 清洁

#### 摄像机机身

- 请用柔软的干布擦拭机身。请勿使用经过化学处理的布或挥发性溶剂如涂料稀释剂。

#### 摄像镜头

- 使用非喷雾式鼓风刷清除灰尘或污垢。切勿直接触摸、擦拭摄像镜头。

#### 镜头和取景器

- 如果镜头表面被弄脏，自动对焦功能就可能无法正常工作。
- 使用非喷雾式鼓风刷清除灰尘或污垢。
- 用干净、柔软的镜头清洁布轻轻地擦拭镜头或取景器。切勿使用薄纸。

#### 液晶显示屏

- 使用干净、柔软的镜头清洁布将液晶显示屏清洁干净。
- 当温度突然有很大的转变时，屏幕表面可能会出现结露。请用柔软的干布擦拭。

## 结露

当摄像机迅速在寒冷的地方和温暖的地方之间移动时，摄像机的内部可能会出现结露（水滴）。如果发现结露，请停止使用摄像机。继续使用可能损坏摄像机。

### 在下列情况可能造成结露：

把摄像机从空调房间带到温暖潮湿的环境时

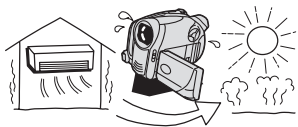

把摄像机从寒冷地方带到温暖的房间时

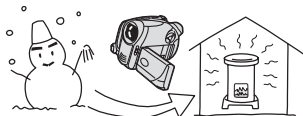

把摄像机留在潮湿的房间时

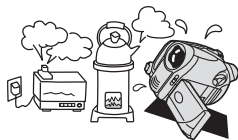

当寒冷的房间急速变热时



## 要避免发生结露

- 不要让摄像机暴露在温度会骤然升降或有大幅度变化的环境中。
- 取出光盘，把摄像机放到密封的塑料袋中，从袋中取出前使其慢慢适应温度的变化。

## 检测到结露时

- 摄像机自动关闭。如果装入了光盘，请立即取出光盘，并让光盘盖开着。把光盘留在摄像机中可能会造成光盘损坏。
- 检测到结露时，不能装入光盘。

## 重新使用

- 水滴蒸发所需的准确时间视场所和天气条件而异。作为一般准则，等待两小时后才可重新使用摄像机。

---

---

## 在国外使用摄像机

### 电源

任何交流电在 100V 至 240V 之间的电压及 50/60Hz 的国家，都可以使用小型电源转接器来操作摄像机与充电。请与佳能服务中心联系，以获得国外电源转接器的信息。

### 在电视上播放

您只能在与 PAL 系统兼容的电视机上播放摄录内容。使用 PAL 系统的国家 / 地区如下：

阿尔及利亚、澳大利亚、奥地利、孟加拉、比利时、文莱、中国、克罗地亚、捷克、丹麦、芬兰、德国、香港特别行政区、冰岛、印度、印度尼西亚、伊拉克、伊朗、爱尔兰、以色列、意大利、约旦、肯尼亚、科威特、利比里亚、马来西亚、马耳他、莫桑比克、荷兰、新西兰、朝鲜、挪威、阿曼、巴基斯坦、波兰、葡萄牙、卡塔尔、罗马尼亚、塞尔维亚和黑山、塞拉利昂、新加坡、斯洛伐克、斯洛文尼亚、南非、西班牙、斯里兰卡、斯威士兰、瑞典、瑞士、坦桑尼亚、泰国、土耳其、乌干达、乌克兰、阿拉伯联合酋长国、英国、也门、赞比亚。

## 系统概览 (不同地区可获得附件会有所不同)

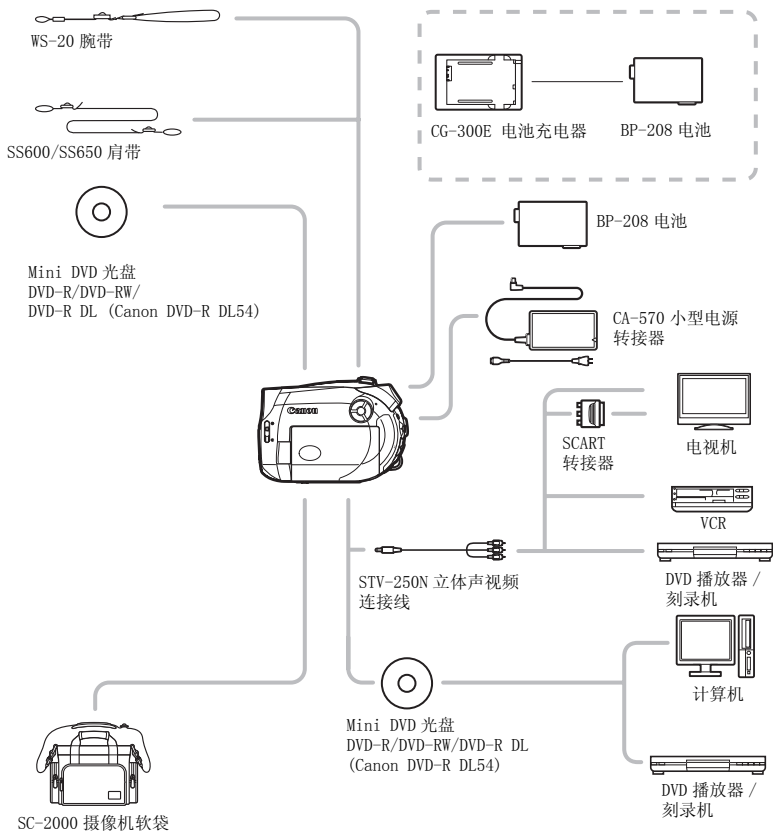

## 可选附件

### 建议使用原装佳能附件。

本产品配合原装佳能附件使用可获得优良性能。佳能对非原装佳能附件的故障（如电池泄漏和 / 或爆炸）而导致本产品的损坏和 / 或意外（如火灾等）不负任何责任。请注意：此保证不适用于非原装佳能附件的故障而导致的维修，但您可要求付费维修。

### 电池

需要额外的电池时，只能选择 BP-208 电池。

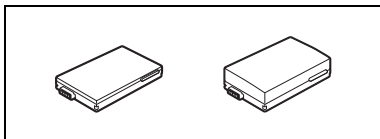

### CG-300E 电池充电器

使用电池充电器对电池充电。

**充电时间：**105 分钟。充电时间视充电环境而有所不同。

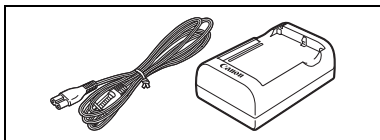

### 肩带

为了更加安全和方便携带，可系上肩带。将末端穿过带扣并调节带子的长度。

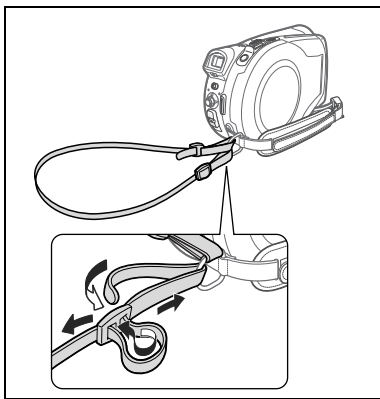

### WS-20 腕带

在活动摄像时，能提供更进一步的保护。

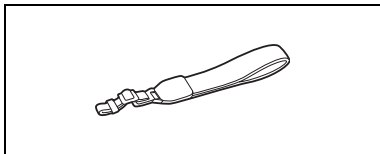

### SC-2000 摄像机软袋

轻巧的手提袋，附软垫隔间，有充足的储存配件的空间。



这个标记是代表佳能原装视频附件。当您使用佳能视频设备时，我们建议您使用佳能品牌的附件或带有此标记的产品。



## 规格

## DC201/DC210/DC211

<b>系统</b>	
<b>光盘记录系统</b>	视频图像 DVD-VIDEO (VIDEO 模式) DVD-VR (VR 模式), 仅用 8 cm DVD-RW 视频压缩: MPEG2 音频压缩: 杜比数码 2ch 静止图像 Exif 2.2™, 兼容 JPEG 压缩方式
<b>电视系统</b>	CCIR 标准 (625 线, 50 场) PAL 色彩讯号
<b>兼容媒体</b>	8 cm mini DVD 光盘, 上面 有 DVD-R、DVD-R DL 或 DVD-RW 徽标 
<b>最长录像时间</b>	1.4 GB 单面 8 cm mini DVD 光盘: XP: 约 20 分钟; SP: 约 30 分钟; LP: 约 60 分钟 2.6 GB 单面双层 8 cm mini DVD 光盘: XP: 约 36 分钟; SP: 约 54 分钟; LP: 约 108 分钟
<b>图像感应器</b>	1/6 英寸 CCD, 约 800,000 像素 有效像素 16:9 视频图像 (影像稳定器 [ 开 ]) 约 440,000 像素 16:9 视频图像 (影像稳定器 [ 关 ]) 约 540,000 像素 4:3 视频图像 约 400,000 像素 静止图像 约 530,000 像素
<b>液晶显示屏</b>	2.7 英寸, 宽屏幕, TFT 彩色, 约 123,000 像素
<b>取景器</b>	0.27 英寸, 宽屏幕, TFT 彩色, 约 123,000 像素
<b>麦克风</b>	立体声电介体电容式麦克风
<b>镜头</b>	<b>DC210/DC211</b> f=2.6-91 mm, F/2.0-5.0, 35 倍电动变焦 相当于传统 35 mm 相机: 16:9 视频图像 (影像稳定器 [ 开 ]) 45.3 - 1,586 mm 16:9 视频图像 (影像稳定器 [ 关 ]) 40.8 - 1,428 mm 4:3 视频图像 49.8 - 1,743 mm 静止图像 43.6 - 1,526 mm <b>DC201</b> f=2.6-78 mm, F/2.0-4.4, 30 倍电动变焦 相当于传统 35 mm 相机: 16:9 视频图像 (影像稳定器 [ 开 ]) 45.3 - 1,359 mm 16:9 视频图像 (影像稳定器 [ 关 ]) 40.8 - 1,224 mm 4:3 视频图像 49.8 - 1,494 mm 静止图像 43.6 - 1,308 mm
<b>镜头结构</b>	8 组 10 片 (1 个双边非球面镜片)
<b>自动对焦系统</b>	TTL 自动对焦, 可手动对焦
<b>最短对焦距离</b>	1 m; 在最大广角时为 1 cm
<b>白平衡</b>	自动白平衡、自定义白平衡和预设白平衡设置: 日光和钨丝灯
<b>最低照度</b>	1.1 照度 ( [ 夜景 ] 摄像程序, 快门速度为 1/6) 4.5 照度 ( 自动模式, 自动慢速快门 [ 开 ], 快门速度为 1/25)
<b>建议照度</b>	100 照度以上
<b>影像稳定器</b>	电子
<b>静止图像尺寸</b>	1024 x 768、640 x 480 像素
<b>图像压缩方式</b>	JPEG (压缩模式: 超精细、精细、普通)
<b>输出端子</b>	
<b>AV 端子</b>	∅ 3.5 mm 微型插孔 视频: 1 Vp-p/75 Ω, 不平衡 音频: -10dBV (47 kΩ 负载) /3 kΩ 及以下

**电源 / 其他**

<b>电源 (额定)</b>	7.4 V 直流电 (电池), 8.4 V 直流电 (小型电源转接器)
<b>电源消耗 (SP 模式, 自动对焦开)</b>	2.9 W (取景器), 3.0 W (液晶显示屏 [通常])
<b>操作温度</b>	0 - 40 °C
<b>大小 (W x H x D)</b>	54 x 90 x 128 mm 不包括握带
<b>重量 (仅摄像机机身)</b>	400 g

**CA-570 小型电源转接器**

<b>电源</b>	100 - 240 V 交流电, 50/60 Hz
<b>额定输出 / 消耗</b>	8.4 V 直流电, 1.5 A / 29 VA (100 V) - 39 VA (240 V)
<b>操作温度</b>	0 - 40 °C
<b>大小</b>	52 x 29 x 90 mm
<b>重量</b>	135 g

**BP-208 电池**

<b>电池类型</b>	充电式锂离子电池
<b>额定电压</b>	7.4 V 直流电
<b>操作温度</b>	0 - 40 °C
<b>电池容量</b>	850 mAh
<b>大小</b>	39 x 8 x 63 mm
<b>重量</b>	40 g

重量与大小为近似值。误差和省略未计算在内。如有任何变更，恕不预先通知。

## 索引

- 16:9 的纵横比 ..... 25  
9 点 AiAF (自动对焦) ..... 44

**A**

- AV 端子 ..... 58

**B**

- 白平衡 ..... 41  
保护光盘 ..... 51  
编号 ..... 12  
编辑场景 ..... 48  
变焦 ..... 26  
变焦速度 ..... 33  
播放 - 静止图像 ..... 29  
播放清单 (Playlist) ..... 48  
播放 - 视频图像 ..... 28

**C**

- 菜单 (FUNC.) ..... 21, 31  
操纵杆 ..... 10  
操纵杆指南 ..... 10  
查看 - 视频图像 (摄像查看) ..... 25  
长焦 ..... 26  
初始化 - 光盘 ..... 51  
错误信息 ..... 63

**D**

- 电池, 充电 ..... 17  
电池, 剩余电量 ..... 15  
点光源 (摄像程序) ..... 37  
对焦优先 ..... 33

**F**

- 放大静止图像 ..... 30  
防风 ..... 33  
封口光盘 ..... 55

**G**

- 故障排除 ..... 60  
广角 ..... 26  
光盘标题 ..... 52  
光盘类型  
(DVD-R, DVD-R DL, DVD-RW) ..... 3

**H**

- 海滩 (摄像程序) ..... 37  
幻灯片播放 ..... 29

**J**

- 记录模式 ..... 31  
记录数据 ..... 44  
肩带 ..... 70  
结露 ..... 67  
节能 ..... 35  
静止图像的尺寸 ..... 43  
静止图像的质量 ..... 43

**K**

- 快速启动功能 ..... 27  
宽屏幕 ..... 25  
宽屏幕电视 (16:9) ..... 36

**L**

- LP 模式 ..... 31  
连接至电视机 / 录像机 ..... 58

**M**

- 模式开关 ..... 37

**N**

- 内置备用电池 ..... 66

**P**

- P (摄像程序) ..... 38  
拍摄提示 ..... 15  
屏幕标记 ..... 35  
屏幕显示 ..... 14  
普通电视 (4:3) ..... 36

**Q**

- 取景器, 屈光度调整杆 ..... 20

**R**

- RESET (复位) ..... 60  
日落 (摄像程序) ..... 37  
日期和时间 ..... 23

**S**

- SP 模式 ..... 31

三脚架	24
删除静止图像	53
摄像 - 静止图像	26
摄像 - 视频图像	24
摄像程序	37
设置菜单	22, 32
时区	23
手动对焦	40
手动曝光度调整	40
数据码	44
数码变焦	32
数码效果	46
索引屏幕 - 静止图像	29
索引屏幕 - 视频图像	28

**T**

Tv (摄像程序)	38
提示音	35
图像跳换	30
图像效果	42
推荐的光盘	4

**V**

VIDEO 模式 (光盘规格)	3
VR 模式 (光盘规格)	3

**W**

维修	66
文件编号	36
握带	20

**X**

XP 模式	31
夏时制	23
肖像 (摄像程序)	37
小型电源转接器	17
选择屏幕显示	44
雪景 (摄像程序)	37

**Y**

焰火 (摄像程序)	37
夜景 (摄像程序)	37
液晶显示屏	20
液晶显示屏背景照明	21
音量	28
影像稳定器	33
语言	22
原始记录内容	48
运动 (摄像程序)	37

**Z**

在国外使用摄像机	68
照片电影场景	54
中心点 (自动对焦)	44
自动低速快门	32
自动对焦 (AF)	44
自动 (摄像程序)	37
自拍	46

# Canon



本使用说明书上信息的查证截止日期为 2007 年 1 月 1 日。

如有任何印刷错漏或翻译上的误差，望广大用户谅解。  
产品设计与规格如有更改，恕不另行通知。



使用 100%再生纸打印