

**Canon**

**Exif Print**

**PictBridge**

ENGLISH

FRANÇAIS

ESPAÑOL

PORT DO BRASIL

# PIXMA iP100

**Quick Start Guide**  
**Guide de démarrage rapide**  
**Guía de iniciación rápida**  
**Guia de consulta rápida**



QT51439V02

# Precauciones de seguridad

Lea con detenimiento las advertencias y precauciones que contiene este manual para usar la impresora en condiciones de plena seguridad. No intente usarla de un modo que no esté descrito en este manual.

Para obtener instrucciones de seguridad más detalladas, consulte el manual en pantalla *Guía del Usuario*.

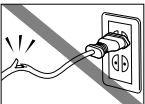
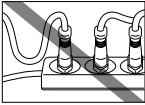
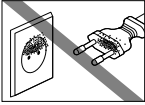

## Advertencia

- Este producto emite un flujo magnético de bajo nivel. Si utiliza un marcapasos cardíaco y detecta anomalías, aléjese de este producto y consulte a su médico.
- Hacer caso omiso de las precauciones de seguridad podría provocar una descarga eléctrica o un incendio, o dañar la impresora.

No intente nunca enchufar o desenchufar la impresora de la fuente de alimentación con las manos húmedas.	
Introduzca el enchufe de la impresora en la toma de corriente hasta que haga tope.	
No dañe, modifique, estire, doble o retuerza excesivamente el cable de alimentación eléctrica ni el adaptador de CA universal. No ponga objetos pesados sobre el cable de alimentación eléctrica.	
No enchufe nunca la impresora a una toma de alimentación compartida con otro dispositivo (prolongador, adaptador de 2 o 3 tomas, etc.).	
No use la impresora si el cable de alimentación eléctrica está enrollado o tiene nudos.	
Si detecta humo, olores extraños o ruidos poco frecuentes donde esté la impresora, desenchúfela de la toma de corriente inmediatamente y avise al servicio técnico.	
Desenchufe periódicamente la impresora y use un paño seco para limpiar el polvo y la suciedad acumulados en el enchufe y en la toma de alimentación. Si la impresora se coloca en un lugar con mucho polvo, humo o humedad, el polvo que se acumula en el enchufe absorbe la humedad y puede hacer que falle el aislamiento y se produzca un incendio.	
Use el cable de alimentación suministrado con la impresora.	

## Precaución

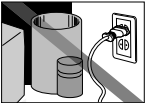
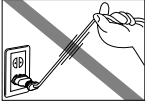
Puede provocar daños tanto al usuario como a la impresora si ignora cualquiera de estas precauciones de seguridad.

Asegúrese de que el área que rodea la toma de corriente esté despejada en todo momento para que el enchufe de alimentación eléctrica se pueda desconectar fácilmente si fuera necesario.	
No desenchufe la impresora tirando del cable.	
No use alargadores.	

# PIXMA iP100

## Quick Start Guide

### Table of Contents

<b>Introduction</b>	<b>1</b>
<b>How to Use the Documentation Provided</b>	<b>3</b>
<b>Preparing the Printer</b>	<b>4</b>
<b>Installing the Software</b>	<b>5</b>
<b>Reading the On-screen Manuals</b>	<b>8</b>
<b>Loading Printing Paper</b>	<b>9</b>
<b>Printing from Your Computer</b>	<b>10</b>
<b>Printing Photographs Directly from a Compliant Device</b>	<b>12</b>
<b>Replacing an Ink Tank</b>	<b>16</b>
<b>Specifications</b>	<b>18</b>

## European Union (and EEA) only.

---



These symbols indicate that this product is not to be disposed of with your household waste, according to the WEEE Directive (2002/96/EC), the Battery Directive (2006/66/EC) and/or your national laws implementing those Directives.



This product should be handed over to a designated collection point, e.g., on an authorized one-for-one basis when you buy a new similar product or to an authorized collection site for recycling waste electrical and electronic equipment (EEE) and batteries and accumulators. Improper handling of this type of waste could have a possible impact on the environment and human health due to potentially hazardous substances that are generally associated with EEE.



Your cooperation in the correct disposal of this product will contribute to the effective usage of natural resources.

For more information about the recycling of this product, please contact your local city office, waste authority, approved scheme or your household waste disposal service or visit [www.canon-europe.com/environment](http://www.canon-europe.com/environment).

(EEA: Norway, Iceland and Liechtenstein)

## For Customers in Europe, Middle-East, Africa and Russia only

---

For Canon Customer Support contacts, please see the back cover of the Canon International Warranty System (IWS) Booklet or visit [www.canon-europe.com](http://www.canon-europe.com).



AЯ46

# Introduction

This *Quick Start Guide* uses the following symbols to indicate important information. Always observe the instructions indicated by these symbols.

## **Warning**

Instructions that, if ignored, could result in death or serious personal injury caused by incorrect operation of the equipment. These must be observed for safe operation.

## **Caution**

Instructions that, if ignored, could result in personal injury or material damage caused by incorrect operation of the equipment. These must be observed for safe operation.

## **Important**

Instructions that must be observed for safe operation.

Depending on your application program, operations may differ. For details, refer to the instruction manual of your application. The steps described in this manual are in Windows Vista™ operating system Ultimate Edition (hereafter referred to as “Windows Vista”) and Mac® OS X v.10.4.x.

### **Trademark Notices**

- “Microsoft” is a registered trademark of Microsoft Corporation.
- “Windows” is a trademark of Microsoft Corporation, registered in the U.S. and other countries.
- “Windows Vista” is a trademark of Microsoft Corporation.
- “Macintosh” and “Mac” are trademarks of Apple Inc., registered in the U.S. and other countries.
- “Adobe” and “Adobe RGB (1998)” are either registered trademarks or trademarks of Adobe Systems Incorporated in the United States and/or other countries.
- “IrDA Feature Trademark” is owned by the Infrared Data Association and used under license therefrom.
- “Bluetooth” is a trademark of Bluetooth SIG, Inc., U.S.A. and licensed to Canon Inc.

© **CANON INC.2008**

All rights reserved. No part of this publication may be transmitted or copied in any form whatsoever without the express written permission.

## Exif Print

This printer supports Exif Print.

Exif Print is a standard for enhancing the communication between digital cameras and printers. By connecting to an Exif Print-compliant digital camera, the camera's image data at the time of shooting is used and optimized, yielding extremely high quality prints.

## International ENERGY STAR® Program



As an ENERGY STAR® Partner, Canon Inc. has determined that this product meets the ENERGY STAR® guidelines for energy efficiency.

## Power Requirements

Be sure to use the power cord included with the printer. Never use a power supply voltage other than that supplied in the country of purchase. Using the incorrect voltage could cause a fire or electric shock. The correct power supply voltages and frequencies are as follows:

AC 100-240 V, 50/60 Hz

## About Consumables

Consumables (ink tanks / FINE Cartridges) are available for 5 years after production has stopped.

# Safety Precautions

### **⚠ Warning**

- This product emits low level magnetic flux. If you use a cardiac pacemaker and feel abnormalities, please move away from this product and consult your doctor.
- Never attempt to plug the power cord into the power outlet or unplug the power cord when your hands are wet.
- Never damage, modify, stretch, or excessively bend or twist the power cord. Do not place heavy objects on the power cord.
- Never use any power supply other than the standard power supply available in the country of purchase. Using the incorrect voltage and frequency could cause a fire or electric shock.
- Always push the plug all the way into the power outlet.

### **⚠ Caution**

- For safety reasons, keep ink tanks out of the reach of children.
- In case ink gets in contact with eyes, rinse with water immediately.
- In case ink gets in contact with skin, wash with soap and water immediately.
- Do not drop or shake ink tanks as this may cause the ink to leak out and stain your clothes and hands.

Also read the Safety Precautions in the *User's Guide* on-screen manual. Observe the warnings and cautions to avoid personal injury or damage to the printer.

# How to Use the Documentation Provided



## **Printed Documentation**

### **Setup Sheet**

**Be sure to read this sheet first.**

This sheet includes instructions for setting up your printer and getting it ready for use.



### **Quick Start Guide** (This guide)

**Read this guide when starting to use the printer.**

After following instructions in your setup sheet, we recommend you read this guide to familiarize yourself with the basic operations, for example, printing from your computer and a PictBridge compliant device.



## **On-screen Manuals**

### **User's Guide**

**Read this guide when starting to use the printer.**

If the *Quick Start Guide* does not provide you enough information, please refer to the *User's Guide* that can be installed from the *Setup CD-ROM*. This guide provides detailed instructions for:

- printing media
- printing from your computer
- printing through wireless communication
- routine maintenance
- troubleshooting

Additional guides are also available for advanced features.

### **PC Printing Guide**

Refer to this guide for full instructions on printer driver setting.

### **PC Photo Printing Guide**

Refer to this guide for instructions on using the various application software included on the *Setup CD-ROM*.

### **Bluetooth Guide**

Refer to this guide for full instructions of printing from computers and devices that support Bluetooth communication, and on troubleshooting them.

# Preparing the Printer

Be sure to read your setup sheet first for setting up your printer and getting it ready for use.

## Unpack the printer

Please confirm the included items against the illustration printed on the lid of the packing box.

### **Caution**

Be sure to remove the tapes before you turn on the printer.

### **Important**

A USB cable is necessary to connect the printer with your computer.

- 1 Turn on the printer.
- 2 Install the Print Head.



### **Caution**

Do not touch any internal parts other than the Print Head Lock Lever.

### **Important**



Do not reattach the protective cap once it has been removed.

### **Note**

- There may be some transparent or light blue ink on the inside of the bag the print head comes in, or the inside of the protective cap - this has no effect on print quality. Be careful not to get ink on yourself when handling these items.
- Insert the Print Head into the Print Head Holder by aligning the  mark on the Print Head with the  mark on the Print Head Holder.
- Make sure that the Print Head Lock Lever is firmly locked into the Print Head Holder by pressing the both tabs on the Print Head Lock Lever until they click.

- 3 Install the ink tanks.

### **Important**

- If the Print Head Cover is open for more than 10 minutes, the Print Head Holder moves to the right side. In this case, close the Print Head Cover, and open it again.
- Insert both ink tanks into the correct slots by aligning the  mark on the ink tank with the  mark on the Print Head Holder. The printer cannot be used unless both ink tanks are installed.
- Once you have installed both ink tanks, the **Power** lamp will flash green. Wait for about 2 minutes, until the **Power** lamp stops flashing and changes to steady, non-flashing green and the printer has stopped making operating noises, before proceeding.
- Do not reattach the protective cap once it has been removed.

### **Note**

The **Alarm** lamp on the printer still flashes orange if the Print Head Lock Lever is not set properly or an ink tank is not installed properly. Open the Print Head Cover and make sure that the lock lever is set properly and both ink tanks are installed properly.

- 4 Load printing paper.

In the following process, you will be required to perform the Print Head Alignment, and you will need a sheet of the supplied paper (Paper For Print Head Alignment MP-101) with the printing side (whiter side) facing up in the Rear Tray.

### **Important**

- Make sure that the Paper Thickness Lever is set to the right.
- Always load paper in portrait orientation. Loading paper in landscape orientation can cause the paper to be jammed.



# Installing the Software

## ■ Information Common to Windows® and Macintosh®

### Notes on the Installation Process

- If the **Select Language** screen appears, select a language, then click **Next**.
- If the **Select Your Place of Residence** screen appears, select your place of residence, then click **Next**.
- There are two ways of installing the printer driver and other software\*:
  - Easy Install:** the items included on the *Setup CD-ROM* are installed automatically
  - Custom Install:** you can select particular items to install
- \* The available software programs included on the *Setup CD-ROM* may vary depending on the country or region of purchase.
- When the **User Registration** screen appears, click **Next**. If your computer is connected to the Internet, the on-screen instructions to register your product will appear. Registration can also be performed from the icon on the desktop after installation is completed.
 

The **User Registration** screen will only be displayed when **Europe, Middle East, Africa** is selected on the **Select Your Place of Residence** screen.
- Remove the *Setup CD-ROM* after installation is completed, then keep it in a safe place in case you need to reinstall the software.

### Notes on the Print Head Alignment

- Load a sheet of the supplied paper (Paper For Print Head Alignment MP-101) with the printing side (whiter side) facing UP.
- Print Head Alignment will take about 5 minutes to complete. Do not open the Print Head Cover while printing.
- The pattern is printed in black and blue only.
- If the pattern is not printed successfully and the **Alarm** lamp on the printer flashes orange, press the **RESUME/CANCEL** button to clear the error, go ahead to the next procedure to install the printer driver and on-screen manuals, then refer to “Eleven flashes” in “Alarm Lamp Flashes Orange” in the *User’s Guide* on-screen manual.

## ■ Information for Windows

- Log into a user account with the administrator privilege.
- Quit all running applications before installation.
- Do not switch users during the installation process.
- If the **Found New Hardware** or **Found New Hardware Wizard** screen appears automatically, remove the USB cable connected to your computer. Click **Cancel** to quit the screen. In Windows Vista, the screen may close automatically when the USB cable is unplugged. Then turn off the printer and start the installation process again. When performing infrared communication, click **Cancel** to quit the screen. Then turn off the printer and start the installation process again. For details on the installation process, refer to your setup sheet.

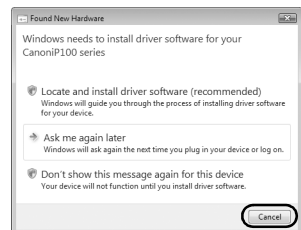

- If installation does not start automatically when the *Setup CD-ROM* is inserted into your computer's disc drive, click **Start** then **Computer**. (In Windows XP, click **Start** then **My Computer**. In Windows 2000, double-click the **My Computer** icon on the desktop.) And double-click the CD-ROM icon on the displayed window. If the contents of the CD-ROM are displayed, double-click **MSETUP4.EXE**.
- If the **AutoPlay** screen appears, click **Run Msetup4.exe**. In Windows XP and Windows 2000, this screen will not appear.
- If the **User Account Control** screen appears, click **Continue**. In Windows XP and Windows 2000, this screen will not appear.
- To install Adobe® RGB (1998), click **Custom Install** and follow the instruction on the screen.
- When a message asking for your confirmation to restart your computer may appear during the installation process, click **OK**. The system is restarted automatically. While restarting, do not remove the *Setup CD-ROM*.
- We would appreciate it if you would take part in the **PIXMA Extended Survey Program** regarding the use of Canon printers. If **Do not agree** is clicked, the **PIXMA Extended Survey Program** will not be installed but you can use the printer normally.
- If the connection is not recognized, follow the procedure below according to the connection method.

#### **When connecting with a USB cable**

Click **Cancel** to quit the **Printer Connection** screen, then follow the on-screen instructions. When the **Easy Install** screen appears, click **Back** and then click **Exit** to cancel installation. Next turn off the printer and restart your computer. Then follow the instructions in your setup sheet to install the printer driver.

#### **When connecting through infrared communication**

Click **Cancel** to quit the **Printer Connection** screen, then follow the on-screen instructions. When the **Easy Install** screen appears, click **Back** and then click **Custom Install**, then follow the on-screen instructions. When the **Printer Connection** screen appears, click **Manual Selection**, select **IR**, click **Next**, then follow the on-screen instructions.

- When performing infrared communication, make the IrDA port of each other's device stand opposite to each other. Distance between the IrDA ports should be 8 inch (20 cm) or less.

### **Solution Menu**

- This menu screen helps you to easily launch bundled applications or on-screen manuals. Also, you can easily access useful web sites to get tips on how to use your printer. Experience how easy it is to launch menu items by using the menu screen that appears automatically when your computer starts up. For details, refer to the *Introduction to Solution Menu* on-screen manual.

### **My Printer**

- This application helps you to operate this printer. Use this application to open the printer driver or the status monitor screen and confirm or change both the printer settings or status. Also, this application has a menu to provide troubleshooting tips when problems arise. Double-click the icon on the desktop and experience how easy operating the printer can be.

## ■ **Information for Macintosh**

- Since Mac OS 9, Mac OS X Classic environments, or Mac OS X v.10.3.8 or earlier are not supported, do not connect the printer to these. Use Mac OS X v.10.3.9 or later.
- Do not remove or insert the USB cable during installation, as this may result in the computer or printer not operating normally.
- Quit all running applications before installation.
- If installation does not start automatically when the *Setup CD-ROM* is inserted into your computer's disc drive, double-click the CD-ROM icon on your desktop.

- When a message asking your confirmation to restart your computer appears during the installation process, click **Restart**. The system is restarted automatically. While restarting, do not remove the *Setup CD-ROM*.

#### **Users in Asia**

- To view the *User's Guide* on-screen manual in a language other than the installed one, double-click the **Manual** folder in the *Setup CD-ROM*, **Canon** folder, and then copy a language folder to your hard disk.

# Reading the On-screen Manuals

For detailed instructions on installing the on-screen manuals, refer to your setup sheet.

You can view the on-screen manuals in the following way:

## Windows

To view the on-screen manual, double-click the **XXX On-screen Manual** shortcut icon on the desktop, or click **Start > All Programs** (or **Programs**) > **Canon XXX Manual > XXX On-screen Manual** (where “XXX” is your printer’s name).

### System Requirements

Browser: Windows HTML Help Viewer

---

#### Note

- Microsoft® Internet Explorer 5.0 or later must be installed.
  - The on-screen manual may not be displayed properly depending on your operating system or Internet Explorer version. We recommend that you keep your system up to date with Windows Update.
- 

## Macintosh

To view the on-screen manual, double-click the **XXX On-screen Manual** alias (where “XXX” is your printer’s name) on the desktop.

---

#### Note

##### Users in Asia

If you installed the *User’s Guide* from the **Manual** folder in the *Setup CD-ROM*, open the folder in which you copied the *User’s Guide* and double-click **top.htm**.

---

### System Requirements

Browser: Help Viewer

---

#### Note

- The on-screen manual may not be displayed properly depending on your operating system. We recommend that you keep your system up to date.
  - We recommend using Safari as your Web browser to view the HTML format on-screen manuals. If Safari is not installed on your computer, download it from Apple Inc. website and install it.
-

# Loading Printing Paper

## Important

Always load paper in portrait orientation. Loading paper in landscape orientation can cause the paper to be jammed.

## Note

If you cut plain paper to 4" x 6" / 101.6 x 152.4 mm, 5" x 7" / 127.0 x 177.8 mm, or 2.13" x 3.39" / 54.0 x 86.0 mm (credit card-size) for a trial print, it can cause paper jams.

- 1** Open the Rear Tray Cover.  
The Paper Output Slot Cover will open automatically.
- 2** Pull out the Paper Support completely until the ▷ mark and the ◁ mark are aligned.
- 3** Adjust the position of the Paper Thickness Lever.  
The Paper Thickness Lever switches the clearance between the Print Head and the loaded paper to match the media type.  
Set it to the left when printing on envelopes or T-shirt transfers, and right when printing on any other type of paper.
- 4** Slide the Paper Guide to the left side of the Rear Tray.
- 5** Load the paper in the Rear Tray with the print side facing UP.  
Do not load higher than the projection (A).
- 6** Align the paper stack against the guide on the right side of the Rear Tray.
- 7** Slide the Paper Guide against the left side of the paper stack.  
Do not slide the Paper Guide too strong. Paper may not be fed properly.

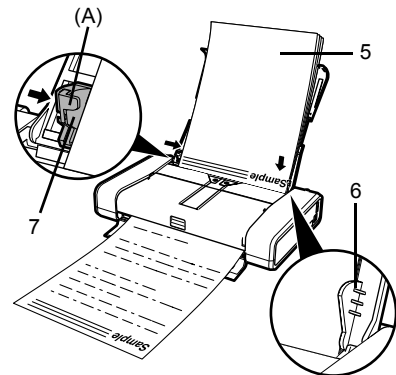
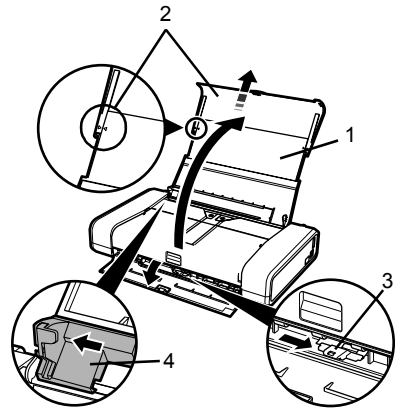

# Printing from Your Computer

This section describes the procedure for basic printing.

## Printing with Windows

- 1 Turn on the printer and load the paper in the printer.  
If you use the battery, make sure that it is charged.
- 2 Create a document or open a file to print using an appropriate application software.
- 3 Select **Print** on the application software's **File** menu.
- 4 Make sure that your printer's name is selected in **Select Printer**, and click **Preferences** (or **Properties**).

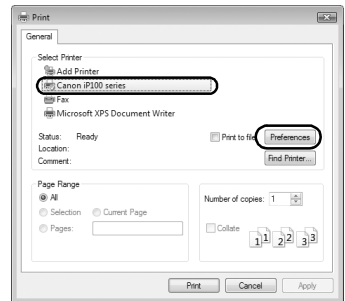

- 5 Specify the required settings and click **OK**.

### Note

For details on other printer driver functions, click **Help** or **Instructions** to view the online help or the *PC Printing Guide* on-screen manual. **Instructions** is only displayed when the on-screen manuals are installed.

- 6 Click **Print** (or **OK**).

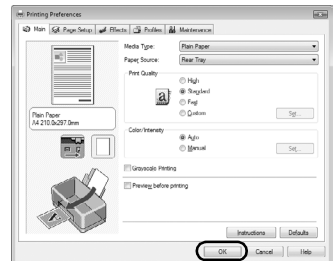

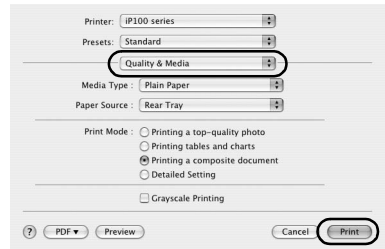
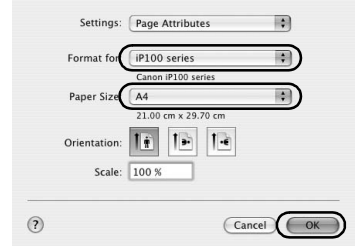

# Printing with Macintosh

- 1 Turn on the printer and load the paper in the printer.  
If you use the battery, make sure that it is charged.
- 2 Create a document or open a file to print using an appropriate application software.
- 3 Select **Page Setup** on the application software's **File** menu.
- 4 Make sure that your printer's name is selected in **Format for**.
- 5 Select the desired paper size in **Paper Size**.
- 6 Click **OK**.
- 7 Select **Print** on the application software's **File** menu.
- 8 Select **Quality & Media** in the pop-up menu.
- 9 Specify the required settings.



## Note

For details on other printer driver functions, click  to view the *PC Printing Guide* on-screen manual. If the on-screen manuals are not installed, the *PC Printing Guide* on-screen manual is not displayed even if  is clicked.

- 10 Click **Print**.

# Printing Photographs Directly from a Compliant Device

You can connect a PictBridge compliant device such as a digital camera, camcorder, or mobile phone using a USB cable recommended by the device's manufacturer, and print recorded images directly without using a computer.

## ● Connectable Devices

PictBridge is an industry standard enabling a range of digital photo solutions, including the direct printing of photos from a digital still camera, camcorder or mobile phone\* without the need to use a computer. A device can be connected to this printer for direct printing regardless of the manufacturer or the model as long as it complies with the PictBridge standard.

\* PictBridge compatible digital still cameras, digital camcorders, and camera-equipped mobile phones are hereafter collectively referred to as "PictBridge compliant device".



A device with this mark is PictBridge compliant.

## ● Printable Image Data Format

This printer prints images taken with a DCF (Design rule for Camera File system) ver. 1.0/2.0-compatible digital camera (Exif ver. 2.2/2.21 compliant), as well as PNG files.

# Printing Photographs Directly from a Compliant Device

---

To connect a PictBridge compliant device to this printer, use a USB cable recommended by the device's manufacturer.

### **Caution**

Do not connect any equipment other than PictBridge compliant devices or the optional Bluetooth Unit BU-30 to the Direct Print Port of the printer. If you do so, electric shock, fire, or damage to the printer could result.

### **Important**

Never disconnect the USB cable during printing unless when explicitly allowed to by the PictBridge compliant device. When disconnecting the USB cable between the PictBridge compliant device and printer, follow the instructions given in the device's instruction manual.

### **Note**

When printing photos with the PictBridge compliant device connected to the printer, we recommend the use of the AC adapter supplied with the device. If you are using the device battery, be sure to charge it fully.

## 1 Prepare for printing.

- (1) Turn on the printer.  
If you use the battery, make sure that it is charged.
- (2) Load paper.



## 2 Connect the PictBridge compliant device to the printer.

### Note

Depending on the model or brand of your device, you may have to select a print mode compliant with PictBridge before connecting the device. You may also have to turn on the device or select Play mode manually after connecting the device to the printer.

Perform necessary operations on the PictBridge compliant device before connecting it to this printer according to instructions given in the device's instruction manual.

- (1) Make sure that the PictBridge compliant device is turned off.
- (2) Connect the PictBridge compliant device to the printer using a USB cable recommended by the manufacturer of the device.

The device turns on automatically.

If your device does not turn on automatically, turn it on manually.

- (3) Set up the PictBridge compliant device for direct printing.

 will appear on the LCD of the device when the printer is correctly connected.

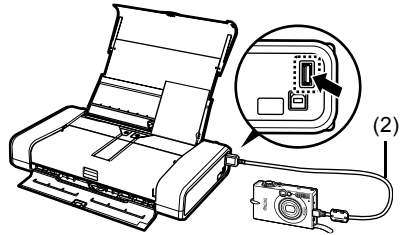

## 3 Specify the print settings such as paper type and layout.

See “About PictBridge Print Settings” on page 14.

You can make settings using the menu on the LCD of your PictBridge compliant device.

Select the size and type of paper that you loaded in the printer.

## 4 Start printing from your PictBridge compliant device.

# About PictBridge Print Settings

## ■ Settings on a PictBridge Compliant Device

This section describes the print settings on a PictBridge compliant device. When operating the device, be sure to follow the instructions given in the instruction manual of your PictBridge compliant device.

### Note

- In the following description, names of setting items are given according to those used in Canon-brand PictBridge compliant devices. Setting item names may be different depending on the brand or model of your device.
- Some setting items explained below may not be available on some devices.
  - When you cannot change print settings on a device, the printer prints images as follows:
    - Paper size: 4" x 6" / 101.6 x 152.4 mm
    - Paper type: Photo
    - Layout: 1-up, Borderless
    - Date/File No. Print: Off (not printed)
    - Image Optimize: On (the shooting information will be used for optimized printing)

## ● Paper size and Paper type Settings

The following sizes and types of printing paper can be used when printing from a PictBridge compliant device.

- Paper size
  - 4" x 6" / 10 x 15 cm, 5" x 7"<sup>\*1</sup>, Credit card / 5.4 x 8.6 cm, 8" x 10" / 20 x 25 cm, A4, 8.5" x 11" (Letter), 4" x 7.1" / 10.1 x 18 cm<sup>\*2</sup>
- Paper type

Paper Type Setting	Loadable Paper <sup>*4</sup>
Plain <sup>*3</sup>	Super White Paper or other plain paper
Photo	Photo Paper Plus Glossy
	Photo Paper Plus Glossy II <sup>*5</sup>
	Glossy Photo Paper
	Glossy Photo Paper "Everyday Use"
	Photo Paper Glossy
	Photo Paper Plus Semi-gloss <sup>*5</sup>
	Photo Stickers <sup>*6</sup>
Fast Photo	Photo Paper Pro

The available page sizes vary depending on the media type. For details, visit our website.

<sup>\*1</sup> Can be selected only on certain Canon-brand PictBridge compliant devices.

<sup>\*2</sup> May appear as "Hi-Vision" on a non Canon-brand PictBridge compliant device.

<sup>\*3</sup> **Plain** can be selected for **Paper type** only when **Paper size** is set to **A4** or **8.5" x 11" (Letter)**. When **Paper type** is set to **Plain**, borderless printing will be disabled even when **Layout** is set to **Borderless**.

<sup>\*4</sup> You may not be able to purchase some Canon genuine papers depending on the country or region of purchase.

<sup>\*5</sup> When printing on 8" x 10" / 203.2 x 254.0 mm paper, select **8" x 10" / 20 x 25 cm** for **Paper size** and **Default** for **Paper type**.

<sup>\*6</sup> Exclusively used to print photo stickers. When printing on sticker paper, select **4" x 6"/10 x 15 cm** in **Paper size** and **Photo** for **Paper type**. Do not set **Layout** to **Borderless**.

## ● Layout Setting

Various layout options are available.

- **Bordered/Borderless:** You can select whether or not to print an image with a border.
- **N-up:** You can use this option when printing on sticker paper, or A4- or Letter-sized paper.  
 Sticker paper: When you select **4" x 6"/10 x 15 cm** for **Paper size**, you can print 16 images on a single sheet of paper.  
 A4 or Letter-sized paper: When you select **A4** or **8.5" x 11" (Letter)** for **Paper size**, you can print 4 images on a single sheet of paper.
- **Shooting Info (Exif Data)\*<sup>1</sup>:** You can print shooting info (Exif Data) along with the image. The following two options are available.  
 1-up\*<sup>2</sup>: Prints the shooting info (Exif Data) in the margin of selected individual images.  
 20-up\*<sup>3</sup>: Prints 20 images specified with DPOF\*<sup>4</sup> and their shooting info (Exif Data) in list format on a single sheet of paper.
- **35 mm Film Style Layout (Contact Printing Layout)\*<sup>1</sup>\*<sup>3</sup>:** You can print the multiple images specified with DPOF\*<sup>4</sup> in a list format that looks like a negative film.  
 Besides the above options, you can also specify to print an index of images in the DPOF print settings menu.  
 \*<sup>1</sup> Can be selected only on certain Canon-brand PictBridge compliant devices.  
 \*<sup>2</sup> You can use this option only when **4" x 6"/10 x 15 cm**, **5" x 7"**, **8" x 10"/20 x 25 cm**, **A4** or **8.5" x 11" (Letter)** is selected for **Paper Size**.  
 \*<sup>3</sup> You can use this option only when **A4** or **8.5" x 11" (Letter)** is selected for **Paper size**.  
 \*<sup>4</sup> DPOF (Digital Print Order Format) is a standard format to record the specified information regarding images, such as which image or number of copies to print.

## ● Date/File No. Print Setting

You can specify whether the date and/or file number will be printed.

---

### Note

- If the images already have dates superimposed when shot, set this PictBridge setting item to **Off**. If you select **Date**, **File No.**, or **Both**, the date and/or file number will be printed over the date printed by the device's function.
  - Depending on the paper size and layout, the date will only be printed even when **Both** is selected.
- 

## ● Image Optimize Setting

You can select the optimization method to obtain high print quality. When you select **On**, the shooting information is used to print the optimized image.

If you are using a Canon-brand PictBridge compliant device, the following additional options may be available, depending on the model.

- **VIVID** makes green and blue more lively.
- **NR** (Noise Reduction) reduces the noise on blue areas like the sky as well as on black areas.
- **Face** brightens a darkened face on the photo taken against the light.
- **Red-Eye** corrects red eyes in portraits caused by flash photography.

## ● Trimming Setting

You can select an area to print.

# Replacing an Ink Tank

When ink tanks run out of ink, replace them using the following steps.

- 1 Make sure that the printer is on, and then open the Print Head Cover.
- 2 Push the tab of the ink tank whose lamp (A) is flashing fast and remove it.

Do not touch the Print Head Lock Lever (B).

If you pull up the Print Head Lock Lever, refer to "Inside" in "Main Components" of the *User's Guide* on-screen manual and lock it again.

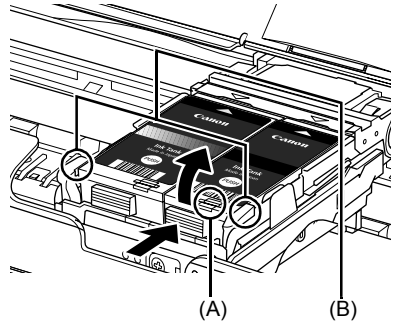

- 3 Remove the new ink tank from its packaging, then remove the orange protective cap (A) from the bottom of the ink tank.

Discard the cap once it is removed.

## Important

- Do not touch the electrical contacts (B) on the ink tank. Doing so can cause the printer to malfunction or become unable to print.
- Do not re-attach the protective cap once you have removed it. Discard it according to the local laws and regulations regarding disposal of consumables.
- Do not touch the open ink ports (C) once the protective cap is removed, as this may prevent the ink from being ejected properly.

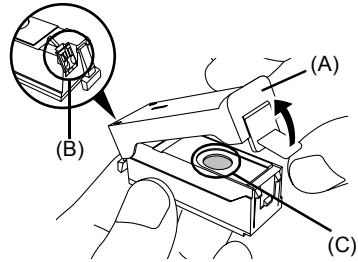

- 4 Insert the front end of the ink tank into the Print Head by aligning the  $\triangle$  mark on the ink tank with the  $\nabla$  mark on the Print Head Holder.

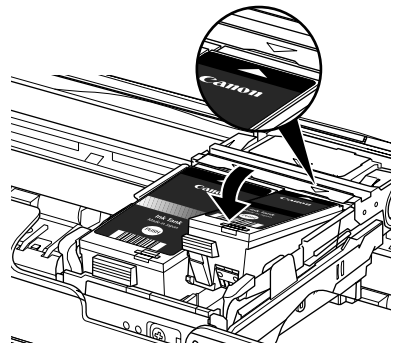

- 5 Press on the  mark on the ink tank until the ink tank snaps firmly into place.  
Confirm that the ink lamp (A) lights up red.

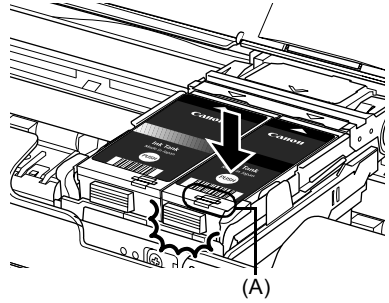

 **Important**

If the front (innermost) part of the ink tank (A) is sticking up, push down on the Canon logo on the ink tank as illustrated below. Do not remove the ink tank forcibly.

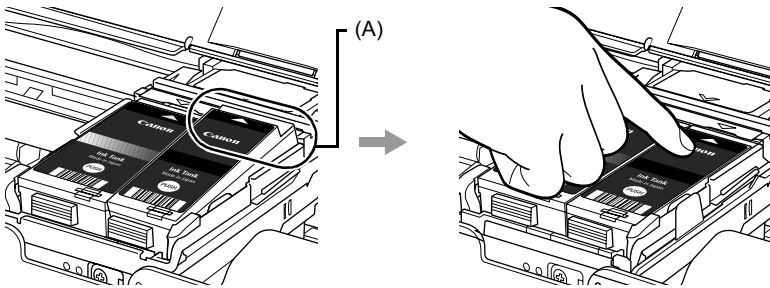

- 6 Close the Print Head Cover.

 **Note**

When you start printing after replacing the ink tank, Print Head Cleaning is performed automatically. Do not perform any other operations until Print Head Cleaning finishes. The Power lamp flashes green during cleaning.

# Specifications





General Specifications	
<b>Printing resolution (dpi)</b>	9600 (horizontal)* x 2400 (vertical) * Ink droplets can be placed with a pitch of 1/9600 inch at minimum.
<b>Interface</b>	USB 2.0 High Speed* <sup>1</sup> IrDA ver.1.4* <sup>2</sup> Bluetooth v2.0 (option)* <sup>3</sup> *1 A computer that complies with USB 2.0 Hi-Speed standard is required. Since the USB 2.0 Hi-Speed interface has full backward compatibility with USB Full-Speed (USB 1.1), it can be used at USB Full-Speed (USB 1.1). *2 Maximum speed: FIR 4Mbps Maximum communication range: 20 cm (8 inches) *3 Bluetooth connection is for printing only.
<b>Print width</b>	8 inches / 203.2 mm max. (for Borderless Printing: 8.5 inches / 216 mm)
<b>Acoustic noise level</b>	Approx. 38.5 dB (A) *When printing in the highest print quality mode on Photo Paper Pro.
<b>Operating environment</b>	Temperature: 5 to 35°C (41 to 95°F) Humidity: 10 to 90% RH (no condensation)
<b>Storage environment</b>	Temperature: 0 to 40°C (32 to 104°F) Humidity: 5 to 95% RH (no condensation)
<b>Power supply</b>	AC adapter 100-240 V, 50/60 Hz
<b>Power consumption</b>	Printing: Approx. 9 W Standby (minimum): Approx. 1.5 W OFF: Approx. 0.4 W
<b>External dimensions</b>	Approx. 12.7 (W) x 7.3 (D) x 2.4 (H) inches / Approx. 322 (W) x 185 (D) x 61.7 (H) mm * With the Paper Support and Paper Output Slot Cover retracted.
<b>Weight</b>	Approx. 2.0 kg (Approx. 4.4 lb.) * With the Print Head and Ink Tanks installed.
<b>Print Head</b>	Total 1,856 nozzles (PGBK: 320 nozzles, C/M each 512 nozzles, BK/Y each 256 nozzles)
Camera Direct Print (PictBridge)	
<b>Paper size</b>	4" x 6" / 10 x 15 cm, 5" x 7"* , Credit card / 5.4 x 8.6 cm, 8" x 10" / 20 x 25 cm, A4, 8.5" x 11" (Letter), 4" x 7.1" / 10.1 x 18 cm * Can be selected only on certain Canon-brand PictBridge compliant devices.
<b>Paper type</b>	Default (Photo Paper Plus Glossy), Photo (Photo Paper Plus Glossy, Photo Paper Plus Glossy II, Glossy Photo Paper, Glossy Photo Paper "Everyday Use", Photo Paper Glossy, Photo Paper Plus Semi-gloss, Photo Stickers), Fast Photo (Photo Paper Pro), Plain (Only A4/Letter)

<b>Camera Direct Print (PictBridge)</b>	
<b>Layout</b>	<p>Default (Borderless), Borderless, Bordered, N-up (2, 4, 9, 16*<sup>1</sup>), 20-up*<sup>2</sup>, 35-up*<sup>3</sup></p> <p>*1 Layout compatible with Canon-brand sticker above. Refer to "Printing Media" in the <i>User's Guide</i> on-screen manual.</p> <p>*2 You can print shooting Info (Exif Data) on photos in list format (20-up), or in the margins of specified photos (1-up). Select Layout, then select the item displayed with the [i] icon. (Note that this print setting cannot be used for some models.)</p> <p>*3 Selected photos are printed in 35 mm film style layout (contact printing layout). This print setting is only available with certain Canon PictBridge compliant devices.</p>
<b>Image optimize</b>	<p>Default (Exif Print), On, Off, VIVID*, NR (Noise Reduction)*, Face*, Red eye*</p> <p>* If using a Canon PictBridge compliant device, you can select it.</p>
<b>Print date &amp; file no.</b>	Default (Off: No printing), Date, File No., Both, Off
<b>Trimming</b>	Default (Off: No trimming), On (follow camera's setting), Off

## Minimum System Requirements

### Note

Conform to the operating system's requirements when higher than those given here.

	<b>Windows</b>	<b>Macintosh</b>
<b>Operating System Processor RAM</b>	<p>Windows Vista Pentium II (including compatible processors) 300 MHz 128 MB</p> <p>Windows XP SP2 Pentium II (including compatible processors) 300 MHz 128 MB</p> <p>Windows 2000 Professional SP4 Pentium II (including compatible processors) 300 MHz 128 MB</p> <p> <b>Note</b> Operation can only be guaranteed on a PC pre-installed Windows Vista, XP or 2000.</p>	<p>Mac OS X v.10.4 Intel processor PowerPC G3 256 MB</p> <p>Mac OS X v.10.3.9 PowerPC G3 128 MB</p> <p> <b>Note</b> Hard Disk must be formatted as Mac OS Extended (Journaled) or Mac OS Extended.</p>
<b>Browser</b>	Internet Explorer 6.0 or later	Safari
<b>Hard Disk Space</b>	<p>400 MB</p> <p> <b>Note</b> For bundled software installation.</p>	<p>450 MB</p> <p> <b>Note</b> For bundled software installation.</p>
<b>CD-ROM Drive</b>	Required	
<b>Other restrictions</b>	SVGA 800 x 600	

- To upgrade from Windows XP to Windows Vista, first uninstall software bundled with the Canon inkjet printer.

## Additional System Requirements for On-Screen Manuals

<b>Windows</b>	<b>Macintosh</b>
<p>Browser: Windows HTML Help Viewer</p> <p>Note: Microsoft Internet Explorer 5.0 or later must be installed. The on-screen manual may not be displayed properly depending on your operating system or Internet Explorer version. We recommend that you keep your system up to date with Windows Update.</p>	<p>Browser: Help Viewer</p> <p>Note: The on-screen manual may not be displayed properly depending on your operating system or Help Viewer version. We recommend that you keep your system up to date with Software Update.</p>

Specifications are subject to change without notice.



# Recycling the Internal Lithium Battery

If you should dispose of your printer, first remove the internal lithium battery for recycling according to local codes.

## **⚠ Caution**

Do not remove the battery cover for any reason other than removal of the internal lithium battery for recycling prior to the disposal of the printer.

- 1** Ensure the printer is off.  
\* If the power is not off, press the **Power** button to turn off the power.
- 2** Ensure the **Power** lamp is off and disconnect the power plug of the AC adapter from the power outlet.
- 3** Disconnect the USB cable and AC adapter from the printer.
- 4** Remove the screw that secure the battery cover on the rear side of the printer using a screwdriver.

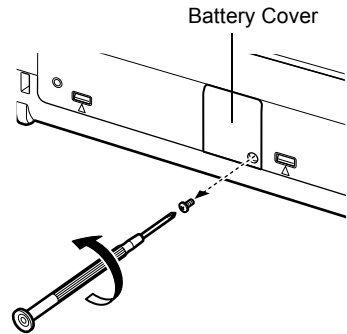

- 5** Detach the battery cover and remove the coin-shaped lithium battery.

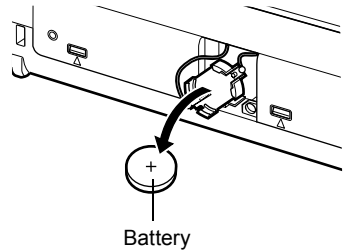



# PIXMA iP100

## Guide de démarrage rapide

### Table des matières

Introduction	1
Utilisation de la documentation fournie	3
Préparation de l'imprimante	4
Installation du logiciel	5
Lecture des manuels en ligne	8
Chargement du papier d'impression	9
Impression depuis votre ordinateur	10
Impression de photographies directement à partir d'un périphérique compatible	12
Remplacement d'un réservoir d'encre	16
Spécifications	18

# Union européenne (et Espace économique européen) uniquement.

---



Ces symboles indiquent que ce produit ne doit pas être mis au rebut avec les ordures ménagères, comme le spécifient la Directive européenne DEEE (2002/96/EC), la Directive européenne relative à l'élimination des piles et des accumulateurs usagés (2006/66/EC) et les lois en vigueur dans votre pays, appliquant ces directives.



Ce produit doit être confié à un point de collecte désigné, par exemple, chaque fois que vous achetez un produit similaire neuf, ou à un point de collecte agréé pour le recyclage équipements électriques ou électroniques (EEE) et des piles et accumulateurs. Le traitement inapproprié de ce type de déchet risque d'avoir des répercussions sur l'environnement et la santé humaine, du fait de la présence de substances potentiellement dangereuses généralement associées aux équipements électriques ou électroniques.



Votre coopération envers la mise au rebut correcte de ce produit contribuera à l'utilisation efficace des ressources naturelles.

Pour de plus amples informations sur le recyclage de ce produit, veuillez contacter vos services municipaux, votre éco-organisme ou les autorités locales. Vous pouvez également vous rendre sur le site [www.canon-europe.com/environment](http://www.canon-europe.com/environment).

(Espace économique européen : Norvège, Islande et Liechtenstein)

## Clients de la zone Europe, Moyen-Orient, Afrique et Russie uniquement

---

Pour contacter l'assistance client Canon, reportez-vous au verso du livret International Warranty Systems (IWS) de Canon ou consultez le site [www.canon-europe.com](http://www.canon-europe.com).



AЯ46

# Introduction

Ce *Guide de démarrage rapide* utilise les symboles suivants pour indiquer les informations importantes. Veillez à toujours respecter les instructions indiquées par ces symboles.

## **Avertissement**

Instructions dont le non-respect peut entraîner la mort ou des blessures graves provoquées par un fonctionnement incorrect du matériel. Ces instructions doivent être respectées afin de garantir un fonctionnement sûr.

## **Attention**

Instructions dont le non-respect peut entraîner des blessures graves ou des dommages matériels dus à un fonctionnement incorrect du matériel. Ces instructions doivent être respectées afin de garantir un fonctionnement sûr.

## **Important**

Les instructions doivent être respectées pour garantir un fonctionnement sûr.

Les opérations peuvent varier selon l'application utilisée. Pour plus d'informations, consultez le guide d'utilisation de votre application. Les étapes décrites dans ce guide correspondent au système d'exploitation Windows Vista™ Ultimate Edition (ci-après appelé « Windows Vista »), ainsi qu'à Mac® OS X v.10.4.x.

### **Avis sur les marques**

- « Microsoft » est une marque déposée de Microsoft Corporation.
- « Windows » est une marque déposée de Microsoft Corporation aux États-Unis et dans d'autres pays.
- « Windows Vista » est une marque commerciale de Microsoft Corporation.
- « Macintosh » et « Mac » sont des marques d'Apple Inc., déposées aux États-Unis et dans d'autres pays.
- « Adobe » et « Adobe RGB (1998) » sont soit des marques déposées soit des marques d'Adobe Systems Incorporated aux États-Unis et dans d'autres pays.
- « IrDA Feature Trademark » est la propriété d'Infrared Data Association et ne peut être utilisée que sous licence.
- « Bluetooth » est une marque déposée de Bluetooth SIG, Inc., U.S.A. sous licence Canon Inc.

© **CANON INC. 2008**

Tous droits réservés. Toute reproduction ou transmission, même partielle, sous quelque forme que ce soit, est interdite sans autorisation expresse écrite.

## Exif Print

Cette imprimante prend en charge Exif Print.

La norme Exif Print optimise la communication entre les appareils photo numériques et les imprimantes. La connexion à un appareil photo numérique compatible avec Exif Print permet d'utiliser et d'optimiser les photos au moment où elles sont prises et d'obtenir ainsi des impressions d'excellente qualité.

## Programme International ENERGY STAR®



En tant que partenaire du programme ENERGY STAR®, Canon Inc. a déterminé la conformité de ce produit aux recommandations ENERGY STAR® en matière d'économie d'énergie.

## Spécifications électriques

Veillez à utiliser le cordon d'alimentation fourni avec l'imprimante. N'utilisez jamais de tension autre que la tension secteur du pays d'achat. L'utilisation d'une tension incorrecte risque de causer un incendie ou une décharge électrique. Les tensions et fréquences qui conviennent sont les suivantes :

100-240 V CC, 50/60 Hz

## À propos des consommables

Les consommables (réservoirs d'encre/Cartouches FINE (FINE Cartridges)) sont disponibles pendant 5 ans après l'arrêt de la production.

## Précautions de sécurité

### ⚠ Avertissement

- Ce produit émet un flux magnétique de faible niveau. Si vous utilisez un stimulateur cardiaque ou pacemaker et éprouvez une sensation inhabituelle, éloignez-vous de la machine et consultez votre médecin.
- N'essayez jamais de brancher le câble d'alimentation sur la prise de courant ou de le débrancher si vos mains sont mouillées.
- Veillez à ne jamais endommager, modifier, étirer, plier ou tordre de façon excessive le câble d'alimentation. Ne placez pas d'objets lourds sur le cordon d'alimentation.
- N'utilisez jamais de source d'alimentation autre que celle fournie dans le pays d'achat. L'utilisation d'une tension et d'une fréquence incorrectes risque de causer un incendie ou une décharge électrique.
- Veillez à toujours enfoncer totalement la fiche dans la prise de courant.

### ⚠ Attention

- Pour des raisons de sécurité, gardez les réservoirs d'encre hors de portée des enfants.
- En cas de contact de l'encre avec les yeux, rincez immédiatement avec de l'eau.
- En cas de contact de l'encre avec la peau, lavez immédiatement avec du savon et de l'eau.
- Ne laissez pas tomber les réservoirs d'encre et ne les remuez pas, car l'encre risque de couler et de tacher vos vêtements et vos mains.

Lisez également les précautions de sécurité dans le manuel en ligne *Guide d'Utilisation*. Prêtez attention aux avertissements et précautions de sécurité afin de ne pas vous blesser ou endommager l'imprimante.

# Utilisation de la documentation fournie



## **Documentation imprimée**

### **Instructions d'installation simplifiée**

**Veillez d'abord à lire ce document.**

Il comprend des instructions relatives à la configuration de votre imprimante et à sa préparation avant utilisation.



### **Guide de démarrage rapide** (le présent guide)

**Lisez ce guide lorsque vous commencez à utiliser l'imprimante.**

Après avoir consulté les instructions figurant sur les Instructions d'installation simplifiée, nous vous conseillons de lire ce guide pour vous familiariser avec les fonctions de base, par exemple, l'impression depuis votre ordinateur et depuis un périphérique compatible PictBridge.



## **Manuels en ligne**

### **Guide d'Utilisation**

**Lisez ce guide lorsque vous commencez à utiliser l'imprimante.**

Si vous ne trouvez pas toutes les informations souhaitées dans le *Guide de démarrage rapide*, reportez-vous au *Guide d'Utilisation* que vous pouvez installer à partir du [CD-ROM d'installation]. Ce guide contient des instructions détaillées sur :

- les supports d'impression,
- l'impression depuis votre ordinateur,
- l'impression via une communication sans fil,
- la procédure d'entretien,
- le dépannage.

D'autres guides sur les fonctionnalités avancées sont également à votre disposition.

### **Guide d'impression PC**

Ce guide contient des instructions complètes sur la configuration du pilote d'imprimante.

### **Guide d'impression photo PC**

Ce guide contient des instructions sur l'utilisation des différentes applications fournies sur le [CD-ROM d'installation].

### **Guide Bluetooth**

Ce guide contient des instructions complètes pour l'impression depuis des ordinateurs et des périphériques qui prennent en charge la communication Bluetooth et leur dépannage.

# Préparation de l'imprimante

Veillez à lire attentivement les Instructions d'installation simplifiée avant d'installer votre imprimante et de la préparer.

## Déballage de l'imprimante

Vérifiez que vous avez reçu tous les éléments indiqués sur l'illustration présentée sur le dessus de l'emballage.

### ⚠ Attention

Assurez-vous de retirer les rubans adhésifs avant de mettre l'imprimante sous tension.

### 🚫 Important

Un câble USB est nécessaire pour connecter l'imprimante à votre ordinateur.

- 1 Allumez l'imprimante.
- 2 Installez la tête d'impression.

### ⚠ Attention

Ne touchez à aucun composant interne autre que le levier de verrouillage de la tête d'impression.

### 🚫 Important

Ne remettez pas la capsule de protection une fois que celle-ci a été enlevée.

### 📖 Remarque

- Il est possible que de l'encre transparente ou bleue claire se trouve à l'intérieur de l'emballage de la tête d'impression ou de la capsule de protection : cela n'affecte en aucun cas la qualité d'impression. Faites attention à ne pas vous tâcher lors de la manipulation de ces éléments.
- Insérez la tête d'impression dans le support de la tête d'impression en alignant le repère ▲ de la tête d'impression avec le repère ▼ du support de la tête d'impression.
- Assurez-vous que le levier de verrouillage de la tête d'impression est bien en place sur le support de la tête d'impression en appuyant sur les deux onglets du levier de verrouillage jusqu'à ce que vous entendiez un déclic.

- 3 Installez les réservoirs d'encre.

### 🚫 Important

- Si vous avez laissé le capot de la tête d'impression ouvert pendant plus de 10 minutes, le support de la tête d'impression se déplace vers la droite. Dans ce cas, fermez le capot de la tête d'impression, puis rouvrez-le.
- Insérez les deux réservoirs d'encre dans les emplacements adéquats en alignant le repère ▲ du réservoir d'encre avec le repère ▼ du support de la tête d'impression. L'imprimante ne peut être utilisée que si les deux réservoirs d'encre sont en place.
- Une fois les réservoirs d'encre installés, le témoin **[Power] (Alimentation)** clignote en vert. Attendez environ 2 minutes jusqu'à ce que le témoin **[Power] (Alimentation)** arrête de clignoter et que l'imprimante cesse d'émettre du bruit. Vous pouvez alors continuer.
- Ne remettez pas la capsule de protection une fois que celle-ci a été enlevée.

### 📖 Remarque

Le témoin **[Alarm] (Alarme)** de l'imprimante continue de clignoter en orange si le levier de verrouillage de la tête d'impression ou un réservoir d'encre n'est pas correctement installé. Ouvrez le capot de la tête d'impression et assurez-vous que le levier de verrouillage, ainsi que les deux réservoirs d'encre sont correctement installés.

- 4 Chargez le papier à imprimer.

Vous devrez ensuite effectuer un alignement de la tête d'impression. Pour ce faire, vous devez charger dans le bac arrière une feuille du papier fourni (papier pour l'alignement de la tête d'impression MP-101), face à imprimer (face la plus blanche) vers le haut.

### 🚫 Important

- Assurez-vous que le levier d'épaisseur du papier est réglé sur la droite.
- Chargez toujours le papier dans l'imprimante dans le sens de l'orientation Portrait. Le chargement de papier dans le sens de l'orientation Paysage peut provoquer un bourrage papier.



# Installation du logiciel

## ■ Informations communes à Windows® et Macintosh®

### Remarques sur l'installation

- Si l'écran **[Sélectionner la langue]** apparaît, sélectionnez une langue, puis cliquez sur **[Suivant]**.
- Si l'écran **[Sélectionnez votre lieu de résidence]** apparaît, sélectionnez le lieu où vous habitez, puis cliquez sur **[Suivant]**.
- Il existe deux méthodes pour installer le pilote d'imprimante et les autres logiciels\* :  
**[Installation rapide]** : Les éléments du *[CD-ROM d'installation]* sont automatiquement installés.  
**[Installation personnalisée]** : Vous pouvez sélectionner chaque élément à installer.  
\* Les programmes logiciels disponibles sur le *[CD-ROM d'installation]* varient en fonction du pays d'achat.
- Lorsque l'écran **[Enregistrement de l'utilisateur]** apparaît, cliquez sur **[Suivant]**. Si votre ordinateur est connecté à Internet, les instructions à suivre pour enregistrer le produit s'affichent.  
Vous pouvez également procéder à l'enregistrement du produit une fois l'installation terminée, en utilisant l'icône placée sur le bureau.  
L'écran **[Enregistrement de l'utilisateur]** s'affiche uniquement lorsque vous sélectionnez les zones **[Europe, Moyen-Orient, Afrique]** dans l'écran **[Sélectionnez votre lieu de résidence]**.
- Retirez le *[CD-ROM d'installation]* une fois l'installation terminée et conservez-le en lieu sûr au cas où vous auriez besoin de réinstaller le logiciel.

### Remarques sur l'alignement de la tête d'impression

- Chargez une feuille du papier fourni (papier pour l'alignement de la tête d'impression MP-101), face à imprimer (face la plus blanche) vers le HAUT.
- L'alignement de la tête d'impression est une opération qui prend environ 5 minutes. N'ouvrez pas le capot de la tête d'impression pendant l'impression.
- Le motif s'imprime en noir et bleu uniquement.
- Si l'impression du motif échoue et que le témoin **[Alarm] (Alarme)** de l'imprimante clignote en orange, appuyez sur le bouton **[RESUME/CANCEL] (REPRENDRE/ANNULER)** pour annuler l'erreur, puis suivez la procédure suivante pour installer le pilote d'imprimante et les manuels en ligne et reportez-vous enfin au paragraphe « Onze clignotements » de la section « Le témoin [Alarm] (Alarme) orange clignote » du *Guide d'Utilisation* en ligne.

## ■ Informations pour Windows

- Connectez-vous à un compte d'utilisateur avec des droits d'administrateur.
- Quittez toutes les applications en cours d'exécution avant l'installation.
- Ne changez pas d'utilisateur pendant l'installation.
- Si l'écran **[Nouveau matériel détecté]** ou **[Assistant Détection de nouveau matériel]** s'affiche automatiquement, débranchez le câble USB connecté à l'ordinateur. Cliquez sur **[Annuler]** pour quitter l'écran. Dans Windows Vista, l'écran peut se fermer automatiquement lorsque vous débranchez le câble USB. Mettez l'imprimante hors tension et redémarrez la procédure d'installation. Pendant une communication infrarouge, cliquez sur **[Annuler]** pour quitter l'écran. Mettez l'imprimante hors tension et redémarrez la procédure d'installation. Pour plus d'informations sur l'installation, reportez-vous aux Instructions d'installation simplifiée.

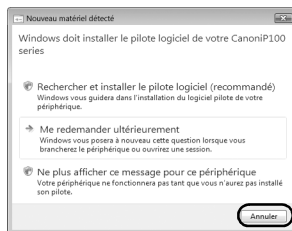

- Si l'installation ne démarre pas automatiquement lorsque le [CD-ROM d'installation] est inséré dans le lecteur de disques de votre ordinateur, cliquez sur **[Démarrer]**, puis sur **[Poste de travail]**. (Sous Windows XP, cliquez sur **[Démarrer]**, puis sur **[Poste de travail]**. Sous Windows 2000, double-cliquez sur l'icône **[Poste de travail]** du bureau.) Double-cliquez ensuite sur l'icône CD-ROM affichée à l'écran. Si le contenu du CD-ROM s'affiche, double-cliquez sur **[MSETUP4.EXE]**.
- Si l'écran **[Exécution automatique]** s'affiche, cliquez sur **[Exécuter Msetup4.exe]**. Sous Windows XP et Windows 2000, cet écran ne s'affiche pas.
- Si l'écran **[Contrôle du compte d'utilisateur]** s'affiche, cliquez sur **[Continuer]**. Sous Windows XP et Windows 2000, cet écran ne s'affiche pas.
- Pour installer Adobe® RGB (1998), cliquez sur **[Installation personnalisée]**, puis suivez les instructions qui s'affichent à l'écran.
- Lorsqu'un message vous demandant de confirmer le redémarrage de l'ordinateur s'affiche lors de la procédure d'installation, cliquez sur **[OK]**. Le système redémarre automatiquement. Ne retirez pas le [CD-ROM d'installation] pendant le redémarrage.
- Nous vous encourageons à participer à l'enquête **[PIXMA Extended Survey Program]** concernant l'utilisation des imprimantes Canon. Si vous cliquez sur **[Ne pas accepter]**, **[PIXMA Extended Survey Program]** ne sera pas installée, mais vous pouvez utiliser l'imprimante normalement.
- Si la connexion n'est pas reconnue, suivez la procédure d'installation si dessous en fonction de votre méthode de connexion.

#### **Connexion via un câble USB**

Cliquez sur **[Annuler]** pour quitter l'écran **[Connexion de l'imprimante]**, puis suivez les instructions affichées à l'écran. Lorsque l'écran **[Installation rapide]** apparaît, cliquez sur **[Précédent]**, puis sur **[Quitter]** pour annuler l'installation. Mettez ensuite l'imprimante hors tension et redémarrez l'ordinateur. Suivez ensuite les instructions décrites dans les Instructions d'installation simplifiée pour installer le pilote d'imprimante.

#### **Connexion via une communication infrarouge**

Cliquez sur **[Annuler]** pour quitter l'écran **[Connexion de l'imprimante]**, puis suivez les instructions qui s'affichent. Lorsque l'écran **[Installation rapide]** s'affiche, cliquez sur **[Précédent]**, puis cliquez sur **[Installation personnalisée]** et suivez les instructions qui s'affichent à l'écran. Lorsque l'écran **[Connexion de l'imprimante]** s'affiche, cliquez sur **[Sélection manuelle]**, sélectionnez **[IR]**, cliquez sur **[Suivant]**, suivez les instructions qui s'affichent à l'écran.

- Lors d'une communication infrarouge, vérifiez que les ports IrDA de chaque périphérique soient bien face à face. La distance entre les ports IrDA ne doit pas dépasser les 8 pouces (20 cm).

#### **[Solution Menu]**

- L'écran de ce menu vous permet de lancer facilement des applications fournies ou des manuels en ligne. Vous pouvez également accéder à des sites Web pratiques fournissant des conseils pour utiliser votre imprimante. Jugez par vous-même comme il est facile de lancer les éléments du menu via l'écran qui s'affiche automatiquement au démarrage de votre ordinateur. Pour plus d'informations, consultez la section d'introduction à *Solution Menu* dans le manuel en ligne.

### [My Printer]

- Cette application vous permet d'utiliser cette imprimante. Utilisez cette application pour ouvrir l'écran du pilote d'imprimante ou l'écran d'état de l'imprimante et confirmer ou modifier les paramètres de l'imprimante ou son état. Le cas échéant, cette application contient également un menu proposant des conseils de dépannage. Double-cliquez sur l'icône placée sur le bureau et voyez comme il est facile d'utiliser l'imprimante.

## ■ Informations pour Macintosh

- L'imprimante n'est pas compatible avec les environnements Mac OS 9, Mac OS X Classic et Mac OS X v.10.3.8 ou version antérieure ; ne la raccordez pas à un ordinateur équipé de l'un de ces systèmes d'exploitation. Utilisez Mac OS X v.10.3.9 ou ultérieur.
- Ne retirez pas et n'insérez pas le câble USB au cours de l'installation car vous pourriez altérer le fonctionnement de l'ordinateur ou de l'imprimante.
- Quittez toutes les applications en cours d'exécution avant l'installation.
- Si l'installation ne démarre pas automatiquement lorsque le *[CD-ROM d'installation]* est inséré dans le lecteur de disques de votre ordinateur, double-cliquez sur l'icône du CD-ROM placée sur le bureau.
- Lorsqu'un message vous invitait à confirmer le redémarrage de l'ordinateur apparaît au cours de l'installation, cliquez sur **[Redémarrer]**. Le système redémarre automatiquement. Ne retirez pas le *[CD-ROM d'installation]* pendant le redémarrage.

### Utilisateurs en Asie

- Pour afficher le manuel en ligne *Guide d'Utilisation* dans une autre langue que celle installée, double-cliquez sur le dossier **[Manuel]** du *[CD-ROM d'installation]*, dossier **[Canon]**, puis copiez sur votre disque dur le dossier correspondant à la langue souhaitée.

# Lecture des manuels en ligne

Pour plus d'informations sur l'installation des manuels en ligne, reportez-vous aux Instructions d'installation simplifiée.

Pour afficher les manuels en ligne, procédez comme suit :

## Windows

Pour visualiser le manuel en ligne, double-cliquez sur l'icône **[Manuel en ligne XXX]** de votre bureau, ou cliquez sur **[Démarrer] > [Tous les programmes]** (ou **[Programmes]**) > **[Manuel Canon XXX]** > **[Manuel en ligne XXX]** (où « XXX » correspond au nom de votre imprimante).

### Configuration système

Navigateur : visionneur de l'aide HTML Windows

---

#### Remarque

- Microsoft® Internet Explorer 5.0 ou une version ultérieure doit être installé.
- La qualité d'affichage du manuel électronique dépend du système d'exploitation ou de la version d'Internet Explorer. Il est recommandé de tenir le système à jour à l'aide de la fonction Windows Update.

## Macintosh

Pour consulter le manuel en ligne, double-cliquez sur l'alias **[Manuel en ligne XXX]** (où « XXX » correspond au nom de votre imprimante) situé sur le bureau.

---

#### Remarque

##### Utilisateurs en Asie

Si vous installez le *Guide d'Utilisation* à partir du dossier **[Manuel]** du *[CD-ROM d'installation]*, ouvrez le dossier où vous avez copié le *Guide d'Utilisation* et double-cliquez sur le fichier **[top.htm]**.

### Configuration système

Navigateur : visionneur de fichiers d'aide

---

#### Remarque

- la qualité d'affichage du manuel électronique dépend du système d'exploitation. Il est recommandé de tenir le système d'exploitation à jour.
- Il est recommandé d'utiliser Safari comme navigateur Web pour afficher les manuels en ligne au format HTML. Si Safari n'est pas installé sur votre ordinateur, téléchargez-le du site Web d'Apple Inc. pour l'installer.

# Chargement du papier d'impression

## ⚠ Important

Chargez toujours le papier dans l'imprimante dans le sens de l'orientation Portrait. Le chargement de papier dans le sens de l'orientation Paysage peut provoquer un bourrage papier.

## 📖 Remarque

Si vous coupez du papier ordinaire au format 4 x 6 pouces / 101,6 mm x 152,4 mm, 5 x 7 pouces / 127,0 x 177,8 mm ou 2,13 x 3,39 pouces / 54 x 86 mm (format carte de crédit) pour un essai d'impression, vous risquez de provoquer un bourrage papier.

- 1** Ouvrez le capot du réceptacle arrière.  
Le capot de l'emplacement de sortie papier s'ouvre automatiquement.
- 2** Dégagez le support papier entièrement jusqu'à ce que les repères ▷ et ◁ soient alignés.
- 3** Ajustez la position du levier d'épaisseur du papier.  
Le levier d'épaisseur du papier permet d'ajuster l'espace entre la tête d'impression et le papier chargé en fonction du type de support.  
Positionnez-le à gauche pour imprimer des enveloppes ou des transferts Tee-shirt et vers la droite pour tous les autres types de papier.

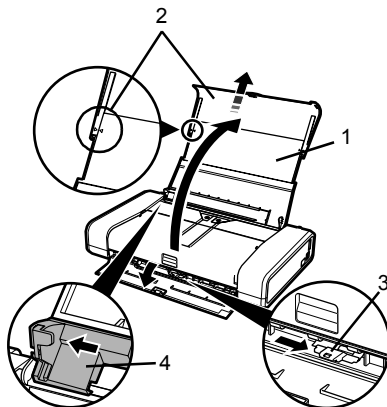

- 4** Faites glisser le guide papier jusqu'au bord gauche du réceptacle arrière.
- 5** Chargez le papier dans le réceptacle arrière, face à imprimer vers le HAUT sans dépasser le ressaut (A).
- 6** Alignez la pile de papier contre le guide situé à droite du réceptacle arrière.
- 7** Faites glisser le guide papier contre le côté gauche de la pile de papier.

Ne faites pas glisser le guide papier avec trop de force. Cela pourrait provoquer des problèmes d'alimentation papier.

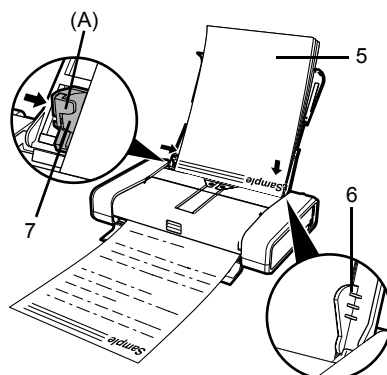

# Impression depuis votre ordinateur

Cette section présente la procédure à suivre pour vos impressions de base.

## Impression sous Windows

- 1 Allumez l'imprimante et mettez du papier dans l'imprimante.  
Si vous utilisez la batterie, assurez-vous que celle-ci est chargée.
- 2 Créez un document ou ouvrez un fichier à imprimer à l'aide du logiciel d'application adéquat.
- 3 Sélectionnez **[Imprimer]** dans le menu **[Fichier]** du logiciel.
- 4 Assurez-vous que le nom de votre imprimante est sélectionné dans la zone **[Sélectionnez une imprimante]**, puis cliquez sur **[Préférences]** (ou **[Propriétés]**).

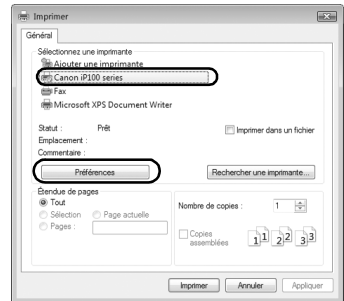

- 5 Indiquez les paramètres requis, puis cliquez sur **[OK]**.



### Remarque

Pour plus d'informations sur les fonctions du pilote d'imprimante, cliquez sur **[Aide]** ou sur **[Instructions]** pour afficher l'aide en ligne ou le manuel en ligne *Guide d'impression PC*. **[Instructions]** n'apparaît que si les manuels en ligne ont été installés.

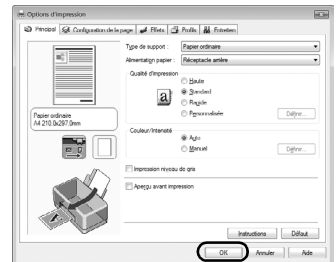
- 6 Cliquez sur **[Imprimer]** (ou sur **[OK]**).



# Impression sous Macintosh

- 1 Allumez l'imprimante et mettez du papier dans l'imprimante.  
Si vous utilisez la batterie, assurez-vous que celle-ci est chargée.
  - 2 Créez un document ou ouvrez un fichier à imprimer à l'aide du logiciel d'application adéquat.
  - 3 Sélectionnez **[Format d'impression]** dans le menu **[Fichier]** du logiciel.
  - 4 Assurez-vous que le nom de votre imprimante est sélectionné dans **[Format pour]**.
  - 5 Sélectionnez le format de votre choix dans **[Taille du papier]**.
  - 6 Cliquez sur **[OK]**.
  - 7 Sélectionnez **[Imprimer]** dans le menu **[Fichier]** du logiciel.
  - 8 Sélectionnez **[Qualité et support]** dans le menu déroulant.
  - 9 Indiquez les paramètres requis.
- 
-  **Remarque**
- Pour plus d'informations sur d'autres fonctions du pilote d'imprimante, cliquez sur  pour afficher le manuel en ligne *Guide d'impression PC*. Si les manuels en ligne ne sont pas installés, le manuel en ligne *Guide d'impression PC* ne s'affiche pas lorsque vous cliquez sur le bouton .
- 
- 10 Cliquez sur **[Imprimer]**.

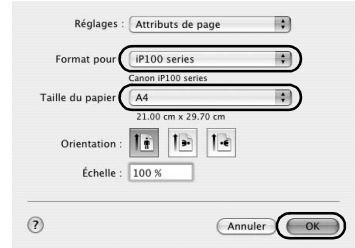

# Impression de photographies directement à partir d'un périphérique compatible

Vous pouvez connecter un périphérique compatible PictBridge tel qu'un appareil photo numérique, un caméscope ou un téléphone portable à l'aide d'un câble USB recommandé par le fabricant du périphérique, et imprimer directement les images enregistrées sans passer par l'ordinateur.

## ● Périphériques connectables

PictBridge est une norme qui rend possibles un certain nombre de solutions photo numérique, notamment l'impression directe de photos à partir d'un appareil photo numérique, d'un caméscope numérique ou d'un téléphone mobile\*, sans qu'il soit nécessaire d'utiliser un ordinateur. Vous pouvez imprimer directement à partir de cette imprimante depuis un périphérique compatible PictBridge, quel qu'en soit le fabricant ou le modèle.

\* Ci-après, les appareils photo numériques, les caméscopes numériques et les téléphones cellulaires avec appareil photo compatibles PictBridge sont collectivement désignés sous le terme « périphérique compatible PictBridge ».



Tout périphérique portant ce sigle est compatible PictBridge.

## ● Format de données d'image imprimable

Cette imprimante permet d'imprimer des photos prises à l'aide d'un appareil photo numérique DCF (règle de conception du système de fichiers d'appareil photo) ver. 1.0/2.0 (compatible avec Exif ver 2.2/2.21), ainsi que les fichiers PNG.

# Impression de photographies directement à partir d'un périphérique compatible

Pour connecter un périphérique compatible PictBridge à cette imprimante, utilisez un câble USB recommandé par le fabricant du périphérique.

## ⚠ Attention

Ne connectez aucun équipement autre qu'un périphérique compatible PictBridge ou l'adaptateur Bluetooth BU-30 (en option) au port d'impression directe de l'imprimante. Dans le cas contraire, vous risquez de provoquer une décharge électrique, un incendie ou encore d'endommager l'imprimante.

## ⚠ Important

Ne déconnectez jamais le câble USB lors de l'impression à moins que le périphérique compatible PictBridge ne vous y autorise explicitement. Lorsque vous débranchez le câble USB entre le périphérique compatible PictBridge et l'imprimante, suivez les instructions figurant dans le mode d'emploi de l'appareil.

## 📖 Remarque

Pour imprimer des photos avec le périphérique compatible PictBridge connecté à l'imprimante, il est conseillé d'utiliser l'adaptateur secteur fourni avec l'imprimante. Si vous utilisez la batterie de ce dernier, prenez soin de la charger complètement.

## 1 Préparez l'impression.

- (1) Allumez l'imprimante.  
Si vous utilisez la batterie, assurez-vous que celle-ci est chargée.
- (2) Chargez le papier.



## 2 Connectez le périphérique compatible PictBridge à l'imprimante.

### Remarque

Selon le modèle ou la marque de votre appareil, vous devez peut-être sélectionner un mode d'impression compatible avec « PictBridge » avant de connecter l'appareil photo. Vous pouvez également être amené à mettre le périphérique sous tension ou à sélectionner manuellement le mode Lecture après avoir connecté le périphérique à l'imprimante.

Effectuez les opérations requises sur le périphérique compatible PictBridge avant de le connecter à l'imprimante conformément aux instructions figurant dans le mode d'emploi de l'appareil.

- (1) Vérifiez que le périphérique compatible PictBridge est éteint.
- (2) Connectez le périphérique compatible PictBridge à l'imprimante à l'aide d'un câble USB recommandé par le fabricant du périphérique.

Le périphérique s'allume automatiquement.

Si le périphérique ne se met pas automatiquement sous tension, faites-le manuellement.

- (3) Configurez le périphérique compatible PictBridge pour l'impression directe.  
 s'affiche sur l'écran LCD du périphérique pour indiquer que l'imprimante est correctement connectée.

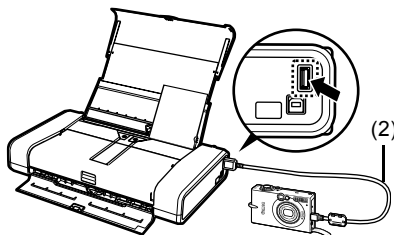

## 3 Définissez les paramètres d'impression tels que le type de papier et la mise en page.

Reportez-vous à la section « À propos des paramètres d'impression PictBridge », page 14.

Vous pouvez définir ces paramètres via le menu de l'écran d'affichage à cristaux liquides de votre périphérique compatible PictBridge.

Sélectionnez le format et le type de papier que vous avez chargé dans l'imprimante.

## 4 Lancez l'impression à partir de votre périphérique compatible PictBridge.

# À propos des paramètres d'impression PictBridge

## ■ Paramètres sur un périphérique compatible PictBridge

Cette section décrit les paramètres d'impression sur un périphérique compatible PictBridge. Lorsque vous utilisez le périphérique, veuillez à suivre les instructions figurant dans le mode d'emploi de votre périphérique compatible PictBridge.

### 📖 Remarque

- Dans la description suivante, les noms des paramètres sont ceux utilisés pour les périphériques compatibles PictBridge de marque Canon. Les noms de paramètres peuvent différer selon la marque ou le modèle de votre appareil.
- Les paramètres décrits ci-dessous ne sont pas disponibles sur tous les périphériques. Lorsque vous ne pouvez pas modifier les paramètres d'impression de l'imprimante, celle-ci imprime les photos comme suit :
  - [Paper size/Taille papier] : [4 x 6 pouces / 101,6 x 152,4 mm]
  - [Paper type/Type papier] : [Photo/Papier Photo]
  - [Layout/Présentation] : [1-up/1-Plus], [Borderless/Sans bords]
  - Impression [Date]/[File No./N° fichier] : [Off/Arrêt] (non imprimée)
  - [Image optimize/Optimisation image] [On/Marche] (les informations relatives aux photos sont utilisées pour l'impression optimisée).

## ● [Paper size/Taille papier] et [Paper type/Type papier]

Les formats et types de papier suivants peuvent être utilisés lors de l'impression depuis un périphérique compatible PictBridge.

- [Paper size/Taille papier]  
[4 x 6 pouces / 10 x 15 cm], [5 x 7 pouces / 13 x 18 cm]<sup>\*1</sup>, [Credit card/Carte de crédit / 2,1 x 3,3 pouces / 5,4 x 8,6 cm], [8 x 10 pouces / 20 x 25 cm], [A4], [8,5 x 11 pouces / 21,6 x 27,9 cm (Letter)], [4 x 7,1 pouces / 10,1 x 18 cm]<sup>\*2</sup>
- [Paper type/Type papier]

Paramètre [Paper type/Type papier]	Papier chargeable <sup>*4</sup>
[Plain/Papier ordinaire] <sup>*3</sup>	[Super White Paper/Papier « Ultra Blanc »] ou autre papier ordinaire
[Photo/Papier Photo]	[Photo Paper Plus Glossy/Papier Photo Glacé Extra]
	[Photo Paper Plus Glossy II/Papier Photo Glacé Extra II] <sup>*5</sup>
	[Glossy Photo Paper/Papier Photo Glacé]
	[Glossy Photo Paper "Everyday Use"/Papier Photo Glacé Standard]
	[Photo Paper Glossy/Papier Photo Glacé]
	[Photo Paper Plus Semi-gloss/Papier Photo Satiné] <sup>*5</sup>
[Photo Stickers/Photos Autocollantes] <sup>*6</sup>	
[Fast Photo/Photo rapide]	[Photo Paper Pro/Papier Photo Professionnel]

Les formats de papier disponibles varient suivant le type de support. Pour obtenir des informations plus détaillées, rendez-vous sur notre site Web.

\*1 Ne peut être sélectionné que sur certains périphériques compatibles PictBridge de marque Canon.

\*2 Peut apparaître comme « Hi-Vision » sur un périphérique non compatible PictBridge de marque Canon.

\*3 [Plain/Papier ordinaire] peut être sélectionné comme [Paper type/Type papier] uniquement lorsque [Paper size/Taille papier] est défini sur [A4] ou [8,5 x 11 pouces / 21,6 x 27,9 cm (Letter)]. Lorsque [Paper type/Type papier] est défini sur [Plain/Papier ordinaire], l'impression sans bordure est désactivée, même si [Layout/Présentation] est défini sur [Borderless/Sans bords].

\*4 Selon votre pays, il est possible que certains papiers de la marque Canon ne soient pas disponibles à la vente.

\*5 Lors d'une impression sur papier 8 x 10 pouces / 203,2 x 254,0 mm, sélectionnez [8 x 10 pouces / 20 x 25 cm] pour [Paper size/Taille papier] et [Default/Défaut] pour [Paper type/Type papier].

\*6 Utilisé exclusivement pour imprimer des photos autocollantes. Lors d'une impression sur papier autocollant, sélectionnez [4 x 6 pouces/10 x 15 cm] dans [Paper size/Taille papier] et [Photo/Papier Photo] pour [Paper type/Type papier]. Ne définissez pas [Layout/Mise en forme] sur [Borderless/Sans bords].

## ● Paramètre [Layout/Mise en forme]

Différentes options de mise en forme sont disponibles.

- [Bordered/Avec bords]/[Borderless/Sans bords] : vous pouvez imprimer une image avec ou sans bords.
- [N-up/Nb. Images] : vous pouvez utiliser cette option lors de l'impression sur du papier autocollant ou du papier au format A4 ou Letter.

Papier autocollant : lorsque vous sélectionnez le format **[4 x 6 pouces / 10 x 15 cm]** pour **[Paper size/Format Papier]**, vous pouvez imprimer 16 images sur une seule page.

Papier au format A4 ou Letter : lorsque vous sélectionnez **[A4]** ou **[8,5 x 11 pouces / 21,6 x 27,9 cm (Letter)]** pour **[Paper size/Format Papier]**, vous pouvez imprimer 4 images sur une seule page.

- [Shooting Info (Exif Data)/Info photo (Données Exif)]\*<sup>1</sup> : vous pouvez imprimer des informations de prise de vue (données Exif) en même temps que l'image. Les deux options suivantes sont disponibles.
  - [1-up/1-Plus]\*<sup>2</sup> : Imprime les informations de prise de vue (données Exif) dans la marge de chaque photo sélectionnée.
  - [20-up/20-Plus]\*<sup>3</sup> : Imprime 20 photos spécifiées avec DPOF\*<sup>4</sup> et les informations de prise de vue (données Exif) au format liste sur une seule feuille.
- [35 mm File Style Layout/Mise en forme de type film 35 mm] (mise en forme d'impression par contact)\*<sup>1\*3</sup> : Vous pouvez imprimer les photos multiples spécifiées avec DPOF\*<sup>4</sup> dans un format liste qui ressemble à un négatif.

Outre les options ci-dessus, vous pouvez également définir l'impression d'un index d'images dans le menu des paramètres d'impression DPOF.

\*<sup>1</sup> Ne peut être sélectionné que sur certains périphériques compatibles PictBridge de marque Canon.

\*<sup>2</sup> Vous pouvez utiliser cette option uniquement lorsque **[4 x 6 pouces/10 x 15 cm]**, **[5 x 7 pouces / 13 x 18 cm]**, **[8 x 10 pouces / 20 x 25 cm]**, **[A4]** or **[8,5 x 11 pouces / 21,6 x 27,9 cm (Letter)]** est sélectionné en tant que **[Paper Size/Format papier]**.

\*<sup>3</sup> Vous pouvez utiliser cette option uniquement lorsque **[A4]** ou **[8,5 x 11 pouces / 21,6 x 27,9 cm (Letter)]** est sélectionné en tant que **[Paper Size/Format papier]**.

\*<sup>4</sup> DPOF (Digital Print Order Format) est un format standard d'enregistrement des informations d'image données telles que l'image à imprimer ou le nombre de copies.

## ● Paramètre d'impression [Date]/[File No./N° fichier]

Vous pouvez spécifier si la date et/ou le numéro de fichier sera imprimé.

### Remarque

- Si les images ont été prises avec des dates superposées, définissez ce paramètre PictBridge sur **[Off/Arrêt]**. Si vous sélectionnez **[Date]**, **[File No./N° fichier]** ou **[Both/Les deux]**, la date et/ou le numéro de fichier sera imprimé(e) sur la date imprimée par la fonction de l'appareil photo.
- Suivant le format du papier et la mise en page, la date ne sera imprimée que lorsque **[Both/Les deux]** est sélectionné.

## ● Paramètre [Image optimize/Optimisation Image]

Vous pouvez sélectionner la méthode d'optimisation pour obtenir une qualité d'impression élevée. Si vous sélectionnez **[Activée]**, les informations relatives aux photos sont utilisées pour une impression optimisée.

Si vous utilisez un périphérique compatible PictBridge de marque Canon, les options supplémentaires suivantes peuvent être disponibles, selon le modèle.

- **[VIVID]** fait ressortir plus intensément les verts et les bleus.
- **[NR]** (Noise Reduction/réduction du bruit) réduit le bruit sur les zones bleues comme le ciel, ainsi que sur les zones sombres.
- **[Visage]** illumine un visage sombre sur une photo prise à contre-jour.
- **[Red-Eye/Yeux rouges]** corrige l'effet « yeux rouges » dû au flash.

## ● Paramètre [Trimming/Rogner]

Vous pouvez sélectionner une zone à imprimer.

# Remplacement d'un réservoir d'encre

Lorsque les réservoirs d'encre sont vides, suivez la procédure ci-dessous pour les remplacer.

- 1 Assurez-vous que l'imprimante est sous tension, puis ouvrez le capot de la tête d'impression.
- 2 Appuyez sur la languette du réservoir d'encre dont le témoin clignote rapidement (A) et retirez-le.

Ne touchez pas au levier de verrouillage de la tête d'impression (B).

Si vous retirez le levier de verrouillage de la tête d'impression, reportez-vous à la section « Intérieur de la machine » dans « Principaux composants » du manuel en ligne *Guide d'Utilisation* et reverrouillez la tête d'impression.

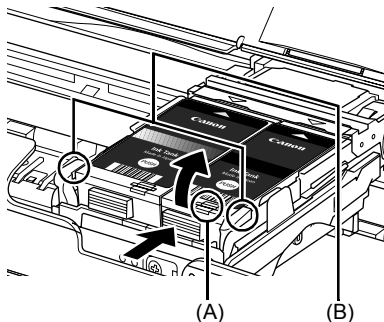

- 3 Enlevez l'emballage du nouveau réservoir d'encre, retirez la capsule orange de protection (A) située au-dessous du réservoir d'encre, puis jetez-la.

## Important

- Ne touchez pas les contacts électriques (B) du réservoir d'encre. Cela pourrait causer un dysfonctionnement de l'imprimante ou l'empêcher d'imprimer.
- Ne remettez pas la capsule de protection en place après l'avoir retirée. Jetez-la conformément à la législation en vigueur en matière de mise au rebut des consommables.
- Une fois la capsule de protection retirée, ne touchez pas le port d'encre ouvert (C) car cela pourrait empêcher l'écoulement correct de l'encre.

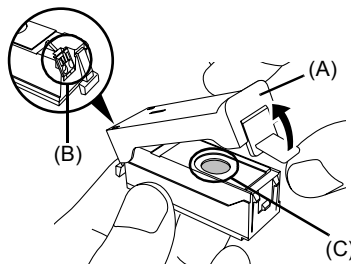

- 4 Insérez l'avant du réservoir d'encre dans la tête d'impression en alignant le repère  $\triangle$  du réservoir d'encre avec le repère  $\nabla$  du support de la tête d'impression.

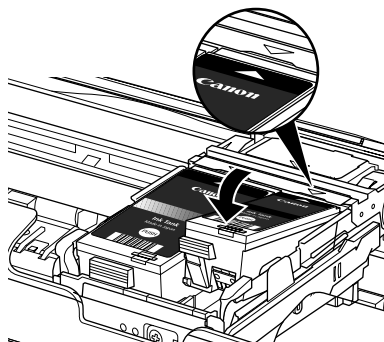

- 5 Appuyez sur l'indication  jusqu'à ce que le réservoir d'encre s'encienne.

Vérifiez que le témoin rouge du réservoir d'encre (A) est allumé.

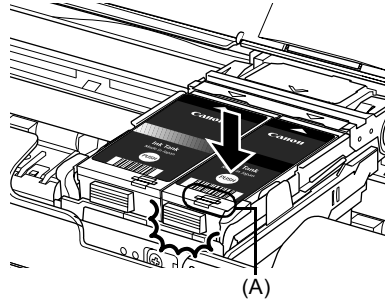

### Important

Si la partie avant (la plus enfoncée) du réservoir d'encre (A) remonte, appuyez sur la partie où se trouve le logo Canon, comme indiqué sur l'illustration suivante. Ne forcez pas pour retirer le réservoir d'encre.

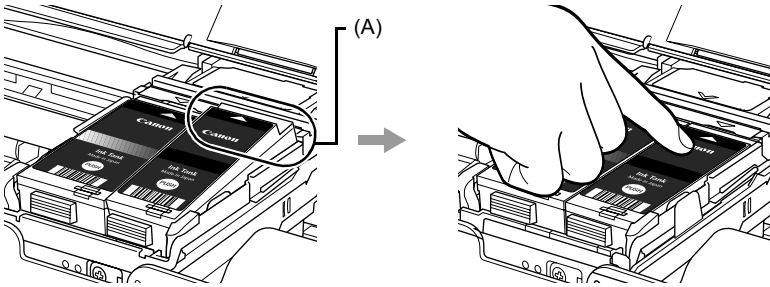

- 6 Fermez le capot de la tête d'impression.

### Remarque

Lorsque vous démarrez l'impression après le remplacement d'un réservoir d'encre, le nettoyage de la tête d'impression s'effectue automatiquement. N'effectuez aucune opération avant la fin du nettoyage de la tête d'impression. Le témoin **[Power] (Alimentation)** clignote en vert lors du nettoyage.

# Spécifications

Spécifications générales	
<b>Résolution d'impression (ppp) :</b>	9 600 (horizontale)* x 2 400 (verticale) * Les gouttelettes d'encre peuvent être positionnées à un pas d'impression de 1/9 600 pouce minimum.
<b>Interface</b>	USB 2.0 High Speed* <sup>1</sup> IrDA ver.1.4* <sup>2</sup> Bluetooth v2.0 (option)* <sup>3</sup>  * <sup>1</sup> Un ordinateur compatible avec la norme USB 2.0 Hi-Speed est requis. Étant donné que l'interface USB 2.0 Hi-Speed est totalement compatible avec la norme USB Full-Speed (USB 1.1), elle peut être utilisée à la norme USB Full-Speed (USB 1.1). * <sup>2</sup> Vitesse maximale : FIR 4 Mbps Portée maximale de la communication : 20 cm (8 pouces) * <sup>3</sup> Connexion Bluetooth pour impression uniquement.
<b>Largeur d'impression</b>	8 pouces / 203,2 mm max. (pour impression sans bordure : 8,5 pouces/216 mm)
<b>Niveau acoustique</b>	Environ 38,5 dB (A) *pour les impressions de la qualité la plus élevée sur du [Photo Paper Pro/Papier Photo Professionnel]
<b>Environnement d'utilisation</b>	Température : 5 à 35 °C (41 à 95 °F) Humidité : 10 à 90 % d'humidité relative (sans condensation)
<b>Environnement de stockage</b>	Température : 0 à 40 °C (32 à 104 °F) Humidité : 5 à 95 % d'humidité relative (sans condensation)
<b>Alimentation</b>	100-240 V CC, 50/60 Hz
<b>Consommation</b>	Impression : Environ 9 W Mode veille (minimum) : Environ 1,5 W À L'ARRÊT : Environ 0,4 W
<b>Dimensions externes</b>	Environ 12,7 (L) x 7,3 (P) x 2,4 (H) pouces/ Environ 322 (L) x 185 (P) x 61,7 (H) mm * Avec support papier et capot d'emplacement de sortie papier non déployés.
<b>Poids</b>	Environ 2 kg (environ 4,4 lb.) * Avec la tête d'impression et les réservoirs d'encre installés.
<b>Tête d'impression</b>	Total 1 856 buses (Bk : 320 buses, C/M : 512 buses par couleur, BK/Y : 256 buses par couleur)

Impression directe de photos (PictBridge)	
<b>[Paper size/Taille papier]</b>	[4 x 6 pouces / 10 x 15 cm], [5 x 7 pouces / 13 x 18 cm]*, [Credit card/Carte de crédit / 2,1 x 3,3 pouces / 5,4 x 8,6 cm], [8 x 10 pouces / 20 x 25 cm], [A4], [8,5 x 11 pouces / 21,6 x 27,9 cm (Letter)], [4 x 7,1 pouces / 10,1 x 18 cm] * Ne peut être sélectionné que sur certains périphériques compatibles PictBridge de marque Canon.





## Impression directe de photos (PictBridge)

<b>[Paper type/Type papier]</b>	[Default/Standard] ([Photo Paper Plus Glossy/Papier Photo Glacé Extra]), [Photo/Papier Photo] ([Photo Paper Plus Glossy/Papier Photo Glacé Extra], [Photo Paper Plus Glossy II/Papier Photo Glacé Extra II], [Glossy Photo Paper/Papier Photo Brillant], [Glossy Photo Paper "Everyday Use"/Papier Photo Glacé Standard], [Photo Paper Glossy/Papier Photo Glacé], [Photo Paper Plus Semi-gloss/Papier Photo Satiné], [Photo Stickers/Photos Autocollantes]), [Fast Photo/Photo rapide] ([Photo Paper Pro/Papier Photo Professionnel]), [Plain/Papier ordinaire] (format A4/Letter uniquement)
<b>[Layout/Présentation]</b>	<p>[Default/Standard] ([Borderless/Sans bords]), [Borderless/Sans bords], [Bordered/Avec bords], [N-up/Nb. Images] (2, 4, 9, 16*<sup>1</sup>), [20-up/20-Plus]*<sup>2</sup>, [35-up/35-Plus]*<sup>3</sup></p> <p>*1 Mise en forme compatible avec l'autocollant Canon ci-dessus. Reportez-vous la section « Supports d'impression » du manuel en ligne <i>Guide d'Utilisation</i>.</p> <p>*2 Vous pouvez imprimer des informations de prise de vue (données Exif) au format liste ([20-up/20-Plus]) ou dans les marges de photos spécifiées ([1-up/1-Plus]). Sélectionnez [Layout/Présentation], puis sélectionnez l'élément affiché avec l'icône [i]. (Notez que ce paramètre d'impression ne peut pas être utilisé sur certains modèles.)</p> <p>*3 Les photos sélectionnées sont imprimées avec une mise en forme de type film 35 mm (mise en forme d'impression par contact). Ce réglage est uniquement disponible avec certains périphériques Canon compatibles PictBridge.</p>
<b>[Image optimize/Optimisation image]</b>	[Default/Standard] (Exif Print), [On/Marche], [Off/Arrêt], [VIVID]*, [NR] (réduction de bruit)*, [Visage]*, [Red-Eye/Yeux Rouges]* * Option disponible avec un appareil Canon compatible PictBridge.
<b>Impression [Date]/[File No./N° fichier]</b>	[Default/Standard] ([Off/Arrêt] : pas d'impression), [Date], [File No./N° fichier], [Both/Les deux], [Off/Arrêt]
<b>[Trimming/Rogner]</b>	[Default/Standard] ([Off/Arrêt] : pas de rognage), [On/Marche] (suivre les paramètres de la machine), [Off/Arrêt]

## Configuration minimale requise

### Remarque

Conformez-vous aux exigences du système d'exploitation lorsque la configuration est supérieure à celle indiquée ici.

	<b>Windows</b>	<b>Macintosh</b>
<b>Système d'exploitation</b>	Windows Vista	Mac OS X v.10.4
<b>Processeur</b>	Pentium II (processeurs compatibles compris)	Processeur Intel
<b>RAM</b>	300 MHz 128 Mo	PowerPC G3 256 Mo
	Windows XP SP2	Mac OS X v.10.3.9
	Pentium II (processeurs compatibles compris)	PowerPC G3
	300 MHz 128 Mo	128 Mo
	Windows 2000 Professionnel SP4	 <b>Remarque</b>
	Pentium II (processeurs compatibles compris)	Le disque dur doit être formaté en tant que Mac OS Extended (Journalisé) ou Mac OS Extended
	300 MHz 128 Mo	
	 <b>Remarque</b>	
	Le fonctionnement ne peut être garanti que sur un ordinateur sur lequel Windows Vista, XP ou 2000 est préinstallé.	
<b>Navigateur</b>	Internet Explorer 6.0 ou version ultérieure	Safari
<b>Espace disque dur</b>	400 Mo	450 Mo
	 <b>Remarque</b>	 <b>Remarque</b>
	Pour l'installation des logiciels fournis.	Pour l'installation des logiciels fournis.
<b>Lecteur de CD-ROM</b>	Requis	
<b>Autres restrictions</b>	SVGA 800 x 600	

- Pour effectuer une mise à niveau de Windows XP à Windows Vista, désinstallez d'abord les logiciels fournis avec l'imprimante à jet d'encre Canon.

## Configuration système supplémentaire pour les manuels électroniques

<b>Windows</b>	<b>Macintosh</b>
Navigateur : visionneur de l'aide HTML Windows	Navigateur : visionneur de fichiers d'aide
Remarque : Microsoft Internet Explorer 5.0 ou version ultérieure doit être installé. La qualité d'affichage du manuel électronique dépend du système d'exploitation ou de la version d'Internet Explorer. Il est recommandé de tenir le système à jour à l'aide de la fonction Windows Update.	Remarque : La qualité d'affichage du manuel électronique dépend du système d'exploitation ou de la version du visionneur d'aide. Il est recommandé de tenir le système à jour à l'aide de la fonction [Software Update].

Ces spécifications sont susceptibles d'être modifiées sans notification préalable.



# Recyclage de la batterie au lithium interne

Si vous mettez votre imprimante au rebut, vous devez d'abord retirer la batterie au lithium interne pour un recyclage conforme à la législation en vigueur.

## **⚠ Attention**

Ne retirez le capot de la batterie sous aucun prétexte, hormis pour retirer la batterie lithium interne à des fins de recyclage avant la mise au rebut de l'imprimante.

- 1** Assurez-vous que l'imprimante est hors tension.  
\* Si l'imprimante n'est pas hors tension, appuyez sur le bouton **[Power] (Alimentation)**.
- 2** Assurez-vous que le témoin **[Power] (Alimentation)** est éteint et débranchez l'adaptateur secteur de la prise de courant.
- 3** Déconnectez le câble USB et l'adaptateur secteur de l'imprimante.
- 4** Retirez la vis du capot de la batterie se trouvant sur la face arrière de l'imprimante à l'aide d'un tourne-vis.

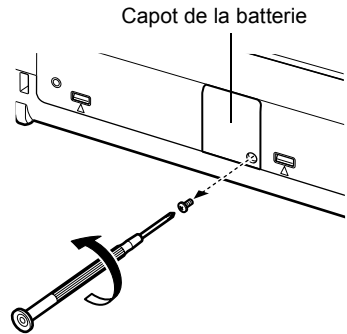

- 5** Dégagez le capot de la batterie et retirez la batterie au lithium de forme ronde.

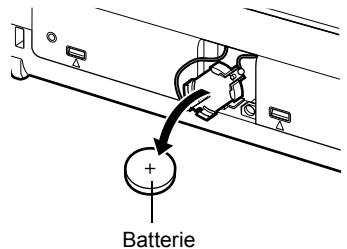



# PIXMA iP100

## Guía de iniciación rápida

### Tabla de contenido

Introducción	1
Cómo usar la documentación suministrada	3
Preparación de la impresora	4
Instalación del software	5
Lectura de los manuales en pantalla	8
Carga del papel de impresión	9
Impresión desde el ordenador	10
Impresión directa de fotografías desde un dispositivo compatible	12
Sustitución de un depósito de tinta	16
Especificaciones	18

# Sólo para la Unión Europea (y el Área Económica Europea).



Estos símbolos indican que este producto no debe desecharse con los residuos domésticos de acuerdo con la Directiva sobre RAEE (2002/96/CE) y la Directiva sobre Pilas y Acumuladores (2006/66/CE) y/o la legislación nacional que implemente dichas Directivas.

Este producto deberá entregarse en un punto de recogida designado, por ejemplo, en un establecimiento autorizado al adquirir un producto nuevo similar o en un centro autorizado para la recogida de residuos de aparatos eléctricos y electrónicos (RAEE), baterías y acumuladores. La gestión incorrecta de este tipo de residuos puede afectar al medio ambiente y a la salud humana debido a las sustancias potencialmente nocivas que suelen contener estos aparatos.

Su cooperación en la correcta eliminación de este producto contribuirá al correcto aprovechamiento de los recursos naturales.

Los usuarios tienen derecho a devolver pilas, acumuladores o baterías usados sin coste alguno. El precio de venta de pilas, acumuladores y baterías incluye el coste de la gestión medioambiental de su desecho, y bajo ninguna circunstancia se indicará por separado la cuantía de dicho coste en la información y la factura suministradas a los usuarios finales.

Si desea más información sobre el reciclado de este producto, póngase en contacto con el departamento municipal, el servicio o el organismo encargado de la gestión de residuos domésticos o visite [www.canon-europe.com/environment](http://www.canon-europe.com/environment).

(Área Económica Europea: Noruega, Islandia y Liechtenstein)

## Sólo para clientes de Europa, Oriente Próximo, África y Rusia

Para conocer los datos de contacto de la asistencia técnica de Canon, consulte la cubierta posterior del folleto de IWS (International Warranty System, Sistema de garantía internacional) de Canon o visite [www.canon-europe.com](http://www.canon-europe.com).



AЯ46

# Introducción

En esta *Guía de iniciación rápida* se utilizan los símbolos que aparecen a continuación para señalar la información importante. Tenga en cuenta en todo momento las instrucciones indicadas por estos símbolos.

## **Advertencia**

Instrucciones que, si no se tienen en cuenta, podrían producir daños graves o incluso la muerte debido a un uso incorrecto del equipo. Por motivos de seguridad, estas instrucciones deben seguirse siempre.

## **Precaución**

Instrucciones que, si no se tienen en cuenta, podrían producir daños personales o daños materiales debido a un uso incorrecto del equipo. Por motivos de seguridad, estas instrucciones deben seguirse siempre.

## **Importante**

Instrucciones que deben seguirse por motivos de seguridad.

Las operaciones pueden variar según la aplicación. Para obtener más información, consulte el manual de instrucciones de su aplicación. Los pasos que se describen en este manual aparecen en el sistema operativo Windows Vista™ Ultimate Edition (en lo sucesivo, "Windows Vista") y Mac® OS X v.10.4.x.

### **Aviso sobre las marcas comerciales**

- "Microsoft" es una marca comercial registrada de Microsoft Corporation.
- "Windows" es una marca comercial de Microsoft Corporation, registrada en los Estados Unidos y en otros países.
- "Windows Vista" es una marca comercial de Microsoft Corporation.
- "Macintosh" y "Mac" son marcas comerciales de Apple Inc., registradas en los Estados Unidos y en otros países.
- "Adobe" y "Adobe RGB (1998)" son marcas comerciales registradas o marcas comerciales de Adobe Systems Incorporated en los Estados Unidos y/o en otros países.
- "IrDA Feature Trademark" es propiedad de Infrared Data Association y, por ello, se utiliza con licencia.
- "Bluetooth" es una marca comercial de Bluetooth SIG, Inc., U.S.A. para la que Canon Inc tiene licencia.

### **© CANON INC. 2008**

Reservados todos los derechos. Queda prohibido cualquier tipo de reproducción de esta publicación o de cualquiera de sus partes sin permiso expreso por escrito.

## Exif Print

Esta impresora es compatible con Exif Print.

Exif Print es un estándar para mejorar la comunicación entre las cámaras digitales y las impresoras. Mediante la conexión a una cámara digital compatible con Exif Print, se utilizan y optimizan los datos de las imágenes de la cámara al hacer la foto, lo que proporciona impresiones de gran calidad.

## Programa internacional ENERGY STAR®



Como miembro de ENERGY STAR® Partner, Canon Inc. ha determinado que este producto cumple las directrices ENERGY STAR® de eficiencia energética.

## Requisitos de alimentación

Asegúrese de utilizar el cable de alimentación que se incluye con la impresora. Utilice exclusivamente el suministro eléctrico del país de adquisición. El uso de un voltaje incorrecto podría provocar un incendio o una descarga eléctrica. El voltaje y la frecuencia correctos son:

100-240 V de CA, 50/60 Hz

## Acerca de los consumibles

Los consumibles, como los depósitos de tinta y los cartuchos FINE (FINE Cartridges), estarán disponibles durante 5 años después de que finalice su fabricación.

## Precauciones de seguridad

### ⚠ Advertencia

- Este producto emite un flujo magnético de bajo nivel. Si utiliza un marcapasos cardíaco y detecta anomalías, aléjese de este producto y consulte a su médico.
- Nunca intente conectar el cable de alimentación a la toma de corriente ni intente desconectar el cable de alimentación si tiene las manos húmedas.
- No dañe, modifique, estire, retuerza o doble excesivamente el cable de alimentación eléctrica.
- No ponga objetos pesados sobre el cable de alimentación eléctrica.
- No utilice un voltaje diferente al del país de compra. El uso de un voltaje y una frecuencia incorrectos podría provocar un incendio o una descarga eléctrica.
- Introduzca el enchufe de la impresora en la toma de corriente hasta que haga tope.

### ⚠ Precaución

- Por razones de seguridad, mantenga los depósitos de tinta fuera del alcance de los niños.
- En caso de que la tinta entre en contacto con los ojos, enjuáguelos con agua de forma inmediata.
- En caso de que la tinta entre en contacto con la piel, lávela con jabón y agua de forma inmediata.
- No deje caer ni agite los depósitos de tinta ya que la tinta puede gotear y manchar la ropa y las manos.

Lea también las Precauciones de seguridad del manual en pantalla *Guía del Usuario*. Tenga en cuenta los mensajes de advertencia y precaución con el fin de evitar daños tanto al usuario como a la impresora.

# Cómo usar la documentación suministrada



## **Documentación impresa**

### **Instrucciones de instalación**

**Asegúrese de leer estas instrucciones en primer lugar.**

Este documento incluye instrucciones para la instalación de la impresora y la puesta a punto para su uso.



### **Guía de iniciación rápida** (esta guía)

**Lea esta guía cuando vaya a empezar a utilizar la impresora.**

Después de seguir las instrucciones de instalación, recomendamos que lea esta guía para familiarizarse con las operaciones básicas como, por ejemplo, la impresión desde su equipo y un dispositivo compatible con PictBridge.



## **Manuales en pantalla**

### **Guía del Usuario**

**Lea esta guía cuando vaya a empezar a utilizar la impresora.**

Si la *Guía de iniciación rápida* no le ofrece información suficiente, consulte la *Guía del Usuario*, que puede instalar desde el [Setup CD-ROM/CD-ROM de instalación]. Esta guía contiene instrucciones detalladas para:

- soportes de impresión
- imprimir desde el equipo
- imprimir mediante comunicación inalámbrica
- mantenimiento
- solución de problemas

También hay disponibles otras guías para las funciones avanzadas.

### **Guía de impresión para PC**

Consulte esta guía para obtener instrucciones completas sobre la configuración del controlador de la impresora.

### **Guía de impresión fotográfica para PC**

Consulte esta guía para obtener instrucciones sobre el uso de las distintas aplicaciones de software que se incluyen en el [Setup CD-ROM/CD-ROM de instalación].

### **Guía de Bluetooth**

Consulte esta guía para obtener instrucciones completas sobre la impresión desde equipos y dispositivos que admitan la comunicación Bluetooth y sobre la solución de los problemas relacionados con ella.

# Preparación de la impresora

Lea las instrucciones de instalación antes de instalar la impresora y prepararla para el uso.

## Desembalaje de la impresora

Compruebe los artículos incluidos fijándose en el dibujo impreso en la cubierta de la caja de embalaje.

### Precaución

No olvide quitar todas las cintas adhesivas antes de encender la impresora.

### Importante

Es necesario un cable USB para conectar la impresora al ordenador.

1 Encienda la impresora.

2 Instale el cabezal de impresión.



### Precaución

No toque ningún componente interno, excepto la palanca de bloqueo del cabezal de impresión.

### Importante



Una vez haya retirado la tapa protectora, no vuelva a colocarla.

### Nota

- Puede haber un poco de tinta transparente o de color azul claro dentro de la bolsa en la que viene el cabezal de impresión o en el interior de la tapa protectora: esto no afecta a la calidad de impresión. Tenga cuidado para no mancharse de tinta al manipular estos componentes.
- Para introducir el cabezal de impresión en el soporte correspondiente, alinee la marca  del cabezal de impresión con la marca  del soporte.
- Asegúrese de que la palanca de bloqueo del cabezal de impresión esté bien sujeta en el soporte del cabezal de impresión. Para ello, presione las dos lengüetas de la palanca hasta que hagan clic.

3 Instale los depósitos de tinta.

### Importante

- Si la cubierta del cabezal de impresión permanece abierta más de 10 minutos, el soporte del cabezal de impresión se desplaza hasta el extremo derecho. En tal caso, cierre la cubierta del cabezal de impresión y ábrala de nuevo.
- Para introducir los dos depósitos de tinta en las ranuras correctas, alinee la marca  del depósito de tinta con la marca  del soporte del cabezal de impresión. La impresora no se puede utilizar hasta que no estén instalados ambos depósitos de tinta.
- Una vez instalados ambos depósitos de tinta, la lámpara de **[Power] (Encendido)** parpadeará en color verde. Antes de continuar, espere unos 2 minutos hasta que cese el parpadeo de la lámpara de **[Power] (Encendido)** y quede fija en color verde, y a que los ruidos de preparación de la impresora se detengan.
- Una vez haya retirado la tapa protectora, no vuelva a colocarla.

### Nota

La lámpara de **[Alarm] (Alarma)** de la impresora seguirá parpadeando en naranja si la palanca del bloqueo del cabezal de impresión o algún depósito de tinta no se ha instalado correctamente. Abra la cubierta del cabezal de impresión y asegúrese de que la palanca de bloqueo y ambos depósitos de tinta están correctamente instalados.

4 Cargue papel de impresión.

En el siguiente paso, se le pedirá que lleve a cabo la alineación del cabezal de impresión, que requiere que haya una hoja del papel suministrado (Papel para la alineación del cabezal de impresión MP-101) cargada en la bandeja posterior con la cara de impresión (la cara más blanca) hacia arriba.

### Importante

- Asegúrese de que la palanca de grosor del papel esté ajustada a la derecha.
- Cargue siempre el papel con orientación vertical. Si lo coloca en orientación horizontal, puede atascarse.



# Instalación del software

## ■ Información común para Windows® y Macintosh®

### Notas sobre el procedimiento de instalación

- Si aparece la pantalla **[Select Language/Seleccionar idioma]**, seleccione uno y haga clic en el botón **[Next/Siguiente]**.
  - Si aparece la pantalla **[Select Your Place of Residence/Seleccione su lugar de residencia]**, elíjalo y, a continuación, haga clic en **[Next/Siguiente]**.
  - Hay dos formas de instalar el controlador de la impresora y demás software\*:  
**[Easy Install/Instal. simple]**: se instalan automáticamente los elementos incluidos en el *[Setup CD-ROM/CD-ROM de instalación]*  
**[Custom Install/Instalación personalizada]**: se pueden seleccionar elementos concretos para instalarlos
- \* Los programas de software disponibles incluidos en el *[Setup CD-ROM/CD-ROM de instalación]* pueden variar según el país o la región de adquisición.
- Cuando aparezca la pantalla **[User Registration/Registro de usuarios]**, haga clic en **[Next/Siguiente]**. Si su ordenador está conectado a Internet, aparecerán instrucciones en pantalla para realizar el registro de su producto. El registro también se puede realizar desde el icono del escritorio cuando haya finalizado la instalación.  
La pantalla **[User Registration/Registro de usuarios]** sólo se mostrará cuando haya seleccionado **[Europe, Middle East, Africa/Europa, Oriente Próximo, África]** en la pantalla **[Select Your Place of Residence/Seleccione su lugar de residencia]**.
  - Extraiga el *[Setup CD-ROM/CD-ROM de instalación]* cuando haya finalizado la instalación y, a continuación, guárdelo en un lugar seguro por si necesita volver a instalar el software.

### Notas sobre la alineación del cabezal de impresión

- Cargue una hoja del papel suministrado (Papel para la alineación del cabezal de impresión MP-101) con la cara de impresión (la cara más blanca) hacia ARRIBA.
- La alineación del cabezal de impresión tarda unos 5 minutos en realizarse. No abra la cubierta del cabezal de impresión durante la impresión.
- La trama se imprime sólo en negro y azul.
- Si la trama no se imprime correctamente y la lámpara de **[Alarm] (Alarma)** de la impresora parpadea en naranja, pulse el botón **[RESUME/CANCEL] (REANUDAR/CANCELAR)** para eliminar el error, continúe con el siguiente procedimiento para instalar el controlador de la impresora y los manuales en pantalla y, a continuación, consulte "Once parpadeos" en "La lámpara de [Alarm] (Alarm) parpadea en color naranja" del manual en pantalla *Guía del Usuario*.

## ■ Información para Windows

- Inicie la sesión con una cuenta de usuario que tenga privilegios de administrador.
- Cierre todas las aplicaciones que se estén ejecutando antes de realizar la instalación.
- No cambie de usuario durante el proceso de instalación.
- Si aparece automáticamente la pantalla **[Found New Hardware/ Nuevo hardware encontrado]** o **[Found New Hardware Wizard/ Asistente para hardware nuevo encontrado]**, desconecte el cable USB que va al ordenador. Haga clic en **[Cancel/Cancelar]** para salir de la pantalla. En Windows Vista, la pantalla puede cerrarse automáticamente cuando se desconecta el cable USB. A continuación, apague la impresora e inicie de nuevo el proceso de instalación. Cuando vaya a establecer la comunicación por infrarrojos, haga clic en **[Cancel/Cancelar]** para salir de la pantalla. A continuación, apague la impresora e inicie de nuevo el proceso de instalación. Para obtener más detalles sobre el procedimiento de instalación, consulte las instrucciones de instalación.

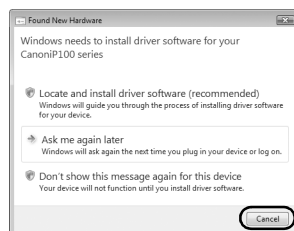

- Si la instalación no se inicia automáticamente cuando se introduce el *[Setup CD-ROM/CD-ROM de instalación]* en la unidad de disco del ordenador, haga clic en **[Start/Inicio]** y, a continuación, en **[Computer/Equipo]**. (En Windows XP, haga clic en **[Start/Inicio]** y, a continuación, en **[My Computer/Mi PC]**. En Windows 2000, haga doble clic en el icono **[My Computer/Mi PC]** del escritorio.) A continuación, haga doble clic en el icono del CD-ROM en la ventana que se ha abierto. Si aparece el contenido del CD-ROM, haga doble clic en **[MSETUP4.EXE]**.
- Si aparece la pantalla **[AutoPlay/Reproducción automática]**, haga clic en **[Run Msetup4.exe/Ejecutar Msetup4.exe]**. Esta pantalla no aparecerá en Windows XP ni en Windows 2000.
- Si aparece la pantalla **[User Account Control/Control de cuenta de usuario]**, haga clic en **[Continue/Continuar]**. Esta pantalla no aparecerá en Windows XP ni en Windows 2000.
- Para instalar Adobe® RGB (1998), haga clic en **[Custom Install/Instalación personalizada]** y siga las instrucciones que aparezcan en la pantalla.
- Cuando aparezca un mensaje que solicite su confirmación para reiniciar el ordenador durante el proceso de instalación, haga clic en **[OK/Aceptar]**. El sistema se reinicia automáticamente. Al reiniciar, no extraiga el *[Setup CD-ROM/CD-ROM de instalación]*.
- Le agradeceríamos que participara en el programa **[PIXMA Extended Survey Program]** sobre el uso de las impresoras Canon. Si se hace clic en **[Do not agree/Rechazar]**, el programa **[PIXMA Extended Survey Program]** no se instalará pero podrá utilizar la impresora sin problemas.
- Si no se reconoce la conexión, siga el procedimiento descrito a continuación según el método de conexión.

#### **Cuando se conecte con un cable USB**

Haga clic en **[Cancel/Cancelar]** para salir de la pantalla **[Printer Connection/Conexión de impresora]** y, a continuación, siga las instrucciones que aparecen en pantalla. Cuando aparezca la pantalla **[Easy Install/Instal. simple]**, haga clic en **[Back/Atrás]** y, a continuación, en **[Exit/Salir]** para cancelar la instalación. A continuación, apague la impresora y reinicie el ordenador. Posteriormente, siga las instrucciones de instalación para instalar el controlador de la impresora.

#### **Cuando se conecte mediante comunicación por infrarrojos**

Haga clic en **[Cancel/Cancelar]** para salir de la pantalla **[Printer Connection/Conexión de impresora]** y, a continuación, siga las instrucciones que aparecen en pantalla. Cuando aparezca la pantalla **[Easy Install/Instal. simple]**, haga clic en **[Back/Atrás]** y, a continuación, en **[Custom Install/Instalación personalizada]** y siga las instrucciones que aparecen en pantalla. Cuando aparezca la pantalla **[Printer Connection/Conexión de impresora]**, haga clic en **[Manual Selection/Selección manual]**, elija **[IR]**, haga clic en **[Next/Siguiente]** y, a continuación, siga las instrucciones que aparecen en pantalla.

- Cuando vaya a establecer comunicación por infrarrojos, haga que el puerto IrDA de cada uno de los dispositivos quede uno frente a otro. La distancia entre los puertos IrDA debe ser como máximo de 20 cm (8 pulgadas).

#### **[Solution Menu]**

- Esta pantalla de menú le permite iniciar fácilmente aplicaciones adjuntas o manuales en pantalla. Además, podrá acceder fácilmente a sitios Web útiles para obtener consejos sobre el uso de la impresora. Pruebe lo sencillo que es iniciar elementos de menú mediante esta pantalla de menú que aparece automáticamente cuando se inicia el ordenador. Para obtener más información, consulte el manual en pantalla *Introducción al Solution Menu*.

## [My Printer]

- Esta aplicación le ayuda a utilizar esta impresora. Utilícela para abrir el controlador de impresora o la pantalla del monitor de estado y confirmar o cambiar la configuración de la impresora o su estado. Asimismo, esta aplicación cuenta con un menú que proporciona consejos para la solución de problemas cuando éstos se produzcan. Haga doble clic en el icono del escritorio y pruebe lo fácil que puede ser utilizar la impresora.

## ■ Información para Macintosh

- No conecte la impresora a los entornos Mac OS 9, Mac OS X Classic, Mac OS X v.10.3.8 o anterior, ya que no son compatibles. Utilice Mac OS X v.10.3.9 o posterior.
- Durante la instalación, no quite ni inserte el cable USB, ya que esta acción podría provocar algún fallo de funcionamiento del ordenador o de la impresora.
- Cierre todas las aplicaciones que se estén ejecutando antes de realizar la instalación.
- Si la instalación no se inicia automáticamente cuando se introduce el *[Setup CD-ROM/ CD-ROM de instalación]* en la unidad de disco del ordenador, haga doble clic en el icono del CD-ROM del escritorio.
- Cuando aparezca un mensaje que solicite su confirmación para reiniciar el ordenador durante el proceso de instalación, haga clic en **[Restart/Reiniciar]**. El sistema se reinicia automáticamente. Al reiniciar, no extraiga el *[Setup CD-ROM/CD-ROM de instalación]*.

### Usuarios de Asia

- Para ver el manual en pantalla *Guía del Usuario* en otro idioma diferente del instalado, haga doble clic en la carpeta **[Manual]** del *[Setup CD-ROM/CD-ROM de instalación]*, en la carpeta **[Canon]** y, a continuación, copie la carpeta del idioma que desee en su disco duro.

# Lectura de los manuales en pantalla

Para obtener instrucciones detalladas sobre la instalación de los manuales en pantalla, consulte las instrucciones de instalación.

Los manuales en pantalla se pueden ver del siguiente modo:

## Windows

Para ver el manual en pantalla, haga doble clic en el icono de acceso directo **[XXX On-screen Manual/Manual en pantalla de XXX]** del escritorio o haga clic en **[Start/Inicio] > [All Programs/Todos los programas]** (o en **[Programs/Programas]**) > **[Canon XXX Manual/Manual de Canon XXX]** > **[XXX On-screen Manual/Manual en pantalla de XXX]** (donde "XXX" es el nombre de la impresora).

### Requisitos del sistema

Navegador: Visor de ayuda HTML de Windows

---

#### Nota

- Debe tener instalado Microsoft® Internet Explorer 5.0 o posterior.
  - Puede que el manual en pantalla no se muestre adecuadamente dependiendo del sistema operativo o de la versión de Internet Explorer. Se recomienda que mantenga el sistema actualizado con Windows Update.
- 

## Macintosh

Para ver el manual en pantalla, haga doble clic en el alias **[XXX On-screen Manual/Manual en pantalla de XXX]** (donde "XXX" es el nombre del equipo) en el escritorio.

---

#### Nota

##### Usuarios de Asia

Si instaló la *Guía del Usuario* de la carpeta **[Manual]** del *[Setup CD-ROM/CD-ROM de instalación]*, abra la carpeta en la que copió la *Guía del Usuario* y haga doble clic en **[top.htm]**.

---

### Requisitos del sistema

Navegador: Visor de ayuda

---

#### Nota

- En función del sistema operativo, quizás no se muestre correctamente el manual en pantalla. Se recomienda que mantenga el sistema actualizado.
  - Para ver los manuales en pantalla en formato HTML, le recomendamos que utilice Safari como navegador Web. Si no tiene instalado Safari en el ordenador, descárguelo del sitio Web de Apple Inc. e instálo.
-

# Carga del papel de impresión

## 🚫 Importante

Cargue siempre el papel con orientación vertical. Si lo coloca en orientación horizontal, puede atascarse.

## 📖 Nota

Si se corta papel normal a tamaño 4" x 6" / 10 x 15 cm, 5" x 7" / 12,7 x 17,8 cm o 2,13" x 3,39" / 54,0 x 86,0 mm (tamaño tarjeta de crédito) para una impresión de prueba, pueden producirse atascos.

### 1 Abra la cubierta de la bandeja posterior.

La cubierta de la ranura de salida del papel se abrirá automáticamente.

### 2 Extraiga el soporte del papel por completo hasta que la marca ▷ y ◁ estén alineadas.

### 3 Ajuste la posición de la palanca de grosor del papel.

La palanca de grosor del papel cambia el espacio entre el cabezal de impresión y el papel cargado para que coincida con el tipo de soporte.

Ajústela a la izquierda cuando imprima en sobres o transfers para camisetas, y hacia la derecha cuando imprima en cualquier otro tipo de papel.

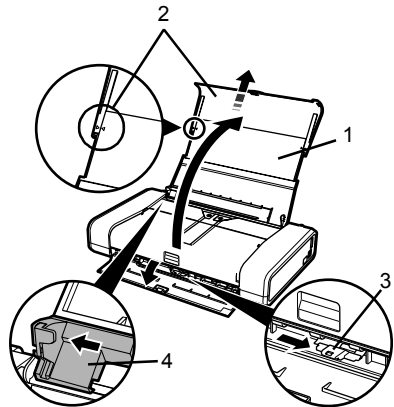

### 4 Deslice la guía del papel hacia el lado izquierdo de la bandeja posterior.

### 5 Cargue el papel en la bandeja posterior con la cara de impresión hacia ARRIBA.

No lo cargue de manera que sobrepase el saliente (A).

### 6 Ajuste la pila de papel contra la guía del lado derecho de la bandeja posterior.

### 7 Deslice la guía del papel hacia el lado izquierdo de la pila de papel.

No apriete demasiado la guía contra el papel. Puede que el papel no se alimente correctamente.

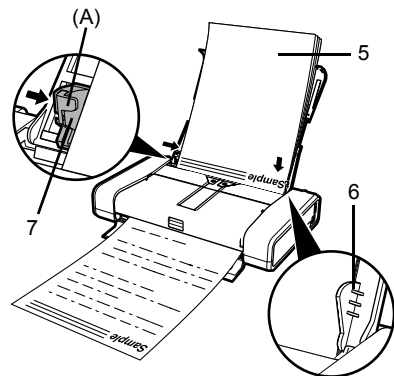

# Impresión desde el ordenador

En esta sección se describe el procedimiento para una impresión básica.

## Impresión con Windows

ESPAÑOL

- 1 Encienda la impresora y cargue el papel.  
Si utiliza la batería, asegúrese de que está cargada.
- 2 Cree un documento o abra un archivo para imprimirlo mediante la aplicación de software adecuada.
- 3 Seleccione **[Print/Imprimir]** en el menú **[File/Archivo]** de la aplicación de software.
- 4 Confirme que está seleccionado el nombre de la impresora en **[Select Printer/Seleccionar impresora]** y haga clic en **[Preferences/Preferencias]** (o **[Properties/Propiedades]**).

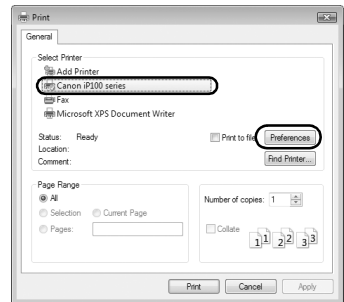

- 5 Especifique la configuración necesaria y haga clic en **[OK/Aceptar]**.

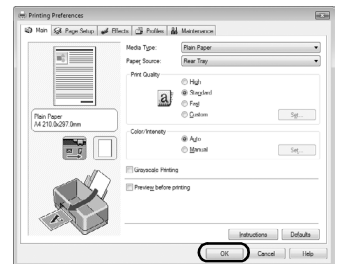

### Nota

Para obtener más información sobre otras funciones del controlador de la impresora, haga clic en **[Help/Ayuda]** o en **[Instructions/Instrucciones]** para consultar la ayuda en línea o el manual en pantalla *Guía de impresión para PC*. **[Instructions/Instrucciones]** sólo aparece cuando están instalados los manuales en pantalla.



- 6 Haga clic en **[Print/Imprimir]** (o en **[OK/Aceptar]**).

# Impresión con Macintosh

- 1 Encienda la impresora y cargue el papel.  
Si utiliza la batería, asegúrese de que está cargada.
  - 2 Cree un documento o abra un archivo para imprimirlo mediante la aplicación de software adecuada.
  - 3 Seleccione **[Page Setup/Ajustar página]** en el menú **[File/Archivo]** de la aplicación de software.
  - 4 Confirme que está seleccionado el nombre de la impresora en **[Format for/Impresora]**.
  - 5 Seleccione el tamaño de papel deseado en **[Paper size/Tamaño]**.
  - 6 Haga clic en **[OK]**.
  - 7 Seleccione **[Print/Imprimir]** en el menú **[File/Archivo]** de la aplicación de software.
  - 8 Seleccione **[Quality & Media/Calidad y soporte]** en el menú emergente.
  - 9 Especifique la configuración necesaria.
- 
-  **Nota**
- Para obtener más información sobre otras funciones del controlador de la impresora, haga clic en  para ver el manual en pantalla *Guía de impresión para PC*. Si no se han instalado los manuales en pantalla, el manual en pantalla *Guía de impresión para PC* no aparecerá aunque se haga clic en .
- 
- 10 Haga clic en **[Print/Imprimir]**.

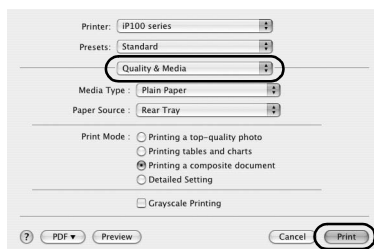
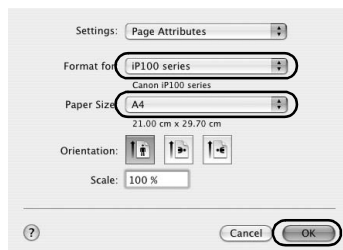

# Impresión directa de fotografías desde un dispositivo compatible

Puede conectar un dispositivo compatible con PictBridge, como una cámara digital, una videocámara digital o un teléfono móvil, mediante un cable USB recomendado por el fabricante del dispositivo, e imprimir las imágenes grabadas directamente, sin necesidad de utilizar un ordenador.

## ● Dispositivos que se pueden conectar

PictBridge es un estándar del sector que ofrece un amplio abanico de soluciones en fotografía digital, entre ellas, la impresión directa de fotografías desde una cámara digital, una cámara de vídeo digital o un teléfono móvil\* sin necesidad de utilizar un ordenador. Puede conectar cualquier dispositivo a esta impresora para la impresión directa siempre que cumpla con los estándares de PictBridge e independientemente del fabricante o el modelo.

\* Las cámaras digitales, las cámaras de vídeo digitales y los teléfonos móviles con cámara se denominan de aquí en adelante "dispositivo compatible con PictBridge".



Este símbolo indica que el dispositivo es compatible con PictBridge.

## ● Formato de datos de imagen imprimible

Esta impresora imprime imágenes tomadas con una cámara digital compatible con DCF (Design rule for Camera File system, Norma de diseño para el sistema de archivos de la cámara) versión 1.0/2.0 (compatible con Exif versión 2.2/2.21), así como archivos PNG.

# Impresión directa de fotografías desde un dispositivo compatible

Para conectar un dispositivo compatible con PictBridge a esta impresora, utilice un cable USB recomendado por el fabricante del producto.

## ⚠ Precaución

Conecte sólo dispositivos que sean compatibles con PictBridge o la unidad Bluetooth BU-30 opcional al puerto de impresión directa de la impresora. De lo contrario, podría provocar una descarga eléctrica, un incendio o daños en la impresora.

## 🚫 Importante

Nunca desconecte el cable USB durante el proceso de impresión a menos que el dispositivo compatible con PictBridge lo permita de forma explícita. Si desea desconectar el cable USB que une el dispositivo compatible con PictBridge y la impresora, siga las instrucciones especificadas en el manual de instrucciones del dispositivo.

## 📖 Nota

Al imprimir fotografías con el dispositivo compatible con PictBridge conectado a la impresora, se recomienda el uso del adaptador de CA suministrado con el mismo. Si utiliza la batería del dispositivo, asegúrese de que está completamente cargada.

## 1 Prepárese para imprimir.

- (1) Encienda la impresora.  
Si utiliza la batería, asegúrese de que está cargada.
- (2) Cargue el papel.



## 2 Conecte el dispositivo compatible con PictBridge a la impresora.

### Nota

Dependiendo del modelo o marca de su dispositivo, es posible que tenga que seleccionar un modo de impresión compatible con PictBridge antes de conectar el dispositivo. Además, puede que tenga que encender el dispositivo o seleccionar el modo de reproducción manualmente después de conectar el dispositivo a la impresora.

Realice las operaciones necesarias en el dispositivo compatible con PictBridge antes de conectarlo a la impresora siguiendo las instrucciones proporcionadas en su manual de instrucciones.

(1) Asegúrese de que el dispositivo compatible con PictBridge está apagado.

(2) Conecte el dispositivo compatible con PictBridge a la impresora mediante un cable USB recomendado por el fabricante del dispositivo.

El dispositivo se enciende automáticamente.

Si no fuera así, encienda el dispositivo manualmente.

(3) Configure el dispositivo compatible con PictBridge para la impresión directa.

 aparecerá en la pantalla LCD del dispositivo cuando la impresora esté conectada correctamente.

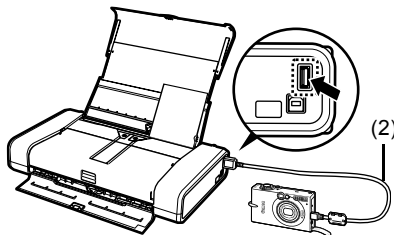

**3** Especifique la configuración de la impresión, como el tipo de papel y el diseño de página.

Consulte "Acerca de la configuración de impresión con PictBridge" en la página 14.

Puede llevar a cabo la configuración utilizando el menú de la pantalla LCD del dispositivo compatible con PictBridge.

Seleccione el tamaño y el tipo de papel cargado en la impresora.

**4** Empiece a imprimir desde el dispositivo compatible con PictBridge.

# Acerca de la configuración de impresión con PictBridge

## ■ Configuración de los dispositivos compatibles con PictBridge

En esta sección se describe la configuración de impresión de los dispositivos compatibles con PictBridge. Al utilizar el dispositivo, asegúrese de seguir las instrucciones proporcionadas en el manual de instrucciones del dispositivo compatible con PictBridge.

### 📖 Nota

- En la siguiente descripción, los nombres de las opciones de configuración corresponden a las utilizadas en los dispositivos compatibles con PictBridge de Canon. Los nombres de los elementos de configuración puede ser diferentes dependiendo de la marca o modelo del dispositivo.
- Puede que algunos de los elementos de configuración que se explican a continuación no estén disponibles en algunos dispositivos.

Cuando no se puede cambiar la configuración de impresión en un dispositivo, la impresora imprime imágenes del siguiente modo:

- [Paper size/Tamaño papel]: [4" x 6"/101,6 x 152,44 mm]
- [Paper type/Tipo papel]: [Photo/Foto]
- [Layout/Diseño]: [1-up], [Borderless/Sin bordes]
- [Date/Fecha] / [File No./Nº Arch.]: [Off] (no se imprime)
- [Image optimize/Optimización de imágenes]: [On] (se utilizará la información del disparo para mejorar la impresión)

## ● Configuración de [Paper size/Tamaño papel] y [Paper type/Tipo papel]

Se pueden utilizar los siguientes tamaños y tipos de papel para imprimir desde un dispositivo compatible con PictBridge.

- [Paper size/Tamaño papel]  
[4" x 6" / 10 x 15 cm], [5" x 7" / 12,7 x 17,8 cm]<sup>\*1</sup>, [Credit card / Tarjeta de crédito / 2,13" x 3,39" / 5,4 x 8,6 cm], [8" x 10" / 20 x 25 cm], [A4], [8,5" x 11" / 21,6 x 27,9 cm (Letter)], [4" x 7,1" / 10,1 x 18 cm]<sup>\*2</sup>
- [Paper type/Tipo papel]

Configuración de [Paper Type/Tipo papel]	Papel que se puede cargar <sup>*4</sup>
[Plain/Normal] <sup>*3</sup>	[Super White Paper/Papel de gran blancura] u otro tipo de papel normal
[Photo/Foto]	[Photo Paper Plus Glossy/Papel Fotográfico Brillo]
	[Photo Paper Plus Glossy II/Papel Fotográfico Brillo II] <sup>5</sup>
	[Glossy Photo Paper/Papel Fotográfico Satinado]
	[Glossy Photo Paper "Everyday Use"/Papel Fotográfico Con Brillo, ¡Uso Diario!]
	[Photo Paper Glossy/Papel Foto Satinado]
	[Photo Paper Plus Semi-gloss/Papel Fotog. Plus Semi Brillante] <sup>*5</sup>
	[Photo Stickers/Etiquetas Fotográficas Adhesivas] <sup>*6</sup>
[Fast Photo/Foto Rapid]	[Photo Paper Pro/Papel Fotográfico Profesional]

Los tamaños de página disponibles varían en función del tipo de soporte. Para conocer los detalles, visite nuestro sitio Web.

\*1 Sólo se puede seleccionar para algunos dispositivos compatibles con PictBridge de Canon.

\*2 Puede aparecer como "Hi-Vision" en un dispositivo compatible con PictBridge que no sea de Canon.

\*3 Se puede seleccionar [Plain/Normal] en [Paper type/Tipo papel] sólo cuando [Paper size/Tamaño papel] está configurado en [A4] o [8,5" x 11" / 21,6 x 27,9 cm (Letter)]. Cuando [Paper type/Tipo papel] está configurado como [Plain/Normal], la impresión sin bordes se desactiva, aunque [Layout/Diseño] esté configurado como [Borderless/Sin bordes].

\*4 En algunos países o regiones, quizás no se puedan adquirir algunos tipos de papel original de Canon.

\*5 Cuando se imprima en papel de tamaño 8" x 10" / 203,2 x 254,0 mm, seleccione [8" x 10" / 20 x 25 cm] en [Paper size/Tamaño papel] y [Default/Predeter.] en [Paper type/Tipo papel].

\*6 Se utiliza exclusivamente para imprimir etiquetas fotográficas adhesivas. Cuando imprima en etiquetas adhesivas, seleccione [4" x 6" / 10 x 15 cm] en [Paper size/Tamaño papel] y [Photo/Foto] en [Paper type/Tipo papel]. No ajuste [Layout/Diseño] en [Borderless/Sin bordes].

## ● Configuración de [Layout/Diseño]

Hay disponibles varias opciones de diseño.

- [Bordered/Con bordes]/[Borderless/Sin bordes]: puede elegir si desea imprimir la imagen con o sin bordes.
- [N-up/Imág./pág]: puede utilizar esta opción para imprimir en etiquetas adhesivas o de tamaño A4 o Letter.  
Etiquetas adhesivas: cuando selecciona **[4" x 6" / 10 x 15 cm]** como **[Paper size/Tamaño papel]**, puede imprimir hasta 16 imágenes en una única hoja de papel.  
Papel de tamaño A4 o Letter: cuando selecciona **[A4]** u **[8,5" x 11" / 21,6 x 27,9 cm (Letter)]** como **[Paper size/Tamaño papel]**, puede imprimir hasta 4 imágenes en una única hoja de papel.
- [Shooting Info/Info toma] (Exif Data)\*<sup>1</sup>: puede imprimir información de la fotografía (Exif Data) junto a la imagen. Están disponibles las dos opciones siguientes:  
[1-up]\*<sup>2</sup>: imprime la información de la fotografía (Exif Data) en el margen de las imágenes individuales seleccionadas.  
[20-up]\*<sup>3</sup>: imprime 20 imágenes marcadas con DPOF\*<sup>4</sup> y su información de la fotografía (Exif Data) en formato de lista en una sola hoja de papel.
- [35 mm Film Style Layout (Contact Printing Layout)/Diseño de estilo de una película de 35 mm (diseño de impresión de contactos)]\*<sup>1\*3</sup>: puede imprimir las imágenes marcadas con DPOF\*<sup>4</sup> en formato de lista, parecido a una película negativa.

Además de las opciones anteriores, también puede decidir imprimir un índice de imágenes en el menú de configuración de impresión de DPOF.

\*<sup>1</sup> Sólo se puede seleccionar para algunos dispositivos compatibles con PictBridge de Canon.

\*<sup>2</sup> Sólo se puede utilizar esta opción cuando **[4" x 6" / 10 x 15 cm]**, **[5" x 7" / 12,7 x 17,8 cm]**, **[8" x 10" / 20 x 25 cm]**, **[A4]** u **[8,5" x 11" / 21,6 x 27,9 cm (Letter)]** esté seleccionado en **[Paper Size/Tamaño papel]**.

\*<sup>3</sup> Sólo puede utilizar esta opción cuando **[A4]** o **[8,5" x 11" / 21,6 x 27,9 cm (Letter)]** esté seleccionado en **[Paper size/Tamaño papel]**.

\*<sup>4</sup> DPOF (Digital Print Order Format, Formato de orden de impresión digital) es un formato estándar para grabar información específica de las imágenes como, por ejemplo, qué imagen se va a imprimir o el número de copias.

## ● Configuración de la impresión de [Date/Fecha] y [File No./Nº Arch.]

Puede especificar si se debe imprimir la fecha y/o el número de archivo o no.

### Nota

- Si las imágenes ya cuentan con fechas que se superponen al hacer las fotografías, configure este valor de PictBridge como **[Off]**. Al seleccionar **[Date/Fecha]**, **[File No./Nº Arch.]** o **[Both/Ambos]**, se imprimirán la fecha y/o el número de archivo sobre la fecha impresa por la función del dispositivo.
- Dependiendo del tamaño del papel y del diseño, sólo se imprimirá la fecha aunque esté seleccionado **[Both/Ambos]**.

## ● Configuración de [Image optimize/Optimización de imágenes]

Puede seleccionar el método de optimización que ofrezca una calidad de impresión alta. Cuando se selecciona **[On]**, se utiliza la información del disparo para imprimir la imagen optimizada.

Si está utilizando un dispositivo compatible con PictBridge de Canon, dispondrá de las opciones adicionales siguientes, dependiendo del modelo.

- **[VIVID]** consigue unos verdes y azules más vivos.
- **[NR]** (reducción de ruido) reduce el ruido en las zonas azules, como el cielo, y en las zonas negras.
- **[Face/Cara]** aclara las caras oscuras de las fotografías a contraluz.
- **[Red-Eye/Ojos Rojos]** corrige los ojos rojos que aparecen en las caras cuando se fotografía con flash.

## ● Configuración de [Trimming/Recortar]

Puede seleccionar una zona para imprimirla.

# Sustitución de un depósito de tinta

Cuando los depósitos de tinta se queden vacíos, sustitúyalos siguiendo los pasos que se indican a continuación.

- 1 Asegúrese de que la impresora está encendida y, a continuación, abra la cubierta del cabezal de impresión.
- 2 Presione la lengüeta del depósito de tinta cuya lámpara esté parpadeando rápido (A) y extráigalo.

No toque la palanca de bloqueo del cabezal de impresión (B).

Si levanta la palanca de bloqueo del cabezal de impresión, consulte "Interior" en la sección "Componentes principales" del manual en pantalla *Guía del Usuario* y vuelva a bloquearla.

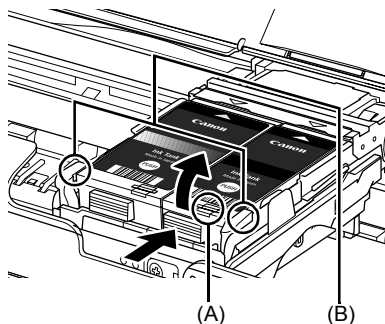

- 3 Extraiga el nuevo depósito de tinta de su envoltorio y retire la tapa protectora naranja (A) de la base del depósito de tinta.

Puede tirar la tapa una vez extraída.

## ⚠ Importante

- No toque los contactos eléctricos (B) del depósito de tinta. Si lo hace, quizás la impresora no funcione correctamente o no imprima.
- No vuelva a poner la tapa protectora una vez la haya extraído. Deséchela de acuerdo con la normativa local relativa al tratamiento de residuos.
- Después de retirar la tapa protectora, no toque las salidas de tinta abiertas (C), ya que puede impedir que la tinta salga de la forma adecuada.

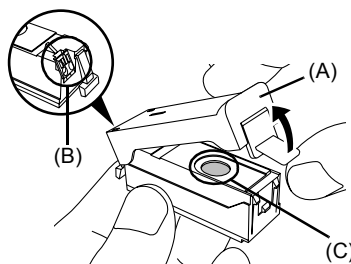

- 4 Para introducir la parte frontal del depósito de tinta en el cabezal de impresión, alinee la marca △ del depósito de tinta con la marca ▽ del soporte del cabezal de impresión.

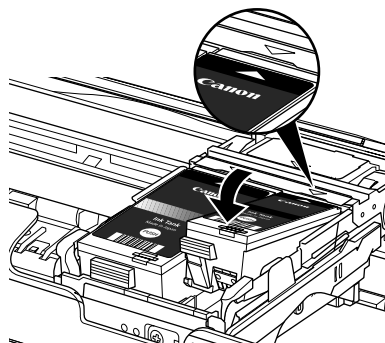

- 5 Presione en la marca  del depósito de tinta hasta que encaje en su lugar.  
Confirme que la lámpara de [Ink] (Tinta) (A) se enciende en color rojo.

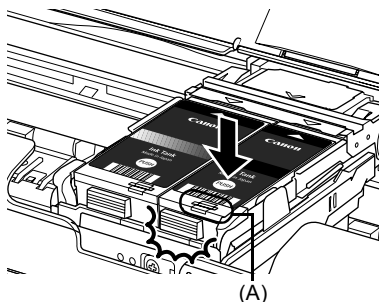

### Importante

Si la parte frontal (la más interna) del depósito de tinta (A) sobresale, presione sobre el logotipo de Canon en el depósito de tinta, como se muestra a continuación. No retire el depósito de tinta a la fuerza.

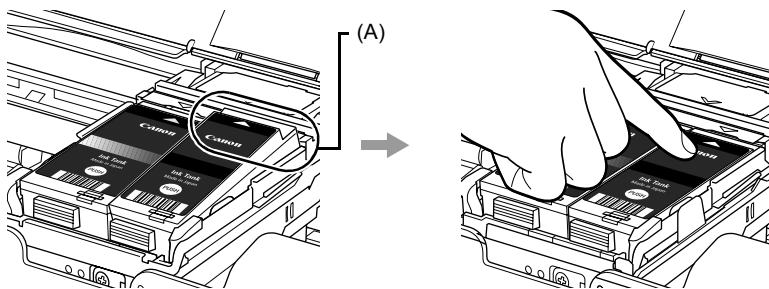

- 6 Cierre la cubierta del cabezal de impresión.

### Nota

Al iniciar la impresión tras sustituir un depósito de tinta, se lleva a cabo automáticamente la limpieza del cabezal. No lleve a cabo ninguna otra operación hasta que la limpieza del cabezal haya finalizado. La lámpara de **[Power] (Encendido)** parpadea en color verde durante la limpieza.

# Especificaciones

Especificaciones generales	
<b>Resolución de impresión (ppp)</b>	9600 (horizontal)* x 2400 (vertical) * Las gotitas de tinta se pueden administrar con una separación de 1/9600 pulgadas como mínimo.
<b>Interfaz</b>	USB 2.0 High Speed* <sup>1</sup> IrDA versión 1.4* <sup>2</sup> Bluetooth versión 2.0 (opcional)* <sup>3</sup> * <sup>1</sup> Se necesita un equipo compatible con el estándar USB 2.0 Hi-Speed. Puesto que la interfaz USB 2.0 Hi-Speed es totalmente compatible con USB Full-Speed (USB 1.1), se puede utilizar en USB Full-Speed (USB 1.1). * <sup>2</sup> Velocidad máxima: FIR 4 Mbps Rango de comunicación máximo: 8 pulgadas / 20 cm * <sup>3</sup> La conexión Bluetooth sólo se aplica a la impresión.
<b>Ancho de impresión</b>	8 pulgadas / 203,2 mm máx. (para la impresión sin bordes: 8,5 pulgadas / 216 mm)
<b>Nivel acústico de ruido</b>	Aprox. 38,5 dB (A) *Cuando se imprime en el modo de alta calidad de impresión sobre [Photo Paper Pro/Papel Fotográfico Profesional].
<b>Entorno de funcionamiento</b>	Temperatura: de 5 a 35 °C (de 41 a 95 °F) Humedad: del 10 al 90% (humedad relativa sin condensación)
<b>Entorno de almacenamiento</b>	Temperatura: de 0 a 40 °C (de 32 a 104 °F) Humedad: del 5 al 95% (humedad relativa sin condensación)
<b>Suministro eléctrico</b>	Adaptador de CA de 100-240 V, 50/60 Hz
<b>Consumo eléctrico</b>	Imprimiendo: aprox. 9 W En espera (mínimo): aprox. 1,5 W APAGADO: aprox. 0,4 W
<b>Dimensiones externas</b>	Aprox. 322 (An.) x 185 (Pr.) x 61,7 (Al.) mm / Aprox. 12,7 (An.) x 7,3 (Pr.) x 2,4 (Al.) pulgadas * Con el soporte del papel y la cubierta de la ranura de salida del papel retraídos.
<b>Peso</b>	Aprox. 2,0 kg (aprox. 4,4 lb.) * Con el cabezal de impresión y los depósitos de tinta instalados.
<b>Cabezal de impresión</b>	1.856 inyectores en total (PGBK: 320 inyectores, C/M cada uno con 512 inyectores, BK/Y cada uno con 256 inyectores)

## Impresión directa desde la cámara (PictBridge)

<b>[Paper size/Tamaño papel]</b>	[4" x 6" / 10 x 15 cm], [5" x 7" / 12,7 x 17,8 cm]* <sup>1</sup> , [Credit card / Tarjeta de crédito / 2,13" x 3,39" / 5,4 x 8,6 cm], [8" x 10" / 20 x 25 cm], [A4], [8,5" x 11" / 21,6 x 27,9 cm (Letter)], [4" x 7,1" / 10,1 x 18 cm]* <sup>2</sup> * Sólo se puede seleccionar para algunos dispositivos compatibles con PictBridge de Canon.
----------------------------------	---





## Impresión directa desde la cámara (PictBridge)

<b>[Paper type/Tipo papel]</b>	[Default/Predeter.] ([Photo Paper Plus Glossy/Papel Fotográfico Brillo]), [Photo/Foto] ([Photo Paper Plus Glossy/Papel Fotográfico Brillo], [Photo Paper Plus Glossy II/Papel Fotográfico Brillo II], [Glossy Photo Paper/Papel Fotográfico Satinado], [Glossy Photo Paper "Everyday Use"/Papel Fotográfico Con Brillo, ¡Usó Diario!], [Photo Paper Glossy/Papel Foto Satinado], [Photo Paper Plus Semi-gloss/Papel Fotog. Plus Semi Brillante], [Photo Stickers/Etiquetas Fotográficas Adhesivas]), [Fast Photo/Foto Rapid] ([Photo Paper Pro/Papel Fotográfico Profesional]), [Plain/Normal] (sólo A4/Letter)
<b>[Layout/Diseño]</b>	<p>[Default/Predeter.] ([Borderless/Sin bordes]), [Borderless/Sin bordes], [Bordered/Con bordes], [N-up/Imág./pág] (2, 4, 9, 16*<sup>1</sup>), [20-up]*<sup>2</sup>, [35-up]*<sup>3</sup></p> <p>*1 Diseño compatible con el adhesivo de la marca Canon anterior. Consulte "Soportes de impresión" en el manual en pantalla <i>Guía del Usuario</i>.</p> <p>*2 Puede imprimir información de la fotografía (Exif Data) en fotografías en formato de lista ([20-up]), o en los márgenes de las fotografías especificadas ([1-up]). Seleccione [Layout/Diseño] y, a continuación, el elemento que aparezcan con el icono [i]. (Tenga en cuenta que este ajuste de impresión no se puede utilizar con algunos modelos.)</p> <p>*3 Las fotografías seleccionadas se imprimen en diseño de estilo de una película de 35 mm (diseño de impresión de contactos). Este ajuste de impresión sólo está disponible con algunos dispositivos compatibles con PictBridge de Canon.</p>
<b>[Image optimize/Optimización de imágenes]</b>	<p>[Default/Predeter] (Exif Print), [On], [Off], [VIVID]*, [NR] (reducción de ruido)*, [Face/Cara]*, [Red-Eye/Ojos Rojos]*</p> <p>* Si está utilizando un dispositivo compatible con PictBridge de Canon, puede seleccionarlo.</p>
<b>Impresión de [Date/Fecha] / [File No./Nº Arch.]</b>	[Default/Predeter.] ([Off]: sin impresión), [Date/Fecha], [File No./Nº Arch.], [Both/Ambos], [Off]
<b>[Trimming/Recortar]</b>	[Default/Predeter.] ([Off]: sin recorte), [On] (según la configuración de la cámara), [Off]

## Requisitos mínimos del sistema

### **Nota**

Cumple los requisitos del sistema operativo cuando son mayores que los mencionados aquí.

	<b>Windows</b>	<b>Macintosh</b>
<b>Sistema operativo</b>	Windows Vista	Mac OS X v.10.4
<b>Procesador</b>	Pentium II (incluidos los procesadores compatibles)	Procesador Intel
<b>RAM</b>	300 MHz 128 MB	PowerPC G3 256 MB
	Windows XP SP2	Mac OS X v.10.3.9
	Pentium II (incluidos los procesadores compatibles)	PowerPC G3
	300 MHz 128 MB	128 MB
	Windows 2000 Professional SP4	
	Pentium II (incluidos los procesadores compatibles)	
	300 MHz 128 MB	
	 <b>Nota</b> El funcionamiento sólo puede garantizarse en un PC con Windows Vista, XP o 2000 preinstalado.	 <b>Nota</b> El disco duro debe formatearse como un Mac OS Plus (con registro) o un Mac OS Plus.
<b>Navegador</b>	Internet Explorer 6.0 o posterior	Safari
<b>Espacio en el disco duro</b>	400 MB	450 MB
	 <b>Nota</b> Para la instalación del software incluido.	 <b>Nota</b> Para la instalación del software incluido.
<b>Unidad de CD-ROM</b>	Necesaria	
<b>Otras restricciones</b>	SVGA 800 x 600	

- Para actualizar de Windows XP a Windows Vista, desinstale el software incluido con la impresora Canon de inyección de tinta.

## Requisitos adicionales del sistema para los manuales en pantalla

<b>Windows</b>	<b>Macintosh</b>
Navegador: Visor de ayuda HTML de Windows	Navegador: Visor de ayuda
Nota: debe estar instalado Microsoft Internet Explorer 5.0 o posterior. Puede que el manual en pantalla no se muestre adecuadamente dependiendo del sistema operativo o de la versión de Internet Explorer. Se recomienda que mantenga el sistema actualizado con Windows Update.	Nota: según el sistema operativo o la versión del Visor de ayuda, puede que el manual en pantalla no se muestre adecuadamente. Se recomienda que mantenga el sistema actualizado con Software Update.

La especificaciones pueden cambiar sin previo aviso.



# Reciclaje de la batería interna de litio

Si va a desechar la impresora, en primer lugar debe extraer la batería interna de litio para proceder a su reciclaje según las normativas locales.

## **⚠ Precaución**

No extraiga la cubierta de la batería, a menos que sea para retirar la batería interna de litio con el fin de proceder a su reciclaje antes de desechar la impresora.

- 1** Asegúrese de que la impresora está apagada.  
\* Si no está apagada, presione el botón **[Power] (Encendido)** para apagarla.
- 2** Asegúrese de que la lámpara de **[Power] (Encendido)** está apagada y desconecte el cable de alimentación eléctrica del adaptador de CA de la toma de corriente.
- 3** Desconecte el cable USB y el adaptador de CA de la impresora.
- 4** Retire el tornillo que fija la cubierta de la batería de la parte posterior de la impresora con un destornillador.

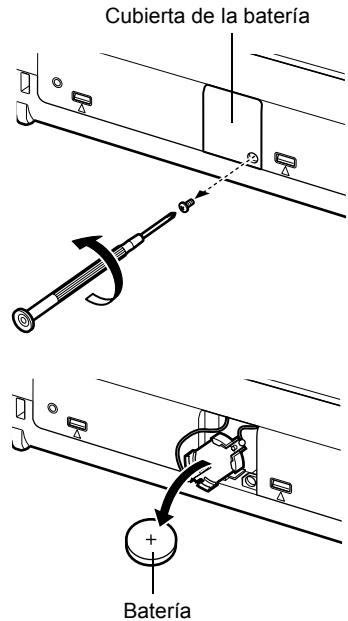

- 5** Extraiga la cubierta de la batería y retire la batería de litio de botón.



# PIXMA iP100

## Guia de consulta rápida

### Sumário

Introdução	1
Como utilizar a documentação fornecida	3
Preparação da impressora	4
Instalação do software	5
Leitura dos manuais interativos	8
Colocação do papel de impressão	9
Impressão a partir do computador	10
Impressão de fotografias diretamente de um dispositivo compatível	12
Substituição de um cartucho de tinta	16
Especificações	18

## Apenas para a União Europeia (e AEE).

---



Estes símbolos indicam que este produto não deve ser eliminado juntamente com o seu lixo doméstico, segundo a Directiva REEE de 2002/96/CE, a Directiva de Baterias (2006/66/CE) e / ou a sua legislação nacional que transponha estas Directivas.



Este produto deve ser entregue num ponto de recolha designado, por exemplo num local autorizado de troca quando compra um equipamento novo idêntico, ou num local de recolha autorizado para reciclar equipamento eléctrico e electrónico (EEE) em fim de vida, bem como pilhas e baterias. O tratamento inadequado deste tipo de resíduos pode ter um impacto negativo no ambiente e na saúde humana, devido a substâncias potencialmente perigosas que estão associadas com equipamentos do tipo EEE.



A sua cooperação no tratamento correcto deste produto irá contribuir para a utilização mais eficaz dos recursos naturais.

Para obter mais informações acerca de como reciclar este produto, por favor contacte as suas autoridades locais responsáveis pela matéria, serviço de recolha aprovado para pilhas e baterias ou serviço de recolha de resíduos sólidos domésticos da sua municipalidade, ou visite [www.canon-europe.com/environment](http://www.canon-europe.com/environment).

(AEE: Noruega, Islândia, e Liechtenstein)

## Somente para clientes na Europa, no Oriente Médio, na África e na Rússia

---

Para obter os contatos do Suporte ao Cliente da Canon, consulte o verso da capa do folheto Canon International Warranty System (IWS) ou visite o endereço [www.canon-europe.com](http://www.canon-europe.com).



AЯ46

# Introdução

Este *Guia de consulta rápida* utiliza os símbolos a seguir para indicar informações importantes. Observe sempre as instruções indicadas por estes símbolos.

## **Aviso**

Instruções que, se ignoradas, podem resultar em morte ou ferimentos pessoais sérios causados por operação incorreta do equipamento. Elas devem ser observadas para garantir uma operação segura.

## **Cuidado**

Instruções que, se ignoradas, podem resultar em ferimentos pessoais ou danos materiais causados por operação incorreta do equipamento. Elas devem ser observadas para garantir uma operação segura.

## **Importante**

Instruções que devem ser observadas para garantir uma operação segura.

Dependendo de seu aplicativo, as operações podem ser diferentes. Para obter detalhes, consulte o manual de instruções do aplicativo. As etapas descritas neste manual são específicas do sistema operacional Windows Vista™ Ultimate Edition (daqui em diante denominado "Windows Vista") e do Mac® OS X v.10.4.x.

### **Avisos sobre marcas comerciais**

- "Microsoft" é uma marca comercial registrada da Microsoft Corporation.
- "Windows" é uma marca comercial da Microsoft Corporation, registrada nos Estados Unidos e em outros países.
- "Windows Vista" é uma marca comercial da Microsoft Corporation.
- "Macintosh" e "Mac" são marcas comerciais da Apple Inc., registradas nos Estados Unidos e em outros países.
- "Adobe" e "Adobe RGB (1998)" são marcas comerciais ou registradas da Adobe Systems Incorporated nos Estados Unidos e/ou em outros países.
- A marca "IrDA Feature Trademark" é propriedade da Infrared Data Association e utilizada sob licença.
- "Bluetooth" é uma marca comercial da Bluetooth SIG, Inc., EUA, e licenciada para a Canon Inc.

### **© CANON INC.2008**

Todos os direitos reservados. Nenhuma parte desta publicação pode ser transmitida ou copiada sob qualquer forma sem autorização expressa por escrito.

## Exif Print

Esta impressora suporta Exif Print.

Exif Print é um padrão para melhorar a comunicação entre câmeras digitais e impressoras. Na conexão com uma câmera digital compatível com o padrão Exif Print, os dados de imagem da câmera no momento em que é tirada a fotografia são utilizados e otimizados, resultando em impressão de fotografias de excelente qualidade.

## Programa internacional da ENERGY STAR®



Como parceira da ENERGY STAR®, a Canon Inc. determinou que este produto está em conformidade com as diretrizes da ENERGY STAR® no que diz respeito à eficiência.

## Requisitos de energia

Certifique-se de utilizar o cabo de alimentação incluído com a impressora. Nunca utilize uma voltagem diferente da fornecida no país de aquisição. A utilização de uma voltagem incorreta pode provocar incêndio ou choque elétrico. As frequências e as voltagens corretas são as seguintes:

CA 100-240 V, 50/60 Hz

## Sobre itens consumíveis

Os itens consumíveis (cartuchos de tinta / Cartuchos FINE (FINE Cartridges)) estão disponíveis por 5 anos após o encerramento da produção.

## Precauções de segurança

### ⚠ Aviso

- Este produto emite um fluxo magnético de baixa intensidade. Se você usa marca-passo e está sentindo anormalidades, afaste-se do produto e consulte seu médico.
- Nunca tente conectar o cabo de alimentação à tomada ou desconectá-lo com as mãos molhadas.
- Nunca danifique, modifique, estique, dobre ou torça excessivamente o cabo de alimentação. Não coloque objetos pesados sobre o cabo de alimentação.
- Nunca utilize uma fonte de alimentação diferente da fonte de alimentação padrão disponível no país de aquisição. A utilização de uma voltagem e frequência incorretas pode provocar incêndio ou choque elétrico.
- Insira o plugue completamente na tomada de alimentação.

### ⚠ Cuidado

- Por motivos de segurança, mantenha os cartuchos de tinta fora do alcance de crianças.
- Caso a tinta entre em contato com os olhos, lave-os imediatamente com água.
- Caso a tinta entre em contato com a pele, lave com água e sabão imediatamente.
- Não deixe cair nem agite os cartuchos, pois pode derramar a tinta e manchar a roupa e as mãos.

Leia também as Precauções de segurança no manual interativo *Guia do Usuário*. Observe os avisos e cuidados para evitar ferimentos pessoais ou danos à impressora.

# Como utilizar a documentação fornecida



## **Documentação impressa**

### **Instruções de configuração fácil**

#### **Leia esse folheto primeiro.**

Ele inclui instruções para configurar a sua impressora e deixá-la pronta para utilização.



### **Guia de consulta rápida** (Este guia)

#### **Leia este guia quando começar a utilizar a impressora.**

Após seguir as Instruções de configuração fácil, recomendamos que você leia este guia para se familiarizar com as operações básicas, como imprimir a partir do seu computador e de um dispositivo compatível com PictBridge.



## **Manuais Interativos**

### **Guia do Usuário**

#### **Leia esse guia quando começar a utilizar a impressora.**

Se o *Guia de consulta rápida* não fornecer informações suficientes, consulte o *Guia do Usuário*, que pode ser instalado a partir do [Setup CD-ROM/CD-ROM de instalação]. Esse guia fornece instruções detalhadas sobre:

- Mídia de impressão
- Impressão a partir do computador
- Impressão através de comunicação sem fio
- Manutenção de rotina
- Solução de problemas

Também há guias adicionais disponíveis para recursos avançados.

### **Guia de impressão PC**

Consulte esse guia para obter instruções completas sobre a configuração do driver da impressora.

### **Guia de impressão de fotografias PC**

Consulte esse guia para obter instruções sobre como utilizar os vários aplicativos de software incluídos no [Setup CD-ROM/CD-ROM de instalação].

### **Guia de Bluetooth**

Consulte esse guia para obter instruções completas sobre impressão a partir de computadores e dispositivos com suporte para comunicação Bluetooth e sobre como solucionar problemas.

# Preparação da impressora

Leia primeiro as Instruções de configuração fácil para configurar sua impressora e deixá-la pronta para utilização.

## Retire a impressora da embalagem

Verifique se os itens incluídos estão de acordo com a ilustração impressa na tampa da caixa.

### Cuidado

Remova as fitas adesivas antes de ligar a impressora.

### Importante

É necessário um cabo USB para conectar a impressora ao computador.

- 1 Ligue a impressora.
- 2 Instale a cabeça de impressão.



### Cuidado

Não toque em nenhuma peça interna além da alavanca de fixação da cabeça de impressão.

### Importante



Uma vez removida, não recoloque a tampa de proteção.

### Nota

- Pode haver um pouco de tinta transparente ou azul-clara dentro da embalagem da cabeça de impressão ou da tampa de proteção; isso não afeta a qualidade da impressão. Tenha cuidado para não se sujar com tinta ao manusear esses itens.
- Insira a cabeça de impressão no suporte da cabeça de impressão alinhando a marca  da cabeça de impressão com a marca  do suporte da cabeça de impressão.
- Certifique-se de que a alavanca de fixação da cabeça de impressão esteja bem travada no suporte da cabeça de impressão pressionando ambas as abas da alavanca de fixação da cabeça de impressão até elas clicarem.

- 3 Instale os cartuchos de tinta.

### Importante

- Se a tampa da cabeça de impressão ficar aberta por mais de 10 minutos, o suporte da cabeça de impressão será movido para o lado direito. Nesse caso, feche a tampa da cabeça de impressão e abra-a novamente.
- Insira ambos os cartuchos de tinta nos slots certos alinhando a marca  do cartucho com a marca  do suporte da cabeça de impressão. A impressora só poderá ser utilizada se ambos os cartuchos de tinta estiverem instalados.
- Quando você tiver instalado ambos os cartuchos de tinta, o indicador luminoso de **[Power] (Liga/Desliga)** piscará na cor verde. Antes de continuar, aguarde aproximadamente 2 minutos, até que o indicador luminoso de **[Power] (Liga/Desliga)** pare de piscar e fique aceso, sem piscar, na cor verde e a impressora tenha parado de fazer ruídos operacionais.
- Uma vez removida, não recoloque a tampa de proteção.

### Nota

O indicador luminoso **[Alarm] (Alarme)** da impressora continuará a piscar na cor laranja se a alavanca de fixação da cabeça de impressão não estiver posicionada corretamente ou se um cartucho de tinta não estiver instalado corretamente. Abra a tampa da cabeça de impressão e verifique se a alavanca de fixação está posicionada corretamente e se ambos os cartuchos de tinta estão instalados corretamente.

- 4 Coloque o papel para impressão.

No processo a seguir, você precisará executar o alinhamento do cabeçote de impressão e colocar uma folha de papel fornecido (papel para alinhamento do cabeçote de impressão MP-101) com o lado de impressão (lado mais branco) voltado para cima na bandeja traseira.

### Importante

- Certifique-se de que a alavanca de espessura do papel esteja posicionada para a direita.
- Sempre coloque o papel na orientação retrato. Colocar o papel na orientação paisagem pode fazer com que ele fique preso.



# Instalação do software

## ■ Informações comuns a Windows® e Macintosh®

### Notas sobre o processo de instalação

- Se a tela **[Select Language/Selecionar Idioma]** for exibida, selecione um idioma e, em seguida, clique em **[Next/Avançar]**.
- Se a tela **[Select Your Place of Residence/Selecionar o local de residência]** for exibida, selecione seu local de residência e clique em **[Next/Avançar]**.
- Existem duas maneiras de se instalar o driver de impressora e outros programas de software\*:  
**[Easy Install/Instalação fácil]:** os itens incluídos no *[Setup CD-ROM/CD-ROM de instalação]* são instalados automaticamente  
**[Custom Install/Instalação personalizada]:** você pode selecionar os itens a serem instalados  
\* Os programas de software disponíveis incluídos no *[Setup CD-ROM/CD-ROM de instalação]* podem variar, dependendo do país ou da região da aquisição.
- Quando a tela **[User Registration/Registro do usuário]** for exibida, clique em **[Next/Avançar]**. Se o seu computador estiver conectado à Internet, serão exibidas as instruções na tela para registrar o produto. O registro também pode ser realizado a partir do ícone na área de trabalho depois que a instalação estiver concluída.  
A tela **[User Registration/Registro do usuário]** só será exibida quando uma configuração diferente de **[Europe, Middle East, Africa/Europa, Oriente Médio, África]** for selecionada na tela **[Select Your Place of Residence/Selecionar o local de residência]**.
- Remova o *[Setup CD-ROM/CD-ROM de instalação]* após a conclusão da instalação e, em seguida, guarde-o em um lugar seguro caso precise reinstalar o software.

### Notas sobre o alinhamento do cabeçote de impressão

- Coloque uma folha do papel fornecido (papel para alinhamento do cabeçote de impressão MP-101) com o lado de impressão (lado mais claro) voltado para CIMA.
- O alinhamento do cabeçote de impressão levará cerca de 5 minutos para ser concluído. Não abra a tampa da cabeça de impressão durante a impressão.
- O padrão é impresso somente em preto e azul.
- Se o padrão não for impresso com sucesso e o indicador luminoso **[Alarm] (Alarme)** da impressora piscar na cor laranja, pressione o botão **[RESUME/CANCEL] (RETOMAR/CANCELAR)** para eliminar o erro, vá para o próximo procedimento para instalar o driver da impressora e os manuais interativos e, em seguida, consulte "Pisca onze vezes" em "O indicador luminoso **[Alarm] (Alarme)** pisca na cor laranja", no manual interativo *Guia do Usuário*.

## ■ Informações para Windows

- Faça login utilizando uma conta de usuário com privilégios de administrador.
- Feche todos os aplicativos em execução antes da instalação.
- Não troque de usuário durante o processo de instalação.
- Se a tela **[Found New Hardware/Novo hardware encontrado]** ou **[Found New Hardware Wizard/Assistente de novo hardware encontrado]** for exibida automaticamente, remova o cabo USB conectado ao computador. Clique em **[Cancel/Cancelar]** para sair da tela. No Windows Vista, a tela pode ser fechada automaticamente quando o cabo USB é desconectado. Em seguida, desligue a impressora e reinicie o processo de instalação. Quando estiver realizando comunicação por infravermelho, clique em **[Cancel/Cancelar]** para sair da tela. Em seguida, desligue a impressora e reinicie o processo de instalação. Para obter detalhes sobre o processo de instalação, consulte as Instruções de configuração fácil.



- Se a instalação não for iniciada automaticamente quando o *[Setup CD-ROM/CD-ROM de instalação]* for inserido na unidade de disco do computador, clique em **[Start/Iniciar]** e, em seguida, em **[Computer/Computador]**. (No Windows XP, clique em **[Start/Iniciar]** e, em seguida, em **[My Computer/Meu computador]**. No Windows 2000, clique duas vezes no ícone **[My Computer/Meu computador]** da área de trabalho.) Clique duas vezes no ícone do CD-ROM na janela exibida. Se o conteúdo do CD-ROM for exibido, clique duas vezes em **[MSETUP4.EXE]**.
- Se a tela **[AutoPlay/Execução automática]** for exibida, clique em **[Run Msetup4.exe/Executar Msetup4.exe]**. No Windows XP e no Windows 2000, essa tela não será exibida.
- Se a tela **[User Account Control/Controle da conta do usuário]** for exibida, clique em **[Continue/Continuar]**. No Windows XP e no Windows 2000, essa tela não será exibida.
- Para instalar o Adobe® RGB (1998), clique em **[Custom Install/Instalação personalizada]** e siga as instruções da tela.
- Quando for exibida uma mensagem na tela solicitando a confirmação para reiniciar o computador durante o processo de instalação, clique em **[OK]**. O sistema é reiniciado automaticamente. Ao reiniciar, não remova o *[Setup CD-ROM/CD-ROM de instalação]*.
- Gostaríamos que você participasse do **[PIXMA Extended Survey Program]** sobre a utilização das impressoras Canon. Se a alternativa **[Do not agree/Não concordar]** for escolhida, o **[PIXMA Extended Survey Program]** não será instalado, mas a impressora poderá ser utilizada normalmente.
- Se a conexão não for reconhecida, siga o procedimento abaixo, conforme o método de conexão.

#### **Ao conectar com um cabo USB**

Clique em **[Cancel/Cancelar]** para sair da tela **[Printer Connection/Conexão com a impressora]** e, em seguida, siga as instruções da tela. Quando a tela **[Easy Install/Instalação fácil]** aparecer, clique em **[Back/Voltar]** e, em seguida, clique em **[Exit/Sair]** para cancelar a instalação. Em seguida, desligue a impressora e reinicie o computador. Siga o procedimento descrito nas Instruções de configuração fácil para instalar o driver da impressora.

#### **Ao conectar através de comunicação por infravermelho**

Clique em **[Cancel/Cancelar]** para sair da tela **[Printer Connection/Conexão com a impressora]** e siga as instruções da tela. Quando a tela **[Easy Install/Instalação fácil]** aparecer, clique em **[Back/Voltar]** e, em seguida, clique em **[Custom Install/Instalação personalizada]** e siga as instruções da tela. Quando a tela **[Printer Connection/Conexão com a impressora]** aparecer, clique em **[Manual Selection/Seleção manual]**, selecione **[IR]**, clique em **[Next/Avançar]** e siga as instruções da tela.

- Ao realizar comunicação por infravermelho, certifique-se de que as portas IrDA de cada dispositivo estejam voltadas uma para a outra. A distância entre as portas IrDA deve ser de 8 polegadas (20 cm) ou menos.

#### **[Solution Menu]**

- A tela desse menu ajuda a iniciar facilmente os aplicativos ou manuais interativo inclusos. Além disso, você tem fácil acesso a sites úteis para obter dicas sobre como utilizar a impressora. Veja como é fácil iniciar itens do menu utilizando a tela de menu que aparece automaticamente quando o computador é iniciado. Para obter detalhes, consulte o manual interativo *Introdução ao Solution Menu*.

#### **[My Printer/Minha impressora]**

- Esse aplicativo ajuda a operar a impressora. Use esse aplicativo para abrir a tela do driver da impressora ou do monitor de status e confirmar ou alterar configurações da impressora ou status. Além disso, esse aplicativo possui um menu para fornecer dicas para solucionar problemas, caso surja algum. Clique duas vezes no ícone da área de trabalho e veja como pode ser fácil operar a impressora.

## ■ Informações para Macintosh

- Como não há suporte para os ambientes Mac OS 9, Mac OS X Classic ou Mac OS X v.10.3.8 (ou anteriores), não conecte a impressora aos mesmos. Use Mac OS X v.10.3.9 ou posterior.
- Não remova nem insira o cabo USB durante a instalação, pois isso pode provocar problemas no funcionamento normal do computador ou da impressora.
- Feche todos os aplicativos em execução antes da instalação.
- Se a instalação não for iniciada automaticamente quando o *[Setup CD-ROM/CD-ROM de instalação]* for inserido na unidade de disco do computador, clique duas vezes no ícone de CD-ROM da mesa.
- Quando for exibida uma mensagem na tela solicitando confirmação para reiniciar o computador durante o processo de instalação, clique em **[Restart/Reiniciar]**. O sistema é reiniciado automaticamente. Ao reiniciar, não remova o *[Setup CD-ROM/CD-ROM de instalação]*.

### Usuários na Ásia

- Para visualizar o manual interativo *Guia do Usuário* em um idioma diferente daquele instalado, clique duas vezes na pasta **[Manual]** do *[Setup CD-ROM/CD-ROM de instalação]*, pasta **[Canon]** e, em seguida, copie a pasta de idioma para o seu disco rígido.

# Leitura dos manuais interativos

Para obter instruções detalhadas sobre como instalar os manuais interativos, consulte as Instruções de configuração fácil.

Você pode exibir os manuais interativos da seguinte maneira:

## Windows

Para visualizar o manual interativo, clique duas vezes no ícone de atalho **[XXX On-screen Manual/Manual Interativo da XXX]** na área de trabalho ou clique em **[Start/Iniciar] > [All Programs/Todos os programas]** (ou **[Programs/Programas]**) > **[Canon XXX Manual/Manual da Canon XXX] > [XXX On-screen Manual/Manual Interativo da XXX]** (onde "XXX" é o nome da impressora).

### Requisitos do sistema

Navegador: Visualizador de Ajuda em HTML do Windows

---

#### Nota

- É necessário ter o Microsoft® Internet Explorer 5.0 ou posterior instalado.
  - O manual interativo pode não ser exibido corretamente, dependendo do sistema operacional ou da versão do Internet Explorer. Recomendamos que você mantenha seu sistema atualizado com o Windows Update.
- 

## Macintosh

Para exibir o manual interativo, clique duas vezes no atalho do **[XXX On-screen Manual/Manual Interativo da XXX]** (onde "XXX" é o nome da impressora) na mesa.

---

#### Nota

##### Usuários na Ásia

Se você instalou o *Guia do Usuário* a partir da pasta **[Manual]** no *[Setup CD-ROM/CD-ROM de instalação]*, abra a pasta para a qual você copiou o *Guia do Usuário* e clique duas vezes em **[top.htm]**.

---

### Requisitos do sistema

Navegador: Visualizador de Ajuda

---

#### Nota

- O manual interativo pode não ser exibido corretamente, dependendo do sistema operacional. Recomendamos que você mantenha seu sistema atualizado.
  - É recomendável utilizar o Safari como navegador da Web para exibir os manuais interativos em formato HTML. Se o Safari não estiver instalado no computador, faça download a partir do site da Apple Inc. e instale-o.
-

# Colocação do papel de impressão

## 🚫 Importante

Sempre coloque o papel na orientação retrato. Colocar o papel na orientação paisagem pode fazer com que ele fique preso.

## 📖 Nota

Se você cortar papel comum no tamanho 4" x 6" / 101,6 x 152,4 mm, 5" x 7" / 127,0 x 177,8 mm ou 2,13" x 3,39" / 54,0 x 86,0 mm (tamanho cartão de crédito) para um teste de impressão, poderá causar atolamentos de papel.

- 1** Abra a tampa da bandeja traseira.  
A tampa do slot de saída de papel será aberta automaticamente.
- 2** Puxe o suporte de papel totalmente para fora, até que a marca ▷ e a marca ◁ estejam alinhadas.
- 3** Ajuste a posição da alavanca de espessura do papel.  
A alavanca de espessura do papel altera o espaçamento entre a cabeça de impressão e o papel colocado para coincidir com o tipo de mídia.  
Posicione-a para a esquerda ao imprimir em envelopes ou estampas transferíveis, e para a direita ao imprimir em qualquer outro tipo de papel.

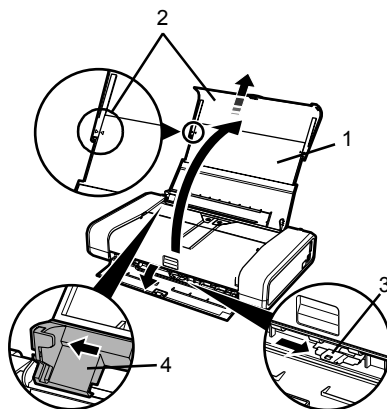

- 4** Deslize a guia do papel até o lado esquerdo da bandeja traseira.
- 5** Coloque o papel na bandeja traseira com o lado de impressão voltado para CIMA.  
Não ultrapasse o ressalto (A).
- 6** Alinhe a pilha de papel com a guia do lado direito da bandeja traseira.
- 7** Deslize a guia do papel contra o lado esquerdo da pilha de papel.  
Não deslize a guia de papel com muita força.  
O papel pode não ser alimentado corretamente.

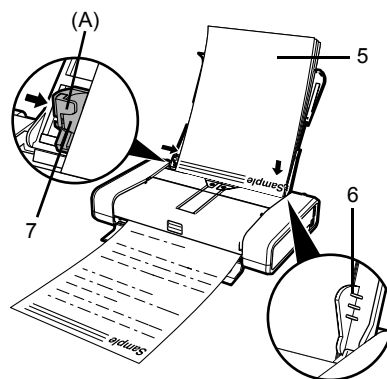

# Impressão a partir do computador

Esta seção descreve o procedimento para impressão básica.

## Impressão com o Windows

- 1 Ligue a impressora e coloque papel.  
Se estiver utilizando a bateria, certifique-se de que ela esteja carregada.
- 2 Crie um documento ou abra um arquivo para impressão utilizando um software aplicativo apropriado.
- 3 Selecione **[Print/Imprimir]** no menu **[File/Arquivo]** do software aplicativo.
- 4 Certifique-se de que o nome da impressora esteja selecionado em **[Select Printer/Selecionar impressora]** e clique em **[Preferences/Preferências]** (ou em **[Properties/Propriedades]**).

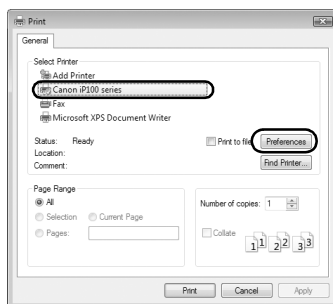

- 5 Especifique as configurações necessárias e clique em **[OK]**.

### Nota

Para obter detalhes sobre outras funções do driver da impressora, clique em **[Help/Ajuda]** ou **[Instructions/Instruções]** para visualizar a ajuda on-line ou o manual interativo *Guia de impressão PC*. **[Instructions/Instruções]** só será exibido quando os manuais interativos estiverem instalados.

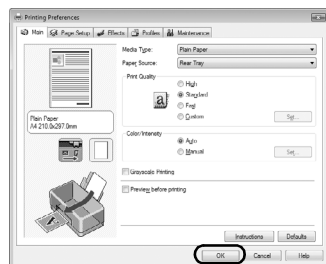



- 6 Clique em **[Print/Imprimir]** (ou em **[OK]**).

# Impressão com o Macintosh

- 1 Ligue a impressora e coloque papel.  
Se estiver utilizando a bateria, certifique-se de que ela esteja carregada.
- 2 Crie um documento ou abra um arquivo para impressão utilizando um software aplicativo apropriado.
- 3 Selecione **[Page Setup/Configurar Página]** no menu **[File/Arquivo]** do software aplicativo.
- 4 Verifique se o nome da impressora está selecionado em **[Format for/Formatar para]**.
- 5 Selecione o tamanho de papel desejado em **[Paper Size/Tamanho do Papel]**.
- 6 Clique em **[OK]**.
- 7 Selecione **[Print/Imprimir]** no menu **[File/Arquivo]** do software aplicativo.
- 8 Selecione **[Quality & Media/Qualidade e Mídia]** no menu.
- 9 Especifique as configurações necessárias.
- 10 Clique em **[Print/Imprimir]**.

## Nota

Para obter detalhes sobre outras funções do driver da impressora, clique em  para exibir o manual interativo *[PC Printing Guide]*. Se os manuais interativos não estiverem instalados, o *[PC Printing Guide]* não será exibido, mesmo que você clique em .

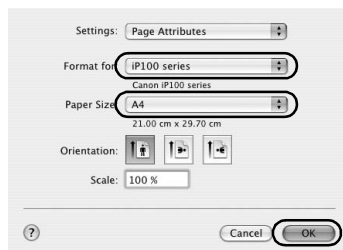

# Impressão de fotografias diretamente de um dispositivo compatível

Você pode conectar um dispositivo compatível com PictBridge, como uma câmera digital, uma filmadora ou um telefone celular utilizando um cabo USB recomendado pelo fabricante do dispositivo e imprimir imagens gravadas diretamente, sem utilizar um computador.

## ● Dispositivos conectáveis

O PictBridge é um padrão de indústria que permite uma série de soluções para fotografia digital, inclusive a impressão direta de fotos a partir de uma câmera digital, uma filmadora ou um celular\* sem a necessidade de utilizar um computador. Um dispositivo pode ser conectado a esta impressora para impressão direta, independente do fabricante ou do modelo, desde que ele seja compatível com o padrão PictBridge.

\* De agora em diante, telefones celulares equipados com câmeras, filmadoras digitais e câmeras fotográficas digitais compatíveis com PictBridge serão chamados coletivamente de "dispositivos compatíveis com PictBridge".



Um dispositivo com esta marca é compatível com PictBridge.

## ● Formato de dados de imagem para impressão

Esta impressora imprime imagens obtidas com câmeras digitais compatíveis com DCF (Design rule for Camera File system) ver.1.0/2.0 (compatíveis com Exif ver.2.2/2.21), bem como arquivos PNG.

# Impressão de fotografias diretamente de um dispositivo compatível

Para conectar um dispositivo compatível com PictBridge a esta impressora, utilize um cabo USB recomendado pelo fabricante do dispositivo.

## ⚠ Cuidado

Não conecte à porta para impressão direta da impressora equipamentos que não sejam dispositivos compatíveis com PictBridge ou a unidade Bluetooth BU-30 opcional. Isso poderá provocar choque elétrico, incêndio ou danos à impressora.

## 🚫 Importante

Nunca desconecte o cabo USB durante a impressão, a menos que explicitamente permitido pelo dispositivo compatível com PictBridge. Ao desconectar o cabo USB entre o dispositivo compatível com PictBridge e a impressora, siga as instruções fornecidas no manual de instruções do dispositivo.

## 📖 Nota

Ao imprimir fotografias com o dispositivo compatível com PictBridge conectado à impressora, é recomendável utilizar o adaptador CA fornecido com o dispositivo. Se você estiver utilizando a bateria do dispositivo, certifique-se de carregá-la totalmente.

## 1 Prepare a impressão.

- (1) Ligue a impressora.  
Se estiver utilizando a bateria, certifique-se de que ela esteja carregada.
- (2) Coloque papel.



## 2 Conecte o dispositivo compatível com PictBridge à impressora.

### Nota

Dependendo do modelo ou da marca do dispositivo, talvez seja necessário selecionar um modo de impressão compatível com PictBridge antes de conectá-lo. Também pode ser necessário ligar o dispositivo ou selecionar o modo [Play/Reproduzir] manualmente após conectar o dispositivo à impressora.

Execute as operações necessárias no dispositivo compatível com PictBridge antes de conectá-lo à impressora, de acordo com as instruções fornecidas no manual de instruções do dispositivo.

(1) Verifique se o dispositivo compatível com PictBridge está desligado.

(2) Conecte o dispositivo compatível com PictBridge à impressora utilizando um cabo USB recomendado pelo fabricante do dispositivo.

O dispositivo é automaticamente ligado.

Se o dispositivo não ligar

automaticamente, ligue-o manualmente.

(3) Configure o dispositivo compatível com PictBridge para impressão direta.

 será exibido no LCD do dispositivo quando a impressora estiver corretamente conectada.

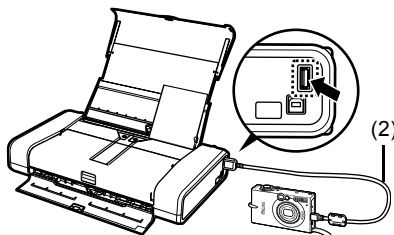

**3** Especifique as configurações de impressão, como tipo de papel e layout.

Consulte "Sobre as configurações de impressão do PictBridge" na página 14.

É possível definir configurações utilizando o menu no LCD do dispositivo compatível com PictBridge.

Selecione o tamanho e tipo de papel colocado na impressora.

**4** Comece a impressão a partir do dispositivo compatível com PictBridge.

# Sobre as configurações de impressão do PictBridge

## ■ Configurações em um dispositivo compatível com PictBridge

Esta seção descreve as configurações de impressão em um dispositivo compatível com PictBridge. Ao operar o dispositivo, certifique-se de seguir as instruções fornecidas no manual do dispositivo compatível com PictBridge.

### Nota

- Na descrição a seguir, os nomes dos itens de configuração são fornecidos de acordo com os nomes utilizados em dispositivos compatíveis com PictBridge da marca Canon. Os nomes dos itens de configuração podem ser diferentes, dependendo da marca ou do modelo do dispositivo.
- Talvez alguns itens de configuração explicados a seguir não estejam disponíveis em alguns dispositivos. Quando não é possível alterar configurações de impressão em um dispositivo, a impressora imprime imagens como a seguir:
  - [Paper Size/Tam. do Papel]: [4" x 6" / 101,6 x 152,4 mm]
  - [Paper type/Tipo do Papel]: [Photo/Foto]
  - [Layout]: [1-up/Até 1], [Borderless/S/ margens]
  - Impressão de [Date/Data]/[File No./Nº Fich.]: [Off] (não impresso)
  - [Image Optimize/Otimização de imagem]: [On] (as informações de quando as fotos foram tiradas serão utilizadas para impressão otimizada)

## ● Configurações de [Paper size/Tam. do Papel] e [Paper type/Tipo do Papel]

Os tamanhos e tipos de papel de impressão a seguir podem ser utilizados na impressão a partir de um dispositivo compatível com PictBridge.

- [Paper Size/Tam. do Papel]

[4" x 6" / 10 x 15 cm], [5" x 7" / 12,7 x 17,8 cm]<sup>\*1</sup>, [Credit card / Cartão de crédito / 2,13" x 3,39" / 5,4 x 8,6 cm], [8" x 10" / 20 x 25 cm], [A4], [8,5" x 11" / 21,6 x 27,9 cm (Letter)], [4" x 7,1" / 10,1 x 18 cm]<sup>\*2</sup>

- [Paper type/Tipo do Papel]

Configuração de [Paper type/Tipo do Papel]	Papel colocável <sup>*4</sup>
[Plain/Comum] <sup>*3</sup>	[Super White Paper/Papel Superbranco] ou outro papel comum
[Photo/Foto]	[Photo Paper Plus Glossy/Papel fotog. muito brilhante]
	[Photo Paper Plus Glossy II/Papel Fotog. Acetinado Plus II] <sup>*5</sup>
	[Glossy Photo Paper/Papel Fotográfico Brilhante]
	[Glossy Photo Paper "Everyday Use"/Papel Fotográfico Brilhante de Uso Corrente]
	[Photo Paper Glossy/Papel Fotográfico Brilhante]
	[Photo Paper Plus Semi-gloss/Papel Fotog. Semibrilhante Plus] <sup>*5</sup>
[Photo Stickers/Etiquetas para Fotografia] <sup>*6</sup>	
[Fast Photo/Foto Ráp.]	[Photo Paper Pro/Papel Fotográfico Profissional]

Os tamanhos de página disponíveis variam de acordo com o tipo de mídia. Para obter detalhes, visite nosso site.

<sup>\*1</sup> Pode ser selecionado somente em determinados dispositivos compatíveis com PictBridge da marca Canon.

<sup>\*2</sup> Pode aparecer como "Hi-Vision" em um dispositivo compatível com PictBridge que não seja da Canon.

<sup>\*3</sup> [Plain/Comum] só pode ser selecionado em [Paper type/Tipo do Papel] quando [Paper size/Tam. do Papel] está definido como [A4] ou [8,5" x 11" / 21,6 x 27,9 cm (Letter)]. Quando [Paper type/Tipo do Papel] estiver definido como [Plain/Comum], a impressão sem bordas será desativada mesmo quando [Layout] estiver definido como [Borderless/S/ margens].

<sup>\*4</sup> Dependendo do país ou da região da compra, talvez você não consiga comprar alguns papéis originais da Canon.

<sup>\*5</sup> Ao imprimir em papel de [8" x 10" / 203,2 x 254,0 mm], selecione [8" x 10" / 20 x 25 cm] em [Paper Size/Tam. do Papel] e [Default/Defeito] em [Paper type/Tipo do Papel].

<sup>\*6</sup> Utilizado exclusivamente para imprimir etiquetas para fotografia. Ao imprimir em papel adesivo, selecione [4" x 6"/10 x 15 cm] em [Paper Size/Tam. do Papel] e [Photo/Foto] em [Paper type/Tipo do Papel]. Não defina [Layout] como [Borderless/S/ margens].

## ● Configuração de [Layout]

Há diversas opções de layout disponíveis.

- [Bordered/C/ margens]/[Borderless/S/ margens]: você pode optar por imprimir ou não uma imagem com bordas.
- [N-up/Até N]: você pode utilizar esta opção ao imprimir em papel adesivo ou de tamanho A4 ou Letter.  
Papel adesivo: Ao selecionar **[4" x 6"/10 x 15 cm]** em **[Paper size/Tam. do Papel]**, você pode imprimir 16 imagens em uma única folha de papel.  
Papel de tamanho A4 ou Letter: Ao selecionar **[A4]** ou **[8,5" x 11" / 21,6 x 27,9 cm (Letter)]** em **[Paper size/Tam. do Papel]**, você pode imprimir 4 imagens em uma única folha de papel.
- [Shooting Info (Exif Data)/Info.Disparo (dados Exif)]\*<sup>1</sup>: você pode imprimir as informações de fotografia (dados Exif) juntamente com a imagem. As duas opções a seguir estão disponíveis.  
[1-up/Até 1]\*<sup>2</sup>: imprime as informações de fotografia (dados Exif) na margem das imagens individuais selecionadas.  
[20-up/Até 20]\*<sup>3</sup>: imprime 20 imagens especificadas com DPOF\*<sup>4</sup> e suas informações de fotografia (dados Exif) no formato de lista em uma única folha de papel.
- [35 mm Film Style Layout/Layout de estilo de filme de 35 mm] (Layout de impressão de contato)\*<sup>1,3</sup>: Você pode imprimir as várias imagens especificadas com DPOF\*<sup>4</sup> em um formato de lista que se parece com um filme negativo.  
Além das opções acima, você também pode especificar a impressão de um índice de imagens no menu de configurações de impressão DPOF.  
\*<sup>1</sup> Pode ser selecionado somente em determinados dispositivos compatíveis com PictBridge da marca Canon.  
\*<sup>2</sup> Você só pode utilizar essa opção quando **[4" x 6"/10 x 15 cm]**, **[5" x 7"/13 x 18 cm]**, **[8" x 10"/20 x 25 cm]**, **[A4]** ou **[8,5" x 11" / 21,6 x 27,9 cm (Letter)]** está selecionado em **[Paper Size/Tam. do Papel]**.  
\*<sup>3</sup> Você só pode utilizar essa opção quando **[A4]** ou **[8,5" x 11" / 21,6 x 27,9 cm (Letter)]** está selecionado em **[Paper size/Tam. do Papel]**.  
\*<sup>4</sup> DPOF (Digital Print Order Format) é um formato padrão para registro de informações especificadas referentes a imagens, como qual imagem ou número de cópias deve ser impresso.

## ● Configuração de impressão de [Date/Data]/[File No./Nº Fich.]

Você pode especificar se a data e/ou o número do arquivo será impresso.

### Nota

- Se as imagens já tiverem datas sobrepostas ao serem tiradas, defina esse item de configuração Pictbridge como **[Off]**. Se você selecionar **[Date/Data]**, **[File No./Nº Ficheiro]** ou **[Both/Ambas]**, a data e/ou o número do arquivo será impresso sobre a data impressa pela função do dispositivo.
- Dependendo do tamanho de papel e layout, a data só será impressa quando **[Both/Ambas]** estiver selecionado.

## ● Configuração de [Image Optimize/Otimização de imagem]

Você pode selecionar o método de otimização para obter alta qualidade de impressão. Quando **[On]** é selecionado, as informações de quando a foto foi tirada são utilizadas para imprimir a imagem otimizada.

Se você estiver utilizando um dispositivo compatível com PictBridge da marca Canon, as opções a seguir podem estar disponíveis, dependendo do modelo.

- **[VIVID]** torna o verde e o azul mais intensos.
- **[NR]** (Noise Reduction, redução de ruído) reduz o ruído em áreas azuis, como o céu, bem como em áreas pretas.
- **[Face/Retrato]** clareia rostos escurecidos em fotos tiradas contra a luz.
- **[Red-Eye/Olhos Verm.]** corrige olhos vermelhos em fotografias tiradas com flash.

## ● Configuração de [Trimming/Recortar]

Você pode selecionar uma área para impressão.

# Substituição de um cartucho de tinta

Quando a tinta dos cartuchos acabar, substitua-os utilizando os procedimentos a seguir.

- 1 Certifique-se de que a impressora está ligada e abra a tampa da cabeça de impressão.
- 2 Pressione a guia do cartucho de tinta, cujo indicador luminoso esteja piscando rapidamente (A), e remova-o.

Não toque na alavanca de fixação da cabeça de impressão (B).

Se você puxar para cima a alavanca de fixação da cabeça de impressão, consulte "Interior" em "Componentes principais", no manual interativo *Guia do Usuário* e trave-a novamente.

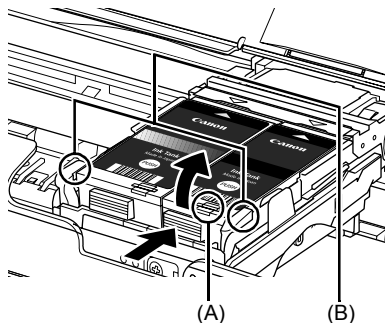

- 3 Remova o novo cartucho de tinta da embalagem e, em seguida, remova a tampa de proteção laranja (A) da parte inferior do cartucho de tinta.

Descarte a tampa depois de removê-la.

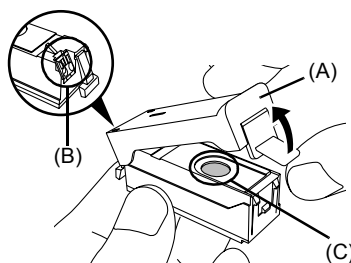

## Importante

- Não toque nos contatos elétricos (B) do cartucho de tinta. Se o fizer, a impressora poderá apresentar mau funcionamento ou não imprimir.
- Não recoloque a tampa de proteção depois de removê-la. Descarte-a de acordo com as leis e regulamentações locais referentes ao descarte de itens de consumo.
- Não toque nas aberturas de passagem de tinta (C) após retirar a tampa de proteção, já que isso pode impedir que a tinta seja ejetada corretamente.

- 4 Insira a extremidade frontal do cartucho de tinta na cabeça de impressão alinhando a marca  $\triangle$  do cartucho de tinta com a marca  $\nabla$  no suporte da cabeça de impressão.

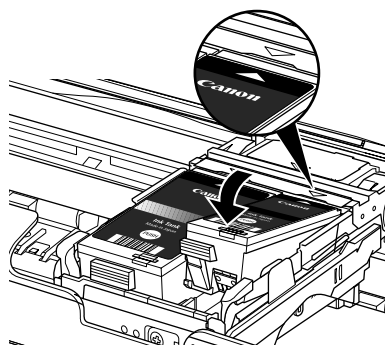

- 5 Pressione a marca  do cartucho de tinta até encaixá-lo firmemente no lugar.

Verifique se o indicador luminoso do cartucho de tinta (A) acende em vermelho.

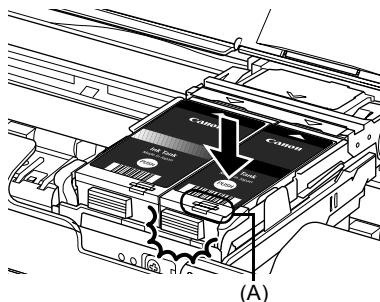

### Importante

Se a parte frontal (mais interna) do cartucho de tinta (A) estiver para fora, pressione para baixo o logotipo Canon do cartucho, conforme ilustrado abaixo. Não remova o cartucho de tinta à força.

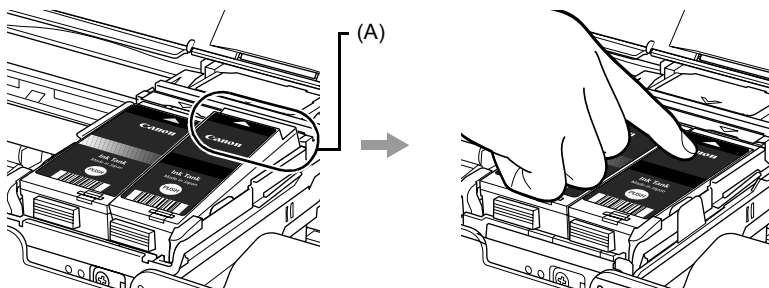

- 6 Feche a tampa da cabeça de impressão.

### Nota

Quando você começa a imprimir após a substituição do cartucho de tinta, a limpeza da cabeça de impressão é executada automaticamente. Não execute qualquer outra operação até a limpeza da cabeça de impressão terminar. O indicador luminoso de **[Power] (Liga/Desliga)** pisca na cor verde durante a limpeza.

# Especificações

## Especificações gerais

<b>Resolução de impressão (dpi)</b>	9600 (horizontal)* x 2400 (vertical) * Gotículas de tinta podem ser depositadas com espaçamento mínimo de 1/9600 de polegada.
<b>Interface</b>	USB 2.0 High Speed* <sup>1</sup> IrDA ver.1.4* <sup>2</sup> Bluetooth v2.0 (opcional)* <sup>3</sup> * <sup>1</sup> É necessário um computador compatível com o padrão USB 2.0 Hi-Speed. Como a interface USB 2.0 Hi-Speed é totalmente compatível com a versão anterior USB Full-Speed (USB 1.1), ela pode ser utilizada como USB Full-Speed (USB 1.1). * <sup>2</sup> Velocidade máxima: FIR 4Mbps Alcance máximo de comunicação: 20 cm (8 polegadas) * <sup>3</sup> A conexão Bluetooth é somente para impressão.
<b>Largura de impressão</b>	8 polegadas / 203,2 mm máx. (para Impressão sem bordas: 8,5 polegadas / 216 mm)
<b>Nível de ruído acústico</b>	Aprox. 38,5 dB (A) *Ao imprimir no modo de qualidade de impressão mais alta em [Photo Paper Pro/Papel Fotográfico Profissional].
<b>Ambiente de operação</b>	Temperatura: 5 a 35°C (41 a 95°F) Umidade: 10% a 90% de umidade relativa (sem condensação)
<b>Ambiente de armazenamento</b>	Temperatura: 0°C a 40°C (32°F a 104°F) Umidade: 5% a 95% de umidade relativa (sem condensação)
<b>Fonte de alimentação</b>	Adaptador CA para 100-240 V, 50/60 Hz
<b>Consumo de energia</b>	Em impressão: Aprox. 9 W Em espera (mínimo): Aprox. 1,5 W DESLIGADA: Aprox. 0,4 W
<b>Dimensões externas</b>	Aprox. 12,7 (L) x 7,3 (P) x 2,4 (A) polegadas / Aprox. 322 (L) x 185 (P) x 61,7 (A) mm *Com o suporte do papel e a tampa do slot de saída de papel retraídos.
<b>Peso</b>	Aprox. 2,0 kg (Aprox. 4,4 lb.) *Com a cabeça de impressão e os cartuchos de tinta instalados.
<b>Cabeça de impressão</b>	Total de 1.856 ejetores (PGBK: 320 ejetores; C/M: 512 ejetores cada; BK/Y: 256 ejetores cada)

## Impressão direta da câmera (PictBridge)

<b>[Paper Size/Tam. do Papel]</b>	[4" x 6" / 10 x 15 cm], [5" x 7" / 13 x 18 cm]*, [Credit card / Cartão de crédito / 2,13" x 3,39" / 5,4 x 8,6 cm], [8" x 10" / 20 x 25 cm], [A4], [8,5" x 11" / 21,6 x 27,9 cm (Letter)], [4" x 7,1" / 10 x 18 cm] *Pode ser selecionado somente em determinados dispositivos compatíveis com PictBridge da marca Canon.
-----------------------------------	---





## Impressão direta da câmera (PictBridge)

<b>[Paper type/Tipo do Papel]</b>	[Default/Defeito] ([Photo Paper Plus Glossy/Papel Fotog. Acetinado Plus]), [Photo/Foto] ([Photo Paper Plus Glossy/Papel fotog. muito brilhante], [Photo Paper Plus Glossy II/Papel Fotog. Acetinado Plus II]), [Glossy Photo Paper/Papel Fotográfico Brilhante], [Glossy Photo Paper "Everyday Use"/Papel Fotográfico Brilhante de Uso Corrente], [Photo Paper Glossy/Papel Fotográfico Brilhante], [Photo Paper Plus Semi-gloss/Papel Fotog. Semibrilhante Plus], [Photo Stickers/Etiquetas para Fotografia], [Fast Photo/Foto Ráp.] ([Photo Paper Pro/Papel Fotográfico Profissional]), [Plain/Comum] (somente A4/Letter)
<b>[Layout]</b>	[Default/Defeito] ([Borderless/S/ margens]), [Borderless/S/ margens], [Bordered/C/ margens], [N-up/Até N] (2, 4, 9, 16* <sup>1</sup> ), [20-up/Até 20]* <sup>2</sup> , [35-up/Até 35]* <sup>3</sup> *1 Layout compatível com a etiqueta da marca Canon acima. Consulte "Mídia de impressão" no manual interativo <i>Guia do Usuário</i> . *2 Você pode imprimir as informações de fotografia (dados Exif) em fotos em formato de lista ([20-up/Até 20]) ou nas margens de fotos especificadas ([1-up/Até 1]). Selecione [Layout] e, em seguida, selecione o item exibido com o ícone [i]. (Observe que essa configuração de impressão não pode ser usada em alguns modelos.) *3 As fotos selecionadas são impressas em layout de estilo de filme de 35 mm/ 1,4 polegada (layout de impressão de contato). Essa configuração de impressão só está disponível em alguns dispositivos compatíveis com PictBridge da Canon.
<b>[Image Optimize/Otimização de imagem]</b>	[Default/Defeito] (Exif Print), [On], [Off], [VIVID]*, [NR] (Redução de ruído)*, [Face/Retrato]*, [Red-Eye/Olhos Verm.]* * Você pode selecionar se estiver utilizando um dispositivo Canon compatível com PictBridge.
<b>Impressão de [Date/Data]/[File No./Nº Fich.]</b>	[Default/Defeito] ([Off]:Sem impressão), [Date/Data], [File No./Nº Fichero], [Both/Ambas], [Off]
<b>[Trimming/Recortar]</b>	[Default/Defeito] ([Off]:Sem aparagem), [On] (segue a configuração da câmera), [Off]

## Requisitos mínimos do sistema

### **Nota**

Siga os requisitos do sistema operacional caso sejam maiores que os indicados aqui.

	<b>Windows</b>	<b>Macintosh</b>
<b>Sistema operacional</b> <b>Processador</b> <b>RAM</b>	<p>Windows Vista Pentium II (incluindo processadores compatíveis) 300 MHz 128 MB</p> <p>Windows XP SP2 Pentium II (incluindo processadores compatíveis) 300 MHz 128 MB</p> <p>Windows 2000 Professional SP4 Pentium II (incluindo processadores compatíveis) 300 MHz 128 MB</p> <p> <b>Nota</b> A operação só pode ser garantida em um PC pré-instalado com Windows Vista, XP ou 2000.</p>	<p>Mac OS X v.10.4 Processador Intel PowerPC G3 256 MB</p> <p>Mac OS X v.10.3.9 PowerPC G3 128 MB</p> <p> <b>Nota</b> O disco rígido precisa estar formatado como Mac OS Extended (Journaled) ou Mac OS Extended.</p>
<b>Navegador</b>	Internet Explorer 6.0 ou posterior	Safari
<b>Espaço em disco rígido</b>	400 MB  <b>Nota</b> Para instalação de software incluso.	450 MB  <b>Nota</b> Para instalação de software incluso.
<b>Unidade de CD-ROM</b>	Requerida	
<b>Outras restrições</b>	SVGA 800 x 600	

- Para atualização do Windows XP para o Windows Vista, desinstale primeiro o software que acompanha a impressora Inkjet da Canon.

## Requisitos de sistema adicionais para manuais interativos

<b>Windows</b>	<b>Macintosh</b>
<p>Navegador: Visualizador de Ajuda em HTML do Windows</p> <p>Nota: É necessário ter o Microsoft Internet Explorer 5.0 ou posterior instalado. O manual interativo pode não ser exibido corretamente, dependendo do sistema operacional ou da versão do Internet Explorer. Recomendamos que você mantenha seu sistema atualizado com o Windows Update.</p>	<p>Navegador: Visualizador de Ajuda</p> <p>Nota: O manual interativo pode não ser exibido corretamente, dependendo do sistema operacional ou da versão do Visualizador de Ajuda. Recomendamos que você mantenha seu sistema atualizado com o Software Update.</p>

As especificações estão sujeitas a alterações sem aviso prévio.



# Reciclagem da bateria interna de lítio

Caso venha a descartar a impressora, primeiro remova a bateria interna de lítio para reciclagem de acordo com os regulamentos locais.

## **⚠ Cuidado**

Não remova a tampa da bateria por nenhum motivo que não seja a remoção da bateria interna de lítio para reciclagem antes de descartar a impressora.

- 1** Certifique-se de que a impressora esteja desligada.  
\* Se a alimentação não estiver desligada, pressione o botão **[Power] (Liga/Desliga)** para desligar a impressora.
- 2** Certifique-se de que o indicador luminoso de **[Power] (Liga/Desliga)** esteja apagado e desconecte da tomada o plugue de alimentação do adaptador CA.
- 3** Desconecte o cabo USB e o adaptador CA da impressora.
- 4** Usando uma chave de fenda, remova o parafuso que prende a tampa da bateria no lado de trás da impressora.

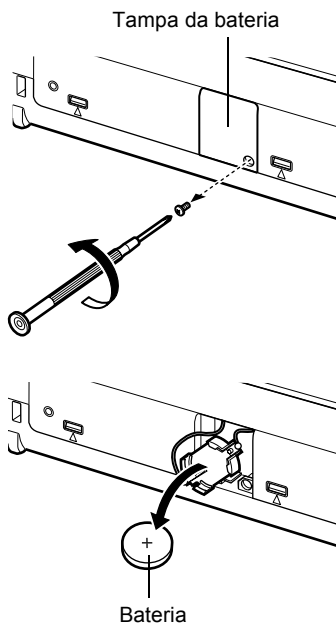

- 5** Solte a tampa da bateria e remova a bateria de lítio em forma de moeda.



# Regulatory Information

## FCC Notice (U.S.A. Only)

### For 120V, 60Hz model

Model Number: K10296

This device complies with Part 15 of the FCC Rules. Operation is subject to the following two conditions: (1) This device may not cause harmful interference, and (2) this device must accept any interference received, including interference that may cause undesired operation.

Note: This equipment has been tested and found to comply with the limits for a Class B digital device, pursuant to Part 15 of the FCC Rules. These limits are designed to provide reasonable protection against harmful interference in a residential installation. This equipment generates, uses and can radiate radio frequency energy and, if not installed and used in accordance with the instructions, may cause harmful interference to radio communications.

However, there is no guarantee that interference will not occur in a particular installation. If this equipment does cause harmful interference to radio or television reception, which can be determined by turning the equipment off and on, the user is encouraged to try to correct the interference by one or more of the following measures:

- Reorient or relocate the receiving antenna.
- Increase the separation between the equipment and receiver.
- Connect the equipment into an outlet on a circuit different from that to which the receiver is connected.
- Consult the dealer or an experienced radio/TV technician for help.

Use of a shielded cable is required to comply with Class B limits in Subpart B of Part 15 of the FCC Rules. Do not make any changes or modifications to the equipment unless otherwise specified in the manual. If such changes or modifications should be made, you could be required to stop operation of the equipment.

Canon U.S.A., Inc.

One Canon Plaza

Lake Success, NY 11042

1-516-328-5600

## Users in Canada

---

### Caution

- This Class B digital apparatus meets all requirements of the Canadian Interference-Causing Equipment Regulations.
  - Cet appareil numérique de la classe B respecte toutes les exigences du Règlement sur le matériel brouilleur du Canada.
-

The following ink tanks are compatible with this product.  
Les réservoirs d'encre suivants sont compatibles avec ce produit.  
Los siguientes depósitos de tinta son compatibles con este producto.  
Os cartuchos a seguir são compatíveis com este produto.



CL-36 Color



PGI-35 Black

[www.canon.ca](http://www.canon.ca)  
[www.canonlatinamerica.com](http://www.canonlatinamerica.com)