

**Canon**

# *PowerShot SX500 IS*

## **Fényképezőgép használati útmutató**

- Használat előtt mindenképpen olvassa el ezt az útmutatót, beleértve a biztonsági óvintézkedéseket is.
- Az útmutató segítségével megtanulhatja a fényképezőgép megfelelő használatát.
- Őrizze meg ezt az útmutatót, hogy a jövőben is a használatára lehessen.

**MAGYAR**

## A csomag tartalma

Használat előtt ellenőrizze, hogy a fényképezőgép doboza tartalmazza-e a következő egységeket.

Ha valamelyik hiányzik, vegye fel a kapcsolatot a fényképezőgép-kereskedővel.



Fényképezőgép

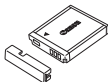

Akkumulátoregység, NB-6L  
(csatlakozófedéllel)



Akkumulátortöltő,  
CB-2LY/CB-2LYE

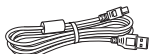

Interfészkábel,  
IFC-400PCU



Nyakba akasztható szíj,  
NS-DC11



Objektívsapka  
(zsinórral)



DIGITAL CAMERA  
Solution Disk  
CD-ROM\*



Kezdeti lépések



Canon jótállási jegy

\* A szoftvereket tartalmazza (31).

• Memóriakártya nincs mellékelve.



• A *Fényképezőgép használati útmutató* esetleges bővítéseit vagy hibajavításait ennek az útmutatónak a végén találhatja meg.

## Kompatibilis memóriakártyák

A következő (külön megvásárolható) memóriakártyák használhatók, függetlenül a méretüktől.

- SD memóriakártyák\*
- SDHC memóriakártyák\*
- SDXC memóriakártyák\* 
- Eye-Fi kártyák

\* Az SD specifikációknak megfelelő. Nem minden egyes memóriakártya működését ellenőrizték a fényképezőgéppel.

### Az Eye-Fi kártyák

Nem garantált, hogy a termék támogatja az Eye-Fi kártya funkcióit (beleértve a vezeték nélküli átvitelt). Ha probléma merül fel az Eye-Fi kártyával, vegye fel a kapcsolatot a kártya gyártójával. Érdemes tudnia, hogy sok országban/régióban engedély szükséges az Eye-Fi kártyák használatához. Engedély hiányában a kártya nem használható. Ha nem tudja, hogy a kártyát engedélyezték-e egy adott területen, vegye fel a kapcsolatot a kártya gyártójával.

## Előzetes és jogi információk

- Készítsen pár előzetes felvételt, hogy ellenőrizze a képek rögzítésének helyes módját. Vegye figyelembe, hogy a Canon Inc., annak leányvállalatai, partnerei és viszonteladói semmilyen felelősséget nem vállalnak a fényképezőgép vagy bármely tartozék (beleértve a memóriakártyát is) olyan hibájáért, amely a képek nem megfelelő, illetve nem megfelelően beolvasható formában történő rögzítését okozza.
- A fényképezőgéppel készített felvételek csak személyes használatra szolgálnak. Ne készítsen jogosulatlan felvételeket, amelyek megsértik a szerzői jogokat, és ügyeljen arra, hogy a személyes használatú felvételek is tiltottak lehetnek a szerzői jogi vagy más törvények szerint egyes előadásokon vagy kiállításokon, illetve bizonyos kereskedelmi helyzetekben.
- A fényképezőgépre vonatkozó garanciáról a készülékhez mellékelt jótállási információkból tájékozódhat. A Canon ügyfélszolgálatok elérhetőségéről a jótállási információkból tájékozódhat.
- Bár az LCD kijelző gyártása kifejezetten nagy pontosságú technológiákkal történik, és a képpontok több, mint 99,99%-a megfelel a tervezési előírásoknak, ritka esetekben előfordulhat, hogy egyes képpontok hibásnak tűnnek, illetve vörös vagy fekete pontként láthatók. Ez nem hibás működés és nem befolyásolja a képek rögzítését.
- Lehet, hogy az LCD kijelzőt egy vékony műanyag fólia védi a szállítás során a sérülésektől. Ha rajta van, távolítsa el ezt a fóliát, mielőtt használatba venné a fényképezőgépet.
- Ha hosszabb ideig használja, a fényképezőgép felmelegedhet. Ez nem utal hibás működésre.



# A Fényképezőgép használati útmutató felépítése

A következő mellékelt kézikönyvek állnak különböző rendeltetéssel a rendelkezésére.

---

## **Alapszintű útmutató** (📖 17)

- Alapszintű tájékoztatást ad a felvételkedészítésre való felkészülésről, a lejátszásról és a számítógépre történő másolásról

## **Haladó útmutató** (📖 41)

- Gyakorlati kézikönyv a fényképezőgép bemutatásához, és leírja a felvételkedészítési és lejátszási funkciókat

# Az útmutatóban használt elnevezések és jelölések

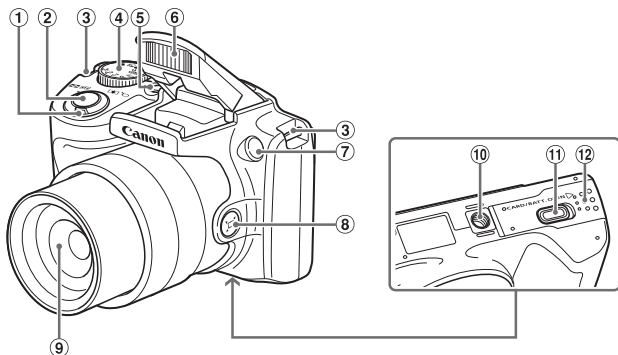

- |   |   |
|---|---|
| <p>① Zoom kar<br/>Felvétel: &lt;[teleobjektív]&gt; / &lt;[nagy látószög]&gt;<br/>Lejátszás: &lt;[nagyítás]&gt; / &lt;[index]&gt;</p> <p>② Zárkioldó gomb</p> <p>③ Szíj rögzítési helye</p> <p>④ Módválasztó tárcsa</p> <p>⑤ ON/OFF gomb</p> <p>⑥ Vaku</p> | <p>⑦ Lámpa</p> <p>⑧ &lt;[Képkocka-segéd – keresés]&gt; gomb</p> <p>⑨ Objektív</p> <p>⑩ Állvány foglalata</p> <p>⑪ Hálózati tápegység csatlakozójának fedele</p> <p>⑫ Memóriakártya- és akkumulátornyílás fedele</p> |
|---|---|

- A felvételi üzemmódok, valamint a kijelzőn megjelenő ikonok és szövegek kisebb-nagyobb jelek között szerepelnek.
- ⚠: Fontos információk, amelyeket tudnia kell
- 📝: Megjegyzések és tippek a fényképezőgép haladó használatához
- 📖xx: Kapcsolódó információkat tartalmazó oldalak (ebben a példában az „xx” egy oldalszámot jelez)
- Az útmutatóban található utasítások a fényképezőgép alapértelmezett beállításai mellett érvényesek.
- Az egyszerűség kedvéért az összes támogatott memóriakártyát „memóriakártya” elnevezéssel jelezzük.
- A címek felett látható fülek jelzik, hogy a funkció állóképekre, videókra vagy mindkettőre vonatkozik.

**Állóképek** : Azt jelzi, hogy a funkció állóképek felvételekor vagy megtekintésekor használható.

**Videók** : Azt jelzi, hogy a funkció videók felvételekor vagy megtekintésekor használható.

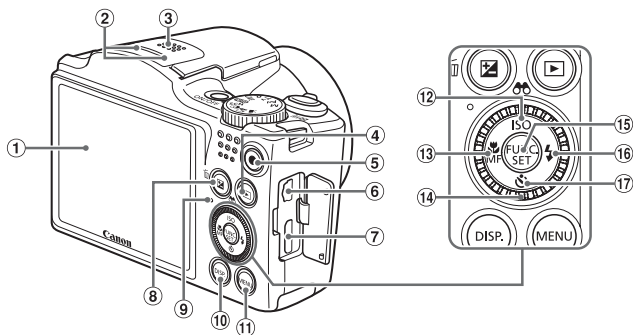

- |  |   |
|--|---|
| ① Képernyő (LCD kijelző)                                       | ⑩ <DISP. (Megjelenítés)> gomb   |
| ② Mikrofon   | ⑪ <MENU> gomb   |
| ③ Hangszóró  | ⑫ <ISO (ISO érzékenység)> / <☹ (Képek szűrésének megjelenítése)> / Fel gomb |
| ④ <▶ (Lejátszás)> gomb   | ⑬ <☘ (Makró)> / <MF (Kézi élesség)> / Balra gomb                            |
| ⑤ Videó gomb   | ⑭ Vezérlőtárcsa   |
| ⑥ AV OUT (audio-/videokimenet) / DIGITAL csatlakozó            | ⑮ FUNC./SET gomb  |
| ⑦ HDMI™ csatlakozó   | ⑯ <⚡ (Vaku)> / Jobbra gomb  |
| ⑧ <☒ (Expozíciókompenzáció)> / <🗑 (Egyetlen kép törlése)> gomb | ⑰ <⏪ (Önkioldó)> / Le gomb  |
| ⑨ Jelzőfény  |   |



- A vezérlőtárcsa forgatása az egyik mód a lehetőségek beállítására, a képek közötti váltásra és más műveletek végzésére. A műveletek nagy része elvégezhető a <▲><▼><◀><▶> gombokkal is.

- Ebben az útmutatóban ikonok jelzik a fényképezőgép gombjait és tárcsáit, ahogyan kinéznek vagy amilyen ábrával jelzettek.
- A fényképezőgép következő gombjait és vezérlőit ikonok jelzik.

- |                         |                           |
|-------------------------|---------------------------|
| <▲> Fel gomb ⑫ hátul    | <▼> Le gomb ⑰ hátul       |
| <◀> Balra gomb ⑬ hátul  | <◉> Vezérlőtárcsa ⑭ hátul |
| <▶> Jobbra gomb ⑯ hátul |                           |

A csomag tartalma .....	2
Kompatibilis memóriakártyák .....	3
Előzetes és jogi információk .....	4
A Fényképezőgép használati útmutató felépítése .....	5
Az útmutatóban használt elnevezések és jelölések .....	6
Tartalomjegyzék .....	8
Tartalomjegyzék: Alapvető műveletek .....	10
Biztonsági óvintézkedések .....	12

Funkciók a képek testreszabásához .....	67
Hasznos felvételi funkciók .....	72
A fényképezőgép működésének testre szabása .....	75

## 3 Egyéb felvételi üzemmódok .....

Diszkrét üzemmód .....	78
Világosság/szín beállítása (Live View vezérlés) .....	79
Különleges témák .....	80
Képi hatások (Kreatív szűrők) .....	82
Speciális üzemmódok más célokra .....	87
Különféle videofelvételek készítése .....	88

## 4 P mód .....

Fényképezés programautomatikával (<P> üzemmód) .....	92
A kép világossága (expozíciókompenzáció) .....	93
Színek és sorozatfelvétel .....	98
A felvétel távolsága és az élességállítás .....	103
Vaku .....	111
További beállítások .....	114

## 5 Tv, Av és M mód .....

Megadott zársebesség (<Tv> üzemmód) .....	116
Megadott rekesznyílásérték (<Av> üzemmód) .....	117
Megadott zársebesség és rekesznyílásérték (<M> üzemmód) .....	118

## Alapszintű útmutató .....

Előkészületek .....	18
A fényképezőgép kipróbálása .....	26
Mellékelt szoftver, kézikönyvek .....	31
Tartozékok .....	39

## Haladó útmutató .....

### 1 Fényképezőgép-alapok .....

Be- és kikapcsolás .....	42
Zárkioldó gomb .....	43
Felvételi üzemmódok .....	44
Felvételi képernyő beállításai .....	45
FUNC. menü .....	46
MENU menü .....	47
Jelzőfény jelentése .....	49
Óra .....	49

### 2 Smart Auto üzemmód .....

Felvétel készítése (Smart Auto üzemmód) .....	52
Ismert, kényelmes funkciók .....	60

<b>6</b>	<b>Lejátszás üzemmód .....</b>	<b>121</b>	<b>9</b>	<b>Mellékletek .....</b>	<b>195</b>
	Megjelenítés .....	122		Hibaelhárítás.....	196
	Képek böngészése és szűrése.....	126		A kijelzőn megjelenő üzenetek .....	200
	Képmegjelenítési beállítások .....	129		A kijelzőn megjelenő információk.....	202
	A képek védelme .....	132		Funkciók és menük táblázatai ...	206
	Képek törlése .....	136		Kezelési előírások.....	216
	Képek forgatása.....	140		Műszaki adatok.....	217
	Képkategóriák .....	142		Tárgymutató.....	221
	Állóképek szerkesztése .....	146			
	Videók szerkesztése .....	153			
<b>7</b>	<b>Beállítások menü.....</b>	<b>155</b>			
	Az alapvető fényképezőgép- funkciók beállítása .....	156			
<b>8</b>	<b>Tartozékok.....</b>	<b>169</b>			
	Tippek a mellékelt tartozékok használatához.....	170			
	Választható tartozékok .....	171			
	A választható tartozékok használata .....	173			
	Képek nyomtatása .....	179			
	Az Eye-Fi kártya használata .....	193			

## **Felvétel készítése**

- A fényképezőgép által meghatározott beállítások használata (Automatikus üzemmód) ..... 52

### Emberek fényképezése megfelelően



Portrék  
(80)



Havas táj  
(81)

### Adott témáknak megfelelő beállítások alkalmazása



Kevés fény  
(80)



Tűzijáték  
(81)

### Speciális effektusok alkalmazása



Élénk színek  
(82)



Poszter effektus  
(82)



Halszemeffektus  
(83)



Dioráma effektus  
(83)



Lyukkamera effektus  
(85)



Egyszínű  
(86)

- Ahol hangjelzések és vaku nem használható (Diszkrét üzemmód) ..... 78
- Képbeállítások módosítása közben (Live View vezérlés) ..... 79
- Élességállítás arcokra ..... 52, 80, 106
- Én is rajta vagyok a képen (Önkioldó) ..... 62, 87
- Dátumbélyegző felvétele ..... 65

## **Megjelenítés**

- Képek megtekintése (Lejátszás üzemmód) ..... 122
- Automatikus lejátszás (Diavetítés) ..... 130
- TV-készüléken ..... 173
- Számítógépen ..... 32
- Képek gyors böngészése ..... 126
- Képek törlése ..... 136

## **Videofelvétel készítése és megtekintése**

- Videofelvételek készítése ..... 52, 88
- Videók megtekintése (Lejátszás üzemmód) ..... 122

## **Nyomtatás**

- Képek nyomtatása ..... 179

## **Mentés**

- Képek mentése számítógépre ..... 32

## Biztonsági óvintézkedések

- A termék használata előtt feltétlenül olvassa el az alábbi biztonsági óvintézkedéseket. A terméket minden esetben csak az előírásoknak megfelelően használja.
- A következő oldalakon található biztonsági óvintézkedések célja, hogy elkerülhesse a személyi sérüléseket vagy az eszközök károsodását.
- Mindig olvassa el a külön vásárolt kiegészítők útmutatóját is.



### Figyelmeztetés

Súlyos sérülés vagy halálos veszély lehetőségét jelzi.

- **Ne villantsa a vakut közletről emberek szemébe.**

A vaku által kibocsátott erős fény látáskárosodást okozhat. Különösen csecsemőt ne fényképezzen vakuval 1 méternél közelebről.

- **Úgy tárolja a készüléket, hogy gyerekek és csecsemők ne férhessenek hozzá.**

Szűj: A gyermek nyakára tekeredő szűj fulladást okozhat.

- **Csak a javasolt áramforrásokat használja.**
- **Ne próbálja meg szétszerelni, átalakítani vagy hőhatásnak kitenni a terméket.**
- **Ne ejtse le a terméket, és ne tegye ki erős ütődésnek.**
- **Ha elejti a terméket, vagy az más módon megsérül, a sérülés elkerülése érdekében ne érintse meg a belsejét.**
- **Ha a termék füstöl, furcsa szagot bocsát ki, vagy más szempontból a szokásostól eltérően viselkedik, azonnal hagyja abba a használatát.**
- **Ne használjon szintetikus tisztítószereket – például alkoholt, benzint vagy hígítót – a termék tisztításához.**
- **Ügyeljen, hogy a termék ne érintkezzen vízzel (például tengervízzel) vagy más folyadékkal.**
- **Ügyeljen, hogy ne kerüljön folyadék vagy idegen tárgy a fényképezőgép belsejébe.**

Ez áramütést vagy tüzet okozhat.

Ha folyadék vagy idegen tárgy jut a fényképezőgép belsejébe, kapcsolja ki a készüléket, és vegye ki az akkumulátort.

Ha az akkumulátortöltő nedves lesz, húzza ki a hálózati csatlakozót, és forduljon a fényképezőgép forgalmazójához vagy egy Canon ügyfélszolgálathoz.



- Csak a javasolt akkumulátort használja.
- Ne helyezze az akkumulátort tűz közelébe vagy közvetlenül tűzbe.
- Rendszeres időközönként húzza ki a tápkábelt, és egy száraz ruhával törölje le a csatlakozón, a konnektoron és a környezetében lerakódott port.
- Nedves kézzel ne érintse meg a tápkábelt.
- Ne használja a készüléket olyan módon, amellyel túllépi az elektromos aljzat és a vezetékvezés névleges értékeit. Ne használja a sérült tápkábelt vagy csatlakozót, és mindig teljesen illessze be a csatlakozót a konnektorba.
- Ügyeljen arra, hogy piszok, illetve fémtárgyak (például hajtű vagy kulcs) ne kerüljenek érintkezésbe a dugóval vagy az érintkezőkkel.

Az akkumulátort fellobbanhat vagy szivároghat, ami áramütést vagy tüzet okozhat. Ez sérülést okozhat és a környezet károsodásához vezethet. Ha az akkumulátor szivárog, és a kifolyt elektrolit szemébe, szájába, bőrére vagy ruhájára kerül, azonnal öblítse le bő vízzel.

- **Kapcsolja ki a fényképezőgépet azokon a helyeken, ahol tilos a fényképezőgépek használata.**

A fényképezőgép által kibocsátott elektromágneses sugárzás interferenciát okozhat más elektronikus eszközök vagy egyéb berendezések használatakor. Körültekintően járjon el, ha a fényképezőgépet olyan helyen használja, ahol az elektronikus eszközök használata korlátozott, például repülőgépeken vagy egészségügyi intézményekben.

- **Ne játssza le a mellékelt CD-ROM lemezeket olyan CD-lejátszóban, amely nem támogatja a lejátszásukat.**

A CD-ROM hanglejátszó eszközön (zenelejátszón) történő lejátszása során megszólaló hangos zajok halláskárosodást okozhatnak fejhallgató viselése esetén. Esetleg a hangszórók is károsodhatnak.



## Előírás

Sérülés lehetőségét jelzi.

- **A csuklószíjjal hordva a fényképezőgépet ügyeljen arra, hogy ne üsse hozzá semmihez, ne tegye ki erős ütésnek vagy rázkódásnak, és ne hagyja, hogy beakadjon más tárgyakba.**
- **Ügyeljen, hogy ne üsse meg és ne nyomja meg erősen az objektívet.** Ez sérüléshez vagy a fényképezőgép károsodásához vezethet.
- **Ügyeljen, hogy ne érje nagy ütés a kijelzőt.** A törött kijelzőből származó szilánkok sérülést okozhatnak.

- **Ügyeljen, hogy használat közben ne takarja el a vakut az ujjával vagy ruházatával.**

Ez égési sérüléshez vagy a vaku károsodásához vezethet.

- **Ne használja, ne helyezze el és ne tárolja a terméket a következő helyeken:**
  - erős napfénynek kitett helyek,
  - 40 °C-nál magasabb hőmérsékletnek kitett helyek,
  - nedves vagy poros helyek.

A fenti esetekben az akkumulátor szivárgása, túlmelegedése vagy robbanása következhet be, ami áramütéshez, tűzhez, égési vagy egyéb sérülésekhez vezethet.

A magas hőmérséklet emellett a fényképezőgép vagy az akkumulátortöltő burkolatának deformálódását is okozhatja.

- **A diabetés áttűnési effektusainak hosszabb időn keresztül szemlélése kellemetlen érzést okozhat.**

## **Előírás**

A készülék sérülésének lehetőségét jelzi.

- **Ne irányítsa a fényképezőgépet nagyon erős fényforrás (például tiszta időjárás esetén a Nap) felé.**

Ez a képérzékelő sérüléséhez vezethet.

- **Ha vízparton vagy szeles helyen használja a fényképezőgépet, ügyeljen, hogy ne kerüljön por vagy homok a készülékbe.**

Ez a termék hibás működéséhez vezethet.

- **Normál használat során előfordulhat, hogy a vakuból kevés füst távozik.**

Ennek az az oka, hogy a nagy teljesítményű vaku elégeti az elülső részére rakódott port és idegen anyagokat. A hőtermelés és a vaku sérülésének megakadályozása érdekében törölje le a szennyeződéseket, a port és az egyéb idegen anyagokat a vaku elejéről.

- **Vegye ki és tárolja megfelelően az akkumulátort, ha nem használja a fényképezőgépet.**

Ha az akkumulátort a fényképezőgépben hagyja, az esetleg bekövetkező szivárgás károsodást okozhat.

- **Mielőtt eldobná az akkumulátort, ragassza le az érintkezőket szigetelőszalaggal vagy más szigetelőanyaggal.**

Az érintkezők más fémtárgyakkal érintkezve tüzet vagy robbanást okozhatnak.

- **A töltés befejeződése után, vagy ha nem használja a töltőt, húzza ki az akkumulátortöltő hálózati csatlakozóját.**
- **Ne tegyen semmit (például ruhát) az akkumulátortöltő tetejére töltés közben.**

A hosszú ideig csatlakoztatva hagyott egység túlmelegedhet, deformálódhat, és tüzet okozhat.

- **Ne helyezze az akkumulátorokat háziállatok közelébe.**

Az állatok harapása az akkumulátorok szivárgását, túlmelegedését vagy robbanását okozhatja, ami tűzhez vagy károsodáshoz vezethet.

- **Ha a táskájába teszi a készüléket, ügyeljen rá, hogy ne érjen kemény tárgy a kijelzőhöz.**
- **Ne rögzítsen kemény tárgyakat a fényképezőgéphez.**

Ez a fényképezőgép hibás működéséhez vagy a kijelző sérüléséhez vezethet.





# Alapszintű útmutató

Alapszintű tájékoztatást ad a felvételnézésre való felkészülésről, a lejátszásról és a számítógépre történő másolásról

# Előkészületek

A fényképezés előtt végezze el a következő előkészületeket.

## A szíj rögzítése

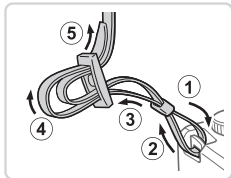

### 1 Helyezze fel a szíjat.

- Rögzítse a szíjat a fényképezőgéphez az ábrán látható módon.
- A fényképezőgép másik oldalán ugyanígy rögzítheti a szíjat.

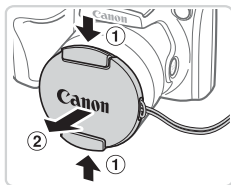

### 2 Rögzítse az objektívsapkát a szíjhoz.

- Vegye le az objektívsapkát a fényképezőgépről, és rögzítse az objektívsapka zsinórját a szíjhoz.
- Mielőtt bekapcsolja a fényképezőgépet, mindig vegye le az objektívsapkát.
- Amikor nem használja a fényképezőgépet, mindig tegye fel az objektívsapkát az objektívre.

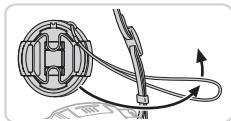

## A fényképezőgép kézben tartása



- Akassza nyakába a szíjat.
- Fényképezés közben tartsa közel a testéhez a karját és határozottan fogja meg a fényképezőgépet, hogy megakadályozza a bemozdulását. Ha felnyitotta a vakut, ügyeljen, hogy az ujjával ne takarja el.

## Az akkumulátor feltöltése

Használat előtt töltsse fel az akkumulátort a készülékhez kapott töltővel. Ne feledkezzen meg az első használat előtti feltöltésről, mivel vásárláskor az akkumulátor nincs feltöltve.

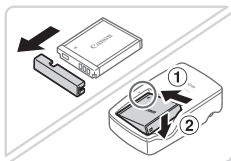

### 1 Vegye le az akkumulátor fedelét, és helyezze be az akkumulátort a töltőbe.

- Vegye le az akkumulátor fedelét, igazítsa az akkumulátor ▲ jelét a töltő hasonló jeléhez, majd tolja befelé (1) és lefelé (2) az akkumulátort.

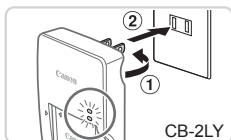

### 2 Töltsse fel az akkumulátort.

- **CB-2LY:** Hajtsa ki a csatlakozót (1), és dugja be a töltőt egy konnektorba (2).
- **CB-2LYE:** Dugja a tápkábelt a töltőbe, majd csatlakoztassa a kábel másik végét egy konnektorhoz.
- ▶ A töltés jelzőfénye narancssárgán világítani kezd, és a töltés elkezdődik.
- ▶ Amikor a töltés befejeződik, a jelzőfény zöldre vált.

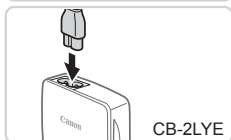

### 3 Vegye ki az akkumulátort.

- Húzza ki az akkumulátortöltőt a konnektorból, majd vegye ki az akkumulátort befelé tolva (1) és felfelé (2) csúsztatva.

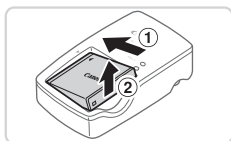

- Az akkumulátor védelme és optimális állapotának megőrzése érdekében a folyamatos töltés ne legyen hosszabb 24 óránál.
- Tápkábelt használó akkumulátortöltőnél ne rögzítse a töltőt vagy a kábelt más tárgyakhoz. Ez a termék hibás működéséhez vagy sérüléséhez vezethet.



- A töltési idővel, valamint a teljesen feltöltött akkumulátorral készíthető felvételek számával, illetve a felvételi idővel kapcsolatos részletes tájékoztatást lásd: „Műszaki adatok” (1217).

## Az akkumulátor és a memóriakártya behelyezése

Helyezze be a fényképezőgépbe a hozzá kapott akkumulátort és a (külön megvásárolható) memóriakártyát.

Ne feledje, hogy használat előtt az új (és a korábban más készülékkel formázott) memóriakártyákat formázni kell a fényképezőgéppel (160).

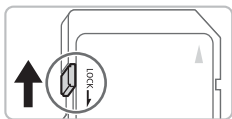

### 1 Ellenőrizze a kártya írásvédelmi kapcsolóját.

- Ha van írásvédelmi kapcsoló a memóriakártyán és zárolt helyzetben áll (lefelé van tolv), akkor nem lehetséges a felvételkészítés. Csúsztassa felfelé a kapcsolót, amíg a zárolás nélküli helyzetbe nem kattan.

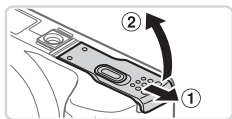

### 2 Nyissa ki a fedelet.

- Csúsztassa el a fedőlapot (1), majd nyissa fel (2).

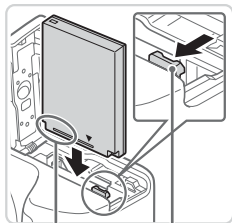

Csatlakozók    Akkumulátor zárja

### 3 Helyezze be az akkumulátort.

- Nyomja az akkumulátor zárját a nyíl irányába, helyezze be az akkumulátort az ábrán látható módon, és nyomja be kattanásig.
- Ha nem megfelelő helyzetben helyezi be az akkumulátort, akkor az nem rögzíthető a helyére. Mindig ügyeljen arra, hogy megfelelő helyzetben tegye be az akkumulátort, és az a helyére kattanjon.



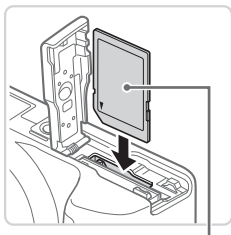

Címke

#### 4 Tegye be a memóriakártyát.

- Helyezze a készülékbe a memóriakártyát a bemutatott módon, és nyomja be kattanásig.
- Ügyeljen arra, hogy megfelelő helyzetben tegye be a memóriakártyát. Ha nem a megfelelő helyzetben teszi be a memóriakártyát, a fényképezőgép megsérülhet.

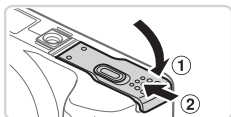

#### 5 Csukja be a fedelet.

- Hajtsa be a fedelet (1), majd nyomja lefelé, és közben kattanásig csúsztassa vissza a zárt helyzetébe (2).



- Tekintse át, hogy egy memóriakártyán hány kép vagy hány órányi felvétel fér el: „Műszaki adatok” (217).

### ■ Az akkumulátor és a memóriakártya eltávolítása

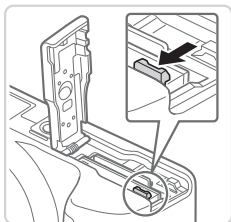

#### Vegye ki az akkumulátort.

- Nyissa fel a fedelet, és nyomja az akkumulátor zárját a nyíl irányába.
- ▶ Az akkumulátor kiugrik a helyéről.

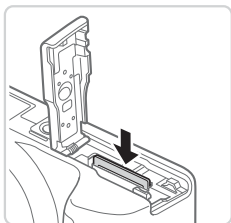

## Távolítsa el a memóriakártyát.

- Nyomja be a memóriakártyát kattanásig, majd lassan engedje fel.
- ▶ A memóriakártya kiugrik a helyéről.

## A dátum és az idő beállítása

Állítsa be megfelelően a dátumot és az időt a következők szerint, ha a [Dátum/idő] képernyő megjelenik a fényképezőgép bekapcsolásakor. Az így megadott adatok képkészítéskor szerepelni fognak a képadatok között, és ezt használja a fényképezőgép, amikor a felvételi dátum szerint tekinti meg vagy a dátum feltüntetésével nyomtatja ki a képeket. Dátumbélyegzőt is felvehet a képekre, ha szeretné (65).



### 1 Kapcsolja be a fényképezőgépet.

- Nyomja meg az ON/OFF gombot.
- ▶ Megjelenik a [Dátum/idő] képernyő.

### 2 Állítsa be a dátumot és az időt.

- Válassza ki a kívánt beállítást a <◀><▶> gombokkal.
- Adja meg a dátumot és az időt a <▲><▼> gombokkal vagy a <⊙> tárcsa elfordításával.
- Amikor elkészült, nyomja meg a <FUNC SET> gombot.

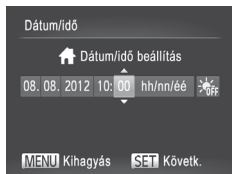

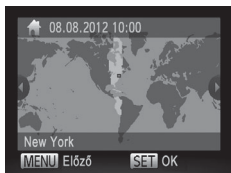

### 3 Állítsa be az otthoni időzónát.

- Válassza ki az otthoni időzónát a <◀><▶> gombokkal vagy a <◉> tárcsa elfordításával.

### 4 Fejezze be a beállítási műveletet.

- A beállítás véglegesítéséhez nyomja meg a <◉> gombot. A beállítási képernyő tovább már nem jelenik meg.
- A fényképezőgép kikapcsolásához nyomja meg az ON/OFF gombot.



- Ha nem állítja be a dátumot, az időt és az otthoni időzónát, a [Dátum/idő] képernyő mindig megjelenik, amikor bekapcsolja a fényképezőgépet. Adja meg a megfelelő adatokat.



- A nyári időszámítás (1 órával előrébb) beállításához a 2. lépésben válassza a [☀️ OFF] lehetőséget, majd a <▲><▼> gombokkal vagy a <◉> tárcsa elfordításával válassza a [☀️] lehetőséget.

## ■ A dátum és idő módosítása

A dátumot és időt az alábbi művelettel módosíthatja.

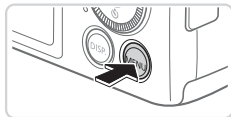

### 1 Jelenítse meg a fényképezőgép menüjét.

- Nyomja meg a <MENU> gombot.

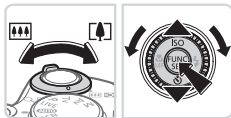
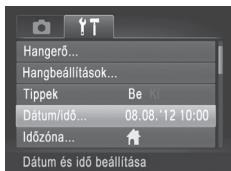

## 2 Válassza a [Dátum/idő] lehetőséget.

- A zoom karral válassza ki a [↑↓] lapot.
- Adja meg a [Dátum/idő] lehetőséget a <▲><▼> gombokkal vagy a <⊙> tárcsa elfordításával, majd nyomja meg a <FUNC SET> gombot.

## 3 Módosítsa a dátumot és az időt.

- Végezze el a beállításokat a 22. lépését követve.
- A menü bezárásához nyomja meg a <MENU> gombot.



- A fényképezőgép beépített dátum/idő akkumulátora (biztonsági akkumulátor) kb. 3 hétig megőrzi a dátum- és időbeállítást az akkumulátor eltávolítása esetén is.
- A dátum/idő akkumulátor körülbelül 4 óra alatt feltöltődik, amikor feltöltött akkumulátort helyez a készülékbe vagy csatlakoztat egy (külön megvásárolható, 171) hálózati adaptert, még akkor is, ha nem kapcsolja be a fényképezőgépet.
- Amikor a dátum/idő akkumulátor lemerül, a [Dátum/idő] képernyő megjelenik a fényképezőgép bekapcsolásakor. Állítsa be a dátumot és az időt a 22. lépései szerint.

## A kijelző nyelve

A kijelző nyelvét szükség esetén a következőképpen módosíthatja.



### 1 Váltson lejátszás üzemmódba.

- Nyomja meg a <▶> gombot.

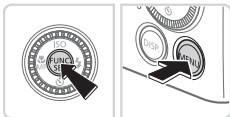

### 2 Jelenítse meg a beállítási képernyőt.

- Nyomja le és tartsa lenyomva a <FUNC SET> gombot, majd rögtön nyomja meg a <MENU> gombot.

### 3 Állítsa be a kijelző nyelvét.

- Adja meg egy nyelvet a <▲><▼><◀><▶> gombokkal vagy a <◉> tárcsa elfordításával, majd nyomja meg a <FUNC SET> gombot.
- ▶ A kijelző nyelvének beállítása után a beállítási képernyő bezárul.

English	Suomi	Magyar
Deutsch	Norsk	Türkçe
Français	Svenska	繁體中文
Nederlands	Español	한국어
Dansk	简体中文	മലിനം
Italiano	Русский	العربية
Українська	Português	Română
B. Malaysia	Ελληνικά	فارسی
Indonesian	Polski	हिन्दी
Tiếng Việt	Čeština	日本語



- Ha a 2. lépésben a <FUNC SET> gomb megnyomása után túl sokáig vár a <MENU> gomb megnyomásával, megjelenik az aktuális idő. Ilyenkor nyomja meg a <FUNC SET> gombot az óra eltüntetéséhez, majd ismétlje meg a 2. lépést.
- A kijelző nyelvét úgy is megváltoztathatja, hogy megnyomja a <MENU> gombot, és kiválasztja a [Nyelv] menüpontot a [↑] lapon.

# A fényképezőgép kipróbálása

Az alábbi útmutatást követve kapcsolja be a fényképezőgépet, készítsen fényképeket vagy videókat, majd tekintse meg a felvételeket.

## Felvétel készítése (Smart Auto üzemmód)

A témáknak leginkább megfelelő beállítások automatikus kiválasztásához hagyhatja, hogy a fényképezőgép ismerje fel a témát és a felvételi körülményeket.

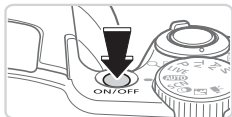

### 1 Kapcsolja be a fényképezőgépet.

- Nyomja meg az ON/OFF gombot.
- ▶ Megjelenik a kezdő képernyő.



### 2 Válassza az <AUTO> üzemmódot.

- Állítsa a módválasztó tárcsát <AUTO> állásba.
- Irányítsa a fényképezőgépet a témára. Amikor a fényképezőgép felismeri a témát, halk kattanó hangjelzést ad.
- ▶ A téma ikonja és a képstabilizálás ikonja megjelenik a kijelző jobb felső sarkában.
- ▶ A felismert témák körül megjelenített keretek azt jelzik, hogy a fényképezőgép ezekre állította be az élességet.



### 3 Állítsa be a kompozíciót.

- A téma közelítéséhez és nagyításához tolja a zoom kart a <[mountain]> irányába (teleobjektív), a téma távolításához pedig tolja a <[mountain]> irányába (nagylátósög).

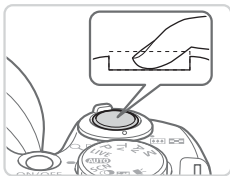
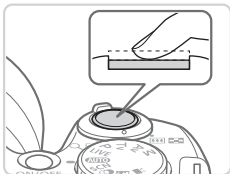

## 4 Készítse el a felvételt.

### Állóképek készítése

#### ① Állítsa be az élességet.

- Az élesség beállításához nyomja le félig a zárkioldó gombot. A fényképezőgép két hangjelzést ad az élesség beállítása után, és a megjelenő zöld keretek jelzik az éles képterületeket.
- Ha megjelenik a [Nyissa ki a vakut!] üzenet, a vaku használatának előkészítéséhez nyissa ki a vakut az ujjával. Ha nem kívánja használni a vakut, tolja vissza a fényképezőgép házába az ujjával.

#### ② Készítse el a felvételt.

- Nyomja le teljesen a zárkioldó gombot.
- ▶ Amikor a fényképezőgép elkészíti a felvételt, megszólaltatja a zárkioldási hangjelzést, és ha ki van nyitva, sötét környezetben automatikusan működésbe lép a vaku.
- Tartsa mozdulatlanul a fényképezőgépet, amíg szól a hangjelzés.
- ▶ A kép körülbelül két másodpercig még látható a kijelzőn.
- A zárkioldó gombot újból megnyomva a kép megjelenítése közben is készíthető újabb felvétel.



Eltelt idő

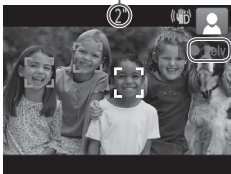

## Videók készítése

### ① Indítsa el a felvételt.

- Nyomja meg a videó gombot.  
A fényképezőgép egy hangjelzéssel jelzi a felvétel elindulását, és a kijelzőn megjeleníti a [●Felv] szöveget és az eltelt időt.
- ▶ A kijelző felső és alsó szélén megjelenített fekete sávok a nem rögzített képterületeket jelzik.
- ▶ A felismert arcok körül megjelenített keretek azt jelzik, hogy a fényképezőgép ezekre állította be az élességet.
- A felvétel elindítása után felengedheti a videó gombot.

### ② Fejezze be a felvételkészítést.

- A felvétel leállításához nyomja meg újból a videó gombot. A fényképezőgép két hangjelzést ad a felvétel leállításakor.





## Megjelenítés

A fényképezőgéppel készített fényképek vagy videók a következőképpen tekinthetők meg a kijelzőn.



### 1 Váltson lejátszás üzemmódba.

- Nyomja meg a <▶> gombot.
- ▶ Megjelenik az utolsó felvétel.



### 2 Lapozza át a fényképeket.

- Az előző kép megtekintéséhez nyomja meg a <◀> gombot vagy fordítsa el a <◉> tárcsát az óramutató járásával megegyező irányban. A következő kép megtekintéséhez nyomja meg a <▶> gombot vagy fordítsa el a <◉> tárcsát az óramutató járásával megegyező irányban.
- Ha lenyomja és nyomva tartja a <◀><▶> gombokat, a képek gyorsabban váltanak. A képek ekkor szemcsésen jelennek meg.
- A görgetéses kijelzés használatához fordítsa el a <◉> tárcsát. Ebben az üzemmódban a <◉> tárcsa elfordításával lapozhatja a képeket.
- Ha vissza szeretne térni egyképes megjelenítési üzemmódba, nyomja meg a <◉> gombot.
- A videókat [SET] ikon jelzi. A videók lejátszásához kövesse a 3. lépésben leírtakat.





Hangerő

### 3 Játssza le a videókat.

- Nyomja meg a gombot a videók vezérlőpultjának megjelenítéséhez, válassza a [▶] lehetőséget (a <◀><▶> gombokkal vagy a tárcsával), és nyomja meg újra a gombot.
- ▶ Elkezdődik a lejátszás, és a videó befejeződése után megjelenik a [SET] ikon.
- A hangerőt a <▲><▼> gombokkal módosíthatja.



- Ha a lejátszás üzemmódról a felvételi üzemmódra szeretne váltani, nyomja le félig a zárkioldó gombot.

### ■ Képek törlése

Egyszerre egy felesleges képet választhat ki törlésre. Legyen körültekintő a képek törlésekor, mert a törölt képek nem állíthatók vissza.

#### 1 Válassza ki a törölni kívánt képet.

- Válassza ki a kívánt képet a <◀><▶> gombokkal vagy a tárcsa elfordításával.

#### 2 Törölje a képet.

- Nyomja meg a gombot.
- A [Törli?] kérdés megjelenése után a <◀><▶> gombokkal vagy a tárcsa elfordításával válassza a [Törlés] lehetőséget, és nyomja meg a gombot.
- ▶ A készülék törli az aktuális képet.
- Ha mégsem szeretné törölni a képet, a <◀><▶> gombokkal vagy a tárcsa elfordításával válassza a [Mégse] lehetőséget, és nyomja meg a gombot.



- Lehetőség van arra is, hogy az összes képet egyszerre törölje (📖137).



## Rendszerkövetelmények

A mellékelt szoftver az alábbi számítógépeken használható.

	Windows	Macintosh
<b>Operációs rendszer</b>	Windows 7 1-es szervizcsomaggal Windows Vista 2-es szervizcsomaggal Windows XP SP3	Mac OS X 10.6–10.7
<b>Számítógép</b>	A fenti operációs rendszerek valamelyikével előtelepített, USB-csatlakozóval rendelkező számítógépek*	
<b>Processzor</b>	Állóképek 1,6 GHz vagy gyorsabb Videók Core 2 Duo 1,66 GHz vagy gyorsabb	Mac OS X 10.7: Core 2 Duo vagy gyorsabb Mac OS X 10.6: Core Duo 1,83 GHz-es vagy gyorsabb
<b>Memória</b>	Állóképek Windows 7 (64 bites): 2 GB vagy több Windows 7 (32 bites), Vista: 1 GB vagy több Windows XP: 512 MB vagy több Videók 1 GB vagy több	Mac OS X 10.7: 2 GB vagy több Mac OS X 10.6: 1 GB vagy több
<b>Illesztőfelületek</b>	USB	
<b>Szabad terület a merevlemezen</b>	440 MB vagy több*	550 MB vagy több
<b>Megjelenítés</b>	1024 x 768 képpontos vagy jobb felbontás	

\* A Silverlight 4 vagy újabb programot (legfeljebb 100 MB), valamint Windows XP esetén a Microsoft .NET-keretrendszer 3.0-s vagy újabb verzióját (legfeljebb 500 MB) is telepíteni szükséges. A telepítés hosszabb ideig is tarthat a számítógép teljesítményétől függően.



- A Canon webhelyén ellenőrizheti a legújabb rendszerkövetelményeket, beleértve a támogatott operációsrendszer-verziókat.

## A szoftver telepítése

A példákban szemléltetési célból a Windows 7 és a Mac OS X 10.6 rendszer szerepel.

Az automatikus frissítés funkcióval frissíthet a legújabb verzióra, és új funkciókat tölthet le az internetről (bizonyos szoftverek kivételével), ezért a szoftvert internetkapcsolattal rendelkező számítógépre telepítse.

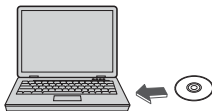

### 1 Helyezze a CD-ROM lemezt a számítógép CD-meghajtójába.

- Helyezze be a mellékelt CD-ROM lemezt (DIGITAL CAMERA Solution Disk CD-ROM) (📖 2) a számítógép CD-meghajtójába.
- Macintosh rendszerű számítógépen a lemez behelyezése után kattintson duplán a lemez asztali ikonjára a lemez megnyitásához, majd kattintson duplán a megjelenő [🖱️] ikonra.

### 2 Kezdje el a telepítést.

- Kattintson az [Easy Installation/ Egyszerű telepítés] gombra, és kövesse a képernyőn megjelenő utasításokat a telepítés befejezéséhez.



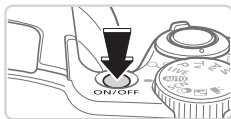
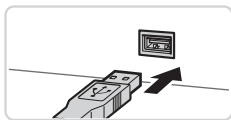
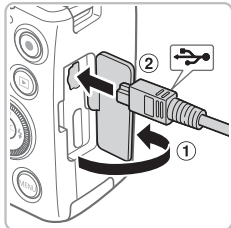

### 3 Ha egy megjelenő üzenet a fényképezőgép csatlakoztatását kéri, csatlakoztassa a számítógéphez.

- A fényképezőgép kikapcsolt állapotában nyissa ki a fedelet (1). Határozott mozdulattal helyezze a mellékelt interfészkábel kisebb dugóját (2) a fényképezőgép csatlakozójába (2) az ábrán jelzett irányban.

- Illesse be az interfészkábel nagyobbik dugóját a számítógép USB-csatlakozójába. A számítógép USB-kapcsolataira vonatkozó részletes tájékoztatást a számítógép használati útmutatója tartalmazza.

### 4 Telepítse a fájlokat.

- Kapcsolja be a fényképezőgépet, majd kövesse a képernyőn megjelenő utasításokat a telepítés befejezéséhez.
- ▶ A szoftver csatlakozik az internethez, hogy frissítsen a legújabb verzióra és új funkciókat töltsön le. A telepítés hosszabb ideig is tarthat a számítógép és az internetkapcsolat teljesítményétől függően.
- A telepítés befejezésekor megjelenő képernyőn kattintson a [Finish/Befejezés] vagy [Restart/Újraindítás] gombra, majd az asztal megjelenésekor vegye ki a CD-ROM lemezt a meghajtóból.
- Kapcsolja ki a fényképezőgépet és húzza ki a kábelt.



- Ha nincs internetkapcsolata, akkor az alábbi korlátozásokra számíthat.
  - Nem jelenik meg a 3. lépésben látható képernyő.
  - Egyes funkciók esetleg nem telepíthetők.
- Amikor első alkalommal csatlakoztatja a fényképezőgépet a számítógéphez, illesztőprogramokat kell telepíteni, így esetleg néhány percet kell várni, mielőtt elérhetővé válnak a fényképezőgépen található képek.
- Ha több fényképezőgéppel is rendelkezik, amelyekhez az ImageBrowser EX programot mellékeltek CD-ROM lemezen, akkor ügyeljen, hogy minden fényképezőgéphez a saját CD-ROM lemezét használja, és mindegyiknél kövesse a képernyőn megjelenő utasításokat. Ezzel elérheti, hogy minden fényképezőgép megkapja a megfelelő frissítéseket és az új funkciókat az automatikus frissítés funkció segítségével.

## Képek mentése számítógépre

A példákban szemléltetési célból a Windows 7 és a Mac OS X 10.6 rendszer szerepel.



### 1 Csatlakoztassa a fényképezőgépet a számítógéphez.

- Csatlakoztassa a fényképezőgépet egy számítógéphez a 34 3. lépését követve.

### 2 Kapcsolja be a fényképezőgépet a CameraWindow ablak megjelenítéséhez.

- Kapcsolja be a fényképezőgépet a gombbal.
- Macintosh rendszeren a fényképezőgép és a számítógép közötti kapcsolat létrehozása után jelenik meg a CameraWindow ablak.

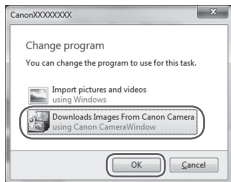

- Windows esetén kövesse az alábbi lépéseket.
- A megjelenő képernyőn kattintson a hivatkozásra a program módosításához.
- Válassza a [Downloads Images From Canon Camera using Canon CameraWindow/Képek letöltése a Canon fényképezőgépről a Canon CameraWindow segítségével] lehetőséget, majd kattintson az [OK] gombra.
- Kattintson duplán a ikonra.



CameraWindow

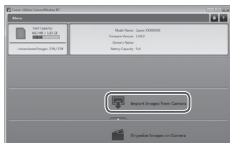

### 3 Mentse a számítógépre a fényképezőgépen lévő képeket.

- Kattintson az [Import Images from Camera/Képek importálása fényképezőgépről], majd az [Import Untransferred Images/Át nem vitt képek importálása] lehetőségre.
- ▶ Az átmásolt képek a dátum alapján elnevezett külön mappákba kerülnek a számítógép Képek mappájában.
- A képek mentésének befejezése után zárja be a CameraWindow ablakot, a <▶> gombbal kapcsolja ki a fényképezőgépet, és húzza ki a kábelt.
- A képek számítógépen történő megjelenítésével kapcsolatos tudnivalókat lásd: *Szoftver használati útmutató* (📖31).



- Ha Windows 7 rendszeren a 2. lépésben nem jelenik meg a képernyő, kattintson a [ ] ikonra a tálcán.
- A CameraWindow elindításához Windows Vista vagy XP rendszeren kattintson a [Downloads Images From Canon Camera using Canon CameraWindow/Képek letöltése a Canon fényképezőgépről a Canon CameraWindow segítségével] lehetőségre a 2. lépésben a fényképezőgép bekapcsolásakor megjelenő képernyőn. Ha a CameraWindow nem jelenik meg, kattintson a [Start] gombra, és válassza a [Minden program] ► [Canon Utilities] ► [CameraWindow] ► [CameraWindow] parancsot.
- Ha Macintosh rendszeren a CameraWindow ablak nem jelenik meg a 2. lépésben leírt művelet végrehajtása után, kattintson a [CameraWindow] ikonra a Dock területen (a képernyő alján megjelenő sávon).
- Bár a képeket a készülékhez kapott képátviteli szoftver telepítése nélkül is átmásolhatja, a számítógéphez csatlakoztatva a fényképezőgépet, ilyenkor néhány korlátozással kell számolnia.
  - Lehet, hogy a fényképezőgép számítógéphez történő csatlakozását követően várni kell néhány percet, mielőtt elérhetővé válnak a fényképezőgépen található képek.
  - Előfordulhat, hogy a függőleges helyzetben felvett képek vízszintes helyzetben vihetők át.
  - A képek védelmi beállításai törölhetnek a képek számítógépre mentésekor.
  - A használt operációs rendszertől, a használt szoftvertől és a képek fájlméretétől függően problémák fordulhatnak elő a képek és a képadatok mentésekor.
  - Előfordulhat, hogy a mellékelt szoftver egyes funkciói nem érhetőek el, például a videók szerkesztése vagy a képek visszamásolása a fényképezőgépre.

# Tartozékok

## Mellékelt tartozékok



Nyakba akasztható szíj, NS-DC11



Akkumulátoregység, NB-6L\* (csatlakozófedéllel)



Akkumulátortöltő, CB-2LY/ CB-2LYE\*



DIGITAL CAMERA Solution Disk CD-ROM



Objektívsapka (zsinórral)



Interfészkábel, IFC-400PCU\*

## Tápellátás



Hálózati adapter, ACK-DC40



Memóriakártya



Memóriakártya-olvasó



Windows/ Macintosh rendszerű számítógép



TV-/ videorendszer

## Kábel



HDMI kábel, HTC-100



Sztereó audio-/videókábel, AVC-DC400ST

## Vaku



Nagy teljesítményű vaku, HF-DC2

## Canon PictBridge-kompatibilis nyomtatók



\* Külön is megvásárolható.

## Eredeti Canon kiegészítők használata javasolt.

Ezt a terméket úgy tervezték, hogy kiemelkedő teljesítményt nyújtson az eredeti Canon kiegészítőkkel.

A Canon nem vállal felelősséget a nem eredeti Canon tartozékok használatából származó hibás működés (például az akkumulátoregység szivárgása és/vagy fellobbanása), a fényképezőgép károsodása vagy az ebből származó balesetek (például tűz) miatt. Ügyeljen arra, hogy a jótállás nem terjed ki a nem eredeti Canon tartozékok használatából származó hibák javítására, ezeket a javításokat csak térítés ellenében kérheti.



# Haladó útmutató

# 1

## **Fényképezőgép-alapok**

Gyakorlati kézikönyv a fényképezőgép bemutatásához,  
és leírja a felvételkedészítési és lejátszási funkciókat

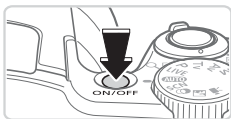

## Felvételi üzemmód

- Nyomja meg a fényképezőgép ON/OFF gombját a fényképezőgép bekapcsolásához és a fényképezés előkészítéséhez.
- A fényképezőgép kikapcsolásához nyomja meg újból az ON/OFF gombot.

## Lejátszás üzemmód

- Nyomja meg a <▶> gombot a fényképezőgép bekapcsolásához és a felvételek megtekintéséhez.
- A fényképezőgép kikapcsolásához nyomja meg újból a <▶> gombot.



- Ha a felvételi üzemmódról a lejátszás üzemmódra szeretne váltani, nyomja meg a <▶> gombot.
- Ha a lejátszás üzemmódról a felvételi üzemmódra szeretne váltani, nyomja le félig a zárkioldó gombot (📖43).
- Amikor a fényképezőgép lejátszás üzemmódban van, egy perc elteltével visszahúzza az objektívet. Amikor az objektív vissza van húzva, a fényképezőgépet a <▶> gomb megnyomásával kapcsolhatja ki.

## Energiatakarékosági funkciók (Automatikus kikapcsolás)

Az akkumulátor takarékos használata érdekében a fényképezőgép meghatározott ideig tartó téttlenség után kikapcsolja a kijelzőt (Kijelző kikap.), majd automatikusan kikapcsol.

### ■ Az energiatkarékos funkció működése felvételi üzemmódban

A kijelző automatikusan kikapcsol kb. egy percnyi téttlenség után. További két perc elteltével a fényképezőgép visszahúzza az objektívet, és kikapcsol. Ha a kijelző kikapcsolódott, de az a készülék még nem húzta be az objektívet, a zárkioldó gomb félig történő lenyomásával (📖43) bekapcsolhatja a kijelzőt, és folytathatja a fényképezést.

### ■ Az energiatkarékos funkció működése lejátszás üzemmódban

A fényképezőgép automatikusan kikapcsol kb. öt percnyi téttlenség után.



- Igényei szerint beállíthatja a fényképezőgép és a képernyő automatikus kikapcsolásának időzítését (📖163).
- Az energiatkarékos funkció nem lép működésbe, ha a fényképezőgépet egy számítógéphez csatlakoztatja (📖36).

# Zárkioldó gomb

Ahhoz, hogy éles képeket készítsen, először csak kissé (félíg) nyomja le a zárkioldó gombot. Amikor a téma éles, nyomja le teljesen a zárkioldó gombot.

A jelen kézikönyvben a zárkioldó gombbal végzett műveleteket a következőképpen nevezzük: a gomb lenyomása *félíg*, illetve a gomb lenyomása *teljesen*.

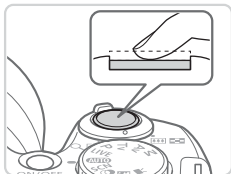

## 1 Nyomja le félíg. (Nyomja le kissé az élesség beállításához.)

- Nyomja le félíg a zárkioldó gombot. A fényképezőgép két hangjelzést ad, és a megjelenő AF keretek jelzik az éles képterületeket.

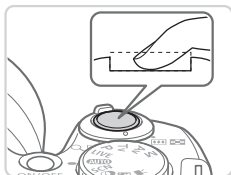

## 2 Nyomja le teljesen a zárkioldó gombot. (A félíg lenyomott helyzetből nyomja le teljesen a felvétel elkészítéséhez.)

- ▶ A fényképezőgép megszólaltatja a zárkioldási hangjelzését, és elkészíti a felvételt.
- Tartsa mozdulatlanul a fényképezőgépet, amíg szól a hangjelzés.



- Ha nem félíg, hanem rögtön teljesen lenyomja a zárkioldó gombot, akkor előfordulhat, hogy a képek nem lesznek élesek.
- A zárkioldási hangjelzés többféle hosszúságú is lehet a fényképezéséhez szükséges idő hosszától függően. Egyes témák esetén a hangjelzés hosszabb lehet, és ha a hangjelzés közben megmozdítja a fényképezőgépet (vagy megmozdul a téma), előfordulhat, hogy a képek homályosak lesznek.

A módválasztó tárcsával választhatja ki a kívánt felvételi üzemmódot.

## P, Tv, Av és M üzemmód

Különbéle képeket készíthet a gyakran használt beállításokkal (📖91, 115).

## Live View vezérlési üzemmód

Fényképezéskor egyéni beállításokat használhat a kép világosságához és a színekhez (📖79).

## Automatikus üzemmód

Teljesen automatikusan készíthet felvételeket a fényképezőgép által meghatározott beállításokkal (📖26, 52).

## Téma üzemmód

Az adott témának legmegfelelőbb beállításokkal fényképezhet (📖80).

## Videó üzemmód

Videók készítésére szolgál (📖88). Videofelvételt akkor is készíthet a videó gomb megnyomásával, ha a módválasztó tárcsát nem állítja videó üzemmódba.

## Diszkrét üzemmód

Vakuhasználat nélkül és a fényképezőgép hanghatásainak elnémításával fényképezhet (📖78).

## Kreatív szűrők üzemmód

A készített képekhez változatos effektusokat adhat (📖82).



- A módválasztó tárcsa elfordításával válthat a felvételi üzemmódról a lejátszás üzemmódra.



## Felvételi képernyő beállításai

A <DISP.> gomb megnyomásával megjelenítheti vagy elrejtheti a részletes adatokat a kijelzőn. A megjelenített adatok részletes ismertetését lásd:

📖 202.



Megjelennek az adatok



Nem jelennek meg az adatok



- Az éjszakai megjelenítési funkció automatikusan világosabbra állítja a kijelzőt, ha sötét környezetben készít felvételt, ami megkönnyíti a kompozíció ellenőrzését. A kijelzőn megjelenített és a ténylegesen rögzített kép világossága ezért eltérő lehet. A kijelzőn tapasztalható képtorzulás és a téma rázkódó mozgása azonban nem fog jelentkezni a rögzített képeken is.
- A lejátszás megjelenítési beállításainak ismertetését lásd: 📖 124.

# FUNC. menü

A gyakran használt felvételi funkciókat a FUNC. menü segítségével állíthatja be.

A menüpontok és a beállítások a felvételi üzemmódtól (168–208) függően eltérőek lehetnek.



## 1 Jelenítse meg a FUNC. menüt.

- Nyomja meg a <FUNC. SET> gombot.

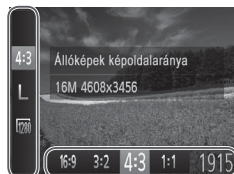

Beállítások

Menüpontok

## 2 Válasszon egy menüpontot.

- Válasszon egy menüpontot a <▲><▼> gombokkal.
- ▶ A választható lehetőségek a képernyő alján láthatók.



## 3 Válasszon egy beállítást.

- Válassza ki a kívánt beállítást a <◀><▶> gombokkal vagy a <◉> tárcsa elfordításával.
- A [DISP.] ikonnal jelzett beállítások a <DISP.> gomb megnyomásával adhatók meg.
- A menüpontokhoz a <DISP.> gombbal térhet vissza.



## 4 Fejezze be a beállítási műveletet.

- Nyomja meg a <FUNC. SET> gombot.
- ▶ Újból megjelenik az 1. lépésben, a <FUNC. SET> gomb megnyomása előtt látott képernyő, amely a megadott beállítást jeleníti meg.



- Ha véletlenül módosított egy beállítást, visszaállíthatja a fényképezőgép gyári beállításait (167).

# MENU menü

A fényképezőgép különböző funkcióit a többi menüben állíthatja be. A menüpontok csoportosítva szerepelnek a lapokon, például a felvét elkészítéssel [📷] vagy a lejátszással [▶] kapcsolatos lapon. Az elérhető beállítások a választott felvételi üzemmódtól vagy lejátszási üzemmódtól (📖 210–215) függően eltérőek lehetnek.

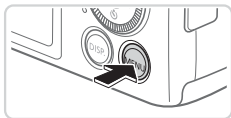

## 1 Jelenítse meg a menüt.

- Nyomja meg a <MENU> gombot.



## 2 Válasszon egy lapot.

- A zoom karral válasszon egy lapot.
- Miután a <▲><▼> gombokkal először kiválasztotta a lapot, a <◀><▶> gombokkal válthat a lapok között.

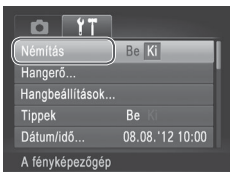
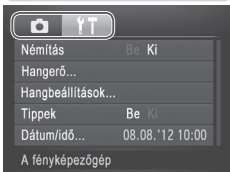

## 3 Válasszon egy beállítást.

- A <▲><▼> gombokkal vagy a <🔍> tárcsa elfordításával válasszon egy beállítást.
- Ha olyan beállítást szeretne megadni, amelynél nem láthatók a lehetőségek, először a <FUNC SET> vagy a <▶> gombbal lépjen át a másik képernyőre, majd a <▲><▼> gombokkal vagy a <🔍> tárcsa elfordításával válassza ki a kívánt értéket.
- Az előző képernyőhöz a <MENU> gombbal térhet vissza.



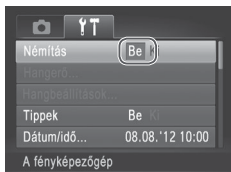

#### 4 Válasszon egy beállítást.

- Válassza ki a kívánt beállítást a <◀>>>> gombokkal.

#### 5 Fejezze be a beállítási műveletet.

- A <MENU> gomb megnyomásával térhet vissza az 1. lépésben, a <MENU> gomb megnyomása előtt látott képernyőre.



- Ha véletlenül módosított egy beállítást, visszaállíthatja a fényképezőgép gyári beállításait (167).

## Jelzőfény jelentése

A fényképezőgép hátoldalán található jelzőfény (📖7) világít vagy villog a fényképezőgép adott állapotától függően.

Szín	Jelzőfény állapota	A fényképezőgép állapota
Zöld	Be	A fényképezőgép számítógéphez van csatlakoztatva (📖36), vagy ki van kapcsolva a kijelző (📖42, 163)
	Villog	Indulás, illetve képek rögzítése, olvasása vagy átvitele



- Amikor a jelzőfény zölden villog, ne kapcsolja ki a fényképezőgépet, ne nyissa ki a memóriakártya- és akkumulátornyílás fedelét, mivel ez elronthatja a képeket vagy károsíthatja a fényképezőgépet és a memóriakártyát.

## Óra

Megtekintheti az aktuális időt.



- Nyomja meg és tartsa lenyomva a <FUNC SET> gombot.
- ▶ Megjelenik az aktuális idő.
- Ha az óra funkció használata közben a fényképezőgépet függőlegesen tartja, a kép függőleges megjelenítésre vált. Módosíthatja a megjelenítési szint a <<>> gombokkal vagy a <🔍> tárcsa elfordításával.
- A <FUNC SET> gomb újbóli megnyomásával kiléphet az órából.



- Amikor a fényképezőgép ki van kapcsolva, nyomja meg és tartsa lenyomva a <FUNC SET> gombot, majd nyomja meg az ON/OFF gombot az óra megjelenítéséhez.



# 2

## **Smart Auto üzemmód**

Kényelmes üzemmód az egyszerű fényképezéshez több beállítási lehetőséggel

# Felvétel készítése (Smart Auto üzemmód)

A témának leginkább megfelelő beállítások automatikus kiválasztásához hagyhatja, hogy a fényképezőgép ismerje fel a témát és a felvételi körülményeket.

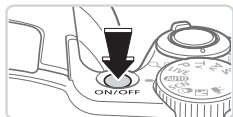

## 1 Kapcsolja be a fényképezőgépet.

- Nyomja meg az ON/OFF gombot.
- ▶ Megjelenik a kezdő képernyő.



## 2 Válassza az <AUTO> üzemmódot.

- Állítsa a módváltató tárcsát <AUTO> állásba.
- Irányítsa a fényképezőgépet a témára. Amikor a fényképezőgép felismeri a témát, halk kattanó hangjelzést ad.
- ▶ A téma ikonja és a képstabilizálás ikonja megjelenik a kijelző jobb felső sarkában (57, 58).
- ▶ A felismert témák körül megjelenített keretek azt jelzik, hogy a fényképezőgép ezekre állította be az élességet.



## 3 Állítsa be a kompozíciót.

- A téma közelítéséhez és nagyításához tolja a zoom kart a <☰> irányába (teleobjektív), a téma távolításához pedig tolja a <☷> irányába (nagy látószög). (Megjelenik a zoom állását jelző zoom sáv.)
- A zoom gyors változtatásához mozgassa a zoom kart teljesen a <☰> (teleobjektív) vagy a <☷> (nagy látószög) irányába, lassú változtatásához pedig kis mértékben mozgassa a kívánt irányba.

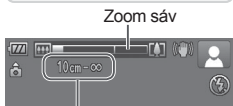

Élességállítási tartomány (kb.)



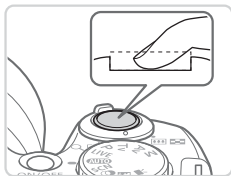

## 4 Készítse el a felvételt.

### Állóképek készítése

#### ① Állítsa be az élességet.

- Nyomja le félig a zárkioldó gombot. A fényképezőgép két hangjelzést ad az élesség beállítása után, és a megjelenő zöld keretek jelzik az éles képterületeket.
- ▶ Több éles képterület esetén több zöld keret jelenik meg.
- Ha megjelenik a [Nyissa ki a vakut!] üzenet, a vaku használatának előkészítéséhez nyissa ki a vakut az ujjával. Ha nem kívánja használni a vakut, tolja vissza a fényképezőgép házába az ujjával.

#### ② Készítse el a felvételt.

- Nyomja le teljesen a zárkioldó gombot.
- ▶ Amikor a fényképezőgép elkészíti a felvételt, megszólaltatja a zárkioldási hangjelzést, és ha ki van nyitva, sötét környezetben automatikusan működésbe lép a vaku.
- Tartsa mozdulatlanul a fényképezőgépet, amíg szól a hangjelzés.
- ▶ A kép körülbelül két másodpercig még látható a kijelzőn.
- A zárkioldó gombot újból megnyomva a kép megjelenítése közben is készíthető újabb felvétel.



Eltelt idő

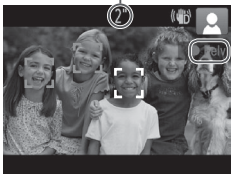

## Videók készítése

### ① Indítsa el a felvételt.

- Nyomja meg a videó gombot. A fényképezőgép egy hangjelzéssel jelzi a felvétel elindulását, és a kijelzőn megjeleníti a [●Felv] szöveget és az eltelt időt.
- ▶ A kijelző felső és alsó szélén megjelenített fekete sávok a nem rögzített képterületeket jelzik.
- ▶ A felismert arcok körül megjelenített keretek azt jelzik, hogy a fényképezőgép ezekre állította be az élességet.
- A felvétel elindítása után felengedheti a videó gombot.

### ② Méretezze át a témát, és állítsa be újból a kompozíciót, ha szükséges.

- A téma átméretezéséhez hajtsa végre a 52 3. lépésében ismertetett műveletet.  
Érdemes tudnia, hogy a fényképezőgép rögzíti a működését kísérő hanghatásokat is, és a kék színű zoomtényező mellett rögzített videók szemcsések lesznek.
- Amikor módosítja a kompozíciót, az élességbeállítás, a világosság és a színek automatikusan módosulnak.

### ③ Fejezze be a felvételkészítést.

- A felvétel leállításához nyomja meg újból a videó gombot. A fényképezőgép két hangjelzést ad a felvétel leállításakor.
- A felvételkészítés automatikusan leáll, ha megtelik a memóriakártya.

## ■ Állóképek/videók



- Ha véletlenül kikapcsolta a fényképezőgép hangjait (a <DISP.> gomb nyomva tartásával a fényképezőgép bekapcsolása közben), a hangok bekapcsolásához nyomja meg a <MENU> gombot, a [↑] lapon válassza a [Némítás] beállítást, majd a <◀> gombokkal válassza a [Ki] értéket.

## ■ Állóképek



- A villogó [📷] ikon arra figyelmeztet, hogy a képek valószínűleg elmosódottak lesznek a fényképezőgép rázkódása miatt. Ilyenkor rögzítse állványra a fényképezőgépet, vagy más módon érje el, hogy ne mozogjon.
- Ha a felvételek sötétek annak ellenére, hogy villant a vaku, menjen közelebb a témához. A vaku hatótávolságáról bővebben itt olvashat: „Műszaki adatok” (📖217).
- Ha fényképezőgép csak egy hangjelzést ad a zárkioldó gomb félig történő lenyomása közben, akkor lehet, hogy túl közel van a téma. Az élességállítási tartományról (felvételi távolságról) bővebben itt olvashat: „Műszaki adatok” (📖217).
- A lámpa kigyulladhat rossz fényviszonyok mellett történő fényképezés esetén a vörösszem-hatás csökkentése és az élességállítás segítése céljából.
- A felvét elkészítés közben megjelenő villogó [📷] ikon azt jelzi, hogy a felvét elkészítés nem lehetséges, amíg a vaku nem töltődött fel. A felvét elkészítés folytatható, amint készen áll a vaku, ezért nyomja le félig a zárkioldó gombot és várjon, vagy engedje fel a gombot és nyomja le újból.

## Videók



- Videofelvétel előtt az ujjával nyissa ki a vakut. Vigyázzon, videofelvétel közben ne érintse meg a mikrofont. A vaku nyitva hagyása, vagy a mikrofon eltakarása megakadályozhatja a hang rögzítését vagy az eltakart mikrofonnal felvett hang tompán fog szólni.
- Videorögzítés közben lehetőleg ne érintse meg a fényképezőgép kezelőszerveit, csak a videó gombot, mert a fényképezőgép a működési hangokat is rögzíti.



- A hangfelvétel sztereó.

## Témák ikonjai

<AUTO> üzemmódban a fényképezőgép által meghatározott témát a megjelenő ikon jelzi, és a fényképezőgép automatikusan megadja a megfelelő élességhez, a téma fényerejéhez és színéhez szükséges optimális beállításokat.

Téma	Emberek			Egyéb témák			Ikon háttérszíne
	Mozgó*1	Árnyékos arc*1		Mozgó*1	Közeli		
Háttér							
Világos				AUTO			Szürke
Hátsó megvilágítás			-				
Kék ég				AUTO			Világoskék
Hátsó megvilágítás			-				
Naplemente	-				-		Narancssárga
Reflektorfény							Sötétkék
Sötét				AUTO			
Állvány használatával	*2	-		*2	-		

\*1 Videók esetében nem jelenik meg.

\*2 Sötét témák esetében jelenik meg, amikor a fényképezőgép stabil, például állványra van helyezve.



- Próbáljon <P> üzemmódban (📖91) fényképezni, ha az ikon által jelzett téma nem felel meg a tényleges felvételi követelményeknek, vagy ha nem lehet felvételt készíteni a várt hatással, színnel vagy világossággal.

## Képstabilizálás ikonjai

Automatikusan alkalmazza a felvétel körülményei között optimális képstabilizálást (Intelligens IS). Ezenkívül <AUTO> módban a következő ikonok jelennek meg a kijelzőn.

	Képstabilizálás állóképekhez		Képstabilizálás videókhoz, amely csökkenti a fényképezőgép erős bemozdulásait, például a járás közben készített felvételeknél (Dinamikus IS)
	Képstabilizálás állóképekhez, követéses felvételeknél*		Képstabilizálás a fényképezőgép lassú bemozdulásaihoz, például a teleobjektív használatával rögzített videóknál (Powered IS funkció)
	Képstabilizálás makrófelvételekhez (Hibrid képstabilizálás)		Nincs képstabilizáció, mert a fényképezőgép állványra van helyezve, vagy más módon van stabilizálva

\* Akkor jelenik meg, amikor mozgó témákat követ a fényképezőgéppel. Ha vízszintesen haladó téma mozgását követi, a képstabilizálás csak a fényképezőgép függőleges bemozdulását csökkenti, a vízszintes képstabilizálást leállítja. Ennek megfelelően ha függőlegesen haladó téma mozgását követi, a képstabilizálás csak a fényképezőgép vízszintes bemozdulását csökkenti.



- A képstabilizálás kikapcsolásához az [IS üzemmód] beállításnál adja meg a [Ki] értéket (📖 114). Ekkor nem jelenik meg IS ikon a kijelzőn.

## A kijelzőn megjelenő keretek

Különböző keretek jelennek meg a kijelzőn, amikor a fényképezőgép felismeri a témát, amelyre ráirányította.

- Egy fehér keret jelenik meg a fényképezőgép által fő témának meghatározott téma (vagy arc) körül, és szürke keret jelenik meg a többi felismert arc körül. A keretek bizonyos határokon belül követik a mozgó témákat az élességük megőrzéséhez.

Ha azonban a fényképezőgép mozgó témát észlel, csak a fehér keret marad látható a kijelzőn.

- Amikor félig lenyomja a zárkioldó gombot, és a fényképezőgép a téma mozgását észleli, egy kék keret jelenik meg, és a fényképezőgép folyamatosan állítja az élességet és az expozíciót (AF szervo).



- Próbáljon <P> üzemmódban (📖91) felvételt készíteni, ha nem jelennek meg keretek, ha a keretek nem a kívánt témák körül jelennek meg vagy ha a keretek a háttér, illetve hasonló területek körül jelennek meg.

## A téma további nagyítása (Digitális zoom)

Az optikai zoom számára túl távoli témák fényképezéséhez a digitális zoom használatával körülbelül 120x nagyítás érhető el.

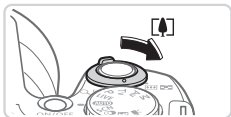

### 1 Mozdítsa el a zoom kart a <[📷]> irányába.

- Tartsa oldalra nyomva a kart a nagyítás leállításáig.
- ▶ A nagyítás leáll a lehető legnagyobb zoomtényező elérésekor (mielőtt a kép észrevehetően szemcséssé válna), amely ekkor meg is jelenik a kijelzőn.

### 2 Tolja a zoom kart ismét a <[📷]> jel irányába.

- ▶ A digitális zoom használatával azonban még ennél is jobban ráközelíthet a témára.

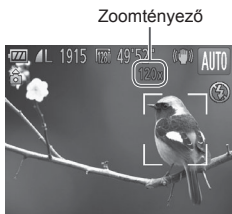

- A zoom kar használatakor megjelenik a zoom sáv (amely a zoom helyzetét jelzi). A zoom sáv színe az élességállítási tartománytól függően változik.
  - Fehér tartomány: az optikai zoom tartománya, ahol a kép nem lesz szemcsézett.
  - Sárga tartomány: a digitális zoom azon tartománya, ahol a kép még nem szembetűnően szemcsés (ZoomPlus).
  - Kék tartomány: a digitális zoom azon tartománya, ahol a kép már szemcsézett lesz.

Mivel a kék tartomány nem lesz elérhető egyes felbontási beállításoknál (📖68), a maximális zoomtényező az 1. lépést követve érhető el.

- A nagyított képek szemcsések lehetnek egyes felbontási beállítások (📖68) és zoomtényezők esetében. Ebben az esetben a zoomtényező kékre vált.





- Az optikai és a digitális zoom együttes használata esetén a fókusztávolság a következő (a 35 mm-es fényképezőgépeknek megfelelően): 24–2880 mm (24–720 mm csak az optikai zoom használata esetén)
- Ha ki szeretné kapcsolni a digitális zoomot, nyomja meg a <MENU> gombot, a [K] lapon válassza a [Digitális zoom] menüpontot, majd a [Ki] lehetőséget.

Állóképek

Videók

## Témák újbóli megtalálása nagyítás után (Képkocka-segéd – keresés)

Ha nagyítás közben szeme elől veszíti a témát, ideiglenes kicsinyítésével könnyebben megkeresheti újból.



### 1 Keresse meg az elvesztett témát.

- Nyomja meg és tartsa lenyomva a <◀▶> gombot.
- ▶ A fényképezőgép kicsinyíti a témát, és fehér keretet jelenít meg az előzőleg kijelzett terület körül (amely a <◀▶> gomb megnyomása előtt volt látható).

### 2 Keresse meg újból a témát.

- Irányítsa a fényképezőgépet úgy, hogy a fehér keret a kiválasztott témán legyen, majd engedje fel a <◀▶> gombot.
- ▶ Az előző nagyítás visszaáll, így újra a fehérrel keretezett terület tölti ki a kijelzőt.



- A téma kicsinyítése közben a felvételi információk egy része nem jelenik meg a kijelzőn.
- A fehér keret nem jelenik, ha videó felvétele közben nyomja meg a <□> gombot. Ne feledje, hogy a fényképezőgép rögzíti a működését kísérő hanghatásokat is, például a nagyítás hangját.



- Ha az 1. lépés képernyőjén jelzett zoomtényező használatával szeretne felvételt készíteni, nyomja le teljesen a zárkioldó gombot.
- Beállíthatja azt a zoomtényezőt, amelyre a fényképezőgép visszaáll a nagyítási képkocka-segéd használata után (amikor elengedi a <□> gombot), ehhez mozgassa a zoom kart a <□> gomb nyomva tartása közben a fehér keret átméretezéséhez.
- Ha be szeretné állítani, hogy a fényképezőgép milyen mértékben állítsa a zoomot a <□> gomb megnyomásakor, a [CAMERA] lap [M] megjel. ter.] beállításánál a <MENU> gombbal válassza ki a három szint közül a megfelelőt.
- A zoomtényező nem módosítható a <□> gombbal a zárkioldó gomb teljes megnyomása után önkioldó üzemmód használata esetén (lásd alább).

Állóképek

Videók

## Az önkioldó használata

Az önkioldó használatával időzített felvételeket vagy olyan csoportképeket készíthet, amelyekben saját maga is szerepel. Ekkor a fényképezőgép körülbelül 10 másodperccel a zárkioldó gomb lenyomása után készíti el a képet.

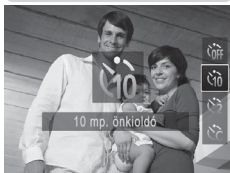

### 1 Adja meg a beállítást.

- Nyomja meg a <▼> gombot, válassza a [10] lehetőséget (a <▲><▼> gombokkal vagy a <◉> tárcsával), és nyomja meg a <FUNC SET> gombot.
- ▶ A beállítás sikeres befejezését a [10] megjelenése jelzi.

## 2 Készítse el a felvételt.

- Állóképek esetében: Az élesség beállításához nyomja le félig a zárkioldó gombot, majd nyomja le teljesen.
- Videók esetében: Nyomja meg a videó gombot.
- ▶ Az önkioldó elindítása után villogni kezd a lámpa, és a fényképezőgép megszólaltatja az önkioldó hangjelzését.
- ▶ A villogás és a hangjelzés üteme felgyorsul két másodperccel a felvétel előtt. (A vaku működése esetén a lámpa hosszan világít.)
- Ha a visszazámlálás elindítása után meg szeretné szakítani az önkioldóval készülő felvételt, nyomja meg a <MENU> gombot.
- Ha vissza szeretné állítani az eredeti beállítást, az 1. lépésben válassza az [OFF] lehetőséget.



Állóképek

Videók

### Az önkioldó használata a fényképezőgép bemozdulásának megakadályozásához

Ezzel a beállítással a fényképezőgép kb. két másodperccel a zárkioldó gomb lenyomása után készíti el a képet. Ha a fényképezőgép nem stabil a zárkioldó gomb lenyomásakor, az nem lesz hatással a felvétellel.



### Adja meg a beállítást.

- Végezze el a [62] 1. lépését, és válassza a [OFF] lehetőséget.
- ▶ A beállítás sikeres befejezését a [OFF] megjelenése jelzi.
- A kép elkészítéséhez kövesse a [63] 2. lépését.

## Az önkioldó testreszabása

Ezzel a funkcióval beállíthatja a késleltetési időt (0–30 másodperc) és a felvételek számát (1–10 felvétel).

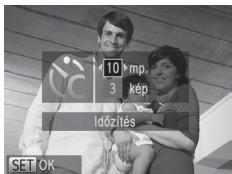

### 1 Válassza a [C] beállítást.

- A 62 1. lépését követve válassza a [C] beállítást, majd azonnal nyomja meg a <MENU> gombot.

### 2 Adja meg a beállítást.

- Válassza ki az [Időzítés] vagy a [Felvétel] beállítást a <▲><▼> gombokkal.
- A <◀><▶> gombokkal vagy a <⊙> tárcsa elfordításával válassza ki a kívánt értéket, majd nyomja meg a <FUNC SET> gombot.
- ▶ A beállítás sikeres befejezését a [C] megjelenése jelzi.
- A kép elkészítéséhez kövesse a 63 2. lépését.



- Az önkioldó használatával készített videók esetében az [Időzítés] érték a felvétel elkezdése előtti késleltetést adja meg, azonban a [Felvétel] beállításnak nincs hatása.



- Ha több felvételt állít be, a fényképezőgép az első felvételhez beállított világosságot és fehéregyensúlyt használja. A felvételek között több időre van szükség, ha a vaku működésbe lép vagy ha nagy mennyiségű felvételt adott meg. A felvételkészítés automatikusan leáll, ha megtelik a memóriakártya.
- Ha két másodpercnél hosszabbra állítja az időzítőt, a lámpa villogása és a hangjelzés felgyorsul a felvétel előtt két másodperccel. (A vaku működése esetén a lámpa hosszan világít.)

## Dátumbélyegző felvétele

A fényképezőgéppel feltüntethető a képek készítésének dátuma a kép jobb alsó sarkában.

A dátumbélyegyek később már nem módosíthatók és nem távolíthatók el, ezért a kép elkészítése előtt ellenőrizze, hogy a dátum és az idő helyesen van-e beállítva (📖22).

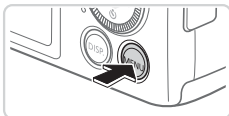

### 1 Adja meg a beállítást.

- Nyomja meg a <MENU> gombot, válassza a [📷] lap [Dátumbélyegző] pontját, majd adja meg a kívánt beállítást (📖47).
- ▶ A beállítás sikeres befejezését a [DÁTUM] felirat megjelenése jelzi.

### 2 Készítse el a felvételt.

- ▶ Felvételkedészítés közben a fényképezőgép feltünteti a képek készítésének dátumát és időpontját a kép jobb alsó sarkában.
- Ha vissza szeretné állítani az eredeti beállítást, válassza az 1. lépésben a [KI] lehetőséget.



- A dátumbélyegyek nem módosíthatók és nem távolíthatók el.



- Az eredetileg dátumbélyeg nélkül rögzített felvételeket a következőképpen nyomtathatja ki azzal együtt. Ha azonban a dátumbélyeg felvételét olyan képeken végzi el, amelyekben már szerepel a dátum és az idő, akkor előfordulhat, hogy az adatok duplán jelennek meg.
  - A nyomtatást a mellékelt szoftver segítségével végezheti el. A részleteket lásd: *Szoftver használati útmutató* (📖31).
  - Nyomtasson a nyomtató funkciói segítségével (📖179).
  - Használja a fényképezőgép DPOF nyomtatási beállításait (📖186) a nyomtatáshoz.

## Az élességet meghatározó téma kiválasztása (Követéses AF)

Az élességállítás céljának kiválasztása után az alábbi módon készíthet felvételt.



### 1 Adja meg a Követéses AF beállítást.

- Nyomja meg a <▲> gombot.
- ▶ A [□] jelenik meg a kijelző közepén.



### 2 Válassza ki a témát, amelyre az élességet szeretné beállítani.

- Irányítsa a fényképezőgépet a témára úgy, hogy a [□] a témán legyen, majd nyomja le félig a zárkioldó gombot.
- ▶ Kék keret jelenik meg, és a fényképezőgép folyamatosan a témára állítja az élességet és a világosságot (AF szervo).

### 3 Készítse el a felvételt.

- A felvétel elkészítéséhez nyomja le teljesen a zárkioldó gombot.
- A <▲> gomb megnyomásával szakíthatja meg a Követéses AF funkciót.



- Előfordulhat, hogy a fényképezőgép nem tudja követni a témát, ha az túl kicsi, túl gyorsan mozog vagy a téma és a háttér színe, illetve világossága nagyon hasonló.

## A képdarabarány módosítása

A képdarabarányt (a képek szélességének és magasságának arányát) a következőképpen változtathatja meg.

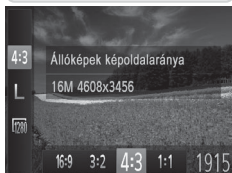

### Adja meg a beállítást.

- Nyomja meg a <FUNC SET> gombot, válassza a menü [4:3] pontját, majd adja meg a kívánt beállítást (46).
- ▶ A beállítás megadását követően a kijelző képdarabaránya megváltozik.
- Ha vissza szeretné állítani az eredeti beállítást, hajtsa végre újból a fenti műveletet a [4:3] lehetőség kiválasztásával.

16:9	Széles képernyős HD TV-készülékeken vagy hasonló megjelenítőeszközökön megjelenített képekhez.
3:2	A 35 mm-es filmekkel azonos képdarabarány, a képek 130 x 180 mm-es vagy képeslap méretű nyomtatásához.
4:3	A fényképezőgép kijelzőjével azonos képdarabarány, a normál felbontású TV-készülékeken vagy hasonló megjelenítőeszközökön való megjelenítésre, illetve 90 x 130 mm-es vagy különböző A méretű képek nyomtatására is alkalmas kép.
1:1	Négyzet alakú képdarabarány.

## A kép felbontásának (méretének) megváltoztatása

A képfelbontás 4 szintje közül választhat az alábbiak szerint. Tekintse át, hogy a memóriakártyákon hány kép fér el a különböző felbontások esetén: „Műszaki adatok” (📖217).

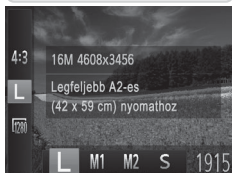

### Adja meg a beállítást.

- Nyomja meg a <FUNC SET> gombot, válassza a menü [L] pontját, majd adja meg a kívánt beállítást (📖46).
- ▶ Megjelenik a választott beállítás.
- Ha vissza szeretné állítani az eredeti beállítást, hajtsa végre újból a fenti műveletet az [L] lehetőség kiválasztásával.

### A felbontás kiválasztása a papírméret alapján (4:3 képpeldarányú képeknél)

A2 (420 x 594 mm)	<b>L</b>	
A3 – A5 (297 x 420 – 148 x 210 mm)		<b>M1</b>
130 x 180 mm Képeslap 90 x 130 mm		<b>M2</b>

- [S]: E-mailben küldött képekhez.



## Vörösszem-javítás

A vakuval készített képeken megjelenő vörös szemeket automatikusan kijavíthatja a következők szerint.

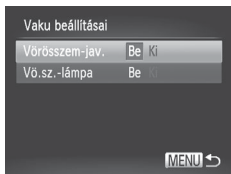
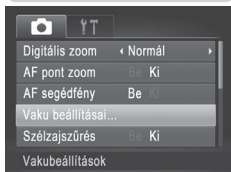
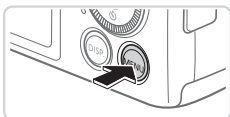

### 1 Jelenítse meg a [Vaku beállításai] képernyőt.

- Nyomja meg a <MENU> gombot, válassza a [📷] lap [Vaku beállításai] pontját, majd nyomja meg a <FUNC SET> gombot (📖47).

### 2 Adja meg a beállítást.

- Válassza a [Vörösszem-jav.] lehetőséget, majd válassza a [Be] értéket (📖47).
- ▶ A beállítás sikeres befejezését a [👁] megjelenése jelzi.
- Ha vissza szeretné állítani az eredeti beállítást, hajtsa végre újból a fenti műveletet a [Ki] lehetőség kiválasztásával.



- Előfordulhat, hogy a vörösszem-javítás a vörös szemektől eltérő területekre is hatással van (ha például a fényképezőgép tévesen vörös szemnek ismeri fel a vörös sminket).



- A korábban készített képek is korrigálhatók (📖151).
- Amikor a vaku ki van nyitva, a 2. lépés képernyőjét úgy is megjelenítheti, hogy megnyomja a <▶> gombot, majd azonnal megnyomja a <MENU> gombot.

## A videók képminőségének megváltoztatása

2 képminőség-beállítás érhető el. Tekintse át, hogy a memóriakártyákon milyen maximális hosszúságú videó fér el a különböző képminőségi beállítások esetén: „Műszaki adatok” (📖 217).



### Adja meg a beállítást.

- Nyomja meg a <FUNKCIÓK> gombot, válassza a menü [1280] pontját, majd adja meg a kívánt beállítást (📖 46).
- ▶ Megjelenik a választott beállítás.
- Ha vissza szeretné állítani az eredeti beállítást, hajtsa végre újból a fenti műveletet a [1280] lehetőség kiválasztásával.

Képminőség	Felbontás	Képszebesség	Részletek
1280	1280 x 720	25 kép/mp.*	Nagyfelbontású (HD) videofelvételek készítéséhez
640	640 x 480	30 kép/mp.	Normál minőségű videofelvételek készítéséhez

\* A [📺] videók lejátszása 30 kép/másodperc sebességgel történik.



- [1280] üzemmódban a kijelző felső és alsó szélén megjelenített fekete sávok a nem rögzített képterületeket jelzik.

## A Szélzajszűrés beállítás használata

Az erős szélben készített felvételek hangjának torzítása csökkenthető. Ha azonban olyan helyen is bekapcsolja ezt a funkciót, ahol nincs szél, a hang természetellenessé válhat.

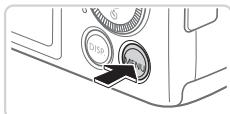

### Adja meg a beállítást.

- Nyomja meg a <MENU> gombot, a [📷] lapon válassza a [Szélzajszűrés] beállítást, és válassza a [Be] értéket (📖47).
- Ha vissza szeretné állítani az eredeti beállítást, hajtsa végre újból a fenti műveletet a [Ki] lehetőség kiválasztásával.

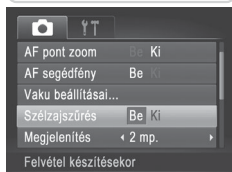

## Négyzetháló megjelenítése

A felvételkedészítés megkönnyítéséhez függőleges és vízszintes vonalakkból álló négyzethálót jeleníthet meg a kijelzőn.

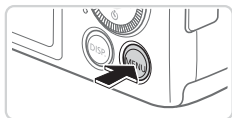

### Adja meg a beállítást.

- Nyomja meg a <MENU> gombot, a [📷] lapon válassza a [Négyzetháló] beállítást, és válassza a [Be] értéket (📖47).
- ▶ A beállítás megadását követően a négyzetháló megjelenik a kijelzőn.
- Ha vissza szeretné állítani az eredeti beállítást, hajtsa végre újból a fenti műveletet a [Ki] lehetőség kiválasztásával.



- A négyzetháló nem jelenik meg a rögzített képeken.

## Az élességállítás helyének nagyítása

Az élesség ellenőrzéséhez nyomja le félig a zárkioldó gombot, ekkor a fényképezőgép felnagyítja az AF keretben lévő képrészt.

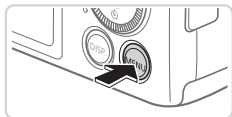

### 1 Adja meg a beállítást.

- Nyomja meg a <MENU> gombot, a [📷] lapon válassza az [AF pont zoom] pontot, és válassza a [Be] értéket (📖47).

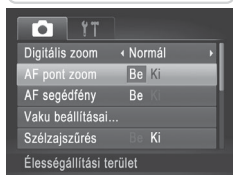



## 2 Ellenőrizze az élességet.

- Nyomja le félig a zárkioldó gombot. A fő témaként észlelt arc most nagyítva jelenik meg.
- Ha vissza szeretné állítani az eredeti beállítást, válassza az 1. lépésben a [Ki] lehetőséget.



- Az élesre állított terület nem lesz kinagyítva a zárkioldó gomb félig történő megnyomásakor, ha a képen nem érzékelhető arc, ha a személy túl közel van a fényképezőgéphez és az arca túl nagy a kijelzőhöz képest vagy ha a fényképezőgép az alany mozgását észleli.



- A nagyított nézet nem jelenik meg digitális zoom (📖60) vagy Követő AF (📖107) használatakor.

## Csukott szemek ellenőrzése

Amikor a fényképezőgép azt észleli, hogy valaki becsukja a szemét a képen, megjelenik a [Σ<] jel.

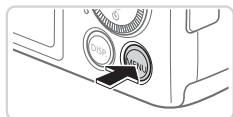

### 1 Adja meg a beállítást.

- Nyomja meg a <MENU> gombot, a [📷] lapon válassza a [Pislogásészlelés] beállítást, és válassza a [Be] értéket (📖47).

### 2 Készítse el a felvételt.

- ▶ Amikor a fényképezőgép azt észleli, hogy valaki becsukja a szemét a képen, megjelenik egy keret és a [Σ<] jel.
- Ha vissza szeretné állítani az eredeti beállítást, válassza az 1. lépésben a [Ki] lehetőséget.



- Ha több felvételt adott meg [🔒] üzemmódban, ez a funkció csak az utolsó felvételnél lesz elérhető.
- A keret nem jelenik meg, ha a [Megjelenítés] beállítás értéke [Gyors] (📖76).

# A fényképezőgép működésének testre szabása

A felvételi funkciókat a menü [📷] lapján szabhatja testre a következők szerint. A menü funkcióinak leírását lásd: „MENU menü” (📖47).

Állóképek

## Az AF segédfény kikapcsolása

Kikapcsolhatja az élességállítás segítéséhez felvillanó lámpát, amely akkor lép működésbe, ha gyenge fényviszonyok mellett nyomja le félig a zárkioldó gombot.

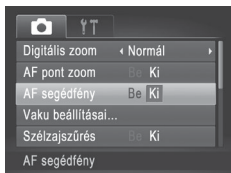

### Adja meg a beállítást.

- Nyomja meg a <MENU> gombot, a [📷] lapon válassza az [AF segédfény] beállítást, és válassza a [Ki] értéket (📖47).
- Ha vissza szeretné állítani az eredeti beállítást, hajtsa végre újból a fenti műveletet a [Be] lehetőség kiválasztásával.

Állóképek

## A vörösszem-hatást csökkentő lámpa kikapcsolása

Kikapcsolhatja a vörösszemhatás-csökkentő lámpát, amely akkor világít, ha sötét környezetben készít felvételt a vaku használata mellett.

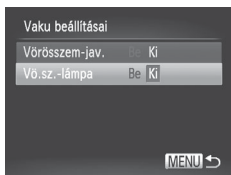

### 1 Jelenítse meg a [Vaku beállításai] képernyőt.

- Nyomja meg a <MENU> gombot, válassza a [📷] lap [Vaku beállításai] pontját, majd nyomja meg a <FUNC. SET> gombot (📖47).

### 2 Adja meg a beállítást.

- Válassza a [Vö.sz.-lámpa] beállítást, és válassza a [Ki] értéket (📖47).
- Ha vissza szeretné állítani az eredeti beállítást, hajtsa végre újból a fenti műveletet a [Be] lehetőség kiválasztásával.

## A fényképezés után látható kép megjelenítési idejének módosítása

Az erős szélben készített felvételek hangjának torzítása csökkenthető. Ha azonban olyan helyen is bekapcsolja ezt a funkciót, ahol nincs szél, a hang természetellenessé válhat.



### Adja meg a beállítást.

- Nyomja meg a <MENU> gombot, válassza a [📷] lap [Megjelenítés] pontját, majd adja meg a kívánt beállítást (📖47).
- Ha vissza szeretné állítani az eredeti beállítást, hajtja végre újból a fenti műveletet a [2 mp.] lehetőség kiválasztásával.

Gyors	A képeket csak addig jeleníti meg, amíg újra lehetséges nem lesz a felvétel elkészítése.
2–10 mp.	A képek megjelenítése a megadott ideig.
Megtart	A képek addig láthatók, amíg le nem nyomja félig a zárkioldó gombot.
Ki	Fényképezés után nem jelenik meg a kép.

## A fényképezés után látható kép megjelenítési módjának módosítása

A felvételek elkészítése után látható képek megjelenítési módját a következőképpen változtathatja meg.

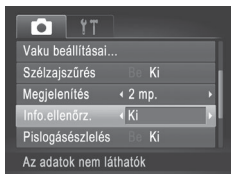

### Adja meg a beállítást.

- Nyomja meg a <MENU> gombot, válassza a [📷] lap [Info.ellenőrz.] pontját, majd adja meg a kívánt beállítást (📖47).
- Ha vissza szeretné állítani az eredeti beállítást, hajtja végre újból a fenti műveletet a [Ki] lehetőség kiválasztásával.

Ki	Csak a kép jelenik meg.
Részletes	A felvételi információk jelennek meg (📖204).
Fókusz helye	Az AF kereten belüli terület nagyítva jelenik meg, így ellenőrizheti az élességet. Hajtja végre a következő fejezet lépéseit: „Az élesség ellenőrzése” (📖125).



- Ez a beállítás [Ki] értékű lesz és nem módosítható, ha a [Megjelenítés] (lásd fent) beállítás értéke [Gyors] vagy [Ki].



# 3

## Egyéb felvételi üzemmódok

Hatékonyabban fényképezhet különféle témákat, és egyedi képhatásokkal különlegessé tett vagy speciális funkciókkal rögzített képeket készíthet



## Diszkrét üzemmód

A fényképezőgép hanghatásainak, a vaku és a lámpák kikapcsolásával fényképezhet a következők szerint. Ezt az üzemmódot olyan helyeken használhatja, ahol nem engedélyezett a vaku és a fényjelzések használata.



### 1 Válassza a <[ikon]> üzemmódot.

- Állítsa a módválasztó tárcsát <[ikon]> állásba.

### 2 Készítse el a felvételt.



- <[ikon]> üzemmódban a lejátszás hangja is el van némítva. A fényképezőgép működési hangjai és a videó hangja is ki van kapcsolva.

# Világosság/szín beállítása (Live View vezérlés)

Fényképezéskor a következőképpen használhat egyéni beállításokat a kép világosságához és a színekhez.



## 1 Válassza a <LIVE> üzemmódot.

- Állítsa a módválasztó tárcsát <LIVE> állásba.



## 2 Adja meg a beállítást.

- A beállítási képernyő megjelenítéséhez nyomja meg a <FUNC SET> gombot. A <▲><▼> gombokkal válasszon egy beállítást, majd a kijelző figyelése közben a <◀><▶> gombokkal vagy a <◉> tárcsával válassza ki a megfelelő értéket.
- Nyomja meg a <FUNC SET> gombot.

## 3 Készítse el a felvételt.

Világosság	Világosabb képekhez jobbra haladva, sötétebb képekhez pedig balra haladva állítsa a szintet.
Szín	Élénkebb képekhez jobbra haladva, semlegesebb képekhez pedig balra haladva állítsa a szintet.
Tónus	Meleg, vörösés tónushoz jobbra haladva, hideg, kékes tónushoz pedig balra haladva állítsa a szintet.

# Különleges témák

Válasszon a felvételi témának megfelelő üzemmódot, és a fényképezőgép automatikusan kiválasztja az optimális felvételhez szükséges beállításokat.



## 1 Válassza a <SCN> üzemmódot.

- Állítsa a módválasztó tárcsát <SCN> állásba.

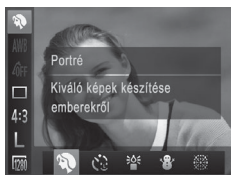

## 2 Válasszon egy felvételi üzemmódot.

- Nyomja meg a <FUNC SET> gombot, válassza a menü [P] pontját, és válasszon egy felvételi üzemmódot (46).

## 3 Készítse el a felvételt.

Állóképek

Videók



### 👤 Portrék készítése (Portré)

- Lágyító hatás alkalmazásával fényképezhet embereket.



Állóképek

### 📸 Fényképezés rossz fényviszonyok mellett (Kevés fény)

- A készülék bemozdulásának és a téma elmosódásának elkerülésével fényképezhet rossz fényviszonyok között is.



Állóképek

Videók

## Havas háttérű felvételek készítése (Hó)

- Ebben az üzemmódban élénk, természetes színű képeket készíthet havas környezetben tartózkodó emberekről.





Állóképek

Videók

## Tűzijáték fényképezése (Tűzijáték)

- Élénk felvételeket készíthet a tűzijátékokról.



- [] üzemmódban rögzítse állványra a fényképezőgépet, vagy más módon érje el, hogy ne mozogjon és ne rázkódjon. Továbbá állvány használata, illetve a fényképezőgép más módon történő stabilizálása esetén állítsa az [IS üzemmód] beállítást [Ki] értékre ( 114).



- [] üzemmódban a felbontás [M] (2304 x 1728), és ez a beállítás nem változtatható meg.

# Képi hatások (Kreatív szűrők)

A készített képekhez változatos effektusokat adhat.



## 1 Válassza a <👁> üzemmódot.

- Állítsa a módválasztó tárcsát <👁> állásba.

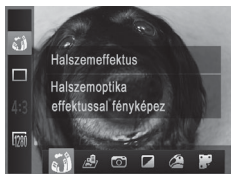

## 2 Válasszon egy felvételi üzemmódot.

- Nyomja meg a <FUNC SET> gombot, válassza a menü [👁] pontját, és válasszon egy felvételi üzemmódot (📖46).

## 3 Készítse el a felvételt.

Állóképek

Videók

### 👁 Élénk színű képek készítése (Különlegesen élénk)

- Különlegesen élénk színű felvételeket készíthet.

Állóképek

Videók

### 📖 Poszterszerű képek készítése (Poszter effektus)

- Régi poszterekhez vagy illusztrációkhoz hasonló felvételek.



- [👁] és [📖] üzemmódban készítsen pár próbafelvételt, amivel megbizonyosodhat arról, hogy a várt eredményt kapja.

## Fényképezés halszemoptika effektussal (Halszemoptika effektus)

Halszemoptika effektussal fényképezhet.



### 1 Válassza a [👁️] beállítást.

- Kövesse a 📖82 1–2. lépését, és válassza a [👁️] lehetőséget.

### 2 Válassza ki az effektus mértékét.

- Nyomja meg a <DISP.> gombot, válassza ki az effektus szintjét (a <◀><▶> gombokkal vagy a <🔍> tárcsa elfordításával), majd nyomja meg újra a <DISP.> gombot.
- ▶ A megjelenő mintaképen tekintheti meg a választott effektus hatását a képen.

### 3 Készítse el a felvételt.



- Készítsen pár próbafelvételt, amivel megbizonyosodhat arról, hogy a várt eredményt kapja.

## Dioráma (makett) hatású képek készítése (Dioráma effektus)

Maketthez hasonló effektust alkalmaz a képekre úgy, hogy elmosódottá teszi a kiválasztott terület feletti és alatti képterületeket.

Ha a videofelvétel előtt kiválasztja a lejátszási sebességet, a videókat is elkészítheti a makettszerű dioráma effektussal. Az emberek és a tárgyak lejátszáskor gyorsan fognak mozogni a felvételen. Vegye figyelembe, hogy a fényképezőgép ekkor nem rögzít hangot.

### 1 Válassza a [👁️] beállítást.

- Kövesse a 📖82 1–2. lépését, és válassza a [👁️] lehetőséget.
- ▶ Egy fehér keret jelenik meg a kijelzőn, azt a képterületet jelezve, amely nem lesz homályos.

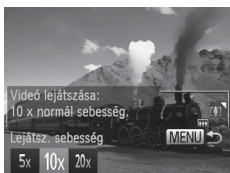

## 2 Válassza ki azt a területet, amelyet élesen szeretne hagyni.

- Nyomja meg a <DISP.> gombot.
- A keret méretét a zoom karral, a helyzetét pedig a <▲><▼> gombokkal módosíthatja.

## 3 A videók esetében válassza ki a lejátszási sebességet.

- Nyomja meg a <MENU> gombot, majd a <◀><▶> gombokkal vagy a <⦿> tárcsa elfordításával válassza ki a kívánt sebességet.

## 4 Térjen vissza a felvételi képernyőre, és készítse el a felvételt.

- A <MENU> gomb megnyomásával térjen vissza a felvételi képernyőre, és készítse el a felvételt.

### Lejátszási sebesség és becsült lejátszási idő (1 perces felvételek esetén)

Sebesség	Lejátszási idő
5x	Kb. 12 mp.
10x	Kb. 6 mp.
20x	Kb. 3 mp.



- Videofelvétel készítése esetén nem érhető el a zoom. Ügyeljen arra, hogy felvét elkészítés előtt állítsa be a zoomot.
- Készítsen pár próbafelvételt, amivel megbizonyosodhat arról, hogy a várt eredményt kapja.





- A képkocka tájolásának váltásához (vízszintesről függőlegesre vagy megfordítva) a 2. lépésben nyomja meg a <FRM> gombot. A képkockát függőleges tájolás esetén a <◀>>> gombokkal mozgathatja.
- A fényképezőgép függőleges helyzetbe fordítása módosítja a keret tájolását is.
- A videó képminősége [640], ha a képpoldalarány [4:3], illetve [1280], ha a képpoldalarány [16:9] (📖67). Ezek a minőségi beállítások nem változtathatók meg.
- A zoomtényező nem módosítható a <□> gombbal a 2. és 3. lépésben látható képernyőn, illetve videók felvétele közben.

Állóképek

## Fényképezés lyukkamera effektussal (Lyukkamera effektus)

Ez az effektus vinyettálással elsötétíti és elmosódottá teszi a kép sarkait, és megváltoztatja a kép színeit, hogy lyukkamerával készült képekhez tegye hasonlóvá.

### 1 Válassza a [📷] beállítást.

- Kövesse a 📖82 1–2. lépését, és válassza a [📷] lehetőséget.

### 2 Válasszon egy színárnyalatot.

- Nyomja meg a <DISP.> gombot, válassza ki a színárnyalatot (a <◀>>> gombokkal vagy a <🔄> tárcsa elfordításával), majd nyomja meg újra a <DISP.> gombot.
- ▶ A megjelenő mintaképen tekintheti meg a választott effektus hatását a képen.

### 3 Készítse el a felvételt.



Normál	Lyukkamerával készített képekhez hasonló felvételek.
Meleg	Melegebb tónusú képek, mint a [Normál] beállítás esetében.
Hideg	Hidegebb tónusú képek, mint a [Normál] beállítás esetében.



- Készítsen pár próbafelvételt, amivel megbizonyosodhat arról, hogy a várt eredményt kapja.

## Fényképezés egyszínű üzemmódban

Fekete-fehér, szépia tónusú vagy kék-fehér fényképeket készíthet.



### 1 Válassza a [ ] beállítást.

- Kövesse a [ ] 82 1–2. lépését, és válassza a [ ] lehetőséget.

### 2 Válasszon egy színáryalatot.

- Nyomja meg a <DISP.> gombot, válassza ki a színáryalatot (a <◀><▶> gombokkal vagy a <◉> tárcsa elfordításával), majd nyomja meg újra a <DISP.> gombot.
- ▶ A megjelenő mintaképen tekintheti meg a választott effektus hatását a képen.

### 3 Készítse el a felvételt.

Fekete-fehér	Fekete-fehér felvételek.
Szépia	Szépia tónusú felvételek.
Kék	Kék-fehér felvételek.

## Az arcérzékelő önkioldó használata

A fényképezőgép körülbelül két másodperccel azután készíti el a képet, hogy egy másik személy arcának (például a fotós arcának) feltűnését észleli a képterületen (106). Ez olyankor hasznos, ha olyan csoportképeket vagy hasonló képeket készít, amelyeken saját maga is szerepel.



### 1 Válassza a [☺] beállítást.

- Kövesse a 80 1–2. lépését, és válassza a [☺] lehetőséget.

### 2 Állítsa be a kompozíciót, és nyomja le félig a zárkioldó gombot.

- Ellenőrizze, hogy látható-e zöld keret az élesre állított arc körül és fehér keret a többi arc körül.

### 3 Nyomja le teljesen a zárkioldó gombot.

- ▶ A fényképezőgép felvételi készenléti módba lép, és a kijelzőn megjelenik [A visszaszámláláshoz nézzen a fényképezőgépbe] felirat.
- ▶ A lámpa villogni kezd, és megszólal az önkioldó hangjelzése.

### 4 Csatlakozzon a többiekhez a képterületen, és nézzen bele a fényképezőgépbe.

- ▶ Miután a fényképezőgép észleli az új arcot, felgyorsul a lámpa villogása és az önkioldó hangjelzése. (Ha elvillan a vaku, a lámpa égvé marad.) A fényképezőgép körülbelül két másodperccel később készíti el a képet.
- Ha a visszaszámlálás elindítása után megszeretné szakítani az önkioldóval készülő felvételt, nyomja meg a <MENU> gombot.





- Ha a fényképezőgép nem észleli az arcát, miután csatlakozott a többiekhez a képterületen, a zár akkor is kiold körülbelül 15 másodperc elteltével.
- A felvételek számának módosításához a 80 1–2. lépésében válassza a lehetőséget, nyomja meg a <DISP.> gombot, majd a <◀><▶> gombokkal vagy a tárcsával válasszon egy értéket, és nyomja meg újra a <DISP.> gombot.
- A zoomtényező nem módosítható a gombbal a zárkioldó gomb teljes megnyomása után.

Videók

## Különféle videofelvételek készítése

Videók

### Videofelvételek készítése üzemmódban



#### 1 Válassza a üzemmódot.

- Állítsa a módválasztó tárcsát állásba.
- ▶ A kijelző felső és alsó szélén megjelenített fekete sávok a nem rögzített képterületeket jelzik.

#### 2 Adja meg a videónak megfelelő beállításokat ( 206–213).

#### 3 Készítse el a felvételt.

- Nyomja meg a videó gombot.
- A videofelvétel leállításához nyomja meg újból a videó gombot.

## A kép világosságának rögzítése vagy módosítása felvét elkészítés előtt

Felvét elkészítés előtt rögzítheti az expozíciót, illetve 1/3-os lépésekben változtathatja azt  $-2$  és  $+2$  között.



### 1 Rögzítse az expozíciót.

- Nyomja meg a  $\langle \blacktriangle \rangle$  gombot az expozíció rögzítéséhez. Megjelenik az expozícióváltási sáv.
- Az expozíció feloldásához nyomja meg újból a  $\langle \blacktriangle \rangle$  gombot.

### 2 Változtassa meg az expozíciót.

- A kijelzőt figyelve állítsa be az expozíciót a  $\langle \odot \rangle$  tárcsa elfordításával.

### 3 Készítse el a felvételt (📖 88).

## iFrame videók felvétele

Az iFrame formátummal kompatibilis szoftverekkel vagy eszközökkel szerkeszthető videókat rögzíthet. Az iFrame videók gyorsan szerkeszthetők, menthetők és kezelhetők a mellékelt szoftver segítségével (📖 31).

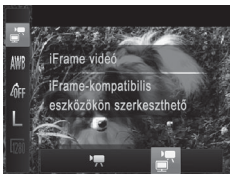

### 1 Válassza a $\langle \text{IFRAME} \rangle$ beállítást.

- Állítsa a módváltató tárcsát  $\langle \text{IFRAME} \rangle$  állásba.
- Nyomja meg a  $\langle \text{FUNC SET} \rangle$  gombot, válassza a menü  $\langle \text{IFRAME} \rangle$  lehetőségét, majd a  $\langle \text{IFRAME} \rangle$  lehetőségét (📖 46).
- ▶ A kijelző felső és alsó szélén megjelenített fekete sávok a nem rögzített képterületeket jelzik.

### 2 Készítse el a felvételt (📖 88).



- A felbontás  $\langle 1280 \rangle$  (📖 70), és ez a beállítás nem változtatható meg.
- Az iFrame az Apple vállalat által kifejlesztett videoformátum.



# 4

## P mód

Még tisztább felvételek, az Ön fényképezési stílusában



- E fejezet instrukciói abból indulnak ki, hogy a módválasztó tárcsa <P> üzemmódra van állítva.
- <P>: Programautomatika (AE); AE: automatikus expozíció
- Ha a <P> módtól eltérő üzemmódban próbál meg fényképezni az ebben a fejezetben ismertetett funkciók használatával, előtte ellenőrizze, hogy az adott funkció elérhető-e az adott módban (📖206–213).

# Fényképezés programautomatikával (<P> üzemmód)

Különbféle egyéni beállítások megadásával a saját fényképezési stílusának megfelelően szabhatja testre a készülék számos funkcióját.

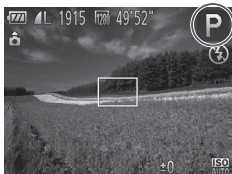

## 1 Válassza a <P> üzemmódot.

- Állítsa a módválasztó tárcsát <P> állásba.

## 2 Adja meg a kívánt beállításokat ( 93–114), majd készítse el a felvételt.



- Ha nem állítható be a megfelelő expozíció, amikor félig lenyomja a zárkioldó gombot, a zársebesség és a rekesznyílás értéke narancssárga színnel jelenik meg a kijelzőn. Az alábbi beállítások módosításával próbálja meg beállítani a megfelelő expozíciót.
  - Kapcsolja be a vakut ( 111)
  - Módosítsa az ISO érzékenységet ( 96)
- A videó gomb megnyomásával videofelvételek is készíthetők <P> üzemmódban. Azonban egyes FUNC. ( 46) és menü ( 47) beállítások videofelvétel esetén automatikusan módosulhatnak.
- A felvételi távolságról a <P> módban bővebben itt olvashat: „Műszaki adatok” ( 217).





## A kép világossága (expozíciókompenzáció)

Állóképek

### A kép világosságának beállítása (expozíciókompenzáció)

A fényképezőgép által beállított normál expozíció –2 és +2 közötti tartományban 1/3-os lépésekben módosítható.





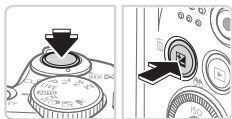

- Nyomja meg a  gombot. A kijelzõt figyelve állítsa be a fényerõt a  tárcsa elfordításával, majd ha ezzel végzett, nyomja meg a  gombot.
- ▶ A korrekció Ön által megadott szintje is megjelenik.

## A világosság/expozíció rögzítése (AE rögzítés)

A fényképezés előtt rögzítheti az expozíciót, vagy külön is beállíthatja az élességet és az expozíciót.



### 1 Rögzítse az expozíciót.

- A rögzített expozícióval történő felvételhez irányítsa a fényképezőt a témára. A zárkioldó gombot félig lenyomva nyomja meg a  gombot.
- ▶ [> jelenik meg, és az expozíció rögzül.
- Az AE feloldásához a zárkioldó gomb felengedése után nyomja meg ismét a  gombot. Ekkor a [ eltűnik.

### 2 Állítsa be a kompozíciót, majd készítse el a felvételt.

- Az első felvétel után az AE rögzítése feloldódik, és eltűnik a [.



- AE: automatikus expozíció
- Az expozíció rögzítése után a  (Programeltolás) tárcsa elfordításával módosíthatja a zársebességet és a rekesznyílást.

## A fénymérési mód megváltoztatása

A fénymérési módot (a fényerő mérésének módját) az alábbiak szerint módosíthatja a fényképezés környezeti feltételeinek megfelelőre.

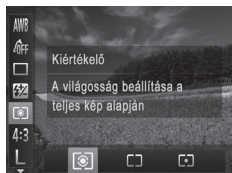

- Nyomja meg a <FUNC SET> gombot, válassza a menü [☉] pontját, majd adja meg a kívánt beállítást (46).
- ▶ Megjelenik a választott beállítás.

☉ Kiértékelő	A legtöbb esetben megfelelő eredményt ad, beleértve a hátulról megvilágított témákat is. Automatikusan beállítja az expozíciót a körülményeknek megfelelően.
☐ Középre súlyoz. átlag	A képterület egészen mért fényerő átlagát határozza meg, a kép középpontjában mért fényértéket tekintve legfontosabbnak.
☐ Szpot	Csak a kijelző közepén lévő [ ] (Szpot AE pont keret) területén belül mér.

## Az ISO érzékenység módosítása



- Nyomja meg a <▲> gombot, válassza ki a kívánt beállítást (a <▲><▼> gombokkal vagy a <☉> tárcsa elfordításával), majd nyomja meg a <FUNC SET> gombot.
- ▶ Megjelenik a választott beállítás.

ISO AUTO	Automatikusan beállítja az ISO érzékenységet a felvételi módnak és a környezeti feltételeknek megfelelően.	
ISO 100 ISO 200	Kicsi ↑ ↓	Kültéri felvételekhez, jó időjárási feltételek mellett.
ISO 400 ISO 800		Felhős időben vagy szürkületben készült képekhez.
ISO 1600	Nagy	Éjszakai környezetben vagy sötét belső terekben készült képekhez.



- Ha [ISO AUTO] van beállítva, a zárkioldó gomb félig történő lenyomásával megjelenítheti az automatikusan beállított ISO érzékenységet.
- Az ISO érzékenység csökkentésével a képek kevésbé lesznek szemcsézettek, de bizonyos felvételi körülmények között a téma nagyobb eséllyel lesz homályos.
- Nagyobb ISO érzékenység választása növeli a zársebességet, ami csökkenti a téma homályosságát és növeli a vakutartományt. Viszont előfordulhat, hogy a felvételek szemcsézettebbek lesznek.

## A kép világosságának módosítása (i-Contrast)

A fényképezőgép érzékelné tudja a kép túl világos vagy túl sötét részeit – például a túl világos vagy túl sötét arcokat és háttérét –, és még a fényképezés előtt automatikusan módosítja őket a megfelelő világossági szintre. A teljes kép nem megfelelő kontrasztja is automatikusan javítható a felvétel előtt, így a téma jobban elkülönül a háttértől.

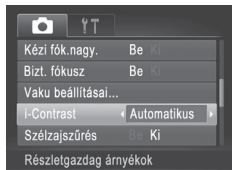

- Nyomja meg a <MENU> gombot, válassza a [📷] lapot, azon az [i-Contrast] menüelemet, majd az [Automatikus] lehetőséget (📖47).
- ▶ A beállítás sikeres befejezését a [C1] megjelenése jelzi.



- Bizonyos felvételi körülmények esetén a kép gyengébb minőségű lehet, és előfordulhat, hogy a kép szemcsézetre sikerül.









- A korábban készített képek is korrigálhatók (📖150).

## A fehéregyensúly beállítása

A fehéregyensúly (WB) állításával elérheti, hogy felvételeinek színvilága természetesebbnek, a témának megfelelően hasson.



- Nyomja meg a <FUNC SET> gombot, válassza a menü [AWB] pontját, majd adja meg a kívánt beállítást (📖46).
- ▶ Megjelenik a választott beállítás.

	Automatikus	Automatikusan beállítja az optimális fehéregyensúlyt a felvételi körülményeknek megfelelően.
	Napfény	Kültéri felvételekhez, jó időjárási feltételek mellett.
	Felhős	Felhős időben, árnyékban, illetve szürkületben készült képekhez.
	Izzólámpa	Hagyományos izzólámpás és hasonló fényű fénycsöves megvilágítás mellett készült felvételekhez.
	Fluoreszcens	Meleg fehér (illetve hasonló színű) vagy hideg fehér fényű fénycsővilágításnál készített felvételekhez.
	Fluoreszcens H	Nappali fénynek megfelelő vagy hasonló fényű fénycsöves megvilágítás mellett készült felvételekhez.
	Egyedi	Az egyéni fehéregyensúly kézi beállításához (📖99).

## Egyéni fehéregyensúly

Ha azt szeretné, hogy felvételeinek színvilága természetesnek hasson, állítsa a fehéregyensúlyt a felvétel helyszínének fényviszonyaihoz. Ügyeljen, hogy a fehéregyensúlyt az aktuális helyszínen található fényforrás alatt állítsa be.



- Válassza a [DISP] beállítást a [98] lépéseit követve.
- Irányítsa úgy a készüléket, hogy egy sima, fehér téma a teljes képernyőt betöltsé. Nyomja meg a <DISP> gombot.
- ▶ A fehéregyensúly rögzítését követően a kijelző árnyalata megváltozik.















- Ha a fehéregyensúly értékének rögzítése után módosítja a fényképezőgép beállításait, előfordulhat, hogy a felvételen a színek nem tűnnek természetesnek.

## A képek színtónusának módosítása (Saját színbeállítás)

A színek tónusát a fényképezés során tetszés szerint beállíthatja, megadhatja például, hogy a készített kép szépia tónusú vagy fekete-fehér legyen.



- Nyomja meg a  gombot, válassza a menü [OFF] pontját, majd adja meg a kívánt beállítást (104).
- ▶ Megjelenik a választott beállítás.

 Saját szín - ki	–
 Élénk	Kiemeli a kontrasztot és a színtelítettséget, így élesebb képek készíthetők.
 Semleges	A kontraszt és a színtelítettség csökkentésével lágyabb színárnyalatokat hoz létre.
 Szépia	Szépia tónusú képeket készít.
 Fekete-fehér	Fekete-fehér képeket készít.
 Diapozitív	Az Élénk kék, az Élénk zöld és az Élénk vörös hatások együttes használatával a diapozitívhoz hasonló élénk, mégis természetes megjelenésű színeket állít elő.
 Világosabb bőrszín	Világosítja a bőrszíneket.
 Sötétebb bőrszín	Sötétíti a bőrszíneket.
 Élénk kék	Kihangsúlyozza a kép kék árnyalatait. Élénkebbé teszi az eget, a vizet és más kék témákat.
 Élénk zöld	Kihangsúlyozza a kép zöld árnyalatait. Élénkebbé teszi a hegyeket, a lombzatot és más zöld témákat.
 Élénk vörös	Kihangsúlyozza a kép vörös árnyalatait. Élénkebbé teszi a vörös színű témákat.
 Saját színek	Tetszés szerint beállíthatja a kontrasztot, az élésséget, a telítettséget és egyéb jellemzőket (101).





- [Se] és [BW] módban a fehéregyensúly (📖98) nem állítható be.
- [AL] és [AD] módban nem csak az emberek bőrszíne, hanem a kép egyéb színei is módosulhatnak. A bőrszíntől függően előfordulhat, hogy nem a várt eredményt kapja.

Állóképek

Videók

## Saját színek

A kép kontrasztja, élessége, telítettsége, valamint vörös, zöld, kék színbeállításai és a bőr színének árnyalata 1 és 5 közötti szinten állíthatók be.

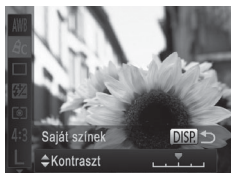

### 1 Jelenítse meg a beállítási képernyőt.

- A [C] kiválasztásához kövesse a 📖100 lépéseit, majd nyomja meg a <DISP.> gombot.

### 2 Adja meg a beállítást.

- A <▲><▼> gombokkal válasszon egy lehetőséget, majd a <◀><▶> gombokkal vagy a <⊙> tárcsa elfordításával adja meg a kívánt értéket.
- Erősebb/intenzívebb hatáshoz (és a sötétebb bőrtónusokhoz) jobbra, gyengébb/világosabb hatáshoz (és a világosabb bőrtónusokhoz) pedig balra módosítsa az értéket.
- A beállítás véglegesítéséhez nyomja meg a <DISP.> gombot.

## Sorozatfelvétel

Sorozatfelvétel készítéséhez a zárkioldó gombot tartsa teljesen lenyomva. A sorozatfelvétel sebességével kapcsolatban bővebben itt olvashat: „Műszaki adatok” (📖217).



### 1 Adja meg a beállítást.

- Nyomja meg a <FUNC SET> gombot, válassza a menü [ ] pontját, majd adja meg a kívánt beállítást (📖46).
- ▶ Megjelenik a választott beállítás.

### 2 Készítse el a felvételt.

- ▶ Sorozatfelvétel készítéséhez a zárkioldó gombot tartsa teljesen lenyomva.

Üzem mód	Leírás
Sorozatfelvétel	A zárkioldó gomb félig történő lenyomásakor meghatározott élességgel és expozícióval készíthet sorozatfelvételt.
Sorozatfelvétel AF	Sorozatfelvételek és élességállítás. Az [AF keret] beállítás értéke [Közép], és ez nem változtatható.
Sorozatfelvétel LV*	Kézi élességállítással beállított élességgel készített sorozatfelvétel. [ ] módban az élességet az első felvétel határozza meg.

\* [ ] módban (📖81), illetve AF rögzítés (📖110) vagy kézi élességállítási mód (📖103) esetén a [AF keret] átvált [LV] módba.

\* A sorozatfelvétel egyes módjainak felvételi sebességével kapcsolatban bővebben lásd: „Műszaki adatok” (📖217).



- Nem használható az önkijelzővel (📖62), illetve a [Pislogásészlelés] (📖74) funkcióval.
- A felvételi körülményektől, a fényképezőgép beállításaitól és a zoom mértékétől függően rövid ideig szünetelhet vagy lelassulhat a sorozatfelvételek készítése.
- Mivel több felvétel készül, a folyamat lelassulhat.
- Vaku használata esetén lassulhat a fényképezés.



- A sorozatfelvétel gyorsabban történik [ ] módban (📖80).

## Közeli felvétel készítése (Makró)

Ha a [🌻] módot választja, a fényképezőgép csak a közeli témákra állítja az élességet. Az élességállítási tartományról bővebben itt olvashat: „Műszaki adatok” (📖217).

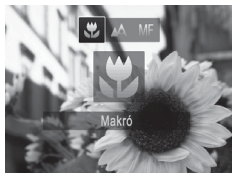

- Nyomja meg a <◀▶> gombot, válassza ki a [🌻] beállítást (a <◀▶> gombokkal vagy a <⊙> tárcsa elfordításával), majd nyomja meg a <FUNC SET> gombot.
- ▶ A beállítás sikeres befejezését a [🌻] megjelenése jelzi.



- A [🌻] ikon szürkére vált a zoom sáv alatti sárga sávon, és a fényképezőgép nem állítja be az élességet.



- A fényképezőgép rázkódásának megakadályozása érdekében használjon állványt és állítsa a készüléket [🌻] módra (📖63).

## Fényképezés Kézi élesség üzemmódban

Ha az automatikus élességállítás nem működik, beállíthatja az élességet kézzel. Megadhatja az általános élességállítási pozíciót, majd a kioldógombot félig lenyomva a fényképezőgép megkeresi az Ön által megadott pozícióhoz közeli optimális élességállítási pozíciót. Az élességállítási tartományról bővebben itt olvashat: „Műszaki adatok” (📖217).



### 1 Válassza az [MF] beállítást.

- Nyomja meg a <◀▶> gombot, válassza az [MF] lehetőséget (a <◀▶> gombokkal vagy a <⊙> tárcsa elfordításával), majd nyomja meg az <FUNC SET> gombot.
- ▶ Megjelenik az [MF] és a kézi élesség jelzése.



A Kézi élességállítás jelzője

## 2 Adja meg az általános élességállítási pozíciót.

- Az általános élességállítási pozíció megadásához a kijelző (távolságot és élességállítási pozíciót mutató) kézi élességállítás jelzősávjának és a nagyított kijelzésnek megfelelően nyomja meg a <▲><▼> gombokat vagy fordítsa el a <⊙> tárcsát.

## 3 Állítsa be a pontos élességet.

- A zárkioldó gomb félig történő lenyomásával a fényképezőgép pontosan beállítja az élességet (Biztonsági fókusz).



- Az AF keret üzemmódját és méretét nem lehet módosítani kézi élességállítás közben (📖105). Ha módosítani szeretné az AF keret üzemmódját vagy méretét, először lépjen ki a kézi élesség üzemmódból.
- Az élesség beállítható, a nagyított kijelzés azonban nem jelenik meg digitális zoom (📖60) vagy digitális telekonverter (📖105) használata esetén.



- A pontos élességbeállítás érdekében rögzítse állványra a fényképezőgépet.
- A nagyított kijelzés elrejtéséhez nyomja meg a <MENU> gombot, és változtassa a [📷] lap [Kézi fók.nagy.] beállítását [Ki] értékre (📖47).
- Az élesség finombeállítása nem történik meg a zárkioldó gomb félig történő lenyomásakor, ha megnyomja a <MENU> gombot, és a [📷] lap [Bizt. fókusz] beállítását [Ki] értékre váltja (📖47).

## Digitális telekonverter

Az objektív fókusz távolsága növelhető kb. 1,6-szorosára vagy kb. 2,0-szeresére. Ezáltal csökkenthető a fényképezőgép bemozdulásának veszélye, mert a zársebesség gyorsabb, mint az azonos zoomtényezővel különállóan használt zoom esetében (beleértve a digitális zoomot is).

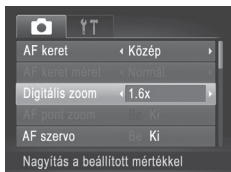

- Nyomja meg a <MENU> gombot, és válassza a [📷] lap [Digitális zoom] lehetőségét, majd ott a kívánt lehetőséget (📖47).
- ▶ A nézet nagyobbá válik, és megjelenik a kijelzőn a zoomtényező.



- A digitális telekonverter nem használható a digitális zoommal (📖60) és AF pont zoommal (📖72) együtt.



- [1.6x] és [2.0x] esetében a fókusz távolság kb. 38,4–1152 mm és kb. 48–1440 mm között lehet (a 35 mm-es fényképezőgépek fogalmainak megfelelően).
- A zársebesség ugyanaz lehet, ha a zoom kart teljesen <📷> állásba, a legnagyobb telefotó értékre tolja, illetve, ha a 📖60 2. lépését követve a témát azonos méretűre közelíti.

## Az AF keret üzemmódjának módosítása

Állítsa be az AF (automatikus élességállítás) keret üzemmódját a fényképezés környezeti feltételei szerint.



- Nyomja meg a <MENU> gombot, és válassza a [📷] lap [AF keret] lehetőségét, majd ott a kívánt lehetőséget (📖47).

## Közép

Egyetlen AF keret jelenik meg közepen. Ez a megbízható élességállítás hatékony módszere.



- Egy sárga AF keret és [!] jelenik meg, ha a fényképezőgép nem tudja beállítani az élességet a zárkioldó gomb félig történő nyomásakor. Az AF pont zoom (📖72) nem használható.



- Az AF keret kisebbítéséhez nyomja meg a <MENU> gombot, majd a válassza a [📷] lap [AF keret méret] menüpontban a [Kicsi] lehetőséget (📖47).
- Az AF keret mindig [Normál] értékű a digitális zoom (📖60) vagy a digitális telekonverter (📖105) használatakor, illetve kézi élesség üzemmódban (📖103).
- Ha a kompozícióban a témák a kép szélén vagy sarkában szerepelnek, akkor először fordítsa úgy a fényképezőgépet, hogy a témák bekerüljenek egy AF keretbe, majd nyomja le félig a kioldógombot. A zárkioldó gomb lenyomva tartása mellett állítsa be a megfelelő kompozíciót, majd nyomja le teljesen a zárkioldó gombot (Élesség rögzítés).

## Arcérzékelés

- Felismeri az emberi arcokat, és ennek megfelelően állítja be az élességet, az expozíciót (csak kiértékelő fénymérés) és a fehér egyensúlyt (csak [AWB]).
- Ha a fényképezőgépet a személyre irányítja, egy fehér keret jelenik meg a fényképezőgép által fő témának vélt alany arcán, és szürke keret jelenik meg legfeljebb 2 másik személy arca körül.
- A fényképezőgép bizonyos határon belül követi az arcokat még akkor is, ha azok elmozdulnak.
- Ha félig lenyomja a zárkioldó gombot, zöld keret jelenik maximum 9, az élességtartományon belül lévő arc körül.



- Ha a fényképezőgép nem ismer fel egyetlen arcot sem, vagy csak szürke keretek jelennek meg (nem látható fehér keret), akkor a zárkioldó gomb félig történő lenyomásakor egy AF keret jelenik meg a kijelző közepén.
- Ha a zárkioldó gomb félig történő lenyomásakor a fényképezőgép egyetlen arcot sem ismer fel, amikor az AF szervo (📖109) értéke [Be], a kijelző közepén megjelenik az AF keret.
- Példák nem érzékelhető arcra:
  - Távoli vagy nagyon közeli alanyok
  - Sötét vagy világos alanyok
  - Oldalról, nem szemből, valamint nem teljesen látható arcok
- Előfordulhat, hogy a fényképezőgép arcként érzékel nem emberi témákat is.
- Nem jelenik meg AF keret, ha a fényképezőgép nem tudja beállítani az élességet a zárkioldó gomb félig történő lenyomásakor.

Állóképek

## ■ Az élességet meghatározó téma kiválasztása (Követéses AF)

Az élességállítás céljának kiválasztása után az alábbi módon készíthet felvételt.

### 1 Válassza ki a [Követéses AF] beállítást.

- A 📖105 lépéseit követve válassza ki a [Követéses AF] beállítást.
- ▶ A [☐] jelenik meg a kijelző közepén.

### 2 Válassza ki a témát, amelyre az élességet szeretné beállítani.

- Irányítsa a fényképezőgépet úgy, hogy a [☐] a kiválasztott témán legyen, majd nyomja meg a <> gombot.





- ▶ A téma érzékelésekor a fényképezőgép hangjelzést ad és megjelenik a [L<sup>r</sup>]. A fényképezőgép bizonyos határokon belül követi a témát, ha az elmozdul.
- ▶ Ha a fényképezőgép nem érzékel témát, a [□] jelenik meg.
- A követést a <◀> gomb újbóli megnyomásával szakíthatja meg.

### 3 Készítse el a felvételt.

- Nyomja le félig a zárkioldó gombot. A [L<sup>r</sup>] kék [□] jelre vált, amely követi a témát, miközben a készülék folyamatosan állítja az élességet és az expozíciót (AF szervo) (109).
- A felvétel elkészítéséhez nyomja le teljesen a zárkioldó gombot.
- ▶ A felvétel elkészítése után is látszik a [L<sup>r</sup>] jel, és a fényképezőgép továbbra is követi a témát.



- Az [AF szervo] (109) beállítás értéke [Be], és ez nem változtatható.
- Előfordulhat, hogy a fényképezőgép nem tudja követni a témát, ha az túl kicsi, túl gyorsan mozog vagy a téma és a háttér színe, illetve világossága nagyon hasonló.
- A [📷] lapon nem érhető el az [AF pont zoom].
- A [📷] nem érhető el.



- A fényképezőgép a témát akkor is érzékeli, ha a <◀> gomb megnyomása nélkül nyomja le félig a zárkioldó gombot. A felvétel elkészítése után a [□] jelenik meg közepén.
- [MF] módban (103) történő fényképezéshez nyomja le és legalább egy másodpercig tartsa lenyomva a <◀> gombot.



## Fényképezés az AF szervo használatával

Ez az üzemmód segít, hogy ne rontsa el a mozgó témákról készülő felvételeket: amíg a kioldógombot félig lenyomva tartja, a fényképezőgép folytonosan a témához igazítja az élességet és az expozíciót.



### 1 Adja meg a beállítást.

- Nyomja meg a <MENU> gombot, válassza az [AF szervo] lehetőséget a [📷] lapon, majd ott a [Be] lehetőséget (📖47).

### 2 Állítsa be az élességet.

- Az élesség- és expozícióállítás helyét a megjelenő kék AF keret jelzi, amikor a zárkioldó gombot félig lenyomja.



- Bizonyos körülmények között a fényképezőgép nem tudja beállítani az élességet.
- Gyenge fényviszonyok mellett lehet, hogy a zárkioldó gomb félig történő lenyomásakor az AF szervo nem kapcsolható be (az AF keretek esetleg nem váltanak kékre). Ebben az esetben az élesség és az expozíció a meghatározott AF keret üzemmódban megadottak szerint lesz beállítva.
- Ha nem állítható be a megfelelő expozíció, a zársebesség és a rekesznyílás értéke narancssárga színnel jelenik meg a kijelzőn. Engedje fel a zárkioldó gombot, majd újból nyomja le félig.
- Rögzített AF használatával történő fényképezés nem érhető el.
- A [📷] lapon nem érhető el az [AF pont zoom].
- Nem érhető el az önkioldó használata esetén (📖62).

## Az élességbeállítás megváltoztatása

A fényképezőgép beállítja az élességet, bármire is irányítja, még akkor is, ha a zárkioldó gombot nem nyomja meg. A folyamatos élességállítást a zárkioldó gomb félig történő lenyomásával szüneteltetheti.

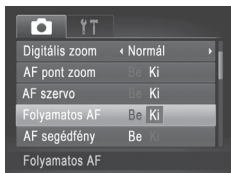

- Nyomja meg a <MENU> gombot, válassza a [📷] lap [Folyamatos AF] pontját, majd a [Ki] lehetőséget (📖47).

Be	Ez a funkció segít, hogy ne rontsa el a mozgó témákról készülő felvételeket: amíg a kioldógombot félig lenyomva tartja, a fényképezőgép folytonosan a témához igazítja az élességet és az expozíciót.
Ki	A fényképezőgép nem állítja folyamatosan az élességet, így kevésbé használja az akkumulátor energiáját.

## Fényképezés az AF rögzítés használatával

Az élességet rögzítheti. Az élesség rögzítése után akkor sem változik meg a beállított élesség, ha felengedi ujját a zárkioldó gombról.

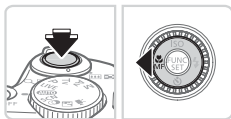

### 1 Rögzítse az élességet.

- A zárkioldó gombot félig lenyomva nyomja meg a <◀> gombot.
- ▶ A fényképezőgép rögzíti az élességet, és a kijelzőn megjelenik az [MF] és a kézi élesség jelzője.
- Az AF rögzítés feloldásához engedje fel a zárkioldó gombot, majd nyomja le újra félig, és nyomja meg a <◀> gombot.

### 2 Állítsa be a kompozíciót, majd készítse el a felvételt.

## A vaku bekapcsolása

Beállítja a vakut úgy, hogy minden felvételnél villanjon. A vaku hatótávolságáról bővebben itt olvashat: „Műszaki adatok” (📖217).



### 1 Emelje fel a vakut.

### 2 Adja meg a beállítást.

- Nyomja meg a <▶> gombot, válassza ki a [⚡] beállítást (a <◀><▶> gombokkal vagy a <⦿> tárcsa elfordításával), majd nyomja meg a <FINC SET> gombot.
- ▶ A beállítás sikeres befejezését a [⚡] megjelenése jelzi.



- Ha a vaku le van hajtva, a beállítási képernyő a <▶> gomb megnyomásakor sem jelenik meg. Ezért előbb ujjával hajtja fel a vakut.

## Fényképezés hosszú szinkronizációval

Ennél a funkciónál a vaku villanása növeli a fő téma (például személyek) megvilágítását, miközben a fényképezőgép kis zársebességgel készít felvételt, így a háttér vaku hatótávolságán kívül eső részének megvilágítása is javul. A vaku hatótávolságáról bővebben itt olvashat: „Műszaki adatok” (📖217).



### 1 Emelje fel a vakut.

### 2 Adja meg a beállítást.

- Nyomja meg a <▶> gombot, válassza ki a [⚡★] beállítást (a <◀><▶> gombokkal vagy a <⦿> tárcsa elfordításával), majd nyomja meg a <FINC SET> gombot.
- ▶ A beállítás sikeres befejezését a [⚡★] megjelenése jelzi.

### 3 Készítse el a felvételt.

- A vaku villanása után is ügyeljen, hogy a fő téma ne mozduljon meg a zárkioldási hangjelzés végéig.



- Rögzítse állványra a fényképezőgépet, vagy más módon érje el, hogy ne mozogjon és rázkódjon. Továbbá állvány használata, illetve a fényképezőgép más módon történő stabilizálása esetén állítsa az [IS üzemmód] beállítást [Ki] értékre (📖 114).
- Ha a vaku le van hajtva, a beállítási képernyő a <▶> gomb megnyomásakor sem jelenik meg. Ezért előbb ujjával hajtja fel a vakut.

Állóképek

## A vaku expozíciókompenzációjának beállítása

A hagyományos expozíciókompenzációhoz (📖 93) hasonló módon vaku használata mellett is -2 és +2 közötti tartományban 1/3 Fé lépésekben állíthatja az expozíciót.



- Nyomja meg a <FINC SET> gombot, válassza a menü [FZ] pontját, majd a <◀><▶> gombokkal vagy a <🌀> tárcsa elfordításával adja meg a kívánt beállítást (📖 46).
- ▶ A beállítás sikeres befejezését a [FZ] megjelenése jelzi.



- Túlexponálás veszélye esetén a fényképezőgép a vaku villanásakor automatikusan módosítja a zársebességet vagy a rekesznyílás értékét, hogy a felvétel fényesebb részeinek kiégését elkerülje és optimális expozíciót biztosítson. A zársebesség és rekeszérték automatikus korrekciója azonban kikapcsolható, ha [Ki] értékre állítja a <MENU> (📖 47) [📷] lapján található [Vaku beállításai] pont [Bizt. vakuexp.] lehetőségét.
- A vaku expozíciókompenzációja úgy is megadható, ha a <MENU> gombot (📖 47), majd pedig a [Vaku exp. komp.] lehetőséget választja a [📷] lap [Vaku beállításai] pontjában.
- Amikor a vaku ki van nyitva, a [Vaku beállításai] <MENU> képernyőt úgy is megjelenítheti, hogy megnyomja a <▶> gombot, majd azonnal megnyomja a <MENU> gombot.

## Fényképezés az FE rögzítés használatával

Csakúgy, mint az AE rögzítés esetén (📖94), az FE rögzítéssel vakus felvételkor rögzítheti az expozíciót.

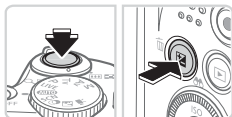

**1 Emelje fel a vakut, és válassza a [⚡] beállítást (📖111).**

**2 Rögzítse a vakuexpozíciót.**

- A rögzített expozícióval történő felvételhez irányítsa a fényképezőt a témára. A zárkioldó gombot félig lenyomva nyomja meg a <[☒]> gombot.
- ▶ Villan a vaku, és amikor megjelenik a [✳] jel, a készülék rögzíti a vaku fényerejét.
- Az FE feloldásához a zárkioldó gomb felengedése után nyomja meg ismét a <[☒]> gombot. Ekkor a [✳] eltűnik.

**3 Állítsa be a kompozíciót, majd készítse el a felvételt.**

- Az első felvétel után az FE rögzítése feloldódik, és eltűnik a [✳].



• FE: Vaku expozíció

## A tömörítési arány módosítása (képminőség)

A következő két tömörítési arány közül választhat: [S] (Szuperfinom), [F] (Finom). Tekintse át, hogy a memóriakártyákon hány kép fér el a különböző tömörítési arányok esetén: „Műszaki adatok” (📖217).

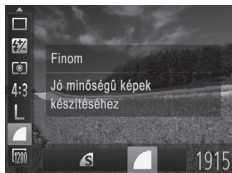

### Adja meg a beállítást.

- Nyomja meg a <FUNC SET> gombot, válassza a menü [F] pontját, majd adja meg a kívánt beállítást (📖46).

## Az IS üzemmód beállításainak módosítása



- Nyomja meg a <MENU> gombot, válassza a [CAM] lap [IS üzemmód] pontját, majd a <◀><▶> gombokkal adja meg a kívánt beállítást (📖47).

Folyamatos	Automatikusan alkalmazza a felvétel körülményei között optimális képstabilizálást (Intelligens IS) (📖58).
Exponáláskor*	A képstabilizálás csak a fényképezés pillanatában van bekapcsolva.
Ki	Kikapcsolja a képstabilizálást.

\* Videók rögzítésekor a beállítás a [Folyamatos] értékre vált.



- Ha a képstabilizálás funkció nem képes megakadályozni a fényképezőgép rázkódásából adódó bemozdulást, rögzítse állványra a fényképezőgépet, vagy más módon érje el, hogy ne mozogjon és rázkódjon. Ebben az esetben állítsa az [IS üzemmód] beállítást [Ki] értékre.

# 5

## Tv, Av és M mód

A jobb, kifinomultabb képekért



- A fejezet instrukciói abból indulnak ki, hogy a fényképezőgép a megfelelő módban van.

## Megadott zársebesség (<Tv> üzemmód)

A felvétel elkészítése előtt az alábbiak szerint állítsa be a zársebességet. A fényképezőgép automatikusan beállítja a zársebességnek megfelelő rekeszértéket.

A választható zársebességekkel kapcsolatos további információt itt olvashat: „Műszaki adatok” (📖217).



### 1 Válassza a <Tv> üzemmódot.

- Állítsa a módválasztó tárcsát <Tv> állásba.

### 2 Adja meg a kívánt zársebességet.

- Ezt a  tárcsa elfordításával teheti.



- 1,3 másodperces vagy kisebb zársebesség használata esetén két kép elkészítése között kis időnek kell eltelnie, mert a fényképezőgép feldolgozza a képeket a felvétel elkészítése után a zaj csökkentéséhez.
- Ha alacsony zársebességgel, állványra rögzített fényképezőgéppel fényképez, állítsa az [IS üzemmód] beállítást [Ki] értékre (📖114).
- A zárkioldó gombot félig lenyomva a rekeszérték narancssárga színben jelenik meg a kijelzőn, ha a beállítások eltérnek a normál expozíciótól. Ilyenkor úgy módosítsa a zársebességet, hogy a rekesznyílás értéke fehér színűre változzon, vagy használja a Biztonsági eltolás funkciót (📖117).



- <Tv>: Időérték



## Megadott rekesznyílásérték (<Av> üzemmód)

A felvétel elkészítése előtt az alábbiak szerint állítsa be a rekeszértéket. A fényképezőgép automatikusan beállítja a rekeszértéknek megfelelő zárbességet.

A választható rekeszértékekkel kapcsolatos további információt itt olvashat: „Műszaki adatok” (📖217).

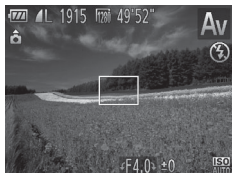

### 1 Válassza az <Av> üzemmódot.

- Állítsa a módválasztó tárcsát <Av> állásba.

### 2 Állítsa be a kívánt rekeszértéket

- A rekesznyílás értékét a <O> tárcsa elfordításával állíthatja be.



- A zárkioldó gombot félig lenyomva a rekeszérték narancssárga színben jelenik meg a kijelzőn, ha a beállítások eltérnek a normál expozíciótól. Ilyenkor úgy módosítsa a rekeszértéket, hogy a zárbesség fehér színűre változzon, vagy használja a Biztonsági eltolás funkciót (lásd alább).



- <Av>: Rekeszérték (az írisz által létrehozott nyílás mérete)
- Az expozícióval előforduló gondok megelőzése érdekében <Tv> és <Av> üzemmódban lehetőség van arra, hogy a fényképezőgép automatikusan beállítsa a zárbességet és rekeszértéket, még akkor is, ha a normál expozíció másképp nem biztosítható. Nyomja meg a <MENU> gombot, és állítsa a [📷] lap [Bizt. eltolás] lehetőségét [Be] értékre (📖47). A Biztonsági eltolás funkció azonban vakuval együtt nem használható.

## Megadott zársebesség és rekesznyílásérték (<M> üzemmód)

Az alábbi lépésekkel adhatja meg a megfelelő expozícióhoz a kívánt zársebességet és rekeszértéket a felvétel elkészítése előtt.

A választható zársebességekkel és rekeszértékekkel kapcsolatban további részleteket itt olvashat: „Műszaki adatok” (217).



### 1 Válassza az <M> üzemmódot.

- Állítsa a módválasztó tárcsát <M> állásba.

### 2 Adja meg a beállítást.

- Nyomja meg a <F> gombot, válassza a zársebesség vagy a rekeszérték módosítása pontot, majd a <OK> tárcsa elforgatásával adja meg a kívánt értéket.
- ▶ A Ön által megadott érték szerinti expozíciós szintet az expozíció szintjelzőjén látható jelzés alapján hasonlíthatja össze a normál expozíciós szinttel.
- ▶ Ha a különbség 2 egységnél nagyobb, az expozíció szintje narancssárgán jelenik meg. Amikor félig lenyomja a zárkioldó gombot, a kijelző jobb alsó sarkában „-2” vagy a „+2” jelenik meg narancssárga színben.



- Az expozíció szintje megváltozhat, ha a zársebesség és a rekeszérték beállítása után használja a zoomot vagy módosítja a kompozíciót.
- A beállított zársebességtől és a rekesznyílástól függően a kijelző fényereje változhat. Ha azonban a vaku ki van nyitva, és a [F] mód van beállítva, a képernyő fényereje nem változik.
- Ha félig lenyomva tartja a zárkioldó gombot és megnyomja a <F> gombot, a 2. lépésben nem megadott (zársebesség, illetve rekeszérték) beállításokat a fényképezőgép automatikusan a normál expozícióhoz igazítja. Egyes beállítások esetén a normál expozíció nem használható.



- <M>: Kézi
- A készülék a meghatározott fénymérési mód szerint számítja ki a normál expozíciót (📖95).

Állóképek

## A vaku fényerejének beállítása

A vaku fényerejét 3 szint közül választhatja ki <M> módban.

### 1 Válassza a <M> üzemmódot.

- Állítsa a módváltató tárcsát <M> állásba.

### 2 Adja meg a beállítást.

- Nyomja meg a <FUNC SET> gombot, válassza a menü [5/2] pontját, majd a <◀><▶> gombokkal vagy a <🌀> tárcsa elfordításával adja meg a kívánt beállítást (📖46).
- ▶ A beállítás sikeres befejezését a [5/2] megjelenése jelzi.



- A vaku fényereje úgy is megváltoztatható, hogy a <MENU> lehetőség (📖47) [📷] lapján a [Vaku beállításai] pontban a [Vaku fényerő] lehetőséget választja.
- A vaku fényereje <Tv> és <Av> módban is megváltoztatható, ha a <MENU> lehetőség (📖47) [📷] lapján a [Vaku beállításai] pontban a [Vakumód] beállítását [Kézi] beállításra változtatja.
- A [Vaku beállításai] <MENU> képernyőjét az alábbi módon is megnyithatja.
  - Ha a vaku fel van hajtva, nyomja meg a <▶>, majd rögtön utána a <MENU> gombot.



# 6

## Lejátszás üzemmód

Megtekintheti saját képeit, és számos módon rendezheti, illetve szerkesztheti azokat

- A fényképezőgép előkészítéséhez lépjen Lejátszás üzemmódba a <▶> gombbal.
- ⓘ • Előfordulhat, hogy nem tudja megjeleníteni vagy szerkeszteni azokat a képeket, amelyeket átneveztek, számítógépen szerkesztettek vagy más fényképezőgéppel készítettek.

# Megjelenítés

A fényképezőgéppel készített fényképek vagy videók a következőképpen tekinthetők meg a kijelzőn.



## 1 Váltson lejátszás üzemmódba.

- Nyomja meg a <▶> gombot.
- ▶ Megjelenik az utolsó felvétel.

## 2 Lapozza át a fényképeket.

- Az előző kép megtekintéséhez nyomja meg a <◀> gombot vagy fordítsa el a <◉> tárcsát az óramutató járásával megegyező irányban. A következő kép megtekintéséhez nyomja meg a <▶> gombot vagy fordítsa el a <◉> tárcsát az óramutató járásával megegyező irányban.
- Ha lenyomja és nyomva tartja a <◀><▶> gombokat, a képek gyorsabban váltanak. A képek ekkor szemcsésen jelennek meg.
- A görgetéses kijelzés használatához fordítsa el a <◉> tárcsát. Ebben az üzemmódban a <◉> tárcsa elfordításával lapozhatja a képeket.
- Ha vissza szeretne térni egyképes megjelenítési üzemmódba, nyomja meg a <◉> gombot.
- Görgetéses megjelenítés közben a <▲><▼> gombok megnyomásával lapozhatja a felvétel készítésének dátuma szerint csoportosított képeket.
- A videókat [SET] [V] ikon jelzi. A videók lejátszásához kövesse a 3. lépésben leírtakat.



Hangerő

### 3 Játssza le a videókat.

- A lejátszás elkezdéséhez nyissa meg a videó vezérlőpultot a **<FUNC SET>** gombbal, a **<◀>>** gombokkal vagy a **<◻>** tárcsával válassza ki a **[▶]** lehetőséget, végül nyomja meg ismét a **<FUNC SET>** gombot.

### 4 Állítsa be a hangerőt.

- A hangerőt a **<▲><▼>** gombokkal módosíthatja.

### 5 Szüneteltetheti a videó lejátszását.

- A **<FUNC SET>** gombbal szüneteltetheti és folytathatja a videó lejátszását.
- ▶ A videó befejeződése után megjelenik a **[SET]** ikon.



- Ha a lejátszás üzemmódról a felvételi üzemmódra szeretne váltani, nyomja le félig a zárkioldó gombot.
- A görgetéses kijelzés funkció kikapcsolásához nyomja meg a **<MENU>** gombot, válassza a **[▶]** lapot, majd a **[Görgetéses kij.]** menüpontban a **[Ki]** lehetőséget.
- Ha a lejátszás módra váltva a legutolsó felvételt szeretné megjeleníteni, nyomja meg a **<MENU>** gombot, és a **[▶]** lapon válassza a **[Folytatás]**, majd a **[Felvett]** lehetőséget.
- A képek közötti áttűnési hatás megváltoztatásához nyomja meg a **<MENU>** gombot, majd válassza a **[▶]** lap **[Átmenet]** pontját, ahol a **<◀>>** gombokkal választhatja ki a kívánt áttűnési hatást.

## Váltás a kijelző nézetei között

A <DISP.> gomb megnyomásával megjelenítheti vagy elrejtethi a részletes adatokat a kijelzőn. A megjelenített adatok részletes ismertetését lásd:

202.

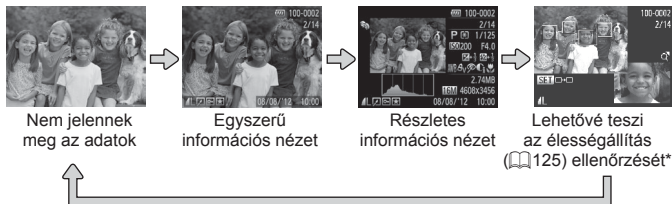

\*Videók esetében nem jelenik meg.



- Közvetlenül a felvétel elkészülte után is válthat a kijelző módjai között, ha lenyomja a <DISP.> gombot, miközben a kép a fényképezés után rövid ideig még látható. Az egyszerű információs nézet azonban nem érhető el. Az eredeti kijelzési mód megváltoztatásához nyomja meg a <MENU> gombot, és válassza a lap [Info.ellenőrz.] pontját ( 76).

## Túlexponálási figyelmeztetés (a képek fényes részleteinél)

„Részletes információs nézet” esetén a kép túlexponált területei felvillannak.

## Hisztogram

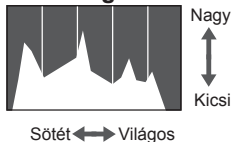

- A részletes információs nézetben megjelenő grafikon a kép világosságának eloszlását mutató hisztogram. A vízszintes tengely a világosság mértékét mutatja, a függőleges tengely pedig azt, hogy a kép mekkora részén szerepel az adott világossági szint. A hisztogram az expozíció ellenőrzésének egyik eszköze.



## Az élesség ellenőrzése

A rögzített kép AF kereten belüli területét kinagyíthatja az élesség ellenőrzéséhez.

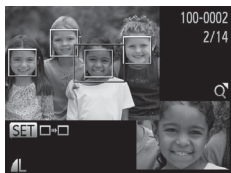

### 1 Nyissa meg az élesség ellenőrzése funkciót.

- Nyomja meg a <DISP.> gombot (📖 124).
- ▶ Egy fehér keret jelenik meg ott, ahol az élesség beállításakor az AF keret volt.
- ▶ A csak a visszajátzszáskor felismert arcok körül szürke keret látható.
- ▶ A narancssárga kereten belüli területet a készülék kinagyítva jeleníti meg.

### 2 Váltson át egy másik keretre.

- Tolja a zoom kart egyszer a <Q> irányába.
- ▶ Megjelenik a bal oldalon látható képernyő.
- Amikor több keret jelenik meg, a <FUNC SET> gombbal válthat közöttük.

### 3 Kicsinyítés és nagyítás, a kép egyéb részeinek megtekintése



- Az élesség ellenőrzésekor a zoom karral növelheti vagy csökkentheti a zoom mértékét. A <▲><▼><◀><▶> gombokkal módosíthatja a megjelenítés helyét.
- Az 1. lépésben ismertetett eredeti képernyőhöz a <MENU> gombbal térhet vissza.

## Mozgás az indexképes elrendezésben megjelenített képek között



Ha egyszerre több képet jelenít meg indexképes megjelenítési módban, gyorsabban megtalálhatja a keresett képet.



### 1 Jelenítse meg a képeket indexképként.

- A képeket a zoom kar  irányba mozgatásával is megjelenítheti indexképként. A zoom kart tovább mozgatva növelheti a megjelenített képek számát.
- A zoom kar  irányba tolásával csökkentheti a megjelenített képek számát. A képek száma a kar minden egyes mozgatásával csökken.

### 2 Válasszon egy képet.

- A képeket a  tárcsa elfordításával léptetheti.
- Válasszon egy képet a  gombokkal.
- ▶ A kijelölt kép körül narancssárga keret jelenik meg.
- A  gomb megnyomásával a felvételeket egyképes megjelenítési üzemmódban tekintheti meg.



## A megadott feltételeknek megfelelő képek megkeresése

Ha sok kép van a memóriakártyán, szűrheti őket, hogy csak az adott szűrési feltételnek megfelelőek jelenjenek meg. Ezeket a képeket egyszerre láthatja el védelemmel (📖 132), illetve egyszerre törölheti (📖 136).

★ Kedvencek	A kedvencként megjelölt képeket jeleníti meg (📖 142).
🕒 Dátum	Egy megadott napon készített képeket jelenít meg.
📁 Saját kateg.	Egy adott kategóriába tartozó képeket jelenít meg (📖 143).
📷 Állókép/video	Csak az állóképeket vagy a videofelvételeket jeleníti meg.



### 1 Válassza ki az első feltételt a képmegjelenítéshez, illetve a képek közötti mozgáshoz.

- Nyomja meg egyképes lejátszási módban a <▲> gombot, majd válasszon egy megjelenítési feltételt a <▲><▼> gombokkal.
- [★] választásakor megtekintheti csak az ennek a feltételnek megfelelő képeket a <◀><▶> gombokkal. Ha ezekre a képekre egyszerre szeretne végrehajtani egy műveletet, nyomja meg a <FUNC SET> gombot, és ugorjon a 3. lépésre.

### 2 Válassza ki a második feltételt, és ellenőrizze a talált képeket.

- Másik feltételt a <◀><▶> gombokkal választhat. A <🔍> tárcsa elfordításával megtekintheti a feltételeknek megfelelő képeket.
- Az üzemmód kikapcsolásához nyomja meg a <MENU> gombot.
- A szűrt képmegjelenítésre való váltáshoz nyomja meg a <FUNC SET> gombot, és ugorjon a 3. lépésre.



### 3 Nézze meg a szűrt képeket.

- A feltételeknek megfelelő képek sárga keretben jelennek meg. A <◀><▶> gombokkal vagy a <⊙> tárcsa elfordításával tekintheti meg a szűrt képeket.
- A szűrt képmegjelenítés befejezéséhez nyomja meg a <▲> gombot, majd a [Képkeresés megszakítva] üzenet megjelenítésekor nyomja meg a <FUNC SET> gombot.



- Ha a fényképezőgép nem talált egy bizonyos feltételnek megfelelő felvételt, az adott feltétel nem lesz elérhető.



- Az információ megjelenítéséhez vagy elrejtéséhez a 2. lépésben nyomja meg a <DISP.> gombot.
- A talált képek (3. lépés) megtekintéséhez a következő lehetőségek használhatók: „Mozgás az indexképes elrendezésben megjelenített képek között” (📖 126), „Diavetítés megtekintése” (📖 130) és „Képek nagyítása” (📖 129). A megtalált képeket levédheti, törölheti és kinyomtathatja, illetve felveheti egy fotókönyvbe a „A képek védelme” (📖 132), „Az összes kép törlése” (📖 137), „Képek hozzáadása a nyomtatási listához (DPOF)” (📖 186) vagy „Képek hozzáadása a fotókönyvhöz” (📖 190) funkciók [Össz. keres. kép kijel.] parancsával.
- Ha azonban megváltoztatja a képek kategóriáját (📖 143), vagy szerkesztés után új képként menti azokat (📖 146–154), akkor megjelenik egy üzenet, a szűrt képmegjelenítés pedig megszakad.

## Képek nagyítása



A megjelenített terület körülbelüli helye

### 1 Nagyítson ki egy képet.

- A képet a zoom kar <Q> irányába történő mozgatásával nagyíthatja. Ha a zoom kart nyomva tartja, a fényképezőgép tovább nagyítja a képet. A legnagyobb elérhető nagyítás tízszeres.
- A képek kicsinyítéséhez tolja a zoom kart a <☐> irányába. Ha a zoom kart nyomva tartja, a kijelző visszatér egyképes lejátszási üzemmódba.

### 2 Szükség szerint változtassa meg a megjelenítés helyét és váltson másik képre.

- A <▲><▼><◀><▶> gombokkal változtathatja meg a megjelenítés helyét.
- A <⊙> tárcsa elfordításával a nagyított képek között válthat.



- A nagyított nézetből az egyképes megjelenítésbe a <MENU> gombbal térhet vissza.

## Diavetítés megtekintése

Az alábbi módon játszhatja le automatikusan a memóriakártyára felvett képeket.

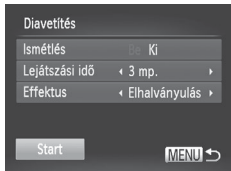
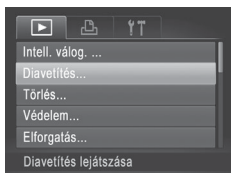

### 1 Jelenítse meg a beállítási képernyőt.

- Nyomja meg a <MENU> gombot, és válassza a [▶] lap (47) [Diavetítés] lehetőségét.

### 2 Adja meg a beállítást.

- Válassza ki a beállítandó menüpontot, majd ott a kívánt lehetőséget (47).

### 3 Kezdje el az automatikus lejátszást.

- A <▲><▼> gombokkal vagy a <⊙> tárcsa elfordításával válassza ki a [Start] lehetőséget, majd nyomja meg a <FUNC SET> gombot.
- ▶ A [Kép betöltése...] felirat megjelenése után néhány másodperccel elindul a diavetítés.
- A diavetítés leállításához nyomja meg a <MENU> gombot.



- Az energiatakarékosági funkció nem működik diavetítés közben (42).



- A diavetítést a <FUNC SET> gombbal szüneteltetheti és folytathatja.
- Lejátszás közben másik képre válthat, ha megnyomja a <◀><▶> gombokat, vagy elfordítja a <⊙> tárcsát. Gyors előre- és visszatekeréshez tartsa nyomva a <◀><▶> gombokat.
- A [Lejátszási idő] beállítás nem módosítható, ha az [Effektus] beállításnál a [Buborék] típust választja.

## Hasonló képek lejátszása (Intelligens válogatás)

Az aktuálisan megjelentetett kép alapján a fényképezőgép négy további, hasonlóan ítélt felvételt ajánl megtekintésre. Ha az egyiket kiválasztja, akkor a fényképezőgép újabb négy képet választ. Így a képek visszajátszását nem várt sorrendben élvezheti. Különösen akkor érdemes kipróbálnia ezt a funkciót, ha már sok felvételt készített, számos stílusban.

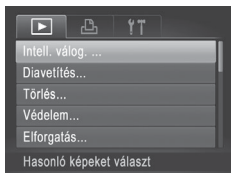

### 1 Válassza az Intelligens válogatás lehetőséget.

- Nyomja meg a <MENU> gombot, válassza a [▶] lap [Intell. válog.] lehetőségét, majd nyomja meg a <FUNC SET> gombot (📖47).
- ▶ Négy lehetséges kép jelenik meg.

### 2 Válasszon egy képet.

- A kívánt képet a <▲><▼><◀><▶> gombokkal választhatja ki.
- ▶ A kiválasztott kép középen jelenik meg, körülötte a következő négy lehetséges képpel.
- A <FUNC SET> gombbal a középső képet teljes kijelzős méretben jelenítheti meg. Az eredeti kijelzéshez a <FUNC SET> gomb ismételt lenyomásával térhet vissza.
- A <MENU> gombbal térhet vissza az egyképes megjelenítéshez.



- Az Intelligens válogatás funkcióval csak az ezzel a fényképezőgéppel rögzített állóképek jeleníthetők meg.
- Az [Intell. válog.] lehetőség nem érhető el a következő esetekben:
  - Ha a fényképezőgéppel 50-nél kevesebb képet készített
  - Az aktuális kép nem támogatott
  - A képek szűrve jelennek meg (📖127)

# A képek védelme

Fontos képeit védheti a fényképezőgépről való véletlen törlés ellen (📖 136, 137).

## Kiválasztási mód választása

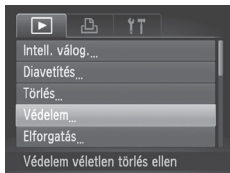

### 1 Jelenítse meg a beállítási képernyőt.

- Nyomja meg a <MENU> gombot, és válassza a [▶] lap (📖 47) [Védelem] lehetőségét.

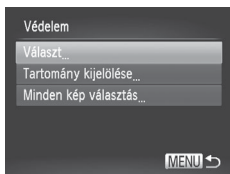

### 2 Válasszon egy kiválasztási módot.

- Válasszon egy menüelemet, és adja meg a kívánt beállításokat (📖 47).
- A menüképernyőre a <MENU> gombbal térhet vissza.



- A memóriakártya formázásával (📖 160, 161) a védett képeket is törli.





- A védett képeket nem lehet törölni a fényképezőgép törlőfunkciójával. A képek fényképezőgéppel való törléséhez először kapcsolja ki a védelmet.









## Képek kiválasztása egyenként

### 1 Válassza a [Választ] beállítást.





- A  132 2. lépését követve jelölje ki a [Választ] lehetőséget, majd nyomja meg a  gombot.



### 2 Válassza ki a képeket.

- A   gombokkal vagy a  tárcsával válasszon ki egy képet, majd nyomja meg a  gombot. Megjelenik a  jel.
- A védelmet a  gomb újbóli megnyomásával oldhatja fel. A  eltűnik.
- Ismétlje meg ezt a folyamatot további képek kiválasztásához.

### 3 Kapcsolja be a kép védelmét.

- Nyomja meg a **<MENU>** gombot. Megerősítő üzenet jelenik meg.
- A   gombokkal vagy a  tárcsával válassza ki az [OK] lehetőséget, majd nyomja meg a  gombot.

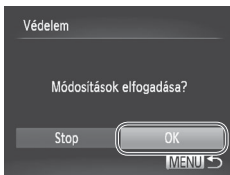

- Ha a 3. lépés műveleteinek befejezése nélkül másik felvételi módra vált vagy kikapcsolja a fényképezőgépet, akkor a képek nem lesznek védettek.

## Tartomány kijelölése

### 1 Válassza a [Tartomány kijelölése] funkciót.

- A  132 2. lépését követve válassza ki a [Tartomány kijelölése] beállítást, majd nyomja meg a <FUNC SET> gombot.

### 2 Válassza ki a kezdő képet.

- Nyomja meg a <FUNC SET> gombot.



- A <<>> gombokkal vagy a <FUNC SET> tárcsával válasszon ki egy képet, majd nyomja meg a <FUNC SET> gombot.



### 3 Válassza ki a befejező képet.

- A <>> gombbal válassza az [Utolsó kép] lehetőséget, majd nyomja meg a <FUNC SET> gombot.

- A <<>> gombokkal vagy a <FUNC SET> tárcsával válasszon ki egy képet, majd nyomja meg a <FUNC SET> gombot.
- Utolsó képként nem választhat az első felvétel előtti képet.



#### 4 Kapcsolja be a képek védelmét.

- Nyomja meg a <▼> gombot, válassza a [Védelem] lehetőséget, majd nyomja meg a <FUNC SET> gombot.



- A 2. és 3. lépésben látható felső képernyőn az első és az utolsó képet a <◁> tárcsa elfordításával is kiválaszthatja.

### Az összes kép kiválasztása

#### 1 Válassza a [Minden kép választás] lehetőséget.

- Válassza ki a [Minden kép választás] lehetőséget a 132 2. lépésében, majd nyomja meg a <FUNC SET> gombot.

#### 2 Kapcsolja be a képek védelmét.

- A <▲><▼> gombokkal vagy a <◁> tárcsa elfordításával válassza ki a [Védelem] lehetőséget, majd nyomja meg a <FUNC SET> gombot.



- Feloldhatja a védett képek csoportjának védelmét, ha a „Tartomány kijelölése” művelet 4. lépésében, illetve „Az összes kép kiválasztása” művelet 2. lépésében a [Felold] lehetőséget választja.

# Képek törlése

Egyszerre egy felesleges képet választhat ki törlésre. Legyen körültekintő a képek törlésekor, mert a törölt képek nem állíthatók vissza. A védett képek (📖 132) azonban nem törölhetők.

## 1 Válassza ki a törölni kívánt képet.

- Válassza ki a kívánt képet a <◀><▶> gombokkal vagy a <🔄> tárcsa elfordításával.



## 2 Törölje a képet.

- Nyomja meg a <🗑️> gombot.
- A [Törli?] kérdés megjelenése után a <◀><▶> gombokkal vagy a <🔄> tárcsa elfordításával válassza a [Törlés] lehetőséget, és nyomja meg a <👉> gombot.
- ▶ A készülék törli az aktuális képet.
- Ha mégsem szeretné törölni a képet, a <◀><▶> gombokkal vagy a <🔄> tárcsa elfordításával válassza a [Mégse] lehetőséget, és nyomja meg a <👉> gombot.

## Az összes kép törlése

Az összes képet egyszerre kiválaszthatja és törölheti. Legyen körültekintő a képek törlésekor, mert a törölt képek nem állíthatók vissza. A védett képek (📖 132) azonban nem törölhetők.

### Kiválasztási mód választása

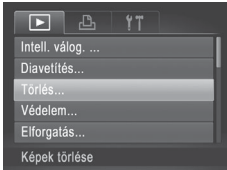

#### 1 Jelenítse meg a beállítási képernyőt.

- Nyomja meg a <MENU> gombot, majd válassza a [▶] lap (📖 47) [Törítés] lehetőséget.

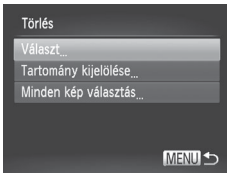

#### 2 Válasszon egy kiválasztási módot.

- Válasszon egy menüelemet, és adja meg a kívánt beállításokat (📖 47).
- A menüképernyőre a <MENU> gombbal térhet vissza.

### Képek kiválasztása egyenként

#### 1 Válassza a [Választ] beállítást.

- A fenti 2. lépést követve jelölje ki a [Választ] lehetőséget, majd nyomja meg a <FUNC SET> gombot.

#### 2 Válasszon egy képet.

- Ha a 📖 133 2. lépése szerint választja ki a képeket, akkor a [✓] jelenik meg a kijelzőn.
- A törlést a <FUNC SET> gomb újbóli megnyomásával veheti el. A [✓] eltűnik.
- Ismételje meg ezt a folyamatot további képek kiválasztásához.





### 3 Törölje a képet.

- Nyomja meg a <MENU> gombot. Megerősítő üzenet jelenik meg.
- A <◀>> gombokkal vagy a <⊙> tárcsával válassza ki az [OK] lehetőséget, majd nyomja meg a <FUNC SET> gombot.

## Tartomány kijelölése

### 1 Válassza a [Tartomány kijelölése] funkciót.

- A „Kiválasztási mód választása” (📖 137) 2. lépését követve válassza ki a [Tartomány kijelölése] beállítást, majd nyomja meg a <FUNC SET> gombot.

### 2 Válasszon képeket.

- A képek kiválasztásához hajtsa végre a 📖 134 2–3. lépését.

### 3 Törölje a képeket.

- Válassza a [Törlés] lehetőséget a <▼> gombbal, majd nyomja meg a <FUNC SET> gombot.



## Az összes kép kiválasztása

### 1 Válassza a [Minden kép választás] lehetőséget.

- A „Kiválasztási mód választása” (📖 137) 2. lépését követve válassza ki a [Minden kép választás] beállítást, majd nyomja meg a <FUNC SET> gombot.

### 2 Törölje a képeket.

- A <◀>▶> gombokkal vagy a <⊙> tárcsával válassza ki az [OK] lehetőséget, majd nyomja meg a <FUNC SET> gombot.

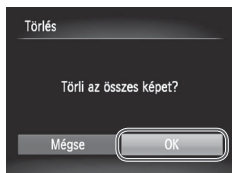

# Képek forgatása

Az alábbi módon változtathatja meg képek tájolását és mentheti őket.

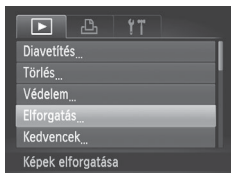

## 1 Válassza az [Elforgatás] beállítást.

- Nyomja meg a <MENU> gombot, és válassza a [▶] lap (📖47) [Elforgatás] lehetőségét.



## 2 Forgassa el a képet.

- Válassza ki a kívánt képet a <◀><▶> gombokkal vagy a <🌀> tárcsa elfordításával.
- A kép a <🌀> gomb minden egyes lenyomásra 90 fokkal fordul el.
- A menüképernyőre a <MENU> gombbal térhet vissza.



- A [1280] képminőségű videók nem forgathatók el.
- A képek nem forgathatók el, ha az [Autom.forgatás] beállítás értéke [Ki] (📖141).



## Az automatikus forgatás kikapcsolása

Az alábbi módon kapcsolhatja ki a képek automatikus forgatását, vagyis azt, hogy amikor a fényképezőgéppel visszajátssza a képeket, akkor a függőleges tájolással készített képek automatikusan elfordulnak és függőlegesen jelennek meg.

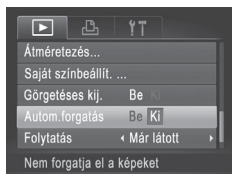

- Nyomja meg a <MENU> gombot, válassza a [▶] lap [Autom.forgatás] pontját, majd válassza a [Ki] lehetőséget (47).



- A képek nem forgathatók el (140), ha az [Autom.forgatás] beállítás értéke [Ki]. Ezenfelül az elforgatott képek is az eredeti tájolásukkal jelennek meg.
- Intelligens válogatás (131) módban még az [Autom.forgatás] beállítás [Ki] értéke esetén is függőlegesen jelennek meg a függőlegesen rögzített képek, míg az elforgatott képek az elforgatott tájolással láthatók.

# Képkategóriák

A képeket kedvencként jelölheti meg vagy a Saját kategória (📖143) csoportjaihoz adhatja őket. Szűrt lejátszás során kategóriát választva az alábbi műveleteket hajthatja végre az összes képen.

- Megjelenítés (📖122), Diavetítés megtekintése (📖130), A képek védelme (📖132), Képek törlése (📖136), Képek hozzáadása a nyomtatási listához (DPOF) (📖186), Képek hozzáadása a fotókönyvhöz (📖190)

Állóképek

Videók

## Képek bejelölése kedvencként

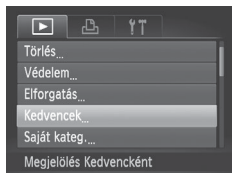

### 1 Válassza a [Kedvencek] menüpontot.

- Nyomja meg a <MENU> gombot, és válassza a [▶] lap (📖47) [Kedvencek] lehetőségét.



### 2 Válasszon egy képet.

- A <◀>>>>> gombokkal vagy a <🔍> tárcsával válasszon ki egy képet, majd nyomja meg a <FUNC SET> gombot. Megjelenik a [★] jel.
- A kép jelölésének megszüntetéséhez nyomja meg újból a <FUNC SET> gombot. A [★] eltűnik.
- További képek választásához ismételje meg az előző lépéseket.

### 3 Fejezze be a beállítási műveletet.

- Nyomja meg a <MENU> gombot. Megerősítő üzenet jelenik meg.
- A <◀>>>>> gombokkal vagy a <🔍> tárcsával válassza ki az [OK] lehetőséget, majd nyomja meg a <FUNC SET> gombot.

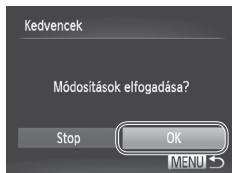

- Ha a 3. lépés műveleteinek befejezése nélkül másik felvételi módra vált vagy kikapcsolja a fényképezőgépet, akkor a képek nem lesznek kedvencként megjelölve.



- Ha a képeket Windows Vista, illetve Windows 7 operációs rendszert futtató számítógépre viszi át, azok háromcsillagos minősítést (★★★☆☆) kapnak. (Videókra ez nem vonatkozik.)

Állóképek

Videók

## Képek rendszerezése kategóriák szerint (Saját kategóriák)

A képeket kategóriákba rendezheti. A képeket a készülék a felvételi feltételek szerint automatikusan kategorizálja fényképezéskor.

- 👁️: Azok a képek, amelyeken a fényképezőgép arcot ismert fel, illetve a [👁️] üzemmódban készített képek.
- 🌅: Az <AUTO> üzemmódban [🌅], [🌅] vagy [🌙] típusúnak felismert képek.
- 🔍: A [🔍] vagy [🔍] módban készült képek.

### Kiválasztási mód választása

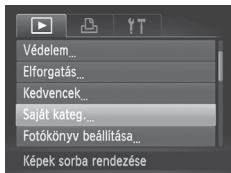

#### 1 Jelenítse meg a beállítási képernyőt.

- Nyomja meg a <MENU> gombot, és válassza a [▶] lap (47) [Saját kateg.] lehetőségét.

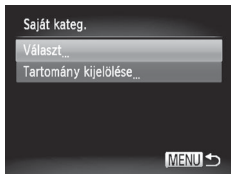



#### 2 Válasszon egy kiválasztási módot.



- Válasszon egy menüelemet, és adja meg a kívánt beállításokat (47).
- A menüképernyőre a <MENU> gombbal térhet vissza.

## Képek kiválasztása egyenként







### 1 Válassza a [Választ] beállítást.

- A  143 2. lépését követve jelölje ki a [Választ] lehetőséget, majd nyomja meg a  gombot.





### 2 Válasszon egy képet.

- Válassza ki a kívánt képet a   gombokkal vagy a  tárcsa elfordításával.

### 3 Válasszon egy kategóriát.

- Válassza ki a kategóriát a   gombokkal, majd nyomja meg a  gombot. Megjelenik a  jel.
- A kiválasztást a  gomb újbóli megnyomásával szüntetheti meg. A  eltűnik.
- További képek választásához ismételje meg az előző lépéseket.

### 4 Fejezze be a beállítási műveletet.

- Nyomja meg a **<MENU>** gombot. Megerősítő üzenet jelenik meg. A   gombokkal vagy a  tárcsával válassza ki az [OK] lehetőséget, majd nyomja meg a  gombot.



- Ha a 4. lépés műveleteinek befejezése nélkül másik felvételi módra vált vagy kikapcsolja a fényképezőgépet, akkor a képek nem lesznek kategorizálva.

## Tartomány kijelölése





### 1 Válassza a [Tartomány kijelölése] funkciót.

- A  143 2. lépését követve válassza ki a [Tartomány kijelölése] beállítást, majd nyomja meg a  gombot.

### 2 Válasszon képeket.



- A képek kiválasztásához hajtsa végre a  134 2–3. lépését.

### 3 Válasszon egy kategóriát.

- A kép típusának kiválasztásához nyomja meg a  gombot, majd a   gombokkal vagy a  tárcsával válassza ki a kívánt kategóriát.



### 4 Fejezze be a beállítási műveletet.

- A  gombbal jelölje ki a [Kijelöl] lehetőséget, majd nyomja meg a  gombot.



- Ha a 4. lépésben a [Kijelölés törlése] lehetőséget választja, akkor a [Tartomány kijelölése] kategóriában lévő összes kép kijelölését megszüntetheti.



- A képek szerkesztése funkció (📖 146–151) csak akkor érhető el, ha a memóriakártyán elegendő hely van.

### Képek átméretezése

Kép kisebb felbontású másolatának mentése.

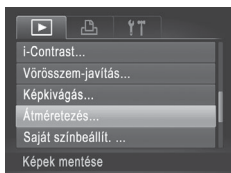

#### 1 Válassza az [Átméretezés] lehetőséget.

- Nyomja meg a <MENU> gombot, és válassza a [▶] lap (📖 47) [Átméretezés] lehetőségét.

#### 2 Válasszon egy képet.

- A <◀>><▶> gombokkal vagy a <🔍> tárcsával válasszon ki egy képet, majd nyomja meg a <FUNC-SET> gombot.

#### 3 Válasszon képméretet.

- A <◀>><▶> gombokkal vagy a <🔍> tárcsával válassza ki a méretet, majd nyomja meg a <FUNC-SET> gombot.
- ▶ A [Menti az új képet?] üzenet jelenik meg.



#### 4 Mentse az új képet.

- A <◀>><▶> gombokkal vagy a <🔍> tárcsával válassza ki az [OK] lehetőséget, majd nyomja meg a <FUNC-SET> gombot.
- ▶ A képet a fényképezőgép új fájlként menti.

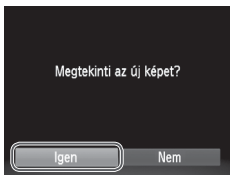

## 5 Tekintse meg az új képet.

- Nyomja meg a <MENU> gombot. A [Megtekinti az új képet?] üzenet jelenik meg.
- A <◀>▶> gombokkal vagy a <⊙> tárcsa elfordításával válassza ki az [Igen] lehetőséget, majd nyomja meg a <FUNC SET> gombot.
- ▶ Megjelenik a mentett kép.



- A 3. lépésben [XS] formátumban mentett kép nem szerkeszthető.



- A képek nem méretezhetők nagyobb felbontásúra.

## Körülvágás

Lehetősége van a kép egy megadott részletét külön képfájlként menteni.

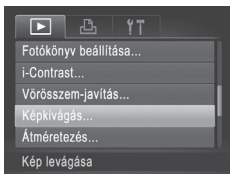

### 1 Válassza a [Képkivágás] lehetőséget.

- Nyomja meg a <MENU> gombot, és válassza ki a [▶] lap [Képkivágás] lehetőségét (📖47).

### 2 Válasszon egy képet.

- A <◀>▶> gombokkal vagy a <⊙> tárcsával válasszon ki egy képet, majd nyomja meg a <FUNC SET> gombot.

A körülvágás területe



A kép körülvágás utáni előnézete

A kép felbontása körülvágás után



### 3 Állítsa be a körülvágási területet.

- ▶ Egy keret jelenik meg a kép kívágni kívánt területe körül.
- ▶ Az eredeti kép a kijelző bal felső sarkában, a körülvágott kép előnézete pedig a jobb alsó sarokban lesz látható.
- A keret méretét a zoom karral módosíthatja.
- A keret mozgatásához nyomja meg a <▲><▼><◀><▶> gombokat.
- A keret tájolását a <DISP.> gomb megnyomásával módosíthatja.
- Olyan kép esetén, amelyen a fényképezőgép arcot érzékel, szürke keretek jelennek meg a bal felső képen. Ha ennél a keretnél körbe szeretné vágni a képet, váltson a másik keretre a <◉> tárcsával.
- Nyomja meg a <FUNC/SET> gombot.

### 4 Mentse új képként, és tekintse meg.

- Kövesse a 146–147 4–5. lépését.



- [S] felbontású ( 68), illetve [XS] méretre átméretezett ( 146) kép nem szerkeszthető.



- A körülvágásra alkalmas képek körülvágás után ugyanolyan képpoldalarányúak maradnak.
- A körülvágott képek kisebb felbontásúak lesznek, mint a körülvágatlanok.





## A kép világosságának módosítása (i-Contrast)

A fényképezőgép észleli a kép túlzottan sötét területeit (például az arcokat vagy a háttér egyes részeit), és automatikusan a megfelelő fényességi szintre korrigálja azokat. A teljes kép nem megfelelő kontrasztja is automatikus javításra kerül, így a téma jobban elkülönül a háttértől. Négy korrekciós szint közül választhat, és a végeredményt új képfájlként mentheti.

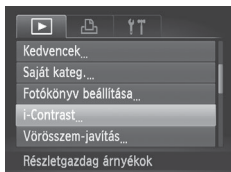

### 1 Válassza az [i-Contrast] menüpontot.

- Nyomja meg a <MENU> gombot, és válassza a [▶] lap (47) [i-Contrast] lehetőségét.

### 2 Válasszon egy képet.

- A <◀><▶> gombokkal vagy a <⊙> tárcsával válasszon ki egy képet, majd nyomja meg a <FUNC SET> gombot.

### 3 Válasszon egy beállítást.

- A <◀><▶> gombokkal vagy a <⊙> tárcsával válasszon ki egy lehetőséget, majd nyomja meg a <FUNC SET> gombot.

### 4 Mentse új képként, és tekintse meg.

- Kövesse a 146–147 4–5. lépését.



- Egyes képeknél a korrekció pontatlanra sikerülhet, és az is előfordulhat, hogy a kép szemcsézetté válik.
- Az ezen funkcióval többször szerkesztett képek szemcsézetté válhatnak.



- Amennyiben az [Automatikus] beállítás használata nem a kívánt eredményt hozza, próbálja meg a korrekciót a [Kicsi], [Közepes] vagy [Nagy] beállításokkal.

## Vörösszem-javítás

Automatikusan korrigálja a vörösszem-hatást. A módosított képet külön fájlként mentheti.

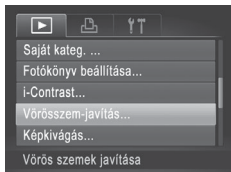

### 1 Válassza a [Vörösszem-javítás] funkciót.

- Nyomja meg a <MENU> gombot, és válassza a [▶] lap (📖47) [Vörösszem-javítás] pontját.

### 2 Válasszon egy képet.

- Válassza ki a kívánt képet a <◀><▶> gombokkal vagy a 🕒 tárcsa elfordításával.

### 3 Javítsa a képet.

- Nyomja meg a <FUNC SET> gombot.
- ▶ A fényképezőgép kijavítja az érzékelt vörös szemeket, és a javított területeket kerettel jelöli.
- Szükség szerint nagyítsa vagy kicsinyítse a képet. Hajtsa végre a következő fejezet lépéseit: 📖129.

### 4 Mentse új képként, és tekintse meg.

- Válassza az [Új fájl] lehetőséget a <▲><▼><◀><▶> gombokkal vagy a 🕒 tárcsa elfordításával, majd nyomja meg a <FUNC SET> gombot.
- ▶ A képet a fényképezőgép új fájlként menti.
- Hajtsa végre a 📖147 5. lépését.





- Előfordulhat, hogy egy-egy képet nem lehet pontosan kijavítani.
- Ha az eredeti képet felül szeretné írni a javított képpel, a 4. lépésben válassza a [Felülírás] lehetőséget. Ekkor az eredeti kép törlődni fog.
- A védett képek nem írhatók felül.

# Videók szerkesztése

A videók szerkesztésével eltávolíthatja filmek elejéről és végéről a feleslegesnek ítélt részeket.

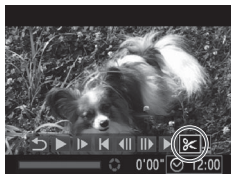

Videoszerkesztő panel



Videoszerkesztő sáv

## 1 Válassza a [F7] beállítást.

- Hajtsa végre a [122–123 1–5. lépését, majd válassza a [F7] lehetőséget, és nyomja meg a <FUNC SET> gombot.
- ▶ Megjelenik a videoszerkesztő panel és a videoszerkesztő sáv.

## 2 Jelölje ki a kivágandó részeket.

- A <▲><▼> gombokkal válassza a [F7] vagy a [F8] lehetőséget.
- A kivágható részeket (melyeket a kijelzőn a [F9] jel mutat) a <◀><▶> gombokkal vagy a <◉> tárcsával mozgatható [F10] segítségével tekintheti meg. A film elejét (kezdesi pont: [F9]) a [F7], a végét pedig a [F8] lehetőséggel vághatja meg.
- Még abban az esetben is, ha a [F10] a [F9] jeltől eltérő pozícióba kerül, a [F7] lehetőség használatával csak a legközelebbi [F9] jeltől balra, a [F8] lehetőséggel pedig csak a [F9] jeltől jobbra eső részt törli.

## 3 Tekintse meg a szerkesztett videót.

- A <▲><▼> gombokkal válassza ki a [▶] lehetőséget, majd nyomja meg a <FUNC SET> gombot. A fényképezőgép lejátsza a szerkesztett videofelvételt.
- A videofelvétel újbóli szerkesztéséhez ismétlje meg a 2. lépést.
- Ha ki szeretne lépni a szerkesztésből, válassza a <▲><▼> gombokkal a [▶] lehetőséget. Nyomja meg a <FUNC SET> gombot, válassza az [OK] lehetőséget (a <◀><▶> gombokkal vagy a <◉> tárcsa elfordításával), majd nyomja meg újból a <FUNC SET> gombot.



#### 4 Mentse a szerkesztett videót.

- A <▲><▼> gombokkal válassza ki a [L] lehetőséget, majd nyomja meg a <FUNC SET> gombot.
- Válassza az [Új fájl] lehetőséget a <▲><▼><◀><▶> gombokkal vagy a <◉> tárcsa elfordításával, majd nyomja meg a <FUNC SET> gombot.
- ▶ A videót a fényképezőgép új fájlként menti.



- Ha az eredeti videót felül szeretné írni a vágott videóval, a 4. lépésben válassza a [Felülírás] lehetőséget. Ekkor az eredeti videó törlődni fog.
- A [Felülírás] funkció csak akkor elérhető, ha a memóriakártyán nincs elegendő szabad hely.
- Ha mentés közben lemerül az akkumulátor, akkor előfordulhat, hogy videofelvételt nem tudja menteni a készülék.
- Videók szerkesztésekor célszerű teljes töltöttségű akkumulátort vagy hálózati adaptert (külön megvásárolható,  171) használni.

# 7

## **Beállítások menü**

A fényképezőgép alapszintű funkcióinak testre szabása vagy beállítása a kényelmesebb fényképezéshez

## Az alapvető fényképezőgép-funkciók beállítása

A funkciókat a [↑↑] lapon állíthatja be. Szabja testre a gyakran használt funkciókat a kényelmes használathoz (📖47).

### A fényképezőgép működésének elnémítása

A fényképezőgép hangjait és a videókat a következőképpen némíthatja el.

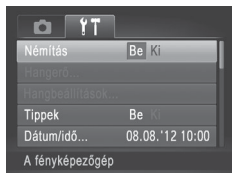

- Válassza a [Némítás] beállítást, majd a [Be] értéket.



- A működés úgy is elnémítható, ha a fényképezőgép bekapcsolásakor nyomva tartja a <DISP.> gombot.
- A videók lejátszása hang nélkül történik, ha elnémítja a fényképezőgépet (📖122). A videók hangjának visszaállításához nyomja meg a <▲> gombot. A hangerőt a <▲><▼> gombokkal módosíthatja tetszés szerint.
- 📷 üzemmódban nem módosíthatók a hangbeállítások (📖78).

### A hangerő módosítása

Módosítsa a fényképezőgépet egyes hangjainak hangerejét a következők szerint.



- Válassza a [Hangerő] beállítást, majd nyomja meg a <FUNC-SET> gombot.
- Válasszon egy lehetőséget a <◀><▶> gombokkal, majd módosítsa a hangerőt.



## A hangok testre szabása

A fényképezőgép működési hangjait a következőképpen szabhatja testre.



- Válassza a [Hangbeállítások] menüt, majd nyomja meg a <FUNC SET> gombot.
- Válasszon ki egy lehetőséget, majd a <<>>> gombokkal válasszon egy beállítást.

1	Előre beállított hangok (nem módosíthatók)
2	Előre beállított hangok A mellékelt szoftverrel módosíthatók.



-  üzemmódban nem módosíthatók a hangbeállítások (📖78).

## A tippek elrejtése

A kijelzőn alapértelmezett esetben tippek (magyarázatok) jelennek meg, amikor a FUNC. menü (📖46) vagy a Menü (📖47) beállításait kiválasztja. Ha kívánja, kikapcsolhatja ezeknek az információknak a megjelenítését.

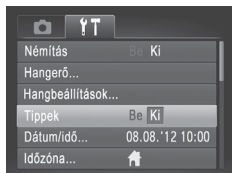

- Válassza a [Tippek] menüt, majd válassza a [Ki] értéket.

## A kijelző fényereje

A következőképpen állíthatja be a kijelző fényerejét.

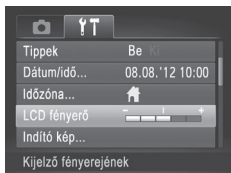

- Válassza az [LCD fényerő] lehetőséget, majd a <◀><▶> gombokkal állítsa be a fényerőt.



- A maximális fényerőhöz nyomja le és legalább egy másodpercig tartsa lenyomva a <DISP.> gombot a felvételkedzési képernyőn vagy az egyképes megjelenítés során. (Ezzel felülbíráhatja az [LCD fényerő] beállítást a [Ft] lapon.) Az eredeti fényerő visszaállításához ismét nyomja le és legalább egy másodpercig tartsa lenyomva a <DISP.> gombot, vagy indítsa újra a fényképezőgépet.

## Indító képernyő

A fényképezőgép bekapcsolásakor a képernyőn megjelenő indító képet a következőképpen módosíthatja.

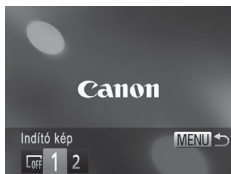

- Válassza az [Indító kép] menüt, majd nyomja meg a <FUNC-SET> gombot.
- Válassza ki a kívánt beállítást a <◀><▶> gombokkal vagy a <◉> tárcsa elfordításával.

OFF	Nincs indító kép
1	Előre beállított kép (nem módosíthatók)
2	Előre beállított kép Beállíthatja a kívánt képet, vagy a mellékelt szoftverrel módosíthatja a képet.

## Az indító kép testre szabása

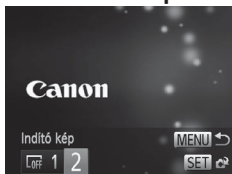

### 1 Jelenítse meg az [Indító kép] képernyőt lejátszás módban.

- Nyomja meg a <▶> gombot.
- Válassza ki a [2] beállítást az előző eljárást követve, majd nyomja meg a <FUNC SET> gombot.



### 2 Válassza ki az egyik felvételt.

- Válasszon egy képet, majd nyomja meg a <FUNC SET> gombot. A [Regisztrálja?] kérdés megjelenésekor válassza az [OK] lehetőséget (a <◀>>> gombokkal vagy a <◉> tárcsával), majd nyomja meg a <FUNC SET> gombot.



- Az előzőleg beállított indító képet felülírja az újonnan hozzárendelt indító kép.



- A mellékelt szoftverrel hozzárendelheti a működési hangokat és az indítóképet a fényképezőgéphez. Részleteket a *Szoftver használati útmutató* (📖 31) tartalmaz.

## A memóriakártya formázása

Használat előtt az új (és a korábban más készülékkel formázott) memóriakártyákat formázni kell ezzel a fényképezőgéppel.

A formázás minden adatot töröl a memóriakártyáról. A formázás előtt másolja a képeket a memóriakártyáról a számítógépre, vagy készítsen biztonsági másolatot más módon.

Az Eye-Fi kártyák (📖 193) magára a kártyára másolt szoftvert tartalmaznak. Eye-Fi kártya formázása előtt telepítse a szoftvert egy számítógépre.

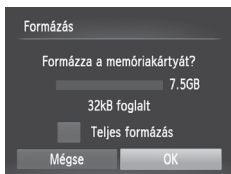

### 1 Jelenítse meg a [Formázás] képernyőt.

- Válassza a [Formázás] lehetőséget, majd nyomja meg a <FUNC-SET> gombot.

### 2 Válassza az [OK] gombot.

- A <▲><▼> gombokkal válassza ki a [Mégse] lehetőséget, válassza az [OK] lehetőséget (a <◀><▶> gombokkal vagy a <🌀> tárcsa elfordításával), majd nyomja meg a <FUNC-SET> gombot.

### 3 Formázza a memóriakártyát.

- A formázási folyamat elindításához a <▲><▼> gombokkal vagy a <🌀> tárcsával válassza az [OK] lehetőséget, majd nyomja meg a <FUNC-SET> gombot.
- A formázás befejeződésekor [A memóriakártya formázása befejeződött] üzenet jelenik meg. Nyomja meg a <FUNC-SET> gombot.



- A memóriakártyán található adatok törlése vagy formázása csak a kártyán található fájlkezelési információkat módosítja, és nem törli teljesen az adatokat. Amikor átad vagy kidob egy memóriakártyát, szükség esetén a személyes adatok védelme érdekében végezzen további lépéseket, például fizikailag semmisítse meg a kártyát.



- Előfordulhat, hogy a memóriakártya formázási képernyőn megjelenő teljes kapacitása kevesebb a memóriakártyán jelzett értéknél.

## Teljes formázás

Indítsa el a teljes formázás folyamatát a következő esetekben: Megjelenik a [Memóriakártya hiba] üzenet, a fényképezőgép nem működik megfelelően, a kártyák olvasása/írása lelassul, lelassul a folyamatos fényképezés vagy a videók rögzítése hirtelen megszakad. A teljes formázás minden adatot töröl a memóriakártyáról. Teljes formázás előtt másolja a képeket a memóriakártyáról a számítógépre, vagy készítsen biztonsági másolatot más módon.

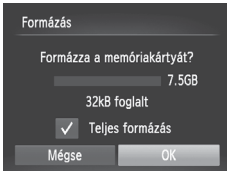

## Indítsa el a teljes formázás folyamatát.

- A 160 2. lépésében a <▲><▼> gombokkal vagy a tárcsával válassza a [Teljes formázás] lehetőséget, majd válassza ki ezt a beállítást ([✓] jel jelzi) a <◀><▶> gombokkal.
- A formázási folyamat folytatásához hajtsa végre a 160 2–3. lépését.



- A teljes formázás tovább tart, mint „A memóriakártya formázása” ( 160), mert ekkor a készülék a memóriakártya minden tárolási területéről törli az adatokat.
- A teljes formázás folyamata leállítható a [Stop] parancs választásával. Ebben az esetben az összes adat törlődik, de a memóriakártya a szokásos módon használható.

## Fájlszámozás

A fényképezőgép automatikusan hozzárendel a felvett képekhez egy sorszámot (0001 és 9999 között), és legfeljebb 2000 képet tartalmazó mappákba menti a képfájlokat. A fájlszámozás hozzárendelési módja módosítható.

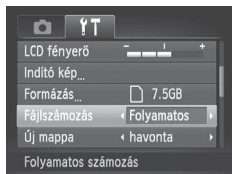

- Válassza a [Fájlszámozás] lehetőséget, majd válasszon egy beállítást.

Folyamatos	A készülék folyamatosan adja a számokat (a 9999. felvételig), még új memóriakártya használatakor is.
Aut. nullázás	A fájlok számozása újraindul 0001-től, ha új memóriakártyát helyez a készülékbe vagy új mappát hoz létre.



- A választott beállítástól függetlenül a felvételek számozása folyamatos lehet az újonnan behelyezett memóriakártyákon található utolsó számtól. Ha 0001-től szeretné kezdeni a felvételeket, üres (vagy formázott (📖160)) memóriakártyát helyezzen be.
- A kártyák mappaszerkezetéről és a képfarmátumokról a *Szoftver használati útmutató* (📖31) tartalmaz részletes tudnivalókat.

## Dátum alapú képtárolás

Ahelyett, hogy egy mappában tárolná az adott hónapban felvett képeket, a fényképezőgép minden nap új mappát tud létrehozni az adott napi képeknek.

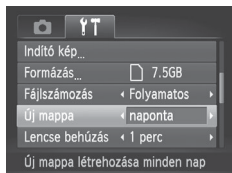

- Válassza az [Új mappa] lehetőséget, majd a [naponta] értéket.
- ▶ A képek mentése ekkor az adott felvételek napján létrehozott mappákba történik.

## Az objektív behúzási idejének módosítása

Felvétel üzemmódban a készülék biztonsági okokból behúzza az objektívet körülbelül egy perccel a <▶> gomb megnyomása után (42). Ha azt szeretné, hogy a fényképezőgép a <▶> gomb megnyomásakor azonnal visszahúzza az objektívet, akkor állítsa az időt [0 mp.] értékre.

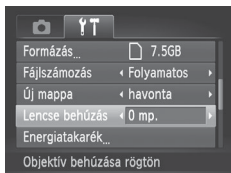

- Válassza a [Lencse behúzás] lehetőséget, majd válassza a [0 mp.] értéket.

## Az energiatakarékos működés beállítása

Igényei szerint beállíthatja a fényképezőgép és a képernyő automatikus kikapcsolásának időzítését (Automatikus kikapcsolás, illetve Kijelző kikapcsolás) (42).

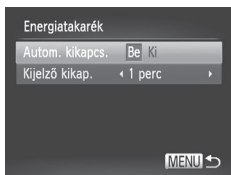

### 1 Jelenítse meg az [Energiatakarék] képernyőt.

- Válassza az [Energiatakarék] lehetőséget, majd nyomja meg a <FUNC SET> gombot.

### 2 Adja meg a beállításokat.

- Miután kiválaszt egy lehetőséget, szükség szerint módosítsa a <◀><▶> gombokkal.



- Az akkumulátor energiájával való takarékoskodáshoz válasszon [Be] értéket az [Autom. kikapcs.] beállításhoz, valamint [1 perc] értéket vagy kevesebbet a [Kijelző kikap.] beállításhoz.



- A [Kijelző kikap.] beállítás akkor is érvényes, ha az [Autom. kikapcs.] értéke [Ki].

## Világóra

A képeket a helyi dátum és idő szerint készítheti el utazás közben a megfelelő időzónára történő váltással, ha előzőleg bejegyezte a megfelelő időzónákat. Ezzel a kényelmes funkcióval nem kell kézzel módosítania a Dátum/idő beállítást.

A világóra használata előtt ellenőrizze, hogy megfelelő-e a dátum és az idő beállítása („A dátum és az idő beállítása” (22)), illetve otthonának időzónája.

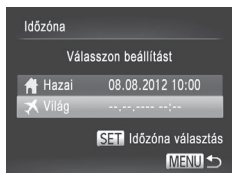

### 1 Adja meg utazási célját.

- Válassza az [Időzóna] lehetőséget, majd nyomja meg a <FUNC SET> gombot.
- A <▲><▼> gombokkal vagy a <◉> tárcsával válassza a [Világ] lehetőséget, majd nyomja meg a <FUNC SET> gombot.
- Válassza ki a kívánt célhelyet a <◀><▶> gombokkal vagy a <◉> tárcsa elfordításával.
- Ha nyári időszámítást szeretne beállítani (1 órával előre), válassza ki a [☀] lehetőséget a <▲><▼> gombokkal.
- Nyomja meg a <FUNC SET> gombot.

### 2 Váltson az úti cél időzónájába.

- A <▲><▼> gombokkal vagy a <◉> tárcsával válassza a [Világ] lehetőséget, majd nyomja meg a <MENU> gombot.
- ▶ Beállítás után megjelenik a [Világ] jel a felvételi képernyőn (202).



- Ha módosítja a dátumot vagy az időt [Világ] módban (24), a [Hazai] idő és dátum is automatikusan módosul.



## Dátum és idő

A dátumot és időt az alábbi művelettel módosíthatja.



### 1 Jelenítse meg a [Dátum/idő] képernyőt.

- Válassza a [Dátum/idő] lehetőséget, majd nyomja meg a <FUNC SET> gombot.

### 2 Adja meg a beállítást.

- A <<>>> gombokkal válasszon egy beállítást, majd módosítsa a <▲><▼> gombokkal vagy a <◉> tárcsával.

## Metrikus/angolszász kijelzés

Szükség szerint módosíthatja a kézi élességállítás jelzőjén (📖 104) és a zoom sávon (📖 52) megjelenő mértékegységeket m/cm-ről láb/hüvelykre.

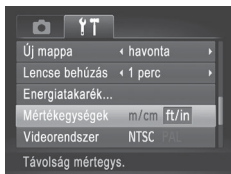

- Válassza a [Mértékegységek], majd a [ft/in] lehetőséget.

## Tanúsítványemlémények ellenőrzése

A fényképezőgép által teljesített tanúsítványkövetelmények egyes emléméi megtekinthetők a kijelzőn. Az egyéb nyomtatott tanúsítványemlémékat ez az útmutató, a fényképezőgép csomagolása vagy váza tartalmazza.



- Válassza a [Tanúsító embléma megjel.] lehetőséget, majd nyomja meg a <FUNC SET> gombot.

## A kijelző nyelve

A kijelző nyelvét szükség esetén módosíthatja.



### 1 Jelenítse meg a [Nyelv] képernyőt.

- Válassza a [Nyelv] lehetőséget, majd nyomja meg a <FUNC SET> gombot.

### 2 Adja meg a beállítást.

- Adja meg egy nyelvet a <▲><▼><◀><▶> gombokkal vagy a <FUNC SET> tárcsa elfordításával, majd nyomja meg a <FUNC SET> gombot.



- A [Nyelv] képernyőt lejátszás módban úgy is elérheti, hogy a <FUNC SET> lenyomva tartása közben azonnal megnyomja a <MENU> gombot.

## További beállítások módosítása

Az alábbi beállítások a [fT] lapon is módosíthatók.

- [Videorendszer] (176)
- [Vezérlés HDMI-n] (174)
- [Eye-Fi beállítások] (193)

## Alapértelmezett értékek visszaállítása

Ha véletlenül módosított egy beállítást, visszaállíthatja a fényképezőgép alapértelmezett beállításait.

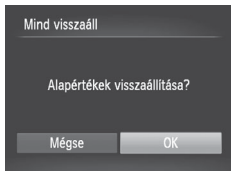

### 1 Jelenítse meg a [Mind visszaáll] képernyőt.

- Válassza a [Mind visszaáll] lehetőséget, majd nyomja meg a <FUNC SET> gombot.

### 2 Állítsa vissza az alapértelmezett beállításokat.

- A <<>>> gombokkal vagy a <⊙> tárcsával válassza ki az [OK] lehetőséget, majd nyomja meg a <FUNC SET> gombot.
- ▶ A készülék ekkor visszaállítja az alapértelmezett beállításokat.



- A következő funkcióknál nem állnak vissza az alapértelmezett beállítások.
  - A [↑] lap beállításai [Dátum/idő] (822), [Nyelv] (825), [Időzóna] (164), [Videorendszer] (176), valamint az [Indító kép] alatt megadott kép (158)
  - Az egyéni fehéregyensúlyhoz mentett adatok (99)
  - Az <SCN> (80) vagy a <⊙> (82) üzemmódban választott felvételi mód
  - A videó üzemmód (88)



# 8

## **Tartozékok**

Fényképezzen hatékonyan a mellékelt tartozékokkal, és használja ki a fényképezőgépben rejlő lehetőségeket a választható Canon tartozékokkal és más külön megvásárolható kompatibilis tartozékokkal

### Az akkumulátor és a töltő hatékony használata

- **Az akkumulátort a használat napján (vagy az azt megelőző napon) tölts fel**

A feltöltött akkumulátorok használat nélkül is fokozatosan veszítenek töltésükből.

Az akkumulátor töltöttsége könnyen ellenőrizhető azzal, ha a fedelet úgy helyezi rá, hogy a ▲ jel feltöltött akkumulátor esetén látható legyen, nem feltöltött akkumulátor esetén pedig a ▲ jel ne legyen látható.



- **Az akkumulátor hosszabb időn keresztül történő tárolása**

Miután teljes mértékben lemerítette az akkumulátort, vegye ki a fényképezőgépből.

Az akkumulátort felhelyezett fedéllel tárolja. A félig feltöltött akkumulátor hosszabb ideig (kb. 1 év) való tárolása csökkentheti élettartamát, és hatással lehet a teljesítményére is.

- **Az akkumulátortöltő használata külföldön**

Az akkumulátortöltőt ott használható, ahol a hálózati feszültség 100–240 V (50/60 Hz).

Eltérő konnektortípus esetén használjon külön megvásárolható átalakítót. Soha ne használjon utazásra tervezett tápfeszültség-átalakítót, mert károsodhat az akkumulátor.

## Választható tartozékok

A következő fényképezőgép-tartozékok külön megvásárolhatók. Érdemes tudnia, hogy az elérhetőség függ az adott területtől, és egyes tartozékok esetleg már nem kaphatók.

### Tápellátás

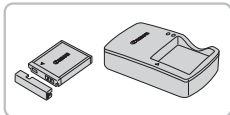

#### Akkumulátoregység, NB-6L

- Újratölthető lítiumion-akkumulátor

#### Akkumulátortöltő, CB-2LY/CB-2LYE

- Töltő az akkumulátoregységhez, NB-6L

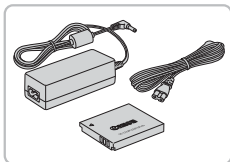

#### Hálózati adapter, ACK-DC40

- Háztartási konnektorról teszi lehetővé a fényképezőgép üzemeltetését. Ez javasolt a fényképezőgép tápellátására hosszabb idejű használat esetén, illetve ha nyomtatóhoz vagy számítógéphez van csatlakoztatva. Nem használható a fényképezőgép akkumulátorának töltésére.



- Az akkumulátortöltő és a hálózati adapter ott használható, ahol a hálózati feszültség 100–240 V (50/60 Hz).
- eltérő konnektortípus esetén használjon külön megvásárolható átalakítót. Soha ne használjon utazásra tervezett tápfeszültség-átalakítót, mert károsodhat az akkumulátor.

### Vaku



#### Nagy teljesítményű vaku, HF-DC2

- Külső vaku a beépített vaku megvilágítási tartományán kívül eső témák megvilágítására.

## Egyéb tartozékok

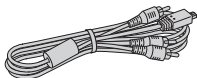

### Sztereó audio-/videokábel, AVC-DC400ST

- TV-hez csatlakoztatja a fényképezőgépet, hogy a lejátszást a TV nagyobb képernyőjén élvezhesse.

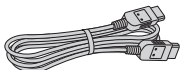

### HDMI kábel, HTC-100

- A fényképezőgép nagy felbontású TV-hez történő csatlakoztatásához HDMI-bemeneten keresztül.

## Nyomtatók

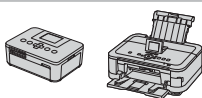

### Canon PictBridge-kompatibilis nyomtatók

- Számítógép használata nélkül nyomtathatja ki képeit, ha a fényképezőgéphez egy Canon márkájú PictBridge-kompatibilis nyomtatót csatlakoztat.  
A részletekhez forduljon a legközelebbi Canon kereskedőhöz.



# A választható tartozékok használata

## Lejátszás TV-készüléken

Ha a fényképezőgépet összeköti egy TV-készülékkel, a felvételeket a TV nagyobb képernyőjén is megtekintheti.

A csatlakoztatásról vagy a bemenetek váltásáról a TV használati útmutatójában olvashat részletesebben.



- Bizonyos információk esetleg nem jelennek meg a TV-n (📖204).

## Visszajátszás nagy felbontású TV-készüléken

A (külön megvásárolható) HTC-100 HDMI kábel segítségével összekötheti a fényképezőgépet egy HD TV-készülékkel, hogy a nagyobb képernyőn élvezhesse a képeket, miközben a fényképezőgépet vezérli. A [1280] felbontással készült videók HD felbontásban tekinthetők meg.

### 1 Győződjön meg arról, hogy a fényképezőgép és a TV-készülék ki van kapcsolva.

### 2 Csatlakoztassa a fényképezőgépet a TV-hez.

- A TV-készüléken illessze be teljesen a kábelcsatlakozót a HDMI-bemenetbe az ábrán látható módon.
- Nyissa ki a fényképezőgép csatlakozóit borító fedelet, és teljesen illessze be a kábelcsatlakozót a fényképezőgép csatlakozójába.

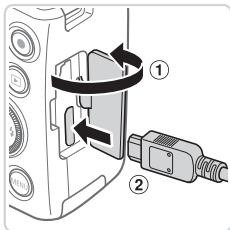
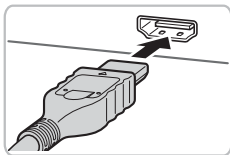

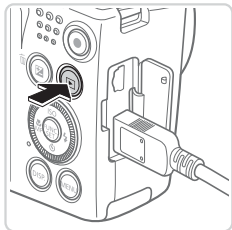

### 3 Kapcsolja be a TV-t, és állítsa a videobemenetre.

- Állítsa a TV-t arra a bemenetre, amelyhez a kábelt csatlakoztatta a 2. lépésben.

### 4 Kapcsolja be a fényképezőgépet.

- Kapcsolja be a fényképezőgépet a <▶> gombbal.
- ▶ A fényképezőgép képei ekkor a TV-n jelennek meg. (A fényképezőgép kijelzőjén semmi sem látható.)
- Ha végzett, kapcsolja ki a fényképezőgépet és a TV-t, mielőtt kihúzza a kábelt.



- A fényképezőgép működési hangjai nem hallhatók, ha HD TV-készülékhez csatlakoztatja.

Állóképek

Videók

## ■ A fényképezőgép vezérlése a TV távirányítójával

Ha HDMI CEC-kompatibilis TV-készülékhez csatlakoztatja a fényképezőgépet, a TV távirányítójával játszhat le képeket (beleértve a diavetítések lejátszását). Ebben az esetben a TV-készüléken meg kell adnia bizonyos beállításokat. A részletekről a TV felhasználói kézikönyvében olvashat.



### 1 Adja meg a beállítást.

- Nyomja meg a <MENU> gombot, válassza a [YT] lapon a [Vezérlés HDMI-n] lehetőséget, majd az [Enged.] lehetőséget (47).

### 2 Csatlakoztassa a fényképezőgépet a TV-hez.

- Csatlakoztassa a fényképezőgépet a TV-hez a 173 1. és 2. lépését követve.





### 3 Tekintse meg a képeket.

- Kapcsolja be a TV-készüléket. A fényképezőgépen nyomja meg a <▶> gombot.
- ▶ A fényképezőgép képei ekkor a TV-n jelennek meg. (A fényképezőgép kijelzőjén semmi sem látható.)

### 4 Vezérelje a fényképezőgépet a TV távirányítójával.

- A távirányító <◀><▶> gombjaival lapozhatja a képeket.
- A fényképezőgép kezelőpaneljének megjelenítéséhez nyomja meg az OK/Választ gombot. A vezérlőpult lehetőségeinek választásához a <◀><▶> gombokkal válasszon egy lehetőséget, majd nyomja meg újra az OK/Választ gombot.

## A TV-n megjelenített fényképezőgép-kezelőpanel részei

	Vissza	Bezárja a menüt.
	Videó lejátsz.	Elindítja a videó lejátszását. (Csak akkor jelenik meg, ha videofelvételt választ ki.)
	Diavetítés	Elindítja a diavetítés lejátszását. Lejátszás közben a távirányító <◀><▶> gombjaival válthat a képek között.
	Indexképes lejátszás	Indexképes elrendezésben jelenít meg több képet.
<b>DISP.</b>	Kijelzőváltás	Váltás a kijelző nézetei között (📖45).



- Ha a fényképezőgép <MENU> gombját használja, nem fogja tudni vezérelni a fényképezőgépet a TV távirányítójával, amíg vissza nem vált az egyképes lejátszásra.
- Ha a zoom kart használja a fényképezőgépen, nem fogja tudni vezérelni a fényképezőgépet a TV távirányítójával, amíg vissza nem vált az egyképes lejátszásra.
- Előfordulhat, hogy a fényképezőgép nem megfelelően reagál, még akkor is, ha a távirányító egy HDMI CEC-kompatibilis TV-készüléké.

## ■ Visszajátszás normál felbontású TV-készüléken

Az AVC-DC400ST sztereó audio-/videokábel (külön vásárolható meg) segítségével összekötheti a fényképezőgépet egy TV-készülékkel, hogy a nagyobb képernyőn élvezhesse a képeket, miközben a fényképezőgépet vezérli.

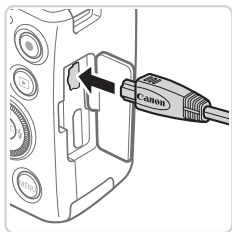
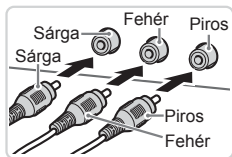

**1 Győződjön meg arról, hogy a fényképezőgép és a TV-készülék ki van kapcsolva.**

**2 Csatlakoztassa a fényképezőgépet a TV-hez.**

- A TV-készüléken illesse be teljesen a kábelcsatlakozókat a videobemenetekbe az ábrán látható módon.
- Nyissa ki a fényképezőgép csatlakozóit borító fedelet, és teljesen illesse be a kábelcsatlakozót a fényképezőgép csatlakozójába.

**3 Tekintse meg a képeket.**

- Hajtsa végre a 174 3. és 4. lépését a képek megjelenítéséhez.



- Megfelelő kijelzés csak akkor lehetséges, ha a fényképezőgép videokimeneti beállítása (NTSC vagy PAL) megegyezik a TV-készülékével. A videokimeneti formátum módosításához nyomja meg a <MENU> gombot, és válassza a [Videorendszer] lehetőséget a [YT] lapon.



- Ha a fényképezőgépet TV-készülékhez csatlakoztatja, a felvételeket a TV-készülék nagyobb képernyőjén megjelenítve készítheti el. A felvételek elkészítése megegyezik a fényképezőgép kijelzőjének használata esetén követendő lépésekkel. Az AF pont zoom (📖72) és a Kézi fók.nagy. (📖103) azonban nem érhető el.

Állóképek

Videók

## A fényképezőgép üzemeltetése hálózati tápellátással

Ha a (külön megvásárolható) ACK-DC40 hálózati adapterrel használja a fényképezőgépet, nem kell figyelnie az akkumulátor töltöttségi szintjét.

### 1 Győződjön meg arról, hogy a fényképezőgép ki van kapcsolva.

### 2 Helyezze be a tápellátó modult.

- A 📖20 2. lépése szerint nyissa ki a fedelet.
- Helyezze be a tápellátó modult az ábrán látható irányban, az akkumulátorhoz hasonló módon (lásd a 📖20 3. lépését).
- A 📖21 5. lépése szerint csukja be a fedelet.

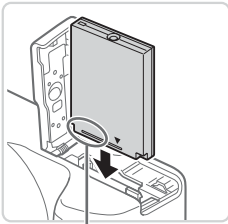

Csatlakozók

### 3 Csatlakoztassa az adaptert a tápellátó modulhoz.

- Nyissa fel a fedelet, és helyezze be az adapter csatlakozóját teljesen a tápellátó modulba.

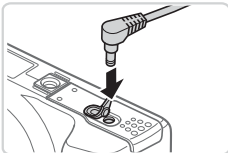

### 4 Csatlakoztassa a tápkábelt.

- A tápkábel egyik végét csatlakoztassa a kompakt hálózati adapterbe, majd a másik végét a konnektorba.
- Kapcsolja be a fényképezőgépet, majd használja tetszés szerint.
- Ha befejezte, kapcsolja ki a fényképezőgépet, és húzza ki a tápkábelt a konnektorból.

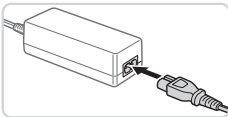



- Ne húzza ki az adaptert vagy a tápkábelt, ha a fényképezőgép még be van kapcsolva. Ez a felvételek törlődéséhez vagy a fényképezőgép károsodásához vezethet.
- Ne rögzítse a töltőt vagy a kábelt más tárgyakhoz. Ez a termék hibás működéséhez vagy sérüléséhez vezethet.

## Képek nyomtatása

A felvételeket könnyen kinyomtathatja a fényképezőgép nyomtatóhoz kapcsolásával. A fényképezőgépen kiválaszthatja a csoportosan nyomtatni kívánt képeket, előkészítheti a fotólaboroknak küldendő megrendeléseit, és előkészíthet vagy kinyomtathat fotókönyveket.

A példákban egy Canon SELPHY CP sorozatú helytakarékos fotónyomtató szerepel. A megjelenített képernyők és az elérhető funkciók a nyomtatótól függően eltérőek lehetnek. További információkért tekintse meg a nyomtató kézikönyvét.

Állóképek

### Egyszerű nyomtatás

Egyszerűen kinyomtathatja a felvételeket, ha a fényképezőgépet egy (külön megvásárolható) PictBridge-kompatibilis nyomtatóhoz csatlakoztatja a mellékelt interfészkábelrel (2).

- 1 Győződjön meg arról, hogy a fényképezőgép és a nyomtató ki van kapcsolva.**
- 2 Csatlakoztassa a fényképezőgépet a nyomtatóhoz.**
  - Nyissa ki a fedelet. Határozott mozdulattal helyezze a kisebb dugót a fényképezőgép csatlakozójába az ábrán jelzett irányban.
  - Csatlakoztassa a kábel nagyobbik végét a nyomtatóba. A csatlakoztatás további részleteiről a nyomtató kézikönyvében olvashat.
- 3 Kapcsolja be a nyomtatót.**
- 4 Kapcsolja be a fényképezőgépet.**
  - Kapcsolja be a fényképezőgépet a <▶> gombbal.

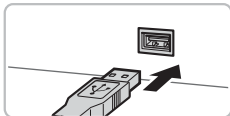
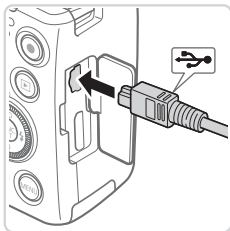



- ▶ Megjelenik a [ SET] jel.

## 5 Válasszon egy képet.

- Válassza ki a kívánt képet a <<◀▶>> gombokkal vagy a <◉> tárcsa elfordításával.

## 6 Jelenítse meg a nyomtatási képernyőt.

- Nyomja meg a <◉> gombot.

## 7 Nyomtassa ki a képet.

- A <▲><▼> gombokkal vagy a <◉> tárcsa elfordításával válassza a [Nyomtat] lehetőséget, majd nyomja meg a <◉> gombot.

- ▶ Ekkor elindul a nyomtatás.

- Ha további képeket is ki szeretne nyomtatni, a nyomtatás befejeződése után ismétlje meg az 5–7. lépést.
- A nyomtatás végeztével kapcsolja ki a fényképezőgépet és a nyomtatót, majd húzza ki az interfészkábelt.

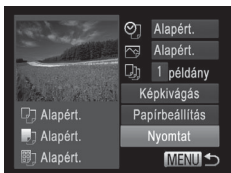

- A Canon márkájú PictBridge-kompatibilis nyomtatókkal (külön vásárolhatók meg) kapcsolatos további részleteket lásd:  172.



## A nyomtatási beállítások beállítása



### 1 Jelenítse meg a nyomtatási képernyőt.

- Jelenítse meg a bal oldalon látható képernyőt a 179–180 1–6. lépését követve.

### 2 Adja meg a beállításokat.

- Válasszon egy lehetőséget a <▲><▼> gombokkal vagy a tárcsa elfordításával, majd módosítsa a beállítást a <◀><▶> gombokkal.

	Alapért.	A nyomtató aktuális beállításait használja.
	Dátum	Képek nyomtatása a dátum feltüntetésével.
	Fájlszám	Képek nyomtatása a fájlszám feltüntetésével.
	Mindkettő	Képek nyomtatása a dátum és a fájlszám együttes feltüntetésével.
	Ki	–
	Alapért.	A nyomtató aktuális beállításait használja.
	Ki	–
	Be	A felvételkor tárolt információk alapján optimalizálja a nyomtatási beállításokat.
	Vö.szem1	Kijavítja a vörösszem-hatást.
	Példányszám	Válassza ki a példányszámot a nyomtatáshoz.
<b>Képkivágás</b>	–	A nyomtatni kívánt képterület megadása ( 182).
<b>Papírbeállítás</b>	–	A papírméret, az elrendezés és más részletek megadása ( 183).

## Képek körülvágása nyomtatás előtt (Képkivágás)

Ha nyomtatás előtt körülvágja a képeket, a teljes kép helyett a kívánt képterületet nyomtathatja ki.

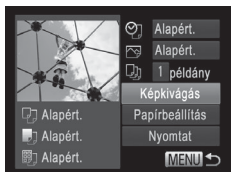

### 1 Válassza a [Képkivágás] lehetőséget.

- Miután a 181 1. lépésének végrehajtásával megjeleníti a nyomtatási képernyőt, válassza a [Képkivágás] lehetőséget, majd nyomja meg a gombot.
- ▶ Ekkor megjelenik a nyomtatni kívánt képterületet jelölő körülvágási keret.

### 2 Állítsa be a körülvágási keret szükség szerint.

- A keret méretét a zoom karral vagy a tárcsával módosíthatja.
- A keret mozgatásához nyomja meg a gombokat.
- A keretet a gombbal forgathatja el.
- Amikor elkészült, nyomja meg a gombot.

### 3 Nyomtassa ki a képet.

- A nyomtatáshoz kövesse a 180 7. lépését.



- Kis képméreteknél vagy bizonyos képoldalarányoknál előfordulhat, hogy a körülvágás nem lehetséges.
- Előfordulhat, hogy a dátumokat nem lehet helyesen kinyomtatni a [Dátumbélyegző] funkcióval készült képek körülvágásakor.

## A papírméret és az elrendezés kiválasztása nyomtatás előtt

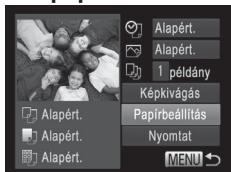

### 1 Válassza a [Papírbeállítás] menüt.

- Miután a 181 1. lépésének végrehajtásával megjeleníti a nyomtatási képernyőt, válassza a [Papírbeállítás] lehetőséget, majd nyomja meg a gombot.

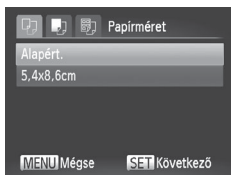

### 2 Válasszon papírméretet.

- A gombokkal vagy a tárcsával válasszon ki egy lehetőséget, majd nyomja meg a gombot.

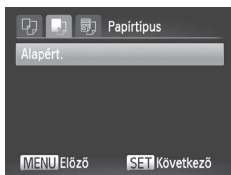

### 3 Válasszon egy papírtípust.

- A gombokkal vagy a tárcsával válasszon ki egy lehetőséget, majd nyomja meg a gombot.

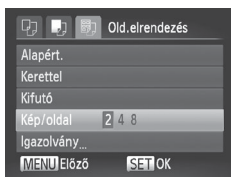

### 4 Válasszon egy elrendezést.

- A gombokkal vagy a tárcsa elfordításával válasszon egy beállítást.
- A [Kép/oldal] használatakor a gombokkal adhatja meg az egy oldalra kerülő képek számát.
- Nyomja meg a gombot.

### 5 Nyomtassa ki a képet.



## Választható elrendezési beállítások

Alapért.	A nyomtató aktuális beállításait használja.
Kerettel	Nyomatás a kép körül üres területtel.
Kifutó	Keret nélküli nyomtatás, a papír teljes felületét felhasználja.
Kép/oldal	Kiválasztja az egy oldalra nyomtatandó képek számát.
Igazolvány	Igazolványképek nyomtatása. Csak L felbontású és 4:3 képpoldarányú képek esetén érhető el.
Fix méret	Válassza ki a nyomtatási méretet. A következő lehetőségek közül választhat: 90 x 130 mm, képeslap méretű és széles nyomatok.





Állóképek

## Igazolványképek nyomtatása

### 1 Válassza az [Igazolvány] lehetőséget.

- Kövesse a  183 1–4. lépését az [Igazolvány] lehetőség kiválasztásához, majd nyomja meg a  gombot.

### 2 Megadhatja a hosszú és a rövid oldal méretét.

- Válassza ki a kívánt lehetőséget a  gombokkal vagy a  tárcsa elfordításával. Válassza ki a hosszúságot a  gombokkal, majd nyomja meg a  gombot.

### 3 Válassza ki a nyomtatandó területet.

- Kövesse a  182 2. lépését a nyomtatandó terület kiválasztásához.



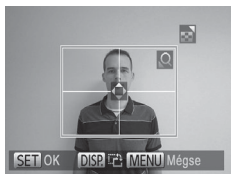
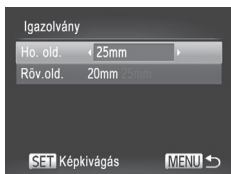

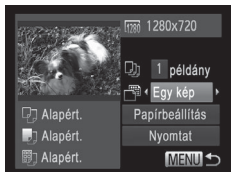

### 4 Nyomtassa ki a képet.









## Videó képkockáinak nyomtatása



### 1 Jelenítse meg a nyomtatási képernyőt.

- Kövesse a [179–180] 1–5. lépését egy videó kiválasztásához, majd nyomja meg a  gombot.
- A   gombokkal vagy a  tárcsával válassza ki a  lehetőséget, majd nyomja meg a  gombot. Megjelenik a bal oldalon látható képernyő.

### 2 Válasszon egy nyomtatási módot.

- A   gombokkal vagy a  tárcsa elfordításával válassza a  lehetőséget, majd a   gombokkal válassza ki a nyomtatási módot.

### 3 Nyomtassa ki a képet.

## Videók nyomtatási beállításai

Egy kép	A megjelenített jelenetet állóképként nyomtatja ki.
Sorozat	Adott időközönként kiválasztott jeleneteket nyomtat ki egy oldalra. Kinyomtathatja a mappa számát, a fájl számát és a képkocka felvételen belüli időpontját is, ha a [Felirat] beállításnál a [Be] értéket adja meg.



- Ha szeretné megszakítani a folyamatban lévő nyomtatást, nyomja meg a  gombot.
- Az [Igazolvány] és a [Sorozat] beállítás nem érhető el a CP720/CP730 típusoknál korábbi Canon PictBridge-kompatibilis nyomtatóknál.

## Képek hozzáadása a nyomtatási listához (DPOF)

A fényképezőgépen beállíthat csoportos nyomtatást (📖190) és fotólaboroktól nyomatok megrendelését. Jelöljön ki a memóriakártyán akár 998 képet, és adja meg a következők szerint a kívánt beállításokat, például a példányszámot. Az így megadott nyomtatási információk megfelelnek a DPOF (Digital Print Order Format) szabványoknak.

### A nyomtatási beállítások beállítása

Adja meg a következők szerint a nyomtatási formátumot, például hogy fel kívánja-e tüntetni a dátumot vagy a fájl számát. A nyomtatási lista minden képre ezek a beállítások érvényesek.

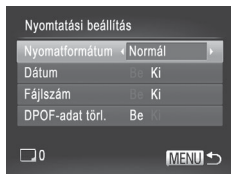

- Nyomja meg a <MENU> gombot, majd válassza a [Nyomtatási beállítás] lehetőséget a [📖] lapon. Tetszés szerint válassza ki és módosítsa a beállításokat (📖47).

<b>Nyomatformátum</b>	Normál	Oldalanként egy kép nyomtatása.
	Index	Több kép kicsinyített változatát nyomtatja ki egy lapra.
	Mindkettő	Normál és indexkép formátumokat egyaránt nyomtat.
<b>Dátum</b>	Be	A képeken nyomtatáskor feltünteti a felvételkedzés dátumát.
	Ki	–
<b>Fájlszám</b>	Be	A képeken nyomtatáskor feltünteti a fájl számát.
	Ki	–
<b>DPOF-adat törl.</b>	Be	A nyomtatási lista képekre vonatkozó összes beállítása törlődik a nyomtatás után.
	Ki	–



- Előfordulhat, hogy a nyomtató vagy a fotólabor nem tudja az összes megadott DPOF beállítást alkalmazni a nyomtatás során.
- A fényképezőgépen megjelenő  arra figyelmeztet, hogy a memóriakártya másik fényképezőgépen megadott nyomtatási beállításokat tartalmaz. Ha megváltoztatja a nyomtatási beállításokat a fényképezőgéppel, akkor előfordulhat, hogy az összes korábbi beállítás felülíródik.
- Bizonyos nyomtatók kétszer nyomtatják rá a dátumot a képre, ha a [Dátum] beállítás [Be] értékre van állítva.





- Az [Index] beállítás esetén nem választhat [Be] értéket egyszerre a [Dátum] és a [Fájlszám] lehetőségnél.
- A dátum nyomtatása a  lap [Dátum/idő] beállításának formátuma szerint történik, amelyet a <MENU> gomb megnyomásával érhet el (22).
- Az indexnyomtatás nem érhető el egyes Canon márkájú PictBridge-kompatibilis nyomtatókkal (külön vásárolhatók meg).

Állóképek

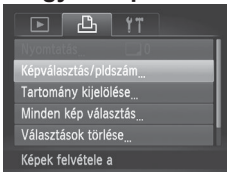



## Egyes képek beállítása nyomtatásra



### 1 Válassza a [Képválasztás/pldszám] menüt.

- Nyomja meg a <MENU> gombot, válassza a  lapon a [Képválasztás/pldszám] lehetőséget, és nyomja meg a  gombot.

### 2 Válasszon egy képet.

- A <◀>>> gombokkal vagy a  tárcsával válasszon ki egy képet, majd nyomja meg a  gombot.
- ▶ Ekkor kiválaszthatja a példányszámot.
- Az indexnyomtatásra kiválasztott képet  ikon jelöli. A kép indexnyomtatásának törléséhez nyomja meg újra a  gombot. A  eltűnik.



### 3 Állítsa be a példányszámot.

- Állítsa be a kívánt példányszámot (legfeljebb 99) a <▲><▼> gombokkal vagy a <⊙> tárcsa elfordításával.
- Ha szeretné más képek nyomtatását beállítani és a példányszámokat megadni, ismételje meg a 2 – 3. lépést.
- Indexnyomtatáshoz nem adhat meg nyomtatási mennyiséget. Ebben az esetben csak azt adhatja meg, hogy mely képeket szeretné nyomtatni a 2. lépésben.
- Ha végzett, nyomja meg a <MENU> gombot a menüképernyőre való visszatéréshez.

Állóképek

## A képek egy tartományának beállítása nyomtatásra



### 1 Válassza a [Tartomány kijelölése] funkciót.

- A 187 1. lépését követve válassza ki a [Tartomány kijelölése] beállítást, majd nyomja meg a <FUNC. SET> gombot.

### 2 Válasszon képeket.

- A képek kiválasztásához hajtsa végre a 134 2–3. lépését.

### 3 Adja meg a nyomtatási beállításokat.

- Válassza a [Rendelés] lehetőséget a <▲><▼> gombokkal, majd nyomja meg a <FUNC. SET> gombot.



## Az összes kép beállítása nyomtatásra

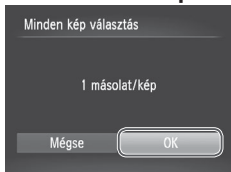

### 1 Válassza a [Minden kép választás] lehetőséget.

- Válassza ki a [Minden kép választás] lehetőséget a 187 1. lépésében, majd nyomja meg a <FUNC SET> gombot.

### 2 Adja meg a nyomtatási beállításokat.

- A <◀><▶> gombokkal vagy a tárcsával válassza ki az [OK] lehetőséget, majd nyomja meg a <FUNC SET> gombot.

## Az összes kép törlése a nyomtatási listáról

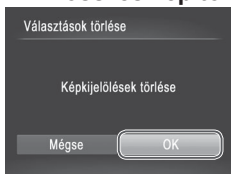

### 1 Válassza a [Választások törlése] lehetőséget.

- Válassza ki a [Választások törlése] lehetőséget a 187 1. lépésében, majd nyomja meg a <FUNC SET> gombot.

### 2 Erősítse meg a nyomtatási lista törlését.

- A <◀><▶> gombokkal vagy a tárcsával válassza ki az [OK] lehetőséget, majd nyomja meg a <FUNC SET> gombot.

## A nyomtatási listára felvett képek nyomtatása (DPOF)

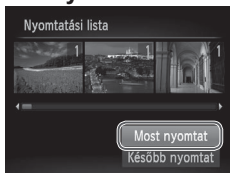

- Ha képeket vett fel a nyomtatási listára (186–189), a bal oldalon látható képernyő jelenik meg, amikor PictBridge-kompatibilis nyomtatóhoz csatlakoztatja a fényképezőgépet. Nyomja meg a <▲><▼> gombokat a [Most nyomtat] lehetőség kiválasztásához, majd egyszerűen nyomja meg a <FUNC SET> gombot a nyomtatási listán szereplő képek kinyomtatásához.
- Az ideiglenesen leállított DPOF nyomtatási feladatok a következő képtől folytatódnak.

## Képek hozzáadása a fotókönyvhöz

Ha fotókönyvet szeretne létrehozni a fényképezőgépen, jelöljön ki legfeljebb 998 képet a memóriakártyán és vigye át azokat a mellékelt szoftverrel a számítógépére, ahol egy külön mappában található meg őket. Ez a funkció akkor hasznos, ha nyomtatott fotókönyveket szeretne online megrendelni vagy saját nyomtatójával szeretne fotókönyveket nyomtatni.

## Kiválasztási mód választása

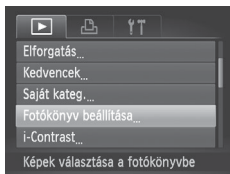

- Nyomja meg <MENU> gombot, válassza ki a [Fotókönyv beállítása] lehetőséget a [▶] lapon, majd adja meg, hogyan fogja kiválasztani a képeket.



- A fényképezőgépen megjelenő [!] arra figyelmeztet, hogy a memóriakártya másik fényképezőgépen megadott nyomtatási beállításokat tartalmaz. Ha megváltoztatja a nyomtatási beállításokat a fényképezőgéppel, akkor előfordulhat, hogy az összes korábbi beállítás felülíródik.



- Miután átvitte a képeket a számítógépére, további tudnivalókat a *Szoftver használati útmutató* (31) kézikönyvben és a nyomtató kézikönyvében találhat.

Állóképek

## Képek hozzáadása egyenként

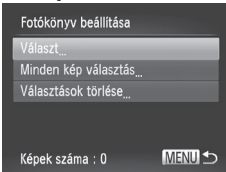

### 1 Válassza a [Választ] beállítást.

- Válassza ki a [Választ] beállítást a 190 eljárását követve, majd nyomja meg a <FUNC SET> gombot.



### 2 Válasszon egy képet.

- A <<>>> gombokkal vagy a <DISP> tárcsával válasszon ki egy képet, majd nyomja meg a <FUNC SET> gombot.
- ▶ Megjelenik a [✓] jel.
- Ha szeretné törölni a képet a fotókönyvből, nyomja meg újra a <FUNC SET> gombot. A [✓] eltűnik.
- Ismételje meg ezt a folyamatot további képek kiválasztásához.
- Ha végzett, nyomja meg a <MENU> gombot a menüképernyőre való visszatéréshez.

## Az összes kép hozzáadása a fotókönyvhöz

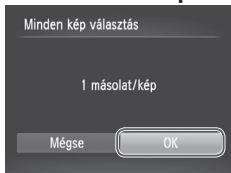

### 1 Válassza a [Minden kép választás] lehetőséget.

- Válassza ki a [Minden kép választás] lehetőséget a 190 leírása szerint, majd nyomja meg a <FUNK. SET> gombot.

### 2 Adja meg a nyomtatási beállításokat.

- A <◀><▶> gombokkal vagy a <⊙> tárcsával válassza ki az [OK] lehetőséget, majd nyomja meg a <FUNK. SET> gombot.

## A fotókönyv összes képének eltávolítása

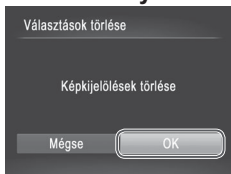

### 1 Válassza a [Választások törlése] lehetőséget.

- Válassza ki a [Választások törlése] lehetőséget a 190 leírása szerint, majd nyomja meg a <FUNK. SET> gombot.

### 2 Erősítse meg a fotókönyv törlését.

- A <◀><▶> gombokkal vagy a <⊙> tárcsával válassza ki az [OK] lehetőséget, majd nyomja meg a <FUNK. SET> gombot.

## Az Eye-Fi kártya használata

Az Eye-Fi kártya használata előtt mindig ellenőrizze, hogy az adott helyen megengedett-e a használata (📖3).

Amikor egy előkészített Eye-Fi kártyát helyez a fényképezőgépbe, automatikusan áttöltheti a képeket vezeték nélküli kapcsolaton keresztül egy számítógépre vagy feltöltheti egy fényképmegosztó webhelyre. A képek átvitelét az Eye-Fi kártya végzi. A kártya előkészítéséről és használatáról vagy a képek átvitelével kapcsolatos problémák megoldásáról a kártya kézikönyvében vagy gyártójánál tájékozódhat.



- A következőkre ügyeljen Eye-Fi kártya használatakor.
  - Az Eye-Fi kártya továbbra is kibocsáthat rádióhullámokat még akkor is, ha az [Eye-Fi átvitel] beállítást [Letilt.] értékre állítja (📖194). Távolítsa el az Eye-Fi kártyát, mielőtt kórházba, repülőgép fedélzetére vagy más olyan helyre megy, ahol tilos a rádióhullámok használata.
  - Ha képek átvitelével kapcsolatos problémákat szeretne elhárítani, ellenőrizze a kártya és a számítógép beállításait. A részletekről a kártya felhasználói kézikönyvében olvashat.
  - Gyenge Eye-Fi kapcsolat esetén a képek átvitele sokáig tarthat, és előfordulhat, hogy megszakad az átvitel.
  - Az Eye-Fi kártya felmelegedhet az átviteli funkció használata miatt.
  - Az akkumulátor a szokásosnál gyorsabban merül le.
  - Lelassulhat a fényképezőgép működése. Ennek megoldásához próbálja az [Eye-Fi átvitel] beállítást [Letilt.] értékre állítani.

A fényképezőgépbe helyezett Eye-Fi kártya kapcsolati állapotát a felvételi képernyőn (normál információs nézet módban) vagy a lejátszás képernyőn (egyszerű információs nézet módban) ellenőrizheti.

 (szürke)	Nincs csatlakozva	 Megszakítva
 (villogó fehér)	Csatlakozás	 Nincs kommunikáció
 (fehér)	Csatlakoztatva	 Hiba az Eye-Fi kártya adatainak olvasásakor* <sup>2</sup>
 (mozgó)	Átvitel van folyamatban* <sup>1</sup>	

\* 1 A képek átvitele közben a fényképezőgép energiatakarékos működése (📖42) átmenetileg le van tiltva.

\* 2 Indítsa újra a fényképezőgépet. Az ikon ismétlődő megjelenése azt jelezheti, hogy probléma van a kártyával.

A [📶] ikonnal megjelölt képek átvitele befejeződött.

## A kapcsolat adatainak ellenőrzése

Szükség esetén ellenőrizheti az Eye-Fi kártya által használt hozzáférési pont SSID-azonosítóját vagy a kapcsolat állapotát.

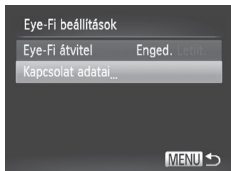

- Nyomja meg a <MENU> gombot, válassza az [Eye-Fi beállítások] pontot a [F1] lapon, majd nyomja meg a <FUNC SET> gombot.
- Válassza a [Kapcsolat adatai] lehetőséget, majd nyomja meg a <FUNC SET> gombot.
- ▶ Ekkor megjelenik a kapcsolat adatait tartalmazó képernyő.

## Az Eye-Fi átvitel letiltása

Ha szükséges, akkor a kártya Eye-Fi átvitelének letiltásához végezze el a következő beállításokat.

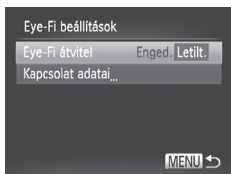

### Válassza a [Letilt.] értéket az [Eye-Fi átvitel] beállításnál.

- Nyomja meg a <MENU> gombot, válassza az [Eye-Fi beállítások] pontot a [F1] lapon, majd nyomja meg a <FUNC SET> gombot.
- Válassza az [Eye-Fi átvitel], majd a [Letilt.] lehetőséget.



- Az [Eye-Fi beállítások] nem jelenik meg, csak ha egy olyan Eye-Fi kártya van a fényképezőgépben, amelynek az írásvédelmi kapcsolója nyitott állásban van. Emiatt a fényképezőgépbe helyezett Eye-Fi kártya beállításait nem lehet módosítani, ha az írásvédelmi kapcsoló zárt helyzetben van.

# 9

## **Mellékletek**

Hasznos információk a fényképezőgép használatához

Ha úgy gondolja, hogy probléma lehet a fényképezőgéppel, akkor először ellenőrizze az alábbiakat. Ha a felsorolt eljárásokkal nem oldódik meg a probléma, forduljon a Canon ügyfélszolgálatához.

## Tápellátás

### Semmi sem történik, amikor megnyomja az ON/OFF gombot.

- Ellenőrizze, hogy az akkumulátor fel van-e töltve (📖19).
- Ellenőrizze, hogy az akkumulátor a megfelelően irányba van behelyezve (📖20).
- Ellenőrizze a memóriakártya- és akkumulátornyílás fedelének biztonságos zárását (📖21).
- A szennyezett akkumulátorpólusok csökkentik az akkumulátor teljesítményét. Próbálja megtisztítani az érintkezőket pamut törlőruhával és többször visszahelyezni az akkumulátort.

### Az akkumulátor túl gyorsan lemerül.

- Az akkumulátor teljesítménye alacsony hőmérsékleten csökken. Próbálja felmelegíteni kissé az akkumulátort, például tegye a zsebébe lefedett érintkezőkkel.
- Ha ez nem segít és az akkumulátor továbbra is hamar lemerül töltés után, akkor elérte az élettartama végét. Ez esetben vásároljon új akkumulátort.

### Az objektív nem húzódik vissza.

- Ne nyissa fel a memóriakártya- és akkumulátornyílás fedelét, amíg a fényképezőgép be van kapcsolva. Csukja be a fedelet, kapcsolja be a fényképezőgépet, majd kapcsolja ki újra (📖21).

### Az akkumulátor megvastagodott.

- Az akkumulátor megvastagodása szokásos jelenség, és nem jelent biztonsági kockázatot. Ha annyira megvastagodott az akkumulátor, hogy nem helyezhető be a fényképezőgépbe, forduljon a Canon ügyfélszolgálatához.

## Megjelenítés TV-készüléken

A fényképezőgép képei torzítva vagy nem jelennek meg a TV-készüléken (📖176).

## Felvétel készítése

### Nem lehet felvételt készíteni.

- Lejátszás módban (📖25) nyomja le félig a zárkioldó gombot (📖43).

### Furcsa kijelzés kevés fény esetén (📖45).

### Furcsa kijelzés felvételkor.

Felhívjuk figyelmét, hogy az alábbi, a kijelzőn megjelenő problémák nem kerülnek rá a rögzített képekre, a videofelvételekre azonban igen.

- A kijelző elsötétítedhet éles fényben.
- A képernyő villódzhat fénycsöves vagy LED-es megvilágítás esetén.
- Lilás csíkok jelenhetnek meg a képernyőn, ha olyan képet készít, amelyen éles fényforrás is szerepel.



### A képeken nem szerepel dátumbélyeg.

- Állítsa be a [Dátumbélyegző] funkciót (📖65). Érdeemes tudnia, hogy a dátumbélyegző attól még nem szerepel a képeken, hogy beállítja a [Dátum/idő] értékeket (📖22).
- A dátumbélyegző nem kerül a képekre azokban a felvételi módokban (📖212), amelyekben ez a beállítás nem módosítható (📖65).

### [📷] villog a képernyőn a zárkioldó gomb megnyomásakor, és nem lehet felvételt készíteni (📖55).

#### [📷] jelenik meg a kijelzőn a zárkioldó gomb félig történő lenyomásakor.

- Állítsa az [IS üzemmód] beállítást [Folyamatos] értékre (📖114).
- Emelje fel a vakut, és állítsa a vakumódot [📷] értékre (📖111).
- Növelje az ISO érzékenységet (📖96).
- Rögzítse állványra a fényképezőgépet, vagy más módon érje el, hogy ne mozogjon. Ebben az esetben állítsa az [IS üzemmód] beállítást [Ki] értékre (📖114).

### A felvételek éleetlenek.

- Az élesség beállításához nyomja le félig a zárkioldó gombot, mielőtt a felvétel elkészítéséhez teljesen lenyomja (📖43).
- Ellenőrizze, hogy a témák az élességállítási tartományban helyezkednek-e el (📖217).
- Állítsa az [AF segédfény] beállítást [Be] értékre (📖75).
- Ellenőrizze, hogy ki vannak-e kapcsolva a nem kívánt funkciók, például a makró üzemmód.
- Próbálja a felvételt az élességrögzítés vagy AF rögzítés segítségével elkészíteni (📖106, 110).

### Nem jelenik meg AF keret, és a fényképezőgép nem állítja be az élességet a zárkioldó gomb félig történő lenyomásakor.

- Az AF keretek megjelenítéséhez és a fényképezőgép megfelelő élességbeállításához próbálkozzon nagyobb kontrasztú témák középre állításával, mielőtt félig lenyomja a zárkioldó gombot. Ellenkező esetben nyomja le többször félig a zárkioldó gombot.

### A témák túl sötétek a felvételeken.

- Emelje fel a vakut, és állítsa a vakumódot [📷] értékre (📖111).
- Állítsa be a fényerőt expozíciókompenzációval (📖93).
- Állítson a kontraszton az i-Contrast funkcióval (📖97, 150).
- Használja az AE rögzítést vagy a fénymérést (📖94, 95).

### Az alanyok túl világosak, a fényes részek kiégnek.

- Hajtsa le a vakut, és állítsa a vakumódot [📷] értékre (📖27).
- Állítsa be a fényerőt expozíciókompenzációval (📖93).
- Használja az AE rögzítést vagy a fénymérést (📖94, 95).
- Csökkentse az alanyokat megvilágító világítást.

### A felvétel sötét, pedig villant a vaku (📖55).

- A vaku tartományán belül fényképezzen (📖217).

- Állítson a fényességen a vaku expozíciókompenzációjával vagy a vaku fényerejének módosításával (📖112).
- Növelje az ISO érzékenységet (📖96).

### **Vakus képeken az alanyok túl világosak, a fényes részek kiégnek.**

- A vaku tartományán belül fényképezzen (📖217).
- Hajtsa le a vakut, és állítsa a vakumódot [☞] értékűre (📖27).
- Állítson a fényességen a vaku expozíciókompenzációjával vagy a vaku fényerejének módosításával (📖112).

### **Fehér pontok vagy hasonló képi elemek jelennek meg vakuval történő fényképezéskor.**

- Ennek az az oka, hogy a vaku fénye visszaverődik a levegőben lévő porszemekről vagy más tárgyról.

### **A felvételek szemcsézettnek tűnnek.**

- Csökkentse az ISO érzékenységet (📖96).

### **Az alanyok szeme piros (📖69).**

- Állítsa a [Vö.sz.-lámpa] beállítást [Be] értékűre (📖75) a vörösszemhatás-csökkentő lámpa bekapcsolásához (📖6) a vakus felvételeken. A legjobb eredményhez kérje meg az alanyokat, hogy nézzenek bele a vörösszemhatás-csökkentő lámpába. Beltéri felvételeken próbálja növelni a megvilágítást, és fényképezzen közelebről.
- Módosítson a képeken a vörösszem-javítással (📖151).

### **Túl hosszú ideig tart a képek rögzítése a memóriakártyára, vagy lelassult a folyamatos fényképezés.**

- Hajtsa végre a memóriakártya teljes formázását a fényképezőgéppel (📖161).

### **Nem lehet elérni a felvételi funkciók vagy a FUNC. menü beállításait.**

- Az egyes felvételi módokban elérhető funkciók különbözők. Lásd: „Az egyes felvételi módokban elérhető funkciók”, „FUNC. menü” és „Felvétel menü” (📖206–213).

## **Videók készítése**

### **Az eltelt idő nem megfelelően jelenik meg, vagy megszakad a felvétel.**

- Formázza a fényképezőgéppel a memóriakártyát, vagy használjon másik, nagy sebességű felvételre alkalmas memóriakártyát. Ha az eltelt idő nem is megfelelően jelenik meg, a memóriakártyára rögzített videó hossza a tényleges felvételi idő lesz (📖160).

### **Megjelenik a [🔴] jel, és a felvétel automatikusan leáll.**

A fényképezőgép belső memóriapuffere megtelt, mert nem sikerült elég gyorsan rögzíteni az adatokat a memóriakártyára. Próbálja ki az alábbiak egyikét.

- Hajtsa végre a memóriakártya teljes formázását a fényképezőgéppel (📖161).
- Csökkentse a képminőséget (📖70).
- Használjon másik, nagy sebességű felvételre alkalmas memóriakártyát (📖217).

### **Nem lehet használni a zoomot.**

- A zoomolás nem lehetséges, ha [📷] üzemmódban készíti videót.

## Lejátszás

### A lejátszás nem lehetséges.

- A képek vagy a videofelvételek lejátszása esetleg nem lehetséges, ha a fájlnevet vagy a mappaszerkezetet számítógépen megváltoztatja. A mappaszerkezetéről és a fájlnevekről a *Szoftver használati útmutató* (📖31) tartalmaz részletes tudnivalókat.

### A lejátszás megáll, vagy kihagy a hang.

- Olyan memóriakártyát használjon, amelyet ezen a fényképezőgépen előzőleg a teljes formázás funkcióval (📖161) formázott.
- Alacsony olvasási sebességű memóriakártya használatakor a videók lejátszása során rövid szüneteket tapasztalhat.
- Ha a videókat számítógépen játssza le, képek kimaradhatnak vagy a hang ugorhat, ha a számítógép teljesítménye nem elegendő.

### A videók lejátszása hang nélkül történik.

- Állítsa be a hangerősséget (📖30, 123) ha bekapcsolta a [Némítás] funkciót (📖156), vagy ha gyenge a videó hangereje.
- A [👆] (📖83) üzemmódban készült videókhoz a fényképezőgép nem rögzít hangot.

## Memóriakártya

### A memóriakártya nem ismerhető fel.

- Indítsa újra a fényképezőgépet úgy, hogy benne van a memóriakártya (📖20).

## Számítógép

### Nem sikerül a képeket számítógépre másolni.

Ha képeket próbál átvinni számítógépre egy kábellel, akkor próbálja csökkenteni az átviteli sebességet a következőképpen.

- A lejátszás üzemmódba lépéshez nyomja le a <▶> gombot. Tartsa lenyomva a <MENU> gombot, majd nyomja le egyszerre a <▲> és a <Ⓜ> gombot. A következő képernyőn a <◀><▶> gombokkal válassza a [B], és nyomja meg a <Ⓜ> gombot.

## Eye-Fi kártyák

### Nem sikerül a képeket átvinni (📖193).

# A kijelzőn megjelenő üzenetek

Ha hibaüzenet jelenik meg, a következők szerint járjon el.

## Nincs memóriakártya

- A memóriakártya esetleg rossz irányban lett behelyezve. A helyes irányban helyezze be újra a memóriakártyát (📖21).

## Memóriakártya zárolva

- A memóriakártya írásvédelmi kapcsolója zárolt állásban van. Állítsa az írásvédelmi kapcsolót nyitott állásba (📖20).

## Nem lehet felvenni.

- A memóriakártya nélkül próbált felvételt készíteni. A felvételhez helyezzen be egy memóriakártyát a helyes irányban (📖21).

## Memóriakártya hiba (📖161)

- Ha akkor is megjelenik ugyanez az üzenet, amikor be van helyezve a készülékbe helyes irányban egy formázott memóriakártya, forduljon a Canon ügyfélszolgálatához, mert probléma lehet a fényképezőgéppel (📖21).

## Kevés a hely a kártyán

- Nincs elég szabad hely a memóriakártyán a felvételhez (📖51, 77, 91, 115) vagy a képek szerkesztéséhez (📖146 – 151). Törölje a felesleges képeket (📖136, 137), vagy helyezzen be egy memóriakártyát, amelyen elég szabad hely található (📖20).

## Töltse fel az akkumulátort (📖20)

## Nincs kép.

- A memóriakártyán nem található egyetlen megjeleníthető kép sem.

## Védett! (📖132)

## Azonosíthatatlan kép/Nem megfelelő JPEG/A kép túl nagy./AVI nem játszható le/RAW

- A nem támogatott, illetve a sérült képek nem jeleníthetők meg.
- Előfordulhat, hogy nem tudja lejátszani azokat a képeket, amelyeket számítógépen szerkesztettek, neveztek át, vagy más fényképezőgéppel készítettek.

## Nem lehet nagyítani./A tartalom nem játszható le Intelligens válogatással./ Nem lehet forgatni./A kép nem módosítható/Ez a kép nem regisztrálható!/ Nem lehet módosítani/Nem kategorizálható/Nem kiválasztható kép

- A következő funkciók esetleg nem használhatók olyan képeken, amelyeket számítógépen átneveztek, szerkesztettek, vagy más fényképezőgéppel készítettek. A csillaggal jelölt (\*) funkciók nem érhetők el videók esetén. Nagyítás\* (📖129), Intelligens válogatás\* (📖131), Kategorizálás (📖143), Eلفorgatás (📖122), Szerkesztés\* (📖146 – 151), Beállítás indító képnek\* (📖159), Nyomtatási lista\* (📖186) és Fotókönyv beállítás\* (📖190).

## Érvénytel. kijel. tart.

- A képkiválasztási tartomány megadásakor (📖134, 138, 145, 188) olyan kezdő képet próbált választani, amely az utolsó után található, vagy fordítva.

## Túllépi a kijel. határt

- Több mint 998 képet választott ki nyomtatási listára (📖186) vagy fotókönyvbe (📖190). Legfeljebb 998 képet válasszon ki.
- A nyomtatási lista (📖186) vagy a fotókönyv (📖190) beállításait nem lehetett megfelelően menteni. Csökkentse a kiválasztott képek számát, majd próbálja újra.
- 500 vagy több képet próbált választani a következő funkciók valamelyikéhez: Védelem (📖132), Törlés (📖136), Kedvencek (📖142), Saját kategória (📖143), Nyomtatási lista (📖186) vagy Fotókönyv beállítása (📖190).

## Kapcsolati hiba

- Túl sok (kb. 1000) kép található a memóriakártyán, ezért nem sikerült a nyomtatás vagy a képek áttöltése számítógépre. A képek áttöltéséhez használjon USB-kártyaolvasót. A nyomtatáshoz a memóriakártyát közvetlenül a nyomtató kártyanyílásába helyezze be.

## Elnevezési hiba!

- A mappa nem hozható létre vagy a képek nem rögzíthetők, mert elérte a kártyán létrehozható mappák maximális számát (999) vagy az egy mappába menthető képek maximális számát (9999). A [📁] menüben állítsa a [Fájlszámolás] beállítást [Aut. nullázás] értékre (📖162), vagy formázza a memóriakártyát (📖160).

## Objektívhiba

- Ez a hiba akkor léphet fel, ha megfogja a mozgó objektívet, illetve ha poros vagy homokos helyen használja a fényképezőgépet.
- A hibaüzenet gyakori megjelenése a fényképezőgép sérülését jelezheti. Ebben az esetben forduljon a Canon ügyfélszolgálatához.

## Hiba a fényképezőgéppel (hibakód)

- Ha ez a hibaüzenet közvetlenül felvétel készítése után jelenik meg, akkor előfordulhat, hogy nem sikerült menteni a felvételt. Váltson lejátszás üzemmódba, és ellenőrizze a képet.
- A hibaüzenet gyakori megjelenése a fényképezőgép sérülését jelezheti. Ebben az esetben írja le a hibakódot (Exx), és forduljon a Canon ügyfélszolgálatához.

## Fájl hiba

- A megfelelő nyomtatás (📖179) esetleg nem lehetséges más fényképezőgéppel készített vagy számítógépes programmal módosított képek esetén, még ha a fényképezőgép nyomtatóhoz is van csatlakoztatva.

## Nyomtatási hiba

- Ellenőrizze a papírméret beállítását (📖183). Ha ez a hibaüzenet jelenik meg, de a beállítás helyes, akkor indítsa újra a nyomtatót, és adja meg újból a beállítást a fényképezőgépen.

## A tintagyűjtő megtelt

- Forduljon a Canon ügyfélszolgálatához, és kérjen segítséget a tintagyűjtő tartály cseréjében.

# A kijelzőn megjelenő információk

## Felvétel (információs nézet)

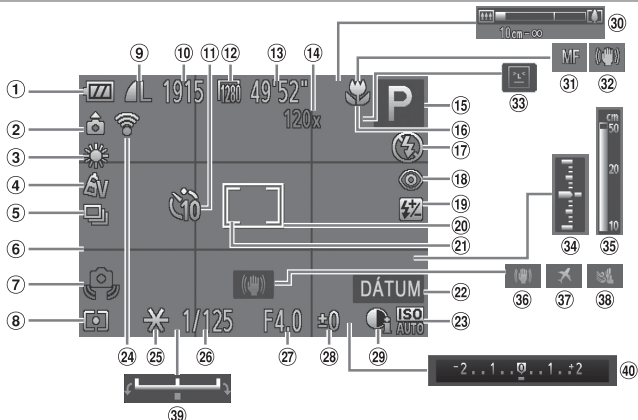

- |   |  |  |
|---|--|--|
| 1 Akkumulátor töltöttsége (1203)                    | 14 Digitális zoom nagyítása (160), Digitális telekonverter (105) | 26 Zársebesség (116, 118)                |
| 2 A fényképezőgép iránya*                           | 15 Felvételi üzemmód (206), Téma ikonja (57)                     | 27 Rekesznyílás értéke (117, 118)        |
| 3 Fehéregyensúly (98)                               | 16 Élességállítási tartomány (103)                               | 28 Expozíciókompenzáció szintje (93)     |
| 4 Saját színbeállítás (100)                         | 17 Vakumód (93)  | 29 i-Contrast (97)                       |
| 5 Felvételi üzemmód (102)                           | 18 Vörösszem-javítás (69)  | 30 Zoom sáv (52)                         |
| 6 Négyzetháló (72)                                  | 19 Vaku expozíciókompenzációja / Vaku fényerő szintje (112, 119) | 31 AF rögzítés (110), Kézi élesség (103) |
| 7 Figyelmeztetés a fényképezőgép bemozdulására (55) | 20 Szpot AE pont keret (95)                                      | 32 IS üzemmód ikonja (58)                |
| 8 Fénymérési mód (95)                               | 22 Dátumbélyegző (65)  | 33 Pislogásészlelés (74)                 |
| 9 Állóképek tömörítése (114), Felbontás (68)        | 23 ISO érzékenység (96)  | 34 Expozíció értéke (118)                |
| 10 Rögzíthető képek száma                           | 24 Eye-Fi kapcsolat állapota (193)                               | 35 Kézi élességállítás jelzője (104)     |
| 11 Önkioldó (62)                                    | 25 AE rögzítés (94), FE rögzítés (113)                           | 36 Képstabilizálás (114)                 |
| 12 Videó felbontása (70)                            |  | 37 Időzóna (164)                         |
| 13 Hátralévő idő                                    |  | 38 Szélzajszűrés (71)                    |
|   |  | 39 Expozícióváltás sávja (89)            |
|   |  | 40 Expozíciókompenzáció sávja (93)       |



\* : Szokásos helyzet,  : Függőleges helyzet

A fényképezőgép érzékeli a felvételi tájolást és módosítja a beállításokat az optimális képekhez. A készülék a lejátszás során is érzékeli az irányt, és mindkét irány esetén automatikusan a megfelelő irányba forgatja a képeket.

Az irány érzékelése helytelenül működhet, ha a fényképezőgépet egyenesen felfelé vagy lefelé irányítja.

## Akkumulátor töltöttsége

Az akkumulátor töltöttségét a kijelzőn megjelenő ikon vagy üzenet jelzi.

Megjelenítés	Részletek
	Elegendő töltöttség
	Kissé merülőben van, de elegendő
 (vörösén villog)	Majdnem lemerült, hamarosan töltsse fel az akkumulátort
[Töltsse fel az akkumulátort]	Lemerült, azonnal töltsse fel az akkumulátort

## Lejátszás (részletes információs nézet)

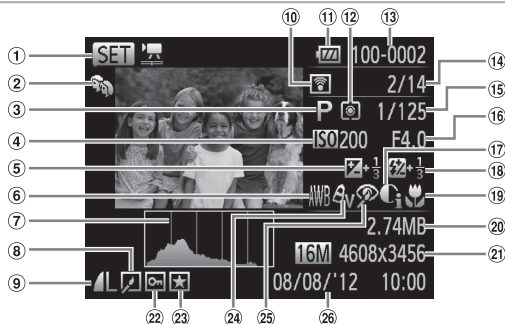









- |  |   |   |
|--|---|---|
| ① Videók (152, 122)  | ⑩ Átmásolva Eye-Fi kártyával (193)  | ⑱ Vaku (111), Vaku expozíciókompenzációja (112) |
| ② Saját kategória (143)  | ⑪ Akkumulátor töltöttsége (203)   | ⑲ Élességállítási tartomány (103)               |
| ③ Felvételi üzemmód (206)  | ⑫ Fénymérési mód (95)   | ⑳ Fájlméret                                     |
| ④ ISO érzékenység (96), Lejátszási sebesség (84)                     | ⑬ Mappa száma – fájl száma (162)  | ㉑ Állóképek: Felbontás Videók: Lejátszási idő   |
| ⑤ Expozíciókompenzáció szintje (93), Expozícióváltás mértéke (89)    | ⑭ Aktuális kép száma / Képek száma összesen                                   | ㉒ Védelem (132)                                 |
| ⑥ Fehéregyensúly (98)  | ⑮ Zársebesség (állóképek) (116, 118), Képmínőség / Képssebesség (videók) (70) | ㉓ Kedvencek (142)                               |
| ⑦ Hisztogram (124)   | ⑯ Rekesznyílás értéke (117, 118)  | ㉔ Saját színbeállítás (100, 149)                |
| ⑧ Képszerkesztés (146–151)   | ⑰ i-Contrast (97, 150)  | ㉕ Vörösszem-javítás (69, 151)                   |
| ⑨ Tömörítési arány (képminőség) (114) / Felbontás (68), MOV (videók) |   | ㉖ Felvételi dátum/idő (22)                      |



• Bizonyos információk esetleg nem jelennek meg, ha a képeket TV-n jeleníti meg (173).



## A videofelvételek vezérlőpultjának áttekintése „Megjelenítés” közben (📖 122)

	Kilépés
	Lejátszás
	Lassítás (A lejátszási sebesség módosításához használja a <<◀>> gombokat vagy a <⌚> tárcsát. Hang nem hallatszik.)
	Ugrás vissza* (Folyamatos visszatekeréshez tartsa nyomva a <⏮> gombot.)
	Előző kocka (Gyors visszatekeréshez tartsa nyomva a <⏮> gombot.)
	Következő kocka (Gyors előretekeréshez tartsa nyomva a <⏭> gombot.)
	Ugrás előre* (Folyamatos előretekeréshez tartsa nyomva a <⏭> gombot.)
	Szerkesztés (📖 153)
	Akkor jelenik meg, ha a fényképezőgépet egy PictBridge-kompatibilis nyomtatóhoz csatlakoztatja (📖 179).

\* Az aktuális képkocka előtt vagy után kb. 4 másodperccel következő képkockát jeleníti meg.



- Videó lejátszása közben a <<◀>> gombokkal tekerheti előre vagy vissza a videót.

# Funkciók és menük táblázatai

## Az egyes felvételi módokban elérhető funkciók

Funkció		Felvételi üzemmód				
		M	Av	Tv	P	LIVE
Expozíciókompenzáció (📖93)		-	○	○	○	○
ISO érzékenység (📖96)	ISO AUTO	-	○	○	○	○
	ISO 100 ISO 200 ISO 400 ISO 800 ISO 1600	○	○	○	○	-
Önkioldó (📖62)	📷	○	○	○	○	○
	📷 📷 📷	○	○	○	○	○
Önkioldó beállításai (📖64)	Időzítés*1	○	○	○	○	○
	Felvétel*2	○	○	○	○	○
Vaku (📖111)	⚡ <sup>A</sup>	-	-	-	○	○
	⚡	○	○	○	○	○
	⚡*	-	○	-	○	○
	📷	-	-	-	-	-
Av/Tv beállítások (📖116, 117)	Rekesznyílás értéke	○	○	-	-	-
	Zársebesség	○	-	○	-	-
Programeltolás (📖94)		-	○	○	○	-
AE rögzítés/FE rögzítés (📖94, 113)*4		-	○	○	○	-
AE rögzítés (videó)/Expozícióváltás (📖89)		-	-	-	-	-
Élességállítási tartomány (📖103)	▲	○	○	○	○	○
	🌸 MF	○	○	○	○	○
Követéses AF (📖66, 107)		○	○	○	○	○
A kijelző megjelenítése (📖45)	Információs nézet /	○	○	○	○	○
	Nincs információs nézet	○	○	○	○	○

\*1 Nem állítható 0 másodpercre olyan üzemmódban, amelyben nem választható meg a felvételek száma.

\*2 Egy felvétel (nem módosítható) olyan üzemmódban, amelyben nem választható meg a felvételek száma.

\*3 Nem érhető el, de [⚡\*] értékre vált bizonyos esetekben.

\*4 Az FE rögzítés nem érhető el [📷] vakumód esetén.

AUTO	SCN														
-	O	O	O	O	O	O	O	O	O	O	O	-	O	-	-
O	O	O	O	O	O	O	O	O	O	O	O	O	O	O	O
-	-	-	-	-	-	-	-	-	-	-	-	-	-	-	-
O	O	O	O	O	O	O	O	O	O	O	O	O	O	O	O
O	O	-	O	O	O	O	O	O	O	O	O	O	-	O	O
O	O	-	O	O	O	O	O	O	O	O	O	O	-	O	O
O	O	-	O	O	O	O	O	O	O	O	O	O	-	-	-
O	O	O	O	O	-	O	O	O	O	O	O	O	-	-	-
-	O	O	-	O	-	O	O	O	O	O	O	O	-	-	-
*3	-	-	-	-	-	-	-	-	-	-	-	-	-	-	-
-	-	-	-	-	O	-	-	-	-	-	-	-	O	O	O
-	-	-	-	-	-	-	-	-	-	-	-	-	-	-	-
-	-	-	-	-	-	-	-	-	-	-	-	-	-	-	-
-	-	-	-	-	-	-	-	-	-	-	-	-	-	-	-
-	-	-	-	-	-	-	-	-	-	-	-	-	-	-	-
-	-	-	-	-	-	-	-	-	-	-	-	-	-	-	-
-	-	-	-	-	-	-	-	-	-	-	-	-	-	-	-
-	-	-	-	-	-	-	-	-	-	-	-	-	-	-	-
O	O	O	O	O	O	O	O	O	O	O	O	O	O	O	O
-	O	-	O	O	-	O	O	O	O	O	O	O	O	O	O
O	O	-	O	O	-	-	-	-	O	O	O	O	O	-	-
O	O	-	O	O	O	-	-	-	-	O	O	O	O	O	O

O Elérhető vagy automatikusan beállítva. – Nem érhető el.

## FUNC. menü

		Felvételi üzemmód	M	Av	Tv	P	LIVE
Funkció							
Fehéregyensúly (📖98)	AWB	○	○	○	○	○	○
		○	○	○	○	○	-
Saját színbeállít. (📖100)	OFF	○	○	○	○	○	○
	Av AN Ae*1 AW*1 Ap AL AD AB AG AR AC*2	○	○	○	○	○	-
Felv. üzemmód (📖102)		○	○	○	○	○	○
		○	○	○	○	○	-
	RF*3	○	○	○	○	○	-
Vaku expozíciókompenzációja (📖112)		-	○	○	○	○	-
Vaku fényerő szintje (📖119)*4		○	○	○	-	-	-
Fénymérési mód (📖95)		○	○	○	○	○	○
		○	○	○	○	○	-
		○	○	○	○	○	-
Állóképek képpoldaránya (📖67)	16:9 3:2 4:3 1:1	○	○	○	○	○	-
Felbontás (📖68)	L	○	○	○	○	○	○
	M1 M2	○	○	○	○	○	-
	M	-	-	-	-	-	-
	S	○	○	○	○	○	-
Tömörítés (📖70)		○	○	○	○	○	-
		○	○	○	○	○	○
Videó minősége (📖70)	1280	○	○	○	○	○	○
	640	○	○	○	○	○	-

\*1 Fehéregyensúly nem érhető el.

\*2 Az 1–5 tartományban állíthatók be: a kontraszt, az élésség, a színtelítettség, a vörös, a zöld, a kék szín és a bőrtónus.

\*3 [] értékű [MF], AF rögzítés vagy [] esetén.

\*4 Csak a [4:3] és a [16:9] beállítás választható.

\*5 Automatikusan beállítva, együtt módosul a képméretarányal (📖85).

AUTO	SCN														
○	○	○	○	○	○	○	○	○	○	○	○	○	○	○	○
-	-	○	○	-	-	-	-	-	-	-	-	-	○	○	○
○	○	○	○	○	○	○	○	○	○	○	○	○	○	○	○
-	-	○	-	-	-	-	-	-	-	-	-	-	○	○	○
○	○	○	○	○	○	○	○	○	○	○	○	○	○	○	○
-	○	-	○	○	○	○	○	○	○	○	○	○	○	-	-
-	○	-	○	○	○	○	○	○	○	○	○	○	○	-	-
-	-	-	-	-	-	-	-	-	-	-	-	-	-	-	-
-	-	-	-	-	-	-	-	-	-	-	-	-	-	-	-
○	○	○	○	○	○	○	○	○	○	○	○	○	○	○	○
-	-	-	-	-	-	-	-	-	-	-	-	-	-	-	-
-	-	-	-	-	-	-	-	-	-	-	-	-	-	-	-
○	○	○	-	○	○	-	*4	-	○	○	○	○	○	-	-
○	○	○	-	○	○	○	○	○	○	○	○	○	○	○	○
○	○	○	-	○	○	-	-	-	-	-	-	-	○	○	○
-	-	-	○	-	-	-	-	-	-	-	-	-	-	-	-
○	○	○	-	○	○	-	-	-	-	-	-	-	○	○	○
-	-	-	-	-	-	-	-	-	-	-	-	-	-	-	-
○	○	○	○	○	○	○	○	○	○	○	○	○	○	○	○
○	○	○	○	○	○	○	*5	○	○	○	○	○	○	○	○
○	○	○	○	○	○	○	*5	○	○	○	○	○	○	○	-

○ Elérhető vagy automatikusan beállítva. – Nem érhető el.

## Felvételi menü

Funkció		Felvételi üzemmód				
		M	Av	Tv	P	LIVE
AF keret (📖105)	Arcérzékelés*1	○	○	○	○	○
	Követéses AF	○	○	○	○	○
	Közép	○	○	○	○	○
AF keret méret (📖106)*3	Normál	○	○	○	○	○
	Kicsi	○	○	○	○	○
Digitális zoom (📖60)	Normál	○	○	○	○	○
	Ki	○	○	○	○	○
	Digitális telekonverter (1.6x/2.0x)	○	○	○	○	○
AF pont zoom (📖72)	Be	○	○	○	○	○
	Ki	○	○	○	○	○
AF szervo (📖109)	Be	○	○	○	○	○
	Ki*4	○	○	○	○	○
Folyamatos AF (📖110)	Be	○	○	○	○	○
	Ki	○	○	○	○	○
AF segédfény (📖75)	Be	○	○	○	○	○
	Ki	○	○	○	○	○
Kézi fók.nagy. (📖103)	Be	○	○	○	○	○
	Ki	○	○	○	○	○
Bizt. fókusz (📖104)	Be	○	○	○	○	○
	Ki	○	○	○	○	○

\*1 A funkció a felvételi üzemmódtól függően működik, ha a fényképezőgép nem észlel arcokat.

\*2 Csak a <▲> button gomb megnyomásával érhető el (📖66).

\*3 Akkor érhető el, ha az AF keret beállítása [Közép].

\*4 Értéke [Be], amikor a fényképezőgép mozgó témát észlel <AUTO> üzemmódban.

AUTO	SCN														
0	0	0	0	0	-	-	-	0	0	0	0	0	0	0	
*2	0	-	0	0	-	-	-	0	0	0	0	0	-	-	
-	0	-	0	0	0	0	-	0	0	0	0	0	0	0	
-	0	-	0	0	0	0	-	0	0	0	0	0	0	0	
-	0	-	0	0	-	-	-	0	0	0	0	0	0	0	
0	0	0	-	0	0	-	-	-	-	-	-	0	0	0	
0	0	0	0	0	0	0	0	0	0	0	0	0	0	0	
-	-	-	-	-	-	-	-	-	-	-	-	-	-	-	
0	0	0	0	0	-	-	-	0	0	0	0	0	-	-	
0	0	0	0	0	0	0	0	0	0	0	0	0	0	0	
-	0	-	0	0	-	-	-	0	0	0	0	0	-	-	
0	0	0	0	0	0	0	0	0	0	0	0	0	0	0	
0	0	0	-	0	-	0	0	0	0	0	0	0	0	0	
-	0	-	0	0	0	0	0	0	0	0	0	0	-	-	
0	0	0	0	0	-	0	0	0	0	0	0	-	0	0	
0	0	0	0	0	0	0	0	0	0	0	0	0	0	0	
-	0	-	0	0	-	-	-	0	0	0	0	0	-	-	
0	0	0	0	0	0	0	0	0	0	0	0	0	0	0	
-	0	-	0	0	-	0	0	0	0	0	0	0	0	0	
0	0	0	0	0	0	0	0	0	0	0	0	0	0	0	

0 Elérhető vagy automatikusan beállítva. – Nem érhető el.





















Funkció		Felvételi üzemmód					
		M	Av	Tv	P	LIVE	
Vaku beállításai (📖69, 75, 112, 119)	Vakumód	Automatikus	–	○	○	○	○
		Kézi	○	○	○	–	–
	Vörösszem-jav.	Be	○	○	○	○	–
		Ki	○	○	○	○	○
	Vö.sz.-lámpa	Be/Ki	○	○	○	○	○
	Vaku exp. komp.		–	○	○	○	–
	Vaku fényerő		○	○	○	–	–
	Bizt. vakuexp.	Be	–	○	○	○	○
Ki		○	○	○	○	○	
i-Contrast (📖97)	Automatikus	○	○	○	○	–	
	Ki	○	○	○	○	○	
Bizt. eltolás (📖117)	Be	–	○	○	–	–	
	Ki	○	○	○	○	○	
Szélzajsűrés (📖71)	Be/Ki	○	○	○	○	○	
Megjelenítés (📖76)	Ki/Gyors/2–10 mp./Megtart	○	○	○	○	○	
Info.ellenőrz. (📖76)	Ki/Részletes/Fókusz helye	○	○	○	○	○	
Pislogásészlelés (📖74)	Be	○	○	○	○	○	
	Ki	○	○	○	○	○	
Négyzetháló (📖72)	Be	○	○	○	○	○	
	Ki	○	○	○	○	○	
IS üzemmód (📖114)	Ki/Folyamatos	○	○	○	○	○	
	Exponáláskor	○	○	○	○	○	
☐, Képkocka-segéd (📖61)	Nagy/Közepes/Kis	○	○	○	○	○	
Dátumbélyegző (📖65)	Ki	○	○	○	○	○	
	Dátum / Dátum és idő	○	○	○	○	○	



AUTO	SCN														
○	○	○	○	○	-	○	○	○	○	○	○	-	-	-	
-	-	-	-	-	-	-	-	-	-	-	-	-	-	-	
○	○	○	○	○	-	-	-	-	-	-	-	-	-	-	
○	○	○	○	○	-	○	○	○	○	○	○	-	-	-	
○	○	○	○	○	-	○	○	○	○	○	○	-	-	-	
-	-	-	-	-	-	-	-	-	-	-	-	-	-	-	
-	-	-	-	-	-	-	-	-	-	-	-	-	-	-	
○	○	○	○	○	-	○	○	○	○	○	○	-	-	-	
-	-	-	-	-	-	-	-	-	-	-	-	-	-	-	
○	-	-	○	-	-	-	-	-	-	-	-	-	-	-	
-	○	○	-	○	○	○	○	○	○	○	○	○	○	○	
-	-	-	-	-	-	-	-	-	-	-	-	-	-	-	
○	○	○	○	○	○	○	○	○	○	○	○	○	○	○	
○	○	○	○	○	○	○	-	○	○	○	○	○	○	○	
○	○	○	○	○	○	○	○	○	○	○	○	○	-	-	
○	○	○	○	○	○	○	○	○	○	○	○	○	-	-	
○	○	○	○	○	-	-	-	-	-	○	○	○	-	-	
○	○	○	○	○	○	○	○	○	○	○	○	○	○	○	
○	○	○	○	○	○	○	○	○	○	○	○	○	○	○	
○	○	○	○	○	○	○	○	○	○	○	○	○	○	○	
○	○	○	○	○	○	○	○	○	○	○	○	○	○	○	
○	○	○	○	○	○	○	○	○	○	○	○	○	○	○	
○	○	○	○	○	○	○	○	○	○	○	○	○	○	○	
-	○	○	○	○	○	○	○	○	○	○	○	○	-	-	
○	○	○	○	○	○	○	○	○	○	○	○	○	○	○	
○	○	○	○	○	○	○	○	○	○	○	○	○	○	○	
○	○	○	-	○	○	-	-	-	-	-	-	○	-	-	

○ Elérhető vagy automatikusan beállítva. – Nem érhető el.



## Beállítási menü

Lehetőség	Részletek	Lehetőség	Részletek
Némítás	 156	Új mappa	 162
Hangerő	 156	Lencse behúzás	 163
Hangbeállítások	 157	Energiatakarék	 42, 163
Tippek	 157	Mértékegységek	 165
Dátum/Idő	 22	Videorendszer	 176
Időzóna	 164	Vezérlés HDMI-n	 174
LCD fényerő	 158	Eye-Fi beállítások	 193
Indító kép	 158, 159	Tanúsító embléma megjel.	 166
Formázás	 160, 161	Nyelv 	 25
Fájlszámozás	 162	Mind visszaáll	 167

## Lejátszás menü

Lehetőség	Részletek	Lehetőség	Részletek
Intelligens válogatás	 131	Vörösszem-javítás	 151
Diavetítés	 130	Képkivágás	 147
Törlés	 136	Átméretezés	 146
Védelem	 132	Saját színbeállít.	 150
Elforgatás	 140	Görgetéses kij.	 122
Kedvencek	 142	Autom.forgatás	 141
Saját kateg.	 143	Folytatás	 123
Fotókönyv beállítása	 190	Átmenet	 123
i-Contrast	 150		

## Nyomatási menü

Lehetőség	Részletek	Lehetőség	Részletek
Nyomatás	–	Minden kép választás	 189
Képválasztás/pldszám	 187	Választások törlése	 189
Tartomány kijelölése	 188	Nyomatási beállítás	 186

## Kezelési előírások

- A fényképezőgép egy érzékeny elektronikus eszköz. Ne ejtse le, és ne tegye ki erős ütésnek.
- Soha ne helyezze a fényképezőgépet mágnes, motor vagy olyan eszköz közelébe, amely erős elektromágneses teret hoz létre, és ezzel a fényképezőgép hibás működéséhez vagy a kárpatok sérüléséhez vezethet.
- Ha vízcsepp vagy piszok kerül a fényképezőgépre vagy a kijelzőre, akkor törölje le egy száraz, puha ruhával, például egy szemüvegtörölővel. Ne dörzsölje erősen a készüléket, és ne tegye ki erőhatásnak.
- A fényképezőgép és a kijelző tisztításához soha ne használjon szerves tisztítószeret.
- Az objektívről a por eltávolításához használjon légfúvós porecsetet. A makacs szennyeződések eltávolítását bízza a Canon ügyfélszolgálatra.
- Hirtelen hőmérsékletváltozáskor (a fényképezőgépet hideg helyről meleg helyre viszi) a fényképezőgépen páralecsapódás jelenhet meg, ennek megelőzéséhez helyezze a fényképezőgépet egy légmentesen záró, visszazárható műanyag zacskóba, és hagyja, hogy fokozatosan alkalmazkodjon a hőmérséklethez, mielőtt kivenné a zacskóból.
- Ha páralecsapódás jelenik meg a fényképezőgépen, azonnal hagyja abba a használatát. A fényképezőgép károsodhat, ha ebben az állapotban tovább használja. Távolítsa el az akkumulátort és a memóriakártyát, és várjon, amíg a nedvesség elpárolog, mielőtt folytatná a gép használatát.

# Műszaki adatok

<b>Fényképezőgép hasznos képpontjainak száma (legfeljebb)</b>	Körülbelül 16 millió képpont
<b>Objektív fókusz távolsága</b>	30x zoom: 4.3 (N) – 129.0 (T) mm (35 mm-es fényképezőgépeken: 24 (N) – 720 (T) mm)
<b>LCD kijelző</b>	7,5 cm-es (3,0 hüvelykes) színes TFT LCD kijelző Hasznos képpontok száma: Kb. 461 000 képpont
<b>Fájlformátumok</b>	A Design rule for Camera File system rendszerrel és a DPOF szabvánnyal (1.1-es verzió) kompatibilis
<b>Adattípusok</b>	Állóképek: Exif 2.3 (JPEG) Videók: MOV (képadat: H.264; hangadat: Lineáris PCM (sztereó))
<b>Illesztőfelület</b>	Hi-speed USB HDMI-kimenet Analog hangkimenet (sztereó) Analog videokimenet (NTSC/PAL)
<b>Energiaellátás</b>	Akkumulátoregység, NB-6L Hálózati adapter, ACK-DC40
<b>Méret (a CIPA irányelvei alapján)</b>	104,0 x 69,5 x 80,2 mm
<b>Tömeg (a CIPA irányelvei alapján)</b>	Kb. 341 g (az akkumulátorral és a memóriakártyával együtt) Kb. 318 g (csak a fényképezőgép váza)

## Rögzíthető képek száma/Felvételi idő és lejátszási idő









<b>Rögzíthető képek száma</b>	Kb. 195
<b>Videók felvételi ideje*1</b>	Kb. 50 perc
<b>Sorozatfelvétel*2</b>	Kb. 1 óra 30 perc
<b>Lejátszási idő</b>	Kb. 4 óra

\*1 A megadott időtartam az alapértelmezett beállítások mellett, valamint a szokásos műveletek végrehajtása, például a felvételkedészítés elindítása és leállítása, a fényképezőgép be- és kikapcsolása, illetve a zoom használata esetén értendő.

\*2 A megadott időtartam a maximális felvételméret kihasználása esetére értendő (a felvétel automatikus leállításáig).



- A készíthető képek száma a Camera & Imaging Products Association (CIPA) mérési irányelvein alapszik.
- Bizonyos körülmények esetén a készíthető képek száma és a felvételi idő a fent említetttnél kevesebb lehet.
- Képek száma/idő egy teljesen feltöltött akkumulátorral.

### A készíthető 4:3 felvételek száma különféle memóriakártyák esetén

Rögzített képpontok száma	Tömörítési arány	A készíthető felvételek száma különféle memóriakártyák esetén (körülbelül)	
		8 GB	32 GB
<b>L</b> (Nagy) 16M/4608x3456		1131	4567
		1903	7684
<b>M1</b> (Közepes 1) 8M/3264x2448		2252	9094
		3721	15020
<b>M2</b> (Közepes 2) 2M/1600 x 1200		7442	30040
		12927	52176
<b>S</b> (Kis) 0.3M/640 x 480		27291	110150
		40937	165225



- A táblázatban szereplő értékek mérése a Canon szabványainak megfelelően történt. Az értékek függenek a témától, a használt memóriakártyától és a fényképezőgép beállításaitól.
- A táblázatban szereplő értékek a 4:3 képpoldalarányú képekre vonatkoznak. A képpoldalarány megváltoztatása esetén (67) több felvétel készíthető, mivel a képenkénti adatmérték kisebb lesz, mint a 4:3 arányú képek esetében. Mivel azonban a **[M2]** esetén a 16:9 arányú képek felbontása 1920 x 1080 képpont, ez több adat rögzítését igényli, mint a 4:3 képek esetében.

### A készíthető felvételek száma különféle memóriakártyák esetén

Képmínőség	A készíthető felvételek száma különféle memóriakártyák esetén	
	8 GB	32 GB
	49 perc 18 mp.* <sup>1</sup>	3 óra 19 perc 03 mp.* <sup>2</sup>
	1 óra 28 perc 59 mp.	5 óra 59 perc 10 mp.

\*<sup>1</sup> 27 perc 28 mp. iFrame videók esetén (89).

\*<sup>2</sup> 1 óra 50 perc 52 mp. iFrame videók esetén (89).

- A táblázatban szereplő értékek mérése a Canon szabványainak megfelelően történt. Az értékek függenek a témától, a használt memóriakártyától és a fényképezőgép beállításaitól.
- A rögzítés automatikusan megáll, amikor a rögzített videó fájlmérete eléri a 4 GB-ot, illetve a felvétel időtartama eléri a kb. 29 perc 59 másodpercet ( vagy esetén) vagy a kb. 1 órát ( esetén).
- Bizonyos memóriakártyák használata esetén a felvétel a maximális videoméret elérése előtt is leállhat. 6-os sebességi osztályú (SD Speed Class 6) vagy gyorsabb memóriakártya használata javasolt.

## Vakutartomány





Legnagyobb látószög (☰)	50 cm – 5,0 m
Legnagyobb teleobjektív (☑)	1,4–3,0 m

## Felvétel távolsága

Felvételi üzemmód	Élességállítási tartomány	Legnagyobb látószög (☰)	Legnagyobb teleobjektív (☑)
<b>AUTO</b>	–	0 cm – végtelen	1,4 m – végtelen
Egyéb üzemmódok	<b>A</b>	5 cm – végtelen	1,4 m – végtelen
	<b>*M</b>	0–50 cm	–
	<b>MF*</b>	0 cm – végtelen	1,4 m – végtelen

\* Nem érhető el egyes felvételi üzemmódokban.

## Sorozatfelvétel sebessége

Felvételi üzemmód	Sorozatfelvételi üzemmód	Sebesség
<b>P</b>		Kb. 0,8 felvétel/mp.
		Kb. 0,5 felvétel/mp.
		Kb. 0,6 felvétel/mp.
	–	Kb. 2,8 felvétel/mp.

## Zársebesség

< <b>AUTO</b> > üzemmód, automatikusan beállított tartomány	1 – 1/1600 mp.
Tartomány minden felvételi üzemmódban	15 – 1/1600 mp.
< <b>Tv</b> > üzemmód elérhető értékei (mp.)	15, 13, 10, 8, 6, 5, 4, 3,2, 2,5, 2, 1,6, 1,3, 1, 0,8, 0,6, 0,5, 0,4, 0,3, 1/4, 1/5, 1/6, 1/8, 1/10, 1/13, 1/15, 1/20, 1/25, 1/30, 1/40, 1/50, 1/60, 1/80, 1/100, 1/125, 1/160, 1/200, 1/250, 1/320, 1/400, 1/500, 1/640, 1/800, 1/1000, 1/1250, 1/1600

## Rekesz

f/érték	f/3.4, f/8.0 (N), f/5.8, f/8.0 (T)
< <b>Av</b> > üzemmód elérhető értékei*	f/3.4, f/4.0, f/4.5, f/5.0, f/5.6, f/5.8, f/6.3, f/7.1, f/8.0

\* A zoom helyzetétől függően előfordulhat, hogy nem mindegyik rekesznyílásérték

használható.

### **Akkumulátoregység, NB-6L**

Típus:	Újratölthető lítiumion-akkumulátor
Névleges feszültség:	3,7 V DC
Névleges teljesítmény:	1000 mAh
Feltöltések száma:	Kb. 300-szor
Működési hőmérséklet:	0–40 °C
Méretek:	34,4 x 41,8 x 6,9 mm
Tömeg:	Kb. 21 g

### **Akkumulátortöltő, CB-2LY/CB-2LYE**

Névleges bemenet:	100–240 V AC (50/60 Hz), 0,085 A (100 V) – 0,05 A (240 V)
Névleges kimenet:	4,2 V DC, 0,7 A
Töltési idő:	Kb. 1 óra 55 perc (NB-6L használatakor)
Töltésjelző:	Töltés: narancssárga, teljesen feltöltve: zöld (két jelzőfényes rendszer)
Működési hőmérséklet:	0–40 °C
Méretek:	58,6 x 86,4 x 24,1 mm
Tömeg:	CB-2LY: Kb. 70 g CB-2LYE: Kb. 61 g (tápkábel nélkül)

- Minden adat a Canon tesztlejain alapul.
- A fényképezőgép műszaki és külső tulajdonságai bejelentés nélkül megváltozhatnak.



## A

AE rögzítés .....	94
AF keretek .....	27, 53, 105
AF rögzítés .....	110
AF szervo .....	109
Akkumulátor	
Dátum/idő akkumulátor .....	24
Energiatekarékosság .....	42
Feltöltés .....	19
Szint .....	203
Akkumulátortöltő .....	2, 171
Alapértékek → Mind visszaáll	
Arcérzékelés (AF keret üzemmód)....	106
Audio-/videókábel .....	173
AUTO üzemmód (felvételi üzemmód) .....	26, 44, 52
Av (felvételi üzemmód) .....	117

## C

Csatlakozó .....	34, 173, 176, 177, 179
Csomag tartalma .....	2

## D

Dátum/idő	
Beállítás .....	22
Hozzáadás a képekhez .....	65
Módosítás .....	23
Világóra .....	164
Diavetítés .....	130
DIGITAL CAMERA Solution Disk CD-ROM .....	2
Digitális telekonverter .....	105
Digitális zoom .....	60
Dioráma effektus (felvételi üzemmód) .....	83
Diszkrét üzemmód (felvételi üzemmód) .....	78
DPOF .....	186

## E

Egyéni fehéregyensúly .....	99
Egyképes lejátszás .....	29
Egyszínű (felvételi üzemmód) .....	86
Élességállítás	
AF keretek .....	105
AF pont zoom .....	72
AF rögzítés .....	110
AF szervo .....	109
Élességállítási tartomány	
Kézi élesség .....	103
Makró .....	103
Élesség rögzítése .....	106
Energiatekarékosság .....	42
Expozíció	
AE rögzítés .....	94
FE rögzítés .....	113
Kompenzáció .....	93
Eye-Fi kártyák .....	3, 193

## F

Fájlszámozás .....	162
Fehéregyensúly (szín) .....	98
Fekete-fehér képek .....	100
Felbontás (képméret) .....	68
Felvételi üzemmód .....	102
Felvétel készítése	
Felvételi dátum/idő → Dátum/idő Képfelvételi információk .....	202
Fényképezőgép bemozdulása .....	114
Fénymérési mód .....	95
FE rögzítés .....	113
Fókusz helye .....	125
Forgatás .....	140
Fotókönyv beállítása .....	190
FUNC. menü	
Alapvető műveletek .....	46
Táblázat .....	208

**H**

Hálózati adapter .....	171, 177
Hálózati tápellátás .....	177
Halszemeffektus (felvételi üzemmód) .....	83
Hangok .....	156
Hibaelhárítás .....	196
Hibaüzenetek .....	200
Hó (felvételi üzemmód) .....	81

**I**

i-Contrast .....	97, 150
iFrame videók (videó üzemmód) .....	89
Intelligens válogatás .....	131
Interfészkábel .....	2, 34, 179
ISO érzékenység .....	96

**J**

Jelzőfény .....	7, 49
-----------------	-------

**K**

Kedvencek .....	142
Képek	
Lejátszás → Egyképes lejátszás	
Megjelenítés időtartama .....	76
Törlés .....	136
Védelem .....	132
Képek átméretezése .....	146
Képek szűrésének megjelenítése .....	127
Képernyő	
Ikonok .....	202, 204
Kijelző nyelve .....	25
Menü → FUNC. menü, Menü	
Képkocka-segéd – keresés .....	61
Képminőség → Tömörítési arány (képminőség) .....	67
Képpoldalarány .....	67
Kevés fény (felvételi üzemmód) .....	80

Kézi élesség (élességállítási mód) ....	103
Kijelző nyelve .....	25
Körülvágás .....	147
Követéses AF .....	66, 107
Közép (AF keret üzemmód) .....	106
Kreatív szűrők (felvételi üzemmód) ....	82
Különlegesen élénk (felvételi üzemmód) .....	82

**L**

Lámpa .....	75
Live View vezérlés (felvételi üzemmód) .....	79
Lyukkamera effektus (felvételi üzemmód) .....	85

**M**

Makró (élességállítási mód) .....	103
Megjelenítés .....	29
Diavetítés .....	130
Indexképes megjelenítés .....	126
Intelligens válogatás .....	131
Késkeresés .....	127
Nagyított megjelenítés .....	129
TV-s megjelenítés .....	173
Memóriakártyák .....	3
Menü	
Alapvető műveletek .....	47
Táblázat .....	206
M (felvételi üzemmód) .....	118
Mind visszaáll .....	167

**N**

Nagyított megjelenítés .....	129
Négyzetháló .....	72
Nyakba akasztható szíj → Szíj	
Nyomtatás .....	179

<b>O</b>		<b>T</b>	
Önkioldó .....	62	Tápellátás → Akkumulátor, hálózati adapter .....	
2 másodperces önkioldó .....	63	Tápellátó modul .....	177
Önkioldó arca (felvételi üzemmód) .....	87	Tartozékok .....	171
Önkioldó testreszabása .....	64	Tömörítési arány (képminőség) .....	114
Önkioldó arca (felvételi üzemmód) .....	87	Törlés .....	136
Óra .....	49	Tűzijáték (felvételi üzemmód) .....	81
<b>P</b>		Tv (felvételi üzemmód) .....	116
P (felvételi üzemmód) .....	92	TV-s megjelenítés .....	173
PictBridge .....	172, 179	<b>U</b>	
Pislogásészlelés .....	74	Utazás a fényképezőgéppel .....	164, 170
Portré (felvételi üzemmód) .....	80	<b>V</b>	
Poszter effektus (felvételi üzemmód) ..	82	Vaku	
Programautomatika (AE) .....	92	A vaku expozíciókompenzációja ..	112
<b>S</b>		Be .....	111
Saját kateg .....	143	Hosszú szink. ....	111
Saját színbeállít. ....	100, 149	Védelem .....	132
SD/SDHC/SDXC memóriakártyák → Memóriakártyák		Videók	
Sorozatfelvétel .....	102	Felvételi idő .....	218
Szépia tónusú képek .....	100	Képminőség (felbontás/ képfrekvencia) .....	70
Szerkesztés		Szerkesztés .....	153
i-Contrast .....	150	Világóra .....	164
Képek átméretezése .....	146	Vörösszem-javítás .....	69, 151
Körülvágás .....	147	<b>Z</b>	
Saját színbeállít. ....	149	Zoom .....	26, 52, 60
Vörösszem-javítás .....	151		
Szűj .....	2, 18		
Szín (fehéregyensúly) .....	98		
Szoftver			
DIGITAL CAMERA Solution Disk CD-ROM .....	2		
Telepítés .....	33		
Sztereó audio-/videókábel .....	173		

## **ÓVINTÉZKEDÉSEK**

ROBBANÁSVESZÉLY LÉPHET FEL, HA NEM MEGFELELŐ TÍPUSÚ

AKKUMULÁTORT HASZNÁL.

A HASZNÁLT AKKUMULÁTOROKAT A HELYI ELŐÍRÁSOKNAK MEGFELELŐEN DOBJA KI.

## **Védjegyekkel kapcsolatos információk**

- Az SDXC embléma az SD-3C, LLC védjegye.
- Ez az eszköz felhasználja a Microsofttól licencelt exFAT technológiát.
- A HDMI, a HDMI embléma és a High-Definition Multimedia Interface a HDMI Licensing LLC védjegye vagy bejegyzett védjegye.
- Az iFrame embléma és az iFrame jel az Apple Inc. védjegye.

## **Az MPEG-4 licenről**

This product is licensed under AT&T patents for the MPEG-4 standard and may be used for encoding MPEG-4 compliant video and/or decoding MPEG-4 compliant video that was encoded only (1) for a personal and non-commercial purpose or (2) by a video provider licensed under the AT&T patents to provide MPEG-4 compliant video.

No license is granted or implied for any other use for MPEG-4 standard.

\* A közlemény angol nyelvű változata a mérvadó.

## **A felelősség kizárása**

- Az útmutató bármely részének reprodukálása, közzlése, visszakereső rendszeren történő tárolása a Canon engedélye nélkül tilos.
- A Canon fenntartja magának a jogot, hogy az útmutató tartalmát bármikor, előzetes figyelmeztetés nélkül megváltoztassa.
- Az útmutatóban lévő ábrák és képernyőfotók kissé eltérhetnek a fényképezőgépen valóban megjelenőktől.
- A fentiek figyelembe vétele mellett mindazonáltal a Canon nem vállal felelősséget a termékek nem megfelelő használatából adódó károkért.

