

Canon

# EOS REBEL T3i EOS 600D

## Guide de référence rapide

Ce guide de référence rapide décrit les réglages des fonctions de base et explique comment photographier et visionner les images. Vous pouvez l'emporter avec vous lors de vos prises de vue. Pour des instructions détaillées, consultez le mode d'emploi de l'EOS REBEL T3i/EOS 600D.

CT1-2134-000

F  
Français  
© CANON INC. 2011

## Guide de démarrage rapide

- 1** **Insérez la batterie.**
- 2** **Insérez une carte SD.**
- 3** **Montez l'objectif.** Alignez le repère blanc ou rouge de l'objectif sur celui de l'appareil photo de même couleur.
- 4** **Positionnez le sélecteur de mode de mise au point de l'objectif sur <AF>.**
- 5** **Positionnez le commutateur d'alimentation sur <ON> et placez la molette de sélection des modes sur <A+> (Scène intelligente auto).**

- 6** **Ouvrez le moniteur LCD.**
- 7** **Effectuez la mise au point.** Orientez le centre du viseur sur le sujet et enfoncez le déclencheur à mi-course pour effectuer la mise au point automatique.
- 8** **Prenez la photo.** Enfoncez à fond le déclencheur pour prendre la photo.
- 9** **Affichez l'image.** L'image capturée s'affiche pendant environ 2 secondes sur le moniteur LCD.

Le symbole ☆ apparaissant à droite de la fonction indique que celle-ci est uniquement disponible dans les modes de la zone de création (P, Tv, Av, M, A-DEP).  
Autonomie de la batterie avec la prise de vue par le viseur

Température	Sans flash	Flash à 50 %
À 23 °C / 73 °F	Environ 550 prises de vue	Environ 440 prises de vue

### Lecture des images

INFO. Informations de prise de vue

## Préparatifs

### Opération des menus



- Appuyez sur la touche <MENU> pour afficher le menu.
- Appuyez sur la touche <◀▶> pour sélectionner l'onglet, puis appuyez sur la touche <▲▼> pour sélectionner l'élément de votre choix.
- Appuyez sur <SET> pour afficher le réglage.
- Après avoir réglé l'élément, appuyez sur <SET>.

### Modes de la zone élémentaire



### Mode d'enregistrement vidéo



### Modes de la zone de création

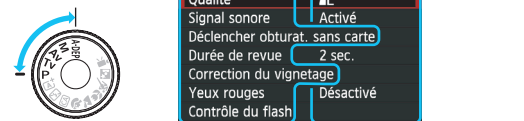

### Qualité d'enregistrement des images

- Sélectionnez [Q] Qualité, puis appuyez sur <SET>.
- Appuyez sur la touche <◀▶> pour sélectionner la qualité, puis appuyez sur <SET>.

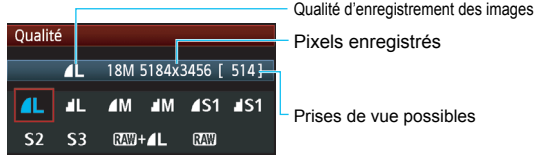

### Style d'image ☆

- Appuyez sur la touche <☆>.
- Appuyez sur la touche <◀▶> pour sélectionner le style d'image, puis appuyez sur <SET>.

Style	Description
Auto	Teintes de couleur optimisées en fonction de la scène.
Standard	Couleurs vives et images nettes.
Portrait	Belle teinte de peau et images assez nettes.
Paysage	Ciels bleus vifs, nature verte et images très nettes.
Monochrome	Images en noir et blanc.

- Pour les réglages <Fv> (Neutre) et <Ff> (Fidèle), consultez le mode d'emploi de l'appareil photo.

### Contrôle rapide

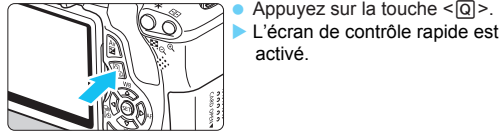

### Modes de la zone élémentaire



### Modes de la zone de création

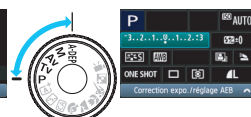

- Dans les modes de la zone élémentaire, les fonctions réglables peuvent être différentes selon le mode de prise de vue.
- Appuyez sur la touche <☆> pour sélectionner une fonction, puis tournez la molette <☆> pour la régler.

## Fonctions personnalisées ☆

### C.Fn I : Exposition

- Paliers de réglage d'expo.
- Extension sensibilité ISO
- Vitesse synchro en mode Av

### C.Fn II : Image

- Réduct. bruit expo. longue
- Réduct. bruit en ISO élevée
- Priorité hautes lumières

### C.Fn III : Autofocus/Cadence

- Faisceau d'assistance AF
- Verrouillage du miroir

### C.Fn IV : Opération/Autres

- Déclencheur/Touche verr. AE
- Changer fonctions touche SET
- Etat LCD lors de l'allumage

# Fonctionnement de la prise de vue

## Nomenclature

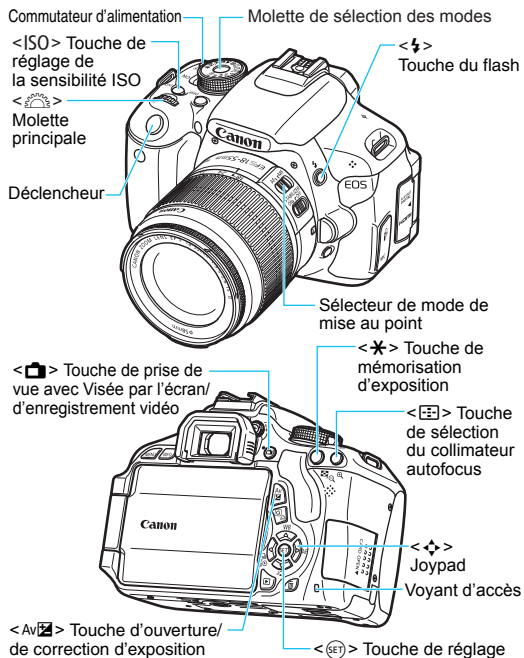

## Affichage des réglages de prise de vue

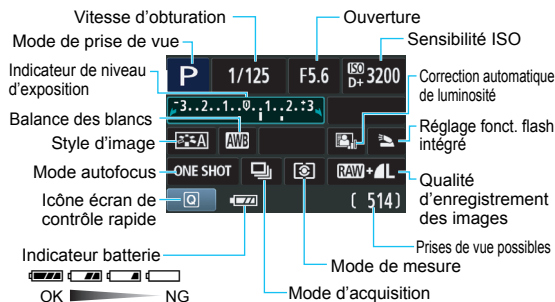

## Informations dans le viseur

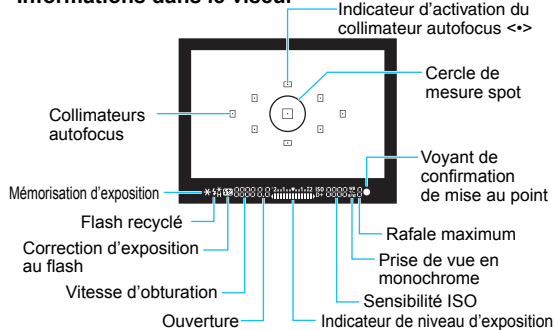

## Modes de la zone élémentaire

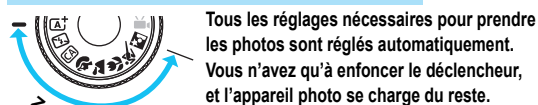

- Tous les réglages nécessaires pour prendre les photos sont réglés automatiquement. Vous n'avez qu'à enfoncer le déclencheur, et l'appareil photo se charge du reste.
- Scène intelligente auto
  - Flash annulé
  - Créatif auto
  - Portrait
  - Paysage
  - Gros-plan
  - Sports
  - Portrait de nuit
- Appuyez sur la touche <Q> pour afficher l'écran de contrôle rapide. Dans le mode de prise de vue <P>/<Tv>/<Av>/<Mv>/<Mv>/<Mv>/<Mv>, appuyez sur la touche <Mv> pour sélectionner la fonction, puis appuyez sur la touche <Mv> ou tournez la molette <Mv> pour la régler à votre guise.

## Utilisation du flash intégré

**Modes de la zone élémentaire**  
Au besoin, le flash intégré sortira automatiquement dans des conditions de faible éclairage ou en contre-jour (à l'exception des modes <Mv> <Mv> <Mv>).

## Modes de la zone de création

- Appuyez sur la touche <Mv> pour faire sortir le flash intégré, puis prenez la photo.
- 

## Modes de la zone de création

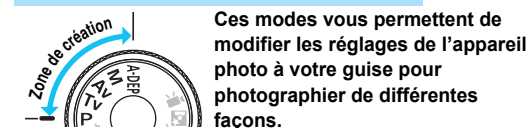

## P : Programme d'exposition automatique

L'appareil photo règle automatiquement la vitesse d'obturation et l'ouverture de la même façon qu'en mode <P> mode.  
Positionnez la molette de sélection des modes sur <P>.

## Tv : Priorité à l'obturation

- 
- Positionnez la molette de sélection des modes sur <Tv>.
  - Tournez la molette <Mv> pour sélectionner la vitesse d'obturation de votre choix, puis effectuez la mise au point.
  - L'ouverture sera réglée automatiquement.
  - Si l'affichage de l'ouverture clignote, tournez la molette <Mv> jusqu'à ce que le clignotement cesse.

## Av : Priorité à l'ouverture

- 
- Positionnez la molette de sélection des modes sur <Av>.
  - Tournez la molette <Mv> pour sélectionner l'ouverture de votre choix, puis effectuez la mise au point.
  - La vitesse d'obturation est réglée automatiquement.
  - Si l'affichage de la vitesse d'obturation clignote, tournez la molette <Mv> jusqu'à ce que le clignotement cesse.

## AF : Mode autofocus

- 
- Positionnez le sélecteur de mode de mise au point de l'objectif sur <AF>.
  - Appuyez sur la touche <Mv>.
  - Appuyez sur la touche <Mv> ou tournez la molette <Mv> pour sélectionner le mode autofocus, puis appuyez sur <SET>.

- ONE SHOT** (Autofocus One-Shot) : Pour les sujets immobiles  
**AI FOCUS** (Autofocus AI Focus) : Permet de changer automatiquement le mode autofocus  
**AI SERVO** (Autofocus AI Servo) : Pour les sujets en mouvement

## Collimateur autofocus

- 
- Appuyez sur la touche <Mv>.
  - Appuyez sur la touche <Mv> pour sélectionner le collimateur autofocus.
  - Tout en regardant dans le viseur, vous pouvez sélectionner le collimateur autofocus en tournant la molette <Mv> jusqu'à ce que le collimateur autofocus souhaité clignote rouge.
  - Une pression sur <SET> fait basculer la sélection du collimateur autofocus entre le collimateur autofocus central et la sélection automatique du collimateur autofocus.

## ISO : Sensibilité ISO

- 
- Appuyez sur la touche <ISO>.
  - Appuyez sur la touche <Mv> ou tournez la molette <Mv> pour sélectionner la sensibilité ISO, puis appuyez sur <SET>.
  - Si vous avez sélectionné [AUTO], l'appareil photo règle automatiquement la sensibilité ISO. Le réglage de sensibilité ISO s'affiche lorsque vous enfoncez à mi-course le déclencheur.

## Mode d'acquisition

- 
- Appuyez sur la touche <Mv>.
  - Appuyez sur la touche <Mv> ou tournez la molette <Mv> pour sélectionner le mode d'acquisition, puis appuyez sur <SET>.
  - Vue par vue**
  - Prise de vue en rafale**
  - Retardateur : 10 sec/Télécommande\***
  - Retardateur : 2 sec**
  - Retardateur : En continu\***
- \* Les modes d'acquisition <Mv> et <Mv> peuvent être sélectionnés dans tous les modes de prise de vue (sauf <Mv>).

## Prise de vue avec Visée par l'écran

- 
- Appuyez sur la touche <Mv> pour afficher l'image de Visée par l'écran.
  - Enfoncez le déclencheur à mi-course pour effectuer la mise au point.
  - Enfoncez à fond le déclencheur pour prendre la photo.
  - Les réglages de la prise de vue avec Visée par l'écran apparaissent sous l'onglet de menu [Mv] dans les modes de la zone élémentaire et sous l'onglet de menu [Mv] dans les modes de la zone de création.
  - Autonomie de la batterie avec la prise de vue avec Visée par l'écran**

Température	Sans flash	Flash à 50 %
À 23 °C / 73 °F	Environ 200 prises de vue	Environ 180 prises de vue

## Enregistrement de vidéos

- 
- Positionnez la molette de sélection des modes sur <Mv>.
  - Enfoncez le déclencheur à mi-course pour effectuer la mise au point.
  - Appuyez sur la touche <Mv> pour commencer à filmer.
  - Pour arrêter l'enregistrement vidéo, appuyez à nouveau sur la touche <Mv>.
- Enregistrement vidéo en cours
- Microphone