

Canon

PowerShot SX410 IS *PowerShot SX412 IS*

Manual do Usuário da Câmera

PORTUGUÊS

- Certifique-se de ler este manual, incluindo a seção “Precauções de Segurança” (📖 11), antes de usar a câmera.
- A leitura deste manual vai ajudá-lo a aprender a usar a câmera corretamente.
- Guarde este manual em segurança para que possa usá-lo no futuro.

- Clique nos botões localizados no canto inferior direito para acessar outras páginas.
 - ▶: Próxima página
 - ◀: Página anterior
 - 🔗: Página mostrada antes de clicar em um link
- Para saltar para o início de um capítulo, clique no título do capítulo, à direita.

Antes de Usar

Manual Básico

Manual Avançado

1 Noções Básicas sobre a Câmera

2 Modo Auto

3 Outros Modos de Fotografia/Filmagem

4 Modo P

5 Modo de Reprodução

6 Menu de Configurações

7 Acessórios

8 Apêndice

Índice Remissivo

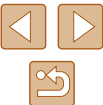

Antes de Usar

Informações Iniciais

Conteúdo da Embalagem

Antes de usar a câmera, verifique se a embalagem contém os seguintes itens.

Se algum deles estiver faltando, entre em contato com o revendedor da câmera.

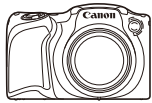

Câmera



Bateria
NB-11LH*

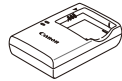

Carregador de Bateria
CB-2LF/CB-2LFE



Alça para o Pulso



Tampa da Lente
(com cabo)

* Não retire a etiqueta da bateria.

- Também estão incluídos os materiais impressos.
- Não inclui nenhum cartão de memória (📄2).

Cartões de Memória Compatíveis

Podem ser usados os seguintes cartões de memória (vendidos separadamente), independentemente da capacidade.

- Cartões de memória SD*
- Cartões de memória SDHC*
- Cartões de memória SDXC*



- Cartões Eye-Fi

* Cartões de memória em conformidade com as normas SD. Contudo, não foi verificado se todos os cartões de memória funcionam com a câmera.

Sobre os Cartões Eye-Fi

Não há garantia de que este produto seja compatível com funções do cartão Eye-Fi (incluindo a transferência sem fio). Em caso de problemas com um cartão Eye-Fi, consulte o fabricante do cartão. Observe também que, em muitos países ou regiões, é necessária uma autorização para o uso de cartões Eye-Fi. Sem a autorização, não é permitido usar o cartão. Se não tiver certeza de que o uso do cartão é autorizado na área em questão, consulte o fabricante do cartão.

Antes de Usar

Manual Básico

Manual Avançado

1 Noções Básicas sobre a Câmera

2 Modo Auto

3 Outros Modos de Fotografia/Filmagem

4 Modo P

5 Modo de Reprodução

6 Menu de Configurações

7 Acessórios

8 Apêndice

Índice Remissivo



Observações Preliminares e Informações Legais

- Tire algumas fotografias de teste iniciais e examine-as para certificar-se de que as imagens foram gravadas corretamente. Observe que a Canon Inc., suas subsidiárias, filiais e distribuidores não se responsabilizam por quaisquer danos consequenciais provocados por avarias da câmera ou acessório, incluindo cartões de memória, que resultem na falha da gravação de uma imagem ou da gravação em um formato legível pela máquina.
- As imagens gravadas pela câmera são para uso pessoal. Evite fazer gravações não autorizadas que violem leis de direitos autorais. Observe que, mesmo para uso pessoal, a fotografia pode violar direitos autorais, ou outros direitos legais, em apresentações ou exposições ou em alguns ambientes comerciais.
- Para obter informações sobre garantia de câmera ou sobre o Suporte ao Cliente da Canon, consulte as informações de garantia fornecidas com o conjunto de manuais do usuário da sua câmera.
- Embora o monitor LCD seja fabricado segundo condições de produção extremamente precisas — e mais de 99,99% dos pixels funcionem de acordo com as especificações —, em raras situações alguns pixels podem apresentar defeito ou ser exibidos como pontos vermelhos ou pretos. Esta situação não indica danos na câmera nem afeta as imagens gravadas.
- O monitor LCD pode ser coberto com uma fina película plástica para proteção contra riscos durante o transporte. Se estiver coberto, remova a película antes de usar a câmera.
- Quando usada por períodos prolongados, a câmera pode aquecer-se. Esta situação não indica danos.

Nomes dos Componentes e Convenções neste Manual

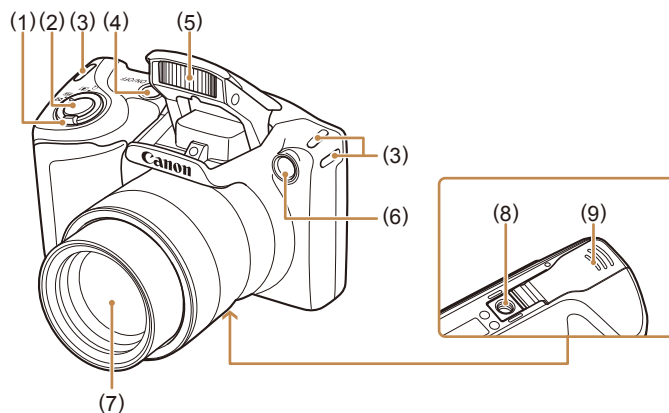

- | | |
|--|--|
| (1) Botão de zoom Fotografia/Filmagem: [↑] (telefoto) / [↓] (grande angular) Reprodução: [Q] (ampliar) / [■] (índice) | (4) Botão ON/OFF |
| (2) Botão do obturador | (5) Flash |
| (3) Suporte da alça | (6) Luz |
| | (7) Lente |
| | (8) Encaixe para tripé |
| | (9) Tampa do cartão de memória/ bateria |

Antes de Usar

Manual Básico

Manual Avançado

1 Noções Básicas sobre a Câmera

2 Modo Auto

3 Outros Modos de Fotografia/Filmagem

4 Modo P

5 Modo de Reprodução

6 Menu de Configurações

7 Acessórios

8 Apêndice

Índice Remissivo



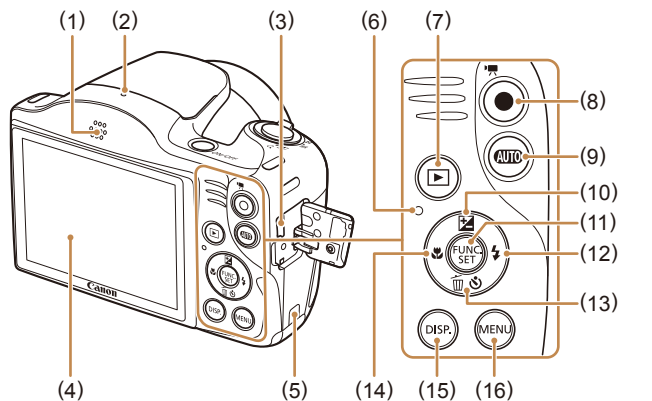

- | | |
|--|---|
| (1) Alto-falante | (10) Botão [▲] (Compensação de exposição) / Para cima |
| (2) Microfone | (11) Botão FUNC./SET |
| (3) Terminal AV OUT (Saída de áudio/vídeo) / DIGITAL | (12) Botão [▶] (Flash) / Para a direita |
| (4) Tela (monitor LCD) | (13) Botão [⏸] (Temporizador) / [⏏] (Apagar imagem individual) / Para baixo |
| (5) Porta do cabo do conector DC | (14) Botão [◀] (Intervalo de focagem) / Para a esquerda |
| (6) Indicador | (15) Botão [DISP.] (Apresentação) |
| (7) Botão [▶] (Reprodução) | (16) Botão [MENU] |
| (8) Botão Filme | |
| (9) Botão [AUTO] (Auto) | |

- Neste manual, são usados ícones para representar os botões correspondentes da câmera em que aparecem ou com os quais se parecem.
- Os seguintes botões e controles da câmera são representados por ícones.
 - [▲] Botão para cima (10) (na parte posterior)
 - [◀] Botão para a esquerda (14) (na parte posterior)
 - [▶] Botão para a direita (12) (na parte posterior)
 - [▼] Botão para baixo (13) (na parte posterior)

- Os modos de fotografia ou de filmagem, ícones e texto exibidos na tela são indicados entre colchetes.
- ⓘ: Informações importantes que você deve saber
- ✎: Observações e sugestões de uso especializado da câmera
- 📖xx: Páginas com informações relacionadas (neste exemplo, “xx” representa o número da página)
- As instruções apresentadas neste manual aplicam-se à câmera com configurações padrão.
- Para facilitar, todos os cartões de memória compatíveis são denominados simplesmente “cartão de memória”.
- Os símbolos “▶ **Fotografias**” e “▶ **Filmes**” sob os títulos indicam como a função é usada — se para fotografias ou filmes.

| | |
|------------------|-------------------------------------|
| Antes de Usar | |
| Manual Básico | |
| Manual Avançado | |
| 1 | Noções Básicas sobre a Câmera |
| 2 | Modo Auto |
| 3 | Outros Modos de Fotografia/Filmagem |
| 4 | Modo P |
| 5 | Modo de Reprodução |
| 6 | Menu de Configurações |
| 7 | Acessórios |
| 8 | Apêndice |
| Índice Remissivo | |

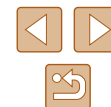

Índice

Antes de Usar

| | |
|--|----------|
| Informações Iniciais | 2 |
| Conteúdo da Embalagem..... | 2 |
| Cartões de Memória Compatíveis..... | 2 |
| Sobre os Cartões Eye-Fi..... | 2 |
| Observações Preliminares e Informações Legais..... | 3 |
| Nomes dos Componentes e Convenções neste Manual..... | 3 |
| Operações Comuns da Câmera..... | 10 |
| Precauções de Segurança..... | 11 |

Manual Básico

| | |
|--|-----------|
| Operações Básicas | 14 |
| Preparativos Iniciais..... | 14 |
| Conectar Acessórios..... | 14 |
| Segurar a Câmera..... | 15 |
| Carregar a Bateria..... | 15 |
| Inserir a Bateria e o Cartão de Memória..... | 16 |
| Retirar a Bateria e o Cartão de Memória..... | 16 |
| Ajustar a Data e a Hora..... | 17 |
| Alterar a Data e a Hora..... | 17 |
| Idioma de Exibição..... | 18 |
| Começar a Usar a Câmera..... | 19 |
| Fotografar ou Filmar (Smart Auto)..... | 19 |
| Visualizar..... | 20 |
| Apagar Imagens..... | 21 |

Manual Avançado

| | |
|--|-----------|
| 1 Noções Básicas sobre a Câmera | 22 |
| Liga/Desliga..... | 22 |
| Recursos para Poupar Energia (Desligar Auto)..... | 23 |
| Poupar Energia no Modo de Fotografia/Filmagem..... | 23 |
| Poupar Energia no Modo de Reprodução..... | 23 |
| Botão do Obturador..... | 23 |
| Opções de Visualização de Fotografias/Filmes..... | 24 |
| Usar o Menu FUNC..... | 24 |
| Usar a Tela do Menu..... | 25 |
| Apresentação do Indicador..... | 26 |
| Relógio..... | 27 |
| 2 Modo Auto | 28 |
| Fotografar/Filmar com Configurações Determinadas pela Câmera..... | 28 |
| Fotografar ou Filmar (Smart Auto)..... | 28 |
| Fotografias/Filmes..... | 30 |
| Fotografias..... | 30 |
| Filmes..... | 30 |
| Ícones de Cenas..... | 31 |
| Ícones de Estabilização da Imagem (IS)..... | 32 |
| Molduras na Tela..... | 32 |
| Recursos Práticos e Convenientes..... | 33 |
| Aumentar ainda mais o Zoom sobre os Motivos (Zoom Digital)..... | 33 |
| Usar o Temporizador..... | 33 |
| Usar o Temporizador para Evitar que a Câmera Tremas..... | 34 |
| Personalizar o Temporizador..... | 34 |
| Adicionar um Marcador de Data..... | 35 |
| Fotografias Contínuas..... | 35 |

Antes de Usar

Manual Básico

Manual Avançado

1 Noções Básicas sobre a Câmera

2 Modo Auto

3 Outros Modos de Fotografia/Filmagem

4 Modo P

5 Modo de Reprodução

6 Menu de Configurações

7 Acessórios

8 Apêndice

Índice Remissivo



| | |
|--|-----------|
| Recursos de Personalização de Imagens..... | 36 |
| Alterar a Proporção | 36 |
| Alterar a Resolução da Imagem (Tamanho)..... | 37 |
| Instruções para Escolher a Resolução com Base no Tamanho do Papel (para Imagens 4:3)..... | 37 |
| Alterar a Qualidade de Imagem do Filme | 37 |
| Recursos Úteis para Fotografar/Filmar | 38 |
| Exibir Linhas de Grade | 38 |
| Ampliar a Área em Foco..... | 38 |
| Detectar Olhos Fechados..... | 39 |
| Personalizar a Operação da Câmera..... | 39 |
| Desativar a Luz Auxiliar de AF..... | 39 |
| Desativar a Luz de Redução de Olhos Vermelhos..... | 40 |
| Alterar o Estilo de Exibição das Imagens após Fotografar..... | 40 |
| Alterar o Tempo de Exibição das Imagens após Fotografar.... | 40 |
| Alterar a Tela Exibida após Fotografar | 40 |
| 3 Outros Modos de Fotografia/Filmagem | 42 |
| Personalização de Brilho/Cor (Controle de Visão Direta) | 42 |
| Cenas Específicas..... | 43 |
| Aplicar Efeitos Especiais..... | 44 |
| Fotografar com Efeito de Lente Olho de Peixe (Efeito Olho de Peixe) | 44 |
| Imagens Semelhantes a Modelos em Miniatura (Efeito Miniatura) | 45 |
| Velocidade de Reprodução e Tempo de Reprodução Estimado (para Clipes de um Minuto)..... | 45 |
| Fotografar com Efeito Câmera de Brinquedo (Efeito Câmera de Brinquedo)..... | 46 |
| Fotografar/Filmar com Tom Monocromático..... | 46 |
| Modos Especiais para outras Finalidades..... | 47 |

| | |
|---|-----------|
| Usar o Temporizador de Rosto..... | 47 |
| Fotografar Exposições Longas (Obturador Longo) | 47 |
| 4 Modo P..... | 49 |
| Fotografar/Filmar em Programa AE (Modo [P])..... | 49 |
| Brilho da Imagem (Exposição) | 50 |
| Ajustar o Brilho da Imagem (Compensação de Exposição) | 50 |
| Bloquear o Brilho da Imagem/Exposição (Bloqueio AE) | 50 |
| Alterar o Método de Medição | 51 |
| Alterar a Velocidade ISO | 51 |
| Corrigir o Brilho da Imagem (i-Contraste)..... | 52 |
| Cores da Imagem..... | 52 |
| Ajustar o Balanço de Brancos | 52 |
| Personalizar o Balanço de Brancos | 53 |
| Alterar os Tons de Cor da Imagem (Minhas Cores) | 53 |
| Personalizar Cor..... | 54 |
| Alcance das Fotos e Focagem..... | 54 |
| Fotografar em Close-up (Macro) | 54 |
| Fotografar Motivos Distantes (Infinito)..... | 55 |
| Teleconversor Digital | 55 |
| Alterar o Modo de Moldura AF..... | 55 |
| Centralizar | 55 |
| Rosto AiAF | 56 |
| Escolher os Motivos a Serem Focados (Controle AF) | 56 |
| Fotografar com Servo AF | 57 |
| Alterar o Ajuste do Foco | 57 |
| Fotografar/Filmar com o Bloqueio AF..... | 58 |
| Flash..... | 58 |
| Alterar o Modo de Flash | 58 |
| Auto | 58 |
| Ativar | 58 |
| Sincron. Lenta | 58 |

| |
|--|
| Antes de Usar |
| Manual Básico |
| Manual Avançado |
| 1 Noções Básicas sobre a Câmera |
| 2 Modo Auto |
| 3 Outros Modos de Fotografia/Filmagem |
| 4 Modo P |
| 5 Modo de Reprodução |
| 6 Menu de Configurações |
| 7 Acessórios |
| 8 Apêndice |
| Índice Remissivo |



| | |
|--|-----------|
| Desativar | 59 |
| Fotografar com o Bloqueio FE..... | 59 |
| Outras Configurações | 59 |
| Alterar a Taxa de Compressão (Qualidade de Imagem)..... | 59 |
| Alterar as Configurações do Modo de IS..... | 60 |
| Gravar Filmes com Motivos no mesmo Tamanho Mostrado antes da Filmagem..... | 60 |
| 5 Modo de Reprodução..... | 61 |
| Visualizar..... | 61 |
| Mudar os Modos de Exibição | 62 |
| Aviso de Superexposição (para Realces de Imagens)..... | 62 |
| Histograma | 63 |
| Percorrer e Filtrar Imagens | 63 |
| Navegar pelas Imagens de um Índice..... | 63 |
| Procurar Imagens que Correspondam a Condições Especificadas | 64 |
| Opções de Visualização de Imagens | 65 |
| Ampliar Imagens..... | 65 |
| Ver Apresentações de Slides..... | 65 |
| Alterar Configurações de Apresentações de Slides | 66 |
| Reprodução Automática de Imagens Relacionadas (Ordem Aleatória Inteligente)..... | 66 |
| Proteger Imagens..... | 67 |
| Usar o Menu | 67 |
| Escolher Imagens Individualmente..... | 67 |
| Selecionar Intervalo..... | 68 |
| Proteger todas as Imagens de uma Vez | 69 |
| Remover toda a Proteção de uma Vez | 69 |
| Apagar Imagens..... | 69 |
| Apagar Várias Imagens de uma Vez..... | 69 |
| Escolher um Método de Seleção | 69 |

| | |
|---|-----------|
| Escolher Imagens Individualmente | 70 |
| Selecionar Intervalo..... | 70 |
| Especificar todas as Imagens de uma Vez | 70 |
| Rodar Imagens..... | 71 |
| Usar o Menu..... | 71 |
| Desativar a Função Rotação Auto..... | 71 |
| Marcar Imagens como Favoritas..... | 72 |
| Usar o Menu..... | 72 |
| Editar Fotografias | 73 |
| Redimensionar Imagens..... | 73 |
| Recortar..... | 73 |
| Alterar os Tons de Cor da Imagem (Minhas Cores) | 74 |
| Corrigir o Brilho da Imagem (i-Contraste)..... | 75 |
| Corrigir o Efeito Olhos Vermelhos | 75 |
| Editar Filmes | 76 |
| 6 Menu de Configurações..... | 77 |
| Ajustar Funções Básicas da Câmera..... | 77 |
| Silenciar Operações da Câmera | 77 |
| Ajustar o Volume | 77 |
| Ocultar Dicas e Sugestões | 78 |
| Data e Hora | 78 |
| Relógio Mundial..... | 78 |
| Tempo de Retração da Lente | 79 |
| Usar o Modo Econômico | 79 |
| Ajuste para Poupar Energia | 79 |
| Brilho da Tela..... | 80 |
| Ocultar a Tela Inicial | 80 |
| Formatar Cartões de Memória | 80 |
| Formatação de Baixo Nível | 81 |
| Numeração de Arquivos | 81 |
| Armazenamento de Imagens com Base na Data..... | 82 |

| |
|--|
| Antes de Usar |
| Manual Básico |
| Manual Avançado |
| 1 Noções Básicas sobre a Câmera |
| 2 Modo Auto |
| 3 Outros Modos de Fotografia/Filmagem |
| 4 Modo P |
| 5 Modo de Reprodução |
| 6 Menu de Configurações |
| 7 Acessórios |
| 8 Apêndice |
| Índice Remissivo |



| | |
|--|-----------|
| Verificar os Logotipos de Certificação | 82 |
| Idioma de Exibição | 82 |
| Ajustar Outras Configurações | 82 |
| Restaurar Padrões | 83 |
| 7 Acessórios | 84 |
| Mapa do Sistema | 84 |
| Acessórios Opcionais | 85 |
| Fontes de Alimentação | 85 |
| Unidade de Flash | 86 |
| Outros Acessórios | 86 |
| Impressora..... | 86 |
| Usar Acessórios Opcionais | 87 |
| Reprodução em uma TV | 87 |
| Ligar a Câmera Usando Alimentação Elétrica Doméstica..... | 87 |
| Usar o Software..... | 89 |
| Verificar o Ambiente do Computador..... | 89 |
| Instalar o Software..... | 89 |
| Salvar Imagens no Computador..... | 90 |
| Imprimir Imagens..... | 91 |
| Impressão Fácil | 91 |
| Definir Configurações de Impressão | 92 |
| Recortar Imagens antes da Impressão | 93 |
| Escolher o Tamanho do Papel e o Layout antes da Impressão..... | 93 |
| Opções de Layout Disponíveis..... | 94 |
| Imprimir Fotos para Documentos | 94 |
| Imprimir Cenas de Filmes..... | 94 |
| Opções para Impressão de Filmes | 95 |
| Adicionar Imagens à Lista de Impressão (DPOF)..... | 95 |
| Definir Configurações de Impressão | 95 |
| Configurar a Impressão de Imagens Individuais | 96 |

| | |
|---|------------|
| Configurar a Impressão de Várias Imagens..... | 96 |
| Configurar a Impressão de todas as Imagens | 96 |
| Remover todas as Imagens da Lista de Impressão | 96 |
| Imprimir Imagens Adicionadas à Lista de Impressão (DPOF) | 97 |
| Adicionar Imagens a um Álbum de Fotos..... | 97 |
| Escolher um Método de Seleção | 97 |
| Adicionar Imagens Individualmente | 97 |
| Adicionar todas as Imagens a um Álbum de Fotos..... | 98 |
| Remover todas as Imagens de um Álbum de Fotos | 98 |
| Usar um Cartão Eye-Fi..... | 98 |
| Verificar Informações de Conexão | 99 |
| Desativar a Transferência Eye-Fi | 99 |
| 8 Apêndice | 100 |
| Solução de Problemas | 100 |
| Mensagens Exibidas na Tela..... | 103 |
| Informações Exibidas na Tela | 104 |
| Fotografia ou Filme (Exibição de Informações)..... | 104 |
| Nível da Bateria | 105 |
| Reprodução (Exibição de Informações Detalhadas)..... | 105 |
| Resumo do Painel de Controle do Filme..... | 106 |
| Tabelas de Funções e de Menus | 106 |
| Funções Disponíveis em cada Modo de Fotografia/ Filmagem | 106 |
| Menu FUNC..... | 107 |
| Guia de Fotografia/Filmagem..... | 109 |
| Guia de Configuração..... | 111 |
| Guia de Reprodução | 111 |
| Guia de Impressão | 112 |
| Modo de Reprodução do Menu FUNC..... | 112 |
| Precauções de Manuseio..... | 112 |

| |
|--|
| Antes de Usar |
| Manual Básico |
| Manual Avançado |
| 1 Noções Básicas sobre a Câmera |
| 2 Modo Auto |
| 3 Outros Modos de Fotografia/Filmagem |
| 4 Modo P |
| 5 Modo de Reprodução |
| 6 Menu de Configurações |
| 7 Acessórios |
| 8 Apêndice |
| Índice Remissivo |



| | |
|--|-----|
| Especificações | 113 |
| Especificações da Câmera | 113 |
| Distância Focal do Zoom Digital (equivalente a filmes de 35 mm) | 113 |
| Número de Fotos/Tempo de Gravação, Tempo de Reprodução | 113 |
| Número de Fotos por Cartão de Memória | 114 |
| Tempo de Gravação por Cartão de Memória | 114 |
| Alcance do Flash | 114 |
| Alcance das Fotos/de Filmagem | 115 |
| Velocidade de Fotografias Contínuas | 115 |
| Velocidade do Obturador | 115 |
| Abertura | 115 |
| Bateria NB-11LH | 115 |
| Carregador de Bateria CB-2LF/CB-2LFE | 115 |
| Índice Remissivo | 116 |
| Informações sobre Marcas Registradas e Licenças | 118 |
| Isenção de Responsabilidade | 118 |

| |
|--|
| Antes de Usar |
| Manual Básico |
| Manual Avançado |
| 1 Noções Básicas sobre a Câmera |
| 2 Modo Auto |
| 3 Outros Modos de Fotografia/Filmagem |
| 4 Modo P |
| 5 Modo de Reprodução |
| 6 Menu de Configurações |
| 7 Acessórios |
| 8 Apêndice |
| Índice Remissivo |



Operações Comuns da Câmera

Fotografar/Filmar

- Usar configurações determinadas pela câmera (Modo Auto)
 - [43](#)

Tirar boas fotos de pessoas



Retratos
([43](#))



Com Neve
([43](#))

Corresponder a cenas específicas



Pouca Luz
([43](#))



Fogos de Artifício
([43](#))

Aplicar efeitos especiais



Cores Vivas
([44](#))



Efeito Pôster
([44](#))



Efeito Olho de Peixe
([44](#))



Efeito Miniatura
([45](#))



Efeito Câmera de Brinquedo
([46](#))



Monocromático
([46](#))

- Ao ajustar configurações de imagem (Controle de Visão Direta)
 - [42](#)
- Foco em rostos
 - [28](#), [43](#), [56](#)
- Sem usar o flash (Desativar Flash)
 - [28](#)
- Incluir a si mesmo(a) na foto (Temporizador)
 - [33](#), [47](#)
- Adicionar um marcador de data
 - [35](#)

Ver

- Ver imagens (Modo de Reprodução)
 - [61](#)
- Reprodução automática (Exibição em slide)
 - [65](#)
- Em uma TV
 - [87](#)
- Em um computador
 - [89](#)
- Procurar imagens rapidamente
 - [63](#)
- Apagar imagens
 - [69](#)

Gravar/Ver Filmes

- Gravar filmes
 - [28](#)
- Ver filmes (Modo de Reprodução)
 - [61](#)

Antes de Usar

Manual Básico

Manual Avançado

1 Noções Básicas sobre a Câmera

2 Modo Auto

3 Outros Modos de Fotografia/Filmagem

4 Modo P

5 Modo de Reprodução

6 Menu de Configurações

7 Acessórios

8 Apêndice

Índice Remissivo



Imprimir

- Imprimir imagens
 - 91

Salvar

- Salvar imagens em um computador
 - 90

Precauções de Segurança

- Antes de usar o produto, certifique-se de ler as precauções de segurança descritas a seguir. Sempre certifique-se de que o produto é utilizado da maneira correta.
- As precauções de segurança aqui indicadas destinam-se a evitar que você e outras pessoas sofram lesões ou incorram em danos materiais.
- Certifique-se de ler também as orientações incluídas em todos os acessórios vendidos separadamente que você usar.



Aviso

Indica a possibilidade de lesões graves ou morte.

- Não dispare o flash muito próximo dos olhos das pessoas. A exposição à luz intensa produzida pelo flash pode causar danos à visão. Em especial, permaneça no mínimo a um metro de distância de crianças e bebês ao usar o flash.
- Guarde este equipamento fora do alcance de crianças e bebês. Uma alça enrolada em torno do pescoço de uma criança pode causar asfixia. Se o produto usa um cabo de alimentação, o enrolamento acidental deste cabo de alimentação em torno do pescoço de uma criança pode resultar em asfixia.
- Use somente fontes de alimentação elétrica recomendadas.
- Não desmonte, altere nem aqueça o produto.
- Não retire a etiqueta, se a bateria tiver uma.
- Evite deixar cair o produto ou sujeitá-lo a impactos fortes.
- Não toque no interior do produto caso este esteja quebrado, como ao sofrer uma queda.
- Interrompa imediatamente o uso do produto caso ele exale fumaça ou um odor estranho ou apresente comportamento anormal.
- Não use solventes orgânicos, como álcool, benzina ou tiner, para limpar o produto.

Antes de Usar

Manual Básico

Manual Avançado

1 Noções Básicas sobre a Câmera

2 Modo Auto

3 Outros Modos de Fotografia/Filmagem

4 Modo P

5 Modo de Reprodução

6 Menu de Configurações

7 Acessórios

8 Apêndice

Índice Remissivo



- Evite o contato com líquidos e não deixe líquidos ou objetos estranhos entrarem no produto.

Isso pode resultar em choque elétrico ou incêndio.

Se o produto se molhar, ou se líquidos ou objetos estranhos entrarem nele, retire a bateria (ou as pilhas) ou desconecte-o imediatamente.

- Não olhe pelo visor (se o modelo tiver um visor) para fontes de luz intensa, como o sol em um dia claro ou uma fonte de luz artificial intensa.

Isto pode causar danos à sua visão.

- Não toque no produto durante tempestades com relâmpagos, caso ele esteja conectado.

Isso pode resultar em choque elétrico ou incêndio. Interrompa imediatamente o uso do produto e mantenha-se afastado dele.

- Use somente a bateria (ou as pilhas) recomendada(s).

- Não coloque a bateria (ou as pilhas) no fogo nem perto dele. Isto pode causar explosão ou vazamento da bateria (ou das pilhas), resultando em choque elétrico, incêndio ou lesões. Em caso de vazamento, se o eletrólito da bateria entrar em contato com olhos, boca, pele ou roupas, lave-os imediatamente com água.

- Se o produto usar um carregador de bateria, observe as seguintes precauções.
 - Remova o plugue periodicamente e, usando um pano seco, remova a poeira e a sujeira acumuladas nele, no exterior da tomada elétrica e nas áreas próximas.
 - Não insira nem remova o plugue com as mãos molhadas.
 - Não use o equipamento de maneira que exceda a capacidade nominal da tomada elétrica ou dos acessórios de fiação. Não use o produto se o plugue estiver danificado ou se não estiver totalmente inserido na tomada da parede.
 - Não deixe que poeira ou objetos metálicos (como alfinetes ou chaves) entrem em contato com os terminais ou o plugue.
 - Não corte, danifique, altere nem coloque itens pesados sobre o cabo de alimentação, caso o produto use um.

Isso pode resultar em choque elétrico ou incêndio.

- Desligue a câmera em locais onde seu uso é proibido. As ondas eletromagnéticas emitidas pela câmera podem interferir no funcionamento de instrumentos e outros dispositivos eletrônicos. Tenha o devido cuidado ao usar o produto em locais onde é proibido o uso de dispositivos eletrônicos, como no interior de aeronaves e instalações hospitalares.

- Não deixe que a câmera fique em contato com a pele por períodos prolongados.

Mesmo que não pareça estar quente, a câmera pode causar queimaduras de baixa temperatura, que se manifestam como vermelhidão da pele ou bolhas. Use a câmera com um tripé em locais quentes ou caso tenha problemas de má circulação ou pele insensível.



Atenção

Indica a possibilidade de lesões pessoais.

- Ao transportar o produto pela alça, tenha o cuidado de não balançá-lo, não sujeitá-lo a impactos ou choques fortes, nem deixá-lo ser atingido por outros objetos.
- Tenha o cuidado de não bater nem exercer pressão sobre a lente. Isso pode causar lesões pessoais ou danificar a câmera.
- Tenha o cuidado de não sujeitar a tela a impactos fortes. Se a tela se partir, podem ocorrer lesões pessoais causadas pelos fragmentos resultantes.
- Ao usar o flash, tenha o cuidado de não tapá-lo com os dedos nem com a roupa. Isso pode resultar em queimaduras ou danos no flash.
- Evite usar, colocar ou guardar o produto nos seguintes locais:
 - Locais sujeitos a luz solar direta
 - Locais sujeitos a temperaturas superiores a 40 °C
 - Locais úmidos ou empoeiradosTais condições podem causar vazamento, superaquecimento ou explosão da bateria (ou das pilhas), resultando em choque elétrico, incêndio, queimaduras ou outros tipos de lesões. Superaquecimento e danos podem resultar em choque elétrico, incêndio, queimaduras ou outros tipos de lesões.

Antes de Usar

Manual Básico

Manual Avançado

1 Noções Básicas sobre a Câmera

2 Modo Auto

3 Outros Modos de Fotografia/Filmagem

4 Modo P

5 Modo de Reprodução

6 Menu de Configurações

7 Acessórios

8 Apêndice

Índice Remissivo



- Os efeitos de transição de apresentações de slides podem causar desconforto quando visualizados durante períodos prolongados.
- Ao usar lentes, filtros de lente ou adaptadores de filtro opcionais (se aplicáveis), certifique-se de conectar esses acessórios com firmeza. Se o acessório da lente se soltar e cair, ele pode se partir e os fragmentos de vidro podem causar cortes.

- Em produtos que levantam e baixam o flash automaticamente, certifique-se de evitar prender os dedos com o flash quando este for baixado.

Isto pode resultar em ferimento.

Atenção

Indica a possibilidade de danos materiais.

- Não aponte a câmera para fontes de luz intensa (como o sol em um dia claro ou uma fonte de luz artificial intensa). Isso pode danificar o sensor de imagem ou outros componentes internos.
- Ao usar a câmera em praias de areia ou locais de muito vento, tenha o cuidado de não deixar areia ou poeira entrar na câmera.
- Em produtos que levantam e baixam o flash automaticamente, não o empurre com força para baixo e nunca o force excessivamente ao abri-lo. Isso poderá causar mau funcionamento no produto.
- Remova a poeira, fuligem ou outro material estranho existente no flash com um cotonete ou pano. O calor emitido pelo flash pode converter o material estranho em fumaça ou causar mau funcionamento do produto.
- Retire e guarde a bateria (ou as pilhas) quando não for usar o produto. A ocorrência de qualquer vazamento da bateria pode causar danos ao produto.
- Antes de descartar a bateria (ou as pilhas), cubra os terminais com fita adesiva ou outro material isolante. O contato dela com outros materiais metálicos pode provocar incêndio ou explosões.

- Quando não estiver em uso, desconecte o carregador de bateria usado com o produto. Quando estiver em uso, não o cubra com um pano ou outros objetos. Deixar a unidade conectada à tomada por longo período de tempo pode causar seu superaquecimento e deformação, resultando em incêndio.
- Não deixe nenhuma bateria dedicada perto de animais de estimação. Caso animais de estimação mordam a bateria, pode ocorrer vazamento, superaquecimento ou explosão, resultando em danos ao produto ou incêndio.
- Se o produto usar várias pilhas, não use pilhas com diferentes níveis de carga juntas nem use pilhas velhas e novas juntas. Não insira as pilhas com os terminais + e – invertidos. Isso poderá causar mau funcionamento no produto.
- Não se sente quando estiver com a câmera no bolso da calça. Isso pode causar mau funcionamento ou danos na tela.
- Ao colocar a câmera em uma bolsa ou mochila, certifique-se de que objetos rígidos não entrem em contato com a tela. Feche também a tela (de modo que fique voltada para o corpo), se a tela do produto se fechar.
- Não prenda nenhum objeto rígido ao produto. Isso pode causar mau funcionamento ou danos na tela.



Antes de Usar

Manual Básico

Manual Avançado

1 Noções Básicas sobre a Câmera

2 Modo Auto

3 Outros Modos de Fotografia/Filmmagem

4 Modo P

5 Modo de Reprodução

6 Menu de Configurações

7 Acessórios

8 Apêndice

Índice Remissivo



Manual Básico

Operações Básicas

Informações e instruções básicas, dos preparativos iniciais a como capturar e reproduzir imagens

Preparativos Iniciais

Prepare-se para fotografar ou filmar do seguinte modo.

Conectar Acessórios

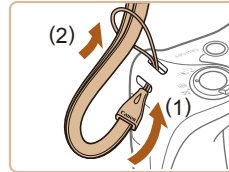

1 Encaixe a alça.

- Passe a extremidade da alça pelo orifício para a alça (1), depois puxe a outra extremidade por dentro da laçada formada na extremidade já passada (2).

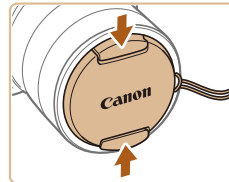

2 Coloque a tampa da lente.

- Retire momentaneamente da lente a tampa da lente, passe a extremidade da alça pelo orifício para a alça (1), depois puxe a tampa da lente por dentro da laçada (2).
- Sempre retire a tampa da lente antes de ligar a câmera.
- Mantenha a tampa sobre a lente quando a câmera não estiver em uso.

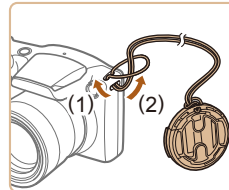

Antes de Usar

Manual Básico

Manual Avançado

1 Noções Básicas sobre a Câmera

2 Modo Auto

3 Outros Modos de Fotografia/Filmagem

4 Modo P

5 Modo de Reprodução

6 Menu de Configurações

7 Acessórios

8 Apêndice

Índice Remissivo

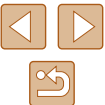

Segurar a Câmera



- Coloque a alça em volta do pulso.
- Ao fotografar ou filmar, mantenha os braços bem próximos do corpo e segure a câmera com firmeza para evitar que ela se mova. Se você levantar o flash, não apoie os dedos sobre ele.

Carregar a Bateria

Antes de usar a bateria, carregue-a usando o carregador incluído. Certifique-se inicialmente de carregar a bateria, pois a câmera não é vendida com a bateria carregada.

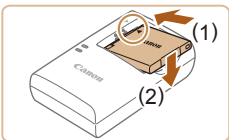

1 Insira a bateria.

- Depois de alinhar as marcas ▲ na bateria e no carregador, insira a bateria empurrando-a para dentro (1) e para baixo (2).

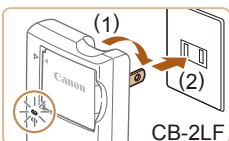

2 Carregue a bateria.

- CB-2LF: Vire o plugue para fora (1) e conecte o carregador a uma tomada elétrica (2).
- CB-2LFE: Ligue o cabo de alimentação no carregador, depois conecte a outra extremidade a uma tomada elétrica.
- A luz de carregamento fica laranja e o carregamento é iniciado.
- Quando o carregamento termina, a luz fica verde.

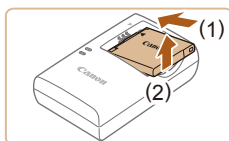
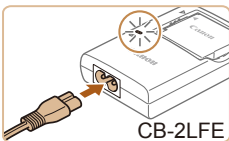

3 Retire a bateria.

- Após desconectar o carregador de bateria, retire a bateria deslizando-a para dentro (1) e para cima (2).



- Para proteger a bateria e mantê-la em condições ideais, não a carregue por mais de 24 horas seguidas.
- No caso de carregadores de bateria que usam um cabo de alimentação, não conecte o carregador nem o cabo a outros objetos. Isso pode resultar em mau funcionamento ou danos ao produto.



- Para obter mais detalhes sobre o tempo de carregamento, o número de fotos e o tempo de gravação possível com a bateria totalmente carregada, consulte "Número de Fotos/Tempo de Gravação, Tempo de Reprodução" (p. 113).
- Baterias carregadas perdem gradualmente sua carga, mesmo quando não são usadas. Carregue a bateria no dia em que será usada (ou no dia anterior).
- O carregador pode ser usado em regiões que tenham alimentação elétrica de 100 V CA a 240 V CA (50/60 Hz). Para tomadas elétricas que tenham formato diferente, use um adaptador de plugue disponível comercialmente. Transformadores elétricos para uso em viagens não devem ser utilizados, pois podem danificar a bateria.

Antes de Usar

Manual Básico

Manual Avançado

1 Noções Básicas sobre a Câmera

2 Modo Auto

3 Outros Modos de Fotografia/Filmagem

4 Modo P

5 Modo de Reprodução

6 Menu de Configurações

7 Acessórios

8 Apêndice

Índice Remissivo



Inserir a Bateria e o Cartão de Memória

Insira a bateria incluída e um cartão de memória (vendido separadamente). Antes de usar um novo cartão de memória (ou um cartão de memória formatado em outro dispositivo), é necessário formatar o cartão de memória com esta câmera (80).

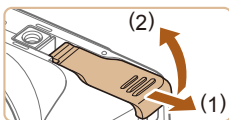

1 Abra a tampa.

- Deslize a tampa (1) e abra-a (2).

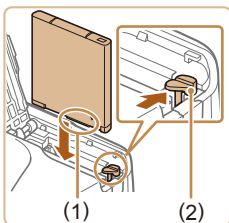

2 Insira a bateria.

- Segurando a bateria — com os terminais (1) na direção indicada —, pressione a trava da bateria (2) na direção indicada pela seta e insira a bateria até a trava encaixar com um clique.
- Se você inserir a bateria do lado incorreto, ela não encaixará na posição correta. Sempre confirme se a bateria está do lado correto e se trava ao ser inserida.

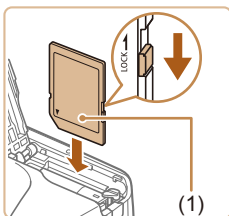

3 Verifique a lingueta de proteção contra gravação do cartão e insira o cartão de memória.

- Nos cartões de memória com lingueta de proteção contra gravação, não é possível gravar se a lingueta estiver na posição travada. Mova a lingueta para a posição destravada.
- Insira o cartão de memória — com a etiqueta (1) na direção indicada — até encaixá-lo na posição correta com um clique.

- Ao inserir o cartão de memória, certifique-se de que ele está do lado correto. Inserir cartões de memória do lado incorreto pode danificar a câmera.

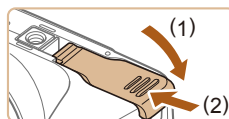

4 Feche a tampa.

- Baixe a tampa (1) e mantenha-a pressionada enquanto a desliza, até encaixá-la na posição fechada com um clique (2).



- Para saber quantas fotos ou horas de gravação podem ser salvas em um cartão de memória, consulte “Número de Fotos por Cartão de Memória” (114).

Retirar a Bateria e o Cartão de Memória

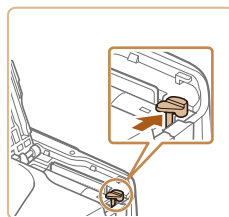

Retire a bateria.

- Abra a tampa e pressione a trava da bateria na direção da seta.
- A bateria será ejetada.

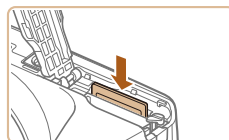

Retire o cartão de memória.

- Empurre o cartão de memória para dentro até ouvir um clique, depois solte-o lentamente.
- O cartão de memória será ejetado.

Antes de Usar

Manual Básico

Manual Avançado

1 Noções Básicas sobre a Câmera

2 Modo Auto

3 Outros Modos de Fotografia/Filmagem

4 Modo P

5 Modo de Reprodução

6 Menu de Configurações

7 Acessórios

8 Apêndice

Índice Remissivo



Ajustar a Data e a Hora

Ajuste corretamente a data e a hora atuais, como descrito a seguir, se a tela [Data/Hora] for exibida ao ligar a câmera. As informações especificadas desta forma são gravadas nas propriedades da imagem ao fotografar ou filmar. São usadas também ao gerenciar imagens pela data da foto ou filme ou ao imprimir imagens com data.

Se desejar, você também poderá adicionar um marcador de data às fotos (35).



1 Ligue a câmera.

- Pressione o botão ON/OFF.
- É exibida a tela [Data/Hora].

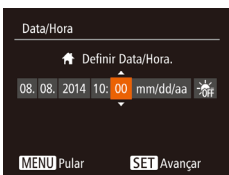

2 Ajuste a data e a hora.

- Pressione os botões [◀][▶] para escolher uma opção.
- Pressione os botões [▲][▼] para especificar a data e a hora.
- Ao concluir, pressione o botão [⊕].

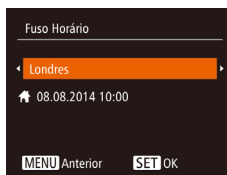

3 Especifique seu fuso horário local.

- Pressione os botões [◀][▶] para escolher o fuso horário local.

4 Conclua o processo de configuração.

- Pressione o botão [⊕] ao concluir o procedimento. Após a mensagem de confirmação, a tela de configuração não será mais exibida.
- Para desligar a câmera, pressione o botão ON/OFF.



- A menos que você ajuste a data, a hora e o fuso horário local, a tela [Data/Hora] será exibida toda vez que ligar a câmera. Especifique as informações corretas.



- Para ajustar o horário de verão (adiantar 1 hora), escolha [☀] na etapa 2. Depois escolha [☀] pressionando os botões [▲][▼].

Alterar a Data e a Hora

Ajuste a data e a hora do seguinte modo.



1 Acesse a tela do menu.

- Pressione o botão [MENU].

Antes de Usar

Manual Básico

Manual Avançado

1 Noções Básicas sobre a Câmera

2 Modo Auto

3 Outros Modos de Fotografia/Filmagem

4 Modo P

5 Modo de Reprodução

6 Menu de Configurações

7 Acessórios

8 Apêndice

Índice Remissivo





2 Escolha [Data/Hora].

- Mova o botão de zoom para escolher a guia [↑↓].
- Pressione os botões [▲][▼] para escolher [Data/Hora], depois pressione o botão [MENU].

3 Altere a data e a hora.

- Siga a etapa 2, em “Ajustar a Data e a Hora” (📖17), para ajustar as configurações.
- Pressione o botão [MENU] para fechar a tela do menu.



- As configurações de data/hora podem ser mantidas por cerca de três semanas pela bateria de data/hora (bateria de reserva) embutida da câmera, após a retirada da bateria removível.
- A bateria de data/hora será carregada em aproximadamente quatro horas depois de inserir uma bateria removível carregada ou de conectar a câmera a uma fonte adaptadora de CA (vendida separadamente, 📖85), mesmo que a câmera esteja desligada.
- Quando a bateria de data/hora se esgotar, a tela [Data/Hora] será exibida quando você ligar a câmera. Ajuste a data e a hora corretas como descrito em “Ajustar a Data e a Hora” (📖17).

Idioma de Exibição

Altere o idioma de exibição conforme necessário.

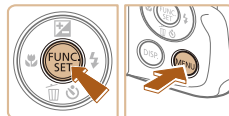

1 Entre no modo de Reprodução.

- Pressione o botão [▶].

2 Acesse a tela de configuração.

- Mantenha pressionado o botão [MENU] e pressione imediatamente o botão [MENU].

3 Defina o idioma de exibição.

- Pressione os botões [▲][▼][◀][▶] para escolher um idioma, depois pressione o botão [MENU].
- Depois de definir o idioma de exibição, a tela de configuração não será mais mostrada.



- Será exibida a hora atual se você aguardar muito tempo na etapa 2 depois de pressionar o botão [MENU] e antes de pressionar o botão [MENU]. Neste caso, pressione o botão [MENU] para ignorar a exibição da hora e repita a etapa 2.
- Também é possível alterar o idioma de exibição pressionando o botão [MENU] e escolhendo [Idioma] na guia [↑↓].

Antes de Usar

Manual Básico

Manual Avançado

1 Noções Básicas sobre a Câmera

2 Modo Auto

3 Outros Modos de Fotografia/Filmagem

4 Modo P

5 Modo de Reprodução

6 Menu de Configurações

7 Acessórios

8 Apêndice

Índice Remissivo



Começar a Usar a Câmera

► Fotografias ► Filmes

Siga as instruções apresentadas a seguir para ligar a câmera, tirar fotos ou gravar filmes e vê-los.

Fotografar ou Filmar (Smart Auto)

Para seleção totalmente automática de configurações ideais para cenas específicas, basta deixar que a câmera determine o motivo e as condições de fotografia ou de filmagem.



1 Ligue a câmera.

- Pressione o botão ON/OFF.
- É exibida a tela inicial.



2 Entre no modo [AUTO].

- Pressione várias vezes o botão [AUTO] até [AUTO] ser exibido.
- Mire a câmera no motivo. A câmera emite um pequeno ruído enquanto determina a cena.
- Os ícones que representam a cena e o modo de estabilização da imagem são exibidos no canto superior direito da tela.
- As molduras exibidas em torno dos motivos detectados indicam que eles estão no foco.

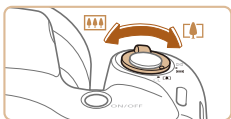

3 Componha o enquadramento.

- Para aproximar o zoom e ampliar o motivo, mova o botão de zoom para [L] (telefoto). Para afastar o zoom do motivo, mova o botão para [R] (grande angular).

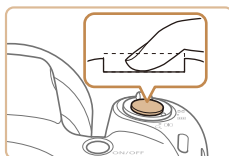
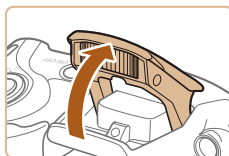
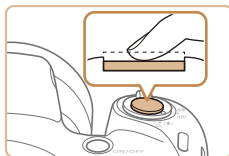

4 Fotografe ou filme.

Tirar Fotografias

1) Foque o motivo.

- Pressione levemente o botão do obturador, até a metade. Depois de focar, a câmera emite dois sinais sonoros e são exibidas molduras AF para indicar as áreas da imagem em foco.
- Se for exibida a mensagem [Levantar o flash], levante o flash com o dedo a fim de prepará-lo para uso. Caso prefira não usar o flash, pressione-o com o dedo para baixo (para dentro da câmera).

2) Fotografe.

- Pressione o botão do obturador até o fim.
- Quando a câmera fotografa, é emitido o som do obturador. Em condições de baixa luminosidade, o flash dispara automaticamente ao ser levantado.
- Mantenha a câmera em posição fixa até terminar o som do obturador.
- Depois de exibir a foto, a câmera retornará à tela de captura.

Antes de Usar

Manual Básico

Manual Avançado

1 Noções Básicas sobre a Câmera

2 Modo Auto

3 Outros Modos de Fotografia/Filmagem

4 Modo P

5 Modo de Reprodução

6 Menu de Configurações

7 Acessórios

8 Apêndice

Índice Remissivo





Gravar Filmes

1) Comece a gravar.

- Pressione o botão Filme. Quando a gravação é iniciada, a câmera emite um sinal sonoro e exibe [●Grv] com o tempo decorrido (1).
- São exibidas barras pretas (nas bordas superior e inferior da tela) e o motivo é ampliado ligeiramente. As barras pretas indicam áreas da imagem não gravadas.
- As molduras exibidas em torno dos rostos detectados indicam que eles estão no foco.
- Depois de iniciar a gravação, tire o dedo do botão Filme.



2) Conclua a gravação.

- Pressione novamente o botão Filme para interromper a gravação. A câmera emite dois sinais sonoros ao interromper a gravação.



Visualizar

Depois de tirar fotos ou de gravar filmes, você poderá vê-los na tela do seguinte modo.



1) Entre no modo de Reprodução.

- Pressione o botão [▶].
- É exibida a última imagem captada.

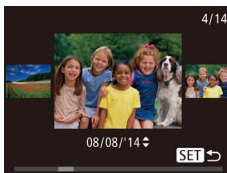

2) Navegue pela imagens.

- Para ver a imagem anterior, pressione o botão [◀]. Para ver a imagem seguinte, pressione o botão [▶].

- Para acessar esta tela (modo Exibição com Rolagem), mantenha pressionados os botões [◀][▶] durante, no mínimo, um segundo. Neste modo, pressione os botões [◀][▶] para percorrer as imagens.
- Para retornar à exibição de imagens individuais, pressione o botão [⊞].
- Os filmes são identificados por um ícone [SET ▶]. Para reproduzir filmes, passe para a etapa 3.

3) Reproduza filmes.

- Pressione o botão [⊞], pressione os botões [▲][▼] para escolher [▶], depois pressione novamente o botão [⊞].
- A reprodução é iniciada; depois que o filme termina, é exibido [SET ▶].
- Para ajustar o volume, pressione os botões [▲][▼].

Antes de Usar

Manual Básico

Manual Avançado

1 Noções Básicas sobre a Câmera

2 Modo Auto

3 Outros Modos de Fotografia/Filmagem

4 Modo P

5 Modo de Reprodução

6 Menu de Configurações

7 Acessórios

8 Apêndice

Índice Remissivo





- Para mudar do modo de Reprodução para o modo de Fotografia/Filmagem, pressione o botão do obturador até a metade.

Apagar Imagens

É possível escolher e apagar imagens desnecessárias uma por uma. Tenha cuidado ao apagar imagens, pois não é possível recuperá-las.

1 Escolha uma imagem para apagar.

- Pressione os botões [◀][▶] para escolher uma imagem.



2 Apague a imagem.

- Pressione o botão [▼].
- Depois que [Apagar?] for exibido, pressione os botões [◀][▶] para escolher [Apagar], depois pressione o botão [⊕].
- A imagem exibida será apagada.
- Para cancelar a ação de apagar, pressione os botões [◀][▶] para escolher [Cancelar], depois pressione o botão [⊕].



- É possível escolher várias imagens a serem apagadas de uma vez (69).

Antes de Usar

Manual Básico

Manual Avançado

1 Noções Básicas sobre a Câmera

2 Modo Auto

3 Outros Modos de Fotografia/Filmagem

4 Modo P

5 Modo de Reprodução

6 Menu de Configurações

7 Acessórios

8 Apêndice

Índice Remissivo

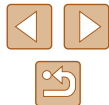

Noções Básicas sobre a Câmera

Outras operações básicas e novas formas de usar a câmera, incluindo opções de captura e reprodução

Liga/Desliga

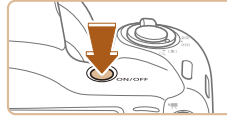

Modo de Fotografia/Filmagem

- Pressione o botão ON/OFF para ligar a câmera e preparar-se para fotografar ou filmar.
- Para desligar a câmera, pressione novamente o botão ON/OFF.



Modo de Reprodução

- Pressione o botão [▶] para ligar a câmera e ver suas fotos.
- Para desligar a câmera, pressione novamente o botão [▶].



- Para mudar do modo de Fotografia/Filmagem para o modo de Reprodução, pressione o botão [▶].
- Para mudar do modo de Reprodução para o modo de Fotografia/Filmagem, pressione o botão do obturador até a metade (p. 23).
- Quando a câmera estiver no modo de Reprodução, a lente se retrairá após cerca de um minuto. Quando a lente estiver retraída, você poderá desligar a câmera pressionando o botão [▶].

Antes de Usar

Manual Básico

Manual Avançado

1 Noções Básicas sobre a Câmera

2 Modo Auto

3 Outros Modos de Fotografia/Filmagem

4 Modo P

5 Modo de Reprodução

6 Menu de Configurações

7 Acessórios

8 Apêndice

Índice Remissivo

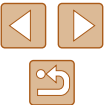

Recursos para Poupar Energia (Desligar Auto)

Como forma de poupar energia da bateria, a câmara desativa automaticamente a tela (Desligar LCD) e se desliga após um período de inatividade específico.

Poupar Energia no Modo de Fotografia/Filmagem

A tela é desativada automaticamente após aproximadamente um minuto de inatividade. Após mais dois minutos, a lente se retrai e a câmara é desligada. Para ativar a tela (quando ela estiver desligada, mas a lente ainda não tiver retraído) e preparar-se para fotografar ou filmar, pressione o botão do obturador até a metade (📖23).

Poupar Energia no Modo de Reprodução

A câmara se desliga automaticamente depois de aproximadamente cinco minutos de inatividade.



- É possível desativar a opção Desligar Auto e ajustar a temporização da opção Desligar LCD, se você preferir (📖79).
- O recurso para poupar energia não funciona enquanto a câmara estiver conectada a um computador (📖90).

Botão do Obturador

Para garantir que suas fotos fiquem no foco, primeiro sempre pressione o botão do obturador até a metade e, quando o motivo estiver no foco, pressione o botão do obturador até o fim para fotografar. Neste manual, as operações do botão do obturador são descritas como pressionar o botão *até a metade* ou *até o fim*.

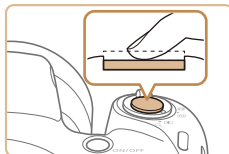

1 Pressione até a metade. (Pressione levemente para focar.)

- Pressione o botão do obturador até a metade. A câmara emitirá dois sinais sonoros e serão exibidas molduras AF em torno das áreas da imagem em foco.

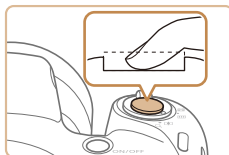

2 Pressione até o fim. (A partir da posição anterior, pela metade, pressione completamente para fotografar.)

- A câmara emite o som do obturador e tira a fotografia.
- Mantenha a câmara em posição fixa até terminar o som do obturador.



- As imagens podem ficar fora de foco se você fotografar sem antes pressionar o botão do obturador até a metade.
- A duração da emissão do som do obturador varia de acordo com o tempo necessário para fotografar. Pode demorar um pouco mais em algumas cenas de fotografia. As imagens ficarão desfocadas se você mover a câmara (ou se o motivo se mover) antes do fim do som do obturador.

Antes de Usar

Manual Básico

Manual Avançado

1 Noções Básicas sobre a Câmera

2 Modo Auto

3 Outros Modos de Fotografia/Filmagem

4 Modo P

5 Modo de Reprodução

6 Menu de Configurações

7 Acessórios



8 Apêndice

Índice Remissivo



Opções de Visualização de Fotografias/Filmes

Pressione o botão [DISP] para ver outras informações na tela ou para ocultá-las. Para obter mais detalhes sobre as informações exibidas, consulte “Informações Exibidas na Tela” (104).

| | |
|---|------------------------------|
|  | São exibidas informações |
|  | Não são exibidas informações |



- O brilho da tela é aumentado automaticamente pela função de visualização noturna ao fotografar ou filmar sob luminosidade reduzida. Isto facilita verificar o enquadramento das fotos ou dos filmes. Contudo, o brilho da imagem exibida na tela pode não corresponder ao brilho das fotos ou dos filmes. A distorção da imagem exibida na tela ou o movimento irregular do motivo não afeta as imagens gravadas.
- Para ver opções de visualização de reprodução, consulte “Mudar os Modos de Exibição” (62).

Usar o Menu FUNC.

Configure funções usadas com frequência no menu FUNC., do seguinte modo.

Observe que os itens e opções de menu variam de acordo com o modo de fotografia ou imagem (107) ou com o modo de reprodução (112).



1 Acesse o menu FUNC.

- Pressione o botão [FUNC. SET].



2 Escolha um item do menu.

- Pressione os botões [▲][▼] para escolher um item do menu (1), depois pressione o botão [FUNC. SET] ou [▶].
- As opções disponíveis (2) são listadas ao lado dos itens de menu, à direita.
- Dependendo do item de menu, é possível especificar as funções simplesmente pressionando o botão [FUNC. SET] ou [▶]. Ou então, é exibida outra tela para configurar a função.

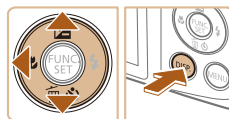

3 Escolha uma opção.

- Pressione os botões [▲][▼] para escolher uma opção.
- As opções que apresentam um ícone [DISP.] podem ser configuradas pressionando-se o botão [DISP.].
- Para retornar aos itens do menu, pressione o botão [◀].

Antes de Usar

Manual Básico

Manual Avançado

1 Noções Básicas sobre a Câmera

2 Modo Auto

3 Outros Modos de Fotografia/Filmagem

4 Modo P

5 Modo de Reprodução

6 Menu de Configurações

7 Acessórios

8 Apêndice

Índice Remissivo





4 Conclua o processo de configuração.

- Pressione o botão [FUNC/SET].
- A tela apresentada antes de pressionar o botão [FUNC/SET], na etapa 1, é exibida novamente e mostra a opção que você configurou.



- Para desfazer qualquer mudança acidental da configuração, você pode restaurar as configurações padrão da câmera (p. 83).

Usar a Tela do Menu

É possível configurar diversas funções da câmera a partir da tela de menu, como a seguir. Os itens de menu estão agrupados em guias, de acordo com sua finalidade, como a de fotografia ou filmagem [CAM], reprodução [▶] etc. Observe que os itens de menu disponíveis variam de acordo com o modo selecionado (de fotografia ou filmagem ou de reprodução) (p. 109 – p. 112).



1 Acesse a tela do menu.

- Pressione o botão [MENU].



2 Escolha uma guia.

- Mova o botão de zoom para escolher uma guia.
- Depois de pressionar inicialmente os botões [▲][▼] para escolher uma guia, é possível alternar entre elas pressionando os botões [◀][▶].

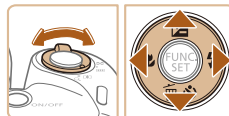

3 Escolha um item do menu.

- Pressione os botões [▲][▼] para escolher um item do menu.
- Para itens de menu com opções não mostradas, primeiro pressione o botão [FUNC/SET] ou [▶] para alternar as telas, depois pressione os botões [▲][▼] para selecionar o item de menu.
- Para retornar à tela anterior, pressione o botão [MENU].

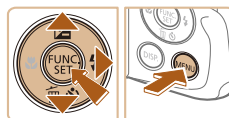

Antes de Usar

Manual Básico

Manual Avançado

1 Noções Básicas sobre a Câmera

2 Modo Auto

3 Outros Modos de Fotografia/Filmagem

4 Modo P

5 Modo de Reprodução

6 Menu de Configurações

7 Acessórios

8 Apêndice

Índice Remissivo

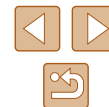

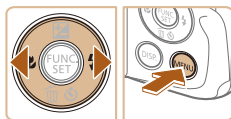

4 Escolha uma opção.

- Pressione os botões [◀][▶] para escolher uma opção.

5 Conclua o processo de configuração.

- Pressione o botão [MENU] para retornar à tela exibida antes de pressionar o botão [MENU], na etapa 1.



- Para desfazer qualquer mudança acidental da configuração, você pode restaurar as configurações padrão da câmera (83).

Apresentação do Indicador

O indicador localizado na parte posterior da câmera (3) se acende ou fica intermitente dependendo do status da câmera.

| Cor | Status do Indicador | Status da Câmera |
|-------|---------------------|---|
| Verde | Aceso | Conectada a um computador (90) ou com a tela desligada (23, 79) |
| | Piscando | Iniciando, gravando/lendo/transmitindo imagens ou fotografando exposições longas (47) |



- Quando o indicador ficar intermitente em verde, não desligue a câmera, não abra a tampa do compartimento de cartão de memória/bateria, nem balance ou sacuda a câmera. Estas ações podem danificar as imagens, a câmera ou o cartão de memória.

Antes de Usar

Manual Básico

Manual Avançado

1 Noções Básicas sobre a Câmera

2 Modo Auto

3 Outros Modos de Fotografia/Filmeagem

4 Modo P

5 Modo de Reprodução

6 Menu de Configurações

7 Acessórios

8 Apêndice

Índice Remissivo

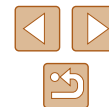

Relógio

Permite verificar a hora atual.



- Mantenha pressionado o botão [FUNC. SET.].
- A hora atual será mostrada.
- Se você segurar a câmera na vertical ao usar a função de relógio, este mudará para a apresentação vertical. Pressione os botões [◀] [▶] para mudar a cor de apresentação.
- Pressione novamente o botão [FUNC. SET.] para cancelar a apresentação do relógio.



- Quando a câmera estiver desligada, mantenha pressionado o botão [FUNC. SET.], depois pressione o botão ON/OFF para exibir o relógio.

Antes de Usar

Manual Básico

Manual Avançado

1 Noções Básicas sobre a Câmera

2 Modo Auto

3 Outros Modos de Fotografia/Filmagem

4 Modo P

5 Modo de Reprodução

6 Menu de Configurações

7 Acessórios

8 Apêndice

Índice Remissivo

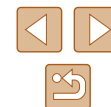

2

Modo Auto

Modo prático para fotografar ou filmar com facilidade e maior controle sobre as fotos ou filmes

Fotografar/Filmar com Configurações Determinadas pela Câmera

Para seleção totalmente automática de configurações ideais para cenas específicas, basta deixar que a câmera determine o motivo e as condições de fotografia ou de filmagem.

Fotografar ou Filmar (Smart Auto)

► Fotografias ► Filmes

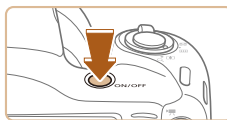

1 Ligue a câmera.

- Pressione o botão ON/OFF.
- É exibida a tela inicial.



2 Entre no modo [AUTO].

- Pressione várias vezes o botão [AUTO] até [AUTO] ser exibido.
- Mire a câmera no motivo. A câmera emite um pequeno ruído enquanto determina a cena.
- Os ícones que representam a cena e o modo de estabilização da imagem são exibidos no canto superior direito da tela (31, 32).
- As molduras exibidas em torno dos motivos detectados indicam que eles estão no foco.



Antes de Usar

Manual Básico

Manual Avançado

1 Noções Básicas sobre a Câmera

2 Modo Auto

3 Outros Modos de Fotografia/Filmagem

4 Modo P

5 Modo de Reprodução

6 Menu de Configurações

7 Acessórios

8 Apêndice

Índice Remissivo



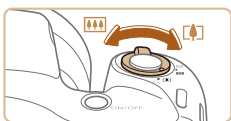

(1)



3 Componha o enquadramento.

- Para aproximar o zoom e ampliar o motivo, mova o botão de zoom para [▲] (telefoto). Para afastar o zoom do motivo, mova o botão para [■] (grande angular). (É exibida a barra de zoom (1), que mostra a posição do zoom.)
- Para aumentar ou reduzir o zoom rapidamente, mova o botão de zoom até o fim para [▲] (telefoto) ou [■] (grande angular). Para aumentá-lo ou reduzi-lo lentamente, mova-o apenas um pouco na direção desejada.

4 Fotografe ou filme.

Tirar Fotografias

1) Foque o motivo.

- Pressione o botão do obturador até a metade. Depois de focar, a câmera emite dois sinais sonoros e são exibidas molduras AF para indicar as áreas da imagem em foco.
- Quando muitas áreas estão em foco, são exibidas várias molduras AF.

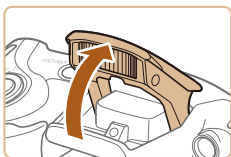
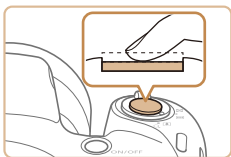

- Se for exibida a mensagem [Levantar o flash], levante o flash com o dedo a fim de prepará-lo para uso. Caso prefira não usar o flash, pressione-o com o dedo para baixo (para dentro da câmera).

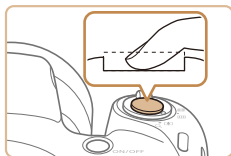

(1)

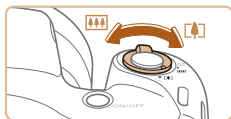
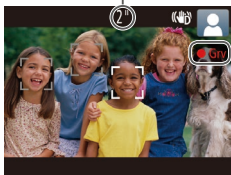

2) Fotografe.

- Pressione o botão do obturador até o fim.
- Quando a câmera fotografa, é emitido o som do obturador. Em condições de baixa luminosidade, o flash dispara automaticamente ao ser levantado.
- Mantenha a câmera em posição fixa até terminar o som do obturador.
- Depois de exibir a foto, a câmera retornará à tela de captura.

Gravar Filmes

1) Comece a gravar.

- Pressione o botão Filme. Quando a gravação é iniciada, a câmera emite um sinal sonoro e exibe [●Grv] com o tempo decorrido (1).
- São exibidas barras pretas (nas bordas superior e inferior da tela) e o motivo é ampliado ligeiramente. As barras pretas indicam áreas da imagem não gravadas.
- As molduras exibidas em torno dos rostos detectados indicam que eles estão no foco.
- Depois de iniciar a gravação, tire o dedo do botão Filme.

2) Redimensione o motivo e recomponha o enquadramento conforme necessário.

- Para redimensionar o motivo, repita as operações descritas na etapa 3. Observe, porém, que o som das operações da câmera será gravado. Observe que os filmes gravados com fatores de zoom mostrados em azul terão aparência granulada.
- Ao recompor enquadramentos, o foco, o brilho e as cores são ajustados automaticamente.

Antes de Usar

Manual Básico

Manual Avançado

1 Noções Básicas sobre a Câmera

2 Modo Auto

3 Outros Modos de Fotografia/Filagem

4 Modo P

5 Modo de Reprodução

6 Menu de Configurações

7 Acessórios

8 Apêndice

Índice Remissivo





3) Conclua a gravação.

- Pressione novamente o botão Filme para interromper a gravação. A câmera emite dois sinais sonoros ao interromper a gravação.
- A gravação será interrompida automaticamente quando o cartão de memória ficar cheio.

Fotografias/Filmes



- Se a câmera for ligada enquanto o botão [DISP] estiver pressionado, ela não emitirá nenhum som. Para ativar os sons novamente, pressione o botão [MENU] e escolha [Mudo] na guia [↑], depois pressione os botões [◀][▶] para escolher [Dativ.].

Fotografias



- Um ícone [📷] intermitente avisa que as imagens podem ficar desfocadas se a câmera tremer. Neste caso, monte a câmera sobre um tripé ou tome outras providências para mantê-la em posição fixa.
- Se as imagens ficarem escuras apesar de o flash ter disparado, aproxime-se mais do motivo. Para obter mais detalhes sobre o alcance do flash, consulte “Alcance do Flash” (114).
- Se a câmera emitir um único sinal sonoro quando você pressionar o botão do obturador até a metade, significa que o motivo pode estar próximo demais. Para obter mais detalhes sobre o intervalo de focagem (alcance das fotos), consulte “Alcance das Fotos/de Filmagem” (115).
- Para reduzir o efeito olhos vermelhos e ajudar na operação de focagem, a luz poderá se acender ao fotografar em condições de baixa luminosidade.
- Um ícone [🔋] intermitente, exibido ao tentar fotografar, indica que não é possível tirar a foto antes que a recarga do flash seja concluída. Você pode recomeçar a fotografar assim que o flash estiver pronto. Para isto, pressione o botão do obturador até o fim e aguarde; ou então, solte-o e pressione-o novamente.
- Embora seja possível fotografar novamente antes de ser exibida a tela de captura, a foto anterior pode determinar o foco, brilho e cores usados.



- É possível alterar o tempo de exibição das imagens após fotografar (140).

Filmes



- Antes de gravar um filme, baixe o flash com o dedo. Tenha cuidado para não tocar no microfone (1) enquanto grava um filme. Deixar o flash levantado ou bloquear o microfone pode impedir a gravação de áudio ou deixá-la abafada.

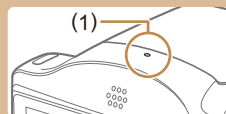

- Ao gravar filmes, evite tocar em outros controles da câmera além do botão Filme, pois os sons emitidos pela câmera serão gravados.
- Assim que inicia a gravação do filme, a área de exibição de imagem muda e os motivos são ampliados para permitir a correção de estremeimento da câmera significativo. Para gravar motivos no mesmo tamanho mostrado antes da filmagem, ajuste a configuração de estabilização da imagem (60).



- A gravação de áudio é monofônica.

Antes de Usar

Manual Básico

Manual Avançado

1 Noções Básicas sobre a Câmera

2 Modo Auto

3 Outros Modos de Fotografia/Filmagem

4 Modo P

5 Modo de Reprodução

6 Menu de Configurações

7 Acessórios

8 Apêndice

Índice Remissivo



Ícones de Cenas

► Fotografias ► Filmes

No modo [AUTO], as cenas fotografadas ou filmadas, determinadas pela câmera, são indicadas pelo ícone exibido; as configurações correspondentes ideais de foco, brilho e cor do motivo são selecionadas automaticamente.

| Fundo | Ao Fotografar/Filmar Pessoas | | | Cor de Fundo do Ícone |
|-------------------------|------------------------------|----------------|------------------------|-----------------------|
| | Pessoas | Em Movimento*1 | Com Sombras no Rosto*1 | |
| Claro | | | | Cinza |
| Clareza e Contraluz | | | – | |
| Com Céu Azul | | | | Azul-claro |
| Céu Azul e Contraluz | | | – | |
| Refletores | | | | Azul-escuro |
| Escuro | | | | |
| Escuro, Ao Usar o Tripé | | – | – | |

| Fundo | Ao Fotografar/Filmar outros Motivos | | | Cor de Fundo do Ícone |
|----------------------|-------------------------------------|----------------|-------------------|-----------------------|
| | Outros Motivos | Em Movimento*1 | A Pouca Distância | |
| Claro | | | | Cinza |
| Clareza e Contraluz | | | | |
| Com Céu Azul | | | | Azul-claro |
| Céu Azul e Contraluz | | | | |

| Fundo | Ao Fotografar/Filmar outros Motivos | | | Cor de Fundo do Ícone |
|-------------------------|-------------------------------------|----------------|-------------------|-----------------------|
| | Outros Motivos | Em Movimento*1 | A Pouca Distância | |
| Pôr do Sol | | | – | Laranja |
| Refletores | | | | Azul-escuro |
| Escuro | | | | |
| Escuro, Ao Usar o Tripé | | – | – | |

*1 Não exibido para filmes.

*2 Exibido em cenas escuras quando a câmera é mantida em posição fixa (como ao ser montada sobre um tripé).



- Tente fotografar ou filmar no modo [P] (p. 49) se o ícone da cena não corresponder às condições de fotografia ou filmagem reais ou caso não seja possível fotografar ou filmar com o efeito, cor ou brilho esperado.

Antes de Usar

Manual Básico

Manual Avançado

1 Noções Básicas sobre a Câmera

2 Modo Auto

3 Outros Modos de Fotografia/Filmagem

4 Modo P

5 Modo de Reprodução

6 Menu de Configurações

7 Acessórios

8 Apêndice

Índice Remissivo



Ícones de Estabilização da Imagem (IS)

► Fotografias ► Filmes

A estabilização ideal da imagem para as condições de fotografia ou de filmagem é aplicada automaticamente (IS Inteligente). Além disso, são exibidos os seguintes ícones no modo **[AUTO]**.

| | |
|--|--|
| | Estabilização da imagem para fotografias (Normal) |
| | Estabilização da imagem para fotografias em panorâmica (Panorâmica)* |
| | Estabilização da imagem para fotografias ou filmes macro. Durante a gravação de filmes, é exibido e usada a estabilização da imagem para gravação de filmes com macro (IS Híbrido). |
| | Estabilização da imagem para filmes, reduzindo o estremecimento forte da câmera — como na gravação ao caminhar (Dinâmico) |
| | Estabilização da imagem para estremecimento lento da câmera, como ao gravar filmes em telefoto (Otimizado) |
| | Sem estabilização da imagem, porque a câmera está montada sobre um tripé ou é mantida em posição fixa por outros meios. No entanto, durante a gravação de filmes, é exibido e usada a estabilização da imagem para neutralizar o vento ou outras fontes de vibração (IS com tripé). |

* Exibido na apresentação panorâmica, ao acompanhar motivos em movimento com a câmera. Ao acompanhar motivos que se movem na horizontal, a estabilização da imagem somente neutraliza o estremecimento vertical da câmera; a estabilização horizontal é interrompida. Da mesma forma, ao acompanhar motivos que se movem na vertical, a estabilização da imagem somente neutraliza o estremecimento horizontal da câmera.



- Para cancelar a estabilização da imagem, defina [Modo IS] como [Dstiv.] (60). Neste caso, não será exibido um ícone IS.

Molduras na Tela

► Fotografias ► Filmes

São exibidas diversas molduras na tela assim que a câmera detecta os motivos que você está mirando.

- É exibida uma moldura branca em torno do motivo (ou rosto da pessoa) definido pela câmera como principal; em torno dos outros rostos detectados, são exibidas molduras cinzas. As molduras acompanham os motivos em movimento (até determinada distância) para mantê-los no foco. Contudo, se a câmera detectar a movimentação do motivo, somente a moldura branca permanecerá na tela.
- Quando você pressiona o botão do obturador até a metade e a câmera detecta a movimentação do motivo, é exibida uma moldura azul, e o foco e brilho da imagem são ajustados continuamente (Servo AF).



- Tente fotografar ou filmar no modo **[P]** (49) se não forem exibidas molduras, se as molduras não forem exibidas em torno dos motivos desejados ou se forem exibidas molduras no fundo ou em áreas similares.

Antes de Usar

Manual Básico

Manual Avançado

1 Noções Básicas sobre a Câmera

2 Modo Auto

3 Outros Modos de Fotografia/Filmagem

4 Modo P

5 Modo de Reprodução

6 Menu de Configurações

7 Acessórios

8 Apêndice

Índice Remissivo



Recursos Práticos e Convenientes

► Fotografias ► Filmes

Aumentar ainda mais o Zoom sobre os Motivos (Zoom Digital)

Quando os motivos estiverem excessivamente distantes para serem ampliados com o zoom óptico, use o zoom digital para ampliá-los até, no máximo, cerca de 160x.

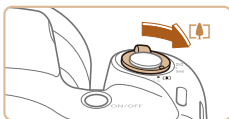

1 Mova o botão de zoom para [Z+].

- Mantenha o botão nessa posição até a aplicação do zoom terminar.
- A aplicação de zoom é interrompida no maior fator de zoom possível (antes que a imagem adquira aparência granulada perceptível), que é então indicado na tela.

2 Mova novamente o botão de zoom para [Z+].

- A câmera aumentará ainda mais o zoom sobre o motivo.
- (1) é o fator de zoom atual.

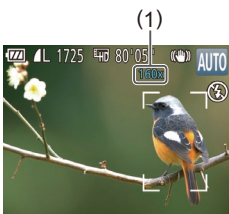

- Ao mover o botão de zoom, é exibida a barra de zoom (que indica a posição do zoom). A cor da barra de zoom muda de acordo com o intervalo de zoom.
 - Intervalo branco: intervalo de zoom óptico em que a imagem não apresenta aparência granulada.
 - Intervalo amarelo: intervalo de zoom digital em que a imagem não apresenta aparência granulada perceptível (ZoomPlus).
 - Intervalo azul: intervalo de zoom digital em que a imagem apresenta aparência granulada.
- Como o intervalo azul não está disponível em algumas configurações de resolução (p.37), o fator de zoom máximo pode ser obtido seguindo-se a etapa 1.



- Para desativar o zoom digital, escolha a opção MENU (p.25) ► guia [Z] ► [Zoom Digital] ► [Dativ.].

Usar o Temporizador

► Fotografias ► Filmes

Usando o temporizador, você pode participar das fotos em grupo ou de outras fotos com tempo cronometrado. A câmera fotografa ou filma cerca de 10 segundos após você pressionar o botão do obturador.



1 Defina a configuração.

- Pressione o botão [Z-], pressione os botões [Z+][Z-] para escolher [Z+], depois pressione o botão [Z+].
- Depois de concluída a configuração, é exibido [Z+].

2 Fotografe ou filme.

- Para Fotografias: Pressione o botão do obturador até a metade, para focar o motivo, depois pressione-o até o fim.
- Para Filmes: Pressione o botão Filme.

Antes de Usar

Manual Básico

Manual Avançado

1 Noções Básicas sobre a Câmera

2 Modo Auto

3 Outros Modos de Fotografia/Filmagem

4 Modo P

5 Modo de Reprodução

6 Menu de Configurações

7 Acessórios

8 Apêndice

Índice Remissivo



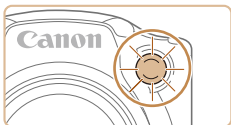

- Quando o temporizador é iniciado, a luz fica intermitente e a câmera emite o som do temporizador.
- Dois segundos antes de tirar a foto ou de começar a filmar, a intermitência e o som aceleram. (A luz permanecerá acesa caso o flash dispare.)
- Para cancelar a fotografia ou a filmagem depois de acionar o temporizador, pressione o botão [MENU].
- Para restaurar a configuração original, escolha [C] na etapa 1.

Usar o Temporizador para Evitar que a Câmera Tremam

► Fotografias ► Filmes

Esta opção retarda a liberação do obturador até cerca de dois segundos depois de pressionado o botão do obturador. Se a câmera estiver instável enquanto você pressiona o botão do obturador, isto não afetará a imagem.



- Siga a etapa 1, em “Usar o Temporizador” (33), e escolha [C].
- Depois de concluída a configuração, é exibido [C].
- Siga a etapa 2, em “Usar o Temporizador” (33), para fotografar ou filmar.

Personalizar o Temporizador

► Fotografias ► Filmes

É possível especificar o atraso (0 – 30 segundos) e o número de fotos (1 – 10).

1 Escolha [C].

- Após a etapa 1, em “Usar o Temporizador” (33), escolha [C] e pressione imediatamente o botão [MENU].

2 Defina a configuração.

- Pressione os botões [▲][▼] para escolher [Retardo] ou [Capturas].
- Pressione os botões [◀][▶] para escolher um valor, depois pressione o botão [OK].
- Depois de concluída a configuração, é exibido [C].
- Siga a etapa 2, em “Usar o Temporizador” (33), para fotografar ou filmar.



- Para filmes gravados usando o temporizador, [Retardo] representa o atraso antes de iniciar a gravação, mas a configuração [Capturas] não tem nenhum efeito.



- Ao especificar múltiplas fotos, o brilho e o balanço de brancos da imagem são determinados pela primeira foto. É necessário mais tempo entre fotos quando o flash é acionado ou quando você especifica a opção para tirar muitas fotos. As fotos são interrompidas automaticamente quando o cartão de memória fica cheio.
- Quando um atraso superior a dois segundos for especificado, dois segundos antes da captura a intermitência da luz e o som do temporizador serão acelerados. (A luz permanecerá acesa caso o flash dispare.)

Antes de Usar

Manual Básico

Manual Avançado

1 Noções Básicas sobre a Câmera

2 Modo Auto

3 Outros Modos de Fotografia/Filmagem

4 Modo P

5 Modo de Reprodução

6 Menu de Configurações

7 Acessórios

8 Apêndice

Índice Remissivo



Adicionar um Marcador de Data

► Fotografias ► Filmes

A câmera pode adicionar a data às imagens, no canto inferior direito. Observe, porém, que não é possível editar nem remover os marcadores de data. Portanto, confirme primeiramente se a data e a hora estão corretas (17).

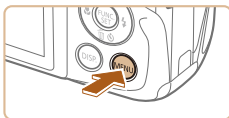

1 Defina a configuração.

- Pressione o botão [MENU], escolha [Ind. Data] na guia [Func.], depois escolha a opção desejada (25).
- Depois de concluída a configuração, é exibido [Data].

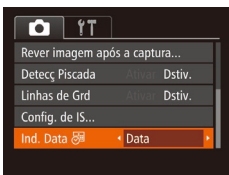

2 Fotografe.

- À medida que você tira as fotos, a câmera adiciona a data ou a hora da foto no canto inferior direito das imagens.
- Para restaurar a configuração original, escolha [Dativ.] na etapa 1.



- Os marcadores de data não podem ser editados nem removidos.



- As fotos tiradas sem a inclusão de um marcador de data podem ser impressas de um dos seguintes modos. No entanto, adicionar desta forma um marcador de data a imagens que já o têm pode fazê-lo ser impresso duas vezes.
 - Imprima usando funções da impressora (91)
 - Use as configurações de impressão DPOF da câmera (95) para imprimir

Fotografias Contínuas

► Fotografias ► Filmes

Para tirar várias fotos consecutivas, mantenha o botão do obturador pressionado até o fim.

Para obter mais detalhes sobre a velocidade de fotografias contínuas, consulte “Velocidade de Fotografias Contínuas” (115).



1 Defina a configuração.

- Pressione o botão [FUNC SET], escolha [Cont.] no menu, depois escolha [Cont.] (24).
- Depois de concluída a configuração, é exibido [Cont.].

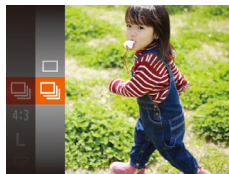

2 Fotografe.

- Para tirar várias fotos consecutivas, mantenha o botão do obturador pressionado até o fim.

Antes de Usar

Manual Básico

Manual Avançado

1 Noções Básicas sobre a Câmera

2 Modo Auto

3 Outros Modos de Fotografia/Filmagem

4 Modo P

5 Modo de Reprodução

6 Menu de Configurações

7 Acessórios

8 Apêndice

Índice Remissivo





- Durante a captura de fotos contínuas, o foco e a exposição são bloqueados na posição/nível determinados ao pressionar o botão do obturador até a metade.
- Esta função não pode ser usada com o temporizador (📖33).
- As fotos podem ser interrompidas momentaneamente, ou as fotos contínuas podem ficar mais lentas, dependendo das condições de fotografia, configurações da câmera e posição do zoom.
- À medida que mais fotos são tiradas, mais lentos podem ficar os disparos.
- A ação de tirar fotos pode ficar mais lenta se o flash for acionado.

Recursos de Personalização de Imagens

Alterar a Proporção

► Fotografias ► Filmes

Altere a proporção da imagem (a relação entre largura e altura) do seguinte modo.



- Pressione o botão [FUNC. SET.], escolha **[4:3]** no menu, depois escolha a opção desejada (📖24).
- Depois de concluída a configuração, a proporção da tela será atualizada.
- Para restaurar a configuração original, repita este processo, mas escolha **[4:3]**.

| | |
|-------------|---|
| 16:9 | Mesma proporção das HDTVs widescreen. |
| 3:2 | Mesma proporção de filmes de 35 mm, usada para imprimir imagens nos tamanhos 130 x 180 mm ou cartão-postal. |
| 4:3 | Proporção nativa da tela da câmera, usada também para exibição em TVs com definição padrão (ou em dispositivos de exibição similares) ou para impressão de imagens nos tamanhos 90 x 130 mm ou série A. |
| 1:1 | Proporção quadrada. |

Antes de Usar

Manual Básico

Manual Avançado

1 Noções Básicas sobre a Câmera

2 Modo Auto

3 Outros Modos de Fotografia/Filmagem

4 Modo P

5 Modo de Reprodução

6 Menu de Configurações

7 Acessórios

8 Apêndice

Índice Remissivo

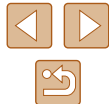

Alterar a Resolução da Imagem (Tamanho)

► Fotografias ► Filmes

Escolha entre 4 níveis de resolução da imagem, como descrito a seguir. Para saber quantas fotos, em cada configuração de resolução, cabem em um cartão de memória, consulte “Número de Fotos por Cartão de Memória” (📖114).



- Pressione o botão [FUNC. SET.], escolha [L] no menu, depois escolha a opção desejada (📖24).
- É exibida a opção que você configurou.
- Para restaurar a configuração original, repita este processo, mas escolha [L].

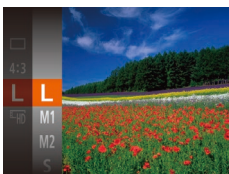

Instruções para Escolher a Resolução com Base no Tamanho do Papel (para Imagens 4:3)

| | |
|-----------|---|
| L | A2 (420 x 594 mm) |
| M1 | A3 – A5 (297 x 420 mm – 148 x 210 mm) |
| M2 | 90 x 130 mm, 130 x 180 mm, Cartão-postal |
| S | Para enviar e-mails e finalidades semelhantes |

Alterar a Qualidade de Imagem do Filme

► Fotografias ► Filmes

Há 2 (duas) configurações de qualidade de imagem disponíveis. Para saber o tempo máximo de gravação de filmes que cabe em um cartão de memória, em cada nível de qualidade de imagem, consulte “Tempo de Gravação por Cartão de Memória” (📖114).



- Pressione o botão [FUNC. SET.], escolha [FHD] no menu, depois escolha a opção desejada (📖24).
- É exibida a opção que você configurou.
- Para restaurar a configuração original, repita este processo, mas escolha [FHD].



| Qualidade de Imagem | Resolução | Taxa de Quadros | Detalhes |
|---------------------|------------|-----------------|--------------------------------------|
| FHD | 1280 x 720 | 25 fps | Para gravação em alta definição (HD) |
| VGA | 640 x 480 | 30 fps | Para gravação em definição padrão |



- No modo [FHD], as barras pretas exibidas nas bordas superior e inferior da tela indicam áreas da imagem não gravadas.

Antes de Usar

Manual Básico

Manual Avançado

1 Noções Básicas sobre a Câmera

2 Modo Auto

3 Outros Modos de Fotografia/Filmagem

4 Modo P

5 Modo de Reprodução

6 Menu de Configurações

7 Acessórios

8 Apêndice

Índice Remissivo



Recursos Úteis para Fotografar/Filmar

Exibir Linhas de Grade

► Fotografias ► Filmes

É possível exibir linhas de grade na tela para orientação vertical e horizontal ao fotografar ou filmar.

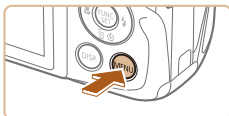

- Pressione o botão **[MENU]**, escolha **[Linhas de Grd]** na guia **[📷]**, depois escolha **[Ativar]** (📖25).
- Depois de concluída a configuração, as linhas de grade são exibidas na tela.
- Para restaurar a configuração original, repita este processo, mas escolha **[Dativ.]**.

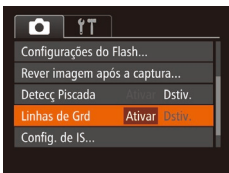

- As linhas de grade não são gravadas nas imagens.

Ampliar a Área em Foco

► Fotografias ► Filmes

É possível verificar o foco pressionando o botão do obturador até a metade, o que ampliará a área da imagem em foco na moldura AF.



1 Defina a configuração.

- Pressione o botão **[MENU]**, escolha **[Zoom Ponto AF]** na guia **[📷]**, depois escolha **[Ativar]** (📖25).



2 Verifique o foco.

- Pressione o botão do obturador até a metade. O rosto detectado como motivo principal será ampliado.
- Para restaurar a configuração original, escolha **[Dativ.]** na etapa 1.



- A área em foco não será ampliada nos seguintes casos quando o botão do obturador for pressionado até a metade.
 - Se não tiver sido detectado um rosto, se a pessoa estiver muito próxima da câmera e seu rosto for muito grande para a tela, ou se a câmera detectar a movimentação do motivo.
 - Quando é usado o zoom digital (📖33)
 - Quando é usado o Controle AF (📖56)
 - Quando é usada uma TV como monitor (📖87)

Antes de Usar

Manual Básico

Manual Avançado

1 Noções Básicas sobre a Câmera

2 Modo Auto

3 Outros Modos de Fotografia/Filmagem

4 Modo P

5 Modo de Reprodução

6 Menu de Configurações

7 Acessórios

8 Apêndice

Índice Remissivo



Detectar Olhos Fechados

► Fotografias ► Filmes

é exibido quando a câmera detecta que as pessoas podem estar de olhos fechados.

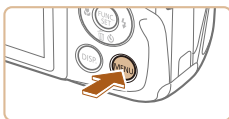

1 Defina a configuração.

- Pressione o botão **[MENU]**, escolha **[Detect Piscada]** na guia **[Câmera]**, depois escolha **[Ativar]** (25).

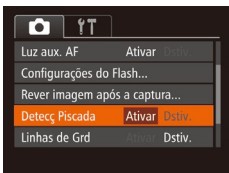

2 Fotografe.

- pisca quando a câmera detecta uma pessoa cujos olhos estão fechados.
- Para restaurar a configuração original, escolha **[Dstiv.]** na etapa 1.



- Ao especificar várias fotos no modo **[C&C]**, esta função fica disponível somente para a foto final.
- Ao selecionar **[2 s]**, **[4 s]**, **[8 s]** ou **[Reter]** em **[Hora exib.]** (40), é exibida uma moldura em torno das pessoas cujos olhos estão fechados.
- Este recurso não fica disponível no modo de captura de fotografias contínuas (35).

Personalizar a Operação da Câmera

Personalize funções de captura na guia **[Câmera]** da tela do menu, do seguinte modo.

Para obter instruções sobre as funções do menu, consulte “Usar a Tela do Menu” (25).

Desativar a Luz Auxiliar de AF

► Fotografias ► Filmes

É possível desativar a luz que normalmente se acende para ajudar a focar quando você pressiona o botão do obturador até a metade em condições de baixa luminosidade.



- Pressione o botão **[MENU]**, escolha **[Luz aux. AF]** na guia **[Câmera]**, depois escolha **[Dativ.]** (25).
- Para restaurar a configuração original, repita este processo, mas escolha **[Ativar]**.

Antes de Usar

Manual Básico

Manual Avançado

1 Noções Básicas sobre a Câmera

2 Modo Auto

3 Outros Modos de Fotografia/Filmagem

4 Modo P

5 Modo de Reprodução

6 Menu de Configurações

7 Acessórios

8 Apêndice

Índice Remissivo



Desativar a Luz de Redução de Olhos Vermelhos

► Fotografias ► Filmes

É possível desativar a luz de redução de olhos vermelhos que se acende para reduzir o efeito olhos vermelhos quando o flash é usado para fotografar em condições de baixa luminosidade.

1 Acesse a tela [Configurações do Flash].

- Pressione o botão [MENU], escolha [Configurações do Flash] na guia [📷], depois pressione o botão [ⓘ] (📖25).

2 Defina a configuração.

- Escolha [Dativ.] em [Lamp Olh Ver] (📖25).
- Para restaurar a configuração original, repita este processo, mas escolha [Ativar].



Alterar o Estilo de Exibição das Imagens após Fotografar

► Fotografias ► Filmes

É possível alterar por quanto tempo as imagens são exibidas e quais informações serão exibidas logo após fotografar.

Alterar o Tempo de Exibição das Imagens após Fotografar

1 Acesse a tela [Rever imagem após a captura].

- Pressione o botão [MENU], escolha [Rever imagem após a captura] na guia [📷], depois pressione o botão [ⓘ] (📖25).



2 Defina a configuração.

- Pressione os botões [▲][▼] para escolher [Hora exib.]. Pressione os botões [◀][▶] para escolher a opção desejada.
- Para restaurar a configuração original, repita este processo, mas escolha [Rápido].

| | |
|---------------|--|
| Rápido | As imagens são exibidas somente até que você possa fotografar novamente. |
| 2 s, 4 s, 8 s | As imagens são exibidas durante o tempo especificado. Mesmo enquanto a foto estiver sendo exibida na tela, é possível tirar outra fotografia pressionando novamente o botão do obturador até a metade. |
| Reter | As imagens são exibidas até você pressionar o botão do obturador até a metade. |
| Dativ. | Não são exibidas imagens após fotografar. |

Alterar a Tela Exibida após Fotografar

Altere o modo de exibição das imagens após fotografar, da seguinte maneira.

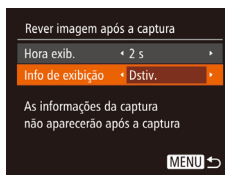

1 Defina [Hora exib.] como [2 s], [4 s], [8 s] ou [Reter] (📖40).

2 Defina a configuração.

- Pressione os botões [▲][▼] para escolher [Info de exibição]. Pressione os botões [◀][▶] para escolher a opção desejada.
- Para restaurar a configuração original, repita este processo, mas escolha [Dativ.].

| | |
|-----------|----------------------------------|
| Dativ. | Exibe somente a imagem. |
| Detalhada | Exibe detalhes da imagem (📖105). |

Antes de Usar

Manual Básico

Manual Avançado

1 Noções Básicas sobre a Câmera

2 Modo Auto

3 Outros Modos de Fotografia/Filmagem

4 Modo P

5 Modo de Reprodução

6 Menu de Configurações

7 Acessórios

8 Apêndice

Índice Remissivo





- Quando a opção [Hora exib.] (📖40) estiver definida como [Dstiv.] ou [Rápido], [Info de exibição] será definida como [Dstiv.] e não poderá ser alterada.
- Ao pressionar o botão **[DISP.]** enquanto uma imagem estiver sendo exibida (após ser capturada), é possível mudar as informações exibidas. Observe que as configurações de [Info de exibição] não são alteradas. Também é possível apagar imagens pressionando o botão [▼], proteger (📖67) ou marcar imagens como favoritas (📖72) pressionando o botão [👍].

Antes de Usar

Manual Básico

Manual Avançado

1 Noções Básicas sobre a Câmera

2 Modo Auto

3 Outros Modos de Fotografia/Filmagem

4 Modo P

5 Modo de Reprodução

6 Menu de Configurações

7 Acessórios

8 Apêndice

Índice Remissivo



3

Outros Modos de Fotografia/ Filmagem

Fotografe ou filme com mais eficiência em várias cenas e tire fotos ou filmes aprimoradas com efeitos de imagens exclusivos ou capturadas com funções especiais

Personalização de Brilho/Cor (Controle de Visão Direta)

► Fotografias ► Filmes

É possível personalizar facilmente o brilho ou as cores da imagem ao fotografar ou filmar, da seguinte maneira.



1 Entre no modo [LIVE].

- Pressione várias vezes o botão [AUTO] até [LIVE] ser exibido.



2 Defina a configuração.

- Pressione o botão [DISP] para acessar a tela de configuração. Pressione os botões [▲][▼] para escolher um item de ajuste. Depois pressione os botões [◀][▶] para ajustar o valor enquanto visualiza a tela.
- Pressione o botão [OK].

3 Fotografe ou filme.

| | |
|--------|--|
| Brilho | Para obter imagens mais brilhantes, ajuste o nível para a direita. Para imagens mais escuras, ajuste-o para a esquerda. |
| Cor | Para obter imagens mais vivas, ajuste o nível para a direita. Para imagens mais suavizadas, ajuste-o para a esquerda. |
| Tom | Para obter um tom quente e avermelhado, ajuste o nível para a direita. Para um tom frio e azulado, ajuste-o para a esquerda. |

Antes de Usar

Manual Básico

Manual Avançado

1 Noções Básicas sobre a Câmera

2 Modo Auto

3 Outros Modos de Fotografia/Filmagem

4 Modo P

5 Modo de Reprodução

6 Menu de Configurações

7 Acessórios

8 Apêndice

Índice Remissivo



Cenas Específicas

Escolha um modo que corresponda à cena a ser fotografada ou filmada; a câmera definirá automaticamente as configurações para captação ideal das imagens.



1 Escolha um modo de fotografia ou filmagem.

- Pressione várias vezes o botão [AUTO] até [LIVE] ser exibido.
- Pressione o botão [MENU], escolha [LIVE] no menu, depois escolha a opção desejada (p. 24).

2 Fotografe ou filme.

Fotografar ou Filmar Retratos (Retrato)

▶ Fotografias ▶ Filmes

- Tire fotos ou filme de pessoas com um efeito suave.



Fotografar sob Baixa Luminosidade (Pouca Luz)

▶ Fotografias ▶ Filmes

- Fotografe com o mínimo de tremor da câmera e do motivo, mesmo em condições de baixa luminosidade.



Fotografar ou Filmar em Ambientes com Neve (Neve)

▶ Fotografias ▶ Filmes

- Imagens brilhantes e com cores naturais de pessoas em ambientes com neve.



Fotografar ou Filmar Fogos de Artifício (Fogo Artifício)

▶ Fotografias ▶ Filmes

- Imagens vivas de fogos de artifício.



- No modo [RETRATO], monte a câmera sobre um tripé ou tome outras providências para mantê-la em posição fixa e evitar que trema. Além disso, é necessário definir [Modo IS] como [Dstiv.] ao usar um tripé ou outros meios para manter a câmera em posição fixa (p. 60).



- A resolução no modo [RETRATO] é de [2304 x 1728] e não pode ser alterada.
- No modo [FOTO], embora não sejam exibidas molduras ao pressionar o botão do obturador até a metade, ainda é determinado o foco ideal.

Antes de Usar

Manual Básico

Manual Avançado

1 Noções Básicas sobre a Câmera

2 Modo Auto

3 Outros Modos de Fotografia/Filmagem

4 Modo P

5 Modo de Reprodução

6 Menu de Configurações

7 Acessórios

8 Apêndice

Índice Remissivo



Aplicar Efeitos Especiais

Permite adicionar diversos efeitos às imagens ao fotografar ou filmar.

1 Escolha um modo de fotografia ou filmagem.

- Siga a etapa 1, em “Cenas Específicas” (p. 43), para escolher um modo de fotografia ou filmagem.

2 Fotografe ou filme.

Fotografar ou Filmar em Cores Vivas (Super Vibrante)

► Fotografias ► Filmes

- Permite obter imagens em cores vivas e vibrantes.





Imagens com Aspecto de Pôster (Efeito Pôster)

► Fotografias ► Filmes

- Permite obter imagens que lembram uma ilustração ou pôster antigo.



- Nos modos  e , primeiro experimente capturar algumas imagens de teste para ter certeza de obter os resultados desejados.

Fotografar com Efeito de Lente Olho de Peixe (Efeito Olho de Peixe)

► Fotografias ► Filmes

Permite fotografar com o efeito de distorção de uma lente olho de peixe.

1 Escolha .

- Siga a etapa 1, em “Cenas Específicas” (p. 43), e escolha .

2 Escolha um nível de efeito.

- Pressione o botão [DISP.], pressione os botões [◀] [▶] para escolher um nível de efeito, depois pressione novamente o botão [DISP.].
- A tela mostra como será a aparência da imagem com o efeito aplicado.

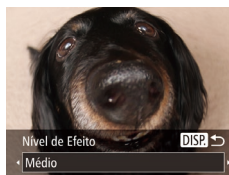

3 Fotografe.



- Primeiro experimente capturar algumas imagens de teste para ter certeza de obter os resultados desejados.

Antes de Usar

Manual Básico

Manual Avançado

1 Noções Básicas sobre a Câmera

2 Modo Auto

3 Outros Modos de Fotografia/Filmagem

4 Modo P

5 Modo de Reprodução

6 Menu de Configurações

7 Acessórios

8 Apêndice

Índice Remissivo



Imagens Semelhantes a Modelos em Miniatura (Efeito Miniatura)

► Fotografias ► Filmes

Cria o efeito de um modelo em miniatura, desfocando seções da imagem acima e abaixo da área selecionada.

Permite também fazer filmes semelhantes a cenas de modelos em miniatura. Para isto, escolha a velocidade de reprodução antes de gravar o filme. As pessoas e objetos da cena se movimentarão rapidamente durante a reprodução. Observe que os sons não são gravados.

1 Escolha [E].

- Siga a etapa 1, em “Cenas Específicas” (p.43), e escolha [E].
- É exibida uma moldura branca que indica a área da imagem que não será desfocada.



2 Escolha a área a ser mantida em foco.

- Pressione o botão [DISP].
- Mova o botão de zoom para redimensionar a moldura e pressione os botões [▲][▼] para movê-la.



3 Para filmes, escolha a velocidade de reprodução do filme.

- Pressione o botão [MENU], depois pressione os botões [◀][▶] para escolher a velocidade.

4 Retorne à tela de fotografia ou filmagem e fotografe ou filme.

- Pressione o botão [MENU] para retornar à tela de fotografia ou filmagem e fotografe ou filme.

Velocidade de Reprodução e Tempo de Reprodução Estimado (para Clipes de um Minuto)

| Velocidade | Tempo de Reprodução |
|------------|---------------------|
| 5x | Aprox. 12 segundos |
| 10x | Aprox. 6 segundos |
| 20x | Aprox. 3 segundos |



- O zoom não está disponível ao gravar filmes. Certifique-se de definir o zoom antes de filmar.
- Primeiro experimente capturar algumas imagens de teste para ter certeza de obter os resultados desejados.



- Para mudar a orientação da moldura (de horizontal para vertical ou vice-versa), pressione o botão [Ⓜ] na etapa 2. É possível mover a moldura na orientação vertical pressionando os botões [◀][▶].
- A ação de segurar a câmera verticalmente altera a orientação da moldura.
- A qualidade de imagem do filme é de [EiVA] a uma proporção de [4:3] e de [EiHD] a uma proporção de [16:9] (p.36). Não é possível alterar essas configurações de qualidade.

Antes de Usar

Manual Básico

Manual Avançado

1 Noções Básicas sobre a Câmera

2 Modo Auto

3 Outros Modos de Fotografia/Filmagem

4 Modo P

5 Modo de Reprodução

6 Menu de Configurações

7 Acessórios

8 Apêndice

Índice Remissivo

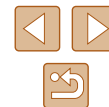

Fotografar com Efeito Câmera de Brinquedo (Efeito Câmera de Brinquedo)

► Fotografias ► Filmes

Este efeito faz as imagens parecerem fotos feitas com câmera de brinquedo, causado escurecimento (cantos da imagem mais escuros e desfocados) e alterando a cor no geral.

1 Escolha [📷].

- Siga a etapa 1, em “Cenas Específicas” (📖43), e escolha [📷].



2 Escolha um tom de cor.

- Pressione o botão [DISP.], pressione os botões [◀][▶] para escolher um tom de cor, depois pressione novamente o botão [DISP.].
- A tela mostra como será a aparência da imagem com o efeito aplicado.

3 Fotografe.

| | |
|--------|---|
| Padrão | As fotos parecem imagens obtidas com uma câmera de brinquedo. |
| Quente | As imagens têm um tom mais quente que no modo [Padrão]. |
| Frio | As imagens têm um tom mais frio que no modo [Padrão]. |



- Primeiro experimente capturar algumas imagens de teste para ter certeza de obter os resultados desejados.

Fotografar/Filmar com Tom Monocromático

► Fotografias ► Filmes

Permite fotografar ou filmar em preto e branco, sépia ou azul e branco.

1 Escolha [📷].

- Siga a etapa 1, em “Cenas Específicas” (📖43), e escolha [📷].



2 Escolha um tom de cor.

- Pressione o botão [DISP.], pressione os botões [◀][▶] para escolher um tom de cor, depois pressione novamente o botão [DISP.].
- A tela mostra como será a aparência da imagem com o efeito aplicado.

3 Fotografe ou filme.

| | |
|-------|----------------------------|
| P/B | Imagens em preto e branco. |
| Sépia | Imagens em tons sépia. |
| Azul | Imagens em azul e branco. |

Antes de Usar

Manual Básico

Manual Avançado

1 Noções Básicas sobre a Câmera

2 Modo Auto

3 Outros Modos de Fotografia/Filmagem

4 Modo P

5 Modo de Reprodução

6 Menu de Configurações

7 Acessórios

8 Apêndice

Índice Remissivo



Modos Especiais para outras Finalidades

Usar o Temporizador de Rosto

► Fotografias ► Filmes

A câmera fotografa cerca de dois segundos depois de detectar que o rosto de outra pessoa (por exemplo, o fotógrafo) entrou na área a ser fotografada (📖56). Este recurso é útil para que você possa participar de fotos em grupo ou similares.



1 Escolha [👤].

- Siga a etapa 1, em “Cenas Específicas” (📖43), e escolha [👤].

2 Componha o enquadramento e pressione o botão do obturador até a metade.

- Certifique-se de que é exibida uma moldura verde em torno do rosto focado (e molduras brancas em torno dos demais rostos).

3 Pressione o botão do obturador até o fim.

- A câmera entrará em modo de espera para a foto e a mensagem [Olhe direto p/ câmera para iniciar contagem regressiva] será exibida.
- A luz piscará e o temporizador emitirá um som.



4 Junte-se ao grupo de pessoas na área a ser fotografada e olhe para a câmera.

- Depois que a câmera detectar um novo rosto, a intermitência da luz e o som do temporizador serão acelerados. (Quando o flash disparar, a luz permanecerá acesa.) Cerca de dois segundos depois, a câmera fotografará.
- Para cancelar a foto depois de acionar o temporizador, pressione o botão [MENU].



- Mesmo que o seu rosto não seja detectado depois que você se juntar às demais pessoas na área a ser fotografada, a câmera fotografará cerca de 15 segundos depois.
- Para alterar o número de fotos, depois de escolher [👤] na etapa 1, pressione o botão [DISP.], pressione os botões [◀][▶] para escolher o número de fotos e, depois pressione novamente o botão [DISP.]. [Detectar Piscada] (📖39) fica disponível somente para a foto final.

Fotografar Exposições Longas (Obturador Longo)

► Fotografias ► Filmes

Especifique uma velocidade do obturador de 1 a 15 segundos para fotografar exposições longas. Neste caso, monte a câmera sobre um tripé ou tome outras providências para evitar que a câmera trema.

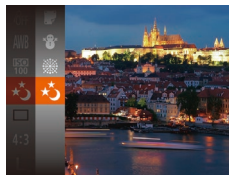

1 Escolha [🌃].

- Siga a etapa 1, em “Cenas Específicas” (📖43), e escolha [🌃].

Antes de Usar

Manual Básico

Manual Avançado

1 Noções Básicas sobre a Câmera

2 Modo Auto

3 Outros Modos de Fotografia/Filmagem

4 Modo P

5 Modo de Reprodução

6 Menu de Configurações

7 Acessórios

8 Apêndice

Índice Remissivo



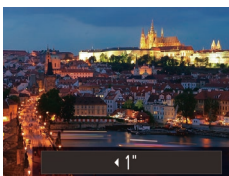

2 Escolha a velocidade do obturador.

- Pressione o botão [▲], pressione os botões [◀][▶] para escolher a velocidade do obturador, depois pressione o botão [⏻].

3 Verifique a exposição.

- Pressione o botão do obturador até a metade para ver a exposição da velocidade do obturador selecionada.

4 Fotografe.



- O brilho da imagem na tela mostrada na etapa 3, quando você pressionou o botão do obturador até a metade, pode não corresponder ao brilho de suas fotos.
- Com velocidades do obturador de 1,3 segundo ou mais lentas, haverá um atraso até que você possa fotografar novamente, pois a câmera processa as imagens para reduzir ruídos.
- Defina [Modo IS] como [Dstiv.] ao usar um tripé ou outros meios para manter a câmera em posição fixa (📖60).



- Se o flash disparar, sua foto poderá ter superexposição. Neste caso, ajuste o flash para [🔚] e fotografe novamente (📖58).

Antes de Usar

Manual Básico

Manual Avançado

1 Noções Básicas sobre a Câmera

2 Modo Auto

3 Outros Modos de Fotografia/Filmagem

4 Modo P

5 Modo de Reprodução

6 Menu de Configurações

7 Acessórios

8 Apêndice

Índice Remissivo



4

Modo P

Fotos ou filmes mais elaboradas, em seu estilo de fotografia ou filmagem preferido

- As instruções apresentadas neste capítulo aplicam-se à câmera quando configurada para o modo **[P]**.
- **[P]**: Programa AE; AE: Exposição Automática
- Antes de usar uma função apresentada neste capítulo, em outros modos além do **[P]**, certifique-se de que a função está disponível nesse modo (📖106).

Fotografar/Filmar em Programa AE (Modo [P])

► Fotografias ► Filmes

É possível personalizar várias configurações de funções de acordo com seu estilo de fotografia ou de filmagem preferido.



1 Entre no modo **[P]**.

- Siga a etapa 1, em “Cenas Específicas” (📖43), e escolha **[P]**.

2 Personalize as configurações como desejar (📖50 – 📖60) e fotografe ou filme.



- Se não for possível obter a exposição correta ao pressionar o botão do obturador até a metade, a velocidade do obturador e o valor da abertura serão exibidos em laranja. Neste caso, tente ajustar a velocidade ISO (📖51) ou ativar o flash (se os motivos estiverem escuros, 📖58), o que pode permitir a exposição correta.
- Também é possível gravar filmes no modo **[P]**. Para isto, pressione o botão Filme. Observe, porém, que algumas configurações de FUNC. (📖24) e MENU (📖25) podem ser ajustadas automaticamente para a gravação de filmes.

Antes de Usar

Manual Básico

Manual Avançado

1 Noções Básicas sobre a Câmera

2 Modo Auto

3 Outros Modos de Fotografia/Filmagem

4 Modo P

5 Modo de Reprodução

6 Menu de Configurações

7 Acessórios

8 Apêndice

Índice Remissivo



Brilho da Imagem (Exposição)

Ajustar o Brilho da Imagem (Compensação de Exposição)

► Fotografias ► Filmes

É possível ajustar a exposição padrão definida pela câmera em incrementos de 1/3 de ponto, no intervalo de -2 a +2.



- Pressione o botão [▲]. Enquanto visualiza a tela, pressione os botões [◀][▶] para ajustar o brilho.
- Ao gravar filmes, mantenha exibida a barra de compensação de exposição.
- Ao tirar fotografias, pressione o botão [Ⓢ] para exibir a quantidade de compensação de exposição definida, depois fotografe.



- Também é possível tirar fotografias mantendo exibida a barra de compensação de exposição.
- Ao gravar um filme, é exibido [AEL] e a exposição é bloqueada.

Bloquear o Brilho da Imagem/Exposição (Bloqueio AE)

► Fotografias ► Filmes

Antes de capturar imagens, você pode bloquear a exposição ou pode especificar o foco e a exposição separadamente.

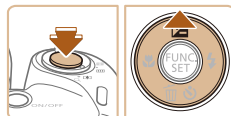

1 Bloqueeie a exposição.

- Mire a câmera no motivo a ser capturado com a exposição bloqueada. Com o botão do obturador pressionado até a metade, pressione o botão [▲].
- [AEL] é exibido e a exposição é bloqueada.
- Para desbloquear a AE, solte o botão do obturador e pressione novamente o botão [▲]. Neste caso, não será mais exibido [AEL].

2 Componha o enquadramento e fotografe ou filme.



- AE: Exposição Automática

Antes de Usar

Manual Básico

Manual Avançado

1 Noções Básicas sobre a Câmera

2 Modo Auto

3 Outros Modos de Fotografia/Filmagem

4 Modo P

5 Modo de Reprodução

6 Menu de Configurações

7 Acessórios

8 Apêndice

Índice Remissivo



Alterar o Método de Medição

► Fotografias ► Filmes

Ajuste o método de medição (como o brilho é medido) de acordo com as condições de fotografia, do seguinte modo.



- Pressione o botão [☉], escolha [☉] no menu, depois escolha a opção desejada (☰24).
- É exibida a opção que você configurou.

| | |
|-------------------------|--|
| Matricial | Para condições de fotografia normais, incluindo fotos em contraluz. Ajusta automaticamente a exposição para corresponder às condições de fotografia. |
| Méd. Pond de Centraliz. | Determina o brilho médio da luz na área total da imagem, calculado considerando-se o brilho da área central como o mais importante. |
| Pontual | A medição fica restrita à área interna de [] (moldura de Marcar Ponto AE), exibida no centro da tela. |

Alterar a Velocidade ISO

► Fotografias ► Filmes

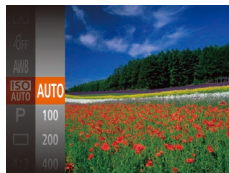

- Pressione o botão [☉], escolha [ISO] no menu, depois escolha a opção desejada (☰24).
- É exibida a opção que você configurou.

| | | |
|----------|--|---|
| AUTO | Ajusta automaticamente a velocidade ISO de acordo com o modo e as condições de fotografia. | |
| 100, 200 | Baixa | Para fotografar ao ar livre, com tempo bom. |
| 400, 800 | Ligeiramente Baixa | Para fotografar em condições de céu nublado ou ao crepúsculo. |
| 1600 | Ligeiramente Alta | Para fotografar cenas noturnas ou em ambientes escuros. |



- Para ver a velocidade ISO determinada automaticamente, ao defini-la como [AUTO], pressione o botão do obturador até a metade.
- Embora a escolha de uma velocidade ISO menor possa reduzir a granulação das imagens, pode haver maior risco de tremor do motivo e da câmera em algumas condições de fotografia.
- Escolher uma velocidade ISO maior aumenta a velocidade do obturador, o que pode reduzir o tremor do motivo e da câmera e aumentar o alcance do flash. Contudo, as fotos podem apresentar aparência granulada.

Antes de Usar

Manual Básico

Manual Avançado

1 Noções Básicas sobre a Câmera

2 Modo Auto

3 Outros Modos de Fotografia/Filmagem

4 Modo P

5 Modo de Reprodução

6 Menu de Configurações

7 Acessórios

8 Apêndice

Índice Remissivo



Corrigir o Brilho da Imagem (i-Contraste)

► Fotografias ► Filmes

Antes de fotografar, as áreas da imagem excessivamente claras ou escuras (como rostos ou planos de fundo) podem ser detectadas e ajustadas automaticamente para o brilho ideal. Se o contraste geral da imagem for insuficiente, isto também pode ser corrigido automaticamente antes de fotografar para que os motivos fiquem mais nítidos.



- Pressione o botão [MENU], escolha [i-Contraste] na guia [C], depois escolha [Auto] (📖25).
- Depois de concluída a configuração, é exibido [Ci].



- Em algumas condições de fotografia, a correção pode ser imprecisa ou causar aparência granulada nas imagens.



- Também é possível corrigir as imagens existentes (📖75).

Cores da Imagem

Ajustar o Balanço de Brancos

► Fotografias ► Filmes

Ajustar o balanço de brancos (WB) permite deixar mais naturais as cores de imagens da cena que está sendo fotografada ou filmada.

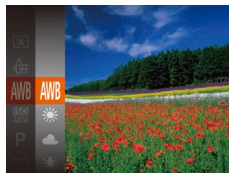

- Pressione o botão [WB], escolha [WB] no menu, depois escolha a opção desejada (📖24).
- É exibida a opção que você configurou.

| | |
|----------------|---|
| Auto | Ajusta automaticamente o balanço de brancos ideal para as condições de fotografia ou de filmagem. |
| Dia | Para fotografar ou filmar ao ar livre, com tempo bom. |
| Nublado | Para capturar imagens em tempo nublado ou ao crepúsculo. |
| Tungstênio | Para capturar imagens sob iluminação incandescente comum. |
| Fluorescente | Para capturar imagens sob iluminação fluorescente branca. |
| Fluorescente H | Para capturar imagens sob iluminação fluorescente luz do dia. |
| Personalizar | Para definir manualmente um balanço de brancos personalizado (📖53). |

Antes de Usar

Manual Básico

Manual Avançado

1 Noções Básicas sobre a Câmera

2 Modo Auto

3 Outros Modos de Fotografia/Filmagem

4 Modo P

5 Modo de Reprodução

6 Menu de Configurações

7 Acessórios

8 Apêndice

Índice Remissivo



Personalizar o Balanço de Brancos

► Fotografias ► Filmes

Para que as cores da imagem pareçam naturais sob a luz nas fotos ou filmes, ajuste o balanço de brancos de acordo com a fonte de iluminação no local em questão. Ajuste o balanço de brancos sob a mesma fonte de luz que iluminará sua foto ou filme.



- Siga as etapas descritas em “Ajustar o Balanço de Brancos” (p. 52) para escolher [OFF].
- Mire a câmera em um motivo branco uniforme, para que a tela toda fique branca. Pressione o botão [DISP].
- A tonalidade da tela mudará quando os dados do balanço de brancos forem gravados.



- Se você alterar as configurações da câmera depois de gravar os dados do balanço de brancos, as cores poderão parecer não naturais.

Alterar os Tons de Cor da Imagem (Minhas Cores)

► Fotografias ► Filmes

Altere os tons de cor da imagem como desejar; por exemplo, converta imagens em tons sépia ou em preto e branco.

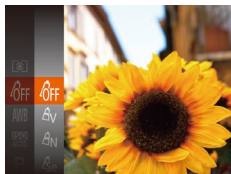

- Pressione o botão [DISP], escolha [OFF] no menu, depois escolha a opção desejada (p. 24).
- É exibida a opção que você configurou.

| | |
|-------------------------|--|
| [OFF] Dst Minh Cores | – |
| [AV] Vibrante | Acentua o contraste e a saturação de cor, tornando as imagens mais nítidas. |
| [N] Neutra | Atenua o contraste e a saturação de cor, suavizando as imagens. |
| [Sé] Sépia | Cria imagens em tons sépia. |
| [P/B] P/B | Cria imagens em preto e branco. |
| [P] Filme Positivo | Combina os efeitos de Azul Vibrante, Verde Vibrante e Vermelho Vibrante para produzir cores intensas, mas de aparência natural, como imagens em diapositivo. |
| [L] Tom Pele Mais Claro | Clareia os tons de pele. |
| [D] Tom Pele + Esc | Escurece os tons de pele. |
| [B] Azul Vibrante | Acentua os tons de azul nas imagens. Torna o céu, o oceano e outros motivos azuis mais vivos. |
| [G] Verde Vibrante | Acentua os tons de verde nas imagens. Torna as montanhas, a folhagem e outros motivos verdes mais vivos. |
| [R] Vermelho Vibrante | Acentua os tons de vermelho nas imagens. Torna os motivos vermelhos mais vivos. |
| [C] Personalizar Cor | Ajuste o contraste, a nitidez, a saturação de cor e outras qualidades, de acordo com as suas preferências (p. 54). |



- Não é possível definir o balanço de brancos (p. 52) nos modos [Sé] ou [P/B].
- Nos modos [L] e [D], outras cores, que não o tom de pele das pessoas, podem ser alteradas. Em alguns tons de peles, essas configurações podem não produzir os resultados esperados.

Antes de Usar

Manual Básico

Manual Avançado

1 Noções Básicas sobre a Câmera

2 Modo Auto

3 Outros Modos de Fotografia/Filmagem

4 Modo P

5 Modo de Reprodução

6 Menu de Configurações

7 Acessórios

8 Apêndice

Índice Remissivo



Personalizar Cor

► Fotografias ► Filmes

Escolha o nível desejado de contraste, nitidez, saturação de cor, vermelho, verde, azul e tons de pele na imagem, em uma escala de 1 a 5.

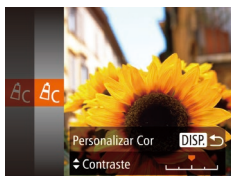

1 Acesse a tela de configuração.

- Siga as etapas descritas em “Alterar os Tons de Cor da Imagem (Minhas Cores)” (📖53) para escolher [Ac], depois pressione o botão [DISP].

2 Defina a configuração.

- Pressione os botões [▲][▼] para escolher uma opção. Em seguida, especifique o valor pressionando os botões [◀][▶].
- Para obter efeitos mais acentuados/intensos (ou tons de pele mais escuros), ajuste o valor para a direita. Para obter efeitos menos acentuados/mais claros (ou tons de pele mais claros), ajuste o valor para a esquerda.
- Pressione o botão [DISP] para concluir a configuração.

Alcance das Fotos e Focagem

Fotografar em Close-up (Macro)

► Fotografias ► Filmes

Para restringir o foco a motivos a pouca distância, ajuste a câmera para [🌻]. Para obter mais detalhes sobre o intervalo de focagem, consulte “Alcance das Fotos/de Filmagem” (📖115).

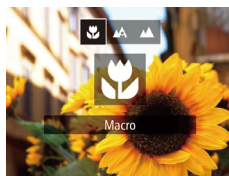

- Pressione o botão [◀], pressione os botões [◀][▶] para escolher [🌻], depois pressione o botão [📷].
- Depois de concluída a configuração, é exibido [🌻].



- Se o flash disparar, pode ocorrer escurecimento nos cantos da foto (efeito vignetting).
- Tenha o cuidado de evitar danos à lente.
- Na área de exibição da barra amarela, abaixo da barra de zoom, [🌻] muda para cinza e a câmera não focaliza.



- Para evitar que a câmera trema, tente montá-la sobre um tripé e fotografar no modo [📷] (📖34).

Antes de Usar

Manual Básico

Manual Avançado

1 Noções Básicas sobre a Câmera

2 Modo Auto

3 Outros Modos de Fotografia/Filmagem

4 Modo P

5 Modo de Reprodução

6 Menu de Configurações

7 Acessórios

8 Apêndice

Índice Remissivo



Fotografar Motivos Distantes (Infinito)

► Fotografias ► Filmes

Para restringir o foco a motivos distantes, ajuste a câmera para [∞]. Para obter mais detalhes sobre o intervalo de focagem, consulte “Alcance das Fotos/de Filmagem” (📖115).



- Pressione o botão [◀], pressione os botões [◀][▶] para escolher [∞], depois pressione o botão [OK].
- Depois de concluída a configuração, é exibido [∞].

Teleconversor Digital

► Fotografias ► Filmes

A distância focal da lente pode ser aumentada em aproximadamente 1,6x ou 2,0x. Isto permite reduzir o estretimecimento da câmera, pois a velocidade do obturador é maior que o aumento do zoom (incluindo o zoom digital) para o mesmo fator de zoom.



- Pressione o botão [MENU], escolha [Zoom Digital] na guia [📷], depois escolha a opção desejada (📖25).
- A visualização é ampliada e o fator de zoom é exibido na tela.



- O teleconversor digital não pode ser usado com o zoom digital (📖33) nem com o zoom ponto AF (📖38).



- A velocidade do obturador pode ser equivalente a mover o botão de zoom até o fim para [∞], a fim de obter telefoto máxima, e a ampliar o motivo para o mesmo tamanho descrito na etapa 2 de “Aumentar ainda mais o Zoom sobre os Motivos (Zoom Digital)” (📖33).

Alterar o Modo de Moldura AF

► Fotografias ► Filmes

Altere o modo de moldura AF (foco automático) de acordo com as condições de fotografia ou de filmagem, como descrito a seguir.

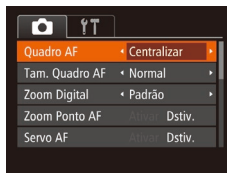

- Pressione o botão [MENU], escolha [Quadro AF] na guia [📷], depois escolha a opção desejada (📖25).

Centralizar

► Fotografias ► Filmes

É exibida uma moldura AF no centro da tela. Eficaz para focagem confiável.



- Se a câmera não conseguir focar quando você pressionar o botão do obturador até a metade, será exibida uma moldura AF amarela com [!].



- Para reduzir o tamanho da moldura AF, pressione o botão [MENU] e defina [Tam. Quadro AF] na guia [📷] como [Pequeno] (📖25).
- O tamanho da moldura AF é definido como [Normal] ao usar o zoom digital (📖33) ou o teleconversor digital (📖55).
- Para compor o enquadramento de modo que o motivo fique posicionado na borda ou em um canto, primeiro mire a câmera para capturar o motivo em uma moldura AF, depois pressione o botão do obturador até a metade. Mantendo o botão do obturador pressionado até a metade, recomponha o enquadramento como desejar. Depois pressione o botão do obturador até o fim (Bloqueio do Foco).
- A posição da moldura AF será ampliada quando você pressionar o botão do obturador até a metade e a opção [Zoom Ponto AF] (📖38) estiver definida como [Ativar].

Antes de Usar

Manual Básico

Manual Avançado

1 Noções Básicas sobre a Câmera

2 Modo Auto

3 Outros Modos de Fotografia/Filmagem

4 Modo P

5 Modo de Reprodução

6 Menu de Configurações

7 Acessórios

8 Apêndice

Índice Remissivo



Rosto AiAF

► Fotografias ► Filmes

- Detecta o rosto das pessoas, depois define o foco, exposição (somente medição matricial) e balanço de brancos (somente [AI/AF]).
- Depois de mirar a câmera no motivo, é exibida uma moldura branca em torno do rosto da pessoa identificada pela câmera como motivo principal; em torno dos outros rostos detectados, são exibidas (no máximo) duas molduras cinzas.
- Quando a câmera detecta movimento, as molduras acompanham os motivos em movimento, até determinada distância.
- Depois de pressionar o botão do obturador até a metade, são exibidas até nove molduras verdes em torno dos rostos em foco.



- Se não for detectado nenhum rosto, ou caso sejam exibidas somente molduras cinzas (sem uma moldura branca), serão exibidas até nove molduras verdes nas áreas em foco quando você pressionar o botão do obturador até a metade.
- Se não for detectado nenhum rosto quando o Servo AF (57) estiver definido como [Ativar], a moldura AF será exibida no centro da tela quando você pressionar o botão do obturador até a metade.
- Exemplos de rostos que a câmera não consegue detectar:
 - Motivos distantes ou muito próximos
 - Motivos escuros ou claros
 - Rostos de perfil, na diagonal ou parcialmente ocultos
- A câmera pode identificar incorretamente motivos não humanos como rostos.
- Se a câmera não conseguir focar quando você pressionar o botão do obturador até a metade, não serão exibidas molduras AF.

Escolher os Motivos a Serem Focados (Controle AF)

► Fotografias ► Filmes

Escolha o motivo a ser focado e fotografe, como descrito a seguir.

1 Escolha [Controle AF].

- Siga as etapas descritas em “Alterar o Modo de Moldura AF” (55) para escolher [Controle AF].
- [AF] é exibido no centro da tela.

2 Escolha um motivo a ser focado.

- Mire a câmera de modo que [AF] fique sobre o motivo desejado, depois pressione o botão [AF].



- Quando o motivo é detectado, a câmera emite um sinal sonoro e [AF] é exibido. Mesmo que o motivo se mova, a câmera continuará a segui-lo até determinada distância.
- Se não for detectado nenhum motivo, [AF] será exibido.
- Para cancelar o seguimento, pressione novamente o botão [AF].

3 Fotografe.

- Pressione o botão do obturador até a metade. [AF] muda para um [AF] azul, que acompanha o motivo enquanto a câmera continua a ajustar o foco e a exposição (Servo AF) (57).
- Pressione o botão do obturador até o fim para fotografar.
- Mesmo depois de fotografar, [AF] continua sendo exibido e a câmera continua a seguir o motivo.

Antes de Usar

Manual Básico

Manual Avançado

1 Noções Básicas sobre a Câmera

2 Modo Auto

3 Outros Modos de Fotografia/Filmagem

4 Modo P

5 Modo de Reprodução

6 Menu de Configurações

7 Acessórios

8 Apêndice

Índice Remissivo





- A opção [Servo AF] (📖57) é definida como [Ativar] e não pode ser alterada.
- Talvez não seja possível seguir os motivos se estes forem muito pequenos ou se moverem de modo muito rápido, ou quando a cor ou o brilho do motivo for muito parecido com o do fundo da imagem.
- A opção [Zoom Ponto AF] da guia [📷] (📖25) não está disponível.
- [👉] e [👈] não estão disponíveis.



- A câmera consegue detectar motivos, mesmo que você pressione o botão do obturador até a metade sem pressionar o botão [⏪]. Depois de fotografar, [📷] é exibido no centro da tela.

Fotografar com Servo AF

► Fotografias ► Filmes

Este modo ajuda a evitar que se percam fotos de motivos em movimento, pois a câmera continuará a focá-los e a ajustar a exposição enquanto você mantiver o botão do obturador pressionado até a metade.



1 Defina a configuração.

- Pressione o botão [MENU], escolha [Servo AF] na guia [📷], depois escolha [Ativar] (📖25).

2 Foque o motivo.

- O foco e a exposição serão mantidos onde a moldura AF azul for exibida enquanto você pressionar o botão do obturador até a metade.



- Talvez não seja possível focar em algumas condições de fotografia.
- Em condições de baixa luminosidade, o Servo AF pode não ser ativado (as molduras AF não ficam azuis) quando você pressionar o botão do obturador até a metade. Neste caso, o foco e a exposição são definidos de acordo com o modo de moldura AF especificado.
- Se não for possível obter a exposição correta, a velocidade do obturador e o valor da abertura serão exibidos em laranja.
- Solte o botão do obturador, depois pressione-o novamente até a metade.
- A opção de fotografar com bloqueio AF não está disponível.
- A opção [Zoom Ponto AF] da guia [📷] (📖25) não está disponível.
- Não disponível ao usar o temporizador (📖33).

Alterar o Ajuste do Foco

► Fotografias ► Filmes

É possível alterar a operação padrão da câmera de focar continuamente nos motivos que está mirando, mesmo quando o botão do obturador não estiver pressionado. Em vez disso, é possível restringir a focagem da câmera ao momento em que o botão do obturador for pressionado até a metade.



- Pressione o botão [MENU], escolha [AF Contínuo] na guia [📷], depois escolha [Dativ.] (📖25).

| | |
|--------|--|
| Ativar | Como a câmera focaliza continuamente os motivos até que você pressione o botão do obturador até a metade, esta opção ajuda a evitar que se percam oportunidades de fotos repentinas. |
| Dativ. | Como a câmera não focaliza continuamente, esta opção economiza a energia da bateria. |

Antes de Usar

Manual Básico

Manual Avançado

1 Noções Básicas sobre a Câmera

2 Modo Auto

3 Outros Modos de Fotografia/Filagem

4 Modo P

5 Modo de Reprodução

6 Menu de Configurações

7 Acessórios

8 Apêndice

Índice Remissivo



Fotografar/Filmar com o Bloqueio AF

► Fotografias ► Filmes

É possível bloquear o foco. Depois de bloquear o foco, a posição focal não será alterada mesmo que você tire o dedo do botão do obturador.

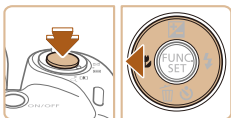

1 Bloqueie o foco.

- Com o botão do obturador pressionado até a metade, pressione o botão [AF-ON].
- O foco é bloqueado e [AF-L] é exibido.
- Para desbloquear o foco, solte o botão do obturador e pressione novamente o botão [AF-ON]. Neste caso, não será mais exibido [AF-L].

2 Componha o enquadramento e fotografe ou filme.

Flash

Alterar o Modo de Flash

► Fotografias ► Filmes

É possível alterar o modo de flash para que corresponda à cena a ser fotografada. Para obter mais detalhes sobre o alcance do flash, consulte “Alcance do Flash” (114).

1 Levante o flash.

2 Defina a configuração.

- Pressione o botão [Z], pressione os botões [Z] e [Z] para escolher um modo de flash, depois pressione o botão [Z].
- É exibida a opção que você configurou.

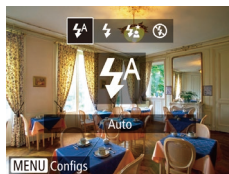

- Não é possível acessar a tela de configuração pressionando o botão [Z] quando o flash está baixado. Levante o flash com o dedo antecipadamente.

Auto

Dispara automaticamente em condições de baixa luminosidade.

Ativar

Dispara para todas as imagens.

Sincron. Lenta

Dispara para iluminar o motivo principal (como pessoas) ao fotografar com velocidade do obturador menor, a fim de iluminar planos de fundo fora do alcance do flash.

Antes de Usar

Manual Básico

Manual Avançado

1 Noções Básicas sobre a Câmera

2 Modo Auto

3 Outros Modos de Fotografia/Filmagem

4 Modo P

5 Modo de Reprodução

6 Menu de Configurações

7 Acessórios

8 Apêndice

Índice Remissivo





- No modo [Fn], monte a câmera sobre um tripé ou tome outras providências para mantê-la em posição fixa e evitar que trema. Além disso, é necessário definir [Modo IS] como [Dativ.] ao usar um tripé ou outros meios para manter a câmera em posição fixa (p.60).
- No modo [Fn], mesmo depois de acionado o flash, certifique-se de que o motivo principal não se mova até terminar a reprodução do som do obturador.

Desativar

Para fotografar sem o flash.



- Se for exibido um ícone [Fn] intermitente quando você pressionar o botão do obturador até a metade (em condições de indução de tremor da câmera e baixa luminosidade), monte a câmera sobre um tripé ou tome outras providências para mantê-la em posição fixa.

Fotografar com o Bloqueio FE

► Fotografias ► Filmes

Assim como no bloqueio AE (p.50), é possível bloquear a exposição para fotografar com o flash.

1 Levante o flash e ajuste-o para [Fn] (p.58).

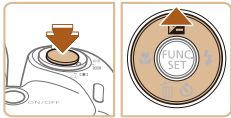

2 Bloqueie a exposição do flash.

- Mire a câmera no motivo a ser capturado com a exposição bloqueada. Com o botão do obturador pressionado até a metade, pressione o botão [Fn].
- O flash dispara e, quando [Fn] for exibido, o nível de saída de flash será mantido.

- Para desbloquear a FE, solte o botão do obturador e pressione novamente o botão [Fn]. Neste caso, não será mais exibido [Fn].

3 Componha o enquadramento e fotografe.



- FE: Exposição do Flash

Outras Configurações

Alterar a Taxa de Compressão (Qualidade de Imagem)

► Fotografias ► Filmes

Escolha entre duas taxas de compressão, [S] (Superfina) e [F] (Fina), do seguinte modo. Para saber quantas fotos, em cada taxa de compressão, cabem em um cartão de memória, consulte “Número de Fotos por Cartão de Memória” (p.114).



- Pressione o botão [Fn], escolha [F] no menu, depois escolha a opção desejada (p.24).

Antes de Usar

Manual Básico

Manual Avançado

1 Noções Básicas sobre a Câmera

2 Modo Auto

3 Outros Modos de Fotografia/Filmagem

4 Modo P

5 Modo de Reprodução

6 Menu de Configurações

7 Acessórios

8 Apêndice

Índice Remissivo



Alterar as Configurações do Modo de IS

► Fotografias ► Filmes

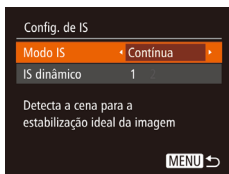

1 Accese a tela de configuração.

- Pressione o botão **[MENU]**, escolha [Config. de IS] na guia **[]**, depois pressione o botão **[]** ([p. 25](#)).

2 Defina a configuração.

- Escolha [Modo IS], depois escolha a opção desejada ([p. 25](#)).

| | |
|---------------|--|
| Contínua | A estabilização ideal da imagem para as condições de fotografia ou filmagem é aplicada automaticamente (IS Inteligente) (p. 32). |
| Somente Capt* | A estabilização da imagem fica ativa somente no momento de tirar a foto. |
| Dstiv. | Desativa a estabilização da imagem. |

* Na gravação de filmes, a configuração é alterada para [Contínua].



- Se a estabilização da imagem não conseguir evitar que a câmera trema, monte a câmera sobre um tripé ou tome outras providências para mantê-la em posição fixa. Neste caso, defina [Modo IS] como [Dstiv.].

Gravar Filmes com Motivos no mesmo Tamanho Mostrado antes da Filmagem

► Fotografias ► Filmes

Em geral, assim que inicia a gravação do filme, a área de exibição de imagem muda e os motivos são ampliados para permitir a correção de estremeamento da câmera significativo. Para gravar motivos no mesmo tamanho mostrado antes da filmagem, é possível optar por não reduzir o estremeamento da câmera significativo.

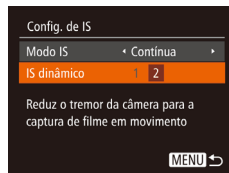

- Siga as etapas descritas em “Alterar as Configurações do Modo de IS” ([p. 60](#)) para acessar a tela [Config. de IS].
- Escolha [IS dinâmico], depois escolha [2] ([p. 25](#)).



- Quando a qualidade de imagem do filme está definida como **[]** ([p. 37](#)), a configuração [IS dinâmico] é [1] e não pode ser alterada.
- Também é possível definir [Modo IS] como [Dstiv.], para que os motivos sejam gravados no mesmo tamanho mostrado antes da filmagem.

Antes de Usar

Manual Básico

Manual Avançado

1 Noções Básicas sobre a Câmera

2 Modo Auto

3 Outros Modos de Fotografia/Filmagem

4 Modo P

5 Modo de Reprodução

6 Menu de Configurações

7 Acessórios

8 Apêndice

Índice Remissivo



5

Modo de Reprodução

Divirta-se revendo as imagens captadas com a câmera e percorra-as ou edite-as de várias maneiras

- A fim de preparar a câmera para estas operações, pressione o botão [▶] para entrar no modo de Reprodução.



- Talvez não seja possível reproduzir ou editar imagens que foram renomeadas ou editadas em um computador, ou imagens tiradas com outras câmeras.

Visualizar

▶ Fotografias ▶ Filmes

Depois de tirar fotos ou de gravar filmes, você poderá vê-los na tela do seguinte modo.



1 Entre no modo de Reprodução.

- Pressione o botão [▶].
- É exibida a última imagem captada.



2 Navegue pela imagens.

- Para ver a imagem anterior, pressione o botão [◀]. Para ver a imagem seguinte, pressione o botão [▶].

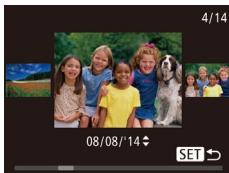

- Para acessar esta tela (modo Exibição com Rolagem), mantenha pressionados os botões [◀][▶] durante, no mínimo, um segundo. Neste modo, pressione os botões [◀][▶] para percorrer as imagens.
- Para retornar à exibição de imagens individuais, pressione o botão [⊞].
- Para percorrer imagens agrupadas pela data ou filme, pressione os botões [▲][▼] no modo Exibição com Rolagem.

Antes de Usar

Manual Básico

Manual Avançado

1 Noções Básicas sobre a Câmera

2 Modo Auto

3 Outros Modos de Fotografia/Filmagem

4 Modo P

5 Modo de Reprodução

6 Menu de Configurações

7 Acessórios

8 Apêndice

Índice Remissivo





- Os filmes são identificados por um ícone [SET ▶]. Para reproduzir filmes, passe para a etapa 3.

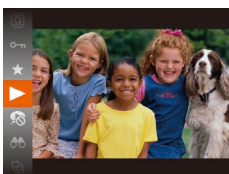

3 Reproduza filmes.

- Para iniciar a reprodução, pressione o botão [⏪], pressione os botões [▲][▼] para escolher [▶], depois pressione novamente o botão [⏪].

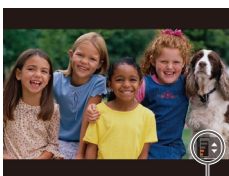

4 Ajuste o volume.

- Pressione os botões [▲][▼] para ajustar o volume.
- Para ajustar o volume quando o indicador de volume (1) não estiver mais sendo exibido, pressione os botões [▲][▼].

(1)

5 Faça uma pausa na reprodução.

- Para fazer uma pausa ou retomar a reprodução, pressione o botão [⏸].
- Depois que o filme terminar, será exibido [SET ▶].



- Para mudar do modo de Reprodução para o modo de Fotografia/Filmagem, pressione o botão do obturador até a metade.
- Para desativar a Exibição com Rolagem, escolha a opção MENU (📖25) ▶ guia [▶] ▶ [Exib c/ Rolagem] ▶ [Dativ.].
- Para que seja exibida a foto mais recente ao entrar no modo de Reprodução, escolha a opção MENU (📖25) ▶ guia [▶] ▶ [Retomar] ▶ [Última capt.].
- Para alterar a transição mostrada entre imagens, acesse a opção MENU (📖25) e escolha o efeito desejado na guia [▶] ▶ [Transição].

Mudar os Modos de Exibição

▶ Fotografias ▶ Filmes

Pressione o botão [DISP] para ver outras informações na tela ou para ocultá-las. Para obter mais detalhes sobre as informações exibidas, consulte “Reprodução (Exibição de Informações Detalhadas)” (📖105).

| | |
|--|------------------------------------|
| | Sem Exibição de Informações |
| | Exibição de Informações Simples |
| | Exibição de Informações Detalhadas |

■ Aviso de Superexposição (para Realces de Imagens)

▶ Fotografias ▶ Filmes

Na exibição de informações detalhadas, os realces desbotados da imagem piscam na tela (📖62).

Antes de Usar

Manual Básico

Manual Avançado

1 Noções Básicas sobre a Câmera

2 Modo Auto

3 Outros Modos de Fotografia/Filmagem

4 Modo P

5 Modo de Reprodução

6 Menu de Configurações

7 Acessórios

8 Apêndice

Índice Remissivo



Histograma

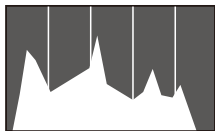

► Fotografias ► Filmes

- O gráfico da exibição de informações detalhadas (p. 62) é um histograma que mostra a distribuição de brilho na imagem. O eixo horizontal representa o grau de brilho; o eixo vertical indica quanto da imagem está em cada nível de brilho. Consultar o histograma permite verificar a exposição.

Percorrer e Filtrar Imagens

Navegar pelas Imagens de um Índice

► Fotografias ► Filmes

Ao exibir várias imagens em um índice, você poderá encontrar rapidamente as imagens que procura.



1 Apresente as imagens em um índice.

- Mova o botão de zoom para a fim de exibir as imagens em um índice. Mova novamente o botão para aumentar o número de imagens mostradas.
- Para exibir menos imagens, mova o botão de zoom para . Serão mostradas menos imagens toda vez que você mover o botão.



2 Escolha uma imagem.

- Pressione os botões para escolher uma imagem.
- É exibida uma moldura laranja em torno da imagem selecionada.
- Pressione o botão para ver a imagem selecionada em uma exibição de imagens individuais.

Antes de Usar

Manual Básico

Manual Avançado

1 Noções Básicas sobre a Câmera

2 Modo Auto

3 Outros Modos de Fotografia/Filmagem

4 Modo P

5 Modo de Reprodução

6 Menu de Configurações

7 Acessórios

8 Apêndice



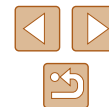

Índice Remissivo



Procurar Imagens que Correspondam a Condições Especificadas

► Fotografias ► Filmes

Encontre rapidamente as imagens que procura em um cartão de memória cheio de imagens, filtrando a exibição das imagens de acordo com as condições que você especificar. Também é possível proteger (📖67) ou excluir (📖69) essas imagens todas de uma vez.

| | |
|--|---|
|  Pessoas | Exibe imagens com rostos detectados. |
|  Data Captura | Exibe as imagens captadas em uma data específica. |
|  Favoritos | Exibe as imagens marcadas como favoritas (📖72). |
|  Foto/Filme | Exibe somente fotografias ou filmes. |

1 Escolha uma condição de pesquisa.

- Pressione o botão [🔍], escolha [👤] no menu, e escolha uma condição (📖24).
- Depois de selecionar [👤] ou [📷], escolha a condição pressionando os botões [▲][▼][◀][▶] na tela exibida, depois pressione o botão [🔍].

2 Veja as imagens filtradas.

- As imagens correspondentes a suas condições serão exibidas em molduras amarelas. Para ver somente essas imagens, pressione os botões [◀][▶].
- Para cancelar a exibição filtrada, escolha [👤] na etapa 1.



- Se para algumas condições a câmera não encontrar imagens correspondentes, essas condições não ficarão disponíveis.



- Para mostrar ou ocultar informações, pressione o botão [DISP] na etapa 2.
- As opções de visualização das imagens encontradas (na etapa 2) incluem "Navegar pelas Imagens de um Índice" (📖63), "Ampliar Imagens" (📖65) e "Ver Apresentações de Slides" (📖65). Também é possível aplicar operações de imagens a todas as imagens encontradas, escolhendo [Proteger todas imgs da pesq] em "Proteger Imagens" (📖67) ou [Selec Todas Imgs Pesq] em "Apagar Várias Imagens de uma Vez" (📖69), "Adicionar Imagens à Lista de Impressão (DPOF)" (📖95) ou em "Adicionar Imagens a um Álbum de Fotos" (📖97).
- Se você editar as imagens e salvá-las como novas imagens (📖73 – 📖76), será exibida uma mensagem; as imagens encontradas não serão mais mostradas.

| |
|---|
| Antes de Usar |
| Manual Básico |
| Manual Avançado |
| 1 Noções Básicas sobre a Câmera |
| 2 Modo Auto |
| 3 Outros Modos de Fotografia/Filagem |
| 4 Modo P |
| 5 Modo de Reprodução |
| 6 Menu de Configurações |
| 7 Acessórios |
| 8 Apêndice |
| Índice Remissivo |



Opções de Visualização de Imagens

Ampliar Imagens

► Fotografias ► Filmes

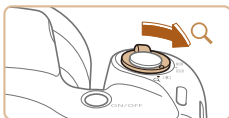

(1)

1 Amplie uma imagem.

- Mova o botão de zoom para [Q] a fim de aproximar o zoom e ampliar a imagem, e é exibido [SET]. Mantendo o botão de zoom pressionado, é possível ampliar as imagens cerca de 10x.
- A posição aproximada da área exibida (1) é mostrada para referência.
- Para diminuir o zoom, mova o botão de zoom para [Q]. Continue mantendo-o pressionado para retornar à exibição de imagens individuais.

2 Mova a posição de exibição e altere as imagens conforme necessário.

- Para mover a posição de exibição, pressione os botões [▲][▼][◀][▶].
- Enquanto [SET] é exibido, é possível alternar para [SET] pressionando o botão [Q]. Para alternar para outras imagens durante a aplicação do zoom, pressione os botões [◀][▶]. Pressione novamente o botão [Q] para restaurar a configuração original.



- Para retornar à exibição de imagens individuais a partir da exibição ampliada, pressione o botão [MENU].

Ver Apresentações de Slides

► Fotografias ► Filmes

Reproduza automaticamente imagens de um cartão de memória do seguinte modo. Cada imagem é exibida por aproximadamente três segundos.



- Pressione o botão [Q], escolha [Q] no menu, depois escolha a opção desejada (24).
- A apresentação de slides será iniciada após a mensagem [Carregando imagem] ser exibida por alguns segundos.
- Pressione o botão [MENU] para interromper a apresentação de slides.



- As funções de economia de energia da câmera (23) são desativadas durante apresentações de slides.



- Para fazer uma pausa ou retomar as apresentações de slides, pressione o botão [Q].
- Para alternar para outras imagens durante a reprodução, pressione os botões [◀][▶]. Para avançar ou retroceder rapidamente, mantenha pressionados os botões [◀][▶].
- Na exibição filtrada (64), são reproduzidas somente imagens que correspondam às condições da pesquisa.

Antes de Usar

Manual Básico

Manual Avançado

1 Noções Básicas sobre a Câmera

2 Modo Auto

3 Outros Modos de Fotografia/Filmagem

4 Modo P

5 Modo de Reprodução

6 Menu de Configurações

7 Acessórios

8 Apêndice

Índice Remissivo



Alterar Configurações de Apresentações de Slides

É possível configurar apresentações de slides para que sejam repetidas e alterar as transições entre imagens e a duração da exibição de cada imagem.

1 Acesse a tela de configuração.

- Pressione o botão [MENU] e escolha [Exibição em slide] na guia [▶] (📖25).

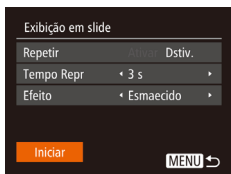

2 Defina as configurações.

- Escolha um item de menu para configurar, depois escolha a opção desejada (📖25).
- Para iniciar a apresentação de slides com suas configurações, escolha [Iniciar] e pressione o botão [▶].
- Para retornar à tela do menu, pressione o botão [MENU].



- Não é possível modificar [Tempo Repr] quando a opção [Bolhas] for escolhida em [Efeito].

Reprodução Automática de Imagens Relacionadas (Ordem Aleatória Inteligente)

▶ Fotografias ▶ Filmes

Com base na imagem em exibição no momento, a câmera apresenta outras quatro que podem ser do seu interesse. Depois que você escolher uma dessas imagens, a câmera apresentará mais quatro imagens.

É uma forma divertida de reproduzir imagens em uma ordem inesperada. Tente esta função depois de tirar muitas fotos em diversos tipos de cenas.

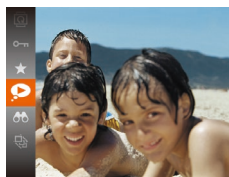

1 Escolha o modo Ordem Aleatória Inteligente.

- Pressione o botão [Ⓜ], depois escolha [▶] no menu (📖24).
- São exibidas quatro imagens possíveis.

2 Escolha uma imagem.

- Pressione os botões [▲][▼][◀][▶] para escolher a imagem que você deseja ver a seguir.
- A imagem escolhida será exibida no centro, cercada pelas próximas quatro imagens possíveis.
- Para exibir a imagem central em tela inteira, pressione o botão [Ⓜ]. Para restaurar a exibição original, pressione novamente o botão [Ⓜ].
- Pressione o botão [MENU] para restaurar a exibição de imagens individuais.



- O modo Ordem Aleatória Inteligente não estará disponível nos seguintes casos:
 - Se houver menos de 50 fotos tiradas com esta câmera
 - Se estiver sendo exibida no momento uma imagem incompatível
 - Se as imagens forem mostradas na exibição filtrada (📖64)

Antes de Usar

Manual Básico

Manual Avançado

1 Noções Básicas sobre a Câmera

2 Modo Auto

3 Outros Modos de Fotografia/Filagem

4 Modo P

5 Modo de Reprodução

6 Menu de Configurações

7 Acessórios

8 Apêndice

Índice Remissivo



Proteger Imagens

► Fotografias ► Filmes

Proteja imagens importantes para evitar que sejam apagadas acidentalmente pela câmera (📖69).



- Pressione o botão [📁], depois escolha [🔒] no menu (📖24). É exibido [Protegido].
- Para cancelar a proteção, repita esse processo, escolha novamente [🔒], depois pressione o botão [📁].



- As imagens protegidas salvas em um cartão de memória serão apagadas se você formatar o cartão (📖80, 📖81).



- Não é possível apagar imagens protegidas usando a função de apagar da câmera. Para apagá-las desta forma, primeiro cancele a proteção.

Usar o Menu

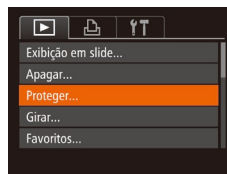

1 Acesse a tela de configuração.

- Pressione o botão [MENU] e escolha [Proteger] na guia [📁] (📖25).

2 Escolha um método de seleção.

- Escolha um item de menu e uma opção de sua preferência (📖25).
- Para retornar à tela do menu, pressione o botão [MENU].

Escolher Imagens Individualmente



1 Escolha [Selec.].

- Após executar a etapa 2, em “Usar o Menu” (📖67), escolha [Selec.] e pressione o botão [📁].

2 Escolha uma imagem.

- Pressione os botões [◀][▶] para escolher uma imagem, depois pressione o botão [📁]. Será exibido [🔒].
- Para cancelar a seleção, pressione novamente o botão [📁]. [🔒] não será mais exibido.
- Repita este procedimento para especificar outras imagens.

Antes de Usar

Manual Básico

Manual Avançado

1 Noções Básicas sobre a Câmera

2 Modo Auto

3 Outros Modos de Fotografia/Filmagem

4 Modo P

5 Modo de Reprodução

6 Menu de Configurações

7 Acessórios

8 Apêndice

Índice Remissivo



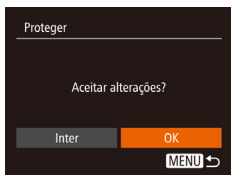

3 Proteja a imagem.

- Pressione o botão [MENU]. Será exibida uma mensagem de confirmação.
- Pressione os botões [◀][▶] para escolher [OK], depois pressione o botão [Ⓜ].



- As imagens não serão protegidas se você mudar para o modo de Fotografia/Filmagem ou desligar a câmera antes de concluir o processo de configuração descrito na etapa 3.

Selecionar Intervalo

1 Escolha [Selecionar Intervalo].

- Após executar a etapa 2, em “Usar o Menu” (67), escolha [Selecionar Intervalo] e pressione o botão [Ⓜ].



2 Escolha uma imagem inicial.

- Pressione o botão [Ⓜ].



- Pressione os botões [◀][▶] para escolher uma imagem, depois pressione o botão [Ⓜ].

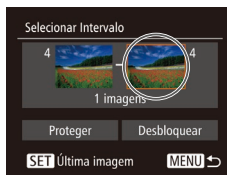

3 Escolha uma imagem final.

- Pressione o botão [▶] para escolher [Última imagem], depois pressione o botão [Ⓜ].

- Pressione os botões [◀][▶] para escolher uma imagem, depois pressione o botão [Ⓜ].
- Não é possível selecionar como última imagem as imagens anteriores à primeira imagem.

4 Proteja as imagens.

- Pressione o botão [▼] para escolher [Proteger], depois pressione o botão [Ⓜ].



- Para cancelar a proteção de grupos de imagens, escolha [Desbloquear] na etapa 4.

Antes de Usar

Manual Básico

Manual Avançado

1 Noções Básicas sobre a Câmera

2 Modo Auto

3 Outros Modos de Fotografia/Filmagem

4 Modo P

5 Modo de Reprodução

6 Menu de Configurações

7 Acessórios

8 Apêndice

Índice Remissivo



Proteger todas as Imagens de uma Vez

1 Escolha [Proteger todas as imagens].

- Após executar a etapa 2, em “Usar o Menu” (📖67), escolha [Proteger todas as imagens] e pressione o botão [🔒].

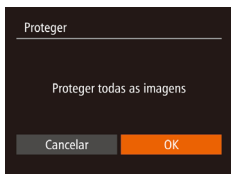

2 Proteja as imagens.

- Pressione os botões [◀][▶] para escolher [OK], depois pressione o botão [🔒].

Remover toda a Proteção de uma Vez

É possível remover a proteção de todas as imagens de uma só vez. Para remover a proteção, escolha [Desproteger todas as imagens] na etapa 1 de “Proteger todas as Imagens de uma Vez”, depois conclua a etapa 2.

Apagar Imagens

► Fotografias ► Filmes

É possível escolher e apagar imagens desnecessárias uma por uma. Tenha cuidado ao apagar imagens, pois não é possível recuperá-las. As imagens protegidas (📖67) não podem ser apagadas.

1 Escolha uma imagem para apagar.

- Pressione os botões [◀][▶] para escolher uma imagem.



2 Apague a imagem.

- Pressione o botão [▼].
- Depois que [Apagar?] for exibido, pressione os botões [◀][▶] para escolher [Apagar], depois pressione o botão [🔒].
- A imagem exibida será apagada.
- Para cancelar a ação de apagar, pressione os botões [◀][▶] para escolher [Cancelar], depois pressione o botão [🔒].

Apagar Várias Imagens de uma Vez

É possível escolher várias imagens a serem apagadas de uma vez. Tenha cuidado ao apagar imagens, pois não é possível recuperá-las. As imagens protegidas (📖67) não podem ser apagadas.

Escolher um Método de Seleção

1 Acesse a tela de configuração.

- Pressione o botão [MENU] e escolha [Apagar] na guia [▶] (📖25).

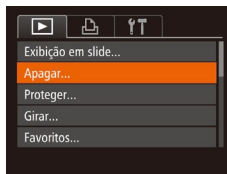

Antes de Usar

Manual Básico

Manual Avançado

1 Noções Básicas sobre a Câmera

2 Modo Auto

3 Outros Modos de Fotografia/Filme

4 Modo P

5 Modo de Reprodução

6 Menu de Configurações

7 Acessórios

8 Apêndice

Índice Remissivo

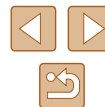

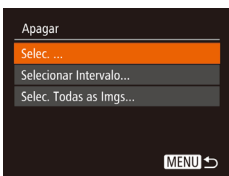

2 Escolha um método de seleção.

- Pressione os botões [▲][▼] para escolher um método de seleção, depois pressione o botão [OK].
- Para retornar à tela do menu, pressione o botão [MENU].

Escolher Imagens Individualmente

1 Escolha [Selec.].

- Após executar a etapa 2, em “Escolher um Método de Seleção” (p. 69), escolha [Selec.] e pressione o botão [OK].



2 Escolha uma imagem.

- Depois de escolher uma imagem, executando a etapa 2, em “Escolher Imagens Individualmente” (p. 67), será exibido [✓].
- Para cancelar a seleção, pressione novamente o botão [OK]. [✓] não será mais exibido.
- Repita este procedimento para especificar outras imagens.

3 Apague a imagem.

- Pressione o botão [MENU]. Será exibida uma mensagem de confirmação.
- Pressione os botões [◀][▶] para escolher [OK], depois pressione o botão [OK].

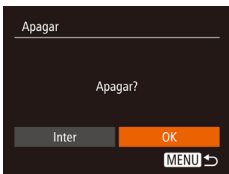

Selecionar Intervalo

1 Escolha [Selecionar Intervalo].

- Após executar a etapa 2, em “Escolher um Método de Seleção” (p. 69), escolha [Selecionar Intervalo] e pressione o botão [OK].

2 Escolha imagens.

- Siga as etapas 2 – 3, em “Selecionar Intervalo” (p. 68), para especificar imagens.

3 Apague as imagens.

- Pressione o botão [▼] para escolher [Apagar], depois pressione o botão [OK].



Especificar todas as Imagens de uma Vez

1 Escolha [Selec. Todas as Imgs].

- Após executar a etapa 2, em “Escolher um Método de Seleção” (p. 69), escolha [Selec. Todas as Imgs] e pressione o botão [OK].

2 Apague as imagens.

- Pressione os botões [◀][▶] para escolher [OK], depois pressione o botão [OK].

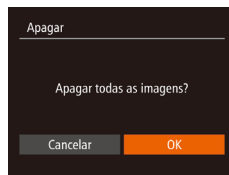

| |
|---------------------------------------|
| Antes de Usar |
| Manual Básico |
| Manual Avançado |
| 1 Noções Básicas sobre a Câmera |
| 2 Modo Auto |
| 3 Outros Modos de Fotografia/Filmagem |
| 4 Modo P |
| 5 Modo de Reprodução |
| 6 Menu de Configurações |
| 7 Acessórios |
| 8 Apêndice |
| Índice Remissivo |

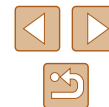

Rodar Imagens

► Fotografias ► Filmes

Altere a orientação das imagens e salve-as do seguinte modo.



1 Escolha [Girar].

- Pressione o botão [Girar], depois escolha [Girar] no menu (📖24).



2 Rode a imagem.

- Pressione o botão [◀] ou [▶], dependendo da direção desejada. Cada vez que você pressiona o botão, a imagem é girada 90°. Pressione o botão [OK] para concluir a configuração.

Usar o Menu

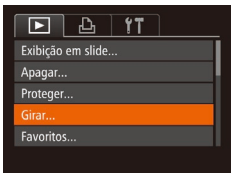

1 Escolha [Girar].

- Pressione o botão [MENU] e escolha [Girar] na guia [Girar] (📖25).



2 Rode a imagem.

- Pressione os botões [◀] ou [▶] para escolher uma imagem.
- A imagem rodará 90° toda vez que você pressionar o botão [OK].
- Para retornar à tela do menu, pressione o botão [MENU].



- Não é possível rodar imagens quando a função [Giro Automático] estiver definida como [Dstiv.] (📖71).

Desativar a Função Rotação Auto

Siga as etapas a seguir para desativar a função de rotação automática de imagens. Esta função gira as imagens com base na orientação atual da câmera.

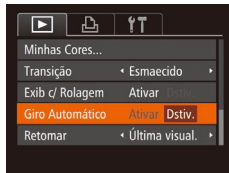

- Pressione o botão [MENU], escolha [Giro Automático] na guia [Girar], depois escolha [Dstiv.] (📖25).



- Não é possível rodar imagens (📖71) quando a função [Giro Automático] estiver definida como [Dstiv.]. Além disso, imagens que já foram rodadas serão exibidas na orientação original.
- No modo Ordem Aleatória Inteligente (📖66), mesmo que a função [Giro Automático] esteja definida como [Dstiv.], as imagens tiradas na vertical serão exibidas na vertical e as imagens rodadas serão exibidas na orientação rodada.

Antes de Usar

Manual Básico

Manual Avançado

1 Noções Básicas sobre a Câmera

2 Modo Auto

3 Outros Modos de Fotografia/Filmagem

4 Modo P

5 Modo de Reprodução

6 Menu de Configurações

7 Acessórios

8 Apêndice

Índice Remissivo

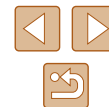

Marcar Imagens como Favoritas

► Fotografias ► Filmes

É possível organizar as imagens marcando-as como favoritas. Ao escolher uma categoria na reprodução filtrada, é possível restringir as operações a seguir a todas essas imagens.

- “Visualizar” (📖61), “Ver Apresentações de Slides” (📖65), “Proteger Imagens” (📖67), “Apagar Imagens” (📖69), “Adicionar Imagens à Lista de Impressão (DPOF)” (📖95), “Adicionar Imagens a um Álbum de Fotos” (📖97)



- Pressione o botão [📖], depois escolha [★] no menu (📖24).
- É exibido [Marcado como Favorito].
- Para desmarcar a imagem, repita este processo, escolha novamente [★], depois pressione o botão [📖].

Usar o Menu

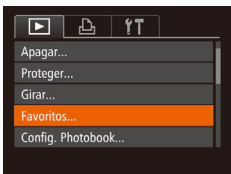

1 Escolha [Favoritos].

- Pressione o botão [MENU] e escolha [Favoritos] na guia [▶] (📖25).

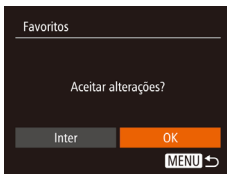

2 Escolha uma imagem.

- Pressione os botões [◀][▶] para escolher uma imagem, depois pressione o botão [📖]. Será exibido [★].
- Para desmarcar a imagem, pressione novamente o botão [📖]. [★] não será mais exibido.
- Repita este procedimento para escolher mais imagens.

3 Conclua o processo de configuração.

- Pressione o botão [MENU]. Será exibida uma mensagem de confirmação.
- Pressione os botões [◀][▶] para escolher [OK], depois pressione o botão [📖].



- As imagens não serão marcadas como favoritas se você mudar para o modo de Fotografia/Filmagem ou desligar a câmera antes de concluir o processo de configuração descrito na etapa 3.



- As imagens favoritas terão classificação três estrelas (★★★☆☆) quando forem transferidas para computadores com Windows 8 ou Windows 7. (Não se aplica a filmes.)

Antes de Usar

Manual Básico

Manual Avançado

1 Noções Básicas sobre a Câmera

2 Modo Auto

3 Outros Modos de Fotografia/Filmagem

4 Modo P

5 Modo de Reprodução

6 Menu de Configurações

7 Acessórios

8 Apêndice

Índice Remissivo

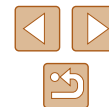

Editar Fotografias



- A edição de imagens (📖73 – 📖75) fica disponível somente quando há espaço livre suficiente no cartão de memória.

Redimensionar Imagens

► Fotografias ► Filmes

Salve uma cópia das imagens com resolução mais baixa.



1 Escolha [Redimensionar].

- Pressione o botão [MENU] e escolha [Redimensionar] na guia [▶] (📖25).

2 Escolha uma imagem.

- Pressione os botões [◀][▶] para escolher uma imagem, depois pressione o botão [OK].

3 Escolha um tamanho de imagem.

- Pressione os botões [◀][▶] para escolher o tamanho, depois pressione o botão [OK].
- É exibido [Salvar nova imagem?].



4 Salve a nova imagem.

- Pressione os botões [◀][▶] para escolher [OK], depois pressione o botão [OK].
- A imagem será salva como um novo arquivo.

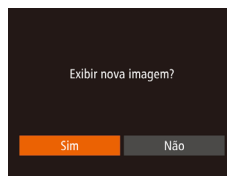

5 Reveja a nova imagem.

- Pressione o botão [MENU]. Será exibido [Exibir nova imagem?].
- Pressione os botões [◀][▶] para escolher [Sim], depois pressione o botão [OK].
- A imagem salva será exibida.



- Não é possível editar imagens gravadas com resolução de [S] (📖37).



- Não é possível redimensionar imagens para uma resolução mais alta.

Recortar

► Fotografias ► Filmes

É possível selecionar parte de uma imagem e salvá-la como um arquivo de imagem separado.

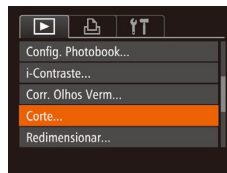

1 Escolha [Corte].

- Pressione o botão [MENU] e escolha [Corte] na guia [▶] (📖25).

2 Escolha uma imagem.

- Pressione os botões [◀][▶] para escolher uma imagem, depois pressione o botão [OK].

Antes de Usar

Manual Básico

Manual Avançado

1 Noções Básicas sobre a Câmera

2 Modo Auto

3 Outros Modos de Fotografia/Filmagem

4 Modo P

5 Modo de Reprodução

6 Menu de Configurações

7 Acessórios

8 Apêndice

Índice Remissivo

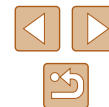

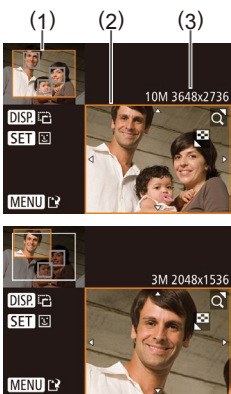

3 Ajuste a área de recorte.

- É exibida uma moldura em torno da parte da imagem a ser recortada (1).
- A imagem original é mostrada no canto superior esquerdo e uma visualização da imagem recortada (2) é mostrada no canto inferior direito. Também é possível ver a resolução depois de recortar (3).
- Para redimensionar a moldura, mova o botão de zoom.
- Para mover a moldura, pressione os botões [▲][▼][◀][▶].
- Para mudar a orientação da moldura, pressione o botão [DISP].
- Os rostos detectados na imagem aparecerão dentro de molduras cinzas no canto superior esquerdo da imagem. A fim de recortar a imagem com base nesta moldura, pressione o botão [RETO].
- Pressione o botão [MENU].

4 Salve-a como uma nova imagem e visualize-a.

- Siga as etapas 4 – 5 em “Redimensionar Imagens” (p. 73).



- Não é possível editar imagens gravadas com resolução de [S] (p. 37) ou redimensionadas para [S] (p. 73).



- As imagens que podem ser recortadas terão a mesma proporção após o recorte.
- As imagens recortadas terão menor resolução que as imagens não recortadas.

Alterar os Tons de Cor da Imagem (Minhas Cores)

► Fotografias ► Filmes

É possível ajustar as cores da imagem e depois salvar a imagem editada como um arquivo separado. Para obter detalhes sobre cada opção, consulte “Alterar os Tons de Cor da Imagem (Minhas Cores)” (p. 53).

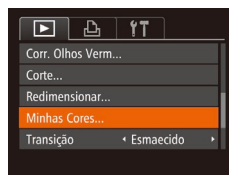

1 Escolha [Minhas Cores].

- Pressione o botão [MENU] e escolha [Minhas Cores] na guia [RETO] (p. 25).

2 Escolha uma imagem.

- Pressione os botões [◀][▶] para escolher uma imagem, depois pressione o botão [RETO].

3 Escolha uma opção.

- Pressione os botões [◀][▶] para escolher uma opção, depois pressione o botão [RETO].

4 Salve-a como uma nova imagem e visualize-a.

- Siga as etapas 4 – 5 em “Redimensionar Imagens” (p. 73).



- A qualidade de imagem das fotos editadas repetidamente desta forma será um pouco menor a cada vez e talvez não seja possível obter a cor desejada.



- A cor das imagens editadas com esta função pode ser um pouco diferente da cor das imagens gravadas com a função Minhas Cores (p. 53).

Antes de Usar

Manual Básico

Manual Avançado

1 Noções Básicas sobre a Câmera

2 Modo Auto

3 Outros Modos de Fotografia/Filmeagem

4 Modo P

5 Modo de Reprodução

6 Menu de Configurações

7 Acessórios

8 Apêndice

Índice Remissivo



Corrigir o Brilho da Imagem (i-Contraste)

► Fotografias ► Filmes

As áreas da imagem excessivamente escuras (como rostos ou planos de fundo) podem ser detectadas e ajustadas automaticamente para o brilho ideal. Se o contraste geral da imagem for insuficiente, isto também será corrigido automaticamente para que os motivos fiquem mais nítidos. Escolha entre quatro níveis de correção, depois salve a imagem como um arquivo separado.

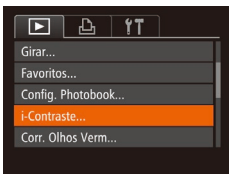

1 Escolha [i-Contraste].

- Pressione o botão [MENU] e escolha [i-Contraste] na guia [▶] (p25).

2 Escolha uma imagem.

- Pressione os botões [◀][▶] para escolher uma imagem, depois pressione o botão [OK].

3 Escolha uma opção.

- Pressione os botões [◀][▶] para escolher uma opção, depois pressione o botão [OK].

4 Salve-a como uma nova imagem e visualize-a.

- Siga as etapas 4 – 5 em “Redimensionar Imagens” (p73).



- Em algumas imagens, a correção pode ser imprecisa ou causar aparência granulada.
- Se as imagens forem editadas repetidamente com esta função, poderão apresentar aparência granulada.



- Se a opção [Auto] não produzir os resultados esperados, tente corrigir as imagens usando as opções [Baixo], [Médio] ou [Alto].

Corrigir o Efeito Olhos Vermelhos

► Fotografias ► Filmes

Corrige automaticamente as imagens afetadas pelo efeito olhos vermelhos. É possível salvar a imagem corrigida como um arquivo separado.

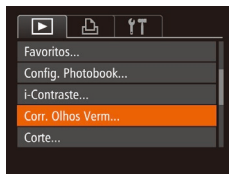

1 Escolha [Corr. Olhos Verm].

- Pressione o botão [MENU] e escolha [Corr. Olhos Verm] na guia [▶] (p25).

2 Escolha uma imagem.

- Pressione os botões [◀][▶] para escolher uma imagem.

3 Corrija a imagem.

- Pressione o botão [OK].
- O efeito olhos vermelhos detectado pela câmera é corrigido e são exibidas molduras em torno das áreas da imagem corrigidas.
- Amplie ou reduza as imagens conforme necessário. Siga as etapas descritas em “Ampliar Imagens” (p65).

4 Salve-a como uma nova imagem e visualize-a.

- Pressione os botões [▲][▼][◀][▶] para escolher [Novo Arquivo], depois pressione o botão [OK].
- A imagem será salva como um novo arquivo.
- Siga a etapa 5 em “Redimensionar Imagens” (p73).



- Algumas imagens podem não ser corrigidas adequadamente.
- Para substituir a imagem original pela imagem corrigida, escolha [Substituir] na etapa 4. Neste caso, a imagem original será apagada.
- As imagens protegidas não podem ser substituídas.

Antes de Usar

Manual Básico

Manual Avançado

1 Noções Básicas sobre a Câmera

2 Modo Auto

3 Outros Modos de Fotografia/Filmeagem

4 Modo P

5 Modo de Reprodução

6 Menu de Configurações

7 Acessórios

8 Apêndice

Índice Remissivo



Editar Filmes

► Fotografias ► Filmes

É possível editar filmes para remover partes desnecessárias no início ou no fim.



1 Escolha [⏏].

- Após executar as etapas 1 – 5, em “Visualizar” (📺), escolha [⏏] e pressione o botão [⏏].
- Serão exibidos o painel e a barra de edição do filme.



2 Especifique as partes a serem cortadas.

- (1) é o painel de edição de filmes e (2) é a barra de edição.
- Pressione os botões [▲][▼] para escolher [⏏] ou [⏏].
- Para visualizar as partes que podem ser cortadas (identificadas na tela por [⏏]), pressione os botões [◀][▶] para mover [⏏]. Para cortar o início do filme (a partir de [⏏]), escolha [⏏]; para cortar o fim do filme, escolha [⏏].
- Ao mover [⏏] para uma posição diferente de uma marca [⏏], em [⏏] será cortada a parte anterior à marca [⏏] mais próxima, à esquerda, ao passo que em [⏏] será cortada a parte posterior à marca [⏏] mais próxima, à direita.



3 Reveja o filme editado.

- Pressione os botões [▲][▼] para escolher [▶], depois pressione o botão [⏏]. O filme editado será reproduzido.
- Para editar o filme novamente, repita a etapa 2.
- Para cancelar a edição, pressione os botões [▲][▼] e escolha [↵]. Pressione o botão [⏏], pressione os botões [◀][▶] para escolher [OK], depois pressione novamente o botão [⏏].

4 Salve o filme editado.

- Pressione os botões [▲][▼] para escolher [▶], depois pressione o botão [⏏].
- Pressione os botões [▲][▼][◀][▶] para escolher [Novo Arquivo], depois pressione o botão [⏏].
- O filme será salvo como um novo arquivo.



- Para substituir o filme original pelo filme editado, escolha [Substituir] na etapa 4. Neste caso, o filme original será apagado.
- Se não houver espaço suficiente no cartão de memória, estará disponível somente a opção [Substituir].
- Os filmes podem não ser salvos se a carga da bateria esgotar durante o processo de salvamento.
- Ao editar filmes, é necessário usar uma bateria totalmente carregada ou uma fonte adaptadora de CA (vendida separadamente, 📄85).

Antes de Usar

Manual Básico

Manual Avançado

1 Noções Básicas sobre a Câmera

2 Modo Auto

3 Outros Modos de Fotografia/Filmagem

4 Modo P

5 Modo de Reprodução

6 Menu de Configurações

7 Acessórios

8 Apêndice

Índice Remissivo



6

Menu de Configurações

Para maior comodidade, personalize ou ajuste funções básicas da câmera

Ajustar Funções Básicas da Câmera

É possível configurar as funções de MENU (📖25) na guia [↑↑]. Para maior comodidade, personalize as funções usadas com mais frequência.

Silenciar Operações da Câmera

Silencie os sons da câmera e os filmes do seguinte modo.



- Escolha [Mudo], depois escolha [Ativar].



- Também é possível silenciar as operações mantendo pressionado o botão [DISP.] ao ligar a câmera.
- Se você silenciar os sons da câmera, eles também serão silenciados durante a reprodução de filmes (📖61). Para restaurar os sons durante a reprodução de filmes, pressione o botão [▲]. Ajuste o volume com os botões [▲][▼], conforme necessário.

Ajustar o Volume

Ajuste o volume de sons individuais da câmera do seguinte modo.



- Escolha [Volume] e pressione o botão [🔊].
- Escolha um item e pressione os botões [◀][▶] para ajustar o volume.

Antes de Usar

Manual Básico

Manual Avançado

1 Noções Básicas sobre a Câmera

2 Modo Auto

3 Outros Modos de Fotografia/Filmagem

4 Modo P

5 Modo de Reprodução

6 Menu de Configurações

7 Acessórios

8 Apêndice

Índice Remissivo

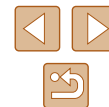

Ocultar Dicas e Sugestões

Em geral são mostradas dicas e sugestões ao escolher itens de FUNC. (📖24) ou de MENU (📖25). Se preferir, você poderá desativar estas informações.

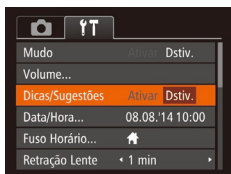

- Escolha [Dicas/Sugestões], depois escolha [Desativ.].

Data e Hora

Ajuste a data e a hora do seguinte modo.

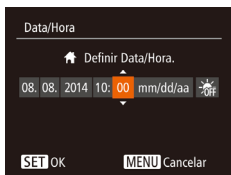

- Escolha [Data/Hora] e pressione o botão [OK].
- Pressione os botões [◀][▶] para escolher uma opção, depois pressione os botões [▲][▼] para ajustar a configuração.

Relógio Mundial

A fim de garantir que as imagens captadas com a câmera mostrem a data e hora locais corretas quando você viajar para o exterior, basta registrar antecipadamente o fuso horário de destino e mudar para ele. Este prático recurso elimina a necessidade de alterar manualmente a configuração de Data/Hora.

Antes de usar o relógio mundial, certifique-se de ajustar a data e a hora e o fuso horário local, como descrito em “Ajustar a Data e a Hora” (📖17).



1 Especifique seu destino.

- Escolha [Fuso Horário] e pressione o botão [OK].
- Pressione os botões [▲][▼] para escolher [Mundial], depois pressione o botão [OK].
- Pressione os botões [◀][▶] para escolher o destino.
- Para ajustar o horário de verão (adiantar 1 hora), escolha [☀️], pressionando os botões [▲][▼]. Depois escolha [🌙] pressionando os botões [◀][▶].
- Pressione o botão [OK].



2 Mude para o fuso horário de destino.

- Pressione os botões [▲][▼] para escolher [Mundial], depois pressione o botão [MENU].
- [M] será mostrado na tela de fotografia ou filmagem (📖104).



- Se você ajustar a data ou a hora no modo [M] (📖17), a data e hora [Local] serão atualizadas automaticamente.

Antes de Usar

Manual Básico

Manual Avançado

1 Noções Básicas sobre a Câmera

2 Modo Auto

3 Outros Modos de Fotografia/Filmagem

4 Modo P

5 Modo de Reprodução

6 Menu de Configurações

7 Acessórios

8 Apêndice

Índice Remissivo



Tempo de Retração da Lente

Por uma questão de segurança, normalmente a lente se retrai cerca de um minuto após ser pressionado o botão [▶] no modo de Fotografia/Filmagem (📖22). Para que a lente se retraia imediatamente após o botão [▶] ser pressionado, defina o tempo de retração como [0 s].



- Escolha [Retração Lente], depois escolha [0 s].

Usar o Modo Econômico

Esta função permite economizar energia da bateria no modo de Fotografia/Filmagem. Quando a câmera não está em uso, a tela escurece rapidamente para reduzir o consumo da bateria.



1 Defina a configuração.

- Escolha [Modo eco], depois escolha [Ativar].
- [ECO] será mostrado na tela de fotografia ou filmagem (📖104).
- A tela escurece quando a câmera não é usada por aproximadamente dois segundos; cerca de dez segundos após escurecer, a tela é desligada. A câmera é desligada depois de aproximadamente três minutos de inatividade.

2 Fotografe ou filme.

- Para ativar a tela (quando ela estiver desligada, mas a lente ainda não tiver retraído) e preparar-se para fotografar ou filmar, pressione o botão do obturador até a metade.

Ajuste para Poupar Energia

Ajuste o tempo de desativação automática da câmera e da tela (Desligar Auto e Desligar LCD, respectivamente) conforme necessário (📖23).



- Escolha [Econ. Energia] e pressione o botão [📖].
- Depois de escolher um item, pressione os botões [◀] [▶] para ajustá-lo conforme necessário.



- Para poupar energia da bateria, em geral é recomendável escolher [Ativar] para [Deslig. Autom.] e [1 min] ou menos para [Desligar LCD].



- A configuração [Desligar LCD] será aplicada mesmo que você defina [Deslig. Autom.] como [Dativ.].
- Estas funções para poupar energia não estarão disponíveis se você definir o Modo econômico (📖79) como [Ativar].

Antes de Usar

Manual Básico

Manual Avançado

1 Noções Básicas sobre a Câmera

2 Modo Auto

3 Outros Modos de Fotografia/Filmagem

4 Modo P

5 Modo de Reprodução

6 Menu de Configurações

7 Acessórios

8 Apêndice

Índice Remissivo

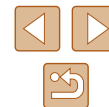

Brilho da Tela

Ajuste o brilho da tela do seguinte modo.

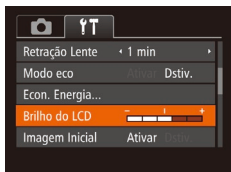

- Escolha [Brilho do LCD], depois pressione os botões [◀][▶] para ajustar o brilho.



- Para obter máximo brilho, mantenha pressionado o botão [DISP] durante pelo menos um segundo quando for exibida a tela de fotografia ou filmagem ou durante a exibição de imagens individuais. (Esta opção anula a configuração [Brilho do LCD] na guia [Y/T].) Para restaurar a configuração de brilho original, mantenha pressionado novamente o botão [DISP] durante pelo menos um segundo ou reinicie a câmera.

Ocultar a Tela Inicial

Se preferir, você pode desativar a exibição da tela inicial (normalmente mostrada ao ligar a câmera).



- Escolha [Imagem Inicial], depois escolha [Dstiv.].

Formatar Cartões de Memória

Antes de usar um novo cartão de memória ou um cartão formatado em outro dispositivo, é necessário formatá-lo com esta câmera. A formatação apaga todos os dados de um cartão de memória. Antes de fazer a formatação, copie as imagens do cartão de memória para o computador ou tome outras providências para fazer o backup das imagens. O cartão Eye-Fi (98) é fornecido com software incluído. Antes de formatar um cartão Eye-Fi, instale o software no computador.

1 Acesse a tela [Formato].

- Escolha [Formato] e pressione o botão [⊕].

2 Escolha [OK].

- Pressione os botões [▲][▼] para escolher [Cancelar], pressione os botões [◀][▶] para escolher [OK], depois pressione o botão [⊕].

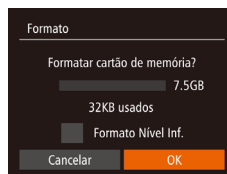

3 Formate o cartão de memória.

- Para iniciar o processo de formatação, pressione os botões [▲][▼] para escolher [OK], depois pressione o botão [⊕].
- Quando a formatação for concluída, será exibida a mensagem [Formatação do cartão de memória concluída]. Pressione o botão [⊕].

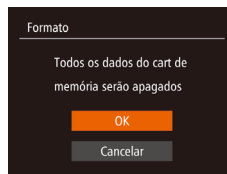

- Formatar ou apagar dados de um cartão de memória altera apenas as informações de gerenciamento de arquivos do cartão, mas não apaga os dados completamente. Ao transferir ou descartar cartões de memória, tome providências para proteger informações pessoais se necessário destruindo fisicamente os cartões.

Antes de Usar

Manual Básico

Manual Avançado

1 Noções Básicas sobre a Câmera

2 Modo Auto

3 Outros Modos de Fotografia/Filmagem

4 Modo P

5 Modo de Reprodução

6 Menu de Configurações

7 Acessórios

8 Apêndice

Índice Remissivo





- A capacidade total do cartão indicada na tela de formatação pode ser inferior à capacidade informada.

Formatação de Baixo Nível

Faça a formatação de baixo nível nos seguintes casos: A mensagem [Erro cartão de memória] é exibida, a câmera não funciona corretamente, a leitura/gravação de imagens no cartão está mais lenta, o modo de fotografias contínuas está mais lento ou a gravação de filmes é interrompida subitamente. A formatação de baixo nível apaga todos os dados de um cartão de memória. Antes de fazer a formatação de baixo nível, copie as imagens do cartão de memória para o computador ou tome outras providências para fazer o backup das imagens.

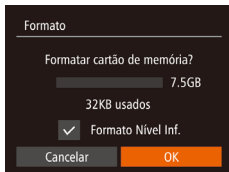

- Na tela mostrada na etapa 2 de “Formatar Cartões de Memória” (📖80), pressione os botões [▲][▼] para escolher [Formato Nível Inf.], depois pressione os botões [◀][▶] para selecionar esta opção. É exibido um ícone [✓].
- Siga as etapas 2 – 3, em “Formatar Cartões de Memória” (📖80), para continuar o processo de formatação.



- A formatação de baixo nível é mais demorada que a “Formatar Cartões de Memória” (📖80), pois os dados são apagados de todas as regiões de armazenamento do cartão de memória.
- Para cancelar a formatação de baixo nível em andamento, escolha [Inter]. Neste caso, todos os dados serão apagados, mas o cartão de memória poderá ser usado normalmente.

Numeração de Arquivos

As imagens captadas são numeradas automaticamente em ordem sequencial (0001 a 9999) e salvas em pastas com capacidade para armazenar até 2.000 imagens cada. É possível alterar o modo como a câmera atribui números aos arquivos.

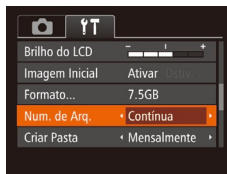

- Escolha [Num. de Arq.] e selecione uma opção.

| | |
|-------------|---|
| Contínua | As imagens são numeradas consecutivamente (até ser captada/salva a 9999ª imagem), mesmo que você troque de cartão de memória. |
| Reinic Auto | A numeração das imagens será reiniciada em 0001 se você trocar de cartão de memória ou criar uma nova pasta. |



- Independentemente da opção selecionada nesta configuração, as imagens podem ser numeradas consecutivamente após o último número das imagens existentes nos cartões de memória recém-inseridos. Para começar a salvar imagens a partir de 0001, use um cartão de memória vazio (ou formatado (📖80)).

Antes de Usar

Manual Básico

Manual Avançado

1 Noções Básicas sobre a Câmera

2 Modo Auto

3 Outros Modos de Fotografia/Filmeagem

4 Modo P

5 Modo de Reprodução

6 Menu de Configurações

7 Acessórios

8 Apêndice

Índice Remissivo



Armazenamento de Imagens com Base na Data

Em vez de salvar imagens em pastas criadas mensalmente, é possível configurar a câmera para criar pastas diárias de armazenamento das imagens captadas a cada dia.



- Escolha [Criar Pasta], depois escolha [Diariamente].
- As imagens serão salvas em pastas criadas na data em que foram captadas.

Verificar os Logotipos de Certificação

É possível visualizar na tela alguns logotipos dos requisitos de certificação atendidos pela câmera. Outros logotipos de certificação estão impressos neste manual, na embalagem da câmera ou no corpo da câmera.

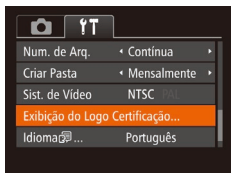

- Escolha [Exibição do Logo Certificação] e pressione o botão [OK].

Idioma de Exibição

Altere o idioma de exibição conforme necessário.



- Escolha [Idioma] e pressione o botão [OK].
- Pressione os botões [▲][▼][◀][▶] para escolher um idioma, depois pressione o botão [OK].



- Também é possível acessar a tela [Idioma] no modo de Reprodução do seguinte modo: mantenha pressionado o botão [OK] e pressione imediatamente o botão [MENU].

Ajustar Outras Configurações

As configurações a seguir também podem ser ajustadas na guia [↑↓].

- [Sist. de Vídeo] (87)
- [Configurações de Eye-Fi] (98)

Antes de Usar

Manual Básico

Manual Avançado

1 Noções Básicas sobre a Câmera

2 Modo Auto

3 Outros Modos de Fotografia/Filmeagem

4 Modo P

5 Modo de Reprodução

6 Menu de Configurações

7 Acessórios

8 Apêndice

Índice Remissivo

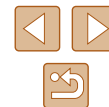

Restaurar Padrões

Se acidentalmente você alterar uma configuração, poderá restaurar as configurações padrão da câmera.

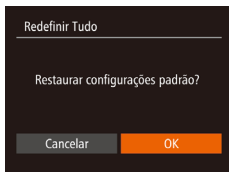

1 Acesse a tela [Redefinir Tudo].

- Escolha [Redefinir Tudo] e pressione o botão [OK].

2 Restaure as configurações padrão.

- Pressione os botões [◀][▶] para escolher [OK], depois pressione o botão [OK].
- As configurações padrão serão restauradas.



- Não é possível restaurar as configurações padrão das funções a seguir.
 - Configurações da guia [↑↑]: [Data/Hora] (78), [Fuso Horário] (78), [Idioma] (82) e [Sist. de Vídeo] (87)
 - Dados personalizados de balanço de brancos que você gravou (53)
 - Modo de Fotografia/Filmagem (43)

Antes de Usar

Manual Básico

Manual Avançado

1 Noções Básicas sobre a Câmera

2 Modo Auto

3 Outros Modos de Fotografia/Filmagem

4 Modo P

5 Modo de Reprodução

6 Menu de Configurações

7 Acessórios

8 Apêndice

Índice Remissivo

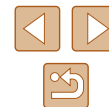

7

Acessórios

Aproveite ainda mais sua câmera com os acessórios opcionais Canon e outros compatíveis (vendidos separadamente)

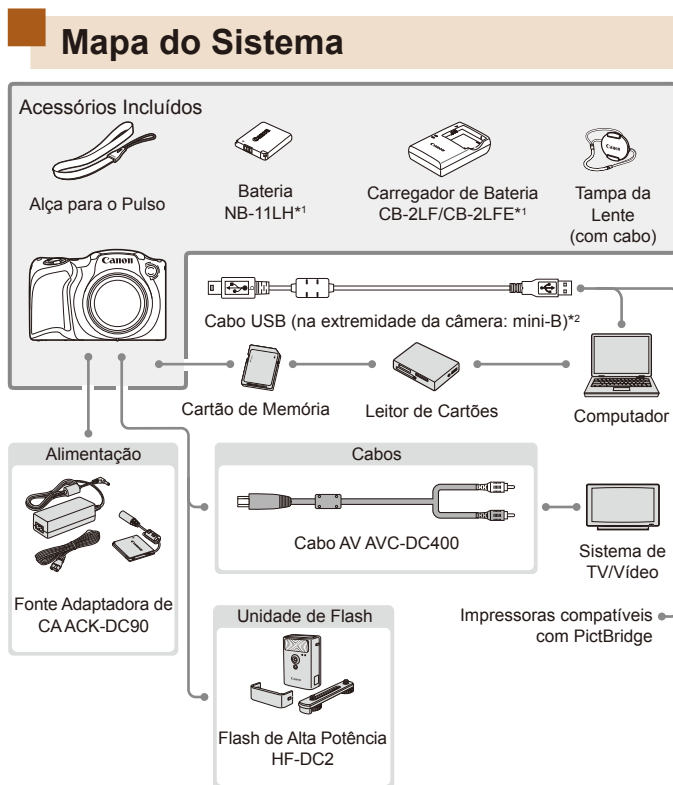

*1 Também pode ser comprado separadamente.

*2 Também está disponível um acessório original da Canon (Cabo de Interface IFC-400PCU).

Antes de Usar

Manual Básico

Manual Avançado

1 Noções Básicas sobre a Câmera

2 Modo Auto

3 Outros Modos de Fotografia/Filmagem

4 Modo P

5 Modo de Reprodução

6 Menu de Configurações

7 Acessórios

8 Apêndice

Índice Remissivo



É recomendável usar acessórios originais da Canon.

Este produto foi concebido para proporcionar máximo desempenho quando usado em conjunto com acessórios originais da Canon. A Canon não se responsabiliza por quaisquer danos neste produto e/ou acidentes, como incêndios, etc., decorrentes do mau funcionamento de acessórios que não sejam da marca Canon (por ex., vazamento e/ou explosão de uma bateria). Observe que esta garantia não se aplica a reparos decorrentes do mau funcionamento de acessórios que não sejam da marca Canon, embora seja possível solicitar o reparo destes mediante pagamento.

Acessórios Opcionais

Os seguintes acessórios da câmera são vendidos separadamente. Observe que a disponibilidade varia conforme a região e que determinados acessórios podem não estar mais disponíveis.

Fontes de Alimentação

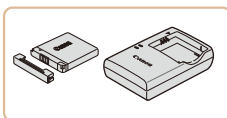

Bateria NB-11LH

- Bateria de íons de lítio recarregável

Carregador de Bateria CB-2LF/CB-2LFE

- Carregador para Bateria NB-11LH



- A bateria inclui uma prática tampa que você pode encaixar para facilitar a verificação do status do carregamento. Encaixe a tampa de modo que ▲ fique visível em uma bateria carregada e de modo que ▲ não fique visível em uma bateria descarregada.
- A Bateria NB-11L também é compatível.
- Os Carregadores de Bateria CB-2LD e CB-2LDE também são compatíveis.

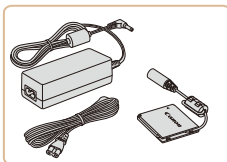

Fonte Adaptadora de CA ACK-DC90

- Para ligar a câmera usando alimentação elétrica doméstica. Recomendada ao usar a câmera por períodos longos de tempo ou conectá-la a um computador ou impressora. Não pode ser usada para carregar a bateria na câmera.

Antes de Usar

Manual Básico

Manual Avançado

1 Noções Básicas sobre a Câmera

2 Modo Auto

3 Outros Modos de Fotografia/Filmagem

4 Modo P

5 Modo de Reprodução

6 Menu de Configurações

7 Acessórios

8 Apêndice

Índice Remissivo





- O carregador de bateria e a fonte adaptadora de CA podem ser usados em regiões com alimentação elétrica de 100 V CA a 240 V CA (50/60 Hz).
- Para tomadas elétricas que tenham formato diferente, use um adaptador de plugue disponível comercialmente. Transformadores elétricos para uso em viagens não devem ser utilizados, pois podem danificar a bateria.

Unidade de Flash

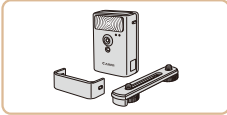

Flash de Alta Potência HF-DC2

- Flash externo para iluminar motivos que estejam fora do alcance do flash embutido.

Outros Acessórios

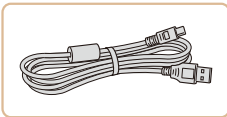

Cabo de Interface IFC-400PCU

- Para conectar a câmera a um computador ou impressora.

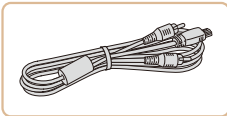

Cabo AV AVC-DC400

- Conecte a câmera a uma TV para aproveitar ao máximo a reprodução em uma tela grande de TV.

Impressora



Impressoras da Marca Canon Compatíveis com PictBridge

- Mesmo sem usar um computador, é possível imprimir imagens conectando a câmera diretamente a uma impressora. Para obter mais detalhes, consulte o revendedor Canon mais próximo.

Antes de Usar

Manual Básico

Manual Avançado

1 Noções Básicas sobre a Câmera

2 Modo Auto

3 Outros Modos de Fotografia/Filmagem

4 Modo P

5 Modo de Reprodução

6 Menu de Configurações

7 Acessórios

8 Apêndice

Índice Remissivo



Usar Acessórios Opcionais

► Fotografias ► Filmes

Reprodução em uma TV

► Fotografias ► Filmes

Ao conectar a câmera a uma televisão por meio do Cabo AV AVC-DC400 (vendido separadamente), é possível visualizar as imagens na tela grande da TV enquanto você controla a câmera.

Para obter detalhes sobre conexão e como conectar entradas, consulte o manual da TV.



- Ao ver as imagens em uma TV, algumas informações podem não ser exibidas (📖 105).

1 Certifique-se de que a câmera e a TV estão desligadas.

2 Conecte a câmera à TV.

- Na TV, insira totalmente os plugues dos cabos nas entradas de vídeo, como mostrado.
- Certifique-se de que os plugues dos cabos estão inseridos nas entradas de vídeo da mesma cor.
- Na câmera, abra a tampa do terminal e insira totalmente o plugue do cabo no terminal da câmera.

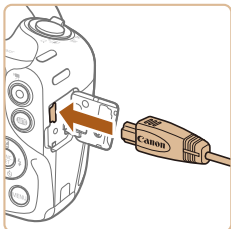
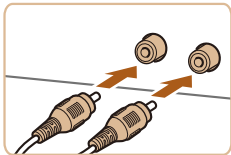

3 Ligue a TV e mude para a entrada de vídeo.

- Mude a entrada da TV para a entrada de vídeo à qual você conectou o cabo na etapa 2.

4 Ligue a câmera.

- Pressione o botão [▶] para ligar a câmera.
- Com isso, as imagens da câmera serão exibidas na TV. (A tela da câmera não exibe nada.)
- Ao terminar, desligue a câmera e a TV antes de desconectar o cabo.



- A exibição correta somente é possível se o formato de saída de vídeo da câmera (NTSC ou PAL) coincidir com o formato da TV. Para alterar o formato de saída de vídeo, pressione o botão [MENU] e escolha [Sist. de Vídeo] na guia [▶].

Ligar a Câmera Usando Alimentação Elétrica Doméstica

► Fotografias ► Filmes

Ligar a câmera usando a Fonte Adaptadora de CAACK-DC90 (vendida separadamente) elimina a necessidade de monitorar o nível restante da bateria.

1 Certifique-se de que a câmera está desligada.

2 Abra a tampa.

- Siga a etapa 1, em “Inserir a Bateria e o Cartão de Memória” (📖 16), para abrir a tampa do compartimento de cartão de memória/bateria. Em seguida, abra a tampa da porta do cabo do conector como indicado.

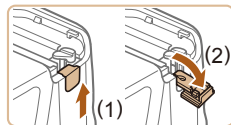

Antes de Usar

Manual Básico

Manual Avançado

1 Noções Básicas sobre a Câmera

2 Modo Auto

3 Outros Modos de Fotografia/Filmagem

4 Modo P

5 Modo de Reprodução

6 Menu de Configurações

7 Acessórios

8 Apêndice

Índice Remissivo

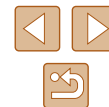

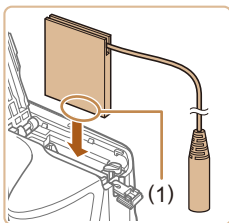

3 Insira o conector.

- Segurando o conector — com os terminais (1) na direção indicada —, insira-o do mesmo modo como você o faria com uma bateria (segundo a etapa 2 de “Inserir a Bateria e o Cartão de Memória” (p. 16)).

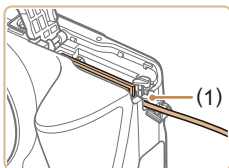

- Certifique-se de que o cabo do conector passa pela porta (1).

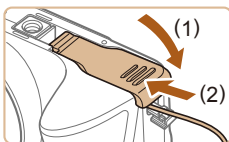

4 Feche a tampa.

- Baixe a tampa (1) e mantenha-a pressionada enquanto a desliza, até encaixá-la na posição fechada com um clique (2).

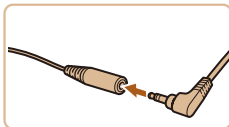

5 Conecte o cabo de alimentação elétrica.

- Insira o plugue da fonte na extremidade do cabo do conector.

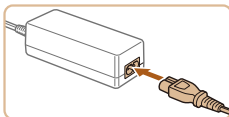

- Insira uma extremidade do cabo de alimentação na fonte adaptadora compacta, depois conecte a outra extremidade a uma tomada elétrica.
- Ligue a câmera e utilize-a conforme desejar.
- Ao terminar, desligue a câmera e desconecte da parede o cabo de alimentação.



- Não desconecte a fonte nem o cabo de alimentação enquanto a câmera ainda estiver ligada. Isso pode apagar as imagens ou danificar a câmera.
- Não conecte a fonte ou o cabo da fonte a outros objetos. Isso pode resultar em mau funcionamento ou danos ao produto.

Antes de Usar

Manual Básico

Manual Avançado

1 Noções Básicas sobre a Câmera

2 Modo Auto

3 Outros Modos de Fotografia/Filmagem

4 Modo P

5 Modo de Reprodução

6 Menu de Configurações

7 Acessórios

8 Apêndice

Índice Remissivo



Usar o Software

Depois de fazer o download do software no site da Canon e de instalá-lo no computador que está usando, você poderá executar as seguintes ações.

- CameraWindow
 - Permite importar imagens e alterar configurações da câmera



- Ao visualizar ou editar imagens em um computador, sempre use o software compatível com as imagens capturadas na câmera (software normalmente instalado no computador ou software de uso geral).

Verificar o Ambiente do Computador

O software pode ser usado em computadores com as seguintes configurações. Para obter informações detalhadas de requisitos do sistema e de compatibilidade, incluindo suporte nos novos sistemas operacionais, visite o site da Canon.

| Sistema Operacional | Windows | Mac OS |
|---------------------|--------------------------------|--------------------------------|
| | Windows 8/8.1 Windows 7 SP1 | Mac OS X 10.9 Mac OS X 10.8 |



- Consulte o site da Canon para obter os requisitos do sistema mais recentes, incluindo as versões de sistema operacional compatíveis.

Instalar o Software

A título de ilustração, são usados aqui o Windows 7 e o Mac OS X 10.8.

1 Faça o download do software.

- Com um computador conectado à Internet, acesse <http://www.canon.com/icpd/>.
- Acesse o site específico para seu país ou região.
- Faça o download do software.

2 Instale os arquivos.

- Clique em [Easy Installation/Instalação Fácil] e siga as instruções exibidas na tela para concluir o processo de instalação.
- Dependendo do desempenho do computador e da conexão à Internet, a instalação pode demorar algum tempo.
- Após a instalação, clique em [Finish/Concluir] ou em [Restart/Reiniciar] na tela.



- É necessário acesso à Internet. As despesas com conta de provedor de Internet e taxas de acesso devem ser pagas à parte.



- Siga as etapas abaixo para desinstalar (excluir) o software.
 - No Windows, clique na seguinte ordem: Menu [Iniciar] > [Todos os Programas] > [Canon Utilities] e escolha o software que você deseja desinstalar.
 - No Mac OS, clique na pasta [Aplicativos], escolha a pasta [Canon Utilities], arraste até a lixeira a pasta do software que você deseja desinstalar e esvazie a lixeira.

Antes de Usar

Manual Básico

Manual Avançado

1 Noções Básicas sobre a Câmera

2 Modo Auto

3 Outros Modos de Fotografia/Filmagem

4 Modo P

5 Modo de Reprodução

6 Menu de Configurações

7 Acessórios

8 Apêndice

Índice Remissivo



Salvar Imagens no Computador

A conexão da câmera com um computador usando um cabo USB comercial (o terminal da câmera é Mini-B) permite importar suas imagens.

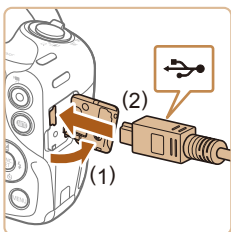

1 Conecte a câmera ao computador.

- Com a câmera desligada, abra a tampa (1). Oriente conforme mostrado o plugue menor do cabo USB e insira-o totalmente no terminal da câmera (2).

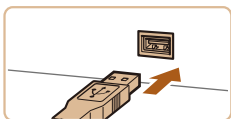

- Insira o plugue maior do cabo USB na porta USB do computador. Para obter mais detalhes sobre as conexões USB no computador, consulte o manual de usuário do computador.



2 Ligue a câmera para acessar o CameraWindow.

- Pressione o botão [▶] para ligar a câmera.
- Mac OS: O CameraWindow é exibido ao ser estabelecida uma conexão entre a câmera e o computador.

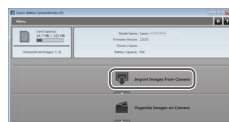
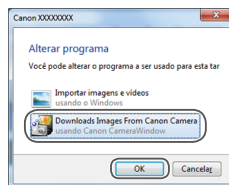

- Windows: Siga as etapas apresentadas a seguir.
- Na tela exibida, clique no link [] para modificar o programa.
- Escolha [Downloads Images From Canon Camera/Fazer Download de Imagens da Câmera Canon] e clique em [OK].
- Clique duas vezes em [].

3 Salve as imagens no computador.

- Clique em [Import Images from Camera/ Importar Imagens da Câmera], depois clique em [Import Untransferred Images/ Importar Imagens não Transferidas].
- As imagens são salvas no computador na pasta Imagens, em pastas separadas identificadas pela data.
- Depois de salvar as imagens, feche o CameraWindow, pressione o botão [▶] para desligar a câmera e desconecte o cabo.
- Ao visualizar imagens importadas em um computador, use sempre um software que seja compatível com imagens capturadas pela câmera (software normalmente instalados no computadores ou software de uso geral).

Antes de Usar

Manual Básico

Manual Avançado

1 Noções Básicas sobre a Câmera

2 Modo Auto

3 Outros Modos de Fotografia/Filmeagem

4 Modo P

5 Modo de Reprodução

6 Menu de Configurações

7 Acessórios

8 Apêndice

Índice Remissivo





- Windows 7: Se a tela da etapa 2 não for exibida, clique no ícone  na barra de tarefas.
- Mac OS: Se o CameraWindow não for exibido após a etapa 2, clique no ícone [CameraWindow] na barra de ferramentas.
- Embora seja possível salvar imagens no computador simplesmente conectando a câmera a ele, sem usar o software, há as seguintes limitações.
 - Depois de conectar a câmera ao computador, pode demorar alguns minutos até que as imagens da câmera fiquem acessíveis.
 - As imagens gravadas na orientação vertical podem ser salvas na orientação horizontal.
 - As configurações de proteção das imagens podem ser removidas das imagens salvas no computador.
 - Podem ocorrer alguns problemas ao salvar imagens ou informações das imagens, dependendo da versão do sistema operacional, do software em uso ou do tamanho dos arquivos de imagens.

Imprimir Imagens

► Fotografias ► Filmes

Suas fotos podem ser facilmente impressas, bastando conectar a câmera a uma impressora. Na câmera, é possível especificar imagens para configurar impressão em lote, preparar pedidos para serviços de revelação de fotos, além de preparar pedidos ou imprimir imagens para álbuns de fotos.

A título de ilustração, é usada aqui uma impressora fotográfica compacta Canon da série SELPHY CP. As telas exibidas e as funções disponíveis variam conforme a impressora. Consulte também o manual da impressora para obter mais informações.

Impressão Fácil

► Fotografias ► Filmes

Para imprimir facilmente suas fotos, basta conectar a câmera a uma impressora compatível com PictBridge (vendida separadamente) por meio do cabo USB.

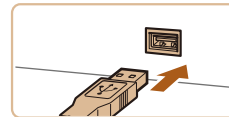
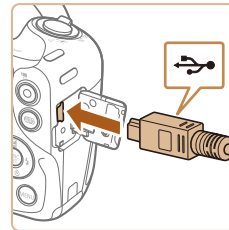

1 Certifique-se de que a câmera e a impressora estão desligadas.

2 Conecte a câmera à impressora.

- Abra a tampa do terminal. Oriente conforme mostrado o plugue menor do cabo e insira-o totalmente no terminal da câmera.
- Conecte o plugue maior do cabo à impressora. Para obter outros detalhes sobre a conexão, consulte o manual da impressora.

3 Ligue a impressora.

Antes de Usar

Manual Básico

Manual Avançado

1 Noções Básicas sobre a Câmera

2 Modo Auto

3 Outros Modos de Fotografia/Filmagem

4 Modo P

5 Modo de Reprodução

6 Menu de Configurações

7 Acessórios

8 Apêndice

Índice Remissivo





4 Ligue a câmera.

- Pressione o botão [▶] para ligar a câmera.

5 Escolha uma imagem.

- Pressione os botões [◀][▶] para escolher uma imagem.



6 Acesse a tela de impressão.

- Pressione o botão [⊕], escolha [▶], depois pressione novamente o botão [⊕].

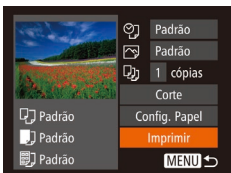

7 Imprima a imagem.

- Pressione os botões [▲][▼] para escolher [Imprimir], depois pressione o botão [⊕].
- A impressão será iniciada.
- Para imprimir outras imagens, repita os procedimentos anteriores a partir da etapa 5 após a impressão ser concluída.
- Ao concluir a impressão, desligue a câmera e a impressora e desconecte o cabo.



- Para impressoras da marca Canon compatíveis com PictBridge (vendas separadamente), consulte "Impressora" (86).

Definir Configurações de Impressão

► Fotografias ► Filmes

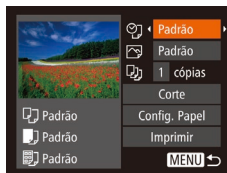

1 Acesse a tela de impressão.

- Siga as etapas 1 a 6 de "Impressão Fácil" (91) para acessar esta tela.

2 Defina as configurações.

- Pressione os botões [▲][▼] para escolher um item, depois pressione os botões [◀][▶] para escolher uma opção.

| | | |
|---------------|----------------|---|
| 👤 | Padrão | Corresponde às configurações atuais da impressora. |
| | Data | Imprime imagens adicionando a data. |
| | N.º do Arquivo | Imprime imagens adicionando o número de arquivo. |
| | Ambos | Imprime imagens adicionando ambos os dados: a data e o número de arquivo. |
| | Dstiv. | – |
| 🖨️ | Padrão | Corresponde às configurações atuais da impressora. |
| | Dstiv. | – |
| | Ativar | Usa informações provenientes do momento em que a foto foi obtida para imprimir em configurações ideais. |
| | Olh Vr 1 | Corrige o efeito olhos vermelhos. |
| 📄 | N.º de Cópias | Escolha o número de cópias para impressão. |
| Corte | – | Especifique uma área desejada da imagem a ser impressa (93). |
| Config. Papel | – | Especifique o tamanho do papel, layout e outros detalhes (93). |

Antes de Usar

Manual Básico

Manual Avançado

1 Noções Básicas sobre a Câmera

2 Modo Auto

3 Outros Modos de Fotografia/Filmagem

4 Modo P

5 Modo de Reprodução

6 Menu de Configurações

7 Acessórios

8 Apêndice

Índice Remissivo



Recortar Imagens antes da Impressão

► Fotografias ► Filmes

Ao recortar as imagens antes da impressão, você pode imprimir uma área desejada da imagem em vez da imagem inteira.



1 Escolha [Corte].

- Depois de seguir a etapa 1, em “Definir Configurações de Impressão” (92), para acessar a tela de impressão, escolha [Corte] e pressione o botão [OK].
- Será exibida uma moldura de recorte indicando a área da imagem a ser impressa.



2 Ajuste a moldura de recorte conforme necessário.

- Para redimensionar a moldura, mova o botão de zoom.
- Para mover a moldura, pressione os botões [▲][▼][◀][▶].
- Para girar a moldura, pressione o botão [DISP].
- Ao concluir, pressione o botão [OK].

3 Imprima a imagem.

- Siga a etapa 7, em “Impressão Fácil” (91), para imprimir.



- Talvez não seja possível recortar imagens de tamanho pequeno ou de determinadas proporções.
- As datas podem não ser impressas corretamente se você recortar imagens gravadas com a opção [Ind. Data] selecionada.

Escolher o Tamanho do Papel e o Layout antes da Impressão

► Fotografias ► Filmes

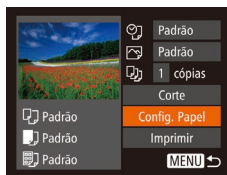

1 Escolha [Config. Papel].

- Depois de seguir a etapa 1, em “Definir Configurações de Impressão” (92), para acessar a tela de impressão, escolha [Config. Papel] e pressione o botão [OK].

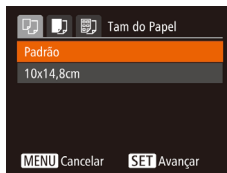

2 Escolha um tamanho de papel.

- Pressione os botões [▲][▼] para escolher uma opção, depois pressione o botão [OK].



3 Escolha um tipo de papel.

- Pressione os botões [▲][▼] para escolher uma opção, depois pressione o botão [OK].

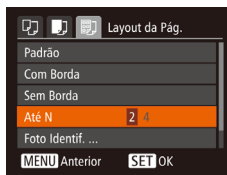

4 Escolha um layout.

- Pressione os botões [▲][▼] para escolher uma opção.
- Ao escolher [Até N], pressione os botões [◀][▶] para especificar o número de imagens por folha.
- Pressione o botão [OK].

5 Imprima a imagem.

Antes de Usar

Manual Básico

Manual Avançado

1 Noções Básicas sobre a Câmera

2 Modo Auto

3 Outros Modos de Fotografia/Filmagem

4 Modo P

5 Modo de Reprodução

6 Menu de Configurações

7 Acessórios

8 Apêndice

Índice Remissivo



Opções de Layout Disponíveis

| | |
|---------------|---|
| Padrão | Corresponde às configurações atuais da impressora. |
| Com Borda | Imprime com um espaço em branco em torno da imagem. |
| Sem Borda | Impressão sem margens, de ponta a ponta. |
| Até N | Escolha quantas imagens deseja imprimir por folha. |
| Foto Identif. | Imprime imagens para fins de identificação. Disponível somente para imagens com resolução L (Grande) e proporção 4:3. |
| Tam. Fixo | Escolha o tamanho de impressão. Escolha entre impressões nos tamanhos 90 x 130 mm, cartão-postal ou panorâmico. |

Imprimir Fotos para Documentos

► Fotografias ► Filmes

1 Escolha [Foto Identif.].

- Após executar as etapas 1 – 4, em “Escolher o Tamanho do Papel e o Layout antes da Impressão” (📖93), escolha [Foto Identif.] e pressione o botão [OK].

2 Escolha o comprimento do lado maior e do lado menor.

- Pressione os botões [▲][▼] para escolher um item. Para escolher o comprimento, pressione os botões [◀][▶], depois pressione o botão [OK].

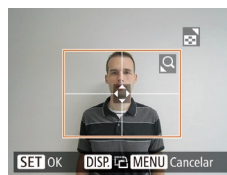

3 Escolha a área de impressão.

- Após executar a etapa 2, em “Recortar Imagens antes da Impressão” (📖93), para escolher a área de impressão.

4 Imprima a imagem.

Imprimir Cenas de Filmes

► Fotografias ► Filmes

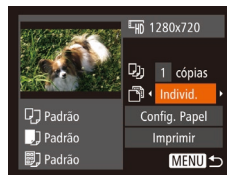

1 Acesse a tela de impressão.

- Siga as etapas 1 – 6, em “Impressão Fácil” (📖91), para escolher um filme. É exibida esta tela.

2 Escolha um método de impressão.

- Pressione os botões [▲][▼] para escolher [Imprim.], depois pressione os botões [◀][▶] para escolher o método de impressão.

3 Imprima a imagem.

Antes de Usar

Manual Básico

Manual Avançado

1 Noções Básicas sobre a Câmera

2 Modo Auto

3 Outros Modos de Fotografia/Filmagem

4 Modo P

5 Modo de Reprodução

6 Menu de Configurações

7 Acessórios

8 Apêndice

Índice Remissivo



Opções para Impressão de Filmes

| | |
|----------|--|
| Individ. | Imprime a cena atual como uma fotografia. |
| Seq. | Imprime uma séries de cenas, com determinado intervalo de separação, em uma única folha de papel. Também é possível imprimir o número da pasta, o número de arquivo e o tempo decorrido do quadro definindo [Legenda] como [Ativar]. |



- Para cancelar a impressão, pressione o botão [MENU], escolha [OK], depois pressione novamente o botão [MENU].
- Não é possível escolher [Foto Identif.] e [Seq.] em impressoras da marca Canon compatíveis com PictBridge dos modelos CP720/CP730 e anteriores.

Adicionar Imagens à Lista de Impressão (DPOF)

► Fotografias ► Filmes

É possível configurar na câmera a impressão em lote (97) e solicitar impressões de um serviço de revelação de fotos. Escolha até 998 imagens em um cartão de memória e defina as configurações mais importantes, como o número de cópias, do seguinte modo. As informações de impressão preparadas desta forma estão em conformidade com as normas DPOF (Digital Print Order Format).

Definir Configurações de Impressão

► Fotografias ► Filmes

Especifique o formato de impressão (por exemplo, para adicionar a data e o número de arquivo) e outras configurações, do seguinte modo. Essas configurações aplicam-se a todas as imagens na lista de impressão.



- Pressione o botão [MENU], depois escolha [Config. de Impressão] na guia [F]. Escolha e configure os itens como desejar (25).

| | | |
|---------------|--------|--|
| Tipo de Impr. | Padrão | Imprime uma imagem por folha. |
| | Índice | Imprime versões menores de várias imagens por folha. |
| | Ambos | Imprime ambos os formatos, standard e índice. |
| Data | Ativar | As imagens são impressas com a data em que foram captadas. |
| | Dstiv. | – |
| Nº do Arquivo | Ativar | As imagens são impressas com o número de arquivo. |
| | Dstiv. | – |
| Apg dad DPOF | Ativar | Cancela todas as configurações da lista de impressão de imagens após imprimir. |
| | Dstiv. | – |



- Em alguns casos, nem todas as configurações DPOF podem ser aplicadas à impressão pela impressora ou pelo serviço de revelação de fotos.
- O ícone [i] pode ser exibido na câmera para alertá-lo que o cartão de memória apresenta configurações de impressão que foram definidas em outra câmera. A alteração das configurações de impressão com esta câmera pode substituir todas as configurações anteriores.
- Se a opção [Data] estiver definida como [Ativar], algumas impressoras poderão imprimir a data duas vezes.



- Com a opção [Índice] especificada, não é possível escolher [Ativar] para as opções [Data] e [Nº do Arquivo] ao mesmo tempo.
- A impressão de índice não está disponível em algumas impressoras da marca Canon compatíveis com PictBridge (vendidas separadamente).
- A data é impressa em um formato correspondente aos detalhes de configuração definidos em [Data/Hora] na guia [F] (17).

Antes de Usar

Manual Básico

Manual Avançado

1 Noções Básicas sobre a Câmera

2 Modo Auto

3 Outros Modos de Fotografia/Filmagem

4 Modo P

5 Modo de Reprodução

6 Menu de Configurações

7 Acessórios

8 Apêndice

Índice Remissivo



Configurar a Impressão de Imagens Individuais

► Fotografias ► Filmes

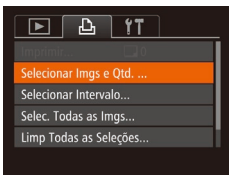

1 Escolha [Selecionar Imgs e Qtd.].

- Pressione o botão [MENU], escolha [Selecionar Imgs e Qtd.] na guia [F], depois pressione o botão [OK].

2 Escolha uma imagem.

- Pressione os botões [◀][▶] para escolher uma imagem, depois pressione o botão [OK].
- Você poderá então especificar o número de cópias.
- Se você especificar a impressão de índice da imagem, ela será identificada com um ícone [✓]. Para cancelar a impressão de índice da imagem, pressione novamente o botão [OK]. [✓] não será mais exibido.

3 Especifique o número de impressões.

- Pressione os botões [▲][▼] para especificar o número de impressões (no máximo 99).
- Para configurar a impressão de outras imagens e o número de impressões, repita as etapas 2 – 3.
- Não é possível especificar a quantidade de cópias nas impressões de índice. É possível apenas escolher quais imagens serão impressas. Para isto, siga a etapa 2.
- Ao concluir, pressione o botão [MENU] para retornar à tela do menu.



Configurar a Impressão de Várias Imagens

► Fotografias ► Filmes



- Após executar a etapa 1, em “Configurar a Impressão de Imagens Individuais” (p. 96), escolha [Selecionar Intervalo] e pressione o botão [OK].
- Siga as etapas 2 – 3, em “Selecionar Intervalo” (p. 68), para especificar imagens.
- Pressione os botões [▲][▼] para escolher [Ordem], depois pressione o botão [OK].

Configurar a Impressão de todas as Imagens

► Fotografias ► Filmes

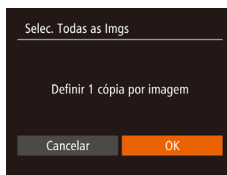

- Após executar a etapa 1, em “Configurar a Impressão de Imagens Individuais” (p. 96), escolha [Selec. Todas as Imgs] e pressione o botão [OK].
- Pressione os botões [◀][▶] para escolher [OK], depois pressione o botão [OK].

Remover todas as Imagens da Lista de Impressão

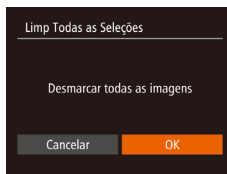

- Após executar a etapa 1, em “Configurar a Impressão de Imagens Individuais” (p. 96), escolha [Limp Todas as Seleções] e pressione o botão [OK].
- Pressione os botões [◀][▶] para escolher [OK], depois pressione o botão [OK].

Antes de Usar

Manual Básico

Manual Avançado

1 Noções Básicas sobre a Câmera

2 Modo Auto

3 Outros Modos de Fotografia/Filmagem

4 Modo P

5 Modo de Reprodução

6 Menu de Configurações

7 Acessórios

8 Apêndice

Índice Remissivo



Imprimir Imagens Adicionadas à Lista de Impressão (DPOF)

► Fotografias ► Filmes

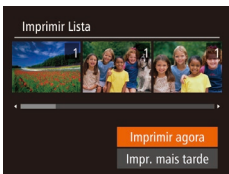

- Ao adicionar imagens à lista de impressão (95 – 96), será exibida esta tela depois que você conectar a câmera a uma impressora compatível com PictBridge. Pressione os botões [▲][▼] para escolher [Imprimir agora]. Em seguida, basta pressionar o botão [MENU] para imprimir as imagens da lista de impressão.
- Qualquer tarefa de impressão DPOF que for temporariamente interrompida será reiniciada a partir da imagem seguinte.

Adicionar Imagens a um Álbum de Fotos

► Fotografias ► Filmes

É possível configurar álbuns de fotos na câmera. Para isto, escolha no máximo 998 imagens de um cartão de memória e importe-as para o software no computador, onde serão armazenadas em uma pasta específica. Este procedimento é conveniente ao solicitar a impressão on-line de álbuns de fotos ou ao imprimi-los com sua própria impressora.

Escolher um Método de Seleção

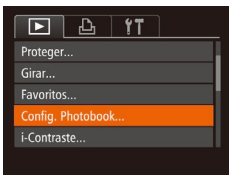

- Pressione o botão [MENU], escolha [Config. Photobook] na guia [D], depois escolha como deseja selecionar imagens.



- O ícone [!] pode ser exibido na câmera para alertá-lo que o cartão de memória apresenta configurações de impressão que foram definidas em outra câmera. A alteração das configurações de impressão com esta câmera pode substituir todas as configurações anteriores.

Adicionar Imagens Individualmente

► Fotografias ► Filmes



1 Escolha [Selec.].

- Após executar o procedimento descrito em “Escolher um Método de Seleção” (97), escolha [Selec.] e pressione o botão [MENU].

2 Escolha uma imagem.

- Pressione os botões [◀][▶] para escolher uma imagem, depois pressione o botão [MENU].
- Será exibido [✓].
- Para remover a imagem do álbum de fotos, pressione novamente o botão [MENU]. [✓] não será mais exibido.
- Repita este procedimento para especificar outras imagens.
- Ao concluir, pressione o botão [MENU] para retornar à tela do menu.

Antes de Usar

Manual Básico

Manual Avançado

1 Noções Básicas sobre a Câmera

2 Modo Auto

3 Outros Modos de Fotografia/Filmagem

4 Modo P

5 Modo de Reprodução

6 Menu de Configurações

7 Acessórios

8 Apêndice

Índice Remissivo

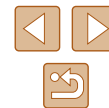

Adicionar todas as Imagens a um Álbum de Fotos

► Fotografias ► Filmes

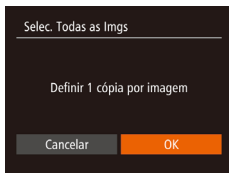

- Após executar o procedimento descrito em “Escolher um Método de Seleção” (📖97), escolha [Selec. Todas as Imgs] e pressione o botão [📁].
- Pressione os botões [◀][▶] para escolher [OK], depois pressione o botão [📁].

Remover todas as Imagens de um Álbum de Fotos

► Fotografias ► Filmes

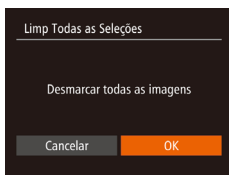

- Após executar o procedimento descrito em “Escolher um Método de Seleção” (📖97), escolha [Limp Todas as Seleções] e pressione o botão [📁].
- Pressione os botões [◀][▶] para escolher [OK], depois pressione o botão [📁].

Usar um Cartão Eye-Fi

► Fotografias ► Filmes

Antes de usar um cartão Eye-Fi, sempre confirme se o uso local é permitido (📖2).

A inserção na câmera de um cartão Eye-Fi preparado permite fazer a transferência sem fio automática de imagens para o computador ou carregar imagens em um site de compartilhamento de fotos. As imagens são transferidas pelo cartão Eye-Fi. Consulte o manual do usuário do cartão ou entre em contato com o fabricante para obter instruções sobre como preparar e usar os cartões ou resolver problemas de transferência.



- Ao usar um cartão Eye-Fi, lembre-se dos seguintes pontos.
 - Mesmo que a opção [Trans. Eye-Fi] esteja definida como [Desab] (📖99), os cartões podem continuar transmitindo ondas de rádio. Remova o cartão Eye-Fi antes de entrar em hospitais, aviões ou outras áreas onde a transmissão seja proibida.
 - Se tiver problemas ao transferir imagens, verifique as configurações do cartão e do computador. Para obter mais detalhes, consulte o manual do usuário do cartão.
 - Se as conexões Eye-Fi estiverem instáveis, a transferência das imagens pode demorar algum tempo e, em alguns casos, pode ser interrompida.
 - Devido às suas funções de transferência, os cartões Eye-Fi podem aquecer-se.
 - O consumo da bateria pode ser mais rápido que durante o uso normal.
 - A operação da câmera pode tornar-se mais lenta. Para resolver isto, tente definir [Trans. Eye-Fi] como [Desab].

Antes de Usar

Manual Básico

Manual Avançado

1 Noções Básicas sobre a Câmera

2 Modo Auto

3 Outros Modos de Fotografia/Filmagem

4 Modo P

5 Modo de Reprodução

6 Menu de Configurações

7 Acessórios

8 Apêndice

Índice Remissivo



O status da conexão de cartões Eye-Fi na câmera pode ser verificado na tela de fotografia ou filmagem (no modo de exibição de informações normal) ou na tela de reprodução (no modo de exibição de informações simples).

| | |
|--|--|
| | Não conectado |
| | Conectando |
| | Conectado |
| | Transferência em andamento*1 |
| | Interrompida |
| | Sem comunicação |
| | Erro ao obter informações do cartão Eye-Fi*2 |

*1 A função de economia de energia (🔋23) da câmera fica temporariamente desativada durante a transferência de imagens.

*2 Reinicie a câmera. Se este ícone continuar sendo exibido, isto pode indicar um problema no cartão.

As imagens identificadas com o ícone foram transferidas.

Verificar Informações de Conexão

Verifique o ponto de acesso SSID usado pelo cartão Eye-Fi ou o status da conexão, se necessário.

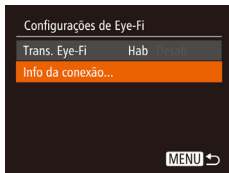

- Pressione o botão [MENU], escolha [Configurações de Eye-Fi] na guia [↑], depois pressione o botão [OK].
- Escolha [Info da conexão] e pressione o botão [OK].
- É exibida a tela de informações de conexão.

Desativar a Transferência Eye-Fi

Para desativar a transferência Eye-Fi, caso seja necessário, defina a configuração do cartão do seguinte modo.



- Pressione o botão [MENU], escolha [Configurações de Eye-Fi] na guia [↑], depois pressione o botão [OK].
- Escolha [Trans. Eye-Fi], depois escolha [Desab].



- A opção [Configurações de Eye-Fi] não será mostrada se não houver um cartão Eye-Fi na câmera com a lingueta de proteção contra gravação na posição destravada. Por este motivo, não é possível alterar as configurações de um cartão Eye-Fi inserido se a lingueta de proteção contra gravação estiver na posição travada.

Antes de Usar

Manual Básico

Manual Avançado

1 Noções Básicas sobre a Câmera

2 Modo Auto

3 Outros Modos de Fotografia/Filmagem

4 Modo P

5 Modo de Reprodução

6 Menu de Configurações

7 Acessórios

8 Apêndice

Índice Remissivo

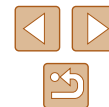

8

Apêndice

Informações úteis ao usar a câmera

Solução de Problemas

Se achar que existe um problema com a câmera, primeiro verifique o seguinte. Se os itens indicados a seguir não ajudarem a resolver o problema, entre em contato com um Serviço de Help Desk da Canon.

Alimentação

Ao pressionar o botão ON/OFF, não acontece nada.

- Confirme se a bateria está carregada (📖15).
- Confirme se a bateria está inserida do lado correto (📖16).
- Confirme se a tampa do compartimento de cartão de memória/bateria está bem fechada (📖16).
- Se os terminais da bateria estiverem sujos, o desempenho dela pode ser reduzido. Tente limpar os terminais com um cotonete e reinserir a bateria algumas vezes.

A carga da bateria termina rapidamente.

- O desempenho da bateria diminui em baixas temperaturas. Tente aquecê-la um pouco colocando-a no bolso, por exemplo. Certifique-se de que os terminais não toquem objetos metálicos.
- Se os terminais da bateria estiverem sujos, o desempenho dela pode ser reduzido. Tente limpar os terminais com um cotonete e reinserir a bateria algumas vezes.
- Se essas providências não ajudarem e ainda assim a carga da bateria terminar logo após ser carregada, isto significa que sua vida útil chegou ao fim. Compre uma nova bateria.

A lente não se retrai.

- Não abra a tampa do compartimento de cartão de memória/bateria com a câmera ligada. Feche a tampa, ligue a câmera, depois desligue-a novamente (📖16).

A bateria está dilatada.

- A dilatação da bateria é normal e não representa nenhum risco de segurança. No entanto, se a dilatação da bateria impedir seu encaixe na câmera, entre em contato com um Serviço de Help Desk da Canon.

Exibição em uma TV

As imagens da câmera parecem distorcidas ou não são exibidas em uma TV (📖87).

Antes de Usar

Manual Básico

Manual Avançado

1 Noções Básicas sobre a Câmera

2 Modo Auto

3 Outros Modos de Fotografia/Filmagem

4 Modo P

5 Modo de Reprodução

6 Menu de Configurações

7 Acessórios

8 Apêndice

Índice Remissivo



Fotografar/Filmar

Não é possível fotografar nem filmar.

- No modo de Reprodução (📷61), pressione o botão do obturador até a metade (📷23).

Exibição estranha na tela sob baixa luminosidade (📷24).

Exibição estranha na tela ao fotografar ou filmar.

- Observe que os problemas de exibição a seguir não são gravados em fotos, mas são gravados em filmes.
 - A tela pode escurecer sob iluminação muito intensa.
 - A tela pode tremer sob iluminação fluorescente ou LED.
 - Pode aparecer uma faixa púrpura na tela ao fotografar ou filmar um motivo que inclua uma fonte de luz intensa.

Não é adicionado um marcador de data às imagens.

- Configure a opção [Ind. Data] (📷17). Observe, porém, que os marcadores de data não são adicionados automaticamente às imagens simplesmente porque você configurou a opção [Data/Hora] (📷35).
- Os marcadores de data não são adicionados nos modos de fotografia ou filmagem (📷109) em que não é possível configurar esta opção (📷35).

Quando o botão do obturador é pressionado, [📷] pisca na tela e não é possível fotografar (📷30).

Quando o botão do obturador é pressionado até a metade, [📷] é exibido na tela (📷30).

- Defina [Modo IS] como [Contínua] (📷60).
- Levante o flash e ajuste o modo de flash para [📷] (📷58).
- Aumente a velocidade ISO (📷51).
- Monte a câmera sobre um tripé ou tome outras providências para mantê-la em posição fixa. Além disso, é necessário definir [Modo IS] como [Dstiv.] ao usar um tripé ou outros meios para manter a câmera em posição fixa (📷60).

As imagens estão desfocadas.

- Pressione o botão do obturador até a metade, para focar os motivos, depois pressione-o até o fim para fotografar (📷23).
- Certifique-se de que os motivos estão dentro do intervalo de focagem (📷115).
- Defina [Luz aux. AF] como [Ativar] (📷39).
- Confirme se as funções desnecessárias, como macro, estão desativadas.
- Tente fotografar ou filmar usando bloqueio do foco ou bloqueio AF (📷55, 📷58).

Quando o botão do obturador é pressionado até a metade, não são exibidas molduras AF e a câmera não foca.

- Para que sejam exibidas molduras AF e a câmera foque corretamente, tente compor o enquadramento centralizando as áreas de alto contraste do motivo antes de pressionar o botão do obturador até a metade. Ou então, tente pressionar o botão do obturador até a metade repetidamente.

Os motivos nas imagens estão muito escuros.

- Levante o flash e ajuste o modo de flash para [📷] (📷58).
- Ajuste o brilho usando a compensação de exposição (📷50).
- Ajuste o contraste usando a função i-Contraste (📷52, 📷75).
- Use o bloqueio AE ou a medição pontual (📷50, 📷51).

Os motivos estão muito claros e os realces estão desbotados.

- Baixe o flash e ajuste o modo de flash para [📷] (📷28).
- Ajuste o brilho usando a compensação de exposição (📷50).
- Use o bloqueio AE ou a medição pontual (📷50, 📷51).
- Reduza a luz que ilumina os motivos.

Os motivos estão muito escuros apesar de o flash ter disparado (📷30).

- Fotografe dentro do alcance do flash (📷114).
- Aumente a velocidade ISO (📷51).

Os motivos nas fotos com flash estão muito claros e os realces estão desbotados.

- Fotografe dentro do alcance do flash (📷114).
- Baixe o flash e ajuste o modo de flash para [📷] (📷28).

Aparecem pontos brancos ou artefatos de imagem semelhantes nas fotos com flash.

- Isto é causado pelo reflexo da luz do flash em partículas de pó ou outras partículas suspensas no ar.

As fotos apresentam aparência granulada.

- Reduza a velocidade ISO (📷51).

Os motivos apresentam o efeito olhos vermelhos.

- Defina [Lamp Olh Ver] como [Ativar] (📷40) para ativar a luz de redução de olhos vermelhos (📷3) nas fotos com flash. Observe que enquanto a lâmpada de redução de olhos vermelhos estiver acesa (durante aproximadamente um segundo), não é possível fotografar, pois a lâmpada está neutralizando o efeito olhos vermelhos. Para obter melhores resultados, peça aos motivos para olharem para a luz de redução de olhos vermelhos. Tente também aumentar a iluminação nas cenas internas e fotografar a uma distância menor.
- Edite as imagens usando a correção de olhos vermelhos (📷75).

Antes de Usar

Manual Básico

Manual Avançado

1 Noções Básicas sobre a Câmera

2 Modo Auto

3 Outros Modos de Fotografia/Filmagem

4 Modo P

5 Modo de Reprodução

6 Menu de Configurações

7 Acessórios

8 Apêndice

Índice Remissivo



A gravação no cartão de memória demora muito ou as fotos contínuas ficam mais lentas.

- Use a câmera para fazer a formatação de baixo nível do cartão de memória (📖81).

As configurações de fotografia/filmagem ou do menu FUNC. não estão disponíveis.

- Os itens de configuração disponíveis variam de acordo com o modo de fotografia ou filmagem. Consulte "Funções Disponíveis em cada Modo de Fotografia/Filmagem", "Menu FUNC." e "Guia de Fotografia/Filmagem" (📖106 – 📖109).

Gravar Filmes

O tempo decorrido mostrado está incorreto ou a gravação é interrompida.

- Use a câmera para formatar o cartão de memória ou troque-o por um cartão compatível com gravação em alta velocidade. Mesmo que o tempo decorrido mostrado esteja incorreto, a duração dos filmes no cartão de memória corresponderá ao tempo de gravação real (📖80, 📖114).

[!] é exibido e a gravação é interrompida automaticamente.

- O buffer de memória interna da câmera fica cheio, pois a câmera não consegue gravar no cartão de memória com rapidez suficiente. Tente executar um dos seguintes procedimentos.
 - Use a câmera para fazer a formatação de baixo nível do cartão de memória (📖81).
 - Reduza a qualidade de imagem (📖37).
 - Troque por um cartão de memória compatível com gravação em alta velocidade (📖114).

Não é possível usar a função de zoom.

- Não é possível usar a função de zoom ao gravar filmes no modo [📹] (📖45).

Reprodução

Não é possível usar a função de reprodução.

- Talvez não seja possível reproduzir imagens ou filmes se for usado um computador para renomear os arquivos ou alterar a estrutura de pastas.

A reprodução é interrompida ou o áudio é cortado.

- Troque por um cartão de memória no qual tenha sido feita formatação de baixo nível com a câmera (📖81).
- Podem ocorrer breves interrupções ao reproduzir filmes copiados em cartões de memória com velocidade de leitura lenta.
- Ao reproduzir filmes em um computador, pode ocorrer perda de quadros e corte no áudio se o desempenho do computador for inadequado.

O som não é reproduzido durante os filmes.

- Ajuste o volume (📖77) se tiver ativado a opção [Mudo] (📖77) ou se o som do filme estiver fraco.
- Não há reprodução de sons em filmes gravados no modo [📹] (📖45), pois não ocorre gravação de áudio neste modo.

Cartão de Memória

O cartão de memória não é reconhecido.

- Reinicie a câmera com o cartão de memória inserido nela (📖22).

Computador

Não é possível transferir imagens para o computador.

- Ao tentar transferir imagens para o computador por meio de um cabo, tente reduzir a velocidade de transferência do seguinte modo.
 - Pressione o botão [▶] para entrar no modo de Reprodução. Mantenha pressionado o botão [MENU] enquanto pressiona simultaneamente os botões [▲] e [📷]. Na tela seguinte, pressione os botões [◀][▶] para escolher [B], depois pressione o botão [📷].

Cartões Eye-Fi

Não é possível transferir imagens (📖98).

Antes de Usar

Manual Básico

Manual Avançado

1 Noções Básicas sobre a Câmera

2 Modo Auto

3 Outros Modos de Fotografia/Filmagem

4 Modo P

5 Modo de Reprodução

6 Menu de Configurações

7 Acessórios

8 Apêndice

Índice Remissivo

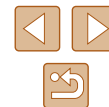

Mensagens Exibidas na Tela

Se for exibida uma mensagem de erro, tente um dos procedimentos a seguir.

Sem cartão de memória

- O cartão de memória pode ter sido inserido do lado incorreto. Reinsira o cartão de memória do lado correto (📖16).

Cartão de memória bloq.

- A lingueta de proteção contra gravação do cartão de memória está na posição travada. Mova a lingueta de proteção contra gravação para a posição destravada (📖16).

Não é possível gravar!

- Você tentou gravar imagens sem um cartão de memória na câmera. Para gravar, insira um cartão de memória do lado correto (📖16).

Erro cartão de memória (📖81)

- Se for exibida a mesma mensagem de erro, mesmo depois de formatar um cartão de memória compatível (📖2) e de inseri-lo do lado correto (📖16), entre em contato com um Serviço de Help Desk da Canon.

Espaço insuf. no cartão

- Não há espaço livre suficiente no cartão de memória para fotografar e filmar (📖28, 📖42, 📖49) ou editar imagens (📖73). Apague imagens desnecessárias (📖69) ou insira um cartão de memória com espaço livre suficiente (📖16).

Carregue a bateria (📖15)

Sem imagem.

- O cartão de memória não contém nenhuma imagem que possa ser exibida.

Protegido! (📖67)

Imagem não identificada/JPEG incompatível/Imagem muito grande./

Não é possível reproduzir MOV/Não é possível reproduzir MP4

- Não é possível exibir imagens incompatíveis ou danificadas.
- Talvez não seja possível exibir imagens que foram editadas ou renomeadas em um computador ou imagens tiradas com outra câmera.

Não é possível ampliar!/Não é possível repr cont. em ordem aleatória intelig./Não é possível girar/Não é possível alterar a imagem/
Não é possível modificar/Não é possível atribuir à categ./
Imagem não selecionável.

- As seguintes funções talvez não estejam disponíveis para imagens que foram renomeadas ou editadas em um computador ou imagens tiradas com outra câmera. Observe que as funções marcadas com asterisco (*) não estão disponíveis para filmes. Ampliar* (📖65), Ordem Aleatória Inteligente* (📖66), Girar* (📖71), Favoritos (📖72), Editar* (📖73), Imprimir Lista* (📖95) e Configurar Photobook* (📖97).

Intervalo de seleção inv.

- Ao especificar um intervalo de seleção de imagens (📖68, 📖70, 📖96), você tentou escolher uma imagem inicial posterior à imagem final ou vice-versa.

Limite de seleção excedido

- Foram selecionadas mais de 998 imagens para Imprimir Lista (📖95) ou Configurar Photobook (📖97). Escolha menos de 998 imagens.
- Não foi possível salvar corretamente as configurações de Imprimir Lista (📖95) ou de Configurar Photobook (📖97). Reduza o número de imagens selecionadas e tente novamente.
- Você tentou escolher mais de 500 imagens em Proteger (📖67), Apagar (📖69), Favoritos (📖72), Imprimir Lista (📖95) ou Configurar Photobook (📖97).

Erro de nomenclatura!

- Não foi possível criar a pasta ou gravar imagens porque foram atingidos o número máximo permitido (999) de pastas de armazenamento de imagens e o número máximo permitido (9999) de imagens nas pastas. Na guia [📄], altere [Num. de Arq.] para [Reinic Auto] (📖81) ou formate o cartão de memória (📖80).

Erro da lente

- Este erro pode ocorrer ao segurar a lente enquanto ela está em movimento ou ao usar a câmera em locais com muito pó ou areia.
- A exibição frequente desta mensagem de erro pode indicar danos na câmera. Neste caso, entre em contato com um Serviço de Help Desk da Canon.

Foi detectado um erro na câmera (*número do erro*)

- Se esta mensagem de erro for exibida logo após tirar uma foto, a imagem pode não ter sido salva. Mude para o modo de Reprodução para procurar a imagem.
- A exibição frequente desta mensagem de erro pode indicar danos na câmera. Neste caso, anote o número do erro (*Exx*) e entre em contato com um Serviço de Help Desk da Canon.

Antes de Usar

Manual Básico

Manual Avançado

1 Noções Básicas sobre a Câmera

2 Modo Auto

3 Outros Modos de Fotografia/Filmagem

4 Modo P

5 Modo de Reprodução

6 Menu de Configurações

7 Acessórios

8 Apêndice

Índice Remissivo



Erro no Arquivo

- Talvez não seja possível imprimir corretamente (📖91) fotos tiradas com outras câmeras ou imagens que foram alteradas com uso de software, mesmo que a câmera esteja conectada à impressora.

Erro de impressão

- Verifique a configuração de tamanho do papel (📖93). Se esta mensagem for exibida quando a configuração estiver correta, reinicie a impressora e ajuste novamente a configuração da câmera.

Absorvedor de tinta cheio

- Entre em contato com um Serviço de Help Desk da Canon a fim de solicitar auxílio para a troca do absorvente de tinta.

Informações Exibidas na Tela

Fotografia ou Filme (Exibição de Informações)

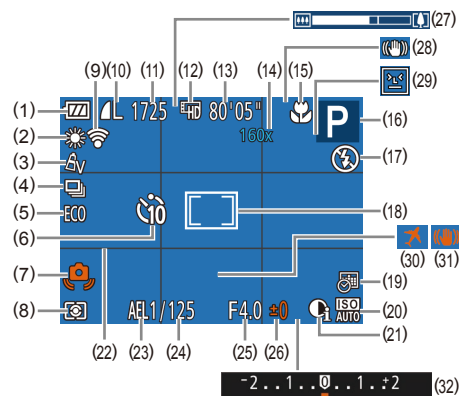

- | | |
|---|--|
| (1) Nível da bateria (📖105) | (12) Qualidade de filme (📖37) |
| (2) Balanço de brancos (📖52) | (13) Tempo restante (📖114) |
| (3) Minhas Cores (📖53) | (14) Ampliação com zoom digital (📖33), Teleconversor digital (📖55) |
| (4) Modo de disparo (📖35) | (15) Intervalo de focagem (📖54, 📖55), Bloqueio AF (📖58) |
| (5) Modo econômico (📖79) | (16) Modo de fotografia/filmagem (📖106), Ícone de cena (📖31) |
| (6) Temporizador (📖33) | (17) Modo de flash (📖58) |
| (7) Aviso de estremecimento da câmera (📖30) | (18) Moldura AF (📖55), Moldura de marcar ponto AE (📖51) |
| (8) Método de medição (📖51) | (19) Marcador de data (📖35) |
| (9) Status de conexão Eye-Fi (📖98) | (20) Velocidade ISO (📖51) |
| (10) Compressão de fotos (📖59), Resolução (📖37) | |
| (11) Imagens graváveis (📖114) | |

Antes de Usar

Manual Básico

Manual Avançado

1 Noções Básicas sobre a Câmera

2 Modo Auto

3 Outros Modos de Fotografia/Filmagem

4 Modo P

5 Modo de Reprodução

6 Menu de Configurações

7 Acessórios

8 Apêndice

Índice Remissivo

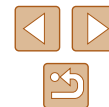

- (21) i-Contraste (📖52)
- (22) Linhas de grade (📖38)
- (23) Bloqueio AE (📖50), Bloqueio FE (📖59)
- (24) Velocidade do obturador
- (25) Valor da abertura
- (26) Nível de compensação de exposição (📖50)
- (27) Barra de zoom (📖28)
- (28) Ícone de modo de IS (📖32)
- (29) Detecção de piscada (📖39)
- (30) Fuso horário (📖78)
- (31) Estabilização da imagem (📖60)
- (32) Barra de compensação de exposição (📖50)

■ Nível da Bateria

Uma mensagem ou ícone exibido na tela indica o nível de carga da bateria.

| Ícone ou Mensagem | Detalhes |
|----------------------|---|
| | Carga suficiente |
| | Ligeiramente descarregada, mas suficiente |
| | Quase descarregada — carregue logo a bateria |
| [Carregue a bateria] | Descarregada — carregue a bateria imediatamente |

Reprodução (Exibição de Informações Detalhadas)

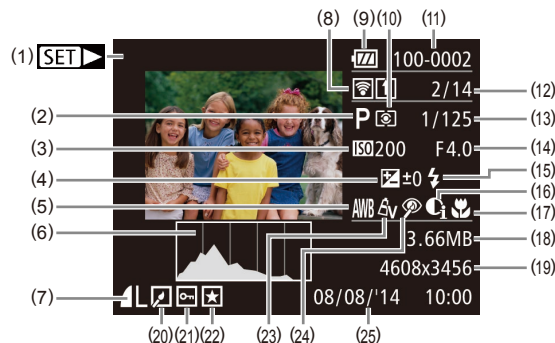

- (1) Filmes (📖28, 📖61)
- (2) Modo de fotografia/filmagem (📖106)
- (3) Velocidade ISO (📖51), Velocidade de reprodução (📖45)
- (4) Nível de compensação de exposição (📖50)
- (5) Balanço de brancos (📖52)
- (6) Histograma (📖63)
- (7) Compressão (qualidade de imagem) (📖59) / Resolução (📖37), MOV (filmes)
- (8) Transferência via Eye-Fi (📖98)
- (9) Nível da bateria (📖105)
- (10) Método de medição (📖51)
- (11) Número de pasta - Número de arquivo (📖81)
- (12) Nº da imagem atual / Nº total de imagens
- (13) Velocidade do obturador (fotografias), Qualidade de imagem / Taxa de quadros (filmes) (📖37)
- (14) Valor da abertura
- (15) Flash (📖58)
- (16) i-Contraste (📖52, 📖75)
- (17) Intervalo de focagem (📖54, 📖55)
- (18) Tamanho do arquivo
- (19) Fotografias: Resolução (📖114) Filmes: Tempo de reprodução (📖114)
- (20) Edição de imagens (📖73)
- (21) Proteção (📖67)
- (22) Favoritos (📖72)
- (23) Minhas Cores (📖53, 📖74)
- (24) Correção de olhos vermelhos (📖75)
- (25) Data/hora da foto ou filme (📖17)

- Antes de Usar
- Manual Básico
- Manual Avançado
 - 1** Noções Básicas sobre a Câmera
 - 2** Modo Auto
 - 3** Outros Modos de Fotografia/Filmagem
 - 4** Modo P
 - 5** Modo de Reprodução
 - 6** Menu de Configurações
 - 7** Acessórios
 - 8** Apêndice

Índice Remissivo

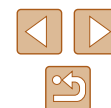

Flash (📖58)



AUTO / P / LIVE / /



AUTO / P / LIVE / /



AUTO*2 / P / LIVE / /



AUTO / P / LIVE / /

Bloqueio AE/Bloqueio FE (📖50, 📖59)*3

AUTO / P / LIVE / /



Bloqueio AF (📖58)

AUTO / P / LIVE / /



Intervalo de Focagem (📖54, 📖55)



AUTO / P / LIVE / /



AUTO / P / LIVE / /



Controle AF (📖56)

AUTO / P / LIVE / /



Alterar Exibição (📖24)

AUTO / P / LIVE / /

- *1 Configurações [Escuro – Claro].
- *2 Não disponível, mas muda para em alguns casos.
- *3 Bloqueio FE não disponível no modo de flash .

Menu FUNC.

Método de Medição (📖51)



AUTO / P / LIVE / /



AUTO / P / LIVE / /



Minhas Cores (📖53)



AUTO / P / LIVE / /



AUTO / P / LIVE / /



Balanco de Brancos (📖52)



AUTO / P / LIVE / /



AUTO / P / LIVE / /



Antes de Usar

Manual Básico

Manual Avançado

1 Noções Básicas sobre a Câmera

2 Modo Auto

3 Outros Modos de Fotografia/Filmagem

4 Modo P

5 Modo de Reprodução

6 Menu de Configurações

7 Acessórios

8 Apêndice

Índice Remissivo



Velocidade ISO (📖51)

ISO
AUTO

AUTO / P / LIVE /  /  /  /  /  /  /  /  /  /  /  /  / 

ISO
100 / 200 / 400 / 800 / 1600

AUTO / P / LIVE /  /  /  /  /  /  /  /  /  /  /  /  / 

Modo de Disparo (📖35)



AUTO / P / LIVE /  /  /  /  /  /  /  /  /  /  /  /  / 



AUTO / P / LIVE /  /  /  /  /  /  /  /  /  /  /  /  / 

Aspect Ratio da Fotografia (📖36)

16:9

AUTO / P / LIVE /  /  /  /  /  /  /  /  /  /  /  /  / 

3:2 / 1:1

AUTO / P / LIVE /  /  /  /  /  /  /  /  /  /  /  /  / 

4:3

AUTO / P / LIVE /  /  /  /  /  /  /  /  /  /  /  /  / 

Resolução (📖37)

L

AUTO / P / LIVE /  /  /  /  /  /  /  /  /  /  /  /  / 

M1 / M2 / S

AUTO / P / LIVE /  /  /  /  /  /  /  /  /  /  /  /  / 

M

AUTO / P / LIVE /  /  /  /  /  /  /  /  /  /  /  /  / 

Compressão (📖59)

S

AUTO / P / LIVE /  /  /  /  /  /  /  /  /  /  /  /  / 



AUTO / P / LIVE /  /  /  /  /  /  /  /  /  /  /  /  / 

Qualidade de Filme (📖37)

HD / EVGA

AUTO / P / LIVE /  /  /  /  /  /  /  /  /  /  /  /  / 

*1 O balanço de brancos não está disponível.

*2 Definidos na escala de 1 a 5: contraste, nitidez, saturação de cor, vermelho, verde, azul e tom de pele.

*3 Sincroniza com a configuração de proporção e é definido automaticamente (📖45).

Antes de Usar

Manual Básico

Manual Avançado

1 Noções Básicas sobre a Câmera

2 Modo Auto

3 Outros Modos de Fotografia/Filmagem

4 Modo P

5 Modo de Reprodução

6 Menu de Configurações

7 Acessórios

8 Apêndice

Índice Remissivo



Configurações do Flash (📖40)

Lamp Olh Ver

Ativar/Dstiv.

AUTO / P / LIVE / / / / / / / / / / / / / /

i-Contraste (📖52)

Auto

AUTO / P / LIVE / / / / / / / / / / / / / /

Dstiv.

AUTO / P / LIVE / / / / / / / / / / / / / /

Rever imagem após a captura (📖40)

Hora exib.

Dstiv./Rápido/2 s/4 s/8 s/Reter

AUTO / P / LIVE / / / / / / / / / / / / / /

Info de exibição

Dstiv./Detalhada

AUTO / P / LIVE / / / / / / / / / / / / / /

Detecç Piscada (📖39)

Ativar

AUTO / P / LIVE / / / / / / / / / / / / / /

Dstiv.

AUTO / P / LIVE / / / / / / / / / / / / / /

Linhas de Grd (📖38)

Ativar/Dstiv.

AUTO / P / LIVE / / / / / / / / / / / / / /

Config. de IS (📖60)

Modo IS

Contínua/Dstiv.

AUTO / P / LIVE / / / / / / / / / / / / / /

Somente Capt

AUTO / P / LIVE / / / / / / / / / / / / / /

IS dinâmico

1

AUTO / P / LIVE / / / / / / / / / / / / / /

2

AUTO / P / LIVE / / / / / / / / / / / / / /

Ind. Data (📖35)

Dstiv.

AUTO / P / LIVE / / / / / / / / / / / / / /

Data / Data e Hora

AUTO / P / LIVE / / / / / / / / / / / / / /

*1 Quando não são detectados rostos, a operação varia de acordo com o modo de fotografia ou filmagem.

*2 Disponível quando a moldura AF está definida como [Centralizar].

*3 [Ativar] quando é detectada a movimentação do motivo no modo [AUTO].

Antes de Usar

Manual Básico

Manual Avançado

1 Noções Básicas sobre a Câmera

2 Modo Auto

3 Outros Modos de Fotografia/Filmagem

4 Modo P

5 Modo de Reprodução

6 Menu de Configurações

7 Acessórios

8 Apêndice

Índice Remissivo



Guia de Configuração

| Item | Pág. Referência |
|-------------------------------|-----------------|
| Mudo | 77 |
| Volume | 77 |
| Dicas/Sugestões | 78 |
| Data/Hora | 17 |
| Fuso Horário | 78 |
| Retração Lente | 79 |
| Modo eco | 79 |
| Econ. Energia | 23, 79 |
| Brilho do LCD | 80 |
| Imagem Inicial | 80 |
| Formato | 80, 81 |
| Num. de Arq. | 81 |
| Criar Pasta | 82 |
| Sist. de Vídeo | 87 |
| Configurações de Eye-Fi | 98 |
| Exibição do Logo Certificação | 82 |
| Idioma | 18 |
| Redefinir Tudo | 83 |

Guia de Reprodução

| Item | Pág. Referência |
|-------------------|-----------------|
| Exibição em slide | 65 |
| Apagar | 69 |
| Proteger | 67 |
| Girar | 71 |
| Favoritos | 72 |
| Config. Photobook | 97 |
| i-Contraste | 75 |
| Corr. Olhos Verm | 75 |
| Corte | 73 |
| Redimensionar | 73 |
| Minhas Cores | 74 |
| Transição | 61 |
| Exib c/ Rolagem | 61 |
| Giro Automático | 71 |
| Retomar | 61 |

Antes de Usar

Manual Básico

Manual Avançado

1 Noções Básicas sobre a Câmera

2 Modo Auto

3 Outros Modos de Fotografia/Filmagem

4 Modo P

5 Modo de Reprodução

6 Menu de Configurações

7 Acessórios

8 Apêndice

Índice Remissivo

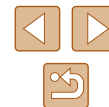

Guia de Impressão

| Item | Pág. Referência |
|------------------------|-----------------|
| Imprimir | – |
| Selecionar Imgs e Qtd. | 96 |
| Selecionar Intervalo | 96 |
| Selec. Todas as Imgs | 96 |
| Limp Todas as Seleções | 96 |
| Config. de Impressão | 95 |

Modo de Reprodução do Menu FUNC.

| Item | Pág. Referência |
|-------------------|-----------------|
| Girar | 71 |
| Proteger | 67 |
| Favoritos | 72 |
| Imprimir | 91 |
| Reproduzir Filme | 61 |
| Ord. Aleat. int. | 66 |
| Pesq Imagem | 64 |
| Exibição em slide | 65 |

Precauções de Manuseio

- Esta câmera é um dispositivo eletrônico de alta precisão. Evite derrubá-la ou sujeitá-la a forte impacto.
- Nunca coloque a câmera perto de ímãs, motores ou outros dispositivos que gerem campos eletromagnéticos fortes, pois isto pode causar mau funcionamento ou apagar dados de imagens.
- Se gotas d'água ou sujeira aderirem à câmera ou à tela, limpe com um pano seco e macio ou com um pano de limpeza de óculos. Não esfregue nem use força.
- Nunca utilize produtos de limpeza que contenham solventes orgânicos para limpar a câmera ou a tela.
- Utilize um pincel com soprador de ar para remover o pó da lente. Se ainda restar sujeira que você não consiga remover, entre em contato com um Serviço de Help Desk da Canon.
- Para evitar a formação de condensação na câmera, após mudanças bruscas de temperatura (ao transferir a câmera de ambientes frios para ambientes quentes), coloque a câmera dentro de um saco plástico hermético, que possa ser selado, e deixe-a adaptar-se lentamente à temperatura antes de retirá-la do saco.
- Se houver formação de condensação na câmera, pare de usá-la imediatamente. Continuar a usar a câmera neste estado pode danificá-la. Retire a bateria e o cartão de memória e aguarde a evaporação total da umidade antes de voltar a usar a câmera.
- Antes de armazenar a bateria por um período prolongado, esgote a carga restante da bateria, retire-a da câmera e guarde-a em um saco plástico ou recipiente similar. Armazenar uma bateria parcialmente carregada por períodos longos de tempo (aproximadamente um ano) pode diminuir sua vida útil ou afetar seu desempenho.

Antes de Usar

Manual Básico

Manual Avançado

1 Noções Básicas sobre a Câmera

2 Modo Auto

3 Outros Modos de Fotografia/Filme

4 Modo P

5 Modo de Reprodução

6 Menu de Configurações

7 Acessórios

8 Apêndice

Índice Remissivo



Especificações

Especificações da Câmera

| | |
|--|--|
| Pixels Efetivos da Câmera (Máx.) | Aprox. 20,0 milhões de pixels |
| Distância Focal da Lente | Zoom de 40x: 4.3 (GA) – 172.0 (T) mm (equivalente a filmes de 35 mm: 24 (GA) – 960 (T) mm) |
| Monitor LCD | LCD TFT a cores de 7,5 cm (3,0 pol.) Pixels Efetivos: Aprox. 230.000 pontos |
| Formato de Arquivo | Design rule for Camera File system, compatível com DPOF (versão 1.1) |
| Tipo de Dados | Fotografias: Exif 2.3 (JPEG) Filmes: MOV (Vídeo: MPEG-4 AVC/H.264; Áudio: PCM Linear (monofônica)) |
| Interface | Hi-speed USB Saída de áudio analógica (monofônica) Saída de vídeo analógica (NTSC/PAL) |
| Fonte de Alimentação | Bateria NB-11LH Fonte Adaptadora de CAACK-DC90 |
| Dimensões (com base nas diretrizes CIPA) | 104,4 x 69,1 x 85,1 mm |
| Peso (com base nas diretrizes CIPA) | Aprox. 325 g (incluindo a bateria e o cartão de memória) Aprox. 308 g (apenas o corpo da câmera) |

Distância Focal do Zoom Digital (equivalente a filmes de 35 mm)

| | |
|----------------------------|--|
| Zoom Digital [Padrão] | 24 – 3840 mm (Representa a distância focal combinada do zoom óptico e do zoom digital.) |
| Teleconversor Digital 1.6x | 38,4 – 1536 mm |
| Teleconversor Digital 2.0x | 48,0 – 1920 mm |

Número de Fotos/Tempo de Gravação, Tempo de Reprodução

| | |
|---|--------------------------|
| Número de Fotos | Aprox. 185 |
| Número de Fotos (Modo Econômico Ativado) | Aprox. 245 |
| Tempo de Gravação de Filmes*1 | Aprox. 45 minutos |
| Tempo de Gravação de Filmes (Gravação Contínua*2) | Aprox. 1 hora 35 minutos |
| Tempo de Reprodução | Aprox. 4 horas |

*1 Os tempos estão sob as seguintes condições de fotografia/filmagem.

- Modo Auto
- Qualidade da imagem $\overline{\text{HD}}$
- Filmagem/fotografia repetida, interrupção, zoom, ligar/desligar

*2 Os tempos estão sob as seguintes condições de fotografia/filmagem.

- Modo Auto
- Qualidade da imagem $\overline{\text{HD}}$
- Sem operações, como zoom
- Filmagem/fotografia retomada logo após a interrupção quando o arquivo atinge 4 GB ou o tempo de gravação atinge 29 minutos e 59 segundos.

*3 Tempo para fotos reproduzidas em uma apresentação de slides.

- O número de fotos que podem ser tiradas baseia-se nas diretrizes de teste da CIPA (Camera & Imaging Products Association).
- Em algumas condições de fotografia e de filmagem, o número de fotos e o tempo de gravação podem ser inferiores aos acima indicados.
- Número de fotos/tempo de gravação com uma bateria totalmente carregada.

Antes de Usar

Manual Básico

Manual Avançado

1 Noções Básicas sobre a Câmera

2 Modo Auto

3 Outros Modos de Fotografia/Filmagem

4 Modo P

5 Modo de Reprodução

6 Menu de Configurações

7 Acessórios









8 Apêndice

Índice Remissivo





Número de Fotos por Cartão de Memória



O número de fotos por cartão de memória, na proporção (36) de 4:3, é o seguinte. Observe que o número de fotos disponíveis varia em função da proporção.

| Pixels de Gravação | Taxa de Compressão | Número de Fotos por Cartão de Memória (Fotos aprox.) |
|--------------------------------------|---|--|
| | | 16 GB |
| L (Grande) 20M/5152x3864 |  | 1698 |
| |  | 2760 |
| M1 (Média 1) 10M/3648x2736 |  | 3217 |
| |  | 5061 |
| M2 (Média 2) 3M/2048x1536 |  | 9344 |
| |  | 16755 |
| S (Pequeno) 0.3M/640x480 |  | 53992 |
| |  | 80988 |



- Os valores na tabela baseiam-se nas condições de medição da Canon e podem variar em função do motivo, do cartão de memória e das configurações da câmera.

Tempo de Gravação por Cartão de Memória

| Qualidade de Imagem | Tempo de Gravação por Cartão de Memória |
|---|---|
| | 16 GB |
|  | 2 h. 21 min. 58 s. |
|  | 6 h. 44 min. 38 s. |

- Os valores na tabela baseiam-se nas condições de medição da Canon e podem variar em função do motivo, do cartão de memória e das configurações da câmera.
- A gravação é interrompida automaticamente quando o tamanho de arquivo do clipe atinge 4 GB ou quando o tempo de gravação atinge aproximadamente 29 minutos e 59 segundos (ao gravar em ) ou aproximadamente uma hora (ao gravar em )
- Em alguns cartões de memória, a gravação pode ser interrompida mesmo que a duração máxima do clipe não tenha sido atingida. Recomenda-se a utilização de cartões de memória SD Speed Class 2 ou superior.

Alcance do Flash

| | |
|---|---------------|
| Grande angular máxima ( | 50 cm – 5,0 m |
| Telefoto máxima ( | 1,4 – 2,7 m |

Antes de Usar

Manual Básico

Manual Avançado

1 Noções Básicas sobre a Câmera

2 Modo Auto

3 Outros Modos de Fotografia/Filmagem

4 Modo P

5 Modo de Reprodução

6 Menu de Configurações

7 Acessórios

8 Apêndice

Índice Remissivo



Alcance das Fotos/de Filmagem

| Modo de Fotografia/Filmagem | Intervalo de Focagem | Grande Angular Máxima (⊞⊞⊞) | Telefoto Máxima (⊞⊞) |
|-----------------------------|----------------------|-----------------------------|----------------------|
| AUTO | — | 0 cm – infinito | 1,4 m – infinito |
| Outros modos | A | 5 cm – infinito | 1,4 m – infinito |
| | M* | 0 – 50 cm | — |
| | M* | 3,0 m – infinito | 3,0 m – infinito |

Não disponível em alguns modos de fotografia ou filmagem.

Velocidade de Fotografias Contínuas

| Modo de Fotografia/Filmagem | Velocidade |
|-----------------------------|--------------------------|
| AUTO P | Aprox. 0,5 fotos/segundo |
| ⊞ | Aprox. 2,2 fotos/segundo |

Velocidade do Obturador

| | |
|---|---------------|
| Modo [AUTO], intervalo definido automaticamente | 1 – 1/4000 s. |
|---|---------------|

Abertura

| | |
|-----------|---------------------------------------|
| Número f/ | f/3.5 – f/8.0 (GA), f/6.3 – f/8.0 (T) |
|-----------|---------------------------------------|

Bateria NB-11LH

Tipo: Bateria de íons de lítio recarregável
Tensão Nominal: 3,6 V CC
Capacidade Nominal: 800 mAh
Ciclos de Carregamento: Aprox. 300 vezes
Temperaturas de Operação: 0 – 40 °C

Carregador de Bateria CB-2LF/CB-2LFE

Entrada Nominal: 100 – 240 V CA (50/60 Hz)
Saída Nominal: 4,2 V CC, 0,41 A
Tempo de Carregamento: Aprox. 2 h. 20 min. (ao usar NB-11LH)
Indicador de Carga: Carregando: laranja / Totalmente carregada: verde (sistema de dois indicadores)
Temperaturas de Operação: 5 – 40 °C

Antes de Usar

Manual Básico

Manual Avançado

1 Noções Básicas sobre a Câmera

2 Modo Auto

3 Outros Modos de Fotografia/Filmagem

4 Modo P

5 Modo de Reprodução

6 Menu de Configurações

7 Acessórios

8 Apêndice

Índice Remissivo

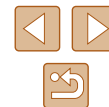

Índice Remissivo

A

Acessórios 85
Alça 2, 14
Alça para o pulso → Alça
Alimentação 85
→ Bateria
→ Carregador de bateria
→ Fonte adaptadora de CA
Alimentação elétrica doméstica 87
Apagar 69
Apagar todas 69
Apresentação de slides 65

B

Balanco de brancos (cor) 52
Bateria
Carregar 15
Modo econômico 79
Nível 105
Poupar energia 23
Bloqueio AE 50
Bloqueio AF 58
Bloqueio do foco 55
Bloqueio FE 59

C

Cabo AV 86, 87
Câmera
Redefinir tudo 83
CameraWindow (computador) 89
Carregador de bateria 2, 85
Cartões de memória 2
Tempo de gravação 114

Cartões de memória SD/SDHC/SDXC
→ Cartões de memória
Cartões Eye-Fi 2, 98
Centralizar (modo de moldura AF) 55
Conector DC 87
Configurar álbum de fotos 97
Conteúdo da embalagem 2
Controle AF 56
Controle de Visão Direta (modo de
fotografia ou filmagem) 42
Cor (balanço de brancos) 52
Correção de olhos vermelhos 75

D

Data/hora
Adicionar um marcador
de data 35
Alterar 17
Bateria de data/hora 18
Configurações 17
Relógio mundial 78
Detecção de piscada 39
DPOF 95

E

Editar
Correção de olhos vermelhos 75
i-Contraste 75
Minhas Cores 74
Recortar 73
Redimensionar imagens 73
Efeito câmera de brinquedo
(modo de fotografia) 46

Efeito miniatura (modo de fotografia
ou filmagem) 45
Efeito olho de peixe
(modo de fotografia) 44
Efeito pôster (modo de fotografia ou
filmagem) 44
Estabilização da imagem 60
Exibição ampliada 65
Exibição na TV 87
Exposição
Bloqueio AE 50
Bloqueio FE 59
Compensação 50

F

Favoritos 72
Filmes
Editar 76
Qualidade de imagem (resolução/
taxa de quadros) 37
Tempo de gravação 114
Flash
Ativar 58
Desativar 59
Sincronização lenta 58

Focar

Bloqueio AF 58
Molduras AF 55
Servo AF 57
Zoom ponto AF 38
Fogos de artifício (modo de fotografia
ou filmagem) 43
Fonte adaptadora de CA 85, 87
Fotografar/Filmar
Data/hora da foto ou filme
→ Data/hora
Informações da fotografia ou
filme 104

I

i-Contraste 52, 75
Idioma de exibição 18
Imagens
Apagar 69
Proteger 67
Reprodução → Visualizar
Tempo de exibição 40
Imagens em preto e branco 53
Imagens em tons sépia 53
Imprimir 91 → Imprimir
Indicador 26, 39, 40
Infinito (intervalo de focagem) 55
Intervalo de focagem
Infinito 55
Macro 54

L

Linhas de grade 38
Luz 40

M

Macro (intervalo de focagem) 54
Mensagens de erro 103
Menu
Operações básicas 25
Tabela 106
Menu FUNC.
Operações básicas 24
Tabela 107, 112
Método de medição 51
Minhas Cores 53, 74
Modo Auto (modo de fotografia ou
filmagem) 19, 28
Modo econômico 79
Molduras AF 55
Monocromático (modo de fotografia
ou filmagem) 46

Antes de Usar

Manual Básico

Manual Avançado

1 Noções Básicas sobre a Câmera

2 Modo Auto

3 Outros Modos de Fotografia/Filmagem

4 Modo P

5 Modo de Reprodução

6 Menu de Configurações

7 Acessórios

8 Apêndice

Índice Remissivo



N

Neve (modo de fotografia ou filmagem) 43
Numeração de arquivos 81

O

Obturador longo
(modo de fotografia) 47
Ordem Aleatória Inteligente 66

P

P (modo de fotografia ou filmagem) 49
Padrões → Redefinir tudo
Personalizar o balanço de brancos 53
Pesquisar 64
PictBridge 86, 91
Pilhas
→ Data/hora (bateria de data/hora)
Poupar energia 23
Pouca luz (modo de fotografia) 43
Poupar energia 23
Programa AE 49
Proporção 36
Proteger 67

Q

Qualidade de imagem
→ Taxa de compressão
(qualidade de imagem)

R

Recortar 73, 93
Redefinir tudo 83
Redimensionar imagens 73
Relógio 27

Relógio mundial 78
Reprodução → Visualizar
Resolução (tamanho da imagem) 37
Retrato (modo de fotografia ou filmagem) 43
Rodar 71
Rosto AiAF (modo de moldura AF) 56

S

Salvar imagens no computador 90
Servo AF 57
Software
Instalação 89
Salvar imagens no computador 90
Solução de problemas 100
Sons 77
Super vibrante (modo de fotografia ou filmagem) 44

T

Taxa de compressão (qualidade de imagem) 59
Tela
Ícones 104, 105
Idioma de exibição 18
Menu → Menu FUNC., Menu
Teleconversor digital 55
Temporizador 33
Personalizar o temporizador 34
Temporizador de 2 segundos 34
Temporizador de rosto (modo de fotografia) 47
Temporizador de rosto (modo de fotografia) 47
Terminal 87, 91

V

Velocidade ISO 51
Viajar com a câmera 78
Visualizar 20
Apresentação de slides 65
Exibição ampliada 65
Exibição de imagens individuais 20
Exibição de índice 63
Exibição na TV 87
Ordem Aleatória Inteligente 66
Pesquisar imagens 64

Z

Zoom 19, 29, 33
Zoom digital 33

Antes de Usar

Manual Básico

Manual Avançado

1 Noções Básicas sobre a Câmera

2 Modo Auto

3 Outros Modos de Fotografia/Filmagem

4 Modo P

5 Modo de Reprodução

6 Menu de Configurações

7 Acessórios

8 Apêndice

Índice Remissivo



■ Informações sobre Marcas Registradas e Licenças

- Microsoft e Windows são marcas comerciais ou marcas registradas da Microsoft Corporation nos Estados Unidos e/ou em outros países.
- Macintosh e Mac OS são marcas registradas da Apple Inc., registradas nos Estados Unidos e em outros países.
- O logotipo SDXC é uma marca comercial da SD-3C, LLC.
- Todas as outras marcas são propriedade de seus respectivos proprietários.
- Este dispositivo contém a tecnologia exFAT licenciada da Microsoft.
- This product is licensed under AT&T patents for the MPEG-4 standard and may be used for encoding MPEG-4 compliant video and/or decoding MPEG-4 compliant video that was encoded only (1) for a personal and non-commercial purpose or (2) by a video provider licensed under the AT&T patents to provide MPEG-4 compliant video. No license is granted or implied for any other use for MPEG-4 standard.
* Aviso apresentado em Inglês conforme solicitado.

■ Isenção de Responsabilidade

- É proibida a reprodução não autorizada deste manual.
- Todas as medidas baseiam-se em normas de testes da Canon.
- As informações estão sujeitas a alterações sem aviso prévio, assim como as especificações e aparência do produto.
- As ilustrações e capturas de tela apresentadas neste manual podem diferir ligeiramente do equipamento real.
- Não obstante os itens acima citados, a Canon não se responsabiliza por quaisquer perdas decorrentes do uso deste produto.

Antes de Usar

Manual Básico

Manual Avançado

1 Noções Básicas sobre a Câmera

2 Modo Auto

3 Outros Modos de Fotografia/Filmagem

4 Modo P

5 Modo de Reprodução

6 Menu de Configurações

7 Acessórios

8 Apêndice

Índice Remissivo

