

PowerShot G5X

Gebruikershandleiding

- Zorg dat u deze handleiding leest, inclusief het gedeelte “Veiligheidsmaatregelen” (14), voordat u de camera in gebruik neemt.
- Door deze handleiding te lezen, leert u de camera correct te gebruiken.
- Bewaar deze handleiding goed, zodat u deze in de toekomst kunt raadplegen.
- Klik op de knoppen rechtsonder om andere pagina's te openen.
 - ▶: Volgende pagina
 - ◀: Vorige pagina
 - ↶: Pagina voordat u op een koppeling klikte
- Als u naar het begin van een hoofdstuk wilt gaan, klikt u op de hoofdstuktitel aan de rechterkant.

NEDERLANDS

Vóór gebruik

Basishandleiding

Handleiding voor gevorderden

Basishandelingen
van de camera

Auto-modus/
Modus Hybride automatisch

Andere opnamestanden

P-modus

Tv-, Av-, M- en C-modus

Afspeelmodus

Wi-Fi-functies

Menu Instellingen

Accessoires

Bijlage

Index



Vóór gebruik

Informatie om te beginnen

Inhoud van de verpakking

Controleer, voordat u de camera in gebruik neemt, of de verpakking de onderstaande onderdelen bevat. Indien er iets ontbreekt, kunt u contact opnemen met uw leverancier.



Camera



Batterij
NB-13L*



Batterijlader
CB-2LH/CB-2LHE



Draagriem



Riemaadapter

* Verwijder het stickerlabel niet van een batterij.

- De verpakking bevat ook gedrukt materiaal.
- Een geheugenkaart is niet bijgesloten (📖2).

Compatibele geheugenkaarten

De volgende geheugenkaarten (afzonderlijk verkrijgbaar) kunnen, ongeacht de capaciteit, worden gebruikt.

- SD-geheugenkaarten*¹
- SDHC-geheugenkaarten*^{1*2}
- SDXC-geheugenkaarten*^{1*2}



*¹ Kaarten die voldoen aan de SD-normen. Niet voor alle geheugenkaarten is de werking in deze camera geverifieerd.

*² UHS-I-geheugenkaarten worden ook ondersteund.

Vóór gebruik

Basishandleiding

Handleiding voor gevorderden

Basishandleidingen van de camera

Auto-modus/ Modus Hybride automatisch

Andere opnamestanden

P-modus

Tv-, Av-, M- en C-modus

Afspeelmodus

Wi-Fi-functies

Menu Instellingen

Accessoires

Bijlage







Index



Opmerkingen vooraf en wettelijke informatie

- Maak enkele proefopnamen en bekijk deze om te controleren of de beelden goed zijn opgenomen. Canon Inc., dochterondernemingen van Canon en andere aangesloten bedrijven en distributeurs zijn niet aansprakelijk voor welke gevolgschade dan ook die voortvloeit uit enige fout in de werking van een camera of accessoire, inclusief kaarten, die ertoe leidt dat een opname niet kan worden gemaakt of niet kan worden gelezen door apparaten.
- Onder copyrightwetgeving in uw land is het mogelijk verboden uw opgenomen beelden of muziek en beelden met muziek waarop copyright rust op de geheugenkaart voor iets anders dan privégebruik te gebruiken. Zie af van het onbevoegd maken van opnamen dat een overtreding is van het auteursrecht, en denk eraan dat, ook al is de opname gemaakt voor persoonlijk gebruik, het fotograferen in strijd kan zijn met het auteursrecht of andere wettelijke rechten op bepaalde voorstellingen of tentoonstellingen, of in bepaalde commerciële omstandigheden.
- Meer informatie over de garantie voor uw camera of de Canon Klantenservice vindt u in de garantie-informatie in het pakket met het instructieboekje dat bij uw camera wordt geleverd.
- Hoewel het scherm (de monitor) en zoeker onder productieomstandigheden voor uitzonderlijk hoge precisie zijn vervaardigd en meer dan 99,99% van de pixels voldoet aan de ontwerpspecificaties, kunnen pixels in zeldzame gevallen gebreken vertonen, of als rode en zwarte punten zichtbaar zijn. Dit is geen teken van beschadiging van de camera en heeft geen invloed op de opgenomen beelden.
- De camera kan warm worden als deze gedurende langere tijd wordt gebruikt. Dit is geen teken van beschadiging.

Conventies die in deze handleiding worden gebruikt

- In deze handleiding worden pictogrammen gebruikt om de bijbehorende cameraknoppen en controleknoppen, waarop de pictogrammen zijn afgebeeld of die er op lijken, aan te duiden.
 - De onderstaande cameraknoppen en bedieningselementen worden met de volgende pictogrammen aangeduid: Getallen tussen haakjes geven de nummers aan van de overeenkomstige bedieningselementen in "Onderdeelnamen" (4).
- | | |
|--|-------------------------------------|
|  | Ring (13) aan de voorkant |
|  | Knop voorkant (3) aan de voorkant |
|  | Knop omhoog (11) aan de achterkant |
|  | Knop links (12) aan de achterkant |
|  | Knop rechts (17) aan de achterkant |
|  | Knop omlaag (19) aan de achterkant |
|  | Controleknop (18) aan de achterkant |
- Opnamestanden en pictogrammen en tekst op het scherm worden tussen haakjes weergegeven.
 - ⓘ: Wat u beslist moet weten
 - 📌: Opmerkingen en tips voor deskundig cameragebruik
 - 🖱️: Geeft handelingen op het aanraakscherm aan
 - 📖 xx: Pagina's met verwante informatie (in dit voorbeeld staat "xx" voor een paginanummer)
 - De instructies in deze handleiding gelden voor een camera die op de standaardinstellingen is ingesteld.
 - Voor het gemak verwijst "de geheugenkaart" naar alle ondersteunde geheugenkaarten.
 - De symbolen "▶ Foto's" en "▶ Films" onder titels geven aan of de functie wordt gebruikt voor foto's of films.

Vóór gebruik

Basishandleiding

Handleiding voor gevorderden

Basishandelingen van de camera

Auto-modus/ Modus Hybride automatisch

Andere opnamestanden

P-modus

Tv-, Av-, M- en C-modus

Af speelmodus

Wi-Fi-functies

Menu Instellingen

Accessoires

Bijlage

Index



Onderdeelnamen

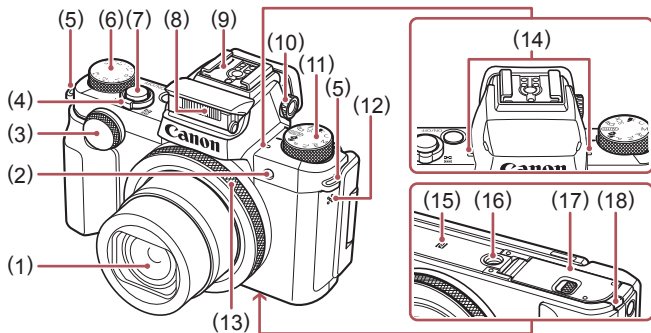

- | | |
|---|---|
| (1) Lens | (9) Flitsschoentje |
| (2) Lampje | (10) Dioptrie-instelknop |
| (3) Knop voorkant | (11) Programmekeuzewiel |
| (4) Zoomknop | (12) Luidspreker |
| Opnemen: [] (telelens) / [] (groothoek) | (13) Ring |
| Afspelen: [] (vergroten) / [] (index) | (14) Microfoon |
| (5) Riembevestigingspunt | (15) [N] (N-teken)*1 |
| (6) Belichtingscompensatieknop | (16) Aansluiting statief |
| (7) Ontspanknop | (17) Klepje van geheugenkaart/ batterijhouder |
| (8) Flitser | (18) Klepje gelijkstroomkoppeling |

*1 Gebruikt bij NFC-functies (134).

*2 Tikken op het scherm worden mogelijk minder goed gedetecteerd wanneer u gebruik maakt van een schermbescherming. Verhoog in dit geval de gevoeligheid van het aanraakscherm (165).

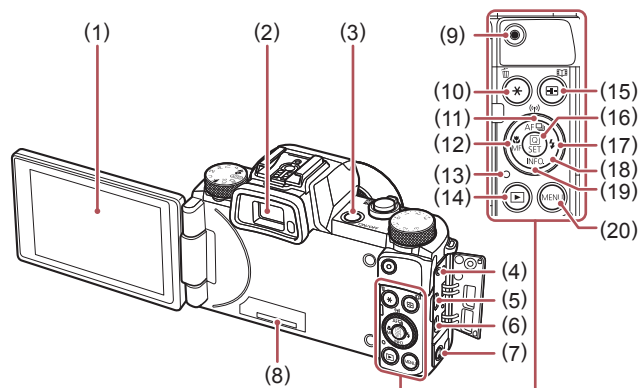

- | | |
|---|---|
| (1) Scherm (monitor)*2 | (12) Knop [] (Macro) / [MF] (Handm. scherpstellen) / Links |
| (2) Zoeker | (13) Indicator |
| (3) ON/OFF-knop | (14) [] (Afspeelknop) |
| (4) Aansluiting afstandsbediening | (15) Knop [] (knop AF frame) / [] (Story Highlights) |
| (5) DIGITAL-aansluiting | (16) Knop [] (menu Snelle inst./ Instellen) |
| (6) HDMI™-aansluiting | (17) Knop [] (Flitser) / Rechts |
| (7) Knop [] (Mobiele apparaatverbinding) | (18) Controleknop |
| (8) Serienummer (bodynummer) | (19) Knop [INFO.] (Informatie) / Omlaag |
| (9) Filmknop | (20) Knop [MENU] |
| (10) Knop [] / [] (1 beeld wissen) | |
| (11) Knop [AF] (One Shot/Servo) / [] (Transport mode) / [] (Wi-Fi) / Omhoog | |



- Door aan de controlering te draaien kunt u de meeste bewerkingen uitvoeren die met de knoppen [] [] [] [] kunnen worden gedaan, zoals het selecteren van items en het schakelen tussen beelden.

Vóór gebruik

Basishandleiding

Handleiding voor gevorderden

Basishandleidingen van de camera

Auto-modus/ Modus Hybride automatisch

Andere opnamestanden

P-modus

Tv-, Av-, M- en C-modus

Afspeelmodus

Wi-Fi-functies

Menu Instellingen

Accessoires

Bijlage

Index



Inhoudsopgave

Vóór gebruik

Informatie om te beginnen	2
Inhoud van de verpakking	2
Compatibele geheugenkaarten	2
Opmerkingen vooraf en wettelijke informatie	3
Conventies die in deze handleiding worden gebruikt	3
Onderdelenamen	4
Algemene bediening camera	12
Veiligheidsmaatregelen	14

Basishandleiding

Basishandelingen	17
Bediening via het aanraakscherm	17
Tikken	17
Slepen	17
Voordat u begint	18
De riem bevestigen	18
De camera vasthouden	18
De batterij opladen	18
De batterij en uw geheugenkaart plaatsen	19
De batterij en geheugenkaart verwijderen	20
Het scherm gebruiken	20
De hoek en de stand van het scherm aanpassen	20
De datum en tijd instellen	20
De datum en tijd wijzigen	21
Weergavetaal	22
De camera testen	23
Opnamen maken (Smart Auto)	23
Bekijken	24
Beelden wissen	25

Handleiding voor gevorderden

Basishandelingen van de camera	26
Aan/Uit	26
Spaarstandfuncties (Automatisch uit)	27
Spaarstand in de opnamemodus	27
Spaarstand in de afspeelmodus	27
Ontspanknop	27
De zoeker gebruiken	28
Opnamestanden	29
Opties opnameweergave	29
Het menu Snelle instellingen gebruiken	30
Bediening via het aanraakscherm gebruiken om instellingen te configureren	30
Het menu scherm gebruiken	31
Bediening via het aanraakscherm	32
Toetsenbord op het scherm	33
Indicatorweergave	34
Klok	34
Auto-modus/Modus Hybride automatisch	35
Opnamen maken met door de camera bepaalde instellingen	35
Opnamen maken (Smart Auto)	35
Opnamen maken in de modus Hybride automatisch	37
Digest-film afspelen	38
Foto's/films	38
Foto's	38
Films	39
Compositie pictogrammen	39
Scènes voor continue opname	40
Pictogrammen voor beeldstabilisatie	41
Kaders op het scherm	41
Algemene, handige functies	42
Nader inzoomen op het onderwerp (Digitale Zoom)	42

Vóór gebruik

Basishandleiding

Handleiding voor gevorderden

Basishandelingen van de camera

Auto-modus/ Modus Hybride automatisch

Andere opnamestanden

P-modus

Tv-, Av-, M- en C-modus

Afspeelmodus

Wi-Fi-functies

Menu Instellingen

Accessoires

Bijlage

Index



Opnemen met vooraf ingestelde brandpuntsafstanden (Trapsgevijs zoomen)	42
De zelfontspanner gebruiken.....	43
Camerabeweging vermijden met de zelfontspanner	43
De zelfontspanner aanpassen.....	43
Opnamen maken door het scherm aan te raken (Touch Shutter)	44
Continue opname	45
Beelden weergeven tijdens het afspelen.....	45
Gezichts-ID gebruiken.....	46
Persoonlijke gegevens	46
Gezichts-ID-gegevens registreren.....	46
Opnamen maken	48
Geregistreerde gegevens controleren en bewerken	48
Gezichtsgegevens overschrijven en toevoegen.....	49
Geregistreerde gegevens wissen	50
Functies voor de beeldaanpassing.....	51
De verhouding wijzigen	51
Beeldkwaliteit wijzigen.....	51
Groenige beeldgebieden door kwiklampen corrigeren	52
Beeldkwaliteit van films wijzigen.....	52
Voor NTSC-video	52
Voor PAL-video.....	53
Handige opnamefuncties.....	53
De digitale horizon met twee assen gebruiken.....	53
Het gebied waarop wordt scherpgesteld vergroten	54
Controleren op gesloten ogen	54
Automatisch corrigeren uitschakelen.....	55
Instellingen van de IS-modus wijzigen	55
Beeldstabilisatie uitschakelen	55
Filmen met onderwerpen op hetzelfde formaat als waarop ze voor het filmen werden weergegeven.....	55
De camerabewerkingen aanpassen.....	56
Voorkomen dat het AF-hulplicht afgaat.....	56

Voorkomen dat de lamp voor rode-ogenreductie aangaat	56
De weergavestijl van het beeld na opnamen wijzigen.....	56
De weergaveduur van het beeld na opnamen wijzigen.....	56
Het weergegeven scherm na de opname wijzigen.....	57

Andere opnamestanden	58
Automatisch effecten toepassen (Creatieve opname)	58
Genieten van diverse beelden van elke opname	58
Effecten kiezen	59
Films opnemen met diverse effecten.....	59
Creatieve opname-film afspelen.....	60
Specifieke scènes	60
Speciale effecten toepassen	61
Met optimale instellingen een foto van uzelf maken (Zelfportret).....	62
Opnamen met hoog contrast maken (High Dynamic Range)....	63
Artistieke effecten toevoegen	63
Opnamen maken met verbleekte kleuren (Nostalgie).....	63
Opnamen maken met het effect van een visiooglens (Fisheye-effect).....	64
Foto's die lijken op een miniatuurmodel (Miniatuureffect)	64
Afspeelsnelheid en geschatte afspeeltijd (voor clips van een minuut)	65
Opnamen maken met een speelgoedcamera-effect (Speels effect)	65
Onderwerpen eruit laten springen (Achtergrondvervaging).....	66
Opnamen met een soft-focus-effect	66
Opnamen maken in monochroom	67
Speciale standen voor andere doeleinden	67
Sterren fotograferen (Ster)	67
Opnamen maken van mensen met een sterrenhemel als achtergrond (Sterrenportret).....	67
Opnamen maken van nachtscènes onder de sterrenhemel (Sterrenhemel)	69
Sterrenbanen opnemen (Sterrenbanen)	69

Vóór gebruik

Basishandleiding

Handleiding voor gevorderden

Basishandelingen van de camera

Auto-modus/ Modus Hybride automatisch

Andere opnamestanden

P-modus

Tv-, Av-, M- en C-modus

Afspeelmodus

Wi-Fi-functies

Menu Instellingen

Accessoires

Bijlage

Index



Films maken van sterrenbeweging (Time-lapsefilm sterren).....	70
Kleuren aanpassen	72
De scherpstelling aanpassen	73
Verschillende films opnemen.....	74
Films opnemen in de modus [M].....	74
Helderheid vergrendelen of wijzigen voordat u een opname maakt.....	74
[M] Automatische langzame sluiters uitschakelen	74
Hevige camerabewegingen corrigeren.....	75
Geluidsinstellingen	75
Het windfilter uitschakelen.....	75
De demper gebruiken.....	75
Korte clips opnemen.....	76
Afspeleffecten.....	76
iFrame-films opnemen.....	76
P-modus.....	77
Opnamen maken met programma AE ([P]-modus).....	77
Helderheid van het beeld (Belichting)	78
De helderheid van het beeld aanpassen (Belichtingscompensatie)	78
Belichting en helderheid van beeld vergrendelen (AE-vergrendeling)	78
De meetmethode wijzigen	78
Het spotmetingpuntkader aan het AF-kader koppelen	79
De ISO-waarde wijzigen	79
Aanpassen van automatische instellingen voor ISO	79
Het niveau van ruisreductie wijzigen (Hoog ISO nr.).....	80
Auto Exposure-bracketing (AEB-opname)	80
Dynamic Range-correctie (DR-correctie)	80
Schaduwcorrectie.....	81
Aanpassen van automatische instellingen voor ND filter	81
Beeldkleuren	82
Natuurlijke kleuren vastleggen (Witbalans)	82

Aangepaste witbalans	82
De witbalans handmatig corrigeren.....	82
De kleurtoneel van een beeld wijzigen (My Colors)	83
Custom Kleur.....	84
Opnamebereik en scherpstellen.....	84
Close-ups maken (Macro).....	84
Opnamen maken in de modus Handmatig scherpstellen.....	85
Het scherpstelgebied eenvoudig bepalen (MF-peaking).....	85
Focusbracketing (modus BKT-Focus)	86
Digitale telelens	86
De AF-methode selecteren.....	87
Één punt AF.....	87
Positie en afmeting van AF-kaders wijzigen (Één punt AF)	87
[AF-Tracking].....	88
Opnamen maken met Servo AF	88
De focusinstelling veranderen	89
Een persoon selecteren op wie u wilt scherpstellen (Gezichtsselectie).....	89
Onderwerpen kiezen om op scherp te stellen (Touch AF).....	90
Opnamen maken met AF lock	91
Flitser.....	91
Flitsermodus wijzigen	91
Automatisch.....	91
Aan	91
Slow sync	92
Uit	92
De flitsbelichtingscompensatie aanpassen.....	92
Opnamen maken met FE-lock.....	93
De flitstiming wijzigen	93
Overige instellingen.....	94
Beeldkwaliteit wijzigen.....	94
Vastleggen in de RAW-indeling	94
Via het menu	95

Vóór gebruik

Basishandleiding

Handleiding voor gevorderden

Basishandleidingen van de camera

Auto-modus/ Modus Hybride automatisch

Andere opnamestanden

P-modus

Tv-, Av-, M- en C-modus

Afspeelmodus

Wi-Fi-functies

Menu Instellingen

Accessoires

Bijlage

Index



Instellingen van de IS-modus wijzigen	95
Tv-, Av-, M- en C-modus	96
Specifieke sluitertijden (Modus [Tv])	96
Specifieke diafragmawaarden (Modus [Av]).....	97
Specifieke sluitertijden en diafragmawaarden (Modus [M])....	97
Opnamen met lange sluitertijd maken (Bulb)	98
De flitsoutput aanpassen.....	99
Films opnemen met specifieke sluitertijden en diafragmawaarden.....	99
Bediening en display wijzigen	100
Weergegeven informatie wijzigen.....	100
De weergegeven informatie aanpassen.....	101
Functies toewijzen aan bedieningselementen.....	101
Het menu Snelle instellingen aanpassen	102
Items selecteren om een plaats te geven in het menu.....	102
Menu-items verplaatsen	103
Opname-instellingen opslaan.....	103
Instellingen die kunnen worden opgeslagen	103
Veelgebruikte menu-items voor opname opslaan (My Menu)	104
Afspelmodus	105
Bekijken.....	105
Bediening via het aanraakscherm	106
Van weergavemodus wisselen	107
Overbelichtingswaarschuwing (voor highlights van beelden)	107
Histogram	107
RGB-histogram, GPS-informatieweergave	107
Korte films bekijken die zijn opgenomen in de Creatieve opname-modus (Creatieve opname-films)	108
Korte films bekijken die zijn gemaakt bij het nemen van foto's (digest-films).....	108
Op datum weergeven	109

Personen controleren die met Gezichts-ID zijn gedetecteerd.....	109
Door beelden bladeren en beelden filteren	109
Bladeren door beelden in een index	109
Bediening via het aanraakscherm	110
Beelden zoeken die voldoen aan opgegeven voorwaarden....	110
De knop aan de voorkant gebruiken om van beeld te verspringen	111
Bediening via het aanraakscherm	112
Afzonderlijke beelden in een groep weergeven.....	112
Gezichts-ID-gegevens bewerken	113
Namen wijzigen	113
Namen wissen	113
Opties voor het weergeven van foto's	114
Beelden vergroten	114
Bediening via het aanraakscherm	114
Diavoorstellingen bekijken.....	114
Beelden beveiligen.....	115
Via het menu	115
Afzonderlijke beelden selecteren.....	116
Een reeks selecteren.....	116
Alle beelden in één keer beveiligen.....	117
Alle beveiligingen in één keer opheffen.....	117
Beelden wissen	117
Meerdere beelden tegelijk wissen	118
Een selectiemethode selecteren	118
Afzonderlijke beelden selecteren	118
Een reeks selecteren.....	118
Alle beelden in één keer opgeven	119
Beelden roteren.....	119
Via het menu	119
Automatisch draaien uitschakelen	120
Beelden markeren als favoriet.....	120
Via het menu	120



Handige bediening: Touch-acties	121
Functies voor Touch-acties gebruiken	121
Functies voor Touch-acties wijzigen	121
Toewijsbare functies	122
Foto's bewerken	122
Het formaat van beelden wijzigen	122
Via het menu	123
Trimmen.....	123
De kleurtoon van een beeld wijzigen (My Colors)	124
De helderheid van het beeld corrigeren (i-Contrast)	125
Rode ogen corrigeren.....	126
Films bewerken	127
Bestands groottes verkleinen	128
Beeldkwaliteit van gecomprimeerde films	128
Filmhoofdstukken wissen	128
Albums bekijken (Story Highlights).....	129
Thema's voor albums kiezen.....	129
Achtergrondmuziek toevoegen aan albums	130
Uw eigen albums maken	131
Korte clips combineren.....	132
Wi-Fi-functies	133
Beschikbare Wi-Fi-functies.....	133
Beelden naar een smartphone verzenden	134
Beelden verzenden naar een smartphone die	
NFC ondersteunt	134
Verbinding maken via NFC wanneer de camera uit	
staat of in de opnamemodus staat	134
Verbinding maken via NFC wanneer de camera in de	
afspeelmodus staat	136
Verzenden naar een smartphone die is toegewezen aan	
de knop.....	136
Een smartphone toevoegen met het Wi-Fi-menu.....	137
Een ander toegangspunt gebruiken	139
Eerdere toegangspunten	140

Beelden opslaan op een computer.....	140
Vorbereidingen voor het registreren van een computer	140
De computeromgeving controleren	140
De software installeren.....	140
De computer configureren voor een Wi-Fi-verbinding	
(alleen Windows).....	141
Beelden opslaan op een aangesloten computer	142
Compatibiliteit van het toegangspunt vaststellen	142
WPS-compatibele toegangspunten gebruiken	142
Verbinding maken met toegangspunten in de lijst.....	145
Eerdere toegangspunten.....	145
Beelden verzenden naar een geregistreerde webservice	146
Webservices registreren.....	146
CANON IMAGE GATEWAY registreren.....	146
Andere webservices registreren.....	148
Beelden uploaden naar webservices.....	148
Beelden draadloos afdrukken met een verbonden printer ...	149
Beelden naar een andere camera verzenden.....	150
Opties voor het verzenden van beelden.....	151
Meerdere beelden verzenden.....	151
Afzonderlijke beelden selecteren	151
Een reeks selecteren.....	151
Favoriete foto's verzenden	152
Opmerkingen over het verzenden van beelden.....	152
Het aantal opnamepixels kiezen (beeldgrootte)	153
Opmerkingen toevoegen	153
Beelden automatisch verzenden (Beeldsynchronisatie)	153
Voordat u begint	153
De camera voorbereiden	153
De computer voorbereiden.....	154
Beelden verzenden.....	154
Beelden die via Beeldsynchronisatie zijn verzonden	
weergegeven op een smartphone	155



Een smartphone gebruiken om camerabeelden te bekijken en de camera te bedienen	155
Beelden op de camera geotaggen	155
Op afstand opnamen maken	156
Wi-Fi-instellingen bewerken of wissen	157
Verbindingsinformatie bewerken	157
De bijnaam van een apparaat wijzigen	157
Verbindingsinformatie wissen	157
De bijnaam van de camera wijzigen	158
De standaardinstellingen voor Wi-Fi herstellen	158
Menu Instellingen	159
Basisfuncties van de camera aanpassen	159
Beelden opslaan op datum	159
Bestandsnummering	159
Geheugenkaarten formatteren	160
Low Level Format	160
Het videosysteem wijzigen	161
De digitale horizon kalibreren	161
De digitale horizon herstellen	161
De kleur van de informatie op het scherm wijzigen	161
Eco-modus gebruiken	162
De spaarstand aanpassen	162
Schermhelderheid	162
Wereldklok	163
Datum en tijd	163
Timing voor het intrekken van de lens	163
Weergavetaal	163
Camerageluiden dempen	164
Het volume aanpassen	164
Geluiden aanpassen	164
Opstartscherm	164
Hints en tips verbergen	164
Het aanraakscherm aanpassen	165

Metrische/Niet-metrische weergave	165
Certificatielogo's controleren	165
Auteursrechtinformatie instellen die in beelden moet worden vastgelegd	165
Alle copyrightinformatie verwijderen	166
Andere instellingen aanpassen	166
Standaardinstellingen van de camera herstellen	166
Accessoires	167
Systeemoverzicht	168
Optionele accessoires	169
Voedingen	169
Flitseenheden	169
Overige accessoires	170
Printers	170
Foto- en filmopslag	170
Optionele accessoires gebruiken	170
Afspelen op een tv	170
De camera voeden via het lichtnet	171
De batterij plaatsen en opladen	172
De batterij opladen via een computer	173
Een afstandsbediening gebruiken (afzonderlijk verkrijgbaar)	174
Een externe flitser gebruiken (afzonderlijk verkrijgbaar)	174
Speedlite EX-serie	174
De Speedlite-beugel SB-E2 (afzonderlijk verkrijgbaar) gebruiken	175
Beschikbare camera-instellingen bij gebruik van een externe flitser (afzonderlijk verkrijgbaar)	175
De software gebruiken	176
Verbinding maken met een computer via een kabel	176
De computeromgeving controleren	176
De software installeren	177
Beelden opslaan op een computer	177
Beelden afdrukken	178



Eenvoudig afdrukken	178
Afdrukinstellingen configureren	179
Beelden bijsnijden vóór het afdrukken	180
Het papierformaat en de indeling selecteren vóór het afdrukken	180
Beschikbare indelingsopties	181
Id-foto's afdrukken	181
Filmscènes afdrukken	181
Afdrukopties voor films	181
Beelden toevoegen aan de printlijst (DPOF)	182
Afdrukinstellingen configureren	182
Afdrukinstellingen voor afzonderlijke beelden	182
Afdrukinstellingen voor een reeks beelden	183
Afdrukinstellingen voor alle beelden	183
Alle beelden in de printlijst wissen	183
Beelden afdrukken die zijn toegevoegd aan de printlijst (DPOF)	183
Beelden toevoegen aan een fotoboek	184
Een selectiemethode selecteren	184
Afzonderlijke beelden toevoegen	184
Alle beelden toevoegen aan een fotoboek	184
Alle beelden verwijderen uit een fotoboek	184
Bijlage	185
Problemen oplossen	185
Berichten op het scherm	189
Informatie op het scherm	191
Opname (informatieweergave)	191
Batterijniveau	191
Afspelen (uitgebreide informatieweergave)	192
Overzicht van filmbedieningspaneel	193
Functies en menutabellen	193
Beschikbare functies per opnamemodus	193
Menu Snelle inst.	196

Opnametabblad	199
Tabblad [C1]	199
Tabblad [C2]	201
Tabblad [C3]	202
Tabblad [C4]	203
Tabblad [C5]	204
Tabblad [C6]	206
Tabblad [C7]	206
Tabblad [C8]	207
Tabblad Instellen	207
Tabblad My Menu	208
Tabblad Afspelen	208
Tabblad Print	209
Voorzorgsmaatregelen	209
Specificaties	210
Camera	210
Aantal opnamen/opnametijd, afspeeltijd	211
Opnamebereik	211
Aantal opnamen per geheugenkaart	212
Opnametijd per geheugenkaart	212
Batterij NB-13L	213
Batterijlader CB-2LH/CB-2LHE	213
Compacte voedingsadapter CA-DC30/CA-DC30E	213
Index	214
Voorzorgsmaatregelen Wi-Fi (draadloos LAN)	216
Voorzorgsmaatregelen voor storing van radiogolven	216
Veiligheidsmaatregelen	216
Handelsmerken en licenties	217
Vrijwaring	217

Vóór gebruik

Basishandleiding

Handleiding voor gevorderden

Basishandelingen van de camera

Auto-modus/ Modus Hybride automatisch

Andere opnamestanden

P-modus

Tv-, Av-, M- en C-modus

Afspeelmodus

Wi-Fi-functies

Menu Instellingen

Accessoires

Bijlage

Index



Algemene bediening camera

Opnamen maken

- Door de camera bepaalde instellingen gebruiken (Auto-modus, modus Hybride automatisch)
 - 35, 37
- Verschillende effecten bekijken die zijn toegepast op elke opname met behulp van door de camera bepaalde instellingen (modus Creatieve opname)
 - 58
- Met optimale instellingen een foto van uzelf maken (Zelfportret)
 - 62

Goede opnamen van mensen maken



Portretten
(60)

Specifieke scènes afstemmen



Nachtscènes
(60)



Sterrenhemel
(67)



Vuurwerk
(61)

Speciale effecten toepassen



Levendige kleuren
(61)



Fisheye-effect
(64)



Achtergrond vervagen
(66)



Poster-effect
(61)



Miniatuureffect
(64)



Soft focus
(66)



“Ouder gemaakte” foto's
(63)



Speels effect
(65)



Monochroom
(67)

- Scherpstellen op gezichten
 - 35, 60, 88, 89
- Zonder gebruik van de flitser (Flitser Uit)
 - 35
- Een foto maken met uzelf erbij (zelfontspanner)
 - 43
- Filmclips en foto's combineren (Filmsynopsis)
 - 37

Vóór gebruik

Basishandleiding

Handleiding voor gevorderden

Basishandleidingen van de camera

Auto-modus/ Modus Hybride automatisch

Andere opnamestanden

P-modus

Tv-, Av-, M- en C-modus

Afspeelmodus

Wi-Fi-functies

Menu Instellingen







Accessoires

Bijlage





Index



Weergeven

- Beelden bekijken (afspeelmodus)
 -  105
- Automatisch afspelen (Diavoorstelling)
 -  114
- Op een tv
 -  170
- Op een computer
 -  176
- Snel door beelden bladeren
 -  109
- Beelden wissen
 -  117
- Meteen een album maken
 -  129

Films opnemen/bekijken

- Films opnemen
 -  35,  74,  99
- Films bekijken (afspeelmodus)
 -  105



Afdrukken

- Foto's afdrukken
 -  178

Opslaan

- Beelden opslaan op een computer
 -  177

Wi-Fi-functies gebruiken

- Beelden naar een smartphone verzenden
 -  134
- Beelden online delen
 -  146
- Beelden naar een computer verzenden
 -  153

Vóór gebruik

Basishandleiding

Handleiding voor gevorderden

Basishandleidingen van de camera

Auto-modus/ Modus Hybride automatisch

Andere opnamestanden

P-modus

Tv-, Av-, M- en C-modus

Afspeelmodus

Wi-Fi-functies

Menu Instellingen

Accessoires

Bijlage

Index



Veiligheidsmaatregelen

- Lees de volgende veiligheidsmaatregelen goed door, voordat u het product gebruikt. Gebruik het product altijd op de juiste wijze.
- De veiligheidsmaatregelen die hier worden vermeld, zijn bedoeld om letsel bij uzelf en bij andere personen of schade aan eigendommen te voorkomen.
- Lees ook altijd de handleidingen van alle afzonderlijk aangeschafte accessoires die u gebruikt.



Waarschuwing

Hiermee wordt gewezen op het risico van ernstig letsel of levensgevaar.

- Gebruik de flitser niet dicht bij de ogen van mensen. Blootstelling aan het sterke licht van de flitser kan het gezichtsvermogen aantasten. Houd vooral bij kleine kinderen ten minste een meter afstand wanneer u de flitser gebruikt.
- Berg de apparatuur op buiten het bereik van kinderen. Een draagriem rond de nek van een kind wikkelen kan leiden tot verstikking. Als uw product een netsnoer gebruikt, bestaat er verstikkingsgevaar wanneer het snoer per ongeluk om de nek van een kind gewikkeld wordt. Het klepje van de flitschoen kan gevaarlijk zijn als dit wordt ingeslikt. Neem in dat geval onmiddellijk contact op met uw huisarts.
- Gebruik alleen de aanbevolen energiebronnen voor stroomvoorziening.
- Demonteer, wijzig of verwarm het product niet.
- Verwijder het stickerlabel van de batterij niet, als de batterij een stickerlabel heeft.
- Laat het product niet vallen en voorkom harde schokken of stoten.
- Raak om letsel te voorkomen de binnenkant van het product niet aan als het kapot is, bijvoorbeeld wanneer het is gevallen.

- Stop onmiddellijk met het gebruik van het product als dit rook of een vreemde geur afgeeft of andere vreemde verschijnselen vertoont.
- Gebruik geen organische oplosmiddelen zoals alcohol, wasbenzine of thinner om het product schoon te maken.
- Voorkom contact met vloeistoffen en laat geen vloeistoffen of vreemde objecten in de camera binnendringen.

Dit kan leiden tot een elektrische schok of brand. Als het product nat wordt of als er vloeistoffen of vreemde voorwerpen in de camera komen, verwijdert u meteen de batterij/batterijen of haalt u onmiddellijk de stekker uit het stopcontact.

- Als uw model een zoeker of verwisselbare lens heeft, kijk dan niet door de zoeker of lens naar een felle lichtbron (zoals de zon op een heldere dag of een felle kunstmatige lichtbron). Dit kan uw gezichtsvermogen aantasten.
- Als uw model een verwisselbare lens heeft, laat de lens (of de camera waarop de lens is bevestigd) dan niet zonder lenskap in de zon liggen. Dit kan brand veroorzaken.

Raak het product niet aan tijdens onweer als de stekker in het stopcontact zit. Dit kan ervoor zorgen dat de batterij/batterijen exploderen of lekken, wat kan leiden tot een elektrische schok, brand of letsel. Stop onmiddellijk met het gebruik van het product en kom niet in de buurt van het product.

- Gebruik alleen de aanbevolen batterij/batterijen.
- Plaats de batterij/batterijen niet in de buurt van of in open vuur. Dit kan ervoor zorgen dat de batterij/batterijen exploderen of lekken, wat kan leiden tot een elektrische schok, brand of letsel. Als ogen, mond, huid of kleding met lekkende batterijvloeistof in aanraking komen, moet u deze onmiddellijk afspoelen met water.
- Als het product een batterijlader gebruikt, dient u de volgende voorzorgsmaatregelen in acht te nemen.
 - Verwijder het netsnoer regelmatig en veeg het stof en vuil dat zich heeft opgehoopt op de stekker, de buitenkant van het stopcontact en het gebied eromheen weg met een droge doek.
 - Steek of trek de stekker niet in of uit het stopcontact met natte handen.

Vóór gebruik

Basishandleiding

Handleiding voor gevorderden

Basishandelingen van de camera

Auto-modus/ Modus Hybride automatisch

Andere opnamestanden

P-modus

Tv-, Av-, M- en C-modus

Afspeelmodus

Wi-Fi-functies

Menu Instellingen

Accessoires

Bijlage

Index



- Gebruik de apparatuur niet op een manier waarbij de nominale capaciteit van het stopcontact of de kabelaccessoires wordt overschreden. Gebruik de apparatuur niet als de stekker beschadigd is of als deze niet volledig in het stopcontact is gestoken.
- Zorg ervoor dat stof of metalen objecten (zoals spelden of sleutels) niet in contact komen met de contactpunten of stekker.
- Snijd, beschadig of wijzig het netsnoer niet als uw product een netsnoer gebruikt. Plaats geen zware voorwerpen op het netsnoer. Dit kan leiden tot een elektrische schok of brand.

- Zet de camera uit op plaatsen waar het gebruik van een camera niet is toegestaan.

De elektromagnetische golven uit de camera hinderen de werking van elektronische instrumenten en andere apparatuur. Denk goed na voordat u het product gebruikt op plaatsen waar het gebruik van elektronische apparatuur verboden is, zoals in vliegtuigen en medische instellingen.

- Laat de camera niet langdurig in contact komen met de huid. Zelfs als de camera niet aanvoelt kan dit leiden tot eerstegraads verbrandingen, die te herkennen zijn aan een rode huid of blaren. Gebruik een statief op warme plekken of als u een slechte bloedsomloop of ongevoelige huid hebt.

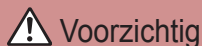

Voorzichtig

Hiermee wordt gewezen op het risico van letsel.

- Zorg dat het product niet tegen voorwerpen stoot, wordt blootgesteld aan schokken en stoten of achter voorwerpen blijft haken wanneer u het aan de polsriem draagt.
- Zorg dat u niet tegen de lens stoot of drukt. Dit kan verwondingen veroorzaken of de camera beschadigen.
- Zorg dat het scherm niet aan schokken wordt blootgesteld. Als het scherm barst, kunnen de splinters letsel veroorzaken.
- Zorg dat u de flitser niet per ongeluk met uw vingers of een kledingstuk bedekt wanneer u een foto maakt. Dit kan brandwonden of schade aan de flitser tot gevolg hebben.

- Gebruik, plaats of bewaar het product niet op de volgende plaatsen:
 - plaatsen die aan direct zonlicht blootstaan;
 - plaatsen die aan temperaturen boven 40 °C blootstaan;
 - vochtige of stoffige plaatsen.

Hierdoor kan lekkage of oververhitting ontstaan of kan/kunnen de batterij/batterijen ontploffen, wat kan leiden tot elektrische schokken, brand, brandwonden of ander letsel.

Oververhitting en schade kunnen leiden tot elektrische schokken, brand, brandwonden of ander letsel.

- Door langdurig naar overgangen voor diavoorstelling te kijken, kunt u zich onprettig gaan voelen.
- Wanneer u optionele lenzen, lensfilters of filteradapters (indien van toepassing) gebruikt, dient u ervoor te zorgen dat deze accessoires goed vastzitten.

Als het lensaccessoire losraakt en valt, kan het barsten waarna de glassplinters snijwonden kunnen veroorzaken.

- Let er bij producten die automatisch de flitser in- en opklappen op dat uw vinger niet bekneld raakt door de flitser als deze wordt ingeklapt. Dit kan letsel veroorzaken.

Voorzichtig

Hiermee wordt gewezen op het risico van schade aan eigendommen.

- Richt de camera niet op sterke lichtbronnen, zoals de zon op een heldere dag of een sterke kunstmatige lichtbron. Als u dit wel doet, kan dit leiden tot schade aan de beeldsensor of andere interne onderdelen.
- Als u de camera gebruikt op een zandstrand of op een winderige plek, dient u erop te letten dat er geen zand of stof in het apparaat terecht komt.
- Druk de flitser niet omlaag en forceer deze niet open bij producten die automatisch de flitser in- en opklappen. Dit kan de werking van het product negatief beïnvloeden.



- Veeg eventueel stof, vuil of ander materiaal dat niet op de flitser thuishoort weg met een wattenstaafje of doek.

De warmte die de flitser produceert, kan ervoor zorgen dat stoffen die niet op de flitser thuishoren rook afgeven. Ook kan de werking van het product verstoord raken.

- Verwijder de batterij/batterijen en berg deze op wanneer u het product niet gebruikt.

Als de batterij lekt kan het product beschadigd worden.

- Breng, voordat u de batterij/batterijen weggooit, tape of ander isolatiemateriaal aan over de polen van de batterij/batterijen. Contact met andere metalen kan leiden tot brand of een explosie.

• Haal een batterijlader die u voor het product gebruikt, uit het stopcontact wanneer deze niet gebruikt wordt. Bedek de lader niet met een doek of andere voorwerpen wanneer deze gebruikt wordt. Als u de lader gedurende een lange periode in het stopcontact laat, kan deze oververhit en beschadigd raken, waardoor brand kan ontstaan.

• Laat batterijen voor het product niet in de buurt van huisdieren liggen. Als huisdieren op de batterij kauwen kan dit leiden tot lekkage, oververhitting of een explosie, met schade aan het product of brand als gevolg.

• Als uw product meerdere batterijen gebruikt, dient u geen combinatie van batterijen te gebruiken met verschillende spanningsniveaus. Gebruik verder geen oude en nieuwe batterijen samen. Let er bij het plaatsen van de batterijen op dat u de + en – polen niet verwisselt. Dit kan de werking van het product negatief beïnvloeden.

- Let erop dat harde voorwerpen niet in contact komen met het scherm als u de camera in uw tas stopt. Doe ook het scherm dicht (zodat het naar de camerabody is gericht), als uw product een scherm heeft dat ingeklapt kan worden.

- Bevestig geen harde voorwerpen aan het product. Dit kan leiden tot storingen of schade aan het scherm.



Vóór gebruik

Basishandleiding

Handleiding voor gevorderden

Basishandelingen van de camera

Auto-modus/ Modus Hybride automatisch

Andere opnamestanden

P-modus

Tv-, Av-, M- en C-modus

Afspeelmodus

Wi-Fi-functies

Menu Instellingen

Accessoires

Bijlage

Index



Basishandleiding

Basishandelingen

Algemene informatie en instructies, van de eerste voorbereidingen tot opnamen maken en afspelen

Bediening via het aanraakscherm

Via het aanraakscherm van de camera is intuïtieve bediening mogelijk door het scherm aan te raken of door erop te tikken.

Tikken



Tik kort op het scherm met uw vinger.

- Deze techniek wordt gebruikt voor het maken van een opname, het instellen van camerfuncties en dergelijke.

Slepen

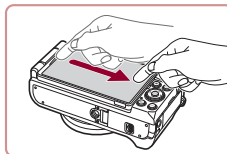

Raak het scherm aan en sleep met uw vinger.

- Gebruik deze techniek in de afspeelmodus, bijvoorbeeld om naar het volgende beeld te gaan of om het vergrote beeldgebied te wijzigen.

Vóór gebruik

Basishandleiding

Handleiding voor gevorderden

Basishandelingen van de camera

Auto-modus/ Modus Hybride automatisch

Andere opnamestanden

P-modus

Tv-, Av-, M- en C-modus

Afspeelmodus

Wi-Fi-functies

Menu Instellingen

Accessoires

Bijlage

Index



Voordat u begint

Tref de volgende voorbereidingen voordat u opnamen maakt.

De riem bevestigen

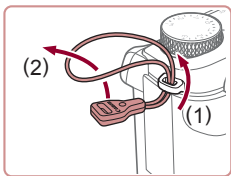

1 Bevestig de riemadapter.

- Bevestig de meegeleverde riemadapter aan de camera (zie afbeelding).
- Bevestig de adapter op dezelfde wijze aan de andere kant van de camera.

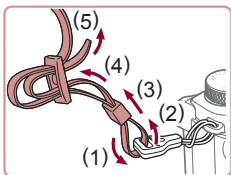

2 Bevestig de riem.

- Bevestig de meegeleverde riem aan de camera (zie afbeelding).
- Bevestig de riem op dezelfde wijze aan de andere kant van de camera.

De camera vasthouden



- Doe de riem om uw nek.
- Houd bij het maken van opnamen uw armen tegen uw lichaam gedrukt en houd de camera stevig vast om te voorkomen dat deze beweegt. Laat uw vingers niet op de uitgeklapte flitser rusten.

De batterij opladen

Laad voor gebruik de batterij op met de meegeleverde oplader. Bij aankoop van de camera is de batterij niet opgeladen. Zorg er daarom voor dat u de batterij eerst oplaadt.

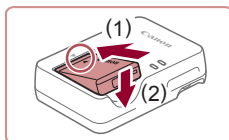

1 Plaats de batterij.

- Zorg eerst dat de ▲-markering op de batterij overeenkomt met die op de oplader en plaats dan de batterij door deze naar binnen (1) en naar beneden (2) te drukken.

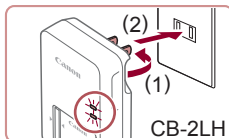

2 Laad de batterij op.

- **CB-2LH:** kantel de stekker naar buiten (1) en steek de oplader in een stopcontact (2).
- **CB-2LHE:** sluit het netsnoer aan op de oplader en steek het andere uiteinde in een stopcontact.
- Het oplaadlampje gaat oranje branden en het opladen begint.
- Wanneer het opladen is voltooid, wordt het lampje groen.

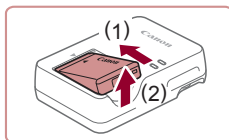
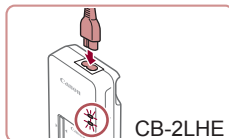

3 Verwijder de batterij.

- Haal het netsnoer van de batterijlader uit het stopcontact en verwijder de batterij door deze naar binnen (1) en omhoog (2) te drukken.

Vóór gebruik

Basishandleiding

Handleiding voor gevorderden

Basishandelingen van de camera

Auto-modus/ Modus Hybride automatisch

Andere opnamestanden

P-modus

Tv-, Av-, M- en C-modus

Afspeelmodus

Wi-Fi-functies

Menu Instellingen

Accessoires

Bijlage

Index





- Laad de batterij niet langer dan 24 uur achtereen op, om de batterij te beschermen en in goede staat te houden.
- Bij batterijladers die gebruik maken van een netsnoer mag u de lader of het snoer niet op andere voorwerpen aansluiten. Dit kan defect of schade aan het product tot gevolg hebben.



- Zie "Aantal opnamen/opnametijd, afspeeltijd" (161) voor meer informatie over de oplaadduur, het aantal opnamen en de opnametijd met een volledig opgeladen batterij.
- Opgeladen batterijen verliezen geleidelijk hun lading, ook als ze niet worden gebruikt. Laad de batterij op de dag dat u deze wilt gebruiken op, of vlak daarvoor.
- Als visueel geheugensteuntje kunt u het batterijklepje zo plaatsen dat ▲ zichtbaar is bij een opgeladen batterij en niet zichtbaar is bij een niet-opgeladen batterij.
- De lader kan worden gebruikt in gebieden met een wisselspanning van 100–240 V (50/60 Hz). Als de stekker niet in het stopcontact past, moet u een geschikte stekkeradapter gebruiken. Gebruik geen elektrische transformator die is bedoeld voor op reis, omdat deze de batterij kan beschadigen.

De batterij en uw geheugenkaart plaatsen

Plaats de meegeleverde batterij en een geheugenkaart (afzonderlijk verkrijgbaar).

Voordat u een nieuwe geheugenkaart gaat gebruiken of een geheugenkaart die in een ander apparaat is geformatteerd, moet de geheugenkaart met deze camera worden geformatteerd (160).

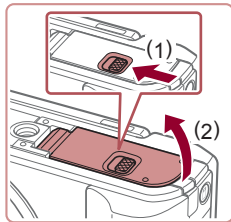

1 Open het klepje.

- Verschuif de schakelaar (1) en open het klepje (2).

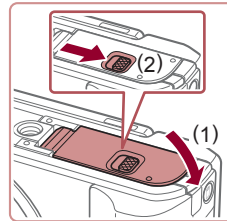
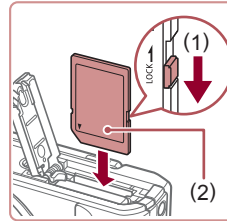
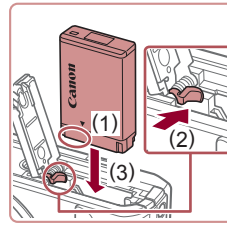

2 Plaats de batterij.

- Houd de batterij vast met de aansluitpunten in de getoonde positie (1). Duw de batterijvergrendeling richting (2) en plaats de batterij richting (3) totdat de vergrendeling vastklikt.
- Als u de batterij verkeerd om plaatst, kan deze niet in de juiste positie worden vergrendeld. Controleer altijd of de batterij in de juiste richting is geplaatst en wordt vergrendeld.

3 Controleer het schuifje voor schrijfbeveiliging van de kaart en plaats de geheugenkaart.

- Bij geheugenkaarten met een schuifje voor schrijfbeveiliging kunt u geen opnamen maken als het schuifje is ingesteld op vergrendeld. Verschuif het schuifje naar (1).
- Plaats de geheugenkaart met het label (2) in de getoonde richting totdat deze vastklikt.
- Controleer altijd of de geheugenkaart in de juiste richting geplaatst wordt. Als u de geheugenkaart in de verkeerde richting probeert te plaatsen, kunt u de camera beschadigen.

4 Sluit het klepje.

- Sluit het klepje (1) en duw het lichtjes aan terwijl u de schakelaar verschuift, totdat het klepje vastklikt (2).

Vóór gebruik

Basishandleiding

Handleiding voor gevorderden

Basishandelingen van de camera

Auto-modus/ Modus Hybride automatisch

Andere opnamestanden

P-modus

Tv-, Av-, M- en C-modus

Afspeelmodus

Wi-Fi-functies

Menu Instellingen

Accessoires

Bijlage

Index





- Zie “Aantal opnamen per geheugenkaart” (212) voor richtlijnen over hoeveel foto's of uren aan opnamen op één geheugenkaart passen.

De batterij en geheugenkaart verwijderen

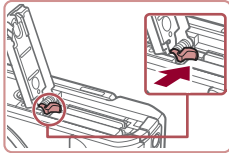

Verwijder de batterij.

- Open het klepje en duw de batterijvergrendeling in de richting van de pijl.
- De batterij wipt nu omhoog.

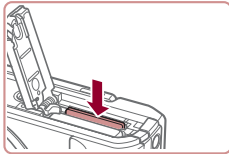

Verwijder de geheugenkaart.

- Duw de geheugenkaart naar binnen tot u een klik hoort en laat de kaart langzaam los.
- De geheugenkaart wipt nu omhoog.

Het scherm gebruiken

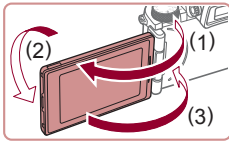

- Klap het scherm open (1) en draai het 180° in de richting van de lens (2).
- Sluit het in scherm in deze stand (3).



- Het scherm kan niet verder worden geopend dan circa 175° in richting (1). Zorg dat u het scherm niet verder dan dat opent, anders beschadigt u de camera.

De hoek en de stand van het scherm aanpassen

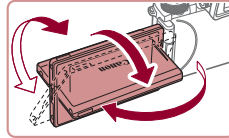

- U kunt de hoek en stand van het scherm indien nodig aan de opnameomstandigheden aanpassen.
- Houd het scherm ter bescherming altijd gesloten en naar binnen gericht wanneer u de camera niet gebruikt.



- Wanneer de camera is ingeschakeld, opent u het scherm om het in te schakelen. Hierdoor wordt de zoeker uitgeschakeld. Als u het scherm wilt uitschakelen, klapt u dit in (naar binnen gericht), zodat de zoeker wordt ingeschakeld.
- Wanneer u zelf ook op een foto wilt staan, kunt u uzelf in spiegelbeeld bekijken door het scherm in de richting van de voorkant van de camera te draaien. Om de omgekeerde weergave te annuleren, drukt u op de knop [MENU], selecteert u [Omg. weergave] op het tabblad [1], drukt u op de knop [SET] en drukt u vervolgens op de knoppen [▲][▼] om [Uit] te selecteren.

De datum en tijd instellen

Stel de datum en tijd als volgt in als het [Datum/Tijd] verschijnt wanneer u de camera aanzet. Informatie die u op deze manier opgeeft, wordt opgeslagen in de beeldeigenschappen wanneer u een foto maakt en wordt gebruikt bij het beheer van uw foto's of wanneer u foto's afdrukt met de datum erop.

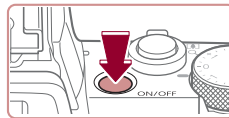

1 Schakel de camera in.

- Druk op de ON/OFF-knop.
- Het scherm [Datum/Tijd] verschijnt.

Vóór gebruik

Basishandleiding

Handleiding voor gevorderden

Basishandelingen van de camera

Auto-modus/ Modus Hybride automatisch

Andere opnamestanden

P-modus

Tv-, Av-, M- en C-modus

Afspeelmodus

Wi-Fi-functies

Menu Instellingen

Accessoires

Bijlage

Index



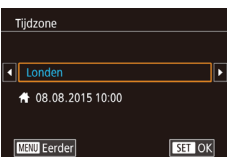
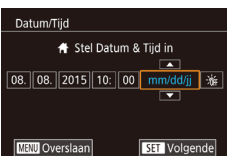

2 Stel de datum en tijd in.

- Druk op de knoppen [◀][▶] om een item te selecteren.
- Druk op de knoppen [▲][▼] of draai aan de knop [SET] om de datum en tijd op te geven.
- Als u klaar bent, drukt u op de knop [SET].

3 Geef uw thuishuidzone op.

- Druk op de knoppen [◀][▶] om de tijdzone thuis te selecteren.

4 Voltooi de instellingsprocedure.

- Als u klaar bent, drukt u op de knop [SET]. Nadat een bevestigingsbericht is weergegeven, wordt het instellingenscherf niet meer weergegeven.
- Druk op de ON/OFF-knop om de camera uit te schakelen.



- Het scherm [Datum/Tijd] verschijnt telkens wanneer u de camera inschakelt, tenzij u de datum, tijd en tijdzone al hebt ingesteld. Geef de juiste informatie op.



- Om de zomertijd in te stellen (normale tijd plus 1 uur), kiest u [Zomer] bij stap 2. Kies vervolgens [Zomer] door op de knoppen [▲][▼] te drukken of aan de knop [SET] te draaien.



- U kunt de datum en tijd ook instellen door op het gewenste item op het scherm in stap 2 te tikken en vervolgens op [▲][▼] te tikken, gevolgd door [SET]. Op dezelfde manier kunt u uw tijdzone thuis instellen door op [◀][▶] op het scherm bij stap 3 te tikken, gevolgd door [SET].

De datum en tijd wijzigen

Wijzig de datum en tijd als volgt.



1 Open het menuscherm.

- Druk op de knop [MENU].

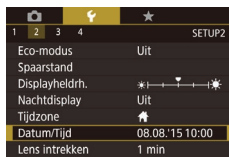

2 Kies [Datum/Tijd].

- Druk op de knoppen [◀][▶] of draai de regelaar [SET] om het tabblad [2] te selecteren.
- Druk op de knoppen [▲][▼] of draai aan de knop [SET] om [Datum/Tijd] te selecteren. Druk vervolgens op de knop [SET].

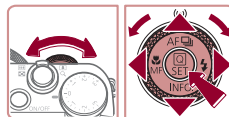

3 Wijzig de datum en tijd.

- Volg stap 2 bij "Datum en tijd instellen" (20) om de instellingen aan te passen.
- Druk op de knop [MENU] om het menuscherm te sluiten.

Vóór gebruik

Basishandleiding

Handleiding voor gevorderden

Basishandleidingen van de camera

Auto-modus/Modus Hybride automatisch

Andere opnamestanden

P-modus

Tv-, Av-, M- en C-modus

Afspeelmodus

Wi-Fi-functies

Menu Instellingen

Accessoires

Bijlage

Index





- Dankzij de ingebouwde datum/tijd-batterij (reservebatterij) kunnen de datum- en tijdsinstellingen ongeveer 3 weken behouden blijven nadat de batterij is verwijderd.
- De datum/tijd-batterij wordt in ongeveer 4 uur opgeladen nadat u een opgeladen batterij hebt geplaatst of de camera hebt aangesloten op een voedingsadapterset (afzonderlijk verkrijgbaar, 169), zelfs als de camera is uitgeschakeld.
- Zodra de datum/tijd-batterij leeg is, verschijnt het scherm [Datum/Tijd] als u de camera inschakelt. Stel de juiste datum en tijd in zoals beschreven bij "De datum en tijd instellen" (20).



- De huidige tijd wordt weergegeven als u bij stap 2, nadat u op de knop [] hebt gedrukt, te lang wacht voordat u op de knop [MENU] drukt. Druk in dat geval op [] om de tijdweergave te verwijderen en herhaal stap 2.
- U kunt de weergavetaal ook wijzigen door op de knop [MENU] te drukken en [Taal] te selecteren op het tabblad [3].



- U kunt de taal van het LCD-scherm ook instellen door in stap 3 op een taal op het scherm te tikken en vervolgens nogmaals hierop te tikken.

Weergavetaal

U kunt de weergavetaal desgewenst wijzigen.

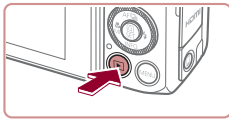

1 Open de afspeelmodus.

- Druk op de knop [].

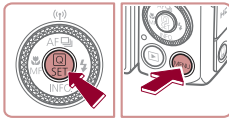

2 Open het instellingscherm.

- Houd de knop [] ingedrukt en druk direct op de knop [MENU].



3 Stel de taal van het LCD-scherm in.

- Druk op de knoppen [▲][▼][◀][▶] of draai aan de knop [] om een taal te selecteren. Druk vervolgens op de knop [].
- Nadat u de taal van het LCD-scherm hebt ingesteld, wordt het instellingscherm niet langer weergegeven.



Vóór gebruik

Basishandleiding

Handleiding voor gevorderden

Basishandelingen van de camera

Auto-modus/ Modus Hybride automatisch

Andere opnamestanden

P-modus

Tv-, Av-, M- en C-modus

Afspeelmodus

Wi-Fi-functies

Menu Instellingen

Accessoires

Bijlage

Index



De camera testen

► Foto's ► Films

Volg deze instructies om de camera in te schakelen, foto- of filmopnamen te maken en deze daarna te bekijken.

Opnamen maken (Smart Auto)

Laat de camera het onderwerp en de opnameomstandigheden bepalen voor volledig automatische selectie van de optimale instellingen voor specifieke composities.

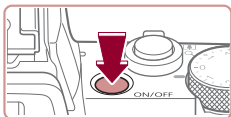

1 Schakel de camera in.

- Druk op de ON/OFF-knop.
- Het opstartscherm wordt weergegeven.



2 Open de modus [AUTO].

- Stel het programmakeuzewiel in op [AUTO].
- Richt de camera op het onderwerp. Terwijl de camera de compositie bepaalt, maakt deze een licht klikkend geluid.
- De pictogrammen die de modus voor composities en de beeldstabilisatiemodus aanduiden worden linksboven in het scherm weergegeven.
- Kaders rond gedetecteerde onderwerpen geven aan dat de camera daarop is scherpgesteld.



3 Kies de compositie.

- Om in te zoomen en het onderwerp te vergroten, duwt u de zoomknop naar [T] (telelens) en om uit te zoomen duwt u de knop naar [W] (groothoek).

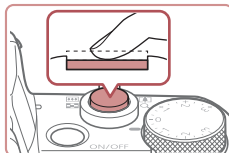

4 Maak de opname.

Foto's maken

1) Stel scherp.

- Druk de ontspanknop half in. Nadat is scherpgesteld, hoort u tweemaal een pieptoon en worden kaders weergegeven om aan te geven op welke beeldgebieden is scherpgesteld.

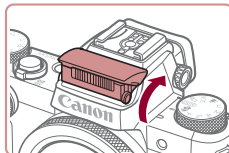
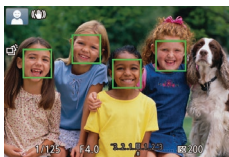

- Wanneer [Flitser Opklappen] wordt getoond, klapt u de flitser met uw vingers uit. De flitser flitst wanneer u een opname maakt. Als u liever geen flitser gebruikt, drukt u de flitser met uw vinger omlaag.

Vóór gebruik

Basishandleiding

Handleiding voor gevorderden

Basishandleidingen van de camera

Auto-modus/ Modus Hybride automatisch

Andere opnamestanden

P-modus

Tv-, Av-, M- en C-modus

Afspeelmodus

Wi-Fi-functies

Menu Instellingen

Accessoires

Bijlage

Index



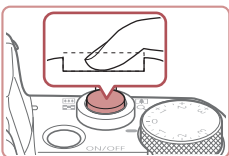

2) Maak de opname.

- Druk de ontspanknop helemaal naar beneden.
- Wanneer de camera de opname maakt, hoort u het sluitergeluid en wanneer er weinig licht is, gaat de flitser, als u deze hebt uitgeklappt, automatisch af.
- Houd de camera stil tot het sluitergeluid stopt.
- Nadat de opname is weergegeven, schakelt de camera weer over naar het opnamescherm.

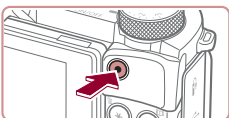

Films opnemen

1) Start de opname.

- Druk op de filmknop. Zodra de camera met opnemen begint, hoort u één pieptoon en verschijnen [●REC] en de verstreken tijd op het scherm (1).
- Er verschijnen zwarte balken aan de boven- en onderkant van het scherm en het onderwerp wordt iets vergroot. De zwarte balken geven beeldgebieden aan die niet worden vastgelegd.
- Kaders rond gedetecteerde gezichten geven aan dat de camera daarop is scherpgesteld.
- Zodra de opname is begonnen, haalt u uw vinger van de filmknop.

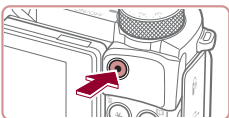

2) Beëindig de opname.

- Druk nogmaals op de filmknop om de filmopname te stoppen. De camera piept tweemaal als de opname stopt.

Bekijken

Na het maken van foto's of het opnemen van films kunt u deze, zoals hieronder is beschreven, op het scherm bekijken.

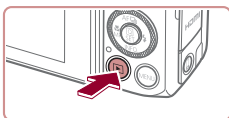

1 Open de afspeelmodus.

- Druk op de knop [▶].
- Uw laatste opname wordt weergegeven.



2 Selecteer de beelden.

- Als u het vorige beeld wilt bekijken, drukt u op de knop [◀] of draait u de knop [●] tegen de klok in. Om het volgende beeld te bekijken, drukt u op de knop [▶] of draait u de knop [●] met de klok mee.
- Houd de knoppen [◀|▶] ingedrukt om snel door beelden te bladeren.

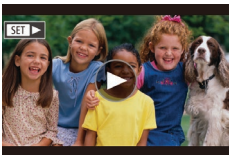
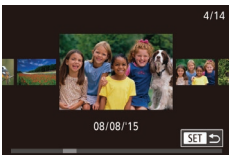

- Om dit scherm (modus Beeld scrollen) te openen, draait u snel aan de knop [●]. Draai in deze modus aan de knop [●] om door uw beelden te bladeren.
- Druk op de knop [●] om terug te keren naar de enkelvoudige weergave.
- Films zijn herkenbaar aan het pictogram [SET ▶]. Ga naar stap 3 als u films wilt afspelen.

Vóór gebruik

Basishandleiding

Handleiding voor gevorderden

Basishandelingen
van de camera

Auto-modus/
Modus Hybride automatisch

Andere opnamestanden

P-modus

Tv-, Av-, M- en C-modus

Afspeelmodus

Wi-Fi-functies

Menu Instellingen

Accessoires

Bijlage

Index





3 Films afspelen.

- Druk op de knop [⏮], druk op de knoppen [▲][▼] om [▶] te selecteren en druk vervolgens nogmaals op de knop [⏮].
- Het afspelen begint en na de film verschijnt [SET ▶].
- Om het volume aan te passen, drukt u tijdens de weergave op de knoppen [▲][▼].



- Om vanuit de afspeelmodus naar de opnamemodus te gaan, drukt u de ontspanknop half in.



- U kunt de afspeelmodus ook starten door op [▶] te tikken. Als u het volume wilt aanpassen, sleept u snel tijdens het afspelen omhoog of omlaag over het scherm.

Beelden wissen

U kunt beelden die u niet meer nodig hebt één voor één selecteren en wissen. Wees voorzichtig bij het wissen van beelden, want ze kunnen niet worden hersteld.



1 Selecteer het beeld dat u wilt wissen.

- Druk op de knoppen [◀][▶] of draai aan de knop [⏸] om een beeld te selecteren.

2 Wis het beeld.

- Druk op de knop [⏸].
- Als [Wissen ?] verschijnt, drukt u op de knoppen [◀][▶] of draait u aan de knop [⏸] om [Wissen] te selecteren. Druk vervolgens op de knop [⏮].
- Het huidige beeld wordt nu gewist.
- Om het wissen te annuleren, drukt u op de knoppen [◀][▶] of draait u aan de knop [⏸] om [Annuleer] te kiezen. Druk vervolgens op de knop [⏮].



- U kunt meerdere beelden selecteren om in één keer te wissen (118).



- U kunt het huidige beeld ook wissen door in stap 2 op [Wissen] op het scherm te tikken.
- U kunt beelden ook wissen door Touch-acties te gebruiken (121).

Vóór gebruik

Basishandleiding

Handleiding voor gevorderden

Basishandelingen
van de camera

Auto-modus/
Modus Hybride automatisch

Andere opnamestanden

P-modus

Tv-, Av-, M- en C-modus

Afspeelmodus

Wi-Fi-functies

Menu Instellingen

Accessoires

Bijlage

Index



Handleiding voor gevorderden

Basishandelingen van de camera

Overige basishandelingen en meer manieren om van de camera te genieten, inclusief opties voor opnemen en afspelen

Aan/Uit

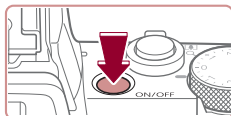

Opnamemodus

- Druk op de ON/OFF-knop om de camera in te schakelen en gereed te maken om op te nemen.
- Druk opnieuw op de ON/OFF-knop om de camera uit te schakelen.

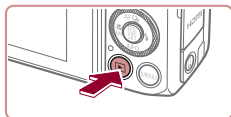

Afspelmodus

- Druk op de knop [▶] om de camera in te schakelen en uw foto's te bekijken.
- Om de camera uit te schakelen drukt u opnieuw op de knop [▶].



- Om van de afspelmodus naar de opnamemodus te gaan, drukt u op de knop [▶].
- Als de camera in de afspelmodus is, wordt ongeveer na één minuut de lens ingetrokken. U kunt de camera uitschakelen terwijl de lens is ingetrokken door op de knop [▶] te drukken.

Vóór gebruik

Basishandleiding

Handleiding voor gevorderden

Basishandelingen
van de camera

Auto-modus/
Modus Hybride automatisch

Andere opnamestanden

P-modus

Tv-, Av-, M- en C-modus

Afspelmodus

Wi-Fi-functies

Menu Instellingen

Accessoires

Bijlage

Index



Spaarstandfuncties (Automatisch uit)

Om de batterij te sparen worden het scherm (Display uit) en de camera automatisch uitgeschakeld na een bepaalde inactieve periode.

Spaarstand in de opnamemodus

Het scherm wordt automatisch uitgeschakeld nadat het ongeveer één minuut inactief is geweest. Ongeveer na nog 2 minuten wordt de lens ingetrokken en de camera uitgeschakeld. Als het scherm is uitgeschakeld maar de lens nog niet is ingetrokken, kunt u het scherm weer inschakelen en gereedmaken voor het maken van opnamen door de ontspanknop half in te drukken (162).

Spaarstand in de afspeelmodus

De camera wordt na ongeveer 5 minuten inactiviteit automatisch uitgeschakeld.



- U kunt desgewenst Automatisch Uit uitschakelen en de timing van Display uit aanpassen (162).
- De spaarstand is niet actief wanneer de camera via Wi-Fi op andere apparaten is aangesloten (133) of als deze is aangesloten op een computer (177).

Ontspanknop

Om de scherpte van uw foto's te waarborgen, houdt u de ontspanknop altijd eerst half ingedrukt. Zodra het onderwerp is scherpgesteld, drukt u de knop helemaal in om de foto te maken. In deze handleiding wordt de bediening van de ontspanknop omschreven als de knop *half* of *helemaal* indrukken.

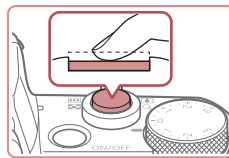

1 Druk half in. (Licht indrukken om scherp te stellen.)

- Druk de ontspanknop half in. De camera piept twee keer en er worden kaders weergegeven rond de beeldgebieden waarop is scherpgesteld.

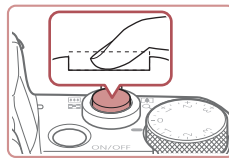

2 Druk helemaal in. (Druk, vanaf de positie halverwege, helemaal in om de opname te maken.)

- De camera maakt de opname en er klinkt een sluitergeluid.
- Houd de camera stil tot het sluitergeluid stopt.



- De beelden worden mogelijk onscherp als u de opname maakt zonder eerst de ontspanknop half in te drukken.
- Het geluid van de sluiters kan korter of langer duren, afhankelijk van de tijd die nodig is om de opname te maken. Bij sommige opnamecomposities kan het langer duren en de beelden worden vaag als u de camera beweegt (of als het onderwerp beweegt) voordat het geluid van de sluiters stopt.

Vóór gebruik

Basishandleiding

Handleiding voor gevorderden

Basishandelingen van de camera

Auto-modus/ Modus Hybride automatisch

Andere opnamestanden

P-modus

Tv-, Av-, M- en C-modus

Afspeelmodus

Wi-Fi-functies

Menu Instellingen

Accessoires

Bijlage

Index



De zoeker gebruiken

► Foto's ► Films

Opnamen maken is gemakkelijker met een elektronische zoeker die u helpt bij het scherpstellen van voorwerpen.

1 Schakel desgewenst tussen het gebruik van het scherm en de zoeker.

- Als u de zoeker in de buurt van uw oog beweegt, wordt het beeldscherm van de zoeker geactiveerd en het scherm van de camera uitgeschakeld.
- Als u de zoeker weg van uw oog beweegt, wordt het beeldscherm uitgeschakeld en het scherm van de camera geactiveerd.

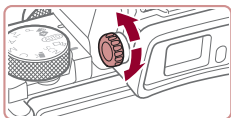

2 Stel de dioptrie in.

- Draai de regelaar om de beelden van de zoeker scherp in beeld te brengen.



- Het beeldscherm van de zoeker en het scherm van de camera kunnen niet tegelijk worden geactiveerd.
- Het aanraakscherm van de camera kan niet worden bediend als het beeldscherm van de zoeker wordt gebruikt.



- Hoewel de zoeker onder productieomstandigheden voor uitzonderlijk hoge precisie is vervaardigd en meer dan 99,99% van de pixels voldoet aan de ontwerpspecificaties, kunnen pixels in zeldzame gevallen gebreken vertonen, of als rode en zwarte punten zichtbaar zijn. Dit is geen teken van beschadiging van de camera en heeft geen invloed op de opgenomen beelden.
- Bepaalde aspect ratio-instellingen (151) veroorzaken zwarte balken aan de boven- en onderkant of de linker- en rechterkant van het scherm. Deze gebieden worden niet opgenomen.
- Het scherm wordt niet geactiveerd wanneer u uw oog weg van de zoeker beweegt als u MENU (31) ► tabblad [1] ► [Weergave-inst.] ► [Displayinstelling] ► [Handmatig] en vervolgens [Handm. weerg.] ► [Zoeker] hebt geselecteerd.
- Beweging wordt vloeiender weergegeven (zowel in de zoeker als op het scherm) in de modus [AUTO], [P], [Av], [Tv] of [M] als u MENU (31) ► tabblad [1] ► [Displaymodus] ► [Weergavevoork.] ► [Vloeiend] selecteert. Als u nu [VF-weergave] instelt op [Snel], worden bewegingen in de zoeker nog vloeiender, maar kunnen bewegingen op het scherm schokkeriger worden.
- De weergave wordt omgeschakeld naar het scherm van de camera tijdens Wi-Fi-communicatie (133) of als het schermtoetsenbord wordt weergegeven (133).
- U kunt de helderheid van het beeldscherm (162) voor de zoeker en het scherm van de camera afzonderlijk configureren.
- U kunt het opnamescherm verkleinen door MENU (31) ► tabblad [1] ► [Formaat VF-weerg.] ► [Weergave 2] te selecteren.

Vóór gebruik

Basishandleiding

Handleiding voor gevorderden

Basishandelingen van de camera

Auto-modus/ Modus Hybride automatisch

Andere opnamestanden

P-modus

Tv-, Av-, M- en C-modus

Afspeelmodus

Wi-Fi-functies

Menu Instellingen

Accessoires

Bijlage

Index



Opnamestanden

Gebruik het programmakeuzewiel om de gewenste opnamemodus te openen.

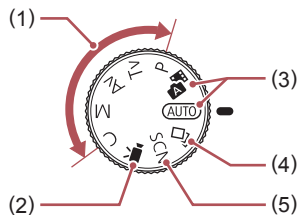

- | | |
|---|---|
| (1) P-, Tv-, Av-, M- en C-modus
Verschillende soorten opnamen maken met behulp van uw voorkeursinstellingen (📖77, 📖96). | (3) Auto-modus/modus Hybride automatisch
Volledig automatische opnamen met door de camera bepaalde instellingen (📖23, 📖35, 📖37). |
| (2) Filmmodus
Voor het maken van films (📖74, 📖99).
Als u op de filmknop drukt, kunt u ook een film maken zonder het programmakeuzewiel in te stellen op de filmmodus. | (4) Modus Creatieve opname
Zie hoe automatisch allerlei effecten worden toegepast op elke foto (📖58). |
| | (5) Modus voor speciale composities
Opnamen maken met instellingen die zijn ontwikkeld voor specifieke scènes of verschillende effecten toevoegen (📖60). |

Opties opnameweergave

Druk op de knop [INFO] om de rasterlijnen en de digitale horizon weer te geven of te verbergen.

Als u de weergave op het scherm gedetailleerder wilt configureren, gaat u naar tabblad [1] ► [Opname-infoscherm] (📖100).



- Wanneer de camera is ingeschakeld, opent u het scherm om het in te schakelen. Hierdoor wordt de zoeker uitgeschakeld. Als u het scherm wilt uitschakelen, klappt u dit in (naar binnen gericht), zodat de zoeker wordt ingeschakeld (📖20).
- Als u in een omgeving met weinig licht opnamen maakt, wordt met de nachtschermfunctie de helderheid van het scherm automatisch verhoogd. Zo kunt u de compositie van uw opnamen gemakkelijker controleren. Mogelijk komen de beeldhelderheid op het scherm en de helderheid van uw foto's niet overeen. Vervorming van het beeld op het scherm of schokkerige bewegingen van het onderwerp hebben geen invloed op vastgelegde beelden.
- Zie "Van weergavemodus wisselen" (📖107) voor weergaveopties.

Vóór gebruik

Basishandleiding

Handleiding voor gevorderden

Basishandelingen van de camera

Auto-modus/
Modus Hybride automatisch

Andere opnamestanden

P-modus

Tv-, Av-, M- en C-modus

Afspeelmodus

Wi-Fi-functies

Menu Instellingen



Accessoires

Bijlage

Index



Het menu Snelle instellingen gebruiken

Configureer veelgebruikte functies als volgt via het menu  (Snelle inst.). Menu-items en -opties zijn afhankelijk van de opnamemodus ( 196).





1 Open het Menu .

- Druk op de knop .



(1) (2)

2 Selecteer een menu-item.

- Druk op de knoppen   om een menu-item te selecteren (1).
- De beschikbare opties (2) worden onder aan het scherm weergegeven.

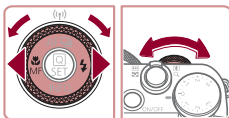



3 Selecteer een optie.



- Druk op de knoppen   of draai aan de knop  of  om een optie te selecteren.
- Items met het pictogram  kunnen worden geconfigureerd door op de knop  te drukken.
- Items met het pictogram  kunnen worden geconfigureerd door op de knop  te drukken.
- Items met het pictogram  kunnen worden geconfigureerd door op de knop  te drukken.



4 Bevestig uw keuze en sluit het scherm af.









- Druk op de knop .
- Het scherm voordat u in stap 1 op de knop  drukte, wordt opnieuw weergegeven en toont de optie die u hebt geconfigureerd.



- Als u per ongeluk een instelling hebt gewijzigd, kunt u dat ongedaan maken door de standaardinstellingen van de camera te herstellen ( 166).
- U kunt het scherm ook verlaten door  te selecteren in de menu-items en vervolgens op de knop  te drukken.

■ Bediening via het aanraakscherm gebruiken om instellingen te configureren



- Tik op  rechtsboven in het scherm om het menu Snelle inst. te openen.
- Tik op een menu-item en vervolgens op een optie om de instelling uit te voeren.
- Ga terug naar het vorige scherm door op het menu-item  te tikken, of door nogmaals op de geselecteerde optie te tikken.
- U kunt het scherm voor items die worden aangeduid met het pictogram  openen door op  te tikken.
- U kunt het scherm voor items die worden aangeduid met het pictogram  openen door op  te tikken.
- U kunt het scherm voor items die worden aangeduid met het pictogram  openen door op  te tikken.

Vóór gebruik

Basishandleiding

Handleiding voor gevorderden

Basishandleidingen van de camera

Auto-modus/
Modus Hybride automatisch

Andere opnamestanden

P-modus

Tv-, Av-, M- en C-modus

Afspeelmodus

Wi-Fi-functies

Menu Instellingen

Accessoires

Bijlage

Index



Het menuscherm gebruiken

Configureer verschillende camerafuncties als volgt via het menuscherm.



1 Open het menuscherm.

- Druk op de knop [MENU].

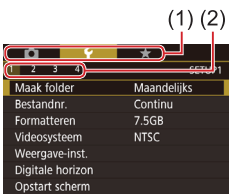

2 Selecteer een tabblad.

- Tabbladen vertegenwoordigen functie (1), zoals opnemen ([CAM]), afspelen ([PLAY]) of instellingen ([G]), of pagina's binnen elke functie (2). In deze handleiding worden tabbladen aangegeven met een combinatie van de functie en de pagina, bijvoorbeeld [G1].
- Beweeg de zoomknop om het functietabblad te selecteren en druk vervolgens op de knoppen [◀][▶] of draai aan de knop [ZOOM] om het paginatabblad te selecteren.

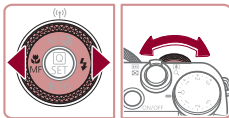
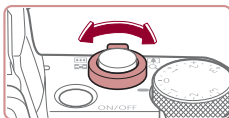

3 Selecteer een menu-item.

- Druk op de knoppen [▲][▼] of draai aan de knop [ZOOM] om een item te selecteren en druk vervolgens op de knop [G].
- Bij menu-items met opties die niet worden weergegeven, drukt u eerst op de knop [G] om van scherm te wisselen. Daarna drukt u op de knoppen [▲][▼] of draait u aan de knop [ZOOM] om het menu-item te selecteren.
- Druk op de knop [MENU] om terug te keren naar het vorige scherm.



4 Selecteer een optie.

- Als de opties in een verticale lijst worden weergegeven, drukt u op de knoppen [▲][▼] of draait u aan de knop [ZOOM] om een optie te selecteren.
- Als de opties in een horizontale lijst worden weergegeven, drukt u op de knoppen [◀][▶] of draait u aan de knop [ZOOM] om een optie te selecteren.



5 Bevestig uw keuze en sluit het scherm af.

- Druk op de knop [G] om uw keuze te bevestigen en terug te keren naar het scherm waarin u het menu-item hebt geselecteerd.
- Druk op de knop [MENU] om terug te gaan naar het scherm dat werd weergegeven voordat u bij stap 1 op de knop [MENU] drukte.

Vóór gebruik

Basishandleiding

Handleiding voor gevorderden

Basishandelingen van de camera

Auto-modus/ Modus Hybride automatisch

Andere opnamestanden

P-modus

Tv-, Av-, M- en C-modus

Afspeelmodus

Wi-Fi-functies

Menu Instellingen

Accessoires

Bijlage

Index





- Als u per ongeluk een instelling hebt gewijzigd, kunt u dat ongedaan maken door de standaardinstellingen van de camera te herstellen (166).
- De beschikbare menu-items verschillen afhankelijk van de geselecteerde opname- of afspeelstand (199–208).

Bediening via het aanraakscherm

- U selecteert tabbladen door op de knop [MENU] te drukken om het menuscherm te openen en vervolgens op het gewenste functietabblad en het gewenste paginatabeld te tikken.
- Sleep de menu-items omhoog of omlaag om erdoor te bladeren of tik op een menu-item als u dit wilt selecteren.
- Tik op een optie om de instelling uit te voeren en terug te keren naar het scherm waarin u het menu-item hebt geselecteerd.
- Bij menu-items met een balk ter aanduiding van het niveau tikt u op de gewenste positie op de balk.
- Als u menu-items wilt configureren waarvoor geen opties worden weergegeven, tikt u eerst op het menu-item om het instellingenscherm te openen. Op het instellingenscherm sleept of tikt u om het item te selecteren. Tik vervolgens om de optie te selecteren. Tik op [MENU] om terug te keren naar het vorige scherm.
- U kunt ook op invoerelementen (zoals selectievakjes of tekstvelden) tikken om deze te selecteren en u kunt tekst opgeven door op het schermtoetsenbord te tikken.
- Wanneer [SET] wordt weergegeven, kunt u desgewenst op [SET] tikken in plaats van op de knop [] te drukken.
- Wanneer [MENU] wordt weergegeven, kunt u desgewenst op [MENU] tikken in plaats van op de knop [MENU] te drukken.
- Wanneer [INFO.] wordt weergegeven, kunt u desgewenst op [INFO.] tikken in plaats van op de knop [INFO.] te drukken.
- Druk nogmaals op de knop [MENU] om het menu te sluiten.

Vóór gebruik

Basishandleiding

Handleiding voor gevorderden

Basishandelingen van de camera

Auto-modus/ Modus Hybride automatisch

Andere opnamestanden

P-modus

Tv-, Av-, M- en C-modus

Afspeelmodus

Wi-Fi-functies

Menu Instellingen

Accessoires

Bijlage

Index



Toetsenbord op het scherm

Gebruik het toetsenbord op het scherm om informatie in te voeren voor Gezichts-ID (146), Wi-Fi-verbindingen (133), enzovoort. De lengte en het soort informatie dat u in kunt voeren hangt af van de functie die u gebruikt.

(1) Tekens invoeren

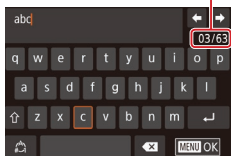

- Tik op tekens om ze in te voeren.
- De hoeveelheid informatie die u in kunt voeren (1) hangt af van de functie die u gebruikt.

Cursor verplaatsen

- Tik op [←][→].

Regeleindes invoeren

- Tik op [↵].

Van invoerstand wisselen

- Als u wilt overschakelen naar cijfers of symbolen, tikt u op [123].
- Tik op [⇧] om hoofdletters in te voeren.
- De beschikbare invoermethodes zijn afhankelijk van de functie die u gebruikt.

Tekens verwijderen

- Als u het vorige teken wilt verwijderen, raakt u [↶] aan of drukt u op de knop [⌫].
- Als u [↶] ingedrukt houdt, worden er vijf tekens tegelijk verwijderd.

Invoer bevestigen en terugkeren naar het vorige scherm

- Druk op de knop [MENU].



- Het toetsenbord op het scherm is niet beschikbaar terwijl de zoeker (128) wordt gebruikt.
- Voor sommige functies kan [↵] niet worden weergegeven en gebruikt.



- U kunt het toetsenbord ook gebruiken door op de knoppen [▲][▼][◀][▶] te drukken of door aan de knop [⦿] te draaien om tekens of pictogrammen te selecteren en vervolgens op de knop [⦿] te drukken. U kunt de cursor ook verplaatsen door aan de knop [⦿] te draaien. Druk op de knop [MENU] om terug te keren naar het vorige scherm.

Vóór gebruik

Basishandleiding

Handleiding voor gevorderden

Basishandleidingen van de camera

Auto-modus/Modus Hybride automatisch

Andere opnamestanden

P-modus

Tv-, Av-, M- en C-modus

Afspeelmodus

Wi-Fi-functies

Menu Instellingen

Accessoires

Bijlage

Index



Indicatorweergave

De indicator op de achterkant van de camera (📖4) brandt of knippert afhankelijk van de status van de camera.

Kleur	Indicatorstatus	Camerastatus
Groen	Knippert	Bezig met opstarten, het opnemen/lezen/verzenden van beelden, het maken van opnamen met lange sluitertijd (📖96, 📖97), aangesloten op een computer (📖177), het verbinden/verzenden via Wi-Fi, of display uit (📖27, 📖162)
Oranje	Aan	Opladen via USB



- Als het lampje groen knippert, mag u de camera niet uitschakelen, het klepje van de geheugenkaart/batterijhouder niet openen en de camera niet schudden of aanstoten, omdat hierdoor de beelden, camera of geheugenkaart beschadigd kunnen raken.

Klok

U kunt kijken hoe laat het is.

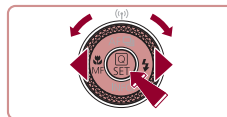

- Houd de knop [📖] ingedrukt.
- De huidige tijd verschijnt.
- Als u de camera verticaal houdt wanneer u de klokfunctie gebruikt, schakelt het scherm over naar verticale weergave.
- Druk op de knoppen [◀][▶] of draai aan de knop [📖] om de weergavekleur te wijzigen.
- Druk nogmaals op de knop [📖] om de klokweergave te annuleren.



- Als de camera is uitgeschakeld, houdt u de knop [📖] ingedrukt en drukt u op de ON/OFF-knop om de klok weer te geven.

Vóór gebruik

Basishandleiding

Handleiding voor gevorderden

Basishandelingen van de camera

Auto-modus/ Modus Hybride automatisch

Andere opnamestanden

P-modus

Tv-, Av-, M- en C-modus

Afspeelmodus

Wi-Fi-functies

Menu Instellingen

Accessoires

Bijlage

Index



Auto-modus/ Modus Hybride automatisch

Handige modus voor eenvoudige opnamen met een betere controle bij het maken van opnamen

Opnamen maken met door de camera bepaalde instellingen

Laat de camera het onderwerp en de opnameomstandigheden bepalen voor volledig automatische selectie van de optimale instellingen voor specifieke composities.

Opnamen maken (Smart Auto)

► Foto's ► Films

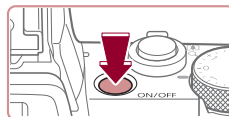

1 Schakel de camera in.

- Druk op de ON/OFF-knop.
- Het opstartscherm wordt weergegeven.



2 Open de modus [AUTO].

- Stel het programmakeuzewiel in op [AUTO].
- Richt de camera op het onderwerp. Terwijl de camera de compositie bepaalt, maakt deze een licht klikkend geluid.
- De pictogrammen die de modus voor composities en de beeldstabilisatiemodus aanduiden, worden linksboven in het scherm weergegeven (39, 41).
- Kadere rond gedetecteerde onderwerpen geven aan dat de camera daarop is scherpgesteld.



Vóór gebruik

Basishandleiding

Handleiding voor gevorderden

Basishandleidingen van de camera

Auto-modus/
Modus Hybride automatisch

Andere opnamestanden

P-modus

Tv-, Av-, M- en C-modus

Afspeelmodus

Wi-Fi-functies

Menu Instellingen

Accessoires

Bijlage

Index





(1)



(2)

3 Kies de compositie.

- Om in te zoomen en het onderwerp te vergroten, duwt u de zoomknop naar [] (telelens) en om uit te zoomen duwt u de knop naar [] (groothoek). (Op het scherm verschijnt een zoombalk (1) die de zoompositie aangeeft, samen met het scherpstelbereik (2).)

4 Maak de opname.

Foto's maken

1) Stel scherp.

- Druk de ontspanknop half in. Nadat is scherpgesteld, hoort u tweemaal een pieptoon en worden kaders weergegeven om aan te geven op welke beeldgebieden is scherpgesteld.
- Wanneer op meer dan één gebied is scherpgesteld, worden meerdere kaders weergegeven.

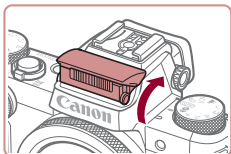
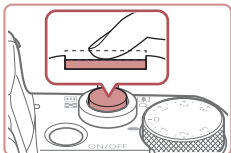

- Wanneer [Flitser Opklappen] wordt getoond, klapt u de flitser met uw vingers uit. De flitser flitst wanneer u een opname maakt. Als u liever geen flitser gebruikt, drukt u de flitser met uw vinger omlaag.

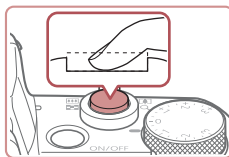

(1)

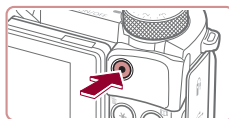

(2)

2) Maak de opname.

- Druk de ontspanknop helemaal naar beneden.
- Wanneer de camera de opname maakt, hoort u het sluitergeluid en wanneer er weinig licht is, gaat de flitser, als u deze hebt uitgeklapt, automatisch af.
- Houd de camera stil tot het sluitergeluid stopt.
- Nadat de opname is weergegeven, schakelt de camera weer over naar het opnamescherm.

Films opnemen

1) Start de opname.

- Druk op de filmknop. Zodra de camera met opnemen begint, hoort u één pieptoon en verschijnen [●REC] en de verstreken tijd op het scherm (1).
- Er verschijnen zwarte balken aan de boven- en onderkant van het scherm en het onderwerp wordt iets vergroot. De zwarte balken geven beeldgebieden aan die niet worden vastgelegd.
- Kaders rond gedetecteerde gezichten geven aan dat de camera daarop is scherpgesteld.
- Zodra de opname is begonnen, haalt u uw vinger van de filmknop.

Vóór gebruik

Basishandleiding

Handleiding voor gevorderden

Basishandelingen van de camera

Auto-modus/ Modus Hybride automatisch

Andere opnamestanden

P-modus

Tv-, Av-, M- en C-modus

Afspeelmodus

Wi-Fi-functies

Menu Instellingen

Accessoires

Bijlage

Index





2) Pas de grootte van het onderwerp aan en wijzig zo nodig de compositie van de opname.

- Om de grootte van het onderwerp te wijzigen, herhaalt u de bewerkingen van stap 3. Denk er echter wel aan dat het geluid van de camerabewerkingen ook wordt opgenomen. Houd er rekening mee dat films die worden opgenomen met zoomfactoren die blauw worden weergegeven, er korrelig uit zullen zien.
- Als u tijdens de opname de compositie wijzigt, worden de focus, helderheid en kleurtoon automatisch aangepast.

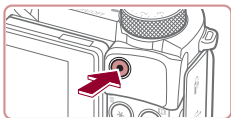

3) Beëindig de opname.

- Druk nogmaals op de filmknop om de filmopname te stoppen. De camera piept tweemaal als de opname stopt.
- De camera stopt automatisch met opnemen zodra de geheugenkaart vol raakt.



- Wanneer de flitser tijdens de opname afgaat, geeft dat aan dat de camera automatisch heeft geprobeerd te zorgen voor optimale kleuren in het hoofdonderwerp en de achtergrond (Witbalans voor meerdere gebieden).

Opnamen maken in de modus Hybride automatisch

► Foto's ► Films

U kunt eenvoudig een korte film van de dag maken door foto's te maken. De camera neemt voor elke opname clips van 2–4 seconden op van scènes, die later worden gecombineerd in een digest-film.



1 Open de modus [Hybride automatisch].

- Volg stap 2 bij “Opnamen maken (Smart Auto)” (35) en kies [Hybride automatisch].



2 Kies de compositie.

- Volg stap 3–4 bij “Opnamen maken (Smart Auto)” (35) om de compositie te kiezen en scherp te stellen.
- Voor indrukwekkendere digest-films richt u de camera ongeveer vier seconden op onderwerpen voordat u foto's maakt.

3 Maak de opname.

- Volg stap 4 bij “Opnamen maken (Smart Auto)” (35) om een foto te maken.
- De camera maakt zowel een foto als een filmclip. De clip, die wordt beëindigd met de foto en een sluitergeluid, is één hoofdstuk in de digest-film.



- De batterij gaat in deze modus minder lang mee dan in de modus [AUTO], omdat er voor iedere opname digest-films worden opgenomen.
- Een digest-film wordt mogelijk niet opgenomen als u een foto maakt direct nadat u de camera hebt ingeschakeld, de modus [Hybride automatisch] hebt geselecteerd of de camera op andere wijze bedient.
- Geluid en trillingen veroorzaakt door de bediening van de camera worden opgenomen in digest-films.

Vóór gebruik

Basishandleiding

Handleiding voor gevorderden

Basishandelingen van de camera

Auto-modus/ Modus Hybride automatisch

Andere opnamestanden

P-modus

Tv-, Av-, M- en C-modus

Afspeelmodus

Wi-Fi-functies

Menu Instellingen

Accessoires

Bijlage

Index





- De beeldkwaliteit van digest-films wordt automatisch ingesteld op [HD 29.97P] voor NTSC of [HD 25.00P] voor PAL en kan niet worden gewijzigd (161).
- Er worden geen geluiden afgespeeld wanneer u de ontspanknop half indrukt of de zelfontspanner instelt (164).
- In de volgende gevallen worden digest-films opgeslagen als aparte filmbestanden, zelfs als ze op dezelfde dag zijn gemaakt met de modus [A3].
 - Het digest-filmbestand is ongeveer 4 GB groot of er is in totaal ongeveer 16 minuten en 40 seconden lang opgenomen.
 - De digest-film is beveiligd (115).
 - De instellingen voor zomertijd (20) of tijdzone (163) worden gewijzigd.
 - Er wordt een nieuwe map gemaakt (159).
- Opgenomen sluitergeluiden kunnen niet worden aangepast of gewist.
- Als u liever digest-films opneemt zonder foto's, kunt u de instelling van tevoren aanpassen. Kies MENU (31) ► tabblad [7] ► [Digest-type] ► [Geen foto's].
- De verschillende hoofdstukken kunnen worden bewerkt (128).

Digest-film afspelen

Geef een foto weer in de modus [A3] om de digest-film af te spelen die op dezelfde dag is vastgelegd, of geef de datum op van de digest-film die u wilt afspelen (109).

Foto's/films



- Als de camera geen bedieningsgeluiden maakt, is het geluid mogelijk uitgeschakeld terwijl u de knop [INFO] ingedrukt hield. Om de geluiden te activeren, drukt u op de knop [MENU], kiest u [Mute] op het tabblad [3] en kiest u [Uit].

Foto's



- Een knipperend [9]-pictogram is een waarschuwing dat de beelden mogelijk onscherp worden door camerabewegingen. Bevestig in dat geval de camera op een statief of neem andere maatregelen om de camera stil te houden.
- Zijn uw opnamen te donker, ondanks dat er is geflitst, ga dan dichterbij het onderwerp toe. Zie "Camera" (210) voor meer informatie over het flitsbereik.
- Het onderwerp is mogelijk te dichtbij als de camera maar één keer piept wanneer u de ontspanknop half ingedrukt houdt. Zie "Opnamebereik" (211) voor meer informatie over het scherpstelbereik (opnamebereik).
- Om rode ogen te corrigeren en om het scherpstellen te vergemakkelijken, kan de lamp worden ingeschakeld bij opnamen in omgevingen met weinig licht.
- Als een knipperend [7]-pictogram wordt weergegeven als u een opname probeert te maken, geeft dat aan dat u pas een opname kunt maken als de flitser klaar is met opladen. U kunt weer opnemen zodra de flitser gereed is. U kunt nu de ontspanknop helemaal indrukken en wachten, of u laat de knop los en drukt de ontspanknop opnieuw in.
- Het geluid van de sluiser is niet te horen wanneer de pictogrammen voor "Slapen" en "Slapende baby's" (39) worden weergegeven.
- Hoewel u nog een opname kunt maken voordat het opnamescherm wordt weergegeven, worden de gebruikte focus, helderheid en kleuren mogelijk bepaald door uw vorige opname.



- U kunt wijzigen hoe lang beelden worden weergegeven na opnamen (56).

Vóór gebruik

Basishandleiding

Handleiding voor gevorderden

Basishandleidingen van de camera

Auto-modus/ Modus Hybride automatisch

Andere opnamestanden

P-modus

Tv-, Av-, M- en C-modus

Afspeelmodus

Wi-Fi-functies

Menu Instellingen

Accessoires

Bijlage

Index





- Klap met uw vinger de flitser in voordat u een film opneemt. Kom tijdens het opnemen van films niet met uw vingers aan de microfoon (1). Wanneer u de flitser opgeklapt laat of de microfoon blokkeert, wordt audio mogelijk niet opgenomen of klinkt het opgenomen geluid gedempt.

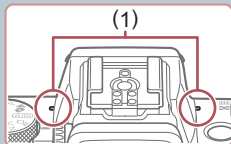

- Vermijd tijdens het opnemen van een film om andere camerabediening dan de Movie-knop aan te raken, omdat de geluiden van de camera ook worden opgenomen.
- Zodra de filmopname begint, wijzigt het beeldgebied dat wordt weergegeven en worden onderwerpen uitvergroot. Op deze manier worden vervormingen gecorrigeerd die bijvoorbeeld ontstaan door een sterk bewegende camera. Als u onderwerpen wilt opnemen met dezelfde grootte als werd weergegeven vóór de opname, volgt u de stappen in "Filmen met onderwerpen op hetzelfde formaat als waarop ze voor het filmen werden weergegeven" (p. 55).



- Het geluid wordt in stereo opgenomen.

Compositie pictogrammen

► Foto's ► Films

In de standen [A] en [AUTO] wordt de door de camera vastgestelde compositie aangeduid met een pictogram op het scherm. De bijbehorende instellingen voor optimale scherpsstelling, helderheid en kleur van het onderwerp worden automatisch geselecteerd. Afhankelijk van de compositie worden er mogelijk continu beelden vastgelegd (p. 40).

Onderwerp	Achtergrond				
	Nor-maal	Tegen-licht	Donker*1	Zonsonder-gangen	Spotlights
Mensen	*2	*3		–	
Bewegende mensen	*3	*3	–	–	–
Schaduw op gezicht	*2	–	–	–	–
Glimlach	*3	*3	–	–	–
Slapen	*2	*3	–	–	–
Baby's	*3	*3	–	–	–
Lachende baby's	*3	*3	–	–	–
Slapende baby's	*2	*3	–	–	–
Bewegende kinderen	*3	*3	–	–	–
Overige onderwerpen	*2	*3			
Overige bewegende onderwerpen	*3	*3	–	–	–
Overige onderwerpen van dichtbij	*2	*3	–	–	

*1 Met statief.

*2 De achtergrondkleur van pictogrammen is lichtblauw wanneer de achtergrond een blauwe lucht is, donkerblauw wanneer de achtergrond donker is en grijs bij alle overige achtergronden.

*3 De achtergrondkleur van pictogrammen is lichtblauw wanneer de achtergrond een blauwe lucht is en grijs bij alle overige achtergronden.

Vóór gebruik

Basishandleiding

Handleiding voor gevorderden

Basishandelingen van de camera

Auto-modus/ Modus Hybride automatisch

Andere opnamestanden

P-modus

Tv-, Av-, M- en C-modus

Afspeelmodus

Wi-Fi-functies

Menu Instellingen

Accessoires

Bijlage

Index



- De achtergrondkleur van , , , , en is donkerblauw en de achtergrondkleur van is oranje.
- Bij films worden alleen de pictogrammen Mensen, Overige onderwerpen en Overige onderwerpen van dichtbij weergegeven.
- In de modus worden alleen de pictogrammen Mensen, Schaduwen op gezicht, Overige onderwerpen en Overige onderwerpen van dichtbij weergegeven.
- Bij opnamen met de zelfontspanner worden voor de volgende onderwerpen geen pictogrammen weergegeven: bewegende, glimlachende of slapende personen, lachende of slapende baby's, bewegende kinderen en overige bewegende onderwerpen.
- Wanneer de transportmodus niet is ingesteld op (📖40, 📖45) en wanneer [Hg lampcorr.] is ingesteld op [Aan] en composities automatisch worden gecorrigeerd (📖52), worden geen pictogrammen weergegeven voor glimlachende of slapende onderwerpen en bewegende kinderen.
- Als de flitser is ingesteld op , worden de tegenlichtpictogrammen voor bewegende kinderen en glimlachende mensen niet weergegeven.
- Pictogrammen voor baby's (waaronder lachende en slapende baby's) en bewegende kinderen worden weergegeven wanneer [Gezichts-ID] is ingesteld op [Aan] en gezichten van geregistreerde baby's (jonger dan twee jaar) of kinderen (van twee tot twaalf jaar) worden gedetecteerd (📖46). Controleer vooraf of de datum en tijd correct zijn ingesteld (📖20).



- Probeer om op te nemen in de modus (📖77) als het compositiepictogram niet bij de huidige opnameomstandigheden past of als het niet mogelijk is om een opname te maken met de effecten, kleuren of helderheid die u verwacht.

Scènes voor continue opname

Als u een foto neemt wanneer het pictogram voor een van de volgende scènes wordt weergegeven (in de linkerkolom van de tabel), neemt de camera continu opnamen. Als u de ontspanknop half indrukt wanneer het pictogram voor een van de volgende scènes (in de linkerkolom van de tabel) wordt weergegeven, wordt een van de volgende pictogrammen , of weergegeven om u te laten weten dat de camera continu opnamen neemt:

Glimlach (inclusief baby's)	Opeenvolgende beelden worden vastgelegd, en de camera analyseert details, zoals gezichtsexpressie, om de beste foto op te kunnen slaan.
Slapen (inclusief baby's)	Mooie opnamen van slapende gezichten doordat opeenvolgende foto's worden gecombineerd om camerabeweging en beeldruis te verminderen. Het AF-hulplicht en de flitser gaan niet af en het sluitergeluid klinkt niet.
Kinderen	De camera legt voor elke opname drie opeenvolgende beelden vast, zodat u geen fraaie foto van bewegende kinderen hoeft te missen.



- In sommige scènes worden de verwachte beelden mogelijk niet opgeslagen en kunnen beelden er anders uitzien dan verwacht.
- Focus, beeldhelderheid en kleur worden bij de eerste opname vastgesteld.



- Wanneer u alleen losse foto's wilt maken, drukt u op de knop en vervolgens selecteert u (druk op de knoppen of of draai aan de knop).

Vóór gebruik

Basishandleiding

Handleiding voor gevorderden

Basishandelingen van de camera

Auto-modus/ Modus Hybride automatisch

Andere opnamestanden

P-modus

Tv-, Av-, M- en C-modus

Afspeelmodus

Wi-Fi-functies

Menu Instellingen

Accessoires

Bijlage

Index



Pictogrammen voor beeldstabilisatie

► Foto's ► Films

Optimale beeldstabilisatie voor de opnameomstandigheden (Intelligent IS) wordt automatisch toegepast en de volgende pictogrammen worden weergegeven.

	Beeldstabilisatie voor foto's (Normaal)
	Beeldstabilisatie voor foto's tijdens pannen (Pan)*
	Beeldstabilisatie voor angulaire camerabeweging en shift-shake in macro-opnamen (Hybrid IS). Voor films wordt weergegeven en wordt ook beeldstabilisatie toegepast.
	Beeldstabilisatie voor films, met vermindering van sterke camerabeweging, zoals wanneer u lopend opneemt (Dynamisch)
	Beeldstabilisatie voor subtiele camerabeweging, zoals bij het opnemen van films met de telelens (Powered)
	Geen beeldstabilisatie, omdat de camera op een statief is bevestigd of op een andere manier stil wordt gehouden. Tijdens filmopname wordt echter weergegeven en wordt beeldstabilisatie gebruikt om trillingen door wind of andere oorzaken tegen te gaan (Statief IS).

* Wordt weergegeven tijdens panning, terwijl u met de camera bewegende onderwerpen volgt. Wanneer u een onderwerp volgt dat zich horizontaal verplaatst, heft beeldstabilisatie alleen het effect van verticale camerabeweging op en stopt de horizontale beeldstabilisatie. Op dezelfde wijze wordt, wanneer u een onderwerp volgt dat zich verticaal verplaatst, alleen het effect van horizontale camerabeweging door beeldstabilisatie opgeheven en stopt de verticale beeldstabilisatie.



- Om de beeldstabilisatie te annuleren stelt u [IS modus] in op [Uit] (55). In dat geval wordt het IS-pictogram niet weergegeven.
- In de modus wordt geen pictogram weergegeven.

Kaders op het scherm

► Foto's ► Films

Zodra de camera in de modus [AUTO] onderwerpen waarneemt waarop u de camera richt, worden verschillende kaders weergegeven.

- Rond het onderwerp (of het gezicht) dat door de camera als hoofdonderwerp wordt vastgesteld, wordt een wit kader weergegeven en om andere gezichten die zijn herkend worden grijze kaders weergegeven. De kaders volgen bewegende onderwerpen binnen een bepaald bereik om de camera er steeds op scherpgesteld te houden. Als de camera echter waarneemt dat het onderwerp beweegt, blijft alleen het witte kader op het scherm staan.
- Als de camera beweging van het onderwerp detecteert terwijl u de ontspanknop half indrukt, dan wordt een blauw kader weergegeven en worden de focus en helderheid voortdurend aangepast (Servo AF).



- Probeer in de [P]-modus (77) op te nemen als er geen kaders worden weergegeven, als er geen kaders om de gewenste onderwerpen worden weergegeven, of als kaders worden weergegeven op de achtergrond of dergelijke gebieden.
- Om onderwerpen te selecteren waarop u wilt scherppstellen, tikt u op het gewenste onderwerp op het scherm. wordt weergegeven en de modus Touch AF wordt geactiveerd op de camera (90). Als u de ontspanknop half indrukt, verschijnt er een blauw kader en blijft de camera scherppstellen op het onderwerp en de helderheid aanpassen (Servo AF).

Vóór gebruik

Basishandleiding

Handleiding voor gevorderden

Basishandelingen van de camera

Auto-modus/ Modus Hybride automatisch

Andere opnamestanden

P-modus

Tv-, Av-, M- en C-modus

Afspeelmodus

Wi-Fi-functies

Menu Instellingen

Accessoires

Bijlage

Index



Algemene, handige functies

Nader inzoomen op het onderwerp (Digitale Zoom)

► Foto's ► Films

Als onderwerpen te ver weg zijn om met behulp van de optische zoom te vergroten, gebruikt u de digitale zoom om tot 17x te vergroten.

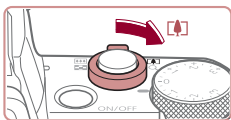

1 Duw de zoomknop naar [L].

- Houd de zoomknop vast totdat het zoomen stopt.
- Het inzoomen stopt wanneer de grootste mogelijke zoomfactor voordat het beeld merkbaar korrelig wordt, is bereikt. Dit wordt vervolgens weergegeven op het scherm.

2 Duw de zoomknop nogmaals naar [L].

- De camera zoomt nog verder in op het onderwerp.
- (1) is de huidige zoomfactor.

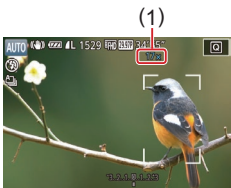

- Als u de zoomknop tijdens de opname beweegt, wordt de zoombalk weergegeven (die de zoompositie aangeeft). De zoombalk heeft een kleurcodering waarmee het zoombereik wordt aangegeven.
 - Witbereik: optisch zoombereik waarbij het beeld niet korrelig oogt.
 - Geelbereik: digitaal zoombereik waarbij het beeld niet merkbaar korrelig wordt (ZoomPlus).
 - Blauwbereik: digitaal zoombereik waarbij het beeld korrelig oogt.
- Omdat het blauwe bereik bij bepaalde opnamepixelinstellingen (194) niet beschikbaar is, kunt u de maximale zoomfactor bereiken door stap 1 te volgen.



- Als u de digitale zoomfunctie wilt uitschakelen, kiest u MENU (31) ► tabblad [3] ► [Digitale Zoom] ► [Uit].

Opnemen met vooraf ingestelde brandpuntsafstanden (Trapsgewijs zoomen)

► Foto's ► Films

Neem op met gebruikelijke brandpuntsafstanden binnen een bereik van 24–100 mm (equivalent aan 35-mm-film).

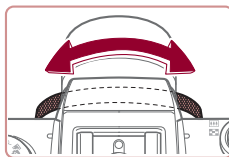

- Om de brandpuntsafstand van 24 in 28 mm te wijzigen, draait u de ring [1] tegen de klok in totdat u een klik hoort. Draai de ring [1] tegen de klok in om in te zoomen, of met de klok mee om uit te zoomen.



- Tijdens het opnemen van films is trapsgewijs zoomen niet beschikbaar, zelfs niet als u aan de ring [1] draait.

Vóór gebruik

Basishandleiding

Handleiding voor gevorderden

Basishandelingen van de camera

Auto-modus/ Modus Hybride automatisch

Andere opnamestanden

P-modus

Tv-, Av-, M- en C-modus

Afspeelmodus

Wi-Fi-functies

Menu Instellingen

Accessoires

Bijlage

Index





- Bij het gebruik van de digitale zoom (42) kunt u de zoomfactor niet wijzigen door de ring (1) tegen de klok in te draaien. Als u de ring echter met de klok mee draait, kunt u de brandpuntsafstand instellen op 100 mm.

De zelfontspanner gebruiken

► Foto's ► Films

Met de zelfontspanner kunt u een groepsfoto maken waar u zelf ook op staat. De camera maakt de foto ongeveer 10 seconden nadat u de ontspanknop indrukt.



1 Configureer de instelling.

- Druk op de knop (1), kies [2] in het menu en selecteer vervolgens [3] (43).
- Zodra de instelling is voltooid, wordt [4] weergegeven.



2 Maak de opname.

- Voor foto's: druk de ontspanknop half in om scherp te stellen op het onderwerp en druk de knop daarna helemaal naar beneden.
- Voor films: druk op de filmknop.
- Zodra u de zelfontspanner start, gaat het lampje knipperen en speelt de camera het geluid van de zelfontspanner af.
- Twee seconden voor de opname versnellen het knipperen en het geluid. (In het geval dat de flitser afgaat, blijft de lamp branden.)

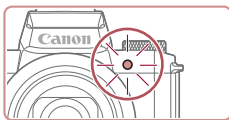

Camerabeweging vermijden met de zelfontspanner

► Foto's ► Films

Met deze optie reageert de sluitser nadat u de ontspanknop indrukt met een vertraging van ongeveer twee seconden. Zou de camera dan bewegen terwijl u de ontspanknop indrukt, dan heeft dat geen invloed op uw opname.



- Voer stap 1 bij "De zelfontspanner gebruiken" uit (43) en kies [2].
- Zodra de instelling is voltooid, wordt [3] weergegeven.

De zelfontspanner aanpassen

► Foto's ► Films

U kunt de vertraging (0–30 seconden) en het aantal opnamen (1–10 opnamen) aangeven.

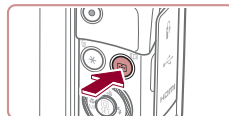

1 Selecteer [2].

- Voer stap 1 uit bij "De zelfontspanner gebruiken" (43), kies [2] en druk daarna op de knop [3].

- Om het maken van opnamen met de zelfontspanner te annuleren nadat u deze hebt ingesteld, drukt u op de knop [MENU].
- Als u wilt terugkeren naar de oorspronkelijke instelling, selecteert u [2] bij stap 1.

Vóór gebruik

Basishandleiding

Handleiding voor gevorderden

Basishandelingen van de camera

Auto-modus/ Modus Hybride automatisch

Andere opnamestanden

P-modus

Tv-, Av-, M- en C-modus

Afspeelmodus

Wi-Fi-functies

Menu Instellingen

Accessoires

Bijlage

Index





2 Configureer de instelling.

- Druk op de knoppen [▲][▼] om de vertragingstijd of het aantal opnamen te selecteren.
- Druk op de knoppen [◀][▶] of draai aan de knop [ZELFONTPAN] om een waarde te selecteren. Druk vervolgens twee keer op de knop [INFO].
- Zodra de instelling is voltooid, wordt [ZELFONTPAN] weergegeven.
- Voer stap 2 uit in "De zelfontspanner gebruiken" (43) om de opname te maken.



- Voor films die worden opgenomen met behulp van de zelfontspanner, begint het opnemen na de door u opgegeven vertragingstijd, maar het instellen van het aantal opnamen heeft geen effect.



- Wanneer u meerdere opnamen opgeeft, worden de beeldhelderheid en witbalans bij de eerste opname vastgesteld. Tussen de opnamen in is meer tijd nodig als de flitser afgaat of als u hebt opgegeven dat u veel opnamen wilt maken. De camera stopt automatisch met opnemen zodra de geheugenkaart vol raakt.
- Als u een vertraging van meer dan twee seconden instelt, versnellen het geluid en het lampje van de zelfontspanner twee seconden voor de opname. (In het geval dat de flitser afgaat, blijft de lamp branden.)

Opnamen maken door het scherm aan te raken (Touch Shutter)

► Foto's ► Films

Met deze optie kunt u gewoon het scherm aanraken en uw vinger wegnemen om de opname te maken, in plaats van de ontspanknop in te drukken. De camera stelt automatisch scherp op onderwerpen en past automatisch de beeldhelderheid aan.



1 Schakel de Touch Shutter-functie in.

- Druk op de knop [MENU], kies [Touch Shutter] op het tabblad [2] en kies [Insch.] (31).

2 Maak de opname.

- Tik op het onderwerp op het scherm en haal uw vinger meteen weer van het scherm.
- De camera maakt de opname en er klinkt een sluitergeluid.
- Kies [Uitsch.] in stap 1 om de Touch Shutter te annuleren.



- Zelfs wanneer de opname nog wordt weergegeven, kunt u voorbereidingen treffen voor de volgende opname door op [ZELFONTPAN] te tikken.

Vóór gebruik

Basishandleiding

Handleiding voor gevorderden

Basishandelingen van de camera

Auto-modus/ Modus Hybride automatisch

Andere opnamestanden

P-modus

Tv-, Av-, M- en C-modus

Afspelmodus

Wi-Fi-functies

Menu Instellingen

Accessoires

Bijlage

Index



Continue opname

► Foto's ► Films

Houd in de stand [AUTO] de ontspanknop volledig ingedrukt om continue opnamen te maken.

Zie "Camera" (210) voor meer informatie over de snelheid van continue opnamen.

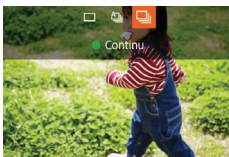

1 Configureer de instelling.

- Druk op de knop [▲], kies [] (druk op de knoppen [◀] [▶] of draai aan de knop [●]) en druk vervolgens op de knop [].
- Zodra de instelling is voltooid, wordt [] weergegeven.

2 Maak de opname.

- Houd de ontspanknop volledig ingedrukt om continue opnamen te maken.



- Tijdens continue opnamen zijn de scherpstelling, belichting en kleuren vergrendeld op de positie/het niveau die/dat wordt vastgesteld wanneer u de ontspanknop half indrukt.
- Kan niet worden gebruikt met de zelfontspanner (43).
- De opname kan tijdelijk onderbroken worden of een continue opname kan langzamer worden, afhankelijk van de opnameomstandigheden, camera-instellingen en zoompositie.
- Opnamen maken kan langzamer worden wanneer meer opnamen worden gemaakt.
- Als u flitst, kan de opnamesnelheid afnemen.
- Witbalans voor meerdere gebieden (35) is niet beschikbaar. Houd er ook rekening mee dat deze functies niet beschikbaar zijn.
 - [Hg lampcorr.] (52)
 - [Knipperdetectie] (54)
- Bij gebruik van Touch Shutter (44) maakt de camera continu opnamen zolang u het scherm aanraakt. Tijdens continue opnamen blijven de focus en belichting constant nadat ze voor de eerste opname zijn bepaald.



- In de modus [AUTO] kunt u in stap 1 ook items selecteren door op de knoppen [◀] [▶] te drukken.

Beelden weergeven tijdens het afspelen

Elke set met doorlopende beelden wordt behandeld als één groep, en alleen het eerste beeld dat is opgenomen in de groep wordt weergegeven. Om aan te geven dat het beeld onderdeel is van een groep, wordt [SET] weergegeven linksboven in het scherm.



- Als u een gegroepeerd beeld wist (117), worden alle andere beelden in de groep ook gewist. Pas op bij het wissen van beelden.

Vóór gebruik

Basishandleiding

Handleiding voor gevorderden

Basishandelingen van de camera

Auto-modus/ Modus Hybride automatisch

Andere opnamestanden

P-modus

Tv-, Av-, M- en C-modus

Afspelmodus

Wi-Fi-functies

Menu Instellingen

Accessoires

Bijlage

Index





- Gegroepeerde beelden kunnen afzonderlijk (📖112) en niet-gegroepeerd (📖112) worden afgespeeld.
- Als u een gegroepeerd beeld beveiligd (📖115), worden alle beelden in de groep beveiligd.
- Als u gegroepeerde beelden afspeelt met Beeld zoeken (📖109), kunnen beelden afzonderlijk worden bekeken. In dit geval worden beelden tijdelijk niet gegroepeerd.
- De volgende acties zijn niet beschikbaar voor gegroepeerde beelden: gezichts-ID-gegevens bewerken (📖113), vergroten (📖114), als favoriet markeren (📖120), bewerken (📖122), afdrukken (📖178), afzonderlijk beelden afdrukken instellen (📖182) of aan een fotoboek toevoegen (📖184). Speel de gegroepeerde beelden afzonderlijk af (📖112) of annuleer de groepering (📖112) om deze bewerkingen uit te voeren.

Gezichts-ID gebruiken

Als u van tevoren een persoon had geregistreerd, zal de camera bij het maken van foto's het gezicht van die persoon detecteren en de scherpstelling, helderheid en kleur voor die persoon instellen. In modus [AUTO] kan de camera baby's en kinderen waarnemen op basis van geregistreeerde verjaardagen. Zo kunt u met de optimale instellingen opnamen van hen maken.

Met deze functie kunt u ook opnamen zoeken die u hebt gemaakt en waarop geregistreeerde personen staan (📖110).

Persoonlijke gegevens

- Gegevens zoals beelden van een gezicht (gezichtsinfo) die middels de gezichts-ID zijn geregistreeerd en persoonlijke gegevens (naam, verjaardag) worden op de camera opgeslagen. Wanneer er geregistreeerde personen worden gedetecteerd, worden hun namen bovendien in de foto's vastgelegd. Wees bij het gebruik van de functie Gezichts-ID voorzichtig als u de camera of beelden met anderen deelt en als u beelden online plaatst waar vele anderen ze kunnen bekijken.
- Wanneer u de camera afdankt of aan een andere persoon overdraagt nadat u Gezichts-ID hebt gebruikt, zorg dan dat u alle gegevens (geregistreeerde gezichten, namen en verjaardagen) van de camera wist (📖50).

Gezichts-ID-gegevens registreren

U kunt voor maximaal twaalf personen gegevens (gezichtsinfo, namen en verjaardagen) registreren voor gebruik met Gezichts-ID.

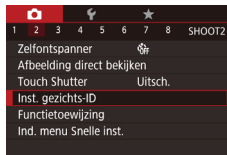

1 Open het instellingenscherf.

- Druk op de knop [MENU], kies [Inst. gezichts-ID] op het tabblad [📷] en druk vervolgens op de knop [👤] (📖31).

Vóór gebruik

Basishandleiding

Handleiding voor gevorderden

Basishandelingen van de camera

Auto-modus/ Modus Hybride automatisch

Andere opnamestanden

P-modus

Tv-, Av-, M- en C-modus

Afspeelmodus

Wi-Fi-functies

Menu Instellingen

Accessoires

Bijlage

Index



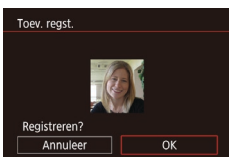
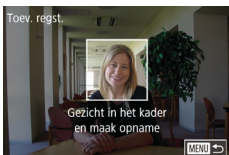

- Druk op de knoppen [▲][▼] of draai aan de knop [🔍] om [Toev. regst.] te selecteren en druk vervolgens op de knop [👤].

- Druk op de knoppen [▲][▼] of draai aan de knop [🔍] om [Nieuw gezicht toev.] te selecteren en druk vervolgens op de knop [👤].

2 Registreer gezichtsgegevens.

- Richt de camera zodanig dat het gezicht van de persoon die u wilt registreren zich binnen het grijze kader midden op het scherm bevindt.
- Een wit kader over het gezicht van de persoon geeft aan dat het gezicht is herkend. Zorg dat er een wit kader rond het gezicht van de persoon wordt weergegeven en maak een foto.
- Als het gezicht niet wordt herkend, kunt u geen gezichtsgegevens registreren.
- Als [Registreren?] verschijnt, drukt u op de knoppen [◀][▶] of draait u aan de knop [🔍] om [OK] te selecteren. Druk vervolgens op de knop [👤].
- Het scherm [Profiel bew.] wordt weergegeven.

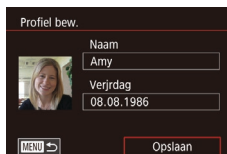
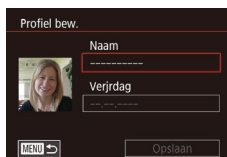

3 Registreer de naam en verjaardag van de persoon.

- Druk op de knop [👤] om het toetsenbord te openen en voer vervolgens de naam in (🗨️33).
- Als u een verjaardag wilt registreren, kiest u [Verjrdag] in het scherm [Profiel bew.] (druk op de knoppen [▲][▼] of draai aan de knop [🔍]). Druk vervolgens op de knop [👤].
- Druk op de knoppen [◀][▶] om een optie te selecteren.
- Druk op de knoppen [▲][▼] of draai aan de knop [🔍] om de datum op te geven.
- Als u klaar bent, drukt u op de knop [👤].

4 Sla de instellingen op.

- Druk op de knoppen [▲][▼] of draai aan de knop [🔍] om [Opslaan] te selecteren. Druk vervolgens op de knop [👤].
- Nadat er een bericht wordt weergegeven, drukt u op de knoppen [◀][▶] of draait u aan de knop [🔍] om [Ja] te selecteren. Vervolgens drukt u op de knop [👤].

5 Ga verder met gezichtsgegevens registreren.

- Voor het registreren van maximaal vier extra punten met gezichtsinformatie (uitdrukkingen of hoeken) herhaalt u stap 2.
- Geregistreerde gezichten worden sneller herkend als u diverse gezichtsgegevens toevoegt. Voeg naast een rechte invalshoek bijvoorbeeld een enigszins schuine hoek, een opname van een glimlach en binnen- en buitenopnames toe.

Vóór gebruik

Basishandleiding

Handleiding voor gevorderden

Basishandelingen van de camera

Auto-modus/ Modus Hybride automatisch

Andere opnamestanden

P-modus

Tv-, Av-, M- en C-modus

Af speelmodus

Wi-Fi-functies

Menu Instellingen

Accessoires

Bijlage

Index





- De flitser gaat niet af wanneer u stap 2 volgt.
- Als u bij stap 3 geen verjaardag registreert, worden de pictogrammen Baby's of Kinderen (👶39) niet weergegeven in de modus **AUTO**.



- U kunt geregistreerde gezichtsgegevens overschrijven of deze later toevoegen als u nog niet alle 5 velden met gezichtsinfo hebt ingevuld (📖46).

Opnamen maken

Als u een persoon van tevoren registreert, zal de camera bij het maken van foto's het gezicht van die persoon detecteren en de scherpstelling, helderheid en kleur voor die persoon instellen.



- Als u de camera op mensen richt, worden de namen van maximaal drie geregistreerde personen weergegeven wanneer zij worden gedetecteerd.
- Maak de opname.
- De weergegeven namen worden in de foto's vastgelegd. De namen van gedetecteerde personen (maximaal 5 in totaal) worden vastgelegd, zelfs als hun namen niet worden weergegeven.



- Het is mogelijk dat andere dan de geregistreerde personen als de geregistreerde persoon worden gedetecteerd indien zij vergelijkbare gezichtskenmerken hebben.



- Geregistreerde personen worden mogelijk niet correct gedetecteerd als het vastgelegde beeld of de compositie aanzienlijk afwijkt van de geregistreerde gezichtsgegevens.
- Als een geregistreerd gezicht niet wordt gedetecteerd, of niet snel wordt gedetecteerd, overschrijft u de geregistreerde gegevens met de nieuwe gezichtsgegevens. Door voorafgaand aan het maken van foto's de gezichtsinfo te registreren, worden geregistreerde gezichten sneller gedetecteerd.
- Als een persoon onterecht als een andere persoon wordt gedetecteerd en u gaat door met het maken van foto's, kunt u de in het beeld vastgelegde naam tijdens het afspelen van het beeld wijzigen of wissen (📖113).
- Omdat gezichten van baby's of kinderen snel veranderen naarmate ze opgroeien, moet u hun gezichtsgegevens regelmatig bijwerken (📖46).
- Namen worden altijd in beelden opgeslagen, zelfs als u het selectievakje [Opname Info] uitschakelt in "De weergegeven informatie aanpassen" (📖101) om de namen niet weer te geven.
- Als u geen namen in foto's wilt vastleggen, selecteert u [Inst. gezichts-ID] op het tabblad [📷2], selecteert u [Gezichts-ID] en vervolgens [Uit].
- U kunt de in de beelden vastgelegde namen controleren bij het afspelen (korte informatieweergave) (📖107).
- In de modus [📷3] worden namen niet weergegeven op het opnamescherm, maar wel op de foto's vastgelegd.
- Namen die werden opgenomen tijdens continue opnamen (📖45) worden verder op dezelfde positie opgenomen als bij de eerste opname, zelfs als de onderwerpen bewegen.

Geregistreerde gegevens controleren en bewerken

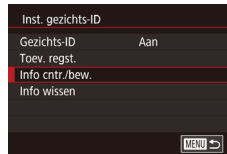

1 Open het scherm [Info cntr./bew.].

- Voer stap 1 in "Gezichts-ID-gegevens registreren" (📖46) uit en selecteer [Info cntr./bew.].

Vóór gebruik

Basishandleiding

Handleiding voor gevorderden

Basishandelingen van de camera

Auto-modus/ Modus Hybride automatisch

Andere opnamestanden

P-modus

Tv-, Av-, M- en C-modus

Afspelmodus

Wi-Fi-functies

Menu Instellingen

Accessoires

Bijlage

Index



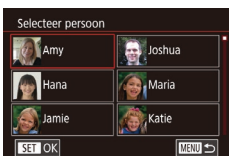

2 Selecteer een persoon van wie u gegevens wilt controleren of bewerken.

- Druk op de knoppen [▲][▼][◀][▶] om de persoon te kiezen van wie u de informatie wilt controleren of bewerken. Druk vervolgens op de knop [⊕].

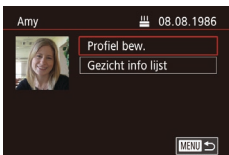

3 Controleer of bewerk desgewenst de geregistreerde gegevens.

- Om een naam of verjaardag te controleren, kiest u [Profiel bew.] (druk op de knoppen [▲][▼] of draai aan de knop [⊕]). Druk vervolgens op de knop [⊕]. In het weergegeven scherm kunt u de naam of verjaardag bewerken zoals wordt beschreven bij stap 3 van “Gezichts-ID-gegevens registreren” (46).
- Als u gezichtsgegevens wilt controleren, kiest u [Gezicht info lijst] (druk op de knoppen [▲][▼] of draai aan de knop [⊕]). Druk vervolgens op de knop [⊕]. Als u gezichtsgegevens wilt wissen, drukt u op de knop [⊕] op het scherm. Druk op de knoppen [▲][▼][◀][▶] of draai aan de knop [⊕] om te kiezen welke gezichtsgegevens moeten worden gewist en druk daarna op de knop [⊕]. Wanneer [Wissen ?] verschijnt, kiest u [OK] (druk op de knoppen [◀][▶] of draai aan de knop [⊕]). Vervolgens drukt u op de knop [⊕].



- Zelfs als u namen in [Profiel bew.] wijzigt blijven de namen die in eerdere opnamen werden vastgelegd, ongewijzigd.

Gezichtsgegevens overschrijven en toevoegen

U kunt bestaande gezichtsgegevens met nieuwe overschrijven. Omdat gezichten van met name baby's of kinderen snel veranderen naarmate ze opgroeien, moet u gezichtsgegevens regelmatig bijwerken. U kunt ook gezichtsgegevens toevoegen wanneer nog niet alle vijf gezichtsinfovelden zijn ingevuld.

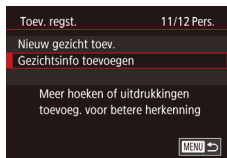

1 Open het scherm [Gezichtsinfo toevoegen].

- Voer stap 1 in “Gezichts-ID-gegevens registreren” (46) uit en selecteer [Gezichtsinfo toevoegen].

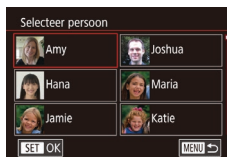

2 Selecteer een persoon van wie u gezichtsgegevens wilt overschrijven.

- Druk op de knoppen [▲][▼][◀][▶] om de naam van de persoon te kiezen van wie u de gezichtsgegevens wilt overschrijven en druk daarna op de knop [⊕].
- Wanneer u al gezichtsgegevens voor vijf personen hebt geregistreerd, wordt er een bericht weergegeven. Selecteer [OK] (druk op de knoppen [◀][▶] of draai aan de knop [⊕]). Druk vervolgens op de knop [⊕].
- Als er minder dan vijf items met gezichtsinfo zijn geregistreerd, voert u stap 4 uit om gezichtsgegevens toe te voegen.

Vóór gebruik

Basishandleiding

Handleiding voor gevorderden

Basishandelingen van de camera

Auto-modus/ Modus Hybride automatisch

Andere opnamestanden

P-modus

Tv-, Av-, M- en C-modus

Afspeelmodus

Wi-Fi-functies

Menu Instellingen

Accessoires

Bijlage

Index





3 Selecteer de te overschrijven gezichtsinfo.

- Druk op de knoppen [▲][▼][◀][▶] of draai aan de knop [⊙] om de gezichtsgegevens te selecteren die u wilt overschrijven en druk vervolgens op de knop [⊙].



4 Registreer gezichtsgegevens.

- Volg stap 2 in “Gezichts-ID-gegevens registreren” (46) om foto's te maken en registreer daarna de nieuwe gezichtsgegevens.
- Geregisteerde gezichten worden sneller herkend als u diverse gezichtsgegevens toevoegt. Voeg naast een rechte invalshoek bijvoorbeeld een enigszins schuine hoek, een opname van een glimlach en binnen- en buitenopnames toe.



- U kunt geen gezichtsgegevens toevoegen als alle vijf gezichtsinfovelden zijn ingevuld. Volg de bovenstaande stappen om de gezichtsgegevens te overschrijven.
- U kunt de bovenstaande stappen volgen om nieuwe gezichtsgegevens te registreren wanneer er ten minste één veld ongebruikt is, maar u kunt geen gezichtsgegevens overschrijven. In plaats van gezichtsgegevens te overschrijven, wist u eerst de ongewenste bestaande informatie (50). Vervolgens kunt u nieuwe gezichtsgegevens registreren (46).

Geregisteerde gegevens wissen

U kunt gegevens (gezichtsinfo, namen en verjaardagen) wissen die in Gezichts-ID zijn geregistreerd. Namen die in eerder genomen beelden zijn vastgelegd, worden echter niet gewist.

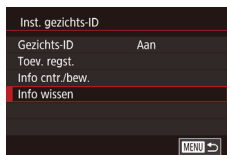

1 Open het scherm [Info wissen].

- Voer stap 1 in “Gezichts-ID-gegevens registreren” (46) uit en kies [Info wissen].



2 Selecteer een persoon van wie u gegevens wilt wissen.

- Druk op de knoppen [▲][▼][◀][▶] en selecteer de naam van de persoon die u wilt wissen. Druk vervolgens op de knop [⊙].
- Als [Wissen ?] verschijnt, drukt u op de knoppen [◀][▶] of draait u aan de knop [⊙] om [OK] te selecteren. Druk vervolgens op de knop [⊙].



- Als u de gegevens van geregisteerde personen wist, is het niet mogelijk om hun naam weer te geven (109), hun gegevens te overschrijven (113) of naar beelden van die personen te zoeken (110).



- U kunt ook alleen namen in beeldgegevens wissen (113).

Vóór gebruik

Basishandleiding

Handleiding voor gevorderden

Basishandelingen van de camera

Auto-modus/ Modus Hybride automatisch

Andere opnamestanden

P-modus

Tv-, Av-, M- en C-modus

Afspeelmodus

Wi-Fi-functies

Menu Instellingen

Accessoires

Bijlage

Index



Funcies voor de beeldaanpassing

De verhouding wijzigen

► Foto's ► Films

Wijzig de verhouding (breedte-hoogteverhouding) als volgt:



- Druk op de knop [ⓘ] en kies [3:2] in het menu. Kies vervolgens de gewenste optie (📖30).
- Zodra de instelling is voltooid, wordt de verhouding van het scherm gewijzigd.
- Als u wilt terugkeren naar de oorspronkelijke instelling, herhaalt u deze procedure, maar selecteert u [3:2].



16:9	Wordt gebruikt voor de weergave op breedbeeld hdtv's of vergelijkbare weergaveapparatuur.
3:2	Normale verhouding van het camerascherm. Dezelfde verhouding als 35 mm-film, die wordt gebruikt voor het afdrukken van beelden op 130 x 180 mm of briefkaartformaat.
4:3	Wordt gebruikt voor de weergave op SD-tv's of vergelijkbare weergaveapparatuur. Wordt ook gebruikt voor het afdrukken van afbeeldingen op 90 x 130 mm of diverse A-papierformaten.
1:1	Vierkante verhouding.



- Niet beschikbaar in de modus [A-Fi].
- U kunt deze instelling ook configureren door MENU (📖31) ► tabblad [📷1] ► [Hoogte/breedte foto] te kiezen.

Beeldkwaliteit wijzigen

► Foto's ► Films

Kies uit 4 niveaus voor beeldkwaliteit. Zie "Aantal opnamen per geheugenkaart" (📖212) voor richtlijnen over hoeveel opnamen van elk type beeld op een geheugenkaart passen.



- Druk op de knop [ⓘ] en kies [L] in het menu. Kies vervolgens de gewenste optie (📖30).
- De optie die u hebt ingesteld, wordt nu weergegeven.
- Als u wilt terugkeren naar de oorspronkelijke instelling, herhaalt u deze procedure, maar selecteert u [L].

Richtlijnen voor het kiezen van de beeldkwaliteit op basis van het papierformaat (voor 3:2-beelden)

L	A2 (420 x 594 mm)
M1	A3–A5 (297 x 420–148 x 210 mm)
M2	90 x 130 mm, 130 x 180 mm, briefkaartformaat
S	Voor e-mail en vergelijkbare doeleinden



- Niet beschikbaar in de modus [A-Fi].
- U kunt de beeldkwaliteit ook wijzigen door MENU (📖31) ► tabblad [📷1] ► [Beeldkwalit.] te kiezen.

Vóór gebruik

Basishandleiding

Handleiding voor gevorderden

Basishandleidingen van de camera

Auto-modus/Modus Hybride automatisch

Andere opnamestanden

P-modus

Tv-, Av-, M- en C-modus

Afspeelmodus

Wi-Fi-functies

Menu Instellingen

Accessoires

Bijlage

Index



Groenige beeldgebieden door kwiklampen corrigeren

► Foto's ► Films

In de modus [AUTO] kunnen de onderwerpen of de achtergrond bij opnamen van avondscènes die door kwiklampen worden verlicht een groenige zweem vertonen. Deze groenige zweem kan automatisch worden gecorrigeerd door opnamen te maken met behulp van Witbalans voor meerdere gebieden.

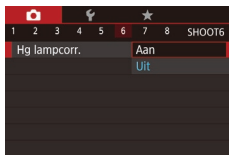

- Druk op de knop [MENU], kies [Hg lampcorr.] op het tabblad [6] en kies vervolgens [Aan] (31).
- Zodra de instelling is voltooid, wordt [Aan] weergegeven.
- Als u wilt terugkeren naar de oorspronkelijke instelling, herhaalt u deze procedure, maar selecteert u [Uit].



- Nadat u het opnemen onder kwiklampen hebt voltooid, moet u [Hg lampcorr.] weer op [Uit] zetten. Anders worden groene tinten die niet door kwiklampen zijn veroorzaakt, per vergissing gecorrigeerd.



- Probeer eerst een aantal testopnamen te maken om er zeker van te zijn dat u het gewenste resultaat verkrijgt.
- Bij continue opnamen (45) is deze instelling ingesteld op [Uit]. Deze instelling kan niet worden gewijzigd.

Beeldkwaliteit van films wijzigen

► Foto's ► Films

Beeldkwaliteit van films aanpassen (beeldformaat en framerate). De framerate geeft aan hoeveel beelden er per seconde worden opgenomen. Dit wordt automatisch bepaald op basis van de NTSC- of PAL-instelling (161). Zie "Opnametijd per geheugenkaart" (212) voor richtlijnen voor de totale opnametijd voor films die bij elk beeldkwaliteitsniveau op een geheugenkaart past.



- Druk op de knop [QUAL], kies het menu-item voor filmkwaliteit en kies de gewenste optie (30).
- De optie die u hebt ingesteld, wordt nu weergegeven.

Voor NTSC-video

Beeldkwaliteit	Aantal opnamepixels	Framesnelheid	Details
FHD 59.94P	1920 x 1080	59,94 fps	Voor opnamen in Full-HD-kwaliteit. FHD 59.94P maakt films met vloeiendere beweging mogelijk.
FHD 29.97P	1920 x 1080	29,97 fps	
FHD 23.98P	1920 x 1080	23,98 fps	
HD 29.97P	1280 x 720	29,97 fps	Voor opnamen in HD.
VGA 29.97P	640 x 480	29,97 fps	Voor opnamen in SD-kwaliteit.

Vóór gebruik

Basishandleiding

Handleiding voor gevorderden

Basishandelingen van de camera

Auto-modus/ Modus Hybride automatisch

Andere opnamestanden

P-modus

Tv-, Av-, M- en C-modus

Afspeelmodus

Wi-Fi-functies

Menu Instellingen

Accessoires

Bijlage

Index



Voor PAL-video

Beeldkwaliteit	Aantal opnamepixels	Framesnelheid	Details
Full HD 50.00P	1920 x 1080	50,00 fps	Voor opnamen in Full-HD-kwaliteit.
Full HD 25.00P	1920 x 1080	25,00 fps	
HD 25.00P	1280 x 720	25,00 fps	Voor opnamen in HD.
VGA 25.00P	640 x 480	25,00 fps	Voor opnamen in SD-kwaliteit.



- Zwarte balken (aan de linker- en rechterkant in de modus **VGA 29.97P**) en **VGA 25.00P**) en aan de boven- en onderkant in de modus **Full HD 59.94P**), **Full HD 29.97P**), **Full HD 23.98P**), **HD 29.97P**), **Full HD 50.00P**), **Full HD 25.00P**) en **HD 25.00P**) geven aan welke beeldgebieden niet worden vastgelegd.
- U kunt deze instelling ook configureren door MENU 31 ► tabblad 8 ► [Filmkwaliteit] te kiezen.

Handige opnamefuncties

De digitale horizon met twee assen gebruiken

► Foto's ► Films

U kunt de digitale horizon, die op het scherm verschijnt, als richtlijn gebruiken om te bepalen of de camera van voor naar achter en van links naar rechts waterpas staat.

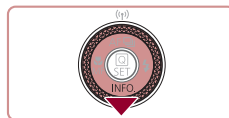

(1) (2)

1 Geef de digitale horizon weer.

- Druk meerdere keren op de knop om de digitale horizon weer te geven.

2 Houd de camera recht.

- (1) geeft de voor-achterverhouding aan en (2) de links-rechtsverhouding.
- Als de camera is gekanteld, beweegt u deze zodanig dat de rode lijn groen wordt.



- Als de digitale horizon niet in stap 1 verschijnt, drukt u op de knop **MENU** en controleert u de instelling in het tabblad 1 ► [Opname-infoscherm].
- De digitale horizon wordt niet getoond tijdens het opnemen van een film.
- Wanneer u de camera verticaal houdt, wordt de stand van de digitale horizon automatisch in overeenstemming gebracht met de stand van de camera.
- Kalibreer de digitale horizon als het lijkt alsof deze niet helpt om waterpas opnamen te maken 161).
- Niet beschikbaar in de modus .

Vóór gebruik

Basishandleiding

Handleiding voor gevorderden

Basishandleidingen van de camera

Auto-modus/Modus Hybride automatisch

Andere opnamestanden

P-modus

Tv-, Av-, M- en C-modus

Afspeelmodus

Wi-Fi-functies

Menu Instellingen

Accessoires

Bijlage

Index



Het gebied waarop wordt scherpgesteld vergroten

► Foto's ► Films

U kunt de scherpstelling controleren door de ontspanknop half in te drukken, waardoor het gedeelte van het beeld waarop is scherpgesteld in het AF-kader wordt vergroot.



1 Configureer de instelling.

- Druk op de knop [MENU], selecteer [AF-Punt Zoom] op het tabblad [7] en selecteer vervolgens [Aan] (31).



2 Controleer de scherpstelling.

- Druk de ontspanknop half in. Het gezicht dat als hoofdonderwerp gedetecteerd is, wordt nu uitvergroot.
- Als u wilt terugkeren naar de oorspronkelijke instelling, selecteert u [Uit] in stap 1.



- Het gebied dat is scherpgesteld wordt in de volgende gevallen niet vergroot wanneer de ontspanknop half wordt ingedrukt.
 - Als er geen gezicht is gedetecteerd, als de persoon zich te dicht op de camera bevindt en zijn of haar gezicht te groot is voor het scherm, of als de camera waarneemt dat het onderwerp beweegt
 - Als digitale zoom gebruikt wordt (42)
 - Als een tv als scherm wordt gebruikt (170)
- Niet beschikbaar in de modus [A].

Controleren op gesloten ogen

► Foto's ► Films

[A] wordt weergegeven als de camera detecteert dat personen misschien hun ogen dicht hebben.



1 Configureer de instelling.

- Druk op de knop [MENU], selecteer [Knipperdetectie] op het tabblad [7] en selecteer daarna [Aan] (31).

2 Maak de opname.

- [A] knippert wanneer de camera iemand waarneemt die zijn/haar ogen dicht heeft.
- Als u wilt terugkeren naar de oorspronkelijke instelling, selecteert u [Uit] in stap 1.



- Wanneer u meerdere opnamen hebt ingesteld in de modus [C], dan is deze functie alleen beschikbaar voor de laatste opname.
- Als u [2 sec.], [4 sec.], [8 sec.] of [Vastzetten] hebt geselecteerd bij [Weergavetijd] (56) worden personen van wie de ogen zijn gesloten in een kader weergegeven.
- Deze functie is niet beschikbaar tijdens continue opname in de modus [A] (40).
- Deze functie is niet beschikbaar tijdens de modus voor continue opnamen (45).

Vóór gebruik

Basishandleiding

Handleiding voor gevorderden

Basishandelingen van de camera

Auto-modus/ Modus Hybride automatisch

Andere opnamestanden

P-modus

Tv-, Av-, M- en C-modus

Afspeelmodus

Wi-Fi-functies

Menu Instellingen

Accessoires

Bijlage

Index



Automatisch corrigeren uitschakelen

► Foto's ► Films

Normaal gesproken zorgt automatisch corrigeren ervoor dat films recht blijven. U kunt deze functie annuleren door [Uitsch.] te selecteren.

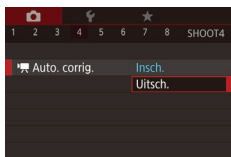

- Druk op de knop [MENU], selecteer [Auto.corrig.] op het tabblad [4] en druk daarna op de knop [OK] (31).
- Selecteer [Uitsch.] en druk nogmaals op de knop [OK] (31).



- Als de opname start, wordt het weergavegebied versmald en worden de onderwerpen vergroot (55).

Instellingen van de IS-modus wijzigen

Beeldstabilisatie uitschakelen

► Foto's ► Films

Als de camera stil wordt gehouden (bijvoorbeeld bij gebruik op een statief), moet u beeldstabilisatie instellen op [Uit] om de functie uit te schakelen.

1 Open het instellingenscherf.

- Druk op de knop [MENU], selecteer [IS-instellingen] op het tabblad [4] en druk daarna op de knop [OK] (31).



2 Configureer de instelling.

- Druk op de knoppen [▲][▼] of draai aan de knop [OK] om [IS modus] te selecteren, druk op de knop [OK] en druk vervolgens op de knoppen [▲][▼] of draai aan de knop [OK] om de gewenste optie te selecteren (31).

Continu	Optimale beeldstabilisatie voor de opnameomstandigheden wordt automatisch toegepast (Intelligent IS) (41).
Uit	Schakelt de beeldstabilisatie uit.

Filmen met onderwerpen op hetzelfde formaat als waarop ze voor het filmen werden weergegeven

► Foto's ► Films

Zodra de filmopname begint, wijzigt normaal gesproken het beeldgebied dat wordt weergegeven en worden onderwerpen uitvergroot. Op deze manier wordt het beeld recht gemaakt en worden vervormingen gecorrigeerd die bijvoorbeeld ontstaan door een sterk bewegende camera. Als u films wilt opnemen met onderwerpen op hetzelfde formaat als waarop ze voor het filmen werden weergegeven, kunt u beeldstabilisatie en Auto. corr. verminderen.

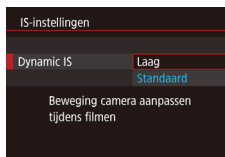

- Stel [Auto.corrig.] in op [Uitsch.] zoals wordt beschreven in "Automatisch corrigeren uitschakelen" (55).
- Volg stap 1 in "Beeldstabilisatie uitschakelen" (55) om het scherm [IS-instellingen] te openen.
- Kies [Dynamic IS] en kies [Laag] (31).



- U kunt ook [IS modus] op [Uit] zetten, zodat onderwerpen op hetzelfde formaat worden opgenomen als waarop ze voor het filmen werden weergegeven.
- [Dynamic IS] is niet beschikbaar als [IS modus] is ingesteld op [Uit] (55).
- Als de filmkwaliteit [EVA 29.97P] (NTSC) of [EVA 25.00P] (PAL) is, is alleen [Standaard] beschikbaar.

Vóór gebruik

Basishandleiding

Handleiding voor gevorderden

Basishandelingen van de camera

Auto-modus/ Modus Hybride automatisch

Andere opnamestanden

P-modus

Tv-, Av-, M- en C-modus

Afspeelmodus

Wi-Fi-functies

Menu Instellingen

Accessoires

Bijlage

Index



De camerabewerkingen aanpassen

Pas de opnamefuncties als volgt aan op het tabblad [📷] van het menuscherm.

Zie “Het menuscherm gebruiken” (📖31) voor instructies over menufuncties.

Voorkomen dat het AF-hulplicht afgaat

▶ Foto's ▶ Films

U kunt de lamp, die normaal als u de ontspanknop half indrukt gaat branden als hulp bij het scherpstellen, uitschakelen in omstandigheden met weinig licht.



- Druk op de knop [MENU], kies [AF-hulplicht] op het tabblad [📷3] en kies vervolgens [Uit].
- Als u wilt terugkeren naar de oorspronkelijke instelling, herhaalt u deze procedure, maar selecteert u [Aan].

Voorkomen dat de lamp voor rode-ogenreductie aangaat

▶ Foto's ▶ Films

U kunt het lampje voor rode-ogenreductie uitschakelen, dat gaat branden om het effect van rode ogen te verminderen dat optreedt wanneer u opnamen maakt met de flitser in een omgeving met weinig licht.

1 Open het scherm [Flitsbesturing].

- Druk op de knop [MENU], kies [Flitsbesturing] op het tabblad [📷5] en druk vervolgens op de knop [🔍].



2 Configureer de instelling.

- Kies [Lamp Aan] en kies vervolgens [Uit].
- Als u wilt terugkeren naar de oorspronkelijke instelling, herhaalt u deze procedure, maar selecteert u [Aan].

De weergavestijl van het beeld na opnamen wijzigen

▶ Foto's ▶ Films

U kunt instellen hoe lang na de opname beelden worden weergegeven en welke informatie wordt weergegeven.

De weergaveduur van het beeld na opnamen wijzigen

1 Open het scherm [Afbeelding direct bekijken].

- Druk op de knop [MENU], kies [Afbeelding direct bekijken] op het tabblad [📷2] en druk daarna op de knop [🔍].

2 Configureer de instelling.

- Kies [Weergavetijd] en kies vervolgens de gewenste optie.
- Als u wilt terugkeren naar de oorspronkelijke instelling, herhaalt u deze procedure, maar selecteert u [Snel].

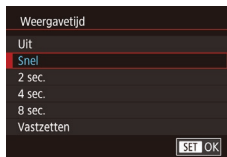

Vóór gebruik

Basishandleiding

Handleiding voor gevorderden

Basishandelingen van de camera

Auto-modus/Modus Hybride automatisch

Andere opnamestanden

P-modus

Tv-, Av-, M- en C-modus

Afspeelmodus

Wi-Fi-functies

Menu Instellingen

Accessoires

Bijlage

Index



Snel	Geeft beelden alleen weer totdat u weer kunt fotograferen.
2 sec., 4 sec., 8 sec.	Beelden worden gedurende de opgegeven tijd weergegeven. Zelfs wanneer de foto nog op het scherm staat, kunt u de ontspanknop al half indrukken om een volgende foto te maken.
Vastzetten	Beelden worden weergegeven totdat u de ontspanknop half indrukt.
Uit	Na de opname worden geen beelden weergegeven.

Het weergegeven scherm na de opname wijzigen

Wijzig als volgt de manier waarop beelden na de opname worden weergegeven.

1 Stel [Weergavetijd] in op [2 sec.], [4 sec.], [8 sec.] of [Vastzetten] (📖56).

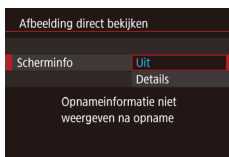

2 Configureer de instelling.

- Kies [Scherminfo] en kies vervolgens de gewenste optie.
- Als u wilt terugkeren naar de oorspronkelijke instelling, herhaalt u deze procedure, maar selecteert u [Uit].

Uit	Geeft alleen het beeld weer.
Details	Geeft details van de opname weer (📖192).



- Wanneer [Weergavetijd] (📖56) is ingesteld op [Uit] of [Snel], is [Scherminfo] ingesteld op [Uit]. Dit kan niet worden gewijzigd.
- U kunt de scherm informatie wijzigen door op de knop [INFO.] te drukken terwijl na de opname een beeld wordt weergegeven. De instellingen van [Scherminfo] worden niet gewijzigd. U kunt beelden ook wissen door op de knop [🗑️] te drukken.

Vóór gebruik

Basishandleiding

Handleiding voor gevorderden

Basishandleidingen van de camera

Auto-modus/ Modus Hybride automatisch

Andere opnamestanden

P-modus

Tv-, Av-, M- en C-modus

Afspeelmodus

Wi-Fi-functies

Menu Instellingen

Accessoires

Bijlage

Index



Andere opnamestanden

Maak effectiever opnamen in verschillende composities en maak betere opnamen met unieke beeldeffecten of vastgelegd met speciale functies



Automatisch effecten toepassen (Creatieve opname)

► Foto's ► Films

Genieten van diverse beelden van elke opname

De camera bepaalt het onderwerp en de opnameomstandigheden. Daarbij worden automatisch speciale effecten toegepast en de compositie van de opname aangepast om het onderwerp te benadrukken. Voor elke opnamen worden zes foto's opgeslagen. U kunt meerdere foto's met effecten vastleggen met door de camera bepaalde instellingen.



1 Open de modus [C].

- Stel het programmamekuzewiel in op [C].

2 Maak de opname.

- Druk de ontspanknop helemaal naar beneden. Terwijl u de opname maakt, hoort u driemaal het sluitergeluid.
- Nadat de zes beelden achter elkaar zijn weergegeven, worden ze gedurende circa twee seconden tegelijkertijd weergegeven.
- Om de beelden weergegeven te houden totdat u de ontspanknop half indrukt, drukt u op de knop [Z]. U kunt een beeld voor weergave in volledig scherm kiezen door op de knoppen [▲][▼][◀][▶] te drukken of aan de knop [R] te draaien, en vervolgens op de knop [Z] te drukken.
- Druk op de knop [MENU] om terug te keren naar de oorspronkelijke weergave.



Vóór gebruik

Basishandleiding

Handleiding voor gevorderden

Basishandleidingen
van de camera

Auto-modus/
Modus Hybride automatisch

Andere opnamestanden

P-modus

Tv-, Av-, M- en C-modus

Afspeelmodus

Wi-Fi-functies

Menu Instellingen

Accessoires

Bijlage

Index









- Opnamen maken kan even duren als de flitser wordt geactiveerd, maar houd de camera stil totdat het sluitergeluid drie keer wordt afgespeeld.
- De zes beelden worden samen als een groep beheerd (112).
- Gelijktijdige weergave van de zes beelden, zoals getoond bij stap 2, is alleen direct na de opname beschikbaar.

Effecten kiezen

U kunt effecten kiezen voor beelden die zijn vastgelegd in de stand [].



- Nadat u de modus [] hebt geselecteerd, draait u de ring [] om het effect te selecteren.

 Automatisch	Alle effecten
 Retro	Beelden die lijken op oude foto's
 Monochroom	Beelden die in één kleur zijn gegenereerd
 Speciaal	Stoere beelden met een bijzondere uitstraling
 Natuurlijk	Ingetogen beelden met een natuurlijke uitstraling

Films opnemen met diverse effecten

Laat de camera de onderwerpen en opnameomstandigheden bepalen als u films opneemt. Er worden dan automatisch filters en effecten, zoals vertraagd of versneld afspelen, toegevoegd. Als u een paar films hebt opgenomen, worden er automatisch maximaal vier gecombineerd tot een Creatieve opname-film van 15–25 seconden. In deze modus wordt geen geluid opgenomen.

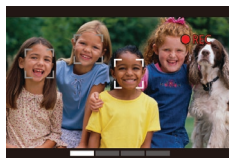

1 Open de modus [].

- Stel het programmakeuzewiel in op [].

2 Neem de eerste film op.

- Druk op de filmknop. De opname begint en op het scherm verschijnt een balk waarmee de verstreken tijd wordt aangegeven.
- De opname stopt automatisch na 3–6 seconden.

3 Neem de tweede tot vierde film op.

- Herhaal stap 2 drie keer om vier films op te nemen.



- Zelfs als u die dag niet vier films opneemt, wordt er zodra de datum verandert een Creatieve opname-film opgeslagen als afzonderlijk bestand.



- In het algemeen worden op film 1–4 dezelfde effecten toegepast, maar u kunt ook voor elke film een ander effect kiezen (159).
- De verschillende hoofdstukken kunnen worden bewerkt (128).

Vóór gebruik

Basishandleiding

Handleiding voor gevorderden

Basishandelingen van de camera

Auto-modus/ Modus Hybride automatisch

Andere opnamestanden

P-modus

Tv-, Av-, M- en C-modus

Afspeelmodus

Wi-Fi-functies

Menu Instellingen

Accessoires

Bijlage

Index



Creatieve opname-film afspelen

U kunt Creatieve opname-films die u hebt opgenomen in de modus [SCN] (108) selecteren en afspelen.

Specifieke scènes

Kies een modus die past bij de opnamelocatie en de camera maakt automatisch de instellingen voor optimale foto's.



1 Open de modus [SCN].

- Stel het programmakeuzewiel in op [SCN].



2 Selecteer een opnamemodus.

- Druk op de knop [OK], kies [SCN] in het menu en kies een opnamemodus (108).

3 Maak de opname.



Portretopnamen maken (Portret)

► Foto's ► Films

- Mensen fotograferen met een verzachtend effect.



Avondcomposities maken zonder statief (Nachtscène handmatig)

► Foto's ► Films

- Fraaie opnamen van composities of portretten in avondlicht, zonder dat u de camera heel stil hoeft te houden (zoals met een statief).
- Eén beeld wordt gemaakt door opeenvolgende foto's te combineren, waardoor camerabeweging en beeldruis worden verminderd.

Vóór gebruik

Basishandleiding

Handleiding voor gevorderden

Basishandleidingen van de camera

Auto-modus/Modus Hybride automatisch

Andere opnamestanden

P-modus

Tv-, Av-, M- en C-modus

Afspeelmodus

Wi-Fi-functies

Menu Instellingen

Accessoires

Bijlage

Index





Vuurwerk fotograferen (Vuurwerk)

► Foto's ► Films

- Levendige foto's van vuurwerk.



- Onderwerpen lijken in de modus [P] groter dan in andere standen.
- In de modus [P] kunnen de beelden korrelig lijken omdat de ISO-waarde (35) wordt verhoogd om bij de opnameomstandigheden te passen.
- Stabiliseer de camera aangezien deze in de modus [P] continue opnamen maakt.
- In de modus [P] kunnen overmatige onscherpte door beweging of bepaalde opnameomstandigheden ervoor zorgen dat u mogelijk niet het verwachte resultaat verkrijgt.
- Plaats de camera op een statief of neem andere maatregelen om de camera stil te houden en camerabeweging te voorkomen in de modus [P]. In dit geval moet u [IS modus] instellen op [Uit] (55).



- Wanneer u een statief gebruikt voor avondscènes, krijgt u betere resultaten als u opnamen maakt in de modus [AUTO] in plaats van de modus [P] (35).
- U kunt de opnamemodus ook selecteren via MENU (31) ► tabblad [1] ► [Opname Mode].
- In de modus [P] wordt de optimale scherpstelling nog steeds bepaald, ook al worden er geen kaders weergegeven wanneer u de ontspanknop half indrukt.

Speciale effecten toepassen

Diverse effecten toevoegen aan uw opnamen.



Opnamen maken in levendige kleuren (Extra levendig)

► Foto's ► Films

- Opnamen met rijke, levendige kleuren.



Foto's met postereffect (Poster-effect)

► Foto's ► Films

- Foto's die lijken op oude posters of illustraties.



- In de modus [P] en [P] moet u eerst een aantal testopnamen maken om zeker te zijn dat u het gewenste resultaat zult verkrijgen.



- U kunt de opnamemodus ook selecteren via MENU (31) ► tabblad [1] ► [Opname Mode].

Vóór gebruik

Basishandleiding

Handleiding voor gevorderden

Basishandelingen van de camera

Auto-modus/ Modus Hybride automatisch

Andere opnamestanden

P-modus

Tv-, Av-, M- en C-modus

Afspeelmodus

Wi-Fi-functies

Menu Instellingen

Accessoires

Bijlage

Index



Met optimale instellingen een foto van uzelf maken (Zelfportret)

Voor zelfportretten is er aanpasbare beeldverwerking om de huid er egaler uit te laten zien en de helderheid en achtergrond aan te passen zodat u beter uitkomt.

1 Selecteer [📷].

- Voer de stappen 1–2 in “Specifieke scènes” (📖60) uit en kies [📷].

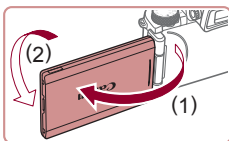

2 Open het scherm.

- Open het scherm zoals is aangegeven.



3 Configureer de instelling.

- Tik op het scherm op het pictogram van de instelling die u wilt configureren.

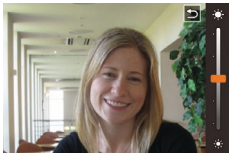

- Kies de gewenste optie.
- Tik op [↩] om terug te keren naar het vorige scherm.

4 Maak de opname.

Item	Details
	Kies uit [AUTO] of kies een van de zes niveaus van achtergrondvervaging.
	Kies uit vijf helderheidsniveaus.
	Kies uit vijf niveaus voor het egaler maken van de huid. Het egaler maken van de huid wordt geoptimaliseerd voor het gezicht van het onderwerp.
	Kies [📷] om de Touch Shutter te gebruiken.



- Afhankelijk van de opnameomstandigheden kunnen andere gebieden dan de huid van personen worden aangepast.
- Probeer eerst een aantal testopnamen te maken om er zeker van te zijn dat u het gewenste resultaat verkrijgt.



- In de flitsmodus [📷] is achtergrondvervaging ingesteld op [AUTO]. Dit kan niet worden gewijzigd.
- In de modus [📷] wordt boven aan het scherm aangegeven hoe lang het nog duurt voordat de opname van gemaakt als u de zelfontspanner inschakelt door [📷] te selecteren of door [📷] te selecteren en de tijd in te stellen op 3 seconden of langer.

Vóór gebruik

Basishandleiding

Handleiding voor gevorderden

Basishandleidingen van de camera

Auto-modus/Modus Hybride automatisch

Andere opnamestanden

P-modus

Tv-, Av-, M- en C-modus

Afspeelmodus

Wi-Fi-functies

Menu Instellingen

Accessoires

Bijlage

Index



Opnamen met hoog contrast maken (High Dynamic Range)

► Foto's ► Films

Steeds als u een opname maakt, worden drie opeenvolgende beelden met verschillende helderheidsniveaus gemaakt, en de camera combineert vervolgens de beeldgebieden met optimale helderheid tot één beeld. Deze modus vermindert de vervaagde highlights en het verlies van details in schaduwgebieden die vaak voorkomen bij opnamen met veel contrast.

1 Selecteer [HDR].

- Voer de stappen 1–2 in “Specifieke scènes” (📖60) uit en kies [HDR].



2 Maak de opname.

- Houd de camera stil terwijl u een opname maakt. De camera neemt drie opnamen en combineert deze wanneer u de ontspanknop volledig indrukt.



- Overmatige onscherpte door beweging of bepaalde opnameomstandigheden kunnen ervoor zorgen dat u mogelijk niet het verwachte resultaat verkrijgt.



- Wanneer overmatige camerabewegingen voorkomen dat u opnamen kunt maken, plaatst u de camera op een statief of neemt u andere maatregelen om de camera stil te houden. Stel daarnaast [IS modus] in op [Uit] als u opnamen maakt met een statief of een ander middel gebruikt om de camera stil te houden (📖55).
- Elke beweging van het onderwerp veroorzaakt wazige foto's.
- Er treedt een vertraging op voordat u opnieuw een opname kunt maken, omdat de camera de foto's verwerkt en combineert.
- Als [ND] wordt weergegeven wanneer u de ontspanknop half indrukt in opnameomstandigheden met zeer veel licht dan geeft dat aan dat de camera de opnamehelderheid automatisch aanpast.

Artistieke effecten toevoegen



- Voer de stappen 1–2 in “Specifieke scènes” (📖60) uit en kies [HDR].
- Draai aan de ring (🔧) om een effect te selecteren.
- U ziet een voorbeeld van uw foto waarop het effect is toegepast.

Natuurlijk	Afbeeldingen zijn natuurlijk en organisch.
Kunst	Afbeeldingen lijken op schilderijen, met verminderd contrast.
Kunst helder	Afbeeldingen lijken op heldere illustraties.
Kunst oliev.	Afbeeldingen lijken op olieverfschilderijen, met duidelijke randen.
Kunst emb.	Afbeeldingen lijken op oude foto's, met duidelijke randen en een donkere sfeer.

Opnamen maken met verbleekte kleuren (Nostalgisch)

► Foto's ► Films

Met dit effect lijkt uw opname op een verweerde, oude foto met verbleekte kleuren. Kies uit vijf effectniveaus.

1 Selecteer [👁️].

- Voer de stappen 1–2 in “Specifieke scènes” (📖60) uit en kies [👁️].

2 Kies een effectniveau.

- Draai aan de ring (🔧) om een effectniveau te selecteren.
- U ziet een voorbeeld van uw foto waarop het effect is toegepast.

3 Maak de opname.

Vóór gebruik

Basishandleiding

Handleiding voor gevorderden

Basishandelingen van de camera

Auto-modus/ Modus Hybride automatisch

Andere opnamestanden

P-modus

Tv-, Av-, M- en C-modus

Afspeelmodus

Wi-Fi-functies

Menu Instellingen

Accessoires

Bijlage

Index





- Probeer eerst een aantal testopnamen te maken om zeker te zijn dat u het gewenste resultaat verkrijgt.



- Het opnamescherm laat wel de verbleekte kleuren zien, maar niet het verouderingseffect. Controleer het beeld in de afspelermodus om het effect te bekijken (105).
- Het beeldverouderingseffect wordt niet weergegeven in films.

Opnamen maken met het effect van een visiooglens (Fisheye-effect)

► Foto's ► Films

Opnamen maken met het vervormende effect van een visiooglens.

1 Selecteer [📷].

- Voer de stappen 1–2 in “Specifieke scènes” (60) uit en kies [📷].

2 Kies een effectniveau.

- Draai aan de ring (🔘) om een effectniveau te selecteren.
- U ziet een voorbeeld van uw foto waarop het effect is toegepast.



3 Maak de opname.



- Probeer eerst een aantal testopnamen te maken om zeker te zijn dat u het gewenste resultaat verkrijgt.

Foto's die lijken op een miniatuurmodel (Miniatuureffect)

► Foto's ► Films

Geeft het effect van een miniatuurmodel door beeldgebieden boven en onder uw geselecteerde gebied te vervagen.

U kunt ook films maken die lijken op scènes in miniatuurmodellen door de afspeelsnelheid te kiezen voordat de film wordt opgenomen. Mensen en onderwerpen in de scène zullen tijdens het afspelen snel bewegen. Het geluid wordt niet opgenomen.

1 Selecteer [📷].

- Voer de stappen 1–2 in “Specifieke scènes” (60) uit en kies [📷].
- Op het scherm verschijnt een wit kader dat het beeldgebied aangeeft dat scherp blijft.



2 Kies het gebied waarop u wilt scherpen.

- Druk op de knop [▼].
- Verschuif de zoomknop om de afmetingen van het kader te wijzigen en draai aan de knop [🔘] om het kader te verschuiven.



3 Selecteer voor films de afspeelsnelheid van de film.

- Draai aan de knop [🔘] om de snelheid te selecteren.

4 Ga terug naar het opnamescherm en maak de opname.

- Druk op de knop [📷] om terug te keren naar het opnamescherm en maak de opname.

Vóór gebruik

Basishandleiding

Handleiding voor gevorderden

Basishandelingen van de camera

Auto-modus/ Modus Hybride automatisch

Andere opnamestanden

P-modus

Tv-, Av-, M- en C-modus

Afspelermodus

Wi-Fi-functies

Menu Instellingen

Accessoires

Bijlage

Index



Afspeelsnelheid en geschatte afspeeltijd (voor clips van een minuut)

Snelheid	Afspeeltijd
5x	Circa 12 sec.
10x	Circa 6 sec.
20x	Circa 3 sec.

Films worden op 30 fps afgespeeld.



- De zoomfunctie is niet beschikbaar voor het opnemen van films. Stel de zoomfunctie in voordat u de opname start.
- Probeer eerst een aantal testopnamen te maken om zeker te zijn dat u het gewenste resultaat verkrijgt.



- Als u bij stap 2 op de knoppen [◀][▶] drukt, wordt de richting van het kader verticaal. Om de richting van het kader weer horizontaal te zetten, drukt u op de knoppen [▲][▼].
- Als u het kader wilt verplaatsen terwijl het in de horizontale richting staat, drukt u op de knoppen [▲][▼]. Als u het kader wilt verplaatsen terwijl het in de verticale richting staat, drukt u op de knoppen [◀][▶].
- Houd de camera verticaal om de richting van het kader te wijzigen.
- De beeldkwaliteit van films is [EIV(A)] bij een verhouding van [4:3] en [E-HD] bij een verhouding van [16:9] (51). Deze kwaliteitsinstellingen kunnen niet worden gewijzigd.



- U kunt het kader ook verplaatsen door op het kader te tikken of dit over het scherm te slepen.

Opnamen maken met een speelgoedcamera-effect (Speels effect)

► Foto's ► Films

Met dit effect lijkt het alsof het beeld is gemaakt met een speelgoedcamera doordat vignetvorming optreedt (donkerder, vage hoeken) en de algehele kleur wordt aangepast.

1 Selecteer [📷].

- Voer de stappen 1–2 in “Specifieke scènes” (60) uit en kies [📷].



2 Selecteer een kleurtoon.

- Draai aan de ring [🔘] om een kleurtoon te selecteren.
- U ziet een voorbeeld van uw foto waarop het effect is toegepast.

3 Maak de opname.

Standaard	Foto's die lijken op opnamen die zijn gemaakt met een speelgoedcamera.
Warm	Beelden hebben een warmere tint dan met [Standaard].
Koel	Beelden hebben een koelere tint dan met [Standaard].



- Probeer eerst een aantal testopnamen te maken om zeker te zijn dat u het gewenste resultaat verkrijgt.

Vóór gebruik

Basishandleiding

Handleiding voor gevorderden

Basishandleidingen van de camera

Auto-modus/
Modus Hybride automatisch

Andere opnamestanden

P-modus

Tv-, Av-, M- en C-modus

Afspeelmodus

Wi-Fi-functies

Menu Instellingen

Accessoires

Bijlage

Index



Onderwerpen eruit laten springen (Achtergrondvervaging)

► Foto's ► Films

U kunt onderwerpen zo vastleggen dat ze afsteken tegen de achtergrond. Twee opeenvolgende beelden worden vastgelegd met instellingen die zijn geoptimaliseerd voor vervaging van de achtergrond. De achtergrond wordt vervaagd via lenseffecten en een op het onderwerp en de scène gebaseerde beeldverwerking.

1 Selecteer [👤].

- Voer de stappen 1–2 in “Specifieke scènes” (📖60) uit en kies [👤].



2 Maak de opname.

- Houd de camera stil terwijl u een opname maakt. Er worden twee beelden achter elkaar vastgelegd als u de ontspanknop volledig indrukt.
- Een knipperend [👤]-pictogram geeft aan dat de afbeeldingen niet kunnen worden verwerkt.



- Overmatige onscherpte door beweging of bepaalde opnameomstandigheden kunnen ervoor zorgen dat u mogelijk niet het verwachte resultaat verkrijgt.



- Voor de beste resultaten met achtergrondvervaging probeer u een opname te maken dicht in de buurt van het onderwerp. Zorg ervoor dat er voldoende afstand is tussen het onderwerp en de achtergrond.
- Na het maken van de opnamen kan een vertraging optreden voordat u opnieuw opnamen kunt maken.
- Draai de ring (🔧) om het effectniveau aan te passen.

Opnamen met een soft-focuseffect

► Foto's ► Films

Met deze functie kunt u opnamen maken alsof er een soft-focusfilter op de camera is gemonteerd. U kunt het effectniveau naar wens instellen.

1 Selecteer [👤].

- Voer de stappen 1–2 in “Specifieke scènes” (📖60) uit en kies [👤].



2 Kies een effectniveau.

- Draai aan de ring (🔧) om een effectniveau te selecteren.
- U ziet een voorbeeld van uw foto waarop het effect is toegepast.

3 Maak de opname.



- Probeer eerst een aantal testopnamen te maken om zeker te zijn dat u het gewenste resultaat verkrijgt.

Vóór gebruik

Basishandleiding

Handleiding voor gevorderden

Basishandelingen van de camera

Auto-modus/ Modus Hybride automatisch

Andere opnamestanden

P-modus

Tv-, Av-, M- en C-modus

Afspeelmodus

Wi-Fi-functies

Menu Instellingen

Accessoires

Bijlage

Index



Opnamen maken in monochroom

► Foto's ► Films

Opnamen maken in zwart-wit, sepia of blauw en wit.

1 Selecteer .

- Voer de stappen 1–2 in “Specifieke scènes” (60) uit en kies .



2 Selecteer een kleurtoon.

- Draai aan de ring () om een kleurtoon te selecteren.
- U ziet een voorbeeld van uw foto waarop het effect is toegepast.

3 Maak de opname.

Zwart/wit	Zwart-witfoto's.
Sepia	Sepiakleurige foto's.
Blauw	Foto's in blauw en wit.

Speciale standen voor andere doeleinden

Sterren fotograferen (Ster)





Opnamen maken van mensen met een sterrenhemel als achtergrond (Sterrenportret)

► Foto's ► Films

Maak prachtige opnamen van mensen met een sterrenhemel als achtergrond. Nadat eerst de flitser heeft geflitst om de persoon op te nemen, maakt de camera nog eens twee opnamen zonder flitser. De drie beelden worden vervolgens gecombineerd tot één beeld en verwerkt om de sterren duidelijker te maken. Zie “Camera” (210) voor meer informatie over het flitsbereik.



1 Selecteer .

- Voer stap 1–2 uit bij “Specifieke scènes” (60) en kies . Druk daarna op de knop .
- Druk op de knoppen   of draai aan de knop  om  te selecteren. Druk vervolgens op de knop .
- De zoommodus wordt ingesteld op de maximale groothoek en kan niet worden aangepast.

2 Klap de flitser uit.

- Klap met uw vingers de flitser uit.

3 Zet de camera vast.

- Plaats de camera op een statief of neem andere maatregelen om de camera stil te houden.

Vóór gebruik

Basishandleiding

Handleiding voor gevorderden

Basishandleidingen van de camera

Auto-modus/Modus Hybride automatisch

Andere opnamestanden

P-modus

Tv-, Av-, M- en C-modus

Afspeelmodus

Wi-Fi-functies

Menu Instellingen

Accessoires

Bijlage

Index



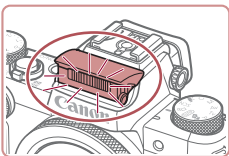

4 Maak de opname.

- Druk de ontspanknop in. De flitser flitst wanneer de camera de eerste opname maakt.
- Nu worden de tweede en derde opname gemaakt zonder de flitser.



5 Zorg dat de persoon stil blijft staan totdat het lampje knippert.

- De persoon waarvan u een opname aan het maken bent, moet stilstaan totdat het lampje drie keer heeft geknippert na de derde opname. Dit kan ongeveer twee seconden duren.
- Alle opnamen worden gecombineerd om één beeld te maken.



- In bepaalde opnameomstandigheden kunnen beelden er anders uitzien dan verwacht.
- Voor betere opnamen laat u de persoon uit de buurt staan van lichtbronnen zoals straatverlichting en zorgt u ervoor dat de flitser is uitgeklapt.
- Er treedt een vertraging op voordat u opnieuw een opname kunt maken, omdat de camera de foto's verwerkt.
- Om wazige foto's te voorkomen, zorgt u ervoor dat de persoon van wie u bij stap 4–5 opnamen maakt, stilstaat.



- Als u gemakkelijker wilt kijken, selecteert u MENU ► tabblad [2] ► [Nachtdisplay] ► [Aan] (161) voordat u de opname maakt.
- Als u de helderheid van het onderwerp wilt aanpassen, probeert u de flitsbelichtingscompensatie te wijzigen (92).
- Als u de helderheid van de achtergrond wilt aanpassen, probeert u de belichtingscompensatie te wijzigen (78). In bepaalde opnameomstandigheden zien beelden er echter mogelijk anders uit dan verwacht. Daarnaast dient de persoon bij stap 4–5 stil te blijven staan, wat 15 seconden kan duren.
- Om meer sterren en helderder sterrenlicht vast te leggen, kiest u MENU (31) ► tabblad [6] ► [Instellingen Sterrenportret] ► [Sterrenweerg.] ► [Prominent]. In bepaalde opnameomstandigheden zien beelden er echter mogelijk anders uit dan verwacht. Daarnaast dient de persoon bij stap 4–5 stil te blijven staan, wat 8 seconden kan duren.
- Om sterren helderder te maken, kiest u MENU (31) ► tabblad [6] ► [Ster helderder] ► [Scherp]. Om de heldere sterren in een sterrenhemel te benadrukken, stelt u [Ster helderder] in op [Zacht]. Deze instelling levert opvallende opnamen op door heldere sterren te vergroten en doffere sterren minder te benadrukken. Om de beeldverwerking voor sterrenlicht uit te schakelen, selecteert u [Uit].

Vóór gebruik

Basishandleiding

Handleiding voor gevorderden

Basishandleidingen van de camera

Auto-modus/Modus Hybride automatisch

Andere opnamestanden

P-modus

Tv-, Av-, M- en C-modus

Afspeelmodus

Wi-Fi-functies

Menu Instellingen

Accessoires

Bijlage

Index



Opnamen maken van nachtscènes onder de sterrenhemel (Sterrenhemel)

► Foto's ► Films

U kunt indrukwekkende opnamen maken van de sterrenhemel boven nachtelijke scènes. Het licht van de sterren wordt automatisch versterkt, waardoor de sterrenhemel er prachtig uitziet.



1 Selecteer [Sterrenhemel].

- Voer stap 1–2 uit bij “Specifieke scènes” (60) en kies [Sterrenhemel]. Druk daarna op de knop [▲].
- Druk op de knoppen [◀][▶] of draai aan de knop [W] om [Sterrenhemel] te selecteren. Druk vervolgens op de knop [OK].
- De zoommodus wordt ingesteld op de maximale groothoek en kan niet worden aangepast.

2 Zet de camera vast.

- Plaats de camera op een statief of neem andere maatregelen om de camera stil te houden en camerabeweging te voorkomen.

3 Maak de opname.

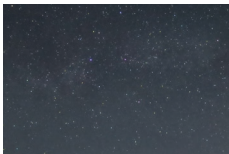

- Er treedt een vertraging op voordat u opnieuw een opname kunt maken, omdat de camera de foto's verwerkt.



- Als u gemakkelijker wilt kijken, selecteert u MENU ► tabblad [2] ► [Nachtdisplay] ► [Aan] (161) voordat u de opname maakt.
- Om sterren helderder te maken, kiest u MENU (31) ► tabblad [5] ► [Ster helderder] ► [Scherp]. Om de heldere sterren in een sterrenhemel te benadrukken, stelt u [Ster helderder] in op [Zacht]. Deze instelling levert opvallende opnamen op door heldere sterren te vergroten en donkere sterren minder te benadrukken. Om de beeldverwerking voor sterrenlicht uit te schakelen, selecteert u [Uit].
- Probeer over te schakelen op de handmatige scherpstelmodus (85) om de scherpstelpositie nauwkeuriger op te geven voordat u een opname maakt.

Sterrenbanen opnemen (Sterrenbanen)

► Foto's ► Films

Strepen gemaakt door de beweging van sterren in de lucht worden opgenomen als één afbeelding. Nadat de sluitertijd en het aantal opnamen zijn vastgelegd, maakt de camera continu opnamen. Een opnamesessie kan maximaal circa twee uur duren. Controleer van tevoren het batterijniveau.



1 Selecteer [Sterrenbanen].

- Voer stap 1–2 uit bij “Specifieke scènes” (60) en kies [Sterrenbanen]. Druk daarna op de knop [▲].
- Druk op de knoppen [◀][▶] of draai aan de knop [W] om [Sterrenbanen] te selecteren. Druk vervolgens op de knop [OK].
- De zoommodus wordt ingesteld op de maximale groothoek en kan niet worden aangepast.

2 Stel de duur van de opnamesessie in.

- Draai de ring (1) om de opnameduur in te stellen.

Vóór gebruik

Basishandleiding

Handleiding voor gevorderden

Basishandleidingen van de camera

Auto-modus/Modus Hybride automatisch

Andere opnamestanden

P-modus

Tv-, Av-, M- en C-modus

Afspeelmodus

Wi-Fi-functies

Menu Instellingen

Accessoires

Bijlage

Index



3 Zet de camera vast.

- Plaats de camera op een statief of neem andere maatregelen om de camera stil te houden.



4 Maak de opname.

- Druk de ontspanknop helemaal naar beneden. [Bezig] wordt kort weergegeven, waarna de opname begint.
- Bedien de camera niet terwijl de opnamen worden gemaakt.
- Druk de ontspanknop nogmaals helemaal in om de opname te annuleren. Houd er rekening mee dat het annuleren 30 seconden kan duren.



- Als de batterij van de camera leeg is, wordt de opname gestopt en wordt een samengestelde afbeelding opgeslagen van de beelden die tot dat moment zijn gemaakt.
- Er treedt een vertraging op voordat u opnieuw een opname kunt maken, omdat de camera de foto's verwerkt.



- Als u gemakkelijker wilt kijken, selecteert u MENU ► tabblad [F2] ► [Nachtdisplay] ► [Aan] (161) voordat u de opname maakt.
- Probeer over te schakelen op de handmatige scherpstelmodus (85) om de scherpstelpositie nauwkeuriger op te geven voordat u een opname maakt.

Films maken van sterrenbeweging (Time-lapsefilm sterren)

► Foto's ► Films

Door een time-lapsefilm op te nemen die beelden combineert die met een opgegeven interval zijn vastgelegd, kunt u films maken met snel bewegende sterren. U kunt het opname-interval en de lengte van de opname naar behoefte aanpassen.

Houd er rekening mee dat elke sessie lang kan duren en dat er veel opnamen nodig zijn. Controleer de batterijlading en de ruimte op de geheugenkaart voordat u begint.



1 Selecteer [].

- Voer stap 1–2 uit bij “Specifieke scènes” (60) en kies []. Druk daarna op de knop [▲].
- Druk op de knoppen [◀][▶] of draai aan de knop [] om [] te selecteren. Druk vervolgens op de knop [].
- De zoommodus wordt ingesteld op de maximale groothoek en kan niet worden aangepast.



2 Configureer de filminstellingen.

- Druk op de knop [▶].
- Druk op de knoppen [▲][▼] of draai aan de knop [] om een item te selecteren, en selecteer vervolgens de gewenste optie.

3 Zet de camera vast.

- Plaats de camera op een statief of neem andere maatregelen om de camera stil te houden.

Vóór gebruik

Basishandleiding

Handleiding voor gevorderden

Basishandelingen van de camera

Auto-modus/ Modus Hybride automatisch

Andere opnamestanden

P-modus

Tv-, Av-, M- en C-modus

Afspeelmodus

Wi-Fi-functies

Menu Instellingen

Accessoires

Bijlage

Index



4 Controleer de helderheid.

- Druk de ontspanknop volledig in om één foto te maken.
- Schakel over naar de afspelmodus (105) en controleer de helderheid van de afbeelding.
- Om de helderheid aan te passen, draait u aan de ring voor belichtingscompensatie en past u het belichtingsniveau aan op het opnamescherm. Controleer de helderheid opnieuw door nog een opname te maken.

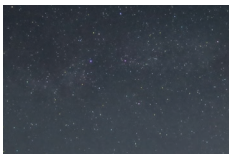

5 Maak de opname.

- Druk op de filmknop. [Bezig] wordt kort weergegeven, waarna de opname begint.
- Bedien de camera niet terwijl de opnamen worden gemaakt.
- Als u het opnemen wilt annuleren, drukt u nogmaals op de filmknop. Houd er rekening mee dat het annuleren 30 seconden kan duren.
- De camera gebruikt de Eco-modus (162) tijdens het opnemen.

Item	Opties	Details
Effect		Kies filmeffecten, zoals bijvoorbeeld sterrenbanen.
Opname-interval	15 sec., 30 sec., 1 min.	Kies het interval tussen elke opname.
Framesnelheid	$\frac{1}{4.99}$, $\frac{1}{29.97}$ (NTSC) $\frac{1}{2.50}$, $\frac{1}{25.00}$ (PAL)	Selecteer de beeldsnelheid voor de film.
Opnametijd	60 min., 90 min., 120 min., Onbeperkt	Kies de lengte van de opnamesessie. Om op te nemen totdat de batterij leeg is, kiest u [Onbeperkt].

Geschatte afspeeltijd op basis van het opname-interval en de beeldsnelheid (voor een sessie van een uur)

Interval tussen opnamen	Framesnelheid		Afspeeltijd
	NTSC	PAL	
15 sec.	$\frac{1}{4.99}$	$\frac{1}{2.50}$	16 sec.
15 sec.	$\frac{1}{29.97}$	$\frac{1}{25.00}$	8 sec.
30 sec.	$\frac{1}{4.99}$	$\frac{1}{2.50}$	8 sec.
30 sec.	$\frac{1}{29.97}$	$\frac{1}{25.00}$	4 sec.
1 min.	$\frac{1}{4.99}$	$\frac{1}{2.50}$	4 sec.
1 min.	$\frac{1}{29.97}$	$\frac{1}{25.00}$	2 sec.



- Er treedt een vertraging op voordat u opnieuw een opname kunt maken, omdat de camera de foto's verwerkt.
- Als de batterij van de camera leeg is of de geheugenkaart vol is, wordt de opname gestopt en wordt een film opgeslagen van de beelden die tot op dat moment zijn gemaakt.
- Een opname-interval van [1 min] is niet beschikbaar voor de volgende effecten: , , of .

Vóór gebruik

Basishandleiding

Handleiding voor gevorderden

Basishandelingen van de camera

Auto-modus/ Modus Hybride automatisch

Andere opnamestanden

P-modus

Tv-, Av-, M- en C-modus

Afspelmodus

Wi-Fi-functies

Menu Instellingen

Accessoires

Bijlage

Index





- Geluid wordt niet opgenomen.
- Als u gemakkelijker wilt kijken, selecteert u MENU ► tabblad [F2] ► [Nachtdisplay] ► [Aan] (161) voordat u de opname maakt.
- U kunt het scherm bij stap 2 ook openen door MENU (31) ► tabblad [5] ► [Inst. time-lapsefilm sterren] te kiezen.
- Als u elke opname wilt opslaan die wordt gemaakt voordat de film wordt gemaakt, kiest u MENU (31) ► tabblad [5] ► [foto opsl.] ► [Aan]. Deze individuele beelden worden beheerd als één groep en tijdens het afspelen wordt alleen de eerste afbeelding weergegeven. Om aan te geven dat het beeld onderdeel is van een groep, wordt [SET] weergegeven linksboven in het scherm. Als u een gegroepeerd beeld wist (117), worden alle andere beelden in de groep ook gewist. Pas op bij het wissen van beelden.
- Probeer over te schakelen op de handmatige scherpstelmodus (85) om de scherpstelpositie nauwkeuriger op te geven voordat u een opname maakt.
- Zelfs als u [Onbeperkt] instelt voor [Opnametijd] en een voedingsadapterset gebruikt (afzonderlijk verkrijgbaar, 169), stopt de opname na maximaal circa 8 uur.

Kleuren aanpassen

► Foto's ► Films

Kleuren kunnen handmatig worden aangepast in de modus [A].



1 Selecteer een opnamemodus.

- Selecteer [A] (67), [A] (69), [A] (69) of [A] (70).

2 Selecteer kleuraanpassing.

- Druk op de knop [A] en selecteer [A] in het menu (30).

3 Wijzig de instelling.

- Draai aan de knop [A] of druk op de knoppen [A] om het correctieniveau voor B en A aan te passen en druk vervolgens op de knop [A].
- Zodra de instelling is voltooid, wordt [A] weergegeven.



- B staat voor blauw en A voor geel.
- Huidtinten blijven hetzelfde wanneer u de kleuren aanpast in de modus [A].
- U opent de geavanceerde instellingen door op de knop [MENU] te drukken wanneer het scherm bij stap 2 wordt weergegeven (82).



- U kunt het correctieniveau ook selecteren door bij stap 2 op de balk te tikken of door deze te slepen.

Vóór gebruik

Basishandleiding

Handleiding voor gevorderden

Basishandleidingen van de camera

Auto-modus/ Modus Hybride automatisch

Andere opnamestanden

P-modus

Tv-, Av-, M- en C-modus

Af speelmodus

Wi-Fi-functies

Menu Instellingen

Accessoires

Bijlage

Index





De scherpstelling aanpassen

► Foto's ► Films

De scherpstelling automatisch aanpassen voor een sterrenhemel.

1 Selecteer een opnamemodus.

- Selecteer  (boekje 69),  (boekje 69) of  (boekje 70).

2 Zet de camera vast.

- Plaats de camera op een statief of neem andere maatregelen om de camera stil te houden.





3 Zorg dat u de sterren die u wilt vastleggen in het kader ziet.

- Druk op de knop [].
- Kantel de camera zodanig dat de sterren die u wilt vastleggen binnen het weergegeven kader vallen.



4 Pas de scherpstelling aan.

- Druk op de knop []. [Scherpstelling sterren] wordt weergegeven en de scherpstelling begint.
- Houd er rekening mee dat het scherpstellen 30 seconden kan duren. Beweeg de camera niet totdat [Aanpassing voltooid] wordt weergegeven.
- Druk op de knop [].

5 Maak de opname (boekje 69, boekje 70).



- Onder de volgende omstandigheden wordt de scherpstelpositie mogelijk niet aangepast. Probeer het in dat geval nogmaals vanaf stap 3.
 - Er is een felle lichtbron
 - Er trekken vliegtuigen of andere lichtbronnen of wolken door de lucht



- Als het aanpassen niet lukt, wordt de oorspronkelijke scherpstelpositie hersteld.

Vóór gebruik

Basishandleiding

Handleiding voor gevorderden

Basishandleidingen van de camera

Auto-modus/Modus Hybride automatisch

Andere opnamestanden

P-modus

Tv-, Av-, M- en C-modus

Afspeelmodus

Wi-Fi-functies

Menu Instellingen

Accessoires

Bijlage

Index



Verschillende films opnemen

Films opnemen in de modus [M]

► Foto's ► Films



1 Open de modus [M].

- Stel het programmeerwiel in op [M].
- Druk op de knop [M], kies [M] in het menu en selecteer vervolgens [M] (30).
- Er verschijnen zwarte balken aan de boven- en onderkant van het scherm en het onderwerp wordt iets vergroot. De zwarte balken geven beeldgebieden aan die niet worden vastgelegd.

2 Configureer de instellingen zo dat ze passen bij de film (193).

3 Maak de opname.

- Druk op de filmknop.
- Druk nogmaals op de filmknop om de filmpopname te stoppen.



- U kunt de opnamemodus ook selecteren via MENU (31) ► tabblad [1] ► [Opname Mode].



- Tijdens de opname kunt u de scherpstelling aanpassen door op [AF] te tikken en op de knoppen [▲]/[▼] te drukken terwijl [MF] wordt weergegeven.

Helderheid vergrendelen of wijzigen voordat u een opname maakt

► Foto's ► Films

Voor of tijdens een opname kunt u de belichting vergrendelen of wijzigen met stappen van 1/3 stop in een bereik van -3 tot +3 stops.



1 Vergrendel de belichting.

- Tik op [X] om de belichting te vergrendelen.
- Om de belichting te ontgrendelen, tikt u nogmaals op [X].

2 Pas de belichting aan.

- Draai aan de belichtingscompensatieknop.

3 Maak de opname (74).

Automatische langzame sluiters uitschakelen

► Foto's ► Films

Auto. langzame sluiters kan worden uitgeschakeld als er ruwe bewegingen zijn tijdens het filmen. Bij weinig licht kunnen de films echter donker worden.

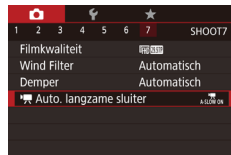

- Druk op de knop [MENU], selecteer [Autom. langzame sluiters] op het tabblad [7] en selecteer daarna [A-SLOW OFF] (31).

- Als u wilt terugkeren naar de oorspronkelijke instelling, herhaalt u deze procedure, maar selecteert u [A-SLOW ON].



Vóór gebruik

Basishandleiding

Handleiding voor gevorderden

Basishandleidingen van de camera

Auto-modus/Modus Hybride automatisch

Andere opnamestanden

P-modus

Tv-, Av-, M- en C-modus

Afspeelmodus

Wi-Fi-functies

Menu Instellingen

Accessoires

Bijlage

Index





- Auto. langzame sluiters is alleen beschikbaar voor [FHD 59.94P]- en [FHD 50.00P]-films.

■ Hevige camerabewegingen corrigeren

► Foto's ► Films

Compenseer hevige camerabewegingen, bijvoorbeeld wanneer u opnames maakt terwijl u beweegt. Het gedeelte van beelden dat wordt weergegeven verandert meer dan bij [Standaard] en onderwerpen worden meer vergroot.



- Volg de stappen in “Filmen met onderwerpen op hetzelfde formaat als waarop ze voor het filmen werden weergegeven” (📖55) en kies [Hoog].



- [Dynamic IS] is niet beschikbaar als [IS modus] is ingesteld op [Uit].
- Als de filmkwaliteit [VGA 29.97P] (NTSC) of [VGA 25.00P] (PAL) is, is alleen [Standaard] beschikbaar.

■ Geluidsinstellingen

► Foto's ► Films

Het windfilter uitschakelen

Ruis die wordt veroorzaakt door harde wind, kan worden beperkt. Als er geen wind is, kan het opgenomen geluid bij gebruik van deze optie echter onnatuurlijk gaan klinken. In dit geval kunt u het windfilter uitschakelen.

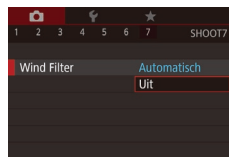

- Druk op de knop [MENU], selecteer [Wind Filter] op het tabblad [7] en druk daarna op [📖] (📖31).
- Selecteer [Uit] (📖31).

De demper gebruiken

De demper kan audiovervorming beperken in luidruchtige omgevingen. In stille omgevingen wordt echter het niveau van de geluidsopname beperkt.

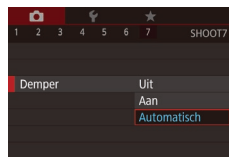

- Druk op de knop [MENU], selecteer [Demper] op het tabblad [7] en druk daarna op de knop [📖] (📖31).
- Selecteer de gewenste optie (📖31).

Vóór gebruik

Basishandleiding

Handleiding voor gevorderden

Basishandelingen van de camera

Auto-modus/ Modus Hybride automatisch

Andere opnamestanden

P-modus

Tv-, Av-, M- en C-modus

Afspeelmodus

Wi-Fi-functies

Menu Instellingen

Accessoires

Bijlage

Index



Korte clips opnemen

► Foto's ► Films

Pas afspeleffecten toe op korte clips van een paar seconden, zoals versneld afspelen, vertraagd afspelen of herhalen. Clips die in deze modus worden opgenomen, kunnen worden opgenomen in Story Highlights-albums (📖129).

1 Open de modus [📷].

- Stel het programmakeuzewiel in op [📷].
- Druk op de knop [📷], kies [📷] in het menu en selecteer vervolgens [📷] (📖30).
- Zwarte balken aan de boven- en onderkant van het scherm geven aan welke gebieden niet worden opgenomen.



2 Geef de opnametijd en het afspeleffect op.

- Druk op de knop [⏸].
- Draai aan de knop [🕒] om de sluitertijd (4–6 sec.) in te stellen en draai aan de knop [🔊] om het afspeleffect in te stellen (📖76).

3 Maak de opname (📖74).

- Een balk met de verstreken tijd wordt weergegeven.

Afspeleffecten

▶▶ 2x	Versneld afspelen
▶ 1x	Afspelen met normale snelheid
⏪ 1/2x	Vertraagd afspelen
🔄	Normaal afspelen waarbij de laatste twee seconden worden teruggespoeld en vertraagd nogmaals worden afgespeeld



- In deze clips wordt geen geluid opgenomen.
- De filmkwaliteit is [FHD 29.97P] (voor NTSC) of [FHD 25.00P] (voor PAL) (📖52, 📖53) en kan niet worden gewijzigd.
- Tijdens [📷]-opnames wordt een aanduiding voor de laatste twee seconden weergegeven op de balk waarmee de verstreken tijd wordt aangegeven.

iFrame-films opnemen

► Foto's ► Films

Maak filmopnamen die kunnen worden bewerkt met software of apparaten die compatibel zijn met iFrame.



1 Selecteer [📷].

- Stel het programmakeuzewiel in op [📷].
- Druk op de knop [📷], kies [📷] in het menu en selecteer vervolgens [📷] (📖30).
- Zwarte balken aan de boven- en onderkant van het scherm geven aan welke gebieden niet worden opgenomen.

2 Maak de opname (📖74).



- iFrame is een videoformaat dat ontwikkeld is door Apple Inc.
- De filmkwaliteit is [FHD 29.97P] (voor NTSC) of [FHD 25.00P] (voor PAL) (📖52, 📖53) en kan niet worden gewijzigd.

Vóór gebruik

Basishandleiding

Handleiding voor gevorderden

Basishandelingen van de camera

Auto-modus/Modus Hybride automatisch

Andere opnamestanden

P-modus

Tv-, Av-, M- en C-modus

Afspeelmodus

Wi-Fi-functies

Menu Instellingen

Accessoires

Bijlage

Index



P-modus

Meer veeleisende foto's in de opnamestijl van uw voorkeur



- In dit hoofdstuk wordt verondersteld dat het programmakeuzewiel is ingesteld op de modus **[P]**.
- **[P]**: Programma AE; AE: Automatische belichting
- Voordat u een in dit hoofdstuk beschreven functie gebruikt in een andere modus dan **[P]**, dient u te controleren of de functie in die modus beschikbaar is (193).

Opnamen maken met programma AE ([P]-modus)

► Foto's ► Films

U kunt tal van functie-instellingen aanpassen aan uw favoriete opnamestijl.



1 Open de modus **[P]**.

- Stel het programmakeuzewiel in op **[P]**.

2 Pas de instellingen naar wens aan (78–95) en maak een opname.



- Als er geen optimale belichting kan worden verkregen wanneer u de ontspanknop half indrukt, worden de sluitertijd en de diafragma waarde in het oranje weergegeven. Probeer in dit geval de ISO-waarde aan te passen (79) of de flitser te activeren (bij donkere onderwerpen, 91) om zo de optimale belichting te verkrijgen.
- U kunt ook films opnemen in de modus **[P]** door op de filmknop te drukken. Sommige **[Q]**-menu- (30) en MENU-instellingen (31) kunnen echter automatisch worden aangepast voor filmopnamen.

Vóór gebruik

Basishandleiding

Handleiding voor gevorderden

Basishandleidingen van de camera

Auto-modus/ Modus Hybride automatisch

Andere opnamestanden

P-modus

Tv-, Av-, M- en C-modus

Afspeelmodus

Wi-Fi-functies

Menu Instellingen

Accessoires

Bijlage

Index



Helderheid van het beeld (Belichting)

De helderheid van het beeld aanpassen (Belichtingscompensatie)

Foto's ► Films

U kunt de standaardbelichting die door de camera wordt ingesteld, aanpassen in stappen van 1/3 stop in een bereik van -3 tot +3.



- Kijk naar het scherm en draai aan de belichtingscompensatieknop om de helderheid aan te passen.

Belichting en helderheid van beeld vergrendelen (AE-vergrendeling)

Foto's ► Films

Voordat u een opname maakt, kunt u de belichting vergrendelen, of u kunt de focus en belichting afzonderlijk instellen.



1 Vergrendel de belichting.

- Richt de camera met vergrendelde belichting op het onderwerp waarvan u een opname wilt maken en druk op de knop [AE-L/AF-L].
- [AE-L/AF-L] wordt weergegeven en de belichting wordt vergrendeld.
- Druk nogmaals op de knop [AE-L/AF-L] om AE te ontgrendelen. [AE-L/AF-L] wordt niet meer weergegeven.

2 Kies de compositie en maak een opname.



- AE: Automatische belichting
- Nadat u de belichting hebt vergrendeld, kunt u de combinatie van sluitertijd en diafragma waarde wijzigen door aan de knop [AE-L/AF-L] te draaien (Program Shift).

De meetmethode wijzigen

Foto's ► Films

U kunt op de volgende manier de meetmethode (functie voor meten van helderheid) aanpassen aan de opnameomstandigheden.



- Druk op de knop [Fn] en kies [METERING] in het menu. Kies vervolgens de gewenste optie (30).
- De optie die u hebt ingesteld, wordt nu weergegeven.

Deelmeting	Voor standaardomstandigheden, inclusief onderwerpen die van achteren worden belicht. De belichting wordt automatisch aangepast aan de opnameomstandigheden.
Gem. centrum meting	Bepaalt de gemiddelde helderheid van het gehele beeldgebied. Dit wordt berekend door de helderheid in het centrumgebied als het belangrijkste te behandelen.
Spot	Meting wordt beperkt tot het [] (spotmetingpuntkader). U kunt het spotmetingpuntkader ook koppelen aan het AF-kader (79).

Vóór gebruik

Basishandleiding

Handleiding voor gevorderden

Basishandleidingen van de camera

Auto-modus/ Modus Hybride automatisch

Andere opnamestanden

P-modus

Tv-, Av-, M- en C-modus

Afspeelmodus

Wi-Fi-functies

Menu Instellingen

Accessoires

Bijlage

Index



Het spotmetingpuntkader aan het AF-kader koppelen

► Foto's ► Films

1 Stel de meetmethode in op [C].

- Voer de stappen in "De meetmethode wijzigen" (878) uit om [C] te selecteren.

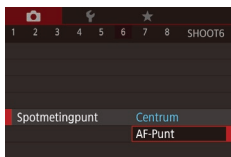

2 Configureer de instelling.

- Druk op de knop [MENU] en kies [Spotmetingpunt] op het tabblad [5]. Kies vervolgens [AF-Punt] (831).
- Het spotmetingpuntkader wordt nu gekoppeld aan de verplaatsing van het AF-kader (87).



- Niet beschikbaar wanneer [AF-methode] is ingesteld op [L+Tracking] (88).

De ISO-waarde wijzigen

► Foto's ► Films

Stel de ISO-waarde in op [AUTO] voor automatische aanpassing aan de opnamemodus en -omstandigheden. Anders stelt u een hogere ISO-waarde in voor hogere gevoeligheid, of een lagere waarde voor lagere gevoeligheid.



- Druk op de knop [ISO] en kies [ISO AUTO] in het menu. Kies vervolgens de gewenste optie (830).
- De optie die u hebt ingesteld, wordt nu weergegeven.



- Druk de ontspanknop half in als u de automatisch bepaalde ISO-waarde wilt bekijken wanneer de ISO-waarde is ingesteld op [AUTO].
- Kiezen voor een lagere ISO-waarde levert wel scherpere beelden, maar onder bepaalde opnameomstandigheden neemt de kans op een onscherp onderwerp en bewogen beelden toe.
- De snellere sluitertijd die bij hogere ISO-waarden wordt gebruikt, vermindert bewegingen van het onderwerp en de camera en vergroot het flitsbereik. Foto's kunnen er echter wel korrelig uitzien.
- U kunt de ISO-waarde ook instellen door MENU (831) ► tabblad [5] ► [ISO-snelheid] ► [ISO-waarde] te kiezen.

Aanpassen van automatische instellingen voor ISO

► Foto's ► Films

Wanneer de camera is ingesteld op [AUTO] kan de maximale ISO-waarde worden opgegeven in een bereik van [400]–[12800] en kan de gevoeligheid worden opgegeven in een bereik van drie niveaus.

1 Open het instellingenscherf.

- Druk op de knop [MENU], selecteer [ISO-snelheid] op het tabblad [5] en druk daarna op de knop [ISO] (831).
- Selecteer [ISO autom. inst.] en druk op de knop [ISO].

2 Configureer de instelling.

- Kies het menu-item dat u wilt configureren en kies de gewenste optie (831).

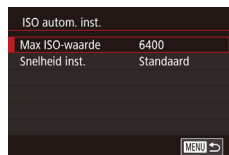

Vóór gebruik

Basishandleiding

Handleiding voor gevorderden

Basishandelingen van de camera

Auto-modus/ Modus Hybride automatisch

Andere opnamestanden

P-modus

Tv-, Av-, M- en C-modus

Afspeelmodus

Wi-Fi-functies

Menu Instellingen

Accessoires

Bijlage

Index



Het niveau van ruisreductie wijzigen (Hoog ISO nr.)

U kunt uit 3 niveaus van ruisreductie kiezen: [Standaard], [Hoog], [Laag]. Deze functie is met name effectief bij het maken van opnamen met hoge ISO-waarden.



- Druk op de knop [MENU], kies [Hoog ISO nr.] op het tabblad [6] en kies de gewenste optie (31).



- Niet beschikbaar als beelden worden vastgelegd in de RAW-indeling (94).

Auto Exposure-bracketing (AEB-opname)

► Foto's ► Films

Steeds als u een opname maakt, worden drie opeenvolgende beelden opgeslagen met verschillende belichtingsniveaus (standaardbelichting, onderbelichting en overbelichting). U kunt de mate van onder- of overbelichting aanpassen in stappen van 1/3 in een bereik van -2 tot +2 (ten opzichte van standaardbelichting).



1 Selecteer [4].

- Druk op de knop [MENU], selecteer [Bracketing] op het tabblad [4] en selecteer vervolgens [4] (31).



- AEB-opname is alleen beschikbaar in de modus [3] (91).
- Continue opname (45) is niet mogelijk in deze modus.



- Wanneer belichtingscompensatie al in gebruik is (78), wordt de opgegeven waarde voor deze functie behandeld als het standaard belichtingsniveau voor deze functie.
- U kunt het instellingscherm van stap 2 ook openen door op de knop [MENU] te drukken wanneer het belichtingscompensatiescherm (78) wordt weergegeven.
- Er worden drie opnamen gemaakt, ongeacht het aantal dat is opgegeven in [3] (43).
- In de modus [Knipperdetectie] (54) is deze functie alleen beschikbaar voor de laatste opname.

2 Configureer de instelling.

- Druk op de knop [4] en pas de instelling aan door op de knoppen [4] te drukken of door aan de knop [4] te draaien.

Dynamic Range-correctie (DR-correctie)

► Foto's ► Films

Verzacht heldere gebieden, die er anders vervaagd uit zouden kunnen zien, als volgt.



- Druk op de knop [4] en kies [On] in het menu. Kies vervolgens de gewenste optie (30).
- De optie die u hebt ingesteld, wordt nu weergegeven.

Vóór gebruik

Basishandleiding

Handleiding voor gevorderden

Basishandelingen van de camera

Auto-modus/ Modus Hybride automatisch

Andere opnamestanden

P-modus

Tv-, Av-, M- en C-modus

Afspeelmodus

Wi-Fi-functies

Menu Instellingen

Accessoires

Bijlage

Index



Opties	Details	Beschikbare ISO-waarde (📖79)
🔌Off	—	
🔌Auto	Automatische aanpassing om vervaagde highlights te voorkomen	[AUTO], [125]–[12800]
🔌200%	Zwak highlights af met ongeveer 200% ten opzichte van de helderheid van [🔌Off].	[AUTO], [250]–[6400]



- De ISO-waarde (📖79) wordt aangepast aan een waarde binnen het ondersteunde bereik als u een waarde hebt opgegeven die buiten het hier weergegeven ondersteunde bereik valt.

Schaduwcorrectie

► Foto's ► Films

Behoud als volgt automatisch beelddetails in schaduwen.



- Druk op de knop [🔌], kies [🔌Off] in het menu en selecteer vervolgens [🔌Auto] (📖30).
- Zodra de instelling is voltooid, wordt [🔌Auto] weergegeven.

Aanpassen van automatische instellingen voor ND filter

Voor optimale helderheid in uw opnamecomposities vermindert de automatische ND-filter de lichtintensiteit tot 1/8 van het daadwerkelijke niveau, met een hoeveelheid die gelijk is aan drie stops. Als u [🔌ND] selecteert, kunt u de sluitertijd en de diafragma waarde verlagen.



- Druk op de knop [🔌] en kies [🔌ND] in het menu. Kies vervolgens de gewenste optie (📖30).
- De optie die u hebt ingesteld, wordt nu weergegeven.



- Plaats de camera op een statief of neem andere maatregelen om de camera stil te houden en camerabeweging te voorkomen als u [🔌ND] selecteert. In dit geval moet u [IS modus] instellen op [Uit] (📖55).



- ND: Neutral Density, oftewel grijsfilter

Vóór gebruik

Basishandleiding

Handleiding voor gevorderden

Basishandelingen van de camera

Auto-modus/ Modus Hybride automatisch

Andere opnamestanden

P-modus

Tv-, Av-, M- en C-modus

Afspeelmodus

Wi-Fi-functies

Menu Instellingen

Accessoires

Bijlage

Index



Beeldkleuren

Natuurlijke kleuren vastleggen (Witbalans)

► Foto's ► Films

Door de witbalans aan te passen kunt u beeldkleuren natuurlijker laten lijken voor de compositie waarvan u een opname maakt.



- Druk op de knop [WB] en kies [AWB] in het menu. Kies vervolgens de gewenste optie (82).
- De optie die u hebt ingesteld, wordt nu weergegeven.

AWB	Auto	Hiermee wordt de optimale witbalans automatisch ingesteld voor de opnameomstandigheden.
	Dag Licht	Voor opnamen buitenshuis bij mooi weer.
	Schaduw	Voor opnamen in de schaduw.
	Bewolkt	Voor opnamen bij bewolkt weer of in de schemering.
	Lamplicht	Voor opnamen bij normale gloeilampen.
	TL licht	Voor opnamen bij tl-licht.
	TL licht H	Voor opnamen bij daglichtlampen.
	Flitser	Voor het maken van opnamen met de flitser.
	Custom	Voor handmatig instellen van een aangepaste witbalans (82).

Aangepaste witbalans

► Foto's ► Films

Pas de witbalans aan de lichtbron aan terwijl u opnamen maakt voor beeldkleuren die natuurlijk lijken in het licht van uw opname. Stel de witbalans in onder dezelfde lichtbron die uw opname zal verlichten.



- Voer de stappen bij "Natuurlijke kleuren vastleggen (Witbalans)" (82) uit om [WB] of [WB] te selecteren.
- Richt de camera op een effen wit onderwerp, zodat het hele scherm wit is. Druk op de knop [WB].
- De schermintint verandert nadat de witbalansgegevens zijn vastgelegd.



- Kleuren kunnen onnatuurlijk lijken wanneer u de camera-instellingen wijzigt nadat de witbalansgegevens zijn vastgelegd.

De witbalans handmatig corrigeren

► Foto's ► Films

U kunt de witbalans corrigeren. Deze aanpassing kan overeenkomen met effect dat u zou krijgen bij gebruik van een in de winkel verkrijgbaar kleurtemperatuurconversiefilter of kleurcompensatiefilter.



1 Configureer de instelling.

- Voer de stappen in "Natuurlijke kleuren vastleggen (Witbalans)" (82) uit om [WB] te selecteren.
- Draai aan de knop [WB] om het correctieniveau voor B en A aan te passen.

Vóór gebruik

Basishandleiding

Handleiding voor gevorderden

Basishandelingen van de camera

Auto-modus/ Modus Hybride automatisch

Andere opnamestanden

P-modus

Tv-, Av-, M- en C-modus

Afspeelmodus

Wi-Fi-functies

Menu Instellingen

Accessoires

Bijlage

Index





2 Configureer geavanceerde instellingen.

- Als u geavanceerde instellingen wilt configureren, drukt u op de knop [MENU]. Pas het correctieniveau aan door te draaien aan de knop [WB] of door op de knoppen [▲][▼][◀][▶] te drukken.
- Druk op de knop [WB] om het correctieniveau te herstellen.
- Druk op de knop [WB] om de instelling te voltooien.
- Zodra de instelling is voltooid, wordt [WB] weergegeven.



- De camera blijft de witbalanscorrectieniveaus behouden, zelfs wanneer u overschakelt naar een andere witbalansoptie (door de stappen bij "Natuurlijke kleuren vastleggen (Witbalans)" (82) te doorlopen), maar de correctieniveaus worden gereset wanneer u aangepaste witbalansgegevens vastlegt.



- B: blauw; A: geel; M: magenta; G: groen
- U kunt de camera zo instellen dat het aanpassingsscherm voor B en A geopend wordt door aan de knop [WB] of [WB] te draaien (101).
- Eén niveau van de blauw/amber-correctie staat gelijk aan ongeveer zeven mireds van een kleurtemperatuurconversiefilter. (Mired: eenheid voor kleurtemperatuur die de dichtheid van een kleurtemperatuurconversiefilter weergeeft.)
- U kunt deze instelling ook configureren door MENU (31) ► tabblad [WB] ► [WB-correctie] te kiezen.



- U kunt het correctieniveau ook selecteren door op de balk in stap 1 of het kader in stap 2 te tikken of de balk of het kader te slepen.

De kleurtoon van een beeld wijzigen (My Colors)

► Foto's ► Films

U kunt naar wens de kleurtonen van het beeld wijzigen, zoals beelden converteren naar sepia of zwart-wit.



- Druk op de knop [WB] en kies [WB] in het menu. Kies vervolgens de gewenste optie (30).
- De optie die u hebt ingesteld, wordt nu weergegeven.

[WB] My Colors Uit	–
[WB] Levendig	De nadruk komt te liggen op contrast en kleurverzadiging, voor scherpere beelden.
[WB] Neutraal	Hiermee worden het contrast en de kleurverzadiging afgevlakt, voor zachte beelden.
[WB] Sepia	Hiermee maakt u sepiakleurige beelden.
[WB] Zwart/wit	Hiermee maakt u zwart-witfoto's.
[WB] Positief Film	Hiermee worden de effecten van Levendig Blauw, Levendig Groen en Levendig Rood gecombineerd om intense maar natuurlijke kleuren te krijgen, zoals de kleuren van dia's.
[WB] Lichtere huidtint	Hiermee maakt u huidtinten lichter.
[WB] Donkerder huidtint	Hiermee maakt u huidtinten donkerder.
[WB] Levendig Blauw	Legt de nadruk op blauwe tinten in beelden. Hierdoor worden blauwe onderwerpen, zoals de lucht of de zee, levendiger.
[WB] Levendig Groen	Legt de nadruk op groene tinten in beelden. Hierdoor worden groene onderwerpen, zoals bergen en flora, levendiger.
[WB] Levendig Rood	Legt de nadruk op rode tinten in beelden. Hierdoor worden rode onderwerpen levendiger.
[WB] Custom Kleur	U kunt het contrast, de scherpste, kleurverzadiging, enzovoort aanpassen aan uw voorkeur (84).

Vóór gebruik

Basishandleiding

Handleiding voor gevorderden

Basishandleidingen van de camera

Auto-modus/Modus Hybride automatisch

Andere opnamestanden

P-modus

Tv-, Av-, M- en C-modus

Afspeelmodus

Wi-Fi-functies

Menu Instellingen

Accessoires

Bijlage

Index





- U kunt de witbalans (82) niet instellen in de modus [A] of [S/W].
- Met de modus [L] of [M] kunnen mogelijk andere kleuren dan huidtinten worden gewijzigd. Deze instellingen geven mogelijk niet het verwachte resultaat met sommige huidtinten.

Custom Kleur

► Foto's ► Films

Kies het gewenste niveau voor beeldcontrast, scherpte, kleurverzadiging en rode, groene, blauwe en huidkleurige tinten uit een bereik van 1–5.

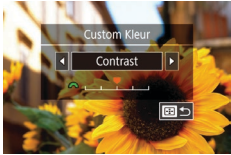

1 Open het instellingenschermb.

- Voer de stappen bij “De kleurtoon van een beeld wijzigen (My Colors)” (83) uit om [C] te selecteren. Druk vervolgens op de knop [M].

2 Configureer de instelling.

- Druk op de knoppen [◀][▶] of draai aan de knop [C] om een item te selecteren en wijzig vervolgens de instelling door aan de knop [M] te draaien.
- Pas de waarde naar rechts aan voor sterkere/intensere effecten (of donkerdere huidtinten), en pas de waarde naar links aan voor zwakkere/lichtere effecten (of lichtere huidtinten).
- Druk op de knop [M] om de instelling te voltooien.



- U kunt ook een waarde opgeven door op de balk te tikken of deze te slepen.

Opnamebereik en scherpstellen

Close-ups maken (Macro)

► Foto's ► Films

Stel de camera in op [M] om de scherpte te beperken tot onderwerpen die zich dichtbij bevinden. Zie “Opnamebereik” (211) voor meer informatie over het scherptelbereik.

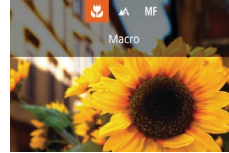

- Druk op de knop [M], kies [M] (druk op de knoppen [◀][▶] of draai aan de knop [C]) en druk vervolgens op de knop [M].
- Zodra de instelling is voltooid, wordt [M] weergegeven.



- Als u flitst, kan vignetvorming optreden.



- Om camerabeweging te voorkomen, plaatst u de camera op een statief en maakt u opnamen met de camera ingesteld op [C] (43).



- U kunt deze instelling ook configureren door op de knop [M] te drukken, op [M] te tikken en vervolgens nogmaals hierop te tikken.

Vóór gebruik

Basishandleiding

Handleiding voor gevorderden

Basishandelingen van de camera

Auto-modus/ Modus Hybride automatisch

Andere opnamestanden

P-modus

Tv-, Av-, M- en C-modus

Afspeelmodus

Wi-Fi-functies

Menu Instellingen

Accessoires

Bijlage

Index



Opnamen maken in de modus Handmatig scherpstellen

► Foto's ► Films

Gebruik handmatig scherpstellen wanneer automatisch scherpstellen in AF-stand niet mogelijk is. U kunt de algemene focuspositie opgeven en dan de ontspanknop half indrukken om de camera de optimale scherpstelpositie te laten vastleggen die het dichtst bij de door u opgegeven positie ligt. Zie "Opnamebereik" (📖 211) voor meer informatie over het scherpstelbereik.



1 Selecteer [MF].

- Druk op de knop [◀], kies [MF] (druk op de knoppen [◀][▶] of draai aan de knop [SET]) en druk vervolgens op de knop [MF].
- [MF] en de MF-indicator worden weergegeven.

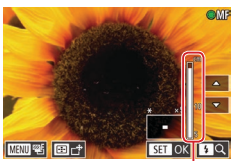

(1)

2 Geef de algemene focuspositie op.

- Draai aan de knop [SET] om de algemene scherpstelpositie op te geven, waarbij u let op de MF-indicatorbalk op het scherm (1, die de afstand en de scherpstelpositie aangeeft) en het vergrote beeldgebied. Druk vervolgens op de knop [SET].
- Druk op de knop [▶] om de vergroting aan te passen.
- Tijdens vergrote weergave kunt u het scherpstelkader verplaatsen door eerst op de knop [L/+] te drukken en vervolgens op de knoppen [▲][▼][◀][▶].

3 Pas de focus verder aan.

- Druk de ontspanknop half in om de camera de focuspositie verder te laten afstellen (Veiligheids MF).
- Kies [A] in stap 1 om de handmatige scherpstelling te annuleren.



- Wanneer u handmatig scherpstelt, is de AF-methode (📖 87) ingesteld op [Één punt AF] en de afmetingen van het AF-kader (📖 87) op [Normaal]. Deze instellingen kunnen niet worden gewijzigd.
- Scherpstellen is mogelijk bij gebruik van digitale zoom (📖 42) of de digitale telelens (📖 86), of bij gebruik van een tv als beeldscherm (📖 170), maar de vergrote weergave zal niet verschijnen.



- U kunt de camera op een statief plaatsen om deze te stabiliseren en nauwkeuriger scherp te stellen.
- U kunt het vergrote weergavegebied vergroten of verbergen door instellingen aan te passen via MENU (📖 31) ► tabblad [4] ► [MF-Punt Zoom].
- Om de verdere afstelling van automatisch scherpstellen uit te schakelen wanneer de ontspanknop half wordt ingedrukt, kiest u MENU (📖 31) ► tabblad [4] ► [Veiligheids MF] ► [Uit].



- U kunt het scherpstelkader verplaatsen door in stap 2 over het scherm te slepen.
- Tijdens filmopname kunt u de scherpstelling vergrendelen door op [AF] te tikken. [MF] wordt dan weergegeven.

Het scherpstelgebied eenvoudig bepalen (MF-peaking)

► Foto's ► Films

Randen van onderwerpen waarop is scherpgesteld worden in kleur weergegeven om handmatig scherpstellen te vereenvoudigen. U kunt de kleuren en de gevoeligheid (niveau) van de randdetectie aanpassen.

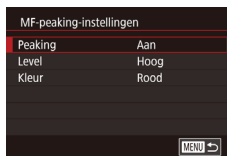

1 Open het instellingenschermb.

- Druk op de knop [MENU], selecteer [MF-peaking-instellingen] op het tabblad [4], selecteer [Peaking] en selecteer vervolgens [Aan] (📖 31).

Vóór gebruik

Basishandleiding

Handleiding voor gevorderden

Basishandelingen van de camera

Auto-modus/ Modus Hybride automatisch

Andere opnamestanden

P-modus

Tv-, Av-, M- en C-modus

Afspeelmodus

Wi-Fi-functies

Menu Instellingen

Accessoires

Bijlage

Index



2 Configureer de instelling.

- Kies het menu-item dat u wilt configureren en kies de gewenste optie (📖31).



- Kleuren die worden weergegeven voor MF-peaking worden niet opgeslagen in uw afbeeldingen.

Focusbracketing (modus BKT-Focus)

► Foto's ► Films

Steeds als u een opname maakt, worden drie opeenvolgende beelden opgeslagen, waarbij het eerste beeld wordt genomen met de brandpuntsafstand die u handmatig hebt ingesteld en de andere met brandpuntsafstanden die verder weg en dichterbij liggen, die vooraf zijn ingesteld. De afstand van de opgegeven focus kan worden ingesteld in drie niveaus.



1 Selecteer [📷].

- Druk op de knop [MENU], selecteer [Bracketing] op het tabblad [📷] en selecteer vervolgens [📷] (📖31).



2 Configureer de instelling.

- Druk op de knop [📷] en pas de instelling aan door op de knoppen [◀] [▶] te drukken of door aan de knop [📷] te draaien.



- Focusbracketing is alleen beschikbaar in de modus [📷] (📖91).
- Continue opname (📖45) is niet mogelijk in deze modus.



- U kunt het instellingscherm in stap 2 ook openen door op de knop [MENU] te drukken bij stap 2 van "Opnamen maken in de modus Handmatig scherpe stellen" (📖85).
- Er worden drie opnamen gemaakt, ongeacht het aantal dat is opgegeven in [📷] (📖43).
- In de modus [Knipperdetectie] (📖54) is deze functie alleen beschikbaar voor de laatste opname.



- U kunt deze instelling ook configureren door op de balk in het scherm in stap 2 te tikken of deze te slepen om een waarde op te geven en vervolgens op [MENU] te tikken.

Digitale telelens

► Foto's ► Films

De brandpuntsafstand van de lens kan worden vergroot met ongeveer 1,6x of 2,0x. Dit kan camerabeweging verminderen doordat de sluitertijd hoger is dan wanneer u zou zoomen (inclusief het gebruik van digitale zoom) in dezelfde zoomfactor.



- Druk op de knop [MENU], kies [Digitale Zoom] op het tabblad [📷] en kies de gewenste optie (📖31).
- Het beeld wordt vergroot en de zoomfactor verschijnt op het scherm.



- De sluitertijd kan equivalent zijn wanneer u de zoomknop helemaal naar [📷] beweegt voor een maximale telelensinstelling en wanneer u inzoomt om het onderwerp te vergroten tot hetzelfde formaat door stap 2 van "Nader inzoomen op het onderwerp (Digitale Zoom)" uit te voeren (📖42).

Vóór gebruik

Basishandleiding

Handleiding voor gevorderden

Basishandelingen van de camera

Auto-modus/ Modus Hybride automatisch

Andere opnamestanden

P-modus

Tv-, Av-, M- en C-modus

Afspeelmodus

Wi-Fi-functies

Menu Instellingen

Accessoires

Bijlage

Index



De AF-methode selecteren

► Foto's ► Films

Pas de AF-modus (automatisch scherpstellen) aan de opnameomstandigheden aan.



- Druk op de knop [MENU] en kies [AF] in het menu. Kies vervolgens de gewenste optie (31).



- U kunt deze instelling ook configureren door MENU (31) ► tabblad [3] ► [AF-methode] te openen.

Één punt AF

► Foto's ► Films

De camera wordt scherpgesteld met één AF-kader. Effectief voor betrouwbaar scherpstellen. U kunt het kader ook verplaatsen door op het scherm te tikken (90).



- Een geel AF-kader wordt weergegeven met [U] als de camera niet kan scherpstellen wanneer u de ontspanknop half indrukt.



- Om composities te maken met de onderwerpen aan de rand of in een hoek, richt u de camera eerst zo dat u het onderwerp in het AF kader ziet en vervolgens houdt u de ontspanknop half ingedrukt. Terwijl u de ontspanknop half ingedrukt blijft houden, creëert u de gewenste compositie en vervolgens drukt u de ontspanknop helemaal in (Focusvergrendeling).
- De positie van het AF-kader wordt vergroot wanneer u de ontspanknop half indrukt als [AF-Punt Zoom] (54) is ingesteld op [Aan].

Positie en afmeting van AF-kaders wijzigen (Één punt AF)

► Foto's ► Films

Wanneer u de positie of afmeting van het AF-kader wilt wijzigen, stelt u de AF-methode in op [Één punt AF].



1 Verplaats het AF-kader.

- Tik op het scherm. Er wordt een oranje AF-kader weergegeven op de plaats waar u op het scherm hebt getikt (Touch AF).
- U kunt aan de knop [AF] of [AF] draaien om het AF-kader te verplaatsen en op de knoppen [▲][▼][◀][▶] drukken om de positie te verfijnen.
- Als u op de knop [MENU] drukt, keert het AF-kader terug naar de oorspronkelijke positie in het midden.

2 Wijzig de afmeting van het AF-kader.

- Draai aan de ring [Z] om de afmetingen van het AF-kader te verkleinen. Draai opnieuw aan de ring om terug te keren naar de oorspronkelijke afmeting.

3 Voltooi de instellingsprocedure.

- Druk op de knop [AF].



- AF-kaders worden weergegeven in de normale afmeting wanneer u de digitale zoom (42) of digitale telelens (86) gebruikt, en in de modus voor handmatig scherpstellen (85).

Vóór gebruik

Basishandleiding

Handleiding voor gevorderden

Basishandelingen van de camera

Auto-modus/ Modus Hybride automatisch

Andere opnamestanden

P-modus

Tv-, Av-, M- en C-modus

Afspeelmodus

Wi-Fi-functies

Menu Instellingen

Accessoires

Bijlage

Index





- U kunt het scherm in stap 1 ook openen door op de knop te drukken.
- U kunt het AF-kader terugzetten naar de oorspronkelijke positie in het midden door de knop ingedrukt te houden.
- U kunt het spotmetingpuntkader ook koppelen aan het AF-kader (79).
- U kunt de afmetingen van het AF-kader ook instellen door op de knop **[MENU]** te drukken en **[AF kader afm.]** te kiezen op het tabblad 3 (31).

Tracking

► Foto's ► Films

- Hiermee kan de camera gezichten detecteren en erop scherppstellen, en de belichting (alleen deelmetering) en witbalans (alleen **[WB]**) instellen.
- Nadat u de camera op het onderwerp hebt gericht, wordt een wit kader weergegeven rondom het gezicht, dat door de camera als hoofdonderwerp wordt vastgesteld. Maximaal twee grijze kaders worden weergegeven rond andere gedetecteerde gezichten.
- Wanneer de camera beweging detecteert, volgen de kaders de bewegende onderwerpen binnen een bepaald bereik.
- Als u de ontspanknop half indrukt, worden er maximaal negen groene kaders weergegeven rond de gezichten waarop de camera scherpstelt.



- Wanneer er geen gezichten zijn gedetecteerd of wanneer er alleen grijze kaders (zonder wit kader) worden weergegeven, worden er groene kaders in de scherpgestelde gebieden weergegeven wanneer u de ontspanknop half indrukt. Houd er rekening mee dat het maximumaantal kaders afhankelijk is van de beeldverhoudingsinstelling (51).
- Wanneer geen gezichten worden gedetecteerd in de modus Servo AF (88), verschijnt het AF-kader in het midden van het scherm als u de ontspanknop half indrukt.
- Voorbeelden van gezichten die niet kunnen worden gedetecteerd:
 - Onderwerpen die ver weg zijn of extreem dichtbij
 - Onderwerpen die donker of licht zijn
 - Gezichten en profiel, vanuit een hoek of gedeeltelijk verborgen
- De camera kan niet-menselijke onderwerpen identificeren als gezichten.
- Als de camera niet kan scherppstellen wanneer u de ontspanknop half indrukt, worden er geen AF-kaders weergegeven.

Opnamen maken met Servo AF

► Foto's ► Films

Deze modus helpt u om te voorkomen dat u foto's mist van bewegende onderwerpen, omdat de camera blijft scherppstellen op het onderwerp en de belichting aanpast zolang u de ontspanknop half ingedrukt houdt.

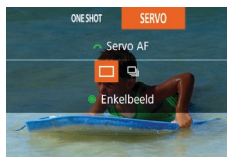

1 Configureer de instelling.

- Druk op de knop en draai aan de knop om **[SERVO]** te selecteren.

2 Stel scherp.

- De focus en belichting blijven behouden als het blauwe AF-kader wordt weergegeven wanneer u de ontspanknop half indrukt.

Vóór gebruik

Basishandleiding

Handleiding voor gevorderden

Basishandleidingen van de camera

Auto-modus/ Modus Hybride automatisch

Andere opnamestanden

P-modus

Tv-, Av-, M- en C-modus

Afspeelmodus

Wi-Fi-functies

Menu Instellingen

Accessoires

Bijlage

Index





- In sommige opnameomstandigheden kan de camera mogelijk niet scherpstellen.
- In omstandigheden met weinig licht wordt Servo AF mogelijk niet geactiveerd (en worden de AF-kaders mogelijk niet blauw) wanneer u de ontspanknop half indrukt. In dat geval worden de scherpstelling en belichting ingesteld overeenkomstig de opgegeven AF-methode.
- Continue opname (📖45) is trager in de modus Servo AF.
- Als er geen optimale belichting kan worden verkregen, worden de sluitertijd en de diafragma waarde in het oranje weergegeven. Laat de ontspanknop los en druk deze opnieuw half in.
- Opnamen maken met AF lock is niet beschikbaar.
- [AF-Punt Zoom] op het tabblad 📷3 (📖31) is niet beschikbaar.
- Niet beschikbaar als u de zelfontspanner gebruikt (📖43).



- Als u wilt dat de camera de scherpstelling blijft aanpassen tijdens continue opname (📖45), geeft u Servo AF op met [AF-methode] ingesteld op [Één punt AF].
- U kunt deze instelling ook configureren door MENU (📖31) ► tabblad 📷3 ► [AF-bediening] te openen.

De focusinstelling veranderen

► Foto's ► Films

U kunt de standaardwaarden van de camera zo instellen dat deze constant scherpstelt op de onderwerpen waarop deze wordt gericht, zelfs wanneer de ontspanknop niet wordt ingedrukt. U kunt in plaats hiervan de camera beperken tot scherpstellen op het moment waarop u de ontspanknop half indrukt.



- Druk op de knop [MENU], kies [Continu] op het tabblad 📷3 en kies vervolgens [Uit] (📖31).

Aan	Helpt te voorkomen dat u onverwachte fotokansen mist, doordat de camera continu scherpstelt op onderwerpen totdat u de ontspanknop half indrukt.
Uit	De camera stelt niet continu scherp, zodat de batterij minder snel leeg is.

Een persoon selecteren op wie u wilt scherpstellen (Gezichtsselectie)

► Foto's ► Films

U kunt een opname maken nadat u een bepaald gezicht hebt geselecteerd waarop moet worden scherpgesteld.



1 Stel de AF-methode in op [L+Tracking] (📖87).

2 Open de modus Gezichtsselectie.

- Richt de camera op het gezicht en druk op de knop [📷].
- Nadat [Gezichtsselectie: Aan] wordt weergegeven, verschijnt een gezichtskader [📷] rond het gezicht dat wordt gedetecteerd als hoofdonderwerp.
- Zelfs als het onderwerp beweegt, volgt het gezichtskader [📷] het onderwerp binnen een bepaald bereik.
- Als er geen gezicht wordt gedetecteerd, verschijnt [📷] niet.

3 Selecteer het gezicht waarop u wilt scherpstellen.

- Druk op de knop [📷] als u het gezichtskader [📷] wilt verplaatsen naar een ander gedetecteerd gezicht.

Vóór gebruik

Basishandleiding

Handleiding voor gevorderden

Basishandleidingen van de camera

Auto-modus/Modus Hybride automatisch

Andere opnamestanden

P-modus

Tv-, Av-, M- en C-modus

Afspeelmodus

Wi-Fi-functies

Menu Instellingen

Accessoires

Bijlage

Index





- Als u aan het einde van de gedetecteerde gezichten bent gekomen, wordt [Gezichtsselectie: Uit] weergegeven, gevolgd door het scherm van de geselecteerde AF-methode.

4 Maak de opname.

- Druk de ontspanknop half in. Nadat de camera heeft scherpgesteld, verandert [Gezichts-ID] in [Uit].
- Druk de ontspanknop helemaal naar beneden om de opname te maken.



- Wanneer [Gezichts-ID] is ingesteld op [Aan], wordt alleen de naam weergegeven van de geregistreerde persoon die is gekozen als het hoofdonderwerp, zelfs als er andere geregistreerde mensen zijn gedetecteerd. Hun namen worden echter nog steeds vastgelegd in de foto's (46).

Onderwerpen kiezen om op scherp te stellen (Touch AF)

► Foto's ► Films

U kunt een opname maken nadat u een gezicht of ander onderwerp hebt geselecteerd waarop moet worden scherpgesteld.



1 Stel de AF-methode in op [L+Tracking] (87).

2 Selecteer een gezicht of ander onderwerp waarop moet worden scherpgesteld.

- Tik op het onderwerp of de persoon op het scherm.



- De camera piept en [Gezichts-ID] verschijnt zodra het onderwerp is gedetecteerd. De focus blijft behouden, zelfs als het onderwerp beweegt.
- Tik op [Uit] om Touch AF te annuleren.

3 Maak de opname.

- Druk de ontspanknop half in. Nadat de camera heeft scherpgesteld, verandert [Gezichts-ID] in een groen [Uit].
- Druk de ontspanknop helemaal naar beneden om de opname te maken.



- Als u niet wilt dat de camera een opname maakt wanneer u op het scherm tikt, moet u ervoor zorgen dat de modus [Touch Shutter] is uitgeschakeld. Druk op de knop [MENU], kies [Touch Shutter] op het tabblad [2] en kies [Uitsch.] (31).
- Mogelijk kan de camera het onderwerp niet volgen als dit te klein is, te snel beweegt of als het contrast tussen het onderwerp en de achtergrond te klein is.
- Zelfs als u opnamen maakt in de modus [A] (84), keert de camera terug naar de modus [A] als u op het scherm tikt om aan te geven waarop u wilt scherpstellen.
- Als [Gezichts-ID] is ingesteld op [Aan], worden namen niet weergegeven wanneer er geregistreerde personen worden gedetecteerd, maar de namen worden wel in de foto's vastgelegd (46). Als het onderwerp waarop wordt scherpgesteld echter hetzelfde is als een persoon die is gedetecteerd met Gezichts-ID, wordt er een naam weergegeven.

Vóór gebruik

Basishandleiding

Handleiding voor gevorderden

Basishandelingen van de camera

Auto-modus/ Modus Hybride automatisch

Andere opnamestanden

P-modus

Tv-, Av-, M- en C-modus

Afspeelmodus

Wi-Fi-functies

Menu Instellingen

Accessoires

Bijlage

Index



Opnamen maken met AF lock

► Foto's ► Films

U kunt de focus vergrendelen. Als de focus is vergrendeld, wordt de focuspositie niet gewijzigd, zelfs niet als u de ontspanknop loslaat.

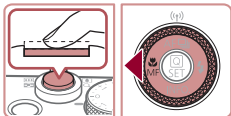

1 Vergrendel de focus.

- Houd de ontspanknop half ingedrukt en druk op de knop [AF-L].
- De scherpstelling is nu vergrendeld en MF en de MF-indicator verschijnen op het scherm.
- Om de scherpstelling te ontgrendelen, houdt u de ontspanknop half ingedrukt en drukt u opnieuw op de knop [AF-L].

2 Kies de compositie en maak een opname.



- Kan niet worden gebruikt met Touch Shutter (44).

Flitser

Flitsermodus wijzigen

► Foto's ► Films

U kunt de flitsermodus wijzigen en aanpassen aan de opnamecompositie. Zie "Camera" (210) voor meer informatie over het flitsbereik.

1 Klap de flitser uit.

2 Configureer de instelling.

- Druk op de knop [F], kies een flitsmodus (druk op de knoppen [F] [F]) of draai aan de knop [F] en druk daarna op de knop [F].
- De optie die u hebt ingesteld, wordt nu weergegeven.

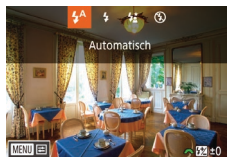

- Als de flitser is ingeklapt, kan het instellingenscherf niet worden geopend door op de knop [F] te drukken. Klap eerst de flitser uit.
- Als u flitst, kan vignetvorming optreden.

Automatisch

Als er weinig licht is, wordt er automatisch geflitst.

Aan

Er wordt bij elke opname geflitst.

Vóór gebruik

Basishandleiding

Handleiding voor gevorderden

Basishandelingen van de camera

Auto-modus/ Modus Hybride automatisch

Andere opnamestanden

P-modus

Tv-, Av-, M- en C-modus

Afspeelmodus

Wi-Fi-functies

Menu Instellingen

Accessoires

Bijlage

Index



Slow sync

Er wordt geflitst om de helderheid van het hoofdonderwerp (zoals mensen) te verbeteren terwijl er opnamen gemaakt worden met een langere sluitertijd, zodat de achtergrond buiten het flitsbereik verlicht wordt.



- Plaats de camera op een statief of neem andere maatregelen om de camera stil te houden en camerabeweging te voorkomen in de modus [A]. Stel daarnaast [IS modus] in op [Uit] als u opnamen maakt met een statief of een ander middel gebruikt om de camera stil te houden (55).
- In de modus [A] mag het hoofdonderwerp niet bewegen totdat het geluid van de ontspanknop stopt, zelfs nadat de flitser geflitst heeft.

Uit

Voor het maken van opnamen zonder flitser.



- Als bij omstandigheden die ervoor zorgen dat de camera bewogen wordt of bij situaties met weinig licht een knipperend pictogram [] wordt weergegeven wanneer u de ontspanknop half indrukt, plaatst u de camera op een statief of neemt u andere maatregelen om de camera stil te houden.



- U kunt deze instelling ook configureren door op de knop [] te drukken, op de gewenste optie te tikken en nogmaals hierop te tikken.

De flitsbelichtingscompensatie aanpassen

► Foto's ► Films

Net als bij de normale belichtingscompensatie (78) kunt u de flitsbelichting aanpassen met stappen van 1/3 in een bereik van -2 tot +2.

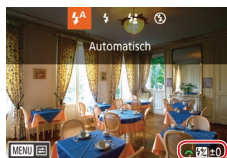

- Klap de flitser uit, druk op de knop [] en draai meteen daarna aan de knop [] om het compensatieniveau te kiezen. Druk vervolgens op de knop [].
- Het correctieniveau dat u hebt opgegeven wordt nu weergegeven.



- Wanneer de kans op overbelichting bestaat, past de camera voor opnamen met de flitser automatisch de sluitertijd of diafragma waarde aan om vervaagde highlights te verminderen en opnamen te maken met een optimale belichting. U kunt automatische aanpassing van sluitertijd of diafragma waarde echter uitschakelen door MENU (31) te openen en tabblad [5] ► [Flitsbesturing] ► [Veiligheids FE] ► [Uit] te kiezen.
- U kunt de flitsbelichtingscompensatie ook instellen door MENU (31) te openen en tabblad [5] ► [Flitsbesturing] ► [Flitsbel. comp.] te kiezen.
- U kunt het MENU-scherm [Func.inst. interne flitser] (31) ook als volgt openen (behalve wanneer een optionele externe flitser is geplaatst).
 - Houd de knop [] minimaal één seconde ingedrukt.
 - Wanneer de flitser is uitgeklappt, drukt u op de knop [] en direct daarna op de knop [MENU].

Vóór gebruik

Basishandleiding

Handleiding voor gevorderden

Basishandleidingen van de camera

Auto-modus/ Modus Hybride automatisch

Andere opnamestanden

P-modus

Tv-, Av-, M- en C-modus

Afspeelmodus

Wi-Fi-functies

Menu Instellingen

Accessoires

Bijlage

Index



Opnamen maken met FE-lock

► Foto's ► Films

Net als met AE lock (178) kunt u de belichting vergrendelen voor het maken van opnamen met de flitser.

1 Klap de flitser uit en stel deze in op [1/2] (91).

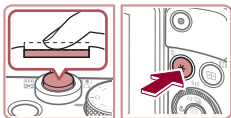

2 Vergrendel de flitsbelichting.

- Richt de camera met vergrendelde belichting op het onderwerp waarvan u een opname wilt maken. Houd de ontspanknop half ingedrukt en druk op de knop [1/2].
- De flitser gaat af en wanneer [1/2] wordt weergegeven, blijf het flitsuitvoerniveau behouden.
- Om FE te ontgrendelen laat u de ontspanknop los en drukt u opnieuw op de knop [1/2]. In dit geval wordt [1/2] niet meer weergegeven.



3 Kies de compositie en maak een opname.

- Na één opname wordt FE ontgrendeld en wordt [1/2] niet meer weergegeven.



• FE: flitsbelichting

De flitstiming wijzigen

► Foto's ► Films

Wijzig de timing van de flitser en de sluitser als volgt.

1 Open het instellingenscherf.

- Druk op de knop [MENU], kies [Flitsbesturing] op het tabblad [5] en druk vervolgens op de knop [1/2] (31).

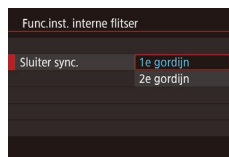

2 Configureer de instelling.

- Kies [Sluiter sync.] en kies vervolgens de gewenste optie (31).

1e gordijn	De flitser flitst direct nadat de sluitser opengaat.
2e gordijn	De flitser flitst direct voordat de sluitser dichtgaat.

Vóór gebruik

Basishandleiding

Handleiding voor gevorderden

Basishandelingen van de camera

Auto-modus/ Modus Hybride automatisch

Andere opnamestanden

P-modus

Tv-, Av-, M- en C-modus

Afspeelmodus

Wi-Fi-functies

Menu Instellingen

Accessoires

Bijlage

Index



Overige instellingen

Beeldkwaliteit wijzigen

► Foto's ► Films

Kies uit 8 combinaties van formaat (aantal pixels) en compressie (beeldkwaliteit). Geef ook op of beelden moeten worden vastgelegd in de RAW-indeling (194). Zie "Aantal opnamen per geheugenkaart" (212) voor richtlijnen over hoeveel opnamen van elk type beeld op een geheugenkaart passen.



- Volg de stappen in "Beeldkwaliteit wijzigen" (151) om de instellingen te wijzigen.



- [S/L] en [L/L] geven verschillende niveaus van beeldkwaliteit aan, afhankelijk van de mate van compressie. Bij hetzelfde formaat (aantal pixels), biedt [S/L] een hogere beeldkwaliteit. [L/L]-beelden hebben een iets lagere beeldkwaliteit, maar er passen er meer op een geheugenkaart.

Vastleggen in de RAW-indeling

De camera kan beelden vastleggen in de JPEG- en de RAW-indeling.

JPEG-beelden	Verwerkt in de camera voor optimale beeldkwaliteit en gecomprimeerd om de bestandsgrootte te verkleinen. Dit compressieproces is echter onomkeerbaar en beelden kunnen niet kunnen worden teruggebracht naar de oorspronkelijke, onbewerkte staat. Beeldbewerking kan ook een klein verlies aan beeldkwaliteit veroorzaken.
RAW-beelden	"Raw" (onbewerkte) gegevens die zijn opgenomen met zo goed als geen verlies aan beeldkwaliteit door beeldverwerking van de camera. De gegevens kunnen in deze indeling niet worden bekeken via een computer of worden afgedrukt. Gebruik eerst de software (Digital Photo Professional, 176) om beelden te converteren naar normale JPEG- of TIFF-bestanden. Beelden kunnen worden aangepast met een minimaal verlies aan beeldkwaliteit.



- Druk op de knop [Q] en selecteer [L/L] in het menu (30).
- Als u alleen wilt vastleggen in de RAW-indeling, selecteert u de optie [RAW].
- Als u beelden tegelijkertijd zowel in de JPEG- als in de RAW-indeling wilt vastleggen, selecteert u de beeldkwaliteit JPEG en drukt u vervolgens op de knop [Q]. Naast [RAW] wordt het teken [✓] weergegeven. Als u deze instelling wilt annuleren, volgt u dezelfde stappen en verwijdert u het teken [✓] naast [RAW].

Vóór gebruik

Basishandleiding

Handleiding voor gevorderden

Basishandelingen van de camera

Auto-modus/ Modus Hybride automatisch

Andere opnamestanden

P-modus

Tv-, Av-, M- en C-modus

Afspeelmodus

Wi-Fi-functies

Menu Instellingen

Accessoires

Bijlage

Index





- Gebruik altijd de daarvoor bedoelde software (176) voor de overdracht van RAW-beelden (of RAW- en JPEG-beelden samen) naar een computer.
- Digitale zoom (42) is niet beschikbaar als u beelden vastlegt in de RAW-indeling. Bovendien kunnen het ruisreductieniveau (80), de DR-correctie (80), de schaduwcorrectie (81) en My Colors (83) niet worden geconfigureerd.



- Zie “Aantal opnamen per geheugenkaart” (212) voor informatie over de relatie tussen het aantal opnamepixels en het aantal opnamen dat op een kaart past.
- De bestandsextensie voor JPEG-beelden is .JPG en de extensie voor RAW-beelden is .CR2.

Via het menu



- Druk op de knop [MENU], selecteer [Beeldkwalit.] op het tabblad [1] en druk daarna op de knop [1/31].
- Als u tegelijkertijd wilt vastleggen in de RAW-indeling, draait u aan de knop [1/31] en selecteert u [RAW] onder [RAW]. Als [-] is geselecteerd, worden alleen JPEG-beelden vastgelegd.
- Druk op de knoppen [◀][▶] of draai aan de knop [1/31] om [JPEG] te selecteren. Selecteer vervolgens het beeldformaat en de beeldkwaliteit. Als [-] is geselecteerd, worden alleen RAW-beelden vastgelegd.
- Als u klaar bent, drukt u op de knop [1/31] om terug te keren naar het menuscherm.



- [RAW] en [JPEG] kunnen niet beide worden ingesteld op [-].

Instellingen van de IS-modus wijzigen

► Foto's ► Films

U kunt beeldstabilisatie uit laten tot het moment dat u opnames gaat maken.

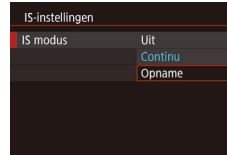

- Voer de stappen bij “Beeldstabilisatie uitschakelen” (55) uit om [Opname] te selecteren.

Vóór gebruik

Basishandleiding

Handleiding voor gevorderden

Basishandleidingen van de camera

Auto-modus/ Modus Hybride automatisch

Andere opnamestanden

P-modus

Tv-, Av-, M- en C-modus

Afspeelmodus

Wi-Fi-functies

Menu Instellingen

Accessoires

Bijlage

Index



Tv-, Av-, M- en C-modus

Maak slimmer geraffineerde opnamen en pas de camera aan uw favoriete opnamestijl aan



- In dit hoofdstuk wordt verondersteld dat de camera is ingesteld op de betreffende modus.

Specifieke sluitertijden (Modus [Tv])

► Foto's ► Films

Stel de gewenste sluitertijd in voordat u met het opnemen begint. Op de camera wordt de diafragmawaarde automatisch aangepast aan de ingestelde sluitertijd.

Zie “Camera” (📖210) voor informatie over de beschikbare sluitertijden.

1 Open de modus [Tv].

- Stel het programmakeuzewiel in op [Tv].



2 Stel de sluitertijd in.

- Draai aan de knop  om de sluitertijd in te stellen.

Sluitertijd (seconden)	Beschikbare ISO-waarde (📖79)
30–1,3	[AUTO], [125]–[3200]
1–1/2000	[AUTO], [125]–[12800]



- Bij opnameomstandigheden met langere sluitertijden treedt mogelijk een vertraging op voordat u opnieuw een foto kunt maken. Dit komt doordat de camera de beelden verwerkt om ruis te voorkomen.
- Stel [IS modus] in op [Uit] wanneer u een langere sluitertijd gebruikt en opnamen maakt met een statief (📖55).
- Als de diafragmawaarde in het oranje wordt weergegeven als u de ontspanknop half indrukt, betekent dat dat de optimale belichting niet is bereikt. Pas de sluitertijd aan totdat de diafragmawaarde wit wordt weergegeven. U kunt ook Safety Shift gebruiken (📖97).



- [Tv]: tijdwaarde

Vóór gebruik

Basishandleiding

Handleiding voor gevorderden

Basishandleidingen van de camera

Auto-modus/ Modus Hybride automatisch

Andere opnamestanden

P-modus

Tv-, Av-, M- en C-modus

Afspeelmodus

Wi-Fi-functies

Menu Instellingen

Accessoires

Bijlage

Index



Specifieke diafragmawaarden (Modus [Av])

► Foto's ► Films

Stel de gewenste diafragmawaarde in voordat u begint met opnemen. Op de camera wordt de sluitertijd automatisch aangepast aan de ingestelde diafragmawaarde. Zie “Camera” (📖210) voor informatie over de beschikbare diafragmawaarden.

1 Open de modus [Av].

- Stel het programmeerwiel in op [Av].



2 Stel de diafragmawaarde in.

- Draai aan de knop [🔧] om de diafragmawaarde in te stellen.



- Als de sluitertijd in het oranje wordt weergegeven als u de ontspanknop half indrukt, betekent dat dat de optimale belichting niet is bereikt. Pas de diafragmawaarde aan totdat de sluitertijd wit wordt weergegeven. U kunt ook Safety Shift gebruiken (zie hieronder).



- [Av]: Diafragmawaarde (de grootte van de irisopening in de lens)
- Druk in de modi [Tv] en [Av] op de knop [MENU] en stel [Safety Shift] op het tabblad [6] in op [Aan] (📖31) als u wilt dat de camera automatisch de sluitertijd en diafragmawaarde instelt bij belichtingsproblemen, zodat u bij een optimale belichting opnamen kunt maken. Safety Shift is echter uitgeschakeld wanneer de flitser flitst.

Specifieke sluitertijden en diafragmawaarden (Modus [M])

► Foto's ► Films

Voer voordat u opnamen maakt de volgende stappen uit voor het instellen van de gewenste sluitertijd en diafragmawaarde, zodat u de gewenste belichting krijgt.

Zie “Camera” (📖210) voor informatie over beschikbare sluitertijden en diafragmawaarden.

1 Open de modus [M].

- Stel het programmeerwiel in op [M].

2 Configureer de instelling.

- Draai aan de knop [🔧] om de sluitertijd in te stellen (1).
- Draai aan de ring [🔘] om de diafragmawaarde in te stellen (2).
- Als de ISO-waarde vast is, wordt een belichtingsniveauteken (4), gebaseerd op de door u opgegeven waarden, weergegeven op de indicator van het belichtingsniveau ter vergelijking met het standaard belichtingsniveau (3). Als het verschil ten opzichte van het standaard belichtingsniveau groter is dan 3 stops, wordt het belichtingsniveauteken weergegeven als [◀] of [▶].
- De ISO-waarde wordt bepaald en de helderheid van het scherm verandert als u de ontspanknop half indrukt nadat u de ISO-waarde op [AUTO] hebt ingesteld. Als er geen standaardbelichting kan worden verkregen met de door u opgegeven sluitertijd en diafragmawaarde, wordt de ISO-waarde in het oranje weergegeven.



- (1) (2)
(3)
(4)

Vóór gebruik

Basishandleiding

Handleiding voor gevorderden

Basishandelingen van de camera

Auto-modus/ Modus Hybride automatisch

Andere opnamestanden

P-modus

Tv-, Av-, M- en C-modus

Afspeelmodus

Wi-Fi-functies

Menu Instellingen

Accessoires

Bijlage

Index



Sluiterijd (seconden)	Beschikbare ISO-waarde (📖79)
[BULB], 30–1,3	[AUTO], [125]–[3200]
1–1/2000	[AUTO], [125]–[12800]



- Na het instellen van de sluiterijd en de diafragma-waarde kan het belichtingsniveau wijzigen als u de zoom aanpast of een nieuwe compositie voor de opname maakt.
- Afhankelijk van de ingestelde sluiterijd en diafragma-waarde, wordt de helderheid van het scherm mogelijk aangepast. De helderheid van het scherm wijzigt echter niet als de flitser is uitgeklapt en de modus [📷] is ingesteld.



- **[M]**: Handmatig
- De optimale belichting wordt berekend op basis van de opgegeven meetmethode (📖78).
- De volgende bewerkingen zijn beschikbaar als ISO-waarde is ingesteld op [AUTO].
 - Pas de belichting aan door aan de belichtingscompensatieknop te draaien.
 - Druk op de knop [✖] om de ISO-waarde te vergrendelen. De schermhelderheid wordt aangepast.

Opnamen met lange sluiterijd maken (Bulb)

Bij opnamen met bulbbelichting worden opnames belicht zolang u de ontspanknop ingedrukt houdt.

1 Geef bulbbelichting op.

- Stel de sluiterijd in op [BULB] door stap 1–3 in “Specifieke sluiterijden en diafragma-waarden (Modus [M])” te volgen (📖97).

2 Maak de opname.

- Opnamen worden belicht zolang u de ontspanknop helemaal ingedrukt houdt. Tijdens de belichting wordt de verstreken sluiterijd weergegeven.



- De maximale continue opnametijd met deze functie is 4 min. en 16 sec.
- Plaats de camera op een statief of neem andere maatregelen om de camera stil te houden en camerabeweging te voorkomen. Schakel in dit geval ook beeldstabilisatie uit (📖55).



- Om de camerabeweging te vermijden die kan ontstaan als u rechtstreeks op de ontspanknop drukt, kunt u op afstand opnamen maken (📖156) of een optionele afstandsbediening gebruiken (📖174).



- Als [Touch Shutter] is ingesteld op [Insch.], start u het opnemen door één keer op het scherm te tikken, en stopt u het door nogmaals op het scherm te tikken. Zorg dat u de camera niet beweegt als u op het scherm tikt.

Vóór gebruik

Basishandleiding

Handleiding voor gevorderden

Basishandleidingen van de camera

Auto-modus/ Modus Hybride automatisch

Andere opnamestanden

P-modus

Tv-, Av-, M- en C-modus

Afspeelmodus

Wi-Fi-functies

Menu Instellingen

Accessoires

Bijlage

Index



De flitsoutput aanpassen

► Foto's ► Films

Maak een keuze uit de drie flitsniveaus in [Tv][Av][M]-modi.

1 Stel de flitsmodus in.

- Druk op de knop [MENU], kies [Flitsbesturing] op het tabblad [5] en druk vervolgens op de knop [31] (31).
- Druk op de knoppen [▲][▼] of draai aan de knop [●] om [Flits-modus] te selecteren. Druk vervolgens op de knop [31].
- Druk op de knoppen [▲][▼] of draai aan de knop [●] om [Handmatig] te selecteren. Druk vervolgens op de knop [31].

2 Configureer de instelling.

- Klap de flitser uit, druk op de knop [▶] en draai meteen daarna aan de knop [☀] om het flitsniveau te kiezen. Druk vervolgens op de knop [31].
- Als de instelling is voltooid, wordt het flitsuitvoerniveau weergegeven. [☀]: Minimum, [☀]: Medium, [☀]: Maximum

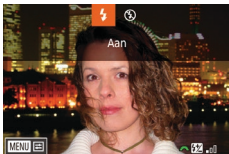

- U kunt het flitsniveau ook instellen door MENU (31) te openen en tabblad [5] ► [Flitsbesturing] ► [Flits output] te selecteren.
- U kunt het scherm [Flitsbesturing] (31) ook als volgt openen.
 - Houd de knop [▶] minimaal één seconde ingedrukt.
 - Wanneer de flitser is uitgeklapt, drukt u op de knop [▶] en direct daarna op de knop [MENU].

Films opnemen met specifieke sluitertijden en diafragmawaarden

► Foto's ► Films

Stel de door u gewenste sluitertijd, belichting, diafragmawaarde en ISO-waarde in.

Voor meer informatie over beschikbare sluitertijden en diafragmawaarden raadpleegt u "Camera" (210), en voor beschikbare ISO-waarden raadpleegt u "De ISO-waarde wijzigen" (79).

1 Open de modus [M].

- Stel het programmakeuzewiel in op [M].
- Druk op de knop [31], kies [M] in het menu en selecteer vervolgens [M] (30).

2 Configureer de instellingen.

- Draai aan de knop [☀] om de sluitertijd in te stellen.
- Draai aan de ring [4] om de diafragmawaarde in te stellen.

3 Maak de opname.

- druk op de filmknop.
- U kunt instellingen ook aanpassen terwijl u opneemt, zoals wordt beschreven in stap 2.



- Sommige sluitertijden kunnen flikkeringen op het scherm veroorzaken bij opnamen onder tl-licht of ledverlichting. Deze flikkeringen worden mogelijk opgenomen.

Vóór gebruik

Basishandleiding

Handleiding voor gevorderden

Basishandleidingen van de camera

Auto-modus/ Modus Hybride automatisch

Andere opnamestanden

P-modus

Tv-, Av-, M- en C-modus

Af speelmodus

Wi-Fi-functies

Menu Instellingen

Accessoires

Bijlage

Index





- In de modus [AUTO] kunt u de belichting ook aanpassen voordat u gaat opnemen door aan de belichtingscompensatieknop te draaien.
- Als de ISO-waarde vast is, wordt een belichtingsniveauteken, gebaseerd op de door u opgegeven waarde, weergegeven op de indicator van het belichtingsniveau ter vergelijking met het standaard belichtingsniveau. Als het verschil ten opzichte van het standaard belichtingsniveau groter is dan 3 stops, wordt het belichtingsniveauteken weergegeven als [◀] of [▶].
- In de modus [AUTO] kunt u de ISO-waarde controleren door de ontspanknop half in te drukken. Als er geen standaardbelichting kan worden verkregen met de door u opgegeven sluitertijd en diafragma-waarde, wordt de ISO-waarde in het oranje weergegeven.



- Scherpstelling kan tijdens opname worden aangepast door op [AF] te tikken (om naar [MF] te schakelen) en vervolgens op de knoppen [▲][▼] te drukken.

Bediening en display wijzigen

Weergegeven informatie wijzigen

Pas aan welk scherm wordt weergegeven als u op de knop [INFO] op het opnamescherm drukt. U kunt ook aanpassen welke informatie wordt weergegeven.

1 Open het instellingencherm.

- Selecteer op het tabblad [CAM] de optie [Scherminfo/ schakel instellingen] of [VF-info/ schakelinstellingen] in [Opname-infoscherm], en druk vervolgens op de knop [INFO] (31).

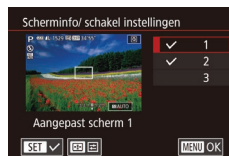

2 Configureer de instelling.

- Druk op de knoppen [▲][▼] of draai aan de knop [INFO] om een scherm te selecteren dat u niet wilt weergegeven, en druk vervolgens op de knop [INFO] om het teken [✓] te verwijderen. Als u nogmaals op de knop [INFO] drukt, wordt het teken [✓] toegevoegd om aan te geven dat het scherm is geselecteerd voor weergave.
- Druk op de knop [MENU] om terug te gaan naar het menuscherm.



- Een voorbeeld van de display met de in stap 2 geselecteerde opties wordt links weergegeven ter referentie.
- Er moet ten minste één optie worden geselecteerd.

Vóór gebruik

Basishandleiding

Handleiding voor gevorderden

Basishandleidingen van de camera

Auto-modus/ Modus Hybride automatisch

Andere opnamestanden

P-modus

Tv-, Av-, M- en C-modus

Afspeelmodus

Wi-Fi-functies

Menu Instellingen

Accessoires

Bijlage

Index



De weergegeven informatie aanpassen

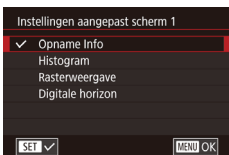

- Voer stap 1–2 in “Weergegeven informatie wijzigen” (100) uit om [Aangepast scherm 1] of [Aangepast scherm 2] te selecteren, en druk vervolgens op de knop [MENU].
- Druk op de knoppen [▲][▼] of draai aan de knop [D] om de weer te geven informatie te selecteren en druk vervolgens op de knop [D] om het teken [✓] toe te voegen.
- Voor een voorbeeld van de weergave drukt u op de knop [MENU] om terug te keren naar het scherm [Scherminfo/schakel instellingen] of [VF-info/schakelinstellingen].



- Voor een smaller rasterpatroon gaat u naar tabblad [CAMERA 1] ► [Opname-infoscherm] ► [Rasterweergave].

Funcities toewijzen aan bedieningselementen

► Foto's ► Films

Wijst de functies van de ontspanknop, de knop [X], de ring [L], de knop [S] of de knop [D] opnieuw toe of wijst veelgebruikte functies toe aan de Movie-knop of de knop [MENU].



1 Open het instellingenscherf.

- Druk op de knop [MENU], selecteer [Functietoewijzing] op het tabblad [CAMERA 2] en druk op de knop [D] (31).

2 Configureer de instelling.

- Druk op de knoppen [▲][▼] of draai aan de knoppen [S][D] om de knop te selecteren die u wilt toewijzen, en druk vervolgens op de knop [D].
- Als u een functie toewijst aan de ontspanknop, de knop [X], de ring [L], de knop [S] of de knop [D], drukt u op de knoppen [▲][▼] of draait u aan de knop [D] om de opnamemodus of camerabediening te selecteren, drukt u op de knoppen [◀][▶] om de opnamemodus of functie te selecteren en drukt u vervolgens op de knop [MENU].
- Als u functies wilt toewijzen aan de knop [CAMERA] of [MENU], drukt u op de knop [D], selecteert u de functie op het weergegeven scherm (drukt op de knoppen [▲][▼][◀][▶] of draait de regelaar [S][D]) en drukt u vervolgens op de knop [D].

Vóór gebruik

Basishandleiding

Handleiding voor gevorderden

Basishandleidingen van de camera

Auto-modus/Modus Hybride automatisch

Andere opnamestanden

P-modus

Tv-, Av-, M- en C-modus

Afspeelmodus

Wi-Fi-functies

Menu Instellingen

Accessoires

Bijlage

Index



Ontspanknop of knop [X]	Stel in op [AE/AF, geen AE vergrendel] als u scherpstellen door op de knop [X] te drukken wilt inschakelen. Hiermee wordt de normale functie van de knop [X], waarbij AE wordt vergrendeld, uitgeschakeld. Bovendien pas de camera met Touch Shutter nu de scherpstelling niet aan voordat wordt opgenomen.
Ring [M], knop [M] of knop [M]	Door [M] toe te wijzen kunt u in de modus [M] de sluitertijd instellen met de knop [M] en de diafragma waarde met de ring [M].
Filmknop	Druk op de knop om de toegewezen functie in te schakelen.
[M]-knop	



- Als u de standaardinstellingen van de Movie-knop en de knop [M] wilt herstellen, selecteert u [M] en [M].
- Als er pictogrammen worden weergegeven met [X] is deze functie niet beschikbaar in de huidige opnamemodus of onder de huidige functieomstandigheden.
- Als u [M] of [M] gebruikt, worden bij elke druk op de toegewezen knop witbalansgegevens opgenomen (31) en wordt de instelling voor de witbalans gewijzigd in [M] of [M].
- Als u [AF] gebruikt, wordt telkens wanneer u op de knop drukt waaraan deze functie is toegewezen, de scherpstelling aangepast en vergrendeld en wordt [AF] weergegeven op het scherm.
- Als u [M] gebruikt, wordt de schermweergave gedeactiveerd als u op de knop drukt waarin de functie is toegewezen. Probeer een van de volgende oplossingen om de weergave te herstellen:
 - Druk op een willekeurige knop (behalve de ON/OFF-knop).
 - Houd de camera in een andere stand.
 - Klap het scherm uit of in.
 - Klap de flitser omhoog of omlaag.
- U kunt nog steeds films opnemen in de modus [M], [M], [M] of [M], zelfs als u een functie toewijst aan de filmknop.

Het menu Snelle instellingen aanpassen

► Foto's ► Films

De weergave van de items in het menu Snelle inst. kan worden aangepast.

Items selecteren om een plaats te geven in het menu

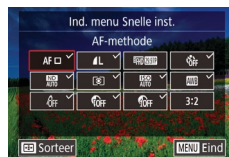

1 Open het instellingenscherm.

- Druk op de knop [MENU], selecteer [Ind. menu Snelle inst.] op het tabblad [2] en druk vervolgens op de knop [31].

2 Kies pictogrammen die u een plaats wilt geven in het menu.

- Tik op pictogrammen die u een plaats wilt geven in het menu Snelle inst. Geselecteerde pictogrammen worden gemarkeerd met een [✓].
- De geselecteerde items (voorzien van [✓]) worden opgenomen in de weergave.
- Functies zonder de markering [✓] kunnen worden geconfigureerd op het tabblad [2] van het menuscherm.

3 Voltooi de instelling.

- Druk op de knop [MENU] en tik vervolgens op [OK].

Vóór gebruik

Basishandleiding

Handleiding voor gevorderden

Basishandleidingen van de camera

Auto-modus/Modus Hybride automatisch

Andere opnamestanden

P-modus

Tv-, Av-, M- en C-modus

Afspeelmodus

Wi-Fi-functies

Menu Instellingen

Accessoires

Bijlage

Index





- Er kunnen maximaal 11 items worden weergegeven in het menu.
- Het scherm in stap 2 kan ook worden geopend door de knop [MENU] ingedrukt te houden als het menu Snelle inst. wordt weergegeven.

Menu-items verplaatsen



1 Open het instellingenscherm.

- Druk in het scherm bij stap 2 van "Items selecteren om een plaats te geven in het menu" (102) op de knop [MENU].
- Sleep de pictogrammen naar de gewenste positie.

2 Vultooi de instelling.

- Druk op de knop [MENU].

Opname-instellingen opslaan

► Foto's ► Films

Sla opnamestanden en uw geconfigureerde functie-instellingen die u veel gebruikt op, zodat u ze kunt hergebruiken. Zet het programmakeuzewiel in de stand [C] om de opgeslagen instellingen te openen. Zelfs als u van opnamemodus wisselt of de camera uitschakelt, worden instellingen die normaal gesproken worden gewist (zelfontspanner, enzovoort), opgeslagen.

Instellingen die kunnen worden opgeslagen

- Opnamestanden ([P], [Tv], [Av] en [M])
- Items die zijn ingesteld in de modus [P], [Tv], [Av] of [M] (78–97)
- Instellingen in het opnamemenu
- Zoomposities
- Handmatige scherpstelposities (85)
- My Menu-instellingen (104)

1 Selecteer de opnamemodus met instellingen die u wilt opslaan en wijzig de instellingen naar wens.

2 Configureer de instelling.

- Druk op de knop [MENU], selecteer [Opslaan] op het tabblad [2] en druk daarna op de knop [MENU].

3 Sla de instellingen op.

- Druk op de knoppen [◀] [▶] of draai aan de knop [DISP] om [OK] te selecteren. Druk vervolgens op de knop [MENU].



Vóór gebruik

Basishandleiding

Handleiding voor gevorderden

Basishandelingen van de camera

Auto-modus/ Modus Hybride automatisch

Andere opnamestanden

P-modus

Tv-, Av-, M- en C-modus

Afspeelmodus

Wi-Fi-functies

Menu Instellingen

Accessoires

Bijlage

Index





- Als u opgeslagen instellingen (met uitzondering van de opnamemodus) wilt bewerken, kiest u [C] en brengt u de wijzigingen aan. Herhaal vervolgens stap 2 en 3. Deze instellingen worden niet doorgevoerd in andere opnamestanden.



- Als u informatie die u hebt opgeslagen in [C] wilt wissen en de standaardwaarden wilt herstellen, draait u het programmakeuzewiel naar [C] en kiest u [Reset alle] (166).

■ Veelgebruikte menu-items voor opname opslaan (My Menu)

► Foto's ► Films

U kunt op het tabblad [★1] maximaal zes menu-items opslaan die veel worden gebruikt voor opname. Door het tabblad [★1] naar wens aan te passen, hebt u snel toegang tot deze items via één enkel scherm.

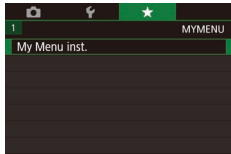

1 Open het instellingenscherm.

- Druk op de knop [MENU], kies [My Menu inst.] op het tabblad [★1] en druk op de knop [OK] (31).

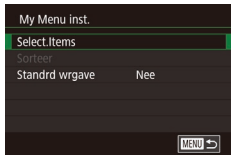

2 Configureer de instelling.

- Druk op de knoppen [▲][▼] of draai aan de knop [OK] om [Select.Items] te selecteren en druk vervolgens op de knop [OK].
- Druk op de knoppen [▲][▼] of draai aan de knop [OK] om een menu-item te selecteren dat moet worden opgeslagen (maximaal zes items) en druk vervolgens op de knop [OK] om het item op te slaan.
- [✓] wordt weergegeven.

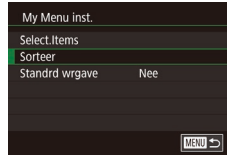

- Druk op de knop [OK] als u niet wilt opslaan. [✓] wordt niet meer weergegeven.
- Druk op de knop [MENU].

3 Herschik indien gewenst de volgorde van de menu-items.

- Druk op de knoppen [▲][▼] of draai aan de knop [OK] om [Sorteer] te selecteren. Druk vervolgens op de knop [OK].
- Kies een menu-item dat u wilt verplaatsen (druk op de knoppen [▲][▼] of draai aan de knop [OK]) en druk vervolgens op de knop [OK].
- Druk op de knoppen [▲][▼] of draai aan de knop [OK] om de volgorde te wijzigen en druk vervolgens op de knop [OK].
- Druk op de knop [MENU].



- U kunt ook grijs weergegeven items in stap 2 opgeven. Mogelijk zijn deze echter niet beschikbaar in bepaalde opnamestanden.



- Als u wilt dat My Menu direct toegankelijk is door op de knop [MENU], te drukken in de opnamemodus, stelt u [Standrd wrgave] in op [Ja].



- Op het scherm [Select.Items] voor het opslaan of wissen van items kunt u ook op items tikken om ze te selecteren.
- Op het scherm [Sorteer] kunt u ook items slepen om de weergavevolgorde te wijzigen.

Vóór gebruik

Basishandleiding

Handleiding voor gevorderden

Basishandelingen van de camera

Auto-modus/ Modus Hybride automatisch

Andere opnamestanden

P-modus

Tv-, Av-, M- en C-modus

Afspeelmodus

Wi-Fi-functies

Menu Instellingen

Accessoires

Bijlage

Index



Afspelmodus

Veel plezier bij het bekijken van uw opnamen. U kunt ze op tal van manieren doorbladeren en bewerken

- Druk op de knop [▶] om de afspeelmodus te openen en de camera voor te bereiden op deze handelingen.



- Beelden die zijn bewerkt op een computer, beelden waarvan de bestandsnaam is gewijzigd en beelden die met een andere camera zijn gemaakt, kunnen mogelijk niet worden afgespeeld of bewerkt.

Bekijken

▶ Foto's ▶ Films

Na het maken van foto's of het opnemen van films kunt u deze, zoals hieronder is beschreven, op het scherm bekijken.

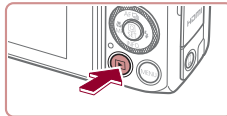

1 Open de afspeelmodus.

- Druk op de knop [▶].
- Uw laatste opname wordt weergegeven.



2 Selecteer de beelden.

- Als u het vorige beeld wilt bekijken, drukt u op de knop [◀] of draait u de knop [⦿] tegen de klok in. Om het volgende beeld te bekijken, drukt u op de knop [▶] of draait u de knop [⦿] met de klok mee.
- Houd de knoppen [◀][▶] ingedrukt om snel door beelden te bladeren.

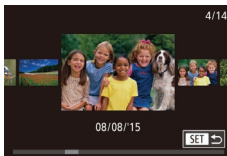

- Om dit scherm (modus Beeld scrollen) te openen, draait u snel aan de knop [⦿]. Draai in deze modus aan de knop [⦿] om door uw beelden te bladeren.
- Druk op de knop [⦿] om terug te keren naar de enkelvoudige weergave.
- Druk in de modus Beeld scrollen op de knoppen [▲][▼] om door beelden te bladeren die per opnamedatum zijn gegroepeerd.
- Films zijn herkenbaar aan het pictogram [SET ▶]. Ga naar stap 3 als u films wilt afspelen.

Vóór gebruik

Basishandleiding

Handleiding voor gevorderden

Basishandleidingen van de camera

Auto-modus/Modus Hybride automatisch

Andere opnamestanden

P-modus

Tv-, Av-, M- en C-modus

Afspelmodus

Wi-Fi-functies

Menu Instellingen

Accessoires

Bijlage

Index





3 Films afspelen

- Druk op de knop [⏪] om naar het filmbedieningspaneel te gaan, druk op de knoppen [▲][▼] om [▶] te kiezen en druk vervolgens nogmaals op de knop [⏪] om het afspelen te starten.



(1)

4 Pas het volume aan.

- Druk op de knoppen [▲][▼] om het volume aan te passen.
- Om het volume aan te passen wanneer de volumeaanduiding (1) niet langer wordt weergegeven, drukt u op de knoppen [▲][▼].

5 Onderbreek het afspelen.

- Druk op de knop [⏸] als u het afspelen wilt onderbreken of hervatten.
- Na de film verschijnt [SET ▶].



- Om vanuit de afspeelmodus naar de opnamemodus te gaan, drukt u de ontspanknop half in.
- Als u Beeld scrollen wilt uitschakelen, kiest u MENU (📖31) ▶ tabblad [▶]5 ▶ [Beeld scrollen] ▶ [Uit].
- Als u de meest recente opname wilt weergeven wanneer de afspeelstand geopend wordt, kiest u MENU (📖31) ▶ tabblad [▶]5 ▶ [Ga verder] ▶ [Laatste f.].
- Om de weergegeven overgang tussen beelden te wijzigen, opent u MENU (📖31) en vervolgens kiest u het door u gewenste effect op het tabblad [▶]5 ▶ [Overgangseff.].

Bediening via het aanraakscherm

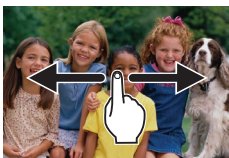

- Als u het volgende beeld wilt bekijken, veegt u met uw vinger naar links op het scherm en voor het vorige beeld veegt u naar rechts met uw vinger.

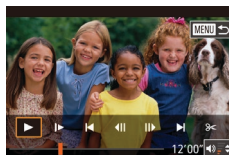
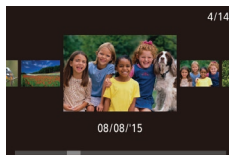

- Als u de modus Beeld scrollen wilt openen, veegt u met uw vinger herhaaldelijk snel naar links of rechts.
- U kunt ook door beelden in de modus Beeld scrollen bladeren door met uw vinger naar links of rechts te vegen.
- Als u op het centrale beeld tikt, wordt de enkelvoudige weergave hersteld.
- Als u in de modus Beeld scrollen wilt bladeren door beelden die op opnamedatum zijn gegroepeerd, sleept u snel omhoog of omlaag.
- Als u het afspelen van de film wilt starten, tikt u op [▶] bij stap 2 van “Bekijken” (📖105).
- Als u het volume wilt aanpassen tijdens het afspelen van een film, sleept u met uw vinger snel omhoog of omlaag op het scherm.
- Tik op het scherm als u het afspelen wilt stoppen. Het scherm links wordt weergegeven en de volgende handelingen zijn beschikbaar.
- Raak [🔊] aan om het volumepaneel weer te geven. Tik vervolgens op [▲][▼] om het volume aan te passen. Bij een volume van 0 verschijnt [🔊].
- Om een ander frame weer te geven, tikt u op de schuifbalk of sleept u deze naar links of naar rechts.
- Tik op [▶] als u het afspelen wilt hervatten.
- Tik op [MENU] om terug te keren naar het scherm in stap 2 van “Bekijken” (📖105).

Vóór gebruik

Basishandleiding

Handleiding voor gevorderden

Basishandleidingen van de camera

Auto-modus/ Modus Hybride automatisch

Andere opnamestanden

P-modus

Tv-, Av-, M- en C-modus

Afspeelmodus

Wi-Fi-functies

Menu Instellingen

Accessoires

Bijlage

Index





Van weergavemodus wisselen

► Foto's ► Films

Druk op de knop [INFO] om andere informatie weer te geven op het scherm of om de informatie te verbergen. Zie "Afspelen (uitgebreide informatieweergave)" (192) voor meer informatie over de weergegeven gegevens.

Wanneer de camera is ingeschakeld, opent u het scherm om het in te schakelen. Hierdoor wordt de zoeker uitgeschakeld. Als u het scherm wilt uitschakelen, klappt u dit in (naar binnen gericht), zodat de zoeker wordt ingeschakeld (120).

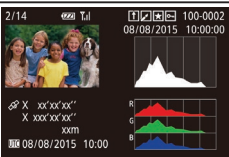
	Geen informatieweergave
	Beknopte informatieweergave
	Uitgebreide informatieweergave
	RGB-histogram, GPS-informatieweergave



- Het is niet mogelijk om van weergavemodus te wisselen terwijl de camera draadloos via Wi-Fi is verbonden met apparaten die geen printer zijn.

Overbelichtingswaarschuwing (voor highlights van beelden)

► Foto's ► Films

In de uitgebreide informatieweergave (107) knippen de vervaagde highlights van het beeld op het scherm.

Histogram

► Foto's ► Films



- De grafiek die verschijnt in de uitgebreide informatieweergave (107) is een histogram dat de distributie van de helderheidsgraad in het beeld toont. Op de horizontale as staat de helderheidsgraad en de verticale geeft aan welk gedeelte van het beeld zich op elk helderheidsniveau bevindt. Het histogram bekijken is een manier om de belichting te controleren.
- U kunt het histogram ook openen tijdens het maken van opnamen (100, 191).

RGB-histogram, GPS-informatieweergave

► Foto's ► Films

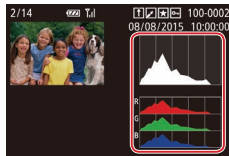

- Het RGB-histogram toont de distributie van de tinten rood, groen en blauw in een beeld. De horizontale as toont de helderheidsgraad van R, G of B en de verticale as geeft aan welk gedeelte van het beeld zich op dat helderheidsniveau bevindt. Dankzij dit histogram kunt u de kleurkenmerken van het beeld controleren.

Vóór gebruik

Basishandleiding

Handleiding voor gevorderden

Basishandleidingen van de camera

Auto-modus/
Modus Hybride automatisch

Andere opnamestanden

P-modus

Tv-, Av-, M- en C-modus

Afspelmodus

Wi-Fi-functies

Menu Instellingen

Accessoires

Bijlage

Index



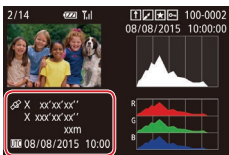

- Met een smartphone die via Wi-Fi is verbonden met de camera kunt u beelden op de camera geotaggen en informatie toevoegen, zoals breedtegraad, lengtegraad en hoogte (155). U kunt deze informatie controleren in de GPS-informatieweergave.
- Van boven naar onder worden breedtegraad, lengtegraad, hoogte en UTC (opnamedatum en -tijd) getoond.



- [---] wordt weergegeven in plaats van numerieke waarden voor items die niet beschikbaar zijn op uw smartphone of voor items die niet juist zijn vastgelegd.



- UTC: staat voor "Coordinated Universal Time" en komt vrijwel overeen met Greenwich Mean Time.
- De GPS-informatieweergave is niet beschikbaar voor beelden waarvoor deze informatie ontbreekt.



- U kunt ook weergave van het RGB-histogram (alleen foto's) en weergave van GPS-informatie afwisselen door de onderste helft van het scherm omhoog of omlaag te slepen in de gedetailleerde informatieweergave.

Korte films bekijken die zijn opgenomen in de Creatieve opname-modus (Creatieve opname-films)

► Foto's ► Films

Speel Creatieve opname-films af die u hebt opgenomen in de modus [CAM] (58).

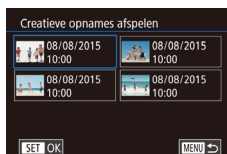
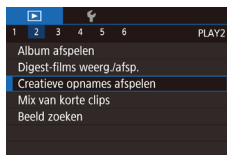

1 Selecteer een film.

- Druk op de knop [MENU] en selecteer [Creatieve opnames afspeLEN] op het tabblad [CAM] (31).

2 Speel de film af.

- Selecteer een film en druk op de knop [CAM] om die af te spelen.

Korte films bekijken die zijn gemaakt bij het nemen van foto's (digest-films)

► Foto's ► Films

U kunt als volgt een filmsynopsis bekijken met digest-films die automatisch zijn opgenomen in de modus [CAM] (37) op een dag waarop u foto's hebt genomen.



1 Selecteer een beeld.

- Foto's die zijn opgenomen in de modus [CAM] worden aangeduid met een [CAM]-pictogram.
- Kies een foto met de aanduiding [CAM] en druk op de knop [CAM].

2 Speel de digest-film af.

- Druk op de knoppen [▲][▼] om [CAM] te selecteren en druk vervolgens op de knop [CAM].
- De film die automatisch is opgenomen op de dag dat de foto's zijn gemaakt, wordt vanaf het begin afgespeeld.

Vóór gebruik

Basishandleiding

Handleiding voor gevorderden

Basishandleidingen van de camera

Auto-modus/ Modus Hybride automatisch

Andere opnamestanden

P-modus

Tv-, Av-, M- en C-modus

Af speelmodus

Wi-Fi-functies

Menu Instellingen

Accessoires

Bijlage

Index





- Na een kort moment wordt [INFO] niet meer weergegeven wanneer u de camera gebruikt met uitgeschakelde informatieweergave (107).

Op datum weergeven

Digest-films kunnen op datum worden bekeken.



- Druk op de knop [MENU], kies [Digest-films weerg./afsp.] op het tabblad [2] en tik vervolgens op een datum (31).

Personen controleren die met Gezichts-ID zijn gedetecteerd

► Foto's ► Films

Als u de camera overschakelt naar de korte informatieweergave (107), worden de namen weergegeven van maximaal vijf personen die zijn geregistreerd in Gezichts-ID (46).



- Druk meerdere keren op de knop [INFO] totdat de eenvoudige informatieweergave wordt geactiveerd en druk op de knoppen [◀][▶] of draai aan de knop [●] om een beeld te selecteren.
- De namen worden op gedetecteerde personen weergegeven.



- Als u liever geen namen wilt weergeven in foto's die met behulp van Gezichts-ID zijn gemaakt, kiest u MENU (31) ► tabblad [3] ► [Info gezichts-ID] ► [Naam weerg.] ► [Uit].

Door beelden bladeren en beelden filteren

Bladeren door beelden in een index

► Foto's ► Films

U kunt snel de beelden vinden die u zoekt door meerdere beelden in een index weer te geven.

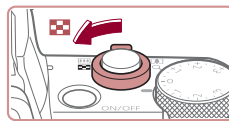

1 Geef beelden weer in een index.

- Verschuif de zoomknop naar [Q] als u beelden in een index wilt weergeven. Als u de zoomknop nogmaals verschuift, worden meer beelden weergegeven.
- Verschuif de zoomknop naar [Q] om minder beelden weer te geven. Het aantal beelden neemt elke keer af wanneer u de zoomknop verschuift.



2 Selecteer een beeld.

- Draai de regelaar [●] om door de beelden te bladeren.
- Druk op de knoppen [▲][▼][◀][▶] om een beeld te selecteren.
- Er wordt een oranje kader rond het geselecteerde beeld weergegeven.
- Druk op de knop [●] om het geselecteerde beeld in de enkelvoudige weergave te bekijken.



- Als u het 3D-weergave-effect wilt uitschakelen (wordt weergegeven als u de knoppen [▲][▼] ingedrukt houdt of snel aan de knop [●] draait), kiest u MENU (31) ► tabblad [5] ► [Indexeffect] ► [Uit].

Vóór gebruik

Basishandleiding

Handleiding voor gevorderden

Basishandelingen van de camera

Auto-modus/ Modus Hybride automatisch

Andere opnamestanden

P-modus

Tv-, Av-, M- en C-modus

Afspeelmodus

Wi-Fi-functies

Menu Instellingen

Accessoires

Bijlage

Index



Bediening via het aanraakscherm



- Knijp uw vingers samen om van de enkelvoudige weergave over te schakelen naar de indexweergave.
- Als u meer miniatures per scherm wilt weergeven, knijpt u uw vingers nogmaals samen.
- Sleep omhoog of omlaag over het scherm om door de weergegeven afbeeldingen te bladeren.
- Als u minder miniatures per scherm wilt weergeven, spreidt u uw vingers.
- Tik op een beeld om deze te selecteren en tik er nogmaals op om het beeld in de enkelvoudige weergave te bekijken.



Beelden zoeken die voldoen aan opgegeven voorwaarden

► Foto's ► Films

Vind snel de gewenste beelden op een geheugenkaart vol beelden door de beeldweergave te filteren op de door u opgegeven voorwaarden. U kunt deze beelden ook allemaal tegelijk beveiligen (115) of verwijderen (117).

★ Favorieten	Geeft beelden weer die gemarkeerd zijn als favoriet (120).
📅 Opnamedatum	Geeft beelden weer die op een bepaalde datum zijn opgenomen.
👤 Pers.	Hiermee worden beelden weergegeven met gedetecteerde gezichten.
📷 Foto/film	Geeft foto's, films of films die zijn opgenomen in de modus [📷] weer (37).
👤 Naam	Geeft beelden van een geregistreerde persoon weer (46).

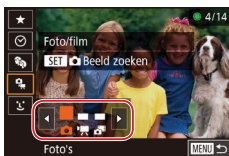

1 Kies de eerste voorwaarde.

- In de enkelvoudige weergave drukt u op de knop [📷], selecteert u [📷] in het menu en kiest u een voorwaarde.
- Als u [★] of [👤] selecteert, kunt u alleen beelden bekijken die aan deze voorwaarde voldoen door op de knoppen [◀][▶] te drukken of door aan de knop [🔍] te draaien. Om voor al deze beelden samen een handeling uit te voeren, drukt u op de knop [📷] en gaat u naar stap 3.

2 Selecteer de tweede voorwaarde en bekijk de gefilterde beelden.

- Wanneer u [📷] of [👤] hebt geselecteerd als eerste voorwaarde, kiest u een tweede voorwaarde door op de knoppen [◀][▶] te drukken. Draai vervolgens aan de knop [🔍] om alleen beelden te bekijken die aan de voorwaarden voldoen.
- Om naar de weergave met gefilterde beelden te gaan, drukt u op de knop [📷] en gaat u naar stap 3.
- Wanneer u [👤] hebt geselecteerd als eerste voorwaarde, drukt u op de knop [📷]. Druk op het volgende scherm op de knoppen [▲][▼][◀][▶] om een persoon te kiezen.

3 Bekijk de gefilterde beelden.

- Beelden die voldoen aan uw voorwaarden, worden in gele kaders weergegeven. Druk op de knoppen [◀][▶] of draai aan de knop [🔍] om alleen deze beelden te bekijken.
- Om de gefilterde weergave te annuleren, drukt u op de knop [📷], kiest u [📷] in het menu en drukt u nogmaals op de knop [📷].

Vóór gebruik

Basishandleiding

Handleiding voor gevorderden

Basishandelingen van de camera

Auto-modus/ Modus Hybride automatisch

Andere opnamestanden

P-modus

Tv-, Av-, M- en C-modus

Afspeelmodus

Wi-Fi-functies

Menu Instellingen

Accessoires

Bijlage

Index





- Als op de camera voor bepaalde voorwaarden geen overeenkomende beelden zijn gevonden, zijn die voorwaarden niet beschikbaar.



- Druk op de knop [INFO.] bij stap 3 om andere informatie weer te geven of te verbergen.
- Opties voor het bekijken van de gevonden beelden (stap 3) zijn "Bladeren door beelden in een index" (109), "Beelden vergroten" (114) en "Diavoorstellingen bekijken" (114). U kunt ook bewerkingen toepassen op alle gevonden beelden, door [Alle beelden in zoekopdr. bev.] te selecteren in "Beelden beveiligen" (115) of [Alle beelden zoekopdr. sel.] in "Meerdere beelden tegelijk wissen" (118), "Beelden toevoegen aan de printlijst (DPOF)" (182) of "Beelden toevoegen aan een fotoboek" (184).
- Als u beelden bewerkt en opslaat als nieuwe beelden (122-128) wordt een bericht weergegeven en worden de gevonden beelden niet meer weergegeven.



- U kunt ook voorwaarden selecteren door op de schermen in stap 1 en 2 te tikken.
- Nadat u voorwaarden hebt gekozen, kunt u beelden die overeenkomen met uw voorwaarden weergeven door opnieuw een voorwaarde aan te raken.

De knop aan de voorkant gebruiken om van beeld te verspringen

► Foto's ► Films

Gebruik de knop aan de voorkant om gewenste beelden snel te vinden en hiertussen te springen door de beeldweergave te filteren op basis van uw opgegeven voorwaarden.

Naar favorieten	Geeft beelden weer die gemarkeerd zijn als favoriet (120).
Ga naar datum	Springt naar het eerste beeld in de groep beelden die op dezelfde datum zijn genomen.
Afzond. opname	Springt met 1 beeld tegelijk.
Volgende 10	Springt met 10 beelden tegelijk.
Volgende 100	Springt met 100 beelden tegelijk.



1 Selecteer een voorwaarde.

- Selecteer een voorwaarde (of verspringmethode) in de eenvoudige weergave door aan de knop te draaien en meteen op de knoppen [][] te drukken.

2 Bekijk de beelden die overeenkomen met de door u opgegeven voorwaarde, of spring met het opgegeven aantal.

- Draai aan de knop om alleen beelden te bekijken die overeenkomen met de voorwaarde of om met het opgegeven aantal beelden vooruit of achteruit te springen.

Vóór gebruik

Basishandleiding

Handleiding voor gevorderden

Basishandelingen van de camera

Auto-modus/ Modus Hybride automatisch

Andere opnamestanden

P-modus

Tv-, Av-, M- en C-modus

Afspeelmodus

Wi-Fi-functies

Menu Instellingen

Accessoires

Bijlage

Index



Bediening via het aanraakscherm



- U kunt ook naar het vorige of volgende beeld gaan volgens de methode die u hebt gekozen bij stap 1 van "De knop aan de voorkant gebruiken naar een ander beeld te gaan" (111) door met twee vingers naar links of rechts te slepen.

Afzonderlijke beelden in een groep weergeven

► Foto's ► Films

Beelden die continu zijn opgenomen (45), beelden die zijn opgenomen in de modus [] (58) en afzonderlijke foto's die zijn opgeslagen als brongegevens in de modus [] (70), worden gegroepeerd en alleen het eerste beeld wordt weergegeven. U kunt de beelden echter ook afzonderlijk bekijken.



1 Kies een gegroepeerd beeld.

- Druk op de knoppen [][] of draai aan de knop [] om een beeld met de aanduiding [SET] te selecteren.



2 Selecteer [].

- Druk op de knop [] en selecteer [] in het menu (30).



3 Geef de beelden in de groep afzonderlijk weer.

- Als u op de knoppen [][] drukt of aan de knop [] draait, worden alleen de beelden in de groep weergegeven.
- Om gegroepeerd afspelen te stoppen, drukt u op de knop [], kiest u [] in het menu en drukt u nogmaals op de knop [] (30).



- Bij afspelen in een groep (stap 3) kunt u snel door beelden bladeren "Bladeren door beelden in een index" (109) en deze vergroten "Beelden vergroten" (114). Als u uw acties in één keer wilt toepassen op alle beelden in de groep, selecteert u [Alle beelden in groep bev.] in "Beelden beveiligen" (115), [Alle beelden groeperen] in "Meerdere beelden tegelijk wissen" (118), [Hele groep selecteren] in "Beelden toevoegen aan de printlijst (DPOF)" (182) of [Sel. alle beelden] in "Beelden toevoegen aan een fotoboek" (184).
- Als u de groepering voor beelden wilt opheffen zodat ze worden weergegeven als losse foto's, kiest u MENU (31) ► tabblad [] ► [Beelden groep.] ► [Uit] (31). Het groeperen van gegroepeerde beelden kan echter tijdens het afspelen van afzonderlijke beelden niet worden opgeheven.
- In de modus [] wordt de gelijktijdige weergave na stap 2 in "Automatisch effecten toepassen (Creatieve opname)" (58) alleen direct na de opname weergegeven.

Vóór gebruik

Basishandleiding

Handleiding voor gevorderden

Basishandelingen van de camera

Auto-modus/ Modus Hybride automatisch

Andere opnamestanden

P-modus

Tv-, Av-, M- en C-modus

Af speelmodus

Wi-Fi-functies

Menu Instellingen

Accessoires

Bijlage

Index



Gezichts-ID-gegevens bewerken

Als u tijdens het afspelen merkt dat een naam incorrect is, kunt u deze wijzigen of wissen.

U kunt echter geen namen toevoegen voor personen die niet door Gezichts-ID gedetecteerd zijn (namen worden niet weergegeven) en voor personen waarvan de naam is gewist.

Namen wijzigen

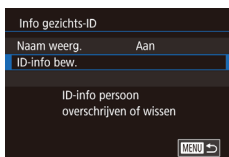

1 Open het instellingenscherf.

- Druk op de knop [MENU] en kies [Info gezichts-ID] op het tabblad [▶]3) (113).
- Druk op de knoppen [▲][▼] of draai aan de knop [⊙] om [ID-info bew.] te selecteren. Druk vervolgens op de knop [⊙].



2 Selecteer een beeld.

- Volg de procedure in "Personen controleren die met Gezichts-ID zijn gedetecteerd" (110), kies een beeld en druk op de knop [⊙].
- Er wordt een oranje kader rond het geselecteerde gezicht weergegeven. Wanneer er meerdere namen in een beeld worden weergegeven, drukt u op de knoppen [◀][▶] of draait u aan de knop [⊙] om de naam te selecteren die u wilt wijzigen. Druk vervolgens op de knop [⊙].

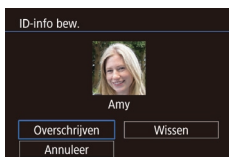

3 Kies de optie om te bewerken.

- Druk op de knoppen [▲][▼][◀][▶] of draai aan de knop [⊙] om [Overschrijven] te selecteren en druk vervolgens op de knop [⊙].

4 Selecteer de naam van de persoon die u wilt overschrijven.

- Voer stap 2 in "Gezichtsgegevens overschrijven en toevoegen" (114) uit en kies de naam van de persoon die u wilt overschrijven.



- U kunt het scherm [ID-info bew.] ook openen door op een beeld op het scherm in stap 2 te tikken, op [SET] te tikken om het oranje kader weer te geven en vervolgens op het gezicht te tikken waarvan u de naam wilt overschrijven.
- U kunt de opties voor bewerken ook kiezen door op deze items te tikken bij stap 3.

Namen wissen

- Op het scherm dat in stap 3 in "Namen wijzigen" (113) wordt weergegeven, selecteert u [Wissen] en drukt u op de knop [⊙].
- Als [Wissen ?] verschijnt, drukt u op de knoppen [◀][▶] of draait u aan de knop [⊙] om [OK] te selecteren. Druk vervolgens op de knop [⊙].

Vóór gebruik

Basishandleiding

Handleiding voor gevorderden

Basishandelingen van de camera

Auto-modus/ Modus Hybride automatisch

Andere opnamestanden

P-modus

Tv-, Av-, M- en C-modus

Afspelmodus

Wi-Fi-functies

Menu Instellingen

Accessoires

Bijlage

Index



Opties voor het weergeven van foto's

Beelden vergroten

► Foto's ► Films

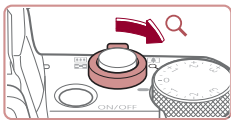

(1)

1 Vergroot een beeld.

- Verschuif de zoomknop naar [Q] als u wilt inzoomen op het beeld en het beeld wilt vergroten. Als u de zoomknop vasthoudt, wordt er verder ingezoomd tot een factor van 10x.
- Voor de duidelijkheid wordt het weergegeven gebied (1) bij benadering getoond.
- Verschuif de zoomknop naar [] om uit te zoomen. Als u de zoomknop vasthoudt, keert u terug naar de enkelvoudige weergave.

2 Verschuif de weergavelocatie en schakel indien nodig tussen beelden.

- Als u de weergavepositie wilt verschuiven, drukt u op de knoppen [▲][▼][◀][▶].
- Draai tijdens het inzoomen de regelaar [] als u tussen beelden wilt schakelen.



- U kunt direct van de vergrote weergave naar de enkelvoudige weergave gaan door op de knop [MENU] te drukken.
- U kunt de scherpsstelling controleren als [SET] wordt weergegeven door op de knop [] te drukken om het gebied waarop is scherpgesteld te tonen (Focus check). Wanneer op meerdere gebieden is scherpgesteld, drukt u herhaaldelijk op de knop [] om naar een ander gebied te gaan.

Bediening via het aanraakscherm



- Spreid uw vinger om in te zoomen.
- U kunt beelden tot ongeveer 10x vergroten door deze actie te herhalen.
- Sleep over het scherm om de weergavelocatie te verschuiven.
- Knijp uw vingers samen om uit te zoomen.
- Tik op [MENU] om terug te keren naar de enkelvoudige weergave.

Diavoorstellingen bekijken

► Foto's ► Films

Beelden die zijn opgeslagen op een geheugenkaart, kunt u als volgt automatisch afspelen.



- Druk op de knop [MENU] en kies vervolgens [Diavoorstelling] op het tabblad [1] (31).
- Druk op de knoppen [▲][▼] of draai aan de knop [] om [Start] te selecteren. Druk vervolgens op de knop [].
- De diavoorstelling begint nadat [Laden van beeld] enkele seconden wordt weergegeven.
- Druk op de knop [MENU] om de diavoorstelling te beëindigen.



- De spaarstandfuncties van de camera (27) werken niet tijdens diavoorstellingen.

Vóór gebruik

Basishandleiding

Handleiding voor gevorderden

Basishandelingen van de camera

Auto-modus/ Modus Hybride automatisch

Andere opnamestanden

P-modus

Tv-, Av-, M- en C-modus

Af speelmodus

Wi-Fi-functies

Menu Instellingen

Accessoires

Bijlage

Index





- Druk op de knop [OK] als u het afspelen van diavoorstellingen wilt onderbreken of hervatten.
- Tijdens het afspelen kunt u naar andere beelden gaan als u op de knoppen [◀][▶] drukt of aan de knop [OK] draait. Houd voor vooruitspoelen of achteruitspoelen de knoppen [◀][▶] ingedrukt.
- Door [Stel in] te selecteren en op de knop [OK] te drukken (p. 31) kunt u configureren of de diavoorstelling wordt herhaald, wat de weergavetijd per beeld is en welke overgang wordt gebruikt tussen beelden op het scherm.



- U kunt diavoorstellingen ook stoppen door op het scherm te tikken.

Beelden beveiligen

► Foto's ► Films

Beveilig belangrijke beelden, zodat ze niet per ongeluk kunnen worden gewist (p. 117).



- Druk op de knop [OK], selecteer [OK] in het menu en selecteer vervolgens [OK] (druk op de knoppen [◀][▶] of draai aan de knop [OK]). [ON] wordt weergegeven.
- Om de beveiliging te annuleren, selecteert u [OFF]. [ON] wordt niet meer weergegeven.



- Beveiligde beelden op een geheugenkaart worden gewist als u de kaart formatteert (p. 160).



- Beveiligde beelden kunnen niet worden gewist met de wisfunctie van de camera. Als u het ze wel op die manier wilt wissen, moet u eerst de beveiliging opheffen.

Via het menu

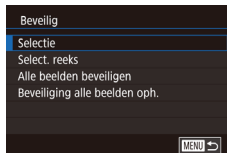

1 Open het instellingenscherf.

- Druk op de knop [MENU] en selecteer [Beveilig] op het tabblad [1] (p. 31).

2 Selecteer een selectiemethode.

- Selecteer de gewenste optie (p. 31).
- Druk op de knop [MENU] om terug te gaan naar het menuscherf.

Vóór gebruik

Basishandleiding

Handleiding voor gevorderden

Basishandelingen van de camera

Auto-modus/ Modus Hybride automatisch

Andere opnamestanden

P-modus

Tv-, Av-, M- en C-modus

Afspelmodus

Wi-Fi-functies

Menu Instellingen

Accessoires

Bijlage

Index



Afzonderlijke beelden selecteren

1 Selecteer [Selectie].

- Selecteer [Selectie] volgens de procedure bij "Via het menu" (115) en druk op de knop [SET].



2 Selecteer een beeld.

- Druk op de knoppen [◀][▶] of draai aan de knop [DISK] om een beeld te selecteren. Druk vervolgens op de knop [SET]. [DISK] wordt weergegeven.
- Druk nogmaals op de knop [SET] als u de selectie wilt opheffen. [DISK] wordt niet meer weergegeven.
- Herhaal deze procedure om andere beelden op te geven.

3 Beveilig het beeld.

- Druk op de knop [MENU]. Er verschijnt een bevestigingsbericht op het scherm.
- Druk op de knoppen [◀][▶] of draai aan de knop [DISK] om [OK] te selecteren. Druk vervolgens op de knop [SET].

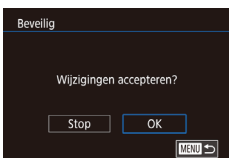

- Als u overschakelt naar de opnamemodus of de camera uitschakelt voordat u de instellingsprocedure in stap 3 hebt voltooid, worden de beelden niet beveiligd.



- U kunt beelden ook selecteren of wissen door op het scherm in stap 2 te tikken en u kunt het bevestigingsscherm openen door op [MENU] te tikken.
- U kunt beelden ook beveiligen door op [OK] op het scherm in stap 3 te tikken.

Een reeks selecteren

1 Selecteer [Select. reeks].

- Selecteer [Select. reeks] volgens de procedure bij "Via het menu" (115) en druk op de knop [SET].

2 Selecteer het eerste beeld.

- Druk op de knop [SET].

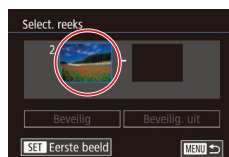

- Druk op de knoppen [◀][▶] of draai aan de knop [DISK] om een beeld te selecteren. Druk vervolgens op de knop [SET].

3 Selecteer het laatste beeld.

- Druk op de knop [▶] om [Laatste beeld] te selecteren en druk op de knop [SET].

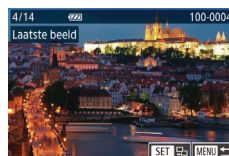
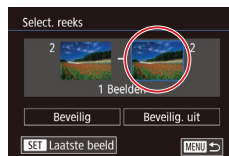

- Druk op de knoppen [◀][▶] of draai aan de knop [DISK] om een beeld te selecteren. Druk vervolgens op de knop [SET].
- Beelden vóór het eerste beeld kunt u niet als het laatste beeld selecteren.

4 Beveilig de beelden.

- Druk op de knop [▼] om [Beveilig] te kiezen en druk op de knop [SET].

Vóór gebruik

Basishandleiding

Handleiding voor gevorderden

Basishandelingen van de camera

Auto-modus/ Modus Hybride automatisch

Andere opnamestanden

P-modus

Tv-, Av-, M- en C-modus

Afspeelmodus

Wi-Fi-functies

Menu Instellingen

Accessoires

Bijlage

Index





- U kunt ook het eerste of het laatste beeld selecteren door de regelaar [◀▶] te draaien terwijl het bovenste scherm in stap 2 en 3 wordt weergegeven.
- Selecteer [Beveilig. uit] in stap 4 als u de beveiliging wilt opheffen voor groepen beelden.



- U kunt het scherm waarmee u het eerste of het laatste beeld selecteert ook weergeven door op een beeld in het bovenste scherm in stap 2 of 3 te tikken.
- U kunt beelden ook beveiligen door op [Beveilig] op het scherm in stap 4 te tikken.

Alle beelden in één keer beveiligen

1 Selecteer [Alle beelden beveiligen].

- Volg de procedure bij “Via het menu” (115), selecteer [Alle beelden beveiligen] en druk op de knop [OK].

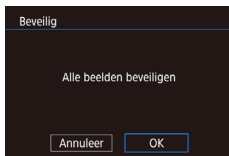

2 Beveilig de beelden.

- Druk op de knoppen [◀][▶] of draai aan de knop [◀▶] om [OK] te selecteren. Druk vervolgens op de knop [OK].

Alle beveiligingen in één keer opheffen

U kunt de beveiliging van alle beelden tegelijk opheffen. Om de beveiliging op te heffen, selecteert u [Beveiliging alle beelden oph.] bij stap 1 van “Alle beelden in één keer beveiligen”. Voer vervolgens stap 2 uit.

Beelden wissen

► Foto's ► Films

U kunt beelden die u niet meer nodig hebt één voor één selecteren en wissen. Wees voorzichtig bij het wissen van beelden, want ze kunnen niet worden hersteld. Beveiligde beelden (115) kunnen echter niet worden gewist.

1 Selecteer het beeld dat u wilt wissen.

- Druk op de knoppen [◀][▶] of draai aan de knop [◀▶] om een beeld te selecteren.



2 Wis het beeld.

- Druk op de knop [W].
- Als [Wissen ?] verschijnt, drukt u op de knoppen [◀][▶] of draait u aan de knop [◀▶] om [Wissen] te selecteren. Druk vervolgens op de knop [W].
- Het huidige beeld wordt nu gewist.
- Om het wissen te annuleren, drukt u op de knoppen [◀][▶] of draait u aan de knop [◀▶] om [Annuleer] te kiezen. Druk vervolgens op de knop [W].



- Voor beelden die zijn vastgelegd in zowel de RAW- als de JPEG-indeling, kunt u door op de knop [W] te drukken terwijl het beeld wordt weergegeven, kiezen of u [Wissen RAW], [Wissen JPEG] of [Wissen RAW+JPEG] wilt selecteren.



- U kunt het huidige beeld ook wissen door in stap 2 op [Wissen] op het scherm te tikken.
- U kunt beelden ook wissen door Touch-acties te gebruiken (121).

Vóór gebruik

Basishandleiding

Handleiding voor gevorderden

Basishandleidingen van de camera

Auto-modus/ Modus Hybride automatisch

Andere opnamestanden

P-modus

Tv-, Av-, M- en C-modus

Afspeelmodus

Wi-Fi-functies

Menu Instellingen

Accessoires

Bijlage

Index



Meerdere beelden tegelijk wissen

U kunt meerdere beelden selecteren om in één keer te wissen. Wees voorzichtig bij het wissen van beelden, want ze kunnen niet worden hersteld. Beveiligde beelden (📖115) kunnen echter niet worden gewist.

Een selectiemethode selecteren



1 Open het instellingenschermb.

- Druk op de knop [MENU] en selecteer [Wissen] op het tabblad [▶] 1 (📖31).



2 Selecteer een selectiemethode.

- Druk op de knoppen [▲][▼] of draai aan de knop [🌀] om een selectiemethode te kiezen en druk vervolgens op de knop [👉].
- Druk op de knop [MENU] om terug te gaan naar het menuschermb.

Afzonderlijke beelden selecteren

1 Selecteer [Selectie].

- Selecteer [Selectie] volgens de procedure bij "Een selectiemethode selecteren" (📖118) en druk op de knop [👉].

2 Selecteer een beeld.

- Nadat u een beeld hebt gekozen in stap 2 van "Afzonderlijke beelden selecteren" (📖116), wordt [✓] weergegeven.
- Druk nogmaals op de knop [👉] als u de selectie wilt opheffen. [✓] wordt niet meer weergegeven.

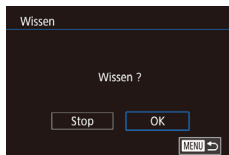

- Herhaal deze procedure om andere beelden op te geven.

3 Wis de beelden.

- Druk op de knop [MENU]. Er verschijnt een bevestigingsbericht op het scherm.
- Druk op de knoppen [◀][▶] of draai aan de knop [🌀] om [OK] te selecteren. Druk vervolgens op de knop [👉].



- Als u een beeld kiest dat zowel in de RAW- als in de JPEG-indeling is vastgelegd, worden beide versies gewist.

Een reeks selecteren

1 Selecteer [Select. reeks].

- Selecteer [Select. reeks] volgens de procedure bij "Een selectiemethode selecteren" (📖118) en druk op de knop [👉].

2 Selecteer de beelden.

- Voer de stappen 2–3 in "Een reeks selecteren" (📖116) uit om beelden op te geven.



3 Wis de beelden.

- Druk op de knop [▼] om [Wissen] te kiezen en druk vervolgens op de knop [👉].

Vóór gebruik

Basishandleiding

Handleiding voor gevorderden

Basishandelingen van de camera

Auto-modus/ Modus Hybride automatisch

Andere opnamestanden

P-modus

Tv-, Av-, M- en C-modus

Af speelmodus

Wi-Fi-functies

Menu Instellingen

Accessoires

Bijlage

Index



Alle beelden in één keer opgeven

1 Selecteer [Sel. alle beelden].

- Volg de procedure bij “Een selectiemethode selecteren” (118), selecteer [Sel. alle beelden] en druk op de knop [OK].

2 Wis de beelden.

- Druk op de knoppen [◀][▶] of draai aan de knop [OK] om [OK] te selecteren. Druk vervolgens op de knop [OK].

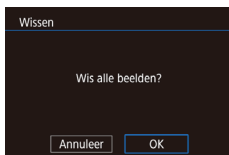

Beelden roteren

► Foto's ► Films

Wijzig de stand van beelden en sla ze als volgt op.

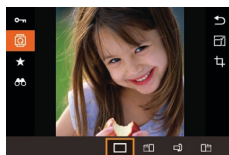

1 Selecteer [R].

- Druk op de knop [R] en selecteer [R] in het menu (30).



2 Draai het beeld.

- Druk op de knop [◀] of [▶], afhankelijk van de gewenste richting. Het beeld wordt telkens als u op de knop drukt 90° geroteerd. Druk op de knop [OK] om de instelling te voltooien.



- Rotatie is niet mogelijk als [Autom. draaien] is ingesteld op [Uit] (120).

Via het menu



1 Selecteer [Roteren].

- Druk op de knop [MENU] en kies [Roteren] op het tabblad [1] (31).

Vóór gebruik

Basishandleiding

Handleiding voor gevorderden

Basishandleidingen van de camera

Auto-modus/ Modus Hybride automatisch

Andere opnamestanden

P-modus

Tv-, Av-, M- en C-modus

Afspeelmodus

Wi-Fi-functies

Menu Instellingen

Accessoires

Bijlage

Index



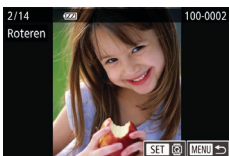

2 Draai het beeld.

- Druk op de knoppen [◀][▶] of draai aan de knop [🔄] om een beeld te selecteren.
- Het beeld wordt telkens als u op de knop [🔄] drukt 90° gedraaid.
- Druk op de knop [MENU] om terug te gaan naar het menuscherm.



- Op het scherm in stap 2 kunt u ook op [SET] tikken om beelden te roteren of op [MENU] tikken om terug te keren naar het menuscherm.

Automatisch draaien uitschakelen

Voer deze stappen uit om automatisch draaien van beelden uit te schakelen. Bij automatisch draaien worden beelden gedraaid, afhankelijk van de huidige oriëntatie van de camera.



- Druk op de knop [MENU] om [Autom. draaien] te selecteren op het tabblad [▶]5]. Selecteer vervolgens [Uit] (📖31).



- Beelden kunnen niet worden geroteerd (📖119) als u [Autom. draaien] instelt op [Uit]. Daarnaast worden reeds gerooteerde beelden ook in hun oorspronkelijke richting weergegeven.

Beelden markeren als favoriet

► Foto's ► Films

U kunt beelden organiseren door deze als favorieten te markeren. Als u een categorie kiest in gefilterd afspelen kunt u de volgende handelingen beperken tot die beelden.

- “Bekijken” (📖105), “Diavoorstellingen bekijken” (📖114), “Beelden beveiligen” (📖115), “Beelden wissen” (📖117), “Beelden toevoegen aan de printlijst (DPOF)” (📖182), “Beelden toevoegen aan een fotoboek” (📖184)

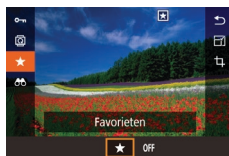

- Druk op de knop [🔍] en selecteer [★] in het menu (📖30).
- Als u de markering van het beeld wilt opheffen, herhaalt u deze procedure en selecteert u [OFF]. Druk vervolgens op de knop [🔍].

Via het menu



1 Selecteer [Favorieten].

- Druk op de knop [MENU] en kies [Favorieten] op het tabblad [▶]1] (📖31).

2 Selecteer een beeld.

- Druk op de knoppen [◀][▶] of draai aan de knop [🔍] om een beeld te selecteren. Druk vervolgens op de knop [🔍]. [★] wordt weergegeven.
- Druk nogmaals op de knop [🔍] om de markering van het beeld op te heffen. [★] wordt niet meer weergegeven.
- Herhaal deze procedure als u meerdere beelden wilt selecteren.

Vóór gebruik

Basishandleiding

Handleiding voor gevorderden

Basishandelingen van de camera

Auto-modus/ Modus Hybride automatisch

Andere opnamestanden

P-modus

Tv-, Av-, M- en C-modus

Afspeelmodus

Wi-Fi-functies

Menu Instellingen

Accessoires

Bijlage

Index





3 Voltooi de instelling.

- Druk op de knop [MENU]. Er verschijnt een bevestigingsbericht op het scherm.
- Druk op de knoppen [◀][▶] of draai aan de knop [⊙] om [OK] te selecteren. Druk vervolgens op de knop [⊙].



- Als u overschakelt naar de opnamemodus of de camera uitschakelt voordat u de instellingsprocedure in stap 3 hebt voltooid, worden de beelden niet gemarkeerd als favoriet.



- Door beelden als favoriet te markeren, kunt u ze bij het creëren van albums gemakkelijker toevoegen (129).



- U kunt huidige beelden ook selecteren of wissen door op het scherm in stap 2 te tikken.
- U kunt ook Touch-acties gebruiken om beelden te markeren als favorieten (121).

Handige bediening: Touch-acties

► Foto's ► Films

In de eenvoudige weergave kunt u in een handomdraai functies inschakelen die u hebt toegewezen aan elk van de vier ingestelde aanraakhandelingen (Touch-acties).

Functies voor Touch-acties gebruiken



- Sleep over het scherm zoals is aangegeven.
- De functie die is toegewezen aan [◀] is nu ingeschakeld.

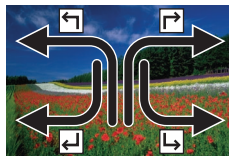

- Op deze manier kunt u ook functies inschakelen die zijn toegewezen aan [▶], [◀] en [L] door over het scherm te slepen.
- Pas de functies die zijn toegewezen aan Touch-acties naar wens aan.

Functies voor Touch-acties wijzigen

Vereenvoudig uw favoriete camerahandelingen door sleeppatronen naar wens opnieuw toe te wijzen.

1 Open het instellingenschermb.

- Druk op de knop [MENU] en selecteer vervolgens [Touch-acties inst.] op het tabblad [6] (31).

Vóór gebruik

Basishandleiding

Handleiding voor gevorderden

Basishandelingen van de camera

Auto-modus/ Modus Hybride automatisch

Andere opnamestanden

P-modus

Tv-, Av-, M- en C-modus

Afspeelmodus

Wi-Fi-functies

Menu Instellingen

Accessoires

Bijlage

Index





2 Wijs een functie toe aan een Touch-actie.

- Druk op de knoppen [▲][▼] of draai aan de knop [●] om een sleep patroon te kiezen en druk vervolgens op de knop [●].
- Druk op de knoppen [▲][▼] of draai aan de knop [●] om een functie te selecteren die u wilt toewijzen.

Toewijsbare functies

Diavoorstelling	Hiermee start u een diavoorstelling.
Wissen	Hiermee wist u een beeld.
Beveilig	Hiermee beveiligt u een beeld of heft u de beveiliging van een beeld op.
Roteren	Hiermee draait u het beeld.
Favorieten	Hiermee markeert u beelden als favoriet of heft u de markering op.
Volgende favoriet	Hiermee geeft u het volgende beeld weer dat is gemarkeerd als favoriet.
Vorige favoriet	Hiermee geeft u het vorige beeld weer dat is gemarkeerd als favoriet.
Volgende datum	Hiermee geeft u het eerste beeld met de volgende opnamedatum weer.
Vorige datum	Hiermee geeft u het eerste beeld met de vorige opnamedatum weer.
Naar camera	Open het scherm voor Wi-Fi-verbinding. Zie "Wi-Fi-functies" voor uitgebreide informatie over Wi-Fi-functies (133).
Naar smartphone	
Naar computer	
Naar printer	
Naar webservice	

Foto's bewerken



- Beeldbewerking (122–126) is alleen mogelijk als er op de geheugenkaart voldoende vrije ruimte is.



- U kunt bewerkingsschermen voor verschillende functies openen door op een beeld te tikken nadat u de functie in het menu hebt geselecteerd.
- Wanneer [MENU] wordt weergegeven op een bewerkingsscherm, kunt u desgewenst op [MENU] tikken in plaats van op de knop [MENU] te drukken.
- Wanneer [SET] wordt weergegeven op een bewerkingsscherm, kunt u desgewenst op [SET] tikken in plaats van op de knop [SET] te drukken.

Het formaat van beelden wijzigen

► Foto's ► Films

Bewaar een kopie van beelden met een lager aantal opnamepixels.



1 Selecteer een beeldformaat.

- Druk op de knop [●], kies [F1] in het menu en selecteer vervolgens een beeldformaat (30).
- Druk op de knop [●].



2 Sla het nieuwe beeld op.

- Als [Nieuw beeld opslaan?] verschijnt, drukt u op de knoppen [◀][▶] of draait u aan de knop [●] om [OK] te selecteren. Druk vervolgens op de knop [●].
- Het beeld wordt nu opgeslagen als een nieuw bestand.

Vóór gebruik

Basishandleiding

Handleiding voor gevorderden

Basishandleidingen van de camera

Auto-modus/Modus Hybride automatisch

Andere opnamestanden

P-modus

Tv-, Av-, M- en C-modus

Af speelmodus

Wi-Fi-functies

Menu Instellingen

Accessoires

Bijlage

Index



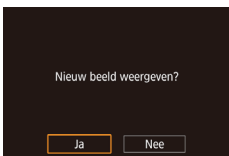

3 Bekijk het nieuwe beeld.

- Druk op de knoppen [◀][▶] of draai aan de knop [⊙] om [Ja] te selecteren. Druk vervolgens op de knop [⊙].
- Het opgeslagen beeld wordt nu weergegeven.



- Beelden die zijn vastgelegd met een opnamepixelinstelling van [S] kunnen niet worden bewerkt.
- RAW-beelden kunnen niet worden bewerkt.



- Beelden kunnen niet worden voorzien van een hoger aantal opnamepixels.



- U kunt opgeslagen beelden ook weergeven door op [Ja] op het scherm in stap 3 te tikken.

Via het menu



1 Selecteer [Veranderen].

- Druk op de knop [MENU] en kies [Veranderen] op het tabblad [▶]3

2 Selecteer een beeld.

- Druk op de knoppen [◀][▶] of draai aan de knop [⊙] om een beeld te selecteren. Druk vervolgens op de knop [⊙].

3 Selecteer een beeldformaat.

- Druk op de knoppen [◀][▶] of draai aan de knop [⊙] om het formaat te selecteren. Druk vervolgens op de knop [⊙].



4 Sla het beeld op als een nieuw beeld en bekijk dit.

- Volg stap 2 in "Het formaat van beelden wijzigen" (122).
- Druk op de knop [MENU] en volg stap 3 in "Het formaat van beelden wijzigen" (122).

Trimmen

► Foto's ► Films

U kunt een gedeelte van een beeld opgeven om als afzonderlijk afbeeldingsbestand op te slaan.

1 Open het instellingen scherm.

- Druk op de knop [⊙], kies [▶] in het menu en druk vervolgens op de knop [⊙] (30).



2 Verander het formaat van kader, verplaats het en pas de beeldverhouding aan.

- Om de grootte van het kader te wijzigen, beweegt u de zoomknop.
- Als u het kader wilt verplaatsen, drukt u op de knoppen [▲][▼][◀][▶].
- Als u de richting van het kader wilt wijzigen, draait u aan de knop [⊙] om [▶] te selecteren en drukt u vervolgens op de knop [⊙].
- Als u de beeldverhouding van het kader wilt wijzigen, draait u aan de knop [⊙] om [▶] te selecteren. U kunt schakelen tussen beeldverhoudingen ([3:2], [16:9], [4:3] en [1:1]) door herhaaldelijk op de knop [⊙] te drukken.



Vóór gebruik

Basishandleiding

Handleiding voor gevorderden

Basishandleidingen van de camera

Auto-modus/ Modus Hybride automatisch

Andere opnamestanden

P-modus

Tv-, Av-, M- en C-modus

Afspeelmodus

Wi-Fi-functies

Menu Instellingen

Accessoires

Bijlage

Index



3 Bekijk het bijgesneden beeld.

- Draai aan de knop [●] om [□] te selecteren.
- Druk herhaaldelijk op de knop [⊕] om te schakelen tussen het bijgesneden beeld en het kader.

4 Sla het beeld op als een nieuw beeld en bekijk dit.

- Draai aan de knop [●] om [⏪] te selecteren en druk vervolgens op de knop [⊕].
- Voer de stappen 2–3 in “Het formaat van beelden wijzigen” (122) uit.



- Beelden die zijn vastgelegd met een opnamepixelinstelling van [S] of waarvan het formaat gewijzigd is in [S] (122) kunnen niet worden bewerkt.
- RAW-beelden kunnen niet worden bewerkt.
- Bijgesneden beelden kunnen niet nogmaals worden bijgesneden.
- Het formaat van bijgesneden afbeeldingen kan niet worden gewijzigd.



- Bijgesneden beelden hebben een lager aantal opnamepixels dan niet-bijgesneden beelden.
- Tijdens het bekijken van het bijgesneden beeld in stap 3 kunt u het formaat van kader niet veranderen, het niet verplaatsen en de verhoudingen niet aanpassen.
- Bewerkingen in stap 2 zijn ook mogelijk door op de knop [MENU] te drukken, het tabblad [▶] 3 ▶ [Trimmen] te selecteren, op de knop [⊕] te drukken, een beeld te selecteren en nogmaals op de knop [⊕] te drukken.
- Als u foto's die zijn opgenomen met Gezichts-ID (46) bijsnijdt, blijven alleen de namen behouden van de personen die nog steeds in het bijgesneden beeld voorkomen.



- U kunt het kader in stap 2 ook verplaatsen door het te slepen. U kunt het formaat van kaders ook wijzigen door uw vingers samen te knijpen of te spreiden (114) op het scherm.
- U kunt bewerkingen ook uitvoeren door te tikken op [□], [⊕], [⏪] en [⏩] boven aan het scherm in stap 2.

De kleurtoon van een beeld wijzigen (My Colors)

► Foto's ► Films

U kunt de kleuren van een beeld wijzigen en het gewijzigde beeld opslaan als een apart bestand. Zie “De kleurtoon van een beeld wijzigen (My Colors)” (83) voor meer informatie over elke optie.

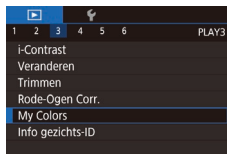

1 Selecteer [My Colors].

- Druk op de knop [MENU] en selecteer [My Colors] op het tabblad [▶] 3 (31).

2 Selecteer een beeld.

- Druk op de knoppen [◀][▶] of draai aan de knop [●] om een beeld te selecteren. Druk vervolgens op de knop [⊕].

3 Selecteer een optie.

- Druk op de knoppen [◀][▶] of draai aan de knop [●] om een optie te selecteren. Druk vervolgens op de knop [⊕].



4 Sla het beeld op als een nieuw beeld en bekijk dit.

- Volg stap 2 in “Het formaat van beelden wijzigen” (122).
- Druk op de knop [MENU] en volg stap 3 in “Het formaat van beelden wijzigen” (122).

Vóór gebruik

Basishandleiding

Handleiding voor gevorderden

Basishandleidingen van de camera

Auto-modus/Modus Hybride automatisch

Andere opnamestanden

P-modus

Tv-, Av-, M- en C-modus

Afspeelmodus

Wi-Fi-functies

Menu Instellingen

Accessoires

Bijlage

Index





- Als u beelden meerdere keren op deze manier bewerkt, neemt de kwaliteit geleidelijk af en krijgt u mogelijk niet de gewenste kleur.
- De kleuren van RAW-beelden kunnen niet worden bewerkt.



- De kleur van de beelden die u met deze functie hebt bewerkt, kan licht afwijken van die van de beelden die zijn opgenomen met de functie My Colors (183).



- U kunt deze instelling ook configureren door op een optie te tikken om deze te selecteren op het scherm in stap 3 en vervolgens nogmaals hierop te tikken.

De helderheid van het beeld corrigeren (i-Contrast)

► Foto's ► Films

Extreem heldere of donkere gebieden (zoals gezichten of achtergronden) kunnen worden gedetecteerd en automatisch worden aangepast aan de optimale helderheid. Als het gehele beeld niet genoeg contrast heeft, kan dat voor het maken van opnamen ook automatisch worden gecorrigeerd, zodat onderwerpen beter opvallen. Kies uit vier correctieniveaus, en sla het beeld vervolgens op als een apart bestand.

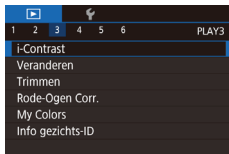

1 Selecteer [i-Contrast].

- Druk op de knop [MENU] en kies [i-Contrast] op het tabblad [3]. (131).

2 Selecteer een beeld.

- Druk op de knoppen [◀][▶] of draai aan de knop [Q] om een beeld te selecteren. Druk vervolgens op de knop [Q].



3 Selecteer een optie.

- Druk op de knoppen [◀][▶] of draai aan de knop [Q] om een optie te selecteren. Druk vervolgens op de knop [Q].

4 Sla het beeld op als een nieuw beeld en bekijk dit.

- Volg stap 2 in “Het formaat van beelden wijzigen” (122).
- Druk op de knop [MENU] en volg stap 3 in “Het formaat van beelden wijzigen” (122).



- Bij sommige beelden kan de correctie onnauwkeurig zijn of kan korrelige beelden veroorzaken.
- Beelden zien er wellicht korrelig uit nadat u ze herhaaldelijk hebt bewerkt met behulp van deze functie.
- RAW-beelden kunnen niet op deze manier worden bewerkt.



- Als met [Auto] niet de verwachte resultaten kunnen worden bereikt, probeert u de beelden te corrigeren met [Laag], [Middel] of [Hoog].



- U kunt deze instelling ook configureren door op [◀][▶] op het scherm bij stap 3 te tikken.

Vóór gebruik

Basishandleiding

Handleiding voor gevorderden

Basishandelingen van de camera

Auto-modus/ Modus Hybride automatisch

Andere opnamestanden

P-modus

Tv-, Av-, M- en C-modus

Afspeelmodus

Wi-Fi-functies

Menu Instellingen

Accessoires

Bijlage

Index



Rode ogen corrigeren

► Foto's ► Films

Hiermee corrigeert u automatisch beelden met rode ogen. U kunt het gecorrigeerde beeld opslaan als een afzonderlijk bestand.



1 Selecteer [Rode-Ogen Corr.].

- Druk op de knop [MENU] en selecteer [Rode-Ogen Corr.] op het tabblad [▶] 3) (📖 31).

2 Selecteer een beeld.

- Druk op de knoppen [◀][▶] of draai aan de knop [🔍] om een beeld te selecteren.

3 Corrigeer het beeld.

- Druk op de knop [🔍].
- Het gebied met rode ogen dat door de camera wordt gedetecteerd, wordt nu gecorrigeerd en er worden kaders weergegeven om de gecorrigeerde gedeelten op het beeld.
- Vergroot of verklein de beelden naar wens. Volg de stappen in “Beelden vergroten” (📖 114).

4 Sla het beeld op als een nieuw beeld en bekijk dit.

- Druk op de knoppen [▲][▼][◀][▶] of draai aan de knop [🔍] om [Nieuw bestand] te selecteren en druk vervolgens op de knop [🔍].
- Het beeld wordt nu opgeslagen als een nieuw bestand.
- Druk op de knop [MENU] en volg stap 3 in “Het formaat van beelden wijzigen” (📖 122).



- Sommige beelden worden mogelijk niet juist gecorrigeerd.
- Als u bij stap 4 [Overschrijven] selecteert, wordt het oorspronkelijke beeld overschreven door het gecorrigeerde beeld. Het oorspronkelijke beeld wordt dan gewist.
- Beveiligde beelden kunnen niet worden overschreven.
- RAW-beelden kunnen niet op deze manier worden bewerkt.
- Rode-ogencorrectie kan worden toegepast op JPEG-beelden die ook zijn vastgelegd in de RAW-indeling, maar het oorspronkelijke beeld kan niet worden overschreven.



- U kunt beelden ook opslaan door op [Nieuw bestand] of [Overschrijven] op het scherm in stap 4 te tikken.

Vóór gebruik

Basishandleiding

Handleiding voor gevorderden

Basishandleidingen van de camera

Auto-modus/ Modus Hybride automatisch

Andere opnamestanden

P-modus

Tv-, Av-, M- en C-modus

Afspelmodus

Wi-Fi-functies

Menu Instellingen

Accessoires

Bijlage

Index



Films bewerken

► Foto's ► Films

U kunt onnodige delen aan het begin en einde van films verwijderen.

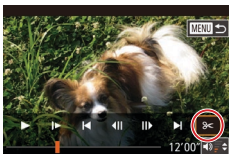

1 Selecteer [9c].

- Volg stap 1–5 bij “Bekijken” (105), kies [9c] en druk op de knop [9c].
- Het filmbewerkingspaneel en de bewerkingsbalk worden nu weergegeven.



2 Geef aan welke delen u eruit wilt knippen.

- (1) is het filmbewerkingspaneel en (2) is de bewerkingsbalk.
- Druk op de knoppen [▲][▼] om [X] of [Y] te selecteren.
- Geef het gedeelte dat u wilt afsnijden (aangegeven met [X]) op door op de knoppen [◀][▶] te drukken of aan de knop [9c] te draaien om het oranje pictogram [N] of [P] te verplaatsen. Snijd het begin van de film af (vanaf [X]) door [X] te selecteren en snijd het einde van de film af met behulp van [Y].
- Als u [N] of [P] verplaatst naar een andere markering dan [X], wordt bij [X] alleen het gedeelte voor het dichtstbijzijnde [X] aan de linkerzijde afgesneden en wordt bij [Y] alleen het gedeelte na het dichtstbijzijnde [X] aan de rechterzijde afgesneden.

3 Bekijk de bewerkte film.

- Druk op de knoppen [▲][▼] om [▶] te selecteren en druk vervolgens op de knop [9c]. De bewerkte film wordt nu afgespeeld.



- Herhaal stap 2 als u de film nog een keer wilt bewerken.
- Om het bewerken te annuleren, drukt u op de knop [MENU]. Selecteer [OK] (druk op de knoppen [◀][▶] of draai aan de knop [9c]) en druk daarna op de knop [9c].

4 Sla de bewerkte film op.

- Druk op de knoppen [▲][▼] om [▶] te selecteren en druk vervolgens op de knop [9c].
- Druk op de knoppen [▲][▼][◀][▶] of draai aan de knop [9c] om [Nieuw bestand] te selecteren en druk vervolgens op de knop [9c].
- Selecteer [Opsl. -compr.] en druk op de knop [9c].
- De film wordt nu opgeslagen als een nieuw bestand.



- De volgende films kunnen niet op deze manier worden bewerkt: digest-films (37), Creatieve opname-films (60) of albums zonder achtergrondmuziek (130).
- Als u bij stap 4 [Overschrijven] selecteert, wordt de oorspronkelijke film overschreven door de ingekorte film. De oorspronkelijke film wordt dan gewist.
- Als er op de geheugenkaart onvoldoende vrije ruimte is, is alleen [Overschrijven] beschikbaar.
- Als de batterij halverwege het opslaan leeg raakt worden films mogelijk niet opgeslagen.
- Gebruik tijdens het bewerken van films een volledig opgeladen batterij of een voedingsadapterset (afzonderlijk verkrijgbaar, 169).

Vóór gebruik

Basishandleiding

Handleiding voor gevorderden

Basishandelingen van de camera

Auto-modus/ Modus Hybride automatisch

Andere opnamestanden

P-modus

Tv-, Av-, M- en C-modus

Afspeelmodus

Wi-Fi-functies

Menu Instellingen

Accessoires

Bijlage

Index





- U kunt films ook bewerken door op het filmbewerkingspaneel of de bewerkingsbalk te tikken.

Bestandsgroottes verkleinen

Het formaat van bestanden kan worden verkleind door films als volgt te comprimeren.



- Kies in het scherm in stap 2 van "Films bewerken" de optie [F]. Selecteer [Nieuw bestand] en druk op de knop [G].
- Selecteer [Compr. & Opsl.] en druk op de knop [H].

Beeldkwaliteit van gecomprimeerde films

Voor compressie	Na compressie
FHD 59.94P, FHD 29.97P	FHD 29.97P
FHD 23.98P	FHD 23.98P
FHD 50.00P, FHD 25.00P	FHD 25.00P



- Films van het type FHD 29.97P of FHD 25.00P kunnen niet worden gecomprimeerd.
- Bewerkte films kunnen niet worden opgeslagen in gecomprimeerd formaat als u [Overschrijven] kiest.
- Als u films comprimeert naar FHD 29.97P of FHD 25.00P, vermindert u de bestandsgrootte terwijl de beeldkwaliteit behouden blijft.

Filmhoofdstukken wissen

Foto's ► Films

Afzonderlijke hoofdstukken (clips) die zijn opgenomen in de modus [M] of [N] (37, 59) kunnen worden gewist. Wees voorzichtig bij het wissen van clips, want ze kunnen niet worden hersteld.

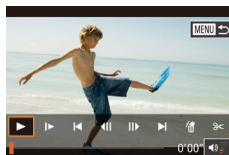

1 Selecteer de clip die u wilt wissen.

- Speel een korte film af zoals wordt beschreven in stap 1–2 van "Korte films bekijken die zijn opgenomen in de Creatieve opname-modus (Creatieve opname-films)" (108) of "Korte films bekijken die zijn gemaakt bij het nemen van foto's (digest-films)" (108) en druk vervolgens op de knop [I] om het filmbedieningspaneel weer te geven.
- Druk op de knoppen [L] [R] of draai aan de knop [J] om [L] of [R] te selecteren. Druk vervolgens op de knop [I] om een clip te selecteren.

2 Selecteer [K].

- Druk op de knoppen [L] [R] of draai aan de knop [J] om [K] te selecteren. Druk vervolgens op de knop [I].
- De geselecteerde clip wordt meerdere malen afgespeeld.

3 Bevestig het wissen.

- Druk op de knoppen [L] [R] of draai aan de knop [J] om [OK] te selecteren. Druk vervolgens op de knop [I].
- De clip wordt gewist en de korte film wordt overschreven.



- [K] wordt niet weergegeven als u een hoofdstuk selecteert wanneer de camera is aangesloten op een printer.

Vóór gebruik

Basishandleiding

Handleiding voor gevorderden

Basishandleidingen van de camera

Auto-modus/ Modus Hybride automatisch

Andere opnamestanden

P-modus

Tv-, Av-, M- en C-modus

Afspeelmodus

Wi-Fi-functies

Menu Instellingen

Accessoires

Bijlage

Index





Albums bekijken (Story Highlights)

► Foto's ► Films

U kunt thema's, zoals een datum of de naam van een persoon, selecteren om een album te maken met automatisch geselecteerde beelden die passen bij het thema. Deze beelden worden samengevoegd tot een diavoorstelling die kan worden opgeslagen als een korte film van circa 2–3 minuten. Controleer voordat u deze functie gebruikt of de batterij volledig is opgeladen. Voor het maken van albums is ook beschikbare ruimte op de geheugenkaart nodig. Gebruik als richtlijn een geheugenkaart met een capaciteit van 16 GB of meer en zorg dat er ten minste 1 GB vrije ruimte is.

Thema's voor albums kiezen

Druk op de knop  om het beginscherm te openen en kies welk thema de camera gaat gebruiken bij het selecteren van albumelementen. Beelden die zijn gemarkeerd als favoriet ( 120) hebben een grotere kans om aan albums te worden toegevoegd.

Datum	Hiermee maakt u een album van beelden die op dezelfde dag zijn opgenomen. Er worden beelden geselecteerd uit de beelden die zijn genomen op dezelfde dag als het beeld dat werd weergegeven toen u het beginscherm opende.
Naam van persoon	Hiermee kunt u maandelijkse albums van personen maken, bijvoorbeeld voor kinderen terwijl ze opgroeien. Onderwerpen voor wie u gezichts-ID-gegevens hebt geregistreerd alvorens opnamen te maken, kunnen voor albums worden geselecteerd. De beelden die worden geselecteerd, zijn de beelden met hetzelfde onderwerp die zijn genomen tijdens dezelfde maand als het beeld dat werd weergegeven toen u het beginscherm opende.
Gelegenh.	Een goede keuze voor albums van vakanties, feesten of andere gelegenheden. Er worden beelden geselecteerd uit de beelden die zijn genomen tijdens de gelegenheid vóór en na het beeld dat werd weergegeven toen u het beginscherm opende.
Custom	Inclusief beelden die zijn gebaseerd op de door u opgegeven beelden, datums of in Gezichts-ID geregistreerde mensen.

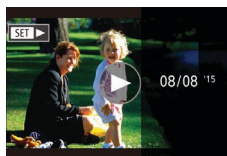
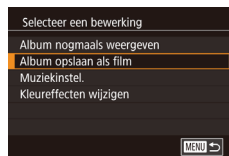
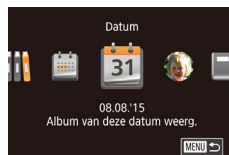



1 Selecteer een beeld.

- Selecteer een beeld in de enkelvoudige weergave.
- Welke thema's in stap 3 beschikbaar zijn, is afhankelijk van de opnamedatum en gezichts-ID-gegevens voor beelden.



2 Open het beginscherm.

- Druk op de knop .
- [Bezig] wordt weergegeven, waarna het beginscherm wordt geopend.

3 Bekijk een album.

- Druk op de knoppen   om een persoon of [Datum] of [Gelegenh.] als albumthema te selecteren. Druk vervolgens op de knop .
- [Laden] wordt enkele seconden weergegeven en vervolgens wordt het album afgespeeld.

4 Sla het album op.

- Druk op de knoppen   om [Album opslaan als film] te selecteren en druk vervolgens op de knop .
- Als het album is opgeslagen, wordt [Opgeslagen] weergegeven.

5 Speel het album af (105).

Vóór gebruik

Basishandleiding

Handleiding voor gevorderden

Basishandleidingen van de camera

Auto-modus/Modus Hybride automatisch

Andere opnamestanden

P-modus

Tv-, Av-, M- en C-modus

Afspeelmodus

Wi-Fi-functies

Menu Instellingen

Accessoires

Bijlage

Index





- Albums kunnen de volgende beelden bevatten die zijn vastgelegd met de camera.
 - Foto's
 - Digest-films (📖37), met uitzondering van gecomprimeerde films
 - Korte filmclips (📖76) van twee seconden of langer, of Creatieve opname-films (📖60) met uitzondering van gecomprimeerde films



- Albums kunnen alleen worden opgeslagen als er genoeg ruimte op de geheugenkaart is.
- Als u tijdens het weergeven naar het volgende hoofdstuk wilt gaan, sleept u naar links. Als u naar het vorige hoofdstuk wilt gaan, sleept u naar rechts.
- U kunt het kleureffect bij stap 4 opgeven door [Kleureffecten wijzigen] te selecteren en op de knop [🎨] te drukken. Als u een voorbeeld wilt zien van hoe het album eruit ziet als het door u geselecteerde effect erop is toegepast, selecteert u [Album nogmaals weergeven] op het scherm in stap 4 nadat u op de knoppen [⏪][⏩] hebt gedrukt om een kleureffect te selecteren en vervolgens op de knop [🎨] hebt gedrukt.
- Als u opgeslagen albums wilt afspelen, selecteert u [Lijst met albums] op het beginscherm van Story Highlights, drukt u op de knop [📁], selecteert u een album in de lijst en drukt u nogmaals op de knop [🎨].

■ Achtergrondmuziek toevoegen aan albums

▶ Foto's ▶ Films

Kies uit zeven soorten achtergrondmuziek die wordt afgespeeld tijdens het afspelen van een album.

1 Registreer achtergrondmuziek op een geheugenkaart.

- Volg stap 1–4 bij “Albums bekijken (Story Highlights)” (📖129), kies [Muziekinstel.] en druk op de knop [🎨].



- Het scherm links wordt weergegeven als u een nieuwe of onlangs geformatteerde geheugenkaart gebruikt. Selecteer [OK] (druk op de knoppen [⏪][⏩] of draai aan de knop [🎨]), druk op de knop [🎨] en wacht ongeveer vier minuten totdat de zeven typen muziek op de kaart zijn geregistreerd.
- Als u een geheugenkaart gebruikt waarop al muziek is geregistreerd, gaat u naar stap 2.

2 Maak het album.

- Volg stap 1–3 in “Albums bekijken (Story Highlights)” (📖129) om een album te maken.

3 Configureer instellingen voor achtergrondmuziek.

- Druk op de knoppen [▲][▼] of draai aan de knop [🎨] om het gewenste item te selecteren, druk op de knop [🎨], en druk vervolgens op de knoppen [▲][▼] of draai aan de knop [🎨] om een optie te selecteren (📖31).

4 Sla het album op.

- Voer stap 4 in “Albums bekijken (Story Highlights)” (📖129) uit om albums op te slaan.



- Als albums eenmaal zijn opgeslagen, kunt u er later geen achtergrondmuziek meer aan toevoegen. Achtergrondmuziek in albums kan niet worden verwijderd of gewijzigd.
- Hoofdstukken van albums met achtergrondmuziek kunnen niet worden bewerkt (📖128).

Vóór gebruik

Basishandleiding

Handleiding voor gevorderden

Basishandelingen van de camera

Auto-modus/ Modus Hybride automatisch

Andere opnamestanden

P-modus

Tv-, Av-, M- en C-modus

Af speelmodus

Wi-Fi-functies

Menu Instellingen

Accessoires

Bijlage

Index





- Als u liever geen achtergrondmuziek wilt toevoegen, stelt u [Muziek toev.] in op [Nee] in het scherm in stap 3.
- Als u alleen achtergrondmuziek wilt gebruiken in plaats van filmgeluid, stelt u [Audiomixer] in op [Alleen muz.] in het scherm in stap 3.
- Als u een voorbeeld wilt beluisteren van de achtergrondmuziek die is geselecteerd in [Nummer], selecteert u [Voorbeeld] in het scherm in stap 3 en drukt u op de knop [🔊].

Uw eigen albums maken

► Foto's ► Films

Maak uw eigen albums door de gewenste beelden te selecteren.

1 Kies voor het maken van een aangepast album.

- Volg stap 1–3 bij “Albums bekijken (Story Highlights)” (📖 129), kies [Custom] en druk op de knop [🔊].



2 Selecteer een selectiemethode.

- Selecteer [Beeldselectie], [Datumselectie] of [Selectie van persoon] en druk vervolgens op de knop [🔊].

3 Selecteer albumelementen.

- Als u de elementen voor uw album hebt geselecteerd en op de knop [🔊] hebt gedrukt, worden de door u geselecteerde elementen aangeduid met [✓].
- Druk op de knop [MENU] als u klaar bent met het selecteren van foto's, korte clips of Creatieve opname-films in [Beeldselectie], datums in [Datumselectie] of mensen in [Selectie van persoon].

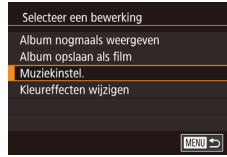

- Druk op de knoppen [◀][▶] of draai aan de knop [🔊] om [Weergeven] te selecteren. Druk vervolgens op de knop [🔊].

4 Kies achtergrondmuziek.

- Als het scherm links wordt weergegeven, kiest u [Muziekinstel.]. Voeg achtergrondmuziek toe zoals wordt beschreven in “Achtergrondmuziek toevoegen aan albums” (📖 130) en druk vervolgens op de knop [MENU].

5 Selecteer een kleureffect.

- Kies [Kleureffecten wijzigen] op het scherm in stap 4 van “Albums bekijken (Story Highlights)” (📖 129).
- Druk op de knoppen [◀][▶] om een kleureffect te selecteren en druk vervolgens op de knop [🔊].

6 Sla het album op.

- Voer stap 4 in “Albums bekijken (Story Highlights)” (📖 129) uit om albums op te slaan.



- U kunt maximaal 40 bestanden (of 10 filmbestanden) opgeven nadat u [Beeldselectie] hebt gekozen. De tweede keer dat u een aangepast (Custom) album maakt, wordt [Selecteer beelden op basis van eerdere instellingen?] weergegeven. Selecteer [Ja] als u het album op basis van eerder geselecteerde beelden wilt maken. De eerdere foto's, clips of Creatieve opname-films worden gelabeld met [✓] en er worden meerdere beelden weergegeven.
- Als u [Datumselectie] kiest, kunnen maximaal 15 datums worden geselecteerd.
- Het kleureffect wordt mogelijk niet op alle beelden toegepast.

Vóór gebruik

Basishandleiding

Handleiding voor gevorderden

Basishandelingen van de camera

Auto-modus/ Modus Hybride automatisch

Andere opnamestanden

P-modus

Tv-, Av-, M- en C-modus

Afspeelmodus

Wi-Fi-functies

Menu Instellingen

Accessoires

Bijlage

Index



Korte clips combineren

► Foto's ► Films

Combineer korte clips tot een langere film.
Films die op deze manier worden gemaakt, worden niet opgenomen in Story Highlights-albums (129).



1 Open het bewerkingsscherm.

- Druk op de knop [MENU], selecteer [Mix van korte clips] op het tabblad [2] en selecteer [clips samenvoegen] (131).



2 Geef aan welke clips u wilt combineren.

- Sleep clips boven aan het scherm naar links of rechts, selecteer een clip die u wilt combineren en druk op de knop [2].
- Uw geselecteerde clip wordt onder aan het scherm weergegeven.
- Druk nogmaals op de knop [2] als u de selectie wilt opheffen.
- Herhaal deze stappen om andere clips op te geven die gecombineerd moeten worden.
- Wanneer u klaar bent met het selecteren van clips, drukt u op de knop [MENU].

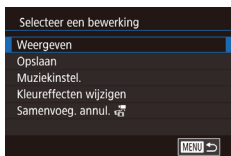

3 Geef de film weer.

- Kies [Weergeven] en druk op de knop [2].
- [Laden] wordt enkele seconden weergegeven en vervolgens wordt een voorbeeld van de gecombineerde clips afgespeeld.



4 Sla de film op.

- Kies [Opslaan] en druk vervolgens op de knop [2].
- Als de film is opgeslagen, wordt [Opgeslagen] weergegeven.

5 Speel de film af.

- Selecteer [film afspelen] op het scherm in stap 1 om een lijst weer te geven met films die u hebt gemaakt.
- Selecteer de film die u wilt afspelen en druk op de knop [2].



- Als u de geselecteerde clip wilt afspelen, beweegt u zoomknop naar [L] in het scherm in stap 2.
- Als u de volgorde van clips wilt wijzigen, drukt u op de knop [▼] in het scherm in stap 2, selecteert u een clip, drukt u op de knop [2], drukt u op de knoppen [◀] [▶] of draait u aan de knop [2] en drukt u nogmaals op de knop [2].
- Als u een kleureffect wilt toepassen, selecteert u [Kleureffecten wijzigen] in het scherm in stap 3.
- Als u achtergrondmuziek wilt toevoegen, selecteert u [Muziekinstel.] in het scherm in stap 3 (130).
- De beeldkwaliteit van de opgeslagen films is [HD 29.97P] (voor NTSC) of [HD 25.00P] (voor PAL).
- Gebruik indien mogelijk een volledig opgeladen batterij.

Vóór gebruik

Basishandleiding

Handleiding voor gevorderden

Basishandleidingen van de camera

Auto-modus/Modus Hybride automatisch

Andere opnamestanden

P-modus

Tv-, Av-, M- en C-modus

Af speelmodus

Wi-Fi-functies

Menu Instellingen

Accessoires

Bijlage

Index



Wi-Fi-functies

U kunt beelden draadloos vanaf de camera naar tal van compatibele apparaten verzenden en de camera gebruiken met webservices



- Lees "Voorzorgsmaatregelen Wi-Fi (draadloos LAN)" (216) voordat u Wi-Fi gebruikt.

Beschikbare Wi-Fi-functies

U kunt beelden versturen en ontvangen of de camera op afstand bedienen door de camera via Wi-Fi aan te sluiten op deze apparaten en diensten.

- **Smartphones en tablets**
Verzend beelden naar smartphones en tabletcomputers met Wi-Fi-functionaliteit. Met een smartphone of tablet kunt u ook op afstand opnamen maken of uw opnamen geotaggen.
Voor het gemak worden in deze handleiding smartphones, tablets en andere compatibele apparaten gezamenlijk aangeduid met de term "smartphones".
- **Computer**
Gebruik software om beelden van de camera op te slaan op een computer die via Wi-Fi verbonden is.
- **Webservices**
Voeg uw accountgegevens toe aan de camera voor de online fotograafservice CANON iMAGE GATEWAY of voor andere webservices om camerabeelden naar deze webservices te versturen. Niet-verzonden beelden op de camera kunnen ook naar een computer of webservice worden verzonden via CANON iMAGE GATEWAY.
- **Printers**
U kunt beelden draadloos verzenden naar een PictBridge-compatibele printer (die DPS over IP ondersteunt) om ze af te drukken.
- **Andere camera**
Verstuur draadloos beelden van en naar Canon-camera's die Wi-Fi ondersteunen.

Vóór gebruik

Basishandleiding

Handleiding voor gevorderden

Basishandleidingen van de camera

Auto-modus/Modus Hybride automatisch

Andere opnamestanden

P-modus

Tv-, Av-, M- en C-modus

Afspeelmodus

Wi-Fi-functies

Menu Instellingen

Accessoires

Bijlage

Index



Beelden naar een smartphone verzenden

Er zijn meerdere manieren om de camera met een smartphone te verbinden en beelden te versturen.

- **Verbinding maken via NFC** (📖 134)
Houd gewoon een Android-smartphone die NFC ondersteunt (besturingssysteem versie 4.0 of hoger) tegen de camera om de apparaten met elkaar te verbinden.
- **Verbinding maken met een apparaat dat is toegewezen aan de knop** (📖 136)
Druk gewoon op de knop (📖) om de apparaten met elkaar te verbinden. Zo wordt beelden naar een smartphone verzenden eenvoudiger (📖 136). Houd er rekening mee dat u slechts één smartphone kunt toewijzen aan de knop (📖).
- **Verbinding maken via het Wi-Fi-menu** (📖 137)
U kunt de camera aansluiten op een smartphone net zoals u dat zou doen met een computer of ander apparaat. Er kunnen meerdere smartphones worden toegevoegd.

Voordat u verbinding maakt met de camera, dient u eerst de speciale gratis app Camera Connect op de smartphone te installeren. Raadpleeg de website van Canon voor details over deze toepassing (ondersteunde smartphones en functies).



- Eigenaars van met Wi-Fi compatibele Canon-camera's die hun camera met CameraWindow via Wi-Fi aansluiten op een smartphone, kunnen overwegen om over te stappen op de mobiele app Camera Connect.

Beelden verzenden naar een smartphone die NFC ondersteunt

Gebruik de NFC van een Android-smartphone (OS-versie 4.0 of hoger) om de procedure om Camera Connect te installeren en verbinding te maken met de camera te vereenvoudigen. Bediening als de apparaten aanvankelijk via NFC zijn verbonden is afhankelijk van de cameramodus op het moment dat de apparaten elkaar aanraken.

- Wanneer de camera uit staat of in de opnamemodus staat wanneer de apparaten elkaar aanraken, kunt u beelden kiezen en verzenden op het scherm voor beeldselectie. Zodra de apparaten verbonden zijn, kunt u ook op afstand opnamen maken of uw opnamen geotaggen (📖 155). Het is erg eenvoudig om opnieuw verbinding te maken met recente apparaten, die in een lijst in het Wi-Fi-menu worden weergegeven.
- Als de camera zich in de afspelerstand bevindt wanneer de apparaten elkaar raken, kunt u beelden selecteren en verzenden in de indexweergave die wordt weergegeven voor beeldselectie. De verbinding wordt automatisch beëindigd nadat het beeld verzonden is.

Volg de instructies in het volgende gedeelte voor een verbinding die via NFC tot stand wordt gebracht met een camera die uit staat of die in de opnamemodus staat.

Verbinding maken via NFC wanneer de camera uit staat of in de opnamemodus staat

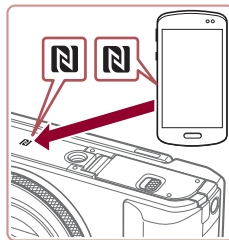

1 Installeer Camera Connect.

- Activeer NFC op de smartphone en houd de N-tekens (N) van de toestellen tegen elkaar. Google Play wordt vervolgens automatisch op de smartphone geopend. Zodra de downloadpagina van Camera Connect wordt weergegeven, downloadt en installeert u de app.

Vóór gebruik

Basishandleiding

Handleiding voor gevorderden

Basishandelingen van de camera

Auto-modus/ Modus Hybride automatisch

Andere opnamestanden

P-modus

Tv-, Av-, M- en C-modus

Afspelermodus

Wi-Fi-functies

Menu Instellingen

Accessoires

Bijlage

Index



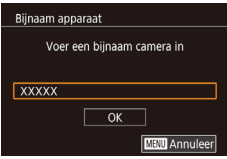

2 Breng de verbinding tot stand.

- Zorg dat de camera is uitgeschakeld of in de opnamemodus staat.
- Houd het N-teken (N) op de smartphone waarop Camera Connect geïnstalleerd is, tegen het N-teken van de camera.
- De camera gaat automatisch aan.
- Als het scherm [Bijnaam apparaat] verschijnt, drukt u op de knoppen [▲][▼] of draait u aan de knop [🔘] om [OK] te selecteren. Druk vervolgens op de knop [🔘].
- Camera Connect wordt geopend op de smartphone.
- De apparaten worden automatisch met elkaar verbonden.

3 Pas de privacyinstelling aan.

- Als dit scherm wordt weergegeven, drukt u op de knoppen [◀][▶] of draait u aan de knop [🔘] om [Ja] te selecteren. Vervolgens drukt u op de knop [🔘].
- U kunt de smartphone nu gebruiken om door beelden op de camera te bladeren, om beelden te importeren of te geotaggen, of om op afstand opnamen te maken.

4 Verzend een beeld.

- Draai aan de knop [🔘] om een beeld te selecteren dat u wilt verzenden. Druk op de knoppen [◀][▶] om [Dit beeld verz.] te selecteren en druk vervolgens op de knop [🔘].
- De beeldoverdracht wordt gestart. Tijdens het overbrengen van beelden wordt het scherm donker.

- Nadat het beeld is verzonden, wordt [Transfer gereed] weergegeven en wordt het scherm voor beeldoverdracht opnieuw weergegeven.
- Om de verbinding te verbreken, drukt u op de knop [MENU] en kiest u [OK] op het bevestigingsscherm (druk op de knoppen [◀][▶] of draai aan de ring [🔘]). Druk vervolgens op de knop [🔘]. U kunt ook de smartphone gebruiken om de verbinding te verbreken.



- Houd rekening met het volgende als u NFC gebruikt.
 - Voorkom dat u de camera en de smartphone hard tegen elkaar slaat. Dit kan de apparaten beschadigen.
 - Afhankelijk van de smartphone kan het voorkomen dat de apparaten elkaar niet meteen herkennen. Probeer in dat geval de apparaten in iets andere posities tegen elkaar te houden. Als er geen verbinding tot stand wordt gebracht, houdt u de apparaten tegen elkaar totdat het camerascherm wordt bijgewerkt.
 - Als u probeert verbinding te maken als de camera is uitgeschakeld, wordt mogelijk op de smartphone een bericht weergegeven om u eraan te herinneren dat u de camera moet inschakelen. Als dat gebeurt, zet u de camera aan en tikt u nogmaals op de apparaten.
 - Plaats geen andere voorwerpen tussen de camera en de smartphone. Houd er ook rekening mee dat camera- of smartphonehoesjes of gelijksoortige accessoires de communicatie kunnen blokkeren.
- Alle beelden op de camera kunnen worden bekeken op de verbonden smartphone wanneer u [Ja] kiest in stap 3. Als u de camerabeelden privé wilt houden, zodat ze niet kunnen worden bekeken op de smartphone, kiest u [Nee] bij stap 3.
- Zodra u een smartphone hebt geregistreerd, kunt u de bijbehorende privacyinstelling op de camera aanpassen (157).

Vóór gebruik

Basishandleiding

Handleiding voor gevorderden

Basishandleidingen van de camera

Auto-modus/ Modus Hybride automatisch

Andere opnamestanden

P-modus

Tv-, Av-, M- en C-modus

Af speelmodus

Wi-Fi-functies

Menu Instellingen

Accessoires

Bijlage

Index





- Om verbinding te kunnen maken moet er een geheugenkaart in de camera zitten.
- U kunt de bijnaam van de camera ook wijzigen op het scherm in stap 2 (133).
- Niet alle NFC-compatibele smartphones hebben een N-teken (N). Raadpleeg de handleiding van de smartphone voor meer informatie.
- U kunt ook meerdere beelden in een keer verzenden en de beeldresolutie wijzigen voordat u verzendt (151).
- Als u NFC-verbindingen wilt uitschakelen, selecteert u MENU (31) ► tabblad [4] ► [Instellingen Wi-Fi] ► [NFC] ► [Uit].

Verbinding maken via NFC wanneer de camera in de afspeelmodus staat

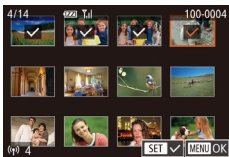

- Druk op de knop [] om de camera aan te zetten.
- Houd de smartphone waarop Camera Connect geïnstalleerd is (134) tegen het N-teken van de camera (N).
- Druk op de knoppen [▲][▼][◀][▶] om een beeld dat u wilt verzenden te selecteren en druk vervolgens op de knop []. [✓] wordt weergegeven.
- Druk nogmaals op de knop [] als u de selectie wilt opheffen. [✓] wordt niet meer weergegeven.
- Herhaal deze procedure als u meerdere beelden wilt selecteren.
- Wanneer u klaar bent met het selecteren van beelden, drukt u op de knop [MENU], selecteert u [OK] en drukt u vervolgens op de knop [].
- Druk op de knoppen [◀][▶] om [Verzenden] te kiezen en druk daarna op de knop [].
- De beelden worden nu verzonden. De verbinding wordt automatisch beëindigd nadat het beeld verzonden is.



- Als u in een bericht op de camera gevraagd wordt om de bijnaam in te voeren, volgt u stap 2 bij "Verbinding maken via NFC wanneer de camera uit staat of in de opnamemodus staat" (134) om deze in te voeren.
- De camera houdt niet bij met welke smartphones via NFC verbinding is gemaakt in de afspeelmodus.
- U kunt vooraf instellen dat beelden worden overgedragen met een door u gewenste grootte (153).

Verzenden naar een smartphone die is toegewezen aan de knop

Nadat u de eerste keer verbinding hebt gemaakt met een smartphone door op de knop [] te drukken, kunt u daarna gewoon weer op de knop [] drukken om camerabeelden te bekijken en op te slaan op uw verbonden apparaat.

Deze stappen leggen uit hoe u de camera als toegangspunt kunt gebruiken, maar u kunt ook een bestaand toegangspunt gebruiken (139).



1 Installeer Camera Connect.

- Voor een iPhone of iPad vindt u Camera Connect in de App Store en downloadt en installeert u de app.
- Voor Android-smartphones vindt u Camera Connect in Google Play en downloadt en installeert u de app.



2 Druk op de knop [].

- Druk op de knop [].



- Als het scherm [Bijnaam apparaat] verschijnt, drukt u op de knoppen [▲][▼] of draait u aan de knop [] om [OK] te selecteren. Druk vervolgens op de knop [].

Vóór gebruik

Basishandleiding

Handleiding voor gevorderden

Basishandelingen van de camera

Auto-modus/ Modus Hybride automatisch

Andere opnamestanden

P-modus

Tv-, Av-, M- en C-modus

Afspeelmodus

Wi-Fi-functies

Menu Instellingen

Accessoires

Bijlage

Index





3 Selecteer .

- Druk op de knoppen  of draai aan de knop  om  te selecteren. Druk vervolgens op de knop .

- De SSID van de camera wordt weergegeven.

4 Verbind de smartphone met het netwerk.

- Kies in het menu met Wi-Fi-instellingen van de smartphone de SSID (netwerknnaam) die op de camera wordt weergegeven om de verbinding tot stand te brengen.

5 Start Camera Connect.

- Start Camera Connect op de smartphone.
- Nadat de camera de smartphone herkent, wordt een scherm weergegeven waarmee het apparaat kan worden geselecteerd.

6 Kies de smartphone waarmee u verbinding wilt maken.

- Kies de smartphone (door op de knoppen  te drukken of door aan knop  te draaien) en druk vervolgens op de knop .
- Nadat een verbinding met de smartphone tot stand is gebracht, wordt de naam van de smartphone weergegeven op de camera. (Dit scherm sluit na ongeveer een minuut.)



7 Importeer afbeeldingen.

- Gebruik de smartphone om beelden vanaf de camera naar de smartphone te importeren.
- Gebruik de smartphone om de verbinding te beëindigen. De camera wordt automatisch uitgeschakeld.



- Om verbinding te kunnen maken moet er een geheugenkaart in de camera zitten.
- U kunt de bijnaam van de camera ook wijzigen op het scherm in stap 2 ( 158).
- Voor betere beveiliging kunt u een wachtwoord laten weergegeven op het scherm bij stap 3. U doet dit door MENU ( 31) te openen en tabblad  ► [Instellingen Wi-Fi] ► [Wachtwoord] ► [Aan] te selecteren. Voer in dit geval bij stap 4 in het wachtwoordveld op de smartphone het wachtwoord in dat wordt weergegeven op de camera.
- Er kan één smartphone worden toegewezen aan de knop . Als u een andere smartphone wilt toewijzen, wist u eerst de huidige via MENU ( 31) ► tabblad  ► [Mobiële apparaatverbinding].

Een smartphone toevoegen met het Wi-Fi-menu

Deze stappen leggen uit hoe u de camera als toegangspunt kunt gebruiken, maar u kunt ook een bestaand toegangspunt gebruiken ( 139).



1 Installeer Camera Connect.

- Voor een iPhone of iPad vindt u Camera Connect in de App Store en downloadt en installeert u de app.
- Voor Android-smartphones vindt u Camera Connect in Google Play en downloadt en installeert u de app.

Vóór gebruik

Basishandleiding

Handleiding voor gevorderden

Basishandleidingen van de camera

Auto-modus/Modus Hybride automatisch

Andere opnamestanden

P-modus

Tv-, Av-, M- en C-modus

Afspeelmodus

Wi-Fi-functies

Menu Instellingen

Accessoires

Bijlage

Index



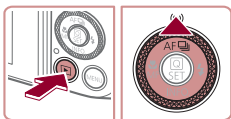

2 Open het Wi-Fi-menu.

- Druk op de knop [Wi-Fi].
- Druk op de knop [▲].
- Als het scherm [Bijnaam apparaat] wordt weergegeven, selecteert u [OK] (136).



3 Selecteer [Smartphone].

- Druk op de knoppen [◀][▶] of draai aan de knop [OK] om [Smartphone] te selecteren. Druk vervolgens op de knop [OK].



4 Kies [Apparaat toevoegen].

- Druk op de knoppen [▲][▼] of draai aan de knop [OK] om [Apparaat toevoegen] te selecteren en druk vervolgens op de knop [OK].
- De SSID van de camera wordt weergegeven.
- Kies de smartphone waarmee u verbinding wilt maken, zoals beschreven bij stap 4–6 van “Verzenden naar een smartphone die is toegewezen aan de knop” (136).



5 Pas de privacyinstelling aan.

- Druk op de knoppen [◀][▶] of draai aan de knop [OK] om [Ja] te selecteren. Druk vervolgens op de knop [OK].
- U kunt de smartphone nu gebruiken om door beelden op de camera te bladeren, om beelden te importeren of te geotaggen, of om op afstand opnamen te maken.



6 Verzend een beeld.

- Draai aan de knop [OK] om een beeld te selecteren dat u wilt verzenden. Druk op de knoppen [◀][▶] om [Dit beeld verz.] te selecteren en druk vervolgens op de knop [OK].
- De beeldoverdracht wordt gestart. Tijdens het overbrengen van beelden wordt het scherm donker.
- Nadat het beeld is verzonden, wordt [Transfer gereed] weergegeven en wordt het scherm voor beeldoverdracht opnieuw weergegeven.
- Om de verbinding te verbreken, drukt u op de knop [MENU] en kiest u [OK] op het bevestigingsscherm (druk op de knoppen [◀][▶] of draai aan de ring [OK]). Druk vervolgens op de knop [OK]. U kunt ook de smartphone gebruiken om de verbinding te verbreken.
- Om meerdere smartphones toe te voegen, herhaalt u de bovenstaande procedure vanaf stap 1.



- Alle beelden op de camera kunnen worden bekeken op de verbonden smartphone wanneer u [Ja] kiest in stap 5. Als u de camerabeelden privé wilt houden, zodat ze niet kunnen worden bekeken op de smartphone, kiest u [Nee] bij stap 5.
- Zodra u een smartphone hebt geregistreerd, kunt u de bijbehorende privacyinstelling op de camera aanpassen (157).

Vóór gebruik

Basishandleiding

Handleiding voor gevorderden

Basishandleidingen van de camera

Auto-modus/Modus Hybride automatisch

Andere opnamestanden

P-modus

Tv-, Av-, M- en C-modus

Afspeelmodus

Wi-Fi-functies

Menu Instellingen

Accessoires

Bijlage

Index





- Om verbinding te kunnen maken moet er een geheugenkaart in de camera zitten.
- Zodra u verbinding hebt gemaakt met apparaten via het Wi-Fi-menu, worden recente bestemmingen als eerste vermeld wanneer u het Wi-Fi-menu opent. U kunt eenvoudig opnieuw verbinding maken door op de knoppen [▲][▼] te drukken om het apparaat te kiezen en vervolgens op de knop [🔍] te drukken. Als u een nieuw apparaat wilt toevoegen, opent u het scherm voor apparaatselectie door op de knoppen [◀][▶] te drukken en vervolgens de instelling te configureren.
- Als u liever geen recente doelapparaten wilt weergegeven, kiest u MENU [📄31] ▶ tabblad [🔍4] ▶ [Instellingen Wi-Fi] ▶ [Doelhistorie] ▶ [Uit].
- U kunt ook meerdere beelden in een keer verzenden en de beeldresolutie wijzigen voordat u verzendt (📄151).

Een ander toegangspunt gebruiken

Als u de camera met een smartphone verbindt met behulp van de knop [📄] of via het Wi-Fi-menu, kunt u ook een bestaand toegangspunt gebruiken.

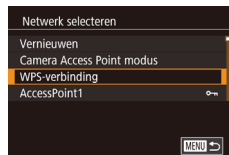

1 Bereid de verbinding voor.

- Open het scherm [Wachten op verbinding] door stap 1–3 te doorlopen van “Verzenden naar een smartphone die is toegewezen aan de knop” (📄136) of stap 1–4 van “Een smartphone toevoegen met het Wi-Fi-menu” (📄137).

2 Verbind de smartphone met het toegangspunt.

3 Selecteer [Ander netwerk].

- Druk op de knoppen [◀][▶] of draai aan de knop [🔍] om [Ander netwerk] te selecteren. Druk vervolgens op de knop [🔍].
- Er wordt een lijst met waargenomen toegangspunten weergegeven.

4 Maak verbinding met het toegangspunt en selecteer de smartphone.

- Bij toegangspunten die WPS ondersteunen, maakt u verbinding met het toegangspunt en selecteert u de smartphone zoals wordt beschreven bij stap 5–8 van “WPS-compatibele toegangspunten gebruiken” (📄142).

Vóór gebruik

Basishandleiding

Handleiding voor gevorderden

Basishandelingen van de camera

Auto-modus/ Modus Hybride automatisch

Andere opnamestanden

P-modus

Tv-, Av-, M- en C-modus

Afspeelmodus

Wi-Fi-functies

Menu Instellingen

Accessoires

Bijlage

Index



- Bij toegangspunten die WPS niet ondersteunen, volgt u stap 2–4 van “Verbinding maken met toegangspunten in de lijst” (📖 145) om verbinding te maken met het toegangspunt en de smartphone te kiezen.

5 Configureer de privacyinstellingen en verzend de beelden.

- Volg stap 5–6 bij “Een smartphone toevoegen met het Wi-Fi-menu” (📖 137) om de privacyinstellingen te configureren en de beelden te verzenden.

Eerdere toegangspunten

Om automatisch opnieuw verbinding te maken met een eerder toegangspunt, volgt u stap 3 bij “Verzenden naar een smartphone die is toegewezen aan de knop” (📖 136) of stap 4 bij “Een smartphone toevoegen met het Wi-Fi-menu” (📖 137).

- Om de camera als toegangspunt te gebruiken, selecteert u [Ander netwerk] in het scherm dat wordt getoond wanneer de verbinding tot stand wordt gebracht. Kies vervolgens [Camera Access Point modus].
- Om automatisch opnieuw verbinding te maken met een eerder toegangspunt, volgt u de procedure bij “Een ander toegangspunt gebruiken” (📖 139) vanaf stap 5.
- Als u een ander toegangspunt wilt, selecteert u [Ander netwerk] in het scherm dat wordt getoond wanneer de verbinding tot stand wordt gebracht en volgt u de procedure bij “Een ander toegangspunt gebruiken” (📖 139) vanaf stap 4.

Beelden opslaan op een computer

Voorbereidingen voor het registreren van een computer

De computeromgeving controleren

De camera kan via Wi-Fi verbinding maken met computers met de volgende besturingssystemen. Voor uitgebreide informatie over systeemvereisten en compatibiliteit, inclusief ondersteuning door nieuwe besturingssystemen, gaat u naar de website van Canon.

- Windows 8/8.1
- Windows 7 SP1
- Mac OS X 10.9
- Mac OS X 10.8.2 of later



- De Windows 7-edities Starter en Home Basic worden niet ondersteund.
- Voor Windows 7 N (Europese versie) en KN (Zuid-Koreaanse versie) is een afzonderlijke download en installatie van Windows Media Feature Pack vereist. Raadpleeg de volgende website voor meer informatie. <http://go.microsoft.com/fwlink/?LinkId=159730>

De software installeren

Bij wijze van illustratie zijn hier Windows 7 en Mac OS X 10.8 gebruikt.

1 Download de software.

- Ga naar de volgende site vanaf een computer met internetverbinding.

<http://www.canon.com/icpd/>

Vóór gebruik

Basishandleiding

Handleiding voor gevorderden

Basishandleidingen van de camera

Auto-modus/ Modus Hybride automatisch

Andere opnamestanden

P-modus

Tv-, Av-, M- en C-modus

Afspeelmodus

Wi-Fi-functies

Menu Instellingen

Accessoires

Bijlage

Index



- Selecteer uw land of regio en volg dan de instructies die worden weergegeven voor het downloaden.
- De gecomprimeerde software wordt nu naar uw computer gedownload.



2 Start de installatie.

- Dubbelklik op het gedownloade bestand. Als het scherm links wordt weergegeven, klikt u op [Easy Installation/Eenvoudige installatie]. Volg de instructies op het scherm om de installatie te voltooien.
- De installatie kan enige tijd duren, afhankelijk van de prestaties van de computer en de internetverbinding.
- Klik op [Finish/Voltooien] of [Restart/Herstarten] op het scherm dat na de installatie wordt getoond.



- Toegang tot internet is vereist. Eventuele providerkosten en kosten voor internettoegang moeten apart worden betaald.



- Volg deze stappen om de software te verwijderen.
 - Windows: Selecteer menu [Start] ► [Alle programma's] ► [Canon Utilities] en selecteer vervolgens de software die u wilt verwijderen.
 - Mac OS: Sleep in de map [Canon Utilities] in de map [Toepassingen] de map van de software die u wilt verwijderen naar de Prullenmand en leeg vervolgens de Prullenmand.

De computer configureren voor een Wi-Fi-verbinding (alleen Windows)

Op een computer met Windows dient u de volgende instellingen te configureren voordat u de camera draadloos kunt verbinden met de computer.



1 Controleer of de computer verbonden is met een toegangspunt.

- Raadpleeg de handleiding van de computer voor instructies voor het controleren van de netwerkverbinding.

2 Configureer de instelling.

- Klik achtereenvolgens op: [Start]-menu ► [Alle programma's] ► [Canon Utilities] ► [CameraWindow] ► [Wi-Fi connection setup/Wi-Fi-verbinding instellen].
- Configureer in de toepassing die wordt geopend de instellingen volgens de instructies op het scherm.



- Wanneer u het hulpprogramma in stap 2 uitvoert, worden de volgende Windows-instellingen geconfigureerd.
 - Mediastreaming inschakelen. Dit zorgt ervoor dat de camera via Wi-Fi de computer kan zien (vinden).
 - Schakel netwerkdetectie in. Dit zorgt ervoor dat de computer de camera kan zien (vinden).
 - Schakel ICMP in (Internet Control Message Protocol). Hiermee controleert u de verbindingstatus van het netwerk.
 - Schakel UPnP (Universal Plug & Play) in. Dit zorgt ervoor dat netwerkapparaten elkaar automatisch kunnen detecteren.
- Sommige beveiligingssoftware verhindert dat u de hier beschreven instellingen invoert. Controleer de instellingen van uw beveiligingssoftware.

Vóór gebruik

Basishandleiding

Handleiding voor gevorderden

Basishandleidingen van de camera

Auto-modus/Modus Hybride automatisch

Andere opnamestanden

P-modus

Tv-, Av-, M- en C-modus

Afspeelmodus

Wi-Fi-functies

Menu Instellingen

Accessoires

Bijlage

Index



Beelden opslaan op een aangesloten computer

Verbind de camera als volgt met uw toegangspunt via Wi-Fi. Raadpleeg ook de gebruikshandleiding van het toegangspunt.

Compatibiliteit van het toegangspunt vaststellen

Controleer of de Wi-Fi-router of het basisstation voldoet aan de Wi-Fi-normen bij "Camera" (1210).

Er zijn verschillende verbindingsmethoden, afhankelijk van of het toegangspunt WPS (Wi-Fi Protected Setup, 142) ondersteunt of niet (145). Bij toegangspunten die WPS niet ondersteunen controleert u de volgende gegevens.

- Netwerknamen (SSID/ESSID)
De SSID van het toegangspunt dat u gebruikt. Dit wordt ook wel de "naam van het toegangspunt" of de "netwerknamen" genoemd.
- Netwerkverificatie/gegevenscodering (coderingsmethode/coderingsmodus)
De methode om gegevens te coderen tijdens draadloze verzending. Controleer welke beveiligingsinstelling gebruikt wordt: WPA2-PSK (AES), WPA2-PSK (TKIP), WPA-PSK (AES), WPA-PSK (TKIP), WEP (open systeemauthenticatie) of geen beveiliging.
- Wachtwoord (versleutelingscode/netwerksleutel)
De sleutel om gegevens te coderen tijdens draadloze verzending. Ook wel "versleutelingscode" of "netwerksleutel" genoemd.
- Sleutelindex (verzendsleutel)
De ingestelde sleutel wanneer WEP wordt gebruikt voor netwerkverificatie/gegevenscodering. Gebruik "1" als instelling.



- Indien systeembeheerderrechten nodig zijn om netwerkinstellingen aan te passen, moet u contact opnemen met de systeembeheerder voor meer informatie.
- Deze instellingen zijn erg belangrijk voor netwerkbeveiliging. Wees voorzichtig wanneer u deze instellingen wijzigt.



- Raadpleeg de handleiding van het toegangspunt voor informatie over WPS-compatibiliteit en instructies voor het controleren van de netwerkinstellingen.
- Een router is een apparaat dat een netwerkstructuur (LAN) maakt om meerdere computers met elkaar te verbinden. Een router die een interne draadloze functie bevat, wordt een "Wi-Fi-router" genoemd.
- In deze handleiding worden alle Wi-Fi-routers en basisstations "toegangspunten" genoemd.
- Zorg dat u het MAC-adres van de camera toevoegt aan het toegangspunt als u MAC-adressen filtert in uw Wi-Fi-netwerk. U kunt het MAC-adres van uw camera controleren door MENU (31) ► tabblad [4] ► [Instellingen Wi-Fi] ► [MAC-adres controleren] te kiezen.

WPS-compatibele toegangspunten gebruiken

Met WPS is het eenvoudig instellingen te voltooien wanneer u apparaten via Wi-Fi verbindt. U kunt ofwel de Push Button configuratiemethode gebruiken of de PIN-methode voor instellingen op een apparaat dat WPS ondersteunt.

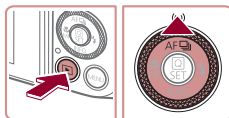

1 Controleer of de computer verbonden is met een toegangspunt.

- Raadpleeg de gebruikshandleidingen van het toegangspunt en het apparaat voor instructies om de verbinding te controleren.

2 Open het Wi-Fi-menu.

- Druk op de knop [4].
- Druk op de knop [▲].

Vóór gebruik

Basishandleiding

Handleiding voor gevorderden

Basishandleidingen van de camera

Auto-modus/Modus Hybride automatisch

Andere opnamestanden

P-modus

Tv-, Av-, M- en C-modus

Afspeelmodus

Wi-Fi-functies

Menu Instellingen

Accessoires

Bijlage

Index



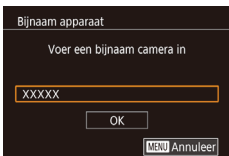

- Als het scherm [Bijnaam apparaat] verschijnt, drukt u op de knoppen [▲][▼] of draait u aan de knop [●] om [OK] te selecteren. Druk vervolgens op de knop [⊞].



3 Selecteer [⊞].

- Druk op de knoppen [▲][▼][◀][▶] of draai aan de knop [●] om [⊞] te selecteren. Druk vervolgens op de knop [⊞].



4 Kies [Apparaat toevoegen].

- Druk op de knoppen [▲][▼] of draai aan de knop [●] om [Apparaat toevoegen] te selecteren en druk vervolgens op de knop [⊞].

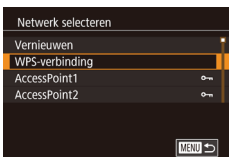

5 Kies [WPS-verbinding].

- Druk op de knoppen [▲][▼] of draai aan de knop [●] om [WPS-verbinding] te selecteren. Druk vervolgens op de knop [⊞].

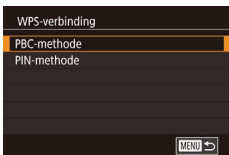

6 Kies [PBC-methode].

- Druk op de knoppen [▲][▼] of draai aan de knop [●] om [PBC-methode] te selecteren. Druk vervolgens op de knop [⊞].

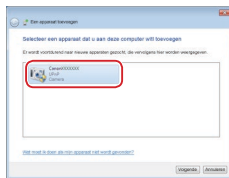
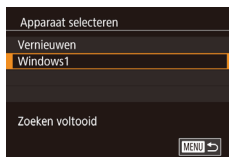

7 Breng de verbinding tot stand.

- Houd op het toegangspunt de WPS-verbindingknop enkele seconden ingedrukt.
- Druk op de camera op de knop [⊞] om naar de volgende stap te gaan.
- De camera maakt verbinding met het toegangspunt en geeft op het scherm [Apparaat selecteren] een overzicht van apparaten die ermee verbonden zijn.

8 Kies het doelapparaat.

- Kies de naam van het doelapparaat (druk op de knoppen [▲][▼] of draai aan de knop [●]) en druk daarna op de knop [⊞].

9 Installeer een stuurprogramma (alleen bij eerste Windows-verbinding).

- Wanneer dit scherm wordt weergegeven op de camera, klikt u op het menu Start op de computer, vervolgens op [Configuratiescherm] en op [Een apparaat toevoegen].
- Dubbelklik op het pictogram van de verbonden camera.
- Het stuurprogramma wordt geïnstalleerd.
- Nadat het stuurprogramma is geïnstalleerd en de camera en computer met elkaar verbonden zijn, wordt het AutoPlay-scherm weergegeven. Er wordt niets weergegeven op het camerascherm.

Vóór gebruik

Basishandleiding

Handleiding voor gevorderden

Basishandleidingen van de camera

Auto-modus/Modus Hybride automatisch

Andere opnamestanden

P-modus

Tv-, Av-, M- en C-modus

Afspeelmodus

Wi-Fi-functies

Menu Instellingen

Accessoires

Bijlage

Index



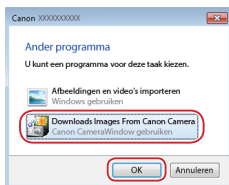

10 Geef CameraWindow weer.

- Windows: open CameraWindow door op [Downloads Images From Canon Camera/Beelden van Canon-camera downloaden] te klikken.
- Mac OS: CameraWindow wordt automatisch weergegeven als er een Wi-Fi-verbinding tot stand is gebracht tussen de camera en de computer.

11 Importeer afbeeldingen.

- Klik op [Import Images from Camera/Beelden importeren van camera] en vervolgens op [Import Untransferred Images/Niet-verzonden afbeeldingen importeren].
- De beelden worden nu in afzonderlijke mappen op datum op de computer opgeslagen in de map Afbeeldingen.
- Klik op [OK] in het scherm dat wordt weergegeven nadat het importeren van afbeeldingen is voltooid.
- Gebruik Digital Photo Professional om beelden weer te geven die u op een computer opslaat. Voor het weergeven van films kunt u al geïnstalleerde of algemeen verkrijgbare software gebruiken die compatibel is met films die u met de camera opneemt.



- Zodra u verbinding hebt gemaakt met apparaten via het Wi-Fi-menu, worden recente bestemmingen als eerste vermeld wanneer u het Wi-Fi-menu opent. U kunt eenvoudig opnieuw verbinding maken door op de knoppen [▲][▼] te drukken om het apparaat te kiezen en vervolgens op de knop [⊞] te drukken. Als u een nieuw apparaat wilt toevoegen, opent u het scherm voor apparaatselectie door op de knoppen [◀][▶] te drukken en vervolgens de instelling te configureren.
- Als u liever geen recente doelapparaten wilt weergeven, kiest u MENU [31] ▶ tabblad [4] ▶ [Instellingen Wi-Fi] ▶ [Doelhistorie] ▶ [Uit].
- U kunt de bijnaam van de camera ook wijzigen op het scherm in stap 2 (158).
- Wanneer de camera verbonden is met een computer is het camerascherm leeg.
- Mac OS: als CameraWindow niet wordt weergegeven, klikt u op het pictogram [CameraWindow] in het dock.
- Schakel de camera uit om de verbinding te verbreken.
- Als u [PIN-methode] kiest bij stap 6 wordt een pincode op het scherm weergegeven. Stel deze code in bij het toegangspunt. Kies een apparaat in het scherm [Apparaat selecteren]. Raadpleeg voor meer informatie de gebruikershandleiding die is meegeleverd met uw toegangspunt.

Vóór gebruik

Basishandleiding

Handleiding voor gevorderden

Basishandelingen van de camera

Auto-modus/Modus Hybride automatisch

Andere opnamestanden

P-modus

Tv-, Av-, M- en C-modus

Afspeelmodus

Wi-Fi-functies

Menu Instellingen

Accessoires

Bijlage

Index



Verbinding maken met toegangspunten in de lijst

1 Bekijk de lijst met toegangspunten.

- Geef de lijst met netwerken (toegangspunten) weer, zoals wordt beschreven bij stap 1–4 in “WPS-compatibele toegangspunten gebruiken” (142).

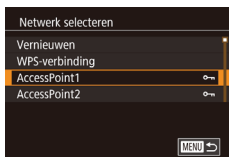

2 Kies een toegangspunt.

- Druk op de knoppen [▲][▼] of draai aan de knop [●] om een netwerk (toegangspunt) te selecteren en druk vervolgens op de knop [●].



3 Voer het wachtwoord in voor het toegangspunt.

- Druk op de knop [●] om het toetsenbord te openen en voer vervolgens het wachtwoord in (33).
- Druk op de knoppen [▲][▼] of draai aan de knop [●] om [Volgende] te selecteren. Druk vervolgens op de knop [●].



4 Kies [Auto].

- Druk op de knoppen [▲][▼] of draai aan de knop [●] om [Auto] te selecteren. Druk vervolgens op de knop [●].
- Om beelden op te slaan op een verbonden computer, volgt u de procedure bij “WPS-compatibele toegangspunten gebruiken” (142) vanaf stap 8.



- Kijk op het toegangspunt zelf of in de gebruikershandleiding als u het wachtwoord van het toegangspunt wilt vaststellen.
- Als er geen toegangspunten worden gevonden, zelfs niet nadat u bij stap 2 [Vernieuwen] hebt gekozen om de lijst bij te werken, kiest u [Handmatige instellingen] om handmatig instellingen in te voeren voor het toegangspunt. Volg de instructies op het scherm en voer een SSID, beveiligingsinstellingen en een wachtwoord in.
- Wanneer u een toegangspunt waarmee u al verbonden bent gebruikt om verbinding te kunnen maken met een ander apparaat, wordt [*] weergegeven voor het wachtwoord bij stap 3. Als u hetzelfde wachtwoord wilt gebruiken, selecteert u [Volgende] (druk op de knoppen [▲][▼] of draai aan de knop [●]) en drukt u op de knop [●].

Eerdere toegangspunten

U kunt automatisch opnieuw verbinding maken met een eerder toegangspunt als u stap 4 volgt bij “WPS-compatibele toegangspunten gebruiken” (142).

- Om verbinding te maken met een apparaat via een toegangspunt, controleert u eerst of het doelapparaat al verbonden is met het toegangspunt. Doorloop vervolgens de procedure bij “WPS-compatibele toegangspunten gebruiken” (142) vanaf stap 8.
- Als u een ander toegangspunt wilt, selecteert u [Ander netwerk] in het scherm dat getoond wordt nadat een verbinding tot stand is gebracht. Vervolgens volgt u de procedure bij “WPS-compatibele toegangspunten gebruiken” (142) vanaf stap 5 of de procedure bij “Verbinding maken met toegangspunten in de lijst” (145) vanaf stap 2.

Vóór gebruik

Basishandleiding

Handleiding voor gevorderden

Basishandelingen van de camera

Auto-modus/ Modus Hybride automatisch

Andere opnamestanden

P-modus

Tv-, Av-, M- en C-modus

Afspeelmodus

Wi-Fi-functies

Menu Instellingen

Accessoires

Bijlage

Index



Beelden verzenden naar een geregistreerde webservice

Webservices registreren

Gebruik een smartphone of computer om de camera toe te voegen aan webservices die u wilt gebruiken.

- Een smartphone of computer met browser en internettoegang is nodig om de camera-instellingen voor CANON iIMAGE GATEWAY en andere webservices in te voeren.
- Raadpleeg de CANON iIMAGE GATEWAY-website voor meer informatie over de browservereisten (Microsoft Internet Explorer, enzovoort), inclusief instellingen en versiegegevens.
- Voor informatie over landen en regio's waar CANON iIMAGE GATEWAY beschikbaar is, raadpleegt u de website van Canon (<http://www.canon.com/cig/>).
- U moet een account hebben bij andere webservices dan CANON iIMAGE GATEWAY als u deze wilt gebruiken. Voor meer informatie gaat u naar de website van elke webservice die u wilt registreren.
- Mogelijk worden kosten in rekening gebracht voor een internetverbinding en het gebruik van een toegangspunt.



- U kunt ook handleidingen voor CANON iIMAGE GATEWAY downloaden.

CANON iIMAGE GATEWAY registreren

Koppel de camera en CANON iIMAGE GATEWAY door CANON iIMAGE GATEWAY toe te voegen als bestemmingswebservice op de camera.

U moet een e-mailadres invoeren dat u op uw computer of smartphone gebruikt om een meldingsbericht te kunnen ontvangen voor het voltooiën van de koppelingsinstellingen.

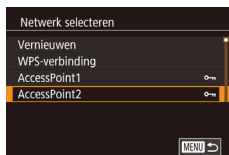
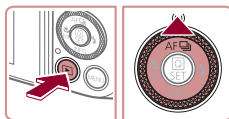

1 Open het Wi-Fi-menu.

- Druk op de knop [] om de camera aan te zetten.
- Druk op de knop [▲].
- Als het scherm [Bijnaam apparaat] wordt weergegeven, tikt u op [OK].

2 Selecteer [☁].

- Druk op de knoppen [▲][▼][◀][▶] of draai aan de knop [] om [☁] te selecteren. Druk vervolgens op de knop [].

3 Ga akkoord met de overeenkomst zodat u een e-mailadres kunt invoeren.

- Lees de weergegeven overeenkomst en tik op [Akkoord].

4 Maak verbinding met een toegangspunt.

- Maak verbinding met het toegangspunt zoals wordt beschreven bij stap 5–7 van “WPS-compatibele toegangspunten gebruiken” (142) of stap 2–4 van “Verbinding maken met toegangspunten in de lijst” (145).

Vóór gebruik

Basishandleiding

Handleiding voor gevorderden

Basishandelingen van de camera

Auto-modus/ Modus Hybride automatisch

Andere opnamestanden

P-modus

Tv-, Av-, M- en C-modus

Af speelmodus

Wi-Fi-functies

Menu Instellingen

Accessoires

Bijlage

Index



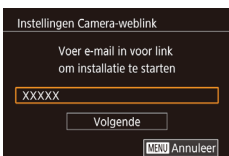

5 Voer uw e-mailadres in.

- Zodra de camera is verbonden met CANON iMAGE GATEWAY via het toegangspunt, wordt een scherm weergegeven waarin u een e-mailadres kunt invoeren.
- Voer uw e-mailadres in en tik op [Volgende].



6 Voer een getal van vier cijfers in.

- voer een getal naar keuze van vier cijfers in en tik op [Volgende].
- U hebt dit getal van vier cijfers later nodig als u in stap 8 een koppeling met CANON iMAGE GATEWAY instelt.



7 Controleer of u het meldingsbericht hebt ontvangen.

- Zodra de informatie naar CANON iMAGE GATEWAY is verzonden, ontvangt u een meldingsbericht op het e-mailadres dat u in stap 5 hebt ingevoerd.
- Tik op het volgende scherm op [OK] om aan te geven dat de melding is verzonden.
- [Cloud icon] verandert nu in [Cloud with checkmark icon].



8 Open de pagina in het meldingsbericht en voltooi de koppelingsinstellingen voor de camera.

- Ga vanaf een computer of smartphone naar de pagina waarnaar wordt verwezen in het meldingsbericht.



- Volg de instructies op de pagina met koppelingsinstellingen voor de camera om de instellingen te voltooien.

9 Voltooi de CANON iMAGE GATEWAY-instellingen op de camera.

- Tik op [Cloud with checkmark icon].
- [Book icon] (153) en CANON iMAGE GATEWAY zijn nu toegevoegd als bestemmingen.
- U kunt indien nodig andere webservices toevoegen. Volg in dat geval de instructies vanaf stap 2 in "Andere webservices registreren" (148).



- Controleer eerst de e-mailtoepassing op uw computer of smartphone niet zo is geconfigureerd dat e-mail van relevante domeinen wordt geblokkeerd. Als dat wel het geval is, kunt u het meldingsbericht mogelijk niet ontvangen.



- U kunt de bijnaam van de camera ook wijzigen op het scherm in stap 1 (158).
- Zodra u verbinding hebt gemaakt met apparaten via het Wi-Fi-menu, worden recente bestemmingen als eerste vermeld wanneer u het menu opent. Druk op de knoppen [Left/Right] om het scherm voor apparaatselectie te openen en configureer vervolgens de instelling.
- Zodra er een verbindingsoptie is toegewezen in Touch-acties (121), kunt u de camera automatisch verbinding laten maken met een eerdere bestemming door eenvoudig over het scherm te vegen met het ingestelde handgebaar.

Vóór gebruik

Basishandleiding

Handleiding voor gevorderden

Basishandleidingen van de camera

Auto-modus/Modus Hybride automatisch

Andere opnamestanden

P-modus

Tv-, Av-, M- en C-modus

Afspelmodus

Wi-Fi-functies

Menu Instellingen

Accessoires

Bijlage

Index



Andere webservices registreren

U kunt ook andere webservices naast CANON IMAGE GATEWAY toevoegen aan de camera.



1 Meld u aan bij CANON IMAGE GATEWAY en open de pagina met cameralinkinstellingen.

- Ga op een computer of smartphone naar <http://www.canon.com/cig/> om naar CANON IMAGE GATEWAY te gaan.



2 Stel de webservice in die u wilt gebruiken.

- Volg de instructies die op de computer of smartphone worden weergegeven om de webservice te configureren.

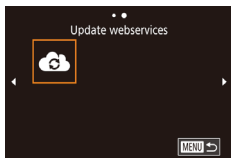

3 Selecteer [Wi-Fi].

- Druk in de afspelerstand op de knop [▲].
- Sleep naar links of rechts over het scherm en tik daarna op [Wi-Fi].
- De instellingen voor de webservice zijn nu bijgewerkt.



- Als geconfigureerde instellingen worden gewijzigd, voert u deze stappen nogmaals uit om de camera-instellingen bij te werken.

Beelden uploaden naar webservices

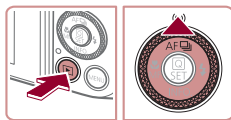

1 Open het Wi-Fi-menu.

- Druk op de knop [Wi-Fi] om de camera aan te zetten.
- Druk op de knop [▲].



2 Kies de bestemming.

- Tik op het pictogram van de webservice waarmee u verbinding wilt maken.
- Als er meerdere ontvangers of opties voor delen beschikbaar zijn voor één webservice, tikt u in het getoonde scherm [Ontvanger selecteren] op het gewenste item.



3 Verzend een beeld.

- Sleep beelden naar links of naar rechts om een beeld te selecteren dat u wilt verzenden en tik op [Dit beeld verz.].
- Wanneer u uploadt naar YouTube, leest u de servicevoorwaarden en tikt u op [Akkoord].
- De beeldoverdracht wordt gestart. Tijdens het overbrengen van beelden wordt het scherm donker.
- Nadat het beeld is verzonden, tikt u op het getoonde scherm op [OK] om terug te keren naar het afspeelscherm.



- Om verbinding te kunnen maken moet in de camera een geheugenkaart met opgeslagen beelden zitten.
- U kunt ook meerdere beelden in een keer verzenden, het formaat van beelden wijzigen en opmerkingen toevoegen voordat u beelden verzendt (151).
- Als u beelden die u naar CANON IMAGE GATEWAY hebt geüpload wilt weergeven op een smartphone, kunt u de speciale app Canon Online Photo Album proberen. Download en installeer de app Canon Online Photo Album voor iPhones of iPads uit de App Store of voor Android-apparaten van Google Play.

Vóór gebruik

Basishandleiding

Handleiding voor gevorderden

Basishandelingen van de camera

Auto-modus/ Modus Hybride automatisch

Andere opnamestanden

P-modus

Tv-, Av-, M- en C-modus

Afspelmodus

Wi-Fi-functies

Menu Instellingen

Accessoires

Bijlage

Index



Beelden draadloos afdrukken met een verbonden printer

Verbind de camera als volgt met een printer via Wi-Fi. Deze stappen leggen uit hoe u de camera als toegangspunt kunt gebruiken, maar u kunt ook een bestaand toegangspunt gebruiken (139).

1 Open het Wi-Fi-menu.

- Open het Wi-Fi-menu zoals wordt beschreven bij stap 2 van “Een smartphone toevoegen met het Wi-Fi-menu” (137).



2 Selecteer [Afdrukken].

- Druk op de knoppen [▲][▼][◀][▶] of draai aan de knop [OK] om [Afdrukken] te selecteren. Druk vervolgens op de knop [OK].



3 Kies [Apparaat toevoegen].

- Druk op de knoppen [▲][▼] of draai aan de knop [OK] om [Apparaat toevoegen] te selecteren en druk vervolgens op de knop [OK].



- De SSID van de camera wordt weergegeven.

4 Laat de printer verbinding maken met het netwerk.

- Kies in het menu met Wi-Fi-instellingen van de printer de SSID (netwerknaam) die op de camera wordt weergegeven om de verbinding tot stand te brengen.

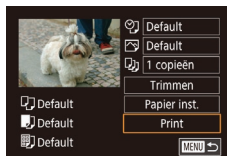

5 Selecteer de printer.

- Kies de naam van de printer (druk op de knoppen [▲][▼] of draai aan de knop [OK]) en druk daarna op de knop [OK].

6 Selecteer een beeld om af te drukken.

- Druk op de knoppen [◀][▶] of draai aan de knop [OK] om een beeld te selecteren.
- Druk op de knop [OK].
- Druk op de knoppen [▲][▼] om [Print] te kiezen en druk daarna op de knop [OK].
- Zie “Beelden afdrukken” (178) voor gedetailleerde instructies voor afdrukken.
- Om de verbinding te verbreken, druk u op de knop [▲] en kiest u [OK] op het bevestigingsscherm (druk op de knoppen [◀][▶] of draai aan de ring [OK]). Druk vervolgens op de knop [OK].



- Om verbinding te kunnen maken moet in de camera een geheugenkaart met opgeslagen beelden zitten.
- Zodra u verbinding hebt gemaakt met apparaten via het Wi-Fi-menu, worden recente bestemmingen als eerste vermeld wanneer u het Wi-Fi-menu opent. U kunt eenvoudig opnieuw verbinding maken door op de knoppen [▲][▼] te drukken om het apparaat te kiezen en vervolgens op de knop [OK] te drukken. Als u een nieuw apparaat wilt toevoegen, opent u het scherm voor apparaatselectie door op de knoppen [◀][▶] te drukken en vervolgens de instelling te configureren.
- Als u liever geen recente doelapparaten wilt weergeven, kiest u MENU (31) ► tabblad [4] ► [Instellingen Wi-Fi] ► [Doelhistorie] ► [Uit].
- Om een ander toegangspunt te gebruiken, volgt u stap 3–4 bij “Een ander toegangspunt gebruiken” (139).

Vóór gebruik

Basishandleiding

Handleiding voor gevorderden

Basishandelingen van de camera

Auto-modus/ Modus Hybride automatisch

Andere opnamestanden

P-modus

Tv-, Av-, M- en C-modus

Afspeelmodus

Wi-Fi-functies

Menu Instellingen

Accessoires

Bijlage

Index



Beelden naar een andere camera verzenden

U kunt als volgt twee camera's via Wi-Fi verbinden en beelden tussen de twee camera's verzenden.

- Een draadloze verbinding kan alleen tot stand worden gebracht bij camera's van Canon met een Wi-Fi-functie. U kunt geen verbinding maken met een camera van het merk Canon die niet beschikt over een Wi-Fi-functie, zelfs niet als deze camera Eye-Fi-kaarten ondersteunt.

1 Open het Wi-Fi-menu.

- Open het Wi-Fi-menu zoals wordt beschreven bij stap 2 van "Een smartphone toevoegen met het Wi-Fi-menu" (137).



2 Selecteer [Camera].

- Druk op de knoppen [▲][▼][◀][▶] of draai aan de knop [Q] om [Camera] te selecteren. Druk vervolgens op de knop [Q].

3 Kies [Apparaat toevoegen].

- Druk op de knoppen [▲][▼] of draai aan de knop [Q] om [Apparaat toevoegen] te selecteren en druk vervolgens op de knop [Q].
- Volg stap 1–3 ook op de doelcamera.
- Er wordt informatie over de verbinding met de camera toegevoegd als [Verbinding op doel-camera starten] wordt weergegeven op beide cameraschermen.



4 Verzend een beeld.

- Draai aan de knop [Q] om een beeld te selecteren dat u wilt verzenden. Druk op de knoppen [◀][▶] om [Dit beeld verz.] te selecteren en druk vervolgens op de knop [Q].
- De beeldoverdracht wordt gestart. Tijdens het overbrengen van beelden wordt het scherm donker.
- Nadat het beeld is verzonden, wordt [Transfer gereed] weergegeven en wordt het scherm voor beeldoverdracht opnieuw weergegeven.
- Om de verbinding te verbreken, drukt u op de knop [MENU] en kiest u [OK] op het bevestigingsscherm (druk op de knoppen [◀][▶] of draai aan de ring [Q]). Druk vervolgens op de knop [Q].



- Om verbinding te kunnen maken moet er een geheugenkaart in de camera zitten.
- Zodra u verbinding hebt gemaakt met apparaten via het Wi-Fi-menu, worden recente bestemmingen als eerste vermeld wanneer u het Wi-Fi-menu opent. U kunt eenvoudig opnieuw verbinding maken door op de knoppen [▲][▼] te drukken om het apparaat te kiezen en vervolgens op de knop [Q] te drukken. Als u een nieuw apparaat wilt toevoegen, opent u het scherm voor apparaatselectie door op de knoppen [◀][▶] te drukken en vervolgens de instelling te configureren.
- Als u liever geen recente doelapparaten wilt weergeven, kiest u MENU (31) ► tabblad [4] ► [Instellingen Wi-Fi] ► [Doelhistorie] ► [Uit].
- U kunt ook meerdere beelden in een keer verzenden en het beeldformaat wijzigen voordat u verzendt (151, 153).
- Zodra er een verbindingsoptie is toegewezen als Touch-acties (121), kunt u de camera automatisch verbinding laten maken met een eerdere bestemming door eenvoudig over het scherm te vegen met het ingestelde handgebaar.

Vóór gebruik

Basishandleiding

Handleiding voor gevorderden

Basishandleidingen van de camera

Auto-modus/Modus Hybride automatisch

Andere opnamestanden

P-modus

Tv-, Av-, M- en C-modus

Afspeelmodus

Wi-Fi-functies

Menu Instellingen

Accessoires

Bijlage

Index



Opties voor het verzenden van beelden

U kunt meerdere beelden selecteren om in een keer te verzenden en de pixelinstelling voor het opnemen van beelden (het formaat) wijzigen voordat u verzendt. Met sommige webservices is het ook mogelijk om opmerkingen toe te voegen aan de beelden die u wilt verzenden.

Meerdere beelden verzenden



1 Kies [Select. en verz.].

- Druk op het scherm voor beeldoverdracht op de knoppen [◀][▶] om [Select. en verz.] te kiezen en druk daarna op de knop [⏏].



2 Selecteer een selectiemethode.

- Druk op de knoppen [▲][▼] of draai aan de knop [⏏] om een selectiemethode te selecteren.

Afzonderlijke beelden selecteren

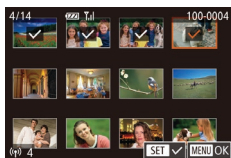

1 Selecteer [Selectie].

- Volg stap 2 bij “Meerdere beelden verzenden” (151), kies [Selectie] en druk op de knop [⏏].

2 Selecteer een beeld.

- Druk op de knoppen [▲][▼][◀][▶] om een beeld dat u wilt verzenden te selecteren en druk vervolgens op de knop [⏏]. [✓] wordt weergegeven.

- Druk nogmaals op de knop [⏏] als u de selectie wilt opheffen. [✓] wordt niet meer weergegeven.
- Herhaal deze procedure als u meerdere beelden wilt selecteren.
- Wanneer u klaar bent met het selecteren van beelden, drukt u op de knop [MENU].
- Druk op de knoppen [◀][▶] of draai aan de knop [⏏] om [OK] te selecteren. Druk vervolgens op de knop [⏏].

3 Verzend de beelden.

- Druk op de knoppen [◀][▶] of draai aan de knop [⏏] om [Verzenden] te selecteren. Druk vervolgens op de knop [⏏].



- U kunt ook beelden bij stap 2 selecteren door de zoomknop twee keer naar [Q] te bewegen om de enkelvoudige weergave te openen en vervolgens op de knoppen [◀][▶] te drukken of aan de knop [⏏] te draaien.

Een reeks selecteren

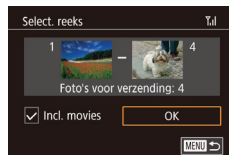

1 Selecteer [Select. reeks].

- Volg stap 2 bij “Meerdere beelden verzenden” (151), kies [Select. reeks] en druk op de knop [⏏].

2 Selecteer de beelden.

- Voer de stappen 2–3 in “Een reeks selecteren” (116) uit om beelden op te geven.
- Als u films wilt opnemen, drukt u op de knoppen [▲][▼][◀][▶] om [Incl. movies] te selecteren en drukt u vervolgens op de knop [⏏] om de optie te markeren als geselecteerd (✓).

Vóór gebruik

Basishandleiding

Handleiding voor gevorderden

Basishandelingen van de camera

Auto-modus/ Modus Hybride automatisch

Andere opnamestanden

P-modus

Tv-, Av-, M- en C-modus

Afspeelmodus

Wi-Fi-functies

Menu Instellingen

Accessoires

Bijlage

Index



- Druk op de knoppen [▲][▼][◀][▶] om [OK] te kiezen en druk vervolgens op de knop [📷].

3 Verzend de beelden.

- Druk op de knoppen [◀][▶] of draai aan de knop [📷] om [Verzenden] te selecteren. Druk vervolgens op de knop [📷].

Favoriete foto's verzenden

Alleen beelden verzenden die gemarkeerd zijn als favoriet (📖120).

1 Selecteer [Favoriete foto's].

- Volg stap 2 bij "Meerdere beelden verzenden" (📖151), kies [Favoriete foto's] en druk op de knop [📷].
- Er wordt een scherm weergegeven waarin u favoriete foto's kunt selecteren. Als u een bepaalde foto niet wilt opnemen, selecteert u de foto en drukt u op de knop [📷] om [✓] te verwijderen.
- Wanneer u klaar bent met het selecteren van beelden, drukt u op de knop [MENU], selecteert u [OK] en drukt u vervolgens op de knop [📷].

2 Verzend de beelden.

- Druk op de knoppen [◀][▶] of draai aan de knop [📷] om [Verzenden] te selecteren. Druk vervolgens op de knop [📷].



- In stap 1 is [Favoriete foto's] alleen beschikbaar als u foto's hebt gemarkeerd als favoriet.

Opmerkingen over het verzenden van beelden

- Afhankelijk van de eigenschappen van het netwerk dat u gebruikt, kan het lang duren om films te verzenden. Houd het batterijniveau van de camera in het oog.
- Webservices kunnen het aantal beelden dat of de lengte van films die u kunt versturen beperken.
- Voor films die u niet comprimeert (📖128), wordt een apart, gecomprimeerd bestand verzonden in plaats van het originele bestand. Houd er rekening mee dat dit het verzenden kan vertragen en dat het bestand alleen wordt verzonden wanneer er genoeg ruimte voor is op de geheugenkaart.
- Houd er rekening mee dat wanneer u films verzendt naar smartphones, de ondersteunde beeldkwaliteit kan variëren afhankelijk van de smartphone. Raadpleeg de handleiding van de smartphone voor meer informatie.
- Op het scherm wordt de sterkte van het draadloze signaal aangegeven met de volgende pictogrammen.
[📶] hoog, [📶] normaal, [📶] laag, [📶] zwak
- Afbeeldingen verzenden naar webservices kost minder tijd wanneer u beelden opnieuw verzendt die al eerder zijn verzonden en die nog op de CANON iIMAGE GATEWAY-server staan.

Vóór gebruik

Basishandleiding

Handleiding voor gevorderden

Basishandelingen van de camera

Auto-modus/ Modus Hybride automatisch

Andere opnamestanden

P-modus

Tv-, Av-, M- en C-modus

Afspeelmodus

Wi-Fi-functies

Menu Instellingen







Accessoires

Bijlage

Index





Het aantal opnamepixels kiezen (beeldgrootte)

Kies op het scherm voor beeldoverdracht  door op de knoppen  te drukken. Druk daarna op de knop . Op het scherm dat verschijnt, selecteert u de opnamepixelinstelling (het beeldformaat) door op de knoppen  te drukken. Druk vervolgens op de knop .

- Als u beelden met het oorspronkelijke formaat wilt verzenden, selecteert u [Nee] als optie voor het wijzigen van het formaat.
- Als u  selecteert, wordt het formaat van beelden die groter zijn dan het geselecteerde formaat, gewijzigd voordat ze worden verzonden.
- De grootte van films kan niet worden aangepast.









- Het beeldformaat kan ook worden geconfigureerd in MENU  31 ► tabblad  ► [Instellingen Wi-Fi] ► [Vergr./verkl. voor versturen].

Opmerkingen toevoegen

U kunt met de camera opmerkingen toevoegen aan beelden die u naar e-mailadressen, sociale netwerkservices en dergelijke verzendt. Hoeveel ruimte u voor uw opmerkingen hebt, is afhankelijk van de webservice.



1 Open het scherm om opmerkingen toe te voegen.

- Kies op het scherm voor beeldoverdracht  door op de knoppen  te drukken. Druk daarna op de knop .

2 Voeg een opmerking toe .

3 Verzend het beeld.



- Wanneer u geen opmerking hebt ingevoerd, wordt automatisch de opmerking verzonden die in CANON iMAGE GATEWAY is ingesteld.
- U kunt ook meerdere beelden van een opmerking voorzien voordat u ze verzendt. Dezelfde opmerking wordt toegevoegd aan alle beelden die samen worden verzonden.

Beelden automatisch verzenden (Beeldsynchronisatie)

Beelden op de geheugenkaart die nog niet zijn overgezet kunnen ook naar een computer of webservices worden verzonden via CANON iMAGE GATEWAY.

Houd er rekening mee dat beelden niet alleen naar webservices kunnen worden verzonden.



Voordat u begint

De camera voorbereiden

Registreer  als de bestemming. U kunt ook  toewijzen aan de knop . Zo kunt u door gewoon op de knop  te drukken beelden op de geheugenkaart die nog niet zijn verzonden, naar een computer verzenden via CANON iMAGE GATEWAY.



1 Voeg toe als bestemming.

- Voeg  toe als bestemming, zoals wordt beschreven bij "CANON iMAGE GATEWAY registreren"  146).
- Als u een webservice wilt opnemen als bestemming, meldt u zich aan bij CANON iMAGE GATEWAY  146), selecteert u uw cameramodel, gaat u naar het instellingenscherf voor webservices en selecteert u de doelwebservice in de instellingen voor Beeldsynchronisatie. Raadpleeg de Help van CANON iMAGE GATEWAY voor meer informatie.

2 Kies het type beelden dat u wilt verzenden (alleen wanneer u ook films verzendt).

- Druk op de knop [MENU] en kies [Instellingen Wi-Fi] op het tabblad   31).

Vóór gebruik

Basishandleiding

Handleiding voor gevorderden

Basishandelingen van de camera

Auto-modus/Modus Hybride automatisch

Andere opnamestanden

P-modus

Tv-, Av-, M- en C-modus

Afspeelmodus

Wi-Fi-functies

Menu Instellingen

Accessoires

Bijlage

Index



- Druk op de knoppen [▲][▼] om [Beeldsync.] te selecteren en druk vervolgens op de knoppen [▲][▼] om [Foto's/films] te selecteren.

3 Wijs [] toe aan de knop [] (alleen bij het verzenden van beelden door op de knop [] te drukken).

- Wis de instelling voor de knop [] indien er al een smartphone is toegewezen aan de knop (136).
- Druk op de knop [] om het scherm voor mobiele verbindingen te openen. Selecteer [] (druk op de knoppen [][] of draai aan de knop []) en druk daarna nogmaals op de knop [].

De computer voorbereiden

Installeer en configureer de software op de doelcomputer.



1 Installeer de software.

- Installeer de software op een computer met internetverbinding (140).

2 Registreer de camera.

- Windows: klik met de rechtermuisknop in de taakbalk op [] en klik op [Add new camera/Nieuwe camera toevoegen].
- Mac OS: klik in de menubalk op [] en klik vervolgens op [Add new camera/Nieuwe camera toevoegen].
- Er wordt een lijst weergegeven met camera's die zijn gekoppeld aan CANON iMAGE GATEWAY. Kies de camera waar u beelden vandaan wilt sturen.
- Zodra de camera is geregistreerd en de computer gereed is om beelden te ontvangen, wordt het pictogram gewijzigd in [].

Beelden verzenden

Beelden die worden verzonden vanaf de camera, worden automatisch opgeslagen op de computer.

Als de computer waarnaar u beelden wilt verzenden is uitgeschakeld, worden de beelden tijdelijk op de CANON iMAGE GATEWAY-server opgeslagen. Opgeslagen beelden worden regelmatig gewist. Zorg er daarom voor dat u de computer aanzet en de beelden opslaat.

1 Verzend de beelden.

- Als u [] al hebt toegewezen aan de knop [], drukt u op de knop [].
- Als u de knop nog niet op deze manier hebt toegewezen, kiest u [] zoals wordt beschreven bij stap 1–2 van "Beelden uploaden naar webservices" (148).
- Bij verzonden beelden wordt een pictogram [] geplaatst.

2 Beelden opslaan op de computer.

- Beelden worden automatisch op de computer opgeslagen wanneer u deze aanzet.
- Beelden worden automatisch verzonden naar webservices vanaf de CANON iMAGE GATEWAY-server, zelfs als de computer is uitgeschakeld.



- Gebruik tijdens het verzenden van beelden een volledig opgeladen batterij of een voedingsadapterset (afzonderlijk verkrijgbaar, 169).



- Zelfs als beelden met een andere methode op de computer zijn geïmporteerd, worden alle beelden naar de computer verzonden die niet via CANON iMAGE GATEWAY naar de computer zijn verzonden.

Vóór gebruik

Basishandleiding

Handleiding voor gevorderden

Basishandelingen van de camera

Auto-modus/ Modus Hybride automatisch

Andere opnamestanden

P-modus

Tv-, Av-, M- en C-modus

Afspeelmodus

Wi-Fi-functies

Menu Instellingen

Accessoires

Bijlage

Index





- Het verzenden wordt sneller uitgevoerd als de bestemming op een computer is op hetzelfde netwerk als de camera, omdat beelden worden verzonden via het toegangspunt in plaats van via CANON IMAGE GATEWAY. Beelden die worden opgeslagen op de computer worden verzonden naar CANON IMAGE GATEWAY, daarom dient de computer verbonden te zijn met internet.

Beelden die via Beeldsynchronisatie zijn verzonden weergeven op een smartphone

Als u de app Canon Online Photo Album (Canon OPA) installeert, kunt u met uw smartphone beelden bekijken en downloaden die via Beeldsynchronisatie zijn verzonden terwijl ze tijdelijk zijn opgeslagen op de CANON IMAGE GATEWAY-server.

Schakel ter voorbereiding op de volgende manier smartphonetoegang in.

- Controleer of u de instellingen hebt uitgevoerd die worden beschreven in “De computer voorbereiden” (154).
- Download en installeer de app Canon Online Photo Album voor iPhones of iPads uit de App Store of voor Android-apparaten van Google Play.
- Meld u aan bij CANON IMAGE GATEWAY (146), selecteer uw cameramodel, ga naar het instellingenscherf voor webservices en schakel weergeven en downloaden vanaf een smartphone in in de instellingen voor Beeldsynchronisatie. Raadpleeg de Help van CANON IMAGE GATEWAY voor meer informatie.



- Als beelden die tijdelijk op de CANON IMAGE GATEWAY-server zijn opgeslagen eenmaal zijn verwijderd, kunnen ze niet meer worden weergegeven.
- Beelden die u hebt verzonden voordat u het weergeven en downloaden op een smartphone hebt ingeschakeld in de instellingen voor Beeldsynchronisatie, zijn niet op deze manier toegankelijk.



- Raadpleeg de Help bij Canon Online Photo Album voor instructies voor Canon Online Photo Album.

Een smartphone gebruiken om camerabeelden te bekijken en de camera te bedienen

Met de speciale smartphoneapp Camera Connect kunt u het volgende doen.

- Door beelden op de smartphone bladeren en ze op de smartphone opslaan
- Beelden op de camera geotaggen (155)
- Opnamen maken op afstand (156)



- Om beelden op de smartphone te kunnen bekijken, moeten vooraf privacyinstellingen worden geconfigureerd (136, 137, 157).

Beelden op de camera geotaggen

GPS-gegevens die zijn vastgelegd op een smartphone met de speciale toepassing Camera Connect, kunnen worden toegevoegd aan beelden op de camera. Beelden worden gelabeld met informatie, waaronder de breedtegraad, lengtegraad en hoogte.



- Voordat u opnamen maakt, moet u ervoor zorgen dat de datum en tijd en uw eigen tijdzone correct zijn ingesteld, zoals beschreven in “De datum en tijd instellen” (20). Volg ook de stappen bij “Wereldklok” (163) om eventuele opnamebestemmingen in andere tijdzones aan te geven.
- Met behulp van de locatiegegevens die als geotag aan uw foto's of films zijn toegevoegd, kunnen andere mensen u herkennen of uw locatie bepalen. Wees voorzichtig als u deze beelden met anderen deelt, bijvoorbeeld als u beelden online plaatst waar vele anderen ze kunnen bekijken.

Vóór gebruik

Basishandleiding

Handleiding voor gevorderden

Basishandleidingen van de camera

Auto-modus/Modus Hybride automatisch

Andere opnamestanden

P-modus

Tv-, Av-, M- en C-modus

Afspeelmodus

Wi-Fi-functies

Menu Instellingen

Accessoires

Bijlage

Index



Op afstand opnamen maken

Terwijl u een opnamescherm bekijkt op uw smartphone, kunt u de smartphone gebruiken om op afstand een opname te maken.

1 Selecteer een opnamemodus.

- Draai aan het programmekeuzewiel om **[P]**, **[Tv]**, **[Av]**, **[M]** of **[C]** te selecteren als modus.

2 Zet de camera vast.

- Zodra er begonnen wordt met opnamen maken op afstand, wordt de lens van de camera uitgeschoven. De camera kan ook verplaatst worden door lensbewegingen als gevolg van zoomen. Om de camera stil te houden, plaatst u deze op een statief of neemt u andere maatregelen.

3 Verbind de camera en de smartphone (📖136, 📖137).

- Kies [Ja] in de privacyinstellingen.

4 Selecteer opnamen maken op afstand.

- Selecteer opnamen maken op afstand in Camera Connect op de smartphone.
- De lens van de camera wordt uitgeschoven. Houd uw vingers uit de buurt van de lens en zorg ervoor dat er geen voorwerpen in de weg van de lens zitten.
- Zodra de camera klaar is voor opnamen maken op afstand, wordt een livebeeld van de camera weergegeven op de smartphone.

- Er wordt dan een bericht weergegeven op de camera en alle bedieningsfuncties worden uitgeschakeld. De ON/OFF-knop kan wel worden ingedrukt.

5 Maak de opname.

- Gebruik de smartphone om een opname te maken.



- De modus **[P]** wordt gebruikt voor opnamen in andere modi dan **[P]**, **[Tv]**, **[Av]**, **[M]** en **[C]**. Sommige Snelle inst.- en MENU-instellingen die u vooraf hebt geconfigureerd, kunnen echter automatisch worden aangepast.
- Filmopnamen maken is niet beschikbaar.



- Eventuele schokkerige bewegingen die op de smartphone worden getoond en die het gevolg zijn van de verbindingskwaliteit, hebben geen invloed op vastgelegde beelden.
- Vastgelegde beelden worden niet overgebracht naar de smartphone. Gebruik de smartphone om door beelden te bladeren en vanaf de camera te importeren.

Vóór gebruik

Basishandleiding

Handleiding voor gevorderden

Basishandelingen van de camera

Auto-modus/ Modus Hybride automatisch

Andere opnamestanden

P-modus

Tv-, Av-, M- en C-modus

Afspeelmodus

Wi-Fi-functies

Menu Instellingen

Accessoires

Bijlage

Index



Wi-Fi-instellingen bewerken of wissen

U kunt Wi-Fi-instellingen als volgt bewerken of wissen.

Verbindingsinformatie bewerken



1 Open het Wi-Fi-menu en kies een apparaat dat u wilt bewerken.

- Druk op de knop [▶].
- Druk op de knop [▲].
- Druk op de knoppen [▲][▼][◀][▶] of draai aan de knop [⊙] om het pictogram te selecteren van een apparaat dat u wilt bewerken. Druk vervolgens op de knop [⊙].



2 Kies [Apparaat bewerken].

- Druk op de knoppen [▲][▼] of draai aan de knop [⊙] om [Apparaat bewerken] te selecteren en druk vervolgens op de knop [⊙].



3 Kies het apparaat dat u wilt bewerken.

- Druk op de knoppen [▲][▼] of draai aan de knop [⊙] om het apparaat te selecteren dat u wilt bewerken. Druk vervolgens op de knop [⊙].

4 Kies het item dat u wilt bewerken.

- Druk op de knoppen [▲][▼] of draai aan de knop [⊙] om het item te selecteren dat u wilt bewerken. Druk vervolgens op de knop [⊙].
- Welke items u kunt wijzigen, hangt af van het apparaat of de service.

Configureerbare items	Verbinding				
					Webservices
[Bijnaam apparaat veranderen] (📖157)	○	○	○	○	–
[Instell. tonen] (📖136)	–	○	–	–	–
[Verbindingsinfo wissen] (📖157)	○	○	○	○	–

○ : Configureerbaar – : Niet configureerbaar

De bijnaam van een apparaat wijzigen

U kunt de bijnaam van het apparaat (weergavenaam) die op de camera wordt weergegeven, wijzigen.

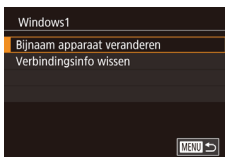

- Voer stap 4 bij “Verbindingsinformatie bewerken” (📖157) uit, kies [Bijnaam apparaat veranderen] en druk op de knop [⊙].
- Selecteer het invoerveld en druk op de knop [⊙]. Gebruik het weergegeven toetsenbord om een nieuwe bijnaam in te voeren (📖33).

Verbindingsinformatie wissen

U kunt verbindinginformatie (over apparaten waarmee u verbinding hebt gemaakt) als volgt wissen.

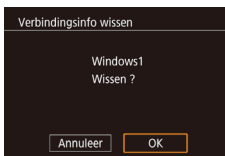

- Voer stap 4 bij “Verbindingsinformatie bewerken” (📖157) uit, kies [Verbindingsinfo wissen] en druk op de knop [⊙].
- Als [Wissen ?] verschijnt, drukt u op de knoppen [◀][▶] of draait u aan de knop [⊙] om [OK] te selecteren. Druk vervolgens op de knop [⊙].
- De verbindinginformatie wordt gewist.

Vóór gebruik

Basishandleiding

Handleiding voor gevorderden

Basishandleidingen van de camera

Auto-modus/Modus Hybride automatisch

Andere opnamestanden

P-modus

Tv-, Av-, M- en C-modus

Afspeelmodus

Wi-Fi-functies

Menu Instellingen

Accessoires

Bijlage

Index



De bijnaam van de camera wijzigen

Verander de bijnaam van de camera (die wordt weergegeven op aangesloten apparaten) naar wens.



1 Kies [Instellingen Wi-Fi].

- Druk op de knop [MENU] en kies [Instellingen Wi-Fi] op het tabblad [4] (131).



2 Selecteer [Bijnaam apparaat veranderen].

- Druk op de knoppen [▲][▼] of draai aan de knop [OK] om [Bijnaam apparaat veranderen] te selecteren en druk vervolgens op de knop [OK].



3 Verander de bijnaam.

- Druk op de knop [OK] om het toetsenbord te openen (133) en voer vervolgens een bijnaam in.



- Er wordt een bericht weergegeven als de bijnaam die u invoert, met een symbool of spatie begint. Druk op de knop [OK] en voer een andere bijnaam in.
- U kunt de bijnaam ook veranderen vanuit het scherm [Bijnaam apparaat] dat wordt weergegeven bij de eerste keer dat u Wi-Fi gebruikt. Selecteer in dat geval het tekstvak, druk op de knop [OK] om het toetsenbord te openen en voer een nieuwe bijnaam in.

De standaardinstellingen voor Wi-Fi herstellen

Zet de standaardinstellingen van Wi-Fi terug als u niet meer eigenaar bent van de camera of als u deze weggooit.

Door de Wi-Fi-instellingen te resetten worden ook alle instellingen voor webservices gewist. Als u deze optie wilt gebruiken, moet u zeker weten dat u alle Wi-Fi-instellingen wilt resetten.



1 Kies [Instellingen Wi-Fi].

- Druk op de knop [MENU] en kies [Instellingen Wi-Fi] op het tabblad [4] (131).



2 Kies [Instellingen resetten].

- Druk op de knoppen [▲][▼] of draai aan de knop [OK] om [Instellingen resetten] te selecteren. Druk vervolgens op de knop [OK].

3 Herstel de standaardinstellingen.

- Druk op de knoppen [◀][▶] of draai aan de knop [OK] om [OK] te selecteren. Druk vervolgens op de knop [OK].
- De standaardinstellingen van Wi-Fi zijn nu gereset.



- Om andere standaardinstellingen te resetten (behalve Wi-Fi), kiest u [Reset alle] op het tabblad [4] (166).

Vóór gebruik

Basishandleiding

Handleiding voor gevorderden

Basishandleidingen van de camera

Auto-modus/Modus Hybride automatisch

Andere opnamestanden

P-modus

Tv-, Av-, M- en C-modus

Afspeelmodus

Wi-Fi-functies

Menu Instellingen

Accessoires

Bijlage

Index



Menu Instellingen

Basisfuncties van de camera aanpassen voor meer gebruiksgemak

Basisfuncties van de camera aanpassen

MENU (📖31)-instellingen op de tabbladen [👉1], [👉2], [👉3] en [👉4] kunnen worden geconfigureerd. Voor meer gebruiksgemak kunt u handige en veelgebruikte functies naar wens aanpassen.

Beelden opslaan op datum

U kunt beelden opslaan in mappen die elke maand worden gemaakt, maar u kunt de camera ook mappen laten maken voor elke dag waarop u opnamen maakt.



- Selecteer [Maak folder] op het tabblad [👉1] en selecteer vervolgens [Dagelijks].
- Beelden worden nu opgeslagen in mappen die op de opnamedatum worden gemaakt.

Bestandsnummering

Uw opnamen worden automatisch opeenvolgend genummerd (0001–9999) en opgeslagen in mappen die elk maximaal 2.000 opnamen kunnen bevatten. U kunt de toewijzing van de bestandsnummers wijzigen.

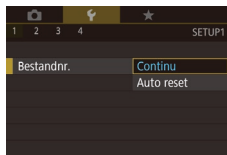

- Selecteer [Bestandsnr.] op het tabblad [👉1] en kies een optie.

Continu	Ook als u een andere geheugenkaart gebruikt, worden de beelden opeenvolgend genummerd totdat u een opname maakt en opslaat met het nummer 9999.
Auto reset	Als u een andere geheugenkaart gebruikt of een nieuwe map maakt, begint de bestandsnummering weer bij 0001.

Vóór gebruik

Basishandleiding

Handleiding voor gevorderden

Basishandleidingen van de camera

Auto-modus/Modus Hybride automatisch

Andere opnamestanden

P-modus

Tv-, Av-, M- en C-modus

Afspeelmodus

Wi-Fi-functies

Menu Instellingen

Accessoires

Bijlage

Index





- Ongeacht welke optie u bij deze instelling selecteert, kunnen de opnamen olopend worden genummerd na het laatste nummer van bestaande beelden, als u een andere geheugenkaart in de camera plaatst. Als u opnamen wilt opslaan met nummers vanaf 0001, gebruikt u een lege (of geformatteerde, ) geheugenkaart.

Geheugenkaarten formatteren

Voordat u een nieuwe geheugenkaart of een geheugenkaart die is geformatteerd in een ander apparaat gaat gebruiken, moet u de kaart formatteren met deze camera.





Bij het formatteren worden alle gegevens op de geheugenkaart verwijderd. Voordat u gaat formatteren, kopieert u eerst de beelden van de geheugenkaart naar een computer, of stelt u de beelden op een andere manier veilig.

1 Open het scherm [Formatteren].

- Selecteer [Formatteren] op het tabblad  en druk vervolgens op de knop .



2 Kies [OK].

- Druk op de knoppen  of draai aan de knop  om [OK] te selecteren. Druk vervolgens op de knop .
- De geheugenkaart wordt nu geformatteerd.



- Door het formatteren van de geheugenkaart of het wissen van de gegevens op de geheugenkaart wordt alleen de bestands-beheer informatie op de kaart gewijzigd. Hiermee wordt dus niet de volledige inhoud gewist. Tref voorzorgsmaatregelen wanneer u een geheugenkaart weggooit, zoals het fysiek vernietigen van de kaart, om te voorkomen dat persoonlijke informatie wordt verspreid.







- De totale capaciteit van de geheugenkaart die bij het formatteren wordt weergegeven op het scherm, kan minder zijn dan de aangegeven capaciteit.

Low Level Format

Voer een Low Level Format uit in de volgende gevallen: [Geheugenkaart fout] wordt weergegeven, de camera functioneert niet goed, beelden op de kaart worden trager gelezen of opgeslagen, het maken van continue opnamen gaat langzamer of het opnemen van een film wordt plotseling afgebroken. Bij een Low Level Format worden alle gegevens op de geheugenkaart gewist. Voordat u een Low Level Format uitvoert, kopieert u eerst de beelden van de geheugenkaart naar een computer, of stelt u de beelden op een andere manier veilig.



- Druk op het scherm in stap 2 van “Geheugenkaarten formatteren” () op de knop  om [Low Level Format] te kiezen. Het pictogram  wordt weergegeven.
- Voer stap 2 in “Geheugenkaarten formatteren” () uit om door te gaan met het formatteren.



- Een Low Level Format duurt langer dan “Geheugenkaarten formatteren” () omdat de gegevens in alle opslaggebieden van de geheugenkaart worden gewist.
- U kunt een Low Level Format van een geheugenkaart annuleren door [Stop] te selecteren. In dat geval zijn de gegevens gewist maar kunt u de geheugenkaart normaal blijven gebruiken.

Vóór gebruik

Basishandleiding

Handleiding voor gevorderden

Basishandleidingen van de camera

Auto-modus/Modus Hybride automatisch

Andere opnamestanden

P-modus

Tv-, Av-, M- en C-modus

Af speelmodus

Wi-Fi-functies

Menu Instellingen

Accessoires

Bijlage

Index



Het videosysteem wijzigen

Stel het videosysteem in van een televisie die voor weergave wordt gebruikt. Deze instelling bepaalt de beeldkwaliteit (framerate) die beschikbaar is voor films.

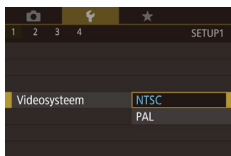

- Selecteer [Videosysteem] op het tabblad [1] en kies een optie.

De digitale horizon kalibreren

Kalibreer de digitale horizon als het lijkt alsof deze niet helpt om waterpas opnamen te maken.

De kalibratie is nauwkeuriger als u van tevoren een raster weergeeft (100) waarmee u de camera waterpas kunt krijgen.

1 Zorg dat de camera waterpas staat.

- Plaats de camera op een vlakke ondergrond, bijvoorbeeld een tafel.

2 Kalibreer de digitale horizon.

- Selecteer [Digitale horizon] op het tabblad [1] en druk vervolgens op de knop [OK].
- Om links/rechts kantelen te corrigeren, kiest u [Kalibratie horizontale rol] en om vooruit/achteruit kantelen te corrigeren, kiest u [Kalibratie verticale pitch], gevolgd door de knop [OK]. Er verschijnt een bevestigingsbericht op het scherm.
- Kies [OK] en druk op de knop [OK].

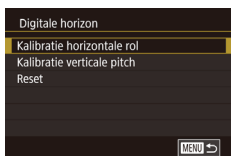

De digitale horizon herstellen

Herstel de oorspronkelijke toestand van de digitale horizon als volgt. Dit is alleen mogelijk als u de digitale horizon hebt gekalibreerd.

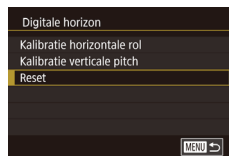

- Selecteer [Digitale horizon] op het tabblad [1] en druk vervolgens op de knop [OK].
- Kies [Reset] en druk vervolgens op de knop [OK].
- Kies [OK] en druk op de knop [OK].

De kleur van de informatie op het scherm wijzigen

► Foto's ► Films

Informatie die wordt weergegeven op het scherm en in menu's kan worden gewijzigd in een kleur die geschikt is voor opnamen in omstandigheden met weinig licht. Deze instelling inschakelen is handig in standen zoals [Nacht] (67).

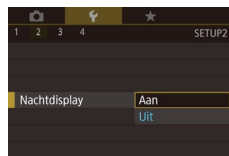

- Selecteer [Nachtdisplay] op het tabblad [2] en kies vervolgens [Aan] (31).
- Selecteer [Uit] als u de oorspronkelijke weergave wilt herstellen.



- U kunt de instelling ook weer terugzetten op [Uit] door de knop [INFO] op het opnamescherm of in de afspelerstand tijdens de enkelvoudige weergave ten minste één seconde ingedrukt te houden.

Vóór gebruik

Basishandleiding

Handleiding voor gevorderden

Basishandleidingen van de camera

Auto-modus/Modus Hybride automatisch

Andere opnamestanden

P-modus

Tv-, Av-, M- en C-modus

Afspelermodus

Wi-Fi-functies

Menu Instellingen

Accessoires

Bijlage

Index



Eco-modus gebruiken

Met deze functie kunt u batterijvermogen sparen in de opnamemodus. Wanneer de camera niet in gebruik is, wordt het scherm snel donker om het batterijverbruik te beperken.

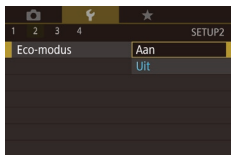

1 Configureer de instelling.

- Selecteer [Eco-modus] op het tabblad [F2] en kies vervolgens [Aan].
- [ECO] verschijnt nu op het opnamescherm (191).
- Het scherm wordt donkerder wanneer de camera gedurende ongeveer twee seconden niet wordt gebruikt. Daarna gaat het scherm na ongeveer tien seconden uit. De camera wordt na ongeveer drie minuten inactiviteit uitgeschakeld.

2 Maak de opname.

- Als het scherm is uitgeschakeld maar de lens nog niet is ingetrokken, kunt u het scherm weer inschakelen en gereedmaken voor het maken van opnamen door de ontspanknop half in te drukken.

De spaarstand aanpassen

U kunt desgewenst de timing voor het automatisch uitschakelen van de camera en het scherm (respectievelijk Automatisch Uit en Display uit) aanpassen (27).



- Selecteer [Spaarstand] op het tabblad [F2] en druk vervolgens op de knop [INFO].
- Selecteer een item, druk op de knop [INFO] en druk vervolgens op de knoppen [▲][▼] of draai aan de knop [ROUW] om de instelling te configureren.



- Om de batterij te sparen, kiest u gewoonlijk [Aan] voor [Automatisch Uit] en [1 min] of minder voor [Display uit].



- De instelling van [Display uit] wordt ook toegepast als u [Automatisch Uit] instelt op [Uit].
- Deze energiebesparende functies zijn niet beschikbaar wanneer u Eco-modus (162) op [Aan] hebt gezet.

Schermhelderheid

U kunt de helderheid van het scherm en van de zoeker afzonderlijk instellen. Controleer eerst of de display die u wilt aanpassen, is geactiveerd.



- Selecteer [Displayheldrh.] op het tabblad [F2], druk op de knop [INFO] en druk vervolgens op de knoppen [◀][▶] of draai aan de knop [ROUW] om de helderheid aan te passen.



- Voor maximale helderheid houdt u de knop [INFO] minstens een seconde ingedrukt terwijl het opnamescherm wordt weergegeven of wanneer de enkelvoudige weergave is ingeschakeld. (Hiermee overschrijft u de instelling voor [Displayheldrh.] op het tabblad [F2].) Druk nogmaals minstens een seconde op de knop [INFO] of herstart de camera om de oorspronkelijke helderheid van het scherm te herstellen.

Vóór gebruik

Basishandleiding

Handleiding voor gevorderden

Basishandelingen van de camera

Auto-modus/ Modus Hybride automatisch

Andere opnamestanden

P-modus

Tv-, Av-, M- en C-modus

Afspeelmodus

Wi-Fi-functies

Menu Instellingen

Accessoires

Bijlage

Index



Wereldklok

Als u in het buitenland bent en wilt dat uw foto's de juiste lokale tijd en datum krijgen, moet u gewoon uw bestemming van tevoren registreren en naar die tijdzone overschakelen. Deze handige functie maakt het onnodig om de datum/tijd-instelling handmatig te wijzigen. Voordat u de wereldklok gebruikt, moet u de datum en tijd in uw tijdzone thuis instellen, zoals wordt beschreven in "De datum en tijd instellen" (120).

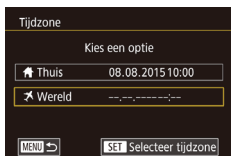

1 Geef uw bestemming op.

- Selecteer [Tijdzone] op het tabblad [F2] en druk vervolgens op de knop [F6].
- Druk op de knoppen [▲][▼] of draai aan de knop [F5] om [X Wereld] te kiezen. Druk vervolgens op de knop [F6].
- Druk op de knoppen [◀][▶] om de bestemming te selecteren.
- Om de zomertijd in te stellen (normale tijd plus 1 uur), kiest u [☀] door op de knoppen [▲][▼] te drukken of door aan de knop [F5] te draaien. Kies vervolgens [☀] door op de knoppen [◀][▶] te drukken.
- Druk op de knop [F6].

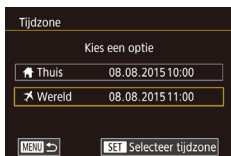

2 Schakel over naar de tijdzone van uw bestemming.

- Druk op de knoppen [▲][▼] of draai aan de knop [F5] om [X Wereld] te kiezen. Druk vervolgens op de knop [MENU].
- [X] verschijnt nu op het opnamescherm (119).



- Als u in de modus [X] de datum of tijd wijzigt (121), worden de datum en tijd voor de optie [Thuis] automatisch bijgewerkt.

Datum en tijd

Wijzig de datum en tijd als volgt.



- Selecteer [Datum/Tijd] op het tabblad [F2] en druk vervolgens op de knop [F6].
- Druk op de knoppen [◀][▶] om een optie te kiezen en wijzig vervolgens de instelling door op de knoppen [▲][▼] te drukken of aan de knop [F5] te draaien.

Timing voor het intrekken van de lens

Nadat u op de knop [▶] hebt gedrukt in de opnamemodus (126) wordt om veiligheidsredenen na ongeveer een minuut de lens ingetrokken. Als u wilt dat de lens direct wordt ingetrokken nadat u op de knop [▶] drukt, stelt u de tijdsduur voor het intrekken in op [0 sec.].

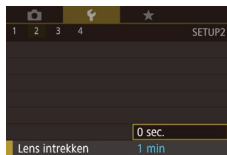

- Selecteer [Lens intrekken] op het tabblad [F2] en selecteer vervolgens [0 sec.].

Weergavetaal

U kunt de weergavetaal desgewenst wijzigen.



- Selecteer [Taal] op het tabblad [F3] en druk vervolgens op de knop [F6].
- Druk op de knoppen [▲][▼][◀][▶] of draai aan de knop [F5] om een taal te selecteren. Druk vervolgens op de knop [F6].

Vóór gebruik

Basishandleiding

Handleiding voor gevorderden

Basishandelingen van de camera

Auto-modus/ Modus Hybride automatisch

Andere opnamestanden

P-modus

Tv-, Av-, M- en C-modus

Afspelmodus

Wi-Fi-functies

Menu Instellingen

Accessoires

Bijlage

Index





- U kunt het scherm [Taal] ook openen in de afspeelmodus door de knop [INFO] ingedrukt te houden en meteen op de knop [MENU] te drukken.

Camerageluiden dempen

U dempt camerageluiden en films als volgt.

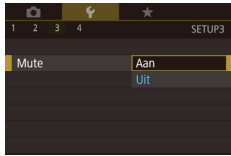

- Selecteer [Mute] op het tabblad [F3] en kies vervolgens [Aan].



- U kunt de camerageluiden ook dempen door de knop [INFO] ingedrukt te houden terwijl u de camera inschakelt.
- Als u de camerageluiden dempt worden films afgespeeld zonder geluid (105). Om films weer af te spelen met geluid, drukt u op de knop [▲] of sleept u omhoog over het scherm. Pas het volume naar wens aan door op de knoppen [▲][▼] te drukken of door snel omhoog of omlaag te slepen.

Het volume aanpassen

U past het volume van afzonderlijke camerageluiden als volgt aan.

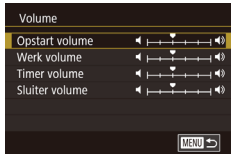

- Selecteer [Volume] op het tabblad [F3] en druk vervolgens op de knop [INFO].
- Kies een item en druk op de knoppen [◀][▶] om het volume aan te passen.

Geluiden aanpassen

U past bedieningsgeluiden van de camera als volgt aan.



- Selecteer [Geluidsopties] op het tabblad [F3] en druk vervolgens op de knop [INFO].
- Kies een item en druk op de knoppen [▲][▼] om het geluid te wijzigen.



- Het sluitergeluid in digest-films opgenomen in de modus [A/B] (37) kan niet worden gewijzigd.

Opstartscherm

Het opstartscherm dat wordt weergegeven wanneer u de camera inschakelt, past u als volgt aan.

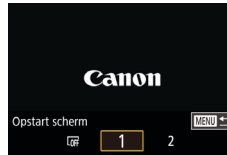

- Selecteer [Opstart scherm] op het tabblad [F1] en druk vervolgens op de knop [INFO].
- Druk op de knoppen [◀][▶] of draai aan de knop [INFO] om een optie te selecteren.

Hints en tips verbergen

Er verschijnen doorgaans hints en tips wanneer u items kiest in het menu Snelle inst. (30). U kunt deze informatie desgewenst uitschakelen.



- Selecteer [Hints en tips] op het tabblad [F3] en selecteer [Uit].

Vóór gebruik

Basishandleiding

Handleiding voor gevorderden

Basishandelingen van de camera

Auto-modus/ Modus Hybride automatisch

Andere opnamestanden

P-modus

Tv-, Av-, M- en C-modus

Afspeelmodus

Wi-Fi-functies

Menu Instellingen

Accessoires

Bijlage

Index



Het aanraakscherm aanpassen

De gevoeligheid van het aanraakscherm kan worden verhoogd zodat het reageert op lichtere aanraakhandelingen, of u kunt aanraakbediening uitschakelen.



- Kies tabblad [4] ► [Aanraakbed.] en selecteer de gewenste optie.
- Als u de gevoeligheid van het aanraakscherm wilt verhogen, kiest u [Gevoelig], en als u aanraakbediening wilt uitschakelen, kiest u [Uitsch.].

Metrische/Niet-metrische weergave

Desgewenst kunt u de maateenheden, die op de zoombalk (35), de MF-indicator (85) en op andere plaatsen worden weergegeven, wijzigen van m/cm in ft/in.

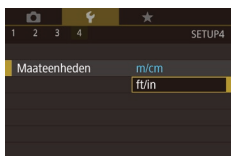

- Selecteer [Maateenheden] op het tabblad [4] en kies vervolgens [ft/in].

Certificatielogo's controleren

Sommige logo's voor certificatievereisten waaraan de camera voldoet, kunnen op het scherm worden bekeken. Andere certificatielogo's staan in deze handleiding afgedrukt, op de verpakking van de camera, of op de camerabehuizing.



- Selecteer [Certificatielogo weergeven] op het tabblad [4] en druk vervolgens op de knop [3].

Auteursrechtinformatie instellen die in beelden moet worden vastgelegd

Als u de naam van de maker en auteursrechtgegevens in beelden wilt opnemen, stelt u deze informatie als volgt op voorhand in.



- Selecteer [Copyrightinformatie] op het tabblad [4] en druk vervolgens op de knop [3].
- Druk op de knoppen [▲][▼] of draai aan de knop [0] om [Voer naam van auteur in] of [Voer copyrightdetails in] te kiezen. Druk op de knop [3] om het toetsenbord te openen en voer de naam in (33).
- Druk op de knop [MENU]. Als [Wijzigingen accepteren?] verschijnt, kiest u [Ja] (druk op de knoppen [◀][▶]) of draai aan de knop [0]. Druk vervolgens op de knop [3].
- De hier ingestelde informatie wordt nu in beelden opgenomen.



- Als u de ingevoerde informatie wilt controleren, kiest u [Geef copyrightinfo weer] op het bovenstaande scherm en drukt u op de knop [3].

Vóór gebruik

Basishandleiding

Handleiding voor gevorderden

Basishandelingen van de camera

Auto-modus/ Modus Hybride automatisch

Andere opnamestanden

P-modus

Tv-, Av-, M- en C-modus

Afspeelmodus

Wi-Fi-functies

Menu Instellingen

Accessoires

Bijlage

Index



Alle copyrightinformatie verwijderen

Ga als volgt te werk als u tegelijkertijd de naam van de maker en de copyrightdetails wilt verwijderen.



- Doorloop de stappen bij “Auteursrechtinformatie instellen die in beelden moet worden vastgelegd” (📖 165) en kies [Verwijder copyrightinfo].
- Druk op de knoppen [◀][▶] of draai aan de knop [🔍] om [OK] te selecteren. Druk vervolgens op de knop [📄].



- De copyrightinfo die al in beelden is opgenomen, wordt niet verwijderd.

Andere instellingen aanpassen

U kunt ook de volgende instellingen aanpassen.

- [🔍4]-tabbladinstelling [Instellingen Wi-Fi] (📖 133)
- [🔍4]-tabbladinstelling [Mobiële apparaatverbinding] (📖 136)

Standaardinstellingen van de camera herstellen

Als u per ongeluk een instelling hebt gewijzigd, kunt u de standaardinstellingen van de camera herstellen.



1 Open het scherm [Reset alle].

- Selecteer [Reset alle] op het tabblad [🔍4] en druk vervolgens op de knop [📄].

2 Herstel de standaardinstellingen.

- Druk op de knoppen [◀][▶] of draai aan de knop [🔍] om [OK] te selecteren. Druk vervolgens op de knop [📄].
- De standaardinstellingen zijn nu hersteld.



- De volgende functies worden niet hersteld naar de standaardinstellingen.
 - Informatie die met Gezichts-ID is vastgelegd (📖 46)
 - [🔍1]-tabbladinstelling [Videosysteem] (📖 161)
 - [🔍2]-tabbladinstellingen [Tijdzone] (📖 163), [Datum/Tijd] (📖 163), en [🔍3]-tabbladinstelling [Taal] (📖 163)
 - De gegevens voor een aangepaste witbalans die u hebt vastgelegd (📖 82)
 - Opnamemodus
 - Instelling voor belichtingscompensatie (📖 78)
 - Moviemodus (📖 74)
 - Instellingen Wi-Fi (📖 133)
 - Gekalibreerde waarde voor de digitale horizon (📖 161)
 - Copyrightinformatie (📖 165)

Vóór gebruik

Basishandleiding

Handleiding voor gevorderden

Basishandelingen van de camera

Auto-modus/Modus Hybride automatisch

Andere opnamestanden

P-modus

Tv-, Av-, M- en C-modus

Afspeelmodus

Wi-Fi-functies

Menu Instellingen

Accessoires

Bijlage

Index



Accessoires

Haal meer uit uw camera met optionele Canon-accessoires en andere apart verkrijgbare, compatibele accessoires

Gebruik van originele Canon-accessoires wordt aanbevolen.

Dit product is ontworpen om een uitstekende prestatie neer te zetten wanneer het wordt gebruikt in combinatie met accessoires van het merk Canon.

Canon is niet aansprakelijk voor eventuele schade aan dit product en/of ongelukken zoals brand, enzovoort, die worden veroorzaakt door de slechte werking van accessoires van een ander merk (bijvoorbeeld lekkage en/of explosie van een batterij). Reparaties die nodig zijn aan uw Canon-product ten gevolge van dergelijke slechte werking vallen niet onder de garantie, en hier zal een vergoeding voor in rekening worden gebracht.

Vóór gebruik

Basishandleiding

Handleiding voor gevorderden

Basishandelingen
van de camera

Auto-modus/
Modus Hybride automatisch

Andere opnamestanden

P-modus

Tv-, Av-, M- en C-modus

Afspeelmodus

Wi-Fi-functies

Menu Instellingen

Accessoires

Bijlage

Index



Systemoverzicht

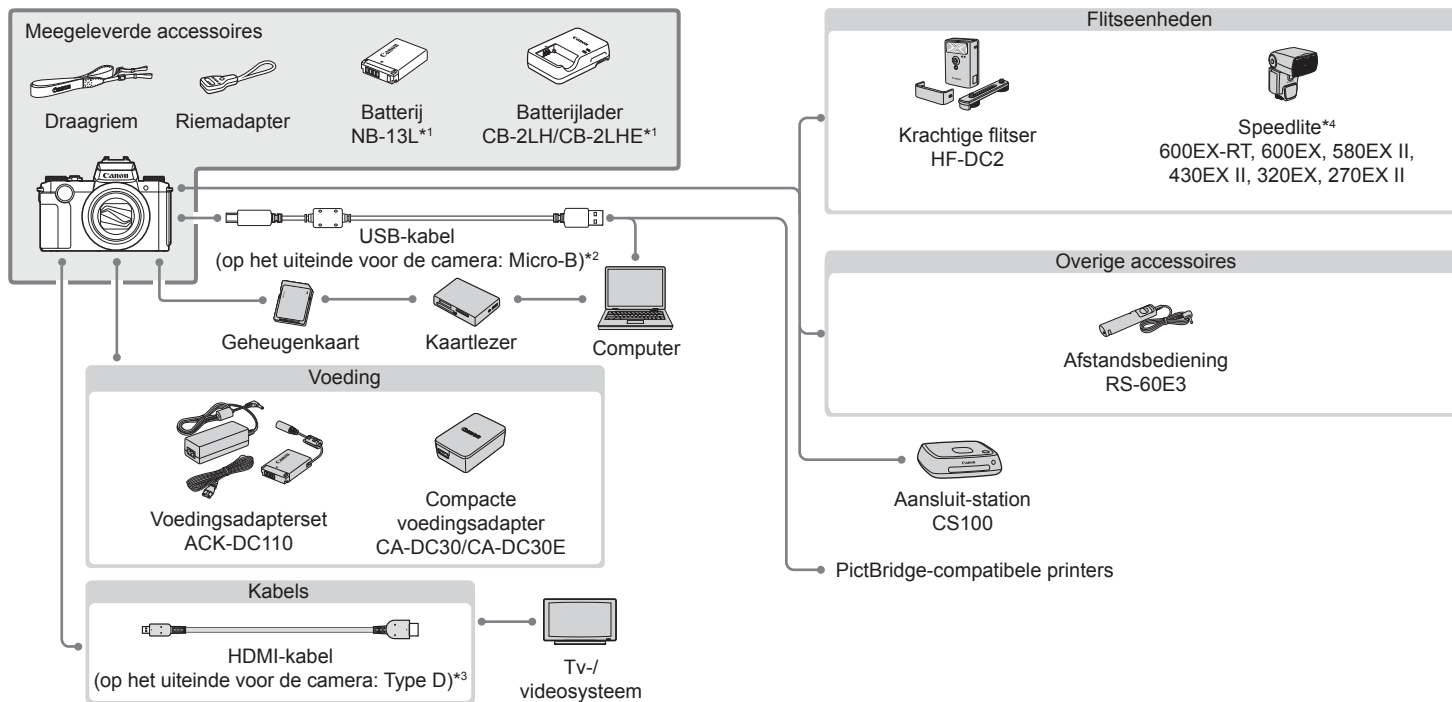

*¹ Ook afzonderlijk verkrijgbaar.

*² Er is ook een origineel Canon-accessoire beschikbaar (interfacekabel IFC-600PCU).

*³ Gebruik een in de winkel verkrijgbare kabel van maximaal 2,5 m.

*⁴ De volgende accessoires worden eveneens ondersteund: Speedlite 580EX, 430EX, 270EX en 220EX, Speedlite Transmitter ST-E3-RT, Speedlite-beugel SB-E2 en kabel voor losse flitsschoen OC-E3.

Vóór gebruik

Basishandleiding

Handleiding voor gevorderden

Basishandelingen van de camera

Auto-modus/ Modus Hybride automatisch

Andere opnamestanden

P-modus

Tv-, Av-, M- en C-modus

Afspelmodus

Wi-Fi-functies

Menu Instellingen

Accessoires

Bijlage

Index



Optionele accessoires

De volgende camera-accessoires worden apart verkocht. De verkrijgbaarheid varieert per gebied, en sommige accessoires zijn wellicht niet meer verkrijgbaar.

Voedingen

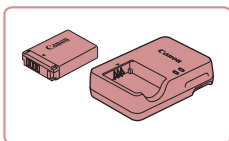

Batterij NB-13L

- Oplaadbare lithium-ionbatterij

Batterijlader CB-2LH/CB-2LHE

- Lader voor batterij NB-13L



- Het bericht [Communicatiefout met accu.] wordt weergegevens als u een batterij gebruikt die niet van het merk Canon is. Een reactie van de gebruiker is dan noodzakelijk. Houd er rekening mee dat Canon niet aansprakelijk is voor eventuele schade die ontstaat door ongelukken, zoals slechte werking of brand, die worden veroorzaakt door het gebruik van batterijen van een ander merk.

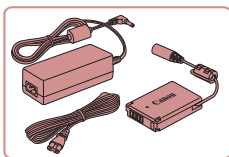

Voedingsadapterset ACK-DC110

- Hiermee kunt u de camera aansluiten op een gewoon stopcontact. Dit wordt aanbevolen wanneer u de camera gedurende langere tijd wilt gebruiken of wanneer u de camera aansluit op een printer of computer. U kunt op deze manier niet de batterij in de camera opladen.



- De batterijlader en de voedingsadapterset kunnen worden gebruikt in gebieden met een wisselspanning van 100–240 V (50/60 Hz).
- Als de stekker niet in het stopcontact past, moet u een geschikte stekkeradapter gebruiken. Gebruik geen elektrische transformator die is bedoeld voor op reis, omdat deze de batterij kan beschadigen.



Compacte voedingsadapter CA-DC30/CA-DC30E

- Plaats de meegeleverde batterij in de camera zodat deze kan worden opgeladen. De interfacekabel IFC-600PCU (afzonderlijk verkrijgbaar) is nodig om de adapter aan te sluiten op de camera.

Flitseenheden

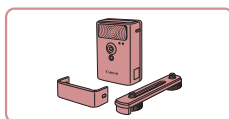

Krachtige flitser HF-DC2

- Externe flitser voor de belichting van onderwerpen die buiten het bereik van de ingebouwde flitser zijn. U kunt ook de krachtige flitser HF-DC1 gebruiken.

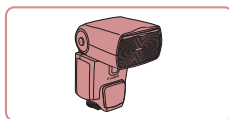

Speedlite 600EX-RT/600EX/580EX II/430EX II/320EX/270EX II

- Flitseenheid met flitsschoenbevestiging die vele soorten geflitste foto's mogelijk maakt. De Speedlite 580EX, 430EX, 270EX en 220EX worden eveneens ondersteund.

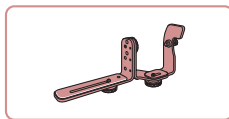

Speedlite-beugel SB-E2

- Voorkomt dat er onnatuurlijke schaduwen naast de onderwerpen verschijnen bij opnamen vanuit een verticale positie. Inclusief een kabel voor losse flitsschoen OC-E3.

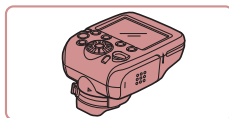

Speedlite Transmitter ST-E2/ST-E3-RT

- Hiermee kunnen externe Speedlite-flitseenheden draadloos worden bediend (behalve de Speedlite 220EX/270EX).

Vóór gebruik

Basishandleiding

Handleiding voor gevorderden

Basishandleidingen van de camera

Auto-modus/Modus Hybride automatisch

Andere opnamestanden

P-modus

Tv-, Av-, M- en C-modus

Afspeelmodus

Wi-Fi-functies

Menu Instellingen

Accessoires

Bijlage

Index





- Krachtige flitsers kunnen niet worden gebruikt in de opnamemodus **M**, **Av** of **Tv** als [Flits-modus] is ingesteld op [Handmatig].

Overige accessoires

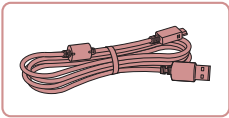

Interfacekabel IFC-600PCU

- Om de camera op een computer of printer aan te sluiten.

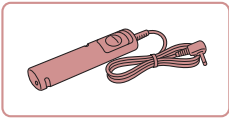

Afstandsbediening RS-60E3

- Maakt afstandsbediening van de ontspanknop mogelijk (de ontspanknop wordt half of helemaal ingedrukt).

Printers

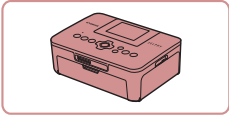

PictBridge-compatibele printers van Canon

- Zelfs zonder een computer te gebruiken, kunt u beelden afdrukken door de camera rechtstreeks aan te sluiten op een printer. Ga voor meer informatie naar een Canon-verkoper bij u in de buurt.

Foto- en filmopslag

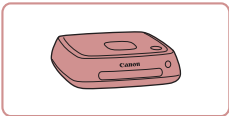

Aansluitstation CS100

- Een mediahub waarmee u camerabeelden kunt opslaan, kunt weergeven op een aangesloten tv, draadloos kunt printen op een Wi-Fi-printer, kunt delen via internet, enzovoort.

Optionele accessoires gebruiken

Afspelen op een tv

► Foto's ► Films

U kunt uw foto's weergeven op een tv door de camera aan te sluiten op een HD-tv met een in de winkel verkrijgbare HDMI-kabel (maximaal 2,5 meter met een type D-aansluiting aan de kant van de camera). Films die zijn opgenomen met een beeldkwaliteit van [EFHD 59.94P], [EFHD 29.97P], [EFHD 23.98P], [HD 29.97P], [EFHD 50.00P], [EFHD 25.00P] of [HD 25.00P] kunnen in HD-kwaliteit worden bekeken.

Raadpleeg de handleiding van de tv voor meer informatie over de aansluiting en over het wijzigen van de ingangen.

1 Zorg dat de camera en de tv zijn uitgeschakeld.

2 Sluit de camera aan op de tv.

- Steek de kabelstekker volledig in de HDMI-aansluiting van de tv zoals weergegeven.
- Open het klepje van de camera-aansluiting en steek de kabelstekker er volledig in.

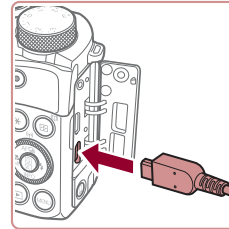
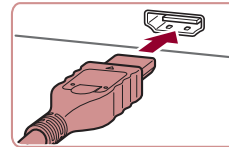

Vóór gebruik

Basishandleiding

Handleiding voor gevorderden

Basishandleidingen van de camera

Auto-modus/ Modus Hybride automatisch

Andere opnamestanden

P-modus

Tv-, Av-, M- en C-modus

Afspeelmodus

Wi-Fi-functies

Menu Instellingen

Accessoires

Bijlage

Index



3 Zet de tv aan en stel deze in op externe invoer.

- Stel de tv-ingang in op de externe ingang waarop u in stap 2 de kabel hebt aangesloten.

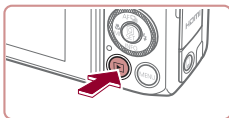

4 Schakel de camera in.

- Druk op de knop [▶].
- De camerabeelden worden nu weergegeven op de tv. (Het camerascherm blijft leeg.)
- Als u klaar bent, schakelt u de camera en de tv uit en verwijdert u daarna de kabel.



- Bediening via het aanraakscherm wordt niet ondersteund als de camera is aangesloten op een tv.



- Sommige gegevens zijn mogelijk niet beschikbaar als u een tv gebruikt als display (192).
- De bedieningsgeluiden van de camera worden niet afgespeeld als de camera is aangesloten op een hdtv.
- Als de camera is aangesloten op een televisie, kunt u ook opnamen maken terwijl u de beelden bekijkt op het grotere tv-scherm. Opnamen maken werkt op dezelfde manier als via het camerascherm. AF-Punt Zoom (54), MF-Punt Zoom (85), MF-peaking (85) en Nachtdisplay (161) zijn niet beschikbaar.

De camera voeden via het lichtnet

► Foto's ► Films

Als u de camera voedt via de afzonderlijk verkrijgbare voedingsadapterset ACK-DC110, hoeft u niet meer te letten op de resterende batterijlading.

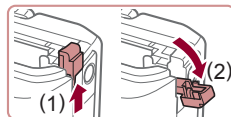

1 Zorg dat de camera is uitgeschakeld.

2 Open het klepje.

- Voer stap 1 bij “De batterij en uw geheugenkaart plaatsen” (19) uit om het klepje van de geheugenkaart/batterijhouder te openen en open vervolgens het klepje van de kabelpoort van de koppeling zoals aangegeven.

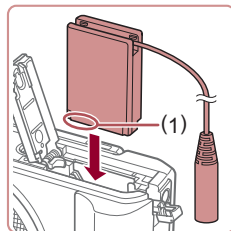

3 Plaats de koppeling.

- Houd het koppelstuk met de aansluitpunten (1) in de aangegeven richting en plaats het koppelstuk alsof het een batterij is (doorloop stap 2 bij “De batterij en uw geheugenkaart plaatsen” (19)).
- Zorg dat de koppelingskabel door de poort (1) wordt geleid.

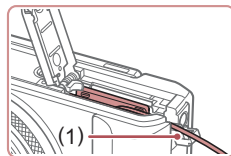

Vóór gebruik

Basishandleiding

Handleiding voor gevorderden

Basishandelingen van de camera

Auto-modus/ Modus Hybride automatisch

Andere opnamestanden

P-modus

Tv-, Av-, M- en C-modus

Afspeelmodus

Wi-Fi-functies

Menu Instellingen

Accessoires

Bijlage

Index



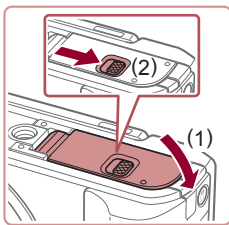

4 Sluit het klepje.

- Sluit het klepje (1) en duw het lichtjes aan terwijl u de schakelaar verschuift, totdat het klepje vastklikt (2).

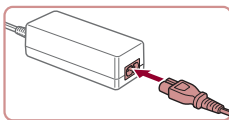

5 Sluit het netsnoer aan.

- Sluit het ene uiteinde van het netsnoer aan op de compacte voedingsadapter en steek vervolgens het andere uiteinde in een stopcontact.
- Schakel de camera in en gebruik deze zoals u wilt.
- Als u klaar bent, schakelt u de camera uit en haalt u het netsnoer uit het stopcontact.



- Haal de adapter of het netsnoer niet weg terwijl de camera nog is ingeschakeld. Daarmee kunt u de opnamen wissen of de camera beschadigen.
- Sluit de adapter of het adaptersnoer niet aan op andere voorwerpen. Dit kan defect of schade aan het product tot gevolg hebben.

De batterij plaatsen en opladen

Laad de meegeleverde batterij via een optionele compacte voedingsadapter CA-DC30/CA-DC30E of interfacekabel IFC-600PCU.

1 Plaats de batterij.

- Voer stap 1 bij “De batterij en uw geheugenkaart plaatsen” (boekje 19) uit om het klepje te openen.
- Plaats de batterij zoals is beschreven in stap 2 van “De batterij en uw geheugenkaart plaatsen” (boekje 19).
- Voer stap 3 bij “De batterij en uw geheugenkaart plaatsen” (boekje 19) uit om het klepje te sluiten.

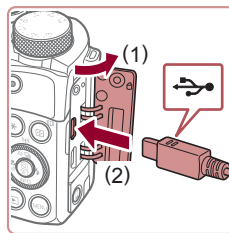

2 Sluit de compacte voedingsadapter aan op de camera.

- Open het klepje terwijl de camera is uitgeschakeld (1). Houd de kleinste stekker van de interfacekabel (afzonderlijk verkrijgbaar) in de aangegeven richting en steek de stekker helemaal in de aansluiting van de camera (2).
- Steek de grote stekker van de interfacekabel in de compacte voedingsadapter.

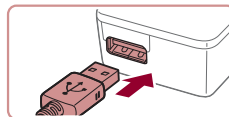

Vóór gebruik

Basishandleiding

Handleiding voor gevorderden

Basishandleidingen van de camera

Auto-modus/ Modus Hybride automatisch

Andere opnamestanden

P-modus

Tv-, Av-, M- en C-modus

Afspeelmodus

Wi-Fi-functies

Menu Instellingen

Accessoires

Bijlage

Index



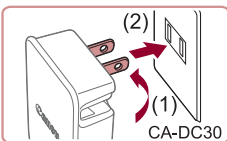

CA-DC30

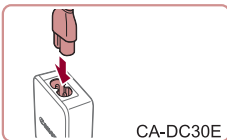

CA-DC30E

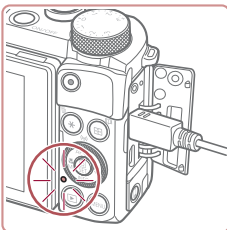

3 Laad de batterij op.

- **CA-DC30:** Kantel de stekker naar buiten (1) en steek de compacte voedingsadapter in een stopcontact (2).
- **CA-DC30E:** Sluit het netsnoer aan op de compacte voedingsadapter en steek het andere uiteinde in een stopcontact.

- Het opladen begint en het USB-oplaadlampje gaat branden.
- Het lampje gaat uit als het opladen is voltooid.
- Haal de compacte voedingsadapter uit het stopcontact en haal de interfacekabel uit de camera.



- Laad de batterij niet langer dan 24 uur achtereen op, om de batterij te beschermen en in goede staat te houden.
- Zorg dat u bij het opladen van een andere batterij eerst de interfacekabel uit de camera haalt voordat u een andere batterij plaatst die moet worden opgeladen.



- Zie "Aantal opnamen/opnametijd, afspeeltijd" (121) voor meer informatie over de oplaadduur, het aantal opnamen en de opnametijd met een volledig opgeladen batterij.
- U kunt tijdens het opladen van de batterij beelden bekijken door de camera in te schakelen en de afspeelstand te selecteren (124). U kunt echter geen opnames maken terwijl de batterij wordt opgeladen.
- Opgeladen batterijen verliezen geleidelijk hun lading, ook als ze niet worden gebruikt. Laad de batterij op de dag dat u deze wilt gebruiken op, of vlak daarvoor.
- De lader kan worden gebruikt in gebieden met een wisselspanning van 100–240 V (50/60 Hz). Als de stekker niet in het stopcontact past, moet u een geschikte stekkeradapter gebruiken. Gebruik geen elektrische transformator die is bedoeld voor op reis, omdat deze de batterij kan beschadigen.

De batterij opladen via een computer

U kunt de batterij ook opladen door in stap 2 van "De batterij en uw geheugenkaart plaatsen" de grootste stekker van de interfacekabel in de USB-aansluiting van een computer te steken (172). Raadpleeg de computerhandleiding voor meer informatie over USB-aansluitingen op de computer.



- Opladen is niet mogelijk als de camera is uitgeschakeld.
- Bij sommige computers kan de batterij alleen worden opgeladen als de geheugenkaart in de camera zit. Plaats de geheugenkaart in de camera (19) voordat u de kabel aansluit op de USB-poort van de computer.

Vóór gebruik

Basishandleiding

Handleiding voor gevorderden

Basishandelingen van de camera

Auto-modus/ Modus Hybride automatisch

Andere opnamestanden

P-modus

Tv-, Av-, M- en C-modus

Afspeelmodus

Wi-Fi-functies

Menu Instellingen

Accessoires

Bijlage

Index



Een afstandsbediening gebruiken (afzonderlijk verkrijgbaar)

► Foto's ► Films

U kunt een optionele afstandsbediening RS-60E3 gebruiken om de camerabeweging te vermijden die kan ontstaan als u rechtstreeks op de ontspanknop drukt. Dit optionele accessoire is handig bij opnamen met lange sluitertijden.

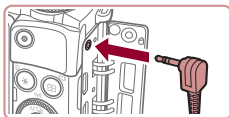

1 Bevestig de afstandsbediening.

- Zorg dat de camera is uitgeschakeld.
- Open het aansluitingsklepje en plaats de stekker van de afstandsbediening.

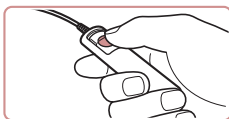

2 Maak de opname.

- Druk op de knop van de afstandsbediening om de opname te maken.

Een externe flitser gebruiken (afzonderlijk verkrijgbaar)

► Foto's ► Films

Met een optionele flitser van de Speedlite EX-serie zijn meer geraffineerde flitsopnamen mogelijk. Voor filmopnamen bij ledverlichting is de optionele Speedlite 320EX-flitser verkrijgbaar.



- Sommige functies van de Speedlite EX-serie worden niet ondersteund door deze camera.
- Als u andere Canon-flitsers gebruikt dan modellen uit de EX-serie, gaat de flitser soms wellicht niet goed of helemaal niet af.
- Het gebruik van niet-Canon-flitseenheden (vooral flitseenheden met hoge spanning) of niet-Canon-flitseraccessoires kan de normale camerawerking verstoren of de camera beschadigen.



- Lees ook de handleiding van de Speedlite EX-serie voor aanvullende informatie.

Speedlite EX-serie

► Foto's ► Films

Deze optionele flitseenheden geven helder licht en voldoen aan allerlei vereisten voor flitsfotografie.

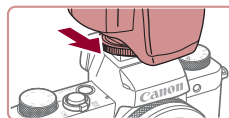

1 Bevestig de flitser.

- Zorg dat de camera is uitgeschakeld en bevestig de flitseenheid op het flitschoentje.

2 Schakel de flitser in en schakel vervolgens de camera in.

- Er verschijnt nu een rood pictogram [⚡].
- Als de flitser klaar is voor gebruik, gaat het controlelampje branden.

3 Selecteer opnamemodus [P], [Tv], [Av] of [M].

- Flitsinstellingen kunnen alleen worden gewijzigd in deze standen. In andere standen wordt de flitser automatisch aangepast en geactiveerd, indien nodig.

4 Stel de externe flitser in.

- Druk op de knop [MENU], kies [Flitsbesturing] op het tabblad [5] en druk vervolgens op de knop [SET].
- Opties die al op de flitser zelf zijn ingesteld, worden weergegeven.

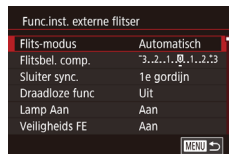

Vóór gebruik

Basishandleiding

Handleiding voor gevorderden

Basishandleidingen van de camera

Auto-modus/ Modus Hybride automatisch

Andere opnamestanden

P-modus

Tv-, Av-, M- en C-modus

Afspeelmodus

Wi-Fi-functies

Menu Instellingen

Accessoires

Bijlage

Index



- Druk op de knoppen [▲][▼] of draai aan de knop [●] om een item te selecteren, en stel vervolgens de gewenste optie in.
- De beschikbare items zijn afhankelijk van de opnamemodus en de bevestigde flitser (175).



- Indien u een flitser van de Speedlite EX-serie hebt bevestigd, kunt u geen instellingen configureren voor de ingebouwde flitser omdat dat instellingenschermb dan niet beschikbaar is.
- U kunt het instellingenschermb ook openen door minstens een seconde op de knop [▶] te drukken.
- Alleen 600EX-RT/580EX II: als de externe flitser is ingesteld op stroboscopisch flitsen, is [Flitsbesturing] niet beschikbaar.
- Alleen 320EX: automatische ledverlichting is alleen beschikbaar bij filmopnamen met weinig omgevingslicht of in de moviemodus. In dat geval verschijnt het pictogram [📷].

De Speedlite-beugel SB-E2 (afzonderlijk verkrijgbaar) gebruiken

▶ Foto's ▶ Films

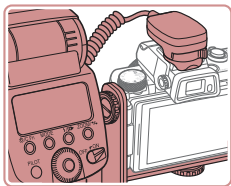

- Met de optionele Speedlite-beugel SB-E2 kunt u voorkomen dat er onnatuurlijke schaduwen naast de onderwerpen verschijnen bij opnamen vanuit een verticale positie.
- Houd het LCD-schermb gesloten en naar buiten gericht om het schermb uit de buurt van de beugel te houden.

Beschikbare camera-instellingen bij gebruik van een externe flitser (afzonderlijk verkrijgbaar)

▶ Foto's ▶ Films

De volgende items zijn beschikbaar in de modus [P], [Tv], [Av] of [M]. In andere opnamemodi kunt u alleen [Lamp Aan] configureren. (Met automatische flitsbesturing wordt de flitser altijd gebruikt.) Externe flitsers worden echter niet gebruikt in standen waarbij de ingebouwde flitser niet wordt gebruikt (193).

Item	Opties	Opnamemodus			
		P	Tv	Av	M
Flits mode	Automatisch*1	○	○	○	○
	Handmatig*2	○	○	○	○
Flitsbel. comp.*3	-3 tot +3	○	○	○	○
Flits output*4	1/128*5-1/1 (in stappen van 1/3)	○	○	○	○
Draadloze func*6	Uit/Optisch/Radio	○	○	○	○
Lamp Aan	Aan/Uit	○	○	○	○
	Uit	○	○	○	○
Veiligheids FE*7	Aan	○	○	○	-
	Uit	○	○	○	○
Wis Speedlite inst.*8		○	○	○	○

Vóór gebruik

Basishandleiding

Handleiding voor gevorderden

Basishandleidingen van de camera

Auto-modus/Modus Hybride automatisch

Andere opnamestanden

P-modus

Tv-, Av-, M- en C-modus

Afspeelmodus

Wi-Fi-functies

Menu Instellingen

Accessoires

Bijlage

Index



- *1 De modus E-TTL wordt gebruikt voor de flitser.
- *2 De modus M wordt gebruikt voor de flitser.
In de opnamemodus [M] is de modus E-TTL ook beschikbaar voor de flitser. Wanneer in dat geval de flitser afgaat, wordt de flitsbelichtingscompensatie die op de flitser is ingesteld, toegepast op het flitsuitvoerniveau dat is ingesteld op de camera.
- *3 Kan alleen worden geconfigureerd indien [Flits-modus] is ingesteld op [Automatisch] en de flitsbelichtingscompensatie op de flitser is ingesteld op [+0]. Als u de flitsbelichtingscompensatie op 600EX-RT, 600EX, 580EX II of 430EX II Speedlites aanpast, wordt de cameraweergave bijgewerkt.
- *4 Kan worden geconfigureerd indien [Flits-modus] is ingesteld op [Handmatig]. Is gekoppeld aan instellingen op de flitseenheid.
- *5 1/64 voor Speedlite 430EX II/430EX/320EX/270EX II/270EX.
- *6 Configureer andere opties op de flitseenheid zelf. Beschikbaar voor Speedlite 580EX II/600EX-RT/600EX/90EX. Als dit item niet is ingesteld op [Uit] kan [Sluiter sync.] niet worden ingesteld op [2e gordijn]. (Als [Sluiter sync.] is ingesteld op [2e gordijn], verandert dit in [1e gordijn].)
- *7 Kan alleen worden geconfigureerd als [Flits-modus] is ingesteld op [Automatisch].
- *8 Alle standaardinstellingen worden hersteld. U kunt de standaardinstellingen van [Veiligheids FE] en [Lamp Aan] ook herstellen met behulp van [Reset alle] op het tabblad [4] van de camera (166).



- In opnamemodus [AUTO] worden pictogrammen voor de opnamecomposities Glimlach, Slapen, Baby (Glimlach), Baby (Slapen) en Kinderen die door de camera worden bepaald, niet weergegeven en maakt de camera geen continue opnamen (40).

De software gebruiken

Als u de functies van de volgende software wilt gebruiken, downloadt u de software van de Canon-website en installeert u deze op uw computer.

- CameraWindow
 - Beelden importeren naar uw computer
- Hulpprogramma voor het overzetten van beelden
 - Beeldsynchronisatie (153) configureren en beelden ontvangen
- Hulpprogramma voor kaarten
 - Gebruik een kaart om GPS-informatie weer te geven die aan beelden is toegevoegd.
- Digital Photo Professional
 - Door RAW-beelden bladeren, deze verwerken en bewerken



- Voor het weergeven en bewerken van films op een computer, kunt u al geïnstalleerde of algemeen verkrijgbare software gebruiken die compatibel is met films die u met de camera opneemt.



- Hulpprogramma voor het overzetten van beelden kan ook worden gedownload vanaf de instellingenpagina voor Beeldsynchronisatie van CANON iMAGE GATEWAY.

Verbinding maken met een computer via een kabel

De computeromgeving controleren

De software kan op de volgende computers gebruikt worden. Voor uitgebreide informatie over systeemvereisten en compatibiliteit, inclusief ondersteuning door nieuwe besturingssystemen, gaat u naar de website van Canon.

- Windows 8/8.1
- Windows 7 SP1
- Mac OS X 10.10
- Mac OS X 10.9

Vóór gebruik

Basishandleiding

Handleiding voor gevorderden

Basishandleidingen van de camera

Auto-modus/Modus Hybride automatisch

Andere opnamestanden

P-modus

Tv-, Av-, M- en C-modus

Afspeelmodus

Wi-Fi-functies

Menu Instellingen

Accessoires

Bijlage

Index



Controleer de systeemvereisten bij “De computeromgeving controleren” (140) wanneer u beelden naar een computer verzendt via Wi-Fi.

De software installeren

Zie “De software installeren” (140) voor instructies om de software te installeren.

Beelden opslaan op een computer

Met een USB-kabel (afzonderlijk verkrijgbaar; camera-uiteinde: Micro-B) kunt u de camera aansluiten op de computer en beelden opslaan op de computer.

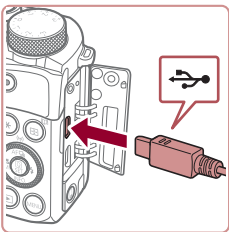

1 Sluit de camera aan op de computer.

- Open het klepje terwijl de camera is uitgeschakeld. Steek de kleinste stekker van de kabel in de aangegeven richting helemaal in de aansluiting van de camera.

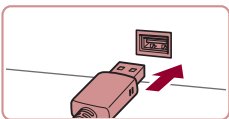

- Sluit de grote kabelstekker aan op de computer. Raadpleeg de computerhandleiding voor meer informatie over computeraansluitingen.

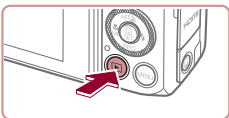

2 Zet de camera aan om CameraWindow te openen.

- Druk op de knop [▶].
- Mac OS: CameraWindow wordt weergegeven als er een verbinding tot stand is gebracht tussen de camera en de computer.

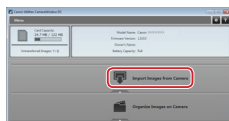
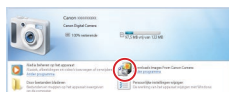
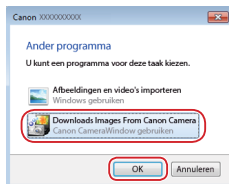
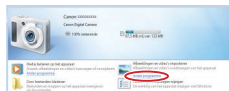

- Windows: volg de onderstaande stappen.
- In het scherm dat wordt weergegeven, klikt u op de koppeling om het programma te wijzigen van [📷].
- Kies [Downloads Images From Canon Camera/Beelden van Canon-camera downloaden] en klik op [OK].

- Dubbelklik op [📷].

3 Beelden opslaan op de computer.

- Klik op [Import Images from Camera/Beelden importeren van camera] en vervolgens op [Import Untransferred Images/Niet-verzonden afbeeldingen importeren].
- De beelden worden nu in afzonderlijke mappen op datum op de computer opgeslagen in de map Afbeeldingen.
- Wanneer de beelden zijn opgeslagen, sluit u CameraWindow en drukt u op de knop [▶] om de camera uit te schakelen. Koppel vervolgens de kabel los.
- Voor het weergeven van beelden die u op een computer hebt opgeslagen, kunt u al geïnstalleerde of algemeen verkrijgbare software gebruiken die compatibel is met de beelden die u met de camera vastlegt.

Vóór gebruik

Basishandleiding

Handleiding voor gevorderden

Basishandelingen van de camera

Auto-modus/Modus Hybride automatisch

Andere opnamestanden

P-modus

Tv-, Av-, M- en C-modus

Afspeelmodus

Wi-Fi-functies

Menu Instellingen

Accessoires

Bijlage

Index





- Windows 7: als het scherm bij stap 2 niet wordt weergegeven, klikt u op het pictogram [i] in de taakbalk.
- Mac OS: als CameraWindow niet wordt weergegeven na stap 2, klikt u op het pictogram [CameraWindow] in het dock.
- U kunt uw camerabeelden zelfs zonder de software op uw computer opslaan door uw camera op de computer aan te sluiten, maar daarvoor gelden wel de volgende beperkingen.
 - Nadat u de camera hebt aangesloten op de computer, kan het enkele minuten duren voordat u beelden kunt openen.
 - Beelden die verticaal zijn opgenomen, worden mogelijk horizontaal opgeslagen.
 - RAW-beelden (of JPEG-beelden die tegelijk met RAW-beelden zijn opgenomen) worden wellicht niet opgeslagen.
 - Beveiligingsinstellingen voor beelden kunnen bij het opslaan van de beelden op de computer worden verwijderd.
 - Er kunnen bepaalde problemen ontstaan bij het opslaan van beelden of beeldgegevens, afhankelijk van de versie van het besturingssysteem, de gebruikte software of de grootte van de beeldbestanden.

Beelden afdrukken

► Foto's ► Films

Als u de camera via een kabel aansluit op een printer die compatibel is met PictBridge, kunt u uw opnames printen en allerlei instellingen configureren die worden gebruikt voor uw printer of fotoprintdiensten. In dit voorbeeld van printen via PictBridge wordt een Canon SELPHY CP-printer gebruikt. Raadpleeg ook de gebruikshandleiding van uw printer.

Eenvoudig afdrukken

► Foto's ► Films

Als u de camera met een USB-kabel (afzonderlijk verkrijgbaar; camera-uiteinde: Micro-B) aansluit op een printer die compatibel is met PictBridge, kunt u uw opnames printen.

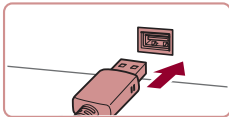
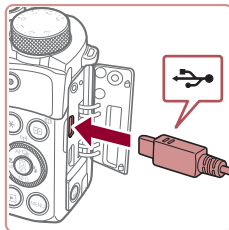

1 Zorg dat de camera en de printer zijn uitgeschakeld.

2 Sluit de camera aan op de printer.

- Open het aansluitingenklepje. Houd de kleinste kabelstekker in de getoonde richting, en steek de stekker volledig in de aansluiting op de camera.
- Sluit de grote kabelstekker aan op de printer. Raadpleeg de handleiding van de printer voor meer informatie over de aansluiting.

3 Schakel de printer in.

Vóór gebruik

Basishandleiding

Handleiding voor gevorderden

Basishandleidingen van de camera

Auto-modus/Modus Hybride automatisch

Andere opnamestanden

P-modus

Tv-, Av-, M- en C-modus

Afspeelmodus

Wi-Fi-functies

Menu Instellingen

Accessoires

Bijlage

Index



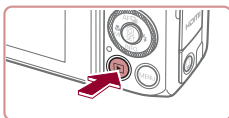

4 Schakel de camera in.

- Druk op de knop [▶].

5 Selecteer een beeld.

- Druk op de knoppen [◀][▶] of draai aan de knop [⊙] om een beeld te selecteren.



6 Open het afdrukscherm.

- Druk op de knop [⊙], kies [▶] en druk nogmaals op de knop [⊙].

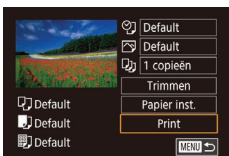

7 Druk het beeld af.

- Druk op de knoppen [▲][▼] of draai aan de knop [⊙] om [Print] te selecteren. Druk vervolgens op de knop [⊙].
- Het afdrucken start nu.
- Om andere beelden af te drukken, herhaalt u na het afdrucken de bovenstaande procedures vanaf stap 5.
- Wanneer u klaar bent met afdrucken, schakelt u de camera en de printer uit en verwijdt u de kabel.



- Zie "Printers" (170) voor PictBridge-compatibele printers van het merk Canon (afzonderlijk verkrijgbaar).
- U kunt geen RAW-beelden afdrucken.

Afdrukinstellingen configureren

► Foto's ► Films

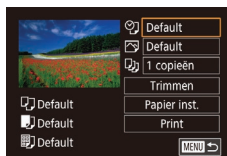

1 Open het afdrukscherm.

- Voer stap 1–6 bij "Eenvoudig afdrucken" (178) uit om dit scherm te openen.

2 Configureer de instellingen.

- Druk op de knoppen [▲][▼] of draai aan de knop [⊙] om een item te selecteren en druk vervolgens op de knop [⊙]. Selecteer een optie op het volgende scherm (druk op de knoppen [▲][▼] of draai aan de knop [⊙]). Druk vervolgens op de knop [⊙] om terug te gaan naar het afdrukscherm.

👤	Default	Hiermee worden de huidige printerinstellingen gebruikt.
	Datum	Hiermee worden de beelden afgedrukt met een datum.
	File No.	Hiermee worden de beelden afgedrukt met een bestandsnummer.
	Beide	Hiermee worden de beelden afgedrukt met een datum en een bestandsnummer.
	Uit	–
🖨️	Default	Hiermee worden de huidige printerinstellingen gebruikt.
	Uit	–
	Aan	Hiermee wordt opname-informatie gebruikt om de afdrukinstellingen te optimaliseren.
	R-Ogen1	Hiermee worden rode ogen gecorrigeerd.
📄	Aantal exemplaren	Hiermee selecteert u het aantal af te drukken exemplaren.
✂️	Trimmen	Hiermee kunt u een beeldgebied opgeven dat u wilt afdrucken (180).
📄	Papier inst.	Hiermee geeft u het papierformaat, de indeling en andere gegevens op (180).

Vóór gebruik

Basishandleiding

Handleiding voor gevorderden

Basishandleidingen van de camera

Auto-modus/Modus Hybride automatisch

Andere opnamestanden

P-modus

Tv-, Av-, M- en C-modus

Afspeelmodus

Wi-Fi-functies

Menu Instellingen

Accessoires

Bijlage

Index



Beelden bijsnijden vóór het afdrucken

► Foto's ► Films

Als u vóór het afdrucken de beelden bijsnijdt, kunt u het gewenste beeldgebied afdrucken in plaats van het hele beeld.

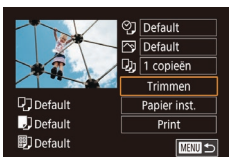

1 Selecteer [Trimmen].

- Voer eerst stap 1 bij "Afdrukinstellingen configureren" (179) uit om het afdrukscherm te openen, kies [Trimmen] en druk op de knop [OK].
- Er verschijnt een kader voor bijsnijden dat het af te drukken beeldgebied aanduidt.

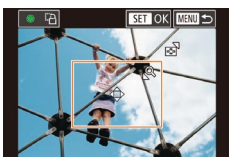

2 Pas het kader naar wens aan.

- Om de grootte van het kader te wijzigen, beweegt u de zoomknop.
- Als u het kader wilt verplaatsen, drukt u op de knoppen [▲][▼][◀][▶].
- Om het kader te draaien, draait u aan de knop [OK].
- Als u klaar bent, drukt u op de knop [OK].

3 Druk het beeld af.

- Voer stap 7 in "Eenvoudig afdrucken" (178) uit om af te drukken.



- Bijsnijden is wellicht niet mogelijk bij kleine beeldformaten of bij bepaalde verhoudingen.

Het papierformaat en de indeling selecteren vóór het afdrucken

► Foto's ► Films

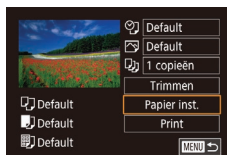

1 Selecteer [Papier inst.]

- Voer eerst stap 1 bij "Afdrukinstellingen configureren" (179) uit om het afdrukscherm te openen, kies [Papier inst.] en druk op de knop [OK].

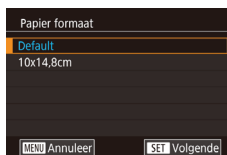

2 Selecteer een papierformaat.

- Druk op de knoppen [▲][▼] of draai aan de knop [OK] om een optie te selecteren. Druk vervolgens op de knop [OK].

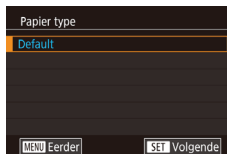

3 Selecteer een papiersoort.

- Druk op de knoppen [▲][▼] of draai aan de knop [OK] om een optie te selecteren. Druk vervolgens op de knop [OK].

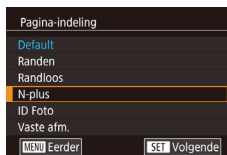

4 Selecteer een indeling.

- Druk op de knoppen [▲][▼] of draai aan de knop [OK] om een optie te selecteren.
- Als u [N-plus] selecteert, drukt u op de knop [OK]. Selecteer het aantal beelden per vel op het volgende scherm (druk op de knoppen [▲][▼] of draai aan de knop [OK]). Druk vervolgens op de knop [OK].

5 Druk het beeld af.

Vóór gebruik

Basishandleiding

Handleiding voor gevorderden

Basishandelingen van de camera

Auto-modus/ Modus Hybride automatisch

Andere opnamestanden

P-modus

Tv-, Av-, M- en C-modus

Afspeelmodus

Wi-Fi-functies

Menu Instellingen

Accessoires

Bijlage

Index



Beschikbare indelingsopties

Default	Hiermee worden de huidige printerinstellingen gebruikt.
Randen	Hiermee worden de beelden afgedrukt met een lege ruimte eromheen.
Randloos	Hiermee maakt u randloze afdrucken.
N-plus	Hiermee geeft u het aantal beelden per vel op.
ID Foto	Hiermee drukt u foto's af voor identiteitsbewijzen. Alleen beschikbaar voor beelden met opnamepixelinstelling L en een verhouding van 3:2.
Vaste afm.	Hiermee wordt het afdrukformaat geselecteerd. Kies uit 90 x 130 mm, briefkaart of brede afdrucken.

Id-foto's afdrucken

► Foto's ► Films

1 Selecteer [ID Foto].

- Voer stap 1–4 bij “Het papierformaat en de indeling selecteren vóór het afdrucken” (180) uit, kies [ID Foto] en druk op de knop [OK].

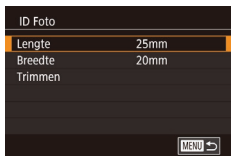

2 Selecteer de lengte van de lange en de korte zijde.

- Druk op de knoppen [▲][▼] of draai aan de knop [OK] om een item te selecteren en druk vervolgens op de knop [OK]. Selecteer de lengte op het volgende scherm (druk op de knoppen [▲][▼] of draai aan de knop [OK]). Druk vervolgens op de knop [OK].

3 Selecteer het afdrukgebied.

- Druk op de knoppen [▲][▼] of draai aan de knop [OK] om [Trimmen] te selecteren. Druk vervolgens op de knop [OK].
- Voer stap 2 in “Beelden bijnijden vóór het afdrucken” (180) uit om het afdrukgebied te selecteren.

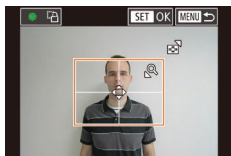

4 Druk het beeld af.

Filmscènes afdrucken

► Foto's ► Films

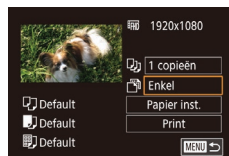

1 Open het afdrukscherm.

- Voer stap 1–6 bij “Eenvoudig afdrucken” (178) uit om een film te kiezen. Het scherm links wordt weergegeven.

2 Selecteer een afdrukmethode.

- Druk op de knoppen [▲][▼] om [OK] te selecteren en druk vervolgens op de knop [OK]. Selecteer een optie op het volgende scherm (druk op de knoppen [▲][▼] of draai aan de knop [OK]). Druk vervolgens op de knop [OK] om terug te gaan naar het afdrukscherm.

3 Druk het beeld af.

Afdrukopties voor films

Enkel	Hiermee wordt de huidige scène afgedrukt als een foto.
Reeks	Hiermee wordt een reeks scènes met een bepaald interval afgedrukt op een enkel vel papier. Als u [Onderschrift] instelt op [Aan], kunt u ook het mapnummer, bestandsnummer en de verstreken tijd voor het kader afdrucken.



- Om het printen tijdens het printen te annuleren, drukt u op de knop [OK], kiest u [OK] en vervolgens drukt u nogmaals op de knop [OK].
- Nadat u, zoals wordt beschreven in stap 2–5 van “Bekijken” (105) een scène hebt weergegeven die u wilt afdrucken, kunt u het scherm in stap 1 ook hier openen door te tikken op de knoppen [◀][▶] om [OK] te selecteren in het filmbedieningspaneel en vervolgens op de knop [OK] te drukken.

Vóór gebruik

Basishandleiding

Handleiding voor gevorderden

Basishandleidingen van de camera

Auto-modus/Modus Hybride automatisch

Andere opnamestanden

P-modus

Tv-, Av-, M- en C-modus

Afspeelmodus

Wi-Fi-functies

Menu Instellingen

Accessoires

Bijlage

Index



Beelden toevoegen aan de printlijst (DPOF)

► Foto's ► Films

U kunt op de camera instellingen kiezen voor afdrucken in serie (183) en bestellingen bij fotozaken. Selecteer maximaal 998 beelden op een geheugenkaart en configureer de nodige instellingen, zoals het aantal exemplaren, als volgt. De afdrukinformatie die u op deze wijze voorbereidt, voldoet aan de DPOF-normen (Digital Print Order Format).



- U kunt geen RAW-beelden opnemen in een printlijst.

Afdrukinstellingen configureren

► Foto's ► Films

U kunt de instellingen, zoals de afdrukindeling, toevoegen van datum of bestandsnummer, en de overige instellingen, als volgt opgeven. Deze instellingen worden toegepast op alle beelden in de printlijst.

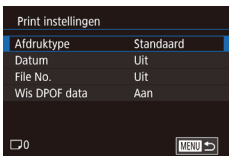

- Druk op de knop [MENU], selecteer [Printinstellingen] op het tabblad [4] en druk daarna op de knop [4].
- Druk op de knoppen [▲][▼] of draai aan de knop [●] om [Print instellingen] te selecteren. Druk vervolgens op de knop [4]. Selecteer en configureer op het volgende scherm de gewenste items (31).

	Standaard	Hiermee drukt u één foto per vel af.
Afdruktype	Index	Hiermee drukt u meerdere verkleinde beelden per vel af.
	Beiden	Hiermee worden zowel standaard- als indexformaten afgedrukt.
Datum	Aan	Hiermee worden de beelden afgedrukt met de opnamedatum.
	Uit	–
File No.	Aan	Hiermee worden de beelden afgedrukt met het bestandsnummer.
	Uit	–
Wis DPOF data	Aan	Alle instellingen voor printlijsten worden na het afdrucken verwijderd.
	Uit	–



- Sommige printers of fotozaken zijn wellicht niet in staat om alle DPOF-instellingen toe te passen bij het afdrucken.
- [4] kan verschijnen op de camera om u te waarschuwen dat de geheugenkaart afdrukinstellingen bevat die zijn geconfigureerd op een andere camera. Als u de afdrukinstellingen wijzigt met deze camera, worden alle bestaande instellingen wellicht overschreven.



- Als u [Index] opgeeft, kunt u wellicht niet tegelijkertijd [Aan] kiezen voor zowel [Datum] als [File No.].
- Indexafdrucken zijn niet beschikbaar op sommige PictBridge-compatibele printers van het merk Canon (afzonderlijk verkrijgbaar).
- De datum wordt afgedrukt in een notatie die overeenkomt met de instelgegevens in [Datum/Tijd] op het tabblad [2] (21).

Afdrukinstellingen voor afzonderlijke beelden

► Foto's ► Films



1 Selecteer [Sel. beeld & aantal].

- Druk op de knop [MENU], selecteer [Printinstellingen] op het tabblad [4] en druk daarna op de knop [4].
- Druk op de knoppen [▲][▼] of draai aan de knop [●] om [Sel. beeld & aantal] te selecteren en druk vervolgens op de knop [4] (31).

2 Selecteer een beeld.

- Druk op de knoppen [◀][▶] of draai aan de knop [●] om een beeld te selecteren. Druk vervolgens op de knop [4].
- U kunt nu het aantal af te drukken exemplaren opgeven.

Vóór gebruik

Basishandleiding

Handleiding voor gevorderden

Basishandelingen van de camera

Auto-modus/ Modus Hybride automatisch

Andere opnamestanden

P-modus

Tv-, Av-, M- en C-modus

Afspeelmodus

Wi-Fi-functies

Menu Instellingen

Accessoires

Bijlage

Index





- Als u indexafdrukken opgeeft voor het beeld, wordt het beeld met een pictogram [✓] gelabeld. Druk nogmaals op de knop [OK] om indexafdrukken te annuleren voor het beeld. [✓] wordt niet meer weergegeven.

3 Geef het aantal afdrukken op.

- Druk op de knoppen [▲][▼] of draai aan de knop [OK] om het aantal afdrukken op te geven (maximaal 99).
- Herhaal stap 2 en 3 om het printen van andere beelden in te stellen en het aantal afdrukken van elk beeld op te geven.
- Voor indexafdrukken kunt u het aantal afdrukken niet instellen. U kunt alleen via stap 2 de af te drukken beelden selecteren.
- Als u klaar bent, drukt u op de knop [MENU] om terug te keren naar het menuscherm.

Afdrukinstellingen voor een reeks beelden

► Foto's ► Films



- Voer stap 1 bij “Afdrukinstellingen voor afzonderlijke beelden” (182) uit om [Select. reeks] te kiezen en druk op de knop [OK].
- Voer de stappen 2–3 in “Een reeks selecteren” (116) uit om beelden op te geven.
- Druk op de knoppen [▲][▼] om [Opdracht] te kiezen en druk op de knop [OK].

Afdrukinstellingen voor alle beelden

► Foto's ► Films



- Voer stap 1 bij “Afdrukinstellingen voor afzonderlijke beelden” (182) uit om [Sel. alle beelden] te kiezen en druk op de knop [OK].
- Druk op de knoppen [◀][▶] of draai aan de knop [OK] om [OK] te selecteren. Druk vervolgens op de knop [OK].

Alle beelden in de printlijst wissen

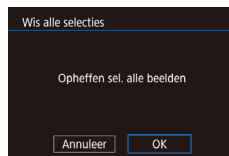

- Voer stap 1 bij “Afdrukinstellingen voor afzonderlijke beelden” (182) uit om [Wis alle selecties] te selecteren en druk op de knop [OK].
- Druk op de knoppen [◀][▶] of draai aan de knop [OK] om [OK] te selecteren. Druk vervolgens op de knop [OK].

Beelden afdrukken die zijn toegevoegd aan de printlijst (DPOF)

► Foto's ► Films



- Als er afbeeldingen aan de printlijst zijn toegevoegd (182–183), wordt dit scherm weergegeven wanneer u de camera aansluit op een PictBridge-compatibele printer. Druk op de knoppen [▲][▼] om [Print nu] te selecteren en druk vervolgens op de knop [OK] om de beelden in de printlijst af te drukken.
- Elke DPOF-afdruktaak die u tijdelijk onderbreekt, wordt hervat bij het volgende beeld.

Vóór gebruik

Basishandleiding

Handleiding voor gevorderden

Basishandleidingen van de camera

Auto-modus/Modus Hybride automatisch

Andere opnamestanden

P-modus

Tv-, Av-, M- en C-modus

Afspeelmodus

Wi-Fi-functies

Menu Instellingen

Accessoires

Bijlage

Index



Beelden toevoegen aan een fotoboek

► Foto's ► Films

U kunt fotoboeken instellen op de camera door maximaal 998 beelden te selecteren op een geheugenkaart en deze met CameraWindow te importeren naar uw computer (176), waar ze naar een aparte map worden gekopieerd. Deze functie is handig wanneer u online afgedrukte fotoboeken bestelt of wanneer u fotoboeken afdrukt op uw eigen printer.

Een selectiemethode selecteren



- Druk op de knop [MENU], selecteer [Fotoboek instellen] op het tabblad [4] en bepaal hoe u de beelden wilt selecteren.



- [!] kan verschijnen op de camera om u te waarschuwen dat de geheugenkaart afdrুকinstellingen bevat die zijn geconfigureerd op een andere camera. Als u de afdrুকinstellingen wijzigt met deze camera, worden alle bestaande instellingen wellicht overschreven.

Afzonderlijke beelden toevoegen

► Foto's ► Films



1 Selecteer [Selectie].

- Selecteer [Selectie] volgens de procedure bij "Een selectiemethode selecteren" (184) en druk op de knop [OK].



2 Selecteer een beeld.

- Druk op de knoppen [Left][Right] of draai aan de knop [OK] om een beeld te selecteren. Druk vervolgens op de knop [OK].
- [✓] wordt weergegeven.
- Druk nogmaals op de knop [OK] om het beeld te verwijderen uit het fotoboek. [✓] wordt niet meer weergegeven.
- Herhaal deze procedure om andere beelden op te geven.
- Als u klaar bent, drukt u op de knop [MENU] om terug te keren naar het menu-scherm.

Alle beelden toevoegen aan een fotoboek

► Foto's ► Films



- Volg de procedure bij "Een selectiemethode selecteren" (184), selecteer [Sel. alle beelden] en druk op de knop [OK].
- Druk op de knoppen [Left][Right] of draai aan de knop [OK] om [OK] te selecteren. Druk vervolgens op de knop [OK].

Alle beelden verwijderen uit een fotoboek

► Foto's ► Films

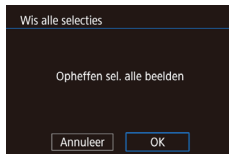

- Volg de procedure bij "Een selectiemethode selecteren" (184), selecteer [Wis alle selecties] en druk op de knop [OK].
- Druk op de knoppen [Left][Right] of draai aan de knop [OK] om [OK] te selecteren. Druk vervolgens op de knop [OK].

Vóór gebruik

Basishandleiding

Handleiding voor gevorderden

Basishandleidingen van de camera

Auto-modus/Modus Hybride automatisch

Andere opnamestanden

P-modus

Tv-, Av-, M- en C-modus

Afspeelmodus

Wi-Fi-functies

Menu Instellingen

Accessoires

Bijlage

Index



Bijlage

Nuttige informatie over het gebruik van de camera

Problemen oplossen

Controleer eerst het volgende als u denkt dat er een probleem is met de camera. Als u met de onderstaande tips uw probleem niet kunt verhelpen, neemt u contact op met de helpdesk van Canon Klantenservice.

Voeding

Er gebeurt niets als u op de ON/OFF-knop drukt.

- Controleer of de batterij is opgeladen (18).
- Controleer of de batterij in de juiste richting is geplaatst (19).
- Controleer of het klepje van de geheugenkaart/batterijhouder goed is gesloten (19).
- Als de batterijpolen vuil zijn, nemen de prestaties van de batterij af. Reinig de polen met een wattenstaafje en plaats de batterij enige malen opnieuw.

De batterij raakt snel leeg.

- Bij lage temperaturen nemen de prestaties van batterijen af. Maak de batterij een beetje warm, bijvoorbeeld door deze in uw zak te houden. Zorg dat de polen niet in contact komen met metalen voorwerpen.
- Als de batterijpolen vuil zijn, nemen de prestaties van de batterij af. Reinig de polen met een wattenstaafje en plaats de batterij enige malen opnieuw.
- Als dit niet helpt en de batterij weer snel leeg is na het opladen, is de levensduur verstreken. Koop dan een nieuwe batterij.

De lens wordt niet ingetrokken.

- Open het klepje van de geheugenkaart/batterijhouder niet als de camera aanstaat. Sluit het klepje en schakel de camera in en daarna weer uit (19).

De batterij is opgezwollen.

- Het is normaal dat batterijen een beetje zwellen. Dit is niet gevaarlijk. Als de batterij echter zodanig opzwellt dat deze niet meer in de camera past, dient u contact op te nemen met de helpdesk van Canon Klantenservice.

Weergave op een tv

De camerabeelden worden vervormd of helemaal niet weergegeven op een tv (170).

Vóór gebruik

Basishandleiding

Handleiding voor gevorderden

Basishandleidingen van de camera

Auto-modus/Modus Hybride automatisch

Andere opnamestanden

P-modus

Tv-, Av-, M- en C-modus

Afspeelmodus

Wi-Fi-functies

Menu Instellingen

Accessoires

Bijlage

Index



Opnamen maken

Er kunnen geen opnamen worden gemaakt.

- Druk in de afspeelmodus (📖105) de ontspanknop half in (📖27).

Vreemde weergave op het scherm bij weinig licht (📖29).

Vreemde weergave op het scherm bij opnamen.

- Houd er rekening mee dat de volgende weergaveproblemen niet op foto's worden vastgelegd, maar wel in films worden opgenomen.
 - Als u opnamen maakt bij TL- of LED-verlichting kan het scherm flikkeren en kan een horizontale band verschijnen.

Weergave op het volledige scherm is tijdens het opnemen niet beschikbaar (📖94).

📷 knippert op het scherm wanneer de ontspanknop wordt ingedrukt en opnemen is niet mogelijk (📖38).

📷📷 verschijnt wanneer de ontspanknop half wordt ingedrukt (📖38).

- Stel [IS modus] in op [Continu] (📖55).
- Klap de flitser uit en stel de flitsmodus in op 📷 (📖91).
- Verhoog de ISO-waarde (📖79).
- Plaats de camera op een statief of neem andere maatregelen om de camera stil te houden. Stel daarnaast [IS modus] in op [Uit] als u opnamen maakt met een statief of een ander middel gebruikt om de camera stil te houden (📖55).

De opnamen zijn niet scherp.

- Druk de sluiterknop half in om scherp te stellen op het onderwerp en druk de knop daarna volledig in om een opname te maken (📖27).
- Zorg dat de onderwerpen zich binnen het scherpestelbereik bevinden (📖211).
- Stel [AF-hulplicht] in op [Aan] (📖56).
- Bevestig dat onnodige functies zoals macro worden uitgeschakeld.
- Probeer op te nemen met de focusvergrendeling of AF-vergrendeling (📖87, 📖91).

Opnamen zijn wazig.

- Afhankelijk van de omstandigheden tijdens de opname kan vervaging van beelden optreden wanneer Touch Shutter wordt gebruikt. Houd de camera stil tijdens de opname.

Er worden geen AF-kaders weergegeven en de camera stelt niet scherp wanneer de sluiterknop half wordt indrukt.

- Om de AF-kaders weer te geven en de camera goed te laten scherpstellen, probeert u de gebieden met veel contrast in het centrum van de compositie te plaatsen voordat u de ontspanknop half indrukt. Of probeer de ontspanknop meerdere malen half in te drukken.

De onderwerpen in de opnamen zijn te donker.

- Klap de flitser uit en stel de flitsmodus in op 📷 (📖91).
- Pas de helderheid aan met behulp van belichtingscompensatie (📖78).
- Gebruik AE lock of spotmeting (📖78).

De onderwerpen zijn te helder, de highlights zijn vervaagd.

- Klap de flitser in en stel de flitsmodus in op 📷 (📖35).
- Pas de helderheid aan met behulp van belichtingscompensatie (📖78).
- Gebruik AE lock of spotmeting (📖78).
- Verminder de belichting van het onderwerp.

De opnamen zijn te donker, ondanks dat er is geflitst (📖38).

- Maak de opname binnen het bereik van de flits (📖210).
- Pas de helderheid aan met behulp van flitsbelichtingscompensatie of door het flitsuitvoerniveau te wijzigen (📖92, 📖99).
- Verhoog de ISO-waarde (📖79).

De onderwerpen in geflitste foto's zijn te helder, de highlights zijn vervaagd.

- Maak de opname binnen het bereik van de flits (📖210).
- Klap de flitser in en stel de flitsmodus in op 📷 (📖35).
- Pas de helderheid aan met behulp van flitsbelichtingscompensatie of door het flitsuitvoerniveau te wijzigen (📖92, 📖99).

Er verschijnen witte vlekken in geflitste opnamen.

- Dit komt doordat het licht van de flitser wordt weerspiegeld door stof- of andere deeltjes in de lucht.

Opnamen zien er korrelig uit.

- Verlaag de ISO-waarde (📖79).
- Hoge ISO-waarden kunnen in sommige opnamestanden leiden tot korrelige beelden (📖60).

De onderwerpen hebben rode ogen.

- Stel [Lamp Aan] in op [Aan] (📖56). Het licht voor rode-ogenreductie (📖4) gaat branden bij foto's die met de flitser worden gemaakt. U krijgt de beste resultaten als uw onderwerpen naar het licht voor rode-ogenreductie kijken. Probeer ook om de verlichting binnenshuis te verbeteren of dichter bij het onderwerp te gaan.
- Bewerk beelden met Rode-ogencorrectie (📖126).

Het schrijven naar een geheugenkaart duurt te lang of het maken van continue opnamen gaat langzamer.

- Voer via de camera een low-level format van de geheugenkaart uit (📖160).

Instellingen voor opnamen of voor het menu Snelle inst. zijn niet beschikbaar.

- Beschikbare instellingen variëren per opnamemodus. Zie "Beschikbare functies per opnamemodus", "Menu Snelle instel." en "Opnametabblad" (📖193–📖199).

Vóór gebruik

Basishandleiding

Handleiding voor gevorderden

Basishandelingen van de camera

Auto-modus/ Modus Hybride automatisch

Andere opnamestanden

P-modus

Tv-, Av-, M- en C-modus

Afspeelmodus

Wi-Fi-functies

Menu Instellingen

Accessoires

Bijlage

Index



Het pictogram voor baby's of kinderen wordt niet weergegeven.

- De pictogrammen voor baby's en kinderen worden niet weergegeven als de verjaardag niet is ingesteld bij de gezichts informatie (146). Als de pictogrammen ook niet worden weergegeven wanneer de verjaardag wel is opgegeven, registreert u de gezichts informatie opnieuw (146) of controleert u of de datum/tijd correct is ingesteld (163).

Touch AF of Touch Shutter werkt niet.

- Touch AF of Touch Shutter werken niet als u de randen van het scherm aanraakt. Raak het scherm aan op een punt dicht bij het midden.

Films opnemen





De verstreken tijd wordt verkeerd weergegeven, of de opname wordt onderbroken.

- Formateer de geheugenkaart via de camera of gebruik een geheugenkaart die hogesnelheidsopnamen ondersteunt. Denk erom dat ook als de verstreken tijd verkeerd wordt weergegeven, de lengte van de films op de geheugenkaart overeenstemt met de werkelijke opnametijd (160, 212).

[!] verschijnt en de opname stopt automatisch.

- De interne geheugenbuffer van de camera raakt vol omdat de camera niet snel genoeg naar de geheugenkaart kan schrijven. Probeer een van de volgende maatregelen:
 - Voer via de camera een low-level format van de geheugenkaart uit (160).
 - Verlaag de beeldkwaliteit (52).
 - Gebruik een geheugenkaart die hogesnelheidsopnamen ondersteunt (212).

In- en uitzoomen is niet mogelijk.

- In- en uitzoomen is niet mogelijk in de modus  (67).
- In- en uitzoomen is niet mogelijk tijdens het filmen in de modus  (64),  (76), and  (58).

Onderwerpen lijken vervormd.

- Onderwerpen die tijdens het opnemen snel langs de camera bewegen, kunnen vervormd lijken. Dit is niet het gevolg van een storing.

Er wordt lineaire ruis opgenomen.

- Er kan lineaire ruis worden opgenomen als er lichten of andere felle lichtbronnen zichtbaar zijn op het opnamescherm in een verder donkere scène. Pas de compositie van de opname aan zodat het felle licht niet zichtbaar is op het opnamescherm of in de buurt.

Afspelen





Afspelen is niet mogelijk.

- U kunt mogelijk geen beelden of films afspelen als u de bestandsnaam of mapstructuur hebt gewijzigd via een computer.

Het afspelen stopt of het geluid haperet.

- Gebruik een geheugenkaart waarop u via de camera een low-level format hebt uitgevoerd (160).
- Korte onderbrekingen zijn mogelijk als u films afspeelt die zijn gekopieerd naar geheugenkaarten met trage leesnelheden.
- Als u films afspeelt op een computer met onvoldoende capaciteit, kunnen er kaders wegvallen en kan het geluid haperen.

Geluid wordt niet weergegeven tijdens films.

- Pas het volume aan (24) als [Mute] is geactiveerd (164) of als het geluid van de film zwak is.
- Er wordt geen geluid afgespeeld in films die zijn opgenomen in de modus  (64),  (70),  (76) en  (58) omdat in deze standen geen geluid wordt opgenomen.

Het beginscherm van Story Highlights kan niet worden geopend door op de knop  te drukken.

- Het beginscherm kan niet worden weergegeven als de camera op een printer is aangesloten. Ontkoppel de camera van de printer.
- Het beginscherm kan niet worden weergegeven als een Wi-Fi-verbinding actief is. Verbreek de Wi-Fi-verbinding.

Een gewenst onderwerppictogram voor een album wordt niet weergegeven op het beginscherm van Story Highlights.

- Selecteer in de korte informatie weergave (107) een beeld met de naam van de persoon voor het album voordat u het beginscherm van Story Highlights opent (129).

Geheugenkaart

De geheugenkaart wordt niet herkend.

- Herstart de camera met de geheugenkaart erin (26).

Vóór gebruik

Basishandleiding

Handleiding voor gevorderden

Basishandelingen van de camera

Auto-modus/ Modus Hybride automatisch

Andere opnamestanden

P-modus

Tv-, Av-, M- en C-modus

Afspeelmodus

Wi-Fi-functies

Menu Instellingen

Accessoires

Bijlage

Index



Computer

Kan geen beelden overdragen naar een computer.

- Als u beelden wilt overdragen naar de computer via een kabel, probeert u als volgt de overdrachtssnelheid te verlagen:
 - Druk op de knop [] om de afspelstand in te schakelen. Houd de knop [MENU] ingedrukt terwijl u tegelijkertijd op de knoppen [▲] en [] drukt. Druk in het volgende scherm op de knoppen [◀][▶] om [B] te selecteren. Druk daarna op de knop [].

Wi-Fi

Het Wi-Fi-menu kan niet worden geopend door op de knop [▲] te drukken.

- Het Wi-Fi-menu is niet beschikbaar in de opnamemodus. Ga naar de afspelmodus en probeer het opnieuw.
- In de afspelstand kan het Wi-Fi-menu niet worden geopend tijdens vergrote weergave of indexweergave. Ga naar de enkelvoudige weergave en probeer het opnieuw. Het Wi-Fi-menu kan ook niet worden geopend in de groepsweergave of gefilterde beeldweergave op basis van opgegeven voorwaarden. Annuleer het gegroepeerd of gefilterd afspelen van beelden.
- Het Wi-Fi-menu kan niet worden geopend wanneer de camera via een kabel is aangesloten op een printer, computer of tv. Koppel de kabel los.

Kan geen apparaat/bestemming toevoegen.

- Er kunnen in totaal 20 items van verbindinginformatie aan de camera worden toegevoegd. Wis eerst overbodige verbindinginformatie van de camera en voeg daarna nieuwe apparaten/bestemmingen toe (157).
- Gebruik een computer of smartphone om webservices te registreren (146).
- Om een smartphone toe te voegen, installeert u eerst de toepassing Camera Connect op uw smartphone (136).
- Om een computer toe te voegen, installeert u eerst de software CameraWindow op uw computer. Controleer ook de omgeving en instellingen van uw computer en Wi-Fi (140, 142).
- Vermijd het gebruik van de camera op plaatsen waar het Wi-Fi-sigitaal verstoord kan worden, zoals bijvoorbeeld in de buurt van magnetrons, Bluetooth-apparaten en andere apparaten die op de 2,4 GHz-band werken.
- Plaats de camera dichterbij het apparaat waarmee u verbinding wilt maken (zoals het toegangspunt) en zorg ervoor dat er geen voorwerpen tussen de apparaten zijn.

Kan geen verbinding maken met het toegangspunt.

- Controleer of het toegangspunt is ingesteld op een kanaal dat wordt ondersteund door de camera (210). In plaats van automatisch kanaaltoewijzing kunt u het beste handmatig een ondersteund kanaal toewijzen.

Kan geen beelden verzenden.

- Het bestemmingsapparaat heeft onvoldoende opslagruimte. Vergroot de opslagruimte op het bestemmingsapparaat en verzend de afbeeldingen opnieuw.
- Het schuifje voor schrijfbeveiliging van de geheugenkaart van de bestemmingscamera staat in de vergrendelde positie. Verschuif het schuifje voor schrijfbeveiliging naar de ontgrendelde positie.
- RAW-beelden kunnen niet worden verzonden. Voor beelden die zowel in de JPEG- als de RAW-indeling zijn vastgelegd, wordt alleen de JPEG-versie verzonden. RAW-beelden kunnen echter worden verstuurd met beeldsynchonisatie.
- Beelden worden niet verzonden naar CANON iMAGE GATEWAY of andere webservices als u beeldbestanden of mappen verplaatst of hernoemt op de computer waarop beelden zijn ontvangen die zijn verzonden met beeldsynchonisatie via een toegangspunt (153). Voordat u deze beeldbestanden of mappen verplaatst of hernoemt op de computer, dient u te controleren of de beelden al zijn verzonden naar CANON iMAGE GATEWAY of andere webservices.

Kan de beeldgrootte niet wijzigen voor verzending.

- De afbeeldingsgrootte kan niet worden aangepast naar een opnamepixelinstelling die hoger is dan de oorspronkelijke instelling.
- De grootte van films kan niet worden aangepast.

Het verzenden van beelden duurt lang./De draadloze verbinding is verbroken.

- Het kan lang duren om meerdere afbeeldingen te verzenden. Probeer de beeldgrootte te wijzigen om het verzenden te versnellen (153).
- Het kan lang duren om films te verzenden.
- Vermijd het gebruik van de camera op plaatsen waar het Wi-Fi-sigitaal verstoord kan worden, zoals bijvoorbeeld in de buurt van magnetrons, Bluetooth-apparaten en andere apparaten die op de 2,4 GHz-band werken. Het verzenden van beelden kan lang duren, zelfs als [Yi] wordt weergegeven.
- Plaats de camera dichterbij het apparaat waarmee u verbinding wilt maken (zoals het toegangspunt) en zorg ervoor dat er geen voorwerpen tussen de apparaten zijn.

Er wordt geen melding ontvangen op een computer of smartphone nadat CANON iMAGE GATEWAY aan de camera is toegevoegd.

- Controleer of u het juiste e-mailadres hebt ingevoerd en voeg de bestemming opnieuw toe.
- Controleer de e-mailinstellingen op de computer of smartphone. Als volgens de instellingen e-mail van bepaalde domeinen wordt geblokkeerd, kunt u de melding mogelijk niet ontvangen.

Wis de gegevens van de Wi-Fi-verbinding voordat u de camera weggooit of aan iemand anders geeft.

- Reset de instellingen voor Wi-Fi (158).

Vóór gebruik

Basishandleiding

Handleiding voor gevorderden

Basishandelingen van de camera

Auto-modus/ Modus Hybride automatisch

Andere opnamestanden

P-modus

Tv-, Av-, M- en C-modus

Afspeelmodus

Wi-Fi-functies

Menu Instellingen

Accessoires

Bijlage

Index



Berichten op het scherm

Indien er een foutmelding verschijnt op het scherm, reageert u als volgt.

Opnamen maken of afspelen

Geen geheugenkaart

- Wellicht is de geheugenkaart in de verkeerde richting geplaatst. Plaats de geheugenkaart opnieuw en in de juiste richting (119).

Geheugenkaart op slot

- Het schuifje voor schrijfbeveiliging van de geheugenkaart is vergrendeld. Verschuif het schuifje voor schrijfbeveiliging naar de ontgrendelde positie (119).

Kan niet opnemen

- U probeert een opname te maken zonder geheugenkaart in de camera. Plaats de geheugenkaart in de juiste richting om opnamen te maken (119).

Geheugenkaart fout (160)

- Neem contact op met een helpdesk van Canon Klantenservice als dezelfde foutmelding blijft verschijnen nadat u een ondersteunde geheugenkaart (12) hebt geformatteerd en correct hebt geplaatst (119).

Te weinig kaartruimte

- Er is onvoldoende ruimte vrij op de geheugenkaart om opnamen te maken (35, 58, 77, 96) of beelden te bewerken (122). Wis overbodige beelden (117) of plaats een geheugenkaart met voldoende vrije ruimte (119).

Touch AF niet beschikbaar

- Touch AF is niet beschikbaar in de huidige opnamemodus (193).

Touch AF geannuleerd

- Het onderwerp dat u voor Touch AF hebt geselecteerd, kan niet meer worden gedetecteerd (190).

Laad de accu op (18)

Geen beeld.

- De geheugenkaart bevat geen beelden die kunnen worden weergegeven.

Beveiligd! (115)

Onbekend beeld/Incompatible JPEG/Beeld te groot./Kan geen MOV afspelen./Kan geen MP4 afspelen

- Niet-ondersteunde of beschadigde beelden kunnen niet worden weergegeven.
- Beelden die zijn bewerkt op een computer, beelden waarvan de bestandsnaam is gewijzigd en beelden die met een andere camera zijn gemaakt, kunnen mogelijk niet worden afgespeeld.

Kan niet vergroten!/Kan niet roteren./Kan beeld niet wijzigen/

Kan Niet Wijzigen./Kan niet aan Cat. toekennen/Niet selecteerbaar beeld/Geen ID-info

- De volgende functies zijn wellicht niet beschikbaar voor beelden waarvan de bestandsnaam is gewijzigd of die al zijn bewerkt op een computer, of beelden die met een andere camera zijn gemaakt. Houd er rekening mee dat functies met een sterretje (*) niet beschikbaar zijn voor films. Id-info bew.* (113), Vergroten* (114), Roteren* (119), Favorieten (120), Bewerken* (122), Print Lijst* (182) en Fotoboek instellen* (184).

Ongeldig selectiebereik

- U wilde een bereik opgeven voor beeldselectie (116, 118, 183) en u probeerde als eerste beeld een beeld te kiezen dat na het laatste beeld komt of omgekeerd.

Selectielimiet bereikt

- U hebt meer dan 998 beelden geselecteerd voor de printlijst (182) of fotoboekinstellingen (184). Selecteer 998 beelden of minder.
- De instellingen voor de printlijst (182) of voor de fotoboekinstellingen (184) konden niet correct worden opgeslagen. Verminder het aantal geselecteerde beelden en probeer het opnieuw.
- U probeerde 500 beelden of meer te kiezen bij Beveilig (115), Wissen (117), Favorieten (120), Printlijst (182) of Fotoboek instellen (184).

Fout in benaming.

- De map kon niet worden gemaakt of opnamen konden niet worden gemaakt, omdat het maximum aantal mappen (999) voor de opslag van beelden op de kaart en het maximum aantal beelden (9999) voor beelden in mappen zijn bereikt. Wijzig op het tabblad [1] de optie [Bestandnr.] in [Auto reset] (159) of formatteer de geheugenkaart (160).

Lens fout

- Deze fout kan optreden als u de lens vasthoudt terwijl deze in beweging is of als u de camera gebruikt in een omgeving met veel stof of zand in de lucht.
- Als deze foutmelding vaak verschijnt, kan dit duiden op schade aan de camera. Neem contact op met de helpdesk van Canon Klantenondersteuning.

Vóór gebruik

Basishandleiding

Handleiding voor gevorderden

Basishandelingen van de camera

Auto-modus/ Modus Hybride automatisch

Andere opnamestanden

P-modus

Tv-, Av-, M- en C-modus

Afspelmodus

Wi-Fi-functies

Menu Instellingen

Accessoires

Bijlage

Index



Camerafout gedetecteerd (*foutnummer*)

- Als deze foutmelding verschijnt direct nadat u een opname hebt gemaakt, is het beeld mogelijk niet opgeslagen. Ga naar de afspeelmodus om dit te controleren.
- Als deze foutmelding vaak verschijnt, kan dit duiden op schade aan de camera. Schrijf in dat geval de foutcode op (*Exx*) en neem contact op met de helpdesk van Canon Klantenondersteuning.

Bestandsfout

- Foto's die met een andere camera zijn gemaakt of beelden die zijn gewijzigd met computersoftware, kunt u wellicht niet correct afdrukken (178), zelfs als de camera is aangesloten op de printer.

Print fout

- Controleer de instelling voor het papierformaat (180). Als dit bericht wordt weergegeven terwijl de instelling correct is, herstart u de printer en maakt u de instellingen opnieuw op de camera.

Absorptiekussens inkt vol

- Neem contact op met een helpdesk van Canon Klantenondersteuning en vraag om een vervangend inktabsorptiekussens.

Wi-Fi

Verbinding mislukt

- Er zijn geen toegangspunten herkend. Controleer de instellingen van de toegangspunten (142).
- Een apparaat wordt niet gevonden. Zet de camera uit en weer aan en probeer opnieuw verbinding te maken.
- Controleer het apparaat waarmee u verbinding wilt maken en zorg dat het klaar is om verbinding te maken.

Kan toegangspunt niet bepalen

- De WPS-knoppen van meerdere toegangspunten zijn gelijktijdig ingedrukt. Probeer opnieuw verbinding te maken.

Geen toegangspunten gevonden

- Controleer of het toegangspunt is ingeschakeld.
- Zorg dat u de juiste SSID invoert als u handmatig verbinding maakt met een toegangspunt.

Wachtwoord is onjuist/Onjuiste beveiligingsinstellingen Wi-Fi

- Controleer de beveiligingsinstellingen van de toegangspunten (142).

IP-adresconflict

- Stel het IP-adres opnieuw in zodat er geen conflict is met een ander IP-adres.

Verbinding verbroken/Bestand(en) niet ontvangen/Bestand(en) niet verzonden

- Mogelijk worden in uw omgeving Wi-Fi-signalen belemmerd.
- Vermijd het gebruik van de Wi-Fi-functie van de camera in de buurt van magnetrons, Bluetooth-apparaten en andere apparaten die op de 2,4 GHz band werken.
- Plaats de camera dichterbij het apparaat waarmee u verbinding wilt maken (zoals het toegangspunt) en zorg ervoor dat er geen voorwerpen tussen de apparaten zijn.
- Controleer het verbonden apparaat om te zien of er geen fouten zijn.

Bestand(en) niet verzonden

Geheugenkaart fout

- Neem contact op met een helpdesk van de klantenondersteuning van Canon indien dezelfde foutmelding blijft verschijnen nadat u een geformatteerde geheugenkaart correct hebt geplaatst.

Bestand(en) niet ontvangen

Te weinig kaartruimte

- Er is onvoldoende vrije ruimte op de geheugenkaart van de doelcamera om beelden te ontvangen. Wis beelden om ruimte vrij te maken op de geheugenkaart of plaats een geheugenkaart met voldoende ruimte.

Bestand(en) niet ontvangen

Geheugenkaart op slot

- Het schuifje voor schrijfbeveiliging van de geheugenkaart in de camera staat in de vergrendelde positie. Verschuif het schuifje voor schrijfbeveiliging naar de ontgrendelde positie.

Bestand(en) niet ontvangen

Fout in benaming.

- Als het hoogste mapnummer (999) en het hoogste afbeeldingsnummer (9999) zijn bereikt op de ontvangende camera, kunnen er geen afbeeldingen worden ontvangen.

Onvoldoende ruimte op server

- Verwijder overbodige afbeeldingen die u naar CANON iMAGE GATEWAY hebt geüpload om ruimte vrij te maken.
- Sla de beelden die via Beeldsynchronisatie (153) zijn verzonden op uw computer op.

Controleer netwerkinstellingen

- Controleer of uw computer met de huidige netwerkinstellingen verbinding kan maken met internet.

Vóór gebruik

Basishandleiding

Handleiding voor gevorderden

Basishandelingen van de camera

Auto-modus/ Modus Hybride automatisch

Andere opnamestanden

P-modus

Tv-, Av-, M- en C-modus

Afspeelmodus

Wi-Fi-functies

Menu Instellingen

Accessoires

Bijlage

Index



Informatie op het scherm

Opname (informatieweergave)

Dezelfde informatie wordt getoond in de zoeker.

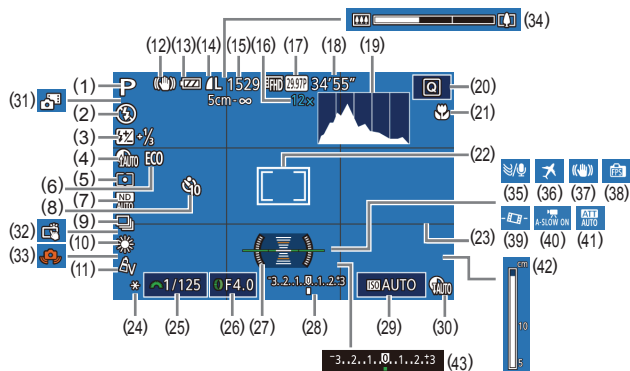

- | | |
|---|--|
| (1) Opnamemodus (193),
Compositiepictogram (39) | (9) Transportmodus (45),
AEB-opname (80),
Focusbracketing (86) |
| (2) Flitsmodus (91) | (10) Witbalans (82),
Kwiklampcorrectie (52) |
| (3) flitsbelichtingscompensatie /
flitsuitvoerniveau
(92, 99) | (11) My Colors (83) |
| (4) Schaduwcorrectie (81) | (12) Pictogram IS-modus (41) |
| (5) Meetmethode (78) | (13) Batterijniveau (191) |
| (6) Eco-modus (162) | (14) Fotocompressie (94),
Opnamepixelinstelling (94) |
| (7) ND-filter (81),
Hoog ISO nr. (80) | (15) Resterende opnamen (212)* |
| (8) Zelfontspanner (43) | (16) Zoomvergroting (42),
Digitale telelens (86) |

- | | |
|--|---|
| (17) Filmkwaliteit (52) | (30) DR-correctie (80) |
| (18) Resterende tijd (212) | (31) Modus Hybride automatisch
(37) |
| (19) Histogram (107) | (32) Touch Shutter (44) |
| (20) Menu Snelle instellingen (30) | (33) Waarschuwing: camera beweegt
(38) |
| (21) Scherpstelbereik
(84, 85),
AF lock (91) | (34) Zoombalk (35) |
| (22) AF frame (87),
Spotmetingpuntkader (78) | (35) Wind Filter (75) |
| (23) Raster (100) | (36) Tijdzone (163) |
| (24) AE lock (78),
FE-lock (93) | (37) Beeldstabilisatie (55) |
| (25) Sluittertijd (96, 97) | (38) Displaymodus (28) |
| (26) Diafragma waarde (97) | (39) Automatisch corrigeren
(55) |
| (27) Digitale horizon (53) | (40) Automatische langzame sluiters
(74) |
| (28) Belichtingsniveau (97) | (41) Demper (75) |
| (29) ISO-waarde (79) | (42) MF-indicator (85) |
| | (43) Belichtingscompensatie (78) |

* Geeft in de modus [] het aantal beschikbare opnamen aan.

Batterijniveau

Op het scherm verschijnt een pictogram of bericht dat het resterende niveau van de batterij aangeeft.

Scherf	Details
	Voldoende opgeladen
	Iets leger, maar nog voldoende opgeladen
(Knippert rood)	Bijna leeg; batterij moet worden opgeladen
[Laad de accu op]	Leeg; batterij moet onmiddellijk worden opgeladen

Vóór gebruik

Basishandleiding

Handleiding voor gevorderden

Basishandelingen
van de camera

Auto-modus/
Modus Hybride automatisch

Andere opnamestanden

P-modus

Tv-, Av-, M- en C-modus

Afspeelmodus

Wi-Fi-functies

Menu Instellingen

Accessoires

Bijlage

Index



Afspelen (uitgebreide informatieweergave)

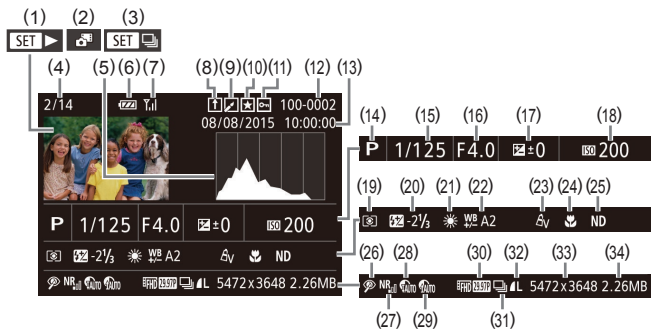

- | | |
|---|--|
| (1) Films (📖35, 📖105) | (16) Diafragma waarde (📖97) |
| (2) Digest-films (📖108) | (17) Belichtingscompensatieniveau (📖78) |
| (3) Groep afspeLEN (📖112) | (18) ISO-waarde (📖79) |
| (4) Nummer huidig beeld / totaal aantal beelden | (19) Meetmethode (📖78) |
| (5) Histogram (📖107) | (20) Flitser (📖91),
Flitsbelichtingscompensatie (📖92) |
| (6) Batterijniveau (📖191) | (21) Witbalans (📖82) |
| (7) Wi-Fi signaalsterkte (📖152) | (22) Witbalanscorrectie (📖82),
Kwklampcorrectie (📖52),
Creatieve opname-effect (📖59) |
| (8) Beeldsynchronisatie (📖153) | (23) My Colors (📖83, 📖124) |
| (9) Beeldbewerking (📖122),
Filmcompressie (📖128) | (24) Scherpstelbereik (📖84, 📖85) |
| (10) Favorieten (📖120) | (25) ND-filter (📖81) |
| (11) Beveiligen (📖115) | (26) Rode-ogencorrectie (📖126),
Afspeleffect Korte clip (📖76) |
| (12) Mapnummer – bestandnummer (📖159) | (27) Hoog ISO nr. (📖80) |
| (13) Opnamedatum/-tijd (📖20) | |
| (14) Opnamemodus (📖193) | |
| (15) Sluittijd (📖96, 📖97) | |

- | | |
|---|---|
| (28) DR-correctie (📖80) | (32) Compressie (beeldkwaliteit) (📖94) / Opnamepixelinstelling (📖52), Digest-films (📖37), RAW (📖94), MP4 (films), Albums (📖129) |
| (29) Schaduwcorrectie (📖81) | (33) Foto's: Opnamepixelinstelling (📖212)
Films: Afspeeltijd (📖212) |
| (30) Beeldkwaliteit / Framerate (films) (📖52) | (34) Bestands grootte |
| (31) Groep afspeLEN (📖112) | |



- Sommige gegevens worden mogelijk niet weergegeven als u beelden bekijkt op een tv (📖170).

Vóór gebruik

Basishandleiding

Handleiding voor gevorderden

Basishandelingen van de camera

Auto-modus/ Modus Hybride automatisch

Andere opnamestanden

P-modus

Tv-, Av-, M- en C-modus

Afspeelmodus

Wi-Fi-functies

Menu Instellingen

Accessoires

Bijlage

Index



Overzicht van filmbedieningspaneel

De volgende handelingen zijn beschikbaar op het filmbedieningspaneel, dat geopend kan worden volgens de beschrijving bij "Bekijken" (105).

	Raak aan om het volumepaneel weer te geven. Tik vervolgens op [▲][▼] om het volume aan te passen. Bij een volume van 0 verschijnt
	Afspelen
	Slow motion (Om de afspeelsnelheid aan te passen, drukt u op de knoppen [◀][▶] of draait u aan de knop). Er wordt geen geluid afgespeeld.)
	Achteruit springen* of Vorige clip (128) (Om verder terug te springen, houdt u de knop ingedrukt.)
	Eerder beeld (Om snel terug te spoelen, houdt u de knop ingedrukt.)
	Volgend beeld (Om snel vooruit te spoelen, houdt u de knop ingedrukt.)
	Vooruit springen* of Volgende clip (128) (Om verder vooruit te springen, houdt u de knop ingedrukt.)
	Clip wissen (verschijnt alleen wanneer u een digest-film hebt geselecteerd, 128)
	Bewerken (127)
	Verschijnt als de camera is aangesloten op een PictBridge-compatibele printer (178).

* Geeft het beeld ongeveer 4 seconden voor of na het huidige beeld weer.



- Tijdens het afspelen van films kunt u vooruit of achteruit gaan (of naar de vorige of volgende clip) door op de knoppen [◀][▶] te drukken.

Functies en menutabellen

Beschikbare functies per opnamemodus

Pictogrammen in het zwart, zoals **C**, geven aan dat de functie beschikbaar is of automatisch wordt ingesteld in die opnamemodus. Grijs pictogrammen, zoals **C**, geven aan dat de functie niet beschikbaar is in die opnamemodus.

Belichtingscompensatie (78)



ISO-waarde (79)

Automatisch



125–12800



AF-bediening (88)

ONE SHOT



SERVO



Vóór gebruik

Basishandleiding

Handleiding voor gevorderden

Basishandleidingen van de camera

Auto-modus/Modus Hybride automatisch

Andere opnamestanden

P-modus

Tv-, Av-, M- en C-modus

Afspelmodus

Wi-Fi-functies

Menu Instellingen

Accessoires

Bijlage

Index



Bracketing (80, 86)



C*1/M/Av/Tv/P/AUTO/ [various camera icons] /
[various camera icons] / HDR / [various camera icons] /



C*1/M/Av/Tv/P/AUTO/ [various camera icons] /
[various camera icons] / HDR / [various camera icons] /



C*1/M/Av/Tv/P/AUTO/ [various camera icons] /
[various camera icons] / HDR / [various camera icons] /

Transport mode (45)



C*1/M/Av/Tv/P/AUTO/ [various camera icons] /
[various camera icons] / HDR / [various camera icons] /



C/M/Av/Tv/P/AUTO/ [various camera icons] /
[various camera icons] / HDR / [various camera icons] /



C*1/M/Av/Tv/P/AUTO/ [various camera icons] /
[various camera icons] / HDR / [various camera icons] /

Flitser (91)



C*1/M/Av/Tv/P/AUTO/ [various camera icons] /
[various camera icons] / HDR / [various camera icons] /



C*1/M/Av/Tv/P/AUTO/ [various camera icons] /
[various camera icons] / HDR / [various camera icons] /



C*1/M/Av/Tv/P/AUTO*3/ [various camera icons] /
[various camera icons] / HDR / [various camera icons] /



C*1/M/Av/Tv/P/AUTO/ [various camera icons] /
[various camera icons] / HDR / [various camera icons] /

Flitsbelichtingscompensatie (92)

C*1/M/Av/Tv/P/AUTO/ [various camera icons] /
[various camera icons] / HDR / [various camera icons] /

Flitsuitvoerniveau (99)

C*1/M/Av/Tv/P/AUTO/ [various camera icons] /
[various camera icons] / HDR / [various camera icons] /

Vóór gebruik

Basishandleiding

Handleiding voor gevorderden

Basishandleidingen
van de camera

Auto-modus/
Modus Hybride automatisch

Andere opnamestanden

P-modus

Tv-, Av-, M- en C-modus

Afspelmodus

Wi-Fi-functies

Menu Instellingen

Accessoires

Bijlage

Index



Av/Tv-instellingen (96, 97)

Diafragmawaarde



Sluittijd



Instelling voor zeer lange belichting



Program Shift (78)



AE-vergrendeling/FE-lock in standby (78, 93)**



AE-vergrendeling (tijdens opname)/Belichtingscompensatie (74)



AF lock (indien toegewezen aan de knop [Fn] of de Movie-knop) (91)



Scherpstelbereik (84, 85)



MF



Handmatige scherpstelling wisselen tijdens het opnemen van films (74)



AF-kader verplaatsen (87)

Centrum



Periferie



Touch AF (90)



Vóór gebruik

Basishandleiding

Handleiding voor gevorderden

Basishandelingen van de camera

Auto-modus/Modus Hybride automatisch

Andere opnamestanden

P-modus

Tv-, Av-, M- en C-modus

Afspeelmodus

Wi-Fi-functies

Menu Instellingen

Accessoires

Bijlage

Index



Gezichtselectie (89)



Touch Shutter (44)



Display wijzigen (29)



- *1 Opties zijn afhankelijk van de toegewezen opnamemodus.
- *2 [SERVO] wanneer een bewegend onderwerp wordt gedetecteerd.
- *3 Niet beschikbaar, maar schakelt in sommige gevallen over naar [4*].
- *4 FE-lock niet beschikbaar in flitsmodus [3].
- *5 Alleen als [MF] is geselecteerd.
- *6 Alleen beschikbaar voor opnemen. Onderwerpbepaling niet beschikbaar.

Menu Snelle inst.

AF-methode (87)

+Tracking



Eén punt AF



Beeldkwaliteit

Zie "Opnametabblad" (199) voor uitgebreide informatie.

Filmkwaliteit (52, 53)

Indien ingesteld op NTSC

FHD 59.94P



FHD 29.97P



FHD 23.98P



Vóór gebruik

Basishandleiding

Handleiding voor gevorderden

Basishandelingen
van de camera

Auto-modus/
Modus Hybride automatisch

Andere opnamestanden

P-modus

Tv-, Av-, M- en C-modus

Afspeelmodus

Wi-Fi-functies

Menu Instellingen

Accessoires

Bijlage

Index



Hoogte/breedte foto (851)

16:9



3:2



4:3



1:1



Witbalans (82)

AWB



WB-correctie (82)



Kleuraanpassing (72)



My Colors (83)

Off



Sv / AN / S*6 / SW*6 / Sp / SL / SD / SB / SG / SR / Sc*7



DR-correctie (80)

Off



Auto



20%



Vóór gebruik

Basishandleiding

Handleiding voor gevorderden

Basishandelingen
van de camera

Auto-modus/
Modus Hybride automatisch

Andere opnamestanden

P-modus

Tv-, Av-, M- en C-modus

Afspeelmodus

Wi-Fi-functies

Menu Instellingen

Accessoires

Bijlage

Index



Schaduwcorr. (81)



Lichtmeting (78)



- *1 Opties zijn afhankelijk van de toegewezen opnamemodus.
- *2 Synchroniseert met de ingestelde verhouding en wordt automatisch ingesteld (65).
- *3 Kan niet worden ingesteld op 0 seconden in standen zonder selectie van het aantal opnamen.
- *4 Eén opname (kan niet worden gewijzigd) in standen zonder selectie van het aantal opnamen.
- *5 Wordt automatisch ingesteld, overeenkomstig de aspect ratio die is opgegeven in [Movie-opn.formaat].
- *6 Witbalans is niet beschikbaar.
- *7 Instellen in een bereik van 1–5: contrast, scherpte, kleurverzadiging, rood, groen, blauw en huidtint.

Opnametabblad

Tabblad [1]

Opname Mode (61, 74)



Beeldkwaliteit (51, 94)

JPEG



RAW



Vóór gebruik

Basishandleiding

Handleiding voor gevorderden

Basishandelingen van de camera

Auto-modus/ Modus Hybride automatisch

Andere opnamestanden

P-modus

Tv-, Av-, M- en C-modus

Afspeelmodus

Wi-Fi-functies

Menu Instellingen

Accessoires

Bijlage

Index



RAW



Hoogte/breedte foto (51)

Zie "Menu Snelle inst." (196) voor uitgebreide informatie.

Opname-infoscherm (100)

Scherminfo / schakel instellingen / VF-info / schakelinstellingen

Opname Info/Histogram/Rasterweergave/Digitale horizon



Vert. weergave VF

Aan/Uit



Rasterweergave

Raster 1 /Raster 2



Omg. weergave (20)

Aan/Uit



Displaymodus (28)

Weergavevoork.

Spaarstand



Vloeiend



VF-weergave

Normaal



Snel



Formaat VF-weerg. (28)

Weergave 1/Weergave 2



Vóór gebruik

Basishandleiding

Handleiding voor gevorderden

Basishandelingen
van de camera

Auto-modus/
Modus Hybride automatisch

Andere opnamestanden

P-modus

Tv-, Av-, M- en C-modus

Afspeelmodus

Wi-Fi-functies

Menu Instellingen

Accessoires

Bijlage

Index



Tabblad [📷2]

Afbeelding direct bekijken (📖56)

Weergavetijd

Uit/Snel



2 sec./4 sec./8 sec.



Vastzetten



Scherminfo

Uit



Details



Touch Shutter (📖44)

Insch.



Uitsch.



Inst. gezichts-ID (📖46)

Aan/Uit



Functietoewijzing (📖101)

Ring [🔍]/knop [🌞]/ring [🌑]/knop [⏪]/knop [⏩]



[👁️]-knop



[🗨️]-knop



Ind. menu Snelle inst. (📖102)



Opslaan (📖103)

Bestemming C



Vóór gebruik

Basishandleiding

Handleiding voor gevorderden

Basishandleidingen
van de camera

Auto-modus/
Modus Hybride automatisch

Andere opnamestanden

P-modus

Tv-, Av-, M- en C-modus

Afspeelmodus

Wi-Fi-functies

Menu Instellingen

Accessoires

Bijlage

Index



Auto. langzame sluitert (📖74)

Insch.



Uitsch.



Tabblad [📷3]

Digitale zoom (📖42)

Standaard



Uit



Beveilig. Aan



1.6x/2.0x



AF-Punt Zoom (📖54)

Aan



Uit



AF-bediening (📖88)

Zie “Beschikbare functies per opnamemodus” (📖193) voor uitgebreide informatie.

AF-methode (📖87)

Zie “Menu Snelle inst.” (📖196) voor uitgebreide informatie.

AF kader afm. (📖87)*2

Normaal



Klein



Continu (📖89)

Aan



Vóór gebruik

Basishandleiding

Handleiding voor gevorderden

Basishandelingen
van de camera

Auto-modus/
Modus Hybride automatisch

Andere opnamestanden

P-modus

Tv-, Av-, M- en C-modus

Afspeelmodus

Wi-Fi-functies

Menu Instellingen

Accessoires

Bijlage

Index



Uit



AF-hulplicht (85)

Aan



Uit



Tabblad [4]

MF-Punt Zoom (85)

Uit



5x/10x



Veiligheids MF (85)

Aan



Uit



MF-peaking-instellingen (85)

Peaking

Aan/Uit



Level

Laag/Hoog



Kleur

Rood/Geel/Blauw



IS-instellingen (55)

IS modus

Uit



Continu



Vóór gebruik

Basishandleiding

Handleiding voor gevorderden

Basishandelingen
van de camera

Auto-modus/
Modus Hybride automatisch

Andere opnamestanden

P-modus

Tv-, Av-, M- en C-modus

Afspeelmodus

Wi-Fi-functies

Menu Instellingen

Accessoires

Bijlage

Index



Opname



Dynamic IS

Laag



Standaard



Hoog



Bracketing (86)

Zie “Beschikbare functies per opnamemodus” (193) voor uitgebreide informatie.

Tabblad [5]

ISO-waarde (79)

ISO-waarde

Zie “Beschikbare functies per opnamemodus” (193) voor uitgebreide informatie.

ISO autom. inst.

Max ISO-waarde



Snelheid inst.



DR-correctie (80)

Zie “Menu Snelle inst.” (196) voor uitgebreide informatie.

Schaduwcorr. (81)

Zie “Menu Snelle inst.” (196) voor uitgebreide informatie.

Lichtmeting (78)

Zie “Menu Snelle inst.” (196) voor uitgebreide informatie.

ND filter (81)

Zie “Menu Snelle inst.” (196) voor uitgebreide informatie.

Flitsbesturing (56, 92, 93, 99)

Flits mode

Automatisch



Handmatig



Flitsbel. comp.

Zie “Beschikbare functies per opnamemodus” (193) voor uitgebreide informatie.

Flits output

Zie “Beschikbare functies per opnamemodus” (193) voor uitgebreide informatie.

Vóór gebruik

Basishandleiding

Handleiding voor gevorderden

Basishandleidingen van de camera

Auto-modus/ Modus Hybride automatisch

Andere opnamestanden

P-modus

Tv-, Av-, M- en C-modus

Afspeelmodus

Wi-Fi-functies

Menu Instellingen

Accessoires

Bijlage

Index



Sluiter sync.

1e gordijn



2e gordijn



Lamp Aan

Aan/Uit



Veiligheids FE

Aan



Uit



Ster helderder (69)

Scherp/Uit/Zacht



foto opsl (70)

Aan/Uit



Inst. time-lapsefilm sterren (70)

Effect



Opname-interval

15 sec./30 sec./1 min.



Framesnelheid

1/4.99 / 1/29.97 (NTSC), 1/2.50 / 1/25.00 (PAL)



Opnametijd

60 min./90 min./120 min./Onbeperkt



Vóór gebruik

Basishandleiding

Handleiding voor gevorderden

Basishandelingen
van de camera

Auto-modus/
Modus Hybride automatisch

Andere opnamestanden

P-modus

Tv-, Av-, M- en C-modus

Afspeelmodus

Wi-Fi-functies

Menu Instellingen

Accessoires

Bijlage

Index



Tabblad [📷6]

WB-correctie (📖82)

Zie “Menu Snelle inst.” (📖196) voor uitgebreide informatie.

My Colors (📖124)

Zie “Menu Snelle inst.” (📖196) voor uitgebreide informatie.

Hoog ISO nr. (📖80)

Laag/Standaard/Hoog



Hg lampcorr. (📖52)

Aan/Uit



Spotmetingpunt (📖78)

Centrum/AF-Punt



Safety Shift (📖97)

Aan



Uit



Instellingen Sterrenportret (📖67)

Sterrenweerg.

Standaard/Prominent



Tabblad [📷7]

Knipperdetectie (📖54)

Aan



Uit



Digest-type (📖37)

Met foto's/Geen foto's



Vóór gebruik

Basishandleiding

Handleiding voor gevorderden

Basishandelingen
van de camera

Auto-modus/
Modus Hybride automatisch

Andere opnamestanden

P-modus

Tv-, Av-, M- en C-modus

Afspeelmodus

Wi-Fi-functies

Menu Instellingen

Accessoires

Bijlage

Index



Tabblad [📷]

Filmkwaliteit (📖52)

Zie “Menu Snelle inst.” (📖196) voor uitgebreide informatie.

Wind Filter (📖75)

Automatisch



Uit



Demper (📖75)

Aan/Uit



Automatisch



Auto. corrig. (📖55)

Insch.



Uitsch.



- *1 Opties zijn afhankelijk van de toegewezen opnamemodus.
- *2 Beschikbaar wanneer het AF-kader is ingesteld op [1-punts].
- *3 [Insch.] voor andere functies dan Creative Zone en films.

Tabblad Instellen

Tabblad	Item	Referentiepagina
🔧1	Maak folder	📖159
	Bestandsnr.	📖159
	Formatteren	📖160
	Videosysteem	📖161
	Weergave-inst.	📖28
	Digitale horizon	📖53
	Opstart scherm	📖164
🔧2	Eco-modus	📖162
	Spaarstand	📖27
	Display Helderheid	📖162
	Nachtdisplay	📖161
	Tijdzone	📖163
	Datum/Tijd	📖163
Lens intrekken	📖163	

Vóór gebruik

Basishandleiding

Handleiding voor gevorderden

Basishandelingen van de camera

Auto-modus/ Modus Hybride automatisch

Andere opnamestanden

P-modus

Tv-, Av-, M- en C-modus

Afspeelmodus

Wi-Fi-functies













Menu Instellingen

Accessoires

Bijlage

Index





















Tabblad	Item	Referentiepagina
f3	Taal 	 163
	Mute	 164
	Volume	 164
	Geluidsopties	 164
	Hints en tips	 164
f4	Aanraakbed.	 165
	Maateenheden	 165
	Instellingen Wi-Fi	 133
	Mobiele apparaatverbinding	 136
	Certificaatlogo weergeven	 165
	Copyrightinformatie	 165
Reset alle	 166	

Tabblad My Menu

Tabblad	Item	Referentiepagina
★1	My Menu inst.	 104

Tabblad Afspelen

Tabblad	Item	Referentiepagina
▶1	Beveilig	 115
	Roteren	 119
	Wissen	 117
	Favorieten	 120
	Diavoorstelling	 114
▶2	Album afspelen	 129
	Digest-films weerg./afsp.	 109
	Creatieve opnames afspelen	 108
	Mix van korte clips	 132
	Beeld zoeken	 110
▶3	i-Contrast	 125
	Veranderen	 122
	Trimmen	 123
	Rode-Ogen Corr.	 126
	My Colors	 124
	Info gezichts-ID	 109
▶4	Printinstellingen	 182
	Fotoboek instellen	 184

Vóór gebruik

Basishandleiding

Handleiding voor gevorderden

Basishandleidingen
van de camera

Auto-modus/
Modus Hybride automatisch

Andere opnamestanden

P-modus

Tv-, Av-, M- en C-modus

Afspelmodus

Wi-Fi-functies

Menu Instellingen

Accessoires

Bijlage

Index



Tabblad	Item	Referentiepagina
5	Overgangseff.	105
	Indexeffect	109
	Beeld scrollen	105
	Beelden groep.	112
	Autom. draaien	120
	Ga verder	105
6	Spring met 	111
	Touch-acties inst.	121

Tabblad Print

Item	Referentiepagina
Afdrukken	–
Sel. beeld & aantal	182
Select. reeks	183
Sel. alle beelden	183
Wis alle selecties	183
Print instellingen	182

Vorzorgsmaatregelen

- De camera is een apparaat met zeer geavanceerde elektronica. Laat de camera niet vallen en stel deze niet bloot aan schokken of stoten.
- Plaats de camera nooit in de nabijheid van magneten, motoren of andere apparaten die sterke elektromagnetische velden genereren. Dit kan leiden tot storing of verlies van beeldgegevens.
- Als er waterdruppels of vuil vastzitten op de camera of het scherm, wrijft u dit af met een droge zachte doek, zoals een brillendoekje. Niet hard wrijven of hard drukken.
- Gebruik nooit reinigingsmiddelen die organische oplosmiddelen bevatten om de camera of het scherm schoon te maken.
- Gebruik een lensblazer om stof en vuil te verwijderen van de lens. Als het schoonmaken niet goed lukt, kunt u contact opnemen met de helpdesk van Canon Klantenservice.
- Er kan condensatie ontstaan op de camera na plotselinge temperatuursveranderingen (wanneer de camera wordt verplaatst van een koude naar een warme omgeving). U kunt dit voorkomen door de camera in een luchtdichte, hersluitbare plastic tas te plaatsen en zo geleidelijk aan de temperatuursveranderingen te laten wennen voordat u de camera uit de tas haalt.
- Staak het gebruik van de camera onmiddellijk als er condensatie ontstaat. Als u de camera in deze toestand toch blijft gebruiken, kan deze beschadigd raken. Verwijder de batterij en de geheugenkaart en wacht tot het vocht is verdampt voordat u de camera weer in gebruik neemt.
- Bewaar ongebruikte batterijen in een plastic zak of een vergelijkbare verpakking. Om ervoor te zorgen dat de prestaties van de batterij behouden blijven wanneer u de batterij gedurende langere tijd niet gaat gebruiken, laadt u de batterij circa een keer per jaar op en gebruikt u de resterende lading op voordat u de batterij opbergt.

Vóór gebruik

Basishandleiding

Handleiding voor gevorderden

Basishandleidingen van de camera

Auto-modus/ Modus Hybride automatisch

Andere opnamestanden

P-modus

Tv-, Av-, M- en C-modus

Afspeelmodus

Wi-Fi-functies

Menu Instellingen

Accessoires

Bijlage

Index



Specificaties

Camera

Beeldsensor

Effectieve pixels in de camera (Bij sommige beeldverwerking worden minder pixels gebruikt)	Ongeveer 20,2 miljoen pixels
Totaal aantal pixels	Ongeveer 20,9 miljoen pixels
Beeldformaat	1,0-inch-type

Lens

Brandpuntsafstand (35 mm film equivalent)	8,8–36,8 mm (24–100 mm)
Zoomfactor	4,2x

Digitale Zoom

Maximum met optische zoom	Circa 17x
Brandpuntsafstand (Telelens, 35 mm film equivalent)	Ongeveer 400 mm
ZoomPlus (L-formaat)	Circa 8,4x

Zoeker

Elektronische zoeker
Effectieve pixels: Circa 2.360.000 pixels
Scherfmaat: 0,39-type
Bereik: Ca. 100%
Oogpunt: 22 mm
Dioptrische aanpassing: –3,0 tot +1,0 m ⁻¹ (dpt)

Scherf (monitor)

Type	Kleuren-TFT LCD
Scherfgrootte	7,5 cm (3,0 in.)
Effectieve pixels	Circa 1.040.000 pixels

Continue opname

Snelheid (Varieert afhankelijk van het onderwerp, de zoomstand en andere opnamefactoren, en het merk van de geheugenkaart.)	1-beeld AF: Circa 5,9 beelden/sec. Servo AF: Circa 4,4 beelden/sec.
---	--

Ingebouwde flitser

Meetbereik (groothoek)	50 cm–7,0 m
Meetbereik (telelens)	50 cm–4,0 m

Sluitertijd

Auto-modus (Automatische instellingen)	1–1/2000 sec.
Andere modi gecombineerd	30–1/2000 sec., zeer lange belichting ondersteund

Diafragma

f/nummer	1.8–11 (G) 2.8–11 (T)
----------------	--------------------------

AF-type

1-punts, Gez. +volgen (AF-punten: maximaal 31)

Bestandsformaat

Design rule for Camera File system, compatibel met DPOF (versie 1.1)
--

Gegevenstype (foto's)

Afbeeldingsbestandsformaat	Exif 2.3 (DCF 2.0)
Afbeeldingsindelingen	JPEG, RAW (CR2, een Canon 14-bits RAW-indeling)

Gegevenstype (films)

Opname-indeling	MP4
Video	MPEG-4 AVC/H.264
Audio	MPEG-4 AAC LC (stereo)

Stroombron

Batterij	NB-13L
Opladen via USB	Met compacte voedingsadapter CA-DC30/CA-DC30E
Voedingsadapterset	ACK-DC110

Vóór gebruik

Basishandleiding

Handleiding voor gevorderden

Basishandleidingen van de camera

Auto-modus/ Modus Hybride automatisch

Andere opnamestanden

P-modus

Tv-, Av-, M- en C-modus

Afspeelmodus

Wi-Fi-functies

Menu Instellingen

Accessoires

Bijlage

Index



Interface	
Bedraad	USB (Micro-B), HDMI (Type D)
Draadloos	Specificaties: IEEE 802.11b/g/n Frequentie: 2,4 GHz Kanalen: 1–11 Beveiliging: WEP, WPA-PSK (AES/ TKIP), WPA2-PSK (AES/TKIP)

Gebruiksomgeving
 Temperaturen..... 0–40 °C

Afmetingen (BxHxD) 112,4 x 76,4 x 44,2 mm

Gewicht
 Inclusief batterij,
 Geheugenkaart..... Circa 377 g
 Alleen camera..... Circa 353 g

Aantal opnamen/opnametijd, afspeeltijd

Aantal opnamen	Schermingeschakeld	Circa 210
	Zoeker aan	Circa 215
Aantal opnamen (Eco-modus aan)	Schermingeschakeld	Circa 320
Opnametijd film (daadwerkelijk gebruik)*1	Schermingeschakeld	Circa 40 minuten
	Zoeker aan	Circa 40 minuten
Opnametijd film (Continue opname)*2	Schermingeschakeld	Circa 1 uur en 10 minuten
	Zoeker aan	Circa 1 uur en 10 minuten
Afspeeltijd*3		Circa 4 uur

- *1 Totale tijd bij herhaaldelijk opnemen onder de volgende omstandigheden:
 - In de modus [AUTO], met alle andere instellingen op de standaardwaarden
 - Bij opnemen, stoppen, zoomen en de camera in- en uitschakelen
- *2 Totale tijd bij herhaaldelijk opnemen onder de volgende omstandigheden:
 - In de modus [AUTO], met alle andere instellingen op de standaardwaarden
 - Automatisch stoppen/hervatten nadat de tijd of capaciteit per opname is bereikt
- *3 Tij bij het afspelen van een diavoorstelling van foto's.

Opnamebereik

Opnamemodus	Scherpstelbereik	Maximale groothoek (AAA)	Maximale telelens (L)
AUTO	–	5 cm–oneindig	40 cm–oneindig
Andere standen		5 cm–oneindig	40 cm–oneindig
		5–50 cm	–

* Niet beschikbaar in bepaalde filmmodi.

Vóór gebruik

Basishandleiding

Handleiding voor gevorderden

Basishandleidingen van de camera

Auto-modus/
Modus Hybride automatisch

Andere opnamestanden

P-modus

Tv-, Av-, M- en C-modus

Afspeelmodus

Wi-Fi-functies

Menu Instellingen

Accessoires

Bijlage









Index



Aantal opnamen per geheugenkaart













Het aantal opnamen bij een beeldverhouding (51) van 3:2 per geheugenkaart is als volgt. Houd er rekening mee dat het aantal beschikbare opnamen varieert afhankelijk van de beeldverhouding.

Aantal opnamen per geheugenkaart van 16 GB (aantal opnamen bij benadering)

L		1786
		2999
M1		2857
		4810
M2		8377
		14724
S		48592
		69418
RAW		610

- De waarden in de tabel zijn gebaseerd op meetomstandigheden van Canon en kunnen variëren naargelang het onderwerp, de geheugenkaart en de camera-instellingen.

Opnametijd per geheugenkaart

Formaat	Framerate/ videosysteem	Opnametijd per geheugenkaart van 16 GB (bij benadering)	Opnametijd voor afzonderlijke films (bij benadering)
 (1920 x 1080)	 59.94P (NTSC)  50.00P (PAL)	59 min. 30 sec.	29 min. 59 sec.
	 29.97P  23.98P (NTSC)  25.00P (PAL)	1 uur 26 min. 05 sec.	29 min. 59 sec.
 (1280 x 720)	 29.97P (NTSC)  25.00P (PAL)	4 uur 05 min. 15 sec.	29 min. 59 sec.
	 (640 x 480)	 29.97P (NTSC)  25.00P (PAL)	10 uur 22 min. 35 sec.

- De waarden in de tabel zijn gebaseerd op meetomstandigheden van Canon en kunnen variëren naargelang het onderwerp, de geheugenkaart en de camera-instellingen.
- Opnametijden voor afzonderlijke films zijn gebaseerd op geheugenkaarten met de SD-snelheidsklasse 10. Opnamen kunnen stoppen als er kaarten van een lagere snelheidsklasse worden gebruikt. De opname stopt ook automatisch zodra de bestandsgrootte 4 GB bedraagt of als de kaart vol raakt.

Vóór gebruik

Basishandleiding

Handleiding voor gevorderden

Basishandelingen
van de camera

Auto-modus/
Modus Hybride automatisch

Andere opnamestanden

P-modus

Tv-, Av-, M- en C-modus

Afspeelmodus

Wi-Fi-functies

Menu Instellingen

Accessoires

Bijlage

Index



Batterij NB-13L

Type:	Oplaadbare lithium-ionbatterij
Nominale spanning:	3,6 V gelijkstroom
Nominale capaciteit:	1250 mAh
Oplaadcycli:	Circa 300 keer
Bedrijfstemperatuur:	0–40 °C

Batterijlader CB-2LH/CB-2LHE

Nominale invoer:	100–240 V wisselstroom (50/60 Hz) 0,09 A (100 V)–0,06 A (240 V)
Nominale uitvoer:	4,2 V gelijkstroom, 0,7 A
Oplaadduur:	Circa 2 uur 10 min. (bij gebruik van NB-13L)
Bedrijfstemperatuur:	5–40 °C

Compacte voedingsadapter CA-DC30/ CA-DC30E

Nominale invoer:	100–240 V wisselstroom (50/60 Hz) 0,07 A (100 V)–0,045 A (240 V)
Nominale uitvoer:	5,0 V gelijkstroom, 0,55 A
Oplaadduur:	Circa 5 uur* (opgeladen met NB-13L in de camera) * De oplaadtijd varieert aanzienlijk afhankelijk van het resterende batterijniveau.
Bedrijfstemperatuur:	5–40 °C

- Afmetingen, gewicht en aantal resterende opnamen zijn gebaseerd op richtlijnen voor metingen van de CIPA (Camera & Imaging Products Association).
- Onder bepaalde opnameomstandigheden zijn het aantal opnamen en de opnametijd lager dan hierboven is aangegeven.
- Aantal opnamen/tijd met een volledig opgeladen batterij.

Vóór gebruik

Basishandleiding

Handleiding voor gevorderden

Basishandelingen
van de camera

Auto-modus/
Modus Hybride automatisch

Andere opnamestanden

P-modus

Tv-, Av-, M- en C-modus

Afspeelmodus

Wi-Fi-functies

Menu Instellingen

Accessoires

Bijlage

Index



Index

A

Aangepaste witbalans 82
Aanraakscherm 17
Aansluiting 170, 178
Accessoires 169
Achtergrondvervaging
(opnamemodus) 66
AE lock 78
AEB-opnamen 80
AF lock 91
Afdrukken 178
AF-kaders 87
AF-methode 87
Afspelen → Bekijken
Alles wissen 118
Auto-modus (opnamemodus) 23, 35
Av (opnamemodus) 97

B

Batterij
Eco-modus 162
Niveau 191
Opladen 18
Spaarstand 27
Batterijen → Datum/tijd
(datum/tijd-batterij)
Batterijlader 2, 169
Beelden
Afspelen → Bekijken
Beveiligen 115
Weergaveduur 56
Wissen 117
Beelden geotaggen 155

Beelden opslaan op een
computer 177
Beelden verzenden 150
Beelden verzenden naar een
andere camera 150
Beelden verzenden naar een
smartphone 134
Beelden verzenden naar
webservices 146
Beeldkwaliteit → Compressie
Beeldstabilisatie 55, 95
Beeldsynchronisatie 153
Beeldverhouding 51
Bekijken 24
Beeld zoeken 110
Diavoorstelling 114
Eén beeld weergeven 24
Indexweergave 109
Springweergave 111
Tv-weergave 170
Vergrote weergave 114
Belichting
AE lock 78
Compensatie 78
FE-lock 93
Bestandsnummering 159
Beveiligen 115
Bewerken
Bijsnijden 123
Formaat wijzigen 122
i-Contrast 125
My Colors 124
Rode-ogencorrectie 126
Bijsnijden 123, 180

C

Camera
Reset alle 166
Camera Connect 134
CameraWindow 176
CANON IMAGE GATEWAY 146
Compressie 94
Continue opname 40, 45
Creatieve opname 58

D

Datum/tijd
Datum/tijd-batterij 22
Instellingen 20
Vervangen 21
Wereldklok 163
DC-koppelstuk 171
Diavoorstelling 114
Digitale horizon 53
Digitale telelens 86
Digitale Zoom 42
DPOF 182
Draagriem → Riem
Dynamic Range-correctie 80

E

Eco-modus 162
Extra levendig (opnamemodus) 61

F

Favorieten 120
FE-lock 93
Films
Beeldkwaliteit (opnamepixels/
beeldsnelheid) 52
Bewerken 127
Opnametijd 212

Fisheye-effect (opnamemodus) 64
Flitser

Aan 91
Flitsbelichtingscompensatie 92
Flitser uitschakelen 92
Slow sync 92

Focus check 114
Focusbracketing 86
Focusvergrendeling 87
Formaat wijzigen 122
Fotoboek instellen 184
Foutmeldingen 189

G

Geheugenkaarten 2
Opnametijd 212
Geluiden 164
Gezichts-ID 46
Gezichtsselectie 89
GPS-informatiedisplay 107

H

Handmatig (moviemodus) 99
Handmatig scherppstellen
(scherppstelbereik) 85
HDMI-kabel 170
High dynamic range
(opnamemodus) 63
Hoog ISO nr. 80
Hybride automatisch
(opnamemodus) 37

I

i-Contrast 125
iFrame-films (filmmodus) 76
Indicator 34, 56
Inhoud van de verpakking 2
ISO-waarde 79

Vóór gebruik

Basishandleiding

Handleiding voor gevorderden

Basishandleidingen
van de camera

Auto-modus/
Modus Hybride automatisch

Andere opnamestanden

P-modus

Tv-, Av-, M- en C-modus

Afspeelmodus

Wi-Fi-functies

Menu Instellingen

Accessoires

Bijlage

Index



K

Kleur (witbalans) 82
Klok 34
Knipperdetectie 54
Korte clips (moviemodus) 76
Kwiklampcorrectie 52

L

Lichtnet 171

M

M (opnamemodus) 97
Macro (scherpstelbereik) 84
Meetmethode 78
Menu
 Basishandelingen 31
 Tabel 193
Menu Snelle inst.
 Tabel 196
Miniatureffect (opnamemodus) 64
Mobiele apparaatverbinding 136
Modus Camera toegangspunt 140
Monochroom (opnamemodus) 67
My Colors 83, 124

N

Nachtscène handmatig
 (opnamemodus) 60
ND-filter 81
Nostaligisch (opnamemodus) 63

O

Opname
 Opnamedatum/-tijd → Datum/tijd
 Opname-informatie 100, 191
Opnamen maken op afstand 156
Opnamepixels (beeldgrootte) 51, 94

P

P (opnamemodus) 77
PictBridge 170, 178
Portret (opnamemodus) 60
Postereffect (opnamemodus) 61
Problemen oplossen 185
Programma AE 77

R

Raster 100
RAW 94
Reizen met de camera 163
Reset alle 166
Riem 2
Rode-ogencorrectie 126
Roteren 119

S

Schaduwcorrectie 81
Schermb
 Menu → Menu Snelle inst., Menu
 Pictogrammen 191, 192
 Weergavetaal 22
Scherpstelbereik
 Handmatig scherpstellen 85
 Macro 84
Scherpstellen
 AF lock 91
 AF-kaders 87
 AF-Punt Zoom 54
 MF-peaking 85
 Servo AF 88
 Touch AF 90
SD/SDHC/SDXC-geheugenkaarten
 → Geheugenkaarten
Sepiakleurige beelden 83
Servo AF 88

Slepen 17

Sofffocus (opnamemodus) 66
Software
 Beelden opslaan op een
 computer 177
 Installatie 140, 177
Spaarstand 27
Speelgoedcamera-effect
 (opnamemodus) 65
Springweergave 111
Standaard (filmmodus) 74
Standaardwaarden → Reset alle
Ster (opnamemodus) 67
 Sterrenbanen
 (opnamemodus) 69
 Sterrenhemel
 (opnamemodus) 69
 Time-lapsefilm sterren
 (opnamemodus) 70
Story Highlights 129

T

Tikken 17
Touch AF 90
Touch Shutter 44
Touch-acties 121
Tv (opnamemodus) 96
Tv-weergave 170

V

Verbinden via een toegangspunt 142
Verbindingsinformatie bewerken
 of wissen 157
Vergrote weergave 114
Voeding 169
 → Batterij,
 → Batterijlader,
 → Voedingsadapterset

Voedingsadapterset 169, 171
Vuurwerk (opnamemodus) 61

W

Weergavetaal 22
Wereldklok 163
Wi-Fi-functies 133
Wi-Fi-menu 137
Windfilter 75
Wissen 117
Witbalans (kleur) 82
Witbalans voor meerdere
gebieden 52

Z

Zelfontspanner 43
 2 seconden zelfontspanner 43
 Zelfontspanner aanpassen 43
Zelfportret (opnamemodus) 62
Zoeken 110
Zoomen 23, 36, 42
Zwart-witfoto's 83

Vóór gebruik

Basishandleiding

Handleiding voor gevorderden

Basishandelingen
van de camera

Auto-modus/
Modus Hybride automatisch

Andere opnamestanden

P-modus

Tv-, Av-, M- en C-modus

Afspeelmodus

Wi-Fi-functies

Menu Instellingen

Accessoires

Bijlage

Index



Vorzorgsmaatregelen Wi-Fi (draadloos LAN)

- Landen en regio's waar WLAN-gebruik is toegestaan
 - Gebruik van WLAN is beperkt in bepaalde landen en regio's, en illegaal gebruik kan strafbaar zijn volgens nationale of lokale voorschriften. Om te voorkomen dat u de voorschriften met betrekking tot WLAN schendt, controleert u op de website van Canon waar het gebruik is toegestaan. Houd er rekening mee dat Canon niet aansprakelijk kan worden gehouden voor problemen die voortkomen uit het gebruik in andere landen en regio's.
- Indien u één van de volgende handelingen uitvoert, kan dit juridische gevolgen hebben:
 - Het product wijzigen of aanpassen
 - De certificeringslabels van het product verwijderen
- Volgens de regelgeving van buitenlandse handelswetten is een exportvergunning (of vergunning voor een servicetransactie) van de Japanse regering nodig om strategische hulpmiddelen of services (waaronder dit product) uit Japan te exporteren.
- Aangezien dit product Amerikaanse coderingssoftware bevat, valt het onder de regelgeving van de VS Exportadministratie en mag het dus niet worden geëxporteerd naar of binnengebracht worden in een land waarop een VS-handelsembargo van toepassing is.
- Noteer de draadloze LAN-instellingen die u gebruikt. De draadloze LAN-instellingen die op dit product zijn opgeslagen kunnen worden gewijzigd of gewist door foutief gebruik van het product, de gevolgen van radiogolven of statische elektriciteit, of een ongeval of fout. Noteer de draadloze LAN-instellingen als voorzorgsmaatregel. Houd er rekening mee dat Canon niet verantwoordelijk is voor directe of indirecte schade of verlies van inkomsten als gevolg van het verslechteren of verdwijnen van inhoud.
- Noteer de draadloze LAN-instellingen en zet de standaardinstellingen terug (instellingen wissen) indien nodig wanneer u dit product aan iemand anders geeft, het weggooit of opstuurt voor herstelling.

- Canon compenseert geen schade als gevolg van verlies of diefstal van dit product. Canon is niet verantwoordelijk voor schade of verlies als gevolg van ongeoorloofde toegang tot of gebruik van doelapparaten die op dit product zijn geregistreerd doordat het product is verloren of gestolen.
- Gebruik het product zoals aangegeven in deze handleiding. Gebruik de draadloze LAN-functie van dit product volgens de richtlijnen die in deze handleiding staan beschreven. Canon is niet aansprakelijk voor schade of verlies als de functie en het product op een andere manier worden gebruikt dan in deze handleiding wordt beschreven.
- Gebruik de draadloze LAN-functie niet in de buurt van medische apparatuur of andere elektronische apparatuur. Het gebruik van de draadloze LAN-functie in de buurt van medische apparatuur of andere elektronische apparatuur kan de werking van deze apparaten beïnvloeden.

Vorzorgsmaatregelen voor storing van radiogolven

- Dit product kan storing ondervinden van andere apparaten die radiogolven uitzenden. Om storing te vermijden, moet u dit product zo ver mogelijk van dergelijke apparaten gebruiken of probeert u de apparaten niet op hetzelfde moment als dit product te gebruiken.

Veiligheidsmaatregelen

Aangezien Wi-Fi radiogolven gebruikt om signalen te verzenden, zijn er strengere veiligheidsmaatregelen nodig dan wanneer u een LAN-kabel gebruikt.

Houd rekening met de volgende punten wanneer u Wi-Fi gebruikt.

- Gebruik alleen netwerken die u mag gebruiken. Dit product zoekt naar Wi-Fi-netwerken in de buurt en geeft de resultaten op het scherm weer. Netwerken waarvoor u geen toestemming hebt (onbekende netwerken), worden mogelijk ook weergegeven. Als u probeert verbinding te maken met deze netwerken of deze probeert te gebruiken, kan dit echter als ongeoorloofde toegang worden beschouwd. Gebruik alleen netwerken die u mag gebruiken en probeer geen verbinding te maken met andere onbekende netwerken.

Vóór gebruik

Basishandleiding

Handleiding voor gevorderden

Basishandelingen van de camera

Auto-modus/ Modus Hybride automatisch

Andere opnamestanden

P-modus

Tv-, Av-, M- en C-modus

Afspeelmodus

Wi-Fi-functies

Menu Instellingen

Accessoires

Bijlage

Index



Als de veiligheidsinstellingen niet correct zijn ingesteld, kunnen zich de volgende problemen voordoen.

- Bekijken van de overdracht
Derden met slechte bedoelingen kunnen Wi-Fi-overdrachten opsporen en proberen om de gegevens op te halen die u verzendt.
- Ongeoorloofde netwerktoegang
Derden met slechte bedoelingen kunnen ongeoorloofde toegang krijgen tot het netwerk dat u gebruikt en informatie stelen, wijzigen of vernietigen. U kunt daarnaast ook het slachtoffer worden van andere ongeoorloofde toegang zoals imitatie (waarbij iemand een andere identiteit aanneemt om ongeoorloofde toegang te krijgen tot informatie) of springplankaanvallen (waarbij iemand ongeoorloofde toegang krijgt tot uw netwerk als een springplank om hun sporen uit te wissen terwijl ze in andere systemen inbreken).

Beveilig dus uw Wi-Fi-netwerk voldoende om dit soort problemen te vermijden.

Gebruik de Wi-Fi-functie van deze camera alleen met voldoende kennis van Wi-Fi-beveiliging en zorg voor een goede balans tussen risico en gemak wanneer u de veiligheidsinstellingen aanpast.



De camera kan via Wi-Fi afdrukken naar PictBridge-compatibele printers. Dankzij de technische PictBridge-normen kunnen digitale camera's, printers en andere apparaten gemakkelijk rechtstreeks met elkaar verbinding maken. Daarnaast maakt de nieuwe norm DPS over IP PictBridge-verbindingen in netwerkomgevingen mogelijk. De camera is ook compatibel met deze norm.

Handelsmerken en licenties

- Microsoft en Windows zijn handelsmerken of gedeponeerde handelsmerken van Microsoft Corporation in de Verenigde Staten en/of andere landen.
- Macintosh en Mac OS zijn handelsmerken van Apple Inc., gedeponeerde in de U.S. en andere landen.

- App Store, iPhone en iPad zijn handelsmerken van Apple Inc.
- Het SDXC-logo is een handelsmerk van SD-3C, LLC.
- HDMI, het HDMI-logo en High-Definition Multimedia Interface zijn handelsmerken of gedeponeerde handelsmerken van HDMI Licensing, LLC.
- Het iFrame-logo en het iFrame-symbool zijn handelsmerken van Apple Inc.
- Wi-Fi®, Wi-Fi Alliance®, WPA™, WPA2™ en Wi-Fi Protected Setup™ zijn handelsmerken of geregistreerde handelsmerken van de Wi-Fi Alliance.
- Het N-teken is een handelsmerk of gedeponeerde handelsmerk van NFC Forum, Inc. in de Verenigde Staten en in andere landen.
- Alle andere handelsmerken zijn eigendom van hun respectieve eigenaren.
- Dit apparaat gebruikt exFAT-technologie die in licentie is gegeven door Microsoft.
- This product is licensed under AT&T patents for the MPEG-4 standard and may be used for encoding MPEG-4 compliant video and/or decoding MPEG-4 compliant video that was encoded only (1) for a personal and non-commercial purpose or (2) by a video provider licensed under the AT&T patents to provide MPEG-4 compliant video. No license is granted or implied for any other use for MPEG-4 standard.
* Kennisgeving in Engels weergegeven, zoals vereist.

Vrijwaring

- Onrechtmatige veeelvoudiging van deze handleiding is verboden.
- Alle metingen zijn gebaseerd op teststandaarden van Canon.
- Deze informatie, de productspecificaties en het uiterlijk kunnen zonder voorafgaande kennisgeving worden gewijzigd.
- De illustraties en schermafbeeldingen in deze handleiding kunnen enigszins afwijken van het werkelijke apparaat.
- Niettegenstaande het bovenstaande kan Canon niet aansprakelijk worden gehouden voor eventuele schade die ontstaat door het gebruik van dit product.

Vóór gebruik

Basishandleiding

Handleiding voor gevorderden

Basishandelingen van de camera

Auto-modus/ Modus Hybride automatisch

Andere opnamestanden

P-modus

Tv-, Av-, M- en C-modus

Afspeelmodus

Wi-Fi-functies

Menu Instellingen

Accessoires

Bijlage

Index

