



PowerShot SX740 HS

Užívateľská príručka k fotoaparátu

SLOVENSKY

- Pred použitím fotoaparátu si prečítajte túto príručku vrátane časti „Bezpečnostné pokyny“ (12).
- Prečítaním tejto príručky sa oboznámite so správnym používaním fotoaparátu.
- Príručku skladujte na bezpečnom mieste, aby ste ju mohli používať aj v budúcnosti.

- Kliknutím na tlačidlá vpravo dole získate prístup k ďalším stranám.
 -  : nasledujúca strana
 -  : predchádzajúca strana
 -  : strana pred kliknutím na prepojenie
- Ak chcete prejsť na začiatok kapitoly, kliknite na jej názov napravo.

Pred prvým použitím

Základná príručka

Rozšírená príručka

Základné funkcie
fotoaparátu

Automatický režim/
hybridný automatický režim

Ďalšie režimy snímania

Režim P

Režimy Tv, Av a M

Prehrávanie

Bezdrôtové funkcie

Ponuka nastavení

Príslušenstvo

Dotatok

Register



Pred prvým použitím

Úvodné informácie

Obsah balenia

Pred prvým použitím skontrolujte, či sa v balení nachádzajú nasledujúce položky. Ak niektorá z nich chýba, obráťte sa na predajcu fotoaparátu.

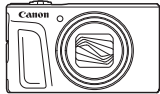

Fotoaparát



Súprava batérií*

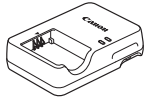

Nabíjačka batérií



Prídržný remeň

* Zo súpravy batérií neodlepujte lepiaci obal.

- S fotoaparátom sa dodávajú aj tlačené materiály.
- S fotoaparátom sa nedodáva pamäťová karta (📄2).

Kompatibilné pamäťové karty

Možno používať nasledujúce pamäťové karty (predávajú sa samostatne) bez ohľadu na ich kapacitu.

- Pamäťové karty SD*¹
- Pamäťové karty SDHC*^{1*2}
- Pamäťové karty SDXC*^{1*2}



*1 Karty vyhovujúce štandardom SD. Niektoré pamäťové karty však nemusia s fotoaparátom fungovať.

*2 Podporované sú aj pamäťové karty UHS-I.

Pred prvým použitím

Základná príručka

Rozšírená príručka

Základné funkcie
fotoaparátu

Automatický režim/
hybridný automatický režim

Ďalšie režimy snímania

Režim P

Režimy Tv, Av a M

Prehrávanie

Bezdrôtové funkcie

Ponuka nastavení

Príslušenstvo

Dodatok

Register



Úvodné poznámky a právne informácie

- Zhotovením a prezretím úvodných skúšobných záberov skontrolujte, či sa správne zaznamenali. Spoločnosť Canon Inc., jej dodávatelia, pobočky a distribútori nezodpovedajú za žiadne následné škody spôsobené poruchou fotoaparátu alebo príslušenstva vrátane pamäťových kariet, ktorá má za následok nezaznamenanie snímky alebo jej zaznamenanie spôsobom, ktorý nie je čitateľný zariadeniami.
- Ak používateľ neoprávnené fotografuje alebo zaznamenáva (obraz alebo zvuk) ľudí alebo materiály chránené autorskými právami, môže tým narušiť súkromie takýchto ľudí alebo môže porušiť zákonné práva iných ľudí či spoločností vrátane autorských práv a ostatných práv duševného vlastníctva. Tieto obmedzenia môžu platiť dokonca aj vtedy, ak je takéto fotografovanie alebo zaznamenávanie určené výhradne na osobné použitie.
- Informácie o záruke na fotoaparát alebo zákazníkovej podpore nájdete v záručných informáciách dodaných so súpravou používateľských príručiek k fotoaparátu.
- Hoci sa displej vyrába postupmi, pri ktorých sa dodržiava vysoká presnosť, a viac ako 99,99 % pixlov spĺňa určené technické parametre, v zriedkavých prípadoch môžu byť niektoré pixle chybné alebo sa môžu zobrazovať ako červené alebo čierne body. Tento stav nesignalizuje poškodenie fotoaparátu ani neovplyvní zaznamenávané snímky.
- Ak sa fotoaparát dlhšie používa, môže sa zahriať. Tento stav nesignalizuje poškodenie.

Pravidlá používané v tejto príručke

- Ikony používané v tejto príručke zastupujú príslušné tlačidlá a ovládače/voliče fotoaparátu, na ktorých sú zobrazené alebo na ktoré sa podobajú.
- Ikony zastupujú nasledujúce tlačidlá a ovládacie prvky fotoaparátu. Čísla v zátvorkách označujú čísla príslušných ovládacích prvkov v časti „Názvy častí“ (4).
 - ▲ Tlačidlo Nahor (12) na zadnej strane
 - ◀ Tlačidlo Doľava (8) na zadnej strane
 - ▶ Tlačidlo Doprava (13) na zadnej strane
 - ▼ Tlačidlo Nadol (15) na zadnej strane
 - ⦿ Ovládač (7) na zadnej strane
- Režimy snímania, ikony a texty zobrazované na displeji sú označené zátvorkami.
- ⓘ: dôležité informácie, ktoré by ste mali poznať
- 📖: poznámky a tipy na odborné používanie fotoaparátu
- 📖xx: strany so súvisiacimi informáciami (v tomto prípade znaky „xx“ predstavujú číslo strany)
- Pokyny uvedené v tejto príručke platia pre predvolené nastavenia fotoaparátu.
- Pre väčšie pohodlie sa všetky podporované pamäťové karty jednoducho označujú ako „pamäťová karta“.
- Symboly „▶ Fotografie“ a „▶ Videosekvencie“ pod nadpismi uvádzajú, ako sa funkcia používa – či na zhotovovanie fotografií alebo videosekvencií.

Pred prvým použitím

Základná príručka

Rozšírená príručka

Základné funkcie
fotoaparátu

Automatický režim/
hybridný automatický režim

Ďalšie režimy snímania

Režim P

Režimy Tv, Av a M

Prehrávanie

Bezdrôtové funkcie

Ponuka nastavení

Príslušenstvo

Dodatok

Register



Názvy častí

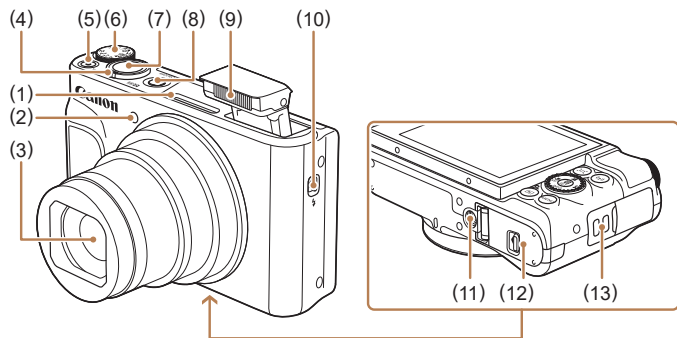

- | | |
|---|--|
| (1) Mikrofón | (7) Tlačidlo spúšte |
| (2) Výbojka | (8) Tlačidlo ON/OFF |
| (3) Objektív | (9) Blesk |
| (4) Páčka zoomu | (10) Prepínač ⚡ (vyklopenie blesku) |
| Snímanie: (priblíženie teleobjektívom)/
(širokouhlá poloha transfokátora) | (11) Závit pre statív |
| Prehrávanie: (zväčšenie)/
(zoznam) | (12) Kryt pamäťovej karty/kryt batérie |
| (5) Tlačidlo videozáznamu | (13) Očko na pripevnenie popruhu |
| (6) Otočný volič režimov | |

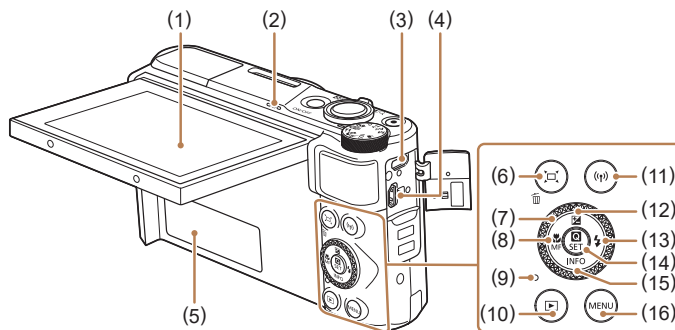

- | | |
|--|--|
| (1) Displej | (9) Indikátor |
| (2) Reproduktor | (10) Tlačidlo (prehrávanie) |
| (3) Konektor DIGITAL | (11) Tlačidlo (Wi-Fi) |
| (4) Konektor HDMI™ | (12) Tlačidlo (korekcia expozície)/
▲ Nahor |
| (5) Sériové číslo (číslo na tele) | (13) Tlačidlo (blesk)/▶ Doprava |
| (6) Tlačidlo (rám pri komponovaní – vyhľadávanie)/
(vymazanie jednej snímky) | (14) Tlačidlo (ponuka rýchleho nastavenia/nastaviť) |
| (7) Ovládač | (15) Tlačidlo INFO (informácie)/
▼ Nadol |
| (8) Tlačidlo (makrosnímky)/
MF (manuálne zaostrovanie)/
◀ Doľava | (16) MENU button/Tlačidlo |



- Otáčaním ovládača môžete vykonať väčšinu operácií, ktoré môžete vykonať pomocou tlačidiel /▼/◀/▶, ako sú napríklad výber položiek a prepínanie snímok.

Pred prvým použitím

Základná príručka

Rozšírená príručka

Základné funkcie fotoaparátu

Automatický režim/
hybridný automatický režim

Ďalšie režimy snímania

Režim P

Režimy Tv, Av a M

Prehrávanie

Bezdrôtové funkcie

Ponuka nastavení

Príslušenstvo

Dotatok

Register

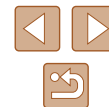

Obsah

Pred prvým použitím

Úvodné informácie	2
Obsah balenia	2
Kompatibilné pamäťové karty	2
Úvodné poznámky a právne informácie	3
Pravidlá používané v tejto príručke	3
Názvy častí	4
Často používané funkcie fotoaparátu	10
Bezpečnostné pokyny	12

Základná príručka

Základné funkcie	14
Úvodné prípravy	14
Pripevnenie remienka	14
Držanie fotoaparátu	14
Nabíjanie súpravy batérií	15
Vloženie súpravy batérií a pamäťovej karty	15
Vybratie súpravy batérií a pamäťovej karty	16
Nastavenie dátumu, času a časového pásma	16
Jazyk zobrazenia	17
Otestovanie fotoaparátu	18
Snímanie	18
Prezeranie	19
Vymazávanie snímok	19

Rozšírená príručka

Základné funkcie fotoaparátu	20
Zapnutie a vypnutie	20
Tlačidlo spúšte	21
Režimy snímania	21
Možnosti obrazoviek snímania	22
Nastavenie uhla displeja	22
Obrazovka rýchleho ovládania	23
Obrazovka s ponukou	23
Klávesnica na displeji	24
Stav indikátora	25
Rámy na obrazovke snímania	25
Automatický režim/hybridný automatický režim	26
Snímanie použitím nastavení určených fotoaparátom	26
Snímanie (režim Smart Auto)	26
Snímanie v hybridnom automatickom režime	28
Prehrávanie krátkych videosekvencií	29
Fotografie	29
Videosekvencie	29
Ikony motívov	30
Ikony stabilizácie obrazu	30
Často používané užitočné funkcie	31
Väčšie priblíženie objektov (digitálny zoom)	31
Jednoduché opätovné vyhľadanie objektov po manuálnom priblížení (rám pri komponovaní – vyhľadávanie)	31
Automatické priblíženie ako reakcia na pohyb objektu (automatické priblíženie)	32
Úprava veľkosti zobrazenia konštantnej veľkosti tváre	33
Pridanie označenia dátumom	34
Používanie samospúšte	34
Sériové snímanie	35

Pred prvým použitím

Základná príručka

Rozšírená príručka

Základné funkcie
fotoaparátu

Automatický režim/
hybridný automatický režim

Ďalšie režimy snímania

Režim P

Režimy Tv, Av a M

Prehrávanie

Bezdrôtové funkcie

Ponuka nastavení

Príslušenstvo

Dotatok

Register



Funkcie prispôsobenia snímok.....	35
Zmena pomeru strán.....	35
Zmena kvality snímok.....	36
Pokyny na výber nastavenia rozlíšenia pri zaznamenávaní na základe veľkosti papiera (pre snímky s pomerom strán 4 : 3).....	36
Užitočné funkcie snímania.....	36
Zobrazenie mriežky.....	36
Vypnutie automatickej úrovne.....	37
Zmena nastavení režimu stabilizácie obrazu.....	37
Vypnutie stabilizácie obrazu.....	37
Záznam videosekvencií s objektmi rovnakej veľkosti, aká sa zobrazí pred snímaním.....	37
Prispôsobenie ovládania fotoaparátu.....	38
Zabránenie zapnutiu pomocného reflektora AF.....	38
Zabránenie zapnutiu výbojky redukcie červených očí.....	38
Zmena času zobrazenia snímky po jej zhotovení.....	38

Ďalšie režimy snímania..... 39

Zlepšenie farieb na záberoch jedla (jedlo).....	39
Snímanie vlastnej osoby pri optimálnych nastaveniach (autoportrét).....	40
Pohybujúce sa objekty (šport).....	41
Špeciálne motívy.....	41
Používanie špeciálnych efektov.....	42
Snímanie použitím efektu vyhladenia pokožky (režim Hladká pokožka).....	43
Snímanie v monochromatickom režime (zrnitý čiernobiely).....	43
Snímanie použitím efektu jemného zaostrenia.....	44
Snímanie pomocou efektu objektívov fish-eye (efekt rybieho oka).....	44
Snímky podobajúce sa na olejomalby (výrazný umelecký efekt).....	44
Snímky podobajúce sa na vodové farby (efekt vodomalby).....	44
Snímanie použitím efektu hračkárskeho fotoaparátu (efekt hračkárskeho fotoaparátu).....	45
Snímky podobajúce sa na miniatúrne modely (efekt miniatúry).....	45

Záznam rôznych videosekvencií.....	46
Zmena veľkosti zaznamenávaných videosekvencií.....	46
Úprava jasu snímky (korekcia expozície).....	46
Vypnutie automatického dlhého času uzávierky.....	47
Korekcia silného chvenia fotoaparátu.....	47
Nastavenia zvuku.....	47
Vypnutie zvukového filtra pre veterné podmienky.....	47
Používanie tlmiča.....	47
Zaznamenávanie časozberných videosekvencií.....	48
Efekt modelu miniatúry vo videosekvenciách (videosekvencia s efektom miniatúry).....	48
Odhadovaný čas prehrávania (pre minútové klipy).....	49
Zaznamenávanie videomomentiek.....	49

Režim P..... 51

Snímanie v režime naprogramovanej automatickej expozície (režim P).....	51
Jas snímky (expozícia).....	52
Úprava jasu snímky (korekcia expozície).....	52
Zapamätanie jasu a expozície snímky (pamäť AE).....	52
Zmena spôsobu merania.....	52
Zmena citlivosti ISO.....	53
Automatická korekcia jasu a kontrastu (automatická optimalizácia úroveň osvetlenia).....	53
Farby na snímke.....	54
Zachytávanie prirodzených farieb (vyváženie bielej farby).....	54
Vlastné vyváženie bielej farby.....	54
Manuálna korekcia vyváženia bielej farby.....	55
Prispôsobenie farieb (nastavenia štýlu).....	55
Rozsah pri snímaní a zaostrovanie.....	56
Zhotovovanie záberov zblízka (makrosnímky).....	56
Snímanie v režime manuálneho zaostrovania.....	56
Jednoduchá identifikácia oblasti zaostrenia (obrysy MF).....	57
Digitálny telekonvertor.....	57

Pred prvým použitím
Základná príručka
Rozšírená príručka
Základné funkcie fotoaparátu
Automatický režim/ hybridný automatický režim
Ďalšie režimy snímania
Režim P
Režimy Tv, Av a M
Prehrávanie
Bezdrôtové funkcie
Ponuka nastavení
Príslušenstvo
Dodatok
Register



Výber spôsobu AF.....	58
☺+Sledovanie.....	58
Výber objektov, na ktoré sa má zaostriť (sledovanie s AF).....	58
Stred.....	59
Snímanie použitím pomocného automatického zaostrovania.....	59
Zmena nastavenia zaostrenia.....	60
Snímanie pomocou pamäte AF.....	60
Blesk.....	61
Zmena režimu blesku.....	61
Auto flash/Automatický blesk.....	61
Flash on/Zapnutý blesk.....	61
Slow Synchro/Synchronizácia s dlhým časom uzávierky.....	61
Flash off/Vypnutý blesk.....	61
Úprava korekcie expozície blesku.....	62
Snímanie pomocou pamäte FE.....	62
Ďalšie nastavenia.....	63
Zmena nastavení režimu stabilizácie obrazu.....	63
Režimy Tv, Av a M.....	64
Presné časy uzávierky (režim Tv).....	64
Presné hodnoty clony (režim Av).....	65
Presné časy uzávierky a hodnoty clony (režim M).....	65
Úprava výkonu blesku.....	66
Prehrávanie.....	67
Prezeranie.....	67
Prepínanie medzi režimami zobrazenia.....	68
Upozornenie na preexpozíciu (pre preexponované časti snímky).....	69
Histogram.....	69
Obrazovka s informáciami systému GPS.....	69
Označenie odoslaných snímok.....	69
Prezeranie krátkych videosekvencií vytvorených pri snímaní fotografií (krátke videosekvencie).....	69

Prehľadávanie a filtrovanie snímok.....	70
Pohybovanie sa medzi snímkami v zozname.....	70
Vyhľadávanie snímok zodpovedajúcich zadaným podmienkam.....	70
Možnosti prezerania snímok.....	71
Približovanie snímok.....	71
Zobrazovanie prezentácií.....	72
Ochrana snímok.....	72
Ochrana viacerých snímok.....	72
Voľba spôsobu výberu.....	72
Výber jednotlivých snímok.....	73
Výber rozsahu.....	73
Určenie všetkých snímok naraz.....	74
Vymazávanie snímok.....	74
Vymazanie viacerých snímok naraz.....	74
Voľba spôsobu výberu.....	74
Výber jednotlivých snímok.....	75
Výber rozsahu.....	75
Určenie všetkých snímok naraz.....	76
Otáčanie snímok.....	76
Hodnotenie snímok.....	77
Úprava fotografií.....	77
Zmena veľkosti snímok.....	77
Orezanie.....	78
Korekcia červených očí.....	79
Úprava videosekvencií.....	79
Odstránenie začiatku/konca videosekvencií.....	79
Extrakcia snímok z videosekvencií s rozlíšením 4K ako fotografií.....	80
Zmenšenie veľkosti súborov.....	80
Úprava krátkych videosekvencií.....	81
Kombinovanie videomomentiek.....	82

Pred prvým použitím
Základná príručka
Rozšírená príručka
Základné funkcie fotoaparátu
Automatický režim/hybridný automatický režim
Ďalšie režimy snímania
Režim P
Režimy Tv, Av a M
Prehrávanie
Bezdrôtové funkcie
Ponuka nastavení
Príslušenstvo
Dodatok
Register



Bezdrôtové funkcie	83
Dostupné bezdrôtové funkcie.....	83
Príprava na používanie bezdrôtových funkcií	84
Príprava fotoaparátu	84
Príprava telefónov smartphone.....	84
Spáročovanie s telefónmi smartphone prostredníctvom rozhrania Bluetooth	85
Obrazovka [Bluetooth function/Funkcia Bluetooth].....	86
Bluetooth function/Funkcia Bluetooth.....	86
Pairing/Párovanie	86
Check/clear connection info/Skontrolovať/vymazať informácie o pripojení.....	86
Bluetooth address/Adresa Bluetooth.....	86
Ovládanie fotoaparátu z telefónu smartphone	86
Označovovanie snímkov geografickými značkami počas snímania.....	86
Kontrola lokalizačných informácií	87
Pripojenie k telefónom smartphone prostredníctvom pripojenia Wi-Fi	87
Pripojenie k telefónom smartphone podporujúcim funkciu Bluetooth prostredníctvom pripojenia Wi-Fi	87
Pripojenie k telefónom smartphone prostredníctvom pripojenia Wi-Fi pomocou tlačidla Wi-Fi.....	88
Vytvorenie pripojenia prostredníctvom prístupového bodu	88
Ovládanie fotoaparátu z telefónu smartphone	89
Images on camera/Snímky vo fotoaparáte.....	89
Remote live view shooting/Snímanie na diaľku so živým náhľadom	89
Odosielanie snímkov do telefónu smartphone	90
Odosielanie snímkov do telefónu smartphone z ponuky fotoaparátu	90
Odosielanie snímkov do telefónu smartphone počas prehrávania	90
Automatické odosielanie snímkov do telefónu smartphone počas snímania	90
Určenie snímkov, ktoré možno zobraziť.....	91
Ukončenie pripojenia Wi-Fi.....	91

Automatické odosielanie snímkov do počítača	92
Pripojenie k tlačiarňam prostredníctvom pripojenia Wi-Fi.....	93
Vytvorenie pripojenia prostredníctvom prístupového bodu	94
Odozdvádanie snímkov do webových služieb	95
Registrácia webových služieb.....	95
Registrácia služby CANON IMAGE GATEWAY.....	95
Registrácia iných webových služieb.....	97
Odozdvádanie snímkov do webových služieb	97
Opätovné pripojenie prostredníctvom pripojenia Wi-Fi	98
Úprava alebo vymazanie nastavení bezdrôtového pripojenia.....	99
Zmena alebo odstránenie nastavení pripojenia	99
Obnovenie predvolených nastavení bezdrôtového pripojenia	99
Vymazanie informácií o zariadeniach spáročovaných prostredníctvom rozhrania Bluetooth.....	99

Ponuka nastavení..... 100

Úprava základných funkcií fotoaparátu	100
Stlmenie zvukov fotoaparátu.....	100
Nastavenie hlasitosti.....	100
Časovanie zasunutia objektívu	101
Používanie ekologického režimu	101
Nastavenie úspory energie	101
Jas displeja	101
Skrytie úvodnej obrazovky	102
Formátovanie pamäťových kariet	102
Formátovanie na nižšej úrovni	102
Výber a vytváranie priečinkov	103
Číslovanie súborov	103
Vypnutie automatického otáčania	104
Zobrazenie metrických a nemetrických jednotiek	104
Kontrola certifikačných značiek.....	104
Jazyk zobrazenia	104
Zmena rozlíšenia výstupu HDMI.....	105
Úprava ďalších nastavení	105

Pred prvým použitím
Základná príručka
Rozšírená príručka
Základné funkcie fotoaparátu
Automatický režim/ hybridný automatický režim
Ďalšie režimy snímania
Režim P
Režimy Tv, Av a M
Prehrávanie
Bezdrôtové funkcie
Ponuka nastavení
Príslušenstvo
Dodatok
Register

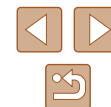

Obnovenie predvolených nastavení fotoaparátu	105
Obnovenie predvolených nastavení fotoaparátu.....	105
Obnovenie predvolených nastavení bezdrôtového pripojenia.....	105
Skrytie pokynov pre funkcie	105
Príslušenstvo.....	106
Mapa systému.....	106
Voliteľné príslušenstvo	107
Zdroje napájania	107
Ďalšie príslušenstvo.....	108
Tlačiarne	108
Používanie voliteľného príslušenstva.....	108
Prehrávanie na televíznej obrazovke.....	108
Vloženie a nabíjanie súpravy batérií	109
Používanie počítača na nabíjanie batérie	110
Používanie softvéru.....	111
Ukladanie snímok v počítači	112
Tlač snímok.....	112
Jednoduchá tlač.....	112
Konfigurácia nastavení tlače.....	113
Pridávanie snímok do objednávok tlače (DPOF).....	113
Konfigurácia nastavení tlače	113
Určenie snímok na tlač.....	114
Tlač snímok pridaných do objednávky tlače (DPOF)	114
Pridávanie snímok do albumu.....	115
Pridávanie jednotlivých snímok	115
Pridanie viacerých snímok naraz	115
Dodatok.....	116
Odstraňovanie problémov	116
Chyby a varovania	118
Informácie na displeji	119
Snímanie (obrazovka s podrobnými informáciami).....	119
Úroveň batérií.....	119
Prehrávanie (obrazovka s podrobnými informáciami).....	120

Bezpečnostné upozornenia pri manipulácii.....	121
Technické parametre	121
Obrazový snímač	121
Objektív	121
Uzávierka	122
Clona	122
Ovládanie blesku.....	122
Displej.....	122
Snímanie	122
Záznam	123
Napájanie	123
Rozhranie	123
Prevádzkové prostredie.....	123
Rozmery (podľa pokynov asociácie CIPA)	123
Hmotnosť (podľa pokynov asociácie CIPA).....	123
Súprava batérií NB-13L.....	124
Nabíjačka batérií CB-2LHE	124
Kompaktný sieťový adaptér CA-DC30E.....	124
Register.....	125
Bezpečnostné pokyny pre bezdrôtové funkcie.....	127
Third-Party Software	128
Osobné údaje a bezpečnostné opatrenia.....	129
Ochranné známky a licencie	129
Prehlásenie	130

Pred prvým použitím

Základná príručka

Rozšírená príručka

Základné funkcie
fotoaparátu

Automatický režim/
hybridný automatický režim

Ďalšie režimy snímania

Režim P

Režimy Tv, Av a M

Prehrávanie

Bezdrôtové funkcie

Ponuka nastavení

Príslušenstvo

Dodatok

Register



Často používané funkcie fotoaparátu

Snímanie

- Používanie nastavení určených fotoaparátom (automatický režim, hybridný automatický režim)
 - [26](#), [28](#)
- Zlepšenie farieb na záberoch jedla (jedlo)
 - [39](#)
- Snímanie vlastnej osoby pri optimálnych nastaveniach (autoportrét)
 - [40](#)

Zhotovovanie dobrých záberov ľudí



Portréty
([41](#))

Snímanie špeciálnych motívov



Šport
([41](#))



Nočné motívy
([41](#))



Ohňostroj
([41](#))

Používanie špeciálnych efektov



Hladká pokožka
([43](#))



Efekt rybieho oka
([44](#))



Snímky pripomínajúce
vodomaľby
([44](#))



Snímky pripomínajúce
olejomaľby
([44](#))



Efekt miniatúry
([45](#))



Efekt hračkárskeho
fotoaparátu
([45](#))



Jemné zaostrenie
([44](#))



Monochromatický režim
([43](#))

- Zaostrovanie na tváre
 - [26](#), [41](#), [58](#)
- Bez používania blesku (vypnutý blesk)
 - [61](#)
- Snímanie vlastnej osoby (samospúšť)
 - [34](#)
- Označenie dátumom
 - [34](#)
- Zhotovovanie videoklipov spoločne s fotografiami (krátka videosekvencia)
 - [28](#)

Pred prvým použitím

Základná príručka

Rozšírená príručka

Základné funkcie
fotoaparátu

Automatický režim/
hybridný automatický režim

Ďalšie režimy snímania

Režim P

Režimy Tv, Av a M

Prehrávanie

Bezdrôtové funkcie

Ponuka nastavení







Príslušenstvo

Dotatok



Register



Prezeranie

- Prezeranie snímok
 -  67
- Automatické prehrávanie (prezentácia)
 -  72
- Na televíznej obrazovke
 -  108
- V počítači
 -  112
- Rýchle prehľadávanie snímok
 -  70
- Vymazávanie snímok
 -  74

Záznam a prezeranie videosekvencií

- Záznam videosekvencií
 -  26,  46
- Prezeranie videosekvencií
 -  67





Tlač

- Tlač snímok
 -  112

Ukladanie

- Ukladanie snímok v počítači
 -  112

Používanie funkcií Wi-Fi

- Odosielanie snímok do telefónu smartphone
 -  85,  88
- Zdieľanie snímok online
 -  95
- Odosielanie snímok do počítača
 -  92

Pred prvým použitím

Základná príručka

Rozšírená príručka

Základné funkcie fotoaparátu

Automatický režim/ hybridný automatický režim

Ďalšie režimy snímania

Režim P

Režimy Tv, Av a M

Prehrávanie

Bezdrôtové funkcie

Ponuka nastavení

Príslušenstvo

Dotatok

Register



Bezpečnostné pokyny

- Tieto pokyny si prečítajte, aby ste výrobok používali bezpečným spôsobom.
- Dodržiavajte tieto pokyny, aby ste predišli poraneniu používateľa výrobku alebo iných osôb.



VAROVANIE

Označuje riziko vážneho poranenia alebo smrti.

- Výrobok skladujte mimo dosahu malých detí. Popruh omotaný okolo krku môže spôsobiť uškrtenie.
 - S výrobkom používajte len tie zdroje napájania, ktoré sú uvedené v tomto návode na používanie.
 - Výrobok nerozoberajte ani neupravujte.
 - Výrobok nevystavujte silným nárazom ani vibráciám.
 - Nedotýkajte sa žiadnych odkrytých vnútorných súčastí.
 - V prípade akýchkoľvek neobvyklých okolností, ako je napríklad prítomnosť dymu alebo zvláštny zápach, prestaňte výrobok používať.
 - Výrobok nečistite pomocou organických rozpúšťadiel, ako je napríklad alkohol, benzín alebo riedidlo.
 - Nedovoľte, aby sa výrobok namočil.
 - Do výrobku nekladajte cudzie predmety ani kvapaliny.
 - Výrobok nepoužívajte na miestach, kde sa môžu vyskytovať horľavé plyny.
- Mohlo by dôjsť k zásahu elektrickým prúdom, výbuchu alebo požiaru.
- Ak je výrobok vybavený hľadáčikom, cez hľadáčik sa nepozerajte na zdroje silného svetla, ako je napríklad sinko počas jasného dňa alebo laser či iný zdroj silného umelého svetla.
- Mohli by ste si poškodiť zrak.

- Pri používaní komerčne dostupných batérií alebo dodanej súpravy batérií dodržiavajte nasledujúce pokyny.
 - Batérie alebo súpravy batérií používajte len so špecifikovaným výrobkom.
 - Batérie ani súpravy batérií nezohrievajte ani ich nevystavujte ohňu.
 - Batérie ani súpravy batérií nenabíjajte pomocou neschválených nabíjačiek batérií.
 - Konektory nevystavujte nečistotám ani nedovoľte, aby prišli do styku s kovovými špendlíkmi alebo inými kovovými predmetmi.
 - Nepoužívajte vytečené batérie ani súpravy batérií.
 - Pri likvidácii batérií alebo súprav batérií izolujte konektory pomocou pásky alebo iným spôsobom.Mohlo by dôjsť k zásahu elektrickým prúdom, výbuchu alebo požiaru. Ak batéria alebo súprava batérií vytečie a látky z batérie alebo súpravy batérií príde do styku s vašou pokožkou alebo oblečením, dané miesto dôkladne opláchnite tečúcou vodou. Ak príde do styku s očami, dôkladne ich vypláchnite veľkým množstvom čistej tečúcej vody a okamžite vyhľadajte lekársku pomoc.
- Pri používaní nabíjačky batérií alebo sieťového adaptéra dodržiavajte nasledujúce pokyny.
 - Z elektrickej zástrčky a elektrickej zásuvky pravidelne odstraňujte nahromadený prach pomocou suchej handričky.
 - Výrobok nezapájajte ani neodpájajte mokrymi rukami.
 - Výrobok nepoužívajte, ak elektrická zástrčka nie je úplne zasunutá do elektrickej zásuvky.
 - Elektrickú zástrčku ani konektory nevystavujte nečistotám ani nedovoľte, aby prišli do styku s kovovými špendlíkmi alebo inými kovovými predmetmi.
 - Počas búrky sa nedotýkajte nabíjačky batérií ani sieťového adaptéra pripojeného k elektrickej zásuvke.
 - Na napájací kábel nekladte ťažké predmety. Napájací kábel nepoškodzuje, nelámete ani neupravujte.
 - Počas používania ani krátko po ňom, keď je výrobok ešte teplý, nebalte výrobok do látky ani iných materiálov.
 - Výrobok nenechávajte dlhodobo pripojený k zdroju napájania.Mohlo by dôjsť k zásahu elektrickým prúdom, výbuchu alebo požiaru.

Pred prvým použitím

Základná príručka

Rozšírená príručka

Základné funkcie fotoaparátu

Automatický režim/ hybridný automatický režim

Ďalšie režimy snímania

Režim P

Režimy Tv, Av a M

Prehrávanie

Bezdrôtové funkcie

Ponuka nastavení

Príslušenstvo

Dodatok

Register



- Nedovoľte, aby sa výrobok počas používania dlhodobo dotýkal rovnakého miesta na pokožke.

Mohlo by dôjsť k nízkoteplotným kontaktným popáleninám vrátane začervenania pokožky a pľuzgierov, a to aj vtedy, keď sa výrobok nezdá horúci. Pri používaní výrobku na horúcich miestach a u ľudí s problémami s obehovou sústavou alebo menej citlivou pokožkou sa odporúča použiť statív alebo podobné zariadenie.

- Na miestach, kde je používanie výrobku zakázané, dodržiavajte všetky symboly a pokyny prikazujúce vypnutie výrobku.

Ak to neurobíte, môže dôjsť k poruche iného zariadenia spôsobenej účinkami elektromagnetických vln a dokonca aj k nehode.



- Blesk nespúšťajte v blízkosti očí. Mohol by poškodiť zrak.
- Popruh je určený iba na používanie na tele. Ak popruh s pripojeným výrobkom zavesíte na hák alebo iný predmet, výrobok sa môže poškodiť. Výrobkom tiež netraďte a nevystavujte ho silným nárazom.
- Na objektivách silno netlačte a nedovoľte, aby doň narazil nejaký predmet. Mohlo by dôjsť k poraneniu alebo poškodeniu výrobku.
- Pri použití vytvára blesk vysokú teplotu. Počas snímania sa prstami, žiadnou inou časťou tela ani predmetmi nedotýkajte zábleskovej jednotky. Mohlo by dôjsť k popáleniu alebo poruche blesku.
- Výrobok nenechávajte na miestach vystavených mimoriadne vysokým alebo nízkym teplotám. Výrobok by sa mohol extrémne zahriať/ochladiť a pri dotyku by mohol spôsobiť popálenie alebo poranenie.

UPOZORNENIE

Označuje možnosť poškodenia majetku.

- Fotoaparátom nemierte na zdroje intenzívneho svetla, napríklad na slnko počas jasného dňa alebo na zdroj intenzívneho umelého svetla. Mohli by ste poškodiť obrazový snímač alebo iné vnútorné súčasti.
- Pri používaní fotoaparátu na piesočnatej pláži alebo veternom mieste dávajte pozor, aby sa do fotoaparátu nedostal prach ani piesok.
- Prach, nečistoty alebo iný cudzí predmet na blesku odstráňte pomocou vatového tampónu alebo handričky. Tepló produkované bleskom môže spôsobiť, že cudzí objekt začne dymiť alebo sa výrobok pokazí.
- Ak výrobok nepoužívate, vyberte z neho súpravu batérií alebo batérie a odložte ich. Vytečenie elektrolytu z batérie môže výrobok poškodiť.
- Pred likvidáciou zakryte konektory súpravy batérií alebo batérií pomocou pásky alebo iného izolantu. Dotyk s inými kovovými predmetmi by mohol viesť k požiaru alebo výbuchom.
- Nepoužívanú nabíjačku batérií odpojte od výrobku. Pri používaní ju nezakrývajte látkou ani inými predmetmi. Ak necháte jednotku dlhý čas pripojenú k elektrickej sieti, môže sa prehriať a deformovať a spôsobiť tak požiar.
- Špeciálne súpravy batérií nenechávajte v blízkosti domácich zvierat. Domáce zvieratá by mohli súpravu batérií prehryznúť a spôsobiť tak jej vytečenie, prehriatie alebo výbuch a následné poškodenie výrobku alebo požiar.
- Ak sa vo výrobku používa viacero batérií, naraz nepoužívajte batérie s rôznou úrovňou nabitia ani nepoužívajte staré batérie spolu s novými. Pri vkladaní batérií dávajte pozor, aby ste nezamenili póly + a –. Mohlo by dôjsť k poruche výrobku.
- Nesadajte si, keď máte fotoaparát vo vrecku na nohavičiach. Mohlo by dôjsť k poruche alebo poškodeniu displeja.

Pred prvým použitím

Základná príručka

Rozšírená príručka

Základné funkcie fotoaparátu

Automatický režim/ hybridný automatický režim

Ďalšie režimy snímania

Režim P

Režimy Tv, Av a M

Prehrávanie

Bezdrôtové funkcie

Ponuka nastavení

Príslušenstvo

Dodatok

Register

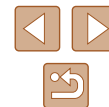

Základná príručka

Základné funkcie

Základné informácie a pokyny, od úvodných príprav po snímame a prehrávanie

Úvodné prípravy

Na snímame sa pripravte podľa nasledujúceho postupu.

Pripevnenie remienka

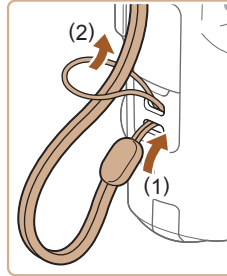

- Jeden koniec remienka prevlečte cez očko na pripevnenie remienka (1) a druhý koniec pretiahnite cez slučku na prevlečenom konci (2).

Držanie fotoaparátu

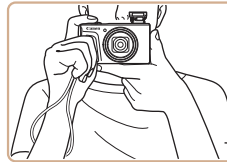

- Omotajte si remienok okolo zápästia.
- Pri snímaní majte ramená blízko tela a pevne držte fotoaparát, aby sa nehýbal. Ak ste vyklopili blesk, nezakrývajte ho prstami.

Pred prvým použitím

Základná príručka

Rozšírená príručka

Základné funkcie fotoaparátu

Automatický režim/
hybridný automatický režim

Ďalšie režimy snímame

Režim P

Režimy Tv, Av a M

Prehrávanie

Bezdrôtové funkcie

Ponuka nastavení

Príslušenstvo

Dodatok

Register

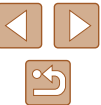

Nabíjanie súpravy batérií

Pred prvým použitím nabíjate súpravu batérií pomocou dodanej nabíjačky batérií. Súpravu batérií nezabudnite nabíť, pretože fotoaparát sa nepredáva s nabitou súpravou batérií.

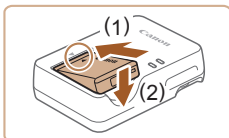

1 Vložte súpravu batérií.

- Po zarovnaní značiek ▲ na súprave batérií a nabíjačke zatlačte súpravu batérií dovnútra (1) a nadol (2).

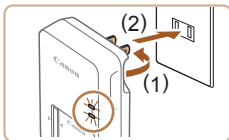

2 Nabíjate súpravu batérií.

- Podľa obrázka zasuňte nabíjačku batérií do elektrickej zásuvky.
- Ak má nabíjačka batérií napájací kábel, pripojte ho k nabíjačke a potom zasuňte jeho druhý koniec do elektrickej zásuvky.
- Indikátor nabíjania sa rozsvieti na oranžovo a začne nabíjanie.
- Po dokončení nabíjania sa indikátor rozsvieti na zeleno.

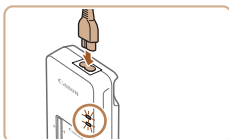

3 Vyberte súpravu batérií.

- Po odpojení nabíjačky batérií vyberte súpravu batérií zatlačením dovnútra (1) a nahor (2).

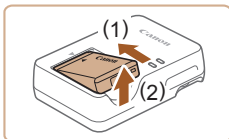

- Ak chcete chrániť súpravu batérií a zachovať jej optimálny stav, nenabíjajte ju nepretržite dlhšie ako 24 hodín.



- Nabité súpravy batérií sa postupne vybíjajú, aj keď sa nepoužívajú. Súpravu batérií nabíjate v deň používania (alebo tesne predtým).
- Nabíjačku možno používať v oblastiach so striedavým prúdom a napätím 100 – 240 V (50/60 Hz). Ak majú elektrické zásuvky iný tvar, použite komerčne dostupný adaptér na zástrčku. Nikdy nepoužívajte elektrický transformátor určený na cestovanie, pretože môže poškodiť súpravu batérií.

Vloženie súpravy batérií a pamäťovej karty

Vložte dodanú súpravu batérií a pamäťovú kartu (predáva sa samostatne). Pred použitím pamäťovej karty, ktorá je nová alebo bola naformátovaná v inom zariadení, by ste mali pamäťovú kartu naformátovať v tomto fotoaparáte (102).

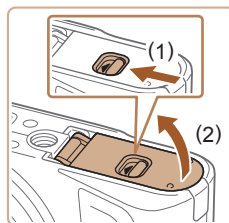

1 Otvorte kryt.

- Posuňte prepínač (1) a otvorte kryt (2).

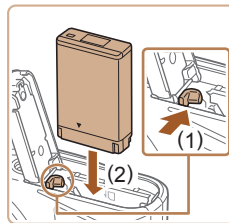

2 Vložte súpravu batérií.

- Potlačte zarážku batérie smerom k polohe (1) a vkladajte súpravu batérií smerom k polohe (2), kým zarážka nezacvakne.
- Ak súpravu batérií vložíte nesprávnym spôsobom, nebudete ju môcť uzamknúť v správnej polohe. Vždy skontrolujte, či súpravu batérií vkladáte správnym spôsobom a či sa uzamkla.

Pred prvým použitím

Základná príručka

Rozšírená príručka

Základné funkcie fotoaparátu

Automatický režim/hybridný automatický režim

Ďalšie režimy snímania

Režim P

Režimy Tv, Av a M

Prehrávanie

Bezdrôtové funkcie

Ponuka nastavení

Príslušenstvo

Dotatok

Register



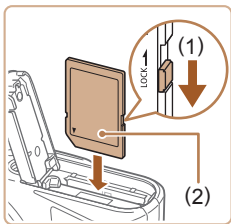

3 Skontrolujte prepínač na ochranu proti zápisu na pamäťovej karte a vložte kartu.

- Na pamäťové karty vybavené prepínačom na ochranu proti zápisu nemožno zaznamenávať údaje, kým je prepínač v uzamknutej polohe. Posuňte prepínač smerom k polohe (1).
- Vkladajte pamäťovú kartu so štítkom (2) otočeným podľa obrázka, kým nezacvakne na mieste.
- Skontrolujte, či pamäťovú kartu vkladáte správnym spôsobom. Pamäťové karty vložené nesprávnym spôsobom môžu poškodiť fotoaparát.

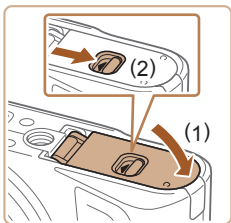

4 Zatvorte kryt.

- Sklopte kryt (1) a pri posúvaní prepínača ho podržte stlačený, kým sa nezatvorí a nezacvakne (2).

■ Vybratie súpravy batérií a pamäťovej karty

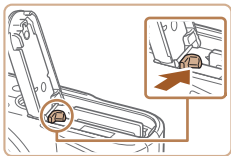

Vyberte súpravu batérií.

- Otvorte kryt a v smere šípky stlačte zárazku batérie.
- Súprava batérií sa vysunie.

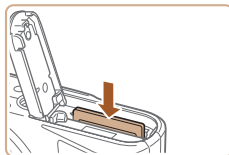

Vyberte pamäťovú kartu.

- Zatláčajte pamäťovú kartu, kým nezacvakne, a potom ju pomaly uvoľnite.
- Pamäťová karta sa vysunie.

Nastavenie dátumu, času a časového pásma

Nastavte aktuálny dátum a čas. Informácie, ktoré týmto spôsobom zadáte, sa pri snímaní zaznamenávajú vo vlastnostiach snímky a používajú sa pri správe snímok podľa dátumu snímania alebo pri tlači snímok s dátumom.

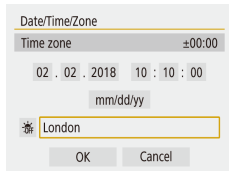
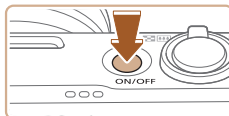

1 Zapnite fotoaparát.

- Stlačte tlačidlo ON/OFF.
- Zobrazí sa obrazovka [Date/Time/Zone/ Dátum a čas/pásmo].

2 Nastavte časové pásmo.

- Pomocou tlačidiel ◀/▶ vyberte požadovanú položku a stlačte tlačidlo Ⓜ.

Pred prvým použitím

Základná príručka

Rozšírená príručka

Základné funkcie fotoaparátu

Automatický režim/ hybridný automatický režim

Ďalšie režimy snímania

Režim P

Režimy Tv, Av a M

Prehrávanie

Bezdrôtové funkcie

Ponuka nastavení



Príslušenstvo

Dodatok

Register

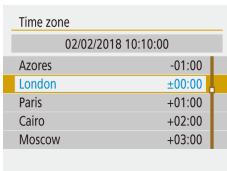





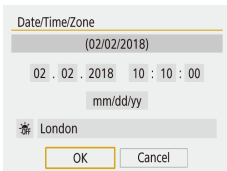

- Znova stlačte tlačidlo , pomocou tlačidiel ▲/▼ vyberte požadovanú položku a stlačte tlačidlo .

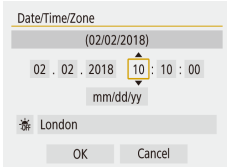

- Výberom možnosti [OK] sa vrátíte na obrazovku [Date/Time/Zone/Dátum a čas/pásmo].





3 Nastavte dátum a čas.

- Pomocou tlačidiel ◀/▶ sa posúvajte, tlačidlom  vyberte požadovanú položku, pomocou tlačidiel ▲/▼ upravte dátum a čas a stlačte tlačidlo .
- Vyberte možnosť [OK] a stlačte tlačidlo .



- Ak sa po zapnutí fotoaparátu zobrazí obrazovka [Date/Time/Zone/Dátum a čas/pásmo], nastavte aktuálny dátum, čas a časové pásmo.



- Dátum, čas a časové pásmo môžete nastaviť aj stlačením tlačidla **MENU** a výberom ponuky  (23) > položky [Date/Time/Zone/Dátum a čas/pásmo].
- Ak chcete nastaviť letný čas (čas sa posunie o 1 hodinu dopredu), na obrazovke [Date/Time/Zone/Dátum a čas/pásmo] nastavte položku  na hodnotu .



Jazyk zobrazenia

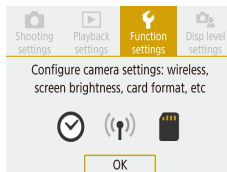

1 Prejdite na obrazovku s ponukou.



2 Vyberte ponuku nastavení funkcií.

- Pomocou tlačidiel ◀/▶ vyberte možnosť  a stlačte tlačidlo .

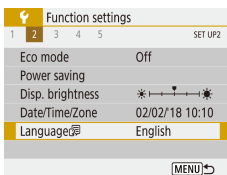

3 Vyberte možnosť [Language Jazyk].



4 Nastavte jazyk zobrazenia.

Pred prvým použitím

Základná príručka

Rozšírená príručka

Základné funkcie fotoaparátu

Automatický režim/hybridný automatický režim

Ďalšie režimy snímania

Režim P

Režimy Tv, Av a M

Prehrávanie

Bezdrôtové funkcie

Ponuka nastavení

Príslušenstvo

Dodatok

Register

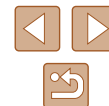

Otestovanie fotoaparátu

► Fotografie ► Videosekvencie

Odkúšanie fotoaparátu jeho zapnutím, nasnímaním niekoľkých fotografií alebo videosekvencií a ich zobrazením.

Snímanie

Používajte automatický režim na plne automatický výber optimálnych nastavení pre snímajúci motív podľa objektu a podmienok pri snímaní určených fotoaparátom.

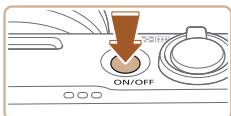

1 Zapnite fotoaparát a prejdite do režimu AUTO.



2 Podľa potreby priblížte alebo vzdialte záber.

- Sledujte displej a posúvajte páčku zoomu.

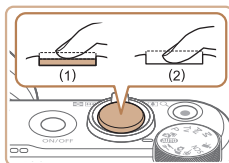
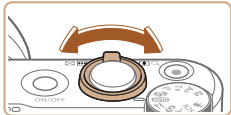

3 Začnite snímať.
Snímanie fotografií

- Zľahka stlačte tlačidlo spúšte (1).
- Po zaostrení fotoaparát dvakrát zapípa a zobrazia sa rámy označujúce zaostrené oblasti snímky. Stlačte tlačidlo spúšte úplne nadol (2).
- Ak chcete použiť blesk, vyklopte ho posunutím prepínača ⚡. Použite sa pri snímaní pri slabom osvetlení. Ak blesk nechcete používať, zatlačte ho prstom do fotoaparátu.

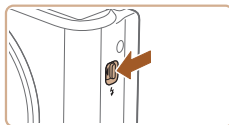

Zaznamenávanie videosekvencií

- Stlačením tlačidla videozáznamu spustíte zaznamenávanie a opätovným stlačením tlačidla ho zastavte.

Pred prvým použitím

Základná príručka

Rozšírená príručka

Základné funkcie fotoaparátu

Automatický režim/ hybridný automatický režim

Ďalšie režimy snímania

Režim P

Režimy Tv, Av a M

Prehrávanie

Bezdrôtové funkcie

ponuka nastavení

Príslušenstvo

Dodatok

Register

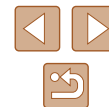

Prezeranie

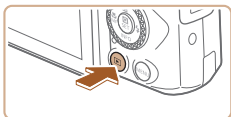

1 Prepňte na prehrávanie.

- Stlačte tlačidlo



2 Vyberte snímky.

- Ak chcete zobraziť predchádzajúcu alebo nasledujúcu snímku, stlačte tlačidlá alebo otočte ovládač .
- Videosekvencie identifikuje ikona **[SET]** . Ak chcete videosekvencie prehrať, prejdite na krok č. 3.



3 Prehrajte videosekvencie.

- Stlačte tlačidlo , vyberte možnosť a znova stlačte tlačidlo .
- Spustí sa prehrávanie a po skončení videosekvencie sa zobrazí ikona **[SET]** .
- Ak chcete nastaviť hlasitosť, počas prehrávania stláčajte tlačidlá .

Vymazávanie snímok

Ak chcete vymazať aktuálnu snímku, postupujte nasledujúcim spôsobom. Vymazané snímky nemožno obnoviť.

1 Stlačte tlačidlo .

2 Pomocou tlačidiel alebo otáčaním ovládača vyberte možnosť **[Erase/Vymazať]** a stlačte tlačidlo .

Pred prvým použitím

Základná príručka

Rozšírená príručka

Základné funkcie
fotoaparátu

Automatický režim/
hybridný automatický režim

Ďalšie režimy snímania

Režim P

Režimy Tv, Av a M

Prehrávanie

Bezdrôtové funkcie

Ponuka nastavení

Príslušenstvo

Dodatok

Register

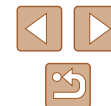

Rozšírená príručka

Základné funkcie fotoaparátu

Ďalšie základné funkcie a spôsoby, ako si vychutnať používanie fotoaparátu, vrátane možností snímania a prehrávania

Zapnutie a vypnutie

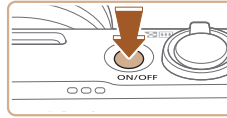



Režim snímania

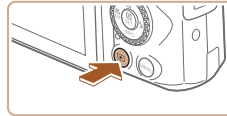



- Stlačením tlačidla ON/OFF zapnete fotoaparát a pripravte sa na snímkanie.
- Ak chcete fotoaparát vypnúť, znova stlačte tlačidlo ON/OFF.



Prehrávanie

- Stlačením tlačidla  zapnete fotoaparát a zobrazíte snímky.
- Ak chcete fotoaparát vypnúť, znova stlačte tlačidlo  alebo stlačte tlačidlo ON/OFF.



- Ak chcete prejsť z režimu snímania do režimu prehrávania, stlačte tlačidlo .
- Ak chcete prejsť z režimu prehrávania do režimu snímania, stlačte tlačidlo spúšte do polovice () alebo otočte otočný volič režimov (.
- Počas prehrávania sa objektív približne po minúte zasunie. Kým je objektív zasunutý, môžete fotoaparát vypnúť stlačením tlačidla .

Pred prvým použitím

Základná príručka

Rozšírená príručka

Základné funkcie fotoaparátu

Automatický režim/
hybridný automatický režim

Ďalšie režimy snímania

Režim P

Režimy Tv, Av a M

Prehrávanie

Bezdrôtové funkcie

Ponuka nastavení

Príslušenstvo

Dodatok

Register



Tlačidlo spúšte

Ak chcete zhotovovať zaostrené snímky, vždy začnite podržaním tlačidla spúšte do polovice. Po zaostrení na objekt zhotovte snímku stlačením tohto tlačidla úplne nadol.

V tejto príručke sa ovládanie tlačidla spúšte opisuje ako stlačenie tlačidla do polovice alebo úplne nadol.

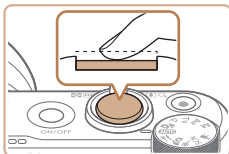

1 Stlačte tlačidlo do polovice. (Lahkým stlačením tlačidla zaostríte.)

- Stlačte tlačidlo spúšte do polovice. Fotoaparát dvakrát zapípa a okolo zaostrných oblastí snímky sa zobrazia rámy.

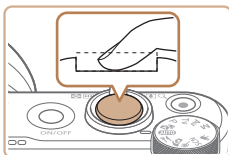

2 Stlačte tlačidlo úplne nadol. (Po stlačení do polovice zhotovte snímku úplným stlačením tlačidla.)

- Počas snímania znie z fotoaparátu zvuk uzávierky.
- Kým nedoznie zvuk uzávierky, držte fotoaparát v stabilnej polohe.



- Ak snímate bez toho, aby ste predtým stlačili tlačidlo spúšte do polovice, snímky nemusia byť ostré.
- Dĺžka prehrávania zvuku uzávierky sa líši v závislosti od času potrebného na zhotovenie snímky. Pri niektorých snímaných motívoch môže trvať dlhšie, a ak fotoaparátom pohnete (alebo ak sa pohne objekt) ešte pred doznením zvuku uzávierky, snímky budú rozmazané.

Režimy snímania

Prístup k jednotlivým režimom snímania získate pomocou otočného voliča režimov.

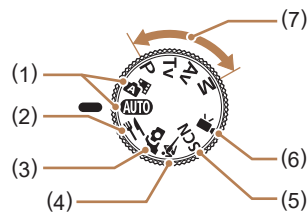

- (1) Automatický režim/hybridný automatický režim **AUTO** Plne automatické snímání použitím nastavení určených fotoaparátom (18, 26, 28).
- (2) Režim jedla Úprava odtieňov farieb tak, aby jedlo vyzeralo čerstvo a sviežo (39).
- (3) Režim autoportrétu Snímání vlastnej osoby pri optimálnych nastaveniach (40).
- (4) Režim Šport Môžete snímať sériovo, kým fotoaparát zaostruje na pohybujúce sa objekty (41).
- (5) Režim špeciálnych motívov **SCN** Snímání použitím nastavení určených pre konkrétne motívy alebo pridávanie rôznych efektov (41).
- (6) Režim videosekvencií Zhotovovanie videosekvencií (46). Videosekvencie môžete snímať, aj keď otočný volič režimov nie je nastavený na režim videosekvencií, a to jednoduchým stlačením tlačidla videozáznamu.
- (7) Režimy P, Tv, Av a M **P/Tv/Av/M** Zhotovovanie rôznych záberov použitím preferovaných nastavení (51, 64).

Pred prvým použitím

Základná príručka

Rozšírená príručka

Základné funkcie fotoaparátu

Automatický režim/hybridný automatický režim

Ďalšie režimy snímání

Režim P

Režimy Tv, Av a M

Prehrávanie

Bezdrôtové funkcie

Ponuka nastavení

Príslušenstvo

Dodatok

Register



Možnosti obrazoviek snímania

Stlačením tlačidla ▼ môžete na displeji zobrazíť ďalšie informácie alebo ich skryť. Podrobnosti o zobrazených informáciách nájdete v časti „Informácie na displeji“ (📖 119).

	Obrazovka s jednoduchými informáciami
	Obrazovka s podrobnými informáciami
	Obrazovka bez informácií

Nastavenie uhla displeja

Uhol a otočenie displeja môžete nastaviť tak, aby vyhovoval motívu alebo spôsobu snímania.

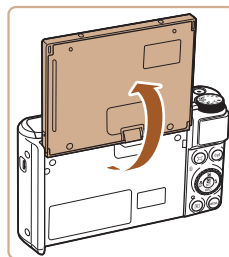

- Displej možno otvoriť až do uhla približne 180°.
- Keď chcete snímať seba, pretočením displeja smerom k prednej strane fotoaparátu môžete zobraziť svoj zrkadlový obraz.



- Keď sa fotoaparát nepoužíva, displej nechávajte zavretý.
- Displej násilu neotvárajte, aby sa fotoaparát nepoškodil.



- Ak chcete obrátené zobrazenie zrušiť, vyberte ponuku [📖 23] > položky [Reverse display/Obrátené zobrazenie] > [Off/Vyp.].

Pred prvým použitím

Základná príručka

Rozšírená príručka

Základné funkcie fotoaparátu

Automatický režim/hybridný automatický režim

Ďalšie režimy snímania

Režim P

Režimy Tv, Av a M

Prehrávanie

Bezdrôtové funkcie

Ponuka nastavení

Príslušenstvo

Dodatok

Register



Obrazovka rýchleho ovládania

Konfigurovanie bežne používaných funkcií snímania alebo prehrávania na obrazovke [Q] (obrazovka rýchleho ovládania).
Položky a možnosti nastavenia sa v jednotlivých režimoch snímania líšia.



1 Prejdite na obrazovku rýchleho ovládania.

- Stlačte tlačidlo [SET].

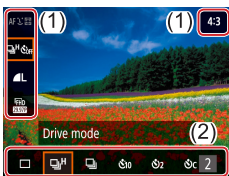

2 Vyberte položku nastavenia.

- Pomocou tlačidiel ▲/▼ vyberte požadovanú položku (1).

3 Vyberte možnosť nastavenia.

- Pomocou tlačidiel ◀/▶ vyberte požadovanú možnosť (2).
- Položky označené ikonou [MENU] možno nakonfigurovať stlačením tlačidla MENU.

4 Potvrďte svoj výber a opustite ponuku.

- Stlačte tlačidlo [SET].



- Funkcie rýchleho ovládania môžete nakonfigurovať aj na obrazovke s ponukou.

Obrazovka s ponukou

Podľa nasledujúceho postupu môžete na obrazovke s ponukou nakonfigurovať rôzne funkcie fotoaparátu. Položky nastavenia sú usporiadané podľa ich účelu, ako je napríklad snímání [Q] alebo prehrávanie [▶], a sú zoskupené na viacerých kartách. Dostupné položky sa líšia v závislosti od vybraného režimu snímania.



1 Prejdite na obrazovku s ponukou.

- Stlačte tlačidlo MENU.

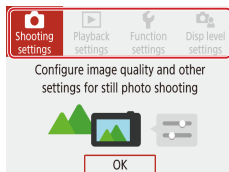

2 Vyberte hlavnú kartu.

- Pomocou tlačidiel ◀/▶ vyberte hlavnú kartu a stlačte tlačidlo [SET].

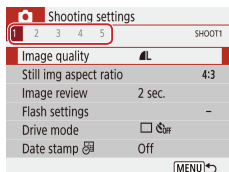

3 Vyberte vedľajšiu kartu.

- Pomocou tlačidiel ◀/▶ vyberte vedľajšiu kartu.

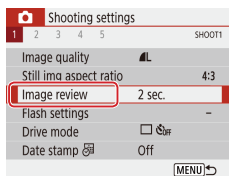

4 Vyberte položku nastavenia.

- Pomocou tlačidiel ▲/▼ vyberte položku nastavenia a stlačte tlačidlo [SET].
- Niektoré položky sa dajú vybrať tlačidlami ▲/▼ na inej obrazovke, po stlačení tlačidla [SET].

Pred prvým použitím

Základná príručka

Rozšírená príručka

Základné funkcie fotoaparátu

Automatický režim/hybridný automatický režim

Ďalšie režimy snímania

Režim P

Režimy Tv, Av a M

Prehrávanie

Bezdrôtové funkcie

Ponuka nastavení

Príslušenstvo

Dotatok

Register



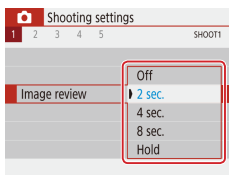

5 Vyberte možnosť nastavenia.

- Pomocou tlačidiel ▲/▼/◀/▶ vyberte možnosť nastavenia a stlačte tlačidlo

6 Potvrďte svoj výber a opustite ponuku.

- Stlačením tlačidla **MENU** sa vrátte na obrazovku v kroku č. 2 a jeho opätovným stlačením sa vrátte na obrazovku snímania.

Klávesnica na displeji

Pomocou klávesnice na displeji zadajte informácie. Dĺžka a typ informácií, ktoré môžete zadať, sa líšia v závislosti od používanej funkcie.

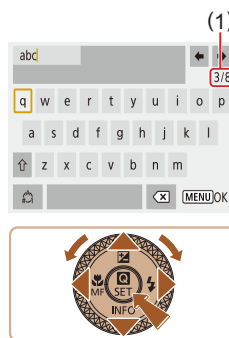

(1) Zadávanie znakov

- Pomocou tlačidiel ▲/▼/◀/▶ alebo otáčaním ovládača vyberte kláves s požadovaným znakom a stlačte tlačidlo .
- Ak chcete zadávať veľké písmená, vyberte kláves [⇧] a stlačte tlačidlo .
- Množstvo informácií, ktoré môžete zadať (1), sa líši v závislosti od používanej funkcie.

Presúvanie kurzora

- Vyberte kláves [←] alebo [→] a stlačte tlačidlo .

Prepínanie medzi režimami vstupu

- Vyberte kláves [↵] a stlačte tlačidlo .
- Dostupné režimy vstupu sa líšia v závislosti od funkcie, ktorú používate.

Vymazávanie znakov

- Vyberte kláves [✕] a stlačte tlačidlo . Predchádzajúci znak sa vymaže.

Návrat na predchádzajúcu obrazovku

- Stlačte tlačidlo **MENU**.

Pred prvým použitím

Základná príručka

Rozšírená príručka

Základné funkcie fotoaparátu

Automatický režim/hybridný automatický režim

Ďalšie režimy snímania

Režim P

Režimy Tv, Av a M

Prehrávanie

Bezdrôtové funkcie

Ponuka nastavení

Príslušenstvo

Dotatok

Register



Stav indikátora

Indikátor na zadnej strane fotoaparátu (📖4) svieti alebo bliká v závislosti od stavu fotoaparátu.

Farba	Stav indikátora	Stav fotoaparátu
Zelená	Svieti	Zaznamenávanie fotografií na pamäťovú kartu alebo čítanie fotografií z pamäťovej karty
Zelená	Pomalý bliká	Vypnutý displej
Zelená	Bliká	Zaznamenávanie videosekvencií na pamäťovú kartu, čítanie videosekvencií z pamäťovej karty alebo prenos prostredníctvom pripojenia Wi-Fi
Oranžová	Svieti	Nabíjanie cez rozhranie USB
Oranžová	Bliká	Chyba nabíjania cez rozhranie USB



- Keď prebieha čítanie z karty alebo zápis na kartu, nevyvíňajte fotoaparát, neotvárajte kryt pamäťovej karty/kryt batérií, netraste fotoaparátom ani doň neudierajte. Môžete tým poškodiť snímky, fotoaparát alebo pamäťovú kartu.

Rámy na obrazovke snímania

Biely rám	Zobrazí sa okolo objektu alebo tváre osoby rozpoznanej ako hlavný objekt. Keď sa zistí viacero objektov, okolo objektov iných ako hlavný objekt sa zobrazia sivé rámy.
Zelený rám	Zobrazí sa, keď fotoaparát zaostrí pri stlačení tlačidla spúšte do polovice.
Modrý rám	Zobrazí sa, keď fotoaparát naďalej zaostruje na pohybujúce sa objekty. Zobrazuje sa, kým držíte tlačidlo spúšte stlačené do polovice.
Žltý rám	Zobrazí sa, ak fotoaparát nedokáže zaostriť pri stlačení tlačidla spúšte do polovice.



- Ak sa nezobrazujú žiadne rámy, ak sa rámy nezobrazujú okolo požadovaných objektov alebo ak sa rámy zobrazujú na pozadí alebo podobných plochách, skúste snímať v režime **P** (📖51).

Pred prvým použitím

Základná príručka

Rozšírená príručka

Základné funkcie fotoaparátu

Automatický režim/hybridný automatický režim

Ďalšie režimy snímania

Režim P

Režimy Tv, Av a M

Prehrávanie

Bezdrôtové funkcie

Ponuka nastavení

Príslušenstvo

Dotatok

Register



Automatický režim/ hybridný automatický režim

Užitočný režim na zhotovovanie jednoduchých záberov s väčšou kontrolou nad snímaním

Snímanie použitím nastavení určených fotoaparátom

Používajte automatický režim na plne automatický výber optimálnych nastavení pre snímajúci motív podľa objektu a podmienok pri snímaní určených fotoaparátom.

Snímanie (režim Smart Auto)

► Fotografie ► Videosekvencie

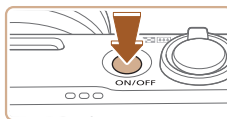

1 Zapnite fotoaparát.



2 Prejdite do režimu AUTO.

- Namierte fotoaparát na objekt. Z fotoaparátu bude počas určovania motívu vychádzať zvuk slabého cvakania.
- V ľavej hornej časti displeja sa zobrazia ikony predstavujúce príslušný motív (1) a režim stabilizácie obrazu (2) (📖30, 📖30).
- Rámy zobrazené okolo rozpoznaných objektov signalizujú, že sa na tieto objekty zaostruje.



Pred prvým použitím

Základná príručka

Rozšírená príručka

Základné funkcie
fotoaparátu

Automatický režim/
hybridný automatický režim

Ďalšie režimy snímania

Režim P

Režimy Tv, Av a M

Prehrávanie

Bezdrôtové funkcie

Ponuka nastavení

Príslušenstvo

Dotatok

Register

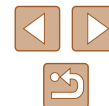

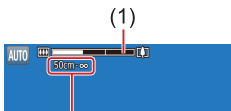
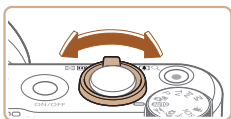

(2)

3 Podľa potreby priblížite alebo vzdialte záber.

- Posuňte páčku zoomu doľava alebo doprava.
- Zobrazí sa ukazovateľ mierky (1) znázorňujúci polohu zoomu a rozsah zaostrenia (2).

4 Začnite snímať. Snímanie fotografií

1) Zaostríte.

- Stlačte tlačidlo spúšte do polovice. Po zaošení fotoaparát dvakrát zapípa a zobrazia sa rámy označujúce zaoštréné oblasti snímky.
- Keď sa zaostruje na viacero oblastí, zobrazia sa niekoľko rámov.

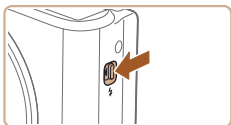
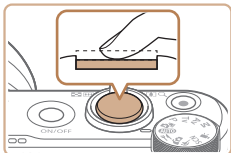

- Ak chcete použiť blesk, vykopíte ho posunutím prepínača . Použije sa pri snímaní pri slabom osvetlení. Ak blesk nechcete používať, zatlačte ho prstom do fotoaparátu.

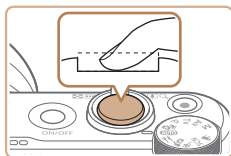

(1)

(2)

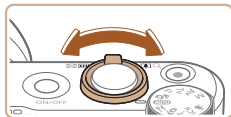

2) Začnite snímať.

- Stlačte tlačidlo spúšte úplne nadol.
- Počas snímání znie zvuk uzávierky fotoaparátu. Ak ste pri slabom osvetlení vyklopili blesk, automaticky sa použije.
- Kým nedoznie zvuk uzávierky, držte fotoaparát v stabilnej polohe.
- Po zobrazení snímky sa fotoaparát vráti na obrazovku snímání.

Zaznamenávanie videosekvencií

1) Spustíte zaznamenávanie.

- Stlačte tlačidlo videozáznamu. Spustí sa zaznamenávanie a zobrazí sa nápis [●REC] (2) spolu s uplynulým časom (1).
- Na hornom a dolnom okraji displeja sa zobrazia čierne pásy a objekt sa mierne zväčší. Čierne pásy označujú oblasti snímky, ktoré sa nezaznamenávajú.
- Rámy zobrazené okolo rozpoznaných tvárí signalizujú, že sa na tieto tváre zaostruje.
- Po spustení zaznamenávania uvoľnite prst z tlačidla videozáznamu.

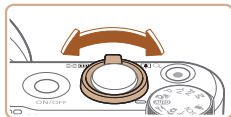

2) Podľa potreby upravte spôsob kompozície záberu.

- Ak chcete zmeniť veľkosť objektu, zopakujte postup uvedený v kroku č. 3. Pamätajte však na to, že sa zaznamenávajú prevádzkové zvuky fotoaparátu. Upozorňujeme, že videosekvencie zhotovené s úrovňou priblíženia zobrazenou na modro budú vyzerať zrnito.
- Pri zmene kompozície záberov sa zaoštrenie, hodnoty jasu a farby automaticky upraví.

Pred prvým použitím
Základná príručka
Rozšírená príručka
Základné funkcie fotoaparátu
Automatický režim/hybridný automatický režim
Ďalšie režimy snímání
Režim P
Režimy Tv, Av a M
Prehrávanie
Bezdrôtové funkcie
Ponuka nastavení
Príslušenstvo
Dodatok
Register

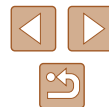

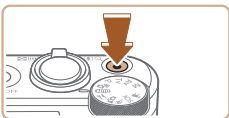

3) Zastavte zaznamenávanie.

- Ak chcete zaznamenávanie videosekvencie zastaviť, znova stlačte tlačidlo videozáznamu.
- Po zaplnení pamäťovej karty sa zaznamenávanie zastaví automaticky.

Snímanie v hybridnom automatickom režime

► Fotografie ► Videosekvencie

Jednoduchým snímaním fotografií môžete zhotovovať krátke videosekvencie daného dňa. Pred každým záberom fotoaparát zaznamenáva 2- až 4-sekundové videoklipy scén, ktoré sa neskôr spoja do krátkej videosekvencie.



1 Prejdite do režimu .

2 Skomponujte záber.

- Podľa krokov č. 3 až 4 v časti „Snímanie (režim Smart Auto)“ (📖26) skomponujte záber a zaostríte.
- Aby boli krátke videosekvencie pôsobivejšie, namierte fotoaparát na objekt približne štyri sekundy pred zhotovením fotografie.



3 Začnite snímať.

- Podľa kroku č. 4 v časti „Snímanie (režim Smart Auto)“ (📖26) zhotovte fotografiu.
- Fotoaparát zaznamená fotografiu aj videoklip. Klip, ktorý sa ukončí fotografiou a zvukom uzávierky, tvorí jednotlivú kapitolu krátkej videosekvencie.



- V tomto režime je výdrž batérií menšia než v režime **AUTO**, pretože sa pri každom zábere zaznamenávajú krátke videosekvencie.
- Krátka videosekvencia sa nemusí zaznamenať v prípade, že fotografiu zhotovíte ihneď po zapnutí fotoaparátu, vyberiete režim  alebo budete fotoaparát ovládať iným spôsobom.
- Zvuky a vibrácie spôsobené ovládaním fotoaparátu budú zaznamenané vo videosekvenciách.



- Krátke videosekvencie sa zaznamenávajú vo veľkosti **[FHD 29.97P]** pri formáte NTSC alebo **[FHD 25.00P]** pri formáte PAL. Líši sa to v závislosti od formátu videovýstupu.
- Zvuky sa neprehrajú pri stlačení tlačidla spúšte do polovice ani pri spustení samospúšte.
- V nasledujúcich prípadoch sa krátke videosekvencie ukladajú ako samostatné súbory videosekvencií, aj keď ste ich v režime  zaznamenali v rovnaký deň.
 - Súbor krátkej videosekvencie dosiahne veľkosť približne 4 GB alebo celkový čas záznamu trvá približne 29 minút a 59 sekúnd.
 - Krátka videosekvencia je chránená.
 - Zmenili sa nastavenia letného času, videosystému alebo časového pásma.
- Zaznamenané zvukové uzávierky nie je možné upraviť ani vymazať.
- Ak preferujete záznam krátkych videosekvencií bez fotografií, upravte nastavenie vopred. Vyberte ponuku **[📷] (📖23) > položky [Digest type/Typ krátkej videosekvencie] > [No stills/Bez fotografií]**.
- Jednotlivé kapitoly možno upravovať (📖81).

Pred prvým použitím

Základná príručka

Rozšírená príručka

Základné funkcie fotoaparátu

Automatický režim/ hybridný automatický režim

Ďalšie režimy snímania

Režim P

Režimy Tv, Av a M

Prehrávanie

Bezdrôtové funkcie

Ponuka nastavení

Príslušenstvo

Dotatok

Register





Prehrávanie krátkych videosekvencií

Krátku videosekvenciu vytvorenú v ten istý deň prehráte zobrazením príslušnej fotografie v režime  ( 69).

Fotografie



- Blikajúca ikona  vás upozorní na väčšiu pravdepodobnosť, že snímky budú rozmazané chvením fotoaparátu. V takom prípade namontujte fotoaparát na statív alebo ho inak stabilizujte.
- Ak sú zábery tmavé aj napriek použitiu blesku, priblížte sa k objektu.
- Ak po stlačení tlačidla spúšte do polovice fotoaparát pípe len raz, objekt môže byť príliš blízko.
- Počas snímania pri slabom osvetlení sa môže rozsvietiť výbojka, ktorá redukuje efekt červených očí a pomáha pri zaostrovaní.
- Blikajúca ikona , ktorá sa zobrazí pri pokuse o snímkanie, signalizuje, že snímať budete môcť až po nabití blesku. Keď bude blesk pripravený, môžete v snímaní pokračovať. Stlačte tlačidlo spúšte úplne nadol a počkajte alebo naň prestaňte tlačiť a potom ho znova stlačte.
- Zhotovovať snímky je možné aj pred zobrazením obrazovky snímania, ale v takom prípade môže predchádzajúca snímka ovplyvniť použité zaostrenie, jas a farby.







- Môžete zmeniť, ako dlho po zhotovení sa budú snímky zobrazovať ( 38).

Videosekvencie

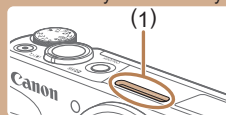

- Počas snímania videosekvencií nezakrývajte prstami mikrofón (1). Ak mikrofón zakryjete, nemusí sa zaznamenať zvuk alebo zaznamenaný zvuk môže byť tlmený.



- Počas záznamu videosekvencií sa nedotýkajte iných ovládacích prvkov fotoaparátu než tlačidla videozáznamu, pretože sa zaznamenajú zvuky vydávané fotoaparátom.
- Po spustení zaznamenávania videosekvencie sa oblasť zobrazenia obrazu zmení a objekty sa zväčšia, aby sa mohlo korigovať výrazné chvenie fotoaparátu. Ak chcete snímať objekty s rovnakou veľkosťou ako sa zobrazuje pred snímaním, postupujte podľa krokov v časti „Záznam videosekvencií s objektmi rovnakej veľkosti, aká sa zobrazí pred snímaním“ ( 37).
- Jednotlivé videosekvencie väčšie než 4 GB sa môžu rozdeliť na viacero menších súborov. Automatické prehrávanie rozdelených nadväzujúcich súborov videosekvencie nie je podporované. Každú videosekvenciu prehrajte samostatne.
- Pri slabom osvetlení môže fotoaparát snímať s dlhším časom uzávierky. Dlhší čas uzávierky znižuje šum na snímke (automaticky dlhý čas uzávierky). Ak uprednostňujete plynulejšie videosekvencie, ktoré sú menej ovplyvnené chvením objektov, v režime  nastavte položku [Auto slow shutter/Automatický dlhý čas uzávierky] na hodnotu [Disable/Zakázať], ale videosekvencie môžu byť tmavšie ( 47).



- Zvuk sa zaznamená stereofónne.

Pred prvým použitím

Základná príručka

Rozšírená príručka

Základné funkcie fotoaparátu

Automatický režim/hybridný automatický režim

Ďalšie režimy snímania

Režim P

Režimy Tv, Av a M

Prehrávanie

Bezdrôtové funkcie

Ponuka nastavení

Príslušenstvo

Dotatok

Register



Ikony motívov

► Fotografie ► Videosekvencie

V režimoch AUTO sa zobrazí ikona, ktorá označuje motívy snímania určené fotoaparátom, a automaticky sa vyberú príslušné nastavenia na dosiahnutie optimálneho zaostrenia, jas a farby objektu.



- Ak ikona motívu nezodpovedá skutočným podmienkam snímania alebo ak nemožno snímať s očakávaným efektom, farbou alebo jasom, skúste snímať v režime **P** (51).

Ikony stabilizácie obrazu

► Fotografie ► Videosekvencie

Automaticky sa použije optimálna stabilizácia obrazu pre dané podmienky pri snímaní (inteligentný stabilizátor obrazu) a zobrazia sa nasledujúce ikony.

	Stabilizácia obrazu pre fotografie (normálna)
	Stabilizácia obrazu pre fotografie pri posúvaní obrazu (posúvanie)*
	Stabilizácia obrazu pri hranatom chvení fotoaparátu a chvení s posunom pri makrosnímках (hybridná stabilizácia obrazu). V prípade videosekvencií sa zobrazí ikona a použije sa aj stabilizácia obrazu .
	Stabilizácia obrazu pre videosekvencie, ktorá redukuje silné chvení fotoaparátu, napríklad pri zázname počas chôdze (dynamickej)
	Stabilizácia obrazu pri pomalom chvení fotoaparátu, napríklad pri zázname videosekvencií s priblížením teleobjektívom (zosilnená)
	Bez stabilizácie obrazu, pretože fotoaparát je pripevnený k statívu alebo stabilizovaný iným spôsobom. Počas zaznamenávania videosekvencií sa však zobrazí ikona a používa sa stabilizácia obrazu proti vplyvom vetra a iných zdrojov vibrácií (stabilizácia obrazu pomocou statívu).

* Zobrazuje sa pri posúvaní obrazu, keď fotoaparát sleduje pohybujúce sa objekty. Pri sledovaní objektov pohybujúcich sa horizontálne pôsobí funkcia stabilizácie obrazu iba proti vertikálnemu chveníu fotoaparátu a horizontálna stabilizácia sa vypne. Podobne aj pri sledovaní objektov pohybujúcich sa vertikálne pôsobí funkcia stabilizácie obrazu iba proti horizontálnemu chveníu fotoaparátu.



- Ak chcete stabilizáciu obrazu zrušiť, nastavte položku [IS mode/ Režim stabilizácie obrazu] na hodnotu [Off/Vyp.] (37). V takom prípade sa ikona stabilizácie obrazu nezobrazí.
- Položka nie je v režime k dispozícii.

Pred prvým použitím

Základná príručka

Rozšírená príručka

Základné funkcie fotoaparátu

Automatický režim/ hybridný automatický režim

Ďalšie režimy snímania

Režim P

Režimy Tv, Av a M

Prehrávanie

Bezdrôtové funkcie

Ponuka nastavení

Príslušenstvo

Dotatok

Register



Často používané užitočné funkcie

Väčšie priblíženie objektov (digitálny zoom)

► Fotografie ► Videosekvencie

Keď sú vzdialené objekty príliš ďaleko na to, aby ste ich mohli zväčšiť pomocou optického zoomu, použijete digitálny zoom umožňujúci až 160-násobné zväčšenie.

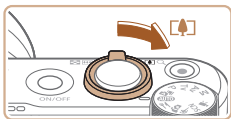

1 Páčku zoomu posuňte smerom k polohe [Z].

- Podržte páčku, kým sa približovanie neskončí.
- Približovanie sa skončí po dosiahnutí najväčšej úrovne priblíženia (skôr ako snímka začne byť viditeľne zrnitá), ktorá sa zobrazí na displeji.

2 Páčku zoomu znova posuňte smerom k polohe [Z].

- Fotoaparát ešte viac priblíži objekt.
- (1) je aktuálna úroveň priblíženia.

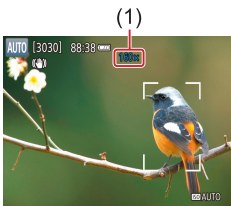

- Pri posune páčky zoomu sa zobrazí ukazovateľ mierky (ktorý znázorňuje polohu zoomu). Farba ukazovateľa mierky udáva rozsah zoomu.
 - Biely rozsah: rozsah optického zoomu, pri ktorom obraz nebude zrnitý.
 - Žltý rozsah: rozsah digitálneho zoomu, pri ktorom obraz nebude viditeľne zrnitý (ZoomPlus).
 - Modrý rozsah: rozsah digitálneho zoomu, pri ktorom bude obraz zrnitý.
- Keďže modrý rozsah nie je dostupný pri určitých nastaveniach rozlíšenia pri zaznamenávaní (36), maximálnu úroveň priblíženia môžete dosiahnuť postupom podľa kroku č. 1.



- Ak chcete digitálny zoom vypnúť, vyberte ponuku [Z] (23) > položky [Digital zoom/Digitálny zoom] > [Off/Vyp.].

Jednoduché opätovné vyhľadanie objektov po manuálnom priblížení (rám pri komponovaní – vyhľadávanie)

► Fotografie ► Videosekvencie

Ak sa vám počas priblíženia obrazu stratí sledovaný objekt, dočasným vzdialením obrazu môžete uľahčiť jeho vyhľadanie.

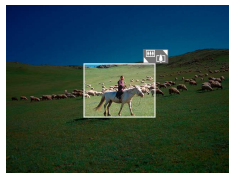

1 Vyhľadajte stratý objekt.

- Podržte stlačené tlačidlo [Z].
- Obraz na displeji fotoaparátu sa vzdialí a okolo oblasti zobrazenej pred stlačením tlačidla [Z] sa objaví biely rám.

2 Opätovne vyhľadajte objekt.

- Namierte fotoaparát tak, aby objekt prešiel do bieleho rámu, a potom prestaňte tlačiť na tlačidlo [Z].
- Obnoví sa predchádzajúca úroveň zväčšenia a oblasť v bielom ráme znova vyplní obrazovku.

Pred prvým použitím

Základná príručka

Rozšírená príručka

Základné funkcie fotoaparátu

Automatický režim/hybridný automatický režim

Ďalšie režimy snímania

Režim P

Režimy Tv, Av a M

Prehrávanie

Bezdrôtové funkcie

Ponuka nastavení

Príslušenstvo

Dotatok

Register





- Kým je obraz na displeji fotoaparátu vzdialený, nezobrazujú sa niektoré informácie o snímaní.
- Ak tlačidlo stlačíte počas snímania videosekvencií, biely rám sa nezobrazí. Pamätajte aj na to, že zmenená úroveň priblíženia a prevádzkové zvuky fotoaparátu sa zaznamenajú.



- Ak chcete snímať s úrovňou priblíženia znázornenou na obrazovke v kroku č. 1, stlačte tlačidlo spúšte úplne nadol.
- Úroveň priblíženia, ktorú fotoaparát obnoví po uvoľnení tlačidla , môžete upraviť posúvaním páčky zoomu pri súčasnom podržaní tlačidla , čím zmeníte veľkosť bieleho rámu.
- Ak chcete upraviť oblasť, ktorá sa zobrazí pri stlačení tlačidla , v ponuke (23) vyberte položku [Display area/Oblasť zobrazenia] a vyberte jednu z troch možností.
- Ak v režime samospúšte (34) stlačíte tlačidlo spúšte úplne nadol, nebudete môcť úroveň priblíženia zmeniť pomocou tlačidla .

Automatické priblíženie ako reakcia na pohyb objektu (automatické priblíženie)

► Fotografie ► Videosekvencie

Fotoaparát automaticky približuje a odďaľuje obraz, aby sa zachovala konštantná veľkosť rozpoznanej tváre (58). Ak sa osoba priblíži, fotoaparát automaticky oddiali obraz a opačne. Túto veľkosť možno podľa potreby upraviť.

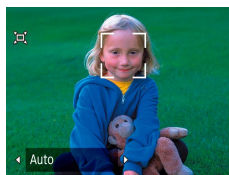

1 Prejdite do automatického režimu .

- Stlačte a rýchlo uvoľnite tlačidlo .
- Zobrazí sa ikona .
- Okolo detegovanej tváre sa zobrazí biely rám a fotoaparát bude vykonávať priblíženie a vzdďaľovanie na zachovanie objektu na obrazovke.
- Keď dôjde k detekcii viacerých tvárí, okolo tváre hlavného objektu sa zobrazí biely rám a okolo ďalších tvárí sa zobrazia maximálne dva sivé rámy, keď sa bude fotoaparát snažiť o zachovanie týchto objektov na displeji.

2 Začnite snímať.

- Po dokončení snímania bude aj naďalej aktívna funkcia automatického priblíženia a rámy sa budú aj naďalej zobrazovať.
- Ak chcete zrušiť režim automatického priblíženia, znova stlačte tlačidlo . Zobrazí sa hlásenie Auto: Off/ Automatický režim: vypnutý].

Pred prvým použitím

Základná príručka

Rozšírená príručka

Základné funkcie fotoaparátu

Automatický režim/ hybridný automatický režim

Ďalšie režimy snímania

Režim P

Režimy Tv, Av a M

Prehrávanie

Bezdrôtové funkcie

Ponuka nastavení

Príslušenstvo

Dodatok

Register





- Tvár sa nemusí zobrazovať s konštantnou veľkosťou vzhľadom na obrazovku pri niektorých úrovniach priblíženia alebo v prípade, ak je hlava osoby naklonená alebo nie je otočená priamo na fotoaparát.
- Počas zaznamenávania videosekvencií sa zaznamená zmenená úroveň priblíženia a prevádzkové zvuky fotoaparátu.
- Ak je zapnutý automatický režim [Auto zoom], niektoré informácie o snímaní sa nezobrazujú a niektoré nastavenia snímania nemožno nakonfigurovať.
- Automatický zoom (priblíženie) na zachovanie viacerých objektov na displeji nebude počas snímania videosekvencií aktívny, a to ani vtedy, ak sa detegujú tváre.
- Počas sériového snímania nebude funkcia automatického priblíženia aktívna.



- Keď sa detegovaný objekt pohne smerom k okraju obrazovky, fotoaparát vykoná oddialenie s cieľom zachovať objekt na displeji.
- Ak v režime samospúšte ([34]) stlačíte tlačidlo spúšte úplne nadol, nebudete môcť následne meniť faktor priblíženia.
- Fotoaparát bude aj naďalej vykonávať priblíženie/oddialenie s cieľom zachovať objekty na displeji. Z tohto dôvodu nemusí byť k dispozícii možnosť zachovania konštantnej veľkosti tváre na displeji, a to v závislosti od pohybu objektu a podmienok pri snímaní.
- Keď nie je detegovaná žiadna tvár, fotoaparát vykoná priblíženie na určitú úroveň a ukončí režim približovania, kým nedôjde k detekcii tváre.

Úprava veľkosti zobrazenia konštantnej veľkosti tváre

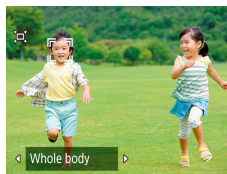

- Keď je zapnutý automatický režim [Auto zoom], pomocou tlačidiel [Left/Right] vyberte požadovanú možnosť.
- Fotoaparát automaticky upraví mierku, aby sa zachovala zadaná veľkosť tváří.

Auto/ Automaticky	Automatické priblíženie na zabránenie pohybu objektov von z displeja. Keď sa zistí viacero tváří, fotoaparát vykoná priblíženie na zachovanie týchto objektov na displeji.
Face/Tvár	Tváre sa zachovávajú dostatočne veľké na to, aby bol výraz tváre jasne viditeľný.
Upper body/ Vrchná časť tela	Tváre sa zachovávajú dostatočne malé na to, aby bola viditeľná vrchná časť tela osoby.
Whole body/ Celé telo	Tváre sa zachovávajú dostatočne malé na to, aby bolo viditeľné celé telo osoby.
Manual/ Manuálne	Zachová sa veľkosť tváří zadaná posunutím páčky zoomu. Po dosiahnutí požadovanej veľkosti uvoľnite páčku zoomu.



- Veľkosť tváre možno upraviť aj v ponuke [Camera] ([23]) > [Auto zoom/Automatické priblíženie].
- Po výbere možnosti [Face/Tvár], [Upper body/Vrchná časť tela] alebo [Whole body/Celé telo] môžete obraz približovať alebo odďaľovať pomocou páčky zoomu. Do niekoľkých sekúnd po uvoľnení páčky sa však obnoví pôvodná úroveň priblíženia.
- Počas záznamu videosekvencií môžete zadanú veľkosť tváre vymazať stlačením tlačidla [Auto zoom].
- Počas záznamu videosekvencií nemožno zmeniť veľkosť tváří.

Pred prvým použitím

Základná príručka

Rozšírená príručka

Základné funkcie
fotoaparátu

Automatický režim/
hybridný automatický režim

Ďalšie režimy snímania

Režim P

Režimy Tv, Av a M

Prehrávanie

Bezdrôtové funkcie

Ponuka nastavení

Príslušenstvo

Dodatok

Register



Pridanie označenia dátumom

► Fotografie ► Videosekvencie

Fotoaparát dokáže do pravého dolného rohu snímkov pridať dátum snímania. Upozorňujeme však, že označenie dátumom nemožno upraviť ani odstrániť, preto najskôr skontrolujte, či sú dátum a čas nastavené správne (📖16).

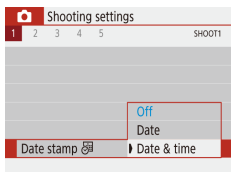

1 Nakonfigurujte nastavenie.

- Vyberte ponuku [📷] (📖23) > položky [Date stamp] (📖/Označenie dátumom) > [Date & time/Dátum a čas] alebo [Date/Dátum].

2 Začnite snímať.

- Pri zhotovovaní záberov bude fotoaparát pridávať dátum alebo čas snímania do pravého dolného rohu snímkov.



- Označenie dátumom nemožno upraviť ani odstrániť.



- Snímky zhotovené bez označenia dátumom možno vytlačiť s označením dátumom nasledujúcim spôsobom. Ak však označenie dátumom pridáte na snímky, ktoré ho už obsahujú, označenie dátumom sa môže vytlačiť dvakrát.
 - Tlač použitím funkcií tlačiarne (📖113)
 - Tlač použitím nastavení tlačie DPOF fotoaparátu (📖113)

Používanie samospúšte

► Fotografie ► Videosekvencie

Vďaka samospúšti sa môžete nachádzať na skupinových fotografiách alebo iných časovaných záberoch. Fotoaparát zhotoví snímku približne 10 sekúnd po tom, ako stlačíte tlačidlo spúšte.

Nastavením časovača na dve sekundy tiež môžete zabrániť chveniu fotoaparátu spôsobenému stlačením tlačidla spúšte.



1 Nakonfigurujte nastavenie.

- Na obrazovke rýchleho ovládania (📖23) vyberte možnosť [📷] (📖) a potom možnosť [📷].

2 Začnite snímať.

- V prípade fotografií: Stlačením tlačidla spúšte do polovice zaostríte na objekt a potom stlačte tlačidlo úplne nadol.
- Po spustení samospúšte bude blikať výbojka a z fotoaparátu zaznie zvuk samospúšte.



- Aj keď je nastavená, samospúšť nemá žiadny účinok, ak záznam spustíte stlačením tlačidla videozáznamu.



- Dve sekundy pred zhotovením záberu pomocou samospúšte sa zrýchli blikanie aj zvuky samospúšte (pokiaľ sa nepoužije blesk – v tom prípade ostane výbojka svietiť).

Pred prvým použitím

Základná príručka

Rozšírená príručka

Základné funkcie
fotoaparátu

Automatický režim/
hybridný automatický režim

Ďalšie režimy snímania

Režim P

Režimy Tv, Av a M

Prehrávanie

Bezdrôtové funkcie

Ponuka nastavení

Príslušenstvo

Dotatok

Register



Sériové snímanie

► Fotografie ► Videosekvencie

Ak chcete v režime **AUTO** snímať sériovo, podržte tlačidlo spúšte stlačené úplne nadol.

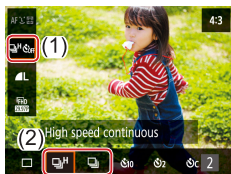

1 Nakonfigurujte nastavenie.

- Na obrazovke rýchleho ovládania (1) vyberte možnosť [OFF] a potom možnosť [ON] alebo [ON].

2 Začnite snímať.

- Ak chcete snímať sériovo, podržte tlačidlo spúšte stlačené úplne nadol.



- Počas sériového snímania sa hodnoty zaostrenia, expozície a farieb zapamätajú podľa pozície alebo úrovne určenej pri stlačení tlačidla spúšte do polovice.
- V závislosti od podmienok pri snímaní, nastavení fotoaparátu a polohy zoomu môže fotoaparát dočasne prestať snímať alebo sa môže sériové snímání spomaliť.
- Snímání sa môže spomaliť aj v súvislosti s narastajúcim počtom záberov.
- Snímání sa môže spomaliť v prípade, ak sa používa blesk.



- Nemožno konfigurovať v režime [OFF].

Funkcie prispôsobenia snímok

Zmena pomeru strán

► Fotografie ► Videosekvencie

Pomer strán snímky (pomer šírky a výšky) môžete zmeniť nasledujúcim spôsobom.



- Na obrazovke rýchleho ovládania (1) vyberte možnosť [4:3] a potom požadovanú možnosť.

3:2	Rovnaký pomer strán ako 35 mm film. Používa sa na tlač snímok veľkosti 130 x 180 mm alebo veľkosti pohľadnice.
4:3	Pôvodný pomer strán displeja fotoaparátu. Používa sa na zobrazovanie na televízoroch so štandardným rozlíšením alebo podobných zobrazovacích zariadeniach. Používa sa aj na tlač snímok veľkosti 90 x 130 mm alebo veľkosti A.
16:9	Používa sa na zobrazovanie na širokouhlých televízoroch HD alebo podobných zobrazovacích zariadeniach.
1:1	Pomer strán štvorca.



- Nie je k dispozícii v režime [OFF].

Pred prvým použitím

Základná príručka

Rozšírená príručka

Základné funkcie fotoaparátu

Automatický režim/hybridný automatický režim

Ďalšie režimy snímání

Režim P

Režimy Tv, Av a M

Prehrávanie

Bezdrôtové funkcie

Ponuka nastavení

Príslušenstvo

Dodatok

Register



Zmena kvality snímok

► Fotografie ► Videosekvencie

Vyberte si z 5 kombinácií veľkosti (počtu pixlov) a kompresie (kvality snímok).



- Na obrazovke rýchleho ovládania (📖23) vyberte možnosť [📷] a potom požadovanú možnosť.

Pokyny na výber nastavenia rozlíšenia pri zaznamenávaní na základe veľkosti papiera (pre snímky s pomerom strán 4 : 3)

[📷], [📷]	A2 (420 x 594 mm)
[📷], [📷]	A3 – A5 (297 x 420 – 148 x 210 mm)
S	Na odosielanie e-mailom a podobné účely



- Nie je k dispozícii v režime 📷.
- Možnosti [📷] a [📷] označujú odlišné úrovne kvality snímok v závislosti od stupňa kompresie. Pri rovnakej veľkosti (počte pixlov) poskytuje možnosť [📷] vyššiu kvalitu snímok. Hoci majú snímky [📷] trochu nižšiu kvalitu snímok, na pamäťovú kartu sa ich zmestí viac.

Užitočné funkcie snímania

Zobrazenie mriežky

► Fotografie ► Videosekvencie

Možno zobraziť mriežku, ktorá počas snímania pomáha pri orientácii v zvislom a vodorovnom smere.

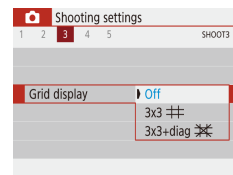

- Vyberte ponuku [📷] (📖23) > položku [Grid display/Zobrazenie mriežky] a potom vyberte požadovanú možnosť.

Pred prvým použitím

Základná príručka

Rozšírená príručka

Základné funkcie fotoaparátu

Automatický režim/hybridný automatický režim

Ďalšie režimy snímania

Režim P

Režimy Tv, Av a M

Prehrávanie

Bezdrôtové funkcie

Ponuka nastavení

Príslušenstvo

Dodatok

Register



Vypnutie automatickej úrovne

► Fotografie ► Videosekvencie

Automatická úroveň udržiava videosekvencie vyrovnané. Ak chcete túto funkciu zrušiť, vyberte možnosť [Disable/Zakázať].

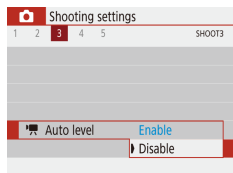

- Vyberte ponuku [📷] (📖23) > položky [📷 Auto level/Automatická úroveň] > [Disable/Zakázať].



- Po spustení záznamu sa oblasť zobrazenia zúži a objekty sa zväčšia (📖37).

Zmena nastavení režimu stabilizácie obrazu

► Fotografie ► Videosekvencie

Vypnutie stabilizácie obrazu

Keď je fotoaparát stabilný (napríklad pri snímaní zo statívu), stabilizáciu obrazu by ste mali vypnúť nastavením príslušnej položky na hodnotu [Off/Vyp.].

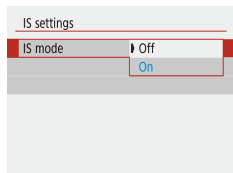

- Vyberte ponuku [📷] (📖23) > položky [IS settings/Nastavenia stabilizácie obrazu] > [IS mode/Režim stabilizácie obrazu] > [Off/Vyp.].

Off/Vyp.	Vypne stabilizáciu obrazu.
On/Zap.	Automaticky sa použije optimálna stabilizácia obrazu pre dané podmienky pri snímaní (inteligentný stabilizátor obrazu) (📖30).

Záznam videosekvencií s objektmi rovnakej veľkosti, aká sa zobrazí pred snímaním

► Fotografie ► Videosekvencie

V bežnom prípade sa po spustení zaznamenávania videosekvencie oblasť zobrazenia obrazu zmení a objekty sa zväčšia, aby sa mohol vyrovnat' obraz a mohlo sa korigovať výrazné chvenie fotoaparátu. Ak chcete zaznamenávať videosekvencie s objektmi s rovnakou veľkosťou, aká sa zobrazí pred snímaním, môžete obmedziť stabilizáciu obrazu a zrušiť automatické vyrovnávanie.

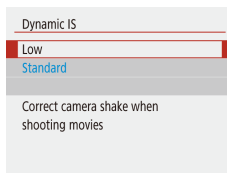

- Vyberte ponuku [📷] (📖23) > položky [📷 Auto level/Automatická úroveň] > [Disable/Zakázať].
- Vyberte položky [IS settings/Nastavenia stabilizácie obrazu] > [Dynamic IS/Dynamický stabilizátor obrazu] > [Low/Nízky].



- Ak chcete, aby sa objekty zaznamenávali s rovnakou veľkosťou, aká sa zobrazí pred snímaním, môžete tiež položku [IS mode/Režim stabilizácie obrazu] nastaviť na možnosť [Off/Vyp.].
- Keď je položka [IS mode/Režim stabilizácie obrazu] nastavená na možnosť [Off/Vyp.] (📖37), položka [Dynamic IS/Dynamický stabilizátor obrazu] nie je k dispozícii.

Pred prvým použitím

Základná príručka

Rozšírená príručka

Základné funkcie fotoaparátu

Automatický režim/hybridný automatický režim

Ďalšie režimy snímania

Režim P

Režimy Tv, Av a M

Prehrávanie

Bezdrôtové funkcie

Ponuka nastavení

Príslušenstvo

Dotatok

Register

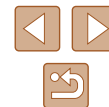

Prispôsobenie ovládania fotoaparátu

Prispôsobenie funkcií snímania v ponuke [📷] (📖23).

Zabránenie zapnutiu pomocného reflektora AF

► Fotografie ► Videosekvencie

Výbojka sa rozsvieti, aby vám po stlačení tlačidla spúšte do polovice pomohla zaostriť pri slabom osvetlení. Túto výbojku môžete deaktivovať.

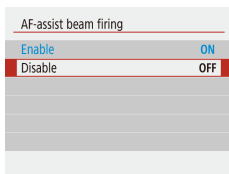

- Nastavte položku [AF-assist beam firing/ Zapnutie pomocného reflektora AF] na hodnotu [Disable/Zakázat].

Zabránenie zapnutiu výbojky redukcie červených očí

► Fotografie ► Videosekvencie

Výbojka redukcie červených očí na redukciu efektu červených očí sa rozsvieti, keď sa pri slabom osvetlení sníma pomocou blesku. Túto výbojku môžete deaktivovať.

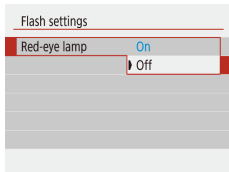

- V ponuke [Flash settings/Nastavenia blesku] nastavte položku [Red-eye lamp/ Výbojka redukcie červených očí] na hodnotu [Off/Vyp.].

Zmena času zobrazenia snímky po jej zhotovení

► Fotografie ► Videosekvencie

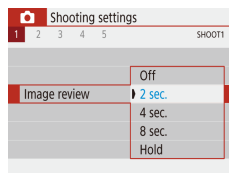

- V ponuke [Image review/Kontrola snímky] vyberte požadovanú možnosť.

Off/Vyp.	Snímky sa po zhotovení nebudú zobrazovať.
2 sec., 4 sec., 8 sec./ 2 s, 4 s, 8 s	Snímky sa budú zobrazovať zadaný čas. Aj počas zobrazenia záberu môžete opätovným stlačením tlačidla spúšte do polovice zhotoviť ďalší záber.
Hold/Podržať	Snímky sa budú zobrazovať, kým nestlačíte tlačidlo spúšte do polovice.

Pred prvým použitím

Základná príručka

Rozšírená príručka

Základné funkcie fotoaparátu

Automatický režim/ hybridný automatický režim

Ďalšie režimy snímania

Režim P

Režimy Tv, Av a M

Prehrávanie

Bezdrôtové funkcie

Ponuka nastavení

Príslušenstvo

Dotatok

Register



Ďalšie režimy snímania

Efektívnejšie snímanie rôznych motívov a zhotovovanie záberov zdokonalených pomocou jedinečných obrazových efektov alebo zachytených použitím špeciálnych funkcií

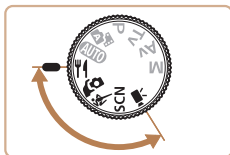

Zlepšenie farieb na záberoch jedla (jedlo)

► Fotografie ► Videosekvencie

Úprava odtieňov farieb tak, aby jedlo vyzeralo čerstvo a sviežo.



1 Prejdite do režimu M.



2 Zmeňte farebný odtieň.

- Na obrazovke rýchleho ovládania (23) vyberte možnosť [Color tone/ Farebný odtieň] a nakonfigurujte nastavenie.

3 Začnite snímať.



- Tieto odtiene farieb nemusia vyzeráť vhodne, ak sa použijú na ľudí.
- Pri snímaní s bleskom sa automaticky použijú predvolené nastavenia odtieňov farieb.

Pred prvým použitím

Základná príručka

Rozšírená príručka

Základné funkcie fotoaparátu

Automatický režim/ hybridný automatický režim

Ďalšie režimy snímania

Režim P

Režimy Tv, Av a M

Prehrávanie

Bezdrôtové funkcie

Ponuka nastavení

Príslušenstvo

Dotatok

Register

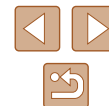

Snímanie vlastnej osoby pri optimálnych nastaveniach (autoportrét)

► Fotografie ► Videosekvencia

V prípade autoportrétov zahŕňa prispôbitelné spracovanie snímok vyhladenie pokožky, ako aj úpravy jas a pozadia, aby ste vynikli.



1 Prejdite do režimu .

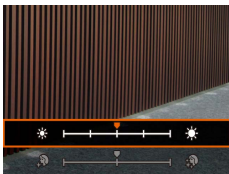

2 Nakonfigurujte nastavenie.

- Stlačením tlačidla ▼ prejdite na obrazovku nastavenia a nakonfigurujte jas a vyhladenie pokožky.
- Po zatvorení obrazovky nastavenia stlačením tlačidla  môžete stlačením tlačidla ◀ vypnúť nastavenie rozmazania pozadia.

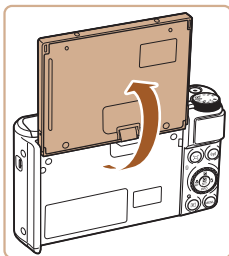

3 Vyklopte displej.

- Podľa obrázka vyklopte displej.

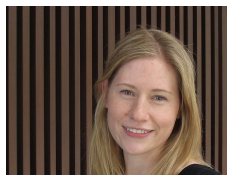

4 Začnite snímať.

- Pri snímaní fotoaparát pevne držte. Po stlačení tlačidla spúšte úplne nadol pri rozmazaní pozadia nastavenom na hodnotu [Auto/Automatically] zaznamená fotoaparát dve snímky a spracuje ich.

Smooth skin effect/ Efekt hladkej pokožky	Vyberte si z troch úrovní vyhladenia pokožky. Vyhladenie pokožky je optimalizované pre tvár hlavného objektu.
Brightness/Jas	Vyberte si z piatich úrovní jas.
Background blur/ Rozmazanie pozadia	Rozmazanie pozadia.



- V závislosti od podmienok pri snímaní sa okrem ľudskej pokožky môžu zmeniť aj iné oblasti.
- Najprv skúste zhotoviť niekoľko skúšobných záberov, aby ste sa uistili, že dosiahnete požadované výsledky.



- V režime blesku  sa rozmazanie pozadia nastaví na hodnotu [Off/Vyp.] a nemožno ho zmeniť.

Pred prvým použitím

Základná príručka

Rozšírená príručka

Základné funkcie
fotoaparátu

Automatický režim/
hybridný automatický režim

Ďalšie režimy snímania

Režim P

Režimy Tv, Av a M

Prehrávanie

Bezdrôtové funkcie

Ponuka nastavení

Príslušenstvo

Dotatok

Register



Pohybujúce sa objekty (šport)

► Fotografie ► Videosekvencie

Môžete snímať sériovo, kým fotoaparát zaostruje na pohybujúce sa objekty.



1 Prejdite do režimu .





2 Zaostríte.

- Kým podržíte tlačidlo spúšte stlačené do polovice, fotoaparát bude neustále upravovať hodnoty zaostrenia a jasu snímky na mieste zobrazenia modrého rámu.

3 Začnite snímať.

- Ak chcete snímať sériovo, podržte tlačidlo spúšte stlačené úplne nadol.



- V režime  sa snímky môžu javiť zrnité, pretože sa vzhľadom na podmienky pri snímaní zvýši nastavenie citlivosti ISO (☞53).
- Po ukončení sériového snímania budete môcť ďalšiu snímku zhotoviť až po určitom čase. Niektoré typy pamäťových kariet môžu spôsobiť, že sa zhotovenie ďalšej snímky ešte viac oneskorí.
- V závislosti od podmienok pri snímaní, nastavení fotoaparátu a polohy zoomu sa snímanie môže spomaliť.
- V automatickom režime , nie je dostupné sériové snímanie (☞32).

Špeciálne motívy

Vyberte režim zodpovedajúci snímanému motívu a fotoaparát automaticky nakonfiguruje nastavenia pre optimálne zábery.



1 Prejdite do režimu SCN.



2 Vyberte režim snímania.

- Na obrazovke rýchleho ovládania (☞23) vyberte možnosť  a potom režim snímania.

3 Začnite snímať.

Zhotovovanie portrétov (režim Portrét)

► Fotografie ► Videosekvencie

- Zhotovujte zábery ľudí so zjemňujúcim efektom.

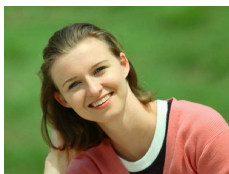

Snímanie večerných motívov bez používania statívu (režim Nočné motívy snímané z ruky)

► Fotografie ► Videosekvencie

- Nádherné zábery nočných motívov alebo portrétov s večernou scenériou v pozadí bez nutnosti pevného uchopenia fotoaparátu (ako keby ste používali statív).

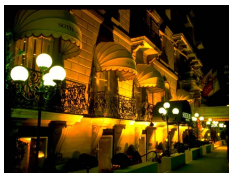

Pred prvým použitím

Základná príručka

Rozšírená príručka

Základné funkcie fotoaparátu

Automatický režim/ hybridný automatický režim

Ďalšie režimy snímania

Režim P

Režimy Tv, Av a M

Prehrávanie

Bezdrôtové funkcie

Ponuka nastavení

Príslušenstvo

Dotatok

Register

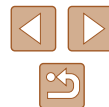

- Jedna snímka sa vytvorí kombináciou záberov zhotovených v sérii, čím sa obmedzí chvenie fotoaparátu a šum na snímke.



🔦 Snímanie ohňostroja (režim Ohňostroj)

▶ Fotografie ▶ Videosekvencia

- Zábery ohňostroja v živých farbách.



- V režime [P] sa snímky môžu javiť zrnité, pretože sa vzhľadom na podmienky pri snímaní zvýši nastavenie citlivosti ISO (📖53).
- Keďže v režime [P] bude fotoaparát snímať sériovo, počas snímania ho pevne držte.
- V režime [P] môže nadmerné rozmazanie pohybujúcich sa objektov alebo určité podmienky pri snímaní zabrániť tomu, aby ste dosiahli požadované výsledky.
- V režime [P] pripevnite fotoaparát k statívu alebo ho inak stabilizujte, aby ste zabránili chveniu fotoaparátu. Pri používaní statívu alebo iných opatrení na zaistenie fotoaparátu by ste navyše mali položku [IS mode/Režim stabilizácie obrazu] nastaviť na hodnotu [Off/Vyp.] (📖37).



- Ak na snímanie večerných motívov používate statív, snímaním v režime **AUTO** namiesto režimu [P] dosiahnete lepšie výsledky (📖26).
- V režime [P] sa síce pri stlačení tlačidla spúšte do polovice nezobrazia žiadne rámy, no aj tak sa určí optimálne zaostrenie.

Používanie špeciálnych efektov

Pridávajte rôzne efekty na zhotovované snímky.



1 Prejdite do režimu SCN.

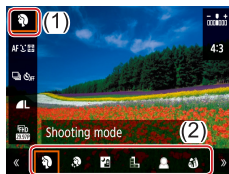

2 Vyberte režim snímania.

- Na obrazovke rýchleho ovládania (📖23) vyberte možnosť [SCN] a potom režim snímania.



- Najprv skúste zhotoviť niekoľko skúšobných záberov, aby ste sa uistili, že dosiahnete požadované výsledky.

Pred prvým použitím

Základná príručka

Rozšírená príručka

Základné funkcie
fotoaparátu

Automatický režim/
hybridný automatický režim

Ďalšie režimy snímania

Režim P

Režimy Tv, Av a M

Prehrávanie

Bezdrôtové funkcie

Ponuka nastavení

Príslušenstvo

Dotatok

Register



Snímanie použitím efektu vyhladenia pokožky (režim Hladká pokožka)

► Fotografie ► Videosekvencie

Spracovanie snímok, aby pokožka vyzerala hladšie.

1 Vyberte možnosť [👤].

2 Vyberte úroveň efektu.

- Vyberte možnosť [Smooth skin effect/ Efekt hladkej pokožky] a nakonfigurujte nastavenie.
- Zobrazí sa ukážka znázorňujúca snímku po použití efektu.

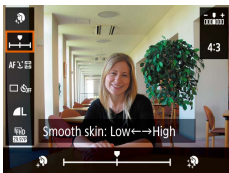

3 Začnite snímať.



- V závislosti od podmienok pri snímaní sa okrem ľudskej pokožky môžu zmeniť aj iné oblasti.

Snímanie v monochromatickom režime (zrnitý čiernobiely)

► Fotografie ► Videosekvencie

Snímanie monochromatických záberov so zrnitým, drsným vzhľadom.

1 Vyberte možnosť [👤].

2 Vyberte úroveň efektu.

- Vyberte možnosť [Filter effect level/ Úroveň efektu filtra] a nakonfigurujte nastavenie.
- Zobrazí sa ukážka znázorňujúca snímku po použití efektu.

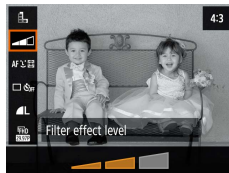

3 Začnite snímať.

Pred prvým použitím

Základná príručka

Rozšírená príručka

Základné funkcie fotoaparátu

Automatický režim/ hybridný automatický režim

Ďalšie režimy snímania

Režim P

Režimy Tv, Av a M

Prehrávanie

Bezdrôtové funkcie

Ponuka nastavení

Príslušenstvo

Dodatok

Register



Snímanie použitím efektu jemného zaostrenia

► Fotografie ► Videosekvencia

Táto funkcia umožňuje snímať fotografie, ako keby bol k fotoaparátu pripravený filter na mäkké zaostrovanie. Úroveň tohto efektu môžete podľa potreby upraviť.

1 Vyberte možnosť [👤].

2 Vyberte úroveň efektu.

- Vyberte možnosť [Filter effect level/ Úroveň efektu filtra] a nakonfigurujte nastavenie.
- Zobrazí sa ukážka znázorňujúca snímku po použití efektu.

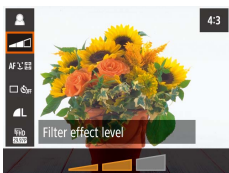

3 Začnite snímať.

Snímanie pomocou efektu objektívov fish-eye (efekt rybieho oka)

► Fotografie ► Videosekvencia

Snímajte s deformujúcim efektom objektívov fish-eye.

1 Vyberte možnosť [👤].

2 Vyberte úroveň efektu.

- Vyberte možnosť [Filter effect level/ Úroveň efektu filtra] a nakonfigurujte nastavenie.
- Zobrazí sa ukážka znázorňujúca snímku po použití efektu.

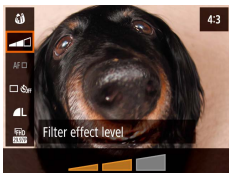

3 Začnite snímať.

Snímky podobajúce sa na olejomalby (výrazný umelecký efekt)

► Fotografie ► Videosekvencia

Objekty sa zdajú byť významnejšie, podobne ako objekty na olejomalbách.

1 Vyberte možnosť [👤].

2 Vyberte úroveň efektu.

- Vyberte možnosť [Filter effect level/ Úroveň efektu filtra] a nakonfigurujte nastavenie.
- Zobrazí sa ukážka znázorňujúca snímku po použití efektu.

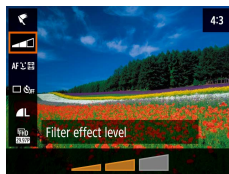

3 Začnite snímať.

Snímky podobajúce sa na vodové farby (efekt vodomaľby)

► Fotografie ► Videosekvencia

Zjemnenie farieb, aby fotografie pripomínali vodomaľby.

1 Vyberte možnosť [👤].

2 Vyberte úroveň efektu.

- Vyberte možnosť [Filter effect level/ Úroveň efektu filtra] a nakonfigurujte nastavenie.
- Zobrazí sa ukážka znázorňujúca snímku po použití efektu.



3 Začnite snímať.

Pred prvým použitím

Základná príručka

Rozšírená príručka

Základné funkcie fotoaparátu

Automatický režim/ hybridný automatický režim

Ďalšie režimy snímania

Režim P

Režimy Tv, Av a M

Prehrávanie

Bezdrôtové funkcie

Ponuka nastavení

Príslušenstvo

Dotatok

Register



Snímanie použitím efektu hračkárskeho fotoaparátu (efekt hračkárskeho fotoaparátu)

► Fotografie ► Videosekvencie

Tento efekt spôsobí, že sa snímky budú podobat' na snímky z hračkárskeho fotoaparátu. Rohy snímky budú tmavšie a rozmazané (vinetácia) a zmení sa aj celková farba.

1 Vyberte možnosť [📷].

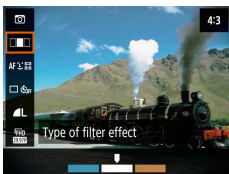

2 Vyberte farebný odtieň.

- Vyberte možnosť [Type of filter effect/Typ efektu filtra] a nakonfigurujte nastavenie.
- Zobrazí sa ukážka znázorňujúca snímku po použití efektu.

3 Začnite snímať.

Standard/ Štandardný	Snímky sa podobajú na snímky z hračkárskeho fotoaparátu.
Warm tone/ Teplý odtieň	Snímky majú teplejší odtieň než pri použití možnosti [Standard/Štandardný].
Cool tone/ Studený odtieň	Snímky majú studenší odtieň než pri použití možnosti [Standard/Štandardný].

Snímky podobajúce sa na miniatúrne modely (efekt miniatúry)

► Fotografie ► Videosekvencie

Rozmazaním oblastí snímky nad a pod vybratou časťou sa vytvorí efekt miniatúrneho modelu.

1 Vyberte možnosť [📷].

- Zobrazí sa biely rám označujúci oblasť snímky, ktorá sa nerozmaže.



2 Vyberte oblasť, na ktorú chcete zaostrovať.

- Stlačte tlačidlo [↕].
- Rám premiestnite pomocou tlačidiel ▲/▼.
- Ak chcete premiestniť bod AF, stlačte tlačidlo [AF] a potom tlačidlá ▲/▼/◀/▶.

3 Vráťte sa na obrazovku snímania a zhotovte snímku.

- Stlačením tlačidla [📷] sa vráťte na obrazovku snímania a zhotovte snímku.



- Ak chcete zmeniť otočenie rámu (z vodorovného na zvislé alebo opačne), v kroku č. 2 stlačte tlačidlá ◀/▶. Keď sa rám zobrazuje zvislo, pomocou tlačidiel ▲/▼ ho môžete premiestniť.

Pred prvým použitím

Základná príručka

Rozšírená príručka

Základné funkcie
fotoaparátu

Automatický režim/
hybridný automatický režim

Ďalšie režimy snímania

Režim P

Režimy Tv, Av a M

Prehrávanie

Bezdrôtové funkcie

Ponuka nastavení

Príslušenstvo

Dodatok

Register



Záznam rôznych videosekvencií

► Fotografie ► Videosekvencie



1 Prejdite do režimu .

- Na hornom a dolnom okraji displeja sa zobrazia čierne pásy a objekt sa mierne zväčší. Čierne pásy označujú oblasti snímky, ktoré sa nezaznamenajú.

2 Začnite snímať.

- Stlačte tlačidlo videozáznamu.
- Ak chcete zaznamenávanie videosekvencie zastaviť, znova stlačte tlačidlo videozáznamu.

Zmena veľkosti zaznamenávaných videosekvencií

► Fotografie ► Videosekvencie

Nastavenie veľkosti a snímkovej frekvencie zaznamenávaných videosekvencií. Snímková frekvencia označuje počet snímkov zaznamenávaných za sekundu a dostupné možnosti závisia od nastavenia formátu NTSC alebo PAL.

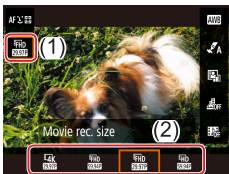

- Na obrazovke rýchleho ovládania () 23) vyberte možnosť **[FHD 29.97P]** a potom požadovanú možnosť.







- Pri videosekvenciách s rozlíšením 4K sa objekty zobrazujú väčšie ako v iných režimoch.
- Ak sa fotoaparát počas dlhšieho záznamu v rozlíšení 4K dočasne prehreje, zobrazí sa ikona  a zaznamenávanie sa zastaví. Zaznamenávanie videosekvencií vtedy nebude dostupné, a to ani pri stlačení tlačidla videosekvencií. Ak chcete pokračovať v zaznamenávaní, podľa zobrazených pokynov buď vyberte inú veľkosť zaznamenávaných videosekvencií ako **[4K 29.97P]** alebo **[4K 25.00P]**, alebo fotoaparát vypnite, aby mohol vychladnúť.

Úprava jasu snímky (korekcia expozície)

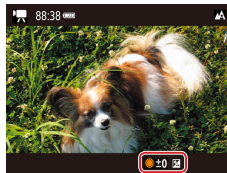
► Fotografie ► Videosekvencie

Štandardnú expozíciu nastavenú fotoaparátom možno upraviť v rozsahu -3 až +3 v krokoch po 1/3.



- Stlačte tlačidlo . Sledujte displej, otáčaním ovládača  upravte jas a po dokončení znova stlačte tlačidlo .



- Jas snímky si tiež možno zapamätať, ako je to uvedené v časti „Zapamätanie jasu a expozície snímky (pamäť AE)“ () 52).

Pred prvým použitím

Základná príručka

Rozšírená príručka

Základné funkcie fotoaparátu

Automatický režim/hybridný automatický režim

Ďalšie režimy snímania

Režim P

Režimy Tv, Av a M

Prehrávanie

Bezdrôtové funkcie

Ponuka nastavení

Príslušenstvo

Dotatok

Register

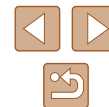

Vypnutie automatického dlhého času uzávierky

► Fotografie ► Videosekvencie

Automatický dlhý čas uzávierky sa dá vypnúť, ak pohyb vo videosekvenciách s rozlíšením [FHD 59.94P], [HD 59.94P], [FHD 50.00P] alebo [HD 50.00P] nie je plynulý. Pri slabom osvetlení však videosekvencie môžu vyzerat' tmavé.

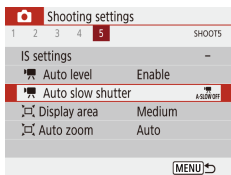

- Vyberte ponuku [📷] (📖23) > položky [📷] Auto slow shutter/Automatický dlhý čas uzávierky > [Disable/Zakázat].

Korekcia silného chvenia fotoaparátu

► Fotografie ► Videosekvencie

Neutralizácia silného chvenia fotoaparátu, napríklad pri zázname počas pohybu. Zobrazená časť snímok sa zmení viac ako pri nastavení [Standard/Štandardný] a objekty sa ešte viac zväčšia.

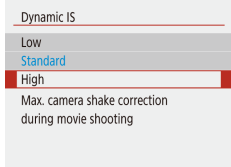

- Vyberte ponuku [📷] (📖23) > položky [IS settings/Nastavenia stabilizácie obrazu] > [Dynamic IS/Dynamický stabilizátor obrazu] > [High/Vysoký].



- Keď je položka [IS mode/Režim stabilizácie obrazu] nastavená na možnosť [Off/Vyp.] (📖37), položka [Dynamic IS/Dynamický stabilizátor obrazu] nie je k dispozícii.

Nastavenia zvuku

► Fotografie ► Videosekvencie

Vypnutie zvukového filtra pre veterné podmienky

Možno obmedziť šum spôsobovaný silným vetrom. Ak však túto možnosť použijete pri bezvetří, záznam môže znieť neprirodzene. V tomto prípade môžete zvukový filter pre veterné podmienky vypnúť.

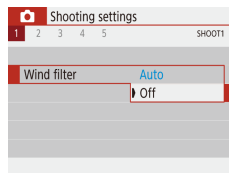

- Vyberte ponuku [📷] (📖23) > položky [Wind filter/Zvukový filter pre veterné podmienky] > [Off/Vyp.].

Používanie tmiča

Tmič dokáže obmedziť skreslenie zvuku v hlučných prostrediach. V tichých prostrediach však zníži úroveň záznamu zvuku.

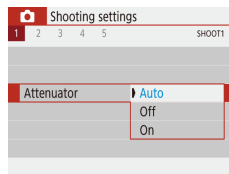

- Vyberte ponuku [📷] (📖23) > položku [Attenuator/Tmič] a potom vyberte požadovanú možnosť.

Pred prvým použitím

Základná príručka

Rozšírená príručka

Základné funkcie fotoaparátu

Automatický režim/hybridný automatický režim

Ďalšie režimy snímania

Režim P

Režimy Tv, Av a M

Prehrávanie

Bezdrôtové funkcie

Ponuka nastavení

Príslušenstvo

Dotatok

Register



Zaznamenávanie časozberných videosekvencií

► Fotografie ► Videosekvencie

Časozberné videosekvencie kombinujú snímky, ktoré sa v určenom intervale automaticky snímajú. Postupné zmeny objektu (napríklad zmeny krajiny) sa prehrávajú zrýchlene.

1 Prejdite na obrazovku [Time-lapse movie settings/Nastavenia časozberných videosekvencií].

- Vyberte ponuku [📷] (23) > položku [Time-lapse movie/Časozberná videosekvencia].

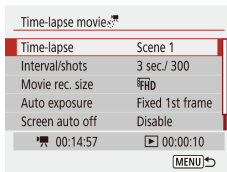

2 Nakonfigurujte nastavenie.

- V položke [Time-lapse] vyberte motív.
- Vyberte požadovanú položku a potom požadovanú možnosť.
- Ak chcete, aby bol displej 30 minút po začatí snímania zapnutý, nastavte položku [Screen auto off/Automatické vypnutie displeja] na hodnotu [Disable/Zakázať]. Ak chcete, aby sa displej vypol približne 10 sekúnd po zaznamenaní prvej snímky, nastavte ju na hodnotu [Enable/Povoliť]. Ak chcete počas záznamu zapnúť alebo vypnúť displej, stlačte tlačidlo ▼.
- Počas konfigurovania položiek sa zobrazujú potrebný čas (🕒) a čas prehrávania videosekvencie (▶).

3 Vráťte sa na obrazovku snímania.

- Stlačením tlačidla **MENU** sa vrátte na obrazovku snímania. Ak chcete zaostriť na objekt, stlačte tlačidlo spúšte do polovice.
- Stlačte tlačidlo videosekvencií.



- S fotoaparátom počas zaznamenávania nič nerobte.
- Ak chcete zaznamenávanie zrušiť, znova stlačte tlačidlo videozáznamu.
- Rýchlo sa pohybujúce objekty môžu vo videosekvenciách vyzeráť skreslené.
- Zvuk sa nezaznamená.

Efekt modelu miniatúry vo videosekvenciách (videosekvencia s efektom miniatúry)

► Fotografie ► Videosekvencie

Rozmazaním oblastí snímky mimo vybratej časti sa vo videosekvenciách vytvorí efekt miniatúrneho modelu.

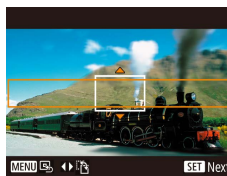

1 Nakonfigurujte nastavenie.

- Na obrazovke rýchleho ovládania (23) vyberte možnosť [Miniature effect movie] a potom požadovanú možnosť.

2 Vyberte oblasť, na ktorú chcete zaostrovať.

- Stlačte tlačidlo ▼.
- Rám premiestnite pomocou tlačidiel ▲/▼.
- Ak chcete premiestniť bod AF, stlačte tlačidlo Ⓜ a potom tlačidlá ▲/▼/◀/▶.

3 Vráťte sa na obrazovku snímania a zhotovte snímku.

- Stlačením tlačidla Ⓜ sa vrátte na obrazovku snímania. Ak chcete zaostriť na objekt, stlačte tlačidlo spúšte do polovice.
- Stlačte tlačidlo videozáznamu.

Pred prvým použitím

Základná príručka

Rozšírená príručka

Základné funkcie fotoaparátu

Automatický režim/hybridný automatický režim

Ďalšie režimy snímania

Režim P

Režimy Tv, Av a M

Prehrávanie

Bezdrôtové funkcie

Ponuka nastavení

Príslušenstvo

Dodatok

Register



Odhadovaný čas prehrávania (pre minútové klipy)

Rýchlosť	Čas prehrávania
5x	Približne 12 s
10x	Približne 6 s
20x	Približne 3 s



- Zvuk sa nezaznamenáva.
- Nastavte veľkosť zaznamenávaných videosekvencií [FHD 29.97P] alebo [FHD 25.00P].

Zaznamenávanie videomomentiek

► Fotografie ► Videosekvencie

Zaznamenajte sériu 4-, 6- alebo 8-sekundových videomomentiek a fotoaparát ich skombinovaním vytvorí album videomomentiek s najdôležitejšími okamihmi vášho výletu alebo udalosti.

Video snapshot	
Video snapshot	Enable
Album settings	New album
Playback time	4 sec.
Playback effect	1x speed
Show confirm msg	Enable
Time required	4 sec.

1 Zapnite videomomentky.

- Vyberte ponuku [📷] (📖23) > položky [Video snapshot/Videomomentka] > [Enable/Povolit].

2 Nakonfigurujte nastavenie.

- Vyberte položku, ktorú chcete nakonfigurovať, a potom požadovanú možnosť.

Playback time/ Čas prehrávania	Vyberte čas prehrávania videomomentky.
Playback effect/ Efekt pri prehrávaní	Vyberte efekt pri prehrávaní videomomentky.
Show confirm msg/ Zobraziť potvrdenie	Vyberte si, či sa má po zaznamenaní každej videomomentky zobraziť hlásenie s potvrdením.

- Zobrazí sa čas potrebný na zaznamenanie videomomentky, ktorý závisí od času prehrávania a efektu pri prehrávaní.
- Po zaznamenaní prvej videomomentky môžete v položke [Album settings/ Nastavenia albumu] vybrať album, do ktorého sa má uložiť nasledujúca videomomentka.

Pred prvým použitím

Základná príručka

Rozšírená príručka

Základné funkcie
fotoaparátu

Automatický režim/
hybridný automatický režim

Ďalšie režimy snímania

Režim P

Režimy Tv, Av a M

Prehrávanie

Bezdrôtové funkcie

Ponuka nastavení

Príslušenstvo

Dodatok

Register



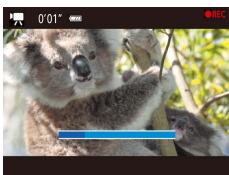

3 Začnite snímať.

- Stlačením tlačidla **MENU** sa vráťte na obrazovku snímania a stlačte tlačidlo videozáznamu.
- Zobrazí sa ukazovateľ uplynulého času a po dokončení sa snímanie automaticky zastaví.

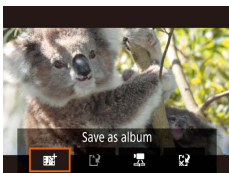

4 Uložte do albumu.

- Ak v kroku č. 2 nastavíte položku [Show confirm msg/Zobraziť potvrdenie] na hodnotu [Disable/Zakázať], toto hlásenie sa nezobrazí a videomomentka sa automaticky uloží do albumu, ktorý ste vybrali v položke [Album settings/Nastavenia albumu] v kroku č. 2.
- Podľa potreby zopakujte kroky č. 3 až 4.

5 Vypnite videomomentky.

- Na obrazovke rýchleho ovládania (📖23) vyberte možnosť [OFF].



- Keď čas záznamu aktuálneho albumu presiahne 5 minút, videomomentky sa ukladajú do nového albumu.
- Zobrazovaný čas prehrávania videomomentky je len informatívny.
- Nastavte veľkosť zaznamenaných videosekvencií [FHD 29.97P] alebo [FHD 25.00P].
- Ak manuálne zastavíte zaznamenávanie videomomentky, uloží sa ako normálna videosekvencia.
- Keď nastavíte položku [Playback effect/Efekt pri prehrávaní] na hodnotu [2x speed/2x rýchlosť] alebo [1/2x speed/1/2x rýchlosť], nezaznamená sa žiadny zvuk.

Pred prvým použitím

Základná príručka

Rozšírená príručka

Základné funkcie fotoaparátu

Automatický režim/hybridný automatický režim

Ďalšie režimy snímania

Režim P

Režimy Tv, Av a M

Prehrávanie

Bezdrôtové funkcie

Ponuka nastavení

Príslušenstvo

Dotatok

Register



Režim P

Odlišnejšie zábery zhotovované vaším preferovaným štýlom snímania



- Pokyny v tejto kapitole platia v prípade, ak je otočný volič režimov na fotoaparáte nastavený v režime **P**. Niektoré funkcie režimu **P** sú k dispozícii aj v iných režimoch.
- **P**: naprogramovaná automatická expozícia, AE: automatická expozícia

Snímanie v režime naprogramovanej automatickej expozície (režim P)

► Fotografie ► Videosekvencie

Môžete prispôsobiť nastavenia mnohých funkcií, aby vyhovovali vášmu preferovanému štýlu snímania.



1 Prejdite do režimu **P**.

2 Podľa potreby prispôbte nastavenia (📖52 – 📖63) a zhotovte snímku.



- Ak po stlačení tlačidla spúšte do polovice nemožno dosiahnuť štandardnú expozíciu, čas uzávierky a hodnota clony blikajú na bielo. V takom prípade skúste upraviť citlivosť ISO (📖53) alebo aktivovať blesk (ak sú objekty tmavé, 📖61), dôsledkom čoho môže byť štandardná expozícia.
- V režime **P** možno zaznamenávať aj videosekvencie, a to stlačením tlačidla videozáznamu. Pri zázname videosekvencií sa však niektoré nastavenia rýchleho ovládania (📖23) a ponuky MENU (📖23) môžu upraviť automaticky.
- Stlačením tlačidla spúšte do polovice a otáčaním ovládača 🌐 môžete upraviť kombináciu času uzávierky a hodnoty clony (prepínanie programov).

Pred prvým použitím

Základná príručka

Rozšírená príručka

Základné funkcie fotoaparátu

Automatický režim/hybridný automatický režim

Ďalšie režimy snímania

Režim P

Režimy Tv, Av a M

Prehrávanie

Bezdrôtové funkcie

Ponuka nastavení

Príslušenstvo

Dotatok

Register



Jas snímky (expozícia)

Úprava jas snímky (korekcia expozície)

► Fotografie ► Videosekvencie

Štandardnú expozíciu nastavenú fotoaparátom možno upraviť v rozsahu -3 až +3 v krokoch po 1/3.



- Stlačte tlačidlo ▲. Sledujte displej, otáčaním ovládača ⦿ upravte jas a po dokončení znova stlačte tlačidlo ▲.

Zapamätanie jas a expozície snímky (pamäť AE)

► Fotografie ► Videosekvencie

Pred snímaním môžete uložiť expozíciu alebo zadať hodnoty zaostrenia a expozície samostatne.

1 Uložte expozíciu.

- Ak chcete snímať pomocou uloženej expozície, namierte fotoaparát na objekt. Tlačidlo spúšte podržte stlačené do polovice a stlačte tlačidlo ▲.
- Zobrazí sa ikona [✘] a expozícia sa zapamätá.
- Toto nastavenie sa automaticky odomkne, keď vyprší časovač merania.

2 Skomponujte záber a zhotovte snímku.

- Keď sa ikona [✘] prestane zobrazovať, zapamätanie automatickej expozície je zrušené.



- V režime P, Tv, Av, M alebo [M] sa zobrazí hodnota expozície na základe času nastaveného v položke [Metering timer/Časovač merania] v ponuke [CAM] ([M]23).



Zmena spôsobu merania

► Fotografie ► Videosekvencie

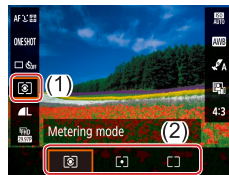
Podľa nasledujúceho postupu môžete upraviť spôsob merania jas (spôsob merania jas), aby vyhovoval podmienkam pri snímaní.



- Na obrazovke rýchleho ovládania ([M]23) vyberte možnosť [CAM] a potom požadovanú možnosť.

 Evaluative metering/ Hodnotiace meranie	Pre zvyčajné podmienky pri snímaní vrátane záberov osvetlených zozadu. Expozícia sa automaticky upraví, aby vyhovovala podmienkam pri snímaní.
 Spot metering/ Bodové meranie	Meranie sa obmedzuje na rám [O] (rám bodu bodovej AE), ktorý sa zobrazí v strede displeja.
 Center-weighted average/ Celoplošné so zdôrazneným stredom	Určuje priemerný jas svetla v celej oblasti snímky, pričom pri výpočte sa za dôležitejšie považuje jas v stredovej oblasti.

Pred prvým použitím

Základná príručka

Rozšírená príručka

Základné funkcie
fotoaparátu

Automatický režim/
hybridný automatický režim

Ďalšie režimy snímania

Režim P

Režimy Tv, Av a M

Prehrávanie

Bezdrôtové funkcie

Ponuka nastavení

Príslušenstvo

Dotatok

Register

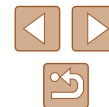

Zmena citlivosti ISO

► Fotografie ► Videosekvencie

Ak chcete používať automatickú úpravu citlivosti ISO podľa režimu a podmienok snímania, nastavte ju na možnosť [AUTO]. V opačnom prípade nastavte podľa svojich potrieb vyššiu alebo nižšiu citlivosť ISO.

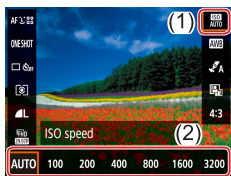

- Na obrazovke rýchleho ovládania (23) vyberte možnosť [Auto] a potom požadovanú možnosť.



- Hoci výber nižšej citlivosti ISO môže obmedziť zrnitosť snímok, v niektorých podmienkach pri snímaní môže predstavovať väčšie riziko rozmazania objektov a chvenia fotoaparátu.
- Výberom vyššej citlivosti ISO skráťte čas uzávierky, čím sa môže obmedziť chvenie objektov a zväčšiť dosah blesku. Snímky sa však môžu javiť zrnité.

Automatická korekcia jasů a kontrastu (automatická optimalizácia úrovne osvetlenia)

► Fotografie ► Videosekvencie

Automatická korekcia jasů a kontrastu, aby snímky neboli príliš tmavé alebo nemali príliš malý či veľký kontrast.



- Na obrazovke rýchleho ovládania (23) vyberte možnosť [On] a potom požadovanú možnosť.



- Za určitých podmienok snímania môže táto funkcia zvýšiť šum.
- Ak sú snímky vplyvom automatickej optimalizácie úrovne osvetlenia príliš svetlé, nastavte ju na hodnotu [On] alebo [Off].
- Pri inom nastavení ako [Off] alebo ak pre korekciu expozície alebo korekciu expozície blesku použijete tmavšie nastavenie, snímky môžu byť stále svetlé alebo môže byť účinok korekcie expozície slabý. V prípade snímok s vami určeným jasom nastavte túto funkciu na možnosť [Off].

Pred prvým použitím

Základná príručka

Rozšírená príručka

Základné funkcie
fotoaparátu

Automatický režim/
hybridný automatický režim

Ďalšie režimy snímania

Režim P

Režimy Tv, Av a M

Prehrávanie

Bezdrôtové funkcie

Ponuka nastavení

Príslušenstvo

Dotatok

Register

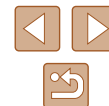

Farby na snímke

Zachytávanie prirodzených farieb (vyváženie bielej farby)

► Fotografie ► Videosekvencie

Nastavením vyváženia bielej farby (WB) môžete farbám na snímke dodať prirodzenejší odtieň vzhľadom na snímajúci motív.



- Na obrazovke rýchleho ovládania (📖23) vyberte možnosť [WB] a potom požadovanú možnosť.

Auto/Automatically	Automatické nastavenie optimálneho vyváženia bielej farby vzhľadom na podmienky pri snímaní.
Daylight/Denné svetlo	Na exteriérové snímanie v dobrom počasí.
Shade/Tieň	Na snímanie v tieni.
Cloudy/Zamračené	Na snímanie v zamračenom počasí alebo za súmraku.
Tungsten light/Žiarovka	Na snímanie pri svetle bežnej žiarovky.
White fluorescent light/Biela žiarovka	Na snímanie pri bielom žiarivkovom svetle.
Custom/Vlastné	Manuálne nastavenie vlastného vyváženia bielej farby.

Vlastné vyváženie bielej farby

Pre farby na snímke, ktoré vyzerajú prirodzene pod svetlom na vašom zábere, nastavte vyváženie bielej farby tak, aby zodpovedalo zdroju svetla na mieste snímania. Vyváženie bielej farby nastavte pod rovnakým zdrojom svetla, aký bude osvetľovať váš záber.

1 Nasnímajte biely objekt.

- Snímajte s fotoaparátom namiereným na hárok papiera alebo iný rovný biely objekt tak, aby biela farba vyplnila celý displej.



2 Vyberte možnosť [Custom].

- Podľa krokov v časti „Zachytávanie prirodzených farieb (vyváženie bielej farby)“ (📖54) vyberte možnosť [Custom].

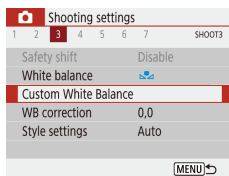

3 Vyberte možnosť [Custom White Balance/Vlastné vyváženie bielej farby].

- Vyberte ponuku [📷] (📖23) > [Custom White Balance/Vlastné vyváženie bielej farby].



4 Načítajte údaje o bielej farbe.

- Vyberte snímku z kroku č. 1 a stlačte tlačidlo [📷].
- Stlačením tlačidla **MENU** sa vrátite na obrazovku snímania.

Pred prvým použitím

Základná príručka

Rozšírená príručka

Základné funkcie fotoaparátu

Automatický režim/hybridný automatický režim

Ďalšie režimy snímania

Režim P

Režimy Tv, Av a M

Prehrávanie

Bezdrôtové funkcie

Ponuka nastavení

Príslušenstvo

Dodatok

Register

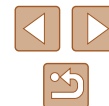



- Zaznamenanie bieleho objektu, ktorý je príliš svetlý alebo príliš tmavý, môže zabrániť správne nastaveniu vyváženia bielej farby.
- Ak vyberiete nevhodnú snímku, na obrazovke načítania údajov o bielej farbe sa zobrazí príslušné hlásenie. Ak chcete vybrať inú snímku, vyberte možnosť [Cancel/Zrušiť]. Ak chcete danú snímku použiť na načítanie údajov o bielej farbe, vyberte možnosť [OK], ale nemusí vzniknúť vhodné vyváženie bielej farby.



- Namiesto bieleho objektu môže etalón šede alebo 18 % sivá odrazová plocha (bežne dostupná) vyprodukovať presnejšie vyváženie bielej farby.
- Keď zaznamenáte biely objekt, aktuálne vyváženie bielej farby a súvisiace nastavenia sa neberú do úvahy.

Manuálna korekcia vyváženia bielej farby

Vyváženie bielej farby môžete manuálne opraviť. Táto úprava môže zodpovedať účinku použitia komerčne dostupného filtra na konverziu farebnej teploty alebo filtra na kompenzáciu farieb.

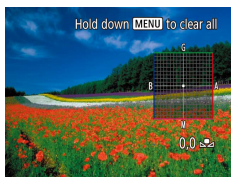
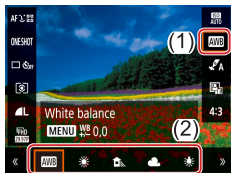

1 Nakonfigurujte nastavenie.

- Podľa krokov v časti „Zachytávanie prirodzených farieb (vyváženie bielej farby)“ (📖54) vyberte možnosť vyváženia bielej farby.

2 Nakonfigurujte rozšírené nastavenia.

- Ak chcete toto nastavenie podrobne nakonfigurovať, stlačte tlačidlo **MENU** a pomocou tlačidiel ▲/▼/◀/▶ nastavte úroveň korekcie.
- Stlačením tlačidla ⏏ dokončíte nastavenie.



- Nastavená úroveň korekcie sa zachová aj vtedy, ak v kroku č. 1 zmeníte možnosť vyváženia bielej farby.



- B: modrá, A: jantárová, M: purpurová, G: zelená
- Jedna úroveň korekcie modrej alebo jantárovej farby sa rovná približne 5 miredom na filtru na konverziu farebnej teploty. (Mired: jednotka farebnej teploty, ktorá vyjadruje hustotu filtra na konverziu farebnej teploty.)

Prispôbenie farieb (nastavenia štýlu)

► Fotografie ► Videosekvencie

Výber nastavenia farieb, ktoré verne vyjadrujú motívy alebo objekty.



- Na obrazovke rýchleho ovládania (📖23) vyberte možnosť [A] a potom požadovanú možnosť.



- V režime [S] môžete stlačením tlačidla **MENU** upraviť kontrast, sýtosť alebo iné nastavenia.

Pred prvým použitím

Základná príručka

Rozšírená príručka

Základné funkcie fotoaparátu

Automatický režim/hybridný automatický režim

Ďalšie režimy snímania

Režim P

Režimy Tv, Av a M

Prehrávanie

Bezdrôtové funkcie

Ponuka nastavení

Príslušenstvo

Dotatok

Register



Rozsah pri snímaní a zaostrovanie

Zhotovovanie záberov zblízka (makrosnímky)

► Fotografie ► Videosekvencie

Ak chcete zaostrovať iba na blízke objekty, nastavte fotoaparát na režim [M].

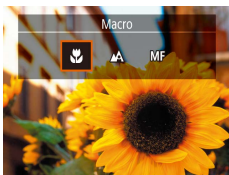

- Stlačte tlačidlo ◀ a vyberte možnosť [M].



- Ak sa použije blesk, môže dôjsť k vinetácii.
- V oblasti žltého pásu pod ukazovateľom mierky sa ikona [M] zmení na sivú a fotoaparát nezaostří.



- Skúste fotoaparát pripevniť k statívu a snímať v režime [M], aby ste zabránili chveniu fotoaparátu (34).

Snímanie v režime manuálneho zaostrovania

► Fotografie ► Videosekvencie

Ak v režime AF nemožno zaostriť, použite manuálne zaostrovanie. Môžete nastaviť všeobecnú polohu ohniska a stlačiť tlačidlo spúšte do polovice. Fotoaparát určí optimálnu polohu ohniska v blízkosti nastavenej polohy.

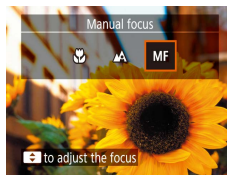

(1)

1 Vyberte možnosť [MF].

- Stlačte tlačidlo ◀ a vyberte možnosť [MF].
- Zobrazí sa ikona [MF] a indikátor manuálneho zaostrenia.

2 Nastavte všeobecnú polohu ohniska.

- Riadte sa indikátorom manuálneho zaostrenia na displeji ((1), ktorý znázorňuje vzdialenosť a ohniskovú polohu) a pomocou tlačidiel ▲/▼ alebo otáčaním ovládača nastavte všeobecnú ohniskovú polohu. Potom stlačte tlačidlo [SET].

3 jemne doladíte zaostrenie.

- Keď stlačíte tlačidlo spúšte do polovice, fotoaparát jemne doladí ohniskovú polohu (bezpečné MF).



- Ak chcete zaostrovať presnejšie, skúste fotoaparát stabilizovať pripevnením k statívu.
- Ak chcete vypnúť automatické jemné doladenie zaostrenia po stlačení tlačidla spúšte do polovice, vyberte ponuku [Camera] (23) > položky [Safety MF/Bezpečné MF] > [Off/Vyp.].
- Jednoduchšie manuálne zaostrovanie dosiahnete tak, že vyberiete ponuku [Camera] (23) > položky [MF peaking settings/ Nastavenia obrysov MF] > [Peaking/Obrysy] > [On/Zap.].

Pred prvým použitím

Základná príručka

Rozšírená príručka

Základné funkcie fotoaparátu

Automatický režim/hybridný automatický režim

Ďalšie režimy snímania

Režim P

Režimy Tv, Av a M

Prehrávanie

Bezdrôtové funkcie

Ponuka nastavení

Príslušenstvo

Dotatok

Register

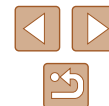

Jednoduchá identifikácia oblasti zaostrenia (obrysy MF)

Okraje zaostrených objektov sa zobrazujú farebne, čím sa uľahčuje manuálne zaostrenie. Podľa potreby môžete upraviť farby a citlivosť (úroveň) určenia okraja.

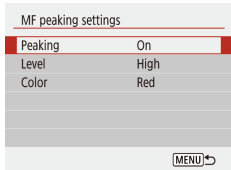

1 Prejdite na obrazovku nastavenia.

- Vyberte ponuku [📷] (📖23) > položky [MF peaking settings/ Nastavenia obrysov MF] > [On/Zap.].

2 Nakonfigurujte nastavenie.

- Vyberte položku, ktorú chcete nakonfigurovať, a potom požadovanú možnosť.



- Zobrazené farby obrysov manuálneho zaostrovania sa na snímkach nezaznamenajú.

Digitálny telekonvertor

► Fotografie ► Videosekvencie

Hodnotu ohniskovej vzdialenosti objektívu je možné zvýšiť približne 1,6 alebo 2,0-násobne. To umožňuje obmedziť chvenie fotoaparátu, pretože čas uzávierky je kratší než pri použití zoomu (vrátane digitálneho zoomu) pri rovnakej úrovni priblíženia.

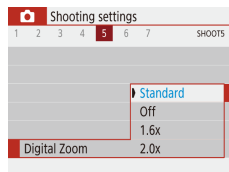

- Vyberte ponuku [📷] (📖23) > položku [Digital zoom/Digitálny zoom] a potom vyberte požadovanú možnosť.
- Obraz sa zväčší a na displeji sa zobrazí úroveň priblíženia.



- Čas uzávierky môže byť ekvivalentný po posunutí páčky zoomu úplne k polohe maximálneho priblíženia teleobjektívom [📷] a po priblížení (zväčšení) objektu na rovnakú veľkosť podľa kroku č. 2 v časti „Väčšie priblíženie objektov (digitálny zoom)“ (📖31).

Pred prvým použitím

Základná príručka

Rozšírená príručka

Základné funkcie fotoaparátu

Automatický režim/ hybridný automatický režim

Ďalšie režimy snímania

Režim P

Režimy Tv, Av a M

Prehrávanie

Bezdrôtové funkcie

Ponuka nastavení

Príslušenstvo

Dotatok

Register



Výber spôsobu AF

► Fotografie ► Videosekvencia

Vyberte spôsob automatického zaostrovania (AF) pre snímajúci objekt a motív.

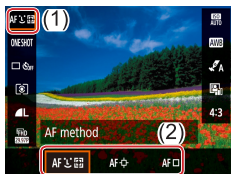

- Na obrazovke rýchleho ovládania (☰23) vyberte možnosť [AF] a potom požadovanú možnosť.



- Ak sú objekty príliš tmavé alebo nemajú dostatočný kontrast, prípadne v príliš jasnom prostredí môže zaostrovanie trvať dlhšie alebo byť nesprávne.

Sledovanie

► Fotografie ► Videosekvencia

- Keď fotoaparát namierite na objekt, okolo tváre hlavného objektu určeného fotoaparátom sa zobrazí biely rám.
- Keď fotoaparát rozpozná pohyb, rámy budú sledovať pohybujúce sa objekty do určitej vzdialenosti.
- Ak sa nezistia žiadne tváre, po stlačení tlačidla spúšte do polovice sa zobrazia zelené rámy okolo iných zaostrych oblastí.



- Príklady tvárí, ktoré sa nedajú rozpoznať:
 - vzdialené alebo príliš blízke objekty,
 - tmavé alebo svetlé objekty,
 - tváre z profilu, naklonené alebo čiastočne skryté.
- Fotoaparát môže omylom považovať za ľudské tváre aj iné objekty.

■ Výber objektov, na ktoré sa má zaostriť (sledovanie s AF)

► Fotografie ► Videosekvencia

Ak chcete snímať po výbere objektu, na ktorý sa má zaostriť, postupujte nasledujúcim spôsobom.

1 Vyberte položku [Tracking AF/ Sledovanie s AF].

- Podľa krokov v časti „Výber spôsobu AF“ (☰58) vyberte položku [Tracking AF/ Sledovanie s AF].
- V strede displeja sa zobrazí rám [].

2 Vyberte objekt, na ktorý chcete zaostriť.

- Namierte fotoaparát tak, aby sa rám [] nachádzal na požadovanom objekte.
- Stlačte tlačidlo spúšte do polovice. Rám [] sa zmení na modrý rám [, ktorý bude sledovať objekt, kým bude fotoaparát pokračovať v úprave hodnôt zaostrenia a expozície (pomocné automatické zaostrovanie) (☰59).



3 Začnite snímať.

- Stlačením tlačidla spúšte úplne nadol zhotovte snímku.



- Položka [AF operation/Ovládanie režimu AF] (☰59) sa nastaví na hodnotu [Servo AF/Pomocné automatické zaostrovanie] a nemožno ju zmeniť.
- Sledovanie nemusí byť možné, ak sú objekty príliš malé, ak sa príliš rýchlo pohybujú alebo ak sa farba alebo jas objektu príliš podobá na farbu alebo jas pozadia.
- Režim [] nie je k dispozícii.

Pred prvým použitím

Základná príručka

Rozšírená príručka

Základné funkcie fotoaparátu

Automatický režim/ hybridný automatický režim

Ďalšie režimy snímania

Režim P

Režimy Tv, Av a M

Prehrávanie

Bezdrôtové funkcie

Ponuka nastavení

Príslušenstvo

Dotatok

Register





- Pri snímaní v režime [MF] (56) stlačte a aspoň jednu sekundu podržte tlačidlo ◀.

Stred

► Fotografie ► Videosekvencie

V strede sa zobrazí jeden bod AF. Táto funkcia je účinná na spoľahlivé zaostrovanie.



- Ak chcete skomponovať zábery tak, aby sa objekty nachádzali na okraji alebo v rohu, najskôr namierte fotoaparát tak, aby zachytil objekt v bode AF, a potom podržte tlačidlo spúšte stlačené do polovice. Naďalej držte tlačidlo spúšte stlačené do polovice, podľa potreby zmeňte kompozíciu záberu a potom stlačte tlačidlo spúšte úplne nadol (pamäť zaostrenia).

Snímanie použitím pomocného automatického zaostrovania

► Fotografie ► Videosekvencie

Tento režim pomáha predchádzať chýbajúcim záberom pohybujúcich sa objektov, pretože fotoaparát naďalej zaostčuje na objekt a upravuje expozíciu, kým držíte tlačidlo spúšte stlačené do polovice.



1 Nakonfigurujte nastavenie.

- Na obrazovke rýchleho ovládania (23) vyberte položky [ONE SHOT] > [SERVO].



2 Zaostrite.

- Počas stlačenia tlačidla spúšte do polovice sa zachovávajú hodnoty zaostrenia a expozície na mieste zobrazenia modrých bodov AF.



- Pri stlačení tlačidla spúšte do polovice sa v režime pomocného automatického zaostrovania expozícia nezapamätá, ale určí sa v okamihu snímania bez ohľadu na nastavenie režimu merania (52).
- V závislosti od vzdialenosti a rýchlosti objektu nemusí fotoaparát zaostriť správne.

Pred prvým použitím

Základná príručka

Rozšírená príručka

Základné funkcie fotoaparátu

Automatický režim/ hybridný automatický režim

Ďalšie režimy snímania

Režim P

Režimy Tv, Av a M

Prehrávanie

Bezdrôtové funkcie

Ponuka nastavení

Príslušenstvo

Dodatok

Register



Zmena nastavenia zaostrenia

► Fotografie ► Videosekvencie

Môžete zmeniť predvolené nastavenie fotoaparátu, ktorý nepretržite zaostruje na zamierené objekty, aj keď nie je stlačené tlačidlo spúšte. Namiesto toho môžete zaostrovanie fotoaparátu obmedziť iba na moment stlačenia tlačidla spúšte do polovice.

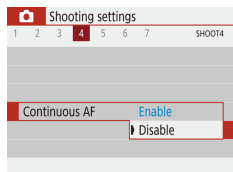

- Vyberte ponuku [📷] (📖23) > položky [Continuous AF/Nepretržité AF] > [Disable/Zakázať].

Enable/ Povoliť	Kedže fotoaparát nepretržite zaostruje na objekty, kým nestlačíte tlačidlo spúšte do polovice, nepremeškáte náhle príležitosti na fotografovanie.
Disable/ Zakázať	Fotoaparát nezaostuje nepretržite, čím sa šetrí energia batérií. Zaostrenie však môže trvať dlhšie.

Snímanie pomocou pamäte AF

► Fotografie ► Videosekvencie

Zaostrenie si môže fotoaparát zapamätať. Po zapamätaní zaostrenia sa poloha ohniska nezmení ani potom, ako prestanete prstom tlačiť na tlačidlo spúšte.

1 Uložte zaostrenie.

- Tlačidlo spúšte podržte stlačené do polovice a stlačte tlačidlo ◀.
- Zapamätá sa zaostrenie a zobrazí sa ikona [MF] a indikátor manuálneho zaostrenia.
- Ak chcete zapamätanie zaostrenia zrušiť, uvoľnite tlačidlo spúšte, znova stlačte tlačidlo ◀ a vyberte možnosť [▲] alebo [📷].

2 Skomponujte záber a zhotovte snímku.

Pred prvým použitím

Základná príručka

Rozšírená príručka

Základné funkcie
fotoaparátu

Automatický režim/
hybridný automatický režim

Ďalšie režimy snímania

Režim P

Režimy Tv, Av a M

Prehrávanie

Bezdrôtové funkcie

Ponuka nastavení

Príslušenstvo

Dodatok

Register



Blesk

Zmena režimu blesku

► **Fotografie** ► Videosekvencia

Režim blesku môžete zmeniť, aby sa zhodoval so snímaným motívom.

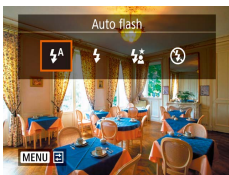

- Stlačte tlačidlo ► a vyberte režim blesku.

Auto flash/Automatický blesk

Pri slabom osvetlení sa automaticky aktivuje.

Flash on/Zapnutý blesk

Použije sa pri každom zábere.

Slow Synchro/Synchronizácia s dlhým časom uzávierky

Osvetlí hlavný objekt (napríklad ľudí), kým sa sníma s dlhším časom uzávierky, aby sa osvetlili pozadia mimo dosahu blesku.



- V režime [⚡] pripevnite fotoaparát k statívu alebo ho inak stabilizujte, aby ste zabránili chveniu fotoaparátu. Pri používaní statívu alebo iných opatrení na zaistenie fotoaparátu by ste navyše mali položku [IS mode/Režim stabilizácie obrazu] nastaviť na hodnotu [Off/Vyp.] (37).
- V režime [⚡] platí, že aj keď sa použije blesk, treba zabezpečiť, aby sa hlavný objekt nehýbal, kým sa neprehrá zvuk uzávierky.

Flash off/Vypnutý blesk

Na snímanie bez blesku.

Pred prvým použitím

Základná príručka

Rozšírená príručka

Základné funkcie
fotoaparátu

Automatický režim/
hybridný automatický režim

Ďalšie režimy snímania

Režim P

Režimy Tv, Av a M

Prehrávanie

Bezdrôtové funkcie

Ponuka nastavení

Príslušenstvo

Dodatok

Register



Úprava korekcie expozície blesku

► Fotografie ► Videosekvencie

Rovnako ako pri bežnej korekcii expozície (📖52) možno upraviť expozíciu blesku v rozsahu -2 až +2 stupne v krokoch po 1/3.

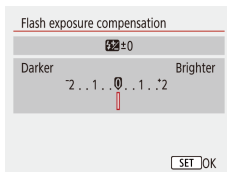

- Toto nastavenie nakonfigurujete tak, že vyberiete ponuku [📷] (📖23) > položky [Flash settings/Nastavenia blesku] > [Flash exposure compensation/Korekcia expozície blesku].
- Zobrazí sa zadaná úroveň korekcie.



- Ak pri snímaní s bleskom hrozí riziko preexponovania, fotoaparát automaticky upraví čas uzávierky alebo hodnotu clony, aby sa obmedzili vyblednuté preexponované časti a aby sa snímalo s optimálnou expozíciou. Automatickú úpravu času uzávierky a hodnoty clony však môžete vypnúť výberom ponuky [📷] (📖23) > položiek [Flash settings/Nastavenia blesku] > [Safety FE/Bezpečná FE] > [Off/Vyp.].

Snímanie pomocou pamäte FE

► Fotografie ► Videosekvencie

Zachovanie úrovne výkonu blesku.



1 Vyklopte blesk a nastavte ho na režim [📷] alebo [📷] (📖61).

2 Zaznamenajte úroveň výkonu blesku.

- Ak chcete snímať pomocou uloženej expozície, namierte fotoaparát na objekt. Tlačidlo spúšte podržte stlačené do polovice a stlačte tlačidlo ▲.
- Použije sa blesk a zobrazí sa kruh zobrazujúci rozsah merania, ako aj ikona [📷], ktorá oznamuje, že sa zachovala úroveň výkonu blesku.

3 Skomponujte záber a zhotovte snímku.



- FE: expozícia blesku

Pred prvým použitím

Základná príručka

Rozšírená príručka

Základné funkcie fotoaparátu

Automatický režim/hybridný automatický režim

Ďalšie režimy snímania

Režim P

Režimy Tv, Av a M

Prehrávanie

Bezdrôtové funkcie

Ponuka nastavení

Príslušenstvo

Dodatok

Register



Ďalšie nastavenia

Zmena nastavení režimu stabilizácie obrazu

► **Fotografie** ► Videosekvencie

Stabilizáciu obrazu môžete nechať vypnutú až do okamihu snímania.

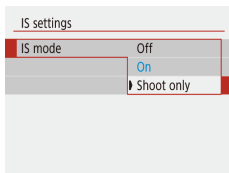

- Vyberte ponuku [📷] (📖23) > položky [IS settings/Nastavenia stabilizácie obrazu] > [IS mode/Režim stabilizácie obrazu] > [Shoot only/lba pri snímaní].



- Ak stabilizácia obrazu nedokáže zabrániť chveniu fotoaparátu, pripevnite fotoaparát k statívu alebo ho inak stabilizujte. V takom prípade nastavte položku [IS mode/Režim stabilizácie obrazu] na hodnotu [Off/Vyp.].
- Pri snímaní videosekvencií sa toto nastavenie zmení na hodnotu [On/Zap.].

Pred prvým použitím

Základná príručka

Rozšírená príručka

Základné funkcie
fotoaparátu

Automatický režim/
hybridný automatický režim

Ďalšie režimy snímania

Režim P

Režimy Tv, Av a M

Prehrávanie

Bezdrôtové funkcie

Ponuka nastavení

Príslušenstvo

Dodatok

Register

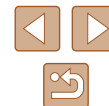

Režimy Tv, Av a M

Zhotovovanie elegantnejších a dômyselnejších záberov a prispôbenie fotoaparátu vášmu štýlu snímania

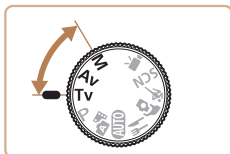

- Pokyny v tejto kapitole platia v prípade, ak je fotoaparát nastavený na príslušný režim.

Presné časy uzávierky (režim Tv)

► Fotografie ► Videosekvencie

Pred snímaním môžete nasledujúcim spôsobom nastaviť preferovaný čas uzávierky. Fotoaparát potom automaticky upraví hodnotu clony, aby vyhovovala tomuto času uzávierky.

1 Prejdite do režimu Tv.



2 Nastavte čas uzávierky.

- Otáčaním ovládača  nastavte požadovaný čas uzávierky.



- V podmienkach vyžadujúcich dlhší čas uzávierky sa môže vyskytnúť oneskorenie, skôr než budete môcť zhotoviť ďalšiu snímku, pretože fotoaparát spracúva snímky na odstránenie šumu.
- Ak snímate s dlhým časom uzávierky a s fotoaparátom pripevneným k statívu, mali by ste položku [IS mode/Režim stabilizácie obrazu] nastaviť na hodnotu [Off/Vyp.] (37).
- Maximálny čas uzávierky pri použití blesku je 1/2 000 sekundy. Ak nastavíte kratší čas, pred snímaním fotoaparát automaticky obnoví čas 1/2 000 sekundy.
- Pri použití časov uzávierky 1,3 sekundy alebo dlhších sa citlivosť ISO nastaví na hodnotu [100] a nemožno ju zmeniť.
- Ak pri stlačení tlačidla spúšte do polovice bliká hodnota clony na bielo, štandardná expozícia nie je k dispozícii. Upravujte čas uzávierky, kým sa hodnota clony nezobrazí na bielo.



- **Tv**: časová hodnota

Pred prvým použitím

Základná príručka

Rozšírená príručka

Základné funkcie
fotoaparátu

Automatický režim/
hybridný automatický režim

Ďalšie režimy snímania

Režim P

Režimy Tv, Av a M

Prehrávanie

Bezdrôtové funkcie

Ponuka nastavení

Príslušenstvo

Dodatok

Register



Presné hodnoty clony (režim Av)

► Fotografie ► Videosekvencie

Pred snímaním môžete nasledujúcim spôsobom nastaviť preferovanú hodnotu clony. Fotoaparát potom automaticky upraví čas uzávierky, aby vyhovoval tejto hodnote clony.

1 Prejdite do režimu Av.



2 Nastavte hodnotu clony.

- Otáčaním ovládača  nastavte požadovanú hodnotu clony.



- Ak pri stlačení tlačidla spúšťa do polovice bliká čas uzávierky na bielo, štandardná expozícia nie je k dispozícii. Upravujte hodnotu clony, kým sa čas uzávierky nezobrazí na bielo.



- **Av**: hodnota clony (veľkosť otvoru vytvoreného membránou v objektíve)
- Ak chcete v režimoch **Tv/Av** automaticky upravovať čas uzávierky a hodnotu clony a umožniť štandardnú expozíciu aj pri nepriaznivých expozičných podmienkach, vyberte ponuku  (23) > položky [Safety shift/Bezpečný posun] > [Enable/Povoliť].

Presné časy uzávierky a hodnoty clony (režim M)



► Fotografie ► Videosekvencie

Pred snímaním môžete podľa nasledujúcich krokov nastaviť preferovaný čas uzávierky a hodnotu clony, aby sa dosiahla požadovaná expozícia.

1 Prejdite do režimu M.

2 Nastavte citlivosť ISO (53).

3 Nakonfigurujte nastavenie.

- Stlačením tlačidla  vyberte čas uzávierky (1) alebo hodnotu clony (2) a otáčaním ovládača  nastavte požadovanú hodnotu.



(1) (2)



- Pri použití časov uzávierky 1,3 sekundy alebo dlhších sa citlivosť ISO nastaví na hodnotu [100] a nemožno ju zmeniť.
- V režime **M** nie je k dispozícii automatický režim .

Pred prvým použitím

Základná príručka

Rozšírená príručka

Základné funkcie
fotoaparátu

Automatický režim/
hybridný automatický režim

Ďalšie režimy snímania

Režim P

Režimy Tv, Av a M

Prehrávanie

Bezdrôtové funkcie

Ponuka nastavení

Príslušenstvo

Dotatok

Register





- **M**: Manual/Manuálne
- Výpočet štandardnej expozície je založený na zadanom spôsobe merania (📖52).
- Keď je citlivosť ISO pevne stanovená, stlačením tlačidla spúšťa do polovice môžete porovnať nastavenú hodnotu (indikovanú polohou pohybujúceho sa ukazovateľa expozičnej úrovne) so štandardnou expozičnou úrovňou. Ak je rozdiel oproti štandardnej expozícii väčší ako 3 kroky, značka úrovne expozície sa zobrazí ako [◀] alebo [▶].
- Po nastavení času uzávierky a hodnoty clony sa môže úroveň expozície zmeniť v prípade, že upravíte polohu zoomu alebo zmeníte kompozíciu záberu.
- Keď je citlivosť ISO pevne stanovená, v závislosti od nastavenej rýchlosti uzávierky a hodnoty clony sa môže zmeniť jas obrazovky. Po vyklopení blesku a nastavení režimu [↕] však jas displeja ostane rovnaký.
- Keď je citlivosť ISO nastavená na možnosť [AUTO], expozícia nemusí byť podľa očakávaní, pretože sa citlivosť ISO upraví, aby zaručila štandardnú expozíciu relatívne k určenému času uzávierky a hodnote clony.
- Automatická optimalizácia úrovne osvetlenia môže mať vplyv na jas snímky. Ak chcete, aby v režime **M** bola automatická optimalizácia osvetlenia vypnutá, na obrazovke nastavenia automatickej optimalizácie osvetlenia aktivujte pri položke [Disable during man expo/Zakázať počas manuálnej expozície] značku [✓].
- Ak chcete upraviť expozíciu, keď je citlivosť ISO nastavená na hodnotu [AUTO], vyberte úroveň na ukazovateli korekcie expozície.

Úprava výkonu blesku

► Fotografie ► Videosekvencie

V režimoch **Tv/Av/M** môžete vybrať niektorú z troch úrovní výkonu blesku.

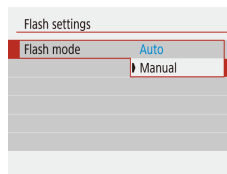

1 Prejdite do režimu Tv/Av/M.

2 Nakonfigurujte nastavenie.

- Vyberte ponuku [📷] (📖23) > položky [Flash settings/Nastavenia blesku] > [Flash mode/Režim blesku] > [Manual/Manuálny] a nakonfigurujte položku [Flash output/Výkon blesku].

Pred prvým použitím

Základná príručka

Rozšírená príručka

Základné funkcie fotoaparátu

Automatický režim/hybridný automatický režim

Ďalšie režimy snímania

Režim P

Režimy Tv, Av a M

Prehrávanie

Bezdrôtové funkcie

Ponuka nastavení

Príslušenstvo

Dotatok

Register



Prehrávanie

Zábavné prezeranie snímok a ich prehľadávanie alebo úprava mnohými spôsobmi

- Ak chcete fotoaparát pripraviť na tieto operácie, stlačením tlačidla  prejdite do režimu prehrávania.



- Premenované snímky, snímky upravené v počítači alebo snímky z iných fotoaparátov sa nemusia dať prehrať ani upraviť.

Prezeranie

► Fotografie ► Videosekvencie

Zhotovené snímky alebo videosekvencie si môžete pozrieť na displeji nasledujúcim spôsobom.

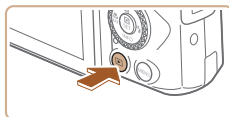



1 Prepnite na prehrávanie.



- Stlačte tlačidlo .



2 Vyberte snímky.

- Ak chcete zobrazit' predchádzajúcu snímku, stlačte tlačidlo ◀ alebo otočte ovládač  proti smeru hodinových ručičiek. Ak chcete zobrazit' nasledujúcu snímku, stlačte tlačidlo ▶ alebo otočte ovládač  v smere hodinových ručičiek.
- Stlačením a podržaním tlačidiel ◀/▶ môžete snímky prehľadávať rýchlejšie.



- Videosekvencie identifikuje ikona [SET] . Stlačte tlačidlo .

Pred prvým použitím

Základná príručka

Rozšírená príručka

Základné funkcie fotoaparátu

Automatický režim/hybridný automatický režim

Ďalšie režimy snímania

Režim P

Režimy Tv, Av a M

Prehrávanie

Bezdrôtové funkcie

Ponuka nastavení

Príslušenstvo

Dodatok

Register



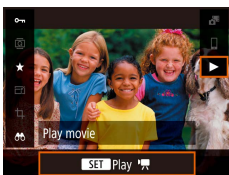

3 Prehrajte videosekvencie.

- Vyberte možnosť [▶] a stlačte tlačidlo [⊕].
- Ak chcete nastaviť hlasitosť, počas prehrávania stláčajte tlačidlá ▲/▼.
- Prehrávanie pozastavíte alebo obnovíte stlačením tlačidla [⏸].
- Po skončení videosekvencie sa zobrazí ikona [SET ▶].



- Ak chcete prejsť z režimu prehrávania do režimu snímania, stlačte tlačidlo spúšte do polovice.
- Ak chcete, aby sa po prepnutí do režimu prehrávania zobrazil posledný záber, vyberte ponuku [▶] (📖23) > položky [View from last seen/Zobrazíť od naposledy zobrazeného] > [Disable/Zakázať], aby sa pri spustení prehrávania po zapnutí fotoaparátu zobrazil posledný záber.

Prepínanie medzi režimami zobrazenia

▶ Fotografie ▶ Videosekvencie

Stlačením tlačidla ▼ môžete na displeji zobrazíť ďalšie informácie alebo ich skryť. Podrobnosti o zobrazených informáciách nájdete v časti „Prehrávanie (obrazovka s podrobnými informáciami)*“ (📖120).

	<p>Obrazovka bez informácií</p>
	<p>Obrazovka s jednoduchými informáciami</p>
	<p>Obrazovka s podrobnými informáciami</p>
	<p>Obrazovka s podrobnými informáciami č. 2</p>

Pred prvým použitím

Základná príručka

Rozšírená príručka

Základné funkcie fotoaparátu

Automatický režim/
hybridný automatický režim

Ďalšie režimy snímania

Režim P

Režimy Tv, Av a M

Prehrávanie

Bezdrôtové funkcie

Ponuka nastavení

Príslušenstvo

Dodatok

Register



Upozornenie na preexpozíciu (pre preexponované časti snímky)

► Fotografie ► Videosekvencie

Vyblednuté preexponované časti snímky blikajú na obrazovke s podrobnými informáciami (📖68).

Histogram

► Fotografie ► Videosekvencie

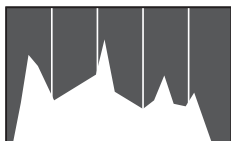

- Graf na obrazovke s podrobnými informáciami (📖68) sa nazýva histogram a znázorňuje rozloženie jasu na snímke. Zvislá os predstavuje úroveň jasu a vodorovná os znázorňuje, aká časť snímky zodpovedá jednotlivým úrovňam jasu. Zobrazením histogramu môžete skontrolovať expozíciu.

Obrazovka s informáciami systému GPS

► Fotografie ► Videosekvencie

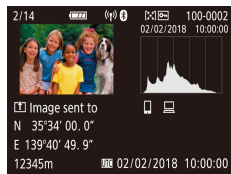

- Zhotovované fotografie a videosekvencie možno označovať geografickými značkami pomocou informácií systému GPS (ako sú napríklad zemepisná šírka, dĺžka a nadmorská výška) z telefónu smartphone podporujúceho funkciu Bluetooth (📖86). Tieto informácie si môžete pozrieť na obrazovke s informáciami systému GPS.
- Zemepisná šírka, zemepisná dĺžka, nadmorská výška a koordinovaný svetový čas (UTC) (dátum a čas snímania) sú uvedené zhora nadol.



- Obrazovka s informáciami systému GPS nie je dostupná v prípade snímok, ktoré neobsahujú tieto informácie.
- Znak [---] sa zobrazujú namiesto číselných hodnôt v prípade položiek nedostupných v telefóne smartphone alebo položiek nezaznamenaných správne.



- UTC: koordinovaný svetový čas, ktorý je v podstate rovnaký ako greenwichský čas

Označenie odoslaných snímok

Snímky, ktoré ste odoslali do telefónu smartphone alebo počítača, sú označené ikonou daného zariadenia.

Prezeranie krátkych videosekvencií vytvorených pri snímaní fotografií (krátke videosekvencie)

► Fotografie ► Videosekvencie

Podľa nasledujúceho postupu si môžete pozrieť krátke videosekvencie, ktoré sa automaticky zaznamenali v režime 📷 (📖28) v deň snímania fotografií.



1 Vyberte snímku.

- Vyberte fotografiu označenú ikonou [SET 📷].

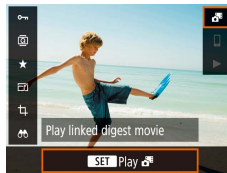

2 Prehrajte krátku videosekvenciu.

- Na obrazovke rýchleho ovládania (📖23) vyberte možnosť [📷].
- Krátka videosekvencia, ktorá sa automaticky zaznamenala v deň snímania fotografií, sa prehrá od začiatku.



- Ak používate fotoaparát s vypnutou obrazovkou s informáciami (📖68), po chvíli sa ikona [SET 📷] prestane zobrazovať.

Pred prvým použitím

Základná príručka

Rozšírená príručka

Základné funkcie fotoaparátu

Automatický režim/hybridný automatický režim

Ďalšie režimy snímania

Režim P

Režimy Tv, Av a M

Prehrávanie

Bezdrôtové funkcie

Ponuka nastavení

Príslušenstvo

Dotatky

Register



Prehľadávanie a filtrovanie snímok

Pohybovanie sa medzi snímkami v zozname

► Fotografie ► Videosekvencie

Zobrazením viacerých snímok v zozname môžete rýchlo vyhľadať požadované snímky.

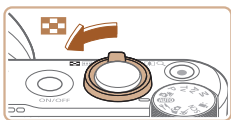

1 Zobrazte snímky v zozname.

- Posunutím páčky zoomu smerom k polohe zobrazte snímky v zozname. Opätovným posunutím páčky zvýšite počet zobrazených snímok.
- Ak chcete zobraziť menej snímok, posuňte páčku zoomu smerom k polohe . Každým posunutím páčky sa zobrazí menej snímok.

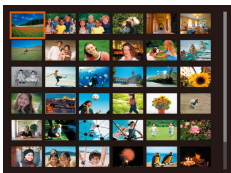

2 Vyberte snímku.

- Otáčaním ovládača alebo pomocou tlačidiel vyberte požadovaný snímok.
- Okolo vybratej snímky sa zobrazí oranžový rám.
- Stlačením tlačidla zobrazte vybranú snímku na obrazovke jednotlivých snímok.

Vyhľadávanie snímok zodpovedajúcich zadaným podmienkam

► Fotografie ► Videosekvencie

Ak chcete požadované snímky rýchlo vyhľadať na pamäťovej karte plnej snímok, môžete filtrovať zobrazenie snímok podľa zadaných podmienok. Tieto snímky môžete tiež naraz chrániť alebo vymazať.

★ Rating/Hodnotenie	Zobrazia sa ohodnotené snímky.
📅 Date/Dátum	Zobrazia sa snímky zhotovené v konkrétny deň.
📁 Folder/Priečinok	Zobrazia sa snímky v konkrétnom priečinku.
🔒 Protect/Ochrana	Zobrazia sa chránené alebo nechránené snímky na pamäťovej karte.
📁 Type of file/ Typ súboru	Zobrazia sa [📷 Stills/Fotografie], [🎞 Movies/ Videosekvencie] alebo videosekvencie zaznamenané v režime .

1 Vyberte podmienku vyhľadávania.

- Na obrazovke rýchleho ovládania (23) vyberte možnosť .
- Pomocou tlačidiel sa posúvajte a pomocou tlačidiel vyberte požadovanú možnosť.
- Po dokončení stlačte tlačidlo **MENU**.

2 Zobrazte filtrované snímky.

- Snímky zodpovedajúce podmienkam sa zobrazia v žltých rámoch. Ak chcete zobraziť iba tieto snímky, stlačte tlačidlá alebo otočte ovládač .
- Ak chcete filtrované zobrazenie zrušiť, v kroku č. 1 vyberte možnosť a stlačte tlačidlo .



- Ak fotoaparát nenájde snímky zodpovedajúce niektorým podmienkam, tieto podmienky nebudú k dispozícii.

Pred prvým použitím

Základná príručka

Rozšírená príručka

Základné funkcie
fotoaparátu

Automatický režim/
hybridný automatický režim

Ďalšie režimy snímania

Režim P

Režimy Tv, Av a M

Prehrávanie

Bezdrôtové funkcie

Ponuka nastavení



Príslušenstvo

Dotatok

Register





- Ak chcete vyhľadávanie vymazať, na obrazovke nastavenia stlačte tlačidlo .
- Môžete tiež chrániť, hodnotiť alebo použiť iné úkony len na zodpovedajúce snímky, ktoré sa zobrazia v žltých rámoch, stlačením tlačidla .
- Ak snímky upravíte a uložíte ako nové snímky, zobrazí sa hlásenie a nájdené snímky sa prestanú zobrazovať.
- Rovnaký postup sa dá vykonať aj výberom ponuky [] > [Set image search conditions/Nastaviť podmienky vyhľadávania snímok].

Možnosti prezerania snímok

Približovanie snímok

► Fotografie ► Videosekvencie

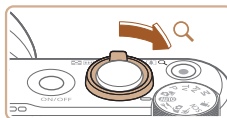



(1)

1 Priblížte snímku.

- Posunutím páčky zoomu smerom k polohe **Q** priblížite a zväčšíte snímku. Ak páčku zoomu podržíte, môžete snímky priblížiť až 10-násobne.
- Na referenčné účely sa zobrazí približná poloha zobrazovanej časti (1).
- Ak chcete snímku oddialiť, posuňte páčku zoomu smerom k polohe . Ak ju budete držať aj naďalej, vrátíte sa na obrazovku jednotlivých snímok.

2 Podľa potreby môžete premiestniť polohu zobrazenej oblasti a prepínať medzi snímkami.

- Polohu zobrazenej oblasti premiestnite pomocou tlačidiel .
- Ak chcete počas priblíženia alebo vzdialenia obrazu prepnúť na iné snímky, otočte ovládač .

Pred prvým použitím

Základná príručka

Rozšírená príručka

Základné funkcie fotoaparátu

Automatický režim/ hybridný automatický režim

Ďalšie režimy snímania

Režim P

Režimy Tv, Av a M

Prehrávanie

Bezdrôtové funkcie

Ponuka nastavení

Príslušenstvo

Dodatok

Register



Zobrazovanie prezentácií

► Fotografie ► Videosekvencie

Podľa nasledujúceho postupu môžete automaticky prehrávať snímky uložené na pamäťovej karte.

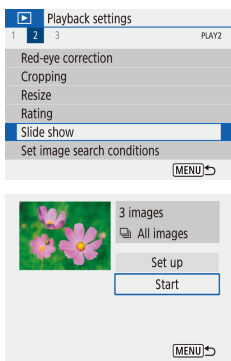

- Vyberte ponuku [▶] (📖23) > [Slide show/Prezentácia].
- Ak chcete spustiť prezentáciu, vyberte možnosť [Start/Spustiť].
- Po výbere možnosti [Set up/Nastaviť] môžete nakonfigurovať čas zobrazenia jednej snímky, opakovanie prezentácie a prechod medzi snímkami.
- Prezentáciu zastavíte stlačením tlačidla **MENU**.



- Počas prezentácií sú vypnuté funkcie úspory energie fotoaparátu (📖101).



- Prezentácie pozastavíte alebo obnovíte stlačením tlačidla 📖.
- Počas prehrávania môžete na iné snímky prepnúť stlačením tlačidiel ◀▶ alebo otáčaním ovládača 📖. Ak sa chcete posunúť rýchlo dopredu alebo dozadu, podržte tlačidlá ◀▶ stlačené.
- Vo filtrovanom zobrazení (📖70) sa prehrávajú iba snímky zodpovedajúce podmienkam vyhľadávania.

Ochrana snímok

► Fotografie ► Videosekvencie

Ochranou dôležitých snímok predídete ich náhodnému vymazaniu (📖74).

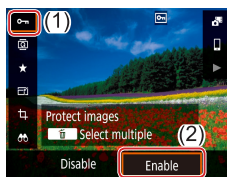

- Na obrazovke rýchleho ovládania (📖23) vyberte možnosti [🔒] > [Enable/Povoliť].
- Po použití ochrany sa zobrazí ikona [🔒].
- Ak chcete ochranu zrušiť, zopakujte tento postup a vyberte možnosť [Disable/Zakázať].



- Ak naformátujete pamäťovú kartu, chránené snímky uložené na karte sa vymažú (📖102).



- Chránené snímky nemožno vymazať pomocou funkcie fotoaparátu na vymazávanie. Ak chcete snímky vymazať týmto spôsobom, ochranu najskôr zrušte.

Ochrana viacerých snímok

Môžete naraz vybrať viacero snímok, ktoré chcete chrániť.



Vofba spôsobu výberu

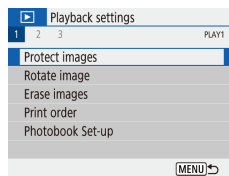

1 Prejdite na obrazovku nastavenia.

- Vyberte ponuku [▶] (📖23) > položku [Protect images/Chrániť snímky].

Pred prvým použitím

Základná príručka

Rozšírená príručka

Základné funkcie fotoaparátu

Automatický režim/hybridný automatický režim

Ďalšie režimy snímania

Režim P

Režimy Tv, Av a M

Prehrávanie

Bezdrôtové funkcie

Ponuka nastavení

Príslušenstvo

Dotatok

Register

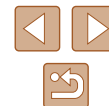

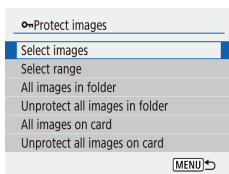

2 Zvoľte spôsob výberu.

- Vyberte požadovanú položku.

■ Výber jednotlivých snímok

1 Vyberte možnosť [Select images/ Vybrať snímky].

- Vyberte ponuku [] (23) > položky [Protect images/Chrániť snímky] > [Select images/Vybrať snímky].



2 Vyberte snímku.

- Keď vyberiete snímku a stlačíte tlačidlo [], zobrazí sa ikona [].
- Ak chcete zrušiť výber, znova stlačte tlačidlo []. Ikona [] sa prestane zobrazovať.
- Zopakovaním tohto postupu určte ďalšie snímky.

■ Výber rozsahu

1 Vyberte položku [Select range/ Vybrať rozsah].

- Vyberte ponuku [] (23) > položky [Protect images/Chrániť snímky] > [Select range/Vybrať rozsah].

2 Vyberte počiatočnú snímku.

- Vyberte požadovanú snímku a stlačte tlačidlo [].



3 Vyberte poslednú snímku.

- Vyberte požadovanú snímku a stlačte tlačidlo [].
- Snímky v určenom rozsahu sú teraz chránené.

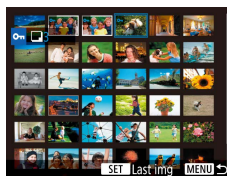

Pred prvým použitím

Základná príručka

Rozšírená príručka

Základné funkcie fotoaparátu

Automatický režim/ hybridný automatický režim

Ďalšie režimy snímania

Režim P

Režimy Tv, Av a M

Prehrávanie

Bezdrôtové funkcie

Ponuka nastavení

Príslušenstvo

Dotatok

Register



Určenie všetkých snímok naraz

1 Vyberte možnosť [All images in folder/Všetky snímky v priečinku] alebo [All images on card/Všetky snímky na karte].

- Vyberte ponuku [] (23) > položku [Protect images/Chrániť snímky].
- Vyberte možnosť [All images in folder/Všetky snímky v priečinku], ak chcete chrániť všetky snímky v priečinku, alebo možnosť [All images on card/Všetky snímky na karte], ak chcete chrániť všetky snímky na pamäťovej karte.

2 Nastavte ochranu snímok.

- Keď vyberiete možnosť [All images in folder/Všetky snímky v priečinku], vyberte požadovaný priečinok a snímky v ňom budú chránené.

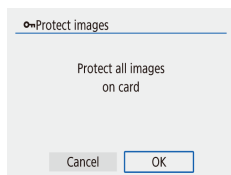

- Ak chcete ochranu vymazať zo všetkých snímok naraz, vyberte možnosť [Unprotect all images in folder/Zrušiť ochranu všetkých snímok v priečinku] alebo [Unprotect all images on card/Zrušiť ochranu všetkých snímok na karte].

Vymazávanie snímok

► Fotografie ► Videosekvencie

Nepotrebné snímky môžete postupne vyberať a vymazávať. Pri vymazávaní snímok buďte opatrní, pretože vymazané snímky nemožno obnoviť. Chránené snímky (72) však nemožno vymazať.

1 Vyberte snímku, ktorú chcete vymazať.

2 Vymažte snímku.

- Stlačte tlačidlo [] .
- Aktuálnu snímku vymažete výberom možnosti [Erase/Vymazať].

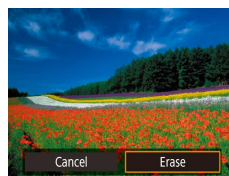

Vymazanie viacerých snímok naraz

Môžete vybrať viacero snímok, ktoré sa vymažú naraz. Pri vymazávaní snímok buďte opatrní, pretože vymazané snímky nemožno obnoviť. Chránené snímky (72) však nemožno vymazať.

Voľba spôsobu výberu

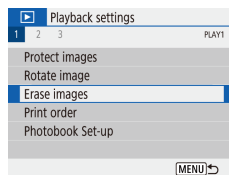

1 Prejdite na obrazovku nastavenia.

- Vyberte ponuku [] (23) > položku [Erase images/Vymazať snímky].

Pred prvým použitím

Základná príručka

Rozšírená príručka

Základné funkcie fotoaparátu

Automatický režim/hybridný automatický režim

Ďalšie režimy snímania

Režim P

Režimy Tv, Av a M

Prehrávanie

Bezdrôtové funkcie

Ponuka nastavení

Príslušenstvo

Dotatok

Register



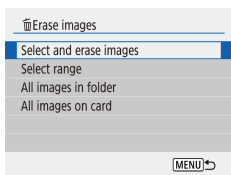

Výber jednotlivých snímků

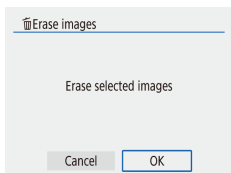

2 Zvolte způsob výberu.

- Vyberte požadovanou položku.

1 Vyberte položku [Select and erase images/Vybrat a vymazať snímky].

- Vyberte ponuku [] () > položky [Erase images/Vymazať snímky] > [Select and erase images/Vybrat a vymazať snímky].

2 Vyberte snímku.

- Keď vyberiete snímku a stlačíte tlačidlo [], zobrazí sa ikona [✓].
- Ak chcete zrušiť výber, znova stlačte tlačidlo []. Ikona [✓] sa prestane zobrazovať.
- Zopakovaním tohto postupu určte ďalšie snímky.

3 Vymažte snímky.

- Stlačením tlačidla MENU vyberte možnosť [OK].

Výber rozsahu

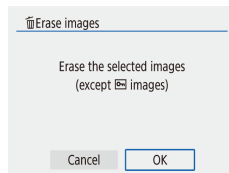

1 Vyberte položku [Select range/Vybrat rozsah].

- Vyberte ponuku [] () > položky [Erase images/Vymazať snímky] > [Select range/Vybrat rozsah].

2 Vyberte snímky.

- Podľa krokov č. 2 až 3 v časti „Výber rozsahu“ () určte snímky.

3 Vymažte snímky.

- Stlačením tlačidla MENU vyberte možnosť [OK].

Pred prvým použitím

Základná príručka

Rozšírená príručka

Základné funkcie fotoaparátu

Automatický režim/hybridný automatický režim

Ďalšie režimy snímania

Režim P

Režimy Tv, Av a M

Prehrávanie

Bezdrôtové funkcie

Ponuka nastavení

Príslušenstvo

Dotatok

Register



Určenie všetkých snímok naraz

1 Vyberte možnosť [All images in folder/Všetky snímky v priečinku] alebo [All images on card/Všetky snímky na karte].

- Vyberte ponuku [] (23) > položku [Erase images/Vymazať snímky].
- Vyberte možnosť [All images in folder/Všetky snímky v priečinku], ak chcete vymazať všetky snímky v priečinku, alebo možnosť [All images on card/Všetky snímky na karte], ak chcete vymazať všetky snímky na pamäťovej karte.

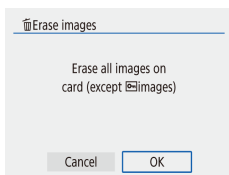

2 Vymažte snímky.

- Keď vyberiete možnosť [All images in folder/Všetky snímky v priečinku], vyberte požadovaný priečinok a snímky v ňom sa vymažú.

Otáčanie snímok

► Fotografie ► Videosekvencie

Podľa nasledujúceho postupu môžete zmeniť otočenie snímok a uložiť ich.



- Na obrazovke rýchleho ovládania (23) vyberte možnosť [] a potom smer otočenia.
- Vyberte možnosť [], ak chcete otočiť snímku o 90° doľava, alebo možnosť [], ak ju chcete otočiť o 90° doprava.



- Snímky sa neotáčajú, keď je položka [Auto rotate/Automaticky otočiť] v ponuke [] (23) nastavená na hodnotu [Off/Vyp.].

Pred prvým použitím

Základná príručka

Rozšírená príručka

Základné funkcie fotoaparátu

Automatický režim/hybridný automatický režim

Ďalšie režimy snímania

Režim P

Režimy Tv, Av a M

Prehrávanie

Bezdrôtové funkcie

Ponuka nastavení

Príslušenstvo

Dodatok

Register

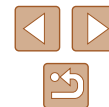

Hodnotenie snímok

► Fotografie ► Videosekvencie

Snímky môžete usporiadať tak, že ich ohodnotíte na stupnici od 1 do 5. Zobrazením len snímok s konkrétnym hodnotením môžete obmedziť nasledujúce operácie na všetky snímky s daným hodnotením.

- „Prezeranie“ (67), „Zobrazovanie prezentácií“ (72), „Ochrana snímok“ (72), „Vymazávanie snímok“ (74), „Pridávanie snímok do objednávok tlače (DPOF)“ (113), „Pridávanie snímok do albumu“ (115)



- Na obrazovke rýchleho ovládania (23) vyberte možnosť [★] a potom požadované hodnotenie.
- Ak chcete hodnotenie zrušiť, zopakujte tento postup a vyberte možnosť [OFF].

Úprava fotografií



- Úprava snímok (77 – 79) je možná, iba ak je na pamäťovej karte dostatok voľného miesta.

Zmena veľkosti snímok

► Fotografie ► Videosekvencie

Uložte kópiu snímok s menším počtom pixlov pri zaznamenávaní.



- Na obrazovke rýchleho ovládania (23) vyberte možnosť [] a potom požadovanú veľkosť.



- Snímky zhotovené pri nastavení rozlíšenia pri zaznamenávaní (S) (36) nemožno upraviť.



- Veľkosť snímok nemožno zmeniť na väčší počet pixlov pri zaznamenávaní.

Pred prvým použitím

Základná príručka

Rozšírená príručka

Základné funkcie
fotoaparátu

Automatický režim/
hybridný automatický režim

Ďalšie režimy snímania

Režim P

Režimy Tv, Av a M

Prehrávanie

Bezdrôtové funkcie

Ponuka nastavení

Príslušenstvo

Dodatok

Register

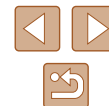

Orezanie

► Fotografie ► Videosekvencie

Môžete určiť časť snímky, ktorú chcete uložiť ako samostatný súbor.



1 Vyberte položku [Cropping/ Orezanie].

- Na obrazovke rýchleho ovládania (📖23) vyberte možnosť [C].

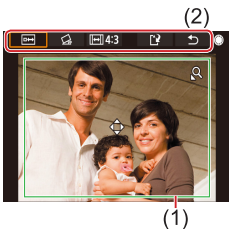

2 Upravte oblasť orezania.

- Okolo oblastí, ktorú chcete orezať (1), sa zobrazí rám.
- Veľkosť rámu zmeníte posúvaním páčky zoomu.
- Rám premiestnite pomocou tlačidiel ▲/▼/◀/▶.
- Medzi položkami v hornej časti obrazovky (2) môžete prechádzať otáčaním ovládača 🌀.
- Ak chcete snímku vyrovnáť, vyberte možnosť [📐].
- Ak chcete zmeniť pomer strán, vyberte možnosť [📏].

3 Skontrolujte upravenú snímku.

- Výberom možnosti [📏] zobrazte orezanú snímku.
- Ak chcete úpravy zrušiť, vyberte možnosť [↶].



4 Uložte novú snímku.

- Vyberte možnosť [C].
- Snímka sa uloží ako nový súbor.



- Orezané snímky budú mať menší počet pixlov pri zaznamenávaní než neorezané snímky.

Pred prvým použitím

Základná príručka

Rozšírená príručka

Základné funkcie fotoaparátu

Automatický režim/ hybridný automatický režim

Ďalšie režimy snímania

Režim P

Režimy Tv, Av a M

Prehrávanie

Bezdrôtové funkcie

Ponuka nastavení

Príslušenstvo

Dotatok

Register

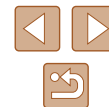

Korekcia červených očí

► Fotografie ► Videosekvencie

Táto funkcia automaticky opravuje snímky ovplyvnené efektom červených očí. Opravenú snímku môžete uložiť ako samostatný súbor.

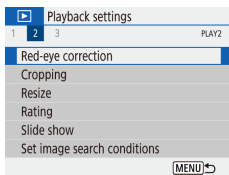

1 Vyberte položku [Red-eye correction/Korekcia červených očí].

- Vyberte ponuku [] (23) > položku [Red-eye correction/Korekcia červených očí].

2 Vyberte snímku.

3 Vykonajte korekciu snímky.

- Stlačte tlačidlo [].
- Efekt červených očí rozpoznaný fotoaparátom sa opraví a okolo korigovaných oblastí snímky sa zobrazia rámy.
- Snímky môžete podľa potreby zväčšiť alebo zmenšiť. Postupujte podľa krokov v časti „Približovanie snímok“ (71).

4 Uložte novú snímku.

- Snímka sa uloží ako nový súbor.

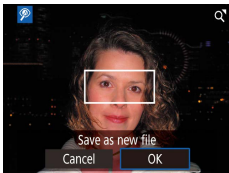

- Niektoré snímky nemožno opraviť presne.

Úprava videosekvencií

► Fotografie ► Videosekvencie

Odstránenie začiatku/konca videosekvencií

Zo začiatku a konca videosekvencií (okrem krátkych videosekvencií (28) a videomomentiek (49)) môžete odstrániť nepotrebné časti.

1 Vyberte videosekvenciu.

2 Prehrajte videosekvenciu.

- Na obrazovke rýchleho ovládania (23) vyberte možnosť [].

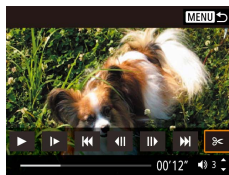

3 Vyberte možnosť [].

- Stlačením tlačidla [] počas prehrávania videosekvencie zobrazíte ovládací panel videosekvencií a vyberte možnosť [].
- Zobrazia sa panel na úpravu videosekvencie a ukazovateľ úprav videosekvencie.

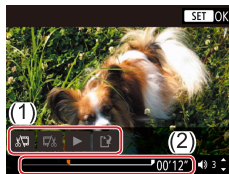

4 Určte časti, ktoré sa majú odstrihnúť.

- (1) je panel na úpravu videosekvencie a (2) je ukazovateľ úprav.
- Vyberte možnosť [] alebo [].
- Ak chcete zobraziť časti, ktoré možno vystrihnúť (označené na displeji ikonou []), pomocou tlačidiel [] alebo otáčaním ovládača [] posuňte ikonu []. Na pozícii, kde chcete vykonať strih, stlačte tlačidlo [].
- Ak ikonu [] posuniete na iné miesto, ako je značka [], v režime [] sa odstrihne časť pred najbližšou značkou [] doprava. V režime [] sa odstrihne časť po najbližšej značke [] doprava.

Pred prvým použitím

Základná príručka

Rozšírená príručka

Základné funkcie fotoaparátu

Automatický režim/hybridný automatický režim

Ďalšie režimy snímania

Režim P

Režimy Tv, Av a M

Prehrávanie

Bezdrôtové funkcie

Ponuka nastavení

Príslušenstvo

Dodatok

Register



5 Skontrolujte upravenú videosekvenciu.

- Ak chcete upravenú videosekvenciu prehrať, vyberte možnosť [▶].
- Ak chcete videosekvenciu opätovne upraviť, zopakujte krok č. 4.
- Ak chcete úpravy zrušiť, stlačte tlačidlo **MENU**.

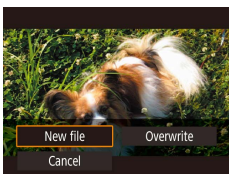

6 Uložte upravenú videosekvenciu.

- Vyberte možnosť [⏏] a potom možnosť [New file/Nový súbor].

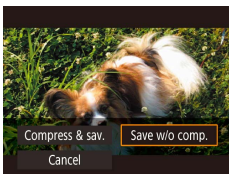

- Vyberte možnosť [Save w/o comp./Uložiť bez počítača].
- Videosekvencia sa uloží ako nový súbor.



- Ak chcete pôvodnú videosekvenciu prepísať orezanou videosekvenciou, v kroku č. 6 vyberte položku [Overwrite/Prepísať]. V takom prípade sa pôvodná videosekvencia vymaže.
- Ak na pamäťovej karte nie je dostatok miesta, dostupná bude iba položka [Overwrite/Prepísať].
- Ak sa počas ukladania vybije súprava batérií, videosekvencie sa nemusia uložiť.
- Pri úpravách videosekvencií by ste mali používať plne nabitú súpravu batérií.

Extrakcia snímok z videosekvencií s rozlíšením 4K ako fotografií

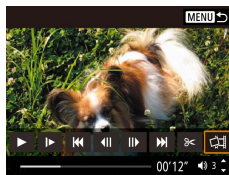

- Môžete uložiť snímku videosekvencie ako fotografiu výberom ikony [📷] na ovládacom paneli videosekvencií v kroku č. 3 časti „Odstránenie začiatku/konca videosekvencií“ (📖79).

Zmenšenie veľkosti súborov

Veľkosť súborov možno zmenšiť skomprimovaním videosekvencií nasledujúcim spôsobom.

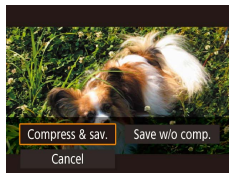

- Na obrazovke v kroku č. 4 v časti „Odstránenie začiatku/konca videosekvencií“ (📖79) vyberte ikonu [⏏] a potom položku [New file/Nový súbor].
- Vyberte možnosť [Compress & sav./Komprimovať a uložiť].

Pred kompresiou	Po kompresii
4K 29.97P, FHD 59.94P, FHD 29.97P	FHD 29.97P
4K 25.00P, FHD 50.00P, FHD 25.00P	FHD 25.00P
FHD 59.94P	FHD 29.97P
FHD 50.00P	FHD 25.00P



- Upravené videosekvencie nemožno pri výbere možnosti [Overwrite/Prepísať] uložiť v komprimovanom formáte.

Pred prvým použitím

Základná príručka

Rozšírená príručka

Základné funkcie fotoaparátu

Automatický režim/hybridný automatický režim

Ďalšie režimy snímania

Režim P

Režimy Tv, Av a M

Prehrávanie

Bezdrôtové funkcie

Ponuka nastavení

Príslušenstvo

Dotatok

Register



Úprava krátkých videosekvencií

► Fotografie ► Videosekvencie

Jednotlivé kapitoly (videoklipy) (28) zaznamenané v režime [SET] možno podľa potreby vymazať. Pri vymazávaní videoklipov buďte opatrní, pretože ich nemožno obnoviť.



1 Vyberte snímku.

- Vyberte fotografiu označenú ikonou [SET].

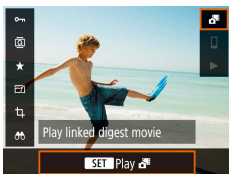

2 Prehrajte krátku videosekvenciu.

- Na obrazovke rýchleho ovládania (23) vyberte možnosť [Play].
- Krátka videosekvencia, ktorá sa automaticky zaznamenala v deň snímania fotografií, sa prehrá od začiatku.

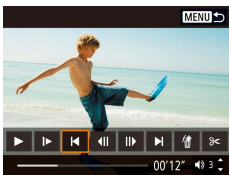

3 Vyberte videoklip, ktorý chcete vymazať.

- Stlačením tlačidla [MENU] zobrazte ovládací panel videosekvencií.
- Vyberte možnosť [Erase] alebo [Delete] a stlačením tlačidla [MENU] vyberte videoklip.

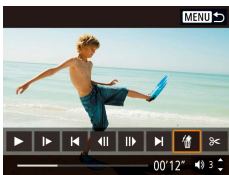

4 Vyberte možnosť [Erase].

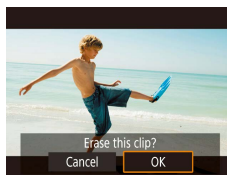

5 Potvrďte vymazanie.

- Videoklip sa vymaže a krátka videosekvencia sa prepíše.



- Upravovať sa dajú aj albumy vytvorené počas zaznamenávania videomomentiek. Albumy vytvorené pomocou funkcie [Create album/Vytvoriť album] sa nedajú upravovať.

Pred prvým použitím
Základná príručka
Rozšírená príručka
Základné funkcie fotoaparátu
Automatický režim/hybridný automatický režim
Ďalšie režimy snímania
Režim P
Režimy Tv, Av a M
Prehrávanie
Bezdrôtové funkcie
Ponuka nastavení
Príslušenstvo
Dodatok
Register

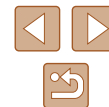

Kombinovanie videomomentiek

► Fotografie ► Videosekvencie

Videomomentky môžete skombinovať do novej videosekvencie (albumu).

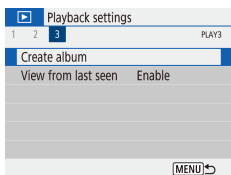

1 Prejdite na obrazovku úprav.

- Vyberte ponuku [▶] ([23]) > položku [Create album/Vytvoriť album].

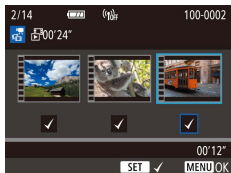

2 Vyberte videomomentky.

- Vyberte videosekvenciu (existujúci album) a stlačte tlačidlo [OK].
- Po dokončení ukončíte výber videosekvencie stlačením tlačidla **MENU**.

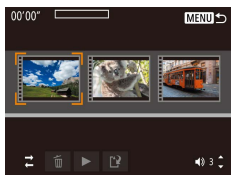

3 Upravte album.

- Zobrazia sa videomomentky vo videosekvencii vybratej v kroku č. 2.
- Vyberte položku v ponuke úprav v dolnej časti obrazovky a stlačte tlačidlo [OK].
- V hornej časti obrazovky vyberte videomomentky, ktoré chcete upraviť, a podľa potreby ich upravte.

[↔] Rearrange video snapshots/ Zmeniť poradie videomomentiek	Zmena poradia videomomentiek. Vyberte videomomentku, ktorú chcete presunúť, a stlačte tlačidlo [↔]. Presuňte ju pomocou tlačidiel ◀/▶.
[✖] Remove video snapshot/ Odstrániť videomomentku	Vyberte videomomentky, ktoré chcete odstrániť z nového albumu. Videomomentky označené ikonou [✖] nie sú zahrnuté do nového albumu, ale neodstránia sa z pôvodného albumu.
[▶] Play video snapshot/ Prehrať videomomentku	Prehratie vybratej videomomentky.
[✔] Finish editing/ Dokončiť úpravy	Ukončenie úprav albumu.

4 Ukončite úpravy.

- Stlačením tlačidla **MENU** sa vrátte do ponuky úprav a výberom položky [✔] ukončíte úpravy.

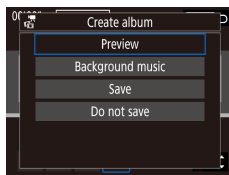

5 Uložte album.

- Vyberte možnosť [Save/Uložiť].
- Ak chcete pridať hudbu na pozadí, vyberte možnosť [Background music/Hudba na pozadí].
- Výberom možnosti [Preview/Ukážka] zobrazíte ukážku albumu, ktorý ste upravili.
- Po uložení albumu sa zobrazí obrazovka prehrávania.



- Albumy vytvorené pomocou funkcie [Create album/Vytvoriť album] sa nedajú upravovať.

Pred prvým použitím

Základná príručka

Rozšírená príručka

Základné funkcie
fotoaparátu

Automatický režim/
hybridný automatický režim

Ďalšie režimy snímania

Režim P

Režimy Tv, Av a M

Prehrávanie

Bezdrôtové funkcie

Ponuka nastavení

Príslušenstvo

Dotatok

Register

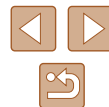

Bezdrôtové funkcie

Snímky z fotoaparátu bezdrôtovo odosielať do rôznych kompatibilných zariadení a používať ho s webovými službami



- Skôr ako začnete používať bezdrôtové funkcie, prečítajte si časť „Bezpečnostné pokyny pre bezdrôtové funkcie“ (127).

Dostupné bezdrôtové funkcie

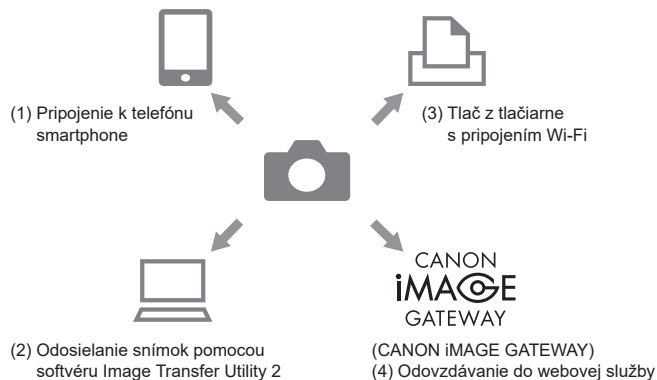

- Pripojenie k telefónu smartphone (85, 87)
Ovládajte fotoaparát na diaľku a prehľadávajte snímky vo fotoaparáte prostredníctvom pripojenia Wi-Fi použitím špecializovanej aplikácie Camera Connect v telefónoch smartphone alebo tabletoch. Pri pripojení Bluetooth®* tiež môžete označovať snímky geografickými značkami a používať ďalšie funkcie. Kvôli väčšiemu pohodliu sa v tejto príručke telefóny smartphone, tablety a iné kompatibilné zariadenia súhrnne označujú ako telefóny smartphone. * Nízkoenergetická technológia Bluetooth (ďalej len „Bluetooth“)
- Odosielanie snímok pomocou softvéru Image Transfer Utility 2 (92)
Softvér Image Transfer Utility 2 umožňuje odosielať snímky do počítača pripojeného prostredníctvom siete Wi-Fi.
- Tlač z tlačiarne s pripojením Wi-Fi (93)
Tlačte snímky prostredníctvom pripojenia Wi-Fi z tlačiarňami kompatibilných s technológiou PictBridge (bezdrôtová sieť LAN).
- Odovzdávanie do webovej služby (95)
Zdieľajte snímky s priateľmi alebo rodinou v sociálnych médiách alebo prostredníctvom online fotoslužby CANON iMAGE GATEWAY pre zákazníkov spoločnosti Canon po dokončení registrácie člena (bezplatnej).

Pred prvým použitím

Základná príručka

Rozšírená príručka

Základné funkcie
fotoaparátu

Automatický režim/
hybridný automatický režim

Ďalšie režimy snímania

Režim P

Režimy Tv, Av a M

Prehrávanie

Bezdrôtové funkcie

Ponuka nastavení

Príslušenstvo

Dodatok

Register



Príprava na používanie bezdrôtových funkcií

Najprv sa pripravte na používanie bezdrôtových funkcií.

Príprava fotoaparátu



1 Stlačte tlačidlo (☑).

- Ak sa pri prvom stlačení tlačidla (☑) nezobrazí obrazovka nastavenia bezdrôtového pripojenia, znova stlačte tlačidlo (☑).

2 Zaregistrujte položku [Nickname/Prezývka].

- Ak chcete používať zobrazenú prezývku, stlačte tlačidlo **MENU**.
- Výberom možnosti [OK] na nasledujúcej obrazovke sa vrátite do ponuky nastavení funkcií.
- Prezývky majú dĺžku 1 – 8 znakov a neskôr sa dajú zmeniť.

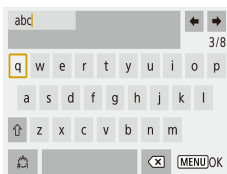
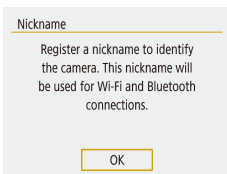

- Prenosy signálov Wi-Fi a Bluetooth možno vypnúť nasledujúcim spôsobom.
 - Wi-Fi: Vyberte ponuku [☑] (📖23) > položky [Wireless communication settings/Nastavenia bezdrôtovej komunikácie] > [Wi-Fi settings/Nastavenia pripojenia Wi-Fi] a v ponuke [Wi-Fi] vyberte možnosť [Disable/Zakázať].
 - Bluetooth: Vyberte ponuku [☑] (📖23) > položky [Wireless communication settings/Nastavenia bezdrôtovej komunikácie] > [Bluetooth function/Funkcia Bluetooth] a v ponuke [Bluetooth function/Funkcia Bluetooth] vyberte možnosť [Disable/Zakázať].
- Prezývku fotoaparátu môžete zmeniť v ponuke [☑] (📖23) > položke [Wireless communication settings/Nastavenia bezdrôtovej komunikácie] > [Nickname/Prezývka].

Príprava telefónov smartphone

- Skôr než telefón smartphone pripojíte k fotoaparátu, musíte doň nainštalovať bezplatnú špecializovanú aplikáciu Camera Connect.
- Podrobnosti o tejto aplikácii (podporované telefóny smartphone a obsiahnuté funkcie) si pozrite na webovej lokalite spoločnosti Canon.
- Aplikácia Camera Connect sa dá nainštalovať zo služby Google Play alebo App Store. Do služby Google Play alebo App Store môžete prejsť aj pomocou kódu QR, ktorý môžete zobraziť na fotoaparáte počas registrácie telefónu smartphone vo fotoaparáte.
- Použite najnovšiu verziu operačného systému telefónu smartphone.
- V telefóne smartphone aktivujte funkciu Bluetooth a pripojenie Wi-Fi.

Pred prvým použitím

Základná príručka

Rozšírená príručka

Základné funkcie fotoaparátu

Automatický režim/hybridný automatický režim

Ďalšie režimy snímania

Režim P

Režimy Tv, Av a M

Prehrávanie

Bezdrôtové funkcie

Ponuka nastavení

Príslušenstvo

Dodatok

Register

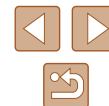

Spárovanie s telefónmi smartphone prostredníctvom rozhrania Bluetooth

Fotoaparát spáruje s telefónom smartphone podporujúcim funkciu Bluetooth nasledujúcim spôsobom.

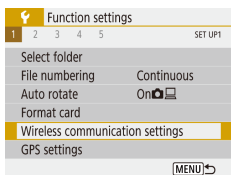

1 Vyberte položku [Wireless communication settings/Nastavenia bezdrôtovej komunikácie].

- Vyberte ponuku [F1] (📖23) > položku [Wireless communication settings/Nastavenia bezdrôtovej komunikácie].

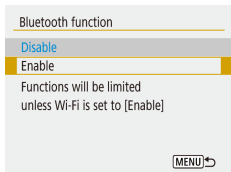

2 Nastavte položku Bluetooth na hodnotu [Enable/Povoliť].

- Vyberte položku [Bluetooth function/Funkcia Bluetooth].
- Znova vyberte položku [Bluetooth function/Funkcia Bluetooth] a potom možnosť [Enable/Povoliť].

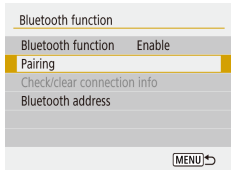

3 Spárujte zariadenia.

- Vyberte položky [Pairing/Párovanie] > [Do not display/Nezobrazovať].
- Zobrazí sa hlásenie o prebiehajúcom párovaní.
- Pomocou telefónu smartphone spárujte fotoaparát s telefónom smartphone podľa nasledujúcich krokov.



4 V telefóne smartphone spustíte aplikáciu Camera Connect.

5 Vyberte fotoaparát, ktorý chcete spárovať.

- Dotknite sa prezývky fotoaparátu, ktorý chcete spárovať.
- V prípade systému Android prejdite na krok č. 7.

6 Dotknite sa položky [Pair/Spárovať] (len v systéme iOS).

7 Vo fotoaparáte dokončíte párovanie.

- Keď sa zobrazí hlásenie s potvrdením párovania, vyberte možnosť [OK].
- Na obrazovke s oznámením o párovaní stlačte tlačidlo [OK].
- Párovanie je dokončené a fotoaparát je pripojený k telefónu smartphone prostredníctvom pripojenia Bluetooth.



- Ak z fotoaparátu vyberiete súpravu batérií, všetky aktívne pripojenia Bluetooth sa stratia. Po vložení súpravy batérií a zapnutí fotoaparátu sa pripojenie znova vytvorí.

Pred prvým použitím
Základná príručka
Rozšírená príručka
Základné funkcie fotoaparátu
Automatický režim/hybridný automatický režim
Ďalšie režimy snímania
Režim P
Režimy Tv, Av a M
Prehrávanie
Bezdrôtové funkcie
Ponuka nastavení
Príslušenstvo
Dodatok
Register

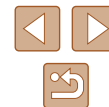

Obrazovka [Bluetooth function/Funkcia Bluetooth]

Bluetooth function/Funkcia Bluetooth

- Ak používate pripojenie Bluetooth k telefónu smartphone, vyberte možnosť [Enable/Povoliť].

Pairing/Párovanie

- Spárovanie fotoaparátu s telefónom smartphone.

Check/clear connection info/Skontrolovať/vymazať informácie o pripojení

- Umožňuje skontrolovať názov a stav pripojenia spárovaných zariadení.
- Pred spárovaním s iným smartfónom vymažte informácie o pripojení pre zariadenie spárované prostredníctvom rozhrania Bluetooth (📖99).

Bluetooth address/Adresa Bluetooth

- Umožňuje skontrolovať adresu Bluetooth fotoaparátu.

Ovládanie fotoaparátu z telefónu smartphone

- V aplikácii Camera Connect vyberte položku [Bluetooth remote controller/Diaľkový ovládač Bluetooth].
- Ovládajte fotoaparát na diaľku alebo prehľadávajte snímky na simulovanom displeji fotoaparátu.



- Keď fotoaparát používate po spárovaní, výdrž batérie môže byť kratšia, pretože určité množstvo energie sa spotrebúva aj pri vypnutom fotoaparáte.
- Skôr než fotoaparát zoberiete na miesto, kde je používanie elektronických zariadení obmedzené, vypnite komunikáciu Bluetooth, a to aj vtedy, keď je vypnutá, výberom ponuky [📖23] > položiek [Wireless communication settings/Nastavenia bezdrôtovej komunikácie] > [Bluetooth function/Funkcia Bluetooth] (dvakrát) > [Disable/Zakázať].

Označovanie snímok geografickými značkami počas snímania

Snímky možno označovať geografickými značkami pomocou informácií GPS (ako sú napríklad zemepisná šírka, dĺžka a nadmorská výška) zo smartfónu pripojeného prostredníctvom rozhrania Bluetooth.



1 Spustíte aplikáciu Camera Connect.

- Telefón smartphone so spustenou aplikáciou Camera Connect držte na dosah ruky.

2 Zapnite systém GPS.

- Vyberte ponuku [📖23] > [GPS settings/Nastavenia funkcie GPS].
- V ponuke [GPS via mobile/GPS cez mobilné zariadenie] vyberte položku [Enable/Povoliť].
- V telefóne smartphone aktivujte služby určenia polohy.

Pred prvým použitím

Základná príručka

Rozšírená príručka

Základné funkcie fotoaparátu

Automatický režim/hybridný automatický režim

Ďalšie režimy snímania

Režim P

Režimy Tv, Av a M

Prehrávanie

Bezdrôtové funkcie

Ponuka nastavení

Príslušenstvo

Dodatok

Register



3 Začnite snímať.

- Pred snímaním sa uistite, že vo fotoaparáte sú zobrazené ikony [8] a [GPS]. Ak tieto ikony nie sú zobrazené, opakovane stlačíte tlačidlo **INFO**.
- Snímky sa odteraz označujú geografickými značkami.
- Odteraz sa budú snímky zhotovené pri spustenej aplikácii Camera Connect označovať geografickými značkami.

Kontrola lokalizačných informácií

- Prepňte na obrazovku s podrobnými informáciami č. 2 (📖68), aby ste videli informácie systému GPS v snímkach označených geografickými značkami.
- Dátum a čas UTC sú v podstate rovnaké ako greenwichský čas.
- Pomocou programu Map Utility môžete zobrazíť lokalizačné informácie na mape.



- Informácie systému GPS pridané do videosekvencie sa získajú na začiatku zaznamenávania.
- Snímky sa nemusia označovať geografickými značkami okamžite po zapnutí fotoaparátu.
- Pomocou lokalizačných údajov vo fotografiách a videosekvenciách označovaných geografickými značkami vás možno lokalizovať alebo identifikovať. Opatrní buďte najmä pri zdieľaní týchto snímok s inými osobami, napríklad pri zverejňovaní snímok online, kde ich môže vidieť mnoho iných osôb.

Pripojenie k telefónom smartphone prostredníctvom pripojenia Wi-Fi

Pripojte fotoaparát k telefónu smartphone prostredníctvom pripojenia Wi-Fi niektorým z týchto spôsobov.
Pri vypnutí fotoaparátu sa pripojenie Wi-Fi ukončí.

Pripojenie k telefónom smartphone podporujúcim funkciu Bluetooth prostredníctvom pripojenia Wi-Fi

Keď sú fotoaparát a telefón smartphone spárované prostredníctvom rozhrania Bluetooth, môžete ich pripojiť prostredníctvom pripojenia Wi-Fi nasledujúcim spôsobom.



1 Vyberte funkciu aplikácie Camera Connect.

- Vyberte položku [Images on camera/ Snímky vo fotoaparáte].
- V systéme iOS vyberte možnosť [Connect/Pripojiť], keď sa zobrazí hlásenie na potvrdenie pripojenia fotoaparátu.

2 Skontrolujte, či sú zariadenia pripojené prostredníctvom pripojenia Wi-Fi.

- Keď sú zariadenia pripojené prostredníctvom pripojenia Wi-Fi, v telefóne smartphone sa zobrazí obrazovka vybratej funkcie.
- Vo fotoaparáte sa zobrazí informácia [Wi-Fi on/Wi-Fi zapnuté].

Pred prvým použitím

Základná príručka

Rozšírená príručka

Základné funkcie
fotoaparátu

Automatický režim/
hybridný automatický režim

Ďalšie režimy snímania

Režim P

Režimy Tv, Av a M

Prehrávanie

Bezdrôtové funkcie

Ponuka nastavení

Príslušenstvo

Dodatok

Register



Pripojenie k telefónom smartphone prostredníctvom pripojenia Wi-Fi pomocou tlačidla Wi-Fi

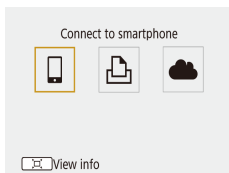

1 Stlačte tlačidlo (P).

- Vyberte možnosť [P].

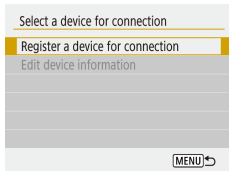

2 Vyberte položku [Register a device for connection/Registrovať zariadenie na pripojenie].

- Vyberte položku [Register a device for connection/Registrovať zariadenie na pripojenie] a potom možnosť [Do not display/Nezobrazovať].

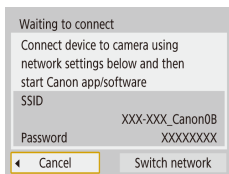

3 Pozrite si identifikátor SSID a heslo.

- Identifikátor SSID má na konci _Canon0B.



4 Pripojte telefón smartphone k fotoaparátu.

- V ponuke nastavenia Wi-Fi telefónu smartphone vyberte identifikátor SSID (názov siete) zobrazený na displeji fotoaparátu, aby ste mohli vytvoriť pripojenie.
- Do poľa hesla v telefóne smartphone zadajte heslo zobrazené na fotoaparáte.

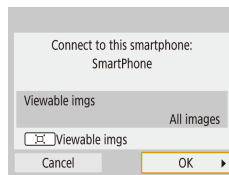

Vytvorenie pripojenia prostredníctvom prístupového bodu

Fotoaparát možno pripojiť k telefónu smartphone aj prostredníctvom prístupového bodu. Najprv pripojte k prístupovému bodu telefón smartphone. Zariadenia pripájajte v blízkosti prístupového bodu, pretože bude potrebné stlačiť tlačidlo WPS.

5 Spustíte aplikáciu Camera Connect.

- Keď sa vo fotoaparáte zobrazí hlásenie [Start Canon app/software on the smartphone/Spustite aplikáciu/softvér Canon v telefóne smartphone], v telefóne smartphone sa spustí aplikácia Camera Connect.

6 Vyberte fotoaparát, ku ktorému sa chcete pripojiť.

- V zozname [Cameras/Fotoaparáty] v aplikácii Camera Connect sa dotknite fotoaparátu, ku ktorému sa chcete pripojiť prostredníctvom pripojenia Wi-Fi.

7 Vytvorte pripojenie Wi-Fi.

- Vyberte možnosť [OK] a stlačte tlačidlo (P).
- Vo fotoaparáte sa zobrazí informácia [Wi-Fi on/Wi-Fi zapnuté].
- V telefóne smartphone sa zobrazí hlavná obrazovka aplikácie Camera Connect.
- Zariadenia sú teraz pripojené prostredníctvom pripojenia Wi-Fi.

1 Vyberte položku [WPS (PBC mode)/WPS (režim PBC)].

- Vyberte ponuku [WPS (PBC mode)] > položky [Wireless communication settings/Nastavenia bezdrôtovej komunikácie] > [Wi-Fi function/Funkcia Wi-Fi] > [P].

Pred prvým použitím
Základná príručka
Rozšírená príručka
Základné funkcie fotoaparátu
Automatický režim/hybridný automatický režim
Ďalšie režimy snímania
Režim P
Režimy Tv, Av a M
Prehrávanie
Bezdrôtové funkcie
Ponuka nastavení
Príslušenstvo
Dotatok
Register

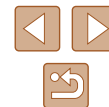

- Vyberte položku [Register a device for connection/Registrovať zariadenie na pripojenie] a potom možnosť [Do not display/Nezobrazovať].
- Na obrazovke [Waiting to connect/Čaká sa na pripojenie] vyberte položku [Switch network/Prepnúť sieť].
- Vyberte položku [Connect with WPS/Pripojiť pomocou funkcie WPS] a potom položku [WPS (PBC mode)/WPS (režim PBC)].

2 Stlačte tlačidlo WPS na prístupovom bode.

3 Na obrazovke fotoaparátu [IP address set./Nastavenie adresy IP] vyberte položku [Auto setting/Automatické nastavenie].

- Prebehne pokus o vytvorenie pripojenia medzi fotoaparátom a prístupovým bodom.

4 Po vytvorení pripojenia prejdite na krok č. 5 v časti „Pripojenie k telefónom smartphone prostredníctvom pripojenia Wi-Fi pomocou tlačidla Wi-Fi“ (📖 88).



- Ak ste v kroku č. 1 vybrali položku [WPS (PIN mode)/WPS (režim PIN)], na obrazovke sa zobrazí kód PIN. Tento kód nastavte v prístupovom bode. Na obrazovke [Select a device for connection/Vybrať zariadenie na pripojenie] vyberte zariadenie. Ďalšie podrobnosti si prečítajte v používateľskej príručke dodanej s prístupovým bodom.

Ovládanie fotoaparátu z telefónu smartphone

Prehľadávanie snímok alebo snímanie na diaľku pomocou aplikácie Camera Connect.

Images on camera/Snímky vo fotoaparáte

Prehľadávanie snímok uložených vo fotoaparáte a ich ukladanie do telefónu smartphone.

Remote live view shooting/Snímanie na diaľku so živým náhľadom

Snímanie na diaľku so živým náhľadom prenášaným z fotoaparátu do telefónu smartphone.



- Ak sa fotoaparát počas dlhšieho záznamu v rozlíšení 4K alebo Full HD pri vysokej snímkovej frekvencii dočasne prehreje, zobrazí sa ikona [🔥] a zaznamenávanie sa zastaví. Zaznamenávanie videosekvencií vtedy nebude dostupné, a to ani pri stlačení tlačidla videozáznamu. Ak chcete pokračovať v zaznamenávaní, podľa zobrazených pokynov buď vyberte inú veľkosť zaznamenávaných videosekvencií ako [4K 29.97P], [4K 25.00P], [FHD 59.94P] alebo [FHD 50.00P], alebo fotoaparát vypnite, aby mohol vychladnúť.

Pred prvým použitím

Základná príručka

Rozšírená príručka

Základné funkcie fotoaparátu

Automatický režim/hybridný automatický režim

Ďalšie režimy snímania

Režim P

Režimy Tv, Av a M

Prehrávanie

Bezdrôtové funkcie

Ponuka nastavení

Príslušenstvo

Dotatok

Register



Odosielanie snímok do telefónu smartphome

Snímky z fotoaparátu sa môžu prenášať do telefónu smartphome pripojeného prostredníctvom pripojenia Wi-Fi.

Odosielanie snímok do telefónu smartphome z ponuky fotoaparátu



1 Prejdite do ponuky.

- Vyberte ponuku [Wi-Fi] (23) > položky [Wireless communication settings/ Nastavenia bezdrôtovej komunikácie] > [Send images to smartphone/Odoslať snímky do telefónu smartphome].
- Zobrazia sa snímky.

2 Vyberte snímku.

- Vyberte požadovanú snímku a stlačte tlačidlo [OK].
- Po výbere ostatných možností odoslania na zobrazenej obrazovke sa snímka odošle do telefónu smartphome.

Odosielanie snímok do telefónu smartphome počas prehrávania



1 Prehrávajte snímky.

2 Stlačte tlačidlo [OK].

3 Vyberte možnosť [OK].

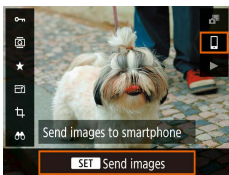

4 Vyberte snímku.

- Vyberte požadovanú snímku a stlačte tlačidlo [OK].
- Po výbere ostatných možností odoslania na zobrazenej obrazovke sa snímka odošle do telefónu smartphome.

Automatické odosielanie snímok do telefónu smartphome počas snímania

Snímky sa môžu automaticky odosielať do telefónu smartphome.



1 Vyberte položku [Send to smartphone after shot/Po snímaní odoslať do telefónu smartphome].

- Vyberte ponuku [Wi-Fi] (23) > položky [Wireless communication settings/ Nastavenia bezdrôtovej komunikácie] > [Wi-Fi settings/Nastavenia pripojenia Wi-Fi] > [Send to smartphone after shot/Po snímaní odoslať do telefónu smartphome].

2 Nastavte automatické odosielanie.

- Vyberte položku [Auto send/Automaticky odosielať] a potom možnosť [Enable/ Povolit].
- Vyberte veľkosť v položke [Size to send/ Veľkosť na odoslania].

3 Začnite snímať.

- Snímky sa odosielať do telefónu smartphome.

Pred prvým použitím

Základná príručka

Rozšírená príručka

Základné funkcie fotoaparátu

Automatický režim/ hybridný automatický režim

Ďalšie režimy snímania

Režim P

Režimy Tv, Av a M

Prehrávanie

Bezdrôtové funkcie

Ponuka nastavení

Príslušenstvo

Dotatok

Register



Určenie snímok, ktoré možno zobraziť

Obmedzenie snímok, ktoré sa môžu odosielať do telefónu smartphone alebo prehľadávať v telefóne smartphone.

1 Ukončíte pripojenie Wi-Fi (📖91).

2 Stlačte tlačidlo (☰).

- Vyberte možnosť [☰].



3 Vyberte položku [Edit device information/Upraviť informácie o zariadení].

- Vyberte telefón smartphone.

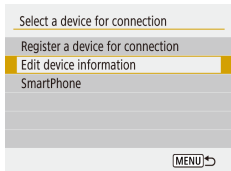

4 Vyberte možnosť [Viewable imgs/Zobraziteľné snímky].

- Určte snímky, ktoré možno zobraziť.

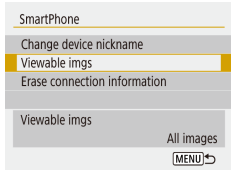

- Snímanie pomocou živého náhľadu na diaľku v aplikácii Camera Connect nie je možné, ak položka [Viewable imgs/Zobraziteľné snímky] nie je nastavená na hodnotu [All images/Všetky snímky].

Ukončenie pripojenia Wi-Fi

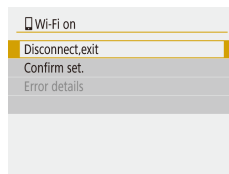

- Vyberte ponuku [☰] (📖23) > položky [Wireless communication settings/ Nastavenia bezdrôtovej komunikácie] > [Wi-Fi function/Funkcia Wi-Fi] > [Disconnect,exit/Odpojiť, ukončiť].
- Pripojenie môžete odpojiť aj dotknutím sa položky [x] na obrazovke aplikácie Camera Connect.

Pred prvým použitím

Základná príručka

Rozšírená príručka

Základné funkcie fotoaparátu

Automatický režim/ hybridný automatický režim

Ďalšie režimy snímania

Režim P

Režimy Tv, Av a M

Prehrávanie

Bezdrôtové funkcie

Ponuka nastavení

Príslušenstvo

Dotatok

Register



Automatické odosielanie snímok do počítača

Snímky vo fotoaparáte sa môžu automaticky odoslať do počítača pripojeného k prístupovému bodu (nastavenému aj pre pripojenia Wi-Fi fotoaparátu), keď je fotoaparát v dosahu, napríklad keď fotoaparát po snímaní prinesiete domov.

Pripojenie prostredníctvom pripojenia Wi-Fi



1 Pripojte počítač k prístupovému bodu.

- Do počítača nainštalujte softvér Image Transfer Utility 2.

2 Spustíte softvér Image Transfer Utility 2.

3 V softvéri Image Transfer Utility 2 prejdite na obrazovku nastavení párovania.

- Obrazovku na nastavenie párovania zobrazte podľa pokynov, ktoré sa zobrazia pri prvom spustení softvéru Image Transfer Utility 2.



4 Vyberte typ pripojenia.

- Vyberte ponuku [📶] (📖23) > položky [Wireless communication settings/ Nastavenia bezdrôtovej komunikácie] > [Wi-Fi settings/Nastavenia pripojenia Wi-Fi] > [Auto send images to computer/ Automaticky odosielať snímky do počítača].



- Vyberte položky [Auto send/Automaticky odosielať] > [Enable/Povoliť] a potom možnosť [OK].
- Vyberte položku [Connect with WPS/ Pripojiť pomocou funkcie WPS] a potom položku [WPS (PBC mode)/ WPS (režim PBC)].

5 Stlačte tlačidlo WPS.

- Stlačením tlačidla WPS na prístupovom bode umožníte pripojenie fotoaparátu.

6 Vyberte automatické nastavenie.

- Zobrazí sa obrazovka [IP address set./ Nastavenie adresy IP]. Vyberte položku [Auto setting/Automatické nastavenie].

7 Vyberte počítač.

- Zobrazia sa názvy počítačov pripojených k prístupovému bodu. Vyberte počítač na automatický prenos snímok.

8 V počítači vyberte fotoaparát na spárovanie.

- Na obrazovke párovania v softvéri Image Transfer Utility 2 sa zobrazia prezývky fotoaparátov.
- Vyberte fotoaparát, ku ktorému sa chcete pripojiť, a kliknutím na položku [Pairing/ Párovanie] prepojte počítač a fotoaparát.

Pred prvým použitím

Základná príručka

Rozšírená príručka

Základné funkcie fotoaparátu

Automatický režim/ hybridný automatický režim

Ďalšie režimy snímania

Režim P

Režimy Tv, Av a M

Prehrávanie

Bezdrôtové funkcie

Ponuka nastavení

Príslušenstvo

Dodatok

Register



Nastavenie automatického prenosu snímok



9 Nastavte možnosti odosielania.

- Vyberte ponuku [☰] (23) > položky [Wireless communication settings/ Nastavenia bezdrôtovej komunikácie] > [Wi-Fi settings/Nastavenia pripojenia Wi-Fi] > [Auto send images to computer/ Automaticky odosielať snímky do počítača].
- V položke [Image sending options/ Možnosti odosielania snímok] nastavte podmienky prenosu.
- Skontrolujte, či je fotoaparát vypnutý.

Automatické odosielanie snímok

- Podľa možností odosielania nastavených v kroku č. 9 sa snímky vo fotoaparáte automaticky odošlú do počítača, v ktorom ste prihlásení, keď fotoaparát umiestnite v rámci dosahu prístupového bodu a zapnete fotoaparát.



- Ak používate automatický prenos snímok, skontrolujte, či je súprava batérií dostatočne nabitá. Funkcia úspory energie vo fotoaparáte sa deaktivuje.
- Snímky zaznamenané po automatickom prenose snímok sa vtedy do počítača neodoslú. Odošlú sa automaticky po vypnutí a zapnutí fotoaparátu.



- Automatický prenos snímok sa aktivuje po zapnutí fotoaparátu v dosahu prístupového bodu. Ak sa automatický prenos snímok nezačne automaticky, fotoaparát skúste vypnúť a zapnúť.
- Ak chcete zastaviť automatické odosielanie snímok, vyberte položky [Auto send images to computer/Automaticky odosielať snímky do počítača] > [Auto send/Automaticky odosielať] > [Disable/Zakázať].

Pripojenie k tlačiarňam prostredníctvom pripojenia Wi-Fi

Snímky vo fotoaparáte možno tlačiť na tlačiarňu pripojenej k fotoaparátu prostredníctvom pripojenia Wi-Fi.

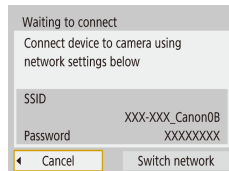
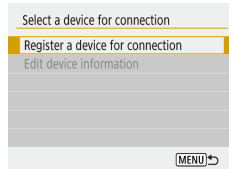

1 Stlačte tlačidlo (☰).

2 Vyberte možnosť [☰].

3 Vyberte položku [Register a device for connection/Registrovať zariadenie na pripojenie].

4 Pozrite si identifikátor SSID a heslo.

- Identifikátor SSID má na konci _Canon0B.

Pred prvým použitím

Základná príručka

Rozšírená príručka

Základné funkcie fotoaparátu

Automatický režim/ hybridný automatický režim

Ďalšie režimy snímania

Režim P

Režimy Tv, Av a M

Prehrávanie

Bezdrôtové funkcie

Ponuka nastavení

Príslušenstvo

Dotatok

Register



5 Pomocou tlačiarne pripojte fotoaparát prostredníctvom pripojenia Wi-Fi.

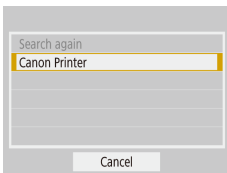

- V ponuke nastavenia Wi-Fi tlačiarne vyberte identifikátor SSID (názov siete) zobrazený na displeji fotoaparátu, aby ste mohli vytvoriť pripojenie.
- Do poľa hesla v tlačiarňi zadajte heslo zobrazené na fotoaparáte.



6 Vyberte tlačiareň na pripojenie prostredníctvom pripojenia Wi-Fi.

- Vyberte tlačiareň, ktorú chcete používať, a stlačte tlačidlo .
- Keď sa zariadenia pripoja prostredníctvom pripojenia Wi-Fi, zobrazia sa snímky na pamäťovej karte.

7 Vyberte snímku, ktorú chcete vytlačiť.



- Vyberte požadovanú snímku a stlačte tlačidlo .
- Vyberte alebo určte zobrazované položky a spustite tlač .



Vytvorenie pripojenia prostredníctvom prístupového bodu

Fotoaparát sa môže pripojiť k prístupovému bodu, ku ktorému je pripojená tlačiareň, na tlač prostredníctvom prístupového bodu. Zariadenia pripájajte v blízkosti prístupového bodu, pretože bude potrebné stlačiť tlačidlo WPS.

1 Vyberte položku [WPS (PBC mode)/ WPS (režim PBC)].

- Vyberte ponuku  (23) > položky [Wireless communication settings/ Nastavenia bezdrôtovej komunikácie] > [Wi-Fi function/Funkcia Wi-Fi] > .
- Vyberte položku [Register a device for connection/Registrovať zariadenie na pripojenie] a na obrazovke [Waiting to connect/Čaká sa na pripojenie] vyberte položku [Switch network/Prepnúť sieť].
- Vyberte položku [Connect with WPS/ Pripojiť pomocou funkcie WPS] a potom položku [WPS (PBC mode)/ WPS (režim PBC)].

2 Stlačte tlačidlo WPS na prístupovom bode.

3 Na obrazovke fotoaparátu [IP address set./Nastavenie adresy IP] vyberte položku [Auto setting/ Automatické nastavenie].

- Prebehne pokus o vytvorenie pripojenia medzi fotoaparátom a prístupovým bodom.

4 Po vytvorení pripojenia prejdite na krok č. 6 v časti „Pripojenie k tlačiarňam prostredníctvom pripojenia Wi-Fi“ 93).

Pred prvým použitím

Základná príručka

Rozšírená príručka

Základné funkcie fotoaparátu

Automatický režim/ hybridný automatický režim

Ďalšie režimy snímania

Režim P

Režimy Tv, Av a M

Prehrávanie

Bezdrôtové funkcie

Ponuka nastavení

Príslušenstvo

Dotatok

Register



Odvzdávanie snímok do webových služieb

Registrácia webových služieb

Pomocou telefónu smartphone alebo počítača pridajte do fotoaparátu webové služby.

- Ak chcete fotoaparát nastaviť na používanie služby CANON iMAGE GATEWAY alebo iných webových služieb, musíte mať telefón smartphone alebo počítač s prehľadávačom a pripojenie na internet.
- Podrobnosti o prehľadávači (Microsoft Internet Explorer a pod.) a požiadavky vrátane nastavení a verzií nájdete na webovej stránke CANON iMAGE GATEWAY.
- Informácie o krajinách a oblastiach, v ktorých je služba CANON iMAGE GATEWAY dostupná, nájdete na webovej lokalite spoločnosti Canon (<http://www.canon.com/cig/>).
- Pokyny pre službu CANON iMAGE GATEWAY a podrobnosti nastavenia nájdete v informáciách Pomocníka služby CANON iMAGE GATEWAY.
- Ak chcete používať iné webové služby než CANON iMAGE GATEWAY, musíte v nich mať konto. Ďalšie podrobnosti nájdete na webových lokalitách webových služieb, ktoré chcete registrovať.
- Za pripojenie k poskytovateľovi internetových služieb a prístupovému bodu sa môžu účtovať samostatné poplatky.

Registrácia služby CANON iMAGE GATEWAY

Prepojte fotoaparát so službou CANON iMAGE GATEWAY pridaním služby CANON iMAGE GATEWAY do fotoaparátu ako cieľovej webovej služby. Zariadenia pripájajte v blízkosti prístupového bodu, pretože bude potrebné stlačiť tlačidlo WPS.

Bude potrebné zadať e-mailovú adresu, ktorú v počítači alebo telefóne smartphone použijete na príjem správy s oznámením potrebnej na dokončenie nastavení prepojenia.

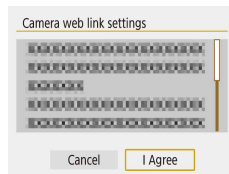
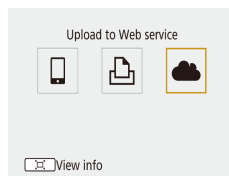

1 Stlačte tlačidlo (P).

2 Vyberte možnosť [☁].

3 Prijmite podmienky zmluvy, aby ste mohli zadať e-mailovú adresu.

- Prečítajte si zobrazenú zmluvu a vyberte možnosť [I Agree/Súhlasím].

4 Nadviažte spojenie s prístupovým bodom.

- Vyberte položku [Connect with WPS/ Pripojiť pomocou funkcie WPS] a potom položku [WPS (PBC mode)/ WPS (režim PBC)].
- Stlačte tlačidlo WPS na prístupovom bode.
- Na obrazovke fotoaparátu [IP address set./Nastavenie adresy IP] vyberte položku [Auto setting/Automatické nastavenie] na pripojenie fotoaparátu k prístupovému bodu.

Pred prvým použitím

Základná príručka

Rozšírená príručka

Základné funkcie fotoaparátu

Automatický režim/ hybridný automatický režim

Ďalšie režimy snímania

Režim P

Režimy Tv, Av a M

Prehrávanie

Bezdrôtové funkcie

Ponuka nastavení

Príslušenstvo

Dodatok

Register

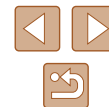

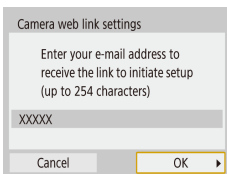

5 Zadajte svoju e-mailovú adresu.

- Po pripojení fotoaparátu k službe CANON iMAGE GATEWAY sa zobrazí obrazovka na zadanie e-mailovej adresy.
- Zadajte svoju e-mailovú adresu a pokračujte.

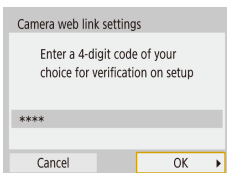

6 Zadajte štvorciferné číslo.

- Zadajte ľubovoľné štvorciferné číslo a pokračujte.
- Toto štvorciferné číslo budete potrebovať neskôr, pri nastavovaní prepojenia so službou CANON iMAGE GATEWAY v kroku č. 8.

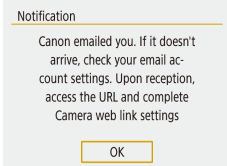

7 Pozrite si správu s oznámením.

- Po odoslaní potvrdenia do služby CANON iMAGE GATEWAY dostanete správu s oznámením na e-mailovú adresu zadanú v kroku č. 5.
- Na nasledujúcej obrazovke informujúcej o odoslaní správy s oznámením stlačte tlačidlo [📧].
- Ikona [📧] sa teraz zmení na ikonu [📧].

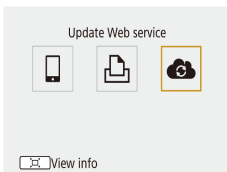

8 Prejdite na stránku uvedenú v správe s oznámením a dokončite nastavenia prepojenia fotoaparátu.

- V počítači alebo telefóne smartphone prejdite na stránku uvedenú v správe s oznámením.
- Podľa pokynov dokončite nastavenia na stránke nastavení prepojenia fotoaparátu.

9 Vo fotoaparáte dokončite nastavenia služby CANON iMAGE GATEWAY.

- Vyberte možnosť [📧].
- CANON iMAGE GATEWAY je teraz pridaná ako cieľová webová služba.

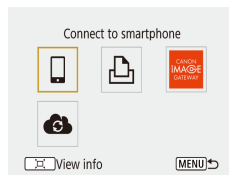

- Najprv sa uistite, že poštová aplikácia v počítači alebo telefóne smartphone nie je nakonfigurovaná na blokovanie e-mailov z relevantných domén, čo môže brániť prijatiu správy s oznámením.

Pred prvým použitím
Základná príručka
Rozšírená príručka
Základné funkcie fotoaparátu
Automatický režim/hybridný automatický režim
Ďalšie režimy snímania
Režim P
Režimy Tv, Av a M
Prehrávanie
Bezdrôtové funkcie
Ponuka nastavení
Príslušenstvo
Dodatok
Register

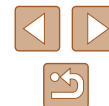

Registrácia iných webových služieb

Do fotoaparátu môžete pridať okrem služby CANON iMAGE GATEWAY aj iné webové služby.



1 Prihláste sa do služby CANON iMAGE GATEWAY a otvorte stránku s nastaveniami prepojení fotoaparátu.

- Z počítača alebo telefónu smartphone prejdite na adresu <http://www.canon.com/cig/> a navštívte službu CANON iMAGE GATEWAY.



2 Nakonfigurujte webovú službu, ktorú chcete používať.

- Podľa pokynov zobrazených na obrazovke telefónu smartphone alebo počítača nastavte webovú službu.

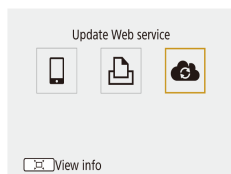

3 Vyberte možnosť [☁️].

- Stlačením tlačidla (📄) vyberte možnosť [☁️].



- Ak sa ktorékoľvek nakonfigurované nastavenia zmenia, pomocou rovnakých krokov aktualizujte nastavenia fotoaparátu.

Odvzdávanie snímok do webových služieb

1 Stlačte tlačidlo (📄).



2 Vyberte cieľ.

- Vyberte ikonu webovej služby.
- Ak sa s webovou službou používajú viacerí príjemcovia alebo možnosti zdieľania, vyberte požadovanú položku na zobrazenej obrazovke na výber príjemcov.

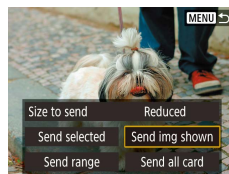

3 Odošlite snímku.

- Vyberte možnosti odoslania a odovzdajte snímku.
- Ak odovzdávate videá do služby YouTube, prečítajte si podmienky služby a vyberte možnosť [I Agree/Súhlasím].
- Po odoslaní snímky sa zobrazí hlásenie [OK]. Stlačením tlačidla (🏠) sa vráťte na obrazovku prehrávania.



- Na prezeranie snímok odovzdaných do služby CANON iMAGE GATEWAY v telefóne smartphone skúste použiť špecializovanú aplikáciu Canon Online Photo Album. Prevezmite a nainštalujte aplikáciu Canon Online Photo Album pre zariadenia iPhone a iPad z obchodu App Store alebo pre zariadenia so systémom Android z obchodu Google Play.

Pred prvým použitím

Základná príručka

Rozšírená príručka

Základné funkcie fotoaparátu

Automatický režim/
hybridný automatický režim

Ďalšie režimy snímania

Režim P

Režimy Tv, Av a M

Prehrávanie

Bezdrôtové funkcie

Ponuka nastavení

Príslušenstvo

Dotatok

Register



Opätovné pripojenie prostredníctvom pripojenia Wi-Fi

Po zaregistrovaní nastavení pripojenia je možné opätovné pripojenie k zariadeniam alebo webovým službám prostredníctvom pripojenia Wi-Fi.

1 Stlačte tlačidlo (☰).

2 Vyberte požadovanú položku.

- Spomedzi zobrazených minulých pripojení vyberte položku, ku ktorej sa chcete pripojiť prostredníctvom pripojenia Wi-Fi. Ak daná položka nie je zobrazená, pomocou tlačidiel ◀/▶ sa prepnite na ďalšie obrazovky.
- Keď je v ponuke [☰] (📖23) nastavená položka [Wireless communication settings/ Nastavenia bezdrôtovej komunikácie] > [Wi-Fi settings/Nastavenia pripojenia Wi-Fi] > [Connection history/História pripojení] na hodnotu [Hide/Skryť], nezobrazia sa žiadne minulé pripojenia.

Webové služby

- Krok č. 3 nie je nevyhnutný.

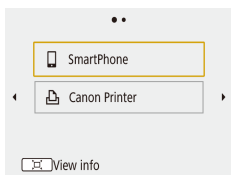

3 Pripravte druhé zariadenie.

☑ Telefóny smartphone

- V telefóne smartphone zapnite pripojenie Wi-Fi a spustíte aplikáciu Camera Connect.
- Ak boli nastavenia telefónu smartphone zmenené tak, aby sa pripájal k iným zariadeniam, obnovte nastavenia na pripojenie k fotoaparátu alebo jeho prístupovému bodu prostredníctvom pripojenia Wi-Fi. V prípade priamych pripojení Wi-Fi medzi fotoaparátom a telefónom smartphone má identifikátor SSID na konci _Canon0B.

☑ Tlačiarne

- Ak boli nastavenia tlačiarne zmenené tak, aby sa pripájala k iným zariadeniam, obnovte nastavenia na pripojenie k fotoaparátu alebo jeho prístupovému bodu prostredníctvom pripojenia Wi-Fi. V prípade priamych pripojení Wi-Fi medzi fotoaparátom a tlačiarňou má identifikátor SSID na konci _Canon0B.

Pred prvým použitím

Základná príručka

Rozšírená príručka

Základné funkcie fotoaparátu

Automatický režim/ hybridný automatický režim

Ďalšie režimy snímania

Režim P

Režimy Tv, Av a M

Prehrávanie

Bezdrôtové funkcie

Ponuka nastavení

Príslušenstvo

Dotatok

Register

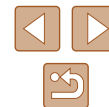

Úprava alebo vymazanie nastavení bezdrôtového pripojenia

Zmena alebo odstránenie nastavení pripojenia

Nastavenia pripojenia uložené vo fotoaparáte možno zmeniť alebo odstrániť. Pred zmenou alebo odstránením nastavení pripojenia ukončíte pripojenie Wi-Fi.

1 Stlačte tlačidlo (☰).

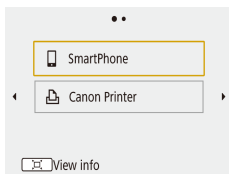

2 Vyberte požadovanú položku.

- Na obrazovke zobrazenej vľavo sa môžete prepnúť na ďalšie obrazovky pomocou tlačidiel ◀/▶.

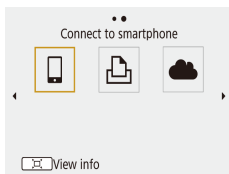

- Na obrazovke vľavo vyberte položku s nastaveniami pripojenia, ktorú chcete odstrániť alebo zmeniť.

3 Vyberte položku [Edit device information/Upraviť informácie o zariadení].

- Na zobrazenej obrazovke vyberte zariadenie s nastaveniami pripojenia, ktorú chcete zmeniť alebo odstrániť, a potom zmeňte alebo odstráňte nastavenia.

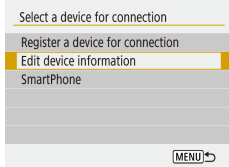

Obnovenie predvolených nastavení bezdrôtového pripojenia

Všetky nastavenia bezdrôtového pripojenia možno vymazať. Môžete tým zabrániť úniku informácií, ak fotoaparát požičiate alebo zmení vlastníka.

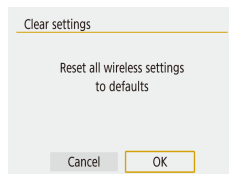

- Vyberte ponuku (☰) (23) > položky [Wireless communication settings/Nastavenia bezdrôtovej komunikácie] > [Clear settings/Zrušiť nastavenia].

Vymazanie informácií o zariadeniach spárovaných prostredníctvom rozhrania Bluetooth

Vymazanie informácií o pripojených telefónoch smartphone pred spárovaním s iným telefónom smartphone.

Postup vo fotoaparáte

- Vyberte ponuku (☰) (23) > položky [Wireless communication settings/Nastavenia bezdrôtovej komunikácie] > [Bluetooth function/Funkcia Bluetooth] > [Check/clear connection info/Skontrolovať/vymazať informácie o pripojení] a stlačte tlačidlo (☑).

Postup v telefóne smartphone

- V ponuke nastavenia pripojenia Bluetooth v telefóne smartphone vymažte informácie o fotoaparáte zaregistrované v telefóne smartphone.

Pred prvým použitím

Základná príručka

Rozšírená príručka

Základné funkcie fotoaparátu

Automatický režim/hybridný automatický režim

Ďalšie režimy snímania

Režim P

Režimy Tv, Av a M

Prehrávanie

Bezdrôtové funkcie

Ponuka nastavení

Príslušenstvo

Dotatok

Register

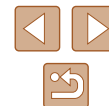

Ponuka nastavení

Prispôsobenie alebo úprava základných funkcií fotoaparátu kvôli väčšiemu pohodliu

Úprava základných funkcií fotoaparátu

Tieto nastavenia sa konfigurujú v režime [F] (23). Podľa potreby prispôsobte bežne používané funkcie kvôli väčšiemu pohodliu.

Stlmenie zvukov fotoaparátu

Zabránenie tomu, aby pri stlačení tlačidla spúšte do polovice alebo spustení samospúšte fotoaparát prehrával zvuky.

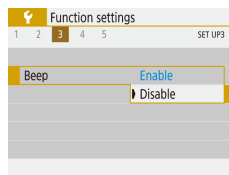

- Nastavte položku [Beep/Pípnutie] na hodnotu [Disable/Zakázať].

Nastavenie hlasitosti

Hlasitosť jednotlivých zvukov fotoaparátu môžete nastaviť nasledujúcim spôsobom.

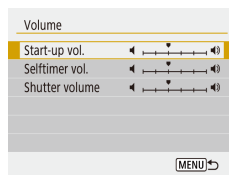

- Vyberte možnosť [Volume/Hlasitosť].
- Vyberte požadovanú položku a pomocou tlačidiel ◀/▶ upravte hlasitosť.

Pred prvým použitím

Základná príručka

Rozšírená príručka

Základné funkcie fotoaparátu

Automatický režim/hybridný automatický režim

Ďalšie režimy snímania

Režim P

Režimy Tv, Av a M

Prehrávanie

Bezdrôtové funkcie

Ponuka nastavení

Príslušenstvo

Dotatok

Register



Časovanie zasunutia objektivu

Z bezpečnostných dôvodov sa v režimoch snímania objektivu bežne zasúva približne jednu minútu po stlačení tlačidla (1020). Ak chcete, aby sa objektiv zasunul hneď po stlačení tlačidla , nastavte časovanie zasunutia na hodnotu [0 sec./0 s].

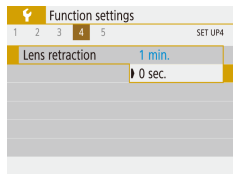

- Nastavte položku [Lens retraction/ Zasunutie objektivu] na hodnotu [0 sec./0 s].

Používanie ekologického režimu

Táto funkcia umožňuje šetriť energiu batérie v režimoch snímania. Keď sa fotoaparát nepoužíva, displej rýchlo stmavne, aby sa znížila spotreba energie.

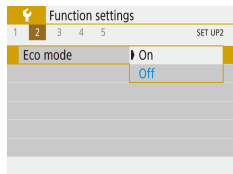

1 Nakonfigurujte nastavenie.

- Nastavte položku [Eco mode/Ekologický režim] na hodnotu [On/Zap.].
- Keď sa fotoaparát nepoužíva približne dve sekundy, displej stmavne. Približne o desať sekúnd neskôr sa displej vypne. Približne po troch minútach nečinnosti sa vypne celý fotoaparát.

2 Začnite snímať.

- Ak chcete aktivovať displej a pripraviť sa na snímání, kým je displej vypnutý a objektiv naďalej vysunutý, stlačte tlačidlo spúšte do polovice.

Nastavenie úspory energie

Podľa potreby nastavte časovanie automatického vypnutia fotoaparátu a displeja (funkcie automatického vypnutia a vypnutia displeja).

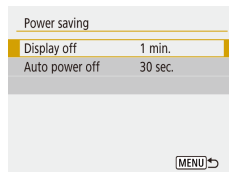

- Vyberte možnosť [Power saving/Úspora energie].
- Po výbere požadovanej položky ju podľa potreby nastavte pomocou tlačidiel /.



- V bežných situáciách by ste mali pre položku [Auto power off/ Automatické vypnutie] vybrať hodnotu [30 sec./30 s] a pre položku [Display off/Vypnutie displeja] hodnotu [1 min.] alebo menšiu.



- Nastavenie [Display off/Vypnutie displeja] sa použije aj v prípade, že položku [Auto power off/Automatické vypnutie] nastavíte na hodnotu [Disable/Zakázať].
- Tieto funkcie úspory energie nie sú k dispozícii po nastavení ekologického režimu (101) na hodnotu [On/Zap.].

Jas displeja

Jas displeja upravíte podľa nasledujúcich pokynov.

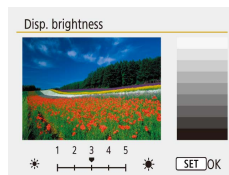

- Vyberte položku [Disp. brightness/ Jas displeja] a pomocou tlačidiel / upravte jas.

Pred prvým použitím

Základná príručka

Rozšírená príručka

Základné funkcie fotoaparátu

Automatický režim/ hybridný automatický režim

Ďalšie režimy snímání

Režim P

Režimy Tv, Av a M

Prehrávanie

Bezdrôtové funkcie

Ponuka nastavení

Príslušenstvo

Dotatok

Register

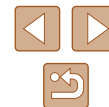



- Ak chcete dosiahnuť maximálny jas, počas zobrazenia obrazovky snímania alebo obrazovky jednotlivých snímok podržte aspoň jednu sekundu stlačené tlačidlo . (Týmto sa prepíše nastavenie položky [Disp. brightness/Jas displeja] na karte .) Ak chcete obnoviť pôvodný jas, znova podržte aspoň jednu sekundu stlačené tlačidlo alebo reštartujte fotoaparát.

Skrytie úvodnej obrazovky

Zobrazenie úvodnej obrazovky, ktorá sa bežne zobrazuje po zapnutí fotoaparátu, môžete vypnúť.

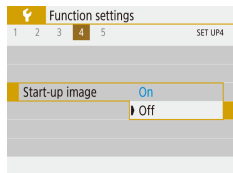

- Nastavte položku [Start-up image/Úvodný obrázok] na hodnotu [Off/Vyp.].

Formátovanie pamäťových kariet

Pred použitím novej pamäťovej karty alebo karty naformátovanej v inom zariadení by ste mali kartu naformátovať v tomto fotoaparáte. Formátovaním vymažete všetky údaje na pamäťovej karte. Pred formátovaním skopírujte snímky uložené na pamäťovej karte do počítača alebo ich iným spôsobom zálohujte.

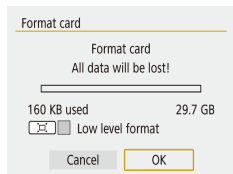

- Vyberte možnosť [Format card/Formátovať kartu].
- Formátovanie spustíte výberom možnosti [OK].



- Naformátovaním pamäťovej karty alebo vymazaním údajov sa len zmenia informácie o správe súborov na karte a údaje sa nevymažú úplne. Pri prenose alebo likvidácii pamäťových kariet preto v prípade potreby vykonajte opatrenia na ochranu osobných údajov, napríklad karty fyzicky zničte.



- Celková kapacita karty zobrazená na obrazovke formátovania môže byť menšia ako uvádzaná kapacita.

Formátovanie na nízkej úrovni

Formátovanie na nízkej úrovni spustíte v týchto prípadoch: zobrazuje sa hlásenie [Memory card error/Chyba pamäťovej karty], fotoaparát nefunguje správne, čítanie snímok z karty alebo ich zápis je pomalší, sériové snímanie je pomalšie alebo sa náhle zastaví zaznamenávanie videosekvencie. Pri formátovaní na nízkej úrovni sa vymažú všetky údaje na pamäťovej karte. Pred formátovaním na nízkej úrovni skopírujte snímky uložené na pamäťovej karte do počítača alebo ich iným spôsobom zálohujte.

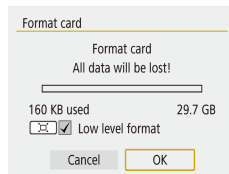

- Na obrazovke „Formátovanie pamäťových kariet“ (102) zobrazte stlačením tlačidla položku .
- Formátovanie spustíte výberom možnosti [OK].



- Formátovanie na nízkej úrovni trvá dlhšie ako postup „Formátovanie pamäťových kariet“ (102), pretože údaje sa vymazávajú zo všetkých ukladacích oblastí pamäťovej karty.
- Prebiehajúce formátovanie na nízkej úrovni môžete zrušiť výberom možnosti [Cancel/Zrušiť]. V takom prípade sa vymažú všetky údaje, ale pamäťovú kartu možno bežne používať.

- Pred prvým použitím
- Základná príručka
- Rozšírená príručka
 - Základné funkcie fotoaparátu
 - Automatický režim/hybridný automatický režim
 - Ďalšie režimy snímania
 - Režim P
 - Režimy Tv, Av a M
 - Prehrávanie
 - Bezdrôtové funkcie
 - Ponuka nastavení
 - Príslušenstvo
 - Dotatok
- Register



Výber a vytváranie priečinkov

Môžete vybrať alebo vytvoriť priečinky, do ktorých sa ukladajú snímky. Nové priečinky možno vytvárať po výbere položky [Create folder/ Vytvoriť priečinok] na obrazovke výberu priečinka.

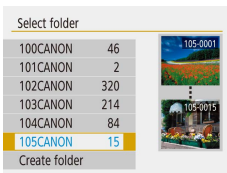
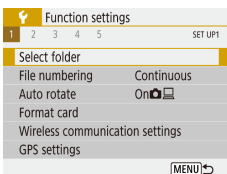

1 Prejdite na obrazovku [Select folder/ Vybrať priečinok].

- Vyberte položku [Select folder/Vybrať priečinok].

2 Nakonfigurujte nastavenie.

- Vyberte priečinok na ukladanie snímok.
- Ak chcete vytvoriť nový priečinok, vyberte možnosť [Create folder/ Vytvoriť priečinok].



- Priečinky majú názvy typu 100CANON s trojčiferným číslom priečinka a piatimi písmenami alebo číslicami.
- Možno vytvárať priečinky s číslami v rozsahu 100 – 999.

Číslovanie súborov

Snímky sa automaticky čísloujú vo vzostupnom poradí (0001 až 9999) a ukladajú do priečinkov, z ktorých každý môže obsahovať až 9 999 snímok. Môžete zmeniť spôsob, akým fotoaparát priraduje čísla súborov.

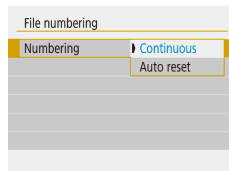

- Vyberte položku [File numbering/ Číslovanie súborov] a potom požadovanú možnosť.

Continuous/ Nepretržite	Snímky sa čísloujú postupne (kým nezhotovíte alebo neuložíte 9 999. snímku), aj keď pamäťovú kartu vymeníte za inú.
Auto reset/ Automatické vynulovanie	Ak pamäťovú kartu vymeníte za inú alebo vytvoríte nový priečinok, číslovanie súborov sa znova nastaví na 0001.
Manuálne reset/ Manuálne vynulovanie	Vytvorí sa nový priečinok a snímky sa začnú číslovať od 0001.



- Bez ohľadu na možnosť vybrať v tomto nastavení môže číslovanie snímok na práve vložených pamäťových kartách pokračovať po poslednom čísle existujúcich snímok. Ak chcete snímky ukladať znova od čísla 0001, použite prázdnu (alebo naformátovanú, 102) pamäťovú kartu.

Pred prvým použitím

Základná príručka

Rozšírená príručka

Základné funkcie
fotoaparátu

Automatický režim/
hybridný automatický režim

Ďalšie režimy snímania

Režim P

Režimy Tv, Av a M

Prehrávanie

Bezdrôtové funkcie

Ponuka nastavení

Príslušenstvo

Dotatok

Register



Vypnutie automatického otáčania

Podľa nasledujúcich krokov vypnete automatické otáčanie snímok, pri ktorom sa snímky zobrazujú vo fotoaparáte alebo v počítači otočia na základe orientácie fotoaparátu.

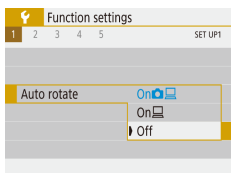

- Nastavte položku [Auto rotate/Automaticky otočiť] na hodnotu [Off/Vyp.].

On /Zap.	Automatické otáčanie snímok počas prehrávania vo fotoaparáte aj v počítači.
On /Zap.	Automatické otáčanie snímok počas prehrávania v počítači.
Off/Vyp.	Snímky sa automaticky neotáčajú.



- Snímky zaznamenané pri položke [Auto rotate/Automaticky otočiť] nastavenej na hodnotu [Off/Vyp.] sa automaticky neotočia, ak ju neskôr nastavíte na hodnotu [On/Zap.].

Zobrazenie metrických a nemetrických jednotiek

Podľa potreby môžete zmeniť jednotky miery zobrazované na ukazovateli mierky (26), indikátore manuálneho zaoostrenia (56) a v iných častiach z metrov a centimetrov na stopy a palce.

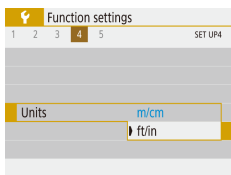

- Nastavte položku [Units/Jednotky] na hodnotu [ft/in/stopy a palce].

Kontrola certifikačných značiek

Niektoré certifikačné značky, ktoré fotoaparát spĺňa, možno zobrazit' na displeji. Ďalšie certifikačné značky sú vytlačené v tejto príručke, na balení fotoaparátu alebo na tele fotoaparátu.

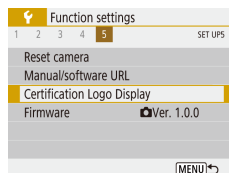

- Vyberte položku [Certification Logo Display/Zobrazenie certifikačných značiek].

Jazyk zobrazenia

Podľa potreby môžete zmeniť jazyk zobrazenia.



- V ponuke [Language/Jazyk] vyberte požadovaný jazyk.

Pred prvým použitím

Základná príručka

Rozšírená príručka

Základné funkcie fotoaparátu

Automatický režim/hybridný automatický režim

Ďalšie režimy snímania

Režim P

Režimy Tv, Av a M

Prehrávanie

Bezdrôtové funkcie

Ponuka nastavení

Príslušenstvo

Dotatok

Register

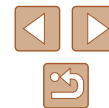

Zmena rozlíšenia výstupu HDMI

Pri prepnutí na videosekvenciu s iným rozlíšením môže chvíľu trvať, kým sa na televízore zobrazí prostredníctvom rozhrania HDMI obraz. Toto oneskorenie zobrazenia môžete odstrániť skonvertovaním videosekvencií s rozlíšením 4K na videosekvencie s rozlíšením Full HD a nastavením rozlíšenia výstupu Full HD.

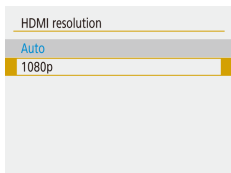

- Nastavte položku [HDMI resolution/Rozlíšenie výstupu HDMI] na hodnotu [1080p].

Úprava ďalších nastavení

V ponuke [M] možno upraviť aj nasledujúce nastavenia.

- [Video system/Videosystém] (108)
- [Wireless communication settings/Nastavenia bezdrôtovej komunikácie] (83)
- [GPS settings/Nastavenia funkcie GPS] (86)
- [Reverse display/Obrátené zobrazenie] (22)

Obnovenie predvolených nastavení fotoaparátu

Ak niektoré nastavenie zmeníte omylom, môžete obnoviť predvolené nastavenia fotoaparátu.

Obnovenie predvolených nastavení fotoaparátu

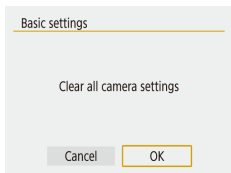

- V ponuke [Reset camera/Vynulovať fotoaparát] vyberte položku [Basic settings/Základné nastavenia].
- Po výbere možnosti [OK] sa obnovia predvolené nastavenia fotoaparátu.



- Neobnovia sa predvolené nastavenia nasledujúcich funkcií.
 - Nastavenia v ponuke [M] (23) > [Date/Time/Zone/ Dátum a čas/pásmo] (16), [Language/Jazyk] (104) a [Video system/Videosystém] (108)
 - Nastavenia v ponuke [Wireless communication settings/ Nastavenia bezdrôtovej komunikácie] (83) okrem nastavenia [Bluetooth function/Funkcia Bluetooth]

Obnovenie predvolených nastavení bezdrôtového pripojenia

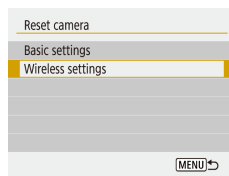

- V ponuke [Reset camera/Vynulovať fotoaparát] vyberte položku [Wireless settings/Nastavenia bezdrôtového pripojenia].
- Po výbere možnosti [OK] sa obnovia predvolené nastavenia bezdrôtovej komunikácie.

Skrytie pokynov pre funkcie

Po výbere položiek rýchleho ovládania (23) alebo ponuky MENU (23) sa bežne zobrazia pokyny pre funkcie. Tieto informácie môžete vypnúť.

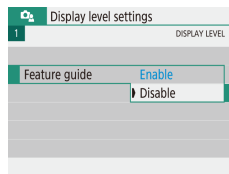

- Vyberte ponuku [M] (23) > položky [Feature guide/Pokyny pre funkcie] > [Disable/Zakázať].



- V ponuke [M] (23) > položke [Menu display/Zobrazenie ponuky] môžete zmeniť spôsob zobrazenia ponúk.

Pred prvým použitím

Základná príručka

Rozšírená príručka

Základné funkcie fotoaparátu

Automatický režim/ hybridný automatický režim

Ďalšie režimy snímania

Režim P

Režimy Tv, Av a M

Prehrávanie

Bezdrôtové funkcie

Ponuka nastavení

Príslušenstvo

Dotatok

Register

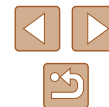

Príslušenstvo

Užívanie si fotoaparátu ďalšími spôsobmi vďaka voliteľnému príslušenstvu značky Canon a inému kompatibilnému príslušenstvu predávanému samostatne

Mapa systému

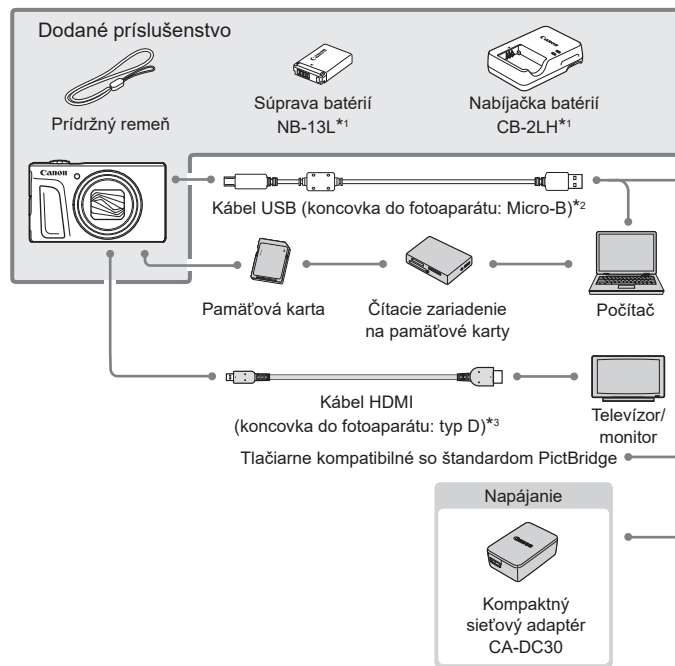

*1 Možno zakúpiť aj samostatne.

*2 K dispozícii je aj originálne príslušenstvo značky Canon (prepojovací kábel IFC-600PCU).

*3 Používajte bežne dostupný kábel s dĺžkou do 2,5 m.

Pred prvým použitím

Základná príručka

Rozšírená príručka

Základné funkcie fotoaparátu

Automatický režim/ hybridný automatický režim

Ďalšie režimy snímania

Režim P

Režimy Tv, Av a M

Prehrávanie

Bezdrôtové funkcie

Ponuka nastavení

Príslušenstvo

Dodatok

Register



Odporúča sa používať originálne príslušenstvo od spoločnosti Canon.

Tento výrobok je navrhnutý na dosahovanie vynikajúcich výkonov, pokiaľ sa používa spolu s príslušenstvom od spoločnosti Canon. Spoločnosť Canon nezodpovedá za žiadne poškodenie tohto výrobku ani za nehody, napríklad požiar, spôsobené poruchami príslušenstva od iných výrobcov ako od spoločnosti Canon (napríklad vytečením alebo výbuchom súpravy batérií). Na žiadne opravy produktu Canon, ktoré môžu byť potrebné z dôvodu takejto poruchy, sa nevzťahuje záruka a tieto opravy budú spolpatnené.

Voliteľné príslušenstvo

Nasledujúce príslušenstvo fotoaparátu sa predáva samostatne. Jeho dostupnosť sa líši podľa oblastí a určité príslušenstvo už nemusí byť dostupné.

Zdroje napájania

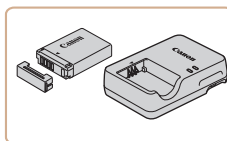

Súprava batérií NB-13L

- Nabíjateľná lítium-iónová batéria

Nabíjačka batérií CB-2LH

- Nabíjačka súpravy batérií NB-13L



- Nabíjačka batérií možno používať v oblastiach so striedavým prúdom a napätím 100 – 240 V (50/60 Hz).
- Ak majú elektrické zásuvky iný tvar, použite komerčne dostupný adaptér na zástrčku. Nikdy nepoužívajte elektrický transformátor určený na cestovanie, pretože môže poškodiť súpravu batérií.
- Ak použijete batériu od iného výrobcu ako od spoločnosti Canon a vyžaduje sa odpoveď používateľa, zobrazí sa hlásenie [Battery communication error./Chyba pri komunikácii s batériou.]. Spoločnosť Canon nezodpovedá za žiadne škody vyplývajúce z nehôd, ako je porucha alebo požiar, v dôsledku používania súprav batérií od iných výrobcov ako od spoločnosti Canon.



- Súčasťou súpravy batérií je praktický kryt, ktorý môžete nasadiť, aby ste v budúcnosti ihneď zistili stav nabitia. Na nabitú súpravu batérií nasadte kryt tak, aby bolo vidno značku ▲, a na nenabitú súpravu batérií ho nasadte tak, aby značku ▲ nebolo vidno.

Pred prvým použitím

Základná príručka

Rozšírená príručka

Základné funkcie fotoaparátu

Automatický režim/hybridný automatický režim

Ďalšie režimy snímania

Režim P

Režimy Tv, Av a M

Prehrávanie

Bezdrôtové funkcie

Ponuka nastavení

Príslušenstvo

Dotatok

Register



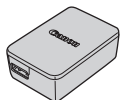

Kompaktný sieťový adaptér CA-DC30

- Vložte dodanú súpravu batérií do fotoaparátu, aby sa nabíjala. Na pripojenie adaptéra k fotoaparátu je potrebný prepojovací kábel IFC-600PCU (predáva sa samostatne).

Ďalšie príslušenstvo

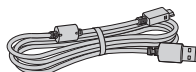

Prepojovací kábel IFC-600PCU

- Na pripojenie fotoaparátu k počítaču alebo tlačiarňi.

Tlačiarne



Tlačiarne Canon kompatibilné so štandardom PictBridge

- Dokonca aj bez použitia počítača môžete snímky tlačiť pripojením fotoaparátu priamo k tlačiarňi.

Používanie voliteľného príslušenstva

Prehrávanie na televíznej obrazovke

► Fotografie ► Videosekvencie

Pripojením fotoaparátu k televízoru HDTV pomocou komerčne dostupného kábla HDMI (s dĺžkou maximálne 2,5 m a s koncovkou do fotoaparátu typu D) si môžete snímky prezeráť na obrazovke televízora. Podrobné informácie o pripojení alebo o prepínaní vstupov nájdete v používateľskej príručke k televízoru.



- Pri prezeraní snímok na televíznej obrazovke sa niektoré informácie nemusia zobraziť (📖 120).

1 Skontrolujte, či je fotoaparát aj televízor vypnutý.

2 Pripojte fotoaparát k televízoru.

- Podľa obrázka zasuňte zástrčku kábla na doraz do vstupu HDMI na televízore.

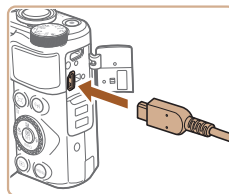
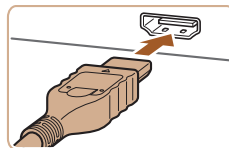

- Otvorte kryt konektorov na fotoaparáte a zasuňte zástrčku kábla na doraz do konektora.

Pred prvým použitím

Základná príručka

Rozšírená príručka

Základné funkcie fotoaparátu

Automatický režim/hybridný automatický režim

Ďalšie režimy snímania

Režim P

Režimy Tv, Av a M

Prehrávanie

Bezdrôtové funkcie

Ponuka nastavení

Príslušenstvo

Dotatok

Register



3 Zapnite televízor a prepnite na externý vstup.

- Vstup televízora prepnite na externý vstup, ku ktorému ste v kroku č. 2 pripojili kábel.

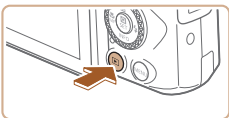

4 Zapnite fotoaparát.

- Stlačením tlačidla  zapnite fotoaparát.
- Snímky uložené vo fotoaparáte sa zobrazia na televíznej obrazovke. (Na displeji fotoaparátu sa nič nezobrazí.)
- Po dokončení vypnite fotoaparát aj televízor, skôr než odpojíte kábel.



- Počas výstupu HDMI môže zobrazenie nasledujúcej snímky chvíľu trvať, ak prepnete medzi videosekvenciami s rozlíšením 4K a HD alebo medzi videosekvenciami s odlišnou snímkovou frekvenciou.



- Po prepojení fotoaparátu a televízora môžete počas zobrazovania snímok na väčšej obrazovke televízora tiež snímať. Pri snímaní postupujte podľa rovnakých krokov ako pri používaní displeja fotoaparátu.

Vloženie a nabíjanie súpravy batérií

Dodanú súpravu batérií nabíjajte pomocou voliteľného kompaktného sieťového adaptéra CA-DC30 a prepojovacieho kábla IFC-600PCU.

1 Vložte súpravu batérií.

- Podľa kroku č. 1 v časti „Vloženie súpravy batérií a pamäťovej karty“ (15) otvorte kryt.
- Vložte súpravu batérií podľa kroku č. 2 v časti „Vloženie súpravy batérií a pamäťovej karty“ (15).
- Podľa kroku č. 4 v časti „Vloženie súpravy batérií a pamäťovej karty“ (16) zatvorte kryt.

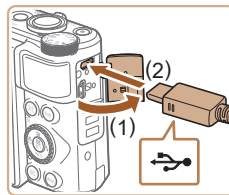

2 Pripojte kompaktný sieťový adaptér k fotoaparátu.

- Fotoaparát nechajte vypnutý a otvorte kryt (1). V smere znázornenom na obrázku držte menšiu zástrčku prepojovacieho kábla (predáva sa samostatne) a zasuňte ju na doraz do konektora na fotoaparáte (2).
- Väčšiu zástrčku prepojovacieho kábla zasuňte do kompaktného sieťového adaptéra.



Pred prvým použitím

Základná príručka

Rozšírená príručka

Základné funkcie fotoaparátu

Automatický režim/hybridný automatický režim

Ďalšie režimy snímania

Režim P

Režimy Tv, Av a M

Prehrávanie

Bezdrôtové funkcie

Ponuka nastavení

Príslušenstvo

Dodatok

Register



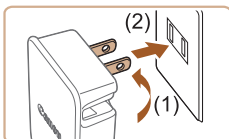

3 Nabite súpravu batérií.

- Podľa obrázka zasuňte kompaktný sieťový adaptér do elektrickej zásuvky.
- Ak má kompaktný sieťový adaptér napájací kábel, pripojte ho k adaptéru a potom zasuňte jeho druhý koniec do elektrickej zásuvky.

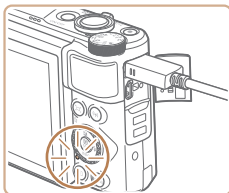
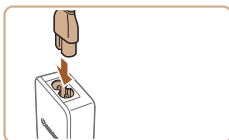

- Začne sa nabíjanie a rozsvieti sa indikátor nabíjania cez rozhranie USB.
- Po dokončení nabíjania indikátor zhasne.
- Odpojte kompaktný sieťový adaptér od elektrickej zásuvky a prepojovací kábel odpojte od fotoaparátu.



- Ak chcete chrániť súpravu batérií a zachovať jej optimálny stav, nenabíjajte ju nepretržite dlhšie ako 24 hodín.
- Pred výmenou súpravy batérií za inú, ktorú chcete nabíjať, vždy odpojte prepojovací kábel od fotoaparátu.



- Ak indikátor nabíjania cez rozhranie USB nesvieti, znova pripojte prepojovací kábel.
- Nabité súpravy batérií sa postupne vybijajú, aj keď sa nepoužívajú. Súpravu batérií nabíjajte v deň používania (alebo tesne predtým).
- Nabíjačku možno používať v oblastiach so striedavým prúdom a napätím 100 – 240 V (50/60 Hz). Ak majú elektrické zásuvky iný tvar, použite komerčne dostupný adaptér na zástrčku. Nikdy nepoužívajte elektrický transformátor určený na cestovanie, pretože môže poškodiť súpravu batérií.

■ Používanie počítača na nabíjanie batérie

V kroku č. 2 postupu „Vloženie a nabíjanie súpravy batérií“ (109) môžete súpravu batérií nabíjať aj zasunutím väčšieho konektora prepojovacieho kábla do konektora USB počítača. Podrobné informácie o konektoroch USB na počítači nájdete v používateľskej príručke k počítaču. Odporúčame používať prepojovací kábel IFC-600PCU (predáva sa samostatne).

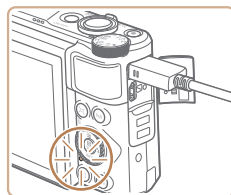
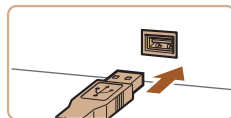
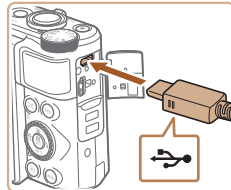

- Fotoaparát nechajte vypnutý a otvorte kryt. V smere znázornenom na obrázku zasuňte menšiu zástrčku kábla na doraz do konektora na fotoaparáte.
- Väčšiu zástrčku kábla zapojte do počítača. Podrobné informácie o konektoroch počítača nájdete v používateľskej príručke k počítaču.
- Spustí sa nabíjanie a indikátor na zadnej strane fotoaparátu bude svietiť na oranžovo.
- Nabíjanie však môže trvať dlhšie, ak snímky z fotoaparátu importujete do počítača podľa postupu uvedeného v časti „Ukladanie snímok v počítači“ (112).
- Po dokončení nabíjania indikátor zhasne.

Pred prvým použitím
Základná príručka
Rozšírená príručka
Základné funkcie fotoaparátu
Automatický režim/ hybridný automatický režim
Ďalšie režimy snímania
Režim P
Režimy Tv, Av a M
Prehrávanie
Bezdrôtové funkcie
Ponuka nastavení
Príslušenstvo
Dodatok
Register





- Nabíjanie môže trvať dlhšie, ak snímky z fotoaparátu importujete do počítača podľa postupu uvedeného v časti „Ukladanie snímok v počítači“ (📖 112).
- Ak po začatí nabíjania podľa postupu uvedeného vyššie vypnete fotoaparát stlačením tlačidla ON/OFF, nabíjanie sa skončí a indikátor zhasne.
- Pri niektorých počítačoch môže byť na nabíjanie batérie potrebné vložiť do fotoaparátu pamäťovú kartu. Pamäťovú kartu vložte do fotoaparátu (📖 15) pred pripojením kábla k portu USB na počítači.

Používanie softvéru

Ak chcete využívať funkcie nasledujúceho softvéru, z webovej lokality spoločnosti Canon prevezmite softvér a nainštalujte ho do počítača.

- Image Transfer Utility 2
 - Automatické odosielanie snímok do počítača (📖 92)
- Map Utility
 - Zobrazenie informácií systému GPS, ktoré boli pridané do snímok, pomocou mapy



- Ak chcete zobrazovať a upravovať snímky v počítači, použite vopred nainštalovaný alebo bežne dostupný softvér kompatibilný so snímkami zhotovenými pomocou fotoaparátu.



- Prevezmite a nainštalujte najnovší softvér z webovej lokality spoločnosti Canon.

Pred prvým použitím

Základná príručka

Rozšírená príručka

Základné funkcie
fotoaparátu

Automatický režim/
hybridný automatický režim

Ďalšie režimy snímania

Režim P

Režimy Tv, Av a M

Prehrávanie

Bezdrôtové funkcie

Ponuka nastavení

Príslušenstvo

Dodatok

Register



Ukladanie snímok v počítači

Fotoaparát môžete pripojiť k počítaču pomocou prepojavacieho kábla IFC-600PCU alebo kábla USB (predávajú sa samostatne; koncovka do fotoaparátu: Micro-B) a do počítača môžete ukladať snímky.

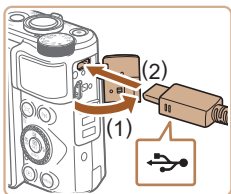

1 Pripojte fotoaparát k počítaču.

- Fotoaparát nechajte vypnutý a otvorte kryt (1). V smere znázornenom na obrázku zasuniete menšiu zástrčku kábla USB na doraz do konektora na fotoaparáte (2).

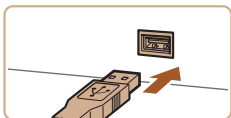

- Väčšiu zástrčku kábla zapojte do počítača. Podrobné informácie o konektoroch počítača nájdete v používateľskej príručke k počítaču.
- Po pripojení k počítaču sa fotoaparát automaticky zapne.

2 Uložte snímky v počítači.

- Ak chcete otvárať snímky, použite predinštalovaný alebo bežne dostupný softvér.

Tlač snímok

► Fotografie ► Videosekvencie

Snímky môžete jednoducho tlačiť po pripojení fotoaparátu k tlačiarni. Vo fotoaparáte môžete určiť snímky na dávkovú tlač, pripraviť objednávky pre služby na spracovanie fotografií a pripraviť objednávky alebo vytlačiť snímky do albumov.

Kvôli názornosti sa v tejto časti používa kompaktná tlačiareň fotografií série Canon SELPHY CP. Znáznomené obrazovky a dostupné funkcie sa líšia v závislosti od tlačiarnie. Ďalšie informácie nájdete aj v príručke k tlačiarni.

Jednoduchá tlač

► Fotografie ► Videosekvencie

Po pripojení fotoaparátu k tlačiarni kompatibilnej so štandardom PictBridge pomocou kábla USB (predáva sa samostatne; koncovka do fotoaparátu: Micro-B) môžete tlačiť snímky.

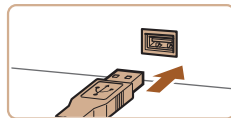
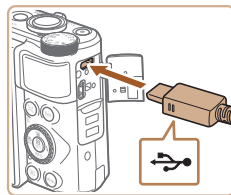

1 Vypnite fotoaparát aj tlačiareň.

2 Pripojte fotoaparát k tlačiarni.

- Otvorte kryt konektorov a v znázornenom smere zasuniete menšiu zástrčku na doraz do konektora na fotoaparáte.
- Väčšiu zástrčku kábla zapojte do tlačiarnie. Ďalšie podrobnosti o pripojení nájdete v príručke k tlačiarni.

Pred prvým použitím

Základná príručka

Rozšírená príručka

Základné funkcie fotoaparátu

Automatický režim/hybridný automatický režim

Ďalšie režimy snímania

Režim P

Režimy Tv, Av a M

Prehrávanie

Bezdrôtové funkcie

Ponuka nastavení

Príslušenstvo

Dodatok

Register



3 Zapnite tlačiareň.

4 Vyberte snímku.

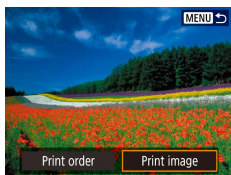

5 Prejdite na obrazovku tlače.

- Stlačte tlačidlo , vyberte možnosť [Print image/Tlačiť snímku] a znova stlačte tlačidlo .

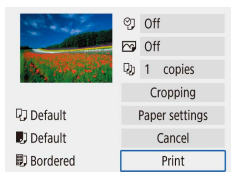

6 Vytlačte snímku.

- Vyberte možnosť [Print/Tlačiť].
- Spustí sa tlač.
- Ak chcete tlačiť ďalšie snímky, po dokončení tlače zopakujte tento postup od kroku č. 4.
- Po dokončení tlače vypnite fotoaparát aj tlačiareň a odpojte kábel.

Konfigurácia nastavení tlače

► Fotografie ► Videosekvencie

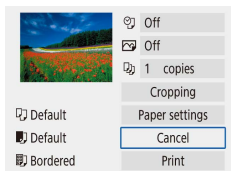

1 Prejdite na obrazovku tlače.

- Podľa krokov č. 1 až 5 v časti „Jednoduchá tlač“ (📖 112) prejdite na túto obrazovku.

2 Nakonfigurujte nastavenia.

- Vyberte požadovanú položku a potom požadovanú možnosť.

Pridávanie snímok do objednávok tlače (DPOF)

► Fotografie ► Videosekvencie

Nastavenie dávkovej tlače (do 400 snímok) alebo objednanie výťažkov od služby na spracovanie fotografií (do 998 snímok) výberom snímok na pamäťovej karte a počtu kópií. Informácie o tlači pripravené týmto spôsobom vyhovujú štandardom DPOF (Digital Print Order Format).



- Videosekvencie nemožno vybrať.

■ Konfigurácia nastavení tlače

Podľa nasledujúceho postupu nastavte formát tlače, možnosť prídania dátumu alebo čísla súboru a ďalšie nastavenia. Tieto nastavenia sa použijú na všetky snímky v objednávke tlače.

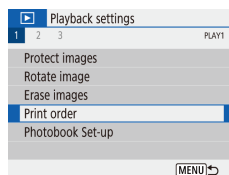

1 Vyberte možnosť [Print order/Objednávka tlače].

- Vyberte ponuku [] (📖 23) > [Print order/Objednávka tlače].

Pred prvým použitím

Základná príručka

Rozšírená príručka

Základné funkcie fotoaparátu

Automatický režim/hybridný automatický režim

Ďalšie režimy snímania

Režim P

Režimy Tv, Av a M

Prehrávanie

Bezdrôtové funkcie

Ponuka nastavení

Príslušenstvo

Dotatok

Register

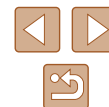

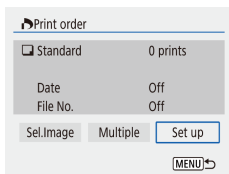

2 Vyberte možnosť [Set up/Nastaviť].

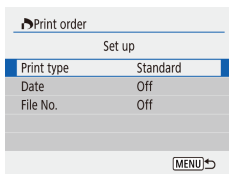

- Vyberte položku, ktorú chcete nakonfigurovať, a potom požadovanú možnosť.
- Stlačením tlačidla **MENU** sa vrátite na obrazovku tlačie.



- Pri tlači na tlačiarňami alebo prostredníctvom služby na spracovanie fotografií sa v niektorých prípadoch nemusia použiť všetky nastavenia DPOF.
- Tento fotoaparát nepoužívajte na konfigurovanie nastavení tlačie pre snímky s nastaveniami DPOF nastavenými v inom fotoaparáte. Ak nastavenia tlačie zmeníte pomocou tohto fotoaparátu, môžete prepísať všetky predchádzajúce nastavenia.
- Nastavenie položky [Date/Dátum] na hodnotu [On/Zap.] môže spôsobiť, že niektoré tlačiarne vytlačia dátum dvakrát.

Určenie snímok na tlač

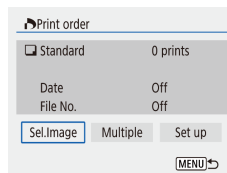

1 Vyberte snímky, ktoré chcete vytlačiť.

- Podľa kroku č. 1 v časti „Konfigurácia nastavení tlačie“ (113) prejdite na obrazovku naľavo.
- Vyberte možnosť [Sel. Image/Vybratá snímka] alebo [Multiple/Viaceré] a stlačte tlačidlo .
- Podľa zobrazených pokynov pridajte snímky na tlač a stlačte tlačidlo **MENU**.

Tlač snímok pridaných do objednávky tlačie (DPOF)

► Fotografie ► Videosekvencie

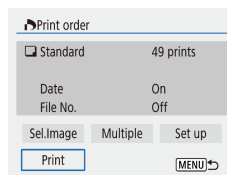

- Po pripojení fotoaparátu k tlačiarňi kompatibilnej so štandardom PictBridge sa zobrazí obrazovka prehrávania. Ak chcete prejsť na túto obrazovku, stlačte tlačidlo a na zobrazenej obrazovke vyberte možnosť [Print order/Objedávka tlačie].
- Vyberte možnosť [Print/Tlačiť] a výberom možnosti [OK] na nasledujúcej obrazovke vytlačte snímky.
- Akákoľvek dočasne pozastavená tlačová úloha DPOF sa obnoví od nasledujúcej snímky.

- Pred prvým použitím
- Základná príručka
- Rozšírená príručka
 - Základné funkcie fotoaparátu
 - Automatický režim/hybridný automatický režim
 - Ďalšie režimy snímania
 - Režim P
 - Režimy Tv, Av a M
 - Prehrávanie
 - Bezdrôtové funkcie
 - Ponuka nastavení
 - Príslušenstvo
 - Dotatok
- Register



Pridávanie snímok do albumu

Môžete vybrať až 998 snímok na pamäťovej karte a vytvoriť z nich album.

Pridávanie jednotlivých snímok

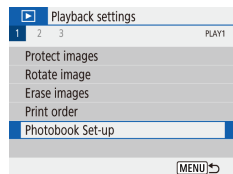

1 Vyberte možnosť [Photobook Set-up/ Nastavenie albumu].

- Vyberte ponuku [▶] (📖23) > [Photobook Set-up/Nastavenie albumu].

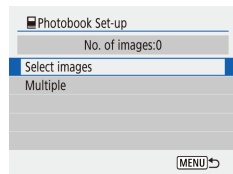

2 Vyberte možnosť [Select images/ Vybrať snímky].



3 Vyberte snímku.

- Vyberte požadovanú snímku a stlačte tlačidlo [✓].
- Zobrazí sa ikona [✓].
- Ak chcete snímku odstrániť z albumu, znova stlačte tlačidlo [✓]. Ikona [✓] sa prestane zobrazovať.
- Zopakovaním tohto postupu určte ďalšie snímky.
- Po dokončení sa stlačením tlačidla **MENU** vráťte na obrazovku s ponukou.

Pridanie viacerých snímok naraz

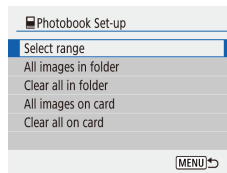

- Prejdite na obrazovku naľavo výberom možnosti [Multiple/Viaceré] v kroku č. 2 v časti „Pridávanie jednotlivých snímok“ (📖115).
- Vyberte požadovanú položku a stlačte tlačidlo [👉].
- Pridajte snímky podľa zobrazených pokynov.



- Tento fotoaparát nepoužívajte na konfiguráciu nastavení tlačie pre snímky s nastaveniami DPOF nastavenými v inom fotoaparáte. Ak nastavenia tlačie zmeníte pomocou tohto fotoaparátu, môžete prepísať všetky predchádzajúce nastavenia.



- Videosekvencie nemožno vybrať.

Pred prvým použitím

Základná príručka

Rozšírená príručka

Základné funkcie fotoaparátu

Automatický režim/ hybridný automatický režim

Ďalšie režimy snímania

Režim P

Režimy Tv, Av a M

Prehrávanie

Bezdrôtové funkcie

Ponuka nastavení

Príslušenstvo

Dotatok

Register

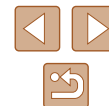

Dodatok

Užitočné informácie pri používaní fotoaparátu

Odstraňovanie problémov

Ak si myslíte, že sa vyskytol problém s fotoaparátom, najprv skontrolujte nasledujúce skutočnosti. Ak problém pretrváva, obráťte na stredisko zákazníckej podpory.

Napájanie

Po stlačení tlačidla ON/OFF sa nič nedeje.

- Špinavé póly batérie znižujú jej výkon. Skúste póly súpravy batérií vyčistiť pomocou vaty a súpravu batérií niekoľkokrát vybrať a vložiť.

Súprava batérií sa rýchlo vybíja.

- Pri nízkej teplote sa výkon batérií znižuje. Skúste súpravu batérií mierne zohriať, napríklad vložení do vrečka, pričom dávajte pozor, aby sa jej póly nedotkli žiadnych kovových predmetov.
- Špinavé póly batérie znižujú jej výkon. Skúste póly súpravy batérií vyčistiť pomocou vaty a súpravu batérií niekoľkokrát vybrať a vložiť.
- Ak tieto opatrenia nepomáhajú a súprava batérií sa naďalej vybíja čoskoro po nabití, dosiahla koniec svojej životnosti. Kúpte si novú súpravu batérií.

Súprava batérií sa vydula.

- Vydutie batérie je bežné a nepredstavuje žiadne bezpečnostné riziko. Ak však vydutie batérie bráni tomu, aby sa súprava batérií zместila do fotoaparátu, obráťte sa na stredisko zákazníckej podpory.

Snímanie

Nemožno zhotovovať snímky.

- Počas prehrávania (67) stlačte tlačidlo spúšte do polovice (21).

Nezvyčajný obraz na displeji pri snímaní.

- Nasledujúce problémy so zobrazením sa nezaznamenajú na fotografiách, ale zaznamenajú sa vo videosekvenciách.
 - Pri žiarivkovom alebo diódovom osvetlení môže displej blikať a môže sa zobrazit' vodorovný pás.

Pred prvým použitím

Základná príručka

Rozšírená príručka

Základné funkcie
fotoaparátu

Automatický režim/
hybridný automatický režim

Ďalšie režimy snímania

Režim P

Režimy Tv, Av a M

Prehrávanie

Bezdrôtové funkcie

Ponuka nastavení

Príslušenstvo

Dodatok

Register

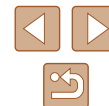

Záznam alebo prehrávanie videosekvencií sa náhle zastaví.

- Pri obrazovej kvalite [4k 29.97P] alebo [4k 25.00P] použite pamäťovú kartu UHS-I s triedou rýchlosti UHS 3.

Zábery sú nezaostrené.

- Skontrolujte, či sú vypnuté nepotrebné funkcie, napríklad makrosnímky.
- Skúste snímať pomocou pamäte zaostrenia alebo pamäte AF ([59], [60]).

Po stlačení tlačidla spúšte do polovice sa nezobrazujú žiadne body AF a fotoaparát nezaostrojuje.

- Ak chcete, aby sa zobrazili body AF a fotoaparát správne zaostřil, pred stlačením (alebo opakovaným stlačením) tlačidla spúšte do polovice skúste záber skomponovať tak, aby sa v strede nachádzali oblasti objektu s vyšším kontrastom.

Objekty na snímkach vyzerajú príliš tmavo.

- Pomocou korekcie expozície upravte jas ([52]).
- Použite pamäť AE alebo bodové meranie ([52]).

Objekty vyzerajú príliš svetlo, preexponované časti sú vyblednuté.

- Pomocou korekcie expozície upravte jas ([52]).
- Použite pamäť AE alebo bodové meranie ([52]).
- Obmedzte osvetlenie objektov.

Napriek použitiu blesku vyzerajú snímky príliš tmavo ([29]).

- Upravte jas pomocou korekcie expozície blesku alebo zmenou úrovne výkonu blesku ([62], [66]).
- Zvýšte citlivosť ISO ([53]).

Objekty pri fotografovaní s bleskom vyzerajú príliš svetlo, preexponované časti sú vyblednuté.

- Upravte jas pomocou korekcie expozície blesku alebo zmenou úrovne výkonu blesku ([62], [66]).

Snímanie videosekvencií

Objekty vyzerajú skreslené.

- Objekty, ktoré rýchlo prejdú popred fotoaparát, môžu vyzerat' skreslené.

Wi-Fi

Stlačením tlačidla ^(P) nemožno zobrazit' ponuku pripojenia Wi-Fi.

- Ponuku pripojenia Wi-Fi nemožno zobrazit', keď je fotoaparát pripojený k tlačiarňami alebo počítaču pomocou kábla. Odpojte kábel.

Nie je možné pripojiť sa k prístupovému bodu.

- Presvedčte sa, či je kanál prístupového bodu nastavený na kanál podporovaný fotoaparátom ([123]). Manuálne zadanie podporovaného kanála býva lepšie ako automatické priradenie kanála.

Odosielanie snímok trvá dlho./Bezdrôtové pripojenie je prerušené.

- Fotoaparát nepoužívajte v blízkosti zdrojov rušenia signálu Wi-Fi, ako sú napríklad mikrovlnné rúry alebo iné zariadenia fungujúce v pásme 2,4 GHz.
- Prineste fotoaparát bližšie k zariadeniu, ktoré sa pokúšate pripojiť (napríklad prístupový bod), a dbajte na to, aby sa medzi zariadeniami nenachádzali žiadne predmety.

Pred prvým použitím

Základná príručka

Rozšírená príručka

Základné funkcie
fotoaparátu

Automatický režim/
hybridný automatický režim

Ďalšie režimy snímania

Režim P

Režimy Tv, Av a M

Prehrávanie

Bezdrôtové funkcie

Ponuka nastavení

Príslušenstvo

Dotatok

Register

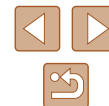

Chyby a varovania

Ak sa zobrazí chybové hlásenie, reagujte nasledujúcim spôsobom.

Kódy chýb

- V prípade problémov s fotoaparátom sa zobrazia kódy chýb (vo formáte Errxx) a odporúčané reakcie.

Číslo	Hlásenie a reakcia
02	Card cannot be accessed. Reinsert/change card or format card with camera./Karta nie je dostupná. Kartu znova vložte alebo vymeňte, alebo ju naformátujte pomocou fotoaparátu.
	→ Znova vložte pamäťovú kartu, použite inú kartu alebo kartu naformátujte.
04	Cannot save images because card is full. Replace card./Nemožno ukladať snímky, pretože karta je plná. Vymeňte kartu.
	→ Použite inú pamäťovú kartu, vymažte nepotrebné snímky alebo kartu naformátujte.
10, 20, 30, 40, 50, 60, 70, 80, 99	An error prevented shooting. Turn the camera off and on again or re-install the battery./Snímaniu zabránila chyba. Vypnite a znova zapnite fotoaparát alebo znova vložte batériu.
	→ Použite tlačidlo ON/OFF alebo znova vložte súpravu batérií.

* Ak problém pretrváva, zapíšte si kód chyby (Errxx) a obráťte sa na stredisko zákazníckej podpory.

Wi-Fi

Device with same IP address exists on selected network/Vo vybratej sieti existuje zariadenie s rovnakou adresou IP

- Obnovte adresu IP, aby nebola v konflikte s inou adresou.

Disconnected/Could not send the image/Odpojené/snímku nemožno odoslať

- Môžete sa nachádzať v prostredí, v ktorom sú signály pripojenia Wi-Fi blokované.
- Funkciu Wi-Fi fotoaparátu nepoužívajte v blízkosti mikrovlnných rúr ani iných zariadení fungujúcich v pásme 2,4 GHz.
- Prineste fotoaparát bližšie k zariadeniu, ktoré sa pokúšate pripojiť (napríklad prístupový bod), a dbajte na to, aby sa medzi zariadeniami nenachádzali žiadne predmety.
- Skontrolujte pripojené zariadenie, či sa v ňom nevyskytla chyba.

Not enough free space on server/Nedostatok voľného miesta na serveri

- Skôr než sa znova pokúsite o prenos, zo servera odstráňte nepotrebné snímky a skontrolujte voľné miesto.

Check the network settings/Skontrolujte nastavenia siete

- Skontrolujte, či sa počítač môže pripojiť na internet s aktuálnymi nastaveniami siete.

Pred prvým použitím

Základná príručka

Rozšírená príručka

Základné funkcie
fotoaparátu

Automatický režim/
hybridný automatický režim

Ďalšie režimy snímania

Režim P

Režimy Tv, Av a M

Prehrávanie

Bezdrôtové funkcie

Ponuka nastavení

Príslušenstvo

Dodatok

Register



Informácie na displeji

Snímanie (obrazovka s podrobnými informáciami)

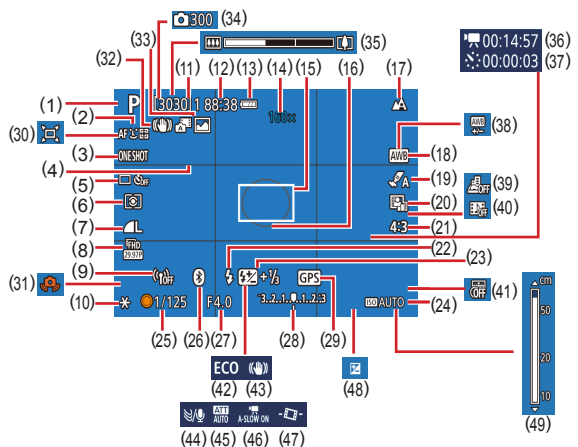

- | | |
|--|---|
| (1) Režim snímania, ikona motívu (130) | (10) Pamäť AE (152) |
| (2) Spôsob AF (158) | (11) Dostupný počet záberov, maximálny počet záberov sériového snímania |
| (3) AF operation/Ovládanie režimu AF (159) | (12) Zostávajúci čas |
| (4) Mriežka (136) | (13) Úroveň batérií (119) |
| (5) Režim riadenia (134, 135) | (14) Priblíženie pomocou zoomu (131), digitálny telekonvertor (157) |
| (6) Režim merania (152) | (15) Bod AF (158) |
| (7) Kvalita snímok (136) | (16) Rám bodu bodovej AE (152) |
| (8) Veľkosť zaznamenaných videosekvencií (146) | (17) Rozsah zaostrenia (156), pamäť AF (160) |
| (9) Intenzita signálu Wi-Fi | |

- | | |
|---|--|
| (18) Vyváženie bielej farby (154) | (33) Hybridný automatický režim/typ krátkej videosekvencie (128) |
| (19) Nastavenia štýlu (155) | (34) Počet záberov (148) |
| (20) Automatická optimalizácia úrovne osvetlenia (153) | (35) Ukazovateľ miery (126) |
| (21) Pomer strán fotografií (135) | (36) Potrebný čas (148) |
| (22) Režim blesku (161), pamäť FE (162) | (37) Čas prehrávania (148) |
| (23) Korekcia expozície blesku (162), režim blesku (166) | (38) Korekcia vyváženia bielej farby (155) |
| (24) Citlivosť ISO (153) | (39) Videosekvencia s efektom miniatúry (148) |
| (25) Čas uzávierky (164, 165) | (40) Videomomentka (149) |
| (26) Stav pripojenia Bluetooth (85) | (41) Označenie dátumom (134) |
| (27) Hodnota clony (165) | (42) Ekologický režim (101) |
| (28) Úroveň expozície (165) | (43) Režim stabilizácie obrazu (163) |
| (29) Pripojenie telefónu smartphone s rozhraním Bluetooth, stav získavania informácií systému GPS (186) | (44) Zvukový filter pre veterné podmienky (147) |
| (30) Automatické priblíženie (132) | (45) Tlmič (147) |
| (31) Upozornenie na chvenie fotoaparátu (129) | (46) Automatický dlhý čas uzávierky (147) |
| (32) Inteligentný stabilizátor obrazu (130) | (47) Automatická úroveň (137) |
| | (48) Úroveň korekcie expozície (152) |
| | (49) Indikátor manuálneho zaostrenia (156) |

Úroveň batérií

Úroveň nabitia batérie signalizuje ikona alebo hlásenie na displeji.

Zobrazenie	Podrobnosti
	Dostatočná úroveň nabitia
	Mierne vybitá, no s dostatočným nábojom
(bliká na červeno)	Takmer vybitá – súpravu batérií čoskoro nabite
	Vybitá – súpravu batérií ihneď nabite

Pred prvým použitím
Základná príručka
Rozšírená príručka
Základné funkcie fotoaparátu
Automatický režim/hybridný automatický režim
Ďalšie režimy snímania
Režim P
Režimy Tv, Av a M
Prehrávanie
Bezdrôtové funkcie
Ponuka nastavení
Príslušenstvo
Dodatok
Register



Prehrávanie (obrazovka s podrobnými informáciami)

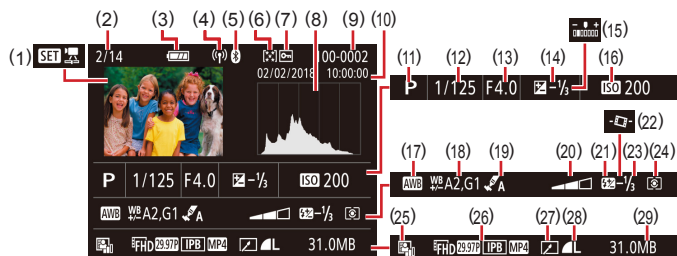

- | | |
|---|--|
| (1) Prehrávanie videosekvencie (126, 167), prehrávanie krátkej videosekvencie (128) | (16) Citlivosť ISO (153) |
| (2) Číslo aktuálnej snímky/celkový počet snímok | (17) Vytváranie bielej farby (154) |
| (3) Úroveň batérií (119) | (18) Korekcia vyváženia bielej farby (155) |
| (4) Intenzita signálu Wi-Fi | (19) Nastavenia štýlu (155) |
| (5) Stav pripojenia Bluetooth (185) | (20) Efekt filtra (139) |
| (6) Hodnotenie (177) | (21) Blesk (161) |
| (7) Ochrana snímky (172) | (22) Automatická úroveň (137) |
| (8) Histogram (169) | (23) Korekcia expozície blesku (162), kompresia videosekvencie (180) |
| (9) Číslo priečinka – číslo súboru (103) | (24) Spôsob merania (152) |
| (10) Dátum a čas snímania (116) | (25) Automatická optimalizácia úrovne osvetlenia (153) |
| (11) Režim snímania | (26) Veľkosť zaznamenávaných videosekvencií (146) |
| (12) Čas uzávierky (164, 165) | (27) Úprava snímok (177) |
| (13) Hodnota clony (165) | (28) Fotografie: kvalita snímok (136)* |
| (14) Úroveň korekcie expozície (152) | Videosekvencie: čas prehrávania |
| (15) Jas (139) | (29) Veľkosť súboru |

* Orezané snímky sú označené ikonou [13].

Pred prvým použitím

Základná príručka

Rozšírená príručka

Základné funkcie fotoaparátu

Automatický režim/hybridný automatický režim

Ďalšie režimy snímania

Režim P

Režimy Tv, Av a M

Prehrávanie

Bezdrôtové funkcie

Ponuka nastavení

Príslušenstvo

Dodatok

Register

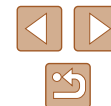

Bezpečnostné upozornenia pri manipulácii

- Fotoaparát je vysoko presným elektronickým zariadením. Dávajte pozor, aby nespadol, ani ho nevystavujte silným nárazom.
- Fotoaparát nikdy nepremiestňujte do blízkosti magnetov, motorov ani iných zariadení, ktoré vytvárajú silné elektromagnetické polia. Silné elektromagnetické polia môžu spôsobiť poruchu alebo vymazať obrazové údaje.
- Ak sa na fotoaparáte alebo displeji zachytia kvapôčky vody alebo nečistoty, utrite ho pomocou suchej a mäkkej handričky, napríklad pomocou utierky na okuliare. Nedrhnite ho ani naň nepôsobte silou.
- Fotoaparát ani displej nikdy nečistite pomocou čistiacich prostriedkov obsahujúcich organické rozpúšťadlá.
- Ak potrebujete z objektívu odstrániť prach, použite kefku s ofukovacím balónikom. Ak je čistenie problematické, obráťte sa na stredisko zákazníckej podpory.
- Nepoužívané súpravy batérií odložte do plastového vrečka alebo iného obalu. Ak súpravu batérií nebudete určitý čas používať, aspoň raz za rok ju nabite a pred uskladnením používajte fotoaparát, kým sa úplne nevybijie.

Technické parametre

Obrazový snímač

Veľkosť snímky Typ 1/2,3
Počet efektívnych pixlov fotoaparátu
(Spracúvanie snímok môže spôsobiť zníženie počtu pixlov.) Približne 20,3 milióna pixlov
Celkový počet pixlov Približne 21,1 milióna pixlov

Objektív

Ohnisková vzdialenosť
(ekvivalent 35 mm filmu)..... 4,3 – 172,0 mm
(24 – 960 mm)
Priblíženie pomocou zoomu 40-násobné

Rozsah pri snímaní (meraný od konca objektívu)

Režim snímania	Rozsah zaostrenia	Maximálna širokouhlá poloha (⊞⊞⊞)	Maximálne priblíženie teleobjektívom (⏏)
AUTO*	–	1 cm – nekonečno	2,0 m – nekonečno
Iný ako vyššie	Ⓐ	5 cm – nekonečno	2,0 m – nekonečno
	🌸	1 – 50 cm	–

* Pri manuálnom zaostrovaní sú hodnoty rovnaké.

Pred prvým použitím

Základná príručka

Rozšírená príručka

Základné funkcie fotoaparátu

Automatický režim/ hybridný automatický režim

Ďalšie režimy snímania

Režim P

Režimy Tv, Av a M

Prehrávanie

Bezdrôtové funkcie

Ponuka nastavení

Príslušenstvo

Dodatok

Register

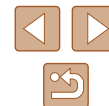

Uzavierka

Čas uzavierky

Automatický režim (automatické nastavenia)

Max. Tv 1 s

Min. Tv 1/3200 s

Rozsah vo všetkých režimoch snímania

Max. Tv 15 s

Min. Tv 1/3200 s

Dostupné hodnoty Tv (sekundy)

Režim snímania Režim M/Tv

15, 13, 10, 8, 6, 5, 4, 3,2, 2,5, 2,
1,6, 1,3, 1, 0,8, 0,6, 0,5, 0,4, 0,3,
1/4, 1/5, 1/6, 1/8, 1/10, 1/13, 1/15,
1/20, 1/25, 1/30, 1/40, 1/50, 1/60,
1/80, 1/100, 1/125, 1/160, 1/200,
1/250, 1/320, 1/400, 1/500, 1/640,
1/800, 1/1000, 1/1250, 1/1600,
1/2000, 1/2500, 1/3200

Clona

Clonové číslo

Širokouhlá poloha transfokátora 3,3 – 8,0

Priblíženie teleobjektívom 6,9 – 8,0

Ovládanie blesku

Vstavaný blesk

Dosah blesku (max. širokouhlá poloha)

najbližší bod Približne 50 cm

najvzdialenejší bod Približne 5,0 m

Dosah blesku (priblíženie teleobjektívom)

najbližší bod Približne 2,0 m

najvzdialenejší bod Približne 2,5 m

Displej

Typ Farebná obrazovka TFT
z tekutých kryštálov

Veľkosť displeja 7,5 cm (3,0-palcový)

Počet bodov Približne 0,92 milióna bodov

Snímanie

Digitálny zoom

Priblíženie Približne 4-násobné

Maximum pri optickom zoome Približne 160-násobné

Ohnisková vzdialenosť
(priblíženie teleobjektívom,
ekvivalent 35 mm filmu) Približne ekvivalent 3 840 mm

ZoomPlus

(počet pixlov pri zaznamenávaní L) .. Približne 80-násobné

Sériové snímání

Rýchlosť snímání*

Automatické zaostrovanie pri jednom zábere

Rýchlosť sériového snímání

(rýchleho) Maximálne približne 10,0 sním./s

Rýchlosť sériového snímání

(pomalého) Maximálne približne 4,0 sním./s

Pomocné automatické zaostrovanie

Rýchlosť sériového snímání

(rýchleho) Maximálne približne 7,4 sním./s

Rýchlosť sériového snímání

(pomalého) Maximálne približne 4,0 sním./s

* Rýchlosť sériového snímání sa môže znížiť z dôvodu nasledujúcich faktorov:
hodnota Tv, hodnota Av, podmienky objektu, prostredie pri snímání, použitie blesku,
citlivosť ISO, poloha zoomu

Pred prvým použitím

Základná príručka

Rozšírená príručka

Základné funkcie
fotoaparátu

Automatický režim/
hybridný automatický režim

Ďalšie režimy snímání

Režim P

Režimy Tv, Av a M

Prehrávanie

Bezdrôtové funkcie

Ponuka nastavení

Príslušenstvo

Dodatok

Register



Záznam

Formát súborov.....Kompatibilný so špecifikáciou DCF
a štandardom DPOF (verzia 1.1)

Typ údajov

Fotografie

Formát záznamu.....Exif 2.31 (DCF2.0)
SnímkaLen JPEG

Videosekvencie

Formát záznamu.....MP4
Video.....MPEG-4 AVC/H.264
Zvuk.....MPEG-4 AAC-LC (stereofónny)

Napájanie

Súprava batériíNB-13L

Počet fotografií (podľa pokynov asociácie CIPA: pri izbovej teplote 23 °C)	Približne 265 snímok
Počet fotografií (ekologický režim zapnutý)	Približne 370 snímok
Čas záznamu videosekvencií (podľa pokynov asociácie CIPA: pri izbovej teplote 23 °C)	Približne 60 min.
Čas záznamu videosekvencií (sériové snímanie)	Približne 100 min.
Čas prehrávania*	Približne 4 hod.

* Čas pri prehrávaní prezentácie fotografií

Rozhranie

Drôtové

Konektor DIGITAL.....Micro USB
Konektor HDMI OUT.....Typ D

Bezdrôtové

Bluetooth
Súlad so štandardmi.....Bluetooth, verzia 4.1
(nízkoenergetická technológia
Bluetooth)

Wi-Fi

Súlad so štandardmi.....IEEE802.11n/g/b
Prenosová frekvencia
Frekvencia.....2,4 GHz
Kanály.....1 – 11

Zabezpečenie

Režim infraštruktúry.....WPA2-PSK (AES/TKIP),
WPA-PSK (AES/TKIP), WEP
* Kompatibilné s protokolom Wi-Fi
Protected Setup

Režim fotoaparátu ako
prístupového bodu.....WPA2-PSK (AES)

Prevádzkové prostredie

TeplotaMin. 0 °C, max. 40 °C

Rozmery (podľa pokynov asociácie CIPA)

ŠírkaPribližne 110,1 mm

VýškaPribližne 63,8 mm

HĺbkaPribližne 39,9 mm

Hmotnosť (podľa pokynov asociácie CIPA)

Vrátane súpravy batérií
a pamäťovej kartyPribližne 299 g

Len telo fotoaparátuPribližne 275 g

Pred prvým použitím

Základná príručka

Rozšírená príručka

Základné funkcie
fotoaparátu

Automatický režim/
hybridný automatický režim

Ďalšie režimy snímania

Režim P

Režimy Tv, Av a M

Prehrávanie

Bezdrôtové funkcie

Ponuka nastavení

Príslušenstvo

Dodatok

Register



■ Súprava batérií NB-13L

Typ:	Nabíjateľná lítium-iónová batéria
Nominálne napätie:	3,6 V, jednosmerný prúd
Nominálna kapacita:	1 250 mAh
Nabíjacie cykly:	Približne 300-krát
Prevádzková teplota:	0 – 40 °C

■ Nabíjačka batérií CB-2LHE

Menovitý vstup:	100 – 240 V, striedavý prúd (50/60 Hz) 0,09 A (100 V) – 0,06 A (240 V)
Menovitý výstup:	4,2 V, jednosmerný prúd, 0,7 A
Čas nabíjania:	Približne 2 hod. 10 min. (pri používaní súpravy batérií NB-13L)
Prevádzková teplota:	5 – 40 °C

■ Kompaktný sieťový adaptér CA-DC30E

Menovitý vstup:	100 – 240 V, striedavý prúd (50/60 Hz) 0,07 A (100 V) – 0,045 A (240 V)
Menovitý výstup:	5,0 V, jednosmerný prúd 0,55 A
Čas nabíjania:	Približne 2 hod. 50 min.* (pri nabíjaní súpravy batérií NB-13L vo fotoaparáte) * Čas nabíjania sa výrazne líši v závislosti od zostávajúcej úrovne nabitia batérie.
Prevádzková teplota:	5 – 40 °C

Pred prvým použitím

Základná príručka

Rozšírená príručka

Základné funkcie
fotoaparátu

Automatický režim/
hybridný automatický režim

Ďalšie režimy snímania

Režim P

Režimy Tv, Av a M

Prehrávanie

Bezdrôtové funkcie

Ponuka nastavení

Príslušenstvo

Dodatok

Register



Register

A

Automatický režim
(režim snímania) 18, 26
Autoportrét (režim snímania) 40
Av (režim snímania) 65

B

Bluetooth 83

C

Camera Connect 83
CANON iMAGE GATEWAY 95
Citlivosť ISO 53

Č

Číslovanie súborov 103

D

Dátum a čas/pásmo
Nastavenia 16
Digitálny telekonvertor 57
Digitálny zoom 31
DPOF 113

E

Efekt hračkárskeho fotoaparátu
(režim snímania) 45
Efekt miniatúry (režim snímania) 45
Efekt rybieho oka
(režim snímania) 44
Ekologický režim 101

Expozícia

Korekcia 52
Pamäť AE 52
Pamäť FE 62

F

Farba (vyváženie bielej farby) 54
Flash/Blesk
Korekcia expozície blesku 62
Synchronizácia s dlhým časom
uzávierky 61
Vypnutý blesk 61
Zapnutý blesk 61
Funkcie Wi-Fi 83

H

Hladká pokožka (režim snímania) 43
Hodnotenie 77

Ch

Chybové hlásenia 118

I

Indikátor 25, 38

J

Jazyk zobrazenia 17
Jemné zaostrenie
(režim snímania) 44

K

Kábel HDMI 108
Konektor 112
Korekcia červených očí 79
Kvalita snímok 36

M

M (režim snímania) 65
Makrosnímky (rozsah zaostrenia) 56
Manuálne zaostrovanie
(rozsah zaostrenia) 56

N

Napájanie 107
→ Nabíjačka batérií,
→ Súprava batérií
Naprogramovaná automatická
expozícia 51
Nastavenie albumu 115
Nočné motívy snímané z ruky
(režim snímania) 41

O

Obrazovka
Ikony 119, 120
Jazyk zobrazenia 17
Ponuka → Rýchle ovládanie,
ponuka
Obrazovka s informáciami
systému GPS 69
Obsah balenia 2
Odosielanie snímok 95
Odosielanie snímok do telefónu
smartphone 83
Odosielanie snímok do webových
služieb 95
Odstraňovanie problémov 116

Ohňostroj (režim snímania) 42
Ochrana 72
Otáčanie 76
Označovanie snímok geografickými
značkami 86

P

P (režim snímania) 51
Pamäť AE 52
Pamäť AF 60
Pamäť FE 62
Pamäťové karty 2
Pamäťové karty SD/SDHC/SDXC
→ Pamäťové karty
Pípnutie 100
Pomer strán 35
Pomocné automatické
zaostrovanie 59
Ponuka
Základné ovládanie 23
Popruh 2, 14
Portrét (režim snímania) 41
Predvolené nastavenia → Vynulovanie
Prehrávanie → Prezeranie
Prezentácia 72
Prezeranie 19
Obrazovka jednotlivých
snímok 19
Prezentácia 72
Priblížené zobrazenie 71
Televízna obrazovka 108
Vyhľadávanie snímok 70
Zobrazenie zoznamu 70
Priblížené zobrazenie 71
Prídržný remienok → Popruh
Prislušenstvo 107

Pred prvým použitím

Základná príručka

Rozšírená príručka

Základné funkcie
fotoaparátu

Automatický režim/
hybridný automatický režim

Ďalšie režimy snímania

Režim P

Režimy Tv, Av a M

Prehrávanie

Bezdrôtové funkcie

Ponuka nastavení

Prislušenstvo

Dotatok

Register



R

- Rám pri komponovaní 31
- Rozsah zaostrenia
 - Makrosnímky 56
 - Manuálne zaostrovanie 56
- Rýchle ovládanie
 - Základné ovládanie 23

S

- Samospúšť 34
 - Sériové snímanie 35
 - Sledovanie s AF 58
 - Snímanie
 - Dátum a čas snímania
 - Dátum a čas/pásmo
 - Informácie o snímaní 119
 - Snímky
 - Čas zobrazenia 38
 - Ochrana 72
 - Prehrávanie → Prezeranie
 - Vymazávanie 74
 - Softvér
 - Ukladanie snímok v počítači 112
 - Spôsob AF 58
 - Spôsob merania 52
 - Súprava batérií
 - Ekologický režim 101
 - Nabíjanie 15
 - Úroveň 119
 - Úspora energie 101
- ## T
- Televízna obrazovka 108
 - Tlač 112
 - Tv (režim snímania) 64

U

- Ukladanie snímok v počítači 112
- Úprava alebo vymazanie informácií o pripojení 99
- Úpravy
 - Korekcia červených očí 79
- Úspora energie 101

V

- Videosekvencie
 - Úpravy 79
- Vlastné vyváženie bielej farby 54
- Vyhľadávanie 70
- Vymazávanie 74
- Vynulovanie 105
- Vynulovanie fotoaparátu 105
- Vyváženie bielej farby (farba) 54

Z

- Zaostrovanie
 - Obrysy MF 57
 - Pamäť AF 60
 - Pomocné automatické zaostrovanie 59
 - Spôsob AF 58
- Zmena veľkosti snímok 77
- Zobrazenie mriežky 36
- Zoom 27, 31
- Zrnitý čiernobiely (režim snímania) 43
- Zvukový filter pre veterné podmienky 47

Pred prvým použitím
Základná príručka
Rozšírená príručka
Základné funkcie fotoaparátu
Automatický režim/ hybridný automatický režim
Ďalšie režimy snímania
Režim P
Režimy Tv, Av a M
Prehrávanie
Bezdrôtové funkcie
Ponuka nastavení
Príslušenstvo
Dodatok
Register

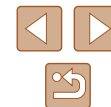

Bezpečnostné pokyny pre bezdrôtové funkcie

- Pred exportovaním tovarov alebo technológií vo fotoaparáte regulovaných devízovým zákonom a zákonom o zahraničnom obchode (vrátane ich vývozu mimo Japonska a ich ukážania nerezidentom v Japonsku) môže byť potrebné získať povolenie na export alebo povolenie na servisné transakcie od japonskej vlády.
- Keďže tento výrobok obsahuje americké šifrovacie prvky, riadi sa ustanoveniami USA na kontrolu vývozu a nemôže sa exportovať ani priviezť do krajiny, na ktorú je uvalené obchodné embargo USA.
- Zaznamenajte si nastavenia pripojenia Wi-Fi, ktoré používate. Nastavenia bezdrôtového pripojenia uložené v tomto výrobku sa môžu zmeniť alebo vymazať v dôsledku nesprávnej prevádzky výrobku, vplyvom rádiových vln alebo statickej elektriny, poruchy alebo nesprávnej funkčnosti. Spoločnosť Canon nenesie žiadnu zodpovednosť za priame ani nepriame škody ani za stratu príjmov plynúcich zo zhoršenia alebo zmiznutia obsahu.
- Pri prevode vlastníctva výrobku, jeho likvidácii alebo zaslaní na opravu obnovte predvolené nastavenie bezdrôtového pripojenia vymazaním všetkých nastavení, ktoré ste zadali.
- Spoločnosť Canon neposkytne náhradu za škody vyplývajúce zo straty alebo odcudzenia výrobku. Spoločnosť Canon nenesie žiadnu zodpovednosť za škody ani straty spôsobené neoprávneným prístupom alebo používaním cieľových zariadení uložených v tomto výrobku, ak sa výrobok stratí alebo bude odcudzený.
- Výrobok používajte podľa pokynov v tejto príručke. Bezdrôtovú funkciu tohto výrobku používajte podľa pokynov v tejto príručke. Spoločnosť Canon nenesie žiadnu zodpovednosť za škody ani straty, ak sa táto funkcia a výrobok používajú iným spôsobom, ako je opísaný v tejto príručke.

Bezpečnostné opatrenia

Keďže funkcia Wi-Fi využíva na prenos signálu rádiové vlny, pri jej používaní sa vyžadujú prísnejšie bezpečnostné opatrenia ako pri používaní káblovej siete LAN.

Pri používaní funkcie Wi-Fi pamätajte na nasledujúce body.

- Používajte iba siete, ktoré ste oprávnení používať. Tento produkt vyhľadáva siete Wi-Fi v blízkosti a výsledky zobrazí na obrazovke. Môžu sa zobrazíť aj siete, ktoré nie ste oprávnení použiť (neznáme siete). Pokus o pripojenie k týmto sieťam alebo pokus o ich použitie sa však môže považovať za neoprávnený prístup. Používajte iba siete, ktoré ste oprávnení používať, a nepokúšajte sa pripojiť k iným neznámym sieťam.

Ak bezpečnostné nastavenia nie sú správne nastavené, môžu nastať nasledujúce problémy.

- Monitorovanie prenosu
Tretie strany so zlými úmyslami môžu sledovať prenosy pomocou funkcie Wi-Fi a pokúsiť sa získať odosielané údaje.
- Neoprávnený prístup k sieti
Tretie strany so zlými úmyslami môžu získať neoprávnený prístup k sieti, ktorú používate, s cieľom ukradnúť, zmeniť alebo zničiť informácie. Okrem toho sa môžete stať obeťou iných typov neoprávneného prístupu, ako je infiltrácia (keď niekto prevezme identitu s cieľom získať prístup k neoprávneným informáciám) alebo útoky typu odrazový mostík (ak niekto získa neoprávnený prístup k vašej sieti ako odrazový mostík na zakrytie stôp pri infiltrácii iných systémov).

Ak chcete zabrániť týmto typom problémov, dôkladne zabezpečte sieť Wi-Fi. Funkciu Wi-Fi tohto fotoaparátu používajte iba po tom, ako porozumiete zabezpečeniu funkcie Wi-Fi. Pri úprave nastavení zabezpečenia vyvážte riziko a komfort.

Pred prvým použitím
Základná príručka
Rozšírená príručka
Základné funkcie fotoaparátu
Automatický režim/hybridný automatický režim
Ďalšie režimy snímania
Režim P
Režimy Tv, Av a M
Prehrávanie
Bezdrôtové funkcie
Ponuka nastavení
Príslušenstvo
Dotatok
Register



Third-Party Software

- AES-128 Library
Copyright (c) 1998-2008, Brian Gladman, Worcester, UK.
All rights reserved.

LICENSE TERMS

The redistribution and use of this software (with or without changes) is allowed without the payment of fees or royalties provided that:

1. source code distributions include the above copyright notice, this list of conditions and the following disclaimer;
2. binary distributions include the above copyright notice, this list of conditions and the following disclaimer in their documentation;
3. the name of the copyright holder is not used to endorse products built using this software without specific written permission.

DISCLAIMER

This software is provided 'as is' with no explicit or implied warranties in respect of its properties, including, but not limited to, correctness and/or fitness for purpose.

- CMSIS Core header files
Copyright (C) 2009-2015 ARM Limited.
All rights reserved.

Redistribution and use in source and binary forms, with or without modification, are permitted provided that the following conditions are met:

- Redistributions of source code must retain the above copyright notice, this list of conditions and the following disclaimer.
- Redistributions in binary form must reproduce the above copyright notice, this list of conditions and the following disclaimer in the documentation and/or other materials provided with the distribution.
- Neither the name of ARM nor the names of its contributors may be used to endorse or promote products derived from this software without specific prior written permission.

THIS SOFTWARE IS PROVIDED BY THE COPYRIGHT HOLDERS AND CONTRIBUTORS "AS IS" AND ANY EXPRESS OR IMPLIED WARRANTIES, INCLUDING, BUT NOT LIMITED TO, THE IMPLIED WARRANTIES OF MERCHANTABILITY AND FITNESS FOR A PARTICULAR PURPOSE ARE DISCLAIMED. IN NO EVENT SHALL COPYRIGHT HOLDERS AND CONTRIBUTORS BE LIABLE FOR ANY DIRECT, INDIRECT, INCIDENTAL, SPECIAL, EXEMPLARY, OR CONSEQUENTIAL DAMAGES (INCLUDING, BUT NOT LIMITED TO, PROCUREMENT OF SUBSTITUTE GOODS OR SERVICES; LOSS OF USE, DATA, OR PROFITS; OR BUSINESS INTERRUPTION) HOWEVER CAUSED AND ON ANY THEORY OF LIABILITY, WHETHER IN CONTRACT, STRICT LIABILITY, OR TORT (INCLUDING NEGLIGENCE OR OTHERWISE) ARISING IN ANY WAY OUT OF THE USE OF THIS SOFTWARE, EVEN IF ADVISED OF THE POSSIBILITY OF SUCH DAMAGE.

Pred prvým použitím

Základná príručka

Rozšírená príručka

Základné funkcie
fotoaparátu

Automatický režim/
hybridný automatický režim

Ďalšie režimy snímania

Režim P

Režimy Tv, Av a M

Prehrávanie

Bezdrôtové funkcie

Ponuka nastavení

Príslušenstvo

Dodatok

Register



- KSDK Peripheral Drivers, Flash / NVM, KSDK H/W Abstraction Layer (HAL)
(c) Copyright 2010-2015 Freescale Semiconductor, Inc.
ALL RIGHTS RESERVED.

Redistribution and use in source and binary forms, with or without modification, are permitted provided that the following conditions are met:

- * Redistributions of source code must retain the above copyright notice, this list of conditions and the following disclaimer.
- * Redistributions in binary form must reproduce the above copyright notice, this list of conditions and the following disclaimer in the documentation and/or other materials provided with the distribution.
- * Neither the name of the <organization> nor the names of its contributors may be used to endorse or promote products derived from this software without specific prior written permission.

THIS SOFTWARE IS PROVIDED BY THE COPYRIGHT HOLDERS AND CONTRIBUTORS "AS IS" AND ANY EXPRESS OR IMPLIED WARRANTIES, INCLUDING, BUT NOT LIMITED TO, THE IMPLIED WARRANTIES OF MERCHANTABILITY AND FITNESS FOR A PARTICULAR PURPOSE ARE DISCLAIMED. IN NO EVENT SHALL <COPYRIGHT HOLDER> BE LIABLE FOR ANY DIRECT, INDIRECT, INCIDENTAL, SPECIAL, EXEMPLARY, OR CONSEQUENTIAL DAMAGES (INCLUDING, BUT NOT LIMITED TO, PROCUREMENT OF SUBSTITUTE GOODS OR SERVICES; LOSS OF USE, DATA, OR PROFITS; OR BUSINESS INTERRUPTION) HOWEVER CAUSED AND ON ANY THEORY OF LIABILITY, WHETHER IN CONTRACT, STRICT LIABILITY, OR TORT (INCLUDING NEGLIGENCE OR OTHERWISE) ARISING IN ANY WAY OUT OF THE USE OF THIS SOFTWARE, EVEN IF ADVISED OF THE POSSIBILITY OF SUCH DAMAGE.

Osobné údaje a bezpečnostné opatrenia

Ak sú vo fotoaparáte uložené osobné údaje alebo nastavenia zabezpečenia sietí Wi-Fi, ako sú napríklad heslá, tieto údaje a nastavenia môžu vo fotoaparáte ostať.

Pri prevode fotoaparátu na inú osobu, jeho likvidácii alebo zaslaní na opravu vykonajte nasledujúce opatrenia na zabránenie úniku takýchto údajov a nastavení.

- Vymažte zaregistrované informácie o zabezpečení sietí Wi-Fi výberom položky [Clear settings/Zrušiť nastavenia] v nastaveniach pripojenia Wi-Fi.

Ochranné známky a licencie

- Microsoft a Windows sú ochrannými značkami alebo registrovanými ochrannými značkami spoločnosti Microsoft Corporation v Spojených štátoch a iných krajinách.
- Macintosh a Mac OS sú ochrannými značkami spoločnosti Apple Inc. registrovanými v Spojených štátoch a iných krajinách.
- App Store, iPhone a iPad sú ochrannými značkami spoločnosti Apple Inc.
- Logo SDXC je ochrannou značkou spoločnosti SD-3C, LLC.
- Označenie HDMI, logo HDMI a rozhranie High-Definition Multimedia Interface sú ochrannými značkami alebo registrovanými ochrannými značkami spoločnosti HDMI Licensing, LLC.
- Wi-Fi®, Wi-Fi Alliance®, WPA™, WPA2™ a Wi-Fi Protected Setup™ sú ochrannými značkami alebo registrovanými ochrannými značkami spoločnosti Wi-Fi Alliance.
- Slovná ochranná značka a logá Bluetooth® sú registrované ochranné značky, ktoré vlastní spoločnosť Bluetooth SIG, Inc., a akékoľvek použitie týchto ochranných známk zo strany spoločnosti Canon Inc. je na základe licencie. Ostatné ochranné značky a obchodné názvy sú vlastníctvom príslušných vlastníkov.
- Všetky ostatné ochranné značky sú vlastníctvom príslušných vlastníkov.
- Zariadenie obsahuje technológiu exFAT licencovanú spoločnosťou Microsoft.

Pred prvým použitím

Základná príručka

Rozšírená príručka

Základné funkcie fotoaparátu

Automatický režim/ hybridný automatický režim

Ďalšie režimy snímania

Režim P

Režimy Tv, Av a M

Prehrávanie

Bezdrôtové funkcie

Ponuka nastavení

Príslušenstvo

Dodatok

Register



- This product is licensed under AT&T patents for the MPEG-4 standard and may be used for encoding MPEG-4 compliant video and/or decoding MPEG-4 compliant video that was encoded only (1) for a personal and non-commercial purpose or (2) by a video provider licensed under the AT&T patents to provide MPEG-4 compliant video. No license is granted or implied for any other use for MPEG-4 standard.

* V prípade potreby sa toto upozornenie uvádza v anglickom jazyku.

Prehlásenie

- Neoprávnené šírenie tejto príručky je zakázané.
- Všetky merania sú založené na testovacích štandardoch spoločnosti Canon.
- Informácie, technické parametre a vzhľad výrobku sa môžu zmeniť bez predchádzajúceho upozornenia.
- Ilustrácie a snímky obrazoviek použité v tejto príručke sa môžu mierne líšiť od aktuálneho stavu zariadenia.
- Bez ohľadu na skutočnosti uvedené vyššie nezodpovedá spoločnosť Canon za žiadne straty vyplývajúce z používania tohto výrobku.

Pred prvým použitím

Základná príručka

Rozšírená príručka

Základné funkcie
fotoaparátu

Automatický režim/
hybridný automatický režim

Ďalšie režimy snímania

Režim P

Režimy Tv, Av a M

Prehrávanie

Bezdrôtové funkcie

Ponuka nastavení

Príslušenstvo

Dodatok

Register

