

Canon

PowerShot SX70 HS

Erweitertes Benutzerhandbuch

Inhalt

Grundlagen der Kamera

Aufnahme

Wiedergabe

Wireless-Funktionen

Funktionseinstellungen

Zubehör

Tipps zur Benutzung der Kamera

Index

DEUTSCH

Vorbemerkungen und rechtliche Hinweise

- Machen Sie zuerst einige Testaufnahmen, und prüfen Sie diese, um sicherzugehen, dass die Bilder richtig aufgenommen wurden. Beachten Sie, dass Canon Inc., dessen Tochterfirmen, angegliederte Unternehmen und Händler keine Haftung für Folgeschäden übernehmen, die aus der Fehlfunktion einer Kamera oder eines Zubehörs (z. B. einer Speicherkarte) herrühren und die dazu führen, dass ein Bild entweder gar nicht oder in einem nicht maschinenlesbaren Format gespeichert wird.
- Das unberechtigte Fotografieren und die Anfertigung von Video- und/oder Tonaufnahmen von Personen oder urheberrechtlich geschütztem Material durch den Benutzer kann die Privatsphäre der betreffenden Personen und/oder die Rechte Dritter – einschließlich Urheberrechte sowie Rechte an geistigem Eigentum – verletzen. Bedenken Sie, dass auch dann Einschränkungen bestehen können, wenn solche Fotografien oder Videoaufnahmen nur für den persönlichen Gebrauch bestimmt sind.
- Informationen zur Kameragarantie und zum Kundendienst enthalten die im Dokumentationssatz zur Kamera bereitgestellten Garantieinformationen.
- Der Bildschirm wird mittels hochpräziser Produktionstechniken hergestellt und mehr als 99,99 % der Pixel funktionieren gemäß der Spezifikationen. In seltenen Fällen kann es jedoch vorkommen, dass einige Pixel fehlerhaft sind oder als rote oder schwarze Punkte erscheinen. Dies deutet nicht auf einen Kameraschaden hin und hat keinerlei Auswirkungen auf die aufgezeichneten Bilder.
- Wird die Kamera über einen längeren Zeitraum verwendet, kann sie warm werden. Dies deutet nicht auf einen Schaden hin.





Einleitung

- Klicken Sie auf einen Kapiteltitle rechts auf der ersten Seite, um zum Anfang des betreffenden Kapitels zu gelangen.
- Um sich im Dokument vor- und zurückzubewegen, klicken Sie auf die Symbole unten auf jeder Seite.
 - 🏠: Zur Anfangsseite springen
 - ↶: Zur vorherigen Seite springen
 - ◀: Eine Seite zurück
 - ▶: Eine Seite vor
- Bei den Anweisungen in diesem Handbuch wird davon ausgegangen, dass in der Kamera die Standardeinstellungen gewählt wurden.
- Registerkarten wie **P** zeigen an, welche Modi in den Anweisungen zum Aufnehmen verwendet werden. Einige Leistungsmerkmale sind auch in anderen Modi verfügbar.
- Für Ratschläge zur einfacheren Nutzung der Kamera klicken Sie auf das Symbol .

Konventionen für die Anleitungen

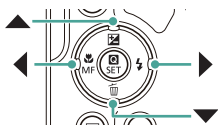
- In diesem Handbuch werden Symbole verwendet, um die entsprechenden Kameratasten und -wahräder darzustellen.
- Die folgenden Bedienelemente der Kamera werden durch Symbole dargestellt.



- Symbole und Text auf dem Bildschirm werden in Klammern angegeben.
- Die Zahlen in einigen Abbildungen entsprechen den in den Bedienschritten angegebenen Nummern.
-  xx: Seiten mit relevanten Informationen (in diesem Beispiel steht „xx“ für eine Seitennummer)
- Zur Vereinfachung werden alle unterstützten Speicherkarten einheitlich als Speicherkarte bezeichnet.

Inhalt

| | |
|--|-----------|
| Vorbemerkungen und rechtliche Hinweise | 2 |
| Einleitung | 3 |
| Konventionen für die Anleitungen | 3 |
| Häufig verwendete Kamerafunktionen | 15 |
| Sicherheitshinweise | 18 |
| Grundlagen der Kamera | 21 |
| Vorbereitung | 22 |
| Anbringen der Schlaufe | 22 |
| Aufladen des Akkus | 23 |
| Vorbereiten einer Speicherkarte | 24 |
| Einsetzen/Herausnehmen von Akku und Speicherkarte | 25 |
| Einstellen von Datum, Uhrzeit, Zeitzone und Sprache | 27 |
| Halten der Kamera | 29 |
| Ausprobieren der Kamera | 30 |
| Aufnahme | 30 |
| Anzeigen | 32 |
| Bezeichnungen | 33 |
| Vorne | 33 |
| Rückseite | 34 |
| Sucher | 35 |
| Anpassen des Bildschirmwinkels | 36 |
| Status der Kontrollleuchte | 37 |
| Aufnahmemodus einstellen | 38 |
| Konfigurieren von Kamerafunktionen | 39 |
| Schnelleinstellungsbildschirm | 39 |
| Menübildschirm | 40 |
| Im Schnelleinstellungsbildschirm verfügbare Funktionen | 42 |
| Menüeinstellungen | 43 |
| Aufnahmemodus-Bildschirm | 45 |
| Rahmen auf dem Aufnahmebildschirm | 46 |

| | |
|---|-----------|
| Anzeigeoptionen für das Aufnehmen | 47 |
| Anzeigeoptionen für die Wiedergabe | 48 |
| Histogramme umschalten | 49 |
| Bildschirmtastatur | 50 |
| Aufnahme | 51 |
| Aufnahmen mit von der Kamera festgelegten Einstellungen (Automatikmodus/Modus Hybrid Auto) | 52 |
| Aufnahmen im Modus Hybrid Auto | 54 |
| Aufnahmen von Panoramen (Panorama-Modus) | 55 |
| Aufnahmen beweglicher Objekte (Sport-Modus) | 56 |
| Aufnahmen besonderer Szenen (Besondere-Szene-Modus) | 57 |
| Sich selbst aufnehmen mit optimalen Einstellungen (Selbstporträt-Modus) | 60 |
| Aufnahmen mit Bildeffekten (Kreativfilter-Modus) | 61 |
| Aufnahmen von Bildern, die wie Miniaturmodelle aussehen (Miniatureffekt) | 64 |
| Aufnahmen verschiedenartiger Movies (Movie-Modus) | 65 |
| Aufnahmen von Movies mit speziellen Verschlusszeiten und Blendenwerten (Movie Manuelle Belichtung) | 65 |
| Aufnahmen im Modus Programm-AE (Modus P) | 67 |
| Aufnahmen mit speziellen Verschlusszeiten (Modus Tv) | 68 |
| Aufnahmen mit speziellen Blendenwerten (Modus Av) | 69 |
| Aufnahmen mit speziellen Verschlusszeiten und Blendenwerten (Modus M) | 70 |
| Heranzoomen von Motiven (Digitalzoom) | 71 |
| Speichern der Bildhelligkeit/Belichtung (AE-Speicherung) | 72 |
| Einfache Neuausrichtung der Kamera auf Motive nach dem manuellen Zoomvorgang (Zoom-Hilfsrahmen – Suchen) | 73 |
| Optionen für den Anzeigebereich | 74 |
| Automatisches Zoomen als Reaktion auf eine Bewegung des Motivs (Auto-Zoom) | 75 |
| Anpassen der Anzeige von Gesichtern in konstanter Größe | 76 |

| | |
|--|-----|
| Vermeiden verlorener Motive nach dem Hineinzoomen (Zoom-Hilfsrahmen sperren)..... | 77 |
| Deaktivieren der Motivzentrierung..... | 78 |
| Nahaufnahmen (Makro)..... | 79 |
| Aufnahmen mit dem manuellen Fokus..... | 80 |
| Einfache Ermittlung des Fokussierbereichs (MF Peaking)..... | 81 |
| Aufnahmen mit AF-Speicherung..... | 82 |
| Ändern der Bildqualität..... | 83 |
| Aufzeichnen im Format RAW..... | 83 |
| Ändern des Seitenverhältnisses..... | 84 |
| Ändern der Bildanzeigedauer nach Aufnahmen..... | 85 |
| Ändern des Blitzmodus..... | 86 |
| Speichern der Bildhelligkeit / Belichtung bei Blitzaufnahmen (FE-Speicherung)..... | 87 |
| Konfigurieren von Blitzeinstellungen..... | 88 |
| Anpassen der Blitzbelichtungskorrektur..... | 88 |
| Einstellen der Blitzleistung..... | 89 |
| Ändern des Zeitpunkts der Blitzauslösung..... | 90 |
| Verringerung des Rote-Augen-Effekts..... | 91 |
| Konfigurieren von Safety FE..... | 91 |
| Reihenaufnahme..... | 92 |
| Verwenden des Selbstauslösers..... | 93 |
| Hinzufügen eines Datumsaufdrucks..... | 94 |
| Anpassen der Bildhelligkeit (Belichtungskorrektur)..... | 95 |
| Aufnahmereihe mit Belichtungsautomatik (AEB-Aufnahmen)..... | 96 |
| Ändern der ISO-Empfindlichkeit..... | 98 |
| Anpassen der automatischen ISO-Einstellungen..... | 98 |
| Automatische Korrektur von Helligkeit und Kontrast (Autom. Belichtungsoptimierung)..... | 99 |
| Ändern des Lichtmessungsverfahrens..... | 100 |
| Einstellen des Messtimers..... | 101 |
| Konfigurieren der Belichtungssimulation..... | 102 |

| | |
|---|------------|
| Aufnahmen natürlicher Farben (Weißabgleich) | 103 |
| Custom Weißabgleich..... | 104 |
| Eigene Farbeinstellungen (Stileinstellungen)..... | 105 |
| Aufnahmen mit Servo AF | 106 |
| Auswählen der AF-Methode..... | 107 |
| Auswählen der zu fokussierenden Motive (Verfolgungs-Autofokus) | 108 |
| Bewegen des AF-Messfelds | 109 |
| Ändern der Fokuseinstellung | 110 |
| Konfigurieren des AF-Hilfslichts | 111 |
| Ändern der IS-Modus-Einstellungen | 112 |
| Korrigieren starker Kameraverwacklungen | 112 |
| Verwenden der automatischen Wasserwaage..... | 113 |
| Verwenden des Digital-Telekonverters..... | 114 |
| Speichern der Zoom- oder MF-Position | 115 |
| Movie-Aufnahmegröße ändern | 116 |
| Konfigurieren der Einstellungen für die Tonaufnahme | 117 |
| Anpassen der Aufnahmelautstärke..... | 117 |
| Windfilter..... | 118 |
| Dämpfung | 118 |
| Konfigurieren von Movie-Servo-AF | 119 |
| Verwenden der Langzeitautomatik..... | 120 |
| Miniaturmodell-Effekt in Movies (Miniatureffekt-Movie) | 121 |
| Videoschnapsschüsse aufnehmen | 122 |
| Zeitraffer-Movies aufnehmen | 124 |
| Anpassen der Anzeige der Informationen zur HDMI-Ausgabe..... | 125 |
| Einstellen der Art des Filmtagebuchs..... | 126 |
| Wiedergabe | 127 |
| Anzeigen | 128 |
| Vergrößern von Bildern | 129 |
| Movies aus dem Filmtagebuch anschauen..... | 130 |

| | |
|--|------------|
| Bilder anhand eines Index' finden | 131 |
| Schneiden von Filmen..... | 132 |
| Anfang/Ende von Movies entfernen | 132 |
| Frames aus 4K-Movies als Standbilder speichern | 134 |
| Bearbeiten von Filmen für das Filmtagebuch | 135 |
| Schützen von Bildern | 136 |
| Schützen mehrerer Bilder..... | 136 |
| Drehen von Bildern | 138 |
| Löschen von Bildern..... | 139 |
| Gleichzeitiges Löschen mehrerer Bilder..... | 139 |
| Hinzufügen von Bildern zu den Druckaufträgen (DPOF) | 141 |
| Drucken von Bildern im Druckauftrag (DPOF) | 142 |
| Hinzufügen von Bildern zu einem Fotobuch | 143 |
| Rote-Augen-Korrektur | 144 |
| Ausschnitt..... | 145 |
| Bildgröße anpassen | 147 |
| Bewerten von Bildern..... | 148 |
| Anzeigen als Diaschau..... | 149 |
| Finden von den Suchkriterien entsprechenden Bildern | 150 |
| Suchen von Bildern mit dem Hauptwahrad | 151 |
| Videoschnapsschüsse zusammenschneiden | 152 |
| Starten der Wiedergabe ab dem letzten angezeigten Bild..... | 154 |
| Wireless-Funktionen | 155 |
| Verfügbare Drahtlos-Funktionen | 156 |
| Speichern von in der Kamera befindlichen Bildern in einem Smartphone..... | 158 |
| Verbinden mit Smartphones über WLAN mittels der WLAN-Taste | 162 |
| Bildanzeige einschränken..... | 164 |
| Mit Smartphones verwendete Funktionen..... | 165 |
| Automatisches Senden von Bildern an ein Smartphone während der Aufnahme | 165 |

| | |
|--|------------|
| Fernbediente Aufnahme während Betrachtung des Live-Bilds auf dem Smartphone | 165 |
| Bedienen der Kamera über ein Smartphone | 166 |
| Geotagging von Bildern während der Aufnahme | 166 |
| Verbinden mit Druckern über WLAN | 167 |
| Aufbau einer Verbindung über einen Zugriffspunkt | 169 |
| Automatisches Senden von Bildern an einen Computer | 171 |
| Hochladen von Bildern zu Webservices | 174 |
| Registrieren von Webservices | 174 |
| Hochladen von Bildern zu Webservices | 178 |
| Erneut verbinden über WLAN | 179 |
| WLAN-Verbindungen beenden | 180 |
| Löschen von Informationen von via Bluetooth gepaarten Geräten | 181 |
| Ändern oder Löschen von Verbindungseinstellungen | 182 |
| Funktionseinstellungen | 183 |
| Auswählen und Erzeugen von Ordnern | 184 |
| Datei-Nummerierung ändern | 185 |
| Konfigurieren des automatischen Drehens von Porträt-Aufnahmen | 186 |
| Formatieren von Speicherkarten | 187 |
| Konfigurieren der Erläuterungen | 188 |
| Verwenden des Eco-Modus | 189 |
| Anpassen der Stromsparfunktionen | 190 |
| Einstellen der Bildschirmhelligkeit | 191 |
| Einstellen von Datum, Uhrzeit und Zeitzone | 192 |
| Ändern der Sprache | 193 |
| Einstellen des Videosystems | 194 |
| Signaltöne einstellen | 195 |
| Anpassen der Lautstärke | 196 |
| Einstellen der Auflösung für die HDMI-Ausgabe | 197 |
| Individuelle Funktionen der Zoom-Tasten | 198 |

| | |
|---|------------|
| Umschalten der Funktion des AF-Messfeldwahlschalters und der AE-Lock-Taste | 199 |
| Anpassen der Anzeige der Aufnahmeinformationen | 200 |
| Einstellen der Priorität für die Leistung des Aufnahme-Displays | 201 |
| Einstellen des Anzeigemodus' | 202 |
| Ändern der Einstellung für das Einfahren des Objektivs | 203 |
| Display spiegeln | 204 |
| Startbildschirm einstellen | 205 |
| Anzeigen metrischer oder nicht metrischer Maßeinheiten | 206 |
| Individualfunktionen konfigurieren..... | 207 |
| Individualisierung von Tastenfunktionen | 208 |
| Individual-Aufnahmemodi (C1/C2)..... | 209 |
| Wiederherstellen der Kamera-StandardEinstellungen | 210 |
| Festlegen von Copyright-Informationen zum Speichern in Bildern | 211 |
| Herunterladen von Handbüchern/Software über einen QR-Code | 212 |
| Anzeigen von Zertifizierungs-Logos..... | 213 |
| Speichern häufig verwendeter Aufnahmemenüeinträge (My Menu)..... | 214 |
| Umbenennen der My-Menu-Registerkarten | 215 |
| Löschen einer My-Menu-Registerkarte | 215 |
| Löschen aller My-Menu-Registerkarten..... | 216 |
| Löschen aller hinzugefügten Einträge | 216 |
| Anpassen der My-Menu-Darstellung | 217 |
| Zubehör | 218 |
| Optionales Zubehör..... | 219 |
| Stromversorgung | 219 |
| Andere | 219 |
| Drucker | 220 |
| Verwendung des optionalen Zubehörs..... | 221 |
| Wiedergabe auf einem Fernsehgerät..... | 221 |

| | |
|---|-----|
| Verwenden einer Streulichtblende (separat erhältlich) | 222 |
| Verwenden von Objektivfiltern (separat erhältlich) | 223 |
| Fernaufnahmen | 224 |
| Verwenden eines Auslösekabels (separat erhältlich) | 225 |
| Verwenden eines externen Mikrofons | 225 |
| Speichern von Bildern auf einem Computer | 226 |
| Drucken von Bildern..... | 227 |

Tipps zur Benutzung der Kamera..... 229

| | |
|--|-----|
| Grundlagen der Kamera..... | 230 |
| Vorsichtsmaßnahmen bei der Handhabung | 230 |
| Vorbereitung | 230 |
| Halten der Kamera | 232 |
| Sucher | 232 |
| Anpassen des Bildschirmwinkels | 232 |
| Konfigurieren von Kamerafunktionen | 232 |
| Rahmen auf dem Aufnahmebildschirm..... | 232 |
| Anzeigeoptionen für die Wiedergabe | 233 |
| Aufnahme..... | 234 |
| Aufnahmen mit von der Kamera festgelegten Einstellungen (Automatikmodus/Modus Hybrid Auto) | 234 |
| Aufnahmen von Panoramen (Panorama-Modus)..... | 237 |
| Aufnahmen beweglicher Objekte (Sport-Modus)..... | 238 |
| Aufnahmen besonderer Szenen (Besondere-Szene-Modus)..... | 238 |
| Aufnahmen verschiedenartiger Movies (Movie-Modus) | 239 |
| Aufnahmen im Modus Programm-AE (Modus P) | 240 |
| Aufnahmen mit speziellen Verschlusszeiten (Modus Tv) | 241 |
| Aufnahmen mit speziellen Blendenwerten (Modus Av) | 241 |
| Aufnahmen mit speziellen Verschlusszeiten und Blendenwerten (Modus M) | 241 |
| Heranzoomen von Motiven (Digitalzoom) | 242 |
| Speichern der Bildhelligkeit / Belichtung (AE-Speicherung)..... | 243 |
| Einfache Neuausrichtung der Kamera auf Motive nach dem manuellen Zoomvorgang (Zoom-Hilfsrahmen – Suchen)..... | 243 |





| | |
|---|-----|
| Automatisches Zoomen als Reaktion auf eine Bewegung des Motivs (Auto-Zoom) | 243 |
| Vermeiden verlorener Motive nach dem Hineinzoomen (Zoom-Hilfsrahmen – Sperren) | 244 |
| Nahaufnahmen (Makro) | 245 |
| Aufnahmen mit dem manuellen Fokus | 245 |
| Ändern der Bildqualität | 246 |
| Ändern des Blitzmodus | 246 |
| Speichern der Bildhelligkeit / Belichtung bei Blitzaufnahmen (FE-Speicherung) | 247 |
| Konfigurieren von Blitzeinstellungen | 247 |
| Reihenaufnahme | 247 |
| Verwenden des Selbstauslösers | 248 |
| Hinzufügen eines Datumsaufdrucks | 248 |
| Anpassen der Bildhelligkeit (Belichtungskorrektur) | 248 |
| Ändern der ISO-Empfindlichkeit | 249 |
| Automatische Korrektur von Helligkeit und Kontrast (Automatische Belichtungsoptimierung) | 249 |
| Aufnahmen natürlicher Farben (Weißabgleich) | 249 |
| Aufnahmen mit Servo AF | 250 |
| Auswählen der AF-Methode | 250 |
| Ändern der IS-Modus-Einstellungen | 251 |
| Verwenden des Digital-Telekonverters | 252 |
| Speichern der Zoom- oder MF-Position | 252 |
| Movie-Aufnahmegröße ändern | 252 |
| Konfigurieren der Einstellungen für die Tonaufnahme | 253 |
| Konfigurieren von Movie-Servo-AF | 253 |
| Verwenden der Langzeitautomatik | 253 |
| Miniaturremodell-Effekt in Movies (Miniatureffekt-Movie) | 253 |
| Videoschnapsschüsse aufnehmen | 254 |
| Zeitraffer-Movies aufnehmen | 254 |
| Wiedergabe | 255 |
| Anzeigen | 255 |
| Vergrößern von Bildern | 255 |

| | |
|---|-----|
| Movies aus dem Filmtagebuch anschauen | 255 |
| Schneiden von Filmen | 256 |
| Schützen von Bildern..... | 257 |
| Löschen von Bildern | 257 |
| Hinzufügen von Bildern zu den Druckaufträgen (DPOF)..... | 258 |
| Hinzufügen von Bildern zu einem Fotobuch..... | 258 |
| Rote-Augen-Korrektur | 258 |
| Ausschnitt | 258 |
| Bildgröße anpassen..... | 258 |
| Bewerten von Bildern | 259 |
| Anzeigen als Diaschau | 259 |
| Finden von den Suchkriterien entsprechenden Bildern | 259 |
| Videoschnappschüsse zusammenschneiden..... | 259 |
| Wireless-Funktionen | 260 |
| Speichern von in der Kamera befindlichen Bildern in einem Smartphone | 260 |
| Mit Smartphones verwendete Funktionen | 261 |
| Verbinden mit Druckern über WLAN | 262 |
| Automatisches Senden von Bildern an einen Computer | 262 |
| Hochladen von Bildern zu Webservices | 262 |
| Funktionseinstellungen | 264 |
| Auswählen und Erzeugen von Ordnern..... | 264 |
| Datei-Nummerierung ändern | 264 |
| Formatieren von Speicherkarten | 264 |
| Anpassen der Stromsparfunktionen | 265 |
| Einstellen der Bildschirmhelligkeit | 265 |
| Anpassen der Anzeige der Aufnahmeinformationen | 265 |
| Individualfunktionen konfigurieren | 265 |
| Individual-Aufnahmemodi (C1/C2) | 266 |
| Wiederherstellen der Kamera-Standard-einstellungen..... | 266 |
| Festlegen von Copyright-Informationen zum Speichern in Bildern..... | 266 |
| Speichern häufig verwendeter Aufnahmemenüeinträge (My Menu) | 267 |

| | |
|---|-----|
| Zubehör..... | 268 |
| Optionales Zubehör..... | 268 |
| Verwendung des optionalen Zubehörs..... | 268 |
| Fehlerbehebung..... | 270 |
| Bildschirminformationen..... | 274 |
| Bei der Aufnahme..... | 274 |
| Während der Wiedergabe..... | 276 |
| Vorsichtsmaßnahmen für die Wireless-Funktionen..... | 278 |
| Sicherheitsvorkehrungen..... | 279 |
| Software Dritter..... | 280 |
| Private Informationen und Maßnahmen zur Sicherheit..... | 283 |
| Marken und Lizenzierung..... | 284 |
| Haftungsausschluss..... | 285 |
| Index..... | 286 |

Häufig verwendete Kamerafunktionen

Aufnehmen

- Verwenden der von der Kamera festgelegten Einstellungen (Automatikmodus, Modus Hybrid Auto)
 -  52,  54
- Sich selbst aufnehmen mit optimalen Einstellungen (Selbstporträt)
 -  60
- Aufnahmen von Panoramen (Panorama-Aufnahme)
 -  55

Gute Aufnahmen von Personen



Porträts

( 57)

Aufnahmen spezieller Szenen



Sport

( 56)



Nachtaufnahmen
ohne Stativ

( 57)



Feuerwerk

( 57)



Speisen

( 57)



15



Anwenden von Spezialeffekten



Glatte Haut

(📖57)



Monochrom

(📖61)



Weichzeichner

(📖61)



Fisheye-Effekt

(📖61)



Wie Ölgemälde

(📖61)



Wie Aquarelle

(📖61)



Spielzeugkamera-Effekt

(📖61)



Miniatureffekt

(📖64, 📖121)

- Fokussierte Gesichter
 - 📖52, 📖57, 📖107
- Aufnahmen ohne Blitz (Blitz aus)
 - 📖86
- Aufnahmen mit Selbstauslöser
 - 📖93
- Datumsaufdruck zufügen
 - 📖94
- Film- und Fotoaufnahmen gleichzeitig
 - 📖54





▶ Anzeigen

- Bilder überprüfen
 - 📖128
- Automatische Wiedergabe (Diaschau)
 - 📖149
- Auf einem Fernsehgerät
 - 📖221





16





- Schnelles Durchsuchen von Bildern
 -  131,  150,  151
- Löschen von Bildern
 -  139

Aufnahmen/Anzeigen von Movies

- Aufnahmen von Movies
 -  52,  65
- Anzeigen von Movies
 -  128





Drucken

- Drucken von Bildern
 -  141,  167,  227

Speichern

- Speichern von Bildern auf einem Computer
 -  226

Verwenden der WLAN-Funktionen

- Senden von Bildern an ein Smartphone
 -  158,  165
- Drucken von Bildern
 -  167
- Online-Freigabe von Bildern
 -  174
- Senden von Bildern an einen Computer
 -  171

Sicherheitshinweise

- Lesen Sie diese Hinweise zum sicheren Betrieb des Produkts.
- Befolgen Sie die Anweisungen, um Verletzungen und Schädigungen des Bedieners und Dritter zu vermeiden.



WARNHINWEIS

Weist auf die Gefahr schwerer oder tödlicher Verletzungen hin.

- Bewahren Sie die Geräte für Kleinkinder unzugänglich auf.
Es besteht Erstickungsgefahr, wenn sich der Trageriemen um den Hals einer Person legt.
- Nur die in dieser Anleitung für die Verwendung mit dem Produkt angegebenen Stromquellen nutzen.
- Das Produkt nicht zerlegen oder modifizieren.
- Das Produkt keinen starken Stößen oder Vibrationen aussetzen.
- Freigelegte interne Komponenten nicht berühren.
- Verwendung des Produkts bei ungewöhnlichen Umständen sofort einstellen, wenn also beispielsweise Rauch austritt oder ein seltsamer Geruch wahrzunehmen ist.
- Zum Reinigen des Produkts keine organischen Lösungsmittel wie Alkohol, Benzin oder Verdüner verwenden.
- Das Produkt nicht nass werden lassen.
- Keine Fremdkörper oder Flüssigkeiten in das Produkt gelangen lassen.
- Das Produkt nicht in Umgebungen mit entzündlichen Gase verwenden.
Andernfalls kann es zu einem Stromschlag, einer Explosion oder einem Brand kommen.
- Bei Produkten mit einem Sucher nicht durch den Sucher in intensive Lichtquellen (z. B. die Sonne an einem klaren Tag oder Laser oder andere starke künstliche Lichtquellen) blicken.
Dies kann Ihr Augenlicht schädigen.
- Die folgenden Anweisungen bei Verwendung im Handel erhältlicher Batterien oder mitgelieferter Akkus beachten.
 - Batterien/Akkus ausschließlich mit dem vorgesehenen Produkt verwenden.
 - Batterien/Akkus nicht erhitzen und keinen offenen Flammen aussetzen.
 - Batterien/Akkus nicht mit Akku-Ladegerät laden, die nicht zugelassen wurden.
 - Verunreinigungen der Kontakte sowie Berührungen mit Metallstiften oder anderen Gegenständen aus Metall vermeiden.
 - Keine undichten Batterien/Akkus verwenden.
 - Kontakte von Batterien/Akkus vor dem Entsorgen mit Klebeband oder anderen Mitteln isolieren.

Andernfalls kann es zu einem Stromschlag, einer Explosion oder einem Brand kommen. Wenn eine Batterie/ein Akku undicht ist und das austretende Material mit Ihrer Haut oder Kleidung in Berührung kommt, die betroffenen Bereiche gründlich mit fließendem Wasser abspülen. Bei Augenkontakt mit viel fließendem sauberem Wasser spülen und einen Arzt heranziehen.



- Bei Verwendung eines Akkuladegeräts oder Netzadapters die folgenden Anweisungen beachten.
 - Staub regelmäßig mit einem trockenen Tuch vom Netzstecker und von der Netzsteckdose entfernen.
 - Das Produkt nicht mit feuchten Händen ein- oder ausstecken.
 - Das Produkt nicht verwenden, wenn der Netzstecker nicht vollständig in die Steckdose eingesteckt ist.
 - Verunreinigungen des Netzsteckers und der Kontakte sowie Berührungen mit Metallstiften oder anderen Gegenständen aus Metall vermeiden.
 - Das Akkuladegerät oder den Netzadapter während eines Gewitters nicht berühren, wenn das Gerät mit dem Stromnetz verbunden ist.
 - Keine schweren Objekte auf dem Netzkabel ablegen. Das Netzkabel nicht beschädigen, knicken oder modifizieren.
 - Das warme Produkt während der Nutzung oder kurz danach nicht in Tuch oder andere Materialien einwickeln.
 - Das Produkt nicht über lange Zeit an das Stromnetz angeschlossen lassen.

Andernfalls kann es zu einem Stromschlag, einer Explosion oder einem Brand kommen.

- Das Produkt während der Nutzung nicht für längere Zeit mit einem bestimmten Bereich der Haut in Kontakt kommen lassen.

Dies kann zu Niedertemperaturverbrennungen (Hautrötungen und Blasenbildung) führen, auch wenn sich das Produkt nicht heiß anfühlt. An heißen Orten sowie Personen mit Kreislaufproblemen und empfindlicher Haut wird die Verwendung eines Stativs mit dem Produkt empfohlen.

- Anordnungen zum Ausschalten des Produkts an Orten befolgen, an denen dessen Verwendung untersagt ist.

Andernfalls kann es zu Fehlfunktionen anderer Geräte aufgrund der abgestrahlten elektromagnetischen Wellen und sogar zu Unfällen kommen.



VORSICHT

Weist auf die Gefahr von Verletzungen hin.

- Lösen Sie den Blitz nicht in Augennähe aus. Dadurch könnten die Augen verletzt werden.
- Der Trageriemen ist ausschließlich am Körper zu verwenden. Das Produkt kann beschädigt werden, wenn es mit dem Trageriemen an einem Haken oder einem anderen Objekt aufgehängt wird. Das Produkt außerdem nicht schütteln und keinen starken Erschütterungen aussetzen.
- Keinen starken Druck auf das Objektiv ausüben und keine Gegenstände gegen das Objektiv schlagen lassen.

Dies kann zu Verletzungen führen oder das Produkt beschädigen.

- Der Blitz erzeugt beim Auslösen hohe Temperaturen. Finger und andere Körperteile sowie Objekte beim Fotografieren vom Blitz fernhalten.

Dies kann zu Verbrennungen oder zu einer Fehlfunktion des Blitzes führen.



19



- Das Produkt keinen extrem hohen oder niedrigen Temperaturen aussetzen. Das Produkt kann sehr heiß/kalt werden und beim Berühren Verbrennungen oder andere Verletzungen verursachen.

VORSICHT Weist auf die Möglichkeit von Sachschäden hin.

- Richten Sie die Kamera nicht auf intensive Lichtquellen (wie z. B. die Sonne an einem klaren Tag oder eine starke künstliche Lichtquelle).
Dadurch können der Bildsensor und andere interne Komponenten beschädigt werden.
- Achten Sie darauf, dass kein Staub oder Sand in die Kamera eindringt, wenn Sie sie an einem Sandstrand oder bei starkem Wind verwenden.

● Wischen Sie Staub, haftenden Schmutz oder andere Verunreinigungen mit einem Wattestäbchen oder einem Tuch vom Blitz ab.
Die Verunreinigungen auf dem Blitz können aufgrund der entstehenden Hitze rauchen oder zu einer Fehlfunktion des Produkts führen.

- Entnehmen Sie bei Nichtverwendung des Produkts den Akku/die Batterien zur separaten Lagerung.

Auslaufende Akkus/Batterien können das Produkt beschädigen.

- Vor dem Entsorgen der Akkus/Batterien sollten Sie die Kontakte mit Klebestreifen oder sonstigem Isoliermaterial abkleben.

Eine Berührung mit Metallgegenständen kann zu Bränden oder Explosionen führen.

- Stecken Sie das mit dem Produkt verwendete Akku-Ladegerät aus, wenn es nicht genutzt wird. Decken Sie es während des Gebrauchs nicht mit einem Tuch oder anderen Objekten ab.

Wenn das Gerät über einen langen Zeitraum an die Stromversorgung angeschlossen bleibt, kann es infolge von Überhitzung und Deformierung zu Brandentwicklung kommen.

- Halten Sie Akkus/Batterien von Tieren fern.

Tierbisse können zu Undichtigkeiten, Überhitzung oder Explosion des Akkus/der Batterie führen und dadurch Produktschäden und Brände verursachen.

- Wenn im Produkt mehrere Akkus/Batterien verwendet werden, dürfen Akkus/Batterien unterschiedlichen Ladestands sowie alte und neue Batterien nicht gemeinsam verwendet werden. Setzen Sie die Akkus/Batterien immer mit richtig ausgerichtetem Plus- (+) und Minuspol (-) ein.

Andernfalls können Fehlfunktionen auftreten.

- Während eines Schreib-/Lesevorgangs schalten Sie die Kamera nicht aus, öffnen Sie nicht die Speicherkarten-/Akkufach-Abdeckung, und schütteln Sie die Kamera nicht bzw. setzen Sie sie keinen Stößen aus.

Dadurch können Bilder, Kamera und Speicherkarte beschädigt werden.

- Versuchen Sie nicht, die Speicherkarte gewaltsam in der falschen Ausrichtung einzusetzen.

Dies könnte die Kamera beschädigen.

Grundlagen der Kamera

Grundlegende Informationen und Anweisungen, von den ersten Vorbereitungen über die Aufnahme bis hin zur Wiedergabe.

Vorbereitung

Anbringen der Schlaufe

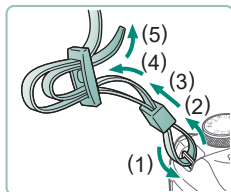

- 1 Bringen Sie den beiliegenden Riemen an der Riemenhalterung an.

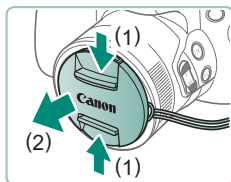

- 2 Bringen Sie den Objektivdeckel am Riemen an.

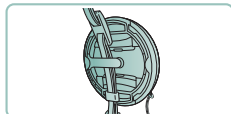
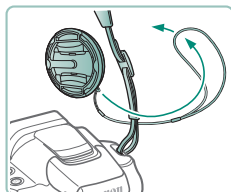

Aufladen des Akkus

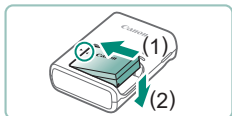

1 Setzen Sie den Akku in das Ladegerät ein.

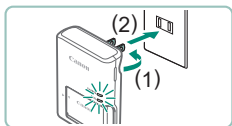

2 Laden Sie den Akku auf.

- Farben des Anzeigelämpchens
 - Aufladen: Orange
 - Vollständig aufgeladen: Grün

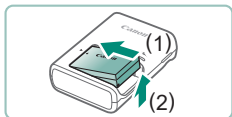

3 Entfernen Sie den Akku.



● Vorbereiten einer Speicherkarte

Verwenden Sie die folgenden Speicherkarten (separat erhältlich) beliebiger Kapazität.

- SD-Speicherkarten*¹
- SDHC-Speicherkarten*^{1*2}
- SDXC-Speicherkarten*^{1*2}



- *¹ Entspricht den SD-Spezifikationen. Die Kompatibilität aller Speicherkarten mit der Kamera kann jedoch nicht garantiert werden.
- *² UHS-I-Speicherkarten werden ebenfalls unterstützt.

Einsetzen/Herausnehmen von Akku und Speicherkarte

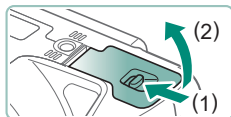

1 Öffnen Sie die Abdeckung.

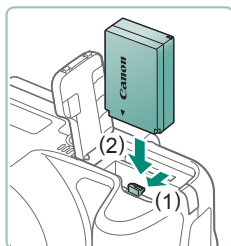

2 Setzen Sie den Akku ein.

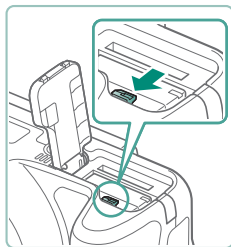

Herausnehmen:

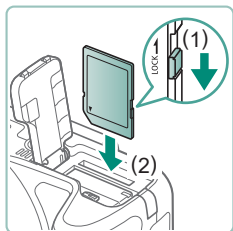

3 Setzen Sie die Speicherkarte ein.

Herausnehmen:

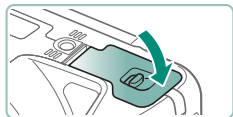

4 Schließen Sie die Abdeckung.



● Einstellen von Datum, Uhrzeit, Zeitzone und Sprache

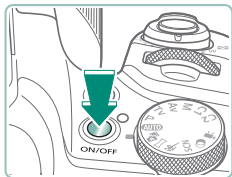

1 Schalten Sie die Kamera ein.

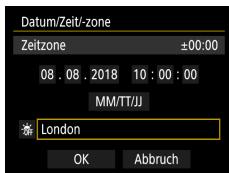

2 Stellen Sie die Standardzeitzone ein.

- ◀/▶-Tasten zum Auswählen Ihrer Zeitzone → -Taste.

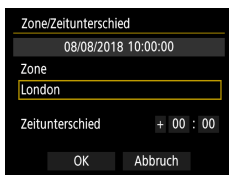

- -Taste

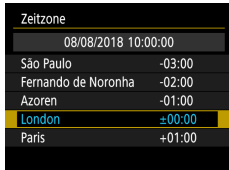

- ▲/▼-Tasten zum Auswählen Ihrer Zeitzone → -Taste → ◀/▶-Tasten zum Auswählen von [OK] → -Taste

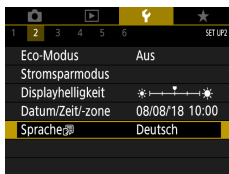
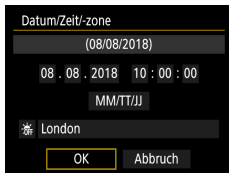
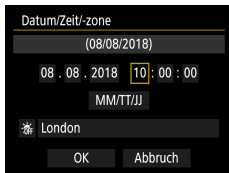

3 Stellen Sie das Datum und die Uhrzeit ein.

- ◀/▶-Tasten zum Auswählen von Datum und Uhrzeit → -Taste → ▲/▼-Tasten zum Einstellen → -Taste
- Wählen Sie [OK] → -Taste

4 Stellen Sie die Anzeigesprache ein.

- ▲/▼-Tasten zum Auswählen von [Sprache] → -Taste
- ▲/▼/◀/▶-Tasten zum Auswählen einer Sprache → -Taste



Halten der Kamera



- Legen Sie den Riemen um den Hals.
- Legen Sie die Arme beim Aufnehmen an den Körper, und halten Sie die Kamera fest, damit sie sich nicht bewegt.



Ausprobieren der Kamera

Probieren Sie die Kamera aus, indem Sie sie einschalten, einige Fotos oder Movies aufnehmen und sie dann betrachten.

Aufnahme



1 Nehmen Sie den Objektivdeckel ab und schalten Sie die Kamera ein.

- Drücken Sie die Taste ON/OFF erneut, um die Kamera auszuschalten.



2 Wechseln Sie in den AUTO-Modus.

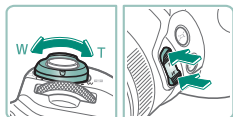

3 Zoomen Sie wie gewünscht hinein oder hinaus.

- Bewegen Sie den Zoom-Regler oder drücken Sie die Zoom-Tasten, während Sie den Bildschirm betrachten.

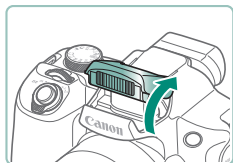

Wenn Sie den Blitz verwenden:

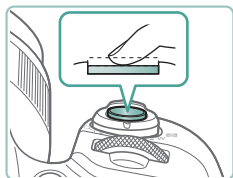

4 Fokussieren (halb herunterdrücken).



- Die Kamera gibt einen Piepton aus, nachdem sie scharfgestellt hat.
- In scharf gestellten Bereichen wird ein AF-Feld angezeigt.

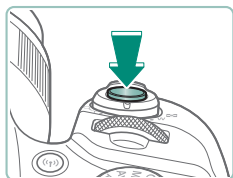

5 Machen Sie die Aufnahme (ganz herunterdrücken).

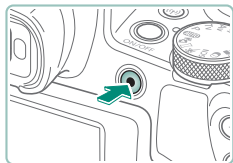

Beim Aufnehmen von Filmen:

- [●REC] wird während der Aufnahme angezeigt.
- Drücken Sie die Movie-Aufnahmetaste erneut, um die Movie-Aufnahme zu beenden.

Anzeigen

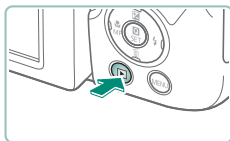

1 Drücken Sie die Taste .



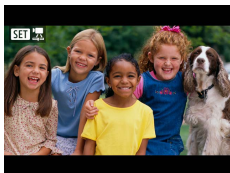

2 Wählen Sie Bilder aus.

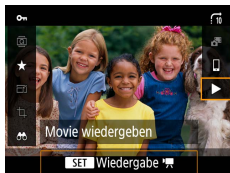

- Movies werden mit dem Symbol  gekennzeichnet.



Beim Wiedergeben von Filmen:

- -Taste (zweimal)
- Stellen Sie mit den Tasten / die Lautstärke ein.



Bezeichnungen

Vorne

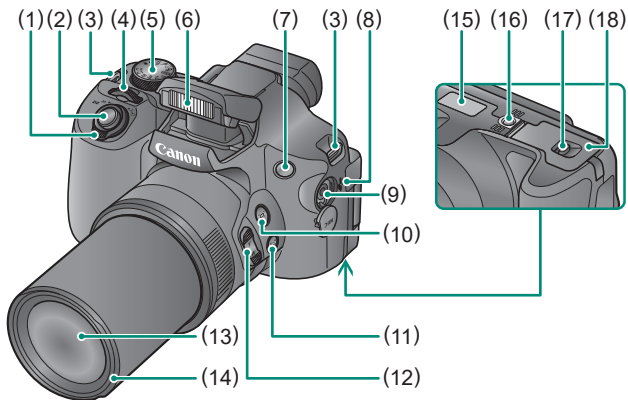

- | | |
|--|---|
| (1) Zoom-Regler Aufnahme: T (Tele) / W (Weitwinkel) Wiedergabe: Q (Vergrößern) /  (Index) | (10)  -Taste (Zoom-Hilfsrahmen – Suchen) |
| (2) Auslöser | (11)  -Taste (Zoom-Hilfsrahmen – Sperren) |
| (3) Riemenhalterung | (12) Zoom-Taste |
| (4) Hauptwahlrad | (13) Objektiv |
| (5) Modus-Wahlrad | (14) Halterung für Streulichtblende / Filteradapter |
| (6) Blitz | (15) Seriennummer |
| (7) Lampe | (16) Stativbuchse |
| (8) Lautsprecher | (17) Verriegelung der Speicherkarten- / Akkubuchse |
| (9) EINGANG für externes Mikrofon | (18) Speicherkarten-/Akkufach- Abdeckung |

Rückseite

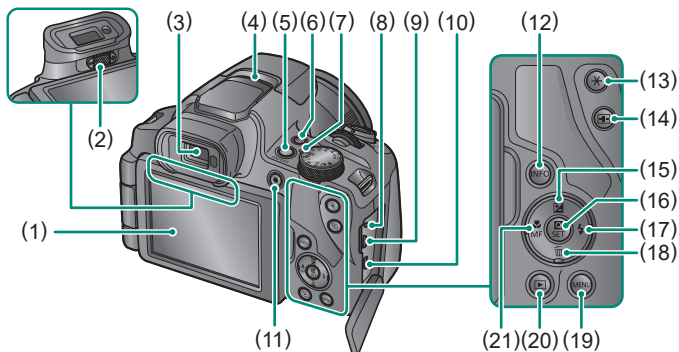

- | | |
|--|---|
| <p>(1) Bildschirm Öffnet sich um etwa 180° nach links und kann nach oben und unten gedreht werden.</p> <p>(2) Knopf zur Dioptrieneinstellung</p> <p>(3) Sucher</p> <p>(4) Mikrofon</p> <p>(5) Taste ON/OFF</p> <p>(6) (WLAN)-Taste</p> <p>(7) Anzeige</p> <p>(8) Auslösekabelanschluss</p> <p>(9) DIGITAL-Anschluss</p> <p>(10) HDMI™-Anschluss</p> <p>(11) Movie-Aufnahmetaste Movies können auch in anderen Modi als im Movie-Modus aufgenommen werden.</p> <p>(12) INFO-Taste</p> | <p>(13) *Taste (AE-Speicherung)</p> <p>(14) [AF-ON]-Taste (AF-Messfeld-Wahl)</p> <p>(15) [Exposure Comp.] (Belichtungskorrektur) / ▲ Nach-oben-Taste</p> <p>(16) [Quick Menu] (Schnelleinstellung) Ruft den Schnelleinstellungsbildschirm auf. Hiermit werden auch ausgewählte Einstellungen bestätigt.</p> <p>(17) [Playback] (Blitz-) / ► Nach-rechts-Taste</p> <p>(18) [Delete] (Einzelbild löschen) / ▼ Nach-unten-Taste</p> <p>(19) MENU-Taste Hiermit werden Menübildschirme angezeigt.</p> <p>(20) [Play] (Wiedergabe)-Taste</p> <p>(21) [Macro] (Makro)- / MF (Manueller Fokus)- / ◀ Nach-links-Taste</p> |
|--|---|

Sucher

Indem Sie den Sucher verwenden, können Sie sich besser auf das Fokussieren der Motive konzentrieren.

1 Wechselt zwischen Anzeigemodi.

- Um den Sucher zu verwenden, aktivieren Sie ihn, indem Sie ihn nach an Ihr Auge halten.



2 Stellen Sie die Dioptrie ein.

- Stellen Sie sie bei geöffnetem Bildschirm ein.



Anpassen des Bildschirmwinkels

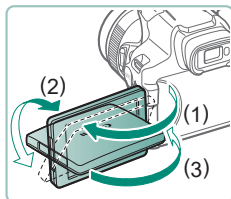

- Richtung (1): Der Bildschirm öffnet sich bis auf ca. 180°.
- Richtung (2): Der Bildschirm schwenkt bis auf ca. 180°.
- (3): Neigen Sie den Bildschirm nach vorne, um ihn zu schließen.



Status der Kontrollleuchte

Die Kontrollleuchte oben an der Kamera leuchtet stetig oder blinkt, je nach Status der Kamera.

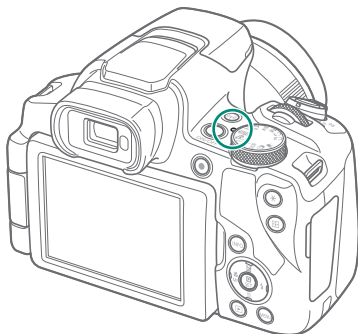





| Farbe | Status der Kontrollleuchte | Kamerastatus |
|-------|----------------------------|--|
| Grün | Ein | <ul style="list-style-type: none">Fotos auf der Speicherkarte aufnehmen, oder Fotos von der Speicherkarte lesen |
| | Langsam blinkend | <ul style="list-style-type: none">Anzeige aus |
| | Blinkend | <ul style="list-style-type: none">Movies auf der Speicherkarte aufnehmen, oder Movies von der Speicherkarte lesenÜbertragen über WLAN |

Aufnahmemodus einstellen

Wählen Sie die Aufnahmemodi mit dem Modus-Wahlrad aus.



- (1) **Tv-Modus Tv**
Stellen Sie die Verschlusszeit vor der Aufnahme ein (📖68).
- (2) **Modus P P**
Nehmen Sie vor der Aufnahme verschiedene Einstellungen vor (📖67).
- (3) **Automatikmodus AUTO**
Für vollautomatische Aufnahmen mit von der Kamera festgelegten Einstellungen (📖52).
- (4) **Modus Hybrid Auto** 
Vor jeder Aufnahme automatisch ein Movie der Szene aufnehmen (📖54).
- (5) **Panorama-Modus** 
Erstellen Sie Panoramen durch Kombination einer Aufnahmeserie (📖55).
- (6) **Sportmodus** 
Kontinuierlich fotografieren, während die Kamera auf bewegliche Motive fokussiert (📖56).
- (7) **Av-Modus Av**
Stellen Sie den Blendenwert vor der Aufnahme ein (📖69).
- (8) **Modus M M**
Stellen Sie die Werte für Verschlusszeit und Blende vor der Aufnahme ein, um die gewünschte Belichtung zu erhalten (📖70).
- (9) **Modi C1 / C2 C1 / C2**
Speichern Sie häufig verwendete Aufnahmemodi und Ihre konfigurierten Funktionseinstellungen zur Wiederverwendung (📖209).
- (10) **Movie-Modus** 
Aufnehmen verschiedener Movies (📖65).
- (11) **Modus Kreativfilter** 
Fügen Sie Bildern beim Aufnehmen verschiedene Effekte hinzu (📖61).
- (12) **Besondere-Szene-Modus SCN**
Nehmen Sie mit Einstellungen für spezielle Szenen auf (📖57).



Konfigurieren von Kamerafunktionen

Schnelleinstellungsbildschirm



1 Drücken Sie die Taste .

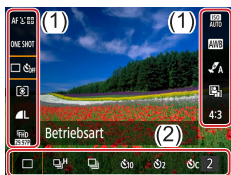

- (1) Eintrag für Einstellungen
- (2) Eintrag für Einstellungen



2 Wählen Sie eine Einstelloption aus.



3 Wählen Sie eine Einstelloption aus.

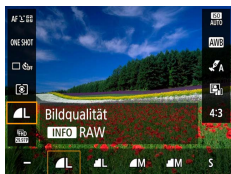

- Mit dem Symbol **[INFO]** gekennzeichnete Einstelloptionen können durch Drücken der Taste **INFO** konfiguriert werden.



4 Schließen Sie die Einstellung ab.



Menübildschirm

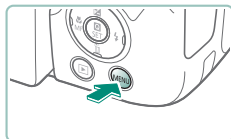

1 Drücken Sie die Taste MENU.

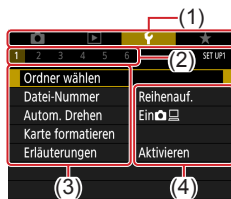

2 Wählen Sie eine Registerkarte aus.

- (1) Haupt-Registerkarte
- (2) Unter-Registerkarte
- (3) Eintrag für Einstellungen
- (4) Einstelloptionen

- Bewegen Sie den Zoom-Regler, um eine Haupt-Registerkarte auszuwählen.

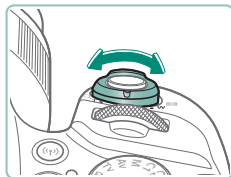

- Verwenden Sie die Tasten ◀▶ oder das Wahhrad , um eine Unter-Registerkarte auszuwählen.





3 Wählen Sie eine Einstelloption aus.

- Einige Optionen werden mit den Tasten ▲/▼ auf einem anderen Bildschirm eingestellt, die erscheinen, wenn Sie anfangs die Taste Ⓢ gedrückt haben.



4 Wählen Sie eine Einstelloption aus.



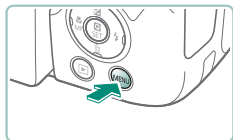

5 Schließen Sie die Einstellung ab.

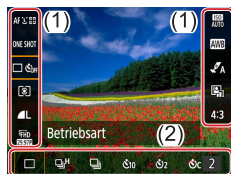

6 Kehren Sie zum Aufnahmebildschirm zurück.

Im Schnelleinstellungsbildschirm verfügbare Funktionen













Drücken Sie in Aufnahme- oder Wiedergabebildschirmen die -Taste, um den Schnelleinstellungsbildschirm zu erreichen, in dem Sie die Einstellungen vornehmen können. Wählen Sie einen Eintrag für Einstellungen links oder rechts, um dann unten die Einstelloptionen auszuwählen.

(1) Eintrag für Einstellungen

(2) Einstelloptionen

Die folgenden Einstellungen sind im Modus **P** verfügbar. Die verfügbaren Einstellungen und Optionen hängen vom Aufnahmemodus ab.



| | | |
|--|-------------------------------|--|
|  | AF-Methode | Wählen Sie gemäß der Szene, die Sie fotografieren, einen Autofokus-Modus (AF) aus. |
|  | AF-Betrieb | Wählen Sie (SERVO) , um Motive fokussiert zu halten, während Sie den Auslöser halb gedrückt halten. |
|  | Betriebsart* | Stellen Sie die Reihenaufnahme oder den Selbstauslöser ein. |
|  | Messmethode | Wählen Sie, wie die Helligkeit gewählt wird. |
|  | Bildqualität* | Wählen Sie die Größe (Anzahl der Pixel) und die Kompression (Bildqualität) für Ihre Aufnahmen aus. |
|  | Movie-Aufn.größe* | Wählen Sie die Aufnahme-Bildgröße und Bildrate für Movies aus. |
|  | ISO-Empfindlichk. | Wählen Sie die ISO-Verschlusszeit aus. |
|  | Weißabgleich | Machen Sie Aufnahmen mit natürlich aussehenden Farben unter verschiedenen Beleuchtungen. |
|  | Stileinstellungen | Wählen Sie Farbton, Kontrast und weitere Bilddetails. |
|  | Autom. Belichtungsoptimierung | Wählen Sie die automatische Korrektur von Helligkeit und Kontrast. |
| 4:3 | Seitenverh. Fotos* | Wählen Sie das Seitenverhältnis für Fotos. |

* Auch verfügbar im Modus **AUTO**.

Menüeinstellungen

Verwenden Sie Menübildschirme, um eine Vielzahl von Kamerafunktionen zu konfigurieren. Drücken Sie die Taste **MENU**, um die Menübildschirme aufzurufen. Die Einträge für Einstellungen sind in vier Hauptgruppen mit mehreren Registerkarten für jede Gruppe sortiert. Sie können die folgenden Einträge für Einstellungen in den Menübildschirmen konfigurieren. Die verfügbaren Einträge für Einstellungen hängen vom Aufnahmemodus ab.





Aufnahmeeinstellungen

- Aufnahmemodus
- Bildqualität
- Seitenverh. Fotos
- Rückschauzeit
- Blitzeinstellungen
- Betriebsart
- Datumsaufdruck 
- Beli.korr./AEB
- ISO-Empfindl.-Einstellungen 
-  ISO-Empfindl. Einstellungen
- Autom. Belichtungs-optimierung
- Messmethode
- Mess-Timer
- Belichtungssimul.
- Weißabgleich
- Custom Weißabgleich
- WB Shift/Bkt.
- Stileinstellungen
- HDMI-Infoanzeige
- AF-Betrieb
- AF-Methode
- Kontinuierl. AF
- AF-Hilfslicht Aussendung
- Einst. für MF Peaking
- Safety MF
- MF-Feld Zoom
- IS-Einstellungen
-  Automatische Wasserwaage
- Digitalzoom
- Einst. für Zoom/MF merken
- Filmtagebuchtyp
-  Anzeigebereich
-  Automatischer Zoom
-  Mitte
- Movie-Aufn.größe
- Tonaufnahme
- Movie-Servo-AF
-  Langzeitautomatik
- Vid.Schnappschuss
- Zeitraffer-Movie
- Fernbedienung

Wiedergabeeinstellungen

- Bilder schützen
- Bild rotieren
- Löschen von Bildern
- Druckauftrag
- Fotobuch-Einstellung
- Rote-Augen-Korr.
- Ausschnitt
- Größe ändern
- Bewertung
- Diaschau
- Suchkrit. f. Bilder festlegen
- Bildsprung mit 
- Album erstellen
- Histogramm
- Anz. v. Betrachtet

Funktionseinstellungen

- Ordner wählen
- Datei-Nummer
- Autom. drehen
- Karte formatieren
- Erläuterungen
- Eco-Modus
- Stromsparend
- Displayhelligkeit
- Datum/Zeit/-zone
- Sprache 
- Videosystem
- Piep-Ton
- Tonpegel
- HDMI-Auflösung
-  Tastenfunktion
- Umschalttaste  
- Anzeige Aufn.info
- Anzeigeleistung
- Anz.-Einstell.
- Obj.einfahren
- Display spiegeln
- Startbild
- Maßeinheiten
- Wireless-Kommunikationseinst.
- GPS-Einstellungen
- Individualfunktionen (C.Fn)
- Individual-Aufnahmemodus (C1, C2)
- Kam. zurücks.
- Copyright-Informationen
- URL für Handbuch/Software
- Anzeige Zertifizierungs-Logo
- Firmware

My Menu

- Registerkarte My Menu hinzuf.
- Alle Reg.karten My Menu löschr
- Alle Positionen löschen
- Menüanzeige



Aufnahmemodus-Bildschirm



- (1) Aufnahmemodus / Szenensymbol
- (2) Verbleibende Aufnahmen
- (3) Maximale Anzahl Reihenaufnahmen
- (4) Verbleibende Movie-Aufnahmedauer
- (5) Batterieladestand

Rahmen auf dem Aufnahmebildschirm

Es werden Rahmen für die Fokussierung (AF-Felder) auf dem Aufnahmebildschirm dargestellt.

| | |
|---------------|---|
| Weißer Rahmen | Wird um das Motiv (oder das Gesicht) herum angezeigt, das als Hauptmotiv erkannt wurde. |
| Grüner Rahmen | Wird angezeigt, sobald die Kamera fokussiert hat, nachdem Sie den Auslöser angetippt hatten. |
| Blauer Rahmen | Wird angezeigt, während die Kamera auf bewegliche Motive fokussiert. Wird so lange angezeigt, wie Sie den Auslöser angetippt halten. |
| Gelber Rahmen | Wird angezeigt, wenn die Kamera nicht fokussieren kann, nachdem Sie den Auslöser angetippt hatten. |



Anzeigeoptionen für das Aufnehmen

Sie können die Anzeige des Aufnahmebildschirms umschalten, um weitere Informationen zu sehen.

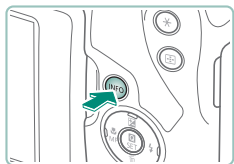

1 Drücken Sie die Taste **INFO**.

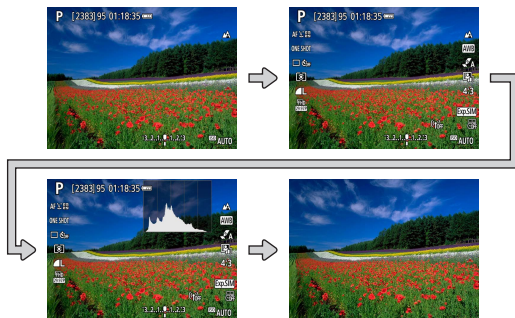

Anzeigeoptionen für die Wiedergabe

Sie können die Anzeige des Wiedergabebildschirms umschalten, um weitere Informationen zu sehen.

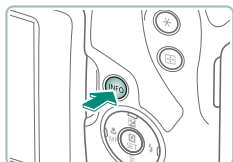

1 Drücken Sie die Taste **INFO**.

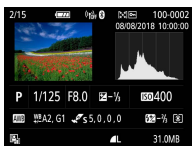

Histogramme umschalten

Sie können zwischen der Darstellung eines Helligkeitshistogramms (zum Prüfen der allgemeinen Belichtung und der Gesamt-Gradation) und eines RGB-Histogramms umschalten (zum Prüfen von Sättigung und Gradation von Rot, Grün und Blau).

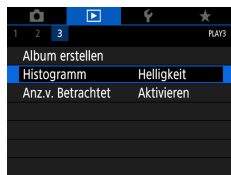

1 [Histogramm]



Bildschirmtastatur

Geben Sie Informationen auf der Bildschirmtastatur ein. Wählen Sie mit den Tasten ▲/▼/◀/▶ eine Taste aus, und drücken Sie anschließend die Taste .

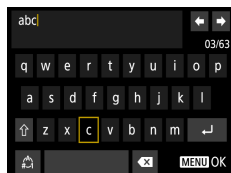

Bewegen des Cursors

- [◀]/[▶]

Wechseln zwischen Eingabemodi

- [↑]: Umschalten auf Großbuchstaben
- [↻]: Umschalten auf Zahlen oder Symbole

Löschen von Zeichen

- [✕]

Einfügen von Zeilenumbrüchen

- [↵]

Rückkehr zum vorigen Bildschirm

- MENU-Taste

Aufnahme

Ganz leicht Aufnahmen machen in den einfachen Modi, oder anspruchsvollere Aufnahmen durch Einsatz verschiedenster Funktionen.



Aufnahmen mit von der Kamera festgelegten Einstellungen (Automatikmodus/Modus Hybrid Auto)

Verwenden Sie den Automatikmodus für die vollautomatische Auswahl der optimalen Einstellungen für die Szene; je nach dem von der Kamera ermittelten Motiv und den Aufnahmebedingungen.



1 Wechseln Sie in den AUTO-Modus.

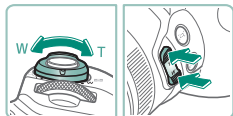

2 Zoomen Sie wie gewünscht hinein oder hinaus.

- Bewegen Sie den Zoom-Regler oder drücken Sie die Zoom-Tasten, während Sie den Bildschirm betrachten.

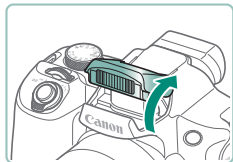

Wenn Sie den Blitz verwenden:

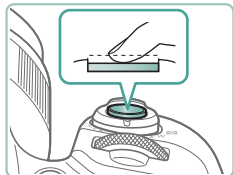

3 Fokussieren (halb herunterdrücken).





- Die Kamera gibt einen Piepton aus, nachdem sie scharfgestellt hat.
- In scharfgestellten Bereichen wird ein AF-Feld angezeigt.



4 Machen Sie die Aufnahme (ganz herunterdrücken).

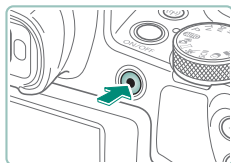

Beim Aufnehmen von Filmen:

- [●REC] wird während der Aufnahme angezeigt.
- Drücken Sie die Movie-Aufnahmetaste erneut, um die Movie-Aufnahme zu beenden.





Aufnahmen im Modus Hybrid Auto

Nehmen Sie vor jeder Foto-Aufnahme automatisch zusätzlich ein Movie auf, das ca. 2 bis 4 Sekunden lang ist. Jeder Filmclip, der mit der Aufnahme des Fotos und einem Verschlussgeräusch endet, stellt ein eigenes Kapitel im Filmtagebuch dar. Die Kamera stellt ein kurzes Übersichtsvideo des Tages zusammen, indem sie alle Clips aneinanderfügt.



1 Wechseln Sie in den -Modus.

2 Fokussieren Sie und machen Sie die Aufnahme.





Aufnahmen von Panoramen (Panorama-Modus)

Erstellen eines Panoramas durch Kombination aufeinander folgender Aufnahmen beim Bewegen der Kamera in einer Richtung bei gedrücktem Auslöser.

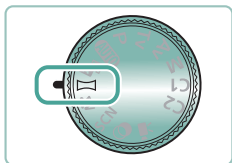

1 Wechseln Sie in den -Modus.

2 Wählen Sie eine Aufnahmerichtung aus.

- Verwenden Sie die Taste , um die gewünschte Drehrichtung zu wählen.
- Es erscheint ein Pfeil, der die Bewegungsrichtung der Kamera anzeigt.

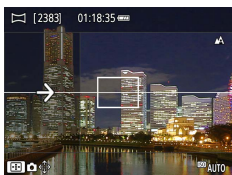

3 Halten Sie den Auslöser angetippt.

- Fokussieren Sie auf das Motiv, während Sie den Auslöser halb gedrückt halten.

4 Machen Sie die Aufnahme.

- Drücken Sie den Auslöser vollständig herunter, und bewegen Sie die Kamera in konstanter Geschwindigkeit in Richtung des Pfeils.
- Der klar dargestellte Bereich (1) wird erfasst.
- Es wird ein Balken (2) für den Aufnahme fortschritt angezeigt.
- Die Aufnahme stoppt, sobald Sie den Auslöser loslassen, oder wenn der Fortschrittsbalken vollständig weiß ist.

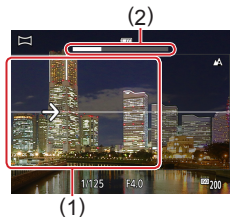

55





Aufnahmen beweglicher Objekte (Sport-Modus)

Kontinuierlich fotografieren, während die Kamera auf bewegliche Motive fokussiert.

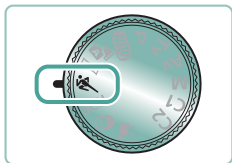

1 Wechseln Sie in den -Modus.



2 Stellen Sie scharf.

- Wenn Sie den Auslöser angetippt halten, passt die Kamera weiterhin den Fokus und die Bildhelligkeit für den Bereich im blauen Rahmen an.

3 Machen Sie die Aufnahme.

- Drücken Sie den Auslöser vollständig herunter, um kontinuierlich zu fotografieren.







Aufnahmen besonderer Szenen (Besondere-Szene-Modus)

Wählen Sie einen geeigneten Modus für die Aufnahmeszene aus. Die Kamera konfiguriert automatisch die Einstellungen für optimale Aufnahmen. Machen Sie zunächst einige Testaufnahmen, um die gewünschten Ergebnisse zu erzielen.



1 Wechseln Sie in den **SCN**-Modus.



2 -Taste →  → Option auswählen

3 Machen Sie die Aufnahme.





 Selbstporträt

Für Selbstporträts enthält die individuell wählbare Bildbearbeitung die Hautglättung sowie Einstellungen für Helligkeit und Hintergrund, so dass Sie besser aussehen.

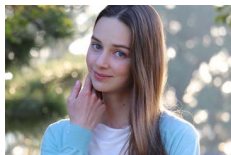

 Porträt

Fangen Sie Motive ein, die vor einem unscharfen Hintergrund herausstehen, mit sanftem Hautton und weich aussehendem Haar.



 Glatte Haut

Bearbeiten Sie Ihre Bilder, um die Haut glatter wirken zu lassen.



 Speisen

Stellen Sie die Farbtöne so ein, dass Lebensmittel frisch und leuchtend aussehen.



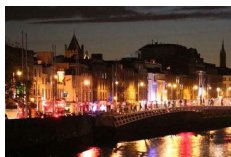

 Nachtaufnahmen
ohne Stativ

Machen Sie wundervolle Aufnahmen von Abendstimmungen oder Porträts mit abendlichen Hintergründen.



 Feuerwerk

Aufnahmen von Feuerwerken in kräftigen Farben.





Sich selbst aufnehmen mit optimalen Einstellungen (Selbstporträt-Modus)

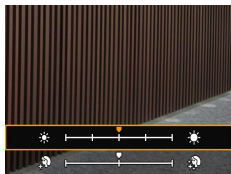

- 1 Wählen Sie **[i/a]** aus.
- 2 Konfigurieren Sie die Einstellungen.
 - INFO-Taste → ▲/▼-Tasten zum Auswählen von [Helligkeit] oder [Glatte-Haut-Effekt] → ◀/▶-Tasten zum Einstellen des Anteils → -Taste
 - Zum Einstellen auf [Hintergrundunschärfe] drücken Sie die ◀-Taste.

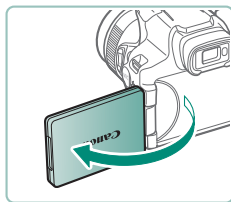

- 3 Öffnen Sie den Bildschirm.

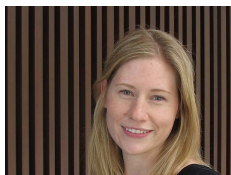

- 4 Machen Sie die Aufnahme.
 - Halten Sie die Kamera während der Aufnahme ruhig; die Kamera macht zwei Aufnahmen und verarbeitet diese, wenn Sie den Auslöser komplett herunterdrücken und Hintergrundunschärfe auf [Automat.] steht.



60







Aufnahmen mit Bildeffekten (Kreativfilter-Modus)

Fügen Sie Bildern beim Aufnehmen verschiedene Effekte hinzu. Machen Sie zunächst einige Testaufnahmen, um die gewünschten Ergebnisse zu erzielen.

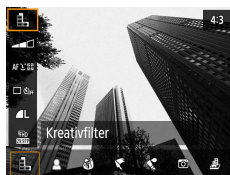

1 Wechseln Sie in den -Modus.



2 -Taste →  → Option auswählen



3 Wählen Sie eine Effektstärke aus.

- Zum Einstellen des Anteils verwenden Sie die Tasten  .

4 Machen Sie die Aufnahme.





 Körnigkeit S/W

Machen Sie Schwarzweißaufnahmen mit einer harten, rauen Atmosphäre.



 Weichzeichner

Machen Sie Aufnahmen mit einem simulierten Weichzeichnereffekt für eine sanfte Umgebung.

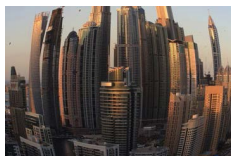

 Fisheye-Effekt

Machen Sie Aufnahmen mit dem verzerrenden Fisheye-Effekt.



 Ölgemälde-Effekt

Lässt Motive markanter aussehen, wie Motive von Ölgemälden.



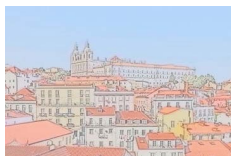

 Aquarell-Effekt

Weichere Farben für Aufnahmen mit dem Aussehen von Aquarellen.



 Spielzeugkamera-Effekt

Machen Sie Aufnahmen, die denen einer Spielzeugkamera ähneln, mit Vignettierung (dunklere, unschärfere Bildecken) und insgesamt veränderten Farben.



 Miniatureffekt

Erzeugen Sie den Effekt eines Miniaturmodells, indem Bildbereiche außerhalb des ausgewählten Bereichs unscharf dargestellt werden.





● Aufnahmen von Bildern, die wie Miniaturmodelle aussehen (Miniatureffekt)

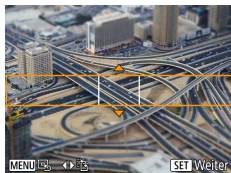

- 1 Wählen Sie [] aus.
- 2 Stellen Sie den Bereich ein, der scharf dargestellt werden soll (Szenenrahmen).
 - INFO-Taste → ▲/▼-Tasten, um den Rahmen zu verschieben → [SET]-Taste
- 3 Stellen Sie die Fokusposition (AF-Messfeld) ein.
 - ▲/▼/◀/▶-Tasten, um das AF-Messfeld zu verschieben → [SET]-Taste
- 4 Machen Sie die Aufnahme.





Aufnahmen verschiedenartiger Movies (Movie-Modus)

Der voll ausgestattete -Modus mietet Miniatureffekt-Movies (121), Videoschnappschüsse (122), Zeitraffer-Movies (124) und Vieles mehr.



1 Wechseln Sie in den -Modus.

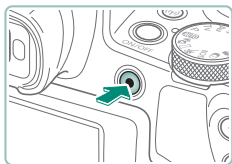

2 Starten Sie die Aufnahme.

- wird während der Aufnahme angezeigt.
- Drücken Sie die Movie-Aufnahmetaste erneut, um die Movie-Aufnahme zu beenden.



Aufnahmen von Movies mit speziellen Verschlusszeiten und Blendenwerten (Movie Manuelle Belichtung)

Legen Sie vor der Aufnahme die Verschlusszeit, den Blendenwert, die Belichtung und die ISO-Empfindlichkeit fest.

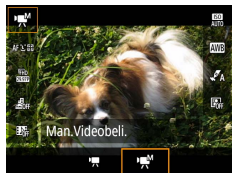

1 -Taste → → wählen Sie .

- Drücken Sie die Taste .



2 Legen Sie die ISO-Empfindlichkeit fest.

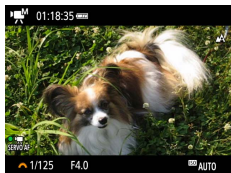

3 Legen Sie die Verschlusszeit und den Blendenwert fest.

- Verschlusszeit: -Wahlrad
- Blendenwert: -Taste → -Wahlrad

4 Starten Sie die Aufnahme.





Aufnahmen im Modus Programm-AE (Modus P)

Verschlusszeit und Blendenwert werden automatisch an die Helligkeit des Motivs angepasst.

Der **P**-Modus bietet Flexibilität beim Einstellen des AF-Betriebs, der Messmodi und verschiedener anderer Funktionen.

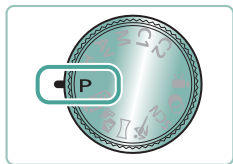

1 Wechseln Sie in den **P**-Modus.

2 Konfigurieren Sie die Funktionen wie erforderlich.

3 Machen Sie die Aufnahme.





Aufnahmen mit speziellen Verschlusszeiten (Modus Tv)

Stellen Sie die Verschlusszeit vor der Aufnahme ein. Die Kamera passt den Blendenwert automatisch an die gewählte Verschlusszeit an.

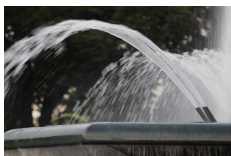

Langsam



Schnell

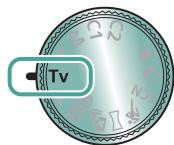

1 Wechseln Sie in den **Tv**-Modus.

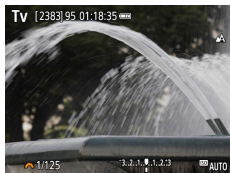

2 Legen Sie die Verschlusszeit fest.

- -Wahlrad

3 Machen Sie die Aufnahme.



68





Aufnahmen mit speziellen Blendenwerten (Modus Av)

Stellen Sie den Blendenwert vor der Aufnahme ein. Die Kamera passt die Verschlusszeit automatisch an den gewählten Blendenwert an.

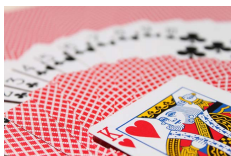

Kleiner Wert



Großer Wert

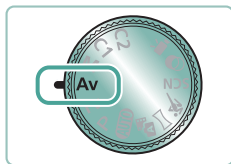

1 Wechseln Sie in den **Av**-Modus.



2 Legen Sie den Blendenwert fest.

- -Wahlrad

3 Machen Sie die Aufnahme.





Aufnahmen mit speziellen Verschlusszeiten und Blendenwerten (Modus M)

Stellen Sie die Werte für Verschlusszeit und Blende vor der Aufnahme ein, um die gewünschte Belichtung zu erhalten.



1 Wechseln Sie in den **M**-Modus.

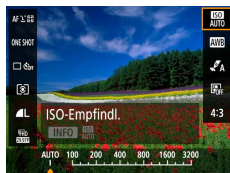

2 -Taste → ISO-Empfindlichkeit einstellen



3 Legen Sie die Verschlusszeit und den Blendenwert fest.

- Verschlusszeit: -Wahlrad
- Blendenwert: -Taste → -Wahlrad

4 Machen Sie die Aufnahme.





Heranzoomen von Motiven (Digitalzoom)

Wenn Motive für den herkömmlichen optischen Zoom zu weit entfernt sind, können Sie den Digitalzoom verwenden, um sie mit einem Faktor von bis zu ca. 260x zu vergrößern.

AUTO

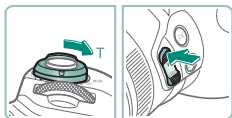

1 Bewegen Sie den Zoom-Regler oder die Zoom-Taste in Richtung T.

- Drücken Sie den Regler / die Taste weiterhin.
- Der Zoomvorgang stoppt, wenn der größte Zoomfaktor erreicht wurde (bevor das Bild körnig wirkt), und der Zoomfaktor wird dann auf dem Bildschirm angegeben.

2 Drücken Sie die Taste erneut in Richtung T.

- Die Kamera zoomt noch stärker auf das Motiv.
- (1) ist der aktuelle Zoom-Faktor.

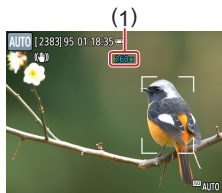

71





Speichern der Bildhelligkeit/Belichtung (AE-Speicherung)

Die Belichtung kann für Foto- und Movie-Aufnahmen gespeichert werden, Schärfe und Belichtung können aber auch unabhängig voneinander eingestellt werden.



Ohne AE-Speicherung





AE-Speicherung

P

- 1 Richten Sie die Kamera mit fester Belichtung auf ein Motiv.
- 2 Drücken Sie die Taste .



-  wird angezeigt und die Belichtung gespeichert.
 - Diese Einstellung wird automatisch entsperrt, sobald der Mess-Timer ( 101) abgelaufen ist.
- 3 Wählen Sie ein Motiv aus, und machen Sie die Aufnahme.
 - Die AE-Speicherung ist aufgehoben, sobald  nicht mehr angezeigt wird.



72





Einfache Neuausrichtung der Kamera auf Motive nach dem manuellen Zoomvorgang (Zoom-Hilfsrahmen – Suchen)

Wenn Sie ein Motiv im herangezoomten Zustand nicht mehr finden, kann es hilfreich sein, kurzzeitig wieder herauszuzoomen.

AUTO



1 Drücken Sie die Taste und halten Sie sie gedrückt.

- Die Kamera zoomt heraus, und um den Bereich, der vor dem Drücken der Taste  angezeigt wurde, erscheint ein weißer Rahmen.



2 Richten Sie die Kamera so aus, dass das Motiv sich im weißen Rahmen befindet.



3 Lassen Sie die -Taste los.

- Die Kamera zoomt heran, so dass der Bildschirm mit dem Bereich im weißen Rahmen von Schritt 2 ausgefüllt ist.



73





Optionen für den Anzeigebereich

Der nach dem Drücken der -Taste angezeigte Bereich lässt sich einstellen.



1  [ Anzeigebereich.]





Automatisches Zoomen als Reaktion auf eine Bewegung des Motivs (Auto-Zoom)

Die Kamera zoomt automatisch heran und heraus, um das erkannte Gesicht (📖 107) in konstanter Größe anzuzeigen. Wenn sich die Person nähert, zoomt die Kamera automatisch aus (und umgekehrt). Diese Größe kann ebenfalls angepasst werden.

AUTO

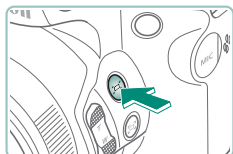

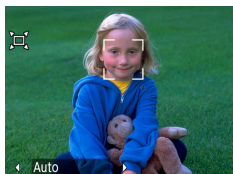

1 Drücken Sie kurz die Taste .

-  wird angezeigt.



- Um das erkannte Gesicht herum wird ein weißer Rahmen angezeigt, und die Kamera zoomt heran und heraus, um das Motiv auf dem Bildschirm zu behalten.
- Werden mehrere Gesichter erkannt, wird ein weißer Rahmen um das Gesicht des Hauptmotivs angezeigt, während die Gesichter von bis zu zwei weiteren Personen grau umrahmt werden.

2 Machen Sie die Aufnahme.

- Das automatische Zoomen wird abgebrochen, wenn sie die -Taste nochmals drücken, daraufhin wird  Auto: Aus] angezeigt.



75





● Anpassen der Anzeige von Gesichtern in konstanter Größe



- Während [Auto: Ein] gewählt ist, drücken Sie die ◀/▶-Tasten, um die gewünschte Option auszuwählen.
- Die Kamera zoomt automatisch, um die gegebene Größe von Gesichtern beizubehalten.

| | |
|---------------|---|
| Auto | Beim automatischen Zoomen wird verhindert, dass Motive sich aus dem Bildschirmbereich herausbewegen. Wenn mehrere Gesichter erkannt werden, zoomt die Kamera, um diese Motive auf dem Bildschirm zu behalten. |
| Gesicht | Hält Gesichter in einer Größe, die den Gesichtsausdruck erkennen lässt. |
| Oberkörper | Hält Gesichter in einer Größe, die auch für den Oberkörper Platz lässt. |
| Ganzer Körper | Hält Gesichter in einer Größe, die dem gesamten Körper der Person Platz lässt. |
| Manuell | Hält Gesichter in der Größe, die mit dem Zoom-Regler angegeben wurde. Lassen Sie den Zoom-Regler los, sobald die gewünschte Größe erreicht ist. |







Vermeiden verlorener Motive nach dem Hineinzoomen (Zoom-Hilfsrahmen sperren)

Die Kamera kann nach dem Heranzoomen Verwacklungen verringern und Ihr Motiv zentrieren, damit sie es nicht aus dem Bildausschnitt verliert.

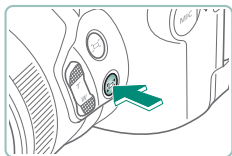
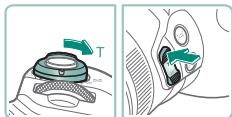
AUTO



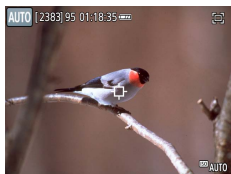

1 Zoomen Sie heran auf Tele und drücken Sie die -Taste.

-  wird angezeigt, und die Kamera wendet die Bildstabilisierung für die Tele-Vergrößerung an.



2 Wählen Sie ein Motiv aus, das Sie in Nähe der Bildmitte platzieren möchten.

-  wird in der Mitte des Bildschirms angezeigt.
- Richten Sie die Kamera so aus, dass  über dem Motiv ist, und drücken Sie dann die -Taste oder drücken Sie den Auslöser halb herunter.



77



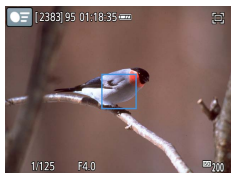

- Das Motiv wird verfolgt, so dass es möglichst immer in der Mitte des Bildes bleibt.

3 Machen Sie die Aufnahme.



Deaktivieren der Motivzentrierung

Die zentrierte Darstellung erkannter Motive kann deaktiviert werden. Auch in diesem Fall wird eine Bildstabilisierung für herangezoomte Motive angewendet.



1 Zentrierung] → [Aus]





Nahaufnahmen (Makro)

Um den Fokus auf Motive im Nahbereich einzuschränken, stellen Sie die Kamera auf  ein.

P

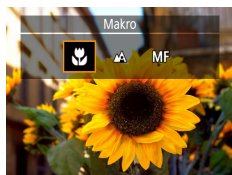

1 Drücken Sie die Taste , um  zu wählen.

2 Machen Sie die Aufnahme.



79





Aufnahmen mit dem manuellen Fokus

Kann nicht im AF-Modus scharf gestellt werden, können Sie stattdessen den manuellen Fokus verwenden. Um die Fokussierung zu vereinfachen, vergrößern Sie die Darstellung.

P



1 Stellen Sie die Kamera auf manuelle Fokussierung.

- Verwenden Sie die Taste ◀, um [MF] zu wählen.
- [MF] und die MF-Kontrollleuchte werden angezeigt.



2 Stellen Sie scharf.

- Während Sie die MF-Kontrollleuchte auf dem Bildschirm beachten (1, gibt Abstand und Fokusposition an), drücken und halten Sie die Tasten ▲/▼ fest, um die generelle Fokusposition auszuwählen.
- Tippen Sie kurz die Tasten ▲/▼ an, um die Fokusposition fein abzustimmen, während Sie die vergrößerte Darstellung auf der Anzeige betrachten. Zum Anpassen des Zooms drücken Sie die Taste ▶.
- Um den vergrößerten Bereich zu verschieben, drücken Sie die Taste [Grid] und verwenden Sie dann die Tasten ▲/▼/◀/▶. Um zur Mitte zurückzukehren, drücken Sie die Taste INFO.

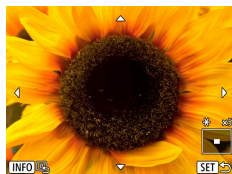

80





3 Machen Sie die Aufnahme.



● Einfache Ermittlung des Fokussierbereichs (MF Peaking)

Die Ränder der fokussierten Motive sind farblich dargestellt, um Ihnen die manuelle Fokussierung zu erleichtern. Sie können die Farben sowie die Empfindlichkeit (Stufen) der Kantenerkennung anpassen.

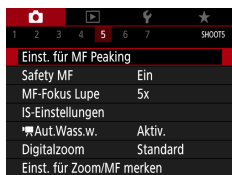

1 [Einst. für MF Peaking] → [Peaking] → [Ein]

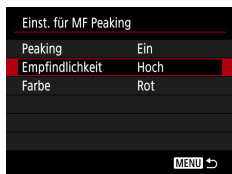

2 Konfigurieren Sie die Einstellungen.





Aufnahmen mit AF-Speicherung

Die Fokuseinstellung kann gespeichert werden. Dabei ändert sich die Fokusposition auch bei Loslassen des Auslösers nicht.

P

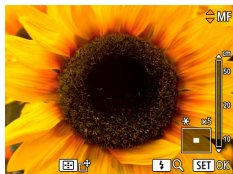

1 Speichern Sie den Fokus.

- Halten Sie den Auslöser angetippt, und drücken Sie dann die Taste ◀.
- Der Fokus ist nun gespeichert, und es werden [MF] sowie die MF-Kontrollleuchte angezeigt.

2 Wählen Sie ein Motiv aus, und machen Sie die Aufnahme.

- Um die Fokusspeicherung aufzuheben, drücken Sie die Taste ◀ erneut, und wählen Sie [▲] oder [▼].





Ändern der Bildqualität

Wählen Sie aus fünf Kombinationen von Größe (Anzahl der Pixel) und Kompression (Bildqualität) aus. Geben Sie außerdem an, ob Bilder im Format RAW aufgezeichnet werden sollen.

AUTO



- 1 -Taste → → Option auswählen



Aufzeichnen im Format RAW

Die Kamera kann Bilder in den Formaten JPEG und RAW aufzeichnen. RAW-Bilder bestehen aus den „Rohdaten“, die vor der Bearbeitung zum JPEG-Format vorliegen.

P

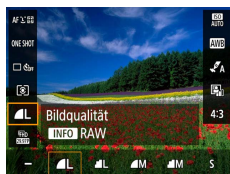

- 1 → drücken Sie die INFO-Taste

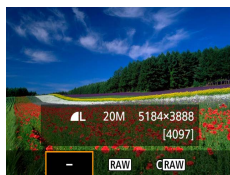

- 2 Wählen Sie die Aufnahmemethode für RAW-Aufnahmen.



83





Ändern des Seitenverhältnisses

Das Seitenverhältnis des Bilds (Verhältnis von Breite und Höhe) lässt sich ändern.



4:3

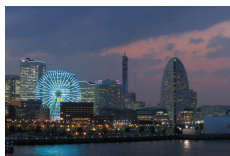

3:2

AUTO



1 -Taste → [4:3] → Option auswählen



84





Ändern der Bildanzeigedauer nach Aufnahmen

Hier wird die Dauer der Anzeige von Bildern nach dem Aufnehmen eingestellt.

AUTO

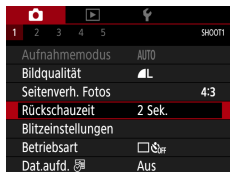

1 [Rückschauzeit]

| | |
|------------------------------|--|
| Aus | Es wird kein Bild nach Aufnahmen angezeigt. |
| 2 Sek., 4 Sek., 8 Sek. | Bilder werden für die festgelegte Dauer angezeigt. Sie können sogar während der Anzeige Ihrer Aufnahme die nächste Aufnahme vorbereiten, indem Sie den Auslöser erneut antippen. |
| Halten | Die Bilder werden angezeigt, bis Sie den Auslöser antippen. |





Ändern des Blitzmodus

Sie können den Blitzmodus ändern, um ihn an die Aufnahmeszene anzupassen.

P

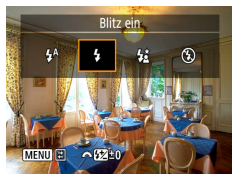

- 1 Drücken Sie die Taste ►, um einen Blitzmodus auszuwählen.

| | |
|--------------------------|--|
| Automatischer Blitz | Löst den Blitz bei dunklen Lichtverhältnissen automatisch aus. |
| Blitz ein | Blitzt bei jeder Aufnahme. |
| Langzeitsynchronisierung | Blitzt, um das Motiv (beispielsweise Personen) zu erhellen, während bei Aufnahmen mit langer Verschlusszeit die Helligkeit des Hintergrunds außerhalb des Blitzbereichs erhöht wird. |
| Blitz aus | Für Aufnahmen ohne Blitz. |



86





Speichern der Bildhelligkeit / Belichtung bei Blitzaufnahmen (FE-Speicherung)

Behalten Sie die Blitzleistungsstufe bei.



Blitzbelichtungsspeicherung



Ohne FE-Speicherung (überbelichtet)

P

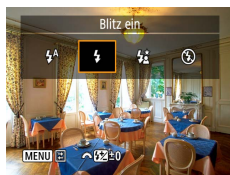

1 Schalten Sie den Blitz zu und stellen Sie ihn auf [⚡] oder [⚡*] ein.

2 Richten Sie die Kamera mit fester Belichtung auf ein Motiv.



3 Drücken Sie die Taste *.



- Der Blitz wird ausgelöst, ein Kreis mit dem Messbereich wird angezeigt, und es wird [⚡*] angezeigt, woran zu erkennen ist, dass die Blitzleistungsstufe gespeichert wurde.

4 Wählen Sie ein Motiv aus, und machen Sie die Aufnahme.





Konfigurieren von Blitzeinstellungen

Es stehen mehrere Blitzeinstellungen zur Verfügung.

P

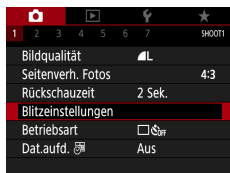

1 [Blitzeinstellungen]



● Anpassen der Blitzbelichtungskorrektur

Sie können die Blitzbelichtung in 1/3-Schritten im Bereich -2 bis +2 anpassen.



Richtung - einstellen



Richtung + einstellen



1 [Blitzbel.korr.]



88





2 Stellt den Anteil der Belichtungskorrektur ein.

- ◀/▶-Tasten

● Einstellen der Blitzleistung

Sie können in den Modi **Tv/Av/M** zwischen drei Blitzstufen wählen.



Blitzleistung: Gering



Blitzleistung: Hoch

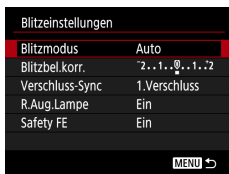

1 [Blitzmodus] → [Manuell]

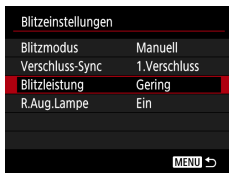

2 [Blitzleistung]





Ändern des Zeitpunkts der Blitzauslösung

Das Timing des Zündzeitpunkts für den Blitz im Verhältnis zum Auslöser lässt sich einstellen.



1. Verschluss



2. Verschluss

| Blitzeinstellungen | |
|--------------------|---------------|
| Blitzbel.korr. | 2..1..0..1..2 |
| Verschluss-Sync | 1.Verschluss |
| R.Aug.Lampe | Ein |
| Safety FE | Ein |
| MENU ↩ | |

1 [Verschluss-Sync]

| | |
|---------------|--|
| 1. Verschluss | Der Blitz wird unmittelbar nach Öffnen des Verschlusses ausgelöst. |
| 2. Verschluss | Der Blitz wird unmittelbar vor dem Schließen des Verschlusses ausgelöst. |





Verringerung des Rote-Augen-Effekts

Um den Rote-Augen-Effekt zu verringern, leuchtet die Lampe zur Rote-Augen-Reduzierung auf, wenn bei wenig Licht der Blitz verwendet wird.

| Blitzeinstellungen | |
|--------------------|---------------|
| Blitzbel.korr. | 2..1..0..1..2 |
| Verschluss-Sync | 1.Verschluss |
| R.Aug.Lampe | Ein |
| Safety FE | Ein |

MENU →

1 [R.Aug.Lampe]

Konfigurieren von Safety FE

Um bei der Blitzbelichtung eine geeignete Belichtung auch unter schwierigen Belichtungsbedingungen zu ermöglichen, kann die Kamera automatisch Verschlusszeit, Blendenwert und ISO-Empfindlichkeit anpassen.

| Blitzeinstellungen | |
|--------------------|---------------|
| Blitzbel.korr. | 2..1..0..1..2 |
| Verschluss-Sync | 1.Verschluss |
| R.Aug.Lampe | Ein |
| Safety FE | Ein |

MENU →

1 [Safety FE]





Reihenaufnahme

Drücken Sie den Auslöser vollständig herunter, um kontinuierlich zu fotografieren.

AUTO



1 -Taste → → or

2 Machen Sie die Aufnahme.

- Die Kamera nimmt so lange auf, wie Sie den Auslöser vollständig gedrückt halten.



92





Verwenden des Selbstauslösers

Mit dem Selbstauslöser kann die fotografierende Person in ein Gruppenfoto oder andere zeitgesteuerte Aufnahmen mit aufgenommen werden.

Die Aufnahme wird etwa 10 Sekunden nach dem vollständigen Drücken des Auslösers vorgenommen. Indem Sie den Timer auf zwei Sekunden einstellen, können Sie Kameraverwacklungen verhindern, die beim direkten Drücken des Auslösers auftreten können.

AUTO



1 -Taste → [] → [] oder []

2 Machen Sie die Aufnahme.

- Fokussieren Sie auf das Motiv, und drücken Sie den Auslöser dann vollständig herunter.
- Nach dem Starten des Selbstauslösers blinkt die Lampe, und ein Selbstauslöser-Ton ertönt.



93





Hinzufügen eines Datumsaufdrucks

Die Kamera kann das Datum der Aufnahme in die rechte untere Ecke von Bildern einfügen.

Beachten Sie jedoch, dass Datumsaufdrücke nicht bearbeitet oder entfernt werden können. Überprüfen Sie daher vorher, ob Datum und Uhrzeit korrekt sind (📖27).

AUTO

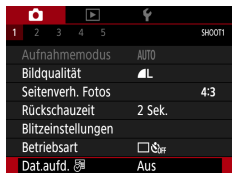

1 📷 [Dat.aufd. 📅] → [Datum] oder [Datum & Zeit]



2 **Machen Sie die Aufnahme.**

- Während Sie aufnehmen, fügt die Kamera das Datum oder die Uhrzeit der Aufnahme in die rechte untere Ecke der Bilder ein.





Anpassen der Bildhelligkeit (Belichtungskorrektur)

Die von der Kamera gewählte Standardbelichtung für Fotos oder Movies kann in 1/3-Schritten im Bereich -3 bis +3 angepasst werden.



Richtung – einstellen



Richtung + einstellen

P



1 Stellt die Belichtungskorrektur ein.

- ▲-Taste → -Wahlrad

2 Wählen Sie ein Motiv aus, und machen Sie die Aufnahme.



95





Aufnahmereihe mit Belichtungsautomatik (AEB-Aufnahmen)

Es werden drei Bilder mit verschiedenen Belichtungswerten erfasst. Die Belichtungsbreite kann in 1/3-Schritten im Bereich von ± 2 Werten eingestellt werden, die um den Standardwert der Belichtungskorrektur zentriert sind.



Unterbelichtung



Überbelichtung

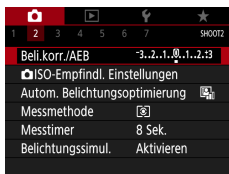

1 [Beli.korr./AEB]



2 Konfigurieren Sie die Einstellungen.

- Belichtungskorrektur: ◀▶-Tasten
- AEB: -Wahlrad





3 Machen Sie die Aufnahme.

- Über eine Reihe dreier Bilder, die durch Drücken des Auslösers erfasst werden, wird die Belichtung relativ zum in Schritt 2 eingestellten Wert angepasst, von Standardbelichtung bis Unterbelichtung oder Überbelichtung.
- Wenn  [Betriebsart] auf [Reihenaufnahme schnell] oder [Reihenaufnahme langsam] eingestellt ist, werden mit jedem Druck auf den Auslöser drei Bilder erfasst, bevor die Kamera mit den Aufnahmen aufhört.





Ändern der ISO-Empfindlichkeit

Stellen Sie als ISO-Empfindlichkeit [AUTO] ein, damit eine automatische Anpassung an Aufnahmemodus und Aufnahmebedingungen erfolgt. Weisen Sie andernfalls einen höheren ISO-Wert für höhere Empfindlichkeit bzw. einen niedrigeren Wert für niedrigere Empfindlichkeit zu.

P

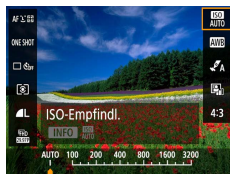

- 1 -Taste → → Option auswählen



Anpassen der automatischen ISO-Einstellungen

Sie können die automatisch eingestellte maximale ISO-Empfindlichkeit begrenzen.

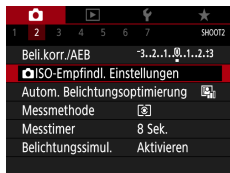

- 1 [ISO-Empfindl. Einstellungen] → [Max. für Auto]





Automatische Korrektur von Helligkeit und Kontrast (Autom. Belichtungsoptimierung)

Korrigieren Sie Helligkeit und Kontrast automatisch, um Bilder zu vermeiden, die zu dunkel sind, oder die zu wenig oder zu viel Kontrast aufweisen.



 Gering



 Hoch

P



1 -Taste →  → Option auswählen



99





Ändern des Lichtmessungsverfahrens

Passen Sie das Lichtmessungsverfahren (Messung der Helligkeit) an die Aufnahmebedingungen an.

P



1 -Taste → → Option auswählen

| | |
|-----------------------|--|
| Mehrfeldmessung | Für Standardaufnahmebedingungen einschließlich Aufnahmen mit Hintergrundbeleuchtung. Passt die Belichtung automatisch an die Aufnahmebedingungen an. |
| Spotmessung | Misst die Belichtung nur in (Rahmen für Spotmessfeld) in der Bildschirmmitte. |
| Mittenbetonte Messung | Legt die durchschnittliche Helligkeit für den gesamten Bildbereich fest (Helligkeit im Hauptbereich hat bei der Berechnung höhere Gewichtung). |



100





Einstellen des Messtimers

Sie können die Zeit für den Messtimer einstellen, der bestimmt, wie lange die Belichtung angezeigt wird (AE-Speicherung).

P

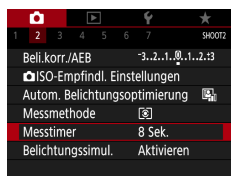

1 [Messtimer]



101





Konfigurieren der Belichtungssimulation

Durch die Belichtungssimulation stimmt die Bildhelligkeit genauer mit der tatsächlichen Helligkeit (Belichtung) Ihrer Aufnahmen überein. Die Bildhelligkeit ändert sich gemäß der Belichtungskorrektur. Verwenden Sie diese Funktion nicht, wenn Sie eine Bilddarstellung in Standardhelligkeit wünschen, was normalerweise besser zu sehen ist.

P

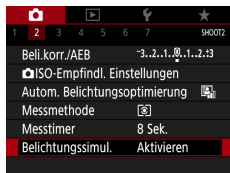

1 [Belichtungssimul.]



102





Aufnahmen natürlicher Farben (Weißabgleich)

Durch die Anpassung des Weißabgleichs (WB) erscheinen Bildfarben für die aufgenommene Szene natürlicher.



Tageslicht



Wolkig



Kunstlicht

P



1 -Taste → [AWB] → Option auswählen

Anpassen des Weißabgleichs

- INFO-Taste → ▲/▼/◀/▶-Tasten

Festlegen des Weißabgleichs

- INFO-Taste → -Wahlrad
- Es werden pro Aufnahme drei Bilder mit verschiedenen Farbtönen erfasst.



103





● Custom Weißabgleich

Damit Bildfarben unter den vorhandenen Lichtverhältnissen natürlich aussehen, passen Sie den Weißabgleich an die Lichtquelle an. Passen Sie den Weißabgleich an die vorhandene Lichtquelle an.



1 Nehmen Sie einen weißen Gegenstand auf.

- Stellen Sie scharf und machen Sie eine Aufnahme von einem vollständig weißen Gegenstand, das den ganzen Bildschirm ausfüllt.
- Drücken Sie die Taste



2 →



3 [Custom WB]



4 Laden Sie die Weiß-Daten.

- Wählen Sie das in Schritt 1 → -Taste → [OK] aufgenommene Bild aus
- Verwenden Sie die Taste **MENU**, um zum Aufnahmebildschirm zurückzukehren.





Eigene Farbeinstellungen (Stileinstellungen)

Wählen Sie einen Bildstil mit Farbeinstellungen aus, die Szenen oder Motive gut wiedergeben.

P



1 -Taste → [] → Option auswählen

Zum Einstellen von Kontrast,
Farbsättigung und anderen
Einstellungen

- [] → INFO-Taste → Option wählen → /-Tasten



105





Aufnahmen mit Servo AF

Fokus und Belichtung werden dort beibehalten, wo das blaue AF-Messfeld angezeigt wird, wenn Sie den Auslöser antippen. So vermeiden Sie es, Aufnahmen von sich bewegenden Motiven zu verpassen.

P

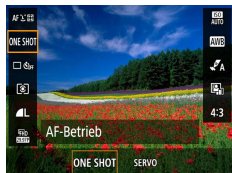

1 -Taste → [ONE SHOT] → [SERVO]

2 Halten Sie zum Fokussieren den Auslöser angetippt.

3 Drücken Sie ihn ganz herunter, um die Aufnahme zu machen.



106





Auswählen der AF-Methode

Wählen Sie gemäß dem Motiv und der Szene, die Sie fotografieren, eine Autofokus-Methode (AF) aus.

P



- 1 -Taste → [AF] →
Option auswählen

| | |
|-----------------------|---|
| +Verfolgen | Machen Sie die Aufnahme, während das Gesicht des Hauptmotivs scharfgestellt ist, wie von der Kamera festgelegt. Motive werden innerhalb eines bestimmten Bereichs verfolgt. |
| Verfolgungs-Autofokus | Wählen Sie vor der Aufnahme das zu fokussierende Motiv aus. |
| Spot-AF | Autofokus mit einem AF-Messfeld, das kleiner ist als bei einem Einzelfeld-AF. |
| Einzelfeld-AF | Die Kamera fokussiert unter Verwendung eines einzelnen AF-Messfelds. Effizient für zuverlässige Fokussierung. |



107





Auswählen der zu fokussierenden Motive (Verfolgungs-Autofokus)

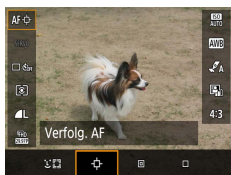

1 [⊕]

- [⊕] wird in der Mitte des Bildschirms angezeigt.





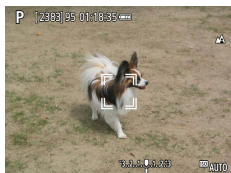

2 Wählen Sie ein Motiv für die Fokussierung aus.

- Richten Sie die Kamera so aus, dass sich [⊕] auf dem gewünschten Motiv befindet, und drücken Sie dann die Taste [⊞].
- Wenn das Motiv erkannt wurde, wird [⊞] angezeigt. Die Kamera verfolgt das Motiv innerhalb eines bestimmten Bereichs, selbst wenn sich das Motiv bewegt.
- Wenn kein Motiv erkannt wird, wird [⊕] angezeigt.
- Um die Motivauswahl aufzuheben, drücken Sie die Taste [⊞] erneut.





3 Machen Sie die Aufnahme.

- Halten Sie den Auslöser angetippt.  ändert sich zu einem blauen , das dem Motiv folgt, während Fokus und Belichtung (Servo AF) kontinuierlich angepasst werden ( 106).
- Drücken Sie den Auslöser vollständig herunter, um aufzunehmen.
- Selbst nachdem eine Aufnahme gemacht wurde, wird  angezeigt. Die Kamera verfolgt das Motiv weiter.





Bewegen des AF-Messfelds

Das AF-Messfeld lässt sich verschieben, wenn die AF-Methode [Einzelfeld AF] oder [Spot-AF] ist.



1 Drücken Sie die Taste .

2 Bewegen Sie das AF-Messfeld.

- Beegen: ///-Tasten oder -Wahlrad
- Zentrieren (Originalposition): **INFO**-Taste





Ändern der Fokuseinstellung

Bei Kontinuierl.AF fokussiert die Kamera fortwährend auf die Motive, auf die sie gerichtet wird, auch bei Nichtbetätigen des Auslösers. Diese Einstellung kann so geändert werden, dass die automatische Fokussierung nur in dem Moment erfolgt, in dem Sie den Auslöser antippen.

P



1 [Kontinuierl.AF]

| | |
|--------------|---|
| Aktivieren | Verhindert, dass Ihnen Gelegenheiten für eine Aufnahme entgehen, da die Kamera Motive kontinuierlich fokussiert, bis der Auslöser angetippt wird. |
| Deaktivieren | Spart Energie, da die Kamera nicht kontinuierlich fokussiert. Dies kann jedoch die Scharfstellung verzögern. |



110





Konfigurieren des AF-Hilfslichts

Wenn Sie in dunklen Lichtverhältnissen den Auslöser antippen, leuchtet normalerweise die Lampe automatisch auf, um die Fokussierung zu erleichtern. Sie können konfigurieren, ob das Hilfslicht aktiviert wird oder nicht.

AUTO

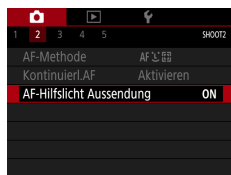

1 [AF-Hilfslicht Aussendung]



111





Ändern der IS-Modus-Einstellungen

Die Bildstabilisierung ist einstellbar.

P

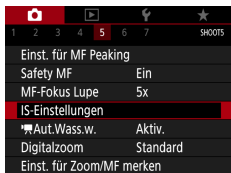

1 [IS-Einstellungen] → [IS Modus]

| | |
|-----------|--|
| Aus | Deaktiviert die Bildstabilisierung. |
| Ein | Die optimale Bildstabilisierung für die Aufnahmebedingungen wird automatisch angewendet. |
| Nur Aufn. | Die Bildstabilisierung ist nur für die Aufnahme aktiviert. |



Korrigieren starker Kameraverwacklungen

Gleichen Sie ein starkes Verwackeln der Kamera aus, beispielsweise beim Gehen. Der angezeigte Teil der Bilder ändert sich stärker als im Modus [Standard], und die Motive werden weiter vergrößert.

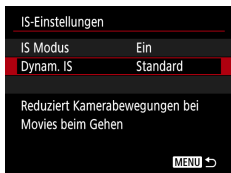

1 [Dynam. IS] → [Stark]



Verwenden der automatischen Wasserwaage

Die automatische Wasserwaage sorgt beim Aufnehmen von Movies dafür, dass sie gerade (nicht schief) aufgezeichnet werden. Sobald die Aufnahme beginnt, wird der Anzeigebereich schmaler, und die Motive können vergrößert sein.

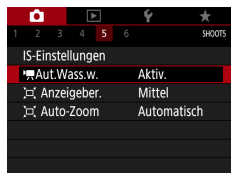

1   Aut.Wass.w.]



113







Verwenden des Digital-Telekonverters

Die Brennweite des Objektivs kann ungefähr um den Faktor 1,6x oder 2,0x erhöht werden. Dies kann Kameraverwacklungen reduzieren, da die Verschlusszeit kürzer ist als wenn nur der Zoom (einschließlich des Digitalzoom) mit demselben Zoomfaktor verwendet wird.

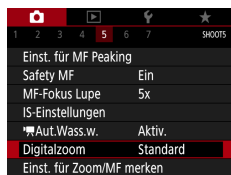
P



- 1  [Digitalzoom] → [1.6x] oder [2.0x]
 - Die Ansicht wird vergrößert, und der Zoomfaktor wird angezeigt.



114





Speichern der Zoom- oder MF-Position

Die Zoomposition und die manuelle Fokusposition können in der Kamera gespeichert werden.

Die Aufnahmen werden beim nächsten Starten der Kamera von diesen Positionen aus wiederaufgenommen.

P

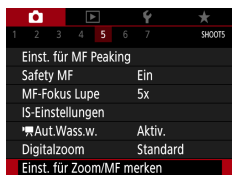

1 [Einst. für Zoom/MF merken]

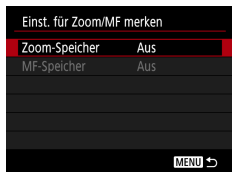

2 Konfigurieren Sie die Einstellungen.



115





Movie-Aufnahmegröße ändern

Stellen Sie die Aufnahme-Bildgröße ein. Die Bildrate gibt an, wie viele Einzelbilder pro Sekunde aufgenommen werden. Die verfügbaren Optionen hängen von der NTSC- oder PAL-Einstellung ab.

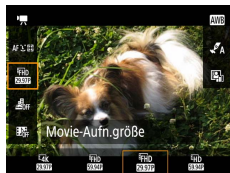

1 -Taste →  → Option auswählen



116





Konfigurieren der Einstellungen für die Tonaufnahme

Es stehen mehrere Einstellungen für die Tonaufnahme zur Verfügung.

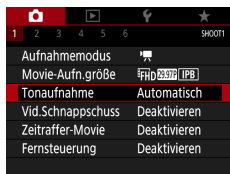

1 [Tonaufnahme]

Anpassen der Aufnahmelautstärke

In der Einstellung [Auto] wird der Aufnahmepegel (Lautstärke) automatisch während der Aufnahme eingestellt. Wenn Sie es vorziehen, dem Pegel manuell gemäß der Szene einzustellen, ändern Sie dies auf [Manuell].

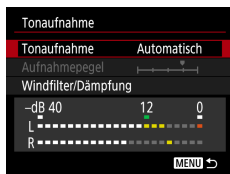

1 [Tonaufnahme] → [Manuell]

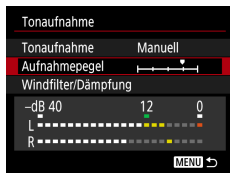

2 [Aufnahmepegel]

- -Taste → / -Tasten





Windfilter

Geräusche von windigen Aufnahmeorten können durch den Windfilter reduziert werden. Wenn diese Option an Orten ohne Wind verwendet wird, kann dies zu unnatürlichem Ton in der Aufzeichnung führen. Setzen Sie in diesem Fall [Windfilter] auf [Deaktiv.].

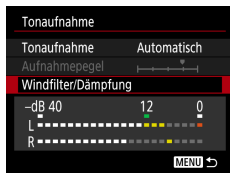

1 [Windfilter/Dämpfung] → [Windfilter]

Dämpfung

Die Dämpfung (Pegelabsenkung) kann Tonstörungen an lauten Aufnahmeorten reduzieren. Drei Optionen sind verfügbar: [Aktivieren], [Deaktivieren] oder [Automatisch], wie erforderlich für die automatische Aktivierung/Deaktivierung.

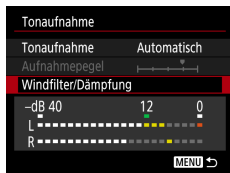

1 [Windfilter/Dämpfung] → [Dämpfung]





Konfigurieren von Movie-Servo-AF

Geben Sie an, ob Motive beim Aufnehmen von Movies im Fokus gehalten werden sollen.



1 [Movie-Servo-AF]

| | |
|--------------|--|
| Aktivieren | Hält Motive auch dann fokussiert, während Sie den Auslöser nicht angetippt halten. |
| Deaktivieren | Der Fokus bleibt während der Movie-Aufnahme konstant eingestellt. |





Verwenden der Langzeitautomatik

Geben Sie an, ob die Verschlusszeit bei schwachem automatisch verlängert werden soll, wenn Sie Movies mit [FHD 59.94P], [HD 59.94P], [FHD 50.00P], oder [HD 50.00P] aufnehmen.



1 [Langzeitautomatik]

| | |
|--------------|---|
| Aktivieren | Hiermit können Sie Movies aufnehmen, die heller sind und weniger durch Bildrauschen beeinträchtigt, indem die Verschlusszeit bei schwachem Licht automatisch bis auf 1/30 Sekunde verlängert wird. |
| Deaktivieren | Hierdurch können Sie Movies mit weicheren, natürlicheren Bewegungen aufnehmen, die weniger durch Motivbewegungen beeinträchtigt sind als in der Einstellung [Aktivieren]. Beachten Sie, dass bei schwachem Licht Movies dunkler ausfallen können als in der Einstellung [Aktivieren]. |



120





Miniaturreffekt in Movies (Miniaturreffekt-Movie)



Miniaturreffekt-Movie

Erzeugt den Effekt eines Miniaturmodells in Movies, indem Bildbereiche außerhalb des ausgewählten Bereichs unscharf dargestellt werden.



1 -Taste → → Option auswählen

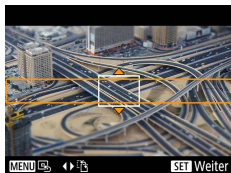

2 Stellen Sie den Bereich ein, der scharf dargestellt werden soll (Szenenrahmen).

- INFO-Taste → ▲/▼-Tasten, um den Rahmen zu verschieben → -Taste

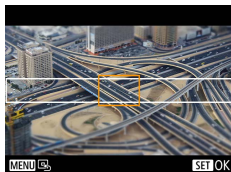

3 Stellen Sie die Fokusposition (AF-Messfeld) ein.

- ▲/▼/◀/▶-Tasten, um das AF-Messfeld zu verschieben → -Taste

4 Starten Sie die Aufnahme.

- Drücken Sie den Auslöser halb zum Fokussieren, und drücken Sie dann die Movie-Aufnahmetaste.



121





Videoschnappschüsse aufnehmen

Nehmen Sie eine Reihe von 4-, 6- oder 8-sekündigen Video-Schnappschüsse auf, und die Kamera kombiniert diese und erstellt ein Video-Schnappschussalbum, das diese Highlights Ihres Trips oder Ihres Events zeigt.



| | |
|---------------------|-------------|
| Vid.Schnappschuss | |
| Vid.Schnappschuss | Aktivieren |
| Album Einstellungen | Neues Album |
| Wiedergabedauer | 4 Sekunden |
| Wiedergabeeffekt | 1 x Geschw. |
| Bestätigung anz. | Aktivieren |
| Erforderl. Zeit | 4 Sek. |
| MENU ↩ | |

1 [Vid.Schnappschuss] → [Vid.Schnappschuss] → [Aktivieren]

2 Konfigurieren Sie die Einstellungen.

| | |
|------------------|--|
| Wiedergabedauer | Wählen Sie die Wiedergabedauer für den Videoschnappschuss. |
| Wiedergabeeffekt | Wählen Sie die Wiedergabedauer für den Wiedergabeeffekt. |
| Bestätigung anz. | Wählen Sie aus, ob eine Bestätigungsmeldung nach jedem aufgenommenen Videoschnappschuss angezeigt werden soll. |

- Es wird die erforderliche Zeit für die Aufnahme eines Videoschnappschusses angezeigt ([Erforderl. Zeit]), die sich nach der [Wiedergabedauer] und dem [Wiedergabeeffekt] richtet.
- Nachdem Ihr erster Videoschnappschuss aufgenommen wurde, können Sie unter [Album Einstellungen] auswählen, in welchem Album Ihr nächster Videoschnappschuss gespeichert wird.



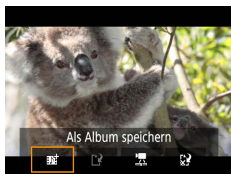
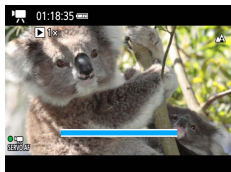

3 Starten Sie die Aufnahme.

- Drücken Sie die Taste **MENU**, um zum Aufnahmebildschirm zurückzukehren, und drücken Sie dann die Movie-Aufnahmetaste.
- Ein Balken wird eingeblendet, der die verstrichene Zeit angibt, und die Aufnahme stoppt am Ende automatisch.

4 Speichern Sie den Clip in einem Album.

- Diese Meldung wird nicht angezeigt, wenn Sie [Bestätigung anz.] in Schritt 2 auf [Deaktivieren] einstellen; der Videoschnappschuss wird automatisch in dem Album gespeichert, das Sie unter [Albumeinstellungen] in Schritt 2 ausgewählt hatten.
- Wiederholen Sie Schritte 3–4 wie erforderlich.

5 Aufnahme von Videoschnappschüssen stoppen.

- -Taste → →





Zeitraffer-Movies aufnehmen

Ein Zeitrafferfilm kombiniert in einem angegebenen Intervall automatisch aufgenommene Fotos. Alle allmählichen Veränderungen (z. B. Veränderungen in einer Landschaft) erscheinen bei der späteren Wiedergabe sehr schnell.

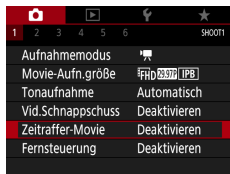

1 [Zeitraffer-Movie] → [Zeitraffer] → [Szene *]



2 Konfigurieren Sie die Einstellungen.

- Stellen Sie das Aufnahmeintervall und weitere Einstellungen ein.

3 Starten Sie die Aufnahme.

- Verwenden Sie die Taste **MENU**, um zum Aufnahmebildschirm zurückzukehren.
- Drücken Sie den Auslöser halb zum Fokussieren, und drücken Sie dann die Movie-Aufnahmetaste.





Anpassen der Anzeige der Informationen zur HDMI-Ausgabe

Geben Sie an, ob bei der HDMI-Ausgabe die Anzeigeeinformationen mit ausgegeben werden sollen.



1 [HDMI-Infoanzeige]

| | |
|------------------------|--|
| Mit Info | Die Informationsanzeige wird per HDMI ausgegeben, während Movies aufgenommen werden. Auf der Kamera wird kein Bild angezeigt. Movies können auf der Kamera aufgezeichnet werden. |
| Clean / 4K-Ausgabe | Die HDMI-Ausgabe besteht aus dem reinen 4K-Bildinhalt ohne Anzeigeeinformationen. An der Kamera werden die Informationen über den Bildern angezeigt. Movies können auf der Kamera nicht aufgezeichnet werden. |
| Clean / FHD-Ausgabe | Die HDMI-Ausgabe besteht aus dem reinen Full-HD-Bildinhalt ohne Anzeigeeinformationen. An der Kamera werden die Informationen über den Bildern angezeigt. Movies können auf der Kamera nicht aufgezeichnet werden. |





Einstellen der Art des Filmtagebuchs

Geben Sie an, ob Filmtagebuch-Movies, die im Modus  aufgezeichnet werden, Fotos enthalten sollen.



1 [Filmagebuchtyp]

| | |
|----------------|---|
| Std.b. hinz.f. | Filmtagebuch-Movies enthalten Fotos und Videoclips. |
| Keine Standb. | Filmtagebuch-Movies enthalten nur Videoclips. Es werden keine Fotos zusammen mit den Movies aufgenommen. |



Wiedergabe

Durchsuchen Sie Ihre Aufnahmen, und finden Sie Bilder auf verschiedene Weise.

- Um die Kamera für diese Bedienvorgänge vorzubereiten, drücken Sie die Taste , um in den Wiedergabemodus zu wechseln.

Anzeigen

Nach dem Aufnehmen von Fotos oder Movies können Sie sie wie folgt auf dem Bildschirm anzeigen.

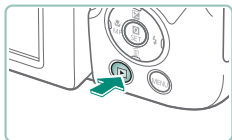

1 Drücken Sie die Taste .





2 Wählen Sie Bilder aus.

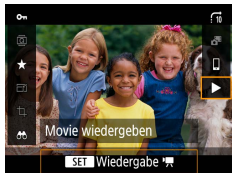

- Movies werden mit dem Symbol  gekennzeichnet.



Wiedergeben von Filmen

- -Taste (zweimal)
- Stellen Sie mit den Tasten / die Lautstärke ein.



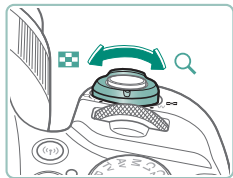

Vergrößern von Bildern

Wiedergegebene Bilder können vergrößert werden.



1 Wählen Sie Bilder aus.

2 Vergrößern oder verkleinern Sie Bilder.

- Vergrößern: Zoom-Regler Richtung 
- Verkleinern: Zoom-Regler Richtung 

- Anzeigeposition verschieben:
▲/▼/◀/▶-Tasten





Movies aus dem Filmtagebuch anschauen

Wenn Sie im -Modus Aufnahmen machen, wird zusätzlich automatisch ein kurzes Movie erstellt. Bei Wiedergabe des Filmtagebuchs werden die an diesem Tag eingefangenen Szenen wiedergegeben.



1 Wählen Sie **[SET**] Bilder aus.

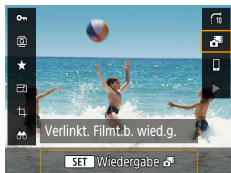

2 -Taste → **[**]

- Das an einem Tag automatisch aufgezeichnete Filmtagebuch wird von Anfang an wiedergegeben.



130



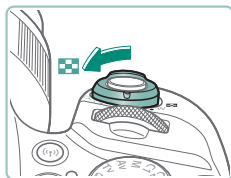

Bilder anhand eines Index' finden

Durch die Anzeige mehrerer Bilder in einem Index finden Sie schnell die Bilder, nach denen Sie suchen.





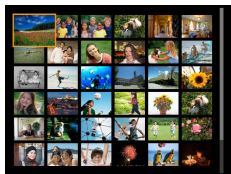

1 Bewegen Sie den Zoom-Regler in Richtung .

- Mehr Bilder anzeigen: Zoom-Regler Richtung 
- Weniger Bilder anzeigen: Zoom-Regler Richtung 



2 Suchen Sie die Bilder.

- ///-Tasten oder -Wahlrad

3 Wählen Sie ein Bild aus.

- -Taste

Schneiden von Filmen

● Anfang/Ende von Movies entfernen

Sie können nicht benötigte Teile am Anfang oder Ende von Movies schneiden (ausgenommen Movies des Filmtagebuchs (📖 54) und Videoschnapschüsse (📖 122)).

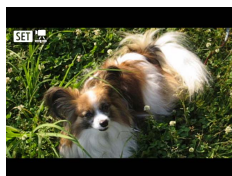

1 Wählen Sie ein [SET] 🎬 Movie aus.

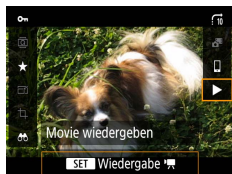

2 Ⓜ-Taste → ▶

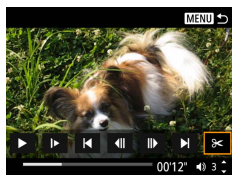

3 Wählen Sie [⏪] aus.

- Drücken Sie während der Wiedergabe die Taste Ⓜ, um [⏪] zu wählen.
- Die Steuerung und die Leiste für die Movie-Bearbeitung werden angezeigt.

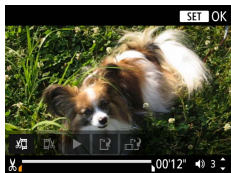

4 Geben Sie die zu schneidenden Teile an.

- Wählen Sie [⏏] oder [⏏].
- Um die Teile anzuzeigen, die Sie schneiden können (zu erkennen an [⏏] auf dem Bildschirm), drücken Sie die Tasten ◀/▶, um [⏏] oder [⏏] zu verschieben. An der Schnittposition drücken Sie die Taste [⏏].

5 Prüfen Sie das bearbeitete Movie.

- Wiedergabe: ▶
- Bildbearbeitung abbrechen: MENU-Taste

6 Speichern Sie das Movie.

- [⏏] → [Neue Datei]
- Komprimierte Version speichern: [⏏] → [OK]

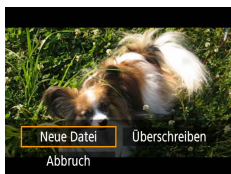



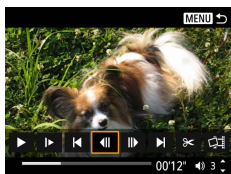

Frames aus 4K-Movies als Standbilder speichern

Frames Ihrer Wahl in [4K 29.97P] oder [4K 25.00P]-Movies können als Standbilder gespeichert werden.



1 Wählen Sie einen zu extrahierenden Frame aus.

- Drücken Sie während der Wiedergabe die Taste , und verwenden Sie dann [] oder [], um einen Frame zu wählen.

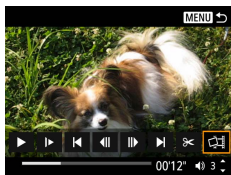

2 Speichern Sie das Bild.

- [] → [OK]





Bearbeiten von Filmen für das Filmtagebuch

Einzelne Kapitel (Videoclips) (📖 54), die im Modus aufgezeichnet wurden, können gelöscht werden. Gehen Sie beim Löschen von Movies vorsichtig vor, da sie nicht wiederhergestellt werden können.



1 Wählen Sie Bilder aus.

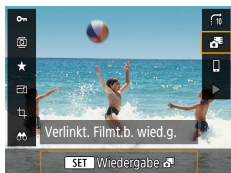

2 -Taste →

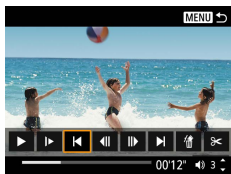

3 Wählen Sie einen Clip aus.

- Drücken Sie während der Wiedergabe die Taste , und verwenden Sie dann oder , um einen Clip zu wählen.

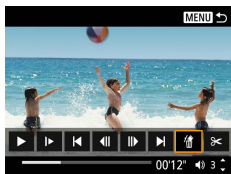

4 Löschen Sie den ausgewählten Clip.

- → [OK]



Schützen von Bildern

Wichtige Bilder können ausgewählt und geschützt werden, um versehentliches Löschen von der Kamera zu verhindern.

Geschützte Bilder werden mit dem Symbol  gekennzeichnet.

- 1 Wählen Sie ein Bild aus.
- 2 -taste → **[O-P]** → **[Aktivieren]**



Schützen mehrerer Bilder

Sie können mehrere Bilder auswählen, um diese gleichzeitig zu schützen.

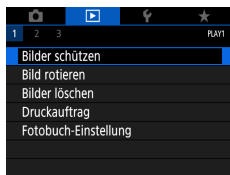

- 1  **[Bilder schützen]**

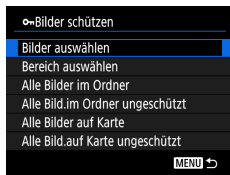

- 2 Wählen Sie Bilder aus.



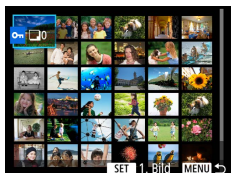

Auswählen einzelner Bilder

- [Bilder auswählen] → Bild auswählen → -Taste → **MENU**-Taste



Auswählen eines Bereichs

- [Bereich wählen] → erstes Bild auswählen → -Taste → letztes Bild auswählen → -Taste → **MENU**-Taste

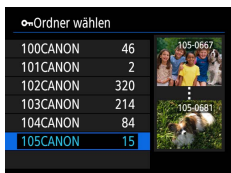

Auswählen aller Bilder in einem Ordner

- [Alle Bilder im Ordner] → Ordner auswählen → [OK]

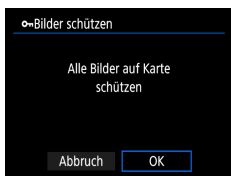

Auswählen aller Bilder auf einer Karte

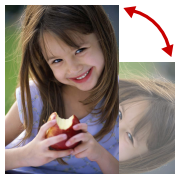

- [Alle Bilder auf Karte] → [OK]

Drehen von Bildern



Ändern Sie die Ausrichtung von Bildern und speichern Sie sie.

1 Wählen Sie ein Bild aus.

2 -Taste →  → Option auswählen

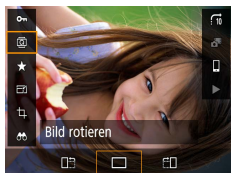

Löschen von Bildern

Nicht benötigte Bilder können gelöscht werden. Gehen Sie beim Löschen von Bildern vorsichtig vor, da sie nicht wiederhergestellt werden können.

1 Wählen Sie ein Bild aus.

2 Drücken Sie die Taste ▼.

- Wählen Sie die Löschoption aus →
-Taste



Gleichzeitiges Löschen mehrerer Bilder

Sie können mehrere Bilder auswählen, um diese gleichzeitig zu löschen.

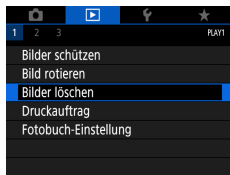

1  [Bilder löschen]

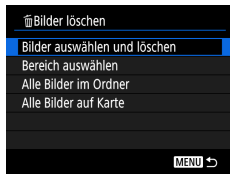

2 Wählen Sie Bilder aus.



Auswählen einzelner Bilder

- [Bilder auswählen und löschen] → Bild auswählen → -Taste
- Das Bild wird mit beschriftet.
- **MENU**-Taste → [OK]

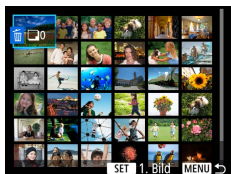

Auswählen eines Bereichs

- [Bereich wählen] → erstes Bild auswählen → -Taste → letztes Bild wählen → -Taste → **MENU**-Taste → [OK]



Auswählen aller Bilder in einem Ordner

- [Alle Bilder im Ordner] → Ordner auswählen → [OK]

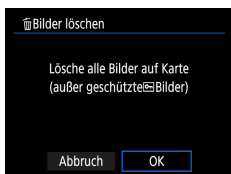

Auswählen aller Bilder auf einer Karte

- [Alle Bilder auf Karte] → [OK]



Hinzufügen von Bildern zu den Druckaufträgen (DPOF)

Richten Sie den Stapeldruck ein (bis zu 400 Bilder) oder die Druckbestellung von einem Fotoentwicklungs-Dienst (bis zu 998 Bilder), indem Sie die Bilder von einer Speicherkarte auswählen und die Anzahl der Kopien angeben. Die Druckinformationen, die Sie auf diese Weise angeben, entsprechen den DPOF-Standards (Digital Print Order Format) für digitale Druckaufträge.

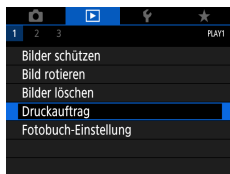

1 [Druckauftrag]

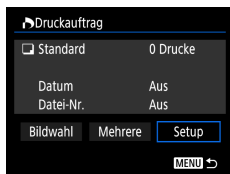

2 Fügen Sie Bilder der Druckliste hinzu.

Wählen Sie Bilder aus.

- Wählen Sie [Bildwahl] oder [Mehrere] aus → wählen Sie Bilder und die Anzahl von Kopien aus.
- Drücken Sie die Taste **MENU**, um zum Druckbildschirm zurückzukehren.

Weitere Einstellungen

- [Setup] → Eintrag auswählen → Option wählen
- Drücken Sie die Taste **MENU**, um zum Druckbildschirm zurückzukehren.



● Drucken von Bildern im Druckauftrag (DPOF)

- 1 Schließen Sie die Kamera an einen PictBridge-kompatiblen Drucker an.**
 - Der Wiedergabebildschirm wird angezeigt.
 - -Taste → [Druckauftrag]
- 2 Drucken Sie die Bilder.**
 - [Drucken] → [OK]



Hinzufügen von Bildern zu einem Fotobuch

Es können Fotobücher eingerichtet werden, indem bis zu 998 Bilder auf einer Speicherkarte ausgewählt werden.

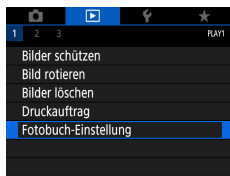

1 [Fotobuch-Einstellung]

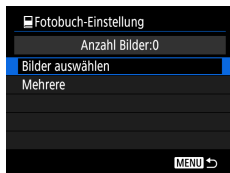



2 Wählen Sie Bilder aus.

Einzelne Bilder auswählen

- [Bilder auswählen] → Bild auswählen → -Taste → **MENU**-Taste

Auswählen eines Bereichs

- [Mehrere] → [Bereich wählen] → erstes Bild auswählen → -Taste → letztes Bild auswählen → -Taste → **MENU**-Taste

Auswählen aller Bilder in einem Ordner

- [Mehrere] → [Alle Bilder im Ordner] → Ordner wählen → [OK]

Auswählen aller Bilder auf einer Karte

- [Mehrere] → [Alle Bilder auf Karte] → [OK]





Rote-Augen-Korrektur



Korrigiert automatisch Bilder mit roten Augen. Sie können das korrigierte Bild als separate Datei speichern.

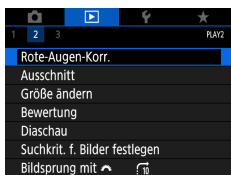

1  [Rote-Augen-Korr.]

2 Wählen Sie ein Bild aus.

3 Drücken Sie die Taste .

4 Speichern Sie das Bild.



Ausschnitt

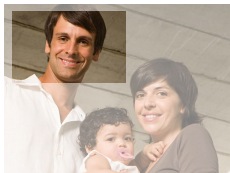

Sie können einen Teil eines Bildes als separate Bilddatei speichern.



1 -Taste → [t]





2 **Passen Sie den Zuschneidebereich an.**

- Rahmen verkleinern: Zoom-Regler in Richtung 
- Rahmen vergrößern: Zoom-Regler Richtung 
- Rahmen verschieben: ///-Tasten
- Bild begradigen: -Wahlrad → [] → -Taste → -Wahlrad
- Seitenverhältnis ändern: -Wahlrad →  → -Taste
- Vorschau des Bildes: -Wahlrad →  → -Taste



3 Speichern Sie das Bild.

- -Wahlrad → [] → [OK]





Bildgröße anpassen



Speichern Sie eine kleinere Version eines Bildes, mit weniger Pixeln.



1 -Taste →  → Option auswählen

2 Speichern Sie das Bild.







Bewerten von Bildern

Organisieren Sie Bilder, indem Sie sie auf einer Skala von 1–5 bewerten.

1 Wählen Sie ein Bild aus.



2 -Taste → [★] → Option auswählen

- Wählen Sie mehrere Bilder aus:
INFO-Taste → Eintrag auswählen
- [Bereich wählen]: Erstes Bild auswählen → -Taste → letztes Bild auswählen → -Taste → MENU-Taste → -Wahlrad zum Einstellen der Bewertung → [OK]
- [Alle Bilder auf Karte]: -Wahlrad zum Einstellen der Bewertung → [OK]

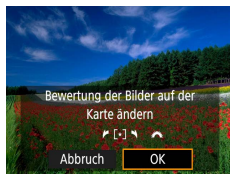
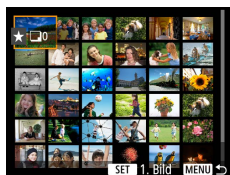



Anzeigen als Diaschau

Sie können auf einer Speicherkarte aufgezeichnete Bilder automatisch wiedergeben.

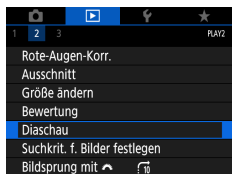

1  [Diaschau] → [Start]



149



Finden von den Suchkriterien entsprechenden Bildern

Auf einer Speicherkarte voller Bilder können Sie Aufnahmen schnell finden, indem Sie die Bildanzeige entsprechend der Suchkriterien filtern.



1 -Taste →

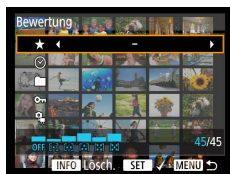

2 Geben Sie die Bedingungen an.

- Eintrag: ▲/▼-Tasten
- Option: ◀/▶-Tasten



3 Schließen Sie die Einstellung ab.

- MENU-Taste → [OK]
- Die zutreffenden Bilder werden in gelben Rahmen angezeigt.

Um die gefilterte Anzeige abzubrechen



- -Taste → → INFO-Taste → MENU-Taste → [OK]



Suchen von Bildern mit dem Hauptwahlrad

Mithilfe des -Wahlrads vorne können Sie gewünschte Bilder schnell finden und zwischen diesen springen, indem Sie die Bildanzeige anhand Ihrer angegebenen Kriterien filtern.



1 -Taste → [] → Option auswählen



2 Suchen Sie die Bilder.

- -Wahlrad

Videoschnappschüsse zusammenschneiden

Schneiden Sie Videoschnappschüsse zusammen und erzeugen Sie ein neues Movie (ein Album).

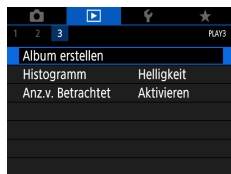

1 ▶ [Album erstellen]

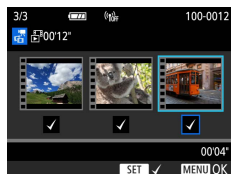

2 Geben Sie Videoschnappschüsse an.

- Movie auswählen (bestehendes Album) → -Taste → MENU-Taste → [OK]

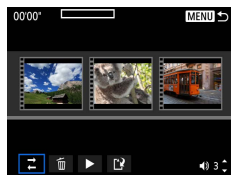

3 Bearbeiten Sie das Album.

- Es werden die Videoschnappschüsse des Movies angezeigt, das in Schritt 2 ausgewählt wurde.
- Wählen Sie unten einen Eintrag im Bearbeitungsmenü und drücken Sie dann die Taste .
- Wählen Sie aus den Videoschnappschüssen oben diejenigen aus, die Sie bearbeiten möchten, und bearbeiten Sie sie.



| | |
|--------------------------|--|
| Video-Schn. neu anordnen | Ordnen Sie Videoschnappschüsse neu an. Wählen Sie einen Videoschnappschuss zum Bewegen aus, und drücken Sie die Taste . Zum Verschieben verwenden Sie die Tasten / . |
| Video-Schn. entfernen | Wählen Sie Videoschnappschüsse aus, die nicht mit in das neue Album aufgenommen werden sollen. Videoschnappschüsse, die mit dem Symbol versehen sind, werden nicht in das neue Album mit aufgenommen, sie werden jedoch auch nicht aus dem ursprünglichen Album gelöscht. |
| Video-Schn. wiedergeben | Geben Sie den Videoschnappschuss wieder. |
| Bearbeitung beenden | Beenden Sie die Bearbeitung des Albums. |

4 Beenden Sie die Bearbeitung.

- Drücken Sie die **MENU**-Taste, um zum Bearbeitungsmenü zurückzukehren.
- Wählen Sie], um die Bearbeitung abbrechen.

5 Speichern Sie das Album.

- Wählen Sie [Speichern].
- Um Hintergrundmusik hinzuzufügen, wählen Sie [Hintergrundmusik].
- Wählen Sie [Vorschau], um sich das bearbeitete Album anzuschauen.





Starten der Wiedergabe ab dem letzten angezeigten Bild

Sie können angeben, ob die Wiedergabe ab dem letzten angezeigten Bild erfolgen soll, wenn Sie auf den Wiedergabe-Bildschirm umschalten.

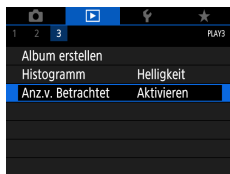

1 [Anz.v. Betrachtet]

| | |
|--------------|--|
| Aktivieren | Es erscheint das zuletzt auf dem Wiedergabebildschirm angezeigte Bild. |
| Deaktivieren | Das zuletzt angezeigte Bild wird angezeigt. |



Wireless-Funktionen



Bilder drahtlos an verschiedene kompatible Geräte übertragen oder über Webservices teilen.

Lesen Sie vor Verwendung von Wireless-Funktionen „Vorsichtsmaßnahmen für die Wireless-Funktionen“ (📖278).

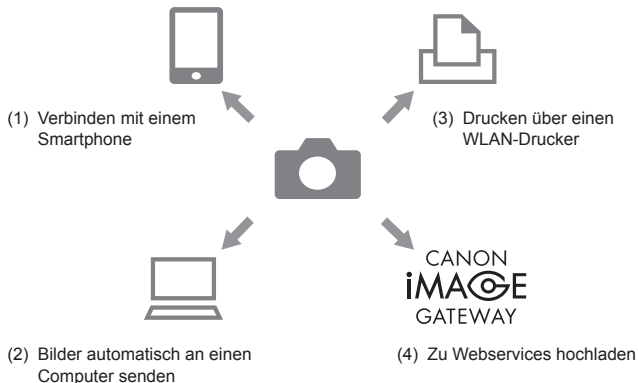
Verfügbare Drahtlos-Funktionen



- (1) Mit Smartphones verbinden (158, 165)
Steuern Sie die Kamera fernbedient und durchsuchen Sie die Bilder auf der Kamera über eine WLAN-Verbindung mittels der speziellen App Camera Connect für Smartphones oder Tablets. Sie können Bilder auch geotaggen und weitere Funktionen nutzen, wenn die Geräte über Bluetooth^{®*} miteinander verbunden sind. Zur Vereinfachung werden Smartphones, Tablets und andere kompatible Geräte in diesem Handbuch insgesamt als Smartphones bezeichnet.
- * Bluetooth Low Energy-Technologie (nachfolgend als „Bluetooth“ bezeichnet)
- (2) Bilder automatisch an einen Computer senden (171)
Mit Image Transfer Utility 2 können Sie Bilder von der Kamera automatisch an einen über WLAN verbundenen Computer senden.

- (3)  Auf WLAN-Druckern ausdrucken (📖 167)
Drucken Sie Bilder über eine WLAN-Verbindung auf PictBridge-kompatiblen Druckern (Wireless LAN) aus.
- (4)  Hochladen zu Web-Diensten (📖 174)
Teilen Sie Bilder mit Freunden oder Familie auf sozialen Medien oder im Onlinefotodienst CANON iIMAGE GATEWAY für Kunden von Canon nach erfolgter Mitgliederregistrierung (kostenlos).

Speichern von in der Kamera befindlichen Bildern in einem Smartphone

Auf der Kamera befindliche Bilder können in einem per WLAN mit der Kamera verbundenen Smartphone mit aktivierter Bluetooth-Funktion gespeichert werden.

Bereiten Sie das Smartphone folgendermaßen vor.

- Die kostenlose spezielle App Camera Connect muss auf dem Smartphone installiert sein.
- Informationen zu dieser App (unterstützte Smartphones und enthaltene Funktionen) finden Sie auf der Canon-Website.
- Camera Connect kann via Google Play oder den App Store installiert werden. Sie können auch Google Play oder den App Store über einen QR-Code aufrufen, den Sie beim Registrieren des Smartphones für die Kamera dort anzeigen lassen können.
- Verwenden Sie die aktuelle Version des Smartphone-Betriebssystems.
- Aktivieren Sie Bluetooth und WLAN am Smartphone. Beachten Sie, dass das Pairing mit der Kamera nicht auf dem Bildschirm für die Bluetooth-Einstellungen des Smartphones ausgeführt werden kann.

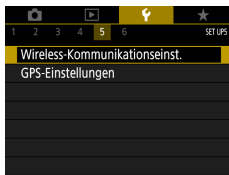

1 [Wireless-Kommunikationseinst.]

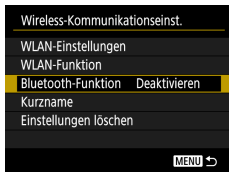

2 [Bluetooth-Funktion]

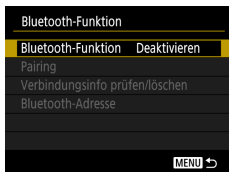

3 [Bluetooth-Funktion] → [Smartphone]

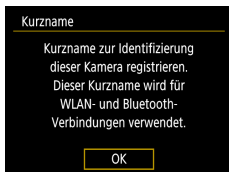

4 Drücken Sie die Taste

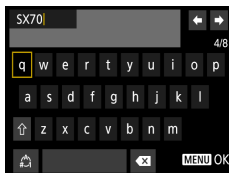

5 Geben Sie einen Kurznamen ein und drücken Sie die MENU-Taste.

- Um den angezeigten Kurznamen zu verwenden, drücken Sie die Taste **MENU**.

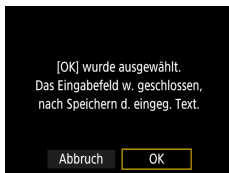

6 [OK]

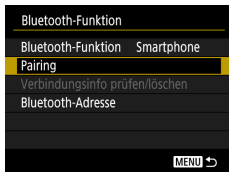

7 [Pairing]

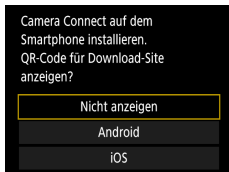

8 [Nicht anzeigen]

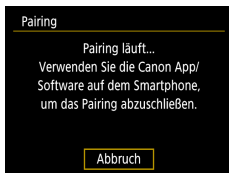

9 Starten Sie Camera Connect auf dem Smartphone.

10 Tippen Sie zum Pairing auf den Kurznamen der Kamera.

11 Tippen Sie auf [Pair] (nur iOS).

12 Wählen Sie an der Kamera [OK] aus.

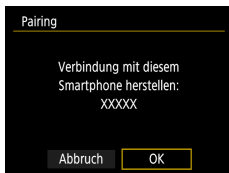



13 Drücken Sie die Taste .

- Das Pairing ist jetzt abgeschlossen, und die Kamera ist mit dem Smartphone über Bluetooth verbunden.

14 Tippen Sie in Camera Connect auf [Bilder in Kamera].

- Es wird automatisch eine WLAN-Verbindung hergestellt.
- Wenn in iOS eine Meldung mit der Aufforderung zur Bestätigung der Verbindung erscheint, wählen Sie [Verbinden].

15 Prüfen Sie, ob die Geräte über WLAN miteinander verbunden sind.

- Die Bilder auf der Kamera werden auf dem Smartphone angezeigt.
- [WLAN ein] wird auf dem Kamerabildschirm angezeigt.



16 Speichern Sie die in der Kamera befindlichen Bilder im Smartphone.

- Wählen Sie die in der Kamera befindlichen Bilder aus und speichern Sie sie im Smartphone.



● Verbinden mit Smartphones über WLAN mittels der WLAN-Taste

Sie können mittels der -Taste auch eine WLAN-Verbindung mit Smartphones aufbauen.

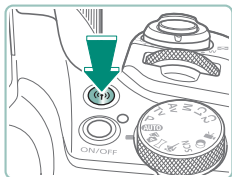

1 Drücken Sie die Taste .

2 Speichern Sie einen Kurznamen.

- Wird der Bildschirm [Kurzname] angezeigt, speichern Sie einen Kurznamen (158).

3



4 [Gerät für Verbindung registrieren]

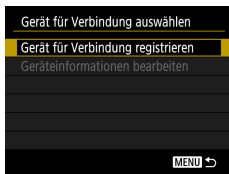

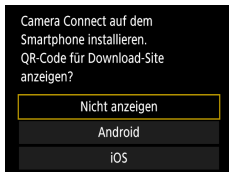

5 [Nicht anzeigen]

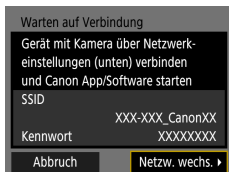

6 Prüfen Sie SSID und Kennwort.



7 Verbinden Sie das Smartphone mit der Kamera.

- Zum Herstellen einer Verbindung wählen Sie im Smartphone-Menü mit den WLAN-Einstellungen die SSID (Netzwerkname), die auf der Kamera angezeigt wird.
- Geben Sie im Kennwort-Feld am Smartphone das auf der Kamera angezeigte Kennwort ein.

8 Starten Sie Camera Connect auf dem Smartphone.

9 Wählen Sie die zu verbindende Kamera aus.

- Tippen Sie in der Liste [Kameras] in Camera Connect auf die Kamera, die Sie per WLAN verbinden möchten.

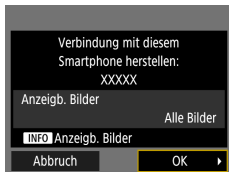

10 Stellen Sie eine WLAN-Verbindung her.

- [OK] → ((P))-Taste
- [WLAN ein] wird auf dem Kamerabildschirm angezeigt.
- Der Hauptbildschirm von Camera Connect wird am Smartphone angezeigt.
- Die Geräte sind jetzt über WLAN miteinander verbunden.

Bildanzeige einschränken

Schränken Sie ein, welche Bilder an das Smartphone gesendet und welche von diesem aus durchsucht werden können.



- 1 Drücken Sie bei getrennter WLAN-Verbindung die ((P))-Taste.
- 2 
- 3 Wählen Sie [Geräteinformationen bearbeiten], und wählen Sie dann das Smartphone aus.
- 4 Wählen Sie [Anzeigb. Bilder], und geben Sie dann an, welche Bilder angezeigt werden sollen.



Mit Smartphones verwendete Funktionen

Die folgend beschriebenen Funktionen sind über eine kabellose Verbindung mit Smartphones möglich.

Pairen Sie die Kamera über Bluetooth mit einem Smartphone, wie in Schritten 1–13 unter „Speichern von in der Kamera befindlichen Bildern in einem Smartphone“ (📖 158) beschrieben, und verbinden Sie sich via WLAN, wie in Schritten 1–15 beschrieben.

📌 Automatisches Senden von Bildern an ein Smartphone während der Aufnahme

Ihre Aufnahmen können automatisch an ein per Bluetooth verbundenes Smartphone gesendet werden.



- 1** 📶 [Wireless-Kommunikationseinst.] → [WLAN-Einstellungen] → [Nach Aufn. z. Smartphone senden]
- 2** [Automatisch senden] → [Aktivieren]
 - Wählen Sie eine Größe bei [Größe zum Senden].
- 3** **Machen Sie die Aufnahme.**
 - Ihre Aufnahmen werden an das Smartphone gesendet.

📌 Fernbediente Aufnahme während Betrachtung des Live-Bilds auf dem Smartphone

Während Sie das Live-Bild von der Kamera auf dem Smartphone betrachten, können Sie fernbedient aufnehmen.



- 1** **Starten Sie Camera Connect.**
- 2** **Tippen Sie auf [Remote live view shooting/Fernbediente Aufnahme mit Live View].**



● Bedienen der Kamera über ein Smartphone

Sie können die Kamera bedienen, indem Sie das über Bluetooth gepaarte Smartphone als Fernsteuerung verwenden.



1 Starten Sie Camera Connect.

- Falls die Geräte über WLAN miteinander verbunden sind, trennen Sie die Verbindung.

2 Tippen Sie auf [Bluetooth-Fernbedienung].

● Geotagging von Bildern während der Aufnahme

Ihre Aufnahmen können von einem über Bluetooth gepaarten Smartphone aus mit GPS-Informationen (wie Breitengrad, Längengrad und Höhe) versehen werden. Auf dem Wiedergabebildschirm können Sie die in Ihren Bildern aufgezeichneten Ortsinformationen überprüfen. Aktivieren Sie die Ortungsdienste am Smartphone.



1 Starten Sie Camera Connect.

- Falls die Geräte über WLAN miteinander verbunden sind, trennen Sie die Verbindung.

2 ☿ [GPS-Einstellungen]

3 [GPS über Mobil] → [Aktivieren].

4 Machen Sie die Aufnahme.

- Prüfen Sie vor der Aufnahme, ob die Symbole  und **[GPS]** an der Kamera angezeigt werden.
- Ihre Aufnahmen werden nun geotaggt.
- Aufnahmen, die Sie ab jetzt bei laufender App Camera Connect erstellen, werden geotaggt.



Verbinden mit Druckern über WLAN

Auf der Kamera befindliche Bilder können auf einem per WLAN mit der Kamera verbundenen Drucker gesendet werden.

1 Drücken Sie die Taste .

2 



3 [Gerät für Verbindung registrieren]

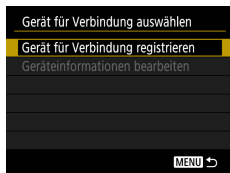

4 Prüfen Sie SSID und Kennwort.

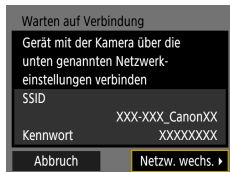



5 Verbinden Sie sich vom Drucker aus mit der Kamera.

- Zum Herstellen einer Verbindung wählen Sie im Druckermenü mit den WLAN-Einstellungen die SSID (Netzwerkname), die auf der Kamera angezeigt wird.
- Geben Sie im Kennwort-Feld am Drucker das auf der Kamera angezeigte Kennwort ein.

6 Wählen Sie den Drucker aus.

- Wählen Sie den Drucker, den Sie via WLAN verbinden möchten, und drücken Sie die -Taste.
- Sobald die Geräte über WLAN miteinander verbunden sind, werden die auf der Speicherkarte befindlichen Bilder angezeigt.

7 Wählen Sie ein Bild zum Drucken aus.

- Wählen Sie ein Bild aus und drücken Sie die Taste .
- Wählen Sie die angezeigten Einträge aus, und drucken Sie sie aus.

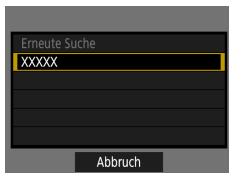

Aufbau einer Verbindung über einen Zugriffspunkt

Die Kamera kann sich mit einem Zugriffspunkt verbinden, an dem ein Drucker angeschlossen ist, so dass sie über den Zugriffspunkt drucken kann. Stellen Sie die Verbindung in physischer Nähe zum Zugriffspunkt her, da Sie die WPS-Taste werden drücken müssen.

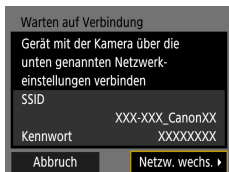

- 1** Bei Schritt 4 unter „Verbinden mit Druckern über WLAN“ (📖 167) wählen Sie [Netz. wechs.].

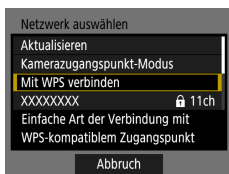

- 2** [Mit WPS verbinden]

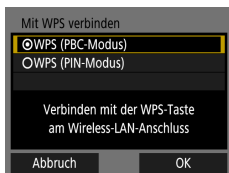

- 3** [WPS (PBC-Modus)] → [OK]



- 4** Drücken Sie die WPS-Taste am Zugriffspunkt.

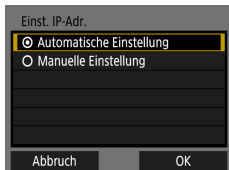

5 [Automatische Einstellung] → [OK]

- Die Kamera stellt eine Verbindung zum Zugriffspunkt her.

6 Gehen Sie in „Verbinden mit Druckern über WLAN“ (📖 167) zu Schritt 6.



Automatisches Senden von Bildern an einen Computer

Auf der Kamera befindliche Bilder können automatisch an einen Computer gesendet werden, der an einem Zugriffspunkt angeschlossen ist (der für Kamera-Verbindungen über WLAN eingerichtet ist), wenn die Kamera in dessen Reichweite ist, z. B. wenn Sie nach dem Fotografieren nach Hause kommen.

Verbinden über WLAN



- 1 Verbinden Sie den Computer mit dem Zugriffspunkt.**
 - Installieren Sie Image Transfer Utility 2 auf dem Computer.
- 2 Starten Sie Image Transfer Utility 2.**
- 3 Rufen Sie in Image Transfer Utility 2 den Pairing-Einstellungsbildschirm auf.**
 - Es erscheint der Bildschirm zum Einrichten des Pairing, wenn Sie den Anweisungen folgen, die beim ersten Starten des Image Transfer Utility 2 angezeigt werden.
- 4  [Wireless-Kommunikationseinst.] → [WLAN-Einstellungen]**

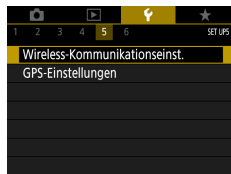

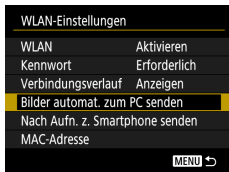

5 [Bilder automat. zum PC senden] →
[Automatisch senden] → [Aktivieren]

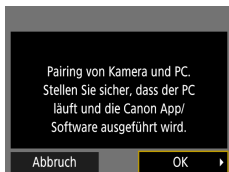

6 [OK]

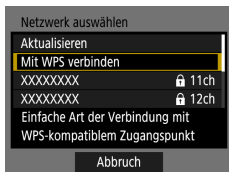

7 [Mit WPS verbinden] →
[WPS (PBC-Modus)] → [OK]



8 Drücken Sie die WPS-Taste.

- Drücken Sie die WPS-Taste am Zugriffspunkt, so dass die Kamera sich mit ihm verbinden kann.

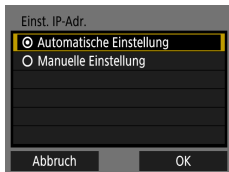

9 [Automatische Einstellung] → [OK]

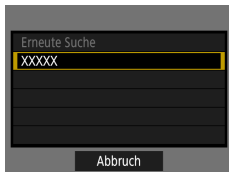

10 Wählen Sie einen Computer.

- Wählen Sie einen Computer für die automatische Übertragung von Bildern aus und drücken Sie die -Taste.

11 Wählen Sie am Computer die Kamera für den Pairing-Vorgang aus.

- Im Pairing-Einstellungsbildschirm von Image Transfer Utility 2 werden die Kurznamen der Kameras angezeigt.
- Wählen Sie die Kamera, mit der Sie den Computer verbinden möchten und klicken zur Ausführung auf [Pairing].

Einrichten der automatischen Bildübertragung

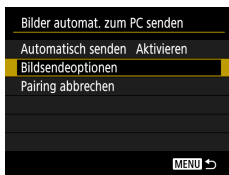

12 Geben Sie die Sendeoptionen an.

- Bei [Bilder automat. zum PC senden] in Schritt 5 wählen Sie [Bildsendeoptionen] und geben Sie die Bedingungen zum Senden an.

13 Schalten Sie die Kamera aus.

Automatisches Senden von Bildern

- Die auf der Kamera befindlichen Bilder werden gemäß der in Schritt 12 gewählten Bildsendeoptionen automatisch an den Computer gesendet, an dem Sie angemeldet sind, wenn Sie die Kamera in dessen Reichweite bringen und sie einschalten.



Hochladen von Bildern zu Webservices

Registrieren von Webservices

Verwenden Sie ein Smartphone oder einen Computer, um Ihre Webservices der Kamera hinzuzufügen.

- Um die Kameraeinstellungen für CANON iIMAGE GATEWAY und andere Webservices vorzunehmen, wird ein Smartphone oder Computer mit Browser und Internetverbindung benötigt.
- Besuchen Sie die Website CANON iIMAGE GATEWAY für Näheres zu den Browser-Versionen (z. B. Internet Explorer) und die erforderlichen Einstellungen für den Zugang zum CANON iIMAGE GATEWAY.
- Informationen zu den Ländern und Regionen, in denen CANON iIMAGE GATEWAY verfügbar ist, finden Sie auf der Website von Canon (<http://www.canon.com/cig/>).
- Für Anweisungen und nähere Informationen zu CANON iIMAGE GATEWAY beachten Sie bitte die Hilfsinformationen für CANON iIMAGE GATEWAY.
- Wenn Sie andere Webservices als CANON iIMAGE GATEWAY nutzen möchten, müssen Sie dort ein Konto einrichten. Weitere Details finden Sie auf den Websites der Webservices, für die Sie sich registrieren möchten.
- Möglicherweise fallen separate Gebühren für Internetverbindung und Zugriffspunkte an.

■ Registrieren von CANON IMAGE GATEWAY

Verknüpfen Sie die Kamera mit CANON IMAGE GATEWAY, indem Sie CANON IMAGE GATEWAY auf der Kamera als Zielwebservice hinzufügen. Stellen Sie die Verbindung in physischer Nähe zum Zugriffspunkt her, da Sie die WPS-Taste werden drücken müssen. Sie müssen eine auf dem Computer oder Smartphone verwendete E-Mail-Adresse eingeben, damit Sie die Benachrichtigung zum Fertigstellen der Verknüpfungseinstellungen empfangen können.

1 Drücken Sie die Taste ((?)).

2 [☁]



3 Stimmen Sie dem Vertrag zu, um zur Eingabe der E-Mail-Adresse zu gelangen.

- Lesen Sie den angezeigten Vertrag, und wählen Sie [Zustimm.].

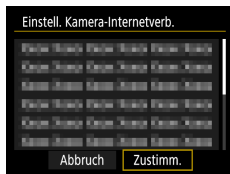

4 Stellen Sie eine Verbindung mit einem Zugriffspunkt her.

- [Mit WPS verbinden] → [WPS (PBC-Modus)] → [OK]
- Drücken Sie die WPS-Taste am Zugriffspunkt.
- Wählen Sie [Automatische Einstellung] im Bildschirm [Einst. IP-Adr.] der Kamera.

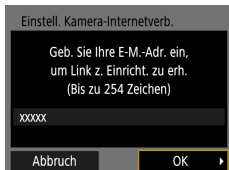

5 Geben Sie Ihre E-Mail-Adresse ein.

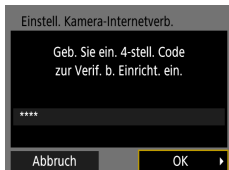

6 Geben Sie eine vierstellige Zahl Ihrer Wahl ein.

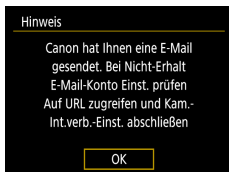

7 Prüfen Sie auf Erhalt der Benachrichtigung.

- [OK]

- [] wechselt jetzt zu [].





8 Greifen Sie auf die Seite mit der Benachrichtigung zu, und erfassen Sie die Einstellungen für die Kameraverknüpfung.

- Befolgen Sie die Anweisungen, um die Einstellungen auf der Seite mit den Kamera-Verknüpfungseinstellungen fertigzustellen.

9 Wählen Sie [☁️] aus.

- CANON iIMAGE GATEWAY wurde nun als Ziel-Webservice hinzugefügt.



■ Registrieren anderer Webservices

Sie können der Kamera auch andere Webservices außer CANON iIMAGE GATEWAY hinzufügen.



1 Melden Sie sich bei CANON iIMAGE GATEWAY an, und greifen Sie auf die Seite mit den Verbindungseinstellungen für die Kamera zu.

- <http://www.canon.com/cig/>

2 Befolgen Sie die Anweisungen auf dem Bildschirm, um die Einstellungen für die zu verwendenden Webservices vorzunehmen.



3 Drücken Sie die Taste ((?)), um [☁️] zu wählen.



● Hochladen von Bildern zu Webservices



1 Drücken Sie die Taste ((?)).

2 Wählen Sie das Ziel aus.

- Wählen Sie ein Symbol eines Webservices aus.
- Wenn ein Webservice mehrere Empfänger oder Freigabeoptionen bietet, wählen Sie den gewünschten Eintrag im angezeigten Bildschirm für die Empfängerauswahl.



3 Senden Sie ein Bild.

- Wählen Sie die Sendeoptionen aus und laden Sie das Bild hoch.
- Beim Hochladen auf YouTube lesen Sie die Servicebedingungen, und wählen Sie [Zustimm.].
- Nach dem Senden des Bildes wird [OK] angezeigt. Drücken Sie die Taste ((?)), um zum Wiedergabebildschirm zurückzukehren.



Erneut verbinden über WLAN

Das erneute Verbinden von Geräten mit Webservices über WLAN ist nur möglich, nachdem die Verbindungseinstellungen registriert wurden.

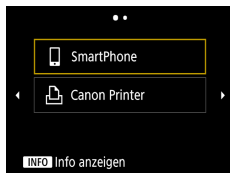

1 Drücken Sie die Taste ((?)).

2 Wählen Sie ein Ziel aus den letzten drei Verbindungen aus.

- Wird Ihr Ziel nicht angezeigt, drücken Sie die Tasten ◀/▶, um auf weitere Bildschirme umzuschalten.
- Für die Webservices ist die Verbindung jetzt abgeschlossen.

3 Bereiten Sie das andere Gerät vor.

- Bereiten Sie weitere Geräte vor, indem Sie die angezeigten Anweisungen befolgen.

WLAN-Verbindungen beenden

- 1 Drücken Sie die Taste .
- 2 [Trenn.,Beend] → [OK]

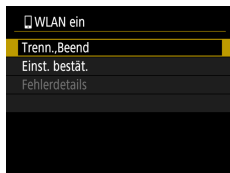

Löschen von Informationen von via Bluetooth gepaarten Geräten

Vor dem Pairing mit einem anderen Smartphone löschen Sie die Informationen über jegliche verbundene Smartphones.



- 1** [Wireless-Kommunikationseinst.]
→ [Bluetooth-Funktion]
- 2** Wählen Sie [Verbindungsinfo prüfen/löschen], und drücken Sie dann die Taste INFO.
- 3** Bereiten Sie das Smartphone vor.
 - Löschen Sie in den Bluetooth-Systemeinstellungen die gespeicherten Kamerainformationen.

Ändern oder Löschen von Verbindungseinstellungen

Auf der Kamera gespeicherte Verbindungseinstellungen können geändert oder gelöscht werden. Vor dem Ändern oder Löschen von Verbindungseinstellungen beenden Sie die WLAN-Verbindung.

1 Drücken Sie die Taste ((P)).

2 Wählen Sie einen Eintrag aus.

- Auf dem links gezeigten Bildschirm können Sie mit den Tasten ◀/▶ zu anderen Bildschirmen wechseln.

- Wählen Sie auf dem Bildschirm links einen Eintrag, dessen Verbindungseinstellungen Sie ändern oder löschen möchten.

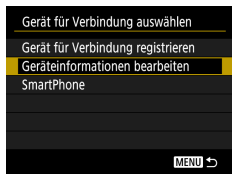
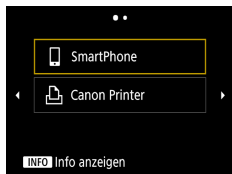

3 Wählen Sie [Geräteinformationen bearbeiten] aus.

- Wählen Sie auf dem erscheinenden Bildschirm ein Gerät aus, dessen Verbindungseinstellungen Sie ändern oder löschen möchten, und ändern Sie dann den Kurznamen oder andere Informationen.



Funktionseinstellungen

Vereinfachen Sie sich die Bedienung der Kamera, indem Sie grundlegende Kamerafunktionen individuell Anpassen.

- Diese Einstellungen werden in den Menüs  und  konfiguriert. Passen Sie häufig verwendete Funktionen nach eigenem Bedarf an Ihre Bedürfnisse an.
- Diese Anweisungen gelten für den Fall, dass die Kamera auf den Modus **P** eingestellt wurde.

Auswählen und Erzeugen von Ordnern

Sie können die Ordner auswählen und/oder erzeugen, in denen Bilder gespeichert werden. Sie erzeugen neue Ordner mit [Ordner erstellen] im Ordner-Auswahlbildschirm.

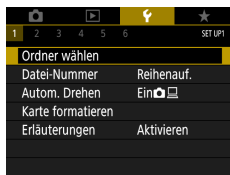

1 [Ordner wählen]



2 Konfigurieren Sie die Einstellungen.

- Ordner auswählen: Wählen Sie einfach einen Ordner aus
- Ordner anlegen: [Ordner erstellen] → [OK]



Datei-Nummerierung ändern

Den aufgenommenen Bildern werden automatisch Dateinummern (0001–9999) in der Aufnahmereihenfolge zugewiesen. Sie werden in Ordnern gespeichert, die jeweils bis zu 9999 Bilder fassen können. Sie können die Dateinummerierung ändern.

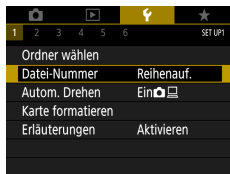

1 [Datei-Nummer] →
[Nummerierung] oder [Man. reset]

| | |
|------------|--|
| Reihenauf | Die Bilder werden aufsteigend nummeriert, bis die Zahl 9999 erreicht ist, auch wenn Sie die Speicherkarte oder den Ordner wechseln. |
| Auto reset | Die Bildnummerierung beginnt wieder bei 0001, wenn Sie die Speicherkarte durch eine neue ersetzen oder ein neuer Ordner erstellt wird. |
| Man. reset | Erzeugt einen neuen Ordner und beginnt mit der Nummerierung bei 0001. |



Konfigurieren des automatischen Drehens von Porträt-Aufnahmen

Sie können die Einstellung für die automatische Drehung zum Anzeigen von Bildern in vertikaler Ausrichtung ändern.

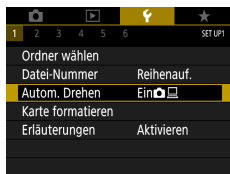

1 [Autom. Drehen]

| | |
|-----|---|
| Ein | Während der Wiedergabe werden Bilder auf der Kamera und auf dem Computer automatisch gedreht. |
| Ein | Während der Wiedergabe werden Bilder auf dem Computer automatisch gedreht. |
| Aus | Die Bilder werden nicht automatisch gedreht. |

Formatieren von Speicherkarten

Bevor Sie eine neue Speicherkarte oder eine Speicherkarte, die in anderen Geräten formatiert wurde, verwenden können, sollten Sie sie mit dieser Kamera formatieren.

Eine Low-Level-Formatierung kann hilfreich sein, falls die Kamera nicht ordnungsgemäß funktioniert, das Lesen/Schreiben der Bilder auf der Speicherkarte sehr lange dauert, die Serienbildaufnahme verlangsamt ist oder Filmaufzeichnungen unerwartet beendet werden.

Sowohl die reguläre als auch die Low-Level-Formatierung löschen alle Daten auf der Speicherkarte; sie lassen sich nicht wiederherstellen.

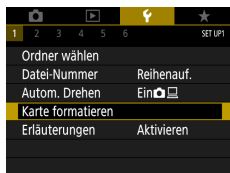

1 [Karte formatieren]

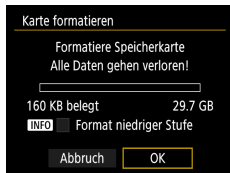

- Formatieren: [OK]

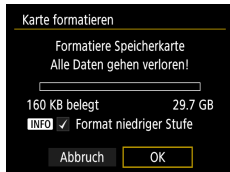

- Low-Level-Formatierung: **INFO**-Taste zum Auswählen von [✓] → [OK]



Konfigurieren der Erläuterungen

Geben Sie an, ob die Erläuterungen angezeigt werden sollen, wenn Einträge im Schnelleinstellungsbildschirm ausgewählt werden.

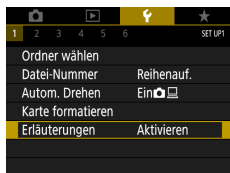

1 [Erläuterungen]

Verwenden des Eco-Modus

Mit dieser Funktion können Sie in den Aufnahmemodi Energie sparen. Wenn die Kamera nicht benutzt wird, wird der Bildschirm nach kurzer Zeit abgedunkelt, um Akkulaufzeit zu sparen.

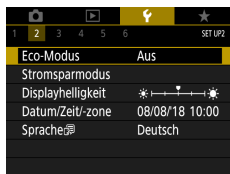

1 [Eco-Modus]

| | |
|-----|---|
| Ein | Der Bildschirm wird nach ca. zwei Sekunden Inaktivität abgedunkelt. Nach weiteren ca. zehn Sekunden wird der Bildschirm ausgeschaltet. Die Kamera wird automatisch nach etwa drei Minuten Inaktivität ausgeschaltet. Wenn der Bildschirm ausgeschaltet, aber das Objektiv noch nicht eingefahren wurde, können Sie diesen wieder aktivieren und die Kamera für die Aufnahme vorbereiten, indem Sie den Auslöser antippen. |
| Aus | Eco-Modus nicht verwenden. |

Anpassen der Stromsparfunktionen

Sie können die Zeiteinstellung für die automatische Abschaltung der Kamera, des Monitors und des Suchers mit [Autom. Absch.], [Display Aus] und [Sucher aus] wie erforderlich anpassen.

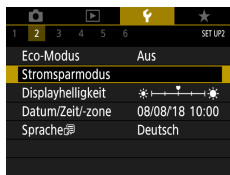

1 [Stromsparmodus]

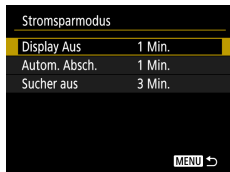

2 Konfigurieren Sie die Einstellungen.



Einstellen der Bildschirmhelligkeit

Sie können die Helligkeit für Sucher und Bildschirm einstellen. Sie können die Helligkeit des Suchers einstellen, während Sie durch den Sucher blicken.

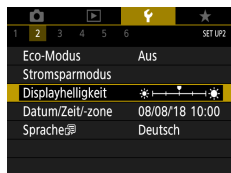

1 [Displayhelligkeit]

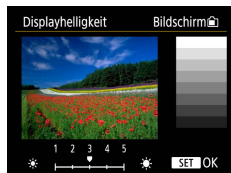

2 Konfigurieren Sie die Einstellungen.

- -Tasten → -Taste



Einstellen von Datum, Uhrzeit und Zeitzone

Stellen Sie das Datum und die Uhrzeit ein.

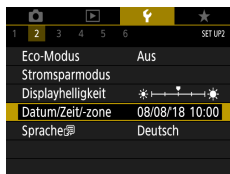

1 [Datum/Zeit/-zone]

2 Konfigurieren Sie die Einstellungen.

- Befolgen Sie Schritte 2–3 unter „Einstellen von Datum, Uhrzeit, Zeitzone und Sprache“ (27), um die Einstellungen zu ändern.

Ändern der Sprache

Die aktuelle Anzeigesprache kann geändert werden.

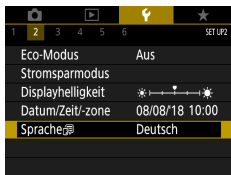

1 [Sprache]

2 Konfigurieren Sie die Einstellungen.

- ▲/▼/◀/▶-Tasten zum Auswählen einer Sprache → -Taste

Einstellen des Videosystems

Stellen Sie das Videosystem des für die Anzeige verwendeten Fernsehgeräts ein. Diese Einstellung bestimmt die für Movies verfügbare Bildqualität (Bildrate).



1 [Videosystem]

| | |
|------|--|
| NTSC | In Gegenden, in denen die NTSC-Fernsehnorm gilt wie Nordamerika, Japan, Südkorea und Mexiko. |
| PAL | In Gegenden, in denen die PAL-Fernsehnorm gilt wie Europa, Russland, China und Australien. |

Signaltöne einstellen

Hier geben Sie an, ob beim Antippen des Auslösers bzw. bei Betätigung des Selbstauslösers Töne von der Kamera ausgegeben werden.



1 [Piep-Ton]

Anpassen der Lautstärke

Sie können die Lautstärke einzelner Kameratöne anpassen.



1 [Lautstärke]



2 Konfigurieren Sie die Einstellungen.

- -Taste → / -Tasten

Einstellen der Auflösung für die HDMI-Ausgabe

Stellen Sie die Ausgabeauflösung für Kamerabilder ein, falls ein Fernsehgerät oder ein externes Aufnahmegerät per HDMI-Kabel angeschlossen wird.



1 [HDMI-Auflösung]

| | |
|-------------|---|
| Automatisch | Die Bilder werden automatisch in der optimalen Auflösung für angeschlossene Fernsehgeräte angezeigt. |
| 1080p | Ausgabe mit 1080p. Wählen Sie diese Einstellung, wenn Sie Darstellungsfehler oder langsame Anzeige beim Umschalten der Auflösung vermeiden möchten. |

Individuelle Funktionen der Zoom-Tasten

Die Funktion der Zoom-Tasten lassen sich individualisieren.



1 [T/W] Tastenfunktion]

| | |
|----------------|---|
| Langs. Zoom | Zoomen mit langsamer Geschwindigkeit. |
| Schnell. Zoom | Zoomen mit schneller Geschwindigkeit. |
| MF-Entf.einst. | Einstellen der Fokusposition für manuelles Fokussieren. |

Umschalten der Funktion des AF-Messfeldwahlschalters und der AE-Lock-Taste

Die Funktionen der Tasten und lassen sich umschalten.

| 1 | 2 | 3 | 4 | 5 | 6 | SET UP3 |
|------------------|--------------|---|---|---|---|---------|
| Videosystem | Für NTSC | | | | | |
| Piep-Ton | Aktivieren | | | | | |
| Lautstärke | | | | | | |
| HDMI-Auflösung | Automatisch | | | | | |
| -Tastenfunktion | Langs. Zoom | | | | | |
| Schalten / Taste | Deaktivieren | | | | | |

- 1 [Schalten / Taste] → [Aktivieren]

Anpassen der Anzeige der Aufnahmeinformationen

Sie können einstellen, welche Details und Anzeigebildschirme Sie während des Aufnehmens an der Kamera oder im Sucher sehen möchten. Die Art des Histogramms und die Gitterdarstellung lassen sich ebenfalls individualisieren.



1 [Anzeige Aufn.info] → [Anzeigeeinstell. Aufnahmeinfo]

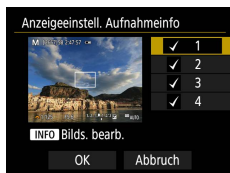

2 Drücken Sie die Tasten ▲/▼ und wählen Sie die Menübildschirme aus.

- Tippen Sie bei den Bildschirmen, die nicht angezeigt werden sollen, auf die -Taste, um die Markierung [✓] zu entfernen.
- Drücken Sie die Taste **INFO**, um den Bildschirm zu bearbeiten.

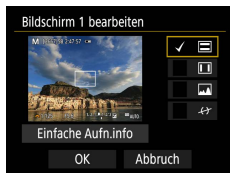

3 Bearbeiten Sie den Bildschirm.

- Zum Verschieben der Einträge verwenden Sie die Tasten ▲/▼.
- Verwenden Sie die -Taste, um ein [✓]-Symbol neben darzustellende Einträge zu platzieren.
- Wählen Sie [OK], um Ihre Einstellungen anzuwenden.



Einstellen der Priorität für die Leistung des Aufnahme-Displays

Mit der Performance-Option im Aufnahmebildschirm können Sie Ihre bevorzugte Einstellung für Fotos vornehmen.



1 [Anzeigeleistung]

| | |
|----------------|---|
| Stromsparend | Das Bildschirm-Display verbraucht weniger Leistung. |
| Flüssige Wied. | Auch schnell bewegte Motive werden flüssig dargestellt. |

Einstellen des Anzeigemodus'

Sie können den Bildschirmmodus für Aufnahmebildschirme einstellen.

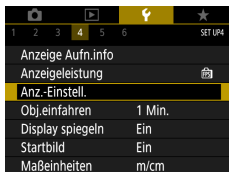

1 [Anz.-Einstell.] → [Monitorstrg.]

| | |
|-------------|--|
| Automatisch | Normalerweise wird der Bildschirm als Anzeige verwendet, und schaltet um auf den Sucher, sobald sie hindurchschauen. |
| Manuell | Mit [Manuelle Anz.] können Sie die Anzeige auf Bildschirm oder Sucher begrenzen. |

Ändern der Einstellung für das Einfahren des Objektivs

Das Objektiv wird aus Sicherheitsgründen ca. eine Minute nach Drücken der Taste in einem der Aufnahmemodi eingefahren. Wenn das Objektiv sofort nach dem Drücken der Taste eingefahren werden soll, setzen Sie die Einstellung für das Einfahren des Objektivs auf [0 Sek.].



1 [Obj.einfahren]

Display spiegeln

Geben Sie an, ob ein Spiegelbild angezeigt werden soll, wenn Sie den Bildschirm in Richtung Vorderseite gedreht haben.

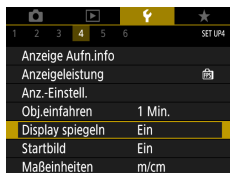

1 [Display spiegeln]

Startbildschirm einstellen

Geben Sie an, ob das Startbild beim Einschalten der Kamera angezeigt werden soll oder nicht.



1 [Startbild]

Anzeigen metrischer oder nicht metrischer Maßeinheiten

Ändern Sie die für den Zoombalken (📖71, 📖242), die MF-Kontrollleuchte (📖80) und an anderen Orten verwendeten Maßeinheiten von m/cm in ft/in (Fuß/Zoll).



1 [Maßeinheiten]

Individualfunktionen konfigurieren

Konfigurieren Sie Individualfunktionen, um die Kamerabedienung weiter zu individualisieren.

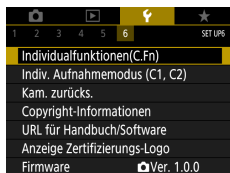

1 [Individualfunktionen(C.Fn)]



2 Wählen Sie einen Eintrag aus.

- ◀▶-Tasten → -Taste

3 Konfigurieren Sie die Einstellungen.

| | |
|--|--|
| C.Fn I:Belichtung Safety Shift | Stellen Sie hier [1:Aktivieren] ein, um die Verschlusszeit und den Blendenwert automatisch einstellen zu lassen, so dass die Belichtungsstufe möglichst der Standardbelichtung entspricht, falls diese Auswahl bei Ihren aktuellen Einstellungen von Verschlusszeit oder Blende in den Modi Tv oder Av sonst nicht möglich wäre. |
| C.Fn II:Sonstige Drehung Wählrad bei Tv/Av | Die Drehrichtung des -Wählrads zum Einstellen der Verschlusszeit oder des Blendenwerts lässt sich ändern. |
| C.Fn II:Weiteres Custom-Steuerung | Stellen Sie Tastenfunktionen wie z. B. für den Auslöser individuell ein. |



Individualisierung von Tastenfunktionen

Stellen Sie Tastenfunktionen wie z. B. für den Auslöser individuell ein.

Die Einstellungen [✱] (AE Lock-Taste) und [Z] (Zoom-Hilfsrahmen-Sperrtaste) gelten für die Modi **P/Tv/Av/M/C1/C2**.

Die Einstellungen [A] (Auslöser halb gedrückt) und [M] (Movie-Aufnahmetaste) gelten für die Modi **P/Tv/Av/M/C1/C2**.



1 [C.Fn II: Weiteres Custom-Steuerung]



2 Wählen Sie eine Taste.

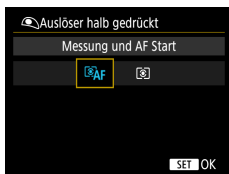

3 Wählen Sie Funktion.



Individual-Aufnahmemodi (C1/C2)

Speichern Sie häufig verwendete Aufnahmemodi und Ihre konfigurierten Funktionseinstellungen zur Wiederverwendung. Um später auf die gespeicherten Einstellungen zuzugreifen, drehen Sie das Modus-Wahlrad einfach auf **C1** oder **C2**. Auf diese Weise können sogar Einstellungen gespeichert werden, die normalerweise beim Wechsel in einen anderen Aufnahmemodus oder beim Ausschalten der Kamera gelöscht werden (wie Selbstauslöser-Einstellungen).

Speicherbare Einstellungen

- Aufnahmemodi (**P/Tv/Av/M**)
- In den Modi **P/Tv/Av/M** eingestellte Einträge
- Aufnahmemenü-Einstellungen
- Zoompositionen
- Manuelle Fokuspositionen (📖 80)

1 Wechseln Sie in einen Aufnahmemodus mit Einstellungen, die Sie speichern möchten, und ändern Sie die Einstellungen nach Bedarf.

2 [Indiv. Aufnahmemodus (C1, C2)]



3 [Einstellungen registrieren]

- Wählen Sie einen Individual-Aufnahmemodus aus, unter dem Sie die Einstellungen speichern möchten.

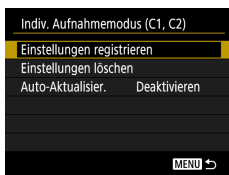

Wiederherstellen der Kamera- Standardeinstellungen

Stellen Sie die Kamera-Standardeinstellungen in den Modi **P/Tv/Av/M** wieder her.

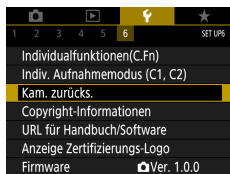

1 [Kam. zurücks.]



- Grundeinstell. löschen: [Grundeinstell.]
→ [OK]

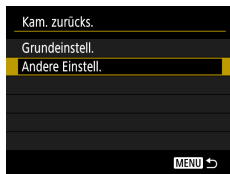

- Andere Einstellungen löschen:
[Andere Einstell.] → Eintrag auswählen
→ [OK]



Festlegen von Copyright-Informationen zum Speichern in Bildern

Ihre Angaben zum Autor und Urheberrecht können in Ihren Aufnahmen aufgezeichnet werden.

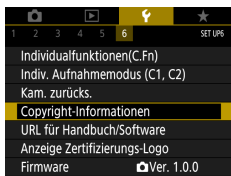

- 1 [Copyright-Informationen] → [Name des Autors eingeben] oder [Copyright-Detail eingeben]

- Geben Sie einen Namen ein → MENU-Taste → [OK]

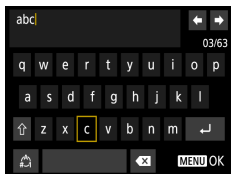

Herunterladen von Handbüchern/ Software über einen QR-Code

Auf dem Kamerabildschirm lässt sich ein QR-Code anzeigen über den eine Webseite zum Herunterladen von Handbüchern/Software erreicht werden kann.



1 [URL für Handbuch/Software]

Anzeigen von Zertifizierungs-Logos

Einige Logos für die von der Kamera erfüllten Zertifizierungsanforderungen sind auf dem Bildschirm zu sehen.

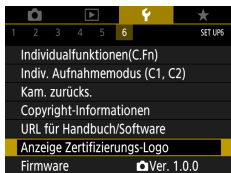

1 [Anzeige Zertifizierungs-Logo]

Speichern häufig verwendeter Aufnahmemenüeinträge (My Menu)

Sie können bis zu sechs häufig genutzte Aufnahmemenüeinträge auf der Registerkarte ★ speichern. Durch Anpassen der Registerkarte ★ können Sie über einen einzigen Bildschirm schnell auf diese Einträge zugreifen.



- 1** ★ [Registerkarte My Menu hinzuf.]
→ [OK]

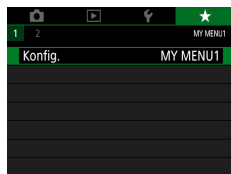

- 2** [Konfig.]



- 3** [Zu regist. Positionen wählen]

- Eintrag auswählen → [OK]
- Ihre ausgewählten Einträge werden zur My-Menu-Registerkarte hinzugefügt.

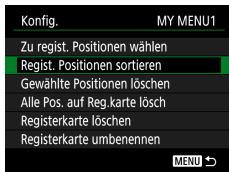

Menüeinträge neu anordnen

- [Regist. Positionen sortieren] → zu verschiebenden Eintrag auswählen → ▲/▼-Tasten zum Verschieben → -Taste



Umbenennen der My-Menu-Registerkarten



1 [Registerkarte umbenennen]

2 Ändern Sie den Namen der Registerkarte.

- Namen für die Registerkarte eingeben → MENU-Taste → [OK]

Löschen einer My-Menu-Registerkarte



1 [Registerkarte löschen]

● Löschen aller My-Menu-Registerkarten



1 ★ [Alle Reg.karten My Menu löscht]

● Löschen aller hinzugefügten Einträge



1 ★ [Alle Positionen löschen]

● Anpassen der My-Menu-Darstellung

Geben Sie an, welcher Bildschirm angezeigt werden soll, wenn in einem der Aufnahmemodi die Taste **MENU** gedrückt wird.



1 ★ [Menüanzeige]

| | |
|----------------------------|--|
| Normale Anzeige | Zeigt das zuletzt konfigurierte Menü so an, wie es nach Ihrem letzten Vorgang war. |
| Von Reg.karte My Menu anz. | Beginn der Anzeige von den Bildschirmen der ★-Registerkarte aus. |
| Nur Reg.karte My Menu anz. | Beschränkung der Anzeige auf die Bildschirme der ★-Registerkarte. |

Zubehör

Verwenden Sie separat erhältliches, optionales Canon-Zubehör und anderes kompatibles Zubehör, um Ihre Kamera optimal zu nutzen.

■ Es wird empfohlen, nur Originalzubehör von Canon zu verwenden.

Dieses Produkt wurde konzipiert, um zusammen mit Originalzubehör von Canon optimale Ergebnisse zu bieten.

Canon übernimmt keine Gewährleistung für Schäden an diesem Produkt oder Unfälle, etwa durch Brandentwicklung oder andere Ursachen, die durch eine Fehlfunktion von Zubehörteilen, die nicht von Canon stammen, entstehen (z. B. Auslaufen und/oder Explosion eines Akkus). Beachten Sie, dass aufgrund einer solchen Fehlfunktion an Ihrem Produkt von Canon erforderlich werdende Reparaturen nicht von der Garantie abgedeckt und deshalb kostenpflichtig sind.

Optionales Zubehör

Das folgende Kamerazubehör kann separat erworben werden. Die Verfügbarkeit des Zubehörs ist je nach Region unterschiedlich, und in einigen Regionen ist bestimmtes Zubehör unter Umständen nicht mehr erhältlich.

Stromversorgung

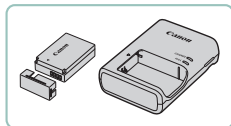

Akku LP-E12

- Wiederaufladbarer Lithium-Ionen-Akku

Akku-Ladegerät, Modell LC-E12

- Ladegerät für Akku LP-E12



Andere

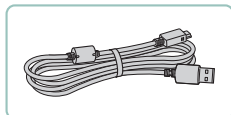

Schnittstellenkabel IFC-600PCU

- Für den Anschluss der Kamera an einen Computer oder Drucker



Drahtlose Fernbedienung

- Bluetooth-Drahtlose Fernbedienung

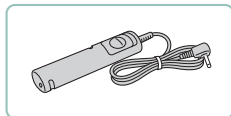

Auslösekabel RS-60E3

- Hierüber kann der Auslöser von fern betätigt werden (halbes oder vollständiges Herunterdrücken).



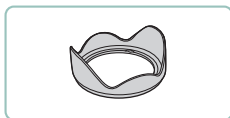

Streulichtblende LH-DC90

- Verhindert, dass Streulicht in das Objektiv einfällt und Lichtreflexe oder -schleier verursacht, die zu einer Verminderung der Bildqualität führen.



Filteradapter FA-DC67A

- Dieser Adapter wird zum Anbringen eines Filters mit 67 mm Durchmesser benötigt.

Objektivfilter von Canon (67 mm Durchm.)

- Schützt das Objektiv und ermöglicht Aufnahmen mit einer Vielzahl verschiedener Effekte.



Drucker

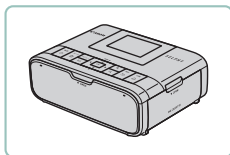

Canon PictBridge-kompatible Drucker

- Auch ohne Computer können Sie Bilder drucken, indem Sie die Kamera direkt an einen Drucker anschließen.

Verwendung des optionalen Zubehörs

Wiedergabe auf einem Fernsehgerät

Sie können Ihre Aufnahmen auf einem HDTV-Fernsehgerät betrachten, indem Sie die Kamera über ein handelsübliches HDMI-Kabel (nicht länger als 2,5 m, kameraseitig mit einem Anschluss des Typs D) verbinden.

Sie können auch Aufnahmen machen, während Sie eine Vorschau der Bilder auf dem Fernseh Bildschirm betrachten.

Einzelheiten zum Anschluss und Wechsel der Eingänge finden Sie im Handbuch des Fernsehgeräts.

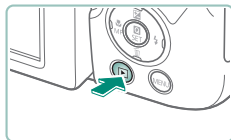
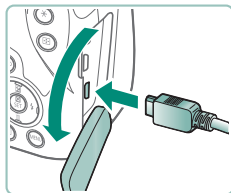
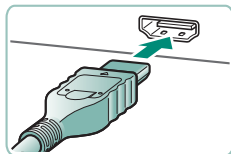

- 1 Vergewissern Sie sich, dass die Kamera und der Fernseher ausgeschaltet sind.**
- 2 Schließen Sie die Kamera an das Fernsehgerät an.**

- 3 Schalten Sie das Fernsehgerät ein und schalten Sie auf den durch die Kamera belegten Eingang um.**
- 4 Schalten Sie um auf Wiedergabe.**

- Die Bilder auf der Kamera werden nun auf dem Fernsehgerät angezeigt. (Auf dem Kamerabildschirm wird nichts angezeigt.)



221



● Verwenden einer Streulichtblende (separat erhältlich)

Bringen Sie bei einer Weitwinkelaufnahme mit Gegenlicht, bei der Sie keinen Blitz verwenden, die optionale Streulichtblende LH-DC90 an (separat erhältlich). Dadurch verhindern Sie, dass Streulicht in das Objektiv gelangt.

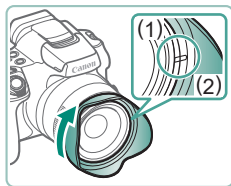

1 Setzen Sie die Streulichtblende an.

- Vergewissern Sie sich, dass die Kamera ausgeschaltet ist.
- Richten Sie die Markierung an der Streulichtblende (2) auf die Markierung an der Kamera (1) aus, und drehen Sie die Streulichtblende in Pfeilrichtung, bis sie einrastet.
- Drehen Sie die Streulichtblende in die entgegengesetzte Richtung, um sie abzunehmen.
- Um die Streulichtblende andersherum anzubringen (wie dargestellt), wenn sie nicht benötigt wird, richten Sie die Markierung an der Streulichtblende (2) auf die Markierung an der Kamera (1) aus. Drehen Sie die Streulichtblende dann in Pfeilrichtung, bis sie einrastet.

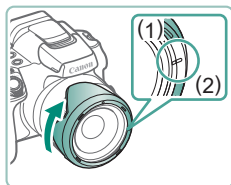
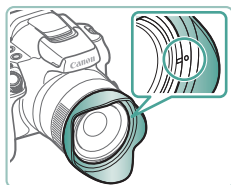

● Verwenden von Objektivfiltern (separat erhältlich)

Durch das Anbringen von Objektivfiltern wird das Objektiv geschützt. Außerdem ermöglichen Objektivfilter Aufnahmen mit verschiedenen Effekten. Zum Anbringen eines Objektivfilters benötigen Sie den Filteradapter FA-DC67A (separat erhältlich).



1 Bringen Sie den Filteradapter an.

- Vergewissern Sie sich, dass die Kamera ausgeschaltet ist.
- Richten Sie die Rillen an der Kamera und am Filteradapter aneinander aus, und drehen Sie den Adapter in Pfeilrichtung, bis er einrastet.
- Drehen Sie den Filteradapter in die entgegengesetzte Richtung, um ihn zu entfernen.



2 Bringen Sie einen Filter an.

- Drehen Sie den Filter in Richtung des Pfeils, um ihn an der Kamera zu befestigen.
- Drehen Sie ihn nicht zu fest. Dies könnte das Abnehmen des Filters schwierig gestalten und zu Schäden an der Kamera führen.



Fernaufnahmen

Die Drahtlose Fernbedienung BR-E1 (separat erhältlich) kann verwendet werden, um Aufnahmen zu machen.

Lesen Sie auch in der Bedienungsanleitung der Drahtlose Fernbedienung, um zusätzliche Informationen zu erhalten.

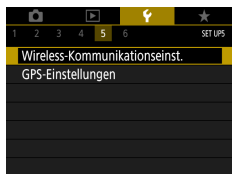

1 Pairen Sie die Geräte.

- [Wireless-Kommunikationseinst.] → [Bluetooth-Funktion] (zweimal) → [Fernbedienung] → [Pairing]

2 Halten Sie die Tasten W und T an der BR-E1 mindestens drei Sekunden lang gedrückt.

- Die Geräte sind nun miteinander gekoppelt.

3 Stellen Sie die Kamera für die Remote-Aufnahme ein.

- Standbilder: -Taste → →
- Movies: -Modus → [Fernbedienung] → [Aktivieren]

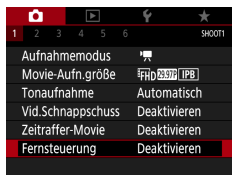
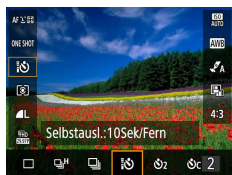

4 Machen Sie die Aufnahme.

- Für die Movie-Aufnahme stellen Sie den Schalter für Auslösermodus/Movie-Aufnahme auf und betätigen Sie den Auslöser.



● Verwenden eines Auslösekabels (separat erhältlich)

Mit dem (separat erhältlichen) Auslösekabel RS-60E3 können Sie Kamerabewegungen vermeiden, die beim Drücken des Auslösers entstehen können. Dieses optionale Zubehör ist vor allem hilfreich bei Aufnahmen mit langen Verschlusszeiten.

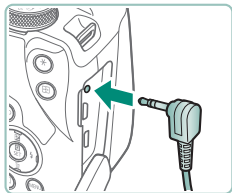

1 Verbinden Sie das Auslösekabel mit der Kamera.

- Vergewissern Sie sich, dass die Kamera ausgeschaltet ist.
- Öffnen Sie die Anschlussabdeckung, und stecken Sie den Stecker des Auslösekabels in den Anschluss hinein.

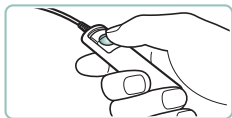

2 Machen Sie die Aufnahme.

- Zum Aufnehmen schalten Sie die Kamera ein und drücken Sie die Auslösertaste an der Auslösekabel.

● Verwenden eines externen Mikrofons

Zum Aufnehmen über ein externes Mikrofon (📖33) schließen Sie an der EINGANG für externes Mikrofon ein im Handel erhältliches Mikrofon mit 3,5-mm-Klinkenstecker an. Beachten Sie, dass das interne Mikrofon nicht für Aufnahmen verwendet wird, wenn ein externes Mikrofon angeschlossen ist.

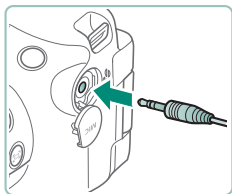

1 Öffnen Sie die Abdeckung, und schließen Sie das externe Mikrofon an.



Speichern von Bildern auf einem Computer

Mit einem Schnittstellenkabel IFC-600PCU oder einem USB-Kabel (beide separat erhältlich, Micro-B auf Kameraseite) können Sie die Kamera an den Computer anschließen und Bilder auf dem Computer speichern. Einzelheiten zu den Computeranschlüssen finden Sie in der Bedienungsanleitung des Computers.

- 1** Vergewissern Sie sich, dass die Kamera ausgeschaltet ist.
- 2** Schließen Sie die Kamera an den Computer an.

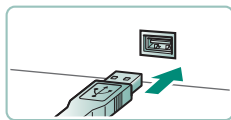
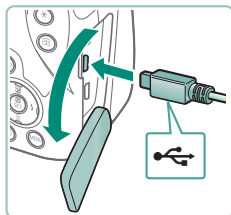

- 3** Schalten Sie die Kamera ein.
- 4** Speichern Sie die Bilder auf dem Computer.
 - Um Bilder anzuzeigen, können Sie eine vorinstallierte oder allgemein verfügbare Software verwenden.

Drucken von Bildern

Drucken Sie Ihre Aufnahmen, indem Sie die Kamera mit einem USB-Kabel (separat erhältlich, Micro-B auf Kameraseite) an einen PictBridge-kompatiblen Drucker anschließen.

In den folgenden Abbildungen ist ein Compact Photo Printer der Canon SELPHY CP-Serie zu sehen. Die abgebildeten Bildschirme und verfügbaren Funktionen variieren je nach Drucker. Lesen Sie sich auch das Drucker-Handbuch durch, um zusätzliche Informationen zu erhalten.

- 1** Vergewissern Sie sich, dass die Kamera und der Drucker ausgeschaltet sind.

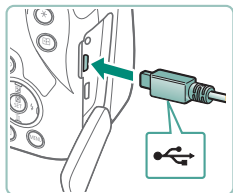

- 2** Schließen Sie die Kamera an den Drucker an.

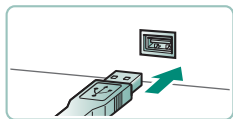

- 3** Schalten Sie den Drucker ein.

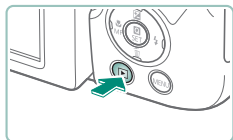

- 4** Schalten Sie auf Wiedergabe und wählen Sie ein Bild aus.



5 Rufen Sie den Druckbildschirm auf.

- -Taste → [Bild drucken]



6 [Drucken]

Tipps zur Benutzung der Kamera

Ratschläge, die die Bedienung der Kamera vereinfachen.

Grundlagen der Kamera

Hier erhalten Sie Informationen darüber, wie Sie die Kamera einrichten und einfache Bedienvorgänge mit der Kamera ausführen.

Vorsichtsmaßnahmen bei der Handhabung

- Diese Kamera ist ein hochpräzises elektronisches Gerät. Lassen Sie sie nicht fallen, und setzen Sie sie keinen starken Stößen aus.
- Halten Sie die Kamera aus der unmittelbaren Umgebung von Magneten und anderen Geräten fern, die starke elektromagnetische Felder erzeugen. Starke elektromagnetische Felder können Fehlfunktionen verursachen oder Bilddaten löschen.
- Gelangen Wassertropfen oder Staubpartikel auf die Kamera oder den Bildschirm, wischen Sie sie mit einem trockenen, weichen Lappen wie z. B. einem Brillenreinigungstuch ab. Vermeiden Sie starkes Reiben oder übermäßige Krafteinwirkung.
- Verwenden Sie zum Reinigen der Kamera oder des Bildschirms niemals Reinigungsmittel mit organischen Lösungsmitteln.
- Entfernen Sie Staub mit einem Blaspinsel vom Objektiv. Falls die Reinigung schwierig ist, wenden Sie sich an den Kundendienst.
- Bewahren Sie ungenutzte Akkus in einem Kunststoffbeutel oder einem anderen Behälter auf. Um die Leistung eines Akkus zu erhalten, der längere Zeit nicht benutzt wird, müssen Sie ihn einmal pro Jahr laden und dann in der Kamera verwenden, bis er erschöpft ist, bevor Sie den Akku wieder lagern.

Vorbereitung

Aufladen des Akkus

- Zum Schutz des Akkus und zur Verlängerung der Lebensdauer sollte er nicht länger als 24 Stunden ohne Unterbrechung geladen werden.

- Das Akku-Ladegerät kann in Regionen mit einer Stromversorgung von 100–240 V Wechselspannung (50/60 Hz) verwendet werden. Verwenden Sie einen im Handel erhältlichen Steckeradapter, falls die Steckdosen im Reiseland eine andere Form aufweisen. Verwenden Sie jedoch keine Reise-Spannungswandler, da diese Schäden am Akku verursachen können.
- Aufgeladene Akkus entladen sich nach und nach von selbst, auch wenn sie nicht verwendet werden. Laden Sie den Akku an dem Tag auf, an dem er verwendet werden soll (oder kurz davor).

■ Einsetzen/Herausnehmen von Akku und Speicherkarte

- Wenn Sie den Akku falsch herum einsetzen, kann er nicht einrasten. Prüfen Sie immer, ob der Akku richtig ausgerichtet ist und einrastet.
- Bevor Sie eine neue Speicherkarte oder eine Speicherkarte, die in anderen Geräten formatiert wurde, verwenden können, sollten Sie sie mit dieser Kamera formatieren.
- Wenn die Speicherkarte über einen Schreibschutzschieber verfügt und sich dieser in der Position für den Schreibschutz befindet, können Sie keine Bilder aufnehmen. Betätigen Sie den Schieber, um ihn zu entriegeln.

■ Einstellen von Datum, Uhrzeit, Zeitzone und Sprache

- Stellen Sie Datum, Uhrzeit und Zeitzone folgendermaßen ein, wenn der Bildschirm [Datum/Zeit/-zone] beim Einschalten der Kamera angezeigt wird. Die auf diese Weise angegebenen Informationen werden bei der Aufnahme in den Bildeigenschaften aufgezeichnet und beim Verwalten der Bilder nach Aufnahmedatum oder beim Drucken von Bildern mit dem Aufnahmedatum verwendet.
- Stellen Sie zum Einstellen der Sommerzeit (plus 1 Stunde) [☀️] auf [☀️] im Bildschirm [Datum/Zeit/-zone].
- Wenn die Datums-, Uhrzeit- und Zeitzone-Einstellungen gelöscht wurden, geben Sie sie erneut ein.

● Halten der Kamera

- Wenn der Blitz ausgeklappt ist, bedecken Sie ihn nicht mit Ihren Fingern.

● Sucher

- Sucher- und Kamerabildschirm können nicht gleichzeitig aktiviert werden.
- Manche Einstellungen für das Seitenverhältnis führen dazu, dass schwarze Balken oben und unten sowie rechts und links auf dem Bildschirm angezeigt werden. Diese Bereiche werden nicht aufgezeichnet.

● Anpassen des Bildschirmwinkels

- Um den Bildschirm zu schützen, halten Sie ihn geschlossen, so dass er in Richtung Kameragehäuse weist, wenn Sie die Kamera nicht verwenden.
- Öffnen Sie den Bildschirm nicht weiter als möglich, da dies die Kamera beschädigen könnte.

● Konfigurieren von Kamerafunktionen

■ Einstellungen im Schnelleinstellungsbildschirm

- Sie können Optionen auch durch Drehen des Wahlrads  auswählen.
- Sie können auch häufig genutzte Funktionen im Schnelleinstellungsbildschirm über das Menü konfigurieren.

● Rahmen auf dem Aufnahmebildschirm

- Versuchen Sie, im Modus **P** aufzunehmen, wenn gar keine Rahmen angezeigt werden, oder wenn Rahmen nicht um die gewünschten Motive oder im Hintergrund bzw. in ähnlichen Bereichen angezeigt werden.

● Anzeigeoptionen für die Wiedergabe

- Überbelichtete Lichter blinken über dem Bild in der Informationsanzeige, wenn Sie Bildschirme mit Detailinformationen aufrufen.
- Eine Verteilungskurve namens Helligkeitshistogramm auf dem obersten von vier Bildschirmen mit Detailinformationen stellt die Verteilung der Helligkeit in Bildern dar. Die horizontale Achse repräsentiert den Helligkeitsgrad, die vertikale Achse die Helligkeitsstufen. Mithilfe dieses Histogramms können Sie die Belichtung prüfen.

Histogramme umschalten

- Nach dem Umschalten auf die RGB-Anzeigeoption erscheint ein RGB-Histogramm mit der Helligkeitsverteilung in den Kanälen Rot, Grün und Blau des Bildes auf den Bildschirmen mit Detailinformationen. Die horizontale Achse repräsentiert die R-, G- oder B-Helligkeit, die vertikale Achse die Helligkeitsstufen. Mit diesem Histogramm können Sie die Farbmerkmale des Bildes prüfen.

Aufnahme

Hier erhalten Sie Informationen über die Aufnahmemodi für Fotos und Movies.

Aufnahmen mit von der Kamera festgelegten Einstellungen (Automatikmodus/Modus Hybrid Auto)

Fotos

- Wird das blinkende Symbol  angezeigt, besteht die Gefahr von unscharfen Bildern durch Kameraverwacklungen. Setzen Sie die Kamera in diesem Fall auf ein Stativ auf, oder ergreifen Sie andere Maßnahmen, um die Kamera ruhig zu halten.
- Falls Ihre Aufnahmen trotz Verwendung des Blitzes dunkel sind, gehen Sie näher an das Motiv heran.
- Wenn Sie bei dunklen Lichtverhältnissen den Auslöser antippen, kann die Lampe automatisch aufleuchten, um die Fokussierung zu erleichtern.
- Zwar können Sie vor dem Erscheinen des Aufnahmebildschirms weitere Fotos aufnehmen, Fokus, Helligkeit und Farben richten sich jedoch möglicherweise nach der vorhergehenden Aufnahme.

Movies

- Die schwarzen Balken oben und unten auf dem Bildschirm werden nicht mit aufgezeichnet.
- Wenn Sie den Bildausschnitt ändern, werden Fokus, Helligkeit und Farben automatisch angepasst.
- Die Aufnahme stoppt automatisch, sobald die Speicherkarte voll ist bzw. bis eine Aufnahmedauer von ca. 29 Minuten und 59 Sekunden für ein einzelnes Movie erreicht wurde.
- Die Kamera kann warm werden, wenn Sie mit der Kamera mehrere Filme über einen längeren Zeitraum aufnehmen, dies stellt jedoch kein Problem dar.
- Halten Sie Ihre Finger beim Aufnehmen von Movies vom Mikrofon fern. Wird das Mikrofon verdeckt, wird unter Umständen kein Ton aufgezeichnet oder der aufgezeichnete Ton klingt gedämpft.











- Audio wird mit dem integrierten Mikrofon in stereo aufgenommen.
- Berühren Sie bei der Filmaufnahme keine Bedienelemente außer der Movie-Aufnahmetaste, da die von der Kamera erzeugten Geräusche aufgezeichnet werden.
- Sobald die Filmaufnahme beginnt, ändert sich der Bildanzeigebereich und Motive werden vergrößert dargestellt, um Verwacklungskorrekturen zu ermöglichen. Zum Aufnehmen von Motiven in der vor der Aufnahme angezeigten Größe passen Sie die Bildstabilisierungseinstellungen an.
- Beim Aufnehmen von Movies können die Betriebsgeräusche der Autofokusfunktion des Objektivs aufgezeichnet werden. Wenn kein Ton aufgezeichnet werden soll, wählen Sie  [Tonaufnahme] → [Deaktiv.].
- Einzelne Movies, die 4 GB überschreiten, könnten in mehrere Dateien unterteilt werden. Die automatische, direkt aufeinander folgende Wiedergabe geteilter Moviedateien wird nicht unterstützt. Spielen Sie jeden Movie einzeln ab.

Symbole für Szenen

- In den Modi **AUTO**/ werden die von der Kamera festgelegten Aufnahmeszenen durch ein Symbol auf dem Bildschirm gemeldet, und die entsprechenden Einstellungen für die optimale Fokussierung, Helligkeit und Farbe des Motivs werden automatisch ausgewählt.
- Versuchen Sie, im Modus **P** aufzunehmen, wenn das Symbol für die Szene nicht den tatsächlichen Aufnahmebedingungen entspricht oder die Aufnahme mit dem gewünschten Effekt bzw. der gewünschten Farbe oder Helligkeit nicht möglich ist.

■ Symbole für die Bildstabilisierung





- Die für die Aufnahmebedingungen optimale Bildstabilisierung (Intelligente IS) wird automatisch angewendet, und die folgenden Symbole werden angezeigt.

| | |
|---|--|
|  | Bildstabilisierung für Fotos (Normal) |
|  | Bildstabilisierung für Fotos beim Schwenken (Schwenken)* |
|  | Bildstabilisierung für winklige Kamerabewegungen sowie Verlagerungen bei Makroaufnahmen (Hybrid-IS). Für Movies wird  angezeigt, und die Bildstabilisierung  wird ebenfalls angewendet. |
|  | Bildstabilisierung für Movies – reduziert starke Kameraverwacklungen, beispielsweise beim Gehen (Dynamisch) |
|  | Bildstabilisierung für langsame Kameraverwacklungen, beispielsweise bei Movieaufnahmen mit Teleeinstellung (motorisiert) |
|  | Keine Bildstabilisierung, da die Kamera auf ein Stativ aufgesetzt ist oder durch andere Hilfsmittel ruhig gehalten wird; während des Filmens wird jedoch  angezeigt, und es wird Bildstabilisierung verwendet, um Wind und anderen Vibrationsquellen entgegenzuwirken (Stativ-IS) |

* Wird angezeigt, wenn Sie beim Aufnehmen schwenken, um Motiven mit der Kamera zu folgen. Wenn Sie der horizontalen Bewegung von Motiven folgen, wird nur die vertikale Verwacklung durch die Bildstabilisierung ausgeglichen, während die horizontale Bildstabilisierung deaktiviert wird. Wenn Sie hingegen der vertikalen Bewegung von Motiven folgen, wird nur die horizontale Verwacklung durch die Bildstabilisierung korrigiert.

■ Aufnahmen im Modus Hybrid Auto

- Eindrucksvollere Filmtagebücher erhalten Sie, indem Sie die Kamera vor dem Aufnehmen von Fotos ca. vier Sekunden lang auf das Motiv richten.
- Die Akkulebensdauer ist in diesem Modus kürzer als im Modus **AUTO**, da für jede Aufnahme ein Film für das Filmtagebuch aufgezeichnet wird.

- Wenn Sie direkt nach dem Einschalten der Kamera, dem Auswählen des Modus  oder anderen Bedienvorgängen der Kamera ein Foto aufnehmen, wird möglicherweise kein Film für das Filmtagebuch aufgezeichnet.
- Jegliche durch den Kamerabetrieb oder Objektivfunktionen bedingte Geräusche und Vibrationen werden im Filmtagebuch mit aufgezeichnet.
- Die Bildqualität für das Filmtagebuch ist  bei NTSC oder  bei PAL. Dies variiert je nach dem Video-Ausgabeformat (Videosystem).
- Es werden keine Töne beim Antippen des Auslösers oder beim Verwenden des Selbstauslösers wiedergegeben.
- Movies für das Filmtagebuch werden in den folgenden Fällen als separate Movie-Dateien gespeichert, auch wenn sie am gleichen Tag im Modus  aufgezeichnet wurden.
 - Wenn die Filmtagebuchdatei eine Größe von ca. 4 GB erreicht oder die Gesamtaufnahmezeit etwa 29 Minuten und 59 Sekunden beträgt.
 - Das Filmtagebuch ist geschützt.
 - Die Einstellungen für Sommerzeit, Videosystem, Zeitzone oder Copyright-Informationen werden geändert.
- Aufgezeichnete Verschlussgeräusche können nicht geändert oder gelöscht werden.

Aufnahmen von Panoramen (Panorama-Modus)

- Es ist möglich, dass in einigen Szenen nicht die erwarteten Bilder gespeichert werden bzw. Bilder nicht wie erwartet aussehen.
- Es kann passieren, dass die Aufnahme mitten im Vorgang stoppt, wenn Sie die Kamera zu langsam oder zu schnell bewegen. Das bis zu dem Punkt erstellte Panorama wird trotzdem gespeichert.
- Bilder, die aus Aufnahmen im -Modus erzeugt werden, sind groß. Verwenden Sie einen Computer oder ein anderes Gerät, um Panoramabilder zu verkleinern, um sie durch Einsetzen einer Speicherkarte in einen Canon Drucker auszudrucken. Wenn Panoramen mit bestimmter Software oder Web-Diensten nicht kompatibel sind, versuchen Sie, auf einem Computer deren Größe zu verringern.



- Die folgenden Motive und Szenen werden eventuell nicht richtig zusammengefügt.
 - Bewegte Motive
 - Zu nah befindliche Motive
 - Szenen, in denen der Kontrast stark variiert
 - Szenen mit langen Strecken gleicher Farben oder Mustern, z. B. das Meer oder der Himmel.

● Aufnahmen beweglicher Objekte (Sport-Modus)



- Aufnahmen können grob wirken, da die ISO-Empfindlichkeit für die jeweiligen Aufnahmebedingungen erhöht wird.
- Nach Reihenaufnahmen kann es eine Weile dauern, bevor Sie erneut Aufnahmen machen können.
- Abhängig von den Aufnahmebedingungen, den Kameraeinstellungen und der Zoomposition kann sich die Aufnahmegeschwindigkeit möglicherweise verlangsamen.
- Reihenaufnahmen sind im  Automatikmodus nicht verfügbar.

● Aufnahmen besonderer Szenen (Besondere-Szene-Modus)

Selbstporträt

- Je nach den Aufnahmebedingungen können auch Bereiche verändert werden, die nicht zur Haut gehören.
- Einstellungen für [Glatte-Haut-Effekt], die im -Modus vorgenommen wurden, werden nicht auf den -Modus angewendet.
- [Hintergr.- unschärfe] ist auf [Aus] eingestellt und lässt sich nicht ändern im -Blitzmodus, wenn der Blitz ausgefahren ist.

Glatte Haut

- Je nach den Aufnahmebedingungen können auch Bereiche verändert werden, die nicht zur Haut gehören.
- Einstellungsdetails im -Modus werden in im -Modus nicht übernommen.

Speisen

- Diese Farbtöne sehen evtl. nicht günstig aus, wenn sie auf Menschen angewendet werden.
- Bei Blitzaufnahmen ändert sich [Farbton] auf die Standardeinstellung.





Nachtaufnahmen ohne Stativ

- Bildrauschen wird durch Kombination von Reihenaufnahmen zu einem einzigen Bild verringert.
- Halten Sie die Kamera während der Reihenaufnahme ruhig.
- Es dauert eine Weile, bis Sie wieder Aufnahmen machen können, da die Kamera die Bilder verarbeitet und kombiniert.
- Aufnahmen können grob wirken, da die ISO-Empfindlichkeit für die jeweiligen Aufnahmebedingungen erhöht wird.
- Starke Verwacklungen oder ein bestimmter Bildstabilisierungsmodus können verhindern, dass die erwarteten Ergebnisse erzielt werden.
- Versuchen Sie, die Kamera bei Verwenden des Blitzes ruhig zu halten, da die Verschlusszeit länger sein kann.

Feuerwerk

- Setzen Sie die Kamera auf ein Stativ auf, oder ergreifen Sie andere Maßnahmen, um Kamerabewegungen und -verwacklungen zu vermeiden. Es empfiehlt sich zudem, bei Verwendung eines Stativs oder anderer Hilfsmittel zum Befestigen der Kamera die Option [IS Modus] auf [Aus] zu setzen.
- Beim Antippen des Auslösers werden zwar keine Rahmen angezeigt, der optimale Fokus wird aber dennoch ermittelt.

Aufnahmen verschiedenartiger Movies (Movie-Modus)

- Im Modus  werden oben und unten auf dem Bildschirm schwarze Balken angezeigt. Die schwarzen Balken weisen auf nicht aufgezeichnete Bildbereiche hin.
- Im Modus  wird der Anzeigebereich schmaler, und Motive werden vergrößert.
- Die Belichtung kann während der Aufnahme angeglichen werden, indem Sie die -Taste drücken und dann die /-Tasten drücken.

- Um zwischen Aufnahme mit Autofokus und fester Fokussierung umzuschalten, drücken Sie vor oder während der Aufnahme die ►-Taste. (Autofokus wird durch eine grüne [○]-Anzeige oben links im [SERVO AF]-Symbol dargestellt.)

Bedenken Sie, dass dieses Symbol nicht angezeigt wird, wenn

 [Movie-Servo-AF] auf [Deaktiv.] gestellt ist.

■ Aufnahmen von Movies mit speziellen Verschlusszeiten und Blendenwerten (Movie Manuelle Belichtung)

- Einige Verschlusszeiten können Bildschirmflimmern verursachen, wenn unter Leuchtstoffröhren oder LED-Lampen aufgenommen wird. Dieses Flimmern wird gegebenenfalls aufgezeichnet.
- Wenn die ISO-Empfindlichkeit festgelegt wurde, können Sie den von Ihnen angegebenen Wert (angezeigt durch die Position, zu der sich die Anzeige der Belichtungsstufe bewegt) mit der Standardbelichtungsstufe vergleichen, indem Sie den Auslöser antippen. Die Belichtungsstufenanzeige wird als [◀] oder [▶] angezeigt, wenn die Abweichung zur Standardbelichtung mehr als 3 Stufen beträgt.
- Sie können die aktuelle ISO-Empfindlichkeit im Modus [AUTO] ermitteln, indem Sie den Auslöser antippen. Lässt sich mit den angegebenen Werten für Verschlusszeit und Blende keine Standardbelichtung erzielen, bewegt sich die Belichtungsstufenanzeige und zeigt die Abweichung von der Standardbelichtung an. Die Belichtungsstufenanzeige wird als [◀] oder [▶] angezeigt, wenn die Abweichung zur Standardbelichtung mehr als 3 Stufen beträgt.

● Aufnahmen im Modus Programm-AE (Modus P)

- P**: Programm-AE; AE: Automatische Belichtung
- Lässt sich beim Antippen des Auslösers keine Standardbelichtung einstellen, blinken Verschlusszeit und Blendenwert orange. Passen Sie in diesem Fall die ISO-Empfindlichkeit an, oder aktivieren Sie den Blitz (wenn Motive zu dunkel sind), so dass eine Standardbelichtung ausreicht.
- Movies können im Modus **P** auch durch Drücken der Movie-Aufnahmetaste aufgenommen werden. Einige Schnelleinstellungen und Menüeinstellungen werden gegebenenfalls automatisch für die Movieaufnahme angepasst.

- Nachdem Sie den Auslöser angetippt haben, können Sie die Kombination aus Verschlusszeit und Blendenwert anpassen, indem Sie das -Wahlrad (Programmwechsel) drehen.

● **Aufnahmen mit speziellen Verschlusszeiten (Modus Tv)**



- **Tv:** „Time Value“ (Zeitwert)
- Für Aufnahmen mit langen Verschlusszeiten unter Verwendung eines Stativs empfehlen wir, die Bildstabilisierung auszuschalten.
- Bei Verschlusszeiten von 1,3 Sekunden oder länger ist die ISO-Empfindlichkeit auf [100] festgelegt und kann nicht geändert werden.
- Blinkt der Blendenwert beim Antippen des Auslösers, konnte keine Standardbelichtung eingestellt werden. Passen Sie die Verschlusszeit an, bis der Blendenwert weiß angezeigt wird.

● **Aufnahmen mit speziellen Blendenwerten (Modus Av)**

- **Av:** Blendenwert (Größe der Irisöffnung im Objektiv)
- Blinkt die Verschlusszeit beim Antippen des Auslösers, konnte keine Standardbelichtung eingestellt werden. Passen Sie die Verschlusszeit an, bis die Verschlusszeit weiß angezeigt wird.

● **Aufnahmen mit speziellen Verschlusszeiten und Blendenwerten (Modus M)**

- **M:** Manuell
- Wenn die ISO-Empfindlichkeit festgelegt wurde, können Sie den von Ihnen angegebenen Wert (angezeigt durch die Position, zu der sich die Anzeige der Belichtungsstufe bewegt) mit der Standardbelichtungsstufe vergleichen, indem Sie den Auslöser antippen. Die Belichtungsstufenanzeige wird als [◀] oder [▶] angezeigt, wenn die Abweichung zur Standardbelichtung mehr als 3 Stufen beträgt.
- Nach der Festlegung von Verschlusszeit und Blendenwert wird die Belichtungsstufenanzeige unter Umständen geändert, wenn Sie den Zoom anpassen oder den Bildausschnitt ändern.

- Wenn die ISO-Empfindlichkeit fixiert wurde, kann sich die Bildschirmhelligkeit je nach eingestellten Wert für die Verschlusszeit und den Blendenwert ändern. Die Bildschirmhelligkeit ändert sich jedoch nicht, wenn der Blitz ausgeklappt ist und der Modus auf  eingestellt ist.
- Die Belichtung fällt möglicherweise nicht wie erwartet aus, wenn die ISO-Geschwindigkeit auf [AUTO] festgelegt ist, da die ISO-Geschwindigkeit angepasst wird, um die Standardbelichtung relativ zur festgelegten Verschlusszeit und zum festgelegten Blendenwert sicherzustellen.
- Die Bildhelligkeit kann durch die Autom. Belichtungsoptimierung beeinträchtigt werden. Soll die automatische Belichtungsoptimierung im Modus **M** deaktiviert bleiben, fügen Sie ein -Symbol bei [Deaktiv bei manuell Bel] im Einstellungsbildschirm „Autom. Belichtungsoptimierung“.
- Die Standardbelichtung wird anhand des festgelegten Lichtmessungsverfahrens berechnet.
- Um die Belichtung einzustellen, wenn die ISO-Empfindlichkeit auf [AUTO] eingestellt ist, wählen Sie mit der -Taste in der Belichtungsstufenanzeige eine Belichtungsstufe aus.
- Bei Verschlusszeiten von 1,3 Sekunden oder länger ist die ISO-Empfindlichkeit auf [100] festgelegt und kann nicht geändert werden.

Heranzoomen von Motiven (Digitalzoom)

- Wenn Sie den Zoom-Regler oder die Zoom-Taste betätigen, wird die aktuelle Zoomposition auf dem Zoombalken angezeigt. Die Farbe des Zoombalkens verändert sich je nach Zoombereich.
 - Weißer Bereich: optischer Zoombereich, in dem das Bild nicht körnig wirkt.
 - Gelber Bereich: digitaler Zoombereich, in dem das Bild nicht merklich körnig ist (ZoomPlus).
 - Blauer Bereich: digitaler Zoombereich, in dem das Bild körnig wirkt.
- Bei bestimmten Pixelwerten wird kein blauer Bereich angezeigt, und Sie können mit einem Zoom-Vorgang bis zur maximalen Einstellung hineinzoomen.
- Um den Digitalzoom zu deaktivieren, wählen Sie  [Digitalzoom] → [Aus].

● Speichern der Bildhelligkeit / Belichtung (AE-Speicherung)

- AE: Automatische Belichtung

● Einfache Neuausrichtung der Kamera auf Motive nach dem manuellen Zoomvorgang (Zoom-Hilfsrahmen – Suchen)

- Während die Kamera herausgezoomt ist, werden einige Aufnahmeinformationen nicht angezeigt.
- Der weiße Rahmen (der ungefähr den angezeigten Bereich zeigt, bevor Sie die \square -Taste gedrückt haben) wird nicht angezeigt, wenn Sie während der Movie-Aufnahme die \square -Taste drücken. Beachten Sie auch, dass das Zoom-Geräusch und entsprechende Betriebsgeräusche der Kamera aufgezeichnet werden.
- Um mit dem Zoomfaktor auf dem Übersichtsbildschirm im weißen Rahmen aufnehmen möchten, drücken Sie den Auslöser vollständig herunter.
- Sie können den Zoomfaktor anpassen, den die Kamera nach dem Loslassen der Taste \square wiederherstellt, indem Sie die Größe weißen Rahmens mit dem Zoom-Regler ändern, während Sie die Taste \square gedrückt halten.
- Der Zoomfaktor kann über die Taste \square nicht geändert werden, nachdem Sie den Auslöser bei Verwendung des Selbstauslösermodus vollständig heruntergedrückt haben.

● Automatisches Zoomen als Reaktion auf eine Bewegung des Motivs (Auto-Zoom)





- Wenn die Automatik eingeschaltet ist ([\square Auto: ein]), werden einige Aufnahmeinformationen nicht angezeigt, und einige Aufnahmeeinstellungen können nicht konfiguriert werden.
- Ein Gesicht wird bei bestimmten Zoomfaktoren oder wenn der Kopf der Person geneigt oder der Kamera nicht direkt zugewendet ist, möglicherweise nicht mit relativ zum Bildschirm konstanter Größe angezeigt.





- Da die Kamera Vorrang auf das Zooming legt, um die Motive im Bild zu behalten, ist es unter Umständen nicht möglich, eine konstante Anzeigegröße für Gesichter beizubehalten. Dies richtet sich jeweils nach der Bewegung des Motivs und den Aufnahmebedingungen.
- Wenn sich ein erkanntes Motiv in Richtung Bildschirmrand bewegt, zoomt die Kamera heraus, um das Motiv auf dem Bildschirm zu halten.
- Wenn kein Gesicht erkannt wird, zoomt die Kamera bis zu einem gewissen Grad und stoppt dann, bis ein Gesicht erkannt wird.
- Beim Aufnehmen von Movies werden Zoom-Geräusche und entsprechende Betriebsgeräusche der Kamera aufgezeichnet.
- Das automatische Zoomen, um mehrere Motive im Bereich des Bildschirms zu halten, wird beim Aufnehmen von Filmen nicht durchgeführt. Dies gilt auch, wenn Gesichter erkannt werden.
- Das automatische Zoomen wird bei Reihenaufnahmen nicht durchgeführt.
- Der Zoomfaktor kann nicht geändert werden, nachdem Sie den Auslöser bei Verwendung des Selbstauslösermodus vollständig heruntergedrückt haben.

■ Anpassen der Anzeige von Gesichtern in konstanter Größe



- Sie können mit dem Zoom-Regler oder der Zoom-Taste vergrößern oder verkleinern, während [Gesicht], [Oberkörper] oder [Ganzer Körper] ausgewählt ist, der ursprüngliche Zoomfaktor wird aber wenige Sekunden nach dem Loslassen des Reglers bzw. der Taste wiederhergestellt.
- Sie können die angegebene Gesichtsgröße während der Movieaufzeichnung löschen, indem Sie die Taste  drücken.

● Vermeiden verlorener Motive nach dem Hineinzoomen (Zoom-Hilfsrahmen – Sperren)

-  wird angezeigt, sobald nach dem Drücken der -Taste das Motiv erkannt wurde, während  in der Bildschirmmitte angezeigt wird.
- Nachdem Sie eine Aufnahme neu komponiert haben, kann  in Grau angezeigt werden, wenn die Bildstabilisierung weniger wirksam wird und sich nicht auf das Motiv zentrieren lässt. In diesem Fall zoomen Sie mit der -Taste wieder auf das Motiv und wiederholen Sie den Vorgang für ein zu zentrierendes Motiv.

- Die Bildstabilisierung kann die Komposition von Aufnahmen verändern, nachdem die Movie-Aufnahme begonnen hat.
- Einige Motive und Aufnahmebedingungen können verhindern, dass die erwarteten Ergebnisse erzielt werden.
- Es wird kein Bildstabilisierungssymbol angezeigt, wenn Sie die -Taste drücken.
- Bewegen Sie zum schrittweisen Feineinstellen der Motivgröße den Zoom-Regler, während  angezeigt wird.
- Die -Taste hat keine Auswirkungen, wenn  [Betriebsart] auf [Reihenaufnahme schnell] oder [Reihenaufnahme langsam] gestellt ist, oder wenn die Verbindung über WLAN hergestellt wurde.

● Nahaufnahmen (Makro)

- Bei Blitzauslösung kann eine Vignettierung erfolgen.
- Im gelben Balkenanzeigebereich unter dem Zoombalken wird  grau, und die Kamera stellt nicht scharf.
- Um Kameraverwacklungen zu vermeiden, versuchen Sie, die Kamera auf ein Stativ aufzusetzen, und wählen Sie  [Betriebsart] → .





● Aufnahmen mit dem manuellen Fokus

- Setzen Sie die Kamera zur Feineinstellung des Fokus ggf. auf ein Stativ auf, um sie zu stabilisieren.
- Sie können den Fokus auch mit dem -Rad anpassen.
- Sie können den manuellen Fokus mit vergrößerter Darstellung starten (MF-Fokus Lupe).
- Tippen Sie den Auslöser an, um die Fokusposition fein einzustellen (Safety MF).



■ Einfache Ermittlung des Fokussierbereichs (MF Peaking)

- Die für MF Peaking angezeigten Farben werden nicht in Ihren Aufnahmen gespeichert.



Ändern der Bildqualität

-  und  kennzeichnen eine unterschiedliche Bildqualität, abhängig vom Umfang der Kompression. Bei gleicher Größe (Pixelzahl) bietet  eine höhere Bildqualität. -Bilder weisen eine etwas geringere Bildqualität auf, dafür finden mehr Bilder auf einer Speicherkarte Platz.



Aufzeichnen im Format RAW

- RAW-Aufnahmen sind nur in den Modi **P/Tv/Av/MC1C2** verfügbar.
- **[RAW]** erzeugt RAW-Bilder mit maximaler Bildqualität. **[CRAW]** erzeugt RAW-Bilder mit kompakteren Dateigrößen.
- Die RAW-Bilddaten können nicht ohne Weiteres für die Anzeige auf einem Computer oder das Drucken verwendet werden. Sie müssen zunächst die Canon App Digital Photo Professional verwenden, um die Bilder in normale JPEG- oder TIFF-Dateien zu konvertieren.
- Die Dateierweiterung für JPEG-Bilder lautet .JPG, und die Erweiterung für RAW-Bilder ist .CR3. Dateinamen von JPEG und RAW-Bildern, die gemeinsam erfasst wurden, tragen dieselbe Bildnummer.
- Sie können diese Einstellung auch unter  [Bildqualität] konfigurieren. Damit Bilder gleichzeitig in den Formaten JPEG und RAW aufgezeichnet werden, wählen Sie **[RAW]** oder **[CRAW]** bei [RAW].
- Es werden nur JPEG-Bilder erfasst, wenn bei [RAW] [-] auf dem  [Bildqualität]-Bildschirm ausgewählt ist, und es werden nur RAW-Bilder erfasst, wenn bei [JPEG] [-] eingestellt ist.

Ändern des Blitzmodus

- Bei Blitzauslösung kann eine Vignettierung erfolgen.
- Setzen Sie die Kamera bei Verwendung des Modus  auf ein Stativ auf, oder ergreifen Sie andere Maßnahmen, um Kamerabewegungen und -verwacklungen zu vermeiden. Es empfiehlt sich zudem, bei Verwendung eines Stativs oder anderer Hilfsmittel zum Befestigen der Kamera die Option [IS Modus] auf [Aus] zu setzen.
- Im Modus  sollte sich das Hauptmotiv, auch wenn der Blitz bereits ausgelöst wurde, erst nach dem Ende des Verschlussgeräuschs bewegen.

Speichern der Bildhelligkeit / Belichtung bei Blitzaufnahmen (FE-Speicherung)

- FE: Blitzbelichtung
-  blinkt, wenn eine Standardbelichtung nicht möglich ist, auch wenn Sie die -Taste gedrückt haben, um den Blitz zu verwenden. Aktivieren Sie die FE-Speicherung, indem Sie die -taste drücken, während sich Motive in Blitzreichweite befinden.

Konfigurieren von Blitzeinstellungen

- Sie können den Bildschirm [Blitzeinstellungen] auch aufrufen, indem Sie zuerst die -Taste und dann die **MENU**-Taste drücken.

Ändern des Zeitpunkts der Blitzauslösung

- [1.Verschluss] wird verwendet, wenn die Verschlusszeit 1/100 oder kürzer ist, auch wenn Sie [2.Verschluss] auswählen.

Konfigurieren von Safety FE

- Aufnahmen können mit Einstellungen erfasst werden, die von den angezeigten Werten abweichen, wenn Sie den Auslöser antippen.

Reihenaufnahme

- Bei Reihenaufnahmen im **AUTO**-Modus wird die Fokusposition beim Antippen des Auslösers festgelegt.
- Abhängig von den Aufnahmebedingungen und den Kameraeinstellungen unterbricht die Kamera das Aufnehmen möglicherweise vorübergehend oder die Geschwindigkeit der Reihenaufnahmen verringert sich.
- Je mehr Bilder gemacht werden, desto langsamer die Aufnahme.
- je nach den Aufnahmebedingungen, der Art der Speicherkarte und der Anzahl erfasster Aufnahmen kann eine Verzögerung auftreten, bevor Sie wieder fotografieren können.
- Bei Blitzauslösung verlangsamt sich die Aufnahmegeschwindigkeit unter Umständen.
- Die Bildschirmdarstellung bei Reihenaufnahmen kann abweichend von der tatsächlich erfassten Bildqualität unscharf erscheinen.

- Unter einigen Aufnahmebedingungen oder Kameraeinstellungen sind weniger Reihenaufnahmen möglich als sonst.

■ Verwenden des Selbstauslösers

- Auch wenn der Selbstauslöser eingestellt wurde, hat dies keine Auswirkungen, wenn Sie die Movie-Aufnahmetaste drücken, um die Aufnahme zu starten.
- Wenn der Blitz auslöst oder Sie viele Aufnahmen angegeben haben, erhöht sich der Abstand zwischen den Aufnahmen. Die Aufnahme wird automatisch beendet, wenn die Speicherkarte voll ist.

■ Hinzufügen eines Datumsaufdrucks

- Aufnahmen, die ohne Datumsaufdruck gemacht wurden, können folgendermaßen mit Datumsaufdruck gedruckt werden.
Wenn Sie dies jedoch bei Bildern ausführen, die bereits mit einem Datumsaufdruck versehen sind, werden diese Angaben möglicherweise zweimal gedruckt.
 - Mit Druckerfunktionen drucken
 - Verwenden Sie zum Ausdrucken die DPOF-Einstellungen der Kamera.

■ Anpassen der Bildhelligkeit (Belichtungskorrektur)





■ Aufnahmereihe mit Belichtungsautomatik (AEB-Aufnahmen)

- Um die AEB-Einstellung zu löschen, stellen Sie den AEB-Anteil auf 0, und führen Sie dann die Konfiguration durch.
- AEB-Aufnahmen sind nur in den Modi **P/Tv/Av/MC1/C2** und ohne Verwendung des Blitzes möglich.
- Wenn Sie bereits die Belichtungskorrektur nutzen, wird der für diese Funktion angegebene Wert als Standardbelichtung für AEB verwendet.

● Ändern der ISO-Empfindlichkeit

- Obwohl die Auswahl einer geringeren ISO-Empfindlichkeit die Körnigkeit von Bildern reduzieren kann, besteht ein höheres Risiko, dass in Abhängigkeit vom Bildstabilisierungsmodus Motiv- und Kameraverwacklungen auftreten.
- Eine höhere ISO-Empfindlichkeit erhöht die Verschlusszeit, wodurch die Gefahr von Motiv- und Kameraverwacklungen sinkt und eine ausreichende Blitzbelichtung für entfernte Motive möglich wird. Aufnahmen können jedoch körnig wirken.

● Automatische Korrektur von Helligkeit und Kontrast (Automatische Belichtungsoptimierung)

- Diese Funktion kann das Bildrauschen bei einigen Aufnahmebedingungen verstärken.
- Wenn der Effekt der Automatischen Belichtungsoptimierung zu stark ist und die Bilder zu hell werden, stellen Sie sie auf  oder  ein.
- Bilder können immer noch hell erscheinen, oder der Effekt der Belichtungskompensation kann in einer anderen Einstellung als  schwach sein, wenn Sie eine dunklere Einstellung für die Belichtungskompensation oder Blitzbelichtungskompensation wählen. Für Aufnahmen bei Ihrer angegebenen Helligkeit stellen Sie diese Funktion auf .
- Wenn hier  eingestellt ist, sind weniger Reihenaufnahmen möglich als sonst.

● Aufnahmen natürlicher Farben (Weißabgleich)

- Alle Korrekturstufen, die Sie einstellen, bleiben auch dann erhalten, wenn Sie die Weißabgleichsoption ändern.
- Im Bildschirm für erweiterte Korrektureinstellungen steht B für Blau, A für bernsteinfarben (Amber), M für Magenta und G für Grün.
- Eine Stufe bei der Blau/Gelb-Korrektur entspricht ca. 5 Mireds eines Konvertierungsfilters für die Farbtemperatur. (Mired: Einheit der Farbtemperatur, mit der die Dichte eines Konvertierungsfilters für die Farbtemperatur angegeben wird.)

■ Manueller Weißabgleich

- Aufnahmen von weißen Motiven, die zu hell oder zu dunkel sind, können verhindern, dass der Weißabgleich richtig eingestellt werden kann.
- Wählen Sie [Abbruch], um ein anderes Bild auszuwählen. Wählen Sie [OK], um dieses Bild zum Laden von Weiß-Daten zu verwenden, nur seien Sie sich darüber im Klaren, dass es sich vermutlich nicht für einen guten Weißabgleich eignet.
- Anstatt eines weißen Gegenstands kann eine Graustufentabelle oder ein 18%-grauer Reflektor (im Handel erhältlich) einen genaueren Weißabgleich erlauben.
- Der aktuelle Weißabgleich und die entsprechenden Einstellungen werden verworfen, wenn Sie ein weißes Motiv aufnehmen.

● Aufnehmen mit Servo AF





- Die Kamera kann während der Fokussierung evtl. auch dann nicht aufnehmen, wenn Sie den Auslöser vollständig herunterdrücken. Halten Sie den Auslöser gedrückt, während Sie das Motiv verfolgen.
- Die Belichtungszeit wird im Servo-AF-Modus nicht in dem Moment gespeichert, in dem Sie den Auslöser antippen, sondern dann, wenn Sie aufnehmen.
- Eine kontinuierliche Reihenaufnahme mit Autofokus ist möglich durch Auswählen von Servo-AF. Beachten Sie, dass kontinuierliche Reihenaufnahmen hierbei verlangsamt sind.
- Je nach dem Abstand zum Motiv und dessen Geschwindigkeit kann es sein, dass die Kamera keine korrekte Fokussierung erzielt.

● Auswählen der AF-Methode



- Die Scharfstellung kann länger dauern oder fehlerhaft sein, wenn Motive dunkel sind oder wenig Kontrast aufweisen, oder unter sehr hellen Umgebungsbedingungen.

☺+Verfolgen

- Nachdem Sie die Kamera auf das Motiv gerichtet haben, wird das von der Kamera als Hauptmotiv erkannte Gesicht mit einem weißen Rahmen umgeben.

- Wenn keine Gesichter erkannt werden, wenn Sie die Kamera auf Menschen richten, werden durch Antippen des Auslösers grüne Rahmen um andere im Fokus befindliche Bereiche angezeigt.
- Bei den folgenden Motiven werden Gesichter eventuell nicht erkannt.
 - Entfernte oder sehr nahe Motive
 - Dunkle oder helle Motive
 - Gesichter im Profil, aus einem bestimmten Winkel oder teilweise verborgen
- Die Kamera identifiziert möglicherweise auch Gegenstände als menschliche Gesichter.
- Wenn Sie die Taste  drücken, wird [Gesichtsauswahl: Ein] angezeigt, und ein Gesichtsrahmen  wird um das Gesicht herum angezeigt, das als Hauptmotiv erkannt wurde. Drücken Sie die Taste , damit der Gesichtsrahmen  zu einem anderen erkannten Gesicht wechselt. Nachdem Sie alle erkannten Gesichter durchgegangen sind, wird [Gesichtsauswahl: Aus] angezeigt, und die Gesichtserkennung wird ausgesetzt.

Verfolgungs-Autofokus

- [AF-Betrieb] wird auf [SERVO] eingestellt und kann nicht geändert werden.
- Möglicherweise kann das Motiv nicht verfolgt werden, wenn es zu klein ist, sich zu schnell bewegt oder die Motivfarbe oder -helligkeit dem Hintergrund zu sehr ähnelt.
-  ist nicht verfügbar.
- Zum Einstellen auf [MF] drücken Sie die -Taste und wählen Sie [MF].

Bewegen des AF-Messfelds

- Sie können das AF-Messfeld auch in die Ausgangsposition in der Mitte verschieben; drücken Sie dazu die -Taste.

Ändern der IS-Modus-Einstellungen

- Bei Movieaufnahmen ändert sich die Einstellung [IS Modus] zu [Ein], auch dann, wenn [Nur Aufn.] eingestellt ist.

- Wenn Kameraverwacklungen nicht durch Bildstabilisierung verhindert werden können, setzen Sie die Kamera auf ein Stativ auf, oder ergreifen Sie andere Maßnahmen. Es empfiehlt sich zudem, bei Verwendung eines Stativs oder anderer Hilfsmittel zum Befestigen der Kamera die Option [IS Modus] auf [Aus] zu setzen.



● Verwenden des Digital-Telekonverters

- Die Verschlusszeit bei maximaler Teleeinstellung (wenn Sie den Zoom-Regler oder die Zoom-Taste komplett in Richtung **T** bewegen) kann äquivalent sein, wenn Sie mit Digitalzoom heranzoomen, um Motive zu vergrößern.

● Speichern der Zoom- oder MF-Position

- Durch Auswählen von  [Einst. für Zoom/MF merken] → [MF-Speicher] → [Ein] vor dem manuellen Fokussieren können Sie den Status des manuellen Fokus für das nächste Einschalten der Kamera erhalten.
- Im **C1/C2**-Modus kehrt die Kamera zu der gespeicherten Zoomposition zurück.
- Das Wiederherstellen der Zoomposition ist nur in den Modi **P/Tv/Av/M** verfügbar.
- In der Einstellung [☐☐ Auto: Ein] speichert die Kamera nicht die Zoomposition des automatischen Zoomens, wenn die ☐☐-Taste gedrückt wird.

● Movie-Aufnahmegröße ändern

- [4K 29.97P] und [4K 25.00P] sind nur im Modus  verfügbar.
- Motive erscheinen mit [4K 29.97P] oder [4K 25.00P] größer als bei anderen Movie-Aufnahmegrößen.
- Wenn sich die Kamera während einer längeren 4K-Aufnahme vorübergehend überhitzt, wird  angezeigt, und die Aufnahme stoppt. Währenddessen ist keine Filmaufnahme möglich, auch dann nicht, wenn Sie die Movie-Aufnahmetaste drücken. Wählen Sie gemäß der folgenden Anweisungen eine andere Movie-Aufnahmegröße als [4K 29.97P] oder [4K 25.00P], oder schalten Sie die Kamera aus, um sie vor dem nächsten Aufnahmeversuch abkühlen zu lassen.

● Konfigurieren der Einstellungen für die Tonaufnahme

■ Anpassen der Aufnahmelautstärke

- Um den ursprünglichen Aufnahmepegel wiederherzustellen, wählen Sie im Aufnahmebildschirm [Auto] aus.





● Konfigurieren von Movie-Servo-AF

- Um den Fokus auf einer bestimmten Position zu halten, oder wenn Sie die Tonaufnahme manueller mechanischer Objektivgeräusche vermeiden möchten, können Sie Movie-Servo-AF mit der ►-Taste vorübergehend stoppen.

● Verwenden der Langzeitautomatik

- Stellen Sie hier [Deaktiv.] ein, wenn Sie bewegliche Motive bei schwachem Licht aufnehmen, oder wenn Nachleuchten wie z. B. Lichtspuren auftritt.

● Miniaturmodell-Effekt in Movies (Miniatureffekt-Movie)

- Sie können das AF-Messfeld auch mit dem -Wahlrad anpassen.
- Töne werden nicht aufgenommen.
- Damit sich Personen und Objekte in der Szene während der Wiedergabe schnell bewegen, wählen Sie [, , ,] vor der Movie-Aufnahme. Die aufgenommene Szene ähnelt einem Miniaturmodell.
- Die geschätzte Wiedergabegeschwindigkeit und Wiedergabedauer für ein einminütiges Movie ist wie folgt.

| Geschwindigkeit | Wiedergabedauer |
|-----------------|-----------------|
| 5x | Ca. 12 Sek. |
| 10x | Ca. 6 Sek. |
| 20x | Ca. 3 Sek. |

● Videoschnappschüsse aufnehmen

- Videoschnappschüsse werden in einem neuen Album gespeichert, wenn die Dauer des aktuellen Albums durch die nächste Aufnahme 5 Minuten überschreiten würde.
- Die angegebene Wiedergabedauer pro Videoschnappschuss ist nur ein Richtwert.
- Stellen Sie die Aufnahme-Bildgröße für Movies auf [FFHD 29.97P] oder [FFHD 25.00P] ein.
- Jegliche Videoschnappschüsse, bei denen Sie die Aufnahme von Hand stoppen, werden als normale Movies gespeichert.
- Es wird kein Ton aufgenommen, wenn Sie [Wiedergabeeffekt] auf [2 x Geschw.] oder [1/2 x Geschw.] einstellen.



● Zeitraffer-Movies aufnehmen

- Während Sie die Einträge konfigurieren, werden die erforderliche Zeit [P] und die Movie-Wiedergabedauer [▶] angezeigt.
- Stellen Sie [Auto.Absch.Bilds.] auf [Deaktivieren], so dass der Bildschirm 30 Minuten nach Beginn der Aufnahmen eingeschaltet bleibt. Stellen Sie [Aktivieren] ein, so dass der Bildschirm etwa 10 Sekunden nach Aufnahme des ersten Frames abgeschaltet wird.
- Sorgen Sie dafür, dass die Kamera bei der Aufnahme ungestört bleibt.
- Um die Aufnahme abzubrechen, drücken Sie erneut die Movie-Aufnahmetaste.
- Sich schnell bewegende Motive können in Movies verzerrt aussehen.
- Töne werden nicht aufgenommen.

Wiedergabe

Hier erhalten Sie Informationen über das Anzeigen von Fotos und Movies auf der Kamera.

Anzeigen

- Wenn Sie die -Taste bei ausgeschalteter Kamera drücken, wird die Wiedergabe gestartet, durch erneutes Drücken wird die Kamera ausgeschaltet.
- Das Objektiv wird während der Wiedergabe ungefähr nach einer Minute eingefahren. Bei eingefahrenem Objektiv können Sie die Kamera durch Drücken der Taste  ausschalten.
- Um während der Wiedergabe in einen Aufnahmemodus zu wechseln, tippen Sie den Auslöser an und drücken die Movie-Aufnahmetaste oder drehen Sie am Modus-Wahlrad.
- Unter Umständen ist es nicht möglich, Bilder wiederzugeben oder zu bearbeiten, deren Namen geändert, die bereits auf einem Computer bearbeitet wurden.
- Um die Movie-Wiedergabe anzuhalten oder fortzusetzen, drücken Sie die Taste .
- Es werden Linien angezeigt, die das Seitenverhältnis darstellen, wenn Sie RAW-Bilder betrachten. Diese Linien werden oben und unten bei Bildern angezeigt, die mit einem Seitenverhältnis von [3:2] oder [16:9] aufgenommen wurden, und links und rechts bei Bildern, die mit einem Seitenverhältnis von [1:1] aufgenommen wurden.

Vergrößern von Bildern

- Wenn Sie ein vergrößertes Bild betrachten, können Sie auf andere Bilder in derselben Vergrößerung umschalten, wenn Sie das -Wahlrad drehen.

Movies aus dem Filmtagebuch anschauen

-  wird nach einer Weile nicht mehr angezeigt, wenn die Informationsanzeige deaktiviert ist.

Schneiden von Filmen

Anfang/Ende von Movies entfernen







- Wenn Sie zu schneidende Teile angeben, wird beim Bewegen von [] auf eine Position ohne []-Symbol vom Anfang bis zur nächsten []-Markierung links (bei []) oder von der nächsten []-Markierung rechts bis zum Ende geschnitten (bei []).
- Zum Löschen und Überschreiben des Original-Movies mit dem geschnittenen Movie wählen Sie im Bildschirm zum Speichern bearbeiteter Movies [Überschreiben] aus.
- Wenn die Speicherkarte nicht genügend freien Speicher aufweist, ist nur [Überschreiben] verfügbar.
- Filme werden evtl. nicht gespeichert, wenn der Akku leer wird, während das Speichern erfolgt.
- Sie sollten beim Bearbeiten von Filmen einen vollständig aufgeladenen Akku verwenden.
- Die Bildqualität nach der Kompression bei Auswahl von [Kompr. Version speichern] ist wie folgt.

| Vor der Komprimierung | Nach der Komprimierung |
|---|------------------------|
| [4K 29.97P], [FHD 59.94P], [FHD 29.97P] | [FHD 29.97P] |
| [4K 25.00P], [FHD 50.00P], [FHD 25.00P] | [FHD 25.00P] |
| [HD 59.94P] | [HD 29.97P] |
| [HD 50.00P] | [HD 25.00P] |





Bearbeiten von Filmen für das Filmtagebuch

- Nachdem [Diesen Clip löschen?] angezeigt wurde, wird das Kapitel gelöscht, und der Movie wird überschrieben, wenn Sie [OK] wählen und die []-Taste drücken.
- Alben, die bei der Aufnahme von Videoschnappschüssen erzeugt wurden, lassen sich ebenfalls bearbeiten. Alben, die mit [] [Album erstellen] erzeugt wurden, können nicht bearbeitet werden.

● Schützen von Bildern

- Geschützte Bilder auf einer Speicherkarte werden gelöscht, wenn Sie die Karte formatieren.
- Schreibgeschützte Bilder können nicht durch die LösCHFunktion der Kamera gelöscht werden. Um sie auf diese Art zu löschen, heben Sie zunächst den Schutz auf.
- Sie können [Alle gefundenen Bilder] oder [Alle gef. ungesch.] wählen, nachdem Sie  [Bilder schützen] oder -Taste →  → **INFO**-Taste gewählt hatten und die Ergebnisse für Ihre angegebenen Bedingungen der Bildsuche angezeigt werden.
 - Wählen Sie [Alle gefundenen Bilder], um alle gefundenen Bilder zu schützen.
 - Wählen Sie [Alle gef. ungesch.], um den Schutz für alle gefundenen Bilder aufzuheben.
- Um den Schutz aufzuheben und das -Display zu verlassen, drücken Sie erneut die -Taste, wenn  auf dem Bildschirm erscheint, nachdem Sie  [Bilder schützen] → [Bilder auswählen] gewählt hatten.

● Löschen von Bildern

- Geschützte Bilder können nicht gelöscht werden.
- Wenn Bilder angezeigt werden, die sowohl im RAW als auch im JPEG-Format erfasst wurden, wird nach dem Drücken der ▼-Taste **[RAW löschen]**, **[JPEG löschen]** und **[RAW+JPEG löschen]** angezeigt. Wählen Sie eine Option, um das Bild zu löschen.
- Sie können [Alle gefundenen Bilder] oder  [Bilder löschen] wählen, wenn die Ergebnisse für Ihre angegebenen Bedingungen der Bildsuche angezeigt werden.
 - Wählen Sie [Alle gefundenen Bilder], um alle gefundenen Bilder zu löschen.
- Um die Auswahl aufzuheben und das -Display zu verlassen, drücken Sie erneut die -Taste, wenn  auf dem Bildschirm erscheint, nachdem Sie  [Bilder löschen] → [Bilder auswählen] gewählt hatten.

■ Gleichzeitiges Löschen mehrerer Bilder

- Wenn ein in den Formaten RAW und JPEG aufgezeichnetes Bild ausgewählt wird, werden beide Versionen gelöscht.

● Hinzufügen von Bildern zu den Druckaufträgen (DPOF)

- RAW-Fotos und Movies lassen sich nicht auswählen.
- Einige Drucker oder Fotolabors können möglicherweise nicht alle von Ihnen angegebenen DPOF-Einstellungen umsetzen.
- Wenn [Datum] auf [Ein] gesetzt ist, wird bei einigen Druckern das Datum möglicherweise zweimal gedruckt.



● Hinzufügen von Bildern zu einem Fotobuch

- RAW-Fotos und Movies lassen sich nicht auswählen.

● Rote-Augen-Korrektur

- Nachdem die roten Augen korrigiert wurden, werden Rahmen um die korrigierten Bildbereiche angezeigt.
- Einige Bilder werden u. U. nicht ordnungsgemäß korrigiert.



● Ausschnitt

- RAW-Bilder können nicht bearbeitet werden.
- Zugeschnittene Bilder können nicht erneut zugeschnitten werden.
- Zugeschnittene Bilder können nicht größenverändert werden.
- Zugeschnittene Bilder weisen eine niedrigere Pixelanzahl als nicht zugeschnittene Bilder auf.
- Während das zugeschnittene Bild in der Vorschau angezeigt wird, können Sie Größe, Position und Seitenverhältnis des Zuschneiderahmens ändern.
- Sie können auch die Größe, Position, das Seitenverhältnis und die Ausrichtung des Zuschneiderahmens angeben, indem Sie  [Ausschnitt] wählen, ein Bild auswählen und die -Taste drücken.





● Bildgröße anpassen

- RAW-Bilder können nicht bearbeitet werden.

Bewerten von Bildern

- Indem Sie nur Bilder mit einer bestimmten Bewertung betrachten, können Sie die folgenden Bedienvorgänge auf alle Bilder ausschließlich mit dieser Bewertung beschränken.
 - Bilder betrachten, schützen, löschen oder einer Druckliste oder Fotobuch hinzufügen, Diaschauen betrachten
- Um Bewertungen zu entfernen, drücken Sie die -Taste, wählen Sie [OFF] bei [★] aus, und drücken Sie dann die -Taste.
- Beim Bewerten von Bildern mit  [Bewertung] können Sie diese für alle Bilder in einem Ordner wählen.

Anzeigen als Diaschau

- Die Diaschau wird einige Sekunden nach dem Starten der Wiedergabe und der Anzeige von [Bild laden] gestartet.
- Drücken Sie die Taste **MENU**, um die Diaschau zu stoppen.
- Die Stromsparfunktionen der Kamera werden bei der Diaschau deaktiviert.
- Um eine Diaschau anzuhalten oder fortzusetzen, drücken Sie die Taste .
- Sie können während der Wiedergabe zu anderen Bildern wechseln, indem Sie die Tasten /  drücken. Halten Sie für einen schnellen Vor- oder Rücklauf die Tasten /  gedrückt.
- Im Startbildschirm für die Diaschau können Sie [Setup] wählen und die Wiederholung, die Anzeigedauer pro Bild und den Übergang zwischen Bildern konfigurieren.

Finden von den Suchkriterien entsprechenden Bildern

- Mit der Taste  können Sie auch alle gefundenen Bilder in gelben Rahmen schützen oder bewerten.
- Wenn Sie Bilder bearbeiten und als neue Bilder speichern, wird eine Meldung angezeigt, und die ursprünglich gefundenen Bilder werden nicht mehr angezeigt.





Videoschnappschüsse zusammenschneiden

- Alben, die mit  [Album erstellen] erzeugt wurden, können nicht bearbeitet werden.

Wireless-Funktionen

Hier erhalten Sie Informationen über die Drahtlosfunktionen der Kamera.

Speichern von in der Kamera befindlichen Bildern in einem Smartphone

- Alle aktiven Bluetooth-Verbindungen werden getrennt, sobald Sie den Akku der Kamera herausnehmen. Die Verbindung wird wieder hergestellt, nachdem Sie den Akku eingesetzt und die Kamera eingeschaltet haben.
- Die Akkulaufzeit kann sich durch Verwenden der Kamera nach dem Pairing mit einem Smartphone verkürzen, da auch bei ausgeschalteter Kamera Energie verbraucht wird.
- Bevor Sie die Kamera an Orte bringen, an denen der Gebrauch elektronischer Geräte eingeschränkt ist, sollten Sie die Bluetooth-Kommunikation (die auch bei ausgeschalteter Kamera verwendet wird) mit  [Wireless-Kommunikationseinst.] → [Bluetooth-Funktion] (zweimal) → [Deaktivieren] ausschalten.
- Um die WLAN-Signalübertragung auszuschalten, wählen Sie  → [Wireless-Kommunikationseinst.] → [WLAN-Einstellungen] → [WLAN] → [Deaktivieren].
- Sie können auch den Kurznamen der Kamera unter  [Wireless-Kommunikationseinst.] → [Kurzname] ändern.
- Sie können auch Bilder an ein Smartphone senden, das über WLAN verbunden oder über Bluetooth gekoppelt ist (nur Android-Geräte), indem Sie die Bilder auf dem Wiedergabebildschirm der Kamera auswählen. Wählen Sie  und drücken Sie die Taste .

Bildanzeige einschränken

- Die fernbediente Live-View-Aufnahme in Camera Connect ist nicht möglich, sofern nicht [Anzeigb. Bilder] auf [Alle Bilder] gestellt ist.



■ Mit Smartphones verwendete Funktionen

■ Nehmen Sie fernbedient auf, während Sie das Live-Bild auf dem Smartphone betrachten

- Wenn sich die Kamera während ausgedehnter 4K-Aufnahme oder Full-HD-Aufnahme mit hoher Framerate vorübergehend überhitzt, wird [🔥] angezeigt, und die Aufnahme stoppt. Währenddessen ist keine Filmaufnahme möglich, auch dann nicht, wenn Sie die Movie-Aufnahmetaste drücken. Wählen Sie gemäß der folgenden Anweisungen eine andere Movie-Aufnahmegröße als [4K 29.97P], [4K 25.00P], [FHD 59.94P] oder [FHD 50.00P], oder schalten Sie die Kamera aus, um sie vor dem nächsten Aufnahmeversuch abkühlen zu lassen.

■ Geotagging von Bildern während der Aufnahme

- Die den Movies hinzugefügten Ortsinformationen werden am Anfang, zu Beginn der Aufzeichnung, gesammelt.
- Aufnahmen werden evtl. nicht sofort nach dem Einschalten der Kamera geogetaggt.
- Anhand der Standortdaten in Ihren mit Geotags versehenen Fotos oder Filmen können Sie bzw. Ihr Standort von anderen Personen identifiziert werden. Seien Sie daher vorsichtig, wenn Sie diese Bilder mit anderen teilen, zum Beispiel beim Veröffentlichen von Fotos im Internet, wo diese von vielen anderen Personen betrachtet werden können.
- Durch Zugriff auf die Wiedergabebildschirme mit den Datalinformationen können Sie die in Ihren Bildern aufgezeichneten Ortsinformationen überprüfen. Von oben nach unten werden Breitengrad, Längengrad, Höhe und UTC (Datum und Uhrzeit der Aufnahme) aufgelistet.
- UTC: Universal Time Coordinated (koordinierte Weltzeit), entspricht etwa der Greenwich Mean Time
- Es wird [---] anstelle von numerischen Werten für Einträge angezeigt, die nicht auf Ihrem Smartphone verfügbar sind oder die fehlerhaft aufgezeichnet wurden.

● Verbinden mit Druckern über WLAN

■ Aufbau einer Verbindung über einen Zugriffspunkt

- Der auf dem Bildschirm angezeigte PIN-Code bei Auswahl von [WPS (PIN-Modus)] unter [Mit WPS verbinden] wird im Zugriffspunkt eingestellt. Wählen Sie ein Gerät auf dem Bildschirm [Gerät für Verbindung auswählen] aus. Weitere Informationen finden Sie in der Zugriffspunkt-Bedienungsanleitung.

● Automatisches Senden von Bildern an einen Computer

Automatisches Senden von Bildern

- Wenn Sie die automatische Bildübertragung nutzen, vergewissern Sie sich, dass der Akku ausreichend geladen ist. Der Energiesparmodus der Kamera ist deaktiviert.
- Jegliche Bilder, die nach der automatischen Bildübertragung empfangen wurden, werden dann nicht an den Computer übertragen. Sie werden automatisch gesendet, wenn die Kamera neu gestartet wird.
- Wenn die automatische Bildübertragung an einen Computer nicht automatisch beginnt, probieren Sie es damit, die Kamera neu zu starten.
- Um das automatische Senden von Bildern zu stoppen, wählen Sie [Bilder automat. zum PC senden] → [Automatisch senden] → [Deaktivieren].

● Hochladen von Bildern zu Webservices

Registrieren von CANON iIMAGE GATEWAY

- Stellen Sie sicher, dass die E-Mail-Anwendung des Computers oder Smartphones nicht zum Blockieren der E-Mails relevanter Domänen konfiguriert ist, da dies den Empfang der Benachrichtigung verhindern kann.

Registrieren anderer Webservices

- Wenn sich konfigurierte Einstellungen ändern, aktualisieren Sie die Kameraeinstellungen, indem Sie die betreffenden Webservices in der Kamera speichern.

■ Hochladen von Bildern zu Webservices

- Um nach CANON iMAGE GATEWAY hochgeladene Bilder mit einem Smartphone anzuzeigen, können Sie die App Canon Online Photo Album verwenden. Laden Sie die App Canon Online Photo Album für iPhone oder iPad aus dem App Store und für Android-Geräte aus Google Play herunter, und installieren Sie die App dann.



Funktionseinstellungen

Hier erhalten Sie Informationen über die Einrichtung grundlegender Kamerafunktionen.

Auswählen und Erzeugen von Ordnern

- Ordner werden benannt wie in 100CANON, mit einer dreistelligen Zahl, gefolgt von fünf Ziffern oder Zahlen.
- Es können Ordner im Bereich von 100–999 erzeugt werden.

Datei-Nummerierung ändern

- Bei einer neu eingesetzten Speicherkarte werden die Bilder unabhängig von dieser Einstellung unter Umständen beginnend von der Nummer des letzten darauf befindlichen Bilds nummeriert. Wenn die Nummerierung wieder bei 0001 beginnen soll, verwenden Sie eine leere (oder formatierte) Speicherkarte.

Formatieren von Speicherkarten

- Das Formatieren oder Löschen von Daten auf einer Speicherkarte ändert nur die Dateiverwaltungsinformationen auf der Karte und löscht die Daten nicht vollständig. Treffen Sie beim Entsorgen oder beim Übertragen der Eigentumsrechte einer Speicherkarte die entsprechenden Vorsichtsmaßnahmen, indem Sie die Karte z. B. zerstören und damit verhindern, dass Ihre persönlichen Daten in falsche Hände geraten.
- Die auf dem Formatierungsbildschirm angezeigte Gesamtkapazität der Speicherkarte ist möglicherweise geringer als die Kapazität, die der Speicherkarte eigentlich zugewiesen ist.
- Die Low-Level-Formatierung dauert unter Umständen länger als die Initialisierung (schnelle Formatierung), da dabei die Daten aller Speicherbereiche auf der Speicherkarte gelöscht werden.
- Sie können eine laufende Low-Level-Formatierung abbrechen, indem Sie [Abbruch] auswählen. In diesem Fall werden alle Daten gelöscht, und die Speicherkarte kann ohne Probleme verwendet werden.





● Anpassen der Stromsparfunktionen

- Um so wenig Strom wie möglich zu verbrauchen, sollten Sie bei  [Stromsparmodus] → [Display Aus] und [Automatische Abschaltung] → [1 Min.] oder einen kleineren Wert einstellen.
- Die Einstellung [Display Aus] wird auch dann angewendet, wenn Sie für [Autom. Absch.] die Option [Deaktivieren] festgelegt haben.
- [Display Aus] und [Automatische Abschaltung] sind nicht verfügbar, wenn der Eco-Modus auf [Ein] geschaltet ist.



● Einstellen der Bildschirmhelligkeit

- Für maximale Helligkeit (und unabhängig von der Einstellung  [Displayhelligkeit]) halten Sie die Taste **INFO** im Aufnahmebildschirm oder während der Einzelbildanzeige mindestens eine Sekunde lang gedrückt. Um die ursprüngliche Bildschirmhelligkeit wiederherzustellen, halten Sie die Taste **INFO** erneut mindestens eine Sekunde gedrückt, oder starten Sie die Kamera neu.

● Anpassen der Anzeige der Aufnahmeinformationen

- Um das Gittermuster kleiner zu machen, wählen Sie  [Anzeige Aufn.info] → [Gitteranzeige].
- Um von einem Helligkeitshistogramm auf ein RGB-Histogramm umzuschalten oder die Darstellungsgröße zu ändern, wählen Sie  [Anzeige Aufn.info] → [Histogramm].
- Wenn die  [AF-Methode] auf [AF  ] gestellt ist, wird die elektronische Wasserwaage nicht angezeigt.



● Individualfunktionen konfigurieren

- Um die Standardeinstellung für  [Individualfunktionen(C.Fn)] (außer Einstellungen bei [Custom-Steuerung]) wiederherzustellen, wählen Sie  [Kam. zurücks.] → [Andere Einstell.] → [Individualfunktionen(C.Fn)] → [OK].

■ Individualisierung von Tastenfunktionen

- Um die Standardeinstellung für [Custom-Steuerung] wiederherzustellen, wählen Sie  [Kam. zurücks.] → [Andere Einstell.] → [Custom-Steuerung] → [OK].



● Individual-Aufnahmemodi (C1/C2)

- Um gespeicherte Einstellungen (außer den Aufnahmemodus) zu bearbeiten, wählen Sie **C1** oder **C2**, ändern Sie die Einstellungen, und wählen Sie dann erneut  [Indiv. Aufnahmemodus (C1, C2)] → [Einstellungen registrieren]. Diese Einstellungsdetails werden in anderen Aufnahmemodi nicht übernommen.
- Um gespeicherte Einstellungen auf ihre Standardeinstellungen zurückzusetzen, wählen Sie  [Indiv. Aufnahmemodus (C1, C2)] → [Einstellungen löschen], und wählen Sie dann den Individual-Aufnahmemodus aus.
- Um Ihre gespeicherten Einstellungen automatisch durch die Änderungen, die Sie während der Aufnahme in den Modi **C1/C2** vornehmen, zu aktualisieren, stellen Sie  [Indiv. Aufnahmemodus (C1, C2)] → [Auto-Aktualisier.] → [Aktivieren].

● Wiederherstellen der Kamera- Standardeinstellungen

- Grundeinstellungen wie [Language ] (Sprache) und [Datum/Zeit/-zone] werden nicht zurückgesetzt.

● Festlegen von Copyright-Informationen zum Speichern in Bildern

- Wenn Sie die eingegebenen Informationen prüfen möchten, wählen Sie  [Copyright-Informationen] → [Copyright-Info anzeigen].
- Sie können den gespeicherten Namen des Autors und die Copyright-Informationen gleichzeitig löschen, indem Sie  [Copyright-Informationen] → [Copyright-Info löschen] wählen; die in den Bildern aufgezeichneten Copyright-Informationen werden jedoch nicht gelöscht.

● Speichern häufig verwendeter Aufnahmemenüeinträge (My Menu)

- Sie können bis zu [★5] My-Menu-Registerkarten hinzufügen.
- Ausgegraute Einträge lassen sich ebenfalls für Ihre My-Menu-Registerkarten festlegen. Sie sind in einigen Aufnahmemodi jedoch möglicherweise nicht verfügbar.
- Wenn Sie [Konfig.] → [Alle Pos. auf Reg.karte löscht] → [OK] wählen, werden alle Einträge Ihrer My-Menu-Registerkarte hinzugefügten Einträge gelöscht.

Zubehör

Hier erhalten Sie Informationen über optionales Zubehör

Optionales Zubehör

Stromversorgung

- Das Akku-Ladegerät kann in Regionen mit einer Stromversorgung von 100–240 V Wechselspannung (50/60 Hz) verwendet werden.
- Verwenden Sie einen im Handel erhältlichen Steckeradapter, falls die Steckdosen im Reiseland eine andere Form aufweisen. Verwenden Sie jedoch keine Reise-Spannungswandler, da diese Schäden am Akku verursachen können.

Andere

- Objektivfilter und Objektivdeckel können nicht gleichzeitig verwendet werden.

Verwendung des optionalen Zubehörs

Wiedergabe auf einem Fernsehgerät

- Einige Informationen werden bei Anzeige von Bildern auf einem Fernseher möglicherweise nicht angezeigt.
- Bei der HDMI-Ausgabe kann es beim Umschalten zwischen 4K- und HD-Movies, oder zwischen Movies mit verschiedenen Frame Rates eine Weile dauern, bis das jeweils nächste Bild angezeigt wird.

Verwenden einer Streulichtblende (separat erhältlich)

- Wird der Blitz bei angebrachter Streulichtblende verwendet, kann dies unter Umständen zu einer Vignettierung (Randabschattung) des Bilds führen.
- Eine Streulichtblende und ein Filteradapter können nicht gleichzeitig an der Kamera angebracht werden.

■ Verwenden von Objektivfiltern (separat erhältlich)

- Es wird empfohlen, Originalfilter von Canon (mit 67 mm Durchmesser) zu verwenden.
- Wenn Sie für die Aufnahme nicht den Autofokus verwenden, sollten Sie die manuelle Fokussion [Safety MF] auf [Ein] setzen.
- Wenn der Blitz bei Aufnahmen mit aufgesetztem Filteradapter verwendet wird, können auf dem Bild Schatten zu sehen sein.
- Verwenden Sie immer nur einen Filter mit dem Filteradapter. Wenn Sie mehrere Filter anbringen, können sich die Teile lösen und die Kamera oder den Filteradapter beschädigen.
- Gehen Sie vorsichtig mit dem Filteradapter um, und drehen Sie ihn nicht zu fest.
- Entfernen Sie den Filteradapter, wenn Sie keinen Filter verwenden möchten.
- Eine Streulichtblende und ein Filteradapter können nicht gleichzeitig an der Kamera angebracht werden.

■ Fernaufnahmen

- Die Automatische Abschaltung wird nach etwa zwei Minuten ausgelöst, auch dann, wenn Sie eine Minute eingestellt haben.
- Um Pairing-Informationen zu löschen, wählen Sie  [Wireless-Kommunikationseinst.] → [Bluetooth-Funktion] → [Verbindungsinfo prüfen/löschen] und drücken Sie dann die **INFO**-Taste.

■ Verwenden eines externen Mikrofons

- Von Ihnen konfigurierte Dämpfungseinstellungen gelten auch für Aufnahmen mit dem externen Mikrofon.
- Durch das Anschließen eines externen Mikrofons wird der [Windfilter] deaktiviert.

Fehlerbehebung

Falls ein Problem mit der Kamera vorliegt, überprüfen Sie zunächst die unten aufgeführten Punkte. Falls das Problem fortbesteht, wenden Sie sich an den Canon Kundendienst.

■ Stromversorgung

Bei Betätigung der Taste ON/OFF geschieht nichts.

- Verschmutzte Batterie-/Akkukontakte führen zu einer verminderten Batterie-/Akkuleistung. Reinigen Sie die Kontakte mit einem Wattestäbchen, und setzen Sie den Akku mehrmals ein.

Die Ladung des Akku ist schnell erschöpft.

- Bei niedrigen Temperaturen nimmt die Akkuleistung ab. Erwärmen Sie den Akku z. B. in einer Tasche Ihrer Kleidung. Achten Sie dabei darauf, dass die Kontakte nicht mit Gegenständen aus Metall in Berührung kommen.
- Verschmutzte Batterie-/Akkukontakte führen zu einer verminderten Batterie-/Akkuleistung. Reinigen Sie die Kontakte mit einem Wattestäbchen, und setzen Sie den Akku mehrmals ein.
- Wenn sich der Akku trotz dieser Maßnahmen immer noch rasch nach dem Aufladen entlädt, hat er das Ende seiner Nutzlebensdauer erreicht. Kaufen Sie einen neuen Akku.

Der Akku hat sich ausgedehnt.

- Die Ausdehnung von Akkus ist normal und beeinträchtigt nicht die Sicherheit. Wölbt sich der Akku allerdings so weit, dass er nicht mehr in die Kamera passt, wenden Sie sich an den Kundendienst.

■ Aufnahme

Es können keine Aufnahmen gemacht werden.

- Tippen Sie während der Wiedergabe den Auslöser an.



Veränderte Bildschirmanzeige bei Aufnahmen.

- Folgende Anzeigeprobleme werden nicht in Fotos, aber in Filmen aufgezeichnet.
 - Bei Aufnahmen mit Kunstlicht oder LED-Licht kann der Bildschirm flimmern, und möglicherweise ist ein horizontaler Balken zu sehen.

Die Movie-Aufnahme oder -Wiedergabe stoppt plötzlich.

- Bei [4K 29.97P] oder [4K 25.00P] verwenden Sie eine UHS-I-Speicherkarte der UHS-Geschwindigkeitsklasse 3.

[🔋] wird angezeigt, und die Kamera schaltet sich automatisch ab.

- Nach längeren Aufnahmesessions, oder nach Aufnahmen in heißer Umgebung, wird [🔋] angezeigt, um anzukündigen, dass sich die Kamera in Kürze automatisch abschaltet. Schalten Sie die Kamera in diesem Fall ab und warten Sie, bis sie abgekühlt ist.

Reihenaufnahmen erfolgen sehr viel langsamer.

- Bei hohen Temperaturen können Reihenaufnahmen sehr viel langsamer erfolgen. Schalten Sie die Kamera in diesem Fall ab und warten Sie, bis sie abgekühlt ist.

Die Aufnahmen sind unscharf.

- Stellen Sie sicher, dass nicht benötigte Funktionen, wie z. B. die Makrofunktion, deaktiviert sind.
- Versuchen Sie, mit AF-Speicherung aufzunehmen.

Es werden keine AF-Felder angezeigt, und die Kamera stellt nicht scharf, wenn Sie den Auslöser antippen.

- Um zu erreichen, dass AF-Felder angezeigt werden und die Kamera ordnungsgemäß fokussiert, zentrieren Sie die Kamera auf Bereiche mit einem höheren Kontrast, bevor Sie den Auslöser antippen (ggf. auch mehrfach).

Die Motive sind in den Aufnahmen zu dunkel.

- Passen Sie die Bildhelligkeit durch die Belichtungskorrektur an.
- Verwenden Sie die AE-Speicherung oder die Spotmessung.

Motive sehen zu hell aus, Glanzlichter wirken ausgewaschen.

- Passen Sie die Bildhelligkeit durch die Belichtungskorrektur an.
- Verwenden Sie die AE-Speicherung oder die Spotmessung.
- Reduzieren Sie die Beleuchtung des Motivs.

Die Aufnahmen sind trotz Verwendung des Blitzes zu dunkel.

- Passen Sie die Helligkeit durch die Blitzbelichtungskorrektur oder die Blitzleistung an.
- Stellen Sie eine höhere ISO-Empfindlichkeit ein.

Motive sehen in Aufnahmen mit Blitz zu hell aus, Glanzlichter wirken ausgewaschen.

- Passen Sie die Helligkeit durch die Blitzbelichtungskorrektur oder die Blitzleistung an.

■ Aufnahmen von Filmen

Motive wirken verzerrt.

- Motive, die sich während der Aufnahme schnell vor der Kamera bewegen, können verzerrt aussehen.

■ WLAN

Das WLAN-Menü kann nicht mit der Taste (P) aufgerufen werden.

- Das WLAN-Menü kann nicht aufgerufen werden, während die Kamera über ein Kabel mit einem Drucker oder einem Computer verbunden ist. Ziehen Sie das Kabel ab.

Es kann keine Verbindung zum Zugriffspunkt hergestellt werden.

- Vergewissern Sie sich, dass der Zugriffspunktkanal auf einen Kanal festgelegt ist, der von der Kamera unterstützt wird. Anstelle der automatischen Kanalzuweisung sollte manuell ein unterstützter Kanal angegeben werden. Einzelheiten zu unterstützten Kanälen finden Sie auf der Website von Canon.

Das Senden von Bildern kann eine lange Zeit dauern. / Die WLAN-Verbindung ist unterbrochen.

- Verwenden Sie die Kamera nicht in der Nähe potenzieller WLAN-Signalstörquellen wie Mikrowellenöfen, Bluetooth-Geräten und anderen Geräten, die im 2,4-GHz-Band arbeiten.
- Bringen Sie die Kamera näher an das andere Gerät (wie etwa den Zugriffspunkt), mit dem Sie eine Verbindung herstellen möchten, und vergewissern Sie sich, dass sich keine störenden Objekte zwischen den Geräten befinden.

Pairing eines Smartphones via Bluetooth ist nicht möglich.

- Das Pairing mit einem Smartphone über Bluetooth ist nicht möglich, wenn Sie die Drahtlose Fernbedienung BR-E1 verwenden, nachdem Sie [Bluetooth-Funktion] → [Bluetooth-Funktion] → [Fernbedienung] gewählt hatten.

Fehlercodes

Es werden Fehlercodes (Errxx) und empfohlene Gegenmaßnahmen angezeigt.

- Fehlercodes werden angezeigt, wenn es Probleme mit der Kamera gibt. Falls das Problem fortbesteht, notieren Sie sich die Fehlernummer (Errxx) und wenden Sie sich an den Kundendienst.
- Fehlernummern für Kommunikationsfehler (Errxx) werden oben rechts auf dem Bildschirm angezeigt, der mit  [Wireless-Kommunikationseinst.] → [WLAN-Funktion] aufgerufen wird. Drücken Sie die Taste **INFO**, um die Fehlerdetails auf den Informationsbildschirmen anzuzeigen.

Bildschirminformationen

Bei der Aufnahme

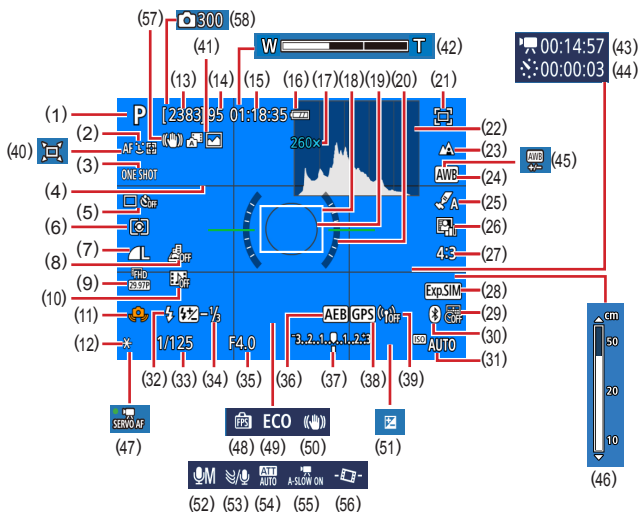



- | | |
|---------------------------------|---------------------------------------|
| (1) Aufnahmemodus, Szenensymbol | (9) Movie-Aufnahmedauer |
| (2) AF-Methode | (10) Vid.Schnappschuss |
| (3) AF-Betrieb | (11) Verwacklungswarnung |
| (4) Gitternetz | (12) AE-Speicherung |
| (5) Betriebsart/Selbstauslöser | (13) Verbleibende Aufnahmen |
| (6) Messmethode | (14) Maximale Anzahl Reihenaufnahmen |
| (7) Bildqualität | (15) Verbleibende Movie-Aufnahmedauer |
| (8) Miniatureffekt-Movie | (16) Batterieladestand |

- | | |
|--|---|
| (17) Zoom-Vergrößerung, Digital-Telekonverter | (38) Bluetooth-Smartphone-Verbindung, GPS-Akquisitionsstatus |
| (18) AF-Feld | (39) WLAN-Signalstärke |
| (19) Rahmen für AE-Spotmessfeld | (40)  Auto |
| (20) Elektron. Wasserwaage | (41) Modus Hybrid Auto / Filmtagebuchtyp |
| (21) Rahmen-Assistent – Sperre | (42) Zoombalken |
| (22) Histogramm | (43)  Erforderl. Zeit |
| (23) Fokusbereich | (44)  Intervall |
| (24) Weißabgleich | (45) Weißabgleich-Korrektur |
| (25) Stileinstellungen | (46) MF-Kontrollleuchte |
| (26) Autom. Belichtungsoptimierung | (47) Movie-Servo-AF |
| (27) Seitenverh. Fotos | (48) Anzeigeleistung |
| (28) Belichtungssimul. | (49) Eco-Modus |
| (29) Datumsaufdruck | (50) Bildstabilisierung |
| (30) Bluetooth-Verbindungsstatus | (51) Belichtungskorrektur |
| (31) ISO-Empfindlichk. | (52) Audio-Aufnahmemodus |
| (32) Blitzmodus | (53) Windfilter |
| (33) Verschlusszeit | (54) Dämpfung |
| (34) Blitzbelichtungskorrektur / Blitz-Ausgangsleistung | (55)  Langzeitautomatik |
| (35) Blendenwert | (56) Automatische Wasserwaage |
| (36) AEB | (57) Intelligent IS |
| (37) Anzeige für die Belichtungsstufe | (58)  Anzahl der Bilder |

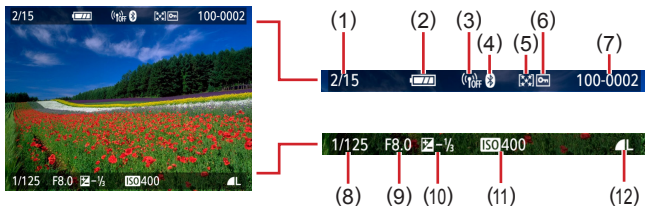
Während der Wiedergabe



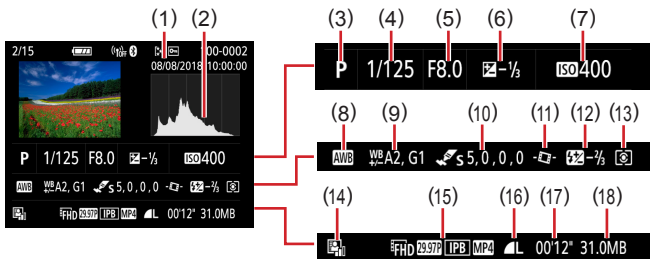

- | | |
|--|--------------------------------|
| (1) Nummer des aktuell angezeigten Bilds / Gesamtanzahl der Bilder | (7) Ordnernummer – Dateinummer |
| (2) Batterieladestand | (8) Verschlusszeit |
| (3) WLAN-Signalstärke | (9) Blendenwert |
| (4) Bluetooth-Verbindungsstatus | (10) Belichtungskorrekturstufe |
| (5) Bewertung | (11) ISO-Empfindlichk. |
| (6) Bildschutz | (12) Bildqualität* |

* Bilder, die mit Kreativfilter, Größenänderung, Ausschnitt oder Rote-Augen-Korrektur aufgenommen wurden, werden mit  bezeichnet. Beschnittene Bilder werden mit dem Symbol  gekennzeichnet.



- | | |
|--------------------------------|------------------------------------|
| (1) Datum/Uhrzeit der Aufnahme | (10) Stileinstellungen Details |
| (2) Histogramm | (11) Automatische Wasserwaage |
| (3) Aufnahmemodus | (12) Blitzbelichtungskorrektur |
| (4) Verschlusszeit | (13) Messmethode |
| (5) Blendenwert | (14) Autom. Belichtungsoptimierung |
| (6) Belichtungskorrekturstufe | (15) Movie-Aufnahmedauer |
| (7) ISO-Empfindlichk. | (16) Bildqualität* |
| (8) Weißabgleich | (17) Movie-Aufnahmedauer |
| (9) Weißabgleich-Korrektur | (18) Dateigröße |

* Bilder, die mit Kreativfilter, Größenänderung, Ausschnitt oder Rote-Augen-Korrektur aufgenommen wurden, werden mit  bezeichnet. Beschnittene Bilder werden mit dem Symbol  gekennzeichnet.

Vorsichtsmaßnahmen für die Wireless-Funktionen

- Bevor Waren oder Technologien in der Kamera nach Maßgabe der Devisen- und Außenhandelsvorschriften exportiert werden (dazu gehört der Transport aus Japan oder das Zeigen der Waren/Technologien von Nichteinwohnern in Japan), kann eine Exporterlaubnis (oder Serviceübertragungserlaubnis) der japanischen Regierung erforderlich sein.
- Da dieses Produkt amerikanische Verschlüsselungselemente enthält, unterliegt es den U.S. Export Administration Regulations und kann nicht an ein Land exportiert oder in ein Land gebracht werden, dem ein US-Handelsembargo auferlegt wurde.
- Notieren Sie die von Ihnen verwendeten WLAN-Einstellungen. Die in diesem Produkt gespeicherten Wireless-Kommunikationseinst. können durch einen falschen Betrieb des Produkts, durch Auswirkungen von Funkwellen oder statischer Elektrizität oder durch Versehen oder Fehlfunktionen geändert oder gelöscht werden. Beachten Sie, dass Canon keinerlei Haftung für unmittelbare oder mittelbare Schäden oder Ertragsverluste übernimmt, die aus einer Verschlechterung oder aus fehlender Verfügbarkeit von Inhalten entstehen.
- Wenn Sie Ihr Eigentumsrecht an diesem Produkt an eine andere Person übergeben, es entsorgen oder zur Reparatur einsenden, stellen Sie die Wireless-Standard-einstellungen wieder her, indem Sie jegliche eingegebene Einstellungen löschen.
- Canon leistet keinen Ersatz für Schäden, die aus Verlust oder Diebstahl des Produkts erwachsen.
Canon übernimmt keinerlei Haftung für Schäden oder Verluste, die aus einem nicht autorisierten Zugriff oder der Verwendung der in diesem Produkt registrierten Zielgeräte aufgrund Verlusts oder Diebstahls dieses Produkts erwachsen.
- Verwenden Sie das Produkt gemäß den Anweisungen in diesem Handbuch.
Verwenden Sie die Wireless-Funktion des Produkts gemäß den in diesem Handbuch dargestellten Richtlinien. Canon übernimmt keinerlei Haftung für Schäden oder Verluste, wenn die Funktion und das Produkt auf andere als die in diesem Handbuch beschriebene Weise verwendet werden.

Sicherheitsvorkehrungen

Da WLAN Funkwellen für die Übertragung von Signalen verwendet, sind strengere Sicherheitsvorkehrungen als bei der Verwendung eines LAN-Kabels erforderlich.

Bedenken Sie bei Verwendung von WLAN die folgenden Aspekte.

- Verwenden Sie nur Netzwerke, für deren Verwendung Sie autorisiert sind. Dieses Produkt sucht nach WLAN-Netzwerken in der Nähe und zeigt die Ergebnisse auf dem Bildschirm an. Möglicherweise werden auch Netzwerke angezeigt, für deren Verwendung Sie nicht autorisiert sind (unbekannte Netzwerke). Bereits der Versuch, eine Verbindung zu solchen Netzwerken herzustellen oder diese zu nutzen, kann als unberechtigter Zugriff betrachtet werden. Stellen Sie sicher, dass Sie nur Netzwerke verwenden, für deren Verwendung Sie autorisiert sind, und versuchen Sie nicht, eine Verbindung zu anderen unbekanntem Netzwerken herzustellen.

Wenn Sicherheitseinstellungen nicht korrekt festgelegt wurden, können die folgenden Probleme auftreten.

- Überwachung der Übertragung
Böswillige Dritte können WLAN-Übertragungen überwachen und versuchen, die von Ihnen gesendeten Daten abzufangen.
- Nicht autorisierter Netzwerkzugriff
Dritte mit boshaften Absichten können unberechtigt Zugriff auf das von Ihnen verwendete Netzwerk erlangen, um Informationen zu stehlen, zu ändern oder zu zerstören. Darüber hinaus können Sie Opfer anderer nicht autorisierter Zugriffe werden, darunter Imitation (bei der eine Person eine Identität annimmt, um Zugriff auf nicht autorisierte Informationen zu erhalten) oder Sprungbrettangriffe (bei denen eine Person einen nicht autorisierten Zugriff auf Ihr Netzwerk als Sprungbrett nutzt, um seine Spuren zu verdecken, wenn sie in andere System eindringt).

Um diese Art von Netzwerkproblemen zu verhindern, müssen Sie Ihr WLAN-Netzwerk sorgfältig schützen.

Verwenden Sie die WLAN-Funktion dieser Kamera nur, wenn Sie sich über die WLAN-Sicherheit ausreichend informiert haben, und wägen Sie stets Risiko und Komfort beim Anpassen der Sicherheitseinstellungen ab.

Software Driter

- AES-128 Library
Copyright (c) 1998-2008, Brian Gladman, Worcester, UK.
All rights reserved.

LICENSE TERMS

The redistribution and use of this software (with or without changes) is allowed without the payment of fees or royalties provided that:

1. source code distributions include the above copyright notice, this list of conditions and the following disclaimer;
2. binary distributions include the above copyright notice, this list of conditions and the following disclaimer in their documentation;
3. the name of the copyright holder is not used to endorse products built using this software without specific written permission.

DISCLAIMER

This software is provided 'as is' with no explicit or implied warranties in respect of its properties, including, but not limited to, correctness and/or fitness for purpose.



- CMSIS Core header files
Copyright (C) 2009-2015 ARM Limited.
All rights reserved.

Redistribution and use in source and binary forms, with or without modification, are permitted provided that the following conditions are met:

- Redistributions of source code must retain the above copyright notice, this list of conditions and the following disclaimer.
- Redistributions in binary form must reproduce the above copyright notice, this list of conditions and the following disclaimer in the documentation and/or other materials provided with the distribution.
- Neither the name of ARM nor the names of its contributors may be used to endorse or promote products derived from this software without specific prior written permission.

THIS SOFTWARE IS PROVIDED BY THE COPYRIGHT HOLDERS AND CONTRIBUTORS "AS IS" AND ANY EXPRESS OR IMPLIED WARRANTIES, INCLUDING, BUT NOT LIMITED TO, THE IMPLIED WARRANTIES OF MERCHANTABILITY AND FITNESS FOR A PARTICULAR PURPOSE ARE DISCLAIMED. IN NO EVENT SHALL COPYRIGHT HOLDERS AND CONTRIBUTORS BE LIABLE FOR ANY DIRECT, INDIRECT, INCIDENTAL, SPECIAL, EXEMPLARY, OR CONSEQUENTIAL DAMAGES (INCLUDING, BUT NOT LIMITED TO, PROCUREMENT OF SUBSTITUTE GOODS OR SERVICES; LOSS OF USE, DATA, OR PROFITS; OR BUSINESS INTERRUPTION) HOWEVER CAUSED AND ON ANY THEORY OF LIABILITY, WHETHER IN CONTRACT, STRICT LIABILITY, OR TORT (INCLUDING NEGLIGENCE OR OTHERWISE) ARISING IN ANY WAY OUT OF THE USE OF THIS SOFTWARE, EVEN IF ADVISED OF THE POSSIBILITY OF SUCH DAMAGE.

- KSDK Peripheral Drivers, Flash / NVM, KSDK H/W Abstraction Layer (HAL)
(c) Copyright 2010-2015 Freescale Semiconductor, Inc.
ALL RIGHTS RESERVED.

Redistribution and use in source and binary forms, with or without modification, are permitted provided that the following conditions are met:

- * Redistributions of source code must retain the above copyright notice, this list of conditions and the following disclaimer.
- * Redistributions in binary form must reproduce the above copyright notice, this list of conditions and the following disclaimer in the documentation and/or other materials provided with the distribution.
- * Neither the name of the <organization> nor the names of its contributors may be used to endorse or promote products derived from this software without specific prior written permission.

THIS SOFTWARE IS PROVIDED BY THE COPYRIGHT HOLDERS AND CONTRIBUTORS "AS IS" AND ANY EXPRESS OR IMPLIED WARRANTIES, INCLUDING, BUT NOT LIMITED TO, THE IMPLIED WARRANTIES OF MERCHANTABILITY AND FITNESS FOR A PARTICULAR PURPOSE ARE DISCLAIMED. IN NO EVENT SHALL <COPYRIGHT HOLDER> BE LIABLE FOR ANY DIRECT, INDIRECT, INCIDENTAL, SPECIAL, EXEMPLARY, OR CONSEQUENTIAL DAMAGES (INCLUDING, BUT NOT LIMITED TO, PROCUREMENT OF SUBSTITUTE GOODS OR SERVICES; LOSS OF USE, DATA, OR PROFITS; OR BUSINESS INTERRUPTION) HOWEVER CAUSED AND ON ANY THEORY OF LIABILITY, WHETHER IN CONTRACT, STRICT LIABILITY, OR TORT (INCLUDING NEGLIGENCE OR OTHERWISE) ARISING IN ANY WAY OUT OF THE USE OF THIS SOFTWARE, EVEN IF ADVISED OF THE POSSIBILITY OF SUCH DAMAGE.

Private Informationen und Maßnahmen zur Sicherheit

Wenn private Informationen und/oder WLAN-Sicherheitseinstellungen wie Passwörter usw. in der Kamera gespeichert werden, denken Sie daran, dass diese Informationen und Einstellungen in der Kamera bleiben können. Wenn Sie die Kamera an eine andere Person übergeben, sie entsorgen oder zur Reparatur einsenden, führen Sie die folgenden Maßnahmen durch, um die Verbreitung dieser Informationen und Einstellungen zu vermeiden.

- Löschen Sie gespeicherte Informationen zur WLAN-Sicherheit durch Auswählen von [Einstellungen löschen] in den WLAN-Einstellungen.



Marken und Lizenzierung

- Microsoft und Windows sind Marken oder eingetragene Marken der Microsoft Corporation in den USA und/oder anderen Ländern.
 - Macintosh und Mac OS sind Marken von Apple Inc., die in den USA und anderen Ländern eingetragen sind.
 - App Store, iPhone und iPad sind Marken von Apple Inc.
 - Das SDXC-Logo ist eine Marke von SD-3C, LLC.
 - HDMI, das HDMI-Logo und High-Definition Multimedia Interface sind Marken oder eingetragene Marken von HDMI Licensing, LLC.
 - Wi-Fi® (WLAN), Wi-Fi Alliance®, WPA™, WPA2™ und Wi-Fi Protected Setup™ sind Marken oder eingetragene Marken der Wi-Fi Alliance.
 - Die Wortmarke Bluetooth® und die Logos sind eingetragene Warenzeichen der Bluetooth SIG, Inc., und jegliche Verwendung solcher Warenzeichen durch Canon Inc. erfolgt unter Lizenz. Andere Warenzeichen und Handelsnamen sind Eigentum der jeweiligen Rechtsinhaber.
 - Alle anderen Marken sind Eigentum der jeweiligen Rechtsinhaber.
 - Dieses Gerät enthält von Microsoft lizenzierte exFAT-Technologie.
 - This product is licensed under AT&T patents for the MPEG-4 standard and may be used for encoding MPEG-4 compliant video and/or decoding MPEG-4 compliant video that was encoded only (1) for a personal and non-commercial purpose or (2) by a video provider licensed under the AT&T patents to provide MPEG-4 compliant video. No license is granted or implied for any other use for MPEG-4 standard.
- * Hinweis wird ggf. auf Englisch angezeigt.

Haftungsausschluss

- Eine nicht ausdrücklich erlaubte Reproduktion dieses Handbuchs ist verboten.
- Alle Messungen basierend auf Teststandards von Canon.
- Änderungen von Informationen, technischen Daten und des Aussehens des Produkts ohne Ankündigung vorbehalten.
- Die in diesem Handbuch verwendeten Abbildungen können sich vom tatsächlichen Gerät unterscheiden.
- Canon kann trotz der oben aufgeführten Punkte für Verluste, die aus der Nutzung dieses Produkts entstehen, nicht zur Verantwortung gezogen werden.



Index

- A**
- AE-Speicherung 72, 243
 - AEB-Aufnahmen 96, 248
 - AF-Feld Lupe 80, 245
 - AF-Hilfslicht 111
 - AF-Messfelder 107, 250
 - AF-Methode 107, 250
 - AF-Speicherung 82
 - Akku
 - Aufladen 23, 230
 - Eco-Modus 189
 - Stromsparend 190, 265
 - Akkuladegerät 219, 268
 - Anpassen der Bildgröße 147, 258
 - Anschluss 221, 226, 227
 - Anzeige 37
 - Anzeige auf einem
 - Fernsehgerät 221, 268
 - Anzeigen 32, 128, 255
 - Anzeige auf einem
 - Fernsehgerät 221, 268
 - Bildsuche 150, 259
 - Diaschau 149, 259
 - Einzelbildwiedergabe 128
 - Filmtagebuch 130, 255
 - Indexanzeige 131
 - Sprungbalken 151
 - Vergrößerte Anzeige 129, 255
 - Aquarell-Effekt (Aufnahmemodus) 63
 - Aufladen 23, 230
 - Aufnahme
 - Aufnahmeinformationen 274
 - Autom.
 - Belichtungsoptimierung 99, 249
 - Automatikmodus
 - (Aufnahmemodus) 52, 234
 - Automatische Wasserwaage 113
 - Av (Aufnahmemodus) 69, 241
 - Ändern oder Löschen von
 - Verbindungsinformationen 182
- B**
- Belichtung
 - AE-Speicherung 72, 243
 - Blitzbelichtungs-
 - speicherung 87, 247
 - Korrektur 95, 248
 - Bewertung 148, 259
 - Bilder
 - Anzeigedauer 85
 - Löschen 139, 257
 - Schützen von Bildern 136, 257
 - Bilder schützen 136, 257
 - Bildqualität 83, 246
 - Bildschirm
 - Spracheinstellung 27, 193, 231
 - Symbole 274, 276
 - Bildstabilisierung 112, 251
 - Blitz
 - Blitz Aus 86
 - Blitzbelichtungskorrektur 88
 - Blitzzeitpunkt 90, 247
 - Langzeitsyncr. 86
 - Modus 86, 246
 - Blitz Aus 86
 - Blitzbelichtungs-speicherung 87, 247
 - Blitzbelichtungskorrektur 88
 - Bluetooth 156, 181, 260

C

C1/C2 (Aufnahmemodus) 209, 266
Camera Connect 156, 260
CANON IMAGE GATEWAY 174, 262
Custom Weißabgleich 104, 250

D

Datei-Nummerierung 185, 264
Datum/Zeit/-zone
 Ändern 192
 Einstellungen 27, 231
Dämpfung 118
Diaschau 149, 259
Digital-Telekonverter 114, 252
Digitalzoom 71, 242
DPOF 141, 258
Drehen von Bildern 138
Drucken 141, 167, 227, 258, 262

E

Eco-Modus 189
Einzelfeld AF 107
Externes Mikrofon 225, 269

F

Farbe (Weißabgleich) 103, 249
Farbtemperatur 249
Fehlerbehebung 270
Fehlermeldungen 270
Feuerwerk (Aufnahmemodus) 59, 239
Filme
 Album erstellen 152, 259
 Aufnahmegröße 116, 252
 Schneiden 132, 256
Fisheye-Effekt (Aufnahmemodus) 62

Fokusbereich

Makro 79, 245
Manueller Fokus 80, 245

Fokussierung

AF-Messfelder 107, 250
AF-Speicherung 82
MF Peaking 81, 245
Servo AF 106, 250

Fotobuch-Einstellung 143, 258

G

Geotagging von Bildern 166, 261
Gesicht+Verfolgen 107, 250
Gitternetz 200, 265
Glatte Haut
 (Aufnahmemodus) 58, 238

H

HDMI-Kabel 221, 268
Hybrid Auto
 (Aufnahmemodus) 54, 236

I

Indexanzeige 131
Individualfunktionen 207, 265
ISO-Empfindlichkeit 98, 249

K

Kamera
 Zurücksetzen 210, 266
Kompression 83, 246
Körnigkeit S/W (Aufnahmemodus) 62
Kreativfilter (Aufnahmemodus) 61

L

Lampe 111
Lichtmessungsverfahren 100
Löschen 139, 257

M

- M (Aufnahmemodus) 70, 241
- Makro (Fokusbereich) 79, 245
- Man.Videobeli.
 - (Aufnahmemodus) 65, 240
- Manueller Fokus
 - (Fokusbereich) 80, 245
- Menü
 - Grundlegende Funktionen 40
 - Tabelle 43
- MF (Manueller Fokus) 80, 245
- MF Peaking 81, 245
- Miniaturreffekt
 - (Aufnahmemodus) 63, 64
- Miniaturreffekt-Movie 121, 253
- Movie-Servo-AF 119, 253
- My Menu 214, 267

N

- Nachtaufnahmen ohne Stativ
 - (Aufnahmemodus) 59, 239

O

- Ölgemälde-Effekt
 - (Aufnahmemodus) 62

P

- P (Aufnahmemodus) 67, 240
- Panoramen
 - (Aufnahmemodus) 55, 237
- PictBridge 167, 220, 227
- Piep-Ton 195
- Pixelanzahl (Bildgröße) 83, 246
- Porträt (Aufnahmemodus) 58
- Programm-AE 67, 240

R

- Rahmen-Assistent
 - Sperre 77, 244
 - Suchen 73, 243
- RAW 83, 246
- Reihenaufnahme 92, 247
- Rote-Augen-Korrektur 144, 258

S

- Schlaufe 22
- Schneiden
 - Anpassen der Bildgröße 147, 258
 - Rote-Augen-Korrektur 144, 258
 - Zuschneiden 145, 258
- Schnelleinstellungsbildschirm 42
 - Grundlegende Funktionen 39, 232
- Schützen 136, 257
- Seitenverhältnis 84
- Selbstausröser 93, 248
- Selbstporträt
 - (Aufnahmemodus) 58, 60, 238
- Senden von Bildern 174, 262
- Senden von Bildern an ein Smartphone 158, 165, 260, 261
- Senden von Bildern an Webservices 174, 262
- Servo AF 106, 250
- Software
 - Automatisches Senden von Bildern an einen Computer 171, 262
- Speicherkarten 24, 231
- Speichern von Bildern auf einem Computer 226
- Speisen (Aufnahmemodus) 58, 239
- Spielzeugkamera-Effekt
 - (Aufnahmemodus) 63
- Sport (Aufnahmemodus) 56, 238
- Spot-AF 107



Spracheinstellung
 Ändern 193
 Einstellungen 27, 231
Sprungbalken 151
Stileinstellungen 105
Stromsparend 190, 265
Stromversorgung 219, 268
Suchen 150, 259
Symbole 274, 276

T

Tv (Aufnahmemodus) 68, 241

V

Verfolgungs-Autofokus 108, 251
Vergrößerte Anzeige 129, 255
Vid.Schnappschuss 122, 254
Videosystem 194

W

Weichzeichner (Aufnahmemodus) 62
Weißabgleich (Farbe) 103, 249
Windfilter 118
Wireless-Funktionen 155, 260, 278
WLAN-Funktionen 155, 260

Z

Zeitraffer-Movie
 (Aufnahmemodus) 124, 254
Zoom 30, 52, 71, 242
Zubehör 219, 268
Zurücksetzen 210, 266
Zuschneiden 145, 258

