

Canon

EOS M



PORTUGUÊS

**MANUAL DE
INSTRUÇÕES**

Introdução

A EOS M é uma câmara digital com objectiva intermutável de elevado desempenho que inclui um sensor CMOS de detalhes finos, com aprox. 18,0 megapixels efectivos, DIGIC 5, AF de 31 pontos de elevada precisão e alta velocidade, disparos contínuos de aprox. 4,3 fps e gravação de filmes em Alta Definição Total (Full HD).

A câmara responde prontamente a qualquer situação de disparo e proporciona inúmeras funções para fotografias exigentes.

Consulte Este Manual Enquanto Estiver a Utilizar a Câmara para se Familiarizar com a Mesma

Uma câmara digital permite ver de imediato a imagem captada. Enquanto lê este manual, experimente tirar algumas fotografias de teste para ver os resultados. Assim, será mais fácil saber como funciona a câmara.

Para evitar fotografias estragadas e acidentes, leia primeiro as secções “Avisos de Segurança” (p.333, 334) e “Precauções de Manuseamento” (p.16-19).

Testar a Câmara Antes de Utilizá-la e Responsabilidade

Depois de disparar, reproduza as imagens e verifique se ficaram bem gravadas. Se a câmara ou o cartão de memória estiver danificado e não conseguir gravar nem transferir as imagens para um computador, a Canon não poderá ser responsabilizada por quaisquer perdas ou inconvenientes causados.

Copyrights

As leis de copyright do seu país podem proibir a utilização das imagens gravadas ou de músicas com copyright e imagens com música no cartão de memória, salvo para uso privado. Tenha também em atenção que certas actuações em público, exposições, etc., podem proibir a fotografia, mesmo para uso privado.



Esta câmara é compatível com cartões de memória SD, SDHC e SDXC. Neste manual, “cartão” refere-se a todos estes cartões.

* **A câmara não vem com um cartão incluído para gravar imagens/filmes.** Tem de adquiri-lo em separado.

Cartões em que pode gravar filmes

Quando gravar filmes, utilize um cartão SD de grande capacidade com uma Velocidade SD Class 6 “CLASS 6” ou superior (p.177).

Lista de Verificação de Itens

Antes de começar, verifique se os itens abaixo estão incluídos juntamente com a sua câmara. Se faltar algum item, contacte o seu distribuidor.



Câmara
(com tampa do corpo)



**Bateria
LP-E12**
(com tampa protectora)



**Carregador de Bateria
LC-E12/LC-E12E***

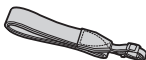

**Correia para Pendurar
ao Pescoço
EM-100DB**



Cabo de Interface



EOS Solution Disk
(Software)



**EOS Camera
Instruction Manuals
Disk**





**Manual de Instruções
Básico**

- * Carregador de Bateria LC-E12 ou LC-E12E fornecido. (O LC-E12E vem com um cabo de alimentação.)
- Se adquiriu um Kit de Câmara, verifique se estão incluídos todos os componentes. Dependendo do tipo de Kit de Câmara, pode também ser fornecida uma objectiva, um flash Speedlite ou o Adaptador de Montagem EF-EOS M.

Convenções Utilizadas neste Manual

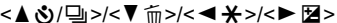
Os Ícones neste Manual

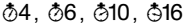
-  : Indica que deve rodar o Selector Principal.
-  : Indica que deve carregar nos botões do Selector Principal (cima, baixo, esquerda ou direita).
-  : Indica que deve carregar no centro do Selector Principal.
-  : Indica que a respectiva função permanece activa durante 4 seg., 6 seg., 10 seg. ou 16 seg. respectivamente, depois de soltar o botão.

* Neste manual, os ícones e marcas que indicam os botões da câmara, os selectores e as definições correspondem aos ícones e marcas que aparecem na câmara e no LCD.

MENU : Carregue no botão <MENU> para definir uma função.

☆ : Quando aparece na parte superior direita da página, indica que a função só está disponível nos modos da Zona Criativa (p.25).

(p.**): Número de referência da página, para mais informações.

 : Aviso para evitar problemas de disparo.

 : Informações suplementares.

 : Sugestão ou conselho para obter fotografias melhores.

? : Conselho para resolver problemas.

Pressupostos Básicos

- Para todas as instruções apresentadas neste manual, parte-se do princípio de que a câmara está ligada (p.37) e de que as funções de menu e as Funções Personalizadas são as predefinidas.
- As ilustrações neste manual mostram a câmara com a objectiva EF-M 18-55 mm f/3.5-5.6 IS STM, como exemplo.

Capítulos

Para utilizadores principiantes de câmaras digitais, os Capítulos 1 e 2 explicam as operações básicas e os procedimentos de disparo da câmara.

	Introdução	2
1	Como Começar	31
2	Cena Inteligente Auto + Modos da Zona Básica e Reprodução de Imagens	65
3	Fotografar Criativo	101
4	Disparo Avançado	141
5	Gravar Filmes	177
6	Funções Úteis	203
7	Reprodução de Imagens	229
8	Pós-processamento de Imagens Durante a Reprodução	259
9	Imprimir Imagens	265
10	Personalizar a Câmara	281
11	Referência	289
12	Transferir Imagens para um Computador Pessoal e Índice Remissivo	337



Índice de Consulta Rápida

Fotografar

- **Fotografar automaticamente** → p.65-87 (Modos da Zona Básica)
- **Desfocar o fundo** → p.75 (☑ Criativo Auto)
- **Manter o fundo focado com nitidez**
- **Fotografar continuamente** → p.133 (📄 Disparo contínuo)
- **Tirar uma fotografia a si próprio num grupo** → p.136 (⌚ Temporizador automático)
- **Fixar a acção** → p.142 (Tv Prioridade de obturador AE)
- **Desfocar a acção**
- **Criar um fundo mais desfocado do que com Criativo Auto** → p.144 (Av Prioridade de abertura AE)
- **Fotografar com efeitos de imagem** → p.94 (Filtros criativos)
- **Ajustar o brilho da imagem (exposição)** → p.153 (Compensação da exposição)
- **Fotografar em más condições de iluminação** → p.66, 138 (⚡ Fotografia com flash)
p.109 (Definição de velocidade ISO)
- **Fotografar fogo-de-artifício à noite** → p.150 (Exposição "bulb")
- **Gravar filmes** → p.177 (🎬 Gravação de filmes)

Qualidade da Imagem

- **Fotografar com efeitos de imagem de acordo com o motivo** → p.114 (Seleção de um Estilo Imagem)





- **Imprimir a imagem em formato superior** → p.105 (L, L, RAW)
- **Tirar muitas fotografias** → p.105 (S1, S1, S2, S3)

Focar

- **Alterar o ponto de focagem** → p.116 (Seleção de ponto AF)
- **Fotografar um motivo em movimento** → p.81, 131 (Servo AF)

Reprodução

- **Ver as imagens na câmara** → p.98 (Reprodução)
- **Procurar imagens rapidamente** → p.231 (Visor de índice)
p.232 (Procurar imagens)
- **Classificar imagens** → p.234 (Classificações)
- **Evitar a eliminação acidental de imagens importantes** → p.252 (Protecção de imagem)
- **Apagar imagens desnecessárias** → p.254 (Apagar)
- **Reproduzir automaticamente as imagens e os filmes** → p.243 (Apresentação de slides)
- **Ver as imagens ou os filmes num televisor** → p.247 (Video OUT)
- **Ajustar o brilho do LCD** → p.207 (Brilho do LCD)
- **Aplicar vários efeitos a uma fotografia** → p.260 (Filtros criativos)

Imprimir

- **Imprimir imagens facilmente** → p.265 (Impressão directa)



Índice de Funções

Alimentação

- **Bateria**
 - Carregamento → p.32
 - Colocar/Retirar → p.34
 - Verificação da bateria → p.39
- **Tomada de parede** → p.290
- **Poupança de energia** → p.38

Cartão

- **Colocar/Retirar** → p.34
- **Formatar** → p.57
- **Soltar obturador s/ cartão** → p.204

Objectiva

- **Colocar/Retirar** → p.44
- **Zoom** → p.45
- **Image Stabilizer**
(Estabilizador de Imagem) → p.46
- **Troca AF/MF** → p.116

Definições Básicas

- **Idioma** → p.43
- **Fuso Horário/Data/Hora** → p.40
- **Aviso sonoro** → p.204

LCD

- **Ajuste do brilho** → p.207
- **Ecrã táctil** → p.61

Gravar Imagens

- **Criar/Seleccionar uma pasta** → p.208
- **Numeração de ficheiros** → p.210

Qualidade da Imagem

- **Qualidade de gravação de imagem** → p.105
- **Estilo Imagem** → p.114
- **Balanço de brancos** → p.172
- **Espaço de cor** → p.176
- **Funções de melhoramento de imagens**
 - Auto Lighting Optimizer
(Optimizar Luz Automática) → p.159
 - Correção de iluminação
periférica da objectiva → p.163
 - Correção da aberração cromática → p.164
 - Redução de ruído para
exposições longas → p.161
 - Redução de ruído para
velocidades ISO elevadas → p.160
 - Prioridade tom de destaque → p.285

AF

- **Operação AF** → p.130
- **Seleção de ponto AF** → p.66
- **Focagem manual** → p.126

Avanço

- **Modo de avanço** → p.24
- **Disparo contínuo** → p.133
- **Temporizador automático** → p.136
- **Sequência máxima de disparos** → p.106

Fotografar

- **Modo de disparo** → p.25
- **Velocidade ISO** → p.109
- **Guia de funcionalidades** → p.60
- **"Bulb"** → p.150

- Modo de medição → p.151
- Telecomando → p.291
- Controlo Rápido → p.50
- Filtros criativos → p.94

Ajuste da Exposição

- Compensação de exposição → p.153
- AEB → p.155
- Bloqueio AE → p.157

Flash

- Flash externo → p.292
- Controlo do flash externo → p.220
 - Flash sem fios → p. 223
- Flash de preenchimento → p. 140

Disparo no Modo Visualização Directa

- Métodos de focagem automática (AF) → p.116
- Operação de focagem automática (AF) → p.130
- Obturador Táctil → p.125
- Aspecto → p.108
- Grelha → p.205
- Controlo Rápido → p.50

Gravação de Filmes

- Gravação de filmes → p.177
- Gravação de som → p.197
- Vídeo instantâneo → p.189
- Exposição manual → p.180
- Tirar fotografias → p.184
- Controlo Rápido → p.186

Reprodução

- Tempo de revisão da imagem → p.205
- Visor de imagem única → p.98
- Visor de informações de disparo → p.256
- Visor de índice → p.231
- Procurar imagens (Visor de salto) → p.232
- Visualização ampliada → p.231
- Rodar imagem → p.233
- Classificação → p.234
- Reprodução de filmes → p.239
- Apresentação de slides → p.243
- Ver imagens no televisor → p.247
- Proteger → p.252
- Apagar → p.254
- Controlo Rápido → p.236

Edição de Imagens

- Filtros criativos → p.260
- Redimensionar → p.262

Imprimir

- PictBridge → p.268
- Ordem de Impressão (DPOF) → p.275
- Configurar livro foto. → p.279

Personalização

- Funções Personalizadas (F.Pn) → p.282
- O Meu Menu → p.288

Software















- p.337



Introdução **2**

Lista de Verificação de Itens	3
Convenções Utilizadas neste Manual	4
Capítulos	5
Índice de Consulta Rápida	6
Índice de Funções	8
Precauções de Manuseamento	16
Guia de Iniciação Rápida	20
Nomenclatura	22





1 Como Começar **31**

Carregar a Bateria	32
Colocar e Retirar a Bateria e o Cartão	34
Ligar a Câmara	37
Acertar o Fuso Horário, a Data e a Hora	40
Seleccionar o Idioma da Interface	43
Colocar e Retirar a Objectiva	44
Objectivas com Image Stabilizer (Estabilizador de Imagem)	46
Funcionamento Básico	48
Controlo Rápido	50
MENU Operações de Menu	54
Formatar o Cartão	57
Alterar o LCD	59
Guia de Funcionalidades	60
 Utilizar o Ecrã Táctil e o Selector Principal	61

2	Cena Inteligente Auto +	
	Modos da Zona Básica e Reprodução de Imagens	65
	 Fotografia Totalmente Automática (Cena Inteligente Auto)	66
	 Técnicas Auto Total (Cena Inteligente Auto).....	71
	Seleccionar um Modo de Disparo	74
	 Fotografar Criativo Auto.....	75
	 Fotografar Retratos (Retrato).....	78
	 Fotografar Paisagens (Paisagem)	79
	 Fotografar Grandes Planos (Grande plano)	80
	 Fotografar Motivos em Movimento (Desporto)	81
	 Fotografar Retratos Nocturnos (Retrato Nocturno) (com um Tripé).....	83
	 Fotografar Cenas Nocturnas sem Tripé (Cena Noct. Portátil).....	85
	 Fotografar Cenas em Contraluz (Contr. Contraluz HDR).....	86
	 Controlo Rápido na Zona Básica e Cena Inteligente Auto.....	88
	Disparo por Selecção do Ambiente	89
	Disparo por Tipo de Luz ou Cena	92
	 Utilizar Filtros Criativos.....	94
	 Reprodução de Imagens.....	98
3	Fotografar Criativo	101
	P : Programa AE.....	102
	Definir a Qualidade de Gravação de Imagem.....	105
	ISO: Alterar a Velocidade ISO	109
	 Seleccionar o Melhor Estilo Imagem para o Motivo	114
	Alterar o Método de Focagem	116
	 Fotografar com o Obturador Táctil.....	125
	MF: Focar Manualmente.....	126

AF: Alterar a Operação de Focagem Automática	130
 Disparo Contínuo	133
 Utilizar o Temporizador Automático	136
 Utilizar um Flash	138

4 Disparo Avançado 141

Tv : Transmitir o Movimento do Motivo	142
Av : Alterar a Profundidade de Campo	144
M : Exposição Manual	148
 Alterar o Modo de Medição	151
Definir a Compensação da Exposição	153
Variação Automática da Exposição	155
 Bloquear a Exposição (Bloqueio AE)	157
Corrigir o Brilho e o Contraste Automaticamente	159
Definições de Redução de Ruído	160
Correcção de Iluminação Periférica da Objectiva / Aberração Cromática	163
 Ajustar o Estilo Imagem	166
 Gravar Estilos Imagem Personalizados	170
WB : Corresponder à Fonte de Iluminação	172
 Ajustar a Tonalidade de Cor para a Fonte de Iluminação	174
Definir a Amplitude de Reprodução de Cores	176

5 Gravar Filmes 177

 Gravar Filmes	178
Gravação com Exposição Automática	178
Gravação com Exposição Manual	180
Definições de Funções de Disparo	186





Definir o Tamanho de Gravação de Filme	187
Filmar Vídeos Instantâneos	189
Definições de Funções de Menu de Filme.....	197

6 Funções Úteis 203



Funções Úteis	204
Desactivar o Aviso Sonoro	204
Aviso de Cartão.....	204
Definir o Tempo de Revisão da Imagem.....	205
Mostrar a Grelha	205
Definir Funções de Poupança de Energia (Desligar auto LCD, Desl. auto câmara)	206
Ajustar o Brilho do LCD.....	207
Criar e Seleccionar uma Pasta.....	208
Métodos de Numeração de Ficheiros	210
Definir Informações de Copyright.....	212
Rotação Automática de Imagens Verticais	214
Verificar as Definições da Câmara.....	215
Repor as Predefinições da Câmara	216
Alterar a Cor do Ecrã das Definições de Disparo.....	219
Definir Funções do Speedlite.....	220
☑ Limpeza Automática do Sensor	225
Acrescentar Dados de Sujidade a Eliminar	227

7 Reprodução de Imagens 229





👉 Reproduzir com o Ecrã Táctil.....	230
📄 Saltar Imagens (Visor de Salto).....	232
🔄 Rodar a Imagem	233
Definir Classificações.....	234
🗨️ Controlo Rápido Durante a Reprodução	236

 Ver Filmes	237
 Reproduzir Filmes	239
 Editar a Primeira e Última Cenas do Filme	241
Apresentação de Slides (Reprodução Automática)	243
Ver as Imagens no Televisor	247
 Proteger Imagens	252
 Apagar Imagens	254
INFO.: Visor de Informações de Disparo	256

8 Pós-processamento de Imagens Durante a Reprodução 259

 Filtros Criativos	260
 Redimensionar	262

9 Imprimir Imagens 265

Preparar-se para Imprimir	266
 Imprimir	268
Recortar a Imagem	273
 Formato de Ordem de Impressão Digital (DPOF)	275
 Impressão Directa com DPOF	278
 Especificar Imagens para um Livro de Fotografias	279

10 Personalizar a Câmara 281

Definir as Funções Personalizadas	282
Definições de Funções Personalizadas	284
F.Pn I: Exposição	284
F.Pn II: Imagem	285
F.Pn III: Autofoco	286
F.Pn IV: Operação/Outros	286
Gravar O Meu Menu	288

11	Referência	289
	Utilizar uma Tomada de Parede	290
	Disparo com Telecomando	291
	Speedlites Externos	292
	Utilizar Cartões Eye-Fi	294
	Tabela de Disponibilidade de Funções de Acordo com o Modo de Disparo ...	296
	Mapa do Sistema	298
	Definições de Menu	300
	Manual de Resolução de Problemas	311
	Códigos de Erro	323
	Características Técnicas.....	324
	Avisos de Segurança	333
12	Transferir Imagens para um Computador Pessoal e Índice Remissivo	337
	Transferir Imagens para um Computador Pessoal	338
	Software.....	340
	Instalar o Software	341
	Manuais de Instruções da Câmara	343
	Índice Remissivo.....	344

Precauções de Manuseamento

Cuidados com a Câmara

- Esta câmara é um instrumento de precisão. Não a deixe cair nem a sujeite a choques físicos.
- Não aponte a objectiva colocada na câmara para o Sol. O calor emitido pelo Sol pode danificar os componentes internos da câmara.
- A câmara não é à prova de água e não pode ser utilizada debaixo de água. Se deixar cair a câmara na água acidentalmente, consulte de imediato o Centro de Assistência da Canon mais próximo. Limpe quaisquer gotas de água com um pano seco. Se a câmara estiver exposta ao ar salgado, limpe-a com um pano molhado bem espremido.
- Nunca deixe a câmara perto de campos magnéticos intensos, como um íman ou um motor eléctrico. Além disso, evite utilizar a câmara ou deixá-la perto de algo que emita ondas de rádio intensas, como uma antena de grandes dimensões. Os campos magnéticos intensos podem causar um mau funcionamento da câmara ou destruir os dados de imagem.
- Não deixe a câmara exposta ao calor excessivo, como no interior de um veículo, exposta à luz solar directa. As temperaturas elevadas podem causar avarias na câmara.
- A câmara contém sistemas de circuitos electrónicos de precisão. Nunca tente desmontar a câmara.
- Não impeça o funcionamento do obturador com os dedos, etc. Se o fizer, pode provocar avarias.
- Utilize um soprador para limpar o pó da objectiva. Não limpe o corpo da câmara ou a objectiva com produtos de limpeza que contenham solventes orgânicos. Para remover a sujidade mais difícil, leve a câmara ao Centro de Assistência da Canon mais próximo.
- Não toque nos contactos eléctricos da câmara com os dedos. Isto serve para prevenir o desgaste dos contactos. Os contactos desgastados podem causar um mau funcionamento da câmara.
- Se transportar a câmara repentinamente de um local frio para um local quente, pode formar-se condensação na câmara ou nas peças internas. Para prevenir a condensação, coloque primeiro a câmara dentro de um saco de plástico fechado e deixe-a adaptar-se à temperatura mais elevada antes de retirá-la.
- Se se formar condensação na câmara, não a utilize. Deste modo, evita que esta fique danificada. Se houver condensação, retire a objectiva, o cartão e a bateria da câmara e, antes de utilizá-la, aguarde até que a condensação se evapore.
- Se não utilizar a câmara durante um longo período de tempo, retire a bateria e guarde a câmara num local fresco, seco e bem ventilado. Mesmo que a câmara esteja guardada, carregue no botão do obturador de vez em quando para verificar se esta ainda funciona.
- Evite guardar a câmara em locais onde existam substâncias químicas corrosivas, como numa câmara escura ou num laboratório de química.

- Se a câmara não foi utilizada durante um longo período de tempo, teste todas as suas funções antes de utilizá-la. Se tiver uma sessão de fotografia importante ou a câmara já não for utilizada há algum tempo, leve a câmara para ser verificada pelo seu distribuidor da Canon e certifique-se de que está a funcionar correctamente.
- Quando retira a objectiva, o sensor de imagem fica exposto. De forma a evitar riscar o sensor de imagem, não toque no mesmo.

LCD

- Apesar de o LCD ser fabricado com tecnologia de elevada precisão, com mais de 99,99% de pixels efectivos, pode haver alguns pixels mortos entre os restantes 0,01% ou menos. Os pixels mortos que aparecem apenas a preto ou vermelho, etc., não constituem uma avaria. Estes não afectam as imagens gravadas.
- Se deixar o LCD ligado durante um longo período de tempo a exibir o mesmo ecrã, este pode queimar-se nos locais onde vê vestígios daquilo que foi apresentado. No entanto, isto é apenas temporário e desaparece se não utilizar a câmara durante alguns dias.
- O LCD pode ter um funcionamento lento a baixas temperaturas ou ficar preto a altas temperaturas. Quando estiver à temperatura ambiente, o LCD volta ao normal.
- Depois de alterar as definições de brilho do LCD, o visor pode parecer ter baixa resolução, consoante o motivo. Não se trata de uma avaria e não afecta a imagem gravada.

Cartões

Para proteger o cartão e os dados nele gravados, tenha em atenção o seguinte:

- Não deixe cair, não dobre nem molhe o cartão. Não o sujeite a força excessiva, choques físicos nem vibrações.
- Não toque nos contactos electrónicos do cartão com os dedos nem com um objecto metálico.
- Não coloque quaisquer autocolantes, etc., no cartão.
- Não guarde nem utilize o cartão perto de um objecto com um campo magnético intenso como, por exemplo, um televisor, altifalantes ou um íman. Além disso, evite lugares propensos à electricidade estática.
- Não deixe o cartão exposto à luz solar directa ou perto de uma fonte de calor.
- Guarde o cartão numa caixa.
- Não guarde o cartão em locais quentes, húmidos ou poeirentos.

Objectiva

Depois de retirar a objectiva da câmara, pouse a objectiva com a extremidade traseira voltada para cima e coloque a respectiva tampa, de forma a evitar que a superfície da objectiva e os contactos eléctricos fiquem riscados.

Contactos



Precauções em Caso de Uso Prolongado

Se utilizar o disparo contínuo, o disparo no modo Visualização Directa ou a gravação de filmes durante muito tempo, a câmara pode aquecer. Embora não se trate de uma avaria, segurar a câmara enquanto está quente durante muito tempo pode causar ligeiras queimaduras de pele.

Manchas na parte da frente do sensor

Para além da poeira exterior que entra na câmara, o lubrificante das peças internas da câmara pode, ainda que raramente, colar-se à parte da frente do sensor. Se ainda existirem manchas visíveis após a limpeza automática do sensor, recomenda-se que contacte um Centro de Assistência da Canon para limpar o sensor.

Encaixe da objectiva

Recomenda-se a limpeza periódica do corpo da câmara e do encaixe da objectiva com um pano macio de limpeza de objectivas.

1

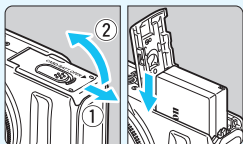

Introduza a bateria (p.34).

- Carregar a bateria: p.32

2

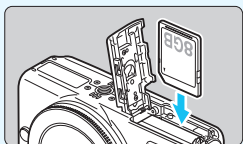

Introduza um cartão (p.34).

- Com a etiqueta do cartão voltada para a parte da frente da câmara, introduza-o na ranhura.

3



Coloque a objectiva (p.44).

- Alinhe o índice da objectiva com o índice da câmara.

4

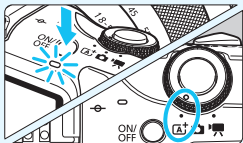

Carregue no botão de alimentação para ligar a câmara e defina <AI+> (Cena Inteligente Auto) (p.66).

- Todas as definições necessárias da câmara serão especificadas automaticamente.
- Quando o LCD apresentar o ecrã de definição do fuso horário ou da data/hora, consulte a página 40.

5



Foque o motivo (p.49).

- Coloque o motivo no centro do LCD.
- Carregue no botão do obturador até meio, para a câmara focar o motivo.

6

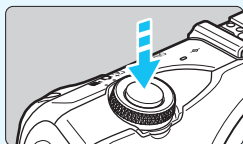

Tire a fotografia (p.49).

- Carregue no botão do obturador até ao fim para tirar a fotografia.

7



Reveja a imagem (p.205).

- A imagem captada é apresentada durante cerca de 2 segundos no LCD.
- Para ver novamente a imagem, carregue no botão <▶> (p.98).

- Para ver as imagens captadas até aqui, consulte “Reprodução de Imagens” (p.98).
- Para apagar uma imagem, consulte “Apagar Imagens” (p.254).
- Quando terminar de captar a imagem, volte a colocar a tampa da objectiva para proteger a objectiva.

Nomenclatura

Os nomes a negrito indicam as peças mencionadas até à secção “Cena Inteligente Auto + Modos da Zona Básica e Reprodução de Imagens”.

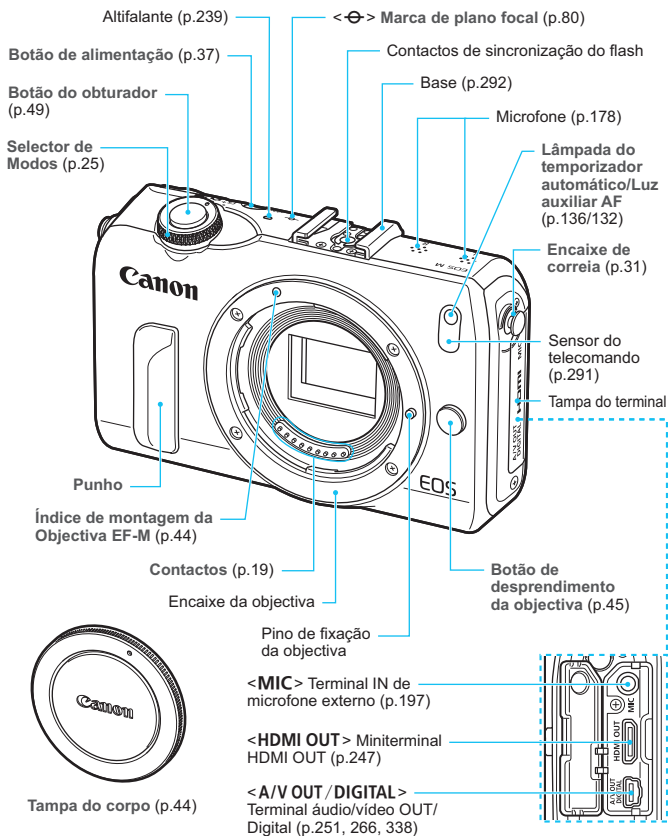

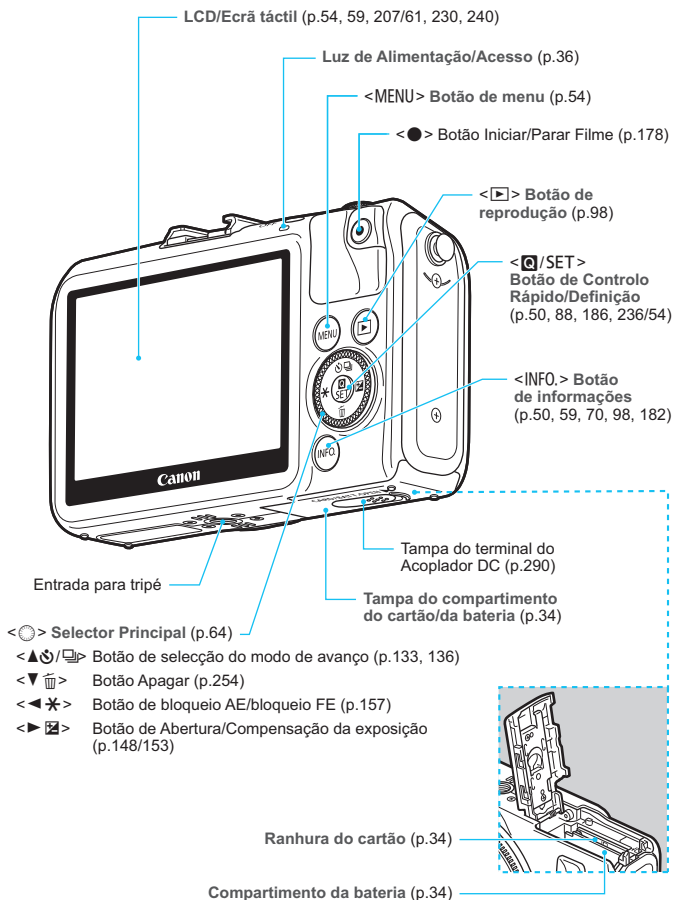

Indicações no Ecrã (nos modos da Zona Criativa, p.25)

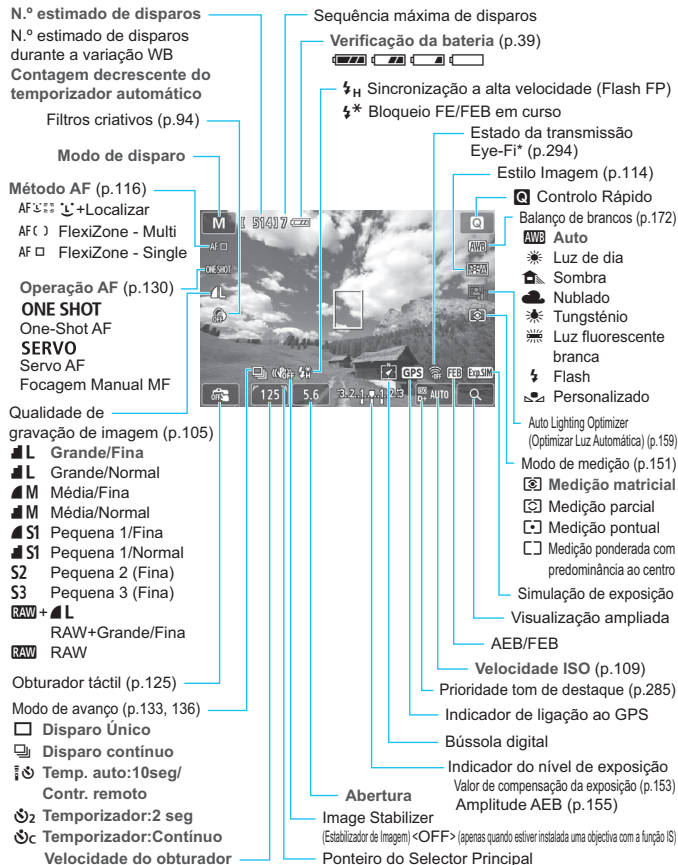

*: Aparece se for utilizado um cartão Eye-Fi.

No visor só aparecem as definições actualmente aplicadas.

Selector de Modos

Muda para a posição <A+> Cena Inteligente Auto, <📷> Fotografias ou <🎞️> Filmes.



Tire fotografias com <A+> ou <📷>, ou grave filmes com <🎞️>.

Com o modo <A+> Cena Inteligente Auto, basta carregar no botão do obturador para tirar uma fotografia e deixar que a câmara escolha as definições mais adequadas ao motivo ou à cena.

Se escolher a posição <📷> Fotografias, pode seleccionar modos da Zona Criativa ou da Zona Básica.

Zona Criativa

Estes modos proporcionam mais controlo para fotografar vários motivos.

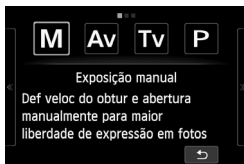

M : Exposição manual (p.148)

Av : Prioridade de abertura AE (p.144)







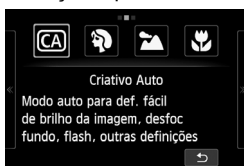

Tv : Prioridade de obturador AE (p.142)

P : Programa AE (p.102)

Zona Básica

Basta carregar no botão do obturador. A câmara especifica todas as definições que melhor se adequam ao motivo ou à cena.





-  : **Criativo Auto** (p.75)
-  : **Retrato** (p.78)
-  : **Paisagem** (p.79)
-  : **Grande plano** (p.80)
-  : **Desporto** (p.81)
-  : **Retrato Nocturno** (p.83)
-  : **Cena Noct. Portátil** (p.85)
-  : **Contr Contraluz HDR** (p.86)

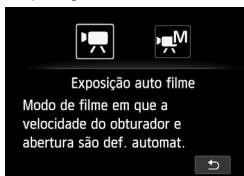

Filmes

O modo Filme permite seleccionar a Exposição automática ou a Exposição manual.



-  : **Exposição auto filme**
-  : **Exposição manual filme**

Objectiva

Objectiva EF-M

(Objectiva sem interruptor de modo da focagem e sem interruptor do Image Stabilizer (Estabilizador de Imagem).)

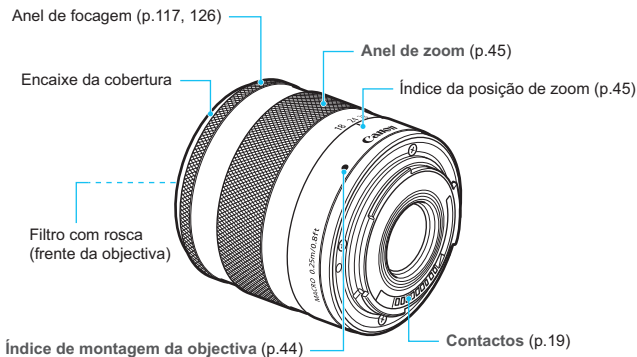

Objectiva EF ou EF-S

(Objectiva com interruptor de modo da focagem e interruptor do Image Stabilizer (Estabilizador de Imagem).)

* Para colocar uma objectiva EF ou EF-S na câmara, é necessário o Adaptador de Montagem EF-EOS M.

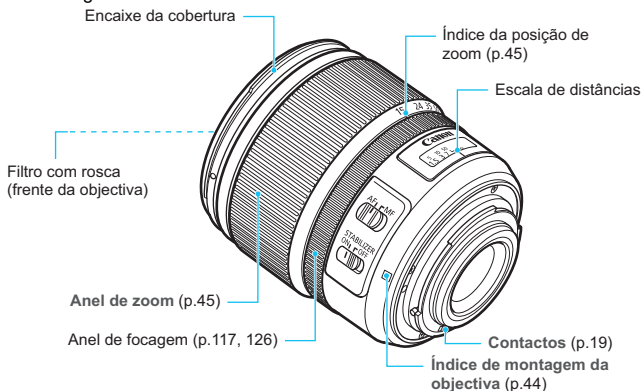

Adaptador de Montagem EF-EOS M

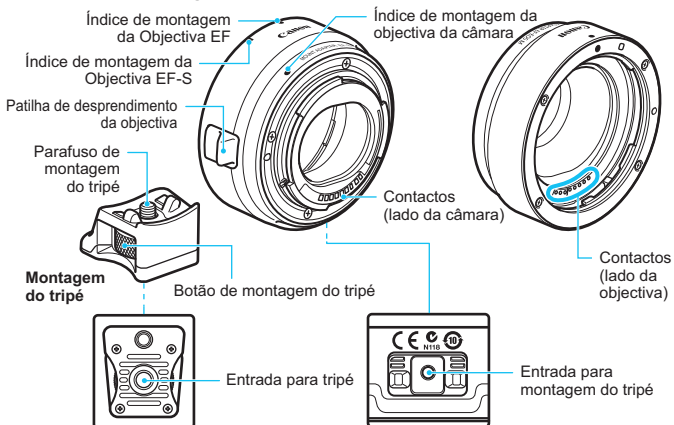

Carregador de Bateria LC-E12

Carregador para Bateria LP-E12 (p.32).

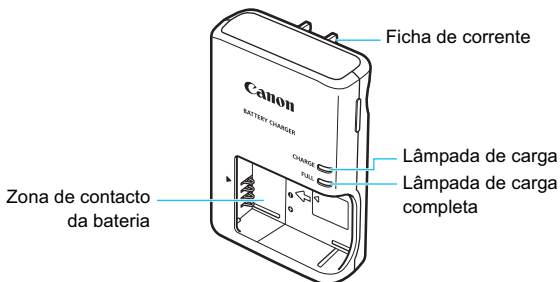
**INSTRUÇÕES IMPORTANTES SOBRE SEGURANÇA-GUARDE ESTAS INSTRUÇÕES.****PERIGO-PARA REDUZIR O RISCO DE INCÊNDIO OU CHOQUE ELÉCTRICO, SIGA ATENTAMENTE ESTAS INSTRUÇÕES.**

Para ligação à rede eléctrica fora dos E.U.A., utilize um adaptador com a configuração de pinos adequada para a tomada de corrente eléctrica, se necessário.

Carregador de Bateria LC-E12E

Carregador para Bateria LP-E12 (p.32).

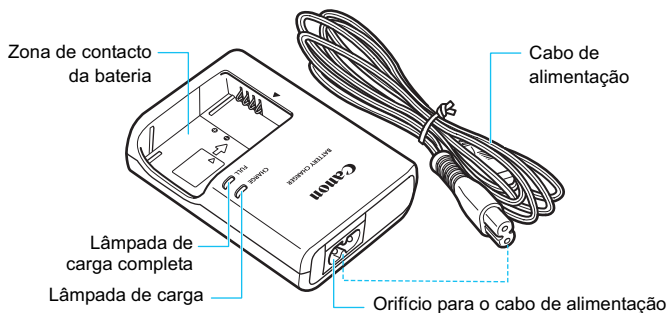





A EOS M foi concebida a pensar na sua criatividade. Descubra novas oportunidades e veja o mundo à sua volta através de um novo olhar.

1

Como Começar

Este capítulo descreve os passos preparatórios antes de começar a fotografar e as operações básicas da câmara.

Instalar a Correia

Instale o anel metálico da correia no respectivo encaixe existente na câmara. Utilize uma moeda ou um objecto semelhante para rodar o fixador para a direita até este parar (as marcas de índice estão alinhadas). Certifique-se de que o anel metálico da correia não está solto. Ajuste o comprimento da correia.

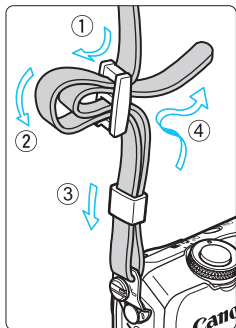
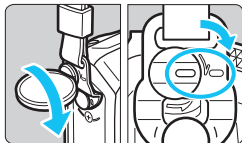
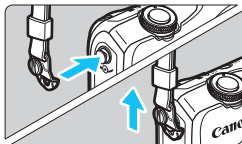

Carregar a Bateria

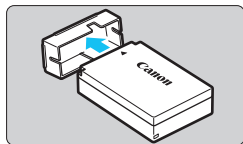

1 Retire a tampa protectora.

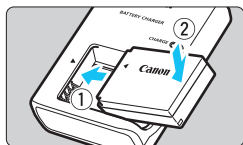

2 Coloque a bateria.

- Alinhe a marca ◀ da bateria com a marca ▶ do carregador de bateria.
- Para retirar a bateria, efectue os procedimentos acima referidos de forma inversa.

LC-E12

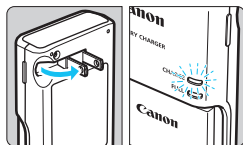

3 Recarregue a bateria.

Para LC-E12

- Coloque os bornes do carregador de bateria para fora, na direcção da seta, e introduza-os numa tomada de parede.

LC-E12E

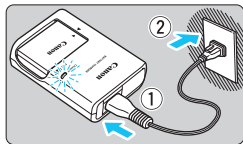

Para LC-E12E

- Ligue o cabo de alimentação ao carregador e insira a ficha numa tomada de parede.
- ▶ O recarregamento começa imediatamente e a lâmpada de carga acende-se a laranja.
- ▶ Quando a bateria estiver completamente recarregada, a lâmpada de carga completa acende-se a verde.

- São necessárias cerca de 2 horas para recarregar uma bateria totalmente gasta a 23 °C. O tempo necessário para recarregar a bateria varia muito, dependendo da temperatura ambiente e da carga restante da bateria.
- Por questões de segurança, se for recarregada a baixas temperaturas (5 °C - 10 °C), levará mais tempo a carregar (até aprox. 4 horas).



Sugestões para Utilizar a Bateria e o Carregador

- **Quando a compra, a bateria não está totalmente carregada.**
Recarregue a bateria antes de a utilizar.
 - **Recarregue a bateria na véspera ou no próprio dia em que a utilizar.**
Mesmo que tenha a bateria guardada, ela descarrega-se gradualmente e perde a potência.
 - **Depois de recarregar a bateria, remova-a do carregador e retire este último da tomada de parede.**
 - **Quando não estiver a utilizar a câmara, retire a bateria.**
Se deixar a bateria na câmara durante muito tempo, liberta-se uma pequena quantidade de corrente eléctrica, que pode provocar perdas de carga excessivas e diminuir o tempo de vida da bateria. Guarde a bateria com a respectiva tampa protectora (fornecida) colocada. Se guardar a bateria quando estiver totalmente carregada, o seu desempenho pode diminuir.
 - **Pode utilizar o carregador de bateria noutros países.**
O carregador de bateria é compatível com fontes de alimentação de 100 V CA a 240 V CA 50/60 Hz. Se for necessário, instale um adaptador de ficha à venda no mercado, adequado ao seu país ou região. Não aplique nenhum transformador de voltagem portátil no carregador de bateria. Caso contrário, este pode ficar danificado.
 - **Se a bateria ficar sem carga pouco tempo depois de ter sido totalmente carregada, significa que chegou ao final da sua vida útil.**
Adquira uma bateria nova.
- Depois de desligar a ficha de corrente do carregador, não toque nos bornes durante, pelo menos, 3 segundos.
 - Não carregue nenhuma outra bateria para além da LP-E12.
 - A Bateria LP-E12 é exclusiva para produtos da Canon. Se a utilizar com um carregador de bateria ou um produto incompatível, pode provocar uma avaria ou originar acidentes pelos quais a Canon não poderá ser responsabilizada.

Colocar e Retirar a Bateria e o Cartão

Coloque uma Bateria LP-E12 totalmente carregada na câmara. O cartão (vendido em separado) pode ser um cartão de memória SD, SDHC ou SDXC. Também é possível utilizar cartões SDHC e SDXC com UHS-I. As imagens captadas são gravadas no cartão.

⚠ Certifique-se de que a patilha de protecção contra gravação está para cima, para permitir a gravação/eliminação.

Colocar a Bateria e o Cartão

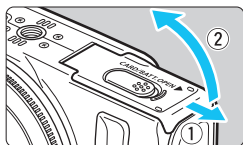

1 Abra a tampa.

- Empurre a patilha na direcção das setas e abra a tampa.

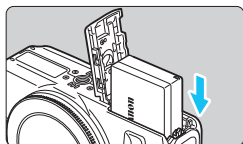

2 Introduza a bateria.

- O logótipo da “Canon” existente na bateria tem de estar voltado para a parte da frente da câmara quando introduz a bateria com os respectivos contactos em primeiro lugar.
- Introduza a bateria até ela encaixar com um estalido.

Patilha de protecção contra gravação

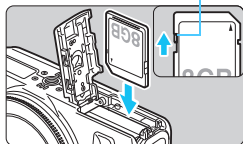

3 Introduza o cartão.

- O lado da etiqueta do cartão tem de estar voltado para a parte da frente da câmara.
- Introduza-o totalmente, até parar.

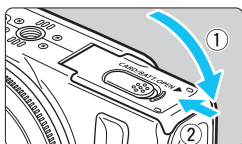

N.º estimado de disparos

4 Feche a tampa.

- Pressione a tampa até se ouvir um estalido, a indicar que ficou bem fechada.
- Se o interruptor de alimentação estiver na posição <ON>, o número estimado de disparos (p.39) aparece no LCD.

Retirar a Bateria e o Cartão

1 Coloque o interruptor de alimentação na posição <OFF>.

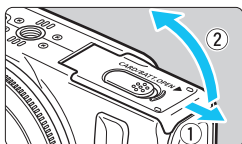

2 Abra a tampa.

- Certifique-se de que o LCD está desligado e que a luz de Alimentação/acesso está apagada; em seguida, abra a tampa.
- Se a indicação [A gravar...] aparecer, feche a tampa.

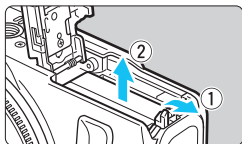

3 Retire a bateria.

- 1. Empurre a patilha de abertura da bateria na direção da seta. 2. Retire a bateria.
- Não se esqueça de colocar a tampa protectora (fornecida, p.32) na bateria para evitar um curto-circuito dos contactos.

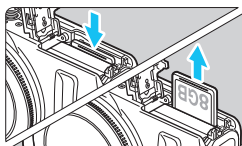



4 Retire o cartão.

- Empurre o cartão com cuidado e solte-o para ejectá-lo.
- Puxe o cartão para fora.

5 Feche a tampa.

- Pressione a tampa até se ouvir um estalido, a indicar que ficou bem fechada.

 Depois de abrir a tampa do compartimento do cartão/da bateria, tenha cuidado para não a empurrar demasiado para trás. Caso contrário, a articulação pode partir-se.

-  ● **Se a luz de alimentação/acesso estiver a piscar a laranja, significa que as imagens estão a ser gravadas para ou lidas pelo cartão, estão a ser apagadas ou que os dados estão a ser transferidos. Não abra a tampa do compartimento do cartão/da bateria durante este processo nem efectue nenhuma das seguintes acções enquanto a luz de alimentação/acesso estiver a piscar a laranja, pois os dados de imagem podem ser destruídos ou o cartão ou a câmara pode ficar danificado(a).**
- Retirar o cartão.
 - Retirar a bateria.
 - Abanar ou bater com a câmara.
- Se já existirem imagens gravadas no cartão, o número da imagem pode não começar por 0001 (p.210).
 - Se aparecer no LCD uma mensagem de erro relacionada com o cartão, retire o cartão e volte a colocá-lo. Se o erro persistir, utilize um cartão diferente.
Se puder transferir todas as imagens do cartão para um computador, faça-o antes de formatar o cartão com a câmara (p.57). Desta forma, o cartão poderá voltar ao normal.
 - Não toque nos contactos do cartão com os dedos ou objectos metálicos.

Ligar a Câmara

Se colocar o interruptor de alimentação na posição <ON> e aparecer o ecrã de definição do fuso horário/data/hora, consulte a página 40 para definir os respectivos valores.



Se carregar no botão de alimentação, alterna entre <ON> e <OFF>.

Com o interruptor de alimentação na posição <OFF>, se carregar sem soltar o botão <▶> durante 2 segundos ou mais, activa o modo de reprodução.

- Se houver uma objectiva EF-M colocada na câmara e esta estiver desligada, a abertura é reduzida para impedir a entrada de luz e proteger o interior da câmara. Se colocar o interruptor de alimentação na posição <ON> ou <OFF>, a abertura emite um pequeno ruído ao abrir.

Limpeza Automática do Sensor

- Se colocar o interruptor de alimentação na posição <ON>/<OFF> ou se a função [Desl. auto câmara] for activada e a câmara se desligar, o sensor de imagem é automaticamente limpo (emitindo um pequeno ruído). Durante a limpeza do sensor de imagem, após colocar intencionalmente o interruptor de alimentação da câmara na posição <OFF>, o LCD mostra <▶>.
- Se colocar várias vezes o interruptor de alimentação na posição <ON>/<OFF> num curto espaço de tempo, o ícone <▶> pode não aparecer. Isto é normal e não se trata de um problema.
- Pode activar ou desactivar a auto-limpeza automática do sensor de imagem com o menu (p.225).

MENU Funções de Poupança de Energia

- Para poupar energia, o LCD desliga-se automaticamente se não efectuar qualquer operação com a câmara. Se continuar sem utilizar a câmara, esta desliga-se automaticamente. Se carregar em qualquer botão da câmara ou tocar no LCD enquanto este estiver desligado, o LCD liga-se novamente. Se a câmara estiver desligada, carregue no botão de alimentação ou em <▶> durante aprox. 2 segundos para voltar a ligá-la.
- Pode alterar o tempo de desligar automático do LCD e da câmara através de [Desligar auto LCD] e [Desl. auto câmara], em [⚡2: Economia energia] (p.206).





Se colocar o interruptor de alimentação na posição <OFF> durante a gravação de uma imagem para o cartão, aparece a mensagem [A gravar...] e a câmara só se desliga depois de a imagem ser gravada para o cartão.

Verificar a Carga da Bateria

Quando ligar a câmara, a carga da bateria aparece indicada num dos quatro níveis seguintes.



 : A carga da bateria é suficiente.

 : A carga da bateria está baixa, mas ainda pode utilizar a câmara.

 : A bateria está quase sem carga. (Pisca)

 : Recarregue a bateria.

Duração da Bateria

Temperatura	A 23 °C	A 0 °C
N.º estimado de disparos	Aprox. 230 disparos	Aprox. 200 disparos

- Os valores acima baseiam-se numa Bateria LP-E12 totalmente carregada e nos padrões de teste CIPA (Camera & Imaging Products Association).



- O número estimado de disparos diminui se executar qualquer uma das seguintes operações:
 - Carregar no botão do obturador até meio durante muito tempo. (Activar frequentemente a focagem automática sem tirar fotografias.)
 - Objectivas com Image Stabilizer (Estabilizador de Imagem).
- O número estimado de disparos pode diminuir, dependendo das condições reais de disparo.
- A objectiva é alimentada pela bateria da câmara. Em função da objectiva utilizada, o número estimado de disparos pode ser menor.

MENU Acertar o Fuso Horário, a Data e a Hora

Quando liga a câmara pela primeira vez, aparece o ecrã de definição do Fuso horário e da Data/Hora. Primeiro, defina o fuso horário e, em seguida, acerte a data e a hora.

Tenha em atenção que a data/hora anexadas às imagens captadas têm por base esta definição de data/hora. Acerte a data/hora correctas.

Defina o Fuso Horário

A predefinição é [Londres].



1 Acesse ao ecrã de menu.

- Carregue no botão <MENU>.

2 No separador [F2], seleccione [Fuso Horário].

- No Selector Principal, carregue no botão <◀ * >/<▶ ☒ > para seleccionar o separador [F2].
- No Selector Principal, carregue no botão <▲ ☺ / ☐ >/<▼ ☒ > para seleccionar [Fuso Horário] e, em seguida, carregue em <Q/SET>.

3 Acerte o fuso horário.

- No Selector Principal, carregue no botão <◀ * >/<▶ ☒ > para activar a selecção do fuso horário.
- Carregue em <Q/SET> para <☐ > aparecer.
- No Selector Principal, carregue no botão <▲ ☺ / ☐ >/<▼ ☒ > para definir o fuso horário e, em seguida, carregue em <Q/SET>.
- No Selector Principal, carregue no botão <◀ * >/<▶ ☒ > para seleccionar [OK] e, em seguida, carregue em <Q/SET>.

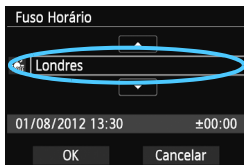



- O procedimento de definição de menus é explicado nas páginas 54-56.
- A hora apresentada no canto inferior direito representa a diferença horária em relação ao Tempo Universal Coordenado (UTC). Se não encontrar o seu fuso horário, defina a hora em relação à diferença com o UTC.
- Depois de alterar o fuso horário, verifique se a definição de data/hora está correcta.
- Também pode definir o horário de Verão com a opção [**⚡2: Fuso Horário**].
- As definições de horário de Verão de [**⚡2: Fuso Horário**] e [**⚡2: Data/Hora**] estão ligadas.

Acerte a Data e a Hora

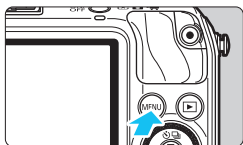

1 Aceda ao ecrã de menu.

- Carregue no botão <MENU>.



2 No separador [**⚡2**], seleccione [**Data/Hora**].

- No Selector Principal, carregue no botão <◀ * > / >▶ ▢ > para seleccionar o separador [**⚡2**].
- No Selector Principal, carregue no botão <▲ ☺ / ☹ > / <▼ ☹ > para seleccionar [**Data/Hora**] e, em seguida, carregue em <☑ / SET >.

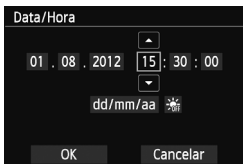

3 Acerte a data e a hora.

- No Selector Principal, carregue no botão <◀ * > / >▶ ▢ > para seleccionar o número a ajustar.
- Carregue em <☑ / SET > para <☺ > aparecer.
- No Selector Principal, carregue no botão <▲ ☺ / ☹ > / <▼ ☹ > para definir o número e, em seguida, carregue em <☑ / SET > (volta a <☐ >).

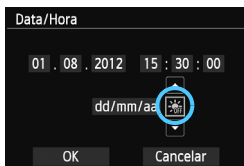

4 Defina a hora de Verão.

- Se necessário, defina a hora de Verão.
- No Selector Principal, carregue no botão <◀ ✖ >/<▶ ☒ > para seleccionar [☀].
- Carregue em <Q/SET > para <☀ > aparecer.
- No Selector Principal, carregue no botão <▲ ☀/☒ >/<▼ ☒ > para seleccionar [☀] e, em seguida, carregue em <Q/SET >.
- Se definir a hora de Verão para [☀], a hora especificada no passo 3 avança 1 hora. Se definir [☀], a hora de Verão é cancelada e a hora recua 1 hora.

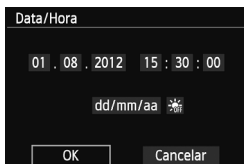

5 Saia da definição.

- No Selector Principal, carregue no botão <◀ ✖ >/<▶ ☒ > para seleccionar [OK] e, em seguida, carregue em <Q/SET >.
- ▶ A data/hora e a hora de Verão são definidas e volta a aparecer o menu.

ⓘ Se retirar a bateria ou se esta estiver sem carga, as predefinições do fuso horário e da data/hora podem ser repostas. Se isso acontecer, defina novamente o Fuso horário e a Data/Hora.

ⓘ Para sincronizar os segundos, no passo 5, carregue em <Q/SET > aos 0 segundos.

MENU Seleccionar o Idioma da Interface



1 Aceda ao ecrã de menu.

- Carregue no botão <MENU>.

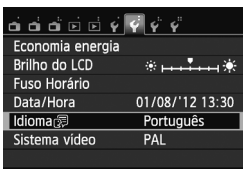

2 No separador [F2], seleccione [Idioma].

- No Selector Principal, carregue no botão <◀ * >/▶ ▣ > para seleccionar o separador [F2].
- No Selector Principal, carregue no botão <▲ ⏻ /▶ >/▼ ▢ > para seleccionar [Idioma] (a quinta opção a contar de cima) e, em seguida, carregue em <Q/SET >.

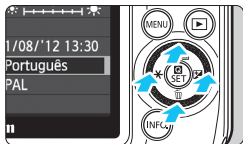

3 Especifique o idioma pretendido.

- No Selector Principal, carregue no botão <▲ ⏻ /▶ >/▼ ▢ >/<◀ * >/▶ ▣ > para seleccionar o idioma e, em seguida, carregue em <Q/SET >.
- ▶ O idioma da interface é alterado.

English	Norsk	Română
Deutsch	Svenska	Türkçe
Français	Español	العربية
Nederlands	Ελληνικά	ภาษาไทย
Dansk	Русский	简体中文
Português	Polski	繁體中文
Suomi	Čeština	한국어
Italiano	Magyar	日本語
Українська		SET OK

Colocar e Retirar a Objectiva

Pode utilizar objectivas EF-M, EF e EF-S com a câmara. Para colocar uma objectiva EF ou EF-S na câmara, é necessário o Adaptador de Montagem EF-EOS M.

Colocar a Objectiva

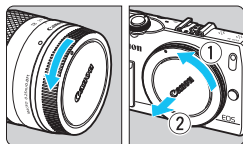

1 Retire as tampas.

- Retire a tampa traseira da objectiva e a tampa do corpo da objectiva, rodando-as na direcção das setas.

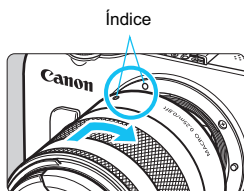

2 Coloque a objectiva.

- Alinhe o índice da objectiva com o índice da câmara. Rode a objectiva na direcção da seta, até ouvir um estalido.

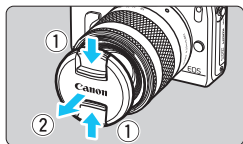

3 Retire a tampa da frente da objectiva.

Reduzir ao Mínimo a Poeira

- Quando mudar de objectiva, faça-o rapidamente num local com o mínimo de poeira.
- Quando guardar a câmara sem uma objectiva instalada, coloque a tampa do corpo.
- Antes de colocar a tampa do corpo, remova o pó da tampa.

Retirar a Objectiva

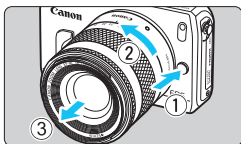

Rode a objectiva na direcção da seta, enquanto carrega no botão de desprendimento da objectiva.

- Rode a objectiva até ela parar e retire-a da câmara.
- Coloque a tampa traseira da objectiva na objectiva que acabou de retirar.

Zoom



Para utilizar o zoom, rode o anel de zoom da objectiva com os dedos.

Se quiser utilizar o zoom, faça-o antes da focagem. Se rodar o anel de zoom depois de focar o motivo, a imagem pode ficar ligeiramente desfocada.



- Não olhe directamente para o Sol através da objectiva. Se o fizer, pode perder a visão.
- Se a peça da frente (anel de focagem) da objectiva rodar durante a focagem automática, não toque na peça em rotação.
- Não é possível utilizar a função de predefinição da focagem de algumas objectivas com esta câmara. Além disso, não pode utilizar o Zoom Eléctrico, mesmo que instale uma objectiva equipada com a função Zoom Eléctrico (Power Zoom), como a EF 35-80 mm f/4-5,6 POWER ZOOM.



Distância Focal da Objectiva (Factor de Conversão de Imagens)

Uma vez que o tamanho do sensor de imagem é inferior ao formato de filme de 35 mm, vai parecer que a distância focal da objectiva é aumentada aproximadamente 1,6x.

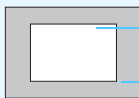

Tamanho do sensor de imagem (Aprox.)
(22,3 x 14,9 mm)

Tamanho de imagem de 35 mm
(36 x 24 mm)

Exemplo: Uma distância focal de 18-55 mm seria equivalente a uma distância focal de aprox. 29-88 mm numa câmara de 35 mm.

Objectivas com Image Stabilizer (Estabilizador de Imagem)

Se utilizar o Image Stabilizer (Estabilizador de Imagem) incorporado da objectiva IS, a vibração da câmara é corrigida para que a fotografia não fique desfocada.

* IS significa Image Stabilizer (Estabilizador de Imagem).

Com uma Objectiva EF-M (Utilizada com um Menu)

Defina-a com o menu*. A predefinição é [Activar].

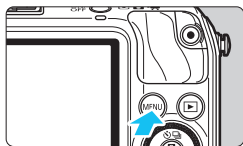

1 Aceda ao ecrã de menu.

- Carregue no botão <MENU>.

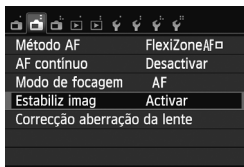

2 No separador [2], seleccione [Estabiliz imag].

- Carregue no botão <◀ * ▶> para seleccionar o separador [2].
- Carregue no botão <▲ /> para seleccionar [Estabiliz imag] e, em seguida, carregue em <Q/SET>.

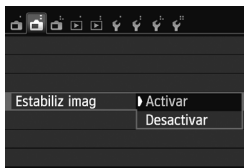

3 Seleccione [Activar].

- Carregue no botão <▲ /> para seleccionar [Activar] e, em seguida, carregue em <Q/SET>.
- Carregue no botão <MENU>.

* Este menu é apresentado quando tiver colocado uma objectiva EF-M com a função de estabilização de imagem.

Com outras Objectivas diferentes da EF-M (Equipadas com um Interruptor)

Utilize o interruptor IS existente na objectiva.

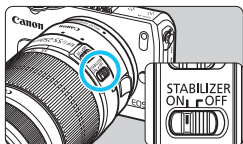

**Coloque o interruptor
STABILIZER na posição <ON>.**

Utilizar o Image Stabilizer (Estabilizador de Imagem) enquanto Capta Imagens

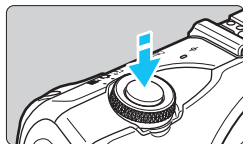

1 Carregue no botão do obturador até meio.

- ▶ O Image Stabilizer (Estabilizador de Imagem) começa a funcionar.

2 Tire a fotografia.

- Se a imagem parecer estável no LCD, carregue no botão do obturador até ao fim para tirar a fotografia.



- O Image Stabilizer (Estabilizador de Imagem) não pode corrigir a “desfocagem do motivo” se o motivo se mover na altura da exposição.
- Para exposições “bulb”, coloque o interruptor IS na posição <OFF>. Se o colocar na posição <ON>, o Image Stabilizer (Estabilizador de Imagem) pode não funcionar correctamente.
- O Image Stabilizer (Estabilizador de Imagem) pode não ser eficaz em caso de vibração excessiva, como por exemplo, num barco.



- O Image Stabilizer (Estabilizador de Imagem) funciona em todos os modos de focagem.
- Se o interruptor IS estiver na posição <OFF>,  aparece no ecrã.
- Se utilizar um tripé, pode captar imagens com o interruptor IS na posição <ON>, sem qualquer problema. No entanto, para poupar bateria, recomenda-se que coloque o interruptor IS na posição <OFF>.
- O Image Stabilizer (Estabilizador de Imagem) é eficaz, mesmo se a câmara estiver montada em cima de um monopé.

Funcionamento Básico

Segurar na Câmara

Para obter imagens nítidas, segure bem na câmara, para minimizar a vibração.

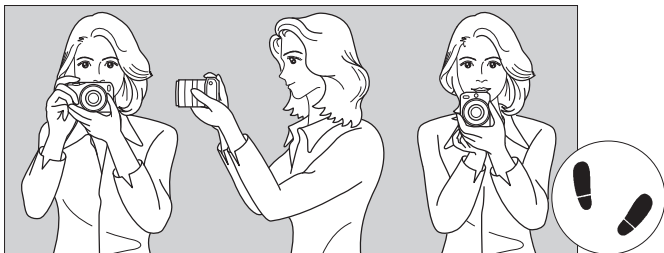

Fotografar na horizontal

Fotografar na vertical

1. Envolver bem a mão direita em volta do punho da câmara.
2. Segure na parte de baixo da objectiva com a mão esquerda.
3. Toque levemente no botão do obturador com o dedo indicador da mão direita.
4. Encoste ligeiramente os braços e cotovelos à parte da frente do corpo.
5. Para manter uma postura estável, coloque um pé ligeiramente à frente do outro.

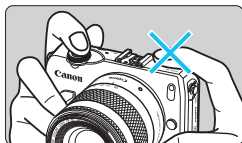

Quando gravar filmes, não tape o microfone.

Botão do Obturador

O botão do obturador tem dois passos. Pode carregar no botão do obturador até meio. Em seguida, pode carregar até ao fim.

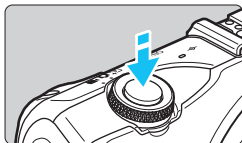

Carregar até meio

A câmara foca e ajusta a exposição automaticamente (a abertura e a velocidade do obturador são definidas automaticamente).

A definição de exposição (abertura e velocidade do obturador) é apresentada (☉16).

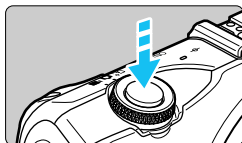

Carregar até ao fim

O obturador desprende-se e a máquina tira a fotografia.

Evitar a Vibração da Câmara

O movimento da câmara sem utilização do tripé no momento da exposição designa-se por vibração da câmara. Pode originar fotografias tremidas. Para evitar a vibração da câmara, faça o seguinte:

- Segure e estabilize a câmara, conforme indicado na página anterior.
- Carregue no botão do obturador até meio para fazer a focagem automática e carregue lentamente até ao fim.



- Se carregar no botão do obturador até ao fim, sem carregar primeiro até meio, ou se carregar no botão do obturador até meio e depois carregar de imediato até ao fim, a câmara demora algum tempo a tirar a fotografia.
- Mesmo durante a visualização do menu, a reprodução de imagens ou a gravação de imagens, pode carregar no botão do obturador até meio para que a câmara volte instantaneamente ao estado de “pronta a disparar”.

Controlo Rápido

Pode seleccionar e definir directamente as funções de disparo apresentadas no LCD. A isto chama-se o ecrã Controlo Rápido. Há dois tipos de ecrã Controlo Rápido: **Q** Controlo Rápido e **INFO**. Controlo Rápido.

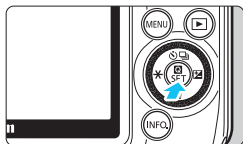

1 **Q** Controlo Rápido

- Toque em [**Q**] no ecrã ou carregue em <**Q**/SET>.

INFO. Controlo Rápido

- Carregue sem soltar o botão <INFO.>, até que apareça o ecrã INFO. Controlo Rápido, apresentado na página seguinte.
- ▶ Aparece o ecrã Controlo Rápido.

2 Defina a função pretendida.

- Toque na função a definir.
- ▶ Aparecem a função seleccionada e o Guia de funcionalidades.
- No ecrã que aparece, toque na função e defina-a.
- ▶ Também há funções que apresentam mais definições quando carrega no botão <INFO.>.
- Para seleccionar e definir a função, pode carregar no botão <◀ * >, <▶ □ >, <▲ Ⓢ / □ > ou <▼ ☒ > do Selector Principal ou rodar o Selector Principal.

Cena Inteligente Auto



Q Controlo Rápido



INFO. Controlo Rápido

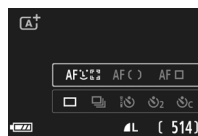

Modos da Zona Básica

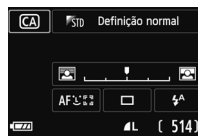

Modos da Zona Criativa



3 Tire a fotografia.

- Carregue no botão do obturador até ao fim para tirar a fotografia.



Para saber quais as funções que pode definir em Cena Inteligente Auto e nos modos da Zona Básica, consulte a página 88. Para saber quais as funções que pode definir nos modos da Zona Criativa, no modo Filme e no modo de reprodução, consulte as páginas 52, 186 e 236 respectivamente.

Funções que podem ser definidas com o Controlo Rápido

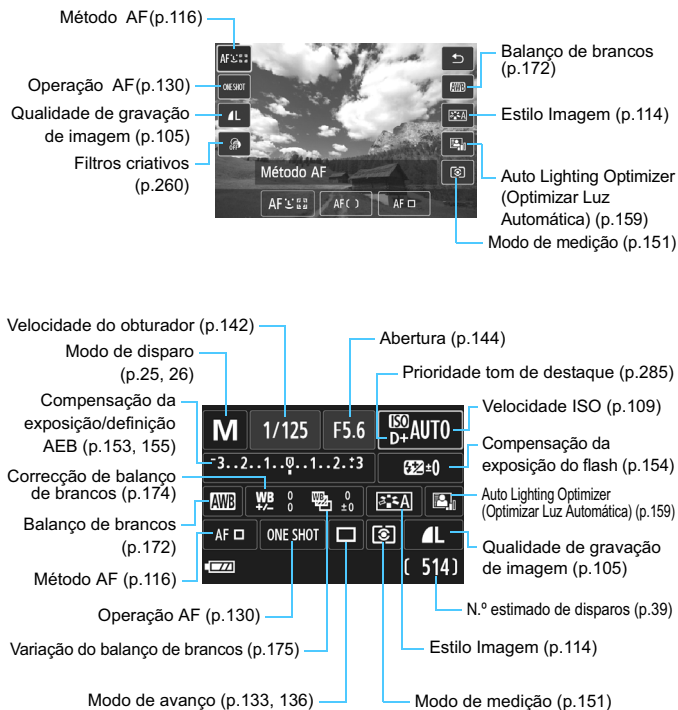

Ecrã de Definição das Funções



<Q/SET>



<Q/SET>

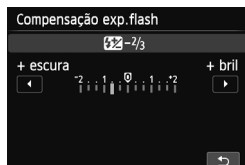

MENU Operações de Menu

Pode especificar várias definições com os menus, como a qualidade de gravação de imagem, a data/hora, etc. Opere os menus com o botão <MENU>, o Selector Principal e o botão <Q/SET>.

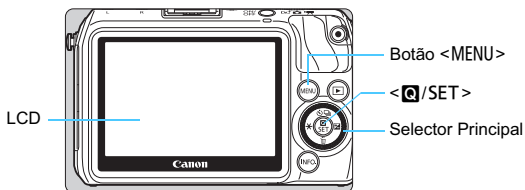

Ecrã de Menu

O menu aplicável ao modo de disparo actual é fornecido.

Cena Inteligente Auto

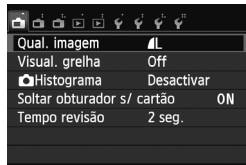
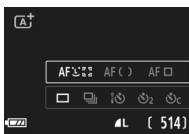

Modos da Zona Básica

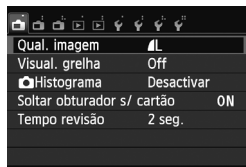
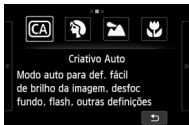

Modos da Zona Criativa

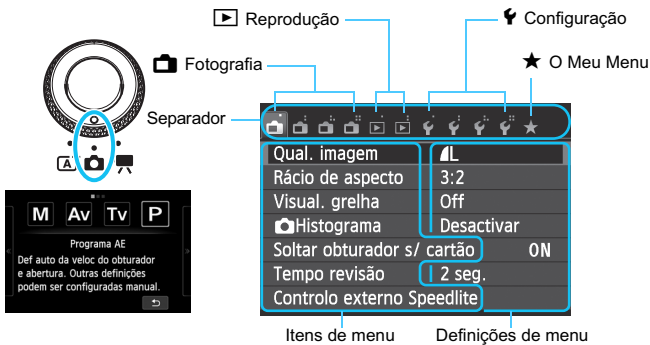

Gravação de filmes

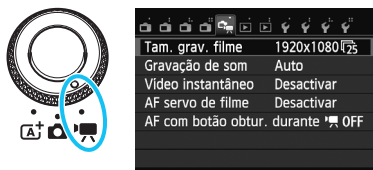

Procedimento de Definição de Menus

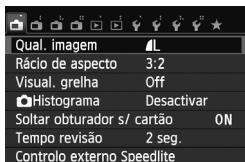

1 Aceda ao ecrã de menu.

- Carregue no botão <MENU>.

2 Seleccione um separador.

- Carregue no botão <◀ * >/<▶ ☒ > para seleccionar um separador.
- Por exemplo, o separador [☒ 3] refere-se ao ecrã que aparece quando seleccionar, no separador ☒ (Fotografia), o terceiro ícone [☒ 3] a contar da esquerda.

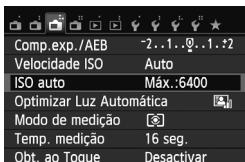

3 Seleccione o item pretendido.

- Carregue no botão <▲ ☺ /☒ >/<▼ ☒ > para seleccionar o item e, em seguida, carregue em <☒/SET >.

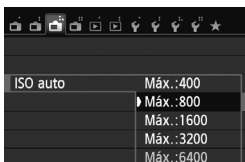

4 Seleccione a definição.

- Carregue no botão <▲ ☺ /☒ >/<▼ ☒ > ou <◀ * >/<▶ ☒ > para seleccionar a definição. (Há definições que são seleccionadas com o botão <▲ ☺ /☒ >/<▼ ☒ > e outras definições que são seleccionadas com o botão <◀ * >/<▶ ☒ >.)
- A definição actual é indicada a azul.

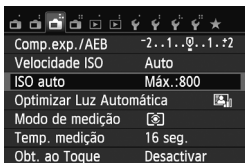

5 Especifique a definição pretendida.

- Carregue em <☒/SET > para defini-la.

6 Saia da definição.

- Carregue no botão <MENU> para voltar ao ecrã das definições de disparo.

- No passo 2, também pode rodar o selector <☺ > para seleccionar um separador de menu.
- Nos passos 2 a 5, também pode utilizar o ecrã táctil do LCD (p.61).
- Para cancelar, carregue no botão <MENU>.
- Para mais detalhes sobre cada menu, consulte a página 300.

MENU Formatar o Cartão

Se o cartão for novo ou se foi previamente formatado noutra câmara ou num computador, formate-o com a câmara.

⚠ Ao formatar o cartão, todas as imagens e dados nele contidos são apagados. Até as imagens protegidas são apagadas, por isso, certifique-se de que não há nada que queira guardar. Se necessário, transfira as imagens para um computador, etc., antes de formatar o cartão.

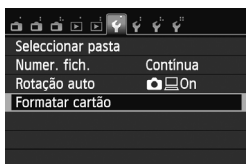

1 Seleccione [Formatar cartão].

- No separador [F1], seleccione [Formatar cartão] e carregue em <Q/SET>.

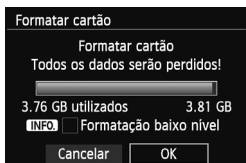

2 Formate o cartão.

- Seleccione [OK] e carregue em <Q/SET>.
- ▶ Quando a formatação estiver concluída, volta a aparecer o menu.
- Para efectuar uma formatação de baixo nível, carregue no botão <INFO,> para marcar [Formatação baixo nível] com um <√> e seleccione [OK].

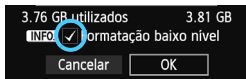



Nos seguintes casos, execute [Formatar cartão]:

- Se o cartão for novo.
- Se o cartão foi formatado numa câmara diferente ou num computador.
- Se o cartão estiver cheio com imagens ou dados.
- Se aparecer um erro relacionado com o cartão (p.323).

O que é a formatação de baixo nível?

- Efectue uma formatação de baixo nível, se a velocidade de gravação ou leitura do cartão parecer baixa ou se pretender apagar completamente todos os dados do cartão.
- Uma vez que formata todos os sectores graváveis no cartão, a formatação de baixo nível é ligeiramente mais demorada do que a formatação normal.
- Pode parar a formatação de baixo nível seleccionando [**Cancelar**]. Mesmo neste caso, a formatação normal será concluída e pode utilizar o cartão como habitualmente.



- Quando o cartão é formatado ou são apagados dados, apenas as informações relativas à gestão de ficheiros são alteradas. Nem todos os dados são realmente apagados. Tenha isto em conta quando vender ou quando se desfizer do cartão. Quando se desfizer do cartão, execute uma formatação de baixo nível ou destrua-o fisicamente para evitar a fuga de dados pessoais.
- **Antes de utilizar um novo cartão Eye-Fi, o software no cartão tem de estar instalado no computador. Em seguida, formate o cartão com a câmara.**



- A capacidade do cartão que aparece no ecrã de formatação do cartão pode ser inferior à capacidade indicada no cartão.
- Este dispositivo incorpora tecnologia exFAT licenciada pela Microsoft.

Alterar o LCD

INFO. Controlo Rápido



- Sempre que carregar no botão <INFO.>, o LCD alterna entre o ecrã Visualização Directa e INFO. Controlo Rápido (p.50).

Menu

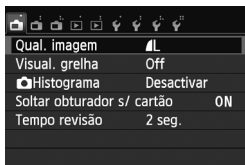

- Aparece quando carrega no botão <MENU>. Carregue novamente no botão para voltar ao ecrã Visualização Directa.

Imagem Captada



- Aparece quando carrega no botão <▶>. Carregue novamente no botão para voltar ao ecrã Visualização Directa.



Mesmo que esteja a ver o ecrã de menu ou a imagem captada, se carregar no botão do obturador vai poder fotografar de imediato.

Guia de Funcionalidades

O Guia de funcionalidades é uma descrição simples do respectivo modo de disparo, função ou opção. É apresentado, se alterar o modo de disparo ou se utilizar o ecrã Controlo Rápido durante a captação ou reprodução de fotografias ou filmes. Quando selecciona uma função ou opção no ecrã Controlo Rápido, a descrição do Guia de funcionalidades é apresentada. Se avançar com a operação, o Guia de funcionalidades desaparece.

● Modo de disparo (Exemplo)

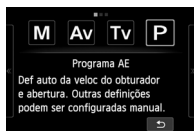
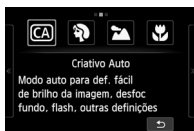

● Controlo Rápido (Exemplo)

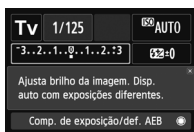

Funções de disparo



Disparo no modo Visualização Directa



Reprodução

MENU Desactivar o Guia de Funcionalidades

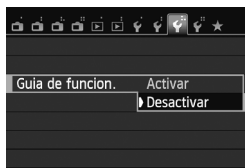

Selecione [Guia de funcion.].

- No separador [F3], selecione [Guia de funcion.] e carregue em <Q/SET>. Selecione [Desactivar] e carregue em <Q/SET>.

Utilizar o Ecrã Táctil e o Selector Principal

O LCD é um painel sensível ao toque, podendo tocar nele com os dedos para utilizá-lo.

Além disso, na parte de trás da câmara, pode rodar o Selector Principal para seleccionar uma opção e carregar na parte de cima, baixo, esquerda, direita ou central do selector.

Pode operar esta câmara tocando no LCD ou utilizando o Selector Principal (rodando-o ou carregando na parte de cima, baixo, esquerda ou direita do mesmo) para seleccionar um item e, em seguida, carregando no botão central do Selector Principal para o definir.

Ecrã Táctil

Tocar

Controlo Rápido (Exemplo)

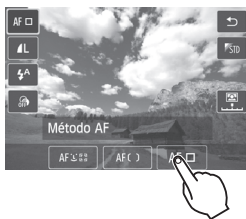

- Toque com um dedo (toque e afaste o dedo) no LCD.
- Ao tocar, pode seleccionar menus, ícones, etc., que aparecem no LCD.
- Os ícones em que pode tocar aparecem numa moldura (excepto o ecrã de menu).
- Se tocar em [↶], pode voltar ao ecrã anterior.

Operações possíveis, tocando no ecrã

- Definir as funções de menu depois de carregar no botão <MENU>
- Controlo Rápido
- Definir uma função depois de carregar no botão <▲📷/📷>, <▼🗑️>, <◀️✳️> ou <▶️📷>
- Obturador táctil
- Operações de reprodução

Arrastar

Ecrã de menu (Exemplo)

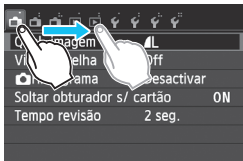

- Deslize o dedo enquanto toca no LCD.

Indicação de escala (Exemplo)

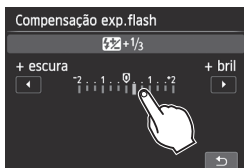

Operações possíveis, arrastando o dedo no ecrã

- Seleccionar um separador ou item de menu depois de carregar no botão <MENU>
- Definir um controlo de escala
- Controlo Rápido
- Operações de reprodução (deslizar)

MENU Silenciar o Aviso Sonoro durante as Operações de Toque

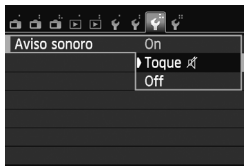

Se [**F3: Aviso sonoro**] estiver definido para [**Toque**] ou [**Off**], o aviso sonoro não é emitido durante as operações de toque.

MENU Definir o Controlo Táctil

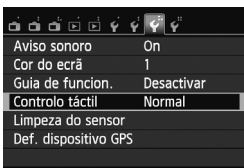

1 Seleccione [**Controlo táctil**].

- No separador [**F3**], seleccione [**Controlo táctil**] e carregue em **<Q/SET>**.

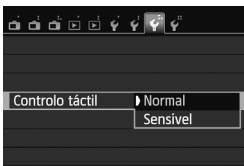

2 Defina o controlo táctil.

- Normalmente, defina esta opção para [**Normal**].
- Em comparação com [**Normal**], a função [**Sensível**] proporciona uma melhor capacidade de resposta às operações de toque. Experimente utilizar ambas as definições e seleccione a sua preferida.



Precauções a ter com as Operações do Ecrã Táctil

- Como o LCD não é sensível à pressão, não utilize as unhas ou objectos aguçados, como canetas de ponta de esfera, etc., para as operações de toque.
- Não utilize o ecrã táctil com as mãos molhadas.
- Se o LCD tiver humidade ou se os seus dedos estiverem molhados, o ecrã táctil pode não responder ou pode funcionar incorrectamente. Nesse caso, desligue a câmara e limpe o LCD com um pano.
- Não coloque nenhuma película protectora (à venda no mercado) ou autocolante no LCD. Se o fizer, a capacidade de resposta ao toque pode ser lenta.

Selector Principal

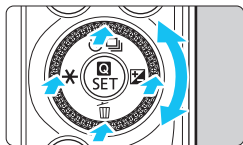

Para seleccionar uma função, pode rodar o selector ou carregar na parte de cima, baixo, esquerda e direita do mesmo. Se carregar em < **Q** /SET >, no centro, pode definir a função seleccionada.



Leve a EOS M sempre consigo, tornando-a na sua companheira de viagem para onde quer que vá. Registe aqueles momentos especiais, desde acontecimentos do dia-a-dia até eventos extraordinários.



Cena Inteligente Auto + Modos da Zona Básica e Reprodução de Imagens

Este capítulo explica como captar imagens com Cena Inteligente Auto e com os Modos da Zona Básica, e como reproduzir imagens.

Com os modos da Zona Básica, basta apontar e disparar carregando no botão do obturador. No entanto, também pode desfocar o fundo (p.77), aplicar efeitos de imagem (p.89) e ajustar as definições de acordo com a iluminação ou com a cena (p.92).



Opção Auto Lighting Optimizer (Optimizar Luz Automática)

Nos modos da Zona Básica, a opção Auto Lighting Optimizer (Optimizar Luz Automática) (p.159) permite ajustar a imagem automaticamente para obter o brilho e o contraste ideais. Esta opção também está predefinida nos modos da Zona Criativa.

[A⁺] Fotografia Totalmente Automática (Cena Inteligente Auto) ■

<[A⁺] > é um modo totalmente automático. A câmara analisa a cena e especifica automaticamente as melhores definições.

Com Cena Inteligente Auto, a câmara foca sempre automaticamente. Pode seleccionar um de três métodos AF através do menu ou do ecrã Controlo Rápido.

Se seleccionar [**☺ (rosto)+Localizar**], o rosto da pessoa é detectado e focado (p.118). [**FlexiZone - Multi**] facilita a focagem de um motivo em movimento (p.120). [**FlexiZone - Single**] utiliza apenas um ponto AF para focar o motivo pretendido (p.121).

Abaixo, encontra uma explicação de como utilizar [**☺ (rosto)+Localizar**].



1 Coloque o Selector de Modos na posição <[A⁺] >.

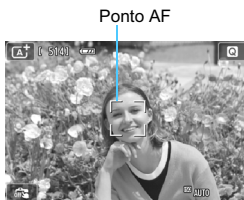

2 Verifique qual é o ponto AF.

- Quando um rosto for detectado, o ponto AF <[] > aparece sobre o rosto que quer focar.
- Também pode tocar no ecrã para seleccionar o rosto ou o motivo. Se o motivo não for um rosto, aparece <[] >.
- Se não for detectado nenhum rosto ou se tocar no ecrã, mas não seleccionar qualquer rosto ou motivo, a câmara muda para [**FlexiZone - Multi**], para a selecção automática (p.120).

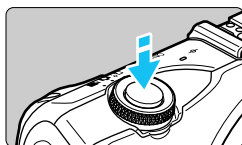

3 Foque o motivo.

- Carregue no botão do obturador até meio para focar.
- ▶ Quando conseguir focar, o ponto AF fica verde e ouve-se o aviso sonoro.

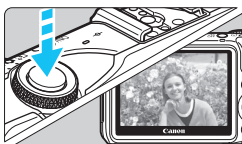

4 Tire a fotografia.

- Carregue no botão do obturador até ao fim.
- ▶ A imagem captada é apresentada durante cerca de 2 segundos no LCD.



- O modo **<A+>** torna as cores das cenas fotografadas na natureza, exteriores e pôr-do-sol mais impressionantes. Se não conseguir obter a tonalidade de cor desejada, utilize um modo da Zona Criativa, seleccione um Estilo Imagem diferente de **<A>** e fotografe (p.114).
- O campo de visão da imagem é de aprox. 99% (se a qualidade de gravação de imagem estiver definida para JPEG **L**).
- Durante o disparo contínuo, a exposição definida para o primeiro disparo é igualmente aplicada aos disparos subsequentes.
- Se não efectuar qualquer operação com a câmara e passar o tempo definido com **[Desligar auto LCD]**, em **[⚡2: Economia energia]**, o LCD desliga-se automaticamente. Quando o LCD se desligar e passar o tempo definido com **[Desl. auto câmara]**, a câmara desliga-se automaticamente.
- Com um cabo AV estéreo ou com um cabo HDMI (ambos vendidos em separado), pode ver, num televisor, a imagem que está a ser captada (p.247, 251).

FAQ

- **O ponto AF não fica verde e a focagem não é obtida.**

Tente novamente, apontando o ponto AF para uma área com um bom contraste luz/sombra e, em seguida, carregue no botão do obturador até meio. Além disso, a focagem pode não ser obtida se estiver demasiado perto do motivo. Afaste-se do motivo e dispare.

- **Aparecem vários pontos AF a verde.**

A focagem foi obtida em todos os pontos AF verdes. Quando o ponto AF que cobre o motivo desejado ficar verde, pode tirar a fotografia.

- **Se carregar no botão do obturador até meio, o motivo não é focado.**

Quando utilizar uma objectiva EF ou EF-S, se o interruptor de modo da focagem da objectiva estiver na posição <MF> (focagem manual), a focagem manual é activada. Coloque o interruptor de modo da focagem na posição <AF> (focagem automática).

Com o Speedlite 90EX Instalado (p.138)

(Se utilizar o flash, verifica-se um ligeiro atraso desde o momento em que carrega completamente no botão do obturador até a imagem ser captada.)

- **O flash disparou mesmo havendo Sol.**
Se o motivo estiver em contraluz, o flash pode disparar para ajudar a iluminar as zonas escuras do motivo. Se não quiser que o flash dispare, coloque o interruptor de alimentação do Speedlite na posição <OFF>.
- **O flash disparou e a fotografia ficou bastante brilhante.**
Afastese mais do motivo e dispare. Quando fotografar com flash, a fotografia pode ficar bastante brilhante (sobreexposição) se o motivo estiver demasiado próximo da câmara.
- **O flash disparou, mas a fotografia ficou escura.**
Estava muito longe do motivo. Consulte a secção “Alcance Efectivo do Flash” (p.139) e capte a imagem.
- **Ao utilizar o flash, a parte de baixo da fotografia ficou com uma tonalidade escura não natural.**
O motivo estava demasiado próximo da câmara e o corpo da objectiva originou o aparecimento de uma sombra. O motivo deve estar a, pelo menos, 1 metro de distância da câmara. Se a objectiva tiver uma cobertura instalada, retire-a antes de tirar fotografias com flash.

Ver o Ecrã Durante a Captação de Imagens

- Sempre que carregar no botão <INFO.>, o visor de informações muda.

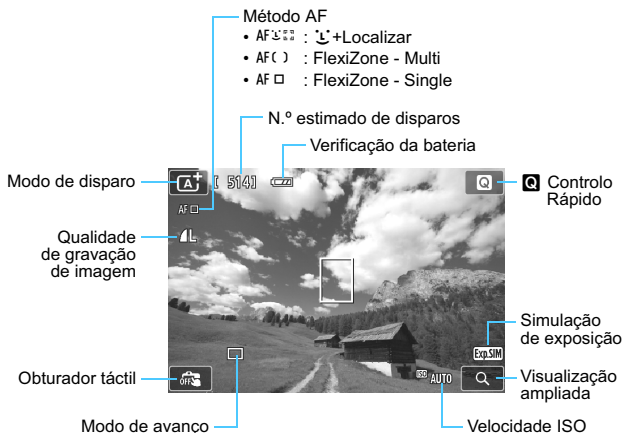

- Quando <Exp.SIM> aparecer a branco, é sinal que o brilho da imagem no modo Visualização Directa se aproxima do aspecto da imagem captada.
- Se <Exp.SIM> estiver a piscar, significa que a imagem no modo Visualização Directa não aparece com o nível de brilho adequado devido a más condições de iluminação ou a iluminação excessiva. No entanto, a imagem que é gravada vai reflectir a definição de exposição.
- Com [Grelha 1] ou [Grelha 2], pode visualizar uma grelha para ajudá-lo a nivelar a câmara na vertical ou na horizontal (p.205).

A⁺ Técnicas Auto Total (Cena Inteligente Auto)

Com uma câmara digital, deve utilizar um cartão com bastante capacidade. Se não sabe qual a composição ou qual o modo que deve escolher, capte imagens livremente, em várias composições e modos. Mesmo que a imagem fique ligeiramente desfocada, transmitirá seguramente algo. Pode sempre apagar imagens indesejadas ou que não tenham sido bem conseguidas, portanto, capte várias imagens diferentes.

Recompor a Imagem



Dependendo da cena, em vez de centrar o motivo, enquadre-o à direita ou à esquerda e inclua o plano de fundo. Desta forma, obtém uma imagem mais equilibrada e intensa.

Enquanto carrega no botão do obturador até meio para focar um motivo parado, a focagem fica bloqueada à distância do motivo. Em seguida, aponte a câmara para a direita ou para a esquerda e carregue no botão do obturador até ao fim. Esta acção designa-se “bloqueio de focagem”. Também é possível utilizar o bloqueio de focagem para outros modos da Zona Básica (à excepção de Desporto).

Ícones de Cena

Se captar imagens no modo <**A+**>, aparece um ícone que representa a cena detectada pela câmara.

Motivo / Fundo	Retrato ^{*1}		Não Retrato			Cor de Fundo
	Movimento	Natureza e Cena Exterior	Movimento	Grande Plano ^{*2}		
Brilho						Cinzentos
Contraluz						
Com céu azul						Azul claro
Contraluz						
Pôr-do-sol	*3			*3		Laranja
Em foco						Azul escuro
Escuro						
Com tripé	^{*4*5}	*3	^{*4*5}	*3		

*1 : Aparece apenas quando o método AF estiver definido para [**A+**+Localizar].
Se estiver definido outro método AF, o ícone “Não Retrato” aparece, mesmo se for detectada uma pessoa.

*2 : Aparece quando a objectiva colocada tiver informações sobre a distância.
Com um Tubo Extensor ou uma Objectiva para Grandes Planos, o ícone que aparece pode não coincidir com a cena real.

*3 : Aparece o ícone correspondente à cena detectada.

*4 : Aparece quando utiliza um tripé para uma cena nocturna ou com más condições de iluminação.

<→ Continua na página seguinte>

*5 : Aparece com qualquer uma das objectivas abaixo:

- EF 24 mm f/2.8 IS USM
- EF 28 mm f/2.8 IS USM
- EF 300 mm f/2.8L IS II USM
- EF 400 mm f/2.8L IS II USM
- EF 500 mm f/4L IS II USM
- EF 600 mm f/4L IS II USM
- EF-S 18-55 mm f/3.5-5.6 IS II
- EF-S 18-135 mm f/3.5-5.6 IS STM
- EF-S 55-250 mm f/4-5.6 IS II
- Objectivas IS comercializadas em 2012 ou posteriormente.

* Para determinadas cenas, o ícone que aparece pode não corresponder à cena real.

Simulação da Imagem Final

A simulação da imagem final é uma função que permite ver os efeitos do Estilo Imagem, balanço de brancos, etc., na imagem.

As seguintes definições reflectem-se automaticamente na imagem.

- Estilo Imagem
 - * Todas as definições, como a nitidez, o contraste, a saturação da cor e a tonalidade, serão reflectidas.
- Balanço de brancos
- Correção de balanço de brancos
- Disp. de ambiência
- Disp. de luz/cena
- Filtros criativos (se utilizar [**Foco suave**] e [**Efeito de câmara de brincar**], com o botão de pré-visualização de profundidade de campo activado)*
- Modo de medição
- Exposição
- Profundidade de campo (com o botão de pré-visualização de profundidade de campo activado)*
- Auto Lighting Optimizer (Optimizar Luz Automática)
- Correção de iluminação periférica
- Prioridade tom de destaque
- Aspecto (Confirmação da área da imagem)

* Com a Função Personalizada F.Pn-6 do menu definida para "Pré-vis. prof. campo".



Se utilizar a função de simulação da imagem final, pode ver os efeitos de várias definições na imagem, mas as cores apresentadas no ecrã não correspondem totalmente às da imagem gravada.

Seleccionar um Modo de Disparo

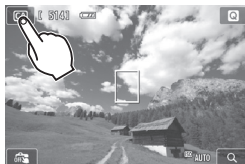

1 Toque no ícone do modo de disparo apresentado no canto superior esquerdo do ecrã.

- Aparece o ecrã de selecção do modo de disparo.

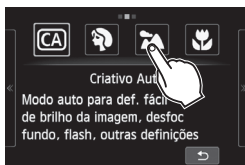

2 Toque no ecrã para seleccionar um modo de disparo.

- Também pode seleccionar o modo de disparo no ecrã INFO. Controlo Rápido.

Com









Toque na seta existente em ambos os lados do ecrã para aceder a outra página.

O ecrã do modo de disparo tem três páginas, o ecrã da Zona Criativa tem uma página e o ecrã da Zona Básica tem duas páginas.

Modos da Zona Criativa

Pode seleccionar as seguintes opções: **M**: Manual, **Av**: Prioridade de abertura AE, **Tv**: Prioridade de obturador AE e **P**: Programa AE.

Modos da Zona Básica

: Criativo Auto, : Retrato, : Paisagem, : Grande plano, : Desporto, : Retrato Nocturno, : Cena Noct. Portátil, : Contr Contraluz HDR

Com

: Exposição automática, M: Exposição manual

CA Fotografar Criativo Auto

No modo <CA>, pode desfocar facilmente o fundo, alterar o modo de avanço ou controlar o disparo de um flash Speedlite instalado. Também pode escolher o ambiente que pretende transmitir nas suas imagens. As predefinições são iguais às do modo <A+>.

* CA significa Criativo Auto.



1 Coloque o Selector de Modos na posição <Câmera> e seleccione <CA> no ecrã.



2 Aceda ao ecrã Controlo Rápido.

- Com o [Q] ecrã Controlo Rápido, pode ver o efeito enquanto define a função (excepto para [Fundo:Desfoc->Nítido]).



3 Defina a função pretendida.

- Seleccione a função e toque em [↵].
- ▶ Aparecem a função seleccionada e o Guia de funcionalidades (p.60).
- Para definir o procedimento e os detalhes em cada função, consulte as páginas 76-77.

4 Tire a fotografia.

- Carregue no botão do obturador.



Se alterar o modo de disparo ou colocar o interruptor de alimentação na posição <OFF>, vai repor as predefinições das funções que especificou neste ecrã. No entanto, o método AF, as definições de qualidade de gravação de imagem, temporizador automático e telecomando são mantidas. No caso dos modos da Zona Criativa que permitem a utilização de filtros criativos, as definições de filtro criativo também são mantidas.

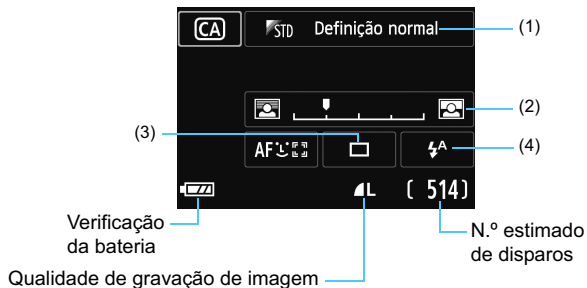

- (1) Disp. de ambiência** (Q) Controlo Rápido / INFO. Controlo Rápido
Pode escolher o ambiente que pretende transmitir nas suas imagens.

(2) Tornar o fundo desfocado/nítido (Q Controlo Rápido / INFO. Controlo Rápido)



Se mover a marca de índice para a esquerda, o fundo vai parecer mais desfocado. Se a mover para a direita, o fundo vai parecer mais focado. Se quiser tornar o fundo desfocado, consulte "Fotografar Retratos", na página 78. Dependendo da objectiva e das condições de disparo, o fundo pode não parecer tão desfocado. Se utilizar o flash, esta definição não é aplicada.

(3) Modo de avanço (INFO. Controlo Rápido)

<□> **Disparo Único:**

Fotografar uma imagem de cada vez.

<□□> **Disparo contínuo:**

Enquanto carregar sem soltar o botão do obturador até ao fim, a máquina tira fotografias continuamente. Pode efectuar até aprox. 4,3 disparos por segundo.

<□☺> **Temp. auto:10seg/remoto:**

A fotografia é tirada 10 segundos depois de carregar no botão do obturador. Também pode utilizar um telecomando.

<☺2> **Temporizador:2seg:**

A fotografia é tirada 2 segundos depois de carregar no botão do obturador.

<☺C> **Temporizador:Contínuo:**

Toque em [▲]/[▼] para definir o número de disparos (2 a 10) com o temporizador automático. 10 segundos depois de carregar no botão do obturador, são efectuados os disparos definidos.

(4) Disparo do flash Speedlite 90EX instalado (Q Controlo Rápido / INFO. Controlo Rápido)

<⚡^> **Auto flash** : O flash dispara automaticamente quando necessário.

<⚡> **Flash ligado** : O flash dispara sempre.

<⊕> **Flash desligado** : O flash está desactivado.

* Quando instalar um flash diferente do Speedlite 90EX, o modo de flash é definido para Flash ligado.

Se utilizar o temporizador automático, consulte as notas na página 137.

Fotografar Retratos (Retrato)

Este modo desfoca o fundo para que a pessoa se destaque mais. Além disso, suaviza também os tons de pele e os cabelos.

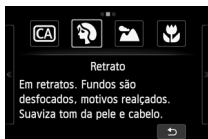

Sugestões de Fotografia

- **Quanto maior a distância entre o motivo e o fundo, melhor.**
Quanto maior a distância entre o motivo e o fundo, mais desfocado fica o fundo. O motivo fica mais realçado em fundo totalmente escuro.
- **Utilize uma teleobjectiva.**
Se tiver uma objectiva zoom, utilize o fim da teleobjectiva para preencher por completo a moldura com a imagem da pessoa da cintura para cima. Aproxime-se mais, se for necessário.
- **Foque o rosto.**
Verifique se o ponto AF que cobre o rosto fica verde.



- A predefinição é (disparo contínuo). Se carregar sem soltar o botão do obturador, consegue tirar fotografias continuamente, de modo a apanhar diferentes poses e expressões faciais (máx. aprox. 4,3 disparos/seg.).
- Recomenda-se a utilização do Speedlite 90EX ou de um flash semelhante no modo Retrato.

Fotografar Paisagens (Paisagem)

Adequado para cenas panorâmicas, quando pretende uma boa focagem dos motivos em primeiro e segundo plano. Para azuis e verdes vivos e imagens nítidas com contornos bem definidos.



Sugestões de Fotografia

- **Com uma objectiva zoom, utilize a parte de grande angular.**
Se utilizar a parte de grande angular de uma objectiva zoom, tanto os objectos próximos como os distantes ficam mais bem focados do que com o fim da teleobjectiva. Também dá maior amplitude às paisagens.
- **Fotografar cenas nocturnas.**
Como o flash é desactivado, este modo < > também é adequado para cenas nocturnas. Utilize um tripé para evitar a vibração da câmara.

Fotografar Grandes Planos (Grande plano) ■

Para fotografar flores e objectos pequenos de perto. Para tornar maiores os objectos pequenos, utilize uma objectiva macro (vendida em separado).

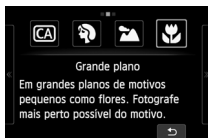



Sugestões de Fotografia

- **Utilize um fundo simples.**

Se não houver outras flores, folhas, etc. no fundo, o motivo em grande plano fica mais realçado.

- **Aproxime-se o máximo possível do motivo.**

Verifique a distância mínima de focagem da objectiva. Algumas objectivas têm indicações como  **0,25 m**>. (Este exemplo indica uma distância mínima de focagem de 25 cm.) A distância mínima de focagem da objectiva é medida desde a marca  (plano focal) (à esquerda da base) até ao motivo. Se se aproximar demasiado do motivo, a focagem não é obtida.

- **Com uma objectiva zoom, use o fim da teleobjectiva.**

Se tiver uma objectiva zoom colocada e se utilizar o fim da teleobjectiva, o motivo parece maior.

Fotografar Motivos em Movimento (Desporto)

Utilize este modo para fotografar um motivo em movimento.

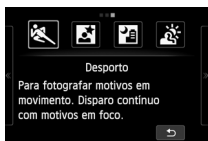

Sugestões de Fotografia

● **Fotografe continuamente.**

Se carregar no botão do obturador até meio, a câmara foca e o ponto AF é definido.

Enquanto a câmara foca, ouve-se o aviso sonoro. Se não conseguir focar, o ponto AF fica laranja.

No momento certo, carregue no botão do obturador até ao fim para tirar a fotografia. Se carregar sem soltar o botão do obturador até ao fim, a câmara continua a focar e a disparar continuamente, para que possa captar o movimento.

A velocidade de disparos contínuos (número máximo de fotogramas por segundo) depende da objectiva utilizada.

- EF-M 18-55 mm f/3.5-5.6 IS STM: aprox. 1,7 fps
- EF-M 22 mm f/2 STM: aprox. 1,2 fps
- Objectivas EF e EF-S: aprox. 4,3 fps

 Consulte também as precauções na página 131.

-  Em más condições de iluminação, em que existe maior probabilidade de vibração da câmara, a indicação de velocidade do obturador aparece a piscar na parte inferior esquerda do LCD. Segure bem a câmara e dispare.

Fotografar Retratos Nocturnos (Retrato Nocturno) (com um Tripé) ■

Instale o Speedlite 90EX e fotografe retratos com uma cena nocturna magnífica e bem iluminada de fundo.

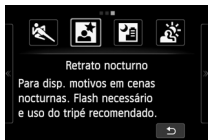

Sugestões de Fotografia

- **Utilize uma objectiva de grande angular e um tripé.**
Se utilizar uma objectiva zoom, utilize a parte de grande angular, para obter uma vista nocturna ampla. Utilize também um tripé para evitar a vibração da câmara.
- **Tirar retratos sem flash.**
Se o interruptor de alimentação do Speedlite estiver na posição <ON>, o Speedlite dispara automaticamente em más condições de iluminação, de forma a obter um retrato com qualidade.
Em seguida, deve reproduzir a imagem para verificar o respectivo brilho. Se o motivo parecer escuro, aproxime-se e dispare novamente. O alcance efectivo do flash é explicado na secção “Alcance Efectivo do Flash”, na página 139.
Se pretender captar uma cena nocturna onde não figure uma pessoa, desligue o Speedlite.
- **Tire fotografias também noutro modo de disparo.**
Como a vibração da câmara é mais provável em fotografia nocturna, recomenda-se que fotografe igualmente com <A+> e <P>.



- Diga ao motivo para se manter imóvel mesmo após o flash disparar.
- Se utilizar um flash com temporizador automático, a lâmpada do temporizador automático/luz auxiliar AF acende-se durante alguns instantes após a imagem ser captada.
- Quando captar cenas nocturnas ou outras cenas em que várias fontes de iluminação aparecem no ecrã, a câmara pode não conseguir focar automaticamente. Nesses casos, recomenda-se a definição de **[Método AF]** para **[FlexiZone - Single]**. Se, mesmo assim, a câmara não conseguir focar automaticamente, defina o modo de focagem para **[MF]** e foque manualmente.

Fotografar Cenas Nocturnas sem Tripé (Cena Noct. Portátil)

Para captar cenas nocturnas enquanto segura a câmara com a mão. Quando capta uma imagem, são efectuados quatro disparos contínuos, de forma a produzir uma única fotografia bem iluminada que reduz a vibração da câmara.



Sugestões de Fotografia

● **Segure bem na câmara.**

Durante a captação de imagens, segure bem na câmara e evite oscilações. Se as fotografias tiradas no modo contínuo estiverem muito desalinhadas devido à vibração da câmara, etc., podem não ficar alinhadas correctamente para criar a imagem final.

Com o Speedlite 90EX Instalado

- **Se só pretender captar uma cena nocturna, desligue o Speedlite.**
Se só pretender captar a cena nocturna, desligue o flash.
- **Se também pretender fotografar uma pessoa, ligue o Speedlite.**
Para tirar um retrato com qualidade, a primeira fotografia é tirada com flash. Diga à pessoa para não se mexer, até serem efectuados os quatro disparos contínuos. O alcance efectivo do flash para captar imagens de pessoas é explicado na secção "Alcance Efectivo do Flash", na página 139.

 Consulte as precauções na página 87.

Fotografar Cenas em Contraluz (Contr Contraluz HDR)

Se captar uma cena com áreas claras e escuras. Quando captar uma imagem, são efectuados três disparos contínuos, com exposições diferentes. A perda de detalhes em realces e sombras é reduzida na imagem final.

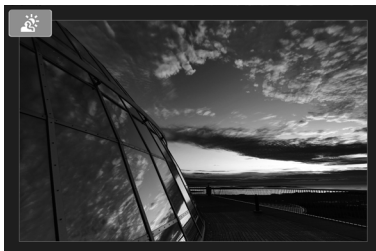

Sugestões de Fotografia

● **Segure bem na câmara.**

Durante a captação de imagens, segure bem na câmara e evite oscilações. Se as fotografias tiradas no modo contínuo estiverem muito desalinhadas devido à vibração da câmara, etc., podem não ficar alinhadas correctamente para criar a imagem final.



- A luz auxiliar AF é emitida.
- Não pode utilizar o flash.
- Consulte as precauções na página 87.



Precauções relativamente a <MF>

- Quando captar cenas nocturnas e outras cenas com vários pontos luminosos, a câmara pode não conseguir focar automaticamente. Nesses casos, defina o modo de focagem para [MF] e foque manualmente.
- Quando fotografar com flash, se o flash disparar e o fundo do motivo estiver suficientemente próximo para ser iluminado pelo flash, ou se a cena nocturna tiver apenas algumas luzes, as imagens podem não ficar bem alinhadas. Tal pode originar uma fotografia desfocada.
- Quando fotografar com flash, a fotografia pode ficar bastante brilhante (sobreexposição) se o motivo estiver demasiado próximo da câmara.
- Quando utilizar um Speedlite com a definição de cobertura de flash automática, a posição de zoom é fixa para a parte de grande angular, independentemente da posição de zoom da objectiva.
Quando utilizar um Speedlite com um interruptor de cobertura de flash manual, fotografe com a cabeça de flash recolhida para a posição de grande angular (normal).

Precauções relativamente a <HDR>

- A imagem pode não ter uma gradação suave e pode parecer irregular ou ter bastante ruído.
- O Controlo de Contraluz (HDR) pode não ser eficaz em cenas que tenham uma contraluz excessiva ou um contraste demasiado elevado.
- Quando fotografar motivos que tenham iluminação suficiente, por exemplo, cenas com uma iluminação normal, a imagem pode parecer pouco natural, porque é aplicado o efeito HDR.

Precauções relativamente a <RAW> e <L>



- Em comparação com outros modos de disparo, a área de captação de imagem é menor.
- [RAW] + [L] ou [RAW] não podem ser seleccionados. Se definir [RAW] + [L] ou [RAW] com outros modos de disparo, a imagem é gravada em [L].
- Se fotografar um motivo em movimento, pode dar origem a imagens esbatidas.
- A opção de alinhamento de imagens pode não funcionar devidamente com padrões repetitivos (grades, riscas, etc.), com imagens planas ou que tenham uma única tonalidade, ou com fotografias muito desalinhadas devido à vibração da câmara.
- Em comparação com a captação normal de imagens, a gravação da imagem para o cartão é mais demorada. Durante o processamento das imagens, aparece [BUSY] e só pode voltar a fotografar quando o processamento estiver concluído.
- Não é possível utilizar Filtros criativos enquanto capta imagens.
- A função de simulação da imagem final não está disponível.
- Se o selector de modos estiver na posição <MF> ou <HDR>, não é possível efectuar a impressão directa. Selecciona outro modo e efectua a impressão directa.



























































Controlo Rápido na Zona Básica e Cena Inteligente Auto

Exemplo: Modo Retrato



Funções de Controlo Rápido

















 :  Controlo Rápido INFO.: INFO. Controlo Rápido ● : Predefinição

Função		 (p.66)	 (p.75)	 (p.78)	 (p.79)	 (p.80)	 (p.81)	 (p.83)	 (p.85)	 (p.86)
Modo de avanço	 : Disparo Único	INFO. (●)	INFO. (●)	INFO.	INFO. (●)	INFO. (●)	INFO.	INFO. (●)	INFO. (●)	INFO. (●)
	 : Disparo contínuo (p.133)	INFO.	INFO.	INFO. (●)	INFO.	INFO.	INFO. (●)	INFO.	INFO.	INFO.
	Temporizador automático (p.136)	  	INFO.	INFO.	INFO.	INFO.	INFO.	INFO.	INFO.	INFO.
Speedlite 90EX	 : Auto flash	●	 + INFO. (●)	●	-	●	-	●	-	-
	 : Flash ligado (Dispara sempre)	-	 + INFO.	-	-	-	-	-	●	-
	 : Flash desligado	-	 + INFO.	-	●	-	●	-	-	●
Disp. de ambiência (p.89)		-	 + INFO.	 + INFO.	 + INFO.	 + INFO.	 + INFO.	 + INFO.	 + INFO.	 + INFO.
Disp. de luz/cena (p.92)		-	-	 + INFO.	 + INFO.	 + INFO.	 + INFO.	-	-	-
Tornar o fundo desfocado/nitido (p.77)		-	 + INFO.	-	-	-	-	-	-	-
Filtros criativos		-	 + INFO.							-
Qual. imagem										
Método AF	 +Localizar FlexiZone - Multi FlexiZone - Single	 + INFO.	 + INFO.	 + INFO.	 + INFO.	 + INFO.	 + INFO.	 + INFO.	 + INFO.	 + INFO.

- Se alterar o modo de disparo ou colocar o interruptor de alimentação na posição <OFF>, repõe as predefinições (excepto o método AF, a qualidade de gravação de imagem, as definições do temporizador automático e do telecomando, e as definições do filtro criativo apenas com modos da Zona Criativa que permitam a respectiva utilização).
- Também pode utilizar filtros criativos nos modos da Zona Criativa: **M**, **Av**, **Tv** e **P**.

Disparo por Seleção do Ambiente



Excepto no modo da Zona Básica, pode seleccionar o ambiente de captação de imagens.

Ambiente								Efeito do Ambiente
 Definição normal	<input type="radio"/>	<input type="radio"/>	<input type="radio"/>	<input type="radio"/>	<input type="radio"/>	<input type="radio"/>	<input type="radio"/>	Sem definição
 Vívida	<input type="radio"/>	<input type="radio"/>	<input type="radio"/>	<input type="radio"/>	<input type="radio"/>	<input type="radio"/>	<input type="radio"/>	Baixa / Normal / Forte
 Suave	<input type="radio"/>	<input type="radio"/>	<input type="radio"/>	<input type="radio"/>	<input type="radio"/>	<input type="radio"/>	<input type="radio"/>	Baixa / Normal / Forte
 Quente	<input type="radio"/>	<input type="radio"/>	<input type="radio"/>	<input type="radio"/>	<input type="radio"/>	<input type="radio"/>	<input type="radio"/>	Baixa / Normal / Forte
 Intensa	<input type="radio"/>	<input type="radio"/>	<input type="radio"/>	<input type="radio"/>	<input type="radio"/>	<input type="radio"/>	<input type="radio"/>	Baixa / Normal / Forte
 Fria	<input type="radio"/>	<input type="radio"/>	<input type="radio"/>	<input type="radio"/>	<input type="radio"/>	<input type="radio"/>	<input type="radio"/>	Baixa / Normal / Forte
 Mais brilhante	<input type="radio"/>	<input type="radio"/>	<input type="radio"/>	<input type="radio"/>	<input type="radio"/>	<input type="radio"/>	<input type="radio"/>	Baixa / Média / Alta
 Mais escura	<input type="radio"/>	<input type="radio"/>	<input type="radio"/>	<input type="radio"/>	<input type="radio"/>	<input type="radio"/>	<input type="radio"/>	Baixa / Média / Alta
 Monocromática	<input type="radio"/>	<input type="radio"/>	<input type="radio"/>	<input type="radio"/>	<input type="radio"/>	<input type="radio"/>	<input type="radio"/>	Azul / P/B / Sépia

1 Seleccione um modo da Zona Básica, excepto .

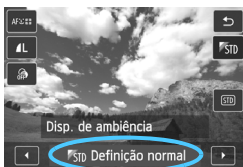
2 No ecrã Controlo Rápido, seleccione o ambiente pretendido.



- Aceda ao ecrã Controlo Rápido.
- Como indicado na figura, toque em [ Definição normal] para que [Disp. de ambiência] apareça no ecrã.
- Toque em [◀]/[▶] para seleccionar um ambiente.
- ▶ Com o  ecrã Controlo Rápido, pode ver o efeito do ambiente seleccionado no LCD.

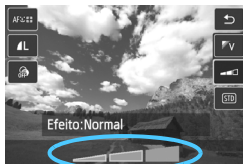

3 Defina o efeito do ambiente.

- Toque no item apresentado na figura, para que [**Efeito**] apareça na parte inferior do ecrã.
- Toque no regulador de nível do efeito e defina-o.



4 Tire a fotografia.

- Carregue no botão do obturador.
- Se alterar o modo de disparo ou colocar o interruptor de alimentação na posição <OFF>, é reposta a predefinição [**STD** **Definição normal**].

- A imagem no LCD apresentada com a definição de ambiente aplicada não é exactamente igual à fotografia real.
- Se utilizar o flash, pode diminuir a eficácia do efeito do ambiente.
- Em locais exteriores com uma forte luminosidade, a imagem que vê no LCD pode não apresentar exactamente o mesmo brilho ou ambiente da fotografia real. Defina a opção [**2: Brilho do LCD**] para 4 e veja a imagem no LCD sem que o ecrã seja afectado pela luz dispersa.

Definições de Ambiente

Definição normal

Definições normais para o respectivo modo de disparo. O modo < > tem características de imagem ideais para retratos e o modo < > foi concebido para paisagens. Cada ambiente é uma modificação das definições de imagem do respectivo modo de disparo.

Vívida

Torna a imagem mais intensa e impressionante do que com [ **Definição normal**].

Suave

Adequado para retratos, animais, flores, etc., aos quais pretende dar um aspecto suave.

Quente

Para retratos, animais, etc., aos quais pretende dar um tom quente.

Intensa

O brilho geral é ligeiramente reduzido, enquanto o motivo é realçado. Dá mais presença à pessoa ou ao ser vivo.

Fria

O brilho geral é ligeiramente reduzido, enquanto os tons quentes são definidos. Um motivo à sombra tem um aspecto mais calmo e causa maior impacto.

Mais brilhante

A imagem fica mais clara.

Mais escura

A imagem fica mais escura.

Monocromática

Pode seleccionar, como cor monocromática, o preto e branco, o sépia ou o azul.

Disparo por Tipo de Luz ou Cena

Nos modos <P>, <M>, <A> e <S> da Zona Básica, pode fotografar enquanto as definições se ajustam ao tipo de luz ou cena. De uma forma geral, [STD] **Predefinição**] é uma opção adequada, mas, se as definições forem ajustadas às condições de luz ou à cena, a imagem irá parecer mais nítida.

Luz ou Cena				
[STD] Predefinição	<input type="radio"/>	<input type="radio"/>	<input type="radio"/>	<input type="radio"/>
Luz de dia	<input type="radio"/>	<input type="radio"/>	<input type="radio"/>	<input type="radio"/>
Sombra	<input type="radio"/>	<input type="radio"/>	<input type="radio"/>	<input type="radio"/>
Nublado	<input type="radio"/>	<input type="radio"/>	<input type="radio"/>	<input type="radio"/>
Tungsténio	<input type="radio"/>	<input checked="" type="radio"/>	<input type="radio"/>	<input type="radio"/>
Luz fluorescente	<input type="radio"/>	<input checked="" type="radio"/>	<input type="radio"/>	<input type="radio"/>
Pôr do sol	<input type="radio"/>	<input type="radio"/>	<input type="radio"/>	<input type="radio"/>



1 Seleccione um modo da Zona Básica: <P> <M> <A> <S>.

2 No ecrã Controlo Rápido, seleccione o tipo de luz ou cena.

- Acesse ao ecrã Controlo Rápido.
- Como se pode ver na figura, toque em [STD] para que [Disp. de luz/cena] apareça no ecrã.
- Toque em [◀]/[▶] para seleccionar o tipo de luz ou cena.
- ▶ Com o ecrã Controlo Rápido, o LCD apresenta o aspecto final da imagem com o tipo de luz ou cena seleccionado.

3 Tire a fotografia.

- Carregue no botão do obturador.
- Se alterar o modo de disparo ou colocar o interruptor de alimentação na posição <OFF>, é reposta a opção [STD] **Predefinição**].



- Quando utilizar um flash, a definição muda para **[STD] Predefinição**. (No entanto, as informações de disparo vão indicar o tipo de luz ou cena definido.)
- Se pretender especificar esta definição juntamente com **[Disp. de ambiência]**, defina a opção **[Disp. de luz/cena]** mais adequada ao ambiente escolhido. No caso de **[Pôr do sol]**, por exemplo, as cores quentes sobressaem mais, portanto, o ambiente definido pode não ter o efeito desejado.

Definições do Tipo de Luz ou Cena

Predefinição

Predefinição adequada à maioria dos motivos.

Luz de dia

Para motivos iluminados pela luz do Sol. Faz com que o céu seja de um azul mais natural, os prados mais verdes e reproduz melhor as flores de cores claras.

Sombra

Para motivos à sombra. Indicado para tons de pele que podem parecer azulados e para flores de cores claras.

Nublado

Para motivos sob céus nublados. Torna os tons de pele e as paisagens mais quentes, que, de outra forma, pareceriam esbatidos num dia de nuvens. Também é eficaz para flores de cores claras.

Tungsténio

Para motivos iluminados por uma luz de tungsténio. Reduz o matiz de cores avermelhadas/alaranjadas provocado pela luz de tungsténio.

Luz fluorescente

Para motivos iluminados por uma luz fluorescente. Indicado para todos os tipos de luz fluorescente.

Pôr do sol

Indicado para quando pretende captar as cores mais intensas do pôr-do-sol.

Utilizar Filtros Criativos

Com excepção de Cena Inteligente Auto, Cena Noct. Portátil, Contr. Contraluz HDR e dos Modos de gravação de filmes, pode aplicar um Filtro criativo e ver o efeito e a composição. Quando tira uma fotografia, só é gravada a imagem à qual aplicou o Filtro criativo. Se também pretender gravar a imagem à qual não foi aplicado o Filtro criativo, utilize esse filtro durante a reprodução da imagem (p.260).

1 Seleccione um modo de disparo diferente de <A>, <A>, <A> e Gravação de filmes.

2 Com o [Q] ecrã Controlo Rápido, seleccione um Filtro criativo.

- Toque em [Filtros criativos].
- Toque no Filtro criativo pretendido. Para obter detalhes sobre as características dos Filtros criativos, consulte as páginas 96, 97.
- ▶ No LCD, pode ver o efeito do Filtro criativo seleccionado.



3 Ajuste o efeito de filtro.

- Pode ajustar o efeito, excepto o Efeito de miniatura. Quando toca num filtro, aparece o indicador [▬▬] (excepto para Câmara de brincar) ou [□□] (Câmara de brincar). Enquanto vê o efeito no LCD, toque em [▬▬] ou [▬▬].
- Para obter o Efeito de miniatura, toque em [↶] para desactivar o [Q] ecrã Controlo Rápido. Aparece uma moldura branca, indicando a área que pretende tornar mais nítida. Enquanto olha para o LCD, arraste a moldura conforme pretender.



- Se tocar em [⌘], pode alterar a orientação horizontal ou vertical da moldura branca.

4 Tire a fotografia.

- Carregue no botão do obturador.

Quando utiliza um Filtro Criativo e capta imagens, mesmo que defina o modo de avanço para disparos contínuos (⌘/Ⓢc), mantém-se a opção de disparo único.

- Não é possível aplicar um Filtro criativo se a qualidade de gravação de imagem for RAW + L ou RAW. Também não é possível aplicar um Filtro criativo se AEB (Variação Automática da Exposição) ou WBB (Variação de Balanço de Brancos) estiver definido, ou se [Red. ruído veloc. ISO elevado] estiver definido para [Red. Ruído Multi Disp.].
- Quando utiliza um Filtro criativo e capta uma imagem, o histograma não é apresentado.

Características dos Filtros Criativos

-  **P/B granulado**

Dá um efeito granulado à imagem e esta passa a ser a preto e branco. Se ajustar o contraste, pode alterar o efeito preto e branco.

-  **Foco suave**

Confere à imagem um aspecto suave. Se ajustar a desfocagem, pode alterar o grau de suavidade.

-  **Efeito Olho de Peixe**

Dá o efeito de uma objectiva olho de peixe. A imagem fica com uma distorção tipo barril.

A área recortada ao longo da periferia da imagem muda de acordo com o nível de efeito deste filtro. Além disso, como o efeito deste filtro amplia o centro da imagem, a resolução aparente ao centro pode diminuir, dependendo do número de pixels gravados. Defina o efeito de filtro enquanto verifica a imagem resultante. Com o efeito olho de peixe, a focagem automática é fixada no ponto AF central.

-  **Efeito Negrito Arte**

Faz com que a fotografia pareça uma pintura a óleo e o motivo pareça tridimensional. Pode ajustar o contraste e a saturação. O céu, paredes brancas e motivos semelhantes podem não ficar com uma gradação suave e podem parecer irregulares ou apresentar muito ruído.

-  **Efeito Pintura a Água**

Faz com que a fotografia pareça uma aguarela com cores suaves. Pode ajustar a densidade da cor. As cenas nocturnas ou cena escuras podem não ficar com uma gradação suave e podem parecer irregulares ou apresentar muito ruído.

-  **Efeito de câmara de brincar**

Confere um matiz de cores típico das câmaras de brincar e escurece os quatro cantos da imagem. Se ajustar a tonalidade, pode alterar o matiz de cores.

-  **Efeito de miniatura**

Cria um efeito de diorama. Pode alterar a zona da imagem que aparece mais nítida. A câmara foca o centro da moldura branca e o método AF é fixado em **[FlexiZone - Single]**.



- Com **[P/B granulado]**, o efeito de grão da imagem apresentada no ecrã pode ser diferente do da imagem gravada.
- Com **[Foco suave]** e **[Efeito de câmara de brincar]**, o efeito de focagem suave da imagem apresentada no ecrã pode ser diferente do efeito da imagem gravada. Se utilizar um modo de disparo diferente dos modos da Zona Básica ou gravação de filmes, pode definir a Função Personalizada F.Pn-6 do menu para **[Pré-vis. prof. campo]** (p.287) e carregar no botão **<▼ [ícone] >** para ver a focagem suave da imagem que será gravada.

▶ Reprodução de Imagens

É indicada abaixo a forma mais fácil de reproduzir imagens. Para obter mais detalhes sobre o procedimento de reprodução, consulte a página 229.



1 Reproduza a imagem.

- Carregue no botão <▶>.
- ▶ Aparece a última imagem captada ou a última imagem vista.
- Se o interruptor de alimentação estiver na posição <OFF> e carregar sem soltar o botão <▶> durante 2 segundos ou mais, o interruptor de alimentação assume a posição <ON> e aparece o ecrã de reprodução.

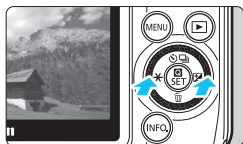

2 Seleccione uma imagem.

- Se carregar no botão <◀*>, a última imagem captada aparece em primeiro lugar.
- Se carregar no botão <>□>, a primeira imagem captada aparece em primeiro lugar.
- Sempre que carregar no botão <INFO.>, o visor de informações muda.



Sem informações



Com informações básicas

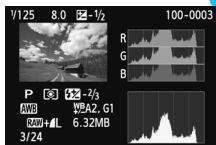

Histograma

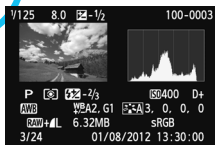

Informações de disparo

3 Saia do modo de reprodução de imagens.

- Carregue no botão <▶> para sair do modo de reprodução de imagens e voltar ao ecrã Visualização Directa.





Experimente criar imagens originais e incríveis com a sua câmara. À medida que desenvolve a sua técnica e arte, experimente novas perspectivas e captar imagens a partir de ângulos diferentes. Procure captar novas expressões faciais e poses para os retratos.

3

Fotografar Criativo

Em Cena Inteligente Auto e nos modos da Zona Básica, pode captar imagens facilmente, mas não pode alterar as definições de funções. Em **<P>** (Programa AE), pode definir várias funções para captar imagens de forma mais criativa.

- No modo **<P>**, a câmara define a velocidade do obturador e a abertura automaticamente para obter uma exposição padrão.
- A diferença entre os modos da Zona Básica e **<P>** está descrita na página 296.
- As funções explicadas neste capítulo também podem ser utilizadas nos modos **<Tv>**, **<Av>** e **<M>**, explicados no Capítulo 4.
- O símbolo ☆ apresentado na direita da página de título indica que a função só está disponível nos modos da Zona Criativa (p.25).

* **<P>** significa Programa.

* **AE** significa Exposição Automática.

P: Programa AE

A câmara define automaticamente a velocidade do obturador e a abertura em função do brilho do motivo. Este procedimento chama-se Programa AE.

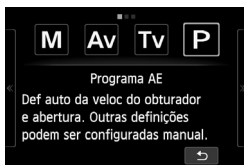

1 Na Zona Criativa, seleccione <P> (p.74).



2 Foque o motivo.

- Posicione o ponto AF sobre o motivo. Em seguida, carregue no botão do obturador até meio.
- ▶ O ponto AF que obtém a focagem fica verde (com One-Shot AF).
- ▶ A velocidade do obturador e a abertura são definidas automaticamente e os respectivos valores são apresentados.



3 Consulte o visor.

- Desde que a velocidade do obturador e a indicação de abertura não estejam a piscar, será obtida uma exposição padrão.

4 Tire a fotografia.

- Componha a imagem e carregue no botão do obturador até ao fim.





Sugestões de Fotografia

● **Altere a velocidade ISO. Utilize o Speedlite 90EX.**



Pode alterar a velocidade ISO (p.109) ou utilizar o Speedlite 90EX (p.138), de acordo com o motivo e o nível de luz ambiente. No modo <P>, o Speedlite 90EX não dispara automaticamente. Em más condições de iluminação, coloque o interruptor de alimentação do Speedlite 90EX na posição <ON> e em [ 1: **Controlo externo Speedlite**], defina [**Disparo flash**] para [**Activar**].

● **Pode alterar o programa. (Mudança de programa)**

Depois de carregar no botão do obturador até meio, rode o selector < > para mudar a combinação de definição da velocidade do obturador e abertura (programa). A mudança de programa é automaticamente cancelada depois de tirar a fotografia*. Não é possível mudar o programa se utilizar o flash.

* Se o ícone do ponteiro < > aparecer acima da compensação de exposição, carregue no botão <  > para desactivar o ícone do ponteiro e, em seguida, rode o selector < >.

● **Verifique a profundidade de campo.**

Nos modos da Zona Criativa, se utilizar a Função Personalizada F.Pn-6 para atribuir ao botão <  > a definição [**Pré-vis. prof. campo**], pode verificar a profundidade de campo.

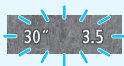

- Se a velocidade de obturador de “30” e a abertura máxima começarem a piscar, isso indica subexposição. Aumente a velocidade ISO ou utilize o flash.
- Se a velocidade do obturador de “4000” e a abertura mínima começarem a piscar, isso indica sobreexposição. Diminua a velocidade ISO.



Diferenças Entre <P> e <A⁺> (Cena Inteligente Auto)

No modo <A⁺>, muitas funções, como a operação AF, são definidas automaticamente. As funções que pode alterar são limitadas. Com o modo <P>, apenas a velocidade do obturador e a abertura são definidas automaticamente. Pode definir livremente a operação AF e outras funções (p.296).

Controlo Rápido

Nos modos da Zona Criativa, pode definir o Método AF, Operação AF, Modo de avanço, Qualidade da imagem, Balanço de brancos, Filtros criativos, Estilo Imagem, Auto Lighting Optimizer (Optimizar Luz Automática), Modo de medição, etc.



MENU Definir a Qualidade de Gravação de Imagem

Pode seleccionar a contagem de pixels e a qualidade da imagem. Estão disponíveis dez definições de qualidade de gravação de imagem:

▲L, ▲L, ▲M, ▲M, ▲S1, ▲S1, S2, S3, RAW+▲L, RAW.



1 Selecciona [Qual. imagem].

- No separador [1], seleccione [Qual. imagem] e carregue em <Q/SET>.

Pixels gravados (contagem de pixels)

N.º estimado de disparos



2 Selecciona a qualidade de gravação de imagem.

- A contagem de pixels e o número estimado de disparos correspondentes à qualidade são apresentados para o ajudar a seleccionar a qualidade pretendida. Em seguida, carregue em <Q/SET>.

Tabela de Definições de Qualidade de Gravação de Imagem (Aprox.)

Qualidade da Imagem		Pixels Gravados (megapixels)	Tamanho do Ficheiro (MB)	N.º Estimado de Disparos	Sequência Máxima de Disparos	
▲L	Alta qualidade	Aprox. 17,9 (18 M)	6,4	1140	15 (17)	
▲L			3,2	2240	2240 (2240)	
▲M	Qualidade média	Aprox. 8,0 (8 M)	3,4	2150	2150 (2150)	
▲M			1,7	4200	4200 (4200)	
▲S1	JPEG	Aprox. 4,5 (4,5 M)	2,2	3350	3350 (3350)	
▲S1			1,1	6360	6360 (6360)	
S2			Aprox. 2,5 (2,5 M)	1,3	5570	5570 (5570)
S3			Aprox. 0,35 (0,35 M)	0,3	21560	21560 (21560)
RAW+▲L	Alta qualidade	Aprox. 17,9 (18 M)	23,5+6,4	230	3 (3)	
RAW			23,5	290	6 (6)	

* Os valores referentes ao tamanho de ficheiro, número estimado de disparos e sequência máxima de disparos baseiam-se nas normas de teste e no cartão de teste de 8 GB da Canon (aspecto 3:2, ISO 100, e Estilo Imagem Standard). **Estes valores variam consoante o motivo, a marca do cartão, o aspecto, a velocidade ISO, o Estilo Imagem, as Funções Personalizadas e outras definições.**

* Os valores entre parênteses para a sequência máxima de disparos baseiam-se no cartão de teste de 8 GB da Canon, compatível com UHS-I.

? FAQ

- **Quero seleccionar a qualidade de gravação de imagem de acordo com o formato do papel para impressão.**

Formato do papel

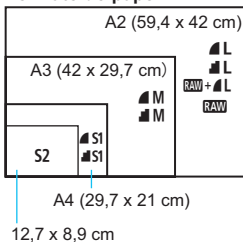

Quando escolher a qualidade de gravação de imagem, consulte o diagrama à esquerda. Se quiser cortar a imagem, recomenda-se que seleccione uma qualidade superior (mais pixels), como **L**, **M**, **RAW+L** ou **RAW**. **S2** é indicado para reproduzir as imagens numa moldura fotográfica digital. **S3** é indicado para enviar a imagem por correio electrónico ou para utilizá-la num Web site.

- **Qual é a diferença entre **L** e **M**?**

Indica uma qualidade da imagem diferente devido a uma taxa de compressão diferente. Mesmo com igual número de pixels, a imagem **L** tem uma qualidade superior. Se seleccionar **M**, a qualidade da imagem é ligeiramente inferior, embora possa guardar mais imagens no cartão. Tanto **S2** como **S3** têm uma qualidade **L** (Fina).

- **Conseguir efectuar mais disparos do que o número estimado de disparos indicado.**

O número estimado de disparos é apenas uma estimativa. Dependendo das condições de disparo, é possível tirar mais fotografias do que aquelas indicadas. Pode também efectuar menos disparos do que os indicados.

- **A câmara mostra a sequência máxima de disparos?**

A sequência máxima de disparos (1-9) aparece à direita do número estimado de disparos. (Se a sequência máxima de disparos for 10 ou superior, não é apresentada.)

- **Quando devo utilizar **RAW**?**

As imagens **RAW** necessitam de processamento com o computador. Para obter detalhes, consulte “Sobre a Opção **RAW**” e “Sobre a Opção **RAW+L**”, na página seguinte.

Sobre a Opção RAW

RAW corresponde aos dados de imagem em bruto, antes de serem transformados em **L** ou noutras imagens. Embora as imagens **RAW** impliquem a utilização de software, como o Digital Photo Professional (fornecido, p.340), para serem visualizadas no computador, também permitem flexibilidade para ajustes de imagem, possíveis apenas com **RAW**. **RAW** é uma opção eficaz para modificar a imagem com precisão ou fotografar um motivo importante.

Sobre a Opção RAW + L

RAW + L grava imagens **RAW** e **L** com um único disparo. As duas imagens são guardadas no cartão em simultâneo. As duas imagens são guardadas na mesma pasta com os mesmos números de ficheiro (extensão .JPG para JPEG e .CR2 para RAW). As imagens **L** podem ser visualizadas ou impressas mesmo num computador que não tenha o software fornecido com a câmara instalado.

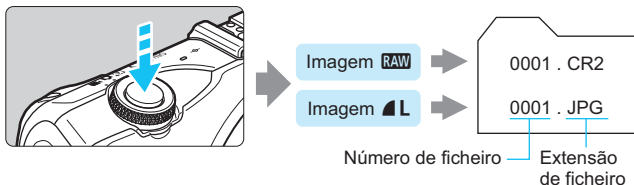

O software à venda no mercado pode não permitir ver imagens RAW. Recomenda-se a utilização do software fornecido.

● **Rácio de aspecto**

Pode definir o aspecto da imagem para [3:2], [4:3], [16:9] ou [1:1]. A área à volta da imagem no LCD fica a preto quando estiverem definidos os aspectos seguintes: [4:3] [16:9] [1:1].

As imagens JPEG são gravadas com o aspecto definido. As imagens RAW são sempre gravadas com o aspecto [3:2]. Uma vez que as informações sobre o aspecto são anexadas à imagem RAW, esta é gerada no respectivo aspecto quando a processa com o software fornecido. No caso dos aspectos [4:3], [16:9] e [1:1], as linhas do aspecto aparecem durante a reprodução de imagens, mas não são impressas nas mesmas.

Qualidade da Imagem	Aspecto e Contagem de Pixels			
	3:2	4:3	16:9	1:1
L RAW	5184x3456 (18,0 megapixels)	4608x3456 (16,0 megapixels)	5184x2912* (15,1 megapixels)	3456x3456 (11,9 megapixels)
M	3456x2304 (8,0 megapixels)	3072x2304 (7,0 megapixels)	3456x1944 (6,7 megapixels)	2304x2304 (5,3 megapixels)
S1	2592x1728 (4,5 megapixels)	2304x1728 (4,0 megapixels)	2592x1456* (3,8 megapixels)	1728x1728 (3,0 megapixels)
S2	1920x1280 (2,5 megapixels)	1696x1280* (2,2 megapixels)	1920x1080 (2,1 megapixels)	1280x1280 (1,6 megapixels)
S3	720x480 (350 000 pixels)	640x480 (310 000 pixels)	720x400* (290 000 pixels)	480x480 (230 000 pixels)



- As qualidades de gravação de imagem assinaladas com um asterisco não correspondem exactamente ao aspecto definido.
- A área de imagem apresentada para o aspecto assinalado com um asterisco é ligeiramente maior do que a área gravada. Veja as imagens captadas no LCD enquanto dispara.
- Se utilizar uma câmara diferente para imprimir directamente as imagens captadas com esta câmara no aspecto 1:1, as imagens podem não ser impressas correctamente.

● **Temp. medição**

Pode alterar o tempo de apresentação do valor da exposição (o período de bloqueio da exposição quando utiliza o bloqueio AE). Nos modos da Zona Básica, se aplicar o Bloqueio FE quando um flash externo estiver instalado, a amplitude de tempo é definida para 16 segundos.

MENU ISO: Alterar a Velocidade ISO [☆]

Defina a velocidade ISO (a sensibilidade à luz do sensor de imagem) de acordo com o nível de luz ambiente. Nos modos da Zona Básica, a velocidade ISO é definida automaticamente (p.112).

Pode definir a velocidade ISO da seguinte forma: 1. Indicação de ISO no ecrã Visualização Directa, 2. Botão <▼ [ícone]> correspondente à Função Personalizada do menu, 3. Ecrã de menu e 4. Ecrã INFO. Controlo Rápido.

Utilizar a Indicação de ISO no ecrã Visualização Directa



1 Seleccione a velocidade ISO.

- Toque na indicação de ISO, na parte inferior direita do LCD.



2 Defina a velocidade ISO.

- Toque na indicação de ISO e seleccione a velocidade ISO pretendida. Em seguida, toque em [↵].
- Se [AUTO] estiver seleccionado, a velocidade ISO é definida automaticamente (p.112).

Atribuir a Definição [Velocidade ISO] ao Botão <▼ [ícone]> com o Menu de Funções Personalizadas

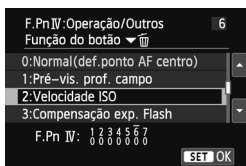

Na F.Pn-6, pode atribuir a definição de velocidade ISO ao botão <▼ [ícone]> (p.287).

Utilizar o Ecrã de Menu

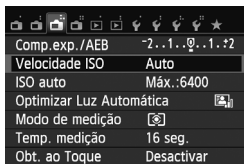

1 Seleccione [Velocidade ISO].

- No separador [3], seleccione [Velocidade ISO] e carregue em <Q/SET>.

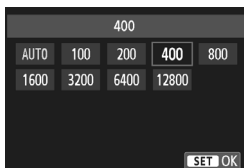

2 Defina a velocidade ISO.

- Carregue no botão << * >> para seleccionar a velocidade ISO pretendida e, em seguida, carregue em <Q/SET>.
- Se [AUTO] estiver seleccionado, a velocidade ISO é definida automaticamente (p.112).

Utilizar o Ecrã INFO. Controlo Rápido



1 Seleccione a velocidade ISO.

- No ecrã INFO. Controlo Rápido, seleccione a indicação de ISO, na parte superior direita do LCD.

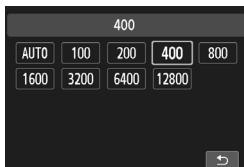

2 Defina a velocidade ISO.

- Toque na indicação de ISO e seleccione a velocidade ISO pretendida. Em seguida, toque em [↵].
- Se [AUTO] estiver seleccionado, a velocidade ISO é definida automaticamente (p.112).

Tabela de Velocidade ISO

Velocidade ISO	Situação de Disparo (Sem flash)	Alcance do Flash
100 - 400	Exterior em dia de Sol	Quanto mais elevada for a velocidade ISO, maior será o alcance do flash (p.139).
400 - 1600	Céu muito nublado ou fim de tarde	
1600 - 12800, H	Ambiente interior escuro ou noite	

* As imagens com velocidades ISO elevadas ficam com um efeito granulado.



- Em [**4: Funções personalizadas(F.Pn)**], se a opção [**2: Expansão ISO**] estiver definida para [**1:On**], também é possível definir "**H**" (equivalente a ISO 25600) (p.284).
- Mesmo se definir uma velocidade ISO lenta, com más condições de iluminação, pode detectar ruído na imagem apresentada no LCD. No entanto, quando dispara, a imagem gravada tem um nível mínimo de ruído. (A qualidade da imagem apresentada no LCD é diferente da qualidade da imagem gravada.)



- Em [**4: Funções personalizadas(F.Pn)**], se a opção [**3: Prioridade tom de destaque**] estiver definida para [**1: Activar**], não pode seleccionar ISO 100 e "**H**" (equivalente a ISO 25600) (p.285).
- Se fotografar a altas temperaturas, as imagens podem ficar com um efeito granulado. As exposições longas também podem causar uma coloração irregular na imagem.
- Se fotografar com uma velocidade ISO elevada, pode aparecer ruído (como pontos de luz e faixas).
- Se utilizar uma velocidade ISO elevada e o flash para fotografar um motivo próximo, pode ocorrer sobreexposição.
- Com ISO 12800 ou "**H**" (equivalente a ISO 25600), o número estimado de disparos e a sequência máxima de disparos para os disparos contínuos diminuem significativamente.
- Como "**H**" (equivalente a ISO 25600) é uma definição de velocidade ISO expansível, o ruído (como pontos de luz e faixas) e as cores irregulares são mais evidentes, e a resolução é inferior ao habitual.
- Como a velocidade ISO máxima que pode ser definida é diferente entre a captação de fotografias e a gravação de filmes (exposição manual), a velocidade ISO que definir pode ser alterada, se passar da captação de fotografias para a gravação de filmes. Mesmo que volte à função de fotografia, a velocidade ISO não regressa à definição original. A velocidade ISO máxima que pode ser especificada varia consoante a definição de [**2: Expansão ISO**] em [**4: Funções personalizadas(F.Pn)**].
 - Se definir [**0: Off**]: Se definir ISO 12800 durante a captação de fotografias e depois passar para a gravação de filmes, a velocidade ISO muda para ISO 6400.
 - Se definir [**1:On**]: Se definir ISO 12800/H (equivalente a ISO 25600) durante a captação de fotografias e depois passar para a gravação de filmes, a velocidade ISO muda para "**H**" (equivalente a ISO 12800).

ISO [AUTO]

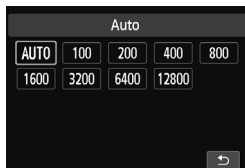

Se definir a velocidade ISO para [AUTO] e carregar no botão do obturador até meio, aparece a velocidade ISO actual. Conforme se indica abaixo, a velocidade ISO é definida automaticamente em função do modo de disparo.

Modo de Disparo	Definição de Velocidade ISO
	Definida automaticamente entre ISO 100 - 6400
	Definida automaticamente entre ISO 100 - 12800
P/Tv/Av/M ^{*1}	Definida automaticamente entre ISO 100 - 6400 ^{*2}
Com flash	ISO 400 ^{*3*4*5}

*1: Fixa em ISO 400 para obter exposições "bulb".

*2: Depende do limite máximo de velocidade ISO definido.

*3: Se o flash de preenchimento resultar em sobreexposição, é definida uma velocidade ISO 100 ou superior (excepto no modo <M>).

*4: Excepto nos modos , e .

*5: Definida automaticamente entre ISO 400 - 1600 (ou até ao limite máximo) nos modos , , , , e <P>, se utilizar o flash de ressalto com um Speedlite externo.

Se [AUTO] estiver definido, a velocidade ISO é apresentada em incrementos de pontos totais. No entanto, na realidade, a velocidade ISO é definida em incrementos mais refinados. Por isso, nas informações de disparo da imagem (p.256), pode ver uma velocidade ISO como 125 ou 640 apresentada como a velocidade ISO.

MENU Definir a Velocidade ISO Máxima para [ISO auto] ☆

Para ISO Auto, pode definir a velocidade ISO máxima entre ISO 400 - 6400.

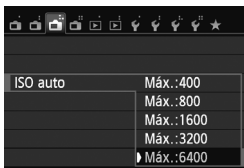

No separador [**3**], seleccione **[ISO auto]** e carregue em <**Q**/SET>. Seleccione a velocidade ISO e carregue em <**Q**/SET>.

Seleccionar o Melhor Estilo Imagem para o Motivo ★

Estão disponíveis seis Estilos Imagem à medida do motivo ou da expressão fotográfica do utilizador. Pode fazer ajustes finos em cada um deles.

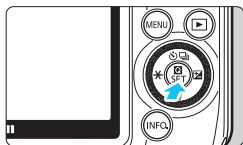

1 **Aceda ao ecrã Controlo Rápido.**

- ▶ Com o  ecrã Controlo Rápido, pode ver o efeito enquanto define o Estilo Imagem.



2 **Toque em [].**

3 **Toque num Estilo Imagem para seleccioná-lo.**

- Para fazer ajustes finos no Estilo Imagem, carregue no botão <INFO.>.

Estilos Imagem Disponíveis

Auto

A tonalidade de cor será ajustada automaticamente de acordo com a cena. As cores ficam vivas, especialmente o azul e o verde, para o céu e os campos, pôr-do-sol e cenas de exteriores.

 Se não conseguir obter a tonalidade de cor desejada com [Auto], utilize outro Estilo Imagem.

Standard

A imagem parece viva, nítida e com contornos bem definidos. Trata-se de um Estilo Imagem de aplicação geral, indicado para a maioria das cenas.

Retrato

Para obter tons de pele bonitos. A imagem parece mais suave. Adequado para retratos com grandes planos.

Se alterar o valor de [**Tonalidade cor**] (p.168), pode ajustar o tom de pele.

Paisagem

Para azuis e verdes vivos e imagens nítidas com contornos bem definidos. Indicado para fotografar paisagens impressionantes.

Neutro

Trata-se de um Estilo Imagem indicado para utilizadores que preferem processar imagens com o computador. Tonalidades de cor naturais e um aspecto suave.

Fiel

Trata-se de um Estilo Imagem indicado para utilizadores que preferem processar imagens com o computador. Quando o motivo é fotografado com uma temperatura de cor de 5200 K, a cor é ajustada colorimetricamente de acordo com a cor do motivo. As cores vivas são atenuadas, criando um aspecto suave.

Monocromát.

Cria imagens a preto e branco.

 Não é possível reverter imagens a preto e branco captadas em formatos diferentes de **RAW** para imagens a cores. Se depois quiser tirar fotografias a cores, certifique-se de que a definição [**Monocromát.**] foi cancelada.

Utilizador 1-3

Pode gravar um estilo básico como [**Retrato**], [**Paisagem**], um ficheiro Estilo Imagem, etc., e ajustá-lo conforme pretendido (p.170). Se não houver quaisquer Estilos Imagem gravados, a especificação será igual às predefinições de [**Auto**].

Alterar o Método de Focagem

		Cena Inteligente Auto	Modos da Zona Básica, modos da Zona Criativa
Modo de focagem*	Menu	(Apenas AF)	AF, MF, AF+MF
Método AF	Menu, Controlo Rápido	⌂+Localizar, FlexiZone - Multi, FlexiZone - Single	
AF contínuo	Menu	Activar / Desactivar	

* A mensagem "Modo de focagem" é apresentada se tiver colocado uma objectiva EF-M.

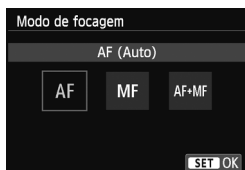

1 Seleccione o método AF.

- No separador [📷2], seleccione [Modo de focagem], [Método AF] ou [AF contínuo].
- Seleccione o item a definir e carregue em <Q/SET>.
- Também pode seleccionar o [Método AF] no ecrã Controlo Rápido.

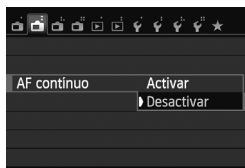
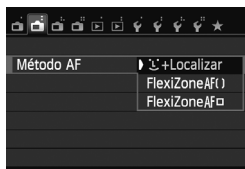

Com uma objectiva EF-M (utilizada com um menu):

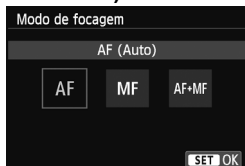

Com uma objectiva EF ou EF-S (utilizada com um interruptor):

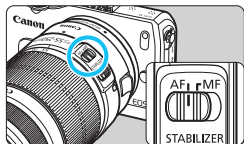

2 Defina o modo de focagem da objectiva para [AF].

- No separador [2], seleccione [Modo de focagem].
- Seleccione [AF].
- ▶ Para [Modo de focagem], se seleccionar [AF+MF], pode carregar sem soltar o botão do obturador até meio, depois de efectuar a operação AF e a focagem manual (MF) com o anel de focagem.
- Coloque o interruptor de modo da focagem da objectiva na posição <AF>.

☺(rostos)+Localizar: AF ☺

Os rostos humanos são detectados e focados. Se um rosto se mover, o ponto AF <☺> também se move para acompanhar o rosto.



1 Verifique qual é o ponto AF.

- Quando um rosto for detectado, o ponto AF <☺> aparece sobre o rosto que quer focar.
- Também pode tocar no ecrã para seleccionar o rosto ou o motivo. Se o motivo não for um rosto, aparece <☺>.
- Se não for detectado nenhum rosto ou se tocar no ecrã, mas não seleccionar qualquer rosto ou motivo, a câmara muda para [FlexiZone - Multi], para a selecção automática (p.120).

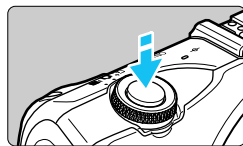

2 Foque o motivo.

- Carregue no botão do obturador até meio para focar.
- ▶ Quando conseguir focar, o ponto AF fica verde e ouve-se o aviso sonoro. (Se tiver definido [Operação AF] para [Servo AF], o ponto AF permanece branco e o aviso sonoro não emite som.)
- ▶ Se não conseguir focar, o ponto AF fica laranja.



3 Tire a fotografia.

- Carregue no botão do obturador até ao fim (p.67).



- Se a imagem estiver desfocada, não é possível efectuar a detecção de rosto. Se definir **[AF contínuo]** para **[Activar]**, pode evitar que a imagem fique muito desfocada.
- Um objecto, que não um rosto humano, pode ser detectado como rosto.
- Se o rosto que aparece na imagem for demasiado pequeno ou grande, demasiado brilhante ou escuro, ou estiver parcialmente oculto, a detecção de rosto não funciona.
- A moldura <[]> pode cobrir apenas parte do rosto.



- Se carregar no botão <▼ [ícone]>, o ponto AF <[ícone]> aparece no centro do ecrã. Arraste-o de forma a mover o ponto AF. Carregue novamente no botão <▼ [ícone]> e o ponto AF move-se até ao motivo detectado.
- Como não é possível efectuar a focagem automática com um rosto detectado próximo da extremidade da imagem, a moldura <[]> fica esbatida. Se carregar no botão do obturador até meio, o motivo é focado através do método FlexiZone - Multi com selecção automática.

FlexiZone - Multi: AF ()

Para a focagem, podem ser utilizados até 31 pontos AF (seleccionados automaticamente), abrangendo uma vasta área. Esta vasta área também pode ser dividida em 9 zonas de focagem (selecção da zona).



1 Seccione a zona AF. ☆

- Se carregar no botão <▼ [AF] >, alterna entre a selecção automática e a selecção da zona. Nos modos da Zona Básica, a selecção automática é definida.
- Para seleccionar uma zona, toque nela no ecrã. Para voltar à zona central, carregue no botão <▼ [AF] >.
- Durante a selecção de zona, toque no ícone [[AF]] apresentado no ecrã para mudar para a selecção automática.

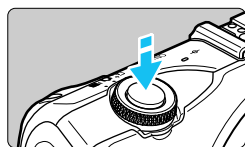

2 Foque o motivo.

- Posicione o ponto AF sobre o motivo e carregue no botão do obturador até meio.
- ▶ Quando a focagem for obtida, o ponto AF fica verde e ouve-se o aviso sonoro. (Se tiver definido [Operação AF] para [Servo AF], o ponto AF permanece branco e o aviso sonoro não emite som.)
- ▶ Se não conseguir focar, o ponto AF fica laranja.



3 Tire a fotografia.

- Carregue no botão do obturador até ao fim (p.67).



- Se a câmara não focar o motivo principal pretendido com a selecção de ponto AF automática, mude o método AF para o modo de selecção de zona ou para **[FlexiZone - Single]** e volte a focar.
- O número de pontos AF varia consoante a definição do aspecto. Em **[3:2]**, há 31 pontos AF. Em **[1:1]** e **[4:3]**, há 25 pontos AF. E em **[16:9]**, há 21 pontos AF. Em **[16:9]**, há apenas três zonas.
- Para a gravação de filmes, há 21 pontos AF (ou 25 pontos AF, se definir **[640x480]**) e três zonas (ou 9 zonas, se definir **[640x480]**).

FlexiZone - Single: AF □

Como só é utilizado um ponto AF para focar, pode focar o motivo principal.



Ponto AF

1 Mova o ponto AF.

- Toque no ecrã, na área que pretende focar, para mover o ponto AF. (Não é possível ir até às extremidades da imagem.) Para colocar o ponto AF novamente no centro da imagem, carregue no botão <▼>.

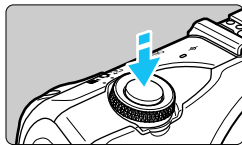

2 Foque o motivo.

- Posicione o ponto AF sobre o motivo e carregue no botão do obturador até meio.
- ▶ Quando a focagem for obtida, o ponto AF fica verde e ouve-se o aviso sonoro. (Se tiver definido **[Operação AF]** para **[Servo AF]**, o ponto AF permanece branco e o aviso sonoro não emite som.)
- ▶ Se não conseguir focar, o ponto AF fica laranja.



3 Tire a fotografia.

- Carregue no botão do obturador até ao fim (p.67).

Notas Sobre [L+Localizar], [FlexiZone - Multi] e [FlexiZone - Single]

Operação AF

- Mesmo que tenha conseguido focar, se carregar no botão do obturador até meio, a máquina volta a focar.
- O brilho da imagem pode mudar durante e depois da operação AF.
- Se a fonte de iluminação mudar durante a focagem automática, o ecrã pode sofrer vibração e a focagem pode tornar-se difícil. Se tal acontecer, foque automaticamente com a iluminação a ser utilizada para captar imagens.
- Se tiver definido [FlexiZone - Multi] e tocar em [Q] no ecrã, o centro da zona (ou o centro do ecrã, se tiver definido a selecção automática) é ampliado. Se carregar no botão do obturador até meio, o visor volta ao modo normal e a câmara faz a focagem.
- Se tiver definido [FlexiZone - Single] e tocar em [Q] no ecrã, a imagem no ponto AF é ampliada. Se carregar no botão do obturador até meio, a câmara foca enquanto a imagem ampliada é apresentada (no entanto, se [Operação AF] estiver definido para [Servo AF], o visor volta ao normal e, em seguida, a câmara foca). Este procedimento é eficaz quando a câmara estiver colocada num tripé e precisar de obter uma focagem muito precisa. Se for difícil focar na visualização ampliada, volte à visualização normal e utilize a focagem automática. Tenha em atenção que a velocidade AF pode ser diferente entre as visualizações normal e ampliada.
- Se ampliar a imagem visualizada depois de focar com [FlexiZone - Multi] ou [FlexiZone - Single] na visualização normal, a imagem pode não parecer focada.
- Se definir [L+Localizar], não é possível ampliar a imagem visualizada.

Sobre o disparo contínuo, quando [Operação AF] estiver definido para [Servo AF]:

- Se definir [L+Localizar] ou [FlexiZone - Multi], quando carregar no botão do obturador até meio, a câmara foca e o ponto AF é definido.
- Se utilizar uma objectiva EF-M, a função Servo AF é utilizada para focar; se utilizar uma objectiva EF ou EF-S, é utilizado o bloqueio de focagem.



- Se captar um motivo periférico e este estiver ligeiramente desfocado, posicione o ponto AF central ou zona sobre o motivo que pretende focar, foque novamente e tire a fotografia.
- Se definir [FlexiZone - Multi] e utilizar AF para focar, pode demorar mais tempo a focar o motivo, dependendo das condições de disparo.
- Na visualização ampliada, pode ser difícil focar utilizando AF devido ao efeito ampliado da vibração da câmara. Recomenda-se a utilização de um tripé.

Condições de disparo que dificultam a focagem

- Motivos de baixo contraste, como um céu azul, superfícies planas com cores fortes ou quando os realces ou detalhes de sombras não estiverem bem definidos.
- Motivos extremamente claros ou escuros.
- Riscas e outros padrões com contraste apenas na horizontal.
- Motivos com padrões repetidos (as janelas de um arranha-céus, teclados de computadores, etc.).
- Linhas finas e contornos pouco definidos dos motivos.
- Com uma fonte de iluminação em que o brilho, a cor ou o padrão mudam constantemente.
- Cenas nocturnas ou pontos de luz.
- Quando a imagem sofre vibração devido à luz fluorescente ou à luz LED.
- Motivos extremamente pequenos.
- Motivos na extremidade da imagem.
- Motivos que reflectem bastante a luz.
- O ponto AF cobre motivos próximos e distantes (como um animal numa jaula).
- Motivos em constante movimento dentro do ponto AF e que não conseguem ficar parados devido à vibração da câmara ou à desfocagem do motivo.
- Focagem automática quando o motivo está bastante desfocado.
- O efeito de focagem suave é aplicado com uma objectiva de focagem suave.
- É utilizado um filtro de efeitos especiais.



- Nos casos anteriores, se a câmara não conseguir focar automaticamente, foque manualmente.
- Com algumas objectivas EF (é necessário o Adaptador de Montagem EF-EOS M), pode demorar mais tempo a focar ou pode não ser possível corrigir a focagem. Para obter as informações mais recentes, visite o Web site local da Canon.

Utilizar a Opção AF Contínuo

A predefinição é **[Activar]**.

Como a focagem é feita estando a câmara constantemente próxima do motivo, quando carregar no botão do obturador, a câmara foca rapidamente o motivo. Se tiver definido **[Activar]**, a objectiva funciona frequentemente e consome mais energia da bateria. Assim, o número estimado de disparos é reduzido (duração da bateria).

Se utilizar uma objectiva EF ou EF-S, durante a opção AF contínuo, desligue a câmara antes de colocar o interruptor de modo da focagem da objectiva na posição **<MF>**.

Utilizar o Modo AF+MF (Focagem sempre manual)

Defina o Modo de focagem para **[AF+MF]**.

Depois de obter a focagem com AF, pode ajustar a focagem manualmente conforme pretendido utilizando o anel de focagem, enquanto carrega sem soltar o botão do obturador até meio.





No entanto, no modo **<M>** (p.81) ou se **[Operação AF]** estiver definido para **[Servo AF]** (p.131), a prioridade será Servo AF. Nesses casos, mesmo que defina o modo de focagem para **[AF+MF]**, não consegue focar manualmente.

Fotografar com o Obturador Táctil

Pode focar e tirar fotografias automaticamente, tocando simplesmente no LCD. Este procedimento funciona em todos os modos de disparo.



1 Active o obturador táctil.

- Toque em  na parte inferior esquerda do ecrã. Sempre que tocar no ícone, alterna entre  e .
- Se tiver definido , pode tocar para focar e captar a imagem. Se tiver definido , pode tocar para seleccionar o ponto para focar. Em seguida, carregue no botão do obturador até ao fim para captar a imagem.

2 Toque no ecrã para fotografar.

- Toque no rosto ou no motivo que aparece no ecrã.
- ▶ No ponto onde tocar, a câmara foca com o método AF definido (p.118-121). Se **[FlexiZone - Multi]** estiver definido, muda para **[FlexiZone - Single]**.
- ▶ Quando a focagem for obtida, a imagem é captada automaticamente.
- A imagem não é captada se a focagem não for obtida. Volte a tocar no rosto ou no motivo que aparece no ecrã.



- Mesmo que o modo de avanço esteja definido para  (disparos contínuos), mantém-se a opção de disparo único.
- O obturador táctil não funciona, se ampliar a imagem visualizada.
- Se definir **[1: Bloqueio AE/AF]** ou **[3: AE/AF, s/bloqueio AE]** para **[5: Botão bloqueio AE/Obturador]**, em **[4: Funções personalizadas(F.Pn)]**, não é possível efectuar a focagem automática.



- Também pode activar o obturador táctil, definindo **[Obt. ao Toque: Activar]** no separador  **[3]**.
- Para obter uma exposição "bulb", toque duas vezes no ecrã. O primeiro toque no ecrã inicia a exposição "bulb". Se tocar novamente, interrompe a exposição. Tenha cuidado para não fazer a câmara vibrar quando tocar no ecrã.
- Mesmo que **[Operação AF]** esteja definido para **[Servo AF]**, o modo One-Shot AF é activado quando utilizar o obturador táctil.

MF: Focar Manualmente

Pode ampliar a imagem e focar manualmente com precisão.

Com uma objectiva EF-M (utilizada com um menu):

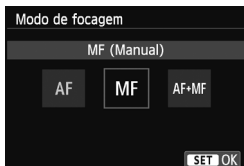

Com uma objectiva EF ou EF-S (utilizada com um interruptor):

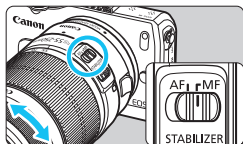

1 Defina o modo de focagem da objectiva para [MF].

- No separador [2], seleccione [Modo de focagem].
- Seleccione [MF].

- Coloque o interruptor de modo da focagem da objectiva na posição <MF>.

2 Visualize a moldura de ampliação.

- Toque no ícone [Q].
- ▶ Aparece a moldura de ampliação.
- Arraste a moldura de ampliação sobre o ecrã para seleccionar a área aproximada a ampliar. Para voltar ao centro do ecrã, carregue no botão <▼ [Q]>.

3 Seleccione a área que pretende ampliar.

- Toque nas quatro marcas [▲] para seleccionar a área que pretende ampliar.
- Para regressar ao centro do ecrã, carregue no botão <▼ [Q]>.

4 Amplie a imagem.

- Sempre que tocar em [Q] no ecrã, a área ampliada muda da seguinte forma:

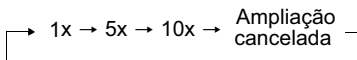

Bloqueio AE

Posição da área ampliada

Ampliação

5 Faça a focagem manualmente.

- Olhando para a imagem ampliada, rode o anel de focagem da objectiva para focar.
- Quando conseguir obter a focagem, toque em [Q] no ecrã para regressar à visualização normal.

6 Tire a fotografia.

- Carregue no botão do obturador até ao fim (p.67).



Na visualização ampliada, pode ser difícil focar devido ao efeito ampliado da vibração da câmara. Recomenda-se a utilização de um tripé.









Quando captar imagens, tenha em atenção o seguinte:



Qualidade da Imagem

- Se fotografar com uma velocidade ISO elevada, pode aparecer ruído (como pontos de luz e faixas).
- Se fotografar com altas temperaturas, a imagem pode ficar com ruído e cores irregulares.
- Se disparar continuamente durante muito tempo, a temperatura interna da câmara pode subir e a qualidade da imagem pode ser afectada. Se não estiver a fotografar, desligue a câmara.
- Se fotografar com uma exposição longa enquanto a temperatura interna da câmara permanecer elevada, a qualidade da imagem pode ser afectada. Interrompa a captação de imagens e aguarde alguns minutos antes de voltar a fotografar.

Aviso Sobre a Temperatura Interna < > (em branco) ou < > (em vermelho)

- Após o disparo prolongado ou quando fotografar a uma temperatura ambiente elevada, a temperatura interna da câmara aumenta e o ícone branco <  > ou vermelho <  > aparece, em branco ou vermelho, no ecrã.
- O ícone branco <  > indica uma qualidade de fotografia inferior. Recomenda-se que pare de fotografar durante algum tempo, até que a temperatura interna da câmara diminua.
- O ícone vermelho <  > indica que, em breve, a câmara vai desligar-se automaticamente. Se isto acontecer, não vai poder voltar a gravar enquanto a temperatura interna da câmara não diminuir. Desligue a câmara e deixe-a descansar um pouco.
- A captação de imagens durante períodos prolongados, a uma temperatura ambiente elevada, faz com que o ícone <  > ou <  > apareça mais cedo. Se não estiver a fotografar, desligue a câmara.
- A captação de imagens com velocidades ISO elevadas ou com exposições longas, enquanto a temperatura interna da câmara é elevada, pode resultar numa qualidade de imagem inferior, mesmo que o ícone branco <  > não apareça no ecrã.

Resultado do Disparo

- Se tirar a fotografia com a visualização ampliada, pode não conseguir obter a exposição pretendida. Antes de fotografar, volte à visualização normal. (Durante a visualização ampliada, a velocidade do obturador e a abertura aparecem a laranja.) Mesmo que tire a fotografia com a visualização ampliada, a imagem é captada na visualização normal.
- Se a opção [ 3: Auto Lighting Optimizer /  3: Optimizar Luz Automática] (p.159) não for definida para [Desactivar], a imagem pode parecer clara, mesmo que tenha definido uma compensação da exposição ou uma compensação da exposição do flash inferior.
- Se utilizar uma objectiva TS-E (que não seja a TS-E 17 mm f/4L nem a TS-E 24 mm f/3.5L II) e desviá-la ou incliná-la, ou se utilizar um Tubo Extensor, pode não conseguir obter a exposição padrão ou pode obter uma exposição irregular.



Quando captar imagens, tenha em atenção o seguinte:

Imagem no LCD

- Se a iluminação for fraca ou excessiva, a imagem no modo Visualização Directa pode não reflectir o brilho da imagem captada.
- Se a fonte de iluminação da imagem mudar, o ecrã pode sofrer vibração. Se isto acontecer, interrompa e retome a captação de imagens com a fonte de iluminação a utilizar.
- Se apontar a câmara numa direcção diferente, pode alterar bastante, ainda que momentaneamente, o brilho da imagem. Aguarde até o nível de brilho estabilizar antes de fotografar.
- Se a fonte de iluminação da imagem for muito intensa, a área clara pode aparecer escurecida no LCD. No caso das fotografias, essas áreas claras são gravadas correctamente como uma área clara. Em filmes, as áreas claras são gravadas quase da mesma forma que as vê no LCD.
- Em más condições de iluminação, se especificar [**F2: Brilho do LCD**] para uma definição mais clara, a imagem no LCD pode apresentar ruído cromático. No entanto, este ruído cromático não é gravado na imagem.
- Quando amplia a imagem, a nitidez pode parecer mais marcada do que é na realidade.

Objectiva e Flash

- Não é possível utilizar a função de focagem predefinida de algumas objectivas com esta câmara.
- Não é possível utilizar um flash de modelação com a câmara.

AF: Alterar a Operação de Focagem Automática ☆

Nos modos de disparo <M>, <Av>, <Tv> e <P>, pode seleccionar a operação AF (Focagem automática) mais adequada às condições de disparo ou ao motivo. Nos modos da Zona Básica, a operação AF ideal é definida para o modo de disparo respectivo.

1 Utilize o menu ou o interruptor de modo da focagem para definir a focagem para <AF>.



2 No ecrã Controlo Rápido, toque no botão de operação AF.

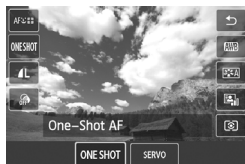

3 Toque na operação AF.

4 Foque o motivo.

- Posicione o ponto AF sobre o motivo e carregue no botão do obturador até meio. A câmara faz a focagem automática com a operação AF seleccionada.

 Se não conseguir focar, o ponto AF fica laranja. Se tal acontecer, não é possível tirar a fotografia, mesmo que carregue no botão do obturador até ao fim. Recomponha a imagem e tente focar de novo. Ou consulte “Condições de disparo que dificultam a focagem” (p.123).

One-Shot AF para Motivos Parados

Adequado para motivos parados. Se carregar no botão do obturador até meio, a câmara foca apenas uma vez.

- Quando conseguir focar, o ponto AF fica verde e ouve-se o aviso sonoro.
- Com a medição matricial (p.151), a definição de exposição é especificada ao mesmo tempo que atinge a focagem.
- Enquanto carregar sem soltar o botão do obturador até meio, a focagem fica bloqueada. Pode depois recompor a imagem, se quiser.



Se a opção [**3: Aviso sonoro**] estiver definida para [**Off**], não vai ouvir o aviso sonoro quando atingir a focagem.

Servo AF para Motivos em Movimento

Esta operação AF destina-se a focar motivos em movimento. Se carregar primeiro no botão do obturador até meio, a câmara foca e o ponto AF é definido. Enquanto carregar sem soltar o botão do obturador até meio, a câmara continua a focar o motivo.

- A exposição é definida no momento em que tira a fotografia.
- Durante o disparo contínuo, a operação AF para disparos efectuados depois do primeiro é a seguinte.
 - Se instalar uma objectiva EF-M: a câmara foca o motivo de forma contínua.
 - Se instalar uma objectiva EF ou EF-S: o bloqueio de focagem é utilizado.
- Se instalar uma objectiva EF ou EF-S, recomenda-se que defina [**Método AF**] para [**FlexiZone - Single**].
- Dependendo das condições de disparo, o desprendimento do obturador pode demorar mais tempo a ser efectuado.

- Dependendo da objectiva utilizada, da distância até ao motivo e da velocidade do mesmo, a câmara pode não conseguir focar correctamente.
- Durante o disparo contínuo, a imagem apresentada no LCD pode parecer desfocada.
- Se utilizar o zoom durante o disparo contínuo, pode não conseguir focar. Utilize o disparo contínuo depois de utilizar o zoom, para obter a composição desejada.

 Com Servo AF, o aviso sonoro não emite som, mesmo quando é feita a focagem.

Luz Auxiliar AF

Em más condições de iluminação, se carregar no botão do obturador até meio, a lâmpada do temporizador automático/luz auxiliar AF pode acender-se. O motivo é iluminado para facilitar a focagem automática.

- 
- Quando segurar na câmara, não obstrua a lâmpada do temporizador automático/luz auxiliar AF (p.48).
 - No modo , relativamente à, lâmpada do temporizador automático/luz auxiliar a luz auxiliar AF não se acende.
 - A luz auxiliar AF não é emitida com a operação Servo AF.
 - Nos modos da Zona Criativa, a luz auxiliar AF é emitida sempre que for necessário.
 - No modo de gravação de filmes, a luz auxiliar AF não é emitida.
 - A luz auxiliar AF facilita a focagem no centro do ecrã.
 - Dependendo da objectiva colocada, a luz auxiliar AF pode ser obstruída e a câmara pode não conseguir focar automaticamente.
 - Pode activar ou desactivar a luz auxiliar AF com a definição **[4: Emissão luz aux. AF (LED)]** em **[4: Funções personalizadas(F.Pn)]**.
 - Se utilizar um flash externo, a luz auxiliar AF do flash não é emitida. No entanto, se utilizar um Speedlite da série EX (vendido em separado) equipado com uma luz LED, quando a opção **[Operação AF]** estiver definida para **[ONE SHOT]**, a luz LED acende-se para fazer de luz auxiliar AF, se necessário.

Disparo Contínuo

Pode efectuar até aprox. 4,3 disparos por segundo (p.134).
Esta possibilidade é útil para fotografar uma criança a andar na sua direcção ou captar diferentes expressões faciais.



1 Carregue no botão <▲ / >.

- Também pode seleccionar o modo de disparo no ecrã INFO. Controlo Rápido.



2 Toque em [].

- Se tocar em [], pode voltar ao ecrã anterior.

3 Tire a fotografia.

- A câmara dispara continuamente enquanto carregar sem soltar o botão do obturador até ao fim.



Sugestões de Fotografia

- **Defina igualmente a operação AF (p.130) de acordo com o motivo.**
 - **Para um motivo em movimento**
Se utilizar uma objectiva EF-M e as opções [**Servo AF**] e [**Método AF**] estiverem definidas, a focagem de um motivo em movimento é contínua durante o disparo contínuo.
 - **Para motivos parados**
Se One-Shot AF estiver definido, a câmara só foca uma vez durante o disparo contínuo.
- A velocidade de disparos contínuos (número máximo de fotogramas por segundo) depende das definições da operação AF e da objectiva utilizada.

Operação AF	
One-Shot AF	Servo AF
aprox. 4,3 fps	EF-M 18-55 mm f/3.5-5.6 IS STM: aprox. 1,7 fps
	EF-M 22 mm f/2 STM: aprox. 1,2 fps
	Objectivas EF e EF-S: aprox. 4,3 fps

* Durante o disparo contínuo, a operação AF para disparos efectuados depois do primeiro é a seguinte.

- Se instalar uma objectiva EF-M: a câmara foca o motivo de forma contínua.
 - Se instalar uma objectiva EF ou EF-S: o bloqueio de focagem é utilizado.
- A velocidade do disparo contínuo pode ser inferior, quando fotografar motivos cujo brilho se altera consideravelmente.
 - Dependendo da objectiva utilizada, a imagem apresentada no LCD pode ser mais escura durante o disparo contínuo. No entanto, as imagens são gravadas com a exposição correcta.
 - Se definir a velocidade ISO para ISO 12800 ou um valor superior, o brilho do LCD só pode ser ajustado entre “1” e “4”.

- **Também pode utilizar o flash (com o Speedlite 90EX instalado).** Como o flash implica algum tempo de reciclagem a velocidade dos disparos contínuos é menor.



- Se a carga da bateria estiver fraca, a velocidade de disparo contínuo diminui ligeiramente.
- A velocidade de disparo contínuo pode ser inferior, dependendo do tipo de objectiva, da velocidade do obturador, da abertura, das condições do motivo, do brilho, da utilização do flash, etc.
- Quando utiliza um Filtro Criativo e capta imagens, mesmo que defina o modo de avanço para (disparos contínuos), mantém-se a opção de disparo único.

Utilizar o Temporizador Automático



1 Carregue no botão <▲ [ícone] / [ícone]>.

- Também pode seleccionar o modo de disparo no ecrã INFO. Controlo Rápido.



2 Toque no temporizador automático.

- Se tocar em [ícone], pode voltar ao ecrã anterior.
 - ☑: **temporizador automático de 10 seg.**
Também pode utilizar o telecomando (p.291).
 - ☑2: **temporizador automático de 2 seg.**
 - ☑c: **temporizador automático de 10 seg. mais disparos contínuos**
Toque em [▲]/[▼] para definir o número de disparos (2 a 10) com o temporizador automático.

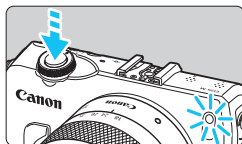

3 Tire a fotografia.

- Foque o motivo e carregue no botão do obturador até ao fim.
- ▶ Pode verificar o funcionamento do temporizador automático através da respectiva lâmpada/luz auxiliar AF, do aviso sonoro e da indicação da contagem decrescente (em segundos) no LCD.
- ▶ Dois segundos antes de a imagem ser captada, a lâmpada do temporizador automático/luz auxiliar AF acende-se e o aviso sonoro emite um som mais rápido.

Para cancelar o disparo com temporizador automático:

Carregue no botão <▲ [ícone] / [ícone]> ou coloque o interruptor de alimentação na posição <OFF>. (Para cancelar a definição do temporizador automático, carregue no botão <▲ [ícone] / [ícone]> e toque em [ícone] ou [ícone].)



- Com <S_C>, o intervalo entre os disparos pode ser prolongado, dependendo das definições das funções de disparo, tal como a qualidade de gravação de imagem ou flash.
- Quando utiliza um Filtro Criativo e capta imagens, mesmo que defina o modo de avanço para <S_C> (Temporizador:Contínuo), mantém-se a opção de disparo único.



- Depois de tirar fotografias com o temporizador automático, deve reproduzir a imagem (p.98) para verificar a focagem e a exposição.
- Se utilizar o temporizador automático para auto-retratos, utilize o bloqueio de focagem (p.71) para um objecto a uma distância aproximadamente igual à que se vai colocar.

⚡ Utilizar um Flash

Em interiores, em más condições de iluminação ou em condições de contraluz durante o dia, pode instalar uma unidade de flash e basta carregar no botão do obturador para tirar fotografias de qualidade. No modo <P>, a velocidade do obturador (1/60 seg.- 1/200 seg.) é definida automaticamente para se obter a exposição correcta do motivo. Nesta secção, é utilizado um Speedlite 90EX para explicar as funções de flash. Para obter detalhes sobre a utilização de outros flashes Speedlite EOS Dedicados da Série EX, consulte a página 292. Para obter detalhes sobre o Speedlite 90EX, consulte o respectivo Manual de Instruções. (Se tiver instalado o Speedlite 90EX nesta câmara, a luz auxiliar AF não se acende.)

Fotografia Totalmente Automática com Flash

Se o modo de disparo estiver definido para <A⁺> (Cena Inteligente Auto), <P> (Retrato), <M> (Grande plano) ou <N> (Retrato Nocturno), é possível tirar fotografias totalmente automáticas com flash. Se o modo de disparo estiver definido para <CA> (Criativo Auto), pode seleccionar **[Auto flash]**, **[Flash ligado]** ou **[Flash desligado]** no ecrã Controlo Rápido*.

* O modo de flash varia consoante o modo de disparo.

Modo de Disparo	Modo de flash
A ⁺ (Cena Inteligente Auto)	Auto flash
CA (Criativo Auto)	Auto flash/Flash ligado/Flash desligado*
P (Retrato)	Auto flash
M (Paisagem)	Flash desligado
M (Grande plano)	Auto flash
N (Desporto)	Flash desligado
N (Retrato Nocturno)	Auto flash
N (Cena Noct. Portátil)	Flash ligado
N (Contr. Contraluz HDR)	Flash desligado
P (Programa AE)	Flash ligado
Tv	Flash ligado
Av	Flash ligado
M	Flash ligado
Filmes	Flash desligado

* Pode definir o modo de flash através do ecrã Controlo Rápido.

 Se a imagem resultante estiver demasiado escura, aproxime-se do motivo e capte novamente a imagem.

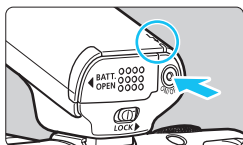

1 Instale um Speedlite e ligue-o.

- ▶ A luz de alimentação do Speedlite acende-se e o carregamento começa.

2 Certifique-se de que a luz <⚡> se acende.

- Quando esta se acender, pode captar imagens.
- Nos modos da Zona Básica (p.26), só pode soltar o obturador quando a luz <⚡> se acender.

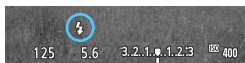

3 Carregue no botão do obturador até meio.

- Na parte inferior esquerda do LCD, verifique se o ícone <⚡> aparece.

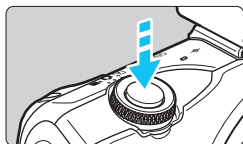

4 Tire a fotografia.

- Quando atinge a focagem e carrega no botão do obturador até ao fim, o flash dispara para tirar a fotografia.

Alcance Efectivo do Flash

[Aprox. em metros]

Velocidade ISO	EF-M 18-55 mm f/3.5-5.6 IS STM		EF-M 22 mm f/2 STM
	18 mm (f/3.5)	55 mm (f/5.6)	22 mm (f/2.0)
100	1 - 2,6	1 - 1,6	1 - 4,5
200	1 - 3,6	1 - 2,3	1 - 6,4
400	1 - 5,1	1 - 3,2	1 - 9,0
800	1 - 7,3	1 - 4,5	1,1 - 12,7
1600	1 - 10,3	1 - 6,4	1,6 - 18,0
3200	1,3 - 14,5	1 - 9,1	2,3 - 25,5
6400	1,8 - 20,6	1,1 - 12,9	3,2 - 36,0
12800	2,6 - 29,1	1,6 - 18,2	4,5 - 50,9

Função de Desactivação do Flash Associada à Câmara

Quando coloca o interruptor de alimentação da câmara na posição <OFF> depois de ter captado imagens com um Speedlite 90EX instalado na câmara, o Speedlite também é definido para <OFF>. No entanto, dependendo da operação, a função de desactivação do Speedlite pode não estar correctamente associada à mesma função da câmara.



Sugestões de Fotografia

- **Se a imagem resultante estiver demasiado escura.**
Nos modos da Zona Criativa: **M**, **Av**, **Tv** ou **P**, aproxime-se do motivo ou aumente a velocidade ISO. Se aumentar a velocidade ISO, pode alargar o alcance do flash.
Noutros modos de disparo, aproxime-se do motivo e capte novamente a imagem.
- **Utilizar o flash de preenchimento**
Para fotografar motivos em contraluz, seleccione [**Matricial**] para [**Medição E-TTLII**] (p.220). Se utilizar a função de flash de preenchimento, o rosto do motivo pode ficar mais claro.
- **Em ambientes claros, diminua a velocidade ISO. (Modo M, Av, Tv ou P)**
Se a definição de exposição piscar no LCD, diminua a velocidade ISO.
- **Retire a cobertura da objectiva e afaste-se, pelo menos, 1 metro do motivo.**
Se a objectiva tiver uma cobertura instalada ou se estiver demasiado próximo do motivo, a parte de baixo da imagem pode parecer escura devido ao flash estar obstruído. Para fotografias importantes verifique a imagem no LCD, para ter a certeza de que a exposição do flash parece natural (e não escura na parte inferior).



Quando utilizar o Adaptador de Montagem EF-EOS M, a luz do flash pode ser parcialmente obstruída, sendo visível uma sombra na parte inferior da imagem.



As câmaras com objectivas intermutáveis, como a EOS M, são extremamente flexíveis. Uma teleobjectiva aproxima objectos distantes e comprime a perspectiva; as objectivas de grande angular fazem o oposto e oferecem imagens dramáticas.

4



Disparo Avançado

Este capítulo complementa o Capítulo 3, apresentando outras formas de fotografar de forma criativa.

- A primeira metade deste capítulo explica como utilizar os modos **<Tv>**, **<Av>** e **<M>**.
- Todas as funções explicadas no Capítulo 3 podem igualmente ser utilizadas nos modos **<Tv>**, **<Av>** e **<M>**.
- Para ver que funções podem ser utilizadas em cada modo de disparo, consulte a página 296.
- O símbolo ☆ apresentado na direita da página de título indica que a função só está disponível nos modos da Zona Criativa (p.25).

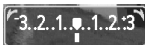
Sobre o Ponteiro do Selector Principal



O ícone do ponteiro , que aparece juntamente com a velocidade do obturador, a definição de abertura ou o valor de compensação da exposição, indica que pode rodar o selector  para ajustar a respectiva definição.

Tv: Transmitir o Movimento do Motivo

Pode fixar a acção ou criar um efeito de rasto no modo <Tv> (Prioridade de obturador AE).

* <Tv> significa Valor temporal.



Acção desfocada

(Velocidade lenta do obturador: 1/30 seg.)



Acção fixa

(Velocidade rápida do obturador: 1/2000 seg.)



1 Toque no ícone do modo de disparo apresentado no canto superior esquerdo do ecrã.

- Aparece o ecrã de selecção do modo de disparo.



2 Toque em [Tv] no ecrã.



3 Defina a velocidade do obturador pretendida.

- Consulte "Sugestões de Fotografia" para obter mais informações sobre a definição da velocidade do obturador.
- Quando tocar na velocidade do obturador, aparece o ecrã de definição. Toque em [◀]/[▶] ou rode o selector <⦿> para definir a velocidade do obturador.
- Rode o selector <⦿> para a direita, para definir uma velocidade do obturador mais rápida, e para a esquerda, para definir uma velocidade do obturador mais lenta.



4 Tire a fotografia.



Sugestões de Fotografia

- **Para fixar o movimento rápido de um motivo**
Utilize uma velocidade do obturador rápida, como de 1/4000 seg. a 1/500 seg.
- **Para criar um efeito de rasto quando fotografar uma criança ou um animal a correr, dando a impressão de movimento**
Utilize uma velocidade média do obturador, como de 1/250 seg. e 1/30 seg. Enquanto segue o motivo em movimento, carregue no botão do obturador para captar a imagem. Se utilizar uma teleobjectiva, segure-a bem para evitar a vibração da câmara.
- **Para criar um efeito de rasto quando fotografar a água de um rio ou de uma fonte.**
Utilize uma velocidade lenta do obturador de 1/30 seg. ou menos. Utilize um tripé para evitar a vibração da câmara.
- **Defina a velocidade do obturador de modo a que a indicação de abertura não pisque.**
Se carregar no botão do obturador até meio e alterar a velocidade do obturador enquanto a abertura aparece no visor, a indicação de abertura vai alterar-se de modo a manter a mesma exposição (quantidade de luz captada pelo sensor de imagem). Se exceder o intervalo de abertura que pode ajustar, a indicação de abertura começa a piscar, o que significa que não é possível obter a exposição padrão. Se a exposição for demasiado escura, o valor máximo de abertura (número mais baixo) começa a piscar. Se isso acontecer, toque para aceder ao ecrã de definição e, em seguida, toque em [◀] (ou rode o selector <⦿> para a esquerda) para especificar uma velocidade do obturador mais lenta, ou aumente a velocidade ISO. Se a exposição for demasiado clara, o valor mínimo de abertura (número mais elevado) começa a piscar. Se isso acontecer, toque para aceder ao ecrã de definição e, em seguida, toque em [▶] (ou rode o selector <⦿> para a direita) para especificar uma velocidade do obturador mais rápida, ou diminua a velocidade ISO.



Utilizar o Speedlite 90EX

Para obter uma exposição correcta do flash para o motivo, a saída de flash é definida automaticamente (exposição de flash automático) de acordo com a abertura especificada automaticamente. Pode definir a velocidade do obturador de 1/200 seg. a 30 seg.

Av : Alterar a Profundidade de Campo

Para desfocar o fundo, ou para focar nitidamente os objectos mais próximos e mais afastados, utilize o modo <Av> (Prioridade de abertura AE) para ajustar a profundidade de campo (intervalo de focagem aceitável).

* <Av> significa Valor de abertura, que é o tamanho do orifício do diafragma no interior da objectiva.



Fundo desfocado
(Com um número f/ de abertura baixo: f/5.6)



Fundo e primeiro plano nítidos
(Com um número f/ de abertura elevado: f/32)



1 Toque no ícone do modo de disparo apresentado no canto superior esquerdo do ecrã.

- Aparece o ecrã de selecção do modo de disparo.



2 Toque em [AV] no ecrã.



3 Defina a abertura pretendida.

- Quanto maior for o número f/, maior é a profundidade de campo, em que a focagem nítida é obtida tanto para o primeiro plano como para o fundo.
- Quando toca na abertura, aparece o ecrã de definição. Toque em [◀]/[▶] ou rode o selector <⊙> para definir a abertura.
- Rode o selector <⊙> para a direita, para definir um número f/ superior (menor abertura), e para a esquerda, para definir um número f/ inferior (maior abertura).



4 Tire a fotografia.



Indicação de Abertura

Quanto maior for o número $f/$, menor é a abertura. Os valores de abertura apresentados diferem conforme a objectiva. Se a câmara não tiver nenhuma objectiva montada, aparece "00" como valor de abertura.



Sugestões de Fotografia

- Se utilizar um número $f/$ de abertura elevado ou fotografar em cenas com más condições de iluminação, pode ocorrer vibração da câmara.** Um número $f/$ de abertura superior diminui a velocidade do obturador. Em más condições de iluminação, a velocidade do obturador pode ser 30 seg. Nesses casos, aumente a velocidade ISO e segure bem a câmara ou utilize um tripé.
- A profundidade de campo depende não apenas da abertura, mas também da objectiva e da distância até ao motivo.** Como as objectivas de grande angular têm uma elevada profundidade de campo (intervalo de focagem aceitável à frente e atrás do ponto de focagem), não precisa de definir um número $f/$ de abertura elevado para obter uma imagem nítida dos objectos no fundo e em primeiro plano. As teleobjectivas, pelo contrário, têm uma profundidade de campo mais reduzida. Quanto mais próximo estiver o motivo, menor a profundidade de campo. Um motivo mais afastado corresponde a uma maior profundidade de campo.
- Defina a abertura de modo a que a indicação da velocidade do obturador não pisque.** Se carregar no botão do obturador até meio e alterar a abertura enquanto a velocidade do obturador aparece no visor, a indicação da velocidade do obturador também se altera para manter a mesma exposição (quantidade de luz captada pelo sensor de imagem). Se exceder o intervalo de velocidade do obturador que pode ajustar, a indicação da velocidade do obturador aparece a piscar, para indicar que não é possível obter a exposição padrão.



Se a fotografia for demasiado escura, a indicação da velocidade do obturador de "30" (30 seg.) começa a piscar. Se isso acontecer, toque para aceder ao ecrã de definição e, em seguida, toque em [◀] (ou rode o selector <⦿> para a esquerda) para definir um número f/ de abertura inferior, ou aumente a velocidade ISO.

Se a fotografia for demasiado clara, a indicação da velocidade do obturador de "4000" (1/4000 seg.) começa a piscar. Se isso acontecer, toque para aceder ao ecrã de definição e, em seguida, toque em [▶] (ou rode o selector <⦿> para a direita) para definir um número f/ de abertura superior, ou diminua a velocidade ISO.

Utilizar o Speedlite 90EX

Para obter uma exposição correcta do flash, a saída de flash é definida automaticamente para corresponder à abertura especificada (exposição de flash automático). A velocidade do obturador é definida automaticamente entre 1/200 seg. - 30 seg. em função do brilho da cena. Em más condições de iluminação, o motivo principal é captado com o flash automático e o fundo é captado com uma velocidade do obturador mais lenta, definida automaticamente. Tanto o motivo como o fundo ficam com uma exposição adequada (sincronização automática de flash em baixa velocidade). Se segurar na câmara com a mão, mantenha-a bem firme para evitar a vibração. Recomenda-se a utilização de um tripé.

Para evitar uma velocidade do obturador lenta, em [📷 1: **Controlo externo Speedlite**], defina [**Veloc.sinc.Flash no modo AV**] para [1/200-1/60seg. auto] ou [1/200 seg.(fixo)] (p.221).

Pré-visualização de Profundidade de Campo [☆]

O tamanho da abertura (diafragma) só muda no momento em que a fotografia é tirada. Caso contrário, a abertura permanece totalmente aberta. Como tal, se olhar para a cena através do LCD, a profundidade de campo vai parecer reduzida.

Com o procedimento abaixo, pode verificar a profundidade de campo.

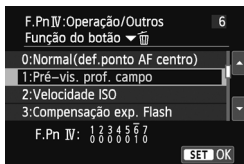

1 Active a pré-visualização de profundidade de campo.

- Em [**F4: Funções personalizadas(F.Pn)**], defina [**6: ▼ Função do botão**] para [**1: Pré-vis. prof. campo**] (p.287).
- O procedimento de definição de Funções Personalizadas é explicado na página 282.

2 Saia do menu.

3 Carregue no botão <▼ >.

- ▶ A abertura é reduzida e pode verificar a profundidade de campo.

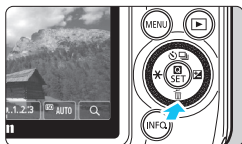

M: Exposição Manual

Pode definir a velocidade do obturador e a abertura manualmente conforme pretender. Defina a exposição ao mesmo tempo que consulta a escala de nível de exposição. Este método chama-se exposição manual.

* <M> significa Manual.



1 Toque no ícone do modo de disparo apresentado no canto superior esquerdo do ecrã.

- Aparece o ecrã de selecção do modo de disparo.

2 Toque em [M] no ecrã.

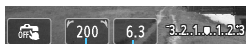

3 Defina a velocidade do obturador e a abertura.

- Se tocar na velocidade do obturador e na abertura, aparece o ecrã de definição. Toque em [◀]/[▶] ou rode o selector <☉> para definir a velocidade do obturador e a abertura.
- Carregue no botão <▶☑> para definir a velocidade do obturador e a abertura. Também pode seleccionar a velocidade do obturador e a abertura, e definir estes itens. (Quando seleccionado, o ícone do ponteiro <↖↗> aparece acima do valor que pode ser alterado.) Rode o selector <☉> para definir a velocidade do obturador ou a abertura.

Índice de exposição padrão

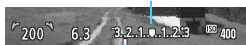

Indicação do nível de exposição

4 Foque o motivo.

- Carregue no botão do obturador até meio.
- A indicação do nível de exposição <◀▶> indica qual a distância entre o nível de exposição actual e o nível de exposição padrão.

5 Defina a exposição e tire a fotografia.

- Verifique o nível de exposição e defina a velocidade do obturador e a abertura pretendidas.
- Se o nível de exposição exceder ± 3 pontos, <◀/▶> acende-se a <-3> ou <+3> na escala do nível de exposição.



- Em [3: Auto Lighting Optimizer/ 3: Optimizar Luz Automática], se remover o <√> para [Desact durant exp. man.], pode efectuar a definição no modo <M> (p.159).
- Se definir ISO auto, pode carregar no botão <◀ * > para bloquear a velocidade ISO.
- Depois de recompor a imagem, pode ver a diferença do nível de exposição no respectivo indicador (p.24), em comparação com os valores apresentados quando carregou no botão <◀ * >.

Utilizar o Speedlite 90EX

Para obter uma exposição correcta do flash para o motivo principal, a saída de flash é definida automaticamente para corresponder à abertura especificada (exposição de flash automático). Pode definir a velocidade do obturador de 1/200 seg. a 30 seg. ou "bulb".

"BULB": Exposições "Bulb"

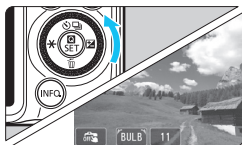

Uma exposição "bulb" mantém o obturador aberto enquanto carregar sem soltar o botão do obturador. Pode ser utilizada para fotografar fogos-de-artifício e outros motivos que necessitem de exposições longas.

Conforme é explicado no passo 3 da página 148, pode tocar em [◀] ou rodar o selector <☉> para a esquerda para seleccionar [BULB] e, em seguida, carregue no botão do obturador. O tempo de exposição decorrido aparece no LCD.

- Como as exposições "bulb" produzem mais ruído do que o normal, a imagem pode ficar com o efeito de grão.
- Quando define [📷 4: Redução ruído de longa exp.] para [Auto] ou [Activar], é possível reduzir o ruído provocado pela exposição longa (p.161).



- Para exposições "bulb", recomenda-se a utilização de um tripé.
- Pode também utilizar um Telecomando (vendido em separado, p.291) para as exposições "bulb". Se carregar no botão de transmissão do Telecomando, a exposição "bulb" começa de imediato ou 2 segundos mais tarde. Carregue no botão novamente para parar a exposição "bulb".

MENU Alterar o Modo de Medição [☆]

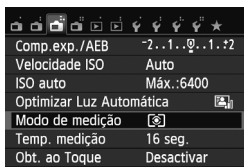
São fornecidos quatro métodos (modos de medição) para medir o brilho do motivo. Normalmente, recomenda-se a medição matricial. Nos modos da Zona Básica, a medição matricial é definida automaticamente.



1 Seleccione [Modo de medição].

- No separador [3], seleccione [Modo de medição] e carregue em </SET >.



2 Defina o modo de medição.

- Seleccione o modo de medição e carregue em </SET >.

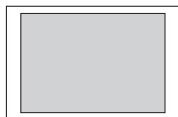

Medição matricial

É um modo de medição de aplicação geral, indicado até mesmo para motivos em contraluz. A câmara define automaticamente a exposição de acordo com a cena.

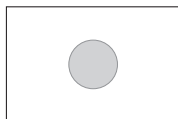

Medição parcial

Eficaz quando o fundo é muito mais claro do que o motivo devido a contraluz, etc. A área cinzenta na figura da esquerda representa o local onde é medido o brilho para obter a exposição padrão.

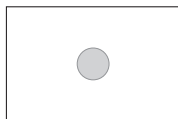





Medição pontual

Este tipo de medição destina-se a medir uma parte específica do motivo ou da cena. A área cinzenta na figura à esquerda é onde a medição é ponderada para obter a exposição padrão. Este modo de medição destina-se a utilizadores avançados.



 **Ponderada c/pred. centro**

O brilho é ponderado ao centro da imagem e utilizado para calcular a média da cena completa. Este modo de medição destina-se a utilizadores avançados.

 Se a opção One-Shot AF estiver definida: Com , a definição de exposição é bloqueada quando carregar no botão do obturador até meio e a focagem for obtida. Com ,  e , a definição de exposição é especificada no momento da exposição. (A definição de exposição não é bloqueada quando carregar no botão do obturador até meio.)

Definir a Compensação da Exposição ☆

Definir a Compensação da Exposição

Defina a compensação da exposição se não obtiver a exposição (sem flash) desejada. Pode utilizar esta função nos modos da Zona Criativa (à excepção de <M>). Pode definir a compensação da exposição até ± 3 pontos, em incrementos de $1/3$ pontos. Pode definir a compensação de exposição no ecrã Visualização Directa ou no ecrã INFO. Controlo Rápido. No ecrã Visualização Directa, pode ajustar a compensação de exposição enquanto vê o efeito no ecrã.



Maior exposição para uma imagem mais clara



Menor exposição para uma imagem mais escura



Exposição escura



Maior exposição para uma imagem mais clara

Utilizar o ecrã Visualização Directa

- Se tocar na escala de compensação de exposição, aparece o ecrã de definição. Toque em [+]/[-] para ajustar a compensação de exposição.

Utilizar o ecrã INFO. Controlo Rápido

- No ecrã INFO. Controlo Rápido, seleccione a compensação de exposição. Toque em [+]/[-] ou carregue no botão <◀ * >/<▶ * > para ajustar a compensação de exposição.
- **Tornar mais clara:**
Toque em [+] ou carregue no botão <▶ * >. (Maior exposição)
- **Tornar mais escura:**
Toque em [-] ou carregue no botão <◀ * >. (Exposição reduzida)
- Depois de tirar a fotografia, cancele a compensação da exposição definindo-a para 0.

Se combinar esta funcionalidade com AEB (p.155), pode defini-la para além de ± 3 pontos. Defina-a com [📷 3: Comp.exp./AEB] ou com o ecrã INFO. Controlo Rápido.

Compensação da Exposição do Flash

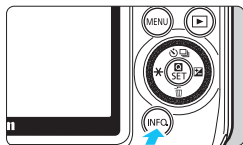

Defina a compensação da exposição do flash se não obtiver a exposição do flash pretendida para o motivo. Pode definir a compensação da exposição até ± 2 pontos, em incrementos de $1/3$ pontos.



1 Aceda ao ecrã INFO. Controlo Rápido.







2 Seleccione [].



- Carregue no botão \triangleleft  \triangleright / \triangleright  \triangleleft para seleccionar [*].
- ▶ [**Compensação exp.flash**] será apresentado na parte inferior.



3 Defina o valor de compensação da exposição.

- Para tornar a exposição do flash mais clara, rode o selector \odot para a direita. (Exposição aumentada)
Para torná-la mais escura, rode o selector \odot para a esquerda. (Exposição reduzida)
- Ou então carregue em \square / SET para aceder ao ecrã de definições. Toque em [\triangleleft] / [\triangleright] ou rode o selector \odot para ajustar o valor de compensação.
- ▶ Ao tocar em [], aparece o ícone \triangleleft  \triangleright .
- Depois de tirar a fotografia, cancele a compensação da exposição do flash definindo-a para 0.

 Se especificar [ 3: Auto Lighting Optimizer /  3: Optimizar Luz Automática] (p.159) para uma definição diferente de [Desactivar], a imagem pode parecer clara, mesmo que tenha definido uma compensação da exposição ou uma compensação da exposição do flash reduzida.

 Também pode definir a compensação da exposição do flash com [Def. de funções do flash], em [ 1: Controlo externo Speedlite] (p.222).

Variação Automática da Exposição ☆

Esta função constitui um patamar mais avançado da compensação da exposição, porque faz variar a exposição automaticamente com três imagens (até ± 2 pontos em incrementos de $1/3$ pontos), como se mostra abaixo. Deste modo, pode escolher a melhor exposição. Isto designa-se AEB (Variação Automática da Exposição).



Exposição padrão



Exposição mais escura
(Exposição reduzida)



Exposição mais clara
(Maior exposição)



1 Aceda ao ecrã INFO. Controlo Rápido.



Amplitude AEB

2 Seleccione a compensação de exposição.

3 Defina a amplitude AEB.

- Rode o selector ou toque em /[] para definir a amplitude AEB.
- Também pode definir o AEB e a compensação de exposição. Toque em /[] ou carregue no botão para ajustar a amplitude AEB com base na definição da compensação de exposição.
- Depois de sair da definição, a amplitude AEB aparece no LCD.



4 Tire a fotografia.

- Carregue no botão do obturador até ao fim. As três fotografias enquadradas são tiradas pela seguinte ordem: exposição standard, exposição reduzida e exposição aumentada.



Também pode definir AEB no separador [📷 3], [Comp.exp./AEB].

Cancelar AEB

- Siga os passos 1 a 3 para desactivar a indicação do nível de AEB.
- A definição AEB também é cancelada automaticamente se colocar o interruptor de alimentação na posição <OFF>, reciclagem do flash completa, etc.



Sugestões de Fotografia

● Utilizar AEB com disparos contínuos

Se definir <📷> disparo contínuo (p.133) e carregar no botão do obturador até ao fim, as três imagens enquadradas são captadas consecutivamente por esta ordem: exposição standard, exposição reduzida e exposição aumentada.

● Utilizar AEB com <📷> disparo único

Carregue três vezes no botão do obturador para captar as três imagens enquadradas. As três imagens enquadradas são captadas pela seguinte ordem: exposição standard, exposição reduzida e exposição aumentada.

● Utilizar AEB com o temporizador automático ou um Telecomando (vendido em separado)

Com o temporizador automático ou o Telecomando (<📷> ou <📷2>), pode efectuar três disparos contínuos após um atraso de 10 seg. ou 2 seg. Com <📷c> (p.136) definido, o número de disparos contínuos será três vezes o número definido.



- Não é possível utilizar AEB com flash, Redução de Ruído em Disparos Múltiplos, fotografia com Filtros criativos e fotografia com o modo "bulb".
- Se especificar [📷 3: Auto Lighting Optimizer/📷 3: Optimizar Luz Automática] (p.159) para uma definição diferente de [Desactivar], o efeito AEB pode ser mínimo.

✳ Bloquear a Exposição (Bloqueio AE) ☆

Pode bloquear a exposição quando a área de focagem for diferente da área de medição da exposição ou quando quiser tirar várias fotografias com a mesma definição de exposição. Carregue no botão <✳> para bloquear a exposição, depois recomponha a imagem e dispare. A este procedimento chama-se bloqueio AE. É útil para motivos em contraluz.

1 Foque o motivo.

- Carregue no botão do obturador até meio.
- ▶ Aparece a definição de exposição.

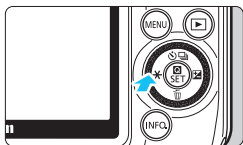

2 Carregue no botão <✳>. (☉16)

- ▶ <✳> aparece e a exposição é bloqueada (bloqueio AE).
- Carregue novamente no botão <✳> para cancelar o bloqueio AE.





3 Recomponha a imagem e dispare.

- Se quiser manter o bloqueio AE em mais fotografias, carregue sem soltar o botão <✳> ao mesmo tempo que carrega no botão do obturador para tirar outra fotografia.

* Bloquear a Exposição (Bloqueio AE) *

Efeitos do Bloqueio AE

Modo de Medição (p.151)	Método de Selecção de Ponto AF (p.118-121)	
	Selecção Automática	Selecção Manual
 *	O bloqueio AE é aplicado no ponto AF onde a focagem foi obtida.	O bloqueio AE é aplicado no ponto AF seleccionado.
	O bloqueio AE é aplicado no ponto AF central.	

* Durante a focagem manual, o bloqueio AE é aplicado no ponto AF central.

MENU Corrigir o Brilho e o Contraste Automaticamente [☆]

Se a imagem sair escura ou com pouco contraste, o brilho e o contraste podem ser corrigidos automaticamente. Esta função designa-se por Auto Lighting Optimizer (Optimizar Luz Automática). A predefinição é **[Normal]**. No caso das imagens JPEG, a correcção é feita quando se capta a imagem. No caso das imagens RAW, pode ser corrigida com o Digital Photo Professional (software fornecido, p.340). Nos modos da Zona Básica, **[Standard]** é definido.

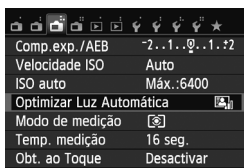

1 Seleccione **[Auto Lighting Optimizer/Optimizar Luz Automática]**.

- No separador **[3]**, seleccione **[Auto Lighting Optimizer/Optimizar Luz Automática]** e carregue em **<Q/SET>**.

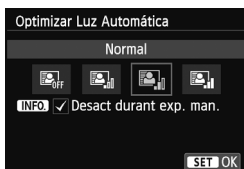

2 Seleccione a definição.

- Seleccione a definição pretendida e carregue em **<Q/SET>**.

3 Tire a fotografia.

- Se for necessário, a imagem é gravada com o brilho e o contraste corrigidos.



- Em **[4: Funções personalizadas(F.Pn)]**, se a opção **[3: Prioridade tom de destaque]** estiver definida para **[1:Activar]**, a opção Auto Lighting Optimizer (Optimizar Luz Automática) é automaticamente definida para **[Desactivar]** e não pode alterar esta definição.
- Dependendo das condições de disparo, o ruído pode aumentar.
- Mesmo que especifique uma definição diferente de **[Desactivar]** e utilize a compensação da exposição ou compensação da exposição do flash para escurecer a exposição, a imagem pode sair clara. Se pretender uma exposição mais escura, defina esta função para **[Desactivar]**.



No passo 2, se carregar no botão **<INFO.>** e remover o **<√>** para a definição **[Desact durant exp. man.]**, pode definir o Auto Lighting Optimizer (Optimizar Luz Automática) no modo **<M>**.

Redução de Ruído da Velocidade ISO Elevada

Esta função reduz o ruído gerado na imagem. Apesar de o ruído se aplicar a todas as velocidades ISO, é particularmente eficaz com velocidades ISO elevadas. Com velocidades ISO baixas, o ruído é reduzido nas partes mais escuras (áreas sombreadas). Altere a definição de acordo com o nível de ruído.

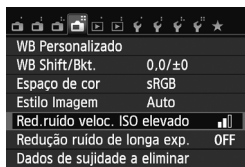

1 Seleccione [Red.ruído veloc. ISO elevado].

- No separador [4], seleccione [Red.ruído veloc. ISO elevado] e carregue em <Q/SET>.



2 Especifique a definição.

- Seleccione a definição pretendida e carregue em <Q/SET>.
- ▶ O ecrã de definições fecha-se e o menu volta a aparecer.

• [Red. Ruído Multi Disp.]

Redução de ruído com maior qualidade de imagem do que quando a opção [Elevado] é aplicada. Para uma fotografia, quatro imagens são captadas em sequência e fundidas automaticamente numa única imagem JPEG.

3 Tire a fotografia.

- A imagem é gravada com a redução de ruído aplicada.

Com [Elevado] ou [Red. Ruído Multi Disp.], a sequência máxima de disparos para os disparos continuos diminui significativamente.

**[Red. Ruído Multi Disp.]**

- Não é possível definir as seguintes funções: AEB, Variação WB, **[4: Redução ruído de longa exp.]**, **RAW + L/RAW**. Se uma destas definições já estiver activada, não pode definir **[Red. Ruído Multi Disp.]**.
- Não é possível fotografar com flash.
- Não pode definir **[Red. Ruído Multi Disp.]** para exposições "bulb".
- Se desligar a câmara ou alterar o modo de disparo para um modo da Zona Básica, gravação de filmes ou "bulb", a definição muda para **[Normal]**.
- Dependendo das condições de disparo, pode aparecer ruído na periferia da imagem.
- Se as imagens estiverem muito desalinhadas devido a vibração da câmara ou se houver um motivo em movimento, o efeito da redução de ruído pode ser mínimo.
- A opção de alinhamento de imagens pode não funcionar devidamente com padrões repetitivos (grades, riscas, etc.) ou com imagens planas que tenham uma única tonalidade.
- A gravação da imagem para o cartão é mais demorada do que na captação normal de imagens. Durante o processamento das imagens, aparece "BUSY" e só pode voltar a fotografar quando o processamento estiver concluído.
- **[4: Dados de sujidade a eliminar]**.
- Se definir **[Red. Ruído Multi Disp.]**, não é possível efectuar a impressão directa. Selecione uma definição diferente de **[Red. Ruído Multi Disp.]** e efectue a impressão directa.



Se reproduzir uma imagem **RAW + L** ou **RAW** com a câmara ou se imprimir uma imagem directamente, o efeito da redução de ruído de velocidade ISO elevada pode parecer mínimo. Verifique o efeito da redução de ruído ou utilize o Digital Photo Professional (software fornecido, p.340) para imprimir imagens com redução de ruído.

Redução de Ruído de Longa Exposição

Pode reduzir o ruído em exposições longas.

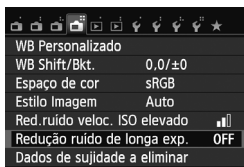

1

Selecione **[Redução ruído de longa exp.]**.

- No separador **[4]**, selecione **[Redução ruído de longa exp.]** e carregue em **<Q/SET>**.

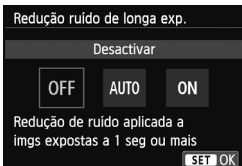

2 Especifique a definição.

- Selecciona a definição pretendida e carregue em <Q/SET>.
- ▶ O ecrã de definições fecha-se e o menu volta a aparecer.

● [Auto]

Para exposições de 1 seg. ou mais, a redução de ruído é efectuada automaticamente, caso seja detectado o ruído típico de exposições longas. Na maior parte dos casos, a definição **[Auto]** é eficaz.

● [Activar]

A redução de ruído é efectuada para todas as exposições de 1 seg. ou mais. A definição **[Activar]** pode conseguir reduzir o ruído que, de outra forma, não será detectado com a definição **[Auto]**.

3 Tire a fotografia.

- A imagem à qual foi aplicada a redução de ruído é gravada.

- Com **[Auto]** e **[Activar]**, o processo de redução de ruído depois de tirar a fotografia pode demorar o mesmo tempo que a exposição. Só pode tirar outra fotografia quando o processo de redução de ruído terminar.
- As imagens captadas com ISO 1600 ou valor superior podem apresentar um efeito de grão mais acentuado com a definição **[Activar]** do que com a definição **[Desactivar]** ou **[Auto]**.
- Se tiver definido **[Auto]** e **[Activar]**, e estiver a captar uma exposição longa, "BUSY" aparece durante o processo de redução de ruído, não sendo possível tirar outra fotografia.

MENU Correção de Iluminação Periférica da Objectiva / Aberração Cromática

A quebra de iluminação periférica é um fenómeno que torna os cantos da imagem mais escuros, devido às características da objectiva. Uma faixa colorida nos contornos do motivo é outra aberração cromática. Ambas as aberrações da objectiva podem ser corrigidas. As imagens RAW podem ser corrigidas com o Digital Photo Professional (software fornecido, p.340).

Correção de Iluminação Periférica

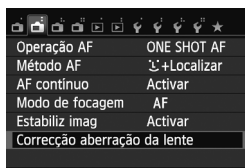

1 Seleccione [Correção aberração da lente].

- No separador [2], seleccione [Correção aberração da lente] e carregue em <Q/SET>.

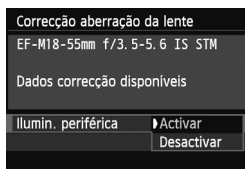

2 Seleccione a definição.

- Verifique se [Dados correção disponíveis] aparece para a objectiva colocada.
- Seleccione [Ilumin. periférica] e carregue em <Q/SET>.
- Seleccione [Activar] e carregue em <Q/SET>.
- Se aparecer [Dados de correção indispon.], consulte “Dados de Correção da Objectiva” na página 165.

3 Tire a fotografia.

- A imagem é gravada com a iluminação periférica corrigida.



Dependendo das condições de disparo, pode aparecer ruído na periferia da imagem.



- O valor de correção aplicado será ligeiramente inferior ao valor máximo de correção que é possível definir com o Digital Photo Professional (software fornecido).
- Quanto maior a velocidade ISO, menor é o valor de correção.

Correcção da Aberração Cromática

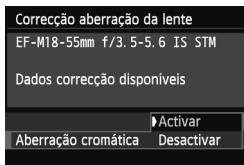

1 Seleccione a definição.

- Verifique se [**Dados correcção disponíveis**] aparece para a objectiva colocada.
- Seleccione [**Aberração cromática**] e carregue em <Q/SET>.
- Seleccione [**Activar**] e carregue em <Q/SET>.
- Se aparecer [**Dados de correcção indispon.**], consulte “Dados de Correção da Objectiva” na página seguinte.

2 Tire a fotografia.

- A imagem é gravada com a aberração cromática corrigida.

- Com [**Activar**], a sequência máxima de disparos para os disparos contínuos diminui significativamente.
- Se reproduzir uma imagem RAW captada com a aberração cromática corrigida, a imagem aparece na câmara sem a correcção da aberração cromática aplicada. Verifique a correcção da aberração cromática com o Digital Photo Professional (software fornecido, p.340).

Dados de Correção da Objectiva

A câmara já contém dados da correção de iluminação periférica da objectiva e dados da correção da aberração cromática para aprox. 25 objectivas. Se seleccionar **[Activar]**, as correções de iluminação periférica e da aberração cromática serão aplicadas automaticamente para quaisquer objectivas cujos dados de correção estejam gravados na câmara.

Com o EOS Utility (software fornecido), pode verificar quais as objectivas que já têm os seus dados de correção gravados na câmara. Pode também gravar os dados de correção de objectivas cujos dados ainda não tinham sido gravados na câmara. Para obter detalhes, consulte o Manual de Instruções do Software em PDF (DVD-ROM) do EOS Utility.

* Não é necessário gravar objectivas EF-M.

Notas para a Correção de Iluminação Periférica e Correção da Aberração Cromática



- Não é possível aplicar as correções às imagens JPEG que foram captadas quando a opção **[Desactivar]** estava definida.
- Se utilizar uma objectiva de outro fabricante que não a Canon, recomenda-se que defina as correções para **[Desactivar]**, mesmo que **[Dados correção disponíveis]** apareça.
- Se utilizar a visualização ampliada durante a captação de imagens, a correção de iluminação periférica e a correção da aberração cromática não se reflectem na imagem apresentada no ecrã.



- Se o efeito da correção não for visível, amplie a imagem e verifique-a.
- As correções também são aplicadas se houver um Extensor instalado.
- Se os dados de correção da objectiva colocada não estiverem gravados na câmara, o resultado será o mesmo do que se definir a correção para **[Desactivar]**.
- Se a objectiva não incluir informações de distância, o valor de correção será inferior.

Ajustar o Estilo Imagem ☆

Pode personalizar um Estilo Imagem, ajustando parâmetros individuais como [Nitidez] e [Contraste]. Para verificar os resultados, tire fotografias de teste. Para personalizar [Monocromát.], consulte a página 169.

1 Aceda ao ecrã Controlo Rápido.

2 Toque em [].

3 Toque num Estilo Imagem para seleccioná-lo.

- Após seleccionar um Estilo Imagem, carregue no botão <INFO.>.
- ▶ Aparece o ecrã Definições de detalhe.



4 Selecciona um parâmetro.

- Toque no parâmetro que pretende definir.





5 Ajuste o parâmetro.

- Toque em [◀]/[▶] para definir o parâmetro e, em seguida, toque em [↶].







- Se seleccionar [**INFO. Def. defeito**] no passo 5, pode reverter o respectivo Estilo Imagem para os parâmetros predefinidos.
- Para fotografar com o Estilo Imagem que modificou, siga o passo 3 na página 114 para seleccionar o Estilo Imagem modificado e, em seguida, capte a imagem.

Definições e Efeitos dos Parâmetros

Nitidez

Pode ajustar a nitidez do motivo.

Para diminuir a nitidez, ajuste-a mais para . Quanto mais próximo estiver de , mais suave fica a imagem.

Para aumentar a nitidez, ajuste-a mais para . Quanto mais próximo estiver de , mais nítida fica a imagem.

Contraste

Ajusta o contraste da imagem e a vivacidade das cores.

Para diminuir o contraste, ajuste-o para um valor mais próximo do símbolo menos. Quanto mais próximo estiver de , mais esbatida fica a imagem.

Para aumentar o contraste, ajuste-o para um valor mais próximo do símbolo mais. Quanto mais próximo estiver de , mais vívida fica a imagem.

Saturação

Pode ajustar a saturação da cor da imagem.

Para diminuir a saturação da cor, ajuste-a para um valor mais próximo do símbolo menos. Quanto mais próximo estiver de , mais diluídas ficam as cores.

Para aumentar a saturação da cor, ajuste-a para um valor mais próximo do símbolo mais. Quanto mais próximo estiver de , mais intensas ficam as cores.

Tonalidade cor

Pode ajustar as tonalidades da pele.

Para tornar o tom de pele mais avermelhado, ajuste o tom para um valor mais próximo do símbolo menos. Quanto mais próximo estiver de , mais avermelhado é o tom de pele.

Para tornar o tom de pele mais amarelado, ajuste-o para um valor mais próximo do símbolo mais. Quanto mais próximo estiver de , mais amarelado é o tom de pele.

Ajuste Monocromático

Para a opção Monocromát., também pode definir [**Efeito filtro**] e [**Efeito de tom**] para além de [**Nitidez**] e [**Contraste**], descritos na página anterior.

Efeito Filtro



Se aplicar um efeito de filtro a uma imagem monocromática, pode dar mais realce a nuvens brancas ou árvores verdes.

Filtro	Exemplo de Efeitos
N : Nenhum	Imagem normal a preto e branco sem efeitos de filtro.
Ye: Amarelo	O azul do céu adquire um tom mais natural e as nuvens brancas ficam mais realçadas.
Or: Laranja	O azul do céu fica um pouco mais escuro. O pôr-do-sol fica com tons mais intensos.
R : Vermelho	O azul do céu fica bastante mais escuro. As folhas outonais ficam com tons mais nítidos e brilhantes.
G : Verde	Os tons de pele e dos lábios ficam esbatidos. As folhas das árvores ficam com tons mais nítidos e brilhantes.

Aumentar o [**Contraste**] vai tornar o efeito de filtro mais marcado.

Efeito de tom



Ao aplicar um efeito de tom, tem a possibilidade de criar uma imagem monocromática dessa cor. A imagem pode adquirir outro impacto. Pode seleccionar as seguintes opções: [**N:Nenhum**], [**S:Sépia**], [**B:Azul**], [**P:Roxo**] ou [**G:Verde**].

Gravar Estilos Imagem Personalizados ★

Pode seleccionar um Estilo Imagem base como, por exemplo, [Retrato] ou [Paisagem], ajustar os respectivos parâmetros conforme pretendido e gravá-lo em [Utilizador 1], [Utilizador 2] ou [Utilizador 3].

Pode criar vários Estilos Imagem cujas definições de parâmetros como, por exemplo, a nitidez e o contraste, são diferentes.

Pode igualmente ajustar os parâmetros de um Estilo Imagem que tenha sido gravado na câmara com o EOS Utility (software fornecido, p.340).

1 Aceda ao ecrã Controlo Rápido.

2 Toque em [].



3 Toque num Utilizador para seleccioná-lo.

- Selecciona um estilo de [Utilizador*] e carregue no botão <INFO.>.
- ▶ Aparece o ecrã Definições de detalhe.

4 Selecciona o Estilo Imagem base.

- Toque no Estilo Imagem que pretende utilizar como base.
- Para ajustar os parâmetros de um Estilo Imagem gravado na câmara com o EOS Utility (software fornecido), seccione o Estilo Imagem aqui.





5 Seleccione um parâmetro.

- Toque no parâmetro que pretende definir.



6 Ajuste o parâmetro.

- Toque em [◀]/[▶] para definir o parâmetro e, em seguida, toque em [↩].
Para obter detalhes, consulte a secção “Ajustar o Estilo Imagem” nas páginas 166-169.
- ▶ O Estilo Imagem base aparece indicado em [Utilizador*].



- Se já tiver gravado um Estilo Imagem em [Utilizador*] e se alterar o Estilo Imagem base no passo 4, anula as definições dos parâmetros do Estilo Imagem gravado.
- Se executar [Limpar todas def. da câmara] (p.216), todas as predefinições de [Utilizador*] são repostas. Apenas serão repostas as predefinições dos parâmetros modificados dos Estilos Imagem gravados através do EOS Utility (software fornecido).



- Para fotografar com um Estilo Imagem gravado, siga o passo 3 na página 114 para seleccionar [Utilizador*] e, em seguida, capte a imagem.
- Relativamente ao procedimento para gravar um ficheiro Estilo Imagem na câmara, consulte o EOS Utility Manual de Instruções (p.340).

WB: Corresponder à Fonte de Iluminação [☆]

A função que ajusta a tonalidade da cor de modo a que os objectos brancos pareçam brancos na imagem chama-se balanço de brancos (WB). Normalmente, a definição <AWB> (Auto) permite obter o balanço de brancos correcto. Se não for possível obter cores de tonalidade natural com <AWB>, pode seleccionar o balanço de brancos que corresponde à fonte de iluminação ou pode defini-lo manualmente ao fotografar uma folha de papel branco, etc.

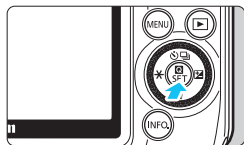

1 Acesse ao ecrã Controlo Rápido.



2 Toque num balanço de brancos para seleccioná-lo.

Balanço de Brancos Personalizado

O balanço de brancos personalizado permite definir manualmente o balanço de brancos para uma determinada fonte de iluminação, para maior precisão. Execute este procedimento de acordo com a fonte de iluminação a utilizar.

1 Fotografe um objecto branco.

- Preencha o LCD com uma folha de papel branco, etc.
- Foque manualmente e defina a exposição padrão para o objecto branco.
- Pode definir o balanço de brancos que quiser.

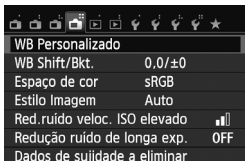

2 Seleccione [WB Personalizado].

- No separador [4], seleccione [WB Personalizado] e carregue em <Q/SET>.
- ▶ Aparece o ecrã de selecção do balanço de brancos personalizado.



3 Importe os dados de balanço de brancos.

- Seleccione a imagem que foi captada no passo 1 e carregue em <Q/SET>.
- ▶ No ecrã da caixa de diálogo que aparece, seleccione [OK] para importar os dados.
- Quando o menu voltar a aparecer, carregue no botão <MENU> para sair do menu.



4 Carregue em <Q/SET>.

- ▶ Aceda ao ecrã Controlo Rápido.

5 Seleccione o balanço de brancos personalizado.

- Seleccione [WB Personalizado] e carregue em <Q/SET>.



- Se a exposição obtida no passo 1 for muito diferente da exposição padrão, pode não ser possível obter um balanço de brancos correcto.
- Uma imagem captada com o Estilo Imagem definido como [Monocromát.] (p.115) ou uma imagem processada com um filtro Criativo não pode ser seleccionada no passo 3.



Em vez de um objecto branco, um cartão 18% cinzento (disponível no mercado) consegue produzir um balanço de brancos mais preciso.

MENU \pm /WB Ajustar a Tonalidade de Cor para a Fonte de Iluminação ☆

Pode corrigir o balanço de brancos definido. Este ajuste tem o mesmo efeito que utilizar filtros de ajuste da temperatura da cor ou de compensação de cor disponíveis no mercado. Cada cor pode ser corrigida para um de nove níveis.

Esta função destina-se a utilizadores avançados, familiarizados com filtros de ajuste da temperatura da cor ou de compensação de cor.

Correcção de Balanço de Brancos

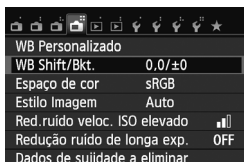

1 Seleccione [WB Shift/Bkt.].

- No separador [4], seleccione [WB Shift/Bkt.] e carregue em <Q/SET>.
- ▶ Aparece o ecrã de correcção WB/ variação WB.

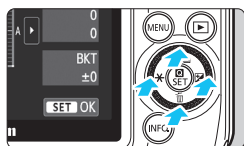

2 Defina a correcção de balanço de brancos.

- Carregue no botão <▲/☺/☞/> / <▼/☹/☚/> / <◀/✳/> / <▶/☒/> para colocar a marca "■" apresentada no ecrã na posição desejada.
- B significa azul, A significa âmbar, M significa magenta e G significa verde. A cor é corrigida na respectiva direcção.
- No canto superior direito, "SHIFT" indica a direcção e a quantidade da correcção.
- Carregue no botão <INFO.> para cancelar todas as definições de [WB Shift/Bkt.].
- Carregue em <Q/SET> para sair da definição e voltar ao menu.

Exemplo de definição: A2, G1

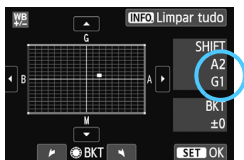

Um nível de correcção de azul/âmbar é equivalente a aprox. 5 mireds de um filtro de ajuste da temperatura da cor. (Mired: unidade de medida que indica a densidade de um filtro de ajuste da temperatura da cor.)

Variação Automática do Balanço de Brancos

Num único disparo é possível gravar simultaneamente três imagens com balanços de cor diferentes. Com base na temperatura da cor da definição actual de balanço de brancos, a imagem é enquadrada com um desvio azul/âmbar ou magenta/verde. A isto dá-se o nome de variação de balanço de brancos (WB-BKT). É possível obter uma variação de balanço de brancos até ± 3 níveis, em incrementos de um nível.

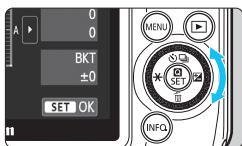

Desvio B/A de ± 3 níveis



Defina o valor da variação de balanço de brancos.

- No passo 2 da correcção de balanço de brancos, quando rodar o selector , a marca "■" no ecrã muda para "■■■" (3 pontos). Rodar o selector para a direita define a variação B/A e rodá-lo para a esquerda define a variação M/G.
- ▶ À direita, "BKT" indica a direcção da variação e a quantidade da correcção.
- Carregue no botão <INFO,> para cancelar todas as definições de [WB Shift/Bkt.].
- Carregue em <Q/SET> para sair da definição e voltar ao menu.

Sequência de Variação

As imagens são enquadradas na seguinte sequência: 1. Balanço de brancos standard, 2. Desvio azul (B) e 3. Desvio âmbar (A) ou 1. Balanço de brancos standard, 2. Desvio magenta (M) e 3. Desvio verde (G).



- Durante a variação WB, a sequência máxima de disparos para disparo contínuo é inferior e o número estimado de disparos também diminui para cerca de um terço do valor normal.
- Também pode definir a correcção de balanço de brancos e AEB em conjunto com a variação de balanço de brancos. Se definir AEB em combinação com a variação de balanço de brancos, é gravado um total de nove imagens para um único disparo.
- Como são gravadas três imagens num disparo, demora mais tempo a gravar a fotografia no cartão.
- "BKT" significa variação.

MENU Definir a Amplitude de Reprodução de Cores ☆

A amplitude de cores reproduzíveis é denominada espaço de cor. Com esta câmara, pode definir o espaço de cor para imagens captadas, para sRGB ou Adobe RGB. Para disparos normais, recomenda-se sRGB. Para os modos da Zona Básica, fica definido sRGB.

1 Seleccione [Espaço de cor].

- No separador [4], seleccione [Espaço de cor] e carregue em <Q/SET>.

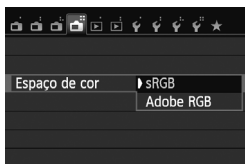

2 Defina o espaço de cor pretendido.

- Seleccione [sRGB] ou [Adobe RGB] e carregue em <Q/SET>.

Adobe RGB

Destina-se sobretudo a uma utilização a nível industrial (máquinas de impressão, etc.). Esta definição não é recomendada se não tiver conhecimentos sobre processamento de imagem, Adobe RGB e Design rule for Camera File System 2.0 (Exif 2.21 ou superior). A imagem fica muito atenuada num ambiente sRGB de computador pessoal e em impressoras não compatíveis com Design rule for Camera File System 2.0 (Exif 2.21 ou superior). É necessário o pós-processamento da imagem com software.

- Se a fotografia tiver sido captada no espaço de cor Adobe RGB, o primeiro carácter do nome do ficheiro será um carácter de sublinhado “_”.
- O perfil ICC não é anexado. Consulte as explicações sobre o perfil ICC no Manual de Instruções do Software em PDF, no DVD-ROM.



Os filmes criados com a EOS M são diferentes daqueles criados com uma câmara de vídeo convencional. Tente focar o motivo principal e deixar o cenário envolvente desfocado, utilizando uma grande abertura da objectiva, e tire partido da elevada qualidade em más condições de iluminação.

5

Gravar Filmes



Coloque o Selector de Modos na posição <[ícone de vídeo]> para gravar filmes. O formato de gravação de filmes é MOV.



Cartões em que pode gravar filmes

Quando gravar filmes, utilize um cartão SD de grande capacidade com uma Velocidade SD Class 6 “CLASS 6” ou superior.

Se a velocidade de gravação do cartão for lenta, o filme pode não ser gravado correctamente. Além disso, se a velocidade de gravação do cartão for lenta, os filmes gravados no cartão podem não ser reproduzidos correctamente.

Para verificar a velocidade de leitura/gravação do cartão, consulte o Web site do fabricante do cartão.



Full HD 1080

Full HD 1080 indica a compatibilidade com Alta Definição com 1080 pixels verticais (linhas de varrimento).



Gravar Filmes

Para reproduzir os filmes gravados, recomenda-se que ligue a câmara a um televisor (p.247, 251).

Gravação com Exposição Automática

Se seleccionar o Modo de gravação de filmes [, a exposição automática é definida para ajustar o brilho automaticamente.



1 Coloque o Selector de Modos na posição < >.

2 Selecciona [] (Exposição automática para filmes) como modo de disparo.

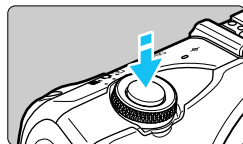

3 Foque o motivo.

- Antes de gravar um filme, efectue a focagem com AF ou foque manualmente (p.116-126).
- A predefinição é **[AF servo de filme: Activar]** (p.199) para a focagem contínua.
- Se **[AF servo de filme]** estiver definido para **[Activar]**, pode tocar em [] na parte inferior esquerda do ecrã para parar/iniciar a focagem. Se parar a focagem, o ponto AF fica cinzento.



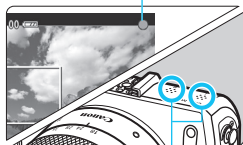

Gravação de filme



Microfone

4 Grave o filme.

- Carregue no botão < > (iniciar/parar filme) para começar a gravar um filme. Para parar de gravar o filme, carregue novamente no botão < > (iniciar/parar filme).
- ▶ Enquanto estiver a gravar o filme, a marca “●” aparece no parte superior direita do ecrã.

- Quando está a gravar um filme, não tape o microfone com o dedo.



Com determinadas objectivas, não é possível obter a focagem com o modo AF. Foque manualmente (p.126).



- Se tiver definido **[AF servo de filme: Desactivar]**, pode focar carregando no botão do obturador até meio.
- A velocidade ISO (100-6400), a velocidade do obturador e a abertura são definidas automaticamente.
- Carregue no botão <◀✱> para bloquear a definição actual de exposição (bloqueio AE) (p.157). Para desactivar o bloqueio AE, carregue novamente no botão <◀✱>. No modo de gravação de filmes, pode tocar em [✱] para bloquear a exposição/desactivar o bloqueio AE.
- Pode então definir a compensação da exposição, carregando no botão <▶☒> para visualizar a amplitude que pode definir [^{3.2.1.1, 3.2.1.2, 3}] e, em seguida, rodando o selector <⦿>.
- Se carregar no botão do obturador até meio, pode ver a velocidade do obturador, abertura e velocidade ISO na parte inferior do ecrã. Esta é a definição de exposição para tirar uma fotografia (p.182). A definição de exposição para a gravação de filmes não é apresentada. A definição de exposição para a gravação de filmes pode ser diferente da definição para tirar fotografias.

Utilizar um Speedlite da Série EX (Vendido em Separado) Equipado com uma Luz LED

Esta câmara é compatível com a função que activa a luz LED automaticamente em más condições de iluminação durante a gravação com exposição automática. **Para obter detalhes, consulte o manual de instruções do Speedlite.**

Gravação com Exposição Manual

No modo de disparo [M] (Exposição manual para filmes), pode definir livremente a velocidade do obturador, a abertura e a velocidade ISO para a gravação de filmes. A utilização da exposição manual para gravar filmes destina-se a utilizadores avançados.



1 Coloque o Selector de Modos na posição <M>.

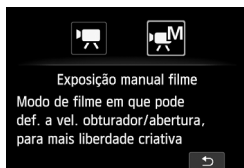

2 Seleccione [M] (Exposição manual para filmes) como modo de disparo.

3 Defina a velocidade do obturador e a abertura.

- Se tocar na velocidade do obturador e na abertura, aparece o ecrã de definição. Toque em [◀|▶] ou rode o selector <☉> para definir a velocidade do obturador e a abertura.
- Carregue no botão <▶ []> para definir a velocidade do obturador e a abertura. Também pode seleccionar a velocidade do obturador e a abertura, e definir estes itens. (Quando seleccionado, o ícone do ponteiro <↖↗> aparece acima do valor que pode ser alterado.) Rode o selector <☉> para definir a velocidade do obturador ou a abertura. As velocidades do obturador que podem ser definidas dependem da taxa de fotogramas <[]>.
 - [60], [50] : 1/4000 seg. - 1/60 seg.
 - [30], [25], [24] : 1/4000 seg. - 1/30 seg.



4 Defina a velocidade ISO.

- Tal como acontece com as fotografias, pode definir a velocidade ISO com 1. Ecrã de menu, 2. Ecrã de captura de imagens, 3. Ecrã INFO. Controlo Rápido, 4. Botão <▼ []> correspondente à Função Personalizada do menu (p.287).

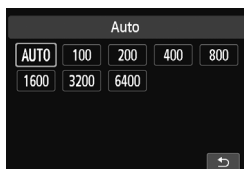

5 Foque e grave o filme.

- O procedimento é igual ao descrito nos passos 3 e 4 para "Gravação com Exposição Automática" (p.178).

Velocidade ISO durante a gravação com exposição manual

- Com **[Auto]**, a velocidade ISO é definida automaticamente entre ISO 100 - 6400.
- Pode definir a velocidade ISO manualmente entre ISO 100 - 6400, em incrementos de pontos totais. Em **[F4: Funções personalizadas(F.Pn)]**, se a opção **[2: Expansão ISO]** for definida para **[1: On]**, o intervalo de definição manual é alargado para que também possa seleccionar "H" (equivalente a ISO 12800).
- Em **[F4: Funções personalizadas(F.Pn)]**, se a opção **[3: Prioridade tom de destaque]** for definida para **[1: Activar]**, a velocidade ISO é ISO 200 - 6400.



- Como gravar um filme com ISO 12800 pode originar muito ruído, esta velocidade é designada como velocidade ISO alargada (visualizada como "H").
- O intervalo de definição manual da velocidade ISO máxima é diferente para a gravação de filmes e para a captação de fotografias. Se **[2: Expansão ISO]** em **[F4: Funções personalizadas(F.Pn)]** estiver definido para **[1: On]** e o utilizador mudar da captação de fotografias para a gravação de filmes, a velocidade ISO manual máxima muda de "H" para fotografias (equivalente a ISO 25600) para "H" para filmes (equivalente a ISO 12800). Mesmo que volte à função de fotografia, a velocidade ISO não regressa à definição original.
- Não é possível definir a compensação de exposição.
- Não se recomenda a alteração da velocidade do obturador ou da abertura durante a gravação de filmes, pois as modificações na exposição ficam gravadas.
- Se alterar a velocidade do obturador enquanto estiver a captar imagens com luz fluorescente ou luz LED, a vibração da imagem pode ficar gravada.



- Se definir ISO auto, pode carregar no botão **< * >** para bloquear a velocidade ISO.
- Depois de recompor a imagem, pode ver a diferença do nível de exposição no respectivo indicador (p.175) em comparação com os valores apresentados quando carregou no botão **< * >**.
- Se **[1: Histograma]** estiver especificado para uma definição diferente de **[Desactivar]**, pode carregar no botão **< INFO >** para aceder ao histograma.
- Para filmar um motivo em movimento recomenda-se uma velocidade do obturador de 1/30 seg. a 1/125 seg. Quanto maior for a velocidade do obturador, mais imperfeito será o movimento do motivo.

Ecrã de Gravação de Filmes

- Sempre que carregar no botão <INFO.>, o visor de informações muda.

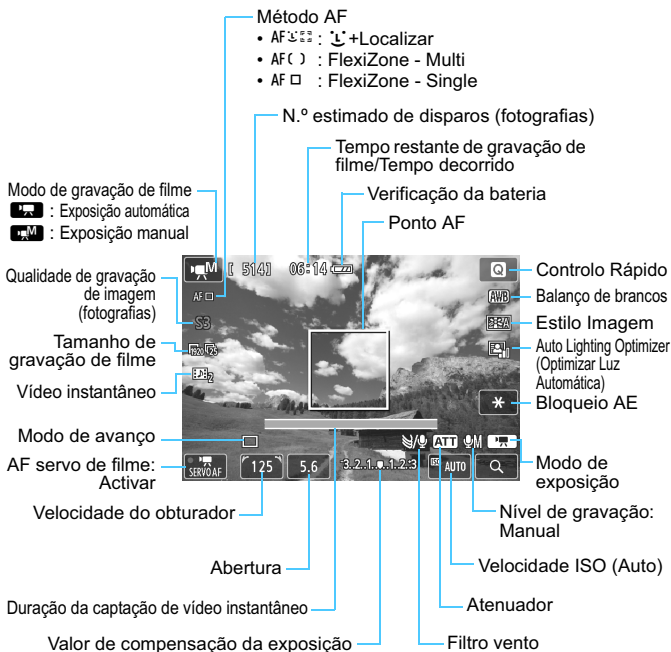

* Quando coloca um cartão Eye-Fi na câmara, aparece o estado de transmissão Eye-Fi (p.294).



Quando começar a gravação de filmes, o tempo restante de gravação de filme muda para o tempo decorrido.

Durante a gravação de filmes, tenha em atenção o seguinte:



- Se <AWB> estiver definido e a velocidade ISO ou a abertura mudar durante a gravação de filmes, o balanço de brancos também pode mudar.
- Se gravar um filme sob uma luz fluorescente ou luz LED, a imagem pode tremer.
- Não se recomenda que seja utilizado o zoom da objectiva durante a gravação de filmes. A utilização do zoom da objectiva pode provocar alterações na exposição, independentemente da abertura máxima da objectiva mudar ou não. As alterações na exposição podem ficar gravadas.
- **As precauções com a gravação de filmes são descritas nas páginas 201 e 202.**



- As definições relacionadas com os filmes estão no separador [ 1] (p.197).
- Sempre que gravar um filme é gravado um ficheiro de filme. Se o tamanho do ficheiro for superior a 4 GB, é criado automaticamente um novo ficheiro.
- O campo de visão da imagem do filme é de aprox. 100% (com o tamanho de gravação de filme definido para [ 1920]).
- O som é gravado em estéreo pelo microfone incorporado da câmara (p.178).
- A maioria dos microfones estéreo externos à venda no mercado, com uma minificha de 3,5 mm de diâmetro, pode ser ligada à câmara. Se ligou um microfone externo ao terminal IN do microfone externo da câmara (p.22), este tem prioridade sobre o microfone incorporado.
- Pode utilizar o Telecomando RC-6 (vendido em separado, p.291) para começar e parar a gravação de filmes, se o modo de avanço for < 1 >. Defina o interruptor de temporização de disparo para <2> (atraso de 2 seg.) e carregue no botão de transmissão. Se o interruptor for definido para <●> (disparo imediato), pode começar a tirar fotografias.
- Com uma Bateria LP-E12 totalmente carregada, o tempo total de gravação de filmes é o seguinte: aprox. 1 h 30 min. à temperatura ambiente (23 °C) e aprox. 1 h 20 min. a baixa temperatura (0 °C).
- Se tiver instalado o Speedlite 90EX, coloque o interruptor de alimentação do Speedlite na posição <OFF>.

Simulação da Imagem Final

A simulação da imagem final é uma função que permite ver os efeitos do Estilo Imagem, balanço de brancos, etc., na imagem.

Durante a gravação de filmes, a imagem apresentada reflecte automaticamente os efeitos das definições listadas abaixo.

Simulação da imagem final para a gravação de filmes

- Estilo Imagem
 - * Todas as definições, como a nitidez, o contraste, a saturação da cor e a tonalidade, serão reflectidas.
- Balanço de brancos
- Correção de balanço de brancos
- Exposição
- Profundidade de campo
- Auto Lighting Optimizer (Optimizar Luz Automática)
- Correção de iluminação periférica
- Prioridade tom de destaque

Se utilizar a função de simulação da imagem final, pode ver os efeitos de várias definições na imagem, mas as cores apresentadas no ecrã não correspondem totalmente às da imagem gravada.

Tirar Fotografias Durante a Gravação de Filmes

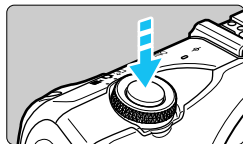

Quando está a gravar um filme, pode também tirar uma fotografia carregando no botão do obturador até ao fim.

Tirar fotografias durante a gravação de filmes

- Se tirar uma fotografia durante a gravação de um filme, a câmara grava uma pausa de aprox. 1 seg.
- A fotografia é gravada no cartão e, quando a imagem do filme voltar, a gravação do filme é retomada.

- O filme e a fotografia ficarão gravados no cartão como ficheiros separados.
- As funções específicas para tirar fotografias são descritas abaixo. As outras funções são iguais às da gravação de filmes.

Função	Definições
Qualidade de Gravação de Imagem	Conforme definida em [ 1: Qual. imagem]. Se o tamanho de gravação de filme for [1920x1080] ou [1280x720], o aspecto será 16:9. Se o tamanho for [640x480], o aspecto será 4:3.
Velocidade ISO*	<ul style="list-style-type: none"> • Com exposição automática: Definida automaticamente entre ISO 100 - 6400. • Com gravação com exposição manual: Consulte “Velocidade ISO durante a gravação com exposição manual” na página 181.
Definição de Exposição	<ul style="list-style-type: none"> • Gravação com exposição automática: Velocidade do obturador e abertura definidas automaticamente (apresentadas ao carregar no botão do obturador até meio). • Gravação com exposição manual: Define manualmente a velocidade do obturador e a abertura.
AEB	Cancelado

* Se definir a prioridade de tom de destaque, o intervalo da velocidade ISO começa com ISO 200.

A página 200 explica como focar fotografias tiradas durante a gravação de filmes.

Tirar fotografias com disparo contínuo antes de gravar um filme

Antes de começar a gravar filmes, pode utilizar o disparo contínuo da mesma forma que faz para tirar fotografias, utilizando a opção One-Shot AF.



Não é possível tirar fotografias enquanto grava vídeos instantâneos.



- O temporizador automático é activado antes de começar a gravar o filme. Durante a gravação do filme, a câmara passa para o modo de disparo único.
- Independentemente da definição do modo de avanço, o disparo único é activado para a função de fotografar durante a gravação de filmes.
- One-Shot AF é o único modo de operação AF disponível no modo de gravação de filmes.

Definições de Funções de Disparo

Aqui explicam-se as definições das funções específicas da gravação de filmes.

Controlo Rápido

Pode seleccionar as seguintes opções: Método AF, qualidade de gravação de imagem (fotografias), tamanho de gravação de filme, vídeos instantâneos, balanço de brancos, Estilo Imagem e Auto Lighting Optimizer (Optimizar Luz Automática).

O procedimento de operação é igual ao utilizado para fotografias (p.50).

MENU Definir o Tamanho de Gravação de Filme



A opção de menu [1: **Tam. grav. filme**] permite seleccionar o tamanho de imagem do filme [****x****] e a taxa de fotogramas [] (fotogramas gravados por segundo). A opção (taxa de fotogramas) muda automaticamente, consoante a definição de [2: **Sistema vídeo**].







● Tam. de Imagem

- [1920x1080] : Qualidade de gravação de Alta Definição Total (Full HD).
O aspecto é 16:9.
- [1280x720] : Qualidade de gravação de Alta Definição (HD).
O aspecto é 16:9.
- [640x480] : Qualidade de gravação standard.
O aspecto é 4:3.

● Taxa de fotogramas (fps: fotogramas por segundo)

- / : Para áreas em que o formato de televisão for NTSC (América do Norte, Japão, Coreia, México, etc.).
- / : Para áreas em que o formato de televisão for PAL (Europa, Rússia, China, Austrália, etc.).
- : Grava o filme num estilo cinematográfico, a 24 fps.

Tempo Total de Gravação de Filme e Tamanho do Ficheiro Por Minuto

Tamanho de Gravação de Filme	Tempo Total de Gravação (aprox.)			Tamanho do Ficheiro (aprox.)	
	Cartão de 4 GB	Cartão de 8 GB	Cartão de 16 GB		
[1920x1080]		11 min.	22 min.	44 min.	330 MB/min.
					
					
[1280x720]		11 min.	22 min.	44 min.	330 MB/min.
					
[640x480]		46 min.	1 h 32 min.	3 h 4 min.	82,5 MB/min.
					

● Ficheiros de Vídeo com Mais de 4 GB

Mesmo que grave um filme com mais de 4 GB, pode continuar a gravar sem interrupção.

Durante a gravação de um filme, aprox. 30 seg. antes de o respectivo tamanho de ficheiro atingir 4 GB, o tempo de gravação decorrido que aparece no ecrã de gravação de filmes começa a piscar. Se continuar a gravar o filme e o tamanho do ficheiro exceder 4 GB, é criado um novo ficheiro de vídeo automaticamente e o tempo de gravação decorrido ou o código de tempo pára de piscar.

Quando reproduzir o filme, tem de reproduzir cada ficheiro de vídeo individualmente. Não é possível reproduzir ficheiros de vídeo consecutiva e automaticamente. Depois de terminar a reprodução do filme, seleccione o filme seguinte que pretende reproduzir.

● Limite do Tempo de Gravação de Filmes

O tempo máximo de gravação de um clip de vídeo é de 29 min.

59 seg. Se o tempo de gravação do filme atingir os 29 min. e 59 seg., a gravação pára automaticamente. Pode retomar a gravação do filme, carregando no botão <●> (iniciar/parar filme). (É gravado um novo ficheiro de vídeo.)

 Se a temperatura interna da câmara aumentar, a gravação de filme pode parar antes do tempo máximo de gravação indicado na tabela a seguir (p.201).

MENU Filmar Vídeos Instantâneos

Pode criar facilmente um filme curto com a função de vídeos instantâneos. Um vídeo instantâneo é um pequeno clip de vídeo com a duração de aprox. 2 seg., 4 seg. ou 8 seg. Uma colecção de vídeos instantâneos chama-se álbum de vídeos instantâneos e pode ser guardado no cartão como um único ficheiro de vídeo. Pode criar filmes curtos dinâmicos, alterando a cena ou o ângulo de cada vídeo instantâneo. Um álbum de vídeos instantâneos pode também ser reproduzido com música de fundo (p.194, 240).

Conceito do Álbum de Vídeos Instantâneos



Definir a Duração da Captação de Vídeo Instantâneo

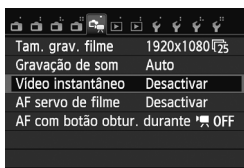

1 Seleccione [Vídeo instantâneo].

- No separador [1], seleccione [Vídeo instantâneo] e carregue em <Q/SET>.

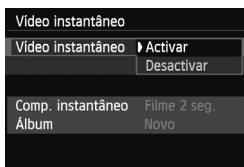

2 Seleccione [Activar].

- Seleccione [Activar] e carregue em <Q/SET>.

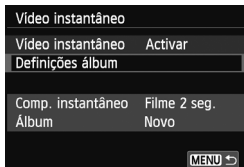

3 Seleccione [Definições álbum].

- Seleccione [Definições álbum] e carregue em <Q/SET>.
- Se quiser continuar a gravar para um álbum existente, vá para “Adicionar a um Álbum Existente” (p.193).

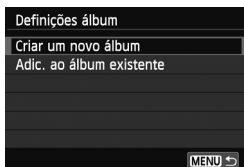

4 Seleccione [Criar um novo álbum].

- Seleccione [Criar um novo álbum] e carregue em <Q/SET>.

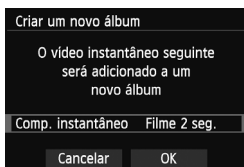

5 Seleccione o comprimento do vídeo instantâneo.

- Carregue em <Q/SET> e utilize o botão <▲⊙/□>/<▼⊙> para seleccionar a duração do vídeo instantâneo. Em seguida, carregue em <Q/SET>.



Duração da captação

6 Seleccione [OK].

- Seleccione [OK] e carregue em <Q/SET>.
- Carregue no botão <MENU> para sair do menu e voltar ao ecrã de gravação de filmes. Aparece uma barra azul a indicar o comprimento do vídeo instantâneo.
- Vá para “Criar um Álbum de Vídeos Instantâneos” (p.191).

Criar um Álbum de Vídeos Instantâneos



7 Filme o primeiro vídeo instantâneo.

- Carregue no botão <●> (iniciar/parar filme) para gravar um filme.
- ▶ A barra azul que indica a duração da gravação vai diminuir gradualmente. Quando tiver terminado a duração de filmagem definida, a filmagem pára automaticamente.
- ▶ Depois de o LCD se desligar e de a luz de alimentação/acesso piscar, aparece o ecrã de confirmação (p.192).

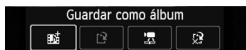

8 Grave como álbum de vídeos instantâneos.

- Carregue no botão <▶ [Ícone]> para seleccionar [Guardar como álbum] e, em seguida, carregue em <[Ícone]/SET>.
- ▶ O clip de vídeo ficará gravado como o primeiro vídeo instantâneo do álbum de vídeos instantâneos.

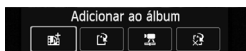

9 Continue a filmar vídeos instantâneos.



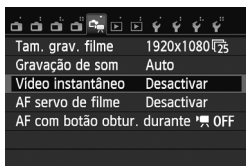



- Repita o passo 7 para filmar o vídeo instantâneo seguinte.
- Carregue no botão <▶ [Ícone]> para seleccionar [Adicionar ao álbum] e, em seguida, carregue em <[Ícone]/SET>.
- Para criar outro álbum de vídeos instantâneos, seleccione [Guardar como novo álbum] e seleccione [OK].













10 Saia da captação de vídeo instantâneo.

- Definir [Vídeo instantâneo] para [Desactivar]. Para voltar à gravação normal de filme, certifique-se de que definiu [Desactivar].
- Carregue no botão <MENU> para sair do menu e voltar ao ecrã de gravação normal de filmes.

Opções nos Passos 8 e 9

Função	Descrição
 Guardar como álbum (Passo 8)	O clip de vídeo ficará gravado como o primeiro vídeo instantâneo do álbum de vídeos instantâneos.
 Adicionar ao álbum (Passo 9)	O vídeo instantâneo acabado de filmar irá ser adicionado ao álbum filmado imediatamente antes.
 Guardar como novo álbum (Passo 9)	É criado um novo álbum de vídeos instantâneos e o clip de vídeo é guardado como o primeiro vídeo instantâneo. O novo álbum será um ficheiro diferente do álbum anteriormente filmado.
 Reproduzir vídeo instantâneo (Passos 8 e 9)	Será reproduzido o vídeo instantâneo acabado de gravar. Para obter informações sobre operações de reprodução, consulte a tabela abaixo.
 Não guardar para o álbum (Passo 8)  Apagar sem guardar para o álbum (Passo 9)	Caso queira apagar o vídeo instantâneo que acabou de gravar em vez de o guardar no álbum, seleccione [OK] .

Operações [Reproduzir vídeo instantâneo]

Função	Descrição da Reprodução
 Reproduzir	Sempre que carregar em <Q/SET> , pode reproduzir ou fazer uma pausa na reprodução do vídeo instantâneo que acabou de gravar.
 Primeiro fotograma	Apresenta a primeira cena do primeiro vídeo instantâneo do álbum.
 Saltar para trás*	Sempre que carregar em <Q/SET> , o vídeo instantâneo retrocede alguns segundos.
 Fotograma anterior	Sempre que carregar em <Q/SET> , aparece o fotograma anterior. Se carregar sem saltar <Q/SET> , rebobina o filme.
 Fotograma seguinte	Sempre que carregar em <Q/SET> , o filme é reproduzido fotograma a fotograma. Se carregar sem saltar <Q/SET> , avança rápido a reprodução do filme.
 Saltar para a frente*	Sempre que carregar em <Q/SET> , o vídeo instantâneo avança alguns segundos.
 Último fotograma	Apresenta a última cena do último vídeo instantâneo do álbum.
	Posição de reprodução
mm' ss"	Tempo de reprodução (minutos:segundos)
 Volume	Pode regular o volume do altifalante incorporado (p.239) rodando o selector <◉> .
MENU 	Aparece novamente o ecrã anterior.

* Ao utilizar **[Saltar para trás]** ou **[Saltar para a frente]**, o intervalo do retrocesso/avanço irá corresponder ao número de segundos definidos em **[Vídeo instantâneo]** (aprox. 2 seg., 4 seg., ou 8 seg.).

Adicionar a um Álbum Existente

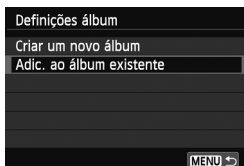

1 Seleccione [Adic. ao álbum existente].

- Siga o passo 4 na página 190 para seleccionar [Adic. ao álbum existente] e carregue em <Q/SET>.



2 Seleccione um álbum existente.

- Carregue no botão <◀ * >/<▶ P2 > para seleccionar um álbum e, em seguida, carregue em <Q/SET>.
- Seleccione [OK] no ecrã da caixa de diálogo e carregue em <Q/SET>.
- ▶ Algumas definições de vídeo instantâneo são alteradas para corresponderem às definições do álbum existente.
- Carregue no botão <MENU> para sair do menu e voltar ao ecrã de gravação de filmes.

3 Filme o vídeo instantâneo.

- Vá para “Criar um Álbum de Vídeos Instantâneos” (p.191).



Não pode seleccionar um álbum captado com outra câmara.

Precauções com a Captação de Vídeos Instantâneos

- Apenas pode adicionar a um álbum vídeos instantâneos com a mesma duração (aprox. 2 seg., 4 seg. ou 8 seg. cada).
- Tenha em atenção que, se efectuar alguma das seguintes acções durante a gravação de vídeos instantâneos, será criado um novo álbum para os vídeos instantâneos subsequentes.
 - Alterar o [Tam. grav. filme] (p.187).
 - Alterar a definição de [Grav.som] de [Auto] ou [Manual] para [Desactivar] ou de [Desactivar] para [Auto] ou [Manual] (p.197).
 - Actualizar o firmware.
- Não pode fotografar enquanto filma um vídeo instantâneo.
- A duração da captação de um vídeo instantâneo é apenas uma aproximação. Dependendo da taxa de fotogramas, a duração da captação apresentada durante a reprodução pode não ser exacta.

Reproduzir um Álbum

Pode reproduzir um álbum completo da mesma forma que reproduz um filme normal (p.239).



1 Reproduza o filme.

- Carregue no botão <▶> para ver as imagens.



2 Seleccione o álbum.

- Carregue no botão <◀ * >/<▶ [] > para seleccionar um álbum.
- No visor de imagem única, o ícone [▶ []] que aparece na parte superior esquerda indica que a imagem é um vídeo instantâneo.

3 Reproduza o álbum.

- Toque no ícone [▶] (Reproduzir) apresentado no centro do ecrã ou toque no ícone [▶ []] e, em seguida, no ícone [▶] (Reproduzir) no painel de reprodução do filme que aparece.

Editar um Álbum

Após a gravação, pode reorganizar, apagar ou reproduzir os vídeos instantâneos existentes no álbum.



1 No painel de reprodução, seleccione [X] (Editar).

- ▶ Aparece o ecrã de edição.



2 Seleccione uma operação de edição.

- Toque no ícone da operação de edição ou carregue no botão <◀ * >/<▶ □ > para seleccionar uma operação de edição e, em seguida, carregue em <Q/SET >.

Função	Descrição
Mover instantâneo	Toque no vídeo instantâneo que pretende mover ou carregue no botão <◀ * >/<▶ □ > para seleccionar o vídeo instantâneo que pretende mover e, em seguida, carregue em <Q/SET >. Carregue no botão <◀ * >/<▶ □ > para mover o instantâneo para o local pretendido.
Apagar instantâneo	Toque no vídeo instantâneo que pretende eliminar ou carregue no botão <◀ * >/<▶ □ > para seleccionar o vídeo instantâneo que pretende eliminar e, em seguida, carregue em <Q/SET >. O ícone [🗑️] aparece no vídeo instantâneo seleccionado. Se voltar a carregar em <Q/SET >, cancela a selecção e [🗑️] desaparece.
Reproduzir instantâneo	Toque no vídeo instantâneo que pretende reproduzir ou carregue no botão <◀ * >/<▶ □ > para seleccionar o vídeo instantâneo que pretende reproduzir e, em seguida, carregue em <Q/SET >.



3 Guarde o álbum editado.

- Carregue no botão <MENU> para voltar ao painel de Edição, na parte inferior do ecrã.
- Toque no ícone [] (Guardar) ou carregue no botão <◀✳>/▶☒> para seleccionar [] (Guardar) e, em seguida, carregue em <Q/SET>.
- ▶ Aparece o ecrã de gravação.
- Para gravá-lo como novo filme, seleccione [**Novo ficheiro**]. Para gravá-lo e substituir o ficheiro de vídeo original, seleccione [**Substituir**] e carregue em <Q/SET>.



Música de Fundo

- A música gravada no cartão de memória deve ser usada apenas para uso privado. Não viole os direitos do proprietário do copyright.
- Pode reproduzir música de fundo quando reproduzir álbuns, filmes normais e efectuar apresentações de slides na câmara (p.240, 243). Para reproduzir música de fundo, tem primeiro de copiar a música de fundo para o cartão, utilizando o EOS Utility (software fornecido). Para obter informações sobre como copiar a música de fundo, consulte o Manual de Instruções do Software em PDF, no DVD-ROM.

Software Fornecido que Pode ser Usado com os Álbuns

- **EOS Video Snapshot Task:** Pode editar álbuns de vídeos instantâneos. Esta função adicional para o ImageBrowser EX é automaticamente transferida a partir da Internet, através da função de actualização automática.

MENU Definições de Funções de Menu de Filme

Se colocar o Selector de Modos na posição <[🎬]>, o separador [🎬 1] apresenta funções dedicadas para a gravação de filmes. As opções de menu são as seguintes.

Menu [🎬 1]

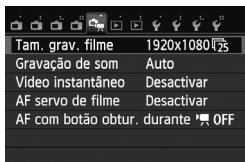

- **Tam. grav. filme**

Podem definir o tamanho de imagem e a taxa de fotogramas. Para obter detalhes, consulte as páginas 187-188.

- **Gravação de som**

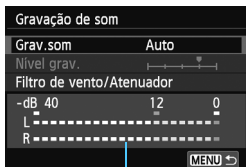

Nível

Geralmente, o microfone incorporado grava som estéreo. Se um microfone à venda no mercado, equipado com uma minificha (3,5 mm de diâmetro), estiver ligado ao terminal IN de microfone externo da câmara (p.22), passa a ser prioritário.

Opções de [Grav.som/Nível grav.]

[Auto] : O nível de gravação de som é ajustado automaticamente. O controlo automático do nível funciona consoante o volume do som.

[Manual] : Para utilizadores avançados. Pode regular o nível de gravação manualmente.

Seleccione **[Nível grav.]** e olhe para o nível enquanto carrega no botão <◀✳>/<▶☒> para regular a definição. O som mais alto é apresentado durante aprox. 3 segundos. Ajuste as definições de forma a que o nível apresentado à direita de “12” se acenda ocasionalmente. Se o nível se acender perto de “0”, o som pode ficar distorcido.

[Desactivar] : O som não é gravado.

[Filtro de vento]

Se definir esta opção para **[Activar]**, reduz o ruído provocado pelo vento quando houver vento no exterior. Esta função só é activada com o microfone incorporado.

[Activar] também reduz os tons graves profundos, pelo que deve definir esta função para **[Desactivar]** quando não houver vento.

Grava um som mais natural do que se utilizar **[Activar]**.

[Atenuador]

Mesmo que defina **[Gravação de som]** para **[Auto]** ou **[Manual]** e efectuar uma gravação, pode ainda ocorrer a distorção de som, se for captado um som muito alto. Nesse caso, recomenda-se que defina a opção para **[Activar]**.



- Não é possível ajustar o equilíbrio do volume de som entre L (esquerda) e R (direita).
- Áudio de gravação L e R a um índice de amostragem de 48 kHz/16 bits.

● **Vídeo instantâneo**

Pode captar vídeos instantâneos. Para obter detalhes, consulte a página 189.

● AF servo de filme

A predefinição é **[Activar]**. Pode focar, carregando no botão do obturador até meio, independentemente da definição.

● Quando a opção **[Activar]** estiver definida:

- Pode gravar um filme quando estiver a focar continuamente um motivo em movimento. Tenha em atenção que a câmara pode gravar o ruído de funcionamento da objectiva. Para reduzir a gravação do ruído de funcionamento da objectiva, utilize um microfone externo à venda no mercado. Se utilizar a objectiva EF-S 18-135 mm f/3.5-5.6 IS STM ou EF-M 18-55 mm f/3.5-5.6 IS STM, minimiza o ruído de focagem durante a gravação de filmes.
 - Quando utilizar o Adaptador de Montagem EF-EOS M, durante a função AF servo de filme, desligue a câmara antes de colocar o interruptor de modo da focagem da objectiva na posição **<MF>**.
 - Se tiver definido **[AF com botão obtur. durante  : Desactivar]**, quando carregar no botão do obturador até meio durante a gravação de um filme, não é possível voltar a focar.
 - Como a utilização da função AF servo de filme consome energia da bateria, o número estimado de disparos e o tempo estimado de gravação de filmes são reduzidos.
 - Se ampliar a imagem, a função AF servo de filme é interrompida.
 - Se quiser parar a focagem em determinado ponto ou evitar gravar o ruído de funcionamento da objectiva antes ou durante a gravação de um filme, pode interromper temporariamente a função AF servo de filme, efectuando uma das seguintes operações abaixo indicadas. Quando interromper a função AF servo de filme, o ponto AF fica a cinzento. Quando voltar a efectuar a mesma operação, a função AF servo de filme é retomada.
 - Toque no ícone [], na parte inferior do ecrã.
 - Se tiver definido **[5: Botão bloqueio AE/Obturador]** para **[2: AF/Bloqueio AF, s/bloq AE]**, em **[4: Funções personalizadas(F.Pn)]**, a função AF servo de filme é interrompida quando carregar sem soltar o botão **<◀ * >**. Quando soltar o botão **<◀ * >**, a função AF servo de filme é retomada.
 - Se carregar no botão **<MENU>** ou **<▶>**, alterar o método AF ou utilizar o modo da focagem da objectiva, a função AF servo de filme é interrompida. Esta função é retomada quando voltar à gravação de filmes.
- **Se definir [Desactivar]:**
- Só pode focar quando carregar no botão do obturador até meio.

● **AF com botão obtur. durante  (gravação de filme)**

Pode tirar uma fotografia durante a gravação de um filme, carregando no botão do obturador. A predefinição é **[ONE SHOT]**.

• **Se a opção **[ONE SHOT]** estiver definida:**

- Pode voltar a focar e tirar uma fotografia durante a gravação de um filme, carregando no botão do obturador até meio.
- Quando fotografar um motivo estático (parado), pode captar uma imagem com uma focagem precisa.

• **Se definir **[Desactivar]**:**

- Pode começar a tirar fotografias imediatamente, carregando no botão do obturador, mesmo que não tenha sido possível focar. Este procedimento é eficaz quando quiser dar prioridade às qualidades do obturador, em vez da focagem.



Precauções com a Gravação de Filmes

Aviso Sobre a Temperatura Interna < 100 > (em branco) ou < 100 > (em vermelho)

- Após o disparo prolongado ou quando fotografar a uma temperatura ambiente elevada, a temperatura interna da câmara aumenta e o ícone branco < 100 > ou vermelho < 100 > aparece, em branco ou vermelho, no ecrã.
- O ícone branco < 100 > indica uma qualidade de fotografia inferior. Recomenda-se que pare de fotografar durante algum tempo, até que a temperatura interna da câmara diminua. Como a qualidade da imagem dos filmes quase não é afectada, pode continuar a gravar filmes.
- O ícone vermelho < 100 > indica que, em breve, a câmara vai desligar-se automaticamente. Se isto acontecer, não vai poder voltar a gravar enquanto a temperatura interna da câmara não diminuir. Desligue a câmara e deixe-a descansar um pouco.
- A captação de imagens durante períodos prolongados, a uma temperatura ambiente elevada, faz com que o ícone < 100 > ou < 100 > apareça mais cedo. Se não estiver a fotografar, desligue a câmara.

Gravação e Qualidade de Imagem

- Se a objectiva colocada tiver um Image Stabilizer (Estabilizador de Imagem) e colocar o respectivo interruptor (IS) na posição < ON >, o Image Stabilizer (Estabilizador de Imagem) funciona sempre, mesmo que não carregue no botão do obturador até meio. O Image Stabilizer (Estabilizador de Imagem) consome energia da bateria e pode encurtar o tempo total de gravação de filmes ou diminuir o número estimado de disparos. Se utilizar um tripé ou se o Image Stabilizer (Estabilizador de Imagem) não for necessário, deve colocar o interruptor IS na posição < OFF >.
- O microfone incorporado da câmara também vai captar os ruídos de funcionamento da câmara. A utilização de um microfone externo à venda no mercado pode evitar (ou reduzir) a gravação destes ruídos.
- Não ligue outro periférico que não o microfone externo ao terminal IN do microfone externo da câmara.
- Se o brilho sofrer alterações durante a gravação de filmes com exposição automática, essa área pode parecer momentaneamente parada quando reproduzir o filme. Nesses casos, grave filmes com exposição manual.
- Se utilizar um cartão com uma velocidade de gravação lenta, pode aparecer um indicador de cinco níveis à direita do ecrã durante a gravação de filmes. Indica a quantidade de dados que ainda não foram gravados no cartão (capacidade restante da memória buffer interna). Quanto mais lento for o cartão, mais rápido o indicador sobe. Se houver a indicação de que está cheio, a gravação de filmes é automaticamente interrompida. Se o cartão tiver uma velocidade de gravação rápida, o indicador não aparece ou o nível (se aparecer) praticamente não sobe. Primeiro, grave alguns filmes de teste para ver se a velocidade de gravação do cartão é suficiente.

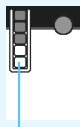

Indicador



Precauções com a Gravação de Filmes

Tirar Fotografias durante a Gravação de Filmes

- Relativamente à qualidade de imagem das fotografias, consulte “Qualidade da Imagem” na página 128.
- Se carregar no botão do obturador até meio para focar enquanto grava um filme, poderá detectar as seguintes anomalias.
 - A imagem pode ficar temporariamente desfocada.
 - No filme, pode ficar registada uma alteração súbita no brilho.
 - No filme, pode ficar registada uma paragem de alguns momentos.
 - O som de funcionamento da objectiva pode ser captado e gravado.
 - Se a câmara não conseguir focar, por exemplo, porque o motivo se está a mover, etc., pode não ser possível tirar fotografias.

Ligação a um Televisor

- Se ligar a câmara a um televisor (p.247, 251) e gravar um filme, o televisor não emite qualquer som durante a gravação. No entanto, o som é gravado correctamente.



Precauções a ter quando definir [AF servo de filme] para [Activar]

Condições de disparo que dificultam a focagem:

- Um motivo que se aproxima ou se afasta rapidamente da câmara.
- Um motivo que se move perto da câmara.
- Consulte também “Condições de disparo que dificultam a focagem” na página 123.
- Como a utilização da função AF servo de filme consome energia da bateria, o número estimado de disparos e o tempo estimado de gravação de filmes são reduzidos.
- Quando utilizar o zoom ou ampliar a imagem, a operação AF servo de filme é interrompida momentaneamente.
- **Durante a gravação de filmes, se um motivo se aproximar / afastar, ou se mover a câmara na vertical ou na horizontal (movimento panorâmico), a imagem gravada do filme pode expandir-se ou contrair-se momentaneamente (alteração na ampliação da imagem).**



A EOS M permite-lhe desenvolver-se como fotógrafo e aprender novas técnicas criativas. Ao tornar-se mais confiante, explore os modos de disparo semiautomáticos e manuais que lhe permitem controlar a forma como a luz entra na câmara. Experimente e divirta-se a descobrir o mundo da fotografia.

6

Funções Úteis

- Desactivar o Aviso Sonoro (p.204)
- Aviso de Cartão (p.204)
- Definir o Tempo de Revisão da Imagem (p.205)
- Mostrar a Grelha (p.205)
- Definir Funções de Poupança de Energia (Desligar auto LCD, Desl. auto câmara) (p.206)
- Ajustar o Brilho do LCD (p.207)
- Criar e Seleccionar uma Pasta (p.208)
- Métodos de Numeração de Ficheiros (p.210)
- Definir Informações de Copyright (p.212)
- Rotação Automática de Imagens Verticais (p.214)
- Verificar as Definições da Câmara (p.215)
- Repor as Predefinições da Câmara (p.216)
- Alterar a Cor do Ecrã das Definições de Disparo (p.219)
- Definir as Funções do Speedlite (p.220)
- Limpeza Automática do Sensor (p.225)
- Acrescentar Dados de Sujidade a Eliminar (p.227)

Funções Úteis

MENU Desactivar o Aviso Sonoro

Pode impedir que o aviso sonoro emita som quando fizer a focagem, quando utilizar o temporizador automático e durante as operações do ecrã táctil.



No separador [**F3**], seleccione [**Aviso sonoro**] e carregue em <**Q**/SET>.

Selecione [**Off**] e carregue em <**Q**/SET>.

Para silenciar o aviso sonoro apenas durante as operações do ecrã táctil, seleccione [**Toque** ].

MENU Aviso de Cartão

Esta definição impede a captação de imagens quando não houver um cartão na câmara.

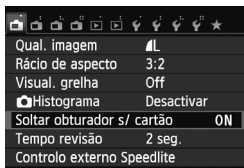

No separador [**1**], seleccione [**Soltar obturador s/ cartão**] e carregue em <**Q**/SET>. Selecione [**Desactivar**] e carregue em <**Q**/SET>.

Se a câmara não tiver um cartão e se carregar no botão do obturador, a mensagem “**Sem cartão**” aparece no LCD e não pode soltar o obturador.

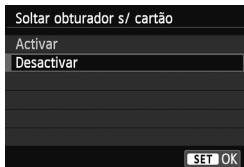

MENU Definir o Tempo de Revisão da Imagem

Pode alterar o tempo de revisão da imagem no LCD imediatamente após a sua captação. Se [Off] estiver definido, a imagem não é apresentada imediatamente após a sua captação. Se definir [Fixar imagem], é possível rever a imagem até terminar o tempo especificado em [Desligar auto LCD].

Durante a revisão de imagens, se utilizar algum comando como, por exemplo, carregar no botão do obturador até meio, a revisão da imagem termina.

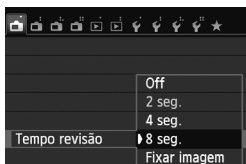

No separador [📷 1], seleccione [Tempo revisão] e carregue em <Q/SET>. Seleccione a definição pretendida e carregue em <Q/SET>.

MENU Mostrar a Grelha

Numa grelha apresentada no LCD, pode verificar se a imagem tem alguma inclinação horizontal ou vertical. Estão disponíveis dois padrões de grelha.

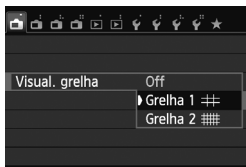

No separador [📷 1], seleccione [Visual. grelha] e carregue em <Q/SET>. Seleccione [Grelha 1 2x2] ou [Grelha 2 3x3] e carregue em <Q/SET>.



MENU Definir Funções de Poupança de Energia (Desligar auto LCD, Desl. auto câmara)

Se não efectuar qualquer operação com a câmara durante alguns momentos, o LCD desliga-se automaticamente para poupar energia.

Se passar mais tempo sem utilizar a câmara, esta desliga-se automaticamente. Pode definir quanto tempo pretende que passe até que o LCD e a câmara se desliguem automaticamente.

Se o LCD se desligar para poupar energia, basta carregar em qualquer botão da câmara ou tocar no LCD para voltar a ligá-lo.

Se a câmara se desligar para poupar energia, pode voltar a ligá-la carregando no botão de alimentação ou carregando sem soltar o botão <▶> durante, pelo menos, 2 segundos.

A luz de alimentação/acesso pisca quando colocar o interruptor de alimentação na posição <ON>, e apaga-se quando utilizar a câmara.

Quando o LCD se desligar, a luz de alimentação/acesso acende-se a verde.

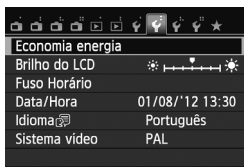

No separador [F2], seleccione [Economia energia] e carregue em <Q/SET>.

Seleccione a definição pretendida para [Desligar auto LCD] e [Desl. auto câmara], e carregue em <Q/SET>.

[Desl. auto câmara] é a definição onde o utilizador especifica o tempo de desligar automático depois de o LCD se apagar.

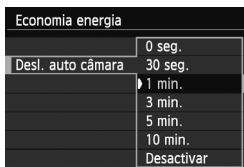
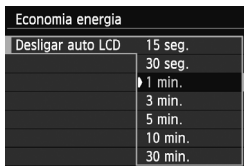

MENU Ajustar o Brilho do LCD

Pode ajustar o brilho do LCD para facilitar a leitura. Pode utilizar o menu para definir o nível de brilho ou definir a Função Personalizada para o tornar mais claro temporariamente.

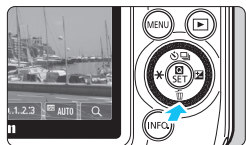
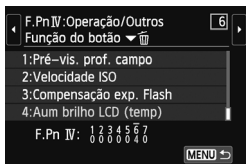
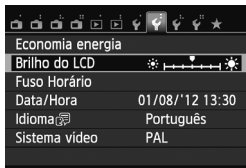

Ajustar o brilho com o menu

No separador [**2**], seleccione [**Brilho do LCD**] e carregue em <**Q**/SET>. No ecrã de ajuste, toque em [**◀**]/[**▶**] ou carregue no botão <**◀***/>[**▶**☑]> para ajustar o brilho. Em seguida, carregue em <**Q**/SET>.

Quando verificar a exposição de uma imagem, defina o brilho do LCD para 4 e evite que a luz ambiente afecte a revisão da imagem.

Se utilizar a Função Personalizada para definir [**Aum brilho LCD (temp)**] (p.287) para o botão <**▼**☐>, o brilho será o mesmo do que o do nível "7", definido com o menu.

Carregue novamente no botão e a câmara voltará ao brilho anteriormente definido. Se colocar o interruptor de alimentação na posição <OFF> ou se o ecrã de ajuste do brilho for apresentado com o menu, o nível de brilho anterior é reposto.

MENU Criar e Seleccionar uma Pasta

Pode criar e seleccionar livremente a pasta onde pretende guardar as imagens captadas.

Esta operação é opcional, pois a pasta para guardar as imagens captadas é criada automaticamente.

Criar uma Pasta

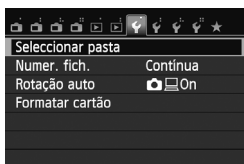

1 Seleccione [Seleccionar pasta].

- No separador [1], seleccione [Seleccionar pasta] e carregue em <Q/SET>.

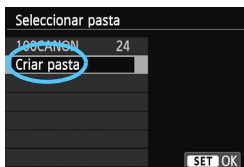

2 Seccione [Criar pasta].

- Seccione [Criar pasta] e carregue em <Q/SET>.

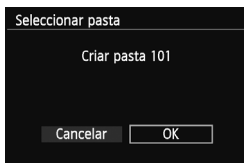

3 Crie uma nova pasta.

- Seccione [OK] e carregue em <Q/SET>.
- ▶ É criada uma nova pasta com um número acima.

Seleccionar uma Pasta

Número de ficheiro mais baixo

Quantidade de
imagens na pasta



Nome da pasta

Número de ficheiro mais alto

- No ecrã de selecção da pasta, escolha uma pasta e carregue em **<Q>/SET**.
- As imagens que captar depois vão ser guardadas na pasta seleccionada.

Pastas

Tal como no exemplo **"100CANON"**, o nome da pasta começa com três dígitos (número de pasta), seguido de cinco caracteres alfanuméricos. Uma pasta pode conter um máximo de 9999 imagens (número de ficheiro de 0001 a 9999). Quando uma pasta ficar cheia, uma nova pasta com um número acima é criada automaticamente. Além disso, se executar um reinício manual (p.211), uma nova pasta é criada automaticamente. Podem ser criadas pastas com números de 100 a 999.

Criar Pastas com um Computador Pessoal

Com o cartão aberto no ecrã, crie uma nova pasta chamada **"DCIM"**. Abra a pasta DCIM e crie todas as pastas que forem necessárias para guardar e organizar as suas imagens. O nome da pasta tem de seguir o formato **"100ABC_D"**. Os primeiros três dígitos são o número de pasta, de 100 a 999. Os cinco caracteres seguintes podem ser uma combinação de letras maiúsculas e minúsculas de A a Z, números e um carácter de sublinhado **"_"**. Não é possível utilizar o espaço. Além disso, a câmara não consegue reconhecer pastas com o mesmo número, mesmo que os últimos cinco caracteres sejam diferentes, como 100ABC_D e 100W_XYZ.

MENU Métodos de Numeração de Ficheiros

Os ficheiros de imagem vão ser numerados de 0001 a 9999, pela ordem em que as imagens forem captadas, e depois guardados numa pasta. Pode alterar a forma de atribuição do número de ficheiro.

O número de ficheiro aparece no computador com o seguinte formato: **IMG_0001.JPG**.

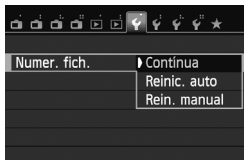

No separador [**F**1], seleccione [**Numer. fich.**] e carregue em <**Q**/SET>. Segue-se uma descrição das definições disponíveis. Seleccione uma delas e carregue em <**Q**/SET>.

- **[Contínua]: A numeração de ficheiros continua em sequência, mesmo depois de substituir o cartão ou criar uma pasta.**

Mesmo depois de substituir o cartão ou criar uma nova pasta, a sequência de numeração de ficheiros continua até 9999. Isto é útil se quiser guardar as imagens numeradas em qualquer local entre 0001 e 9999 em vários cartões ou pastas numa pasta do seu computador pessoal.

Se o cartão de substituição ou pasta existente já contiver imagens gravadas anteriormente, a numeração de ficheiros das novas imagens pode continuar a partir da numeração de ficheiros das imagens existentes no cartão ou pasta. Se optar pela numeração contínua de ficheiros, deve utilizar sempre um cartão formatado de novo.

Numeração de ficheiros depois de substituir o cartão

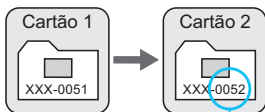

Próximo número sequencial de ficheiro

Numeração de ficheiros depois de criar uma pasta

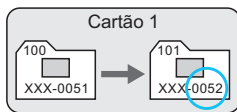

- **[Reinic. auto]: A numeração de ficheiros reinicia-se a partir de 0001 de cada vez que o cartão é substituído ou uma nova pasta é criada.** Quando substituir o cartão ou criar uma pasta, a numeração de ficheiros reinicia-se a partir de 0001, relativamente às novas imagens guardadas. Este procedimento é útil se quiser organizar as imagens por cartões ou pastas. No entanto, se o cartão de substituição ou a pasta existente já contiver imagens gravadas anteriormente, a numeração de ficheiros das novas imagens pode continuar a partir da numeração de ficheiros das imagens existentes no cartão ou pasta. Se quiser guardar imagens com a numeração de ficheiros a começar de 0001, utilize sempre um cartão formatado de novo.

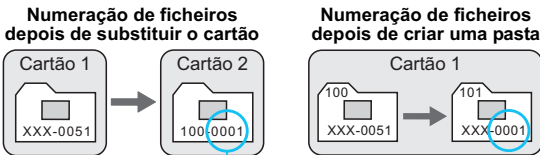

A numeração de ficheiros é reposta

- **[Rein. manual]: Para reiniciar manualmente a numeração de ficheiros em 0001 ou iniciar uma numeração de ficheiros a partir de 0001 numa nova pasta.** Quando reinicia manualmente a numeração de ficheiros, é criada uma nova pasta automaticamente e a numeração de ficheiros de imagens guardadas nessa pasta começa a partir de 0001. Este procedimento é útil quando pretende utilizar pastas diferentes para as imagens captadas ontem e para aquelas captadas hoje, por exemplo. Depois do reinício manual, a numeração de ficheiros volta a ser efectuada de forma contínua ou através de reinício automático. (Não vai aparecer nenhum ecrã de confirmação do Reinício manual.)



Se o número de ficheiro na pasta 999 chegar a 9999, não é possível fotografar, mesmo que o cartão disponha ainda de capacidade de armazenamento. Aparece uma mensagem no LCD a pedir que substitua o cartão. Substitua-o por um cartão novo.



No caso de imagens JPEG e RAW, o nome de ficheiro começa por "IMG_". Os nomes de ficheiros de vídeo começam por "MVI_". A extensão será ".JPG" para imagens JPEG, ".CR2" para imagens RAW e ".MOV" para filmes.

MENU Definir Informações de Copyright ☆

Quando define as informações de copyright, estas são anexadas à imagem como informação Exif.

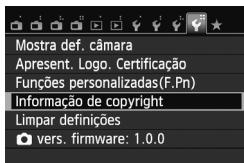

1 Seleccione [Informação de copyright].

- No separador [4], seleccione [Informação de copyright] e carregue em <Q/SET>.

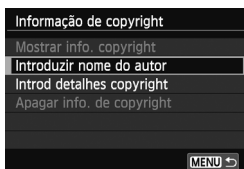

2 Seleccione a opção a definir.

- Seleccione [Introduzir nome do autor] ou [Introd detalhes copyright] e carregue em <Q/SET>.
- ▶ Aparece o ecrã de introdução de texto.
- Seleccione [Mostrar info. copyright] para verificar as informações de copyright actualmente definidas.
- Seleccione [Apagar info. de copyright] para apagar as informações de copyright actualmente definidas.



3 Introduza o texto.

- Consulte “Procedimento de Introdução de Texto” na página seguinte e introduza as informações de copyright.
- Pode introduzir até 63 caracteres alfanuméricos e símbolos.

4 Saia da definição.

- Após introduzir o texto, toque em [OK].
- Na caixa de diálogo de confirmação, seleccione [OK] e carregue em <Q/SET>.

Procedimento de Introdução de Texto



- **Alterar a área de introdução:**
Carregue no botão <INFO.> para alternar entre as áreas de introdução superior e inferior.
- **Mover o cursor:**
Toque em [◀]/[▶] ou carregue no botão <◀ ✖ >/<▶ ✖ > para mover o cursor.
- **Introduzir texto:**
Na área inferior, escreva directamente com o teclado ou rode o selector <⦿> para escolher um carácter e, em seguida, carregue em <Q/SET> para introduzi-lo.
- **Alterar o modo de introdução:**
Toque em [Aa-1@] na parte inferior direita da área de introdução inferior. Sempre que tocar nesta tecla, o modo de introdução muda da seguinte forma: Minúsculas → Números / Símbolos 1 → Números / Símbolos 2 → Maiúsculas.
- **Apagar um carácter:**
Toque em [MENU ✖] ou carregue no botão <MENU> para apagar um carácter.
- **Sair:**
Toque em [OK] para concluir a introdução de texto. Volta a aparecer o ecrã do passo 2.
- **Cancelar a introdução de texto:**
Toque em [Cancelar] para cancelar a introdução de texto. Volta a aparecer o ecrã do passo 2.



Também pode definir ou verificar as informações de copyright com o EOS Utility (software fornecido, p.340).

MENU Rotação Automática de Imagens Verticais

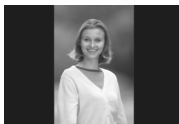

Se captar uma imagem vertical e a visualizar com a câmara ou com um computador pessoal, aquela é rodada automaticamente para a vertical. Pode alterar esta definição.

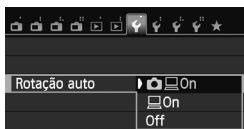

No separador [**F1**], seleccione [**Rotação auto**] e carregue em <**Q**/SET>. Segue-se uma descrição das definições disponíveis. Seleccione uma delas e carregue em <**Q**/SET>.

- [**📷** **🖥️** **On**]: A imagem vertical é rodada automaticamente durante a reprodução no LCD da câmara e no computador.
- [**🖥️** **On**] : A imagem vertical é rodada automaticamente apenas no computador.
- [**Off**] : A imagem vertical não é rodada automaticamente.

? FAQ

- **A imagem vertical não é rodada durante a revisão, imediatamente depois de captada.**

A imagem é rodada quando carregar no botão <**▶**> para reproduzir imagens.

- **A opção [**📷** **🖥️** **On**] está definida, mas a imagem não roda durante a reprodução.**

A rotação automática não funciona em imagens verticais captadas com a opção [**Rotação auto**] definida para [**Off**]. Se a imagem vertical for captada com a câmara apontada para cima ou para baixo, a imagem pode não rodar automaticamente na reprodução. Nesse caso, rode a imagem utilizando o procedimento explicado na secção "Rodar a Imagem", na página 233.

- **No LCD da câmara, quero rodar uma imagem captada com a opção [**🖥️** **On**] definida.**

Mesmo depois de tirar a fotografia, pode definir [**📷** **🖥️** **On**] para que a imagem seja rodada durante a reprodução.

- **A imagem vertical não roda no ecrã do computador.**

O software utilizado não é compatível com a rotação de imagens. Utilize o software fornecido com a câmara.

MENU Verificar as Definições da Câmara

No separador [**4**], em [**Mostra def. câmara**], pode verificar as principais definições da câmara.

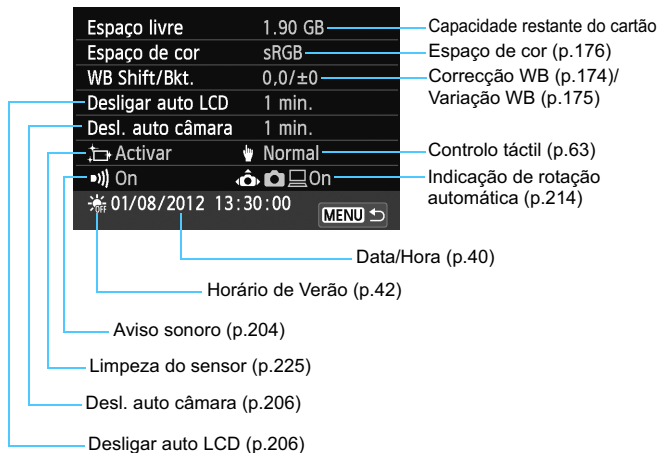
Visor de definições

MENU Repor as Predefinições da Câmara ☆

No modo de gravação de filmes ou nos modos de captação de fotografias da Zona Criativa, é possível repor as predefinições de disparo e de menu da câmara. Através deste procedimento, são repostas todas as predefinições de todos os modos de disparo, incluindo Cena Inteligente Auto.

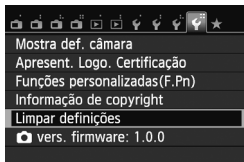

1 Seleccione [**Limpar definições**].

- No separador [**4**], seleccione [**Limpar definições**] e carregue em <**Q**/SET >.

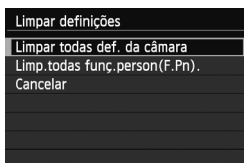

2 Seleccione [**Limpar todas def. da câmara**].

- Seleccione [**Limpar todas def. da câmara**] e carregue em <**Q**/SET >.

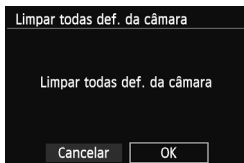

3 Seleccione [**OK**].

- Seleccione [**OK**] e carregue em <**Q**/SET >.
- ▶ Definir [**Limpar todas def. da câmara**] repõe as predefinições da câmara, conforme apresentadas na página seguinte.

? FAQ



● **Limpar todas as definições da câmara:**

Antes de efectuar o procedimento indicado acima, seleccione [**Limp.todas func. person(F.Pn).**] em [**4**: **Limpar definições**] para apagar todas as definições de Funções Personalizadas (p.282).

Definições de Captação de Fotografias

Modo de disparo	 (Criativo Auto)
Operação AF	One-Shot AF
Modo de avanço	 (Disparo Único)
Modo de medição	 (Medição matricial)
Velocidade ISO	AUTO (Auto)
ISO auto	Máximo 6400
Compensação de exposição	Cancelada
AEB	Cancelado
Compensação da exposição do flash	0 (Zero)
Funções Personalizadas	Inalteradas
Controlo externo Speedlite	Inalterado















Definições de Gravação de Imagem

Qual. imagem	 L
Estilo Imagem	Auto
Auto Lighting Optimizer (Optimizar Luz Automática)	Normal
Correcção de iluminação periférica	Activar/Dados de correcção guardados
Correcção aberração cromática	Desactivar/Dados de correcção guardados
Espaço de cor	sRGB
Balanço de brancos	 (Auto)
WB Personalizado	Cancelado
Correcção de balanço de brancos	Cancelada
Variação de balanço de brancos	Cancelada
Redução ruído de longa exp.	Desactivar
Red. ruído veloc. ISO elevado	Normal
Numer. fich.	Contínua
Limpeza auto	Activar
Dados de sujidade a eliminar	Apagados



Relativamente às definições de GPS, consulte o manual de instruções da unidade de GPS.

Definições da Câmara

Desl. auto câmara	1 min.
Aviso sonoro	On
Soltar obturador s/ cartão	Activar
Tempo revisão	2 seg.
 Histograma	Desactivar
 Histograma	Brilho
Saltar imag. c/ 	 (10 imagens)
Rotação auto	  On
Brilho do LCD	        
Desligar auto LCD	1 min.
Fuso Horário	Inalterado
Data/Hora	Inalterada
Idioma	Inalterado
Sistema vídeo	Inalterado
Cor do ecrã	1
Guia de funcion.	Activar
Controlo táctil	Normal
Informação de copyright	Inalterada
Ctrl de HDMI	Desactivar
Transmissão Eye-Fi	Desactivar
Definições o Meu Menu	Inalteradas
Visualiz.do Meu Menu	Desactivar
Método AF	FlexiZone - Single
AF contínuo	Activar
Obt. ao Toque	Desactivar
Visual. grelha	Off
Rácio de aspecto	3:2
Temp. medição	16 seg.

Definições de Gravação de Filmes

Modo de disparo	Exposição auto filme
Método AF	FlexiZone - Single
AF servo de filme	Activar
AF com botão obtur. durante 	ONE SHOT
Visual. grelha	Off
Temp. medição	16 seg.
Tamanho de gravação de filme	1920x1080
Gravação de som	Auto
Vídeo instantâneo	Desactivar

MENU Alterar a Cor do Ecrã das Definições de Disparo (INFO. Controlo Rápido)

Pode alterar a cor de fundo do ecrã das definições de disparo.

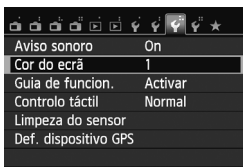

No separador [F3], seleccione [Cor do ecrã] e carregue em <Q/SET>. Seleccione a cor pretendida e carregue em <Q/SET>.



MENU Definir Funções do Speedlite ☆

Pode definir as funções do Speedlite com o menu. **Aplica-se apenas se houver um Speedlite da série EX compatível instalado na câmara.**

O procedimento de definição é o mesmo quando especifica uma função de menu da câmara.

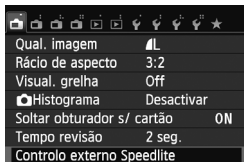

Selecione [Controlo externo Speedlite].

- No separador [1], seleccione [Controlo externo Speedlite] e carregue em <Q/SET>.
- ▶ Aparece o ecrã Controlo externo Speedlite.

[Disparo flash]

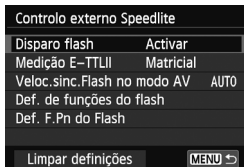

- Defina esta opção normalmente para [Activar].
- **Se tiver definido [Desactivar], o Speedlite externo não dispara.** Isto é útil se quiser utilizar apenas a luz auxiliar AF do flash.
- Quando utilizar um Speedlite 90EX, se o modo de disparo for <A+> (Cena Inteligente Auto), <P> (Retrato), <M> (Grande plano) ou (Retrato nocturno), o flash dispara automaticamente, independentemente desta definição. Se o modo de disparo for <CA> (Criativo Auto), pode seleccionar [Auto flash], [Flash ligado] ou [Flash desligado] do ecrã Controlo Rápido.

[Medição E-TTLII]

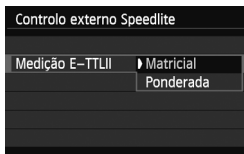

- Para as exposições normais do flash, defina esta opção para [Matricial].
- [Ponderada] destina-se a utilizadores avançados. Tal como com um Speedlite externo, a área de medição é ponderada. Pode ser necessária a compensação da exposição do flash.

[Veloc.sinc.Flash no modo AV]

Veloc.sinc.Flash no modo AV	
Auto	AUTO
1/200-1/60seg. auto	1/200 -1/60 A
1/200 seg. (fixo)	1/200
SET OK	

Pode definir a velocidade de sincronização do flash para tirar fotografias com flash no modo de prioridade de abertura AE (**Av**).

- **AUTO: Auto**

A velocidade de sincronização do flash é definida automaticamente num intervalo de 1/200 seg. a 30 seg. em função do brilho da cena. Também é possível efectuar a sincronização a alta velocidade.

- ^{1/200}/_{-1/60} A: **1/200-1/60seg. auto**

Impede que seja definida uma velocidade do obturador lenta em más condições de iluminação. É eficaz para evitar a desfocagem do motivo e a vibração da câmara. No entanto, embora possa obter uma exposição adequada do motivo com o flash, o fundo pode ficar escuro.

- 1/200: **1/200 seg.(fixo)**

A velocidade de sincronização do flash está fixada em 1/200 seg. Desta forma, evita melhor a desfocagem do motivo e a vibração da câmara do que com [1/200-1/60seg. auto]. No entanto, em más condições de iluminação, o fundo do motivo aparece mais escuro do que com [1/200-1/60seg. auto].



Se definir [1/200-1/60seg. auto] ou [1/200 seg.(fixo)], não é possível definir a sincronização a alta velocidade no modo <Av>.

[Def. de funções do flash]

Pode definir as funções listadas na tabela abaixo. As funções apresentadas variam dependendo do modelo de Speedlite.

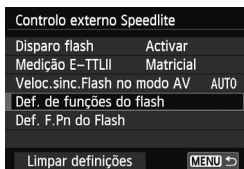

- Seleccione **[Def. de funções do flash]**.
- ▶ Aparecem as funções do flash.

Ecrã de exemplo

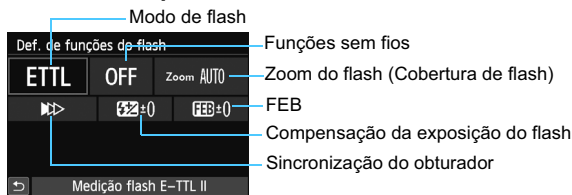

[Def. de funções do flash]

Funções de [Def. de funções do flash]

Função	Página
Modo de flash	223
Sincronização do obturador	223
FEB*	
Funções sem fios	223
Canal	
Grupo de flash	
Compensação da exposição do flash	154
Zoom do flash*	

* Para saber mais sobre **[FEB]** (Variação da exposição do flash) e **[Zoom do flash]**, consulte o manual de instruções do Speedlite correspondente a cada função.

- **Sincronização do obturador**

Normalmente, defina esta opção para [**Sincronização primeira cortina**] de maneira a que o flash dispare imediatamente depois de iniciada a exposição.

Se definir [**Sincronização segunda cortina**], o flash dispara imediatamente antes de o obturador fechar. Em combinação com uma velocidade lenta do obturador, isto permite criar um rasto de luz semelhante, por exemplo, ao dos faróis de um carro à noite. Com a sincronização de 2.ª cortina, o flash dispara duas vezes: Uma quando carrega no botão do obturador até ao fim e outra imediatamente antes de terminar a exposição. Além disso, com velocidades do obturador mais rápidas do que 1/30 seg., a sincronização de 1.ª cortina será activada automaticamente. Também pode seleccionar [**Sincronização alta velocidade**] (↕H). Para obter detalhes, consulte o manual de instruções do Speedlite.

- **Funções sem fios**

É possível fotografar com flash sem fios com vários Speedlites com transmissão óptica ou de rádio. Para obter detalhes, consulte o manual de instruções do Speedlite sem fios (para o Speedlite 90EX, etc.).

- **Compensação da exposição do flash**

Consulte “Compensação da Exposição do Flash”, na página 154.

- **Modo de flash**

Pode seleccionar o modo de flash em função do tipo de disparo com flash.



- [**Medição flash E-TTL II**] é o modo padrão dos Speedlites da série EX para disparo automático com flash.
- [**Flash manual**] destina-se a utilizadores avançados que pretendem definir [**Nível saída de flash**] (1/1 a 1/128).
- Para saber mais sobre outros modos de flash, consulte o manual de instruções do Speedlite.

Definir as Funções Personalizadas do Speedlite

As Funções Personalizadas apresentadas em [Def. F.Pn do Flash] variam consoante o modelo de Speedlite.

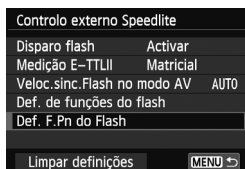

1 Visualize as Funções Personalizadas.

- Quando a câmara estiver pronta para disparar com um Speedlite externo, seleccione [Def. F.Pn do Flash] e carregue em <Q/SET>.



2 Defina a Função Personalizada.

- Toque em [◀|▶] ou carregue no botão <◀ * >/<▶ ☒ > para seleccionar o número e definir a função. O procedimento é o mesmo para definir as Funções Personalizadas da câmara (p.282).

Apagar as Definições

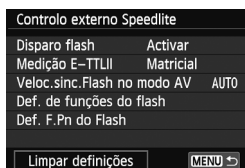

1 Seleccione [Limpar definições].

- No separador [☑ 1: Controlo externo Speedlite], seleccione [Limpar definições] e carregue em <Q/SET>.

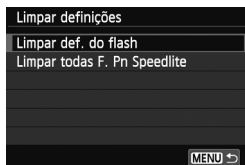

2 Seleccione as definições a apagar.

- Seleccione [Limpar def. do flash] ou [Limpar todas F. Pn Speedlite] e carregue em <Q/SET>.
- Quando seleccionar [OK], as respectivas definições do flash são apagadas.

Limpeza Automática do Sensor

Se colocar o interruptor de alimentação na posição <ON> ou <OFF> (ou se definir Desl. auto câmara), a Unidade de Auto-limpeza do Sensor funciona automaticamente para remover o pó do sensor de imagem. Normalmente, não precisa de estar atento a esta operação. Também pode activar ou parar a Unidade de Auto-limpeza do Sensor sempre que for necessário.

Limpar o Sensor Agora

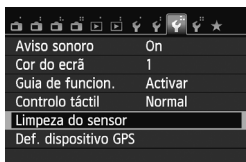

1 Seleccione [Limpeza do sensor].

- No separador [43], seleccione [Limpeza do sensor] e carregue em <Q/SET>.

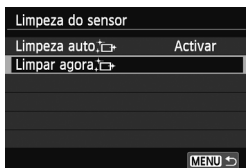

2 Seleccione [Limpar agora].

- Seleccione [Limpar agora ] e carregue em <Q/SET>.
- No ecrã da caixa de diálogo, seleccione [OK] e carregue em <Q/SET>.
- ▶ O ecrã indica que o sensor está a ser limpo. Embora seja emitido um som do obturador, isso não indica que esteja a ser captada uma imagem.
- ▶ A limpeza do sensor funciona mesmo que não haja qualquer objectiva colocada. Se não houver qualquer objectiva colocada, não introduza o dedo ou a ponta do soprador para além do encaixe da objectiva. Desta forma, evita danificar as cortinas do obturador.
- A câmara é reiniciada.



- Para obter melhores resultados, efectue a limpeza do sensor com a câmara pousada a direito e numa posição estável, em cima de uma mesa ou noutra superfície plana.
- Mesmo que repita a limpeza do sensor, o resultado obtido não será muito melhor. Imediatamente a seguir à limpeza do sensor, a opção [Limpar agora ] fica temporariamente desactivada.

Desactivar a Limpeza Automática do Sensor

- No passo 2, seleccione a opção [Limpeza auto ☐] e defina-a para [Desact.].

Limpeza Manual do Sensor

Com a ajuda de um soprador, etc., pode remover manualmente a poeira que não foi possível remover com a limpeza automática do sensor. Antes de limpar o sensor, retire a objectiva da câmara.

A superfície do sensor de imagem é extremamente delicada.

Se for necessário limpar directamente o sensor, recomenda-se que contacte um Centro de Assistência da Canon.

- 1 Coloque o interruptor de alimentação na posição <OFF>.
- 2 Retire a objectiva.
- 3 Limpe o sensor.
- 4 Termine a limpeza.

- A superfície do sensor de imagem é extremamente delicada. Limpe o sensor com cuidado.
- Utilize um soprador normal, sem escova. Uma escova poderia riscar o sensor.
- Não introduza a ponta do soprador no interior da câmara, para além do encaixe da objectiva. Caso contrário, pode danificar as cortinas do obturador.
- Nunca utilize ar ou gás comprimido para limpar o sensor. A força exercida pelo sopro pode danificar o sensor ou o gás pode congelar no sensor.
- Se persistirem manchas impossíveis de remover com um soprador, recomenda-se que contacte um Centro de Assistência da Canon para limpar o sensor.

MENU Acrescentar Dados de Sujidade a Eliminar ☆

Normalmente, a Unidade de Auto-limpeza do Sensor elimina a maior parte da poeira visível nas imagens captadas. No entanto, caso a poeira persista, pode acrescentar os Dados de Sujidade a Eliminar à imagem, para apagar as manchas de poeira posteriormente. Os Dados de Sujidade a Eliminar são utilizados pelo Digital Photo Professional (software fornecido, p.340) para apagar automaticamente as manchas de poeira.

Preparação

- Utilize um objecto branco, como uma folha de papel.
- Defina a distância focal da objectiva para 50 mm ou mais.
- Coloque o interruptor de modo da focagem da objectiva na posição <MF> e defina a focagem para infinito (∞). Se a objectiva não tiver uma escala de distâncias, rode totalmente o anel de focagem para a direita, olhando de frente para a objectiva.

Obter os Dados de Sujidade a Eliminar

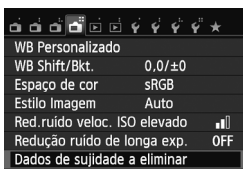

1 Seleccione [Dados de sujidade a eliminar].

- No separador [4], seleccione [Dados de sujidade a eliminar] e carregue em <Q/SET>.

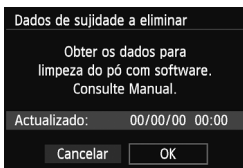

2 Seleccione [OK].

- Seleccione [OK] e carregue em <Q/SET>. Após a auto-limpeza automática do sensor ser efectuada, aparece uma mensagem. Embora seja emitido um som do obturador durante a limpeza, tal não indica que esteja a ser captada uma imagem.

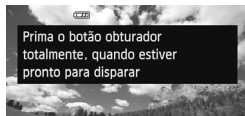

3 Fotografe um objecto branco.

- A uma distância de 20 cm - 30 cm, preencha o LCD com um objecto branco sem padrão e fotografe.
- ▶ A fotografia é tirada no modo prioridade de abertura AE, com uma abertura de f/22.
- Uma vez que a imagem não vai ser guardada, é ainda possível obter os dados, mesmo que não exista nenhum cartão na câmara.
- ▶ Quando tira a fotografia, a câmara começa a recolher os Dados de Sujidade a Eliminar. Quando a câmara tiver obtido os Dados de Sujidade a Eliminar, aparece uma mensagem. Seleccione **[OK]** e o menu volta a aparecer.
- Se os dados não forem obtidos com êxito, aparece uma mensagem para esse efeito. Execute o procedimento de "Preparação" descrito na página anterior e seleccione **[OK]**. Tire novamente a fotografia.

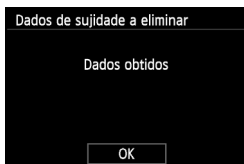

Dados de Sujidade a Eliminar

Depois de obtidos, os Dados de Sujidade a Eliminar são acrescentados a todas as imagens JPEG e RAW captadas posteriormente. Antes de uma sessão de fotografia importante, deve actualizar os Dados de Sujidade a Eliminar, voltando a obtê-los.

Para obter detalhes sobre como utilizar o Digital Photo Professional (software fornecido, p.340) para apagar manchas de poeira, consulte o Manual de Instruções do Software em PDF, no DVD-ROM.

Os Dados de Sujidade a Eliminar acrescentados à imagem são de tal modo pequenos que praticamente não afectam o tamanho do ficheiro de imagem.

 Utilize um objecto branco, como uma folha nova de papel em branco. Se o papel tiver algum padrão ou desenho, pode ser reconhecido como dados de sujidade e afectar a precisão da eliminação de poeira com o software.



Há várias formas de tirar partido das suas fotografias, desde impressões tradicionais a apresentações de slides no ecrã e partilha nas redes sociais. Um televisor HD permite-lhe partilhar imagens com familiares e amigos, na sua própria casa.

7

Reprodução de Imagens

Este capítulo descreve as funções relacionadas com a visualização de fotografias e filmes, de forma mais detalhada do que no Capítulo 2 “Cena Inteligente Auto + Modos da Zona Básica e Reprodução de Imagens”. Aqui vai encontrar explicações sobre como reproduzir e apagar fotografias e filmes com a câmara e a visualizá-los num televisor.

Imagens captadas e guardadas com outro dispositivo

Com esta câmara pode não conseguir ver correctamente imagens captadas com outra câmara, editadas num computador ou imagens cujo nome de ficheiro foi alterado.

Reproduzir com o Ecrã Táctil

O LCD é um painel sensível ao toque, podendo tocar nele com os dedos para utilizar as funções de reprodução. **Carregue no botão <▶> para reproduzir imagens.** (A última imagem captada aparece em primeiro lugar.)

Se a câmara se desligar, pode carregar sem soltar o botão <▶> durante 2 segundos ou mais para ligá-la e visualizar o ecrã de reprodução.

Procurar Imagens



Deslize um dedo sobre o ecrã.

- Com o visor de imagem única, utilize **um dedo** para deslizar a imagem para a esquerda ou direita para ver outra imagem. Deslize para a esquerda para ver a imagem seguinte (mais recente) ou deslize para a direita para ver a imagem anterior (mais antiga).
- Com o visor de índice de quatro ou nove imagens, utilize **um dedo** para percorrer o ecrã para cima ou para baixo para visualizar outro ecrã de índice de imagens. Deslize o dedo para cima para visualizar imagens mais recentes ou para baixo para visualizar imagens mais antigas. Quando selecciona uma imagem e toca sobre a mesma, esta será apresentada como imagem única.

Saltar Imagens (Visor de Salto)

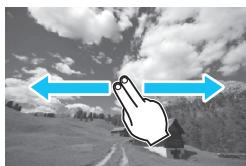

Deslize com dois dedos.

Quando utiliza **dois dedos** para deslizar para a esquerda ou para a direita no ecrã, pode saltar entre imagens com o método definido em [Saltar imag. c/⊙] no separador [▶2].

Reduzir Imagens (Visor de Índice)



Aproxime dois dedos.

Toque no ecrã com dois dedos afastados e aproxime os dedos no ecrã.

- Cada vez que aproximar os seus dedos, o ecrã muda de um visor de imagem única para um visor de índice de 4 imagens e de 9 imagens.
- A imagem seleccionada no visor de índice é indicada com uma moldura laranja.
- As imagens de filme apresentadas no visor de índice têm um picotado na vertical.

Ampliar Imagens



Afaste dois dedos.

Toque no ecrã com os dois dedos juntos e depois afaste-os no ecrã.

- À medida que afasta os dedos, a imagem é ampliada.
- A imagem pode ser ampliada até 10 vezes.
- Se tocar no ícone [↶] no canto superior direito do ecrã, regressa ao visor de imagem única.

Saltar Imagens (Visor de Salto)

Com o visor de imagem única, pode rodar o selector <⊙> para saltar imagens para a frente ou para trás, de acordo com o método de salto definido.

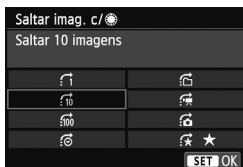
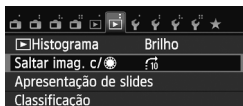

Método de salto

Posição de reprodução

1 Seleccione [Saltar imag. c/⊙].

- No separador [**2**], seleccione [Saltar imag. c/⊙] e carregue em <Q/SET>.

2 Seleccione o método de salto.

- Carregue no botão <▲⊙/▶>/<▼⊙>/<◀✳>/<▶☒> para seleccionar o método de salto pretendido e, em seguida, carregue em <Q/SET>.

⊙: **Mostra as imagens uma a uma**

⊙: **Salta 10 imagens**

⊙: **Salta 100 imagens**

⊙: **Mostra por data**

⊙: **Mostra por pasta**

⊙: **Mostra apenas filmes**

⊙: **Mostra apenas fotografias**

⊙: **Visualizar por classificação de imagem (p.234)**

3 Procure por salto.

- Carregue no botão <▶> para reproduzir imagens.
- No visor de imagem única, rode o selector <⊙>.



- Para procurar imagens pela data de disparo, seleccione [Data].
- Para procurar imagens por pasta, seleccione [Pasta].
- Se o cartão tiver filmes e fotografias, seleccione [Filmes] ou [Fotos] para ver apenas um dos itens.
- Se não houver imagens com a [Classificação] seleccionada, [Fotos] ou [Filmes], não é possível percorrer as imagens com o selector <⊙>.

Rodar a Imagem

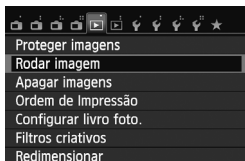
Pode rodar a imagem para visualizá-la.





1 Seleccione [Rodar imagem].

- No separador [1], seleccione [Rodar imagem] e carregue em </SET >.



2 Seleccione uma imagem.



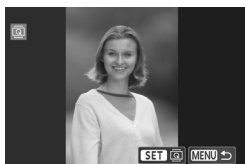

- Carregue no botão <<*>/> > para seleccionar a imagem que pretende rodar.
- Também pode seleccionar uma imagem no visor de índice (p.231).



3 Rode a imagem.

- Sempre que carregar em </SET >, a imagem roda no sentido dos ponteiros do relógio, pela seguinte ordem: 90° → 270° → 0°.
- Para rodar outra imagem, repita os passos 2 e 3.
- Para sair e regressar ao menu, carregue no botão <MENU>.



- Se tiver definido [**ƒ1: Rotação auto**] para [**On**  ] (p.214) antes de tirar as fotografias na vertical, não precisa de rodar a imagem como se descreve acima.
- Se a imagem rodada não aparecer na orientação de rotação durante a reprodução de imagens, defina [**ƒ1: Rotação auto**] para [**On**  ].
- Não é possível rodar um filme.

MENU Definir Classificações

Pode classificar as imagens e os filmes com uma de cinco classificações: [*]/[*-]/[*+]/[*+]/[*+]. Esta função designa-se por classificação.

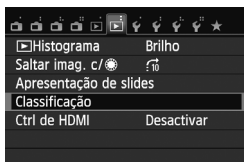

1 Seleccione [Classificação].

- No separador [▶ 2], seleccione [Classificação] e carregue em <Q/SET>.



2 Seleccione uma imagem.

- Carregue no botão <◀ * >/<▶ ▣ > para seleccionar a imagem ou filme que pretende classificar.
- Se tocar no LCD com dois dedos afastados e os juntar, são apresentadas três imagens no mesmo ecrã. Depois, pode seleccionar imagens. Para voltar ao modo de ecrã único, toque no LCD com dois dedos juntos e afaste-os no ecrã.



3 Classifique a imagem ou o filme.

- Carregue no botão <▲ S/☐ >/<▼ ☐ > para seleccionar uma classificação.
- ▶ O número total de imagens e filmes classificados é contabilizado para cada uma das classificações.
- Para classificar outra imagem ou filme, repita os passos 2 e 3.
- Carregue no botão <MENU> para voltar ao menu.











O número total de imagens que podem ser apresentadas com uma determinada classificação é de 999. Se existirem mais de 999 imagens com uma determinada classificação, [###] é apresentado para essa classificação.

Tirar partido das classificações

- Com [▶2: Saltar imag. c/⊙], só pode ver as imagens e os filmes com uma classificação específica.
- Com [▶2: Apresentação de slides], só pode reproduzir as imagens e os filmes com uma classificação específica.
- Com o Digital Photo Professional (software fornecido, p.340), só pode seleccionar fotografias com uma classificação específica.
- Como o Windows 7 e o Windows Vista, pode ver a classificação de cada ficheiro incluída no visor de informações do ficheiro ou no visualizador de imagens fornecido (apenas fotografias).

Controlo Rápido Durante a Reprodução

Durante a reprodução, pode carregar em </SET > para definir uma das seguintes opções: [: **Proteger imagens**], [: Rodar imagem], [: **Classificação**], [: Filtros criativos], [: Redimensionar] (apenas imagens JPEG) e [: **Saltar imag. c/** ].







Para filmes, só pode definir as funções anteriormente assinaladas a negrito.



Durante a reprodução, o ecrã Controlo Rápido só pode ser apresentado através de  Controlo Rápido e não com o botão INFO..



O procedimento é igual ao da utilização do ecrã Controlo Rápido no modo de disparo. No entanto, para Filtros criativos e Redimensionar, também carrega em </SET > para os definir. Para obter detalhes, consulte a página 260 para Filtros criativos e a página 262 para Redimensionar.



 Para rodar uma imagem, defina [ 1: **Rotação auto**] para [**On** ]. Se a opção [ 1: **Rotação auto**] estiver definida para [**On** ] ou [**Off**], a definição [ **Rodar imagem**] é gravada na imagem, mas a câmara não roda a imagem no momento da visualização.

-  Se carregar em </SET > enquanto estiver no visor de índice, muda para o visor de imagem única. Carregue novamente em </SET > para aceder ao ecrã Controlo Rápido.
- Para imagens captadas com outra câmara, as funções seleccionáveis podem ser limitadas.

Ver Filmes

Reproduzir num Televisor (p.247, 251)

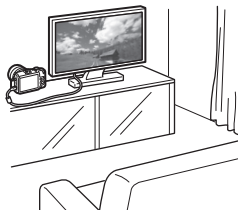

Utilize o cabo AV AVC-DC400ST ou o cabo HDMI HTC-100 (ambos vendidos em separado) para ligar a câmara a um televisor. Em seguida, pode reproduzir os filmes e as fotografias captados no televisor. Se tiver um televisor de Alta Definição e ligar a câmara ao mesmo utilizando um cabo HDMI, pode ver filmes em Full HD (Alta Definição Total: 1920 x 1080) e HD (Alta Definição: 1280 x 720) com uma imagem de qualidade superior.

- Uma vez que os gravadores de disco rígido não têm um terminal HDMI IN, não pode ligar a câmara a um gravador de disco rígido com um cabo HDMI.
- Mesmo que a câmara esteja ligada a um gravador de disco rígido através de um cabo USB, não pode reproduzir nem gravar filmes e fotografias.
- Se o televisor tiver uma ranhura para cartão compatível com ficheiros MOV, pode reproduzir filmes do cartão introduzido no televisor.

Reproduzir no LCD da Câmara (p.239-246)

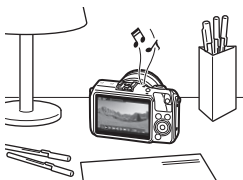

Pode reproduzir filmes no LCD da câmara. Pode igualmente editar a primeira e última cenas do filme e reproduzir as fotografias e os filmes existentes no cartão numa apresentação de slides automática.

- Esta câmara pode não conseguir reproduzir filmes gravados utilizando outros dispositivos.
- Um filme editado com um computador pessoal não pode ser novamente gravado no cartão e reproduzido com a câmara. No entanto, os álbuns de vídeos instantâneos editados com o EOS Video Snapshot Task (p.196) podem ser reproduzidos na câmara.

Reproduzir e Editar com um Computador Pessoal (p.340)



Os ficheiros de vídeo gravados no cartão podem ser transferidos para um computador pessoal e reproduzidos ou editados com o ImageBrowser EX (software fornecido).

- Para que o filme seja reproduzido normalmente num computador pessoal, recorra a um computador de elevado desempenho. Relativamente aos requisitos de hardware para o ImageBrowser EX, consulte o ImageBrowser EX Manual do Utilizador em PDF.
- Se quiser utilizar um software à venda no mercado para reproduzir ou editar os filmes, assegure-se de que é compatível com os ficheiros MOV. Para obter detalhes sobre o software à venda no mercado, consulte o fabricante de software.

Reproduzir Filmes



1 Reproduza a imagem.

- Carregue no botão <▶> para ver as imagens.

2 Seleccione um filme.

- Carregue no botão <◀ * > / <▶ □> para seleccionar um filme.
- No visor de imagem única, o ícone <▶ □> que aparece na parte superior esquerda indica que é um filme. Se o filme for um vídeo instantâneo, aparece <▶ □>.
- Pode carregar no botão <INFO.> para mudar para o visor de informações de disparo (p.257).
- No visor de índice, o picotado na extremidade esquerda de uma imagem em miniatura indica um filme. **Não é possível reproduzir filmes no visor de índice, por isso, carregue em <Q/SET> para mudar para o visor de imagem única.**



3 No visor de imagem única, carregue em <▶ □>.

- ▶ O painel de reprodução do filme aparece na parte inferior do ecrã.



Altifalante

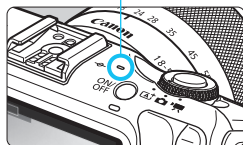

4 Reproduza o filme.

- Selecciona [▶] (Reproduzir) e carregue em <Q/SET>.
- ▶ Começa a reprodução do filme.
- Pode interromper a reprodução do filme, carregando em <Q/SET>.
- Durante a reprodução do filme, pode rodar o selector <◉> para regular o volume de som do altifalante incorporado.
- Para obter mais detalhes sobre o procedimento de reprodução, consulte a página seguinte.

Painel de Reprodução do Filme

Operação	Descrição da Reprodução
▶ Reproduzir	Se carregar em <Q/SET>, alterna entre reproduzir e parar.
▶ Câmara lenta	Ajuste a velocidade da câmara lenta, carregando no botão <◀ * >/<▶ ☒ >. A velocidade da câmara lenta é indicada na parte superior direita do ecrã.
◀◀ Primeiro fotograma	Mostra o primeiro fotograma do filme.
◀◀ Fotograma anterior	Sempre que carregar em <Q/SET>, aparece o fotograma anterior. Se carregar sem soltar <Q/SET>, rebobina o filme.
▶▶ Fotograma seguinte	Sempre que carregar em <Q/SET>, o filme é reproduzido fotograma a fotograma. Se carregar sem soltar <Q/SET>, avança rápido a reprodução do filme.
▶▶ Último fotograma	Mostra o último fotograma do filme.
✂ Editar	Mostra o ecrã de edição (p.241).
🎵 Música de fundo*	Reproduza um filme com a música de fundo seleccionada (p.246).
	Posição de reprodução
mm' ss"	Tempo de reprodução (minutos:segundos)
🔊 Volume	Pode regular o volume do altifalante incorporado (p.239) rodando o selector <🔊 >.
MENU ↩	Volta ao visor de imagem única.

* Quando especificar uma música de fundo, o som do filme não é reproduzido.

Reproduzir com o Ecrã Táctil

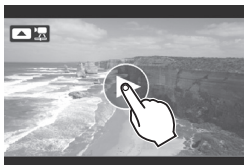

Toque em [▶] no centro do ecrã.

- ▶ Começa a reprodução do filme.
- Para visualizar o painel de reprodução do filme, toque em <📺 🎵 > na parte superior esquerda do ecrã.
- Para interromper o filme enquanto está em reprodução, toque no ecrã. O painel de reprodução do filme também aparece.

- 📄 ● Com uma Bateria LP-E12 totalmente carregada, o tempo de reprodução continua a 23 °C será o seguinte: aprox. 2 h 20 min.
- Se tirou uma fotografia enquanto gravava um filme, a fotografia vai aparecer durante cerca de 1 seg. durante a reprodução do filme.

✂ Editar a Primeira e Última Cenas do Filme

Pode editar a primeira e última cenas de um filme em incrementos de 1 segundo (excepto vídeos instantâneos).



1 No ecrã de reprodução de filmes, seleccione [✂].

- ▶ Aparece o ecrã de edição.



2 Especifique a parte que pretende editar.

- Seleccione [✂] (Cortar o início) ou [□] (Cortar o fim) e carregue em <Q/SET>.
- Toque em [◀||]/[||▶] para ver o fotograma anterior ou o fotograma seguinte. Toque e carregue sem soltar [◀||]/[||▶] para avançar rápido os fotogramas.
- Após decidir que parte pretende editar, carregue em <Q/SET>. O que permanece é a zona realçada a cinzento na parte superior do ecrã.



3 Verifique o filme editado.

- Seleccione [▶] e carregue em <Q/SET> para reproduzir a parte apresentada a cinzento.
- Para alterar a edição, volte ao passo 2.
- Para cancelar a edição, carregue no botão <MENU>, seleccione [OK] na caixa de diálogo de confirmação e, em seguida, carregue em <Q/SET>.



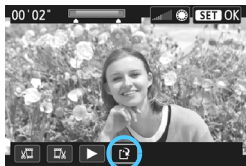

4 Grave o filme editado.

- Selecione [**Q**] e carregue em <**Q**/SET>.
- ▶ Aparece o ecrã de gravação.
- Para gravá-lo como novo filme, seleccione [**Novo ficheiro**]. Para gravá-lo e substituir o ficheiro de vídeo original, seleccione [**Substituir**] e carregue em <**Q**/SET>.
- Na caixa de diálogo de confirmação, seleccione [**OK**] e, em seguida, carregue em <**Q**/SET> para gravar o filme editado e regressar ao ecrã de reprodução de filmes.

- Se a carga da bateria estiver fraca, não é possível editar o filme. Utilize uma bateria totalmente carregada.
- Uma vez que a edição é feita em incrementos de 1 seg. (posição indicada por um [**X**]), a posição exacta onde o filme é editado pode ser ligeiramente diferente da posição especificada.
- Se o cartão não tiver espaço suficiente, não é possível seleccionar [**Novo ficheiro**].

MENU Apresentação de Slides (Reprodução Automática)

Pode reproduzir as imagens no cartão como uma apresentação de slides automática.

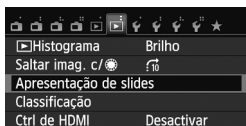

Número de imagens a reproduzir

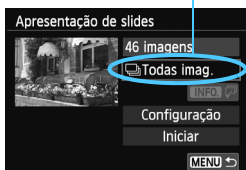

1 Seccione [Apresentação de slides].

- No separador [▶2], seccione [Apresentação de slides] e carregue em <Q/SET>.

2 Seccione as imagens que pretende reproduzir através de uma das seguintes opções: [Todas imag.], [Filmes], [Fotos], [Data], [Pasta] ou [Classific.].

- Defina a opção que aparece como [Todas imag.] e que está rodeada por um círculo na figura. Há duas maneiras de efectuar esta operação.

Seccione a opção [Todas imag.]

com o botão <▲ S/☺/☐>/<▼ ☐>

Carregue no botão <▲ S/☺/☐>/<▼ ☐> para seleccionar a opção [Todas imag.] e, em seguida, carregue em <Q/SET>. Carregue no botão <▲ S/☺/☐>/<▼ ☐> para seleccionar as imagens que pretende reproduzir e, em seguida, carregue em <Q/SET>.

Toque directamente na opção [Todas imag.]

Toque duas vezes na opção [Todas imag.]. Depois, aparecem as seis opções seguintes, das quais pode seleccionar uma: [Todas imag.], [Filmes], [Data], [Fotos], [Pasta], [Classific.]. Toque nas imagens que pretende reproduzir e, em seguida, toque em [SET OK]. Novamente no ecrã de definição da apresentação de slides, toque em [MENU ↵].

[**Data**], [**Pasta**] ou
[**Classific.**]

- Selecione a data, a pasta ou a classificação das imagens que pretende reproduzir.
- Quando < **INFO.** > aparecer realçado, carregue no botão <INFO.>.
- Selecione a opção pretendida e carregue em < **Q**/SET >.

[Data]



[Pasta]



[Classific.]



Item	Descrição da Reprodução
Todas imag.	São reproduzidas todas as fotografias e filmes no cartão.
Data	São reproduzidas as fotografias e filmes captados na data de disparo seleccionada.
Pasta	São reproduzidas todas as fotografias e filmes na pasta seleccionada.
Filmes	São reproduzidos apenas os filmes existentes no cartão.
Fotos	São reproduzidas apenas as fotografias existentes no cartão.
Classific.	Só são reproduzidas as fotografias e os filmes com a classificação seleccionada.

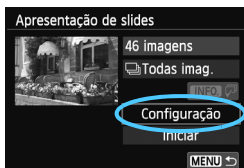

3 Defina [Configuração] conforme pretender.

- Selecione [**Configuração**] e carregue em < **Q**/SET >.
- Defina as opções [**Tempo reprod.**], [**Repetir**], [**Efeito transição**] e [**Música de fundo**] para as fotografias.
- O procedimento de selecção de música de fundo é explicado na página 246.
- Depois de seleccionar as definições, carregue no botão <MENU>.

[Tempo reprod.]

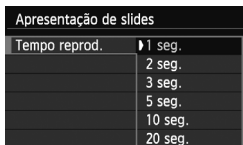

[Repetir]

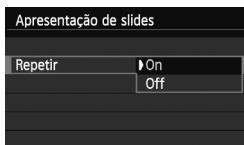

[Efeito transição]

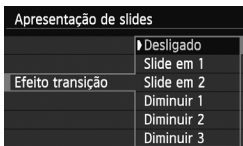

[Música de fundo]

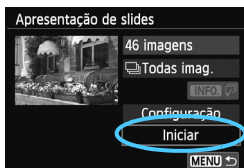
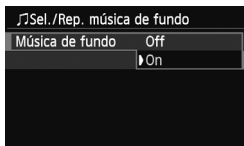

4 Comece a apresentação.

- Selecione [Iniciar] e carregue em <Q/SET>.
- ▶ A apresentação começa depois de [A carregar imagem...] aparecer.

5 Saia da apresentação.

- Para sair da apresentação e voltar ao ecrã de definição, carregue no botão <MENU>.



- Para fazer uma pausa na apresentação, carregue em <Q/SET>. Durante a pausa, [II] aparece na parte superior esquerda da imagem. Carregue novamente em <Q/SET> para retomar a apresentação. Também pode interromper a apresentação de slides tocando no ecrã.
- Durante a apresentação, pode carregar no botão <INFO.> para alterar o formato de visualização da fotografia (p.98).
- Durante a reprodução do filme, pode regular o volume do som rodando o selector <◉>.
- Durante a apresentação ou durante a pausa, pode carregar no botão <◀ * >/<▶ ☒ > para visualizar outra imagem.
- Durante a apresentação, a função de desligar automático não funciona.
- O tempo de visualização pode variar dependendo da imagem.
- Para ver a apresentação num televisor, consulte a página 247.

Seleccionar a Música de Fundo



1 Seleccione [Música de fundo].

- Defina [Música de fundo] para [On] e carregue em <Q/SET>.

2 Seleccione a música de fundo.

- Carregue no botão <▲🎵/📁>/<▼🗑️> para seleccionar a música de fundo e, em seguida, carregue em <Q/SET>. Também pode seleccionar várias músicas de fundo.

3 Reproduza a música de fundo.

- Para ouvir um trecho de uma música de fundo, carregue no botão <INFO.>.
- Carregue no botão <▲🎵/📁>/<▼🗑️> para reproduzir outra música de fundo. Para deixar de ouvir a música de fundo, volte a carregar no botão <INFO.>.
- Regule o volume do som, rodando o selector <🎚️>.
- Para eliminar a música de fundo do cartão, toque em [Apagar].

 Na altura da compra, não pode seleccionar a música de fundo com a câmara. Tem de utilizar primeiro o EOS Utility (software fornecido) para copiar a música de fundo para o cartão. Para obter detalhes, consulte o Manual de Instruções do Software em PDF do EOS Utility, no DVD-ROM.

Ver as Imagens no Televisor

Também pode ver as fotografias e os filmes num televisor.



- Regule o volume de som do filme com o televisor. Não é possível regular o volume de som com a câmara.
- Antes de ligar ou desligar o cabo entre a câmara e a televisão, desligue a câmara e o televisor.
- Dependendo do televisor, parte da imagem apresentada pode ficar cortada.

Ligar um Cabo HDMI e Ver Imagens num Televisor

É necessário o Cabo HDMI HTC-100 (vendido em separado).

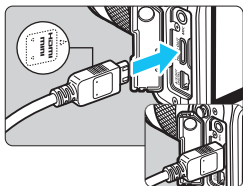

1 Ligue o cabo HDMI à câmara.

- Com o lado <▲HDMI MINI> da ficha voltado para a parte da frente da câmara, introduza-a no terminal <HDMI OUT>.

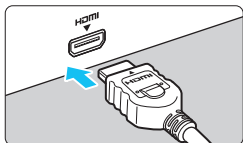

2 Ligue o cabo HDMI ao televisor.

- Ligue o cabo HDMI à porta HDMI IN do televisor.

3 Ligue o televisor e mude a entrada de vídeo do mesmo para seleccionar a porta ligada.

4 Coloque o interruptor de alimentação da câmara na posição <ON>.

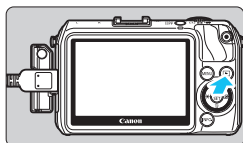

5 Carregue no botão <▶>.

- ▶ A imagem aparece no ecrã do televisor. (Não aparece nada no LCD da câmara.)
- As imagens aparecem automaticamente na resolução otimizada do televisor.
- Se carregar no botão <INFO.>, pode alterar o formato de visualização.
- Para reproduzir filmes, consulte a página 239.

⚠ As imagens não podem ser apresentadas ao mesmo tempo a partir de ambos os terminais <HDMI OUT> e <A/V OUT>.

- Não ligue a saída de outro dispositivo ao terminal <HDMI OUT> da câmara. Se o fizer, pode provocar avarias.
- Em alguns televisores, pode não conseguir reproduzir as imagens captadas. Nesse caso, utilize o cabo AV AVC-DC400ST (vendido em separado) para ligar a câmara ao televisor.

Quando ligar a câmara a um televisor, não é possível efectuar as seguintes operações:

- **Enquanto fotografa:**
 - Mover o ponto AF
 - Ampliar/Reduzir a imagem
 - Activar/Desactivar a função AF servo de filme durante a gravação de filmes
- **Durante a reprodução de um filme:**
 - Controlo Rápido

Utilizar Televisores com HDMI CEC

Se o televisor ligado à câmara através de um cabo HDMI for compatível com HDMI CEC*, pode utilizar o telecomando do televisor para as operações de reprodução.

* Uma função HDMI padrão que permite que os dispositivos HDMI se controlem uns aos outros, de modo a que o utilizador possa controlá-los com um único telecomando.

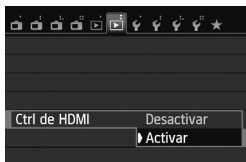

1 Defina [Ctrl de HDMI] para [Activar].

- No separador [▶2], seleccione [Ctrl de HDMI] e carregue em <Q/SET>.
- Seleccione [Activar] e carregue em <Q/SET>.

2 Ligue a câmara a um televisor.

- Utilize um cabo HDMI para ligar a câmara ao televisor.
- ▶ A entrada do televisor muda automaticamente para a porta HDMI ligada à câmara.

3 Carregue no botão <▶> da câmara.

- ▶ Aparece uma imagem no ecrã do televisor e pode utilizar o telecomando do televisor para reproduzir imagens.

4 Seleccione uma imagem.

- Carregue no botão ←/→ do telecomando e seleccione uma imagem.

Menu de reprodução de fotografias



Menu de reprodução de filmes



- : Voltar
- : Índice 9 imagens
- : Reproduzir filme
- : Apresentação de slides
- INFO.** : Vis. info. disparo
- : Rodar

5 Carregue no botão Enter do telecomando.

- ▶ Aparece o menu e pode efectuar as operações de reprodução indicadas à esquerda.
- Carregue no botão ←/→ para seleccionar a opção pretendida e, em seguida, carregue no botão Enter. Para uma apresentação, carregue no botão ↑/↓ do telecomando para seleccionar uma opção e, em seguida, carregue no botão Enter.
- Se seleccionar [**Voltar**] e carregar no botão Enter, o menu desaparece e pode utilizar o botão ←/→ para escolher uma imagem.

- Em alguns televisores, tem de activar primeiro a ligação HDMI CEC. Para obter detalhes, consulte o manual de instruções do televisor.
- Alguns televisores, mesmo os compatíveis com HDMI CEC, podem não funcionar correctamente. Nesses casos, desligue o cabo HDMI, defina [**▶ 2: Ctrl de HDMI**] para [**Desactivar**]. Em seguida, ligue novamente a câmara e o televisor com o cabo HDMI e utilize a câmara para controlar a operação de reprodução.

Ligar um Cabo AV e Ver Imagens num Televisor

Se utilizar um cabo AV para ligar a câmara a um televisor, as imagens reproduzidas terão uma definição standard.

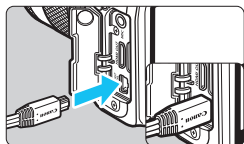

1 Ligue o cabo AV AVC-DC400ST (vendido em separado) à câmara.

- Com o logótipo <Canon> da ficha voltado para a parte de trás da câmara, introduza-a no terminal <A/V OUT>.

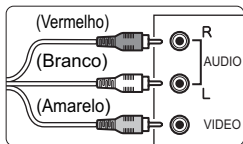

2 Ligue o cabo AV ao televisor.

- Ligue o cabo AV ao terminal vídeo IN e áudio IN do televisor.

3 Ligue o televisor e mude a entrada de vídeo do mesmo para seleccionar a porta ligada.

4 Coloque o interruptor de alimentação da câmara na posição <ON>.

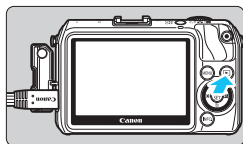

5 Carregue no botão <▶>.

- A imagem aparece no ecrã do televisor. (Não aparece nada no LCD da câmara.)
- Para reproduzir filmes, consulte a página 239.



- Utilize apenas o cabo AV AVC-DC400ST (vendido em separado). Se utilizar outro cabo, as imagens podem não aparecer.
- Se o formato do sistema de vídeo não corresponder ao do televisor, as imagens não são correctamente apresentadas. Se isto acontecer, mude para o formato de sistema de vídeo adequado com [↵2: Sistema vídeo].

Proteger Imagens

A opção de protecção da imagem impede que esta seja apagada acidentalmente.

MENU Proteger Uma Única Imagem

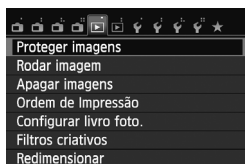

1 Seleccione [**Proteger imagens**].

- No separador [**1**], seleccione [**Proteger imagens**] e carregue em <**Q**/SET>.

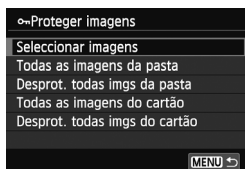



2 Seleccione [**Seleccionar imagens**].

- Seleccione [**Seleccionar imagens**] e carregue em <**Q**/SET>.

Ícone de protecção de imagem



3 Proteja a imagem.

- Utilize o botão <◀ * >/▶  > para seleccionar a imagem que pretende proteger e carregue em <**Q**/SET>.
- ▶ Quando uma imagem está protegida, o ícone < > aparece na parte superior do ecrã.
- Para cancelar a protecção de imagem, carregue novamente em <**Q**/SET>. O ícone < > desaparece.
- Para proteger outra imagem, repita o passo 3.
- Carregue no botão <MENU> para voltar ao ecrã no passo 2.

MENU Proteger Todas as Imagens numa Pasta ou num Cartão

Pode proteger todas as imagens numa pasta ou cartão de uma só vez.

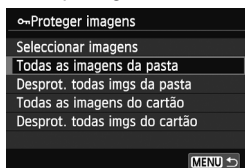

Quando selecciona [**Todas as imagens da pasta**] ou [**Todas as imagens do cartão**] em [**► 1: Proteger imagens**], todas as imagens na pasta ou no cartão são protegidas.

Para cancelar a protecção da imagem, seleccione [**Desprot. todas imgs da pasta**] ou [**Desprot. todas imgs do cartão**].

 **Se formatar o cartão (p.57), apaga também as imagens protegidas.**

-  • Também pode proteger filmes.
- Quando proteger uma imagem, não pode apagá-la com a função de apagar da câmara. Para apagar uma imagem protegida, tem de cancelar primeiro a protecção.
- Se apagar todas as imagens (p.255), apenas as imagens protegidas permanecem. Este procedimento é útil quando quiser apagar todas as imagens desnecessárias de uma só vez.

Apagar Imagens

Pode optar por seleccionar e apagar imagens individualmente ou apagá-las num lote. As imagens protegidas (p.252) não são apagadas.

- ⚠ Depois de apagar uma imagem, não pode recuperá-la. Antes de apagar a imagem, certifique-se de que já não precisa dela. Para evitar a eliminação acidental de imagens importantes, proteja-as. Se apagar uma imagem **RAW** + **L**, apaga igualmente as imagens RAW e JPEG.**

Apagar uma Única Imagem



1 Reproduza a imagem a apagar.

2 Carregue no botão <▼ [lixeira]>.

- ▶ Aparece o menu de eliminação na parte inferior do ecrã.

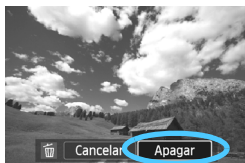

3 Apague a imagem.

- Selecione **[Apagar]** e carregue em **<[Q]/SET>**. A imagem que aparece no ecrã é apagada.

MENU Marcar com um <✓> Imagens a Apagar em Lote

Marque as imagens a apagar com um <✓> para poder eliminar várias imagens de uma só vez.

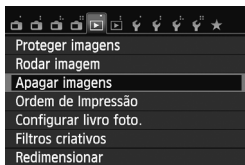

1 Selecione [Apagar imagens].

- No separador **[▶ 1]**, selecione **[Apagar imagens]** e carregue em **<[Q]/SET>**.

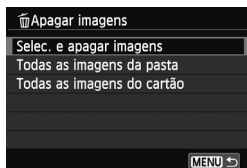

2 Seleccione [Selec. e apagar imagens].

- Seleccione [**Selec. e apagar imagens**] e carregue em <Q/SET>.
- ▶ As imagens são apresentadas.
- Se tocar no LCD com dois dedos afastados e os juntar, são apresentadas três imagens no mesmo ecrã. Depois, pode seleccionar imagens. Para voltar ao modo de ecrã único, toque no LCD com dois dedos juntos e afaste-os.



3 Seleccione as imagens a apagar.

- Carregue no botão <◀✳>/<▶✳> para seleccionar a imagem a apagar e, em seguida, carregue em <Q/SET>.
- ▶ Aparece um <✓> no canto superior esquerdo do ecrã.
- Para seleccionar as outras imagens que pretende apagar, repita o passo 3.

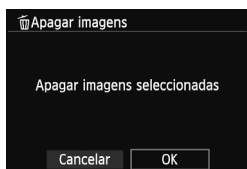

4 Apague a imagem.

- Carregue no botão <▼🗑>.
- Seleccione [**OK**] e carregue em <Q/SET>.
- ▶ As imagens seleccionadas são apagadas.

MENU Apagar Todas as Imagens numa Pasta ou num Cartão

Pode apagar todas as imagens numa pasta ou cartão de uma só vez. Se definir a opção [**1: Apagar imagens**] para [**Todas as imagens da pasta**] ou [**Todas as imagens do cartão**], todas as imagens na pasta ou no cartão são apagadas.

 Para apagar também imagens protegidas, formate o cartão (p.57).

INFO.: Visor de Informações de Disparo

Exemplo de Imagem Captada num Modo da Zona Criativa

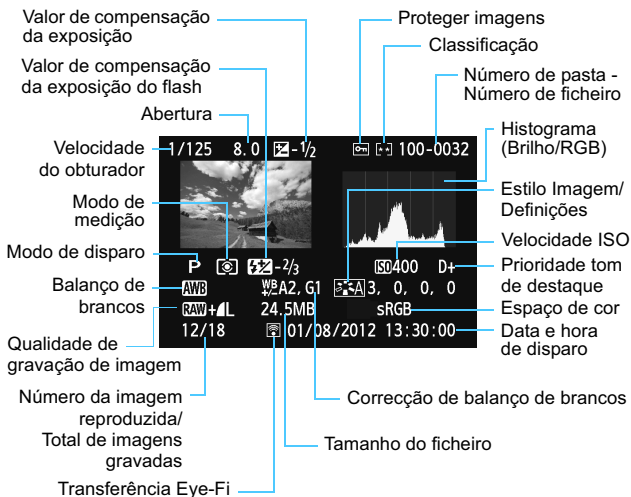

* Nas imagens **RAW** + **L**, aparece o tamanho de ficheiro **RAW**.

* Para fotografias tiradas durante a gravação de filmes, aparece <[ícone]>.

* Se tiver sido aplicado um Filtro criativo ou a acção Redimensionar à imagem, o ícone <[ícone]> aparece em vez do ícone <RAW +>.

* As fotografias tiradas com flash sem qualquer compensação da exposição do flash são identificadas com o ícone <[ícone]>. As fotografias tiradas com compensação da exposição do flash são identificadas com o ícone <[ícone]>.

Exemplo de Imagem Captada num Modo da Zona Básica



- * Nas imagens captadas com Cena Inteligente Auto ou num modo da Zona Básica, as informações apresentadas variam consoante o modo de disparo.
- * As fotografias tiradas no modo <CA> apresentam [Desfoque do fundo].

Exemplo de Filme



- * Se tiver sido utilizada a exposição manual, a velocidade do obturador, a abertura e a velocidade ISO (quando definidas manualmente) serão apresentadas.
- * O ícone <[ícone]> é apresentado para vídeos instantâneos.

● Alerta Destaque

Quando aparecem as informações de disparo, quaisquer áreas sobrepostas da imagem vão piscar. Para obter mais detalhe de imagem nas áreas sobreexpostas, defina a compensação da exposição para um valor negativo e fotografe novamente.

● Histograma

O histograma de brilho mostra a distribuição do nível de exposição e o brilho global. O histograma RGB destina-se à verificação da saturação da cor e da gradação da cor. Pode trocar de visor em [▶ 2: ▶ Histograma].

Indicação [Brilho]

Este histograma é um gráfico que mostra a distribuição do nível de brilho da imagem. O eixo horizontal indica o brilho (mais escuro no lado esquerdo e mais claro no lado direito), enquanto o eixo vertical indica a quantidade de pixels existentes para cada nível de brilho. Quanto mais pixels houver do lado esquerdo, mais escura será a imagem. Quanto mais pixels houver do lado direito, mais clara será a imagem. Se houver demasiados pixels do lado esquerdo, o detalhe da sombra perde-se. Se houver demasiados pixels do lado direito, o detalhe do realce perde-se. A gradação intermédia é reproduzida.

Se verificar a imagem e o respectivo histograma de brilho, pode ver a tendência do nível de exposição e a gradação global.

Histogramas Modelo



Imagem escura



Brilho normal



Imagem clara

Indicação [RGB]

Este histograma é um gráfico que mostra a distribuição do nível de brilho de cada cor primária na imagem (RGB ou vermelho, verde e azul). O eixo horizontal indica o nível de brilho da cor (mais escuro no lado esquerdo e mais claro no lado direito), enquanto o eixo vertical indica a quantidade de pixels existentes para cada nível de brilho da cor. Quanto mais pixels houver do lado esquerdo, mais escura e menos visível será a cor. Quanto mais pixels houver do lado direito, mais clara e densa será a cor. Se houver demasiados pixels do lado esquerdo, falta a respectiva informação de cor. Se houver demasiados pixels do lado direito, a cor fica demasiado saturada, sem detalhe. Ao verificar o histograma RGB da imagem, pode verificar a condição de saturação e gradação da cor, bem como a tendência do balanço de brancos.



Realce e transforme as imagens na câmara, utilizando uma série de opções de aperfeiçoamento incorporadas. Não é necessário um PC!

8

Pós-processamento de Imagens Durante a Reprodução

Após captar imagens, pode aplicar filtros criativos ou redimensionar as imagens (diminuir a contagem de pixels).



- A câmara pode não conseguir processar imagens captadas com outra câmara.
- O pós-processamento de imagens, conforme descrito neste capítulo, não pode ser efectuado enquanto a câmara estiver ligada a um computador através do terminal <DIGITAL>.



Filtros Criativos

Pode aplicar Filtros criativos mesmo durante a reprodução de imagens. Se aplicar um Filtro criativo a uma imagem durante a reprodução, pode gravá-la como uma nova imagem, mantendo a imagem original intacta. Pode utilizar os mesmos Filtros criativos que estão disponíveis enquanto capta imagens (p.94).

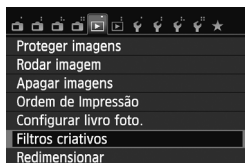
Também pode aplicar Filtros criativos com o  ecrã Controlo Rápido.



1 Seleccione [Filtros criativos].

- No separador [ 1], seleccione [Filtros criativos] e carregue em </SET>.
- ▶ As imagens são apresentadas.







2 Seleccione uma imagem.

- Seleccione a imagem à qual pretende aplicar um filtro.
- Também pode seleccionar uma imagem no visor de índice.



3 Seleccione um filtro.

- Se carregar em </SET>, os tipos de Filtros criativos são apresentados.
- Para obter detalhes sobre as características dos Filtros criativos, consulte as páginas 96, 97.
- Carregue no botão << * >/> > para seleccionar um Filtro criativo e, em seguida, carregue em </SET>.
- ▶ A imagem será apresentada com o filtro correspondente aplicado.



4 Ajuste o efeito de filtro.

- Carregue no botão <◀ * >/<▶ * > para ajustar o efeito de filtro e, em seguida, carregue em <Q/SET >.
- Para obter o Efeito de miniatura, carregue no botão <▲ * >/<▼ * > e seleccione a área da imagem (dentro da moldura branca) que pretende tornar mais nítida. Em seguida, carregue em <Q/SET >. Se carregar no botão <INFO.>, pode mudar a orientação da moldura branca entre vertical e horizontal.

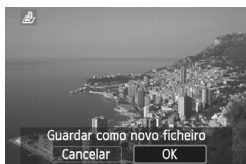

5 Grave a imagem.

- Seleccione [OK] para gravar a imagem.
- Anote a pasta de destino e o número do ficheiro de imagem e seleccione [OK].
- Para aplicar um filtro a outra imagem, repita os passos 2 a 5.
- Carregue no botão <MENU> para voltar ao menu.



Ao captar imagens **RAW**+**L** ou **RAW**, o Filtro criativo será aplicado à imagem **RAW** e a imagem será gravada como imagem JPEG. Se um aspecto foi definido para captar uma imagem **RAW** e for aplicado um Filtro criativo, a imagem é gravada no aspecto que foi definido.



Redimensionar

Pode redimensionar uma imagem de forma a reduzir a contagem de pixels e gravá-la como uma nova imagem. Só é possível redimensionar imagens JPEG **L/M/S1/S2**. **Não é possível redimensionar imagens JPEG S3 e RAW.**

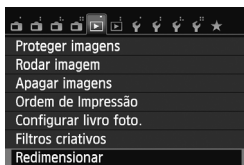
Também pode redimensionar com o  ecrã Controlo Rápido.



1 Seleccione [Redimensionar].

- No separador [ 1], seleccione [Redimensionar] e carregue em </SET>.
- ▶ As imagens são apresentadas.





2 Seleccione uma imagem.

- Seleccione a imagem que pretende redimensionar.
- Também pode seleccionar uma imagem no visor de índice.



Tamanhos alvo

3 Seleccione o tamanho de imagem pretendido.

- Se carregar em </SET>, o tamanho de imagem é apresentado.
- Carregue no botão <◀ * >/<▶ ✘ > para seleccionar o tamanho de imagem pretendido e, em seguida, carregue em </SET>.

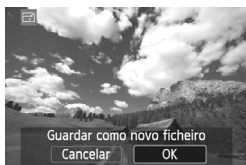

4 Grave a imagem.

- Seleccione [OK] para gravar a imagem redimensionada.
- Anote a pasta de destino e o número do ficheiro de imagem e seleccione [OK].
- Para redimensionar outra imagem, repita os passos 2 a 4.
- Carregue no botão <MENU> para voltar ao menu.

Opções de Redimensionamento de Acordo com o Tamanho de Imagem Original

Tamanho de Imagem Original	Definições de Redimensionamento Disponíveis			
	M	S1	S2	S3
L	<input type="radio"/>	<input type="radio"/>	<input type="radio"/>	<input type="radio"/>
M		<input type="radio"/>	<input type="radio"/>	<input type="radio"/>
S1			<input type="radio"/>	<input type="radio"/>
S2				<input type="radio"/>
S3				

Tamanhos de Imagem

O tamanho de imagem apresentado no passo 3 na página 262, tal como [***M ****x****], possui um aspecto 3:2. O tamanho de imagem, de acordo com os aspectos, aparece na tabela abaixo.

Os números relativos à qualidade de gravação de imagem, assinalados com um asterisco, não correspondem exactamente ao aspecto.

A imagem fica ligeiramente recortada.

Qualidade da Imagem	Aspecto e Contagem de Pixels (Aprox.)			
	3:2	4:3	16:9	1:1
M	3456x2304 (8,0 megapixels)	3072x2304 (7,0 megapixels)	3456x1944 (6,7 megapixels)	2304x2304 (5,3 megapixels)
S1	2592x1728 (4,5 megapixels)	2304x1728 (4,0 megapixels)	2592x1456* (3,8 megapixels)	1728x1728 (3,0 megapixels)
S2	1920x1280 (2,5 megapixels)	1696x1280* (2,2 megapixels)	1920x1080 (2,1 megapixels)	1280x1280 (1,6 megapixels)
S3	720x480 (350 000 pixels)	640x480 (310 000 pixels)	720x400* (290 000 pixels)	480x480 (230 000 pixels)



A impressão das suas fotografias é uma forma incrível de mostrar as suas capacidades fotográficas a amigos e familiares. Desde impressões convencionais a álbuns fotográficos e imagens artísticas em grande escala, as fotografias que captar com a sua EOS M irão sempre impressionar.

9

Imprimir Imagens

- **Imprimir** (p.266)
Pode ligar a câmara directamente a uma impressora e imprimir as imagens no cartão. A câmara é compatível com “PictBridge”, a norma para a impressão directa.
- **Formato de Ordem de Impressão Digital (DPOF)** (p.275)
DPOF (Formato de Ordem de Impressão Digital) permite-lhe imprimir imagens gravadas no cartão de acordo com as suas instruções de impressão, como a selecção de imagens, a quantidade a imprimir, etc. Pode imprimir várias imagens num lote ou dar a ordem de impressão a um técnico de fotografia.
- **Especificar Imagens para um Livro de Fotografias** (p.279)
Pode especificar imagens no cartão para impressão num livro de fotografias.

Preparar-se para Imprimir

O procedimento de impressão directa é realizado na totalidade com a câmara, enquanto olha para o LCD.

Ligar a Câmara a uma Impressora

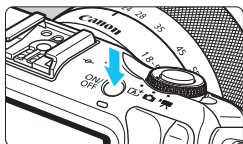

- 1 Coloque o interruptor de alimentação da câmara na posição <OFF>.

- 2 Configure a impressora.

- Para obter detalhes, consulte o manual de instruções da impressora.

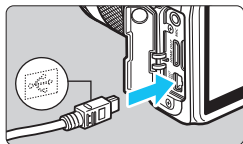

- 3 Ligue a câmara à impressora.

- Utilize o cabo de interface fornecido com a câmara.
- Ligue o cabo ao terminal <DIGITAL> da câmara com o ícone <↔> da ficha do cabo voltado para a parte da frente da câmara.
- Para fazer a ligação à impressora, consulte o respectivo manual de instruções.

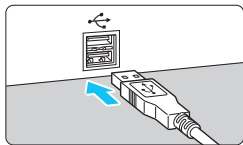

- 4 Ligue a impressora.

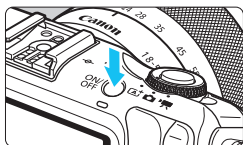

- 5 Coloque o interruptor de alimentação da câmara na posição <ON>.

- ▶ Algumas impressoras podem emitir um sinal sonoro.

PictBridge



6 Reproduza a imagem.

- Carregue no botão <▶>.
- ▶ A imagem é apresentada e o ícone <📷> aparece na parte superior esquerda para indicar que a câmara está ligada a uma impressora.



- Não é possível imprimir filmes.
- A câmara não pode ser utilizada com impressoras compatíveis apenas com CP Direct ou Bubble Jet Direct.
- Utilize apenas o cabo de interface fornecido.
- Se ouvir um sinal sonoro longo durante o passo 5, a impressora tem algum problema. Resolva o problema apresentado pela mensagem de erro (p.274).



- Também pode imprimir imagens RAW captadas com esta câmara.
- Se utilizar a bateria como fonte de alimentação da câmara, certifique-se de que está totalmente carregada. Com uma bateria totalmente carregada, é possível imprimir até aprox. 2 h 30 min.
- Antes de retirar o cabo, desligue a câmara e a impressora. Segure na ficha (não no cabo) para retirar o cabo.
- Na impressão directa, recomenda-se a utilização do Kit Transformador AC ACK-E12 (vendido em separado) como fonte de alimentação da câmara.

Imprimir

As indicações no ecrã e as opções de definições variam conforme a impressora. Algumas definições podem não estar disponíveis. Para obter detalhes, consulte o manual de instruções da impressora.

Ícone de indicação de impressora ligada



1 Seleccione a imagem a imprimir.

- Verifique se o ícone <🖨️> aparece na parte superior esquerda do LCD.
- Carregue no botão <◀️✖️/>▶️🗑️> para seleccionar a imagem a imprimir.

2 Carregue em <🖨️/SET>.

- ▶ Aparece o ecrã de definições de impressão.

Ecrã de definições de impressão



Define os efeitos de impressão (p.270).

Activa ou desactiva a impressão da data ou do número de ficheiro.

Define a quantidade de impressões.

Define o recorte (p.273).

Define o formato, o tipo e a apresentação do papel.

Volta ao ecrã no passo 1.

Inicia a impressão.

Aparecem o formato, o tipo de papel e a apresentação que definiu.

* Dependendo da impressora, pode não ser possível seleccionar algumas definições, como a impressão da data e do número de ficheiro e o recorte.

3 Seleccione [Def. do papel].

- Seleccione [Def. do papel] e carregue em <🖨️/SET>.
- ▶ Aparece o ecrã de definições do papel.

Definir o Formato do Papel

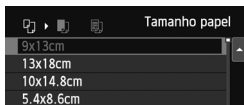

- Selecione o formato do papel colocado na impressora e carregue em < **Q** /SET >.
- ▶ Aparece o ecrã do tipo de papel.

Definir o Tipo de Papel

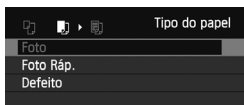

- Selecione o tipo do papel colocado na impressora e carregue em < **Q** /SET >.
- ▶ Aparece o ecrã de apresentação da página.

Definir a Apresentação da Página

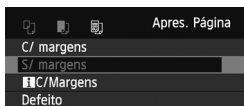

- Selecione a apresentação da página e carregue em < **Q** /SET >.
- ▶ Volta a aparecer o ecrã de definições de impressão.

C/ margens	A impressão fica com margens brancas ao longo das extremidades.
S/ margens	A impressão não fica com margens. Se a impressora não permitir impressões sem margens, a impressão sai com margens.
C/Margens	As informações de disparo* ¹ são impressas nas margens das impressões de 9 x 13 cm e maiores.
Até xx	Opção que permite imprimir 2, 4, 8, 9, 16 ou 20 imagens numa folha.
C Até 20 S Até 35	São impressas 20 ou 35 imagens em miniatura em papel de formato A4 ou Letter* ² . • [Até 20 C] permite imprimir as informações de disparo* ¹ .
Defeito	A apresentação da página varia consoante o modelo da impressora ou as respectivas definições.

*1: A partir dos dados Exif, são impressas informações como o nome da câmara, o nome da objectiva, o modo de disparo, a velocidade do obturador, a abertura, o valor de compensação da exposição, a velocidade ISO, o balanço de brancos, etc.

*2: Depois de efectuar a ordem de impressão com "Formato de Ordem de Impressão Digital (DPOF)" (p.275), deve imprimir de acordo com "Impressão Directa com DPOF" (p.278).









Se o aspecto da imagem for diferente do aspecto do papel a imprimir, a imagem pode sofrer um recorte significativo caso tenha definido uma impressão sem margens. Se a imagem for recortada, pode ficar com o efeito de grão mais acentuado no papel devido à redução do número de pixels.



4 Defina os efeitos de impressão.

- Defina-os, se necessário. Se não for necessário definir quaisquer efeitos de impressão, vá para o passo 5.
- **Os dados apresentados no ecrã variam conforme a impressora.**
- Selecione a opção e carregue em < **Q** / SET >.
- Selecione o efeito de impressão pretendido e carregue em < **Q** / SET >.
- Se o ícone < **INFO**  > aparecer brilhante, também pode ajustar o efeito de impressão (p.272).

Efeito de Impressão	Descrição
 On	A imagem é impressa de acordo com as cores padrão da impressora. Os dados Exif da imagem são utilizados para efectuar correcções automáticas.
 Off	Não é aplicada qualquer correcção automática.
 Vivid	A imagem é impressa com um nível superior de saturação para produzir azuis e verdes mais vivos.
 NR	O ruído na imagem é reduzido antes da impressão.
B/W B/W	Imprime a preto e branco com tons reais de preto.
B/W Tom frio	Imprime imagens a preto e branco com tons de preto azulado e frio.
B/W Tom quente	Imprime imagens a preto e branco com tons de preto amarelado e quente.
 Natural	Imprime a imagem com as cores e o contraste reais. Não são aplicados quaisquer ajustes automáticos da cor.
 Natural M	As características de impressão são iguais às da definição "Natural". No entanto, esta definição permite efectuar ajustes de impressão mais finos do que com a definição "Natural".
 Defeito	A impressão varia de acordo com a impressora. Para obter detalhes, consulte o manual de instruções da impressora.

* Se alterar os efeitos de impressão, essa alteração reflecte-se na imagem que aparece na parte superior esquerda. A imagem impressa pode parecer ligeiramente diferente da imagem mostrada no ecrã, que é apenas uma aproximação. Isto aplica-se igualmente a [Brilho] e [Ajust. níveis] na página 272.

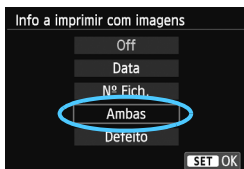

5 Defina a impressão da data e do número de ficheiro.

- Se necessário, defina a hora de Verão.
- Selecione <[Data]> e carregue em <[Q]/SET>.
- Defina conforme necessário e carregue em <[Q]/SET>.



6 Defina o número de cópias.

- Se necessário, defina a hora de Verão.
- Selecione <[Cópia]> e carregue em <[Q]/SET>.
- Defina o número de cópias e carregue em <[Q]/SET>.



7 Inicie a impressão.

- Selecione [Imprimir] e carregue em <[Q]/SET>.



- A definição **[Defeito]** para os efeitos de impressão e outras opções faz parte das predefinições da impressora, especificadas pelo respectivo fabricante. Para saber a que se referem as definições **[Defeito]**, consulte o manual de instruções da impressora.
- Dependendo do tamanho do ficheiro de imagem e da qualidade de gravação de imagem, a impressão pode demorar alguns momentos a iniciar depois de seleccionar **[Imprimir]**.
- Se tiver aplicado a correcção de inclinação da imagem (p.273), esta demora mais tempo a ser impressa.
- Para interromper a impressão, carregue em <[Q]/SET> enquanto aparecer a opção **[Parar]** e selecione **[OK]**.
- Se executar **[Limpar todas def. da câmara]** (p.216), todas as predefinições são repostas.

☰ Ajuste de Efeitos de Impressão

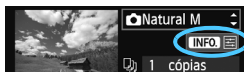

No passo 4 da página 270, seleccione o efeito de impressão. Se o ícone < **INFO.** ☰ > aparecer brilhante, pode carregar no botão <INFO.>. Depois, pode ajustar o efeito de impressão. Aquilo que pode ajustar ou o que aparece depende da selecção feita no passo 4.

● **Brilho**

Pode ajustar o brilho da imagem.

● **Ajust. níveis**

Se seleccionar [**Manual**], pode alterar a distribuição do histograma e ajustar o brilho e o contraste da imagem. No ecrã Ajust. níveis, carregue no botão <INFO.> para alterar a posição de <▲>. Carregue no botão <◀ * >/<▶ □> para alterar o nível de sombra (0-127) ou o nível de destaque (128-255).

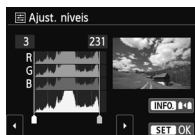

● **Brilhante**

Eficaz em condições de contraluz que escurecem o rosto da pessoa. Se definir [**On**], o rosto é iluminado para ser impresso.

● **Cor Olhos Ver**

Eficaz em imagens captadas com flash em que a pessoa ficou com os olhos vermelhos. Se definir [**On**], o efeito de olhos vermelhos é corrigido para a impressão.

- ☰ Os efeitos [**Brilhante**] e [**Cor Olhos Ver**] não aparecem no ecrã.
- Se seleccionar [**Def. detalhes**], pode ajustar [**Contraste**], [**Saturação**], [**Tom de cor**] e [**Balanço cor**]. Para ajustar [**Balanço cor**], altere os valores: B significa azul, A significa âmbar, M significa magenta e G significa verde. O balanço de cor da imagem será corrigido até à cor seleccionada.
- Se seleccionar [**Limpar tudo**], são repostas todas as predefinições dos efeitos de impressão.

Recortar a Imagem

Correcção de inclinação



Pode cortar a imagem e imprimir apenas a parte recortada, como se tivesse efectuado a recomposição da imagem.

Execute o recorte imediatamente antes da impressão. Se definir o recorte e depois especificar as definições de impressão, pode ser necessário definir novamente o recorte.

1 No ecrã de definições de impressão, seleccione [Recortar].

2 Defina o tamanho, a posição e o aspecto da moldura de recorte.

- É impressa a área da imagem dentro da moldura de recorte. Pode alterar o aspecto da moldura de recorte com [Def. do papel].

Mudar o tamanho da moldura de recorte

Toque no ecrã e junte dois dedos ou afaste-os, conforme seja necessário, para alterar o tamanho da moldura de recorte. Quanto menor for a moldura de recorte, maior será a ampliação da imagem para impressão.

Mover a moldura de recorte

Carregue no botão <▲/◻/□>/<▼/☒/>/<◀/✳/>/<▶/☒/> para mover a moldura sobre a imagem na vertical ou na horizontal. Mova a moldura de recorte até esta cobrir a área de imagem pretendida.

Rodar a moldura

Se carregar no botão <INFO.>, alterna entre as orientações verticais e horizontais da moldura de recorte. Isto permite-lhe criar uma impressão com orientação vertical a partir de uma imagem na horizontal.

Correcção de inclinação da imagem

Se rodar o selector <⌚/>, pode ajustar o ângulo de inclinação da imagem até ±10 graus, em incrementos de 0,5 graus. Quando ajustar a inclinação da imagem, o ícone <◻/> no ecrã fica azul.

3 Carregue em <Q/SET> para sair da opção de recorte.

- ▶ Volta a aparecer o ecrã de definições de impressão.
- Pode verificar a área da imagem recortada na parte superior esquerda do ecrã de definições de impressão.

- Dependendo da impressora, a área recortada da imagem pode não ser impressa conforme especificou.
- Quanto menor for a moldura de recorte, mais grão terá a imagem na impressão.
- Enquanto estiver a recortar a imagem, olhe para o LCD da câmara. Se vir a imagem no ecrã de um televisor, a moldura de recorte pode não ser apresentada com precisão.



Lidar com Erros da Impressora

Se a impressão não for retomada depois de solucionar um erro de impressão (sem tinta, sem papel, etc.) e seleccionar [**Continua**], utilize os botões da impressora para continuar a imprimir. Para obter detalhes sobre como retomar a impressão, consulte o manual de instruções da impressora.

Mensagens de Erro

Se ocorrer um problema durante a impressão, aparece uma mensagem de erro no LCD da câmara. Carregue em <**Q**/SET> para interromper a impressão. Depois de resolver o problema, retome a impressão. Para obter detalhes sobre como resolver um problema de impressão, consulte o manual de instruções da impressora.

Erro no Papel

Verifique se o papel está correctamente colocado na impressora.

Erro no Tinteiro

Verifique o nível de tinta e o depósito de resíduos de tinta da impressora.

Erro de Hardware

Verifique se existe algum problema na impressora diferente de problemas relacionados com papel e tinta.

Erro de Ficheiro

Não é possível imprimir a imagem seleccionada através de PictBridge. Pode não conseguir imprimir imagens captadas com outra câmara ou editadas num computador.

Formato de Ordem de Impressão Digital (DPOF) ■

Pode definir o tipo de impressão, a impressão da data e do número de ficheiro. As definições de impressão aplicam-se a todas as imagens com ordem de impressão. (As definições não podem ser especificadas individualmente para cada imagem.)

Definir as Opções de Impressão

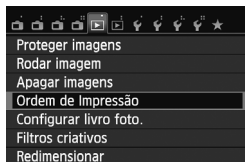

1 Seleccione [Ordem de Impressão].

- No separador [▶1], seleccione [Ordem de Impressão] e carregue em <[Q]/SET>.

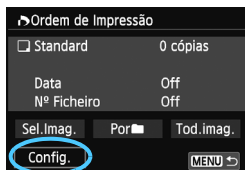

2 Seleccione [Config.].

- Seleccione [Config.] e carregue em <[Q]/SET>.

3 Defina a opção conforme pretendido.

- Defina [Tipo Impressão], [Data] e [Nº Ficheiro].
- Seleccione a opção a definir e carregue em <[Q]/SET>. Seleccione a definição pretendida e carregue em <[Q]/SET>.

[Tipo Impressão]

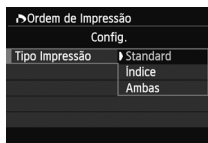

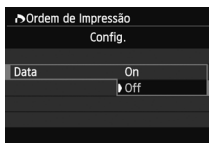

[Data]

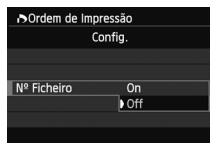

[Nº Ficheiro]



Tipo Impressão		Normal	Imprime uma imagem numa folha.
		Índice Remissivo	Imprime várias imagens em miniatura numa folha.
		Ambas	Faz impressões com as opções standard e índice.
Data	On	[On] permite imprimir a data gravada.	
	Off		
Número de ficheiro	On	[On] permite imprimir o número de ficheiro.	
	Off		

4 Saia da definição.

- Carregue no botão <MENU>.
- ▶ Volta a aparecer o ecrã de ordem de impressão.
- Depois, seleccione [Sel.Imag.], [Por■] ou [Tod.imag.] para ordenar as imagens a imprimir.

- Mesmo que [Data] e [Nº Ficheiro] estejam definidos para [On], a data ou o número de ficheiro podem não ser impressos, consoante a definição de tipo de impressão e modelo da impressora.
- No caso das impressões com a opção [Índice], não pode definir [Data] nem [Nº Ficheiro] para [On] ao mesmo tempo.
- Quando imprimir com DPOF, tem de utilizar o cartão cujas especificações de ordem de impressão tenham sido definidas. Se apenas extrair imagens do cartão e tentar imprimi-las, não funciona.
- Determinadas impressoras compatíveis com DPOF, assim como os técnicos de fotografia, podem não conseguir imprimir as imagens conforme especificou. Consulte o manual de instruções da impressora antes de imprimir. Ou, quando encomendar impressões ao técnico de fotografia, verifique a compatibilidade.
- Não introduza na câmara um cartão cuja ordem de impressão tenha sido definida por outra câmara, nem tente especificar uma ordem de impressão. A ordem de impressão pode ser substituída. Além disso, pode não conseguir executar a ordem de impressão, dependendo do tipo de imagem.

 As imagens RAW e os filmes não podem ser incluídos numa ordem de impressão. Pode imprimir imagens RAW através de impressão directa (p.278).

Ordem de Impressão

Sel.Imag.



Selecione e ordene as imagens uma a uma. Se tocar no LCD com dois dedos afastados e os juntar, são apresentadas três imagens no mesmo ecrã. Depois, pode seleccionar imagens. Para voltar ao modo de ecrã único, toque no LCD com dois dedos juntos e afaste-os. Carregue no botão <MENU> para gravar a ordem de impressão no cartão.



Quantidade

Total de imagens seleccionadas

[Standard] [Ambas]

Carregue no botão <▲ [ícone] / [ícone] > / <▼ [ícone] > para definir o número de cópias a imprimir da imagem apresentada.



Marca de verificação

Ícone de índice

[Índice]

Carregue em <Q/SET > para adicionar uma marca de verificação à caixa <✓>. A imagem será incluída na impressão do índice.

Por [ícone]

Selecione [**Marcar tudo na pasta**] e escolha a pasta. É dada uma ordem de impressão para uma cópia de todas as imagens na pasta. Se seleccionar [**Limpar tudo na pasta**] e escolher a pasta, as ordens de impressão para essa pasta serão canceladas.

Tod.imag.

Se seleccionar [**Marcar tudo no cartão**], uma cópia de todas as imagens do cartão vai ser definida para impressão. Se seleccionar [**Limpar tudo no cartão**], a ordem de impressão para todas as imagens no cartão é apagada.



- Tenha em atenção que as imagens RAW e os filmes não são incluídos na ordem de impressão, mesmo que defina "Por [ícone]" ou "Tod.imag."
- Quando utilizar uma impressora PictBridge, não especifique mais de 400 imagens por cada ordem de impressão. Se especificar um número superior, as imagens podem não ser todas impressas.



Com uma impressora PictBridge, pode facilmente imprimir imagens com DPOF.

1 Prepare-se para imprimir.

- Consulte a página 266. Siga o procedimento “Ligar a Câmara a uma Impressora” até ao passo 5.

2 No separador [▶ 1], seleccione [Ordem de Impressão].

3 Seleccione [Imprimir].

- [Imprimir] só aparece se a câmara estiver ligada a uma impressora e se for possível imprimir.

4 Defina [Def. do papel] (p.268).

- Defina os efeitos de impressão (p.270), se necessário.

5 Seleccione [OK].

- Antes de imprimir, defina o formato do papel.
- Em determinadas impressoras não é possível imprimir o número de ficheiro.
- Se definir [C/ margens], algumas impressoras podem imprimir a data na margem.
- Dependendo da impressora, a data pode parecer clara se for impressa num fundo brilhante ou na margem.

- Em [Ajust. níveis], não pode seleccionar [Manual].
- Se interrompeu a impressão e quiser continuar a imprimir as restantes imagens, seleccione [Retomar]. Tenha em atenção que, se interromper a impressão e ocorrer alguma das acções abaixo, a impressão não é retomada:
 - Antes de retomar a impressão, alterou a ordem de impressão ou apagou as imagens com ordem de impressão.
 - Quando definiu o índice, alterou as definições de papel antes de retomar a impressão.
 - Quando interrompeu a impressão, a capacidade restante do cartão era baixa.
- Se ocorrer um problema durante a impressão, consulte a página 274.

Especificar Imagens para um Livro de Fotografias ■

Quando selecciona imagens para utilizar em livros de fotografias (até 998 imagens) e utiliza o EOS Utility (software fornecido) para transferi-las para um computador, as imagens seleccionadas serão copiadas para uma pasta dedicada. Esta função é útil para encomendar livros de fotografias online e para imprimir livros de fotografias numa impressora.

Especificar uma Imagem de Cada Vez

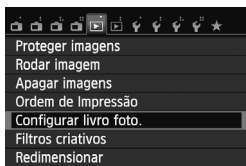

1 Seleccionar [Configurar livro foto.].

- No separador [1], seleccione **[Configurar livro foto.]** e carregue em **<Q/SET>**.

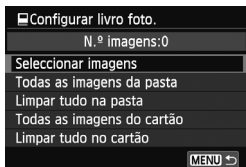

2 Seleccionar [Selecionar imagens].

- Seleccionar **[Selecionar imagens]** e carregue em **<Q/SET>**.
- ▶ As imagens são apresentadas.
- Se tocar no LCD com dois dedos afastados e os juntar, são apresentadas três imagens no mesmo ecrã. Depois, pode seleccionar imagens. Para voltar ao modo de ecrã único, toque no LCD com dois dedos juntos e afaste-os.



3 Seleccionar a imagem a especificar.

- Carregue no botão **<◀ * >/▶ ** para seleccionar a imagem a especificar e, em seguida, carregue em **<Q/SET>**.
- Repita este passo. O número de imagens especificadas é apresentado no canto superior esquerdo do ecrã.
- Para cancelar a imagem especificada, carregue novamente em **<Q/SET>**.
- Carregue no botão **<MENU>** para voltar ao ecrã no passo 2.

Especificar Todas as Imagens numa Pasta ou num Cartão

Pode especificar todas as imagens numa pasta ou cartão de uma só vez.

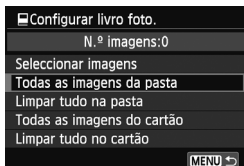

Se definir a opção [☑ 1: **Configurar livro foto.**] para [**Todas as imagens da pasta**] ou [**Todas as imagens do cartão**], todas as imagens na pasta ou no cartão são especificadas. Para cancelar a especificação de imagem, seleccione [**Limpar tudo na pasta**] ou [**Limpar tudo no cartão**].

⚠ Se já foram especificadas imagens para um livro de fotografias numa outra câmara, não especifique as mesmas imagens para outro livro de fotografias nesta câmara. As definições do livro de fotografias serão substituídas.

- Pode especificar até 998 imagens.
- As imagens RAW e os filmes não podem ser especificados.



Configure a EOS M da forma que pretender. Os comandos personalizáveis permitem-lhe aperfeiçoar o comportamento da câmara de acordo com as suas preferências.

10

Personalizar a Câmara

Quando tirar fotografias, pode personalizar várias funções da câmara de acordo com as suas preferências, através das Funções Personalizadas. Só pode definir e utilizar as Funções Personalizadas nos modos da Zona Criativa.

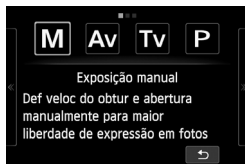

MENU Definir as Funções Personalizadas ☆

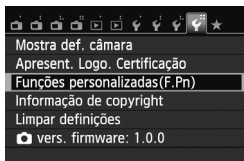

- 1 Seleccione [Funções personalizadas(F.Pn)].**
 - No separador [4], seleccione [Funções personalizadas(F.Pn)] e carregue em <Q/SET>.

Número da Função Personalizada

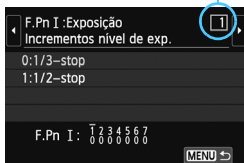

- 2 Seleccione o número da Função Personalizada.**
 - Carregue no botão <◀*>/<▶> para seleccionar o número da Função Personalizada e, em seguida, carregue em <Q/SET>.

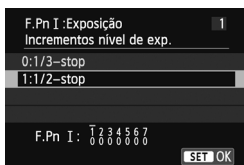

- 3 Altere a definição como quiser.**
 - Carregue no botão <▲>/<▼> para seleccionar a definição (número) e, em seguida, carregue em <Q/SET>.
 - Repita os passos 2 e 3 para definir outras Funções Personalizadas.
 - As definições das Funções Personalizadas actuais estão indicadas por baixo dos números das respectivas funções, na parte inferior do ecrã.

- 4 Saia da definição.**
 - Carregue no botão <MENU>.
 - ▶ Volta a aparecer o ecrã do passo 1.

Limpar Todas as Funções Personalizadas

Em [4: Limpar definições], seleccione [Limp.todas func.person(F.Pn)] para apagar todas as definições de Funções Personalizadas (p.216).

Funções Personalizadas

F.Pn I: Exposição

			Tirar Fotografias	Gravação de Filmes
1	Incrementos nível de exposição	p.284	<input type="radio"/>	<input type="radio"/>
2	Expansão ISO		<input type="radio"/>	<input type="radio"/>

F.Pn II: Imagem

3	Prioridade tom de destaque	p.285	<input type="radio"/>	<input type="radio"/>
---	----------------------------	-------	-----------------------	-----------------------

F.Pn III: Autofoco

4	Emissão da luz auxiliar AF (LED)	p.286	<input type="radio"/>	-
---	----------------------------------	-------	-----------------------	---

* Se utilizar um Speedlite da série EX (vendido em separado) equipado com uma luz LED, esta acende-se para auxiliar a focagem automática, mesmo nos modos AF , AF () e AF □.

F.Pn IV: Operação/Outros

5	Botão bloqueio AE/Obturador	p.286	<input type="radio"/>	<input type="radio"/>
6	Função do botão 	p.287	<input type="radio"/>	<input type="radio"/> *
7	Soltar obturador sem objectiva		<input type="radio"/>	<input type="radio"/>

* Se tiver definido [Pré-vis. prof. campo] ou [Compensação exp.flash], não será válido "-".

MENU Definições de Funções Personalizadas ☆

As Funções Personalizadas estão organizadas em quatro grupos com base no tipo de função: F.Pn I: Exposição, F.Pn II: Imagem, F.Pn III: Autofoco, F.Pn IV: Operação/Outros.

F.Pn I: Exposição

F.Pn-1 Incrementos nível de exposição

0: 1/3-stop

1: 1/2-stop

Define incrementos de 1/2 pontos para a velocidade do obturador, abertura, compensação da exposição, AEB, compensação da exposição do flash, etc. Esta função é eficaz se preferir controlar a exposição em incrementos menos finos do que incrementos de 1/3 pontos.



Com a definição 1, o nível de exposição aparece no LCD, como se mostra abaixo.



F.Pn-2 Expansão ISO

0: Off

1: On

Ao definir a velocidade ISO, poderá definir “H” (equivalente a ISO 25600) para fotografias e “H” (equivalente a ISO 12800) para filmes. Se [F.Pn-3: Prioridade tom de destaque] estiver definida para [1: Activar], não é possível definir “H”.

F.Pn II: Imagem

F.Pn-3 Prioridade tom de destaque

0: Desactivar

1: Activar

Melhora o detalhe do destaque. O intervalo dinâmico é expandido desde os destaques standard 18% cinzentos até aos destaques claros. A gradação entre os cinzentos e os destaques torna-se mais suave.



- Com a definição 1, Auto Lighting Optimizer (Optimizar Luz Automática) (p.159) é automaticamente especificado para [**Desactivar**] e não pode alterar a definição.
- Com a definição 1, o ruído (imagem granulada, faixas, etc.) pode ser ligeiramente mais acentuado do que com a definição 0.



Com a definição 1, o intervalo configurável será ISO 200 - 12800 (até ISO 6400 para filmes). Além disso, se a opção prioridade tom de destaque estiver activa, o ícone <D+> aparece no LCD.

F.Pn III: Autofoco

F.Pn-4 Emissão da luz auxiliar AF (LED)

Pode activar ou desactivar a luz auxiliar AF.

0: Activar

Sempre que for necessário, a lâmpada do temporizador automático/luz auxiliar AF acende-se. Esta definição também é aplicável a flashes externos compatíveis com LED.

1: Desactivar

A luz auxiliar AF não é emitida.

F.Pn IV: Operação/Outros

F.Pn-5 Botão bloqueio AE/Obturador

0: AF/Bloqueio AE

1: Bloqueio AE/AF

Esta função é útil quando pretende fazer a focagem e a medição separadamente. Carregue no botão <◀ * > para fazer a focagem automática e depois carregue no botão do obturador até meio para aplicar o bloqueio AE.

2: AF/Bloqueio AF, sem bloqueio AE

No modo Servo AF, pode carregar no botão <◀ * > para interromper a operação AF por momentos. Isto impede que a focagem automática seja efectuada quando um obstáculo se atravessa entre a câmara e o motivo. A exposição é definida no momento em que tira a fotografia.

3: AE/AF, sem bloqueio AE

Esta função é útil para motivos que se movem e param repetidamente. No modo Servo AF, se carregar no botão <◀ * >, inicia ou interrompe a operação Servo AF. A exposição é definida no momento em que tira a fotografia. Como tal, a focagem e a exposição ideais são sempre alcançadas enquanto aguarda o momento decisivo.

- Durante o disparo contínuo, mesmo que carregue no botão <◀ * >, a operação AF não se inicia nem pára.
- Durante o disparo contínuo sem focagem automática, utilizando a definição [1: Bloqueio AE/AF] ou [3: AE/AF, s/bloqueio AE], o número máximo de fotografias por segundo depende das definições da operação AF e da objectiva utilizada (p.134).

F.Pn-6 Função do botão

Pode atribuir a função mais utilizada ao botão < >.

Quando a câmara estiver pronta a disparar, carregue em < >.

0: Normal (definir ponto AF ao centro)

1: Pré-visualização de profundidade de campo



O tamanho da abertura (diafragma) só muda no momento em que a fotografia é tirada. Caso contrário, a abertura permanece totalmente aberta. Como tal, se olhar para a cena através do LCD, a profundidade de campo vai parecer reduzida.

Carregue no botão < > para regular a objectiva para a definição de abertura actual e verifique a profundidade de campo (intervalo de focagem aceitável).



Mesmo que a abertura seja reduzida, o flash de modelação de um flash externo não dispara.

2: Velocidade ISO

Aparece o ecrã de definição da velocidade ISO. Carregue no botão < >/< > ou rode o selector < > para definir a velocidade ISO.

3: Compensação da exposição do flash

Defina a compensação da exposição do flash se não obtiver a exposição do flash pretendida para o motivo. Pode definir a compensação da exposição até ± 2 pontos, em incrementos de 1/3 pontos.

4: Aumento do brilho do LCD (temporário)

Se carregar no botão < >, define o brilho do LCD para o mesmo nível do que a definição "7" do menu. Se carregar novamente no botão, o nível de brilho anterior é repostado.

Se colocar o interruptor de alimentação na posição <OFF> ou se o ecrã de ajuste do brilho for apresentado com o menu, o nível de brilho anterior é repostado.

F.Pn-7 Soltar obturador sem objectiva

0: Desactivar

Se definir esta opção para [Desactivar], para além de desactivar o botão do obturador, o botão < > (iniciar/parar filme) também é desactivado. Mesmo que carregue no botão, a gravação do filme não é iniciada.

1: Activar

Mesmo que não haja uma objectiva colocada na câmara, se carregar no botão do obturador até ao fim, o obturador solta-se.

MENU Gravar o Meu Menu ☆

No separador O Meu Menu, pode gravar até seis opções de menu e Funções Personalizadas cujas definições altera com frequência.

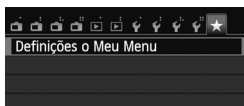

1 Seleccione [Definições o Meu Menu].

- No separador [★], seleccione [Definições o Meu Menu] e carregue em <Q/SET>.

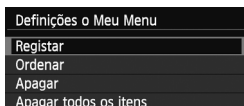

2 Seleccione [Registrar].

- Seleccione [Registrar] e carregue em <Q/SET>.

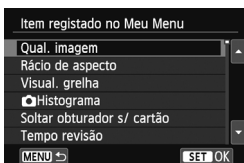

3 Grave os itens pretendidos.

- Seleccione um item a registar e carregue em <Q/SET>.
- Na caixa de diálogo de confirmação, seleccione [OK] e carregue em <Q/SET> para gravar o item.
- Pode gravar até seis itens.
- Para voltar ao ecrã do passo 2, carregue no botão <MENU>.

Definições O Meu Menu

• Ordenar

Pode alterar a ordem dos itens gravados em O Meu Menu. Seleccione [Ordenar], escolha o item cuja ordem pretende alterar e carregue em <Q/SET>. Quando [▲]/[▼] aparecer, carregue no botão <▲⌂/☰>/<▼☒> para alterar a ordem e, em seguida, carregue em <Q/SET>.

• Apagar e Apagar todos os itens

Pode apagar qualquer um dos itens gravados. [Apagar] apaga um item de cada vez e [Apagar todos os itens] apaga todos os itens gravados.

• Visualiz.do Meu Menu

Se definir [Activar], o separador [★] aparece primeiro quando o ecrã de menu for apresentado.

11

Referência

Este capítulo fornece informações de referência relativas às funções da câmara, aos acessórios do sistema, etc.



Logótipo de Certificação

No separador [F4], se seleccionar [**Apresent. Logo. Certificação**] e carregar em <[Q]/SET>, aparecem alguns dos logótipos das certificações da câmara. Pode encontrar outros logótipos de certificação neste Manual de Instruções, no corpo da câmara e na embalagem da câmara.

Utilizar uma Tomada de Parede

Com o Kit Transformador AC ACK-E12 (vendido em separado), pode ligar a câmara a uma tomada de parede, sem ter de se preocupar com a carga da bateria.

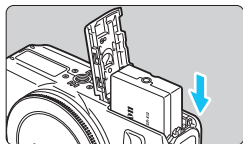

1 Introduza o Acoplador DC.

- Abra a tampa e introduza o Acoplador DC, até encaixar.

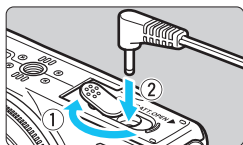

2 Ligue o Acoplador DC.

- 1. Abra a tampa, 2. Introduza a ficha do transformador com firmeza no acoplador.

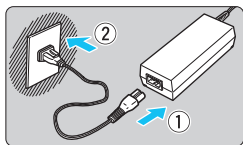

3 Ligue o cabo de alimentação.

- Ligue o cabo de alimentação, como se mostra na ilustração.
- Depois de utilizar a câmara, desligue a ficha da tomada de parede.

 Não ligue nem desligue o cabo de alimentação enquanto o interruptor de alimentação da câmara estiver na posição <ON>.

Disparo com Telecomando

Telecomando RC-6 (Vendido em separado)

Este Telecomando permite fotografar sem fios até cerca de 5 metros a partir da parte da frente da câmara. Pode fotografar imediatamente ou utilizar um atraso de 2 segundos.

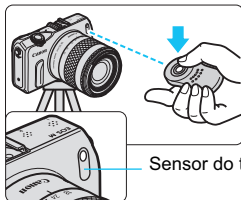

- Defina o temporizador automático para (p.136).
- Aponte o Telecomando na direcção do respectivo sensor na câmara e carregue no botão de transmissão.
- ▶ A câmara efectua a focagem automática.
- ▶ Depois de atingida a focagem, a lâmpada do temporizador acende-se e a fotografia é tirada.



A iluminação fluorescente ou de LED pode causar um mau funcionamento da câmara, através do disparo acidental do obturador. Tente manter a câmara afastada deste tipo de iluminação.



- O Telecomando RC-1/RC-5 (vendido em separado) também pode ser utilizado.
- Também pode utilizar o Telecomando para gravar filmes (p.177). Não pode utilizar o Telecomando RC-5 para fotografar no modo de gravação de filme.

Speedlites Externos

Speedlites EOS Dedicados da Série EX

O funcionamento básico é simples.

Com um Speedlite da série EX (vendido em separado) instalado na câmara, quase todo o controlo de flash automático é efectuado pela câmara. Ou seja, é quase como utilizar um flash incorporado.

Para obter instruções detalhadas, consulte o manual de instruções do Speedlite da série EX. Esta é uma câmara Tipo A que pode utilizar todas as funções dos Speedlites da série EX.



Speedlites com montagem na base

Macro Lites

Modos de flash e modos de disparo disponíveis quando utilizar flashes Speedlite EOS Dedicados da Série EX diferentes do Speedlite 90EX.

Modo de Disparo	Modo de flash
(Cena Inteligente Auto)	Flash ligado
(Criativo Auto)	Flash ligado
(Retrato)	Flash ligado
(Paisagem)	Flash ligado
(Grande plano)	Flash ligado
(Desporto)	Flash ligado
(Retrato Nocturno)	Flash ligado
(Cena Noct. Portátil)	Flash ligado
(Contr. Contraluz HDR)	Flash desligado
P (Programa AE)/ Tv / Av / M	Flash ligado
Filmes	Flash desligado



● Bloqueio FE

Bloqueio FE é um método de fotografia com flash que assegura que todas as zonas do motivo são correctamente iluminadas. Enquadre o motivo de forma a que este apareça no centro do ecrã e carregue no botão < > da câmara antes de captar a imagem.



- O Bloqueio FE pode não ser correctamente aplicado se não carregar sem soltar o botão <  > durante, pelo menos, 1 segundo, com a unidade de flash instalada.
- Se houver uma unidade de flash instalada, o obturador não se solta se carregar no botão do obturador até ao fim de uma só vez. O obturador só se solta se carregar sem soltar o botão do obturador durante, pelo menos, 1 segundo.



- Se utilizar um Speedlite da série EX não compatível com as definições das funções do flash (p.222), só pode definir [**Compensação exposição flash**] para [**Def. funções flash externo**]. (Com determinados Speedlites da série EX, a opção [**Sincronização do obturador**] também pode ser definida.)
- Se definir a compensação da exposição do flash com o Speedlite externo, o ícone da compensação da exposição do flash que aparece no LCD da câmara vai mudar de  para .
- Se definir o modo de medição do flash para flash automático TTL com a Função Personalizada do Speedlite, o flash só dispara com uma saída total.
- Se utilizar flashes externos diferentes dos Speedlites da série EX equipados com uma luz LED, a luz auxiliar AF não é emitida.

Speedlites da Canon de Séries Diferentes de EX

- Com um Speedlite da série EZ/E/EG/ML/TL definido no modo de flash automático TTL ou A-TTL, o flash só pode disparar com uma saída total. Defina o modo de disparo da câmara para < **M** > (exposição manual) ou < **Av** > (prioridade de abertura AE) e ajuste a definição de abertura antes de disparar.
- Quando utilizar um Speedlite equipado com o modo de flash manual, dispara com o modo de flash manual.

Utilizar Unidades de Flash de Outras Marcas

Velocidade de Sincronização

A câmara consegue sincronizar-se com unidades de flash compactas de outras marcas a 1/200 seg. ou velocidades do obturador mais lentas. Utilize uma velocidade de sincronização inferior a 1/200 seg. Teste previamente a unidade de flash para se certificar de que está correctamente sincronizada com a câmara.



- Se utilizar a câmara com uma unidade de flash ou acessório de flash dedicado de outra marca de câmaras, esta pode não funcionar correctamente e sofrer uma avaria.
- Não instale uma unidade de flash de alta tensão na base da câmara. Pode não disparar.

Utilizar Cartões Eye-Fi

Com um cartão Eye-Fi disponível no mercado já configurado, pode transferir automaticamente as imagens captadas para um computador ou carregá-las num serviço online através de uma LAN sem fios.

A transferência de imagens é uma função do cartão Eye-Fi. Para saber como configurar e utilizar o cartão Eye-Fi ou como resolver problemas relacionados com a transferência de imagens, consulte o manual de instruções do cartão Eye-Fi ou contacte o fabricante do cartão.

⚠ Não garantimos que a câmara suporte as funções do cartão Eye-Fi (incluindo a transferência sem fios). Caso ocorra algum problema com o cartão Eye-Fi, contacte o fabricante do mesmo. Tenha também em atenção que é necessária uma aprovação para utilizar os cartões Eye-Fi em vários países ou regiões. Sem a aprovação, a utilização do cartão não é permitida. Se não tiver a certeza de que o cartão foi aprovado para ser utilizado na sua zona, contacte o fabricante do mesmo.

1 Insira um cartão Eye-Fi (p.34).

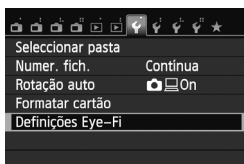

2 Seleccione [Definições Eye-Fi].

- No separador [**F1**], seleccione [**Definições Eye-Fi**] e carregue em <**Q**/SET>.
- Este menu só aparece quando coloca um cartão Eye-Fi na câmara.

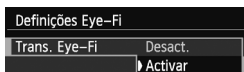

3 Active a transmissão Eye-Fi.

- Carregue em <**Q**/SET>, defina [**Trans. Eye-Fi**] para [**Activar**] e, em seguida, carregue em <**Q**/SET>.
- Se definir [**Desact.**], a transmissão automática não ocorre, mesmo tendo inserido o cartão Eye-Fi (ícone do estado da transmissão .

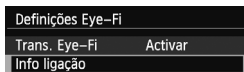

4 Visualize as informações da ligação.

- Seleccione [**Info ligação**] e carregue em <**Q**/SET>.

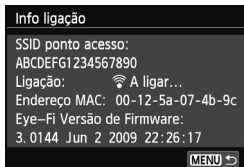

5 Verifique o [SSID ponto acesso:].



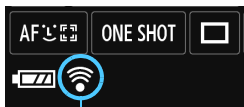

- Verifique se aparece um ponto de acesso para [SSID ponto acesso:].
- Pode também verificar o endereço MAC e a versão de firmware do cartão Eye-Fi.
- Carregue no botão <MENU> três vezes para sair do menu.

6 Tire a fotografia.

- ▶ A fotografia é transferida e o ícone <📶> passa de cinzento (não ligado) para um dos ícones abaixo.
- Nas imagens transferidas,  aparece no visor de informações de disparo (p.256).



Ícone do estado da transmissão

-  (Cinzento) **Não ligado** : Não há ligação com o ponto de acesso.
-  (A piscar) **A ligar** : Ligação com o ponto de acesso.
-  (Aceso) **Ligado** : Ligação ao ponto de acesso estabelecida.
-  (↑) **A transferir** : Transferência da imagem para o ponto de acesso em curso.

⚠ Precauções Durante a Utilização de Cartões Eye-Fi

- Se “⚠” aparecer, significa que ocorreu um erro durante a recuperação das informações do cartão. Desligue e volte a ligar a câmara.
- Mesmo que a opção [Trans. Eye-Fi] esteja definida para [Desact.], pode continuar a transmitir sinal. Nos hospitais, aeroportos e outros locais onde sejam proibidas transmissões sem fios, retire o cartão Eye-Fi da câmara.
- Se a transferência de imagens não funcionar, verifique o cartão Eye-Fi e as definições do computador. Para obter detalhes, consulte o manual de instruções do cartão.
- Consoante as condições da ligação LAN sem fios, a transferência das imagens pode demorar mais tempo ou pode ser interrompida.
- Devido à função de transmissão, o cartão Eye-Fi pode aquecer.
- A carga da bateria será mais rapidamente consumida.
- Durante a transferência de imagens, a função Desligar auto não funciona.

Tabela de Disponibilidade de Funções de Acordo com o Modo de Disparo

● : Definido automaticamente ○ : Seleccionável pelo utilizador □ : Não seleccionável/Desactivado

Modo de Disparo		A+	Zona Básica							Zona Criativa				M		
			CA	📷	📷	📷	📷	📷	📷	📷	P	Tv	Av	M	📷	📷
Todas as definições de qualidade de imagem seleccionáveis		○	○	○	○	○	○	○	○	○	○	○	○	○	○	○
Velocidade ISO	Definida automaticamente/ISO Auto	●	●	●	●	●	●	●	●	●	○	○	○	○	○	●
	Manual										○	○	○	○		○
	Máxima para Auto										○	○	○	○		
Filtros criativos			○	○	○	○	○	○			○	○	○	○		
Estilo Imagem	Seleção automática	●	●	●	●	●	●	●	●							
	Seleção manual										○	○	○	○	○	○
Disp. de ambiência			○	○	○	○	○	○	○							
Disp. de luz/cena				○	○	○	○									
Balanço de brancos	Auto	●	●	●	●	●	●	●	●	○	○	○	○	○	○	○
	Predefinido										○	○	○	○	○	○
	Personalizado										○	○	○	○	○	○
	Correcção/Variação										○	○	○	○	○	○
Auto Lighting Optimizer (Otimizar Luz Automática)		●	●	●	●	●	●	●	●	○	○	○	○	○	○	○
Correcção aberração da lente	Correcção de iluminação periférica	○	○	○	○	○	○	○	○	○	○	○	○	○	○	○
	Correcção aberração cromática	○	○	○	○	○	○	○	○	○	○	○	○	○		
Redução ruído de longa exp.											○	○	○	○		
Red. ruído veloc. ISO elevado		●	●	●	●	●	●	●	●	○	○	○	○	○		
Prioridade tom de destaque											○	○	○	○	○	○
Espaço de cor	sRGB	●	●	●	●	●	●	●	●	○	○	○	○			
	Adobe RGB										○	○	○	○		
Operação AF	One-Shot AF	●	●	●	●	●		●	●	○	○	○	○	○	●	●
	Servo AF						●			○	○	○	○			
Método AF	Rosto+Localizar	○	○	○	○	○	○	○	○	○	○	○	○	○	○	○
	FlexiZone - Multi	○	○	○	○	○	○	○	○	○	○	○	○	○	○	○
	FlexiZone - Single	○	○	○	○	○	○	○	○	○	○	○	○	○	○	○
Modo de focagem	AF	●*	○	○	○	○	○	○	○	○	○	○	○	○	○	○
	MF	*	○	○	○	○	○	○	○	○	○	○	○	○	○	○
	AF+MF	*	○	○	○	○	○	○	○	○	○	○	○	○	○	○

* Passa a ○ (seleccionável pelo utilizador) quando utiliza uma objectiva EF ou EF-S.

Tabela de Disponibilidade de Funções de Acordo com o Modo de Disparo

Modo de Disparo		A+	Zona Básica							Zona Criativa				🔊		
			CA	🔄	🏠	🌿	🔪	📷	📷	📷	P	Tv	Av	M	🔊	🔊
AF contínuo		○	○	○	○	○	○	○	○	○	○	○	○	○		
AF servo de filme															○	○
Luz auxiliar AF		●	●	●	●	●	●	●	●	○	○	○	○			
Modo de medição	Medição matricial	●	●	●	●	●	●	●	●	○	○	○	○			
	Seleção do modo de medição									○	○	○	○			
Exposição	Mudança de programa									○						
	Comp. exposição									○	○	○	○	○		
	AEB									○	○	○	○	○		
	Bloqueio AE									○	○	○	○	○	○	○
	Pré-visualização de profundidade de campo									○	○	○	○			
Avanço	Disparo Único	○	○	○	○	○	○	○	○	○	○	○	○	○	○	○
	Disparo contínuo	○	○	○	○	○	○	○	○	○	○	○	○	○	○*	○*
	📷 (10 seg.)	○	○	○	○	○	○	○	○	○	○	○	○	○	○*	○*
	📷 (2 seg.)	○	○	○	○	○	○	○	○	○	○	○	○	○	○*	○*
	📷c (Contínuo)	○	○	○	○	○	○	○	○	○	○	○	○	○	○*	○*
Speedlite 90EX	Auto flash	●	○	●		●		●								
	Flash ligado		○						●	○	○	○	○			
	Flash desligado		○		●		●			●	○	○	○	○	●	●
	Bloqueio FE									○	○	○	○			
	Compensação da exposição do flash									○	○	○	○			
	Telecomando sem fios									○	○	○	○			
Flash externo	Definições de Funções									○	○	○	○			
	Definições de Funções Personalizadas									○	○	○	○			
Rácio de aspecto										○	○	○	○			
Controlo Rápido		○	○	○	○	○	○	○	○	○	○	○	○	○	○	○
Guia de funcionalidades		○	○	○	○	○	○	○	○	○	○	○	○	○	○	○

* Durante a gravação de filmes, só está disponível a função de disparo único.

Mapa do Sistema

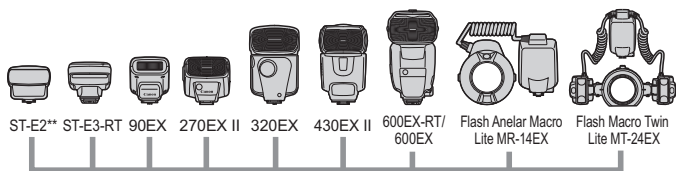

Acessórios Incluídos



Correia para Pendurar ao Pescoço EM-E1

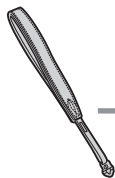

Correia de Pulso ER-E1

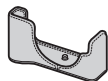

Protecção do Corpo EH23-CJ

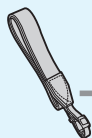

Correia para Pendurar ao Pescoço EM-100DB



Bateria LP-E12



Carregador de Bateria LC-E12 ou LC-E12E

Kit Transformador AC ACK-E12

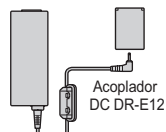

Transformador de Corrente Compacto CA-PS700

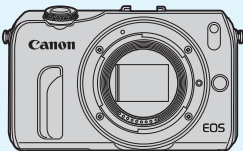

* Certifique-se de que todos os acessórios que devem vir com a câmara estão incluídos na respectiva embalagem.
** Dependendo da objectiva colocada na câmara, pode ser necessário utilizar o Cabo de ligação da Sapata OC-E3 (vendido em separado).

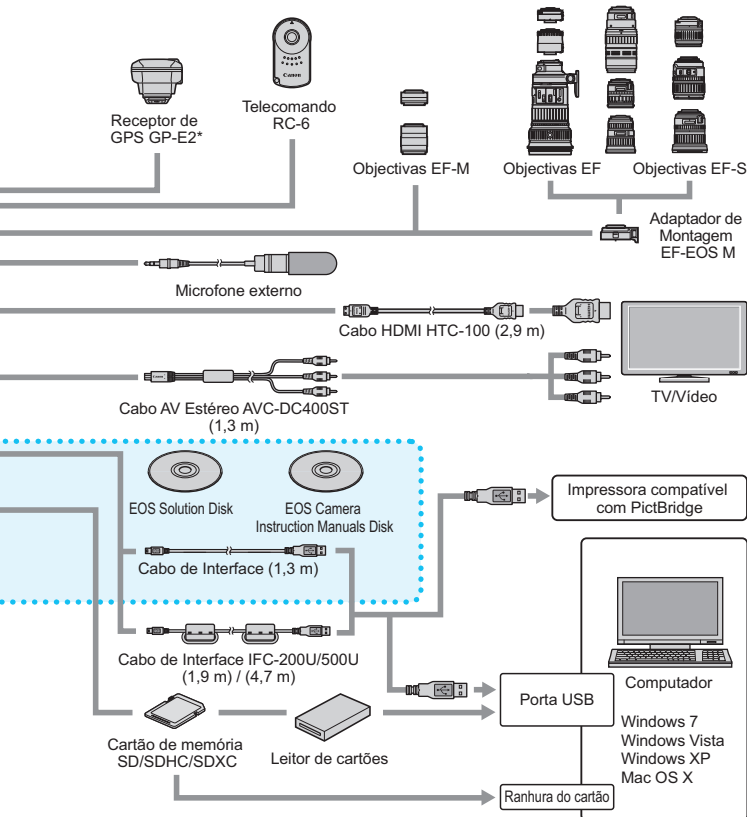











(Todos os comprimentos de cabos apresentados são valores aproximados)

* Se utilizar um dispositivo GPS, certifique-se de que verifica os países e regiões de utilização e utilize o dispositivo de acordo com as leis e regulamentos do país ou região

Fotografia

Fotografia 1 (Vermelho)

Página

Qual. imagem	 L /  L /  M /  M /  S1 /  S1 / S2 / S3 / RAW +  L / RAW	105
Rácio de aspecto	3:2 / 4:3 / 16:9 / 1:1	108
Visual. grelha	Off / Grelha 1  / Grelha 2 	205
 Histograma	Desactivar / Brilho / RGB	-
Soltar obturador s/ cartão	Activar / Desactivar	204
Tempo revisão	Off / 2 seg. / 4 seg. / 8 seg. / Fixar imagem	205
Controlo externo Speedlite	Disparo flash / Medição E-TTL II / Veloc.sinc. Flash no modo AV / Def. de funções do flash / Def. F.Pn do Flash	220







- As opções de menu sombreadas não aparecem nos modos de Cena Inteligente Auto e Zona Básica.
- Se houver uma objectiva EF-M colocada, aparece o modo de focagem e o Image Stabilizer (Estabilizador de Imagem) da objectiva (se fornecido). Nenhum dos dois é apresentado no modo Cena Inteligente Auto.

Fotografia 2 (Vermelho)

Página

Operação AF	One-Shot AF / Servo AF	130
Método AF	☺ +Localizar / FlexiZone - Multi / FlexiZone - Single	116
AF contínuo	Activar / Desactivar	124
Modo de focagem	AF / MF / AF+MF	116
Image Stabilizer (Estabilizador de Imagem)	Activar / Desactivar	46
Correcção aberração da lente	Ilumin. periférica: Activar / Desactivar Aberração cromática: Activar / Desactivar	163

Fotografia 3 (Vermelho)

Comp.exp./AEB	Incrementos de 1/3 pontos ou de 1/2 pontos, ±5 pontos (AEB: ±2 pontos)	155
Velocidade ISO	AUTO / 100 / 200 / 400 / 800 / 1600 / 3200 / 6400 / 12800 / H	110
ISO auto	Máx.: 400 / Máx.: 800 / Máx.: 1600 / Máx.: 3200 / Máx.: 6400	113
Auto Lighting Optimizer (Optimizar Luz Automática)	Desactivar / Baixa / Normal / Alta	159
	Desactivar durante a exposição manual	
Modo de medição	 Medição matricial /  Medição parcial /  Medição pontual /  Medição ponderada com predominância ao centro	151
Temp. medição	4 seg. / 16 seg. / 30 seg. / 1 min. / 10 min. / 30 min.	108
Obt. ao Toque	Activar / Desact.	125

Fotografia 4 (Vermelho)

Página

WB Personalizado	Definição manual do balanço de brancos	172
WB Shift/Bkt.	Correcção WB: Correcção de balanço de brancos	174
	Definição BKT: Variação de balanço de brancos	175
Espaço de cor	sRGB / Adobe RGB	176
Estilo Imagem	Auto / Standard / Retrato /	114
	Paisagem / Neutro / Fiel /	166
	Monocromát. / Utilizador 1-3	170
Red. ruído veloc. ISO elevado	Desactivar / Baixo / Normal / Elevado / Red. Ruído Multi Disp.	160
Redução ruído de longa exp.	Desactivar / Auto / Activar	161
Dados de sujidade a eliminar	Obter dados para apagar manchas de poeira	227

▶ Reprodução 1 (Azul)

Página



Proteger imagens	Seleccionar imagens / Todas as imagens da pasta / Desprot. todas imgs da pasta / Todas as imagens do cartão / Desprot. todas imgs do cartão	252
Rodar imagem	Rodar imagens verticais	233
Apagar imagens	Selec. e apagar imagens / Todas as imagens da pasta / Todas as imagens do cartão	254
Ordem de Impressão	Especificar imagens a imprimir (DPOF)	275
Configurar livro foto.	Seleccionar imagens / Todas as imagens da pasta / Limpar tudo na pasta / Todas as imagens do cartão / Limpar tudo no cartão	279
Filtros criativos	P/B granulado / Foco suave / Efeito Olho de Peixe / Efeito Negrito Arte / Efeito Pintura a Água / Efeito de câmara de brincar / Efeito de miniatura	260
Redimensionar	Diminuir a contagem de pixels da imagem	262

▶ Reprodução 2 (Azul)

▶ Histograma	Brilho / RGB	258
Saltar imag. c/ 	1 imagem / 10 imagens / 100 imag. / Data / Pasta / Filmes / Fotos / Classific.	232
Apresentação de slides	Imagens (conteúdo) a reproduzir / Tempo reprod. / Repetir / Efeito transição / Música de fundo	243
Classific.	[OFF] / [•] / [••] / [•••] / [••••] / [•••••]	234
Ctrl de HDMI	Desactivar / Activar	249

Ψ Configuração 1 (Amarelo)

Página

Seleccionar pasta	Criar e seleccionar uma pasta	208
Numer. fich.	Contínua / Reinic. auto / Rein. manual	210
Rotação auto	  On /  On / Off	214
Formatar cartão	Inicializar e apagar dados do cartão	57
Definições Eye-Fi	Apresentada se utilizar um cartão Eye-Fi disponível no mercado.	294

Ψ Configuração 2 (Amarelo)

Economia energia	Desligar auto LCD 15 seg. / 30 seg. / 1 min. / 3 min. / 5 min. / 10 min. / 30 min.	206
	Desl. auto câmara: 0 seg. / 30 seg. / 1 min. / 3 min. / 5 min. / 10 min. / Desactivar	206
Brilho do LCD	Sete níveis de brilho disponíveis	207
Fuso Horário	Horário de Verão* / Fuso Horário	40
Data/Hora	Data (ano, mês, dia) / Hora (hora, min., seg.) / Horário de Verão*	41
Idioma 	Seleccionar o idioma da interface	43
Sistema vídeo	NTSC / PAL	251

* A definição do horário de Verão está associada a **[Fuso Horário]** e **[Data/hora]**.

☛ Configuração 3 (Amarelo)

Página

Aviso sonoro	On / Toque  / Off	204
Cor do ecrã	Seleccionar a cor do ecrã das definições de disparo	219
Guia de funcionalidades	Activar / Desactivar	60
Controlo táctil	Normal / Sensível	63
Limpeza do sensor	Limpeza auto: Activar / Desact.	225
	Limpar agora	
Def. dispositivo GPS	Definir quando houver um dispositivo GPS instalado	-

☛ Configuração 4 (Amarelo)

Mostra def. câmara	Apresenta as principais definições da câmara	215
Apresent. Logo. Certificação	Apresenta alguns dos logótipos das certificações da câmara	289
Funções personalizadas(F.Pn)	Personalizar as funções da câmara conforme desejado	282
Informação de copyright	Mostrar info. copyright / Introduzir nome do autor / Introd detalhes copyright / Apagar info. de copyright	212
Limpar definições	Limpar todas def. da câmara / Limp.todas func.person(F.Pn).	216
 vers. firmware:*	Para actualizar o firmware	-

* Durante as actualizações de firmware, o ecrã táctil fica desactivado para impedir operações acidentais.











★ O Meu Menu (Verde)

Definições o Meu Menu	Gravar as opções de menu mais utilizadas e Funções Personalizadas	288
------------------------------	---	-----

Filmes

Fotografia 1 (Vermelho)

Página

Qual. imagem	 L /  L /  M /  M /  S1 /  S1 / S2 / S3 / RAW +  L / RAW	105
Visual. grelha	Off / Grelha 1  / Grelha 2 	205
 Histograma	Desactivar / Brilho / RGB	181
Soltar obturador s/ cartão	Activar / Desactivar	204
Tempo revisão	Off / 2 seg. / 4 seg. / 8 seg. / Fixar imagem	205

Fotografia 2 (Vermelho)









Método AF	 +Localizar / FlexiZone - Multi / FlexiZone - Single	116
Modo de focagem	AF / MF / AF+MF	116
Image Stabilizer (Estabilizador de Imagem)	Activar / Desactivar	46
Correcção aberração da lente	Ilumin. periférica: Activar / Desactivar	163

Fotografia 3 (Vermelho)

Página

Comp. exposição	Incrementos de 1/3 pontos ou de 1/2 pontos, ±5 pontos	155
Velocidade ISO	AUTO / 100 / 200 / 400 / 800 / 1600 / 3200 / 6400 / H	110
Auto Lighting Optimizer (Optimizar Luz Automática)	Desactivar / Baixa / Normal / Alta	159
	Desactivar durante a exposição manual	
Temp. medição	4 seg. / 16 seg. / 30 seg. / 1 min. / 10 min. / 30 min.	108

Fotografia 4 (Vermelho)

WB Personalizado	Definição manual do balanço de brancos	172
WB Shift/Bkt.	Correcção WB: Correcção de balanço de brancos	174
	Definição BKT: Variação de balanço de brancos	175
Estilo Imagem	 Auto /  Standard /  Retrato /	114
	 Paisagem /  Neutro /  Fiel /	166
	 Monocromát. /  Utilizador 1-3	170

📷 Filme 1 (Vermelho)

Página



Tamanho de gravação de filme	1920x1080 (📺 / 📺 / 📺) / 1280x720 (📺 / 📺) / 640x480 (📺 / 📺)	187
Gravação de som	Gravação de som: Auto / Manual / Desactivar	197
	Nível grav.	
	Filtro de vento/Atenuador: Desactivar / Activar	
Vídeo instantâneo	Vídeo instantâneo: Activar / Desactivar	189
	Definições álbum: Criar um novo álbum / Adic. ao álbum existente	
	Comp. instantâneo: Filme 2 seg. / Filme 4 seg. / Filme 8 seg.	
AF servo de filme	Activar / Desactivar	199
AF com botão obtur. durante 📷	ONE SHOT / Desactivar	200

📷 Reprodução 1 (Azul)

Proteger imagens	Seleccionar imagens / Todas as imagens da pasta / Desprot. todas imgs da pasta / Todas as imagens do cartão / Desprot. todas imgs do cartão	252
Rodar imagem	Rodar imagens verticais	233
Apagar imagens	Selec. e apagar imagens / Todas as imagens da pasta / Todas as imagens do cartão	254
Ordem de Impressão	Especificar imagens a imprimir (DPOF)	275
Configurar livro foto.	Seleccionar imagens / Todas as imagens da pasta / Limpar tudo na pasta / Todas as imagens do cartão / Limpar tudo no cartão	279
Filtros criativos	P/B granulado / Foco suave / Efeito Olho de Peixe / Efeito Negrito Arte / Efeito Pintura a Água / Efeito de câmara de brincar / Efeito de miniatura	260
Redimensionar	Diminuir a contagem de pixels da imagem	262

▶ Reprodução 2 (Azul)		Página
▶ Histograma	Brilho / RGB	258
Saltar imag. c/ 	1 imagem / 10 imagens / 100 imag. / Data / Pasta / Filmes / Fotos / Classific.	232
Apresentação de slides	Imagens (conteúdo) a reproduzir / Tempo reprod. / Repetir / Efeito transição / Música de fundo	243
Classific.	[OFF] / [.] / [.] / [.] / [.] / [.]	234
Ctrl de HDMI	Desactivar / Activar	249

⚙ Configuração 1 (Amarelo)

Seleccionar pasta	Criar e seleccionar uma pasta	208
Numer. fich.	Contínua / Reinic. auto / Rein. manual	210
Rotação auto	  On /  On / Off	214
Formatar cartão	Inicializar e apagar dados do cartão	57
Definições Eye-Fi	Apresentada se utilizar um cartão Eye-Fi disponível no mercado.	294

⚙ Configuração 2 (Amarelo)

Economia energia	Desligar auto LCD 15 seg. / 30 seg. / 1 min. / 3 min. / 5 min. / 10 min. / 30 min.	206
	Desl. auto câmara: 0 seg. / 30 seg. / 1 min. / 3 min. / 5 min. / 10 min. / Desactivar	206
Brilho do LCD	Sete níveis de brilho disponíveis	207
Fuso Horário	Horário de Verão* / Fuso Horário	40
Data/Hora	Data (ano, mês, dia) / Hora (hora, min., seg.) / Horário de Verão*	41
Idioma 	Seleccionar o idioma da interface	43
Sistema vídeo	NTSC / PAL	251

* A definição do horário de Verão está associada a **[Fuso Horário]** e **[Data/hora]**.

☛ Configuração 3 (Amarelo)

Página

Aviso sonoro	On / Toque  / Off	204
Cor do ecrã	Seleccionar a cor do ecrã das definições de disparo	219
Guia de funcionalidades	Activar / Desactivar	60
Controlo táctil	Normal / Sensível	63
Limpeza do sensor	Limpeza auto: Activar / Desact.	225
	Limpar agora	
Def. dispositivo GPS	Definir quando houver um dispositivo GPS instalado	-

☛ Configuração 4 (Amarelo)

Mostra def. câmara	Apresenta as principais definições da câmara	215
Funções personalizadas(F.Pn)	Personalizar as funções da câmara conforme desejado	282
Limpar definições	Limpar todas def. da câmara / Limp.todas funç.person(F.Pn).	216

Manual de Resolução de Problemas

Se ocorrer um problema com a câmara, consulte este Manual de Resolução de Problemas primeiro. Se não resolver o problema utilizando este manual, contacte o seu distribuidor ou o Centro de Assistência da Canon mais próximo.

Problemas Relacionados com a Alimentação

A bateria não recarrega.

- Verifique se a bateria está correctamente colocada no carregador.
- Verifique se o carregador de bateria está correctamente ligado à tomada de parede.
- Não recarregue qualquer bateria diferente da Bateria LP-E12 genuína da Canon.

A luz do carregador de bateria está a piscar.

- Se ocorrer um problema com o carregador de bateria, o circuito de protecção pára a operação de carregamento e a lâmpada de carga pisca a laranja. Se isto acontecer, desligue a ficha do carregador da tomada e retire a bateria. Coloque a bateria novamente no carregador e aguarde uns minutos antes de ligar novamente o carregador à tomada de corrente.

A câmara não funciona mesmo que carregue no botão de alimentação.

- Verifique se a bateria está colocada correctamente na câmara (p.34).
- Certifique-se de que a tampa do compartimento do cartão/da bateria está fechada (p.34).
- Recarregue a bateria (p.32).

A luz de alimentação/acesso continua a piscar, mesmo depois de colocar o interruptor de alimentação na posição <OFF>.

- Se desligar a câmara enquanto estiver a gravar uma imagem no cartão, a luz de alimentação/acesso continua acesa/a piscar durante alguns segundos. Quando a gravação de imagens estiver concluída, a câmara desliga-se automaticamente.

A bateria gasta-se rapidamente.

- Utilize uma bateria totalmente carregada (p.32).
- O desempenho da bateria recarregável diminui após utilizações repetidas. Adquirir uma nova.
- O número estimado de disparos diminui se executar qualquer uma das seguintes operações:
 - Carregar no botão do obturador até meio durante muito tempo. (Activar frequentemente a AF sem tirar uma fotografia.)
 - Objectivas com Image Stabilizer (Estabilizador de Imagem).
 - Grava filmes durante muito tempo.
- A baixas temperaturas, o número estimado de disparos diminui (p.39).

O LCD desliga-se sozinho.

- A função de poupança de energia está a desligar o LCD. Carregue em qualquer botão da câmara ou toque no LCD para ligá-lo novamente. Pode alterar o tempo de desligar automático do LCD em [👉2: Economia energia], na definição [Desligar auto LCD].

A câmara desliga-se sozinha.

- A função de poupança de energia está a desligar a câmara. Se não quiser activar a opção Desligar auto, defina [👉2: Economia energia], [Desl. auto câmara] para [Desactivar] (p.206).

Ouve-se um ruído quando liga/desliga a câmara (com uma objectiva EF-M colocada).

- Quando desliga a câmara, a abertura da objectiva é reduzida, de forma a impedir a entrada de luz na câmara. Este mecanismo tem por objectivo proteger os componentes internos da câmara. Se colocar o interruptor de alimentação na posição <ON> ou <OFF>, a abertura emite um pequeno ruído ao abrir ou ao fechar.

Problemas Relacionados com a Captação de Imagens

Não é possível captar nem gravar imagens.

- Verifique se o cartão está correctamente introduzido (p.34).
- Desloque a patilha de protecção contra gravação do cartão para a posição Write/Erase (p.34).
- Se o cartão estiver cheio, substitua-o ou apague imagens desnecessárias para libertar espaço (p.34, 254).

Não é possível utilizar o cartão.

- Se aparecer uma mensagem de erro relacionada com o cartão, consulte a página 36 ou 323.

A imagem está desfocada.

- Defina o modo de focagem para <AF> (p.116).
- Para evitar a vibração da câmara, carregue no botão do obturador com cuidado (p.48, 49).
- Se a objectiva tiver um Image Stabilizer (Estabilizador de Imagem), coloque o interruptor IS na posição <ON> (p.46).
- Em más condições de iluminação, a velocidade do obturador pode ficar lenta. Utilize uma velocidade do obturador mais rápida (p.142), defina uma velocidade ISO mais elevada (p.109), utilize o flash (p.138), ou utilize um tripé.

Não é possível bloquear a focagem e recompor a fotografia.

- Defina a operação AF para One-Shot AF. Não é possível bloquear a focagem na operação Servo AF (p.131).

Se definir Servo AF, o desprendimento do obturador demora mais tempo a ser efectuado.

- Acompanhe o motivo com o botão do obturador carregado até ao fim.

Se definir [FlexiZone - Multi], a câmara demora mais tempo a focar automaticamente.

- Dependendo das condições de disparo, a câmara pode demorar mais tempo a focar o motivo. Utilize [FlexiZone - Single] ou foque manualmente.





A velocidade de disparos contínuos é lenta.

- Consoante o tipo de objectiva, a velocidade do obturador, da abertura, das condições do motivo, do brilho, etc., a velocidade de disparo contínuo pode diminuir ligeiramente.



Durante o disparo contínuo, a imagem apresentada no LCD parece estar desfocada.

- As imagens apresentadas podem ser diferentes das imagens gravadas. Verifique as imagens gravadas.

Quando carrego no botão do obturador, a câmara não tira uma fotografia imediatamente.

- Depois de carregar no botão do obturador, se a câmara demorar 10 segundos ou mais a tirar a fotografia, ou se captar a imagem após emitir um sinal sonoro, significa que o temporizador automático foi activado.
Carregue no botão <▲  > e toque em [] ou [] para cancelar o temporizador automático (p.136).

A sequência máxima de disparos durante o disparo contínuo é menor.

- Com o modo de disparo <  > (Cena Noct. Portátil) ou <  > (Contr. Contraluz HDR), a sequência máxima de disparos para os disparos contínuos diminui significativamente (p.87).
- Com ISO 12800 ou “H” (equivalente a ISO 25600), a sequência máxima de disparos para os disparos contínuos diminui significativamente (p.111).
- Com **[Aberração cromática: Activar]**, a sequência máxima de disparos para os disparos contínuos diminui significativamente (p.164).
- Durante a variação WB, a sequência máxima de disparos para os disparos contínuos diminui (p.175).
- Defina [ **4: Red. ruído veloc. ISO elevado**] para **[Normal]**, **[Baixo]** ou **[Desactivar]**. Se estiver definido para **[Elevado]** ou se **[Red. Ruído Multi Disp.]** estiver definido, a sequência máxima de disparos durante o disparo contínuo diminui bastante (p.160).
- Se fotografar um motivo muito pormenorizado (um relvado, etc.), o tamanho do ficheiro será maior e a sequência máxima de disparos real será inferior à mencionada na página 105.

Não é possível definir ISO 100.

- Em [ **4: Funções personalizadas(F.Pn)**], se a opção **[3: Prioridade tom de destaque]** estiver definida para **[1: Activar]**, não é possível definir ISO 100. Se a opção **[0: Desactivar]** for definida, é possível definir ISO 100 (p.285). Isto também se aplica à gravação de filmes (p.181).



Não pode definir a velocidade ISO [H] (ISO 25600).

- Em [ **4: Funções personalizadas(F.Pn)**], se a opção **[3: Prioridade tom de destaque]** estiver definida para **[1: Activar]**, a velocidade ISO **[H]** (equivalente a ISO 25600) não pode ser seleccionada, mesmo que a opção **[2: Expansão ISO]** esteja definida para **[1: On]**. Se a opção **[0: Off]** for definida, é possível definir ISO **[H]** (p.284).

A opção Auto Lighting Optimizer (Optimizar Luz Automática) não pode ser definida.

- Em [ **4: Funções personalizadas(F.Pn)**], se a opção **[3: Prioridade tom de destaque]** estiver definida para **[1: Activar]**, não é possível definir Auto Lighting Optimizer (Optimizar Luz Automática). Se a opção **[0: Desactivar]** for definida, é possível definir Auto Lighting Optimizer (Optimizar Luz Automática) (p.285).

Mesmo que defina uma compensação de exposição reduzida, a imagem parece clara.

- Defina [ 3: Auto Lighting Optimizer/ 3: Optimizar Luz Automática] para [Desactivar]. Se [Normal], [Baixa] ou [Alta] estiver definido, mesmo que defina uma compensação de exposição reduzida ou uma compensação da exposição do flash, a imagem pode sair clara (p.159).

Quando utilizo o modo <AV> com o flash, a velocidade do obturador torna-se lenta.

- Se fotografar cenas nocturnas com fundo escuro, a velocidade do obturador torna-se lenta automaticamente (disparo com sincronização lenta), para que tanto o motivo como o fundo fiquem com uma exposição adequada. Para evitar uma velocidade do obturador lenta, em [ 1: Controlo externo Speedlite], defina [Veloc.sinc.Flash no modo AV] para [1/200-1/60seg. auto] ou [1/200 seg.(fixo)] (p.221).

O flash dispara sempre com uma saída total.



- Se utilizar uma unidade de flash que não seja um Speedlite da série EX, o flash dispara sempre com uma saída total (p.293).
- Em [ 1: Controlo externo Speedlite], se [Modo de medição do flash] em [Def. F.Pn do Flash] estiver definido para [TTL], o flash dispara sempre com uma saída total (p.224).



Não consigo definir a compensação da exposição do flash com [Def. de funções do flash].

- Se a compensação da exposição do flash tiver sido definida num Speedlite externo, não é possível definir [Compensação exposição flash] (p.223) no ecrã [Def. de funções do flash]. Além disso, se definir a compensação da exposição do flash com a câmara e depois definir a compensação da exposição do flash com o Speedlite externo, a definição de compensação da exposição do flash do Speedlite sobrepõe-se à da câmara. Se a compensação da exposição do flash do Speedlite for cancelada (definida para 0), pode especificar [Compensação exposição flash] com a câmara.

Não é possível definir a sincronização a alta velocidade no modo <Av>.

- Em [ 1: Controlo externo Speedlite], defina [Veloc.sinc.Flash no modo AV] para [Auto] (p.221).

Durante a captação de imagens, aparece o ícone branco < > ou vermelho < >.

- Este ícone indica que a temperatura interna da câmara é demasiado elevada. O ícone branco < > indica uma qualidade de fotografia inferior. O ícone vermelho < > indica que, em breve, a câmara vai desligar-se automaticamente (p.128, 201).

A gravação de filmes pára sozinha.

- Se a velocidade de gravação do cartão for lenta, a gravação de filmes pode parar automaticamente. Utilize um cartão com uma velocidade SD Class 6 “CLASS  ” ou superior. Para saber a velocidade de leitura/gravação do cartão, consulte o Web site do fabricante do cartão, etc.
- Se o tempo de gravação do filme atingir os 29 min. e 59 seg., a gravação pára automaticamente.

A velocidade ISO não pode ser definida na gravação de filmes.

- Se definir a exposição automática do filme, a velocidade ISO é automaticamente especificada. Só pode definir a velocidade ISO se tiver especificado a exposição manual para o filme (p.181).

A exposição muda durante a gravação de filmes.

- Se alterar a velocidade do obturador ou da abertura durante a gravação de filmes, as alterações na exposição podem ficar gravadas.
- Utilizar o zoom durante a gravação de filmes pode provocar alterações na exposição, independentemente de alterar ou não a abertura máxima da objectiva. Consequentemente, as alterações na exposição podem ficar gravadas (excepto com a EF-S 18-135 mm f/3.5-5.6 IS STM ou EF-M 18-55 mm f/3.5-5.6 IS STM).

O motivo parece distorcido durante a gravação de filmes.

- Se mover a câmara para a esquerda ou para a direita rapidamente (movimento panorâmico a alta velocidade) ou gravar um motivo em movimento, a imagem pode parecer distorcida.

A imagem estremece ou aparecem riscas horizontais durante a gravação de filmes.

- Estremecimento, riscas horizontais (ruído), ou exposições irregulares podem ser provocados por luz fluorescente, lâmpadas LED, ou outras fontes de iluminação durante a gravação de filmes. Além disso, também podem ser gravadas alterações na exposição (brilho) ou na tonalidade de cor. Com a exposição manual para filmes, uma velocidade do obturador mais lenta pode mitigar estes fenómenos.

Problemas Relacionados com a Operação

Durante as operações do ecrã táctil, o aviso sonoro torna-se mais suave de repente.

- Verifique se o seu dedo está a tapar o altifalante (p.22).

Problemas de Visualização

O ecrã de menu mostra poucos separadores e opções.

- Em Cena Inteligente Auto, nos modos da Zona Básica e no modo de gravação de filmes, alguns separadores e opções de menu não aparecem. Defina o modo de disparo para uma Zona Criativa (p.54).

O primeiro carácter do nome do ficheiro é um carácter de sublinhado (“_”).

- Defina o espaço de cor para sRGB. Se Adobe RGB estiver definido, o primeiro carácter será um carácter de sublinhado (p.176).

O nome do ficheiro começa com “MVI_”.

- É um ficheiro de vídeo (p.211).

A numeração de ficheiros não começa por 0001.

- Se já existirem imagens gravadas no cartão, o número da imagem pode não começar por 0001 (p.210).

A indicação de data e hora de disparo não está correcta.

- Verifique se definiu a data e a hora correctas (p.41).
- Verifique o fuso horário e o horário de Verão (p.40, 42).

A data e a hora não aparecem na fotografia.

- A data e a hora de disparo não aparecem na fotografia. Em vez disso, a data e a hora são gravadas nos dados de imagem como informações de disparo. Quando imprimir, pode imprimir a data e a hora na fotografia utilizando a data e a hora gravadas nas informações de disparo (p.271).

[###] aparece.

- Se o número de imagens existentes no cartão ultrapassar o número máximo de imagens que a câmara pode apresentar, aparece [###] (p.235).

O LCD não mostra uma imagem nítida.

- Se o LCD estiver sujo, utilize um pano macio para limpá-lo.
- A temperaturas baixas ou elevadas, as indicações no LCD podem parecer lentas ou este pode parecer escuro. Quando estiver à temperatura ambiente, o LCD volta ao normal.

[Definições Eye-Fi] não aparece.

- **[Definições Eye-Fi]** só aparece se o cartão Eye-Fi estiver inserido na câmara. Se a patilha de protecção contra gravação do cartão Eye-Fi estiver colocada na posição LOCK, não conseguirá ver o estado de ligação do cartão nem desactivar a transmissão do cartão Eye-Fi (p.294).

Problemas Relacionados com a Reprodução

Parte da imagem pisca a preto.

- É o alerta destaque (p.258). As áreas de destaque sobreexpostas com uma perda de detalhe do destaque piscam.

Não é possível apagar a imagem.

- Se a imagem tiver sido protegida, não pode apagá-la (p.252).

O filme não pode ser reproduzido.

- Os filmes editados com um computador pessoal utilizando o ImageBrowser EX (p.340) fornecido ou outro software não podem ser reproduzidos com a câmara. No entanto, o álbum de vídeos instantâneos editado com o EOS Video Snapshot Task (p.196) pode ser reproduzido na câmara.

Quando o filme é reproduzido, ouve-se o som do funcionamento da câmara.

- Se utilizar os selectores ou a objectiva da câmara durante a gravação de filmes, o som da operação também é gravado. Recomenda-se a utilização de um microfone externo (à venda no mercado) (p.197).

O filme tem pequenas paragens.

- Durante a gravação de filmes com exposição automática, se houver uma mudança drástica no nível de exposição, a gravação é interrompida momentaneamente até o brilho estabilizar. Se isso acontecer, capte imagens no modo <M> (exposição manual) (p.180).

Não aparecem imagens no ecrã do televisor.

- Utilize um cabo AV estéreo ou um cabo HDMI (vendido em separado, p.247, 251).
- Verifique se a ficha do cabo AV estéreo ou do cabo HDMI está correctamente ligada (p.247, 251).
- Defina o sistema de vídeo OUT (NTSC/PAL) para o mesmo sistema de vídeo do televisor (p.251).

Existem vários ficheiros de vídeo para a gravação de um único filme.

- Se o tamanho do ficheiro de vídeo atingir os 4 GB, será criado outro ficheiro de vídeo automaticamente (p.188).

O meu leitor de cartões não reconhece o cartão.

- Consoante o leitor de cartões e o SO do computador, os cartões SDXC podem não ser reconhecidos correctamente. Se tal acontecer, ligue a câmara ao computador com o cabo de interface fornecido e depois transfira as imagens para o computador utilizando o EOS Utility (software fornecido, p.340).

Não é possível redimensionar a imagem.

- Não é possível redimensionar imagens JPEG S3 e RAW (p.262).

Problemas Relacionados com a Limpeza do Sensor

O obturador emite um ruído durante a limpeza do sensor.

- Se seleccionar [**Limpar agora** ], o obturador fará um ruído, mas não é tirada qualquer fotografia (p.225).

A limpeza automática do sensor não funciona.

- Se colocar várias vezes o interruptor de alimentação na posição <ON>/<OFF> num curto espaço de tempo, o ícone < > pode não aparecer (p.37).

Problemas Relacionados com a Impressão

Existem menos efeitos de impressão do que os listados no manual de instruções.

- Os dados apresentados no ecrã variam conforme a impressora. Este manual de instruções lista todos os efeitos de impressão disponíveis (p.270).

Códigos de Erro

Número do erro

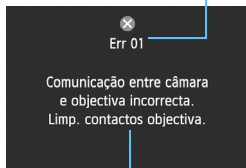

Medidas preventivas

Se ocorrer um problema com a câmara, aparece uma mensagem de erro. Siga as instruções no ecrã.

Número	Mensagem de Erro e Solução
01	Comunicação entre câmara e objectiva incorrecta. Limp. contactos objectiva.
	→ Limpe os contactos eléctricos da câmara e da objectiva ou utilize uma objectiva da Canon (p.19, 22).
02	Cartão não pode ser acedido. Reinserir/mudar cartão ou formatar cartão com a câmara.
	→ Retire e volte a colocar o cartão, substitua o cartão ou formate-o (p.34, 57).
04	As imagens não podem ser guardadas porque o cartão está cheio. Deverá substituir o cartão.
	→ Substitua o cartão, apague imagens desnecessárias ou formate o cartão (p.34, 254, 57).
06	Limpeza do sensor não pôde ser executada. Desligar e ligar a câmara novamente.
	→ Utilize o botão de alimentação (p.37).
10, 20, 30, 40, 50, 70, 80, 99	Um erro impediu o disparo. Desligar e ligar a câmara novamente ou reinstale a bateria.
	→ Utilize o botão de alimentação, retire e volte a colocar a bateria ou utilize uma objectiva da Canon (p.37, 34).
60	Um erro impediu o disparo. Desligue e ligue a câmara novamente ou volte a colocar a bateria.
	→ Pode haver uma obstrução que impeça o movimento da objectiva. Desligue e volte a ligar a câmara, sem tocar na objectiva.

* Se o erro persistir, anote o número do erro e contacte o Centro de Assistência da Canon mais próximo.

Características Técnicas

• Tipo

Tipo:	Câmara digital single-lens non-reflex AF/AE
Suporte de gravação:	Cartão de memória SD, SDHC e SDXC * Compatível com UHS-I
Tamanho do sensor de imagem:	Aprox. 22,3 x 14,9 mm
Objectivas compatíveis:	Objectivas EF-M, EF* e EF-S* da Canon * É necessário o Adaptador de Montagem EF-EOS M. (a distância focal equivalente a 35 mm é aprox. 1,6 vezes a distância focal da objectiva)
Encaixe da objectiva:	Encaixe EF-M Canon

• Sensor de Imagem

Tipo:	Sensor CMOS
Pixels efectivos:	Aprox. 18,00 megapixels
Aspecto:	3:2
Função de eliminação de poeira:	Automática, Dados de Sujidade a Eliminar acrescentados

• Sistema de Gravação

Formato de gravação:	Design rule for Camera File System 2.0
Tipo de imagem:	JPEG, RAW (14 bits original da Canon) Gravação simultânea de RAW+JPEG Grande possível
Resolução:	L (Grande) : Aprox. 17,90 megapixels (5184 x 3456) M (Média) : Aprox. 8,00 megapixels (3456 x 2304) S1 (Pequena 1): Aprox. 4,50 megapixels (2592 x 1728) S2 (Pequena 2): Aprox. 2,50 megapixels (1920 x 1280) S3 (Pequena 3): Aprox. 350 000 pixels (720 x 480) RAW : Aprox. 17,90 megapixels (5184 x 3456)

• Processamento de Imagens Durante Disparos

Estilo Imagem:	Auto, Standard, Retrato, Paisagem, Neutro, Fiel, Monocromát., Utilizador 1 - 3
Básico+:	Disp. de ambiência, Disp. de luz/cena, Filtros criativos (P/B granulado, Foco suave, Efeito Olho de Peixe, Efeito Negrito Arte, Efeito Pintura a Água, Efeito de câmara de brincar, Efeito de miniatura)
Balanço de brancos:	Auto, Predefinido (Luz de dia, Sombra, Nublado, Tungsténio, Luz fluorescente branca, Flash), Personalizado Funções de correcção de balanço de brancos e variação de balanço de brancos fornecidas * Transmissão das informações de temperatura da cor do flash activada

Redução de ruído:	Aplicável a disparos com exposições longas e velocidade ISO elevada
Correcção automática do brilho da imagem:	Auto Lighting Optimizer (Optimizar Luz Automática)
Prioridade tom de destaque:	Fornecido
Correcção óptica da objectiva:	Correcção de iluminação periférica, Correcção aberração cromática

• Focagem automática

Tipo:	Sistema Hybrid CMOS AF
Pontos AF:	31 pontos (Máx.)
Intervalo de brilho de focagem:	EV 1 - 18 (a 23 °C, ISO 100)
Modo de focagem:	AF, Manual (MF), AF+MF
Luz auxiliar AF:	Incorporada (lâmpada LED)

• Controlo de Exposição

Modos de medição:	Medição em tempo real com sensor de imagem Medição matricial (315 zonas), Medição parcial (aprox. 11% do ecrã Visualização Directa), Medição pontual (aprox. 2,8% do ecrã Visualização Directa), Medição ponderada com predominância ao centro
Alcance da medição:	EV 1 - 20 (a 23 °C, ISO 100)
Controlo de exposição:	Programa AE (Cena Inteligente Auto, Criativo Auto, Retrato, Paisagem, Grande plano, Desporto, Retrato Nocturno, Cena Noct. Portátil, Contr Contraluz HDR, Programa), Prioridade de obturador AE, Prioridade de abertura AE, Exposição manual
Velocidade ISO: (Recomendado índice de exposição)	Modos da Zona Básica*: ISO 100 - 6400 definida automaticamente * Cena Noct. Portátil: ISO 100 - 12800 definida automaticamente Modos da Zona Criativa: ISO 100 - 12800 definida manualmente (incrementos de pontos totais), ISO 100 - 6400 definida automaticamente, velocidade ISO máxima a definir para ISO auto, ou expansão ISO para "H" (equivalente a ISO 25600)
Compensação da exposição:	Manual: ± 3 pontos em incrementos de 1/3 ou 1/2 pontos AEB: ± 2 pontos em incrementos de 1/3 ou 1/2 pontos (pode ser combinado com a compensação da exposição manual)
Bloqueio AE:	Auto: Quando a focagem é atingida no modo One-Shot AF e com medição matricial Manual: Utilizando o botão de bloqueio AE

• Obturador

Tipo:	Obturador de plano focal, controlado electronicamente
Velocidades do obturador:	1/4000 seg. a 1/60 seg. (modo Cena Inteligente Auto), sinc X a 1/200 seg. 1/4000 seg. a 30 seg., "bulb" (Variação total de velocidades do obturador. A variação disponível varia conforme o modo de disparo.)

• Speedlite Externo

Speedlites compatíveis:	Speedlite da série EX (Funções configuráveis com a câmara)
Medição do flash:	Flash automático E-TTL II
Compensação da exposição do flash:	±2 pontos em incrementos de 1/3 ou 1/2 pontos
Bloqueio FE:	Fornecido
Terminal para PC:	Nenhum

• Sistema de Avanço

Modo de avanço:	Disparo único, disparo contínuo, temporizador automático com atraso de 10 seg. ou 2 seg. e atraso de 10 seg. com disparo contínuo
-----------------	---

Velocidade

de disparos contínuos: Sequência máxima aprox. 4,3 disparos/seg.

Sequência máxima

de disparos:

JPEG Grande/Fina: Aprox. 15 (aprox. 17) disparos

RAW: Aprox. 6 (aprox. 6) disparos

RAW+JPEG Grande/Fina: Aprox. 3 (aprox. 3) disparos

* Estes valores baseiam-se nos padrões de teste da

Canon (ISO 100 e Estilo Imagem "Standard") utilizando
um cartão de 8 GB.

* Os valores entre parênteses aplicam-se a um cartão
de 8 GB compatível com UHS-I, com base nos
padrões de teste da Canon.

• Tirar Fotografias

Definições de aspecto:	3:2, 4:3, 16:9, 1:1
AF contínuo:	Fornecido
Obt. ao Toque:	Fornecido
Grelha:	Dois tipos
Pré-visualização de profundidade de campo:	Fornecido

• Gravação de Filmes

Compressão de filmes:	MPEG-4 AVC/H.264 Taxa de bits variável (média)
Formato de gravação de áudio:	PCM Linear
Formato de gravação:	MOV
Tamanho de gravação e taxa de fotogramas:	1920x1080 (Full HD) : 30p/25p/24p 1280x720 (HD) : 60p/50p 640x480 (SD) : 30p/25p * 30p: 29,97 fps, 25p: 25,00 fps, 24p: 23,976 fps, 60p: 59,94 fps, 50p: 50,00 fps
Tamanho do ficheiro:	1920x1080 (30p/25p/24p) : Aprox. 330 MB/min. 1280x720 (60p/50p) : Aprox. 330 MB/min. 640x480 (30p/25p) : Aprox. 82,5 MB/min.
Focagem:	Sistema Hybrid CMOS AF* (Rosto+Localizar, FlexiZone-Multi, FlexiZone-Single) Focagem manual (ampliação aprox. 5x / 10x possível) * Intervalo de brilho de focagem: EV 1 - 18 (a 23 °C, ISO 100)
Modos de medição:	Ponderada com predominância ao centro e medição matricial com o sensor de imagem * Definida automaticamente pelo modo de focagem
Alcance da medição:	EV 1 - 20 (a 23 °C, ISO 100)
Controlo de exposição:	Programa AE para filmes e exposição manual
Compensação da exposição:	±3 pontos em incrementos de 1/3 pontos
Velocidade ISO: (Índice de exposição recomendado)	Com exposição automática: ISO 100 - 6400 definida automaticamente Com exposição manual: ISO 100 - 6400 definida automaticamente/manualmente, expansível a "H" (equivalente a ISO 12800)
Vídeos instantâneos:	Pode definir-se para 2 seg./4 seg./8 seg.
Gravação de som:	Microfone estéreo incorporado Terminal de microfone estéreo externo fornecido Nível de gravação de som ajustável, filtro de vento fornecido, atenuador fornecido
Grelha:	Dois tipos

• LCD

Tipo:	TFT a cores de cristais líquidos
Tamanho e pontos do monitor:	Largura, 7,7 cm (3,0 pol.) (3:2) com aprox. 1,04 milhões de pontos
Ajuste do brilho:	Manual (7 níveis)
Idiomas da interface:	25
Guia de funcionalidades:	Visível

• Reprodução

Formatos de visualização de imagens:	Imagem única, Imagem única + Info (Informações básicas, info. disparo, histograma), índice de 4 imagens, índice de 9 imagens, rotação de imagem possível
Ampliação de zoom:	Aprox. 1,5x - 10x
Alerta destaque:	Áreas sobreexpostas realçadas intermitentes
Métodos de procura de imagens:	Imagem única, salto de 10 ou 100 imagens, por data de disparo, por pasta, por filmes, por fotografias, por classificação
Rotação da imagem:	Possível
Classificações:	Fornecido
Reprodução de filmes:	Activada (LCD, vídeo/áudio OUT, HDMI OUT) Altifalante incorporado
Protecção de imagem:	Possível
Apresentação de slides:	Todas as imagens, por data, por pasta, filmes, fotografias ou por classificação Cinco efeitos de transição seleccionáveis
Música de fundo:	Seleccionável para apresentações de slides e reprodução de filmes

• Pós-processamento de Imagens

Filtros criativos:	Fornecidos (Aplicados durante a captação de imagens)
Redimensionar:	Possível

• Impressão Directa

Impressoras compatíveis:	Impressoras compatíveis com PictBridge
Imagens para impressão:	Imagens JPEG e RAW
Ordem de impressão:	Compatível com DPOF versão 1.1

• Funções Personalizadas

Funções Personalizadas:	7
Gravação O Meu Menu:	Possível
Informações de copyright:	Entrada e inclusão possíveis

• Interface

Terminal áudio/ vídeo OUT/digital:	Vídeo analógico (compatível com NTSC/PAL)/saída de áudio estéreo Comunicação com o computador pessoal e impressão directa (equivalente a Hi-Speed USB), ligação receptor de GPS GP-E2
Miniterminal HDMI OUT:	Tipo C (Comutação automática da resolução), compatível com CEC
Microfone externo de microfone externo:	Minitomada estéreo de 3,5 mm de diâmetro
Telecomando sem fios:	Telecomando RC-6
Cartão Eye-Fi:	Compatível

• Alimentação

Bateria:	Bateria LP-E12 (Quantidade 1) * A alimentação CA pode ser fornecida pelo Kit Transformador AC ACK-E12
Duração da bateria: (Com base nos padrões de teste CIPA)	Aprox. 230 disparos a 23 °C Aprox. 200 disparos a 0 °C
Tempo de gravação de filmes:	Aprox. 1 h 30 min. a 23 °C Aprox. 1 h 20 min. a 0 °C (com uma Bateria LP-E12 totalmente carregada)

• Dimensões e Peso

Dimensões (L x A x P):	Aprox. 108,6 x 66,5 x 32,3 mm
Peso:	Aprox. 298 g (Directivas CIPA: incluindo corpo, bateria, cartão), Aprox. 262 g (Só corpo, sem tampa da objectiva)

• Ambiente Durante a Utilização

Intervalo de temperatura de funcionamento:	0 °C - 40 °C
Humidade de funcionamento:	85% ou menos

• Bateria LP-E12

Tipo:	Bateria de íões de lítio recarregável
Tensão nominal:	7,2 V CC
Capacidade da bateria:	875 mAh
Intervalo de temperatura de funcionamento:	Enquanto carrega: 5 °C - 40 °C Enquanto fotografa: 0 °C - 40 °C
Humidade de funcionamento:	85% ou menos
Dimensões (L x A x P):	Aprox. 32,5 x 12,5 x 48,5 mm
Peso:	Aprox. 35 g

• **Carregador de Bateria LC-E12**

Bateria compatível:	Bateria LP-E12
Tempo de carregamento:	Aprox. 2 horas (a 23 °C)
Entrada nominal:	100 - 240 V CA (50/60 Hz)
Saída nominal:	8,4 V CC / 540 mA
Intervalo de temperatura de funcionamento:	5 °C - 40 °C
Humidade de funcionamento:	85% ou menos
Dimensões (L x A x P):	Aprox. 65 x 25,5 x 90 mm
Peso:	Aprox. 81 g

• **Carregador de Bateria LC-E12E**

Bateria compatível:	Bateria LP-E12
Tempo de carregamento:	Aprox. 2 horas (a 23 °C)
Entrada nominal:	100 - 240 V CA (50/60 Hz)
Saída nominal:	8,4 V CC / 540 mA
Intervalo de temperatura de funcionamento:	5 °C - 40 °C
Humidade de funcionamento:	85% ou menos
Dimensões (L x A x P):	Aprox. 65 x 25,5 x 90 mm (excluindo cabo de alimentação)
Peso:	Aprox. 76 g (excluindo cabo de alimentação)

- Todos os dados acima se baseiam nos padrões de teste da Canon e nos padrões de teste e directivas CIPA (Camera & Imaging Products Association).
- As dimensões, diâmetro máximo, comprimento e peso indicado acima têm por base as Directivas CIPA (excepto o peso só do corpo da câmara).
- As características técnicas e o exterior do produto estão sujeitos a alteração sem aviso prévio.
- Se ocorrerem problemas com uma objectiva de outra marca instalada na câmara, contacte o respectivo fabricante.

Marcas Comerciais

- Adobe é uma marca comercial da Adobe Systems Incorporated.
- Windows é uma marca comercial ou marca registada da Microsoft Corporation nos Estados Unidos e noutros países.
- Macintosh e Mac OS são marcas comerciais ou marcas registadas da Apple Inc. nos Estados Unidos e noutros países.
- O logótipo SDXC é uma marca comercial da SD-3C, LLC.
- HDMI, o logótipo HDMI e High-Definition Multimedia Interface são marcas comerciais ou marcas registadas da HDMI Licensing LLC.
- Todos os outros nomes de produtos e empresas e marcas comerciais mencionadas neste manual pertencem aos respectivos proprietários.

Sobre o Licenciamento MPEG-4

“Este produto está licenciado ao abrigo das patentes AT&T para a norma MPEG-4 e pode ser utilizado para codificar e/ou decodificar vídeo compatível com MPEG-4 que foi codificado apenas (1) para utilização pessoal e não comercial ou (2) por um fornecedor de vídeo licenciado ao abrigo das patentes AT&T, com autorização para fornecer vídeo compatível com MPEG-4.

Não é permitido o licenciamento nem a inclusão da norma MPEG-4 para qualquer outro fim.”

About MPEG-4 Licensing

“This product is licensed under AT&T patents for the MPEG-4 standard and may be used for encoding MPEG-4 compliant video and/or decoding MPEG-4 compliant video that was encoded only (1) for a personal and non-commercial purpose or (2) by a video provider licensed under the AT&T patents to provide MPEG-4 compliant video. No license is granted or implied for any other use for MPEG-4 standard.”

* Notice displayed in English as required.

Recomenda-se a utilização de acessórios genuínos da Canon

Este produto foi concebido de forma a oferecer os melhores resultados quando utilizado em conjunto com acessórios originais Canon. A Canon não se responsabiliza por quaisquer danos neste produto e/ou acidentes, como incêndios, etc., decorrentes de avarias de acessórios que não sejam da marca Canon (p.ex., fuga e/ou explosão de uma bateria). Tenha em atenção que esta garantia não se aplica a reparações decorrentes de avarias de acessórios que não sejam da marca Canon, apesar de ser possível solicitar a reparação dos mesmos, mediante o pagamento de um determinado valor.

Avisos de Segurança

Observe estas salvaguardas e utilize o equipamento adequadamente para evitar ferimentos, morte e danos materiais.

Prevenir Ferimentos Graves ou a Morte

- Para prevenir a ocorrência de incêndios, o sobreaquecimento, fugas de químicos e explosões, observe as salvaguardas abaixo:
 - Não utilize quaisquer baterias, fontes de alimentação e acessórios não especificados neste manual. Não utilize quaisquer baterias fabricadas em casa ou modificadas.
 - Não cause curto-circuitos na bateria, não a desmonte nem modifique; o mesmo aplica-se à pilha de reserva. Não aqueça nem solde a bateria ou a pilha de reserva. Não exponha a bateria ou a pilha de reserva às chamas ou à água. Além disso, não sujeite a bateria ou a pilha de reserva a choques físicos fortes.
 - Não instale a bateria ou a pilha de reserva com a polaridade inversa (+ -). Não misture pilhas novas e antigas ou tipos diferentes de pilhas.
 - Não recarregue a bateria fora do intervalo de temperatura ambiente permitido de 0 °C - 40 °C. Além disso, não exceda o tempo de recarga.
 - Não introduza quaisquer objectos metálicos estranhos nos contactos externos da câmara, acessórios, cabos de ligação, etc.
- Mantenha a pilha de reserva fora do alcance das crianças. Se uma criança engolir a pilha, consulte imediatamente um médico. (Os químicos da pilha podem ser prejudiciais ao estômago e aos intestinos.)
- Quando se desfizer de uma bateria ou da pilha de reserva, isole os contactos eléctricos com fita para evitar o contacto com outros objectos metálicos ou baterias. Isto serve para prevenir o risco de incêndio ou uma explosão.
- Se a bateria emitir calor excessivo ou fumos durante o carregamento, retire o carregador imediatamente da tomada de parede para interromper o carregamento e evitar um incêndio.
- Se a bateria ou a pilha de reserva verter, mudar de cor, ficar deformada ou emitir fumos, retire-a imediatamente. Quando o fizer, tenha cuidado para não se queimar.
- Não deixe que o líquido vertido pela bateria entre em contacto com os olhos, pele e roupa. Isso pode causar cegueira ou ferimentos na pele. Se o líquido vertido pela bateria entrar em contacto com os olhos, pele ou roupa, enxágue a área afectada com água limpa em abundância, sem esfregar. Consulte imediatamente um médico.
- Durante o carregamento, mantenha o equipamento longe do alcance das crianças. O cabo pode estrangular a criança acidentalmente ou provocar um choque eléctrico.
- Não deixe os cabos perto de uma fonte de calor. O cabo pode ficar deformado ou o material de isolamento pode derreter, provocando um incêndio ou choque eléctrico.
- Não dispare o flash na direcção de uma pessoa que esteja a conduzir. Isso pode causar um acidente.
- Não dispare o flash perto dos olhos de uma pessoa. Isso pode danificar a visão da pessoa. Quando utilizar o flash para fotografar uma criança, mantenha-se a uma distância mínima de 1 metro.
- Antes de guardar a câmara ou um acessório e se não for utilizá-la, retire a bateria e desligue a ficha de corrente. Isto serve para prevenir riscos de choque eléctrico, geração de calor e incêndios.
- Não utilize o equipamento em locais com gás inflamável. Isto serve para prevenir a ocorrência de uma explosão ou um incêndio.

-
- Se deixar cair o equipamento e se a armação se abrir, expondo as peças internas, não toque nestas, pois pode provocar um choque eléctrico.
-
- Não desmonte nem modifique o equipamento. As peças internas de alta tensão podem provocar um choque eléctrico.
-
- Não olhe para o Sol ou para uma origem de luz extremamente intensa através da câmara ou da objectiva. Se o fizer, pode danificar a sua visão.
-
- Mantenha a câmara longe do alcance das crianças. A correia para pendurar ao pescoço pode estrangular acidentalmente a criança.
-
- Não guarde o equipamento em locais com poeira ou humidade. Isto serve para prevenir o risco de incêndio e choque eléctrico.
-
- Antes de utilizar a câmara no interior de um avião ou num hospital, verifique se tal é permitido. As ondas electromagnéticas emitidas pela câmara podem causar interferência nos instrumentos do avião ou no equipamento médico de um hospital.
-
- Para prevenir a ocorrência de incêndios e choques eléctricos, observe as salvaguardas abaixo:
 - Introduza sempre a ficha de corrente até ao fim.
 - Não mexa na ficha de corrente com as mãos molhadas.
 - Quando retirar a ficha de corrente, puxe-a segurando na ficha, e não no cabo.
 - Não risque, não corte nem dobre excessivamente o cabo nem coloque objectos pesados em cima deste. Além disso, não torça nem ate os cabos.
 - Não ligue várias fichas de corrente à mesma tomada de parede.
 - Não utilize um cabo cujo material de isolamento esteja danificado.
-
- De vez em quando, retire a ficha de corrente da tomada de parede e utilize um pano seco para limpar o pó que se acumula em volta desta. Se a área em volta da tomada apresentar pó, humidade ou óleo, o pó pode humedecer e provocar um curto-circuito, resultando num incêndio.

Prevenir Ferimentos ou Danos no Equipamento

-
- Não deixe o equipamento no interior de um veículo, exposto ao Sol, ou perto de uma fonte de calor. O equipamento pode aquecer e causar queimaduras na pele.
-
- Não transporte a câmara quando esta está instalada num tripé. Se o fizer, pode causar ferimentos. Além disso, certifique-se de que o tripé é suficientemente forte para suportar a câmara e a objectiva.
-
- Não deixe uma objectiva, ou a câmara com uma objectiva instalada, exposta ao Sol sem a respectiva tampa colocada. Caso contrário, a objectiva pode concentrar os raios solares e provocar um incêndio.
-
- Não tape nem envolva o carregador da bateria com um pano. Se o fizer, o carregador pode concentrar o calor no seu interior e provocar uma deformação na armação ou atear fogo.
-
- Se deixar cair a câmara na água ou se a água ou fragmentos de metal entrarem no interior desta, retire imediatamente a bateria e a pilha de reserva. Isto serve para prevenir o risco de incêndio e choque eléctrico.
-
- Não utilize nem deixe a bateria ou a pilha de reserva em locais quentes. Se o fizer, a bateria pode verter ou o seu tempo de vida pode diminuir. Além disso, a bateria ou a pilha de reserva pode aquecer e causar queimaduras de pele.
-
- Não utilize diluentes, benzina ou outros solventes orgânicos para limpar o equipamento. Se o fizer, pode provocar um incêndio ou ferimentos.

Se o produto não funcionar correctamente ou se necessitar de reparação, contacte o seu distribuidor ou o Centro de Assistência da Canon mais próximo.



Apenas para a União Europeia (e AEE)

Estes símbolos indicam que este produto não deve ser eliminado juntamente com o seu lixo doméstico, segundo a Directiva REEE de 2002/96/CE, a Directiva de Baterias (2006/66/CE) e / ou a sua legislação nacional que transponha estas Directivas.

Se houver um símbolo químico impresso como mostrado abaixo, de acordo com a Directiva de Baterias, isto indica que um metal pesado (Hg = Mercúrio, Cd = Cádmio, Pb = Chumbo) está presente nesta pilha ou acumulador, numa concentração acima de um limite aplicável especificado na Directiva.

Este produto deve ser entregue num ponto de recolha designado, por exemplo num local autorizado de troca quando compra um equipamento novo idêntico, ou num local de recolha autorizado para reciclar equipamento eléctrico e electrónico (EEE) em fim de vida, bem como pilhas e baterias. O tratamento inadequado deste tipo de resíduos pode ter um impacto negativo no ambiente e na saúde humana, devido a substâncias potencialmente perigosas que estão associadas com equipamentos do tipo EEE.

A sua cooperação no tratamento correcto deste produto irá contribuir para a utilização mais eficaz dos recursos naturais.

Para obter mais informações acerca de como reciclar este produto, por favor contacte as suas autoridades locais responsáveis pela matéria, serviço de recolha aprovado para pilhas e baterias ou serviço de recolha de resíduos sólidos domésticos da sua municipalidade, ou visite

www.canon-europe.com/environment.

(AEE: Noruega, Islândia, e Liechtenstein)

INSTRUÇÕES DE SEGURANÇA IMPORTANTES

1. **GUARDE ESTAS INSTRUÇÕES** — Este manual contém instruções de segurança e de utilização importantes relativas ao Carregador de Bateria LC-E12 e LC-E12E.
2. Antes de utilizar o carregador, leia todas as instruções e as chamadas de atenção sobre (1) o carregador, (2) a bateria e (3) o produto que utiliza a bateria.
3. **ATENÇÃO** — Para reduzir o risco de lesões, carregue apenas a Bateria LP-E12. Outros tipos de baterias podem rebentar, provocar lesões e outros danos.
4. Não exponha o carregador à chuva ou à neve.
5. A utilização de um acessório não recomendado nem vendido pela Canon pode provocar um incêndio, um choque eléctrico ou lesões.
6. Para reduzir o risco de danos na ficha e no cabo, puxe o carregador pela ficha e não pelo cabo quando o desligar.
7. Posicione o cabo num local onde ninguém o pise nem tropece nele, nem o sujeite a outro tipo de danos e tensões.
8. Não utilize o carregador com o cabo ou com a ficha danificados - substitua-os imediatamente.
9. Não utilize o carregador se este tiver sido sujeito a um golpe forte, se tiver caído, ou sofrido algum tipo de dano; entregue-o a um técnico qualificado.
10. Não desmonte o carregador; entregue-o a um técnico qualificado se o produto necessitar de assistência ou reparação. Uma montagem incorrecta do mesmo pode provocar o risco de choque eléctrico ou de incêndio.
11. Para reduzir o risco de choque eléctrico, desligue o carregador da tomada de parede antes de proceder a uma operação de manutenção ou limpeza.

INSTRUÇÃO DE MANUTENÇÃO

Salvo se especificado neste manual, o produto não contém partes reparáveis pelo utilizador. Contacte um técnico qualificado.

ATENÇÃO

RISCO DE EXPLOSÃO SE BATERIA/PILHA FOR SUBSTITUÍDA POR TIPO INCORRECTO. ELIMINE AS BATERIAS/PILHAS USADAS CONFORME A LEGISLAÇÃO LOCAL.



A transferência das imagens para o seu PC ou computador Mac, não só permite guardá-las de forma segura, como também permite imprimi-las e editá-las através do software fornecido com a EOS M.

12

Transferir Imagens para um Computador Pessoal e Índice Remissivo

Este capítulo explica como transferir imagens da câmara para o computador pessoal, apresenta um resumo do software existente no EOS Solution Disk (CD-ROM) fornecido com a câmara e explica como instalar o software no computador pessoal. Explica igualmente como ver os ficheiros em PDF existentes no EOS Camera Instruction Manuals Disk (DVD-ROM).

Antes de instalar o software, verifique se o sistema operativo do computador pessoal é compatível.



EOS Solution Disk
(Software)



**EOS Camera Instruction
Manuals Disk**

Transferir Imagens para um Computador Pessoal ■

Pode utilizar o software fornecido para transferir as imagens existentes na câmara para o computador pessoal. Há duas maneiras de efectuar esta operação.

Transferir, Ligando a Câmara ao Computador Pessoal

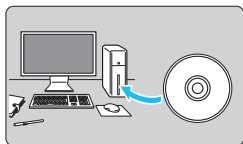

1 Instale o software (p.341).

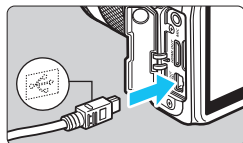

2 Utilize o cabo de interface fornecido para ligar a câmara ao computador pessoal.

- Utilize o cabo de interface fornecido com a câmara.
- Ligue o cabo ao terminal <DIGITAL> da câmara com o ícone <↔> da ficha do cabo voltado para a parte da frente da câmara.
- Ligue a ficha do cabo ao terminal USB do computador pessoal.

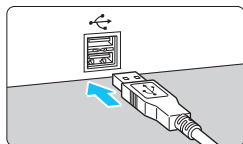

3 Utilize o EOS Utility para transferir as imagens/filmes.

- Para obter detalhes, consulte o Manual de Instruções do Software em PDF, no DVD-ROM (p.343).

Transferir Imagens com um Leitor de Cartões

Se tiver um leitor de cartões disponível no mercado, pode utilizá-lo para transferir imagens para o computador pessoal.

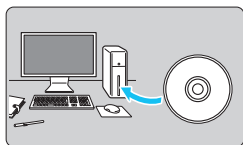

1 Instale o software (p.341).

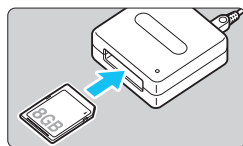

2 Insira o cartão no leitor de cartões.

3 Utilize o software da Canon para transferir as imagens/filmes.

- ▶ Utilize o Digital Photo Professional.
- ▶ Utilize o ImageBrowser EX.
- Para obter detalhes, consulte o Manual de Instruções do Software em PDF, no DVD-ROM (p.343).



Quando transferir imagens da câmara para o computador pessoal, se não utilizar o software da Canon e, em vez disso, utilizar um leitor de cartões, copie a pasta DCIM existente no cartão para o computador pessoal.



EOS Solution Disk

Este disco contém várias aplicações de software para câmaras EOS.

1 EOS Utility

Software de Comunicação para a Câmara e o Computador

- Pode transferir as imagens (fotografias/filmes) que tirou com a câmara para o computador.
- Pode especificar as várias definições da câmara a partir do computador.
- Pode tirar fotografias remotamente, ligando a câmara ao computador.
- Pode copiar faixas de música de fundo para o cartão e reproduzir a música de fundo.

2 Digital Photo Professional

Software de Visualização e Edição de Imagens

- Pode ver, editar e imprimir imagens captadas através do computador, a alta velocidade.
- Pode editar imagens sem alterar os originais.
- Pode ser usado por inúmeros utilizadores, desde amadores a profissionais. Especialmente recomendado para utilizadores que captam, principalmente, imagens RAW.

3 ImageBrowser EX

Software de Visualização e Edição de Imagens

- Pode ver, procurar e imprimir imagens JPEG no computador.
- Pode reproduzir filmes (ficheiros MOV), álbuns de vídeos instantâneos e extrair fotografias a partir de filmes.
- Pode transferir funções adicionais, como EOS Video Snapshot Task (p.196), através de uma ligação à Internet.
- Recomendado para principiantes que utilizem câmaras digitais pela primeira vez e para amadores.

⚠ O software ZoomBrowser EX/ImageBrowser fornecido com as câmaras anteriores não suporta ficheiros de fotografias e filmes captados com esta câmara (não é compatível). Utilize o ImageBrowser EX fornecido com esta câmara.

4 Picture Style Editor

Software de Criação de Ficheiros Estilo Imagem

- Este software destina-se a utilizadores avançados com experiência em processamento de imagens.
- Pode editar Estilos Imagem de acordo com as características únicas das suas imagens e criar/guardar um ficheiro Estilo Imagem original.

Instalar o Software no Windows

SO Compatível **Windows 7** **Windows Vista** **Windows XP**

1 Verifique se a câmara não está ligada ao computador.



- Nunca ligue a câmara ao computador, antes de instalar o software. O software não será instalado correctamente.

2 Introduza o EOS Solution Disk (CD).

3 Seleccione a sua área geográfica, país e idioma.

4 Clique em **[Easy Installation/Instalação Fácil]** para iniciar o processo de instalação.



- Siga as instruções no ecrã para concluir o processo de instalação.
- Se tal for solicitado, instale o Microsoft Silverlight.

5 Clique em **[Finish/Concluir]** quando a instalação estiver concluída.

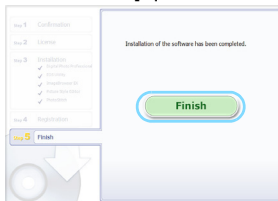

6 Retire o CD.

Instalar o Software no Macintosh

SO Compatível **MAC OS X 10.6 - 10.7**

- 1 Verifique se a câmara não está ligada ao computador.
- 2 Introduza o EOS Solution Disk (CD).
 - No ambiente de trabalho do seu computador, faça duplo clique no ícone do CD-ROM, para abri-lo, e depois em [Canon EOS Digital Installer/Instalador Canon EOS Digital].
- 3 Seleccione a sua área geográfica, país e idioma.
- 4 Clique em [**Easy Installation/Instalação Fácil**] para iniciar o processo de instalação.



- Siga as instruções no ecrã para concluir o processo de instalação.

- 5 Clique em [**Restart/Reiniciar**] quando a instalação estiver concluída.

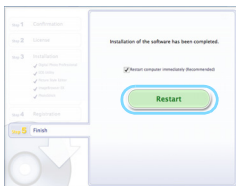

- 6 Depois de o computador se reiniciar, retire o CD.

[WINDOWS]



EOS Camera Instruction Manuals Disk

Copie os Manuais de Instruções em PDF contidos no disco para o computador.

- 1 Introduza o EOS Camera Instruction Manuals Disk (DVD) na unidade de DVD-ROM do computador.
- 2 Abra o disco.
 - Faça duplo clique em **[My Computer/O meu computador]** no ambiente de trabalho e, em seguida, faça duplo clique na unidade de DVD-ROM onde está o disco. Seleccione o seu idioma e sistema operativo. É apresentado o índice dos Manuais de Instruções.

⚠ O Adobe Reader (versão mais recente recomendada) tem de estar instalado para poder ver os ficheiros do Manual de Instruções (em formato PDF). Se o Adobe Reader ainda não estiver instalado no computador, instale-o. Para guardar o manual em PDF no computador, utilize a função 'Save' (Guardar) do Adobe Reader.

[MACINTOSH]



EOS Camera Instruction Manuals Disk

Copie os Manuais de Instruções em PDF contidos no disco para o computador Macintosh.

- 1 Introduza o EOS Camera Instruction Manuals Disk (DVD) na unidade de DVD-ROM do computador Macintosh.
- 2 Abra o disco.
 - Faça duplo clique no ícone do disco.
- 3 Faça duplo clique no ficheiro "START.html". Seleccione o seu idioma e sistema operativo. É apresentado o índice dos Manuais de Instruções.

⚠ O Adobe Reader (versão mais recente recomendada) tem de estar instalado para poder ver os ficheiros do Manual de Instruções (em formato PDF). Se ainda não tiver o Adobe Reader instalado no computador Macintosh, instale-o. Para guardar o manual em PDF no computador, utilize a função 'Save' (Guardar) do Adobe Reader.

Índice Remissivo

Valores numéricos

1280 x 720	187
1920 x 1080	187
640 x 480	187

A

(Cena Inteligente Auto)	66
Abertura reduzida	147
Acessórios	3
Acoplador DC	290
Adobe RGB.....	176
AEB.....	155, 284
AF → Focagem	
Álbum de vídeo instantâneo	189
Alerta destaque.....	258
Alimentação	
Desl. auto câmara	206
N.º estimado de disparos	39, 105
Recarregar	32
Tomada de parede	290
Verificação da bateria.....	39
Alta Definição (HD).....	187, 237
Alta Definição Total (Full HD) ...	187, 237
Altifalante	239
Apagar (imagem).....	254
Apresentação de slides	243
Área da imagem	45
Arrastar	62
Aspecto	108
Atraso de 10 seg. ou 2 seg.....	136
Áudio/vídeo OUT	251
Auto Lighting Optimizer (Otimizar Luz Automática) ...	65, 159
Auto Total (Cena Inteligente Auto) ...	66
Av (Prioridade de abertura AE)....	144
Avaria.....	311

Aviso de temperatura	128, 201
Aviso sonoro	204
Aviso Sonoro com o Toque	63
Avisos de segurança	333
A/V OUT.....	237, 251

B

B/W (Monocromát.)	115, 169
Balanço de brancos	172
Correcção	174
Personalizado	172
Variação	175
Base	292
Bateria.....	32, 39
BGM	246
Bloqueio AE	157
Bloqueio de focagem	71
Bloqueio FE.....	292
Botão do obturador	49
Brilho (exposição)	153
Bloqueio de exposição automática (Bloqueio AE)	157
Compensação da exposição	153
Método de medição (Modo de medição).....	151
Variação automática da exposição (AEB).....	155, 284
BULB (Exposição "bulb")	150

C

(Criativo Auto).....	75
Cabo.....	3, 247, 266, 298
Câmara	
Limpar definições da câmara	216
Segurar na câmara	48
Visor de definições	215
Carregador	29, 32
Carregar até ao fim	49

- Carregar até meio 49
- Cartão 18, 34, 57
- Aviso de cartão 204
 - Formatação de baixo nível 58
 - Formatar 57
 - Problema 36, 58
 - Protecção contra gravação 34
 - Velocidade SD class 177
- Cartão de memória → Cartão
- Cartão Eye-Fi 294
- Cartão SD, SDHC, SDXC → Cartão
- Cena nocturna 83, 85
- Cena Noct. Portátil 85
- Classificação 234
- Códigos de erro 323
- Compensação da exposição 153
- Compensação da exposição do flash ... 154
- Configurar livro foto 279
- Contactos de sincronização do flash ... 22
- Contínua 210
- Contraste 168
- Contr. Contraluz HDR 86
- Controlo Rápido ... 50, 88, 104, 186, 236
- Correcção da aberração cromática 164
- Correcção de iluminação periférica ... 163
- Criar/Seleccionar Pasta 208
- Criativo Auto 75
- D**
- Dados de Sujidade a Eliminar 227
- Data/Hora 41
- Definições do papel (imprimir) 268
- Desporto 81
- Disp. de ambiência 82, 89, 94
- Disp. de luz/cena 92
- Disparo com telecomando 291
- Disparo contínuo 133
- Disparo de flash sem fios 223
- Disparo no modo Visualização Directa
- AF contínuo 116, 124
 - Aspecto 108
 - Controlo Rápido .. 50, 88, 104, 186
 - FlexiZone - Multi 120
 - FlexiZone - Single 121
 - Focagem manual 126
 - N.º estimado de disparos 39, 105
 - Rosto+Localizar 118
 - Visor de informações 70
- Disparo Único 77, 297
- DPOF 275
- E**
- Ecrã táctil 23, 61, 230, 240
- Efeito de câmara de brincar 97
- Efeito de miniatura 97
- Efeito de tom (Monocromát.) 169
- Efeito filtro 94, 169, 260
- Efeito Negrito Arte 96
- Efeito Olho de Peixe 96
- Efeito Pintura a Água 96
- Entrada para tripé 23
- Espaço de Cor (amplitude de reprodução de cores) 176
- Estilo Imagem 114, 166, 170
- Exposição manual 148, 180
- Exposições "Bulb" 150
- Exposições longas 150
- Extensão 211
- F**
- FEB 222
- Fiel 115
- Filme 177
- AF servo de filme 199







Apagar	254
Apresentação de slides	243
Características de imagem (Estilo Imagem)	114, 166, 170
Classificação	234
Histograma	258
Índice	231
Informações de disparo	256
Número	210
Proteger	252
Reprodução	98, 229
Reprodução automática	243
Rotação automática	214
Rotação manual	233
Tempo de revisão	205
Transferência	294
Ver num televisor	237, 247
Visor de salto (Procura de imagens) ...	232
Visualização ampliada	231
Imagem a preto e branco ...	89, 115, 169
Impressão data/número de ficheiro ...	271, 275
Impressão directa	278
Imprimir	265
Apresentação	269
Configurar livro foto	279
Correcção da inclinação	273
Definições do papel	268
Efeitos de impressão	270
Ordem de Impressão (DPOF) ...	275
Recortar	273
Incrementos nível de exposição ...	284
Informação de copyright	212
Interruptor de modo da focagem	28, 117, 126
J	
JPEG	105
K	
Kit Transformador AC	290

L

LCD	18
Ajuste do brilho	207
Cor do ecrã	219
Desligar LCD	38, 206
Ecrã de menu	54, 300
Reprodução de imagens ...	98, 229
Visor de definições de disparo ...	24
Limpar definições da câmara	216
Limpeza (Sensor de imagem)	225
Limpeza do sensor	225
Luz de acesso	23

M

M (Exposição manual)	148
Mapa do sistema	298
Média (Qualidade de gravação de imagem)	105, 263
Medição matricial	151
Medição parcial	151
Medição ponderada com predominância ao centro	152
Medição pontual	151
Menu	
Definições	300
O Meu Menu	288
Procedimento de definição	56
MF (Focagem manual)	126
Microfone	178
Modo de avanço	24, 77, 133, 136
Modo de disparo	25
Av (Prioridade de abertura AE) ...	144
M (Exposição manual)	148
P (Programa AE)	102
Tv (Prioridade de obturador AE) ...	142
A+ (Cena Inteligente Auto)	66
CA (Criativo Auto)	75
📷 (Retrato)	78

 (Paisagem).....	79
 (Grande plano).....	80
 (Desporto).....	81
 (Retrato Nocturno).....	83
 (Cena Noct. Portátil).....	85
 (Contr. Contraluz HDR).....	86

Modo de flash 222, 223

Modo de medição 151

Modos da Zona Básica 26

Modos da Zona Criativa..... 25

Monocromát..... 89, 115, 169

Mudança de programa..... 103

N

N.º estimado de disparos..... 39, 105

Neutro 115

Nitidez 168

Nome de ficheiro..... 210

Nomenclatura 22

Normal (Qualidade de gravação de imagem)..... 105

NTSC 187, 304, 309

O

O Meu Menu 288

Objectiva 27, 44

Correcção da aberração cromática..... 164

Correcção de iluminação periférica 163

Desprendimento do bloqueio 45

Image Stabilizer (Estabilizador de Imagem) 46

Obturador táctil 125

ONE SHOT (One-Shot AF) 131

One-Shot AF 131

P

P (Programa AE) 102

P/B granulado 96

Paisagem 79, 115

PAL..... 187, 304, 309

Pequena (Qualidade de gravação de imagem) 105, 263

Perda de detalhe do destaque 258

Perfil ICC..... 176

PictBridge..... 265

Pixels..... 105

Prevenção de poeira na imagem... 225, 227

Pré-visualização de profundidade de campo 147

Prioridade de abertura AE..... 144

Prioridade de obturador AE..... 142

Prioridade de tom..... 285

Prioridade tom de destaque 285

Programa AE..... 102

Proteger (protecção contra eliminação de imagens) 252

Q

 (Controlo Rápido) ... 50, 88, 104, 186, 236

Qualidade de gravação de imagem ... 105

R

RAW 105, 107

RAW+JPEG 105, 107

Recarregar 32

Recortar (imprimir) 273

Redimensionar 262

Redução de ruído
Exposições longas..... 161
Velocidade ISO elevada 160

Redução de ruído de longa exposição 161

Redução de ruído de velocidade ISO elevada 160

- Redução de Ruído em
 Disparos Múltiplos..... 160
 Reinício auto 211
 Reinício manual 211
 Repor as predefinições 216
 Reprodução98, 229
 Reprodução automática..... 243
 Retrato 78, 83, 115
 Retrato Nocturno..... 83
 Revisão da imagem 205
 Rodar (imagem)..... 214, 233, 273
- S**
- Saturação..... 168
 Selecção automática (AF).... 116, 130
 Selecção de idioma43
 Selector de Modos 25
 Selector Principal 23, 64, 141
 Sépia (Monocromática)..... 89, 169
 Sequência máxima de disparos... 106
 Servo AF 131
 Simulação da imagem final.... 73, 184
 Sincronização de 1.ª cortina 223
 Sincronização de 2.ª cortina 223
 Sincronização do obturador 223
 Sistema vídeo 187, 251, 304, 309
 Software 3, 340
 Soltar obturador s/ cartão 204
 sRGB 176
- T**
- Tamanho do ficheiro..... 105, 188, 256
 Taxa de fotogramas 187
 Temperatura da cor..... 174
 Temporizador automático..... 136
 Terminal digital 251, 266, 338
- Terminal USB (Digital).... 251, 266, 338
 Tomada de parede 290
 Tonalidade cor 168
 Toque (Toque) 61
 Tv (Prioridade de obturador AE) .. 142
- U**
- Um ponto AF 121
 Unidades de flash de outras marcas ... 293
- V**
- Variação 155, 175
 Velocidade ISO..... 109
 Definição automática (Auto).... 112
 Expansão ISO 284
 Velocidade ISO máxima com
 ISO Auto 113
 Ver num televisor..... 237, 247
 Verificação da bateria..... 39
 Versão de Firmware 305
 Vibração da câmara 46, 48
 Vídeo instantâneo 189
 Visor de definições de disparo 24
 Visor de imagem única 98
 Visor de índice..... 231
 Visor de índice de 4 ou 9 imagens ... 231
 Visor de informações de disparo ... 256
 Visor de salto..... 232
 Visualização ampliada..... 126, 231
 Volume (Reprodução de filmes) ... 240
- W**
- WB (Balanço de brancos) 172
 WB Personalizado 172
- Z**
- Zona 40



CANON INC.

30-2 Shimomaruko 3-chome, Ohta-ku, Tokyo 146-8501, Japão

Europa, África e Médio Oriente

CANON EUROPA N.V.

PO Box 2262, 1180 EG Amstelveen, Países Baixos

Para contactar o seu escritório Canon local por favor consulte o seu cartão de garantia ou visite a página www.canon-europe.com/Support

O produto e respectiva garantia são fornecidos pela Canon Europa N.V., para os países da Europa.

As objectivas e os acessórios mencionados neste Manual de Instruções têm efeito a partir de Julho de 2012. Para obter informações sobre a compatibilidade da câmara com todas as objectivas e acessórios lançados no mercado depois desta data, contacte um dos Centros de Assistência da Canon.