

Canon

MF3010

Wichtige Sicherheitsvorschriften	5
Wichtige Sicherheitsvorschriften	6
Installation	7
Stromversorgung	9
Handhabung	10
Wartung und Inspektion	12
Verbrauchsmaterial	14
Sonstiges	15
Installation und Handhabung	16
Grundfunktionen	19
Teile und ihre Funktionen	20
Vorderseite	21
Rückseite	22
Innenbereich	23
Papierkassette	24
Bedienfeld und Display	25
Verwenden der Kurzanleitung	27
Energiesparfunktionen (Schlafmodus)	29
Bedienung der Menüs	30
Einstellungsliste	32
Tonerpatronen	36
Informationen zur mitgelieferten Tonerpatrone	37
Informationen zu Ersatztonerpatronen	38
Umgang mit Tonerpatronen	39
Lagern von Tonerpatronen	41
Erwerb von Verbrauchsmaterial	42
Auflegen von Dokumenten	43
Achtung (Auflegen von Dokumenten)	45
Einlegen von Papier	46
In die Papierkassette	47
Hinweis (Einlegen von Papier)	50
Papiereinlegekapazität	51
Papiereinlegeausrichtung	52
Einstellen eines Papiertyps	54
Einstellen der Zeit für das automatische Abschalten	56
Initialisieren der Menüs	58
Drucken der Anwenderdatenliste	59
Upgrade der Firmware	61
Lokalisieren der Seriennummer	62
Technische Daten	63
Technische Daten des Geräts	64
Technische Daten der Kopierfunktion	65
Technische Daten des Druckers	66
Technische Daten des Scanners	67
Dokumenttyp	68
Unterstützte Dokumenttypen	69
Scanbereich	70
Papier	71
Unterstützte Papiertypen	72

Druckbereich	75
Kopieren	76
Basiskopiervorgänge	77
Registrieren häufig kopierter Anzahl (Bis zu 29 Kopien)	79
Anpassen der Dichte	80
Kopie vergrößern/verkleinern	82
Kopieren von beiden Seiten einer Karte auf eine Seite (Kopieren ID-Karte)	84
Kopieren von zwei Dokumenten auf eine Seite (Kopieren 2 auf 1)	87
Kopiertyp auswählen (Vorrang Geschwindigkeit/Vorrang Auflösung)	90
Betonen der Konturen eines Bildes (Schärfe)	92
Drucken	94
Vorbereitung für den Druck von Ihrem Computer aus	95
Einrichten der Druckerfreigabe	96
Grundlagen des Druckens	98
Drucken	99
Konfigurieren der Standarddruckeinstellungen	101
Anzeigen der Online-Hilfe	103
Drucken auf anwenderdefiniertem Papierformat	104
Registrieren eines anwenderdefinierten Papierformats	105
Druck abbrechen	106
Druckaufträge auswählen und abbrechen	107
Scannen	108
Vorbereitung für die Verwendung der Scanfunktionen	109
Systemanforderungen (Scan)	110
Basisablauf beim Scannen	111
Scannen mit MF Toolbox	112
Scannen eines Bildes über eine Anwendung	115
Scannen mit dem WIA-Treiber (nur Windows XP/Windows Vista/Windows 7)	116
Hinweis (WIA-Treiber)	123
Dialogfeld [Neuer Scan]	124
Verwenden von MF Toolbox	125
Kombinieren von mehreren Dokumenten in einer PDF-Datei	131
Verwenden von ScanGear MF	133
Verwenden des "Einfachen Modus"	134
Verwenden des Erweiterten Modus	137
Definieren eines Scanbereiches (Schnittrahmen)	148
Einstellen der Auflösung	150
Störungsbeseitigung	151
Beseitigen von Papierstaus	152
Gestautes Papier entfernen	154
Störungsbeseitigung	159
Papierzufuhrprobleme	161
Druckvorgang kann nicht ausgeführt werden, oder die Bilder auf den Ausdrucken sind fleckig oder verzerrt	162
Kopierprobleme	163
Die Kopierausgabe ist kaum lesbar und schlecht kopiert	164
Druckprobleme	165
Es können keine Dokumente von einem Computer gedruckt werden	166
Scanprobleme	167

Es kann kein Dokument gescannt werden	169
Installations- und Deinstallationsprobleme	170
Verschiedene Probleme	171
Die Druckergebnisse sind nicht gut	172
Papier wellt sich	173
Papier knittert	174
Druck ist uneben	175
Auf dem Ausdruck sind weiße Stippen oder Flecken zu sehen	176
Der Toner haftet nicht gut auf dem Papier	177
Auf der Ausgabe sind Längsstreifen zu sehen	178
Um Text und Bilder sind Tonerverschmierungen und Tonerspritzer zu sehen	179
Der Ausdruck ist zu dunkel	180
Gedruckte Barcodes können nicht gescannt werden	181
Bilder können auf dem Ausdruck teilweise abgeschnitten sein	182
Deinstallieren der Software	183
Wenn ein Servicefehler auftritt	185
Wenn ein Problem nicht behoben werden kann	186
Wartung	187
Reinigen des Geräts	188
Reinigen des Gehäuses	189
Reinigen des Geräteinneren	190
Reinigen der Fixiereinheit	193
Reinigen des Vorlagenglases	194
Hinweis (Reinigen des Geräts)	196
Austauschen von Tonerpatronen	198
Vor dem Austauschen der Tonerpatrone	199
Austauschen der Tonerpatrone	202
Hinweis (Austauschen der Tonerpatrone)	206
Spezialmodus	209
Umsetzen des Geräts	213
Hinweis (Umsetzen des Geräts)	216
Anhang	217
Basisvorgänge unter Windows	218
Haftungsausschluss	221
Copyright	222
Warenzeichen	223
Kontakt	224
Verwenden der e-Anleitung	225
Verwendung der e-Anleitung	226
Systemanforderungen	227
Installieren der e-Anleitung	228
Deinstallieren der e-Anleitung	230
Bildschirmlayout der e-Anleitung	231
Startseite	232
Themenseite	234
Inhaltsseite	235
Suchmethoden	236
Anzeigen der e-Anleitung	237

Wichtige Sicherheitsvorschriften

03L7-000

Lesen Sie diese "Wichtigen Sicherheitsvorschriften" aufmerksam durch, bevor Sie das Gerät verwenden.

Diese Vorschriften sind dazu gedacht, Verletzungen von Personen sowie Beschädigungen des Geräts zu vermeiden. Ein Nichtbeachten dieser Vorschriften kann zu ernsthaften Verletzungen von Personen, Beschädigungen des Produkts oder zu einem nicht ordnungsgemäßen Betrieb führen.

Befolgen Sie die Vorschriften in dieser Anleitung.

Wichtige Sicherheitsvorschriften

03L7-001

Lesen Sie die folgenden Sicherheitswarnungen und Vorsichtshinweise, bevor Sie das Gerät in Betrieb nehmen.

- ❖ "Installation"
 - ❖ "Stromversorgung"
 - ❖ "Handhabung"
 - ❖ "Wartung und Inspektion"
 - ❖ "Verbrauchsmaterial"
 - ❖ "Sonstiges"
-

WARNUNG

- Installieren Sie das Gerät nicht an einem Standort in der Nähe von Alkohol, Farbverdünner oder anderen entzündlichen Substanzen. Wenn entzündliche Substanzen in Kontakt mit den elektrischen Teilen im Geräteinneren kommen, kann dies zu einem Brand oder elektrischen Schlag führen.
- Stellen Sie die folgenden Gegenstände nicht auf das Gerät.
 - Halsketten und andere Metallgegenstände
 - Tassen, Vasen, Blumentöpfe und andere Behälter mit Wasser oder anderen Flüssigkeiten

Wenn diese Gegenstände in Kontakt mit den Hochspannungsbereichen im Geräteinneren kommen, kann dies zu einem Brand oder elektrischen Schlag führen.

Wenn diese Gegenstände auf dem Gerät verschüttet werden oder in das Gerät fallen, schalten Sie unverzüglich den Netzschalter des Geräts und des Computers (1) aus, und ziehen Sie das Schnittstellenkabel (2) ab, falls es angeschlossen ist. Ziehen Sie dann den Netzstecker aus der Netzsteckdose (3), und wenden Sie sich an Ihren örtlichen Canon-Fachhändler.

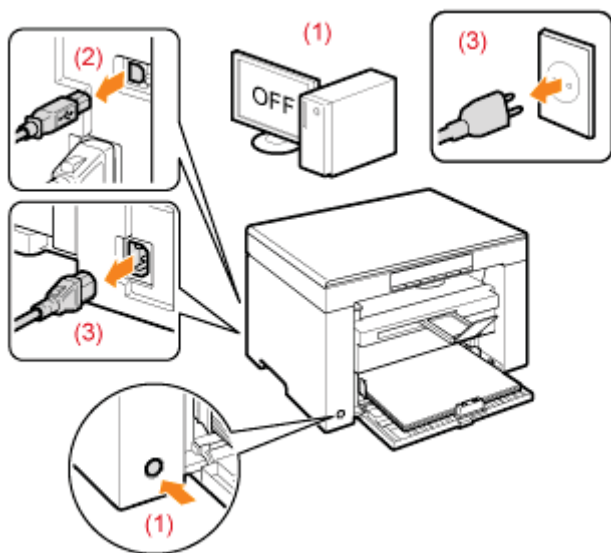

VORSICHT

- Stellen Sie das Gerät nicht an instabilen Orten, wie wacklige Tische oder schiefe Ebenen, oder an Orten mit starken Vibrationen auf, da dies dazu führen kann, dass das Gerät herunterfällt oder umkippt, was Verletzungen von Personen zur Folge haben kann.
- Die Ventilationsöffnungen wurden für eine ordnungsgemäße Belüftung der Betriebsteile im Gerät angebracht. Stellen Sie das Gerät niemals auf eine weiche Fläche, wie Bett, Sofa oder Teppich. Das Verdecken der Öffnungen verursacht eine Überhitzung des Geräts, was zu einem Brand führen kann.
- Installieren Sie das Gerät nicht an folgenden Standorten, da dies sonst zu einem Brand oder elektrischen Schlag führen kann.
 - Feuchte oder staubige Orte
 - Orte, die Rauch oder Dampf ausgesetzt sind, wie neben einem Ofen oder Luftbefeuchter
 - Orte, die Regen oder Schnee ausgesetzt sind
 - Orte in der Nähe eines Wasserhahns oder Wasserbehälters
 - Orte, die direktem Sonnenlicht ausgesetzt sind
 - Orte, die hohen Temperaturen ausgesetzt sind
 - Orte in der Nähe von offenen Flammen
- Wenn das Gerät installiert wird, stellen Sie es an seinem Installationsort vorsichtig ab, und achten Sie darauf, sich

Ihre Hände zwischen Gerät und Boden oder zwischen Gerät und anderer Ausstattung nicht einzuklemmen, da dies zu Verletzungen führen kann.

- Wenn das Schnittstellenkabel angeschlossen wird, befolgen Sie die Anweisungen in diesem Handbuch, und schließen Sie es ordnungsgemäß an. Ein inkorrektter Anschluss kann zu Fehlfunktionen oder einem elektrischen Schlag führen.
- Befolgen Sie beim Transport des Geräts die Anweisungen in diesem Handbuch, damit Sie das Gerät korrekt halten. Andernfalls kann das Gerät herunterfallen, was zu Verletzungen von Personen führen kann.

➤ "Umsetzen des Geräts"

WARNUNG

- Beschädigen oder modifizieren Sie das Netzkabel nicht. Stellen Sie darüber hinaus keine schweren Gegenstände auf das Netzkabel, ziehen Sie nicht am Kabel, und biegen Sie es nicht übermäßig. Andernfalls kann es zur Beschädigung des Kabels kommen, was einen Brand oder elektrischen Schlag zur Folge haben kann.
- Halten Sie das Netzkabel von allen Wärmequellen fern. Wird dies nicht beachtet, kann der Schutzmantel des Netzkabels schmelzen, was zu einem Brand oder elektrischen Schlag führen kann.
- Das Netzkabel sollte nicht straff sein, da dies zu einer lockeren Verbindung und einer Überhitzung führen kann, die einen Brand zur Folge haben kann.
- Das Netzkabel kann beschädigt werden, wenn auf das Kabel getreten wird, wenn es mit Büroklammern befestigt wird oder wenn schwere Gegenstände auf das Kabel gesetzt werden. Die Weiterverwendung eines beschädigten Kabels kann zu Unfällen, wie Brand oder elektrischer Schlag, führen.
- Der Netzstecker darf nicht mit feuchten Händen angeschlossen oder abgezogen werden, da dies sonst zu einem elektrischen Schlag führen kann.
- Schließen Sie das Netzkabel nicht an einer Mehrfachsteckdose an, da dies zu einem Brand oder elektrischen Schlag führen kann.
- Das Netzkabel darf nicht gebunden oder verknotet werden, da dies zu einem Brand oder elektrischen Schlag führen kann.
- Stecken Sie den Netzstecker fest in die Netzsteckdose. Andernfalls kann es zu einem Brand oder elektrischen Schlag kommen.
- Wenn der Anschluss des Netzkabels stark belastet wird, kann das Netzkabel beschädigt werden, oder die Drähte im Geräteinneren sind möglicherweise nicht mehr angeschlossen. Dies kann zu einem Brand führen. Vermeiden Sie die folgenden Fälle.
 - Das Netzkabel wird häufig angeschlossen und abgezogen.
 - Es wird über das Netzkabel gestolpert.
 - Das Netzkabel ist in der Nähe des Anschlusses gebogen, und die Netzsteckdose oder der Anschluss wird dauerhaft belastet.
 - Der Netzanschluss wird erschüttert.
- Verwenden Sie nur das mitgelieferte Netzkabel und keine anderen Kabel, da es andernfalls zu einem Brand oder elektrischen Schlag kommen kann.
- Verwenden Sie im Allgemeinen keine Verlängerungskabel. Die Verwendung eines Verlängerungskabels kann zu einem Brand oder elektrischen Schlag führen.
- Ziehen Sie während eines Gewitters den Netzstecker aus der Netzsteckdose, und verwenden Sie das Gerät nicht. Ein Blitzeinschlag kann zu einem Brand, elektrischen Schlag oder einer Fehlfunktion führen.

VORSICHT

- Verwenden Sie keine andere Spannung für die Stromversorgung als die hier aufgeführte, da dies andernfalls zu einem Brand oder elektrischen Schlag führen kann.
- Ziehen Sie stets am Netzstecker, wenn Sie den Netzstecker entfernen. Ziehen Sie nicht am Netzkabel, da dies zur Beschädigung der Kabeldrähte oder des Kabelmantels und damit zu einem Stromleck führen kann, was einen Brand oder elektrischen Schlag zur Folge haben kann.
- Sorgen Sie für ausreichend Platz um den Netzstecker, sodass dieser problemlos abgezogen werden kann. Wenn um den Netzstecker herum Gegenstände platziert sind, können Sie im Notfall den Netzstecker nicht sofort abziehen.

WARNUNG

- Zerlegen oder modifizieren Sie das Gerät nicht. Im Geräteinneren befinden sich Teile, die unter hoher Temperatur und Hochspannung stehen, was zu einem Brand oder elektrischen Schlag führen kann.
- Elektrische Teile können gefährlich sein, wenn sie nicht ordnungsgemäß verwendet werden. Lassen Sie nicht zu, dass Kinder das Netzkabel oder andere Kabel, interne Zahnräder oder elektrische Teile berühren.
- Wenn das Gerät ungewöhnliche Geräusche erzeugt oder Rauch, Hitze oder unübliche Gerüche abgibt, schalten Sie das Gerät und den Computer unverzüglich über den Netzschalter aus, und trennen Sie gegebenenfalls das Schnittstellenkabel ab. Ziehen Sie dann den Netzstecker aus der Netzsteckdose, und wenden Sie sich an Ihren örtlichen Canon-Fachhändler. Eine Weiterverwendung kann zu einem Brand oder elektrischen Schlag führen.
- Verwenden Sie keine entzündlichen Sprays in der Nähe des Geräts. Wenn entzündliche Substanzen in Kontakt mit den elektrischen Teilen im Geräteinneren kommen, kann dies zu einem Brand oder elektrischen Schlag führen.
- Schalten Sie vor dem Transport des Geräts das Gerät und den Computer immer über den Netzschalter aus, und ziehen Sie dann den Netzstecker und die Schnittstellenkabel heraus. Andernfalls kann es zu einer Beschädigung der Kabel kommen, was zu einem Brand oder elektrischen Schlag führen kann.
- Stellen Sie nach dem Transport des Geräts sicher, dass der Netzstecker oder Netzanschluss fest eingesteckt ist. Andernfalls kann es zu einer Überhitzung und einem Brand kommen.
- Lassen Sie keine Büroklammern, Heftklammern oder andere Metallobjekte in das Gerät fallen. Verschütten Sie darüber hinaus kein Wasser, keine Flüssigkeiten oder andere entzündlichen Substanzen (Alkohol, Benzin, Farbverdünner usw.) in das Geräteinnere. Wenn diese Substanzen in Kontakt mit den Hochspannungsbereichen im Geräteinneren kommen, kann dies zu einem Brand oder elektrischen Schlag führen. Wenn diese Substanzen auf dem Gerät verschüttet werden oder in das Gerät gelangen, schalten Sie das Gerät und den Computer unverzüglich aus, und ziehen Sie gegebenenfalls das Schnittstellenkabel ab. Ziehen Sie dann den Netzstecker aus der Netzsteckdose, und wenden Sie sich an Ihren örtlichen Canon-Fachhändler.
- Wenn ein USB-Kabel angeschlossen oder getrennt wird, während sich der Netzstecker in der Netzsteckdose befindet, fassen Sie nicht den Metallteil des Anschlusses an, da dies sonst zu einem elektrischen Schlag führen kann.

VORSICHT

- Stellen Sie keine schweren Gegenstände auf das Gerät. Der Gegenstand oder das Gerät kann sonst herunterfallen und zu Verletzungen von Personen führen.
- Schalten Sie den Netzschalter aus, wenn das Gerät einige Zeit lang, beispielsweise über Nacht, nicht verwendet wird. Schalten Sie das Gerät aus, und ziehen Sie den Netzstecker heraus, wenn das Gerät über einen längeren Zeitraum, beispielsweise über mehrere Tage, nicht verwendet wird.
- Gehen Sie beim Öffnen und Schließen der Abdeckungen sowie beim Installieren und Entfernen der Kassetten vorsichtig vor. Achten Sie darauf, sich nicht die Finger einzuklemmen.
- Halten Sie Ihre Hände und Kleidung fern von den Rollen im Ausgabebereich. Auch wenn das Gerät nicht druckt, können sich die Rollen plötzlich drehen und Ihre Hände oder Kleidung einklemmen, was zu Verletzungen führen kann.
- Der Ausgabeschlitz ist während des Druckvorgangs und unmittelbar danach stark erhitzt. Berühren Sie den Bereich um den Ausgabeschlitz nicht, da dies sonst zu Verbrennungen führen kann.
- Bedrucktes Papier kann unmittelbar nach der Ausgabe heiß sein. Gehen Sie vorsichtig vor, wenn Papier entfernt und ausgerichtet wird, und zwar besonders bei fortgesetztem Druck. Andernfalls können Sie sich Verbrennungen zuziehen.
- Wenn Sie aus einem dicken, auf das Vorlagenglas gelegten Buch kopieren, drücken Sie nicht mit Gewalt auf das Vorlagenglas. Andernfalls kann es zur Beschädigung des Vorlagenglases und zu Verletzungen von Personen kommen.

- Achten Sie darauf, dass Sie keinen schweren Gegenstand, wie ein Wörterbuch, auf das Vorlagenglas fallen lassen. Andernfalls kann es zur Beschädigung des Vorlagenglases und zu Verletzungen von Personen kommen.
- Schließen Sie das Vorlagenglas vorsichtig, damit Sie sich nicht die Hand einklemmen. Andernfalls kann es zu Verletzungen kommen.
- Der Laserstrahl kann für Menschen schädlich sein. Da der Laserstrahl in der Lasereinheit durch eine Abdeckung vollständig verschlossen ist, kann die Laserstrahlung während des normalen Gerätebetriebs nicht nach außen dringen. Lesen Sie die folgenden Bemerkungen und Sicherheitshinweise.
 - Öffnen Sie nur die Abdeckungen, die Sie laut diesem Handbuch öffnen dürfen.
 - Entfernen Sie nicht den an der Lasereinheit im Inneren des Geräts angebrachten Warnaufkleber.

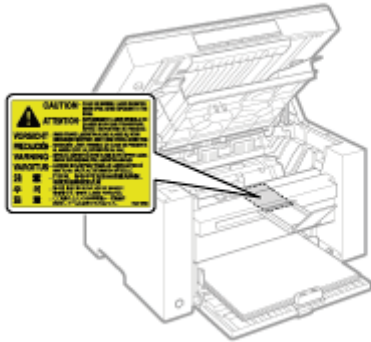

- Wenn der Laserstrahl aus dem Gerät austritt, kann eine Bestrahlung der Augen schwere Sehschäden zur Folge haben.

WARNUNG

- Wenn Sie das Gerät reinigen möchten, schalten Sie das Gerät und den Computer aus, und ziehen Sie die Schnittstellenkabel und das Netzkabel heraus. Andernfalls kann es zu einem Brand oder elektrischen Schlag kommen.
- Ziehen Sie den Netzstecker regelmäßig aus der Netzsteckdose heraus, und reinigen Sie mit einem trockenen Tuch die Bereiche um die Metallstifte des Netzsteckers und die Netzsteckdose herum, um den Staub und Schmutz zu entfernen. An feuchten, staubigen oder verrauchten Standorten kann sich Staub um den Netzstecker bilden und feucht werden, was dann zu einem Kurzschluss und Brand führen kann.
- Wischen Sie das Gerät mit einem gut ausgewringenen Tuch ab, das mit Wasser oder einem milden Reinigungsmittel verdünnt mit Wasser angefeuchtet wurde. Verwenden Sie nicht Alkohol, Benzin, Farbverdünner oder andere entzündliche Substanzen. Wenn entzündliche Substanzen in Kontakt mit den elektrischen Teilen im Geräteinneren kommen, kann dies zu einem Brand oder elektrischen Schlag führen.
- Einige Bereiche im Gerät stehen unter Hochspannung. Wenn Sie gestautes Papier entfernen oder das Geräteinnere überprüfen, achten Sie darauf, dass keine Halsketten, Armbänder oder andere Metallgegenstände das Geräteinnere berühren, da dies sonst zu Verbrennungen oder einem elektrischen Schlag führen kann.
- Entsorgen Sie gebrauchte Tonerpatronen nicht durch Verbrennen. Dies kann dazu führen, dass sich der in der Patrone verbliebene Toner entzündet, was Verbrennungen oder einen Brand zur Folge haben kann.
- Wenn Toner versehentlich verschüttet oder verstreut wird, kehren Sie die Tonerpartikel vorsichtig zusammen oder nehmen Sie die Tonerpartikel mit einem weichen, angefeuchteten Tuch auf, und achten Sie darauf, dass Sie den Tonerstaub nicht einatmen.
Verwenden Sie zum Aufnehmen von verschüttetem Toner niemals Staubsauger ohne Schutzvorrichtungen gegen Staubexplosionen. Andernfalls kann es zu einer Fehlfunktion des Staubsaugers kommen oder aufgrund von statischer Aufladung eine Staubexplosion verursacht werden.
- Stellen Sie nach der Reinigung des Geräts sicher, dass der Netzstecker oder Netzanschluss fest eingesteckt ist. Andernfalls kann es zu einer Überhitzung und einem Brand kommen.
- Überprüfen Sie das Netzkabel und den Netzstecker regelmäßig. In den folgenden Fällen kann es zu einem Brand kommen, daher kontaktieren Sie bitte Ihren örtlichen Canon-Fachhändler oder die Canon-Hotline.
 - Der Netzstecker weist Brandspuren auf.
 - Der Netzstecker ist deformiert oder beschädigt.
 - Der Strom wird durch Biegen des Netzkabels aus- oder eingeschaltet.
 - Die Ummantelung des Netzkabels ist beschädigt, gebrochen oder eingebeult.
 - Das Netzkabel wird an einer Stelle heiß.
- Überprüfen Sie regelmäßig, dass im Umgang mit dem Netzkabel und dem Netzstecker Folgendes vermieden wird. Andernfalls kann es zu einem Brand oder elektrischen Schlag kommen.
 - Der Netzanschluss ist locker.
 - Das Netzkabel wird durch einen schweren Gegenstand oder durch die Befestigung mit Büroklammern belastet.
 - Der Netzstecker ist locker.
 - Das Netzkabel ist zusammengebunden.
 - Das Netzkabel liegt teilweise in einem Gang.
 - Das Netzkabel befindet sich vor einem Heizgerät.

VORSICHT

- Die Fixiereinheit und ihre Umgebung im Geräteinneren können während des Betriebs sehr heiß werden. Wenn gestautes Papier entfernt oder das Geräteinnere überprüft wird, fassen Sie die Fixiereinheit und die Komponenten in ihrer Umgebung nicht an, da es andernfalls zu Verbrennungen kommen kann.

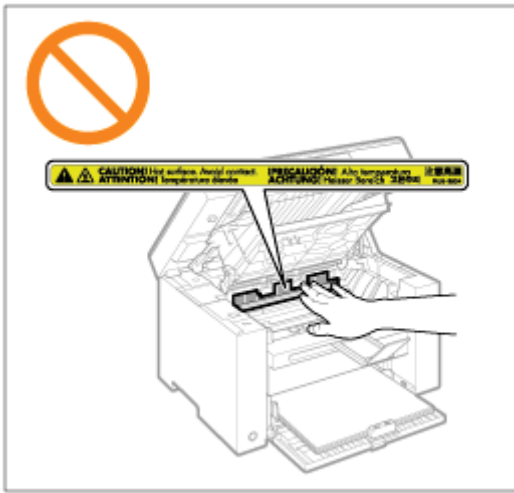

- Wenn gestautes Papier entfernt oder das Geräteinnere überprüft wird, setzen Sie sich nicht über einen längeren Zeitraum der Hitze aus, die von der Fixiereinheit und den Komponenten in ihrer Umgebung abgegeben wird. Andernfalls kann es zu Niedrigtemperaturverbrennungen kommen, auch wenn Sie die Fixiereinheit und die Komponenten in ihrer Umgebung nicht direkt berührt haben, da dies zu Verbrennungen führen kann.
- Bei einem Papierstau entfernen Sie das gestaute Papier so, dass keine Papierreste im Geräteinneren zurückbleiben. Fassen Sie nur die angegebenen Bereiche an, da es ansonsten zu Verletzungen oder Verbrennungen kommen kann.
- Wenn gestautes Papier entfernt oder eine Tonerpatrone ausgetauscht wird, achten Sie darauf, dass kein Toner auf Ihre Hände oder Kleidung gelangt. Ihre Hände oder Kleidung werden sonst schmutzig. Wenn Toner an Ihre Hände oder Kleidung gelangt, waschen Sie sie sofort mit kaltem Wasser. Wenn Sie sie mit warmem Wasser waschen, wird der Toner fest, sodass die Tonerflecken nicht mehr entfernt werden können.
- Wenn Sie gestautes Papier entfernen, achten Sie darauf, dass der Toner auf dem Papier nicht verstreut wird. Der Toner kann sonst in Ihre Augen oder Ihren Mund gelangen. Wenn Toner in Augen oder Mund gelangt, waschen Sie die betroffenen Stellen sofort mit kaltem Wasser, und konsultieren Sie einen Arzt.
- Wenn Sie Papier einlegen oder gestautes Papier entfernen, achten Sie darauf, dass Sie sich die Hände nicht an den Papierkanten schneiden.
- Wenn eine Tonerpatrone entfernt wird, gehen Sie vorsichtig vor, um zu verhindern, dass Toner verstreut wird und in Ihre Augen oder Ihren Mund gelangt. Wenn Toner in Augen oder Mund gelangt, waschen Sie die betroffenen Stellen sofort mit kaltem Wasser, und konsultieren Sie einen Arzt.
- Versuchen Sie nicht, die Tonerpatrone zu zerlegen. Der Toner kann sonst verstreuen und in Ihre Augen oder Ihren Mund gelangen. Wenn Toner in Augen oder Mund gelangt, waschen Sie die betroffenen Stellen sofort mit kaltem Wasser, und konsultieren Sie einen Arzt.
- Wenn Toner aus der Tonerpatrone streut, achten Sie darauf, dass Toner nicht inhaliert wird oder in Kontakt mit Ihrer Haut kommt. Wenn Toner auf Ihre Haut gelangt, waschen Sie die betroffene Stelle mit Seife. Wenn es zu Hautreizungen kommt oder wenn Sie Toner inhaliert haben, wenden Sie sich unverzüglich an Ihren Arzt.

WARNUNG

- Entsorgen Sie gebrauchte Tonerpatronen nicht durch Verbrennen. Dies kann dazu führen, dass sich der Toner entzündet, was Verbrennungen oder einen Brand zur Folge haben kann.
- Lagern Sie Tonerpatronen oder Papier nicht an Orten, die offenen Flammen ausgesetzt sein können. Dies kann dazu führen, dass sich der Toner oder das Papier entzündet, was Verbrennungen oder einen Brand zur Folge haben kann.
- Wenn eine Tonerpatrone entsorgt wird, stecken Sie die Tonerpatrone in einen Beutel, um zu verhindern, dass Toner verstreut wird, und entsorgen Sie dann die Tonerpatrone gemäß den örtlichen Bestimmungen.
- Wenn Toner versehentlich verschüttet oder verstreut wird, kehren Sie die Tonerpartikel vorsichtig zusammen oder nehmen Sie die Tonerpartikel mit einem weichen, angefeuchteten Tuch auf, und achten Sie darauf, dass Sie den Tonerstaub nicht einatmen.
Verwenden Sie zum Aufnehmen von verschüttetem Toner niemals Staubsauger ohne Schutzvorrichtungen gegen Staubexplosionen. Andernfalls kann es zu einer Fehlfunktion des Staubsaugers kommen oder aufgrund von statischer Aufladung eine Staubexplosion verursacht werden.

VORSICHT

- Bewahren Sie Tonerpatronen und andere Verbrauchsmaterialien außerhalb der Reichweite von kleinen Kindern auf. Wenn Toner oder andere Materialien verschluckt wurden, wenden Sie sich unverzüglich an Ihren Arzt.
- Versuchen Sie nicht, die Tonerpatrone zu zerlegen. Der Toner kann sonst verstreuen und in Ihre Augen oder Ihren Mund gelangen. Wenn Toner in Augen oder Mund gelangt, waschen Sie die betroffenen Stellen sofort mit kaltem Wasser, und konsultieren Sie einen Arzt.
- Wenn Toner aus der Tonerpatrone streut, achten Sie darauf, dass Toner nicht inhaliert wird oder in Kontakt mit Ihrer Haut kommt. Wenn Toner auf Ihre Haut gelangt, waschen Sie die betroffene Stelle mit Seife. Wenn es zu Hautreizungen kommt oder wenn Sie Toner inhaliert haben, wenden Sie sich unverzüglich an Ihren Arzt.
- Ziehen Sie den Dichtstreifen nicht mit Gewalt oder nur halb heraus, da dies dazu führen kann, dass Toner austritt. Wenn Toner in Augen oder Mund gelangt, waschen Sie die betroffenen Stellen sofort mit kaltem Wasser, und konsultieren Sie einen Arzt.

 **WARNUNG**

Für Personen mit Herzschrittmacher

Dieses Gerät erzeugt ein geringes magnetisches Feld. Wenn Sie einen Herzschrittmacher haben und Anormalitäten feststellen, entfernen Sie sich von dem Gerät, und konsultieren Sie unverzüglich Ihren Arzt.

Für einen sicheren und problemlosen Betrieb müssen die folgenden Installationsanforderungen beachtet werden. Lesen Sie die Anweisungen aufmerksam durch, bevor Sie das Gerät installieren.

- ❖ Temperatur- und Luftfeuchtigkeitsbedingungen
- ❖ Anforderungen an die Stromversorgung
- ❖ Installationsanforderungen
- ❖ Platzbedarf
- ❖ Wartung und Inspektion
- ❖ Kundendienst

WICHTIG

Wichtige Sicherheitsvorschriften

Lesen Sie vor der Installation des Geräts unbedingt die Informationen unter "Wichtige Sicherheitsvorschriften".

Temperatur- und Luftfeuchtigkeitsbedingungen

- Temperaturbereich: 10 bis 30 °C
- Luftfeuchtigkeitsbereich: 20 bis 80 % relative Feuchte (ohne Kondensationsbildung)

WICHTIG

Schutz des Geräts vor Kondensation

- Lassen Sie das Gerät vor dem Gebrauch mindestens zwei Stunden lang stehen, damit es sich an die Installationsumgebung (Raumtemperatur und Luftfeuchtigkeit) anpassen kann, um Kondensation im Geräteinneren in den folgenden Fällen zu vermeiden:
 - der Installationsort wurde zu schnell aufgewärmt.
 - das Gerät wurde aus einer kalten, trockenen Umgebung in eine warme, feuchte Umgebung umgesetzt.
- Wenn sich Wassertröpfchen (Kondensation) im Geräteinneren formen, kann dies zu Papierstau oder verminderter Druckqualität führen.

Verwendung eines Ultraschallbefeuchters

Wenn Sie einen Ultraschallbefeuchter verwenden, sollten Sie gereinigtes Wasser oder Wasser frei von Verunreinigungen verwenden.

Bei Verwendung von Leitungswasser oder Brunnenwasser führen die Verunreinigungen in der Luft zu einer Verschmutzung sowie zu einer verminderten Druckqualität aufgrund von Wasser, das nicht mehr aus dem Gerät entweichen kann.

Anforderungen an die Stromversorgung

220 bis 240 V, 50/60 Hz

WICHTIG

Vorsichtsmaßnahmen beim Anschließen des Netzkabels

- Schließen Sie das Gerät nicht an einer unterbrechungsfreien Stromquelle an.
- Stecken Sie unbedingt einen Netzstecker in die Netzsteckdose. Verwenden Sie keine weiteren Netzeingänge der Netzsteckdose.
- Stecken Sie den Netzstecker nicht in den Hilfsanschluss eines Computers. Schließen Sie das Gerät und die folgenden Geräte nicht an dieselbe Netzsteckdose an.
 - Kopiergerät
 - Klimaanlage
 -

- Aktenvernichter
 - Vorrichtungen, die große Strommengen verbrauchen
 - Vorrichtungen, die elektrische Störungen generieren
- Nachdem Sie das Netzkabel aus der Steckdose gezogen haben, warten Sie mindestens fünf Sekunden, bevor Sie das Netzkabel erneut in die Steckdose stecken.

Verschiedene Vorsichtsmaßnahmen

- Die maximale Leistungsaufnahme des Geräts beträgt 960 W oder weniger.
- Elektrische Störungen oder ein dramatischer Spannungsabfall können zu einem nicht ordnungsgemäßen Betrieb und zu einem unwiederbringlichen Datenverlust führen.

Installationsanforderungen

- Ein Standort mit ausreichend freiem Platz
- Ein Standort mit guter Luftzirkulation
- Ein Standort mit flacher, ebener Fläche
- Ein Standort, der dem Gewicht des Geräts standhalten kann

WICHTIG

Installieren Sie das Gerät nicht an folgenden Standorten, da dies sonst zu einer Beschädigung des Produkts führen kann.

- Standorte, an denen starke Schwankungen der Temperatur und Luftfeuchtigkeit auftreten können
- Standorte, an denen Kondensation auftreten kann
- Schlecht belüftete Standorte
(Wenn Sie über einen längeren Zeitraum in einem unzureichend belüfteten Raum mit dem Gerät größere Druckvolumen erstellen, sind Sie möglicherweise Ozon oder anderen Gerüchen, die vom Gerät erzeugt werden, sowie chemischen Partikeln, die während des Druckbetriebs freierwerden, ausgesetzt. Es ist extrem wichtig, am Installationsort eine ausreichende Belüftung sicherzustellen.)
- Standorte in der Nähe von Vorrichtungen, die magnetische oder elektromagnetische Wellen erzeugen
- In Labors oder an Standorten, in denen chemische Reaktionen auftreten
- Standorte, die salziger Luft, ätzenden Gasen oder toxischen Gasen ausgesetzt sind
- Standorte mit einem Teppich oder einer Bodenmatte, sodass das Gerät leicht verrutschen oder aufgrund seines Gewichts in den Teppich oder die Matte einsinken kann

Platzbedarf

Erforderlicher Freiraum für die Installation

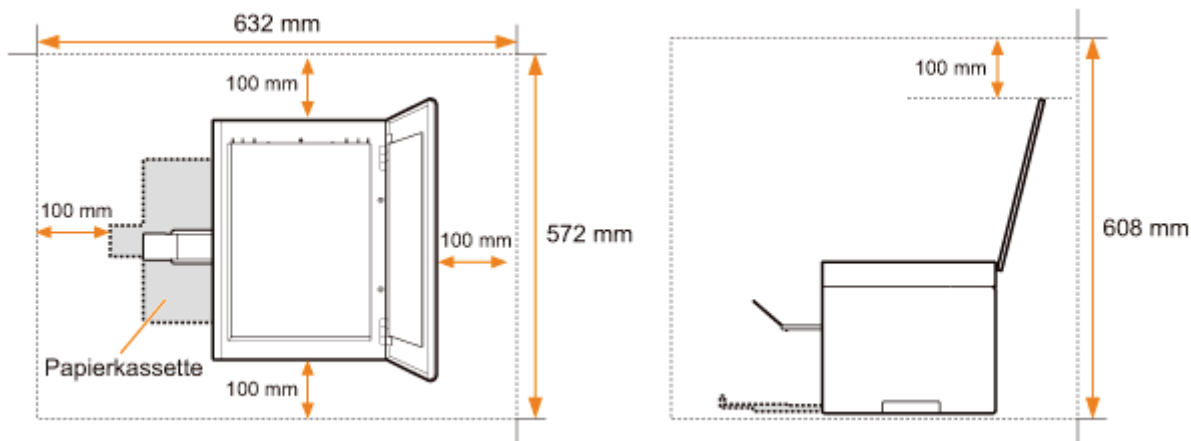

Wartung und Inspektion

WICHTIG

- Folgen Sie den Anweisungen auf dem an diesem Gerät angebrachten Warnaufkleber.
- Vermeiden Sie Erschütterungen des Geräts.
- Zur Vermeidung eines Papierstaus schalten Sie das Gerät nicht ein oder aus, öffnen oder schließen Sie das Bedienfeld oder die Abdeckung nicht, und legen Sie kein Papier ein, und nehmen Sie kein Papier heraus, während das Gerät einen Druckvorgang durchführt.
- Nehmen Sie vor einem Transport des Geräts unbedingt die Tonerpatronen aus dem Gerät heraus.
- Damit die Tonerpatrone vor Lichteinfall geschützt ist, legen Sie sie in die mit diesem Gerät gelieferte Schutzhülle, oder wickeln Sie sie in ein dickes Tuch.
- Reinigen Sie das Gerät regelmäßig. Wenn das Gerät verstaubt ist, kann dies zu einem nicht ordnungsgemäßen Betrieb führen.
- Die Ersatzteile und Tonerpatronen für die Verwendung mit dem Gerät sind mindestens sieben (7) Jahre lang nach Einstellung dieses Gerätemodells erhältlich.

Kundendienst

Das Gerät wurde so entworfen, dass eine sichere und wartungsfreie Nutzung sichergestellt ist. Wenn während des Betriebs ein Problem auftreten sollte, lesen Sie den Abschnitt "[Störungsbeseitigung](#)". Wenn Sie das Problem auch nach Berücksichtigung der Informationen im entsprechenden Abschnitt zur Störungsbeseitigung nicht beheben können, kontaktieren Sie Ihren örtlichen Canon-Fachhändler oder die Canon-Hotline.

In diesem Kapitel werden die Merkmale und hilfreichen Funktionen des Geräts beschrieben. In den folgenden Abschnitten erhalten Sie einen kurzen Überblick über das Gerät sowie Anweisungen zur effizienten Nutzung des Geräts. Lesen Sie diese Abschnitte aufmerksam durch, bevor Sie das Gerät in Betrieb nehmen.

Informationen zu Geräteteilen	Siehe " Teile und ihre Funktionen ".
Informationen zu Energiesparfunktionen (Schlafmodus)	Siehe " Energiesparfunktionen (Schlafmodus) ".
Navigieren durch das Menü	Siehe " Bedienung der Menüs ".
Nähere Informationen zu den Tonerpatronen	Siehe " Tonerpatronen ".
Auflegen von Dokumenten	Siehe " Auflegen von Dokumenten ".
Einlegen von Papier	Siehe " Einlegen von Papier ".
Einstellen des Papiertyps	Siehe " Einstellen eines Papiertyps ".
Einstellen der Zeit für das automatische Abschalten	Siehe " Einstellen der Zeit für das automatische Abschalten ".
Zurücksetzen der Einrichtungsmenüs auf die Standardwerte	Siehe " Initialisieren der Menüs ".
Menüeinstellungen prüfen	Siehe " Drucken der Anwenderdatenliste ".
Prüfen des Zählers	
Informationen zu Upgrades der Firmware	Siehe " Upgrade der Firmware ".
Lokalisieren der Seriennummer	Siehe " Lokalisieren der Seriennummer ".

Teile und ihre Funktionen

03L7-00C

In diesem Abschnitt werden die Teile des Geräts und deren Funktionen beschrieben.

- ❖ "Vorderseite"
 - ❖ "Rückseite"
 - ❖ "Innenbereich"
 - ❖ "Papierkassette"
 - ❖ "Bedienfeld und Display"
-

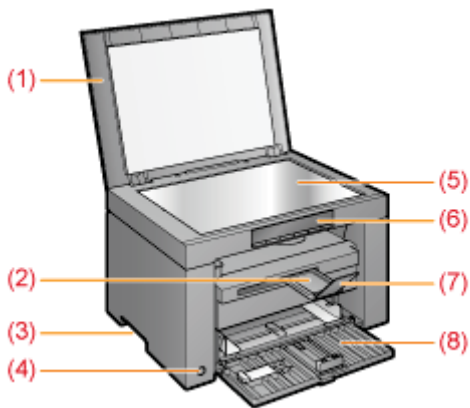

(1) Vorlagenglasabdeckung

Schützt das Vorlagenglas.

(2) Ausgabefacherweiterung

Ziehen Sie die Erweiterung heraus, wenn Sie großformatige Dokumente einlegen.

(3) Transportgriffe

Halten Sie das Gerät an diesem Griff fest, wenn Sie es hochheben oder transportieren.

(4) Netzschalter

Schaltet das Gerät EIN oder AUS.

(5) Vorlagenglas

Legen Sie Papier ein.

(6) Bedienfeld

Wird zur Steuerung des Geräts verwendet.

➤ ["Bedienfeld und Display"](#)

(7) Papieranschlag

Verhindert, dass Papier aus dem Ausgabefach herausfällt.

(8) Papierkassette

Legen Sie das Papier ein.

➤ ["Papierkassette"](#)

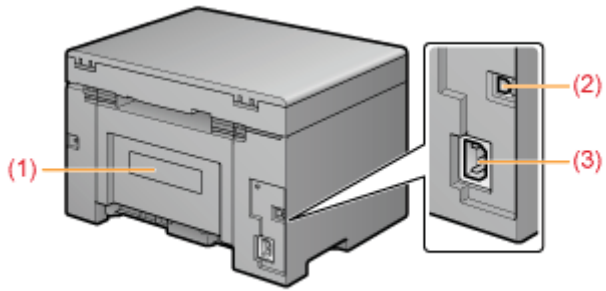

(1) Typenschild

Der in diesem Typenschild angegebene aktuelle Wert zeigt den durchschnittlichen Stromverbrauch an.

(2) USB-Anschluss

Schließen Sie das USB-Kabel an.

(3) Netzanschlussbuchse

Schließen Sie das Netzkabel an.

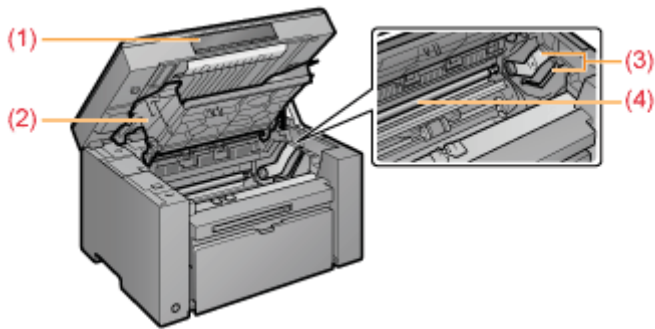

(1) Scaneinheit

Öffnen Sie diese Abdeckung, um die Tonerpatrone auszutauschen oder Papierstaus zu beseitigen.

(2) Tonerabdeckung

Öffnen Sie diese Abdeckung, um die Tonerpatrone auszutauschen oder Papierstaus zu beseitigen.

(3) Tonerpatronenführungen

Zum Einsetzen der Tonerpatrone, sodass der Vorsprung an der Tonerpatronenseite in diese Führungen passt.

(4) Transferwalze

Zum Übertragen von Toner auf das Papier.

Papierkassette

03L7-00J

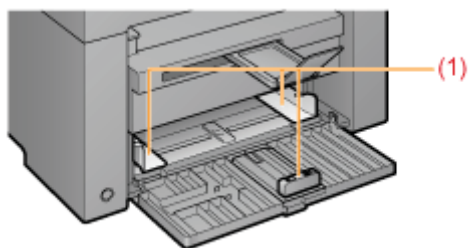

(1) Papierführungen

Passen Sie diese Führungen an das Dokument an.

Bedienfeld und Display

03L7-00K

- Bedienfeld
- Lesen des Displays

Bedienfeld

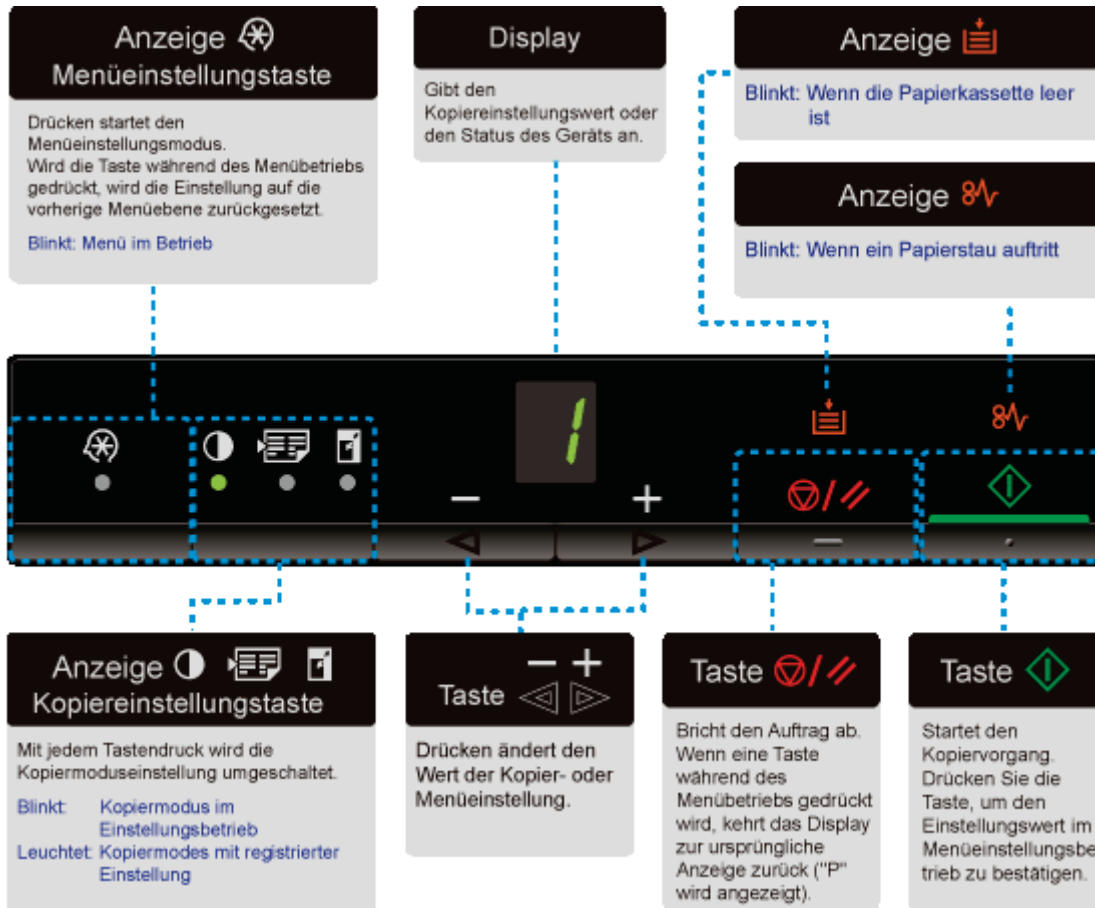

HINWEIS

Wenn [], [] und [] gleichzeitig eingeschaltet sind

Ein Servicefehler tritt auf.

- "Wenn ein Servicefehler auftritt"

Lesen des Displays

Kopiereinstellungen, Menüeinstellungselemente oder Einstellungswerte werden angezeigt.

- "Einstellungsliste"

Sie werden ebenfalls dem Druckerstatus entsprechend folgendermaßen angezeigt.

Display	Status
	<ul style="list-style-type: none"> • Drucken • Drucken der Anwenderdatenliste • Reinigen • Aktualisieren der Firmware • Scannen

	<p>Nach Drücken der Taste [] wird der Abbruchvorgang ausgeführt.</p>
	<p>Schlafmodus ➤ "Energiesparfunktionen (Schlafmodus)"</p>
	<p>Die Tonerabdeckung ist geöffnet.</p>
	<p>Ein Servicefehler ist aufgetreten. ➤ "Wenn ein Servicefehler auftritt"</p>
	<ul style="list-style-type: none"> • Zurücksetzen der Einstellungen • Einstellungsgrenzwertanzeige <p>(Bei jeder Kopiereinstellung schaltet sich das Display aus, wenn durch Drücken der Tasten [+] oder [-] versucht wird, die oberen oder unteren Einstellungsgrenzwerte zu überschreiten.)</p>

Verwenden der Kurzanleitung

03L7-00L

Bewahren Sie dieses Handbuch für eine effektive Verwendung in der Nähe des Druckers auf.

Vorderseite (Seite mit den Betriebsanweisungen)

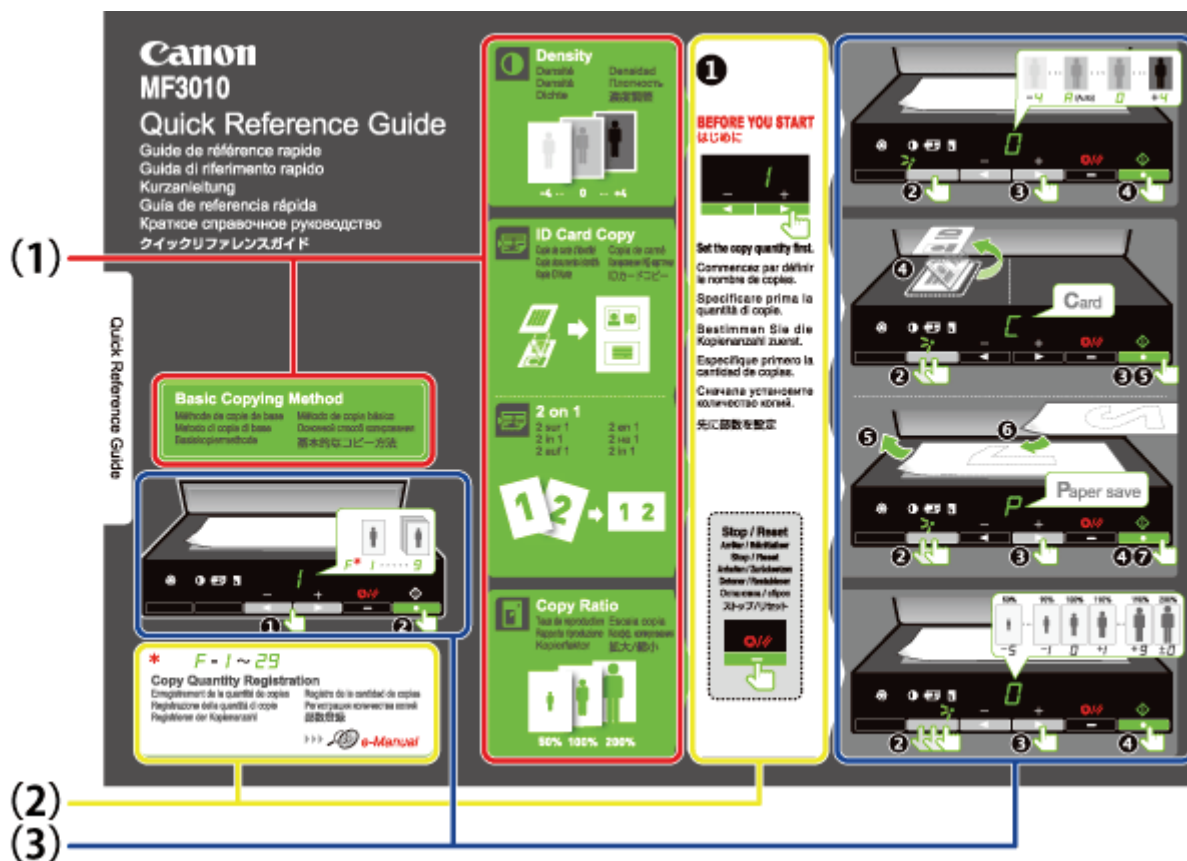

(1) Beschreibung verschiedener Kopien

- ❖ "Basiskopiervorgänge"
- ❖ "Anpassen der Dichte"
- ❖ "Kopie vergrößern/verkleinern"
- ❖ "Kopieren von beiden Seiten einer Karte auf eine Seite (Kopieren ID-Karte)"
- ❖ "Kopieren von zwei Dokumenten auf eine Seite (Kopieren 2 auf 1)"

(2) Mengeneinstellungen

Wenn Sie häufig eine feste Anzahl von Kopien erstellen, siehe "Registrieren häufig kopierter Anzahl (Bis zu 29 Kopien)."

(3) Betriebsvorgänge

Führen Sie den Vorgang in numerischer Reihenfolge aus.

Details zu den Einstellungswerten jeder Einstellung finden Sie unter "Einstellungsliste."

Rückseite (Seite über Papierstaus und Störungsbeseitigung)

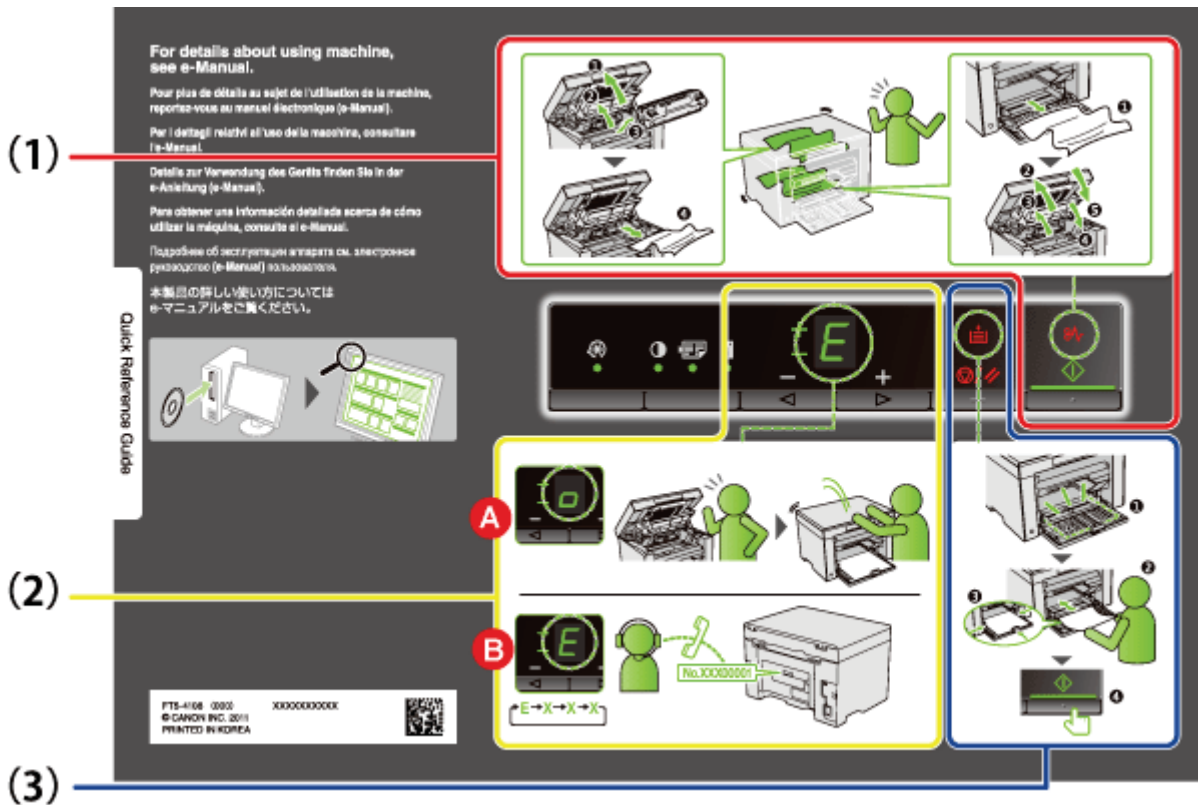

(1) Wenn ein Papierstau aufgetreten ist

- ❖ "Gestautes Papier entfernen"

(2) A : Deckel geöffnet

- ❖ "Bedienung der Menüs"

B : Servicefehler

- ❖ "Wenn ein Servicefehler auftritt"

(3) Kein Papier

- ❖ "Einlegen von Papier"

Es wird eine Funktion zur Verfügung gestellt, die den Drucker in einen Energiesparmodus mit geringem Stromverbrauch (Schlaffunktion) versetzt, wenn er für einen bestimmten Zeitraum nicht benutzt wird. Wenn nach Ablauf von 5 Minuten* keine Daten vom Computer empfangen werden und keine Änderungen am Drucker vorgenommen werden, wechselt der Drucker in den Schlafmodus.

* Sie können die Übergangszeit nicht ändern.

WICHTIG

Stromverbrauch, wenn der Drucker AUSgeschaltet ist

Auch wenn der Drucker AUSgeschaltet ist, wird eine geringe Menge Strom verbraucht, solange der Drucker an eine Steckdose angeschlossen ist. Ziehen Sie den Stecker aus der Steckdose, um diesen Stromverbrauch komplett zu unterbinden.

Beim Wechsel in den Schlafmodus

Alle Anzeigen schalten sich aus und das Display zeigt " - " an.

Situationen, in denen das Gerät nicht in den Schlafmodus wechselt



- Wenn das Gerät in Betrieb ist
- Wenn sich Daten im Speicher befinden
- Wenn ein Fehler, wie z. B. geöffnete Abdeckung, im Drucker auftritt
- Wenn das Gerät Vorgänge wie Einstellen und Reinigen ausführt
- Wenn im Gerät ein Papierstau auftritt
- Wenn die Firmware aktualisiert wird

Das Gerät kehrt aus dem Schlafmodus zurück







- Wenn eine Taste auf dem Bedienfeld des Druckers gedrückt wird
- Wenn ein Druckauftrag von einem Computer gesendet wird und der Druckvorgang beginnt
- Wenn USB-Kabel angeschlossen werden

In diesem Abschnitt wird die Bedienung oder Einstellung des Menüs beschrieben.

Abbrechen von Vorgängen

Drücken Sie [] und drücken Sie dann [] (Menüeinstellungstaste).

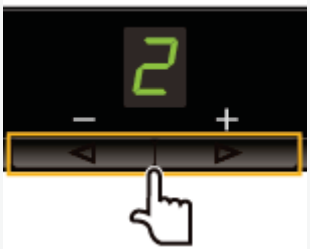
Vorgänge werden abgebrochen, ohne die Einstellungen zu speichern, und das Gerät kehrt in einen Status zurück, in dem normaler Betrieb möglich ist.

	Betriebsergebnisse	Betriebsvorgänge
1		<p>Drücken Sie [] (Menüeinstellungstaste) und starten Sie dann den Menübetrieb.</p> <p>Wenn das Menü in Betrieb ist, blinkt die Menüanzeige.</p>
2		<p>Drücken Sie [] oder [], wählen Sie die Elemente aus, die Sie einstellen möchten.</p> <p>Auf dem Display werden Buchstaben für die Menüelemente angezeigt.</p> <ul style="list-style-type: none"> ➤ "Einstellungsliste"
3		<p>Drücken Sie [], stellen Sie das Menü so ein, dass die Einstellungen geändert werden können.</p> <p>※ Drücken Sie [], um zum vorherigen Bildschirm zurückzukehren.</p>
4		<p>Drücken Sie [] oder [], ändern Sie die Einstellungswerte.</p>
5		<p>Drücken Sie [], bestätigen Sie die Einstellung.</p>

6



Drücken Sie [] (Menüeinstellungstaste), beenden Sie den Menübetrieb.











Die Menüanzeige schaltet sich aus.

- Einstellungsliste kopieren
- Menüeinstellungsliste

Einstellungsliste kopieren

Für den Drucker stehen die folgenden Kopiereinstellungen zur Verfügung.



Sie können die Kopiereinstellungen durch Drücken von [  ] (Kopiereinstellungstaste) umschalten.

Anzeige	Funktionsname (Standardwert)	Einstellungswert		Referenz
		Display	Detail	
Kein Blinken	Mengeneinstellung kopieren (Standardwert: 1)	F	Anwenderdefinierte Kopienanzahl	➤ "Anwenderdefinierte Kopienanzahl"
		1	1 Kopie	➤ "Basiskopiervorgänge"
		2	2 Kopien	
		3	3 Kopien	
		4	4 Kopien	
		5	5 Kopien	
		6	6 Kopien	
		7	7 Kopien	
		8	8 Kopien	
		9	9 Kopien	
Anzeige []	Kopierdichte (Standardwert: 0)	-4		➤ "Anpassen der Dichte"
		-3		
		-2		
		-1		
		A	Auto	
		0		
		+1		
		+2		
		+3		
		+4		
Anzeige []	Kopieren 2 auf 1/ID-Karte (Standardwert: C)	C	Kopieren ID-Karte	➤ "Kopieren von beiden Seiten einer Karte auf eine Seite (Kopieren ID-Karte)"
		P	Kopieren 2 auf 1	➤ "Kopieren von zwei Dokumenten auf eine Seite (Kopieren 2 auf 1)"

Anzeige []	Kopie vergrößern/verkleinern (Standardwert: 0)	-5	50 %	"Kopie vergrößern/verkleinern"
		-4	60 %	
		-3	70 %	
		-2	80 %	
		-1	90 %	
		0	100 % (Vergrößerung)	
		+1	110 %	
		+2	120 %	
		+3	130 %	
		+4	140 %	
		+5	150 %	
		+6	160 %	
		+7	170 %	
		+8	180 %	
		+9	190 %	
±0	200 %			

 **HINWEIS**

Anzeigendisplay

Das Display ändert sich je nach Status für jede der Anzeigen [], [] und [].

Blinkend : Die Funktionsanzeige im Einstellungsprozess blinkt.

Erleuchtet : Nach dem Einstellen leuchtet die entsprechende Anzeige auf.

Anwenderdefinierte Kopienanzahl



Funktionsname (Standardwert)	Einstellungswert		Referenz
	Display	Detail	
Benutzerdefinierte Kopienanzahl	1	1 Kopie	"Registrieren häufig kopierter Anzahl (Bis zu 29 Kopien)"
	2	2 Kopien	
	3	3 Kopien	
	4	4 Kopien	
	5	5 Kopien	
	6	6 Kopien	
	7	7 Kopien	
	8	8 Kopien	
	9	9 Kopien	
	+0	10 Kopien	
	+1	11 Kopien	
	+2	12 Kopien	
	+3	13 Kopien	
	+4	14 Kopien	
	+5	15 Kopien	



(Standardwert: ±0)









+6	16 Kopien
+7	17 Kopien
+8	18 Kopien
+9	19 Kopien
±0	20 Kopien
±1	21 Kopien
±2	22 Kopien
±3	23 Kopien
±4	24 Kopien
±5	25 Kopien
±6	26 Kopien
±7	27 Kopien
±8	28 Kopien
±9	29 Kopien

Menüeinstellungsliste

Für den Drucker stehen die folgenden Menüeinstellungen zur Verfügung.

Drücken Sie nach dem Drücken von [] (Menüeinstellungstaste) [] oder [], um die Menüeinstellungen umzuschalten.

Anzeige	Funktionsname (Standardwert)	Einstellungswert		Referenz
		Display	Detail	
	Papiertypeneinstellung kopieren (Standardwert: 1)	1	Normalpapier	❖ "Einstellen eines Papiertyps"
		+1	Normalpapier L	
		2	Schweres Papier 1	
		+2	Schweres Papier 2	
		3	Raues Papier	
		4	Briefumschlag	
		5	Folie	
		6	Etikett	
	Typeinstellung kopieren (Standardwert: 1)	1	Vorrang Geschwindigkeit	❖ "Kopiertyp auswählen (Vorrang Geschwindigkeit/Vorrang Auflösung)"
		2	Vorrang Auflösung	
	Schärfereinstellung (Standardwert: 0)	-3	—	❖ "Betonen der Konturen eines Bildes (Schärfe)"
		-2	—	
		-1	—	
		0	—	

		+1	—	
		+2	—	
		+3	—	
	Einstellung Zeit Auto Abschalten (Standardwert: 4)	0	Aus	❖ "Einstellen der Zeit für das automatische Abschalten"
		1	1 Stunde	
		2	2 Stunden	
		3	3 Stunden	
		4	4 Stunden	
		5	5 Stunden	
		6	6 Stunden	
		7	7 Stunden	
		8	8 Stunden	
	Spezialmodus b (Standardwert: 1)	0	Aus	❖ "Spezialmodus"
		1	Modus 1	
		2	Modus 2	
		3	Modus 3	
		4	Modus 4	
	Spezialmodus c (Standardwert: 0)	0	Aus	❖ "Spezialmodus"
		1	Modus 1	
		2	Modus 2	
		3	Modus 3	
	Spezialmodus d (Standardwert: 0)	0	Aus	❖ "Spezialmodus"
		1	Modus 1	
		2	Modus 2	
	Spezialmodus h (Standardwert: 0)	0	Aus	❖ "Spezialmodus"
		1	Ein	
	Reinigen der Fixiereinheit	—	—	❖ "Reinigen der Fixiereinheit"
	Drucken der Anwenderdatenliste	—	—	❖ "Drucken der Anwenderdatenliste"
	Upgrade der Firmware	—	—	❖ "Upgrade der Firmware"
	Initialisieren der Menüs	—	—	❖ "Initialisieren der Menüs"

Tonerpatronen

03L7-00U

Weitere Informationen zu den Tonerpatronen finden Sie in den folgenden Abschnitten.

- ❖ "Informationen zur mitgelieferten Tonerpatrone"
 - ❖ "Informationen zu Ersatztonerpatronen"
 - ❖ "Umgang mit Tonerpatronen"
 - ❖ "Lagern von Tonerpatronen"
 - ❖ "Erwerb von Verbrauchsmaterial"
-

Informationen zur mitgelieferten Tonerpatrone

03L7-00W

Die durchschnittliche Ergiebigkeit der mit dem Gerät gelieferten Tonerpatrone lautet folgendermaßen.

Canon Cartridge 725 Starter	Durchschnittliche Ergiebigkeit* ¹ : 700 Blatt
--------------------------------	--

*¹ Die durchschnittliche Ergiebigkeit beruht auf "ISO/IEC 19752"*² unter der Bedingung, dass zum Drucken Papier des Formats A4 mit der Standardeinstellung für die Druckdichte verwendet wird.

*² "ISO/IEC 19752" ist eine ISO-Standardmethode "zur Bestimmung des Tonerpatronenverbrauchs von Monochrom-Laserdruckern und multifunktionalen Geräten, die Drucker-Komponenten enthalten". Die Abkürzung ISO steht für International Organization for Standardization.

Die durchschnittliche Ergiebigkeit der Ersatztonerpatrone weicht von der Ergiebigkeit der mitgelieferten Tonerpatrone ab.

Informationen zu Ersatztonerpatronen

03L7-00X

Kaufen Sie die Ersatztonerpatronen bei Ihrem örtlichen Canon-Fachhändler.

Befolgen Sie beim Austauschen der Tonerpatrone die Anweisungen in den folgenden Abschnitten. Beachten Sie, dass Sie die Tonerpatrone möglicherweise früher als hier beschrieben austauschen müssen, abhängig davon, wo das Gerät installiert ist, welcher Papiertyp für den Druck verwendet wird und welche Dokumenttypen Sie drucken.

Canon-Originaltonerpatrone	Austauschintervalle
Canon Cartridge 725	Durchschnittliche Ergiebigkeit* ¹ : 1600 Blatt

*¹ Die durchschnittliche Ergiebigkeit beruht auf "ISO/IEC 19752"*² unter der Bedingung, dass zum Drucken Papier des Formats A4 mit der Standardeinstellung für die Druckdichte verwendet wird.

*² "ISO/IEC 19752" ist eine ISO-Standardmethode "zur Bestimmung des Tonerpatronenverbrauchs von Monochrom-Laserdruckern und multifunktionalen Geräten, die Drucker-Komponenten enthalten".

WICHTIG

Informationen zu Ersatztonerpatronen

Für eine optimale Druckqualität wird für den Austausch der Tonerpatrone die Verwendung von Canon-Originalpatronen empfohlen.

Modellbezeichnung	Unterstützte Canon-Originaltonerpatrone
MF3010	Canon Cartridge 725

Beachten Sie im Umgang mit der Tonerpatrone Folgendes.

WARNUNG

Geben Sie die Tonerpatrone nicht in offenes Feuer.

Dies kann dazu führen, dass sich der in der Patrone verbliebene Toner entzündet, was Verbrennungen zur Folge haben kann.

Wenn verschütteter oder verstreuter Toner beseitigt wird:

Wenn Toner versehentlich verschüttet oder verstreut wird, kehren Sie die Tonerpartikel vorsichtig zusammen oder nehmen Sie die Tonerpartikel mit einem weichen, angefeuchteten Tuch auf, und achten Sie darauf, dass Sie den Tonerstaub nicht einatmen.

Verwenden Sie zum Aufnehmen von verschüttetem Toner niemals Staubsauger ohne Schutzvorrichtungen gegen Staubexplosionen. Andernfalls kann es zu einer Fehlfunktion des Staubsaugers kommen oder aufgrund von statischer Aufladung eine Staubexplosion verursacht werden.

VORSICHT

Wenn Toner aus der Tonerpatrone streut

Achten Sie darauf, dass Toner nicht inhaliert wird oder in Kontakt mit Ihrer Haut kommt. Wenn Toner auf Ihre Haut gelangt, waschen Sie die betroffene Stelle mit Seife. Wenn es zu Hautreizungen kommt oder wenn Sie Toner inhaliert haben, wenden Sie sich unverzüglich an Ihren Arzt.

Beim Entfernen einer Tonerpatrone

Gehen Sie beim Entfernen unbedingt vorsichtig vor. Andernfalls kann Toner austreten und mit Augen und Haut in Kontakt kommen. Wenn Toner in Augen oder Mund gelangt, waschen Sie die betroffenen Stellen sofort mit kaltem Wasser, und konsultieren Sie einen Arzt.

Halten Sie die Tonerpatrone von Kleinkindern fern.

Wenn Toner oder andere Materialien verschluckt wurden, wenden Sie sich unverzüglich an Ihren Arzt.

Zerlegen Sie die Tonerpatrone nicht.

Der Toner kann sonst verstreuen und in Ihre Augen oder Ihren Mund gelangen. Wenn Toner in Augen oder Mund gelangt, waschen Sie die betroffenen Stellen sofort mit kaltem Wasser, und konsultieren Sie einen Arzt.

WICHTIG

Umgang mit Tonerpatronen

- Halten Sie die Tonerpatrone von Monitoren, Festplatten und Disketten fern. Sie können durch den Magneten im Inneren der Tonerpatrone beschädigt werden.
- Vermeiden Sie Orte mit hoher Temperatur, hoher Luftfeuchtigkeit und abrupten Temperaturschwankungen.
- Setzen Sie die Tonerpatrone keinesfalls länger als fünf Minuten direktem Sonnenlicht oder anderen hellen Lichtquellen aus.
- Lagern Sie die Tonerpatrone in ihrer Schutzverpackung. Öffnen Sie die Verpackung erst bei der Installation der Tonerpatrone.
- Bewahren Sie die Schutzverpackung für die Tonerpatrone auf. Sie ist bei einem Transport des Geräts, beispielsweise wenn das Gerät umgesetzt wird, erforderlich.
- Lagern Sie die Tonerpatrone nicht an Orten mit salzhaltiger Luft oder ätzenden Gasen, wie aus Spraydosen.
- Entfernen Sie die Tonerpatrone nur dann aus dem Gerät, wenn es absolut erforderlich ist.
- Durch direkten Lichteinfall auf die Trommeloberfläche drohen Schäden an der Trommel und eine Beeinträchtigung der Druckqualität.
- Fassen Sie die Tonerpatrone stets am Griff, um ein Berühren der Trommel zu vermeiden.
- Legen Sie die Tonerpatrone keinesfalls aufrecht stehend oder umgedreht ab. Wenn die Tonerpatrone aufrecht stehend oder umgedreht aufbewahrt wird, wird der Toner fest und kann möglicherweise auch durch Schütteln nicht mehr in den ursprünglichen Zustand zurückversetzt werden.

- Wenn eine gebrauchte Tonerpatrone entsorgt wird, geben Sie den Tonerbehälter in seine Schutzverpackung, um zu verhindern, dass Toner verstreut wird, und entsorgen Sie dann die Tonerpatrone gemäß den örtlichen Bestimmungen.

Vorsicht vor gefälschten Tonerpatronen.

Wir weisen Sie darauf hin, dass gefälschte Canon-Tonerpatronen auf dem Markt sind.

Wenn Sie gefälschte Tonerpatronen verwenden, kann darunter die Druckqualität und die Leistung des Systems leiden. Canon ist nicht für irgendwelche Fehlfunktionen, Unfälle oder Schäden verantwortlich, die durch die Verwendung von gefälschten Tonerpatronen verursacht werden.

Nähere Informationen finden Sie unter <http://www.canon.com/counterfeit>.

Beachten Sie die folgenden Punkte, wenn Sie eine neue Tonerpatrone lagern oder mit einer Tonerpatrone umgehen, die aufgrund einer Geräterwartung oder eines Transports des Geräts an einen anderen Ort aus dem Drucker genommen wurde.

WICHTIG

Vorsichtsmaßnahmen beim Lagern von Tonerpatronen

Für eine sichere und problemlose Nutzung der Tonerpatronen lagern Sie sie an einem Ort, der die folgenden Bedingungen erfüllt.

- Lagern Sie Tonerpatronen nicht an einem Ort, der direktem Sonnenlicht ausgesetzt ist.
- Lagern Sie Tonerpatronen nicht an einem Ort, der hoher Temperatur oder Luftfeuchtigkeit ausgesetzt ist oder an dem starke Temperatur- oder Luftfeuchtigkeitsschwankungen zu erwarten sind.
 - Temperatur bei Lagerung: 0 bis 35 °C
 - Luftfeuchtigkeit bei Lagerung: 35 bis 85 % relative Feuchte (ohne Kondensation)
- Lagern Sie Tonerpatronen nicht an einem Ort, an dem ätzende Gase, wie Ammoniak, erzeugt werden oder an dem der Salzgehalt der Luft extrem hoch ist, oder an einem sehr staubigen Ort.
- Bewahren Sie Tonerpatronen außerhalb der Reichweite von kleinen Kindern auf.
- Halten Sie Tonerpatronen fern von Produkten, die durch Magnetismus beschädigt werden können, wie Magnetdisketten oder Diskettenlaufwerke.

Lagern Sie Tonerpatronen in derselben Ausrichtung, in der sie im Gerät installiert werden.

Lagern Sie Tonerpatronen nicht senkrecht oder mit ihrer Oberseite nach unten.

Wenn die derzeit verwendete Tonerpatrone aus dem Gerät genommen wird

Legen Sie die entfernte Tonerpatrone unverzüglich in die Originalschutzhülle, oder wickeln Sie sie in ein dickes Tuch ein.

Informationen zur neuen Tonerpatrone

Nehmen Sie eine neue Tonerpatrone erst aus der Schutzhülle heraus, wenn Sie sie verwenden möchten.

HINWEIS

Informationen zu Kondensation

Auch innerhalb des für die Lagerung angegebenen Luftfeuchtigkeitsbereichs können sich aufgrund der Temperaturschwankungen an den Innen- und Außenseiten der Tonerpatronen Wassertröpfchen bilden. Die Bildung von Wassertröpfchen wird als Kondensation bezeichnet.

Kondenswasser beeinträchtigt die Qualität von Tonerpatronen.

Erwerb von Verbrauchsmaterial

03L7-011

Für den Erwerb von Ersatztonerpatronen wenden Sie sich an Ihren örtlichen Canon-Fachhändler.
Wenn Sie einen Fachhändler in Ihrer Nähe suchen, kontaktieren Sie die Canon-Hotline.

Auflegen von Dokumenten

03L7-012

In diesem Abschnitt wird beschrieben, wie die Dokumente auf das Vorlagenglas gelegt werden.

Lesen Sie vor dem Auflegen der Dokumente auf das Vorlagenglas unter "Achtung (Auflegen von Dokumenten)" nach.

1

Öffnen Sie das Vorlagenglas.



2

Legen Sie Ihr Dokument mit der Vorderseite nach unten auf.



3

Richten Sie das Dokument an den entsprechenden Papierformatmarkierungen aus.

Sollte das Dokument zu keiner der Papierformatmarkierungen passen, richten Sie es mittig zur Pfeilmarkierung aus.

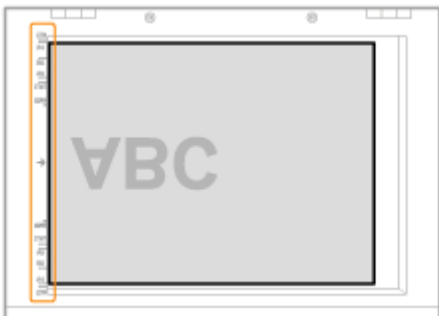

4

Schließen Sie das Vorlagenglas vorsichtig.

Das Gerät ist bereit, das Dokument zu scannen oder zu kopieren.

Wenn der Scan- oder Kopiervorgang abgeschlossen ist, nehmen Sie das Dokument vom Vorlagenglas.

 **VORSICHT**

Vorsichtsmaßnahmen beim Schließen des Vorlagenglases

- Gehen Sie vorsichtig vor, damit Sie sich nicht die Finger einklemmen. Andernfalls kann es zu Verletzungen kommen.
- Drücken Sie die Zufuhr nicht mit Gewalt nach unten. Andernfalls kann es zur Beschädigung des Vorlagenglases und zu Verletzungen von Personen kommen.

In diesem Abschnitt wird das Einlegen von Papier in die Papierkassette beschrieben.

 **HINWEIS**

So legen Sie den gewünschten Papiertyp fest

Standardmäßig ist der Papiertyp auf <Normal (60-90 g/m²)> eingestellt. Wenn Sie einen anderen Papiertyp verwenden möchten, müssen Sie die Standardeinstellungen ändern.

➤ ["Einstellen eines Papiertyps"](#)

➤ ["In die Papierkassette"](#)

Lesen Sie vor dem Einlegen von Papier in die Papierkassette unter "Hinweis (Einlegen von Papier)" nach.

1

Stellen Sie die Papierführungen etwas breiter als das Papierformat ein.

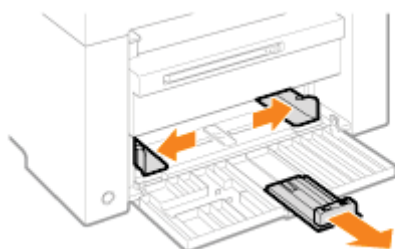

2

Legen Sie den Papierstapel vorsichtig mit der Druckseite nach oben in die Papierkassette ein, bis die Kante des Papierstapels die Rückseite der Papierkassette berührt.

- "Papiereinlegekapazität"
- "Papiereinlegeausrichtung"

Vergewissern Sie sich, dass der Papierstapel nicht über die Papiergrenzfürungen (A) hinausgeht.

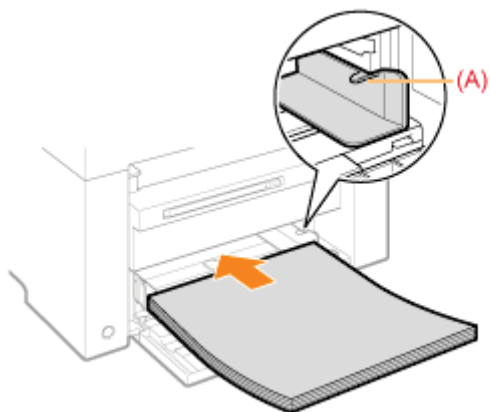

Beim Einlegen von Briefumschlägen

(1) Falten Sie die Briefumschlagklappe.

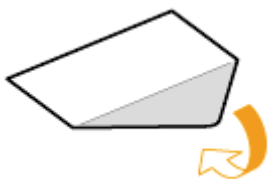

(2) Legen Sie den Stapel Briefumschläge auf eine ebene Oberfläche, glätten Sie die Briefumschläge, damit darin enthaltene Luft entweichen kann, und stellen Sie sicher, dass die Kanten fest zusammengedrückt sind.



(3) Lockern Sie die steifen Ecken der Briefumschläge, und glätten Sie die Wellen wie in der Abbildung dargestellt.



(4) Richten Sie die Kanten der Briefumschläge an einer ebenen Fläche aus.

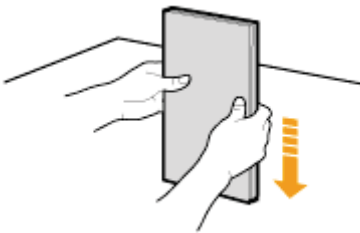

(5) Legen Sie die Briefumschläge vorsichtig mit der Druckseite nach oben in die Papierkassette ein, bis die Kante des Briefumschlagstapels die Rückseite der Papierkassette berührt.

3

Passen Sie die Papierführungen ohne Zwischenraum an die Breite des Papiers an.

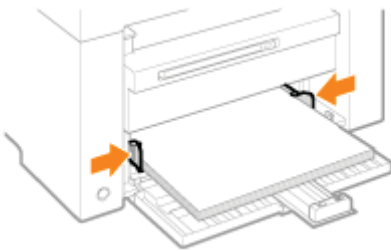

WICHTIG

Passen Sie die Papierführungen ohne Zwischenraum an die Breite des Papiers an.

Wenn die Papierführungen zu locker oder zu fest sind, kann es zu einem fehlerhaften Einzug oder Papierstau kommen.



4

Passen Sie die hintere Papierführung ohne Zwischenraum an die Länge des Papiers an.

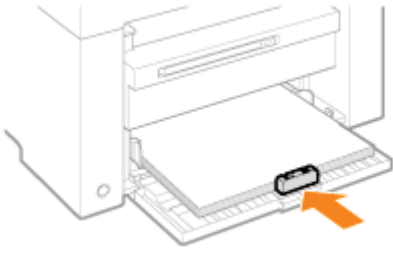

5

Ziehen Sie die Ausgabefacherweiterung heraus, und heben Sie dann den Papieranschlag an.

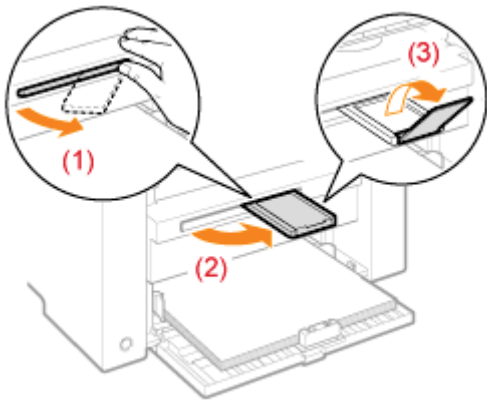

6

Stellen Sie den Papiertyp ein, der sich im Fach befindet.

➤ "Einstellen eines Papiertyps"

VORSICHT

Passen Sie die Papierführungen ohne Zwischenraum an die Breite des Papiers an.

Gehen Sie mit Papier vorsichtig um, damit Sie sich nicht die Hände an den Kanten des Papiers schneiden.

WICHTIG

Stellen Sie die Papierführungen unbedingt auf die Breite des Papiers ein.

- Wenn die Papierführungen zu locker oder zu fest sind, kann es zu einem fehlerhaften Einzug oder Papierstau kommen.
- Abhängig von der Druckumgebung können die Ausdrücke schief sein. Legen Sie das Papier ordnungsgemäß ein, um dies zu vermeiden.

Passen Sie das Papierformat unbedingt an die Dokumente an.

Passen Sie das Format des in die Papierkassette eingelegten Papiers an die Dokumente an.

Wenn das in die Papierkassette eingelegte Papier kleiner ist als die Dokumente, kann die Ausgabe durch außerhalb des Papiers platzierten Toner verschmutzt werden.

Wenn schlecht geschnittenes Papier verwendet wird

Wenn Sie schlecht geschnittenes Papier verwenden, werden möglicherweise mehrere Blätter Papier gleichzeitig eingezogen. Fächern Sie das Papier in diesem Fall sorgfältig durch, und richten Sie dann die Kanten des Stapels an einer harten und glatten Oberfläche sorgfältig aus.

Achten Sie beim Einlegen von Papier darauf, dass das Papier nicht über die Papiergrenzmarkierung hinausgeht.

Vergewissern Sie sich, dass der Papierstapel nicht über die Linie der Papiergrenzmarkierung hinausgeht. Wenn der Papierstapel über die Papiergrenzmarkierungslinien hinausgeht, kann es zu einem fehlerhaften Einzug kommen.

Beim Drucken auf Briefumschlägen

Legen Sie Briefumschläge mit der Vorderseite (ungeleimte Seite) nach oben ein. Sie können auf der Rückseite von Briefumschlägen nicht drucken.

Schließen Sie vor dem Einlegen von Briefumschlägen unbedingt die Umschlagklappe.

HINWEIS

Weitere Informationen zu unterstützten Papiertypen

 ["Unterstützte Papiertypen"](#)

Abkürzungen an den Papierführungen im Inneren der Papierkassette

Papierformat	Papierführung
Legal	LGL
Letter	LTR
Executive	EXEC

Papiereinlegekapazität

03L7-017

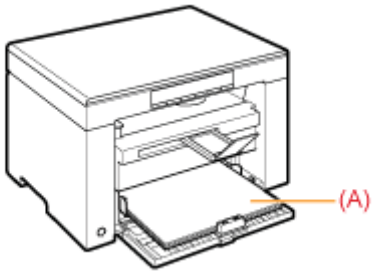

Papiertyp	Papierkassette
Normalpapier (z. B. 80 g/m ²)	ca. 150 Blatt
Schweres Papier (z. B. 91 g/m ²)	ca. 100 Blatt
Schweres Papier (z. B. 128 g/m ²)	ca. 60 Blatt
Folie	ca. 100 Blatt
Etikett	ca. 50 Blatt
Briefumschlag	ca. 10 Briefumschläge

Wenn auf Papier mit vorgedrucktem Briefkopf oder Logo gedruckt wird

Legen Sie das Papier wie unten dargestellt ein.

(→: Einzugsrichtung)

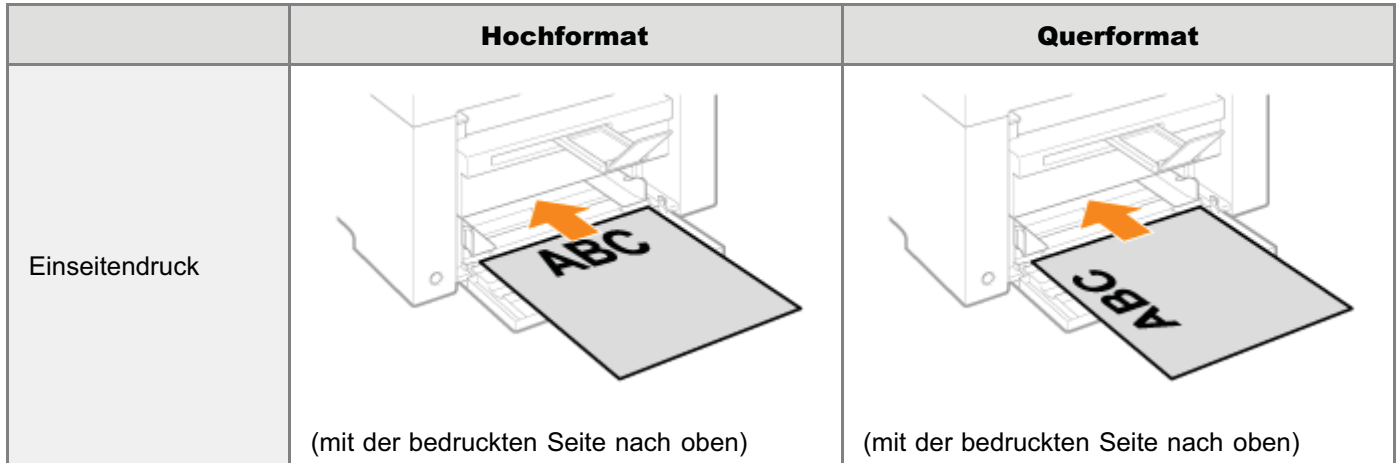

Drucken auf Briefumschlägen

Legen Sie Briefumschläge wie unten dargestellt mit der Vorderseite (ungeleimte Seite) nach oben ein.

(→: Einzugsrichtung)

Briefumschlag Nr.10, DL, ISO-C5

Legen Sie die Briefumschläge so ein, dass sich die Umschlagklappe von vorne betrachtet an der linken Seite der Papierkassette befindet.

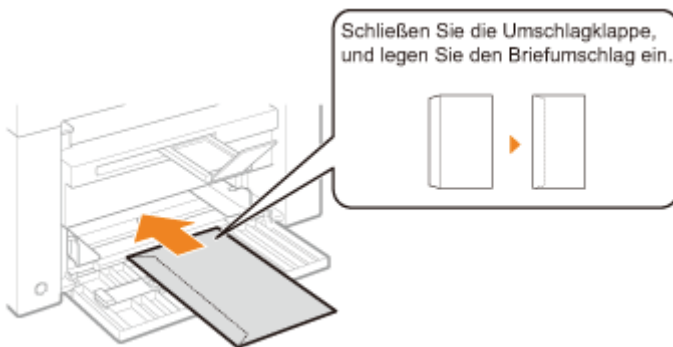

Briefumschlag ISO-B5











Legen Sie die Briefumschläge so ein, dass sich die Umschlagklappe von vorne betrachtet an der hinteren Seite der Papierkassette befindet.

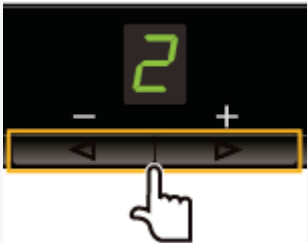

Einstellen eines Papiertyps

03L7-019

Ändern Sie nach dem Einlegen des Papiers in die Kassette die Menüeinstellungen dem Papiertyp entsprechend.

	Betriebsergebnisse	Betriebsvorgänge																		
1		<p>Drücken Sie [] (Menüeinstellungstaste) und starten Sie dann den Menübetrieb.</p> <p>Wenn das Menü in Betrieb ist, blinkt die Menüanzeige.</p>																		
2		<p>Drücken Sie [] oder [], bis "P" angezeigt wird.</p>																		
3		<p>Drücken Sie [], und stellen Sie das Menü so ein, dass die Einstellungen geändert werden können.</p>																		
4		<p>Drücken Sie [] oder [], um die Einstellungswerte zu ändern.</p> <p>Das Display und die Papiertypen werden wie folgt angepasst.</p> <table border="1" data-bbox="810 1469 1366 1944"> <thead> <tr> <th>Display</th> <th>Papiertyp</th> </tr> </thead> <tbody> <tr> <td>1</td> <td>Normalpapier</td> </tr> <tr> <td>+1</td> <td>Normalpapier L</td> </tr> <tr> <td>2</td> <td>Schweres Papier 1</td> </tr> <tr> <td>+2</td> <td>Schweres Papier 2</td> </tr> <tr> <td>3</td> <td>Raues Papier</td> </tr> <tr> <td>4</td> <td>Briefumschläge</td> </tr> <tr> <td>5</td> <td>Folien</td> </tr> <tr> <td>6</td> <td>Etiketten</td> </tr> </tbody> </table> <p> "Unterstützte Papiertypen"</p>	Display	Papiertyp	1	Normalpapier	+1	Normalpapier L	2	Schweres Papier 1	+2	Schweres Papier 2	3	Raues Papier	4	Briefumschläge	5	Folien	6	Etiketten
Display	Papiertyp																			
1	Normalpapier																			
+1	Normalpapier L																			
2	Schweres Papier 1																			
+2	Schweres Papier 2																			
3	Raues Papier																			
4	Briefumschläge																			
5	Folien																			
6	Etiketten																			

5



Drücken Sie [], um die Einstellung zu bestätigen.

6











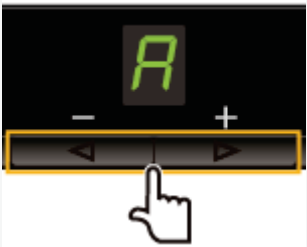

Drücken Sie [] (Menüeinstellungstaste), um den Menübetrieb zu beenden.

Die Menüanzeige schaltet sich aus.

Einstellen der Zeit für das automatische Abschalten

03L7-09Y

Durch die Aktivierung dieser Einstellung können Sie festlegen, dass das Gerät automatisch abgeschaltet wird. Das Gerät schaltet den Hauptnetzschalter automatisch aus, nachdem der angegebene Zeitraum der Leerlaufzeit seit dem Wechsel in den Schlafmodus abgelaufen ist.

	Betriebsergebnisse	Betriebsvorgänge						
1		<p>Drücken Sie [] (Menüeinstellungstaste) und starten Sie dann den Menübetrieb.</p> <p>Wenn das Menü in Betrieb ist, blinkt die Menüanzeige.</p>						
2		<p>Drücken Sie [] oder [], bis "A" angezeigt wird.</p>						
3		<p>Drücken Sie [], und stellen Sie das Menü so ein, dass die Einstellungen geändert werden können.</p>						
4		<p>Drücken Sie [] oder [], um die Einstellungswerte zu ändern.</p> <p>Das Display und die Zeit für das automatische Abschalten werden wie folgt angepasst.</p> <table border="1" data-bbox="812 1568 1366 1731"> <thead> <tr> <th>Display</th> <th>Zeit Auto Abschalten</th> </tr> </thead> <tbody> <tr> <td>0</td> <td>Aus</td> </tr> <tr> <td>1 bis 8</td> <td>1 bis 8 Stunden</td> </tr> </tbody> </table> <ul style="list-style-type: none"> ※ Sie können die Zeit für das automatische Abschalten innerhalb von 0 bis 8 Stunden in 1-Stunden-Schritten festlegen. (Der Standardwert lautet 4 Stunden.) ※ Das Gerät wird nicht automatisch abgeschaltet, wenn Sie den Timer auf 0 setzen. 	Display	Zeit Auto Abschalten	0	Aus	1 bis 8	1 bis 8 Stunden
Display	Zeit Auto Abschalten							
0	Aus							
1 bis 8	1 bis 8 Stunden							
		<p>Drücken Sie [], um die Einstellung zu</p>						

5



bestätigen.

6



Drücken Sie [] (Menüeinstellungstaste), um den Menübetrieb zu beenden.

Die Menüanzeige schaltet sich aus.

Initialisieren der Menüs

03L7-01A

Sie können die folgenden Einstellungen auf ihre Standardwerte zurücksetzen.

- Einstellungen Papiertyp
- Registrieren der Menge
- Einstellen des Kopientyps
- Einstellen der Schärfe
- Einstellen des Spezialmodus
- Die unter "F" registrierte Anzahl







	Betriebsergebnisse	Betriebsvorgänge
1		<p>Drücken Sie [] (Menüeinstellungstaste) und starten Sie dann den Menübetrieb.</p> <p>Wenn das Menü in Betrieb ist, blinkt die Menüanzeige.</p>
2		<p>Drücken Sie [] oder [], bis "I" angezeigt wird.</p>
3		<p>Drücken Sie [], um die Initialisierung durchzuführen.</p>
4		<p>Drücken Sie [] (Menüeinstellungstaste), um den Menübetrieb zu beenden.</p> <p>Die Menüanzeige schaltet sich aus.</p>

Drucken der Anwenderdatenliste

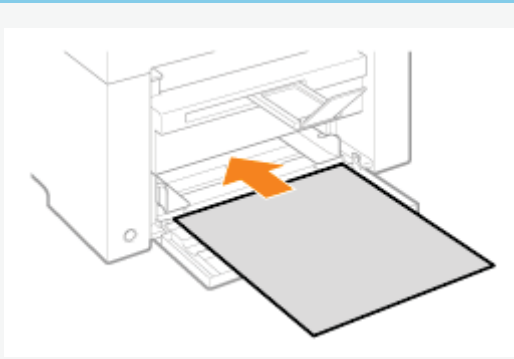
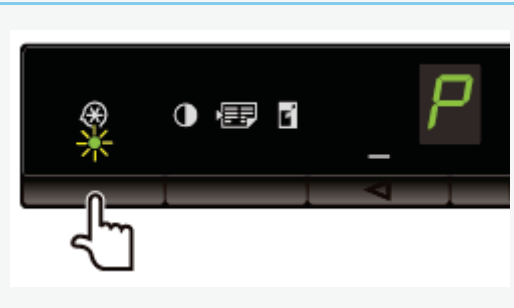
03L7-01C

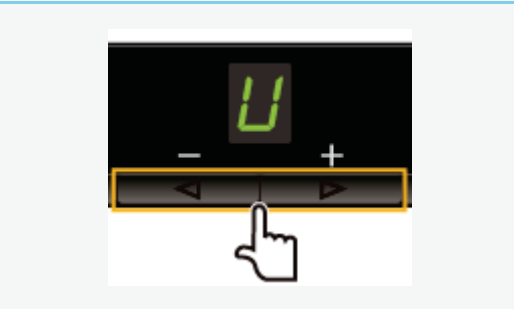
Drucken Sie die Anwenderdatenliste.
Die folgenden Elemente werden gedruckt.

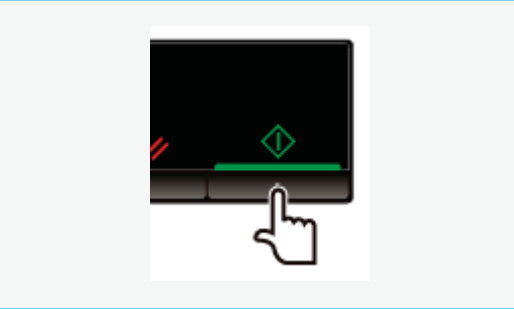
- Version des ROM-Controllers
- Länder-/Regionscode
- Anzahl gedruckte Seiten/Anzahl gescannte Seiten
- Registrieren der Menge
- Einstellungen Papiertyp
- Einstellen des Kopientyps
- Einstellen der Schärfe
- Einstellen des Spezialmodus

	Betriebsergebnisse	Betriebsvorgänge
1	 Das Diagramm zeigt eine geöffnete Papierkassette eines Druckers. Ein orangefarbener Pfeil weist auf den Einlegebereich für das Papier hin.	Legen Sie Papier des Formats A4 oder Letter ein. ❖ "In die Papierkassette"
2	 Das Bild zeigt die Tastatur des Druckers. Ein Finger drückt auf die Menüeinstellungstaste (das Symbol einer Sonne mit einem Stern). Rechts oben ist ein grünes 'P' auf dem Display zu sehen.	Drücken Sie [] (Menüeinstellungstaste) und starten Sie dann den Menübetrieb. Wenn das Menü in Betrieb ist, blinkt die Menüanzeige.
3	 Das Bild zeigt die Tastatur des Druckers. Ein Finger drückt auf die linke Pfeiltaste. Auf dem Display ist ein grünes 'U' zu sehen.	Drücken Sie [] oder [], bis "U" angezeigt wird.
4	 Das Bild zeigt die Tastatur des Druckers. Ein Finger drückt auf die Anwenderdatenliste-Taste (ein grünes Quadrat mit einem weißen 'X'). Eine grüne Leuchte ist unter der Taste zu sehen.	Drücken Sie [], um die Anwenderdatenliste zu drucken. 

5



Drücken Sie [] (Menüeinstellungstaste), um den Menübetrieb zu beenden.

Die Menüanzeige schaltet sich aus.

Upgrade der Firmware

03L7-01F

In diesem Abschnitt wird beschrieben, wie ein Upgrade der Firmware des Druckers durchgeführt wird. Details zum Upgradevorgang der Firmware finden Sie in dem mit der Firmware gelieferten Handbuch.

WICHTIG

Nur durchführen, wenn notwendig

Führen Sie das Upgrade der Firmware nur durch, wenn es notwendig ist.

	Betriebsergebnisse	Betriebsvorgänge
1		<p>Drücken Sie [] (MenüEinstellungstaste) und starten Sie dann den Menübetrieb.</p> <p>Wenn das Menü in Betrieb ist, blinkt die Menüanzeige.</p>
2		<p>Drücken Sie [] oder [], bis "F" angezeigt wird.</p>
3		<p>Bei Drücken von [] wird der Updatemodus für die Firmware wie unten dargestellt angezeigt.</p> 

Lokalisieren der Seriennummer

03L7-01E

Die Seriennummer (eine Zeichenfolge bestehend aus drei Buchstaben und einer 5-stelligen Zahl) befindet sich auf dem Typenschild an der Rückseite des Geräts.

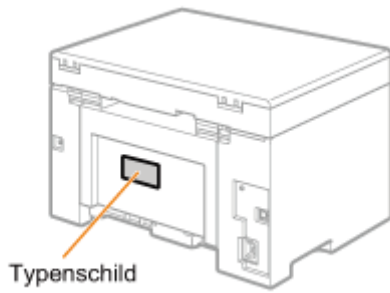

Technische Daten

03L7-01J

Beachten Sie, dass sich die technischen Daten ohne Vorankündigung ändern können.

Technische Daten des Geräts

03L7-01K

Technische Daten des Geräts	
Typ	Desktop
Stromversorgung	220 bis 240 V, 50/60 Hz (Die Netzanschlusswerte können nach Land variieren. Sie hängen davon ab, wo das Produkt erworben wurde.)
Leistungsaufnahme	Maximal: 960 W oder weniger Durchschnittlicher Stromverbrauch im Bereitschaftsmodus: ca. 2,5 W Durchschnittlicher Stromverbrauch im Schlafmodus: ca. 1,4 W
Warmlaufzeit	10 Sekunden oder weniger* (Temperatur: 20 °C, Luftfeuchtigkeit: 65 % relative Feuchte; unmittelbar nach dem EINSchalten des Druckers bis zur Anzeige von "1") * Die Warmlaufzeit variiert möglicherweise abhängig von den Bedingungen in der Installationsumgebung.
Gewicht	Haupteinheit (einschließlich Tonerpatrone): ca. 8,2 kg
Abmessungen (B x L x H)	<ul style="list-style-type: none">• Bei geschlossener Papierkassette 372 mm x 276 mm x 254 mm• Bei geöffneter Papierkassette 372 mm x 371 mm x 254 mm
Platzbedarf (B x L x H)	572 mm x 632 mm x 608 mm
Betriebsbedingungen	Temperatur: 10 bis 30 °C Luftfeuchtigkeit: 20 % bis 80 % relative Feuchte (ohne Kondensationsbildung)
Geeignete Dokumente	➤ "Unterstützte Dokumenttypen"
Geeignete Druck-/Kopiermaterialien	➤ "Unterstützte Papiertypen"
Druckbereich	➤ "Druckbereich"
Scanbereich	➤ "Scanbereich"

Technische Daten der Kopierfunktion

03L7-01L

Technische Daten der Kopierfunktion	
Scanauflösung	<ul style="list-style-type: none">• Vorrang Geschwindigkeit: 600 dpi x 400 dpi• Vorrang Auflösung: 600 dpi x 600 dpi
Ausgabeauflösung	<ul style="list-style-type: none">• Vorrang Geschwindigkeit: 600 dpi x 400 dpi• Vorrang Auflösung: 600 dpi x 600 dpi
Kopierfaktor	<ul style="list-style-type: none">• Direkt 1:1 ± 1,0 %• Zoom 0,50 bis 2,00, 10-%-Schritte
Kopiergeschwindigkeit (A4-Normalpapier Direkt)*	18 Kopien/Minute
Kapazität bei fortlaufendem Kopieren	Maximal 29 Kopien
Zeit bis zum ersten Kopieren (A4)	12,0 Sekunden oder weniger

* Die Kopiergeschwindigkeit auf Normalpapier im Format A4 wird während des fortlaufenden Kopierens gemessen. Die Kopiergeschwindigkeiten variieren abhängig von der Ausgabeauflösung, vom Papiertyp und Papierformat sowie von der Papiereinzugsrichtung. Die Kopiergeschwindigkeit ist auf kleineren Papierformaten möglicherweise geringer. Darüber hinaus kann es im Gerät zu Ausfallzeiten kommen, oder das Gerät kann die Kopiergeschwindigkeit während eines fortlaufenden Kopiervorgangs verringern, um die Temperatur im Geräteinneren anzupassen oder die optimale Druckqualität beizubehalten.

Technische Daten des Druckers

03L7-01R

Technische Daten des Druckers	
Druckverfahren	Indirekt elektrostatisches System (Fixierung nach Bedarf)
Papierfassungsvermögen	Ca. 150 Blatt (60 bis 80 g/m ²)
Fassungsvermögen des Ausgabefachs (ein Stapel von frischem Papier im Format A4)	ca. 100 Blatt (60 bis 80 g/m ²)* ¹
Druckgeschwindigkeit (A4-Normalpapier Direkt)* ²	18 Seiten/Minute
Ausgabeauflösung	<ul style="list-style-type: none">• Vorrang Geschwindigkeit: 600 dpi x 400 dpi• Vorrang Auflösung: 1200 dpi entsprechend x 600 dpi
Gradation	256 Gradationen
Tonerpatronen	❏ "Tonerpatronen"
Zeit bis zum ersten Drucken (A4)	7,8 Sekunden oder weniger * ³

*¹ Das tatsächliche Papierfassungsvermögen variiert abhängig von der Installationsumgebung und dem verwendeten Papiertyp.

*² Die Druckgeschwindigkeit auf Normalpapier im Format A4 wird während des fortlaufenden Druckens gemessen. Die Druckgeschwindigkeiten variieren abhängig von der Ausgabeauflösung, vom Papiertyp und Papierformat sowie von der Papiereinzugsrichtung. Die Druckgeschwindigkeit ist auf kleineren Papierformaten möglicherweise geringer. Darüber hinaus kann es im Gerät zu Ausfallzeiten kommen, oder das Gerät kann die Druckgeschwindigkeit während eines fortlaufenden Druckvorgangs verringern, um die Temperatur im Geräteinneren anzupassen oder die optimale Druckqualität beizubehalten.

*³ Variiert möglicherweise je nach Ausgabeumgebung.

Technische Daten des Scanners

03L7-09X

Technische Daten des Scanners	
Typ	Farbscanner
Maximale Scangröße	bis zu 216 mm x 297 mm
Scanauflösung	<ul style="list-style-type: none">• Optische Auflösung bis zu 600 x 600 dpi• Auflösung Softwareinterpolation 9600 dpi x 9600 dpi
Scangeschwindigkeit (A4, 300 x 300 dpi)*	Farbe: 8 Sekunden/Blatt Graustufen: 3 Sekunden/Blatt
Hostschnittstelle	<ul style="list-style-type: none">• Hi-Speed USB• USB
Betriebssystem	Windows 2000/XP/Vista/7
Treiber	<ul style="list-style-type: none">• TWAIN• WIA 1.0 (Windows XP)• WIA 2.0 (Windows Vista/7)

* Scangeschwindigkeiten wurden nur gemessen.

Dokumenttyp

03L7-01S

- "Unterstützte Dokumenttypen"
 - "Scanbereich"
-

Unterstützte Dokumenttypen

03L7-01U

Typ	<ul style="list-style-type: none">• Normalpapier• Schweres Papier• Fotografien• Kleinformatige Dokumente (z. B. Indexkarten)• Spezielle Papiertypen (z. B. Pauspapier, Folien usw.)^{*1}• Broschüre (keine Stärke festgelegt)
Format (B x L)	Maximal 216 mm x 297 mm
Gewicht	Maximal 2 kg
Papierfassungsvermögen	1 Blatt

^{*1} Legen Sie beim Kopieren von transparenten Dokumenten (z. B. Pauspapier oder Folien) die Dokumente unbedingt mit der zu kopierenden Seite nach unten auf das Vorlagenglas, und bedecken Sie die Dokumente mit weißem Normalpapier.

WICHTIG

So legen Sie Ihr Dokument auf

Vergewissern Sie sich, dass der Klebstoff, die Tinte oder die Korrekturflüssigkeit auf dem Dokument vollständig getrocknet ist, bevor Sie das Dokument auf das Vorlagenglas oder in die Zufuhr legen.

Scanbereich

03L7-01W

Vergewissern Sie sich, dass Ihr Scanbereich innerhalb des schattierten Bereichs liegt, wie in den Abbildungen auf der folgenden Seite dargestellt.

- ※ Beachten Sie, dass die in den Abbildungen angegebenen Ränder zu Ihrer Referenz dienen. Die tatsächlichen Ränder können variieren.
- ※ Legen Sie das Dokument mit der Vorderseite nach unten an.

Kopieren

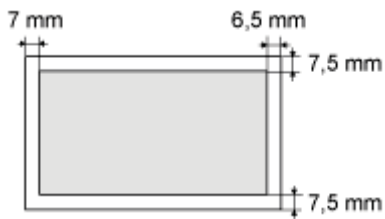

Scannen



* Nur Papier im Format A4

Papier

03L7-01X

- "Unterstützte Papiertypen"
 - "Druckbereich"
-

Unterstützte Papiertypen

03L7-01Y

Papierformat

Es werden die folgenden Papierformate unterstützt.

: Unterstützt

Papierformat	Papierzufuhr
	Papierkassette
A4 (210 mm x 297 mm)	<input type="radio"/>
B5 (182 mm x 257 mm)	<input type="radio"/>
A5 (148 mm x 210 mm)	<input type="radio"/>
Legal (216 mm x 356 mm)	<input type="radio"/>
Letter (216 mm x 279 mm)	<input type="radio"/>
Statement (140 mm x 216 mm)	<input type="radio"/>
Executive (184 mm x 267 mm)	<input type="radio"/>
Officio (216 mm x 318 mm)	<input type="radio"/>
B-officio (216 mm x 355 mm)	<input type="radio"/>
M-officio (216 mm x 341 mm)	<input type="radio"/>
Government - Letter (203 mm x 267 mm)	<input type="radio"/>
Government - Legal (203 mm x 330 mm)	<input type="radio"/>
Foolscap (216 mm x 330 mm)	<input type="radio"/>
A-foolscap (206 mm x 338 mm)	<input type="radio"/>
Briefumschlag COM10 (104,7 mm x 241,3 mm) ^{*1}	<input type="radio"/>
Briefumschlag Monarch (98,4 mm x 190,5 mm) ^{*1}	<input type="radio"/>
Briefumschlag C5 (162 mm x 229 mm) ^{*1}	<input type="radio"/>

Briefumschlag B5 (176 mm x 250 mm) ^{*1}	○
Briefumschlag DL (110 mm x 220 mm) ^{*1}	○
Benutzerdefiniertes Papierformat ^{*2}	○

^{*1} Vergewissern Sie sich, dass die Umschlagklappe gefaltet ist.

^{*2} Sie können ein benutzerdefiniertes Papierformat mit einer Breite von 127 bis 356 mm und einer Länge von 76,2 bis 216 mm einstellen.

Geben Sie das Papierformat in Hochformat (Höhe \geq Breite) und innerhalb des definierbaren Bereichs an.

Typ

Es werden die folgenden Papiertypen unterstützt.

Papiertyp		Druckertreibereinstellung	Papierfassungsvermögen
Normalpapier	60 bis 80 g/m ²	[Normalpapier]	150 Blatt
	80 bis 90 g/m ²	[Normalpapier L]	120 Blatt
Schweres Papier	90 bis 105 g/m ²	[Schweres Papier 1]	100 Blatt
	105 bis 163 g/m ²	[Schweres Papier 2] ^{*1}	60 Blatt
Raues Papier	60 bis 163 g/m ²	[Raues Papier]	100 Blatt
Folie ^{*2}		[Folie]	100 Blatt
Etikett		[Etiketten]	50 Blatt
Indexkarte		[Indexkarte]	nicht verfügbar
Briefumschlag		[Briefumschlag]	10 Blatt

^{*1} Wenn Sie die Tonerhaftung beim Drucken mit Auswahl von [Schweres Papier 1] verbessern möchten, wählen Sie [Schweres Papier 2].

^{*2} Verwenden Sie nur die Typen, die für Laserdrucker geeignet sind.

Zur Vermeidung von Papierstaus sollten Sie die folgenden Papiertypen nicht verwenden.

- Geknittertes bzw. gefaltetes Papier
- Gewelltes bzw. gerolltes Papier
- Eingerissenes Papier
- Feuchtes Papier
- Sehr dünnes Papier
- Papier, das mit einem Thermotransferdrucker bedruckt wurde (Kopieren Sie nicht auf der Rückseite.)

Die folgenden Papiertypen liefern keine zufriedenstellenden Druckergebnisse:

- Extrem raues Papier
- Extrem glattes Papier
- Glanzpapier

Vergewissern Sie sich, dass das Papier staub-, fussel- und fettfrei ist.

Führen Sie unbedingt einen Testdruck durch, bevor Sie große Mengen von Kopierpapier kaufen.

Bewahren Sie das Papier in seiner Originalverpackung (ungeöffnet oder geöffnet) an einem kühlen und trockenen Ort bis zu seiner Verwendung auf. Bewahren Sie es unbedingt auf einer ebenen Fläche auf.

Lagern Sie Papierstapel an einem Ort mit einer Temperatur von 18 bis 24 °C und einer Luftfeuchtigkeit von 40 % bis 60 % relative Feuchte.

 **VORSICHT**

Beim Drucken auf feuchtem Papier

Die folgenden Probleme können auftreten.

- Aus dem Ausgabebereich des Geräts tritt Dampf aus.
- Auf der Rückseite des Bedienfelds und im Ausgabebereich bilden sich Wassertropfen.

Durch die in der Fixiereinheit erzeugte Hitze kann Feuchtigkeit aus feuchtem Papier verdampfen (häufig bei niedriger Raumtemperatur). Dies ist keine Fehlfunktion, kann jedoch vermieden werden, indem Sie einen Stapel Papier aus einer ungeöffneten Verpackung verwenden.

Wenn Sie jedoch einen verbrannten Geruch wahrnehmen, schalten Sie das Gerät unverzüglich aus, ziehen Sie den Netzstecker aus der Netzsteckdose, und kontaktieren Sie Ihren örtlichen Canon-Fachhändler oder die Canon-Hotline. Eine Weiterverwendung kann zu einem Brand oder elektrischen Schlag führen.

Druckbereich

03L7-020

Der schattierte Bereich in der Abbildung auf der folgenden Seite stellt den Druckbereich dar (Papier im Format A4).

Beachten Sie, dass die in der Abbildung angegebenen Ränder zu Ihrer Referenz dienen. Die tatsächlichen Ränder können variieren.

※ Wenn ein Briefumschlag bedruckt wird, beträgt der Rand oben, unten, links und rechts 10 mm.

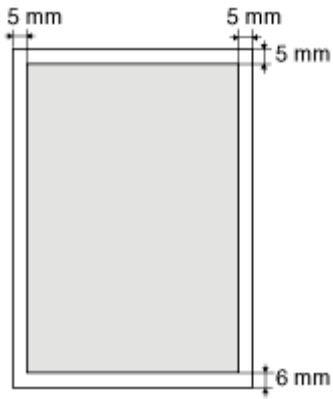





In diesem Kapitel wird beschrieben, wie Sie die Kopierfunktionen verwenden.

Erstmaliges Verwenden der Kopierfunktionen	Siehe " Basiskopiervorgänge ".
Verwenden verschiedener Kopierfunktionen	Lesen Sie die folgenden Abschnitte. <ul style="list-style-type: none">• "Kopieren von beiden Seiten einer Karte auf eine Seite (Kopieren ID-Karte)"• "Kopieren von zwei Dokumenten auf eine Seite (Kopieren 2 auf 1)"• "Kopiertyp auswählen (Vorrang Geschwindigkeit/Vorrang Auflösung)"• "Betonen der Konturen eines Bildes (Schärfe)"
Ändern der Standardwerte für die Kopierfunktion	Siehe " Ändern der Standardwerte ".











Nähere Informationen zu jeder Tastenfunktion des Bedienfeldes und des Displays erhalten Sie in den folgenden Elementen.

❖ "Bedienfeld und Display"

<Vor dem Kopieren>



Wenn die Anzeige [  ] eingeschaltet ist oder etwas anderes als [1] angezeigt wird, bleiben die vorherigen Kopiereinstellungen erhalten. Drücken Sie in diesem Fall [], um die Kopiereinstellungen zurückzusetzen.

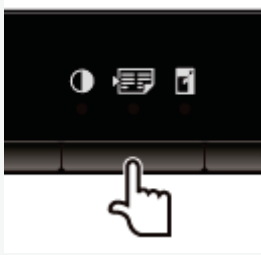

※ Wenn innerhalb von 2 Minuten keine Taste gedrückt wird, werden die Kopiereinstellungen automatisch zurückgesetzt.

	Betriebsergebnisse	Betriebsvorgänge
1		<p>Legen Sie das Dokument auf.</p> <ul style="list-style-type: none"> ❖ "Auflegen von Dokumenten" ❖ "Unterstützte Papiertypen"
2		<p>Drücken Sie [◀] oder [▶], um die Kopienanzahl einzugeben.</p> <p>Bestimmen Sie die Kopienanzahl zuerst.</p> <p>Sie können die Kopienanzahl auf "F" oder "1" bis "9" setzen.</p> <div style="border: 1px solid black; padding: 5px; margin-top: 10px;"> <p>Sie können die anwenderdefinierte Kopienanzahl (benutzerdefinierte Zahl bis zu 29 Kopien) auf "F" registrieren. Die vordefinierten Einstellungen sind hilfreich, wenn Sie eine bestimmte Anzahl kopieren oder mehr als 10 Stapel kopieren möchten.</p> <ul style="list-style-type: none"> ❖ "Registrieren häufig kopierter Anzahl (Bis zu 29 Kopien)" </div>
3		<p>Drücken Sie [] (Menüeinstellungstaste), um die folgenden Einstellungen gegebenenfalls festzulegen.</p> <div style="border: 1px solid black; padding: 5px; margin-top: 10px;"> <ul style="list-style-type: none"> ❖ "Kopiertyp auswählen (Vorrang Geschwindigkeit/Vorrang Auflösung)" ❖ "Betonen der Konturen eines Bildes (Schärfe)" </div>
		<p>Drücken Sie [  ] (Kopiereinstellungstaste), um die folgenden Einstellungen gegebenenfalls festzulegen.</p> <div style="border: 1px solid black; padding: 5px; margin-top: 10px;"> <p>Die Anzeige ändert sich jedes Mal, wenn Sie die Taste drücken, in [] → [] → [].</p> </div>



4



[] :  "Anpassen der Dichte"

[] :  "Kopieren von beiden Seiten einer Karte auf eine Seite (Kopieren ID-Karte)"
 "Kopieren von zwei Dokumenten auf eine Seite (Kopieren 2 auf 1)"

[] :  "Kopie vergrößern/verkleinern"

※ Sie können [] (Kopieren 2 auf 1/ID-Karte) und [] (Kopien vergrößern/verkleinern) nicht gleichzeitig einstellen.
 "Bedienfeld und Display"

5



Drücken Sie [], um den Kopiervorgang zu starten.

<Kopieraufträge werden abgebrochen>

Drücken Sie [].

 **WICHTIG**

Wenn Sie ein Dokument ohne Ränder kopieren

Bilder können auf dem Ausdruck teilweise abgeschnitten sein.

 "Scanbereich"

Registrieren häufig kopierter Anzahl (Bis zu 29 Kopien)

03L7-023

Sie können zum Kopieren eine registrierte Anzahl über die Zielwahlschaltfläche aufrufen, indem Sie eine Kopienanzahl registrieren.

Sie können als Kopienanzahl bis zu 29 Kopien registrieren.

» "Basiskopiervorgänge"

<Vor dem Registrieren der Kopienanzahl>

Registrieren Sie die Menge nach dem Drücken von [], um die Einstellungen zurückzusetzen.



Drücken und halten Sie [] mehr als 5 Sekunden.

Danach ist "F" aktiviert und [  ] (Kopiereinstellungstaste) blinkt.



Drücken Sie [] oder [], um die Anzahl anzuzeigen, die Sie registrieren möchten.

Die Anzahl, die Sie registrieren möchten:	1 bis 9	10 bis 19	20 bis 29
Display:	1 bis 9	+0 bis +9	±0 bis ±9

» "Einstellungsliste"



Drücken Sie [  ] (Kopiereinstellungstaste), um die Einstellung zu bestätigen.

→ Die festgelegte Anzahl wird nach "F" angezeigt.

Beispiel) Wenn die Anzahl auf 25 Kopien eingestellt ist



Speichern der registrierten Anzahl

Die registrierte Anzahl wird auch gespeichert, wenn Sie [] drücken oder die Stromzufuhr AUSschalten.

Um "F" anzuzeigen

Wenn [] gedrückt wird, wird "F" angezeigt.

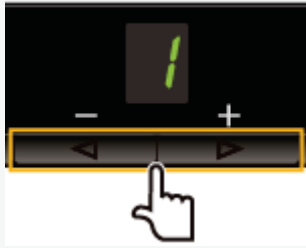

※ [A] ist der einzige für Textdokumente geeignete Modus.

➤ "Einstellungsliste"

6



Drücken Sie [], um den Kopiervorgang zu starten.





<Kopieraufträge werden abgebrochen>



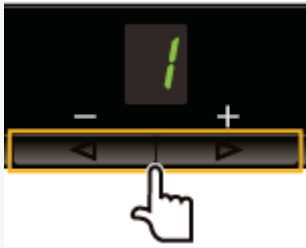

Drücken Sie [].

Kopie vergrößern/verkleinern

03L7-025

Sie können einen Kopierfaktor (50 bis 200 %) in Schritten von 10 % festlegen.

	Betriebsergebnisse	Betriebsvorgänge
1		<p>Legen Sie das Dokument auf.</p> <ul style="list-style-type: none">❖ "Auflegen von Dokumenten"❖ "Unterstützte Papiertypen"
2		<p>Drücken Sie [◀] oder [▶], um die Kopienanzahl einzugeben.</p> <p>Bestimmen Sie die Kopienanzahl zuerst.</p> <p>Sie können die Kopienanzahl auf "F" oder "1" bis "9" setzen.</p> <div style="border: 1px solid black; padding: 5px;"><p>Sie können die anwenderdefinierte Kopienanzahl (benutzerdefinierte Zahl bis zu 29 Kopien) auf "F" registrieren. Die vordefinierten Einstellungen sind hilfreich, wenn Sie eine bestimmte Anzahl kopieren oder mehr als 10 Stapel kopieren möchten.</p><ul style="list-style-type: none">❖ "Registrieren häufig kopierter Anzahl (Bis zu 29 Kopien)"</div>
3		<p>Legen Sie gegebenenfalls die folgenden Einstellungen durch Drücken von [⚙] (Menüeinstellungstaste) fest.</p> <div style="border: 1px solid black; padding: 5px;"><ul style="list-style-type: none">❖ "Kopiertyp auswählen (Vorrang Geschwindigkeit/Vorrang Auflösung)"❖ "Betonen der Konturen eines Bildes (Schärfe)"</div>
4		<p>Drücken Sie [📄] (Kopiereinstellungstaste), um die folgenden Dichteinstellungen gegebenenfalls festzulegen.</p> <ul style="list-style-type: none">❖ "Anpassen der Dichte"
5		<p>Drücken Sie [📄] (Kopiereinstellungstaste), um die Anzeige [📄] auf Blinken zu setzen.</p>

<p>6</p>		<p>Ändern Sie den Faktor.</p> <p>50 % bis 90 % 100 % 110 % bis 190 % 200 %</p> <p>-5 bis -1 0 +1 bis +9 ±9</p> <p>➤ "Einstellungsliste"</p>
<p>7</p>		<p>Drücken Sie [], um den Kopiervorgang zu starten.</p> <p><Kopieraufträge werden abgebrochen></p> <p>Drücken Sie [].</p>

※ Sie können keine Vergrößerung oder Verkleinerung der Kopie in Kombination mit den folgenden Funktionen durchführen.





- "Kopieren von beiden Seiten einer Karte auf eine Seite (Kopieren ID-Karte)"
- "Kopieren von zwei Dokumenten auf eine Seite (Kopieren 2 auf 1)"

Kopieren von beiden Seiten einer Karte auf eine Seite (Kopieren ID-Karte)

03L7-027

Sie können beide Seiten von Karten auf ein Blatt Papier kopieren.

<Vor dem Kopieren>

Wenn die Anzeige [  ] eingeschaltet ist oder etwas anderes als [1] angezeigt wird, bleiben die vorherigen Kopiereinstellungen erhalten. Drücken Sie in diesem Fall [], um die Kopiereinstellungen zurückzusetzen.

※ Wenn innerhalb von 2 Minuten keine Taste gedrückt wird, werden die Kopiereinstellungen automatisch zurückgesetzt.

HINWEIS

Sie können mit der Kombination der folgenden Funktionen kopieren.

- ❖ "Registrieren häufig kopierter Anzahl (Bis zu 29 Kopien)"
- ❖ "Anpassen der Dichte"
- ❖ "Kopiertyp auswählen (Vorrang Geschwindigkeit/Vorrang Auflösung)"
- ❖ "Betonen der Konturen eines Bildes (Schärfe)"

Ändern des Kopierfaktors

Die Ausgabegröße ist dieselbe wie bei den Dokumenten (100 %).

Papierformatanforderungen

Ein Format größer als A4 oder Letter.

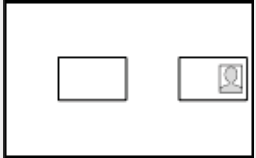
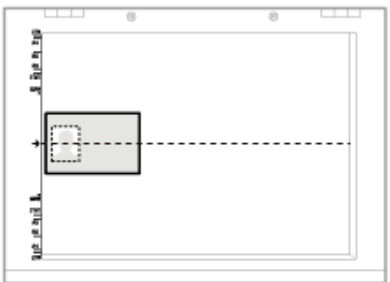
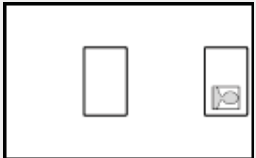
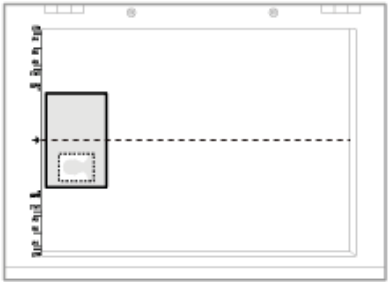
	Betriebsergebnisse	Betriebsvorgänge
<p style="font-size: 2em; font-weight: bold; text-align: center;">1</p>		<p>Legen Sie die Karte auf das Vorlagenglas, und schließen Sie es. Richten Sie die Mitte der Karte an der Pfeilmarkierung aus.</p> <div style="display: flex; justify-content: space-around;"> <div style="border: 1px solid black; padding: 5px; width: 45%;"> <p>Wenn Sie die Karten horizontal anordnen möchten</p>  </div> <div style="border: 1px solid black; padding: 5px; width: 45%;">  </div> </div> <div style="display: flex; justify-content: space-around; margin-top: 10px;"> <div style="border: 1px solid black; padding: 5px; width: 45%;"> <p>Wenn Sie die Karten vertikal anordnen möchten</p>  </div> <div style="border: 1px solid black; padding: 5px; width: 45%;">  </div> </div> <p>※ Legen Sie die Karte mit einem Abstand von 5 mm von der linken Kante des Vorlagenglases auf.</p> <p>※ Legen Sie die Karte auf die linke Hälfte des Vorlagenglases.</p>
<p style="font-size: 2em; font-weight: bold; text-align: center;">2</p>		<p>Drücken Sie [◀] oder [▶], um die Kopienanzahl einzugeben. Bestimmen Sie die Kopienanzahl zuerst. Sie können die Kopienanzahl auf "F" oder "1" bis "9" setzen.</p> <div style="border: 1px solid black; padding: 5px; margin-top: 10px;"> <p>Sie können die anwenderdefinierte Kopienanzahl (benutzerdefinierte Zahl bis zu 29 Kopien) auf "F" registrieren. Die vordefinierten Einstellungen sind hilfreich, wenn Sie eine bestimmte Anzahl kopieren oder mehr als 10 Stapel kopieren möchten.</p> </div>



☛ "Registrieren häufig kopierter Anzahl (Bis zu 29 Kopien)"

3







Drücken Sie [  ] (Kopiereinstellungstaste), um die folgenden Dichteeinstellungen gegebenenfalls festzulegen.

☛ "Anpassen der Dichte"

4



Drücken Sie [  ] (Kopiereinstellungstaste), um die Anzeige [] auf Blinken zu setzen.

5

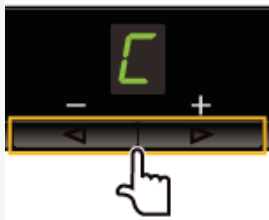

Drücken Sie [] oder [], um "C" anzuzeigen.

6

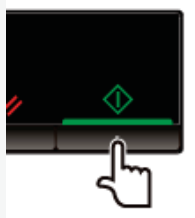

Drücken Sie []. Eine Seite der Karte (die Seite auf dem Vorlagenglas) wird gescannt.

Nach dem Scanvorgang blinkt "C".



7



Drehen Sie die Karte, und legen Sie sie auf das Vorlagenglas.

Richten Sie die Mitte der Karte an der Pfeilmarkierung aus.

Wenn Sie die Karten horizontal anordnen möchten

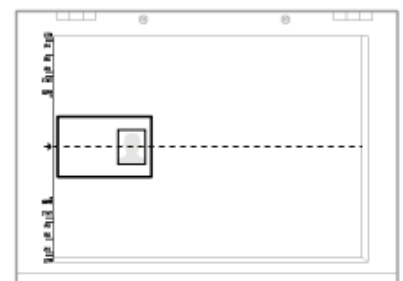
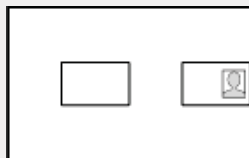

Wenn Sie die Karten vertikal anordnen möchten

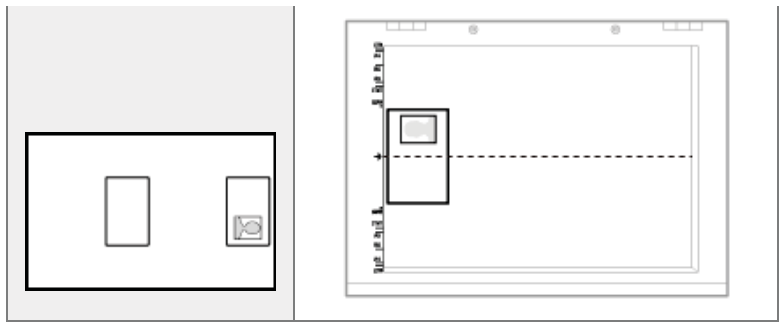

- ※ Legen Sie die Karte mit einem Abstand von 5 mm von der linken Kante des Vorlagenglases auf.
- ※ Legen Sie die Karte auf die linke Hälfte des Vorlagenglases.

8

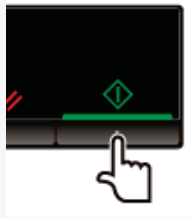

Drücken Sie []. Die Rückseite der Karte wird gescannt.

Nach dem Scanvorgang startet der Druckvorgang.

Kopieren von zwei Dokumenten auf eine Seite (Kopieren 2 auf 1)

03L7-026

Sie können die zwei Dokumente auf eine Seite kopieren, indem Sie sie verkleinern.



<Vor dem Kopieren>

Wenn die Anzeige [] eingeschaltet ist oder etwas anderes als [1] angezeigt wird, bleiben die vorherigen Kopiereinstellungen erhalten. Drücken Sie in diesem Fall [], und setzen Sie die Einstellungen zurück.

- ※ Wenn innerhalb von 2 Minuten keine Taste gedrückt wird, werden die Kopiereinstellungen automatisch zurückgesetzt.

HINWEIS

Sie können mit der Kombination der folgenden Funktionen kopieren.

- "Registrieren häufig kopierter Anzahl (Bis zu 29 Kopien)"
- "Anpassen der Dichte"
- "Kopiertyp auswählen (Vorrang Geschwindigkeit/Vorrang Auflösung)"
- "Betonen der Konturen eines Bildes (Schärfe)"

Papierformatanforderungen

Ein Format größer als A4 oder Letter.

	Betriebsergebnisse	Betriebsvorgänge
1		Legen Sie das Dokument auf. <ul style="list-style-type: none">➤ "Auflegen von Dokumenten"➤ "Unterstützte Papiertypen"
		Drücken Sie [◀] oder [▶], um die Kopienanzahl einzugeben. Legen Sie zuerst die Kopienanzahl fest. Sie können die Kopienanzahl auf "F" oder "1" bis "9" setzen. <div style="border: 1px solid black; padding: 5px; width: fit-content; margin-left: 20px;">Sie können die anwenderdefinierte Kopienanzahl</div>

2

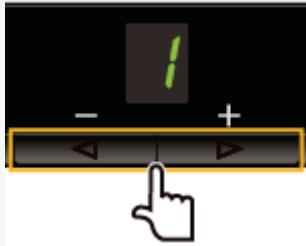

(benutzerdefinierte Zahl bis zu 29 Kopien) auf "F" registrieren. Die vordefinierten Einstellungen sind hilfreich, wenn Sie eine bestimmte Anzahl kopieren oder mehr als 10 Stapel kopieren möchten.

- ❖ "Registrieren häufig kopierter Anzahl (Bis zu 29 Kopien)"

3



Drücken Sie [  ] (Kopiereinstellungstaste), um die folgenden Dichteinstellungen gegebenenfalls festzulegen.

- ❖ "Anpassen der Dichte"

4



Drücken Sie [  ] (Kopiereinstellungstaste), um die Anzeige [] auf Blinken zu setzen.

5



Drücken Sie [] oder [], um "P" anzuzeigen.

6



Drücken Sie [], um das erste Dokument zu scannen.

Nach dem Scanvorgang blinkt "P".



7

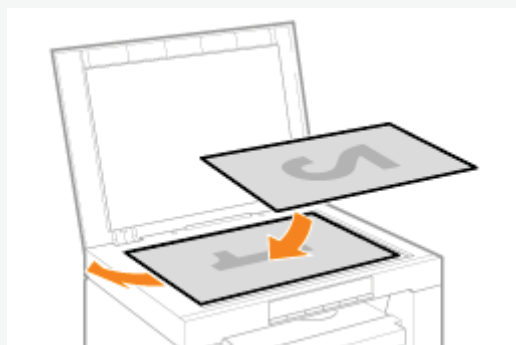

Legen Sie das zweite Dokument auf.

8





Drücken Sie [], um das zweite Dokument zu scannen.

Nach dem Scanvorgang startet der Druckvorgang.

Kopiertyp auswählen (Vorrang Geschwindigkeit/Vorrang Auflösung)

03L7-028

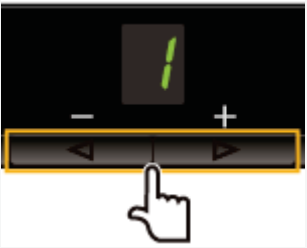
Wählen Sie, ob die Kopiergeschwindigkeit oder die Auflösung beim Kopieren Vorrang haben soll.

	Betriebsergebnisse	Betriebsvorgänge
1		<p>Legen Sie das Dokument auf.</p> <ul style="list-style-type: none">❖ "Auflegen von Dokumenten"❖ "Unterstützte Papiertypen"
2		<p>Drücken Sie [◀] oder [▶], um die Kopienanzahl einzugeben.</p> <p>Legen Sie zuerst die Kopienanzahl fest. Sie können die Kopienanzahl auf "F" oder "1" bis "9" setzen.</p> <div style="border: 1px solid black; padding: 5px;"><p>Sie können die anwenderdefinierte Kopienanzahl (benutzerdefinierte Zahl bis zu 29 Kopien) auf "F" registrieren. Die vordefinierten Einstellungen sind hilfreich, wenn Sie eine bestimmte Anzahl kopieren oder mehr als 10 Stapel kopieren möchten.</p><ul style="list-style-type: none">❖ "Registrieren häufig kopierter Anzahl (Bis zu 29 Kopien)"</div>
3		<p>Drücken Sie [⚙] (MenüEinstellungstaste) und starten Sie dann den Menübetrieb.</p> <p>Wenn das Menü in Betrieb ist, blinkt die Menüanzeige.</p>
4		<p>Drücken Sie [▶], bis "E" angezeigt wird.</p>
5		<p>Drücken Sie [⬢], um das Menü so einzustellen, dass die Einstellungen geändert werden können.</p>



6



Drücken Sie [◀] oder [▶], um die Einstellungswerte zu ändern.

Das Display und der Kopiertyp werden wie folgt angepasst.

Display	Kopiertyp
1	Vorrang Geschwindigkeit
2	Vorrang Auflösung

➤ "Unterstützte Papiertypen"

7



Drücken Sie [◊], um die Einstellung zu bestätigen.

8



Drücken Sie [⚙] (Menüeinstellungstaste), um den Menübetrieb zu beenden.

Die Menüanzeige schaltet sich aus.

Betonen der Konturen eines Bildes (Schärfe)

03L7-029

Sie können die Konturen des Bildes in den Dokumenten betonen oder den Kontrast verringern.



	Betriebsergebnisse	Betriebsvorgänge
1		<p>Legen Sie das Dokument auf.</p> <ul style="list-style-type: none"> ☛ "Auflegen von Dokumenten" ☛ "Unterstützte Papiertypen"
2		<p>Drücken Sie [◀] oder [▶], um die Kopienanzahl einzugeben.</p> <p>Legen Sie zuerst die Kopienanzahl fest. Sie können die Kopienanzahl auf "F" oder "1" bis "9" setzen.</p> <div style="border: 1px solid black; padding: 5px;"> <p>Sie können die anwenderdefinierte Kopienanzahl (benutzerdefinierte Zahl bis zu 29 Kopien) auf "F" registrieren. Die vordefinierten Einstellungen sind hilfreich, wenn Sie eine bestimmte Anzahl kopieren oder mehr als 10 Stapel kopieren möchten.</p> <ul style="list-style-type: none"> ☛ "Registrieren häufig kopierter Anzahl (Bis zu 29 Kopien)" </div>
3		<p>Drücken Sie [⚙] (Menüeinstellungstaste) und starten Sie dann den Menübetrieb.</p> <p>Wenn das Menü in Betrieb ist, blinkt die Menüanzeige.</p>
4		<p>Drücken Sie [◀] oder [▶], bis "S" angezeigt wird.</p>

		
5		<p>Drücken Sie [], um das Menü so einzustellen, dass die Einstellungen geändert werden können.</p>
6		<p>Drücken Sie [] oder [], um die Einstellungswerte zu ändern.</p> <p><[] drücken, um die Werte zu verkleinern> Geeignet, wenn Sie Dokumente wie Fotos deutlich kopieren möchten.</p> <p><[] drücken, um die Werte zu verkleinern> Geeignet, wenn Sie Text und Linien deutlich kopieren möchten.</p>
7		<p>Drücken Sie [], um die Einstellung zu bestätigen.</p>
8		<p>Drücken Sie [] (MenüEinstellungstaste), um den Menübetrieb zu beenden.</p> <p>Die Menüanzeige schaltet sich aus.</p>

In diesem Kapitel wird beschrieben, wie Sie von Ihrem Computer aus mit dem Gerät drucken.

Nachdem Sie den Druckertreiber auf Ihrem Computer installiert haben, können Sie Ihre Dokumentdateien mit dem Gerät effizient drucken. Darüber hinaus bietet der Druckertreiber verschiedene Optionen für die Endverarbeitung, wie Skalierung und Bundstegeinstellung.

Vorbereitung für den Druck

Vorbereitung für die Verwendung der Druckfunktionen	Siehe " Vorbereitung für den Druck von Ihrem Computer aus ".
Einrichten der Druckerfreigabe	Siehe " Einrichten der Druckerfreigabe ".

Drucken

Informationen dazu, wie Sie von Ihrem Computer aus drucken	Siehe " Grundlagen des Druckens ".
Informationen zu Druckoptionen	Nähere Informationen zur Konfiguration in den einzelnen Registerkarten finden Sie in der Online-Hilfe.
Verwenden von verschiedenen Druckoptionen	Lesen Sie in der Online-Hilfe nach. " Anzeigen der Online-Hilfe "

Prüfen von Aufträgen oder Ändern der Einstellungen über das Bedienfeld

Prüfen oder Löschen von Druckaufträgen	Siehe " Druck abbrechen ".
--	--

Installieren Sie den Druckertreiber im Drucker, um zu drucken.

➤ [Siehe Handbuch für Starter.](#)

HINWEIS

Informationen zum Druckertreiber

Der Druckertreiber ist eine Software, die zum Drucken aus einer Anwendung erforderlich ist. Der Druckertreiber wandelt die Druckdaten der Anwendungssoftware in Druckdaten für den Drucker um.

Der Druckertreiber für dieses Gerät verfügt über die folgenden Merkmale.

- Mit dem Druckertreiber für dieses Gerät können Sie Druckdaten in einer optimalen Geschwindigkeit ausgeben, indem die Last auf einen Computer und den Drucker aufgeteilt wird.
- Neben stabileren und schnelleren Druckvorgängen verglichen mit konventionellen Modellen benötigt der Druckertreiber für dieses Gerät weniger Speicher für den Betrieb.
- Der Druckertreiber für dieses Gerät wandelt nicht nur die Druckdaten um, sondern ist auch mit den Funktionen zum Spoolen von Druckdaten und zur Konfiguration der Druckparameter ausgestattet. Zudem können Sie verschiedene Typen der Druckendverarbeitung, wie Skalierung oder Bundsteganpassung, einstellen.

Nachdem Sie in Ihrem Netzwerk einen Druckserver eingerichtet haben, können Sie Druckaufträge effizient über den Druckserver verwalten. Darüber hinaus können Sie den alternativen Druckertreiber für das Gerät auf Ihrem Computer über das Netzwerk installieren, indem Sie ihn dem Druckserver hinzufügen.

WICHTIG

Einschränkungen für den Fall, dass ein Computer, auf dem ein 64-Bit-Betriebssystem aktiv ist, als Druckserver eingerichtet wird

Wenn Sie einen Computer, auf dem ein 64-Bit-Betriebssystem aktiv ist, als Druckserver einrichten, kann der alternative Druckertreiber nicht über das Netzwerk auf Computer heruntergeladen werden, auf denen die folgenden 32-Bit-Betriebssysteme aktiv sind.

- Windows 2000
- Windows XP (ohne Service Packs oder SP1 installiert)

Beachten Sie, dass die Installation fehlschlagen kann, wenn Sie versuchen, den Treiber auf einen Computer mit einem dieser Betriebssysteme herunterzuladen. Wenn der Download erfolgreich abgeschlossen wurde, können Sie das Dialogfeld für die Druckereinstellungen möglicherweise nicht öffnen.

Einschränkungen für den Fall, dass ein Computer, auf dem ein 32-Bit-Betriebssystem aktiv ist, als Druckserver eingerichtet wird

Wenn Sie einen Computer, auf dem eines der folgenden 32-Bit-Betriebssysteme aktiv ist, als Druckserver einrichten, kann der alternative Druckertreiber nicht über das Netzwerk auf Computer heruntergeladen werden, auf denen 64-Bit-Betriebssysteme aktiv sind.

- Windows 2000
- Windows XP (auf dem kein Service Pack oder SP1 installiert ist)

1

Öffnen Sie den Druckerordner.

➤ ["Basisvorgänge unter Windows"](#)

2

Zeigen Sie die Registerkarte [Freigabe] an.

Für Windows 2000/XP/Vista:

Klicken Sie mit der rechten Maustaste auf das Symbol für das Gerät, und wählen Sie aus dem Kontextmenü [Freigabe] aus.

Für Windows 7:

1. Klicken Sie mit der rechten Maustaste auf das Symbol für das Gerät, und wählen Sie aus dem Kontextmenü [Druckereigenschaften] aus.
2. Zeigen Sie die Registerkarte [Freigabe] an.

3

Wählen Sie [Drucker freigeben] oder [Freigegeben als] aus, und geben Sie den Freigabennamen des Geräts ein.

 **Wenn [Freigabeoptionen ändern] angezeigt wird**

Klicken Sie auf [Freigabeoptionen ändern].

Wenn das Dialogfeld [Benutzerkontensteuerung] angezeigt wird, klicken Sie auf [Fortsetzen].

 Fahren Sie mit den Schritten der folgenden Vorgehensweise fort, und installieren Sie den alternativen Druckertreiber auf Ihrem Computer.

- ※ Wenn eines der folgenden 32-Bit-Betriebssysteme auf dem Druckserver aktiv ist, fahren Sie mit Schritt 6 fort.
 - Windows 2000
 - Windows XP (auf dem kein Service Pack oder SP1 installiert ist)

4

Legen Sie die User Software CD-ROM in das Laufwerk Ihres Computers ein, und klicken Sie auf [Zusätzliche Treiber].

5

Installieren Sie den alternativen Druckertreiber.

Das Installationsdialogfeld wird angezeigt, wenn der alternative Druckertreiber ausgewählt wird und Sie auf [OK] klicken. Wechseln Sie in den Ordner, in dem die Druckertreiberdateien gespeichert sind, und folgen Sie den Anweisungen auf dem Bildschirm.

6

Klicken Sie auf [OK].

Die Vorgehensweise ist abgeschlossen.

HINWEIS

So installieren Sie den Druckertreiber auf einem anderen Computer

1. Wählen Sie im Menü [Start] die Option [Programme] oder [Alle Programme] -> [Zubehör] -> [Windows-Explorer] aus.
2. Wählen Sie unter [Netzwerkumgebung] oder [Netzwerk] den Druckserver aus.
3. Doppelklicken Sie auf den freigegebenen Drucker, oder ziehen Sie ihn in den Druckerordner und legen ihn dort ab.
4. Folgen Sie den Anweisungen auf dem Bildschirm, um den Druckertreiber zu installieren.

In diesem Abschnitt wird die grundlegende Druckmethode über den Druckertreiber erläutert; darüber hinaus wird erklärt, wie Sie die Druckeroptionen festlegen und die Online-Hilfe anzeigen.

 **HINWEIS**

Für die Verwendung des Druckers ist ein passender Druckertreiber erforderlich.
Lesen Sie im Handbuch für Starter nach, und installieren Sie den Druckertreiber.

- ❖ "Drucken"
 - ❖ "Konfigurieren der Standarddruckeinstellungen"
 - ❖ "Anzeigen der Online-Hilfe"
-

In diesem Abschnitt wird die grundlegende Druckmethode über den Druckertreiber erläutert.

HINWEIS

- Die Druckmethoden können je nach der von Ihnen verwendeten Anwendung variieren. Nähere Informationen finden Sie in den mit der Anwendung gelieferten Handbüchern.
- Die Anzeige ist je nach Betriebssystem sowie Typ und Version des Druckertreibers möglicherweise unterschiedlich.
- Das Gerät kann möglicherweise keine Daten wie Farbfotos drucken, wenn die Datengröße einer einzelnen Seite zu hoch ist. Reduzieren Sie in diesem Fall die Datengröße, indem Sie die Auflösung verringern oder das Dateiformat ändern.
- Wenn im Infobereich der Taskleiste rechts unten auf Ihrem Computerbildschirm ein Druckersymbol erscheint, können Sie Druckvorgänge von Ihrem Computer aus abrechnen. Doppelklicken Sie auf das Druckersymbol → Klicken Sie auf den Namen der Datei, deren Ausdruck Sie abrechnen möchten → Klicken Sie auf [Dokument] → [Abbrechen].

1.

Öffnen Sie das Dokument, das Sie über die Anwendung drucken möchten.

2.

Wählen Sie im Menü [Datei] die Option [Drucken] aus.

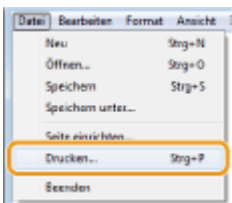

3.

Wählen Sie unter [Name] Ihren Drucker aus, und klicken Sie dann auf [Einstellungen] (oder [Eigenschaften]).

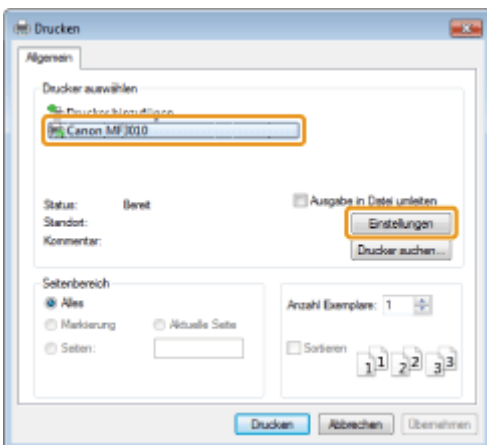

4.

Geben Sie die gewünschten Einstellungen im Druckertreiber-Bildschirm an, und klicken Sie dann auf

[OK].

Klicken Sie auf die Registerkarten [Seite einrichten], [Endverarbeitung] und [Qualität], und geben Sie dann die gewünschten Elemente an.

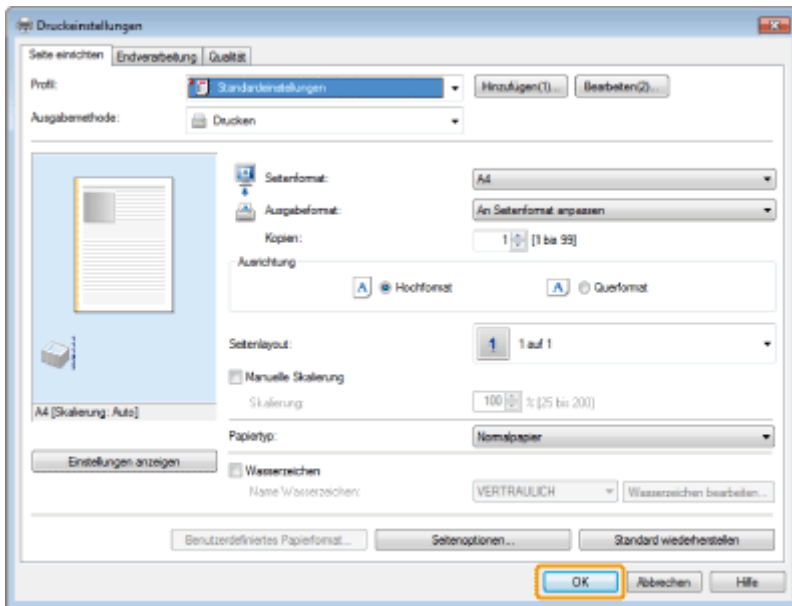

HINWEIS

Informationen zu verfügbaren Druckfunktionen und zu den Elementen, die auf den einzelnen Registerkarten konfiguriert werden können, finden Sie in der Online-Hilfe. (Siehe "[Anzeigen der Online-Hilfe](#)".)

5.

Klicken Sie auf [Drucken] (bzw. [OK]).

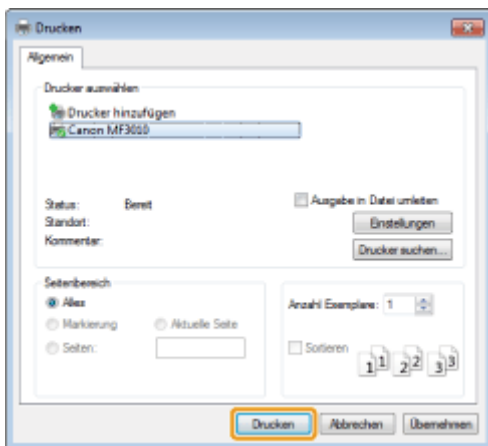

Der Druckvorgang wird gestartet.

Konfigurieren der Standarddruckeinstellungen

03L7-02K

In diesem Abschnitt wird beschrieben, wie Sie über die [Systemsteuerung] auf den Druckereinrichtungsbildschirm zugreifen und Druckfunktionen vorab angeben.

Der Drucker, für den Sie die Einstellungen angegeben haben, druckt stets mit denselben Einstellungen.

Sie können die festgelegten Einstellungen vor dem Druckvorgang jederzeit ändern. Ändern Sie die Einstellungen im Dialogfeld [Drucken] der Anwendung (vgl. "[Drucken](#)").

WICHTIG

Wenn Sie die Standarddruckeinstellungen ändern möchten, müssen Sie sich als Mitglied der Administrator- oder Hauptbenutzergruppe an Ihrem Computer anmelden.

HINWEIS

Die Anzeige ist je nach Betriebssystem sowie Typ und Version des Druckertreibers möglicherweise unterschiedlich.

1.

Klicken Sie auf [] (Start) -> [Geräte und Drucker].

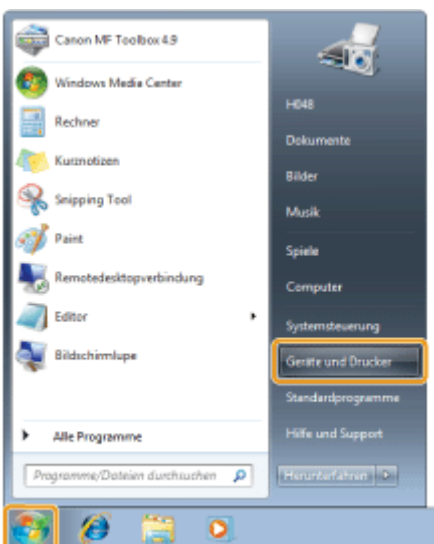

HINWEIS

- Unter Windows Vista klicken Sie auf [] (Start) -> [Systemsteuerung] -> [Drucker].
- Unter Windows XP Professional klicken Sie auf [Start] -> [Drucker und Faxgeräte].
- Unter Windows XP Home Edition klicken Sie auf [Start] -> [Systemsteuerung] -> [Drucker und andere Hardware] -> [Drucker und Faxgeräte].
- Unter Windows 2000 klicken Sie auf [Start] -> [Einstellungen] -> [Drucker].

2.

Klicken Sie mit der rechten Maustaste auf das Symbol für den Drucker, dessen Einstellungen Sie angeben möchten, und klicken Sie dann auf [Druckeinstellungen].

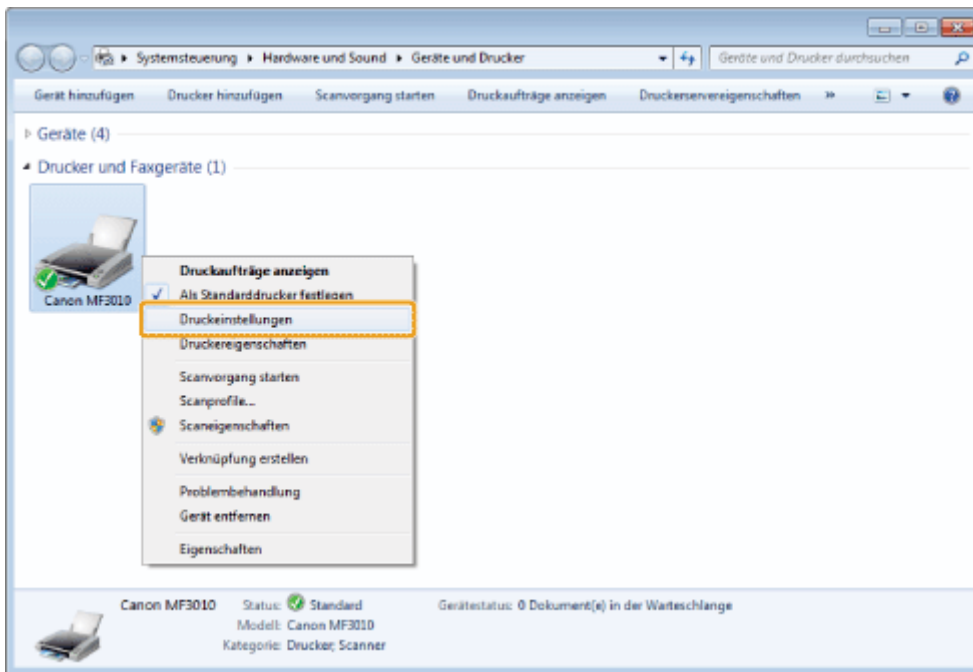

3.

Geben Sie die gewünschten Einstellungen im Druckertreiber-Bildschirm an, und klicken Sie dann auf [OK].

Klicken Sie auf die Registerkarten [Seite einrichten], [Endverarbeitung] und [Qualität], und geben Sie dann die gewünschten Elemente an.

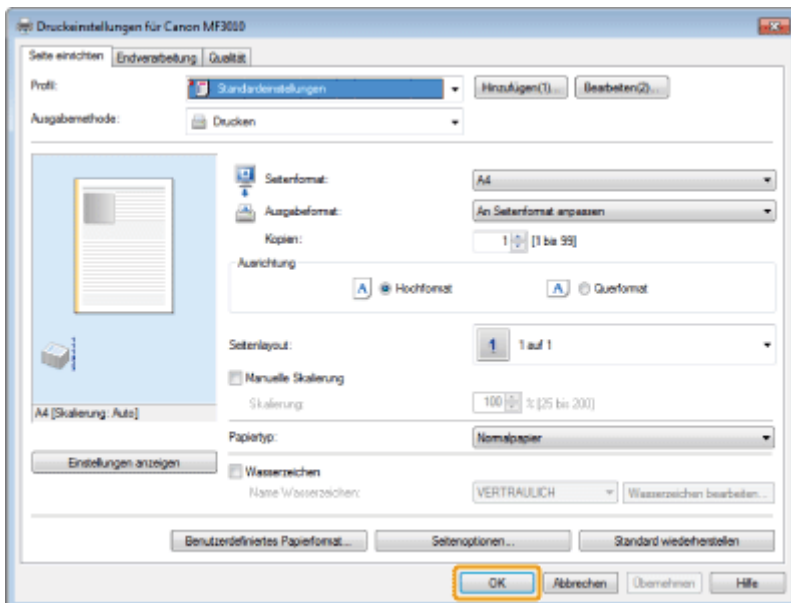

HINWEIS

Informationen zu verfügbaren Druckfunktionen und zu den Elementen, die auf den einzelnen Registerkarten konfiguriert werden können, finden Sie in der Online-Hilfe. (Siehe "[Anzeigen der Online-Hilfe](#)".)

Sie können die Online-Hilfe durch Klicken auf [Hilfe] auf dem Druckertreiber-Bildschirm anzeigen.

Die Online-Hilfe enthält zusätzliche Informationen zu den einzelnen Druckoptionen. Wenn Sie die gewünschten Informationen in der e-Anleitung nicht finden, sehen Sie in der Online-Hilfe nach.

HINWEIS

Die Anzeige ist je nach Betriebssystem sowie Typ und Version des Druckertreibers möglicherweise unterschiedlich.

1.

Klicken Sie auf [Hilfe].

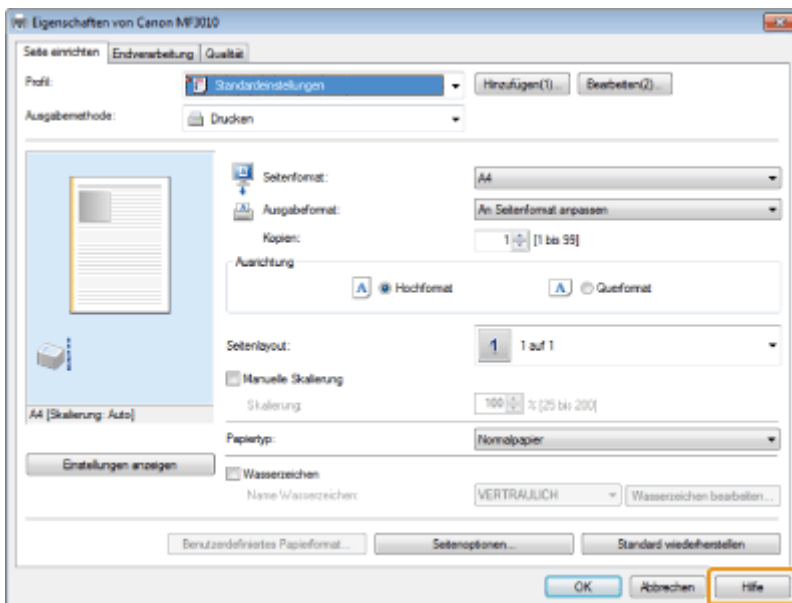

Die Online-Hilfe wird angezeigt.

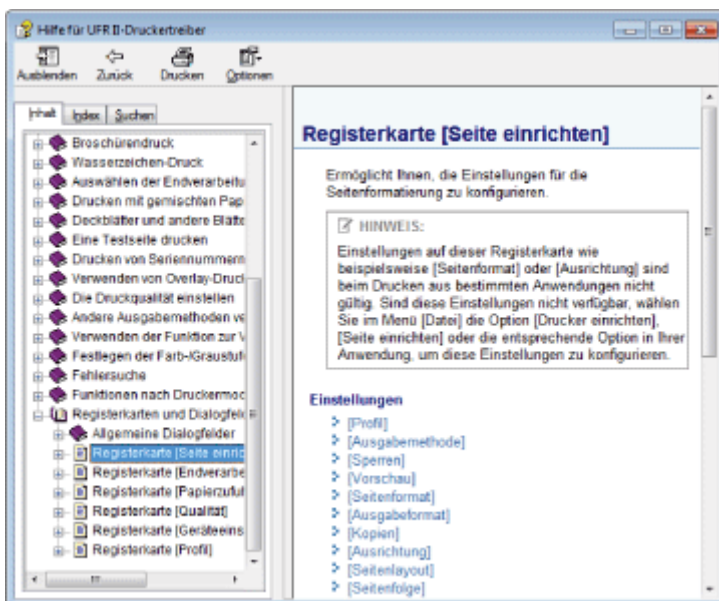

Drucken auf anwenderdefiniertem Papierformat

03L7-02W

Überprüfen des verfügbaren anwenderdefinierten Papierformats

Anwenderdefiniertes Papierformat mit einer Breite von 76,2 bis 216,0 mm und einer Höhe von 127,0 bis 356,0 mm kann mit diesem Drucker verwendet werden.

Einlegen des anwenderdefinierten Papierformats

Legen Sie Papier in die Papierkassette ein.

❖ "In die Papierkassette"

Registrieren der anwenderdefinierten Papierformats

Wenn Sie auf anwenderdefiniertem Papierformat drucken, müssen die das anwenderdefinierte Papierformat vorher im Druckertreiber registrieren.

❖ "Registrieren eines anwenderdefinierten Papierformats"

Drucken aus der Anwendungssoftware

Druckvorgang nach dem Einlegen von anwenderdefiniertem Papierformat ausführen.

❖ "Drucken"

Das Drucken auf schwerem und rauem Papier oder Etiketten reduziert die Druckgeschwindigkeit.

Registrieren eines anwenderdefinierten Papierformats

03L7-02S

Kombinationen von Druckertreibereinstellungen für eine Vielzahl von Druckzwecken stehen im Druckertreiber als "Profile" zur Verfügung. Damit können Sie Dokumente entsprechend einem gewünschten Ziel ausdrucken, indem Sie einfach ein Profil aus der Liste [Profil] auswählen.

1

Zeigen Sie den Druckerordner an.

❖ "Basisvorgänge unter Windows"

2

Klicken Sie mit der rechten Maustaste auf das Symbol für diesen Drucker, und wählen Sie dann aus dem Kontextmenü [Druckeinstellungen] aus.

3

Öffnen Sie das Dialogfeld [Benutzerdefinierte Papierformate].

- (1) Zeigen Sie die Registerkarte [Seite einrichten] an.
- (2) Klicken Sie auf [Benutzerdefiniertes Papierformat].

4

Stellen Sie ein anwenderdefiniertes Papierformat ein.

[Bezeichnung für benutzerdefiniertes Papierformat]	Geben Sie den Registrierungsnamen des anwenderdefinierten Papierformats ein. Sie können bis zu 31 Zeichen eingeben.
[Einheit]	Wählen Sie die beim Einstellen des anwenderdefinierten Papierformats zu verwendenden Einheiten.
[Papierformat]	Stellen Sie Höhe und Breite ([Höhe] [Breite]) des anwenderdefinierten Papiers ein. Bestimmen Sie das Papierformat im Hochformat ([Höhe] [Breite]) innerhalb des definierbaren Bereichs.

5

Registrieren Sie das anwenderdefinierte Papierformat.

- (1) Klicken Sie auf [Registrieren].
Die Anzahl der registrierbaren anwenderdefinierten Papierformate variiert je nach Ihrer Systemumgebung.
- (2) Aktivieren Sie [Liste der Papierformate], um zu überprüfen, dass das von Ihnen registrierte anwenderdefinierte Papierformat hinzugefügt wurde.
- (3) Klicken Sie auf [OK].

Siehe "[Drucken](#)" für grundlegende Vorgehensweisen beim Drucken.

Druck abbrechen

03L7-02R

Sie können den Druckauftrag, der gerade ausgeführt wird, abbrechen.



Wenn mehrere Druckaufträge ausgeführt werden, siehe Folgendes, um die Druckaufträge über die Warteschlange (Windowsfunktion) auszuwählen und abzubereiten.

➤ "Druckaufträge auswählen und abbrechen"

HINWEIS

Fortschrittsanzeige der Druckaufträge



	Betriebsergebnisse	Betriebsvorgänge
1		<p>Drücken Sie [] (Taste für den Abbruch eines Druckauftrags), um den Auftrag abzubereiten.</p> <div style="border: 1px solid black; padding: 5px;"><p> Wenn Sie den Auftrag nicht abbrechen können</p><p>Sie können den Druck von Seiten, die bereits gedruckt werden, nicht abbrechen.</p><p>Druckaufträge können nicht abgebrochen werden, wenn sie beim Drücken der Abbruchtaste gerade gewechselt werden (der Druckauftrag beim Drücken der Taste ist ein anderer als beim Loslassen der Taste).</p></div>

Druckaufträge auswählen und abbrechen

03L7-02U

1

Zeigen Sie die Druckwarteschlange an.

1. Zeigen Sie den Druckerordner an.
 - ↳ "Basisvorgänge unter Windows"
2. Doppelklicken Sie auf das Symbol für diesen Drucker.

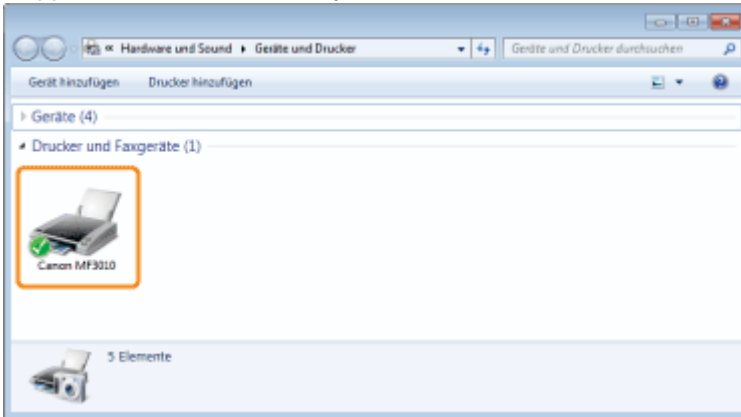

2

Klicken Sie mit der rechten Maustaste auf den Druckauftrag, den Sie abbrechen möchten, und wählen Sie [Abbrechen] im Kontextmenü.

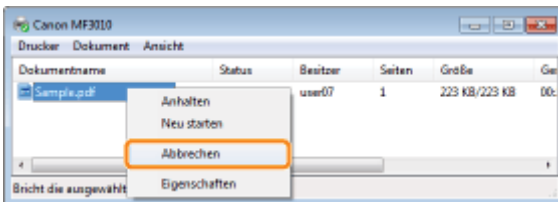

? Wenn der Druckauftrag nicht angezeigt wird

Druckaufträge anderer Benutzer werden nicht angezeigt. (In einer Druckserverumgebung werden alle Druckaufträge auf dem Druckserver angezeigt.)

HINWEIS

Für weitere Informationen zur Druckwarteschlange

Siehe Windowshilfe.

3

Klicken auf [Ja] bricht den Druckauftrag ab.

? Wenn Sie den Druckauftrag nicht abbrechen können

Sie können den Druck von Seiten, die bereits gedruckt werden, nicht abbrechen.

In diesem Kapitel wird beschrieben, wie Sie gescannte Daten auf Ihrem Computer speichern.

Sie können über den Computer gescannte Dokumente problemlos speichern.

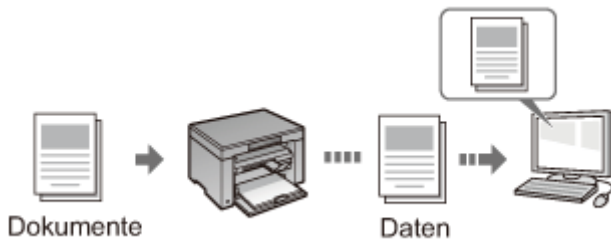

Das Gerät bietet eine Vielzahl von Scaneinstellungen, aus denen Sie auswählen können. Sie können ein gescanntes Dokument im Dateiformat "Suchbare PDF-Datei" speichern, sodass gescannte Bilder in durchsuchbare Textdaten konvertiert werden, ohne dass Sie erweiterte Scaneinstellungen angeben müssen.

Darüber hinaus können Sie Dokumente mit der für das Gerät verfügbaren Anwendung MF Toolbox oder über den WIA-Treiber scannen. Es gibt viele Methoden, Ihre Papierdokumente in elektronische Dateien zu konvertieren. Sie müssen lediglich eine Methode entsprechend Ihren Scananforderungen auswählen.

Vorbereitung für den Scan Ihres Dokuments

Vorbereitung für die Verwendung der Scanfunktionen	Siehe " Vorbereitung für die Verwendung der Scanfunktionen ".
--	---

Einen Scanvorgang durchführen

Informationen zu Scanmethoden	Siehe " Basisablauf beim Scannen ".
Scannen mit der Scansoftware des Geräts	Siehe " Scannen mit MF Toolbox ".
Scannen über eine Anwendung	Siehe " Scannen eines Bildes über eine Anwendung ".
Scannen über den WIA-Treiber	Siehe " Scannen mit dem WIA-Treiber (nur Windows XP/Windows Vista/Windows 7) ".

Optimale Nutzung der Scanfunktionen

Informationen zur Verwendung von MF Toolbox	Siehe " Verwenden von MF Toolbox ".
Informationen zur Kombination von mehreren Dokumenten in einer PDF-Datei	Siehe " Kombinieren von mehreren Dokumenten in einer PDF-Datei ".
Informationen zur Verwendung von ScanGear MF	Siehe " Verwenden von ScanGear MF ".

Vorbereitung für die Verwendung der Scanfunktionen

03L7-02Y

Führen Sie die folgenden Schritte durch, um Dokumente zu scannen.

Schritt 1	Überprüfen Sie Ihre Betriebsumgebung.	❖ "Systemanforderungen (Scan)"
Schritt 2	Installieren Sie den Scannertreiber.	❖ Siehe Handbuch für Starter.

Hardwareanforderungen

- IBM oder IBM-kompatibler PC
- Ein Computer mit einem USB-Anschluss und installiertem USB-Klassentreiber

Unterstützte Betriebssysteme

- Windows 2000 Professional
- Windows XP Professional/Home Edition
- Windows XP Professional x64 Edition
- Windows Vista (32-Bit/64-Bit)
- Windows 7 (32-Bit/64-Bit)

HINWEIS

Die folgenden Serverbetriebssysteme werden nicht unterstützt.

- Windows Server 2003
- Windows Server 2008

So verwenden Sie Hi-Speed USB

Stellen Sie sicher, dass Ihr Computer die folgenden Systemanforderungen erfüllt.

- Prozessor
Intel Pentium II oder mehr
- RAM
128 MB oder mehr
- Betriebssystem
 - Windows 2000 Service Pack 4
 - Windows XP Service Pack 1 oder höher
 - Windows Vista
 - Windows 7
- Treiber
Der Hi-Speed USB-Treiber muss auf dem Computer installiert werden.

Die folgenden drei Scanmethoden sind verfügbar:

❖ "Scannen mit MF Toolbox"

Scanvorgänge können über die verfügbare Scansoftware des Geräts ausgeführt werden. Sie können die Feineinstellungen der Scaneinstellungen nach Ihren Bedürfnissen vornehmen.

❖ "Scannen eines Bildes über eine Anwendung"

Der Scanvorgang kann über Ihre Anwendung durchgeführt werden. Sie können gescannte Bilder direkt in die Anwendung importieren.

❖ "Scannen mit dem WIA-Treiber (nur Windows XP/Windows Vista/Windows 7)"

Der Scanvorgang kann über das mit Windows-Betriebssystemen gelieferte Treibersystem durchgeführt werden.

1

Legen Sie Ihr Dokument auf.

- "Auflegen von Dokumenten"
- "Unterstützte Dokumenttypen"

HINWEIS

Scannen vom Vorlagenglas

Sie können ein mehrseitiges Dokument nur unter den folgenden Bedingungen scannen

- [Speichern als] ist auf [PDF (Mehrere Seiten)] gesetzt.
 - "Kombinieren von mehreren Dokumenten in einer PDF-Datei"
- [Papierformat] in Schritt 6 ist für das Bild passend festgelegt.

2

Doppelklicken Sie auf dem Desktop auf das Symbol [Canon MF Toolbox 4.9].

MF Toolbox wird gestartet.

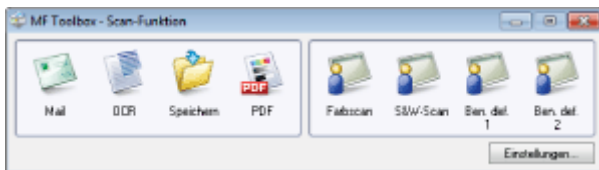

3

Klicken Sie nach Scanbedarf auf eine der Befehlsschaltflächen von MF Toolbox.

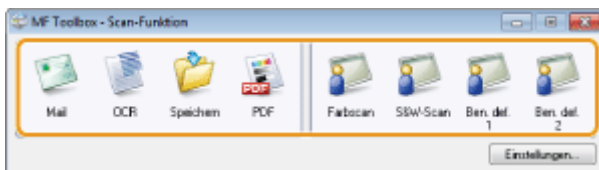

[Mail]	Das Dokument wird gescannt und als E-Mail-Anhang von Ihrer E-Mail-Anwendung verschickt.
[OCR]	Das Dokument wird gescannt und von der OCR-Software (Optical Character Recognition) gelesen.
[Speichern]	Das Dokument wird gescannt und gespeichert.
[PDF]	Das Dokument wird gescannt und als PDF-Datei gespeichert.
[Farbscan] [S&W-Scan] [Ben. def. 1] [Ben. def. 2]	Das Dokument wird gescannt und in der registrierten Anwendung angezeigt. Für jede der Schaltflächen wird ein Dialogfeld angezeigt.

HINWEIS

Anwendungen, die unter den Befehlsschaltflächen von MF Toolbox gespeichert werden können:

Die folgenden Anwendungen können bei der Installation unter den Schaltflächen von MF Toolbox gespeichert werden. (Wenn MF Toolbox bereits installiert ist, werden die folgenden Anwendungen möglicherweise nicht unter den Schaltflächen von MF Toolbox gespeichert, auch wenn sie installiert sind.)

- [OCR]: Presto! PageManager
- [PDF]: Presto! PageManager

* Diese Anwendungen werden von Windows XP 64-Bit unterstützt.

4

Geben Sie die Scannereinstellungen nach Bedarf an.

Klicken Sie auf [Anwenden], um die Einstellungen zu speichern.

Weitere Informationen finden Sie unter "[Verwenden von MF Toolbox](#)".

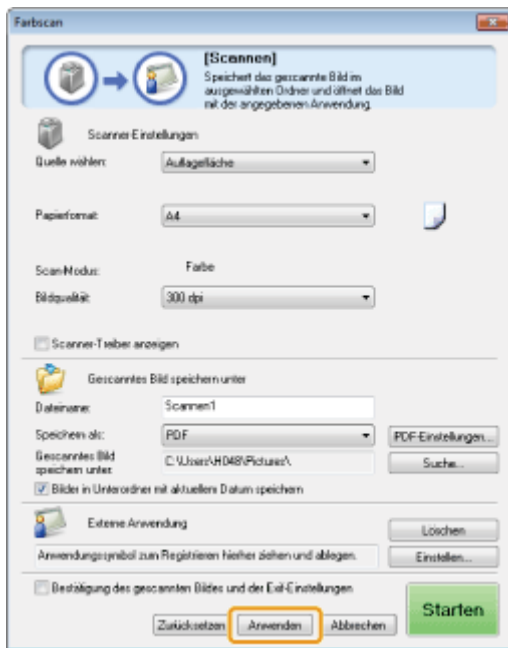

5

Klicken Sie auf [Starten].

Der Scanvorgang wird gestartet.

Wenn Sie das Kontrollkästchen [Scanner-Treiber anzeigen] in Schritt 4 aktiviert haben:

Das Dialogfeld [ScanGear MF] wird angezeigt.

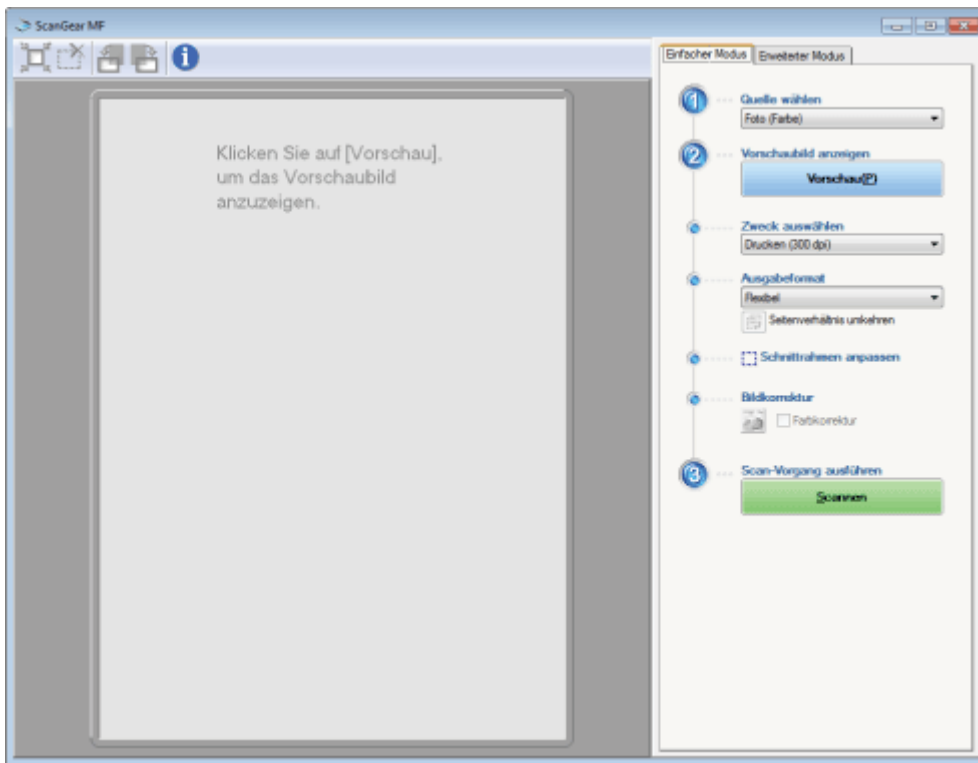

- (1) Geben Sie die Einstellungen nach Bedarf an.
Weitere Informationen finden Sie unter "[Verwenden von ScanGear MF](#)".
 - (2) Klicken Sie auf [Scannen].
Der Scanvorgang wird gestartet.
-

Scannen eines Bildes über eine Anwendung

03L7-033

Sie können ein Bild von einer TWAIN- oder WIA- (nur Windows XP/Windows Vista/Windows 7) kompatiblen Anwendung aus scannen und das Bild in dieser Anwendung verwenden. Die Vorgehensweise variiert abhängig von der Anwendung. In diesem Abschnitt wird ein Beispiel erläutert.

1

Legen Sie Ihr Dokument auf.

- ❏ "Auflegen von Dokumenten"
- ❏ "Unterstützte Dokumenttypen"

HINWEIS

Wenn Sie vom Vorlagenglas scannen

Das Scannen mehrerer Seiten vom Vorlagenglas ist nicht möglich.

2

Starten Sie die zu verwendende Anwendung.

3

Wählen Sie einen Scanbefehl aus.

4

Wählen Sie einen Scannertreiber aus.

ScanGear MF oder der WIA-Treiber können unter Windows XP/Windows Vista/Windows 7 verwendet werden.

5

Legen Sie die Scannereinstellungen nach Bedarf fest und klicken Sie dann auf [Scannen].

Der Scanvorgang wird gestartet.

Weitere Informationen finden Sie in den folgenden Abschnitten.

- ❏ "Verwenden von ScanGear MF"
- ❏ "Scannen mit dem WIA-Treiber (nur Windows XP/Windows Vista/Windows 7)"

Scannen mit dem WIA-Treiber (nur Windows XP/Windows Vista/Windows 7)

03L7-034

Lesen Sie vor dem Scannen mit dem WIA-Treiber unter "Hinweis (WIA-Treiber)" nach.

In diesem Abschnitt wird beschrieben, wie Sie Dokumente mit dem WIA-Treiber scannen.

- ❖ Scannen aus dem Dialogfeld [Scanner und Kamera-Assistent] (nur Windows XP)
- ❖ Scannen aus dem Dialogfeld [Windows-Fax und -Scan] (nur Windows Vista/Windows 7)
- ❖ Scannen aus Windows Live Fotogalerie (Windows Photo Gallery) (nur Windows XP/Vista/Windows 7)
- ❖ Scannen aus einer Anwendung (nur Windows XP/Windows Vista/Windows 7)

Sie können Feineinstellungen für jeden Scanvorgang angeben.

- ❖ "Dialogfeld [Neuer Scan]"

Scannen aus dem Dialogfeld [Scanner und Kamera-Assistent] (nur Windows XP)

1

Legen Sie Ihr Dokument auf.

- ❖ "Auflegen von Dokumenten"
- ❖ "Unterstützte Dokumenttypen"

HINWEIS

Scannen vom Vorlagenglas

Sie können nur jeweils ein Dokument scannen.

2

Öffnen Sie den Ordner [Scanner und Kameras].

- ❖ "Basisvorgänge unter Windows"

3

Doppelklicken Sie auf das Symbol für den WIA-Treiber.

4

Klicken Sie auf [Weiter].

5

Wählen Sie den Bildtyp aus.

- [Farbbild]
- [Graustufenbild]
- [Schwarzweißfoto oder Text]
-

[Benutzerdefiniert]

Klicken Sie auf [Benutzerdefinierte Einstellungen], um im Dialogfeld [Eigenschaften] erweiterte Einstellungen vorzunehmen.

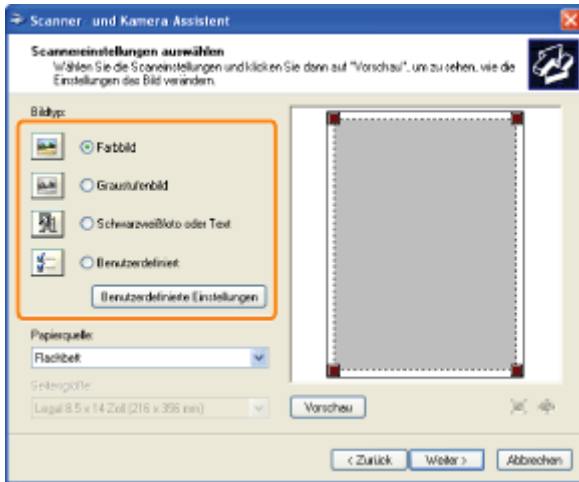

6

Klicken Sie auf [Vorschau], und geben Sie durch Ziehen von [] den Scanbereich an.

7

Klicken Sie auf [Weiter].

8

Geben Sie einen Namen, ein Dateiformat und einen Speicherort für das Speichern der Bildergruppe an.

Wählen Sie eines der folgenden Dateiformate.

- [BMP (Bitmap Image)]
- [JPG (JPEG-Bild)]
- [TIF (TIF Image)]
- [PNG (PNG Image)]

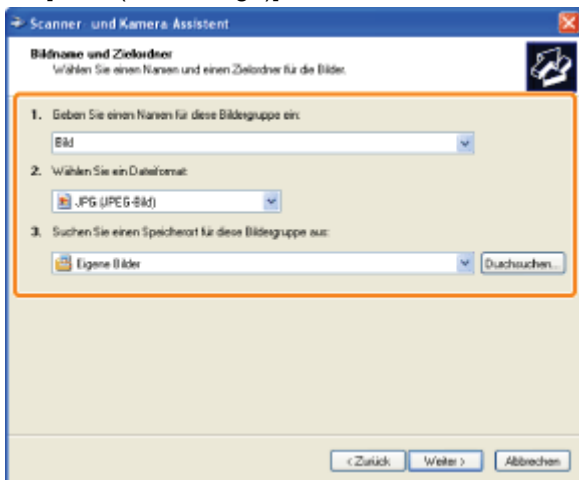

9

Klicken Sie auf [Weiter].

Der Scanvorgang wird gestartet.

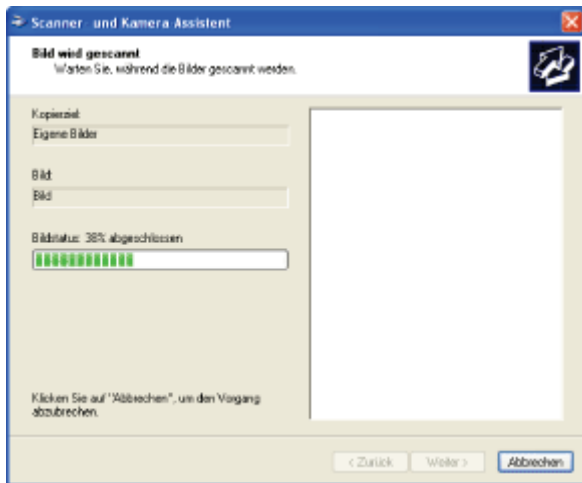

10

Treffen Sie Ihre Auswahl und klicken Sie auf [Weiter].

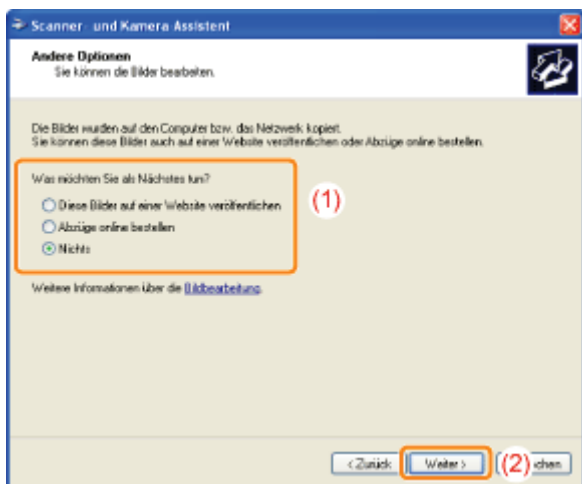

11

Klicken Sie auf [Fertig stellen].

Scannen aus dem Dialogfeld [Windows-Fax und -Scan] (nur Windows Vista/Windows 7)

Abhängig von der von Ihnen verwendeten Edition von Windows Vista/Windows 7 können Sie das Dialogfeld möglicherweise nicht öffnen.

1

Legen Sie Ihr Dokument auf.

- ❖ "Auflegen von Dokumenten"
- ❖ "Unterstützte Dokumenttypen"

HINWEIS

Scannen vom Vorlagenglas

Sie können nur jeweils ein Dokument scannen.

2

Öffnen Sie das Dialogfeld **[Windows-Fax und -Scan]**.

☞ "Basisvorgänge unter Windows"

3

Klicken Sie in der Symbolleiste auf **[Neuer Scan]**.

4

Doppelklicken Sie auf das **Scannersymbol**, wenn der folgende Bildschirm angezeigt wird.

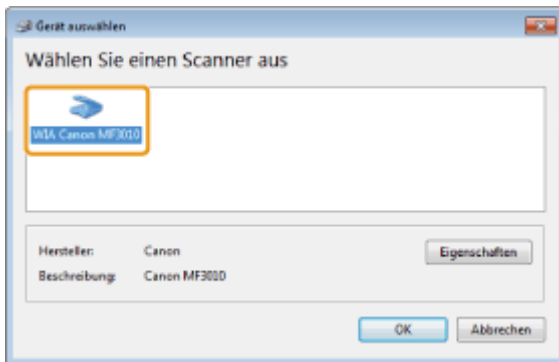

5

Geben Sie die **Scaneinstellungen** an.

Weitere Informationen finden Sie unter "[Dialogfeld \[Neuer Scan\]](#)".

6

Klicken Sie auf **[Scannen]**.

Scannen aus Windows Live Fotogalerie (Windows Photo Gallery) (nur Windows XP/Vista/Windows 7)

1

Legen Sie Ihr Dokument auf.

- ☞ "Auflegen von Dokumenten"
- ☞ "Unterstützte Dokumenttypen"

HINWEIS

Scannen vom Vorlagenglas

Sie können nur jeweils ein Dokument scannen.

2

Starten Sie [Windows Live Fotogalerie] (oder [Windows Photo Gallery]).

Für [Windows Live Fotogalerie]

Wählen Sie im Menü [Start] die Option [Alle Programme] -> [Windows Live] -> [Windows Live Fotogalerie] aus.

Für [Windows Photo Gallery]

Wählen Sie im Menü [Start] die Option [Alle Programme] -> [Windows Photo Gallery] aus.

3

Öffnen Sie das Dialogfeld [Fotos und Videos importieren].

Wählen Sie im Menü [Datei] die Option [Von Kamera oder Scanner importieren] aus.

4

Doppelklicken Sie auf das Scannersymbol.

Abhängig von dem auf Ihrem Computer verwendeten Betriebssystem variiert der Vorgang ab Schritt 7. Folgen Sie den Anweisungen unten.

Für Windows XP:

Folgen Sie den Anweisungen in [Scanner und Kamera-Assistent].

Weitere Informationen finden Sie in den Schritten 6 bis 14 in "[Scannen aus dem Dialogfeld \[Scanner und Kamera-Assistent\] \(nur Windows XP\)](#)."

Für Windows Vista/Windows 7:

Fahren Sie mit Schritt 7 fort.

5

Geben Sie die Scaneinstellungen an.

Weitere Informationen finden Sie unter "[Dialogfeld \[Neuer Scan\]](#)".

6

Klicken Sie auf [Scannen].

7

Klicken Sie auf [Importieren].

- [Diese Bilder beschriften (optional)]
Sie können das gescannte Bild durch Eingabe einer Kennzeichnung klassifizieren.

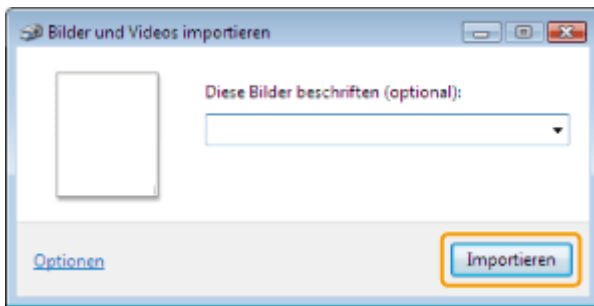

Scannen aus einer Anwendung (nur Windows XP/Windows Vista/Windows 7)

Befolgen Sie die folgenden Schritte, wenn der WIA-Treiber angezeigt wird. Die Anleitung zur Anzeige des WIA-Treibers finden Sie unter "[Scannen eines Bildes über eine Anwendung](#)".

1

Legen Sie Ihr Dokument auf.

- "Auflegen von Dokumenten"
- "Unterstützte Dokumenttypen"

HINWEIS

Scannen vom Vorlagenglas

Sie können nur jeweils ein Dokument scannen.

2

Wählen Sie einen Bildtyp aus.

Wählen Sie einen der folgenden Typen.

- [Farbbild]
- [Graustufenbild]
- [Schwarzweißfoto oder Text]
- [Benutzerdefinierte Einstellungen]

3

Klicken Sie bei Bedarf auf [Qualität des gescannten Bildes verbessern].

Das Dialogfeld [Erweiterte Eigenschaften] wird angezeigt.

4

Passen Sie die Qualität des Bildes an, und klicken Sie auf [OK].

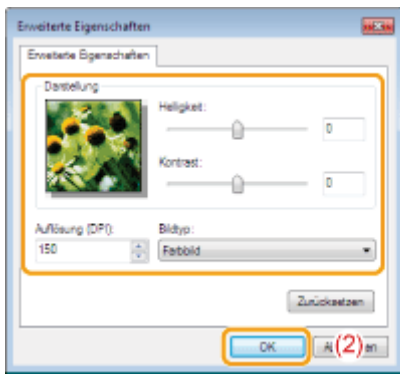

[Darstellung]	Es wird ein Beispielbild angezeigt.
[Helligkeit]	Gibt die Helligkeit an (-127 bis 127).
[Kontrast]	Legt den Kontrast fest (-127 bis 127) (nur für Farb- oder Graustufenscannen).
[Auflösung (DPI)]	Die unterstützten Auflösungen variieren je nach Betriebssystem oder der gewählten Einstellung für [Papierquelle].
[Bildtyp]	Legen Sie den Farbtyp fest.
[Zurücksetzen]	Alle Standardeinstellungen wiederherstellen.

HINWEIS

Die in der Registerkarte [Erweiterte Eigenschaften] angezeigten Optionen und ihre Standardwerte. Diese variieren je nach gewähltem Bildtyp.

5

Klicken Sie auf [Vorschau], und geben Sie durch Ziehen von [] den Scanbereich an.

6

Klicken Sie auf [Scannen].

Scannen aus dem Dialogfeld [Scanner und Kamera-Assistent] (nur Windows XP)

HINWEIS

Um mehr als ein Bild an demselben Speicherort zu speichern

Den Dateinamen werden am Ende automatisch Folgenummern hinzugefügt.

Scannen aus dem Dialogfeld [Windows-Fax und -Scan] (nur Windows Vista/Windows 7)

HINWEIS

Wenn der Scanvorgang abgeschlossen ist

Die gescannten Bilder werden im Ordner [Windows-Fax und -Scan] angezeigt.

Dateiname und Speicherposition für die Speicherung der gescannten Bilder

Den Dateinamen werden automatisch Folgenummern am Ende hinzugefügt, und die Dateien werden im Unterordner [Gescannte Dokumente] des Ordners [Dokumente] gespeichert. Sie können den Dateinamen später ändern.

Scannen aus Windows Live Fotogalerie (Windows Photo Gallery) (nur Windows Vista/Windows 7)

HINWEIS

Gescannte Bilder ohne Kennzeichnung speichern

Das gescannte Bild wird in einem neuen Ordner mit dem Scandatum im Ordner [Bilder] gespeichert.

Dateiname

Es werden automatisch Folgenummern hinzugefügt. Sie können den Dateinamen später ändern.

Scannen aus einer Anwendung (nur Windows XP/Windows Vista/Windows 7)

WICHTIG

Wenn Dokumente über den aus "Paint" gestarteten WIA 1.0-Treiber gescannt werden

Wenn Sie Windows Vista oder Windows 7 verwenden, kann ein Fehler auftreten, wenn Sie einen der folgenden Vorgänge durchführen:

1. Wenn Sie unter [Papierquelle] die Option [Flachbett] auswählen
2. Klicken Sie auf [Qualität des gescannten Bildes verbessern]
3. Setzen Sie [Auflösung] auf 600 dpi, und klicken Sie anschließend auf [OK]
4. Wenn Sie unter [Papierquelle] die Option [Papiereinzug] auswählen
5. Klicken Sie auf [Scannen] oder [Qualität des gescannten Bildes verbessern], um die Auflösung zu ändern.

Wählen Sie in diesem Fall eine andere Einstellung als [Benutzerdefinierte Einstellungen] aus, um ein Dokument zu scannen oder die Auflösung zu ändern.

HINWEIS

Info zum angezeigten Bildschirm

Die Bildschirmdarstellung kann je nach Betriebssystem sowie Scannertreibertyp und -version anders sein.

Dialogfeld [Neuer Scan]

03L7-036

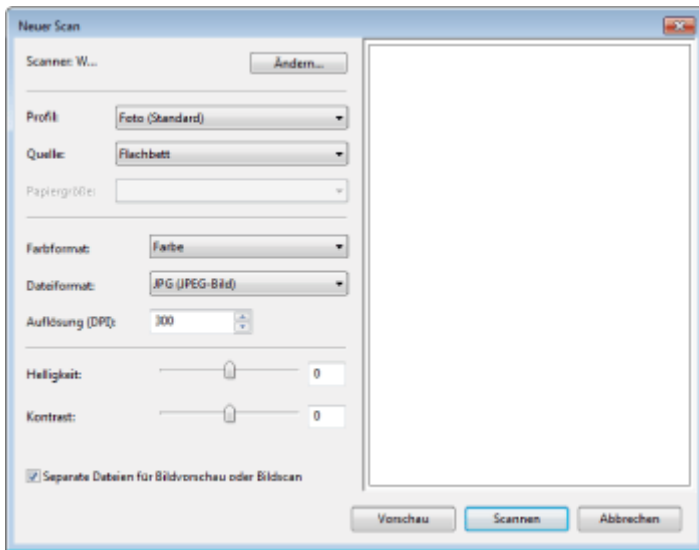

[Scanner]	Zeigen Sie eine Liste der verfügbaren Scanner an. Klicken Sie auf [Ändern] und wählen Sie den Scanner aus.
[Profil]	<p>Wählen Sie einen der folgenden Dokumenttypen.</p> <ul style="list-style-type: none"> • [Profil hinzufügen] • [Dokumente] • [Zuletzt verwendete Einstellungen] • [Foto (Standard)] <div style="border: 1px solid black; padding: 5px; margin-top: 10px;"> <p> HINWEIS</p> <p>Bei Auswahl von [Profil hinzufügen]</p> <p>Fügen Sie neue Profile über das Dialogfeld [Neues Profil hinzufügen] hinzu. Nachdem diese Profile hinzugefügt wurden, können Sie sie in [Scanprofile] im Ordner [Scanner und Kameras] löschen oder bearbeiten.</p> <p>Weitere Informationen finden Sie in der Windows-Dokumentation.</p> </div>
[Quelle]	Wählen Sie aus, wo die Dokumente auf- bzw. eingelegt werden. Klicken Sie auf [Vorschau], und geben Sie dann durch Ziehen von [<input type="checkbox"/>] den Scanbereich an.
[Farbformat]	Wählen Sie einen der folgenden Farbtypen. <ul style="list-style-type: none"> • [Farbe] • [Graustufe] • [Schwarz und Weiß]
[Dateiformat]	Wählen Sie eines der folgenden Dateiformate. <ul style="list-style-type: none"> • [BMP (Bitmap-Bild)] • [JPG (JPEG-Bild)] • [PNG (PNG-Bild)] • [TIF (TIFF-Bild)]
[Auflösung (DPI)]	Legen Sie die Scanauflösung in dpi fest (50 bis 600 dpi).
[Helligkeit]	Legen Sie die Helligkeit fest (-100 bis 100).
[Kontrast]	Legen Sie den Kontrast fest (-100 bis 100) (nur für Farb- oder Graustufenscannen).
[Separate Dateien für Bildvorschau oder Bildscan]	Die Bilder, die über [Flachbett] (Vorlagenglas) gescannt wurden, werden automatisch zugeschnitten und als separate Dateien gespeichert.

In MF Toolbox kann Folgendes festgelegt werden:

- ❖ Legen Sie die Scaneinstellungen fest
- ❖ Speichern gescannter Bilder
- ❖ Konfigurieren einer Anwendung (E-Mail-Clienanwendungen)
- ❖ Vorschau des gescannten Bildes und Eingabe der Exif-Informationen (Gescanntes Bild anzeigen)

Legen Sie die Scaneinstellungen fest

Sie können Scanmodus, Auflösung, ursprüngliche Dokumentgröße und Dateigröße der gescannten Bilder angeben.

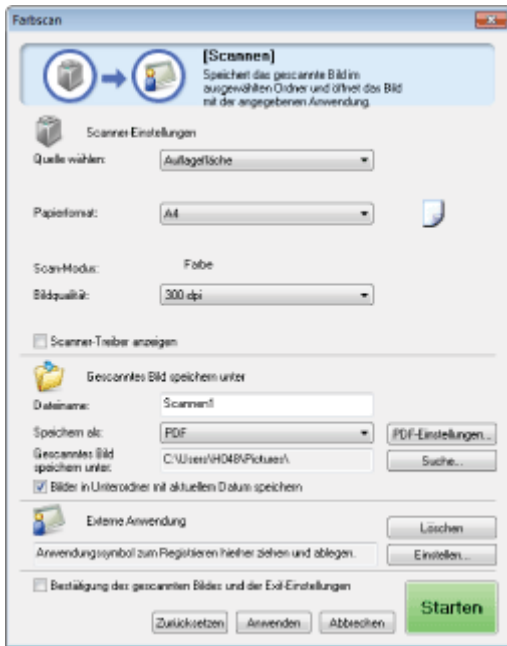

[Papierformat]	<p>Legt das Format des Originaldokuments fest.</p> <p>Wenn [Benutzerdefiniert] ausgewählt wird, wird das Dialogfeld [Papierformateinst] angezeigt, in dem Sie ein benutzerdefiniertes Format angeben können.</p>
[Scan-Modus]	<p>Wählen Sie den Scanmodus aus. Welche Scanmodi ausgewählt werden können, hängt von der MF Toolbox-Schaltfläche ab, auf die Sie geklickt haben.</p> <ul style="list-style-type: none"> • [Schwarzweiß] Scannt ein Dokument als Schwarz-Weiß-Bild. • [Schwarzweiß (OCR)] Scannt ein Dokument als Schwarz-Weiß-Bild, das von OCR-Software gelesen werden kann. • [Graustufen] Scannt ein Dokument als Graustufenbild (entspricht einem monochrom gedruckten Bild). Dieser Modus eignet sich am besten für das Scannen von Fotos. • [Farbe] Scannt ein Dokument als Farbbild. • [Farbe (Zeitschrift)] Scannt ein Dokument in Farbe mithilfe der Entrasterungsfunktion. Sie können unebene Abstufungen und Streifenmuster (Moiré-Effekt) beim Scannen von ausgedruckten Bildern verringern. Wenn die Funktion verwendet wird, dauert der Scanvorgang länger.
	<p>Wählen Sie die Scanauflösung aus.</p> <p>Die verfügbare Auflösung variiert abhängig von den Einstellungen für [Quelle wählen] oder [Speichern als].</p>

Dateityp	Einstellbare Auflösung
-----------------	-------------------------------

[Bildqualität]	BMP JPEG/EXIF TIFF	75 bis 600 dpi
	PDF PDF (einseitig) PDF (Mehrere Seiten) PDF (Zusätzliche Seiten)	75 bis 400 dpi
※ Wenn Sie [Mail] ausgewählt haben, variiert die unterstützte Auflösung abhängig von [Obere Grenze für angehängte Datei].		
[Scanner-Treiber anzeigen]	Wenn dieses Kontrollkästchen aktiviert wird, können die Einstellungen für [Scanner-Einstellungen] nicht ausgewählt werden. Wenn Sie auf [Starten] klicken, wird das Dialogfeld [ScanGear MF] angezeigt, in dem Sie erweiterte Scaneinstellungen vornehmen können. Diese Option ist nicht aufrufbar, wenn über die Schaltfläche [OCR] gescannt wird.	

Speichern gescannter Bilder

Sie können Dateinamen, Dateityp und Speicherposition für das gescannte Bild angeben.

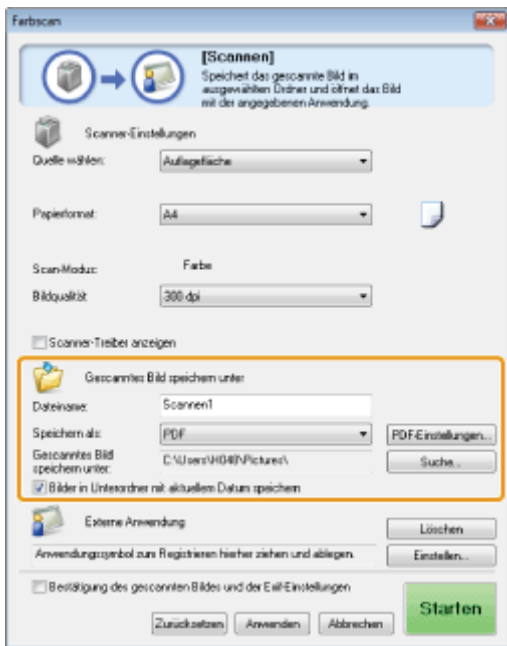

[Dateiname]	Geben Sie den Dateinamen des gescannten Bildes ein. Wenn bereits eine Datei unter demselben Namen gespeichert wurde, wird automatisch eine vierstellige Zahl am Ende des Dateinamen angefügt. Die Zahl beginnt mit [0001].	
	Legen Sie den Dateityp zum Speichern des gescannten Bildes fest. <ul style="list-style-type: none"> • [BMP] Bitmap-Format • [JPEG/Exif] JPEG/Exif-Format (Diese Option ist nur auswählbar, wenn [Graustufen], [Farbe] oder [Farbe (Zeitschrift)] im Menü [Scan-Modus] ausgewählt wurde.) • [TIFF] TIFF-Format • [PDF] PDF-Format (mehrere Seiten oder einzelne Seite) • [PDF (Einzelne Seite)] Erstellen Sie eine PDF-Datei bestehend aus einer einzelnen Seite. • 	

[Speichern als]	<p>[PDF (Mehrere Seiten)] Kombinieren Sie mehrere Dokumente in einer PDF-Datei.</p> <p>❖ "Kombinieren von mehreren Dokumenten in einer PDF-Datei"</p> <ul style="list-style-type: none"> • [PDF (Seite hinzufügen)] Fügen Sie das gescannte Bild der letzten Seite einer vorhandenen PDF-Datei hinzu, die mit MF Toolbox erstellt wurde. <div style="border: 1px solid black; padding: 5px;"> <p> HINWEIS</p> <p>Von Befehlsschaltflächen unterstützte Dateiformate</p> <table border="1" data-bbox="454 403 1157 817"> <thead> <tr> <th></th> <th>BMP</th> <th>JPEG/ Exif</th> <th>TIFF</th> <th>PDF</th> <th>PDF (Einzelne Seite)</th> <th>PDF (Mehrere Seiten)</th> <th>PDF (Seite hinzufügen)</th> </tr> </thead> <tbody> <tr> <td>[Mail]</td> <td>•</td> <td>●</td> <td>•</td> <td>•</td> <td>●</td> <td>●</td> <td>●</td> </tr> <tr> <td>[OCR]</td> <td>●</td> <td>●</td> <td>●</td> <td>•</td> <td>•</td> <td>•</td> <td>•</td> </tr> <tr> <td>[Speichern]</td> <td>●</td> <td>●</td> <td>●</td> <td>•</td> <td>●</td> <td>●</td> <td>●</td> </tr> <tr> <td>[PDF]</td> <td>•</td> <td>•</td> <td>•</td> <td>•</td> <td>●</td> <td>●</td> <td>●</td> </tr> <tr> <td>[Farbscan]</td> <td>●</td> <td>●</td> <td>●</td> <td>●</td> <td>•</td> <td>•</td> <td>•</td> </tr> <tr> <td>[S&W-Scan]</td> <td>●</td> <td>•</td> <td>●</td> <td>●</td> <td>•</td> <td>•</td> <td>•</td> </tr> <tr> <td>[Ben. def. 1]</td> <td>●</td> <td>●</td> <td>●</td> <td>●</td> <td>•</td> <td>•</td> <td>•</td> </tr> <tr> <td>[Ben. def. 2]</td> <td>●</td> <td>●</td> <td>●</td> <td>●</td> <td>•</td> <td>•</td> <td>•</td> </tr> </tbody> </table> <p>* Sie können die Option auswählen, wenn [Scan-Modus] auf [Graustufen], [Farbe] oder [Farbe (Zeitschrift)] gesetzt wurde.</p> <p>Bei Auswahl von [PDF], [PDF (Einzelne Seite)], [PDF (Mehrere Seiten)] oder [PDF (Seite hinzufügen)]</p> <p>Möglicherweise wird die Fehlermeldung <Das Bild ist für das Erstellen der Datei zu groß.> angezeigt. Verringern Sie in diesem Fall den Wert für [Papierformat] oder [Bildqualität], um das Datenformat des gescannten Bildes zu verringern.</p> </div>		BMP	JPEG/ Exif	TIFF	PDF	PDF (Einzelne Seite)	PDF (Mehrere Seiten)	PDF (Seite hinzufügen)	[Mail]	•	●	•	•	●	●	●	[OCR]	●	●	●	•	•	•	•	[Speichern]	●	●	●	•	●	●	●	[PDF]	•	•	•	•	●	●	●	[Farbscan]	●	●	●	●	•	•	•	[S&W-Scan]	●	•	●	●	•	•	•	[Ben. def. 1]	●	●	●	●	•	•	•	[Ben. def. 2]	●	●	●	●	•	•	•
	BMP	JPEG/ Exif	TIFF	PDF	PDF (Einzelne Seite)	PDF (Mehrere Seiten)	PDF (Seite hinzufügen)																																																																		
[Mail]	•	●	•	•	●	●	●																																																																		
[OCR]	●	●	●	•	•	•	•																																																																		
[Speichern]	●	●	●	•	●	●	●																																																																		
[PDF]	•	•	•	•	●	●	●																																																																		
[Farbscan]	●	●	●	●	•	•	•																																																																		
[S&W-Scan]	●	•	●	●	•	•	•																																																																		
[Ben. def. 1]	●	●	●	●	•	•	•																																																																		
[Ben. def. 2]	●	●	●	●	•	•	•																																																																		
[PDF-Einstellungen]	Wenn Sie für [Speichern als] die Option [PDF], [PDF (Einzelne Seite)], [PDF (Mehrere Seiten)] oder [PDF (Seite hinzufügen)] ausgewählt haben, können Sie erweiterte Dateieinstellungen angeben.																																																																								
[Gescanntes Bild speichern unter]	Zeigen Sie die Speicherposition zur Speicherung der gescannten Bilder an, wenn Sie unter [Speichern als] eine andere Einstellung als [PDF (Seite hinzufügen)] ausgewählt haben. Zur Änderung der Speicherposition klicken Sie auf [Suche], wählen Sie einen Ordner aus, und klicken Sie auf [OK].																																																																								
[PDF-Datei erstellen aus]	Diese Einstellung wird anstelle von [Gescanntes Bild speichern unter] angezeigt, wenn unter [Speichern als] die Option [PDF (Seite hinzufügen)] ausgewählt ist. Sie können eine PDF-Datei auswählen, die dem gescannten Bild hinzugefügt werden soll. Sie können gescannte Bilder jedoch nur PDF-Dateien hinzufügen, die mit MF Toolbox erstellt wurden. Sie können gescannte Bilder keinen PDF-Dateien hinzufügen, die mit anderen Anwendungen erstellt wurden.																																																																								
[Bilder in Unterordner mit aktuellem Datum speichern]	Erstellen Sie einen Ordner mit dem aktuellen Datum an dem angegebenen Ort und speichern Sie die gescannten Bilder in diesem Ordner.																																																																								

Konfigurieren einer Anwendung (E-Mail-Clienanwendungen)

Sie können eine Hostanwendung zum Anzeigen des gescannten Bildes festlegen.

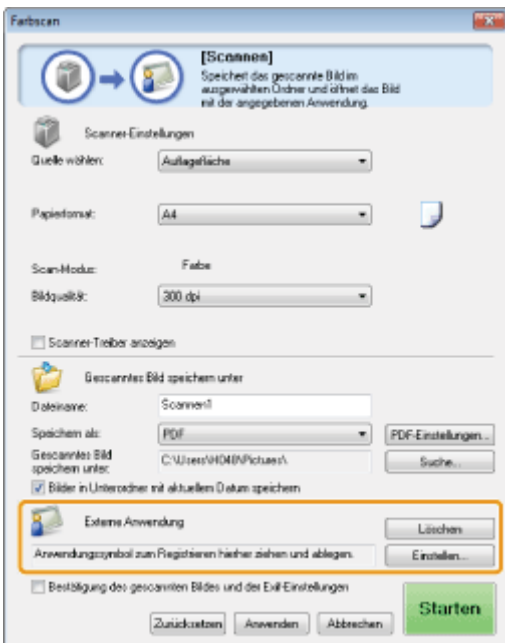

Klicken Sie auf [Einstellen], wählen Sie das E-Mail-Programm aus, und klicken Sie auf [OK]. (Sie können auch eine Anwendung angeben, die kein E-Mail-Programm ist, indem Sie das entsprechende Anwendungssymbol direkt in das Dialogfeld ziehen und dort ablegen.)

HINWEIS

Scannen über die Befehlsschaltfläche [Mail]

MF Toolbox unterstützt die folgenden E-Mail-Anwendungen.

- Microsoft Outlook Express
- Microsoft Outlook
- Microsoft Exchange
- EUDORA
- Netscape Messenger
- Windows Mail

Vorschau des gescannten Bildes und Eingabe der Exif-Informationen (Gescanntes Bild anzeigen)

Folgen Sie den unten aufgeführten Schritten, um eine Miniaturansicht als Vorschau des gescannten Bildes anzuzeigen, bevor Sie das Dateiformat und den Speicherort der gescannten Bilder festlegen.

- (1) Aktivieren Sie das Kontrollkästchen [Bestätigung des gescannten Bildes und der Exif-Einstellungen] ([Gescanntes Bild bestätigen] für die Schaltfläche [PDF]).

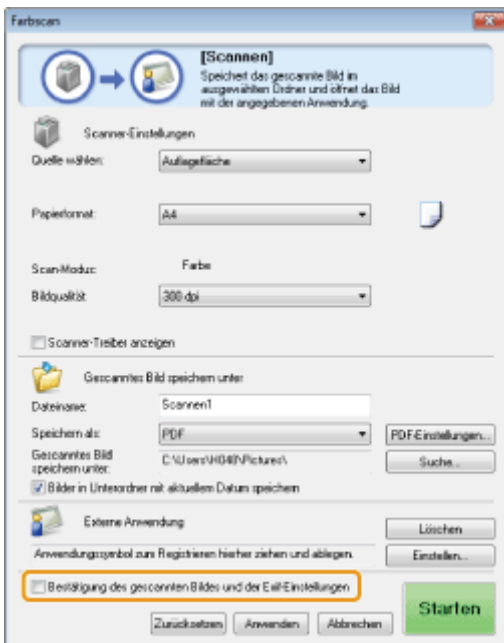

(2) Drücken Sie [Starten].

Das gescannte Bild wird im Dialogfeld [Gescanntes Bild] angezeigt. Lesen Sie die folgenden Anweisungen, um einen Dateityp und Speicherort anzugeben.

HINWEIS

Scannen über die Befehlsschaltfläche [OCR]

Dieses Kontrollkästchen kann nicht aktiviert werden.

Scannen über die Befehlsschaltfläche [PDF]

Sie können nur eine Vorschau des gescannten Bildes anzeigen und den Speicherort des Bildes angeben.

[Speichern als]	Legen Sie das Dateiformat zum Speichern des gescannten Bildes fest.
[Exif-Einstellungen]	<p>Wenn [JPEG/Exif] für [Speichern als] ausgewählt wird, öffnen Sie das Dialogfeld [Exif-Einstellungen], um die Exif-Einstellungen einzugeben. Sie können der JPEG-Datei Informationen wie Kommentare und Scandatum hinzufügen. Wählen Sie eine Datei aus der Aufklappliste und fügen Sie die Informationen hinzu.</p> <ul style="list-style-type: none"> • [Basis-Informationen] Zeigen Sie die Informationen an, die beim Scannen des Bildes automatisch hinzugefügt werden. • [Erweiterte Informationen] Zeigen Sie die neu hinzugefügten Informationen an. • [Dieselbe Einstellung autom. auf Eingabelemente anwenden] Wenn das Kontrollkästchen aktiviert wird, werden für den Scan dieselben Einstellungen wie für den letzten Scanvorgang angegeben.
[PDF-Einstellungen]	Wenn Sie für [Speichern als] die Option [PDF], [PDF (Einzelne Seite)], [PDF (Mehrere Seiten)] oder [PDF (Seite hinzufügen)] ausgewählt haben, können Sie erweiterte Dateieinstellungen angeben.
[Gescanntes Bild speichern unter]	Legen Sie den Speicherort des gescannten Bildes fest.
[PDF-Datei erstellen aus]	Diese Einstellung wird anstelle von [Gescanntes Bild speichern unter] angezeigt, wenn unter [Speichern als] die Option [PDF (Seite hinzufügen)] ausgewählt ist. Wählen Sie eine PDF-Datei aus, der das gescannte Bild hinzugefügt wird. Sie können gescannte Bilder keinen PDF-Dateien hinzufügen, die mit anderen Anwendungen erstellt wurden.
[Bilder in Unterordner mit aktuellem Datum speichern]	Erstellen Sie einen Ordner mit dem aktuellen Datum an dem angegebenen Ort und speichern Sie die gescannten Bilder in diesem Ordner. Diese Option kann nicht ausgewählt werden, wenn [Speichern als] auf [PDF (Seite hinzufügen)] gesetzt wurde.
[Speichern]	Speichern Sie das gescannte Bild am angegebenen Speicherort.

[Weiterleiten]	Diese Schaltfläche wird anstelle von [Speichern] angezeigt, wenn in der Einstellung [E-Mail-Programm] oder [Externe Anwendung] eine Anwendung angegeben wurde. Sie können das gescannte Bild an die Anwendung weiterleiten.
[Abbrechen]	Machen Sie alle im Dialogfeld vorgenommenen Änderungen rückgängig und kehren Sie zum vorigen Bildschirm zurück. Alle gescannten Bilder werden gelöscht.

Kombinieren von mehreren Dokumenten in einer PDF-Datei

03L7-038

Sie können mehrere Dokumente in einer PDF-Datei kombinieren.

1

Legen Sie Ihre Dokumente auf.

- ❖ "Auflegen von Dokumenten"
- ❖ "Unterstützte Dokumenttypen"

2

Doppelklicken Sie auf dem Desktop auf das Symbol [Canon MF Toolbox 4.9].

MF Toolbox wird gestartet.

3

Klicken Sie auf [PDF].

4

Wählen Sie unter [Speichern als] die Option [PDF (Mehrere Seiten)] aus.

5

Geben Sie die erforderlichen Einstellungen nach Bedarf an, und klicken Sie auf [PDF-Einstellungen].

Das Dialogfeld [PDF-Einstellungen] wird angezeigt.

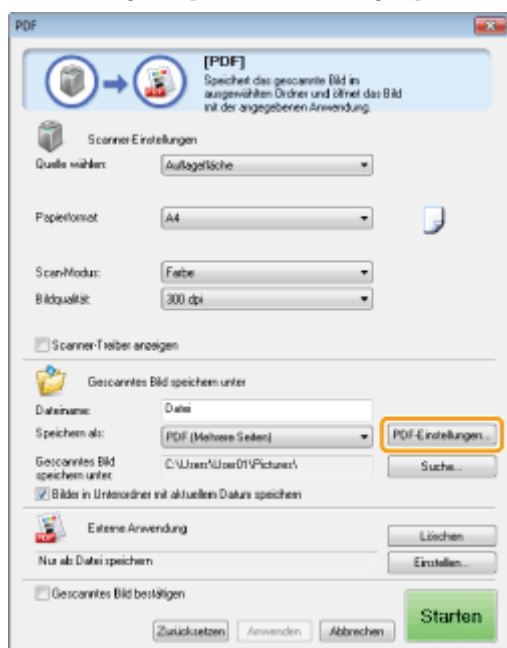

6

Geben Sie die erforderlichen Einstellungen nach Bedarf an, und klicken Sie auf [OK].

[Suchbare PDF-Datei erstellen]	Konvertieren Sie Zeichen im Dokument zu Textdaten und erstellen Sie ein durchsuchbares PDF-Dokument.
[Textsprache]	Wählen Sie die Dokumentsprache. Die Zeichen können genauer gescannt werden, wenn Sie aus der Drop-Down-Liste die Option [Deutsch] auswählen und in [Scanner-Einstellungen] das Element [Bildqualität] auf [300 dpi] oder höher setzen.
[PDF-Komprimierung]	Wählen Sie [Hoch], um Fotos und Abbildungen zur Reduzierung der Dateigröße zu komprimieren.

7

Klicken Sie auf [Starten].

8

Legen Sie die nächste Seite auf, und klicken Sie auf [Weiter].

9

Sobald alle Seiten eingescannt sind, klicken Sie auf [Fertigstellen].

Verwenden von ScanGear MF

03L7-039

Mit ScanGear MF können Sie Bildervorschauen anzeigen und erweiterte Scaneinstellungen vor dem Scannen festlegen.

- ❖ "Verwenden des "Einfachen Modus""
 - ❖ "Verwenden des Erweiterten Modus"
 - ❖ "Definieren eines Scanbereiches (Schnittrahmen)"
 - ❖ "Einstellen der Auflösung"
-

Verwenden des "Einfachen Modus"

03L7-03A

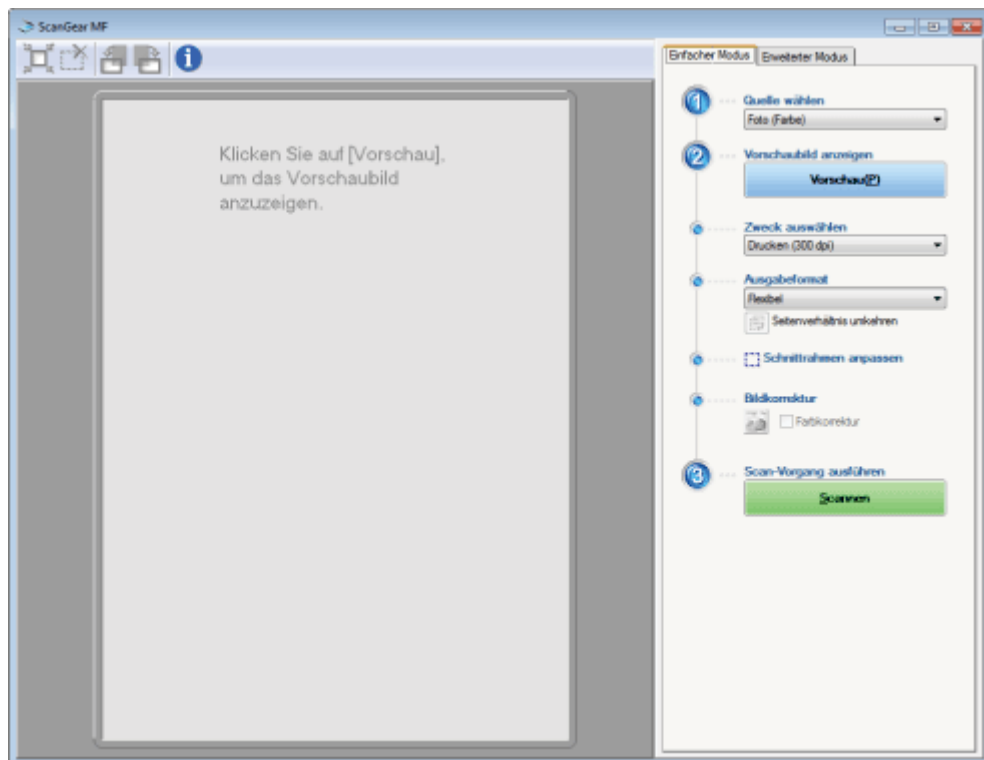

- ❖ Scannen im Einfachen Modus
- ❖ Symbolleiste "Einfacher Modus"
- ❖ Hinzufügen/Löschen des Ausgabeformats

Scannen im Einfachen Modus

1

Zeigen Sie ScanGear MF an.

Wählen Sie eine der folgenden Vorgehensweisen aus, um ScanGear MF zu starten.

- Auswählen von [Scanner-Treiber anzeigen] in MF Toolbox
- Starten aus einer Anwendung

2

Wählen Sie unter [Quelle wählen] einen Dokumenttyp aus.

Wenn Sie einen anderen Dokumenttyp als [Zeitung (Schwarzweiß)] auswählen, wird die Funktion der automatischen Farbjustage aktiviert.

Nähere Informationen zum Abbrechen der Funktion finden Sie unter "[Verwenden des Erweiterten Modus](#)".

[Foto (Farbe)]	Wählen Sie diese Option aus, wenn Sie Farbfotos scannen.
[Zeitschrift (Farbe)]	Wählen Sie diese Option aus, wenn Sie Farbzeitschriften scannen (mit unterstützter Glättfunktion).
[Zeitung (Schwarzweiß)]	Wählen Sie diese Option aus, wenn Sie Text und Strichzeichnungen scannen.

3

Klicken Sie auf [Vorschau].

Das Vorschaubild wird angezeigt.

4

Wählen Sie in [Zweck auswählen] den Zweck des Scanvorgangs aus.

- [Drucken (300 dpi)]
- [Bildanzeige (150 dpi)]
- [OCR (300 dpi)]
- ["Einstellen der Auflösung"](#)

5

Wählen Sie das Ausgabeformat des gescannten Bildes aus.

Die im Fenster angezeigten Optionen variieren je nach dem Zweck des Scanvorgangs, der in Schritt 4 festgelegt ist.
Klicken Sie auf [], um die Ausrichtung des Ausgabeformats (Querformat oder Hochformat) auszuwählen.

6

Passen Sie die Zuschneiderahmen nach Bedarf an.

- ["Definieren eines Scanbereiches \(Schnittrahmen\)"](#)

7

Wählen Sie [Farbkorrektur] nach Bedarf aus.



- Kann nur ausgewählt werden, wenn Farbdokumente gescannt werden.
- Es kann nicht angegeben werden, wenn das Vorschaubild nicht angezeigt wird.



8

Klicken Sie auf [Scannen].

Symbolleiste "Einfacher Modus"



[] (Autom. Beschneiden)	Legen Sie Scanbereiche (Schnittbereiche) automatisch fest. Siehe "Definieren eines Scanbereiches (Schnittrahmen)" für weitere Informationen.
[] (Zuschneiderahmen entfernen)	Löschen Sie den ausgewählten Zuschneiderahmen.

[] (Links drehen)	Drehen Sie das Bild 90 Grad nach links.
[] (Rechts drehen)	Drehen Sie das Bild 90 Grad nach rechts.
[] (Informationen)	Zeigen Sie die Informationen zum gescannten Bild an.

Hinzufügen/Löschen des Ausgabeformats

Bei Auswahl von [Hinzufügen/Löschen] für [Ausgabeformat] wird das Dialogfeld [Ausgabeformat hinzufügen/löschen] angezeigt. Sie können in diesem Dialogfeld das Ausgabeformat hinzufügen oder löschen.

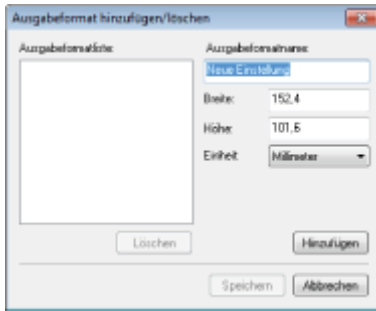

[Ausgabeformatliste]	Zeigen Sie die registrierte Ausgabeformatbezeichnung an.
[Ausgabeformatname]	Geben Sie die Ausgabeformatbezeichnung ein, die Sie registrieren möchten.
[Breite]	Legen Sie die Breite des Ausgabeformats fest.
[Höhe]	Legen Sie die Höhe des Ausgabeformats fest.
[Einheit]	Legen Sie die Maßeinheit des Ausgabeformats fest.
[Hinzufügen]	Fügen Sie das festgelegte Ausgabeformat unter [Ausgabeformatliste] hinzu.
[Löschen]	Löschen Sie das festgelegte Ausgabeformat aus [Ausgabeformatliste].
[Speichern]	Speichern Sie die im Dialogfeld festgelegten Einstellungen.

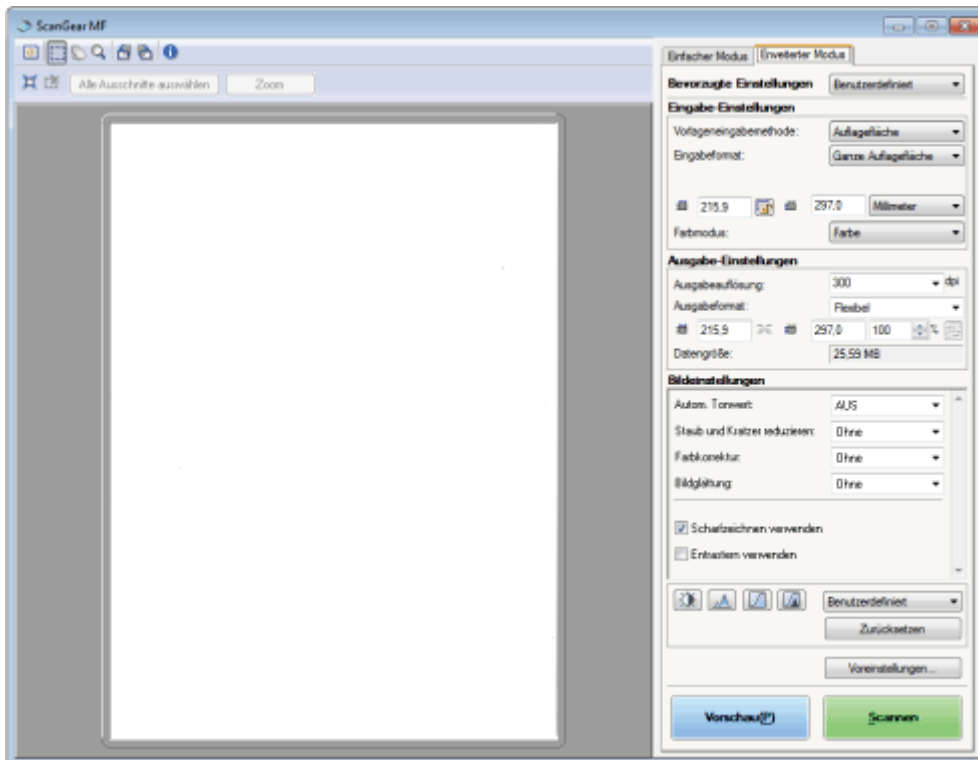

- ❖ Scannen im Erweiterten Modus
- ❖ Symbolleiste "Erweiterter Modus"
- ❖ Symbolleiste "Erweiterter Modus"

Scannen im Erweiterten Modus

1

Zeigen Sie ScanGear MF an.

Wählen Sie eine der folgenden Vorgehensweisen aus, um ScanGear MF zu starten.

- Auswählen von [Scanner-Treiber anzeigen] in MF Toolbox
- Starten aus einer Anwendung

2

Klicken Sie auf [Erweiterter Modus].

3

Legen Sie die Einstellungen fest.

- ❖ Favoriteneinstellungen
- ❖ Eingabeeinstellungen
- ❖ Ausgabeeinstellungen
- ❖ Bildeinstellungen
- ❖ Farbeinstellungen
- ❖ Voreinstellungen

4

Klicken Sie auf [Vorschau].

Das Vorschaubild wird angezeigt.

5

Wenn Sie einen bestimmten Teil des Dokuments scannen möchten, geben Sie den Bereich an.

☞ "Definieren eines Scanbereiches (Schnittrahmen)"









6

Klicken Sie auf [Scannen].

Symbolleiste "Erweiterter Modus"



※ Um alle Aufgaben über die in der Werkzeugleiste verfügbaren Befehle auszuführen, müssen Sie das Bild im Vorschaubereich anzeigen.

[] (Löschen)	Löschen Sie das Vorschaubild. Die Einstellungen für die Symbolleiste und die Farbe werden zurückgesetzt.
[] (Beschneiden)	Legen Sie den Scanbereich fest.
[] (Verschieben)	Verschieben Sie das vergrößerte Bild.
[] (Zoom)	Vergrößern oder verkleinern Sie das Vorschaubild. <ul style="list-style-type: none">• Linksklick Vergrößert das Bild.• Rechtsklick Verkleinert das Bild.
[] (Links drehen)	Drehen Sie das Bild 90 Grad nach links.
[] (Rechts drehen)	Drehen Sie das Bild 90 Grad nach rechts.
[] (Informationen)	Zeigen Sie die Informationen zum gescannten Bild an.
[] (Autom. Beschneiden)	Wählen Sie den Scanbereich des Bildes automatisch aus. ☞ "Definieren eines Scanbereiches (Schnittrahmen)"
[] (Zuschneiderahmen entfernen)	Löschen Sie den ausgewählten Zuschneiderahmen.
[Alle Ausschnitte	Die Einstellungen, die auf der Registerkarte [Erweiterter Modus] vorgenommen wurden, werden

auswählen]	auf alle Zuschneiderahmen angewendet.
[Zoom]	Vergrößern und scannen Sie den im Vorschaubild festgelegten Scanbereich. Nach dem Klicken auf diese Schaltfläche wechselt die Schaltfläche zu [Rückgängig].

Symbolleiste "Erweiterter Modus"

Favoriteneinstellungen

Sie können häufig verwendete Eingabeeinstellungen, Ausgabeeinstellungen, Bildeinstellungen, Farbeinstellungen und Detaileinstellungen als Favoriteneinstellungen speichern. Die gespeicherten Favoriteneinstellungen können auf das gesamte Vorschaubild oder den im Vorschaubild festgelegten Scanbereich angewendet werden.



WICHTIG

Folgendes kann nicht in den Favoriteneinstellungen gespeichert werden:

- Werte für Breite und Höhe in [Eingabe-Einstellungen] und [Ausgabe-Einstellungen]
- Der aktivierte Status der Schaltfläche [] (zur Beibehaltung des Höhen- und Breitenverhältnisses des Bildes) für [Eingabe-Einstellungen]
- [%] Werte (Skalierung) für [Ausgabe-Einstellungen]

[Benutzerdefiniert]	Geben Sie jede Einstellung ein.
[Standard]	Setzen Sie alle aktuellen Einstellungen auf den Standardwert zurück. Das Vorschaubild wird gelöscht.
[Hinzufügen/Löschen]	Zeigen Sie das Dialogfeld [Bevorzugte Einstellungen hinzufügen/löschen] an. Sie können die aktuellen Vorschaubildeinstellungen unter einem bestimmten Namen speichern. Diese Option wird nicht angezeigt, wenn kein Vorschaubild vorhanden ist.

Eingabeeinstellungen

[Vorlageneingabemethode]	[Auflagefläche] ist ausgewählt. Wählen Sie die Dokumentgröße.
[Eingabeformat]	<div data-bbox="507 1330 1503 1485" style="border: 1px solid black; padding: 5px; margin-bottom: 10px;"> <p> HINWEIS</p> <p>Wenn Sie diese Einstellung nach der Vorschau des Bildes ändern Das Bild wird aus dem Vorschaubereich gelöscht.</p> </div> <ul style="list-style-type: none"> • Breite: Legen Sie die Breite des Eingabeformats fest. • Höhe: Legen Sie die Höhe des Eingabeformats fest. <div data-bbox="507 1659 1503 2134" style="border: 1px solid black; padding: 5px;"> <p> HINWEIS</p> <p>So ändern Sie die Maßeinheit Wählen Sie aus der Drop-Down-Liste auf der rechten Seite entweder [Pixel], [Inch] oder [Millimeter] aus.</p> <p>Begrenzung der Datengröße Abhängig von der Anwendung gibt es eine Grenze für die zu scannende Bilddatenmenge. Wenn der Scaneinstellungswert 21.000 x 30.000 Pixel übersteigt, kann das Bild nicht gescannt werden.</p> <p>Die kleinste Datengröße Die kleinste Datengröße ist 4 x 4 Pixel. (Sie kann angegeben werden, wenn [Ausgabeauflösung] auf 25 dpi gesetzt wird.)</p> </div>

So behalten Sie das Verhältnis der aktuellen Breite und Höhe bei

Klicken Sie auf [].



[Farbmodus]	<p>Wählen Sie den Dokumenttyp und die Scanart aus.</p> <ul style="list-style-type: none">• [Schwarzweiß] Wählen Sie diese Option zur Ausgabe von Dokumenten in Schwarzweiß. Das Bild wird in schwarz und weiß basierend auf dem Grenzwert wiedergegeben. Anweisungen zur Angabe eines Grenzwerts finden Sie unter "Farbeinstellungen".• [Graustufen] Wählen Sie diese Option aus, wenn Sie Schwarz-Weiß-Fotos oder Bilder in Schwarzweiß scannen. Das Bild wird in 256 Schattierungen wiedergegeben, von 0 bis 255.• [Farbe] Wählen Sie diese Option aus, wenn Sie Farbfotos scannen. Das Bild wird in 256 Stufen (8-Bit) von R(ot), G(rün) und B(lau) wiedergegeben.• [Farbe (Dokumente)] Wählen Sie diese Option aus, wenn Sie Dokumente scannen, die Text oder Tabellen enthalten. Das Bild wird in 256 Stufen (8-Bit) von R(ot), G(rün) und B(lau) wiedergegeben.• [Textverbesserung] Wählen Sie diese Option, um Text deutlich zu scannen. Dieser Modus eignet sich für das Scannen von Text mit OCR-Software. Das Bild wird in den 2 Farben Schwarz und Weiß wiedergegeben.
-------------	---



Ausgabeeinstellungen

[Ausgabeauflösung]	<p>Wählen Sie die Scanauflösung aus der Drop-Down-Liste aus, oder geben Sie einen beliebigen Wert zwischen 25 und 9600 dpi ein.</p> <p>➤ "Einstellen der Auflösung"</p>
[Ausgabeformat]	<p>Wählen Sie das Ausgabeformat des gescannten Bildes aus.</p> <ul style="list-style-type: none">• Bei Auswahl von [Hinzufügen/Löschen] wird das Dialogfeld [Ausgabeformat hinzufügen/löschen] angezeigt. Sie können in diesem Dialogfeld das Ausgabeformat hinzufügen oder löschen. <p>➤ "Verwenden des "Einfachen Modus""</p> <ul style="list-style-type: none">• Bei Auswahl von [Flexibel] Geben Sie Werte für die Breite, Höhe oder [%] (Skalierung) ein. Das Verhältnis von Breite und Höhe ist proportional zur Breite und Höhe in [Eingabe-Einstellungen]. Die tatsächliche Scanauflösung variiert abhängig von dem in [%] angegebenen Wert. Sie können den Wert für [%] zwischen 25 und 38.400 eingeben, die Obergrenze variiert jedoch abhängig vom Wert der [Ausgabeauflösung]. <p>Klicken Sie auf [], um die Orientierung des Ausgabeformats zwischen Hoch- und Querformat zu ändern. Wenn [Flexibel] ausgewählt ist, kann auf diese Schaltfläche nicht zugegriffen werden.</p>
[Datengröße]	<p>Zeigen Sie das Datenformat des gescannten Bildes mit den angegebenen Einstellungen an.</p>

Bildeinstellungen

[Autom. Tonwert]	<p>Wenn [EIN] gewählt wird, werden die Farben des Bildes automatisch angepasst. Wenn kein Vorschaubild angezeigt wird, hat diese Einstellung keine Auswirkungen.</p> <div style="border: 1px solid black; padding: 5px;"><p> HINWEIS</p><p>Bedingung zur Angabe der Einstellungen</p><p>Diese Einstellung ist verfügbar, wenn unter [Farbmodus] die Option [Farbe], [Farbe (Dokumente)] oder [Graustufen] ausgewählt wurde.</p></div>
	<p>Minimieren Sie Staub und Kratzer auf dem Foto.</p>

<p>[Staub und Kratzer reduzieren]</p>	<ul style="list-style-type: none"> • [Ohne] Staub und Kratzer werden nicht minimiert. • [Niedrig] Es werden nur kleinere Staub- und Kratzspuren reduziert. • [Mittel] Diese Einstellung wird in den meisten Fällen empfohlen. • [Hoch] Es werden größere Staub- und Kratzspuren reduziert. Mit dieser Option werden möglicherweise feine Teile des Bildes entfernt. <div style="border: 1px solid black; padding: 5px; margin-top: 10px;"> <p> HINWEIS</p> <p>Bedingung zur Angabe der Einstellungen</p> <p>Diese Einstellung kann aktiviert werden, wenn: [Farbe], [Farbe (Dokumente)] oder [Graustufen] für [Farbmodus] ausgewählt werden.</p> </div>
<p>[Farbkorrektur]</p>	<p>Führen Sie eine Korrektur von verblassten Bildern durch. Durch Auswahl dieser Option wird die Sättigung verblasster Dokumente verbessert. Diese Einstellung kann nicht gewählt werden, wenn kein Vorschaubild vorhanden ist.</p> <ul style="list-style-type: none"> • [Ohne] Es wird keine Farbkorrektur durchgeführt. • [Niedrig] Geringe Farbkorrektur wird ausgeführt. • [Mittel] Diese Einstellung wird in den meisten Fällen empfohlen. • [Hoch] Führt eine intensive Korrektur von verblassten Bildern durch. Dadurch kann sich jedoch der Farbton des Bildes ändern. <div style="border: 1px solid black; padding: 5px; margin-top: 10px;"> <p> HINWEIS</p> <p>Bedingung zur Angabe der Einstellungen</p> <p>Diese Einstellung kann aktiviert werden, wenn: Diese Einstellung ist verfügbar, wenn für [Farbmodus] die Option [Farbe] oder [Farbe (Dokumente)] ausgewählt wurde und im Dialogfeld [Voreinstellungen] das Element [Farbkorrektur] auf [Empfohlen] oder [Farbabweichung] gesetzt wurde.</p> <p>➤ Voreinstellungen</p> </div>
<p>[Bildglättung]</p>	<p>Glätten Sie die Filmkörnigkeit von Bildern, die als Schnellfilm aufgenommen wurden, um eine weichere Farbabstufung und eine höhere Bildqualität zu erzielen.</p> <ul style="list-style-type: none"> • [Ohne] Es wird keine Bildglättung durchgeführt. • [Niedrig] Diese Einstellung wird für Bilder empfohlen, die nur wenig Banding aufweisen. • [Mittel] Diese Einstellung wird in den meisten Fällen empfohlen. • [Hoch] Glätten Sie die Filmkörnigkeit weitreichend. Beachten Sie, dass diese Einstellung die Bildschärfe und -qualität verschlechtern kann. <div style="border: 1px solid black; padding: 5px; margin-top: 10px;"> <p> HINWEIS</p> <p>Bedingung zur Angabe der Einstellungen</p> <p>Diese Einstellung kann aktiviert werden, wenn: [Farbe], [Farbe (Dokumente)] oder [Graustufen] für [Farbmodus] ausgewählt werden.</p> <p>Im Vorschaubereich</p> <p>Diese Einstellung wird nicht auf das im Vorschaubereich angezeigte Bild angewendet.</p> </div>
	<p>Wenn diese Option ausgewählt wird, werden die Konturen des Bildes betont, sodass es</p>

[Scharfzeichnen verwenden]	<p>schärfer dargestellt wird. Diese Funktion eignet sich für das Scannen von Fotos usw., die einen weichen Fokus aufweisen.</p> <div style="border: 1px solid black; padding: 5px;"> <p> HINWEIS</p> <p>Bedingung zur Angabe der Einstellungen</p> <p>Diese Einstellung kann aktiviert werden, wenn: [Farbe], [Farbe (Dokumente)] oder [Graustufen] für [Farbmodus] ausgewählt werden.</p> </div>
[Entrastern verwenden]	<p>Wählen Sie diese Option aus, um den Moiré-Effekt (Verzerrungen) beim Scannen von gedruckten Fotos und Bildern zu verringern.</p> <div style="border: 1px solid black; padding: 5px;"> <p> HINWEIS</p> <p>Bedingung zur Angabe der Einstellungen</p> <p>Diese Einstellung kann aktiviert werden, wenn: [Farbe], [Farbe (Dokumente)] oder [Graustufen] für [Farbmodus] ausgewählt werden.</p> <p>Wenn [Scharfzeichnen verwenden] auf [EIN] gesetzt ist</p> <p>Auch wenn die Funktion [Entrastern verwenden] auf [EIN] gesetzt wurde, können einige Moiré-Effekte weiter bestehen. Setzen Sie in diesem Fall [Scharfzeichnen verwenden] auf [AUS].</p> <p>Zur Wiedergabe der Änderungen</p> <p>Scannen Sie das Dokument erneut.</p> </div>

Farbeinstellungen

Mit den Schaltflächen für Farbeinstellung können Sie die Helligkeit und den Kontrast des ganzen Bildes angleichen, Hervorhebungen und Schatten festlegen sowie Kontrast und Farbabstimmung des Bildes anpassen.

Welche Schaltflächen für die Farbeinstellung angezeigt werden, hängt vom ausgewählten [Farbmodus] ab. Bei Auswahl von [Textverbesserung] werden keine Schaltflächen angezeigt.

Wenn Sie auf die Farbtonkurve/den Grenzwert der Drop-Down-Liste klicken, wird für die einzelnen Optionen das Dialogfeld angezeigt. Durch Klicken auf [Zurücksetzen] werden alle aktuellen Einstellungen auf die Standardwerte zurückgesetzt.

- Bei Auswahl von [Farbe], [Farbe (Dokumente)] oder [Graustufen] für [Farbmodus]:

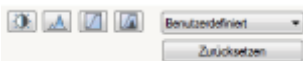

- Bei Auswahl von [Schwarzweiß] für [Farbmodus]:

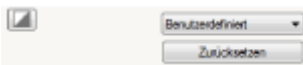

Wenn Sie aus dem Drop-Down-Menü die Option [Hinzufügen/Löschen] auswählen, können Sie eine Reihe von Farbeinstellungen registrieren. Nähere Informationen finden Sie unter "[Farbtonkurve/Grenzwert Drop-Down-Liste](#)".

Helligkeit/Kontrast

Sie können in diesem Dialogfeld die Helligkeits- und Kontraststufen anpassen.

Klicken Sie auf [], um Helligkeit und Kontrast mittels der Kurve des Graphen anzupassen.

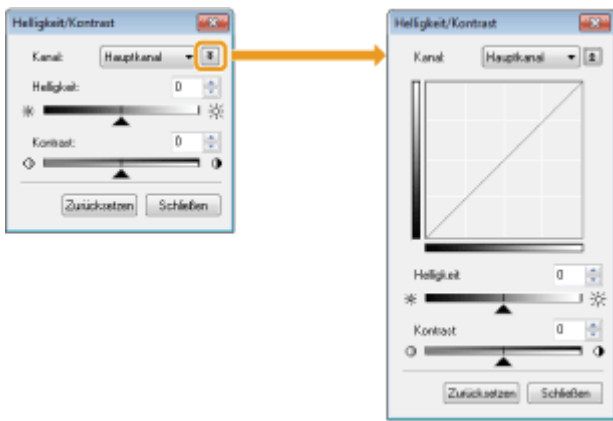



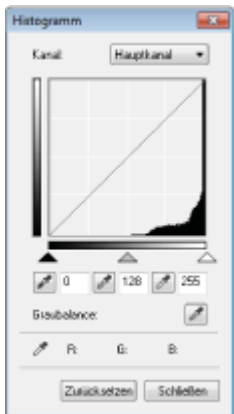

[Kanal]	Wählen Sie eine Farbe aus, um entweder [Rot], [Grün] oder [Blau] anzupassen, oder wählen Sie [Hauptkanal] aus, um alle drei Farben simultan bei Auswahl von [Farbe] oder [Farbe (Dokumente)] für [Farbmodus] anzupassen. Passen Sie Grau an, wenn für [Farbmodus] die Option [Graustufen] ausgewählt wird.
[Helligkeit]	Passen Sie die Helligkeit an, indem Sie [▲] auf dem Schieber verschieben oder Werte von -127 bis 127 manuell eingeben.
[Kontrast]	Passen Sie den Kontrast an, indem Sie [▲] auf dem Schieber verschieben oder Werte von -127 bis 127 manuell eingeben.
[Zurücksetzen]	Alle Standardeinstellungen wiederherstellen.

Histogramm

Sie können visuell bestätigen, welche Teile des Bildes dunkler oder heller sind. Sie können die dunkelsten und hellsten Teile entfernen, um die Halbtonabstufung zu erhöhen.



[Kanal]	Wählen Sie eine Farbe aus, um entweder [Rot], [Grün] oder [Blau] anzupassen, oder wählen Sie [Hauptkanal] aus, um alle drei Farben simultan bei Auswahl von [Farbe] oder [Farbe (Dokumente)] für [Farbmodus] anzupassen. Passen Sie Grau an, wenn für [Farbmodus] die Option [Graustufen] ausgewählt wird.
[] (Schwarzpunkt-Pipettenwerkzeug)	Klicken Sie, um das Werkzeug zu dem Teil des Bildes (oder des ausgewählten Scanbereichs) im Vorschaubereich zu bewegen, den Sie als dunkelsten Teil bestimmen möchten. Sie können auch einen Wert von 0 bis 245 manuell eingeben oder [▲] auf dem Schieber verschieben.
[] (Mittelpunkt-Pipettenwerkzeug)	Klicken Sie, um das Werkzeug zu dem Teil des Bildes (oder des ausgewählten Scanbereichs) im Vorschaubereich zu bewegen, den Sie als Halbtonbereich bestimmen möchten. Sie können auch einen Wert von 5 bis 250 manuell eingeben oder [▲] auf dem Schieber verschieben.
[] (Weißpunkt-Pipettenwerkzeug)	Klicken Sie, um das Werkzeug zu dem Teil des Bildes (oder des ausgewählten Scanbereichs) im Vorschaubereich zu bewegen, den Sie als hellsten Teil bestimmen möchten. Sie können auch einen Wert von 10 bis 255 manuell eingeben oder [▲] auf dem Schieber verschieben.
[] (Graustufen-Pipettenwerkzeug)	Klicken Sie, um das Werkzeug zu dem Teil des Bildes (oder des gewählten Scanbereichs) im Vorschaubereich zu bewegen, bei dem Sie die Graubalance anpassen möchten. Die graue Farbe im gescannten Bild erhält Halbtöne. Andere Farben werden in ihren ursprünglichen Farben wiedergegeben.

[Zurücksetzen]	Alle Standardeinstellungen wiederherstellen.
----------------	--

Farbtonkurve - Einstellungen

Sie können die Helligkeit eines bestimmten Teils des Bildes durch Auswahl einer Tonkurve in diesem Dialogfeld anpassen.

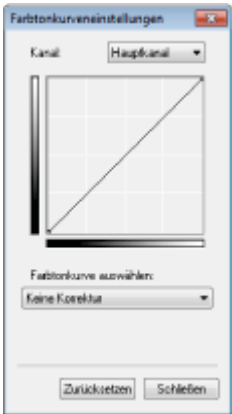

[Kanal]	Wählen Sie eine Farbe aus, um entweder [Rot], [Grün] oder [Blau] anzupassen, oder wählen Sie [Hauptkanal] aus, um alle drei Farben simultan bei Auswahl von [Farbe] oder [Farbe (Dokumente)] für [Farbmodus] anzupassen. Passen Sie Grau an, wenn für [Farbmodus] die Option [Graustufen] ausgewählt wird.
[Farbtonkurve auswählen]	Wählen Sie unter [Keine Korrektur], [Überbelichtung], [Unterbelichtung], [Starker Kontrast] und [Negativ-/Positiv-Bild umkehren] den Farbtonkurventyp aus.
[Zurücksetzen]	Alle Standardeinstellungen wiederherstellen.

Letzte Prüfung

Sie können alle festgelegten Farbeinstellungen in diesem Dialogfeld bestätigen.

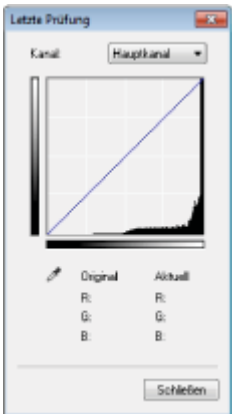

Grenzwert

Sie können die Grenzwerteinstellung anpassen. Durch Anpassen des Grenzwertes können Sie Text im Dokument schärfer stellen und ein Durchdrücken, das es oft bei Zeitungen gibt, reduzieren.

HINWEIS

Grenzwert

Die Helligkeit von Farb- und Graubildern wird durch einen Wert zwischen 0 und 255 dargestellt, während die Helligkeit von Schwarz-Weiß-Bildern durch Weiß oder Schwarz, einschließlich Farben zwischen Schwarz und Weiß, dargestellt wird. Die Grenze für die Trennung der Farben in Schwarz und Weiß wird als Grenzwert bezeichnet.

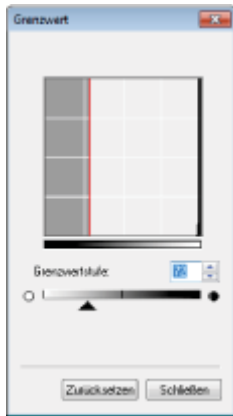

[Grenzwertstufe]	Passen Sie die Grenzwertstufe an, indem Sie [▲] auf dem Schieber verschieben oder einen Wert von 0 bis 255 manuell eingeben.
[Zurücksetzen]	Alle Standardeinstellungen wiederherstellen.

Farbtonkurve/Grenzwert Drop-Down-Liste

Sie können die für Scanbereiche festgelegten Farbeinstellungen speichern. Wenn keine bestimmten Scanbereiche vorhanden sind, werden die Einstellungen für den gesamten Vorschubereich gespeichert. Sie können die gespeicherten Einstellungen auch aufrufen, um sie auf den ausgewählten Scanbereich anzuwenden.

[Benutzerdefiniert]	Sie können jede Einstellung benutzerdefiniert vornehmen. Diese Einstellungen können geändert werden, nachdem sie auf das Bild angewendet wurden.
[Hinzufügen/Löschen]	Öffnen Sie das Dialogfeld [Grenzwerteinstellungen hinzufügen/löschen], wenn für [Farbmodus] die Option [Schwarzweiß] ausgewählt ist. Sie können die aktuellen Einstellungen für das Bild im Vorschubereich unter einem bestimmten Namen speichern.

Voreinstellungen

Wenn Sie auf der Registerkarte [Erweiterter Modus] auf [Voreinstellungen] klicken, wird das Dialogfeld [Voreinstellungen] angezeigt. Sie können die Einstellungen für das Scannen und die Vorschau ändern.

Registerkarte [Vorschau]

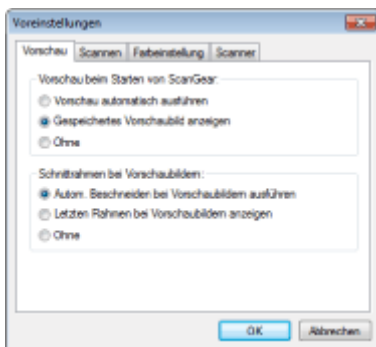

[Vorschau beim Starten von ScanGear]	<p>Wählen Sie den Vorschaumodus beim Starten von ScanGear MF.</p> <ul style="list-style-type: none"> • [Vorschau automatisch ausführen] Die Vorschau startet automatisch, wenn ScanGear MF gestartet wird. • [Gespeichertes Vorschaubild anzeigen] Zeigen Sie das zuletzt als Vorschau angezeigte Bild an. • [Ohne] Es wird kein Vorschaubild angezeigt.
[Schnittrahmen bei	<p>Legen Sie fest, wie Sie den Scanbereich in dem im Vorschubereich angezeigten Bild anzeigen möchten.</p> <ul style="list-style-type: none"> • [Autom. Beschneiden bei Vorschaubildern ausführen] Der Scanbereich wird automatisch ausgewählt und auf die Dokumentgröße angepasst.

Vorschaubildern]	<ul style="list-style-type: none"> • [Letzten Rahmen bei Vorschaubildern anzeigen] Zeigen Sie den letzten Scanbereich an. • [Ohne] Es wird kein Rahmen angezeigt.
------------------	---

Registerkarte [Scannen]

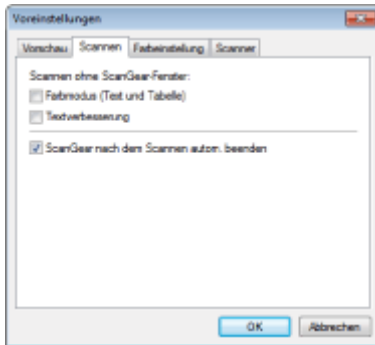

[Scannen ohne ScanGear-Fenster]	<p>Wenn Sie eine Anwendung wie die OCR-Software verwenden, in der das ScanGear MF-Fenster beim Scannen nicht angezeigt wird, werden die Dokumente mit den Einstellungen der Anwendung gescannt. Wenn Sie in einem bestimmten Farbmodus scannen möchten, ohne die Einstellungen der Anwendung zu verwenden, geben Sie die Einstellung in dieser Option an.</p> <ul style="list-style-type: none"> • [Farbmodus (Text und Tabelle)] Das Dokument wird im Modus [Farbe (Dokumente)] unabhängig von den Anwendungseinstellungen gescannt. • [Textverbesserung] Das Dokument wird im Modus [Textverbesserung] unabhängig von den Anwendungseinstellungen gescannt.
[ScanGear nach dem Scannen autom. beenden]	<p>Wenn diese Einstellung ausgewählt wird, wird das Dialogfeld [ScanGear MF] nach dem Scanvorgang automatisch geschlossen. Abhängig von der Anwendung wird ScanGear MF unabhängig von dieser Einstellung nach dem Scanvorgang automatisch geschlossen.</p>

Registerkarte [Farbeinstellung]

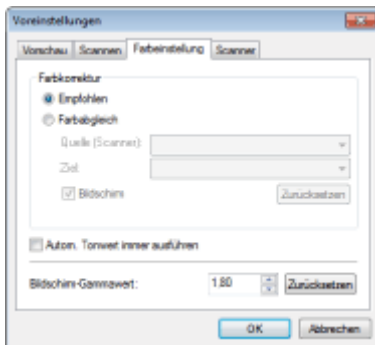

[Farbkorrektur]	<p>Wählen Sie den Typ der Farbkorrektur aus.</p> <ul style="list-style-type: none"> • [Empfohlen] Geben Sie den Farbton eines auf dem Bildschirm angezeigten Dokuments klar wieder. • [Farbabgleich] Passen Sie die Farbe an die Farbausgabe von Scanner, Monitor und Farbdrucker automatisch an. Wenn diese Option ausgewählt wird, sind die Schaltflächen für die Farbeinstellung auf der Registerkarte [Erweiterter Modus] deaktiviert. Diese Einstellung ist verfügbar, wenn für [Farbmodus] die Option [Farbe] oder [Farbe (Dokumente)] ausgewählt wurde.
[Autom. Tonwert immer ausführen]	<p>Korrigieren Sie die Bildfarbe immer automatisch. Diese Einstellung ist verfügbar, wenn unter [Farbmodus] die Option [Farbe], [Farbe (Dokumente)] oder [Graustufen] ausgewählt wurde.</p>
	<p>Passen Sie das Gamma an. Sie können den Gammawert (0,10 bis 10,00) des Monitors angeben, auf dem das gescannte Bild angezeigt wird. Diese Einstellung wird im Scanergebnis nicht wiedergegeben, wenn für [Farbmodus] die Option [Schwarzweiß] ausgewählt wurde.</p>

[Bildschirm-
Gammawert]

 **HINWEIS**

Wenn [Farbabgleich] für [Farbkorrektur] ausgewählt ist

Der im Profil angegebene Wert wird auf die Scanergebnisse angewendet.

Registerkarte [Scanner]

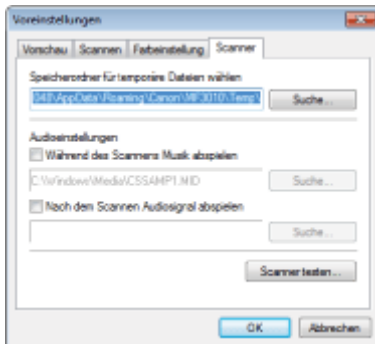

[Speicherort für
temporäre Dateien
wählen]

Geben Sie den Ordner an, in dem Bilder vorübergehend gespeichert werden. Klicken Sie auf [Suche], um einen Ordner zum Speichern der Datei anzugeben.

[Audioeinstellungen]

Mit Einstellen dieser Option spielt der Scanner während des Scanvorgangs oder nach Beenden des Scanvorgangs Musik ab.

- [Während des Scannens Musik abspielen]
Während des Scanvorgangs wird Musik abgespielt. Klicken Sie auf [Suche], und geben Sie eine Audiodatei an.
- [Nach dem Scannen Audiosignal abspielen]
Wenn der Scanvorgang abgeschlossen ist, wird ein Audiosignal abgespielt. Klicken Sie auf [Suche], und geben Sie eine Audiodatei an.

Die folgenden Dateiformate werden unterstützt:

- MIDI-Dateien (*.mid, *.rmi, *.midi)
- Audiodateien (*.wav, *.aif, *.aiff)
- MP3-Datei (*.mp3)

[Scanner testen]

Sie können prüfen, ob der Scanner ordnungsgemäß funktioniert. Das Dialogfeld [Scanner-Diagnose] wird geöffnet, wenn Sie auf diese Schaltfläche klicken. Klicken Sie auf [Starten].

Definieren eines Scanbereiches (Schnittrahmen)

03L7-03E

Sie können Scanrahmen (Schnittbereiche) für Bilder im Vorschaubereich auswählen oder abwählen.

- ❖ Automatische Auswahl des Schnittbereichs
- ❖ Definieren eines Zuschneiderahmens
- ❖ Definieren mehrerer Zuschneiderahmen
- ❖ Löschen von Zuschneiderahmen

Automatische Auswahl des Schnittbereichs

1

Zeigen Sie die Vorschau an.

2

Klicken Sie in der Symbolleiste auf [] (Autom. Beschneiden).

Jedes Mal, wenn Sie auf die Schaltfläche klicken, wird der Zuschneiderahmen kleiner.

Definieren eines Zuschneiderahmens

1

Zeigen Sie das Bild im Vorschaubereich an.

2

Klicken Sie in der Symbolleiste auf [] (Beschneiden).

3

Klicken Sie auf das Vorschaubild und ziehen Sie die Konturen/den Rand des Bereiches nach, den Sie auswählen möchten.

- Um den ausgewählten Bereich anzupassen
Ziehen Sie die Konturen/den Rand des Bereiches nach oder geben Sie die gewünschte Breite und Höhe für die [Eingabe-Einstellungen] auf der Registerkarte [Erweiterter Modus] ein.
- Um den Scanbereich zu bewegen
Klicken Sie auf den inneren Rand des Scanbereiches und ziehen Sie ihn an die gewünschte Position.

HINWEIS

So behalten Sie das Verhältnis der Breite und Höhe des Originalbildes bei

Klicken Sie unter [Eingabe-Einstellungen] auf [].

Beim Scannen aus der Zufuhr

Durch Definieren eines neuen Zuschneiderahmens wird der aktuelle Rahmen gelöscht.

Definieren mehrerer Zuschneiderahmen

Sie können mehrere Zuschneiderahmen definieren.

1

Zeigen Sie das Bild im Vorschaubereich an.

2

Klicken Sie in der Symbolleiste auf [] (Beschneiden).

3

Klicken Sie auf das Vorschaubild und ziehen Sie die Konturen/den Rand des Bereiches nach, den Sie auswählen möchten.

4

Klicken Sie auf den äußeren Rand des bereits definierten Zuschneiderahmen und ziehen Sie den hinzuzufügenden Rahmen an die gewünschte Position.

HINWEIS

Anzahl der anzugebenden Zuschneiderahmen

Es können bis zu 10 Zuschneiderahmen angegeben werden.

5

Passen Sie die Zuschneiderahmen nach Bedarf an.

Durch Klicken können Sie die Zuschneiderahmen auswählen, die Sie anpassen möchten.

Löschen von Zuschneiderahmen

Klicken Sie auf den äußeren Rand des bereits definierten Zuschneiderahmen und ziehen Sie den hinzuzufügenden Rahmen an die gewünschte Position, um einen Zuschneiderahmen zu löschen.

- Drücken Sie [Löschen] auf der Tastatur.
- Klicken Sie in der Symbolleiste auf [] (Zuschneiderahmen entfernen).
- Klicken Sie mit der rechten Maustaste auf den Zuschneiderahmen und wählen Sie [Löschen] aus.
- Halten Sie die Taste [Strg] auf der Tastatur gedrückt, klicken Sie mit der rechten Maustaste auf den äußeren Rahmen des Zuschneiderahmens und wählen Sie [Löschen] aus.

Einstellen der Auflösung

03L7-03F

Ein gescanntes Bild ist eine Gruppe von Punkten, die Informationen zu Helligkeit und Farbe enthalten. Die Dichte dieser Punkte wird als "Auflösung" bezeichnet, und "dpi" (dots per inch) bezieht sich auf die Punktzahl pro Zoll. Stellen Sie die Auflösung durch Festlegen der folgenden Optionen ein.

 MF Toolbox -> [Bildqualität]

 ScanGearMF -> Registerkarte Erweiterter Modus -> [Ausgabeauflösung]

Um ein gescanntes Bild auf einem Monitor anzuzeigen

Bilder werden mit einer Auflösung von 75 dpi gescannt, was einer typischen Monitorauflösung entspricht.

Um vom Drucker zu drucken

Scannen Sie das Dokument mit der Auflösung des Druckers ein.

WICHTIG

Um das gescannte Bild durch Skalierung (Vergrößern/Verkleinern) zu drucken

Wenn Sie das gescannte Bild drucken, indem Sie seine aktuelle Größe verdoppeln, halbiert sich die aktuelle Auflösung. Um eine ausreichende Druckqualität zu bewahren, müssen Sie die Auflösung verdoppeln, und umgekehrt.

Auflösung und Datengröße

Wenn die Auflösung verdoppelt wird, vervierfacht sich die Bildgröße. Wenn die Datenmenge zu groß ist, kann sich die Verarbeitungsgeschwindigkeit erheblich verringern, was zu Fehlern durch ungenügenden Speicher sowie unerwarteten Fehlern führt. Geben Sie die Mindestauflösung Ihren Anforderungen entsprechend an, um dies zu verhindern.

HINWEIS

Wenn Sie das gescannte Bild mit einem Farbdrucker ausdrucken

Da ein Farbdrucker verschiedenfarbige Tinte zur Wiedergabe der Farben verwendet, kann die Auflösung halbiert werden.

Informationen zur Scanauflösung

Die maximale Auflösung lautet folgendermaßen.

- Optische Auflösung: 600 dpi
- Softwareinterpolationsauflösung: 9600 dpi

Störungsbeseitigung

03L7-03H

In diesem Kapitel wird beschrieben, wie Sie mit Papierstaus und Druckproblemen umgehen.

Beseitigen von Papierstaus	Siehe " Beseitigen von Papierstaus ".
Wenn ein Problem aufgetreten ist. (Lesen Sie diesen Abschnitt, bevor Sie sich an einen Servicedienst wenden.)	Siehe " Störungsbeseitigung ".
Wenn die Druckqualität nicht gut ist	Siehe " Die Druckergebnisse sind nicht gut ".
Wenn Sie die Software deinstallieren möchten	Siehe " Deinstallieren der Software ".
Wenn das Problem auch nach Berücksichtigung der Informationen im entsprechenden Abschnitt zur Störungsbeseitigung nicht behoben werden kann	Siehe " Wenn ein Problem nicht behoben werden kann ".

Wenn die Anzeige [] blinkt, es zu einem Papierstau im Drucker gekommen. Folgen Sie den Schritten in diesem Abschnitt, um den Papierstau zu entfernen.

➤ "Gestautes Papier entfernen"

WARNUNG

Wenn Sie das gestaute Papier entfernen

Seien Sie vorsichtig, damit Sie sich nicht die Hände schneiden.

Beim Entfernen von gestautem Papier oder Untersuchen des Geräteinneren

Achten Sie darauf, dass Halsketten, Armbänder und andere Metallgegenstände nicht in Berührung mit dem Geräteinneren kommen, da dies zu Verbrennungen oder einem elektrischen Schlag führen kann.

VORSICHT

Falls Toner mit Haut oder Kleidung in Berührung kommt

Waschen Sie die betroffenen Stellen nur mit kaltem Wasser. Vermeiden Sie warmes Wasser, da der Toner sonst fest wird und es somit zu Flecken an Haut oder Kleidung kommen kann.

Wenn Sie das gestaute Papier entfernen

Entfernen Sie das gestaute Papier so, dass keine Papierreste im Geräteinneren zurückbleiben. Fassen Sie nur die angegebenen Bereiche an, da es ansonsten zu Verletzungen oder Verbrennungen kommen kann.

Berühren Sie nicht die Fixiereinheit (A).

Wenn Sie die Fixiereinheit (A) berühren, können Sie sich Verbrennungen zuziehen, da die Fixiereinheit während des Gebrauchs sehr heiß wird.

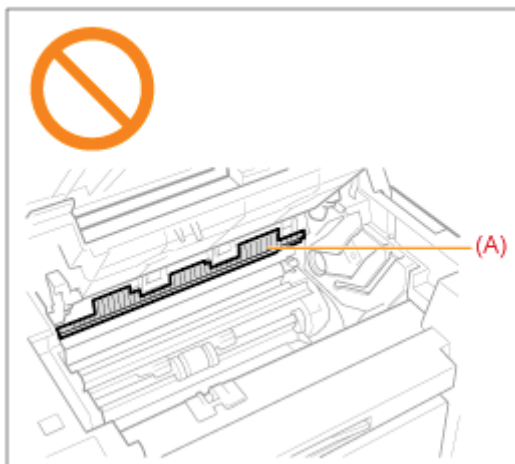

WICHTIG

Wenn das gestaute Papier zerrissen ist

Entfernen Sie alle Papierstücke, um weitere Papierstaus zu vermeiden.

Wenn Papierstaus wiederholt auftreten

Überprüfen Sie Folgendes.

- Fächern Sie den Papierstapel an den Rändern auf, und klopfen Sie vor dem Einlegen des Papiers in das Gerät mit der Kante des Papierstapels auf eine ebene Fläche, um das Papier auszurichten.
- Vergewissern Sie sich, dass das von Ihnen verwendete Papier die Anforderungen für die Verwendung erfüllt.

➤ "Unterstützte Papiertypen"

- Vergewissern Sie sich, dass Sie alle Papierstückchen aus dem Geräteinneren entfernt haben.

Berühren Sie nicht die Transferwalze (A).

Eine Berührung der Transferwalze (A) kann zu einer Beschädigung des Geräts führen.

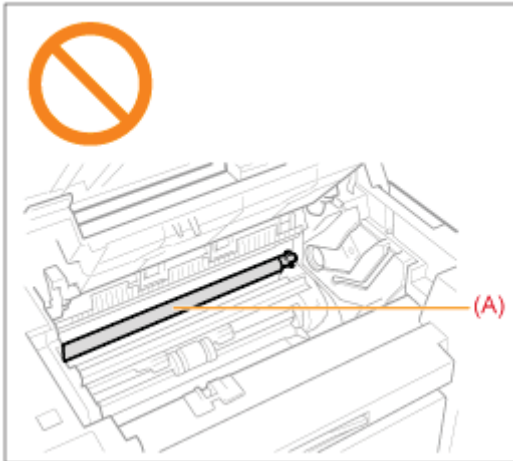

HINWEIS

Entfernen Sie das gestaute Papier nicht mit Gewalt aus dem Gerät.

Kontaktieren Sie im Bedarfsfall Ihren örtlichen Canon-Fachhändler oder die Canon-Hotline.

Gestautes Papier entfernen

03L7-03L

Folgen Sie den Anweisungen auf dem Bildschirm, um das gestaute Papier zu entfernen.

Im Druckerinneren

1

Halten Sie das Bedienfeld fest.

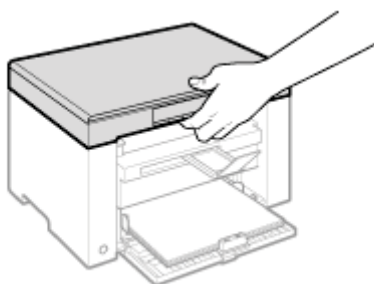

2

Heben Sie die Scaneinheit an.

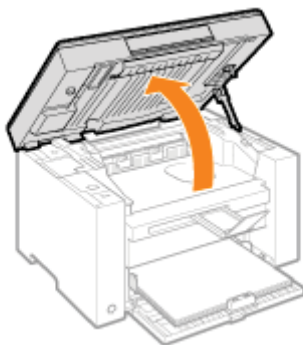

Wenn Sie die Scaneinheit nicht anheben können

Stellen Sie sicher, dass das Vorlagenglas vollständig geschlossen ist.

Versuchen Sie nicht, die Scaneinheit mit Gewalt anzuheben, da dies zur Beschädigung des Geräts führen kann.

- ※ Wenn Sie dicke Dokumente, wie Bücher, auf- oder eingelegt haben, kann das Vorlagenglas möglicherweise nicht vollständig geschlossen werden. Entfernen Sie die Dokumente in so einem Fall.

3

Halten Sie den Griff an der linken Vorderseite der Tonerabdeckung fest.

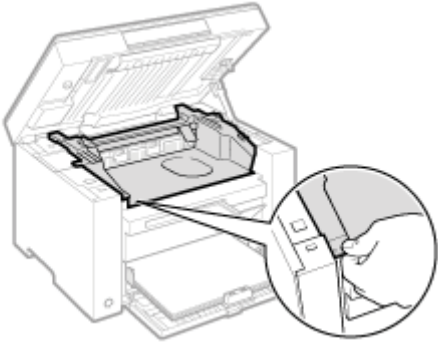

4

Öffnen Sie die Tonerabdeckung.

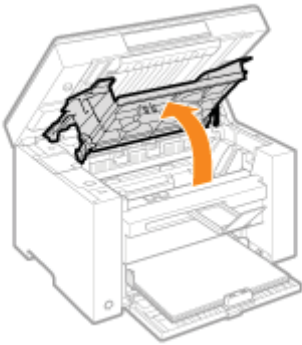

5

Nehmen Sie die Tonerpatrone heraus.

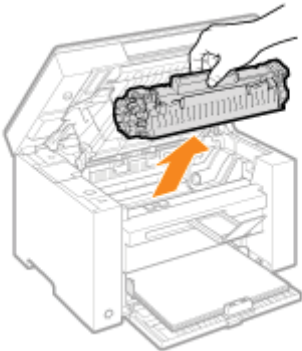

6

Entfernen Sie das gestaute Papier, indem Sie es vorsichtig herausziehen.

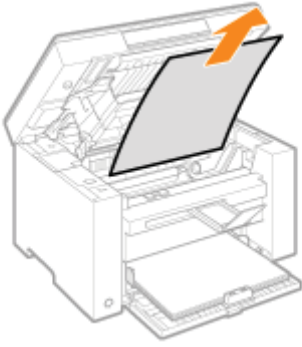

Wenn Sie die Führungskante des gestaute Papiers nicht sehen können

Ziehen Sie das Papier nicht mit Gewalt heraus, und fahren Sie mit Schritt 7 fort.

7

Entfernen Sie das gestaute Papier, indem Sie es vorsichtig herausziehen.

- (1) Ziehen Sie das gestaute Papier vorsichtig zwischen der Fixiereinheit (A) und der Walze (B) nach unten, bis die Führungskante aus dem Gerät herauskommt.

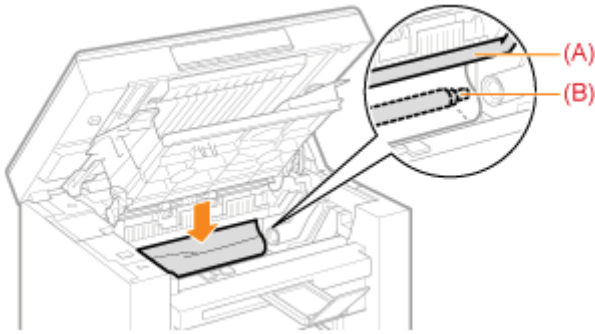

- (2) Wenn die Führungskante herauskommt, halten Sie das gestaute Papier an beiden Seiten fest, und ziehen Sie es vorsichtig heraus.

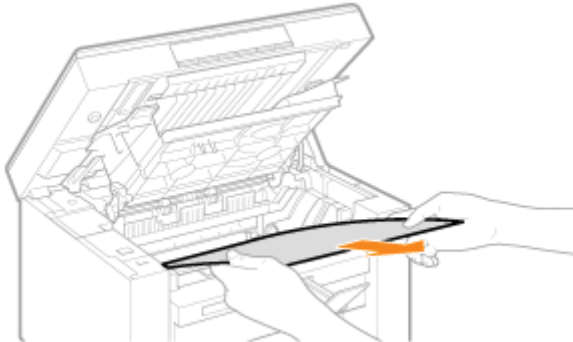

8

Legen Sie das Papier erneut in die Papierkassette ein.

9

Setzen Sie die Tonerpatrone ein.

Führen Sie die vorstehenden Teile (A) an beiden Seiten der Tonerpatrone in die Führungen an beiden Seiten des Geräts ein, und schieben Sie die Tonerpatrone in das Gerät, bis die Tonerpatrone an der Rückseite des Geräts stoppt.

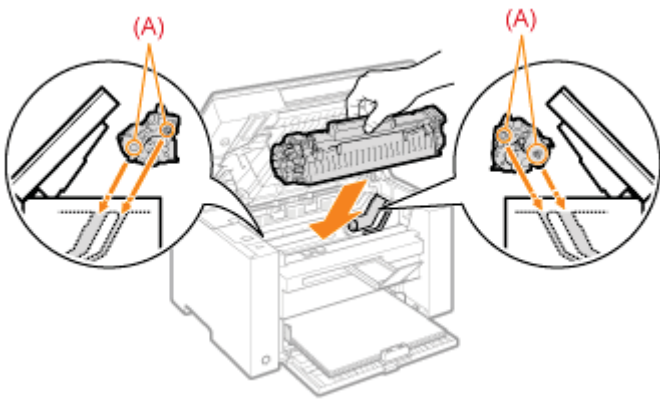

10

Schließen Sie die Tonerabdeckung.

Wenn Sie die Tonerabdeckung nicht schließen können

Stellen Sie sicher, dass die Tonerpatrone ordnungsgemäß in das Gerät eingesetzt wurde.

Versuchen Sie nicht, die Tonerabdeckung mit Gewalt zu schließen, da dies zur Beschädigung des Geräts führen kann.

11

Senken Sie die Scaneinheit wieder ab.

Das Gerät ist druckbereit.

Papierkassette

1

Entfernen Sie das in die Papierkassette eingelegte Papier.

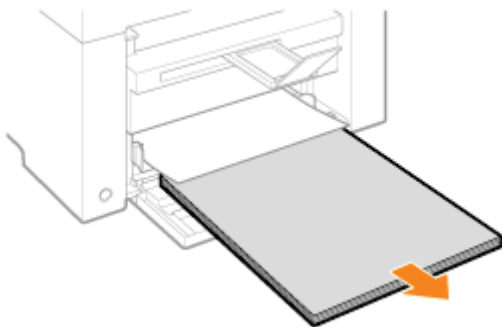

2

Entfernen Sie das gestaute Papier, indem Sie es vorsichtig herausziehen.

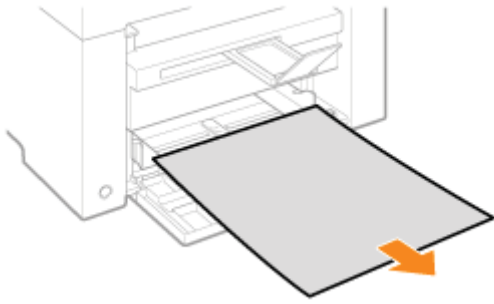

3

Legen Sie Papier in die Papierkassette ein.

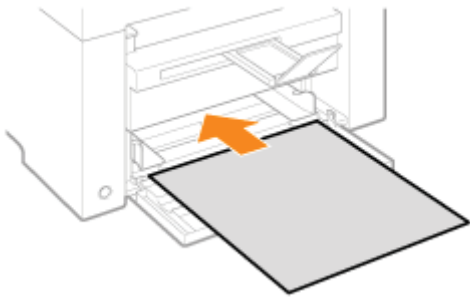

Wenn während des Betriebs des Geräts ein Fehler auftritt, führen Sie die in diesem Abschnitt vorgeschlagenen Maßnahmen durch, bevor Sie sich an den technischen Support wenden.

Überprüfen Sie zunächst Folgendes.

- ❖ Ist das Gerät eingeschaltet?
- ❖ Wurde das Gerät gerade erst über den Netzschalter eingeschaltet?
- ❖ Befindet sich das Gerät im Schlafmodus?
- ❖ Blinken die Anzeigen [Papierstau] oder [Papier]?
- ❖ Wird etwas anderes als "1" angezeigt?
- ❖ Werden ein "E" und eine darauf folgende dreistellige Zahl wiederholt auf dem Display angezeigt?

Ist das Gerät eingeschaltet?

Vergewissern Sie sich, dass das Netzkabel korrekt mit Gerät und Netzsteckdose verbunden ist.

- ❖ [Siehe Handbuch für Starter.](#)

Vergewissern Sie sich, dass eine Stromversorgung über das Netzkabel erfolgt.

Verwenden Sie ein anderes Netzkabel, oder überprüfen Sie mit einem Spannungsmesser, ob das Kabel gebrochen ist.

Schalten Sie das Gerät über den Netzschalter aus und ein.

- ❖ [Siehe Handbuch für Starter.](#)

Wenn dies funktioniert, fahren Sie mit "[Wurde das Gerät gerade erst über den Netzschalter eingeschaltet?](#)" fort.

Wurde das Gerät gerade erst über den Netzschalter eingeschaltet?

Warten Sie einige Sekunden, bis das Gerät gestartet und aufgewärmt ist.

Wenn dies funktioniert, fahren Sie mit "[Befindet sich das Gerät im Schlafmodus?](#)" fort.

Befindet sich das Gerät im Schlafmodus?

Drücken Sie eine Taste auf dem Bedienfeld, damit das Gerät aus dem Schlafmodus zurückkehrt.

Wenn dies funktioniert, fahren Sie mit "[Blinken die Anzeigen \[Papierstau\] oder \[Papier\]?](#)" fort.

Blinken die Anzeigen [Papierstau] oder [Papier]?

Vergewissern Sie sich, dass das Papier korrekt in die Papierkassette eingelegt wurde.

- ❖ ["Einlegen von Papier"](#)

Überprüfen Sie, ob es im Inneren des Geräts zu einem Papierstau gekommen ist.

- ❖ ["Beseitigen von Papierstaus"](#)

Wenn dies funktioniert, fahren Sie mit "[Wird etwas anderes als "1" angezeigt?](#)" fort.

Wird etwas anderes als "1" angezeigt?

Lesen Sie den folgenden Abschnitt und prüfen Sie die Displayinhalte und die Aktionen.

❖ "Bedienfeld und Display"

Werden ein "E" und eine darauf folgende dreistellige Zahl wiederholt auf dem Display angezeigt?

Im Drucker ist ein Fehler aufgetreten.

Schalten Sie das Gerät über den Netzschalter aus, warten Sie 10 Sekunden, und schalten Sie es dann über den Netzschalter wieder ein. Wenn das Problem nicht behoben wurde, notieren Sie sich die dreistellige Zahl, schalten Sie das Gerät über den Netzschalter aus, ziehen Sie den Netzstecker, und wenden Sie sich an die Canon-Hotline.

Wenn auch nach der Durchführung der in diesem Abschnitt vorgeschlagenen Maßnahmen Probleme auftreten, lesen Sie die folgenden Abschnitte, um die Probleme zu beheben.

- ❖ "Papierzufuhrprobleme"
- ❖ "Kopierprobleme"
- ❖ "Druckprobleme"
- ❖ "Scanprobleme"
- ❖ "Installations- und Deinstallationsprobleme"
- ❖ "Verschiedene Probleme"

Papierzufuhrprobleme

03L7-03S

- ❖ Es wird gar kein Papier eingelesen, oder es werden mehrere Blätter gleichzeitig eingelesen (Mehrfacheinzug).
- ❖ Papierstaus treten wiederholt auf.

Es wird gar kein Papier eingelesen, oder es werden mehrere Blätter gleichzeitig eingelesen (Mehrfacheinzug).

Vergewissern Sie sich, dass das Papier ordnungsgemäß eingelegt wurde.

- ❖ "Einlegen von Papier"

Vergewissern Sie sich, dass die Anzahl der Blätter oder der Papiertyp des in der Papierkassette eingelegten Papiers den Papierangaben entspricht.

- ❖ "Unterstützte Papiertypen"

Legen Sie unbedingt dasselbe Papierformat und denselben Papiertyp in die Papierkassette ein.

Papierstaus treten wiederholt auf.

Vergewissern Sie sich, dass das Papier ordnungsgemäß eingelegt wurde.

- ❖ "Einlegen von Papier"

Vergewissern Sie sich, dass die Anzahl der Blätter oder der Papiertyp des in der Papierkassette eingelegten Papiers den Papierangaben entspricht.

- ❖ "Unterstützte Papiertypen"

Stellen Sie sicher, dass die Scaneinheit vollständig geschlossen ist.

Druckvorgang kann nicht ausgeführt werden, oder die Bilder auf den Ausdrucken sind fleckig oder verzerrt

03L7-03U

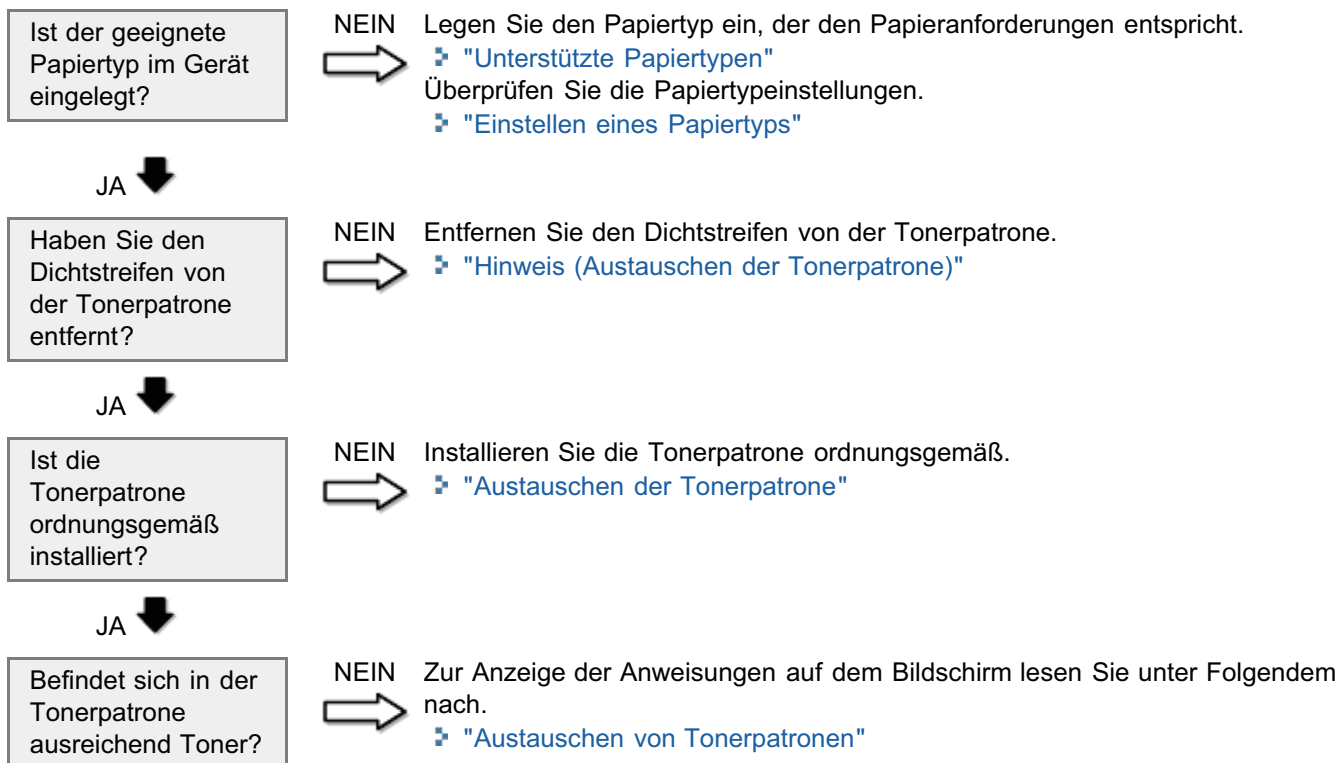

Lesen Sie die folgenden Abschnitte.

- ❖ Die Kopierausgabe ist kaum lesbar und schlecht kopiert.
- ❖ Die Kopierausgabe ist schief.

Die Kopierausgabe ist kaum lesbar und schlecht kopiert.

- Die Kopierausgabe ist zu hell oder hat ungleichmäßige Dichte.
- Auf der Kopierausgabe sind weiße Längsstreifen zu sehen.
- Die Kopierausgabe ist fleckig und verschmutzt.
- Die Kopierausgabe ist schief.
- Der Toner haftet nicht gut auf dem Papier.

Lesen Sie den folgenden Abschnitt.

- ❖ "Die Kopierausgabe ist kaum lesbar und schlecht kopiert"

Die Kopierausgabe ist schief.

Vergewissern Sie sich, dass die Anzahl der Blätter oder der Papiertyp des in der Papierkassette eingelegten Papiers den Papierangaben entspricht.

- ❖ "Unterstützte Papiertypen"

Passen Sie die Papierführungen ohne Zwischenraum an die Papierbreite an. Wenn das Problem weiterhin besteht, legen Sie das Papier mit der anderen Seite nach oben oder in einer entgegengesetzten Ausrichtung ein.

- ❖ "Einlegen von Papier"

Stellen Sie sicher, dass das Ausgabefach nicht voll ist.

Die Kopierausgabe ist kaum lesbar und schlecht kopiert

03L7-03X

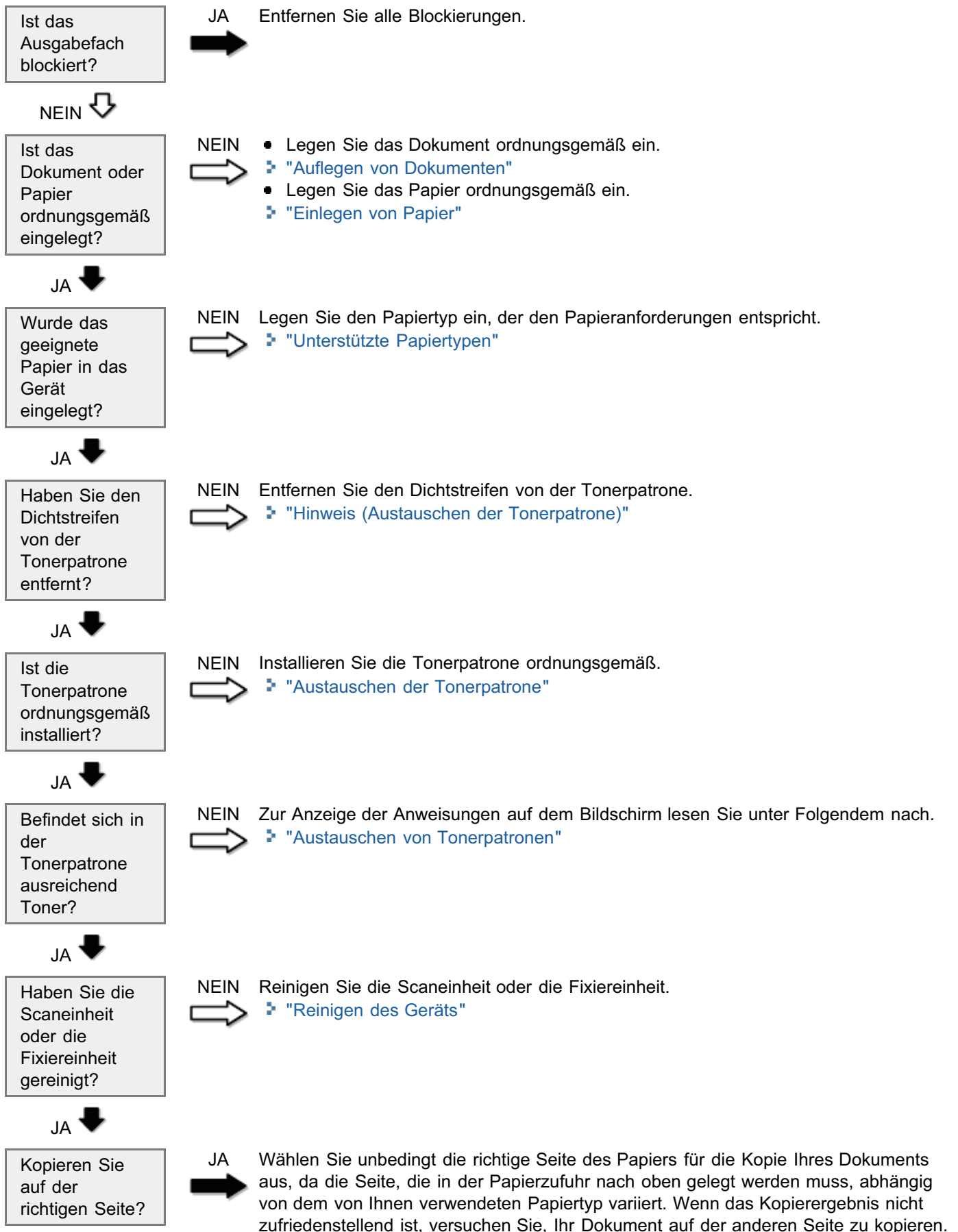

Lesen Sie die folgenden Abschnitte.

- ❖ Der Ausdruck ist kaum lesbar und schlecht gedruckt.
- ❖ Der Ausdruck ist schief gedruckt.
- ❖ Es können keine Dokumente von einem Computer gedruckt werden.

Der Ausdruck ist kaum lesbar und schlecht gedruckt.

- Der Ausdruck ist zu hell oder hat ungleichmäßige Dichte.
- Auf dem Ausdruck sind weiße Längsstreifen zu sehen.
- Der Ausdruck ist fleckig und verschmutzt.
- Der Ausdruck ist schief.
- Der Toner fließt nicht gut in das Papier.

Lesen Sie den folgenden Abschnitt:

- ❖ "Die Kopierausgabe ist kaum lesbar und schlecht kopiert"

Der Ausdruck ist schief gedruckt.

Vergewissern Sie sich, dass die Anzahl der Blätter oder der Papiertyp des in der Papierkassette eingelegten Papiers den Papierangaben entspricht.

- ❖ [Unterstützte Papiertypen](#)

Passen Sie die Papierführungen ohne Zwischenraum an die Papierbreite an. Wenn das Problem weiterhin besteht, legen Sie das Papier mit der anderen Seite nach oben oder in einer entgegengesetzten Ausrichtung ein.

- ❖ [Einlegen von Papier](#)

Stellen Sie sicher, dass das Ausgabefach nicht voll ist.

Es können keine Dokumente von einem Computer gedruckt werden.

Lesen Sie den folgenden Abschnitt:

- ❖ "Es können keine Dokumente von einem Computer gedruckt werden"

Es können keine Dokumente von einem Computer gedruckt werden

03L7-040

Sind noch Aufträge in der Druckwarteschlange?

- JA** → Wenn ein Druckauftrag in der Druckwarteschlange bleibt, ohne verarbeitet zu werden, da es zu einer unerwarteten Unterbrechung kam, antwortet das Gerät möglicherweise nicht. Löschen Sie den Auftrag, und versuchen Sie erneut, den Auftrag zu drucken. Führen Sie die folgenden Schritte aus, um Druckaufträge von Ihrem Computer zu löschen:
- (1) Öffnen Sie den Druckerordner.
 - ❖ ["Basisvorgänge unter Windows"](#)
 - (2) Doppelklicken Sie auf das Gerätesymbol.
 - (3) Die Liste der Druckaufträge wird angezeigt.
 - So löschen Sie alle Druckaufträge
Klicken Sie auf [Drucker] -> [Alle Druckaufträge abbrechen].
 - So löschen Sie einen bestimmten Druckauftrag
Klicken Sie mit der rechten Maustaste auf den Druckauftrag, und klicken Sie auf [Abbrechen].
- Wenn dies nicht funktioniert, löschen Sie den Druckauftrag manuell über das Gerät.

NEIN ↓

Sind die Einstellungen des Druckertreibers (Papierformat und Ausgabeformat) korrekt?

- NEIN** → Konfigurieren Sie die Einstellungen des Druckertreibers.
 - ❖ ["Konfigurieren der Standarddruckereinstellungen"](#)

JA ↓

Ist das USB-Kabel ordnungsgemäß angeschlossen?

- NEIN** → Schließen Sie das USB-Kabel erneut an, und überprüfen Sie den Verbindungsstatus. Versuchen Sie es ggf. mit einem anderen USB-Kabel.

JA ↓

Funktioniert der USB-Anschluss Ihres Computers einwandfrei?

- NEIN** → Starten Sie den Computer und das Gerät neu, und schließen Sie das Gerät an einen anderen USB-Anschluss Ihres Computers an.

JA ↓

Ist der Druckertreiber auf Ihrem Computer korrekt installiert?

- NEIN** → Deinstallieren Sie den Druckertreiber, und installieren Sie ihn erneut.
 - ❖ ["Deinstallieren der Software"](#)
 - ❖ [Siehe Handbuch für Starter.](#)

Lesen Sie die folgenden Abschnitte.

- ❖ Es kann kein Dokument gescannt werden.
- ❖ Es können nicht mehrere Dokumente zur Erstellung einer zusammengefassten, mehrseitigen PDF-Datei gescannt werden.
- ❖ Während des Scannens ist ein an das Gerät angeschlossener Computer blockiert oder nicht mehr verbunden.
- ❖ Wenn Anwendungen, die von der mit dem Gerät gelieferten User Software CD-ROM installiert wurden, in MF Toolbox nicht ordnungsgemäß gespeichert werden.
- ❖ Es wird eine andere Anwendung geöffnet, wenn Sie ein Dokument scannen möchten.
- ❖ Gescannte Bilder sind fleckig oder verzerrt.
- ❖ Ein gescanntes Bild wird auf dem Computerbildschirm größer (oder kleiner) als das tatsächliche Format angezeigt.
- ❖ Hervorhebungen können nicht gescannt werden.

Es kann kein Dokument gescannt werden.

Lesen Sie den folgenden Abschnitt:

- ❖ "Es kann kein Dokument gescannt werden"

Es können nicht mehrere Dokumente zur Erstellung einer zusammengefassten, mehrseitigen PDF-Datei gescannt werden.

Starten Sie ScanGear MF, öffnen Sie das Dialogfeld [Voreinstellungen], und deaktivieren Sie das Kontrollkästchen neben [ScanGear nach dem Scannen autom. beenden], bevor Sie einen Scanvorgang durchführen. Wenn dieses Kontrollkästchen aktiviert ist, können Sie einen Scanvorgang nur über das Vorlagenglas durchführen.

Während des Scannens ist ein an das Gerät angeschlossener Computer blockiert oder nicht mehr verbunden.

Beenden Sie alle aktiven Anwendungen, um die Speicherverwendung zu erhöhen.

Vergewissern Sie sich, dass das Gerät beim Scannen von Dokumenten in hoher Auflösung über ausreichend freien Festplattenspeicherplatz verfügt. Für den Scan eines A4-Dokuments in einer Auflösung von 600 dpi im Vollfarbmodus beispielsweise ist ein freier Speicherplatz von mindestens 300 MB erforderlich.

Wenn beim Scannen eines bestimmten Bildes für Photoshop ein Fehler auftritt, öffnen Sie das Menü [Editieren], wählen Sie [Voreinstellungen] aus, und klicken Sie auf [Arbeitsspeicher & Bildcache]. Setzen Sie [Speicherverwendung] auf einen Wert zwischen 50 und 60 %.

Der Scannertreiber ist möglicherweise nicht ordnungsgemäß installiert. Deinstallieren Sie die Software, und installieren Sie sie erneut.

- ❖ "Deinstallieren der Software"
- ❖ Siehe Handbuch für Starter.

Wenn Anwendungen, die von der mit dem Gerät gelieferten User Software CD-ROM installiert wurden, in MF Toolbox nicht ordnungsgemäß gespeichert werden.

Anwendungen werden nach ihrer Installation automatisch in MF Toolbox gespeichert. Die Anwendungen werden jedoch nicht automatisch gespeichert, wenn MF Toolbox bei der Installation der Anwendungen geöffnet war. Wenn Sie über MF Toolbox auf diese Anwendungen zugreifen möchten, müssen Sie sie in MF Toolbox manuell speichern.

- ❖ "Verwenden von MF Toolbox"

Es wird eine andere Anwendung geöffnet, wenn Sie ein Dokument scannen möchten.

Speichern Sie die entsprechende Anwendung in MF Toolbox.

➤ ["Verwenden von MF Toolbox"](#)

Gescannte Bilder sind fleckig oder verzerrt.

Reinigen Sie das Vorlagenglas und den Scanbereich der Zufuhr.

Abhängig von der Anwendung können gescannte Bilder nicht korrekt angezeigt werden, wenn sie kleiner als das tatsächliche Format angezeigt werden. Skalieren Sie die Bilder auf 100 %.

Stellen Sie die Monitorfarben unter [Eigenschaften von Anzeige] auf "Farbe hoch (16 Bit oder 24 Bit)" oder höher ein.

Ein gescanntes Bild wird auf dem Computerbildschirm größer (oder kleiner) als das tatsächliche Format angezeigt.

Versuchen Sie eine der folgenden Möglichkeiten, um die richtige Auflösung einzustellen.

- Vergrößern oder verkleinern Sie das Bildformat in der von Ihnen verwendeten Anwendung. In einer Anwendung wie MS Paint oder Imaging wird ein Bild möglicherweise größer als das tatsächliche Format angezeigt und kann nicht kleiner skaliert werden.
- Zur Lösung dieses Problems scannen Sie das Bild in einer anderen Auflösung erneut. Wenn das Bild in einer höheren Auflösung gescannt wird, wird es größer als das tatsächliche Format angezeigt, und umgekehrt.

➤ ["Einstellen der Auflösung"](#)

Hervorhebungen können nicht gescannt werden.

Starten Sie ScanGear MF, zeigen Sie [Erweiterter Modus] an, und setzen Sie [Farbkorrektur] auf [Farbabgleich].

➤ ["Verwenden des Erweiterten Modus"](#)

Es kann kein Dokument gescannt werden

03L7-042

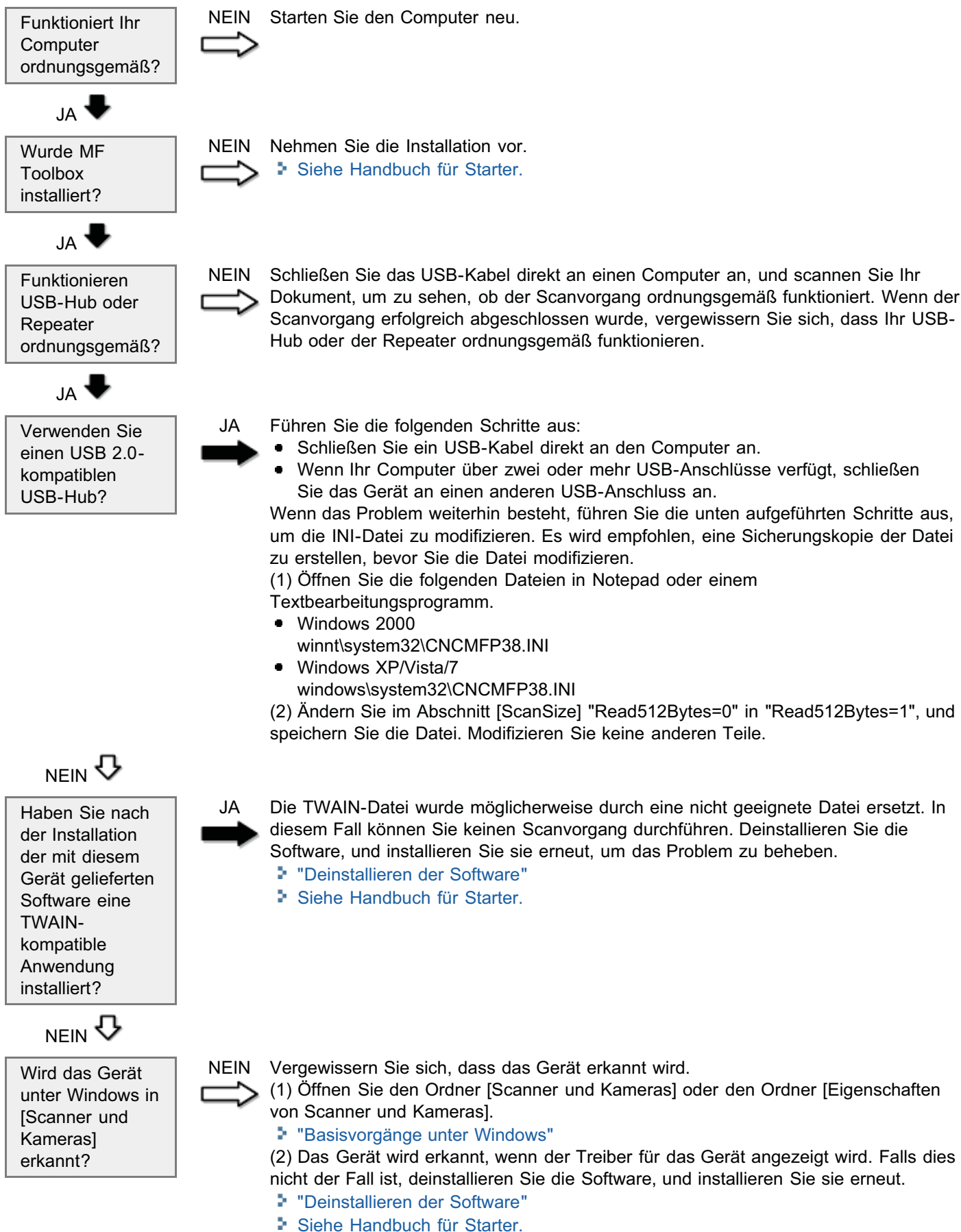

Installations- und Deinstallationsprobleme

03L7-043

Lesen Sie die folgenden Abschnitte.

- ❖ Die Software kann nicht installiert werden.
- ❖ Die Deinstallation des Treibers dauert zu lange (Windows XP).
- ❖ Nach der Deinstallation der Software bleibt der Ordner [Canon] im Startmenü bestehen.
- ❖ Die Software kann nicht verwendet werden, nachdem für das Betriebssystem auf Ihrem Computer ein Upgrade auf Windows XP/Vista/7 durchgeführt wurde.

Die Software kann nicht installiert werden.

Folgen Sie den Anweisungen auf dem Bildschirm, um die Software zu installieren. Wenn bei der Installation ein Fehler auftritt, deinstallieren Sie die Software, starten Sie Ihren Computer neu, und installieren Sie die Software erneut.

- ❖ ["Deinstallieren der Software"](#)
- ❖ [Siehe Handbuch für Starter.](#)

Beenden Sie alle aktiven Anwendungen, und installieren Sie die Software erneut.

Die Deinstallation des Treibers dauert zu lange (Windows XP).

Beenden Sie alle aktiven Anwendungen (einschließlich Anti-Virensoftware), bevor Sie die Software deinstallieren.

Nach der Deinstallation der Software bleibt der Ordner [Canon] im Startmenü bestehen.

Deinstallieren Sie zunächst MF Toolbox, bevor Sie die MF-Treiber deinstallieren. Wenn Sie zuerst die MF-Treiber deinstallieren, bleibt der Ordner [Canon] möglicherweise bestehen, nachdem MF Toolbox deinstalliert wurde.

Führen Sie die folgenden Schritte aus, um den Ordner zu entfernen:

- **Für Windows 2000**
Klicken Sie im Menü [Start] auf [Einstellungen] -> [Taskleiste und Startmenü] -> [Eigenschaften von Taskleiste und Startmenü] -> die Registerkarte [Erweitert] -> Klicken Sie auf [Erweitert], wählen Sie [Programme] aus dem [Startmenü] unter [Alle Benutzer] aus, und löschen Sie den Ordner [Canon].
- **Für Windows XP**
Klicken Sie mit der rechten Maustaste auf das Menü [Start], und öffnen Sie Windows Explorer. Wählen Sie unter [Alle Benutzer] den Ordner [Startmenü] -> [Programme] aus, und löschen Sie den Ordner [Canon].
- **Für Windows Vista**
Klicken Sie mit der rechten Maustaste auf das Menü [Start], und wählen Sie [Explorer - Alle Benutzer] aus. Löschen Sie in [Startmenü] unter [Programme] den Ordner [Canon].
- **Für Windows 7**
Löschen Sie unter dem Menü [Start] in [Alle Programme] den Ordner [Canon].

Die Software kann nicht verwendet werden, nachdem für das Betriebssystem auf Ihrem Computer ein Upgrade auf Windows XP/Vista/7 durchgeführt wurde.

Deinstallieren Sie die mit dem Gerät gelieferte Software, bevor Sie für das Betriebssystem auf Ihrem Computer ein Upgrade auf Windows XP/Vista/7 durchführen. Nach dem Upgrade installieren Sie die Software erneut.

- ❖ ["Deinstallieren der Software"](#)
- ❖ [Siehe Handbuch für Starter.](#)

Lesen Sie die folgenden Abschnitte.

- ❖ Aus dem Ausgabebereich des Geräts tritt Dampf aus.
- ❖ Auf der Rückseite des Bedienfelds und im Ausgabebereich bilden sich Wassertropfen.
- ❖ Die von Ihnen angegebenen Einstellungen sind nicht aktiviert oder gespeichert.

Aus dem Ausgabebereich des Geräts tritt Dampf aus.

Verwenden Sie mit dem Gerät nur trockenes Papier. Durch die in der Fixiereinheit erzeugte Hitze kann Feuchtigkeit aus feuchtem Papier verdampfen (häufig bei niedriger Raumtemperatur). Dies ist keine Fehlfunktion, kann jedoch vermieden werden, indem Sie einen Stapel Papier aus einer ungeöffneten Verpackung verwenden.

Wenn Sie jedoch einen verbrannten Geruch wahrnehmen, schalten Sie das Gerät unverzüglich aus, ziehen Sie den Netzstecker aus der Netzsteckdose, und kontaktieren Sie Ihren örtlichen Canon-Fachhändler oder die Canon-Hotline. Eine Weiterverwendung kann zu einem Brand oder elektrischen Schlag führen.

Auf der Rückseite des Bedienfelds und im Ausgabebereich bilden sich Wassertropfen.

Verwenden Sie mit dem Gerät nur trockenes Papier. Durch die in der Fixiereinheit erzeugte Hitze kann Feuchtigkeit aus feuchtem Papier verdampfen (häufig bei niedriger Raumtemperatur). Dies ist keine Fehlfunktion, kann jedoch vermieden werden, indem Sie einen Stapel Papier aus einer ungeöffneten Verpackung verwenden.

Wenn Sie jedoch einen verbrannten Geruch wahrnehmen, schalten Sie das Gerät unverzüglich aus, ziehen Sie den Netzstecker aus der Netzsteckdose, und kontaktieren Sie Ihren örtlichen Canon-Fachhändler oder die Canon-Hotline. Eine Weiterverwendung kann zu einem Brand oder elektrischen Schlag führen.

Die von Ihnen angegebenen Einstellungen sind nicht aktiviert oder gespeichert.

Wenn Sie das Gerät sofort ausschalten, nachdem Sie die Einstellungen über das Bedienfeld geändert haben, werden die Änderungen möglicherweise nicht im Gerät gespeichert.

Warten Sie nach dem Ändern der Einstellungen ca. fünf Sekunden, und schalten Sie das Gerät dann aus.



Papier wellt sich oder knittert.

- ❖ "Papier wellt sich"
- ❖ "Papier knittert"



Es sind Unebenheiten oder Verschmierungen zu sehen.

- ❖ "Druck ist uneben"
- ❖ "Auf dem Ausdruck sind weiße Stippen oder Flecken zu sehen"
- ❖ "Der Toner haftet nicht gut auf dem Papier"
- ❖ "Auf der Ausgabe sind Längsstreifen zu sehen"
- ❖ "Um Text und Bilder sind Tonerverschmierungen und Tonerspritzer zu sehen"
- ❖ "Der Ausdruck ist zu dunkel"



Sonstiges

- ❖ "Gedruckte Barcodes können nicht gescannt werden"
- ❖ "Bilder können auf dem Ausdruck teilweise abgeschnitten sein"

HINWEIS

So kontaktieren Sie Ihren örtlichen Canon-Fachhändler

Wenn ein Problem auftritt, das nicht in der e-Anleitung aufgeführt ist, oder ein Problem auch nach Befolgen der Anweisungen weiterhin besteht oder wenn Sie das Problem nicht bestimmen können, wenden Sie sich an Ihren örtlichen Canon-Fachhändler.



Versuchen Sie eine der folgenden Möglichkeiten, um das Problem zu beheben.

<Ursache 1> Es wird feuchtes Papier verwendet.

Abhilfe 1	Ersetzen Sie den Papierstapel durch einen Stapel aus einer ungeöffneten Verpackung. ➤ "Unterstützte Papiertypen"
Abhilfe 2	Führen Sie die folgenden Schritte aus, wenn Normalpapier (60 bis 90 g/m ²) eingelegt wurde. <ol style="list-style-type: none">1. Öffnen Sie die Registerkarte [Seite einrichten].2. Setzen Sie [Papiertyp] auf [Normalpapier L].
Abhilfe 3	Ändern Sie die Einstellung für <Spezialmodus d> über das Bedienfeld. ➤ "Spezialmodus"

<Ursache 2> Der eingelegte Papiertyp ist nicht geeignet.

Abhilfe	Vergewissern Sie sich, dass die Anzahl der Blätter oder der Papiertyp des in der Papierkassette eingelegten Papiers den Papierangaben entspricht. ➤ "Unterstützte Papiertypen"
----------------	---



Versuchen Sie eine der folgenden Möglichkeiten, um das Problem zu beheben.

<Ursache 1> Der Papierstapel wurde nicht korrekt eingelegt.

Abhilfe

Legen Sie den Papierstapel korrekt ein.
➤ ["Einlegen von Papier"](#)

<Ursache 2> Es wird feuchtes Papier verwendet.

Abhilfe

Ersetzen Sie den Papierstapel durch einen Stapel aus einer ungeöffneten Verpackung.
➤ ["Unterstützte Papiertypen"](#)

<Ursache 3> Der eingelegte Papiertyp ist nicht geeignet.

Abhilfe

Vergewissern Sie sich, dass die Anzahl der Blätter oder der Papiertyp des in der Papierkassette eingelegten Papiers den Papierangaben entspricht.
➤ ["Unterstützte Papiertypen"](#)

<Ursache 4> Es befindet sich ein Fremdgegenstand im Gerät.

Abhilfe

Entfernen Sie den Fremdgegenstand aus dem Gerät.

<Ursache 5> Das Papier knittert aufgrund des verwendeten Papiertyps oder aufgrund der Bedingungen, unter denen das Gerät verwendet wird.

Abhilfe

Ändern Sie die Einstellung für <Spezialmodus d> über das Bedienfeld.
➤ ["Spezialmodus"](#)



Versuchen Sie eine der folgenden Möglichkeiten, um das Problem zu beheben.

<Ursache 1> Das Papier ist zu feucht oder zu trocken.

Abhilfe

Ersetzen Sie den Papierstapel durch einen Stapel aus einer ungeöffneten Verpackung.
➤ ["Unterstützte Papiertypen"](#)

<Ursache 2> Der Toner ist fast verbraucht.

Abhilfe

Zur Anzeige der Anweisungen auf dem Bildschirm lesen Sie unter Folgendem nach.
➤ ["Austauschen der Tonerpatrone"](#)

<Ursache 3> Die Trommel in der Tonerpatrone ist verschlissen.

Abhilfe

Tauschen Sie die Tonerpatrone durch eine neue aus.
➤ ["Austauschen der Tonerpatrone"](#)

Auf dem Ausdruck sind weiße Stippen oder Flecken zu sehen

03L7-049



Versuchen Sie eine der folgenden Möglichkeiten, um das Problem zu beheben.

<Ursache 1> Der eingelegte Papiertyp ist nicht geeignet.

Abhilfe

Vergewissern Sie sich, dass die Anzahl der Blätter oder der Papiertyp des in der Papierkassette eingelegten Papiers den Papierangaben entspricht.

➤ ["Unterstützte Papiertypen"](#)

<Ursache 2> Es wird feuchtes Papier verwendet.

Abhilfe

Ersetzen Sie den Papierstapel durch einen Stapel aus einer ungeöffneten Verpackung.

➤ ["Unterstützte Papiertypen"](#)

<Ursache 3> Die Trommel in der Tonerpatrone ist verschlissen.

Abhilfe

Tauschen Sie die Tonerpatrone durch eine neue aus.

➤ ["Austauschen der Tonerpatrone"](#)

<Ursache 4> Weiße Stippen oder Flecken erscheinen um Text und Bilder, wenn ein Dokument mit hohem Kontrast gedruckt wird.

Abhilfe

Ändern Sie im Druckertreiber die Einstellung für [Modus "Spezialdruck"] zu [Spezialeinstellungen 2].

➤ ["Spezialmodus"](#)

- ※ Wenn [Spezialeinstellungen 2] ausgewählt wird, ist die Druckdichte geringer als bei Auswahl von [Aus] oder [Spezialeinstellungen 1]. Darüber hinaus sind Linien und Text möglicherweise nicht so deutlich.

Der Toner haftet nicht gut auf dem Papier

03L7-04A



Versuchen Sie eine der folgenden Möglichkeiten, um das Problem zu beheben.

<Ursache 1> Der festgelegte Papiertyp ist nicht geeignet.

Abhilfe

Wählen Sie die geeignete Papiertypeneinstellung.
➤ ["Einstellen eines Papiertyps"](#)

<Ursache 2> Der eingelegte Papiertyp ist nicht geeignet.

Abhilfe

Vergewissern Sie sich, dass die Anzahl der Blätter oder der Papiertyp des in der Papierkassette eingelegten Papiers den Papierangaben entspricht.
➤ ["Unterstützte Papiertypen"](#)

Auf der Ausgabe sind Längsstreifen zu sehen

03L7-04C



Versuchen Sie eine der folgenden Möglichkeiten, um das Problem zu beheben.

<Ursache 1> Abhängig vom Papiertyp oder den Bedingungen, unter denen das Gerät verwendet wird, sind auf der Ausgabe Längsstreifen zu sehen.

Abhilfe 1	Ersetzen Sie den Papierstapel durch einen Stapel aus einer ungeöffneten Verpackung. ❖ "Unterstützte Papiertypen"
Abhilfe 2	Zum Kopieren oder Drucken Ändern Sie die Einstellung für <Spezialmodus b> über das Bedienfeld. ❖ "Spezialmodus" So drucken Sie von einem Computer aus Ändern Sie im Druckertreiber die Einstellung für [Spezialdruckjustage]. ❖ "Spezialmodus"

<Ursache 2> Die Tonerpatrone wurde kürzlich ausgetauscht, oder mit dem Gerät wurde über einen längeren Zeitraum nichts gedruckt.

Abhilfe	Ändern Sie die Einstellung für <Spezialmodus c> über das Bedienfeld. ❖ "Spezialmodus"
----------------	--

Um Text und Bilder sind Tonerverschmierungen und Tonerspritzer zu sehen

03L7-04E



Versuchen Sie eine der folgenden Möglichkeiten, um das Problem zu beheben.

<Ursache 1> Der eingelegte Papiertyp ist nicht geeignet.

Abhilfe

Vergewissern Sie sich, dass die Anzahl der Blätter oder der Papiertyp des in der Papierkassette eingelegten Papiers den Papierangaben entspricht.

➤ ["Unterstützte Papiertypen"](#)

Der Ausdruck ist zu dunkel

03L7-04F



Versuchen Sie eine der folgenden Möglichkeiten, um das Problem zu beheben.

<Ursache 1> Die festgelegte Einstellung der Kopierdichte ist nicht geeignet.

Abhilfe

Stellen Sie die <Dichte> oder <Dichte korrigieren> über das Bedienfeld niedriger ein.
❖ "Anpassen der Dichte"

<Ursache 2> Das Gerät ist direktem Sonnenlicht oder starkem Licht ausgesetzt.

Abhilfe

Setzen Sie das Gerät um.
❖ "Umsetzen des Geräts"

<Ursache 3> Das Format des in die Papierkassette eingelegten Papiers stimmt nicht mit den Dokumenten überein.

Abhilfe

Reinigen Sie die Fixiereinheit im <Spezialmodus C> über das Bedienfeld.
❖ "Spezialmodus"
❖ "Reinigen der Fixiereinheit"

Gedruckte Barcodes können nicht gescannt werden

03L7-04H



Versuchen Sie eine der folgenden Möglichkeiten, um das Problem zu beheben.

<Ursache> Wenn Sie einen Barcode mit den Standarddruckeinstellungen drucken, kann der Barcode möglicherweise nicht gescannt werden.

Abhilfe

Ändern Sie im Druckertreiber die Einstellung für [Modus "Spezialdruck"] zu [Spezialeinstellungen 1].

▣ "Spezialmodus"

- ※ Wenn [Spezialeinstellungen 1] ausgewählt wird, ist die Druckdichte geringer als bei Auswahl von [Aus]. Darüber hinaus sind Linien und Text möglicherweise nicht so deutlich.
- ※ Wenn [Spezialeinstellungen 1] festgelegt ist, vermindert sich die Druckgeschwindigkeit unterhalb der Standardeinstellungen.

Bilder können auf dem Ausdruck teilweise abgeschnitten sein

03L7-09U



Versuchen Sie eine der folgenden Möglichkeiten, um das Problem zu beheben.

<Ursache> Die Druckgeschwindigkeit hat Vorrang, und [Ausgabejustagemodus] ist auf [Aus] gesetzt.

Abhilfe

Ändern Sie die Einstellungen für [Ausgabejustagemodus] im Druckertreiber auf [Ein].

➤ ["Anzeigen der Online-Hilfe"](#)

※ Durch Wechseln zu [Ein] wird die Druckgeschwindigkeit reduziert.

Deinstallieren der Software

03L7-04J

Führen Sie die folgenden Schritte aus, um den Druckertreiber, Scannertreiber oder MF Toolbox zu deinstallieren, wenn Sie sie als Installation auf Ihrem Computer nicht benötigen.

WICHTIG

Beachten Sie vor der Deinstallation der Software Folgendes.

- Melden Sie sich an Ihrem Computer mit Administratorberechtigungen an.
- Halten Sie die Installationssoftware bereit, falls Sie die Treiber erneut installieren möchten.
- Beenden Sie alle aktiven Anwendungen auf Ihrem Computer.

So deinstallieren Sie den Drucker-/Scannertreiber

1

Klicken Sie im Menü [Start] auf [(Alle) Programme] -> [Canon] -> [MF3010] -> [Treiber deinstallieren].

2

Klicken Sie auf [Löschen].

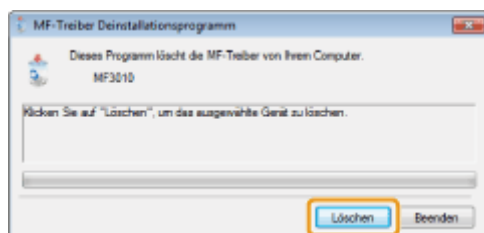

3

Klicken Sie auf [Ja], um die Deinstallation zu bestätigen.

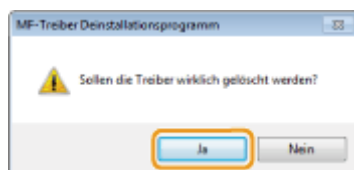

4

Klicken Sie auf [Beenden] (oder [Neu starten]).

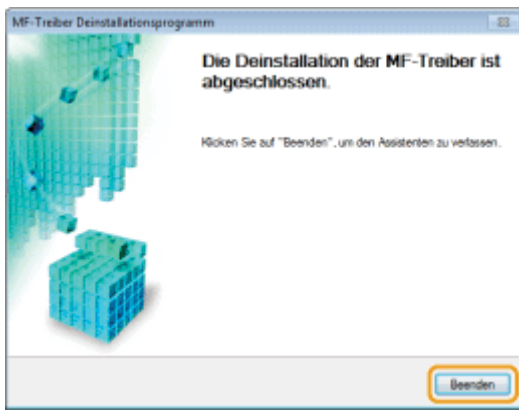

So deinstallieren Sie MF Toolbox

1

Klicken Sie im Menü [Start] auf [(Alle) Programme] -> [Canon] -> [MF Toolbox 4.9] -> [Toolbox-Deinstallation].

2

Klicken Sie auf [Entfernen].





3

Klicken Sie auf [Beenden].



Wenn ein Servicefehler auftritt

03L7-04K

Der Servicefehler ist aufgetreten, als die Fehlernummer auf dem Display angezeigt wurde und die Anzeigen [] und [] aufleuchteten.

HINWEIS

Fehlernummern

Die Fehlernummer erscheint auf dem Display und wechselt in der Reihenfolge "E" → "x" → "x" → "x" ("xxx" steht für eine dreistellige Zahl).

Wenn ein Problem nicht behoben werden kann

03L7-03J

Falls Sie die Störung trotz der Informationen in diesem Kapitel nicht beheben können, kontaktieren Sie Ihren örtlichen Canon-Fachhändler oder die Canon-Hotline.

Halten Sie die folgenden Informationen bereit, wenn Sie das Canon Customer Care Center kontaktieren:

- Produktbezeichnung (MF3010)
- Seriennummer (eine Zeichenfolge bestehend aus drei Buchstaben und einer 5-stelligen Zahl, die sich auf dem Typenschild an der Rückseite des Geräts befindet)

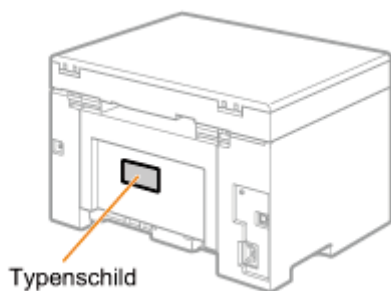

- Verkaufsstelle
- Störungsart
- Die Schritte, die Sie zur Lösung des Problems unternommen haben, und deren Ergebnisse

WARNUNG

Wenn das Gerät merkwürdige Geräusche, Rauch oder Gerüche abgibt

Schalten Sie das Gerät unverzüglich über den Netzschalter aus, ziehen Sie den Netzstecker, und wenden Sie sich an das Canon Customer Care Center. Versuchen Sie nicht, das Gerät selbst zu zerlegen oder zu reparieren.

WICHTIG

Wenn Sie versuchen, das Gerät eigenmächtig zu reparieren

Möglicherweise führt dies zu einem Garantieverlust.

In diesem Kapitel wird beschrieben, wie Sie das Gerät reinigen, Tonerpatronen austauschen, Justagen durchführen und das Gerät transportieren.

Reinigen des Geräts	<ul style="list-style-type: none">• Wenn das Gerät verschmutzt ist Siehe "Reinigen des Gehäuses".• Wenn das Innere des Geräts verschmutzt ist Siehe "Reinigen des Geräteinneren".• Wenn auf der Ausgabe schwarze Streifen zu sehen sind Siehe "Reinigen der Fixiereinheit".• Wenn das Vorlagenglas verschmutzt ist Siehe "Reinigen des Vorlagenglases".
Austauschen der Tonerpatrone	Siehe " Austauschen von Tonerpatronen ".
Justieren des Geräts	Siehe " Spezialmodus ".
Umsetzen des Geräts	Siehe " Umsetzen des Geräts ".

Reinigen des Geräts

03L7-04R

Lesen Sie die folgenden Abschnitte, wenn Sie die Gerätekomponenten reinigen möchten.

- ❖ "Reinigen des Gehäuses"
 - ❖ "Reinigen des Geräteinneren"
 - ❖ "Reinigen der Fixiereinheit"
 - ❖ "Reinigen des Vorlagenglases"
-

Reinigen des Gehäuses

03L7-04S

Lesen Sie zuvor unter "Hinweis (Reinigen des Geräts)" nach.

Reinigen Sie das Gehäuse und die Ventilationsöffnungen.

1

Schalten Sie das Gerät über den Netzschalter aus, und ziehen Sie das Netzkabel heraus.

2

Wischen Sie das Gehäuse des Geräts mit einem weichen, gut ausgewrungenen Tuch ab, das mit Wasser oder einem milden mit Wasser verdünnten Reinigungsmittel angefeuchtet wurde.



3

Warten Sie, bis das Gerät vollständig getrocknet ist, bevor Sie das Netzkabel wieder anschließen und das Gerät einschalten.

Reinigen des Geräteinneren

03L7-04U

Lesen Sie zuvor unter "Hinweis (Reinigen des Geräts)" nach.

Reinigen Sie den Druckbereich des Gerätes in regelmäßigen Abständen, sodass sich Toner, Papierstaub und anderer Schmutz nicht im Gerät sammeln.

1

Schalten Sie das Gerät über den Netzschalter aus, und ziehen Sie das Netzkabel heraus.

2

Halten Sie das Bedienfeld fest.

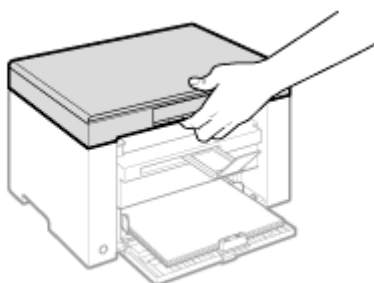

3

Heben Sie die Scaneinheit an.

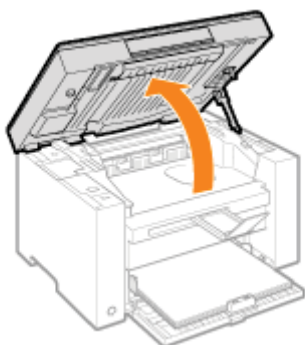

Wenn Sie die Scaneinheit nicht anheben können

Stellen Sie sicher, dass das Vorlagenglas vollständig geschlossen ist.

Versuchen Sie nicht, die Scaneinheit mit Gewalt anzuheben, da dies zur Beschädigung des Geräts führen kann.

- ※ Wenn Sie dicke Dokumente, wie Bücher, auf- oder eingelegt haben, kann das Vorlagenglas möglicherweise nicht vollständig geschlossen werden. Entfernen Sie die Dokumente in so einem Fall.

4

Halten Sie den Griff an der linken Vorderseite der Tonerabdeckung fest.

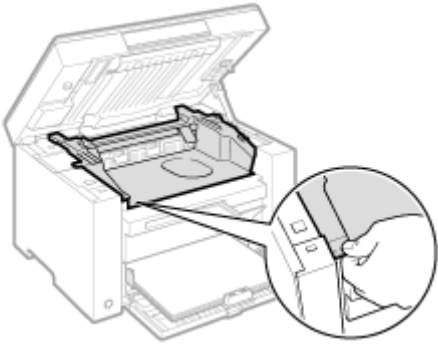

5

Öffnen Sie die Tonerabdeckung.

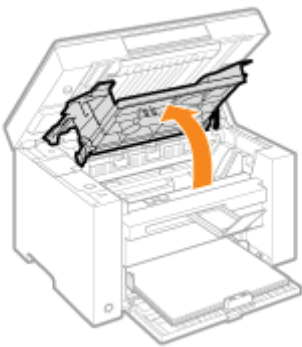

6

Nehmen Sie die Tonerpatrone heraus.

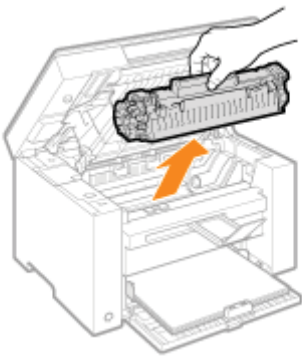

7

Entfernen Sie Toner- oder Papierreste mit einem sauberen, weichen, trockenen und flusenfreien Tuch aus dem Geräteinneren.

8

Setzen Sie die Tonerpatrone ein.

Führen Sie die vorstehenden Teile (A) an beiden Seiten der Tonerpatrone in die Führungen an beiden Seiten des Geräts ein, und schieben Sie die Tonerpatrone in das Gerät, bis die Tonerpatrone an der Rückseite des Geräts stoppt.

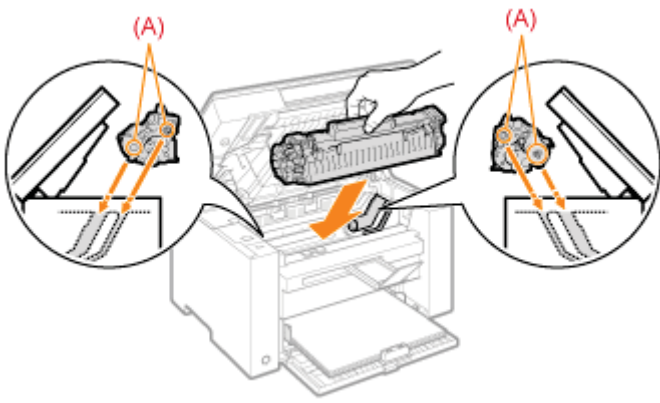

9

Schließen Sie die Tonerabdeckung.

Wenn Sie die Tonerabdeckung nicht schließen können

Stellen Sie sicher, dass die Tonerpatrone ordnungsgemäß in das Gerät eingesetzt wurde.

Versuchen Sie nicht, die Tonerabdeckung mit Gewalt zu schließen, da dies zur Beschädigung des Geräts führen kann.

10

Senken Sie die Scaneinheit wieder ab.

11

Schließen Sie das Netzkabel an, und schalten Sie das Gerät über den Netzschalter ein.

Reinigen der Fixiereinheit

03L7-04W

Die Fixiereinheit kann unter den folgenden Bedingungen verschmutzt sein. Reinigen Sie die Fixiereinheit.

- Wenn auf der Ausgabe schwarze Streifen zu sehen sind
- Wenn Sie die Tonerpatrone austauschen

	Betriebsergebnisse	Betriebsergebnisse
1		Legen Sie Papier des Formats A4 oder Letter oder Normalpapier ein. ☞ "In die Papierkassette"
2		Drücken Sie [] (Menüeinstellungstaste) und starten Sie dann den Menübetrieb. Wenn das Menü in Betrieb ist, blinkt die Menüanzeige.
3		Drücken Sie [] oder [], bis "C" angezeigt wird.
4		Wenn [] gedrückt wird, startet die Reinigung. Sie dauert ca. 140 Sekunden. ※ Für die Reinigung der Fixiereinheit wird empfohlen, Normalpapier einzulegen. ※ Sie können die Reinigung nicht durchführen, wenn Aufträge im Speicher gespeichert sind.
5		Drücken Sie [] (Menüeinstellungstaste), um den Menübetrieb zu beenden. Die Menüanzeige schaltet sich aus.

Reinigen des Vorlagenglases

03L7-04X

Lesen Sie zuvor unter "Hinweis (Reinigen des Geräts)" nach.

Gehen Sie folgendermaßen vor, um das Vorlagenglas und die Unterseite der Vorlagenglasabdeckung zu reinigen.

1

Schalten Sie das Gerät über den Netzschalter aus, und ziehen Sie das Netzkabel heraus.

2

Öffnen Sie das Vorlagenglas.



3

Reinigen Sie das Vorlagenglas und die Unterseite der Vorlagenglasabdeckung.

- (1) Reinigen Sie die Bereiche mit einem mit Wasser angefeuchteten Tuch.
- (2) Wischen Sie die Bereiche anschließend mit einem weichen, trockenen Tuch ab.



4

Schließen Sie das Vorlagenglas.

5

Schließen Sie das Netzkabel an, und schalten Sie das Gerät über den Netzschalter ein.

Hinweis (Reinigen des Geräts)

03L7-04Y

Lesen Sie "Wartung und Inspektion" unter "Wichtige Sicherheitsvorschriften".

Beachten Sie vor der Reinigung des Geräts Folgendes.

- Verwenden Sie ein weiches Tuch, um Verkratzen von Bauteilen zu vermeiden.
- Reinigen Sie die Gerätekomponenten nicht mit Taschentüchern, Papiertüchern oder Ähnlichem. Diese Materialien bleiben leicht an den Komponenten haften oder laden das Gerät statisch auf.

VORSICHT

Vorsichtsmaßnahmen beim Schließen des Vorlagenglases

Gehen Sie vorsichtig vor, damit Sie sich nicht die Finger einklemmen.

Berühren Sie nicht die Fixiereinheit (A).

Wenn Sie die Fixiereinheit (A) berühren, können Sie sich Verbrennungen zuziehen, da die Fixiereinheit während des Gebrauchs sehr heiß wird.

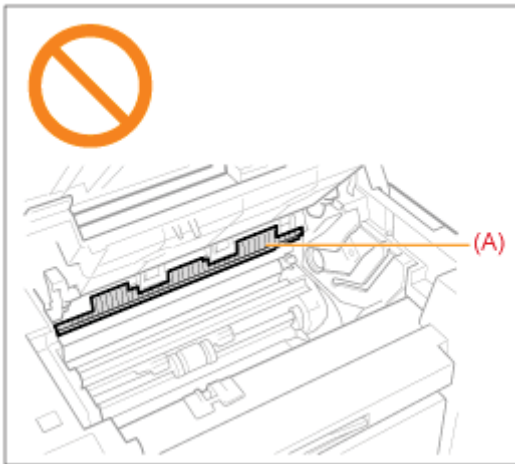

Vorsichtsmaßnahmen für den Fall, dass Toner an Hände oder Kleidung gelangt

Wenn Toner an Ihre Hände oder Kleidung gelangt, waschen Sie sie sofort mit kaltem Wasser.

Wenn Sie sie mit warmem Wasser waschen, wird der Toner an den Händen oder der Kleidung fest. Wenn der Toner fest geworden ist, können die Tonerflecken kaum noch entfernt werden.

WICHTIG

Berühren Sie nicht die Transferwalze (A).

Es kann zu einer Beschädigung des Geräts kommen.

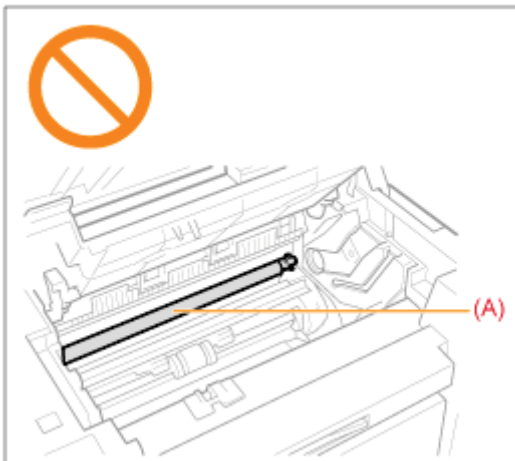

 **HINWEIS**

Wenn ein Auftrag für den Druck ansteht

Der Auftrag wird gelöscht, wenn Sie das Gerät über den Netzschalter ausschalten.

Wenn der Toner fast verbraucht ist, sind auf der Ausgabe weiße Streifen zu sehen, oder die Ausgabe ist teilweise blass.

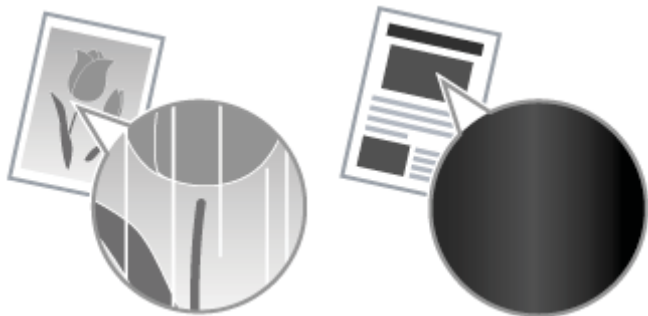

- ※ Auf dem Bildschirm wird keine Meldung angezeigt, wenn der Toner fast verbraucht ist. Tauschen Sie die Tonerpatrone aus, wenn auf der Ausgabe weiße Streifen zu sehen sind oder die Ausgabe teilweise blass ist.

▼ Wenn dieses Problem auftritt

Führen Sie die Schritte in der unten aufgeführten Vorgehensweise aus, bevor Sie die Tonerpatrone austauschen. Das Gerät fährt mit dem Druckvorgang fort, bis der Toner völlig verbraucht ist.

- ["Vor dem Austauschen der Tonerpatrone"](#)

▼ Wenn die Druckqualität immer noch unakzeptabel ist

Wenn das Problem auch nach Ausführen der Schritte in der unten aufgeführten Vorgehensweise weiterhin besteht, tauschen Sie die Tonerpatrone aus.

- ["Austauschen der Tonerpatrone"](#)

WICHTIG

Informationen zu Tonerpatronen

Weitere Informationen zu Tonerpatronen finden Sie in den folgenden Abschnitten.

- ["Informationen zur mitgelieferten Tonerpatrone"](#)
- ["Informationen zu Ersatztonerpatronen"](#)
- ["Umgang mit Tonerpatronen"](#)
- ["Erwerb von Verbrauchsmaterial"](#)

- ※ Die durchschnittliche Ergiebigkeit der Ersatztonerpatronen weicht von der Ergiebigkeit der mitgelieferten Tonerpatrone ab.

Vor dem Austauschen der Tonerpatrone

03L7-051

Lesen Sie zuvor unter "Hinweis (Austauschen der Tonerpatrone)" nach.

Wenn der Toner fast verbraucht ist, führen Sie die folgenden Schritte aus, bevor Sie die Tonerpatrone austauschen. Das Gerät fährt mit dem Druckvorgang fort, bis der Toner völlig verbraucht ist.

1

Halten Sie das Bedienfeld fest.

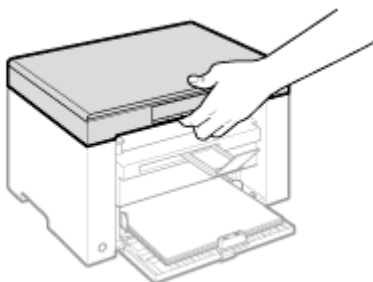

2

Heben Sie die Scaneinheit an.

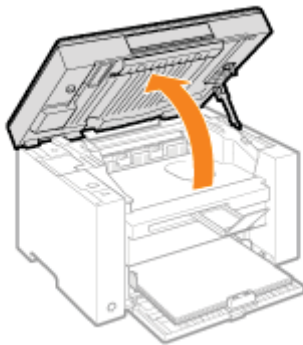

? Wenn Sie die Scaneinheit nicht anheben können

Stellen Sie sicher, dass das Vorlagenglas vollständig geschlossen ist.

Versuchen Sie nicht, die Scaneinheit mit Gewalt anzuheben, da dies zur Beschädigung des Geräts führen kann.

- ※ Wenn Sie dicke Dokumente, wie Bücher, auf- oder eingelegt haben, kann das Vorlagenglas möglicherweise nicht vollständig geschlossen werden. Entfernen Sie die Dokumente in so einem Fall.

3

Halten Sie den Griff an der linken Vorderseite der Tonerabdeckung fest.

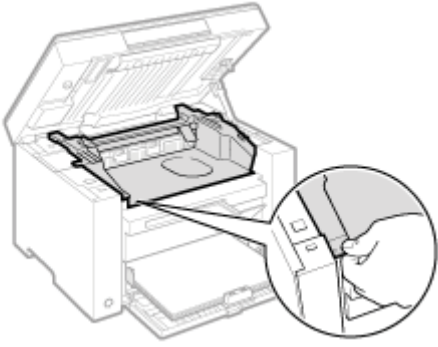

4

Öffnen Sie die Tonerabdeckung.

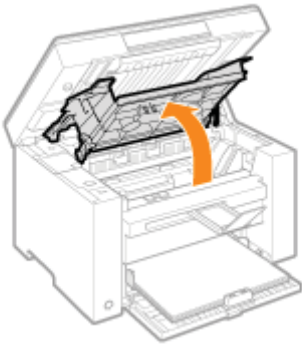

5

Nehmen Sie die Tonerpatrone heraus.

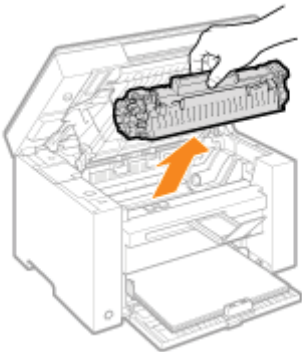

6

Schütteln Sie die Tonerpatrone fünf oder sechs Mal vorsichtig hin und her, um den Toner in der Patrone gleichmäßig zu verteilen.



7

Setzen Sie die Tonerpatrone ein.

Führen Sie die vorstehenden Teile (A) an beiden Seiten der Tonerpatrone in die Führungen an beiden Seiten des Geräts ein, und schieben Sie die Tonerpatrone in das Gerät, bis die Tonerpatrone an der Rückseite des Geräts stoppt.

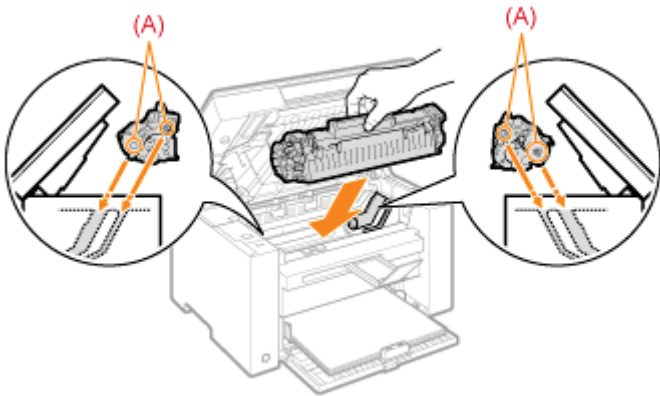

8

Schließen Sie die Tonerabdeckung.

? Wenn Sie die Tonerabdeckung nicht schließen können

Stellen Sie sicher, dass die Tonerpatrone ordnungsgemäß in das Gerät eingesetzt wurde.

Versuchen Sie nicht, die Tonerabdeckung mit Gewalt zu schließen, da dies zur Beschädigung des Geräts führen kann.

9

Senken Sie die Scaneinheit wieder ab.

Austauschen der Tonerpatrone

03L7-052

Lesen Sie zuvor unter "Hinweis (Austauschen der Tonerpatrone)" nach.

1

Halten Sie das Bedienfeld fest.

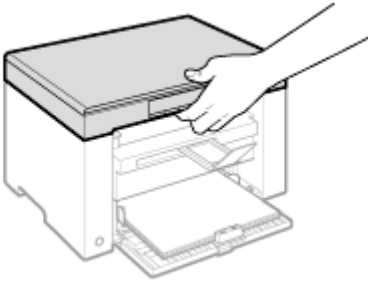

2

Heben Sie die Scaneinheit an.

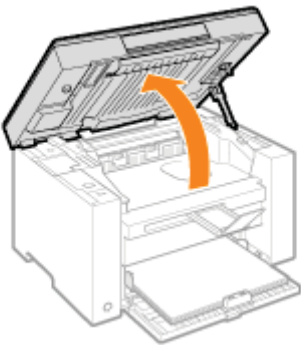

? Wenn Sie die Scaneinheit nicht anheben können

Stellen Sie sicher, dass das Vorlagenglas vollständig geschlossen ist.

Versuchen Sie nicht, die Scaneinheit mit Gewalt anzuheben, da dies zur Beschädigung des Geräts führen kann.

- ※ Wenn Sie dicke Dokumente, wie Bücher, auf- oder eingelegt haben, kann das Vorlagenglas möglicherweise nicht vollständig geschlossen werden. Entfernen Sie die Dokumente in so einem Fall.

3

Halten Sie den Griff an der linken Vorderseite der Tonerabdeckung fest.

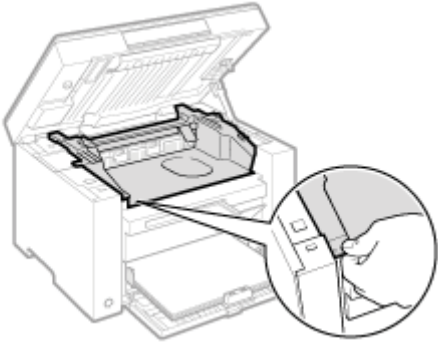

4

Öffnen Sie die Tonerabdeckung.

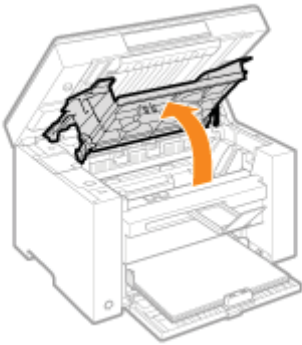

5

Nehmen Sie die Tonerpatrone heraus.

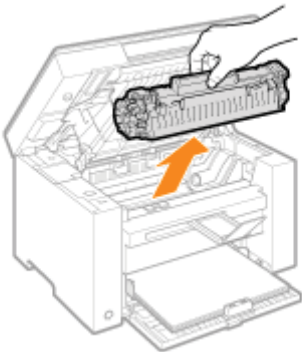

6

Nehmen Sie die neue Tonerpatrone aus ihrer Schutzhülle.

Sie können die Schutzhülle an der Kerbe mit beiden Händen öffnen.



7

Schütteln Sie die Tonerpatrone fünf oder sechs Mal vorsichtig hin und her, um den Toner in der Patrone gleichmäßig zu verteilen.

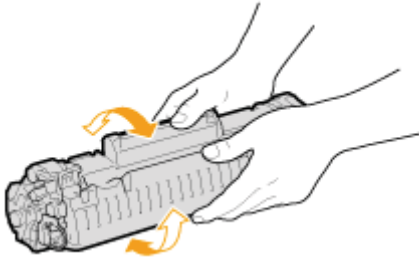

8

Legen Sie die Tonerpatrone auf einer geraden Oberfläche ab, heben Sie den Griffteil an, und ziehen Sie den Dichtstreifen vorsichtig und vollständig heraus.

Die volle Länge des Dichtstreifens beträgt ca. 50 cm.

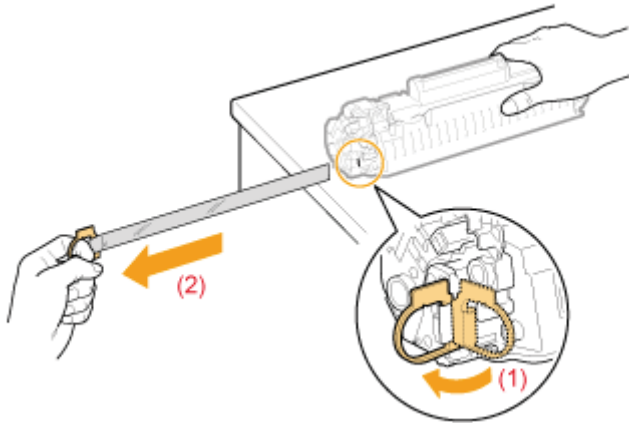

9

Setzen Sie die Tonerpatrone ein.

Führen Sie die vorstehenden Teile (A) an beiden Seiten der Tonerpatrone in die Führungen an beiden Seiten des Geräts ein, und schieben Sie die Tonerpatrone in das Gerät, bis die Tonerpatrone an der Rückseite des Geräts stoppt.

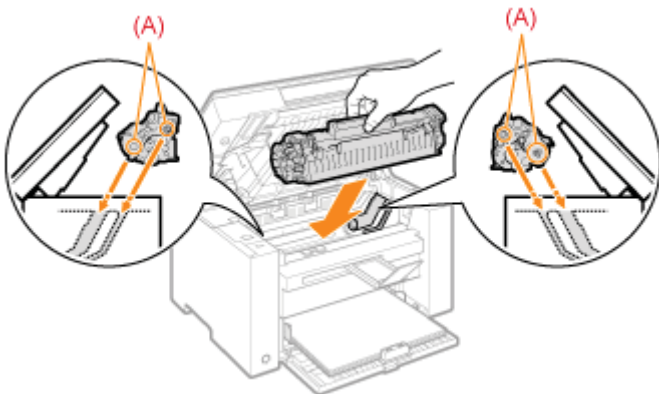

10

Schließen Sie die Tonerabdeckung.

Wenn Sie die Tonerabdeckung nicht schließen können

Stellen Sie sicher, dass die Tonerpatrone ordnungsgemäß in das Gerät eingesetzt wurde.

Versuchen Sie nicht, die Tonerabdeckung mit Gewalt zu schließen, da dies zur Beschädigung des Geräts führen kann.

11

Senken Sie die Scaneinheit wieder ab.

Hinweis (Austauschen der Tonerpatrone)

03L7-053

Siehe "Wartung und Inspektion" in "Wichtige Sicherheitsvorschriften".

WARNUNG

Beseitigen Sie eine gebrauchte Tonerpatrone nicht durch Verbrennen.

Dies kann den in der Patrone verbliebenen Toner entzünden, was Verbrennungen oder einen Brand zur Folge haben kann.

Wenn verschütteter oder verstreuter Toner beseitigt wird:

Wenn Toner versehentlich verschüttet oder verstreut wird, kehren Sie die Tonerpartikel vorsichtig zusammen oder nehmen Sie die Tonerpartikel mit einem weichen, angefeuchteten Tuch auf, und achten Sie darauf, dass Sie den Tonerstaub nicht einatmen.

Verwenden Sie zum Aufnehmen von verschüttetem Toner niemals Staubsauger ohne Schutzvorrichtungen gegen Staubexplosionen. Andernfalls kann es zu einer Fehlfunktion des Staubsaugers kommen oder aufgrund von statischer Aufladung eine Staubexplosion verursacht werden.

VORSICHT

Vorsichtsmaßnahmen für den Fall, dass Toner an Hände oder Kleidung gelangt

Wenn Toner an Ihre Hände oder Kleidung gelangt, waschen Sie sie sofort mit kaltem Wasser.

Wenn Sie sie mit warmem Wasser waschen, wird der Toner an den Händen oder der Kleidung fest. Wenn der Toner fest geworden ist, können die Tonerflecken kaum noch entfernt werden.

Achten Sie darauf, dass kein Toner verstreut wird.

Ziehen Sie das Abdichtband nicht mit Gewalt oder nur halb heraus, da dies dazu führen kann, dass Toner austritt.

Wenn Toner in Augen oder Mund gelangt, waschen Sie die betroffenen Stellen sofort mit kaltem Wasser, und konsultieren Sie einen Arzt.

Vorsichtsmaßnahmen beim Absenken der Scaneinheit

Gehen Sie vorsichtig vor, damit Sie sich nicht die Finger einklemmen.

WICHTIG

Informationen zu Ersatztonerpatronen

Für eine optimale Druckqualität wird für den Austausch der Tonerpatrone die Verwendung von Canon-Originalpatronen empfohlen.

Modellbezeichnung	Unterstützte Canon-Originaltonerpatrone
MF3010	Canon Cartridge 725

Vorsicht vor gefälschten Tonerpatronen.

Wir weisen Sie darauf hin, dass gefälschte Canon-Tonerpatronen auf dem Markt sind.

Wenn Sie gefälschte Tonerpatronen verwenden, kann darunter die Druckqualität und die Leistung des Systems leiden. Canon ist nicht für irgendwelche Fehlfunktionen, Unfälle oder Schäden verantwortlich, die durch die Verwendung von gefälschten Tonerpatronen verursacht werden.

Nähere Informationen finden Sie unter <http://www.canon.com/counterfeit>.

Schütteln Sie die Tonerpatrone vor dem Austausch.

Wenn der Toner in der Patrone nicht gleichmäßig verteilt ist, kann dies zu einer verminderten Druckqualität führen.

Halten Sie die Tonerpatronen korrekt.

Halten Sie die Tonerpatrone korrekt, wie in der unten aufgeführten Abbildung dargestellt. Setzen Sie sie nicht vertikal ab, und halten Sie sie nicht verkehrt herum.

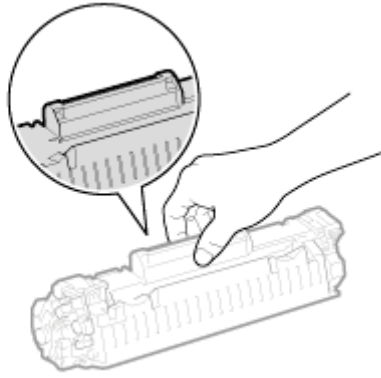

Berühren Sie nicht den Tonerpatronenspeicher (A) oder die elektrischen Kontakte (B).

Dies kann zu einer Beschädigung der Patrone führen.

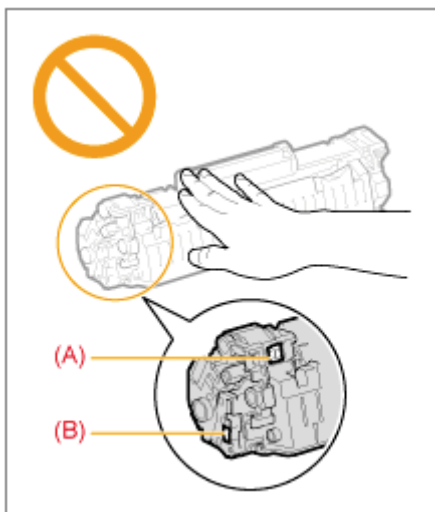

Öffnen Sie nicht die Schutzabdeckung der Trommel (A).

Die Druckqualität kann sich verschlechtern, wenn Sie die Schutzabdeckung der Trommel (A) berühren oder beschädigen. Berühren und öffnen Sie nicht die Schutzabdeckung der Trommel (A).

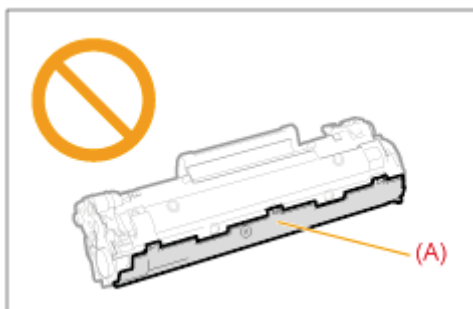

Wenn Sie das Abdichtband herausziehen

- Ziehen Sie das Abdichtband nicht in einem Winkel oder seitlich heraus. Wenn das Band reißt, kann es möglicherweise nicht vollständig herausgezogen werden.

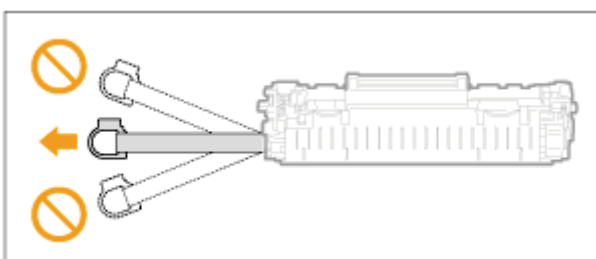

- Wenn das Abdichtband weiterhin aus der Tonerpatrone hängt, ziehen Sie es vollständig heraus.
- Wenn das Band in der Tonerpatrone bleibt, kann es zu einer verminderten Druckqualität kommen.

Wenn Sie den entfernten Dichtstreifen entsorgen

Entsorgen Sie das Verpackungsmaterial unter Einhaltung der lokalen Vorschriften.

Bewahren Sie die Schutzhülle auf.

Bewahren Sie die Schutzhülle zum Aufbewahren der Tonerpatrone auf. Sie benötigen sie, wenn Sie die Tonerpatrone zur Druckerwartung oder aus anderen Gründen herausnehmen.

Berühren Sie nicht die Hochspannungskontakte (A).

Dies kann zu einer Beschädigung des Geräts führen.

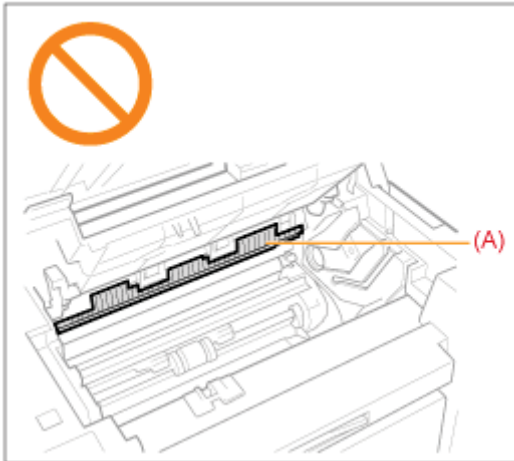

Lassen Sie die Tonerabdeckung nicht über einen längeren Zeitraum geöffnet, wenn die Tonerpatronen eingesetzt sind.

Dies kann zu einer verminderten Druckqualität führen.

📄 HINWEIS

Informationen zum Verpackungsmaterial

Das Verpackungsmaterial kann sich ohne vorherige Ankündigung in Form, Position und Anzahl ändern.

Beheben Sie Probleme mit der Druckqualität mithilfe der Spezialmoduseinstellungen.

Lesen Sie die folgenden Informationen aufmerksam durch, bevor Sie die Einstellungen ändern.

 **WICHTIG**

Verwenden Sie bei einem normalen Betrieb die Standardeinstellungen

Ändern Sie die Einstellungen nur dann, wenn die unten aufgeführten Probleme auftreten.

Einstellungen, die über das Bedienfeld angegeben werden können

Einstellungen

※ Die Standardeinstellungen sind durch Fettdruck hervorgehoben.

Spezialmodus	Optionen		Details
Spezialmodus b	0	Aus	<p>Aufgrund des Papiertyps oder der Bedingungen, unter denen das Gerät verwendet wird, sind auf dem Ausdruck Längsstreifen zu sehen. Ändern Sie in diesem Fall diese Einstellung.</p> <p>Mit steigender Zahl vergrößert sich der Effekt.</p> <p style="text-align: center;"><Aus> -> <Modus 1> -> <Modus 2> -> <Modus 3> -> <Modus 4></p> <p style="text-align: center;">(gering) (hoch)</p> <p>※ Sie können die Streifen minimieren, indem Sie den Papiertyp oder die Bedingungen ändern, unter denen das Gerät verwendet wird, ohne dass Sie die Einstellung ändern müssen.</p> <p>※ Je effektiver die Einstellung wird, desto geringer ist die Dichte. Darüber hinaus werden die Konturen von Text und Bildern möglicherweise nicht so deutlich wiedergegeben, und die Bilder können etwas gezackt aussehen.</p>
	1	Modus 1	
	2	Modus 2	
	3	Modus 3	
	4	Modus 4	
Spezialmodus c	0	Aus	<p>Auf der Ausgabe sind Längsstreifen zu sehen, wenn die Tonerpatrone kürzlich ausgetauscht wurde oder mit dem Gerät über einen längeren Zeitraum nichts gedruckt wurde.</p> <p>Ändern Sie in diesem Fall diese Einstellung.</p> <p>Mit steigender Zahl vergrößert sich der Effekt.</p> <p style="text-align: center;"><Aus> -> <Modus 1> -> <Modus 2> -> <Modus 3></p> <p style="text-align: center;">(gering) (hoch)</p> <p>※ Sie können die Streifen minimieren, indem Sie den Papiertyp oder die Bedingungen ändern, unter denen das Gerät verwendet wird, ohne dass Sie die Einstellung ändern müssen.</p> <p>※ Je effektiver die Einstellung wird, desto langsamer ist die Druckgeschwindigkeit.</p>
	1	Modus 1	
	2	Modus 2	
	3	Modus 3	
	0	Aus	<p>Aufgrund des Papiertyps oder der Bedingungen, unter denen das Gerät verwendet wird, wellt sich das Papier oder knittert. Ändern Sie in diesem Fall diese Einstellung.</p> <p>Mit steigender Zahl vergrößert sich der Effekt.</p> <p style="text-align: center;"><Aus> -> <Modus 1> -> <Modus 2></p> <p style="text-align: center;">(gering) (hoch)</p>
	1	Modus 1	

Spezialmodus d	2	Modus 2	<ul style="list-style-type: none"> ※ Sie können das Knittern und sich Wellen von Papier minimieren, indem Sie den Papiertyp und die Bedingungen ändern, unter denen das Gerät verwendet wird, ohne dass Sie die Einstellung ändern müssen. ※ Diese Einstellung kann in folgenden Fällen gewählt werden: <ul style="list-style-type: none"> • <Papiertyp> ist auf <Normal (60-90 g/m²)>, <Normal L (60-90 g/m²)>, <Schweres Papier>, <Rauhes Papier>, <Etikett> oder <Briefumschlag> eingestellt ※ Je effektiver die Einstellung wird, desto langsamer ist die Druckgeschwindigkeit.
Spezialmodus h	0	Aus	<p>Aufgrund des Papiertyps (z. B. bei schwerem Papier) oder der Bedingungen, unter denen das Gerät verwendet wird (z. B. in trockenen Umgebungen), sind auf der Ausgabe Tonerverschmierungen und Tonerspritzer zu sehen. Setzen Sie in diesem Fall diese Einstellung auf <Ein>.</p> <ul style="list-style-type: none"> ※ Wenn diese Einstellung aktiviert wird, kann sich die Druckqualität abhängig vom verwendeten Papiertyp (z. B. bei dünnem Papier) oder den Bedingungen, unter denen das Gerät verwendet wird (z. B. in feuchten Umgebungen), verschlechtern.
	1	Ein	
Spezialmodus C		C	<p>Führen Sie eine Reinigung durch, wenn auf der Ausgabe schwarze Streifen zu sehen sind oder Tonerpatronen ausgetauscht werden.</p> <ul style="list-style-type: none"> ※ Setzen Sie die Einstellung für dieses Element auf <"C">. <p>➤ "Reinigen der Fixiereinheit"</p>

Einstellungen, die im Druckertreiber angegeben werden können

Einstellungen

※ Die Standardeinstellungen sind durch Fettdruck hervorgehoben.

Spezialmodus	Einstellungsoptionen	Details
Spezialdruckjustage	Aus, Modus 1, Modus 2 , Modus 3, Modus 4	<p>Aufgrund des Papiertyps oder der Bedingungen, unter denen das Gerät verwendet wird, sind auf dem Ausdruck Längsstreifen zu sehen. Ändern Sie in diesem Fall diese Einstellung. Mit steigender Zahl vergrößert sich der Effekt.</p> <p style="text-align: center;">[Aus] -> [Modus 1] -> [Modus 2] -> [Modus 3] -> [Modus 4] (gering) (hoch)</p> <ul style="list-style-type: none"> ※ Sie können die Streifen minimieren, indem Sie den Papiertyp oder die Bedingungen ändern, unter denen das Gerät verwendet wird, ohne dass Sie die Einstellung ändern müssen. ※ Je effektiver die Einstellung wird, desto geringer ist die Dichte. Darüber hinaus werden die Konturen von Text und Bildern möglicherweise nicht so deutlich wiedergegeben, und die Bilder können etwas gezackt aussehen.
		<p>[Aus] Der Modus "Spezialdruck" ist deaktiviert und hat keine Auswirkungen. [Spezialeinstellungen 1] Wenn die mit den Standarddruckeinstellungen gedruckten Barcodes kaum lesbar sind, setzen Sie diese Einstellung auf [Spezialeinstellungen 1].</p> <ul style="list-style-type: none"> ※ Wenn [Spezialeinstellungen 1] ausgewählt wird, ist die Druckdichte geringer als bei Auswahl von [Aus]. Darüber hinaus

Modus Spezialdruck	Aus , Spezialeinstellungen 1, Spezialeinstellungen 2	sind Linien und Text möglicherweise nicht so deutlich. ※ Wenn [Spezialeinstellungen 1] festgelegt ist, vermindert sich die Druckgeschwindigkeit unterhalb der Standardeinstellungen. [Spezialeinstellungen 2] Wenn weiße Stippen oder Flecken um Text und Bilder erscheinen, wenn ein Dokument mit hohem Kontrast gedruckt wird, setzen Sie diese Einstellung auf [Spezialeinstellungen 2]. ※ Wenn [Spezialeinstellungen 2] ausgewählt wird, ist die Druckdichte geringer als bei Auswahl von [Aus] oder [Spezialeinstellungen 1]. Darüber hinaus sind Linien und Text möglicherweise nicht so deutlich.
--------------------	---	--

Angeben der Spezialmoduseinstellungen im Druckertreiber

1

Klicken Sie auf die Registerkarte [Endverarbeitung].

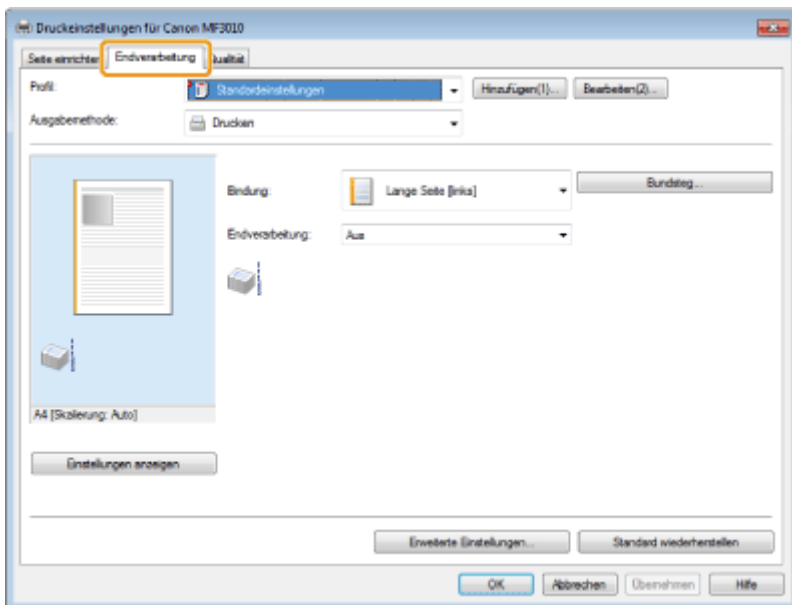

HINWEIS

Anweisungen zum Zugreifen auf den Druckertreiberbildschirm finden Sie unter "[Drucken](#)" und "[Konfigurieren der Standarddruckeinstellungen](#)".

2

Klicken Sie auf [Erweiterte Einstellungen].

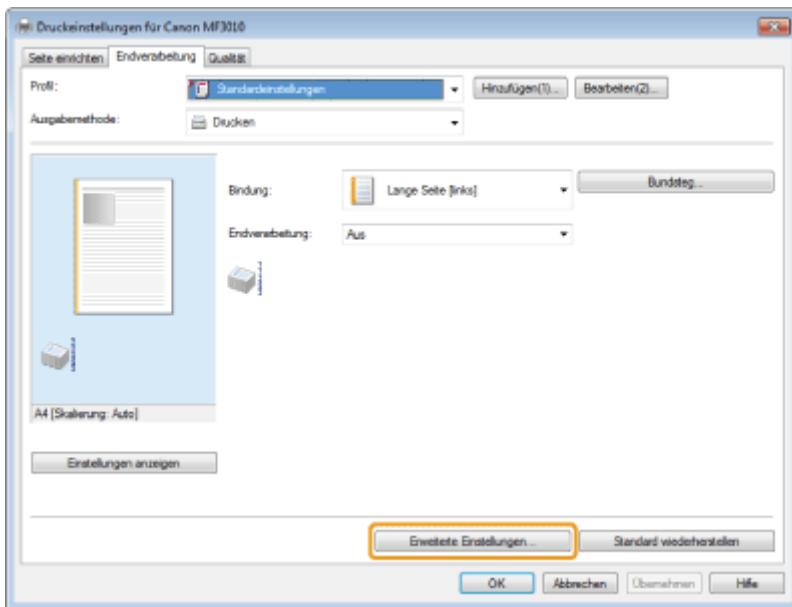

Lesen Sie zuvor unter "Hinweis (Umsetzen des Geräts)" nach.

Führen Sie die folgenden Schritte aus, um das Gerät zur Wartung oder aus anderen Gründen an einen anderen Ort zu transportieren.

1

Schalten Sie das Gerät und alle mit dem Gerät verbundenen Computer AUS.

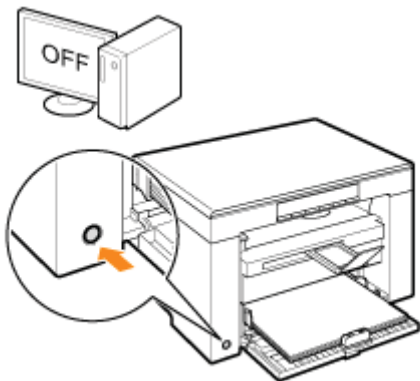

2

Ziehen Sie alle Kabel, einschließlich Netzkabel, aus dem Gerät heraus.

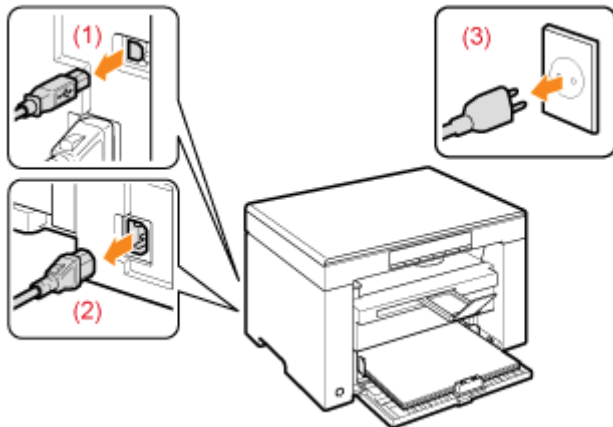

So entfernen Sie die Kabel und das Netzkabel

USB-Kabel	(1) Ziehen Sie das Kabel aus dem Gerät.
Netzkabel	(2) Ziehen Sie den Netzstecker aus der Netzsteckdose. (3) Ziehen Sie das Kabel aus dem Gerät.

* Das Kabel ist abhängig von Ihrer Netzwerkkumgebung mit dem Gerät verbunden oder nicht.

3

Klappen Sie den Papieranschlag zusammen, und schieben Sie dann die Ausgabefacherweiterung in das Gerät.

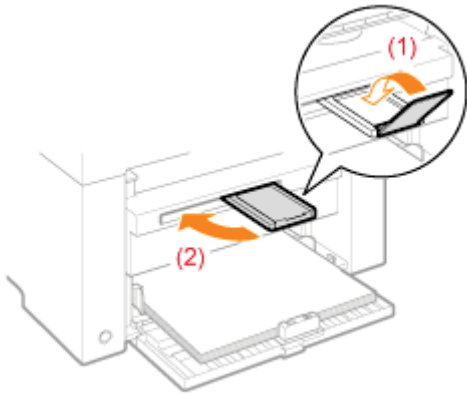

HINWEIS

Wenn sich Papier im Ausgabefach befindet

Nehmen Sie das Papier aus dem Ausgabefach heraus.

4

Entfernen Sie das in die Papierkassette eingelegte Papier.

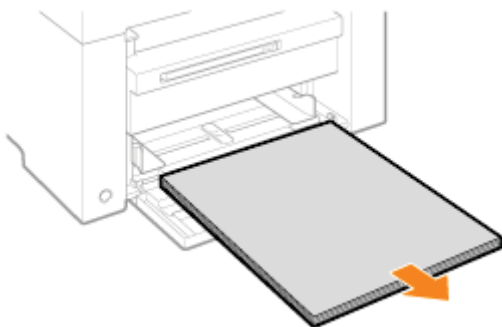

HINWEIS

Wenn die Papierführung an der Vorderseite aus der Papierkassette herausgezogen wird

Schieben Sie die Papierführung in die Papierkassette hinein.

5

Senken Sie die Staubschutzabdeckung ab.

6

Schließen Sie die Papierkassette.

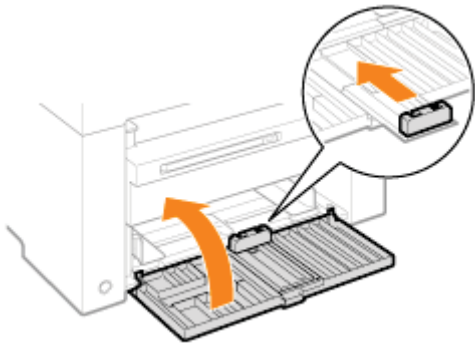

7

Setzen Sie das Gerät um.

Stellen Sie sicher, dass alle Abdeckungen und Fächer geschlossen sind, und halten Sie das Gerät mit der Vorderseite zu Ihnen gerichtet an den Transportgriffen fest.

Prüfen Sie das Gewicht des Geräts, bevor Sie es hochheben, tragen und umsetzen.

❖ "Technische Daten des Geräts"

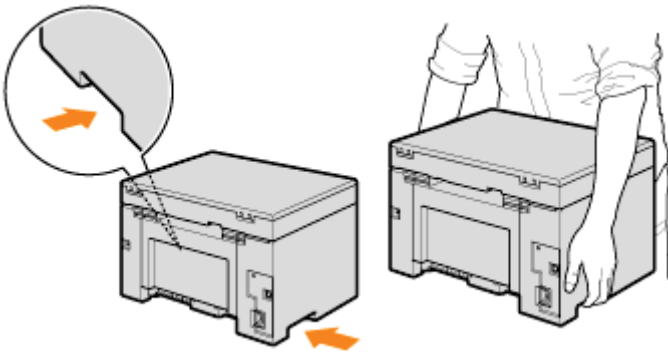

8

Setzen Sie das Gerät am neuen Installationsort vorsichtig ab.

HINWEIS

Bei der erneuten Installation des Geräts

Lesen Sie in dem mit dem Gerät gelieferten Handbuch für Starter nach.

Wenn das Gerät an einen weit entfernten Standort umgesetzt wird

Beachten Sie Folgendes, um Schäden am Gerät beim Umsetzen an einen weit entfernten Standort zu vermeiden.

- Nehmen Sie die Tonerpatrone heraus.
 - Setzen Sie das Gerät mit dem Originalverpackungsmaterial sicher in seinen Originalkarton.
- ※ Wenn der Originalkarton und das Originalverpackungsmaterial nicht mehr verfügbar sind, nehmen Sie einen geeigneten Karton und geeignetes Verpackungsmaterial, und packen Sie das Gerät und die Teile entsprechend ein.

WARNUNG

Beim Umsetzen des Geräts

Schalten Sie das Gerät und Ihren Computer unbedingt über den Netzschalter aus, und ziehen Sie den Netzstecker und die Schnittstellenkabel heraus.

Andernfalls kann es zu einer Beschädigung der Kabel kommen, was zu einem Brand oder elektrischen Schlag führen kann.

VORSICHT

Setzen Sie das Gerät langsam und vorsichtig ab.

Gehen Sie vorsichtig vor, damit Sie sich nicht die Hände oder Finger verletzen.

WICHTIG

Tragen Sie das Gerät nicht mit geöffneten Abdeckungen oder Fächern.

Vergewissern Sie sich, dass die Scaneinheit und die Papierkassette geschlossen sind, bevor Sie das Gerät hochheben, tragen und umsetzen.

Basisvorgänge unter Windows

03L7-058

- ❖ Öffnen des Druckerordners
- ❖ Anzeigen des Bildschirms [Scanner und Kameras] oder des Bildschirms [Eigenschaften von Scanner und Kameras]
- ❖ Anzeigen des Bildschirms [Windows-Fax und -Scan]
- ❖ Anzeigen des Startbildschirms der CD-ROM
- ❖ Überprüfen der Prozessorversion für Windows Vista/7

Öffnen des Druckerordners

Windows 2000

Wählen Sie im Menü [Start] die Option [Einstellungen] und [Drucker] aus.

Windows XP Professional

Wählen Sie im Menü [Start] die Option [Drucker und Faxgeräte] aus.

Windows XP Home Edition

Wählen Sie im Menü [Start] die Option [Systemsteuerung] aus, und klicken Sie auf [Drucker und andere Hardware] und [Drucker und Faxgeräte].

Windows Vista

Wählen Sie im Menü [Start] die Option [Systemsteuerung] aus, und klicken Sie auf [Drucker].

Windows 7

Wählen Sie im Menü [Start] die Option [Geräte und Drucker] aus.

Anzeigen des Bildschirms [Scanner und Kameras] oder des Bildschirms [Eigenschaften von Scanner und Kameras]

Windows 2000

Wählen Sie im Menü [Start] die Option [Einstellungen] und dann [Systemsteuerung] aus, und doppelklicken Sie dann auf [Scanner und Kameras].

Windows XP

Wählen Sie im Menü [Start] die Option [Systemsteuerung] aus, und klicken Sie auf [Drucker und andere Hardware] und [Scanner und Kameras].

Windows Vista

Wählen Sie im Menü [Start] die Option [Systemsteuerung] aus, und klicken Sie auf [Hardware und Sound] und [Scanner und Kameras].

Windows 7

1. Geben Sie im Menü [Start] unter [Programme/Dateien durchsuchen] "scanner" ein.
2. Klicken Sie auf [Scanner und Kameras anzeigen].

Anzeigen des Bildschirms [Windows-Fax und -Scan]

Windows Vista

Wählen Sie im Menü [Start] die Option [Systemsteuerung], dann [Hardware und Sound], und dann in [Scanner und

Kameras] die Option [Dokument oder Bild scannen] aus.

Windows 7

Wählen Sie im Menü [Start] die Option [Alle Programme] -> [Windows-Fax und -Scan] aus.

Anzeigen des Startbildschirms der CD-ROM

Wenn Sie nach dem Einlegen der CD-ROM den Startbildschirm nicht anzeigen können, gehen Sie wie folgt vor.

※ Das CD-ROM-Laufwerk wird in diesem Handbuch mit "D:" bezeichnet. Die Bezeichnung des CD-ROM-Laufwerks kann abhängig von dem von Ihnen verwendeten Computer variieren.

Windows 2000, XP

1. Wählen Sie im Menü [Start] die Option [Ausführen] aus.
2. Geben Sie "D:\Minst.exe" ein, und klicken Sie dann auf [OK].

Windows Vista, 7

1. Geben Sie im Menü [Start] unter [Programme/Dateien durchsuchen] (oder [Suche starten]) "D:\Minst.exe" ein.
2. Drücken Sie auf der Tastatur die Taste [EINGABE].

Überprüfen der Prozessorversion für Windows Vista/7

1

Wählen Sie aus dem Menü [Start] die Option [Systemsteuerung] aus.

2

Zeigen Sie [System] an.

Windows Vista/Windows 7

Klicken Sie auf [System und Wartung] oder [System und Sicherheit] -> [System].

3

Überprüfen Sie die Prozessorversion.

Für 32-Bit-Versionen

[32 Bit-Betriebssystem] wird angezeigt.

Für 64-Bit-Versionen

[64 Bit-Betriebssystem] wird angezeigt.

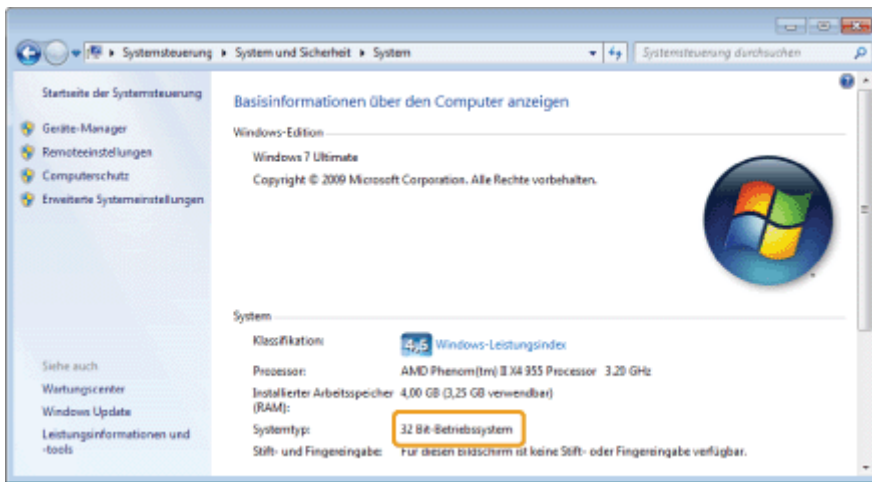

Haftungsausschluss

03L7-059

Die Angaben in diesem Dokument können ohne vorherige Ankündigung geändert werden.

CANON INC. GIBT BEZÜGLICH DIESES MATERIALS KEINE GEWÄHRLEISTUNGEN JEDLICHER ART, WEDER VERTRAGLICH NOCH GESETZLICH, AUSSER DEN HIER ANGEgebenEN, EINSCHLIESSLICH, JEDOCH NICHT BESCHRÄNKT AUF, GEWÄHRLEISTUNGEN FÜR MARKTFÄHIGKEIT, HANDELSÜBLICHE QUALITÄT, EIGNUNG FÜR EINEN BESTIMMTEN ZWECK UND PATENTVERLETZUNG. CANON INC. HAFTET NICHT FÜR DIREKTE UND BEILÄUFIG ENTSTANDENE SCHÄDEN ODER FOLGESCHÄDEN JEDWEDER ART SOWIE FÜR EINKOMMENSVERLUSTE, DIE AUS DER NUTZUNG DIESE MATERIALS ENTSTEHEN.

© 2012 von Canon Inc. Alle Rechte vorbehalten.

Ohne die ausdrückliche schriftliche Genehmigung von Canon Inc. darf diese Anleitung weder als Ganzes noch in Teilen reproduziert, übertragen, umgeschrieben, in Datenerfassungssystemen gespeichert oder in andere Landes- bzw. Computersprachen übersetzt werden. Dies gilt für jede Form und jedes Mittel, sei es elektronisch, mechanisch, magnetisch, optisch, chemisch, manuell oder auf andere Art und Weise.

Canon und das Canon-Logo sind eingetragene Warenzeichen von Canon Inc. in den USA und können darüber hinaus Warenzeichen oder eingetragene Warenzeichen in anderen Ländern sein.

Apple, Mac OS und Macintosh sind Warenzeichen oder eingetragene Warenzeichen von Apple Inc. in den USA und/oder anderen Ländern.

Microsoft, Windows, Windows Vista, Windows Server und Internet Explorer sind Warenzeichen oder eingetragene Warenzeichen der Microsoft Corporation in den USA und/oder anderen Ländern.

Alle anderen Produkt- und Markennamen sind eingetragene Warenzeichen, Warenzeichen oder Servicebezeichnungen des entsprechenden Herstellers.

CANON INC.

30-2, Shimomaruko 3-chome, Ohta-ku, Tokyo 146-8501, Japan

CANON MARKETING JAPAN INC.

16-6, Konan 2-chome, Minato-ku, Tokyo 108-8011, Japan

CANON U.S.A., INC.

One Canon Plaza, Lake Success, NY 11042, U.S.A.

CANON EUROPA N.V.

Bovenkerkerweg, 59-61, 1185 XB Amstelveen, The Netherlands

CANON CHINA CO. LTD.

15F Jinbao Building No.89, Jinbao Street, Dongcheng District, Beijing 100005, PRC

CANON SINGAPORE PTE LTD

1 HarbourFront Avenue, #04-01 Keppel Bay Tower, Singapore 098632

CANON AUSTRALIA PTY LTD

1 Thomas Holt Drive, North Ryde, Sydney NSW 2113, Australia

CANON GLOBAL WORLDWIDE SITES

<http://www.canon.com/>

In diesem Kapitel wird die Verwendung der e-Anleitung beschrieben.

Nachdem Sie die e-Anleitung auf Ihrem Computer installiert haben, können Sie ihren Inhalt jederzeit anzeigen, ohne die CD-ROM bereithalten zu müssen. Siehe "[Installieren der e-Anleitung](#)".

Die e-Anleitung bietet mehrere Suchfunktionen, mit denen Sie die gewünschten Informationen schnell finden und darauf zugreifen können.

So finden Sie die gewünschten Informationen

- **Suche über die Kategorien**

Sie können nach der gewünschten Beschreibung suchen, indem Sie auf der Startseite auf das Categoriesymbol klicken.

➤ "[Startseite](#)"

- **Suche über das Inhaltsverzeichnis**

Auf der Inhaltsseite wird das Inhaltsverzeichnis angezeigt. Klicken Sie auf den Inhalt, den Sie anzeigen möchten.

➤ "[Inhaltsseite](#)"

- **Volltextsuchfunktion**

Die Funktion bietet eine Suche nach Schlüsselwort. Geben Sie ein Schlüsselwort oder eine Phrase in das Schlüsselwort-/Textfeld oder in das Suchdialogfeld ein. Die Suchergebnisse, die Ihrer Abfrage entsprechen, werden angezeigt. Diese Funktion unterstützt die UND-Suche.

➤ "[Suchmethoden](#)"

Verwendung der e-Anleitung

03L7-05H

Klicken Sie auf die folgenden Links, um die Systemanforderungen anzuzeigen und zu erfahren, wie Sie die e-Anleitung installieren bzw. deinstallieren und verwenden.

[Systemanforderungen](#)

[Installieren der e-Anleitung](#)

[Deinstallieren der e-Anleitung](#)

Sie können die e-Anleitung über einen Web-Browser anzeigen. Zu den unterstützten (getesteten) Browsern gehören Folgende.

Windows:

- Internet Explorer 6.0/7.0/8.0
- Firefox 2.x/3.x

Mac OS:

- Safari 2.x/3.x
- Firefox 2.x/3.x

 **HINWEIS**

Java Scripting

Aktivieren Sie vor der Verwendung der e-Anleitung das Java Scripting in Ihrem Browser.

Installieren der e-Anleitung

03L7-05K

Installieren Sie die e-Anleitung, die auf der mit dem Gerät gelieferten CD-ROM enthalten ist, auf Ihrem Computer. Gehen Sie dazu folgendermaßen vor.

1

Legen Sie die User Manual CD-ROM in das Laufwerk Ihres Computers ein.

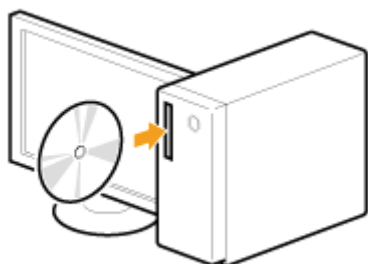

2

Gehen Sie wie folgt vor.

- (1) Wählen Sie Ihre Sprache aus.
- (2) Klicken Sie auf [Installieren].

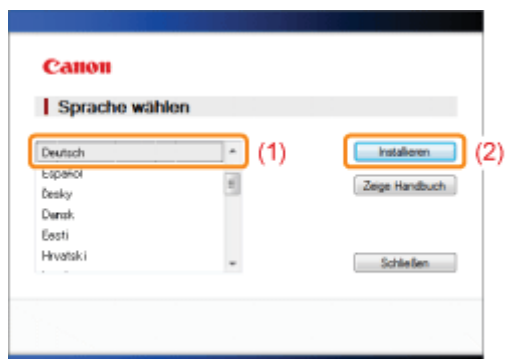

Die Installation wird gestartet.

Warten Sie, bis der folgende Bildschirm nicht mehr angezeigt wird. (Die Installation der e-Anleitung kann einige Zeit dauern.)

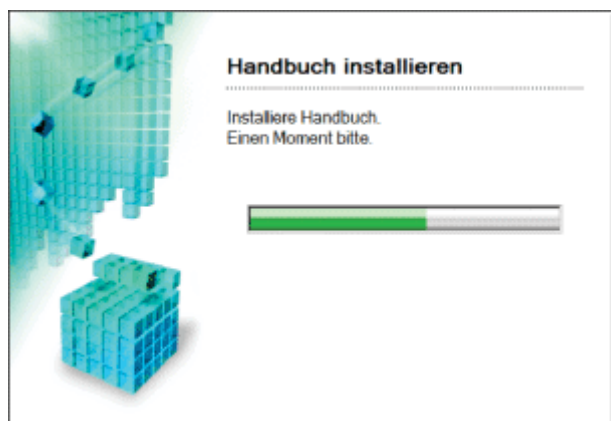

Starten der e-Anleitung

Doppelklicken Sie auf dem Desktop auf [e-Anleitung MF3010].



e-Anleitung MF3010

Wenn eine Sicherheitswarnung angezeigt wird

Das Ausführen von Skripts bzw. ActiveX-Steuer-elementen, die auf den Computer zugreifen können, wurde für diese Webseite aus Sicherheitsgründen eingeschränkt. Klicken Sie hier, um weitere Optionen anzuzeigen...

Gehen Sie folgendermaßen vor.

1. Klicken Sie auf die Informationsleiste, und wählen Sie aus dem Kontextmenü [Gebrockte Inhalte zulassen] aus.

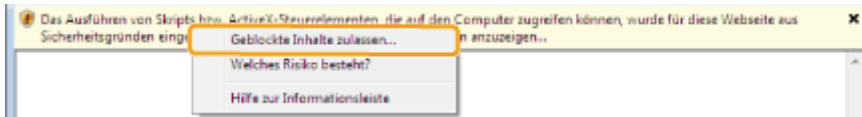

2. Klicken Sie auf [Ja].

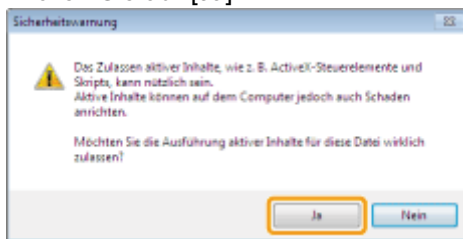

HINWEIS

Anzeigen der e-Anleitung direkt von der CD-ROM

Sie können die e-Anleitung auch direkt von der CD-ROM anzeigen, ohne sie auf dem Computer zu installieren.

1. Legen Sie die User Manual CD-ROM in Ihren Computer ein.
2. Wählen Sie Ihre Sprache aus.
3. Klicken Sie auf [Zeige Handbuch].

※ Abhängig von dem von Ihnen verwendeten Betriebssystem wird eine Sicherheitswarnung angezeigt. Lassen Sie die Anzeige des Inhalts zu.

Deinstallieren der e-Anleitung

03L7-05L

Das Entfernen der e-Anleitung, um den Computer in denselben Zustand wie vor der Installation der e-Anleitung zurückzusetzen, wird Deinstallation genannt. Zur Deinstallation der e-Anleitung löschen Sie die Datei an der folgenden Position manuell.

- Der [e-Anleitung MF3010] Ordner unter "C:\Dokumente und Einstellungen\<(Benutzername)\Eigene Dateien\Canon\MFPManuals".
 - Das Symbol [e-Anleitung MF3010] auf dem Desktop.
-

In diesem Abschnitt wird das Bildschirmlayout der e-Anleitung beschrieben.

Die "Startseite" ist die Standard-Homepage, die beim Start der e-Anleitung angezeigt wird. Auf der "Themenseite" werden die Hauptinformationen angezeigt.

Auf die "Inhaltsseite" können Sie zugreifen, indem Sie auf den einzelnen Seiten oben rechts auf "Inhalt" klicken. Das Suchdialogfeld wird angezeigt, wenn Sie oben rechts in das Schlüsselwort-/Textfeld ein Schlüsselwort eingeben.

Das Bildschirmlayout variiert auf den einzelnen Seiten. Weitere Informationen erhalten Sie, wenn Sie auf die folgenden Links klicken.

[**➤ Startseite**](#)

[**➤ Themenseite**](#)

[**➤ Inhaltsseite**](#)

[**➤ Suchmethoden**](#)

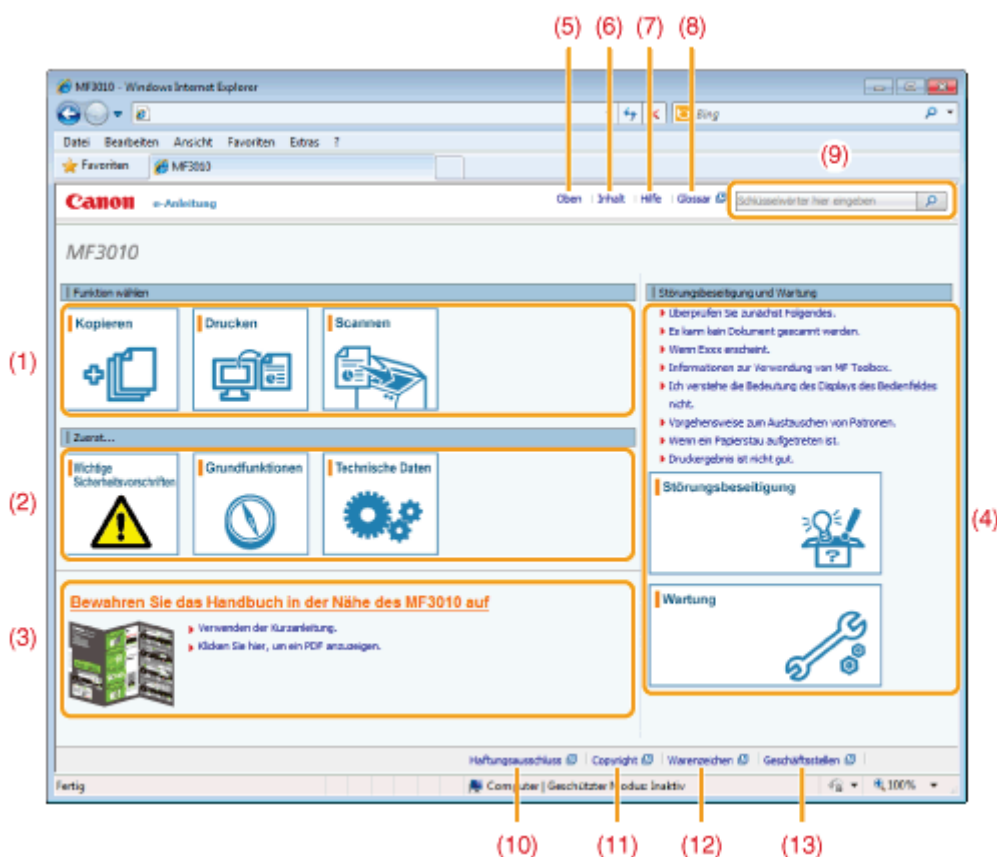

(1) Funktion wählen

Enthält einen Link zum ausgewählten Inhalt, über den Sie erfahren, wie Sie die Gerätefunktionen verwenden.

(2) Zuerst...

Enthält einen Link zum ausgewählten Inhalt, in dem die Sicherheitsvorschriften und Gerätemerkmale beschrieben werden und erläutert wird, wie Sie das Gerät konfigurieren und effizient verwenden (z. B. Einlegen von Papier und Verwenden des Schlafmodus).

(3) Bewahren Sie das Handbuch in der Nähe des MF3010 auf

Klicken Sie, um "Verwenden der Kurzanleitung" anzuzeigen.

(4) Störungsbeseitigung und Wartung

Enthält einen Link zum ausgewählten Inhalt, in dem beschrieben wird, wie Sie Probleme beheben und das Gerät warten.

(5) [Oben]

Kehrt zur Startseite zurück.

(6) [Inhalt]

Enthält einen Link zur Inhaltsseite, auf der das Inhaltsverzeichnis angezeigt wird.

(7) [Hilfe]

Enthält Tipps zur effizienten Verwendung der e-Anleitung.

(8) [Glossar]

Zeigt das Glossar mit den in der e-Anleitung verwendeten Begriffen an.

(9) [Schlüsselwörter hier eingeben]

Geben Sie in dieses Feld ein Schlüsselwort ein, und klicken Sie auf []. Das Suchdialogfeld wird angezeigt. Weitere Informationen finden Sie im Abschnitt "Suchmethoden".

(10) [Haftungsausschluss]

Zeigt den Haftungsausschluss an.

(11) [Copyright]

Zeigt die Copyright-Informationen an.

(12) [Warenzeichen]

Zeigt die Informationen zu Warenzeichen an.

(13) [Geschäftsstellen]

Zeigt die Kontaktinformationen für Anfragen an.

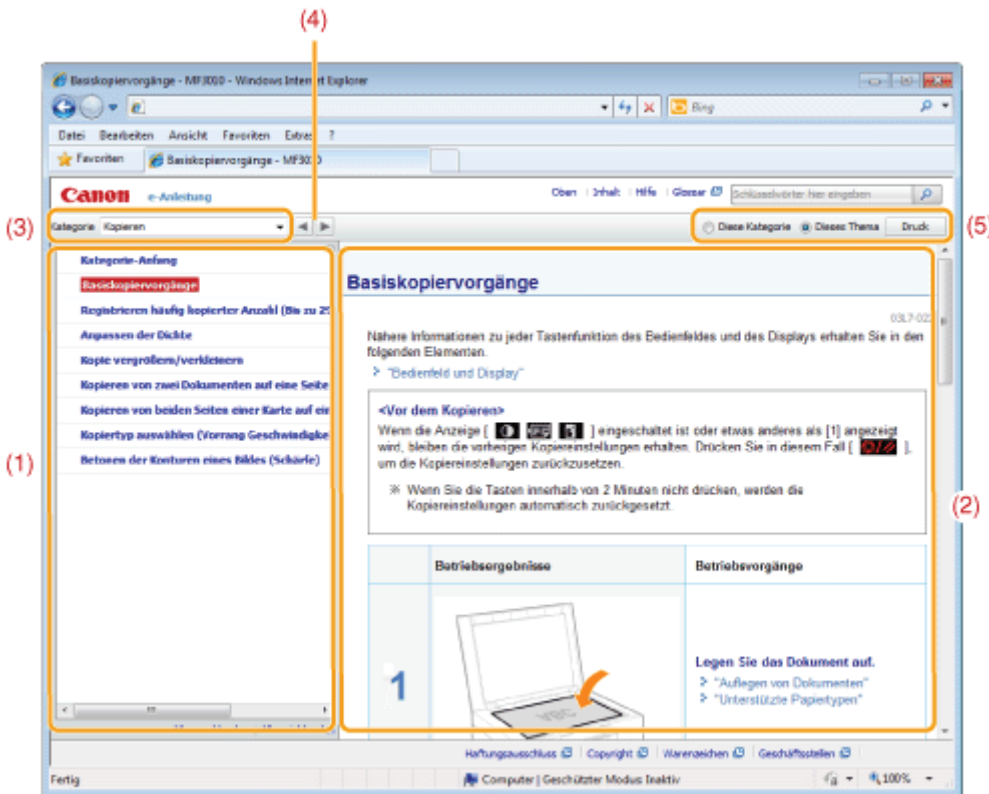

(1) Inhalt der Kategorie

Zeigt den Inhalt der ausgewählten Kategorie an. Klicken Sie in der linken Spalte auf den Inhalt, den Sie anzeigen möchten. Der gesamte Abschnitt wird in der rechten Spalte (Themenseite) angezeigt. Klicken Sie auf [+], um den ausgewählten Inhalt zu erweitern, oder klicken Sie auf [-], um den Inhalt zu komprimieren.

(2) Themenseite

Zeigt den gesamten Abschnitt des ausgewählten Inhalts an.

(3) Menü [Kategorie]

Wählen Sie aus dem Drop-Down-Menü verschiedene Kategorien aus.

(4) [< >]

Durch Klicken gelangen Sie zur vorherigen oder nächsten Kategorie.

(5) [Druck]

Klicken Sie auf diese Schaltfläche, um den ausgewählten Inhalt zu drucken.

Wählen Sie eine der folgenden Optionen.

[Diese Kategorie]	Druckt den gesamten Inhalt der aktuellen Kategorie.
[Dieses Thema]	Druckt nur den derzeit auf der Themenseite angezeigten Inhalt.

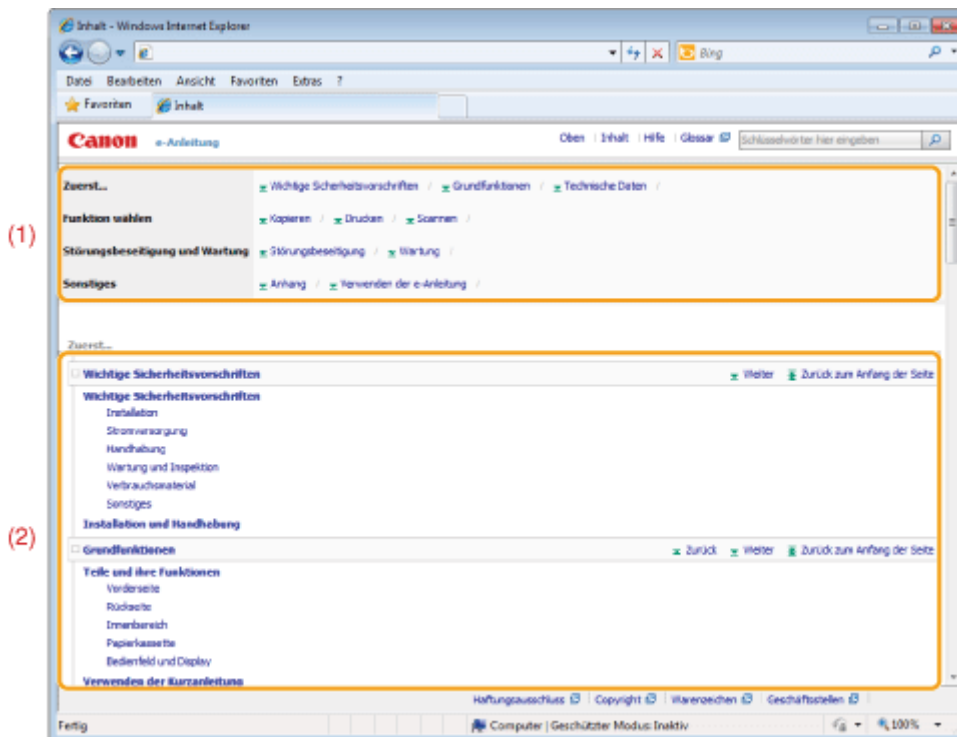

(1) Kategorien

Zeigt die Kategorien der e-Anleitung an. Klicken Sie auf eine Kategorie, um die Details anzuzeigen.

(2) Gesamter Inhalt

Zeigt alle Kategorien und Abschnitte der e-Anleitung an. Klicken Sie auf eine Kategorie oder einen Abschnitt, um die Details anzuzeigen.

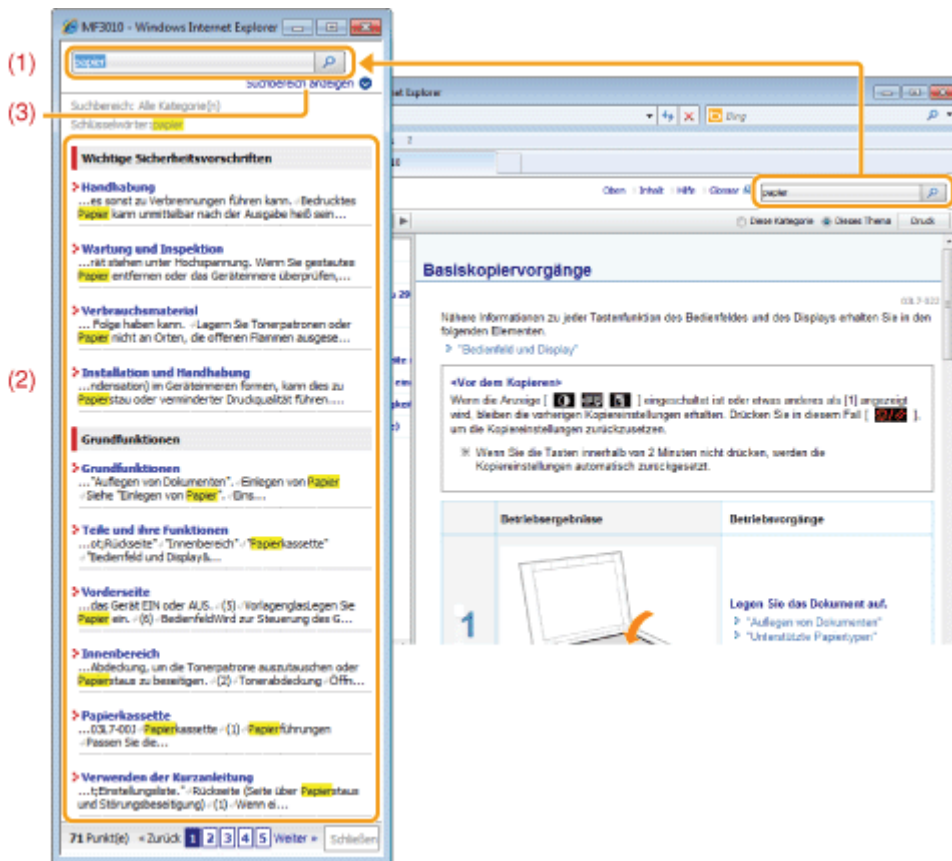

(1) [Schlüsselwörter hier eingeben]

Geben Sie auf der "Startseite" oder "Themenseite" oben rechts in das Schlüsselwort-/Textfeld ein Schlüsselwort ein, und klicken Sie auf []. Das Suchdialogfeld wird angezeigt.

Sie können Ihre Abfrage auch in das Suchdialogfeld eingeben. Zudem können mehrere Schlüsselwörter durch ein Leerzeichen getrennt eingegeben werden.

Beispiel: "Toner Meldung" (zur Anzeige von Seiten, die die Wörter "Toner" und "Meldung" enthalten)

(2) Suchergebnis

Zeigt die Suchergebnisse an. Klicken Sie unten auf der Seite auf [Weiter>>], [<<Zurück] oder auf die Seitenzahl, um durch die Suchergebnisse zu blättern, wenn Ihre Suche mehr als 10 Ergebnisse erbracht hat.

(3) [Suchbereich anzeigen]

Klicken Sie auf diese Schaltfläche, um einen Suchbereich anzugeben, und aktivieren Sie das Kontrollkästchen neben der Kategorie, die Sie durchsuchen möchten.

In diesem Handbuch verwendete Symbole

Im Folgenden finden Sie eine Liste mit Warnungen und Vorsichtshinweisen, die in der e-Anleitung enthalten sind, um auf Einschränkungen, Vorsichtshinweise und Anweisungen aufmerksam zu machen, die zu Ihrer Sicherheit beachtet werden müssen.

WARNUNG

Wenn Sie eine so gekennzeichnete Warnung nicht beachten, können ernsthafte Verletzungen oder Tod die Folge sein. Bitte beachten Sie diese Warnungen unbedingt, um den sicheren Betrieb zu gewährleisten.

VORSICHT

So wird eine Vorsichtsmaßnahme bezüglich Vorgängen gekennzeichnet, die zu Personenschäden führen können, wenn sie nicht korrekt ausgeführt werden. Bitte beachten Sie diese Maßnahmen unbedingt, um den sicheren Betrieb zu gewährleisten.

WICHTIG

So werden Warnungen zur Bedienung und Einschränkungen angezeigt. Bitte lesen Sie diese Hinweise unbedingt, damit Sie das System richtig bedienen und Beschädigungen an der Maschine oder der Umgebung vermeiden.

HINWEIS

So sind Hinweise zur Bedienung und zusätzliche Erläuterungen gekennzeichnet. Das Beachten solcher Hinweise ist empfehlenswert, damit die Funktionen optimal genutzt werden können.



So ist eine nicht zulässige Aktion gekennzeichnet. Lesen Sie die Information genau und sorgen Sie dafür, dass die beschriebenen Aktionen nicht durchgeführt werden.

In dieser Anleitung verwendete Tasten und Schaltflächen

In der e-Anleitung werden die folgenden Tasten und Schaltflächen verwendet.

Typ	In der Anleitung verwendeter Beschreibungsstil	Beispiel
Tasten des Bedienfelds	[Tastensymbol]	[]
Auf dem Computer angezeigte Schaltflächen und andere Elemente	[Bezeichnung der Schaltflächen und anderer Elemente]	[Voreinstellungen]

Bildschirmlayout der e-Anleitung

Das Bildschirmlayout der e-Anleitung ist vordefiniert. Es kann abhängig von dem von Ihnen verwendeten Betriebssystem variieren.

※ Die Funktionen des Treibers oder der Software können sich aufgrund von Upgrades ändern.

Abkürzungen der Betriebssysteme

Die folgenden Abkürzungen werden für die in der e-Anleitung beschriebenen Betriebssysteme verwendet.

Microsoft Windows 2000	Windows 2000
Microsoft Windows XP	Windows XP
Betriebssystem Microsoft Windows Vista	Windows Vista
Betriebssystem Microsoft Windows 7	Windows 7
Microsoft Windows Server 2003	Windows Server 2003
Microsoft Windows Server 2008	Windows Server 2008
Betriebssystem Microsoft Windows	Windows