



## PowerShot SX710 HS

# Fényképezőgép használati útmutató

MAGYAR

- A fényképezőgép használata előtt mindenképpen olvassa el ezt az útmutatót, beleértve a „Biztonsági óvintézkedések” (13) című fejezetet.
- Az útmutató segítségével megtanulhatja a fényképezőgép megfelelő használatát.
- Őrizz meg ezt az útmutatót, hogy a jövőben is a használatára lehessen.
- A többi oldal eléréséhez kattintson a jobb alsó sarokban lévő gombokra.
  -  : Következő oldal
  -  : Előző oldal
  -  : A hivatkozásra kattintás előtti oldal
- Fejezet elejére ugráshoz kattintson a fejezet címére a jobb oldalon.

Használat előtt

Alapszintű útmutató

Haladó útmutató

A fényképezőgép alapvető használata

Automatikus üzemmód/  
Hibrid auto üzemmód

Egyéb felvételi módok

P üzemmód

Tv, Av és M mód

Lejátszási mód

Wi-Fi funkciók

Beállítások menü

Tartozékok

Mellékletek

Tárgymutató

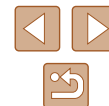

# Használat előtt

## Kezdeti információk

### A csomag tartalma

Használat előtt ellenőrizze, hogy a fényképezőgép doboza tartalmazza-e a következő egységeket.

Ha valamelyik hiányzik, vegye fel a kapcsolatot a fényképezőgép-kereskedővel.



Fényképezőgép



Akkumulátoregység  
NB-6LH\*



Akkumulátortöltő  
CB-2LY/CB-2LYE



Csuklósíj

\* Ne húzza le az akkumulátoregységről az öntapadó fóliát.

- Nyomtatott dokumentáció mellékelve.
- Memóriakártya nincs mellékelve (📖2).

## Kompatibilis memóriakártyák

A következő (külön megvásárolható) memóriakártyák használhatók, függetlenül a méretüktől.

- SD memóriakártyák\*<sup>1</sup>
- SDHC memóriakártyák \*<sup>1\*2</sup>
- SDXC memóriakártyák\*<sup>1\*2</sup>



\*1 Az SD szabványnak megfelelő kártyák. Nem minden egyes memóriakártya működését ellenőrizték a fényképezőgéppel.

\*2 Az UHS-I memóriakártyák is támogatottak.

Használat előtt

Alapszintű útmutató

Haladó útmutató

A fényképezőgép alapvető használata

Automatikus üzemmód/  
Hibrid auto üzemmód

Egyéb felvételi módok

P üzemmód

Tv, Av és M mód

Lejátszási mód

Wi-Fi funkciók

Beállítások menü

Tartozékok

Mellékletek

Tárgymutató



## Előzetes és jogi információk

- Készítsen pár előzetes felvételt, hogy ellenőrizze a képek rögzítésének helyes módját. Vegye figyelembe, hogy a Canon Inc., annak leányvállalatai, partnerei és viszonteladói semmilyen felelősséget nem vállalnak a fényképezőgép vagy bármely tartozék (beleértve a memóriakártyát is) olyan hibájáért, amely a képek nem megfelelő, illetve nem megfelelően beolvasható formában történő rögzítését okozza.
- A fényképezőgéppel készített felvételek csak személyes használatra szolgálnak. Ne készítsen jogosulatlan felvételeket, amelyek megsértik a szerzői jogokat, és ügyeljen arra, hogy a személyes használatú felvételek is tiltottak lehetnek a szerzői jogi vagy más törvények szerint egyes előadásokon vagy kiállításokon, illetve bizonyos kereskedelmi helyzetekben.
- A fényképezőgépre vonatkozó garanciáról és a Canon ügyfélszolgálatról a készülék Felhasználói útmutatókésztetében található jótállási információkból tájékozódhat.
- Bár az LCD kijelző gyártása kifejezetten nagy pontosságú technológiákkal történik, és a képpontok több, mint 99,99%-a megfelel a tervezési előírásoknak, ritka esetekben előfordulhat, hogy egyes képpontok hibásnak tűnnek, illetve vörös vagy fekete pontként láthatók. Ez nem hibás működés és nem befolyásolja a képek rögzítését.
- Lehet, hogy az LCD kijelzőt egy vékony műanyag fólia védi a szállítás során a sérülésektől. Ha rajta van, távolítsa el ezt a fóliát, mielőtt használatba venné a fényképezőgépet.
- Ha hosszabb ideig használja, a fényképezőgép felmelegedhet. Ez nem utal hibás működésre.

## Az útmutatóban használt jelölések

- Ebben az útmutatóban a fényképezőgép gombjait és tárcsáit a rajtuk szereplő, vagy rájuk hasonlító ikonokkal jelezzük.
- A fényképezőgép következő gombjait és vezérlőit ikonok jelzik. A zárójelben megadott számok a megfelelő vezérlő számát jelzik a következő szakaszban: „A fényképezőgép részei” (14).
  - [▲] Fel gomb (12) hátul
  - [◀] Bal gomb (8) hátul
  - [▶] Jobb gomb (13) hátul
  - [▼] Le gomb (15) hátul
  - [⊙] Vezérlőtárcsa (7) hátul
- A felvételi módok, a képernyőn megjelenő ikonok és a szöveg szögletes zárójelben láthatók.
- ⓘ: Fontos információk, amelyeket tudnia kell
- 📌: Megjegyzések és tippek a fényképezőgép haladó használatához
- 📖xx: Kapcsolódó információkat tartalmazó oldalak (ebben a példában az „xx” egy oldalszámot jelez)
- Az útmutatóban található utasítások a fényképezőgép alapértelmezett beállításai mellett érvényesek.
- Az egyszerűség kedvéért az összes támogatott memóriakártyát „memóriakártya” elnevezéssel jelezzük.
- A címek alatt látható „▶ Állóképek” és „▶ Videók” szimbólumok jelzik a funkció alkalmazását – hogy az állóképekre, videókra vagy mindkettőre vonatkozik.

Használat előtt

Alapszintű útmutató

Haladó útmutató

A fényképezőgép alapvető használata

Automatikus üzemmód/  
Hibrid auto üzemmód

Egyéb felvételi módok

P üzemmód

Tv, Av és M mód

Lejátszási mód

Wi-Fi funkciók

Beállítások menü

Tartozékok

Melléklet

Tárgymutató

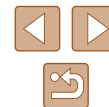

## A fényképezőgép részei

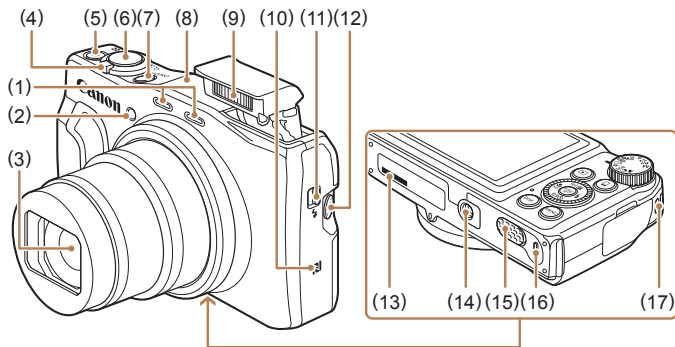

- |  |  |
|--|--|
| (1) Mikrofon   | (9) Vaku                                       |
| (2) Lámpa  | (10) [N] (N-jel)*                              |
| (3) Objektív   | (11) [⚡] (Vakukinyító) kapcsoló                |
| (4) Zoom kar<br>Felvétel: [📷] (telefotó) /<br>[📷] (nagyítószög)<br>Lejátszás: [🔍] (nagyítás) /<br>[📷] (indexkép) | (12) [🔍] (Képkocka-segéd – keresés) gomb       |
| (5) Videó gomb   | (13) Sorozatszám (váz száma)                   |
| (6) Zárkioldó gomb   | (14) Állvány foglalata                         |
| (7) ON/OFF gomb  | (15) Hálózati tápegység csatlakozójának fedele |
| (8) Wi-Fi antenna hatósugara   | (16) Memóriakártya és akkumulátor fedele       |
|  | (17) Szíjrögzítő elem                          |

\* NFC funkciókhoz [📶] (107).

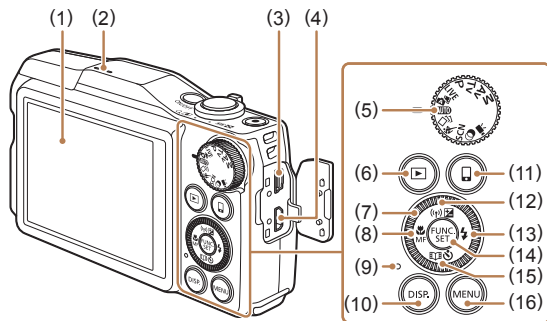

- |   |  |
|---|--|
| (1) Képernyő (LCD kijelző)                            | (10) [DISP.] (Megjelenítés) gomb                         |
| (2) Hangszóró   | (11) [📶] (Mobil eszköz csatlakoztatása) gomb             |
| (3) AV OUT (audio-/videokimenet) / DIGITAL csatlakozó | (12) [📷] (Expozíciókompensáció) / [📶] (Wi-Fi) / Fel gomb |
| (4) HDMI™ csatlakozó                                  | (13) [⚡] (Vaku) / Jobbra gomb                            |
| (5) Módváltató tárcsa                                 | (14) FUNC. (funkció) / SET gomb                          |
| (6) [▶] (Lejátszás) gomb                              | (15) [🔄] (Önkioldó) / [📷] (Story Highlights) / Le gomb   |
| (7) Vezérlőtárcsa                                     | (16) [MENU] gomb   |
| (8) [M] (Makró) / [MF] (Kézi élesség) / Balra gomb    |  |
| (9) Jelzőfény   |  |



- A vezérlőtárcsa forgatása az egyik mód a lehetőségek beállítására, a képek közötti váltásra és más műveletek végzésére. A műveletek nagy része elvégezhető a [▶][▼][◀][▶] gombokkal is.

Használat előtt

Alapszintű útmutató

Haladó útmutató

A fényképezőgép alapvető használata

Automatikus üzemmód/  
Hibrid auto üzemmód

Egyéb felvételi módok

P üzemmód

Tv, Av és M mód

Lejátszási mód

Wi-Fi funkciók

Beállítások menü

Tartozékok

Melléklet

Tárgymutató





# Tartalomjegyzék

## Használat előtt

<b>Kezdeti információk</b> .....	<b>2</b>
A csomag tartalma.....	2
Kompatibilis memóriakártyák .....	2
Előzetes és jogi információk.....	3
Az útmutatóban használt jelölések .....	3
A fényképezőgép részei .....	4
A fényképezőgép általános funkciói .....	11
Biztonsági óvintézkedések .....	13

## Alapszintű útmutató

<b>Alapvető műveletek</b> .....	<b>16</b>
Előkészületek .....	16
A szíj rögzítése .....	16
A fényképezőgép kézben tartása .....	16
Az akkumulátoregység feltöltése.....	17
Az akkumulátoregység és a memóriakártya behelyezése .....	17
Az akkumulátoregység és a memóriakártya eltávolítása .....	18
A dátum és az idő beállítása.....	19
A dátum és idő módosítása .....	19
A kijelző nyelve .....	20
A fényképezőgép kipróbálása .....	21
Felvétel készítése (Smart Auto üzemmód).....	21
Megjelenítés .....	22
Képek törlése .....	23

## Haladó útmutató

<b>A fényképezőgép alapvető használata</b> .....	<b>24</b>
Bekapcsolás és kikapcsolás.....	24
Energiatakarékossági funkciók (Automatikus kikapcsolás).....	25
Az energiatkarékos funkció működése felvételi módban .....	25
Az energiatkarékos funkció működése lejátszási módban .....	25
Zárkioldó gomb.....	25
Felvételi módok .....	26
Felvételi képernyő beállításai .....	26
A FUNC. menü használata .....	27
A menüképernyő használata .....	28
A képernyőn megjelenő billentyűzet.....	29
Jelzőfény jelentése.....	30
Óra .....	30
<b>Automatikus üzemmód/Hibrid auto üzemmód</b> .....	<b>31</b>
Felvételkészítés a fényképezőgép által meghatározott beállításokkal.....	31
Felvétel készítése (Smart Auto üzemmód).....	31
Felvételkészítés Hibrid auto üzemmódban.....	33
Összefoglaló videók lejátszása .....	34
Állóképek/videók .....	34
Állóképek .....	34
Videók.....	34
Témák ikonjai .....	35
Sorozatfelvételi témák .....	36
Képstabilizálás ikonjai .....	36
A kijelzőn megjelenő keretek .....	37
Ismert, kényelmes funkciók .....	37
A téma további nagyítása (Digitális zoom) .....	37
A téma megtalálásának megkönnyítése kézi zoomolás után (Képkocka-segéd – keresés) .....	38
Automatikus zoomolás mozgó témák esetén (Automatikus zoom).....	39

Használat előtt
Alapszintű útmutató
Haladó útmutató
A fényképezőgép alapvető használata
Automatikus üzemmód/Hibrid auto üzemmód
Egyéb felvételi módok
P üzemmód
Tv, Av és M mód
Lejátszási mód
Wi-Fi funkciók
Beállítások menü
Tartozékok
Melléklet
Tárgymutató



Az arcok azonos méretben történő megjelenítésének beállítása .....	40
A téma megtalálásának megkönnyítése automatikus zoomolással (Segítség) .....	40
Az önkiloldó használata .....	41
Az önkiloldó használata a fényképezőgép bemozdulásának megakadályozásához .....	41
Az önkiloldó testreszabása .....	42
Sorozatfelvétel .....	42
Kép megjelenítése lejátszás közben .....	43
Az arcazonosítás használata .....	43
Személyes adatok .....	43
Az arcazonosító adatok regisztrálása .....	44
Felvétel készítése .....	45
A regisztrált adatok ellenőrzése és szerkesztése .....	46
Arcazonosító adatok felülírása és felvétele .....	46
A regisztrált adatok törlése .....	47
Funkciók a képek testreszabásához .....	48
A képarány módosítása .....	48
A rögzített képpontok számának módosítása (Képméret) .....	48
A rögzíthető képpontok számának kiválasztása a papírméret alapján (4:3 képarányú képeknél) .....	48
A higanylámpák okozta zöldek területek kijavítása a képeken .....	49
A videók képminőségének megváltoztatása .....	49
Hasznos felvételi funkciók .....	50
Négyzetháló megjelenítése .....	50
Az élességállítás helyének nagyítása .....	50
Csukott szemek ellenőrzése .....	51
Az IS üzemmód beállításainak módosítása .....	51
A képstabilizálás kikapcsolása .....	51
Videók felvétele úgy, hogy a témák azonos méretben jelenjenek meg felvétel előtt .....	52
A fényképezőgép működésének tesztre szabása .....	52
Az AF segédfény villanásának kikapcsolása .....	52
A vörösszem-hatást csökkentő lámpa kigyulladásának megakadályozása .....	53

A fényképezés után látható kép megjelenítési módjának módosítása .....	53
A fényképezés után látható kép megjelenítési idejének módosítása .....	53
A fényképezés után megjelenő képernyő módosítása .....	54
<b>Egyéb felvételi módok .....</b>	<b>55</b>
Világosság/szín beállítása (Live View vezérlés) .....	55
Különböző képek készítése a felvételekből (Kreatív képkészítés) .....	56
Effektusok kiválasztása .....	56
Mozgó téma (Sport) .....	57
Különleges témák .....	57
Képi hatások (Kreatív szűrők) .....	59
Fényképezés halszemoptika effektussal (Halszemoptika effektus) .....	59
Dioráma (makett) hatású képek készítése (Dioráma effektus) ...	60
Lejátszási sebesség és becsült lejátszási idő (1 perces felvételek esetén) .....	60
Fényképezés játékkamera effektussal (Játékkamera effektus) .....	61
Fényképezés a látgy élesség effektussal .....	61
Fényképezés egyszínű üzemmódban .....	62
Speciális üzemmódok más célokra .....	62
Automatikus felvételkészítés arcészlelés után (Intelligens kioldás) .....	62
Automatikus felvételkészítés Mosolyészlelés (Mosoly) után .....	62
Automatikus felvételkészítés kacsintásészlelés után (Kacsintási önkiloldó) .....	63
Automatikus felvételkészítés új személy észlelése után (Önkiloldó arcra) .....	63
Különféle videofelvételek készítése .....	64
Videofelvételek készítése Normál módban .....	64
Videók rögzítése egyenletesebb mozgással .....	64
A kép világosságának rögzítése vagy módosítása felvételkészítés előtt .....	65

<b>Használat előtt</b>
<b>Alapszintű útmutató</b>
<b>Haladó útmutató</b>
<b>A fényképezőgép alapvető használata</b>
<b>Automatikus üzemmód/ Hibrid auto üzemmód</b>
<b>Egyéb felvételi módok</b>
<b>P üzemmód</b>
<b>Tv, Av és M mód</b>
<b>Lejátszási mód</b>
<b>Wi-Fi funkciók</b>
<b>Beállítások menü</b>
<b>Tartozékok</b>
<b>Mellékletek</b>
<b>Tárgymutató</b>



A fényképezőgép durva bemozdulásának korrigálása .....	65
Videófelvételek készítése rövid klip üzemmódban .....	65
Lejátszási effektusok .....	66
iFrame videók felvétele.....	66
<b>P üzemmód .....</b>	<b>67</b>
Fényképezés programautomatika AE módban (P) üzemmódban.....	67
A kép világossága (Expozíció) .....	68
A kép fényerejének beállítása (Expozíciókompenzáció) .....	68
A világosság/expozíció rögzítése (AE rögzítés) .....	68
A fénymérési mód megváltoztatása.....	68
Az ISO érzékenység módosítása .....	69
A kép fényerejének módosítása (i-Contrast) .....	69
Kép színei.....	70
Természetes színek fényképezése (Fehéregyensúly).....	70
Egyéni fehéregyensúly .....	70
A képek színárnyalatának módosítása (Saját színbeállítás) .....	70
Saját színek.....	71
A felvétel távolsága és az élességállítás .....	72
Közeli felvétel készítése (Makró).....	72
Fényképezés Kézi élesség üzemmódban .....	72
Az élességállítási terület egyszerű meghatározása (MF kontúrkiemelés beállítása) .....	73
Digitális telekonverter .....	73
Az AF keret üzemmódjának módosítása .....	73
Közép .....	74
AiAF arca.....	74
Az élességet meghatározó téma kiválasztása (Követéses AF).....	74
Fényképezés az AF szervó használatával .....	75
Az élességbeállítás megváltoztatása .....	76
Fényképezés az AF rögzítés használatával .....	76
Sorozatfelvételt készíthet, miközben a fényképezőgép folyamatosan állítja az élességet a mozgó témákra.....	77

Vaku .....	77
A vaku üzemmódjának megváltoztatása .....	77
Automatikus.....	77
Be .....	77
Hosszú szinkron .....	78
Ki .....	78
A vaku expozíciókompenzációjának beállítása .....	78
Fényképezés az FE rögzítés használatával.....	79
További beállítások.....	79
A tömörítési arány módosítása (Képminőség).....	79
Az IS üzemmód beállításainak módosítása.....	79
<b>Tv, Av és M mód .....</b>	<b>80</b>
Megadott zársebesség ([Tv] üzemmód).....	80
Megadott rekesznyílásérték ([Av] üzemmód) .....	81
Megadott zársebesség és rekesznyílásérték ([M] üzemmód) .....	81
A vaku fényerejének beállítása.....	82
<b>Lejátszási mód .....</b>	<b>83</b>
Megjelenítés .....	83
Váltás a kijelző nézetei között .....	84
Túlexponálási figyelmeztetés (a képek fényes részleteinél).....	85
Hisztogram .....	85
GPS információk nézet.....	85
Állóképek készítésekor rögzített rövid videók (összefoglaló videók) megtekintése .....	85
Megtekintés dátum szerint .....	86
A felismert emberek ellenőrzése arcaazonosításkor .....	86
Képek böngészése és szűrése .....	86
Mozgás az indexképes elrendezésben megjelenített képek között .....	86
A megadott feltételeknek megfelelő képek megkeresése .....	87
Egy csoport egyes képeinek megtekintése .....	87

<b>Használat előtt</b>
<b>Alapszintű útmutató</b>
<b>Haladó útmutató</b>
<b>A fényképezőgép alapvető használata</b>
<b>Automatikus üzemmód/ Hibrid auto üzemmód</b>
<b>Egyéb felvételi módok</b>
<b>P üzemmód</b>
<b>Tv, Av és M mód</b>
<b>Lejátszási mód</b>
<b>Wi-Fi funkciók</b>
<b>Beállítások menü</b>
<b>Tartozékok</b>
<b>Mellékletek</b>
<b>Tárgymutató</b>



Arcazonosító adatok szerkesztése.....	88
Nevék módosítása.....	88
Nevék törlése.....	89
Képmegjelenítési beállítások.....	89
Képek nagyítása.....	89
Diavetítés megtekintése.....	90
A diavetítés beállításainak módosítása.....	90
Hasonló képek lejátszása (Intelligens válogatás).....	91
A képek védelme.....	91
A menü használata.....	91
Képek kiválasztása egyenként.....	92
Tartomány kijelölése.....	92
Az összes kép védelme.....	93
Összes kép védelmének törlése.....	93
Képek törlése.....	93
Több kép törlése egyszerre.....	94
Kiválasztási mód választása.....	94
Képek kiválasztása egyenként.....	94
Tartomány kijelölése.....	94
Az összes kép kiválasztása.....	95
Képek forgatása.....	95
A menü használata.....	95
Az automatikus forgatás kikapcsolása.....	96
Képek bejelölése kedvencként.....	96
A menü használata.....	97
Állóképek szerkesztése.....	97
Képek átméretezése.....	97
Képkivágás.....	98
A képek színárnyalatának módosítása (Saját színbeállítás).....	99
A kép fényerejének módosítása (i-Contrast).....	99
Vörösszem-javítás.....	100
Videók szerkesztése.....	101
A fájlok méretének csökkentése.....	102
Összefoglaló videók szerkesztése.....	102

Albumok megtekintése (Story Highlights).....	103
Albumtémák kiválasztása.....	103
Háttérzene hozzáadása az albumokhoz.....	104
Saját albumok létrehozása.....	105

## Wi-Fi funkciók..... 106

Elérhető Wi-Fi funkciók.....	106
Képek küldése okostelefonra.....	107
Képek küldése egy NFC-kompatibilis okostelefonra.....	107
Csatlakozás NFC-n keresztül, ha a fényképezőgép ki van kapcsolva vagy Felvételi módban van.....	107
Csatlakozás NFC-n keresztül, ha a fényképezőgép Lejátszás mód van.....	109
Küldés egy, a gombhoz hozzárendelt okostelefonra.....	109
Okostelefon hozzáadása a Wi-Fi menü használatával.....	110
Más elérési pont használata.....	112
Előző elérési pontok.....	112
Képek mentése számítógépre.....	113
Számítógép regisztrálásának előkészítése.....	113
A számítógépes környezet ellenőrzése.....	113
A szoftver telepítése.....	113
A számítógép beállítása Wi-Fi kapcsolat használatára (csak Windows).....	114
Képek mentése egy csatlakoztatott számítógépre.....	114
Az elérési pont kompatibilitásának ellenőrzése.....	114
WPS-kompatibilis elérési pontok használata.....	115
Csatlakozás a felsorolt elérési pontokhoz.....	117
Előző elérési pontok.....	118
Képek küldése regisztrált webszolgáltatásra.....	118
Webszolgáltatások regisztrálása.....	118
A CANON IMAGE GATEWAY szolgáltatás regisztrálása.....	119
Más webszolgáltatások regisztrálása.....	120
Képek feltöltése webszolgáltatásokba.....	121
Képek nyomtatása vezeték nélkül egy csatlakoztatott nyomtatóról.....	122
Képek küldése másik fényképezőgépre.....	123

Használat előtt
Alapszintű útmutató
Haladó útmutató
A fényképezőgép alapvető használata
Automatikus üzemmód/ Hibrid auto üzemmód
Egyéb felvételi módok
P üzemmód
Tv, Av és M mód
Lejátszási mód
Wi-Fi funkciók
Beállítások menü
Tartozékok
Mellékletek
Tárgymutató



Képküldési beállítások.....	124
Több kép küldése .....	124
Képek kiválasztása egyenként .....	124
Tartomány kijelölése .....	125
A kedvenc képek elküldése .....	125
A képek küldésével kapcsolatos megjegyzések.....	126
A rögzített képpontok számának kiválasztása (Képméret).....	126
Megjegyzések hozzáadása .....	126
Képek automatikus küldése (Képszinkronizálás).....	127
Előkészületek .....	127
A fényképezőgép előkészítése.....	127
A számítógép előkészítése.....	127
Képek küldése .....	128
A Képszinkronizálás funkción keresztül okostelefonra küldött képek megtekintése .....	128
A fényképezőgépen lévő képek megtekintése és a fényképezőgép vezérlése egy okostelefon használatával .....	129
Képek ellátása földrajzi címkével a fényképezőgépen .....	129
Fényképezés távvezérléssel .....	129
A Wi-Fi beállítások szerkesztése és törlése.....	130
A kapcsolat adatainak szerkesztése.....	130
Eszköz becenevének módosítása.....	131
Kapcsolat adatainak törlése .....	131
A fényképezőgép becenevének módosítása.....	131
A Wi-Fi beállítások visszaállítása alapértelmezett értékre.....	132
<b>Beállítások menü.....</b>	<b>133</b>
Az alapvető fényképezőgép-funkciók beállítása .....	133
A fényképezőgép működésének elnémitása .....	133
A hangerő módosítása.....	133
A tippek elrejtése .....	134
Dátum és idő .....	134
Világóra .....	134
Az objektív behúzási idejének módosítása.....	135
A Gazdaságos mód használata.....	135

Az energiatakarékos működés beállítása .....	135
A kijelző fényereje.....	136
Az indító kép elrejtése .....	136
A memóriakártya formázása .....	136
Teljes formázás .....	137
Fájlszámozás.....	137
Dátum alapú képtárolás.....	137
Metrikus/angolszász kijelzés .....	138
Tanúsítványemlémények ellenőrzése .....	138
A kijelző nyelve .....	138
További beállítások módosítása .....	138
A fényképezőgép alapértelmezett beállításainak visszaállítása .....	139
<b>Tartozékok .....</b>	<b>140</b>
A rendszer bemutatása .....	140
Választható tartozékok.....	141
Tápellátás .....	141
Egyéb tartozékok .....	142
Nyomatók .....	142
A választható tartozékok használata .....	142
Lejátszás TV-készüléken.....	142
Visszajátszás nagy felbontású TV-készüléken .....	142
Lejátszás normál felbontású TV-készüléken .....	143
A fényképezőgép üzemeltetése hálózati tápellátással .....	144
A szoftver használata .....	145
Csatlakozás számítógéphez kábellel .....	145
A számítógépes környezet ellenőrzése .....	145
A szoftver telepítése .....	145
Képek mentése számítógépre.....	145
Képek nyomtatása.....	146
Egyszerű nyomtatás .....	146
A nyomtatási beállítások beállítása .....	147
Képek körülvágása nyomtatás előtt .....	148
A papírméret és az elrendezés kiválasztása nyomtatás előtt .....	148

<b>Használat előtt</b>
<b>Alapszintű útmutató</b>
<b>Haladó útmutató</b>
<b>A fényképezőgép alapvető     használata</b>
<b>Automatikus üzemmód/     Hibrid auto üzemmód</b>
<b>Egyéb felvételi módok</b>
<b>P üzemmód</b>
<b>Tv, Av és M mód</b>
<b>Lejátszási mód</b>
<b>Wi-Fi funkciók</b>
<b>Beállítások menü</b>
<b>Tartozékok</b>
<b>Mellékletek</b>
<b>Tárgymutató</b>



Választható elrendezési beállítások .....	149
Igazolványképek nyomtatása .....	149
Videó képkockáinak nyomtatása .....	149
Videók nyomtatási beállításai .....	149
Képek hozzáadása a nyomtatási listához (DPOF) .....	150
A nyomtatási beállítások beállítása .....	150
Egyes képek beállítása nyomtatásra .....	150
A képek egy tartományának beállítása nyomtatásra .....	151
Az összes kép beállítása nyomtatásra .....	151
Az összes kép törlése a nyomtatási listáról .....	151
A nyomtatási listára felvett képek nyomtatása (DPOF) .....	151
Képek hozzáadása a fotókönyvhöz .....	152
Kiválasztási mód választása .....	152
Képek hozzáadása egyenként .....	152
Az összes kép hozzáadása a fotókönyvhöz .....	152
A fotókönyv összes képének eltávolítása .....	152
<b>Mellékletek .....</b>	<b>153</b>
Hibaelhárítás .....	153
A kijelzőn megjelenő üzenetek .....	157
A kijelzőn megjelenő információk .....	159
Felvétel (információs nézet) .....	159
Akkumulátor töltöttsége .....	159
Lejátszás (részletes információs nézet) .....	160
A videofelvételek vezérlőpultjának áttekintése .....	160
Funkciók és menük táblázatai .....	161
Az egyes felvételi módokban elérhető funkciók .....	161
FUNC. menü .....	162
Fényképezés lap .....	163
Beállítás lap .....	167
Lejátszás lap .....	168
Nyomtatás lap .....	168
Kezelési előírások .....	169
Műszaki adatok .....	169
Fényképezőgép műszaki adatai .....	169
Wi-Fi .....	170

Digitális Zoom fókusztávolsága (a 35 mm-es fényképezőgépek fogalmainak megfelelően) .....	170
Rögzíthető képek száma/Felvételi idő és lejátszási idő .....	170
A készíthető felvételek száma különféle memóriakártyák esetén .....	171
A készíthető felvételek száma különféle memóriakártyák esetén .....	171
Vakutartomány .....	171
Felvétel távolsága .....	172
Sorozatfelvétel sebessége .....	172
Záridő .....	172
Rekesz .....	172
Akkumulátoregység, NB-6LH .....	173
Akkumulátortöltő, CB-2LY/CB-2LYE .....	173
Tárgymutató .....	174
A Wi-Fi-vel (vezeték nélküli hálózattal) kapcsolatos előírások .....	176
Rádióhullámú zavarokkal kapcsolatos óvintézkedések .....	176
Biztonsági óvintézkedések .....	176
Védjegyek és licenck .....	177
A felelősség kizárása .....	177

<b>Használat előtt</b>
<b>Alapszintű útmutató</b>
<b>Haladó útmutató</b>
<b>A fényképezőgép alapvető használat</b>
<b>Automatikus üzemmód/ Hibrid auto üzemmód</b>
<b>Egyéb felvételi módok</b>
<b>P üzemmód</b>
<b>Tv, Av és M mód</b>
<b>Lejátszási mód</b>
<b>Wi-Fi funkciók</b>
<b>Beállítások menü</b>
<b>Tartozékok</b>
<b>Mellékletek</b>
<b>Tárgymutató</b>



## A fényképezőgép általános funkciói

### Felvételkészítés

- A fényképezőgép által meghatározott beállítások használata (Automatikus üzemmód, Hibrid auto üzemmód)
  - [31](#), [33](#)
- A fényképezőgép speciális beállításaiával különböző hatásokat érhet el a felvételeken (Kreatív képkészítés üzemmód)
  - [56](#)

Emberek fényképezése megfelelően



Portrék  
([57](#))



Havas táj  
([57](#))

Adott témáknak megfelelő beállítások alkalmazása



Sport  
([57](#))



Éjszakai  
([57](#))



Kevés fény  
([57](#))



Tűzijáték  
([57](#))

Speciális effektusok alkalmazása



Élénk színek  
([59](#))



Poszter effektus  
([59](#))



Halszemeffektus  
([59](#))



Dioráma effektus  
([60](#))



Lyukkamera effektus  
([61](#))



Lágy fókuszt  
([61](#))



Egyszínű  
([62](#))

- Élességállítás arcokra
  - [31](#), [57](#), [74](#)
- Vaku használata nélkül (Vaku ki)
  - [31](#)
- Önmaga is szerepel a képen (Önkilodó)
  - [41](#), [63](#)
- Videók és fényképek együtt (Összefoglaló videó)
  - [33](#)

Használat előtt

Alapszintű útmutató

Haladó útmutató

A fényképezőgép alapvető használata

Automatikus üzemmód/  
Hibrid auto üzemmód

Egyéb felvételi módok

P üzemmód

Tv, Av és M mód

Lejátszási mód

Wi-Fi funkciók

Beállítások menü

Tartozékok

Mellékletek

Tárgymutató



## ▶ Lejátszás

- Képek megtekintése (Lejátszási mód)
  - 📖83
- Automatikus lejátszás (Diavetítés)
  - 📖90
- TV-készüléken
  - 📖142
- Számítógépen
  - 📖145
- Képek gyors böngészése
  - 📖86
- Képek törlése
  - 📖93
- Album automatikus létrehozása
  - 📖103

## ▶ Videofelvétel készítése és megtekintése

- Videofelvételek készítése
  - 📖31, 📖64
- Videók megtekintése (Lejátszási mód)
  - 📖83

## 🖨 Nyomtatás

- Képek nyomtatása
  - 📖146

## 🖨 Mentés

- Képek mentése számítógépre kábelen keresztül
  - 📖145

## 📶 Wi-Fi funkciók használata

- Képek küldése okostelefonra
  - 📖107
- Képek megosztása online
  - 📖118
- Képek küldése számítógépre
  - 📖127

## Használat előtt

### Alapszintű útmutató

### Haladó útmutató

#### A fényképezőgép alapvető használata

#### Automatikus üzemmód/ Hibrid auto üzemmód

#### Egyéb felvételi módok

#### P üzemmód

#### Tv, Av és M mód

#### Lejátszási mód

#### Wi-Fi funkciók

#### Beállítások menü

#### Tartozékok

#### Mellékletek

## Tárgymutató

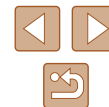



## Biztonsági óvintézkedések

- A termék használata előtt feltétlenül olvassa el az alábbi biztonsági óvintézkedéseket. A terméket minden esetben csak az előírásoknak megfelelően használja.
- Az itt található biztonsági óvintézkedések célja, hogy elkerülhesse a személyi sérüléseket vagy az eszközök károsodását.
- Mindig olvassa el a külön vásárolt kiegészítők útmutatóját is.



### Figyelmeztetés

Súlyos sérülés vagy halálos veszély lehetőségét jelzi.

- Ne villantsa a vakut közelről emberek szemébe.  
A vaku által kibocsátott erős fény látáskárosodást okozhat. Különösen csecsemőt ne fényképezzen vakuval 1 méternél közelebről.
- Úgy tárolja a készüléket, hogy gyerekek és csecsemők ne férhessenek hozzá.  
A gyermek nyakára csavarodott szíj fulladást okozhat. Amennyiben a termék tápkábellel működik, az véletlenül a gyermek nyaka köré tekeredve fulladást okozhat.
- Csak a javasolt áramforrásokat használja.
- Ne szerelje szét, ne alakítsa át és ne tegye ki hőhatásnak a terméket.
- Ne húzza le az akkumulátoregységről az öntapadó fóliát, ha van rajta.
- Ne ejtse le a terméket, és ne tegye ki erős ütdésnek.
- Ne érintse meg a termék belsejét, ha az megsérült, vagy elejtette.
- Ha a termék füstöl, furcsa szagot bocsát ki, vagy más szempontból a szokásostól eltérően viselkedik, azonnal hagyja abba a használatát.
- Ne használjon szintetikus tisztítószereket – például alkoholt, benzint vagy higítót – a termék tisztításához.
- Ügyeljen, hogy a készülék ne kerüljön kapcsolatba folyadékkal vagy idegen tárggyal, valamint azok ne kerüljenek a belsejébe.  
Ez áramütést vagy tüzet okozhat.  
Amennyiben a készüléket víz éri, vagy ha folyadék vagy idegen tárgy jut a belsejébe, vegye ki az akkumulátoregységet/akkumulátorokat/elemekeket vagy azonnal áramtalanítsa azt.

- Ne nézzen a keresőn keresztül (ha a fényképezőgép rendelkezik keresővel) nagyon erős fényforrásba – például tiszta időjárás esetén a Napba, vagy egy intenzív mesterséges fényforrásba.  
Ez látáskárosodást okozhat.

- Ne érintse meg a termék belsejét villámlás idején, ha az áram alatt van.

Ez áramütést vagy tüzet okozhat. Azonnal fejezze be a termék használatát, és tegye azt biztonságos távolságba.

- Csak a javasolt akkumulátoregységet/akkumulátorokat/elemekeket használja.
- Ne helyezze az akkumulátoregységet/akkumulátorokat/elemekeket tűz közelébe vagy közvetlenül tűzbe.

Emiatt az akkumulátoregység/akkumulátorok/elemek felrobbanhatnak vagy szivároghatnak, ami áramütést, tüzet vagy sérüléseket okozhat. Ha a kifolyt elektrolit szembe, szájba, bőrre vagy ruhára kerül, azonnal öblítse le bő vízzel.

- Ha a termékhez akkumulátortöltő használható, vegye figyelembe a következő óvintézkedéseket.
  - Rendszeres időközönként húzza ki a tápkábelt, és egy száraz ruhával törölje le a csatlakozón, a konnektoron és a környezetében lerakódott port.
  - Nedves kézzel ne helyezze be, és ne húzza ki a tápkábelt.
  - Ne használja a készüléket olyan módon, amellyel túllépi az elektromos aljzat és a vezetékezés névleges értékeit. Ne használja a csatlakozót ha az sérült, vagy nem teljesen van beillesztve a konnektorba.
  - Ügyeljen arra, hogy por, illetve fémtárgyak (például hajtű vagy kulcs) ne kerüljenek érintkezésbe a dugóval vagy az érintkezőkkel.
  - Ha a fényképezőgéphez tartozik tápkábel, vigyázzon, ne vágja el, ne sértse meg, és ne helyezzen rá nehéz tárgyakat.

Ez áramütést vagy tüzet okozhat.

- Kapcsolja ki a fényképezőgépet azokon a helyeken, ahol tilos a fényképezőgépek használata.

A fényképezőgép által kibocsátott elektromágneses sugárzás interferenciát okozhat más elektronikus eszközök vagy egyéb berendezések használatakor. Körültekintően járjon el, ha a terméket olyan helyen használja, ahol az elektronikus eszközök használata korlátozott, például repülőgépeken vagy egészségügyi intézményekben.

Használat előtt

Alapszintű útmutató

Haladó útmutató

A fényképezőgép alapvető használata

Automatikus üzemmód/  
Hibrid auto üzemmód

Egyéb felvételi módok

P üzemmód

Tv, Av és M mód

Lejátszási mód

Wi-Fi funkciók

Beállítások menü

Tartozékok

Mellékletek

Tárgymutató



- Ne hagyja, hogy a fényképezőgép hosszabb ideig a bőréhez érjen. Még ha a fényképezőgép nem is érződik forrónak, a folyamatos érintkezés alacsony hőmérsékletű égéseket, bőrpírt vagy hólyagosodást okozhat. Használjon állványt, ha forró helyen fényképez, vagy ha gyenge a keringése, illetve érzéketlen a bőre.

 <b>Előírás</b>	Sérülés lehetőségét jelzi.
--	----------------------------

- A csuklószíjjal hordva a terméket ügyeljen arra, hogy ne üsse hozzá semmihez, ne tegye ki erős ütésnek vagy rázkódásnak, és ne hagyja, hogy beakadjon más tárgyakra.
- Ügyeljen, hogy ne üsse meg és ne nyomja meg erősen az objektívet. Ez sérüléshez vagy a fényképezőgép károsodásához vezethet.
- Ügyeljen, hogy ne érje nagy ütés a kijelzőt. A törött kijelzőből származó szilánkok sérülést okozhatnak.
- Ügyeljen, hogy használat közben ne takarja el a vakut az ujjával vagy ruházatával. Ez égési sérüléshez vagy a vaku károsodásához vezethet.
- Ne használja, ne helyezze el és ne tárolja a terméket a következő helyeken:
  - közvetlen napfénynek kitett helyek,
  - 40 °C-nál magasabb hőmérsékletnek kitett helyek,
  - nedves vagy poros helyek.A fenti esetekben az akkumulátoregység/akkumulátor/elem szivárgása, túlmelegedése vagy robbanása következhet be, ami áramütéshez, tűzhöz, égési vagy egyéb sérülésekhez vezethet. A túlmelegedés és a károsodás áramütést, tüzet, égési vagy egyéb sérülést okozhat.
- A diavetítés áttűnési hatásainak hosszabb időn keresztül szemlélése kellemetlen érzést okozhat.
- A külön megvásárolható objektívek, objektívszűrők és szűrőadapterek használatakor ügyeljen azok szoros felerősítésére. Ha az objektívtartozékok meglazulnak és leesnek, eltörhetnek, és az üvegszilánkok vágási sérüléseket okozhatnak.

- Ha olyan terméket használ, amely automatikusan nyitja fel és csukja le a vakut, ügyeljen arra, hogy a vaku lecsukásakor nehegy becsipje az ujját. Ez sérülést okozhat.

<b>Előírás</b>	Az eszközök károsodásának lehetőségét jelzi.
----------------	--

- Ne nézzen a fényképezőgéppel nagyon erős fényforrásba – például tiszta időjárás esetén a Napba, vagy egy intenzív mesterséges fényforrásba. Ezzel károsíthatja a képérzékelőt, vagy a termék egyéb belső elemét.
- Ha homokos vízparton vagy szeles helyen használja a fényképezőgépet, ügyeljen, hogy ne kerüljön por vagy homok a készülékbe.
- Ha olyan készüléket használ, amely automatikusan nyitja fel és csukja le a vakut, ne próbálja lenyomni vagy kézzel kinyitni a vakut. Ez a termék hibás működéséhez vezethet.
- Töröljön le minden port, piszkot vagy egyéb idegen anyagot a vakuról egy fültisztító pálcikával, vagy ruhával. A vakuból távozó hő nem megfelelő működést okoz, vagy annak hatására az idegen anyag füstölni kezdhet.
- Vegye ki és tárolja megfelelően az akkumulátoregységet/akkumulátorokat/elemeket, ha nem használja a terméket. Az akkumulátor bármilyen fellépő szivárgása károsíthatja a terméket.
- Mielőtt eldobná az akkumulátoregységet/akkumulátorokat/elemeket, ragassza le az érintkezőket szigetelőszalaggal vagy más szigetelőanyaggal. Az érintkezők más fémtárgyakkal érintkezve tüzet vagy robbanást okozhatnak.
- Használaton kívül ne hagyja csatlakoztatva az akkumulátortöltőt. Használat közben ne takarja le semmivel – például ruhával vagy más tárggyal. A hosszú ideig csatlakoztatva hagyott egység túlmelegedhet, deformálódhat, és tüzet okozhat.
- Ne hagyjon akkumulátoregységet háziállatok közelében. Az állatok harapása az akkumulátoregység szivárgását, túlmelegedését vagy robbanását okozhatja, ami a termék károsodásához vagy tűzhez vezethet.

Használat előtt
Alapszintű útmutató
Haladó útmutató
A fényképezőgép alapvető használata
Automatikus üzemmód/Hibrid auto üzemmód
Egyéb felvételi módok
P üzemmód
Tv, Av és M mód
Lejátszási mód
Wi-Fi funkciók
Beállítások menü
Tartozékok
Mellékletek
Tárgymutató



- Ha a termék több akkumulátorral működik, ne használjon együtt eltérő töltöttségi szintű akkumulátorokat, vagy régi és új akkumulátorokat. Ne helyezze be az akkumulátorokat/elemeket a + és – végükkel helytelenül fordított irányban.

Ez a termék hibás működéséhez vezethet.

- Ne üljön le, ha a fényképezőgép a nadrágja zsebében van. Ez a fényképezőgép hibás működéséhez vagy a kijelző sérüléséhez vezethet.

- Ha a táskájába teszi a készüléket, ügyeljen rá, hogy ne érjen kemény tárgy a kijelzőhöz. Ha a terméknek becsukható képernyője van, csukja be a képernyőt is (hogy az a víz felé nézzen).

- Ne rögzítsen kemény tárgyakat a termékhez. Ez a fényképezőgép hibás működéséhez vagy a kijelző sérüléséhez vezethet.



Használat előtt

Alapszintű útmutató

Haladó útmutató

A fényképezőgép alapvető használata

Automatikus üzemmód/  
Hibrid auto üzemmód

Egyéb felvételi módok

P üzemmód

Tv, Av és M mód

Lejátszási mód

Wi-Fi funkciók

Beállítások menü

Tartozékok

Mellékletek

Tárgymutató

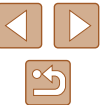

# Alapszintű útmutató

## Alapvető műveletek

Alapinformációk és utasítások az előkészületektől a fényképezésig és lejátszásig

### Előkészületek

A fényképezés előtt végezze el a következő előkészületeket.

#### A szíj rögzítése

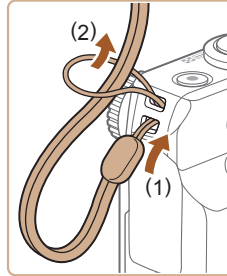

- Fűzze át a szíj végét a szíjrögzítő elemen (1), majd húzza át a szíj másik végét a befűzött vég hurkán (2).

#### A fényképezőgép kézben tartása



- Akassza csuklójára a szíjat.
- Fényképezés közben tartsa közel a testéhez a karját és határozottan fogja meg a fényképezőgépet, hogy megakadályozza a bemozdulását. Ha felnyitotta a vakut, ügyeljen, hogy az ujjával ne takarja el.

Használat előtt

Alapszintű útmutató

Haladó útmutató

A fényképezőgép alapvető használata

Automatikus üzemmód/  
Hibrid auto üzemmód

Egyéb felvételi módok

P üzemmód

Tv, Av és M mód

Lejátszási mód

Wi-Fi funkciók

Beállítások menü

Tartozékok

Mellékletek

Tárgymutató

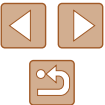

## Az akkumulátoregység feltöltése

Használat előtt tölts fel az akkumulátoregységet a készülékhez kapott töltővel. Ne feledkezzon meg az első használat előtti feltöltésről, mivel vásárláskor az akkumulátoregység nincs feltöltve.

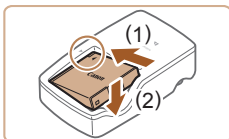

### 1 Helyezze be az akkumulátoregységet.

- Igazítsa az akkumulátoregység ▲ jelét a töltő hasonló jeléhez, majd tolja befelé (1) és lefelé (2) az akkumulátoregységet.

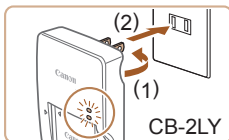

### 2 Tölts fel az akkumulátoregységet.

- CB-2LY: Hajtsa ki a csatlakozót (1), és dugja be a töltőt egy konnektorba (2).
- CB-2LYE: Dugja a tápkábelt a töltőbe, majd csatlakoztassa a kábel másik végét egy konnektorhoz.
- A töltés jelzőfénye narancssárgán világítani kezd, és a töltés elkezdődik.
- Amikor a töltés befejeződik, a jelzőfény zöldre vált.

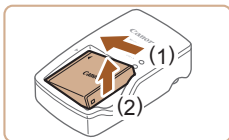
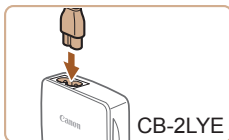

### 3 Vegye ki az akkumulátoregységet.

- Húzza ki az akkumulátortöltőt a konnektorból, majd vegye ki az akkumulátoregységet befelé tolva (1) és felfelé (2) csúsztatva.



- Az akkumulátoregység védelme és optimális állapotának megőrzése érdekében a folyamatos töltés ne legyen hosszabb 24 óránál.
- Tápkábelt használó akkumulátortöltőnél ne rögzítse a töltőt vagy a kábelt más tárgyakhoz. Ez a termék hibás működéséhez vagy sérüléséhez vezethet.



- A töltési idővel, valamint a teljesen feltöltött akkumulátoregységgel készíthető felvételek számával, illetve a felvételi idővel kapcsolatos részletes tájékoztatást lásd: „Rögzíthető képek száma/Felvételi idő és lejátszási idő” (170).
- A feltöltött akkumulátoregységek használat nélkül is fokozatosan veszítenek töltésükből. Az akkumulátoregységet a használat napján (vagy az azt megelőző napon) tölts fel.
- Az akkumulátortöltő ott használható, ahol a hálózati feszültség 100–240 V (50/60 Hz). Eltérő konnektortípus esetén használjon külön megvásárolható átalakítót. Soha ne használjon utazásra tervezett tápfeszültség-átalakítót, mert károsodhat az akkumulátoregység.

## Az akkumulátoregység és a memóriakártya behelyezése

Helyezze be a fényképezőgépbe a hozzá kapott akkumulátoregységet és a (külön megvásárolható) memóriakártyát. Ne feledje, hogy használat előtt az új vagy a korábban más készülékel formázott memóriakártyákat formázni kell ezzel a fényképezőgéppel (136).

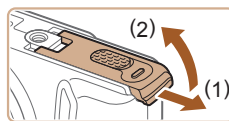

### 1 Nyissa ki a fedelet.

- Csúsztassa el a fedőlapot (1), majd nyissa fel (2).

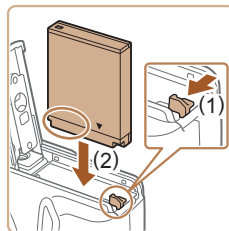

### 2 Helyezze be az akkumulátoregységet.

- A bemutatott módon az érintkezőkkel tartva az akkumulátoregységet nyomja az akkumulátor zárját az (1) irányába, és tolja be az akkumulátoregységet a (2) irányába, amíg a zár nem kattán.
- Ha nem megfelelő helyzetben helyezi be az akkumulátoregységet, akkor az nem rögzíthető a helyére. Mindig ügyeljen arra, hogy megfelelő helyzetben tegye be az akkumulátoregységet, és az a helyére kattanjon.

Használat előtt
Alapszintű útmutató
Haladó útmutató
A fényképezőgép alapvető használata
Automatikus üzemmód/ Hibrid auto üzemmód
Egyéb felvételi módok
P üzemmód
Tv, Av és M mód
Lejátszási mód
Wi-Fi funkciók
Beállítások menü
Tartozékok
Mellékletek
Tárgymutató

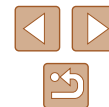

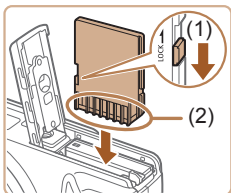

### 3 Ellenőrizze a kártya írásvédő kapcsolóját, és helyezze be a memóriakártyát.

- Ha van írásvédő kapcsoló a memóriakártyán és zárolt helyzetben áll, akkor nem lehetséges a felvételt készítés. Mozdítsa el a kapcsolót az (1) irányába.
- Helyezze be a memóriakártyát úgy, hogy az érintkezők (2) a bemutatott módon álljanak, és nyomja be, amíg nem kattán.
- Ügyeljen arra, hogy megfelelő helyzetben tegye be a memóriakártyát. Ha nem a megfelelő helyzetben teszi be a memóriakártyát, a fényképezőgép megsérülhet.



### 4 Csukja be a fedelet.

- Hajtsa be a fedelet (1), majd nyomja lefelé, és közben kattanásig csúsztassa vissza a zárt helyzetébe (2).



- Tekintse át, hogy egy memóriakártyán hány kép vagy hány órányi felvétel fér el, lásd: „A készíthető felvételek száma különféle memóriakártyák esetén” (171).

## Az akkumulátoregység és a memóriakártya eltávolítása

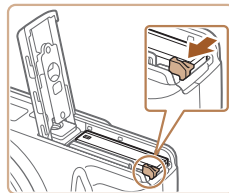

### Vegye ki az akkumulátoregységet.

- Nyissa fel a fedelet, és nyomja az akkumulátor zárját a nyíl irányába.
- Az akkumulátoregység kiugrik a helyéről.

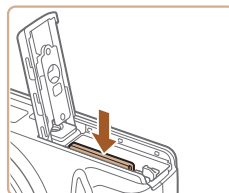

### Távolítsa el a memóriakártyát.

- Nyomja be a memóriakártyát kattanásig, majd lassan engedje fel.
- A memóriakártya kiugrik a helyéről.

Használat előtt

Alapszintű útmutató

Haladó útmutató

A fényképezőgép alapvető használata

Automatikus üzemmód/  
Hibrid auto üzemmód

Egyéb felvételi módok

P üzemmód

Tv, Av és M mód

Lejátszási mód

Wi-Fi funkciók

Beállítások menü

Tartozékok

Mellékletek

Tárgymutató

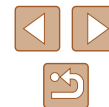

## A dátum és az idő beállítása

Ha a fényképezőgép bekapcsolásakor megjelenik a [Dátum/idő] képernyő, állítsa be pontosan az aktuális dátumot/időt. Az ilyen módon megadott adatokat felvétel készítésekor a képtulajdonságok rögzítik, és aztán a képek dátum szerinti rendezésekor vagy a dátumot megjelenítő képek nyomtatásakor felhasználhatók.

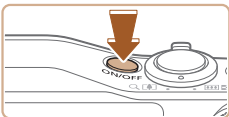

### 1 Kapcsolja be a fényképezőgépet.

- Nyomja meg az ON/OFF gombot.
- Megjelenik a [Dátum/idő] képernyő.

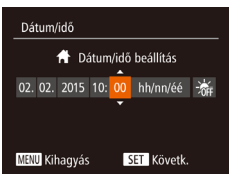

### 2 Állítsa be a dátumot és az időt.

- Válassza ki a kívánt beállítást a [◀][▶] gombokkal.
- Adja meg a dátumot és az időt a [▲][▼] gombokkal vagy a [⊙] tárcsa elfordításával.
- Amikor elkészült, nyomja meg a [⊙] gombot.

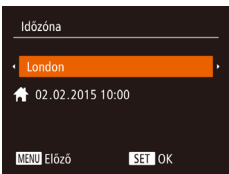

### 3 Állítsa be a hazai időzónát.

- Válassza ki az otthoni időzónát a [◀][▶] gombokkal.

### 4 Fejezze be a beállítási műveletet.

- Amikor elkészült, nyomja meg a [⊙] gombot. A megerősítést kérő képernyő bezárása után a beállítási képernyő bezárul.
- A fényképezőgép kikapcsolásához nyomja meg az ON/OFF gombot.



- Ha nem állítja be a dátumot, az időt és otthonának időzónáját, a [Dátum/idő] képernyő mindig megjelenik, amikor bekapcsolja a fényképezőgépet. Adja meg a megfelelő adatokat.



- A nyári időszámítás (1 órával előrébb) beállításához a 2. lépésben válassza a [☀] lehetőséget, majd a [▲][▼] gombokkal vagy a [⊙] tárcsa elfordításával válassza a [☀] lehetőséget.

## A dátum és idő módosítása

A dátumot és időt az alábbi művelettel módosíthatja.

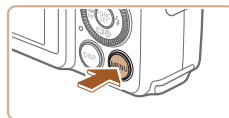

### 1 Jelenítse meg a menüképernyőt.

- Nyomja meg a [MENU] gombot.

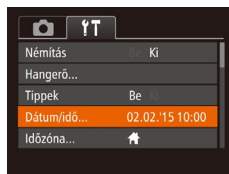

### 2 Válassza a [Dátum/idő] lehetőséget.

- A zoom karral válassza ki a [↑][↓] lapot.
- A [▲][▼] gombokkal vagy a [⊙] tárcsa elfordításával válassza ki a [Dátum/idő] menüt, majd nyomja meg a [⊙] gombot.

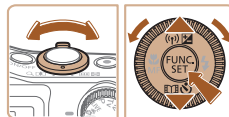

### 3 Módosítsa a dátumot és az időt.

- A beállítások módosításához kövesse „A dátum és az idő beállítása” szakasz (19) 2. lépését.
- A menüképernyő bezárásához nyomja meg a [MENU] gombot.

Használat előtt
Alapszintű útmutató
Haladó útmutató
A fényképezőgép alapvető használata
Automatikus üzemmód/Hibrid auto üzemmód
Egyéb felvételi módok
P üzemmód
Tv, Av és M mód
Lejátszási mód
Wi-Fi funkciók
Beállítások menü
Tartozékok
Mellékletek
Tárgymutató

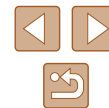



- A fényképezőgép beépített dátum/idő akkumulátora/eleme (biztonsági akkumulátor/elem) kb. 3 hétig megőrzi a dátum- és időbeállítását az akkumulátoregység eltávolítása esetén is.
- A dátum/idő akkumulátor/elem körülbelül 4 óra alatt feltöltődik, amikor feltöltött akkumulátoregységet helyez a készülékbe vagy csatlakoztat egy (külön megvásárolható, [141]) hálózati adaptert, még akkor is, ha nem kapcsolja be a fényképezőgépet.
- Amikor a dátum/idő akkumulátor/elem lemerül, a [Dátum/idő] képernyő megjelenik a fényképezőgép bekapcsolásakor. Állítsa be a megfelelő dátumot és az időt a következők: „A dátum és az idő beállítása” ([19]).

## A kijelző nyelve

A kijelző nyelvét szükség esetén módosíthatja.

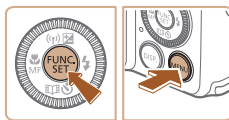

Français	Español	العربية
Nederlands	Ελληνικά	ἑλληνικά
Dansk	Русский	简体中文
Português	Polski	繁體中文
Suomi	Čeština	한국어
Italiano	Magyar	B.Malaysia
Українська	Tiếng Việt	Indonesian



### 1 Váltson lejátszási módba.

- Nyomja meg a [▶] gombot.

### 2 Jelenítse meg a beállítási képernyőt.

- Nyomja meg és tartsa lenyomva a [⊙] gombot, majd rögtön nyomja meg a [MENU] gombot.

### 3 Állítsa be a kijelző nyelvét.

- Válassza ki a kívánt nyelvet a [▲][▼][◀][▶] gombokkal vagy a [⊙] tárcsa elfordításával, majd nyomja meg a [⊙] gombot.
- A kijelző nyelvének beállítása után a beállítási képernyő bezárul.



- Ha a 2. lépésben a [⊙] gomb megnyomása után túl sokáig vár a [MENU] gomb megnyomásával, akkor megjelenik az aktuálisan beállított időpont. Ilyenkor nyomja meg a [⊙] gombot a kijelzett időpont eltüntetéséhez, majd ismétlje meg a 2. lépést.
- A kijelző nyelvét úgy is megváltoztathatja, hogy megnyomja a [MENU] gombot, és kiválasztja a [Nyelv [3]] menüpontot a [17] lapon.

Használat előtt

Alapszintű útmutató

Haladó útmutató

A fényképezőgép alapvető használata

Automatikus üzemmód/  
Hibrid auto üzemmód

Egyéb felvételi módok

P üzemmód

Tv, Av és M mód

Lejátszási mód

Wi-Fi funkciók

Beállítások menü

Tartozékok

Melléklet

Tárgymutató





## A fényképezőgép kipróbálása

▶ Állóképek ▶ Videók

Az alábbi útmutatást követve kapcsolja be a fényképezőgépet, készítsen állóképeket vagy videókat, majd tekintse meg a felvételeket.

### Felvétel készítése (Smart Auto üzemmód)

A témáknak leginkább megfelelő beállítások automatikus kiválasztásához hagyhatja, hogy a fényképezőgép ismerje fel a témát és a felvételi körülményeket.

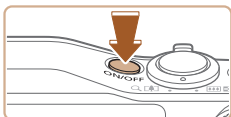

#### 1 Kapcsolja be a fényképezőgépet.

- Nyomja meg az ON/OFF gombot.
- Megjelenik a kezdő képernyő.



#### 2 Válassza az [AUTO] üzemmódot.

- Állítsa a módváltó tárcsát [AUTO] állásba.
- Irányítsa a fényképezőgépet a témára. Amikor a fényképezőgép felismeri a témát, halk kattanó hangjelzést ad.
- A téma ikonja és a képstabilizálás ikonja megjelenik a kijelző bal felső sarkában.
- A felismert témák körül megjelenített keretek azt jelzik, hogy a fényképezőgép ezekre állította be az élességet.

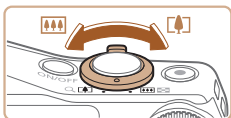

#### 3 Állítsa be a kompozíciót.

- A téma közelítéséhez és nagyításához tolja a zoom kart a [L] irányába (telefotó), a téma távolításához pedig tolja a [R] irányába (nagyítószőg).

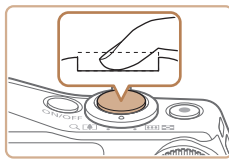
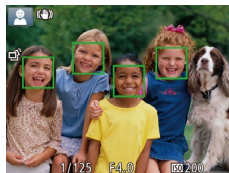
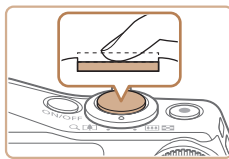

## 4 Készítse el a felvételt.

### Állóképek készítése

#### 1) Állítsa be az élességet.

- Az élesség beállításához nyomja le félig a zárkioldó gombot. A fényképezőgép két hangjelzést ad az élesség beállítás után, és a megjelenő keretek jelzik az éles képterületeket.

- Ha megjelenik a [Nyissa ki a vakut!] felirat a kijelzőn, akkor a [ ] kapcsolóval nyissa ki a vakut. Exponálásnál a vaku villanni fog. Ha nem kívánja használni a vakut, tolja vissza a fényképezőgép házába az ujjával.

#### 2) Készítse el a felvételt.

- Nyomja le teljesen a zárkioldó gombot.
- Amikor a fényképezőgép elkészíti a felvételt, megszólaltatja a zárkioldási hangjelzést, és ha ki van nyitva, sötét környezetben automatikusan működésbe lép a vaku.
- Tartsa mozdulatlanul a fényképezőgépet, amíg szól a hangjelzés.
- A kép megjelenítését követően a fényképezőgép visszavált a felvételi képernyőre.

Használat előtt

Alapszintű útmutató

Haladó útmutató

A fényképezőgép alapvető használata

Automatikus üzemmód/  
Hibrid auto üzemmód

Egyéb felvételi módok

P üzemmód

Tv, Av és M mód

Lejátszási mód

Wi-Fi funkciók

Beállítások menü

Tartozékok

Mellékletek

Tárgymutató

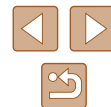



## Videók felvétele

### 1) Kezdje el a felvételt.

- Nyomja meg a videó gombot. A fényképezőgép egy hangjelzéssel jelzi a felvétel elindulását, és a kijelzőn megjeleníti a [●Felv] szöveget és az eltelt időt (1).
- A kijelző felső és alsó szélén fekete sávok jelennek meg, a téma pedig némileg nagyított lesz. A fekete sávok a nem rögzített képterületeket jelzik.
- A felismert arcok körül megjelenített keretek azt jelzik, hogy a fényképezőgép ezekre állította be az élességet.
- A felvétel elindítása után engedje el a videó gombot.

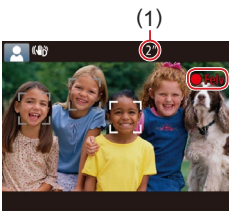

### 2) Fejezze be a felvételt.

- A felvétel leállításához nyomja meg újból a videó gombot. A fényképezőgép két hangjelzést ad a felvétel leállításakor.

## Megjelenítés

A fényképezőgéppel készített fényképek vagy videók a következőképpen tekinthetők meg a kijelzőn.

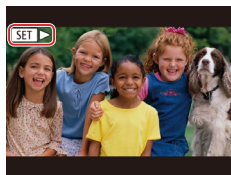
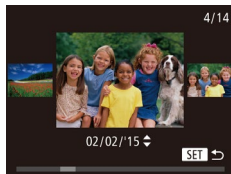

### 1 Váltson lejátszási módba.

- Nyomja meg a [▶] gombot.
- Megjelenik az utolsó felvétel.

### 2 Válasszon képeket.

- Az előző kép megtekintéséhez nyomja meg a [◀] gombot vagy fordítsa el a [⊙] tárcsát az óramutató járásával megegyező irányban. A következő kép megtekintéséhez nyomja meg a [▶] gombot vagy fordítsa el a [⊙] tárcsát az óramutató járásával megegyező irányban.
- Ha lenyomja és nyomva tartja a [◀][▶] gombokat, a képek gyorsabban váltanak.
- A képernyő (görgetéssel kijelzési mód) használatához fordítsa el a [⊙] tárcsát. Ebben az üzemmódban a [⊙] tárcsa elfordításával lapozhatja a képeket.
- Ha vissza szeretne térni egyképes megjelenítési üzemmódba, nyomja meg a [⊙] gombot.
- A videókat [SET▶] ikon jelzi. A videók lejátszásához kövesse a 3. lépésben leírtakat.

Használat előtt
Alapszintű útmutató
Haladó útmutató
A fényképezőgép alapvető használata
Automatikus üzemmód/ Hibrid auto üzemmód
Egyéb felvételi módok
P üzemmód
Tv, Av és M mód
Lejátszási mód
Wi-Fi funkciók
Beállítások menü
Tartozékok
Mellékletek
Tárgymutató

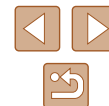

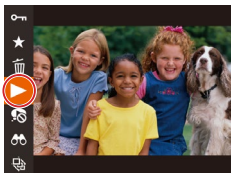

### 3 Játssza le a videókat.

- Nyomja meg a [RESTART] gombot, válassza ki a [▶] lehetőséget (a [▲][▼] gombokkal vagy a [⊙] tárcsával), és nyomja meg újra a [RESTART] gombot.
- Elkezdődik a lejátszás, és a videó befejeződése után megjelenik a [SET ▶] ikon.
- Lejátszás közben a hangerőt a [▲][▼] gombokkal módosíthatja.



- Ha a lejátszási módról a felvételi módra szeretne váltani, nyomja le félig a zárkioldó gombot.

### Képek törlése

Egyszerre egy felesleges képet választhat ki törlésre. Legyen körültekintő a képek törlésekor, mert a törölt képek nem állíthatók vissza.



#### 1 Válassza ki a törölni kívánt képet.

- Válassza ki a kívánt képet a [◀][▶] gombokkal vagy a [⊙] tárcsa elfordításával.



#### 2 Törölje a képet.

- Nyomja meg a [RESTART] gombot, válassza ki a [RESTART] lehetőséget (a [▲][▼] gombokkal vagy a [⊙] tárcsával), és nyomja meg újra a [RESTART] gombot.
- A [Törli?] kérdés megjelenése után a [◀][▶] gombokkal vagy a [⊙] tárcsa elfordításával válassza a [Törés] lehetőséget, és nyomja meg a [RESTART] gombot.
- A készülék törli az aktuális képet.
- Ha mégsem szeretné törölni a képet, a [◀][▶] gombokkal vagy a [⊙] tárcsa elfordításával válassza a [Mégse] lehetőséget, és nyomja meg a [RESTART] gombot.



- Egyszerre több képet is kijelölhet, és törölheti őket (94).

Használat előtt
Alapszintű útmutató
Haladó útmutató
A fényképezőgép alapvető használata
Automatikus üzemmód/ Hibrid auto üzemmód
Egyéb felvételi módok
P üzemmód
Tv, Av és M mód
Lejátszási mód
Wi-Fi funkciók
Beállítások menü
Tartozékok
Mellékletek
Tárgymutató

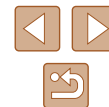

# Haladó útmutató

## A fényképezőgép alapvető használata

Egyéb alapvető műveletek, és további lehetőségek a fényképezőgép használatára, beleértve a felvételkedzítést és a lejátszási funkciókat

## Bekapcsolás és kikapcsolás

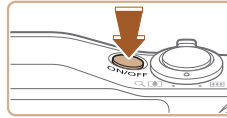

### Felvételi mód

- Nyomja meg a fényképezőgép ON/OFF gombját a fényképezőgép bekapcsolásához és a fényképezés előkészítéséhez.
- A fényképezőgép kikapcsolásához nyomja meg újból az ON/OFF gombot.



### Lejátszási mód

- Nyomja meg a [▶] gombot a fényképezőgép bekapcsolásához és a felvételek megtekintéséhez.
- A fényképezőgép kikapcsolásához nyomja meg újból a [▶] gombot.



- Ha a felvételi üzemmódról a lejátszás üzemmódra szeretne váltani, nyomja meg a [▶] gombot.
- Ha a lejátszási módról a felvételi módra szeretne váltani, nyomja le félig a zárkioldó gombot (25).
- Amikor a fényképezőgép lejátszási módban van, egy perc elteltével visszahúzza az objektívet. Amikor az objektív vissza van húzva, a fényképezőgépet a [▶] gomb megnyomásával kapcsolhatja ki.

Használat előtt

Alapszintű útmutató

Haladó útmutató

A fényképezőgép alapvető használata

Automatikus üzemmód/  
Hibrid auto üzemmód

Egyéb felvételi módok

P üzemmód

Tv, Av és M mód

Lejátszási mód

Wi-Fi funkciók

Beállítások menü

Tartozékok

Mellékletek

Tárgymutató



## Energiatakarékosági funkciók (Automatikus kikapcsolás)

Az akkumulátor takarékos használata érdekében a fényképezőgép meghatározott ideig tartó téttlenség után kikapcsolja a kijelzőt (Kijelző: K), majd automatikusan kikapcsol.

### Az energiatkarékos funkció működése felvételi módban

A kijelző automatikusan kikapcsol kb. egy percnyi téttlenség után. További két perc elteltével a fényképezőgép visszahúzza az objektívet, és kikapcsol. Ha a kijelző kikapcsolódott, de az a készülék még nem húzta be az objektívet, a zárkioldó gomb félig történő lenyomásával (📖25) bekapcsolhatja a kijelzőt, és folytathatja a fényképezést.

### Az energiatkarékos funkció működése lejátszási módban

A fényképezőgép automatikusan kikapcsol kb. öt percnyi téttlenség után.



- Igényei szerint letilthatja az Automatikus kikapcsolás funkciót, és beállíthatja a képernyő automatikus kikapcsolásának időzítését (📖135).
- Az energiatkarékos működés addig nem aktív, amíg a fényképezőgép más eszközökhöz kapcsolódik Wi-Fi hálózaton keresztül (📖106), vagy egy számítógéphez csatlakozik (📖145).

## Zárkioldó gomb

A megfelelő élességállításhoz először mindig tartsa félig lenyomva a zárkioldó gombot, és amikor a téma éles, nyomja le teljesen a gombot. A jelen kézikönyvben a zárkioldó gombbal végzett műveleteket a következőképpen nevezzük: a gomb lenyomása *félig*, illetve a gomb lenyomása *teljesen*.

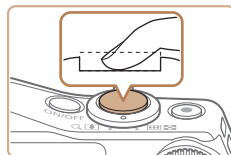
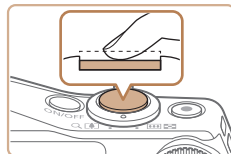

### 1 Nyomja le félig. (Nyomja le kissé az élesség beállításához.)

- Nyomja le félig a zárkioldó gombot. A fényképezőgép két hangjelzést ad, és a megjelenő keretek jelzik az éles képterületeket.

### 2 Nyomja le teljesen a zárkioldó gombot. (A félig lenyomott helyzetből nyomja le teljesen a felvétel elkészítéséhez.)

- A fényképezőgép megszólaltatja a zárkioldási hangjelzését, és elkészíti a felvételt.
- Tartsa mozdulatlanul a fényképezőgépet, amíg szól a hangjelzés.



- Ha nem félig, hanem rögtön teljesen lenyomja a zárkioldó gombot, akkor előfordulhat, hogy a képek nem lesznek élesek.
- A zárkioldási hangjelzés többféle hosszúságú is lehet a fényképezéséhez szükséges idő hosszától függően. Egyes témák esetén a hangjelzés hosszabb lehet, és ha a hangjelzés közben megmozdítja a fényképezőgépet (vagy megmozdul a téma), előfordulhat, hogy a képek homályosak lesznek.

Használat előtt

Alapszintű útmutató

Haladó útmutató

A fényképezőgép alapvető használata

Automatikus üzemmód/  
Hibrid auto üzemmód

Egyéb felvételi módok

P üzemmód

Tv, Av és M mód

Lejátszási mód

Wi-Fi funkciók

Beállítások menü

Tartozékok

Mellékletek

Tárgymutató



## Felvételi módok

A módválasztó tárcsával választhatja ki a kívánt felvételi módot.

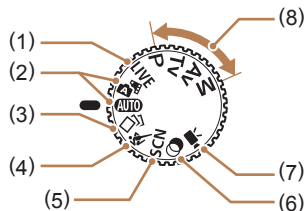

- |   |   |
|---|---|
| <p>(1) Élőképes módosítás üzemmód<br/>Fényképezéskor egyéni beállításokat használhat a kép világosságához és a színekhez (📖55).</p> <p>(2) Automatikus üzemmód/Hibrid auto üzemmód<br/>Teljesen automatikusan készíthet felvételeket a fényképezőgép által meghatározott beállításokkal (📖21, 📖31, 📖33).</p> <p>(3) Kreatív képkészítési mód<br/>Számos effektus kerül alkalmazásra automatikusan minden felvételhez (📖56).</p> <p>(4) Sport üzemmód<br/>A fényképezőgép sorozatfelvételt készít, és folyamatosan állítja az élességet a mozgó témákra (📖57).</p> <p>(5) Különleges téma üzemmód<br/>Az adott témának legmegfelelőbb beállításokkal fényképezhet (📖57).</p> | <p>(6) Kreatív szűrők üzemmód<br/>A készített képekhez változatos effektusokat adhat (📖59).</p> <p>(7) Videó üzemmód<br/>Videók készítésére szolgál (📖64).<br/>Videofelvételt akkor is készíthet a videó gomb megnyomásával, ha a módválasztó tárcsát nem állítja videó üzemmódba.</p> <p>(8) P, Tv, Av és M üzemmód<br/>Különbféle képeket készíthet a gyakran használt beállításokkal (📖67, 📖80).</p> |
|---|---|

## Felvételi képernyő beállításai

A [DISP] gomb megnyomásával megjelenítheti vagy elrejtethi a részletes adatokat a kijelzőn. A megjelenített adatok részletes ismertetését lásd: „A kijelzőn megjelenő információk” (📖159).

	1-es megjelenítés
	2-es megjelenítés



- Az éjszakai megjelenítési funkció automatikusan világosabbra állítja a kijelzőt, ha sötét környezetben készít felvételt, ami megkönnyíti a kompozíció ellenőrzését. A kijelzőn megjelenített és a ténylegesen rögzített kép világossága ezért eltérő lehet. A kijelzőn tapasztalható képtorzulás és a téma rázkódó mozgása azonban nem fog jelentkezni a rögzített képeken is.
- A lejátszás megjelenítési beállításainak ismertetését lásd: „Váltás a kijelző nézetei között” (📖84).

Használat előtt

Alapszintű útmutató

Haladó útmutató

A fényképezőgép alapvető használata

Automatikus üzemmód/  
Hibrid auto üzemmód

Egyéb felvételi módok

P üzemmód

Tv, Av és M mód

Lejátszási mód

Wi-Fi funkciók

Beállítások menü

Tartozékok

Melléklet

Tárgymutató



## A FUNC. menü használata

A gyakran használt felvételi funkciókat a FUNC. menü segítségével állíthatja be.

A menüpontok és a beállítások a felvételi módtól függően eltérőek lehetnek (162).



### 1 Jelenítse meg a FUNC. menüt.

- Nyomja meg a [FUNC.] gombot.



(1)(2)

### 2 Válasszon egy menüpontot.

- Válasszon egy menüpontot (1) a [▲][▼] gombokkal vagy a [C] tárcsa elfordításával, majd nyomja meg a [FUNC.] vagy a [▶] gombot.
- A választható lehetőségek (2) a jobb oldalon, a menüpontok mellett láthatók.
- A menüponttól függően a beállítások kiválaszthatók a [FUNC.] vagy a [▶] gombbal, vagy egy újabb képernyő jelenik meg a funkció beállításainak megadásához.



### 3 Válasszon egy beállítást.

- A [▲][▼] gombokkal vagy a [C] tárcsa elfordításával válasszon egy beállítást.
- A [DISP.] ikonnal jelzett beállítások a [DISP.] gomb megnyomásával adhatók meg.
- A menüpontokhoz a [◀] gombbal térhet vissza.



### 4 Fejezze be a beállítási műveletet.

- Nyomja meg a [FUNC.] gombot.
- Újból megjelenik az 1. lépésben, a [FUNC.] gomb megnyomása előtt látott képernyő, amely a megadott beállítást mutatja meg.



- Ha véletlenül módosított egy beállítást, visszaállíthatja a fényképezőgép gyári beállításait (139).

Használat előtt
Alapszintű útmutató
Haladó útmutató
A fényképezőgép alapvető használata
Automatikus üzemmód/ Hibrid auto üzemmód
Egyéb felvételi módok
P üzemmód
Tv, Av és M mód
Lejátszási mód
Wi-Fi funkciók
Beállítások menü
Tartozékok
Mellékletek
Tárgymutató

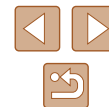

# A menüképernyő használata

A fényképezőgép különböző funkcióit a képernyőmenüben állíthatja be. A menüpontok csoportosítva szerepelnek a lapokon, például a felvétélkészítéssel [📷] vagy a lejátszással kapcsolatos lapon [▶]. Az elérhető menüpontok a választott felvételi módtól vagy a lejátszási módtól (📖 163–📖 168) függően eltérőek lehetnek.

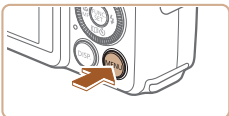

## 1 Jelenítse meg a menüképernyőt.

- Nyomja meg a [MENU] gombot.

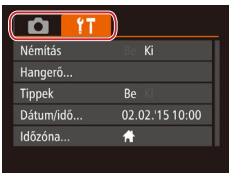

## 2 Válasszon egy lapot.

- A zoom karral válasszon egy lapot.
- Miután a [▲][▼] gombokkal vagy a [🔄] tárcsával először kiválasztotta a lapot, a [◀][▶] gombokkal válthat a lapok között.

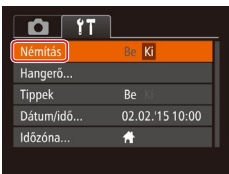

## 3 Válasszon egy menüpontot.

- Válassza ki a kívánt menüpontot a [▲][▼] gombokkal vagy a [🔄] tárcsa elfordításával.
- Ha olyan menüpontot szeretne választani, amelyenél nem láthatók a beállítások, először a [🔄][▶] gombokkal lépjen át a másik képernyőre, majd a [▲][▼] gombokkal vagy a [🔄] tárcsa elfordításával válassza ki a kívánt menüpontot.
- Az előző képernyőhöz a [MENU] gombbal térhet vissza.

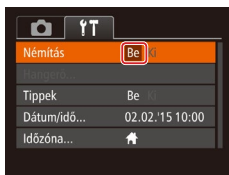

- Ha véletlenül módosított egy beállítást, visszaállíthatja a fényképezőgép gyári beállításait (📖 139).

## 4 Válasszon egy beállítást.

- Válassza ki a kívánt beállítást a [◀][▶] gombokkal.

## 5 Fejezze be a beállítási műveletet.

- A [MENU] gomb megnyomásával térhet vissza az 1. lépésben, a [MENU] gomb megnyomása előtt látott képernyőre.

Használat előtt
Alapszintű útmutató
Haladó útmutató
A fényképezőgép alapvető használata
Automatikus üzemmód/ Hibrid auto üzemmód
Egyéb felvételi módok
P üzemmód
Tv, Av és M mód
Lejátszási mód
Wi-Fi funkciók
Beállítások menü
Tartozékok
Mellékletek
Tárgymutató

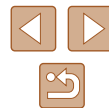



## A képernyőn megjelenő billentyűzet

A képernyőn megjelenő billentyűzettel írja be az arcaazonosítás (43), Wi-Fi csatlakozás (114) stb. adatait. A beírható adatok hosszúsága és típusa a használt funkciótól függ.



### (1) Karakterek beírása

- Válasszon egy karaktert a [▲][▼][◀][▶] gombokkal vagy a [⊙] tárcsa elfordításával, majd a beírásához nyomja meg a [⊕] gombot.
- A beírható adatok (1) hosszúsága és típusa a használt funkciótól függ.

### A kurzor mozgatása

- Válassza a [←] vagy a [→] lehetőséget, és nyomja meg a [⊕] gombot.

### Sortörések beszúrása

- Nyomja meg a [↵] gombot, és válassza a [⊕] lehetőséget.

### Váltás a beviteli módok között

- A számokra vagy szimbólumokra való átváltáshoz válassza ki a [▲] pontot és nyomja meg a [⊕] gombot.
- A kis- és nagybetűk közötti váltáshoz válassza ki a [↑] pontot és nyomja meg a [⊕] gombot.
- Az elérhető beviteli módok a használt funkciótól függenek.



### Karakterek törlése

- Nyomja meg a [✕] gombot, és válassza a [⊕] lehetőséget. Az előző karakter törlődni fog.
- A [✕] kiválasztásával és a [⊕] gombot hosszan megérintve egyszerre öt karaktert törölhet.

### A beírt adatok megerősítése és visszatérés az előző képernyőre

- Nyomja meg a [MENU] gombot.

Használat előtt
Alapszintű útmutató
Haladó útmutató
A fényképezőgép alapvető használata
Automatikus üzemmód/ Hibrid auto üzemmód
Egyéb felvételi módok
P üzemmód
Tv, Av és M mód
Lejátszási mód
Wi-Fi funkciók
Beállítások menü
Tartozékok
Mellékletek
Tárgymutató

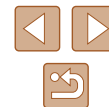

## Jelzőfény jelentése

A fényképezőgép hátoldalán található jelzőfény (📖4) világít vagy villog a fényképezőgép adott állapotától függően.

Szín	Jelzőfény állapota	A fényképezőgép állapota
Zöld	Be	A fényképezőgép számítógéphez van csatlakoztatva (📖145), vagy ki van kapcsolva a kijelző (📖25, 📖135, 📖135).
	Villog	Bekapcsolás, képek felvétele/olvasása/átvitele, vagy hosszú expozícióval végzett fényképezés van folyamatban (📖80, 📖81), illetve a készülék Wi-Fi kapcsolaton keresztül csatlakozik/továbbít adatot



- Amikor a jelzőfény zölden villog, ne kapcsolja ki a fényképezőgépet, ne nyissa ki a memóriakártya és akkumulátor fedelét, mivel ez elronthatja a képeket vagy károsíthatja a fényképezőgépet és a memóriakártyát.

## Óra

Megtekintheti az aktuális időt.

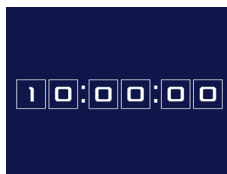

- Nyomja meg és tartsa lenyomva a [📖] gombot.
- Megjelenik az aktuális idő.
- Ha az óra funkció használata közben a fényképezőgépet függőlegesen tartja, a kép függőleges megjelenítésre vált. Módosíthatja a megjelenítési szintet a [◀][▶] gombokkal vagy a [📖] tárcsa elfordításával.
- A [📖] gomb újbóli megnyomásával kiléphet az órából.



- Amikor a fényképezőgép ki van kapcsolva, nyomja meg és tartsa lenyomva a [📖] gombot, majd nyomja meg az ON/OFF gombot az óra megjelenítéséhez.

Használat előtt

Alapszintű útmutató

Haladó útmutató

A fényképezőgép alapvető használata

Automatikus üzemmód/  
Hibrid auto üzemmód

Egyéb felvételi módok

P üzemmód

Tv, Av és M mód

Lejátszási mód

Wi-Fi funkciók

Beállítások menü

Tartozékok

Mellékletek

Tárgymutató



# Automatikus üzemmód/ Hibrid auto üzemmód

Kényelmes üzemmód az egyszerű fényképezéshez, több beállítási lehetőséggel

## Felvételkészítés a fényképezőgép által meghatározott beállításokkal

A témáknak leginkább megfelelő beállítások automatikus kiválasztásához hagyhatja, hogy a fényképezőgép ismerje fel a témát és a felvételi körülményeket.

### Felvétel készítése (Smart Auto üzemmód)

▶ Állóképek ▶ Videók

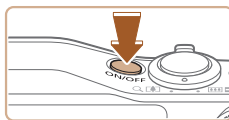

#### 1 Kapcsolja be a fényképezőgépet.

- Nyomja meg az ON/OFF gombot.
- Megjelenik a kezdő képernyő.



#### 2 Válassza az [AUTO] üzemmódot.

- Állítsa a módválasztó tárcsát [AUTO] állásba.
- Irányítsa a fényképezőgépet a témára. Amikor a fényképezőgép felismeri a témát, halk kattanó hangjelzést ad.
- A téma ikonja és a képstabilizálás ikonja megjelenik a kijelző bal felső sarkában (📷35, 📷36).
- A felismert témák körül megjelenített keretek azt jelzik, hogy a fényképezőgép ezekre állította be az élességet.



Használat előtt

Alapszintű útmutató

Haladó útmutató

A fényképezőgép alapvető használata

Automatikus üzemmód/  
Hibrid auto üzemmód

Egyéb felvételi módok

P üzemmód

Tv, Av és M mód

Lejátszási mód

Wi-Fi funkciók

Beállítások menü

Tartozékok

Mellékletek

Tárgymutató





(1)

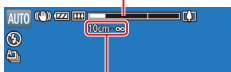

(2)

### 3 Állítsa be a kompozíciót.

- A téma közelítéséhez és nagyításához tolja a zoom kart a [L] irányába (telefotó), a téma távolításához pedig tolja a [R] irányába (nagyítószőg). (A fókusztartomány (2) mellett megjelenik a zoom helyzetet jelző zoom sáv (1).)

### 4 Készítse el a felvételt.

#### Állóképek készítése

##### 1) Állítsa be az élességet.

- Nyomja le félig a zárkioldó gombot. A fényképezőgép két hangjelzést ad az élesség beállítása után, és a megjelenő keretek jelzik az éles képterületeket.
- Több éles képterület esetén több keret jelenik meg.

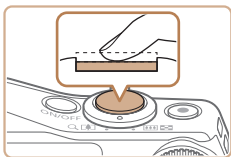

- Ha megjelenik a [Nyissa ki a vakut!] felirat a kijelzőn, akkor a [L] kapcsolóval nyissa ki a vakut. Exponálásnál a vaku villanni fog. Ha nem kívánja használni a vakut, tolja vissza a fényképezőgép házába az ujjával.

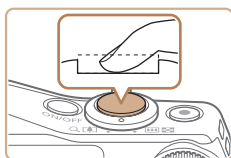

##### 2) Készítse el a felvételt.

- Nyomja le teljesen a zárkioldó gombot.
- Amikor a fényképezőgép elkészíti a felvételt, megszólaltatja a zárkioldási hangjelzést, és ha ki van nyitva, sötét környezetben automatikusan működésbe lép a vaku.
- Tartsa mozdulatlanul a fényképezőgépet, amíg szól a hangjelzés.
- A kép megjelenítését követően a fényképezőgép visszavált a felvételi képernyőre.



(1)

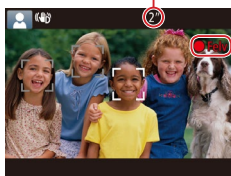

(2)

#### Videók felvétele

##### 1) Kezdje el a felvételt.

- Nyomja meg a videó gombot. A fényképezőgép egy hangjelzéssel jelzi a felvétel elindulását, és a kijelzőn megjeleníti a [Felv.] szöveget és az eltelt időt (1).
- A kijelző felső és alsó szélén fekete sávok jelennek meg, a téma pedig némileg nagyított lesz. A fekete sávok a nem rögzített képterületeket jelzik.
- A felismert arcok körül megjelenített keretek azt jelzik, hogy a fényképezőgép ezekre állította be az élességet.
- A felvétel elindítása után engedje el a videó gombot.



##### 2) Méretezze át a témát, és állítsa be újból a kompozíciót, ha szükséges.

- A téma átméretezéséhez ismételje meg a 3. lépésében ismertetett műveletet. A fényképezőgép rögzíti a működését kísérő hanghatásokat is. A kék színnel megjelenített zoom mellett felvett videók szemcsézettek lesznek.
- Amikor módosítja a kompozíciót, az élességbeállítás, a világosság és a színek automatikusan módosulnak.

Használat előtt
Alapszintű útmutató
Haladó útmutató
A fényképezőgép alapvető használata
Automatikus üzemmód/ Hibrid auto üzemmód
Egyéb felvételi módok
P üzemmód
Tv, Av és M mód
Lejátszási mód
Wi-Fi funkciók
Beállítások menü
Tartozékok
Mellékletek
Tárgymutató

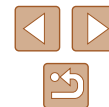



### 3) Fejezze be a felvételt.

- A felvétel leállításához nyomja meg újból a videó gombot. A fényképezőgép két hangjelzést ad a felvétel leállításakor.
- A felvételt készítés automatikusan leáll, ha megteelik a memóriakártya.



- Ha felvételt készítés közben villan a vaku, az azt jelzi, hogy a fényképezőgép automatikusan megpróbálta beállítani a fő téma és a háttér színeit (ez a funkció a fehéregyensúly beállításá több terület alapján).

## Felvételt készítés Hibrid auto üzemmódban

### ▶ Állóképek ▶ Videók

A napi eseményeket tartalmazó rövid videókat állíthat össze állóképek készítésével. A fényképezőgép az egyes felvételek előtt egy 2 – 4 másodperces videót készít, amelyekből később egy összefoglaló videót állít össze. Az ezzel a módszerrel rögzített klipeket a fényképezőgép később bevalóghatja a Story Highlights albumokba (103).



### 1 Válassza az [Smart Auto] üzemmódot.

- Hajtsa végre a „Felvétel készítése (Smart Auto üzemmód)” című fejezet (31) 2. lépését, és válassza ki a [Smart Auto] lehetőséget.

### 2 Állítsa be a kompozíciót.

- A kompozíció beállításához és az élesítéshez kövesse a „Felvétel készítése (Smart Auto üzemmód)” című fejezet (31) 3 – 4. lépését.
- Még lenyűgözőbb összefoglaló videók készítéséhez az állóképek készítése előtt irányítsa a fényképezőgépet a tárgyak irányába körülbelül négy másodpercre.



### 3 Készítse el a felvételt.

- Állókép készítéséhez kövesse a „Felvétel készítése (Smart Auto üzemmód)” című fejezet (31) 4. lépését.
- A fényképezőgép mind az állóképet, mint a videót rögzíti. A klip, amely egy állóképpel és a zárkioldás hangjával ér véget, az összefoglaló videó egy fejezetét alkotja.



- Az akkumulátor üzemideje rövidebb ebben az üzemmódban, mint [AUTO] üzemmódban, mert a fényképezőgép minden felvétel előtt egy összefoglaló videót is rögzít.
- Ha közvetlenül a fényképezőgép bekapcsolása után készíti állóképet [Smart Auto] üzemmódban, vagy más módon használja a fényképezőgépet, előfordulhat, hogy a fényképezőgép nem tudja rögzíteni az összefoglaló videót.
- Az összefoglaló videók tartalmazzák a fényképezőgép működésekor hallható hangokat és rezgéseket.



- Az összefoglaló videó minősége [HD 30P], és ez a beállítás nem változtatható meg.
- A fényképezőgép nem ad ki hangot a zárkioldó gomb félig történő lenyomásakor vagy az önkindó használatokor (133).
- A következő esetekben a fényképezőgép különálló fájlként menti az olyan összefoglaló videókat is, amelyek ugyanazon a napon készültek [Smart Auto] üzemmódban.
  - Az összefoglaló videófájl mérete eléri a kb. 4 GB-ot, vagy a felvételi idő eléri a kb. 16 perc 40 másodpercet.
  - Az összefoglaló videó védett (91).
  - Megváltoztatta a nyári időszámítás (19) vagy az időzóna (134) beállítását.
  - Új mappát hozott létre (137).
- A rögzített zárkioldáshangok nem módosíthatók és nem törölhetők.
- Ha állóképek nélküli összefoglaló videókat kíván készíteni, akkor előzőleg végezze el a szükséges beállítást. Válassza a MENU (28) ▶ [Fotó] lap ▶ [Összefog.típus] ▶ [Fotók nélküli] lehetőséget.
- Az egyes fejezetek szerkeszthetők (102).

Használat előtt
Alapszintű útmutató
Haladó útmutató
A fényképezőgép alapvető használata
Automatikus üzemmód/Hibrid auto üzemmód
Egyéb felvételi módok
P üzemmód
Tv, Av és M mód
Lejátszási mód
Wi-Fi funkciók
Beállítások menü
Tartozékok
Mellékletek
Tárgymutató

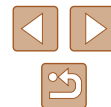

## ■ Összefoglaló videók lejátszása

Az azonos napon készített összefoglaló videó lejátszásához [A] módban jelenítsen meg egy állóképet, vagy adja meg a lejátszani kívánt összefoglaló videó dátumát (186).

## ■ Állóképek/videók



- Ha a fényképezőgépet a [DISP] gombot lenyomva tartva kapcsolja be, a fényképezőgép hangjelzései nem hallhatók. A hangok visszakapcsolásához nyomja meg a [MENU] gombot, és válassza a [FF] lap [Némítás] pontját, végül a [L/R] gombok segítségével válassza a [Ki] lehetőséget.

## ■ Állóképek



- A villogó [A] ikon arra figyelmeztet, hogy a képek valószínűleg elmosódottak lesznek a fényképezőgép rázkódása miatt. Ilyenkor rögzítse állványra a fényképezőgépet, vagy más módon érje el, hogy ne mozogjon.
- Ha a felvételek sötétek annak ellenére, hogy villant a vaku, menjen közelebb a témához, akkor lehet, hogy túl közel van a téma. Az élességállítási tartományról (felvételi távolságról) bővebben itt olvashat: „Vakutartomány” (171).
- Ha fényképezőgép csak egy hangjelzést ad a zárkioldó gomb félig történő lenyomása közben, akkor lehet, hogy túl közel van a téma. Az élességállítási tartományról (felvételi távolságról) bővebben itt olvashat: „Felvétel távolsága” (172).
- A lámpa kigyulladhat rossz fényviszonyok mellett történő fényképezés esetén a vörösszem-hatás csökkentése és az élességállítás segítése céljából.
- A felvételt készítés közben megjelenő villogó [A] ikon azt jelzi, hogy a felvételt készítés nem lehetséges, amíg a vaku nem töltődött fel. A felvételt készítés folytatható, amint készen áll a vaku, ezért nyomja le félig a zárkioldó gombot és várjon, vagy engedje fel a gombot és nyomja le újból.
- A zárkioldó hang nem hallatszik, amikor az Alvás és kisgyermek (Alvás) ikonok (135) látszanak a kijelzőn.
- Bár a felvételi képernyő megjelenése előtt is készíthet újból felvételt, az alkalmazott élességet, fényerőt és színeket az előző felvétel határozza meg.



- Módosíthatja a felvételek elkészítése után látható képek megjelenítési idejét (153).

## ■ Videók



- Videók felvétele közben tartsa távol az ujját a mikrofontól (1). A mikrofon eltakarása megakadályozhatja a hang rögzítést vagy az eltakart mikrofonnal felvett hang tompán fog szólni.

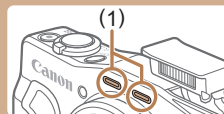

- Videórögzítés közben lehetőleg ne érintse meg a fényképezőgép kezelőszerveit, csak a videó gombot, mert a fényképezőgép működési hangokat is rögzíti.
- Miután a videórögzítés elindul, a képmegjelenítési terület megváltozik, és megjelenik a kinagyított téma, így a fényképezőgép nagyobb bemozdulása korrigálható lesz. Ha szeretne a felvételt készítés előtti méretű témát fényképezni, módosítsa a Dinamikus IS beállítását [Kicsi] értékre (152).



- A hangfelvétel sztereó.
- Az erős szélben készített felvételek hangjának torzítása csökkenthető. Ha azonban olyan helyen is bekapcsolja ezt a funkciót, ahol nincs szél, a hang természetelenssé válhat. Ha nincs erős szél, válassza a MENU (128) ► [Kamera] lap ► [Szélzajszűrés] ► [Ki] beállítást.

Használat előtt
Alapszintű útmutató
Haladó útmutató
A fényképezőgép alapvető használata
Automatikus üzemmód/ Hibrid auto üzemmód
Egyéb felvételi módok
P üzemmód
Tv, Av és M mód
Lejátszási mód
Wi-Fi funkciók
Beállítások menü
Tartozékok
Mellékletek
Tárgymutató

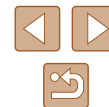

## Témák ikonjai

▶ Állóképek ▶ Videók

[] és [AUTO] üzemmódban a fényképezőgép által meghatározott témát a megjelenő ikon jelzi, és a fényképezőgép automatikusan megadja a megfelelő élességhez, a téma fényerejéhez és színéhez illő optimális beállításokat. A jelenettől függően készíthet sorozatfelvételt (136).

Téma	Háttér				
	Nor-mál	Hátsó megvilá-gtás	Sötét*1	Naple-mente	Reflektor-fény
Emberek	*2	*3		–	
Mozgó emberek	*3	*3	–	–	–
Árnyékos arc	*2	–	–	–	–
Mosolygó	*3	*3	–	–	–
Alvó	*2	*3	–	–	–
Babák	*3	*3	–	–	–
Mosolygó babák	*3	*3	–	–	–
Alvó babák	*2	*3	–	–	–
Mozgó gyerekek	*3	*3	–	–	–
Egyéb témák	*2	*3			
Egyéb mozgó témák	*3	*3	–	–	–
Egyéb közeli témák	*2	*3	–	–	

\*1 Állvány használatával

\*2 Az ikonok háttérszíne világoskék, ha a háttér kék ég, sötétkék, ha a háttér sötét, és szürke minden más háttér esetén.

\*3 Az ikonok háttérszíne világoskék, ha a háttér kék ég, és szürke minden más háttér esetén.

- A [], [], [], [] és [] háttérszíne sötétkék, a [] háttérszíne pedig narancssárga.
- A videókhoz csak az Emberek, az Egyéb témák és az Egyéb közeli témák ikonok jelennek meg.
- A [] módban csak az Emberek, az Árnyékos arc, az Egyéb témák és az Egyéb közeli témák ikonok jelennek meg.
- Amikor önkioldóval készít felvételeket, a mozgó, mosolygó, alvó emberek, a mosolygó vagy alvó babák, a mozgó gyerekek és az egyéb mozgó alanyok esetén az ikonok nem jelennek meg.
- A mosolygó vagy az alvó téma és a mozgó gyerekek ikonok nem jelennek meg, kivéve a [] (136, 142) felvételi üzemmódban és, ha a [Hg-lámpa javít.] beállítása [Be] opcióra van állítva, és a fényképezőgép automatikusan javítja a képet (149).
- A mozgó gyerekek és mosolygó emberek lehetőség hátsó megvilágítás ikonjai nem jelennek meg, ha a vaku beállítása [].
- A babák (mosolygó és alvó babák is) és a mozgó gyerekek ikonok akkor jelennek meg, ha az [Arcazonosítás] beállítása [Be], és a fényképezőgép regisztrált babák (két évnél fiatalabb) vagy gyerekek (2 és 12 év között) arcát érzékeli (144). A funkció használata előtt ellenőrizze, hogy a dátum és az idő helyesen van-e beállítva (19).



- Próbáljon [P] üzemmódban (167) fényképezni, ha az ikon által jelzett téma nem felel meg a tényleges felvételi követelményeknek, vagy ha nem lehet felvételt készíteni a várt hatással, színnel vagy fényerővel.

Használat előtt

Alapszintű útmutató

Haladó útmutató

A fényképezőgép alapvető használata

Automatikus üzemmód/Hibrid auto üzemmód

Egyéb felvételi módok

P üzemmód

Tv, Av és M mód

Lejátszási mód

Wi-Fi funkciók

Beállítások menü



Tartozékok



Mellékletek

Tárgymutató



## Sorozatfelvételi témák



Ha az alábbi témák (lásd a táblázat bal oldali oszlopát) valamelyikének az ikonja jelenik meg állókép készítése közben, akkor a fényképezőgép sorozatfelvételt készít. Ha az alábbi témák (lásd a táblázat bal oldali oszlopát) valamelyikének az ikonja jelenik meg, amikor félig lenyomja a zárkiodó gombot, akkor megjelenik az egyik ikon ([, [) vagy [) és jelzi, hogy a fényképezőgép sorozatfelvételt készít.

Mosolygó (Babák is)	 A fényképezőgép egymás utáni felvételeket készít, majd elemzi a képeket, például az arckifejezések szempontjából, és végül csak a legjobbnak ítéltet menti.
Alvó (Babák is)	 Ebben az üzemmódban alvó arcokat fényképezhet több sorozatfelvétel egyesítésével úgy, hogy a fényképezőgép csökkenti a bemozdulás hatását és a zajhatásokat. Az AF segédfény nem világít, a vaku nem villan és a zárkiodó hang sem szólal meg.
Gyerekek	 A fényképezőgép három egymás utáni fotót készít minden egyes felvételnél, hogy a mozgó gyerekek közül senki se maradjon le a képről.



- Néhány témánál esetleg nem a várt képek lesznek mentve, és a képek nem a várt módon jelennek meg.
- A fényképezőgép az első felvételhez beállított élességet, világosságot és színt használja.











- Ha csak egyetlen képet kíván készíteni, nyomja meg a [] gombot, válassza a menü [] pontját, és válassza a [] lehetőséget.

## Képstabilizálás ikonjai



▶ Állóképek ▶ Videók

Automatikusan alkalmazza a felvétel körülményei között optimális képstabilizálást (Intelligens IS), és a következő ikonok jelennek meg.

	Képstabilizálás állóképekhez (Normál)
	Képstabilizálás állóképekhez, követéssel felvételeknél (Követés)*
	Képstabilizálás makrófelvételekhez. Videofelvétel közben megjelenik a [  ] és a makró videofelvételekhez bekapcsol a képstabilizálás (Hibrid IS).
	Képstabilizálás videókhoz, amely csökkenti a fényképezőgép erős bemozdulásait, például a járás közben készített felvételeknél (Dinamikus)
	Képstabilizálás a fényképezőgép lassú bemozdulásaihoz, például a telefontó használatával rögzített videóknál (Powered funkció)
 	Nincs képstabilizálás, mert a fényképezőgép állványra van helyezve, vagy más módon van stabilizálva. Azonban videofelvétel közben megjelenik a [  ], és a szél okozta és egyéb rezgések kiküszöbölésére bekapcsol a képstabilizálás (Állvány képstabilizálás).

\* Akkor jelenik meg, amikor mozgó témákat követ a fényképezőgéppel. Ha vízszintesen haladó téma mozgását követi, a képstabilizálás csak a fényképezőgép függőleges bemozdulását csökkenti, a vízszintes képstabilizálást leállítja. Ennek megfelelően ha függőlegesen haladó téma mozgását követi, a képstabilizálás csak a fényképezőgép vízszintes bemozdulását csökkenti.



- A képstabilizálás kikapcsolásához az [IS üzemmód] beállításnál adja meg a [Ki] értéket (79). Ekkor nem jelenik meg IS ikon a kijelzőn.
- [] módban nem jelenik meg a [] ikon.

Használat előtt

Alapszintű útmutató

Haladó útmutató

A fényképezőgép alapvető használata

Automatikus üzemmód/  
Hibrid auto üzemmód

Egyéb felvételi módok

P üzemmód

Tv, Av és M mód

Lejátszási mód

Wi-Fi funkciók

Beállítások menü

Tartozékok

Mellékletek

Tárgymutató





## A kijelzőn megjelenő keretek

▶ Állóképek ▶ Videók

[AUTO] módban különböző keretek jelennek meg a kijelzőn, amikor a fényképezőgép felismeri a témát, amelyre ráirányította.

- Egy fehér keret jelenik meg a fényképezőgép által fő témának meghatározott téma (vagy arc) körül, és szürke keret jelenik meg a többi felismert arc körül. A keretek bizonyos határokon belül követik a mozgó témákat az élességük megőrzéséhez. Ha azonban a fényképezőgép mozgó témát észlel, csak a fehér keret marad látható a kijelzőn.
- Amikor félig lenyomja a zárkioldó gombot, és a fényképezőgép a téma mozgását észleli, egy kék keret jelenik meg, és a fényképezőgép folyamatosan állítja az élességet és az expozíciót (AF szervo).



- Próbáljon [P] üzemmódban (67) felvételt készíteni, ha nem jelennek meg keretek, ha a keretek nem a kívánt témák körül jelennek meg vagy ha a keretek a háttér, illetve hasonló területek körül jelennek meg.

## Ismert, kényelmes funkciók

### A téma további nagyítása (Digitális zoom)

▶ Állóképek ▶ Videók

Az optikai zoom számára túl távoli témák fényképezéséhez a digitális zoom használatával körülbelül 120x nagyítás érhető el.



#### 1 Tolja a zoom kart a [Z] irányba.

- Tartsa oldalra nyomva a kart a nagyítás leállásáig.
- A lehető legnagyobb zoomtényező elérésekor (mielőtt a kép észrevehetően szemcséssé válna) leáll a nagyítás, és megjelenik a képernyőn.

#### 2 Tolja a zoom kart ismét a [Z] jel irányába.

- A fényképezőgép még jobban ráközelít a témára.
- (1) a jelenlegi zoomtényező.

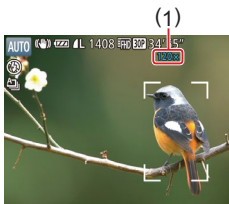

Használat előtt

Alapszintű útmutató

Haladó útmutató

A fényképezőgép alapvető használata

Automatikus üzemmód/  
Hibrid auto üzemmód

Egyéb felvételi módok

P üzemmód

Tv, Av és M mód

Lejátszási mód

Wi-Fi funkciók

Beállítások menü

Tartozékok

Mellékletek

Tárgymutató





- A zoom kar használatakor megjelenik a zoom sáv (amely a zoom helyzetét jelzi). A zoom sáv színe az élességállítási tartománytól függően változik.
  - Fehér tartomány: az optikai zoom azon tartománya, ahol a kép nem lesz szemcsézett.
  - Sárga tartomány: a digitális zoom azon tartománya, ahol a kép még nem szembetűnően szemcsés (ZoomPlus).
  - Kék tartomány: a digitális zoom azon tartománya, ahol a kép már szemcsézett lesz.
- Mivel a kék tartomány nem lesz elérhető egyes képpont-beállításoknál (48), a maximális zoomtényező az 1. lépést követve érhető el.



- A digitális zoom kikapcsolásához válassza a MENU (28) ► [Ké] lap ► [Digitális zoom] ► [Ki] lehetőséget.

## A téma megtalálásának megkönnyítése kézi zoomolás után (Képkocka-segéd – keresés)

► Állóképek ► Videók

Ha nagyítás közben szeme elől veszíti a témát, ideiglenes kicsinyítésével könnyebben megkeresheti újból.

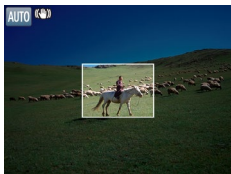
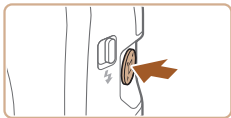

### 1 Keresse meg az elvesztett témát.

- Nyomja meg és tartsa lenyomva a [Ké] gombot.
- A fényképezőgép kicsinyíti a témát, és fehér keretet jelenít meg az előzőleg kijelzett terület körül (amely a [Ké] gomb megnyomása előtt volt látható).



- A téma kicsinyítése közben a felvételi információk egy része nem jelenik meg a kijelzőn.
- A fehér keret nem jelenik, ha videó felvétele közben nyomja meg a [Ké] gombot. Ne feledje, hogy a fényképezőgép rögzíti a zoomfaktor módosítását és a fényképezőgép működését kísérő hangokat is.



- Ha az 1. lépés képernyőjén jelzett zoomtényező használatával szeretne felvételt készíteni, nyomja le teljesen a zárkioldó gombot.
- Beállíthatja azt a zoomtényezőt, amelyre a fényképezőgép visszaáll, amikor elengedi a [Ké] gombot, ehhez mozgassa a zoom kart a [Ké] gomb nyomva tartása közben a fehér keret átméretezéséhez.
- A [Ké] gomb megnyomásakor megjelenített terület beállításához lépjen be a MENU-be (28) ► [Ké] lap ► [Ké], megjel. ter.], és válassza ki a három lehetőség közül a megfelelőt.
- A zoomtényező nem módosítható a [Ké] gombbal a zárkioldó gomb teljes megnyomása után önkioldó üzemmódban (41).

### 2 Keresse meg újból a témát.

- Irányítsa a fényképezőgépet úgy, hogy a fehér keret a kiválasztott témán legyen, majd engedje fel a [Ké] gombot.
- Az előző nagyítás visszaáll, így újra a fehérrel keretezett terület tölti ki a kijelzőt.

Használat előtt
Alapszintű útmutató
Haladó útmutató
A fényképezőgép alapvető használata
Automatikus üzemmód/Hibrid auto üzemmód
Egyéb felvételi módok
P üzemmód
Tv, Av és M mód
Lejátszási mód
Wi-Fi funkciók
Beállítások menü
Tartozékok
Melléklet
Tárgymutató

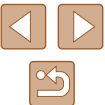

## Automatikus zoomolás mozgó témák esetén (Automatikus zoom)

▶ Állóképek ▶ Videók

A fényképezőgép automatikusan távolítja és közelíti a zoom-ot úgy, hogy az érzékelt arcok (📖74) állandó méretben legyenek láthatók a kijelzőn. Ha a személy közelebb mozdul, a fényképezőgép csökkenti a zoom mértékét, és fordítva. Ez a méret módosítható is igény szerint.

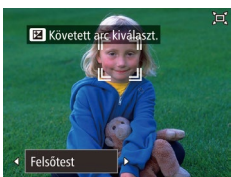

### 1 Váltson [📷] Automatikus üzemmódba.

- Nyomja meg és engedje fel gyorsan a [📷] gombot.
- Megjelenik a [📷] jel.
- Az észlelt arc körül fehér keret jelenik meg, és a fényképezőgép folyamatosan úgy növeli vagy csökkenti a zoom mértékét, hogy a téma a képernyőn maradjon.
- Ha a fényképezőgép egyszerre több arcot is észlel, akkor a fő téma arca körül fehér keret, míg a további arcok körül legfeljebb két szürke keret jelenik meg, miközben a fényképezőgép folyamatosan úgy növeli vagy csökkenti a zoom mértékét, hogy a témák mindegyike a képernyőn maradjon.

### 2 Készítse el a felvételt.

- Az automatikus zoom a felvétel elkészítése után is működik, és a keretek továbbra is láthatóak maradnak.
- Az üzemmód kikapcsolásához nyomja meg a [📷] gombot újra. Megjelenik az [📷] Automatikus: Kij] üzenet.



- Az arc esetleg nem azonos méretben jelenik meg a kijelzőhöz képest bizonyos zoomtényezők esetén, ha az alany megbillenti a fejét, vagy nem közvetlenül a fényképezőgépbe néz.
- Videofelvétel közben a fényképezőgép rögzíti a zoomfaktor módosítását és a fényképezőgép működését kísérő hangokat is.
- [📷] Automatikus üzemmódban egyes felvételi információk nem jelennek meg, és bizonyos felvételkészítési beállítások nem állíthatók be.
- A több témát egyszerre a képernyőn tartó automatikus zoomolás videofelvétel közben akkor sem működik, ha a rendszer arcokat észlelt.
- A zoom kar segítségével növelheti/csökkentheti a zoom mértékét, de a kar elengedése után néhány másodperccel visszaáll az eredeti zoomtényező.



- Ha az 1. lépésben a rendszer több arcot észlelt, akkor az [▲] gombbal kiválaszhatja, hogy az automatikus zoomolás melyik arcot tekintse fő témának.
- Ha az észlelt téma a képernyő széle felé mozdul, akkor a fényképezőgép csökkenti a zoom mértékét, hogy a téma a képernyőn maradjon.
- A zárkioldó gomb teljes megnyomása után a zoomtényező nem módosítható önkioldó üzemmódban (📷41).
- A fényképezőgép ilyenkor úgy zoomol, hogy a témákat a képernyőn tudja tartani. Emiatt előfordulhat, hogy a téma mozgásától és a felvételi körülményektől függően nem lehet állandó méretű arcmegjelenítést fenntartani.
- Ha a fényképezőgép nem észlel arcot, akkor a zoom beáll egy meghatározott szintre, és amíg a rendszer nem észlel arcot, leáll a zoomolás.

Használat előtt
Alapszintű útmutató
Haladó útmutató
A fényképezőgép alapvető használata
Automatikus üzemmód/ Hibrid auto üzemmód
Egyéb felvételi módok
P üzemmód
Tv, Av és M mód
Lejátszási mód
Wi-Fi funkciók
Beállítások menü
Tartozékok
Melléklet
Tárgymutató

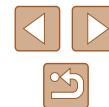

## Az arcok azonos méretben történő megjelenítésének beállítása



- Ha a [ ] Automatikus beállítás be van kapcsolva, a [ ] [ ] gombok megnyomásával válassza ki a kívánt opciót.
- A fényképezőgép automatikusan működteti a zoom-ot úgy, hogy az arcok állandó méretben legyenek láthatók a kijelzőn.

Automatikus	Az automatikus zoom segít megakadályozni, hogy a témák „kimenjenek” a képernyőről. Ha a fényképezőgép több arcot észlel, akkor úgy csökkenti vagy növeli a zoom mértékét, hogy ezek a témák a képernyőn maradjanak.
Arc	Az arcokat nagy méretben jeleníti meg, hogy az arckifejezések jól láthatók legyenek.
Felsőtest	Az arcokat kis méretben jeleníti meg, hogy az alany felsőteste is látható legyen.
Egész test	Az arcokat kis méretben jeleníti meg, hogy az alany egész teste látható legyen.
Kézi	A zoom kar működtetése úgy, hogy az arcok a megadott méretben legyenek láthatók. Engedje el a zoom kart, amint az arc a kívánt méretben látható.



- Az arcméret a MENU ( ) ► [ ] lap ► [ ] automatikus beállítások ► [ ] auto. zoom] pontban módosítható. A [K] beállítással kikapcsolhatja ezt a funkciót, és csak a „A téma megtalálásának megkönnyítése automatikus zoomolással (Segítség)” ( ) részben leírt funkciót fogja használni.
- A zoom karral működtetheti a zoomot [Arc], [Felsőtest] vagy [Egész test] kiválasztásakor, de az eredeti zoom tényező a kar felengedése után pár másodperccel visszaáll.
- A megadott arcméret videofelvétel közben törölhető a [ ] gomb megnyomásával.
- Az arcméret videofelvétel közben nem módosítható.

## A téma megtalálásának megkönnyítése automatikus zoomolással (Segítség)

► Állóképek ► Videók

Amennyiben a nagyítás miatt szem elől veszti a témát, és elmozdítja a fényképezőgépet, hogy megkeresse azt, a fényképezőgép érzékeli ezt, és automatikusan kicsinyíti a képet, hogy könnyebben megtalálhassa a témát.



### 1 Váltson [ ] Automatikus üzemmódba ( ) (39).

### 2 Keresse meg az elvesztett témát.

- Amikor a téma kereséséhez elmozdítja a fényképezőgépet, az kicsinyíteni fogja a képet, hogy segítsen Önnek megtalálni.

### 3 Keresse meg újból a témát.

- Amikor megtalálja a témát, és már nem mozgatja a fényképezőgépet, az újra nagyítani fog a képen.

### 4 Készítse el a felvételt.

- Az üzemmód kikapcsolásához nyomja meg a [ ] gombot újra. Megjelenik az [ ] Automatikus: Ki] üzenet.

Használat előtt

Alapszintű útmutató

Haladó útmutató

A fényképezőgép alapvető használata

Automatikus üzemmód/  
Hibrid auto üzemmód

Egyéb felvételi módok

P üzemmód

Tv, Av és M mód

Lejátszási mód

Wi-Fi funkciók

Beállítások menü

Tartozékok

Mellékletek

Tárgymutató





- A fényképezőgép nem csökkenti automatikusan a zoomot, amikor [ ] látható egy észlelt arc körül, még akkor sem, ha mozgatja a fényképezőgépet.
- A „Automatikus zoomolás mozgó témák esetén (Automatikus zoom)” (439) szakaszban ismertetett funkció kikapcsolása esetén [ ] látható az észlelt arc körül, és megmozdításakor a fényképezőgép automatikusan kisebb zoomot állít be.
- A nagyítás nem lehetséges a zárkioldó gomb félig történő lenyomásakor.
- A funkció kikapcsolásához és csak a „Automatikus zoomolás mozgó témák esetén (Automatikus zoom)” (439) részben leírt funkció használatához válassza ki a MENU (428) ► [ ] lap ► [ ] automatikus beállítások ► [Segítség] ► [Ki] beállítást.

## Az önkioldó használata

► Állóképek ► Videók

Az önkioldó használatával időzített felvételeket vagy olyan csoportképeket készíthet, amelyeken saját maga is szerepel. Ekkor a fényképezőgép körülbelül 10 másodperccel a zárkioldó gomb lenyomása után készíti el a képet.

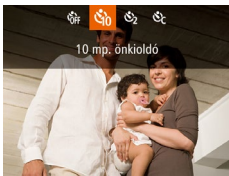

### 1 Adja meg a beállítást.

- Nyomja meg a [ ] gombot, válassza ki a [ ] lehetőséget (a [ ] [ ] gombokkal vagy a [ ] tárcsával), és nyomja meg a [ ] gombot.
- A beállítás sikeres befejezését a [ ] megjelenése jelzi.



### 2 Készítse el a felvételt.

- Állóképek esetében: Az élesség beállításához nyomja le félig a zárkioldó gombot, majd nyomja le teljesen.
- Videók esetében: Nyomja meg a videó gombot.
- Az önkioldó elindítása után villogni kezd a lámpa, és a fényképezőgép megszólaltatja az önkioldó hangjelzését.
- A villogás és a hangjelzés üteme felgyorsul két másodperccel a felvétel előtt. (A vaku működése esetén a lámpa hosszán világít.)
- Ha a visszaszámlálás elindítása után meg szeretné szakítani az önkioldóval készülő felvételt, nyomja meg a [MENU] gombot.
- Ha vissza szeretné állítani az eredeti beállítást, az 1. lépésben válassza az [ ] lehetőséget.

### Az önkioldó használata a fényképezőgép bemozdulásának megakadályozásához

► Állóképek ► Videók

Ezzel a beállítással a fényképezőgép kb. két másodperccel a zárkioldó gomb lenyomása után készíti el a képet. Ha a fényképezőgép nem stabil a zárkioldó gomb lenyomásakor, az nem lesz hatással a felvételre.

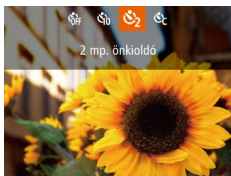

- „Az önkioldó használata” (441) című fejezet 1. pontját követve válassza a [ ] lehetőséget.
- A beállítás sikeres befejezését a [ ] megjelenése jelzi.
- A fénykép elkészítéséhez kövesse „Az önkioldó használata” (441) fejezet 2. pontját.

Használat előtt
Alapszintű útmutató
Haladó útmutató
A fényképezőgép alapvető használata
Automatikus üzemmód/ Hibrid auto üzemmód
Egyéb felvételi módok
P üzemmód
Tv, Av és M mód
Lejátszási mód
Wi-Fi funkciók
Beállítások menü
Tartozékok
Mellékletek
Tárgymutató

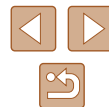

## Az önkioldó testreszabása

▶ Állóképek ▶ Videók

Ezzel a funkcióval beállíthatja a késleltetési időt (0–30 másodperc) és a felvételek számát (1–10 felvétel).

### 1 Válassza a [C] beállítást.

- „Az önkioldó használata” című fejezet (41) 1. lépését követve válassza a [C] beállítást, majd nyomja meg a [MENU] gombot.



### 2 Adja meg a beállítást.

- Válassza ki az időzítési beállítást vagy a felvételek számát a [▲][▼] gombokkal.
- Válassza ki a kívánt értéket a [◀][▶] gombokkal vagy a [C] tárcsa elfordításával, majd nyomja meg a [C] gombot.
- A beállítás sikeres befejezését a [C] megjelenése jelzi.
- A fénykép elkészítéséhez kövesse „Az önkioldó használata” (41) fejezet 2. pontját.



- Az önkioldó használatával készített videók esetében a felvétel a megadott idő elteltével kezdődik, de a felvételek számának a megadása ilyenkor nem számít.



- Ha több felvételt állít be, a fényképezőgép az első felvétellel beállított világosságot és fehéregyensúlyt használja. A felvételek között több időre van szükség, ha a vaku működésbe lép vagy ha nagy mennyiségű felvételt adott meg. A felvételek készítés automatikusan leáll, ha megtelek a memóriakártya.
- Ha két másodpercnél hosszabbra állítja az időzítőt, a lámpa villogás és a hangjelzés felgyorsul a felvétel előtt két másodperccel. (A vaku működése esetén a lámpa hosszan világít.)

## Sorozatfelvétel

▶ Állóképek ▶ Videók

Sorozatfelvétel készítéséhez az [AUTO] üzemmódban tartsa teljesen lenyomva a zárkioldó gombot.

A sorozatfelvétel sebességével kapcsolatban bővebben lásd: „Sorozatfelvétel sebessége” (172).

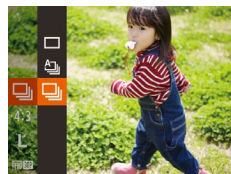
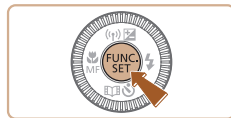

### 1 Adja meg a beállítást.

- Nyomja meg a [C] gombot, válassza a menü [A] lehetőségét, majd a [C] lehetőséget (27).
- A beállítás sikeres befejezését a [C] megjelenése jelzi.

### 2 Készítse el a felvételt.

- Sorozatfelvétel készítéséhez a zárkioldó gombot tartsa teljesen lenyomva.



- A sorozatfelvétel készítésekor az élesség, az expozíció és a szín pozícióját és szintjét a zárkioldó gomb félig történő lenyomásával rögzítheti.
- Az Önkioldó funkcióval (41) nem használható.
- A felvételi körülménytől, a fényképezőgép beállításaitól és a zoom mértékétől függően rövid ideig szünetelhet vagy lelassulhat a sorozatfelvételek készítése.
- Mivel több felvétel készül, a folyamat lelassulhat.
- Vaku használata esetén lassulhat a fényképezés.
- A Többmetszés fehéregyensúly (31) funkció nem használható. Hasonlóképpen a [Hg-lámpa javít.] (49) beállítása [Ki] értéken van, és ez nem változtatható.

Használat előtt
Alapszintű útmutató
Haladó útmutató
A fényképezőgép alapvető használata
Automatikus üzemmód/ Hibrid auto üzemmód
Egyéb felvételi módok
P üzemmód
Tv, Av és M mód
Lejátszási mód
Wi-Fi funkciók
Beállítások menü
Tartozékok
Melléklet
Tárgymutató



## Kép megjelenítése lejátszás közben

A fényképezőgép csoportként kezeli a sorozatfelvétellel készült képeket, és csak a csoportok elsőként rögzített képei jelennek meg lejátszáskor.

A csoporthoz tartozó képeket a kijelző bal felső sarkában megjelenő [SET] ikon jelöli.



- Ha töröl egy csoporthoz tartozó képet (893), a csoport összes képe törődik. Ezért legyen körültekintő a képek törlésekor.



- A csoportba foglalt képek egyenként is megtekinthetők (87) és a csoportosításuk is megszüntethető (87).
- Ha csoporthoz tartozó képet lát el védelemmel (91), a csoport valamennyi képe védett lesz.
- A csoportba foglalt képek egyenként is megtekinthetők a Képkeresés (86) vagy az Intelligens válogatás (91) használatával. Ilyenkor a fényképezőgép átmenetileg megszünteti a képek csoportosítását.
- A csoportba foglalt képeknél nem érhető el a következő műveletek: arcazonosító adatok szerkesztése (88), nagyítás (89), megjelölés kedvenként (96), szerkesztés (97), nyomtatás (146), egyes képek beállítása nyomtatásra (150), valamint hozzáadás fotókönyvhöz (152). A fenti műveletek végrehajtása előtt játssza le egyenként a csoportba foglalt képeket (87) vagy szüntesse meg a csoportosítást (87).

## Az arcazonosítás használata

A fényképezőgép felismeri a korábban regisztrált személyek arcát, és az élességet, a világosságot és a szintet ennek megfelelően állítja be fényképezéskor. [AUTO] üzemmódban a fényképezőgép a rögzített születésnapok alapján képes a babákat és gyermekeket is felismerni, majd a felvételkészítés során optimalizálni számukra a beállításokat. Ez a funkció akkor is hasznos, amikor sok kép között keres egy adott regisztrált személyt (87).

A személyek előzetes regisztrációja Story Highlights albumok (103) létrehozása esetén is megkönnyíti az adott személyek felvételét.

## Személyes adatok

- A fényképezőgép elmenti az információkat, például az arcazonosítóval regisztrált arcok képeit (arcadatok) és a személyes adatokat (név, születésnap). Továbbá regisztrált emberek felismerésekor a nevük szerepelni fog az állóképen. Az arcazonosító funkció használatakor legyen körültekintő, amikor megosztja másokkal a fényképezőgépet vagy a képeket, vagy a képek internetes közzététele esetén, ahol sok felhasználónak nyílik alkalmuk megtekinteni azokat.
- Ha egy fényképezőgépet kidob vagy átad egy másik személynek miután arcazonosítót használt, ne felejtse el törölni az összes információt (regisztrált arcok, nevek és születésnapok) a fényképezőgépről (47).

Használat előtt

Alapszintű útmutató

Haladó útmutató

A fényképezőgép alapvető használata

Automatikus üzemmód/  
Hibrid auto üzemmód

Egyéb felvételi módok

P üzemmód

Tv, Av és M mód

Lejátszási mód

Wi-Fi funkciók

Beállítások menü

Tartozékok

Melléklet

Tárgymutató





## Az arcazonosító adatok regisztrálása

Legfeljebb 12 ember adatait (arcadatokat, nevek és születésnapok) regisztrálhatja az arcazonosításhoz.

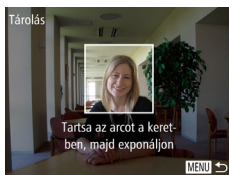
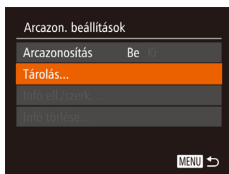

### 1 Jelenítse meg a beállítási képernyőt.

- Nyomja meg a [MENU] gombot, válassza a [CAMERA] lap [Arcazon. beállítások] pontját, majd nyomja meg a [OK] gombot (📖28).

- Válassza ki a [Tárolás] lehetőséget a [▲][▼] gombokkal vagy a [OK] tárcsa elfordításával, majd nyomja meg a [OK] gombot.

- Válassza ki a [Új arc hozzáadása] lehetőséget a [▲][▼] gombokkal vagy a [OK] tárcsa elfordításával, majd nyomja meg a [OK] gombot.

### 2 Regisztrálja az arcadatokat.

- Írnyítsa a fényképezőgépet úgy, hogy a regisztrálni kívánt személy arca a képernyő közepén látható szürke kereten belül legyen.
- A személy arcán megjelenő fehér keret az arc felismerését jelzi. Ellenőrizze, hogy megjelent-e egy fehér keret az arcon, majd készítse el a felvételt.
- Ha a fényképezőgép nem ismeri fel az arcot, nem tud arcadatokat regisztrálni.

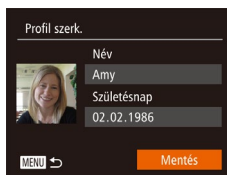
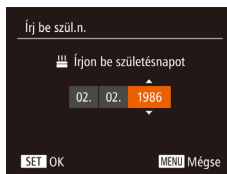
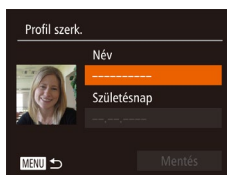
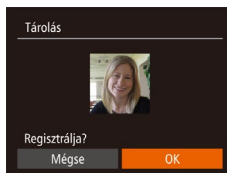

- A [Regisztrálja?] kérdés megjelenése után a [◀][▶] gombokkal vagy a [OK] tárcsa elfordításával válassza az [OK] lehetőséget, és nyomja meg a [OK] gombot.
- Megjelenik a [Profil szerk.] képernyő.

### 3 Regisztrálja a személy nevét és születésnapját.

- A billentyűzet megnyitásához nyomja meg a [OK] gombot, majd írja be a nevet (📖29).

- A születésnap regisztrálásához válassza a [Profil szerk.] képernyő [Születésnap] pontját (a [▲][▼] gombok megnyomásával vagy a [OK] tárcsa elfordításával), majd nyomja meg a [OK] gombot.

- Válassza ki a kívánt beállítást a [◀][▶] gombokkal.
- Adja meg a dátumot a [▲][▼] gombokkal vagy a [OK] tárcsa elfordításával.
- Amikor elkészült, nyomja meg a [OK] gombot.

### 4 Mentse a beállításokat.

- A [▲][▼] gombokkal vagy a [OK] tárcsával válassza ki a [Mentés] lehetőséget, majd nyomja meg a [OK] gombot.
- Az üzenet megjelenése után a [◀][▶] gombokkal vagy a [OK] tárcsa elfordításával válassza az [Igen] lehetőséget, és nyomja meg a [OK] gombot.

Használat előtt

Alapszintű útmutató

Haladó útmutató

A fényképezőgép alapvető használata

Automatikus üzemmód/  
Hibrid auto üzemmód

Egyéb felvételi módok

P üzemmód

Tv, Av és M mód

Lejátszási mód

Wi-Fi funkciók

Beállítások menü

Tartozékok

Melléklet

Tárgymutató

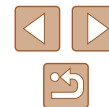



## 5 Folytassa az arcazonosító adatok regisztrálását.

- Ismétlje meg a 2. lépést legfeljebb 4 további arcazonosító adat (arc kifejezés vagy felvételi szög) regisztrálásához.
- A regisztrált arcok könnyebben felismerhetők, ha többféle arcazonosító adatot ad meg. Egy szemből készült felvétel mellett rögzítsen egy kissé oldalról készültet, egy mosolygósat, illetve egy-egy kültérit és beltérit.



- A vaku nem lép működésbe a 2. lépés végrehajtásakor.
- Ha a 3. lépésben nem rögzít születésnapot, a Babák és a Gyermek ikon (👶35) nem fog megjelenni [AUTO] üzemmódban.



- Felülírhatja a regisztrált arcazonosító adatokat, illetve további arcazonosító adatot is felvehet, ha még nem használta ki mind az 5 lehetséges helyet (📄44).

## Felvétel készítése

A fényképezőgép a korábban regisztrált személyeket érzékeli fő témaként, és az élességet, a világosságot és a szintet ennek megfelelően optimalizálja fényképezéskor.



- Amikor a fényképezőgépet a kívánt személyekre irányítja, legfeljebb 3 regisztrált ember neve jelenik meg, akiket a fényképezőgép felismert.
- Készítse el a felvételt.
- A megjelenő neveket a fényképezőgép az állóképen rögzíti. Ha a fényképezőgép felismeri az embereket, a neveket (legfeljebb 5 emberét) akkor is rögzíti a képen, ha a nevük nem jelenik meg.



- Előfordulhat, hogy a fényképezőgép regisztrált emberként ismer fel olyan arcokat, amelyek hasonló jellegzetességekkel rendelkeznek.



- Előfordulhat, hogy a regisztrált emberek felismerése nem megfelelő, ha a készített kép vagy jelenet jelentősen eltér a regisztrált arcazonosító adatoktól.
- Ha a fényképezőgép nem vagy nehezen ismer fel egy regisztrált arcot, írja felül a regisztrált adatokat új arcazonosító adatokkal. A regisztrált arcok könnyebben felismerhetők, ha az arcazonosító adatokat közvetlenül a fényképezés előtt regisztrálja.
- Ha a fényképezőgép egy személyt hibásan egy másik személyként ismer fel, és folytatja a fényképezést, a lejátszás során még szerkesztheti vagy törölheti a képhez rögzített nevet (📄88).
- Mivel a babák és a gyerekek arca a növekedés során gyorsan változik, arcazonosító adataikat rendszeresen frissíteni kell (📄44).
- Ha nem szeretné, hogy a fényképezőgép neveket rögzítsen az állóképekhez, válassza az [Arcazon. beállítások] lehetőséget a [📷] lapon, majd az [Arcazonosítás] pontot és a [Ki] értéket.
- A képeken tárolt neveket a lejátszás képernyőn (az egyszerű információs nézetben) ellenőrizheti (📄84).
- [📷] módban a nevek nem jelennek meg a felvételkészítési képernyőn, de a fényképezőgép rögzíti őket az állóképeken.
- A sorozatfelvételnél rögzített nevek (📄42, 📄77) az első képnek megfelelő helyen maradnak még abban az esetben is, ha a téma elmozdul.

Használat előtt
Alapszintű útmutató
Haladó útmutató
A fényképezőgép alapvető használata
Automatikus üzemmód/Hibrid auto üzemmód
Egyéb felvételi módok
P üzemmód
Tv, Av és M mód
Lejátszási mód
Wi-Fi funkciók
Beállítások menü
Tartozékok
Melléklet
Tárgymutató



## A regisztrált adatok ellenőrzése és szerkesztése

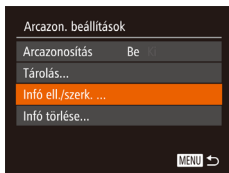

### 1 Jelenítse meg az [Infó ell./szerk.] képernyőt.

- „Az arcaazonosító adatok regisztrálása” című fejezet (44) 1. lépését követve válassza az [Infó ell./szerk.] lehetőséget, majd nyomja meg a [OK] gombot.

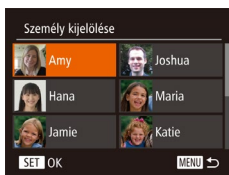

### 2 Válassza ki azt a személyt, akinek az információit ellenőrizni vagy szerkeszteni kívánja.

- A [▲][▼][◀][▶] gombokkal vagy a [OK] tárcsa elfordításával válassza ki azt a személyt, akinek az adatait ellenőrizni vagy szerkeszteni szeretné, majd nyomja meg a [OK] gombot.

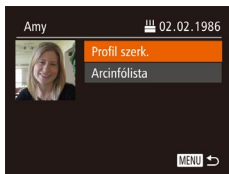

### 3 Végezze el a kívánt ellenőrzést vagy módosításokat.

- A név-, vagy születésnap visszakereséséhez válassza a [Profil szerk.] lehetőséget (akár a [▲][▼] gombok megnyomásával vagy a [OK] tárcsa elforgatásával), majd nyomja meg a [OK] gombot. A megjelenő képernyőn „Az arcaazonosító adatok regisztrálása” című fejezet (44) 3. pontjában leírtak szerint szerkesztheti a nevet és a születésnapot.
- Az arcadatok ellenőrzéséhez válassza az [Arcinfólista] lehetőséget (a [▲][▼] gombok megnyomásával vagy a [OK] tárcsa elforgatásával), majd nyomja meg a [OK] gombot. A megjelenő képernyőn nyomja meg a [OK] gombot, válassza ki a törölni kívánt arcadatokat a [▲][▼][◀][▶] gombokkal vagy a [OK] tárcsával, majd nyomja meg a [OK] gombot. A [Törli?] kérdés megjelenése után válassza az [OK] lehetőséget (a [◀][▶] gombokkal vagy a [OK] tárcsa elfordításával), majd nyomja meg a [OK] gombot.



- Ha meg is változtatja a neveket a [Profil szerk.] lehetőséggel, a korábban készült képekhez rögzített nevek nem változnak meg.

## Arcazonosító adatok felülírása és felvétele

Az arcaazonosító adatokat felülírhatja új adatokkal. Az arcaazonosító adatokat rendszeresen frissíteni kell, különösen a babáknál és a gyerekeknél, mivel az arcuk a növekedés során gyorsan változik. Felvehet arcaazonosító adatokat is, ha még nem használta ki mind az 5 lehetséges helyet.

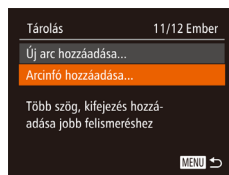

### 1 Lépjen az [Arcinfó hozzáadása] képernyőre.

- „Az arcaazonosító adatok regisztrálása” című fejezet (44) 1. lépését követve válassza az [Arcinfó hozzáadása] lehetőséget, majd nyomja meg a [OK] gombot.

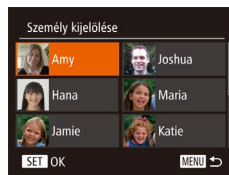

### 2 Válassza ki a személyt, akinek az arcadatait felül szeretné írni.

- A [▲][▼][◀][▶] gombokkal vagy a [OK] tárcsa elfordításával válassza ki annak a személynek a nevét, akinek az arcaazonosító adatait felül szeretné írni, majd nyomja meg a [OK] gombot.
- Üzenet jelenik meg, ha már öt arcadatot regisztrált. Válassza ki az [OK] lehetőséget (a [◀][▶] gombokkal vagy a [OK] tárcsával), majd nyomja meg a [OK] gombot.
- Ha ötnél kevesebb arcadatot regisztrált, további adatok felvételéhez kövesse a 4. lépést.

Használat előtt
Alapszintű útmutató
Haladó útmutató
A fényképezőgép alapvető használata
Automatikus üzemmód/ Hibrid auto üzemmód
Egyéb felvételi módok
P üzemmód
Tv, Av és M mód
Lejátszási mód
Wi-Fi funkciók
Beállítások menü
Tartozékok
Mellékletek
Tárgymutató

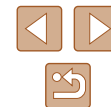

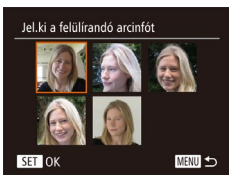

### 3 Válassza ki a felülírni kívánt arcadatot.

- A [▲][▼][◀][▶] gombokkal vagy a [⊙] tárcsa elfordításával válassza ki a felülírni kívánt arcadatot, majd nyomja meg a [⊙] gombot.

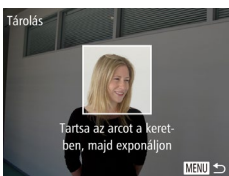

### 4 Regisztrálja az arcadatokat.

- „Az arcazonosító adatok regisztrálása” című fejezet (44) 2. lépése szerint készítse el a felvételt, majd regisztrálja az új arcadatokat.
- A regisztrált arcok könnyebben felismerhetők, ha többféle arcazonosító adatot ad meg. Egy szemből készült felvétel mellett rögzítsen egy kissé oldalról készültet, egy mosolygósat, illetve egy-egy kültérit és beltérit.



- Nem tud arcazonosító adatokat felvenni, ha mind az 5 lehetséges helyet kihasználta. A fenti lépésekkel írja felül az arcazonosító adatokat.
- A fenti lépések követésével regisztrálhat új arcazonosító adatokat, ha még van legalább egy lehetséges hely, felülírni azonban nem tud arcazonosító adatokat. Az arcinformáció felülírása helyett először törölje a szükségtelen meglévő információkat (46), majd szükség szerint végezze el az új arcinformációk rögzítését (44).

## A regisztrált adatok törlése

Az Arcazonosítás funkcióval regisztrált információk (arcadatok, nevek és születésnapok) törölhetők. Azonban a korábban készített képekben tárolt nevek nem fognak törlődni.

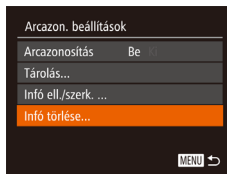

### 1 Lépjen az [Infó törlése] képernyőre.

- Kövesse „Az arcazonosító adatok regisztrálása” című fejezet (44) 1. lépését, és válassza az [Infó törlése] lehetőséget.

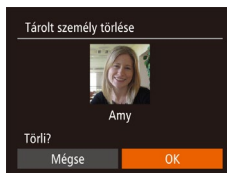

### 2 Válassza ki azt a személyt, akinek az információit törölni kívánja.

- Válassza ki a törölni kívánt nevet a [▲][▼][◀][▶] gombokkal vagy a [⊙] tárcsával, majd nyomja meg a [⊙] gombot.
- A [Törli?] kérdés megjelenése után a [◀][▶] gombokkal vagy a [⊙] tárcsa elfordításával válassza az [OK] lehetőséget, és nyomja meg a [⊙] gombot.



- Ha kitörli egy regisztrált személy adatait, már nem tudja megjeleníteni a nevét (86), felülírni az adatait (88) vagy megkeresni a fényképeit (87).



- Lehetőség van a név kitörlésére is a képadatokból (89).

Használat előtt
Alapszintű útmutató
Haladó útmutató
A fényképezőgép alapvető használata
Automatikus üzemmód/ Hibrid auto üzemmód
Egyéb felvételi módok
P üzemmód
Tv, Av és M mód
Lejátszási mód
Wi-Fi funkciók
Beállítások menü
Tartozékok
Melléklet
Tárgymutató

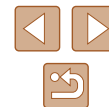

## Funkciók a képek testreszabásához

### A képarány módosítása

▶ **Állóképek** ▶ Videók

A képarányt (a képek szélességének és magasságának arányát) a következőképpen változtathatja meg.



- Nyomja meg a [FUNC.] gombot, válassza a menü [4:3] pontját, majd adja meg a kívánt beállítást (171).
- A beállítás megadását követően a kijelző képaránya megváltozik.
- Ha vissza szeretné állítani az eredeti beállítást, hajtson végre újból a fenti műveletet a [4:3] lehetőség kiválasztásával.



16:9	Széles képernyős HD TV-készülékeken vagy hasonló megjelenítésközölközön megjelenített képekhez.
3:2	A 35 mm-es filmekkel azonos képarány, a képek 130 x 180 mm-es vagy képeslap méretű nyomtatásához.
4:3	A fényképezőgép kijelzőjének méretarányával megegyező képarány. Normál felbontású TV-készülékeken vagy hasonló megjelenítésközölközön megjelenített képekhez. A 90 x 130 mm-es vagy A méretű képek nyomtatásához is használható.
1:1	Négyzet alakú képarány.



- [A] módban nem érhető el.

## A rögzített képpontok számának módosítása (Képméret)

▶ **Állóképek** ▶ Videók

A rögzíthető képpontok számát 4 szint közül választhatja az alábbiak szerint. Tekintse át, hogy a memóriakártyákon hány kép fér el a különböző képpontszámok esetén: „A készíthető felvételek száma különféle memóriakártyák esetén” (171).

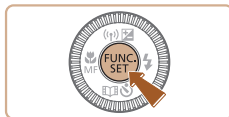

- Nyomja meg a [FUNC.] gombot, válassza a menü [L] pontját, majd adja meg a kívánt beállítást (171).
- Megjelenik a választott beállítás.
- Ha vissza szeretné állítani az eredeti beállítást, hajtson végre újból a fenti műveletet a [L] lehetőség kiválasztásával.

### A rögzíthető képpontok számának kiválasztása a papírméret alapján (4:3 képarányú képeknél)

L	A2 (420 x 594 mm)
M1	A3–A5 (297 x 420 – 148 x 210 mm)
M2	90 x 130 mm, 130 x 180 mm, Képeslap
S	E-mailhez és hasonló célokra



- [A] módban nem érhető el.

Használat előtt

Alapszintű útmutató

Haladó útmutató

A fényképezőgép alapvető használata

Automatikus üzemmód/  
Hibrid auto üzemmód

Egyéb felvételi módok

P üzemmód

Tv, Av és M mód

Lejátszási mód

Wi-Fi funkciók

Beállítások menü

Tartozékok

Mellékletek

Tárgymutató



## A higanylámpák okozta zöldes területek kijávítása a képeken

▶ **Állóképek** ▶ **Videók**

[AUTO] módban az esti körülmények között készült felvételeken a higanylámpával megvilágított témák vagy a hátterek zöldes árnyalattal jelenhetnek meg. Ez a zöldes árnyalat automatikusan helyesbíthető felvételkészítés közben a több terület alapján történő fehéregyensúly-beállítás használatával.

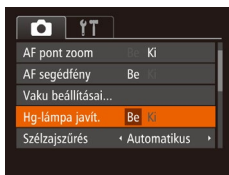
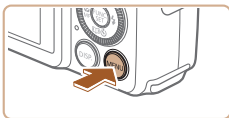

- Nyomja meg a [MENU] gombot, a [📷] lapon válassza a [Hg-lámpa javít.] beállítást, és válassza a [Be] értéket (📖28).
- A beállítás sikeres befejezését a [📶] megjelenése jelzi.
- Ha vissza szeretné állítani az eredeti beállítást, hajtja végre újból a fenti műveletet a [Ki] lehetőség kiválasztásával.



- Miután befejezte a higanylámpával megvilágított témák fényképezését, ne felejtse el [Ki] értékre visszaállítani a [Hg-lámpa javít.] beállítást. Ellenkező esetben a fényképezőgép az olyan zöld árnyalatokat is kijavíthatja, amelyeket nem higanylámpa okozott.



- Készítsen pár próbafelvételt, amivel megbizonyosodhat arról, hogy a várt eredményt kapja.
- Sorozatfelvétel (📖42) közben ennek a beállításnak az értéke [Ki], és ez nem változtatható.

## A videók képminőségének megváltoztatása

▶ **Állóképek** ▶ **Videók**

Három képminőség-beállítás érhető el. Tekintse át, hogy a memóriakártyákon milyen maximális hosszúságú videó fér el a különböző képminőségi beállítások esetén: „A készíthető felvételek száma különféle memóriakártyák esetén” (📖171).

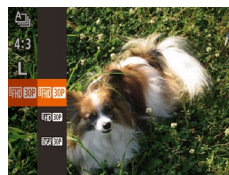

- Nyomja meg a [📷] gombot, válassza a menü [📷] pontját, majd adja meg a kívánt beállítást (📖27).
- Megjelenik a választott beállítás.
- Ha vissza szeretné állítani az eredeti beállítást, hajtja végre újból a fenti műveletet a [📷] lehetőség kiválasztásával.

Képminőség	Rögzített képpontok száma	Képsebesség	Részletek
📷 30P	1920 x 1080	30 kép/mp	Teljes nagyfelbontású (Full HD) videofelvételek készítéséhez
📷 30P	1280 x 720	30 kép/mp	Nagyfelbontású (HD) videofelvételek készítéséhez
📷 30P	640 x 480	30 kép/mp	Normál minőségű videofelvételek készítéséhez



- [📷 30P] és [📷 30P] üzemmódban a kijelző felső és alsó szélén megjelenített fekete sávok a nem rögzített képterületeket jelzik.
- [📷 30P] üzemmódban a [📷 30P] is elérhető, amivel egyenletesebb mozgással lehet rögzíteni (📖64).

Használat előtt

Alapszintű útmutató

Haladó útmutató

A fényképezőgép alapvető használata

Automatikus üzemmód/  
Hibrid auto üzemmód

Egyéb felvételi módok

P üzemmód

Tv, Av és M mód

Lejátszási mód

Wi-Fi funkciók

Beállítások menü

Tartozékok

Melléklet

Tárgymutató



## Hasznos felvételi funkciók

### Négyzetháló megjelenítése

▶ Állóképek ▶ Videók

A felvét elkészítés megkönnyítéséhez függőleges és vízszintes vonalakkal álló négyzethálót jeleníthet meg a kijelzőn.

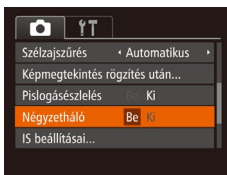
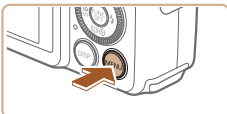

- Nyomja meg a [MENU] gombot, a [📷] lapon válassza a [Négyzetháló] beállítást, és válassza a [Be] értéket (📖28).
- A beállítás megadását követően a négyzetháló megjelenik a kijelzőn.
- Ha vissza szeretné állítani az eredeti beállítást, hajtson végre újból a fenti műveletet a [Ki] lehetőség kiválasztásával.



- A négyzetháló nem jelenik meg a rögzített képeken.

## Az élességállítás helyének nagyítása

▶ Állóképek ▶ Videók

Az élesség ellenőrzéséhez nyomja le félig a zárkioldó gombot, ekkor a fényképezőgép felnagyítja az AF keretben lévő képrészt.

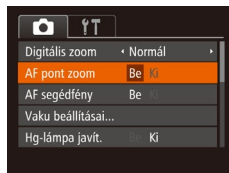
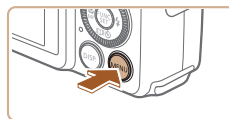

### 1 Adja meg a beállítást.

- Nyomja meg a [MENU] gombot, a [📷] lapon válassza az [AF pont zoom] pontot, és válassza a [Be] értéket (📖28).

### 2 Ellenőrizze az élességet.

- Nyomja le félig a zárkioldó gombot. A fő témaként észlelt arc most nagyítva jelenik meg.
- Ha vissza szeretné állítani az eredeti beállítást, válassza az 1. lépésben a [Ki] lehetőséget.



- Az élességállítás helyét nem nagyítja fel a fényképezőgép a következő esetekben a zárkioldó gomb félig történő lenyomásakor.
  - Ha nem észlelhető arc, ha az illető túl közel van ahhoz, hogy az arca megjeleníthető legyen a kijelzőn, vagy ha a fényképezőgép mozgó témát észlel.
  - A digitális zoom használata során (📖37)
  - A követéses AF használata során (📖74)
  - Ha TV-t használ képernyőként (📖142)
- [📷] módban nem érhető el.

Használat előtt
Alapszintű útmutató
Haladó útmutató
A fényképezőgép alapvető használata
Automatikus üzemmód/Hibrid auto üzemmód
Egyéb felvételi módok
P üzemmód
Tv, Av és M mód
Lejátszási mód
Wi-Fi funkciók
Beállítások menü
Tartozékok
Melléklet
Tárgymutató



## Csukott szemek ellenőrzése

▶ Állóképek ▶ Videók

Amikor a fényképezőgép azt észleli, hogy valaki becsukja a szemét a képen, megjelenik a [☞] jel.

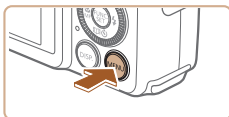

### 1 Adja meg a beállítást.

- Nyomja meg a [MENU] gombot, a [📷] lapon válassza a [Pislogásészlelés] beállítást, és válassza a [Be] értéket (📖28).



### 2 Készítse el a felvételt.

- Amikor a fényképezőgép azt észleli, hogy valaki becsukja a szemét a képen, villogni kezd a [☞] jel.
- Ha vissza szeretné állítani az eredeti beállítást, válassza az 1. lépésben a [Ki] lehetőséget.



- Ha több felvételt adott meg [☞] üzemmódban, ez a funkció csak az utolsó felvételnél lesz elérhető.
- Ha az [Időkijelzés] beállításnál [2 mp.], [4 mp.] vagy [8 mp.] lehetőséget választott, illetve a [Megtart] lehetőséget választotta, egy keret jelenik meg a csukott szemű emberek körül (📖53).
- Ez a funkció nem használható sorozatfelvétel esetén [A]] üzemmódban (📖36).
- Ez a funkció sorozatfelvételi módban (📖42, 📖77) nem használható.

## Az IS üzemmód beállításainak módosítása

▶ Állóképek ▶ Videók

### A képstabilizálás kikapcsolása

Ha a fényképezőgépet valahogyan stabilizálta (például állványra helyezte), akkor célszerű kikapcsolni a képstabilizálást a [Ki] beállítás választásával.

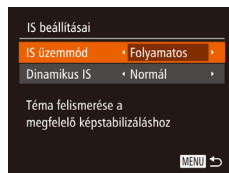

### 1 Jelenítse meg a beállítási képernyőt.

- Nyomja meg a [MENU] gombot, a [📷] lapon válassza a [IS beállításai] menüpontot, majd nyomja meg a [☞] gombot (📖28).

### 2 Adja meg a beállítást.

- A [▲][▼] gombokkal vagy a [🌀] tárcsával válassza ki az [IS üzemmód] lehetőséget, majd válassza a [Ki] lehetőséget a [◀][▶] gombok lenyomásával.

Folyamatos	Automatikusan alkalmazza a felvétel körülményei között optimális képstabilizálást (Intelligens IS) (📖36).
Ki	Kikapcsolja a képstabilizálást.

Használat előtt

Alapszintű útmutató

Haladó útmutató

A fényképezőgép alapvető használata

Automatikus üzemmód/  
Hibrid auto üzemmód

Egyéb felvételi módok

P üzemmód

Tv, Av és M mód

Lejátszási mód

Wi-Fi funkciók

Beállítások menü

Tartozékok

Mellékletek

Tárgymutató





## Videók felvétele úgy, hogy a témák azonos méretben jelenjenek meg felvétel előtt

▶ Állóképek ▶ Videók

Normál körülmények között, ha a videorögzítés elindul a képmegjelenítési terület megváltozik és a témák kinagyításra kerülnek, hogy az erős fényképezőgép-rázkódás okozta torzítás javítható legyen.

Ha szeretne a felvételkészítés előtti méretű témáról videót készíteni, csökkentheti a képstabilizálás mértékét.

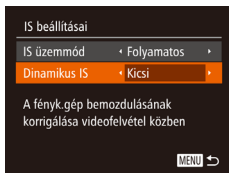

- A „Az IS üzemmód beállításainak módosítása” (📖51) lépéseit követve nyissa meg az [IS beállításai] képernyőt.
- Válassza az [Dinamikus IS] pontot, majd a kívánt lehetőséget (📖28).



- Az [IS üzemmód] értékét is beállíthatja [Ki]-re, hogy a rögzített méret a felvételkészítés előtt látható legyen.
- A [Dinamikus IS] funkció nem érhető el, ha az [IS üzemmód] beállítása [Ki] értékű (📖51).
- Csak a [Normál] lehetőség érhető el, ha a videó beállított minősége [EVGA 80P].

## A fényképezőgép működésének testre szabása

A felvételi funkciókat a menüképernyő lapján szabhatja testre a következők szerint.

A menü funkcióinak leírását lásd: „A menüképernyő használata” (📖28).

### Az AF segédfény villanásának kikapcsolása

▶ Állóképek ▶ Videók

Kikapcsolhatja az élességállítás segítéséhez felvillanó lámpát, amely akkor lép működésbe, ha gyenge fényviszonyok mellett nyomja le félig a zárkioldó gombot.

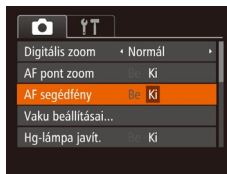

- Nyomja meg a [MENU] gombot, a lapon válassza az [AF segédfény] beállítást, és válassza a [Ki] értéket (📖28).
- Ha vissza szeretné állítani az eredeti beállítást, hajtsa végre újból a fenti műveletet a [Be] lehetőség kiválasztásával.

Használat előtt

Alapszintű útmutató

Haladó útmutató

A fényképezőgép alapvető használata

Automatikus üzemmód/  
Hibrid auto üzemmód

Egyéb felvételi módok

P üzemmód

Tv, Av és M mód

Lejátszási mód

Wi-Fi funkciók

Beállítások menü

Tartozékok

Mellékletek

Tárgymutató

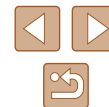



## A vörösszem-hatást csökkentő lámpa kigyulladásának megakadályozása

▶ Állóképek ▶ Videók

Kikapcsolhatja a vörösszemhatás-csökkentő lámpát, amely akkor világít, ha sötét környezetben készít felvételt a vaku használata mellett.

### 1 Jelenítse meg a [Vaku beállításai] képernyőt.

- Nyomja meg a [MENU] gombot, válassza a [📷] lap [Vaku beállításai] pontját, majd nyomja meg a [🔍] gombot (📖28).



### 2 Adja meg a beállítást.

- Válassza a [Vö.sz.-lámpa] beállítást, és válassza a [Ki] értéket (📖28).
- Ha vissza szeretné állítani az eredeti beállítást, hajtsa végre újból a fenti műveletet a [Be] lehetőség kiválasztásával.

## A fényképezés után látható kép megjelenítési módjának módosítása

▶ Állóképek ▶ Videók

Módosíthatja, hogy a képek milyen hosszban jelennek meg, és hogy milyen információk jelennek meg közvetlenül a fényképezés után.

### 1 A fényképezés után látható kép megjelenítési idejének módosítása

#### 1 Lépjen a [Képmegtekintés rögzítés után] képernyőre.

- Nyomja meg a [MENU] gombot, válassza a [📷] lap [Képmegtekintés rögzítés után] pontját, majd nyomja meg a [🔍] gombot (📖28).



#### 2 Adja meg a beállítást.

- A [▲][▼] gombokkal vagy a [🔍] tárcsa elfordításával válassza az [Időkijelzés] beállítást. Válassza ki a megfelelő beállítást a [◀][▶] gombokkal.
- Ha vissza szeretné állítani az eredeti beállítást, hajtsa végre újból a fenti műveletet a [Gyors] lehetőség kiválasztásával.



Gyors	A képeket csak annyi ideig jeleníti meg, amíg a fényképezőgép felkészül az újabb felvétel készítésére.
2 mp., 4 mp., 8 mp.	A képek megjelenítése a megadott ideig. A zárkioldó gombot újból félig megnyomva a kép megjelenítése közben is készíthető újabb felvétel.
Megtart	A képek addig láthatók, amíg le nem nyomja félig a zárkioldó gombot.
Ki	Fényképezés után nem jelenik meg a kép.

Használat előtt
Alapszintű útmutató
Haladó útmutató
A fényképezőgép alapvető használata
Automatikus üzemmód/ Hibrid auto üzemmód
Egyéb felvételi módok
P üzemmód
Tv, Av és M mód
Lejátszási mód
Wi-Fi funkciók
Beállítások menü
Tartozékok
Mellékletek
Tárgymutató



## A fényképezés után megjelenő képernyő módosítása

A felvételek elkészítése után látható képek megjelenítési módját a következőképpen változtathatja meg.

**1** Állítsa az [Időkijelzés] beállítást [2 mp.], [4 mp.], [8 mp.] vagy [Megtart] értékre (📖53).

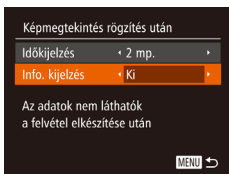

**2** Adja meg a beállítást.

- A [▲][▼] gombokkal vagy a [🔍] tárcsa elfordításával válassza az [Info. kijelzés] beállítást. Válassza ki a megfelelő beállítást a [◀][▶] gombokkal.
- Ha vissza szeretné állítani az eredeti beállítást, hajtsa végre újból a fenti műveletet a [Ki] lehetőség kiválasztásával.



Ki	Csak a kép jelenik meg.
Részletes	A felvételi információk jelennek meg (📖160).



- Ha az [Időkijelzés] (📖53) értéke [Ki] vagy [Gyors], az [Info. kijelzés] értéke [Ki] lesz, és nem módosítható.
- A [DISP.] gomb megnyomásával a megjelenített információk átválthatók, miközben a kép a fényképezés után még látható. Fontos, hogy az [Info. kijelzés] beállítása nem módosul. A [🔍] gomb megnyomásával a következő műveletek végezhetők el.
  - Védelem (📖91)
  - Kedvencek (📖96)
  - Törlés (📖93)

Használat előtt

Alapszintű útmutató

Haladó útmutató

A fényképezőgép alapvető használata

Automatikus üzemmód/  
Hibrid auto üzemmód

Egyéb felvételi módok

P üzemmód

Tv, Av és M mód

Lejátszási mód

Wi-Fi funkciók

Beállítások menü

Tartozékok

Mellékletek

Tárgymutató

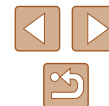

## Egyéb felvételi módok

Hatékonyabban fényképezhet különféle témákat, és egyedi képhatásokkal különlegessé tett vagy speciális funkciókkal rögzített képeket készíthet



## Világosság/szín beállítása (Live View vezérlés)

▶ Állóképek ▶ Videók

Fényképezéskor a következőképpen használhat egyéni beállításokat a kép világosságához és a színehez.



### 1 Válassza az [LIVE] üzemmódot.

- Állítsa a módválasztó tárcsát [LIVE] állásba.

### 2 Adja meg a beállítást.

- A beállítási képernyő megjelenítéséhez nyomja meg a [☰] gombot. A [▲][▼] gombokkal válasszon egy beállítást, majd a kijelző figyelése közben a [◀][▶] gombokkal vagy a [⊙] tárcsával válassza ki a megfelelő értéket.
- Nyomja meg a [☰] gombot.

### 3 Készítse el a felvételt.

Fényerő	Világosabb képekhez jobbra haladva, sötétebb képekhez pedig balra haladva állítsa a szintet.
Szín	Élénkebb képekhez jobbra haladva, semlegesebb képekhez pedig balra haladva állítsa a szintet.
Tónus	Meleg, vöröses tónushoz jobbra haladva, hideg, kékes tónushoz pedig balra haladva állítsa a szintet.

Használat előtt

Alapszintű útmutató

Haladó útmutató

A fényképezőgép alapvető használata

Automatikus üzemmód/  
Hibrid auto üzemmód

Egyéb felvételi módok

P üzemmód

Tv, Av és M mód

Lejátszási mód

Wi-Fi funkciók

Beállítások menü

Tartozékok

Mellékletek

Tárgymutató

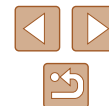

## Különböző képek készítése a felvételekből (Kreatív képkészítés)

▶ Állóképek ▶ Videók

A fényképezőgép felismeri a témát és a felvételi körülményeket, és automatikusan kiválasztja a téma hangsúlyozásához szükséges speciális hatásokat és beállítja a képet. Minden felvétel során hat állókép készül. Több állóképet készíthet effektusokkal, a fényképezőgép által megadott beállításokkal.



### 1 Válassza az [A] üzemmódot.

- Állítsa a módváltó tárcsát [A] állásba.

### 2 Készítse el a felvételt.

- Nyomja le teljesen a zárkioldó gombot. A fényképezéskor a zárhang háromszor hangzik fel.
- Először megjelenik a hat kép egymás után, majd egyszerre két másodpercen keresztül.
- Ahhoz, hogy a megjelenített képek láthatóak maradjanak amíg nem nyomja le félig a zárkioldó gombot, nyomja meg a [DISP] gombot. Ebben az állapotban a teljes képernyős megjelenítéshez a [▲][▼][◀][▶] gombokat megnyomva vagy a [DISP] tárcsa elfordításával válasszon egy képet, majd nyomja meg a [DISP] gombot.
- Nyomja meg a [MENU] gombot az eredeti képernyőhöz való visszatéréshez.



- Vaku használata esetén a felvétel elkészítése időbe telik, tartsa a fényképezőgépet stabilan, amíg nem hallja háromszor az expozíciós hangot.
- A hat kép kezelése egyszerre, egy csoportban történik (87).
- A hat kép egyidejű megjelenítése a 2. lépésben leírtak szerint csak közvetlenül a fényképezés után lehetséges.

## Effektusok kiválasztása

▶ Állóképek ▶ Videók

A [A] üzemmódban rögzített képekhez effektust választhat.



- A [A] üzemmód kiválasztása után nyomja meg a [DISP] gombot.
- Az effekt kiválasztását a [◀][▶] gombok megnyomásával vagy a [DISP] tárcsa elfordításával tudja megtenni, majd nyomja meg a [DISP] gombot.

☑ Automatikus	Minden effekt
🕒 Retro	A képek régi fényképekhez hasonlítanak
🎨 Egyszínű	A képek egyetlen színnel készülnek
👁️ Speciális	Feltűnő, jellegzetes kinézetű képek
🌿 Természetes	Lágyabb, természetes kinézetű képek

Használat előtt
Alapszintű útmutató
Haladó útmutató
A fényképezőgép alapvető használata
Automatikus üzemmód/Hibrid auto üzemmód
Egyéb felvételi módok
P üzemmód
Tv, Av és M mód
Lejátszási mód
Wi-Fi funkciók
Beállítások menü
Tartozékok
Melléklet
Tárgymutató

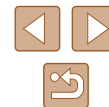

## Mozgó téma (Sport)

▶ **Állóképek** ▶ **Videók**

A fényképezőgép sorozatfelvételt készít, és folyamatosan állítja az élességet a mozgó témákra.



### 1 Válassza az [S] üzemmódot.

- Állítsa a módválasztó tárcsát [S] állásba.



### 2 Állítsa be az élességet.

- Amikor félig lenyomja a zárkioldó gombot, megjelenik a kék keret, amelyben a fényképezőgép folyamatosan állítani fogja az élességet és a kép világosságát.

### 3 Készítse el a felvételt.

- Sorozatfelvétel készítéséhez a zárkioldó gombot tartsa teljesen lenyomva.



- [S] üzemmódban a felvételek szemcsésék lehetnek, mivel az ISO érzékenység (📖69) a környezeti feltételek miatt magasra van állítva.
- A [S] üzemmódban használható felvételi távolságokat lásd: „Felvétel távolsága” (📖172).
- Előfordulhat, hogy sorozatfelvétel után csak némi késleltetés után készíthető el a következő felvétel. Vegye figyelembe, hogy a memóriakártyák egyes típusainál még hosszabb késleltetésre is lehet számítani a következő felvétel előtt.
- A felvételi körülményektől, a fényképezőgép beállításaitól és a zoom pozíciójától függően lelassulhat a felvételi sebesség.
- Az [A] Automatikus üzemmódban nem használható a Sorozatfelvétel funkció (📖39).

## Különleges témák

Válasszon a felvételi témának megfelelő üzemmódot, és a fényképezőgép automatikusan kiválasztja az optimális felvételhez szükséges beállításokat.



### 1 Válassza az [SCN] üzemmódot.

- Állítsa a módválasztó tárcsát [SCN] állásba.



### 2 Válasszon egy felvételi módot.

- Nyomja meg a [M] gombot, válassza a menü [27] pontját, és válasszon egy felvételi módot (📖27).

### 3 Készítse el a felvételt.

#### 📷 Portrét készítése (Portré)

▶ **Állóképek** ▶ **Videók**

- Lágyító hatás alkalmazásával fényképezhet embereket.



Használat előtt

Alapszintű útmutató

Haladó útmutató

A fényképezőgép alapvető használata

Automatikus üzemmód/  
Hibrid auto üzemmód

Egyéb felvételi módok

P üzemmód

Tv, Av és M mód

Lejátszási mód

Wi-Fi funkciók

Beállítások menü

Tartozékok

Melléklet

Tárgymutató





### Éjszakai fényképek készítése állvány nélkül (Kézi éjszakai felv.)

▶ Állóképek ▶ Videók

- Ebben az üzemmódban szép éjszakai képeket vagy éjszakai háttérű portrékat fényképezhet anélkül, hogy teljesen mozdulatlanul kellene tartania a fényképezőgépet (például állvány használatával).
- A fényképezőgép egy képet több sorozatfelvétel egyesítésével készít el úgy, hogy a bemozdulás hatását és a zajhatásokat.



### Fényképezés rossz fényviszonyok mellett (Kevés fény)

▶ Állóképek ▶ Videók

- A készülék és a téma bemozdulásának elkerülésével fényképezhet rossz fényviszonyok között is.



### Havas háttérű felvételek készítése (Hó)

▶ Állóképek ▶ Videók

- Ebben az üzemmódban élénk, természetes színű képeket készíthet havas környezetben tartózkodó emberekről.



### Tűzijáték fényképezése (Tűzijáték)

▶ Állóképek ▶ Videók

- Élénk felvételeket készíthet a tűzijátékokról.



- A témák [Fé] módban nagyobbak látszanak, mint a többi módban.
- [Fé] üzemmódban a felvételek szemcsések lehetnek, mivel az ISO érzékenység (79) a környezeti feltételek miatt magasra van állítva.
- Mivel [Fé] üzemmódban a fényképezőgép folyamatosan készít képeket, tartsa stabilan a felvételkedítés közben.
- [Fé] üzemmódban a fényképezőgép bemozdulása vagy más hasonló körülmények miatt előfordulhat, hogy nem a várt eredményt éri el.
- [Fé] üzemmódban rögzítse állványra a fényképezőgépet, vagy más módon biztosítsa, hogy az ne mozogjon és ne rázkódjon. Továbbá állvány használata, illetve a fényképezőgép más módon történő rögzítése esetén állítsa az [IS üzemmód] beállítás [Ki] értékre (79).



- Amikor állvány használatával készíti éjszakai felvételeket, válassza az [AUTO] üzemmódot a [Fé] üzemmód helyett, mert így jobb eredményeket kaphat (31).
- [Fé] módban a felbontás [M] (2592 x 1944), és ez a beállítás nem változtatható meg.
- Bár [Fé] módban semmilyen keret nem jelenik meg, a zárkioldó gomb félig történő lenyomásakor a fényképezőgép beállítja az optimális élességet és expozíciót.

Használat előtt
Alapszintű útmutató
Haladó útmutató
A fényképezőgép alapvető használata
Automatikus üzemmód/ Hibrid auto üzemmód
Egyéb felvételi módok
P üzemmód
Tv, Av és M mód
Lejátszási mód
Wi-Fi funkciók
Beállítások menü
Tartozékok
Mellékletek
Tárgymutató

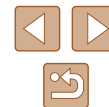

## Képi hatások (Kreatív szűrők)

A készített képekhez változatos effektusokat adhat.



### 1 Válassza az [Q] üzemmódot.

- Állítsa a módválasztó tárcsát [Q] állásba.



### 2 Válasszon egy felvételi módot.

- Nyomja meg a [M] gombot, válassza a menü [S] pontját, és válasszon egy felvételi módot (127).



### 3 Készítse el a felvételt.

#### Élénk színű képek készítése (Különlegesen élénk)

▶ Állóképek ▶ Videók

- Különlegesen élénk színű felvételeket készíthet.



#### Poszterszerű képek készítése (Poszter effektus)

▶ Állóképek ▶ Videók

- Régi poszterekhez vagy illusztrációkhoz hasonló felvételek.



- [Q] és [M] üzemmódban készítsen pár próbafelvételt, amivel megbizonyosodhat arról, hogy a várt eredményt kapja.

## Fényképezés halszemoptika effektussal (Halszemoptika effektus)

▶ Állóképek ▶ Videók

Halszemoptika effektussal fényképezhet.

### 1 Válassza a [S] beállítást.

- Kövesse a „Képeffektusok (Kreatív szűrők)” rész (159) 1–2. lépését, majd válassza a [S] lehetőséget.

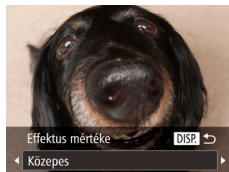

### 2 Válassza ki az effektus mértékét.

- Nyomja meg a [DISP] gombot, válassza ki a kívánt effektus mértéket (a [◀][▶] gombokkal vagy a [Q] tárcsa elfordításával), majd nyomja meg újra a [DISP] gombot.
- A megjelenő mintaképen tekintheti meg a választott effektus hatását a képen.

### 3 Készítse el a felvételt.



- Készítsen pár próbafelvételt, amivel megbizonyosodhat arról, hogy a várt eredményt kapja.

Használat előtt
Alapszintű útmutató
Haladó útmutató
A fényképezőgép alapvető használata
Automatikus üzemmód/ Hibrid auto üzemmód
Egyéb felvételi módok
P üzemmód
Tv, Av és M mód
Lejátszási mód
Wi-Fi funkciók
Beállítások menü
Tartozékok
Mellékletek
Tárgymutató



## Dioráma (makett) hatású képek készítése (Dioráma effektus)

▶ Állóképek ▶ Videók

Maketthez hasonló effektust alkalmaz a képekre úgy, hogy elmosódottá teszi a kiválasztott terület feletti és alatti képterületeket.

Ha a videofelvétel előtt kiválasztja a lejátszási sebességet, a videókat is elkészítheti a makettszerű dioráma effektussal. Az emberek és a tárgyak lejátszáskor gyorsan fognak mozogni a felvételen. Vegye figyelembe, hogy a fényképezőgép ekkor nem rögzít hangot.

### 1 Válassza a [E] beállítást.

- Kövesse a „Képeffektusok (Kreatív szűrők)” rész (E59) 1–2. lépését, majd válassza a [E] lehetőséget.
- Egy fehér keret jelenik meg a kijelzőn, azt a képterületet jelezve, amely nem lesz homályos.



### 2 Válassza ki azt a területet, amelyet élesen szeretne hagyni.

- Nyomja meg a [DISP] gombot.
- A keret méretét a zoom karral, a helyzetét pedig a [▲][▼] gombokkal módosíthatja.



### 3 A videók esetében válassza ki a lejátszási sebességet.

- Nyomja meg a [MENU] gombot, majd a [◀][▶] gombokkal vagy a [C] tárcsa elfordításával válassza ki a kívánt sebességet.

### 4 Térjen vissza a felvételi képernyőre, és készítse el a felvételt.

- A [MENU] gomb megnyomásával térjen vissza a felvételi képernyőre, és készítse el a felvételt.

## Lejátszási sebesség és becsült lejátszási idő (1 perces felvételek esetén)

Sebesség	Lejátszási idő
5x	Kb. 12 mp.
10x	Kb. 6 mp.
20x	Kb. 3 mp.

A videók lejátszása 30 kép/másodperc sebességgel történik.



- Videofelvétel készítése esetén nem érhető el a zoom. Ügyeljen arra, hogy felvételek készítés előtt állítsa be a zoomot.
- Készítsen pár próbafelvételt, amivel megbizonyosodhat arról, hogy a várt eredményt kapja.



- A képkocka tájolásának váltásához (vízszintesről függőlegesre vagy megfordítva) a 2. lépésben nyomja meg a [C] gombot. A képkockát függőleges tájolás esetén a [◀][▶] gombokkal mozgathatja.
- A fényképezőgép függőleges helyzetbe fordítása módosítja a keret tájolását is.
- A videó képminősége [E] (GA), ha a képpoldalarány [4:3], illetve [E] (HD), ha a képpoldalarány [16:9] (GA48). Ezek a minőségi beállítások nem változtathatók meg.
- A zoomtényező nem módosítható a [C] gombbal a 2. és 3. lépésben látható képernyőn, illetve videók felvétele közben.

Használat előtt

Alapszintű útmutató

Haladó útmutató

A fényképezőgép alapvető használata

Automatikus üzemmód/  
Hibrid auto üzemmód

Egyéb felvételi módok

P üzemmód

Tv, Av és M mód

Lejátszási mód

Wi-Fi funkciók

Beállítások menü

Tartozékok

Mellékletek

Tárgymutató





## Fényképezés játékkamera effektussal (Játékkamera effektus)

▶ **Állóképek** ▶ Videók

Ez az effektus vinyettálással elsötétíti és elmosódottá teszi a kép sarkait, és megváltoztatja a kép színeit, hogy lyukkamerával készült képekhez tegye hasonlóvá.

### 1 Válassza a [📷] beállítást.

- Kövesse a „Képeffektusok (Kreatív szűrők)” rész (📖59) 1–2. lépését, majd válassza a [📷] lehetőséget.

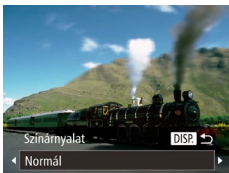

### 2 Válasszon egy színárnyalatot.

- Nyomja meg a [DISP] gombot, válassza ki a kívánt színárnyalatot (a [◀][▶] gombokkal vagy a [🔄] tárcsa elfordításával), majd nyomja meg újra a [DISP] gombot.
- A megjelenő mintaképen tekintheti meg a választott effektus hatását a képen.

### 3 Készítse el a felvételt.

Normál	Lyukkamerával készített képekhez hasonló felvételek.
Meleg	Melegebb tónusú képek, mint a [Normál] beállítás esetében.
Hideg	Hidegebb tónusú képek, mint a [Normál] beállítás esetében.



- Készítsen pár próbafelvételt, amivel megbizonyosodhat arról, hogy a várt eredményt kapja.

## Fényképezés a lágy élesség effektussal

▶ **Állóképek** ▶ Videók

Ezzel a funkcióval olyan képeket készíthet, mintha lágyító szűrőt helyezne a fényképezőgépre. Az effektus mértékét szükség szerint beállíthatja.

### 1 Válassza a [👤] beállítást.

- Kövesse a „Képeffektusok (Kreatív szűrők)” rész (📖59) 1–2. lépését, majd válassza a [👤] lehetőséget.

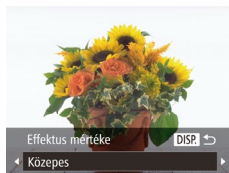

### 2 Válassza ki az effektus mértékét.

- Nyomja meg a [DISP] gombot, válassza ki a kívánt effektus mértékét (a [◀][▶] gombokkal vagy a [🔄] tárcsa elfordításával), majd nyomja meg újra a [DISP] gombot.
- A megjelenő mintaképen tekintheti meg a választott effektus hatását a képen.

### 3 Készítse el a felvételt.



- Készítsen pár próbafelvételt, amivel megbizonyosodhat arról, hogy a várt eredményt kapja.

Használat előtt

Alapszintű útmutató

Haladó útmutató

A fényképezőgép alapvető használata

Automatikus üzemmód/  
Hibrid auto üzemmód

Egyéb felvételi módok

P üzemmód

Tv, Av és M mód

Lejátszási mód

Wi-Fi funkciók

Beállítások menü

Tartozékok

Melléklet

Tárgymutató



## Fényképezés egyszínű üzemmódban

▶ Állóképek ▶ Videók

Fekete-fehér, szépia tónusú vagy kék-fehér fényképeket készíthet.

### 1 Válassza a [ ] beállítást.

- Kövesse a „Képeffektusok (Kreatív szűrők)” rész (📖59) 1–2. lépését, majd válassza a [ ] lehetőséget.



### 2 Válasszon egy színárnyalatot.

- Nyomja meg a [DISP.] gombot, válassza ki a kívánt színárnyalatot (a [◀][▶] gombokkal vagy a [🌀] tárcsa elfordításával), majd nyomja meg újra a [DISP.] gombot.
- A megjelenő mintaképen tekintheti meg a választott effektus hatását a képen.

### 3 Készítse el a felvételt.

Fekete-fehér	Fekete-fehér felvételek.
Szépia	Szépia tónusú felvételek.
Kék	Kék-fehér felvételek.

## Speciális üzemmódok más célokra

### Automatikus felvételkedészítés arcészlelés után (Intelligens kioldás)

▶ Állóképek ▶ Videók

### Automatikus felvételkedészítés Mosolyészlelés (Mosoly) után

▶ Állóképek ▶ Videók

Mosoly érzékelésekor a fényképezőgép automatikusan elkészíti a felvételt a zárkioldó gomb megnyomása nélkül.

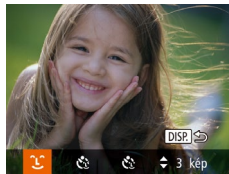

### 1 Válassza a [ ] beállítást.

- Kövesse a „Különleges témák” szakasz (📖57) 1–2. lépését, válassza a [ ] lehetőséget, majd nyomja meg a [DISP.] gombot.
- A [◀][▶] gombokkal vagy a [🌀] tárcsával válassza ki a [ ] lehetőséget, majd nyomja meg a [DISP.] gombot.
- A fényképezőgép felvételi készletli üzemmódba lép, és a kijelzőn megjelenik a [Mosolyészlelés bekapcs.] felirat.

### 2 Irányítsa a fényképezőgépet egy személyre.

- Amikor mosolyt észlel, a fényképezőgép mindig készít egy felvételt a lámpa felvillanása után.
- A mosolyészlelést a [▼] gomb megnyomásával szüneteltetheti. A [▼] gomb ismételt megnyomásával folytathatja a mosolyészlelést.



- A felvételek elkészítése után állítsa más üzemmódba a fényképezőgépet, különben folyamatosan képeket fog készíteni, amikor mosolyt észlel.

Használat előtt

Alapszintű útmutató

Haladó útmutató

A fényképezőgép alapvető használata

Automatikus üzemmód/  
Hibrid auto üzemmód

Egyéb felvételi módok

P üzemmód

Tv, Av és M mód

Lejátszási mód

Wi-Fi funkciók

Beállítások menü

Tartozékok

Melléklet

Tárgymutató





- Felvételeket a szokásos módon, a zárkioldó gomb megnyomásával is készíthet.
- A fényképezőgép könnyebben felismeri a mosolyt, ha az alany a fényképezőgép felé fordítja az arcát, és annyira kinyitja a száját a mosolygás alatt, hogy kissé a fogai is kilátszanak.
- A felvételek számát a [▲][▼] gombokkal módosíthatja, miután az 1. lépésben kiválasztotta a [↵] ikont. A [Pislogásészlelés] (📖51) csak az utoljára elkészített képnél használható.
- Az automatikus felvételkészítés nem érhető el a [□] gomb megnyomása közben.

## ■ Automatikus felvételkészítés kacsintásészlelés után (Kacsintási önkiloldó)

▶ Állóképek ▶ Videók

Íranyítsa a fényképezőgépet egy személy felé, és nyomja le teljesen a zárkioldó gombot. A fényképezőgép körülbelül két másodperccel a kacsintás észlelése után készíti el a képet.



### 1 Válassza a [👤] beállítást.

- Kövesse a „Különleges témák” szakasz (📖57) 1–2. lépését, válassza a [👤] lehetőséget, majd nyomja meg a [DISP.] gombot.
- A [◀|▶] gombokkal vagy a [🔍] tárcsával válassza ki a [👤] lehetőséget, majd nyomja meg a [DISP.] gombot.

### 2 Állítsa be a kompozíciót, és nyomja le félig a zárkioldó gombot.

- Ellenőrizze, hogy megjelent-e egy zöld keret a kacsintó személy arca körül.

### 3 Nyomja le teljesen a zárkioldó gombot.

- A fényképezőgép felvételi készenléti üzemmódba lép, és a kijelzőn megjelenik a [Kacsintson a felvételhez] felirat.
- A lámpa villogni kezd, és megszólal az önkiloldó hangjelzése.



- Ha a fényképezőgép nem észleli a kacsintást, kacsintson újból lassan és határozottan.
- Előfordulhat, hogy a fényképezőgép nem észleli a kacsintást, ha a szemeket haj vagy sapka takarja, vagy az alany szemüveget visel.
- A fényképezőgép mindkét szem egyszerre történő becsukását és kinyitását is kacsintásként érzékeli.
- Ha nem észlel kacsintást, a fényképezőgép körülbelül 15 másodperccel elteltével készíti el a képet.
- A felvételek számát a [▲][▼] gombokkal módosíthatja, miután az 1. lépésben kiválasztotta a [👤] ikont. A [Pislogásészlelés] (📖51) csak az utoljára elkészített képnél használható.
- Ha nem található senki a képterületen a zárkioldó gomb teljes lenyomásakor, akkor a fényképezőgép egy személy megjelenése és kacsintása után készíti el a képet.
- A zoomtényező nem módosítható a [□] gombbal a zárkioldó gomb teljes megnyomása után.

## ■ Automatikus felvételkészítés új személy észlelése után (Önkiloldó arca)

▶ Állóképek ▶ Videók

A fényképezőgép körülbelül két másodperccel azután készíti el a képet, hogy egy másik személy arcának (például a fotós arcának) feltűnését észleli a képterületen (📖74). Ez olyankor hasznos, ha olyan csoportképeket vagy hasonló képeket készít, amelyekben saját maga is szerepel.



### 1 Válassza a [👤] beállítást.

- Kövesse a „Különleges témák” szakasz (📖57) 1–2. lépését, válassza a [👤] lehetőséget, majd nyomja meg a [DISP.] gombot.
- A [◀|▶] gombokkal vagy a [🔍] tárcsával válassza ki a [👤] lehetőséget, majd nyomja meg a [DISP.] gombot.

Használat előtt
Alapszintű útmutató
Haladó útmutató
A fényképezőgép alapvető használata
Automatikus üzemmód/ Hibrid auto üzemmód
Egyéb felvételi módok
P üzemmód
Tv, Av és M mód
Lejátszási mód
Wi-Fi funkciók
Beállítások menü
Tartozékok
Mellékletek
Tárgymutató

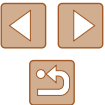

## 2 Állítsa be a kompozíciót, és nyomja le félig a zárkioldó gombot.

- Ellenőrizze, hogy látható-e zöld keret az élesre állított arc körül és fehér keret a többi arc körül.

## 3 Nyomja le teljesen a zárkioldó gombot.

- A fényképezőgép felvételi készenléti üzemmódba lép, és a kijelzőn megjelenik [A visszazámláláshoz nézzen a fényképezőgépbe] felirat.
- A lámpa villogni kezd, és megszólal az önkkioldó hangjelzése.

## 4 Csatlakozzon a többiekhez a képterületen, és nézzen bele a fényképezőgépbe.

- Miután a fényképezőgép észleli az új arcot, felgyorsul a lámpa villogása és az önkkioldó hangjelzése. (Ha elvillan a vaku, a lámpa égve marad.) A fényképezőgép körülbelül két másodperccel később készíti el a képet.
- Ha a visszazámlálás elindítása után meg szeretné szakítani az önkkioldóval készülő felvételt, nyomja meg a [MENU] gombot.



- Ha a fényképezőgép nem észleli az arcát, miután csatlakozott a többiekhez a képterületen, a zár akkor is kiold körülbelül 15 másodperc elteltével.
- A felvételek számát a [▲][▼] gombokkal módosíthatja, miután az 1. lépésben kiválasztotta a [C] ikont. A [Pislogásészlelés] (51) csak az utoljára elkészített képnél használható.
- A zoomtényező nem módosítható a [□] gombbal a zárkioldó gomb teljes megnyomása után.

## Különbféle videofelvételek készítése

▶ Állóképek ▶ Videók

### Videofelvételek készítése Normál módban

▶ Állóképek ▶ Videók

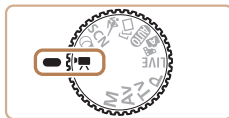

#### 1 Válassza az [V] üzemmódot.

- Állítsa a módválasztó tárcsát [V] állásba.
- Nyomja meg a [C] gombot, válassza a menü [V] lehetőségét, majd a [V] lehetőséget (27).
- A kijelző felső és alsó szélén fekete sávok jelennek meg, a téma pedig némileg nagyított lesz. A fekete sávok a nem rögzített képterületeket jelzik.

#### 2 Adja meg a videónak megfelelő beállításokat (161).

#### 3 Készítse el a felvételt.

- Nyomja meg a videó gombot.
- A videofelvétel leállításához nyomja meg újból a videó gombot.

### Videók rögzítése egyenletesebb mozgással

Az alábbi lépésekkel egyenletesebb mozgással, közel kétszeres képsebességgel rögzíthet videókat.



- A „A videók képminőségének megváltoztatása” (49) szakasz lépéseit követve válassza a [FHD 50P] beállítást.

Használat előtt

Alapszintű útmutató

Haladó útmutató

A fényképezőgép alapvető használata

Automatikus üzemmód/  
Hibrid auto üzemmód

Egyéb felvételi módok

P üzemmód

Tv, Av és M mód

Lejátszási mód

Wi-Fi funkciók

Beállítások menü

Tartozékok

Melléklet

Tárgymutató



## A kép világságának rögzítése vagy módosítása felvételkészítés előtt

▶ Állóképek ▶ Videók

Felvételkészítés előtt vagy alatt rögzítheti az expozíciót, illetve 1/3-os lépésekben változtathatja azt -2 és +2 között.



### 1 Rögzítse az expozíciót.

- Nyomja meg a [▲] gombot az expozíció rögzítéséhez. Megjelenik az expozícióváltási sáv.
- Az expozíció feloldásához nyomja meg újra a [▲] gombot.



### 2 Változtassa meg az expozíciót.

- A kijelzőt figyelve állítsa be az expozíciót a [⊙] tárcsa elfordításával.

### 3 Készítse el a felvételt (📖64).

## A fényképezőgép durva bemozdulásának korrigálása

▶ Állóképek ▶ Videók

Korrigálhatja a fényképezőgép durva bemozdulását, például ha mozgás közben készít videofelvételt. A megjelenített képek aránya nagyobb mértékben módosul, mint a [Normál] beállítás esetén, és a rendszer tovább nagyítja a témákat.

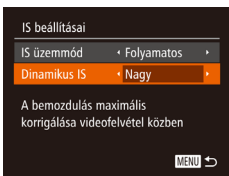

- Kövesse a „Videók felvétele úgy, hogy a témák azonos méretben jelenjenek meg felvétel előtt” szakaszban (📖52) leírt lépéseket, és válassza a [Nagy] beállítást.



- A [Dinamikus IS] funkció nem érhető el, ha az [IS üzemmód] beállítása [Ki] értékű (📖51).
- Csak a [Normál] lehetőség érhető el, ha a videó beállított minősége [EVGA 30P].

## Videófelvételek készítése rövid klip üzemmódban

▶ Állóképek ▶ Videók

Lejátszási effektusokat (például lassított vagy gyorsított lejátszás, visszajátszás) adhat hozzá rövid, néhány másodperces klipekhez. Az ebben az üzemmódban rögzített klipek bekerülhetnek a Story Highlights albumokba is (📖103).

### 1 Válassza az [📺] üzemmódot.

- Állítsa a módváltató tárcsát [📺] állásba.
- Nyomja meg a [⊙] gombot, válassza a menü [📺] lehetőségét, majd a [📺] lehetőséget (📖27).
- A kijelző felső és alsó szélén megjelenített fekete sávok a nem rögzített képterületeket jelzik.

### 2 Adja meg a felvételi időt és a lejátszási effektust.

- Nyomja meg a [▶] gombot.
- A [⊙] tárcsával állítsa be a felvételi időt (4 – 6 mp.), és a [◀▶] gombokkal adja meg a kívánt lejátszási effektust az alábbiak szerint.

### 3 Készítse el a felvételt (📖64).

- Megjelenik az eltelt időt jelző zoom sáv.

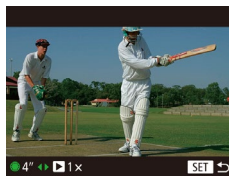

Használat előtt

Alapszintű útmutató

Haladó útmutató

A fényképezőgép alapvető használata

Automatikus üzemmód/  
Hibrid auto üzemmód

Egyéb felvételi módok

P üzemmód

Tv, Av és M mód

Lejátszási mód

Wi-Fi funkciók

Beállítások menü





Tartozékok

Melléklet

Tárgymutató



## Lejátszási effektusok

 2x	Gyorsítottan lejátszandó klip rögzítése.
 1x	Normál sebességgel lejátszandó klip rögzítése.
 1/2x	Lassítottan lejátszandó klip rögzítése.
	Olyan klip rögzítése, amelynél a visszajátszás normál üzemmódban kezdődik, majd a végén két másodpercnyi visszatekerés megjelenítését követően az utolsó rész megismétlődik. A rögzítés során az eltelt időt mutató sávon megjelenik egy jel, amely az utolsó két másodpercet jelzi.



- Ezekben a klipekben a készülék hangot nem rögzít.
- A videó minősége [HD 60P] (49), amely nem módosítható.

## iFrame videók felvétele

▶ Állóképek ▶ Videók

Készíthet olyan videófelveteleket, amelyeket iFrame-kompatibilis szoftverekkel vagy eszközökkel szerkeszthet.

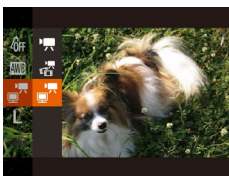

### 1 Válassza a [ ] beállítást.

- Állítsa a módválasztó tárcsát [ ] állásba.
- Nyomja meg a [ ] gombot, válassza a menü [ ] lehetőségét, majd a [ ] lehetőséget (27).
- A kijelző felső és alsó szélén megjelenített fekete sávok a nem rögzített képterületeket jelzik.

### 2 Készítse el a felvételt (64).



- Az iFrame videóformátum az Apple Inc. fejlesztése.
- A videó minősége [HD 60P] (49), amely nem módosítható.

Használat előtt

Alapszintű útmutató

Haladó útmutató

A fényképezőgép alapvető használata

Automatikus üzemmód/  
Hibrid auto üzemmód

Egyéb felvételi módok

P üzemmód

Tv, Av és M mód

Lejátszási mód

Wi-Fi funkciók

Beállítások menü

Tartozékok

Mellékletek

Tárgymutató



## P üzemmód

Még tisztább felvételek, az Ön fényképezési stílusában



- A fejezet instrukciói abból indulnak ki, hogy a módválasztó tárcsa **[P]** üzemmódra van állítva.
- **[P]**: Programautomatika AE; AE: automatikus expozíció
- Ha a **[P]** módtól eltérő üzemmódban próbál meg fényképezni az ebben a fejezetben ismertetett funkciók használatával, előbb ellenőrizze, hogy az adott funkció elérhető-e az adott módban (📖 161).

## Fényképezés programautomatika AE módban ([P] üzemmód)

▶ Állóképek ▶ Videók

Különbéle egyéni beállítások megadásával a saját fényképezési stílusának megfelelően szabhatja testre a készülék számos funkcióját.



### 1 Válassza az **[P]** üzemmódot.

- Állítsa a módválasztó tárcsát **[P]** állásba.

### 2 Adja meg a kívánt beállításokat (📖 68–📖 79), majd készítse el a felvételt.



- Ha nem állítható be az optimális expozíció, amikor félig lenyomja a zárkioldó gombot, a zársebesség és a rekesznyílás értéke narancssárga színnel jelenik meg a kijelzőn. Ebben az esetben próbálkozzon az ISO érzékenység beállításával (📖 69) vagy a vaku bekapcsolásával (ha a téma túl sötét, 📖 77), hogy az expozíció optimális legyen.
- A videó gomb megnyomásával videofelvételek is készíthetők **[P]** üzemmódban. Azonban egyes FUNC. (📖 27) és MENU (📖 28) beállítások videofelvétel esetén automatikusan módosulhatnak.

Használat előtt

Alapszintű útmutató

Haladó útmutató

A fényképezőgép alapvető használata

Automatikus üzemmód/  
Hibrid auto üzemmód

Egyéb felvételi módok

P üzemmód

Tv, Av és M mód

Lejátszási mód

Wi-Fi funkciók

Beállítások menü

Tartozékok

Mellékletek

Tárgymutató

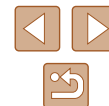



## A kép világossága (Expozíció)

### A kép fényerejének beállítása (Expozíciókompenzáció)

▶ Állóképek ▶ Videók

A fényképezőgép által beállított normál expozíció a -2 és +2 közötti tartományban, 1/3-os lépésekben módosítható.



- Nyomja meg a [▲] gombot. A kijelzőt figyelve állítsa be a fényerőt a [☉] tárcsa elfordításával, majd ha ezzel végzett, nyomja meg a [▲] gombot.
- A korrekció Ön által megadott szintje is megjelenik.

### A világosság/expozíció rögzítése (AE rögzítés)

▶ Állóképek ▶ Videók

A fényképezés előtt rögzítheti az expozíciót, vagy külön is beállíthatja az élességet és az expozíciót.

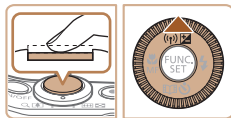

#### 1 Rögzítse az expozíciót.

- A rögzített expozícióval történő felvételhez irányítsa a fényképezőt a témára. A zárkioldó gombot félig lenyomva nyomja meg a [▲] gombot.
- [✖] jelenik meg, és az expozíció rögzül.
- Az AE feloldásához a zárkioldó gomb felengedése után nyomja meg ismét a [▲] gombot. Ekkor a [✖] eltűnik.

## 2 Állítsa be a kompozíciót, majd készítse el a felvételt.

- Az első felvétel után az AE rögzítése feloldódik, és eltűnik a [✖].



- AE: automatikus expozíció
- Az expozíció rögzítése után a [☉] (Programeltolás) tárcsa elfordításával módosíthatja a zársebességet és a rekesznyílás értékét.

### A fénymérési mód megváltoztatása

▶ Állóképek ▶ Videók

A fénymérési módot (a fényerő mérésének módját) az alábbiak szerint módosíthatja a fényképezés környezeti feltételeinek megfelelőre.



- Nyomja meg a [☉] gombot, válassza a menü [☉] pontját, majd adja meg a kívánt beállítást (27).
- Megjelenik a választott beállítás.

Kéértékelő	A legtöbb esetben megfelelő eredményt ad, beleértve a hátulról megvilágított témákat is. Automatikusan beállítja az expozíciót a körülményeknek megfelelően.
Középre súlyoz. átlag	A képterület egészen mért fényerő átlagát határozza meg, a kép középpontjában mért fényértéket tekintve legfontosabbnak.
Szpot	Csak a kijelző közepén lévő [ ] (Szpot AE pont keret) területén belül mér.

Használat előtt

Alapszintű útmutató

Haladó útmutató

A fényképezőgép alapvető használata

Automatikus üzemmód/ Hibrid auto üzemmód

Egyéb felvételi módok

P üzemmód

Tv, Av és M mód

Lejátszási mód

Wi-Fi funkciók

Beállítások menü

Tartozékok

Mellékletek

Tárgymutató





## Az ISO érzékenység módosítása

▶ Állóképek ▶ Videók

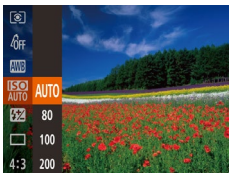

- Nyomja meg a [MENU] gombot, válassza a menü [ISO] pontját, majd adja meg a kívánt beállítást (27).
- Megjelenik a választott beállítás.

AUTO	Automatikusan beállítja az ISO érzékenységet a felvételi módnak és a környezeti feltételeknek megfelelően.
80, 100, 200	Kültéri felvételekhez, jó időjárási feltételek mellett.
400, 800	Felhős időben vagy szürkületben készült képekhez.
1600, 3200	Éjszakai környezetben vagy sötét belső terekben készült képekhez.

Magasabb ISO érték kiválasztásával növelheti az érzékenységet, míg alacsonyabb érték kiválasztásával csökkentheti az érzékenységet.



- Ha az ISO érzékenység [AUTO] beállításon van, a zárkioldó gomb félig történő lenyomásával megjelenítheti az automatikusan beállított ISO érzékenységet.
- Bár az ISO érzékenység csökkentésével a képek kevésbé lesznek szemcsézettek, bizonyos felvételi körülmények között a téma és a fényképezőgép bemozdulására nagyobb esély van.
- A nagyobb ISO érzékenység választása növeli a zársebességet, ami csökkenti a téma és a fényképezőgép bemozdulásának esélyét, és növeli a vakutartományt. Viszont előfordulhat, hogy a felvételek szemcsézettebbek lesznek.

## A kép fényerejének módosítása (i-Contrast)

▶ Állóképek ▶ Videók

A fényképezőgép érzékeli tudja a kép túl világos vagy túl sötét részeit – például a túl világos vagy túl sötét arcokat és hátteret –, és még a fényképezés előtt automatikusan módosítja őket a megfelelő világossági szintre. A teljes kép nem megfelelő kontrasztja is automatikusan javítható a felvétel előtt, így a téma jobban elkülönül a háttértől.



- Nyomja meg a [MENU] gombot, majd válassza ki a [i] lap [i-Contrast] lehetőségét, majd az [Automatikus] lehetőségét (28).
- A beállítás sikeres befejezését a [OK] megjelenése jelzi.



- Bizonyos felvételi körülmények esetén a kép gyengébb minőségű lehet, és előfordulhat, hogy a kép szemcsézettre sikerül.



- A korábban készített képek is korrigálhatók (99).

Használat előtt

Alapszintű útmutató

Haladó útmutató

A fényképezőgép alapvető használata

Automatikus üzemmód/  
Hibrid auto üzemmód

Egyéb felvételi módok

P üzemmód

Tv, Av és M mód

Lejátszási mód

Wi-Fi funkciók

Beállítások menü

Tartozékok

Melléklet

Tárgymutató



## Kép színei

### Természetes színek fényképezése (Fehéregyensúly)

▶ Állóképek ▶ Videók

A fehéregyensúly (WB) állításával elérheti, hogy felvételeinek színvilága természetesebbnek, a témának megfelelőnek hasson.



- Nyomja meg a [WB] gombot, válassza a menü [AWB] pontját, majd adja meg akkivánt beállítást (📖27).
- Megjelenik a választott beállítás.

	Automatikus	Automatikusan beállítja az optimális fehéregyensúlyt a felvételi körülményeknek megfelelően.
	Napfény	Kültéri felvételekhez, jó időjárási feltételek mellett.
	Felhős	Felhős időben vagy szürkületben való fényképezéshez.
	Izzólámpa	Hagyományos izzólámpás megvilágítás mellett készült felvételekhez.
	Fluoreszcens	Fehér fénycsővilágítás esetén.
	Fluoreszcens H	Nappali fénynek megfelelő fénycsővilágítás esetén.
	Egyedi	Az egyéni fehéregyensúly kézi beállításához (📖70).

## Egyéni fehéregyensúly

▶ Állóképek ▶ Videók

Ha azt szeretné, hogy felvételeinek színvilága természetesnek hasson, állítsa a fehéregyensúlyt a felvétel helyszínének fényviszonyaihoz. Ügyeljen, hogy a fehéregyensúlyt az aktuális helyszínen található fényforrás alatt állítsa be.



- Válassza a „Természetes színek fényképezése (Fehéregyensúly)” (📖70) beállítást a [WB] lépéseit követve.
- Irányítsa úgy a készüléket, hogy egy sima, fehér téma a teljes képernyőt betöltsse. Nyomja meg a [DISP] gombot.
- A fehéregyensúly rögzítését követően a kijelző árnyalata megváltozik.



- Ha a fehéregyensúly értékének rögzítése után módosítja a fényképezőgép beállításait, előfordulhat, hogy a felvételen a színek nem tűnnek természetesnek.

## A képek színárnyalatának módosítása (Saját színbeállítás)

▶ Állóképek ▶ Videók

A színek tónusát a fényképezés során tetszés szerint beállíthatja, megadhatja például, hogy a készített kép szepia tónusú vagy fekete-fehér legyen.

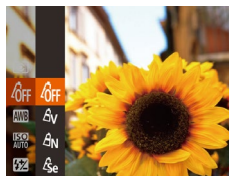

- Nyomja meg a [WB] gombot, válassza a menü [WB] pontját, majd adja meg a kívánt beállítást (📖27).
- Megjelenik a választott beállítás.

Használat előtt
Alapszintű útmutató
Haladó útmutató
A fényképezőgép alapvető használata
Automatikus üzemmód/ Híbrid auto üzemmód
Egyéb felvételi módok
P üzemmód
Tv, Av és M mód
Lejátszási mód
Wi-Fi funkciók
Beállítások menü
Tartozékok
Mellékletek
Tárgymutató



☞	Saját szín - Ki	–
Av	Élénk	Kiemeli a kontrasztot és a színtelítettséget, így élesebb képek készíthetők.
AN	Semleges	A kontraszt és a színtelítettség csökkentésével lágyabb színárnyalatokat hoz létre.
Se	Szépia	Szépia tónusú képeket készít.
BW	Fekete-fehér	Fekete-fehér képeket készít.
Ap	Diapozitív	Az Élénk kék, az Élénk zöld és az Élénk vörös hatás együttes használatával a diapozitívhoz hasonló élénk, mégis természetes megjelenésű színeket állít elő.
AL	Világosabb bőrszín	Világosítja a bőrszíneket.
AD	Sötétebb bőrszín	Sötétíti a bőrszíneket.
AB	Élénk kék	Kihangsúlyozza a kép kék árnyalatait. Élénkebbé teszi az eget, a vizet és más kék témákat.
AG	Élénk zöld	Kihangsúlyozza a kép zöld árnyalatait. Élénkebbé teszi a hegyeket, a lombzotatot és más zöld témákat.
AR	Élénk vörös	Kihangsúlyozza a kép vörös árnyalatait. Élénkebbé teszi a vörös színű témákat.
Ac	Saját színek	Tetszés szerint beállíthatja a kontrasztot, az élességet, a telítettséget és egyéb jellemzőket (71).



- [Se] és [BW] módban a fehéregyensúly (70) nem állítható be.
- [AL] és [AD] módban nem csak az emberek bőrszíne, hanem a kép egyéb színei is módosulhatnak. A bőrszíntől függően előfordulhat, hogy nem a várt eredményt kapja.

## Saját színek

▶ Állóképek ▶ Videók

A kép kontrasztja, élessége, telítettsége, valamint a zöld, kék színbeállításai és a bőr színének árnyalata 1 és 5 közötti szinten állíthatók be.



### 1 Jelenítse meg a beállítási képernyőt.

- Kövesse a „A képek színárnyalatának módosítása (Saját színbeállítás)” (70) lépéseit a [Ac] lehetőség kiválasztásához, majd nyomja meg a [DISP.] gombot.

### 2 Adja meg a beállítást.

- A [▲][▼] gombokkal válasszon egy lehetőséget, majd a [◀][▶] gombokkal vagy a [◉] tárcsa elfordításával adja meg a kívánt értéket.
- Erősebb/intenzívebb hatáshoz (és a sötétebb bőrtónusokhoz) jobbra, gyengébb/világosabb hatáshoz (és a világosabb bőrtónusokhoz) pedig balra módosítsa az értéket.
- A beállítás véglegesítéséhez nyomja meg a [DISP.] gombot.

Használat előtt
Alapszintű útmutató
Haladó útmutató
A fényképezőgép alapvető használata
Automatikus üzemmód/ Hibrid auto üzemmód
Egyéb felvételi módok
P üzemmód
Tv, Av és M mód
Lejátszási mód
Wi-Fi funkciók
Beállítások menü
Tartozékok
Mellékletek
Tárgymutató

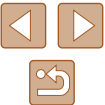

## A felvétel távolsága és az élességállítás

### Közeli felvétel készítése (Makró)

▶ Állóképek ▶ Videók

Ha a [M] módot választja, csak a közeli témákra állítja az élességet. Az élességállítási tartományról bővebben itt olvashat: „Felvétel távolsága” (172).

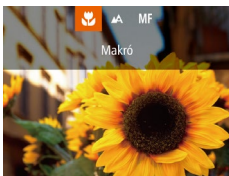

- Nyomja meg a [M] gombot, válassza ki a [M] lehetőséget (a [M] gombokkal vagy a [M] tárcsával), és nyomja meg a [M] gombot.
- A beállítás sikeres befejezését a [M] megjelenése jelzi.



- Vaku használata esetén a kép szélei sötéteek lehetnek.
- Amikor a zoom pozíció a sárga sávban van a zoom sáv alatt, akkor a [M] szürkére vált és a fényképezőgép nem tud élességet beállítani.



- A fényképezőgép rázkódásának megakadályozása érdekében használjon állványt és állítsa a készüléket [C] módba (41).

## Fényképezés Kézi élesség üzemmódban

▶ Állóképek ▶ Videók

Ha az élességállítás AF módban nem működik, beállíthatja az élességet kézzel. Megadhatja az általános élességállítási pozíciót, majd a zárkioldó gombot félig lenyomva a fényképezőgép megkeresi az Ön által megadott pozícióhoz közeli optimális élességállítási pozíciót. Az élességállítási tartományról bővebben itt olvashat: „Felvétel távolsága” (172).

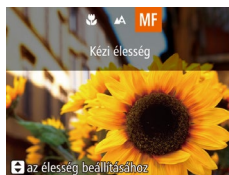

(1)

### 1 Válassza a [MF] beállítást.

- Nyomja meg a [M] gombot, válassza ki a [MF] lehetőséget (a [M] gombokkal vagy a [M] tárcsával), és nyomja meg a [M] gombot.
- Megjelenik az [MF] ikon és a kézi fókusz jelzése.

### 2 Adja meg az általános élességállítási pozíciót.

- A Kézi fókusz képernyőn látható Élességmérőjét (1, a távolságot és az élességállítási pozíciót mutatja) és a nagyított kijelzést illetően nyomja meg a [▲][▼] gombokat vagy fordítsa el a [M] tárcsát az élességállítási pozíció meghatározásához, majd nyomja meg a [M] gombot.
- A nagyítás beállításához nyomja meg a [DISP] gombot.

### 3 Állítsa be a pontos élességet.

- A zárkioldó gomb félig történő lenyomásával a fényképezőgép pontosan beállítja az élességet (Biztonsági fókusz).

Használat előtt
Alapszintű útmutató
Haladó útmutató
A fényképezőgép alapvető használata
Automatikus üzemmód/Hibrid auto üzemmód
Egyéb felvételi módok
P üzemmód
Tv, Av és M mód
Lejátszási mód
Wi-Fi funkciók
Beállítások menü
Tartozékok
Melléklet
Tárgymutató





- Ha kézzel állítja be az élességet, az AF keret üzemmód (📖73) [Közép] és az AF keret méret (📖73) [Normál] állásba kerül, és ezek a beállítások nem változtathatók meg.
- Az élesség beállítható, a nagyított kijelzés azonban nem jelenik meg digitális zoom (📖37) vagy digitális telekonverter (📖73) használata esetén, illetve ha a fényképezőgép TV-készülékhez van csatlakoztatva (📖142).



- A pontos élességbeállítás érdekében rögzítse állványra a fényképezőgépet.
- A nagyított kijelzés nagyításához, vagy elrejtéséhez szükség szerint változtassa meg a MENU (📖28) ► [📷] lap ► [Kézi fók.nagy.] beállítását.
- Az élesség finombeállítása nem történik meg a zárkioldó gomb félig történő lenyomásakor, ha a MENU (📖28) ► [📷] lap ► [Bizt. fókusz] ► [Ki] érték van beállítva.

## ■ Az élességállítási terület egyszerű meghatározása (MF kontúrkiemelés beállítása)

► Állóképek ► Videók

Az élesített témák szélei az egyszerűbb kézi élességállítás érdekében színesben jelennek meg. Igényeinek megfelelően beállíthatja az élek érzékelésének színét és érzékenységet (szintjét).



### 1 Jelenítse meg a beállítási képernyőt.

- Nyomja meg a [MENU] gombot, a [📷] lapon válassza az [MF kontúrkiemelés beállítása] pontot, és válassza a [Be] értéket (📖28).

### 2 Adja meg a beállítást.

- Válassza ki a beállítandó menüpontot, majd ott a kívánt lehetőséget (📖28).



- Az MF kontúrkiemelés során megjelenített színek a felvételekre nem kerülnek rá.

## Digitális telekonverter

► Állóképek ► Videók

Az objektív fókusz távolsága kb. 1,6-szeresére vagy kb. 2,0-szeresére növelhető. Ezáltal csökkenthető a fényképezőgép bemozdulásának veszélye, mert a zársebesség gyorsabb, mint az azonos zoomtényezővel különállóan használt zoom esetében (beleértve a digitális zoomot is).

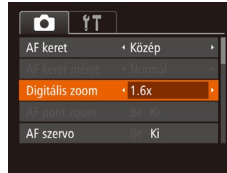

- Nyomja meg a [MENU] gombot, válassza a [📷] lap [Digitális zoom] pontját, majd adja meg a kívánt beállítást (📖28).
- A nézet nagyobbá válik, és megjelenik a kijelzőn a zoomtényező.



- A zársebesség ugyanaz lehet, ha a zoom kart teljesen [📷] állásba, a legnagyobb telefotó értékre tolja, illetve, ha „A téma további nagyítása (Digitális zoom)” szakasz (📖37) 2. lépését követve a témát azonos méretűre közelíti.

## Az AF keret üzemmódjának módosítása

► Állóképek ► Videók

Állítsa be az AF (automatikus élességállítás) keret üzemmódját a fényképezés környezeti feltételei szerint.



- Nyomja meg a [MENU] gombot, válassza a [📷] lap [AF keret] pontját, majd adja meg a kívánt beállítást (📖28).

Használat előtt
Alapszintű útmutató
Haladó útmutató
A fényképezőgép alapvető használata
Automatikus üzemmód/Hibrid auto üzemmód
Egyéb felvételi módok
P üzemmód
Tv, Av és M mód
Lejátszási mód
Wi-Fi funkciók
Beállítások menü
Tartozékok
Melléklet
Tárgymutató

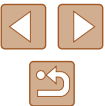

## Közép

▶ Állóképek ▶ Videók

Egyetlen AF keret jelenik meg középen. Ez a megbízható élességállítási hatékony módszere.



- Egy sárga AF keret és jelenik meg, ha a fényképezőgép nem tudja beállítani az élességet a zárkioldó gomb félig történő lenyomásakor.



- Az AF keret kisebbítéséhez nyomja meg a **[MENU]** gombot, majd válassza a lap [AF keret méret] menüpontjában a [Kicsi] lehetőséget 28).
- Az AF keret mindig [Normál] értékű a digitális zoom 37) vagy a digitális telekonverter 73) használatakor, illetve kézi élesség üzemmódban 72).
- Olyan kompozíció esetén, ahol a téma a kép szélén vagy valamelyik sarkában helyezkednek el, úgy irányítsa a készüléket, hogy a témát befogja egy AF keretbe, majd nyomja le félig a zárkioldó gombot. Miközben továbbra is félig lenyomva tartja a zárkioldó gombot, módosítsa igény szerint a kompozíciót, majd nyomja le teljesen a zárkioldó gombot (Élesség rögzítése).
- Ha félig lenyomja a zárkioldó gombot, és az [AF pont zoom] 50) beállítása [Be], az AF keret pozíciója felnagyítódik.

## AiAF arca

▶ Állóképek ▶ Videók

- Felismeri az emberi arcokat, és ennek megfelelően állítja be az élességet, az expozíciót (csak kiértékelő fénymérés) és a fehérpontosúlyt (csak [AWB]).
- Ha a fényképezőgépet a személyre irányítja, egy fehér keret jelenik meg a fényképezőgép által fő témának vélt alany arcán, és szürke keret jelenik meg legfeljebb 2 másik személyi arca körül.
- A fényképezőgép bizonyos határon belül követi az arcokat még akkor is, ha azok elmozdulnak.
- Ha félig lenyomja a zárkioldó gombot, zöld keret jelenik meg maximum 9, az élességtartományon belül lévő arc körül.



- Ha a fényképezőgép nem ismer fel egyetlen arcot sem, vagy csak szürke keretek jelennek meg (nem látható fehér keret), akkor a zárkioldó gomb félig történő lenyomásakor legfeljebb kilenc zöld keret jelenik meg az éles területeken.
- Ha a zárkioldó gomb félig történő lenyomásakor a fényképezőgép egyetlen arcot sem ismer fel, amikor az AF szervo 75) értéke [Be], a kijelző közepén megjelenik az AF keret.
- Példák nem érzékelhető arca:
  - Távoli vagy nagyon közeli alanyok
  - Sötét vagy világos alanyok
  - Oldalról, nem szemből, valamint nem teljesen látható arcok
- Előfordulhat, hogy a fényképezőgép arcként érzékel nem emberi témákat is.
- Nem jelenik meg AF keret, ha a fényképezőgép nem tudja beállítani az élességet a zárkioldó gomb félig történő lenyomásakor.

## Az élességet meghatározó téma kiválasztása (Követéses AF)

▶ Állóképek ▶ Videók

Az élességállítási céljának kiválasztása után az alábbi módon készíthet felvételt.

### 1 Válassza ki a [Követéses AF] beállítást.

- A „Az AF keret üzemmódjának módosítása” 73) lépéseit követve válassza ki a [Követéses AF] beállítást.
- A jelenik meg a kijelző közepén.

### 2 Válassza ki a témát, amelyre az élességet szeretné beállítani.

- Irányítsa a fényképezőgépet úgy, hogy a a kiválasztott témán legyen, majd nyomja meg a gombot.



Használat előtt
Alapszintű útmutató
Haladó útmutató
A fényképezőgép alapvető használata
Automatikus üzemmód/ Hibrid auto üzemmód
Egyéb felvételi módok
P üzemmód
Tv, Av és M mód
Lejátszási mód
Wi-Fi funkciók
Beállítások menü
Tartozékok
Mellékletek
Tárgymutató





- A téma érzékelésekor a fényképezőgép hangjelzést ad és megjelenik a [AF] jel. A fényképezőgép bizonyos határokon belül követi a témát, ha az elmozdul.
- Ha a fényképezőgép nem érzékel témát, a [AF] jelenik meg.
- A követést a [AF] gomb ismételt megnyomásával szakíthatja meg.

### 3 Készítse el a felvételt.

- Nyomja le félig a zárkioldó gombot. A [AF] kék [AF] jelre vált, amely követi a témát, miközben a készülék folyamatosan állítja az élességet és az expozíciót (AF szervo) (175).
- A felvétel elkészítéséhez nyomja le teljesen a zárkioldó gombot.
- A felvétel elkészítése után is látszik a [AF] jel, és a fényképezőgép továbbra is követi a témát.



- Az [AF szervo] (175) beállítás értéke [Be], és ez nem változtatható.
- Előfordulhat, hogy a fényképezőgép nem tudja követni a témát, ha az túl kicsi, túl gyorsan mozog vagy a téma és a háttér színe, illetve világossága nagyon hasonló.
- A [AF] lapon (128) nem érhető el az [AF pont zoom].
- A [AF] nem érhető el.



- A fényképezőgép a témát akkor is érzékeli, ha a [AF] gomb megnyomása nélkül nyomja le félig a zárkioldó gombot. A felvétel elkészítése után a [AF] jelenik meg középen.
- [MF] módban (172) történő fényképezéshez nyomja le és legalább egy másodpercig tartva lenyomva a [AF] gombot.
- Ha az [Arcazonosítás] beállítása [Be] értékű, a nevek nem jelennek meg a regisztrált személyek észlelésekor, a fényképezőgép azonban tárolja azokat az állóképeken (143). Ha azonban regisztrált személyt választ témaként, akkor megjelenik az adott személy neve.

## Fényképezés az AF szervo használatával

▶ Állóképek ▶ Videók

Ez az üzemmód segít, hogy ne rontsa el a mozgó témákról készülő felvételeket: amíg a zárkioldó gombot félig lenyomva tartja, a fényképezőgép folytonosan a témához igazítja az élességet és az expozíciót.

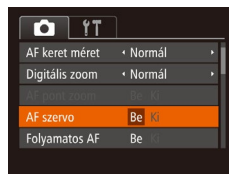

### 1 Adja meg a beállítást.

- Nyomja meg a [MENU] gombot, a [AF] lapon válassza az [AF szervo] pontot, végül válassza ki a [Be] értéket (128).

### 2 Állítsa be az élességet.

- Az élesség- és expozícióállítás helyét a megjelenő kék AF keret jelzi, amikor a zárkioldó gombot félig lenyomja.



- Bizonyos körülmények között a fényképezőgép nem tudja beállítani az élességet.
- Gyenge fényviszonyok mellett lehet, hogy a zárkioldó gomb félig történő lenyomásakor az AF szervo nem kapcsolható be (az AF keretek esetleg nem váltanak kékre). Ebben az esetben az élesség és az expozíció a meghatározott AF keret üzemmódban megadottak szerint lesz beállítva.
- Ha nem állítható be az optimális expozíció, a zárírd és a rekesznyílás értéke narancssárga színnel jelenik meg a kijelzőn. Engedje fel a zárkioldó gombot, majd újból nyomja le félig.
- Rögzített AF használatával történő fényképezés nem érhető el.
- A [AF] lapon (128) nem érhető el az [AF pont zoom].
- Nem érhető el az önkidő használata esetén (141).

Használat előtt
Alapszintű útmutató
Haladó útmutató
A fényképezőgép alapvető használata
Automatikus üzemmód/ Hibrid auto üzemmód
Egyéb felvételi módok
P üzemmód
Tv, Av és M mód
Lejátszási mód
Wi-Fi funkciók
Beállítások menü
Tartozékok
Mellékletek
Tárgymutató

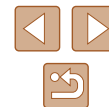



## Az élességbeállítás megváltoztatása

▶ Állóképek ▶ Videók

A fényképezőgép beállítja az élességet, bármire is irányítja, még akkor is, ha a zárkioldó gombot nem nyomja meg. A folyamatos élességállítás a zárkioldó gomb félig történő lenyomásával szüneteltetheti.

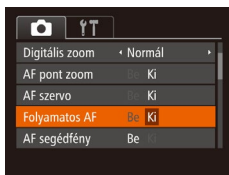

- Nyomja meg a [MENU] gombot, válassza a [📷] lap [Folyamatos AF] pontját, majd a [Ki] lehetőséget (📖28).

Be	Ez a funkció segít, hogy ne rontsa el a mozgó témákról készülő felvételeket: amíg a zárkioldó gombot félig lenyomva tartja, a fényképezőgép folytonosan a témához igazítja az élességet és az expozíciót.
Ki	A fényképezőgép nem állítja folyamatosan az élességet, így kevésbé használja az akkumulátor energiáját.

## Fényképezés az AF rögzítés használatával

▶ Állóképek ▶ Videók

Az élességet rögzítheti. Az élesség rögzítése után akkor sem változik meg a beállított élesség, ha felengedi ujját a zárkioldó gombról.

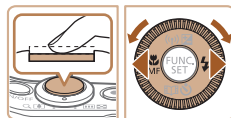

### 1 Rögzítse az élességet.

- A zárkioldó gombot félig lenyomva nyomja meg a [◀] gombot.
- A fényképezőgép rögzíti az élességet, és a kijelzőn megjelenik az [MF] és a kézi élesség jelzője.
- Az élesség rögzítésének feloldásához a zárkioldó gomb felengedése után nyomja meg újra a [◀] gombot, majd válassza a [▲] lehetőséget (akár a [◀][▶] gombokkal, akár a [🔘] tárcsa elfordításával).

### 2 Állítsa be a kompozíciót, majd készítse el a felvételt.

Használat előtt
Alapszintű útmutató
Haladó útmutató
A fényképezőgép alapvető használata
Automatikus üzemmód/Hibrid auto üzemmód
Egyéb felvételi módok
P üzemmód
Tv, Av és M mód
Lejátszási mód
Wi-Fi funkciók
Beállítások menü
Tartozékok
Mellékletek
Tárgymutató

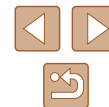



## Sorozatfelvételt készíthet, miközben a fényképezőgép folyamatosan állítja az élességet a mozgó témákra

▶ Állóképek ▶ Videók

Sorozatfelvételt készíthet, miközben a fényképezőgép folyamatosan állítja az élességet a mozgó témákra. A sorozatfelvétel sebességével kapcsolatban bővebben lásd: „Sorozatfelvétel sebessége” (172).



### 1 Adja meg a beállítást.

- Nyomja meg a [AF-ON] gombot, válassza a menü [AF-ON] lehetőségét, majd a [AF-ON] lehetőséget (127).
- A beállítás sikeres befejezését a [AF-ON] megjelenése jelzi.

### 2 Készítse el a felvételt.

- Sorozatfelvétel készítéséhez a zárkioldó gombot tartsa teljesen lenyomva.
- A készülék egy csoportként, együtt kezeli a képeket (187).



- A [AF-ON] módban (157), kézi élesség üzemmódban (172), illetve AF rögzítés (176) esetén a [AF-ON] átvált [AF-ON] módba.
- Az Önkioldó funkcióval (141) nem használható.
- A felvételi körülményektől, a fényképezőgép beállításaitól és a zoom mértékétől függően rövid ideig szünetelhet vagy lelassulhat a sorozatfelvételek készítése.
- Mivel több felvétel készül, a folyamat lelassulhat.
- Vaku használata esetén lassulhat a fényképezés.
- Az [AF-ON] Automatikus üzemmódban nem használható a Sorozatfelvétel funkció (139), még a [AF-ON] lehetőségek használata esetén sem.

## Vaku

### A vaku üzemmódjának megváltoztatása

▶ Állóképek ▶ Videók

A vaku üzemmódját átállíthatja a felvételi témának megfelelően. A vaku hatótávolságáról bővebben itt olvashat: „Vakutartomány” (171).

### 1 Hajtsa fel a vakut.

- Mozdítsa el a [V] kapcsolót.

### 2 Adja meg a beállítást.

- Nyomja meg a [▶] gombot, válassza ki a kívánt vakumódot (a [◀][▶] gombokkal vagy a [◂] tárcsa elfordításával), majd nyomja meg a [OK] gombot.
- Megjelenik a választott beállítás.

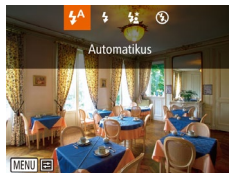

- Ha a vaku le van hajtva, a beállítási képernyő a [▶] gomb megnyomásakor sem jelenik meg. A [V] gombbal nyissa ki a vakut, majd adja meg a beállítást.

### ■ Automatikus

Sötét környezetben a vaku automatikusan működésbe lép.

### ■ Be

A vaku minden felvételnél villan.

Használat előtt

Alapszintű útmutató

Haladó útmutató

A fényképezőgép alapvető használata

Automatikus üzemmód/  
Hibrid auto üzemmód

Egyéb felvételi módok

P üzemmód

Tv, Av és M mód

Lejátszási mód

Wi-Fi funkciók

Beállítások menü

Tartozékok

Melléklet

Tárgymutató



## Hosszú szinkron

A vaku villanása növeli a fő téma (például személyek) megvilágítását, miközben a fényképezőgép kis zársebességgel készíti felvételt, így a háttérnek a vaku hatótávolságán kívül eső része is jobban meg lesz világítva.



- [☀️] üzemmódban rögzítse állványra a fényképezőgépet, vagy más módon biztosítsa, hogy az ne mozogjon és ne rázkódjon. Továbbá állvány használata, illetve a fényképezőgép más módon történő rögzítése esetén állítsa az [IS üzemmód] beállítást [Ki] értékre (📖79).
- [☀️] módban a vaku villanása után is ügyeljen arra, hogy a fő téma ne mozduljon meg a zárkioldási hangjelzés végéig.

## Ki

Vaku nélküli fényképezéshez.



- Ha villogó [📷] ikon jelenik meg, amikor félig lenyomja a zárkioldó gombot gyengén megvilágított, a fényképezőgép rázkódását elősegítő környezetben, helyezze állványra a fényképezőgépet, vagy más módon érje el, hogy ne mozogjon.

## A vaku expozíciókompenzációjának beállítása

▶ Állóképek ▶ Videók

A hagyományos expozíciókompenzációhoz (📖68) hasonló módon vaku használata mellett is -2 és +2 közötti tartományban 1/3 Fé lépésekben állíthatja az expozíciót.



- Nyomja meg a [📷] gombot, válassza a menü [EV] pontját, majd a [▲][▼] gombokkal vagy a [🔄] tárcsa elfordításával adja meg a kívánt beállítást (📖27).
- A korrekció Ön által megadott szintje is megjelenik.



- Túlexponálás veszélye esetén a fényképezőgép a vaku villanásakor automatikusan módosítja a záridőt vagy a rekesznyílás értékét, hogy a felvétel fényesebb részeinek kiégését elkerülje és optimális expozíciót biztosítson. A zársebesség és rekeszérték automatikus korrekciója azonban kikapcsolható a MENU (📖28) megnyitásával, majd a [📷] lap ▶ [Vaku beállításai] ▶ [Bizt. vakuexp.] ▶ [Ki] beállítást választva.
- A vaku expozíciókompenzációja a MENU (📖28) elérése után a [📷] lap ▶ [Vaku beállításai] ▶ [Vaku exp.komp.] lehetőségével is beállítható.
- Amikor a vaku ki van nyitva, a [Vaku beállításai] képernyőt (📖28) úgy is megjelenítheti, hogy megnyomja a [▶] gombot, majd azonnal megnyomja a [MENU] gombot.

Használat előtt
Alapszintű útmutató
Haladó útmutató
A fényképezőgép alapvető használata
Automatikus üzemmód/ Hibrid auto üzemmód
Egyéb felvételi módok
P üzemmód
Tv, Av és M mód
Lejátszási mód
Wi-Fi funkciók
Beállítások menü
Tartozékok
Mellékletek
Tárgymutató



## Fényképezés az FE rögzítés használatával

▶ Állóképek ▶ Videók

Csakúgy, mint az AE rögzítés (📖68) esetén, rögzítheti az expozíciót vakus képekhez.

### 1 Nyissa ki a vakut, és válassza a [☒] beállítást (📖77).

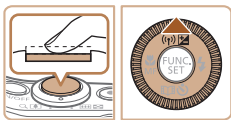

### 2 Rögzítse a vakuexpozíciót.

- A rögzített expozícióval történő felvételhez irányítsa a fényképezőt a témára. A zárkioldó gombot félig lenyomva nyomja meg a [▲] gombot.
- Villan a vaku, és amikor megjelenik a [☒] jel, a készülék rögzíti a vaku fényerejét.
- Az FE feloldásához a zárkioldó gomb felengedése után nyomja meg ismét a [▲] gombot. Ekkor a [☒] eltűnik.

### 3 Állítsa be a kompozíciót, majd készítse el a felvételt.

- Az első felvétel után az FE rögzítése feloldódik, és eltűnik a [☒].



- FE: Vaku expozíció

## További beállítások

### A tömörítési arány módosítása (Képminőség)

▶ Állóképek ▶ Videók

A következő két tömörítési arány közül választhat: [S] (Szuperfinom) és [F] (Finom). Tekintse át, hogy a memóriakártyákon hány kép fér el a különböző tömörítési arányok esetén: „A készíthető felvételek száma különféle memóriakártyák esetén” (📖171).



- Nyomja meg a [M] gombot, válassza a menü [F] pontját, majd adja meg a kívánt beállítást (📖27).

### Az IS üzemmód beállításainak módosítása

▶ Állóképek ▶ Videók

A képstabilizálás csak a fényképezés pillanatában van bekapcsolva.

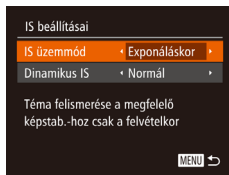

- Kövesse a „A képstabilizálás kikapcsolása” szakasz (📖51) 1–2. lépését, és válassza az [Exponáláskor] lehetőséget.



- Ha a képstabilizálás funkció nem képes megakadályozni a fényképezőgép rázkódásából adódó bemozdulást, rögzítse állványra a fényképezőgépet, vagy más módon érje el, hogy ne mozogjon és rázkódjon. Ebben az esetben állítsa az [IS üzemmód] beállítást [KI] értékre.
- Videók rögzítésekor a beállítás a [Folyamatos] értékre vált.

Használat előtt

Alapszintű útmutató

Haladó útmutató

A fényképezőgép alapvető használata

Automatikus üzemmód/  
Hibrid auto üzemmód

Egyéb felvételi módok

P üzemmód

Tv, Av és M mód

Lejátszási mód

Wi-Fi funkciók

Beállítások menü

Tartozékok

Melléklet

Tárgymutató



## Tv, Av és M mód

Jobb, kifinomultabb képeket készíthet, a fényképezőgépet pedig saját fényképezési stílusának megfelelően állíthatja be

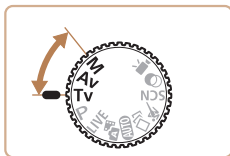

- A fejezet instrukciói abból indulnak ki, hogy a fényképezőgép a megfelelő módban van.

## Megadott zársebesség ([Tv] üzemmód)

▶ Állóképek ▶ Videók

A felvétel elkészítése előtt az alábbiak szerint állítsa be a zársebességet. A fényképezőgép automatikusan beállítja a zársebességnek megfelelő rekeszértéket.

A választható zársebességekkel kapcsolatos további információt itt olvashat: „Záridő” (📖172).

### 1 Válassza az [Tv] üzemmódot.

- Állítsa a módválasztó tárcsát [Tv] állásba.

### 2 Adja meg a kívánt zársebességet.

- A Záridő beállítását a [🔘] tárcsa elfordításával teheti meg.



- A kisebb záridőt igénylő körülmények esetén két kép elkészítése között kis idő telhet el, mert a fényképezőgép feldolgozza a képeket a felvétel elkészítése után a zaj csökkentéséhez.
- Ha alacsony zársebességgel, állványra rögzített fényképezőgéppel fényképez, állítsa az [IS üzemmód] beállítását [K] értékre (📖179).
- A legnagyobb zársebesség vaku használata mellett 1/2000 másodperc. A fényképezőgép a zársebességet a felvétel előtt automatikusan 1/2000 másodpercre állítja, ha ennél nagyobb zársebességet választ.
- 1,3 másodperces vagy kisebb záridő használata esetén az ISO érzékenység beállítása [80] lesz, és ez az érték nem változtatható.
- Ha nem sikerült az optimális expozíció elérése, akkor a zárkioldó gombot félig lenyomva a rekeszérték narancssárga színben jelenik meg a kijelzőn. Ilyenkor úgy módosítsa a zársebességet, hogy a rekesznyílás értéke fehér színűre változzon, vagy használja a Biztonsági eltolás funkciót (📖81).



- [Tv]: Időérték

Használat előtt

Alapszintű útmutató

Haladó útmutató

A fényképezőgép alapvető használata

Automatikus üzemmód/  
Hibrid auto üzemmód

Egyéb felvételi módok

P üzemmód

Tv, Av és M mód

Lejátszási mód

Wi-Fi funkciók

Beállítások menü

Tartozékok

Melléklet

Tárgymutató



## Megadott rekesznyílásérték ([Av] üzemmód)

▶ Állóképek ▶ Videók

A felvétel elkészítése előtt az alábbiak szerint állítsa be a rekeszértéket. A fényképezőgép automatikusan beállítja a rekeszértéknek megfelelő zársebességet.

A választható rekeszértékekkel kapcsolatos további információt itt olvashat: „Rekesz” (📖172).

### 1 Válassza az [Av] üzemmódot.

- Állítsa a módválasztó tárcsát [Av] állásba.

### 2 Állítsa be a kívánt rekeszértéket.

- A rekesznyílásértékét a [⊙] tárcsa elfordításával állíthatja be.



- Ha nem sikerült az optimális expozíció elérése, akkor a zárkioldó gombot félig lenyomva a zársebesség narancssárga színben jelenik meg a kijelzőn. Ilyenkor úgy módosítsa a rekeszértéket, hogy a zársebesség fehér színűre változzon, vagy használja a Biztonsági eltolás funkciót (lásd alább).



- **[Av]:** Rekesznyílás értéke (a membrán által létrehozott nyílás mérete a lencsében)
- Ha **[Tv]** és **[Av]** üzemmódban lenyomja a **[MENU]** gombot, és a **[📷]** lapon a **[Bizt. eltolás]** pontban a **[Be]** értéket választja (📖28), akkor a fényképezőgép expozíciós problémák esetén automatikusan úgy módosítja a záríró és a rekesznyílás értékét, hogy Ön optimális expozíció mellett készíthesse el a felvételt. A Biztonsági eltolás funkció azonban vakuval együtt nem használható.

## Megadott zársebesség és rekesznyílásérték ([M] üzemmód)

▶ Állóképek ▶ Videók

Az alábbi lépésekkel adhatja meg a megfelelő expozícióhoz a kívánt zársebességet és rekeszértéket a felvétel elkészítése előtt.

A választható zársebességekkel és rekeszértékekkel kapcsolatban további részleteket itt olvashat: „Záríró” (📖172) és „Rekesz” (📖172).

### 1 Válassza az [M] üzemmódot.

- Állítsa a módválasztó tárcsát [M] állásba.

### 2 Adja meg a beállítást.

- Nyomja meg a **[▲]** gombot, a záríró (1) vagy a rekesznyílásérték (2) kiválasztásához, majd a **[⊙]** tárcsa elforgatásával állítsa be a kívánt értéket.
- A Ön által megadott érték szerinti expozíciós szintet (4) az expozíció szintjelzőjén látható jelzés alapján hasonlíthatja össze a normál expozíciós szinttel (3).
- Ha a különbség 2 egységnél nagyobb, az expozíció szintje narancssárgán jelenik meg.



- (1)
- (2)
- (3)
- (4)



- Az expozíció szintje megváltozhat, ha a záríró és a rekesznyílás értékének beállítása után használja a zoomot vagy módosítja a kompozíciót.
- A beállított zárírótól és rekesznyílástól függően a kijelző fényereje változhat. Ha azonban a vaku ki van nyitva, és a **[📷]** mód van beállítva, a képernyő fényereje nem változik.
- Ha félig lenyomva tartja a zárkioldó gombot és megnyomja a **[▲]** gombot, a 2. lépésben nem megadott beállításokat (záríró vagy a rekesznyílás értéke) a fényképezőgép automatikusan az optimális expozícióhoz igazítja. Egyes beállítások esetén az optimális expozíció nem használható.
- 1,3 másodperces vagy kisebb záríró használata esetén az ISO érzékenység beállítása [80] lesz, és ez az érték nem változtatható.

Használat előtt

Alapszintű útmutató

Haladó útmutató

A fényképezőgép alapvető használata

Automatikus üzemmód/  
Hibrid auto üzemmód

Egyéb felvételi módok

P üzemmód

Tv, Av és M mód

Lejátszási mód

Wi-Fi funkciók

Beállítások menü

Tartozékok

Melléklet

Tárgymutató





- **[M]**: Kézi
- A készülék a meghatározott fénymérési mód szerint számítja ki az optimális expozíciót (📖68).

## A vaku fényerejének beállítása

▶ **Állóképek** ▶ **Videók**

A vaku fényerejét három szint közül választhatja ki **[M]** módban.

### 1 Válassza az **[M]** üzemmódot.

- Állítsa a módváltó tárcsát **[M]** állásba.

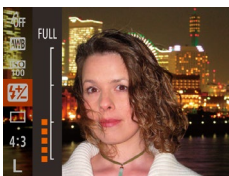

### 2 Adja meg a beállítást.

- Nyomja meg a **[OK]** gombot, válassza a menü **[Z]** pontját, majd a **[▲]****[▼]** gombokkal vagy a **[C]** tárcsa elfordításával adja meg a kívánt beállítást (📖27).
- A beállítás megadását követően a vaku fényerőszintje megjelenik a kijelzőn.  
**[Z]**: Legkisebb, **[Z]**: Közepes, **[Z]**: Legnagyobb



- A vaku erőssége úgy is beállítható, hogy megnyitja a MENU (📖28) opciót, majd a **[C]** lap ▶ [Vaku beállításai] ▶ [Vaku fényerő] lehetőséget választja.
- **[Tv]** vagy **[Av]** módban úgy állíthatja be a vaku szintjét, hogy megnyitja a MENU (📖28) opciót, majd a **[C]** lap ▶ [Vaku beállításai] ▶ [Vakumód] ▶ [Kézi] lehetőséget választja.
- Amikor a vaku ki van nyitva, a [Vaku beállításai] képernyőt (📖28) úgy is megjelenítheti, hogy megnyomja a **[▶]** gombot, majd azonnal megnyomja a **[MENU]** gombot.

Használat előtt
Alapszintű útmutató
Haladó útmutató
A fényképezőgép alapvető használata
Automatikus üzemmód/ Hibrid auto üzemmód
Egyéb felvételi módok
P üzemmód
Tv, Av és M mód
Lejátszási mód
Wi-Fi funkciók
Beállítások menü
Tartozékok
Mellékletek
Tárgymutató



## Lejátszási mód

Megtekintheti a felvételeket, és számos módon rendezheti, illetve szerkesztheti azokat

- A fényképezőgép előkészítéséhez lépjen Lejátszás üzemmódba a [▶] gombbal.



- Előfordulhat, hogy nem tudja megjeleníteni vagy szerkeszteni azokat a képeket, amelyeket átneveztek, számítógépen szerkesztettek vagy más fényképezőgéppel készítettek.

## Megjelenítés

▶ Állóképek ▶ Videók

A fényképezőgéppel készített fényképek vagy videók a következőképpen tekinthetők meg a kijelzőn.

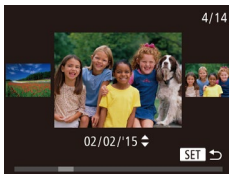

### 1 Váltson lejátszási módba.

- Nyomja meg a [▶] gombot.
- Megjelenik az utolsó felvétel.

### 2 Válasszon képeket.

- Az előző kép megtekintéséhez nyomja meg a [◀] gombot vagy fordítsa el a [⊙] tárcsát az óramutató járásával megegyező irányban. A következő kép megtekintéséhez nyomja meg a [▶] gombot vagy fordítsa el a [⊙] tárcsát az óramutató járásával megegyező irányban.
- Ha lenyomja és nyomva tartja a [◀][▶] gombokat, a képek gyorsabban váltanak.

- A képernyő (görgetékes kijelzési mód) használatához fordítsa el a [⊙] tárcsát. Ebben az üzemmódban a [⊙] tárcsa elfordításával lapozhatja a képeket.
- Ha vissza szeretne témi egyképes megjelenítési üzemmódba, nyomja meg a [⊙] gombot.
- Görgetékes kijelzés közben a [▲][▼] gombok megnyomásával lapozhatja a felvétel készítésének dátuma szerint csoportosított képeket.
- A videókat [SET ▶] ikon jelzi. A videók lejátszásához kövesse a 3. lépésben leírtakat.

Használat előtt

Alapszintű útmutató

Haladó útmutató

A fényképezőgép alapvető használata

Automatikus üzemmód/  
Hibrid auto üzemmód

Egyéb felvételi módok

P üzemmód

Tv, Av és M mód

Lejátszási mód

Wi-Fi funkciók

Beállítások menü

Tartozékok

Melléklet

Tárgymutató





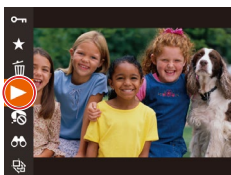

### 3 Játssza le a videókat.

- A lejátszás elkezdéséhez nyomja meg a [▶] gombot, a [▶][▲] gombokkal vagy a [▼] tárcsával válassza ki a [⊙] lehetőséget, végül nyomja meg ismét a [▶] gombot.

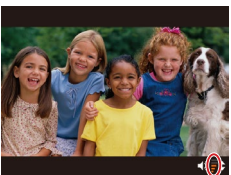

### 4 Állítsa be a hangerőt.

- A [▲][▼] gombokkal állítsa be a hangerőt.
- A hangerő módosításához a hangerőszabályzó (1) eltűnése után nyomja meg a [▲][▼] gombokat.

(1)

### 5 Szüneteltetheti a videó lejátszását.

- A [⊙] gombbal szüneteltetheti és folytathatja a videó lejátszását.
- A videó befejeződése után megjelenik a [SET ▶] ikon.



- Ha a lejátszási módról a felvételi módra szeretne váltani, nyomja le félig a zárkioldó gombot.
- A görgetéssel kijelzés funkció kikapcsolásához válassza a MENU (28) ▶ [▶] lap ▶ [Görgetéssel kij.] menüpont ▶ [Ki] lehetőséget.
- Ha lejátszás módba váltva a legutolsó felvételt szeretné megjeleníteni, válassza a MENU (28) ▶ [▶] lap ▶ [Folytatás] ▶ [Felvett] lehetőséget.
- A képek közötti áttűnési hatás megváltoztatásához lépjen be a MENU-be (28), majd válassza ki a kívánt effektust a [▶] lap ▶ [Átmeneti hatás] menüpontban.

## Váltás a kijelző nézetei között

▶ Állóképek ▶ Videók

A [DISP] gomb megnyomásával megjelenítheti vagy elrejtetheti a részletes adatokat a kijelzőn. A megjelenített adatok részletes ismertetését lásd: „Lejátszás (részletes információs nézet)” (160).

	<p>Információ nélküli nézet</p>
	<p>Egyszerű információs nézet</p>
	<p>Részletes információs nézet</p>

Használat előtt
Alapszintű útmutató
Haladó útmutató
A fényképezőgép alapvető használata
Automatikus üzemmód/ Hibrid auto üzemmód
Egyéb felvételi módok
P üzemmód
Tv, Av és M mód
Lejátszási mód
Wi-Fi funkciók
Beállítások menü
Tartozékok
Melléklet
Tárgymutató





## Túlexponálási figyelmeztetés (a képek fényes részleteinél)

▶ Állóképek ▶ Videók

Részletes információs nézet (📖84) esetén a kép túlexponált területei felvillannak.

## Hisztogram

▶ Állóképek ▶ Videók

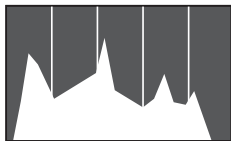

- A részletes információs nézetben (📖84) megjelenő grafikon a kép világosságának eloszlását mutató hisztogram. A vízszintes tengely a világosság mértékét mutatja, a függőleges tengely pedig azt, hogy a kép mekkora részén szerepel az adott világossági szint. A hisztogram az expozíció ellenőrzésének egyik eszköze.

## GPS információs nézet

▶ Állóképek ▶ Videók

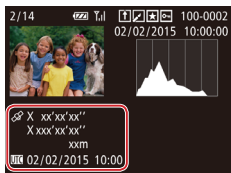

- Ha a fényképezőgéphez Wi-Fi kapcsolattal okostelefont csatlakoztat, földrajzi címkével láthatja el a fényképezőgépen lévő képeket, így például megadhatja a földrajzi szélesség, hosszúság és a tengerszint feletti magasság adatait (📖129). Ezeket az adatokat a GPS információs nézetben is megtekintheti.
- A kijelzőn megjelenített adatok sorrendje fentről lefelé a következő: földrajzi szélesség, földrajzi hosszúság, tengerszint feletti magasság és UTC (a felvétel dátuma és időpontja).



- A GPS információs nézet a kérdéses adatokkal nem rendelkező képek esetén nem érhető el.
- [---] jelölés látható az okostelefonon nem elérhető, illetve a nem megfelelően rögzített elemek mellett.



- UTC: Az UTC a „Coordinated Universal Time” kifejezés rövidítése, amelynek jelentése „egyezményes világidő”. Ez az időzóna tulajdonképpen a greenwichi középídőnek felel meg

## Állóképek készítésekor rögzített rövid videók (összefoglaló videók) megtekintése

▶ Állóképek ▶ Videók

A következő módon tekintheti meg a [📷] módban (📖33) a fényképezés napján az állóképekből automatikusan rögzített összefoglaló videókat.

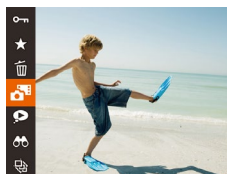

### 1 Válasszon egy képet.

- A [◀▶] gombokkal vagy a [🔍] tárcsa elfordításával válasszon ki egy [SET 📷] jelölésű képet.

### 2 Játssza le a videófelvételt.

- Nyomja meg a [🔍] gombot, majd válassza a menü [📷] lehetőségét (📖27).
- Elindul az állóképkészítés napján automatikusan rögzített összefoglaló videó lejátszása a videó elejéről.



- Rövid idő elteltével a [SET 📷] már nem látható, ha a fényképezőgépet kikapcsolt információs nézetrel használja (📖84).

Használat előtt
Alapszintű útmutató
Haladó útmutató
A fényképezőgép alapvető használata
Automatikus üzemmód/ Hibrid auto üzemmód
Egyéb felvételi módok
P üzemmód
Tv, Av és M mód
Lejátszási mód
Wi-Fi funkciók
Beállítások menü
Tartozékok
Mellékletek
Tárgymutató



## Megtekintés dátum szerint

Az összefoglaló videók dátum szerint tekinthetők meg.

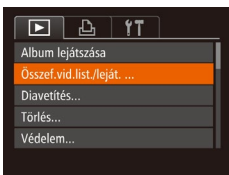

### 1 Válasszon egy videót.

- Nyomja meg a [MENU] gombot, válassza az [Összef.vid.list./leját.] menüpontot a [▶] lapon, majd válassza ki a dátumot (📖28).

### 2 Játssza le a videofelvételt.

- A [▶] gombbal kezdheti el a videó lejátszását.

## A felismert emberek ellenőrzése arcazonosításkor

▶ Állóképek ▶ Videók

Ha a fényképezőgépet egyszerű információs nézet módra (📖84) állítja át, legfeljebb öt, az arcazonosítási funkcióban rögzített (📖43) észlelt személy neve megjelenik a kijelzőn.



- Nyomja meg többször a [DISP] gombot, amíg meg nem jelenik az egyszerű információs nézet, majd a [◀▶] gombokkal vagy a [🔍] tárcsa elfordításával válasszon ki egy képet.
- A felismert embereken megjelennek a nevek.



- Ha nem szeretné, hogy az arcazonosítás használatakor megjelenjenek a nevek, válassza a MENU (📖28) ▶ [▶] lap ▶ [Arcazonosító infó] ▶ [Név megjel.] ▶ [Ki] lehetőséget.

## Képek böngészése és szűrése

### Mozgás az indexképes elrendezésben megjelenített képek között

▶ Állóképek ▶ Videók

Ha egyszerre több képet jelenít meg indexképes megjelenítési módban, gyorsabban megtalálhatja a keresett képet.

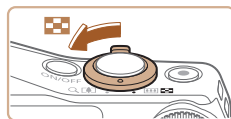

### 1 Jelenítse meg a képeket indexképként.

- A képeket a zoom kar [🔍] irányba mozgatásával is megjelenítheti indexképként. A zoom kart tovább mozgatva növelheti a megjelenített képek számát.
- A zoom kar [Q] irányba tolasával csökkentheti a megjelenített képek számát. A képek száma a kar minden egyes mozgatásával csökken.



### 2 Válasszon egy képet.

- A képeket a [🔍] tárcsa elfordításával léptetheti.
- Válassza ki a kívánt képet a [▲][▼] [◀▶] gombokkal.
- A kijelölt kép körül narancssárga keret jelenik meg.
- A [🔍] gomb megnyomásával a felvételeket egyképes megjelenítési üzemmódban tekintheti meg.



- A 3D megjelenítési hatás (a [▲][▼] gombokat hosszan lenyomva vagy a [🔍] tárcsát gyorsan forgatva jelenik meg) kikapcsolásához válassza a MENU (📖28) ▶ [▶] lap ▶ [Indexkép-hatás] ▶ [Ki] lehetőséget.

Használat előtt

Alapszintű útmutató

Haladó útmutató

A fényképezőgép alapvető használata

Automatikus üzemmód/  
Hibrid auto üzemmód

Egyéb felvételi módok

P üzemmód

Tv, Av és M mód

Lejátszási mód

Wi-Fi funkciók

Beállítások menü

Tartozékok

Melléklet

Tárgymutató



## A megadott feltételeknek megfelelő képek megkeresése

▶ Állóképek ▶ Videók

Ha sok kép van a memóriakártyán, szűrheti őket, hogy csak az adott szűrési feltételnek megfelelőek jelenjenek meg. Ezeket a képeket egyszerre láthatja el védelemmel (🔒91), illetve egyszerre törölheti (🗑️93).

👤 Név	Regisztrált személyek képeinek megjelenítése (📖44).
👁️ Emberek	A felismert arcokat ábrázoló képeket jeleníti meg.
📅 Dátum	Egy megadott napon készített képeket jelenít meg.
★ Kedvencek	A kedvencként megjelölt képeket jeleníti meg (📖96).
📷 Állókép/video	Állóképeket, videókat és [📷] módban (📖33) készített videókat jeleníti meg.

### 1 Válasszon ki egy keresési feltételt.

- Nyomja meg a [🔍] gombot, válassza a menü [🔍] lehetőségét, végül válasszon a feltételek közül (📖27).
- Ha a [👤], a [📅] vagy a [★] lehetőséget választotta, jelölje ki a kívánt feltételt a [▶][◀][▶][▶] gombokkal a megjelenő képernyőn, majd nyomja meg a [🔍] gombot.



### 2 Nézze meg a szűrt képeket.

- A feltételeknek megfelelő képek sárga keretben jelennek meg. A [▶][▶] gombokkal vagy a [🔍] tárcsa elfordításával tekintheti meg a szűrt képeket.
- A szűrt megjelenítés kikapcsolásához az 1. lépésben válassza a [🗑️] lehetőséget.



- Ha a fényképezőgép nem talált egy bizonyos feltételnek megfelelő felvételt, az adott feltétel nem lesz elérhető.



- Az információ elrejtéséhez vagy más információ megjelenítéséhez a 2. lépésben nyomja meg a [DISP] gombot.
- A talált képek (2. lépés) megtekintéséhez a következő lehetőségek használhatók: „Mozgás az indexképes elrendezésben megjelenített képek között” (📖86), „Képek nagyítása” (📖89) és „Diavetítés megtekintése” (📖90). A képműveleteket egyszerre is elvégezheti minden megtalált képen, ehhez az [Összes keresett kép védelme] lehetőséget kell választania „A képek védelme” (📖91) eljárásban, illetve az [Össz. keres. kép kijel.] lehetőséget a „Több kép törlése egyszerre” (📖94), a „Képek hozzáadása a nyomtatási listához (DPOF)” (📖150), vagy a „Képek hozzáadása a fotókönyvhöz” (📖152) eljárásban.
- Ha képeket szerkeszt és új képként menti őket (📖97–📖102), egy üzenet jelenik meg, és a megtalált képek nem láthatók többet.

## Egy csoport egyes képeinek megtekintése

▶ Állóképek ▶ Videók

A sorozatfelvétellel készült képek (📖42, 📖57, 📖77) és a [📷] üzemmódban (📖56) készült képek csoportosításra kerülnek, és csak az első kép jelenik meg. Azonban az egyes képek önállóan is megtekinthetők.



### 1 Válasszon egy csoportosított képet.

- A [◀][▶] gombokkal vagy a [🔍] tárcsa elfordításával válasszon ki egy [SET] [📷] jelölésű képet.



### 2 Válassza a [📷] beállítást.

- Nyomja meg a [🔍] gombot, majd válassza a menü [📷] lehetőségét (📖27).

Használat előtt

Alapszintű útmutató

Haladó útmutató

A fényképezőgép alapvető használata

Automatikus üzemmód/  
Hibrid auto üzemmód

Egyéb felvételi módok

P üzemmód

Tv, Av és M mód

Lejátszási mód

Wi-Fi funkciók

Beállítások menü

Tartozékok

Mellékletek

Tárgymutató





### 3 Egyenként tekintse meg a csoport képeit.

- A [◀][▶] gombok megnyomásakor, illetve a [⊙] tárcsa elforgatásakor csak a csoporthoz tartozó képek jelennek meg.
- A csoportos lejátszás megszakításához nyomja meg a [⊙] gombot, majd válassza a menü [🔍] pontját, végül nyomja meg ismét a [⊙] gombot (📖27).



- Csoportos visszajátszás közben (3. lépés) gyorsan áttekintheti a képeket „Mozgás az indexképes elrendezésben megjelenített képek között” (📖86) és ki is nagyíthatja azokat „Képek nagyítása” (📖89). A „A képek védelme” (📖91) funkció használatkor a [Csoport össz. képe védett], a „Több kép törlése egyszerre” (📖94) vagy a „Képek hozzáadása a nyomtatási listához (DPOF)” (📖150) funkció használatkor az [Összes keresett kép védelme], illetve a „Képek hozzáadása a fotókönyvhöz” (📖152) funkció használatkor [A csoport összes képe] lehetőséget választva a csoport minden képén egyszerre hajthat végre műveleteket.
- Ha szeretné a csoportosítást megszüntetni, hogy a képeket független állóképekként tekinthesse meg, válassza a MENU (📖28) ▶ [▶] lap ▶ [Képcsoportosít.] ▶ [Ki] lehetőséget. A csoportba rendezett képek csoportosítását azonban a képek egyenként történő megtekintése közben nem lehet megszüntetni.
- [🔍] módban a „Különböző képek készítése a felvételekből (Kreatív képkészítés)” (📖56) címszó alatti 2. lépésben leírt szerinti egyidejű megjelenítés csak közvetlenül a fényképezés után érhető el.

## Arcazonosító adatok szerkesztése

Ha lejátszás közben egy név nem megfelelő, akkor módosíthatja vagy törölheti.

Azonban nem adhat nevet az arcazonosítás által fel nem ismert embereknek (nem jelenik meg név), illetve azoknak, akiknek törölte a nevét.

## Nevek módosítása

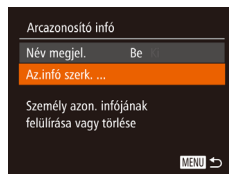

### 1 Jelenítse meg a beállítási képernyőt.

- Nyomja meg a [MENU] gombot, és válassza a [▶] lap [Arcazonosító info] lehetőségét (📖28).
- A [▲][▼] gombokkal vagy a [⊙] tárcsa elfordításával válassza ki az [Az.info szerk.] lehetőséget, majd nyomja meg a [⊙] gombot.

### 2 Válasszon egy képet.

- Válassza ki a képet „A felismert emberek ellenőrzése arcazonosításkor” (📖86) eljárását követve, majd nyomja meg a [⊙] gombot.
- A kijelölt arc körül narancssárga keret jelenik meg. Ha több név jelenik meg egy képen, akkor a [◀][▶] gombokkal vagy a [⊙] tárcsával válassza ki a módosítani kívánt nevet, majd nyomja meg a [⊙] gombot.

Használat előtt

Alapszintű útmutató

Haladó útmutató

A fényképezőgép alapvető használata

Automatikus üzemmód/  
Hibrid auto üzemmód

Egyéb felvételi módok

P üzemmód

Tv, Av és M mód

Lejátszási mód

Wi-Fi funkciók

Beállítások menü

Tartozékok

Melléklet

Tárgymutató





### 3 Válassza ki a szerkeszteni kívánt beállítást.

- A [▲][▼][◀][▶] gombokkal vagy a [⊙] tárcsa elfordításával válassza ki a [Felülírás] lehetőséget, majd nyomja meg a [OK] gombot.

### 4 Válassza ki a felülírni kívánt nevet.

- Az „Arcazonosító adatok felülírása és felvétele” szakasz (46) 2. lépését követve válassza ki a felülírni kívánt személy nevét.

## Nevek törlése

- A „Nevet módosítása” 3. lépésében (88) megjelenő képernyőn jelölje ki a [Törlés] lehetőséget, majd nyomja meg a [OK] gombot.
- A [Törlés?] kérdés megjelenése után a [◀][▶] gombokkal vagy a [⊙] tárcsa elfordításával válassza az [OK] lehetőséget, és nyomja meg a [OK] gombot.

## Képmegjelenítési beállítások

### Képek nagyítása

▶ Állóképek ▶ Videók

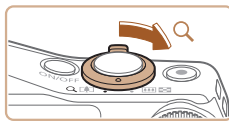

(1)

### 1 Nagyítson ki egy képet.

- A képet a zoom kar [Q] irányába történő mozgatásával nagyíthatja. Ha a zoom kart nyomva tartja, a fényképezőgép tovább nagyítja a képet. A legnagyobb elérhető nagyítás tízszeres.
- A megjelenített terület körülbelüli helye (1) viszonyításként jelenik meg.
- A képek kicsinyítéséhez tolja a zoom kart a [Q] irányába. Ha a zoom kart nyomva tartja, a kijelző visszatér egyképes lejátszási üzemmódba.

### 2 Szükség szerint változtassa meg a megjelenítés helyét és váltson másik képre.

- A [▲][▼][◀][▶] gombokkal módosíthatja a megjelenítés helyét.
- A [⊙] tárcsa elfordításával a nagyított képek között válthat.



- A nagyított nézetből az egyképes megjelenítésbe a [MENU] gombbal térhet vissza.

Használat előtt

Alapszintű útmutató

Haladó útmutató

A fényképezőgép alapvető használata

Automatikus üzemmód/  
Hibrid auto üzemmód

Egyéb felvételi módok

P üzemmód

Tv, Av és M mód

Lejátszási mód

Wi-Fi funkciók

Beállítások menü

Tartozékok

Mellékletek

Tárgymutató



## Diavetítés megtekintése

▶ **Állóképek** ▶ **Videók**

Az alábbi módon játszhatja le automatikusan a memóriakártyára felvett képeket. Mindegyik kép kb. 3 másodpercig lesz látható.



- Nyomja meg a [OK] gombot, válassza a menü [OK] pontját, majd adja meg a kívánt beállítást (📖27).
- A [Kép betöltése] felirat megjelenése után néhány másodperccel elindul a diavetítés.
- A diavetítés leállításához nyomja meg a [MENU] gombot.



- Az energiatakarékosági funkció nem működik diavetítés közben (📖25).



- A diavetítést a [OK] gombbal szüneteltetheti és folytathatja.
- Lejátszás közben másik képre válthat, ha megnyomja a [◀][▶] gombokat, vagy elfordítja a [🌀] tárcsát. Gyors előre- és visszatekeréshez tartsa nyomva a [◀][▶] gombokat.
- Szűrt megjelenítésben (📖87) csak a keresési feltételnek megfelelő képek jelennek meg.

## A diavetítés beállításainak módosítása

Beállíthatja, hogy a diavetítés az utolsó kép után újrainduljon, módosíthatja a képek közötti áttűnési hatást, és megadhatja, hogy egy-egy kép mennyi ideig jelenjen meg.

### 1 Jelenítse meg a beállítási képernyőt.

- Nyomja meg a [MENU] gombot, és válassza a [▶] lap (📖28) [Diavetítés] lehetőségét.

### 2 Adja meg a beállításokat.

- Válassza ki a beállítandó menüpontot, majd ott a kívánt lehetőséget (📖28).
- A diavetítést az Ön által megadott beállításokkal a [Start] lehetőség [OK] gombjával indíthatja.
- A menüképernyőre a [MENU] gombbal térhet vissza.

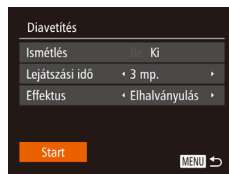

Használat előtt
Alapszintű útmutató
Haladó útmutató
A fényképezőgép alapvető használata
Automatikus üzemmód/ Hibrid auto üzemmód
Egyéb felvételi módok
P üzemmód
Tv, Av és M mód
Lejátszási mód
Wi-Fi funkciók
Beállítások menü
Tartozékok
Mellékletek
Tárgymutató

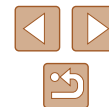

## Hasonló képek lejátszása (Intelligens válogatás)

▶ Állóképek ▶ Videók

Az aktuálisan megjelenített kép alapján a fényképezőgép négy további felvételt ajánl megtekintésre. Ha az egyiket kiválasztja, akkor a fényképezőgép újabb négy képet választ. Így a képek visszajátszását nem várt sorrendben élvezheti. Különösen akkor érdemes kipróbálnia ezt a funkciót, ha már sok felvételt készített, számos stílusban.



### 1 Válassza az Intelligens válogatás lehetőséget.

- Nyomja meg a gombot, majd válassza a menü lehetőségét (127).
- Négy lehetséges kép jelenik meg.



### 2 Válasszon egy képet.

- A gombokkal válassza ki a következőnek megjeleníteni kívánt képet.
- A kiválasztott kép közepén jelenik meg, körülötte a következő négy lehetséges képpel.
- A gombbal a középső képet teljes kijelzős méretben jelenítheti meg. Az eredeti kijelzéshez a gomb ismételt lenyomásával térhet vissza.
- A **[MENU]** gombbal térhet vissza az egyképes megjelenítéshez.



- Az Intelligens válogatás lehetőség nem érhető el a következő esetekben:
  - Ha a fényképezőgéppel 50-nél kevesebb képet készített
  - Az aktuális kép nem támogatott
  - A képek szűrve jelennek meg (187)
  - Csoportos lejátszáskor (187)

## A képek védelme

▶ Állóképek ▶ Videók

Fontos képeit védheti a véletlen törlés ellen (193).



- Nyomja meg a gombot, majd válassza a menü lehetőségét (127). A [Védett] üzenet jelenik meg.
- A védelem megszüntetéséhez ismételje meg a fenti műveletet, válassza ismét a lehetőséget, végül nyomja meg a gombot.



- A memóriakártya formázásával (136) a védett képeket is törli.



- A védett képeket a fényképezőgép törlési funkciója nem tudja törölni. Ahhoz, hogy ilyen módon törölni tudja őket, előbb meg kell szüntetnie a védelmüket.

## A menü használata

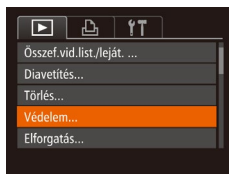

### 1 Jelenítse meg a beállítási képernyőt.

- Nyomja meg a **[MENU]** gombot, és válassza a lap (128) [Védelem] lehetőségét.

Használat előtt

Alapszintű útmutató

Haladó útmutató

A fényképezőgép alapvető használata

Automatikus üzemmód/  
Hibrid auto üzemmód

Egyéb felvételi módok

P üzemmód

Tv, Av és M mód

Lejátszási mód

Wi-Fi funkciók

Beállítások menü

Tartozékok

Melléklet

Tárgymutató







## 2 Válasszon egy kiválasztási módot.

- Válassza ki a kívánt lehetőséget (📖28).
- A menüképernyőre a [MENU] gombbal térhet vissza.

## Képek kiválasztása egyenként

### 1 Válassza a [Választ] beállítást.

- „A menü használata” szakasz (📖91) 2. lépésében válassza ki a [Választ] lehetőséget, majd nyomja meg a [📏] gombot.



### 2 Válasszon egy képet.

- A [◀][▶] gombokkal vagy a [📏] tárcsa elfordításával válasszon ki egy képet, majd nyomja meg a [📏] gombot. Megjelenik a [📏] jel.
- A kiválasztást a [📏] gomb újbóli megnyomásával szüntetheti meg. A [📏] eltűnik.
- Ismétlje meg ezt a folyamatot további képek kiválasztásához.

### 3 Kapcsolja be a kép védelmét.

- Nyomja meg a [MENU] gombot. Megerősítő üzenet jelenik meg.
- A [◀][▶] gombokkal vagy a [📏] tárcsával válassza ki az [OK] lehetőséget, majd nyomja meg a [📏] gombot.

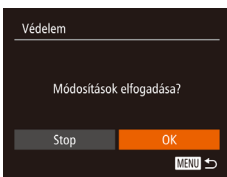

- Ha a 3. lépés műveleteinek befejezése nélkül másik felvételi módra vált vagy kikapcsolja a fényképezőgépet, akkor a képek nem lesznek védettek.

## Tartomány kijelölése

### 1 Válassza a [Tartomány kijelölése] funkciót.

- „A menü használata” (📖91) 2. lépésének megfelelően válassza ki a [Tartomány kijelölése] lehetőséget, majd nyomja meg a [📏] gombot.

### 2 Válassza ki a kezdő képet.

- Nyomja meg a [📏] gombot.

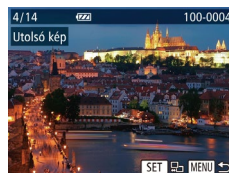
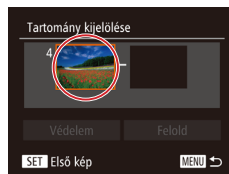

### 3 Válassza ki a befejező képet.

- A [▶] gombbal válassza az [Utolsó kép] lehetőséget, majd nyomja meg a [📏] gombot.
- A [◀][▶] gombokkal vagy a [📏] tárcsa elfordításával válasszon ki egy képet, majd nyomja meg a [📏] gombot.
- Utolsó képként nem választhat az első felvétel előtti képet.

Használat előtt
Alapszintű útmutató
Haladó útmutató
A fényképezőgép alapvető használata
Automatikus üzemmód/ Hibrid auto üzemmód
Egyéb felvételi módok
P üzemmód
Tv, Av és M mód
Lejátszási mód
Wi-Fi funkciók
Beállítások menü
Tartozékok
Melléklet
Tárgymutató







#### 4 Kapcsolja be a képek védelmét.

- A [▼] gombbal válassza ki a [Védelem] lehetőséget, majd nyomja meg a [OK] gombot.



- A 2. és 3. lépésben látható felső képernyőn az első és az utolsó képet a [OK] tárcsa elfordításával is kiválaszthatja.
- A védett képek csoportjának védelmét a 4. lépésben a [Felold] lehetőséget választva oldhatja fel.

### Az összes kép védelme

#### 1 Válassza az [Összes kép védelme] lehetőséget.

- „A menü használata” szakasz (91) 2. lépésében válassza ki az [Összes kép védelme] lehetőséget, majd nyomja meg a [OK] gombot.

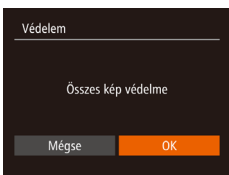

#### 2 Kapcsolja be a képek védelmét.

- A [◀][▶] gombokkal vagy a [OK] tárcsával válassza ki az [OK] lehetőséget, majd nyomja meg a [OK] gombot.

### Összes kép védelmének törlése

Egyszerre törölheti mindegyik kép védelmét.

Ha törölni szeretné a védelmet, válassza az [Össz. kép védelem kikapcs.] lehetőséget „Az összes kép védelme” szakasz 1. lépésében, majd végezze el a 2. lépést.

## Képek törlése

▶ Állóképek ▶ Videók

Egyszerre egy felesleges képet választhat ki törlésre. Legyen körültekintő a képek törlésekor, mert a törölt képek nem állíthatók vissza. A védett képek (91) azonban nem törölhetők.

#### 1 Válassza ki a törölni kívánt képet.

- Válassza ki a kívánt képet a [◀][▶] gombokkal vagy a [OK] tárcsa elfordításával.

#### 2 Törölje a képet.

- Nyomja meg a [OK] gombot, majd válassza a menü [Töröl] lehetőségét (27).
- A [Törli?] kérdés megjelenése után a [◀][▶] gombokkal vagy a [OK] tárcsa elfordításával válassza a [Törölés] lehetőséget, és nyomja meg a [OK] gombot.
- A készülék törli az aktuális képet.
- Ha mégsem szeretné törölni a képet, a [◀][▶] gombokkal vagy a [OK] tárcsa elfordításával válassza a [Mégse] lehetőséget, és nyomja meg a [OK] gombot.



Használat előtt
Alapszintű útmutató
Haladó útmutató
A fényképezőgép alapvető használata
Automatikus üzemmód/ Hibrid auto üzemmód
Egyéb felvételi módok
P üzemmód
Tv, Av és M mód
Lejátszási mód
Wi-Fi funkciók
Beállítások menü
Tartozékok
Melléklet
Tárgymutató



## Több kép törlése egyszerre

Lehetőség van arra is, hogy több képet kiválasztva egyszerre törölje azokat. Legyen körültekintő a képek törlésekor, mert a törölt képek nem állíthatók vissza. A védett képek (📖91) azonban nem törölhetők.

### ■ Kiválasztási mód választása

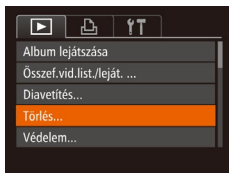

#### 1 Jelenítse meg a beállítási képernyőt.

- Nyomja meg a [MENU] gombot, és válassza a [▶] lap (📖28) [Törles] lehetőségét.



#### 2 Válasszon egy kiválasztási módot.

- Válassza ki a kívánt lehetőséget (📖28).
- A menüképernyőre a [MENU] gombbal térhet vissza.

### ■ Képek kiválasztása egyenként

#### 1 Válassza a [Választ] beállítást.

- A „Kiválasztási mód választása” szakasz (📖94) 2. lépését követve válassza ki a [Választ] lehetőséget, majd nyomja meg a [📖] gombot.



#### 2 Válasszon egy képet.

- Ha a „Képek kiválasztása egyenként” szakasz (📖92) 2. lépése szerint választja ki a képeket, akkor a [✓] jelenik meg a kijelzőn.
- A kiválasztást a [📖] gomb újabb megnyomásával szüntetheti meg. A [✓] eltűnik.
- Ismétlje meg ezt a folyamatot további képek kiválasztásához.



#### 3 Törölje a képeket.

- Nyomja meg a [MENU] gombot. Megerősítő üzenet jelenik meg.
- A [◀] [▶] gombokkal vagy a [📖] tárcsával válassza ki az [OK] lehetőséget, majd nyomja meg a [📖] gombot.

### ■ Tartomány kijelölése

#### 1 Válassza a [Tartomány kijelölése] funkciót.

- A „Kiválasztási mód választása” szakasz (📖94) 2. lépését követve válassza ki a [Tartomány kijelölése] beállítást, majd nyomja meg a [📖] gombot.

#### 2 Válasszon képeket.

- Hajtsa végre a „Tartomány kijelölése” szakasz (📖92) 2–3. lépését a képek megadásához.

#### 3 Törölje a képeket.

- A [▼] gombbal válassza ki a [Törles] lehetőséget, majd nyomja meg a [📖] gombot.



Használat előtt
Alapszintű útmutató
Haladó útmutató
A fényképezőgép alapvető használata
Automatikus üzemmód/ Hibrid auto üzemmód
Egyéb felvételi módok
P üzemmód
Tv, Av és M mód
Lejátszási mód
Wi-Fi funkciók
Beállítások menü
Tartozékok
Melléklet
Tárgymutató



## Az összes kép kiválasztása

### 1 Válassza a [Minden kép választás] lehetőséget.

- A „Kiválasztási mód választása” szakasz (📖94) 2. lépésének megfelelően válassza a [Minden kép választás] funkciót, és nyomja meg a [📏] gombot.

### 2 Törölje a képeket.

- A [◀|▶] gombokkal vagy a [📏] tárcsával válassza ki az [OK] lehetőséget, majd nyomja meg a [📏] gombot.

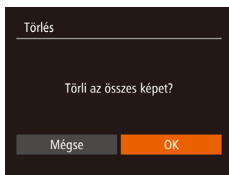

## Képek forgatása

▶ Állóképek ▶ Videók

Az alábbi módon változtathatja meg képek tájolását és mentheti őket.

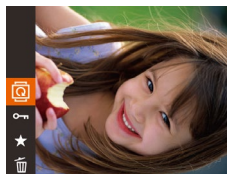

### 1 Válassza a [📏] beállítást.

- Nyomja meg a [📏] gombot, majd válassza a menü [📏] lehetőségét (📖27).



### 2 Forgassa el a képet.

- A kívánt forgatási iránytól függően nyomja meg a [◀] vagy [▶] gombot. A kép minden egyes gombnyomásra 90 fokkal fordul el. A beállítás véglegesítéséhez nyomja meg a [📏] gombot.

## A menü használata

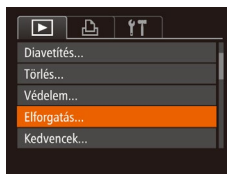

### 1 Válassza az [Elforgatás] beállítást.

- Nyomja meg a [MENU] gombot, és válassza a [▶] lap (📖28) [Elforgatás] lehetőségét.

Használat előtt

Alapszintű útmutató

Haladó útmutató

A fényképezőgép alapvető használata

Automatikus üzemmód/  
Hibrid auto üzemmód

Egyéb felvételi módok

P üzemmód

Tv, Av és M mód

Lejátszási mód

Wi-Fi funkciók

Beállítások menü

Tartozékok

Mellékletek

Tárgymutató

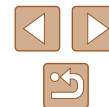



## 2 Forgassa el a képet.

- Válassza ki a kívánt képet a [◀][▶] gombokkal vagy a [⊙] tárcsa elfordításával.
- A kép a [⊙] gomb minden egyes lenyomásra 90 fokkal fordul el.
- A menüképernyőre a [MENU] gombbal térhet vissza.



- A képek nem forgathatók el, ha az [Autom.forgatás] beállítás értéke [Ki] (196).

## Az automatikus forgatás kikapcsolása

Az alábbi módon kapcsolhatja ki a képek automatikus forgatását, vagyis a képek elforgatását a fényképezőgép aktuális tájolása szerint.

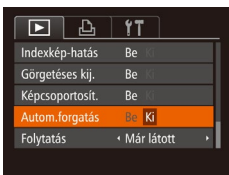

- Nyomja meg a [MENU] gombot, válassza a [▶] lap [Autom.forgatás] pontját, majd válassza a [Ki] lehetőséget (128).



- A képek nem forgathatók el (195), ha az [Autom.forgatás] beállítás értéke [Ki]. Ezenfelül az elforgatott képek is az eredeti tájolásukkal jelennek meg.
- Intelligens válogatás (191) módban még az [Autom.forgatás] beállítás [Ki] értéke esetén is függőlegesen jelennek meg a függőlegesen rögzített képek, míg az elforgatott képek az elforgatott tájolással láthatók.

## Képek bejelölése kedvencként

▶ Állóképek ▶ Videók

A képeket a rendezésükhöz kedvencként jelölheti meg. Szűrt lejátszás során kategóriát választva az alábbi műveleteket hajthatja végre az összes képen.

- „Megjelenítés” (183), „Diabetítés megtekintése” (190), „A képek védelme” (191), „Képek törlése” (193), „Képek hozzáadása a nyomtatási listához (DPOF)” (150), „Képek hozzáadása a fotókönyvhöz” (152)
- Nyomja meg a [⊙] gombot, majd válassza a menü [★] lehetőségét (127).
- A [Megjelölve Kedvencként] üzenet jelenik meg.
- A kedvencként jelölés visszavonásához ismétlje meg a fenti műveletet, válassza ismét a [★] lehetőséget, végül nyomja meg a [⊙] gombot.



Használat előtt

Alapszintű útmutató

Haladó útmutató

A fényképezőgép alapvető használata

Automatikus üzemmód/  
Hibrid auto üzemmód

Egyéb felvételi módok

P üzemmód

Tv, Av és M mód

Lejátszási mód

Wi-Fi funkciók

Beállítások menü

Tartozékok

Mellékletek

Tárgymutató

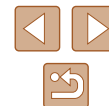

## A menü használata

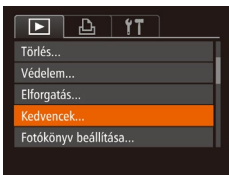

### 1 Válassza a [Kedvencek] menüpontot.

- Nyomja meg a [MENU] gombot, és válassza a [▶] lap (1028) [Kedvencek] lehetőségét.



### 2 Válasszon egy képet.

- A [◀][▶] gombokkal vagy a [⊙] tárcsa elfordításával válasszon ki egy képet, majd nyomja meg a [⊙] gombot. Megjelenik a [★] jel.
- A kép jelölésének megszüntetéséhez nyomja meg újból a [⊙] gombot. A [★] eltűnik.
- További képek választásához ismételje meg az előző lépéseket.

### 3 Fejezze be a beállítási műveletet.

- Nyomja meg a [MENU] gombot. Megerősítő üzenet jelenik meg.
- A [◀][▶] gombokkal vagy a [⊙] tárcsával válassza ki az [OK] lehetőséget, majd nyomja meg a [⊙] gombot.

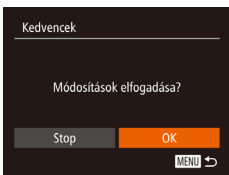

- Ha a 3. lépés műveleteinek befejezése nélkül másik felvételi módra vált vagy kikapcsolja a fényképezőgépet, akkor a képek nem lesznek kedvencként megjelölve.



- A kedvencként megjelölt képek könnyebben felvehetők a később létrehozandó albumokba (103).
- Ha a kedvenc képeket Windows 8, vagy Windows 7 operációs rendszert futtató számítógépre viszi át, azok háromcsillagos minősítést (★ ★ ★ ☆ ☆ ☆) kapnak. (Videókra ez nem vonatkozik.)

## Állóképek szerkesztése



- A képek szerkesztése funkció (107–100) csak akkor érhető el, ha a memóriakártyán elegendő hely van.

## Képek átméretezése

▶ Állóképek ▶ Videók

Kép kisebb számú rögzített képpontú másolatának mentése.

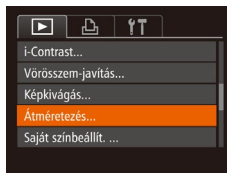

### 1 Válassza az [Átméretezés] lehetőséget.

- Nyomja meg a [MENU] gombot, és válassza a [▶] lap (1028) [Átméretezés] lehetőségét.

### 2 Válasszon egy képet.

- A [◀][▶] gombokkal vagy a [⊙] tárcsa elfordításával válasszon ki egy képet, majd nyomja meg a [⊙] gombot.

### 3 Válasszon képméretet.

- A [◀][▶] gombokkal vagy a [⊙] tárcsa elfordításával válassza ki a méretet, majd nyomja meg a [⊙] gombot.
- A [Menti az új képet?] üzenet jelenik meg.



Használat előtt
Alapszintű útmutató
Haladó útmutató
A fényképezőgép alapvető használata
Automatikus üzemmód/Hibrid auto üzemmód
Egyéb felvételi módok
P üzemmód
Tv, Av és M mód
Lejátszási mód
Wi-Fi funkciók
Beállítások menü
Tartozékok
Melléklet
Tárgymutató

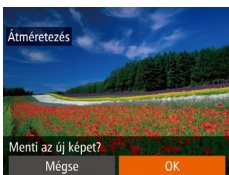

#### 4 Mentse az új képet.

- A [◀▶] gombokkal vagy a [⊙] tárcsával válassza ki az [OK] lehetőséget, majd nyomja meg a [⊙] gombot.
- A képet a fényképezőgép új fájlként menti.

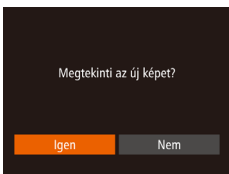

#### 5 Tekintse meg az új képet.

- Nyomja meg a [MENU] gombot. A [Megtekinti az új képet?] üzenet jelenik meg.
- A [◀▶] gombokkal vagy a [⊙] tárcsával válassza ki az [Igen] lehetőséget, majd nyomja meg a [⊙] gombot.
- Megjelenik a mentett kép.



- A [S] (48) képponttal rögzített képek nem szerkeszthetők.



- A képek nem méretezhetők a rögzített képpontok számánál nagyobbra.

## Képkivágás

▶ Állóképek ▶ Videók

Lehetősége van a kép egy megadott részletét külön képfájlként menteni.

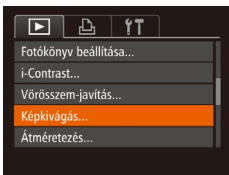

#### 1 Válassza a [Képkivágás] beállítást.

- Nyomja meg a [MENU] gombot, majd válassza a [▶] lap (28) [Képkivágás] lehetőségét.

#### 2 Válasszon egy képet.

- A [◀▶] gombokkal vagy a [⊙] tárcsa elfordításával válasszon ki egy képet, majd nyomja meg a [⊙] gombot.

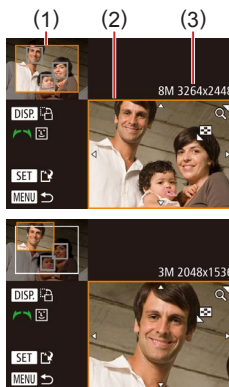

#### 3 Állítsa be a képkivágási területet.

- Egy keret jelenik meg a kép kivágni kívánt területe körül (1).
- Az eredeti kép a kijelző bal felső sarkában, a körülvágott kép előnézete (2) pedig a jobb alsó sarokban lesz látható. A képkivágás után a rögzíthető képpontok száma is látható (3).
- A keret méretét a zoom karral módosíthatja.
- A keretet a [▲▼][◀▶] gombokkal mozgathatja.
- A keret tájolását a [DISP] gomb megnyomásával módosíthatja.
- A képen észlelt arcokat szürke keretek mutatják a bal felső képen. A [⊙] tárcsa elforgatásával válthat a képkivágási területet jelző keretek között.
- Nyomja meg a [⊙] gombot.

#### 4 Mentse új képként, és tekintse meg.

- Hajtsa végre a „Képek átméretezése” szakasz (43) 4–5. lépését.



- A [S] (48) képponttal rögzített képek nem szerkeszthetők vagy méretezhetők [S] (97) képpontra.



- A képkivágásra alkalmas képek képkivágás után ugyanolyan képpoldalarányúak maradnak.
- A körülvágott képek kevesebb rögzített képpontot tartalmaznak, mint a körülvágatlanok.
- Ha Arcazonosítással (43) készült állóképeket vág, csak a vágott képen rajta maradó személyek nevei jelennek meg.

Használat előtt
Alapszintű útmutató
Haladó útmutató
A fényképezőgép alapvető használata
Automatikus üzemmód/ Hibrid auto üzemmód
Egyéb felvételi módok
P üzemmód
Tv, Av és M mód
Lejátszási mód
Wi-Fi funkciók
Beállítások menü
Tartozékok
Mellékletek
Tárgymutató

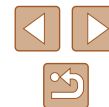

## A képek színárnyalatának módosítása (Saját színbeállítás)

▶ Állóképek ▶ Videók

A képek színe megváltoztatható, és az eredmény külön fájlként menthető. A lehetőségekről bővebben itt olvashat: „A képek színárnyalatának módosítása (Saját színbeállítás)” (📖70).

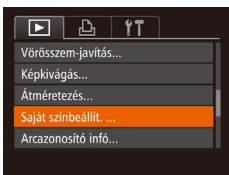

### 1 Válassza a [Saját színbeállít.] beállítást.

- Nyomja meg a [MENU] gombot, és válassza a [▶] lap (📖28) [Saját színbeállít.] lehetőségét.

### 2 Válasszon egy képet.

- A [◀][▶] gombokkal vagy a [⊙] tárcsa elfordításával válasszon ki egy képet, majd nyomja meg a [SET] gombot.

### 3 Válasszon egy beállítást.

- A [◀][▶] gombokkal vagy a [⊙] tárcsa elfordításával válasszon ki egy lehetőséget, majd nyomja meg a [SET] gombot.

### 4 Mentse új képként, és tekintse meg.

- Hajtsa végre a „Képek átméretezése” szakasz (📖97) 4–5. lépését.



- Az ilyen módon többször is szerkesztett kép minősége minden szerkesztés után csökken, és ezzel együtt a kép színei is megváltozhatnak.
- A RAW-képek színei nem szerkeszthetők.



- Az ezzel a funkcióval szerkesztett képek színe csekély mértékben eltérhet a Saját színbeállítás funkcióval (📖70) készített képek színétől.

## A kép fényerejének módosítása (i-Contrast)

▶ Állóképek ▶ Videók

A fényképezőgép észleli a kép túlzottan sötét területeit (például az arcokat vagy a háttér egyes részeit), és automatikusan a megfelelő fényességi szintre korrigálja azokat. A teljes kép nem megfelelő kontrasztja is automatikus javításra kerül, így a téma jobban elkülönül a háttértől. Négy korrekciós szint közül választhat, és a végeredményt új képfájlként mentheti.

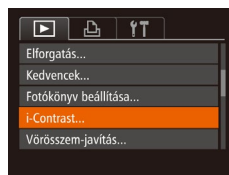

### 1 Válassza az [i-Contrast] menüpontot.

- Nyomja meg a [MENU] gombot, és válassza a [▶] lap (📖28) [i-Contrast] lehetőségét.

### 2 Válasszon egy képet.

- A [◀][▶] gombokkal vagy a [⊙] tárcsa elfordításával válasszon ki egy képet, majd nyomja meg a [SET] gombot.

### 3 Válasszon egy beállítást.

- A [◀][▶] gombokkal vagy a [⊙] tárcsa elfordításával válasszon ki egy lehetőséget, majd nyomja meg a [SET] gombot.



### 4 Mentse új képként, és tekintse meg.

- Hajtsa végre a „Képek átméretezése” szakasz (📖97) 4–5. lépését.

Használat előtt

Alapszintű útmutató

Haladó útmutató

A fényképezőgép alapvető használata

Automatikus üzemmód/  
Hibrid auto üzemmód

Egyéb felvételi módok

P üzemmód

Tv, Av és M mód

Lejátszási mód

Wi-Fi funkciók

Beállítások menü

Tartozékok

Melléklet

Tárgymutató







- Egyes képeknél a korrekció pontatlanra sikerülhet, és az is előfordulhat, hogy a kép szemcsézetté válik.
- Az ezen funkcióval többször szerkesztett képek szemcsézetté válhatnak.



- Amennyiben az [Automatikus] beállítás használata nem a kívánt eredményt hozza, próbálja meg a korrekciót a [Kicsi], [Közepes] vagy [Nagy] beállításokkal.

## Vörösszem-javítás

▶ Állóképek ▶ Videók

Automatikusan korrigálja a vörösszem-hatást. A módosított képet külön fájlként mentheti.

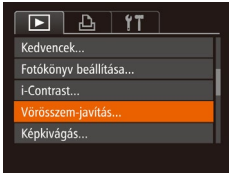

### 1 Válassza a [Vörösszem-javítás] funkciót.

- Nyomja meg a [MENU] gombot, és válassza a [▶] lap (828) [Vörösszem-javítás] pontját.

### 2 Válasszon egy képet.

- Válassza ki a kívánt képet a [◀][▶] gombokkal vagy a [⊙] tárcsa elfordításával.

### 3 Javítsa a képet.

- Nyomja meg a [⊙] gombot.
- A fényképezőgép kijavítja az érzékelt vörös szemeket, és a javított területeket kerettel jelöli.
- Szükség szerint nagyítsa vagy kicsinyítse a képet. Hajtsa végre a következő fejezet lépéseit: „Képek nagyítása” (89).



- Előfordulhat, hogy egy-egy képet nem lehet pontosan kijavítani.
- Ha az eredeti képet felül szeretné írni a javított képpel, a 4. lépésben válassza a [Felülírás] lehetőséget. Ekkor az eredeti kép törölni fog.
- A védett képek nem írhatók felül.

### 4 Mentse új képként, és tekintse meg.

- A [▲][▼][◀][▶] gombokkal vagy a [⊙] tárcsa elfordításával válassza ki a [Új fájl] lehetőséget, majd nyomja meg a [⊙] gombot.
- A képet a fényképezőgép új fájlként menti.
- Hajtsa végre a „Képek átméretezése” szakasz (97) 5. lépését.

Használat előtt
Alapszintű útmutató
Haladó útmutató
A fényképezőgép alapvető használata
Automatikus üzemmód/Hibrid auto üzemmód
Egyéb felvételi módok
P üzemmód
Tv, Av és M mód
Lejátszási mód
Wi-Fi funkciók
Beállítások menü
Tartozékok
Mellékletek
Tárgymutató

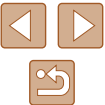



# Videók szerkesztése

▶ Állóképek ▶ Videók

Eltávolíthatja a videók elejéről és végéről a feleslegesnek ítélt részeket (az összefoglaló videók kivételével, 133).

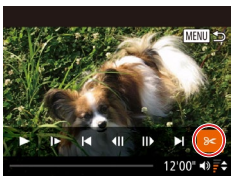

## 1 Válassza a [X] beállítást.

- Hajtsa végre a „Megjelenítés” szakasz (133) 1–5. lépését, válassza a [X] lehetőséget, és nyomja meg a [OK] gombot.
- Megjelenik a videoszerkesztő panel és a videoszerkesztő sáv.

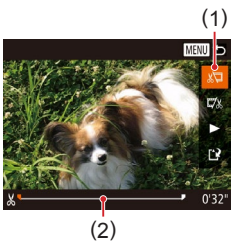

## 2 Jelölje ki a kivágandó részeket.

- (1) a videoszerkesztő panel és (2) a videoszerkesztő sáv.
- Válassza ki a [▲][▼] gombokkal a [X] vagy a [Y] lehetőséget.
- A kivágható részeket (melyeket a kijelzőn a [Z] jel mutat) a [◀][▶] gombokkal vagy a [C] tárcsával mozgatható [N] segítségével tekintheti meg. A videó elejét (kezdeti pont: [Z]) a [X], a végét pedig a [Y] lehetőséggel vághatja meg.
- Ha a [N] a [Z] jeltől eltérő pozícióba kerül, a [X] lehetőség használatával csak a legközelebbi [Z] jel előtt, a [Y] lehetőséggel pedig csak a [Z] jel után lévő részt törli.



## 3 Tekintse meg a szerkesztett videót.

- A [▲][▼] gombokkal válassza ki a [▶] lehetőséget, majd nyomja meg a [OK] gombot. A fényképezőgép lejátssza a szerkesztett videofelvételt.
- A videofelvétel újbóli szerkesztéséhez ismétlje meg a 2. lépést.
- A szerkesztés megszakításához nyomja meg a [MENU] gombot, válassza az [OK] lehetőséget (a [◀][▶] gombokkal vagy a [C] tárcsa elfordításával), majd nyomja meg a [OK] gombot.

## 4 Mentse a szerkesztett videót.

- A [▲][▼] gombokkal válassza ki a [Y] lehetőséget, majd nyomja meg a [OK] gombot.
- A [▲][▼][◀][▶] gombokkal vagy a [C] tárcsa elfordításával válassza ki a [Új fájl] lehetőséget, majd nyomja meg a [OK] gombot.
- Válassza a [Ment tön.nélk.] lehetőséget, majd nyomja meg a [OK] gombot.
- A videót a fényképezőgép új fájlként menti.



- Ha az eredeti videót felül szeretné írni a vágott videóval, a 4. lépésben válassza a [Felülírás] lehetőséget. Ekkor az eredeti videó törölődni fog.
- Ha a memóriakártyán nincs elegendő szabad hely, csak a [Felülírás] funkció érhető el.
- Ha mentés közben lemerül az akkumulátoregység, akkor előfordulhat, hogy a készülék nem tudja menteni a videót.
- Videók szerkesztésekor célszerű teljes töltöttségű akkumulátoregységet vagy hálózati adaptert (külön megvásárolható, 141) használni.

Használat előtt
Alapszintű útmutató
Haladó útmutató
A fényképezőgép alapvető használata
Automatikus üzemmód/ Hibrid auto üzemmód
Egyéb felvételi módok
P üzemmód
Tv, Av és M mód
Lejátszási mód
Wi-Fi funkciók
Beállítások menü
Tartozékok
Melléklet
Tárgymutató

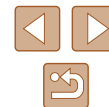

## A fájlok méretének csökkentése

A videofájlok mérete a videók tömörítésével csökkenthető, a következő módon.



- A „Videók szerkesztése” rész 2. lépésénél megjelenő képernyőn válassza a [T] lehetőséget. Válassza az [Új fájl] lehetőséget, majd nyomja meg a [OK] gombot.
- Válassza a [Tömörít+ment] lehetőséget, majd nyomja meg a [OK] gombot.



- A tömörített videókat a fényképezőgép [4-HP 80P] formátumban menti.
- A [EVA 80P] videók nem tömöríthetők.
- A [Felülírás] funkció választása esetén a szerkesztett videókat nem lehet tömörített formátumban menteni.

## Összefoglaló videók szerkesztése

▶ Állóképek ▶ Videók

A [A] módban rögzített egyes fejezetek (klipek) [33] szükség esetén törölhetők. Legyen körültekintő a videók törlésekor, mert a törölt videók nem állíthatók vissza.



### 1 Válassza ki a törölni kívánt videót.

- Az [A] módban készített videofelvételek egyikének lejátszásához kövesse az „Állóképek készítésekor rögzített rövid videók (összefoglaló videók) megtekintése” szakasz [85] 1–2. lépését, majd a videók vezérlőpultjának megnyitásához nyomja meg a [OK] gombot.
- A [◀|▶] gombokkal vagy a [⊙] tárcsával válassza ki a [▶] vagy a [▶▶] lehetőséget, majd nyomja meg a [OK] gombot.

### 2 Válassza a [A] beállítást.

- A [◀|▶] gombokkal vagy a [⊙] tárcsával válassza ki a [A] lehetőséget, majd nyomja meg a [OK] gombot.
- Elindul a kiválasztott videó ismétlődő lejátszása.

### 3 Erősítse meg a törlést.

- A [◀|▶] gombokkal vagy a [⊙] tárcsával válassza ki az [OK] lehetőséget, majd nyomja meg a [OK] gombot.
- A videó törölődik, és megtörténik a rövid videó felülírása.

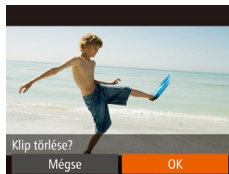

- Klip választásakor a [A] jel nem látható, ha a fényképezőgép nyomtatóhoz van csatlakoztatva.

Használat előtt
Alapszintű útmutató
Haladó útmutató
A fényképezőgép alapvető használata
Automatikus üzemmód/ Hibrid auto üzemmód
Egyéb felvételi módok
P üzemmód
Tv, Av és M mód
Lejátszási mód
Wi-Fi funkciók
Beállítások menü
Tartozékok
Mellékletek
Tárgymutató



## Albumok megtekintése (Story Highlights)

▶ Állóképek ▶ Videók

Kiválaszthat egy témát, például egy dátumot vagy egy személynevet, majd létrehozhat egy albumot, amely az adott témához kapcsolódó, automatikusan kiválasztott képeket tartalmaz. Ezekből a képekből egy dia-összeállítás készül, amely körülbelül 2–3 perces rövid videóként menthető. E funkció használata előtt győződjön meg róla, hogy az akkumulátoregység teljesen fel van töltve. Az albumok létrehozásához elegendő szabad helynek kell lennie a memóriakártyán. Általános tanács, hogy használjon 16 GB-os vagy nagyobb kapacitású memóriakártyát, és legyen rajta legalább 1 GB szabad hely.

### Albumtémák kiválasztása

A [▼] gomb megnyomásával nyissa meg a kezdőképernyőt, és válassza ki, hogy milyen téma alapján válogassa össze a fényképezőgép az albumelemeket. Vegye figyelembe, hogy a fényképezőgép nagyobb valószínűséggel adja hozzá az albumokhoz a kedvencként (📖96) megjelölt képeket.

Dátum	Egy napon készült képekből készült albumot. A rendszer azok közül a képek közül válogat, amelyek a kezdőképernyő megnyitása előtt megjelenített képpel azonos napon készültek.
Személy neve	Emberekről szóló havi albumok létrehozására használható, például a gyermekekről, ahogy felnőnek. Az albumokhoz kiválaszthatók azok a személyek, akiknek arcaonosító adatait regisztrálta. A készülék azokat a képeket választja ki, amelyeken a kezdőképernyő megnyitása előtt megjelenített képpel azonos téma van megőrkítve, ugyanabban a hónapban.
Esemény	Nyaralások, bulik és egyéb események albumaihoz megfelelő választás. A rendszer azok közül a képek közül válogat, amelyek a kezdőképernyő megnyitása előtt megjelenített kép előtti vagy utáni eseményen készültek.
Felhasználói	Az Ön által megadott képeknek, dátumoknak vagy arcaonosítóval regisztrált személyeknek megfelelő képeket válogatja be a rendszer.

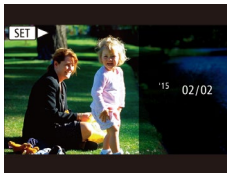
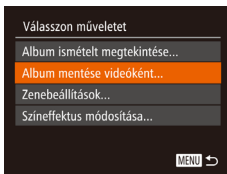
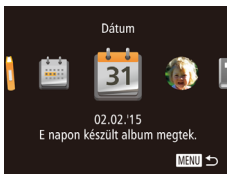

### 1 Válasszon egy képet.

- Válasszon egy képet egyképes megjelenítésben.
- A 3. lépésben választható témák a kép készítési dátumától és arcaonosító adataitól függenek.

### 2 Jelenítse meg a kezdőképernyőt.

- Nyomja meg a [▼] gombot.
- A [Dolgozik] felirat után megjelenik a kezdőképernyő.

### 3 Tekintse meg egy album előnézetét.

- Válasszon ki egy személyt, [Dátum] vagy [Esemény] (vagy a [◀][▶] gombokkal, vagy a [🌀] tárcsa elforgatásával) az album témájának, majd nyomja meg a [📖] gombot.
- Néhány másodpercig megjelenik a [Betöltés] felirat, majd a fényképezőgép lejátszsa az albumot.

### 4 Mentse az albumot.

- A [▲][▼] gombokkal vagy a [🌀] tárcsával válassza ki az [Album mentése videóként] lehetőséget, majd nyomja meg a [📖] gombot.
- Az album mentése után megjelenik a [Mentve] felirat.

### 5 Játssza le az albumot (📖83).

Használat előtt
Alapszintű útmutató
Haladó útmutató
A fényképezőgép alapvető használata
Automatikus üzemmód/ Hibrid auto üzemmód
Egyéb felvételi módok
P üzemmód
Tv, Av és M mód
Lejátszási mód
Wi-Fi funkciók
Beállítások menü
Tartozékok
Mellékletek
Tárgymutató

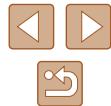



- Az albumok a fényképezőgéppel felvett alábbi képeket tartalmazhatják.
  - Állóképek
  - Összefoglaló videók (📖33)
  - Rövid klipek, amelyek lejátszási ideje legalább két másodperc (📖65)



- Az albumok csak akkor menthetők, ha a memóriakártyán van elég hely.
- A 4. lépésben a [Színeffektus módosítása] funkció kiválasztásával, majd a [🎵] gomb megnyomásával meghatározhatja a színeffektust. Ha szeretné előnézetben megnézni, hogy mutatna az album a kiválasztott effektus alkalmazása esetén, válassza az [Album ismételt megtekintése] lehetőséget a 4. lépésben látható képernyőn, miután a [◀][▶] gombokkal kiválasztotta a színeffektust, és lenyomta a [🎵] gombot.
- A mentett albumok lejátszásához válassza a Story Highlights kezdőképernyő [Albumok listája] pontját, nyomja meg a [🎵] gombot, válasszon a felsorolt albumok közül, majd nyomja meg újra a [🎵] gombot.

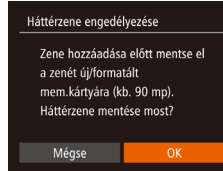

## Háttérzene hozzáadása az albumokhoz

▶ Állóképek ▶ Videók

Válassza ki, hogy a három elérhető háttérzene közül melyiket szeretné hallani az album lejátszása során.

### 1 Regisztráljon háttérzenét a memóriakártyára.

- A „Albumok megtekintése (Story Highlights)” (📖103) szakasz 1–4. lépésének végrehajtásával válassza ki a [Zenebeállítások] lehetőséget, és nyomja meg a [🎵] gombot.



- Az albumok mentését követően már nem lehet háttérzenét adni hozzájuk. Az albumok háttérzenéje nem távolítható el és nem módosítható.
- A háttérzenével rendelkező albumok fejezetei nem módosíthatók (📖102).

- A bal oldalon látható képernyő akkor jelenik meg, ha új vagy nemrégiben formázott memóriakártyát használ. Válassza az [OK] lehetőséget (vagy a [◀][▶] gombokkal vagy a [🎵] tárcsa elfordításával), nyomja meg a [🎵] gombot, és várjon körülbelül másfél percet, amíg a rendszer regisztrálja a háromféle zenét a kártyán.
- Ha olyan memóriakártyát használ, amelyen már regisztrált a zenét, ugorjon a 2. lépéshez.

### 2 Hozza létre az albumot.

- A „Albumok megtekintése (Story Highlights)” (📖103) szakasz 1 4. lépését követve hozza létre az albumot.

### 3 Konfigurálja a háttérzene beállításait.

- Válassza ki a kívánt lehetőséget a [▲][▼] gombokkal vagy a [🎵] tárcsa elfordításával, majd módosítsa a beállítást a [◀][▶] gombokkal.

### 4 Mentse az albumot.

- A „Albumok megtekintése (Story Highlights)” (📖103) szakasz 4. lépését követve mentse az albumot.

Használat előtt

Alapszintű útmutató

Haladó útmutató

A fényképezőgép alapvető használata

Automatikus üzemmód/  
Hibrid auto üzemmód

Egyéb felvételi módok

P üzemmód

Tv, Av és M mód

Lejátszási mód

Wi-Fi funkciók

Beállítások menü

Tartozékok

Melléklet

Tárgymutató

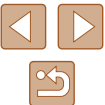



- Ha úgy dönt, hogy inkább nem ad hozzá háttérzenét, a 3. lépésben látható képernyő [Háttérz hozzáad] pontjában válassza a [Nem] lehetőséget.
- Ha a videó hangsávja helyett csak a háttérzenét szeretné használni, a 3. lépésben látható képernyő [Hangkeverő] pontjában válassza a [Csak háttérz.] lehetőséget.
- Ha szeretne belehallgatni a [Zeneszám] pontban kiválasztott háttérzenébe, válassza a [Minta háttérz.] lehetőséget a 3. lépésben látható képernyőn, és nyomja meg a [MENU] gombot.

## Saját albumok létrehozása

▶ Állóképek ▶ Videók

Saját album létrehozása a kívánt képek kiválasztásával.

### 1 Válassza az Egyéni album létrehozását.

- A „Albumok megtekintése (Story Highlights)” (103) szakasz 1–3. lépésének végrehajtásával válassza ki az [Felhasználói] lehetőséget, és nyomja meg a [MENU] gombot.

### 2 Válasszon egy kiválasztási módot.

- Válassza ki a választási módszert a [▲][▼] gombokkal vagy a [OK] tárcsa elfordításával.

### 3 Válassza ki az album elemeit.

- Miután kiválasztotta az album elemeit, és megnyomta a [MENU] gombot, a kiválasztott elemeken megjelenik a [✓] címke.
- Nyomja meg a [MENU] gombot, miután befejezte az állóképek, összefoglaló videók, rövid klipek kiválasztását a [Kép kiválasztása], a dátumok kiválasztását a [Dátum kiválasztása] és az emberek kiválasztását a [Személy kiválasztása] pontban.
- A [◀][▶] gombokkal vagy a [OK] tárcsával válassza ki az [Megtekintés] lehetőséget, majd nyomja meg a [MENU] gombot.

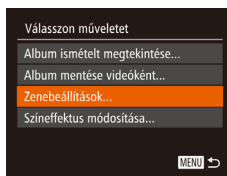

### 4 Válassza ki a háttérzenét.

- Ha a bal oldalon látható képernyő jelenik meg, válassza a [Zenebeállítások] lehetőséget. Adja hozzá a háttérzenét a „Háttérzene hozzáadása az albumokhoz” szakaszban (104) leírtak szerint, majd nyomja meg a [MENU] gombot.

### 5 Válasszon egy színeffektust.

- A „Albumok megtekintése (Story Highlights)” (103) szakasz 4. lépésénél szereplő képernyőn válassza a [Színeffektus módosítása] lehetőséget.
- A [◀][▶] gombokkal válassza ki a kívánt színeffektust, majd nyomja meg a [OK] gombot.

### 6 Mentse az albumot.

- A „Albumok megtekintése (Story Highlights)” (103) szakasz 4. lépését követve mentse az albumot.



- A [Kép kiválasztása] lehetőség választása esetén legfeljebb 40 kép jelölhető ki. Amikor legközelebb egyéni albumot hoz létre, megjelenik a [Képek kiválasztása az előző beállítások alapján?] üzenet. Ha a korábban kiválasztott képeket szeretné alapként használni, akkor válassza az [Igen] lehetőséget. A korábbi képeken [✓] jelölés látható, és egyszerre több kép is megjelenik.
- A [Dátum kiválasztása] lehetőség választása esetén legfeljebb 15 dátum választható ki.
- Előfordulhat, hogy egyes képeken nem érvényesül a színeffektus.

Használat előtt
Alapszintű útmutató
Haladó útmutató
A fényképezőgép alapvető használata
Automatikus üzemmód/ Hibrid auto üzemmód
Egyéb felvételi módok
P üzemmód
Tv, Av és M mód
Lejátszási mód
Wi-Fi funkciók
Beállítások menü
Tartozékok
Mellékletek
Tárgymutató



## Wi-Fi funkciók

A képek különböző kompatibilis eszközökre történő vezeték nélküli küldése és a fényképezőgép webes szolgáltatásokkal való használata

### Elérhető Wi-Fi funkciók

Képeket küldhet és fogadhat, valamint távolról vezérelheti a fényképezőgépet, amennyiben ezeket az eszközöket és szolgáltatásokat csatlakoztatja a Wi-Fi-hez.

- **Okostelefonok és táblagépek**  
Képeket küldhet Wi-Fi funkcióval ellátott okostelefonokra és táblagépekre. Fényképezhet távvezérléssel és az okostelefonokról vagy a táblagépekről földrajzi címkével is elláthatja felvételeit. Az egyszerűség kedvéért ebben a kézikönyvben az okostelefonokat, tableteket és egyéb kompatibilis eszközöket egyaránt okostelefonnak nevezzük.
- **Számítógép**  
A képek számítógépre történő Wi-Fi-n keresztüli mentéséhez használja a szoftvert.
- **Webszolgáltatások**  
Adja hozzá a fényképezőgéphez a CANON iMAGE GATEWAY online fényképezési szolgáltatáson vagy más webszolgáltatáson belüli fiókinformációit, és a fényképezőgép képeit elküldheti a megfelelő szolgáltatáshoz. A fényképezőgépen lévő el nem küldött képek átküldhetők számítógépre vagy a webszolgáltatásra a CANON iMAGE GATEWAY szolgáltatással.
- **Nyomtatók**  
Nyomtatás céljából vezeték nélkül is átküldheti fényképeit a PictBridge-kompatibilis (Internet Protokoll alapján működő DPS, „DPS over IP” szabványt támogató) nyomtatókra.
- **Másik fényképezőgép**  
Fényképek vezeték nélküli átküldése a Wi-Fi-kompatibilis Canon fényképezőgépek között.

Használat előtt
Alapszintű útmutató
Haladó útmutató
A fényképezőgép alapvető használata
Automatikus üzemmód/ Hibrid auto üzemmód
Egyéb felvételi módok
P üzemmód
Tv, Av és M mód
Lejátszási mód
Wi-Fi funkciók
Beállítások menü
Tartozékok
Mellékletek
Tárgymutató

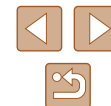

## Képek küldése okostelefonra

Számtalan lehetőség van arra, hogy a fényképezőgépet okostelefonhoz csatlakoztassa és képeket küldjön vele.

- Csatlakozás NFC-n keresztül (📖107)  
Egyszerűen érintse hozzá az NFC-kompatibilis Android okostelefont (4.0 vagy újabb verziójú operációs rendszer) a fényképezőgéphez az eszközök csatlakoztatásához.
- Csatlakozás egy, a [📱] gombhoz hozzárendelt eszközhöz (📖109)  
Egyszerűen nyomja meg a [📱] gombot az eszközök csatlakoztatásához. Ez leegyszerűsíti a képek okostelefonra történő átküldését (📖109). Ne feledje, hogy csak egy okostelefon lehet hozzárendelve a [📱] gombhoz.
- Csatlakozás a Wi-Fi menühöz (📖110)  
A fényképezőgépet úgy csatlakoztathatja okostelefonhoz, ahogyan egyébként számítógéphez vagy más eszközhöz csatlakoztatná. Több okostelefont is hozzáadhat.

A fényképezőgép csatlakoztatása előtt telepítse az ingyenes Camera Connect alkalmazást az okostelefonjára. Az alkalmazás részleteit (a támogatott okostelefonok és funkciók) lásd a Canon weboldalon.



- Javasoljuk, hogy azok a Wi-Fi-kompatibilis Canon fényképezőgéppel rendelkező felhasználók, akik össze szeretnék kötni a fényképezőgépüket és az okostelefonjukat, mérlegeljék a CameraWindow mobilalkalmazás helyett a Camera Connect mobilalkalmazás használatát.

## Képek küldése egy NFC-kompatibilis okostelefonra

Az Android okostelefonok (4.0 vagy újabb verziójú operációs rendszer) NFC funkciójának használata egyszerűsíti a Camera Connect telepítésének folyamatát, és a fényképezőgéphez történő csatlakoztatást. Az NFC-vel csatlakoztatott eszközökkel elvégezhető műveletek attól függenek, hogy a fényképezőgép milyen üzemmódban volt az eszközök összeérintésekor.

- Ha a fényképezőgép ki van kapcsolva, vagy Felvételi módban van, amikor összeérinti az eszközöket, akkor a Kép kiválasztása képernyőn kiválaszthat és elküldhet képeket. Az eszközök csatlakoztatása után fényképezhet távvezérléssel, és földrajzi címkével is elláthatja felvételeit (📖129). Könnyen csatlakoztathat újra nemrégiben használt eszközöket is, amelyek a Wi-Fi menüben vannak felsorolva.
- Ha a fényképezőgép lejátszási módban volt az eszközök egymáshoz érintésekor, akkor az indexképeket megjelenítő képernyőről választhatja ki és küldheti el a képeket. A készülék a kapcsolatot a kép átvitele után automatikusan megszakítja.

Az alábbi részben leírt lépésekkel csatlakozhat NFC-n keresztül egy kikapcsolt, vagy Felvételi módban lévő fényképezőgéphez.

### ■ Csatlakozás NFC-n keresztül, ha a fényképezőgép ki van kapcsolva vagy Felvételi módban van

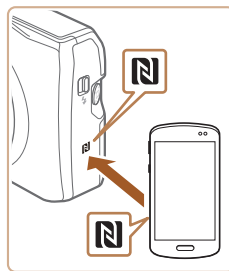

#### 1 Telepítse a Camera Connect alkalmazást.

- Aktiválja az NFC-t az okostelefonon, és érintse össze az eszközök N-jeleit (N) ahhoz, hogy a Google Play automatikusan elinduljon az okostelefonon. A Camera Connect letöltési oldalának megjelenésekor töltsse le és telepítse az alkalmazást.

Használat előtt

Alapszintű útmutató

Haladó útmutató

A fényképezőgép alapvető használata

Automatikus üzemmód/  
Hibrid auto üzemmód

Egyéb felvételi módok

P üzemmód

Tv, Av és M mód

Lejátszási mód

Wi-Fi funkciók

Beállítások menü

Tartozékok

Mellékletek

Tárgymutató





## 2 Hozza létre a kapcsolatot.

- A fényképezőgép legyen kikapcsolva vagy Felvételi módban.
- A Camera Connect alkalmazás telepítése után érintse egymáshoz a fényképezőgép és az okostelefon N-jelét (N).
- A fényképezőgép automatikusan bekapcsolódik.
- A [Készülék beceneve] képernyőn válassza az [OK] lehetőséget (a [▲][▼] gombokkal vagy a [⊙] tárcsa elfordításával), majd nyomja meg a [⊙] gombot.

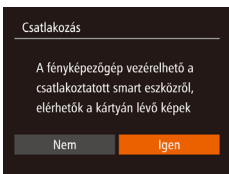
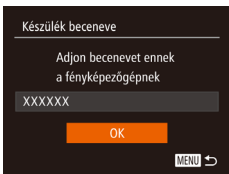

- A Camera Connect alkalmazás elindul az okostelefonon.
- Az eszközök automatikusan csatlakoznak egymáshoz.

## 3 Adja meg az adatvédelmi beállítást.

- A képernyő megjelenése után a [◀][▶] gombokkal vagy a [⊙] tárcsa elfordításával válassza az [Igen] lehetőséget, és nyomja meg a [⊙] gombot.
- Ezzel képessé vált arra, hogy okostelefonja segítségével böngéssze, importálja vagy földrajzi címkével lássa el a fényképezőgépen tárolt vagy távolról készített képeket.



## 4 Küldjön át egy képet.

- Válasszon ki egy elküldeni kívánt képet a [⊙] tárcsa elfordításával, a [◀][▶] gombokkal válassza ki az [E kép küldése] lehetőséget, majd nyomja meg a [⊙] gombot.
- Megkezdődik a képek feltöltése. A képek átvitele közben a kijelző elsötétül.
- Az [Átvitel kész] üzenet megjelenik, miután a kép elküldése megtörtént, majd a kijelző visszatér a képátvitel képernyőjére.
- A kapcsolat megszakításához nyomja meg a [MENU] gombot, a megerősítő képernyőn válassza az [OK] lehetőséget (a [◀][▶] gombokkal vagy a [⊙] tárcsa elfordításával), majd nyomja meg a [⊙] gombot. A kapcsolat bontásához használhatja az okostelefont is.



- A NFC használatakor ügyeljen a következőkre.
  - Ne üsse egymáshoz a fényképezőgépet és az okostelefont. Emiatt ugyanis tönkremehetnek az eszközök.
  - Az okostelefontól függően az eszközök nem feltétlenül ismerik fel egymást azonnal. Ilyenkor próbálja meg enyhén eltérő pozícióban egymáshoz közel tartani az eszközöket. Ha a kapcsolat nem jött létre, tartsa a készülékeket együtt amíg a fényképezőgép kijelzője frissül.
  - Ha úgy próbál meg kapcsolódni, hogy a fényképezőgép ki van kapcsolva, az okostelefonon megjelenhet egy, a fényképezőgép bekapcsolására figyelmeztető üzenet. Ebben az esetben kapcsolja be a fényképezőgépet, és ismét érintse egymáshoz a készülékeket.
  - Ne tegyen más tárgyakat a fényképezőgép és az okostelefon közé. Azt is vegye figyelembe, hogy a fényképezőgép vagy az okostelefon tokja vagy hasonló tartozéka blokkolhatja a kommunikációt.
- A fényképezőgépen található valamennyi képet megtekintheti a csatlakoztatott okostelefonon, ha a 3. lépésben az [Igen] lehetőséget választja. Ha meg kívánja őrizni a fényképezőgép képeinek bizalmas jellegét, hogy azokat ne lehessen megtekinteni az okostelefonon, a 3. lépésben válassza a [Nem] lehetőséget.
- Miután regisztrálta az okostelefont, annak adatvédelmi beállításait módosíthatja a fényképezőgépen (130).

Használat előtt
Alapszintű útmutató
Haladó útmutató
A fényképezőgép alapvető használata
Automatikus üzemmód/ Hibrid auto üzemmód
Egyéb felvételi módok
P üzemmód
Tv, Av és M mód
Lejátszási mód
Wi-Fi funkciók
Beállítások menü
Tartozékok
Melléklet
Tárgymutató

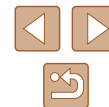





- A csatlakozásokhoz memóriakártyának kell lennie a fényképezőgépben.
- A fényképezőgép beceneve is módosítható a 2. lépésben szereplő képernyőn (131).
- Nem minden NFC-kompatibilis okostelefon rendelkezik N-jellel (N). A részletekről az okostelefon kézikönyvében olvashat.
- Több képet is elküldhet egyszerre, és a küldés előtt módosíthatja azok felbontását (124).
- Az NFC funkció letiltásához válassza a MENU (28) ► (4) lap ► [Wi-Fi beállítások] ► [NFC] ► [Ki] lehetőséget.

## Csatlakozás NFC-n keresztül, ha a fényképezőgép Lejátszás mód van



- Kapcsolja be a fényképezőgépet a [ ] gombbal.
- Miután települt rajta a Camera Connect (107), érintse az okostelefont a fényképezőgép N-jeléhez (N).
- Válassza ki az elküldeni kívánt képet a [▲][▼][◀][▶] gombokkal, majd nyomja meg a [ ] gombot. Megjelenik a [✓] jel.
- A kiválasztást a [ ] gomb megnyomásával szüntetheti meg. A [✓] eltűnik.
- További képek választásához ismételje meg az előző lépéseket.
- Miután befejezte a képek kiválasztását, nyomja meg a [MENU] gombot.
- A [◀][▶] gombokkal válassza ki a [Küld] lehetőséget, majd nyomja meg a [ ] gombot.
- Az eszköz ekkor elküldi a képeket. A készülék a kapcsolatot a kép átvitele után automatikusan megszakítja.



- Amennyiben a csatlakozás során a fényképezőgépen megjelenik egy üzenet, amely azt kéri, hogy írjon be egy becenevet, azt a „Képek küldése egy NFC-kompatibilis okostelefonra” (107) fejezet 2. lépésében leírtak szerint írja be.
- A fényképezőgép nem rögzíti Lejátszási módban az NFC-kapcsolattal csatlakoztatott okostelefonokat.
- Előre beállíthatja a küldeni kívánt képek méretét (124).

## Küldés egy, a gombhoz hozzárendelt okostelefonra

Ha már csatlakozott egy okostelefonhoz Wi-Fi kapcsolaton keresztül a [ ] gombbal, egyszerűen nyomja meg a [ ] gombot újra az újbóli csatlakozáshoz, és a fényképezőgépen lévő képek megtekintéséhez és mentéséhez a csatlakoztatott eszközhöz. Ezek a lépések bemutatják, hogyan használhatja a fényképezőgépet elérési pontként, de használhat már létező elérési pontot is (112).



### 1 Telepítse a Camera Connect alkalmazást.

- iPhone és iPad készülékek esetén az App Store áruházban keresse meg a Camera Connect alkalmazást, majd töltsse le és telepítse azt.
- Az Android okostelefonok esetén keresse meg a Camera Connect alkalmazást a Google Play áruházban, majd töltsse le és telepítse azt.

### 2 Nyomja meg a [ ] gombot.

- Nyomja meg a [ ] gombot.

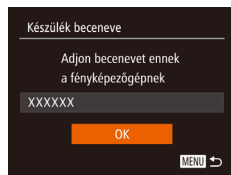

- A [Készülék beceneve] képernyőn válassza az [OK] lehetőséget (a [▲][▼] gombokkal vagy a [ ] tárcsa elfordításával), majd nyomja meg a [ ] gombot.

Használat előtt
Alapszintű útmutató
Haladó útmutató
A fényképezőgép alapvető használata
Automatikus üzemmód/ Hibrid auto üzemmód
Egyéb felvételi módok
P üzemmód
Tv, Av és M mód
Lejátszási mód
Wi-Fi funkciók
Beállítások menü
Tartozékok
Mellékletek
Tárgymutató

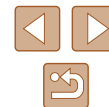

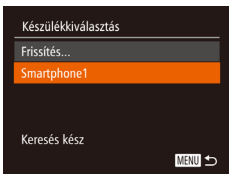
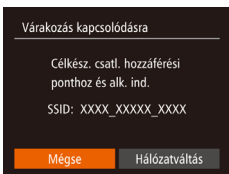

### 3 Válassza a [Wi-Fi] beállítást.

- A [◀|▶] gombokkal vagy a [↻] tárcsával válassza ki a [Wi-Fi] lehetőséget, majd nyomja meg a [↻] gombot.

- Megjelenik a fényképezőgép SSID-azonosítója.

### 4 Csatlakoztassa az okostelefont a hálózathoz.

- Az okostelefon Wi-Fi beállításainak menüjében válassza ki a fényképezőgépen megjelenített SSID-t (hálózatnevet) a csatlakozáshoz.

### 5 Indítsa el a Camera Connect alkalmazást.

- Indítsa el a Camera Connect alkalmazást az okostelefonon.
- Amikor a fényképezőgép felismeri az okostelefont, megjelenik az eszközválasztó képernyő.

### 6 Válassza ki az okostelefont, amelyhez csatlakozni szeretne.

- Válassza ki a csatlakozáshoz kívánt okostelefont (ehhez nyomja meg a [▲|▼] gombokat vagy fordítsa el a [↻] tárcsát), majd nyomja meg a [↻] gombot.
- Az okostelefonnal való kapcsolat létrejötte után az okostelefon neve megjelenik a fényképezőgépen. (Ez a képernyő körülbelül egy perc múlva bezáródik.)



### 7 Végezze el a képek importálását.

- Az okostelefonnal importálhatja a képeket a fényképezőgépről az okostelefonra.
- A kapcsolatot az okostelefon segítségével bonthatja; a fényképezőgép automatikusan kikapcsol.



- A csatlakozásokhoz memóriakártyának kell lennie a fényképezőgépben.
- A fényképezőgép beceneve is módosítható a 2. lépésben szereplő képernyőn (131).
- A nagyobb biztonság érdekében a 3. lépésnél a MENU megnyitásával (28), majd a [Wi-Fi] lap ► [Wi-Fi beállítások] ► [Jelszó] ► [Be] beállítás választásával megjeleníthet egy jelszót. Ilyenkor a 4. lépésnél az okostelefonon megjelenő jelszómezőbe be kell írni a fényképezőgépen megjelenő jelszót.
- A [Wi-Fi] gombhoz egy okostelefon rendelhető hozzá. Egy másik okostelefon hozzárendeléséhez először törölje az aktuálisat a MENU (28) ► [Wi-Fi] lap ► [Mobilcsatlakoztatás gomb] lehetőségben.
- Nem minden NFC-kompatibilis okostelefon rendelkezik N-jellel (N). A részletekről az okostelefon kézikönyvében olvashat.

## Okostelefon hozzáadása a Wi-Fi menü használatával

Ezek a lépések bemutatják, hogyan használhatja a fényképezőgépet elérési pontként, de használhat már létező elérési pontot is (112).



### 1 Telepítse a Camera Connect alkalmazást.

- iPhone és iPad készülékek esetén az App Store áruházban keresse meg a Camera Connect alkalmazást, majd töltsse le és telepítse azt.
- Az Android okostelefonok esetén keresse meg a Camera Connect alkalmazást a Google Play áruházban, majd töltsse le és telepítse azt.

Használat előtt
Alapszintű útmutató
Haladó útmutató
A fényképezőgép alapvető használata
Automatikus üzemmód/Hibrid auto üzemmód
Egyéb felvételi módok
P üzemmód
Tv, Av és M mód
Lejátszási mód
Wi-Fi funkciók
Beállítások menü
Tartozékok
Mellékletek
Tárgymutató

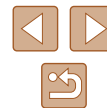

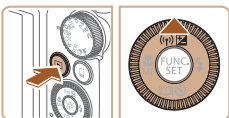

## 2 Jelenítse meg a Wi-Fi menüt.

- Kapcsolja be a fényképezőgépet a [ ] gombbal.
- Nyomja meg a [▲] gombot.
- Amikor megjelenik a [Készülék beceneve] képernyő, válassza az [OK] lehetőséget (109).

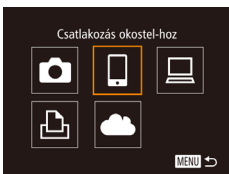

## 3 Válassza a [ ] beállítást.

- A [◀][▶] gombokkal vagy a [⊙] tárcsával válassza ki a [ ] lehetőséget, majd nyomja meg a [⊙] gombot.

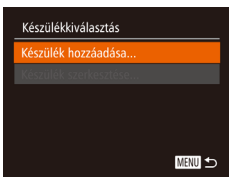

## 4 Válassza a [Készülék hozzáadása] lehetőséget.

- Válassza ki a [Készülék hozzáadása] lehetőséget a [▲][▼] gombokkal vagy a [⊙] tárcsa elfordításával, majd nyomja meg a [⊙] gombot.
- Megjelenik a fényképezőgép SSID-azonosítója.
- A „Küldés egy, a gombhoz hozzárendelt okostelefonra” (109) fejezet 4–6. lépésében leírtak szerint válassza ki az okostelefont, amelyhez csatlakozni szeretne.

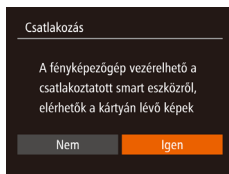
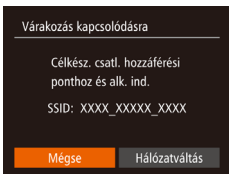

## 5 Adja meg az adatvédelmi beállítást.

- A [◀][▶] gombokkal vagy a [⊙] tárcsával válassza ki az [Igen] lehetőséget, majd nyomja meg a [⊙] gombot.
- Ezzel képessé vált arra, hogy okostelefonja segítségével böngéssze, importálja vagy földrajzi címkével lássa el a fényképezőgépen tárolt vagy távolról készített képeket.

## 6 Küldjön át egy képet.

- Válasszon ki egy elküldeni kívánt képet a [⊙] tárcsa elfordításával, a [◀][▶] gombokkal válassza ki az [E kép küldése] lehetőséget, majd nyomja meg a [⊙] gombot.
- Megkezdődik a képek feltöltése. A képek átvitele közben a kijelző elsötétül.
- Az [Átvitel kész] üzenet megjelenik, miután a kép elküldése megtörtént, majd a kijelző visszatér a képátvitel képernyőjére.
- A kapcsolat megszakításához nyomja meg a [MENU] gombot, a megerősítő képernyőn válassza az [OK] lehetőséget (a [◀][▶] gombokkal vagy a [⊙] tárcsa elfordításával), majd nyomja meg a [⊙] gombot. A kapcsolat bontásához használhatja az okostelefont is.
- Több okostelefon hozzáadásához ismételje meg a fenti műveleteket az 1. lépéstől kezdve.



- A fényképezőgépen található valamennyi képet megtekintheti a csatlakoztatott okostelefonon, ha a 5. lépésben az [Igen] lehetőséget választja. Ha meg kívánja őrizni a fényképezőgép képeinek bizalmas jellegét, hogy azokat ne lehessen megtekinteni az okostelefonon, a 5. lépésben válassza a [Nem] lehetőséget.
- Miután regisztrálta az okostelefont, annak adatvédelmi beállításait módosíthatja a fényképezőgépen (130).

Használat előtt
Alapszintű útmutató
Haladó útmutató
A fényképezőgép alapvető használata
Automatikus üzemmód/ Hibrid auto üzemmód
Egyéb felvételi módok
P üzemmód
Tv, Av és M mód
Lejátszási mód
Wi-Fi funkciók
Beállítások menü
Tartozékok
Mellékletek
Tárgymutató

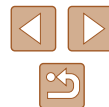



- A csatlakozásokhoz memóriakártyának kell lennie a fényképezőgépben.
- Miután Wi-Fi kapcsolaton keresztül csatlakozott az eszközökhöz, a legutóbbi céleszközök megjelennek a listán, amikor megjeleníti a Wi-Fi menüt. Ha egy korábban használt eszközökhöz szeretne csatlakozni, jelölje ki az eszközt a [▲][▼] gombokkal, majd nyomja meg a [☰] gombot. Új eszköz hozzáadásához jelenítse meg az eszközválasztó képernyőt a [◀][▶] gombokkal, majd konfigurálja a beállítást.
- Ha nem szeretné megjeleníteni a legutóbbi céleszközöket, válassza ki a MENU [☰]28) ▶ [↑] lap ▶ [Wi-Fi beállítások] ▶ [Cél előzmények] ▶ [K] lehetőséget.
- Több képet is elküldhet egyszerre, és a küldés előtt módosíthatja azok felbontását [📄]124).

## Más elérési pont használata

Amikor a fényképezőgépet okostelefonhoz csatlakoztatja a [☰] gombbal vagy a Wi-Fi menün keresztül, igénybe vehet egy már létező elérési pontot is.

### 1 Készüljön fel a csatlakozásra.

- Érije el a [Várakozás kapcsolódásra] képernyőt akár a „Küldés egy, a gombhoz hozzárendelt okostelefonra” [📖]109) rész 1–3. lépésében, vagy a „Okostelefon hozzáadása a Wi-Fi menü használatával” [📖]110) rész 1–4. lépésében leírtak szerint.



### 2 Csatlakoztassa az okostelefont az elérési ponthoz.

### 3 Válassza a [Hálózatváltás] lehetőséget.

- A [◀][▶] gombokkal vagy a [☰] tárcsa elfordításával válassza ki a [Hálózatváltás] lehetőséget, majd nyomja meg a [☰] gombot.
- Megjelenik az észlelt hozzáférési pontok listája.

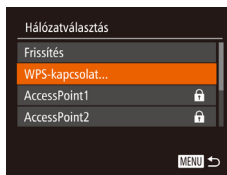

### 4 Csatlakozzon az elérési ponthoz és válassza ki az okostelefont.

- A WPS-kompatibilis elérési pontok esetében csatlakozzon az elérési ponthoz, és válassza ki az okostelefont a „WPS-kompatibilis elérési pontok használata” [📖]115) szakasz 5–8. lépésében leírtak szerint.
- A nem WPS-kompatibilis elérési pontok esetében a „Csatlakozás a felsorolt elérési pontokhoz” [📖]117) szakasz 2–4. lépésében leírtak szerint csatlakozzon az elérési ponthoz, és válassza ki az okostelefont.

### 5 Az adatvédelmi beállítások konfigurálása és képek küldése.

- Az adatvédelmi beállítások konfigurálásához és a képek küldéséhez kövesse a „Okostelefon hozzáadása a Wi-Fi menü használatával” [📖]110) szakasz 5–6. pontjában leírt lépéseket.

## Előző elérési pontok

Egy korábban használt elérési ponthoz történő automatikus csatlakozáshoz kövesse a „Küldés egy, a gombhoz hozzárendelt okostelefonra” [📖]109) szakasz 3. lépését, vagy a „Okostelefon hozzáadása a Wi-Fi menü használatával” [📖]110) szakasz 4. lépését.

- Ha a fényképezőgépet szeretné elérési pontként használni, válassza a [Hálózatváltás] lehetőséget azon a képernyőn, amely a kapcsolat létrehozásakor megjelenik, majd válassza a [F.gép hozzáf. pont mód] lehetőséget.
- Egy korábban használt elérési ponthoz történő automatikus csatlakozáshoz kövesse a „Más elérési pont használata” [📖]112) szakasz 5. lépését.
- Elérési pontok váltásához válassza a [Hálózatváltás] lehetőséget azon a képernyőn, amely a kapcsolat létrehozásakor megjelenik, majd hajtsa végre a műveletet a „Más elérési pont használata” [📖]112) szakasz 4. lépésétől kezdve.

Használat előtt
Alapszintű útmutató
Haladó útmutató
A fényképezőgép alapvető használata
Automatikus üzemmód/ Hibrid auto üzemmód
Egyéb felvételi módok
P üzemmód
Tv, Av és M mód
Lejátszási mód
Wi-Fi funkciók
Beállítások menü
Tartozékok
Melléklet
Tárgymutató

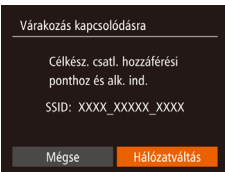

## Képek mentése számítógépre

### Számítógép regisztrálásának előkészítése

#### A számítógépes környezet ellenőrzése

A fényképezőgép az alábbi operációs rendszerekkel működő számítógépekhez tud csatlakozni Wi-Fi kapcsolaton keresztül. A részletes rendszerkövetelmények és a kompatibilitási információk – beleértve az új operációs rendszerek támogatását – a Canon webhelyén találhatók.

- Windows 8/8.1
- Windows 7 1-es szervizcsomaggal
- Mac OS X 10.9
- Mac OS X 10.8.2 vagy újabb



- A Windows 7 Starter és Home Basic verziók nem támogatottak.
  - A Windows 7 N (európai verzió) és KN (dél-koreai verzió) esetében a Windows Media Feature Pack csomag külön letöltése és telepítése szükséges.
- További részleteket a következő webhelyen talál:  
<http://go.microsoft.com/fwlink/?LinkId=159730>

#### A szoftver telepítése

A példákban szemléltetési célból a Windows 7 és a Mac OS X 10.8 rendszer szerepel.

#### 1 Töltse le a szoftvereket.

- Az internethez csatlakozó számítógépen keresse fel a <http://www.canon.com/icpd/weboldal>.
- Nyissa meg az országának vagy régiójának megfelelő oldalt.
- Töltse le a szoftvereket.



#### 2 Telepítse a fájlokat.

- Kattintson az [Easy Installation/Egyszerű telepítés] gombra, és kövesse a képernyőn megjelenő utasításokat a telepítés befejezéséhez.
- A telepítés hosszabb ideig is tarthat a számítógép és az internetkapcsolat teljesítményétől függően.
- A telepítés befejezésekor megjelenő képernyőn kattintson a [Finish/Befejezés] vagy a [Restart/Újraindítás] gombra.



- Internetkapcsolat szükséges, és az ezzel kapcsolatos szolgáltatói vagy letöltési díjakat külön kell megfizetni.



- A szoftvert az alábbi lépésekkel távolíthatja el.
  - Windows: Válassza a [Start] menü ► [Minden program] ► [Canon Utilities] pontot, majd válassza ki az eltávolítani kívánt szoftvert.
  - Mac OS: Az [Alkalmazások] mappa [Canon Utilities] mappájából húzza át az eltávolítani kívánt szoftver mappáját a Lomtárba, majd ürítse ki a Lomtárat.

Használat előtt
Alapszintű útmutató
Haladó útmutató
A fényképezőgép alapvető használata
Automatikus üzemmód/Hibrid auto üzemmód
Egyéb felvételi módok
P üzemmód
Tv, Av és M mód
Lejátszási mód
Wi-Fi funkciók
Beállítások menü
Tartozékok
Melléklet
Tárgymutató



## A számítógép beállítása Wi-Fi kapcsolat használatára (csak Windows)

Windows rendszerű számítógépen végezze el a következő beállításokat, mielőtt a fényképezőgépet nélkül csatlakoztatná a számítógéphez.



### 1 Győződjön meg arról, hogy a számítógép kapcsolódik egy elérési ponthoz.

- A hálózati kapcsolat ellenőrzésére vonatkozó utasításokat a számítógéphez mellékelt felhasználói kézikönyvben találja.

### 2 Adja meg a beállítást.

- Kattintson a következőkre ebben a sorrendben: [Start] menü ► [Minden program] ► [Canon Utilities] ► [CameraWindow] ► [Wi-Fi connection setup/Wi-Fi csatlakozás beállítása].
- A megnyíló alkalmazásban kövesse a képernyőn megjelenő utasításokat, és konfigurálja a beállítást.



- Az alábbi Windows beállítások a segédprogram 2. lépésében konfigurálhatók.
  - Kapcsolja be a médiaadatfolyam-továbbítást.  
Ez lehetővé teszi, hogy a fényképezőgép megtalálja a számítógépet Wi-Fi kapcsolaton keresztül.
  - Kapcsolja be a hálózathirdítést.  
Ez lehetővé teszi, hogy a számítógép megtalálja a fényképezőgépet.
  - Az ICMP (Internet Control Message Protocol) szolgáltatás bekapcsolása.  
Ez lehetővé teszi a hálózati kapcsolat állapotának ellenőrzését.
  - A UPnP (Universal Plug & Play) bekapcsolása.  
Ez lehetővé teszi, hogy a hálózati eszközök automatikusan felismerjék egymást.
- Egyes biztonsági szoftverek megakadályozhatják az itt leírt beállítások elvégzését. Ellenőrizze a biztonsági szoftverek beállításait.

## Képek mentése egy csatlakoztatott számítógépre

Az elérési ponthoz az alábbiak szerint csatlakozhat Wi-Fi kapcsolaton keresztül.

Tekintse át az elérési pont használati kézikönyvét is.

### Az elérési pont kompatibilitásának ellenőrzése

Győződjön meg arról, hogy a Wi-Fi útvalasztó vagy bázisállomás megfelel az itt felsorolt „Wi-Fi” szabványok előírásainak (170). A csatlakozási módszerek eltérőek lehetnek attól függően, hogy az elérési pont támogatja-e a WPS (115) (Wi-Fi Protected Setup) funkciót (117). A nem WPS-kompatibilis elérési pontok esetében ellenőrizze az alábbi információt.

- Hálózatnév (SSID/ESSID)  
A használt elérési pont SSID vagy ESSID-azonosítója. „Elérési pont neve”, „hozzáférési pont neve” vagy „hálózatnév” néven is ismert.
- Hálózati hitelesítés/adattitkosítás (titkosítási módszer/titkosítási mód)  
Az adatok vezeték nélküli átvitele során alkalmazott titkosításának módszere. Ellenőrizze, hogy melyik biztonsági beállítás van érvényben: WPA2-PSK (AES), WPA2-PSK (TKIP), WPA-PSK (AES), WPA-PSK (TKIP), WEP (nyílt rendszer-hitelesítés), vagy nincs biztonsági beállítás.
- Jelszó (titkosító kulcs/hálózati kulcs)  
Az adatok vezeték nélküli átvitele során alkalmazott titkosításhoz használt kulcs. Ez „titkosító kulcs” vagy „hálózati kulcs” néven is ismert.
- Kulcsindex (átviteli kulcs)  
A rendszer akkor állítja be ezt a kulcsot, amikor WEP-titkosítást használ a hálózati hitelesítéshez, illetve az adattitkosításhoz. Adja meg az „1” beállítást.



- Ha a hálózati beállításokhoz rendszergazdai jogosultság szükséges, akkor forduljon a rendszergazdához.
- Ezek a beállítások igen fontosak lehetnek a hálózat biztonsága szempontjából. A beállítások módosításakor megfelelő gondossággal járjon el.

Használat előtt
Alapszintű útmutató
Haladó útmutató
A fényképezőgép alapvető használata
Automatikus üzemmód/ Hibrid auto üzemmód
Egyéb felvételi módok
P üzemmód
Tv, Av és M mód
Lejátszási mód
Wi-Fi funkciók
Beállítások menü
Tartozékok
Mellékletek
Tárgymutató





- A WPS-kompatibilitással kapcsolatos információkat és a beállítások ellenőrzésére vonatkozó utasításokat az elérési ponthoz mellékelt kézikönyvben találja.
- Az útválasztó egy olyan eszköz, amely több számítógép összekötésével hálózati (LAN) struktúrát hoz létre. A beépített Wi-Fi funkcióval rendelkező útválasztót „Wi-Fi útválasztónak” hívják.
- A Wi-Fi útválasztók és bázisállomások ebben az útmutatóban „elérési pont” néven szerepelnek.
- Ha a Wi-Fi hálózaton MAC-cím szerinti szűrést alkalmaz, akkor ügyeljen arra, hogy megadja a fényképezőgép MAC-címét az elérési ponton. A fényképezőgép MAC-címének ellenőrzéséhez válassza a MENU (1128) ► [↑] lap ► [Wi-Fi beállítások] ► [MAC-cím megtekintése] lehetőséget.

## WPS-kompatibilis elérési pontok használata

A WPS segítségével a beállítások könnyen elvégezhetők, ha Wi-Fi kapcsolaton keresztül csatlakoztat eszközhöz. A WPS-támogatással rendelkező eszköz nyomógombos beállítási mód vagy a PIN módszer segítségével állítható be.

### 1 Győződjön meg arról, hogy a számítógép kapcsolódik egy elérési ponthoz.

- A kapcsolat ellenőrzésére vonatkozó utasításokat az eszközhöz és az elérési ponthoz mellékelt kézikönyvben találja.

### 2 Jelenítse meg a Wi-Fi menüt.

- Kapcsolja be a fényképezőgépet a [▶] gombbal.
- Nyomja meg a [▲] gombot.
- A [Készülék beceneve] képernyőn válassza az [OK] lehetőséget (a [▲][▼] gombokkal vagy a [⊙] tárcsa elfordításával), majd nyomja meg a [⊙] gombot.

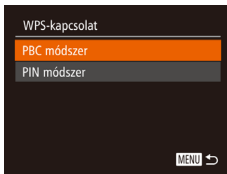
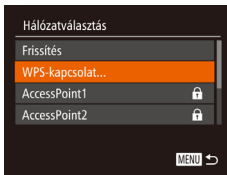
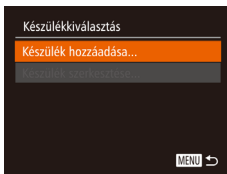
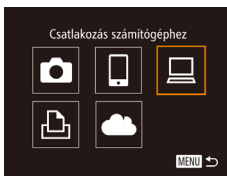
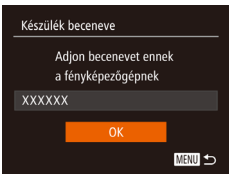
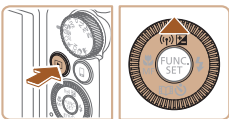

### 3 Válassza a [Laptop] beállítást.

- A [▲][▼][◀][▶] gombok lenyomásával vagy a [⊙] tárcsa elforgatásával válassza ki a [Laptop] lehetőséget, majd nyomja meg a [⊙] gombot.

### 4 Válassza a [Készülék hozzáadása] lehetőséget.

- Válassza ki a [Készülék hozzáadása] lehetőséget a [▲][▼] gombokkal vagy a [⊙] tárcsa elfordításával, majd nyomja meg a [⊙] gombot.

### 5 Válassza a [WPS-kapcsolat] lehetőséget.

- Válassza ki a [WPS-kapcsolat] lehetőséget a [▲][▼] gombokkal vagy a [⊙] tárcsa elfordításával, majd nyomja meg a [⊙] gombot.

### 6 Válassza a [PBC módszer] lehetőséget.

- A [▲][▼] gombokkal vagy a [⊙] tárcsával válassza ki az [PBC módszer] lehetőséget, majd nyomja meg a [⊙] gombot.

### 7 Hozza létre a kapcsolatot.

- Az elérési ponton tartsa néhány másodpercig lenyomva a WPS-kapcsolat gombot.

Használat előtt

Alapszintű útmutató

Haladó útmutató

A fényképezőgép alapvető használata

Automatikus üzemmód/  
Hibrid auto üzemmód

Egyéb felvételi módok

P üzemmód

Tv, Av és M mód

Lejátszási mód

Wi-Fi funkciók

Beállítások menü

Tartozékok

Melléklet

Tárgymutató





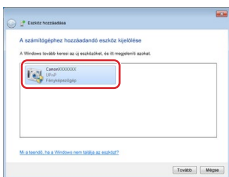
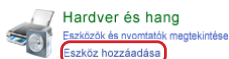
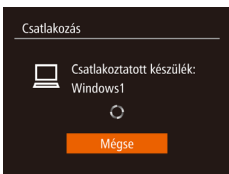
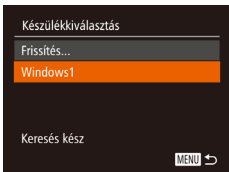

- A fényképezőgépen nyomja meg az [OK] gombot a következő lépésre lépéshez.
- A fényképezőgép csatlakozik az elérési ponthoz, és a [Készülék kiválasztás] képernyőn megjelenik az ahhoz kapcsolódó eszközök listája.

## 8 Válassza ki a céleszközt.

- Válassza ki a céleszköz nevét (a [▲][▼] gombokkal vagy a [OK] tárcsa elfordításával), majd nyomja meg a [OK] gombot.

## 9 Telepítse az illesztőprogramot (csak az első Windows-csatlakozás esetén).

- Amikor a fényképezőgépen megjelenik ez a képernyő, kattintson a számítógép Start menüjére, kattintson a [Vezérlőpult] elemre, majd az [Eszköz hozzáadása] lehetőségre.

- Kattintson duplán a csatlakoztatott fényképezőgép ikonjára.
- Megkezdődik az illesztőprogram telepítése.
- Az illesztőprogram telepítésének befejezését, valamint a fényképezőgép és számítógép összekapcsolásának engedélyezését követően megjelenik az AutoPlay lejátszás képernyő. A fényképezőgép kijelzőjén semmi nem jelenik meg.

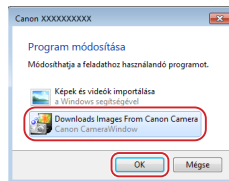

## 10 Jelenítse meg a CameraWindow ablakát.

- Windows: Indítsa el a CameraWindow alkalmazást a [Downloads Images From Canon Camera/Képek letöltése a Canon fényképezőgépről] ikonra kattintva.
- Mac OS: A fényképezőgép és a számítógép közötti Wi-Fi csatlakozás létrehozása után automatikusan megjelenik a CameraWindow ablak.

## 11 Végezze el a képek importálását.

- Kattintson az [Import Images from Camera/Képek importálása fényképezőgépről], majd az [Import Untransferred Images/Át nem vitt képek importálása] lehetőségre.
- Az átmásolt képek a dátum alapján elnevezett külön mappákba kerülnek a számítógép Képek mappájában.
- A képek importálásának befejezését követően kattintson a megjelenő képernyőn lévő [OK] gombra.
- A számítógépre mentett képek megtekintéséhez használjon olyan előre telepített vagy széles körben elérhető szoftvert, amely kezeli a fényképezőgéppel rögzített képeket.

Használat előtt
Alapszintű útmutató
Haladó útmutató
A fényképezőgép alapvető használata
Automatikus üzemmód/ Hibrid auto üzemmód
Egyéb felvételi módok
P üzemmód
Tv, Av és M mód
Lejátszási mód
Wi-Fi funkciók
Beállítások menü
Tartozékok
Melléklet
Tárgymutató

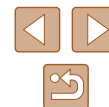





- Miután Wi-Fi kapcsolaton keresztül csatlakozott az eszközökhöz, a legutóbbi céleszközök megjelennek a listán, amikor megjeleníti a Wi-Fi menüt. Ha egy korábban használt eszközhöz szeretne csatlakozni, jelölje ki az eszköz nevét a [▲][▼] gombokkal, majd nyomja a [☉] gombot. Új eszköz hozzáadásához jelenítse meg az eszközválasztó képernyőt a [◀][▶] gombokkal, majd konfigurálja a beállítást.
- Ha nem szeretné megjeleníteni a legutóbbi céleszközöket, válassza ki a MENU (128) ▶ [↑][↓] lap ▶ [Wi-Fi beállítások] ▶ [Cél előzmények] ▶ [Ki] lehetőséget.
- A fényképezőgép beceneve is módosítható a 2. lépésben szereplő képernyőn (131).
- Amikor a fényképezőgépet számítógéphez csatlakoztatja, a fényképezőgép képernyője üres lesz.
- Mac OS: Ha a CameraWindow nem jelenik meg, kattintson a [CameraWindow] ikonra a Dock területen.
- A fényképezőgép leválasztásához kapcsolja ki a fényképezőgépet.
- Ha az 6. lépésnél a [PIN módszer] lehetőséget választja, akkor a PIN-kód megjelenik a képernyőn. Ezt a kódot állítsa be az elérési ponton. Válasszon ki egy eszközt a [Készülék kiválasztás] képernyőn. További részletekért olvassa el az elérési ponthoz mellékelt kézikönyvet.

## Csatlakozás a felsorolt elérési pontokhoz

### 1 Tekintse meg a listán szereplő elérési pontokat.

- A listán szereplő hálózatokat (hozzáférési pontokat) a „WPS-kompatibilis elérési pontok használata” (115) fejezet 1–4. lépésében leírtak szerint tekintheti meg.

### 2 Válasszon ki egy elérési pontot.

- Válasszon ki egy hálózatot (elérési pontot) a [▲][▼] gombokkal vagy a [☉] tárcsa elfordításával, majd nyomja meg a [☉] gombot.

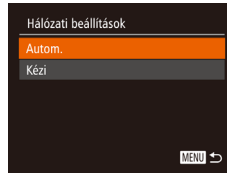
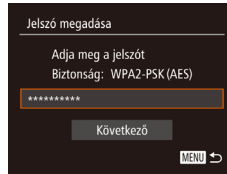
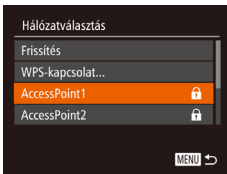

- Az elérési pont jelszavának megállapításához ellenőrizze az elérési pont burkolatán lévő feliratot, vagy tekintse át a kézikönyvet.
- Legfeljebb 16 elérési pont jelenik meg. Ha a fényképezőgép még azután sem talál egyetlen elérési pontot sem, hogy a 2. lépésben a lista frissítése céljából megnyomta a [Frissítés] gombot, akkor a 2. lépésnél válassza a [Kézi beállítások] lehetőséget az elérési pont kézi beállításához. Kövesse a képernyőn megjelenő utasításokat, majd írjon be egy SSID-t, a biztonsági beállításokat és a jelszót.
- Ha olyan elérési pontot használ, amelyhez korábban már csatlakozott egy másik eszközhöz való csatlakozás érdekében, a [\*] jelenik meg a jelszó helyén a 3. lépésben. Ugyanazon jelszó használatához válassza a [Következő] beállítást (a [▲][▼] gombokkal vagy a [☉] tárcsa elfordításával), majd nyomja meg a [☉] gombot.

### 3 Adja meg az elérési ponthoz tartozó jelszót.

- A billentyűzet megnyitásához nyomja meg a [☉] gombot, majd írja be a jelszót (29).
- A [▲][▼] gombokkal vagy a [☉] tárcsával válassza ki az [Következő] lehetőséget, majd nyomja meg a [☉] gombot.

### 4 Válassza az [Autom.] lehetőséget.

- A [▲][▼] gombokkal vagy a [☉] tárcsa elfordításával válassza ki az [Autom.] lehetőséget, majd nyomja meg a [☉] gombot.
- A képek mentéséhez egy csatlakoztatott számítógépen kövesse a „WPS-kompatibilis elérési pontok használata” (115) szakasz 8. lépését.

Használat előtt
Alapszintű útmutató
Haladó útmutató
A fényképezőgép alapvető használata
Automatikus üzemmód/Hibrid auto üzemmód
Egyéb felvételi módok
P üzemmód
Tv, Av és M mód
Lejátszási mód
Wi-Fi funkciók
Beállítások menü
Tartozékok
Melléklet
Tárgymutató

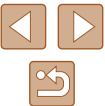

## Előző elérési pontok

Csatlakozhat bármilyen korábban használt elérési ponthoz automatikusan a „WPS-kompatibilis elérési pontok használata” (📖 115) szakasz 4. lépését követve.

- Annak érdekében, hogy egy eszközhöz egy elérési ponton keresztül csatlakozzon, győződjön meg róla, hogy a céleszköz már csatlakozott az elérési ponthoz, majd folytassa a „WPS-kompatibilis elérési pontok használata” (📖 115) rész 8. lépésétől.
- Elérési pontok váltásához válassza a [Hálózatzváltás] lehetőséget azon a képernyőn, amely a kapcsolat létrehozásakor megjelenik, majd hajtsa végre a műveletet a „WPS-kompatibilis elérési pontok használata” (📖 115) szakasz 5. lépésétől, vagy a „Csatlakozás a felsorolt elérési pontokhoz” (📖 117) szakasz 2. lépésétől kezdve.

## Képek küldése regisztrált webszolgáltatásra

### Webszolgáltatások regisztrálása

Egy okostelefonon vagy számítógépen keresztül vegye fel a fényképezőgépet a használni kívánt webszolgáltatásokba.

- A CANON iMAGE GATEWAY vagy más webszolgáltatások használatához megfelelő fényképezőgép-beállítások megadásához okostelefon vagy böngészővel és interneteléréssel rendelkező számítógép szükséges.
- A böngészőkre (Microsoft Internet Explorer stb.) vonatkozó követelményeket, valamint a beállításokat és verzióinformációkat a CANON iMAGE GATEWAY weboldalon találja.
- A Canon webhelyén (<http://www.canon.com/cig/>) talál információkat arról, hogy a CANON iMAGE GATEWAY szolgáltatás mely országokban és régiókban érhető el.
- A CANON iMAGE GATEWAY mellett ezután más webszolgáltatásokat is használhat, ha rendelkezik hozzájuk fiókkal. További információkat a regisztrálni kívánt webszolgáltatás weboldalon talál.
- A használat során külön internetszolgáltatói és elérési pontnál jelentkező költségek merülhetnek fel.

Használat előtt

Alapszintű útmutató

Haladó útmutató

A fényképezőgép alapvető használata

Automatikus üzemmód/  
Hibrid auto üzemmód

Egyéb felvételi módok

P üzemmód

Tv, Av és M mód

Lejátszási mód

Wi-Fi funkciók

Beállítások menü

Tartozékok

Mellékletek

Tárgymutató



## A CANON IMAGE GATEWAY szolgáltatás regisztrálása

A fényképezőgép és a CANON IMAGE GATEWAY szolgáltatás összekapcsolását követően a fényképezőgépen vegye fel a CANON IMAGE GATEWAY szolgáltatást cél webszolgáltatásként.



### 1 Jelentkezzen be a CANON IMAGE GATEWAY szolgáltatásba, majd lépjen a fényképezőgép linkbeállítások oldalára.

- Számítógépen vagy okostelefonon lépjen a <http://www.canon.com/cig/> weboldalra a CANON IMAGE GATEWAY eléréséhez.
- A bejelentkező képernyő megjelenését követően adja meg felhasználónevét és jelszavát a belépéshez. Amennyiben nem rendelkezik CANON IMAGE GATEWAY fiókkal, kövesse a regisztrációra (ingyenes) vonatkozó utasításokat.



### 2 Válassza ki a fényképezőgép típusát.

- Ennél a fényképezőgép-típusnál [☁] jelenik meg a Wi-Fi menüben.
- A [☁] kiválasztását követően megjelenik egy oldal a hitelesítő kód beírásához. A 7. lépésnél ezen a képernyőn kell megadni a fényképezőgépen a 3–6. lépések során megjelenő hitelesítő kódot.

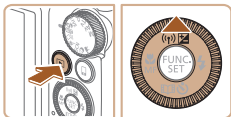

### 3 Jelenítse meg a Wi-Fi menüt.

- Kapcsolja be a fényképezőgépet a [▶] gombbal.
- Nyomja meg a [▲] gombot.
- A [Készülék beceneve] képernyőn válassza az [OK] lehetőséget (a [▲][▼] gombokkal vagy a [⊙] tárcsa elfordításával), majd nyomja meg a [⊙] gombot.

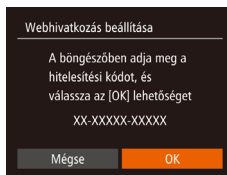
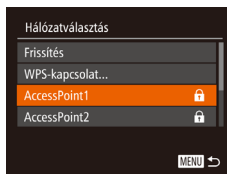
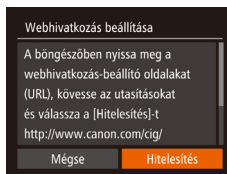
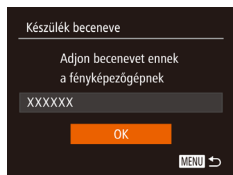

### 4 Válassza a [☁] beállítást.

- A [▲][▼][◀][▶] gombok lenyomásával vagy a [⊙] tárcsa elfordításával válassza ki a [☁] lehetőséget, majd nyomja meg a [⊙] gombot.

### 5 Válassza a [Hitelesítés] lehetőséget.

- A [◀][▶] gombokkal vagy a [⊙] tárcsa elfordításával válassza ki a [Hitelesítés] lehetőséget, majd nyomja meg a [⊙] gombot.

### 6 Csatlakozzon egy elérési ponthoz.

- Csatlakozzon az elérési ponthoz, és válassza ki az okostelefont a „WPS-kompatibilis elérési pontok használata” (📖 115) szakasz 5–7. lépésében leírtak, vagy a „Csatlakozás a felsorolt elérési pontokhoz” (📖 117) szakasz 2–4. lépésében leírtak szerint.
- Amint a fényképezőgép az elérési ponton keresztül kapcsolódott a CANON IMAGE GATEWAY szolgáltatáshoz, megjelenik a hitelesítő kód.
- A 7. lépés elvégzéséig maradjon ezen a képernyőn.

### 7 Írja be a hitelesítő kódot.

- Az okostelefonon vagy számítógépen keresztül írja be a fényképezőgépen megjelenő hitelesítő kódot, majd folytassa a következő lépésnél.
- Megjelenik egy hat számjegyből álló megerősítő szám.

Használat előtt
Alapszintű útmutató
Haladó útmutató
A fényképezőgép alapvető használata
Automatikus üzemmód/ Hibrid auto üzemmód
Egyéb felvételi módok
P üzemmód
Tv, Av és M mód
Lejátszási mód
Wi-Fi funkciók
Beállítások menü
Tartozékok
Melléklet
Tárgymutató



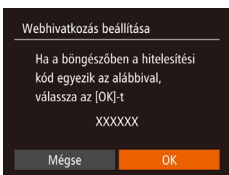

## 8 Ellenőrizze a megerősítő számot, majd fejezze be a beállítási műveletet.

- Ellenőrizze a megerősítő számot a 6. lépés második képernyőjén (amely azután jelenik meg, hogy a [◀][▶] gombokkal vagy a [⊙] tárcsával az [OK] lehetőséget választotta, majd lenyomta a [⊙] gombot).
- Győződjön meg arról, hogy a fényképezőgépen látható megerősítő szám megegyezik a számítógépen vagy az okostelefonon megjelenített megerősítő számmal.
- A [◀][▶] gombokkal vagy a [⊙] tárcsával válassza ki az [OK] lehetőséget, majd nyomja meg a [⊙] gombot.
- Végezze el a beállítást az okostelefonról vagy számítógépről.



- [📄] (📖 127) és a CANON IMAGE GATEWAY szolgáltatás célhelyként történő hozzáadása megtörtént, a [☁️] ikon [📶] ikonra vált.
- Az okostelefonon vagy a számítógépen egy üzenet jelzi a folyamat befejezését. Szükség esetén további webszolgáltatásokat is hozzáadhat. Ebben az esetben kövesse az instrukciókat a „Más webszolgáltatások regisztrálása” (📖 120) szakasz 2. lépésétől kezdve.



- A csatlakozásokhoz mentett képeket tároló memóriakártyának kell lennie a fényképezőgépben.
- A fényképezőgép beceneve is módosítható a 3. lépésben szereplő képernyőn (📖 131).
- Miután Wi-Fi kapcsolaton keresztül csatlakozott az eszközökhöz, a legutóbbi céleszközök megjelennek a listán, amikor megjeleníti a menüt. Jelenítse meg az eszközválasztó képernyőt a [◀][▶] gombokkal, majd végezze el a kívánt beállításokat.

## ■ Más webszolgáltatások regisztrálása

A CANON IMAGE GATEWAY szolgáltatáson kívül más webszolgáltatást is felvehet fényképezőgépén. Ne feledje, hogy a CANON IMAGE GATEWAY szolgáltatást először a fényképezőgépen kell regisztrálni (📖 119).



### 1 Jelenítse meg a Webszolgáltatás beállításai képernyőt.

- „A CANON IMAGE GATEWAY szolgáltatás regisztrálása” (📖 119) című fejezet 1. lépése szerint jelentkezzen be a CANON IMAGE GATEWAY szolgáltatásba, majd jelenítse meg a Webszolgáltatás beállításai képernyőt.



### 2 Állítson be egy használni kívánt webszolgáltatást.

- A webszolgáltatás beállításához kövesse az okostelefonon vagy a számítógép képernyőjén megjelenő utasításokat.



### 3 Válassza a [📶] beállítást.

- A Lejátszási módban jelenítse meg a Wi-Fi menüt a [▲] gombbal.
- A [▲][▼][◀][▶] gombok lenyomásával vagy a [⊙] tárcsa elforgatásával válassza ki a [📶] lehetőséget, majd nyomja meg a [⊙] gombot.
- Ezzel frissítette a webszolgáltatás beállításait.



- Ha bármelyik konfigurált beállítás megváltozik, ismételje meg ezeket a lépéseket a fényképezőgép-beállítások frissítéséhez.

Használat előtt
Alapszintű útmutató
Haladó útmutató
A fényképezőgép alapvető használata
Automatikus üzemmód/ Hibrid auto üzemmód
Egyéb felvételi módok
P üzemmód
Tv, Av és M mód
Lejátszási mód
Wi-Fi funkciók
Beállítások menü
Tartozékok
Melléklet
Tárgymutató

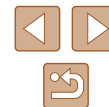

## Képek feltöltése webszolgáltatásokba



### 1 Jelenítse meg a Wi-Fi menüt.

- Kapcsolja be a fényképezőgépet a [ ] gombbal.
- Nyomja meg a [▲] gombot.



### 2 Válassza ki a célhelyet.

- Válassza ki a Webszolgáltatás ikonját a kapcsolódáshoz (akár a [▲][▼] gombok megnyomásával, akár a [○] tárcsa forgatásával), majd nyomja meg a [ ] gombot.
- Ha egy Webszolgáltatáshoz több címzett vagy megosztási lehetőség tartozik, válassza ki a kívánt elemet a [Válassza ki a címzettet] képernyőn (a [▲][▼] gombokkal vagy a [○] tárcsa elfordításával), majd nyomja meg a [ ] gombot.

### 3 Küldjön át egy képet.

- Válasszon ki egy elküldeni kívánt képet a [○] tárcsa elfordításával, a [◀][▶] gombokkal válassza ki az [E kép küldése] lehetőséget, majd nyomja meg a [ ] gombot.
- A YouTube szolgáltatásba végzett feltöltéskor olvassa el a szolgáltatási feltételeket, válassza az [Elfogadom] lehetőséget, majd nyomja meg a [ ] gombot.
- Megkezdődik a képek feltöltése. A képek átvitele közben a kijelző elsötétül.
- A kép elküldése után megjelenik az [OK] gomb. A lejátszás képernyőre a [ ] gombbal térhet vissza.

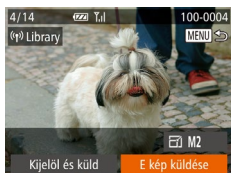

- A csatlakozásokhoz mentett képeket tároló memóriakártyának kell lennie a fényképezőgépben.
- Több képet is elküldhet egyszerre, és a küldés előtt átméretezheti azokat, és adhat hozzájuk megjegyzéseket ([ ] 124).
- Ha okostelefonon szeretné megtekinteni a CANON iMAGE GATEWAY szolgáltatásba feltöltött képeket, próbálja ki az erre szánt Canon Online Photo Album alkalmazást. Töltse le és telepítse a Canon Online Photo Album alkalmazást iPhone vagy iPad esetén az App Store, Android eszközök esetén a Google Play szolgáltatásból.

Használat előtt
Alapszintű útmutató
Haladó útmutató
A fényképezőgép alapvető használata
Automatikus üzemmód/ Hibrid auto üzemmód
Egyéb felvételi módok
P üzemmód
Tv, Av és M mód
Lejátszási mód
Wi-Fi funkciók
Beállítások menü
Tartozékok
Mellékletek
Tárgymutató



# Képek nyomtatása vezeték nélkül egy csatlakoztatott nyomtatóról

A fényképezőgépet nyomtatás céljából az alábbi módon csatlakoztathatja nyomtatóhoz Wi-Fi hálózaton keresztül.

Ezek a lépések bemutatják, hogyan használhatja a fényképezőgépet elérési pontként, de használhat már létező elérési pontot is (112).

## 1 Jelenítse meg a Wi-Fi menüt.

- Nyissa meg a Wi-Fi menüt „Okostelefon hozzáadása a Wi-Fi menü használatával” (110) szakasz 2. lépése szerint.



## 2 Válassza a [Képek] beállítást.

- A [▲][▼][◀][▶] gombok lenyomásával vagy a [OK] tárcsa elforgatásával válassza ki a [Képek] lehetőséget, majd nyomja meg a [OK] gombot.

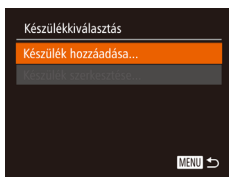

## 3 Válassza a [Készülék hozzáadása] lehetőséget.

- Válassza ki a [Készülék hozzáadása] lehetőséget a [▲][▼] gombokkal vagy a [OK] tárcsa elfordításával, majd nyomja meg a [OK] gombot.

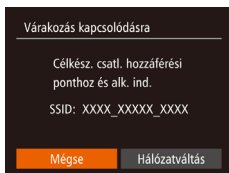

- Megjelenik a fényképezőgép SSID-azonosítója.

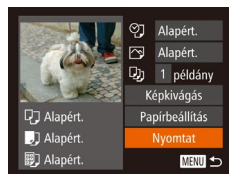
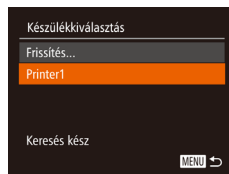

## 4 Csatlakoztassa a nyomtatót a hálózathoz.

- A nyomtató Wi-Fi beállításainak menüjében válassza ki a fényképezőgépen megjelenített SSID-t (hálózatnevet) a csatlakozáshoz.

## 5 Válassza ki a nyomtatót.

- Válassza ki a nyomtató nevét (a [▲][▼] gombokkal vagy a [OK] tárcsa elfordításával), majd nyomja meg a [OK] gombot.

## 6 Válassza ki a nyomtatni kívánt képet.

- Válassza ki a kívánt képet a [◀][▶] gombokkal vagy a [OK] tárcsa elfordításával.
- Nyomja meg a [OK] gombot.
- A [▲][▼] gombokkal vagy a [OK] tárcsával válassza ki az [Nyomtat] lehetőséget, majd nyomja meg a [OK] gombot.
- A nyomtatással kapcsolatos részletes tudnivalókat lásd: „Képek nyomtatása” (146).
- A kapcsolat megszakításához nyomja meg a [Képek] gombot, a megerősítő képernyőn válassza az [OK] lehetőséget (a [◀][▶] gombokkal vagy a [OK] tárcsa elfordításával), majd nyomja meg a [OK] gombot.

Használat előtt
Alapszintű útmutató
Haladó útmutató
A fényképezőgép alapvető használata
Automatikus üzemmód/Hibrid auto üzemmód
Egyéb felvételi módok
P üzemmód
Tv, Av és M mód
Lejátszási mód
Wi-Fi funkciók
Beállítások menü
Tartozékok
Melléklet
Tárgymutató

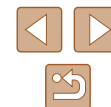



- A csatlakozásokhoz mentett képeket tároló memóriakártyának kell lennie a fényképezőgépben.
- Miután Wi-Fi kapcsolaton keresztül csatlakozott az eszközökhöz, a legutóbbi céleszközök megjelennek a listán, amikor megjeleníti a Wi-Fi menüt. Ha egy korábban használt eszközhöz szeretne csatlakozni, jelölje ki az eszköz nevét a [▲][▼] gombokkal, majd nyomja a [OK] gombot. Új eszköz hozzáadásához jelenítse meg az eszközválasztó képernyőt a [◀][▶] gombokkal, majd konfigurálja a beállítást.
- Ha nem szeretné megjeleníteni a legutóbbi céleszközöket, válassza ki a MENU (128) ▶ [↑] lap ▶ [Wi-Fi beállítások] ▶ [Cél előzmények] ▶ [Ki] lehetőséget.
- Egy másik elérési pont használatához kövesse a „Más elérési pont használata” (112) fejezet 3–4. lépésében leírtakat.

## Képek küldése másik fényképezőgépre

Két fényképezőgépet az alábbiak szerint csatlakoztathat Wi-Fi kapcsolaton keresztül, ha képeket szeretne küldeni közöttük.

- Csak Canon gyártmányú, Wi-Fi funkcióval ellátott fényképezőgépek kapcsolhatók össze vezeték nélkül. Nem tud csatlakozni olyan Canon márkájú fényképezőgépekhez, melyek nem tartalmaznak Wi-Fi funkciót, még akkor sem, ha az támogatja az Eye-Fi kártyákat.

### 1 Jelenítse meg a Wi-Fi menüt.

- Nyissa meg a Wi-Fi menüt „Okostelefon hozzáadása a Wi-Fi menü használatával” (110) szakasz 2. lépése szerint.

### 2 Válassza a [Kamera] beállítást.

- A [▲][▼][◀][▶] gombok lenyomásával vagy a [OK] tárcsa elforgatásával válassza ki a [Kamera] lehetőséget, majd nyomja meg a [OK] gombot.

### 3 Válassza a [Készülék hozzáadása] lehetőséget.

- Válassza ki a [Készülék hozzáadása] lehetőséget a [▲][▼] gombokkal vagy a [OK] tárcsa elfordításával, majd nyomja meg a [OK] gombot.
- Hajtsa végre az 1–3. lépéseket a célfényképezőgépen is.
- A fényképezőgépek kapcsolati adatainak hozzáadása akkor jelenik meg, amikor a [Csatlakozás megkezdése a cél fényképezőgéphez] lehetőség mindkét fényképezőgép képernyőjén megjelenik.

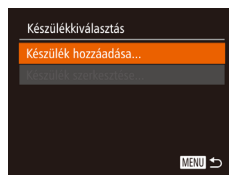

Használat előtt

Alapszintű útmutató

Haladó útmutató

A fényképezőgép alapvető használata

Automatikus üzemmód/  
Hibrid auto üzemmód

Egyéb felvételi módok

P üzemmód

Tv, Av és M mód

Lejátszási mód

Wi-Fi funkciók

Beállítások menü

Tartozékok

Mellékletek

Tárgymutató





#### 4 Küldjön át egy képet.

- Válasszon ki egy elküldeni kívánt képet a [OK] tárcsa elfordításával, a [◀][▶] gombokkal válassza ki az [E kép küldése] lehetőséget, majd nyomja meg a [OK] gombot.
- Megkezdődik a képek feltöltése. A képek átvitele közben a kijelző elsötétül.
- Az [Átvitel kész] üzenet megjelenik, miután a kép elküldése megtörtént, majd a kijelző visszatér a képátvitel képernyőjére.
- A kapcsolatot megszakításához nyomja meg a [MENU] gombot, a megerősítő képernyőn válassza az [OK] lehetőséget (a [◀][▶] gombokkal vagy a [OK] tárcsa elfordításával), majd nyomja meg a [OK] gombot.



- A csatlakozásokhoz memóriakártyának kell lennie a fényképezőgépben.
- Miután Wi-Fi kapcsolaton keresztül csatlakozott az eszközökhöz, a legutóbbi céleszközök megjelennek a listán, amikor megjeleníti a Wi-Fi menüt. Ha egy korábban használt eszközhöz szeretne csatlakozni, jelölje ki az eszköz nevét a [▲][▼] gombokkal, majd nyomja a [OK] gombot. Új eszköz hozzáadásához jelölje meg az eszközválasztó képernyőt a [◀][▶] gombokkal, majd konfigurálja a beállítást.
- Ha nem szeretné megjeleníteni a legutóbbi céleszközöket, válassza ki a MENU [28] ▶ [Wi-Fi] lap ▶ [Wi-Fi beállítások] ▶ [Cél előzmények] ▶ [Ki] lehetőséget.
- Több képet is elküldhet egyszerre, és a küldés előtt módosíthatja azok felbontását [124].

## Képküldési beállítások

Kiválaszthat több elküldeni kívánt képet, és a küldés előtt módosíthatja a rögzített képek képpontszámát (méretét). Néhány Webszolgáltatás azt is lehetővé teszi, hogy a küldött képet megjelenítse.

### Több kép küldése



#### 1 Válassza a [Kijelöl és küld] lehetőséget.

- A képátviteli képernyőn válassza ki a [Kijelöl és küld] lehetőséget a [◀][▶] gombokkal, majd nyomja meg a [OK] gombot.

#### 2 Válasszon egy kiválasztási módot.

- Válassza ki a választási módszert a [▲][▼] gombokkal vagy a [OK] tárcsa elfordításával.

### Képek kiválasztása egyenként

#### 1 Válassza a [Választ] beállítást.

- „Több kép küldése” szakasz [124] 2. lépésében válassza ki a [Választ] lehetőséget, majd nyomja meg a [OK] gombot.

Használat előtt
Alapszintű útmutató
Haladó útmutató
A fényképezőgép alapvető használata
Automatikus üzemmód/ Híbrid auto üzemmód
Egyéb felvételi módok
P üzemmód
Tv, Av és M mód
Lejátszási mód
Wi-Fi funkciók
Beállítások menü
Tartozékok
Mellékletek
Tárgymutató





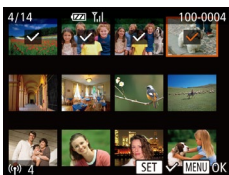

## 2 Válasszon képeket.

- Válassza ki az elküldeni kívánt képet a [▲][▼][◀][▶] gombokkal, majd nyomja meg a [⊕] gombot. Megjelenik a [✓] jel.
- A kiválasztást a [⊕] gomb újabb megnyomásával szüntetheti meg. A [✓] eltűnik.
- További képek kiválasztásához ismételje meg ezt a lépést az elejétől.
- Miután befejezte a képek kiválasztását, nyomja meg a [MENU] gombot.

## 3 Küldje el a képeket.

- A [◀][▶] gombokkal vagy a [⊙] tárcsával válassza ki a [Küld] lehetőséget, majd nyomja meg a [⊕] gombot.



- A 2. lépésben úgy is kiválaszhatja a képeket, hogy az egyiképes megjelenítési üzemmódba való átlépéshez a [Q] irányába tolja kétszer, majd megnyomja a [◀][▶] gombokat vagy elfordítja a [⊙] tárcsát.

## Tartomány kijelölése

### 1 Válassza a [Tartomány kijelölése] funkciót.

- „Több kép küldése” szakasz (124) 2. lépésében válassza ki a [Tartomány kijelölése] lehetőséget, majd nyomja meg a [⊕] gombot.

### 2 Válasszon képeket.

- Hajtsa végre a „Tartomány kijelölése” szakasz (192) 2–3. lépését a képek megadásához.

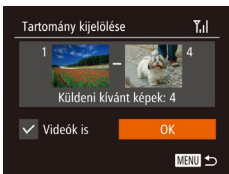

- Ha a videókat is be szeretné válogatni, a [▲][▼][◀][▶] gombokkal válassza a [Videók is] lehetőséget, majd a [⊕] gombbal válassza ki ezt a beállítást (✓).
- A [▲][▼][◀][▶] gombokkal válassza ki az [OK] lehetőséget, majd nyomja meg a [⊕] gombot.

## 3 Küldje el a képeket.

- A [◀][▶] gombokkal vagy a [⊙] tárcsával válassza ki a [Küld] lehetőséget, majd nyomja meg a [⊕] gombot.

## A kedvenc képek elküldése

Lehetőség van csak a kedvencként megjelölt képek elküldésére is (196).

### 1 Válassza a [Kedvenc képek] menüpontot.

- A „Több kép küldése” szakasz (124) 2. lépésében válassza a [Kedvenc képek] lehetőséget, majd nyomja meg a [⊕] gombot.
- Ekkor megjelenik a kedvenc képek kiválasztására szolgáló képernyő. Ha egy adott képet inkább ki szeretne hagyni, válassza ki a képet, majd a [⊕] gombbal távolítsa azt el [✓].
- Miután befejezte a képek kiválasztását, nyomja meg a [MENU] gombot.

### 2 Küldje el a képeket.

- A [◀][▶] gombokkal vagy a [⊙] tárcsával válassza ki a [Küld] lehetőséget, majd nyomja meg a [⊕] gombot.



- Az 1. lépésben a [Kedvenc képek] lehetőség csak akkor érhető el, ha korábban már megjelölt képeket kedvencként.

Használat előtt
Alapszintű útmutató
Haladó útmutató
A fényképezőgép alapvető használata
Automatikus üzemmód/ Hibrid auto üzemmód
Egyéb felvételi módok
P üzemmód
Tv, Av és M mód
Lejátszási mód
Wi-Fi funkciók
Beállítások menü
Tartozékok
Mellékletek
Tárgymutató



## A képek küldésével kapcsolatos megjegyzések

- Tartsa távol az ujjait vagy az egyéb tárgyakat a Wi-Fi antenna hatósugarától (📶4). Ennek eltakarása csökkentheti a képátvitel sebességét.
- A videók küldése a használt hálózat állapotától függően hosszú időt vehet igénybe. Mindig figyelje a fényképezőgép akkumulátorának töltöttségi szintjét.
- A webszolgáltatások korlátozhatják az átküldhető képek számát, illetve a videók hosszát.
- Nem tömörített videók esetén (📖102) egy különálló, tömörített fájl kerül az eredeti fájl helyett átküldésre. Vegye figyelembe, hogy ez késleltetheti az átvitelt, és a fájl nem küldhető el, ha nincs neki elég hely a memóriakártyán.
- Amikor videókat küld okostelefonra, a támogatott képmínőség az okostelefontól függ. A részletekről az okostelefon kézikönyvében olvashat.
- A vezeték nélküli jelerősséget a következő ikonok jelzik a képernyőn. [📶] magas, [📶] közepes, [📶] alacsony, [📶] gyenge
- A képek webszolgáltatásokra történő küldése rövidebb időt vesz igénybe, ha olyan, már elküldött képeket küld el újból, amelyek már fent vannak a CANON iMAGE GATEWAY kiszolgálón.

## A rögzített képpontok számának kiválasztása (Képméret)

A képátviteli képernyőn válassza ki a [📷] lehetőséget a [▲][▼] gombokkal, majd nyomja meg a [📷] gombot. A megjelenített képernyőn válassza a rögzített képpont-beállításokat (képméret) a [▲][▼] gombok megnyomásával, majd nyomja meg a [📷] gombot.

- Ha a képeket eredeti méretükben kívánja elküldeni, akkor átméretezési beállításoként válassza a [Nem] lehetőséget.
- Az [M2] lehetőség kiválasztásával a küldés előtt átméretezheti a kiválasztott méretnél nagyobb képeket.
- A videók nem méretezhetők át.



- A képméret beállítható a MENU (📖28) ► [📷] lap ► [Wi-Fi beállítások] ► [Átméretezés küldéshez] pontban is.

## Megjegyzések hozzáadása

A fényképezőgép segítségével megjegyzések adhatók hozzá a képekhez, amelyeket e-mail címekre, közösségi oldalakra stb. küld el. A beírható karakterek és szimbólumok száma az adott webszolgáltatástól függ.



### 1 Jelenítse meg a megjegyzések megadására szolgáló képernyőt.

- A képátviteli képernyőn válassza ki a [📷] lehetőséget a [▲][▼][◀][▶] gombokkal, majd nyomja meg a [📷] gombot.

### 2 Írjon be egy megjegyzést (📖29).

### 3 Küldje el a képet.



- Ha nem ír be megjegyzést, a CANON iMAGE GATEWAY szolgáltatásban beállított megjegyzés lesz automatikusan elküldve.
- Több képet is megjelölhet, mielőtt elküldi őket. Minden együttesen küldött képhez ugyanaz a megjegyzés kerül.

Használat előtt

Alapszintű útmutató

Haladó útmutató

A fényképezőgép alapvető használata

Automatikus üzemmód/  
Hibrid auto üzemmód

Egyéb felvételi módok

P üzemmód

Tv, Av és M mód

Lejátszási mód

Wi-Fi funkciók

Beállítások menü

Tartozékok

Mellékletek

Tárgymutató



## Képek automatikus küldése (Képszinkronizálás)

A memóriakártyán lévő, még nem átküldött képek átküldhetők számítógépre vagy webszolgáltatásra a CANON iMAGE GATEWAY szolgáltatással. A képeket nem lehet csak webszolgáltatásra átküldeni.

### Előkészületek

#### A fényképezőgép előkészítése

Regisztrálja célként a [📷] eszközt. A [📷] [📷] gombhoz való regisztrálásával a CANON iMAGE GATEWAY alkalmazáson keresztül a [📷] gomb egyszerű megnyomásával elküldheti a memóriakártyán tárolt, el nem küldött képeket egy számítógépre.



#### 1 Adja meg a [📷] célként.

- Adja meg a [📷] eszközt célként a „A CANON iMAGE GATEWAY szolgáltatás regisztrálása” (📖 119) szakaszban leírtak szerint.
- Ha webszolgáltatást szeretne megadni célhelyként, jelentkezzen be a CANON iMAGE GATEWAY szolgáltatásba (📖 118), válassza ki a fényképezőgépe típusát, nyissa meg a Webszolgáltatás beállításai képernyőt, majd válassza ki a kívánt webszolgáltatást a Képszinkronizálás beállításoknál. Részletes tájékoztatást a CANON iMAGE GATEWAY súgójában találhat.

#### 2 Válassza ki a küldeni kívánt képek típusát (csak ha fényképekkel együtt küld videókat).

- Nyomja meg a [MENU] gombot és válassza a [Wi-Fi beállítások] lehetőséget a [📷] lapon (📖 28).
- A [▲][▼] gombokkal válassza ki a [Képszinkron.] lehetőséget, majd a [◀][▶] gombokkal a [Fotók/Videók] beállítást.

#### 3 Rendelje hozzá a [📷] gombot a [📷] gombhoz (csak akkor, amikor a [📷] gombbal küld képeket).

- Törölje a [📷] gomb beállítását, amennyiben egy okostelefon már hozzá van rendelve a gombhoz (📖 109).
- Nyomja meg a [📷] gombot a mobilcsatlakozás képernyő megjelenítéséhez, válassza a [📷] lehetőséget (a [◀][▶] gombokkal vagy a [📷] tárcsával), és nyomja meg a [📷] gombot.

#### A számítógép előkészítése

Telepítse és állítsa be a szoftvert a célszámítógépen.



#### 1 Telepítse a szoftvert.

- Telepítse a szoftvert egy internetre csatlakozó számítógépre (📖 113).

#### 2 Végezze el a fényképezőgép regisztrálását.

- Windows: A tálcán kattintson jobb egérgombbal a [📷] elemre, majd kattintson az [Add new camera/Új fényképezőgép] lehetőségre.
- Mac OS: A menüsávon kattintson a [📷] ikonra, majd az [Add new camera/Új fényképezőgép] lehetőségre.
- Megjelenik a CANON iMAGE GATEWAY szolgáltatáshoz kapcsolódó fényképezőgépek listája. Válassza ki a fényképezőgépet, amelyről képeket szeretne elküldeni.
- A fényképezőgép regisztrációját követően, amikor a számítógép készen áll a képek fogadására, az ikon a következőre vált: [📷].

Használat előtt
Alapszintű útmutató
Haladó útmutató
A fényképezőgép alapvető használata
Automatikus üzemmód/ Hibrid auto üzemmód
Egyéb felvételi módok
P üzemmód
Tv, Av és M mód
Lejátszási mód
Wi-Fi funkciók
Beállítások menü
Tartozékok
Mellékletek
Tárgymutató

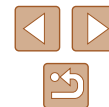

## Képek küldése

A fényképezőgépről küldött képeket a program automatikusan menti a számítógépre.

Ha a számítógép, amelyre a képeket át szeretné küldeni, ki van kapcsolva, a képeket a CANON IMAGE GATEWAY kiszolgáló fogja ideiglenesen tárolni. A kiszolgáló rendszeres időközönként törlí a tárolt képeket, ezért feltétlenül kapcsolja be a számítógépet, és mentse a képeket.

### 1 Képek küldése.

- Amennyiben a gombot hozzárendelte a gombhoz, nyomja meg a gombot.
- Ha a gombot még nem rendelte hozzá, válassza a lehetőséget a „Képek feltöltése webszolgáltatásokba” (📖 121) szakasz 1–2. lépésében leírtak szerint.
- A küldött képeket a készülék megjelöli a ikonnal.

### 2 Mentse a számítógépre a fényképezőgépen lévő képeket.

- A képek automatikusan a számítógépre kerülnek annak bekapcsolása után.
- A képek CANON IMAGE GATEWAY kiszolgálóról a webszolgáltatásokra való elküldése kikapcsolt számítógép esetén is automatikusan megtörténik.



- Képek küldésekor célszerű teljes töltöttségű akkumulátoregységet vagy hálózati adaptert használni (külön megvásárolható, 📖 141).



- Azok a képek, amelyeket nem az CANON IMAGE GATEWAY szolgáltatáson keresztül küldött a számítógépre, szintén a számítógépre kerülnek, még akkor is, ha eltérő módszerrel importálta őket a számítógépre.
- A küldés gyorsabb, ha a cél a fényképezőgéppel azonos hálózaton lévő számítógép, mivel a képek küldése a CANON IMAGE GATEWAY szolgáltatás helyett az elérési ponton keresztül történik. Ne feledje, hogy a számítógép a tárolt képeket a CANON IMAGE GATEWAY szolgáltatásra küldi, ezért a számítógépnek kapcsolódnia kell az internetre.

## A Képszinkronizálás funkcióval keresztül okostelefonra küldött képek megtekintése

A Canon Online Photo Album (Canon OPA) alkalmazás segítségével okostelefonján megtekintheti és letöltheti a Képszinkronizálás funkcióval átküldött képeket, miközben azokat átmenetileg a CANON IMAGE GATEWAY tárolja.

Előkészületként engedélyezze az okostelefonon keresztüli hozzáférést az alábbi lépésekkel.

- Győződjön meg róla, hogy elvégezte „A számítógép előkészítése” (📖 127) szakaszban ismertetett beállításokat.
- Töltse le és telepítse a Canon Online Photo Album alkalmazást iPhone vagy iPad esetén az App Store, Android eszközök esetén a Google Play szolgáltatásból.
- Jelentkezzen be a CANON IMAGE GATEWAY (📖 119) szolgáltatásba, válassza ki a fényképezőgépe típusát, nyissa meg a Webszolgáltatás beállításai képernyőt, és engedélyezze az okostelefonról történő megtekintést és letöltést a Képszinkronizálás beállításainál. Részletes tájékoztatást a CANON IMAGE GATEWAY súgóiban találhat.



- Miután a CANON IMAGE GATEWAY kiszolgálón átmenetileg tárolt képek töröltek, a továbbiakban már nem lesznek megtekinthetők.
- Azok a képek, amelyeket az okostelefonon keresztül történő megtekintés és letöltés képszinkronizálási beállításoknál történő engedélyezése előtt küldött, nem nyithatók meg így.



- A Canon Online Photo Album alkalmazással kapcsolatban a Canon Online Photo Album súgójában található további tájékoztatás.

Használat előtt
Alapszintű útmutató
Haladó útmutató
A fényképezőgép alapvető használata
Automatikus üzemmód/ Hibrid auto üzemmód
Egyéb felvételi módok
P üzemmód
Tv, Av és M mód
Lejátszási mód
Wi-Fi funkciók
Beállítások menü
Tartozékok
Mellékletek
Tárgymutató



## A fényképezőgépen lévő képek megtekintése és a fényképezőgép vezérlése egy okostelefon használatával

Az okostelefonhoz kifejlesztett Camera Connect alkalmazással az alábbiakat teheti meg.

- Képek böngészése a fényképezőgépen azok mentése az okostelefonra
- Képek ellátása földrajzi címkével a fényképezőgépen (📖129)
- Fényképezés távvezérléssel (📖129)



- A titkosítási beállításokban előzőleg be kell állítani a képek okostelefonon történő megjelenítésének engedélyezését (📖109, 📖110, 📖130).

## Képek ellátása földrajzi címkével a fényképezőgépen

A megfelelő Camera Connect alkalmazás segítségével az okostelefonokon rögzített GPS-adatokat hozzá lehet adni a fényképezőgépen tárolt képekhez. A képekhez kapcsolt címkéken többek között a földrajzi szélesség, földrajzi hosszúság és tengerszint feletti magasság adata helyezhető el.



- A felvételek elkészítése előtt győződjön meg arról, hogy a dátum, az idő és a hazai időzóna megfelelően van beállítva, a „A dátum és az idő beállítása” (📖19) szakaszban leírtak szerint. Ezenkívül a „Világóra” (📖134) lépéseiben leírtak alapján adja meg a más időzónákban található esetleges felvételek készítői célokot.
- A földrajzi címkével ellátott állóképek és videók alapján más személyek meghatározhatják a tartózkodási helyét vagy azonosíthatják Önt. Legyen körültekintő, amikor megosztja másokkal az ilyen képeket, mivel a képek internetes közzététele esetén igen sok felhasználónak nyílik alkalmuk megtekinteni azokat.

## Fényképezés távvezérléssel

A fényképezési képernyő megtekintésekor az okostelefonon készíthet felvételeket távvezérléssel.

### 1 Válasszon egy felvételi módot.

- A módválasztó tárcsa elforgatásával válassza ki a [P], [TV], [Av] vagy a [M] üzemmódot.

### 2 Rögzítse a fényképezőgépet.

- A távoli fényképezéskor a fényképező objektívje kinyúlik. A zoom funkció során az objektív mozgása miatt a fényképezőgép elmozdulhat. Rögzítse állványra a fényképezőgépet, vagy más módon érje el, hogy ne mozogjon.

### 3 Csatlakoztassa a fényképezőgépet és az okostelefont (📖109, 📖110).

- Az adatvédelmi beállításokban válassza az [Igen] lehetőséget.

### 4 Válassza a távvezérelt fényképezést.

- Az okostelefon Camera Connect alkalmazásában válassza ki a távoli felvételek készítés lehetőségét.
- A fényképezőgép objektívje kinyúlik. Ne akadályozza az objektívet, és győződjön meg róla, hogy egyéb tárgyak sem akadályozzák.
- Amint a fényképezőgép készen áll a távvezérelt fényképezésre, az okostelefonon megjelenik a fényképezőgép előképe.
- Ekkor megjelenik egy üzenet a fényképezőgépen, és az ON/OFF gombon kívül más funkció nem használható.

### 5 Készítse el a felvételt.

- Az okostelefon használatával készítsen felvételeket.

Használat előtt
Alapszintű útmutató
Haladó útmutató
A fényképezőgép alapvető használata
Automatikus üzemmód/ Hibrid auto üzemmód
Egyéb felvételi módok
P üzemmód
Tv, Av és M mód
Lejátszási mód
Wi-Fi funkciók
Beállítások menü
Tartozékok
Melléklet
Tárgymutató





- [P] üzemmód: a [P], [Tv], [Av] és a [M] módoktól eltérő módban történő felvételkészítésre használható. Azonban egyes előre beállított FUNC. és MENU beállítások automatikusan módosulhatnak.
- Videofelvétel nem lehetséges.



- Az okostelefonon a téma csatlakoztatási környezet miatti rázkódó mozgása nem fog jelentkezni a rögzített képeken.
- Az elkészített felvételek nem kerülnek át az okostelefonra. Az okostelefonnal böngészheti és importálhatja a képeket a fényképezőgépről.

## A Wi-Fi beállítások szerkesztése és törlése

A Wi-Fi beállítások szerkesztését vagy törlését az alábbiak szerint végezheti el.

### A kapcsolat adatainak szerkesztése

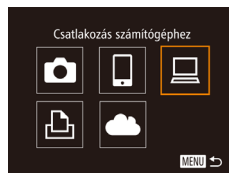

#### 1 Jelenítse meg a Wi-Fi menüt, és válasszon ki egy szerkeszteni kívánt eszközt.

- Kapcsolja be a fényképezőgépet a [P] gombbal.
- Nyomja meg a [▲] gombot.
- Válassza ki a szerkeszteni kívánt eszköz ikonját a [▲][▼][◀][▶] gombokkal vagy a [⊙] tárcsa elfordításával, majd nyomja meg a [⊙] gombot.

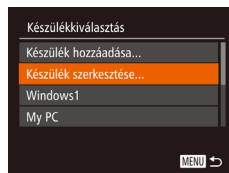

#### 2 Válassza a [Készülék szerkesztése] lehetőséget.

- Válassza ki a [Készülék szerkesztése] lehetőséget a [▲][▼] gombokkal vagy a [⊙] tárcsa elfordításával, majd nyomja meg a [⊙] gombot.

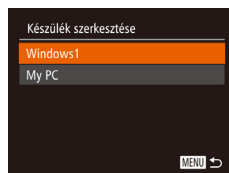

#### 3 Válassza ki a szerkeszteni kívánt eszközt.

- Válassza ki a szerkeszteni kívánt eszközt a [▲][▼] gombokkal vagy a [⊙] tárcsa elfordításával, majd nyomja meg a [⊙] gombot.

#### 4 Válassza ki a szerkeszteni kívánt elemet.

- Válassza ki a szerkeszteni kívánt elemet a [▲][▼] gombokkal vagy a [⊙] tárcsa elfordításával, majd nyomja meg a [⊙] gombot.
- A módosítható elemek köre függ az eszköztől, illetve szolgáltatástól.

Használat előtt
Alapszintű útmutató
Haladó útmutató
A fényképezőgép alapvető használata
Automatikus üzemmód/Hibrid auto üzemmód
Egyéb felvételi módok
P üzemmód
Tv, Av és M mód
Lejátszási mód
Wi-Fi funkciók
Beállítások menü
Tartozékok
Mellékletek
Tárgymutató



Módosítható beállítások	Csatlakozás				
					Webszo- gáltatások
[Készülék becenevének módos.] (131)	<input type="radio"/>	<input type="radio"/>	<input type="radio"/>	<input type="radio"/>	-
[Beáll. megtek.] (109)	-	<input type="radio"/>	-	-	-
[Csatl. adatok törlése] (131)	<input type="radio"/>	<input type="radio"/>	<input type="radio"/>	<input type="radio"/>	-

O : Módosítható    - : Nem módosítható

## Eszköz becenevének módosítása

Lehetőség van az eszköz fényképezőgépen megjelenő becenevének (megjelenített nevének) módosítására.

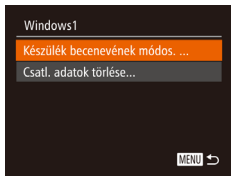

- A „A kapcsolat adatainak szerkesztése” (130) szakasz 4. lépését követve jelölje ki a [Készülék becenevének módos.] lehetőséget, majd nyomja meg a [MENU] gombot.
- Válassza ki a beviteli mezőt, majd nyomja meg a [OK] gombot. A megjelenő billentyűzet segítségével írjon be egy becenevet (29).

## Kapcsolat adatainak törlése

A kapcsolat adatait (a csatlakoztatott eszközök adatait) az alábbi módon törölheti.

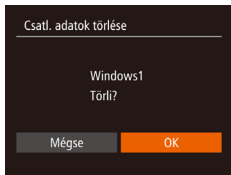

- A „A kapcsolat adatainak szerkesztése” (130) fejezet 4. lépését követve jelölje ki a [Csatl. adatok törlése] lehetőséget, majd nyomja meg a [MENU] gombot.
- A [Törli?] kérdés megjelenése után a [Ké] gombokkal vagy a [OK] tárcsa elfordításával válassza az [OK] lehetőséget, és nyomja meg a [MENU] gombot.
- A kapcsolati adatok törlődnek.

## A fényképezőgép becenevének módosítása

Változtassa meg a fényképezőgép (csatlakoztatott készülékeken is látható) becenevét a kívánt névre.

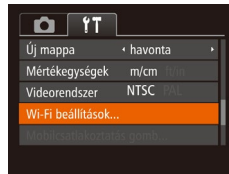

### 1 Válassza a [Wi-Fi beállítások] lehetőséget.

- Nyomja meg a [MENU] gombot és válassza a [Wi-Fi beállítások] lehetőséget a [↑] lapon (28).

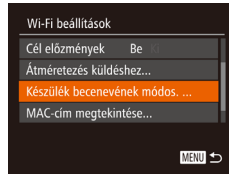

### 2 Válassza a [Készülék becenevének módos.] lehetőséget.

- Válassza ki a [Készülék becenevének módos.] lehetőséget a [▲][▼] gombokkal vagy a [OK] tárcsa elfordításával, majd nyomja meg a [OK] gombot (28).

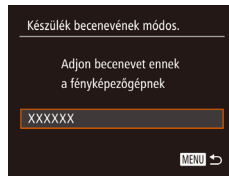

### 3 Módosítsa a becenevet.

- A billentyűzet megnyitásához nyomja meg a [OK] gombot (29), majd írja be a becenevet.



- Üzenet jelenik meg, ha a beírt becenev szimbólummal vagy szóközzel kezdődik. Nyomja meg a [OK] gombot, majd írjon be egy másik becenevet.
- A Wi-Fi első használatkor megjelenő [Készülék beceneve] képernyőn a becenev módosítására is lehetőség van. Ha élni szeretne a lehetőséggel, válassza ki a szövegdobozt, a [OK] gombbal nyissa meg a billentyűzetet, majd írja be az új becenevet.

Használat előtt
Alapszintű útmutató
Haladó útmutató
A fényképezőgép alapvető használata
Automatikus üzemmód/ Hibrid auto üzemmód
Egyéb felvételi módok
P üzemmód
Tv, Av és M mód
Lejátszási mód
Wi-Fi funkciók
Beállítások menü
Tartozékok
Melléklet
Tárgymutató

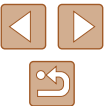

## A Wi-Fi beállítások visszaállítása alapértelmezett értékre

A fényképezőgép más személy részére történő átruházása vagy kiselejtezése esetén állítsa vissza a Wi-Fi beállításait alapértelmezett értékekre. A Wi-Fi beállítások alapértelmezett értékeinek visszaállítása az összes webszolgáltatás beállításait is törli. A funkció használata előtt győződjön meg arról, hogy minden Wi-Fi beállítást vissza kíván állítani.



### 1 Válassza a [Wi-Fi beállítások] lehetőséget.

- Nyomja meg a [MENU] gombot és válassza a [Wi-Fi beállítások] lehetőséget a [↑][↓] lapon (128).

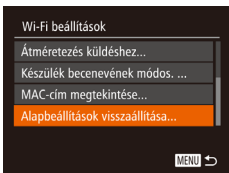

### 2 Válassza az [Alapbeállítások visszaállítása] lehetőséget.

- Válassza ki az [Alapbeállítások visszaállítása] lehetőséget a [▲][▼] gombokkal vagy a [OK] tárcsa elfordításával, majd nyomja meg a [OK] gombot.

### 3 Állítsa vissza az alapértelmezett beállításokat.

- A [◀][▶] gombokkal vagy a [OK] tárcsával válassza ki az [OK] lehetőséget, majd nyomja meg a [OK] gombot.
- A Wi-Fi beállítások ezzel visszaálltak az alapértékekre.



- A többi (Wi-Fi beállításokon kívüli) beállítás visszaállításához válassza ki a [Mind visszaáll] lehetőséget a [↑][↓] lapon (139).

Használat előtt

Alapszintű útmutató

Haladó útmutató

A fényképezőgép alapvető használata

Automatikus üzemmód/  
Hibrid auto üzemmód

Egyéb felvételi módok

P üzemmód

Tv, Av és M mód

Lejátszási mód

Wi-Fi funkciók

Beállítások menü

Tartozékok

Mellékletek

Tárgymutató





## Beállítások menü

A fényképezőgép alapszintű funkcióinak testre szabása vagy beállítása a kényelmesebb fényképezéshez

## Az alapvető fényképezőgép-funkciók beállítása

A fényképezőgép alapvető funkcióit a MENU [Y/T] lapján állíthatja be (📖28). Szabja testre a gyakran használt funkciókat a kényelmes használathoz.

## A fényképezőgép működésének elnémítása

A fényképezőgép hangjait és a videókat a következőképpen némíthatja el.

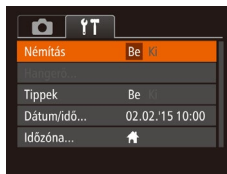

- Válassza a [Némítás] beállítást, majd a [Be] értéket.



- A működés úgy is elnémítható, ha a fényképezőgép bekapcsolásakor nyomva tartja a [DISP] gombot.
- A videók lejátszása hang nélkül történik, ha elnémítja a fényképezőgépet (📖83). A videók hangjának visszaállításához nyomja meg a [▲] gombot. A hangerőt a [▲][▼] gombokkal módosíthatja tetszés szerint.

## A hangerő módosítása

Módosítsa a fényképezőgépet egyes hangjainak hangerejét a következők szerint.



- Válassza a [Hangerő] beállítást, majd nyomja meg a [OK] gombot.
- Válasszon a tételek közül, majd a [◀][▶] gombokkal állítsa be a hangerőt.

Használat előtt

Alapszintű útmutató

Haladó útmutató

A fényképezőgép alapvető használata

Automatikus üzemmód/  
Hibrid auto üzemmód

Egyéb felvételi módok

P üzemmód

Tv, Av és M mód

Lejátszási mód

Wi-Fi funkciók

Beállítások menü

Tartozékok

Mellékletek

Tárgymutató

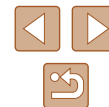

## A tippek elrejtése

A kijelzőn alapértelmezett esetben tippek (magyarázatok) jelennek meg, amikor a FUNC. (📖27) vagy a MENU (📖28) beállításait kiválasztja. Ha kívánja, kikapcsolhatja ezeknek az információknak a megjelenítését.

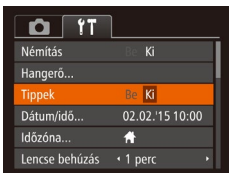

- Válassza a [Tippek] menüt, majd válassza a [Ki] értéket.

## Dátum és idő

A dátumot és időt az alábbi művelettel módosíthatja.

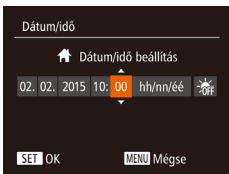

- Válassza a [Dátum/idő] lehetőséget, majd nyomja meg a [📏] gombot.
- A [◀][▶] gombokkal válasszon egy lehetőséget, majd a [▲][▼] gombokkal vagy a [🕒] tárcsa elfordításával módosítsa az értéket.

## Világóra

A képeket a helyi dátum és idő szerint készítheti el utazás közben a megfelelő időzónára történő váltással, ha előzőleg bejegyezte a megfelelő időzónákat. Ezzel a kényelmes funkcióval nem kell kézzel módosítania a Dátum/idő beállítást. A világóra használata előtt ellenőrizze, hogy megfelelő-e a dátum és az idő beállítása, illetve otthonának időzónája, lásd: „A dátum és az idő beállítása” (📖19).



### 1 Adja meg utazási célját.

- Válassza az [Időzóna] lehetőséget, majd nyomja meg a [📏] gombot.
- A [▲][▼] gombokkal vagy a [🕒] tárcsával válassza ki az [✂️ Világ] lehetőséget, majd nyomja meg a [📏] gombot.
- Válassza ki a kívánt célt a [◀][▶] gombokkal.
- A nyári időszámítás (1 órával előrébb) beállításához a [▲][▼] gombokkal vagy a [🕒] tárcsával válassza a [☀️] lehetőséget, majd a [◀][▶] gombokkal a [🕒] lehetőséget.
- Nyomja meg a [📏] gombot.

### 2 Váltson az úti cél időzónájába.

- A [▲][▼] gombokkal vagy a [🕒] tárcsával válassza ki az [✂️ Világ] lehetőséget, majd nyomja meg a [MENU] gombot.
- Beállítás után megjelenik a [✂️] jel a felvételi képernyőn (📖19).



- Ha módosítja a dátumot vagy az időt a [✂️] beállításnál (📖19), a [🏠 Hazai] idő és dátum is automatikusan módosul.

Használat előtt

Alapszintű útmutató

Haladó útmutató

A fényképezőgép alapvető használata

Automatikus üzemmód/  
Hibrid auto üzemmód

Egyéb felvételi módok

P üzemmód

Tv, Av és M mód

Lejátszási mód

Wi-Fi funkciók

Beállítások menü

Tartozékok

Melléklet

Tárgymutató



## Az objektív behúzási idejének módosítása

Felvétel módban (📖24) a készülék biztonsági okokból behúzza az objektívet körülbelül egy perccel a [▶] gomb megnyomása után. Ha azt szeretné, hogy a fényképezőgép a [▶] gomb megnyomásakor azonnal visszahúzza az objektívet, akkor állítsa az időt [0 mp.] értékre.

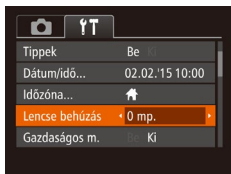

- Válassza a [Lencse behúzás] lehetőséget, majd válassza a [0 mp.] értéket.

## A Gazdaságos mód használata

Ez a funkció lehetővé teszi az akkumulátor energiájának megtakarítását Képfelvételi módban. Ha a fényképezőgép nincs használatban, a kijelző gyorsan elsötétül az energiafogyasztás csökkentése érdekében.

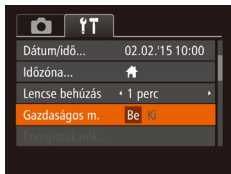

### 1 Adja meg a beállítást.

- Válassza a [Gazdaságos m.] beállítást, majd a [Be] értéket.
- Beállítás után megjelenik a [ECO] jel a felvételi képernyőn (📖159).
- A képernyő elsötétül, ha a fényképezőgépet kb. két másodpercig nem használja; az elsötétítés után kb. tíz másodperccel a képernyő kikapcsol. A fényképezőgép automatikusan kikapcsol kb. három percnyi tétlenség után.

### 2 Készítse el a felvételt.

- Ha a kijelző kikapcsolódott, de a készülék még nem húzta be az objektívet, a zárkioldó gomb félig történő lenyomásával bekapcsolhatja a kijelzőt, és folytathatja a fényképezést.

## Az energiatakarékos működés beállítása

Ígénei szerint beállíthatja a fényképezőgép és a képernyő automatikus kikapcsolásának időzítését (Automatikus kikapcsolás, illetve Kijelző: Ki) (📖25).

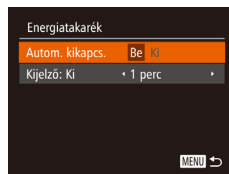

- Válassza az [Energia-takarék] lehetőséget, majd nyomja meg a [☰] gombot.
- Miután kiválaszt egy lehetőséget, szükség szerint módosítsa a [◀||▶] gombokkal.



- Az akkumulátor energiájával való takarékoskodáshoz válasszon [Be] értéket az [Autom. kikapcs.] beállításhoz, valamint [1 perc] értéket vagy kevesebbet a [Kijelző: Ki] beállításhoz.



- A [Kijelző: Ki] beállítás akkor is érvényes, ha az [Autom. kikapcs.] értéke [Ki].
- Ezek az energiatakarékos funkciók nem érhetőek el, ha a Gazdaságos módot (📖135) [Be] értékre kapcsolta.

Használat előtt

Alapszintű útmutató

Haladó útmutató

A fényképezőgép alapvető használata

Automatikus üzemmód/  
Hibrid auto üzemmód

Egyéb felvételi módok

P üzemmód

Tv, Av és M mód

Lejátszási mód

Wi-Fi funkciók

Beállítások menü

Tartozékok

Melléklet

Tárgymutató

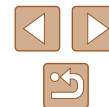

## A kijelző fényereje

A következőképpen állíthatja be a kijelző fényerejét.



- Válassza az [LCD fényerő] lehetőséget, majd a [◀|▶] gombokkal állítsa be a fényerőt.



- A legnagyobb fényerőhöz a felvételi képernyő megjelenítése közben vagy egyképes lejátszási módban nyomja le és legalább egy másodpercig tartsa lenyomva a [DISP.] gombot. (Ezzel felülbíráhatja az [LCD fényerő] beállítását a [↑|↓] lapon.) Az eredeti fényerő visszaállításához ismét nyomja le és legalább egy másodpercig tartsa lenyomva a [DISP.] gombot, vagy indítsa újra a fényképezőgépet.

## Az indító kép elrejtése

Ha szeretné, kikapcsolhatja a fényképezőgép bekapcsolásakor alapértelmezett esetben megjelenő indító képet.



- Válassza az [Indító kép] beállítást, és válassza a [Ki] értéket.

## A memóriakártya formázása

Használat előtt az új (és a korábban más készülékkel formázott) memóriakártyákat formázni kell ezzel a fényképezőgéppel. A formázás minden adatot töröl a memóriakártyáról. A formázás előtt másolja a képeket a memóriakártyáról a számítógépre, vagy készítsen biztonsági másolatot más módon.

### 1 Jelenítse meg a [Formázás] képernyőt.

- Válassza a [Formázás] lehetőséget, majd nyomja meg a [☰] gombot.

### 2 Válassza az [OK] gombot.

- A [▲][▼] gombokkal válassza ki a [Mégse] lehetőséget, válassza az [OK] lehetőséget (a [◀|▶] gombokkal vagy a [⊙] tárcsa elfordításával), majd nyomja meg a [☰] gombot.

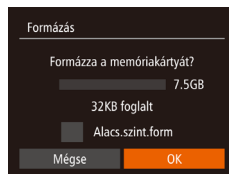

### 3 Formázza a memóriakártyát.

- A formázási folyamat elindításához a [▲][▼] gombokkal vagy a [⊙] tárcsával válassza az [OK] lehetőséget, majd nyomja meg a [☰] gombot.
- A formázás befejeződésekor [A memóriakártya formázása befejeződött] üzenet jelenik meg. Nyomja meg a [☰] gombot.

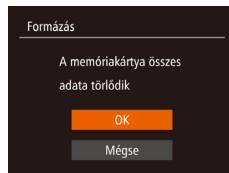

- A memóriakártyán található adatok törlése vagy formázása csak a kártyán található fájlkezelési információkat módosítja, és nem törli teljesen az adatokat. Amikor átad vagy kidob egy memóriakártyát, szükség esetén a személyes adatok védelme érdekében végezzen további lépéseket, például fizikailag semmisítse meg a kártyát.



- Előfordulhat, hogy a memóriakártya formázási képernyőn megjelenő teljes kapacitása kevesebb a memóriakártyán jelzett értéknél.

Használat előtt

Alapszintű útmutató

Haladó útmutató

A fényképezőgép alapvető használata

Automatikus üzemmód/  
Hibrid auto üzemmód

Egyéb felvételi módok

P üzemmód

Tv, Av és M mód

Lejátszási mód

Wi-Fi funkciók

Beállítások menü

Tartozékok

Mellékletek

Tárgymutató



## Teljes formázás

Indítsa el az alacsony szintű formázás folyamatát a következő esetekben: Megjelenik a [Memóriakártya hiba] üzenet, a fényképezőgép nem működik megfelelően, a kártyák olvasása/írása lelassul, lelassul a folyamatos fényképezés vagy a videók rögzítése hirtelen megszakad. A teljes formázás minden adatot töröl a memóriakártyáról. Teljes formázás előtt másolja a képeket a memóriakártyáról a számítógépre, vagy készítsen biztonsági másolatot más módon.

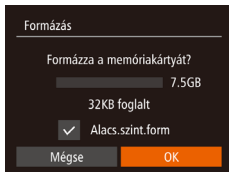

- „A memóriakártya formázása” szakasz (📖 136) 2. lépésében szereplő képernyőn a [▲][▼] gombokkal vagy a [🔄] tárcsával válassza az [Alacs.szint.form] lehetőséget, majd válassza ki ezt a beállítást a [◀][▶] gombokkal. Megjelenik a [✓] ikon.
- „A memóriakártya formázása” szakasz (📖 136) 2–3. lépésével folytassa a formázási folyamatot.



- A teljes formázás tovább tart, mint „A memóriakártya formázása” (📖 136), mert ekkor a készülék a memóriakártya minden tárolási területéről törli az adatokat.
- A teljes formázás folyamata leállítható a [Stop] parancs választásával. Ebben az esetben az összes adat törlődik, de a memóriakártya a szokásos módon használható.

## Fájlszámozás

A fényképezőgép automatikusan hozzárendel a felvett képekhez egy sorszámot (0001 és 9999 között), és legfeljebb 2000 képet tartalmazó mappákba menti a képfájlokat. A fájlszámozás hozzárendelési módja módosítható.



- Válassza a [Fájlszámozás] lehetőséget, majd válasszon egy beállítást.

Folyamatos	A készülék folyamatosan adja a számokat (a 9999. felvételeig), még új memóriakártya használatok is.
Aut. nullázás	A fájlok számozása újraindul 0001-től, ha új memóriakártyát helyez a készülékbe vagy új mappát hoz létre.



- A választott beállítástól függetlenül a felvételek számozása folyamatos lehet az újonnan behelyezett memóriakártyákon található utolsó számtól. Ha 0001-től szeretné kezdeni a felvételeket, üres (vagy formázott, 📖 136) memóriakártyát helyezzen be.

## Dátum alapú képtárolás

Ahelyett, hogy egy mappában tárolná az adott hónapban felvett képeket, a fényképezőgép minden nap új mappát tud létrehozni az adott napi képeknek.



- Válassza az [Új mappa] lehetőséget, majd a [naponta] értéket.
- A képek mentése ekkor az adott felvételek napján létrehozott mappákba történik.

Használat előtt

Alapszintű útmutató

Haladó útmutató

A fényképezőgép alapvető használata

Automatikus üzemmód/  
Hibrid auto üzemmód

Egyéb felvételi módok

P üzemmód

Tv, Av és M mód

Lejátszási mód

Wi-Fi funkciók

Beállítások menü

Tartozékok

Mellékletek

Tárgymutató

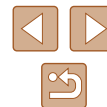

## Metrikus/angolszász kijelzés

Szükség szerint módosíthatja a zoom sávon (📖31), a kézi élességállítás jelzőjén (📖72) és a máshol megjelenő mértékegységeket m/cm-ről láb/hüvelykre.



- Válassza a [Mértékegységek], majd a [ft/in] lehetőséget.

## Tanúsítványemlékák ellenőrzése

A fényképezőgép által teljesített tanúsítványkövetelmények egyes emblémái megtekinthetők a kijelzőn. Az egyéb nyomtatott tanúsítványemlékmákat ez az útmutató, a fényképezőgép csomagolása vagy váza tartalmazza.

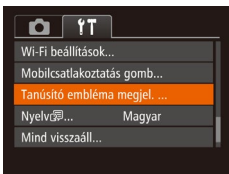

- Válassza a [Tanúsító embléma megjel.] lehetőséget, majd nyomja meg a [📖] gombot.

## A kijelző nyelve

A kijelző nyelvét szükség esetén módosíthatja.



- Válassza a [Nyelv] lehetőséget, majd nyomja meg a [📖] gombot.
- Válassza ki a kívánt nyelvet a [▲][▼][◀][▶] gombokkal vagy a [📖] tárcsa elfordításával, majd nyomja meg a [📖] gombot.



- A [Nyelv] képernyőt lejátszás módban úgy is elérheti, hogy a [📖] gomb lenyomva tartása közben azonnal megnyomja a [MENU] gombot.

## További beállítások módosítása

Az alábbi beállítások a [📖] lapon is módosíthatók.

- [Videorendszer] (📖143)
- [Wi-Fi beállítások] (📖106)
- [Mobilcsatlakoztatás gomb] (📖109)

Használat előtt

Alapszintű útmutató

Haladó útmutató

A fényképezőgép alapvető használata

Automatikus üzemmód/  
Hibrid auto üzemmód

Egyéb felvételi módok

P üzemmód

Tv, Av és M mód

Lejátszási mód

Wi-Fi funkciók

Beállítások menü

Tartozékok

Melléklet

Tárgymutató

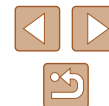

## A fényképezőgép alapértelmezett beállításainak visszaállítása

Ha véletlenül módosított egy beállítást, visszaállíthatja a fényképezőgép alapértelmezett beállításait.

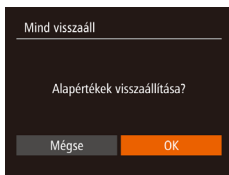

### 1 Jelenítse meg a [Mind visszaáll] képernyőt.

- Válassza a [Mind visszaáll] lehetőséget, majd nyomja meg a [☰] gombot.

### 2 Állítsa vissza az alapértelmezett beállításokat.

- A [◀][▶] gombokkal vagy a [⊙] tárcsával válassza ki az [OK] lehetőséget, majd nyomja meg a [☰] gombot.
- A készülék ekkor visszaállítja az alapértelmezett beállításokat.



- A következő funkcióknál nem állnak vissza az alapértelmezett beállítások.
  - Az Arcazonosítással regisztrált információk (📖43)
  - A [📅] lap beállításai: [Dátum/idő] (📖134), [Időzóna] (📖134), [Nyelv] (📖138) és [Videorendszer] (📖143)
  - Az egyéni fehéregyensúlyhoz mentett adatok (📖70)
  - Az [SCN] (📖57) és [📷] (📖59) üzemmódban választott felvételi mód
  - Videofelvétel üzemmód (📖64)
  - Wi-Fi beállítások (📖106)

Használat előtt

Alapszintű útmutató

Haladó útmutató

A fényképezőgép alapvető használata

Automatikus üzemmód/  
Hibrid auto üzemmód

Egyéb felvételi módok

P üzemmód

Tv, Av és M mód

Lejátszási mód

Wi-Fi funkciók

Beállítások menü

Tartozékok

Mellékletek

Tárgymutató

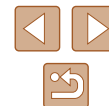

## Tartozékok

Használja ki a fényképezőgépben rejlő lehetőségeket a választható Canon tartozékokkal és más külön megvásárolható kompatibilis tartozékokkal

## A rendszer bemutatása

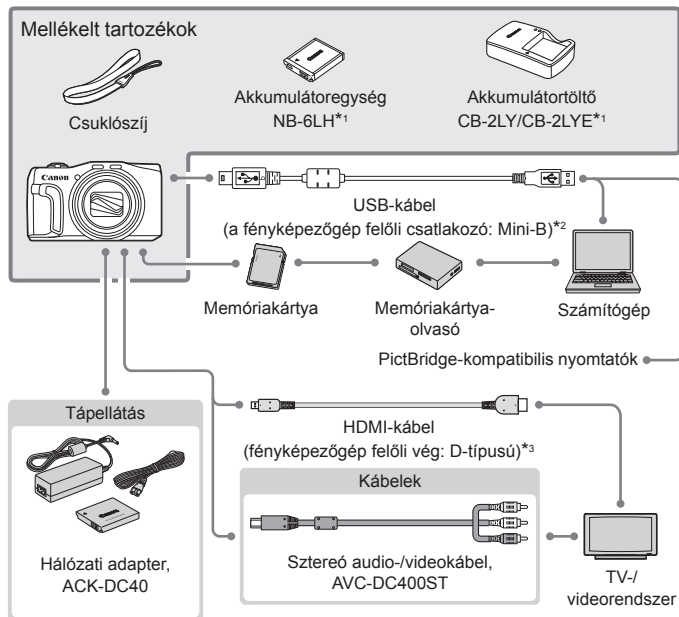

\*1 Külön is megvásárolható.

\*2 Eredeti Canon tartozék is kapható (interfészkábel, IFC-400PCU).

\*3 Kereskedelmi forgalomban kapható, legfeljebb 2,5 m-es kábelt használjon.

Használat előtt

Alapszintű útmutató

Haladó útmutató

A fényképezőgép alapvető használata

Automatikus üzemmód/  
Hibrid auto üzemmód

Egyéb felvételi módok

P üzemmód

Tv, Av és M mód

Lejátszási mód

Wi-Fi funkciók

Beállítások menü

Tartozékok

Mellékletek

Tárgymutató

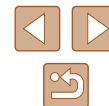



### Eredeti Canon kiegészítők használata javasolt.

Ezt a terméket úgy tervezték, hogy kiemelkedő teljesítményt nyújtson az eredeti Canon kiegészítőkkel.

A Canon nem vállal felelősséget a nem eredeti Canon tartozékok használatából származó hibás működés (például az akkumulátoregység szivárgása és/vagy felrobbanása), a fényképezőgép károsodása vagy az ebből származó balesetek (például tűz) miatt. Ügyeljen arra, hogy a jótállás nem terjed ki a nem eredeti Canon tartozékok használatából származó hibák javítására, ezeket a javításokat csak térítés ellenében kérheti.

## Választható tartozékok

A következő fényképezőgép-tartozékok külön megvásárolhatók. Érdemes tudnia, hogy az elérhetőség függ az adott területtől, és egyes tartozékok esetleg már nem kaphatók.

### Tápellátás

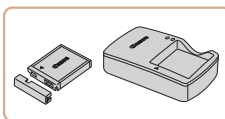

#### Akkumulátoregység, NB-6LH

- Újratölthető lítiumion-akkumulátor

#### Akkumulátortöltő, CB-2LY/CB-2LYE

- Töltő az akkumulátoregységhez, NB-6LH



- Az akkumulátoregységhez jár egy kényelmesen használható fedél, amely jelzi a töltési állapotot. Az akkumulátoregység töltöttsége könnyen ellenőrizhető, ha a fedelet úgy helyezi rá, hogy a ▲ jel feltöltött akkumulátoregység esetén látható legyen, nem feltöltött akkumulátoregység esetén pedig a ▲ jel ne legyen látható.
- Az NB-6L akkumulátoregység szintén támogatott.

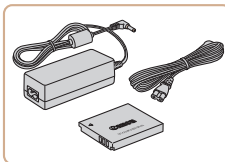

#### Hálózati adapter, ACK-DC40

- Háztartási konnektorról teszi lehetővé a fényképezőgép üzemeltetését. Ez javasolt a fényképezőgép tápellátására hosszabb idejű használat esetén, illetve ha nyomtatóhoz vagy számítógéphez van csatlakoztatva. Nem használható a fényképezőgépbe helyezett akkumulátoregység töltésére.

Használat előtt

Alapszintű útmutató

Haladó útmutató

A fényképezőgép alapvető használata

Automatikus üzemmód/  
Hibrid auto üzemmód

Egyéb felvételi módok

P üzemmód

Tv, Av és M mód

Lejátszási mód

Wi-Fi funkciók

Beállítások menü

Tartozékok

Mellékletek

Tárgymutató





- Az akkumulátortöltő és a hálózati adapter ott használható, ahol a hálózati feszültség 100–240 V (50/60 Hz).
- Eltérő konnektortípus esetén használjon külön megvásárolható átalakítót. Soha ne használjon utazásra tervezett tápfeszültség-átalakítót, mert károsodhat az akkumulátoregység.

## Egyéb tartozékok

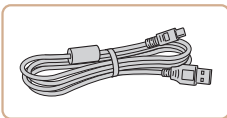

### Interfészátlakító, IFC-400PCU

- A fényképezőgép számítógéphez vagy nyomtatóhoz való csatlakoztatásához.

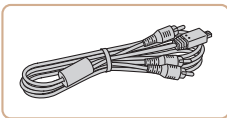

### Stereó audio-vidékátlakító, AVC-DC400ST

- TV-hez csatlakoztatja a fényképezőgépet, hogy a lejátszást a TV nagyobb képernyőjén élvezhesse.

## Nyomtatók

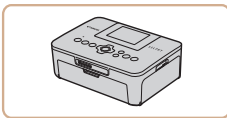

### Canon márkájú PictBridge-kompatibilis nyomtatók

- Még számítógép használata nélkül is kinyomtathatja a képeket, ha a fényképezőgépet közvetlenül egy nyomtatóhoz csatlakoztatja. A részletekhez forduljon a legközelebbi Canon kereskedőhöz.

## A választható tartozékok használata

▶ Állóképek ▶ Videók

## Lejátszás TV-készüléken

▶ Állóképek ▶ Videók

Ha a fényképezőgépet összeköti egy TV-készülékkel, a felvételeket a TV nagyobb képernyőjén is megtekintheti. A csatlakoztatásról vagy a bemenetek váltásáról a TV használati útmutatójában olvashat részletesebben.



- Előfordulhat, hogy bizonyos információk nem jelennek meg, ha a képeket TV-n jeleníti meg (160).

## Visszajátszás nagy felbontású TV-készüléken

▶ Állóképek ▶ Videók

A képeket megtekintheti TV-készüléken, ha a fényképezőgépet egy kereskedelmi forgalomban kapható HDMI-kábellel (amely nem hosszabb 2,5 m-nél és a fényképezőgéphez D típusú csatlakozóval csatlakozik) egy HDTV készülékhez csatlakoztatja. Az [EHD 60P], [EHD 60P] vagy [EHD 60P] képminőséggel készült videók nagy felbontásban tekinthetők meg.

**1** Győződjön meg arról, hogy a fényképezőgép és a TV-készülék ki van kapcsolva.

**2** Csatlakoztassa a fényképezőgépet a TV-hez.

- A TV-készüléken illessze be teljesen a kábelcsatlakozót a HDMI-bemenetbe az ábrán látható módon.

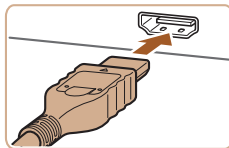

Használat előtt

Alapszintű útmutató

Haladó útmutató

A fényképezőgép alapvető használata

Automatikus üzemmód/  
Hibrid auto üzemmód

Egyéb felvételi módok

P üzemmód

Tv, Av és M mód

Lejátszási mód

Wi-Fi funkciók

Beállítások menü

Tartozékok

Melléklet

Tárgymutató



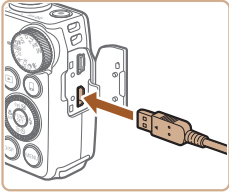

- Nyissa ki a fényképezőgép csatlakozóit borító fedelet, és teljesen illessze be a kábelcsatlakozót a fényképezőgép csatlakozójába.

### 3 Kapcsolja be a TV-t, és állítsa külső bemenetre.

- Állítsa a TV-t arra a külső bemenetre, amelyhez a kábelt csatlakoztatta a 2. lépésben.



### 4 Kapcsolja be a fényképezőgépet.

- Kapcsolja be a fényképezőgépet a [▶] gombbal.
- A fényképezőgép képei ekkor a TV-n jelennek meg. (A fényképezőgép kijelzőjén semmi sem látható.)
- Ha végzett, kapcsolja ki a fényképezőgépet és a TV-t, mielőtt kihúzza a kábelt.



- A fényképezőgép működési hangjai nem hallhatók, ha HD TV-készülékhez csatlakoztatja.

## Lejátszás normál felbontású TV-készüléken

▶ Állóképek ▶ Videók

Az AVC-DC400ST sztereó audio-/videókábel (külön vásárolható meg) segítségével összekötheti a fényképezőgépet egy TV-készülékkel, hogy a nagyobb képernyőn élvezhesse a képeket, miközben a fényképezőgépet vezérli.

### 1 Győződjön meg arról, hogy a fényképezőgép és a TV-készülék ki van kapcsolva.

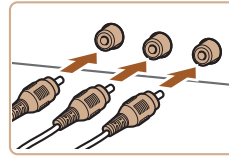

### 2 Csatlakoztassa a fényképezőgépet a TV-hez.

- A TV-készüléken illessze be teljesen a kábelcsatlakozókat a videobemenetekbe az ábrán látható módon.
- Győződjön meg arról, hogy a kábelcsatlakozók a hasonló színű videobemenetekhez csatlakoznak-e.
- Nyissa ki a fényképezőgép csatlakozóit borító fedelet, és teljesen illessze be a kábelcsatlakozót a fényképezőgép csatlakozójába.

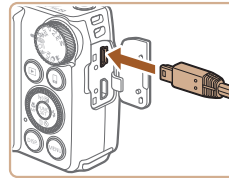

### 3 Tekintse meg a képeket.

- Jelenítse meg a képeket a „Visszajátszás nagy felbontású TV-készüléken” szakasz (📖 142) 3–4. lépését követve.



- Megfelelő kijelzés csak akkor lehetséges, ha a fényképezőgép videokimeneti beállítása (NTSC vagy PAL) megegyezik a TV-készülékével. A videokimeneti formátum módosításához nyomja meg a [MENU] gombot, és válassza a [Videorendszer] lehetőséget a [↑] lapon.

Használat előtt
Alapszintű útmutató
Haladó útmutató
A fényképezőgép alapvető használata
Automatikus üzemmód/ Hibrid auto üzemmód
Egyéb felvételi módok
P üzemmód
Tv, Av és M mód
Lejátszási mód
Wi-Fi funkciók
Beállítások menü
Tartozékok
Melléklet
Tárgymutató

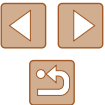



- Ha a fényképezőgépet TV-készülékhez csatlakoztatja, a felvételeket a TV-készülék nagyobb képernyőjén megjelenítve készítheti el. A felvételek elkészítése megegyezik a fényképezőgép kijelzőjének használata esetén követendő lépésekkel. Azonban a AF pont zoom (150), a Kézi fók.nagy. (172) és az MF kontúrkiemelés (173) funkció nem érhető el.

## A fényképezőgép üzemeltetése hálózati tápellátással

► Állóképek ► Videók

Ha a (külön megvásárolható) ACK-DC40 hálózati adapterrel használja a fényképezőgépet, nem kell figyelnie az akkumulátor töltöttségi szintjét.

### 1 Győződjön meg arról, hogy a fényképezőgép ki van kapcsolva.

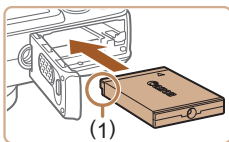

### 2 Helyezze be a DC csatolót.

- Kövesse „Az akkumulátoregység és a memóriakártya behelyezése” című rész (17) 1. lépését a fedél kinyitásához.
- Tartsa az adaptert az érintkezőkkel (1) az ábrán jelzett irányban, helyezze be az adaptert úgy, mintha az akkumulátort helyezné be („Az akkumulátoregység és a memóriakártya behelyezése” című fejezet 2. lépését követve (17)).
- Kövesse „Az akkumulátoregység és a memóriakártya behelyezése” című rész (17) 4. lépését a fedél becsukásához.

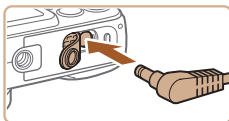

### 3 Csatlakoztassa az adaptert a DC csatlóhoz.

- Nyissa fel a fedelet, és helyezze be az adapter csatlakozóját teljesen a DC csatlóba.

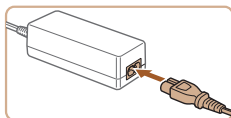

### 4 Csatlakoztassa a tápkábelt.

- A tápkábel egyik végét csatlakoztassa a kompakt hálózati adapterbe, majd a másik végét a konnektorba.
- Kapcsolja be a fényképezőgépet, majd használja tetszés szerint.
- Ha befejezte, kapcsolja ki a fényképezőgépet, és húzza ki a tápkábelt a konnektorból.



- Ne húzza ki az adaptert vagy a tápkábelt, ha a fényképezőgép még be van kapcsolva. Ez a felvételek törlődéséhez vagy a fényképezőgép károsodásához vezethet.
- Ne rögzítse a töltőt vagy a kábelt más tárgyakra. Ez a termék hibás működéséhez vagy sérüléséhez vezethet.

Használat előtt
Alapszintű útmutató
Haladó útmutató
A fényképezőgép alapvető használata
Automatikus üzemmód/ Hibrid auto üzemmód
Egyéb felvételi módok
P üzemmód
Tv, Av és M mód
Lejátszási mód
Wi-Fi funkciók
Beállítások menü
Tartozékok
Mellékletek
Tárgymutató



## A szoftver használata

Az alábbi szoftver funkcióinak a használatához ke kell töltenie a szoftvert a Canon webhelyéről, majd telepítenie kell azt a számítógépre.

- CameraWindow
  - Képek importálása a számítógépre
- Image Transfer Utility
  - A képszinkronizálás (📖 127) beállítása és a képek fogadása
- Map Utility
  - Térképen tekintheti meg a képekhez fűzött GPS-adatokat



- A képek számítógépen történő megtekintéséhez és szerkesztéséhez használjon olyan előre telepített vagy széles körben elérhető szoftvert, amely kezeli fényképezőgéppel rögzített képeket.

## Csatlakozás számítógéphez kábellel

### A számítógépes környezet ellenőrzése

A szoftver az alábbi számítógépeken használható. A részletes rendszerkövetelmények és a kompatibilitási információk – beleértve az új operációs rendszerek támogatását – a Canon webhelyén találhatók.

- Windows 8/8.1
- Windows 7 1-es szervizcsomaggal
- Mac OS X 10.9
- Mac OS X 10.8

Amikor számítógépre küld képeket Wi-Fi kapcsolaton keresztül, ellenőrizze a rendszerkövetelményeket a következő szakaszban: „A számítógépes környezet ellenőrzése” (📖 113).

### A szoftver telepítése

A szoftver telepítésének ismertetését lásd: „A szoftver telepítése” (📖 113).

## Képek mentése számítógépre

USB kábelen (külön vásárolható kiegészítő; a fényképezőgép felőli csatlakozó: Mini-B) keresztül összekötheti a fényképezőgépet a számítógéppel, és a számítógépre mentheti a képeket.

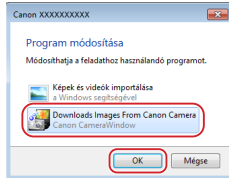
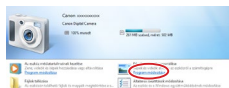
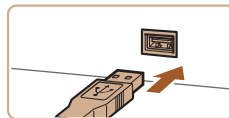
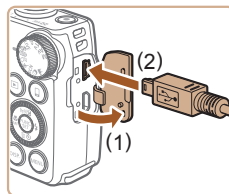

### 1 Csatlakoztassa a fényképezőgépet a számítógéphez.

- A fényképezőgép kikapcsolt állapotában nyissa ki a fedelet (1). Határozott mozdulattal helyezze az USB kábel kisebb dugóját a fényképezőgép csatlakozójába (2) az ábrán jelzett irányban.

- Illessze be az USB kábel nagyobb dugóját a számítógép USB-csatlakozójába. A számítógép USB-kapcsolataira vonatkozó részletes tájékoztatást a számítógép használati útmutatója tartalmazza.

### 2 Kapcsolja be a fényképezőgépet a CameraWindow ablak megjelenítéséhez.

- Kapcsolja be a fényképezőgépet a [▶] gombbal.
- Mac OS: A fényképezőgép és a számítógép közötti kapcsolat létrehozása után jelenik meg a CameraWindow ablak.
- Windows: Kövesse az alábbi lépéseket.
- A megjelenő képernyőn kattintson a [🖼️] hivatkozásra a program módosításához.
- Válassza a [Downloads Images From Canon Camera/Képek letöltése a Canon fényképezőgépről] lehetőséget, majd kattintson az [OK] gombra.

Használat előtt

Alapszintű útmutató

Haladó útmutató

A fényképezőgép alapvető használata

Automatikus üzemmód/  
Hibrid auto üzemmód

Egyéb felvételi módok

P üzemmód

Tv, Av és M mód

Lejátszási mód

Wi-Fi funkciók

Beállítások menü

Tartozékok

Melléklet

Tárgymutató



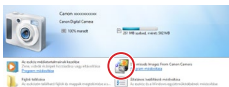

- Kattintson duplán a [Camera] ikonra.

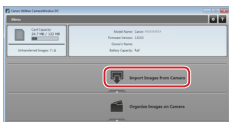

### 3 Mentse a számítógépre a fényképezőgépben lévő képeket.

- Kattintson az [Import Images from Camera/fényképezőgépről], majd az [Import Untransferred Images/Át nem vitt képek importálása] lehetőségre.
- Az átmásolt képek a dátum alapján elnevezett külön mappákba kerülnek a számítógép Képek mappájában.
- A képek mentésének befejezése után zárja be a CameraWindow ablakot, a [Enter] gombbal kapcsolja ki a fényképezőgépet, és húzza ki a kábelt.
- A számítógépre mentett képek megtekintéséhez használjon olyan előre telepített vagy széles körben elérhető szoftvert, amely kezeli a fényképezőgéppel rögzített képeket.



- Windows 7: Ha a 2. lépésben nem jelenik meg a képernyő, kattintson a [Camera] ikonra a tálcán.
- Mac OS: Ha a CameraWindow nem jelenik meg a 2. lépés után, kattintson a [CameraWindow] ikonra a Dock területen.
- A képeket a szoftver telepítése nélkül is átmásolhatja, ha a számítógéphez csatlakoztatja a fényképezőgépet, ilyenkor azonban néhány korlátozással kell számolnia.
  - Lehet, hogy a fényképezőgép számítógéphez történő csatlakozását követően várni kell néhány percet, mielőtt elérhetővé válnak a fényképezőgépen található képek.
  - Előfordulhat, hogy a függőleges helyzetben felvett képek vízszintes helyzetben vihetők át.
  - A képek védelmi beállításai törölődhetnek a képek számítógépre mentésekor.
  - A használt operációs rendszertől, a használt szoftvertől és a képek fájlméretétől függően problémák fordulhatnak elő a képek és a képadatok mentésekor.

## Képek nyomtatása

▶ Állóképek ▶ Videók

A felvételeket könnyen kinyomtathatja a fényképezőgép nyomtatóhoz kapcsolásával. A fényképezőgépen kiválaszthatja a csoportosan nyomtatni kívánt képeket, előkészítheti a fotólaboroknak küldendő megrendeléseit, és előkészíthet vagy kinyomtathat fotókönyveket. A példákban egy Canon SELPHY CP series Compact Photo Printer szerepel. A megjelenített képernyők és az elérhető funkciók a nyomtatótól függően eltérőek lehetnek. További információkért tekintse meg a nyomtató kézikönyvét.

## Egyszerű nyomtatás

▶ Állóképek ▶ Videók

Kinyomtathatja a felvételeket, ha a fényképezőgépet egy PictBridge-kompatibilis nyomtatóhoz (külön vásárolható meg) csatlakoztatja az USB kábellel (a fényképezőgép felőli csatlakozó: Mini-B).

### 1 Győződjön meg arról, hogy a fényképezőgép és a nyomtató ki van kapcsolva.

### 2 Csatlakoztassa a fényképezőgépet a nyomtatóhoz.

- Nyissa ki a csatlakozófedelelet. Határozott mozdulattal helyezze a kisebb dugót a fényképezőgép csatlakozójába az ábrán jelzett irányban.
- Csatlakoztassa a kábel nagyobbik végét a nyomtatóhoz. A csatlakoztatás további részleteiről a nyomtató kézikönyvében olvashat.

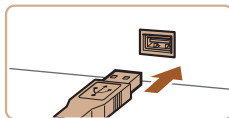
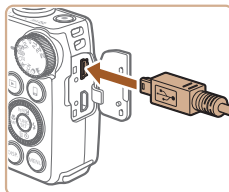

Használat előtt
Alapszintű útmutató
Haladó útmutató
A fényképezőgép alapvető használata
Automatikus üzemmód/Hibrid auto üzemmód
Egyéb felvételi módok
P üzemmód
Tv, Av és M mód
Lejátszási mód
Wi-Fi funkciók
Beállítások menü
Tartozékok
Melléklet
Tárgymutató





### 3 Kapcsolja be a nyomtatót.

### 4 Kapcsolja be a fényképezőgépet.

- Kapcsolja be a fényképezőgépet a [ ] gombbal.

### 5 Válasszon egy képet.

- Válassza ki a kívánt képet a [ ] gombokkal vagy a [ ] tárcsa elfordításával.

### 6 Jelenítse meg a nyomtatási képernyőt.

- Nyomja meg a [ ] gombot, válassza a [ ] lehetőséget, végül nyomja le ismét a [ ] gombot.

### 7 Nyomtassa ki a képet.

- A [ ] gombokkal vagy a [ ] tárcsával válassza ki az [Nyomtat] lehetőséget, majd nyomja meg a [ ] gombot.
- Ekkor elindul a nyomtatás.
- További képek nyomtatásához az 5. lépéstől kezdve ismételje meg a fenti műveleteket a nyomtatás befejezése után.
- A nyomtatás végeztével kapcsolja ki a fényképezőgépet és a nyomtatót, majd húzza ki a kábelt.

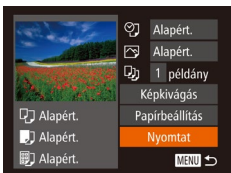

- A Canon márkájú PictBridge-kompatibilis nyomtatókkal (külön vásárolhatók meg) kapcsolatos további részleteket lásd a „Nyomtatók” (142) című fejezetet.

## A nyomtatási beállítások beállítása

▶ Állóképek ▶ Videók

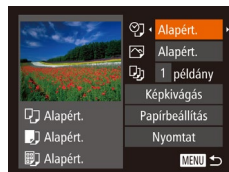

### 1 Jelenítse meg a nyomtatási képernyőt.

- Jelenítse meg ezt a képernyőt az „Egyszerű nyomtatás” szakasz (146) 1–6. lépését követve.

### 2 Adja meg a beállításokat.

- Válasszon egy lehetőséget a [ ] gombokkal vagy a [ ] tárcsa elfordításával, majd módosítsa a beállítást a [ ] gombokkal.

🖨️	Alapért.	A nyomtató aktuális beállításait használja.
	Dátum	Képek nyomtatása a dátum feltüntetésével.
	Fájlszám	Képek nyomtatása a fájlszám feltüntetésével.
	Mindkettő	Képek nyomtatása a dátum és a fájlszám együttes feltüntetésével.
	Ki	–
🖨️	Alapért.	A nyomtató aktuális beállításait használja.
	Ki	–
	Be	A felvételtkor tárolt információk alapján optimalizálja a nyomtatási beállításokat.
🖨️	Vő.szem1	Kijavítja a vörösszem-hatást.
	Példányszám	Válassza ki a példányszámot a nyomtatáshoz.
Képkivágás	–	A nyomtatni kívánt képterület megadása (148).
Papírbeállítás	–	A papírméret, az elrendezés és más részletek megadása (148).

Használat előtt
Alapszintű útmutató
Haladó útmutató
A fényképezőgép alapvető használata
Automatikus üzemmód/ Hibrid auto üzemmód
Egyéb felvételi módok
P üzemmód
Tv, Av és M mód
Lejátszási mód
Wi-Fi funkciók
Beállítások menü
Tartozékok
Mellékletek
Tárgymutató



## Képek körülvágása nyomtatás előtt

▶ Állóképek ▶ Videók

Ha nyomtatás előtt körülvágja a képeket, a teljes kép helyett a kívánt képterületet nyomtathatja ki.

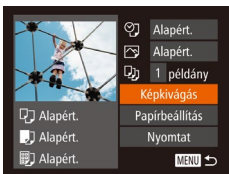

### 1 Válassza a [Képvágás] beállítást.

- Miután „A nyomtatási beállítások beállítása” szakasz (147) 1. lépésének végrehajtásával megjeleníti a nyomtatási képernyőt, válassza a [Képvágás] lehetőséget, majd nyomja meg a [OK] gombot.
- Ekkor megjelenik a nyomtatni kívánt képterületet jelölő körülvágási keret.

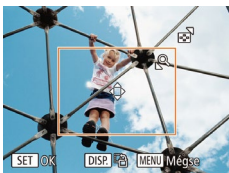

### 2 Állítsa be a körülvágási keret szükség szerint.

- A keret méretét a zoom karral módosíthatja.
- A keretet a [▲][▼][◀][▶] gombokkal mozgathatja.
- A keretet a [DISP] gombbal forgathatja el.
- Amikor elkészült, nyomja meg a [OK] gombot.

### 3 Nyomtassa ki a képet.

- A nyomtatáshoz kövesse az „Egyszerű nyomtatás” szakasz (146) 7. lépését.



- Kis képméreteknél vagy bizonyos képoldalarányoknál előfordulhat, hogy a körülvágás nem lehetséges.

## A papírméret és az elrendezés kiválasztása nyomtatás előtt

▶ Állóképek ▶ Videók

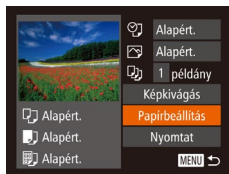

### 1 Válassza a [Papírbéállítás] menüt.

- Miután „A nyomtatási beállítások beállítása” szakasz (147) 1. lépésének végrehajtásával megjeleníti a nyomtatási képernyőt, válassza a [Papírbéállítás] lehetőséget, majd nyomja meg a [OK] gombot.

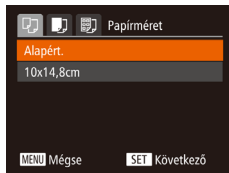

### 2 Válasszon papírméretet.

- A [▲][▼] gombokkal vagy a [OK] tárcsa elfordításával válasszon ki egy lehetőséget, majd nyomja meg a [OK] gombot.

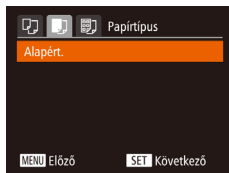

### 3 Válasszon egy papírtípust.

- A [▲][▼] gombokkal vagy a [OK] tárcsa elfordításával válasszon ki egy lehetőséget, majd nyomja meg a [OK] gombot.

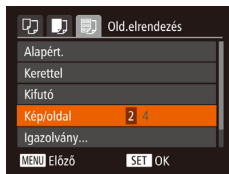

### 4 Válasszon egy elrendezést.

- A [▲][▼] gombokkal vagy a [OK] tárcsa elfordításával válasszon egy beállítást.
- A [Kép/oldal] használatakor a [◀][▶] gombokkal adhatja meg az egy oldalra kerülő képek számát.
- Nyomja meg a [OK] gombot.

### 5 Nyomtassa ki a képet.

Használat előtt
Alapszintű útmutató
Haladó útmutató
A fényképezőgép alapvető használata
Automatikus üzemmód/Hibrid auto üzemmód
Egyéb felvételi módok
P üzemmód
Tv, Av és M mód
Lejátszási mód
Wi-Fi funkciók
Beállítások menü
Tartozékok
Melléklet
Tárgymutató





## Választható elrendezési beállítások

Alapért.	A nyomtató aktuális beállításait használja.
Kerettel	Nyomatás a kép körül üres területtel.
Kifutó	Keret nélküli nyomtatás, a papír teljes felületét felhasználja.
Kép/oldal	Kiválasztja az egy oldalra nyomtatandó képek számát.
Igazolvány	Igazolványképek nyomtatása. Csak L felbontású és 4:3 képproporciónú képek esetén érhető el.
Fix méret	Válassza ki a nyomtatási méretet. Válasszon a 90 x 130 mm-es, a képeslap méretű és a széles formátumú nyomtatások közül.

## Igazolványképek nyomtatása

▶ Állóképek ▶ Videók

### 1 Válassza az [Igazolvány] lehetőséget.

- „A papírméret és az elrendezés kiválasztása nyomtatás előtt” szakasz (148) 1–4. lépésének végrehajtásával válassza az [Igazolvány] lehetőséget, majd nyomja meg a [OK] gombot.

### 2 Megadhatja a hosszú és a rövid oldal méretét.

- Válassza ki a kívánt lehetőséget a [▲][▼] gombokkal vagy a [OK] tárcsa elfordításával. A [◀][▶] gombokkal adja meg a hosszúságot, majd nyomja meg a [OK] gombot.

### 3 Válassza ki a nyomtatandó területet.

- A nyomtatandó terület kiválasztásához kövesse a „Képek körüljárása nyomtatás előtt” szakasz 2. lépését (148).

### 4 Nyomtassa ki a képet.

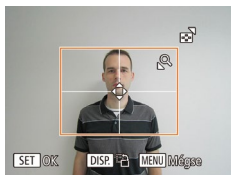
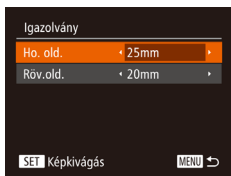

## Videó képkockáinak nyomtatása

▶ Állóképek ▶ Videók

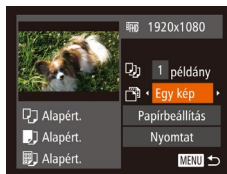

### 1 Jelenítse meg a nyomtatási képernyőt.

- Válassza ki a videót az „Egyszerű nyomtatás” szakasz (146) 1–6. lépését követve. Megjelenik a bal oldalon látható képernyő.

### 2 Válasszon egy nyomtatási módot.

- A [▲][▼] gombokkal vagy a [OK] tárcsa elfordításával válassza a [Egy kép] lehetőséget, majd a [▶][▶] gombokkal válassza ki a nyomtatási módot.

### 3 Nyomtassa ki a képet.

## Videók nyomtatási beállításai

Egy kép	A megjelenített jelenetet állóképként nyomtatja ki.
Sorozat	Adott időközönként kiválasztott jeleneteket nyomtat ki egy oldalra. Kinyomtathatja a mappa számát, a fájl számát és a képkocka felvételen belüli időpontját is, ha a [Felirat] beállításnál a [Be] értéket adja meg.



- Ha szeretné megszakítani a folyamatban lévő nyomtatást, nyomja le a [OK] gombot, válassza ki az [OK] lehetőséget, majd nyomja meg újra a [OK] gombot.
- Az [Igazolvány] és a [Sorozat] beállítás nem érhető el a CP720/CP730 típusoknál korábbi Canon PictBridge-kompatibilis nyomtatóknál.

Használat előtt
Alapszintű útmutató
Haladó útmutató
A fényképezőgép alapvető használata
Automatikus üzemmód/Hibrid auto üzemmód
Egyéb felvételi módok
P üzemmód
Tv, Av és M mód
Lejátszási mód
Wi-Fi funkciók
Beállítások menü
Tartozékok
Melléklet
Tárgymutató



## Képek hozzáadása a nyomtatási listához (DPOF)

▶ **Állóképek** ▶ Videók

A fényképezőgépen beállíthat csoportos nyomtatást (📖151) és fotólaboroktól nyomatok megrendelését. Jelöljön ki a memóriakártyán akár 998 képet, és adja meg a következők szerint a kívánt beállításokat, például a példányszámot. Az így megadott nyomtatási információk megfelelnek a DPOF (Digital Print Order Format) szabványoknak.

### A nyomtatási beállítások beállítása

▶ **Állóképek** ▶ Videók

Adja meg a következők szerint a nyomtatási formátumot, például hogy fel kívánja-e tüntetni a dátumot vagy a fájl számát. A nyomtatási lista minden képre ezek a beállítások érvényesek.



- Nyomja meg a [MENU] gombot, és válassza a [📄] lap [Nyomtatási beállítás] lehetőségét. Tetszés szerint válassza ki és módosítsa a beállításokat (📖28).

Nyomattípus	Normál	Oldalanként egy kép nyomtatása.
	Index	Több kép kicsinyített változatát nyomtatja ki egy lapra.
	Mindkettő	Normál és indexkép formátumokat egyaránt nyomtat.
Dátum	Be	A képeken nyomtatáskor feltünteti a felvételkedzés dátumát.
	Ki	–
Fájlszám	Be	A képeken nyomtatáskor feltünteti a fájl számát.
	Ki	–
DPOF-adat törl.	Be	A nyomtatási lista képekre vonatkozó összes beállítása törlődik a nyomtatás után.
	Ki	–



- Előfordulhat, hogy a nyomtató vagy a fotólabor nem tudja az összes megadott DPOF beállítást alkalmazni a nyomtatás során.
- A fényképezőgépen megjelenő (🔒) arra figyelmeztet, hogy a memóriakártya másik fényképezőgépen megadott nyomtatási beállításokat tartalmaz. Ha megváltoztatja a nyomtatási beállításokat a fényképezőgéppel, akkor előfordulhat, hogy az összes korábbi beállítás felülíródik.



- A [Index] beállítás esetén nem választhat [Be] értéket egyszerre a [Dátum] és a [Fájlszám] lehetőségnél.
- Az indexnyomtatás nem érhető el egyes Canon márkájú PictBridge-kompatibilis nyomtatók esetén (külön vásárolhatók meg).
- A dátum nyomtatása a [📄] lap [Dátum/idő] beállításának formátuma szerint történik (📖19).

### ◆ Egyes képek beállítása nyomtatásra

▶ **Állóképek** ▶ Videók

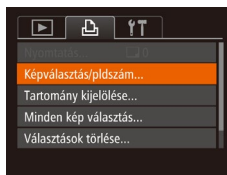

#### 1 Válassza a [Képválasztás/pldszám] menüt.

- Nyomja meg a [MENU] gombot, válassza a [📄] lapon a [Képválasztás/pldszám] lehetőséget, és nyomja meg a [🔑] gombot.

#### 2 Válasszon egy képet.

- A [◀][▶] gombokkal vagy a [🔍] tárcsa elfordításával válasszon ki egy képet, majd nyomja meg a [🔑] gombot.
- Ekkor kiválaszthatja a példányszámot.
- Az indexnyomtatásra kiválasztott képet [✓] ikon jelöli. A kép indexnyomtatásának törléséhez nyomja meg újra a [🔑] gombot. A [✓] eltűnik.

Használat előtt

Alapszintű útmutató

Haladó útmutató

A fényképezőgép alapvető használata

Automatikus üzemmód/  
Hibrid auto üzemmód

Egyéb felvételi módok

P üzemmód

Tv, Av és M mód

Lejátszási mód

Wi-Fi funkciók

Beállítások menü

Tartozékok

Mellékletek

Tárgymutató





### 3 Állítsa be a példányszámot.

- Állítsa be a kívánt példányszámot (legfeljebb 99) a [▲][▼] gombokkal vagy a [⊙] tárcsa elfordításával.
- Ha szeretné más képek nyomtatását beállítani és a példányszámokat megadni, ismételje meg a 2–3. lépést.
- Indexnyomtatáshoz nem adhat meg nyomtatási mennyiséget. Ebben az esetben csak azt adhatja meg, hogy mely képeket szeretné nyomtatni a 2. lépésben.
- Ha végzett, nyomja meg a [MENU] gombot a menüképernyőre való visszatéréshez.

### A képek egy tartományának beállítása nyomtatásra

▶ Állóképek ▶ Videók



- Az „Egyes képek beállítása nyomtatásra” szakasz (150) 1. lépésének megfelelően válassza a [Tartomány kijelölése] funkciót, és nyomja meg a [⊙] gombot.
- Hajtsa végre a „Tartomány kijelölése” szakasz (192) 2–3. lépését a képek megadásához.
- A [▲][▼] gombokkal válassza ki a [Rendelés] lehetőséget, majd nyomja meg a [⊙] gombot.

### Az összes kép beállítása nyomtatásra

▶ Állóképek ▶ Videók

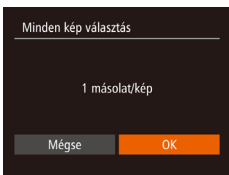

- Az „Egyes képek beállítása nyomtatásra” című rész (150) 1. lépésének megfelelően válassza a [Minden kép választás] funkciót, és nyomja meg a [⊙] gombot.
- A [◀][▶] gombokkal vagy a [⊙] tárcsával válassza ki az [OK] lehetőséget, majd nyomja meg a [⊙] gombot.

### Az összes kép törlése a nyomtatási listáról

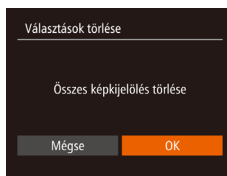

- Az „Egyes képek beállítása nyomtatásra” című rész (150) 1. lépésének megfelelően válassza a [Választások törlése] funkciót, és nyomja meg a [⊙] gombot.
- A [◀][▶] gombokkal vagy a [⊙] tárcsával válassza ki az [OK] lehetőséget, majd nyomja meg a [⊙] gombot.

### A nyomtatási listára felvett képek nyomtatása (DPOF)

▶ Állóképek ▶ Videók

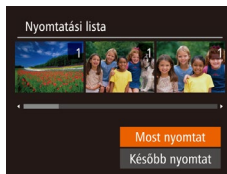

- Ha képeket vett fel a nyomtatási listára (150–151), ez a képernyő jelenik meg, amikor PictBridge-kompatibilis nyomtatóhoz csatlakoztatja a fényképezőgépet. Nyomja meg a [▲][▼] gombokat a [Most nyomtat] lehetőség kiválasztásához, majd egyszerűen nyomja meg a [⊙] gombot a nyomtatási listán szereplő képek kinyomtatásához.
- Az ideiglenesen leállított DPOF nyomtatási feladatok a következő képtől folytatódnak.

Használat előtt
Alapszintű útmutató
Haladó útmutató
A fényképezőgép alapvető használata
Automatikus üzemmód/ Hibrid auto üzemmód
Egyéb felvételi módok
P üzemmód
Tv, Av és M mód
Lejátszási mód
Wi-Fi funkciók
Beállítások menü
Tartozékok
Melléklet
Tárgymutató



## Képek hozzáadása a fotókönyvhöz

▶ Állóképek ▶ Videók

Ha fotókönyvet szeretne létrehozni a fényképezőgépen, jelöljön ki legfeljebb 998 képet a memóriakártyán, és vigye át azokat a szoftverrel a számítógépére, ahol egy külön mappában találhatja meg őket. Ez a funkció akkor hasznos, ha nyomtatott fotókönyveket szeretne online megrendelni vagy saját nyomtatójával szeretne fotókönyveket nyomtatni.

### Kiválasztási mód választása

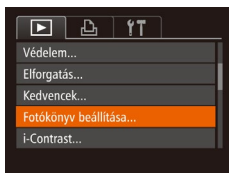

- Nyomja meg [MENU] gombot, válassza ki a [Fotókönyv beállítása] lehetőséget a [▶] lapon, majd adja meg, hogyan fogja kiválasztani a képeket.



- A fényképezőgépen megjelenő [!] arra figyelmeztet, hogy a memóriakártya másik fényképezőgépen megadott nyomtatási beállításokat tartalmaz. Ha megváltoztatja a nyomtatási beállításokat a fényképezőgéppel, akkor előfordulhat, hogy az összes korábbi beállítás felülíródik.

### Képek hozzáadása egyenként

▶ Állóképek ▶ Videók

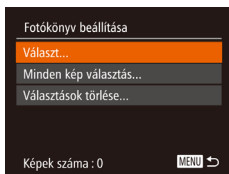

#### 1 Válassza a [Választ] beállítást.

- Válassza ki a [Választ] beállítást a „Kiválasztási mód választása” (152) eljárását követve, majd nyomja meg a [OK] gombot.



#### 2 Válasszon egy képet.

- A [◀|▶] gombokkal vagy a [⊙] tárcsa elfordításával válasszon ki egy képet, majd nyomja meg a [OK] gombot.
- Megjelenik a [✓] jel.
- Ha szeretné törölni a képet a fotókönyvből, nyomja meg újra a [OK] gombot. A [✓] eltűnik.
- Ismételje meg ezt a folyamatot további képek kiválasztásához.
- Ha végzett, nyomja meg a [MENU] gombot a menüképernyőre való visszatéréshez.

### Az összes kép hozzáadása a fotókönyvhöz

▶ Állóképek ▶ Videók



- A „Kiválasztási mód választása” (152) eljárásának keretén belül válassza ki a [Minden kép választás] lehetőséget, majd nyomja meg a [OK] gombot.
- A [◀|▶] gombokkal vagy a [⊙] tárcsával válassza ki az [OK] lehetőséget, majd nyomja meg a [OK] gombot.

### A fotókönyv összes képének eltávolítása

▶ Állóképek ▶ Videók

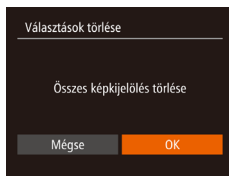

- A „Kiválasztási mód választása” (152) eljárásának keretén belül válassza ki a [Választások törlése] lehetőséget, majd nyomja meg a [OK] gombot.
- A [◀|▶] gombokkal vagy a [⊙] tárcsával válassza ki az [OK] lehetőséget, majd nyomja meg a [OK] gombot.

Használat előtt
Alapszintű útmutató
Haladó útmutató
A fényképezőgép alapvető használata
Automatikus üzemmód/ Hibrid auto üzemmód
Egyéb felvételi módok
P üzemmód
Tv, Av és M mód
Lejátszási mód
Wi-Fi funkciók
Beállítások menü
Tartozékok
Mellékletek
Tárgymutató



## Mellékletek

Hasznos információk a fényképezőgép használatához

### Hibaelhárítás

Ha úgy gondolja, hogy probléma lehet a fényképezőgéppel, akkor először ellenőrizze az alábbiakat. Ha a felsorolt eljárásokkal nem oldódik meg a probléma, forduljon a Canon ügyfélszolgálatához.

#### Tápellátás

Semmi sem történik, amikor megnyomja az ON/OFF gombot.

- Ellenőrizze, hogy az akkumulátoregység fel van-e töltve (117).
- Ellenőrizze, hogy az akkumulátoregység a megfelelő irányban van-e behelyezve (117).
- Ellenőrizze a memóriakártya és akkumulátor fedelének biztonságos zárását (117).
- A szennyezett akkumulátorpólusok csökkentik az akkumulátor teljesítményét. Próbálja megtisztítani az érintkezőket pamut törlőruhával, és többször visszahelyezni az akkumulátoregységet.

Az akkumulátoregység hamar lemerül.

- Az akkumulátor teljesítménye alacsony hőmérsékleten csökken. Próbálja felmelegíteni az akkumulátoregységet, például tegye a zsebébe, ügyelve arra, hogy a csatlakozók ne érintkezzenek fémtárgyakkal.
- A szennyezett akkumulátorpólusok csökkentik az akkumulátor teljesítményét. Próbálja megtisztítani az érintkezőket pamut törlőruhával, és többször visszahelyezni az akkumulátoregységet.
- Ha ez nem segít, és az akkumulátoregység továbbra is hamar lemerül töltés után, akkor elérte az élettartama végét. Ez esetben vásároljon új akkumulátoregységet.

Az objektív nem húzódik vissza.

- Ne nyissa fel a memóriakártya és akkumulátor fedelét, amíg a fényképezőgép be van kapcsolva. Csukja be a fedelet, kapcsolja be a fényképezőgépet, majd kapcsolja ki újra (117).

Az akkumulátoregység megvastagodott.

- Az akkumulátor megvastagodása szokásos jelenség, és nem jelent biztonsági kockázatot. Ha annyira megvastagodott az akkumulátoregység, hogy nem helyezhető be a fényképezőgépbe, forduljon a Canon ügyfélszolgálatához.

#### Megjelenítés TV-készüléken

A fényképezőgép képei torzítva vagy nem jelennek meg a TV-készüléken (142).

Használat előtt

Alapszintű útmutató

Haladó útmutató

A fényképezőgép alapvető használata

Automatikus üzemmód/  
Hibrid auto üzemmód

Egyéb felvételi módok

P üzemmód

Tv, Av és M mód

Lejátszási mód

Wi-Fi funkciók

Beállítások menü

Tartozékok

Mellékletek

Tárgymutató



## Felvétel készítése

Nem lehet felvételt készíteni.

- Lejátszás módban (📄83) nyomja le félig a zárkioldó gombot (📄25).

Furcsa kijelzés kevés fény esetén (📄26).

Furcsa kijelzés felvételkor.

- Felhívjuk figyelmét, hogy az alábbi, a kijelzőn megjelenő problémák nem kerülnek rá az állóképekre, a videofelvételekre azonban igen.
  - A képernyő villódzhat és vízszintes sávok jelenhetnek meg fénycsöves vagy LED-es megvilágítás esetén.

Felvétel közben a teljes képes megjelenítés nem áll rendelkezésre (📄48).

**[📄]** villog a képernyőn a zárkioldó gomb megnyomásakor, és nem lehet felvételt készíteni (📄34).

**[📄]** jelenik meg a kijelzőn a zárkioldó gomb félig történő lenyomásakor (📄34).

- Állítsa az [IS üzemmód] beállítást [Folyamatos] értékre (📄79).
- Nyissa ki a vakut, és állítsa a vakumódot **[📄]** értékre (📄77).
- Növelje az ISO érzékenységet (📄69).
- Rögzítse állványra a fényképezőgépet, vagy más módon érje el, hogy ne mozogjon. Továbbá állvány használata, illetve a fényképezőgép más módon történő rögzítése esetén állítsa az [IS üzemmód] beállítást [K] értékre (📄79).

A felvételek életlenek.

- Az élesség beállításához nyomja le félig a zárkioldó gombot, mielőtt a felvétel elkészítéséhez teljesen lenyomja (📄25).
- Ellenőrizze, hogy a témák az élességállítási tartományban helyezkednek-e el (📄172).
- Állítsa az [AF segédfény] beállítást [Be] értékre (📄52).
- Ellenőrizze, hogy ki vannak-e kapcsolva a nem kívánt funkciók, például a makró üzemmód.
- Próbálja a felvételt az élességrögzítés vagy AF rögzítés segítségével elkészíteni (📄74, 📄76).

Nem jelenik meg AF keret, és a fényképezőgép nem állítja be az élességet a zárkioldó gomb félig történő lenyomásakor.

- Az AF keretek megjelenítéséhez és a fényképezőgép megfelelő élességbeállításához próbálkozzon nagyobb kontrasztú témák közepre állításával, mielőtt félig lenyomja a zárkioldó gombot. Ellenkező esetben nyomja le többször félig a zárkioldó gombot.

A témák túl sötétek a felvételeken.

- Nyissa ki a vakut, és állítsa a vakumódot **[📄]** értékre (📄77).
- Állítsa be a fényerőt expozíciókompenzációval (📄68).
- Állítson a kontraszton az i-Contrast funkciójával (📄69, 📄99).
- Használja az AE rögzítést vagy a fénymérést (📄68, 📄68).

Az alanyok túl világosak, a fényes részek kiégnek.

- Hajtsa le a vakut, és állítsa a vakumódot **[📄]** értékre (📄31).
- Állítsa be a fényerőt expozíciókompenzációval (📄68).
- Használja az AE rögzítést vagy a fénymérést (📄68, 📄68).
- Csökkentse az alanyokat megvilágító világítást.

A felvétel sötét, pedig villant a vaku (📄34).

- A vaku tartományán belül fényképezzen (📄171).
- Állítson a fényerőn a vaku expozíciókompenzációjával vagy a vaku fényerejének módosításával (📄78, 📄82).
- Növelje az ISO érzékenységet (📄69).

Vakus képeken az alanyok túl világosak, a fényes részek kiégnek.

- A vaku tartományán belül fényképezzen (📄171).
- Hajtsa le a vakut, és állítsa a vakumódot **[📄]** értékre (📄31).
- Állítson a fényerőn a vaku expozíciókompenzációjával vagy a vaku fényerejének módosításával (📄78, 📄82).

Fehér pontok jelennek meg vakuval történő fényképezéskor.

- Ennek az az oka, hogy a vaku fénye visszaverődik a levegőben lévő porszemekről vagy más tárgyokról.

A felvételek szemcsészettnek tűnnek.

- Csökkentse az ISO érzékenységet (📄69).
- Magas ISO érzékenység esetén bizonyos felvételi módban a képek szemcsészettenek lehetnek (📄57).

Az alanyok szeme piros.

- Állítsa a [Vö.sz.-lámpa] beállítást [Be] értékre (📄53). A vörösszemhatás-csökkentő lámpa (📄4) vakus fényképezés esetén kigyullad. A legjobb eredményhez kérje meg az alanyokat, hogy nézzenek bele a vörösszemhatás-csökkentő lámpába. Beltéri felvételeken próbálja növelni a megvilágítást, és fényképezzen közelebből.
- Módosítson a képeken a vörösszem-javítással (📄100).

Túl hosszú ideig tart a képek rögzítése a memóriakártyára, vagy lelassult a folyamatos fényképezés.

- Hajtsa végre a memóriakártya teljes formázását a fényképezőgéppel (📄137).

Nem lehet elérni a felvételi funkciók vagy a FUNC. menü beállításait.

- Az egyes felvételi módokban elérhető funkciók különböznek. Lásd: „Az egyes felvételi módokban elérhető funkciók”, „FUNC. menü” és „Fényképezés lap” (📄161–📄167).

A Kisgyermek vagy Gyermekek ikon nem jelenik meg.

- A Kisgyermek vagy Gyermekek ikon nem jelenik meg, ha a születésnap nincs beállítva az arcinformációk között (📄43). Ha az ikonok a születésnap beállítása után sem jelennek meg, regisztrálja újra az arcinformációkat (📄44), illetve győződjön meg róla, hogy a dátum/idő beállítások helyesek (📄134).

Használat előtt

Alapszintű útmutató

Haladó útmutató

A fényképezőgép alapvető használata

Automatikus üzemmód/  
Hibrid auto üzemmód

Egyéb felvételi módok

P üzemmód

Tv, Av és M mód

Lejátszási mód

Wi-Fi funkciók

Beállítások menü

Tartozékok

Mellékletek

Tárgymutató

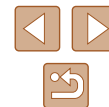

## Videók készítése

Az eltelt idő nem megfelelően jelenik meg, vagy megszakad a felvétel.

- Formázza a fényképezőgéppel a memóriakártyát, vagy használjon másik, nagy sebességű felvétellel alkalmas memóriakártyát. Ha az eltelt idő nem is megfelelően jelenik meg, a memóriakártyára rögzített videó hossza a tényleges felvételi idő lesz (📖136, 📖171).

Megjelenik a [📷] jel, és a felvétel automatikusan leáll.

- A fényképezőgép belső memóriapuffere megtelt, mert nem sikerült elég gyorsan rögzíteni az adatokat a memóriakártyára. Próbálja ki az alábbiak egyikét.
  - Hajtsa végre a memóriakártya teljes formázását a fényképezőgéppel (📖137).
  - Csökkentse a képminőséget (📖49).
  - Használjon másik, nagy sebességű felvételre alkalmas memóriakártyát (📖171).

Nem lehet használni a zoomot.

- A zoomolás nem lehetséges, ha [📷] üzemmódban készíti videót (📖60).

A téma torznak tűnik.

- A téma torzítva jelenhet meg, ha túl gyorsan halad át a fényképezőgép előtt. Ez nem utal hibás működésre.

## Lejátszás

A lejátszás nem lehetséges.

- A képek vagy a videofelvételek lejátszása esetleg nem lehetséges, ha a fájlnevet vagy a mappaszerkezetet számítógépen megváltoztatja.

A lejátszás megáll, vagy kihagy a hang.

- Olyan memóriakártyát használjon, amelyet ezen a fényképezőgépen előzőleg a teljes formázás funkcióval (📖137) formázott.
- Alacsony olvasási sebességű memóriakártya használatok a videók lejátszása során rövid szüneteket tapasztalhat.
- Ha a videókat számítógépen játssza le, képek kimaradhatnak vagy a hang ugorhat, ha a számítógép teljesítménye nem elegendő.

A videók hangja lejátszáskor nem hallható.

- Állítson a hangerőn (📖133), ha bekapcsolta a [Némítás] beállítását (📖133), vagy ha a videónak halk a hangja.
- A [📷] üzemmódban (📖60) készült videóknál nem hallható a hang, mert ebben az üzemmódban a készülék nem rögzít hangot.

A [▼] gomb megnyomásával nem jelenik meg a Story Highlights szolgáltatás kezdőképnyője.

- A kezdőképnyő megjelenítésére nincs lehetőség, ha a készülék nyomtatóhoz csatlakozik. Válassza le a fényképezőgépet a nyomtatóról.
- A kezdőképnyő megjelenítésére nincs lehetőség élő Wi-Fi kapcsolat közben. Szüntesse meg a Wi-Fi kapcsolatot.

Egy albumhoz megadott témaikon nem jelenik meg a Story Highlights szolgáltatás kezdőképnyőjén.

- Egyszerű információs nézet módban (📖84) a Story Highlights kezdőképnyőjének (📖103) megnyitása előtt válasszon egy olyan képet, amely megjeleníti az albumhoz tartozó személy nevét.

## Memóriakártya

A memóriakártya nem ismerhető fel.

- Indítsa újra a fényképezőgépet úgy, hogy benne van a memóriakártya (📖24).

## Számítógép

Nem sikerül a képeket számítógépre másolni.

- Ha képeket próbál átvinni számítógépre kábellel, akkor próbálja csökkenteni az átviteli sebességet a következőképpen.
  - A lejátszás üzemmódba lépéshez nyomja le a [▶] gombot. A [MENU] gomb nyomva tartása mellett nyomja le egyszerre a [▲] és a [📷] gombot. A következő képernyőn a [◀▶] gombokkal válassza ki a [B] lehetőséget, és nyomja meg a [📷] gombot.

## Wi-Fi

A [▲] gomb megnyomásával nem jelenik meg a Wi-Fi menü.

- Képfelvételi módban a Wi-Fi menü nem érhető el. Váltson lejátszási módba, majd próbálja meg újból.
- Lejátszás módban a Wi-Fi menü nagyított kijelzés és indexképes megjelenítés esetén nem jeleníthető meg. Váltson egyképes megjelenítésre, majd próbálja meg újra. Hasonlóképp a Wi-Fi menü csoportos lejátszás közben, valamint a megadott feltételek szerint szűrt képmegjelenítés esetén sem érhető el. Lépjen ki a csoportos lejátszás vagy szűrt képmegjelenítés módból.
- A Wi-Fi menü addig nem látható, amíg a fényképezőgép kábelen keresztül nyomtatóhoz, számítógéphez vagy TV-hez van csatlakoztatva. Válassza le a kábelt.

Használat előtt

Alapszintű útmutató

Haladó útmutató

A fényképezőgép alapvető használata

Automatikus üzemmód/  
Hibrid auto üzemmód

Egyéb felvételi módok

P üzemmód

Tv, Av és M mód

Lejátszási mód

Wi-Fi funkciók

Beállítások menü

Tartozékok

Mellékletek

Tárgymutató

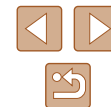



Nem lehet eszközt/célhelyet felvenni.

- A fényképezőgépre legfeljebb 20 kapcsolati adatelem vehető fel. Először törölje a fényképezőgépről a szükségtelen kapcsolati adatokat, majd végezze el az új eszközök/célhelyek hozzáadását (📖130).
- A webszolgáltatások regisztrálásához használjon számítógépet vagy okostelefont (📖118).
- Okostelefon hozzáadásához először telepítenie kell telefonján a Camera Connect alkalmazást (📖109).
- Számítógép hozzáadásához először telepítenie kell számítógépén a CameraWindow szoftvert. Ellenőrizze továbbá a számítógép, valamint a Wi-Fi hálózat környezetét és beállításait (📖113, 📖114).
- Ne használja a fényképezőgépet a Wi-Fi funkciót zavaró források, például mikrohullámú sütő, Bluetooth eszközök, valamint egyéb, a 2,4 GHz-es sávot használó berendezések közelében.
- Vigye a fényképezőgépet közelebb ahhoz az eszközhöz, amelyhez csatlakozni próbál (például az elérési ponthoz), és ügyeljen arra, hogy ne legyenek egyéb tárgyak a két eszköz között.

Az elérési ponthoz való kapcsolódás sikertelen.

- Ellenőrizze, hogy az elérési ponton beállított csatornát a fényképezőgép támogatja-e (📖170). Az automatikus csatornakeresés helyett javasolt kézzel beállítani a támogatott csatornát.

Nem sikerül a képeket elküldeni.

- A céleszközhöz nincs elegendő szabad tárhely. Növelje meg a céleszközön a tárhelyet, majd ismétlje meg a képek küldését.
- A célfényképezőgép memóriakártyájának írásvédő kapcsolója zárolt helyzetben van. Tolja az írásvédelmi kapcsolót feloldott állásba.
- A képeket nem lehet a CANON iMAGE GATEWAY szolgáltatásra vagy más webszolgáltatásra küldeni, ha az elérési ponton keresztüli képszinkronizáláskor a képeket fogadó számítógépen áthelyez vagy átnevez képeket vagy mappákat (📖127). Mielőtt ezeket a fájlokat vagy mappákat áthelyezné vagy átnevezné a számítógépen, győződjön meg arról, hogy a képeket már átküldte a CANON iMAGE GATEWAY szolgáltatásra vagy más webszolgáltatásokra.

Nem sikerül a képeket a küldéshez átméretezni.

- A képek nem méretezhetők az eredeti méretnél nagyobb felbontásúvá.
- A videók nem méretezhetők át.

A képek küldése hosszú időt vesz igénybe./A vezeték nélküli kapcsolat megszakadt.

- Több kép küldése hosszú időt vehet igénybe. A küldési idő csökkentéséhez próbálja meg átméretezni a képet (📖126).
- A videók küldése hosszú időt vehet igénybe.
- Ne használja a fényképezőgépet a Wi-Fi funkciót zavaró források, például mikrohullámú sütő, Bluetooth eszközök, valamint egyéb, a 2,4 GHz-es sávot használó berendezések közelében. Vegye figyelembe, hogy a képek küldése a [📶] jelzés megjelenítése esetén is hosszú időt vehet igénybe.
- Vigye a fényképezőgépet közelebb ahhoz az eszközhöz, amelyhez csatlakozni próbál (például az elérési ponthoz), és ügyeljen arra, hogy ne legyenek egyéb tárgyak a két eszköz között.

Szeretném törölni a Wi-Fi kapcsolati információkat, mielőtt kiselejtezném a fényképezőgépet vagy átadnám másnak.

- Állítsa alaphelyzetbe a Wi-Fi beállításokat (📖132).

Használat előtt
Alapszintű útmutató
Haladó útmutató
A fényképezőgép alapvető használata
Automatikus üzemmód/ Hibrid auto üzemmód
Egyéb felvételi módok
P üzemmód
Tv, Av és M mód
Lejátszási mód
Wi-Fi funkciók
Beállítások menü
Tartozékok
Mellékletek
Tárgymutató

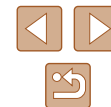



## A kijelzőn megjelenő üzenetek

Ha hibaüzenet jelenik meg, a következők szerint járjon el.

### Felvételkészítés vagy lejátszás

Nincs memóriakártya

- A memóriakártya esetleg rossz irányban lett behelyezve. A helyes irányban helyezze be újra a memóriakártyát (117).

Memóriakártya zárolva

- A memóriakártya írásvédelmi kapcsolója zárolt állásban van. Állítsa az írásvédelmi kapcsolót feloldott állásba (117).

Nem lehet felvenni.

- A memóriakártya nélkül próbált felvételt készíteni. A felvételhez helyezzen be egy memóriakártyát a helyes irányban (117).

Memóriakártya hiba (1137)

- Ha akkor is megjelenik ugyanez az üzenet, amikor be van helyezve a készülékbe egy formázott, támogatott memóriakártya (112) a helyes irányban (117), forduljon a Canon ügyfélszolgálatához.

Kevés a hely a kártyán

- Nincs elég szabad hely a memóriakártyán a felvételhez (1131, 1155, 1167, 1180) vagy a képek szerkesztéséhez (1197). Törölje a felesleges képeket (1193), vagy helyezzen be egy memóriakártyát, amelyen elég szabad hely található (117).

Töltse fel az akkumulátort (117).

Nincs kép.

- A memóriakártyán nem található egyetlen megjeleníthető kép sem.

Védett! (1191)

Azonosíthatatlan kép/Nem megfelelő JPEG/A kép túl nagy./MOV nem játszható le/MP4 nem játszható le

- A nem támogatott, illetve a sérült képek nem jeleníthetők meg.
- Előfordulhat, hogy nem tudja lejátszani azokat a képeket, amelyeket számítógépen szerkesztettek, neveztek át, vagy más fényképezőgéppel készültek.

Nem lehet nagyítani./A tartalom nem játszható le intelligens válogatással./ Nem lehet forgatni./A kép nem módosítható/Nem lehet módosítani/Nem kategorizálható/Nem kiválasztható kép/Nincs azonosító információ

- A következő funkciók esetleg nem használhatók olyan képeken, amelyek számítógépen átneveztek, szerkesztettek, vagy más fényképezőgéppel készültek. A csillaggal jelölt (\*) funkciók nem érhetők el videók esetén. Azonosítási információ szerkesztése\* (1188), Nagyít\* (1189), Intelligens válogatás\* (1191), Elforgatás\* (1195), Kedvencek (1196), Szerkesztés\* (1197), Nyomatási lista\* (1150) és Fotókönyv beállítása\* (1152).

Érvénytelen. kijel. tart.

- A képkiválasztási tartomány megadásakor (1192, 1194, 1151) olyan kezdő képet próbált választani, amely az utolsó után található, vagy fordítva.

Túllépi a kijel. határt

- Több mint 998 képet választott ki nyomtatási listához (1150) vagy fotókönyvhöz (1152). Legfeljebb 998 képet válasszon ki.
- Nem lehetett megfelelően menteni a nyomtatási lista (1150) vagy a fotókönyv beállításait (1152). Csökkentse a kiválasztott képek számát, majd próbálja újra.
- 500 vagy több képet próbált választani a következő funkciók valamelyikéhez: Védelem (1191), Törítés (1193), Kedvencek (1196), Nyomatási lista (1150) és Fotókönyv beállítása (1152).

Elnevezési hiba!

- A mappa nem hozható létre vagy a képek nem rögzíthetők, mert elérte a kártyán létrehozható mappák maximális számát (999) vagy az egy mappába menthető képek maximális számát (9999). A [F] lapon állítsa a [Fájlszámozás] beállítást [Aut. nullázás] értékre (1137), vagy formázza a memóriakártyát (1136).

Objektívhiba

- Ez a hiba akkor léphet fel, ha megfogja a mozgó objektívet, illetve ha poros vagy homokos helyen használja a fényképezőgépet.
- A hibaüzenet gyakori megjelenése a fényképezőgép sérülését jelezheti. Ebben az esetben forduljon a Canon ügyfélszolgálatához.

Hiba a fényképezőgéppel (*hiba száma*)

- Ha ez a hibaüzenet közvetlenül felvétel készítése után jelenik meg, akkor előfordulhat, hogy nem sikerült menteni a felvételt. Váltson lejátszási módra, és ellenőrizze a képet.
- A hibaüzenet gyakori megjelenése a fényképezőgép sérülését jelezheti. Ebben az esetben írja le a hibaszámot (*Exx*), és forduljon a Canon ügyfélszolgálatához.

Használat előtt

Alapszintű útmutató

Haladó útmutató

A fényképezőgép alapvető használata

Automatikus üzemmód/  
Hibrid auto üzemmód

Egyéb felvételi módok

P üzemmód

Tv, Av és M mód

Lejátszási mód

Wi-Fi funkciók

Beállítások menü

Tartozékok

Mellékletek

Tárgymutató



## Fájl hiba

- A megfelelő nyomtatás (📖146) esetleg nem lehetséges más fényképezőgéppel készített vagy számítógépes programmal módosított képek esetén, még ha a fényképezőgép nyomtatóhoz is van csatlakoztatva.

## Nyomatási hiba

- Ellenőrizze a papírméret beállítását (📖148). Ha ez a hibaüzenet jelenik meg, de a beállítás helyes, akkor indítsa újra a nyomtatót, és adja meg újból a beállítást a fényképezőgépen.

## A tintagyűjtő megtelt

- Forduljon a Canon ügyfélszolgálatához, és kérjen segítséget a tintagyűjtő tartály cseréjében.

## Wi-Fi

### Kapcsolódás sikertelen

- Nincs felismert elérési pont. Ellenőrizze az elérési pont beállításait (📖114).
- Nem található eszköz. Kapcsolja ki, majd ismét be a fényképezőgépet, majd próbálja újra a csatlakoztatást.
- Ellenőrizze a csatlakoztatni kívánt eszközt, és győződjön annak csatlakozásra kész állapotáról.

### Nem határozh. meg elérési pont

- Egyszerre több elérési pont WPS gombját nyomták meg. Próbálja meg újból a csatlakoztatást.

### Nem található elérési pont

- Ellenőrizze, hogy az elérési pont be van-e kapcsolva.
- Elérési ponthoz történő kézi csatlakozás esetén ellenőrizze, hogy megfelelő SSID-azonosítót adott-e meg.

### Hibás jelszó/Helytelen bizt. beáll-ok a vezeték Wi-Fi

- Ellenőrizze az elérési pont biztonsági beállításait (📖114).

### Ütköző IP-címek

- Állítsa alaphelyzetbe az IP-címet, hogy az ne ütközzön a másikkal.

### Kapcsolat bontva/Fájl(ok) vétele nem sikerült/Küldés sikertelen

- Olyan környezetben tartózkodhat, ahol a Wi-Fi jelek terjedése akadályozott.
- Ne használja a fényképezőgép Wi-Fi funkcióját mikrohullámú sütő, Bluetooth eszközök, valamint egyéb, a 2,4 GHz-es sávot használó berendezések közelében.
- Vigye a fényképezőgépet közelebb ahhoz az eszközhöz, amelyhez csatlakozni próbál (például az elérési ponthoz), és ügyeljen arra, hogy ne legyenek egyéb tárgyak a két eszköz között.
- Ellenőrizze a csatlakoztatott eszközt, hogy nem jelez-e hibát.

### Küldés sikertelen

#### Memóriakártya hiba

- Ha akkor is megjelenik ugyanez az üzenet, amikor be van helyezve a készülékbe helyes irányban egy formázott memóriakártya, forduljon a Canon ügyfélszolgálatához, mert probléma lehet a fényképezőgéppel.

### Fájl(ok) vétele nem sikerült

#### Kevés a hely a kártyán

- Nincs elég szabad hely a célfényképezőgép memóriakártyáján a képek fogadásához. Képek törlésével biztosítson szabad helyet a memóriakártyán, vagy helyezzen be egy elegendő szabad területtel rendelkező memóriakártyát.

### Fájl(ok) vétele nem sikerült

#### Memóriakártya zárolva

- A képet fogadó memóriakártya írásvédő kapcsolója zárolt helyzetben van. Tolja az írásvédelmi kapcsolót feloldott állásba.

### Fájl(ok) vétele nem sikerült

#### Elnevezési hiba!

- A legnagyobb mappasorszám (999) és a legnagyobb képsorszám (9999) fogadó fényképezőgépen történő elérések a képek vétele nem lehetséges.

### Nincs elég hely a kiszolgálón

- Biztosítson szabad tárhelyet a CANON iIMAGE GATEWAY kiszolgálóra feltöltött szükségtelen képek törlésével.
- Mentse a Képszinkronizálás funkció keresztül küldött képeket (📖127) a számítógépre.

### Ellenőrizze a hálóz. beállításokat

- Ellenőrizze, hogy a számítógép a jelenlegi hálózati beállításokkal képes-e az internetre csatlakozni.

## Használat előtt

## Alapszintű útmutató

## Haladó útmutató

### A fényképezőgép alapvető használata

### Automatikus üzemmód/ Hibrid auto üzemmód

### Egyéb felvételi módok

### P üzemmód

### Tv, Av és M mód

### Lejátszási mód

### Wi-Fi funkciók

### Beállítások menü

### Tartozékok

### Melléklet

## Tárgymutató



# A kijelzőn megjelenő információk

## Felvétel (információs nézet)

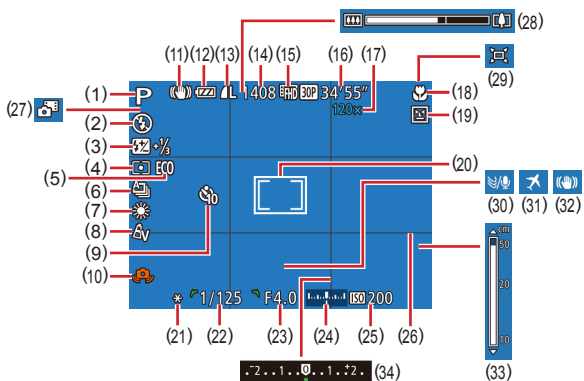

- |  |  |
|--|--|
| (1) Felvételi mód (📷 161),<br>Téma ikonja (📷 35)                         | (10) Figyelmeztetés a fényképezőgép<br>bemozdulására (📷 34)                  |
| (2) Vakumód (📷 77)   | (11) IS üzemmód ikonja (📷 36)  |
| (3) Vaku expozíciókompensációja /<br>Vaku fényerőszintje<br>(📷 78, 📷 82) | (12) Akkumulátor töltöttsége (🔋 159)   |
| (4) Fénymérési mód (📷 68)  | (13) Állóképek tömörítése (📷 79),<br>Rögzített képpontok beállítás<br>(📷 48) |
| (5) Gazdaságos mód (📷 135)   | (14) Rögzíthető képek száma<br>(📷 171)*                                      |
| (6) Felvételi mód (📷 77)   | (15) Videó minősége (📷 49)   |
| (7) Higanylámpa-korrekción (📷 49),<br>Fehéregyensúly (📷 70)              | (16) Hátralévő idő (📷 171)   |
| (8) Saját színbeállítás (📷 70)   | (17) Zoom nagyítása (📷 37),<br>Digitális telekonverter (📷 73)                |
| (9) Önkioldó (📷 41)  |  |

- |   |   |
|---|---|
| (18) Élességállítási tartomány<br>(📷 72, 📷 72),<br>AF rögzítés (📷 76) | (26) Négyzetháló (📷 50)                     |
| (19) Pislogásészlelés (📷 51)  | (27) Hibrid auto üzemmód (📷 33)             |
| (20) AF keret (📷 73), Szpot AE pont<br>keret (📷 68)                   | (28) Zoom sáv (📷 31)                        |
| (21) AE rögzítés (📷 68),<br>FE rögzítés (📷 79)                        | (29) 📷 Automatikus (📷 39)                   |
| (22) Zársebesség (📷 80, 📷 81)   | (30) Szélzajsűrés (📷 34)                    |
| (23) Rekesznyílás<br>értéke (📷 81, 📷 81)                              | (31) Időzóna (📷 134)                        |
| (24) Expozíció értéke (📷 81)  | (32) Képstabilizálás (📷 79)                 |
| (25) ISO érzékenység (📷 69)   | (33) Kézi élességállítás<br>jelzője (📷 72)  |
| * [📷] módban az elérhető felvételek számát jelzi.                     | (34) Expozíciókompensáció<br>szintje (📷 68) |

## Akkumulátor töltöttsége

Az akkumulátor töltöttségét a kijelzőn megjelenő ikon vagy üzenet jelzi.

Megjelenítés	Részletek
🔋	Elegendő töltöttség
🔋	Kissé merülőben van, de elegendő
🔋 (vörösen villog)	Majdnem lemerült, hamarosan töltsse fel az akkumulátoregységet
[Töltsse fel az akkumulátort]	Lemerült, azonnal töltsse fel az akkumulátoregységet

Használat előtt

Alapszintű útmutató

Haladó útmutató

A fényképezőgép alapvető használata

Automatikus üzemmód/  
Hibrid auto üzemmód

Egyéb felvételi módok

P üzemmód

Tv, Av és M mód

Lejátszási mód

Wi-Fi funkciók

Beállítások menü

Tartozékok

Mellékletek

Tárgymutató



## Lejátszás (részletes információk nézet)

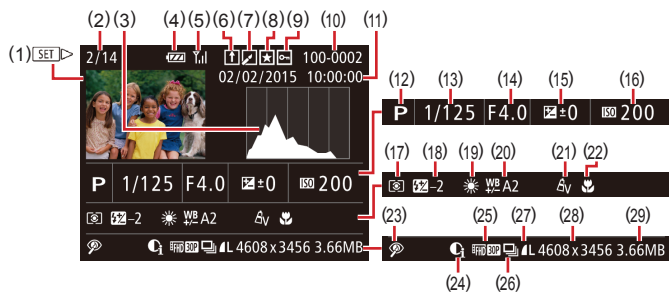

- |  |   |
|--|---|
| (1) Videók (📖31, 📖83)                            | (15) Expozíciókompenzáció szintje (📖68)                               |
| (2) Aktuális kép száma / Képek száma összesen    | (16) ISO érzékenység (📖69)  |
| (3) Hisztogram (📖85)                             | (17) Fénymérési mód (📖68)   |
| (4) Akkumulátor töltöttsége (📖159)               | (18) Vaku (📖77), Vaku expozíciókompenzációja (📖78)                    |
| (5) Wi-Fi jel erőssége (📖126)                    | (19) Fehéregyensúly (📖70)   |
| (6) Képszinkronizálás (📖127)                     | (20) Higanylámpa-korrekción (📖49), Kreatív képkészítés effektus (📖56) |
| (7) Képszerkesztés (📖97), Videó tömörítés (📖102) | (21) Saját színbeállítás (📖70, 📖99)                                   |
| (8) Kedvencek (📖96)                              | (22) Élességállítási tartomány (📖72, 📖72)                             |
| (9) Védelem (📖91)                                | (23) Vörösszem-javítás (📖100), Rövid kiplejátszás effektus (📖65)      |
| (10) Mappa száma – fájl száma (📖137)             | (24) i-Contrast (📖69)   |
| (11) Felvételi dátum/idő (📖19)                   | (25) Képmínőség / Képssebesség (videók) (📖48, 📖49)                    |
| (12) Felvételi mód (📖161)                        |   |
| (13) Zársebesség (📖80, 📖81)                      |   |
| (14) Rekesznyílás értéke (📖81, 📖81)              |   |

- |   |   |
|---|---|
| (26) Csoportos lejátszás (📖87)  | (28) Állóképek: Rögzített képpontok beállítás (📖171)<br>Videók: Lejátszási idő (📖171) |
| (27) Tömörítés (képmínőség) (📖79) / Felbontás (📖48, 📖49), Összefoglaló videók (📖33), MP4 (videók), Albumok (📖103) | (29) Fájlméret  |



- Előfordulhat, hogy bizonyos információk nem jelennek meg, ha a képeket TV-n jeleníti meg (📖142).

## A videofelvétel vezérlőpultjának áttekintése

Az alábbi műveleteket a videofelvétel vezérlőpultján érheti el, amelyet a „Megjelenítés” (📖83) fejezetben leírt módon nyithat meg.

▶	Lejátszás
▶▶	Lassítás (A [◀][▶] gombokkal vagy a [⊙] tárcsa elforgatásával állíthatja be a lejátszási sebességet.) Hang nem hallatszik.)
◀	Ugrás vissza* vagy Előző klip (📖102) (Folyamatos visszatekeréshez tartsa nyomva a [⊙] gombot.)
◀◀	Előző kocka (Gyors visszatekeréshez tartsa nyomva a [⊙] gombot.)
▶▶	Következő kocka (Gyors előretekéréshez tartsa nyomva a [⊙] gombot.)
▶	Ugrás előre* vagy Következő klip (📖102) (Folyamatos előretekéréshez tartsa nyomva a [⊙] gombot.)
🗑️	Klip törlése (Csak akkor jelenik meg, ha összefoglaló videót választ ki, 📖102)
✂️	Szerkesztés (📖101)
📄	Akkor jelenik meg, ha a fényképezőgépet egy PictBridge-kompatibilis nyomtatóhoz csatlakoztatja (📖146).

\* Az aktuális képkocka előtt vagy után kb. 4 másodperccel következő képkockát jeleníti meg.



- Videolejátszás során a [◀][▶] gombok használatával lehet előre vagy hátra ugrani (vagy az előző/következő videóra lépni).

Használat előtt
Alapszintű útmutató
Haladó útmutató
A fényképezőgép alapvető használata
Automatikus üzemmód/Hibrid auto üzemmód
Egyéb felvételi módok
P üzemmód
Tv, Av és M mód
Lejátszási mód
Wi-Fi funkciók
Beállítások menü
Tartozékok
Mellékletek
Tárgymutató



## Funkciók és menük táblázatai

### Az egyes felvételi módokban elérhető funkciók

Az elérhető, illetve az adott fényképezési módban automatikusan beállított funkciókat fekete ikonok jelölik, mint például **M**.

Az adott fényképezési módban nem elérhető funkciókat szürke ikonok jelölik, mint például **M**.

#### Expozíciókompenzáció (📖68)



#### Önkioldó (📖41)

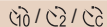

#### Önkioldó beállításai (📖42)

Időzítés\*1



Felvétel\*2



#### Vaku (📖77)



#### Rek. nyíl. ért. (📖81)



#### Zársebesség (📖81)



#### Programeltolás (📖68)



#### AE rögzítés/FE rögzítés (📖68, 📖79)\*4



#### AE rögzítés (videó)/Expozícióváltás (📖65)\*2



#### Élességállítási tartomány (📖72, 📖72, 📖76)



Használat előtt

Alapszintű útmutató

Haladó útmutató

A fényképezőgép alapvető használata

Automatikus üzemmód/  
Hibrid auto üzemmód

Egyéb felvételi módok

P üzemmód

Tv, Av és M mód

Lejátszási mód

Wi-Fi funkciók

Beállítások menü

Tartozékok

Melléklet

Tárgymutató



 / MF

M / Av / Tv / P / LIVE / 

### Követéses AF témájának kiválasztása (874)

M / Av / Tv / P / LIVE / 

### Kijelzőváltás (826)

M / Av / Tv / P / LIVE / 

- \*1 Nem állítható 0 másodpercre olyan üzemmódban, amelyben nem választható meg a felvételek száma.
- \*2 Egy felvétel (nem módosítható) olyan üzemmódban, amelyben nem választható meg a felvételek száma.
- \*3 Nem érhető el, de [1/2] értékre vált bizonyos esetekben.
- \*4 Az FE rögzítés nem érhető el [1/2] vakumód esetén.

## FUNC. menü

### Fénymérési mód (868)



M / Av / Tv / P / LIVE / 



M / Av / Tv / P / LIVE / 

### Saját színbeállítás. (870)



M / Av / Tv / P / LIVE / 

Av / AN / Ae\*1 / AW\*1 / Ap / AL / AD / AB / AG / AR / Ac\*2

M / Av / Tv / P / LIVE / 

### Fehéregyensúly (870)



M / Av / Tv / P / LIVE / 



M / Av / Tv / P / LIVE / 

### ISO érzékenység (869)

AUTO

M / Av / Tv / P / LIVE / 

80 / 100 / 200 / 400 / 800 / 1600 / 3200

M / Av / Tv / P / LIVE / 

### Vaku expozíciókompensációja (878)

M / Av / Tv / P / LIVE / 

### Vakufényerő szintje (882)

M / Av / Tv / P / LIVE / 

### Felv. üzemmód (877)



M / Av / Tv / P / LIVE / 



M / Av / Tv / P / LIVE / 



M / Av / Tv / P / LIVE / 

Használat előtt

Alapszintű útmutató

Haladó útmutató

A fényképezőgép alapvető használata

Automatikus üzemmód/  
Hibrid auto üzemmód

Egyéb felvételi módok

P üzemmód

Tv, Av és M mód

Lejátszási mód

Wi-Fi funkciók

Beállítások menü

Tartozékok

Melléklet

Tárgymutató



AF<sup>3</sup>M / Av / Tv / P / LIVE /  / AUTO /  /  /  /  /  /  /  /  / 

## Állóképek képpoldalaránya (48)

16:9

M / Av / Tv / P / LIVE /  / AUTO /  /  /  /  /  /  /  /  / 

3:2

M / Av / Tv / P / LIVE /  / AUTO /  /  /  /  /  /  /  /  / 

4:3

M / Av / Tv / P / LIVE /  / AUTO /  /  /  /  /  /  /  /  / 

1:1

M / Av / Tv / P / LIVE /  / AUTO /  /  /  /  /  /  /  /  / 

## Rögzített képpontok száma (48)

L

M / Av / Tv / P / LIVE /  / AUTO /  /  /  /  /  /  /  /  / 

M1 / M2 / S

M / Av / Tv / P / LIVE /  / AUTO /  /  /  /  /  /  /  /  / 

## Tömörítés (79)

S

M / Av / Tv / P / LIVE /  / AUTO /  /  /  /  /  /  /  /  / 

L

M / Av / Tv / P / LIVE /  / AUTO /  /  /  /  /  /  /  /  / 

## Videó minősége (49)

FHD 60P

M / Av / Tv / P / LIVE /  / AUTO /  /  /  /  /  /  /  / 

FHD 30P

M / Av / Tv / P / LIVE /  / AUTO /  /  /  /  /  /  /  / 

HD 30P



M / Av / Tv / P / LIVE /  / AUTO /  /  /  /  /  /  /  / 

EVGA 30P

M / Av / Tv / P / LIVE /  / AUTO /  /  /  /  /  /  /  / 

\*1 Fehéregyensúly (WB) nem érhető el.

\*2 Az 1–5 tartományban állíthatók be: a kontraszt, az élesség, a színtelítettség, a vörös, a zöld, a kék szín és a bőrtónus.

\*3  értékű (MF), AF rögzítés vagy  esetén.

\*4 Automatikusan beállítva, együtt módosul a képméretarányal (60).

## Fényképezés lap

## AF keret (73)

AiAF arca\*1

M / Av / Tv / P / LIVE /  / AUTO /  /  /  /  /  /  /  / 

Követéses AF

M / Av / Tv / P / LIVE /  / AUTO /  /  /  /  /  /  /  / 

Közép

M / Av / Tv / P / LIVE /  / AUTO /  /  /  /  /  /  /  / 

Használat előtt
Alapszintű útmutató
Haladó útmutató
A fényképezőgép alapvető használata
Automatikus üzemmód/ Hibrid auto üzemmód
Egyéb felvételi módok
P üzemmód
Tv, Av és M mód
Lejátszási mód
Wi-Fi funkciók
Beállítások menü
Tartozékok
Mellékletek
Tárgymutató





## AF keret méret (📖73)\*2

Normál



Kicsi



## Digitális zoom (📖37)

Normál



Ki



1.6x/2.0x



## AF pont zoom (📖50)

Be



Ki



## AF szervo (📖75)

Be



Ki



## Folyamatos AF (📖76)

Be



Ki



## AF segédfény (📖52)

Be



Ki



## Kézi fók.nagy. (📖72)

Ki



2x/4x



## Bizt. fókusz (📖72)

Be



Használat előtt

Alapszintű útmutató

Haladó útmutató

A fényképezőgép alapvető használata

Automatikus üzemmód/  
Hibrid auto üzemmód

Egyéb felvételi módok

P üzemmód

Tv, Av és M mód

Lejátszási mód

Wi-Fi funkciók

Beállítások menü

Tartozékok

Mellékletek

Tárgymutató





Ki



### MF kontúrkiemelés beállítása (📖73)

Kontúrkiemelés

Be/Ki



Szint

Kicsi/Nagy



Szín

Vörös/Kék/Sárga



### Vaku beállításai (📖53, 📖78, 📖82)

Vakumód

Automatikus



Kézi



Vő.sz.-lámpa

Be/Ki



Vaku exp.komp.



Vaku fényerő



Bízt. vakuexp.

Be



Ki



### i-Contrast (📖69)

Automatikus



Ki



### Hg-lámpa javít. (📖49)

Be/Ki



### Bízt. eltolás (📖81)

Be



Használat előtt

Alapszintű útmutató

Haladó útmutató

A fényképezőgép alapvető használata

Automatikus üzemmód/  
Hibrid auto üzemmód

Egyéb felvételi módok

P üzemmód

Tv, Av és M mód

Lejátszási mód

Wi-Fi funkciók

Beállítások menü

Tartozékok

Melléklet

Tárgymutató



Ki



### Szélzajszűrés (📖34)

Automatikus/Ki



### Képmegtekintés rögzítés után (📖53)

Idő kijelzés

Ki/Gyors



2 mp./4 mp./8 mp./Megtart



Info. kijelzés

Ki



Részletes



### Pislogásészlelés (📖51)

Be



Ki



### Négyzettháló (📖50)

Be/Ki



### IS beállításai (📖79)

IS üzemmód

Ki



Folyamatos



Exponálásakor



Dinamikus IS

Kicsi



Normál



Nagy



### 🗨️ megjel. ter. (📖38)

Nagy/Közepes/Kis



Használat előtt

Alapszintű útmutató

Haladó útmutató

A fényképezőgép alapvető használata

Automatikus üzemmód/  
Hibrid auto üzemmód

Egyéb felvételi módok

P üzemmód

Tv, Av és M mód

Lejátszási mód

Wi-Fi funkciók

Beállítások menü

Tartozékok

Mellékletek

Tárgymutató



## automatikus beállítások (📖39, 📖40)

### Segítség

Be



Ki



### auto. zoom

Arc/Felsőtest/Egész test/Kézi/Automatikus



Ki



## Összefog.típus (📖33)

Fotókkal/Fotók nélkül



## Arcazon. beállítások (📖44)

Be/Ki



\*1 A funkció a felvételi módtól függően működik, ha a fényképezőgép nem észlel arcokat.

\*2 Akkor érhető el, ha az AF keret beállítása [Közép].

\*3 Értéke [Be], amikor a fényképezőgép mozgó témákat észlel [AUTO] üzemmódban.

- Előfordulhat, hogy az arczonositással (📖43) készült képeken szereplő személyek nevei bizonyos üzemmódokban vagy beállítások mellett nem jelennek meg, de a fényképezőgép rögzíti őket az állóképeken.

## Beállítás lap

Lehetőség	Referenciaoldal
Némítás	📖133
Hangerő	📖133
Tippek	📖134
Dátum/idő	📖134
Időzóna	📖134
Lencse behúzás	📖135
Gazdaságos m.	📖135
Energiatakarék	📖25, 📖135
LCD fényerő	📖136
Indító kép	📖136
Formázás	📖136
Fájlszámozás	📖137
Új mappa	📖137
Mértékegységek	📖138
Videorendszer	📖143
Wi-Fi beállítások	📖106
Mobilcsatlakoztatás gomb	📖109
Tanúsító embléma megjel.	📖138
Nyelv	📖138
Mind visszaáll	📖139

Használat előtt

Alapszintű útmutató

Haladó útmutató

A fényképezőgép alapvető használata

Automatikus üzemmód/  
Hibrid auto üzemmód

Egyéb felvételi módok

P üzemmód

Tv, Av és M mód

Lejátszási mód

Wi-Fi funkciók

Beállítások menü

Tartozékok

Melléklet

Tárgymutató



## Lejátszás lap

Lehetőség	Referenciaoldal
Album lejátszása	📖 103
Összef.vid.list./leját.	📖 86
Diavetítés	📖 90
Törlés	📖 93
Védelem	📖 91
Elforgatás	📖 95
Kedvencek	📖 96
Fotókönyv beállítása	📖 152
i-Contrast	📖 99
Vörösszem-javítás	📖 100
Képkivágás	📖 98
Átméretezés	📖 97
Saját színbeállít.	📖 99
Arcazonosító infó	📖 86
Átmeneti hatás	📖 83
Indexkép-hatás	📖 86
Görgetéses kij.	📖 83
Képcsoportosít.	📖 87
Autom.forgatás	📖 96
Folytatás	📖 83

## Nyomtatás lap

Lehetőség	Referenciaoldal
Nyomtatás	–
Képválasztás/pldszám	📖 150
Tartomány kijelölése	📖 151
Minden kép választás	📖 151
Választások törlése	📖 151
Nyomtatási beállítás	📖 150

Használat előtt

Alapszintű útmutató

Haladó útmutató

A fényképezőgép alapvető használata

Automatikus üzemmód/  
Hibrid auto üzemmód

Egyéb felvételi módok

P üzemmód

Tv, Av és M mód

Lejátszási mód

Wi-Fi funkciók

Beállítások menü

Tartozékok

Mellékletek

Tárgymutató



## Kezelési előírások

- A fényképezőgép egy érzékeny elektronikus eszköz. Ne ejtse le, és ne tegye ki erős ütésnek.
- Soha ne helyezze a fényképezőgépet mágnes, motor vagy olyan eszköz közelébe, amely erős elektromágneses teret hoz létre, és ezzel a fényképezőgép hibás működéséhez vagy a kárpatok sérüléséhez vezethet.
- Ha vízcsepp vagy piszok kerül a fényképezőgépre vagy a kijelzőre, akkor törölje le egy száraz, puha ruhával, például egy szemüvegtörölővel. Ne dörzsölje erősen a készüléket, és ne tegye ki erőhatásnak.
- A fényképezőgép és a kijelző tisztításához soha ne használjon szerves tisztítószeret.
- Az objektívről a por eltávolításához használjon légfúvós porecsetet. A makacs szennyeződések eltávolítását bízza a Canon ügyfélszolgálatra.
- Hirtelen hőmérsékletváltozásakor (a fényképezőgépet hideg helyről meleg helyre viszi) a fényképezőgépen páralecsapódás jelenhet meg, ennek megelőzéséhez helyezze a fényképezőgépet egy légmentesen záró, visszazárható műanyag zacskóba, és hagyja, hogy fokozatosan alkalmazkodjon a hőmérséklethez, mielőtt kivenné a zacskóból.
- Ha páralecsapódás jelenik meg a fényképezőgépen, azonnal hagyja abba a használatát. A fényképezőgép károsodhat, ha ebben az állapotban tovább használja. Távolítsa el az akkumulátoregységet és a memóriakártyát, és várjon, amíg a nedvesség elpárolog, mielőtt folytatná a gép használatát.
- A nem használt akkumulátoregységeket műanyag tasakban vagy más eszközben tárolja. Ha meg szeretné őrizni az akkumulátor teljesítményét akkor is, ha egy ideig nem használja, évente egyszer töltsse fel, majd használja a fényképezőgépben addig, amíg lemerül, mielőtt tárolja.

## Műszaki adatok

### Fényképezőgép műszaki adatai

Fényképezőgép hasznos képpontjainak száma (max.)	Kb. 20,3 millió képpont
Objektív fókusz távolsága	30x zoom: 4.5 (N) – 135.0 (T) mm (A 35 mm-es fényképezőgépek fogalmainak megfelelően: 25 (N) – 750 (T) mm)
LCD kijelző	7,5 cm (3,0 hüvelyk), színes TFT LCD kijelző Hasznos képpontok száma: Kb. 922 000 képpont
Fájlformátum	A Design rule for Camera File system rendszerrel és a DPOF szabvánnyal (1.1-es verzió) kompatibilis
Adattípusok	Állóképek: Exif 2.3 (JPEG) Videók: MP4 (videó: MPEG-4 AVC/H.264; hang: MPEG-4 AAC-LC (sztereó))
Illesztőfelület	Hi-speed USB HDMI-kimenet Analog hangkimenet (sztereó) Analog videokimenet (NTSC/PAL)
Energiaellátás	Akkumulátoregység, NB-6LH Hálózati adapter, ACK-DC40
Méretek (a CIPA irányelvei alapján)	112,7 x 65,8 x 34,8 mm
Tömeg (a CIPA irányelvei alapján)	Kb. 269 g (akkumulátoregységgel és a memóriakártyával együtt) Kb. 245 g (csak a fényképezőgép váz)

Használat előtt

Alapszintű útmutató

Haladó útmutató

A fényképezőgép alapvető használata

Automatikus üzemmód/  
Hibrid auto üzemmód

Egyéb felvételi módok

P üzemmód

Tv, Av és M mód

Lejátszási mód

Wi-Fi funkciók

Beállítások menü

Tartozékok

Melléklet

Tárgymutató



## Wi-Fi

Szabványok	IEEE 802.11b/g/n* * Csak 2,4 GHz-es sáv
Adatátviteli módszerek	OFDM moduláció (IEEE 802.11g/n) DSSS moduláció (IEEE 802.11b)
Kommunikációs módok	Infrastruktúra mód*1, közvetlen mód*2 *1 Támogatja a „Wi-Fi Protected Setup” szolgáltatást *2 Wi-Fi TANÚSÍTÁSSAL RENDELKEZŐ IBSS
Támogatott csatornák	1 – 11
Biztonság	WEP, WPA-PSK (AES/TKIP), WPA2-PSK (AES/TKIP)

## Digitális Zoom fókusz távolsága (a 35 mm-es fényképezőgépek fogalmainak megfelelően)

Digitális zoom [Normál]	25 – 3000 mm (Az optikai és a digitális zoom együttes fókusz távolságát jelöli.)
Digitális telekonverter 1.6x	40,0 – 1 200 mm
Digitális telekonverter 2.0x	50,0 – 1 500 mm

## Rögzíthető képek száma/Felvételi idő és lejátszási idő

Rögzíthető képek száma	Kb. 230
Rögzíthető képek száma (Gazdaságos mód: Be)	Kb. 315
Videók felvételi ideje*1	Kb. 45 perc
Videók felvételi ideje (Folyamatos felvétel*2)	Kb. 1 óra 15 perc
Lejátszási idő*3	Kb. 4 óra

\*1 A felvételi idő az alábbi körülmények esetén érvényes.

- [📷] üzemmód
- Minőség: [FHD 60P]
- Ismétlődő felvétellel, leállítással, közelítéssel és a fényképezőgép ki-bekapcsolásával

\*2 A felvételi idő az alábbi körülmények esetén érvényes.

- [📷] üzemmód
- Minőség: [FHD 60P]
- Nagyítás és egyéb műveletek nélkül
- Miután a rendszer automatikusan leáll a 4 GB-os fájlméret vagy kb. 29 perc 59 másodperc felvételi időtartam elérése esetén, a felvétel azonnal folytatódik.

\*3 A lejátszási idő állóképek diavetítése esetén érvényes.

- A készíthető képek száma a Camera & Imaging Products Association (CIPA) mérési irányelvein alapszik.
- Bizonyos körülmények esetén a készíthető képek száma és a felvételi idő a fent említettől kevesebb lehet.
- Képek száma/idő egy teljesen feltöltött akkumulátoregységgel.

Használat előtt
Alapszintű útmutató
Haladó útmutató
A fényképezőgép alapvető használata
Automatikus üzemmód/ Hibrid auto üzemmód
Egyéb felvételi módok
P üzemmód
Tv, Av és M mód
Lejátszási mód
Wi-Fi funkciók
Beállítások menü
Tartozékok
Mellékletek
Tárgymutató



## A készíthető felvételek száma különféle memóriakártyák esetén

A készíthető felvételek száma 4:3 képdalarány mellett (📖48) különféle memóriakártyák esetén az alábbi: Ne feledje, hogy az elérhető felvételek száma a képarány függvényében változik.

Rögzített képpontok száma	Tömörítési arány	A készíthető felvételek száma különféle memóriakártyák esetén (körülbelül)
		16 GB
<b>L</b> (Nagy) 20M/5184x3888		1680
		2729
<b>M1</b> (Közepes 1) 10M/3648x2736		3217
		5061
<b>M2</b> (Közepes 2) 3M/2048x1536		9344
		16755
<b>S</b> (Kicsi) 0.3M/640x480		53992
		80988

- A táblázatban szereplő értékek mérése a Canon mérési feltételei alapján történt. Az értékek a témától, a használt memóriakártyától és a fényképezőgép beállításaitól függően változhatnak.

## A készíthető felvételek száma különféle memóriakártyák esetén

Képmínőség	A készíthető felvételek száma különféle memóriakártyák esetén
	16 GB
	59 perc 30 mp.
	1 óra 26 perc 05 mp.*
	4 óra 05 perc 15 mp.
	10 óra 22 perc 35 mp.

\* 52 perc 12 mp. iFrame videóknál (📖66).

- A táblázatban szereplő értékek mérése a Canon mérési feltételei alapján történt. Az értékek a témától, a használt memóriakártyától és a fényképezőgép beállításaitól függően változhatnak.
- A rögzítés automatikusan megáll, amikor a rögzített videó fájlmérete eléri a 4 GB-ot, illetve a felvétel időtartama eléri a kb. 29 perc 59 másodpercet (, ) vagy a kb. 1 órát ( esetén).
- Bizonyos memóriakártyák használata esetén a felvétel a maximális videoméret elérése előtt is leállhat. SD Speed Class 10 (10. sebességsztályú) vagy gyorsabb memóriakártya használata javasolt.



## Vakutartomány

Legnagyobb látószög (📷)	50 cm – 3,5 m
Legnagyobb teleobjektív (📷)	1,4 – 2,0 m

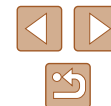
Használat előtt
Alapszintű útmutató
Haladó útmutató
A fényképezőgép alapvető használata
Automatikus üzemmód/ Hibrid auto üzemmód
Egyéb felvételi módok
P üzemmód
Tv, Av és M mód
Lejátszási mód
Wi-Fi funkciók
Beállítások menü
Tartozékok
Mellékletek
Tárgymutató





## Felvétel távolsága

Felvételi mód	Élességállítási tartomány	Legnagyobb látószög (H)	Legnagyobb teleobjektív (L)
<b>AUTO</b>	–	1 cm – végtelen	1,4 m – végtelen
	–	1,0 m – végtelen	8,0 m – végtelen
Egyéb üzemmódok		5 cm – végtelen	1,4 m – végtelen
	 *	1 – 50 cm	–
	<b>MF</b> *	1 cm – végtelen	1,4 m – végtelen

\* Nem érhető el egyes felvételi módokban.

## Sorozatfelvétel sebessége

Sorozatfelvételi mód	Sebesség
	Kb. 6,0 felvétel/mp.
 *	Kb. 4,5 felvétel/mp.
	Kb. 4,5 felvétel/mp.

- Elért sebesség 8 GB UHS-I memóriakártya használatával, a Canon tesztelési szabványa alapján. A felvételek száma tárgytól, a memóriakártya gyártójától és egyéb tényezőktől függően változik.

## Záridő

[AUTO] üzemmód, automatikusan beállított tartomány	1 – 1/3200 mp.
Elérhető értékek a [Tv] üzemmódban (mp.)	15, 13, 10, 8, 6, 5, 4, 3,2, 2,5, 2, 1,6, 1,3, 1, 0,8, 0,6, 0,5, 0,4, 0,3, 1/4, 1/5, 1/6, 1/8, 1/10, 1/13, 1/15, 1/20, 1/25, 1/30, 1/40, 1/50, 1/60, 1/80, 1/100, 1/125, 1/160, 1/200, 1/250, 1/320, 1/400, 1/500, 1/640, 1/800, 1/1000, 1/1250, 1/1600, 1/2000, 1/2500, 1/3200

## Rekesz

f/érték	f/3.2 – f/8.0 (N), f/6.9 – f/8.0 (T)
[Av] módban elérhető értékek*	F3.2, F3.5, F4.0, F4.5, F5.0, F5.6, F6.3, F6.9, F7.1, F8.0

\* A zoom helyzetétől függően előfordulhat, hogy nem mindegyik rekesznyílásérték használható.

Használat előtt

Alapszintű útmutató

Haladó útmutató

A fényképezőgép alapvető használata

Automatikus üzemmód/  
Hibrid auto üzemmód

Egyéb felvételi módok

P üzemmód

Tv, Av és M mód

Lejátszási mód

Wi-Fi funkciók

Beállítások menü

Tartozékok

Mellékletek

Tárgymutató





## **■ Akkumulátoregység, NB-6LH**

Típus:	Újratölthető lítiumion-akkumulátor
Névleges feszültség:	3,7 V DC
Névleges kapacitás:	1060 mAh
Feltöltések száma:	Kb. 300
Működési hőmérséklet:	0–40 °C

## **■ Akkumulátortöltő, CB-2LY/CB-2LYE**

Névleges bemenet:	100–240 V AC (50/60 Hz), 0,085 A (100 V) – 0,05 A (240 V)
Névleges kimenet:	4,2 V DC, 0,7 A
Töltési idő:	Kb. 2 óra (NB-6LH használatakor)
Töltéssjelző:	Töltés: narancssárga/teljesen feltöltve: zöld (két jelzőfényes rendszer)
Működési hőmérséklet:	0–40 °C

Használat előtt

Alapszintű útmutató

Haladó útmutató

A fényképezőgép alapvető használata

Automatikus üzemmód/  
Hibrid auto üzemmód

Egyéb felvételi módok

P üzemmód

Tv, Av és M mód

Lejátszási mód

Wi-Fi funkciók

Beállítások menü

Tartozékok

Mellékletek

Tárgymutató



# Tárgymutató

## A

- A csomag tartalma 2
- AE rögzítés 68
- AF keretek 73
- AF rögzítés 76
- AF szervo 75
- AiAF arcra (AF keret üzemmód) 74
- A képek ellátása földrajzi címekkel 129
- Akkumulátoregység
  - Energiatakarékos 25
  - Gazdaságos mód 135
  - Szint 159
  - Töltés 17
- Akkumulátorok → Dátum/idő (dátum/idő akkumulátor/elem)
- Akkumulátortöltő 2, 141
- Alapértékek → Mind visszaáll
- Arcazonosítás 43
- Audio-/videokábel 143
- Automatikus üzemmód (felvételi mód) 21, 31
- Av (felvételi üzemmód) 81

## C

- Camera Connect 107
- CameraWindow 145
- CANON iIMAGE GATEWAY 118

## Cs

- Csatlakozás elérési ponton keresztül 114
- Csatlakozó 143, 146
- Csulószíj → Szíj

## D

- Dátum/idő
  - Beállítások 19
  - Dátum/idő akkumulátor/elem 20
  - Módosítás 19
  - Világóra 134
- DC csatoló 144
- Diavetítés 90
- Digitális telekonverter 73
- Digitális zoom 37
- DPOF 150

## E

- Egyéni féhéregyensúly 70
- Egyszínű (felvételi mód) 62
- Energiatakarékos 25
- Expozíció

- AE rögzítés 68
- FE rögzítés 79
- Kompenzáció 68

## É

- Élességállítás
  - AF keretek 73
  - AF pont zoom 50
  - AF rögzítés 76
  - AF szervo 75
  - MF kontúrkiemelés 73
- Élességállítási tartomány
  - Kézi élesség 72
  - Makró 72
- Élesség rögzítése 74
- Élőképes módosítás (felvételi mód) 55

## F

- Fájlszámzás 137
- Fehéregyensúly (szin) 70
- Fekete-fehér képek 71
- Felvétel
  - Felvételi dátum/idő → Dátum/idő
  - Fénykép-információ 159
- Fényképezőgép
  - Mind visszaáll 139
- Fényképezőgép hozzáférési pont mód 112
- Fénymérési mód 68
- FE rögzítés 79
- Folyamatos felvétel 36, 42
- Forgatás 95
- Fotókönyv beállítása 152
- FUNC. menü
  - Alapvető működés 27
  - Táblázat 162

## G

- Gazdaságos mód 135
- GPS információs nézet 85

## H

- Hálózati adapter 141, 144
- Hálózati tápellátás 144
- Halszemeffektus (felvételi mód) 59
- Hangok 133
- HDMI-kábel 142
- Hibaelhárítás 153
- Hibaüzenetek 157
- Hibrid auto (felvételi mód) 33
- Higanylámpa-korrektció 49
- Hó (felvételi mód) 58

## I

- i-Contrast 69, 99
- iFrame videók (videofelvétel üzemmód) 66
- Intelligens kioldás (felvételi mód) 62
- Intelligens válogatás 91
- ISO érzékenység 69

## J

- Játékkamera effektus (felvételi mód) 61
- Jelzőfény 30, 52, 53

## K

- Kacsintási önkiloldó (felvételi mód) 63
- Kapcsolat adatainak szerkesztése vagy törlése 130
- Kedvencek 96
- Képek
  - Lejátszás → Megjelenítés
  - Megjelenítés időtartama 53
  - Törlés 93
  - Védelem 91
- Képek átméretezése 97
- Képek küldése 123
- Képek küldése másik fényképezőgépre 123
- Képek küldése okostelefonra 107
- Képek küldése weboldalunkba 118
- Képek mentése számítógépre 145
- Képernyő
  - Ikonok 159, 160
  - Kijelző nyelve 20
  - menüvel → FUNC. menü, Menü
- Képkivágás 98, 148
- Képkocka-segéd 38

Használat előtt
Alapszintű útmutató
Haladó útmutató
A fényképezőgép alapvető használata
Automatikus üzemmód/Hibrid auto üzemmód
Egyéb felvételi módok
P üzemmód
Tv, Av és M mód
Lejátszási mód
Wi-Fi funkciók
Beállítások menü
Tartozékok
Melléklet
Tárgymutató



Képminőség → Tömörítési arány (képminőség)  
Képdalarány 48  
Képstabilizálás 79  
Képszinkronizálás 127  
Keresés 87  
Kevés fény (felvételi mód) 58  
Kézi éjszakai felvétel (felvételi mód) 58  
Kézi élesség (Élességállítási tartomány) 72  
Kijelző nyelve 20  
Követéses AF 74  
Közép (AF keret üzemmód) 74  
Kreatív képkészítés 56  
Kreatív szűrők (felvételi mód) 59  
Különlegesen élénk (felvételi mód) 59

**L**  
Lágy fókusz (felvételi mód) 61  
Lejátszás → Megjelenítés

**M**  
M (felvételi mód) 81  
Makró (Élességállítási tartomány) 72  
Megjelenítés 22  
Diavetítés 90  
Egyképes lejátszás 22  
Indexképes megjelenítés 86  
Intelligens válogatás 91  
Képkeresés 87  
Nagyított megjelenítés 89  
TV-s megjelenítés 142  
Memóriakártyák 2  
Rögzíthető idő 171  
Menü  
Alapvető működés 28  
Táblázat 161

Mind visszaáll 139  
Miniatúr effektus (felvételi mód) 60  
Mobil eszköz csatlakoztatása gomb 109  
Mosoly (felvételi mód) 62

**N**  
Nagyított megjelenítés 89  
Négyzetháló 50  
Normál (videofelvétel üzemmód) 64

**Ny**  
Nyomtatás 146

**Ó**  
Óra 30

**Ö**  
Önkioldó 41  
2 másodperces önkioldó 41  
Kacsintási önkioldó (felvételi mód) 63  
Önkioldó arcra (felvételi mód) 63  
Önkioldó testreszabása 42  
Önkioldó arcra (felvételi mód) 63

**P**  
P (felvételi mód) 67  
PictBridge 142, 146  
Pislogásészlelés 51  
Portré (felvételi mód) 57  
Poszter effektus (felvételi mód) 59  
Programautomatika AE 67

**R**  
Rögzített képpont (képméret) 48  
Rövid klipek (videofelvétel mód) 65

**S**  
Saját színbeállítás 70, 99  
Story Highlights 103

**Sz**  
Szélzajszűrés 34  
Szépiá tónusú képek 71  
Szerkesztés  
i-Contrast 99  
Képek átméretezése 97  
Képkivágás 98  
Saját színbeállítás 99  
Vörösszem-javítás 100  
Szíj 2, 16  
Szín (fehéregyensúly) 70  
Szoftver  
Képek mentése számítógépre 145  
Telepítés 113, 145  
Sztereo audio-/videókábel 142, 143

**T**  
Tápellátás 141  
→ Akkumulátoregység  
→ Akkumulátortöltő  
→ Hálózati adapter  
Tartozékok 141  
Távvezérelt fényképezés 129  
Többbemezős fehéregyensúly 49  
Tömörítési arány (képminőség) 79  
Törlés 93  
Tűzijáték (felvételi mód) 58  
Tv (felvételi mód) 80  
TV-s megjelenítés 142

**U**  
Utazás a fényképezőgéppel 134

**V**  
Vaku  
Be 77  
Hosszú szinkronizálás 78  
Vaku  
expozíciókompenzációja 78  
Vaku kikapcsolása 78  
Védelem 91  
Videók  
Képminőség (rögzített képpont/ képfrekvencia) 48, 49  
Rögzíthető idő 171  
Szerkesztés 101  
Világóra 134  
Vörösszem-javítás 100

**W**  
Wi-Fi funkciók 106  
Wi-Fi menü 110

**Z**  
Zoom 21, 32, 37

Használat előtt
Alapszintű útmutató
Haladó útmutató
A fényképezőgép alapvető használata
Automatikus üzemmód/ Hibrid auto üzemmód
Egyéb felvételi módok
P üzemmód
Tv, Av és M mód
Lejátszási mód
Wi-Fi funkciók
Beállítások menü
Tartozékok
Melléklet
Tárgymutató

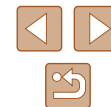

## A Wi-Fi-vel (vezeték nélküli hálózattal) kapcsolatos előírások

- Vezeték nélküli hálózat használatát lehetővé tevő országok és régiók
  - A vezeték nélküli hálózat használata egyes országokban és régiókban korlátozott, a jogtalan használat pedig a nemzeti vagy helyi előírások értelmében büntethető lehet. A vezeték nélküli hálózatra vonatkozó előírások megsértésének elkerülése érdekében, a használatot engedélyező helyek ellenőrzése céljából keresse fel a Canon webhelyét.
- Vegye azonban figyelembe, hogy a vezeték nélküli hálózat felsoroltaktól eltérő országokban és régiókban való használatból eredő problémákért a Canon semmilyen módon nem vonható felelősségre.
- Az alábbiak bármelyike jogi következményekkel járhat:
  - A terméken végzett változtatás vagy módosítás
  - A terméken található tanúsítócímkék eltávolítása
- A devizahasználatra vonatkozó és külkereskedelmi törvények előírásai értelmében a stratégiai erőforrások és szolgáltatások (beleértve a jelen terméket) Japánon kívüli exportálásához a japán kormány exportengedélye (vagy szolgáltatásnyújtási hozzájárulása) szükséges.
- Mivel a termék az Egyesült Államokban fejlesztett titkosító szoftvert tartalmaz, ezért vonatkoznak rá az Egyesült Államok Exporteljárási Szabályai (U.S. Export Administration Regulations), és az Egyesült Államok által kereskedelmi embargó alá sorolt országokba nem exportálható, illetve szállítható.
- Jegyezze fel a vezeték nélküli hálózat beállításait.

A vezeték nélküli hálózat készülékben tárolt beállításai a készülék nem megfelelő használata esetén, rádióhullámok vagy statikus elektromosság hatására, véletlenül vagy meghibásodás miatt megváltozhatnak vagy törölődhetnek. Az elővigyázatosság érdekében mindenképpen jegyezze fel a vezeték nélküli hálózat beállításait. Vegye figyelembe, hogy a Canon nem vállal felelősséget a tartalomvesztésből eredő, közvetett vagy közvetlen károkért vagy bevételkiesésért.
- A termék másik személy részére történő átruházása, kiselejtezése, javításra való elküldése esetén mindig jegyezze fel a vezeték nélküli hálózat beállításait, majd a beállításokat szükség esetén állítsa alaphelyzetbe (törölje) a készüléken.

- A Canon nem vállal kártérítési kötelezettséget a termék elvesztéséből vagy ellopásából eredő károkért.

A Canon nem vállal felelősséget a terméken regisztrált céleszközök illetéktelen hozzáféréseiből vagy használatából eredő károkért vagy veszteségeikért a termék elvesztése vagy ellopása esetén.
- Ügyeljen a termék jelen útmutatóban leírt módon történő használatára. Használja a termék vezeték nélküli hálózati funkcióját a jelen útmutatóban leírt módon. A Canon nem vállal felelősséget a termék jelen útmutatóban leírtól eltérő használatából eredő károkért és veszteségeikért.
- Ne használja a termék vezeték nélküli LAN funkcióját egészségügyi berendezés vagy más elektronikus berendezés közelében.

A termék vezeték nélküli LAN funkciójának egészségügyi berendezés vagy más elektronikus berendezés közelében történő használata befolyásolhatja az említett berendezések működését.

### Rádióhullámú zavarokkal kapcsolatos óvintézkedések

- A termék más eszközök által keltett zavaró jeleket vehet, illetve a termék rádióhullámokat bocsáthat ki. A zavaró hatások elkerülése érdekében ügyeljen arra, hogy a terméket az ilyen készülékektől a lehető legnagyobb távolságban használja, vagy kerülje az ilyen eszközök jelen termékkel azonos időben történő használatát.

### Biztonsági óvintézkedések

Mivel a Wi-Fi funkció rádióhullámok útján továbbítja a jeleket, használatánál szigorúbb biztonsági óvintézkedésekre van szükség, mintha hálózati kábelt használna.

A Wi-Fi használatakor ne fedkezzen meg az alábbiakról.

- Csak olyan hálózatot használjon, amelyhez jogosultsággal rendelkezik. A termék megkeresi és a képernyőn megjeleníti a közelben található Wi-Fi hálózatokat. Olyan hálózatok is megjelenhetnek, amelyek használatára Ön nem jogosult (ismeretlen hálózatok). Az ilyen hálózatokra történő kapcsolódás megkísérlése vagy használata jogosulatlan hozzáférésnek tekinthető. Ügyeljen arra, hogy csak olyan hálózatokat használjon, amelyekre jogosult, és ne próbáljon meg más, ismeretlen hálózatokhoz kapcsolódni.

Használat előtt
Alapszintű útmutató
Haladó útmutató
A fényképezőgép alapvető használata
Automatikus üzemmód/ Hibrid auto üzemmód
Egyéb felvételi módok
P üzemmód
Tv, Av és M mód
Lejátszási mód
Wi-Fi funkciók
Beállítások menü
Tartozékok
Mellékletek
Tárgymutató



Nem megfelelő biztonsági beállítások esetén az alábbi problémák jelentkezhetnek.

- Az átvitt adatok figyelése  
A Wi-Fi hálózaton átvitt adatokhoz külső, rosszindulatú felhasználók is hozzáférhetnek, és megpróbálhatnak a küldött adatokhoz hozzájutni.
- Illetéktelen hálózati hozzáférés  
Külső, rosszindulatú felhasználók férhetnek az Ön által használt hálózathoz, hogy információkat lopjanak el, módosítsanak vagy semmisítsenek meg. Emellett Ön más illetéktelen hozzáférési kísérletnek is áldozatul eshet, mint például a személyazonosság meghamisítása (amikor valaki más nevében próbál információkhoz jogosulatlanul hozzáférni) vagy az ugródeszkás támadás (amikor valaki jogosulatlan hozzáférést szerez az Ön hálózatához, és ugródeszkaként rejtje el a hozzá vezető nyomokat egyéb rendszerekbe történő behatolásokr).

Az ilyen problémák elkerülése érdekében ügyeljen arra, hogy alapos védelmet biztosítson Wi-Fi hálózata számára. A fényképezőgép Wi-Fi funkciójának használatához mindenképpen legyen tisztában a Wi-Fi biztonsági jellemzőivel, és a biztonsági beállítások megadásakor teremtse meg a kockázatok és kényelmes használat közötti egyensúlyt.



A fényképezőgép Wi-Fi hálózaton keresztül képes átküldeni a nyomtatási feladatokat a PictBridge-kompatibilis nyomtatókra. A PictBridge műszaki szabványai egyszerűvé teszik a digitális fényképezőgépek, nyomtatók és egyéb eszközök közvetlen összekapcsolását. Ezeken felül az Internet Protokoll alapján működő DPS („DPS over IP”) szabvány hálózati környezetekben is lehetővé teszi a PictBridge-kapcsolatok kialakítását. A fényképezőgép kompatibilis szabványainak készletében ez a szabvány is megtalálható.

## Védjegyek és licenck

- A Microsoft és Windows a Microsoft Corporation védjegyei vagy bejegyzett védjegyei az Egyesült Államokban és más országokban.
- A Macintosh és Mac OS az Apple Inc. Egyesült Államokban és más országokban bejegyzett védjegyei.
- Az App Store, iPhone és iPad az Apple Inc. védjegyei.
- Az SDXC embléma az SD-3C, LLC védjegye.
- A HDMI, a HDMI embléma és a High-Definition Multimedia Interface a HDMI Licensing LLC védjegye vagy bejegyzett védjegye.
- Az iFrame embléma és az iFrame jel az Apple Inc. védjegye.
- A Wi-Fi®, a Wi-Fi Alliance®, a WPA™, a WPA2™ és a Wi-Fi Protected Setup™ a Wi-Fi Alliance védjegye vagy bejegyzett védjegye.
- Az N-jel az NFC Forum, Inc. védjegye vagy bejegyzett védjegye az Egyesült Államokban és más országokban.
- Minden egyéb védjegy a megfelelő tulajdonost illeti.
- Ez az eszköz felhasználja a Microsoft licenccel exFAT technológiát.
- This product is licensed under AT&T patents for the MPEG-4 standard and may be used for encoding MPEG-4 compliant video and/or decoding MPEG-4 compliant video that was encoded only (1) for a personal and non-commercial purpose or (2) by a video provider licensed under the AT&T patents to provide MPEG-4 compliant video. No license is granted or implied for any other use for MPEG-4 standard.  
\* A közlemény angol nyelvű változata a mérvadó.

## A felelősség kizárása

- Az útmutató engedély nélküli reprodukálása tilos.
- Az összes mérés a Canon tesztelési szabványa alapján készült.
- Az itt szereplő információk előzetes bejelentés nélkül változhatnak, akár csak a termék műszaki adatai és megjelenése.
- Az útmutatóban lévő ábrák és képernyőfotók kissé eltérhetnek a fényképezőgépen valóban megjelenőktől.
- A fentiek figyelembe vétele mellett mindazonáltal a Canon semmilyen módon nem vonható felelősségre a termék használatából adódó veszteségért.

Használat előtt
Alapszintű útmutató
Haladó útmutató
A fényképezőgép alapvető használata
Automatikus üzemmód/Hibrid auto üzemmód
Egyéb felvételi módok
P üzemmód
Tv, Av és M mód
Lejátszási mód
Wi-Fi funkciók
Beállítások menü
Tartozékok
Mellékletek
Tárgymutató

