

# Canon

## PowerShot SX430 IS

## PowerShot SX432 IS

# Kamera-Benutzerhandbuch

DEUTSCH

- Lesen Sie vor Verwendung der Kamera unbedingt dieses Handbuch, einschließlich des Abschnitts „Sicherheitshinweise“ (12).
- Das Handbuch unterstützt Sie bei der korrekten Verwendung der Kamera.
- Bewahren Sie das Handbuch zur späteren Verwendung sicher auf.
- Klicken Sie unten rechts auf die Schaltflächen, um auf andere Seiten zuzugreifen.
  - ▶ : Nächste Seite
  - ◀ : Vorherige Seite
  - 🔗 : Seite, bevor Sie auf einen Link geklickt haben
- Klicken Sie rechts auf einen Kapiteltitel, um zum Anfang des betreffenden Kapitels zu gelangen.

Vor Verwendung

Grundlagen der Kamerabedienung

Erweiterte Funktionen

1 Grundlagen der Kamera

2 Automatikmodus

3 Andere Aufnahmemodi

4 Modus P

5 Wiedergabemodus

6 WLAN-Funktionen

7 Einstellungsmenü

8 Zubehör

9 Anhang

Index

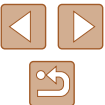

# Vor Verwendung

## Einleitende Informationen

### Lieferumfang

Überprüfen Sie, ob die folgenden Teile im Lieferumfang enthalten sind. Wenden Sie sich an den Kamera-Händler, falls etwas fehlen sollte.



Kamera



Akku  
NB-11LH\*

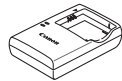

Akkuladegerät  
CB-2LF/CB-2LFE



Handschlaufe



Objektivdeckel  
(mit Schnur)

\* Ziehen Sie nicht die Klebefolie von Akkus ab.

- Gedruckte Materialien gehören ebenfalls zum Lieferumfang.
- Eine Speicherkarte ist nicht im Lieferumfang enthalten (📖2).

## Kompatible Speicherkarten

Die folgenden Speicherkarten (separat erhältlich) können unabhängig von der Kapazität verwendet werden.

- SD-Speicherkarten\*
- SDHC-Speicherkarten\*
- SDXC-Speicherkarten\*



\* Entspricht den SD-Spezifikationen. Die Kompatibilität aller Speicherkarten mit der Kamera kann jedoch nicht garantiert werden.

Vor Verwendung

Grundlagen der Kamerabedienung

Erweiterte Funktionen

**1** Grundlagen der Kamera

**2** Automatikmodus

**3** Andere Aufnahmemodi

**4** Modus P

**5** Wiedergabemodus

**6** WLAN-Funktionen

**7** Einstellungsmenü

**8** Zubehör

**9** Anhang

Index



## Vorbemerkungen und rechtliche Hinweise

- Machen Sie zuerst einige Testaufnahmen, und prüfen Sie diese, um sicherzugehen, dass die Bilder richtig aufgenommen wurden. Beachten Sie, dass Canon Inc., dessen Tochterfirmen, angegliederte Unternehmen und Händler keine Haftung für Folgeschäden übernehmen, die aus der Fehlfunktion einer Kamera oder eines Zubehörs (z. B. einer Speicherkarte) herrühren und die dazu führen, dass ein Bild entweder gar nicht oder in einem nicht maschinenlesbaren Format gespeichert wird.
- Das unberechtigte Fotografieren und die Anfertigung von Video- und/oder Tonaufnahmen von Personen oder urheberrechtlich geschütztem Material durch den Benutzer kann die Privatsphäre der betreffenden Personen und/oder die Rechte Dritter – einschließlich Urheberrechte sowie Rechte an geistigem Eigentum – verletzen, auch wenn die Fotos und Aufnahmen ausschließlich für den privaten Gebrauch bestimmt sind.
- Informationen zur Kameragarantie und zum Canon Kundendienst enthalten die im Dokumentationssatz zur Kamera bereitgestellten Garantieinformationen.
- Der Bildschirm (Monitor) wird mittels hochpräziser Produktionstechniken hergestellt, und mehr als 99,99 % der Pixel funktionieren gemäß der Spezifikationen. In seltenen Fällen kann es jedoch vorkommen, dass einige Pixel fehlerhaft sind oder als rote oder schwarze Punkte erscheinen. Dies deutet nicht auf einen Kameraschaden hin und hat keinerlei Auswirkungen auf die aufgezeichneten Bilder.
- Wird die Kamera über einen längeren Zeitraum verwendet, kann sie warm werden. Dies deutet nicht auf einen Schaden hin.

## In diesem Handbuch verwendete Konventionen

- In diesem Handbuch werden Symbole für die Darstellung der entsprechenden Kameratasten verwendet.
- Die folgenden Kameratasten und Bedienelemente werden durch Symbole dargestellt. Die Zahlen in Klammern geben die Nummer der zugehörigen Steuerung in „Bezeichnungen“ (🔍 4) an.  
Nach-oben-Taste [▲] (9) auf der Rückseite  
Nach-links-Taste [◀] (13) auf der Rückseite  
Nach-rechts-Taste [▶] (11) auf der Rückseite  
Nach-unten-Taste [▼] (12) auf der Rückseite
- Aufnahmemodi sowie Symbole und Text auf dem Bildschirm werden in Klammern angegeben.
- ⓘ: Wichtige Informationen, die Sie kennen sollten
- 🛠: Hinweise und Tipps zur gekonnten Verwendung der Kamera
- 📖xx: Seiten mit relevanten Informationen (in diesem Beispiel steht „xx“ für eine Seitennummer)
- Die Symbole „▶Fotos“ und „▶Movies“ unter den Überschriften geben an, ob die Funktion für Fotos oder Movies verwendet wird.
- Bei den Anweisungen in diesem Handbuch wird davon ausgegangen, dass in der Kamera die Standardeinstellungen gewählt wurden.
- Zur Vereinfachung werden alle unterstützten Speicherkarten einheitlich als Speicherkarte bezeichnet.

Vor Verwendung

Grundlagen der Kamerabedienung

Erweiterte Funktionen

**1** Grundlagen der Kamera

**2** Automatikmodus

**3** Andere Aufnahmemodi

**4** Modus P

**5** Wiedergabemodus

**6** WLAN-Funktionen

**7** Einstellungs Menü

**8** Zubehör

**9** Anhang

Index



# Bezeichnungen

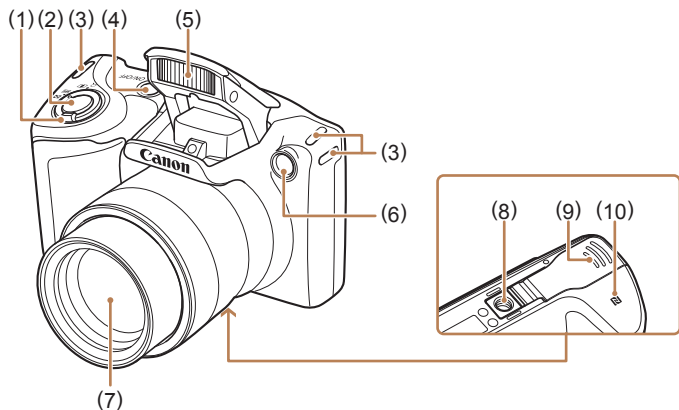

- |  |                                   |
|--|-----------------------------------|
| (1) Zoom-Regler<br>Aufnahme: [T] (Tele) /<br>[W] (Weitwinkel)<br>Wiedergabe: [Q] (Vergrößern) /<br>[I] (Index) | (5) Blitz                         |
| (2) Auslöser   | (6) Lampe                         |
| (3) Riemenbefestigung  | (7) Objektiv                      |
| (4) Taste ON/OFF   | (8) Stativbuchse                  |
|  | (9) Speicherkarten-/Akkuabdeckung |
|  | (10) [N] (N-Symbol)*              |

\* In Verwendung mit NFC-Funktionen (N77).

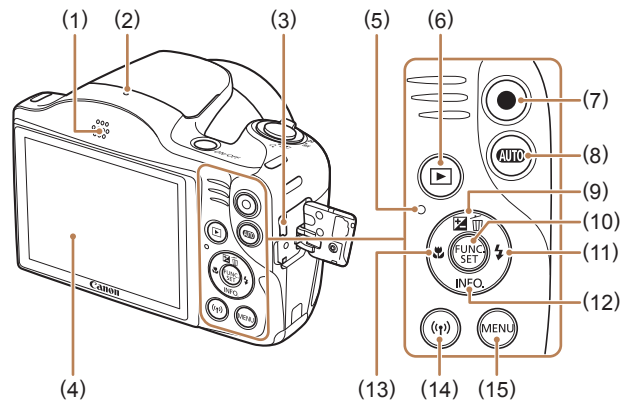

- |  |                            |  |
|--|----------------------------|--|
| (1) Lautsprecher   | (5) Anzeige                | (9) Taste [OK] (Belichtungskorrektur) /<br>[L] (Einzelbild löschen) /<br>Nach oben |
| (2) Mikrofon   | (6) Taste [▶] (Wiedergabe) | (10) Taste FUNC. (Funktion) / SET  |
| (3) AV OUT-Anschluss<br>(Audio-/Videoausgang) /<br>DIGITAL-Anschluss | (7) Movie-Taste            | (11) Taste [B] (Blitz) / Nach rechts   |
| (4) Bildschirm (Monitor)   | (8) Taste [AUTO] (Auto)    | (12) Taste [INFO] (Informationen) /<br>Nach unten                                  |
|  |                            | (13) Taste [M] (Makro) / Nach links  |
|  |                            | (14) Taste [WLAN]  |
|  |                            | (15) Taste [MENU]  |

## Vor Verwendung

## Grundlagen der Kamerabedienung

## Erweiterte Funktionen

### 1 Grundlagen der Kamera

### 2 Automatikmodus

### 3 Andere Aufnahmemodi

### 4 Modus P

### 5 Wiedergabemodus

### 6 WLAN-Funktionen

### 7 Einstellungs Menü

### 8 Zubehör

### 9 Anhang

## Index



# Inhalt

## Vor Verwendung

<b>Einleitende Informationen</b> .....	<b>2</b>
Lieferumfang .....	2
Kompatible Speicherkarten .....	2
Vorbemerkungen und rechtliche Hinweise .....	3
In diesem Handbuch verwendete Konventionen .....	3
Bezeichnungen .....	4
Häufig verwendete Kamerafunktionen .....	11
Sicherheitshinweise .....	12

## Grundlagen der Kamerabedienung

<b>Grundlegende Funktionen</b> .....	<b>15</b>
Erste Vorbereitungen .....	15
Anbringen des Zubehörs .....	15
Halten der Kamera .....	16
Aufladen des Akkus .....	16
Einsetzen von Akku und Speicherkarte .....	17
Entnehmen von Akku und Speicherkarte .....	17
Einstellen von Datum und Uhrzeit .....	18
Ändern von Datum und Uhrzeit .....	19
Spracheinstellung .....	19
Ausprobieren der Kamera .....	20
Aufnehmen (Smart Auto) .....	20
Anzeigen .....	21
Löschen von Bildern .....	22

## Erweiterte Funktionen

<b>1 Grundlagen der Kamera</b> .....	<b>23</b>
An/Aus .....	23
Stromsparmmodus (automatische Abschaltung) .....	24
Stromsparmmodus im Aufnahmemodus .....	24
Stromsparmmodus im Wiedergabemodus .....	24
Auslöser .....	24
Anzeigeoptionen bei der Aufnahme .....	25
Verwenden des Menüs FUNC .....	25
Verwenden des Menübildschirms .....	26
Bildschirmtastatur .....	27
Status der Kontrollleuchte .....	28
Uhrzeit .....	28
<b>2 Automatikmodus</b> .....	<b>29</b>
Aufnehmen mit von der Kamera festgelegten Einstellungen .....	29
Aufnehmen (Smart Auto) .....	29
Fotos/Movies .....	31
Fotoaufnahmen .....	31
Movies .....	32
Symbole für Szenen .....	32
Symbole für die Bildstabilisierung .....	33
Auf dem Bildschirm angezeigte Rahmen .....	34
Häufig verwendete, praktische Funktionen .....	34
Heranzoomen von Motiven (Digitalzoom) .....	34
Verwenden des Selbstauslösers .....	35
Verwenden des Selbstauslösers zur Vermeidung von Kamerabewegungen .....	35
Einstellen des Selbstauslösers .....	36
Hinzufügen eines Datumsaufdrucks .....	36
Reihenaufnahme .....	37

Vor Verwendung

Grundlagen der Kamerabedienung

Erweiterte Funktionen

**1** Grundlagen der Kamera

**2** Automatikmodus

**3** Andere Aufnahmemodi

**4** Modus P

**5** Wiedergabemodus

**6** WLAN-Funktionen

**7** Einstellungsmenü

**8** Zubehör

**9** Anhang

Index



Funktionen zur Bildanpassung .....	38
Ändern des Seitenverhältnisses .....	38
Ändern der Anzahl der Aufnahmepixel (Bildgröße) .....	38
Richtlinien für die Auswahl der Aufnahmepeleinstellung auf Grundlage des Papierformats (für 4:3-Bilder) .....	38
Ändern der Bildqualität für Movies.....	39
Nützliche Aufnahmefunktionen.....	39
Anzeigen des Gitternetzes .....	39
Anpassen der Kamera.....	40
Deaktivieren des AF-Hilfslichts .....	40
Deaktivieren der Lampe zur Rote-Augen-Reduzierung.....	40
Ändern der Bildanzeigart nach Aufnahmen .....	41
Ändern der Bildanzeigedauer nach Aufnahmen .....	41
Ändern des nach Aufnahmen angezeigten Bildschirms .....	41
<b>3 Andere Aufnahmemodi .....</b>	<b>42</b>
Helligkeits-/Farbanpassung (Bildwirkung – Live) .....	42
Spezielle Szenen.....	43
Anwenden von Spezialeffekten .....	44
Aufnehmen mit Fischaugeneffekt (Fisheye-Effekt).....	44
Aufnehmen von Bildern, die wie Miniaturmodelle aussehen (Miniatureffekt).....	45
Wiedergabegeschwindigkeit und ungefähre Wiedergabedauer (für einminütige Videoclips).....	45
Aufnehmen mit einem Spielzeugkamera-Effekt (Spielzeugkamera-Effekt) .....	46
Aufnehmen im Modus Monochrome.....	46
Spezielle Modi für andere Zwecke .....	47
Automatische Aufnahme nach Erkennen einer neuen Person (Gesichts-Timer).....	47
Aufnehmen mit langer Belichtungsdauer (Langzeitbelichtung) .....	47

<b>4 Modus P.....</b>	<b>49</b>
Aufnehmen im Modus Programm-AE (Modus [P]) .....	49
Bildhelligkeit (Belichtung) .....	50
Anpassen der Bildhelligkeit (Belichtungskorrektur) .....	50
Ändern des Lichtmessverfahrens .....	50
Ändern der ISO-Empfindlichkeit .....	51
Anpassen der Bildhelligkeit (i-contrast) .....	51
Bildfarben .....	52
Anpassen des Weißabgleichs .....	52
Custom Weißabgleich .....	52
Ändern der Farbtöne eines Bilds (My Colors) .....	52
Custom Farbe.....	53
Aufnahmebereich und Fokussierung.....	54
Nahaufnahmen (Makro).....	54
Aufnehmen weit entfernter Motive (Unendlich) .....	54
Digital-Telekonverter.....	54
Ändern des AF-Rahmenmodus .....	55
Mitte.....	55
Gesicht/AiAF.....	55
Auswählen der zu fokussierenden Motive (Verfolg. AF).....	56
Aufnehmen mit Servo AF .....	57
Ändern der Fokuseinstellung.....	57
Blitz.....	58
Ändern des Blitzmodus.....	58
Automatisch.....	58
An .....	58
Langzeitsyncr. ....	58
Aus .....	58
Andere Einstellungen .....	59
Ändern des Kompressionsgrads (Bildqualität) .....	59
Ändern der IS Modus-Einstellungen.....	59
Aufnehmen von Movies mit Motiven in der vor der Aufnahme angezeigten Größe .....	59

Vor Verwendung
Grundlagen der Kamerabedienung
Erweiterte Funktionen
<b>1 Grundlagen der Kamera</b>
<b>2 Automatikmodus</b>
<b>3 Andere Aufnahmemodi</b>
<b>4 Modus P</b>
<b>5 Wiedergabemodus</b>
<b>6 WLAN-Funktionen</b>
<b>7 Einstellungs Menü</b>
<b>8 Zubehör</b>
<b>9 Anhang</b>
Index

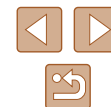

<b>5 Wiedergabemodus</b> .....	<b>60</b>
Anzeigen .....	60
Wechseln zwischen Anzeigemodi .....	61
Überbelichtungswarnung (für Glanzlichter) .....	61
Histogramm .....	62
GPS-Informationsanzeige .....	62
Durchsuchen und Filtern von Bildern .....	62
Navigieren durch Bilder in einer Übersicht .....	62
Finden von den Suchkriterien entsprechenden Bildern .....	63
Optionen für die Bildanzeige .....	64
Vergrößern von Bildern .....	64
Anzeigen als Diaschau .....	64
Ändern von Diaschaeinstellungen .....	65
Automatische Wiedergabe zusammengehöriger Bilder (Ähnliche Bilder) .....	65
Schützen von Bildern .....	66
Verwenden des Menüs .....	66
Auswählen einzelner Bilder .....	66
Auswählen eines Bereichs .....	67
Gleichzeitiges Schützen aller Bilder .....	67
Entfernen des Schutzes aller Bilder .....	67
Löschen von Bildern .....	68
Gleichzeitiges Löschen mehrerer Bilder .....	68
Wählen einer Auswahlmethode .....	68
Auswählen einzelner Bilder .....	68
Auswählen eines Bereichs .....	69
Gleichzeitige Auswahl aller Bilder .....	69
Drehen von Bildern .....	70
Verwenden des Menüs .....	70
Deaktivieren des automatischen Drehens .....	70
Markieren von Bildern als Favoriten .....	71
Verwenden des Menüs .....	71

Bearbeiten von Fotos .....	72
Anpassen der Bildgröße .....	72
Ausschnitt .....	72
Ändern der Farbtöne eines Bilds (My Colors) .....	73
Anpassen der Bildhelligkeit (i-contrast) .....	74
Rote-Augen-Korrektur .....	74
Schneiden von Movies .....	75
<b>6 WLAN-Funktionen</b> .....	<b>76</b>
Verfügbare WLAN-Funktionen .....	76
Senden von Bildern an ein Smartphone .....	77
Senden von Bildern an ein NFC-kompatibles Smartphone .....	77
Herstellen einer Verbindung via NFC bei ausgeschalteter oder im Aufnahmemodus befindlicher Kamera .....	77
Herstellen einer Verbindung via NFC bei im Wiedergabemodus befindlicher Kamera .....	79
Hinzufügen eines Smartphones .....	80
Verwenden eines anderen Zugriffspunkts .....	82
Zuvor verwendete Zugriffspunkte .....	82
Speichern von Bildern auf einem Computer .....	83
Vorbereitung zur Registrierung eines Computers .....	83
Installieren von CameraWindow .....	83
Konfigurieren des Computers für eine WLAN-Verbindung (nur Windows) .....	83
Speichern von Bildern auf einem verbundenen Computer .....	84
Bestätigen der Kompatibilität des Zugriffspunkts .....	84
Verwenden von WPS-kompatiblen Zugriffspunkten .....	85
Herstellen von Verbindungen mit aufgelisteten Zugriffspunkten .....	87
Zuvor verwendete Zugriffspunkte .....	87

<b>Vor Verwendung</b>
<b>Grundlagen der Kamerabedienung</b>
<b>Erweiterte Funktionen</b>
<b>1 Grundlagen der Kamera</b>
<b>2 Automatikmodus</b>
<b>3 Andere Aufnahmemodi</b>
<b>4 Modus P</b>
<b>5 Wiedergabemodus</b>
<b>6 WLAN-Funktionen</b>
<b>7 Einstellungsmenü</b>
<b>8 Zubehör</b>
<b>9 Anhang</b>
<b>Index</b>

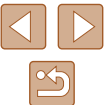

Senden von Bildern an einen registrierten Webservice .....	88
Registrieren von Webservices .....	88
Registrieren von CANON iMAGE GATEWAY .....	88
Registrieren anderer Webservices .....	90
Hochladen von Bildern auf Webservices .....	91
Drahtloses Drucken von Bildern auf einem verbundenen Drucker .....	92
Senden von Bildern an eine andere Kamera .....	93
Optionen zum Senden von Bildern .....	95
Senden mehrerer Bilder .....	95
Auswählen eines Bereichs .....	95
Senden von Favoritenbildern .....	95
Hinweise zum Senden von Bildern .....	96
Auswählen der Anzahl der Aufnahmepixel (Bildgröße) .....	96
Hinzufügen von Kommentaren .....	97
Automatisches Senden von Bildern (Bild-Sync) .....	97
Erste Vorbereitungen .....	97
Vorbereiten der Kamera .....	97
Vorbereiten des Computers .....	98
Senden von Bildern .....	98
Anzeigen von Bildern, die über Bild-Sync auf ein Smartphone übertragen wurden .....	99
Verwenden eines Smartphones zum Anzeigen von Kamerabildern und zum Steuern der Kamera .....	99
Geotagging von Bildern auf der Kamera .....	99
Ferngesteuert unter Verwendung der Livebilder aufnehmen .....	100

Bearbeiten oder Löschen der WLAN-Einstellungen .....	101
Bearbeiten der Verbindungsinformationen .....	101
Ändern eines Geräte-Kurznamens .....	101
Löschen von Verbindungsinformationen .....	101
Ändern des Kurznamens der Kamera .....	102
Zurücksetzen der WLAN-Einstellungen auf die Standardeinstellungen .....	102
<b>7 Einstellungsmenü .....</b>	<b>103</b>
Anpassen grundlegender Kamerafunktionen .....	103
Stummschalten der Kamera .....	103
Anpassen der Lautstärke .....	104
Ausblenden von Tipps und Tricks .....	104
Datum und Uhrzeit .....	104
Zeitzone .....	104
Ändern der Einstellung für das Einfahren des Objektivs .....	105
Verwenden des Eco-Modus .....	105
Anpassen der Stromsparfunktion .....	105
Bildschirmhelligkeit .....	106
Ausblenden des Startbildschirms .....	106
Formatieren von Speicherkarten .....	106
Low-Level-Formatierung .....	107
Datei-Nummer .....	107
Dateibasierte Bildspeicherung .....	108
Anzeigen metrischer oder nicht metrischer Maßeinheiten .....	108
Überprüfen von Zertifizierungslogos .....	108
Spracheinstellung .....	108
Anpassen anderer Einstellungen .....	109
Wiederherstellen der Kamera-Standardeinstellungen .....	109

<b>Vor Verwendung</b>
<b>Grundlagen der Kamerabedienung</b>
<b>Erweiterte Funktionen</b>
<b>1 Grundlagen der Kamera</b>
<b>2 Automatikmodus</b>
<b>3 Andere Aufnahmemodi</b>
<b>4 Modus P</b>
<b>5 Wiedergabemodus</b>
<b>6 WLAN-Funktionen</b>
<b>7 Einstellungsmenü</b>
<b>8 Zubehör</b>
<b>9 Anhang</b>
<b>Index</b>

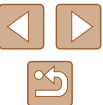



<b>8 Zubehör</b> .....	<b>110</b>
Zubehör .....	110
Optionales Zubehör .....	111
Stromversorgung .....	111
Blitzgerät .....	112
Sonstiges Zubehör .....	112
Drucker .....	112
Foto- und Moviespeicher .....	112
Verwendung des optionalen Zubehörs .....	113
Wiedergabe auf einem Fernsehgerät .....	113
Verwenden der Software .....	114
Computerverbindungen über ein Kabel .....	114
Überprüfen der Computerumgebung .....	114
Installieren der Software .....	114
Speichern von Bildern auf einem Computer .....	114
Drucken von Bildern .....	116
Einfaches Drucken .....	116
Konfigurieren von Druckeinstellungen .....	117
Zuschneiden von Bildern vor dem Drucken .....	117
Auswählen des Papierformats und Layouts für den Druck .....	118
Verfügbare Layout-Optionen .....	118
Drucken von Passfotos .....	118
Drucken von Movieszenen .....	119
Druckoptionen für Movies .....	119
Hinzufügen von Bildern zur Druckliste (DPOF) .....	119
Konfigurieren von Druckeinstellungen .....	119
Einstellungen für den Druck einzelner Bilder .....	120
Einstellungen für den Druck einer Gruppe von Bildern .....	121
Einstellungen für den Druck aller Bilder .....	121
Löschen aller Bilder aus der Druckliste .....	121
Drucken von Bildern in der Druckliste (DPOF) .....	121

Hinzufügen von Bildern zu einem Fotobuch .....	121
Wählen einer Auswahlmethode .....	121
Hinzufügen einzelner Bilder .....	122
Hinzufügen aller Bilder zu einem Fotobuch .....	122
Entfernen aller Bilder aus einem Fotobuch .....	122
<b>9 Anhang</b> .....	<b>123</b>
Fehlerbehebung .....	123
Bildschirmmeldungen .....	127
Bildschirminformationen .....	129
Aufnahme (Informationsanzeige) .....	129
Batterieladestand .....	129
Wiedergabe (Detaillierte Informationsanzeige) .....	130
Übersicht über die Moviesteuerung .....	130
Funktionen und Menütabellen .....	131
In den Aufnahmemodi verfügbare Funktionen .....	131
Menü FUNC .....	132
Aufnahme-Registerkarte .....	134
Einstellungen-Registerkarte .....	136
Wiedergabe-Registerkarte .....	136
Druck-Registerkarte .....	137
Wiedergabemodus – Menü FUNC .....	137
Vorsichtsmaßnahmen bei der Handhabung .....	137
Technische Daten .....	138
Bildsensor .....	138
Objektiv .....	138
Verschluss .....	138
Zeitautomatik .....	138
Blitz .....	138
Monitor .....	138
Aufnahme .....	139
Aufzeichnung .....	139
Stromversorgung .....	140

Vor Verwendung

Grundlagen der Kamerabedienung

Erweiterte Funktionen

**1** Grundlagen der Kamera

**2** Automatikmodus

**3** Andere Aufnahmemodi

**4** Modus P

**5** Wiedergabemodus

**6** WLAN-Funktionen

**7** Einstellungs Menü

**8** Zubehör

**9** Anhang

Index



Schnittstelle .....	140
Betriebsbedingungen .....	140
Abmessungen (CIPA-konform).....	140
Gewicht (CIPA-konform).....	140
Akku NB-11LH .....	141
Akkuladegerät CB-2LF/CB-2LFE .....	141
Index.....	142
Sicherheitsvorkehrungen für Wireless-Funktionen (Wi-Fi und andere) .....	144
Sicherheitshinweise zu Funkwellenstörungen.....	144
Sicherheitsvorkehrungen.....	144
Software Dritter.....	145
Persönliche Daten und Sicherheitsvorkehrungen .....	145
Marken und Lizenzierung .....	146
Haftungsausschluss .....	146

**Vor Verwendung**

**Grundlagen der Kamerabedienung**

**Erweiterte Funktionen**

**1 Grundlagen der Kamera**

**2 Automatikmodus**

**3 Andere Aufnahmemodi**

**4 Modus P**

**5 Wiedergabemodus**

**6 WLAN-Funktionen**

**7 Einstellungsmenü**

**8 Zubehör**

**9 Anhang**

**Index**

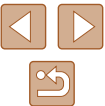

# Häufig verwendete Kamerafunktionen

## Aufnehmen

- Verwenden der von der Kamera festgelegten Einstellungen (Automatikmodus)
  -  29

Gute Aufnahmen von Personen



Porträts  
 43

Aufnahmen spezieller Szenen



Wenig Licht  
 43



Feuerwerk  
 43

Anwenden von Spezialeffekten



Kräftige Farben  
 44



Postereffekt  
 44



Fisheye-Effekt  
 44











Miniaturreffekt  
 45









Spielzeugkamera  
 46



Monochrome  
 46

- Anpassen von Bildeinstellungen beim Aufnehmen (Bildwirkung – Live)
  -  42
- Fokussierte Gesichter
  -  29,  43,  55
- Aufnahmen ohne Blitz (Blitz aus)
  -  29
- Aufnahmen mit Selbstauslöser
  -  35,  47
- Datumsaufdruck zufügen
  -  36

## Anzeigen

- Anzeigen von Bildern (Wiedergabemodus)
  -  60
- Automatische Wiedergabe (Diaschau)
  -  64
- Auf einem Fernsehgerät
  -  113
- Auf einem Computer
  -  114
- Schnelles Durchsuchen von Bildern
  -  62
- Löschen von Bildern
  -  68

Vor Verwendung

Grundlagen der Kamerabedienung

Erweiterte Funktionen

**1** Grundlagen der Kamera

**2** Automatikmodus

**3** Andere Aufnahmemodi

**4** Modus P

**5** Wiedergabemodus

**6** WLAN-Funktionen

**7** Einstellungs-menü



**8** Zubehör

**9** Anhang

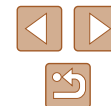
Index



## Aufnahmen/Anzeigen von Movies

- Aufnahmen von Movies
  -  29
- Anzeigen von Movies (Wiedergabemodus)
  -  60



## Drucken

- Drucken von Bildern
  -  116

## Speichern

- Speichern von Bildern auf einem Computer
  -  114

## Verwenden der WLAN-Funktionen

- Senden von Bildern an ein Smartphone
  -  77
- Online-Freigabe von Bildern
  -  88
- Senden von Bildern an einen Computer
  -  83

## Sicherheitshinweise

- Lesen Sie diese Hinweise zum sicheren Betrieb des Produkts.
- Befolgen Sie die Anweisungen, um Verletzungen und Schädigungen des Bedieners und Dritter zu vermeiden.



### WARNHINWEIS

Weist auf die Gefahr schwerer oder tödlicher Verletzungen hin.

- Bewahren Sie die Geräte für Kleinkinder unzugänglich auf. Es besteht Erstickungsgefahr, wenn sich der Trageriemen um den Hals einer Person legt. Die Zubehörschuh-Abdeckung ist gefährlich, wenn sie verschluckt wird. Bei Verschlucken sofort einen Arzt heranziehen.
- Nur die in dieser Anleitung für die Verwendung mit dem Produkt angegebenen Stromquellen nutzen.
- Das Produkt nicht zerlegen oder modifizieren.
- Das Produkt keinen starken Stößen oder Vibrationen aussetzen.
- Freigelegte interne Komponenten nicht berühren.
- Verwendung des Produkts bei ungewöhnlichen Umständen sofort einstellen, wenn also beispielsweise Rauch austritt oder ein seltsamer Geruch wahrzunehmen ist.
- Zum Reinigen des Produkts keine organischen Lösungsmittel wie Alkohol, Benzin oder Verdünner verwenden.
- Das Produkt nicht nass werden lassen. Keine Fremdkörper oder Flüssigkeiten in das Produkt gelangen lassen.
- Das Produkt nicht in Umgebungen mit entzündlichen Gase verwenden. Andernfalls kann es zu einem Stromschlag, einer Explosion oder einem Brand kommen.
- Bei Produkten mit einem Sucher nicht durch den Sucher in intensive Lichtquellen (z. B. die Sonne an einem klaren Tag oder Laser oder andere starke künstliche Lichtquellen) blicken. Dies kann Ihr Augenlicht schädigen.

## Vor Verwendung

### Grundlagen der Kamerabedienung

### Erweiterte Funktionen

#### 1 Grundlagen der Kamera

#### 2 Automatikmodus

#### 3 Andere Aufnahmemodi

#### 4 Modus P

#### 5 Wiedergabemodus

#### 6 WLAN-Funktionen

#### 7 Einstellungs Menü

#### 8 Zubehör

#### 9 Anhang

## Index



- Die folgenden Anweisungen bei Verwendung im Handel erhältlicher Batterien oder mitgelieferter Akkus beachten.
  - Batterien/Akkus ausschließlich mit dem vorgesehenen Produkt verwenden.
  - Batterien nicht erhitzen und keinen offenen Flammen aussetzen.
  - Akkus nicht mit Akku-Ladegeräten laden, die nicht zugelassen wurden.
  - Verunreinigungen der Kontakte sowie Berührungen mit Metallstiften oder anderen Gegenständen aus Metall vermeiden.
  - Keine undichten Batterien/Akkus verwenden.
  - Kontakte von Batterien/Akkus vor dem Entsorgen mit Klebeband oder anderen Mitteln isolieren.

Andernfalls kann es zu einem Stromschlag, einer Explosion oder einem Brand kommen.

Wenn eine Batterie/ein Akku undicht ist und das austretende Material mit Ihrer Haut oder Kleidung in Berührung kommt, die betroffenen Bereiche gründlich mit fließendem Wasser abspülen. Bei Augenkontakt mit viel fließendem sauberem Wasser spülen und einen Arzt heranziehen.

- Bei Verwendung eines Akkuladegeräts die folgenden Anweisungen beachten.
  - Staub regelmäßig mit einem trockenen Tuch vom Netzstecker und von der Netzsteckdose entfernen.
  - Das Produkt nicht mit feuchten Händen ein- oder ausstecken.
  - Das Produkt nicht verwenden, wenn der Netzstecker nicht vollständig in die Steckdose eingesteckt ist.
  - Verunreinigungen des Netzsteckers und der Kontakte sowie Berührungen mit Metallstiften oder anderen Gegenständen aus Metall vermeiden.
  - Das Akku-Ladegerät oder den Netzadapter während eines Gewitters nicht berühren, wenn das Gerät mit dem Stromnetz verbunden ist.
  - Keine schweren Objekte auf dem Netzkabel ablegen. Das Netzkabel nicht beschädigen, knicken oder modifizieren.
  - Das warme Produkt während der Nutzung oder kurz danach nicht in Tuch oder andere Materialien einwickeln.
  - Das Produkt nicht über lange Zeit an das Stromnetz angeschlossen lassen.

Andernfalls kann es zu einem Stromschlag, einer Explosion oder einem Brand kommen.

- Das Produkt während der Nutzung nicht für längere Zeit mit einem bestimmten Bereich der Haut in Kontakt kommen lassen. Dies kann zu Niedertemperaturverbrennungen (Hautrötungen und Blasenbildung) führen, auch wenn sich das Produkt nicht heiß anfühlt. An heißen Orten sowie Personen mit Kreislaufproblemen und empfindlicher Haut wird die Verwendung eines Stativs mit dem Produkt empfohlen.

- Anordnungen zum Ausschalten des Produkts an Orten befolgen, an denen dessen Verwendung untersagt ist. Andernfalls kann es zu Fehlfunktionen anderer Geräte aufgrund der abgestrahlten elektromagnetischen Wellen und sogar zu Unfällen kommen.

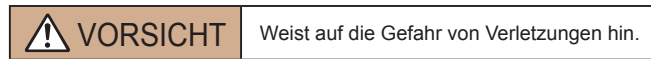

- Den Blitz nicht in Augennähe auslösen. Dies kann zu Augenverletzungen führen.
- Der Trageriemen ist ausschließlich am Körper zu verwenden. Das Produkt kann beschädigt werden, wenn es mit dem Trageriemen an einem Haken oder einem anderen Objekt aufgehängt wird. Das Produkt außerdem nicht schütteln und keinen starken Erschütterungen aussetzen.
- Keinen starken Druck auf das Objektiv ausüben und keine Gegenstände gegen das Objektiv schlagen lassen. Dies kann zu Verletzungen führen oder das Produkt beschädigen.
- Der Blitz erzeugt beim Auslösen hohe Temperaturen. Finger und andere Körperteile sowie Objekte beim Fotografieren vom Blitz fernhalten. Dies kann zu Verbrennungen oder zu einer Fehlfunktion des Blitzes führen.
- Das Produkt keinen extrem hohen oder niedrigen Temperaturen aussetzen. Das Produkt kann sehr heiß/kalt werden und beim Berühren Verbrennungen oder andere Verletzungen verursachen.

## Vor Verwendung

## Grundlagen der Kamerabedienung

## Erweiterte Funktionen

### 1 Grundlagen der Kamera

### 2 Automatikmodus

### 3 Andere Aufnahmemodi

### 4 Modus P

### 5 Wiedergabemodus

### 6 WLAN-Funktionen

### 7 Einstellungs Menü

### 8 Zubehör

### 9 Anhang

## Index



## Vorsicht

Weist auf die Möglichkeit von Sachschäden hin.

- Richten Sie die Kamera nie auf intensive Lichtquellen (wie z. B. die Sonne an einem klaren Tag oder eine künstliche Lichtquelle hoher Intensität).

Dadurch können der Bildsensor und andere interne Komponenten beschädigt werden.

- Achten Sie darauf, dass kein Staub oder Sand in die Kamera eindringt, wenn Sie sie an einem Sandstrand oder bei starkem Wind verwenden.
- Wischen Sie Staub, haftenden Schmutz oder andere Verunreinigungen mit einem Wattestäbchen oder einem Tuch vom Blitz ab.

Die Verunreinigungen auf dem Blitz können aufgrund der entstehenden Hitze rauchen oder zu einer Fehlfunktion des Produkts führen.

- Entnehmen Sie bei Nichtverwendung des Produkts den Akku/die Batterien zur separaten Lagerung.

Auslaufende Akkus/Batterien können das Produkt beschädigen.

- Vor dem Entsorgen der Akkus/Batterien sollten Sie die Kontakte mit Klebestreifen oder sonstigem Isoliermaterial abkleben.

Eine Berührung mit Metallgegenständen kann zu Bränden oder Explosionen führen.

- Stecken Sie ein für das Produkt verwendetes Akkuladegerät aus, wenn es nicht gebraucht wird. Decken Sie es bei Benutzung nicht mit einem Tuch oder anderen Objekten ab.

Wenn das Gerät über einen langen Zeitraum an die Stromversorgung angeschlossen bleibt, kann es infolge von Überhitzung und Deformierung zu Brandentwicklung kommen.

- Halten Sie Akkus von Tieren fern.

Beschädigungen des Akkus durch Tierbisse können zu Undichtigkeiten, Überhitzung oder Explosionen führen und Sachschäden sowie Brände verursachen.

- Wenn im Produkt mehrere Batterien verwendet werden, dürfen Batterien unterschiedlichen Ladestands nicht gemeinsam verwendet und alte und neue Batterien nicht gemischt werden. Setzen Sie die Akkus/Batterien immer mit richtig ausgerichtetem Plus- (+) und Minuspol (-) ein.

Andernfalls können Fehlfunktionen auftreten.

- Setzen Sie sich nicht hin, wenn Sie die Kamera in Ihrer Gesäßtasche tragen.

Andernfalls können Fehlfunktionen auftreten oder Schäden am Bildschirm entstehen.

- Achten Sie darauf, dass keine harten Gegenstände mit dem Bildschirm in Berührung kommen, wenn Sie die Kamera in eine Tasche stecken. Schließen Sie außerdem den Bildschirm (so dass er zum Produktgehäuse zeigt), wenn das Produkt mit einem Bildschirm ausgestattet ist, der geschlossen werden kann.

- Bringen Sie keine harten Gegenstände am Produkt an. Andernfalls können Fehlfunktionen auftreten oder Schäden am Bildschirm entstehen.



## Vor Verwendung

## Grundlagen der Kamerabedienung

## Erweiterte Funktionen

### 1 Grundlagen der Kamera

### 2 Automatikmodus

### 3 Andere Aufnahmemodi

### 4 Modus P

### 5 Wiedergabemodus

### 6 WLAN-Funktionen

### 7 Einstellungs Menü

### 8 Zubehör

### 9 Anhang

## Index



# Grundlagen der Kamerabedienung

## Grundlegende Funktionen

Grundlegende Informationen und Anweisungen, von den ersten Vorbereitungen über die Aufnahme bis hin zur Wiedergabe

### Erste Vorbereitungen

Bereiten Sie die Kamera für Aufnahmen folgendermaßen vor.

#### Anbringen des Zubehörs

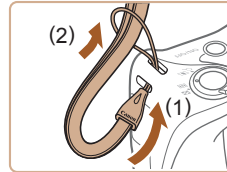

##### 1 Bringen Sie die Schlaufe an.

- Führen Sie das Ende der Schlaufe durch die Riemenbefestigung (1), und ziehen Sie dann das andere Ende der Schlaufe durch die Schleife (2).

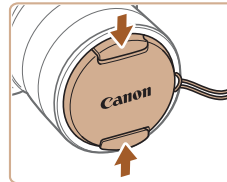

##### 2 Setzen Sie den Objektivdeckel auf.

- Nehmen Sie den Objektivdeckel kurz vom Objektiv ab, schrauben Sie das Ende der Schlaufe durch die Riemenbefestigung (1), und ziehen Sie dann den Objektivdeckel durch die Schlaufe (2).
- Nehmen Sie immer den Objektivdeckel ab, bevor Sie die Kamera einschalten.
- Wenn die Kamera nicht in Gebrauch ist, sollte der Objektivdeckel aufgesetzt werden.

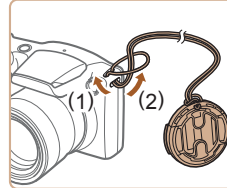

Vor Verwendung

Grundlagen der Kamerabedienung

Erweiterte Funktionen

**1** Grundlagen der Kamera

**2** Automatikmodus

**3** Andere Aufnahmemodi

**4** Modus P

**5** Wiedergabemodus

**6** WLAN-Funktionen

**7** Einstellungs Menü

**8** Zubehör

**9** Anhang

Index

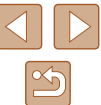

## Halten der Kamera



- Streifen Sie die Schlaufe über Ihr Handgelenk.
- Legen Sie die Arme beim Aufnehmen an den Körper, und halten Sie die Kamera fest, damit sie sich nicht bewegt. Wenn der Blitz ausgeklappt ist, bedecken Sie ihn nicht mit Ihren Fingern.

## Aufladen des Akkus

Laden Sie den Akku vor der Verwendung mit dem im Lieferumfang enthaltenen Ladegerät auf. Laden Sie den Akku zunächst auf, da die Kamera mit nicht geladenem Akku verkauft wird.

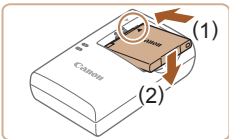

### 1 Setzen Sie den Akku ein.

- Richten Sie die ▲-Markierungen am Akku und am Ladegerät aneinander aus, und setzen Sie dann den Akku ein, indem Sie ihn hineinschieben (1) und nach unten drücken (2).

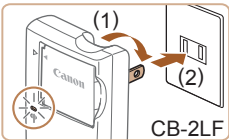

### 2 Laden Sie den Akku auf.

- CB-2LF: Klappen Sie den Stecker aus (1), und stecken Sie das Ladegerät in eine Steckdose (2).
- CB-2LFE: Schließen Sie das eine Ende des Netzkabels an das Ladegerät an, und stecken Sie das andere Ende in eine Steckdose.
- Die Ladelampe leuchtet orange, und der Ladevorgang beginnt.
- Wenn der Akku vollständig aufgeladen wurde, leuchtet die Lampe grün.

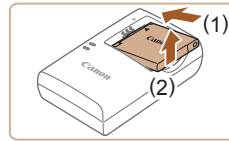
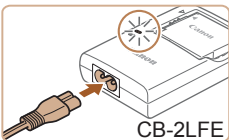

### 3 Entfernen Sie den Akku.

- Ziehen Sie den Stecker des Akkuladegeräts heraus, und nehmen Sie dann den Akku heraus, indem Sie ihn hineindrücken (1) und nach oben ziehen (2).



- Zum Schutz des Akkus und zur Verlängerung der Lebensdauer sollte er nicht länger als 24 Stunden ohne Unterbrechung geladen werden.
- Wenn Sie ein Akkuladegerät mit Netzkabel verwenden, bringen Sie das Ladegerät bzw. Kabel nicht an anderen Objekten an. Dies kann zu Fehlfunktionen oder einer Beschädigung des Produkts führen.



- Einzelheiten zur Ladezeit, zur Anzahl der Aufnahmen und zur Aufnahmedauer bei vollständig aufgeladenem Akku finden Sie unter „Aufzeichnung“ (139).
- Aufgeladene Akkus entladen sich nach und nach von selbst, auch wenn sie nicht verwendet werden. Laden Sie den Akku an dem Tag auf, an dem er verwendet werden soll (oder kurz davor).
- Das Akkuladegerät kann in Regionen mit einer Stromversorgung von 100 – 240 V Wechselspannung (50/60 Hz) verwendet werden. Verwenden Sie einen im Handel erhältlichen Steckeradapter, falls die Steckdosen im Reiseland eine andere Form aufweisen. Verwenden Sie jedoch keine Reise-Spannungswandler, da diese Schäden am Akku verursachen können.

## Vor Verwendung

## Grundlagen der Kamerabedienung

## Erweiterte Funktionen

### 1 Grundlagen der Kamera

### 2 Automatikmodus

### 3 Andere Aufnahmemodi

### 4 Modus P

### 5 Wiedergabemodus

### 6 WLAN-Funktionen

### 7 Einstellungs Menü

### 8 Zubehör

### 9 Anhang

## Index





## Einsetzen von Akku und Speicherkarte

Setzen Sie den im Lieferumfang enthaltenen Akku und eine Speicherkarte (separat erhältlich) ein.

Bevor Sie eine neue oder eine in einem anderen Gerät formatierte Speicherkarte verwenden, sollten Sie die Speicherkarte mit dieser Kamera formatieren (📖 106).

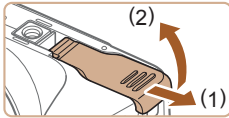

### 1 Öffnen Sie die Abdeckung.

- Schieben Sie die Abdeckung in Pfeilrichtung (1), und öffnen Sie sie (2).

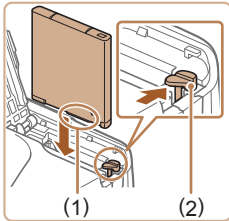

### 2 Setzen Sie den Akku ein.

- Halten Sie den Akku mit den Kontakten (1) wie in der Abbildung dargestellt, drücken Sie die Akkuverriegelung (2) in Pfeilrichtung und setzen Sie dann den Akku ein, bis die Verriegelung einrastet.
- Wenn Sie den Akku falsch herum einsetzen, kann er nicht einrasten. Prüfen Sie immer, ob der Akku richtig ausgerichtet ist und einrastet.

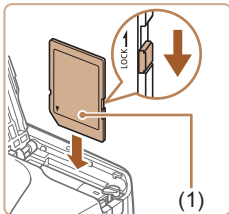

### 3 Überprüfen Sie den Schreibschuttschieber Ihrer Karte, und setzen Sie die Speicherkarte ein.

- Wenn die Speicherkarte über einen Schreibschuttschieber verfügt und sich dieser in der Position für den Schreibschutz befindet, können Sie keine Bilder aufnehmen. Schieben Sie den Schieber in die unverriegelte Position.
- Setzen Sie die Speicherkarte mit dem Etikett (1) wie dargestellt ein, bis sie hörbar einrastet.

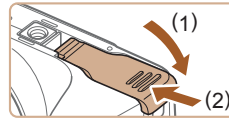

### 4 Schließen Sie die Abdeckung.

- Klappen Sie die Abdeckung nach unten (1), und halten Sie sie in Position, während Sie den Schalter schieben, bis sie hörbar einrastet (2).



- Angaben zur Anzahl der Aufnahmen oder Stunden an Aufnahmezeit, die auf einer Speicherkarte gespeichert werden können, finden Sie unter „Aufzeichnung“ (📖 139).

## Entnehmen von Akku und Speicherkarte

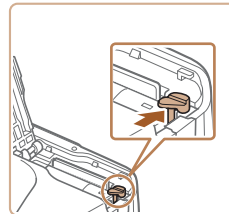

### Entfernen Sie den Akku.

- Öffnen Sie die Abdeckung, und drücken Sie die Akkuverriegelung in Richtung des Pfeils.
- Der Akku wird freigegeben.

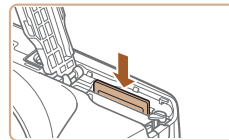

### Entfernen Sie die Speicherkarte.

- Drücken Sie die Speicherkarte hinein, bis Sie ein Klicken hören, und lassen Sie sie dann langsam los.
- Die Speicherkarte wird freigegeben.

Vor Verwendung

Grundlagen der Kamerabedienung

Erweiterte Funktionen

1 Grundlagen der Kamera

2 Automatikmodus

3 Andere Aufnahmemodi

4 Modus P

5 Wiedergabemodus

6 WLAN-Funktionen

7 Einstellungs Menü

8 Zubehör

9 Anhang

Index



## Einstellen von Datum und Uhrzeit

Stellen Sie Datum und Uhrzeit folgendermaßen ein, wenn der Bildschirm [Datum/Uhrzeit] beim Einschalten der Kamera angezeigt wird. Die auf diese Weise angegebenen Informationen werden bei der Aufnahme in den Bildeigenschaften aufgezeichnet und beim Verwalten der Bilder nach Aufnahmedatum oder beim Drucken von Bildern mit dem Aufnahmedatum verwendet.

Sie können den Aufnahmen auch einen Datumsaufdruck hinzufügen (36).

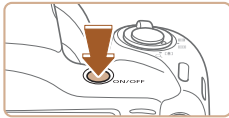

### 1 Schalten Sie die Kamera ein.

- Drücken Sie die Taste ON/OFF.
- Der Bildschirm [Datum/Uhrzeit] wird angezeigt.



### 2 Stellen Sie das Datum und die Uhrzeit ein.

- Drücken Sie die Tasten [◀][▶], um ein Element auszuwählen.
- Drücken Sie die Tasten [▲][▼], um Datum und Uhrzeit anzugeben.
- Drücken Sie abschließend die Taste [⊞].

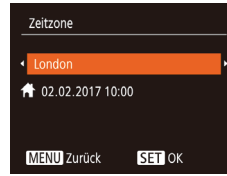

### 3 Geben Sie Ihre Standardzeitzone an.

- Drücken Sie die Tasten [◀][▶], um Ihre Standardzeitzone auszuwählen.

### 4 Schließen Sie den Einrichtungsvorgang ab.

- Drücken Sie abschließend die Taste [⊞]. Nach der Anzeige einer Bestätigungsmeldung verschwindet der Einstellungsbildschirm.
- Drücken Sie die Taste ON/OFF, um die Kamera auszuschalten.



- Wenn Sie das Datum, die Uhrzeit und die Standardzeitzone nicht eingestellt haben, wird der Bildschirm [Datum/Uhrzeit] bei jedem Einschalten der Kamera angezeigt. Geben Sie die korrekten Informationen an.



- Um die Sommerzeit (plus 1 Stunde) einzustellen, wählen Sie in Schritt 2 [☀/OFF] und dann [☀] aus, indem Sie die Tasten [▲][▼] drücken.

Vor Verwendung

Grundlagen der Kamerabedienung

Erweiterte Funktionen

1 Grundlagen der Kamera

2 Automatikmodus

3 Andere Aufnahmemodi

4 Modus P

5 Wiedergabemodus

6 WLAN-Funktionen

7 Einstellungsmenü

8 Zubehör

9 Anhang

Index

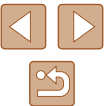

## Ändern von Datum und Uhrzeit

Stellen Sie das Datum und die Uhrzeit wie folgt ein.

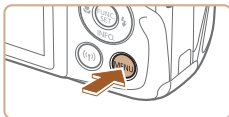

### 1 Rufen Sie den Menübildschirm auf.

- Drücken Sie die Taste **[MENU]**.

### 2 Wählen Sie [Datum/Uhrzeit].

- Bewegen Sie den Zoom-Regler, um die Registerkarte **[f]** auszuwählen.
- Drücken Sie die Tasten **[▲]**/**[▼]**, um **[Datum/Uhrzeit]** auszuwählen, und drücken Sie anschließend die Taste **[OK]**.

### 3 Ändern Sie Datum und Uhrzeit.

- Befolgen Sie Schritt 2 unter „Einstellen von Datum und Uhrzeit“ (18) zum Vornehmen des Einstellens.
- Drücken Sie die Taste **[MENU]**, um den Menübildschirm zu schließen.



- Die Einstellungen für Datum/Uhrzeit bleiben nach dem Entfernen des Akkus mit der integrierten Speicherbatterie (Backup-Batterie) für ca. 3 Wochen gespeichert.
- Die Speicherbatterie wird – auch bei ausgeschalteter Kamera – innerhalb von ca. 4 Stunden aufgeladen, wenn Sie einen geladenen Akku einsetzen.
- Wenn die Speicherbatterie leer ist, wird beim Einschalten der Kamera der Bildschirm **[Datum/Uhrzeit]** angezeigt. Stellen Sie Datum und Uhrzeit gemäß der Beschreibung in „Einstellen von Datum und Uhrzeit“ (18) ein.

## Spracheinstellung

Ändern Sie die Anzeigesprache wie erforderlich.

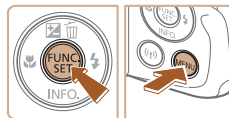

### 1 Wechseln Sie in den Wiedergabemodus.

- Drücken Sie die Taste **[▶]**.

### 2 Rufen Sie den Einstellungsbildschirm auf.

- Halten Sie die Taste **[OK]** gedrückt, und drücken Sie dann sofort die Taste **[MENU]**.

### 3 Stellen Sie die Anzeigesprache ein.

- Drücken Sie die Tasten **[▲]**/**[▼]**/**[◀]**/**[▶]**, um eine Sprache auszuwählen, und drücken Sie dann die Taste **[OK]**.
- Sobald die Anzeigesprache eingestellt wurde, wird der Einstellungsbildschirm nicht mehr angezeigt.



- Die aktuelle Zeit wird angezeigt, wenn Sie in Schritt 2 nach dem Drücken der Taste **[OK]** zu lange warten, bis Sie die Taste **[MENU]** drücken. Drücken Sie in diesem Fall die Taste **[OK]**, damit die Zeitanzeige verschwindet, und wiederholen Sie Schritt 2.
- Sie können die Anzeigesprache auch ändern, indem Sie die Taste **[MENU]** drücken und auf der Registerkarte **[f]** **[Sprache]** auswählen.

Vor Verwendung

Grundlagen der Kamerabedienung

Erweiterte Funktionen

1 Grundlagen der Kamera

2 Automatikmodus

3 Andere Aufnahmemodi

4 Modus P

5 Wiedergabemodus

6 WLAN-Funktionen

7 Einstellungsmenü

8 Zubehör

9 Anhang

Index



## Ausprobieren der Kamera

► Fotos ► Movies

Schalten Sie die Kamera ein, und nehmen Sie einige Fotos und Movies auf. Betrachten Sie dann die Resultate.

### Aufnehmen (Smart Auto)

Für die vollautomatische Auswahl mit optimalen Einstellungen für spezielle Szenen können Sie das Motiv und die Aufnahmebedingungen einfach von der Kamera ermitteln lassen.



#### 1 Schalten Sie die Kamera ein.

- Drücken Sie die Taste ON/OFF.
- Der Startbildschirm wird angezeigt.



#### 2 Wechseln Sie in den Modus [AUTO].

- Drücken Sie mehrmals die Taste [AUTO], bis [AUTO] angezeigt wird.
- Richten Sie die Kamera auf das Motiv. Während die Kamera die Szene ermittelt, hören Sie ein leises Klicken.
- Rechts oben im Bildschirm werden Symbole für die Szene und den Bildstabilisierungsmodus angezeigt.
- Die um die erkannten Motive angezeigten Rahmen weisen darauf hin, dass diese fokussiert sind.

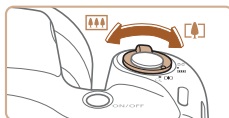

#### 3 Richten Sie die Kamera auf den gewünschten Bildausschnitt.

- Zum Heranzoomen und Vergrößern des Motivs bewegen Sie den Zoom-Regler in Richtung [T] (Tele). Um aus dem Motiv herauszuzoomen, bewegen Sie ihn in Richtung [W] (Weitwinkel).

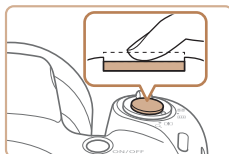

#### 4 Machen Sie die Aufnahme.

##### Aufnehmen von Fotos

##### 1) Stellen Sie scharf.

- Halten Sie den Auslöser angetippt. Nach der Fokussierung ertönen zwei Signaltöne, und um die fokussierten Bildbereiche werden AF-Rahmen eingeblendet.
- Wenn [Blitz zuschalten] angezeigt wird, öffnen Sie den Blitz mit Ihren Fingern, um ihn für die Verwendung vorzubereiten. Er wird während der Aufnahme ausgelöst. Wenn Sie den Blitz nicht verwenden möchten, drücken Sie ihn mit Ihrem Finger nach unten in das Kameragehäuse.

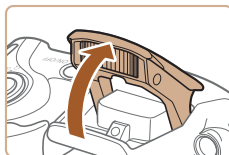

Vor Verwendung

Grundlagen der Kamerabedienung

Erweiterte Funktionen

1 Grundlagen der Kamera

2 Automatikmodus

3 Andere Aufnahmemodi

4 Modus P

5 Wiedergabemodus

6 WLAN-Funktionen

7 Einstellungs Menü

8 Zubehör

9 Anhang

Index



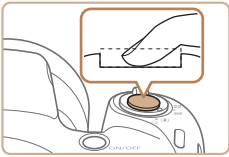

## 2) Machen Sie die Aufnahme.

- Drücken Sie den Auslöser vollständig herunter.
- Während der Aufnahme ist das Auslösegeräusch der Kamera zu hören. Bei dunklen Lichtverhältnissen wird automatisch der Blitz ausgelöst, sofern Sie ihn ausgeklappt haben.
- Achten Sie darauf, die Kamera bis zum Ende des Auslösegeräuschs nicht zu bewegen.
- Nach dem Anzeigen der Aufnahme kehrt die Kamera wieder zum Aufnahmebildschirm zurück.



## Aufnahmen von Movies

### 1) Starten Sie die Aufnahme.

- Drücken Sie die Movie-Taste. Bei Aufnahmebeginn ertönt ein Signalton, und [●REC] sowie die abgelaufene Zeit (1) werden angezeigt.
- Oben und unten auf dem Bildschirm werden schwarze Balken angezeigt, und das Motiv wird leicht vergrößert. Die schwarzen Balken weisen auf nicht aufgezeichnete Bildbereiche hin.
- Die um die erkannten Gesichter angezeigten Rahmen weisen darauf hin, dass diese fokussiert sind.
- Lassen Sie die Movie-Taste los, sobald die Aufzeichnung begonnen hat.



### 2) Beenden Sie die Aufnahme.

- Drücken Sie die Movie-Taste erneut, um die Aufnahme zu beenden. Beim Beenden der Aufzeichnung ertönen zwei Signaltöne.

## Anzeigen

Nach dem Aufnehmen von Bildern oder Movies können Sie sie wie folgt auf dem Bildschirm anzeigen.

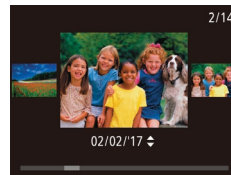

### 1 Wechseln Sie in den Wiedergabemodus.

- Drücken Sie die Taste [▶].
- Die letzte Aufnahme wird angezeigt.

### 2 Wählen Sie Bilder aus.

- Drücken Sie die Taste [◀], um das vorherige Bild anzuzeigen. Drücken Sie die Taste [▶], um das nächste Bild anzuzeigen.

- Um auf diesen Bildschirm (Modus zum Scrollen der Anzeige) zuzugreifen, halten Sie die Tasten [◀][▶] mindestens eine Sekunde lang gedrückt. Um Ihre Bilder in diesem Modus zu durchsuchen, drücken Sie die Tasten [◀][▶].
- Durch Drücken der Taste [⊞] gelangen Sie zurück zur Einzelbildanzeige.
- Movies können durch das Symbol [SET▶] identifiziert werden. Um Movies wiederzugeben, gehen Sie zu Schritt 3.

Vor Verwendung

Grundlagen der Kamerabedienung

Erweiterte Funktionen

1 Grundlagen der Kamera

2 Automatikmodus

3 Andere Aufnahmemodi

4 Modus P

5 Wiedergabemodus

6 WLAN-Funktionen

7 Einstellungs Menü

8 Zubehör

9 Anhang

Index

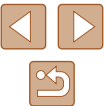



### 3 Spielen Sie Movies ab.

- Drücken Sie die Taste [REWIND] und anschließend die Tasten [▲][▼], um [▶] auszuwählen. Drücken Sie dann erneut die Taste [REWIND].
- Die Wiedergabe beginnt. Wenn das Movie beendet ist, wird [SET ▶] angezeigt.
- Um die Lautstärke einzustellen, drücken Sie die Tasten [▲][▼].



- Tippen Sie den Auslöser an (24), um vom Wiedergabemodus in den Aufnahmemodus zu wechseln.

## Löschen von Bildern

Sie können nicht benötigte Bilder einzeln auswählen und löschen. Gehen Sie beim Löschen von Bildern vorsichtig vor, da sie nicht wiederhergestellt werden können.

### 1 Wählen Sie ein zu löschendes Bild aus.

- Wählen Sie mit den Tasten [◀][▶] ein Bild aus.



### 2 Löschen Sie das Bild.

- Drücken Sie die Taste [▲].
- Wenn [Löschen?] angezeigt wird, wählen Sie mit den Tasten [◀][▶] [Löschen] aus, und drücken Sie dann die Taste [REWIND].
- Das aktuelle Bild wird nun gelöscht.
- Um den Löschvorgang abzubrechen, wählen Sie mit den Tasten [◀][▶] [Abbrechen] aus, und drücken Sie dann die Taste [REWIND].



- Sie können mehrere Bilder auswählen, um diese gleichzeitig zu löschen (68).

Vor Verwendung
Grundlagen der Kamerabedienung
Erweiterte Funktionen
1 Grundlagen der Kamera
2 Automatikmodus
3 Andere Aufnahmemodi
4 Modus P
5 Wiedergabemodus
6 WLAN-Funktionen
7 Einstellungsmenü
8 Zubehör
9 Anhang
Index

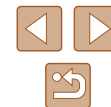

# Erweiterte Funktionen

# 1

## Grundlagen der Kamera

Andere grundlegende Funktionen und weitere Möglichkeiten Ihrer Kamera, darunter Aufnahme- und Wiedergabeoptionen

### An/Aus



#### Aufnahmemodus

- Drücken Sie die Taste ON/OFF, um die Kamera einzuschalten und für die Aufnahme vorzubereiten.
- Drücken Sie die Taste ON/OFF erneut, um die Kamera auszuschalten.



#### Wiedergabemodus

- Drücken Sie die Taste [▶], um die Kamera einzuschalten und die Aufnahmen zu betrachten.
- Drücken Sie die Taste [▶] erneut, um die Kamera auszuschalten.



- Drücken Sie die Taste [▶], um vom Aufnahmemodus in den Wiedergabemodus zu wechseln.
- Tippen Sie den Auslöser an (24), um vom Wiedergabemodus in den Aufnahmemodus zu wechseln.
- Das Objektiv wird ungefähr eine Minute nach dem Wechsel in den Wiedergabemodus eingefahren. Bei eingefahrenem Objektiv können Sie die Kamera durch Drücken der Taste [▶] ausschalten.

Vor Verwendung

Grundlagen der Kamerabedienung

Erweiterte Funktionen

**1** Grundlagen der Kamera

**2** Automatikmodus

**3** Andere Aufnahmemodi

**4** Modus P

**5** Wiedergabemodus

**6** WLAN-Funktionen

**7** Einstellungsmenü

**8** Zubehör

**9** Anhang

Index

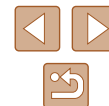

## Stromsparmodus (automatische Abschaltung)

Wird die Kamera über einen bestimmten Zeitraum nicht verwendet, wird der Bildschirm zunächst automatisch deaktiviert (Display aus) und die Kamera dann ausgeschaltet, um Strom zu sparen.

### Stromsparmodus im Aufnahmemodus

Wird die Kamera etwa eine Minute lang nicht verwendet, wird der Bildschirm automatisch deaktiviert. Nach ungefähr zwei weiteren Minuten wird das Objektiv eingefahren und die Kamera automatisch ausgeschaltet. Wenn der Bildschirm ausgeschaltet, aber das Objektiv noch nicht eingefahren wurde, können Sie diesen erneut aktivieren und die Kamera für die Aufnahme vorbereiten, indem Sie den Auslöser antippen (📖24).

### Stromsparmodus im Wiedergabemodus

Die Kamera wird automatisch ausgeschaltet, wenn sie etwa fünf Minuten lang nicht verwendet wird.



- Sie können die automatische Abschaltung deaktivieren und die Zeit bis zum Ausschalten des Displays einstellen (📖105).
- Der Stromsparmodus ist nicht aktiv, solange die Kamera über eine WLAN-Verbindung mit anderen Geräten verbunden (📖76) oder an einen Computer angeschlossen ist (📖114).

## Auslöser

Um scharfe Bilder aufzunehmen, tippen Sie zunächst den Auslöser an. Drücken Sie den Auslöser zum Aufnehmen vollständig herunter, sobald das Motiv fokussiert ist.

In diesem Handbuch wird bei der Betätigung des Auslösers zwischen *Antippen* (halb herunterdrücken) und *vollständigem Herunterdrücken* unterschieden.

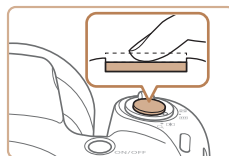

### 1 Halb herunterdrücken. (Antippen, um zu fokussieren.)

- Halten Sie den Auslöser angetippt. Es werden zwei Signaltöne ausgegeben, und um fokussierte Bildbereiche werden Rahmen angezeigt.

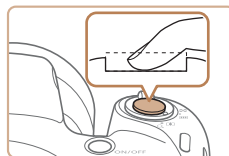

### 2 Ganz herunterdrücken. (Drücken Sie den Auslöser nach dem Antippen vollständig herunter, um aufzunehmen.)

- Während der Aufnahme ist das Auslösegeräusch der Kamera zu hören.
- Achten Sie darauf, die Kamera bis zum Ende des Auslösegeräuschs nicht zu bewegen.



- Die Bilder sind möglicherweise nicht scharf gestellt, wenn Sie den Auslöser sofort ganz herunterdrücken, ohne ihn vorher anzutippen.
- Da die erforderliche Aufnahmezeit variieren kann, ertönt ein längeres oder kürzeres Auslösegeräusch. Je nach aufzunehmender Szene ist die Aufnahmezeit unter Umständen länger und Sie erhalten unscharfe Bilder, wenn sich die Kamera (oder das Motiv) bewegt, während das Auslösegeräusch zu hören ist.

Vor Verwendung

Grundlagen der Kamerabedienung

Erweiterte Funktionen

1 Grundlagen der Kamera

2 Automatikmodus

3 Andere Aufnahmemodi

4 Modus P

5 Wiedergabemodus

6 WLAN-Funktionen

7 Einstellungs Menü

8 Zubehör

9 Anhang

Index





## Anzeigeeoptionen bei der Aufnahme

Drücken Sie die Taste [▼], um andere Informationen auf dem Bildschirm anzuzeigen oder die Informationen auszublenden. Details zu den angezeigten Informationen finden Sie unter „Bildschirminformationen“ (📖129).

	Informationen werden angezeigt
	Es werden keine Informationen angezeigt



- Wenn Sie bei wenig Licht aufnehmen, wird die Bildschirmhelligkeit automatisch durch die Nachtanzeigefunktion angepasst, damit die Motivauswahl einfacher überprüft werden kann. Die Helligkeit des auf dem Bildschirm angezeigten Bilds weicht jedoch möglicherweise von der tatsächlichen Aufnahme ab. Beachten Sie, dass Verzerrungen des auf dem Bildschirm angezeigten Bilds und grobe Motivbewegungen keine Auswirkungen auf die aufgezeichneten Bilder haben.
- Informationen zu Anzeigeeoptionen bei der Wiedergabe finden Sie unter „Wechseln zwischen Anzeigemodi“ (📖61).

## Verwenden des Menüs FUNC.

Konfigurieren Sie häufig verwendete Funktionen im Menü FUNC. wie folgt. Beachten Sie, dass die Menüeinträge und Optionen je nach Aufnahme- (📖132) und Wiedergabemodus (📖137) variieren.

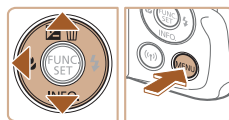
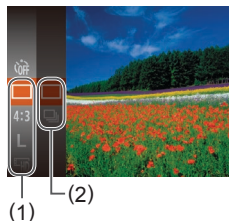

### 1 Rufen Sie das Menü FUNC. auf.

- Drücken Sie die Taste [FUNC].

### 2 Wählen Sie einen Menüeintrag aus.

- Drücken Sie die Tasten [▲][▼], um einen Menüeintrag (1) auszuwählen. Drücken Sie anschließend die Taste [FUNC] oder [▶].
- Verfügbare Optionen (2) werden rechts neben den Menüeinträgen aufgelistet.
- In Abhängigkeit vom Menüeintrag können Funktionen ganz einfach durch Drücken der Taste [FUNC] oder [▶] angegeben werden, oder es wird ein anderer Bildschirm zum Konfigurieren der Funktion angezeigt.

### 3 Wählen Sie eine Option aus.

- Wählen Sie mit den Tasten [▲][▼] eine Option aus.
- Mit dem Symbol [MENU] gekennzeichnete Optionen können durch Drücken der Taste [MENU] konfiguriert werden.
- Drücken Sie die Taste [◀], um zu den Menüeinträgen zurückzukehren.

Vor Verwendung

Grundlagen der Kamerabedienung

Erweiterte Funktionen

1 Grundlagen der Kamera

2 Automatikmodus

3 Andere Aufnahmemodi

4 Modus P

5 Wiedergabemodus

6 WLAN-Funktionen

7 Einstellungsmenü

8 Zubehör

9 Anhang

Index





#### 4 Bestätigen Sie die Einstellung, und beenden Sie die Funktion.

- Drücken Sie die Taste [FUNC SET].
- Der Bildschirm, der vor dem Drücken der Taste [FUNC SET] in Schritt 1 angezeigt wurde, wird erneut mit der von Ihnen konfigurierten Option angezeigt.



- Sie können die versehentliche Änderung von Einstellungen rückgängig machen, indem Sie die Kamera auf die Standardeinstellungen zurücksetzen (109).

## Verwenden des Menübildschirms

Sie können eine Vielzahl von Kamerafunktionen folgendermaßen über den Menübildschirm konfigurieren. Menüeinträge sind nach Verwendungszweck auf Registerkarten gruppiert, z. B. für Aufnahme [CAMERA], Wiedergabe [REPLAY] usw. Beachten Sie, dass die verfügbaren Menüeinträge je nach gewähltem Aufnahme- oder Wiedergabemodus (134 – 137) variieren.

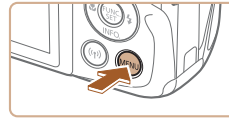

### 1 Rufen Sie den Menübildschirm auf.

- Drücken Sie die Taste [MENU].



### 2 Wählen Sie eine Registerkarte aus.

- Bewegen Sie den Zoom-Regler, um eine Registerkarte auszuwählen.
- Nachdem Sie durch Drücken der Tasten [▲][▼] eine Registerkarte ausgewählt haben, können Sie durch Drücken der Tasten [◀][▶] zwischen den Registerkarten wechseln.

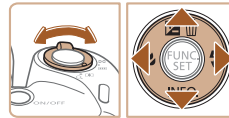

### 3 Wählen Sie einen Menüeintrag aus.

- Drücken Sie die Tasten [▲][▼], um ein Element auszuwählen.
- Drücken Sie für Menüeinträge, deren Optionen nicht angezeigt werden, zunächst die Taste [FUNC SET] oder [▶], um den Bildschirm zu wechseln. Drücken Sie dann die Tasten [▲][▼], um den Menüeintrag auszuwählen.
- Drücken Sie die Taste [MENU], um zum vorherigen Bildschirm zurückzukehren.



Vor Verwendung

Grundlagen der Kamerabedienung

Erweiterte Funktionen

1 Grundlagen der Kamera

2 Automatikmodus

3 Andere Aufnahmemodi

4 Modus P

5 Wiedergabemodus

6 WLAN-Funktionen

7 Einstellungs Menü

8 Zubehör

9 Anhang

Index

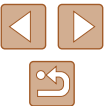

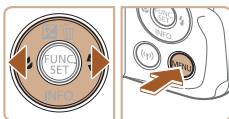

#### 4 Wählen Sie eine Option aus.

- Wählen Sie mit den Tasten [◀][▶] eine Option aus.

#### 5 Bestätigen Sie die Einstellung, und beenden Sie die Funktion.

- Drücken Sie die Taste [MENU], um zu dem Bildschirm zurückzukehren, der vor dem Drücken der Taste [MENU] in Schritt 1 angezeigt wurde.



- Sie können die versehentliche Änderung von Einstellungen rückgängig machen, indem Sie die Kamera auf die Standardeinstellungen zurücksetzen (109).

## Bildschirmtastatur

Über die Bildschirmtastatur können Sie Informationen zu WLAN-Verbindungen (76) eingeben. Beachten Sie, dass Länge und Art der einzugebenden Informationen von der verwendeten Funktion abhängig sind.

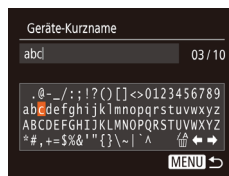

#### Eingeben von Zeichen

- Drücken Sie die Tasten [▲][▼][◀][▶], um ein Zeichen auszuwählen. Drücken Sie zur Eingabe anschließend die Taste [⏏].

#### Bewegen des Cursors

- Wählen Sie [◀] oder [▶], und drücken Sie die Taste [⏏].

#### Löschen von Zeichen

- Wählen Sie [↶], und drücken Sie die Taste [⏏]. Das vorherige Zeichen wird gelöscht.

#### Bestätigen der Eingabe und Zurückkehren zum vorhergehenden Bildschirm

- Drücken Sie die Taste [MENU].

Vor Verwendung

Grundlagen der Kamerabedienung

Erweiterte Funktionen

1 Grundlagen der Kamera

2 Automatikmodus

3 Andere Aufnahmemodi

4 Modus P

5 Wiedergabemodus

6 WLAN-Funktionen

7 Einstellungs Menü

8 Zubehör

9 Anhang

Index

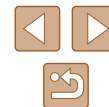

## Status der Kontrollleuchte

Die Kontrollleuchte auf der Rückseite der Kamera (📖4) blinkt bei diesen Gelegenheiten.

- Mit einem Computer verbunden (📖114)
- Anzeige aus (📖24, 📖105)
- Systemstart, Aufnahme und beim Lesen von Daten
- Kommunikation mit anderen Geräten
- Aufnahmen mit langer Belichtungsdauer (📖47)
- Verbinden/Übertragen via WLAN



- Wenn die Kontrollleuchte grün blinkt, schalten Sie die Kamera nicht aus, öffnen Sie nicht die Speicherkarten-/Akkuabdeckung, schütteln Sie die Kamera nicht, und setzen Sie sie keinen Stößen aus. Hierdurch können Bilder, Kamera und Speicherkarte beschädigt werden.

## Uhrzeit

Sie können die aktuelle Uhrzeit überprüfen.



- Halten Sie die Taste [FUNC] gedrückt.
- Die aktuelle Uhrzeit wird angezeigt.
- Wenn Sie die Kamera bei aktivierter Uhrzeitfunktion vertikal halten, wechselt diese zur vertikalen Anzeige. Drücken Sie die Tasten [◀][▶], um die Anzeigefarbe zu ändern.
- Durch erneutes Drücken der Taste [FUNC] können Sie die Anzeige der Uhrzeit abbrechen.



- Drücken Sie bei ausgeschalteter Kamera die Taste [FUNC], und halten Sie diese gedrückt. Drücken Sie anschließend die Taste ON/OFF, um die Uhr anzuzeigen.

Vor Verwendung

Grundlagen der Kamerabedienung

Erweiterte Funktionen

**1** Grundlagen der Kamera

**2** Automatikmodus

**3** Andere Aufnahmemodi

**4** Modus P

**5** Wiedergabemodus

**6** WLAN-Funktionen

**7** Einstellungsmenü

**8** Zubehör

**9** Anhang

Index



# 2

## Automatikmodus

Praktischer Modus für einfache Aufnahmen mit besserer Aufnahmekontrolle

### Aufnahmen mit von der Kamera festgelegten Einstellungen

Für die vollautomatische Auswahl mit optimalen Einstellungen für spezielle Szenen können Sie das Motiv und die Aufnahmebedingungen einfach von der Kamera ermitteln lassen.

#### Aufnahmen (Smart Auto)

► Fotos ► Movies



#### 1 Schalten Sie die Kamera ein.

- Drücken Sie die Taste ON/OFF.
- Der Startbildschirm wird angezeigt.



#### 2 Wechseln Sie in den Modus [AUTO].

- Drücken Sie mehrmals die Taste [AUTO], bis [AUTO] angezeigt wird.
- Richten Sie die Kamera auf das Motiv. Während die Kamera die Szene ermittelt, hören Sie ein leises Klicken.
- Rechts oben auf dem Bildschirm werden Symbole für die Szene und den Bildstabilisierungsmodus angezeigt (32, 33).
- Die um die erkannten Motive angezeigten Rahmen weisen darauf hin, dass diese fokussiert sind.



Vor Verwendung

Grundlagen der Kamerabedienung

Erweiterte Funktionen

1 Grundlagen der Kamera

2 Automatikmodus

3 Andere Aufnahmemodi

4 Modus P

5 Wiedergabemodus

6 WLAN-Funktionen

7 Einstellungs Menü

8 Zubehör

9 Anhang

Index



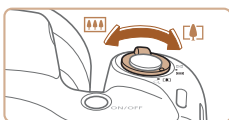

(1)



### 3 Richten Sie die Kamera auf den gewünschten Bildausschnitt.

- Zum Heranzoomen und Vergrößern des Motivs bewegen Sie den Zoom-Regler in Richtung [T] (Tele). Um aus dem Motiv herauszuzoomen, bewegen Sie ihn in Richtung [W] (Weitwinkel). (Es wird ein Zoombalken (1) angezeigt, der die Zoomposition angibt.)
- Zum schnellen Heran- oder Herauszoomen bewegen Sie den Zoom-Regler vollständig in Richtung [T] (Tele) oder [W] (Weitwinkel), und zum langsamen Zoomen bewegen Sie ihn nur etwas in die gewünschte Richtung.

### 4 Machen Sie die Aufnahme.

#### Aufnahmen von Fotos

##### 1) Stellen Sie scharf.

- Halten Sie den Auslöser angetippt. Nach der Fokussierung ertönen zwei Signaltöne, und um die fokussierten Bildbereiche werden AF-Rahmen eingeblendet.
- Sind mehrere Bereiche fokussiert, werden mehrere AF-Rahmen angezeigt.

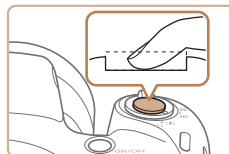
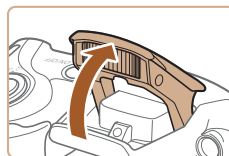
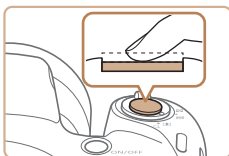

(1)



- Wenn [Blitz zuschalten] angezeigt wird, öffnen Sie den Blitz mit Ihren Fingern, um ihn für die Verwendung vorzubereiten. Er wird während der Aufnahme ausgelöst. Wenn Sie den Blitz nicht verwenden möchten, drücken Sie ihn mit Ihrem Finger nach unten in das Kameragehäuse.

##### 2) Machen Sie die Aufnahme.

- Drücken Sie den Auslöser vollständig herunter.
- Während der Aufnahme ist das Auslösegeräusch der Kamera zu hören. Bei dunklen Lichtverhältnissen wird automatisch der Blitz ausgelöst, sofern Sie ihn ausgeklappt haben.
- Achten Sie darauf, die Kamera bis zum Ende des Auslösegeräuschs nicht zu bewegen.
- Nach dem Anzeigen der Aufnahme kehrt die Kamera wieder zum Aufnahmebildschirm zurück.

#### Aufnahmen von Movies

##### 1) Starten Sie die Aufnahme.

- Drücken Sie die Movie-Taste. Bei Aufnahmebeginn ertönt ein Signalton, und [REC] sowie die abgelaufene Zeit (1) werden angezeigt.
- Oben und unten auf dem Bildschirm werden schwarze Balken angezeigt, und das Motiv wird leicht vergrößert. Die schwarzen Balken weisen auf nicht aufgezeichnete Bildbereiche hin.

#### Vor Verwendung

#### Grundlagen der Kamerabedienung

#### Erweiterte Funktionen

#### 1 Grundlagen der Kamera

#### 2 Automatikmodus

#### 3 Andere Aufnahmemodi

#### 4 Modus P

#### 5 Wiedergabemodus

#### 6 WLAN-Funktionen

#### 7 Einstellungs Menü

#### 8 Zubehör

#### 9 Anhang

#### Index



- Die um die erkannten Gesichter angezeigten Rahmen weisen darauf hin, dass diese fokussiert sind.
- Lassen Sie die Movie-Taste los, sobald die Aufzeichnung begonnen hat.

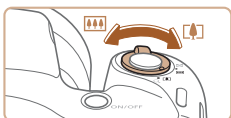

## 2) Passen Sie die Größe des Motivs an, und wählen Sie bei Bedarf einen anderen Bildausschnitt aus.

- Wiederholen Sie die Vorgehensweise in Schritt 3, um die Größe des Motivs anzupassen. Beachten Sie jedoch, dass die Betriebsgeräusche der Kamera aufgezeichnet werden. Movies, die mit in blau dargestellten Zoomfaktoren aufgenommen wurden, wirken körnig.
- Wenn Sie den Bildausschnitt ändern, werden Fokus, Helligkeit und Farben automatisch angepasst.



## 3) Beenden Sie die Aufnahme.

- Drücken Sie die Movie-Taste erneut, um die Aufnahme zu beenden. Beim Beenden der Aufzeichnung ertönen zwei Signaltöne.
- Die Aufzeichnung wird automatisch beendet, wenn die Speicherkarte voll ist.

## Fotos/Movies



- Wenn die Kamera keine Betriebsgeräusche ausgibt, wurde sie möglicherweise eingeschaltet, während die Taste [MENU] gedrückt gehalten wurde. Um die Töne wieder einzuschalten, drücken Sie die Taste [MENU], wählen [Stummschaltung] auf der Registerkarte [f] und dann mit den Tasten [◀][▶] [Aus] aus.

## Fotoaufnahmen



- Wird das blinkende Symbol [☑] angezeigt, besteht die Gefahr von unscharfen Bildern durch Kameraverwacklungen. Setzen Sie die Kamera in diesem Fall auf ein Stativ auf, oder ergreifen Sie andere Maßnahmen, um die Kamera ruhig zu halten.
- Falls Ihre Aufnahmen trotz Verwendung des Blitzes dunkel sind, gehen Sie näher an das Motiv heran. Einzelheiten zur Blitzreichweite finden Sie unter „Blitz“ (📖138).
- Die Entfernung zum Motiv ist möglicherweise zu gering, wenn beim Antippen des Auslösers lediglich ein Signalton ertönt. Einzelheiten zum Fokusbereich (Aufnahmebereich) finden Sie unter „Aufnahmebereich (gemessen ab Spitze des Objektivs)“ (📖138).
- Um rote Augen zu vermeiden und die Fokussierung zu unterstützen, wird die Lampe bei schlechten Lichtverhältnissen möglicherweise eingeschaltet.
- Die Anzeige des blinkenden Symbols [⚡] bei einem Aufnahmeversuch weist darauf hin, dass der Blitz lädt und die Aufnahme erst nach Abschluss des Ladevorgangs erfolgen kann. Die Aufnahme kann fortgesetzt werden, sobald der Blitz bereit ist. Sie können den Auslöser entweder vollständig herunterdrücken und warten oder den Auslöser loslassen und erneut drücken.
- Zwar können Sie vor dem Erscheinen des Aufnahmebildschirms weitere Fotos aufnehmen, Fokus, Helligkeit und Farben richten sich jedoch möglicherweise nach der vorhergehenden Aufnahme.



- Sie können die Dauer der Anzeige von Bildern nach dem Aufnehmen einstellen (📖41).

### Vor Verwendung

### Grundlagen der Kamerabedienung

### Erweiterte Funktionen

#### 1 Grundlagen der Kamera

#### 2 Automatikmodus

#### 3 Andere Aufnahmemodi

#### 4 Modus P

#### 5 Wiedergabemodus

#### 6 WLAN-Funktionen

#### 7 Einstellungs Menü

#### 8 Zubehör

#### 9 Anhang

### Index



## Movies



- Drücken Sie den Blitz vor einer Movieaufnahme mit dem Finger nach unten in das Gehäuse. Achten Sie bei der Movieaufnahme darauf, nicht das Mikrofon (1) zu berühren. Bleibt der Blitz ausgeklappt oder wird das Mikrofon verdeckt, wird unter Umständen kein Ton aufgezeichnet oder der aufgezeichnete Ton klingt gedämpft.

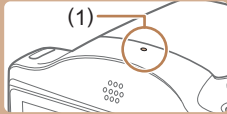

- Berühren Sie bei der Movieaufnahme keine Bedienelemente außer der Movie-Taste, da sonst die von der Kamera erzeugten Geräusche aufgezeichnet werden.
- Sobald die Movieaufnahme beginnt, werden die Motive im Bildanzeigebereich vergrößert angezeigt, damit signifikante Kameraverwacklungen korrigiert werden können. Zum Aufnehmen von Motiven in der vor der Aufnahme angezeigten Größe, passen Sie die Bildstabilisierungseinstellungen an (S. 59).



- Die Tonaufzeichnung erfolgt in Mono.

## Symbole für Szenen

► Fotos ► Movies

Im Modus [AUTO] werden die von der Kamera festgelegten Aufnahmeszenen durch ein Symbol auf dem Bildschirm gemeldet, und die entsprechenden Einstellungen für die optimale Fokussierung, Helligkeit und Farbe des Motivs werden automatisch ausgewählt.

Hintergrund	Aufnahmen von Menschen			Hintergrundfarbe des Symbols
	Menschen	In Bewegung*1	Schatten im Gesicht*1	
Hell				Grau
Hell und Gegenlicht			–	
Mit blauem Himmel				Hellblau
Blauer Himmel und Gegenlicht			–	
Spotlights				Dunkelblau
Dunkel				
Dunkel, mit Stativ		–	–	

Vor Verwendung

Grundlagen der Kamerabedienung

Erweiterte Funktionen

**1** Grundlagen der Kamera

**2** Automatikmodus

**3** Andere Aufnahmemodi

**4** Modus P

**5** Wiedergabemodus

**6** WLAN-Funktionen

**7** Einstellungsmenü

**8** Zubehör

**9** Anhang

Index





Hintergrund	Aufnahmen von anderen Motiven			Hintergrundfarbe des Symbols
	Andere Motive	In Bewegung* <sup>1</sup>	Im Nahbereich	
Hell				Grau
Hell und Gegenlicht				
Mit blauem Himmel				Hellblau
Blauer Himmel und Gegenlicht				
Sonnenuntergang			–	Orange
Spotlights				Dunkelblau
Dunkel				
Dunkel, mit Stativ		–	–	

\*1 Wird nicht für Movies angezeigt.

\*2 Wird in dunklen Szenen angezeigt, wenn die Kamera ruhig gehalten wird, wie beim Aufsetzen auf ein Stativ.



- Versuchen Sie, im Modus **P** (49) aufzunehmen, wenn das Symbol für die Szene nicht den tatsächlichen Aufnahmebedingungen entspricht oder die Aufnahme mit dem gewünschten Effekt bzw. der gewünschten Farbe oder Helligkeit nicht möglich ist.

## Symbole für die Bildstabilisierung

► Fotos ► Movies

Die optimale Bildstabilisierung für die Aufnahmebedingungen wird automatisch angewendet (Intelligente IS). Zusätzlich werden im Modus **[AUTO]** die folgenden Symbole angezeigt.

	Bildstabilisierung für Fotoaufnahmen (Normal)
	Bildstabilisierung für Fotos beim Schwenken (Schwenken)*
	Bildstabilisierung für horizontale und vertikale Kamerabewegungen bei Makroaufnahmen (Hybrid IS). Für Movies wird  angezeigt, und die Bildstabilisierung  wird ebenfalls angewendet.
	Bildstabilisierung für Movies – reduziert starke Verwacklungen, wenn beispielsweise beim Gehen aufgenommen wird (Dynamisch)
	Bildstabilisierung für langsame Kameraverwacklungen, wenn beispielsweise Movies mit Teleeinstellung aufgenommen werden (Powered)
	Keine Bildstabilisierung, da die Kamera auf ein Stativ aufgesetzt ist oder durch andere Hilfsmittel ruhig gehalten wird. Während der Movieaufnahme wird jedoch  angezeigt, und die Funktion der Bildstabilisierung wirkt Wind und anderen Vibrationsquellen entgegen (Stativ-IS).

\* Wird angezeigt, wenn Sie beim Aufnehmen schwenken, um Motiven mit der Kamera zu folgen. Wenn Sie der horizontalen Bewegung von Motiven folgen, wird nur die vertikale Verwacklung durch die Bildstabilisierung ausgeglichen, während die horizontale Bildstabilisierung deaktiviert wird. Wenn Sie hingegen der vertikalen Bewegung von Motiven folgen, wird nur die horizontale Verwacklung durch die Bildstabilisierung korrigiert.



- Um die Bildstabilisierung abzubrechen, setzen Sie **[IS Modus]** auf **[Aus]** (59). In diesem Fall wird kein Symbol für die Bildstabilisierung angezeigt.

Vor Verwendung

Grundlagen der Kamerabedienung

Erweiterte Funktionen

**1** Grundlagen der Kamera

**2** Automatikmodus

**3** Andere Aufnahmemodi

**4** Modus P

**5** Wiedergabemodus

**6** WLAN-Funktionen

**7** Einstellungs Menü

**8** Zubehör

**9** Anhang

Index



## Auf dem Bildschirm angezeigte Rahmen

► Fotos ► Movies

Wenn die Kamera die Motive erkennt, auf die Sie die Kamera richten, werden verschiedene Rahmen angezeigt.

- Ein weißer Rahmen wird um das Motiv (oder das Gesicht einer Person) angezeigt, das als das Hauptmotiv erkannt wird, und graue Rahmen werden um die anderen erkannten Gesichter angezeigt. Rahmen folgen sich bewegenden Motiven innerhalb eines bestimmten Bereichs, um sie zu fokussieren. Wenn die Kamera eine Motivbewegung erkennt, wird jedoch nur der weiße Rahmen weiterhin auf dem Bildschirm angezeigt.
- Wenn Sie den Auslöser antippen und die Kamera eine Motivbewegung erkennt, wird ein blauer Rahmen angezeigt und Fokus und Bildhelligkeit werden kontinuierlich angepasst (Servo AF).



- Versuchen Sie, im Modus **Pi** (149) aufzunehmen, wenn keine Rahmen angezeigt werden, Rahmen nicht um die gewünschten Motive angezeigt werden oder Rahmen auf dem Hintergrund bzw. ähnlichen Bereichen angezeigt werden.

## Häufig verwendete, praktische Funktionen

► Fotos ► Movies

### Heranzoomen von Motiven (Digitalzoom)

Wenn Motive für den herkömmlichen optischen Zoom zu weit entfernt sind, können Sie den Digitalzoom verwenden, um sie um einen Faktor von ca. 180x zu vergrößern.

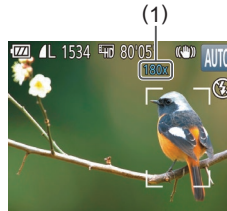
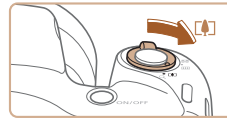

#### 1 Bewegen Sie den Zoom-Regler in Richtung **[↑]**.

- Halten Sie den Regler gedrückt, bis der Zoomvorgang abgeschlossen ist.
- Der Zoomvorgang stoppt, wenn der größte Zoomfaktor erreicht wurde (bevor das Bild körnig wirkt), und der Zoomfaktor wird dann auf dem Bildschirm angegeben.

#### 2 Bewegen Sie den Zoom-Regler erneut in Richtung **[↓]**.

- Die Kamera zoomt noch stärker auf das Motiv.
- (1) ist der aktuelle Zoom-Faktor.

Vor Verwendung

Grundlagen der Kamerabedienung

Erweiterte Funktionen

**1** Grundlagen der Kamera

**2** Automatikmodus

**3** Andere Aufnahmemodi

**4** Modus P

**5** Wiedergabemodus

**6** WLAN-Funktionen

**7** Einstellungs Menü

**8** Zubehör

**9** Anhang

Index

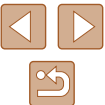



- Wenn Sie den Zoom-Regler bewegen, wird der Zoombalken angezeigt (auf dem die Zoomposition angezeigt wird). Die Farbe des Zoombalkens ändert sich, um den Zoombereich anzugeben.
  - Weißer Bereich: optischer Zoombereich, in dem das Bild nicht körnig wirkt.
  - Gelber Bereich: digitaler Zoombereich, in dem das Bild nicht merklich körnig ist (ZoomPlus).
  - Blauer Bereich: digitaler Zoombereich, in dem das Bild körnig wirkt.
- Der blaue Bereich ist bei einigen Aufnahmepixeleinstellungen (📖38) nicht verfügbar. Befolgen Sie Schritt 1, um den maximalen Zoomfaktor zu erzielen.



- Um den Digitalzoom zu deaktivieren, wählen Sie MENU (📖26) > Registerkarte [📷] > [Digitalzoom] > [Aus] aus.

## Verwenden des Selbstauslösers

► Fotos ► Movies

Mit dem Selbstauslöser kann die fotografierende Person in ein Gruppenfoto oder andere zeitgesteuerte Aufnahmen mit aufgenommen werden. Die Aufnahme wird etwa 10 Sekunden nach Drücken des Auslösers vorgenommen.



### 1 Konfigurieren Sie die Einstellung.

- Drücken Sie die Taste [FUNC SET], und wählen Sie im Menü [📷] und dann [📷] aus (📖25).
- Sobald die Einstellung vorgenommen wurde, wird [📷] angezeigt.

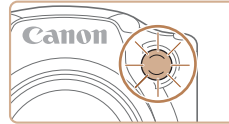

## 2 Machen Sie die Aufnahme.

- Für Fotoaufnahmen: Tippen Sie den Auslöser an, um das Motiv zu fokussieren, und drücken Sie ihn dann vollständig herunter.
- Für Movies: Drücken Sie die Movie-Taste.
- Nach dem Starten des Selbstauslösers blinkt die Lampe, und ein Selbstauslöserton ertönt.
- Zwei Sekunden vor der Aufnahme werden das Blinken der Lampe und der Selbstauslöserton schneller. (Die Lampe leuchtet bei Auslösung des Blitzes weiterhin.)
- Drücken Sie die Taste [MENU], um eine Aufnahme nach Aktivierung des Selbstauslösers abbrechen.
- Um die ursprüngliche Einstellung wiederherzustellen, wählen Sie [📷] in Schritt 1 aus.

## Verwenden des Selbstauslösers zur Vermeidung von Kamerabewegungen

► Fotos ► Movies

Mit dieser Option erfolgt die Aufnahme mit einer Verzögerung von ca. zwei Sekunden nach dem Drücken des Auslösers. Wenn die Kamera beim Drücken des Auslösers bewegt wird, wirkt sich das nicht auf die Aufnahme aus.



- Befolgen Sie Schritt 1 unter „Verwenden des Selbstauslösers“ (📖35), und wählen Sie [📷] aus.
- Sobald die Einstellung vorgenommen wurde, wird [📷] angezeigt.
- Befolgen Sie Schritt 2 unter „Verwenden des Selbstauslösers“ (📖35), um eine Aufnahme zu machen.

Vor Verwendung
Grundlagen der Kamerabedienung
Erweiterte Funktionen
<b>1</b> Grundlagen der Kamera
<b>2</b> Automatikmodus
<b>3</b> Andere Aufnahmemodi
<b>4</b> Modus P
<b>5</b> Wiedergabemodus
<b>6</b> WLAN-Funktionen
<b>7</b> Einstellungsmenü
<b>8</b> Zubehör
<b>9</b> Anhang
Index

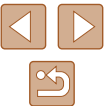

## Einstellen des Selbstausers

► Fotos ► Movies

Sie können die Verzögerung (0 – 30 Sekunden) und die Anzahl der Aufnahmen (1 – 10) festlegen.

### 1 Wählen Sie [SELBSTAUSER] aus.

- Befolgen Sie Schritt 1 unter „Verwenden des Selbstausers“ (S. 35), wählen Sie [SELBSTAUSER] aus, und drücken Sie die Taste [MENU].



### 2 Konfigurieren Sie die Einstellung.

- Drücken Sie die Tasten [▲][▼], um [Vorlauf] oder [Aufnahmen] auszuwählen.
- Drücken Sie die Tasten [◀][▶], um einen Wert auszuwählen, und drücken Sie dann die Taste [OK].
- Sobald die Einstellung vorgenommen wurde, wird [SELBSTAUSER] angezeigt.
- Befolgen Sie Schritt 2 unter „Verwenden des Selbstausers“ (S. 35), um eine Aufnahme zu machen.



- Bei Movieaufnahmen mit dem Selbstauser stellt [Vorlauf] die Verzögerung bis zum Aufzeichnungsbeginn dar. Die Einstellung [Aufnahmen] hat jedoch keine Auswirkung.



- Wenn Sie mehrere Aufnahmen angeben, werden die Einstellungen für Bildhelligkeit und Weißabgleich durch die erste Aufnahme festgelegt. Wenn der Blitz auslöst oder Sie viele Aufnahmen angegeben haben, erhöht sich der Abstand zwischen den Aufnahmen. Die Aufnahme wird automatisch beendet, wenn die Speicherkarte voll ist.
- Wenn für die Verzögerung mehr als zwei Sekunden festgelegt werden, wird das Intervall der Selbstauser-Lampe und des Selbstauser-Tons zwei Sekunden vor der Aufnahme kürzer. (Die Lampe leuchtet bei Auslösung des Blitzes weiterhin.)

## Hinzufügen eines Datumsaufdrucks

► Fotos ► Movies

Die Kamera kann das Datum der Aufnahme in die rechte untere Ecke von Bildern einfügen.

Beachten Sie jedoch, dass Datumsaufdrücke nicht bearbeitet oder entfernt werden können. Überprüfen Sie daher vorher, ob Datum und Uhrzeit korrekt sind (S. 18).

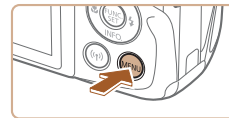

### 1 Konfigurieren Sie die Einstellung.

- Drücken Sie die Taste [MENU], wählen Sie auf der Registerkarte [CAMERA] die Option [Dat.aufd.] und dann die gewünschte Option aus (S. 26).
- Sobald die Einstellung vorgenommen wurde, wird [SELBSTAUSER] angezeigt.



Vor Verwendung

Grundlagen der Kamerabedienung

Erweiterte Funktionen

1 Grundlagen der Kamera

2 Automatikmodus

3 Andere Aufnahme Modi

4 Modus P

5 Wiedergabemodus

6 WLAN-Funktionen

7 Einstellungsmenü

8 Zubehör

9 Anhang

Index





## 2 Machen Sie die Aufnahme.

- Während Sie aufnehmen, fügt die Kamera das Datum oder die Uhrzeit der Aufnahme in die rechte untere Ecke der Bilder ein.
- Wählen Sie in Schritt 1 die Option [Aus] aus, um die ursprüngliche Einstellung wiederherzustellen.



- Datumsaufdrücke lassen sich nicht bearbeiten oder entfernen.



- Aufnahmen, die ohne Datumsaufdruck gemacht wurden, können folgendermaßen mit Datumsaufdruck gedruckt werden. Wenn Sie dies jedoch bei Bildern ausführen, die bereits mit einem Datumsaufdruck versehen sind, werden diese Angaben möglicherweise zweimal gedruckt.
  - Drucken Sie Bilder mithilfe der Druckerfunktionen (📖116).
  - Verwenden Sie zum Ausdrucken die DPOF-Einstellungen der Kamera (📖119).

## Reihenaufnahme

► Fotos ► Movies

Drücken Sie den Auslöser vollständig herunter, um kontinuierlich zu fotografieren.

Einzelheiten zur Geschwindigkeit von Reihenaufnahmen finden Sie unter „Reihenaufnahme“ (📖139).

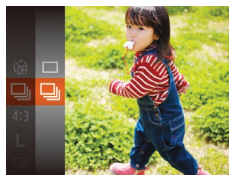

### 1 Konfigurieren Sie die Einstellung.

- Drücken Sie die Taste [📏], und wählen Sie im Menü [📏] und dann [📏] aus (📖25).
- Sobald die Einstellung vorgenommen wurde, wird [📏] angezeigt.

### 2 Machen Sie die Aufnahme.

- Drücken Sie den Auslöser vollständig herunter, um kontinuierlich zu fotografieren.



- Bei Reihenaufnahmen werden Position/Stufe von Fokus und Belichtung beim Antippen des Auslösers festgelegt.
- Kann nicht in Kombination mit dem Selbstauslöser (📖35) verwendet werden.
- Abhängig von den Aufnahmebedingungen, den Kameraeinstellungen und der Zoomposition unterbricht die Kamera das Aufnehmen möglicherweise vorübergehend oder die Geschwindigkeit der Reihenaufnahmen verringert sich.
- Je mehr Bilder gemacht werden, desto langsamer die Aufnahme.
- Bei Blitzauslösung verlangsamt sich die Aufnahmegeschwindigkeit unter Umständen.

Vor Verwendung
Grundlagen der Kamerabedienung
Erweiterte Funktionen
<b>1</b> Grundlagen der Kamera
<b>2</b> Automatikmodus
<b>3</b> Andere Aufnahmemodi
<b>4</b> Modus P
<b>5</b> Wiedergabemodus
<b>6</b> WLAN-Funktionen
<b>7</b> Einstellungsmenü
<b>8</b> Zubehör
<b>9</b> Anhang
Index



## Funktionen zur Bildanpassung

### Ändern des Seitenverhältnisses

► Fotos ► Movies

Ändern Sie das Seitenverhältnis des Bilds (Verhältnis von Breite und Höhe) wie folgt.



- Drücken Sie die Taste [FUNC SET], und wählen Sie im Menü [4:3] und dann die gewünschte Option aus (139).
- Nach Abschluss der Einstellung wird das Seitenverhältnis des Bildschirms aktualisiert.
- Um die ursprüngliche Einstellung wiederherzustellen, wiederholen Sie diesen Vorgang, wählen jedoch [4:3] aus.

16:9	Entspricht dem Seitenverhältnis von HD-Breitbild-Fernsehgeräten.
3:2	Entspricht dem Seitenverhältnis eines Kleinbilds; wird für den Druck von Bildern im Format 130 x 180 mm bzw. in Postkartenformaten verwendet.
4:3	Seitenverhältnis des Kamerabildschirms. Zur Anzeige auf Fernsehgeräten mit Standardauflösung (SD) oder ähnlichen Anzeigegeräten. Wird auch zum Drucken von Bildern im Format 90 x 130 mm und in Formaten der A-Reihe verwendet.
1:1	Quadratisches Seitenverhältnis.

### Ändern der Anzahl der Aufnahmepixel (Bildgröße)

► Fotos ► Movies

Wählen Sie die Anzahl der Aufnahmepixel für das Bild wie nachfolgend beschrieben unter den vier Stufen aus. Richtlinien zur Anzahl der Aufnahmen, die bei den verschiedenen Aufnahmepixeleinstellungen auf eine Speicherkarte passen, finden Sie unter „Aufgezeichnete Pixel, Anzahl der Aufnahmen pro Speicherkarte“ (139).

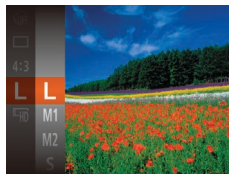

- Drücken Sie die Taste [FUNC SET], und wählen Sie im Menü [L] und dann die gewünschte Option aus (139).
- Die von Ihnen konfigurierte Option wird nun angezeigt.
- Um die ursprüngliche Einstellung wiederherzustellen, wiederholen Sie diesen Vorgang, wählen jedoch [L] aus.

### Richtlinien für die Auswahl der Aufnahmepixeleinstellung auf Grundlage des Papierformats (für 4:3-Bilder)

L	A2 (420 x 594 mm)
M1	A3 – A5 (297 x 420 – 148 x 210 mm)
M2	90 x 130 mm, 130 x 180 mm, Postkarte
S	Für E-Mails und ähnliche Zwecke

Vor Verwendung

Grundlagen der Kamerabedienung

Erweiterte Funktionen

1 Grundlagen der Kamera

2 Automatikmodus

3 Andere Aufnahmemodi

4 Modus P

5 Wiedergabemodus

6 WLAN-Funktionen

7 Einstellungsmenü

8 Zubehör

9 Anhang

Index



## Ändern der Bildqualität für Movies

► Fotos ► Movies

Es stehen zwei Einstellungen für die Bildqualität zur Verfügung. Richtlinien zur Movie-Aufnahmegesamtdauer, die bei jeder Bildqualitätseinstellung auf eine Speicherkarte passt, finden Sie unter „Aufgezeichnete Pixel, Anzahl der Aufnahmen pro Speicherkarte“ (📖 139).



- Drücken Sie die Taste [FUNC. SET], und wählen Sie im Menü [HD] und dann die gewünschte Option aus (📖 25).
- Die von Ihnen konfigurierte Option wird nun angezeigt.
- Um die ursprüngliche Einstellung wiederherzustellen, wiederholen Sie diesen Vorgang, wählen jedoch [HD] aus.

Bildqualität	Anzahl der Aufnahmepixel	Bildfrequenz	Details
HD	1280 x 720	25 Bilder/Sek.	Für Aufnahmen in HD.
VGA	640 x 480	30 Bilder/Sek.	Für Aufnahmen in SD.



- Im Modus [HD] werden auf dem Bildschirm oben und unten schwarze Balken angezeigt, die auf nicht aufgezeichnete Bildbereiche hinweisen.

## Nützliche Aufnahmefunktionen

### Anzeigen des Gitternetzes

► Fotos ► Movies

Sie können während der Aufnahme ein Gitternetz für die vertikale und die horizontale Ausrichtung auf dem Bildschirm anzeigen lassen.

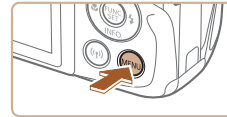

- Drücken Sie die Taste [MENU], wählen Sie auf der Registerkarte [Gitternetz] und dann [Ein] aus (📖 26).
- Nach Abschluss der Einstellung wird das Gitternetz auf dem Bildschirm angezeigt.
- Um die ursprüngliche Einstellung wiederherzustellen, wiederholen Sie diesen Vorgang, wählen Sie jedoch [Aus] aus.



- Das Gitternetz wird nicht in Ihren Aufnahmen aufgezeichnet.

Vor Verwendung

Grundlagen der Kamerabedienung

Erweiterte Funktionen

**1** Grundlagen der Kamera

**2** Automatikmodus

**3** Andere Aufnahmemodi

**4** Modus P

**5** Wiedergabemodus

**6** WLAN-Funktionen

**7** Einstellungsmenü

**8** Zubehör

**9** Anhang

Index



## Anpassen der Kamera

Passen Sie die Aufnahmefunktionen auf der Registerkarte  des Menübildschirms wie folgt an. Anleitungen zu Menüfunktionen finden Sie unter „Verwenden des Menübildschirms“ (📖26).

### Deaktivieren des AF-Hilfslichts

► Fotos ► Movies

Sie können die Lampe deaktivieren, die normalerweise automatisch aufleuchtet, wenn Sie in dunklen Lichtverhältnissen den Auslöser antippen, um eine Fokussierung zu erleichtern.



- Drücken Sie die Taste [MENU], und wählen Sie auf der Registerkarte  [AF-Hilfslicht] aus. Wählen Sie dann [Aus] (📖26).
- Um die ursprüngliche Einstellung wiederherzustellen, wiederholen Sie diesen Vorgang, wählen Sie jedoch [Ein] aus.

## Deaktivieren der Lampe zur Rote-Augen-Reduzierung

► Fotos ► Movies

Sie können die Lampe zur Rote-Augen-Reduzierung deaktivieren. Diese leuchtet auf, um den Rote-Augen-Effekt zu reduzieren, wenn Sie mit Blitz in dunklen Umgebungen aufnehmen.

### 1 Rufen Sie den Bildschirm [Blitzeinstellungen] auf.

- Drücken Sie die Taste [MENU], wählen Sie [Blitzeinstellungen] auf der Registerkarte  aus, und drücken Sie dann die Taste  (📖26).

### 2 Konfigurieren Sie die Einstellung.

- Wählen Sie [R.Aug.Lampe] und dann [Aus] (📖26).
- Um die ursprüngliche Einstellung wiederherzustellen, wiederholen Sie diesen Vorgang, wählen Sie jedoch [Ein] aus.



Vor Verwendung

Grundlagen der Kamerabedienung

Erweiterte Funktionen

1 Grundlagen der Kamera

2 Automatikmodus

3 Andere Aufnahmemodi

4 Modus P

5 Wiedergabemodus

6 WLAN-Funktionen

7 Einstellungsmenü

8 Zubehör

9 Anhang

Index





## Ändern der Bildanzeigart nach Aufnahmen

► Fotos ► Movies

Sie können die Anzeigedauer von Bildern sowie die unmittelbar nach dem Aufnehmen anzuzeigenden Informationen ändern.

## Ändern der Bildanzeigedauer nach Aufnahmen



### 1 Rufen Sie den Bildschirm [Bildüberpr. nach Aufn.] auf.

- Drücken Sie die Taste [MENU], wählen Sie [Bildüberpr. nach Aufn.] auf der Registerkarte [CAMERA], und drücken Sie dann die Taste [OK] (S. 26).

### 2 Konfigurieren Sie die Einstellung.

- Drücken Sie die Tasten [▲][▼], um die Option [Displayzeit] auszuwählen. Wählen Sie mit den Tasten [◀][▶] die gewünschte Option aus.
- Um die ursprüngliche Einstellung wiederherzustellen, wiederholen Sie diesen Vorgang, wählen Sie jedoch [Schnell] aus.

Schnell	Zeigt Bilder nur solange an, bis Sie wieder Aufnahmen machen können.
2 Sek., 4 Sek., 8 Sek.	Zeigt Bilder für die festgelegte Dauer an. Sie können sogar während der Anzeige Ihrer Aufnahme eine zweite Aufnahme machen, indem Sie den Auslöser erneut antippen.
Halten	Zeigt Bilder an, bis Sie den Auslöser antippen.
Aus	Es wird kein Bild nach Aufnahmen angezeigt.

## Ändern des nach Aufnahmen angezeigten Bildschirms

Ändern Sie die Art der Bildanzeige nach Aufnahmen wie folgt.

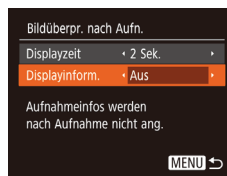

### 1 Stellen Sie für [Displayzeit] [2 Sek.], [4 Sek.], [8 Sek.] oder [Halten] ein (S. 41).

### 2 Konfigurieren Sie die Einstellung.

- Drücken Sie die Tasten [▲][▼], um die Option [Displayinform.] auszuwählen. Wählen Sie mit den Tasten [◀][▶] die gewünschte Option aus.
- Um die ursprüngliche Einstellung wiederherzustellen, wiederholen Sie diesen Vorgang, wählen Sie jedoch [Aus] aus.

Aus	Zeigt nur das Bild an.
Detailliert	Zeigt Details zur Aufnahme an (S. 130).



- Wenn für [Displayzeit] (S. 41) [Aus] oder [Schnell] eingestellt ist, gilt für [Displayinform.] die Einstellung [Aus], die nicht geändert werden kann.
- Sie können die Displayinformationen umschalten, während ein Bild nach dem Aufnehmen angezeigt wird, indem Sie die Taste [▼] drücken. Beachten Sie, dass die Einstellungen für [Displayinform.] nicht geändert werden. Sie können Bilder auch durch Drücken der Taste [▲] löschen, sie schützen (S. 66) oder als Favoriten markieren (S. 71), indem Sie die Taste [OK] drücken.

Vor Verwendung
Grundlagen der Kamerabedienung
Erweiterte Funktionen
1 Grundlagen der Kamera
2 Automatikmodus
3 Andere Aufnahmemodi
4 Modus P
5 Wiedergabemodus
6 WLAN-Funktionen
7 Einstellungsmenü
8 Zubehör
9 Anhang
Index

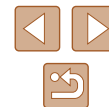

# 3

## Andere Aufnahmemodi

Effektivere Aufnahmen in verschiedenen Szenen und bessere Aufnahmen dank einzigartiger Bildeffekte oder spezieller Funktionen

## Helligkeits-/Farbanpassung (Bildwirkung – Live)

► Fotos ► Movies

Die Bildhelligkeit oder -farben können wie folgt während des Aufnehmens einfach angepasst werden.

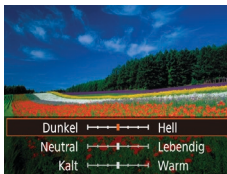

### 1 Wechseln Sie in den Modus [LIVE].

- Drücken Sie mehrmals die Taste [AUTO], bis [LIVE] angezeigt wird.

### 2 Konfigurieren Sie die Einstellung.

- Drücken Sie die Taste [▼], um auf den Einstellungsbildschirm zuzugreifen. Drücken Sie die Tasten [▲][▼], um eine Einstellung auszuwählen. Drücken Sie danach die Tasten [◀][▶], um den Wert anzupassen, während Sie den Bildschirm betrachten.
- Drücken Sie die Taste [⏻].

### 3 Machen Sie die Aufnahme.

Helligkeit	Um ein helleres Bild zu erhalten, bewegen Sie den Regler nach rechts. Um ein dunkleres Bild zu erhalten, bewegen Sie den Regler nach links.
Farbe	Um ein kräftigeres Bild zu erhalten, bewegen Sie den Regler nach rechts. Um ein weniger kräftiges Bild zu erhalten, bewegen Sie den Regler nach links.
Farbton	Um einen warmen Rotton zu erhalten, bewegen Sie den Regler nach rechts. Um einen kühlen Blauton zu erhalten, bewegen Sie den Regler nach links.

Vor Verwendung

Grundlagen der Kamerabedienung

Erweiterte Funktionen

1 Grundlagen der Kamera

2 Automatikmodus

3 Andere Aufnahmemodi

4 Modus P

5 Wiedergabemodus

6 WLAN-Funktionen

7 Einstellungsmenü

8 Zubehör

9 Anhang

Index

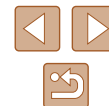

## Spezielle Szenen

Wählen Sie einen geeigneten Modus für die Aufnahmeszene aus. Die Kamera konfiguriert automatisch die Einstellungen für optimale Aufnahmen.



### 1 Wählen Sie einen Aufnahmemodus aus.

- Drücken Sie mehrmals die Taste [AUTO], bis [LIVE] angezeigt wird.
- Drücken Sie die Taste [M], und wählen Sie im Menü [LIVE] und dann die gewünschte Option aus (S. 25).

### 2 Machen Sie die Aufnahme.

#### 📷 Porträtaufnahmen (Porträt)

► Fotos ► Movies

- Nehmen Sie Personen mit einem Unschärfefeffer auf.



#### 🌙 Aufnahmen bei schlechten Lichtverhältnissen (Wenig Licht)

► Fotos ► Movies

- Nehmen Sie Bilder mit minimaler Verwacklung von Kamera und Motiv auf, auch bei schlechten Lichtverhältnissen.



#### 🎆 Aufnahmen von Feuerwerken (Feuerwerk)

► Fotos ► Movies

- Aufnahmen von Feuerwerken in kräftigen Farben.



- Setzen Sie die Kamera bei Verwendung des Modus [🎆] auf ein Stativ, oder ergreifen Sie andere Maßnahmen, um Kamerabewegungen und -verwacklungen zu vermeiden. Es empfiehlt sich zudem, bei Verwendung eines Stativs oder anderer Hilfsmittel zum Befestigen der Kamera die Option [IS Modus] auf [Aus] zu setzen (S. 59).



- Die Aufnahmepixeleinstellung für den Modus [🎆] ist [M] (2560 x 1920) und kann nicht geändert werden.
- Im Modus [🎆] werden beim Antippen des Auslösers zwar keine Rahmen angezeigt, der optimale Fokus wird aber dennoch ermittelt.

Vor Verwendung

Grundlagen der Kamerabedienung

Erweiterte Funktionen

1 Grundlagen der Kamera

2 Automatikmodus

3 Andere Aufnahmemodi

4 Modus P

5 Wiedergabemodus

6 WLAN-Funktionen

7 Einstellungsmenü

8 Zubehör

9 Anhang

Index



## Anwenden von Spezialeffekten

Fügen Sie Bildern beim Aufnehmen verschiedene Effekte hinzu.

### 1 Wählen Sie einen Aufnahmemodus aus.

- Befolgen Sie Schritt 1 unter „Spezielle Szenen“ (43), um einen Aufnahmemodus auszuwählen.

### 2 Machen Sie die Aufnahme.

#### Bilder mit kräftigen Farben (Farbverstärkung)

► Fotos ► Movies

- Aufnahmen mit satten, kräftigen Farben.





#### Posteraufnahmen (Postereffekt)

► Fotos ► Movies

- Aufnahmen, die wie ein altes Poster oder eine Illustration wirken.



- Prüfen Sie in den Modi  und  mit einigen Testaufnahmen, ob die gewünschten Ergebnisse erzielt werden.

## Aufnahmen mit Fischaugeneffekt (Fisheye-Effekt)





► Fotos ► Movies

Machen Sie Aufnahmen mit dem verzerrenden Fisheye-Effekt.

### 1 Wählen Sie aus.

- Befolgen Sie Schritt 1 unter „Spezielle Szenen“ (43), und wählen Sie  aus.

### 2 Wählen Sie eine Effektstärke aus.

- Drücken Sie die Taste . Drücken Sie die Tasten  , um eine Effektstärke auszuwählen, und drücken Sie dann die Taste .
- Es wird eine Vorschau Ihrer Aufnahme mit dem Effekt angezeigt.

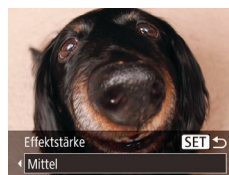

### 3 Machen Sie die Aufnahme.



- Machen Sie zunächst einige Testaufnahmen, um die gewünschten Ergebnisse zu erzielen.

Vor Verwendung

Grundlagen der Kamerabedienung

Erweiterte Funktionen

1 Grundlagen der Kamera

2 Automatikmodus

3 Andere Aufnahmemodi

4 Modus P

5 Wiedergabemodus

6 WLAN-Funktionen

7 Einstellungsmenü

8 Zubehör

9 Anhang

Index



## Aufnahmen von Bildern, die wie Miniaturmodelle aussehen (Miniatureffekt)

► Fotos ► Movies

Erzeugt den Effekt eines Miniaturmodells, indem Bildbereiche über und unter dem ausgewählten Bereich unscharf dargestellt werden. Sie können auch Movies aufzeichnen, die wie Szenen in Miniaturmodellen wirken, indem Sie vor der Aufzeichnung von Movies die Wiedergabegeschwindigkeit auswählen. Personen und Objekte in der Szene bewegen sich während der Wiedergabe schnell. Töne werden nicht aufgenommen.



### 1 Wählen Sie aus.

- Befolgen Sie Schritt 1 unter „Spezielle Szenen“ (43), und wählen Sie  aus.

- Ein weißer Rahmen wird angezeigt. Es handelt sich um den Bildbereich, der nicht unscharf dargestellt wird.





### 2 Wählen Sie den Bereich aus, der scharf dargestellt werden soll.

- Drücken Sie die Taste .
- Bewegen Sie den Zoom-Regler, um die Rahmengröße zu ändern, und drücken Sie die Tasten , um die Position des Rahmens zu ändern.



### 3 Wählen Sie für Movies die Wiedergabegeschwindigkeit aus.

- Drücken Sie die Taste **[MENU]** und dann die Tasten , um die Geschwindigkeit auszuwählen.

## 4 Kehren Sie zum Aufnahmebildschirm zurück, und machen Sie die Aufnahme.

- Drücken Sie die Taste **[MENU]**, um zum Aufnahmebildschirm zurückzukehren, und machen Sie dann die Aufnahme.

## Wiedergabegeschwindigkeit und ungefähre Wiedergabedauer (für einminütige Videoclips)











Geschwindigkeit	Wiedergabezeit
5x	Ca. 12 Sek.
10x	Ca. 6 Sek.
20x	Ca. 3 Sek.

Movies werden mit 30 Bildern/Sek. wiedergegeben.



- Der Zoom ist beim Aufnehmen von Movies nicht verfügbar. Achten Sie darauf, vor der Aufnahme den Zoom einzustellen.
- Machen Sie zunächst einige Testaufnahmen, um die gewünschten Ergebnisse zu erzielen.



- Um den Rahmen vertikal auszurichten, drücken Sie die Tasten  in Schritt 2. Um den Rahmen wieder in horizontaler Ausrichtung anzuzeigen, drücken Sie die Tasten .
- Um den Rahmen zu verschieben, wenn er horizontal ausgerichtet ist, drücken Sie die Tasten , und drücken Sie die Tasten , um ihn zu verschieben, wenn er vertikal ausgerichtet ist.
- Wenn Sie die Kamera vertikal halten, ändert sich die Ausrichtung des Rahmens.
- Die Bildqualität für Movies ist  bei einem Seitenverhältnis von **[4:3]** und  bei einem Seitenverhältnis von **[16:9]** (38). Diese Qualitätseinstellungen können nicht geändert werden.

Vor Verwendung

Grundlagen der Kamerabedienung

Erweiterte Funktionen

1 Grundlagen der Kamera

2 Automatikmodus

3 Andere Aufnahmemodi

4 Modus P

5 Wiedergabemodus

6 WLAN-Funktionen

7 Einstellungsmenü

8 Zubehör

9 Anhang

Index



## Aufnahmen mit einem Spielzeugkamera-Effekt (Spielzeugkamera-Effekt)

► Fotos ► Movies

Durch diesen Effekt ähneln Bilder Aufnahmen einer Spielzeugkamera, indem diese vignettiert werden (dunklere, unschärfere Bildecken) und ihre Farbe geändert wird.

### 1 Wählen Sie [📷] aus.

- Befolgen Sie Schritt 1 unter „Spezielle Szenen“ (📖43), und wählen Sie [📷] aus.



### 2 Wählen Sie einen Farbton aus.

- Drücken Sie die Taste [▼]. Drücken Sie die Tasten [◀|▶], um einen Farbton auszuwählen, und drücken Sie dann die Taste [⏺].
- Es wird eine Vorschau Ihrer Aufnahme mit dem Effekt angezeigt.

### 3 Machen Sie die Aufnahme.

Standard	Die Aufnahmen ähneln Bildern, die mit einer Spielzeugkamera aufgenommen wurden.
Warm	Bilder haben einen wärmeren Farbton als bei Auswahl von [Standard].
Kalt	Bilder haben einen kühleren Farbton als bei Auswahl von [Standard].



- Machen Sie zunächst einige Testaufnahmen, um die gewünschten Ergebnisse zu erzielen.

## Aufnahmen im Modus Monochrome

► Fotos ► Movies

Sie können Bilder in Schwarzweiß, Sepia oder Blauweiß aufnehmen.

### 1 Wählen Sie [📷] aus.

- Befolgen Sie Schritt 1 unter „Spezielle Szenen“ (📖43), und wählen Sie [📷] aus.



### 2 Wählen Sie einen Farbton aus.

- Drücken Sie die Taste [▼]. Drücken Sie die Tasten [◀|▶], um einen Farbton auszuwählen, und drücken Sie dann die Taste [⏺].
- Es wird eine Vorschau Ihrer Aufnahme mit dem Effekt angezeigt.

### 3 Machen Sie die Aufnahme.

Schwarz/Weiß	Aufnahmen in Schwarzweiß.
Sepia	Aufnahmen mit Sepia-Farbton.
Blau	Aufnahmen in Blauweiß.

Vor Verwendung

Grundlagen der Kamerabedienung

Erweiterte Funktionen

1 Grundlagen der Kamera

2 Automatikmodus

3 Andere Aufnahmemodi

4 Modus P

5 Wiedergabemodus

6 WLAN-Funktionen

7 Einstellungs Menü

8 Zubehör

9 Anhang

Index



## Spezielle Modi für andere Zwecke

### Automatische Aufnahme nach Erkennen einer neuen Person (Gesichts-Timer)

► Fotos ► Movies

Die Aufnahme wird ca. zwei Sekunden nach Erkennen des Gesichts einer anderen Person (beispielsweise das Gesicht des Fotografen) gemacht, die die Szene betreten hat (📖55). Dies ist nützlich, wenn Sie auf Gruppenfotos oder ähnlichen Aufnahmen selbst zu sehen sein möchten.



#### 1 Wählen Sie [👤] aus.

- Befolgen Sie Schritt 1 unter „Spezielle Szenen“ (📖43), und wählen Sie [👤] aus.

#### 2 Richten Sie die Kamera auf den gewünschten Bildausschnitt, und tippen Sie den Auslöser an.

- Stellen Sie sicher, dass um das fokussierte Gesicht ein grüner und um die anderen Gesichter weiße Rahmen angezeigt werden.

#### 3 Drücken Sie den Auslöser vollständig herunter.

- Die Kamera ist nun für die Aufnahme bereit, und es wird [Direkt in d. Kamera sehen um Countdown zu starten] angezeigt.
- Die Lampe blinkt und der Selbstauslöser ist zu hören.



#### 4 Begeben Sie sich in den Bildausschnitt, und schauen Sie in die Kamera.

- Wenn ein neues Gesicht erkannt wird, blinkt die Lampe und der Selbstauslöser wird schneller. (Die Lampe leuchtet bei Auslösung des Blitzes weiterhin.) Nach ca. zwei Sekunden wird die Aufnahme vorgenommen.
- Drücken Sie die Taste [MENU], um eine Aufnahme nach Aktivierung des Selbstauslösers abzubrechen.



- Auch wenn Ihr Gesicht nicht erfasst wird, nachdem Sie die Szene betreten haben, erfolgt nach ca. 15 Sekunden die Aufnahme.
- Um die Anzahl der Aufnahmen zu ändern, drücken Sie nach dem Auswählen von [👤] in Schritt 1 die Taste [▼]. Drücken Sie dann die Tasten [◀][▶], um die Anzahl der Aufnahmen auszuwählen, und drücken Sie anschließend die Taste [👤].

### Aufnahmen mit langer Belichtungsdauer (Langzeitbelichtung)

► Fotos ► Movies

Geben Sie eine Verschlusszeit von 1 bis 15 Sekunden an, um Aufnahmen mit langer Belichtungsdauer zu machen. Setzen Sie die Kamera in diesem Fall auf ein Stativ auf, oder ergreifen Sie andere Maßnahmen, um Kameraverwacklungen zu vermeiden.

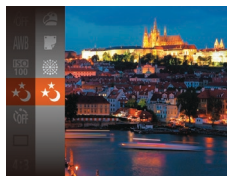

#### 1 Wählen Sie [⌘] aus.

- Befolgen Sie Schritt 1 unter „Spezielle Szenen“ (📖43), und wählen Sie [⌘] aus.

Vor Verwendung
Grundlagen der Kamerabedienung
Erweiterte Funktionen
1 Grundlagen der Kamera
2 Automatikmodus
3 Andere Aufnahmemodi
4 Modus P
5 Wiedergabemodus
6 WLAN-Funktionen
7 Einstellungsmenü
8 Zubehör
9 Anhang
Index

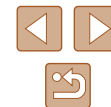

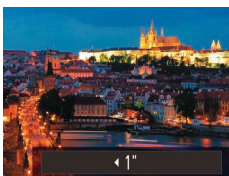

## 2 Wählen Sie die Verschlusszeit aus.

- Drücken Sie die Taste [▲], und drücken Sie die Tasten [◀][▶], um die Verschlusszeit auszuwählen. Drücken Sie dann die Taste [☺].

## 3 Prüfen Sie die Belichtung.

- Tippen Sie den Auslöser an, um die Belichtung für die ausgewählte Verschlusszeit anzuzeigen.

## 4 Machen Sie die Aufnahme.



- Die Helligkeit des Bilds auf dem Bildschirm in Schritt 3 unterscheidet sich von der Helligkeit Ihrer Aufnahmen, wenn der Auslöser angetippt wurde.
- Bei Verschlusszeiten von 1,3 Sekunden oder niedriger dauert es eine Weile, bis Sie wieder Aufnahmen machen können, da die Kamera die Bilder verarbeitet, um Bildrauschen zu reduzieren.
- Setzen Sie bei Verwendung eines Stativs oder anderer Hilfsmittel zum Befestigen der Kamera die Option [IS Modus] auf [Aus] (☰ 59).



- Wird der Blitz ausgelöst, könnte das Bild überbelichtet sein. Sollte dies der Fall sein, stellen Sie den Blitz auf [☺] ein, und nehmen Sie erneut auf (☰ 58).

Vor Verwendung

Grundlagen der Kamerabedienung

Erweiterte Funktionen

1 Grundlagen der Kamera

2 Automatikmodus

3 Andere Aufnahmemodi

4 Modus P

5 Wiedergabemodus

6 WLAN-Funktionen

7 Einstellungs Menü

8 Zubehör

9 Anhang

Index





# 4

## Modus P

Anspruchsvollere Aufnahmen in Ihrem bevorzugten Aufnahmestil

- In diesem Kapitel wird davon ausgegangen, dass der Modus [P] in der Kamera eingestellt wurde.
- [P]: Programm-AE; AE: Automatische Belichtung
- Wenn Sie eine in diesem Kapitel beschriebene Funktion in anderen Modi als [P] verwenden möchten, sollten Sie zuvor prüfen, ob die Funktion in diesen Modi verfügbar ist (131).

## Aufnahmen im Modus Programm-AE (Modus [P])

► Fotos ► Movies

Sie können viele Funktionseinstellungen an Ihren bevorzugten Aufnahmestil anpassen.



### 1 Wechseln Sie in den Modus [P].

- Befolgen Sie Schritt 1 unter „Spezielle Szenen“ (43), und wählen Sie [P] aus.

### 2 Passen Sie die Einstellungen wie gewünscht an (50 – 59), und machen Sie dann eine Aufnahme.



- Lässt sich beim Antippen des Auslösers keine optimale Belichtung einstellen, werden Verschlusszeit und Blendenwert orange angezeigt. Passen Sie in diesem Fall die ISO-Empfindlichkeit (51) an, oder aktivieren Sie den Blitz (wenn Motive zu dunkel sind, 58), um für optimale Belichtung zu sorgen.
- Movies können im Modus [P] auch durch Drücken der Movie-Taste aufgenommen werden. Einige FUNC.- (25) und MENU-Einstellungen (26) werden jedoch eventuell automatisch für die Movieaufnahme angepasst.

Vor Verwendung

Grundlagen der Kamerabedienung

Erweiterte Funktionen

1 Grundlagen der Kamera

2 Automatikmodus

3 Andere Aufnahmemodi

4 Modus P

5 Wiedergabemodus

6 WLAN-Funktionen

7 Einstellungs Menü

8 Zubehör

9 Anhang

Index



## Bildhelligkeit (Belichtung)

### Anpassen der Bildhelligkeit (Belichtungskorrektur)

► Fotos ► Movies

Die Standardbelichtung der Kamera kann in 1/3-Schritten im Bereich -2 bis +2 angepasst werden.



- Drücken Sie die Taste [▲]. Während Sie den Bildschirm betrachten, drücken Sie die Tasten [◀] [▶], um die Helligkeit anzupassen.
- Zeigen Sie bei Movieaufnahmen den Belichtungskorrekturbalken an.
- Drücken Sie beim Aufnehmen von Fotos die Taste [ⓘ], um den eingestellten Belichtungskorrekturwert anzuzeigen, und machen Sie dann die Aufnahme.



- Sie können Fotos auch bei angezeigtem Belichtungskorrekturbalken aufnehmen.
- Bei Movieaufnahmen wird [AE/L] angezeigt, und die Belichtung wird gespeichert.

## Ändern des Lichtmessverfahrens

► Fotos ► Movies

Passen Sie das Lichtmessverfahren (Messung der Helligkeit) wie folgt an die Aufnahmebedingungen an.



- Drücken Sie die Taste [ⓘ], und wählen Sie im Menü [☉] und dann die gewünschte Option aus (☰ 25).
- Die von Ihnen konfigurierte Option wird nun angezeigt.

Mehrfeld	Für Standardaufnahmebedingungen einschließlich Aufnahmen mit Hintergrundbeleuchtung. Passt die Belichtung automatisch an die Aufnahmebedingungen an.
Mittenbetont integral	Legt die durchschnittliche Helligkeit für den gesamten Bildbereich fest (Helligkeit im Hauptbereich hat bei der Berechnung höhere Gewichtung).
Spot	Misst die Belichtung nur in [ ] (Rahmen für Spotmessfeld) in der Bildschirmmitte.

Vor Verwendung

Grundlagen der Kamerabedienung

Erweiterte Funktionen

**1** Grundlagen der Kamera

**2** Automatikmodus

**3** Andere Aufnahmemodi

**4** Modus P

**5** Wiedergabemodus

**6** WLAN-Funktionen

**7** Einstellungsmenü

**8** Zubehör

**9** Anhang

Index



## Ändern der ISO-Empfindlichkeit

► Fotos ► Movies

Stellen Sie als ISO-Empfindlichkeit [AUTO] ein, damit der Aufnahmemodus automatisch den Aufnahmebedingungen angepasst wird. Wählen Sie andernfalls eine höhere ISO-Empfindlichkeit für eine höhere Empfindlichkeit oder einen geringeren Wert für eine geringere Empfindlichkeit.



- Drücken Sie die Taste [MENU], und wählen Sie im Menü [ISO] und dann die gewünschte Option aus (S. 25).
- Die von Ihnen konfigurierte Option wird nun angezeigt.



- Um die automatisch festgelegte ISO-Empfindlichkeit anzuzeigen, wenn für die ISO-Empfindlichkeit die Einstellung [AUTO] ausgewählt wurde, tippen Sie den Auslöser an.
- Obwohl die Auswahl einer geringeren ISO-Empfindlichkeit die Körnigkeit von Bildern reduzieren kann, besteht ein höheres Risiko, dass in Abhängigkeit vom Bildstabilisierungsmodus Motiv- und Kameraverwacklungen auftreten.
- Eine höhere ISO-Empfindlichkeit erhöht die Verschlusszeit, wodurch die Gefahr von Motiv- und Kameraverwacklungen sinkt und die Blitzreichweite steigt. Aufnahmen können jedoch körnig wirken.

## Anpassen der Bildhelligkeit (i-contrast)

► Fotos ► Movies

Zu helle oder dunkle Bildbereiche (wie etwa Gesichter oder Hintergründe) werden vor der Aufnahme erkannt und automatisch auf die optimale Helligkeit angepasst. Ferner kann ein zu geringer Bildkontrast vor der Aufnahme automatisch korrigiert werden, damit Motive deutlicher hervorgehoben werden.



- Drücken Sie die Taste [MENU], und wählen Sie auf der Registerkarte [i] [i-contrast] und dann [Auto] (S. 26) aus.
- Sobald die Einstellung vorgenommen wurde, wird [i] angezeigt.



- Unter bestimmten Aufnahmebedingungen kann die Korrektur ungenau sein oder das Bild grob erscheinen.



- Sie können auch vorhandene Bilder korrigieren (S. 74).

Vor Verwendung

Grundlagen der Kamerabedienung

Erweiterte Funktionen

1 Grundlagen der Kamera

2 Automatikmodus

3 Andere Aufnahmemodi

4 Modus P

5 Wiedergabemodus

6 WLAN-Funktionen

7 Einstellungs Menü

8 Zubehör

9 Anhang

Index

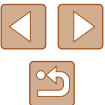

# Bildfarben

## Anpassen des Weißabgleichs

► Fotos ► Movies

Durch die Anpassung des Weißabgleichs (WB) erscheinen Bildfarben für die aufgenommene Szene natürlicher.

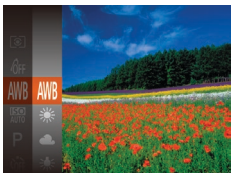

- Drücken Sie die Taste [MENU], und wählen Sie im Menü [WB] und dann die gewünschte Option aus (S. 52).
- Die von Ihnen konfigurierte Option wird nun angezeigt.

	Automatisch	Legt automatisch den optimalen Weißabgleich für die Aufnahmebedingungen fest.
	Tageslicht	Für Außenaufnahmen bei gutem Wetter.
	Wolkig	Für Aufnahmen bei Bewölkung oder Dämmerung.
	Kunstlicht	Für Aufnahmen bei normalem Kunstlicht.
	Leuchtstoff	Für Aufnahmen mit weißen Leuchtstofflampen.
	Leuchtstoff H	Für Aufnahmen mit weißen Tageslicht-Leuchtstofflampen.
	Manuell	Ermöglicht die manuelle Festlegung des Weißabgleichs (S. 52).

## Custom Weißabgleich

► Fotos ► Movies

Damit Bildfarben unter den vorhandenen Lichtverhältnissen natürlich aussehen, passen Sie den Weißabgleich an die Lichtquelle an. Passen Sie den Weißabgleich an die vorhandene Lichtquelle an.



- Befolgen Sie die Schritte unter „Anpassen des Weißabgleichs“ (S. 52), um [WB] auszuwählen.
- Richten Sie die Kamera auf ein einfaches weißes Motiv aus, sodass der gesamte Bildschirm weiß ist. Drücken Sie die Taste [MENU].
- Der Farbton auf dem Bildschirm ändert sich nach der Aufzeichnung der Weißabgleichdaten.



- Wenn Sie die Kameraeinstellungen nach Aufzeichnung der Weißabgleichdaten ändern, wirken die Farben möglicherweise unnatürlich.

## Ändern der Farbtöne eines Bilds (My Colors)

► Fotos ► Movies

Ändern Sie die Bildfarbtöne wie gewünscht. Konvertieren Sie beispielsweise Bilder in Sepia oder Schwarzweiß.



- Drücken Sie die Taste [MENU], und wählen Sie im Menü [My Colors] und dann die gewünschte Option aus (S. 52).
- Die von Ihnen konfigurierte Option wird nun angezeigt.

Vor Verwendung

Grundlagen der Kamerabedienung

Erweiterte Funktionen

1 Grundlagen der Kamera

2 Automatikmodus

3 Andere Aufnahmemodi

4 Modus P

5 Wiedergabemodus

6 WLAN-Funktionen

7 Einstellungs Menü

8 Zubehör

9 Anhang

Index



☞ My Colors Aus	–
☞ Kräftig	Betont Kontrast und Farbsättigung und führt so zu schärferen Bildern.
☞ Neutral	Schwächt Kontrast und Farbsättigung ab, sodass sich weniger kräftige Bilder ergeben.
☞ Sepia	Erzeugt Bilder mit Sepia-Farbtönen.
☞ Schwarz/Weiß	Erzeugt Schwarzweißbilder.
☞ Diafilm	Kombiniert die Effekte für kräftiges Blau, kräftiges Grün und kräftiges Rot, um intensive und dennoch natürlich wirkende Farben ähnlich denen eines Diafilms zu erzeugen.
☞ Hellerer Hautton	Hellt Hauttöne auf.
☞ Dunklerer Hautton	Macht Hauttöne dunkler.
☞ Kräftiges Blau	Betont blaue Farbtöne in Bildern. Dadurch erscheinen blaue Motive wie Himmel und Meer lebendiger.
☞ Kräftiges Grün	Betont grüne Farbtöne in Bildern. Dadurch erscheinen grüne Motive wie Berge und Laub lebendiger.
☞ Kräftiges Rot	Betont rote Farbtöne in Bildern. Dadurch erscheinen rote Motive lebendiger.
☞ Custom Farbe	Passen Sie Kontrast, Schärfe Farbsättigung usw. nach Wunsch an (☞ 53).



- Der Weißabgleich (☞ 52) kann im Modus [☞] oder [☞] nicht eingestellt werden.
- In den Modi [☞] und [☞] werden außer der Hautfarbe von Personen möglicherweise auch andere Farbtöne geändert. Bei einigen Hauttönen werden möglicherweise nicht die gewünschten Ergebnisse erzielt.

## Custom Farbe

► Fotos ► Movies

Wählen Sie die gewünschte Einstellung für Kontrast, Schärfe, Farbsättigung, Rot, Grün, Blau und Hauttöne einer Aufnahme aus 5 verschiedenen Stufen aus.

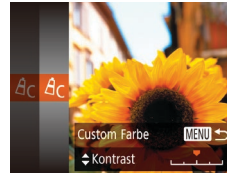

### 1 Rufen Sie den Einstellungsbildschirm auf.

- Befolgen Sie die Schritte unter „Ändern der Farbtöne eines Bilds (My Colors)“ (☞ 52), um [☞] auszuwählen, und drücken Sie dann die Taste [MENU].

### 2 Konfigurieren Sie die Einstellung.

- Drücken Sie die Tasten [▲][▼], um ein Element auszuwählen, und geben Sie dann den Wert an, indem Sie die Tasten [◀][▶] drücken.
- Um stärkere/intensivere Effekte (oder dunklere Hauttöne) zu erzielen, passen Sie den Wert nach rechts an; um schwächere/weniger intensive Effekte (oder hellere Hauttöne) zu erzielen, passen Sie den Wert nach links an.
- Drücken Sie die Taste [MENU], um die Einstellung zu bestätigen.

Vor Verwendung

Grundlagen der Kamerabedienung

Erweiterte Funktionen

1 Grundlagen der Kamera

2 Automatikmodus

3 Andere Aufnahmemodi

4 Modus P

5 Wiedergabemodus

6 WLAN-Funktionen

7 Einstellungsmenü

8 Zubehör

9 Anhang

Index



## Aufnahmebereich und Fokussierung

### Nahaufnahmen (Makro)

► Fotos ► Movies

Um den Fokus auf Motive im Nahbereich einzuschränken, stellen Sie die Kamera auf [M] ein. Einzelheiten zur Reichweite des Fokus finden Sie unter „Aufnahmebereich (gemessen ab Spitze des Objektivs)“ (138).

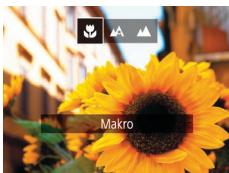

- Drücken Sie die Taste [L] und anschließend die Tasten [L][R], um [M] auszuwählen. Drücken Sie dann die Taste [OK].
- Sobald die Einstellung vorgenommen wurde, wird [M] angezeigt.



- Bei Blitzauslösung kann eine Vignettierung erfolgen.
- Gehen Sie vorsichtig vor, um das Objektiv nicht zu beschädigen.
- Im gelben Balkenanzeigebereich unter dem Zoombalken wird [M] grau, und die Kamera stellt nicht scharf.



- Um Kameraverwacklungen zu vermeiden, versuchen Sie, die Kamera auf ein Stativ aufzusetzen, und stellen Sie sie auf [S] ein (35).

### Aufnahmen weit entfernter Motive (Unendlich)

► Fotos ► Movies

Um den Fokus auf weit entfernte Motive einzuschränken, stellen Sie die Kamera auf [∞] ein. Einzelheiten zur Reichweite des Fokus finden Sie unter „Aufnahmebereich (gemessen ab Spitze des Objektivs)“ (138).



- Drücken Sie die Taste [L] und anschließend die Tasten [L][R], um [∞] auszuwählen. Drücken Sie dann die Taste [OK].
- Sobald die Einstellung vorgenommen wurde, wird [∞] angezeigt.

### Digital-Telekonverter

► Fotos ► Movies

Die Brennweite des Objektivs kann ungefähr um den Faktor 1.6x oder 2.0x erhöht werden. Dies kann Kameraverwacklungen reduzieren, da die Verschlusszeit kürzer ist, als wenn nur der Zoom (einschließlich des Digitalzoom) mit demselben Zoomfaktor verwendet wird.



- Drücken Sie die Taste [MENU], und wählen Sie [Digitalzoom] auf der Registerkarte [Z] und dann die gewünschte Option aus (26).
- Die Ansicht wird vergrößert, und der Zoomfaktor wird auf dem Bildschirm angezeigt.



- Kann nicht in Kombination mit dem Digitalzoom (34) verwendet werden.

Vor Verwendung

Grundlagen der Kamerabedienung

Erweiterte Funktionen

1 Grundlagen der Kamera

2 Automatikmodus

3 Andere Aufnahmemodi

4 Modus P

5 Wiedergabemodus

6 WLAN-Funktionen

7 Einstellungsmenü

8 Zubehör

9 Anhang

Index





- Die Verschlusszeit kann äquivalent sein, wenn Sie den Zoom-Regler komplett in Richtung [Z] bewegen (maximale Teleeinstellung) und heranzoomen, um das Motiv auf dieselbe Größe zu vergrößern (siehe Schritt 2 unter „Heranzoomen von Motiven (Digitalzoom)“ (S. 34)).

## Ändern des AF-Rahmenmodus

► Fotos ► Movies

Ändern Sie den AF-Rahmenmodus (Autofokus), um ihn wie folgt an die vorliegenden Aufnahmebedingungen anzupassen.



- Drücken Sie die Taste [MENU], und wählen Sie [AF-Rahmen] auf der Registerkarte [AF] und dann die gewünschte Option aus (S. 26).

### Mitte

► Fotos ► Movies

In der Mitte wird ein AF-Rahmen angezeigt. Effizient für zuverlässige Fokussierung.



- Kann die Kamera nicht scharf stellen, wenn Sie den Auslöser antippen, wird ein gelber AF-Rahmen mit [! ] angezeigt.



- Um die Größe des AF-Rahmens zu reduzieren, drücken Sie die Taste [MENU], und stellen Sie [AF-Feld Größe] auf der Registerkarte [AF] auf [Klein] ein (S. 26).
- Bei Verwendung des Digital-Telekonverters (S. 54) wird die Größe des AF-Rahmens auf [Normal] gesetzt.
- Um den Bildausschnitt so auszuwählen, dass sich die Motive am Rand oder in einer Ecke befinden, richten Sie die Kamera zuerst so aus, dass sich das Motiv im AF-Rahmen befindet, und tippen Sie dann den Auslöser an. Ändern Sie bei angetippt gehaltenem Auslöser den Bildausschnitt wie gewünscht, und drücken Sie den Auslöser dann vollständig herunter (Schärfenspeicher).

## Gesicht/AiAF

► Fotos ► Movies

- Erkennt die Gesichter von Personen und nimmt dann die Fokussierung, die Belichtung (nur Mehrfeldmessung) sowie den Weißabgleich (nur [AWB]) vor.
- Nach dem Ausrichten der Kamera auf das Motiv wird ein weißer Rahmen um das Gesicht der Person angezeigt, das als das Hauptmotiv erkannt wird, und bis zu zwei graue Rahmen werden um die anderen erkannten Gesichter angezeigt.
- Die Rahmen folgen den sich bewegenden Motiven innerhalb eines bestimmten Bereichs, wenn die Kamera Bewegungen erkennt.
- Wenn der Auslöser angetippt wird, werden bis zu neun grüne Rahmen um die scharf gestellten Gesichter angezeigt.

### Vor Verwendung

### Grundlagen der Kamerabedienung

### Erweiterte Funktionen

#### 1 Grundlagen der Kamera

#### 2 Automatikmodus

#### 3 Andere Aufnahmemodi

#### 4 Modus P

#### 5 Wiedergabemodus

#### 6 WLAN-Funktionen

#### 7 Einstellungs Menü

#### 8 Zubehör

#### 9 Anhang

### Index





- Wenn Gesichter nicht erkannt werden oder nur graue Rahmen angezeigt werden (keine weißen), werden bei Antippen des Auslösers in den scharf gestellten Bereichen bis zu neun grüne Rahmen angezeigt.
- Falls „Servo-AF“ (📖57) auf [Aktiv.] gesetzt ist und Gesichter nicht erkannt werden, wird der AF-Rahmen in der Mitte des Bildschirms angezeigt, wenn Sie den Auslöser antippen.
- Beispiele für Gesichter, die nicht erkannt werden können:
  - Entfernte oder sehr nahe Motive
  - Dunkle oder helle Motive
  - Gesichter im Profil, aus einem bestimmten Winkel oder teilweise verborgen
- Die Kamera identifiziert möglicherweise auch Gegenstände als menschliche Gesichter.
- Kann die Kamera nicht scharf stellen, wenn Sie den Auslöser antippen, werden keine AF-Rahmen angezeigt.

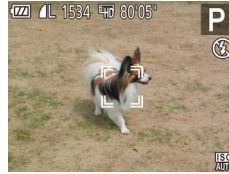

- Es ertönt ein Signalton, und [📷] wird angezeigt, wenn das Motiv erkannt wird. Die Kamera verfolgt das Motiv innerhalb eines bestimmten Bereichs, selbst wenn sich das Motiv bewegt.
- Wenn kein Motiv erkannt wird, wird [☐] angezeigt.
- Um das kontinuierliche Scharfstellen abzubrechen, drücken Sie erneut die Taste [◀].

### 3 Machen Sie die Aufnahme.

- Halten Sie den Auslöser angetippt. [📷] ändert sich zu einem blauen [📷], das dem Motiv folgt, während Fokus und Belichtung (Servo AF) kontinuierlich angepasst werden (📖57).
- Drücken Sie den Auslöser vollständig herunter, um aufzunehmen.
- Selbst nachdem eine Aufnahme gemacht wurde, wird [📷] angezeigt. Die Kamera verfolgt das Motiv weiter.



- [Servo-AF] (📖57) wird auf [Aktiv.] eingestellt und kann nicht geändert werden.
- Möglicherweise kann das Motiv nicht verfolgt werden, wenn es zu klein ist, sich zu schnell bewegt oder die Motivfarbe oder -helligkeit dem Hintergrund zu sehr ähnelt.
- [📷] und [📷] sind nicht verfügbar.



- Die Kamera erkennt Motive auch dann, wenn Sie den Auslöser antippen und dabei nicht die Taste [◀] drücken. Nach der Aufnahme wird [☐] in der Mitte des Bildschirms angezeigt.

## Vor Verwendung

## Grundlagen der Kamerabedienung

## Erweiterte Funktionen

### 1 Grundlagen der Kamera

### 2 Automatikmodus

### 3 Andere Aufnahmemodi

### 4 Modus P

### 5 Wiedergabemodus

### 6 WLAN-Funktionen

### 7 Einstellungs Menü

### 8 Zubehör

### 9 Anhang

## Index

## Auswählen der zu fokussierenden Motive (Verfolg. AF)

► Fotos ► Movies

Wählen Sie vor der Aufnahme wie folgt das zu fokussierende Motiv aus.

### 1 Wählen Sie [Verfolg. AF] aus.

- Befolgen Sie die Schritte unter „Ändern des AF-Rahmenmodus“ (📖55), um [Verfolg. AF] auszuwählen.
- [☐] wird in der Mitte des Bildschirms angezeigt.

### 2 Wählen Sie ein Motiv für die Fokussierung aus.

- Richten Sie die Kamera so aus, dass [☐] sich auf dem gewünschten Motiv befindet, und drücken Sie dann die Taste [◀].

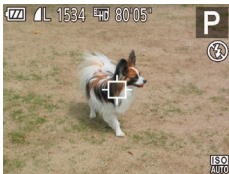



## Aufnahmen mit Servo AF

► Fotos ► Movies

Dieser Modus sorgt dafür, dass sich bewegende Motive aufgenommen werden, da die Kamera weiterhin auf das Motiv fokussiert ist und die Belichtung solange anpasst, wie Sie den Auslöser antippen.



### 1 Konfigurieren Sie die Einstellung.

- Drücken Sie die Taste [MENU], und wählen Sie [Servo-AF] auf der Registerkarte [📷] und danach [Aktiv.] aus (📖26).

### 2 Stellen Sie scharf.

- Fokus und Belichtung werden dort beibehalten, wo der blaue AF-Rahmen angezeigt wird, wenn Sie den Auslöser antippen.



- Unter einigen Aufnahmebedingungen kann die Kamera möglicherweise nicht scharf stellen.
- Bei dunklen Lichtverhältnissen kann es vorkommen, dass Servo AF nach Antippen des Auslösers nicht aktiviert wird. (AF-Rahmen werden nicht blau angezeigt.) In diesem Fall können Sie den Fokus und die Belichtung gemäß dem eingestellten AF-Rahmenmodus festlegen.
- Lässt sich keine optimale Belichtung einstellen, werden Verschlusszeit und Blendenwert orange angezeigt. Lassen Sie den Auslöser los, und tippen Sie ihn dann erneut an.
- Bei Verwendung des Selbstauslösers nicht verfügbar (📖35).

## Ändern der Fokuseinstellung

► Fotos ► Movies

Sie können die standardmäßige Einstellung ändern, dass die Kamera kontinuierlich Motive fokussiert, auf die sie gerichtet wird, auch bei Nichtbetätigen des Auslösers. Sie können die Kamera stattdessen so einstellen, dass sie nur fokussiert, wenn Sie den Auslöser antippen.



- Drücken Sie die Taste [MENU], und wählen Sie [Kontinuierl. AF] auf der Registerkarte [📷] aus. Wählen Sie dann [Deakt.] (📖26).

Aktiv.	Verhindert, dass Ihnen Gelegenheiten für eine Aufnahme entgehen, da die Kamera Motive kontinuierlich fokussiert, bis der Auslöser angetippt wird.
Deakt.	Spart Energie, da die Kamera nicht kontinuierlich fokussiert.

Vor Verwendung

Grundlagen der Kamerabedienung

Erweiterte Funktionen

1 Grundlagen der Kamera

2 Automatikmodus

3 Andere Aufnahmemodi

4 Modus P

5 Wiedergabemodus

6 WLAN-Funktionen

7 Einstellungs Menü

8 Zubehör

9 Anhang

Index

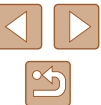

## Blitz

### Ändern des Blitzmodus

► Fotos ► Movies

Sie können den Blitzmodus ändern, um ihn an die Aufnahmeszene anzupassen. Einzelheiten zur Blitzreichweite finden Sie unter „Blitz“ (138).



#### 1 Klappen Sie den Blitz aus.

#### 2 Konfigurieren Sie die Einstellung.

- Drücken Sie die Taste [▶], drücken Sie dann die Tasten [◀][▶], um einen Blitzmodus auszuwählen, und drücken Sie schließlich die Taste [OK].
- Die von Ihnen konfigurierte Option wird nun angezeigt.



- Auf den Einstellungsbildschirm kann nicht durch Drücken der Taste [▶] zugegriffen werden, wenn der Blitz eingeklappt ist. Klappen Sie den Blitz vorher aus.

### Automatisch

Löst den Blitz bei dunklen Lichtverhältnissen automatisch aus.

### An

Blitzt bei jeder Aufnahme.

### Langzeitsyncr.

Blitzt, um das Motiv (beispielsweise Personen) zu erhellen, während bei Aufnahmen mit langer Verschlusszeit die Helligkeit des Hintergrunds außerhalb des Blitzbereichs erhöht wird.



- Setzen Sie die Kamera bei Verwendung des Modus [📷] auf ein Stativ, oder ergreifen Sie andere Maßnahmen, um Kamerabewegungen und -verwacklungen zu vermeiden. Es empfiehlt sich zudem, bei Verwendung eines Stativs oder anderer Hilfsmittel zum Befestigen der Kamera die Option [IS Modus] auf [Aus] zu setzen (59).
- Im Modus [📷] sollte sich das Hauptmotiv, auch wenn der Blitz bereits ausgelöst wurde, erst nach dem Ende des Verschlussgeräuschs bewegen.

### Aus

Für Aufnahmen ohne Blitz.



- Wird das blinkende Symbol [📷] angezeigt, weil die Kamera wackelt, wenn Sie den Auslöser bei dunklen Lichtverhältnissen antippen, setzen Sie die Kamera auf ein Stativ auf, oder ergreifen Sie andere Maßnahmen, um die Kamera ruhig zu halten.

Vor Verwendung

Grundlagen der Kamerabedienung

Erweiterte Funktionen

1 Grundlagen der Kamera

2 Automatikmodus

3 Andere Aufnahmemodi

4 Modus P

5 Wiedergabemodus

6 WLAN-Funktionen

7 Einstellungsmenü

8 Zubehör

9 Anhang

Index



## Andere Einstellungen

### Ändern des Kompressionsgrads (Bildqualität)

► Fotos ► Movies

Sie können folgendermaßen zwischen den zwei Kompressionsgraden [S] (Superfein) und [F] (Fein) wählen. Richtlinien zur Anzahl der Aufnahmen, die bei jedem Kompressionsgrad auf eine Speicherkarte passen, finden Sie unter „Aufzeichnung“ (139).



- Drücken Sie die Taste [MENU], und wählen Sie im Menü [F] und dann die gewünschte Option aus (25).

### Ändern der IS Modus-Einstellungen

► Fotos ► Movies

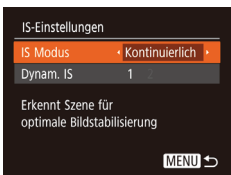

#### 1 Rufen Sie den Einstellungsbildschirm auf.

- Drücken Sie die Taste [MENU], und wählen Sie [IS-Einstellungen] auf der Registerkarte [CAMERA] aus. Drücken Sie dann die Taste [MENU] (26).

#### 2 Konfigurieren Sie die Einstellung.

- Wählen Sie [IS Modus] und dann die gewünschte Option aus (26).

Kontinuierlich	Die optimale Bildstabilisierung für die Aufnahmebedingungen wird automatisch angewendet (Intelligente IS) (33).
Nur Aufnahme*	Die Bildstabilisierung ist nur für die Aufnahme aktiviert.
Aus	Deaktiviert die Bildstabilisierung.

\* Bei Movieaufnahmen wird die Einstellung in [Kontinuierlich] geändert.



- Wenn Kameraverwacklungen nicht durch Bildstabilisierung verhindert werden können, setzen Sie die Kamera auf ein Stativ auf, oder ergreifen Sie andere Maßnahmen. Setzen Sie in diesem Fall [IS Modus] auf [Aus].

### Aufnahmen von Movies mit Motiven in der vor der Aufnahme angezeigten Größe

► Fotos ► Movies

Sobald die Movieaufnahme beginnt, werden die Motive normalerweise im Bildanzeigebereich vergrößert angezeigt, damit signifikante Kameraverwacklungen korrigiert werden können. Zum Aufnehmen von Motiven in der vor der Aufnahme angezeigten Größe können Sie die Bildstabilisierung deaktivieren.

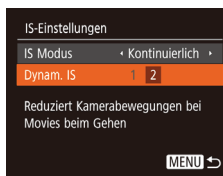

- Befolgen Sie die Schritte unter „Ändern der IS Modus-Einstellungen“ (59), um auf den [IS-Einstellungen]-Bildschirm zuzugreifen.
- Wählen Sie [Dynam. IS] und dann [2] aus (26).



- Wenn die Qualität des Movies [E/GA] ist (39), ist „Dynam. IS“ [1] und kann nicht geändert werden.
- Sie können [IS Modus] auch auf [Aus] einstellen, sodass Motive in der vor der Aufnahme angezeigten Größe aufgenommen werden.

Vor Verwendung

Grundlagen der Kamerabedienung

Erweiterte Funktionen

1 Grundlagen der Kamera

2 Automatikmodus

3 Andere Aufnahmemodi

4 Modus P

5 Wiedergabemodus

6 WLAN-Funktionen

7 Einstellungsmenü

8 Zubehör

9 Anhang

Index



# 5

## Wiedergabemodus

Anzeigen von Aufnahmen und Durchsuchen oder Bearbeiten

- Um die Kamera für diese Funktionen vorzubereiten, drücken Sie die Taste [▶], um in den Wiedergabemodus zu wechseln.



- Unter Umständen ist es nicht möglich, Bilder wiederzugeben oder zu bearbeiten, deren Namen geändert, die bereits auf einem Computer bearbeitet oder die mit anderen Kameras aufgenommen wurden.

## Anzeigen

▶ Fotos ▶ Movies

Nach dem Aufnehmen von Bildern oder Movies können Sie sie wie folgt auf dem Bildschirm anzeigen.



### 1 Wechseln Sie in den Wiedergabemodus.

- Drücken Sie die Taste [▶].
- Die letzte Aufnahme wird angezeigt.



### 2 Wählen Sie Bilder aus.

- Drücken Sie die Taste [◀], um das vorherige Bild anzuzeigen. Drücken Sie die Taste [▶], um das nächste Bild anzuzeigen.

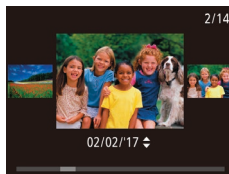

- Um auf diesen Bildschirm (Modus zum Scrollen der Anzeige) zuzugreifen, halten Sie die Tasten [◀][▶] mindestens eine Sekunde lang gedrückt. Um Ihre Bilder in diesem Modus zu durchsuchen, drücken Sie die Tasten [◀][▶].
- Durch Drücken der Taste [⊞] gelangen Sie zur Einzelbildanzeige zurück.
- Um nach Aufnahmedatum gruppierte Bilder zu durchsuchen, drücken Sie im Modus zum Scrollen der Anzeige die Tasten [▲][▼].

Vor Verwendung

Grundlagen der Kamerabedienung

Erweiterte Funktionen

1 Grundlagen der Kamera

2 Automatikmodus

3 Andere Aufnahmemodi

4 Modus P

5 Wiedergabemodus

6 WLAN-Funktionen

7 Einstellungsmenü

8 Zubehör

9 Anhang

Index





- Movies können durch das Symbol **[SET ▶]** identifiziert werden. Um Movies wiederzugeben, gehen Sie zu Schritt 3.



### 3 Spielen Sie Movies ab.

- Um die Wiedergabe zu starten, drücken Sie die Taste **[⏪]**, drücken die Tasten **[▲][▼]**, um **[▶]** auszuwählen, und drücken dann erneut die Taste **[⏪]**.



### 4 Passen Sie die Lautstärke an.

- Stellen Sie mit den Tasten **[▲][▼]** die Lautstärke ein.
- Um die Lautstärke einzustellen, wenn die Lautstärkeanzeige (1) nicht mehr angezeigt wird, drücken Sie die Tasten **[▲][▼]**.

(1)

### 5 Halten Sie die Wiedergabe an.

- Um die Wiedergabe anzuhalten oder fortzusetzen, drücken Sie die Taste **[⏪]**.
- Wenn das Movie beendet ist, wird **[SET ▶]** angezeigt.



- Tippen Sie den Auslöser an, um vom Wiedergabemodus in den Aufnahmemodus zu wechseln.
- Um das Scrollen der Anzeige zu deaktivieren, wählen Sie MENU (M26) > Registerkarte [▶] > [Anz. scrollen] > [Aus] aus.
- Damit beim Wechseln in den Wiedergabemodus die letzte Aufnahme angezeigt wird, wählen Sie MENU (M26) > Registerkarte [▶] > [Wiedergabe] > [LetzteAufn] aus.
- Um den Übergang zwischen Bildern zu ändern, greifen Sie auf MENU (M26) zu, und wählen Sie den gewünschten Effekt auf der Registerkarte [▶] > [Übergang] aus.

## Wechseln zwischen Anzeigemodi

▶ Fotos ▶ Movies

Drücken Sie die Taste **[▼]**, um andere Informationen auf dem Bildschirm anzuzeigen oder die Informationen auszublenden. Details zu den angezeigten Informationen finden Sie unter „Wiedergabe (Detaillierte Informationsanzeige)“ (M130).

	Keine Informationsanzeige
	Einfache Informationsanzeige
	Detaillierte Informationsanzeige

### Überbelichtungswarnung (für Glanzlichter)

▶ Fotos ▶ Movies

In der detaillierten Informationsanzeige (M61) blinken verwaschene Hauptmotive auf dem Bildschirm.

Vor Verwendung

Grundlagen der Kamerabedienung

Erweiterte Funktionen

1 Grundlagen der Kamera

2 Automatikmodus

3 Andere Aufnahmemodi

4 Modus P

5 Wiedergabemodus

6 WLAN-Funktionen

7 Einstellungs Menü

8 Zubehör

9 Anhang

Index



## Histogramm

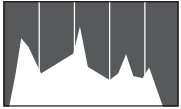

► Fotos ► Movies

- Die Verteilungskurve in der detaillierten Informationsanzeige (61) ist ein Histogramm, das die Verteilung der Helligkeit im Bild zeigt. Die horizontale Achse repräsentiert den Helligkeitsgrad, die vertikale Achse die Helligkeitsstufen. Mithilfe des Histogramms können Sie die Belichtung prüfen.

## GPS-Informationsanzeige

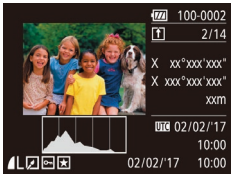

► Fotos ► Movies

- Mit einem per WLAN mit der Kamera verbundenen Smartphone können Sie Bilder auf der Kamera mit Geotags kennzeichnen und Informationen wie Breitengrad, Längengrad und Höhe hinzufügen (99). Sie können diese Informationen in der GPS-Informationsanzeige prüfen.
- Von oben nach unten werden Breitengrad, Längengrad, Höhe und UTC (Datum und Uhrzeit der Aufnahme) aufgelistet.



- Die GPS-Informationsanzeige ist nicht für Bilder ohne diese Informationen verfügbar.
- Es wird [---] anstelle von numerischen Werten für Einträge angezeigt, die nicht auf Ihrem Smartphone verfügbar sind oder die fehlerhaft aufgezeichnet wurden.



- UTC: Universal Time Coordinated (koordinierte Weltzeit), entspricht etwa der Greenwich Mean Time

## Durchsuchen und Filtern von Bildern

### Navigieren durch Bilder in einer Übersicht

► Fotos ► Movies

Durch die Anzeige mehrerer Bilder in einer Übersicht finden Sie schnell die Bilder, nach denen Sie suchen.



#### 1 Zeigen Sie Bilder in einer Übersicht an.

- Bewegen Sie den Zoom-Regler in Richtung [Q], um Bilder in einer Übersicht anzuzeigen. Wenn Sie den Regler erneut bewegen, wird die Anzahl der angezeigten Bilder erhöht.
- Bewegen Sie den Zoom-Regler in Richtung [Q], um weniger Bilder anzuzeigen. Mit jeder Verschiebung des Reglers werden weniger Bilder angezeigt.



#### 2 Wählen Sie ein Bild aus.

- Wählen Sie mit den Tasten [▲][▼][◀][▶] ein Bild aus.
- Ein orangefarbener Rahmen wird um das ausgewählte Bild angezeigt.
- Drücken Sie die Taste [⏏], um das ausgewählte Bild in der Einzelbildanzeige anzuzeigen.

Vor Verwendung

Grundlagen der Kamerabedienung

Erweiterte Funktionen

1 Grundlagen der Kamera

2 Automatikmodus

3 Andere Aufnahmemodi

4 Modus P

5 Wiedergabemodus

6 WLAN-Funktionen

7 Einstellungs Menü

8 Zubehör

9 Anhang





Index



## Finden von den Suchkriterien entsprechenden Bildern

► Fotos ► Movies

Auf einer Speicherkarte voller Bilder können Sie die gewünschten Aufnahmen schnell finden, indem Sie die Bildanzeige entsprechend der Suchkriterien filtern. Sie können diese Bilder auch alle gleichzeitig schützen (📖66) oder löschen (📖68).

 Menschen	Zeigt Bilder mit erkannten Gesichtern an.
 Aufnahmedatum	Zeigt die an einem bestimmten Datum aufgenommenen Bilder an.
 Favoriten	Zeigt als Favoriten markierte Bilder an (📖71).
 Foto/Movie	Zeigt nur Fotoaufnahmen oder Movies an.

### 1 Wählen Sie eine Suchbedingung aus.

- Drücken Sie die Taste [📖], und wählen Sie im Menü [📖] und dann ein Kriterium aus (📖25).
- Wenn Sie [📖] oder [📖] ausgewählt haben, wählen Sie die Bedingung, indem Sie die Tasten [📖][📖][📖] auf dem angezeigten Bildschirm und dann die Taste [📖] drücken.

### 2 Zeigen Sie die gefilterten Bilder an.

- Die Ihren Kriterien entsprechenden Bilder werden in gelben Rahmen angezeigt. Um nur diese Bilder anzuzeigen, drücken Sie die Tasten [📖][📖].
- Um die gefilterte Anzeige abzubrechen, wählen Sie in Schritt 1 [📖] aus.



- Wenn die Kamera keine entsprechenden Bilder für einige Kriterien findet, sind diese Kriterien nicht verfügbar.



- Drücken Sie in Schritt 2 die Taste [📖], um Informationen ein- oder auszublenden.
- Zu den Optionen zur Anzeige der gefundenen Bilder (Schritt 2) gehören „Navigieren durch Bilder in einer Übersicht“ (📖62), „Vergrößern von Bildern“ (📖64) und „Anzeigen als Diaschau“ (📖64). Sie können auch bestimmte Vorgänge mit allen gefundenen Bildern ausführen, indem Sie [Alle Bilder in Suche schützen] unter „Schützen von Bildern“ (📖66) oder [In Suche Alle Bil.wähl.] unter „Gleichzeitiges Löschen mehrerer Bilder“ (📖68), „Hinzufügen von Bildern zur Druckliste (DPOF)“ (📖119) oder „Hinzufügen von Bildern zu einem Fotobuch“ (📖121) auswählen.
- Wenn Sie Bilder bearbeiten und als neue Bilder speichern (📖72 – 📖75), wird eine Meldung angezeigt, und die ursprünglich gefundenen Bilder werden nicht mehr angezeigt.

## Vor Verwendung

### Grundlagen der Kamerabedienung

### Erweiterte Funktionen

#### 1 Grundlagen der Kamera

#### 2 Automatikmodus

#### 3 Andere Aufnahmemodi

#### 4 Modus P

#### 5 Wiedergabemodus

#### 6 WLAN-Funktionen

#### 7 Einstellungs Menü

#### 8 Zubehör

#### 9 Anhang

## Index

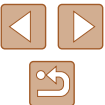

# Optionen für die Bildanzeige

## Vergrößern von Bildern

► Fotos ► Movies

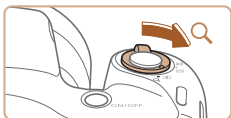

(1)

### 1 Vergrößern Sie ein Bild.

- Wenn Sie den Zoom-Regler in Richtung [Q] bewegen, wird herangezoomt, das Bild vergrößert und [SET] angezeigt. Sie können Bilder ca. um das 10-fache vergrößern, indem Sie den Zoom-Regler gedrückt halten.
- Zu Informationszwecken wird die ungefähre Position des dargestellten Bereichs (1) angezeigt.
- Bewegen Sie den Zoom-Regler in Richtung [Q], um herauszuzoomen. Sie können zur Einzelbildanzeige zurückkehren, indem Sie ihn gedrückt halten.

### 2 Verschieben Sie die Anzeigeposition wie gewünscht, und wechseln Sie zwischen Bildern.

- Drücken Sie die Tasten [▲][▼][◀][▶], um die Anzeigeposition zu verschieben.
- Während [SET] angezeigt wird, können Sie zu [SET] wechseln, indem Sie die Taste [OK] drücken. Drücken Sie die Tasten [◀][▶], um zu anderen vergrößerten Bildern zu wechseln. Drücken Sie die Taste [OK] erneut, um die ursprüngliche Einstellung wiederherzustellen.



- Sie können aus der vergrößerten Anzeige zur Einzelbildanzeige zurückkehren, indem Sie die Taste [MENU] drücken.

## Anzeigen als Diaschau

► Fotos ► Movies

Sie können auf einer Speicherkarte aufgezeichnete Bilder automatisch wie folgt wiedergeben. Alle Bilder werden jeweils für etwa drei Sekunden angezeigt.



- Drücken Sie die Taste [OK], und wählen Sie im Menü [OK] und dann die gewünschte Option aus (25).
- Die Diaschau wird einige Sekunden nach Anzeige von [Bild laden] gestartet.
- Drücken Sie die Taste [MENU], um die Diaschau zu stoppen.



- Die Stromsparfunktionen der Kamera (24) werden bei der Diaschau deaktiviert.



- Um eine Diaschau anzuhalten oder fortzusetzen, drücken Sie die Taste [OK].
- Sie können während der Wiedergabe zu anderen Bildern wechseln, indem Sie die Tasten [◀][▶] drücken. Halten Sie für einen schnellen Vor- oder Rücklauf die Tasten [◀][▶] gedrückt.
- In der gefilterten Anzeige (63) werden nur Bilder wiedergegeben, die Suchbedingungen erfüllen.

Vor Verwendung

Grundlagen der Kamerabedienung

Erweiterte Funktionen

1 Grundlagen der Kamera

2 Automatikmodus

3 Andere Aufnahmemodi

4 Modus P

5 Wiedergabemodus

6 WLAN-Funktionen

7 Einstellungsmenü

8 Zubehör

9 Anhang

Index

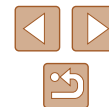



## Ändern von Diaschaeinstellungen

Sie können eine Diaschau so einrichten, dass sie wiederholt wird. Ferner können Sie die Übergänge zwischen Bildern und die Anzeigedauer jedes Bildes ändern.

### 1 Rufen Sie den Einstellungsbildschirm auf.

- Drücken Sie die Taste [MENU], und wählen Sie auf der Registerkarte [▶] die Option [Diaschau] aus (📖26).

### 2 Konfigurieren Sie die Einstellungen.

- Wählen Sie einen zu konfigurierenden Menüeintrag und dann die gewünschte Option aus (📖26).
- Um die Diaschau mit Ihren Einstellungen zu starten, wählen Sie [Start] aus und drücken Sie die Taste [OK].
- Um zum Menübildschirm zurückzukehren, drücken Sie die Taste [MENU].



- [Abspieldauer] kann nicht geändert werden, wenn unter [Effekt] die Funktion [Blasen] ausgewählt wurde.

## Automatische Wiedergabe zusammengehöriger Bilder (Ähnliche Bilder)

► Fotos ► Movies

Basierend auf dem aktuellen Bild schlägt die Kamera vier Bilder vor, die Sie möglicherweise anzeigen möchten. Wenn Sie eines dieser Bilder zur Anzeige auswählen, bietet die Kamera vier weitere Bilder an. Auf diese Weise können Sie Bilder in einer nicht erwarteten Reihenfolge bequem wiedergeben. Testen Sie diese Funktion, nachdem Sie viele Aufnahmen in vielen verschiedenen Szenen gemacht haben.

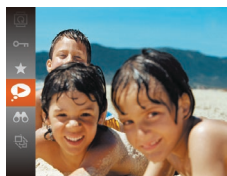

### 1 Wählen Sie „Ähnliche Bilder“ aus.

- Drücken Sie die Taste [OK], und wählen Sie dann im Menü [▶] aus (📖25).
- Es werden vier Bilder angezeigt.

### 2 Wählen Sie ein Bild aus.

- Drücken Sie die Tasten [▲][▼][◀][▶], um das Bild auszuwählen, das als nächstes angezeigt werden soll.
- Ihr ausgewähltes Bild wird in der Mitte angezeigt, umgeben von den nächsten vier vorgeschlagenen Bildern.
- Um das mittlere Bild als Vollbild anzuzeigen, drücken Sie die Taste [OK]. Drücken Sie die Taste [OK] erneut, um zur ursprünglichen Anzeige zurückzukehren.
- Drücken Sie die Taste [MENU], um zur Einzelbildanzeige zurückzukehren.



- Ähnliche Bilder steht in den folgenden Fällen nicht zur Verfügung:
  - Es wurden weniger als 50 Aufnahmen mit dieser Kamera aufgenommen
  - Es wird aktuell ein nicht unterstütztes Bild angezeigt
  - Bilder werden in gefilterter Anzeige dargestellt (📖63)

Vor Verwendung

Grundlagen der Kamerabedienung

Erweiterte Funktionen

1 Grundlagen der Kamera

2 Automatikmodus

3 Andere Aufnahmemodi

4 Modus P

5 Wiedergabemodus

6 WLAN-Funktionen

7 Einstellungsmenü

8 Zubehör

9 Anhang

Index



# Schützen von Bildern

► Fotos ► Movies

Schützen Sie wichtige Bilder, um versehentliches Löschen zu verhindern (📖68).



- Drücken Sie die Taste [MENU], und wählen Sie dann im Menü [Schützen] aus (📖25). [Geschützt] wird angezeigt.
- Um den Schutz des Bildes aufzuheben, wiederholen Sie diesen Prozess, wählen erneut [Schützen] aus und drücken dann die Taste [MENU].



- Geschützte Bilder auf einer Speicherkarte werden gelöscht, wenn Sie die Karte formatieren (📖106, 📖107).



- Schreibgeschützte Bilder können nicht durch die LösCHFunktion der Kamera gelöscht werden. Um sie auf diese Art zu löschen, heben Sie zunächst den Schutz auf.

## Verwenden des Menüs

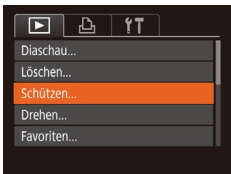

### 1 Rufen Sie den Einstellungsbildschirm auf.

- Drücken Sie die Taste [MENU], und wählen Sie dann [Schützen] auf der Registerkarte [Fotos] aus (📖26).



## Auswählen einzelner Bilder

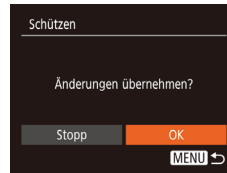

### 2 Wählen Sie eine Auswahlmethode aus.

- Wählen Sie einen Menüeintrag und die gewünschte Option aus (📖26).
- Um zum Menübildschirm zurückzukehren, drücken Sie die Taste [MENU].

### 1 Wählen Sie [Wählen] aus.

- Führen Sie Schritt 2 im Abschnitt „Verwenden des Menüs“ aus (📖66), wählen Sie [Wählen], und drücken Sie die Taste [MENU].

### 2 Wählen Sie ein Bild aus.

- Wählen Sie mit den Tasten [◀][▶] ein Bild aus, und drücken Sie anschließend die Taste [MENU]. [OK] wird angezeigt.
- Um die Auswahl aufzuheben, drücken Sie die Taste [MENU] erneut. [OK] wird nicht mehr angezeigt.
- Wiederholen Sie diese Vorgehensweise, um andere Bilder auszuwählen.

### 3 Schützen Sie das Bild.

- Drücken Sie die Taste [MENU]. Eine Bestätigungsmeldung wird angezeigt.
- Wählen Sie mit den Tasten [◀][▶] [OK] aus, und drücken Sie anschließend die Taste [MENU].



- Bilder werden nicht geschützt, wenn Sie in den Aufnahmemodus wechseln oder die Kamera ausschalten, bevor Sie den Einstellungsvorgang in Schritt 3 abgeschlossen haben.

Vor Verwendung

Grundlagen der Kamerabedienung

Erweiterte Funktionen

1 Grundlagen der Kamera

2 Automatikmodus

3 Andere Aufnahmemodi

4 Modus P

5 Wiedergabemodus

6 WLAN-Funktionen

7 Einstellungsmenü

8 Zubehör

9 Anhang

Index

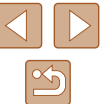

## Auswählen eines Bereichs

### 1 Wählen Sie [Bereich wählen] aus.

- Führen Sie Schritt 2 im Abschnitt „Verwenden des Menüs“ aus (66), wählen Sie [Bereich wählen] aus, und drücken Sie die Taste [OK].



### 2 Wählen Sie das erste Bild aus.

- Drücken Sie die Taste [OK].



- Wählen Sie mit den Tasten [◀][▶] ein Bild aus, und drücken Sie anschließend die Taste [OK].

### 3 Wählen Sie das letzte Bild aus.

- Drücken Sie die Taste [▶], um [Letztes Bild] auszuwählen, und drücken Sie anschließend die Taste [OK].



- Wählen Sie mit den Tasten [◀][▶] ein Bild aus, und drücken Sie anschließend die Taste [OK].
- Bilder vor dem ersten Bild können nicht als letztes Bild ausgewählt werden.



### 4 Schützen Sie die Bilder.

- Wählen Sie mit der Taste [▼] [Schützen] aus, und drücken Sie anschließend die Taste [OK].



- Um den Schutz für Gruppen von Bildern aufzuheben, wählen Sie [Freigabe] in Schritt 4.

## Gleichzeitiges Schützen aller Bilder

### 1 Wählen Sie [Alle Bilder schützen] aus.

- Führen Sie Schritt 2 im Abschnitt „Verwenden des Menüs“ aus (66), wählen Sie [Alle Bilder schützen], und drücken Sie die Taste [OK].

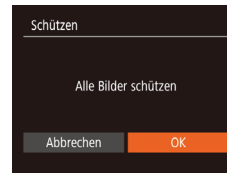

### 2 Schützen Sie die Bilder.

- Wählen Sie mit den Tasten [◀][▶] [OK] aus, und drücken Sie anschließend die Taste [OK].

### Entfernen des Schutzes aller Bilder

Sie können gleichzeitig den Schutz aller Bilder entfernen.

Um den Schutz aufzuheben, wählen Sie [Nicht alle Bilder schützen] in Schritt 1 von „Gleichzeitiges Schützen aller Bilder“ aus. Führen Sie dann Schritt 2 durch.

Vor Verwendung
Grundlagen der Kamerabedienung
Erweiterte Funktionen
1 Grundlagen der Kamera
2 Automatikmodus
3 Andere Aufnahmemodi
4 Modus P
5 Wiedergabemodus
6 WLAN-Funktionen
7 Einstellungsmenü
8 Zubehör
9 Anhang
Index



## Löschen von Bildern

► Fotos ► Movies

Sie können nicht benötigte Bilder einzeln auswählen und löschen. Gehen Sie beim Löschen von Bildern vorsichtig vor, da sie nicht wiederhergestellt werden können. Geschützte Bilder (📖66) können nicht gelöscht werden.

### 1 Wählen Sie ein zu löschendes Bild aus.

- Wählen Sie mit den Tasten [◀][▶] ein Bild aus.



### 2 Löschen Sie das Bild.

- Drücken Sie die Taste [▲].
- Wenn [Löschen?] angezeigt wird, wählen Sie mit den Tasten [◀][▶] [Löschen] aus, und drücken Sie dann die Taste [⊙].
- Das aktuelle Bild wird nun gelöscht.
- Um den Löschvorgang abzubrechen, wählen Sie mit den Tasten [◀][▶] [Abbrechen] aus, und drücken Sie dann die Taste [⊙].

## Gleichzeitiges Löschen mehrerer Bilder

Sie können mehrere Bilder auswählen, um diese gleichzeitig zu löschen. Gehen Sie beim Löschen von Bildern vorsichtig vor, da sie nicht wiederhergestellt werden können. Geschützte Bilder (📖66) können nicht gelöscht werden.

## Wählen einer Auswahlmethode



### 1 Rufen Sie den Einstellungsbildschirm auf.

- Drücken Sie die Taste [MENU], und wählen Sie auf der Registerkarte [▶] die Option [Löschen] aus (📖26).

### 2 Wählen Sie eine Auswahlmethode aus.

- Drücken Sie die Tasten [▲][▼], um eine Auswahlmethode auszuwählen, und drücken Sie dann die Taste [⊙].
- Um zum Menübildschirm zurückzukehren, drücken Sie die Taste [MENU].

## Auswählen einzelner Bilder



### 1 Wählen Sie [Wählen] aus.

- Befolgen Sie Schritt 2 in „Wählen einer Auswahlmethode“ (📖68). Wählen Sie [Wählen] aus, und drücken Sie die Taste [⊙].

### 2 Wählen Sie ein Bild aus.

- Nach Auswahl eines Bilds unter Befolgung von Schritt 2 unter „Auswählen einzelner Bilder“ (📖66) wird [✓] angezeigt.
- Um die Auswahl aufzuheben, drücken Sie die Taste [⊙] erneut. [✓] wird nicht mehr angezeigt.
- Wiederholen Sie diese Vorgehensweise, um andere Bilder auszuwählen.

Vor Verwendung

Grundlagen der Kamerabedienung

Erweiterte Funktionen

1 Grundlagen der Kamera

2 Automatikmodus

3 Andere Aufnahmemodi

4 Modus P

5 Wiedergabemodus

6 WLAN-Funktionen

7 Einstellungsmenü

8 Zubehör

9 Anhang

Index

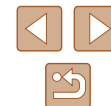



### 3 Löschen Sie die Bilder.

- Drücken Sie die Taste [MENU]. Eine Bestätigungsmeldung wird angezeigt.
- Wählen Sie mit den Tasten [◀][▶] [OK] aus, und drücken Sie anschließend die Taste [☰].

## Auswählen eines Bereichs

### 1 Wählen Sie [Bereich wählen] aus.

- Befolgen Sie Schritt 2 in „Wählen einer Auswahlmethode“ (☰68). Wählen Sie [Bereich wählen] aus, und drücken Sie die Taste [☰].

### 2 Wählen Sie Bilder aus.

- Befolgen Sie die Schritte 2 – 3 unter „Auswählen eines Bereichs“ (☰67), um Bilder anzugeben.



### 3 Löschen Sie die Bilder.

- Wählen Sie mit der Taste [▼] [Löschen] aus, und drücken Sie anschließend die Taste [☰].

## Gleichzeitige Auswahl aller Bilder

### 1 Wählen Sie [Auswahl aller Bilder] aus.

- Befolgen Sie Schritt 2 unter „Wählen einer Auswahlmethode“ (☰68), wählen Sie [Auswahl aller Bilder] aus, und drücken Sie die Taste [☰].

### 2 Löschen Sie die Bilder.

- Wählen Sie mit den Tasten [◀][▶] [OK] aus, und drücken Sie anschließend die Taste [☰].

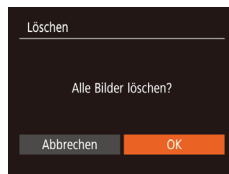

Vor Verwendung

Grundlagen der Kamerabedienung

Erweiterte Funktionen

1 Grundlagen der Kamera

2 Automatikmodus

3 Andere Aufnahmemodi

4 Modus P

5 Wiedergabemodus

6 WLAN-Funktionen

7 Einstellungs Menü

8 Zubehör

9 Anhang

Index

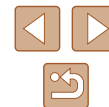

## Drehen von Bildern

► Fotos ► Movies

Ändern Sie die Ausrichtung von Bildern, und speichern Sie sie wie folgt.



### 1 Wählen Sie [Drehen] aus.

- Drücken Sie die Taste [Drehen], und wählen Sie dann im Menü [Drehen] aus (📖25).



### 2 Drehen Sie das Bild.

- Drücken Sie die Taste [↶] oder [↷], abhängig von der gewünschten Richtung. Jedes Mal, wenn Sie die Taste drücken, wird das Bild um 90° gedreht. Drücken Sie die Taste [OK], um die Einstellung zu bestätigen.

## Verwenden des Menüs

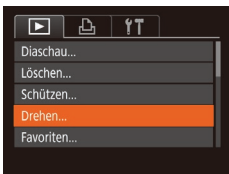

### 1 Wählen Sie [Drehen] aus.

- Drücken Sie die Taste [MENU], und wählen Sie dann [Drehen] auf der Registerkarte [Drehen] aus (📖26).



### 2 Drehen Sie das Bild.

- Wählen Sie mit den Tasten [↶] [↷] ein Bild aus.
- Das Bild wird bei jedem Drücken der Taste [Drehen] um 90° gedreht.
- Um zum Menübildschirm zurückzukehren, drücken Sie die Taste [MENU].



- Drehen ist nicht möglich, wenn [Autom. Drehen] auf [Aus] eingestellt ist (📖70).

## Deaktivieren des automatischen Drehens

Befolgen Sie diese Schritte, um das automatische Drehen der Bilder, d. h. das Drehen nach Maßgabe der aktuellen Kameraausrichtung zu deaktivieren.

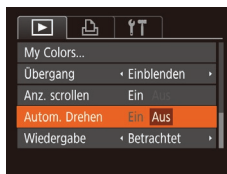

- Drücken Sie die Taste [MENU], und wählen Sie [Autom. Drehen] auf der Registerkarte [Drehen] aus. Wählen Sie dann [Aus] (📖26).



- Wenn [Autom. Drehen] auf [Aus] gesetzt ist, können Bilder nicht gedreht werden (📖70). Zusätzlich werden bereits gedrehte Bilder in der ursprünglichen Ausrichtung angezeigt.
- Im Modus Ähnliche Bilder (📖65) werden Bilder, die im Hochformat aufgenommen wurden, auch dann im Hochformat angezeigt, wenn [Autom. Drehen] auf [Aus] gesetzt ist. Gedrehte Bilder behalten ihre gedrehte Ausrichtung bei.

Vor Verwendung
Grundlagen der Kamerabedienung
Erweiterte Funktionen
1 Grundlagen der Kamera
2 Automatikmodus
3 Andere Aufnahmemodi
4 Modus P
5 Wiedergabemodus
6 WLAN-Funktionen
7 Einstellungsmenü
8 Zubehör
9 Anhang
Index

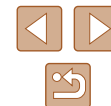

## Markieren von Bildern als Favoriten

► Fotos ► Movies

Sie können Bilder ordnen, indem Sie sie als Favoriten kennzeichnen. Indem Sie in der gefilterten Wiedergabe (Bildsuche) eine Kategorie auswählen, können Sie folgende Funktionen auf alle diese Bilder einschränken.

- „Anzeigen“ (📖60), „Anzeigen als Diaschau“ (📖64), „Schützen von Bildern“ (📖66), „Löschen von Bildern“ (📖68), „Hinzufügen von Bildern zur Druckliste (DPOF)“ (📖119), „Hinzufügen von Bildern zu einem Fotobuch“ (📖121)



- Drücken Sie die Taste [OK], und wählen Sie dann im Menü [★] aus (📖25).
- [Als Favorit markiert] wird angezeigt.
- Um die Markierung des Bildes aufzuheben, wiederholen Sie diesen Prozess, wählen Sie erneut [★] aus, und drücken Sie dann die Taste [OK].

### Verwenden des Menüs

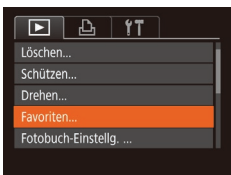

#### 1 Wählen Sie [Favoriten] aus.

- Drücken Sie die Taste [MENU], und wählen Sie dann auf der Registerkarte [📖] [Favoriten] aus (📖26).

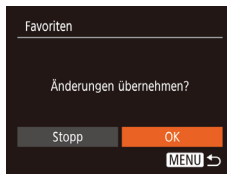

#### 2 Wählen Sie ein Bild aus.

- Wählen Sie mit den Tasten [◀][▶] ein Bild aus, und drücken Sie anschließend die Taste [OK]. [★] wird angezeigt.
- Um die Markierung des Bildes aufzuheben, drücken Sie die Taste [OK] erneut. [★] wird nicht mehr angezeigt.
- Wiederholen Sie diesen Vorgang zum Auswählen weiterer Bilder.

#### 3 Schließen Sie den Einrichtungsvorgang ab.

- Drücken Sie die Taste [MENU]. Eine Bestätigungsmeldung wird angezeigt.
- Wählen Sie mit den Tasten [◀][▶] [OK] aus, und drücken Sie anschließend die Taste [OK].



- Bilder werden nicht als Favoriten markiert, wenn Sie in den Aufnahmemodus wechseln oder die Kamera ausschalten, bevor Sie den Einstellungsvorgang in Schritt 3 abgeschlossen haben.

Vor Verwendung

Grundlagen der Kamerabedienung

Erweiterte Funktionen

1 Grundlagen der Kamera

2 Automatikmodus

3 Andere Aufnahmemodi

4 Modus P

5 Wiedergabemodus

6 WLAN-Funktionen

7 Einstellungsmenü

8 Zubehör

9 Anhang

Index



## Bearbeiten von Fotos



- Die Bildbearbeitung (📖72 – 📖74) ist nur möglich, wenn die Speicherkarte genügend freien Speicher aufweist.

## Anpassen der Bildgröße

► Fotos ► Movies

Speichern Sie eine Kopie der Bilder mit einer geringeren Anzahl Aufnahmepixel.

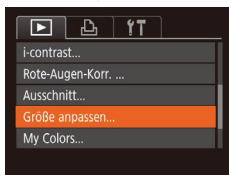

### 1 Wählen Sie [Größe anpassen] aus.

- Drücken Sie die Taste [MENU], und wählen Sie dann [Größe anpassen] auf der Registerkarte [▶] aus (📖26).

### 2 Wählen Sie ein Bild aus.

- Wählen Sie mit den Tasten [◀][▶] ein Bild aus, und drücken Sie anschließend die Taste [📷].

### 3 Wählen Sie eine Bildgröße aus.

- Wählen Sie mit den Tasten [◀][▶] die Größe aus, und drücken Sie anschließend die Taste [📷].
- [Neues Bild speichern?] wird angezeigt.



### 4 Speichern Sie das neue Bild.

- Wählen Sie mit den Tasten [◀][▶] [OK] aus, und drücken Sie anschließend die Taste [📷].
- Das Bild wird nun als neue Datei gespeichert.

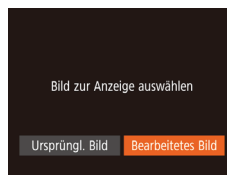

## 5 Prüfen Sie das neue Bild.

- Drücken Sie die Taste [MENU].
- Wählen Sie mit den Tasten [◀][▶] [Bearbeitetes Bild] aus, und drücken Sie dann die Taste [📷].
- Das gespeicherte Bild wird nun angezeigt.



- Die Bearbeitung ist nicht für Bilder möglich, die eine Aufnahmepixeleinstellung von [S] aufweisen (📖38).



- Für Bilder kann keine höhere Anzahl von Aufnahmepixeln eingestellt werden.
- Durch Auswahl von [Ursprüngl. Bild] in Schritt 5 wird die Originalaufnahme angezeigt.

## Ausschnitt

► Fotos ► Movies

Sie können einen Teil eines Bildes als separate Bilddatei speichern.



### 1 Wählen Sie [Ausschnitt] aus.

- Drücken Sie die Taste [MENU], und wählen Sie dann [Ausschnitt] auf der Registerkarte [▶] aus (📖26).

### 2 Wählen Sie ein Bild aus.

- Wählen Sie mit den Tasten [◀][▶] ein Bild aus, und drücken Sie anschließend die Taste [📷].

Vor Verwendung

Grundlagen der Kamerabedienung

Erweiterte Funktionen

1 Grundlagen der Kamera

2 Automatikmodus

3 Andere Aufnahmemodi

4 Modus P

5 Wiedergabemodus

6 WLAN-Funktionen

7 Einstellungsmenü

8 Zubehör

9 Anhang

Index





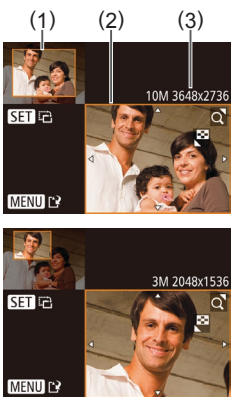

### 3 Passen Sie den Zuschneidebereich an.

- Es wird ein Rahmen um den Bildbereich angezeigt, der zugeschnitten (1) werden soll.
- Das ursprüngliche Bild wird oben links angezeigt. Unten rechts wird eine Vorschau des zugeschnittenen Bildes (2) angezeigt. Auch die Anzahl der Aufnahmepixel nach dem Zuschneiden (3) wird angezeigt.
- Bewegen Sie den Zoom-Regler, um die Rahmengröße zu ändern.
- Drücken Sie die Tasten [▲][▼][◀][▶], um den Rahmen zu verschieben.
- Um die Rahmenausrichtung zu ändern, drücken Sie die Taste [⊞].
- Drücken Sie die Taste [MENU].

### 4 Speichern Sie das Bild als neues Bild, und prüfen Sie es.

- Befolgen Sie die Schritte 4 – 5 unter „Anpassen der Bildgröße“ (72).



- Die Bearbeitung ist nicht für Bilder möglich, die mit einer Aufnahmepixeleinstellung von [S] (38) aufgenommen wurden oder deren Größe auf [S] geändert wurde (72).



- Bilder, die Zuschneiden unterstützen, weisen nach dem Zuschneiden dasselbe Seitenverhältnis auf.
- Zugeschnittene Bilder weisen eine niedrigere Anzahl Aufnahmepixel als nicht zugeschnittene Bilder auf.

## Ändern der Farbtöne eines Bilds (My Colors)

► Fotos ► Movies

Sie können Bildfarben anpassen und das bearbeitete Bild dann als separate Datei speichern. Details zu jeder Option finden Sie unter „Ändern der Farbtöne eines Bilds (My Colors)“ (52).

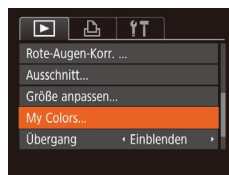

### 1 Wählen Sie [My Colors] aus.

- Drücken Sie die Taste [MENU], und wählen Sie auf der Registerkarte [▶] die Option [My Colors] aus (26).

### 2 Wählen Sie ein Bild aus.

- Wählen Sie mit den Tasten [◀][▶] ein Bild aus, und drücken Sie anschließend die Taste [⊞].

### 3 Wählen Sie eine Option aus.

- Wählen Sie mit den Tasten [◀][▶] eine Option aus, und drücken Sie anschließend die Taste [⊞].

### 4 Speichern Sie das Bild als neues Bild, und prüfen Sie es.

- Befolgen Sie die Schritte 4 – 5 unter „Anpassen der Bildgröße“ (72).



- Die Bildqualität von Bildern, die Sie wiederholt auf diese Weise bearbeiten, verschlechtert sich jedes Mal mehr, und Sie erhalten evtl. nicht die gewünschte Farbe.



- Die Farbe der mit dieser Funktion bearbeiteten Bilder kann sich leicht von der Farbe der Bilder unterscheiden, die mit My Colors aufgezeichnet wurden (52).

Vor Verwendung

Grundlagen der Kamerabedienung

Erweiterte Funktionen

1 Grundlagen der Kamera

2 Automatikmodus

3 Andere Aufnahmemodi

4 Modus P

5 Wiedergabemodus

6 WLAN-Funktionen

7 Einstellungsmenü

8 Zubehör

9 Anhang

Index



## Anpassen der Bildhelligkeit (i-contrast)

► Fotos ► Movies

Zu dunkle Bildbereiche (wie etwa Gesichter oder Hintergründe) werden vor der Aufnahme erkannt und automatisch auf die optimale Helligkeit angepasst. Ferner kann ein zu geringer Bildkontrast automatisch korrigiert werden, damit Motive deutlicher hervorgehoben werden. Sie können zwischen vier Korrekturstufen wählen und das Bild dann als separate Datei speichern.

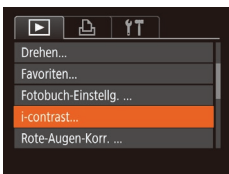

### 1 Wählen Sie [i-contrast] aus.

- Drücken Sie die Taste [MENU], und wählen Sie dann auf der Registerkarte [i-contrast] [i-contrast] aus (📖26).

### 2 Wählen Sie ein Bild aus.

- Wählen Sie mit den Tasten [◀][▶] ein Bild aus, und drücken Sie anschließend die Taste [OK].

### 3 Wählen Sie eine Option aus.

- Wählen Sie mit den Tasten [◀][▶] eine Option aus, und drücken Sie anschließend die Taste [OK].

### 4 Speichern Sie das Bild als neues Bild, und prüfen Sie es.

- Befolgen Sie die Schritte 4 – 5 unter „Anpassen der Bildgröße“ (📖72).



- Für einige Bilder kann die Korrektur ungenau sein oder das Bild grob erscheinen.
- Bilder können körnig wirken, nachdem sie wiederholt mit dieser Funktion bearbeitet wurden.



- Wenn [Auto] nicht zu den gewünschten Ergebnissen führt, versuchen Sie Bilder mit [Gering], [Mittel] oder [Hoch] zu korrigieren.

## Rote-Augen-Korrektur

► Fotos ► Movies

Korrigiert automatisch Bilder mit roten Augen. Sie können das korrigierte Bild als separate Datei speichern.



### 1 Wählen Sie [Rote-Augen-Korr.] aus.

- Drücken Sie die Taste [MENU], und wählen Sie dann [Rote-Augen-Korr.] auf der Registerkarte [Rote-Augen-Korr.] aus (📖26).

### 2 Wählen Sie ein Bild aus.

- Wählen Sie mit den Tasten [◀][▶] ein Bild aus.

### 3 Korrigieren Sie das Bild.

- Drücken Sie die Taste [OK].
- Von der Kamera erkannte rote Augen werden nun korrigiert. Rahmen werden um die korrigierten Bildbereiche angezeigt.
- Vergrößern oder verkleinern Sie Bilder wie gewünscht. Befolgen Sie die Schritte unter „Vergrößern von Bildern“ (📖64).

### 4 Speichern Sie das Bild als neues Bild, und prüfen Sie es.

- Wählen Sie mit den Tasten [▲][▼][◀][▶] den Eintrag [Neue Datei] aus, und drücken Sie die Taste [OK].
- Das Bild wird nun als neue Datei gespeichert.
- Befolgen Sie Schritt 5 unter „Anpassen der Bildgröße“ (📖72).



- Einige Bilder werden u. U. nicht ordnungsgemäß korrigiert.
- Wählen Sie in Schritt 4 [Überschreiben] aus, um das Originalbild mit dem korrigierten Bild zu überschreiben. Dadurch wird das Originalbild gelöscht.
- Geschützte Bilder können nicht überschrieben werden.

Vor Verwendung

Grundlagen der Kamerabedienung

Erweiterte Funktionen

1 Grundlagen der Kamera

2 Automatikmodus

3 Andere Aufnahmemodi

4 Modus P

5 Wiedergabemodus

6 WLAN-Funktionen

7 Einstellungsmenü

8 Zubehör

9 Anhang

Index



# Schneiden von Movies

► Fotos ► Movies

Sie können nicht benötigte Teile am Anfang oder Ende von Movies schneiden.



## 1 Wählen Sie [F6] aus.

- Befolgen Sie die Schritte 1 – 5 unter „Anzeigen“ ([F6]), wählen Sie [F6] aus, und drücken Sie die Taste [F6].
- Die Steuerung und die Leiste für die Movie-Bearbeitung werden nun angezeigt.



## 2 Geben Sie die zu schneidenden Teile an.

- (1) ist die Steuerung und (2) die Leiste für die Movie-Bearbeitung.
- Drücken Sie die Tasten [▲][▼], um [F6] oder [F7] auszuwählen.
- Um die Teile anzuzeigen, die Sie schneiden können (identifiziert durch [F6] auf dem Bildschirm), drücken Sie die Tasten [◀][▶], um [F8] zu verschieben. Schneiden Sie den Anfang des Movies (von [F6]), indem Sie [F6] auswählen, und schneiden Sie das Ende des Movies, indem Sie [F7] auswählen.
- Wenn Sie [F8] auf eine andere Position als eine [F6]-Markierung verschieben, wird im [F6]-Modus der Teil vor der nächsten [F6]-Markierung links geschnitten. Im Modus [F7] wird der Teil hinter der nächsten [F6]-Markierung rechts geschnitten.



## 3 Prüfen Sie das bearbeitete Movie.

- Wählen Sie mit den Tasten [▲][▼] die Option [F8] aus, und drücken Sie anschließend die Taste [F6]. Das bearbeitete Movie wird jetzt wiedergegeben.
- Wiederholen Sie Schritt 2, um das Schneiden des Movies fortzusetzen.
- Drücken Sie zum Beenden des Schneidens die Tasten [▲][▼], um [F9] auszuwählen. Drücken Sie die Taste [F6], und drücken Sie dann die Tasten [◀][▶], um [OK] auszuwählen. Drücken Sie dann die Taste [F6] erneut.

## 4 Speichern Sie das bearbeitete Movie.

- Wählen Sie mit den Tasten [▲][▼] die Option [F9] aus, und drücken Sie anschließend die Taste [F6].
- Wählen Sie mit den Tasten [▲][▼][◀][▶] den Eintrag [Neue Datei] aus, und drücken Sie die Taste [F6].
- Das Movie wird nun als neue Datei gespeichert.



- Wählen Sie in Schritt 4 [Überschreiben] aus, um das Original-Movie mit dem geschnittenen Movie zu überschreiben. Dadurch wird das Original-Movie gelöscht.
- Wenn die Speicherkarte nicht genügend freien Speicher aufweist, ist nur [Überschreiben] verfügbar.
- Movies werden evtl. nicht gespeichert, wenn der Akku leer wird, während das Speichern erfolgt.
- Sie sollten beim Bearbeiten von Movies einen vollständig aufgeladenen Akku verwenden.

Vor Verwendung
Grundlagen der Kamerabedienung
Erweiterte Funktionen
<b>1</b> Grundlagen der Kamera
<b>2</b> Automatikmodus
<b>3</b> Andere Aufnahmemodi
<b>4</b> Modus P
<b>5</b> Wiedergabemodus
<b>6</b> WLAN-Funktionen
<b>7</b> Einstellungsmenü
<b>8</b> Zubehör
<b>9</b> Anhang
Index

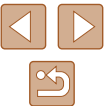

# 6

## WLAN-Funktionen

Bilder drahtlos von der Kamera auf eine Vielzahl von kompatiblen Geräten übertragen und die Kamera mit Webservices nutzen



- Lesen Sie vor der Verwendung von WLAN-Funktionen „Sicherheitsvorkehrungen für Wireless-Funktionen (Wi-Fi und andere)“ (144).

## Verfügbare WLAN-Funktionen

Sie können Bilder senden und empfangen und die Kamera fernsteuern, indem Sie diese Geräte und Services via WLAN verbinden.

- Smartphones und Tablets  
Senden Sie Bilder an Smartphones und Tablet-Computer mit WLAN-Funktionen. Außerdem können Sie ferngesteuert unter Verwendung des Livebilds mit einem Smartphone oder Tablett aufnehmen sowie Aufnahmen aus der Ferne mit Geotags versehen.  
Zur Vereinfachung werden Smartphones, Tablets und andere kompatible Geräte in diesem Handbuch insgesamt als Smartphones bezeichnet.
- Computer  
Verwenden Sie die Software, um Kamerabilder auf einem via WLAN verbundenen Computer zu speichern.
- Webservices  
Erfassen Sie Ihre Kontodaten für den Onlinefotoservice CANON iMAGE GATEWAY oder andere Webservices in der Kamera, damit Sie Bilder an diese Services senden können. Nicht gesendete Bilder auf der Kamera können via CANON iMAGE GATEWAY auch auf einen Computer oder an einen Webservice übertragen werden.
- Drucker  
Sie können Bilder zum Drucken drahtlos an einen PictBridge-kompatiblen Drucker (mit Unterstützung für DPS over IP) senden.
- Andere Kamera  
Übertragen Sie Bilder drahtlos zwischen WLAN-kompatiblen Kameras der Marke Canon.

Vor Verwendung

Grundlagen der Kamerabedienung

Erweiterte Funktionen

**1** Grundlagen der Kamera

**2** Automatikmodus

**3** Andere Aufnahmemodi

**4** Modus P

**5** Wiedergabemodus

**6** WLAN-Funktionen

**7** Einstellungs Menü

**8** Zubehör

**9** Anhang

Index



## Senden von Bildern an ein Smartphone

Es gibt verschiedene Möglichkeiten, die Kamera mit einem Smartphone zu verbinden und Bilder zu senden.

- Verbindung via NFC herstellen (📖77)  
Berühren Sie ein NFC-kompatibles Android-Smartphone mit der Kamera, um die Geräte zu verbinden.
- Verbinden über das WLAN-Menü (📖80)  
Sie können die Kamera mit einem Smartphone auf die gleiche Weise verbinden, wie Sie die Kamera mit einem Computer oder einem anderen Gerät verbinden würden. Mehrere Smartphones können hinzugefügt werden.

Bevor Sie die Verbindung zur Kamera herstellen, müssen Sie die kostenlose App Camera Connect auf dem Smartphone installieren. Informationen zu dieser Anwendung (unterstützte Smartphones und enthaltene Funktionen) finden Sie auf der Canon-Website.



- Benutzer mit einer WLAN-kompatiblen Kamera der Marke Canon, die ihre Kamera per WLAN mit einem Smartphone verbinden, sollten erwägen, von der App CameraWindow zur App Camera Connect für Mobilgeräte zu wechseln.

## Senden von Bildern an ein NFC-kompatibles Smartphone

Die Verwendung der NFC-Funktion eines Android-Smartphones erleichtert das Installieren der App Camera Connect und das Herstellen der Verbindung zur Kamera.

Was geschieht, wenn erstmals eine NFC-Verbindung zwischen Geräten hergestellt wird, hängt von dem in diesem Moment aktiven Kameramodus ab.

- Ist die Kamera ausgeschaltet oder befindet sie sich im Aufnahmemodus, wenn sich die Geräte berühren, können Sie im Bildschirm für die Bildauswahl Bilder auswählen und senden. Sobald die Geräte verbunden wurden, können Sie ferngesteuert unter Verwendung des Livebilds aufnehmen sowie Aufnahmen aus der Ferne mit Geotags versehen (📖99). Es ist ganz einfach, die Verbindung zu kürzlich verbundenen Geräten wiederherzustellen, die im WLAN-Menü aufgelistet sind.
- Wenn sich die Kamera im Moment der Verbindung der Geräte im Wiedergabemodus befindet, können Sie in der Übersicht, die zur Bildauswahl angezeigt wird, Bilder auswählen und versenden.

Befolgen Sie die Anweisungen im folgenden Abschnitt zum NFC-initiierten Herstellen einer Verbindung zu einer Kamera, die ausgeschaltet ist oder sich im Aufnahmemodus befindet.

### Herstellen einer Verbindung via NFC bei ausgeschalteter oder im Aufnahmemodus befindlicher Kamera

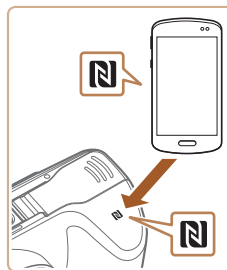

#### 1 Installieren Sie Camera Connect.

- Wo sich das N-Symbol (N) des Smartphones befindet, können Sie der zugehörigen Bedienungsanleitung entnehmen.
- Aktivieren Sie NFC auf dem Smartphone, und bringen Sie die N-Symbole der Geräte (N) miteinander in Berührung, um Google Play automatisch auf dem Smartphone zu starten. Wenn daraufhin die Downloadseite für Camera Connect angezeigt wird, laden Sie die App herunter, und installieren Sie sie.

Vor Verwendung

Grundlagen der Kamerabedienung

Erweiterte Funktionen

1 Grundlagen der Kamera

2 Automatikmodus

3 Andere Aufnahmemodi

4 Modus P

5 Wiedergabemodus

6 WLAN-Funktionen

7 Einstellungs Menü

8 Zubehör

9 Anhang

Index



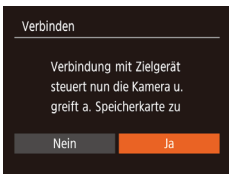
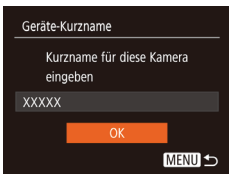

## 2 Stellen Sie die Verbindung her.

- Stellen Sie sicher, dass die Kamera ausgeschaltet ist oder sich im Aufnahmemodus befindet.
- Berühren Sie mit dem N-Symbol (N) des Smartphones, auf dem Camera Connect installiert ist, das N-Symbol der Kamera.
- Die Kamera startet automatisch.
- Wenn der Bildschirm [Geräte-Kurzname] angezeigt wird, drücken Sie die Tasten [▲][▼], um [OK] auszuwählen, und drücken Sie dann die Taste [MENU].

- Auf dem Smartphone wird Camera Connect gestartet.
- Die Geräte werden automatisch miteinander verbunden.

## 3 Konfigurieren Sie die Datenschutzeinstellungen.

- Sobald dieser Bildschirm angezeigt wird, drücken Sie die Tasten [◀][▶], um [Ja] auszuwählen, und drücken Sie dann die Taste [MENU].
- Jetzt können Sie das Smartphone verwenden, um ferngesteuert unter Verwendung des Livebilds aufzunehmen bzw. Bilder auf der Kamera zu durchsuchen, zu übertragen oder mit Geotags zu versehen.



## 4 Senden Sie ein Bild.

- Drücken Sie die Tasten [▲][▼][◀][▶], um [Auswahl./Send.] auszuwählen, und drücken Sie anschließend die Taste [MENU].
- Wählen Sie mit den Tasten [▲][▼] die Option [Wählen] aus, und drücken Sie anschließend die Taste [MENU].
- Wählen Sie mit den Tasten [▲][▼][◀][▶] das zu sendende Bild aus, drücken Sie die Taste [MENU], um das Bild als ausgewählt zu markieren ([✓]), und drücken Sie dann die Taste [MENU].
- Wählen Sie mit den Tasten [◀][▶] [OK] aus, und drücken Sie anschließend die Taste [MENU].
- Wählen Sie mit den Tasten [▲][▼][◀][▶] die Option [Senden] aus, und drücken Sie anschließend die Taste [MENU].
- Nach dem Senden des Bildes wird [Übertragung abgeschlossen] und anschließend der Bildübertragungsbildschirm wieder angezeigt.
- Um die Verbindung zu trennen, drücken Sie die Taste [MENU]. Wählen Sie im Bestätigungsbildschirm mit den Tasten [◀][▶] [OK], und drücken Sie dann die Taste [MENU]. Sie können die Verbindung auch mit dem Smartphone beenden.

Vor Verwendung
Grundlagen der Kamerabedienung
Erweiterte Funktionen
1 Grundlagen der Kamera
2 Automatikmodus
3 Andere Aufnahmemodi
4 Modus P
5 Wiedergabemodus
6 WLAN-Funktionen
7 Einstellungsmenü
8 Zubehör
9 Anhang
Index





- Beachten Sie bei Verwendung von NFC die folgenden Punkte.
  - Vermeiden Sie heftige Zusammenstöße zwischen Kamera und Smartphone. Dadurch können die Geräte beschädigt werden.
  - Je nach Smartphone erkennen sich die Geräte unter Umständen nicht sofort. Halten Sie die Geräte in diesem Fall in leicht veränderter Position aneinander. Wenn die Verbindung noch nicht hergestellt ist, halten Sie die Geräte aneinander, bis der Kamerabildschirm aktualisiert wurde.
  - Wenn Sie versuchen, eine Verbindung herzustellen, obwohl die Kamera ausgeschaltet ist, wird auf dem Smartphone ggf. eine Meldung angezeigt, mit der Sie aufgefordert werden, die Kamera einzuschalten. Falls dies der Fall ist, schalten Sie die Kamera ein, und bringen Sie die Geräte erneut miteinander in Berührung.
  - Platzieren Sie keine Objekte zwischen Kamera und Smartphone. Beachten Sie auch, dass eine Kameratasche, Smartphone-Schutzhülle oder ein ähnliches Zubehör die Kommunikation blockieren kann.
- Wenn Sie in Schritt 3 [Ja] auswählen, können alle Bilder auf der Kamera über das verbundene Smartphone angezeigt werden. Um die Bilder auf der Kamera vertraulich zu halten, sodass sie nicht über das Smartphone angezeigt werden können, wählen Sie in Schritt 3 [Nein] aus.
- Sobald Sie ein Smartphone registriert haben, können Sie die Datenschutzeinstellungen für das Smartphone mit der Kamera ändern (101).



- Verbindungen setzen voraus, dass sich eine Speicherkarte in der Kamera befindet.
- Sie können im Bildschirm in Schritt 2 auch den Kamerakurznamen ändern (78).
- Sie können auch gleichzeitig mehrere Bilder senden und die Bildgröße vor dem Senden ändern (95).
- Das aktuelle Bild können Sie senden, indem Sie im Bildschirm in Schritt 4 [Bild senden] wählen.
- Zur Deaktivierung von NFC-Verbindungen wählen Sie MENU (26) > Registerkarte [NFC] > [Wireless-Kommunikationseinst.] > [WLAN-Einstellungen] > [NFC] > [Aus].



## Herstellen einer Verbindung via NFC bei im Wiedergabemodus befindlicher Kamera



- Drücken Sie die Taste [▶], um die Kamera einzuschalten.
- Berühren Sie mit dem Smartphone, auf dem Camera Connect installiert ist (77), das N-Symbol der Kamera (N).
- Drücken Sie die Tasten [▲][▼][◀][▶], um ein zu sendendes Bild auszuwählen, und drücken Sie anschließend die Taste [☑]. [✓] wird angezeigt.
- Um die Auswahl aufzuheben, drücken Sie die Taste [☑] erneut. [✓] wird nicht mehr angezeigt.
- Wiederholen Sie diesen Vorgang zum Auswählen weiterer Bilder.
- Wenn Sie alle Bilder ausgewählt haben, drücken Sie die Taste [MENU].
- Wählen Sie mit den Tasten [◀][▶] [OK] aus, und drücken Sie anschließend die Taste [☑].
- Wählen Sie mit den Tasten [▲][▼][◀][▶] die Option [Senden] aus, und drücken Sie anschließend die Taste [☑].
- Die Bilder werden daraufhin gesendet.



- Wenn beim Herstellen der Verbindung auf der Kamera eine Meldung angezeigt wird, die zum Eingeben des Kurznamens auffordert, befolgen Sie Schritt 2 unter „Senden von Bildern an ein NFC-kompatibles Smartphone“ (77), um den Kurznamen einzugeben.
- Die Kamera verwaltet keine Aufzeichnungen zu den Smartphones, zu denen Sie im Wiedergabemodus eine NFC-Verbindung herstellen.
- Sie können für zu übertragende Bilder die gewünschte Größe angeben (95).

### Vor Verwendung

### Grundlagen der Kamerabedienung

### Erweiterte Funktionen

#### 1 Grundlagen der Kamera

#### 2 Automatikmodus

#### 3 Andere Aufnahmemodi

#### 4 Modus P

#### 5 Wiedergabemodus

#### 6 WLAN-Funktionen

#### 7 Einstellungs Menü

#### 8 Zubehör

#### 9 Anhang

### Index



## Hinzufügen eines Smartphones

Diese Schritte zeigen, wie die Kamera als Zugriffspunkt verwendet wird. Sie können aber auch einen anderen Zugriffspunkt verwenden (📖82).



### 1 Installieren Sie Camera Connect.

- Suchen Sie für Android-Smartphones Camera Connect in Google Play, laden Sie die App herunter, und installieren Sie sie.
- Suchen Sie für iPhone, iPad und iPod touch Camera Connect im App Store, laden Sie die App herunter, und installieren Sie sie.

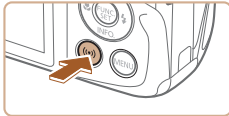

### 2 Rufen Sie das WLAN-Menü auf.

- Drücken Sie die Taste [ (WLAN) ].
- Wird der Bildschirm [Geräte-Kurzname] angezeigt, wählen Sie [OK] (📖78).

### 3 Wählen Sie [Kamera] aus.

- Wählen Sie mit den Tasten [▲][▼][◀][▶] die Option [Kamera] aus, und drücken Sie anschließend die Taste [OK].



### 4 Wählen Sie [Gerät hinzufügen].

- Drücken Sie die Tasten [▲][▼], um [Gerät hinzufügen] auszuwählen, und drücken Sie dann die Taste [OK].

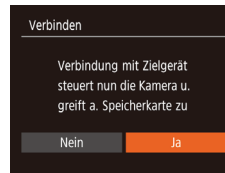
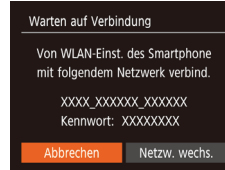
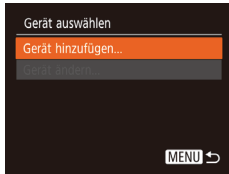

- SSID und Kennwort der Kamera werden angezeigt.

### 5 Verbinden Sie das Smartphone mit dem Netzwerk.

- Zum Herstellen einer Verbindung wählen Sie im Smartphone-Menü mit den WLAN-Einstellungen die SSID (Netzwerkname), die auf der Kamera angezeigt wird.
- Geben Sie das auf der Kamera angezeigte Kennwort in das Kennwortfeld ein.

### 6 Starten Sie Camera Connect.

- Starten Sie Camera Connect auf dem Smartphone.

### 7 Wählen Sie die Kamera, zu der eine Verbindung hergestellt werden soll.

- Wählen Sie die Kamera im Kameraauswahlbildschirm des Smartphones, um das Koppeln zu starten.

### 8 Konfigurieren Sie die Datenschutzeinstellungen.

- Wählen Sie mit den Tasten [◀][▶] [Ja] aus, und drücken Sie anschließend die Taste [OK].

## Vor Verwendung

## Grundlagen der Kamerabedienung

## Erweiterte Funktionen

### 1 Grundlagen der Kamera

### 2 Automatikmodus

### 3 Andere Aufnahmemodi

### 4 Modus P

### 5 Wiedergabemodus

### 6 WLAN-Funktionen

### 7 Einstellungs Menü

### 8 Zubehör

### 9 Anhang

## Index

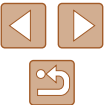





- Jetzt können Sie das Smartphone verwenden, um ferngesteuert unter Verwendung des Livebilds aufzunehmen bzw. Bilder auf der Kamera zu durchsuchen, zu übertragen oder mit Geotags zu versehen.

## 9 Senden Sie ein Bild.

- Drücken Sie die Tasten [▲][▼][◀][▶], um [Auswahl./Send.] auszuwählen, und drücken Sie anschließend die Taste [⊞].
- Wählen Sie mit den Tasten [▲][▼] die Option [Wählen] aus, und drücken Sie anschließend die Taste [⊞].
- Wählen Sie mit den Tasten [▲][▼][◀][▶] das zu sendende Bild aus, drücken Sie die Taste [⊞], um das Bild als ausgewählt zu markieren ([✓]), und drücken Sie dann die Taste **MENU**.
- Wählen Sie mit den Tasten [◀][▶] [OK] aus, und drücken Sie anschließend die Taste [⊞].
- Wählen Sie mit den Tasten [▲][▼][◀][▶] die Option [Senden] aus, und drücken Sie anschließend die Taste [⊞].
- Nach dem Senden des Bildes wird [Übertragung abgeschlossen] und anschließend der Bildübertragungsbildschirm wieder angezeigt.
- Um die Verbindung zu trennen, drücken Sie die Taste **MENU**. Wählen Sie im Bestätigungsbildschirm mit den Tasten [◀][▶] [OK], und drücken Sie dann die Taste [⊞]. Sie können die Verbindung auch mit dem Smartphone beenden.
- Um mehrere Smartphones hinzuzufügen, wiederholen Sie die oben beschriebene Vorgehensweise ab Schritt 1.



- Wenn Sie in Schritt 8 [Ja] auswählen, können alle Bilder auf der Kamera über das verbundene Smartphone angezeigt werden. Um die Bilder auf der Kamera vertraulich zu halten, sodass sie nicht über das Smartphone angezeigt werden können, wählen Sie in Schritt 8 [Nein] aus.
- Sobald Sie ein Smartphone registriert haben, können Sie die Datenschutzeinstellungen für das Smartphone mit der Kamera ändern (📖101).



- Verbindungen setzen voraus, dass sich eine Speicherkarte in der Kamera befindet.
- Nachdem Sie Verbindungen zu Geräten über das WLAN-Menü hergestellt haben, werden die zuletzt genutzten Ziele am Anfang aufgelistet, wenn Sie auf das WLAN-Menü zugreifen. Sie können die Verbindung einfach wiederherstellen, indem Sie die Tasten [▲][▼] drücken, um den Gerätenamen auszuwählen, und dann die Taste [⊞] drücken. Um ein neues Gerät hinzuzufügen, zeigen Sie den Geräteauswahlbildschirm durch Drücken der Tasten [◀][▶] an, und konfigurieren Sie anschließend die Einstellung.
- Wenn die letzten Zielgeräte nicht angezeigt werden sollen, wählen Sie **MENU** (📖26) > Registerkarte [📶] > [Wireless-Kommunikationseinst.] > [WLAN-Einstellungen] > [Zielgeräteverl.] > [Aus].
- Sie können den Bildschirm in Schritt 3 auch aufrufen, indem Sie **MENU** (📖26) > Registerkarte [📶] > [WLAN-Verbind.] auswählen.
- Um die Verbindung herzustellen, ohne in Schritt 5 ein Kennwort einzugeben, wählen Sie **MENU** (📖26) > Registerkarte [📶] > [Wireless-Kommunikationseinst.] > [WLAN-Einstellungen] > [Kennwort] > [Aus]. [Kennwort] wird im SSID-Bildschirm (in Schritt 4) nicht mehr angezeigt.
- Sie können auch gleichzeitig mehrere Bilder senden und die Bildgröße vor dem Senden ändern (📖95).
- Das aktuelle Bild können Sie senden, indem Sie im Bildschirm in Schritt 9 [Bild senden] wählen.

### Vor Verwendung

### Grundlagen der Kamerabedienung

### Erweiterte Funktionen

#### 1 Grundlagen der Kamera

#### 2 Automatikmodus

#### 3 Andere Aufnahmemodi

#### 4 Modus P

#### 5 Wiedergabemodus

#### 6 WLAN-Funktionen

#### 7 Einstellungsmenü

#### 8 Zubehör

#### 9 Anhang

### Index



## Verwenden eines anderen Zugriffspunkts

Beim Verbinden der Kamera mit einem Smartphone über das WLAN-Menü können Sie auch einen existierenden Zugriffspunkt verwenden.



### 1 Bereiten Sie das Herstellen der Verbindung vor.

- Greifen Sie gemäß der Beschreibung in den Schritten 1 – 4 unter „Hinzufügen eines Smartphones“ (📖80) auf den Bildschirm [Warten auf Verbindung] zu.

### 2 Verbinden Sie das Smartphone mit dem Zugriffspunkt.

### 3 Wählen Sie [Netzw. wechs.] aus.

- Wählen Sie mit den Tasten [◀][▶] [Netzw. wechs.] aus, und drücken Sie anschließend die Taste [OK].
- Eine Liste der erkannten Zugriffspunkte wird angezeigt.

### 4 Stellen Sie eine Verbindung zu einem Zugriffspunkt her.

- Verwenden Sie für WPS-kompatible Zugriffspunkte die Schritte 5 – 8 unter „Verwenden von WPS-kompatiblen Zugriffspunkten“ (📖85), um die Verbindung zum Zugriffspunkt herzustellen.
- Verwenden Sie für andere als WPS-Zugriffspunkte die Schritte 2 – 4 unter „Herstellen von Verbindungen mit aufgelisteten Zugriffspunkten“ (📖87), um die Verbindung zum Zugriffspunkt herzustellen.

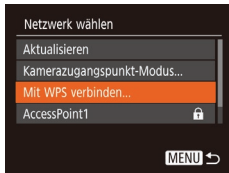
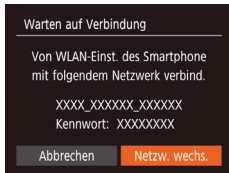

### 5 Wählen Sie die Kamera, zu der eine Verbindung hergestellt werden soll.

- Wählen Sie die Kamera im Kameraauswahlbildschirm des Smartphones, um das Koppeln zu starten.

### 6 Konfigurieren Sie die Datenschutzeinstellungen, und senden Sie Bilder.

- Befolgen Sie die Schritte 8 – 9 unter „Hinzufügen eines Smartphones“ (📖80), um die Datenschutzeinstellungen zu konfigurieren und Bilder zu senden.

## Zuvor verwendete Zugriffspunkte

Sie können die Verbindung zu einem zuvor verwendeten Zugriffspunkt automatisch wiederherstellen, indem Sie Schritt 4 unter „Hinzufügen eines Smartphones“ (📖80) durchführen.

- Sie können die Kamera als Zugriffspunkt verwenden, indem Sie auf dem beim Herstellen der Verbindung angezeigten Bildschirm [Netzw. wechs.] und dann [Kamerazugangspunkt-Modus] auswählen.
- Sie können zwischen Zugriffspunkten wechseln, indem Sie auf dem Bildschirm, der beim Herstellen einer Verbindung angezeigt wird, [Netzw. wechs.] wählen und dann das Verfahren unter „Verwenden eines anderen Zugriffspunkts“ (📖82) ab Schritt 4 durchführen.

Vor Verwendung

Grundlagen der Kamerabedienung

Erweiterte Funktionen

1 Grundlagen der Kamera

2 Automatikmodus

3 Andere Aufnahmemodi

4 Modus P

5 Wiedergabemodus

6 WLAN-Funktionen

7 Einstellungsmenü

8 Zubehör

9 Anhang

Index

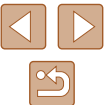

## Speichern von Bildern auf einem Computer

### Vorbereitung zur Registrierung eines Computers

Detaillierte Informationen zu Computern, mit denen die Kamera via WLAN verbunden werden kann, Systemanforderungen und andere Kompatibilitätsinformationen (einschließlich der Unterstützung neuer Betriebssysteme) finden Sie auf der Canon-Website.



- Windows 7 Starter und Home Basic werden nicht unterstützt.
- Für Windows 7 N (europäische Version) und KN (südkoreanische Version) muss das Windows Media Feature Pack separat heruntergeladen und installiert werden. Einzelheiten finden Sie auf der folgenden Website.  
<http://go.microsoft.com/fwlink/?LinkId=159730>

### Installieren von CameraWindow

#### 1 Laden Sie die Software herunter.

- Besuchen Sie an einem Computer mit Internetzugang die folgende Website.

<http://www.canon.com/icpd/>

- Wählen Sie Ihr Land oder Ihre Region, und befolgen Sie dann die angezeigten Anweisungen, um das Herunterladen vorzubereiten.

#### 2 Befolgen Sie die angezeigten Anweisungen.

- Doppelklicken Sie auf die heruntergeladene Datei, um sie zu installieren.



- Internetzugang ist erforderlich. Die Kosten und Gebühren für die Internetverbindung sind separat an den Internetdienstanbieter zu entrichten.



- Deinstallieren Sie die Software mit den folgenden Schritten.
  - Windows: Wählen Sie [Start] > [Alle Programme] > [Canon Utilities] und dann die zu deinstallierende Software.

### ■ Konfigurieren des Computers für eine WLAN-Verbindung (nur Windows)

Auf einem Computer mit Windows müssen Sie die folgenden Einstellungen konfigurieren, bevor Sie die Kamera drahtlos mit dem Computer verbinden.



#### 1 Vergewissern Sie sich, dass der Computer mit einem Zugriffspunkt verbunden ist.

- Anweisungen zum Überprüfen der Netzwerkverbindung finden Sie in der Bedienungsanleitung zum Computer.

#### 2 Konfigurieren Sie die Einstellung.

- Klicken Sie in der folgenden Reihenfolge auf: Menü [Start] > [Alle Programme] > [Canon Utilities] > [CameraWindow] > [Einrichtung der WLAN-Verbindung].
- Befolgen Sie in der angezeigten Anwendung die Anweisungen auf dem Bildschirm, und konfigurieren Sie die Einstellung.

#### Vor Verwendung

#### Grundlagen der Kamerabedienung

#### Erweiterte Funktionen

#### 1 Grundlagen der Kamera

#### 2 Automatikmodus

#### 3 Andere Aufnahmemodi

#### 4 Modus P

#### 5 Wiedergabemodus

#### 6 WLAN-Funktionen

#### 7 Einstellungsmenü

#### 8 Zubehör

#### 9 Anhang

#### Index





- Die folgenden Windows-Einstellungen werden konfiguriert, wenn Sie das Dienstprogramm in Schritt 2 ausführen.
  - Aktivieren Sie das Medienstreaming. Anschließend kann die Kamera den Computer, auf den zugegriffen werden soll, über WLAN finden (sehen).
  - Aktivieren Sie die Netzwerkerkennung. Anschließend kann der Computer die Kamera finden (sehen).
  - Aktivieren Sie das ICMP (Internet Control Message Protocol). Damit kann der Netzwerkverbindungsstatus geprüft werden.
  - Aktivieren Sie UPnP (Universal Plug & Play). Diese Einstellung ermöglicht es Netzwerkgeräten, sich gegenseitig automatisch zu erkennen.
- Möglicherweise verhindert Sicherheitssoftware das Konfigurieren der hier beschriebenen Einstellungen. Überprüfen Sie die Einstellungen der Sicherheitssoftware.

## Speichern von Bildern auf einem verbundenen Computer

Stellen Sie folgendermaßen eine WLAN-Verbindung zum Zugriffspunkt her. Beachten Sie auch die Zugriffspunkt-Bedienungsanleitung.

### Bestätigen der Kompatibilität des Zugriffspunkts

Bestätigen Sie, dass der WLAN-Router oder die WLAN-Basisstation den WLAN-Standards unter „Schnittstelle“ (📖140) entspricht. Die verfügbaren Verbindungsmethoden sind davon abhängig, ob der Zugriffspunkt WPS (Wi-Fi Protected Setup) unterstützt (📖85) oder nicht (📖87). Beachten Sie für andere als WPS-Zugriffspunkte die folgenden Informationen.

- Netzwerkname (SSID/ESSID)  
Die SSID oder ESSID des verwendeten Zugriffspunkts. Wird auch als „Zugriffspunktname“ oder „Netzwerkname“ bezeichnet.

- Netzwerkauthentifizierung/Datenverschlüsselung (Verschlüsselungsmethode/Verschlüsselungsmodus)  
Die Methode zur Datenverschlüsselung während der drahtlosen Übertragung. Prüfen Sie, welche Sicherheitseinstellung verwendet wird: WPA2-PSK (AES), WPA2-PSK (TKIP), WPA-PSK (AES), WPA-PSK (TKIP), WEP (Open System Authentication) oder keine Sicherheit.
- Kennwort (Kodierungsschlüssel/Netzwerkschlüssel)  
Der Schlüssel zur Datenverschlüsselung während der drahtlosen Übertragung. Wird auch als „Kodierungsschlüssel“ oder „Netzwerkschlüssel“ bezeichnet.
- Schlüsselindex (Sendeschlüssel)  
Der für WEP zur Netzwerkauthentifizierung/Datenverschlüsselung festgelegte Schlüssel. Verwenden Sie „1“ als Einstellung.



- Sollte zum Anpassen der Netzwerkeinstellungen der Status eines Systemadministrators erforderlich sein, wenden Sie sich an Ihren Systemadministrator.
- Diese Einstellungen sind für die Netzwerksicherheit von entscheidender Bedeutung. Gehen Sie bei der Änderung dieser Einstellungen mit angemessener Sorgfalt vor.



- Informationen zur WPS-Kompatibilität und Anweisungen zum Überprüfen der Einstellungen finden Sie in der Zugriffspunkt-Bedienungsanleitung.
- Ein Router ist ein Gerät, das eine Netzwerkstruktur (LAN) erzeugt, in der mehrere Computer miteinander verbunden werden können. Ein Router, der eine interne WLAN-Funktion aufweist, wird als WLAN-Router bezeichnet.
- In diesem Handbuch werden alle WLAN-Router und Basisstationen als „Zugriffspunkte“ bezeichnet.
- Falls Sie eine MAC-Adressfilterung in Ihrem WLAN-Netzwerk verwenden, fügen Sie Ihrem Zugriffspunkt die MAC-Adresse der Kamera hinzu. Sie können die MAC-Adresse Ihrer Kamera durch Auswahl von MENU (📖26) > Registerkarte (👤) > [Wireless-Kommunikationseinst.] > [WLAN-Einstellungen] > [MAC-Adresse überprüfen] anzeigen.

Vor Verwendung

Grundlagen der Kamerabedienung

Erweiterte Funktionen

1 Grundlagen der Kamera

2 Automatikmodus

3 Andere Aufnahme Modi

4 Modus P

5 Wiedergabemodus

6 WLAN-Funktionen

7 Einstellungs Menü

8 Zubehör

9 Anhang

Index



## Verwenden von WPS-kompatiblen Zugriffspunkten

WPS erleichtert das Vornehmen der Einstellungen, wenn Geräte über WLAN verbunden werden. Sie können entweder die Push-Button-Configuration- oder die PIN-Methode verwenden, um Einstellungen auf einem WPS-fähigen Gerät vorzunehmen.

### 1 Vergewissern Sie sich, dass der Computer mit einem Zugriffspunkt verbunden ist.

- Anweisungen zum Prüfen der Verbindung finden Sie in den Bedienungsanleitungen von Gerät und Zugriffspunkt.



### 2 Rufen Sie das WLAN-Menü auf.

- Drücken Sie die Taste [ (W) ].

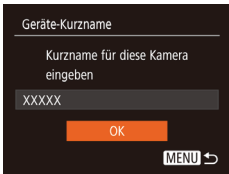

- Wenn der Bildschirm [Geräte-Kurzname] angezeigt wird, drücken Sie die Tasten [▲][▼], um [OK] auszuwählen, und drücken Sie dann die Taste [ (W) ].

### 3 Wählen Sie [Computer] aus.

- Wählen Sie mit den Tasten [▲][▼][◀][▶] die Option [Computer] aus, und drücken Sie anschließend die Taste [ (W) ].

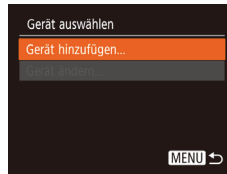

### 4 Wählen Sie [Gerät hinzufügen].

- Drücken Sie die Tasten [▲][▼], um [Gerät hinzufügen] auszuwählen, und drücken Sie dann die Taste [ (W) ].



### 5 Wählen Sie [Mit WPS verbinden].

- Wählen Sie mit den Tasten [▲][▼] [Mit WPS verbinden] aus, und drücken Sie anschließend die Taste [ (W) ].



### 6 Wählen Sie [WPS (PBC-Modus)].

- Wählen Sie mit den Tasten [▲][▼] [WPS (PBC-Modus)] aus, und drücken Sie anschließend die Taste [ (W) ].

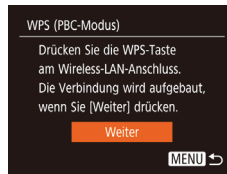

### 7 Stellen Sie die Verbindung her.

- Drücken und halten Sie die WPS-Verbindungstaste des Zugriffspunkts einige Sekunden gedrückt.
- Drücken Sie an der Kamera die Taste [ (W) ], um mit dem nächsten Schritt fortzufahren.
- Die Kamera stellt eine Verbindung zum Zugriffspunkt her und listet die mit diesem verbundenen Geräte im Bildschirm [Gerät auswählen] auf.

Vor Verwendung

Grundlagen der Kamerabedienung

Erweiterte Funktionen

1 Grundlagen der Kamera

2 Automatikmodus

3 Andere Aufnahmemodi

4 Modus P

5 Wiedergabemodus

6 WLAN-Funktionen

7 Einstellungs Menü

8 Zubehör

9 Anhang

Index



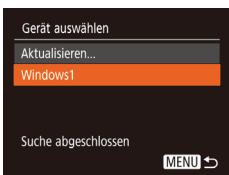

## 8 Wählen Sie ein Zielgerät aus.

- Drücken Sie die Tasten [▲][▼], um den Zielgerätenamen auszuwählen, und drücken Sie dann die Taste [OK].

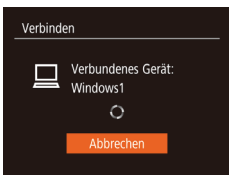

## 9 Installieren Sie einen Treiber (nur für die erste Windows-Verbindung).

- Wenn dieser Bildschirm auf der Kamera angezeigt wird, klicken Sie auf dem Computer auf das Menü „Start“, dann auf [Systemsteuerung] und schließlich auf [Gerät hinzufügen].



- Doppelklicken Sie auf das Symbol für die verbundene Kamera.
- Die Treiberinstallation wird gestartet.
- Nach Abschluss der Treiberinstallation und erfolgreicher Verbindung von Kamera und Computer wird der Bildschirm „AutoPlay“ angezeigt. Der Kamerabildschirm bleibt leer.



## 10 Zeigen Sie CameraWindow an.

- Windows: Greifen Sie auf CameraWindow zu, indem Sie auf [Herunterladen von Bildern von einer Canon-Kamera] klicken.



## 11 Importieren Sie die Bilder.

- Klicken Sie auf [Bilder von Kamera importieren], und klicken Sie anschließend auf [Nicht übertragene Bilder importieren].
- Bilder werden nun im Ordner „Bilder“ auf dem Computer gespeichert, in separaten, nach Datum benannten Ordnern.
- Klicken Sie im Bildschirm, der nach Abschluss des Bildimports angezeigt wird, auf [OK].
- Verwenden Sie zum Anzeigen der von der Kamera auf dem Computer gespeicherten Bilder eine vorinstallierte oder allgemein verfügbare Software.



- Nachdem Sie Verbindungen zu Geräten über das WLAN-Menü hergestellt haben, werden die zuletzt genutzten Ziele am Anfang aufgelistet, wenn Sie auf das WLAN-Menü zugreifen. Sie können die Verbindung einfach wiederherstellen, indem Sie die Tasten [▲][▼] drücken, um den Gerätenamen auszuwählen, und dann die Taste [OK] drücken. Um ein neues Gerät hinzuzufügen, zeigen Sie den Geräteauswahlbildschirm durch Drücken der Tasten [◀][▶] an, und konfigurieren Sie anschließend die Einstellung.
- Wenn die letzten Zielgeräte nicht angezeigt werden sollen, wählen Sie MENU (26) > Registerkarte (11) > [Wireless-Kommunikationseinst.] > [WLAN-Einstellungen] > [Zielgeräteverl.] > [Aus].
- Sie können im Bildschirm in Schritt 2 auch den Kamerakurznamen ändern (85).
- Wenn die Kamera mit einem Computer verbunden wird, wird auf dem Kamerabildschirm nichts angezeigt.
- Schalten Sie die Kamera aus, um die Verbindung zur Kamera zu trennen.
- Wenn Sie sich in Schritt 6 für [WPS (PIN-Modus)] entschieden haben, wird ein PIN-Code auf dem Bildschirm angezeigt. Tragen Sie diesen Code in den Zugriffspunkt ein. Wählen Sie ein Gerät auf dem Bildschirm [Gerät auswählen] aus. Weitere Informationen finden Sie in der Zugriffspunkt-Bedienungsanleitung.

Vor Verwendung
Grundlagen der Kamerabedienung
Erweiterte Funktionen
1 Grundlagen der Kamera
2 Automatikmodus
3 Andere Aufnahmemodi
4 Modus P
5 Wiedergabemodus
6 WLAN-Funktionen
7 Einstellungsmenü
8 Zubehör
9 Anhang
Index

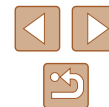

## Herstellen von Verbindungen mit aufgelisteten Zugriffspunkten

### 1 Zeigen Sie die aufgelisteten Zugriffspunkte an.

- Zeigen Sie die aufgelisteten Netzwerke (Zugriffspunkte) mithilfe der Beschreibung in den Schritten 1 – 4 unter „Verwenden von WPS-kompatiblen Zugriffspunkten“ (📖85) an.



### 2 Wählen Sie einen Zugriffspunkt aus.

- Wählen Sie mit den Tasten [▲][▼] ein Netzwerk (Zugriffspunkt) aus, und drücken Sie dann die Taste [⊞].

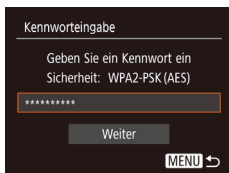

### 3 Geben Sie das Kennwort für den Zugriffspunkt ein.

- Drücken Sie die Taste [⊞], um die Tastatur anzuzeigen, und geben Sie das Kennwort ein (📖27).
- Wählen Sie mit den Tasten [▲][▼] [Weiter] aus, und drücken Sie dann die Taste [⊞].

### 4 Wählen Sie [Auto].

- Wählen Sie mit den Tasten [▲][▼] die Option [Auto] aus, und drücken Sie anschließend die Taste [⊞].
- Um Bilder auf einem verbundenen Computer zu speichern, führen Sie das Verfahren ab Schritt 8 unter „Verwenden von WPS-kompatiblen Zugriffspunkten“ (📖85) durch.



- Das Kennwort für den Zugriffspunkt finden Sie normalerweise auf dem Zugriffspunkt selbst oder in der zugehörigen Bedienungsanleitung.
- Wenn auch nach dem Wählen von [Aktualisieren] zum Aktualisieren der Liste in Schritt 2 keine Zugriffspunkte gefunden werden, wählen Sie in Schritt 2 [Manuelle Einstellung], um die Zugriffspunkteinstellungen manuell vorzunehmen. Befolgen Sie die Anweisungen auf dem Bildschirm, und geben Sie eine SSID, Sicherheitseinstellungen sowie ein Kennwort ein.
- Wenn Sie einen Zugriffspunkt verwenden, zu dem Sie bereits eine Verbindung hergestellt haben, um eine Verbindung zu einem anderen Gerät einzurichten, wird in Schritt 3 [\*] für das Kennwort angezeigt. Um dasselbe Kennwort zu verwenden, wählen Sie mit den Tasten [▲][▼] die Option [Weiter] aus. Drücken Sie anschließend die Taste [⊞].

## Zuvor verwendete Zugriffspunkte

Sie können die Verbindung zu einem zuvor verwendeten Zugriffspunkt automatisch wiederherstellen, indem Sie Schritt 4 unter „Verwenden von WPS-kompatiblen Zugriffspunkten“ (📖85) durchführen.

- Um die Verbindung zu einem Gerät über einen Zugriffspunkt herstellen zu können, muss das Zielgerät bereits mit dem Zugriffspunkt verbunden sein. Befolgen Sie dann das Verfahren ab Schritt 8 unter „Verwenden von WPS-kompatiblen Zugriffspunkten“ (📖85).
- Sie können zwischen Zugriffspunkten wechseln, indem Sie im Bildschirm, der beim Herstellen der Verbindung angezeigt wird, [Netz. wechs.] wählen und dann das Verfahren unter „Verwenden von WPS-kompatiblen Zugriffspunkten“ (📖85) ab Schritt 5 oder das Verfahren unter „Herstellen von Verbindungen mit aufgelisteten Zugriffspunkten“ (📖87) ab Schritt 2 befolgen.

Vor Verwendung

Grundlagen der Kamerabedienung

Erweiterte Funktionen

1 Grundlagen der Kamera

2 Automatikmodus

3 Andere Aufnahmemodi

4 Modus P

5 Wiedergabemodus

6 WLAN-Funktionen

7 Einstellungsmenü

8 Zubehör

9 Anhang

Index

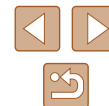

## Senden von Bildern an einen registrierten Webservice

### Registrieren von Webservices

Verwenden Sie ein Smartphone oder einen Computer, um der Kamera Webservices hinzuzufügen, die Sie verwenden möchten.

- Um die Kameraeinstellungen für CANON iMAGE GATEWAY und andere Webservices vorzunehmen, wird ein Smartphone oder Computer mit Browser und Internetverbindung benötigt.
- Details zu Browseranforderungen (Microsoft Internet Explorer usw.), einschließlich Informationen zu Einstellungen und Version, finden Sie auf der CANON iMAGE GATEWAY-Website.
- Informationen zu den Ländern und Regionen, in denen CANON iMAGE GATEWAY verfügbar ist, finden Sie auf der Website von Canon (<http://www.canon.com/cig/>).
- Sie müssen ein Konto für andere Webservices als CANON iMAGE GATEWAY einrichten, wenn Sie diese Webservices nutzen möchten. Weitere Details finden Sie auf den Websites der Webservices, für die Sie sich registrieren möchten.
- Möglicherweise fallen separate Gebühren für Internetverbindung und Zugriffspunkte an.



- CANON iMAGE GATEWAY bietet Benutzerhandbücher zum Herunterladen an.

### Registrieren von CANON iMAGE GATEWAY

Verknüpfen Sie die Kamera und CANON iMAGE GATEWAY, indem Sie CANON iMAGE GATEWAY auf der Kamera als Zielwebservice hinzufügen. Sie müssen eine auf dem Computer oder dem Smartphone verwendete E-Mail-Adresse eingeben, damit eine Benachrichtigung empfangen werden kann, die die Konfiguration der Verknüpfungseinstellungen bestätigt.

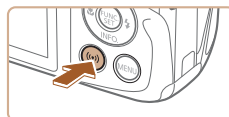

#### 1 Rufen Sie das WLAN-Menü auf.

- Drücken Sie die Taste [ (WLAN) ].



- Wenn der Bildschirm [Geräte-Kurzname] angezeigt wird, drücken Sie die Tasten [▲][▼], um [OK] auszuwählen, und drücken Sie dann die Taste [ (OK) ].



#### 2 Wählen Sie [ (Cloud) ] aus.

- Wählen Sie mit den Tasten [▲][▼][◀][▶] die Option [ (Cloud) ] aus, und drücken Sie anschließend die Taste [ (OK) ].

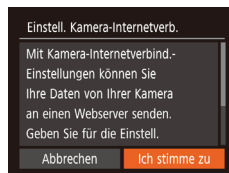

#### 3 Nehmen Sie den Vertrag an, um eine E-Mail-Adresse eingeben zu können.

- Lesen Sie den angezeigten Vertrag, wählen Sie mit den Tasten [◀][▶] [Ich stimme zu] (I agree), und drücken Sie dann die Taste [ (OK) ].

Vor Verwendung

Grundlagen der Kamerabedienung

Erweiterte Funktionen

1 Grundlagen der Kamera

2 Automatikmodus

3 Andere Aufnahmemodi

4 Modus P

5 Wiedergabemodus

6 WLAN-Funktionen

7 Einstellungsmenü

8 Zubehör

9 Anhang

Index





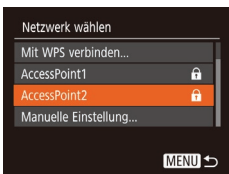

#### 4 Stellen Sie eine Verbindung mit einem Zugriffspunkt her.

- Stellen Sie die Verbindung zum Zugriffspunkt gemäß der Beschreibung in den Schritten 5 – 7 unter „Verwenden von WPS-kompatiblen Zugriffspunkten“ (85) bzw. in den Schritten 2 – 4 unter „Herstellen von Verbindungen mit aufgelisteten Zugriffspunkten“ (87) her.

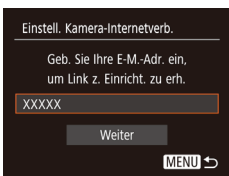

#### 5 Geben Sie Ihre E-Mail-Adresse ein.

- Sobald die Kamera über den Zugriffspunkt mit CANON iMAGE GATEWAY verbunden ist, wird ein Bildschirm zum Eingeben der E-Mail-Adresse angezeigt.
- Geben Sie die E-Mail-Adresse ein, wählen Sie mit den Tasten [▲][▼] die Option [Weiter], und drücken Sie anschließend die Taste [OK].

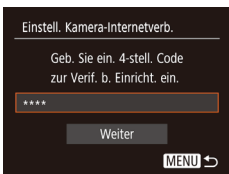

#### 6 Geben Sie eine vierstellige Zahl ein.

- Geben Sie eine vierstellige Zahl Ihrer Wahl ein, wählen Sie mit den Tasten [▲][▼] die Option [Weiter], und drücken Sie anschließend die Taste [OK].
- Sie benötigen diese vierstellige Zahl später, wenn in Schritt 8 die Verbindung zu CANON iMAGE GATEWAY eingerichtet wird.

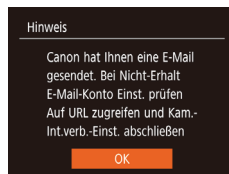

#### 7 Achten Sie auf die E-Mail-Benachrichtigung.

- Sobald die Informationen an CANON iMAGE GATEWAY gesendet wurden, werden Sie per E-Mail an die in Schritt 5 eingegebene Adresse benachrichtigt.
- Drücken Sie im nächsten Bildschirm, der den Versand der Benachrichtigung meldet, die Taste [OK].
- [Cloud] wechselt jetzt zu [Cloud with checkmark].

#### 8 Greifen Sie mit der Benachrichtigung auf die Seite zu, und stellen Sie die Einstellungen für die Kameraverbindung fertig.

- Greifen Sie auf einem Computer oder Smartphone mit dem Link in der Benachrichtigung auf die Seite zu.
- Befolgen Sie die Anweisungen, um die Einstellungen auf der Seite mit den Einstellungen für die Kameraverbindung fertigzustellen.

Vor Verwendung

Grundlagen der Kamerabedienung

Erweiterte Funktionen

1 Grundlagen der Kamera

2 Automatikmodus

3 Andere Aufnahmemodi

4 Modus P

5 Wiedergabemodus

6 WLAN-Funktionen

7 Einstellungsmenü

8 Zubehör

9 Anhang

Index





## 9 Richten Sie die CANON iMAGE GATEWAY-Einstellungen auf der Kamera ein.

- Wählen Sie mit den Tasten [▲][▼][◀][▶] die Option [📶] aus, und drücken Sie anschließend die Taste [⏹].
- [📖] (📖97) und CANON iMAGE GATEWAY werden jetzt als Ziele hinzugefügt.
- Bei Bedarf können Sie weitere Webservices hinzufügen. In diesem Fall befolgen Sie die Anweisungen ab Schritt 2 unter „Registrieren anderer Webservices“ (📖90).



- Stellen Sie zunächst sicher, dass die E-Mail-Anwendung des Computers oder Smartphones nicht zum Blockieren von E-Mails aus relevanten Domänen konfiguriert ist und deshalb den Empfang der Benachrichtigung verhindert.



- Sie können im Bildschirm in Schritt 1 auch den Kamerakurznamen ändern (📖88).
- Nachdem Sie Verbindungen zu Geräten über das WLAN-Menü hergestellt haben, werden die zuletzt genutzten Ziele am Anfang aufgelistet, wenn Sie auf das Menü zugreifen. Drücken Sie die Tasten [◀][▶], um auf den Geräteauswahlbildschirm zuzugreifen und die Einstellung dann zu konfigurieren.

## Registrieren anderer Webservices

Sie können der Kamera auch andere Webservices außer CANON iMAGE GATEWAY hinzufügen.

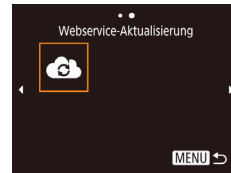

- Wenn sich konfigurierte Einstellungen ändern, befolgen Sie die folgenden Schritte erneut, um die Kameraeinstellungen zu aktualisieren.

### 1 Melden Sie sich bei CANON iMAGE GATEWAY an, und greifen Sie auf die Seite mit den Verbindungseinstellungen für die Kamera zu.

- Greifen Sie mit einem Computer oder Smartphone auf <http://www.canon.com/cig/> zu, um die CANON iMAGE GATEWAY-Website aufzurufen.

### 2 Konfigurieren Sie den Webservice, den Sie verwenden möchten.

- Zeigen Sie auf dem Computer oder Smartphone den Bildschirm mit den Webserviceeinstellungen an.
- Befolgen Sie die Anweisungen auf dem Bildschirm, um die Einstellungen für die zu verwendenden Webservices vorzunehmen.

### 3 Wählen Sie [📶] aus.

- Drücken Sie die Taste [⏹].
- Wählen Sie mit den Tasten [▲][▼][◀][▶] die Option [📶] aus, und drücken Sie anschließend die Taste [⏹].
- Die Webserviceeinstellungen werden jetzt aktualisiert.

Vor Verwendung

Grundlagen der Kamerabedienung

Erweiterte Funktionen

1 Grundlagen der Kamera

2 Automatikmodus

3 Andere Aufnahmemodi

4 Modus P

5 Wiedergabemodus

6 WLAN-Funktionen

7 Einstellungsmenü

8 Zubehör

9 Anhang

Index



## Hochladen von Bildern auf Webservices



### 1 Rufen Sie das WLAN-Menü auf.

- Drücken Sie die Taste [ (WLAN) ].



### 2 Wählen Sie das Ziel aus.

- Wählen Sie das Symbol des Webservices, zu dem eine Verbindung hergestellt werden soll, mit den Tasten [▲][▼][◀][▶] aus, und drücken Sie anschließend die Taste [OK].
- Wenn mehrere Empfänger oder Freigabeoptionen mit einem Webservice verwendet werden, wählen Sie den gewünschten Eintrag im Bildschirm [Empfänger auswählen] mit den Tasten [▲][▼] aus, und drücken Sie dann die Taste [OK].



### 3 Senden Sie ein Bild.

- Drücken Sie die Tasten [▲][▼][◀][▶], um [Auswahl./Send.] auszuwählen, und drücken Sie anschließend die Taste [OK].
- Wählen Sie mit den Tasten [▲][▼] die Option [Wählen] aus, und drücken Sie anschließend die Taste [OK].
- Wählen Sie mit den Tasten [▲][▼][◀][▶] das zu sendende Bild aus, drücken Sie die Taste [OK], um das Bild als ausgewählt zu markieren ([✓]), und drücken Sie dann die Taste [MENU].
- Wählen Sie mit den Tasten [◀][▶] [OK] aus, und drücken Sie anschließend die Taste [OK].

- Wählen Sie mit den Tasten [▲][▼][◀][▶] die Option [Senden] aus, und drücken Sie anschließend die Taste [OK].
- Lesen Sie beim Hochladen auf YouTube die Nutzungsbedingungen, wählen Sie [Ich stimme zu], und drücken Sie die Taste [OK].
- Drücken Sie die Taste [OK], um zum Wiedergabebildschirm zurückzukehren, sobald nach dem Senden des Bildes [OK] angezeigt wird.



- Verbindungen setzen voraus, dass sich eine Speicherkarte mit gespeicherten Bildern in der Kamera befindet.
- Sie können auch gleichzeitig mehrere Bilder senden und vor dem Senden die Größe von Bildern ändern sowie Kommentare hinzufügen (95).
- Das aktuelle Bild können Sie senden, indem Sie im Bildschirm in Schritt 3 [Bild senden] wählen.
- Zum Anzeigen von Bildern, die mit einem Smartphone nach CANON iMAGE GATEWAY hochgeladen wurden, verwenden Sie die dedizierte App Canon Online Photo Album. Laden Sie die App Canon Online Photo Album für iPhones oder iPads aus dem App Store bzw. für Android-Geräte aus Google Play herunter.

## Vor Verwendung

## Grundlagen der Kamerabedienung

## Erweiterte Funktionen

### 1 Grundlagen der Kamera

### 2 Automatikmodus

### 3 Andere Aufnahmemodi

### 4 Modus P

### 5 Wiedergabemodus

### 6 WLAN-Funktionen

### 7 Einstellungsmenü

### 8 Zubehör

### 9 Anhang

## Index

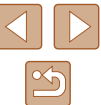

# Drahtloses Drucken von Bildern auf einem verbundenen Drucker

Schließen Sie die Kamera via WLAN an einen Drucker an, um wie im Folgenden beschrieben zu drucken. Diese Schritte zeigen, wie die Kamera als Zugriffspunkt verwendet wird. Sie können aber auch einen anderen Zugriffspunkt verwenden (182).

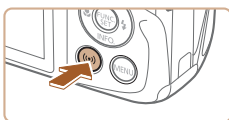

## 1 Rufen Sie das WLAN-Menü auf.

- Drücken Sie die Taste [ (W) ].



## 2 Wählen Sie [Drucken] aus.

- Wählen Sie mit den Tasten [▲][▼][◀][▶] die Option [Drucken] aus, und drücken Sie anschließend die Taste [ (W) ].

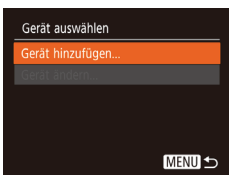

## 3 Wählen Sie [Gerät hinzufügen].

- Drücken Sie die Tasten [▲][▼], um [Gerät hinzufügen] auszuwählen, und drücken Sie dann die Taste [ (W) ].
- SSID und Kennwort der Kamera werden angezeigt.



## 4 Schließen Sie den Drucker an das Netzwerk an.

- Zum Herstellen einer Verbindung wählen Sie im Drucker Menü mit den WLAN-Einstellungen die SSID (Netzwerkname), die auf der Kamera angezeigt wird.
- Geben Sie das auf der Kamera angezeigte Kennwort in das Kennwortfeld ein.

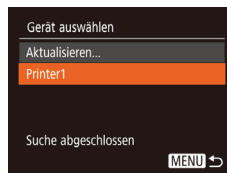

## 5 Wählen Sie den Drucker aus.

- Drücken Sie die Tasten [▲][▼], um den Druckernamen auszuwählen, und drücken Sie dann die Taste [ (W) ].



## 6 Wählen Sie ein Bild zum Drucken aus.

- Wählen Sie mit den Tasten [◀][▶] ein Bild aus.
- Drücken Sie die Taste [ (W) ], wählen Sie [Drucken] aus, und drücken Sie anschließend erneut die Taste [ (W) ].
- Wählen Sie mit den Tasten [▲][▼] [Drucken] aus, und drücken Sie dann die Taste [ (W) ].
- Detaillierte Anleitungen zum Drucken finden Sie unter „Drucken von Bildern“ (116).
- Um die Verbindung zu trennen, drücken Sie die Taste [▲]. Wählen Sie im Bestätigungsbildschirm mit den Tasten [◀][▶] [OK], und drücken Sie dann die Taste [ (W) ].

Vor Verwendung

Grundlagen der Kamerabedienung

Erweiterte Funktionen

1 Grundlagen der Kamera

2 Automatikmodus

3 Andere Aufnahmemodi

4 Modus P

5 Wiedergabemodus

6 WLAN-Funktionen

7 Einstellungsmenü

8 Zubehör

9 Anhang

Index





- Verbindungen setzen voraus, dass sich eine Speicherkarte mit gespeicherten Bildern in der Kamera befindet.
- Nachdem Sie Verbindungen zu Geräten über das WLAN-Menü hergestellt haben, werden die zuletzt genutzten Ziele am Anfang aufgelistet, wenn Sie auf das WLAN-Menü zugreifen. Sie können die Verbindung einfach wiederherstellen, indem Sie die Tasten [▲][▼] drücken, um den Gerätenamen auszuwählen, und dann die Taste [⊕] drücken. Um ein neues Gerät hinzuzufügen, zeigen Sie den Geräteauswahlbildschirm durch Drücken der Tasten [◀][▶] an, und konfigurieren Sie anschließend die Einstellung.
- Wenn die letzten Zielgeräte nicht angezeigt werden sollen, wählen Sie MENU (826) > Registerkarte [↑↑] > [Wireless-Kommunikationseinst.] > [WLAN-Einstellungen] > [Zielgeräteverl.] > [Aus].
- Um die Verbindung herzustellen, ohne in Schritt 4 ein Kennwort einzugeben, wählen Sie MENU (826) > Registerkarte [↑↑] > [Wireless-Kommunikationseinst.] > [WLAN-Einstellungen] > [Kennwort] > [Aus]. [Kennwort] wird im SSID-Bildschirm (in Schritt 3) nicht mehr angezeigt.
- Befolgen Sie die Schritte 3 – 4 unter „Verwenden eines anderen Zugriffspunkts“ (82), um einen anderen Zugriffspunkt zu verwenden.

## Senden von Bildern an eine andere Kamera

So verbinden Sie zwei Kameras über WLAN und übertragen Bilder zwischen ihnen.

- Nur Wi-Fi-kompatible Kameras der Marke Canon können über ein WLAN verbunden werden. Sie können keine Verbindung zu einer Kamera der Marke Canon herstellen, die nicht Wi-Fi-kompatibel ist, auch wenn sie FlashAir/Eye-Fi-Karten unterstützt.

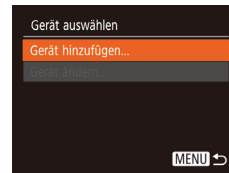
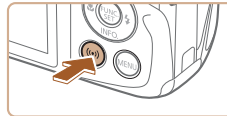

### 1 Rufen Sie das WLAN-Menü auf.

- Greifen Sie mithilfe der Beschreibung in Schritt 2 unter „Hinzufügen eines Smartphones“ (80) auf das WLAN-Menü zu.

### 2 Wählen Sie [📷] aus.

- Wählen Sie mit den Tasten [▲][▼][◀][▶] die Option [📷] aus, und drücken Sie anschließend die Taste [⊕].

### 3 Wählen Sie [Gerät hinzufügen].

- Drücken Sie die Tasten [▲][▼], um [Gerät hinzufügen] auszuwählen, und drücken Sie dann die Taste [⊕].
- Führen Sie die Schritte 1 – 3 auch auf der Zielkamera aus.
- Wenn [Verbindung zu Kamera starten] auf beiden Kamerabildschirmen angezeigt wird, werden die Verbindungsinformationen hinzugefügt.

Vor Verwendung

Grundlagen der Kamerabedienung

Erweiterte Funktionen

1 Grundlagen der Kamera

2 Automatikmodus

3 Andere Aufnahmemodi

4 Modus P

5 Wiedergabemodus

6 WLAN-Funktionen

7 Einstellungsmenü

8 Zubehör

9 Anhang

Index





#### 4 Senden Sie ein Bild.

- Drücken Sie die Tasten [▲][▼][◀][▶], um [Auswahl./Send.] auszuwählen, und drücken Sie anschließend die Taste [⏏].
- Wählen Sie mit den Tasten [▲][▼] die Option [Wählen] aus, und drücken Sie anschließend die Taste [⏏].
- Wählen Sie mit den Tasten [▲][▼][◀][▶] das zu sendende Bild aus, drücken Sie die Taste [⏏], um das Bild als ausgewählt zu markieren ([✓]), und drücken Sie dann die Taste [MENU].
- Wählen Sie mit den Tasten [◀][▶] [OK] aus, und drücken Sie anschließend die Taste [⏏].
- Wählen Sie mit den Tasten [▲][▼][◀][▶] die Option [Senden] aus, und drücken Sie anschließend die Taste [⏏].
- Nach dem Senden des Bildes wird [Übertragung abgeschlossen] und anschließend der Bildübertragungsbildschirm wieder angezeigt.
- Um die Verbindung zu trennen, drücken Sie die Taste [MENU]. Wählen Sie im Bestätigungsbildschirm mit den Tasten [◀][▶] [OK], und drücken Sie dann die Taste [⏏].



- Verbindungen setzen voraus, dass sich eine Speicherkarte in der Kamera befindet.
- Nachdem Sie Verbindungen zu Geräten über das WLAN-Menü hergestellt haben, werden die zuletzt genutzten Ziele am Anfang aufgelistet, wenn Sie auf das WLAN-Menü zugreifen. Sie können die Verbindung einfach wiederherstellen, indem Sie die Tasten [▲][▼] drücken, um den Gerätenamen auszuwählen, und dann die Taste [⏏] drücken. Um ein neues Gerät hinzuzufügen, zeigen Sie den Geräteauswahlbildschirm durch Drücken der Tasten [◀][▶] an, und konfigurieren Sie anschließend die Einstellung.
- Wenn die letzten Zielgeräte nicht angezeigt werden sollen, wählen Sie MENU [⏏26] > Registerkarte [↑] > [Wireless-Kommunikationseinst.] > [WLAN-Einstellungen] > [Zielgeräteverl.] > [Aus].
- Sie können auch gleichzeitig mehrere Bilder senden und die Bildgröße vor dem Senden ändern [⏏95].
- Das aktuelle Bild können Sie senden, indem Sie im Bildschirm in Schritt 4 [Bild senden] wählen.

Vor Verwendung
Grundlagen der Kamerabedienung
Erweiterte Funktionen
<b>1</b> Grundlagen der Kamera
<b>2</b> Automatikmodus
<b>3</b> Andere Aufnahmemodi
<b>4</b> Modus P
<b>5</b> Wiedergabemodus
<b>6</b> WLAN-Funktionen
<b>7</b> Einstellungsmenü
<b>8</b> Zubehör
<b>9</b> Anhang
Index



## Optionen zum Senden von Bildern

Sie können die Auswahl mehrerer Bilder zum gleichzeitigen Senden aktivieren und die Aufnahmepixeleinstellung (Größe) der Bilder vor dem Senden ändern lassen. Bei einigen Webservices können die Bilder zudem mit Kommentaren versehen werden.

### Senden mehrerer Bilder

Geben Sie im Bildübertragungsbildschirm den Bereich der zu sendenden Bilder an, oder wählen Sie nur die als Favoriten markierten Bilder.



#### 1 Wählen Sie [Auswahl./Send.] aus.

- Wählen Sie im Bildübertragungsbildschirm mit den Tasten [◀][▶] [Auswahl./Send.] aus, und drücken Sie dann die Taste [☑].



#### 2 Wählen Sie eine Auswahlmethode aus.

- Wählen Sie mit den Tasten [▲][▼] eine Auswahlmethode aus.

### Auswählen eines Bereichs

#### 1 Wählen Sie [Bereich wählen] aus.

- Führen Sie Schritt 2 unter „Senden mehrerer Bilder“ aus (☞95), wählen Sie [Bereich wählen], und drücken Sie die Taste [☑].

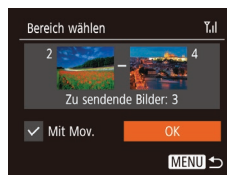

#### 2 Wählen Sie Bilder aus.

- Befolgen Sie die Schritte 2 – 3 unter „Auswählen eines Bereichs“ (☞67), um Bilder anzugeben.
- Zum Auswählen von Movies drücken Sie die Tasten [▲][▼][◀][▶], um [Mit Mov.] auszuwählen, und drücken Sie dann die Taste [☑], um die Option als ausgewählt zu markieren [✓].
- Wählen Sie mit den Tasten [▲][▼][◀][▶] [OK] aus, und drücken Sie anschließend die Taste [☑].

#### 3 Senden Sie die Bilder.

- Wählen Sie mit den Tasten [◀][▶] die Option [Senden] aus, und drücken Sie anschließend die Taste [☑].

### Senden von Favoritenbildern

Sendet nur als Favoriten markierte Bilder (☞71).

#### 1 Wählen Sie [Favoriten] aus.

- Führen Sie Schritt 2 unter „Senden mehrerer Bilder“ aus (☞95), wählen Sie [Favoriten], und drücken Sie die Taste [☑].
- Ein Bildschirm zur Auswahl von Favoriten wird angezeigt. Wenn Sie ein Bild nicht verwenden möchten, wählen Sie das Bild aus, und drücken Sie die Taste [☑], um [✓] zu entfernen.
- Drücken Sie die Taste [MENU].
- Wählen Sie mit den Tasten [◀][▶] [OK] aus, und drücken Sie anschließend die Taste [☑].

Vor Verwendung

Grundlagen der Kamerabedienung

Erweiterte Funktionen

1 Grundlagen der Kamera

2 Automatikmodus

3 Andere Aufnahmemodi

4 Modus P

5 Wiedergabemodus

6 WLAN-Funktionen

7 Einstellungsmenü

8 Zubehör

9 Anhang

Index

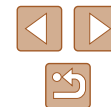

## 2 Senden Sie die Bilder.

- Wählen Sie mit den Tasten [◀][▶] die Option [Senden] aus, und drücken Sie anschließend die Taste [⊞].



- In Schritt 1 wird [Favoriten] erst verfügbar, wenn mindestens ein Bild als Favorit gekennzeichnet wurde.

## Hinweise zum Senden von Bildern

- Je nach Zustand des verwendeten Netzwerks kann das Senden von Movies viel Zeit in Anspruch nehmen. Beobachten Sie den Akkuladestand der Kamera.
- Webservices beschränken möglicherweise die Anzahl der zu sendenden Bilder oder die Länge der zu sendenden Movies.
- Beim Senden von Movies an Smartphones hängt die unterstützte Bildqualität vom Smartphone ab. Weitere Einzelheiten finden Sie in der Bedienungsanleitung des Smartphones.
- Auf dem Bildschirm wird die Stärke des WLAN-Signals mit folgenden Symbolen gemeldet.  
[📶]: hohe Feldstärke, [📶]: mittlere Feldstärke, [📶]: geringe Feldstärke, [📶]: unzureichende Feldstärke
- Das Senden von Bildern an Webservices nimmt weniger Zeit in Anspruch, wenn Sie Bilder erneut senden, die Sie bereits gesendet haben und die sich noch auf dem CANON iMAGE GATEWAY-Server befinden.

## Auswählen der Anzahl der Aufnahmepixel (Bildgröße)

Wählen Sie im Bildschirm für die Bildübertragung [📶], indem Sie die Tasten [▲][▼] drücken. Drücken Sie dann die Taste [⊞]. Wählen Sie im angezeigten Bildschirm die Aufnahmepixeleinstellung (Bildgröße) aus, indem Sie die Tasten [▲][▼] und dann die Taste [⊞] drücken.

- Wenn Sie Bilder in Originalgröße senden möchten, wählen Sie [Nein] als Option für die Anpassung der Größe.
- Wenn Sie [M2] auswählen, werden Bilder, die größer sind als die ausgewählte Größe, vor dem Senden an die gewählte Größe angepasst.
- Die Größe von Movies kann nicht geändert werden.



- Die Bildgröße kann auch unter MENU (📖26) > Registerkarte [📶] > [Wireless-Kommunikationseinst.] > [WLAN-Einstellungen] > [Größe zum Versenden ändern] geändert werden.

Vor Verwendung

Grundlagen der Kamerabedienung

Erweiterte Funktionen

1 Grundlagen der Kamera

2 Automatikmodus

3 Andere Aufnahmemodi

4 Modus P

5 Wiedergabemodus

6 WLAN-Funktionen

7 Einstellungs Menü

8 Zubehör

9 Anhang

Index





## Hinzufügen von Kommentaren

Mit der Kamera können Sie Bildern, die Sie an E-Mail-Adressen, soziale Netzwerke usw. senden, Kommentare hinzufügen. Die zulässige Anzahl an Zeichen und Symbolen ist vom jeweiligen Webservice abhängig.



### 1 Rufen Sie den Bildschirm zum Hinzufügen von Kommentaren auf.

- Wählen Sie im Bildschirm für die Bildübertragung [📷], indem Sie die Tasten [▲][▼][◀][▶] drücken. Drücken Sie dann die Taste [📷].

### 2 Fügen Sie einen Kommentar hinzu (📖27).

### 3 Senden Sie das Bild.



- Wenn kein Kommentar eingegeben wird, wird automatisch der in CANON iMAGE GATEWAY eingestellte Kommentar gesendet.
- Sie können auch mehrere Bilder mit Kommentaren versehen, bevor diese gesendet werden. Der Kommentar wird allen Bildern hinzugefügt, die gemeinsam gesendet werden.

## Automatisches Senden von Bildern (Bild-Sync)

Bilder auf der Speicherkarte, die noch nicht übertragen wurden, können via CANON iMAGE GATEWAY oder Webservices an einen Computer gesendet werden.

Beachten Sie, dass Bilder nicht nur an Webservices gesendet werden können.

## Erste Vorbereitungen

### Vorbereiten der Kamera

Speichern Sie [📷] als Ziel. Installieren und konfigurieren Sie auf dem Zielcomputer die kostenlose Software Image Transfer Utility, die mit Bild-Sync kompatibel ist.



### 1 Fügen Sie [📷] als Ziel hinzu.

- Fügen Sie [📷] als Ziel hinzu (siehe die Beschreibung unter „Registrieren von CANON iMAGE GATEWAY“ (📖88)).
- Zum Auswählen eines Webservices als Ziel melden Sie sich bei CANON iMAGE GATEWAY an (📖88), wählen Ihr Kameramodell aus, rufen den Bildschirm mit den Webserviceeinstellungen auf und wählen den Zielwebservice unter den Einstellungen für die Bildsynchronisierung aus. Weitere Informationen finden Sie in der Hilfe zu CANON iMAGE GATEWAY.

Vor Verwendung

Grundlagen der Kamerabedienung

Erweiterte Funktionen

1 Grundlagen der Kamera

2 Automatikmodus

3 Andere Aufnahmemodi

4 Modus P

5 Wiedergabemodus

6 WLAN-Funktionen

7 Einstellungs Menü

8 Zubehör

9 Anhang

Index



## 2 Wählen Sie den Typ der zu sendenden Bilder (nur, wenn Movies mit Bildern gesendet werden).

- Drücken Sie die Taste [MENU], wählen Sie [Wireless-Kommunikationseinst.] auf der Registerkarte [FT], und wählen Sie dann [WLAN-Einstellungen] (📖26).
- Drücken Sie die Tasten [▲][▼], um [Bild-Sync] auszuwählen, und wählen Sie dann mit den Tasten [◀][▶] [Bilder/Filme] aus.

## ■ Vorbereiten des Computers

Installieren und konfigurieren Sie die Software auf dem Zielcomputer.



### 1 Installieren Sie Image Transfer Utility.

- Installieren Sie Image Transfer Utility auf einem Computer, der mit dem Internet verbunden ist, indem Sie Schritte 1 – 2 unter „Installieren von CameraWindow“ (📖83) (📖114) befolgen.
- Image Transfer Utility kann auch von der Bild-Sync-Einstellungsseite auf CANON iMAGE GATEWAY heruntergeladen werden (📖88).

### 2 Registrieren Sie die Kamera.

- Windows: Klicken Sie in der Taskleiste mit der rechten Maustaste auf [📷], und klicken Sie dann auf [Neue Kamera hinzufügen].
- Mac OS: Klicken Sie in der Menüleiste auf [📷], und klicken Sie dann auf [Neue Kamera hinzufügen].
- Eine Liste der mit CANON iMAGE GATEWAY verknüpften Kameras wird angezeigt. Wählen Sie die Kamera aus, von der Bilder gesendet werden sollen.

- Sobald die Kamera registriert wurde und der Computer zum Empfangen von Bildern bereit ist, ändert sich das Symbol zu [📷].

## Senden von Bildern

Von der Kamera gesendete Bilder werden automatisch auf dem Computer gespeichert.

Wenn der als Ziel für die Bilder vorgesehene Computer ausgeschaltet ist, werden die Bilder zwischenzeitlich auf dem CANON iMAGE GATEWAY-Server gespeichert. Gespeicherte Bilder werden regelmäßig gelöscht. Achten Sie deshalb darauf, den Computer gelegentlich einzuschalten und die Bilder zu speichern.

### 1 Senden Sie Bilder.

- Befolgen Sie die Schritte 1 – 2 unter „Hochladen von Bildern auf Webservices“ (📖91), und wählen Sie [📷].
- Gesendete Bilder werden mit dem Symbol [📷] markiert.

### 2 Speichern Sie die Bilder auf dem Computer.

- Die Bilder werden automatisch auf dem Computer gespeichert, sobald Sie diesen einschalten.
- Bilder werden automatisch vom CANON iMAGE GATEWAY-Server an Webservices gesendet, auch wenn der Computer ausgeschaltet ist.



- Sie sollten beim Senden von Bildern einen vollständig aufgeladenen Akku verwenden.

Vor Verwendung
Grundlagen der Kamerabedienung
Erweiterte Funktionen
1 Grundlagen der Kamera
2 Automatikmodus
3 Andere Aufnahmemodi
4 Modus P
5 Wiedergabemodus
6 WLAN-Funktionen
7 Einstellungsmenü
8 Zubehör
9 Anhang
Index





- Auch wenn Bilder mit einer anderen Methode auf den Computer importiert wurden, werden nicht via CANON iMAGE GATEWAY an den Computer gesendete Bilder an den Computer gesendet.
- Das Senden ist schneller, wenn das Ziel ein Computer im selben Netzwerk wie die Kamera ist, da Bilder über den Zugriffspunkt statt über CANON iMAGE GATEWAY gesendet werden. Beachten Sie, dass auf dem Computer gespeicherte Bilder an CANON iMAGE GATEWAY gesendet werden, der Computer also mit dem Internet verbunden sein muss.

## Anzeigen von Bildern, die über Bild-Sync auf ein Smartphone übertragen wurden

Wenn Sie die App Canon Online Photo Album (Canon OPA) installieren, können Sie mit Ihrem Smartphone Bilder anzeigen und herunterladen, die über die Bildsynchronisierung gesendet wurden, wobei sie vorübergehend auf dem CANON iMAGE GATEWAY-Server gespeichert werden.

Zur Vorbereitung aktivieren Sie den Smartphone-Zugriff wie folgt.

- Legen Sie die Einstellungen unter „Vorbereiten des Computers“ (📖98) fest.
- Laden Sie die App Canon Online Photo Album für iPhones oder iPads aus dem App Store bzw. für Android-Geräte aus Google Play herunter.
- Melden Sie sich bei CANON iMAGE GATEWAY an (📖88), wählen Sie Ihr Kameramodell aus, rufen Sie den Bildschirm für die Webserviceeinstellungen auf, und aktivieren Sie das Anzeigen und Herunterladen von einem Smartphone in den Bild-Sync-Einstellungen. Weitere Informationen finden Sie in der Hilfe zu CANON iMAGE GATEWAY.



- Sobald Bilder gelöscht werden, die vorübergehend auf dem CANON iMAGE GATEWAY-Server gespeichert waren, können sie nicht mehr angezeigt werden.
- Der Zugriff auf Bilder, die vor dem Aktivieren der Funktionen zum Anzeigen und Herunterladen mit dem Smartphone in den Bild-Sync-Einstellungen gesendet wurden, ist auf diese Weise nicht möglich.



- Weitere Anweisungen zu Canon Online Photo Album finden Sie in der Hilfe zu Canon Online Photo Album.

## Verwenden eines Smartphones zum Anzeigen von Kamerabildern und zum Steuern der Kamera

Die spezielle Smartphone-App Camera Connect bietet die folgenden Möglichkeiten.

- In den Bildern auf der Kamera navigieren und Bilder im Smartphone speichern
- Bilder auf der Kamera mit Geotags versehen (📖99)
- Ferngesteuert unter Verwendung der Livebilder aufnehmen (📖100)



- Die Datenschutzeinstellungen müssen vorab konfiguriert werden, damit das Bild auf dem Smartphone betrachtet werden kann (📖80, 📖101).

## Geotagging von Bildern auf der Kamera

Die auf einem Smartphone mit der dedizierten Camera Connect-Anwendung aufgezeichneten GPS-Daten können den Bildern auf der Kamera zugewiesen werden. Die Bilder werden mit Informationen wie Breitengrad, Längengrad und Höhe markiert.



- Vor dem Aufnehmen von Bildern sollten Sie sicherstellen, dass Datum und Uhrzeit und die Zeitzone Ihres Standorts korrekt eingestellt sind (siehe die Beschreibung in „Einstellen von Datum und Uhrzeit“ (📖18)). Befolgen Sie außerdem die Schritte unter „Zeitzone“ (📖104), um Aufnahmeziele in anderen Zeitzonen anzugeben.
- Anhand der Standortdaten in Ihren mit Geotags versehenen Fotos oder Movies können Sie bzw. Ihr Standort von anderen Personen identifiziert werden. Seien Sie daher vorsichtig, wenn Sie diese Bilder mit anderen teilen, zum Beispiel beim Veröffentlichen von Fotos im Internet, wo diese von vielen anderen Personen betrachtet werden können.

Vor Verwendung

Grundlagen der Kamerabedienung

Erweiterte Funktionen

**1** Grundlagen der Kamera

**2** Automatikmodus

**3** Andere Aufnahmemodi

**4** Modus P

**5** Wiedergabemodus

**6** WLAN-Funktionen

**7** Einstellungsmenü

**8** Zubehör

**9** Anhang

Index



## Ferngesteuert unter Verwendung der Livebilder aufnehmen

Während Sie einen Aufnahmebildschirm auf dem Smartphone betrachten, können Sie ihn für ferngesteuerte Aufnahmen verwenden.

### 1 Befestigen Sie die Kamera.

- Sobald die ferngesteuerte Aufnahme unter Verwendung der Livebilder beginnt, wird das Objektiv der Kamera ausgefahren. Durch die Bewegung des Objektivs beim Zoomen kann sich die Kameraposition ungewollt ändern. Setzen Sie die Kamera auf ein Stativ, oder ergreifen Sie andere Maßnahmen, um Kamerabewegungen zu vermeiden.

### 2 Verbinden Sie Kamera und Smartphone miteinander (80).

- Wählen Sie in den Datenschutzeinstellungen [Ja] aus.

### 3 Aktivieren Sie das ferngesteuerte Aufnehmen unter Verwendung der Livebilder.

- Aktivieren Sie in Camera Connect auf dem Smartphone das ferngesteuerte Aufnehmen unter Verwendung der Livebilder.
- Das Objektiv fährt aus. Halten Sie Ihre Finger vom Objektiv fern, und sorgen Sie dafür, dass keine Gegenstände das Ausfahren behindern.
- Sobald die Kamera für das ferngesteuerte Aufnehmen unter Verwendung der Livebilder bereit ist, wird auf dem Smartphone das Livebild der Kamera angezeigt.

- Gleichzeitig erscheint auf der Kamera eine Meldung, und sämtliche Bedienfunktionen außer der Taste ON/OFF sind deaktiviert.

### 4 Machen Sie die Aufnahme.

- Bedienen Sie das Smartphone zum Erstellen der Aufnahme.



- Während des ferngesteuerten Aufnehmens befindet sich die Kamera im Modus [P]. Einige vorab konfigurierte FUNC.- und MENU-Einstellungen werden jedoch eventuell automatisch geändert.
- Movieaufnahmen sind nicht möglich.



- Auf dem Smartphone sichtbare, ruckhafte Motivbewegungen aufgrund der Verbindungsbedingungen haben keine Auswirkungen auf die aufgezeichneten Bilder.
- Die aufgenommenen Bilder werden nicht an das Smartphone übertragen. Verwenden Sie das Smartphone, um Bilder von der Kamera anzuzeigen und zu übertragen.

Vor Verwendung

Grundlagen der Kamerabedienung

Erweiterte Funktionen

1 Grundlagen der Kamera

2 Automatikmodus

3 Andere Aufnahmemodi

4 Modus P

5 Wiedergabemodus

6 WLAN-Funktionen

7 Einstellungsmenü

8 Zubehör

9 Anhang

Index

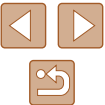

## Bearbeiten oder Löschen der WLAN-Einstellungen

WLAN-Einstellungen können wie folgt bearbeitet oder gelöscht werden.

### Bearbeiten der Verbindungsinformationen

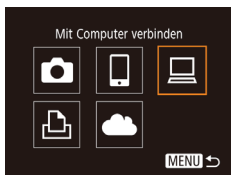

#### 1 Greifen Sie auf das WLAN-Menü zu, und wählen Sie ein zu bearbeitendes Gerät aus.

- Drücken Sie die Taste [ (P) ].
- Wählen Sie mit den Tasten [▲][▼][◀][▶] das Symbol des zu bearbeitenden Gerät aus, und drücken Sie dann die Taste [Ⓜ].



#### 2 Wählen Sie [Gerät ändern] aus.

- Drücken Sie die Tasten [▲][▼], um [Gerät ändern] auszuwählen, und drücken Sie dann die Taste [Ⓜ].

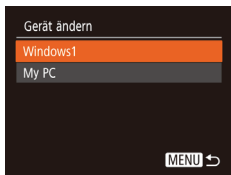

#### 3 Wählen Sie das zu bearbeitende Gerät aus.

- Wählen Sie mit den Tasten [▲][▼] das zu bearbeitende Gerät aus, und drücken Sie dann die Taste [Ⓜ].

#### 4 Wählen Sie den zu bearbeitenden Eintrag aus.

- Drücken Sie die Tasten [▲][▼], um den zu bearbeitenden Eintrag auszuwählen, und drücken Sie dann die Taste [Ⓜ].
- Welche Einträge Sie ändern können, hängt vom Gerät bzw. Service ab.

Konfigurierbare Einträge	Verbindung				
					Webservices
[Geräte-Kurzname ändern] (📖101)	○	○	○	○	–
[Einstell. anz.] (📖80)	–	○	–	–	–
[Verbindungsinf. löschen] (📖101)	○	○	○	○	–

○ : Konfigurierbar    – : Nicht konfigurierbar

### Ändern eines Geräte-Kurznamens

Sie können den Geräte-Kurznamen (Anzeigenname) ändern, der auf der Kamera angezeigt wird.

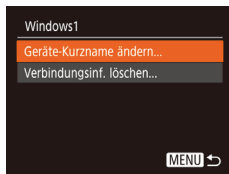

- Befolgen Sie Schritt 4 unter „Bearbeiten der Verbindungsinformationen“ (📖101), wählen Sie [Geräte-Kurzname ändern] aus, und drücken Sie die Taste [Ⓜ].
- Wählen Sie das gewünschte Eingabefeld, und drücken Sie die Taste [Ⓜ]. Geben Sie mit der Tastatur einen neuen Kurznamen ein (📖27).

### Löschen von Verbindungsinformationen

Löschen Sie die Verbindungsinformationen (Informationen zu den Geräten, zu denen Verbindungen hergestellt wurden), wie nachfolgend beschrieben.

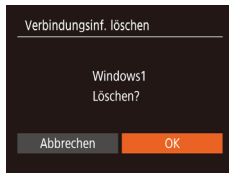

- Befolgen Sie Schritt 4 unter „Bearbeiten der Verbindungsinformationen“ (📖101), wählen Sie [Verbindungsinf. löschen] aus, und drücken Sie die Taste [Ⓜ].
- Wenn [Löschen?] angezeigt wird, drücken Sie die Tasten [◀][▶], um [OK] auszuwählen, und drücken Sie dann die Taste [Ⓜ].
- Die Verbindungsinformationen werden gelöscht.

#### Vor Verwendung

#### Grundlagen der Kamerabedienung

#### Erweiterte Funktionen

#### 1 Grundlagen der Kamera

#### 2 Automatikmodus

#### 3 Andere Aufnahmemodi

#### 4 Modus P

#### 5 Wiedergabemodus

#### 6 WLAN-Funktionen

#### 7 Einstellungsmenü

#### 8 Zubehör

#### 9 Anhang

#### Index

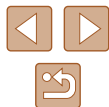

## Ändern des Kurznamens der Kamera

Ändern Sie den Kurznamen der Kamera (auf verbundenen Geräten angezeigt) nach Bedarf.



### 1 Wählen Sie [Wireless-Kommunikationseinst.] aus.

- Drücken Sie die Taste [MENU], und wählen Sie [Wireless-Kommunikationseinst.] auf der Registerkarte [YT] (109).

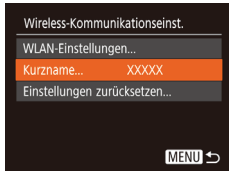

### 2 Wählen Sie [Kurzname] aus.

- Wählen Sie mit den Tasten [▲][▼] die Option [Kurzname] aus, und drücken Sie anschließend die Taste [OK].



### 3 Ändern Sie den Kurznamen.

- Drücken Sie die Taste [OK], um auf die Tastatur zuzugreifen (109), und geben Sie den Kurznamen ein.



- Es wird eine Meldung angezeigt, falls der Kurzname, den Sie eingeben, mit einem Symbol oder Leerzeichen beginnt. Drücken Sie die Taste [OK], und geben Sie einen anderen Kurznamen ein.
- Bei der ersten Nutzung des WLAN können Sie auch den Kurznamen im Bildschirm [Geräte-Kurzname] ändern. Wählen Sie in diesem Fall das Textfeld aus, drücken Sie die Taste [OK], um auf die Tastatur zuzugreifen, und geben Sie einen neuen Kurznamen ein.

## Zurücksetzen der WLAN-Einstellungen auf die Standardeinstellungen

Setzen Sie die WLAN-Einstellungen auf die Standardeinstellungen zurück, wenn Sie einer anderen Person das Eigentumsrecht an der Kamera übertragen oder die Kamera entsorgen. Durch das Zurücksetzen der WLAN-Einstellungen werden auch alle Webserviceeinstellungen gelöscht. Sie sollten sich absolut sicher sein, dass Sie alle WLAN-Einstellungen zurücksetzen möchten, bevor Sie diese Option verwenden.



### 1 Wählen Sie [Wireless-Kommunikationseinst.] aus.

- Drücken Sie die Taste [MENU], und wählen Sie [Wireless-Kommunikationseinst.] auf der Registerkarte [YT] (109).

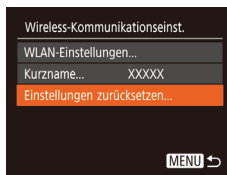

### 2 Wählen Sie [Einstellungen zurücksetzen] aus.

- Wählen Sie mit den Tasten [▲][▼] die Option [Einstellungen zurücksetzen] aus, und drücken Sie dann die Taste [OK].

### 3 Stellen Sie die Standardeinstellungen wieder her.

- Wählen Sie mit den Tasten [◀][▶] [OK] aus, und drücken Sie anschließend die Taste [OK].
- Die WLAN-Einstellungen werden zurückgesetzt.



- Wählen Sie zum Zurücksetzen anderer Einstellungen (außer den WLAN-Einstellungen) auf die Standardwerte auf der Registerkarte [YT] [Grundeinstell.] aus (109).

Vor Verwendung

Grundlagen der Kamerabedienung

Erweiterte Funktionen

1 Grundlagen der Kamera

2 Automatikmodus

3 Andere Aufnahme Modi

4 Modus P

5 Wiedergabemodus

6 WLAN-Funktionen

7 Einstellungsmenü

8 Zubehör

9 Anhang

Index



# 7

## Einstellungsmenü

Anpassen grundlegender Kamerafunktionen für eine einfachere Bedienung

## Anpassen grundlegender Kamerafunktionen

Grundlegende Kamerafunktionen werden auf der MENU-Registerkarte (↑↑) konfiguriert (📖26). Sie können häufig verwendete Funktionen nach eigenem Bedarf an Ihre Bedürfnisse anpassen.

### Stummschalten der Kamera

Sie können die Kameratöne und den Ton von Movies wie folgt stumm schalten.



- Wählen Sie [Stummschaltung] und dann [Ein].



- Sie können die Kamera ebenfalls stumm schalten, indem Sie die Taste [MENU] gedrückt halten, während Sie die Kamera einschalten.
- Wenn Sie Kameratöne stumm schalten, wird auch bei der Wiedergabe von Movies kein Ton ausgegeben (📖60). Drücken Sie die Taste [▲], um die Tonwiedergabe für Movies wieder zu aktivieren. Stellen Sie mit den Tasten [▲][▼] die Lautstärke wie gewünscht ein.

Vor Verwendung

Grundlagen der Kamerabedienung

Erweiterte Funktionen

1 Grundlagen der Kamera

2 Automatikmodus

3 Andere Aufnahmemodi

4 Modus P

5 Wiedergabemodus

6 WLAN-Funktionen

7 Einstellungsmenü

8 Zubehör

9 Anhang

Index

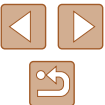

## Anpassen der Lautstärke

Sie können die Lautstärke einzelner Kameratöne wie folgt anpassen.



- Wählen Sie [Lautstärke] aus, und drücken Sie dann die Taste [OK].
- Wählen Sie einen Eintrag aus, und drücken Sie dann die Tasten [◀][▶], um die Lautstärke anzupassen.

## Ausblenden von Tipps und Tricks

Tipps und Tricks werden normalerweise angezeigt, wenn Sie Einträge in FUNC. (📖25) oder MENU (📖26) auswählen. Sie können diese Informationen jedoch bei Bedarf auch ausblenden.



- Wählen Sie [Tipps & Tricks], und wählen Sie dann [Aus].

## Datum und Uhrzeit

Stellen Sie das Datum und die Uhrzeit wie folgt ein.



- Wählen Sie [Datum/Uhrzeit] aus, und drücken Sie anschließend die Taste [OK].
- Drücken Sie die Tasten [◀][▶], um einen Eintrag auszuwählen, und passen Sie dann die Einstellung mit den Tasten [▲][▼] an.

## Zeitzone

Damit Ihre Aufnahmen auch bei Reisen ins Ausland mit der richtigen Ortszeit versehen werden, können Sie die Zeitzone des Reiseziels schon vorher in der Kamera speichern und dann vor Ort einfach zu dieser Zeitzone wechseln. Auf diese Weise müssen Sie Datum/Uhrzeit nicht manuell einstellen.

Vor der Speicherung einer neuen Zeitzone müssen Sie Datum und Uhrzeit sowie Ihre Standardzeitzone gemäß der Beschreibung in „Einstellen von Datum und Uhrzeit“ (📖18) einstellen.

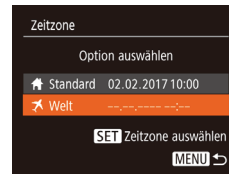

### 1 Geben Sie Ihr Reiseziel an.

- Wählen Sie [Zeitzone] aus, und drücken Sie anschließend die Taste [OK].
- Wählen Sie mit den Tasten [▲][▼] die Option [✂ Welt] aus, und drücken Sie anschließend die Taste [OK].
- Wählen Sie mit den Tasten [◀][▶] das Reiseziel aus.
- Um die Sommerzeit (plus 1 Stunde) einzustellen, wählen Sie [☀] mit den Tasten [▲][▼] und anschließend [☀] mit den Tasten [◀][▶] aus.
- Drücken Sie die Taste [OK].

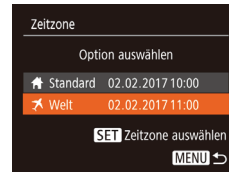

### 2 Wechseln Sie zur Zeitzone des Reiseziels.

- Wählen Sie mit den Tasten [▲][▼] die Option [✂ Welt] aus, und drücken Sie anschließend die Taste [MENU].
- [✂] wird nun auf dem Aufnahmebildschirm angezeigt (📖129).



- Wenn Sie im Modus [✂] das Datum oder die Uhrzeit ändern (📖19), ändern sich automatisch Datum/Uhrzeit der Zeitzone [🏠 Standard].

Vor Verwendung

Grundlagen der Kamerabedienung

Erweiterte Funktionen

1 Grundlagen der Kamera

2 Automatikmodus

3 Andere Aufnahmemodi

4 Modus P

5 Wiedergabemodus

6 WLAN-Funktionen

7 Einstellungsmenü

8 Zubehör

9 Anhang

Index





## Ändern der Einstellung für das Einfahren des Objektivs

Das Objektiv wird aus Sicherheitsgründen ca. eine Minute nach Drücken der Taste [ ] im Aufnahmemodus eingefahren (123). Wenn das Objektiv sofort nach dem Drücken der Taste [ ] eingefahren werden soll, setzen Sie die Einstellung für das Einfahren des Objektivs auf [0 Sek.].



- Wählen Sie [Obj.einfahren] aus, und wählen Sie dann [0 Sek.].

## Verwenden des Eco-Modus

Mit dieser Funktion können Sie im Aufnahmemodus Energie sparen. Wenn die Kamera nicht benutzt wird, wird der Bildschirm nach kurzer Zeit abgedunkelt, um den Stromverbrauch zu reduzieren.



### 1 Konfigurieren Sie die Einstellung.

- Wählen Sie [Eco-Modus] und dann [Ein].
- [ECO] wird nun auf dem Aufnahmebildschirm angezeigt (129).
- Der Bildschirm wird nach ca. zwei Sekunden Inaktivität abgedunkelt. Nach weiteren ca. zehn Sekunden wird der Bildschirm ausgeschaltet. Die Kamera wird automatisch nach etwa drei Minuten Inaktivität ausgeschaltet.

### 2 Machen Sie die Aufnahme.

- Wenn der Bildschirm ausgeschaltet, aber das Objektiv noch nicht eingefahren wurde, können Sie diesen wieder aktivieren und die Kamera für die Aufnahme vorbereiten, indem Sie den Auslöser antippen.

## Anpassen der Stromsparfunktion

Sie können die Zeiteinstellung für die automatische Deaktivierung von Kamera und Bildschirm (automatisches Abschalten bzw. Ausschalten des Displays) wie erforderlich anpassen (124).



- Wählen Sie [Stromsparmodus] aus, und drücken Sie dann die Taste [ ].
- Drücken Sie nach dem Auswählen eines Eintrags die Tasten [ ] [ ], um ihn wie gewünscht anzupassen.



- Um so wenig Strom wie möglich zu verbrauchen, sollten Sie für [auto.Abschalt] die Option [Ein] und für [Display Aus] den Wert [1 Min.] oder einen kleineren Wert einstellen.



- Die Einstellung [Display Aus] wird auch dann angewendet, wenn Sie für [auto.Abschalt] die Option [Aus] festgelegt haben.
- Diese Energiesparfunktionen sind nicht verfügbar, wenn Sie für den Eco-Modus (105) [Ein] eingestellt haben.

Vor Verwendung

Grundlagen der Kamerabedienung

Erweiterte Funktionen

1 Grundlagen der Kamera

2 Automatikmodus

3 Andere Aufnahmemodi

4 Modus P

5 Wiedergabemodus

6 WLAN-Funktionen

7 Einstellungsmenü

8 Zubehör

9 Anhang

Index



## Bildschirmhelligkeit

Passen Sie die Bildschirmhelligkeit wie folgt an.



- Wählen Sie [Displayhelligkeit], und drücken Sie dann die Tasten [◀][▶], um die Helligkeit anzupassen.



- Um die maximale Helligkeit zu erreichen, halten Sie die Taste [▼] im Aufnahmebildschirm oder in der Einzelbildanzeige mindestens eine Sekunde lang gedrückt. (Dabei wird die Einstellung [Displayhelligkeit] auf der Registerkarte [↑↑] überschrieben.) Um die ursprüngliche Bildschirmhelligkeit wiederherzustellen, halten Sie die Taste [▼] erneut mindestens eine Sekunde gedrückt, oder starten Sie die Kamera neu.

## Ausblenden des Startbildschirms

Sie können die Anzeige des Startbilds, das normalerweise beim Einschalten der Kamera angezeigt wird, deaktivieren.



- Wählen Sie [Startbild] aus, und wählen Sie anschließend [Aus].

## Formatieren von Speicherkarten

Bevor Sie eine neue Speicherkarte oder eine Speicherkarte, die in anderen Geräten formatiert wurde, verwenden können, sollten Sie sie mit dieser Kamera formatieren.

Durch das Formatieren einer Speicherkarte werden alle darauf gespeicherten Daten gelöscht. Kopieren Sie die Bilder auf der Speicherkarte vor dem Formatieren auf einen Computer, oder sichern Sie sie auf andere Weise.

### 1 Rufen Sie den Bildschirm [Formatieren] auf.

- Wählen Sie [Formatieren] aus, und drücken Sie dann die Taste [Ⓜ].

### 2 Wählen Sie [OK] aus.

- Drücken Sie die Tasten [▲][▼], um [Abbrechen] auszuwählen, drücken Sie die Tasten [◀][▶], um [OK] auszuwählen, und drücken Sie dann die Taste [Ⓜ].

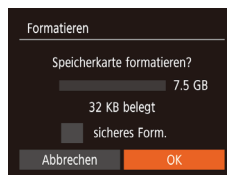

### 3 Formatieren Sie die Speicherkarte.

- Drücken Sie die Tasten [▲][▼], um [OK] auszuwählen, und drücken Sie dann die Taste [Ⓜ].
- Wenn die Formatierung beendet ist, wird [Speicherkartenformat. abgeschlossen] angezeigt. Drücken Sie die Taste [Ⓜ].

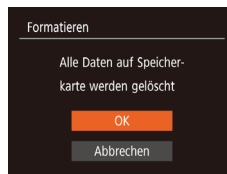

- Das Formatieren oder Löschen von Daten auf einer Speicherkarte ändert nur die Dateiverwaltungsinformationen auf der Karte und löscht die Daten nicht vollständig. Treffen Sie beim Entsorgen einer Speicherkarte die entsprechenden Vorsichtsmaßnahmen, indem Sie die Karte z. B. zerstören und damit verhindern, dass Ihre persönlichen Daten in falsche Hände geraten.

Vor Verwendung

Grundlagen der Kamerabedienung

Erweiterte Funktionen

1 Grundlagen der Kamera

2 Automatikmodus

3 Andere Aufnahmemodi

4 Modus P

5 Wiedergabemodus

6 WLAN-Funktionen

7 Einstellungsmenü

8 Zubehör

9 Anhang

Index

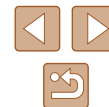



- Die auf dem Formatierungsbildschirm angezeigte Gesamtkapazität der Speicherkarte ist möglicherweise geringer als die Kapazität, die der Speicherkarte eigentlich zugewiesen ist.

## Low-Level-Formatierung

Führen Sie die Low-Level-Formatierung in folgenden Situationen durch: [Speicherkartenfehler] wird angezeigt, die Kamera funktioniert nicht ordnungsgemäß, das Lesen/Schreiben der Bilder auf der Karte dauert sehr lange, Reihenaufnahmen erfolgen verlangsamt, oder Movieaufzeichnungen werden unerwartet beendet. Bei der Low-Level-Formatierung werden alle auf der Speicherkarte enthaltenen Daten gelöscht. Kopieren Sie die Bilder vor der Low-Level-Formatierung auf einen Computer, oder sichern Sie sie auf andere Weise.

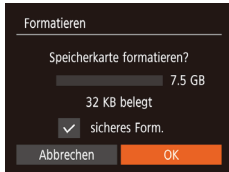

- Drücken Sie im Bildschirm in Schritt 2 unter „Formatieren von Speicherkarten“ (📖106) die Tasten [▲][▼], um [sicheres Form.] auszuwählen, und rufen Sie diese Option dann mit den Tasten [◀][▶] auf. Das Symbol [✓] wird angezeigt.
- Befolgen Sie die Schritte 2 – 3 unter „Formatieren von Speicherkarten“ (📖106), um den Formatierungsprozess fortzusetzen.



- Die Low-Level-Formatierung dauert unter Umständen länger als eine normale Formatierung (siehe „Formatieren von Speicherkarten“ (📖106)), da dabei die Daten aller Speicherbereiche auf der Speicherkarte gelöscht werden.
- Sie können eine laufende Low-Level-Formatierung abbrechen, indem Sie [Stopp] auswählen. In diesem Fall werden alle Daten gelöscht, und die Speicherkarte kann ohne Probleme verwendet werden.

## Datei-Nummer

Den aufgenommenen Bildern werden automatisch Dateinummern von 0001 – 9999 in der Aufnahmereihenfolge zugewiesen. Sie werden in Ordnern gespeichert, die jeweils bis zu 2.000 Bilder fassen können. Sie können die Dateinummerierung ändern.



- Wählen Sie [Datei-Nummer] aus, und wählen Sie dann eine Option.

Fortlaufend	Die Bilder werden reihenfolglich nummeriert, bis die Zahl 9999 erreicht ist, auch wenn Sie die Speicherkarte wechseln.
Autom.Rückst	Die Bildnummerierung beginnt wieder bei 0001, wenn Sie die Speicherkarte durch eine neue ersetzen oder ein neuer Ordner erstellt wird.



- Bei einer neu eingesetzten Speicherkarte werden die Bilder unabhängig von dieser Einstellung unter Umständen beginnend von der Nummer des letzten darauf befindlichen Bilds nummeriert. Wenn die Nummerierung wieder bei 0001 beginnen soll, verwenden Sie eine leere (oder formatierte, 📖106) Speicherkarte.

### Vor Verwendung

### Grundlagen der Kamerabedienung

### Erweiterte Funktionen

#### 1 Grundlagen der Kamera

#### 2 Automatikmodus

#### 3 Andere Aufnahmemodi

#### 4 Modus P

#### 5 Wiedergabemodus

#### 6 WLAN-Funktionen

#### 7 Einstellungs Menü

#### 8 Zubehör

#### 9 Anhang

### Index



## Dateibasierte Bildspeicherung

Anstatt Bilder pro Monat in Ordnern zu speichern, ist es auch möglich, dass Ordner für jeden Tag erstellt werden, an denen Bilder aufgenommen werden.



- Wählen Sie [Ordner anlegen] aus, und wählen Sie dann [Täglich].
- Die Bilder werden dann in Ordnern gespeichert, die für das jeweilige Aufnahmedatum erstellt werden.

## Anzeigen metrischer oder nicht metrischer Maßeinheiten

Sie können die in den GPS-Informationen für die Höhe (📖99) und anderswo verwendeten Maßeinheiten falls erforderlich von m/cm in ft/in (Fuß/Zoll) ändern.



- Wählen Sie [Maßeinheiten] aus, und wählen Sie dann [ft/in].

## Überprüfen von Zertifizierungslogos

Einige Logos für die von der Kamera erfüllten Zertifizierungsanforderungen sind auf dem Bildschirm zu sehen. Andere Zertifizierungslogos sind in diesem Handbuch, auf der Kameraverpackung oder auf dem Kameragehäuse aufgedruckt.



- Wählen Sie [Anzeige Zertifizierungs-Logo] aus, und drücken Sie anschließend die Taste [Ⓢ].

## Spracheinstellung

Ändern Sie die Anzeigesprache wie erforderlich.



- Wählen Sie [Sprache] (🗨️) aus, und drücken Sie anschließend die Taste [Ⓢ].
- Drücken Sie die Tasten [▲][▼][◀][▶], um eine Sprache auszuwählen, und drücken Sie dann die Taste [Ⓢ].



- Sie können den Bildschirm [Sprache] auch im Wiedergabemodus aufrufen, indem Sie die Taste [Ⓢ] drücken und halten und direkt danach die Taste [MENU] drücken.

Vor Verwendung

Grundlagen der Kamerabedienung

Erweiterte Funktionen

**1** Grundlagen der Kamera

**2** Automatikmodus

**3** Andere Aufnahmemodi

**4** Modus P

**5** Wiedergabemodus

**6** WLAN-Funktionen

**7** Einstellungs Menü

**8** Zubehör

**9** Anhang

Index

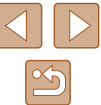

## Anpassen anderer Einstellungen

Die folgenden Einstellungen können auch auf der Registerkarte **[F1]** angepasst werden.

- [Videosystem] (113)
- [Wireless-Kommunikationseinst.] (76)

## Wiederherstellen der Kamera-Standard Einstellungen

Wenn Sie eine Einstellung der Kamera irrtümlicherweise geändert haben, können Sie die Kamera auf die Standardeinstellungen zurücksetzen.

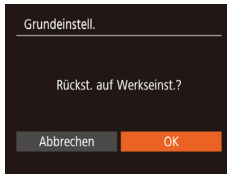

### 1 Rufen Sie den Bildschirm [Grundeinstell.] auf.

- Wählen Sie [Grundeinstell.] aus, und drücken Sie anschließend die Taste **[F1]**.

### 2 Stellen Sie die Standardeinstellungen wieder her.

- Wählen Sie mit den Tasten **[◀][▶]** [OK] aus, und drücken Sie anschließend die Taste **[F1]**.
- Die Standardeinstellungen werden nun wiederhergestellt.



- Folgende Funktionen werden nicht auf die Standardeinstellungen zurückgesetzt.
  - Einstellungen auf der Registerkarte **[F1]**: [Datum/Uhrzeit] (104), [Zeitzone] (104), [Sprache] (108) und [Videosystem] (113)
  - Die aufgezeichneten benutzerdefinierten Weißabgleichdaten (52)
  - Aufnahmemodus (43)

Vor Verwendung

Grundlagen der Kamerabedienung

Erweiterte Funktionen

**1** Grundlagen der Kamera

**2** Automatikmodus

**3** Andere Aufnahmemodi

**4** Modus P

**5** Wiedergabemodus

**6** WLAN-Funktionen

**7** Einstellungs Menü

**8** Zubehör

**9** Anhang

Index



# 8

## Zubehör

Verwenden Sie separat erhältliches, optionales Canon-Zubehör und anderes kompatibles Zubehör, um Ihre Kamera optimal zu nutzen

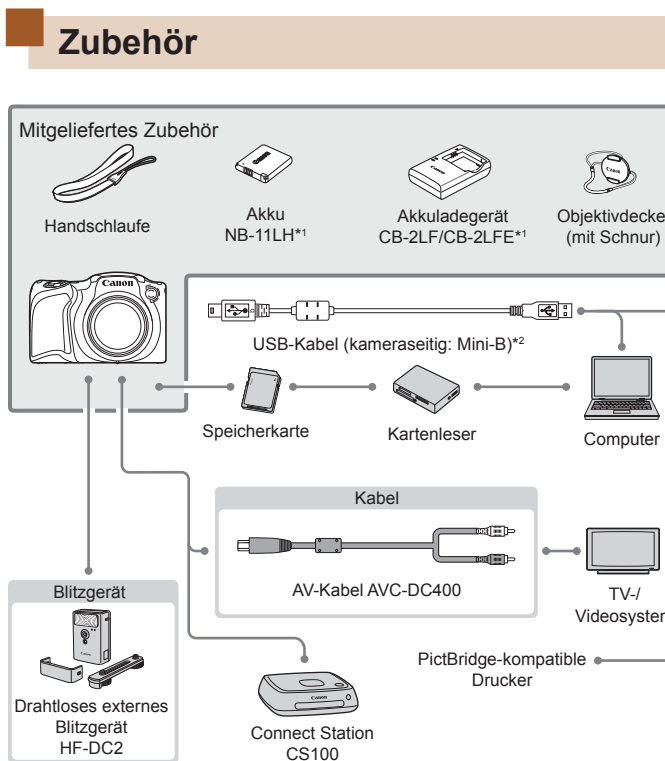

\*1 Kann auch separat erworben werden.

\*2 Ein Originalzubehörteil von Canon ist ebenfalls erhältlich (Schnittstellenkabel IFC-400PCU).

Vor Verwendung
Grundlagen der Kamerabedienung
Erweiterte Funktionen
<b>1</b> Grundlagen der Kamera
<b>2</b> Automatikmodus
<b>3</b> Andere Aufnahmemodi
<b>4</b> Modus P
<b>5</b> Wiedergabemodus
<b>6</b> WLAN-Funktionen
<b>7</b> Einstellungs Menü
<b>8</b> Zubehör
<b>9</b> Anhang
Index

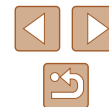

**Es wird empfohlen, nur Originalzubehör von Canon zu verwenden.**

Dieses Produkt wurde konzipiert, um zusammen mit Originalzubehör von Canon optimale Ergebnisse zu bieten. Canon übernimmt keine Gewährleistung für Schäden an diesem Produkt oder Unfälle, etwa durch Brandentwicklung oder andere Ursachen, die durch eine Fehlfunktion von Zubehörteilen, die nicht von Canon stammen, entstehen (z. B. Auslaufen und/oder Explosion eines Akkus). Beachten Sie, dass an Ihrem Canon-Produkt aufgrund einer solchen Fehlfunktion erforderliche Reparaturen nicht der Garantie unterfallen und kostenpflichtig sind.

## Optionales Zubehör

Das folgende Kamerazubehör kann separat erworben werden. Die Verfügbarkeit des Zubehörs ist je nach Region unterschiedlich, und in einigen Regionen ist bestimmtes Zubehör unter Umständen nicht mehr erhältlich.

## Stromversorgung

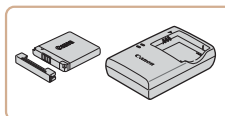

### Akku NB-11LH

- Wiederaufladbarer Lithium-Ionen-Akku

### Akkuladegerät CB-2LF/CB-2LFE

- Ladegerät für Akku NB-11LH



- Das Akkuladegerät kann in Regionen mit einer Stromversorgung von 100 – 240 V Wechselspannung (50/60 Hz) verwendet werden.
- Verwenden Sie einen im Handel erhältlichen Steckeradapter, falls die Steckdosen im Reiseland eine andere Form aufweisen. Verwenden Sie jedoch keine Reise-Spannungswandler, da diese Schäden am Akku verursachen können.



- Der Akku wird mit einer komfortablen Kontaktabdeckung geliefert, die Sie je nach Ladestatus des Akkus unterschiedlich aufsetzen können. Setzen Sie die Abdeckung so auf, dass ▲ bei geladenem Akku sichtbar und ▲ bei entladenerem Akku nicht sichtbar ist.
- Akku NB-11L wird ebenfalls unterstützt.
- Akkuladegeräte CB-2LD und CB-2LDE werden ebenfalls unterstützt.

Vor Verwendung

Grundlagen der Kamerabedienung

Erweiterte Funktionen

**1** Grundlagen der Kamera

**2** Automatikmodus

**3** Andere Aufnahmemodi

**4** Modus P

**5** Wiedergabemodus

**6** WLAN-Funktionen

**7** Einstellungs Menü

**8** Zubehör

**9** Anhang

Index



## Blitzgerät

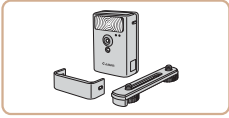

### Drahtloses externes Blitzgerät HF-DC2

- Externer Blitz zum Ausleuchten von Motiven, die für den eingebauten Blitz zu weit entfernt sind.

## Sonstiges Zubehör

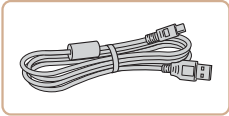

### Schnittstellenkabel IFC-400PCU

- Für den Anschluss der Kamera an einen Computer oder Drucker.

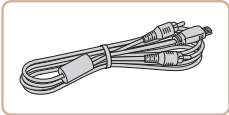

### AV-Kabel AVC-DC400

- Sie können die Kamera auch an ein Fernsehgerät anschließen, um sich die Fotos auf einem großen Fernsehbildschirm anschauen zu können.

## Drucker

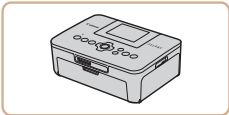

### PictBridge-kompatible Drucker der Marke Canon

- Auch ohne Computer können Sie Bilder drucken, indem Sie die Kamera direkt an einen Drucker anschließen. Weitere Informationen erhalten Sie bei einem Canon-Händler in Ihrer Nähe.

## Foto- und Moviespeicher

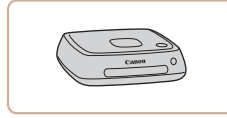

### Connect Station CS100

- Ein Medienhub, mit dem Kamerabilder gespeichert, auf einem verbundenen Fernsehgerät angezeigt, drahtlos auf einem WLAN-fähigen Drucker ausgegeben, über das Internet weitergegeben usw. werden können.

Vor Verwendung

Grundlagen der Kamerabedienung

Erweiterte Funktionen

**1** Grundlagen der Kamera

**2** Automatikmodus

**3** Andere Aufnahmemodi

**4** Modus P

**5** Wiedergabemodus

**6** WLAN-Funktionen

**7** Einstellungs Menü

**8** Zubehör

**9** Anhang

Index

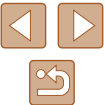



## Verwendung des optionalen Zubehörs

### Wiedergabe auf einem Fernsehgerät

► Fotos ► Movies

Wenn Sie die Kamera mithilfe des (separat erhältlichen) AV-Kabels AVC-DC400 an ein Fernsehgerät anschließen, können Sie sich Ihre Aufnahmen auf einem großen Fernsehbildschirm anschauen und die Kamera währenddessen bedienen.

Einzelheiten zum Anschluss und Wechsel der Eingänge finden Sie im Handbuch des Fernsehgeräts.



- Einige Informationen werden bei Anzeige von Bildern auf einem Fernseher möglicherweise nicht angezeigt (📖 130).

#### 1 Vergewissern Sie sich, dass die Kamera und der Fernseher ausgeschaltet sind.

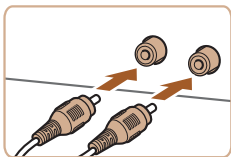

#### 2 Schließen Sie die Kamera an das Fernsehgerät an.

- Stecken Sie die Stecker wie dargestellt vollständig in die Video-Anschlüsse des Fernsehgeräts.
- Achten Sie darauf, dass die Kabelstecker in Video-Anschlüsse derselben Farbe eingesteckt sind.
- Öffnen Sie die Anschlussabdeckung der Kamera, und führen Sie den Stecker des Kabels bis zum Anschlag in den Anschluss der Kamera ein.

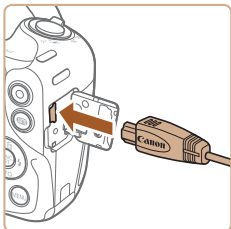

#### 3 Schalten Sie das Fernsehgerät ein, und schalten Sie auf den Videoeingang um.

- Stellen Sie als Eingang des Fernsehgeräts den externen Eingang ein, an den Sie in Schritt 2 das Kabel angeschlossen haben.

#### 4 Schalten Sie die Kamera ein.

- Drücken Sie die Taste [▶], um die Kamera einzuschalten.
- Die Bilder auf der Kamera werden nun auf dem Fernsehgerät angezeigt. (Auf dem Kamerabildschirm wird nichts angezeigt.)
- Wenn Sie fertig sind, schalten Sie die Kamera und das Fernsehgerät aus, und ziehen Sie erst dann das Kabel ab.



- Bilder werden nicht korrekt angezeigt, wenn das Videoausgabeformat (NTSC/PAL) der Kamera nicht dem des Fernsehgeräts entspricht. Drücken Sie die Taste [MENU], und wählen Sie auf der Registerkarte [▶] die Option [Videosystem] aus, um das Videoausgabeformat zu ändern.

Vor Verwendung

Grundlagen der Kamerabedienung

Erweiterte Funktionen

1 Grundlagen der Kamera

2 Automatikmodus

3 Andere Aufnahmemodi

4 Modus P

5 Wiedergabemodus

6 WLAN-Funktionen

7 Einstellungsmenü

8 Zubehör

9 Anhang

Index

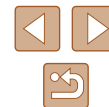

## Verwenden der Software

Um die Funktionen der unten beschriebenen Software nutzen zu können, müssen Sie die Software von der Canon-Website herunterladen und auf einem Computer installieren.

- CameraWindow
  - Bilder importieren und Kameraeinstellungen ändern
- Image Transfer Utility
  - Einrichten der Bildsynchronisierung (📖97) und Empfangen von Bildern
- Karten-Dienstprogramm
  - Verwenden einer Karte zum Anzeigen von GPS-Informationen, die Bildern hinzugefügt wurden



- Sie können mit der Kamera aufgenommene Bilder unter Verwendung einer vorinstallierten oder allgemein verfügbaren Software am Computer anzeigen und bearbeiten.

## Computerverbindungen über ein Kabel

### Überprüfen der Computerumgebung

Detaillierte Informationen zu Software- und Systemanforderungen und zur Kompatibilität sowie zur Unterstützung neuer Betriebssysteme finden Sie auf der Canon-Website.

### Installieren der Software

Installieren Sie die Software gemäß der Beschreibung in den Schritten 1 – 2 unter „Installieren von CameraWindow“ (📖83).



- Um die Software unter Mac OS zu deinstallieren, ziehen Sie den Software-Ordner aus dem Ordner [Canon Utilities] im Ordner [Programme] in den Papierkorb, und leeren Sie den Papierkorb.

## Speichern von Bildern auf einem Computer

Sie können die Kamera unter Verwendung eines USB-Kabels (separat erhältlich, Mini-B-Stecker auf Kameraseite) an einen Computer anschließen und Bilder auf dem Computer speichern.

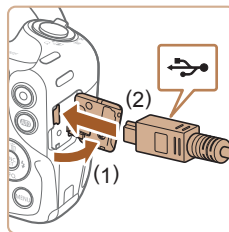

### 1 Schließen Sie die Kamera an den Computer an.

- Öffnen Sie die Abdeckung (1), während die Kamera ausgeschaltet ist. Schließen Sie den kleineren Stecker des USB-Kabels wie dargestellt an den Kameraanschluss an (2).

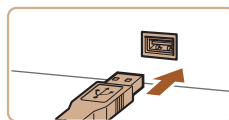

- Schließen Sie den größeren Stecker des USB-Kabels an den USB-Anschluss des Computers an. Einzelheiten zu den USB-Anschlüssen des Computers finden Sie im Computerbenutzerhandbuch.



### 2 Schalten Sie die Kamera ein, um auf CameraWindow zuzugreifen.

- Drücken Sie die Taste [▶], um die Kamera einzuschalten.
- Mac OS: CameraWindow wird angezeigt, wenn eine Verbindung zwischen Kamera und Computer hergestellt wurde.

### Vor Verwendung

### Grundlagen der Kamerabedienung

### Erweiterte Funktionen

#### 1 Grundlagen der Kamera

#### 2 Automatikmodus

#### 3 Andere Aufnahmemodi

#### 4 Modus P

#### 5 Wiedergabemodus

#### 6 WLAN-Funktionen

#### 7 Einstellungsmenü

#### 8 Zubehör

#### 9 Anhang

### Index



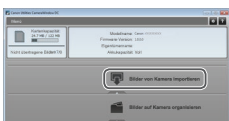



- Windows: Führen Sie die folgenden Schritte durch.
- Klicken Sie im angezeigten Bildschirm neben [  ] auf den Link zum Ändern des Programms.
- Wählen Sie [Herunterladen von Bildern von einer Canon-Kamera], und klicken Sie dann auf [OK].

- Doppelklicken Sie auf [  ].

### 3 Speichern Sie die Bilder auf dem Computer.

- Klicken Sie auf [Bilder von Kamera importieren], und klicken Sie anschließend auf [Nicht übertragene Bilder importieren].
- Bilder werden nun im Ordner „Bilder“ auf dem Computer gespeichert, in separaten, nach Datum benannten Ordnern.
- Schließen Sie CameraWindow nach dem Speichern der Bilder, drücken Sie die Taste [  ], um die Kamera auszuschalten, und ziehen Sie das Kabel ab.
- Verwenden Sie zum Anzeigen der von der Kamera auf dem Computer gespeicherten Bilder eine vorinstallierte oder allgemein verfügbare Software.



- Windows 7: Wenn der Bildschirm in Schritt 2 nicht angezeigt wird, klicken Sie auf das Symbol [  ] in der Taskleiste.
- Mac OS: Wird CameraWindow nach Schritt 2 nicht angezeigt, klicken Sie auf das [CameraWindow]-Symbol im Dock.
- Obwohl Sie Bilder auf einem Computer speichern können, indem Sie einfach Ihre Kamera an den Computer anschließen, ohne die Software zu verwenden, gelten folgende Einschränkungen.
  - Wenn Sie die Kamera an den Computer angeschlossen haben, kann es einige Minuten dauern, bis Kamerabilder verfügbar sind.
  - Bilder, die vertikal aufgenommen wurden, werden möglicherweise horizontal gespeichert.
  - Schutzeinstellungen für Bilder gehen beim Speichern auf einen Computer möglicherweise verloren.
  - Je nach Version des verwendeten Betriebssystems, verwendeter Software oder Bilddateigrößen können beim Speichern von Bildern oder Bildinformationen Probleme auftreten.

## Vor Verwendung

## Grundlagen der Kamerabedienung

## Erweiterte Funktionen

### 1 Grundlagen der Kamera

### 2 Automatikmodus

### 3 Andere Aufnahmemodi

### 4 Modus P

### 5 Wiedergabemodus

### 6 WLAN-Funktionen

### 7 Einstellungsmenü

### 8 Zubehör

### 9 Anhang

## Index



## Drucken von Bildern

► Fotos ► Movies

Sie können Bilder ganz einfach drucken, indem Sie die Kamera an einen Drucker anschließen. Auf der Kamera können Sie mehrere Bilder für den Druck auswählen, Fotolaborbestellungen und Bestellungen für Fotobücher vorbereiten oder Bilder für Fotobücher drucken.

In den folgenden Abbildungen ist ein Compact Photo Printer der Canon SELPHY CP-Serie zu sehen. Die abgebildeten Bildschirme und verfügbaren Funktionen variieren je nach Drucker. Lesen Sie sich auch das Drucker-Handbuch durch, um zusätzliche Informationen zu erhalten.

### Einfaches Drucken

► Fotos ► Movies

Wenn Sie die Kamera über das USB-Kabel an einen PictBridge-kompatiblen Drucker anschließen (separat erhältlich), können Sie die aufgenommenen Bilder bequem ausdrucken.

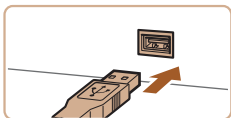
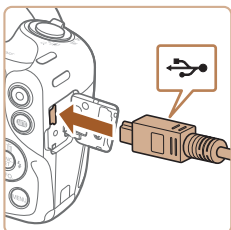

#### 1 Vergewissern Sie sich, dass die Kamera und der Drucker ausgeschaltet sind.

#### 2 Schließen Sie die Kamera an den Drucker an.

- Öffnen Sie die Kontaktabdeckung. Richten Sie den kleineren Stecker so wie in der Abbildung gezeigt aus, und führen Sie ihn bis zum Anschlag in den Anschluss der Kamera ein.
- Schließen Sie den größeren Stecker an den Drucker an. Weitere Einzelheiten zum Anschließen finden Sie im Druckerhandbuch.



#### 3 Schalten Sie den Drucker ein.

#### 4 Schalten Sie die Kamera ein.

- Drücken Sie die Taste [▶], um die Kamera einzuschalten.

#### 5 Wählen Sie ein Bild aus.

- Wählen Sie mit den Tasten [◀][▶] ein Bild aus.

#### 6 Rufen Sie den Druckbildschirm auf.

- Drücken Sie die Taste [Ⓜ], wählen Sie [▶] aus, und drücken Sie anschließend erneut die Taste [Ⓜ].

#### 7 Drucken Sie das Bild.

- Wählen Sie mit den Tasten [▲][▼] [Drucken] aus, und drücken Sie dann die Taste [Ⓜ].
- Der Druckvorgang wird gestartet.
- Um andere Bilder zu drucken, wiederholen Sie die oben beschriebene Vorgehensweise ab Schritt 5, nachdem der Druckvorgang beendet wurde.
- Schalten Sie nach Beendigung des Druckvorgangs die Kamera und den Drucker aus, und ziehen Sie das Kabel ab.



- Einzelheiten zu PictBridge-kompatiblen Druckern der Marke Canon (separat erhältlich) finden Sie unter „Drucker“ (112).

Vor Verwendung

Grundlagen der Kamerabedienung

Erweiterte Funktionen

1 Grundlagen der Kamera

2 Automatikmodus

3 Andere Aufnahmemodi

4 Modus P

5 Wiedergabemodus

6 WLAN-Funktionen

7 Einstellungs Menü

8 Zubehör

9 Anhang

Index



## Konfigurieren von Druckeinstellungen

► Fotos ► Movies



### 1 Rufen Sie den Druckbildschirm auf.

- Befolgen Sie die Schritte 1 – 6 unter „Einfaches Drucken“ (116), um auf diesen Bildschirm zuzugreifen.

### 2 Konfigurieren Sie die Einstellungen.

- Drücken Sie die Tasten [▲][▼], um einen Eintrag auszuwählen, und drücken Sie danach die Tasten [◀][▶], um eine Option auszuwählen.

🗨️	Voreinst.	Verwendet die aktuellen Einstellungen des Druckers.
	Datum	Fügt das Datum beim Drucken hinzu.
	DateiNr.	Fügt die Dateinummer beim Drucken hinzu.
	Beide	Fügt das Datum und die Dateinummer beim Drucken hinzu.
	Aus	–
📁	Voreinst.	Verwendet die aktuellen Einstellungen des Druckers.
	Aus	–
	An	Verwendet Aufnahmeinformationen zur Optimierung der Druckeinstellungen.
👁️	R.Augen1	Korrigiert rote Augen.
	Anzahl Drucke	Wählen Sie die Anzahl der zu druckenden Exemplare aus.
Ausschnitt	–	Geben Sie einen Bildbereich an, der gedruckt werden soll (117).
Papierauswahl	–	Geben Sie Papiergröße, Layout und andere Eigenschaften an (118).

## Zuschneiden von Bildern vor dem Drucken

► Fotos ► Movies

Durch das Zuschneiden von Bildern vor dem Drucken können Sie einen gewünschten Bildbereich anstatt des gesamten Bilds drucken.



### 1 Wählen Sie [Ausschnitt] aus.

- Nachdem Sie Schritt 1 unter „Konfigurieren von Druckeinstellungen“ (117) ausgeführt haben, um den Druckbildschirm aufzurufen, wählen Sie [Ausschnitt], und drücken Sie die Taste [OK].
- Ein Zuschneiderahmen wird nun angezeigt, der den zu druckenden Bildbereich angibt.

### 2 Passen Sie den Zuschneiderahmen wie gewünscht an.

- Bewegen Sie den Zoom-Regler, um die Rahmengröße zu ändern.
- Drücken Sie die Tasten [▲][▼][◀][▶], um den Rahmen zu verschieben.
- Drücken Sie die Taste [OK], um den Rahmen zu drehen.
- Drücken Sie die Taste [MENU], und drücken Sie dann die Tasten [▲][▼], um [OK] auszuwählen. Drücken Sie dann die Taste [OK].

### 3 Drucken Sie das Bild.

- Befolgen Sie Schritt 7 unter „Einfaches Drucken“ (116), um zu drucken.



- Das Zuschneiden ist bei kleinen Bildern oder bestimmten Seitenverhältnissen unter Umständen nicht möglich.
- Datumsangaben werden möglicherweise nicht korrekt gedruckt, wenn Sie Bilder zuschneiden, die mit der Option [Dat.aufd.] aufgenommen wurden.

Vor Verwendung

Grundlagen der Kamerabedienung

Erweiterte Funktionen

1 Grundlagen der Kamera

2 Automatikmodus

3 Andere Aufnahmemodi

4 Modus P

5 Wiedergabemodus

6 WLAN-Funktionen

7 Einstellungsmenü

8 Zubehör

9 Anhang

Index

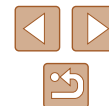

## Auswählen des Papierformats und Layouts für den Druck

► Fotos ► Movies



### 1 Wählen Sie [Papierauswahl] aus.

- Nachdem Sie Schritt 1 unter „Konfigurieren von Druckeinstellungen“ (📖 117) ausgeführt haben, um den Druckbildschirm aufzurufen, wählen Sie [Papierauswahl], und drücken Sie die Taste [OK].

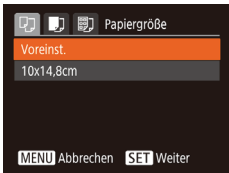

### 2 Wählen Sie ein Papierformat aus.

- Wählen Sie mit den Tasten [▲][▼] eine Option aus, und drücken Sie anschließend die Taste [OK].

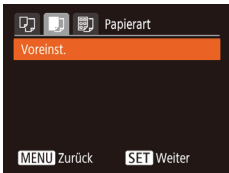

### 3 Wählen Sie eine Papierart aus.

- Wählen Sie mit den Tasten [▲][▼] eine Option aus, und drücken Sie anschließend die Taste [OK].



### 4 Wählen Sie ein Layout aus.

- Wählen Sie mit den Tasten [▲][▼] eine Option aus.
- Drücken Sie die Tasten [◀][▶], um die Anzahl der Bilder pro Blatt festzulegen, wenn [Mehrfach] ausgewählt wurde.
- Drücken Sie die Taste [OK].

### 5 Drucken Sie das Bild.

## Verfügbare Layout-Optionen

Voreinst.	Verwendet die aktuellen Einstellungen des Druckers.
Mit Rand	Lässt beim Drucken einen freien Bereich um die Bilder.
randlos	Randloser Druck von Papierkante zu Papierkante.
Mehrfach	Geben Sie an, wie viele Bilder pro Blatt gedruckt werden sollen.
Passfoto	Druckt Bilder für Identifikationsdokumente. Nur verfügbar für Bilder mit der Aufnahmepixeleinstellung L und einem Seitenverhältnis von 4:3.
FesteGröße	Wählen Sie die Druckgröße aus. Wählen Sie zwischen 90 x 130 mm, Postkartengröße oder Großformatdrucken.

## Drucken von Passfotos

► Fotos ► Movies

### 1 Wählen Sie [Passfoto] aus.

- Befolgen Sie die Schritte 1 – 4 unter „Auswählen des Papierformats und Layouts für den Druck“ (📖 118), wählen Sie [Passfoto] aus, und drücken Sie die Taste [OK].



### 2 Geben Sie die Maße für die Höhe und Breite an.

- Drücken Sie die Tasten [▲][▼], um ein Element auszuwählen. Wählen Sie mit den Tasten [◀][▶] die Länge aus, und drücken Sie anschließend die Taste [OK].

Vor Verwendung

Grundlagen der Kamerabedienung

Erweiterte Funktionen

1 Grundlagen der Kamera

2 Automatikmodus

3 Andere Aufnahmemodi

4 Modus P

5 Wiedergabemodus

6 WLAN-Funktionen

7 Einstellungsmenü

8 Zubehör

9 Anhang

Index



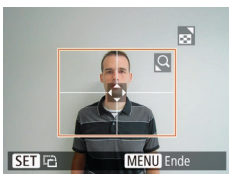

### 3 Wählen Sie den Druckbereich aus.

- Befolgen Sie Schritt 2 in „Zuschneiden von Bildern vor dem Drucken“ (117), um den Druckbereich auszuwählen.

### 4 Drucken Sie das Bild.

## Drucken von Movieszenen

► Fotos ► Movies

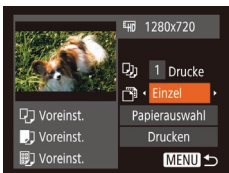

### 1 Rufen Sie den Druckbildschirm auf.

- Befolgen Sie die Schritte 1 – 6 unter „Einfaches Drucken“ (116), um ein Movie auszuwählen. Dieser Bildschirm wird angezeigt.

### 2 Wählen Sie eine Druckmethode aus.

- Drücken Sie die Tasten [▲][▼], um [1] auszuwählen, und drücken Sie dann die Tasten [◀][▶], um die Druckmethode zu bestimmen.

### 3 Drucken Sie das Bild.

## Druckoptionen für Movies

Einzel	Druckt die aktuelle Movieszene als Einzelbild.
Folge	Druckt eine Szenenfolge auf ein einzelnes Blatt Papier. Sie können auch die Ordnernummer, Dateinummer und die abgelaufene Zeit für die Movieszene drucken lassen, indem Sie [Titelzeile] auf [Ein] setzen.



- Um das Drucken abzubrechen, drücken Sie die Taste [STOP], wählen Sie [OK] aus und drücken Sie dann erneut die Taste [STOP].
- Nach dem Anzeigen einer zu druckenden Szene gemäß der Beschreibung in den Schritten 2 – 5 unter „Anzeigen“ (60) können Sie auf den hier in Schritt 1 angegebenen Bildschirm auch zugreifen, indem Sie mit den Tasten [◀][▶] in der Moviesteuerung [1] wählen und dann die Taste [STOP] drücken.

## Hinzufügen von Bildern zur Druckliste (DPOF)

► Fotos ► Movies

Das Drucken mehrerer Fotos auf einmal (121) und das Aufgeben von Fotolaborbestellungen können auf der Kamera eingerichtet werden. Wählen Sie bis zu 998 Bilder auf einer Speicherkarte aus, und konfigurieren Sie die relevanten Einstellungen, wie die Druckanzahl, wie folgt. Die Druckinformationen, die Sie auf diese Weise angeben, entsprechen den DPOF-Standards (Digital Print Order Format) für digitale Druckaufträge.

### Konfigurieren von Druckeinstellungen

► Fotos ► Movies

Geben Sie wie folgt die Einstellungen für das Druckformat, den Druck von Datum oder Dateinummer und andere Einstellungen an. Diese Einstellungen gelten für alle Bilder in der Druckliste.



- Drücken Sie die Taste [MENU], und wählen Sie auf der Registerkarte [1] die Option [Druckeinstellungen] aus. Passen Sie die Einträge wie gewünscht an (26).

## Vor Verwendung

## Grundlagen der Kamerabedienung

## Erweiterte Funktionen

### 1 Grundlagen der Kamera

### 2 Automatikmodus

### 3 Andere Aufnahmemodi

### 4 Modus P

### 5 Wiedergabemodus

### 6 WLAN-Funktionen

### 7 Einstellungsmenü

### 8 Zubehör

### 9 Anhang

## Index

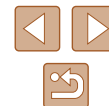

Drucklayout	Standard	Druckt ein Bild je Blatt.
	Übersicht	Kleine Versionen mehrerer Bilder werden pro Blatt gedruckt.
	Beide	Druckt Bilder sowohl im Standard- als auch im Übersichtsformat.
Datum	An	Fügt den Bildern beim Drucken das Aufnahmedatum hinzu.
	Aus	–
Datei-Nr.	An	Fügt den Bildern beim Drucken die Dateinummer hinzu.
	Aus	–
DPOF Dat. lösch	An	Alle Einstellungen für die Bilddruckliste werden nach dem Drucken gelöscht.
	Aus	–



- Einige Drucker oder Fotolabors können möglicherweise nicht alle von Ihnen angegebenen DPOF-Einstellungen umsetzen.
- ! wird möglicherweise auf der Kamera angezeigt, wenn die Speicherkarte Druckeinstellungen aufweist, die mit einer anderen Kamera konfiguriert wurden. Wenn Sie die Druckeinstellungen mit dieser Kamera ändern, werden alle vorherigen Einstellungen überschrieben.



- Wenn Sie [Übersicht] ausgewählt haben, können Sie nicht gleichzeitig [Ein] für [Datum] und [Datei-Nr.] wählen.
- Der Indexprint steht bei bestimmten PictBridge-kompatiblen Druckern der Marke Canon (separat erhältlich) nicht zur Verfügung.
- Das Datum wird in dem Format gedruckt, das auf der Registerkarte [f] unter [Datum/Uhrzeit] festgelegt wurde (18).

## Einstellungen für den Druck einzelner Bilder

► Fotos ► Movies



### 1 Wählen Sie [Wahl Bilder & Anzahl] aus.

- Drücken Sie die Taste [MENU], wählen Sie [Wahl Bilder & Anzahl] auf der Registerkarte [f], und drücken Sie dann die Taste [OK].

### 2 Wählen Sie ein Bild aus.

- Wählen Sie mit den Tasten [◀][▶] ein Bild aus, und drücken Sie anschließend die Taste [OK].
- Jetzt können Sie die Anzahl der zu druckenden Exemplare angeben.
- Wenn Sie ein Bild für den Übersichtsdruck ausgewählt haben, ist es mit dem Symbol [✓] markiert. Durch erneutes Drücken der Taste [OK] können Sie den Übersichtsdruck für dieses Bild abrechnen. [✓] wird nicht mehr angezeigt.

### 3 Legen Sie die Anzahl der Drucke fest.

- Drücken Sie die Tasten [▲][▼], um die Anzahl der Drucke festzulegen (maximal 99).
- Wiederholen Sie die Schritte 2 – 3, um weitere Bilder und die Anzahl der zu druckenden Exemplare auszuwählen.
- Beim Indexprint kann keine Exemplaranzahl festgelegt werden. Sie können lediglich die zu druckenden Bilder auswählen (wie in Schritt 2 beschrieben).
- Drücken Sie abschließend die Taste [MENU], um zum Menübildschirm zurückzukehren.



Vor Verwendung
Grundlagen der Kamerabedienung
Erweiterte Funktionen
1 Grundlagen der Kamera
2 Automatikmodus
3 Andere Aufnahmemodi
4 Modus P
5 Wiedergabemodus
6 WLAN-Funktionen
7 Einstellungs Menü
8 Zubehör
9 Anhang
Index

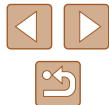



## Einstellungen für den Druck einer Gruppe von Bildern

► Fotos ► Movies



- Befolgen Sie Schritt 1 unter „Einstellungen für den Druck einzelner Bilder“ (120), wählen Sie [Bereich wählen] aus, und drücken Sie die Taste [OK].
- Befolgen Sie die Schritte 2 – 3 unter „Auswählen eines Bereichs“ (67), um Bilder anzugeben.
- Wählen Sie mit den Tasten [▲][▼] die Option [Auftrag] aus, und drücken Sie anschließend die Taste [OK].

## Einstellungen für den Druck aller Bilder

► Fotos ► Movies

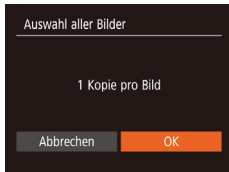

- Befolgen Sie Schritt 1 unter „Einstellungen für den Druck einzelner Bilder“ (120), wählen Sie [Auswahl aller Bilder] aus, und drücken Sie die Taste [OK].
- Wählen Sie mit den Tasten [◀][▶] [OK] aus, und drücken Sie anschließend die Taste [OK].

## Löschen aller Bilder aus der Druckliste

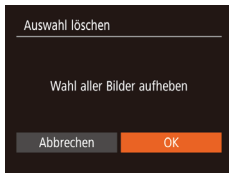

- Befolgen Sie Schritt 1 unter „Einstellungen für den Druck einzelner Bilder“ (120), wählen Sie [Auswahl löschen] aus, und drücken Sie die Taste [OK].
- Wählen Sie mit den Tasten [◀][▶] [OK] aus, und drücken Sie anschließend die Taste [OK].

## Drucken von Bildern in der Druckliste (DPOF)

► Fotos ► Movies



- Wenn der Druckliste Bilder hinzugefügt wurden (119 – 121), wird dieser Bildschirm angezeigt, sobald Sie die Kamera an einen PictBridge-kompatiblen Drucker anschließen. Drücken Sie die Tasten [▲][▼], um [Jetzt Drucken] auszuwählen, und drücken Sie dann die Taste [OK], um die Bilder in der Druckliste zu drucken.
- DPOF-Druckaufträge, die Sie vorübergehend unterbrechen, werden beim nächsten Bild fortgesetzt.

## Hinzufügen von Bildern zu einem Fotobuch

► Fotos ► Movies

Sie können Fotobücher auf der Kamera erstellen, indem Sie bis zu 998 Bilder auf einer Speicherkarte auswählen und sie mit CameraWindow in die Software auf Ihrem Computer übertragen (114), wo sie in einen eigenen Ordner kopiert werden. Diese Funktion ist nützlich für die Online-Bestellung von Fotobüchern und für das Drucken von Fotobüchern auf einem Drucker.

## Wählen einer Auswahlmethode



- Drücken Sie die Taste [MENU], wählen Sie [Fotobuch-Einstellg.] auf der Registerkarte [D] aus, und legen Sie danach fest, wie Sie die Bilder auswählen möchten.

Vor Verwendung
Grundlagen der Kamerabedienung
Erweiterte Funktionen
<b>1</b> Grundlagen der Kamera
<b>2</b> Automatikmodus
<b>3</b> Andere Aufnahmemodi
<b>4</b> Modus P
<b>5</b> Wiedergabemodus
<b>6</b> WLAN-Funktionen
<b>7</b> Einstellungsmenü
<b>8</b> Zubehör
<b>9</b> Anhang
Index

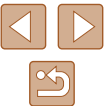



- [!] wird möglicherweise auf der Kamera angezeigt, wenn die Speicherkarte Druckeinstellungen aufweist, die mit einer anderen Kamera konfiguriert wurden. Wenn Sie die Druckeinstellungen mit dieser Kamera ändern, werden alle vorherigen Einstellungen überschrieben.

## Hinzufügen einzelner Bilder

► Fotos ► Movies



### 1 Wählen Sie [Wählen] aus.

- Wählen Sie gemäß der Vorgehensweise unter „Wählen einer Auswahlmethode“ (121) die Option [Wählen] aus, und drücken Sie die Taste [OK].



### 2 Wählen Sie ein Bild aus.

- Wählen Sie mit den Tasten [◀][▶] ein Bild aus, und drücken Sie anschließend die Taste [OK].
- [✓] wird angezeigt.
- Um ein Bild aus dem Fotobuch zu entfernen, drücken Sie erneut die Taste [OK]. [✓] wird nicht mehr angezeigt.
- Wiederholen Sie diese Vorgehensweise, um andere Bilder auszuwählen.
- Drücken Sie abschließend die Taste [MENU], um zum Menübildschirm zurückzukehren.

## Hinzufügen aller Bilder zu einem Fotobuch

► Fotos ► Movies

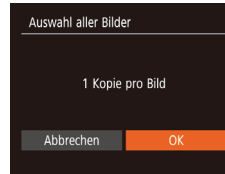

- Führen Sie die unter „Wählen einer Auswahlmethode“ (121) beschriebene Vorgehensweise aus, wählen Sie [Auswahl aller Bilder], und drücken Sie die Taste [OK].
- Wählen Sie mit den Tasten [◀][▶] [OK] aus, und drücken Sie anschließend die Taste [OK].

## Entfernen aller Bilder aus einem Fotobuch

► Fotos ► Movies

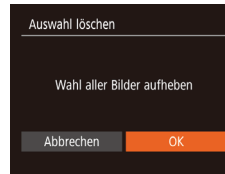

- Führen Sie die auf „Wählen einer Auswahlmethode“ (121) beschriebene Vorgehensweise aus, wählen Sie [Auswahl löschen], und drücken Sie die Taste [OK].
- Wählen Sie mit den Tasten [◀][▶] [OK] aus, und drücken Sie anschließend die Taste [OK].

Vor Verwendung

Grundlagen der Kamerabedienung

Erweiterte Funktionen

1 Grundlagen der Kamera

2 Automatikmodus

3 Andere Aufnahmemodi

4 Modus P

5 Wiedergabemodus

6 WLAN-Funktionen

7 Einstellungsmenü

8 Zubehör

9 Anhang

Index

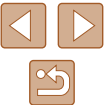

# 9

## Anhang

Hilfreiche Informationen für die Verwendung der Kamera

### Fehlerbehebung

Falls ein Problem mit der Kamera vorliegt, überprüfen Sie zunächst die unten aufgeführten Punkte. Sollten sich die Probleme auf diese Weise nicht beseitigen lassen, wenden Sie sich an den Canon Kundendienst.

#### Stromversorgung

Bei Betätigung der Taste ON/OFF geschieht nichts.

- Vergewissern Sie sich, dass der Akku aufgeladen ist (16).
- Vergewissern Sie sich, dass der Akku in der richtigen Ausrichtung eingesetzt wurde (17).
- Vergewissern Sie sich, dass die Speicherkarten-/Akkuabdeckung vollständig geschlossen ist (17).
- Verschmutzte Batterie-/Akkukontakte führen zu einer verminderten Batterie-/Akkuleistung. Reinigen Sie die Kontakte mit einem Wattestäbchen, und setzen Sie den Akku mehrmals ein.

Die Akkuladung ist schnell erschöpft.

- Bei niedrigen Temperaturen nimmt die Akkuleistung ab. Erwärmen Sie den Akku z. B. in einer Tasche Ihrer Kleidung. Achten Sie dabei darauf, dass die Kontakte nicht mit Gegenständen aus Metall in Berührung kommen.
- Verschmutzte Batterie-/Akkukontakte führen zu einer verminderten Batterie-/Akkuleistung. Reinigen Sie die Kontakte mit einem Wattestäbchen, und setzen Sie den Akku mehrmals ein.
- Wenn sich der Akku trotz dieser Maßnahmen immer noch rasch nach dem Aufladen entlädt, hat er das Ende seiner Lebensdauer erreicht. Kaufen Sie einen neuen Akku.

Das Objektiv wird nicht eingefahren.

- Öffnen Sie die Speicherkarten-/Akkuabdeckung nicht bei eingeschalteter Kamera. Schließen Sie die Abdeckung, schalten Sie die Kamera ein und dann wieder aus (17).

Der Akku hat sich ausgedehnt.

- Die Ausdehnung von Akkus ist normal und beeinträchtigt nicht die Sicherheit. Wölbt sich der Akku allerdings so weit, dass er nicht mehr in die Kamera passt, wenden Sie sich an den Canon Kundendienst.

Vor Verwendung

Grundlagen der Kamerabedienung

Erweiterte Funktionen

1 Grundlagen der Kamera

2 Automatikmodus

3 Andere Aufnahmemodi

4 Modus P

5 Wiedergabemodus

6 WLAN-Funktionen

7 Einstellungsmenü

8 Zubehör

9 Anhang

Index

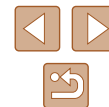

## Anzeige auf einem Fernsehgerät

Die Kamerabilder sehen auf dem Fernsehgerät verzerrt aus oder werden gar nicht angezeigt (📖113).

## Aufnahme

Es können keine Aufnahmen gemacht werden.

- Tippen Sie den Auslöser an (📖24), wenn Sie sich im Wiedergabemodus (📖60) befinden.

Veränderte Bildschirmanzeige bei schlechten Lichtverhältnissen (📖25).

Veränderte Bildschirmanzeige bei Aufnahmen.

- Folgende Anzeige Probleme sind nicht in den Fotos selbst zu sehen, jedoch in Movies.
  - Der Bildschirm kann sich bei starker Lichteinstrahlung verdunkeln.
  - Bei LED-Licht kann der Bildschirm flimmern.
  - Bei der Aufnahme mit starken Lichtquellen ist u. U. ein violetter Balken im Bildschirm sichtbar.

Den Bildern wird kein Datumsaufdruck hinzugefügt.

- Konfigurieren Sie die Einstellung [Dat.aufd. 📖] (📖18). Beachten Sie, dass den Bildern nicht automatisch Datumsaufdrucke hinzugefügt werden, nur weil Sie die Einstellung [Datum/Uhrzeit] konfiguriert haben (📖36).
- Datumsaufdrucke werden nicht in Aufnahmemodi (📖134) hinzugefügt, in denen [Dat.aufd. 📖] nicht konfiguriert werden kann (📖36).

⚡ blinkt auf dem Bildschirm, wenn der Auslöser gedrückt wird, und es ist keine Aufnahme möglich (📖31).

📷 wird angezeigt, wenn der Auslöser angetippt wird (📖31).

- Setzen Sie [IS Modus] auf [Kontinuierlich] (📖59).
- Klappen Sie den Blitz aus, und setzen Sie den Blitzmodus auf ⚡ (📖58).
- Stellen Sie eine höhere ISO-Empfindlichkeit ein (📖51).
- Setzen Sie die Kamera auf ein Stativ auf, oder ergreifen Sie andere Maßnahmen, um Kamerabewegungen zu vermeiden. Es empfiehlt sich zudem, bei Verwendung eines Stativs oder anderer Hilfsmittel zum Befestigen der Kamera die Option [IS Modus] auf [Aus] zu setzen (📖59).

Die Aufnahmen sind unscharf.

- Tippen Sie den Auslöser an, um ein Motiv zu fokussieren, und drücken Sie ihn erst dann vollständig herunter, um die Aufnahme vorzunehmen (📖24).
- Stellen Sie sicher, dass sich das Motiv innerhalb des Fokusbereichs befindet (📖138).
- Setzen Sie [AF-Hilfslicht] auf [Ein] (📖40).
- Stellen Sie sicher, dass nicht benötigte Funktionen, wie z. B. die Makrofunktion, deaktiviert sind.
- Nehmen Sie mit dem Schärfenspeicher auf (📖55).

Es werden keine AF-Rahmen angezeigt, und die Kamera stellt nicht scharf, wenn Sie den Auslöser antippen.

- Um zu erreichen, dass AF-Rahmen angezeigt werden und die Kamera ordnungsgemäß fokussiert, zentrieren Sie die Kamera auf Bereiche mit einem höheren Kontrast, bevor Sie den Auslöser antippen. Oder tippen Sie den Auslöser mehrmals an.

Die Motive sind in den Aufnahmen zu dunkel.

- Klappen Sie den Blitz aus, und setzen Sie den Blitzmodus auf ⚡ (📖58).
- Passen Sie die Bildhelligkeit durch die Belichtungskorrektur an (📖50).
- Passen Sie den Kontrast mit i-contrast an (📖51, 📖74).
- Verwenden Sie das Spotmessverfahren (📖50).

Motive sehen zu hell aus, Glanzlichter wirken ausgewaschen.

- Klappen Sie den Blitz ein, und setzen Sie den Blitzmodus auf ☀️ (📖29).
- Passen Sie die Bildhelligkeit durch die Belichtungskorrektur an (📖50).
- Verwenden Sie das Spotmessverfahren (📖50).
- Reduzieren Sie die Beleuchtung des Motivs.

Die Aufnahmen sind trotz Verwendung des Blitzes zu dunkel (📖31).

- Beachten Sie bei der Aufnahme die Blitzreichweite (📖138).
- Stellen Sie eine höhere ISO-Empfindlichkeit ein (📖51).

Motive sehen in Aufnahmen mit Blitz zu hell aus, Glanzlichter wirken ausgewaschen.

- Beachten Sie bei der Aufnahme die Blitzreichweite (📖138).
- Klappen Sie den Blitz ein, und setzen Sie den Blitzmodus auf ☀️ (📖29).

Bei Blitzaufnahmen erscheinen auf dem Bild weiße Punkte.

- Diese entstehen, wenn das Blitzlicht durch Staubpartikel oder andere Objekte in der Luft reflektiert wird.

Die Aufnahmen wirken körnig.

- Stellen Sie eine geringere ISO-Empfindlichkeit ein (📖51).

## Vor Verwendung

## Grundlagen der Kamerabedienung

## Erweiterte Funktionen

### 1 Grundlagen der Kamera

### 2 Automatikmodus

### 3 Andere Aufnahmemodi

### 4 Modus P

### 5 Wiedergabemodus

### 6 WLAN-Funktionen

### 7 Einstellungsmenü

### 8 Zubehör

### 9 Anhang

## Index



Personen haben rote Augen.

- Setzen Sie [R.Aug.Lampe] auf [Ein] (📖40), um die Lampe zur Rote-Augen-Reduzierung (📖4) für Blitzaufnahmen zu aktivieren. Während die Lampe zur Rote-Augen-Reduzierung leuchtet (ca. eine Sekunde), kann nicht fotografiert werden, da diese Lampe dem Rote-Augen-Effekt entgegenwirkt. Sorgen Sie dafür, dass Ihr Motiv in die Lampe zur Rote-Augen-Reduzierung schaut. Verstärken Sie außerdem bei Innenaufnahmen die Beleuchtung, und gehen Sie näher an das Motiv heran.
- Bearbeiten Sie Bilder mit der Rote-Augen-Korrektur (📖74).

Das Speichern der Bilder auf der Speicherkarte dauert sehr lange, oder die Geschwindigkeit von Reihenaufnahmen nimmt ab.

- Führen Sie eine Low-Level-Formatierung der Speicherkarte in der Kamera durch (📖107).

Einstellungen für Aufnahmefunktionen oder das Menü FUNC. sind nicht verfügbar.

- Die verfügbaren Einstellungen hängen vom Aufnahmemodus ab. Nähere Informationen hierzu finden Sie in den Übersichtstabellen „In den Aufnahmemodi verfügbare Funktionen“, „Menü FUNC.“ und „Aufnahme-Registerkarte“ (📖131 – 📖134).

## Aufnahmen von Movies

Die Angabe der abgelaufenen Zeit ist falsch, oder die Aufnahme wird unterbrochen.

- Formatieren Sie die Speicherkarte in der Kamera, oder verwenden Sie eine für hohe Aufzeichnungsgeschwindigkeiten geeignete Speicherkarte. Auch wenn die Angabe der abgelaufenen Zeit falsch ist, entspricht die Länge der Movies auf der Speicherkarte der Aufnahmezeit (📖106, 📖140).

**[!]** wird auf dem Bildschirm angezeigt, und die Aufnahme wird automatisch beendet.

- Der interne Puffer der Kamera ist fast voll, da die Kamera die Speicherkarte nicht schnell genug beschreiben konnte. Ergreifen Sie eine der folgenden Maßnahmen.
  - Führen Sie eine Low-Level-Formatierung der Speicherkarte in der Kamera durch (📖107).
  - Verringern Sie die Bildqualität (📖39).
  - Verwenden Sie eine für hohe Aufzeichnungsgeschwindigkeiten geeignete Speicherkarte (📖140).

Vergrößern nicht möglich.

- Vergrößerungen sind nicht möglich, wenn Sie Movies im Modus [📷] aufnehmen (📖45).

## Wiedergabe

Wiedergabe nicht möglich.

- Bilder oder Movies können möglicherweise nicht wiedergegeben werden, wenn der Dateiname oder die Ordnerstruktur per Computer geändert wird.

Die Bild- oder Tonwiedergabe wird gestoppt.

- Verwenden Sie eine Speicherkarte, für die Sie mit dieser Kamera eine Low-Level-Formatierung durchgeführt haben (📖107).
- Unter Umständen wird die Wiedergabe von Movies von Speicherkarten mit geringen Lesegeschwindigkeiten zwischendurch kurz unterbrochen.
- Wenn Movies auf einem Computer mit geringer Leistung abgespielt werden, werden einige Einzelbilder u. U. übersprungen, und es findet möglicherweise keine Tonwiedergabe statt.

Bei der Wiedergabe von Movies wird kein Ton ausgegeben.

- Passen Sie die Lautstärke an (📖104) wenn Sie die [Stummschaltung] (📖103) aktiviert haben oder der Ton des Movies zu leise ist.
- Bei im Modus [📷] aufgenommenen Movies (📖45) wird kein Ton ausgegeben, weil dieser Modus keine Tonaufzeichnung vorsieht.

## Speicherkarte

Die Speicherkarte wird nicht erkannt.

- Starten Sie die Kamera mit eingesetzter Speicherkarte neu (📖23).

## Computer

Es ist keine Übertragung von Bildern auf einen Computer möglich.

- Das Problem kann möglicherweise wie folgt durch eine Reduzierung der Übertragungsgeschwindigkeit gelöst werden, wenn die Kamera über ein Kabel an den Computer angeschlossen ist.
  - Drücken Sie die Taste [▶], um in den Wiedergabemodus zu wechseln. Halten Sie die Taste [MENU] gedrückt, während Sie gleichzeitig die Tasten [▲] und [⊕] drücken. Drücken Sie im daraufhin angezeigten Bildschirm die Tasten [◀|▶], um [B] auszuwählen, und drücken Sie dann die Taste [⊕].

Vor Verwendung

Grundlagen der Kamerabedienung

Erweiterte Funktionen

**1** Grundlagen der Kamera

**2** Automatikmodus

**3** Andere Aufnahmemodi

**4** Modus P

**5** Wiedergabemodus

**6** WLAN-Funktionen

**7** Einstellungsmenü

**8** Zubehör

**9** Anhang

Index



## WLAN

Das WLAN-Menü kann nicht mit der Taste [ (P) ] aufgerufen werden.

- Das WLAN-Menü kann nicht aufgerufen werden, während die Kamera über ein Kabel mit einem Drucker oder einem Computer verbunden ist. Ziehen Sie das Kabel ab.

Gerät/Ziel kann nicht hinzugefügt werden.

- Insgesamt können der Kamera 20 Einträge mit Verbindungsinformationen hinzugefügt werden. Löschen Sie zuerst nicht benötigte Verbindungsinformationen, bevor Sie neue Geräte/Ziele hinzufügen (101).
- Verwenden Sie einen Computer oder ein Smartphone, um Webservices zu registrieren (88).
- Wenn Sie ein Smartphone hinzufügen möchten, müssen Sie zuerst die spezielle Anwendung Camera Connect auf Ihrem Smartphone installieren (77).
- Wenn Sie einen Computer hinzufügen möchten, installieren Sie zunächst die Software CameraWindow auf Ihrem Computer. Prüfen Sie außerdem den Computer, die WLAN-Umgebung und die Einstellungen (83, 84).
- Verwenden Sie die Kamera nicht in der Nähe potenzieller WLAN-Signalstörquellen wie Mikrowellenöfen, Bluetooth-Geräten und anderen Geräten, die im 2,4-GHz-Band arbeiten.
- Bringen Sie die Kamera näher an das andere Gerät (wie etwa den Zugriffspunkt), mit dem Sie eine Verbindung herstellen möchten, und vergewissern Sie sich, dass sich keine störenden Objekte zwischen den Geräten befinden.

Es kann keine Verbindung zum Zugriffspunkt hergestellt werden.

- Vergewissern Sie sich, dass ein Zugriffspunktkanal eingestellt ist, der von der Kamera unterstützt wird (140). Anstelle der automatischen Kanalzuweisung sollte manuell ein unterstützter Kanal angegeben werden.

Bilder können nicht gesendet werden.

- Das Zielgerät verfügt nicht über ausreichend Speicherplatz. Vergrößern Sie den verfügbaren Speicherplatz auf dem Zielgerät, und senden Sie die Bilder erneut.
- Der Schreibschutzschieber der Speicherkarte in der Zielkamera befindet sich in der verriegelten Position. Bewegen Sie den Schreibschutzschieber in die entriegelte Position.
- Bilder können nicht an CANON iIMAGE GATEWAY oder andere Webservices gesendet werden, wenn Sie Bilddateien oder Ordner auf dem Computer verschieben oder umbenennen, der während der Verwendung von Bild-Sync über einen Zugriffspunkt Bilder empfangen hat (97). Vergewissern Sie sich vor dem Verschieben oder Umbenennen dieser Bilddateien oder Ordner auf dem Computer, dass die Bilder bereits an CANON iIMAGE GATEWAY oder andere Webservices gesendet wurden.

Die Größe von Bildern kann zum Senden nicht geändert werden.

- Bildern kann keine höhere AufnahmepixelEinstellung als ihrem Original zugewiesen werden.
- Die Größe von Movies kann nicht geändert werden.

Das Senden von Bildern dauert sehr lange./Die WLAN-Verbindung ist unterbrochen.

- Das Senden mehrerer Bilder kann durchaus eine lange Zeit dauern. Versuchen Sie, die Größe von Bildern zu ändern, um die Sendezeit zu reduzieren (96).
- Das Senden von Movies kann durchaus eine lange Zeit dauern.
- Verwenden Sie die Kamera nicht in der Nähe potenzieller WLAN-Signalstörquellen wie Mikrowellenöfen, Bluetooth-Geräten und anderen Geräten, die im 2,4-GHz-Band arbeiten. Beachten Sie, dass das Senden von Bildern lange dauern kann, auch wenn [Y, I] angezeigt wird.
- Bringen Sie die Kamera näher an das andere Gerät (wie etwa den Zugriffspunkt), mit dem Sie eine Verbindung herstellen möchten, und vergewissern Sie sich, dass sich keine störenden Objekte zwischen den Geräten befinden.

Nachdem CANON iIMAGE GATEWAY der Kamera hinzugefügt wurde, wird keine Benachrichtigung auf dem Computer oder Smartphone empfangen.

- Stellen Sie sicher, dass die eingegebene E-Mail-Adresse richtig ist. Versuchen Sie erneut, das Ziel hinzuzufügen.
- Prüfen Sie die E-Mail-Einstellungen auf dem Computer oder Smartphone. Wenn das Gerät zum Blockieren von E-Mails aus bestimmten Domänen konfiguriert wurde, können Sie die Benachrichtigung möglicherweise nicht empfangen.

Die WLAN-Verbindungsinformationen sollen vor dem Entsorgen der Kamera bzw. vor der Weitergabe der Kamera an Dritte gelöscht werden.

- Setzen Sie die WLAN-Einstellungen zurück (102).

## Vor Verwendung

## Grundlagen der Kamerabedienung

## Erweiterte Funktionen

### 1 Grundlagen der Kamera

### 2 Automatikmodus

### 3 Andere Aufnahmemodi

### 4 Modus P

### 5 Wiedergabemodus

### 6 WLAN-Funktionen

### 7 Einstellungsmenü

### 8 Zubehör

### 9 Anhang

## Index



# Bildschirmmeldungen

Gehen Sie wie folgt vor, wenn eine Fehlermeldung angezeigt wird.

## Aufnahme oder Wiedergabe

Keine Speicherkarte

- Die Speicherkarte wurde u. U. in der falschen Ausrichtung eingesetzt. Setzen Sie die Speicherkarte mit der richtigen Ausrichtung ein (17).

Speicherkarte gesperrt

- Der Schreibschutzschieber der Speicherkarte befindet sich in der verriegelten Position. Bewegen Sie den Schreibschutzschieber in die entriegelte Position (17).

Aufnahme nicht möglich

- Sie haben versucht, eine Aufnahme zu machen, obwohl keine Speicherkarte in der Kamera eingesetzt war. Setzen Sie eine Speicherkarte in der richtigen Ausrichtung ein (17).

Speicherkartenfehler (107)

- Wird die Fehlermeldung auch angezeigt, nachdem Sie eine unterstützte Speicherkarte (2) formatiert und richtig eingesetzt (17) haben, wenden Sie sich an den Canon Kundendienst.

Zu wenig Speicher

- Es gibt nicht genug freien Speicherplatz auf der Karte, um die aufgenommenen Bilder zu speichern (29, 42, 49) oder zu bearbeiten (72). Löschen Sie nicht benötigte Bilder (68), oder setzen Sie eine Speicherkarte mit ausreichend Speicherplatz ein (17).

Akku aufladen (16)

Kein Bild vorhanden

- Es befinden sich keine Aufnahmen auf der Speicherkarte, die wiedergegeben werden können.

Schreibgeschützt! (66)

Nicht identifiziertes Bild/Inkompatibles JPEG/Bild ist zu groß/MP4-Wiederg. nicht möglich

- Nicht unterstützte Bilder oder beschädigte Bilder können nicht angezeigt werden.
- Unter Umständen ist es nicht möglich, Bilder wiederzugeben, die per Computer bearbeitet oder deren Namen auf einem Computer geändert wurden, oder die mit anderen Kameras aufgenommen wurden.

Vergößern nicht möglich!/Keine Wiedergabe mit "Ähnliche Bilder" möglich/Drehen unmöglich/Bild nicht veränderbar/Modifizierung nicht möglich/Bildauswahl nicht möglich.

- Folgende Funktionen sind unter Umständen nicht verfügbar für Bilder, die bereits per Computer bearbeitet oder deren Namen auf einem Computer geändert wurden, oder die mit anderen Kameras aufgenommen wurden. Mit einem Stern (\*) gekennzeichnete Funktionen stehen nicht für Movies zur Verfügung. Vergrößern\* (64), Ähnliche Bilder\* (65), Drehen\* (70), Favoriten (71), Bearbeiten\* (72), Druckliste\* (119) und Fotobuch-Einstellungen\* (121).

Ungültiger Auswahlbereich

- Bei der Auswahl eines Bereichs für die Bilderauswahl (67, 69, 121) haben Sie als erstes Bild das letzte Bild ausgewählt oder umgekehrt.

Zu viel ausgewählt

- Für Druckliste (119) oder Fotobuch-Einstellung (121) wurden mehr als 998 Bilder ausgewählt. Wählen Sie 998 oder weniger Bilder aus.
- Die Einstellungen für Druckliste (119) oder Fotobuch-Einstellung (121) konnten nicht ordnungsgemäß gespeichert werden. Verringern Sie die Anzahl der ausgewählten Bilder, und versuchen Sie es erneut.
- Sie haben unter „Schützen“ (66), „Löschen“ (68), „Favoriten“ (71), „Druckliste“ (119) oder „Fotobuch-Einstellg.“ (121) mehr als 500 Bilder ausgewählt.

Name falsch!

- Der Ordner konnte nicht erstellt oder Bilder konnten nicht aufgenommen werden, weil die höchstmögliche Ordnernummer (999) für das Speichern von Bildern auf der Karte und die höchstmögliche Bildnummer (9999) für Bilder in Ordnern erreicht wurden. Ändern Sie auf der Registerkarte (1) die Option [Datei-Nummer] in [Autom.Rückst] (107), oder formatieren Sie die Speicherkarte (106).

Objektivfehler

- Dieser Fehler kann auftreten, wenn Sie das Objektiv festhalten, während es sich bewegt, oder wenn Sie die Kamera in einer sehr staubigen oder sandigen Umgebung verwenden.
- Wird diese Fehlermeldung häufig angezeigt, kann dies ein Hinweis auf eine beschädigte Kamera sein. Wenden Sie sich in diesem Fall an den Canon Kundendienst.

Vor Verwendung

Grundlagen der Kamerabedienung

Erweiterte Funktionen

1 Grundlagen der Kamera

2 Automatikmodus

3 Andere Aufnahmemodi

4 Modus P

5 Wiedergabemodus

6 WLAN-Funktionen

7 Einstellungs Menü

8 Zubehör

9 Anhang

Index

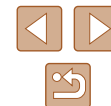

### Kamerafehler gefunden (*Fehlernummer*)

- Wenn diese Fehlermeldung direkt nach einer Aufnahme angezeigt wird, wurde das Bild möglicherweise nicht gespeichert. Überprüfen Sie das Bild im Wiedergabemodus.
- Wird diese Fehlermeldung häufig angezeigt, kann dies ein Hinweis auf eine beschädigte Kamera sein. Notieren Sie sich in diesem Fall die Fehlernummer (*Exx*), und wenden Sie sich an den Canon Kundendienst.

### Dateifehler

- Korrektes Drucken (📄116) ist für Fotos aus anderen Kameras oder für Bilder, die mithilfe der Computersoftware geändert wurden, unter Umständen nicht möglich, selbst wenn die Kamera an den Drucker angeschlossen ist.

### Druckerfehler

- Prüfen Sie die Papierformateinstellung (📄118). Wenn diese Fehlermeldung angezeigt wird, obwohl die Einstellung richtig ist, schalten Sie den Drucker aus und wieder ein, und nehmen Sie die Einstellung an der Kamera erneut vor.

### Tintenauffangbehälter voll

- Wenden Sie sich an den Canon Kundendienst für Unterstützung zum Austausch des Tintenauffangbehälters.

## WLAN

### Verbindung fehlgeschlagen

- Es wurden keine Zugriffspunkte erkannt. Überprüfen Sie die Zugriffspunkteinstellungen (📄84).
- Es konnte kein Gerät gefunden werden. Schalten Sie die Kamera aus und wieder ein, und versuchen Sie erneut, die Verbindung herzustellen.
- Überprüfen Sie das Gerät, mit dem Sie die Verbindung herstellen möchten, und vergewissern Sie sich, dass es für eine Verbindung bereit ist.

### Keinen Zugangspunkt gefunden

- Die WPS-Tasten mehrerer Zugriffspunkte wurden gleichzeitig gedrückt. Versuchen Sie erneut, die Verbindung herzustellen.

### Keine Zugangspunkte gefunden

- Prüfen Sie, ob der Zugriffspunkt eingeschaltet ist.
- Wenn Sie die Verbindung zu einem Zugriffspunkt manuell herstellen, vergewissern Sie sich, dass Sie die richtige SSID eingegeben haben.

### Ungültiges Kennwort/WLAN-Sicherheitseinstell. sind nicht korrekt

- Prüfen Sie die Sicherheitseinstellungen für den Zugriffspunkt (📄84).

### IP-Adressenkonflikt

- Setzen Sie die IP-Adresse zurück, damit sie keine Konflikte mit einer anderen Adresse verursacht.

### Verbindung getrennt/Datei(en) nicht empfangen/Senden fehlgeschlagen

- Sie befinden sich möglicherweise in einer Umgebung, in der die WLAN-Signale gestört werden.
- Verwenden Sie die Kamera nicht in der Nähe potenzieller WLAN-Signalstörquellen wie Mikrowellenöfen, Bluetooth-Geräten und anderen Geräten, die im 2,4-GHz-Band arbeiten.
- Bringen Sie die Kamera näher an das andere Gerät (wie etwa den Zugriffspunkt), mit dem Sie eine Verbindung herstellen möchten, und vergewissern Sie sich, dass sich keine störenden Objekte zwischen den Geräten befinden.
- Prüfen Sie das verbundene Gerät auf Fehler.

### Senden fehlgeschlagen

#### Speicherkartenfehler

- Wird die Fehlermeldung auch dann angezeigt, wenn eine formatierte Speicherkarte in der richtigen Ausrichtung eingesetzt wurde, wenden Sie sich an den Canon Kundendienst.

### Datei(en) nicht empfangen

#### Zu wenig Speicher

- Auf der Speicherkarte in der Zielkamera ist nicht genügend Speicherkapazität verfügbar, um Bilder zu empfangen. Löschen Sie Bilder, um Platz auf der Speicherkarte zu schaffen, oder legen Sie eine Speicherkarte mit ausreichend Speicherplatz ein.

### Datei(en) nicht empfangen

#### Speicherkarte gesperrt

- Der Schreibschutzschieber der Speicherkarte in der Kamera, die die Bilder empfangen soll, befindet sich in der verriegelten Position. Bewegen Sie den Schreibschutzschieber in die entriegelte Position.

### Datei(en) nicht empfangen

#### Name falsch!

- Wenn die höchste Ordnernummer (999) und die höchste Bildnummer (9999) auf der empfangenden Kamera erreicht wurden, können keine Bilder empfangen werden.

### Zu wenig Platz auf Server

- Löschen Sie unnötige Bilder, die Sie auf CANON iMAGE GATEWAY hochgeladen haben, um Platz zu schaffen.
- Speichern Sie die über Bild-Sync (📄97) gesendeten Bilder auf dem Computer.

### Netzwerkeinstell. überprüfen

- Vergewissern Sie sich, dass Ihr Computer mit den aktuellen Netzwerkeinstellungen eine Verbindung zum Internet herstellen kann.

## Vor Verwendung

## Grundlagen der Kamerabedienung

## Erweiterte Funktionen

### 1 Grundlagen der Kamera

### 2 Automatikmodus

### 3 Andere Aufnahmemodi

### 4 Modus P

### 5 Wiedergabemodus

### 6 WLAN-Funktionen

### 7 Einstellungs Menü

### 8 Zubehör

### 9 Anhang

## Index





# Bildschirminformationen

## Aufnahme (Informationsanzeige)

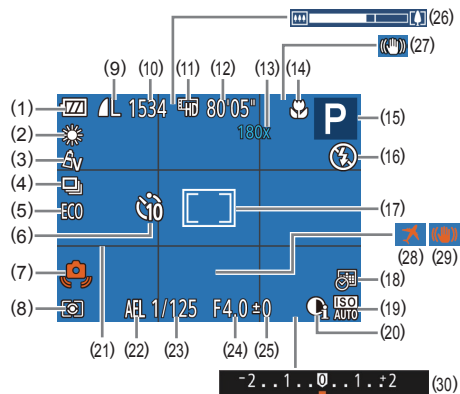

- (1) Batterieladestand (📖129)
- (2) Weißabgleich (📖52)
- (3) My Colors (📖52)
- (4) Auslösemodus (📖37)
- (5) Eco-Modus (📖105)
- (6) Selbstauslöser (📖35)
- (7) Verwacklungswarnung (📖31)
- (8) Lichtmessverfahren (📖50)
- (9) Fotokompression (📖59),  
Aufnahmepixeleinstellung (📖38)
- (10) Verbleibende Aufnahmen (📖139)
- (11) Moviequalität (📖39)
- (12) Verbleibende Zeit (📖140)
- (13) Zoom (📖34), Digital-  
Telekonverter (📖54)
- (14) Fokusbereich (📖54)
- (15) Aufnahmemodus (📖131),  
Szenensymbol (📖32)
- (16) Blitzmodus (📖58)
- (17) AF-Rahmen (📖55), Rahmen  
für Spotmessfeld (📖50)

- (18) Datumsaufdruck (📖36)
- (19) ISO-Empfindlichkeit (📖51)
- (20) i-contrast (📖51)
- (21) Gitternetz (📖39)
- (22) AE-Speicherung (📖50)
- (23) Verschlusszeit
- (24) Blendenwert
- (25) Belichtungskorrekturstufe (📖50)
- (26) Zoombalken (📖29)
- (27) IS-Modus-Symbol (📖33)
- (28) Zeitzone (📖104)
- (29) Bildstabilisierung (📖59)
- (30) Belichtungskorrekturbalken (📖50)

## Batterieladestand

Auf dem Bildschirm wird ein Symbol oder eine Meldung mit Informationen zum Ladezustand des Akkus angezeigt.

Anzeige	Details
	Ausreichend geladen
	Etwas entladen, aber noch ausreichend
	Fast leer; laden Sie den Akku bald auf
[Akku aufladen]	Leer; laden Sie den Akku auf

## Vor Verwendung

## Grundlagen der Kamerabedienung

## Erweiterte Funktionen

### 1 Grundlagen der Kamera

### 2 Automatikmodus

### 3 Andere Aufnahmemodi

### 4 Modus P

### 5 Wiedergabemodus

### 6 WLAN-Funktionen

### 7 Einstellungs Menü

### 8 Zubehör

### 9 Anhang

## Index

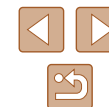

## Wiedergabe (Detaillierte Informationsanzeige)

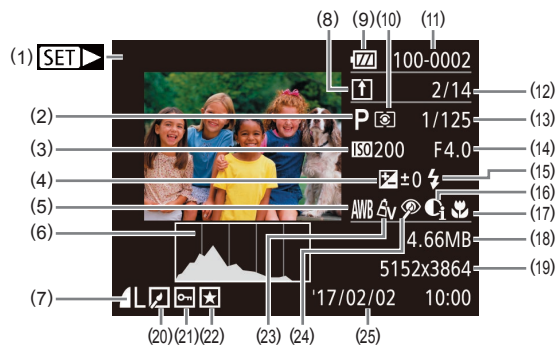

- |   |  |
|---|--|
| (1) Movies (📖29, 📖60)   | (13) Verschlusszeit (Fotoaufnahmen),<br>Bildqualität/Bildfrequenz (Movies)<br>(📖39)        |
| (2) Aufnahmemodus (📖131)  | (14) Blendenwert   |
| (3) ISO-Empfindlichkeit (📖51),<br>Wiedergabegeschwindigkeit<br>(📖45)                        | (15) Blitz (📖58)   |
| (4) Belichtungskorrekturstufe<br>(📖50)  | (16) i-contrast (📖51, 📖74)   |
| (5) Weißabgleich (📖52)  | (17) Fokusbereich (📖54)  |
| (6) Histogramm (📖62)  | (18) Dateigröße  |
| (7) Kompression<br>(Bildqualität) (📖59)/<br>Aufnahmepixeleinstellung<br>(📖38), MP4 (Movies) | (19) Fotoaufnahmen:<br>Aufnahmepixeleinstellung<br>(📖139)<br>Movies: Wiedergabezeit (📖140) |
| (8) Bild-Sync (📖97)   | (20) Bildbearbeitung (📖72)   |
| (9) Batterieladestand (📖129)  | (21) Bildschutz (📖66)  |
| (10) Lichtmessverfahren (📖50)   | (22) Favoriten (📖71)   |
| (11) Ordnernummer – Dateinummer<br>(📖107)   | (23) My Colors (📖52, 📖73)  |
| (12) Nummer des aktuell angezeigten<br>Bilds/Gesamtanzahl der Bilder                        | (24) Rote-Augen-Korrektur (📖74)  |
|   | (25) Datum/Uhrzeit der Aufnahme<br>(📖18)   |



- Einige Informationen werden bei Anzeige von Bildern auf einem Fernseher möglicherweise nicht angezeigt (📖113).

## Übersicht über die Moviesteuerung

Die folgenden Funktionen sind in der Moviesteuerung verfügbar, auf die gemäß der Beschreibung in „Anzeigen“ (📖60) zugegriffen wird.

↶	Beenden
▶	Wiedergabe
⏮	Zeitlupe (Drücken Sie die Tasten [⏮][▶], um die Wiedergabegeschwindigkeit anzupassen. Es wird kein Ton ausgegeben.)
⏪	Zurückspulen* (Halten Sie die Taste [⏪] gedrückt, um kontinuierlich zurückzuspulen.)
⏩	Vorheriges Bild (Halten Sie die Taste [⏩] für schnellen Rücklauf gedrückt.)
⏭	Nächstes Bild (Halten Sie die Taste [⏭] für schnellen Vorlauf gedrückt.)
⏭	Vorspulen* (Halten Sie die Taste [⏭] für kontinuierliches Vorspulen gedrückt.)
⚙️	Ändern (📖75)
🖨️	Wird angezeigt, wenn die Kamera an einen PictBridge-kompatiblen Drucker angeschlossen ist (📖116).

\* Zeigt das Bild ca. 4 Sekunden vor bzw. nach dem aktuellen Bild an.



- Während der Moviewiedergabe können Sie mit den Tasten [⏮][▶] vor- oder zurückspulen.

### Vor Verwendung

### Grundlagen der Kamerabedienung

### Erweiterte Funktionen

#### 1 Grundlagen der Kamera

#### 2 Automatikmodus

#### 3 Andere Aufnahmemodi

#### 4 Modus P

#### 5 Wiedergabemodus

#### 6 WLAN-Funktionen

#### 7 Einstellungs Menü

#### 8 Zubehör

#### 9 Anhang

### Index



# Funktionen und Menütabellen

## In den Aufnahmemodi verfügbare Funktionen

Funktion	Aufnahmemodus														
	AUTO	P	LIVE												
Belichtungskorrektur (📖50)	-	○	○	○	○	○	○	○	○	○	○	○	-	○	-
Blitz (📖58)															
	○	○	○	○	○	○	○	○	○	○	○	○	○	-	-
	-	○	○	○	○	-	○	○	○	○	○	○	○	-	○
	*1	○	○	-	-	-	-	-	-	-	-	-	-	-	-
	○	○	○	○	○	○	○	○	○	○	○	○	○	○	○
Fokusbereich (📖54)															
	○	○	○	○	○	○	○	○	○	○	○	○	○	○	○
	-	○	○	○	-	○	○	○	○	○	○	○	○	-	○
Verfolg. AF (📖56)	-	○	○	○	-	○	○	-	-	-	○	○	-	○	○
Anzeige ändern (📖25)	○	○	-	○	-	○	-	-	-	-	○	○	○	○	○

\*1 Nicht verfügbar, wird aber in einigen Fällen in geändert.

Vor Verwendung

Grundlagen der Kamerabedienung

Erweiterte Funktionen

**1** Grundlagen der Kamera

**2** Automatikmodus

**3** Andere Aufnahmemodi

**4** Modus P

**5** Wiedergabemodus

**6** WLAN-Funktionen

**7** Einstellungs Menü

**8** Zubehör

**9** Anhang

Index



## Menü FUNC.

	Aufnahmemodus													
	AUTO	P	LIVE											
<b>Funktion</b>														
<b>Messverfahren</b> (📖50)														
	○	○	○	○	○	○	○	○	○	○	○	○	○	○
	-	○	-	-	-	-	-	-	-	-	-	-	-	-
<b>My Colors</b> (📖52)														
	○	○	○	○	○	○	○	○	○	○	○	○	○	○
	-	○	-	-	○	-	-	-	-	-	-	-	-	○
<b>Weißabgleich</b> (📖52)														
	○	○	○	○	○	○	○	○	○	○	○	○	○	○
	-	○	-	-	○	○	-	-	-	-	-	-	-	○
<b>ISO-Empfindlichkeit</b> (📖51)														
	○	○	○	○	○	○	○	○	○	○	○	○	○	-
	-	○	-	-	-	-	-	-	-	-	-	-	-	○
<b>Selbstausröser</b> (📖35)														
	○	○	○	○	○	○	○	○	○	○	○	○	○	○
	○	○	○	○	-	○	○	○	○	○	○	○	○	○
<b>Selbstausröser-Einstellungen</b> (📖36)	○	○	○	○	-	○	○	○	○	○	○	○	○	○
<b>Auslösemodus</b> (📖37)														
	○	○	○	○	○	○	○	○	○	○	○	○	○	○
	○	○	-	○	-	○	○	○	○	○	○	○	○	-

\*1 Der Weißabgleich ist nicht verfügbar.

\*2 Zur Festlegung innerhalb eines Bereichs von 1 – 5: Kontrast, Schärfe, Farbsättigung, Rot, Grün, Blau und Hauttöne.

Vor Verwendung

Grundlagen der Kamerabedienung

Erweiterte Funktionen

**1** Grundlagen der Kamera

**2** Automatikmodus

**3** Andere Aufnahmemodi

**4** Modus P

**5** Wiedergabemodus

**6** WLAN-Funktionen

**7** Einstellungsmenü

**8** Zubehör

**9** Anhang

Index



Aufnahmemodus		AUTO	P	LIVE										
Funktion														
Seitenverhältnis für Fotos (📖38)														
16:9		<input type="radio"/>	<input type="radio"/>	<input type="radio"/>	<input type="radio"/>	<input type="radio"/>	<input type="radio"/>	<input type="radio"/>	<input type="radio"/>	<input type="radio"/>	<input type="radio"/>	<input type="radio"/>	<input type="radio"/>	<input type="radio"/>
3:2 1:1		<input type="radio"/>	<input type="radio"/>	<input type="radio"/>	<input type="radio"/>	<input type="radio"/>	<input type="radio"/>	<input type="radio"/>	<input type="radio"/>	<input type="radio"/>	<input type="radio"/>	<input type="radio"/>	<input type="radio"/>	<input type="radio"/>
4:3		<input type="radio"/>	<input type="radio"/>	<input type="radio"/>	<input type="radio"/>	<input type="radio"/>	<input type="radio"/>	<input type="radio"/>	<input type="radio"/>	<input type="radio"/>	<input type="radio"/>	<input type="radio"/>	<input type="radio"/>	<input type="radio"/>
Aufnahmepixel (📖38)														
L		<input type="radio"/>	<input type="radio"/>	<input type="radio"/>	<input type="radio"/>	<input type="radio"/>	<input type="radio"/>	<input type="radio"/>	<input type="radio"/>	<input type="radio"/>	<input type="radio"/>	<input type="radio"/>	<input type="radio"/>	<input type="radio"/>
M1M2S		<input type="radio"/>	<input type="radio"/>	<input type="radio"/>	<input type="radio"/>	<input type="radio"/>	<input type="radio"/>	<input type="radio"/>	<input type="radio"/>	<input type="radio"/>	<input type="radio"/>	<input type="radio"/>	<input type="radio"/>	<input type="radio"/>
M		<input type="radio"/>	<input type="radio"/>	<input type="radio"/>	<input type="radio"/>	<input type="radio"/>	<input type="radio"/>	<input type="radio"/>	<input type="radio"/>	<input type="radio"/>	<input type="radio"/>	<input type="radio"/>	<input type="radio"/>	<input type="radio"/>
Kompression (📖59)														
		<input type="radio"/>	<input type="radio"/>	<input type="radio"/>	<input type="radio"/>	<input type="radio"/>	<input type="radio"/>	<input type="radio"/>	<input type="radio"/>	<input type="radio"/>	<input type="radio"/>	<input type="radio"/>	<input type="radio"/>	<input type="radio"/>
		<input type="radio"/>	<input type="radio"/>	<input type="radio"/>	<input type="radio"/>	<input type="radio"/>	<input type="radio"/>	<input type="radio"/>	<input type="radio"/>	<input type="radio"/>	<input type="radio"/>	<input type="radio"/>	<input type="radio"/>	<input type="radio"/>
Moviequalität (📖39)														
HD  EVGA		<input type="radio"/>	<input type="radio"/>	<input type="radio"/>	<input type="radio"/>	<input type="radio"/>	<input type="radio"/>	<input type="radio"/>	<input type="radio"/>	<input type="radio"/>	<input type="radio"/>	<input type="radio"/>	<input type="radio"/>	<input type="radio"/>

\*1 Wird an die Einstellungen zum Seitenverhältnis angepasst und automatisch eingestellt (📖45).

## Vor Verwendung

## Grundlagen der Kamerabedienung

## Erweiterte Funktionen

### 1 Grundlagen der Kamera

### 2 Automatikmodus

### 3 Andere Aufnahmemodi

### 4 Modus P

### 5 Wiedergabemodus

### 6 WLAN-Funktionen

### 7 Einstellungs Menü

### 8 Zubehör

### 9 Anhang

## Index



## Aufnahme-Registerkarte

Funktion	Aufnahmemodus														
	AUTO	P	LIVE												
<b>AF-Rahmen</b> (📖55)															
Gesicht/AiAF	○	○	○	○	○	○	○	○	-	○	-	○	○	-	○
Verfolg. AF	-	○	○	○	-	○	○	-	-	-	○	○	-	○	○
Mitte	-	○	○	○	-	○	○	○	○	-	○	○	○	○	○
<b>AF-Feld Größe</b> (📖55)*1															
Normal	-	○	○	○	-	○	○	○	○	-	○	○	-	○	○
Klein	-	○	○	○	-	○	○	-	○	-	○	○	-	○	○
<b>Digitalzoom</b> (📖34)															
Standard	○	○	○	○	○	-	-	-	-	-	-	-	-	○	○
Aus*2	○	○	○	○	○	○	○	○	○	○	○	○	○	○	○
1.6x/2.0x	-	○	○	-	-	-	-	-	-	-	-	-	-	-	-
<b>Servo AF</b> (📖57)															
Aktiv.	-	○	○	○	-	○	○	-	-	-	○	○	-	-	-
Deakt.	*3	○	○	○	○	○	○	○	○	○	○	○	○	○	○
<b>Kontinuierl. AF</b> (📖57)															
Aktiv.	○	○	○	○	○	-	○	○	○	○	○	○	○	-	○
Deakt.	-	○	○	○	-	○	○	○	○	○	○	○	○	○	○

\*1 Verfügbar, wenn der AF-Rahmen auf [Mitte] eingestellt ist.

\*2 Digitalzoom wird ebenfalls abgeschaltet, wenn Sie einen Aufnahmemodus wählen, in dem er nicht verfügbar ist.

\*3 [Aktiv.], wenn eine Bewegung des Motivs erkannt wird.

Vor Verwendung

Grundlagen der Kamerabedienung

Erweiterte Funktionen

**1** Grundlagen der Kamera

**2** Automatikmodus

**3** Andere Aufnahmemodi

**4** Modus P

**5** Wiedergabemodus

**6** WLAN-Funktionen

**7** Einstellungsmenü

**8** Zubehör

**9** Anhang

Index

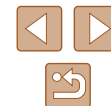

Funktion		Aufnahmemodus													
		AUTO	P	LIVE											
AF-Hilfslicht (📖40)															
An		<input type="checkbox"/>	<input type="checkbox"/>	<input type="checkbox"/>	<input type="checkbox"/>	<input type="checkbox"/>	<input type="checkbox"/>	<input type="checkbox"/>	<input type="checkbox"/>	<input type="checkbox"/>	<input type="checkbox"/>	<input type="checkbox"/>	<input type="checkbox"/>	<input type="checkbox"/>	<input type="checkbox"/>
Aus		<input type="checkbox"/>	<input type="checkbox"/>	<input type="checkbox"/>	<input type="checkbox"/>	<input type="checkbox"/>	<input type="checkbox"/>	<input type="checkbox"/>	<input type="checkbox"/>	<input type="checkbox"/>	<input type="checkbox"/>	<input type="checkbox"/>	<input type="checkbox"/>	<input type="checkbox"/>	<input type="checkbox"/>
Blitzeinstellungen (📖40)															
R.Aug.Lampe	An/Aus	<input type="checkbox"/>	<input type="checkbox"/>	<input type="checkbox"/>	<input type="checkbox"/>	<input type="checkbox"/>	<input type="checkbox"/>	<input type="checkbox"/>	<input type="checkbox"/>	<input type="checkbox"/>	<input type="checkbox"/>	<input type="checkbox"/>	<input type="checkbox"/>	<input type="checkbox"/>	<input type="checkbox"/>
i-contrast (📖51)															
Auto		<input type="checkbox"/>	<input type="checkbox"/>	<input type="checkbox"/>	<input type="checkbox"/>	<input type="checkbox"/>	<input type="checkbox"/>	<input type="checkbox"/>	<input type="checkbox"/>	<input type="checkbox"/>	<input type="checkbox"/>	<input type="checkbox"/>	<input type="checkbox"/>	<input type="checkbox"/>	<input type="checkbox"/>
Aus		<input type="checkbox"/>	<input type="checkbox"/>	<input type="checkbox"/>	<input type="checkbox"/>	<input type="checkbox"/>	<input type="checkbox"/>	<input type="checkbox"/>	<input type="checkbox"/>	<input type="checkbox"/>	<input type="checkbox"/>	<input type="checkbox"/>	<input type="checkbox"/>	<input type="checkbox"/>	<input type="checkbox"/>
Bildüberpr. nach Aufn. (📖41)															
Displayzeit	Aus/Schnell/2 Sek./4 Sek./8 Sek./Halten	<input type="checkbox"/>	<input type="checkbox"/>	<input type="checkbox"/>	<input type="checkbox"/>	<input type="checkbox"/>	<input type="checkbox"/>	<input type="checkbox"/>	<input type="checkbox"/>	<input type="checkbox"/>	<input type="checkbox"/>	<input type="checkbox"/>	<input type="checkbox"/>	<input type="checkbox"/>	<input type="checkbox"/>
Displayinform.	Aus/Detailliert	<input type="checkbox"/>	<input type="checkbox"/>	<input type="checkbox"/>	<input type="checkbox"/>	<input type="checkbox"/>	<input type="checkbox"/>	<input type="checkbox"/>	<input type="checkbox"/>	<input type="checkbox"/>	<input type="checkbox"/>	<input type="checkbox"/>	<input type="checkbox"/>	<input type="checkbox"/>	<input type="checkbox"/>
Gitternetz (📖39)															
An/Aus		<input type="checkbox"/>	<input type="checkbox"/>	<input type="checkbox"/>	<input type="checkbox"/>	<input type="checkbox"/>	<input type="checkbox"/>	<input type="checkbox"/>	<input type="checkbox"/>	<input type="checkbox"/>	<input type="checkbox"/>	<input type="checkbox"/>	<input type="checkbox"/>	<input type="checkbox"/>	<input type="checkbox"/>
IS-Einstellungen (📖59)															
IS Modus	Kontinuierlich/Aus	<input type="checkbox"/>	<input type="checkbox"/>	<input type="checkbox"/>	<input type="checkbox"/>	<input type="checkbox"/>	<input type="checkbox"/>	<input type="checkbox"/>	<input type="checkbox"/>	<input type="checkbox"/>	<input type="checkbox"/>	<input type="checkbox"/>	<input type="checkbox"/>	<input type="checkbox"/>	<input type="checkbox"/>
	Nur Aufn.	<input type="checkbox"/>	<input type="checkbox"/>	<input type="checkbox"/>	<input type="checkbox"/>	<input type="checkbox"/>	<input type="checkbox"/>	<input type="checkbox"/>	<input type="checkbox"/>	<input type="checkbox"/>	<input type="checkbox"/>	<input type="checkbox"/>	<input type="checkbox"/>	<input type="checkbox"/>	<input type="checkbox"/>
Dynam. IS	1	<input type="checkbox"/>	<input type="checkbox"/>	<input type="checkbox"/>	<input type="checkbox"/>	<input type="checkbox"/>	<input type="checkbox"/>	<input type="checkbox"/>	<input type="checkbox"/>	<input type="checkbox"/>	<input type="checkbox"/>	<input type="checkbox"/>	<input type="checkbox"/>	<input type="checkbox"/>	<input type="checkbox"/>
	2	<input type="checkbox"/>	<input type="checkbox"/>	<input type="checkbox"/>	<input type="checkbox"/>	<input type="checkbox"/>	<input type="checkbox"/>	<input type="checkbox"/>	<input type="checkbox"/>	<input type="checkbox"/>	<input type="checkbox"/>	<input type="checkbox"/>	<input type="checkbox"/>	<input type="checkbox"/>	<input type="checkbox"/>
Dat.aufd.  (📖36)															
Aus		<input type="checkbox"/>	<input type="checkbox"/>	<input type="checkbox"/>	<input type="checkbox"/>	<input type="checkbox"/>	<input type="checkbox"/>	<input type="checkbox"/>	<input type="checkbox"/>	<input type="checkbox"/>	<input type="checkbox"/>	<input type="checkbox"/>	<input type="checkbox"/>	<input type="checkbox"/>	<input type="checkbox"/>
Datum/Datum & Zeit		<input type="checkbox"/>	<input type="checkbox"/>	<input type="checkbox"/>	<input type="checkbox"/>	<input type="checkbox"/>	<input type="checkbox"/>	<input type="checkbox"/>	<input type="checkbox"/>	<input type="checkbox"/>	<input type="checkbox"/>	<input type="checkbox"/>	<input type="checkbox"/>	<input type="checkbox"/>	<input type="checkbox"/>

Vor Verwendung
Grundlagen der Kamerabedienung
Erweiterte Funktionen
<b>1</b> Grundlagen der Kamera
<b>2</b> Automatikmodus
<b>3</b> Andere Aufnahmemodi
<b>4</b> Modus P
<b>5</b> Wiedergabemodus
<b>6</b> WLAN-Funktionen
<b>7</b> Einstellungsmenü
<b>8</b> Zubehör
<b>9</b> Anhang
Index



## Einstellungen-Registerkarte

Eintrag	Siehe Seite
Stummschaltung	📖103
Lautstärke	📖104
Tipps & Tricks	📖104
Datum/Uhrzeit	📖18
Zeitzone	📖104
Obj.einfahren	📖105
Eco-Modus	📖105
Stromsparmmodus	📖24, 📖105
Displayhelligkeit	📖106
Startbild	📖106
Formatieren	📖106, 📖107
Datei-Nummerierung	📖107
Ordner anlegen	📖108
Maßeinheiten	📖108
Videosystem	📖113
WLAN-Verbind.	📖81
Wireless-Kommunikationseinst.	📖76
Anzeige Zertifizierungs-Logo	📖108
Sprache 	📖19
Grundeinstell.	📖109

## Wiedergabe-Registerkarte

Eintrag	Siehe Seite
Diaschau	📖64
Löschen	📖68
Schützen	📖66
Drehen	📖70
Favoriten	📖71
Fotobuch-Einstellg.	📖121
i-contrast	📖74
Rote-Augen-Korrektur	📖74
Ausschnitt	📖72
Größe anpassen	📖72
My Colors	📖73
Übergang	📖60
Anz. scrollen	📖60
Autom. Drehen	📖70
Wiedergabe	📖60

Vor Verwendung

Grundlagen der Kamerabedienung

Erweiterte Funktionen

**1** Grundlagen der Kamera

**2** Automatikmodus

**3** Andere Aufnahmemodi

**4** Modus P

**5** Wiedergabemodus

**6** WLAN-Funktionen

**7** Einstellungs-menü

**8** Zubehör

**9** Anhang

Index





## Druck-Registerkarte

Eintrag	Siehe Seite
Drucken	–
Wahl Bilder & Anzahl	120
Bereich wählen	121
Auswahl aller Bilder	121
Auswahl löschen	121
Druckeinstellungen	119

## Wiedergabemodus – Menü FUNC.

Eintrag	Siehe Seite
Drehen	70
Schützen	66
Favoriten	71
Drucken	116
Movie abspielen	60
Ähnliche Bilder	65
Bildsuche	63
Diaschau	64

## Vorsichtsmaßnahmen bei der Handhabung

- Diese Kamera ist ein hochpräzises elektronisches Gerät. Lassen Sie sie nicht fallen, und setzen Sie sie keinen starken Stößen aus.
- Halten Sie die Kamera aus der unmittelbaren Umgebung von Magneten und anderen Geräten fern, die starke elektromagnetische Felder erzeugen, da dies zu Fehlfunktionen oder zum Verlust von Bilddaten führen kann.
- Gelangen Wassertropfen oder Staubpartikel auf die Kamera oder den Bildschirm, wischen Sie sie mit einem trockenen, weichen Lappen wie z. B. einem Brillenreinigungstuch ab. Vermeiden Sie starkes Reiben oder übermäßige Krafteinwirkung.
- Verwenden Sie zum Reinigen der Kamera oder des Bildschirms niemals Reinigungsmittel mit organischen Lösungsmitteln.
- Entfernen Sie Staub mit einem Blaspinsel vom Objektiv. Wenden Sie sich bei hartnäckigem Schmutz an den Canon Kundendienst.
- Zur Vermeidung von Kondensation in der Kamera nach plötzlichen Temperaturänderungen (wenn die Kamera aus einer kalten in eine warme Umgebung gebracht wird) legen Sie die Kamera in einen wasserdichten, wiederverschließbaren Kunststoffbeutel, und lassen Sie sie sich langsam an die neue Umgebungstemperatur anpassen, bevor Sie sie aus dem Beutel entnehmen.
- Stellen Sie den Einsatz der Kamera sofort ein, falls sich Kondenswasser gebildet hat. Anderenfalls kann die Kamera beschädigt werden. Entnehmen Sie den Akku und die Speicherkarte, und warten Sie, bis die Feuchtigkeit verdunstet ist, bevor Sie die Kamera wieder verwenden.
- Bewahren Sie ungenutzte Akkus in einem Kunststoffbeutel oder einem anderen Behälter auf. Um die Leistung eines Akkus zu erhalten, der längere Zeit nicht benutzt wird, müssen Sie ihn einmal pro Jahr laden und dann in der Kamera verwenden, bis er erschöpft ist, bevor Sie den Akku wieder lagern.

Vor Verwendung

Grundlagen der Kamerabedienung

Erweiterte Funktionen

**1** Grundlagen der Kamera

**2** Automatikmodus

**3** Andere Aufnahmemodi

**4** Modus P

**5** Wiedergabemodus

**6** WLAN-Funktionen

**7** Einstellungsmenü

**8** Zubehör

**9** Anhang

Index



# Technische Daten



## Bildsensor

Bildgröße ..... 1/2,3-Typ  
 Effektive Anzahl der Pixel  
 (\*Bildverarbeitung kann zu einer  
 Reduzierung der Pixelzahl führen) ..... Ca. 20,0 Mio. Pixel  
 Pixel insgesamt..... Ca. 20,5 Mio. Pixel

## Objektiv

Brennweite  
 (äquivalent zu Kleinbild)..... 4,3 – 193,5 mm (24 – 1080 mm)  
 Zoom..... 45x

Aufnahmebereich (gemessen ab Spitze des Objektivs)

Aufnahme- modus	Fokusbereich	Maximaler Weitwinkel (AAA)	Maximale Teleeinstellung (L)
<b>AUTO</b>	–	0 cm – unendlich	1,3 m – unendlich
Andere Modi		5 cm – unendlich	1,3 m – unendlich
		0 – 50 cm	–
		3,0 m – unendlich	3,0 m – unendlich

\* Nicht in allen Aufnahmemodi verfügbar.

## Verschluss

Verschlusszeit  
 Automatikmodus  
 (automatische Einstellungen)  
 Max. Tv ..... 1 Sek.  
 Min. Tv ..... 1/4000 Sek.  
 Bereich in allen Aufnahmemodi  
 Max. Tv ..... 15 Sek.  
 Min. Tv ..... 1/4000 Sek.

## Zeitautomatik

Blendenzahl  
 Weitwinkel..... 3,5 – 8,0  
 Tele ..... 6,8 – 8,0

## Blitz

Integrierter Blitz  
 Max. Weitwinkel  
 nächster Punkt..... 50 cm  
 fernster Punkt ..... 5,0 m  
 Tele-Ende  
 nächster Punkt..... 1,3 m  
 fernster Punkt ..... 2,7 m

## Monitor

Typ ..... Farb-TFT, Flüssigkristall  
 Bildschirmgröße ..... 7,5 cm (3,0 Zoll)  
 Effektive Anzahl der Pixel ..... Ca. 230.000

Vor Verwendung

Grundlagen der Kamerabedienung

Erweiterte Funktionen

**1** Grundlagen der Kamera

**2** Automatikmodus

**3** Andere Aufnahmemodi

**4** Modus P

**5** Wiedergabemodus

**6** WLAN-Funktionen

**7** Einstellungsmenü

**8** Zubehör

**9** Anhang

Index



## Aufnahme

### Digitalzoom

Vergrößerungsfaktor ..... Ca. 4x  
Maximum mit optischem Zoom ..... Ca. 180x  
Brennweite  
(Tele-Ende, äquivalent zu Kleinbild) ..... Äquivalent zu ca. 4320 mm  
ZoomPlus  
(Anzahl der Aufnahmepixel L) ..... Ca. 90x

### Reihenaufnahme

Aufnahmegeschwindigkeit\*  
Automatikmodus/Modus P  
Normal Reihenaufnahme ..... Ca. 0,5 Bilder/Sek.  
Aufnahmemodus „Wenig Licht“ ..... Ca. 2,2 Bilder/Sek.

\* Die Reihenaufnahmegeschwindigkeit kann aufgrund folgender Faktoren sinken:  
Tv-Wert/Av-Wert/Motivzustand/Lichtverhältnisse/Verwendung des Blitzes/  
Zoomposition

## Aufzeichnung

Dateiformat ..... DCF-konform, DPOF-kompatibel  
(Version 1.1)

### Datentyp

#### Fotoaufnahmen









Aufnahmeformat ..... Exif 2.3 (DCF 2.0)  
Bild ..... Nur JPEG

#### Movies

Aufnahmeformat ..... MP4  
Video ..... MPEG-4 AVC/H.264  
Audio ..... MPEG-4 AAC-LC (Mono)

Aufgezeichnete Pixel, Anzahl der Aufnahmen pro Speicherkarte  
Foto

Mit 16-GB-Speicherkarte (UHS-I) (Aufnahmen ca.)

L		2015
		3397
M1		3982
		6656
M2		10563
		18689
S		60741
		80988

Vor Verwendung

Grundlagen der Kamerabedienung

Erweiterte Funktionen

**1** Grundlagen der Kamera

**2** Automatikmodus

**3** Andere Aufnahmemodi

**4** Modus P

**5** Wiedergabemodus

**6** WLAN-Funktionen

**7** Einstellungsmenü

**8** Zubehör

**9** Anhang

Index



Movies  
Mit 16-GB-Speicherkarte (UHS-I)

Pixel	Frame rate/ Videosystem	Aufnahmedauer pro Speicherkarte (ca.)	Aufnahmedauer pro Clip (ca.)
HD (1280 x 720)	29.97P (NTSC)	2 Std. 35 Min. 37 Sek.	29 Min. 59 Sek.
	25.00P (PAL)		
VGA (640 x 480)	29.97P (NTSC)	8 Std. 25 Min. 48 Sek.	1 Std.
	25.00P (PAL)		

- Einschränkungen der Movie-Aufnahme: Reihenaufnahme möglich, bis die Speicherkarte voll ist bzw. bis eine Aufnahmedauer von ca. 29 Minuten und 59 Sekunden für ein einzelnes Movie erreicht wurde.

## Stromversorgung

Akku NB-11LH

Anzahl der Fotos (CIPA-konform)	Ca. 195 Aufnahmen
Anzahl der Fotos (Eco-Modus aktiviert)	Ca. 260 Aufnahmen
Movie-Aufnahmezeit (CIPA-konform)	Ca. 50 Min.
Movie-Aufzeichnungszeit (Reihenaufnahme)	Ca. 90 Min.
Wiedergabezeit*	Ca. 5 Std.

\* Zeitraum bei Wiedergabe einer Diaschau der Fotos.

## Schnittstelle

Kabel

Digitalanschluss  
(geeignet für Hi-Speed USB).....Mini-B  
Analoger Videoausgang  
(NTSC/PAL)  
Analoger Audioausgang.....Mono

Wireless

NFC .....NFC Forum Type3/4 Tag-konform  
(Dynamisch)

WLAN

Erfüllte Normen.....IEEE 802.11b/g/n  
Übertragungsfrequenz  
Frequenz .....2,4 GHz  
Kanäle .....1 – 11 Kanäle

Sicherheit

Infrastrukturmodus.....WPA2-PSK (AES/TKIP),  
WPA-PSK (AES/TKIP), WEP  
\*Wi-Fi Protected Setup-konform

Kamera als Zugriffspunkt,  
Modus.....WPA2-PSK (AES)  
Ad-hoc-Modus .....WPA2-PSK (AES)

## Betriebsbedingungen

Temperatur.....Min. 0 °C, max. 40 °C

## Abmessungen (CIPA-konform)

B .....104,4 mm

H .....69,1 mm

T .....85,1 mm

## Gewicht (CIPA-konform)

Nur Kameragehäuse.....Ca. 306 g

Einschließlich Akku, Speicherkarte .....Ca. 323 g

Vor Verwendung

Grundlagen der Kamerabedienung

Erweiterte Funktionen

**1** Grundlagen der Kamera

**2** Automatikmodus

**3** Andere Aufnahmemodi

**4** Modus P

**5** Wiedergabemodus

**6** WLAN-Funktionen

**7** Einstellungs Menü

**8** Zubehör

**9** Anhang

Index



## **Akku NB-11LH**

Typ:	Wiederaufladbarer Lithium-Ionen-Akku
Nennspannung:	3,6 V Gleichspannung
Nennkapazität:	800 mAh
Ladezyklen:	Ca. 300 mal
Betriebstemperaturen:	0 – 40 °C

## **Akkuladegerät CB-2LF/CB-2LFE**

Nenneingangsleistung:	100 – 240 V Wechselspannung (50/60 Hz)
Nennausgangsleistung:	4,2 V Gleichspannung, 0,41 A
Ladezeit:	Ca. 2 Std. 20 Min. (bei Verwendung von NB-11LH)
Betriebstemperaturen:	5 – 40 °C

- Die Anzahl der möglichen Aufnahmen basiert auf den Messrichtlinien der Camera & Imaging Products Association (CIPA).
- Unter bestimmten Aufnahmebedingungen kann die Anzahl der Aufnahmen und die Aufnahmedauer geringer als oben angegeben sein.
- Anzahl der Aufnahmen/Aufnahmedauer bei vollständig aufgeladenem Akku.

Vor Verwendung

Grundlagen der Kamerabedienung

Erweiterte Funktionen

**1** Grundlagen der Kamera

**2** Automatikmodus

**3** Andere Aufnahmemodi

**4** Modus P

**5** Wiedergabemodus

**6** WLAN-Funktionen

**7** Einstellungs Menü

**8** Zubehör

**9** Anhang

Index

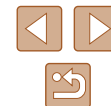

# Index

## A

- AE-Speicherung 50
- AF-Rahmen 55
- Ähnliche Bilder 65
- Akku
  - Aufladen 16
  - Eco-Modus 105
  - Level 129
  - Stromsparmmodus 24
- Akkuladegerät 2, 111
- Akkus → Datum/Uhrzeit (Speicherbatterie)
  - Stromsparmmodus 24
- Alle löschen 68
- Anpassen der Bildgröße 72
- Anschluss 113, 116
- Anzeige 28, 40
- Anzeige auf einem Fernsehgerät 113
- Anzeigen 21
  - Ähnliche Bilder 65
  - Anzeige auf einem Fernsehgerät 113
  - Bildsuche 63
  - Diaschau 64
  - Einzelbildwiedergabe 21
  - Indexanzeige 62
  - Vergrößerte Anzeige 64
- Aufnahme
  - Aufnahmeinformationen 129
  - Datum/Uhrzeit der Aufnahme → Datum/Uhrzeit
- Aufnahmepixel (Bildgröße) 38

- Automatikmodus (Aufnahmemodus) 20, 29
- AV-Kabel 112, 113

## B

- Bearbeiten oder Löschen von Verbindungsinformationen 101
- Belichtung
  - Korrektur 50
- Bilder
  - Anzeigedauer 41
  - Löschen 68
  - Schützen von Bildern 66
  - Wiedergabe → Anzeigen
- Bilder mit Sepia-Farbtönen 53
- Bildqualität → Kompressionsgrad (Bildqualität)
- Bildschirm
  - Menü → Menü FUNC., Menü
  - Spracheinstellung 19
  - Symbole 129, 130
- Bildstabilisierung 59
- Bild-Sync 97
- Bildwirkung – Live (Aufnahmemodus) 42
- Blitz
  - Deaktivieren des Blitzes 58
  - Ein 58
  - Langzeitsyncr. 58

## C

- Camera Connect 77
- CameraWindow 114
- CANON IMAGE GATEWAY 76, 88
- Custom Weißabgleich 52

## D

- Datei-Nummerierung 107
- Datum/Uhrzeit
  - Ändern 19
  - Einstellungen 18
  - Hinzufügen von Datumsaufdrucken 36
  - Speicherbatterie 19
  - Zeitzone 104
- Diaschau 64
- Digital-Telekonverter 54
- Digitalzoom 34
- DPOF 119
- Drehen von Bildern 70
- Drucken 116

## E

- Eco-Modus 105

## F

- Farbe (Weißabgleich) 52
- Farbverstärkung (Aufnahmemodus) 44
- Favoriten 71
- Fehlerbehebung 123
- Fehlermeldungen 127
- Ferngesteuert unter Verwendung der Livebilder aufnehmen 100
- Feuerwerk (Aufnahmemodus) 43
- Fisheye-Effekt (Aufnahmemodus) 44

## Fokusbereich

- Makro 54
- Unendlich 54
- Fokussierung
  - AF-Rahmen 55
  - Servo AF 57
- Fotobuch-Einstellung 121
- FUNC.-Menü
  - Grundlegende Funktionen 25
  - Tabelle 132, 137

## G

- Gesicht/AiAF (AF-Rahmenmodus) 55
- Gesichts-Timer (Aufnahmemodus) 47
- Gitternetz 39
- Grundeinstellungen 109

## H

- Handschlaufe → Schlaufe
- Herstellen einer Verbindung über einen Zugriffspunkt 84

## I

- i-contrast 51, 74
- ISO-Empfindlichkeit 51

## K

- Kamera
  - Grundeinstellungen 109
- Kamera als Zugriffspunkt, Modus 82
- Kompressionsgrad (Bildqualität) 59

## L

- Langzeitbelichtung (Aufnahmemodus) 47
- Lichtmessverfahren 50
- Lieferumfang 2
- Löschen 68

## Vor Verwendung

## Grundlagen der Kamerabedienung

## Erweiterte Funktionen

### 1 Grundlagen der Kamera

### 2 Automatikmodus

### 3 Andere Aufnahmemodi

### 4 Modus P

### 5 Wiedergabemodus

### 6 WLAN-Funktionen

### 7 Einstellungs Menü

### 8 Zubehör

### 9 Anhang

## Index

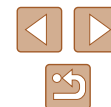

## M

Makro (Fokusbereich) 54

Menü

Grundlegende Funktionen 26

Tabelle 131

Miniaturreffekt (Aufnahmemodus) 45

Mitte (AF-Rahmenmodus) 55

Monochrom (Aufnahmemodus) 46

Movies

Aufnahmezeit 140

Bildqualität (Aufnahmepixel/

Bildfrequenz) 39

Schneiden 75

My Colors 52, 73

## P

P (Aufnahmemodus) 49

PictBridge 112, 116

Porträt (Aufnahmemodus) 43

Postereffekt (Aufnahmemodus) 44

Programm-AE 49

## R

Reisen mit der Kamera 104

Rote-Augen-Korrektur 74

## S

Schärfenspeicher 55

Schlaufe 2, 15

Schneiden

Anpassen der Bildgröße 72

i-contrast 74

My Colors 73

Rote-Augen-Korrektur 74

Zuschneiden 72

Schützen von Bildern 66

Schwarzweißbilder 53

SD/SDHC/SDXC-Speicherkarten

→ Speicherkarten

Seitenverhältnis 38

Selbstausslöser 35

2-Sekunden-Selbstausslöser 35

Einstellen des

Selbstausslösers 36

Gesichts-Timer

(Aufnahmemodus) 47

Senden von Bildern 95

Senden von Bildern an eine andere

Kamera 93

Senden von Bildern an einen

Computer 83

Senden von Bildern an einen

Drucker 92

Senden von Bildern an ein

Smartphone 77

Senden von Bildern an

Webservices 91

Servo AF 57

Software

Installation 114

Speichern von Bildern auf einem

Computer 83, 114

Speicherkarten 2

Aufnahmezeit 140

Speichern von Bildern auf einem

Computer 83, 114

Spielzeugkamera-Effekt

(Aufnahmemodus) 46

Spracheinstellung 19

Standardeinstellungen

→ Grundeinstellungen

Stromsparmmodus 24

Stromversorgung 111

→ Akku,

→ Akkuladegerät

Suchen 63

## T

Töne 103

## U

Uhrzeit 28

Unendlich (Fokusbereich) 54

## V

Verfolg. AF 56

Vergrößerte Anzeige 64

## W

Weißabgleich (Farbe) 52

Wenig Licht (Aufnahmemodus) 43

Wiedergabe → Anzeigen

WLAN-Funktionen 76

WLAN-Menü 80

## Z

Zeitzone 104

Zoom 20, 30, 34

Zubehör 111

Zuschneiden 72, 117

Vor Verwendung

Grundlagen der Kamerabedienung

Erweiterte Funktionen

**1** Grundlagen der Kamera

**2** Automatikmodus

**3** Andere Aufnahmemodi

**4** Modus P

**5** Wiedergabemodus

**6** WLAN-Funktionen

**7** Einstellungs-menü

**8** Zubehör

**9** Anhang

Index

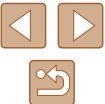

## ■ Sicherheitsvorkehrungen für Wireless-Funktionen (Wi-Fi und andere)

- Länder und Regionen, in denen die Nutzung von Wireless-Funktionen zulässig ist
  - Die Verwendung von Wireless-Funktionen ist in manchen Ländern und Regionen verboten, und die rechtswidrige Nutzung ist möglicherweise gemäß staatlichen oder lokalen Vorschriften strafbar. Um einen Verstoß gegen die Vorschriften zu Wireless-Funktionen zu vermeiden, besuchen Sie die Website von Canon und prüfen Sie, wo die Nutzung erlaubt ist. Beachten Sie, dass Canon für Probleme, die aus der Nutzung von Wireless-Funktionen in anderen Ländern und Regionen entstehen, nicht zur Verantwortung gezogen werden kann.
- Die folgenden Aktionen können rechtliche Sanktionen nach sich ziehen:
  - Ändern oder Manipulieren des Produkts
  - Entfernen der Zertifizierungsetiketten vom Produkt
- Bevor Komponenten oder Technologien in der Kamera, die dem Außenhandelsgesetz unterliegen, exportiert, also außerhalb Japans verbracht oder nicht in Japan ansässigen Personen gezeigt werden, muss eine entsprechende Export- oder Servicetransaktionserlaubnis bei den zuständigen japanischen Stellen beantragt werden.
- Da dieses Produkt amerikanische Verschlüsselungskomponenten enthält, unterliegt es den U.S. Export Administration Regulations und darf nicht in ein Land exportiert oder verbracht werden, das einem US-Handelsembargo unterliegt.
- Notieren Sie sich die verwendeten Wireless-Einstellungen. Die in diesem Produkt gespeicherten Wireless-Einstellungen können durch einen falschen Betrieb des Produkts, durch Auswirkungen von Funkwellen oder statischer Elektrizität oder versehentlich oder durch Fehlfunktionen geändert oder gelöscht werden. Beachten Sie, dass Canon keinerlei Haftung für unmittelbare oder mittelbare Schäden oder Ertragsverluste übernimmt, die aus einer Verschlechterung oder aus fehlender Verfügbarkeit von Inhalten entstehen.

- Wenn Sie das Eigentum an diesem Produkt übertragen, das Produkt entsorgen oder es zur Reparatur einsenden, sollten Sie die Standardeinstellungen für die Wireless-Kommunikation wiederherstellen und dabei sämtliche von Ihnen eingegebenen Einstellungen überschreiben.
- Canon leistet keinen Ersatz für Schäden, die aus Verlust oder Diebstahl des Produkts erwachsen. Canon übernimmt keinerlei Haftung für Schäden oder Verluste, die aus einem nicht autorisierten Zugriff oder der Verwendung der in diesem Produkt registrierten Zielgeräte aufgrund Verlusts oder Diebstahls dieses Produkts erwachsen.
- Verwenden Sie die Wireless-Funktionen dieses Produkts nicht in der Nähe von medizinischen oder anderen elektrischen Geräten. Die Verwendung der Wireless-Funktionen in der Nähe medizinischer oder anderer elektronischer Geräte kann deren Funktion beeinträchtigen.

## ■ Sicherheitshinweise zu Funkwellenstörungen

- Dieses Produkt empfängt möglicherweise Störungen von anderen Geräten, die Funkwellen abgeben. Um Störungen zu vermeiden, verwenden Sie dieses Produkt so weit wie möglich von solchen Geräten entfernt, oder vermeiden Sie, solche Geräte gleichzeitig mit diesem Produkt zu verwenden.

## ■ Sicherheitsvorkehrungen

Da WLAN Funkwellen für die Übertragung von Signalen verwendet, sind strengere Sicherheitsvorkehrungen als bei der Verwendung eines LAN-Kabels erforderlich.

Bedenken Sie bei Verwendung von WLAN die folgenden Aspekte.

- Verwenden Sie nur Netzwerke, für deren Verwendung Sie autorisiert sind. Dieses Produkt sucht nach WLAN-Netzwerken in der Nähe und zeigt die Ergebnisse auf dem Bildschirm an. Möglicherweise werden auch Netzwerke angezeigt, für deren Verwendung Sie nicht autorisiert sind (unbekannte Netzwerke). Bereits der Versuch, eine Verbindung zu solchen Netzwerken herzustellen oder diese zu nutzen, kann als unberechtigter Zugriff betrachtet werden. Stellen Sie sicher, dass Sie nur Netzwerke verwenden, für deren Verwendung Sie autorisiert sind, und versuchen Sie nicht, eine Verbindung zu anderen unbekanntem Netzwerken herzustellen.

Vor Verwendung
Grundlagen der Kamerabedienung
Erweiterte Funktionen
<b>1</b> Grundlagen der Kamera
<b>2</b> Automatikmodus
<b>3</b> Andere Aufnahmemodi
<b>4</b> Modus P
<b>5</b> Wiedergabemodus
<b>6</b> WLAN-Funktionen
<b>7</b> Einstellungsmenü
<b>8</b> Zubehör
<b>9</b> Anhang
Index

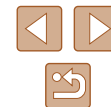



Wenn Sicherheitseinstellungen nicht korrekt festgelegt wurden, können die folgenden Probleme auftreten.

- Überwachung der Übertragung  
Böswillige Dritte können WLAN-Übertragungen überwachen und versuchen, die von Ihnen gesendeten Daten abzufangen.
- Nicht autorisierter Netzwerkzugriff  
Dritte mit boshaften Absichten können unberechtigt Zugriff auf das von Ihnen verwendete Netzwerk erlangen, um Informationen zu stehlen, zu ändern oder zu zerstören. Darüber hinaus können Sie Opfer anderer nicht autorisierter Zugriffe werden, darunter Imitation (bei der eine Person eine Identität annimmt, um Zugriff auf nicht autorisierte Informationen zu erhalten) oder Sprungbrettangriffe (bei denen eine Person einen nicht autorisierten Zugriff auf Ihr Netzwerk als Sprungbrett nutzt, um seine Spuren zu verdecken, wenn sie in andere System eindringt).

Um diese Art von Netzwerkproblemen zu verhindern, müssen Sie Ihr WLAN-Netzwerk sorgfältig schützen. Verwenden Sie die WLAN-Funktion dieser Kamera nur, wenn Sie sich über die WLAN-Sicherheit ausreichend informiert haben, und wägen Sie stets Risiko und Komfort beim Anpassen der Sicherheitseinstellungen ab.

## Software Dritter

- expat.h  
Copyright (c) 1998, 1999, 2000 Thai Open Source Software Center Ltd

Permission is hereby granted, free of charge, to any person obtaining a copy of this software and associated documentation files (the "Software"), to deal in the Software without restriction, including without limitation the rights to use, copy, modify, merge, publish, distribute, sublicense, and/or sell copies of the Software, and to permit persons to whom the Software is furnished to do so, subject to the following conditions:

The above copyright notice and this permission notice shall be included in all copies or substantial portions of the Software.

THE SOFTWARE IS PROVIDED "AS IS", WITHOUT WARRANTY OF ANY KIND, EXPRESS OR IMPLIED, INCLUDING BUT NOT LIMITED TO THE WARRANTIES OF MERCHANTABILITY, FITNESS FOR A PARTICULAR PURPOSE AND NONINFRINGEMENT. IN NO EVENT SHALL THE AUTHORS OR COPYRIGHT HOLDERS BE LIABLE FOR ANY CLAIM, DAMAGES OR OTHER LIABILITY, WHETHER IN AN ACTION OF CONTRACT, TORT OR OTHERWISE, ARISING FROM, OUT OF OR IN CONNECTION WITH THE SOFTWARE OR THE USE OR OTHER DEALINGS IN THE SOFTWARE.

## Persönliche Daten und Sicherheitsvorkehrungen

Wenn persönliche Daten und/oder sicherheitsrelevante WLAN-Einstellungen wie Kennwörter usw. in der Kamera gespeichert wurden, müssen Sie sich bewusst sein, dass diese Einstellungen noch in der Kamera vorhanden sein können.

Wenn Sie die Kamera einer anderen Person übergeben, sie entsorgen oder zur Reparatur einsenden, sollten Sie die folgenden Maßnahmen ergreifen, um das ungewollte Bekanntwerden solcher Informationen und Einstellungen zu verhindern.

- Löschen Sie registrierte WLAN-Sicherheitsinformationen, indem Sie in den WLAN-Einstellungen [Einstellungen zurücksetzen] wählen.

Vor Verwendung

Grundlagen der Kamerabedienung

Erweiterte Funktionen

**1** Grundlagen der Kamera

**2** Automatikmodus

**3** Andere Aufnahmemodi

**4** Modus P

**5** Wiedergabemodus

**6** WLAN-Funktionen

**7** Einstellungsmenü

**8** Zubehör

**9** Anhang

Index



## ■ Marken und Lizenzierung

- Microsoft und Windows sind Marken oder eingetragene Marken der Microsoft Corporation in den USA und/oder anderen Ländern.
- Macintosh und Mac OS sind Marken von Apple Inc., die in den USA und anderen Ländern eingetragen sind.
- App Store, iPhone und iPad sind Marken von Apple Inc.
- Das SDXC-Logo ist eine Marke von SD-3C, LLC.
- Wi-Fi®, Wi-Fi Alliance®, WPA™, WPA2™ und Wi-Fi Protected Setup™ sind Marken oder eingetragene Marken der Wi-Fi Alliance.
- Das N-Symbol ist eine Marke oder eingetragene Marke von NFC Forum, Inc. in den USA und anderen Ländern.
- Alle anderen Marken sind Eigentum der jeweiligen Rechtsinhaber.
- Dieses Gerät enthält von Microsoft lizenzierte exFAT-Technologie.
- This product is licensed under AT&T patents for the MPEG-4 standard and may be used for encoding MPEG-4 compliant video and/or decoding MPEG-4 compliant video that was encoded only (1) for a personal and non-commercial purpose or (2) by a video provider licensed under the AT&T patents to provide MPEG-4 compliant video. No license is granted or implied for any other use for MPEG-4 standard.  
\* Hinweis wird ggf. auf Englisch angezeigt.

## ■ Haftungsausschluss

- Die nicht autorisierte Reproduktion dieses Handbuchs ist verboten.
- Alle Messungen basieren auf den Teststandards von Canon.
- Änderungen der Informationen sowie der technischen Daten und des Designs des Produkts vorbehalten.
- Die in diesem Handbuch verwendeten Abbildungen können sich vom tatsächlichen Gerät unterscheiden.
- Ungeachtet des Vorstehenden kann Canon nicht für Verluste haftbar gemacht werden, die aus der Verwendung dieses Produkts erwachsen.

Vor Verwendung

Grundlagen der Kamerabedienung

Erweiterte Funktionen

**1** Grundlagen der Kamera

**2** Automatikmodus

**3** Andere Aufnahmemodi

**4** Modus P

**5** Wiedergabemodus

**6** WLAN-Funktionen

**7** Einstellungsmenü

**8** Zubehör

**9** Anhang

Index

