

EOS M6

Fényképezőgép használati útmutató

- A fényképezőgép használata előtt mindenképpen olvassa el ezt az útmutatót, beleértve a „Biztonsági instrukciók” (📖 14) című szakaszt.
- Az útmutató segítségével megtanulhatja a fényképezőgép megfelelő használatát.
- Tárolja biztonságos helyen ezt az útmutatót, hogy később is tanulmányozhassa.
- A többi oldal eléréséhez kattintson a jobb alsó sarokban lévő gombokra.
 - ▶: Következő oldal
 - ◀: Előző oldal
 - 🔄: A hivatkozásra kattintás előtti oldal
- Fejezet elejére ugráshoz kattintson a fejezet címére a jobb oldalon.

MAGYAR

Használat előtt

Alapszintű útmutató

Haladó útmutató

A fényképezőgép alapvető használata

Automatikus üzemmód/
Hibrid auto üzemmód

Egyéb felvételi módok

P üzemmód

Tv, Av, M, C1 és C2 mód

Lejátszási mód

Zvezeték nélküli funkciók

Beállítások menü

Tartozékok

Melléklet

Tárgymutató



Használat előtt

Kezdeti információk

A csomag tartalma

Használat előtt ellenőrizze, hogy a fényképezőgép doboza tartalmazza-e a következő egységeket.

Ha valamelyik hiányzik, vegye fel a kapcsolatot a fényképezőgép-kereskedővel.

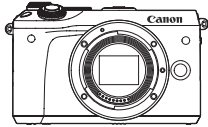

Fényképezőgép
(vázspakával)



Akkumulátoregység LP-E17
(csatlakozófedéllel)



Akkumulátortöltő
LC-E17E

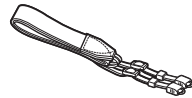

Nyakpánt
EM-300DB

- Nyomtatott anyag is rendelkezésre áll.
- A mellékelt objektívkészlettel kapcsolatban tájékozódjon a fényképezőgép csomagjáról.
- Memóriakártya nincs mellékelve.

Kompatibilis memóriakártyák

A következő (külön megvásárolható) memóriakártyák használhatók, függetlenül a méretüktől.

- SD-memóriakártyák*¹
- SDHC-memóriakártyák*^{1*2}
- SDXC-memóriakártyák*^{1*2}



*1 Az SD-szabványnak megfelelő kártyák. Nem minden egyes memóriakártya működését ellenőrizték a fényképezőgéppel.

*2 Az UHS-I típusú memóriakártyák is támogatottak.

Használat előtt

Alapszintű útmutató

Haladó útmutató

A fényképezőgép alapvető használata

Automatikus üzemmód/
Hibrid auto üzemmód

Egyéb felvételi módok

P üzemmód

Tv, Av, M, C1 és C2 mód

Lejátszási mód

Vezeték nélküli funkciók

Beállítások menü

Tartozékok

Mellékletek

Tárgymutató



Előzetes és jogi információk

- Készítsen néhány előzetes felvételt, hogy ellenőrizze a képek rögzítésének helyes módját. Vegye figyelembe, hogy a Canon Inc., annak leányvállalatai, partnerei és viszonteladói semmilyen felelősséget nem vállalnak a fényképezőgép vagy bármely tartozék (beleértve a memóriakártyát is) olyan hibájáért, amely a képek nem megfelelő, illetve nem megfelelően beolvasható formában történő rögzítését okozza.
- Ha a felhasználó személyekről vagy szerzői joggal védett anyagokról készít engedély nélkül felvételt (videó és/vagy hang), azzal megsértheti az adott személyek személyiségi jogait és/vagy mások jogait, beleértve a szerzői és más, szellemi tulajdonhoz fűződő jogokat, még akkor is, ha az ilyen fényképezés vagy felvételt készítés célja kizárólag a személyes használat.
- A fényképezőgépre vonatkozó garanciáról és a Canon ügyfélszolgálatról a készülék Felhasználói útmutatókészletében található jótállási információkból tájékozódhat.
- Bár a képernyő (monitor) gyártása kifejezetten nagy pontosságú technológiákkal történik, és a képpontok több mint 99,99%-a megfelel a tervezési előírásoknak, ritka esetekben előfordulhat, hogy egyes képpontok hibásnak tűnnek, illetve vörös vagy fekete pontként láthatók. Ez nem a fényképezőgép hibás működését jelzi, és nem befolyásolja a képek rögzítését.
- Ha hosszabb ideig használja, a fényképezőgép felmelegedhet. Ez nem utal károsodásra.

Az útmutatóban használt egyezményes jelölések

- Ebben az útmutatóban ikonok jelzik a fényképezőgép azon gombjait és tárcsáit, amelyeken a megfelelő ikonok megjelennek, vagy amelyekre azok emlékeztetnek.
- A fényképezőgép következő gombjait és vezérlőit ikonok jelzik.

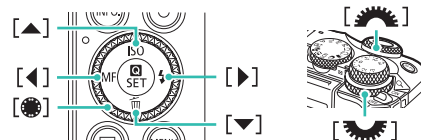

- A felvételi módok, a képernyőn megjelenő ikonok és a szöveg szögletes zárójelben láthatók.
- ⓘ: Fontos információk, amelyeket tudnia kell
- 💡: Megjegyzések és tippek a fényképezőgép haladó használatához
- ✎: Érintőképernyős műveleteket jelez
- 📖 xx: Kapcsolódó információkat tartalmazó oldalak (ebben a példában az „xx” egy oldalszámot jelez)
- Az útmutatóban található utasítások a fényképezőgép alapértelmezett beállításai mellett érvényesek.
- Az egyszerűség kedvéért az összes objektívre és bajonettadapterre csak az „objektívek” és „bajonettadapterek” kifejezéssel utalunk, függetlenül attól, hogy részei-e az objektívkészletnek vagy külön kaphatók.
- Az útmutatóban levő ábrák a fényképezőgépet például felszerelt EF-M15–45 mm-es f/3.5-6.3 IS STM objektívvel ábrázolják.
- Az egyszerűség kedvéért az összes támogatott memóriakártyát mindössze „memóriakártya” elnevezéssel jelezzük.
- A címek alatt látható ▶ Állóképek” és ▶ Videók” szimbólumok jelzik a funkció alkalmazását – azt, hogy állóképekre, videókra vagy mindkettőre vonatkozik-e.

Használat előtt

Alapszintű útmutató

Haladó útmutató

A fényképezőgép alapvető használata

Automatikus üzemmód/ Hibrid auto üzemmód

Egyéb felvételi módok

P üzemmód

Tv, Av, M, C1 és C2 mód

Lejátszási mód

Vezeték nélküli funkciók

Beállítások menü

Tartozékok

Mellékletek

Tárgymutató



Részegységek elnevezései

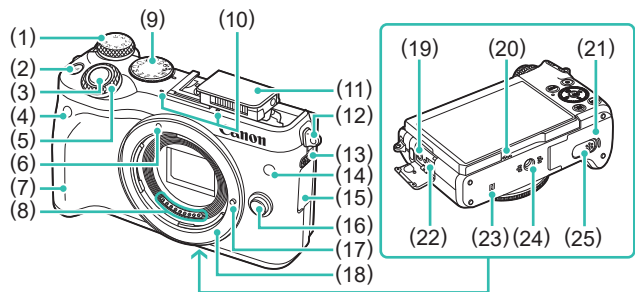

- | | |
|--------------------------------------|--|
| (1) Expozíciókompenzáció tárcsa | (14) Lámpa |
| (2) M-Fn (Többfunkciós) gomb | (15) Csatlakozófedél |
| (3) Exponálógomb | (16) Objektívkioldó gomb |
| (4) Távvezérlés érzékelője | (17) Objektívörögző csap |
| (5) Főtárcsa | (18) Objektívfoglat |
| (6) EF-M objektív illesztési jelzése | (19) Külső mikrofon BEMENETI csatlakozója |
| (7) Markolat | (20) Hangszóró |
| (8) Érintkezők | (21) Memóriakártya-/akkumulátorfedél |
| (9) Módválasztó tárcsa | (22) Digitális csatlakozó |
| (10) Mikrofon | (23) N (N-jel)*1 |
| (11) Vaku | (24) Állványfoglat |
| (12) Pánttartó | (25) Egyenáramú adapter csatlakozójának fedele |
| (13) V (Vakunytító) kapcsoló | |

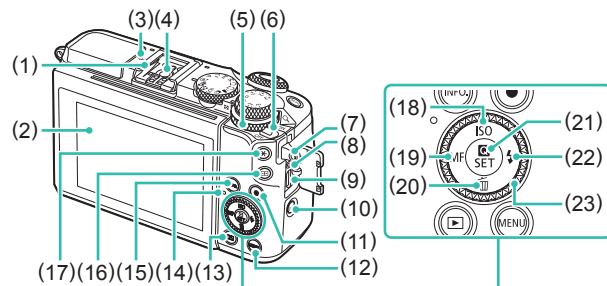

- | | |
|--|--|
| (1) Vakupapucs | (12) MENU gomb |
| (2) Képernyő (monitor)*2/
Érintőképernyős kijelző | (13) [▶] (Lejátszás) gomb |
| (3) ⊖ Fókuszsíkjel | (14) Jelzőfény |
| (4) Vakuszinkron-érintkezők | (15) INFO. (Információ) gomb |
| (5) Gyorsvezérlő tárcsa
Lejátszás: [Q] (nagyítás)/
[■] (index) | (16) [■] (AF-keret választó) gomb |
| (6) Tápkapcsoló | (17) [*] (AE-rögzítés) gomb |
| (7) Pánttartó | (18) ISO / Fel gomb |
| (8) Távkkioldó-csatlakozóaljzat | (19) MF (Kézi élességállítás) /
Bal gomb |
| (9) HDMI™-csatlakozó | (20) [T] (Törlés) / Le gomb |
| (10) [W] (Wi-Fi) gomb | (21) [⊞] (Gyorsbeállítások menü/
Beállítás) gomb |
| (11) Videó gomb | (22) [V] (Vaku) / Jobbra gomb |
| | (23) Vezérlőtárcsa |

*1 NFC-funkciókkal használható (127).

*2 Ha a képernyőre kijelzővédő fóliát helyezett, előfordulhat, hogy a fényképezőgép nem tudja megfelelően felismerni a gesztusokat. Ilyen esetben növelje meg az érintőképernyős kijelző érzékenységet (157).



- A **[▲][▼][◀][▶]** gombokkal elvégezhető műveletek nagy része (például elemek kiválasztása és képek váltása) elvégezhető a vezérlőtárcsa elforgatásával is.

Használat előtt

Alapszintű útmutató

Haladó útmutató

A fényképezőgép alapvető használata

Automatikus üzemmód/
Hibrid auto üzemmód

Egyéb felvételi módok

P üzemmód

Tv, Av, M, C1 és C2 mód

Lejátszási mód

Vezeték nélküli funkciók

Beállítások menü

Tartozékok

Mellékletek

Tárgymutató



Objektív

EF-M objektív

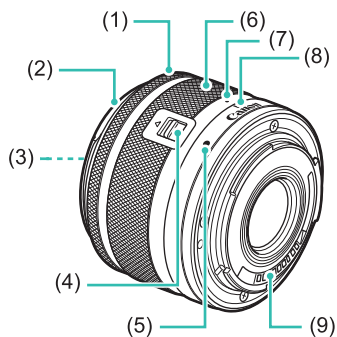

- (1) Fókuszgyűrű
- (2) Napellenző-foglat
- (3) Szűrő rögzítő menet
- (4) Objektívbehúzó kapcsoló
- (5) Objektív illesztési jelzése
- (6) Zoomgyűrű
- (7) Objektívbehúzás jelzése
- (8) Zoompozíció jelzése
- (9) Érintkezők

Használat előtt

Alapszintű útmutató

Haladó útmutató

A fényképezőgép alapvető használata

Automatikus üzemmód/
Hibrid auto üzemmód

Egyéb felvételi módok

P üzemmód

Tv, Av, M, C1 és C2 mód

Lejátszási mód

Vezeték nélküli funkciók

Beállítások menü

Tartozékok

Mellékletek

Tárgymutató



Tartalomjegyzék

Használat előtt

Kezdeti információk	2
A csomag tartalma.....	2
Kompatibilis memóriakártyák	2
Előzetes és jogi információk.....	3
Az útmutatóban használt egyezményes jelölések.....	3
Részegységek elnevezései.....	4
Objektív	5
A fényképezőgép általános funkciói	13
Biztonsági instrukciók.....	14

Alapszintű útmutató

Alapvető műveletek	17
Előkészületek	17
A szíj rögzítése	17
A szíj leszerelése.....	18
A fényképezőgép tartása	18
Az akkumulátoregység feltöltése.....	18
Az akkumulátoregység és a memóriakártya behelyezése	19
Az akkumulátoregység és a memóriakártya kivétele	20
A dátum és az idő beállítása.....	20
A dátum és idő módosítása	21
A kijelző nyelve	22
Objektív csatlakoztatása.....	22
Objektív levétele	23
Objektív használati útmutatók	23
EF és EF-S objektívek csatlakoztatása	23
Objektív levétele.....	24
Az állvány használata.....	24
Az objektív képstabilizálásának használata	25

A fényképezőgép kipróbálása	25
Felvétel készítése (Intelligens jelenetválasztó automatika).....	25
Megjelenítés	27
Képek törlése	28

Haladó útmutató

A fényképezőgép alapvető használata	29
Be/Ki.....	29
Energiatakarékosági funkciók (automatikus kikapcsolás)	30
Exponológomb	30
Felvételi módok	31
A kijelző szögének beállítása	31
A kijelző lefelé döntése	31
A kijelző felfelé döntése	31
A felvételi képernyő beállításai	32
A Gyorsbeállítások menü használata	32
Beállítások kiválasztása érintőképernyős műveletek segítségével	33
A menüképernyő használata	33
Érintőképernyős műveletek	34
A képernyőn megjelenő billentyűzet.....	35
A jelzőfény jelentése.....	36
Automatikus üzemmód/Hibrid auto üzemmód	37
Felvételkészítés a fényképezőgép által meghatározott beállításokkal.....	37
Felvétel készítése (Intelligens jelenetválasztó automatika).....	37
Felvételkészítés Hibrid auto üzemmódban.....	39
Összefoglaló videók lejátszása	39
Állóképek/videók	40
Állóképek.....	40
Videók.....	40
Jelenetikonok.....	41
A kijelzőn megjelenő keretek.....	42

Használat előtt

Alapszintű útmutató

Haladó útmutató

A fényképezőgép alapvető használata

Automatikus üzemmód/
Hibrid auto üzemmód

Egyéb felvételi módok

P üzemmód

Tv, Av, M, C1 és C2 mód

Lejátszási mód

Vezeték nélküli funkciók

Beállítások menü

Tartozékok

Mellékletek

Tárgymutató



Ismert, kényelmes funkciók	42	A sebesség érzékeltetése a háttér elhomályosításával (Követés)	56
Az önkiloldó használata	42	Háttérfénnyel megvilágított témák fényképezése (HDR háttérfény-komp.)	57
Az önkiloldó használata a fényképezőgép bemozdulásának megakadályozásához	43	Képi hatások (Kreatív szűrők)	58
Önkiloldó teszteszabása	43	Egyszínű fényképezés (Szemcsés fekete-fehér)	58
Fényképezés a kijelző megérintésével (Érintéses kioldás)	44	Fényképezés a lágy fókuszzal	58
Sorozatfelvétel	44	Fényképezés halszemeffektussal (Halszem effekt)	59
Funkciók a képek teszteszabásához	45	Olajfestményre emlékeztető képek (Olajfestmény effektus)	59
A képmínőség megváltoztatása	45	Vízfestményre emlékeztető képek (Vízfestmény effektus)	59
Felvét elkészítés RAW-formátumban	46	Fényképezés játékkamera effektussal (Jatékkamera effekt)	60
A menü használata	47	Minitűr (makett/dioráma) hatású képek készítése (Minitűr effektus)	60
A képarány módosítása	47	Lejátszási sebesség és becsült lejátszási idő (egyperces felvételek esetén)	61
A videók képmínőségének megváltoztatása	48	Nagy dinamikatartományú jelenetek fényképezése (Nagy dinamikatartomány)	61
Felvételt segítő funkciók	49	Művészi hatások hozzáadása	62
A kéttengelyes elektronikus horizontjelző használata	49	Videofelvételek rögzítése Videofelvétel üzemmódban	62
Automatikus szint használata	49	A kép világosságának rögzítése vagy módosítása	63
A fényképezőgép működésének teszteszabása	50	Automatikus hosszú záridő kikapcsolása	63
AF-segédfény villanásának megakadályozása	50	Time-Lapse videók rögzítése (Time-Lapse videó)	64
A vörösszemhatás-csökkentő lámpa kikapcsolása	50	Hangbeállítások	65
A fényképezés után látható kép megjelenítési idejének módosítása	50	A rögzítési hangerő beállítása	65
Egyéb felvételi módok	51	A szélzajszűrés kikapcsolása	65
Fényképezés a kedvenc beállításokkal (Kreatív segéd)	51	A csillapítás funkció használata	65
Beállítások mentése/betöltése	52	P üzemmód	66
Beállítások mentése	52	Fényképezés programautomatika AE módban ([P] mód)	66
Beállítások betöltése	53	Felvét elkészítés beállítása egyetlen képernyőről	67
Képekből származó beállítások használata	53	A kép világossága (expozíció)	68
Beállítások megtekintése	53	A kép fényerejének beállítása (expozíciókompenzáció)	68
A Kreatív zóna beállításainak megfelelő Kreatív segéd mód beállítások	53	Expozíciószimuláció kikapcsolása	68
Különleges jelenetek	54	A világosság/expozíció rögzítése (AE-rögzítés)	68
Saját maga fényképezése optimális beállításokkal (Őnarckép)	55	A fénymérési mód megváltoztatása	68
Színjavítás az ételképeknél (Étel)	56		

Használat előtt

Alapszintű útmutató

Haladó útmutató

A fényképezőgép alapvető használata

Automatikus üzemmód/ Hibrid auto üzemmód

Egyéb felvételi módok

P üzemmód

Tv, Av, M, C1 és C2 mód

Lejátszási mód

Vezeték nélküli funkciók

Beállítások menü

Tartozékok

Mellékletek

Tárgymutató



Az ISO érzékenység módosítása	69
Az auto. ISO-beállítások módosítása	69
Automatikus expozíciós sorozatfelvétel (AEB-fényképezés).....	70
A fényerő és a kontraszt automatikus korrigálása (automatikus megvilágításoptimalizálás).....	70
Világos témák fényképezése (Csúc fény árnyalat elsőbbség)	71
A kép színei	71
A fehéregyensúly beállítása.....	71
Egyéni fehéregyensúly	72
A fehéregyensúly kézi kiigazítása	72
A fehéregyensúlyi színhőmérséklet kézi beállítása	73
Színek testreszabása (Képstílus).....	73
Képstílusok testreszabása	74
Egyéni képstílusok mentése.....	75
Fókuszálás	76
Az AF-módszer kiválasztása	76
Egyetlen AF pont	76
☺+Követés	77
Egyenletes AF-zóna	77
Az élességet meghatározó témák kiválasztása (Érintéses AF).....	78
Fényképezés az AF-rögztítés használatával.....	78
Fényképezés Servo AF használatával	79
Az élességbeállítás megváltoztatása	79
Az élesség finomhangolása.....	80
Fényképezés Kézi élességállítási módban.....	80
Az élességállítási terület egyszerű meghatározása (MF kontúrkiemelés beállítása)	81
Vaku	81
A vakumód megváltoztatása.....	81
Automatikus.....	82
Be	82
Hosszú szinkron	82
Ki	82

A vaku expozíciókompenzációjának beállítása	82
Fényképezés az FE-rögztítés használatával.....	83
A vaku időzítésének módosítása	83
A vakumérési mód megváltoztatása	83
Vakubeállítások alaphelyzetbe állítása.....	84
Egyéb beállítások	84
Az IS üzemmód beállításainak módosítása	84
A fényképezőgép bemozdulásának korrigálása videók készítésekor	85
Objektívtorzítás korrekciója	85
Az objektív korrekciós adatai.....	86
A zajcsökkentés szintjének módosítása	86
Többfelvételes zajcsökkentés használata	86
A zaj csökkentése hosszú záridő esetén.....	87
Tv, Av, M, C1 és C2 mód	88
Megadott zársebesség ([Tv] mód).....	88
Megadott rekesznyílásérték ([Av] mód).....	89
Mélységélesség-előnézet	89
Megadott zársebesség és rekesznyílásérték ([M] mód).....	89
Hosszú expozíciós felvételek készítése (Bulb)	90
A vaku fényerejének beállítása.....	91
Videofelvételek készítése megadott zársebesség és rekesznyílásérték mellett.....	91
A kezelőszervek és a kijelző testreszabása	92
A megjelenített információk testreszabása	92
Az információk kijelzésének testreszabása	93
Egyedi funkciók konfigurálása	93
Funkciók hozzárendelése a gombokhoz és tárcsákhoz	94
A Gyorsbeállítások menü testreszabása	96
A menüben megjelenítendő elemek kiválasztása	96
A menüelemek sorrendjének módosítása	96
Felvét elkészítési beállítások mentése	97
A menthető beállítások	97

Használat előtt

Alapszintű útmutató

Haladó útmutató

A fényképezőgép alapvető használata

Automatikus üzemmód/ Hibrid auto üzemmód

Egyéb felvételi módok

P üzemmód

Tv, Av, M, C1 és C2 mód

Lejátszási mód

Vezeték nélküli funkciók

Beállítások menü

Tartozékok

Mellékletek

Tárgymutató



A gyakran használt felvételi menüpontok mentése (Saját menü)	98
A Saját menü lapok átnevezése	99
Saját menü lap törlése	99
Az összes Saját menü lap vagy elem törlése	99
A Saját menü lap megjelenítésének testreszabása	99
Lejátszási mód	100
Megjelenítés	100
Érintőképernyős műveletek	101
Váltás a kijelző nézetei között	102
Felvét elkészítési adatok kijelzésének testreszabása	102
Túlexponálási figyelmeztetés (a képek fényes részleteinél)	102
AF-pont jelzés	102
Rácsmegjelenítés	103
Hisztogram	103
RGB-hisztogram	103
Állóképek készítésekor rögzített rövid videók (összefoglaló videók) megtekintése	103
Megtekintés dátum szerint	104
Képek böngészése és szűrése	104
Mozgás az indexképes elrendezésben megjelenített képek között	104
Érintőképernyős műveletek	105
Nagyítás dupla érintéssel	105
A megadott feltételeknek megfelelő képek megkeresése	105
Ugrás a képek között a főtárcsa használatával	106
Érintőképernyős műveletek	107
Képmegjelenítési beállítások	107
Képek nagyítása	107
Érintőképernyős műveletek	108
Diavetítés megtekintése	108
A képek védelme	109
A menü használata	109
Képek kiválasztása egyenként	109

Tartomány kijelölése	110
Az összes kép védelmének egyszerre történő bekapcsolása	110
Az összes kép védelmének egyszerre történő kikapcsolása	111
Képek törlése	111
Több kép törlése egyszerre	112
Kiválasztási mód választása	112
Képek kiválasztása egyenként	112
Tartomány kijelölése	112
Az összes kép kiválasztása egyszerre	113
Képek forgatása	113
A menü használata	113
Az automatikus forgatás kikapcsolása	114
Képek értékelése (Értékelés)	114
A menü használata	114
Állóképek szerkesztése	115
Képek átméretezése	115
A menü használata	116
Képkivágás	116
Szűrőeffektusok alkalmazása	117
Vörösszem-hatás javítása	118
RAW-képek feldolgozása a fényképezőgéppel	119
A menü használata	120
Képek kiválasztása egyenként	120
Tartomány kijelölése	121
Videók szerkesztése	121
A fájlok méretének csökkentése	122
Összefoglaló videók szerkesztése	123
Vezeték nélküli funkciók	124
Elérhető vezeték nélküli funkciók	124
A Wi-Fi-funkciók használata	124
A Bluetooth®-funkciók használata	125
Képek átvitele okostelefonra	125

Használat előtt

Alapszintű útmutató

Haladó útmutató

A fényképezőgép alapvető használata

Automatikus üzemmód/
Hibrid auto üzemmód

Egyéb felvételi módok

P üzemmód

Tv, Av, M, C1 és C2 mód

Lejátszási mód

Vezeték nélküli funkciók

Beállítások menü

Tartozékok

Melléklet

Tárgymutató



Képek átvitele Bluetooth-kompatibilis okostelefonra	126
Képek átvitele egy NFC-kompatibilis okostelefonra	127
Kapcsolódás NFC használatával, amikor a fényképezőgép felvételi módban van	128
Kapcsolódás NFC használatával, amikor a fényképezőgép lejátszási módban van	129
Okostelefon csatlakoztatása a Wi-Fi menün keresztül.....	130
Más elérési pont használata.....	131
A hozzáférési pont kompatibilitásának ellenőrzése.....	131
WPS-kompatibilis hozzáférési pontok használata.....	132
Csatlakozás a felsorolt hozzáférési pontokhoz	133
Korábbi elérési pontok.....	134
Képek küldése regisztrált webszolgáltatásba.....	134
Webszolgáltatások regisztrálása	134
A CANON iMAGE GATEWAY szolgáltatás regisztrálása	135
Más webszolgáltatások regisztrálása.....	136
Képek feltöltése webszolgáltatásokba.....	137
Képek megtekintése médialejátszóval	138
Képek nyomtatása vezeték nélkül egy csatlakoztatott nyomtatóról.....	139
Képek küldése másik fényképezőgépre	141
Képküldési beállítások.....	142
Több kép küldése	142
Képek kiválasztása egyenként	142
Tartomány kijelölése	142
Értékelte képek küldése	143
A képek küldésével kapcsolatos megjegyzések.....	143
A rögzített képpontszám (képméret) kiválasztása	144
Megjegyzések hozzáadása	144
Képek automatikus küldése (képszinkronizálás).....	144
Előkészületek	144
A fényképezőgép előkészítése	144
A számítógép előkészítése.....	145

Képek küldése	145
A Képszinkronizálással elküldött képek megtekintése okostelefonon	146
A fényképezőgép képeinek megtekintése és a fényképezőgép vezérlése az okostelefonnal.....	146
A fényképezőgép képeinek földrajzi címkével való ellátása	146
A fényképezőgép távvezérlése okostelefonnal.....	147
A fényképezőgép vezérlése a Wi-Fi használatával	147
A fényképezőgép vezérlése a Bluetooth használatával	147
A vezeték nélküli beállítások szerkesztése és törlése.....	148
A csatlakozás adatainak szerkesztése	148
Eszköz becenevének módosítása	149
Csatlakozás adatainak törlése	149
Az okostelefonról megtekinthető képek megadása	149
A fényképezőgép becenevének módosítása	150
A vezeték nélküli beállítások visszaállítása alapértelmezett értékre	151
A Bluetooth használatával párosított eszközök adatainak törlése.....	151
Beállítások menü.....	152
Az alapvető fényképezőgép-funkciók beállítása	152
Dátumalapú képtárolás.....	152
Fájlszámozás.....	152
A memóriakártya formázása	153
Alacsony szintű formázás.....	153
A videorendszer módosítása	154
Elektronikus horizont kalibrálása	154
Az elektronikus horizontjelző visszaállítása	154
A gazdaságos mód használata.....	154
Az energiatakarékos működés beállítása.....	155
A kijelző fényereje.....	155
A kijelzőn megjelenő információk színének módosítása	155
Világóra	156
Dátum és idő	156
A kijelző nyelve	156

Használat előtt

Alapszintű útmutató

Haladó útmutató

A fényképezőgép alapvető használata

Automatikus üzemmód/ Hibrid auto üzemmód

Egyéb felvételi módok

P üzemmód

Tv, Av, M, C1 és C2 mód

Lejátszási mód

Vezeték nélküli funkciók

Beállítások menü

Tartozékok

Mellékletek

Tárgymutató



A fényképezőgép hangjainak némítása.....	156	Elektronikus kereső használata (külön kapható).....	169
A fényképezőgép hangjainak aktiválása.....	157	Külső vaku használata (külön kapható).....	171
A tippek elrejtése	157	Külső vaku funkcióinak beállítása	171
Felvételi módok felsorolása ikon szerint.....	157	Külső vaku egyedi funkcióinak beállítása	173
Az érintőképernyős kijelző beállítása	157	Külső vaku alapértékeinek visszaállítása	173
A képernyő tisztítása.....	158	Külső mikrofonok használata (külön kapható).....	173
Az automatikus tisztítás letiltása	158	A szoftverek használata	175
Érzékelőtisztítás aktiválása	158	Szoftverek.....	175
Érzékelő kézi tisztítása.....	159	Szoftverkezelési kézikönyv.....	175
A tanúsító emblémák ellenőrzése.....	159	A számítógépes környezet ellenőrzése	175
A képekre rögzítendő szerzői jogi információk beállítása.....	159	A szoftverek telepítése	175
A szerzői jogi információk törlése	160	Képek mentése számítógépre.....	176
További beállítások módosítása	160	Képek nyomtatása.....	177
A fényképezőgép alapértelmezett beállításainak		Egyszerű nyomtatás	177
visszaállítása	160	A nyomtatási beállítások konfigurálása	178
A fényképezőgép minden alapértelmezett beállításának		Képek körülvagása nyomtatás előtt	178
visszaállítása	160	A papírméret és az elrendezés kiválasztása	
Egyes funkciók alapbeállításainak visszaállítása	161	nyomtatás előtt	179
Tartozékok	162	Választható elrendezési beállítások	179
Rendszertérkép	163	Igazolványképek nyomtatása	179
Választható tartozékok.....	164	Videó képkockáinak nyomtatása	180
Objektív	164	Videók nyomtatási beállításai	180
Tápellátás.....	164	Képek hozzáadása a nyomtatási listához (DPOF).....	180
Vakuegységek	165	A nyomtatási beállítások konfigurálása	181
Mikrofon.....	165	Egyes képek beállítása nyomtatásra.....	182
Egyéb tartozékok.....	165	A képek egy tartományának beállítása nyomtatásra.....	182
Nyomtatók	166	Az összes kép beállítása nyomtatásra	182
Kép- és videotárolás.....	166	Az összes kép törlése a nyomtatási listáról.....	182
A választható tartozékok használata.....	167	Képek hozzáadása a fotókönyvhöz	183
Lejátszás tévékészüléken.....	167	Kiválasztási mód választása	183
A fényképezőgép üzemeltetése hálózati tápellátással	168	Képek hozzáadása egyenként	183
Fényképezés távvezérléssel	168	Az összes kép hozzáadása a fotókönyvhöz.....	183
A távkioldó használata (külön kapható).....	169	Az összes kép eltávolítása a fotókönyvből.....	183
A vakupapucs használata.....	169		

Használat előtt

Alapszintű útmutató

Haladó útmutató

A fényképezőgép alapvető használata

Automatikus üzemmód/ Hibrid auto üzemmód

Egyéb felvételi módok

P üzemmód

Tv, Av, M, C1 és C2 mód

Lejátszási mód

Vezeték nélküli funkciók

Beállítások menü

Tartozékok

Mellékletek

Tárgymutató



Mellékletek	184
Hibaelhárítás	184
A kijelzőn megjelenő üzenetek	188
A kijelzőn megjelenő információk	190
Felvétel készítésekor.....	190
Akkumulátor töltöttségi szintje.....	190
Lejátszáskor	191
1. adatkijelzés.....	191
2. adatkijelzés.....	191
3. adatkijelzés.....	191
4. adatkijelzés.....	191
5. adatkijelzés.....	192
6. adatkijelzés.....	192
7. adatkijelzés.....	192
8. adatkijelzés.....	192
A videofelvételek vezérlőpultjának áttekintése	192
Funkciók és menük táblázatai	193
Az egyes felvételi módokban elérhető funkciók.....	193
Gyorsbeállítások menü.....	195
Felvét elkészítési lap	197
C.Fn lap	204
INFO. Gyorsvezérlés	206
Beállítás lap	207
Saját menü lap.....	207
Lejátszás lap.....	208
Gyorsbeállítások menü lejátszási módban	208
Elővigyázatossági rendszabályok	209
Műszaki adatok	210
Típus.....	210
Képzékelő	210
Élességvezérlés	210
Expozícióvezérlés	210
Fehéregyensúly.....	211
Zár	211
Vaku.....	212

Monitor.....	212
Felvétel.....	212
Felvétel.....	213
Lejátszás	214
Testreszabás	214
Tápellátás	215
Csatlakozók.....	215
Üzemeltetési feltételek	215
Méretek (CIPA-nak megfelelő)	216
Súly (CIPA-nak megfelelő)	216
LP-E17 akkumulátoregység	216
LC-E17E akkumulátortöltő	216
Tárgymutató	217
Vezeték nélküli funkciókra vonatkozó óvintézkedések (Wi-Fi, Bluetooth vagy más).....	219
Rádióhullámú zavarokkal kapcsolatos óvintézkedések	219
Biztonsági óvintézkedések.....	219
Harmadik fél szoftverei.....	220
Személyes információk és biztonsági óvintézkedések.....	220
Védjegyek és licenck	220
A felelősség kizárása.....	221

Használat előtt

Alapszintű útmutató

Haladó útmutató

A fényképezőgép alapvető használata

Automatikus üzemmód/ Hibrid auto üzemmód

Egyéb felvételi módok

P üzemmód

Tv, Av, M, C1 és C2 mód

Lejátszási mód

Vezeték nélküli funkciók

Beállítások menü

Tartozékok











Mellékletek

Tárgymutató









A fényképezőgép általános funkciói

Felvételkészítés



- A fényképezőgép által meghatározott beállítások használata (Automatikus üzemmód/Hibrid auto üzemmód)
 -  37,  39
- Fényképezés a választott effektusok használatával (Kreatív segéd)
 -  51
- A háttér elmosódottá tétele / a háttér éles megjelenítése (Av mód)
 -  89
- Mozgó téma megállítása / mozgó téma elmosódottá tétele (Tv mód)
 -  88
- Saját maga fényképezése optimális beállításokkal (Önarckép)
 -  55
- Speciális effektusok alkalmazása (Kreatív szűrők)
 -  58
- Több kép készítése egyszerre (Folyamatos)
 -  44
- Vaku nélkül (Vaku kikapcsolva)
 -  37
- Önmaga is szerepel a képen (Önkioldó)
 -  42

Megjelenítés

- Képek megtekintése (Lejátszási mód)
 -  100
- Automatikus lejátszás (Diavetítés)
 -  108
- Tévékészüléken
 -  167

- Számítógépen
 -  175
- Képek gyors böngészése
 -  104
- Képek törlése
 -  111

Videofelvétel készítése és megtekintése

- Videofelvételek készítése
 -  37,  62
- Videók megtekintése (Lejátszási mód)
 -  100



Nyomtatás

- Képek nyomtatása
 -  177

Mentés

- Képek mentése számítógépre
 -  176

Vezeték nélküli funkciók használata

- Képek küldése okostelefonra
 -  125
- Képek megosztása online
 -  134
- Képek küldése számítógépre
 -  144

Használat előtt

Alapszintű útmutató

Haladó útmutató

A fényképezőgép alapvető használata

Automatikus üzemmód/ Hibrid auto üzemmód

Egyéb felvételi módok

P üzemmód

Tv, Av, M, C1 és C2 mód

Lejátszási mód

Vezeték nélküli funkciók

Beállítások menü

Tartozékok

Mellékletek

Tárgymutató



Biztonsági instrukciók

A termék biztonságos használatához mindenképpen olvassa el ezeket az utasításokat.
Kövesse az utasításokat a kezelő vagy más személyek megsérülésének megelőzése érdekében.



FIGYELEM

Súlyos sérüléssel vagy halállal járó kockázatot jelöl.

- Tartsa a terméket kisgyermekek elől elzárva. Egy személy nyakára csavarodott szíj fulladást okozhat. A vakupapucs fedőjének lenyelése veszélyes. Amennyiben lenyelné az elemet, azonnal forduljon orvoshoz.
 - Csak az ebben a használati útmutatóban megadott tápforrásokat használja a termékhez.
 - Ne szerelje szét és ne módosítsa a terméket.
 - Ne tegye ki a terméket erős rázkódásnak.
 - Ne érintsen meg semmilyen kilátású belső alkatrészt.
 - Fejezze be a termék használatát, ha bármilyen szokatlan körülmény lép fel, mint például füst vagy furcsa szag megjelenése.
 - Ne használjon szerves oldószereket – például alkoholt, benzint vagy festékhígítót – a termék tisztításához.
 - Óvja a terméket a nedvességtől. Ne helyezzen idegen tárgyat vagy juttasson folyadékot a termék belsejébe.
 - Ne használja a terméket olyan helyen, ahol gyúlékony gázok lehetnek jelen.
- Különböző áramütést, robbanást vagy tüzet okozhatnak.
- Ha az fényképezőgépen van kereső, ne nézzen a keresőn keresztül erős fényforrásba, mint például tiszta időben a napba, lézerbe, vagy más, fényes, mesterséges fényforrásba. Ezzel károsíthatja a látását.

- Tartsa be a következő utasításokat a kereskedelmi forgalomban kapható elemek és a mellékelt akkumulátorok használata során.
 - Az elemeket/akkumulátorokat csak a megadott termékhez használja.
 - Ne melegítse az elemeket/akkumulátorokat és ne tegye ki azokat tűz hatásának.
 - Ne töltsen az elemeket/akkumulátorokat nem engedélyezett akkumulátortöltővel.
 - Ne hagyja, hogy az érintkezők beszennyeződjenek, illetve fémtűvel vagy más fémtárggyal érintkezzenek.
 - Ne használjon szivárgó elemeket/akkumulátorokat.
 - Amikor kidobja az elemeket/akkumulátorokat, szigetelje le az érintkezőket ragasztószalag vagy más módszer segítségével. Különböző áramütést, robbanást vagy tüzet okozhatnak. Amennyiben az elem/akkumulátor szivárog és ez az anyag a bőrére vagy a ruhájára kerül, folyó vízzel alaposan öblítse le az érintett területet. Amennyiben az anyag szembe kerülne, öblítse ki alaposan jelentős mennyiségű tiszta folyó vízzel, és forduljon azonnal orvoshoz.
- Tartsa be a következő utasításokat az akkumulátortöltő használata során.
- Tartsa be a következő utasításokat az akkumulátortöltő vagy a hálózati adapter használata során.
 - Száraz ruha segítségével rendszeresen távolítsa el a lerakódott port a tápcsatlakozóról és a elektromos aljzatról.
 - Nedves kézzel ne csatlakoztassa, és ne húzza ki a terméket.
 - Ne használja a terméket, ha a tápcsatlakozó nincs teljesen beillesztve az elektromos aljzatba.
 - Ne hagyja, hogy a tápcsatlakozó és az érintkezők beszennyeződjenek, illetve fémtűvel vagy más fémtárggyal érintkezzenek.
- Ne érintse meg az elektromos aljzatba csatlakoztatott akkumulátortöltőt vagy hálózati adaptert villámlással együtt járó vihar alatt.
- Ne helyezzen nehéz tárgyat a tápkábelre. Ne próbálja meg megsérteni, megtörni vagy átalakítani a tápkábelt.
- A használat során vagy röviddel a használat után, amikor a termék még meleg, ne tekerje be a terméket ruhába vagy más anyagba.
- Ne hagyja hosszú ideig a tápforrásba csatlakoztatva a terméket. Különböző áramütést, robbanást vagy tüzet okozhatnak.

Használat előtt

Alapszintű útmutató

Haladó útmutató

A fényképezőgép alapvető használata

Automatikus üzemmód/
Hibrid auto üzemmód

Egyéb felvételi módok

P üzemmód

Tv, Av, M, C1 és C2 mód

Lejátszási mód

Vezeték nélküli funkciók

Beállítások menü

Tartozékok

Mellékletek

Tárgymutató



- Használat közben ne hagyja, hogy a termék hosszabb ideig a bőrnek ugyanahhoz a területéhez érjen.

Még ha a fényképezőgép nem is érződik forrónak, ez alacsony hőmérsékletű égéseket például bőrpírt vagy hólyagosodást okozhat. Állvány vagy hasonló eszköz használata javasolt a termék nagyon forró helyen történő használatakor, illetve, ha azt keringési zavarokkal vagy túlérzékeny bőrrel rendelkező személyek használják.

- Minden olyan helyen kövesse a termék kikapcsolására vonatkozó utasításokat, ahol tilos annak használata.

Ennek elmulasztásával az elektromágneses hullámok hatása miatt más berendezésekben hibás működést idézhet elő, vagy akár balesetet is okozhat.

ÓVINTÉZKEDÉSEK Sérüléssel járó kockázatot jelöl.

- Ne villantsa a vakut a szem közelében. Ez károsíthatja a szemet.
- A szíjat csak valaki testén történő viselésre szántuk. Amennyiben egy horogra vagy más tárgyra akasztja a szíjat, miközben ahhoz rögzítve van a termék, azzal a termék megsérülését okozhatja. Továbbá ne rázza a terméket, és ne tegye ki a erős ütéseknek.
- Ne fejtse ki erős nyomást az objektívre, és ne hagyja hogy tárgyak ütdjének hozzá.
Ez sérüléshez vagy a termék károsodásához vezethet.
- A vaku használata nagy hőleadással jár. Tartsa távol az ujjait és más testrészeit, illetve bármilyen más tárgyat a vakuegységtől annak használata során.
Ennek elmulasztása égési sérüléshez vagy a vaku hibás működéséhez vezethet.
- Ne hagyja a terméket nagyon magas vagy nagyon alacsony hőmérsékletnek kitett helyen.
A termék nagyon felmelegedhet/lehülhet, égési vagy más sérülést okozhat, ha megérinti.

Vigyázat

Az eszközök károsodásának lehetőségét jelzi.

- Ne nézzen a fényképezőgéppel nagyon erős fényforrásba – például tiszta időjárás esetén a napba, vagy egy intenzív mesterséges fényforrásba.
Ezzel károsíthatja a képérzékelőt, vagy a termék egyéb belső alkatrészeit.
- Ha homokos vízparton vagy szeles helyen használja a fényképezőgépet, ügyeljen, hogy ne kerüljön por vagy homok a készülékbe.
- Töröljön le minden port, piszkot vagy egyéb idegen anyagot a vakuról egy fültisztító pálcikával, illetve ruhával.
A vakuból távozó hő nem megfelelő működést okoz, vagy annak hatására az idegen anyag füstölni kezdhet.
- Vegye ki és tárolja megfelelően az akkumulátoregységet/akkumulátorokat/elemeket, ha nem használja a terméket.
Az akkumulátor/elem bármilyen fellépő szivárgása károsíthatja a terméket.
- Mielőtt eldobná az akkumulátoregységet/akkumulátorokat/elemeket, ragassza le az érintkezőket szigetelőszalaggal vagy más szigetelőanyaggal.
Az érintkezők más fémtárgyakkal érintkezve tüzet vagy robbanást okozhatnak.
- Használaton kívül ne hagyja csatlakoztatva az akkumulátortöltőt. Használat közben ne takarja le semmivel – például ruhával vagy más tárggyal.
A hosszú ideig csatlakoztatva hagyott egység túlmelegedhet, deformálódhat, és tüzet okozhat.
- Ne hagyjon akkumulátoregységet háziállatok közelében.
Az állatok harapása az akkumulátoregység szivárgását, túlmelegedését vagy robbanását okozhatja, ami a termék károsodásához vagy tűzhöz vezethet.

Használat előtt

Alapszintű útmutató

Haladó útmutató

A fényképezőgép alapvető használata

Automatikus üzemmód/ Hibrid auto üzemmód

Egyéb felvételi módok

P üzemmód

Tv, Av, M, C1 és C2 mód

Lejátszási mód

Vezeték nélküli funkciók

Beállítások menü

Tartozékok

Mellékletek

Tárgymutató



- Ha a termék több akkumulátorral/elemmel működik, ne használjon együtt eltérő töltöttségi szintű akkumulátorokat/elemeket, vagy régi és új akkumulátorokat/elemeket. Ne helyezze be az akkumulátorokat/elemeket a + és – végükkel helytelenül fordított irányban.

Ez a termék hibás működéséhez vezethet.

- Ne üljön le, ha a fényképezőgép a nadrágja zsebében van. Ez a fényképezőgép hibás működéséhez vagy a kijelző sérüléséhez vezethet.

- Ha a táskájába teszi a készüléket, ügyeljen rá, hogy ne érjen kemény tárgy a kijelzőhöz. Ha a terméknek becsukható képernyője van, csukja be a képernyőt is (hogy az a váz felé nézzen).

- Ne rögzítsen kemény tárgyakat a termékhez. Ez a fényképezőgép hibás működéséhez vagy a kijelző sérüléséhez vezethet.



Használat előtt

Alapszintű útmutató

Haladó útmutató

A fényképezőgép alapvető használata

Automatikus üzemmód/
Hibrid auto üzemmód

Egyéb felvételi módok

P üzemmód

Tv, Av, M, C1 és C2 mód

Lejátszási mód

Vezeték nélküli funkciók

Beállítások menü

Tartozékok

Mellékletek

Tárgymutató



Alapszintű útmutató

Alapvető műveletek

Alapinformációk és utasítások az előkészületektől a fényképezésig és lejátszásig

Előkészületek

A fényképezés előtt végezze el a következő előkészületeket.

A szij rögzítése

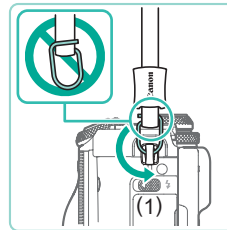
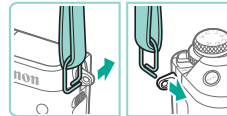
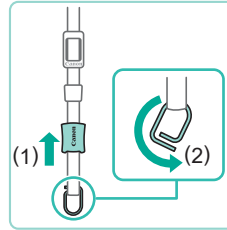

1 Készítse elő a szíjat.

- Húzza le a sapkát az (1) irányba, miközben tartja a karikát.
- Fordítsa el a karikát a (2) irányba.

2 Rögzítse a karikát.

- Fűzze át a karika végét a rögzítőfülön az ábra szerint.

3 Fordítsa át a karikát.

- Fordítsa el a karikát az (1) irányba.
- A karika forgatása közben vigyázzon, hogy ne húzza át a szíjat a karika hasítékán.

Használat előtt

Alapszintű útmutató

Haladó útmutató

A fényképezőgép alapvető használata

Automatikus üzemmód/
Hibrid auto üzemmód

Egyéb felvételi módok

P üzemmód

Tv, Av, M, C1 és C2 mód

Lejátszási mód

Vezeték nélküli funkciók

Beállítások menü

Tartozékok

Mellékletek

Tárgymutató



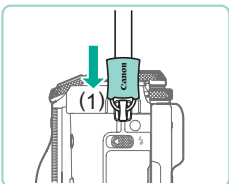

4 Rögzítse a karikát.

- A karika rögzítéséhez csúsztassa a sapkát az (1) irányba kattanásig.
- A fényképezőgép másik oldalán ugyanígy rögzítheti a karikát.



- Mindig kövesse az alábbi lépéseket a szíj helyes rögzítéséhez. Ha nem megfelelően rögzíti a szíjat, a fényképezőgép leeshet.

A szíj leszerelése

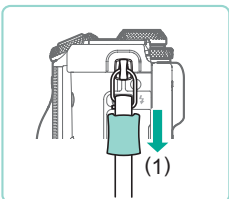

1 Lazítsa ki a sapkát.

- Húzza le a sapkát az (1) irányba a karika kilazításához.

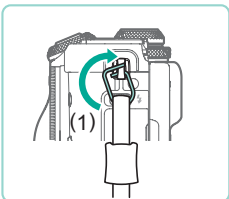

2 Kapcsolja le a karikát.

- Fordítsa el a karikát az (1) irányba.
- Fűzze ki a karika végét (a hasítéknál) a rögzítőfülből, és vegye le róla.

A fényképezőgép tartása

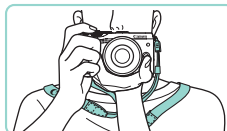

- Tegye a szíjat a nyakára.
- Fényképezéskor szorítsa a karját a testéhez és tartsa a fényképezőgépet szilárdan, hogy megakadályozza a bemozdulását. Ha kinyitotta a vakut, ne tartsa az ujját rajta.

Az akkumulátoregység feltöltése

Használat előtt töltsé fel az akkumulátoregységet a készülékhez kapott töltővel. Ne feledkezzen meg az első használat előtti feltöltésről, mivel vásárláskor az akkumulátoregység nincs feltöltve.

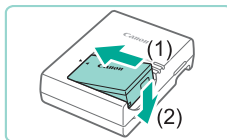

1 Helyezze be az akkumulátoregységet.

- Vegye le az akkumulátoregység fedelét, igazítsa az akkumulátor ▲ jelét a töltő hasonló jeléhez, majd tolja befelé (1) és lefelé (2) az akkumulátoregységet.

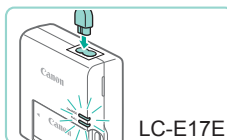

2 Töltsé fel az akkumulátoregységet.

- LC-E17E: Dugja a tápkábelt a töltőbe, majd csatlakoztassa a kábel másik végét egy konnektorhoz.
- A töltés jelzőfénye narancssárgán világítani kezd, és a töltés elkezdődik.
- Amikor a töltés befejeződik, a jelzőfény zöldre vált.

Használat előtt

Alapszintű útmutató

Haladó útmutató

A fényképezőgép alapvető használata

Automatikus üzemmód/
Hibrid auto üzemmód

Egyéb felvételi módok

P üzemmód

Tv, Av, M, C1 és C2 mód

Lejátszási mód

Vezeték nélküli funkciók

Beállítások menü

Tartozékok

Melléklet

Tárgymutató



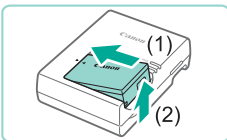

3 Vegye ki az akkumulátoregységet.

- Húzza ki az akkumulátortöltőt a konnektorból, majd vegye ki az akkumulátoregységet befelé tolvá (1) és felfelé (2) csúsztatva.



- Az akkumulátoregység védelme és optimális állapotának megőrzése érdekében a folyamatos töltés ne legyen hosszabb 24 óránál.
- Tápkábelt használó akkumulátortöltőnél ne rögzítse a töltőt vagy a kábelt más tárgyakhoz. Ez a termék hibás működéséhez vagy sérüléséhez vezethet.
- Az akkumulátortöltővel kapcsolatos problémák aktiválhatnak egy védelmi áramkört, amely leállítja a töltést, és hatására a töltésjelző lámpa narancssárgán kezd villogni. Ha ezt tapasztalja, húzza ki a töltő tápcsatlakozóját az aljzathoz, majd vegye ki az akkumulátoregységet. Csatlakoztassa ismét az akkumulátoregységet a töltőhöz, és várjon egy ideig, mielőtt a töltőt ismét az hálózati aljzathoz csatlakoztatja.



- Az akkumulátor feltöltéséhez szükséges idővel kapcsolatos részletes tájékoztatást lásd: „LC-E17E akkumulátortöltő” (📖216), a teljesen feltöltött akkumulátoregységgel készíthető felvételek számával és a rögzítési idővel kapcsolatban lásd: „Tápellátás” (📖215).
- A feltöltött akkumulátoregységek használat nélkül is fokozatosan veszítenek töltöttségükből. Az akkumulátoregységet a használat napján (vagy az azt megelőző napon) töltsse fel.
- Az akkumulátoregység töltöttsége könnyen ellenőrizhető, ha az akkumulátornyílás fedelét úgy helyezi rá, hogy a ▲ jel feltöltött akkumulátoregység esetén látható legyen, nem feltöltött akkumulátoregység esetén pedig ne legyen látható.
- A töltő 100–240 V (50/60 Hz) hálózati feszültséggel rendelkező területeken használható. Eltérő konnektortípus esetén használjon külön megvásárolható átalakítót. Soha ne használjon utazásra tervezett tápfeszültség-átalakítót, mert károsodhat az akkumulátoregység.

Az akkumulátoregység és a memóriakártya behelyezése

Helyezze be a fényképezőgépbe a mellékelt akkumulátoregységet és a (külön megvásárolható) memóriakártyát.

Ne feledje, hogy használat előtt az új vagy a korábban más készülékkel formázott memóriakártyákat ezzel a fényképezőgéppel kell formázni (📖153).

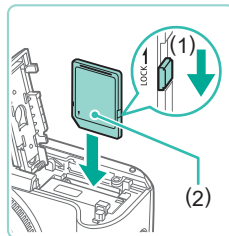
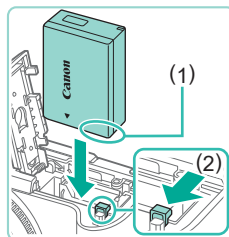
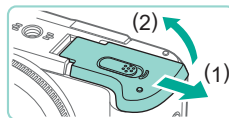

1 Nyissa ki a fedelet.

- Csúsztassa el a fedőlapot (1), majd nyissa fel (2).

2 Helyezze be az akkumulátoregységet.

- Az akkumulátoregységet az érintkezőkkel a jelzett pozícióban tartva nyomja az akkumulátor zárját a (2) irányba, és tolja a helyére az akkumulátoregységet a zár kattanásáig.
- Ha nem megfelelő irányban helyezi be az akkumulátoregységet, akkor az nem rögzíthető a helyére. Mindig ügyeljen arra, hogy megfelelő irányban tegye be az akkumulátoregységet, és az a helyére kattanjon.

3 Ellenőrizze a kártya írásvédő kapcsolóját, és helyezze be a memóriakártyát.

- Ha a memóriakártyán van írásvédő kapcsoló és zárolt helyzetben áll, akkor a kártyára nem lehet felvételt készíteni. Tolja a kapcsolót az (1) irányba.
- Helyezze be a memóriakártyát úgy, hogy a címke (2) a bemutatott módon álljon, és nyomja be, amíg nem kattan.

Használat előtt

Alapszintű útmutató

Haladó útmutató

A fényképezőgép alapvető használata

Automatikus üzemmód/
Hibrid auto üzemmód

Egyéb felvételi módok

P üzemmód

Tv, Av, M, C1 és C2 mód

Lejátszási mód

Vezeték nélküli funkciók

Beállítások menü

Tartozékok

Mellékletek

Tárgymutató



- Ügyeljen arra, hogy megfelelő helyzetben tegye be a memóriakártyát. Ha nem a megfelelő helyzetben teszi be a memóriakártyát, a fényképezőgép megsérülhet.



4 Csukja be a fedelet.

- Hajtsa be a fedelet (1), nyomja lefelé, és közben kattanásig csúsztassa vissza a kapcsolót a zárt helyzetébe (2).



- A memóriakártyára rögzíthető felvételek száma, illetve a rögzítési idő a megjelenített információkban ellenőrizhető (25).

Az akkumulátoregység és a memóriakártya kivétele

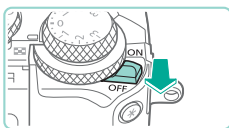

- 1 Győződjön meg arról, hogy a fényképezőgép ki van kapcsolva.

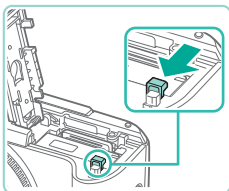

- 2 Vegye ki az akkumulátort vagy a memóriakártyát.

Vegye ki az akkumulátoregységet.

- Nyissa fel a fedelet, és nyomja az akkumulátor zárját a nyíl irányába.
- Az akkumulátoregység kiugrik a helyéről.

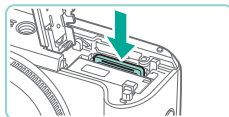

Vegye ki a memóriakártyát.

- Nyomja be a memóriakártyát kattanásig, majd lassan engedje fel.
- A memóriakártya kiugrik a helyéről.



- Bármilyen éppen módosított beállítás törölhető, ha eltávolítja az akkumulátort a fényképezőgép bekapcsolt állapotában.

A dátum és az idő beállítása

Ha a fényképezőgép bekapcsolásakor megjelenik a [Dátum/idő] képernyő, állítsa be pontosan az aktuális dátumot/időt. Az ilyen módon megadott adatokat felvétel készítésekor a képtulajdonságok rögzítik, és ezután a képek dátum szerinti rendezésekor vagy a dátumot megjelenítő képek nyomtatásakor használhatók fel.

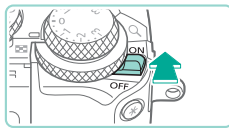

- 1 Kapcsolja be a fényképezőgépet.

- Tolja a tápkapcsolót az [ON] állásba.
- Megjelenik a [Dátum/idő] képernyő.

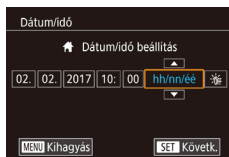

- 2 Állítsa be a dátumot és az időt.

- A [◀][▶] gombokkal válassza ki a kívánt elemet.
- Adja meg a dátumot és az időt a [▲][▼] gombokkal vagy a [◉] tárcsa elfordításával.
- Amikor elkészült, nyomja meg a [⏏] gombot.



Használat előtt

Alapszintű útmutató

Haladó útmutató

A fényképezőgép alapvető használata

Automatikus üzemmód/
Hibrid auto üzemmód

Egyéb felvételi módok

P üzemmód

Tv, Av, M, C1 és C2 mód

Lejátszási mód

Vezeték nélküli funkciók

Beállítások menü

Tartozékok

Mellékletek

Tárgymutató



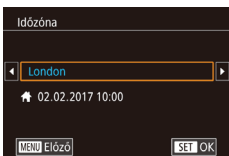

3 Állítsa be a hazai időzónát.

- Válassza ki az otthoni időzónát a [◀][▶] gombokkal.



4 Fejezze be a beállítási műveletet.

- Amikor elkészült, nyomja meg a [SET] gombot. A megerősítést kérő képernyő bezárása után a beállítási képernyő bezárul.
- A fényképezőgép kikapcsolásához tolja a tápkapcsolót az [OFF] állásba.



- Ha nem állítja be a dátumot, az időt és otthonának időzónáját, a [Dátum/idő] képernyő mindig megjelenik, amikor bekapcsolja a fényképezőgépet. Adja meg a megfelelő adatokat.



- A nyári időszámítás (1 órával előrébb) beállításához a 2. lépésben válassza a [☀️] lehetőséget, majd a [▲][▼] gombokkal vagy a [🌀] tárcsa elfordításával válassza a [☀️] lehetőséget.



- A dátum és idő beállítását úgy is megadhatja, ha a 2. lépésben megérinti a kijelzőn látható kívánt elemet, majd a [▲][▼] gombokat, végül pedig a [SET] lehetőséget. Ehhez hasonlóan úgy is beállíthatja otthona időzónáját, ha a 3. lépésben megérinti a [◀][▶] gombokat, majd megnyomja a [SET] gombot.

A dátum és idő módosítása

A dátumot és időt az alábbi művelettel módosíthatja.

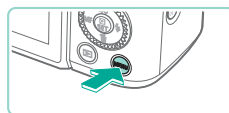

1 Jelenítse meg a menüképernyőt.

- Nyomja meg a [MENU] gombot.

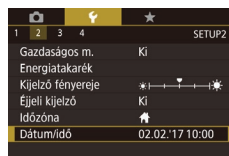

2 Válassza a [Dátum/idő] lehetőséget.

- A [◀][▶] gombokkal vagy a [🌀] tárcsa elfordításával válassza ki a [2] lapot.
- A [▲][▼] gombokkal vagy a [🌀] tárcsa elfordításával válassza ki a [Dátum/idő] menüt, majd nyomja meg a [SET] gombot.

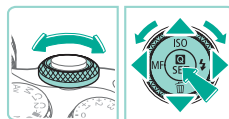

3 Módosítsa a dátumot és az időt.

- „A dátum és az idő beállítása” (📖20) szakasz 2. lépését alkalmazva adja meg a beállításokat.
- A menüképernyő bezárásához nyomja meg a [MENU] gombot.



- A dátum/idő beállítását az akkumulátoregység kivételét követően körülbelül 3 hétig őrzi meg a fényképezőgép beépített dátum-/időeleme (tartalék elem).
- A dátum-/időelem körülbelül 4 óra alatt feltöltődik, még a fényképezőgép kikapcsolt állapotában is, amikor feltöltött akkumulátoregységet helyez be, vagy ha egy egyenáramú adaptert helyez be, és egy hálózati adaptert (mindkettő külön megvásárolható, 📖164) csatlakoztat.
- Amikor a dátum-/időelem lemerül, a [Dátum/idő] képernyő megjelenik a fényképezőgép bekapcsolásakor. Állítsa be a megfelelő dátumot és az időt a következő szakaszban leírtak szerint: „A dátum és az idő beállítása” (📖20).

Használat előtt

Alapszintű útmutató

Haladó útmutató

A fényképezőgép alapvető használata

Automatikus üzemmód/
Hibrid auto üzemmód

Egyéb felvételi módok

P üzemmód

Tv, Av, M, C1 és C2 mód

Lejátszási mód

Vezeték nélküli funkciók

Beállítások menü

Tartozékok

Mellékletek

Tárgymutató



A kijelző nyelve

A kijelző nyelvét szükség esetén módosíthatja.

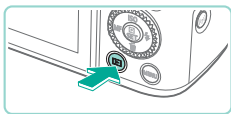

1 Váltson lejátszási módba.

- Nyomja meg a [▶] gombot.

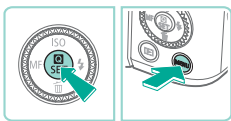

2 Jelenítse meg a beállítási képernyőt.

- Nyomja le és tartsa lenyomva a [ⓘ] gombot, majd nyomja meg a [MENU] gombot.

English	Norsk	Román
Deutsch	Svenska	Türkçe
Français	Español	العربية
Nederlands	Ελληνικά	日本語
Dansk	Русский	简体中文
Português	Polski	繁體中文
Suomi	Čeština	한국어
Italiano	Magyar	日本語
Українська		日本語

3 Állítsa be a kijelző nyelvét.

- Válassza ki a kívánt nyelvet a [▲][▼][◀][▶] gombokkal vagy a [ⓘ] tárcsa elfordításával, majd nyomja meg a [ⓘ] gombot.
- A kijelző nyelvének beállítása után a beállítási képernyő bezárul.



- A kijelző nyelvét úgy is megváltoztathatja, hogy megnyomja a [MENU] gombot, és kiválasztja a [Nyelv] [3] menüpontot a [4] lapon.



- A kijelző nyelvének beállítását úgy is elvégezheti, hogy a kijelzőn megérint egy 3. lépésben látható nyelvet, majd ismét megérinti azt.

Objektív csatlakoztatása

A fényképezőgép az EF-M objektívvel kompatibilis. Ezenkívül az EF és EF-S objektívek használatához felszerelheti az opcionális EF-EOS M bajonettadaptert (☞23).

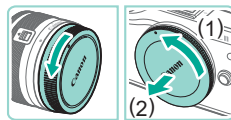

1 Győződjön meg arról, hogy a fényképezőgép ki van kapcsolva.

2 Vegye le a sapkákat.

- A jelzett irányba elfordítva vegye le az objektívsapkát és a vázsapkát.

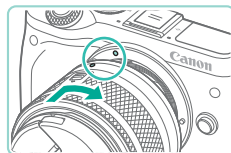

3 Csatlakoztassa az objektívet.

- Igazítsa egymáshoz az objektíven, valamint a fényképezőgépen lévő illesztési jelzéseket (fehér pontokat), majd kattanásig fordítsa el az objektívet.

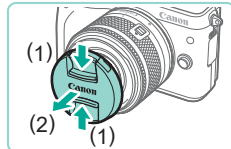

4 Vegye le az elülső objektívsapkát.

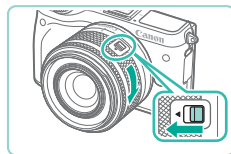

5 Készüljön fel a felvételkedzésre.

- Az objektívbehúzás jelzését a zoompozíció jelzéséhez igazítva húzza az objektívbehúzó kapcsolót a [▲] irányába, miközben a zoomgyűrűt enyhén a jelzett irányba fordítja. Ezután engedje el a kapcsolót.
- Fordítsa tovább a zoomgyűrűt kattanásig, ami jelzi, hogy az objektív készen áll a felvételre.

Használat előtt

Alapszintű útmutató

Haladó útmutató

A fényképezőgép alapvető használata

Automatikus üzemmód/
Hibrid auto üzemmód

Egyéb felvételi módok

P üzemmód

Tv, Av, M, C1 és C2 mód

Lejátszási mód

Vezeték nélküli funkciók

Beállítások menü

Tartozékok

Mellékletek

Tárgymutató





- Az objektív behúzásához a zoomgyűrűt forgatva húzza az objektívbehúzó kapcsolót a [▲] irányába. Igazítsa az objektívbehúzás jelzését a zoompozíció jelzéséhez, majd engedje el a kapcsolót.
- A zoomoláshoz fordítsa el az objektíven lévő zoomgyűrűt az ujjával.
- Ha állítani kíván a zoomon, ezt a fókuszálás előtt tegye. Ha az élesség beállítása után fordítja el a zoomgyűrűt, kissé elállíthatja a fókuszot.



- Az objektív védelme érdekében mindig hagyja az objektíven az objektívsapkát, amikor nem használja a fényképezőgépet.



- Egyes objektívek vignettálást okozhatnak a beépített vaku használatakor.

Objektív levétele

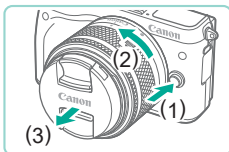

- Győződjön meg arról, hogy a fényképezőgép ki van kapcsolva.
- Tartsa nyomva az objektívkioldó gombot (1), és közben fordítsa el az objektívet a jelzett irányban (2).
- Ütközésig fordítsa el az objektívet, majd vegye le a jelzett irányban (3).
- Eltávolítás után helyezze az objektívsapkát az objektívre.



- A por minimalizálása
 - Az objektívek cseréjét gyorsan és olyan helyen végezze, ahol minimális a pormennyiség.
 - Ha a fényképezőgépet objektív nélkül tárolja, a vázsapkát helyezze fel a fényképezőgépre.
 - Távolítsa el a port a vázsapkáról, mielőtt felhelyezné.



- Mivel a képezékelő mérete kisebb, mint a 35 mm-es filmformátum, úgy tűnik, mintha a fókusz távolság kb. 1,6-szorosan megnőtt volna. Egy 15–45 mm-es objektív fókusz távolsága például egy 35 mm-es fényképezőgép 24–72 mm-es objektívjének fókusz távolságával egyenértékű.

Objektív használati útmutatók

A következő oldalról töltheti le az útmutatókat:
<http://www.canon.com/icpd/>

EF és EF-S objektívek csatlakoztatása

EF és EF-S objektívek használatához szerelje fel az opcionális EF-EOS M bajonettadaptert.

1 Győződjön meg arról, hogy a fényképezőgép ki van kapcsolva.

2 Vegye le a sapkát.

- Az „Objektív csatlakoztatása” (📖22) szakasz 2. lépését alkalmazva vegye le a sapkát.

Használat előtt

Alapszintű útmutató

Haladó útmutató

A fényképezőgép alapvető használata

Automatikus üzemmód/
Hibrid auto üzemmód

Egyéb felvételi módok

P üzemmód

Tv, Av, M, C1 és C2 mód

Lejátszási mód

Vezeték nélküli funkciók

Beállítások menü

Tartozékok

Mellékletek

Tárgymutató



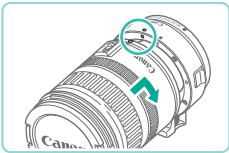

3 Rögzítse az objektívet az adapterhez.

- EF objektív felhelyezéséhez igazítsa az objektívet és az adapteren lévő vörös pontokat egymás mellé, majd fordítsa el az objektívet a jelzett irányba, amíg a helyére kattann.
- EF-S objektív felhelyezéséhez igazítsa az objektívet és az adapteren lévő fehér négyzeteket egymás mellé, majd fordítsa el az objektívet a jelzett irányba, amíg a helyére kattann.

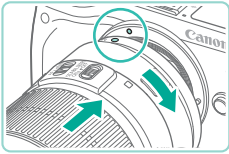
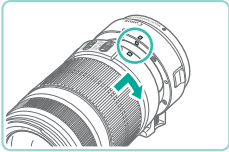

4 Rögzítse az adaptert a fényképezőgéphez.

- Igazítsa egymás mellé az adapteren és a fényképezőgépen lévő illesztési jelzéseket (fehér pontokat), majd fordítsa el az objektívet a jelzett irányba, amíg a helyére kattann.



- Amikor a fényképezőgépre egy annál nehezebb objektív van felhelyezve, a szállítás és a használat során támassza alá az objektívet.
- Az adapterek kiterjeszthetik a minimális fókusz távolságot, illetve hatással lehetnek az objektív maximális nagyítási arányára vagy a felvételtávolságra.
- Ha az objektív elülső része (fókuszgyűrű) automatikus fókuszálás közben forog, ne érintse meg a forgó részt.
- Egyes szuper teleobjektívek fókusz-előbeállító és Power Zoom funkciója nem támogatott.

Objektív levétele

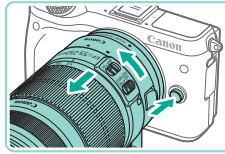

1 Válassza le az adaptert.

- Győződjön meg arról, hogy a fényképezőgép ki van kapcsolva.
- Tartsa lenyomva az objektívkioldó gombot, majd fordítsa el az adaptert (a felszerelt objektívvél együtt) a jelzett irányba.
- Fordítsa el az adaptert, amíg megakad, majd vegye le.

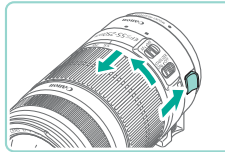

2 Válassza le az objektívet.

- Tartsa lenyomva az adapteren lévő objektívkioldó kart, majd fordítsa el az objektívet az óramutató járásával ellentétesen.
- Fordítsa el az objektívet, amíg megakad, majd vegye le.
- Eltávolítás után helyezze az objektívsapkát az objektívre.

Az állvány használata

Ha állványt használ, amikor az adapter fel van szerelve a fényképezőgépre, használja az adapterhez kapott állványillesztőt. Ne használja a fényképezőgép állványfoglatát.

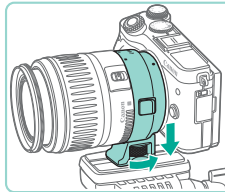

- Csatlakoztassa az állványillesztőt az adapterhez. Forgassa el az állványillesztő gombját a szilárd csatlakozást biztosításához.
- Csatlakoztassa az állványt az állványillesztő foglathoz.

Használat előtt

Alapszintű útmutató

Haladó útmutató

A fényképezőgép alapvető használata

Automatikus üzemmód/
Hibrid auto üzemmód

Egyéb felvételi módok

P üzemmód

Tv, Av, M, C1 és C2 mód

Lejátszási mód

Vezeték nélküli funkciók

Beállítások menü

Tartozékok

Melléklet

Tárgymutató





- Olyan EF objektívek (például a szuper teleobjektívek) esetén, amelyek az állványillesztőt is magukban foglalják, csatlakoztassa az állványt az objektív állványillesztőjéhez.

Az objektív képstabilizálásának használata

A fényképezőgép bemozdulása beépített képstabilizálási funkcióval rendelkező objektívvel korrigálható. A beépített képstabilizálási funkcióval rendelkező objektívek nevében szerepel az „IS” betűpár.

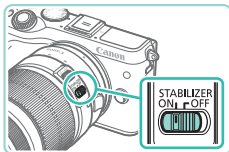

- Tolja az objektív képstabilizálási kapcsolóját [ON] (Be) állásba.

A fényképezőgép kipróbálása

▶ Állóképek ▶ Videók

Próbálja ki a fényképezőgépet azzal, hogy bekapcsolja, készít néhány állóképet vagy videót, majd megtekinti a felvételeket.

Felvétel készítése (Intelligens jelenetválasztó automatika)

A jeleneteknek leginkább megfelelő beállítások automatikus kiválasztásához hagyhatja, hogy a fényképezőgép ismerje fel a témát és a felvételi körülményeket.

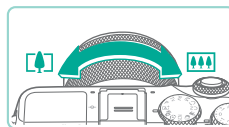
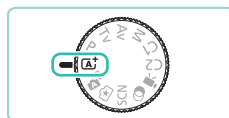
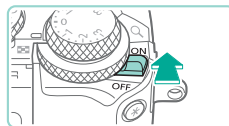

1 Kapcsolja be a fényképezőgépet.

- Tolja a tápkapcsolót az [ON] állásba.

2 Válassza a [A+] módot.

- Állítsa a módválasztó tárcsát [A+] állásba.
- A kijelző bal felső sarkában megjelenik a jelenetikon (1).
- A kijelző felső részén látható továbbá a kártya kapacitásával készíthető felvételek száma (2), valamint a rögzíthető videó hosszúsága (3).
- Keretek jelennek meg az érzékelt arcok és témák körül, azt jelezve, hogy fókuszban vannak.

3 Állítsa be a kompozíciót.

- Zoom objektív használata esetén a zoomoláshoz ujjával fordítsa el az objektíven lévő zoomgyűrűt.

Használat előtt

Alapszintű útmutató

Haladó útmutató

A fényképezőgép alapvető használata

Automatikus üzemmód/
Hibrid auto üzemmód

Egyéb felvételi módok

P üzemmód

Tv, Av, M, C1 és C2 mód

Lejátszási mód

Vezeték nélküli funkciók

Beállítások menü

Tartozékok

Mellékletek

Tárgymutató



4 Készítse el a felvételt.

Állóképek készítése

1) Állítsa be az élességet.

- Az élesség beállításához nyomja le félig a exponálógombot. A fényképezőgép két hangjelzést ad fókuszlás után, és a megjelenő AF keretek jelzik az éles képterületeket.

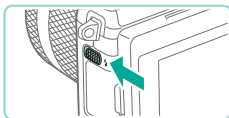
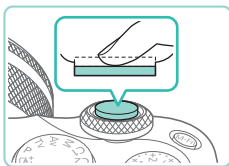

- Ha megjelenik a [Nyissa ki a vakut!] felirat, akkor a [🔊] kapcsolóval nyissa ki a vakut. Exponálásnál a vaku villanni fog. Ha nem kívánja használni a vakut, tolja vissza a fényképezőgép házába az ujjával.

2) Készítse el a felvételt.

- A felvétel elkészítéséhez nyomja le teljesen a exponálógombot. (Gyenge fényviszonyok között a vaku automatikusan villan, ha ki van nyitva.)
- A felvétel körülbelül két másodpercen át a képernyőn marad.
- A exponálógombot újból megnyomva a kép megjelenítése közben is készíthető újabb felvétel.

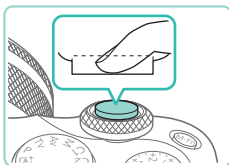

Videofelvételek készítése

1) Indítsa el a felvételt.

- Nyomja meg a videó gombot. A felvétel elindul, a fényképezőgép pedig a kijelzőn megjeleníti a [● Felv] szöveget és az eltelt időt.
- A kijelző felső és alsó szélén megjelenített fekete sávok a nem rögzített képterületeket jelzik.
- A felismert arcok körül megjelenített keretek azt jelzik, hogy a fényképezőgép ezekre állította be az élességet.
- A felvétel elindítása után engedje el a videó gombot.



2) Fejezze be a felvételt.

- A videofelvétel leállításához nyomja meg újból a videó gombot.



- Ha a fényképezőgép nem tudja a témára beállítani az élességet a exponálógomb enyhe lenyomásakor, egy narancssárga AF keret és [L] jelenik meg, továbbá nem készül kép, ha teljesen lenyomja a exponálógombot.
- Amint elkezdődik a felvétel készítése, a megjelenített terület leszűkül, és a téma nagyobb lesz.

Használat előtt

Alapszintű útmutató

Haladó útmutató

A fényképezőgép alapvető használata

Automatikus üzemmód/
Hibrid auto üzemmód

Egyéb felvételi módok

P üzemmód

Tv, Av, M, C1 és C2 mód

Lejátszási mód

Vezeték nélküli funkciók

Beállítások menü

Tartozékok

Melléklet

Tárgymutató



Megjelenítés

A fényképezőgéppel készített képek és videók a következőképpen tekinthetők meg a kijelzőn.

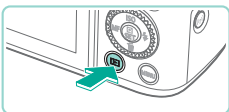

1 Váltson lejátszási módba.

- Nyomja meg a [▶] gombot.
- Megjelenik az utolsó felvétel.



2 Válasszon képet.

- Az előző kép megtekintéséhez nyomja meg a [◀] gombot, vagy fordítsa el a [◂] tárcsát az óramutató járásával ellentétes irányban. A következő kép megtekintéséhez nyomja meg a [▶] gombot, vagy fordítsa el a [◃] tárcsát az óramutató járásával megegyező irányban.
- Ha lenyomja és nyomva tartja a [◀][▶] gombokat, a képek gyorsabban váltanak.
- A képernyő megjelenítéséhez (Görgetékes kijelzési mód) fordítsa el gyorsan a [◂] tárcsát. Ebben az üzemmódban a [◂] tárcsa elfordításával lapozhatja a képeket.
- Ha vissza szeretne térni egyképes megjelenítési módba, nyomja meg a [◂] gombot.
- A videókat [SET ▶] ikon jelzi. A videók lejátszásához kövesse a 3. lépésben leírtakat.

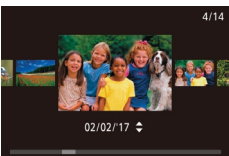

3 Játssza le a videókat.

- Nyomja meg a [◂] gombot, a [▲][▼] gombokkal válassza ki a [▶] lehetőséget, majd végül nyomja meg ismét a [◂] gombot.
- Elkezdődik a lejátszás, és a videó befejeződése után megjelenik a [SET ▶] ikon.
- Lejátszás közben a hangerőt a [▲][▼] gombokkal módosíthatja.



- A Lejátszás módból Felvételi módba váltható félig nyomja le a exponológombot (30), nyomja meg a [▶] gombot vagy a videó gombot, vagy fordítsa el a módválasztó tárcsát.



- A videó lejátszását a [▶] segítségével is elkezdheti. A hangerő beállításához lejátszás közben húzza végig gyorsan az ujját felfelé vagy lefelé a kijelzőn.

Használat előtt

Alapszintű útmutató

Haladó útmutató

A fényképezőgép alapvető használata

Automatikus üzemmód/
Hibrid auto üzemmód

Egyéb felvételi módok

P üzemmód

Tv, Av, M, C1 és C2 mód

Lejátszási mód

Vezeték nélküli funkciók

Beállítások menü

Tartozékok

Melléklet

Tárgymutató



Képek törlése

Egyszerre egy felesleges képet választhat ki törlésre. Legyen körültekintő a képek törlésekor, mert a törölt képek nem állíthatók vissza.

1 Válassza ki a törölni kívánt képet.

- Válassza ki a kívánt képet a [◀][▶] gombokkal vagy a [⊙] tárcsa elfordításával.



2 Törölje a képet.

- Nyomja meg a [▼] gombot.
- A [Törli?] kérdés megjelenése után a [◀][▶] gombokkal vagy a [⊙] tárcsa elfordításával válassza a [Törlés] lehetőséget, és nyomja meg a [⊙] gombot.
- A készülék törli az aktuális képet.
- Ha mégsem szeretné törölni a képet, a [◀][▶] gombokkal vagy a [⊙] tárcsa elfordításával válassza a [Mégse] lehetőséget, és nyomja meg a [⊙] gombot.



- Lehetőség van arra is, hogy több képet kiválasztva egyszerre törölje azokat (📖 112).



- Az aktuális képet a 2. lépésben a kijelzőn látható [Törlés] lehetőség megérintésével is törölheti.

Használat előtt

Alapszintű útmutató

Haladó útmutató

A fényképezőgép alapvető használata

Automatikus üzemmód/
Hibrid auto üzemmód

Egyéb felvételi módok

P üzemmód

Tv, Av, M, C1 és C2 mód

Lejátszási mód

Vezeték nélküli funkciók

Beállítások menü

Tartozékok

Mellékletek

Tárgymutató



Haladó útmutató

A fényképezőgép alapvető használata

Egyéb alapvető műveletek, és további lehetőségek a fényképezőgép használatára, beleértve a felvételt készítést és a lejátszási funkciókat

Be/Ki

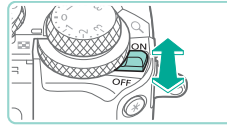

Felvételi mód

- A fényképezőgép Felvételi módba kapcsolásához tolja a tápkapcsolót az [ON] állásba.
- A fényképezőgép kikapcsolásához tolja a tápkapcsolót az [OFF] állásba.

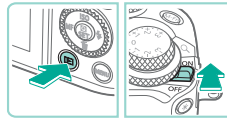

Lejátszási mód

- A fényképezőgép Lejátszás módba kapcsolásához tartsa lenyomva a [▶] gombot, és tolja a tápkapcsolót az [ON] állásba.
- Felvételi módra váltáshoz nyomja meg ismét a [▶] gombot.
- A fényképezőgép kikapcsolásához tolja a tápkapcsolót az [OFF] állásba.



- Ha a fényképezőgéphez EF-M objektív van csatlakoztatva, és a készülék ki van kapcsolva, akkor a rekesz összeszűkül, hogy csökkentse a fényképezőgépbe jutó fény mennyiségét, megvédve a fényképezőgép belső alkatrészeit. Ennek megfelelően a fényképezőgép halk hangot ad ki be- és kikapcsoláskor, amikor elvégzi a rekesznyílás igazítását.
- A fényképezőgép be- és kikapcsolásakor kerül sor az érzékelőtisztításra, ami szintén halk zajjal jár. Még ha a fényképezőgép ki is van kapcsolva, az [□] ikon jelenik meg az érzékelő tisztításakor. Azonban előfordulhat, hogy az [□] ikon esetleg nem jelenik meg, ha a fényképezőgépet gyors egymásutánban kapcsolja be és ki.
- A Lejátszás módból Felvételi módba váltáshoz félig nyomja le a exponálógombot (1/30), nyomja meg a [▶] gombot vagy a videó gombot, vagy fordítsa el a módválasztó tárcsát.

Használat előtt

Alapszintű útmutató

Haladó útmutató

A fényképezőgép alapvető használata

Automatikus üzemmód/
Hibrid auto üzemmód

Egyéb felvételi módok

P üzemmód

Tv, Av, M, C1 és C2 mód

Lejátszási mód

Vezeték nélküli funkciók

Beállítások menü

Tartozékok

Melléklet

Tárgymutató



Energiatakarékossági funkciók (automatikus kikapcsolás)

- Az akkumulátor takarékos használata érdekében a fényképezőgép meghatározott ideig tartó tétlenség után kikapcsolja a kijelzőt (Kijelző kikapcsolása), majd automatikusan kikapcsol.
- A kijelző automatikusan kikapcsol kb. egy percnyi tétlenség után, és a fényképezőgép további kb. egy perc után szintén kikapcsol. Amikor a képernyő ki van kapcsolva a képernyő aktiválásához és a felvételkészítésre való felkészüléshez nyomja le félig a exponálógombot (📖 30).



- Ha a képernyő kikapcsol Lejátszás módban, úgy is elérheti a felvételi képernyőt, ha félig lenyomja a kioldógombot.
- Igényei szerint letilthatja az Automatikus kikapcsolás funkciót, és beállíthatja a kijelző automatikus kikapcsolásának időzítését (📖 155).

Exponálógomb

Az élesség témára való beállításához nyomja le félig a exponálógombot, majd miután a téma fókuszba került, nyomja le teljesen a gombot a felvételkészítéshez.

A jelen útmutatóban a exponálógombbal végzett műveleteket a következőképpen nevezzük: a gomb lenyomása *félig*, illetve a gomb lenyomása *teljesen*.

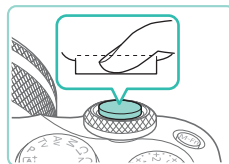
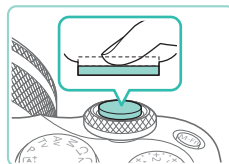

1 Nyomja le félig. (Nyomja le kissé az élesség beállításához.)

- Nyomja le félig a exponálógombot. A fényképezőgép két hangjelzést ad, és a megjelenő keretek jelzik az éles képterületeket.

2 Nyomja le teljesen a exponálógombot. (A félig lenyomott helyzetből nyomja le teljesen a felvétel elkészítéséhez.)

- A fényképezőgép most elkészíti a felvételt.



- Ha fényképezéskor nem félig, hanem rögtön teljesen lenyomja a exponálógombot, akkor előfordulhat, hogy a téma nem lesz éles.

Használat előtt

Alapszintű útmutató

Haladó útmutató

A fényképezőgép alapvető használata

Automatikus üzemmód/
Hibrid auto üzemmód

Egyéb felvételi módok

P üzemmód

Tv, Av, M, C1 és C2 mód

Lejátszási mód

Vezeték nélküli funkciók

Beállítások menü

Tartozékok

Mellékletek

Tárgymutató



Felvételi módok

A módválasztó tárcsával választhatja ki a kívánt felvételi módot.

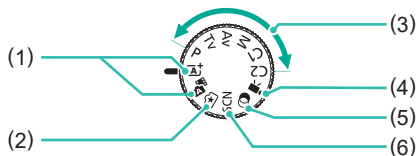

- (1) Intelligens jelenetválasztó automatikus üzemmód/
Hibrid auto üzemmód
Teljesen automatikusan készíthet felvételeket a fényképezőgép által meghatározott beállításokkal (📖37, 📖39).
- (2) Kreatív segéd mód
Könnyen érthető képbeállítások megtekintése felvételkészítés során. Mentheti és később újra alkalmazhatja a beállításokat (📖51).
- (3) P, Tv, Av, M, C1 és C2 mód
Különféle képeket készíthet a gyakran használt beállításokkal (📖66, 📖88, 📖89, 📖89, 📖97).
- (4) Videofelvétel üzemmód
Videók készítésére szolgál (📖62, 📖91). Videofelvételt akkor is készíthet a videó gomb megnyomásával, ha a módválasztó tárcsát nem állítja Videofelvétel üzemmódba.
- (5) Kreatív szűrők üzemmód
A készített képekhez változatos effektusokat adhat (📖58).
- (6) Speciális jelenet mód
Az adott témának legmegfelelőbb beállításokkal fényképezhet (📖54).



- A módválasztó tárcsa elfordításával válthat a Felvételi módról a Lejátszás módra.

A kijelző szögének beállítása

A kijelző szögét és állását az adott jelenetnek vagy a képrögzítés módjának megfelelően állíthatja be.

A kijelző lefelé döntése

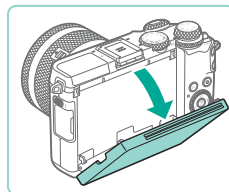

- Húzza a képernyő tetejét lefelé maga felé.
- A kijelző körülbelül 45°-ra nyitható ki.

A kijelző felfelé döntése

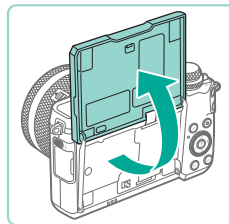

- A kijelző körülbelül 180°-ra emelhető fel és nyitható ki.
- Amikor önmagát is szerepelteti a felvételen, tükörképet láthat saját magáról, ha a kijelzőt elforgatja a fényképezőgép eleje felé.



- Amikor nem használja a fényképezőgépet, mindig tartsa csukva a kijelzőt.
- Ne erőltesse a kijelző túlságos kinyitását, mert ezzel károsíthatja a fényképezőgépet.



- A tükrözött kijelző visszaállításához válassza a MENU (📖33) > [📷] lap > [Tükrözött kij.] > [Ki] lehetőségre.

Használat előtt

Alapszintű útmutató

Haladó útmutató

A fényképezőgép alapvető használata

Automatikus üzemmód/
Hibrid auto üzemmód

Egyéb felvételi módok

P üzemmód

Tv, Av, M, C1 és C2 mód

Lejátszási mód

Vezeték nélküli funkciók

Beállítások menü

Tartozékok

Melléklet

Tárgymutató



A felvételi képernyő beállításai

A fénykép-információk, a négyzetháló vagy a elektronikus horizont megjelenítéséhez, illetve elrejtéséhez nyomja meg a [INFO.] gombot. A képernyő megjelenítésének részletesebb beállításához nyissa meg az [1] lap > [Felvét elkészítési adatok kijelzése] (92) lehetőségét.



- Az éjszakai megjelenítési funkció automatikusan világosabbra állítja a kijelzőt, ha sötét környezetben készít felvételt, ami megkönnyíti a kompozíció ellenőrzését. A kijelzőn megjelenített és a ténylegesen rögzített kép világossága ezért eltérő lehet. A kijelzőn tapasztalható képtorzulás és a téma rázkódó mozgása azonban nem fog jelentkezni a rögzített képeken is.
- A lejátszás megjelenítési beállításainak ismertetését lásd: „Váltás a kijelző nézetei között” (102).
- Megtakaríthatja az akkumulátor energiáját a [A+], [P], [Av], [Tv] vagy [M] módban a MENU (33) > [2] lap > [Kijelző mód] > [Fontossági sor.] > [Energiatakarék] lehetőség kiválasztásával, de a megjelenített képernyő szaggatottabb lehet.

A Gyorsbeállítások menü használata

A gyakran használt funkciókat a [Q] (Gyorsbeállítások) menüben lehet konfigurálni.

A menüelemek és a beállítások a felvételi (195) vagy a lejátszási módtól (208) függően eltérőek lehetnek.



(1)

(2)

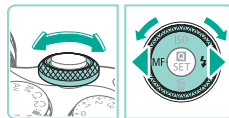

1 Jelenítse meg a [Q] menüt.

- Nyomja meg a [Q] gombot.

2 Válasszon egy menüelemet.

- Válasszon egy menüelemet a [▲][▼] gombokkal (1).
- A választható lehetőségek (2) a képernyő alján láthatók.

3 Válasszon egy beállítást.

- A [◀][▶] gombokkal vagy a [Q] vagy a [☀] tárcsa elfordításával válasszon egy beállítást.
- A [INFO.] ikonnal jelzett elemek az [INFO.] gomb megnyomásával adhatók meg.

4 Erősítse meg választását és lépjen ki.

- Nyomja meg a [Q] gombot.
- Újból megjelenik az 1. lépésben, a [Q] gomb megnyomása előtt látott képernyő, amely a megadott beállítást mutatja meg.

Használat előtt

Alapszintű útmutató

Haladó útmutató

A fényképezőgép alapvető használata

Automatikus üzemmód/
Hibrid auto üzemmód

Egyéb felvételi módok

P üzemmód

Tv, Av, M, C1 és C2 mód

Lejátszási mód

Vezeték nélküli funkciók

Beállítások menü

Tartozékok

Melléklet

Tárgymutató





- A 3. lépésben is választhat egy lehetőséget a [☀️] tárcsa elforgatásával.
- Ha véletlenül módosított egy beállítást, visszaállíthatja a fényképezőgép gyári beállításait ([🔧] 160).
- Kiléphet úgy is, hogy a [🏠] lehetőséget választja a menüelemekben, majd megnyomja a [🔍] gombot.

Beállítások kiválasztása érintőképernyős műveletek segítségével



- A Gyorsbeállítások menü eléréséhez érintse meg a képernyő jobb felső részén lévő [📷] lehetőséget.
- A beállítás elvégzéséhez érintsen meg egy menüelemet, majd egy beállítási lehetőséget.
- Az előző képernyőhöz a [🏠] menüelem megérintésével vagy a kiválasztott beállítás ismételt megérintésével térhet vissza.
- A [📄] ikonnal jelzett beállítások képernyőjét a [📄] lehetőség megérintésével nyithatja meg.

A menüképernyő használata

A fényképezőgép különböző funkcióit a menüképernyőn állíthatja be.

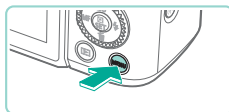

1 Jelenítse meg a menüképernyőt.

- Nyomja meg a [MENU] gombot.

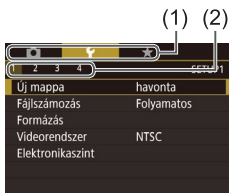

2 Válasszon egy lapot.

- Válassza ki a kívánt lapot a [◀] [▶] gombokkal vagy a [☀️] tárcsa elfordításával.
- A lapok funkciókat képviselnek (1), például: felvétélkészítés ([📷]), lejátszás ([▶]) vagy beállítások ([⚙️]), illetve oldalakat az egyes funkciókon belül (2). Az útmutatóban a lapokat a funkció és az oldal kombinációja jelzi, például: [📷]1.



3 Válasszon egy menüelemet.

- A [▲] [▼] gombokkal vagy a [☀️] tárcsa elfordításával válasszon egy menüelemet, majd nyomja meg a [🔍] gombot.
- Ha olyan menüelemet szeretne választani, amelynél nem láthatók a beállítások, először a [🔍] gomb megnyomásával lépjen át a másik képernyőre, majd a [▲] [▼] gombokkal vagy a [☀️] tárcsa elfordításával válassza ki a kívánt menüelemet.
- Az előző képernyőhöz a [MENU] gombbal térhet vissza.



Használat előtt

Alapszintű útmutató

Haladó útmutató

A fényképezőgép alapvető használata

Automatikus üzemmód/
Hibrid auto üzemmód

Egyéb felvételi módok

P üzemmód

Tv, Av, M, C1 és C2 mód

Lejátszási mód

Vezeték nélküli funkciók

Beállítások menü

Tartozékok

Mellékletek

Tárgymutató



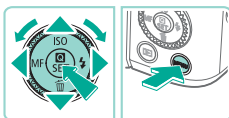
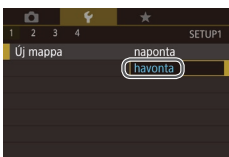

4 Válasszon egy beállítást.

- Ha a lehetőségek függőlegesen vannak felsorolva, válassza ki a kívánt beállítást a [▲][▼] gombokkal vagy a [🌀] tárcsa elforgatásával.
- Ha a lehetőségek vízszintesen vannak felsorolva, válassza ki a kívánt beállítást a [◀][▶] gombokkal vagy a [🌀] tárcsa elforgatásával.

5 Erősítse meg választását és lépjen ki.

- Választásának megerősítéséhez és a kiválasztási képernyő menüeleméhez való visszatéréshez nyomja meg a [🌀] gombot.
- A [MENU] gomb megnyomásával térhet vissza az 1. lépésben, a [MENU] gomb megnyomása előtt látott képernyőre.



- Funkciólapokat is választhat a [M-Fn] gomb megnyomásával a 2. lépésben.
- A 3. és 4. lépésben is választhat egy elemet vagy lehetőséget a [🌀] tárcsa elforgatásával.
- Ha véletlenül módosított egy beállítást, visszaállíthatja a fényképezőgép gyári beállításait (📖160).
- Az elérhető menüelemek a választott felvételi vagy lejátszási módtól függően eltérőek lehetnek (📖197 – 📖208).

Érintőképernyős műveletek

- Lapok kiválasztásához nyomja meg a [MENU] gombot a menüképernyő megnyitásához, majd érintse meg a kívánt funkció- és oldallapot.
- A kiválasztáshoz érintse meg az elemet, majd érintse meg ismét.
- A beállítás elvégzéséhez és a menüelem-választó képernyőre való visszatéréshez érintse meg a beállítást.
- Ha olyan menüelem értékét szeretné megadni, amely esetén nem láthatók a kiválasztható értékek, először érintse meg a menüelemet a hozzá tartozó beállítási képernyő megnyitásához. Az előző képernyőhöz a [MENU↩] lehetőség megérintésével térhet vissza.
- Kiválasztás céljából megérinthati továbbá az adatbeviteli elemeket (például a jelölőnégyzeteket és szövegmezőket) is, a szövegek beírását pedig a képernyőn megjelenő billentyűzettel végezheti el.
- Az [INFO], [MENU] vagy [SET] megérintésének ugyanolyan hatása van, mint a [INFO], [MENU] vagy a [🌀] gombok megnyomásának.
- A menü eltüntetéséhez nyomja meg újból a [MENU] gombot.

Használat előtt

Alapszintű útmutató

Haladó útmutató

A fényképezőgép alapvető használata

Automatikus üzemmód/
Hibrid auto üzemmód

Egyéb felvételi módok

P üzemmód

Tv, Av, M, C1 és C2 mód

Lejátszási mód

Vezeték nélküli funkciók

Beállítások menü

Tartozékok

Mellékletek

Tárgymutató



A képernyőn megjelenő billentyűzet

A vezetékek nélküli beállítások (124) és más adatok megadásához használja a képernyőn megjelenő billentyűzetet. A beírható adatok hosszúsága és típusa a használt funkciótól függ.

(1) Karakterek beírása

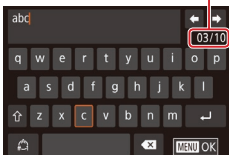

- Beírásukhoz érintse meg a karaktereket.
- A beírható adatok (1) hosszúsága és típusa a használt funkciótól függ.

A kurzor mozgatása

- Érintse meg a [←][→] lehetőséget.

Sortörések beszúrása

- Érintse meg a [↵] lehetőséget.

Váltás a beviteli módok között

- Számok vagy szimbólumok közötti váltáshoz érintse meg a [123] lehetőséget.
- Nagybetűk beírásához érintse meg a [↑] gombot.
- Az elérhető beviteli módok a használt funkciótól függenek.

Karakterek törlése

- Az előző karakter törléséhez érintse meg a [✕] gombot.
- A [↶✕] megérintése és nyomva tartása egyszerre öt karaktert töröl.

A beírt adatok megerősítése és visszatérés az előző képernyőre

- Nyomja meg a [MENU] gombot.



- Egyes funkciók esetén a [↵] nem jelenik meg és nem használható.



- A billentyűzet használatának másik módja, ha a [▲][▼][◀][▶] gombok megnyomásával vagy a [☰][☲] tárcsa elforgatásával kiválasztja a karaktereket és ikonokat, majd megnyomja a [☰] gombot. A kurzor a [☰] tárcsa elfordításával is mozgatható. Az előző képernyőhöz a [MENU] gombbal térhet vissza.

Használat előtt

Alapszintű útmutató

Haladó útmutató

A fényképezőgép alapvető használata

Automatikus üzemmód/Hibrid auto üzemmód

Egyéb felvételi módok

P üzemmód

Tv, Av, M, C1 és C2 mód

Lejátszási mód

Vezeték nélküli funkciók

Beállítások menü

Tartozékok

Mellékletek

Tárgymutató



A jelzőfény jelentése

A fényképezőgép hátoldalán található jelzőfény (📖4) a következő esetekben zölden villog.

- Számítógéphez csatlakoztatva (📖176)
- Kijelző kikapcsolva (📖30, 📖154, 📖155)
- Bekapcsolás, felvétel vagy olvasás
- Kommunikáció más eszközökkel
- Hosszú expozíciós felvételek készítése (📖88, 📖89)
- Kapcsolat/átvitel Wi-Fi-n keresztül



- Amikor a jelzőfény zölden villog, ne kapcsolja ki a fényképezőgépet, ne nyissa ki a memóriakártya és akkumulátor fedelét, mivel ez elronthatja a képeket vagy károsíthatja a fényképezőgépet és a memóriakártyát.

Használat előtt

Alapszintű útmutató

Haladó útmutató

A fényképezőgép alapvető használata

Automatikus üzemmód/
Hibrid auto üzemmód

Egyéb felvételi módok

P üzemmód

Tv, Av, M, C1 és C2 mód

Lejátszási mód

Vezeték nélküli funkciók

Beállítások menü

Tartozékok

Mellékletek

Tárgymutató



Automatikus üzemmód/ Hibrid auto üzemmód

Kényelmes mód az egyszerű fényképezéshez, több beállítási lehetőséggel

Felvételkészítés a fényképezőgép által meghatározott beállításokkal

A jeleneteknek leginkább megfelelő beállítások automatikus kiválasztásához hagyhatja, hogy a fényképezőgép ismerje fel a témát és a felvételi körülményeket.

Felvétel készítése (Intelligens jelenetválasztó automatika)

▶ Állóképek ▶ Videók

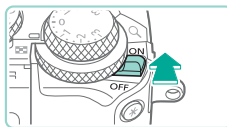

1 Kapcsolja be a fényképezőgépet.

- Tolja a tápkapcsolót az [ON] állásba.



2 Válassza a [A+] módot.

- Állítsa a módválasztó tárcsát [A+] állásba.
- A kijelző bal felső sarkában megjelenik a jelenetikon (41).
- Keretek jelennek meg az érzékelt arcok és témák körül, azt jelezve, hogy fókuszban vannak.

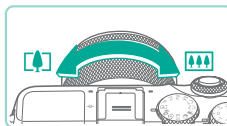

3 Állítsa be a kompozíciót.

- Zoom objektív használata esetén a zoomoláshoz ujjával fordítsa el az objektíven lévő zoomgyűrűt.

Használat előtt

Alapszintű útmutató

Haladó útmutató

A fényképezőgép alapvető
használata

Automatikus üzemmód/
Hibrid auto üzemmód

Egyéb felvételi módok

P üzemmód

Tv, Av, M, C1 és C2 mód

Lejátszási mód

Vezeték nélküli funkciók

Beállítások menü

Tartozékok

Melléklet

Tárgymutató



4 Készítse el a felvételt.

Állóképek készítése

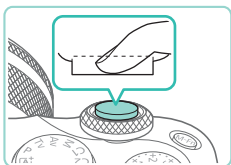
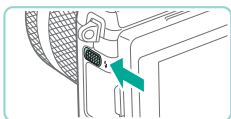
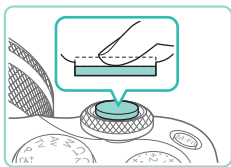

1) Állítsa be az élességet.

- Nyomja le félig az exponálógombot. A fényképezőgép két hangjelzést ad fókuszálás után, és a megjelenő AF keretek jelzik az éles képterületeket.
- Ha megjelenik a [Nyissa ki a vakut!] felirat, akkor a [] kapcsolóval nyissa ki a vakut. Exponálásnál a vaku villanni fog. Ha nem kívánja használni a vakut, tolja vissza a fényképezőgép házába az ujjával.

2) Készítse el a felvételt.

- A felvétel elkészítéséhez nyomja le teljesen az exponálógombot. (Gyenge fényviszonyok között a vaku automatikusan villan, ha ki van nyitva.)
- A felvétel körülbelül két másodpercen át a képernyőn marad.
- A exponálógombot újból megnyomva a kép megjelenítése közben is készíthető újabb felvétel.



Videofelvételek készítése

1) Indítsa el a felvételt.

- Nyomja meg a videó gombot. A felvétel elindul, a fényképezőgép pedig a kijelzőn megjeleníti a [● Felv] szöveget és az eltelt időt.
- A kijelző felső és alsó szélén megjelenített fekete sávok a nem rögzített képterületeket jelzik.
- A felismert arcok körül megjelenített keretek azt jelzik, hogy a fényképezőgép ezekre állította be az élességet.
- A felvétel elindítása után engedje el a videó gombot.

2) Méretezze át a témát, és állítsa be újból a kompozíciót, ha szükséges.

- A téma átméretezéséhez ismételje meg a 3. lépésben ismertetett műveletet. A fényképezőgép rögzíti a működését kísérő hanghatásokat is.
- Amikor módosítja a kompozíciót, az élességbeállítás, a fényerő és a színek automatikusan módosulnak.

3) Fejezze be a felvételt.

- A videofelvétel leállításához nyomja meg újból a videó gombot.
- A felvételkészítés automatikusan leáll, ha megtelik a memóriakártya.

Használat előtt

Alapszintű útmutató

Haladó útmutató

A fényképezőgép alapvető használata

Automatikus üzemmód/
Hibrid auto üzemmód

Egyéb felvételi módok

P üzemmód

Tv, Av, M, C1 és C2 mód

Lejátszási mód

Vezeték nélküli funkciók

Beállítások menü

Tartozékok

Melléklet

Tárgymutató



Felvételkészítés Hibrid auto üzemmódban

▶ Állóképek ▶ Videók

A napi eseményeket tartalmazó rövid videókat állíthat össze állóképek készítésével. A fényképezőgép az egyes felvételek előtt egy 2–4 másodperces videót készít, amelyekből később egy összefoglaló videót állít össze.



1 Válassza a [A] módot.

- Kövesse a „Felvétel készítése (Intelligens jelenetválasztó automatika)” (137) szakaszban szereplő 2. lépést és válassza a [A] lehetőséget.



2 Állítsa be a kompozíciót.

- A kompozíció és az élesség beállításához kövesse a „Felvétel készítése (Intelligens jelenetválasztó automatika)” (137) című szakasz 3–4. lépését.
- Még lenyűgözőbb összefoglaló videók készítéséhez az állóképek készítése előtt irányítsa a fényképezőgépet a tárgyak irányába körülbelül négy másodpercre.

3 Készítse el a felvételt.

- Állókép készítéséhez kövesse a „Felvétel készítése (Intelligens jelenetválasztó automatika)” (137) című szakasz 4. lépését.
- A fényképezőgép mind az állóképet, mint a videót rögzíti. A klip, amely egy állóképpel és a zárkioldás hangjával ér véget, az összefoglaló videó egy fejezetét alkotja.



- Az akkumulátor üzemideje rövidebb ebben a módban, mint [A] módban, mert a fényképezőgép minden felvételt előtt egy összefoglaló videót is rögzít.
- Ha közvetlenül a fényképezőgép bekapcsolása után készíti állóképet [A] módban, vagy más módon használja a fényképezőgépet, előfordulhat, hogy a fényképezőgép nem tudja rögzíteni az összefoglaló videót.
- A fényképezőgép vagy az objektív működéséből származó minden zaj vagy rázkódás bekerül a rögzített összefoglaló videóba.



- Az összefoglaló videó képminősége [EHD 29.97P] NTSC, és [EHD 25.00P] PAL esetén. Ez a videó kimeneti formátumától függően változik (154).
- A fényképezőgép nem ad ki hangot a exponálógomb félig történő lenyomásakor vagy az önkioldó használatakor.
- A következő esetekben a fényképezőgép különálló fájlokként menti az olyan összefoglaló videókat is, amelyek ugyanazon a napon készültek [A] módban.
 - Az összefoglaló videófájl mérete hozzávetőlegesen eléri a 4 GB-ot, vagy a felvételi idő hozzávetőlegesen eléri a 16 perc 40 másodpercet.
 - Az összefoglaló videó védett (109).
 - A nyári időszámítás (20), videorendszer (154), időzóna (156) vagy a szerzői jogi információk (159) módosultak.
 - Új mappát hozott létre (152).
- A rögzített zárkioldáshangok nem módosíthatók és nem törölhetők.
- Ha állóképek nélküli összefoglaló videókat kíván készíteni, akkor előzőleg végezze el a szükséges beállítást. Válassza a MENU (33) > [6] lap > [Összefog.típus] > [Fotók nélküli] lehetőséget.
- Az egyes fejezetek szerkeszthetők (123).

Összefoglaló videók lejátszása

Jelenítsen meg egy állóképet [A] módban az aznap készített összefoglaló videó lejátszásához, vagy adja meg annak az összefoglaló videónak a dátumát, amelyet le szeretne játszani (103).

Használat előtt

Alapszintű útmutató

Haladó útmutató

A fényképezőgép alapvető használata

Automatikus üzemmód/
Hibrid auto üzemmód

Egyéb felvételi módok

P üzemmód

Tv, Av, M, C1 és C2 mód

Lejátszási mód

Vezeték nélküli funkciók

Beállítások menü

Tartozékok

Mellékletek

Tárgymutató



Állóképek/videók



- Ha a fényképezőgép nem hallat működési hangokat, akkor lehetséges, hogy a [INFO] gomb lenyomva tartása mellett kapcsolta be. A hangok bekapcsolásához nyomja meg a [MENU] gombot, a [3] lapon válassza a [Hangjelzés] lehetőséget, majd nyomja meg a [▲][▼] gombokat vagy forgassa el a [◀] tárcsát a [Be] lehetőség kiválasztásához.

Állóképek



- Ha a fényképezőgép nem tudja a témára beállítani az élességet a exponálógombot félig lenyomva, egy narancssárga AF keret jelenik meg a [1] jellel és nem készül kép, ha teljesen lenyomja a exponálógombot.
- Az élességállítás hosszabb időt vehet igénybe, vagy helytelen lehet, amikor nem észlelhetők emberek vagy más témák, amikor a témák sötét színűek vagy nincs kontraszt, vagy amikor a megvilágítás nagyon erős.
- A villogó [1] ikon arra figyelmeztet, hogy a képek valószínűleg elmosódottak lesznek a fényképezőgép rázkódása miatt. Ilyenkor rögzítse állványra a fényképezőgépet, vagy más módon érje el, hogy ne mozogjon.
- Ha a felvételek sötétekek annak ellenére, hogy villant a vaku, menjen közelebb a témához. A vaku hatótávolságáról bővebben itt olvashat: „Vaku” (121).
- A vörösszem-hatás csökkentése és az élességállítás elősegítése érdekében a lámpa kigyulladhat, ha rossz fényviszonyok mellett készít felvételt.
- A vaku villanásakor vignettálás vagy sötét képterületek jelenhetnek meg egyes objektívek esetén.
- A felvételkedészítés közben megjelenő villogó [1] ikon azt jelzi, hogy a felvételkedészítés nem lehetséges, amíg a vaku nem töltődött fel. A felvételkedészítés folytatható, amint készen áll a vaku, ezért nyomja le teljesen a exponálógombot és várjon, vagy engedje fel a gombot és nyomja le újból.
- Bár a felvételi képernyő megjelenése előtt is készíthet újból felvételt, az alkalmazott élességet, fényerőt és színeket az előző felvétel határozza meg.



- A vignettálás az előnézeteken azonnal megjelenik a képkészítést követően, még mielőtt megjelenne a végső, mentett kép.
- Módosíthatja a felvételek elkészítése után látható képek megjelenítési idejét (150).

Videók



- A fényképezőgép felmelegedhet, ha több videót rögzít egymás után vagy hosszabb ideig használja. Ez nem utal károsodásra.
- Videók felvétele közben tartsa távol az ujját a mikrofontól (1). A mikrofon eltakarása megakadályozhatja a hang rögzítését vagy az eltakart mikrofonnal felvett hang tompán fog szólni.

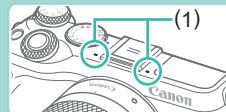

- Videofelvétel során a videó gombot és az érintőképernyős kijelzőt lezárítja ne érintsen meg más vezérlőelemet, mert a fényképezőgép által keltett zajok hallhatóak lesznek a felvételen. A beállítások módosításához vagy más, videofelvétel közbeni művelet elvégzéséhez lehetőleg használja az érintőképernyős kijelzőt.
- Az objektív és a fényképezőgép mechanikájának zajai szintén hallhatóak lesznek a felvételen. Ezek a hangok kevésbé hallhatóak, ha egy opcionális külső mikrofont használ (173).
- Ha a videorögzítés elindul, a képmegjelenítési terület megváltozik és a témák nagyításra kerülnek, hogy az erős fényképezőgép-rázkódás okozta torzítás javítható legyen. Ha szeretne a felvételkedészítés előtti méretű témát fényképezni, módosítsa a képstabilizációs beállításokat (84).

Használat előtt

Alapszintű útmutató

Haladó útmutató

A fényképezőgép alapvető használata

Automatikus üzemmód/
Hibrid auto üzemmód

Egyéb felvételi módok

P üzemmód

Tv, Av, M, C1 és C2 mód

Lejátszási mód

Vezeték nélküli funkciók

Beállítások menü

Tartozékok

Melléklet

Tárgymutató





- A hangfelvétel sztereó.
- Videofelvétel készítése közben az objektív autofókuszának működési hangjai esetleg szintén hallhatók lesznek a felvételen. Az objektívhangok kevésbé hallhatók, ha egy opcionális külső mikrofont használ. Ha nem kíván hangot rögzíteni, válassza a MENU (📖33) > [📷7] lap > [Hangfelvétel] > [Tilt] lehetőséget.
- Az élességbeállítás videofelvétel alatti rögzítéséhez válassza a MENU (📖33) > [📷7] lap > [Servo AF használata videóhoz] > [Tilt] lehetőséget.
- A 4 GB-ot meghaladó videók több fájlba lesznek szétosztva. Körülbelül 30 másodperccel azelőtt, hogy a videó elérné a 4 GB-os méretet, a felvételi képernyőn az eltelt idő kijelzése villogni kezd. Ha folytatja a felvételkészítést és túllépi a 4 GB-os határt, a fényképezőgép automatikusan létrehoz egy új videofájlt, és a villogás abbamarad. Ne feledje, hogy a felosztott videofájlok automatikus, egymás utáni lejátszása nem támogatott. Játssza le a videókat külön-külön.

Jelenetikonok

▶ Állóképek ▶ Videók

[A+] és [A-] módban a fényképezőgép által meghatározott jelenetet a megjelenő ikon jelzi, a fényképezőgép pedig automatikusan megadja a megfelelő fókuszáláshoz, a téma fényerejéhez és színéhez illő optimális beállításokat.

Háttér	Emberek fényképezésekor		Ikon háttérszíne
	Emberek	Mozgó	
Világos			Szürke
Világos jelenet és hátsó megvilágítás			
Kék ég			Világoskék
Kék ég és hátsó megvilágítás			
Reflektorfény		–	Sötétkék
Sötét		–	
Sötét, állványt használva		–	

Háttér	Egyéb témák fényképezésekor			Ikon háttérszíne
	Egyéb témák	Mozgó	Közeli	
Világos				Szürke
Világos jelenet és hátsó megvilágítás				
Kék ég				Világoskék
Kék ég és hátsó megvilágítás				
Naplemente		–	–	Narancssárga
Reflektorfény		–		Sötétkék
Sötét				
Sötét, állványt használva		–	–	

- Amikor az önkidővel (📖42) készít felvételt, a „Mozgó” ikonok nem jelennek meg.
- Az „Emberek fényképezésekor” és a „Mozgó” ikonok nem jelennek meg, amikor az objektív beállítása [MF], vagy amikor nem automatikus élességállítást objektívet használ.



- Próbáljon [P] módban (📖66) fényképezni, ha a jelenetikon nem felel meg a tényleges felvételi követelményeknek, vagy ha nem lehet felvételt készíteni a várt hatással, színnel vagy fényerővel.

Használat előtt

Alapszintű útmutató

Haladó útmutató

A fényképezőgép alapvető használata

Automatikus üzemmód/
Hibrid auto üzemmód

Egyéb felvételi módok

P üzemmód

Tv, Av, M, C1 és C2 mód

Lejátszási mód

Vezeték nélküli funkciók

Beállítások menü

Tartozékok

Mellékletek

Tárgymutató



A kijelzőn megjelenő keretek

▶ Állóképek ▶ Videók

Különböző keretek jelennek meg a kijelzőn, amikor a fényképezőgép felismeri a témát, amelyre ráirányította.

- Fehér keret jelenik meg a fő témaként észlelt téma (vagy arc) körül. A keretek bizonyos tartományon belül követik a mozgó témákat, fókuszban tartva azokat.
- A keretek zöldre váltanak, amikor félig lenyomja a exponálógombot és a fényképezőgép beállítja az élességet.
- A keretek kék színre váltanak, a fényképezőgép pedig újraállítja az élességet és a fényerőt a Servo AF segítségével, ha félig lenyomja a kioldógombot, amikor a rendszer a téma mozgását érzékeli [A+] módban
- Egy narancssárga keret és [!] jelenik meg, ha a fényképezőgép nem tudja beállítani az élességet a témákra a exponálógomb félig történő lenyomásakor.



- Próbáljon [P] módban [66] felvételt készíteni, ha nem jelennek meg keretek, ha a keretek nem a kívánt témák körül jelennek meg, vagy ha a keretek a háttér, illetve hasonló területek körül jelennek meg.



- A Servo AF kikapcsolásához állítsa [Tilt] értékre az [Auto. AF-váltás] lehetőséget a [6] lapon. Ne feledje, hogy a „Mozgó” ikonok [41] ezután nem fognak megjelenni. Az [Auto. AF-váltás] automatikusan [Tilt] értékre áll át és nem módosítható, amikor az önkioldó [42] egy [3] értéktől eltérő értékre van állítva.



- Az élességállítást meghatározó témák kiválasztásához érintse meg a kívánt témát a kijelzőn. Megjelenik az [] ikon, a fényképezőgép pedig Érintéssel AF módba lép.

Ismert, kényelmes funkciók

Az önkioldó használata

▶ Állóképek ▶ Videók

Az önkioldó használatával időzített felvételeket vagy olyan csoportképeket készíthet, amelyeken saját maga is szerepel. Ekkor a fényképezőgép körülbelül 10 másodperccel a exponálógomb lenyomása után készíti el a képet.



1 Adja meg a beállítást.

- Nyomja meg a [] gombot, válassza a menü [] lehetőségét, majd a [] értéket [32].
- A beállítás sikeres befejezését a [] megjelenése jelzi.

2 Készítse el a felvételt.

- Állóképek esetében: Az élesség beállításához nyomja le félig a exponálógombot, majd nyomja le teljesen.
- Videók esetében: Nyomja meg a videó gombot.

Használat előtt

Alapszintű útmutató

Haladó útmutató

A fényképezőgép alapvető használata

Automatikus üzemmód/
Hibrid auto üzemmód

Egyéb felvételi módok

P üzemmód

Tv, Av, M, C1 és C2 mód

Lejátszási mód

Vezeték nélküli funkciók

Beállítások menü

Tartozékok

Mellékletek

Tárgymutató





- Az önkiloldó elindítása után villogni kezd a lámpa, és a fényképezőgép megszólaltatja az önkiloldó hangjelzését.
- A villogás és a hangjelzés üteme felgyorsul két másodperccel a felvétel előtt. (A vaku működése esetén a lámpa hosszan világít.)
- Ha a visszaszámlálás elindítása után meg szeretné szakítani az önkiloldóval készülő felvételt, nyomja meg a [MENU] gombot.
- Ha vissza szeretné állítani az eredeti beállítást, az 1. lépésben válassza az [C] lehetőséget.

Az önkiloldó használata a fényképezőgép bemozdulásának megakadályozásához

▶ Állóképek ▶ Videók

Ezzel a beállítással a fényképezőgép kb. két másodperccel a exponológomb lenyomása után készíti el a képet. Ha a fényképezőgép nem stabil a exponológomb lenyomásakor, az nem lesz hatással a felvételre.



- Kövesse a „Az önkiloldó használata” (42) szakaszban szereplő 1. lépést és válassza a [C] lehetőséget.
- A beállítás sikeres befejezését a [C] megjelenése jelzi.
- Felvétel készítéséhez kövesse a „Az önkiloldó használata” (42) című szakasz 2. lépését.

Önkiloldó teszteszabása

▶ Állóképek ▶ Videók

Megadhatja a késleltetést (0–30 másodperc) és a felvételek számát (1–10).



1 Válassza a [C] lehetőséget.

- Hajtsa végre a „Az önkiloldó használata” (42) szakasz 1. lépését, válassza a [C] lehetőséget, és nyomja meg az [INFO] gombot.

2 Adja meg a beállítást.

- A [▲][▼] gombokkal válassza ki a késleltetés idejét és a felvételek számát.
- Válassza ki az értéket a [◀][▶] gombokkal vagy a [DISP] tárcsa elfordításával, majd nyomja meg kétszer a [OK] gombot.
- A beállítás sikeres befejezését a [C] megjelenése jelzi.
- Felvétel készítéséhez kövesse a „Az önkiloldó használata” (42) című szakasz 2. lépését.



- Az önkiloldóval készített videók esetében a felvétel a megadott késleltetési időt követően indul, de a felvételek számának megadása nincs hatással rá.



- Ha több felvételt ad meg, a gép az első felvételnél határozza meg a fényerőt és a színtónust. Több időre van szükség a felvételek között, ha a vaku villan, vagy ha sok felvétel készítését adta meg. A felvételkészítés automatikusan leáll, ha megtelik a memóriakártya.
- Ha két másodpercnél hosszabb késleltetést ad meg, a felvételkészítés előtt két másodperccel a lámpa villogni kezd az önkiloldó hangja felgyorsul. (A vaku működése esetén a lámpa hosszan világít.)

Használat előtt

Alapszintű útmutató

Haladó útmutató

A fényképezőgép alapvető használata

Automatikus üzemmód/
Hibrid auto üzemmód

Egyéb felvételi módok

P üzemmód

Tv, Av, M, C1 és C2 mód

Lejátszási mód

Vezeték nélküli funkciók

Beállítások menü

Tartozékok

Melléklet

Tárgymutató



Fényképezés a kijelző megérintésével (Érintéses kioldás)

▶ Állóképek ▶ Videók

Ezzel a beállítással úgy készíthet felvételt, hogy a exponálógomb megnyomása helyett megérinti a kijelzőt, majd felemeli az ujját. A fényképezőgép a témára állítja az élességet, és automatikusan beállítja a fényerőt.



1 Kapcsolja be az érintéses kioldás funkciót.

- Nyomja meg a [MENU] gombot, válassza a [2] lap [Érintéses kioldás] pontját, majd nyomja meg a [OK] gombot.
- Válassza az [Érintéses kioldás] beállítást, majd a [Enged] értéket.

2 Készítse el a felvételt.

- A kép elkészítéséhez érintse meg a témát a képernyőn.
- Az érintéses kioldás kikapcsolásához az 1. lépésben válassza a [Tilt] lehetőséget.



- Egy narancssárga AF keret jelzi, ha a fényképezőgép nem tudja a témára beállítani az élességet. Ekkor nem készül felvétel.



- A [↶] ikont megérintve akkor is előkészülhet a második felvétellel, ha az éppen rögzített kép még a kijelzőn látható.

Sorozatfelvétel

▶ Állóképek ▶ Videók

[A+] módban sorozatfelvétel készítéséhez a exponálógombot tartsa teljesen lenyomva.

A sorozatfelvétel sebességével kapcsolatban bővebben lásd: „Felvétel” (212).



1 Adja meg a beállítást.

- Nyomja meg a [OK] gombot, válassza a menü [] lehetőségét, majd a [] vagy a [] értéket (32).
- A beállítás sikeres befejezését a [] vagy a [] megjelenése jelzi.

2 Készítse el a felvételt.

- Sorozatfelvétel készítéséhez a exponálógombot tartsa teljesen lenyomva.

Használat előtt

Alapszintű útmutató

Haladó útmutató

A fényképezőgép alapvető használata

Automatikus üzemmód/
Hibrid auto üzemmód

Egyéb felvételi módok

P üzemmód

Tv, Av, M, C1 és C2 mód

Lejátszási mód

Vezeték nélküli funkciók

Beállítások menü

Tartozékok

Mellékletek

Tárgymutató





- Sorozatfelvétel közben az élességbeállítás állandó lesz azon az értéken, amelyet a fényképezőgép a exponálógomb félig történő lenyomásakor rögzített.
- Nem használható az önkioldóval (📖42).
- A felvételi körülményektől, a fényképezőgép beállításaitól és a zoom mértékétől függően rövid ideig szünetelhet vagy lelassulhat a sorozatfelvételek készítése.
- Mivel több felvétel készül, a folyamat lelassulhat.
- Késés fordulhat elő a következő felvétel készítése előtt a felvételkészítési körülményektől, a memóriakártya típusától, valamint attól függően, hogy hány felvételt készített sorozatban.
- Vaku használata esetén lassulhat a fényképezés.
- Az érintéses kioldás használatakor (📖44) a fényképezőgép folyamatosan készíti a felvételeket, amíg megérinti a képernyőt. Sorozatfelvétel közben az élesség állandó marad miután a fényképezőgép meghatározta az első felvételhez.
- Sorozatfelvételkor a képernyőn megjelenített kép eltérhet a ténylegesen rögzített képektől, valamint éleetlennek tűnhet. Egyes objektívek sötétebbé tehetik a sorozatfelvétel képernyőjén megjelenő képeket, de a rögzített képek normál fényerejűek lesznek.



- Amikor kilenc, vagy ennél kevesebb felvétel készíthető sorozatban, az elérhető felvételek száma az összes hátralevő felvétel jobb oldalán látható, a képernyő felső részén (📖190). Ez nem látható, amikor még 10 vagy ennél több felvétel készíthető.
- Kevesebb sorozatfelvétellel lehet elérhető egyes felvételkészítési körülmények között, vagy bizonyos fényképezőgép-beállítások mellett.

Funkciók a képek testreszabásához

A képminőség megváltoztatása

▶ **Állóképek** ▶ Videók

Válasszon a méret (képpontok száma) és a tömörítés (képminőség) 7 kombinációja közül. Adja meg azt is, hogy a képeket RAW-formátumban kívánja-e rögzíteni (📖46). A következő részben talál útmutatást arról, hogy az egyes képfajtákból hány fér a memóriakártyára: „Felvétel” (📖213).



- Nyomja meg a [Q] gombot, válassza a menü [1/1] pontját, majd adja meg a kívánt beállítást (📖32).
- Megjelenik a választott beállítás.
- Ha vissza szeretné állítani az eredeti beállítást, hajtsa végre újból a fenti műveletet a [1/1] lehetőség kiválasztásával.



- [1/1] és [1/2] különböző szintű képminőséget jelölnek a tömörítés mértékétől függően. Ugyanazon méret (képpontszám) mellett a [1/1] jobb képminőséget nyújt. Bár a [1/2] képek kissé gyengébb képminőségűek, belőlük több fér el a memóriakártyán. Ne feledje, hogy az [S2] méretű képek [1/1] minőségűek
- [1/2] módban nem érhető el.
- Ezt a beállítást a MENU (📖33) > [1/1] lap > [Képminőség] segítségével is megadhatja.

Használat előtt

Alapszintű útmutató

Haladó útmutató

A fényképezőgép alapvető használata

Automatikus üzemmód/
Hibrid auto üzemmód

Egyéb felvételi módok

P üzemmód

Tv, Av, M, C1 és C2 mód

Lejátszási mód

Vezeték nélküli funkciók

Beállítások menü

Tartozékok

Mellékletek

Tárgymutató



Amikor a nyomtatási méret alapján dönti el a képpontok számát, használja az alábbi táblázatot útmutatóként a 3:2 képarányú felvételekhez.

L	A2 (420 x 594 mm)
M	A3 (297 x 420 mm)
S1	A4 (210 x 297 mm)
S2	90 × 130 mm, 130 × 180 mm, Képeslap

Felvételkészítés RAW-formátumban

A fényképezőgép JPEG- és RAW-formátumban képes képeket készíteni.

JPEG-képek	A képeket a rendszer az optimális képminőség érdekében feldolgozza a fényképezőgépben, továbbá, hogy a képfájlok mérete csökkenjen, tömöríti is a képeket. A tömörítés azonban nem visszafordítható folyamat, vagyis a nyers adatokat már nem lehet visszaállítani a tömörítést követően. A képfeldolgozás során a képminőség is romolhat.
RAW-képek	Olyan „nyers” (feldolgozatlan) adatokat tartalmaznak, amelyek minősége szinte egyáltalán nem romlik a fényképezőgépben belüli képfeldolgozás során. Az adatokat ebben az állapotban nem lehet megjeleníteni a számítógépen, illetve nem lehet kinyomtatni sem. A képadatokat először fel kell dolgoznia a fényképezőgépben (📖119) vagy át kell alakítani őket a Digital Photo Professional alkalmazás (📖175) segítségével JPEG- vagy TIFF-fájllá. A képek módosítása során csak minimális mértékben romlik a képminőség feldolgozás közben.



- Nyomja meg a [INFO] gombot, majd válassza a menü [RAW] lehetőségét (📖32).
- Ha csak RAW-formátumban kíván képet rögzíteni, válassza a [RAW] lehetőséget.
- Ha JPEG- és RAW-formátumban is rögzíteni kívánja a képeket, válassza a JPEG képminőséget, majd nyomja meg a [INFO] gombot. A [RAW] beállítás mellett megjelenik a [✓] jel. A beállítás visszavonásához kövesse ugyanezeket a lépéseket és távolítsa el a [✓] jelet a [RAW] lehetőség mellől.



- Mindig a megfelelő EOS Utility (📖175) szoftvert használja a RAW-képek (illetve az egyszerre rögzített RAW- és JPEG-képek) számítógépre történő átviteléhez.



- A rögzített képpontok száma és a kártyára menthető felvételek száma közötti kapcsolat részleteit illetően lásd: „Felvétel” (📖213).
- A JPEG-képek kiterjesztése .JPG, a RAW-képeké pedig .CR2. Az együtt felvett JPEG- és RAW-képek fájlneveiben ugyanazon képszám szerepel.
- A Digital Photo Professional és az EOS Utility alkalmazás részleteiről lásd: „Szoftverek” (📖175). A szoftverek kezelési kézikönyvei szükség szerint a Canon weboldaláról tölthetők le. A letöltési utasításokkal kapcsolatban lásd: „Szoftverkezelési kézikönyv” (📖175).

Használat előtt

Alapszintű útmutató

Haladó útmutató

A fényképezőgép alapvető használata

Automatikus üzemmód/
Hibrid auto üzemmód

Egyéb felvételi módok

P üzemmód

Tv, Av, M, C1 és C2 mód

Lejátszási mód

Vezeték nélküli funkciók

Beállítások menü

Tartozékok

Melléklet

Tárgymutató



A menü használata

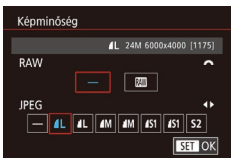
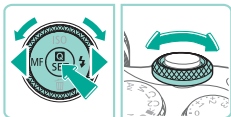

- Nyomja meg a [MENU] gombot, válassza a [1] lap [Képmínőség] pontját, majd nyomja meg a [OK] gombot (33).
- Ha ugyanakkor RAW-formátumban is rögzíteni kíván, fordítsa el a [tárcsa] és válassza a [RAW] lehetőséget a [RAW] beállítás alatt. Ne feledje, hogy amikor [-] van kiválasztva, csak JPEG-képek készülnek.
- A [◀][▶] gombokkal vagy a [tárcsa] válassza ki a [JPEG] lehetőséget, majd válassza ki a képméretet és a képmínőséget. Ne feledje, hogy amikor [-] van kiválasztva, csak RAW-képek készülnek.
- Ha végzett, nyomja meg a [OK] gombot a menüképernyőre való visszatéréshez.



- A [RAW] és [JPEG] számára nem lehet egyidejűleg a [-] értéket beállítani.

A képarány módosítása

▶ **Állóképek** ▶ Videók

A képarányt (a képek szélességének és magasságának arányát) a következőképpen változtathatja meg.



- Nyomja meg a [OK] gombot, válassza a menü [3:2] pontját, majd adja meg a kívánt beállítást (32).
- A beállítás megadását követően a kijelző képaránya megváltozik.
- Ha vissza szeretné állítani az eredeti beállítást, hajtja végre újból a fenti műveletet a [3:2] lehetőség kiválasztásával.

16:9	Széles képernyős HD tévékészülékeken vagy hasonló megjelenítőkészülékeken megjelenített képekhez.
3:2	A fényképezőgép képernyőjének eredeti képaránya a 35 mm-es filmmel egyenértékű. A képek 130 × 180 mm-es vagy képeslap méretű nyomtatásához használható.
4:3	A 90 × 130 mm-es vagy A méretű képek nyomtatásához használható.
1:1	Négyzet alakú képarány.



- [1] módban nem érhető el.
- Ezt a beállítást a MENU (33) > [1] lap > [Állóképek képdarabja] segítségével is megadhatja.

Használat előtt

Alapszintű útmutató

Haladó útmutató

A fényképezőgép alapvető használata

Automatikus üzemmód/
Hibrid auto üzemmód

Egyéb felvételi módok

P üzemmód

Tv, Av, M, C1 és C2 mód

Lejátszási mód

Vezeték nélküli funkciók

Beállítások menü

Tartozékok

Mellékletek

Tárgymutató



A videók képminőségének megváltoztatása

▶ **Állóképek** ▶ **Videók**

Állítsa be a videó képminőségét (a képméretet és képfrekvenciát). A képfrekvencia azt jelzi, hogy hány kép rögzítése történik meg másodpercenként. Ez automatikusan az NTSC vagy PAL beállítás alapján határozható meg (📖154). A következő helyen talál útmutatást arról, hogy a memóriakártyákon milyen maximális hosszúságú videó fér el a különböző képminőségi beállítások esetén: „Felvétel” (📖213).



- Nyomja meg a gombot, válassza a menü [Videofelv. méret] pontját, majd adja meg a kívánt beállítást (📖32).
- Megjelenik a választott beállítás.



NTSC videó esetén

Képminőség	Rögzített képpontok száma	Képfrekvencia	Részletek
	1920 × 1080	59,94 kép/mp	Teljes nagy felbontású (Full HD) videofelvételek készítéséhez. A mozifilmes képfrekvenciát eredményez.
	1920 × 1080	29,97 kép/mp	
	1920 × 1080	23,98 kép/mp	
	1280 × 720	59,94 kép/mp	Nagy felbontású (HD) videofelvételek készítéséhez.
	640 × 480	29,97 kép/mp	Normál felbontású videofelvételek készítéséhez.

PAL videó esetén

Képminőség	Rögzített képpontok száma	Képfrekvencia	Részletek
	1920 × 1080	50,00 kép/mp	Teljes nagy felbontású (Full HD) videofelvételek készítéséhez.
	1920 × 1080	25,00 kép/mp	
	1280 × 720	50,00 kép/mp	Nagy felbontású (HD) videofelvételek készítéséhez.
	640 × 480	25,00 kép/mp	Normál felbontású videofelvételek készítéséhez.



- és módban a jobb és bal oldalon, valamint , , , , , és módban felül és alul megjelenő fekete sávok a nem rögzített képterületeket jelzik.
- Ezt a beállítást a MENU (📖33) > [7] lap > [Videofelv. méret] segítségével is megadhatja.

Használat előtt

Alapszintű útmutató

Haladó útmutató

A fényképezőgép alapvető használata

Automatikus üzemmód/
Hibrid auto üzemmód

Egyéb felvételi módok

P üzemmód

Tv, Av, M, C1 és C2 mód

Lejátszási mód

Vezeték nélküli funkciók

Beállítások menü

Tartozékok

Mellékletek

Tárgymutató



Felvételt segítő funkciók

A kéttengelyes elektronikus horizontjelző használata

▶ Állóképek ▶ Videók

A megjeleníthető elektronikus horizontjelző segítségével egyenletesen beállíthatja a fényképezőgép vízszintes és függőleges dőlésszögét.



1 Jelenítse meg az elektronikus horizontjelzőt.

- Nyomja meg többször a [INFO.] gombot az elektronikus horizontjelző megjelenítéséhez.



(1) (2)

2 Állítsa egyenes helyzetbe a fényképezőgépet.

- Az (1) előre-hátra tájolást és a (2) bal-jobb tájolást jelzi.
- Ha megdöntötte a fényképezőgépet, mozgassa addig, amíg a piros vonal zöldre nem változik.



- Ha az 1. lépésben nem jelenik meg az elektronikus horizontjelző, ellenőrizze a beállításokat a MENU (📖33) > [📷1] lap > [Felvét elkészítési adatok kijelzése] lehetőség alatt (📖92).
- Az elektronikus horizontjelző [📷4] módban vagy videók felvétele közben nem jelenik meg.
- Amikor függőlegesen tartja a fényképezőgépet, az elektronikus horizontjelző automatikusan frissíti a tájolását, hogy megfeleljen a fényképezőgép tájolásának.
- Kalibrálja az elektronikus horizontjelzőt, ha úgy tűnik, nem segít a fényképezőgép szintbeállításában (📖154).

Automatikus szint használata

▶ Állóképek ▶ Videók

Az automatikus szint egyenes vonalban tartja a videókat

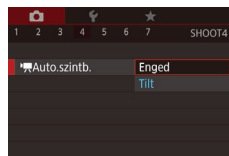

- Nyomja meg a [MENU] gombot, válassza a [📷4] lap [📷] Auto.szintb.] pontját, majd nyomja meg a [OK] gombot (📖33).
- Válassza ki az [Enged] lehetőséget, majd nyomja meg újra a [OK] gombot (📖33).



- Ha a [Digitális IS] lehetőséget [Enged] vagy [Speciális] értékre állítja (📖85), az [📷] Auto.szintb.] [Tilt] értékre áll, és nem is módosítható.



- Amint elkezdődik a felvétel készítése, a megjelenített terület leszűkül, és a téma nagyobb lesz (📖85).

Használat előtt

Alapszintű útmutató

Haladó útmutató

A fényképezőgép alapvető használata

Automatikus üzemmód/
Hibrid auto üzemmód

Egyéb felvételi módok

P üzemmód

Tv, Av, M, C1 és C2 mód

Lejátszási mód

Vezeték nélküli funkciók

Beállítások menü

Tartozékok

Mellékletek

Tárgymutató



A fényképezőgép működésének testreszabása

A felvét elkészítési funkciókat a menüképernyő [☰] lapján szabhatja testre a következők szerint.

A menü funkcióinak leírását lásd: „A menüképernyő használata” (📖33).

AF-segédfény villanásának megakadályozása

▶ Állóképek ▶ Videók

Kikapcsolhatja az általában felvilanó lámpát, amely segíti az élesítést, ha sötét környezetben félig lenyomja a kioldógombot.



- Nyomja meg a [MENU] gombot, a [📷3] lapon válassza az [AF-segédfény (LED) indítása] pontot, végül válassza ki a [Tilt] lehetőséget.
- Ha vissza szeretné állítani az eredeti beállítást, hajtson végre újból a fenti műveletet az [Enged] lehetőség kiválasztásával.

A vörösszemhatás-csökkentő lámpa kikapcsolása

▶ Állóképek ▶ Videók

Kikapcsolhatja a vörösszemhatás-csökkentő lámpát, amely akkor világít, ha sötét környezetben készít felvételt a vaku használata mellett.

1 Jelenítse meg a [Vakuvezérlés] képernyőt.

- Nyomja meg a [MENU] gombot, a [📷5] lapon válassza a [Vakuvezérlés] beállítást, és nyomja meg a [🔍] gombot (📖33).

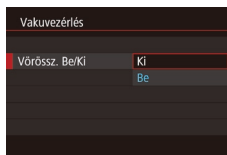

2 Adja meg a beállítást.

- Válassza a [Vörössz. Be/Ki] beállítást, majd a [Ki] értéket (📖33).
- Ha vissza szeretné állítani az eredeti beállítást, hajtson végre újból a fenti műveletet a [Be] lehetőség kiválasztásával.

A fényképezés után látható kép megjelenítési idejének módosítása

▶ Állóképek ▶ Videók



- Nyomja meg a [MENU] gombot, válassza a [📷2] lap [Lejátszási idő] pontját, majd adja meg a kívánt beállítást.
- Ha vissza szeretné állítani az eredeti beállítást, hajtson végre újból a fenti műveletet a [2 mp.] lehetőség kiválasztásával.

2 mp., 4 mp., 8 mp.	A képek megjelenítése a megadott ideig. A exponálógombot újból félig megnyomva a kép megjelenítése közben is készíthető újabb felvétel.
Megtart	A képek addig láthatók, amíg le nem nyomja félig a exponálógombot.
Ki	Fényképezés után nem jelenik meg a kép.



- A [INFO.] gomb megnyomásával a megjelenített információk átválthatók, miközben a kép a fényképezés után még látható.

Használat előtt

Alapszintű útmutató

Haladó útmutató

A fényképezőgép alapvető használata

Automatikus üzemmód/
Hibrid auto üzemmód

Egyéb felvételi módok

P üzemmód

Tv, Av, M, C1 és C2 mód

Lejátszási mód

Vezeték nélküli funkciók

Beállítások menü

Tartozékok

Melléklet

Tárgymutató



Egyéb felvételi módok

Hatékonyabban fényképezhet különféle jeleneteket, és egyedi képhatásokkal különlegessé tett vagy speciális funkciókkal rögzített képeket készíthet

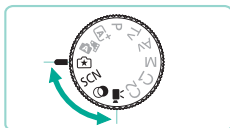

Fényképezés a kedvenc beállításokkal (Kreatív segéd)

Készítsen felvételt a saját elképzelése szerint – nem kell tisztában lennie a fényképezés kifejezéseivel. Válasszon a képernyőn megjelenő, könnyen érthető lehetőségek közül a háttér elmosásához, a fényerő beállításához vagy a kijelzőt figyelve a képek másféle testreszabásához. Ha menti az Önnek tetsző beállításokat, könnyen alkalmazhatja azokat ismét a későbbiekben. A [☑] módban készített korábbi felvételekből is alkalmazhatja a beállításokat.

Ebben a módban könnyebb megismerni a Kreatív zóna felvételi módjait ([P], [Tv], [Av] és [M]), mert a [☑] módban készített képek megtekintése során ellenőrizheti a módnak megfelelő beállításokat.

A képeket a következő módokon szabhatja testre:

Háttér	Állítsa be a háttér megjelenését. Válasszon magasabb értéket, ha a háttérrel élesebbé kívánja tenni, vagy alacsonyabb értéket, ha életlenebbé szeretné alakítani.
Fényerő	Állítsa be a kép fényerejét. Válasszon magasabb értékeket a világosabb képekhez.
Kontraszt	Módosítsa a kontrasztot. Válasszon magasabb értékeket a kontraszt növeléséhez.
Telítettség	Állítsa be a színek élénkségét. Válasszon magasabb értékeket, hogy a színeket élénkebbé tegye, vagy alacsonyabb értékeket a visszafogottabb színekhez.
Színtónus	Módosítsa a színtónust. Válasszon magasabb értékeket, hogy a színeket melegebbé tegye, vagy alacsonyabb értékeket a hidegebb színekhez.
Egyszínű	Válasszon az öt egyszínű lehetőség közül: [BW fekete-fehér], [S szépiá], [B kék], [P lila], vagy [G zöld]. Ha színesben szeretne fényképezni, állítsa [OFF] értékre. Ne feledje, hogy a [Telítettség] és a [Színtónus] csak [OFF] beállítással érhető el.

Használat előtt

Alapszintű útmutató

Haladó útmutató

A fényképezőgép alapvető használata

Automatikus üzemmód/
Hibrid auto üzemmód

Egyéb felvételi módok

P üzemmód

Tv, Av, M, C1 és C2 mód

Lejátszási mód

Vezeték nélküli funkciók

Beállítások menü

Tartozékok

Mellékletek

Tárgymutató



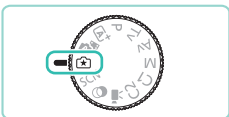

1 Válassza a [☆] módot.

- Állítsa a módválasztó tárcsát [☆] állásba.

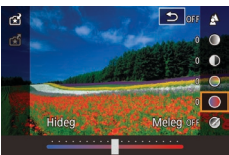

2 Adja meg a beállításokat.

- Nyomja meg a [☺] gombot, a [▲][▼] gombokkal válasszon egy lehetőséget, majd a [◀][▶] gombokkal vagy a [☀][☾] tárcsák elfordításával módosítsa az értéket (☺32).
- Miután befejezte mindegyik elem beállítását, nyomja meg a [MENU] gombot, hogy visszatérjen a felvételi képernyőre.

3 Készítse el a felvételt.



- A [Háttér] nem érhető el vaku használata esetén.



- A felvételi képernyőn lévő, [☀] ikonnal jelzett elemek a [☀] tárcsa elforgatásával állíthatók be. A [▲][▼] gombok megnyomásával is mozgathatja a [☀] keretet, hogy egy másik elemre váltson.
- Ahhoz, hogy elkerülje a beállítások alaphelyzetbe állítását a fényképezőgép kikapcsolásakor, állítsa a [☆] beáll.marad] lehetőséget a [☑]6] lapon [Enged] értékre.



- A beállítási képernyőt úgy is elérheti, hogy megérinti a [☑] lehetőséget a jobb felső részen, majd a beállításokhoz megérintheti a beállítási képernyő elemeit. A felvételi képernyőre a [☺] ikon megérintésével térhet vissza.

Beállítások mentése/betöltése

Mentse kedvenc beállításait és később használja fel azokat ismét.

Beállítások mentése



- Kövesse a „Fényképezés a kedvenc beállításokkal (Kreatív segéd)” (☺51) című szakasz 1–2. lépését a [☆] lehetőség kiválasztásához, majd konfigurálja a beállításokat szükség szerint.
- Nyomja meg a [☺] gombot, a [▲][▼] gombokkal válassza a [☑] lehetőséget, majd a [◀][▶] gombokkal vagy a [☀][☾] tárcsák elfordításával válassza ki a profilt, amelybe a beállításokat menteni kívánja.
- Legfeljebb hat profilt menthet.
- Ha már hozzárendelte a kiválasztott profilt, megjelenik a [INFO] Hasonlít.] funkció. Ha ezt a profilt választja ki, nyomja meg és tartsa lenyomva a [INFO] gombot a korábbi beállítások megtekintéséhez és azok jelenlegi beállításokkal való összehasonlításához.
- Nyomja meg a [☺] gombot, a [◀][▶] gombokkal vagy a [☀] tárcsa elfordításával a megerősítő üzenet megjelenése után válassza ki az [OK] lehetőséget, majd végül nyomja meg a [☺] gombot.

Használat előtt

Alapszintű útmutató

Haladó útmutató

A fényképezőgép alapvető használata

Automatikus üzemmód/
Hibrid auto üzemmód

Egyéb felvételi módok

P üzemmód

Tv, Av, M, C1 és C2 mód

Lejátszási mód

Vezeték nélküli funkciók

Beállítások menü

Tartozékok

Mellékletek

Tárgymutató



Beállítások betöltése



- Kövesse a „Fényképezés a kedvenc beállításokkal (Kreatív segéd)” (51) szakaszban szereplő 1. lépést és válassza a [★] lehetőséget.
- Nyomja meg a [OK] gombot, a [▲][▼] gombokkal válassza a [★] lehetőséget, majd a [▶] gombokkal vagy a [☀][☁] tárcsák elfordításával válassza ki a betölteni kívánt profilt.
- A mentett beállítások alkalmazásához nyomja meg a [OK] gombot.
- Ha a beállítások alkalmazása nélkül kíván visszalépni, válassza a [-] lehetőséget és nyomja meg a [OK] gombot.

Képekből származó beállítások használata

Töltse be a [★] módban készített felvételek beállításait, hogy felvételkészítéskor azokat használja.



- Kövesse a „Fényképezés a kedvenc beállításokkal (Kreatív segéd)” (51) szakaszban szereplő 1. lépést és válassza a [★] lehetőséget.
- A lejátszási módba lépéshez nyomja le a [▶] gombot, majd a megjelenítéshez válasszon egy [★] módban készített képet.
- Nyomja meg a [OK] gombot, válassza a menü [★] lehetőségét, végül nyomja le ismét a [OK] gombot.
- Megtörténik a beállítások alkalmazása, és a fényképezőgép felvételi módba lép.



- A beállítások csak a módváltató tárcsa [★] beállítástól eltérő beállításánál alkalmazhatók. Ha ezt megkísérli, egy üzenet jelenik meg, és a fényképezőgép Lejátszás módban marad. A beállítások alkalmazásához állítsa a módváltató tárcsát a [★] állásba.
- A [★] csak a [★] módban készült képeknél jelenik meg.

Beállítások megtekintése

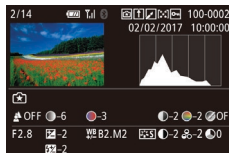

- Az éppen megtekintett, [★] módban készült kép beállításainak ellenőrzéséhez nyomja meg a [INFO] gombot. Megjelenik a bal oldalon látható képernyő.

A Kreatív zóna beállításainak megfelelő Kreatív segéd mód beállítások

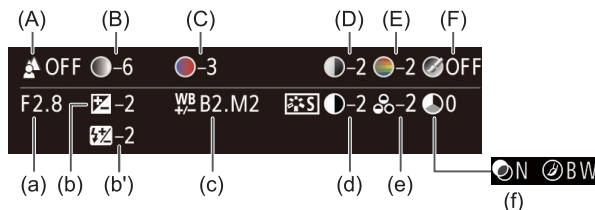

[★] mód beállítása	Kreatív zóna beállítása
(A) Háttér	(a) Rekesznyílás értéke (89)
(B) Fényerő	(b) Expozíciókompenzáció (68) A vakus felvételeknél azonban megfelel a (b') vaku expozíciókompenzációjának (82)
(C) Színtónus	(c) Fehéregyensúly-korrektció (71)
(D) Kontraszt	(d) Képstíluskontraszt (74)
(E) Telítettség	(e) Képstílus-telítettség (74)
(F) Egyszínű	(f) Képstílus szűrő és színezés (74)

Használat előtt

Alapszintű útmutató

Haladó útmutató

A fényképezőgép alapvető használata

Automatikus üzemmód/
Hibrid auto üzemmód

Egyéb felvételi módok

P üzemmód

Tv, Av, M, C1 és C2 mód

Lejátszási mód

Vezeték nélküli funkciók

Beállítások menü

Tartozékok

Mellékletek

Tárgymutató



Különleges jelenetek

Válasszon a felvételi jelenetnek megfelelő módot, és a fényképezőgép automatikusan kiválasztja az optimális felvételhez szükséges beállításokat.



1 Válassza a [SCN] módot.

- Állítsa a módválasztó tárcsát [SCN] állásba.



2 Válasszon egy felvételi módot.

- Nyomja meg a [Q] gombot, válassza a menü [Q] pontját, és válasszon egy felvételi módot (32).

3 Készítse el a felvételt.



- Felvételkészítési módot kiválaszthat a [Q] gomb megérintésével is a bal felső sarokban, miután a módválasztó tárcsát [SCN] állásba váltotta.



Portré készítése (Portré)

▶ Állóképek ▶ Videók

- Lágymód hatás alkalmazásával fényképezhet embereket.



Tájképkészítés (Tájkép)

▶ Állóképek ▶ Videók

- Készítsen széles látószögű tájképeket vagy ehhez hasonló képeket, ahol minden élesen látszik közel és távol, kék éggel és élénken megörökített zöld növényzettel.



Közelel felvételek készítése (Közelel)

▶ Állóképek ▶ Videók

- Készítsen közelképet virágokról vagy más kis tárgyakról, hogy felnagyítsa azokat felvételein.
- Ahhoz, hogy az apró dolgok sokkal nagyobbak tűnjenek, használjon makróobjektívet (külön kell megvásárolni).
- Ellenőrizze a csatlakoztatott objektív minimális fókuszálási távolságát, hogy meghatározza, milyen közelről készítheti el a felvételt. Az objektív minimális fókusz távolságának mérése a fényképezőgép felső részén lévő [M] (fókuszszíj) és a téma között történik.



Mozgó témák (Sport)

▶ Állóképek ▶ Videók

- fényképezzen folyamatosan, amíg a fényképezőgép a témák fókuszban tartja.

Használat előtt

Alapszintű útmutató

Haladó útmutató

A fényképezőgép alapvető használata

Automatikus üzemmód/
Hibrid auto üzemmód

Egyéb felvételi módok

P üzemmód

Tv, Av, M, C1 és C2 mód

Lejátszási mód

Vezeték nélküli funkciók

Beállítások menü

Tartozékok

Melléklet

Tárgymutató



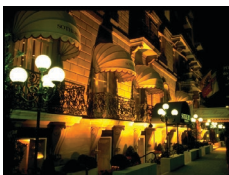

Éjszakai fényképek készítése állvány nélkül (Kézi éjszakai felvétel)

▶ Állóképek ▶ Videók

- Ebben a módban szép éjszakai képeket vagy éjszakai háttérű portrékat fényképezhet anélkül, hogy teljesen mozdulatlanul kellene tartania a fényképezőgépet (például állvány használatával).
- A fényképezőgép egy képet több sorozatfelvétel egyesítésével készít el úgy, hogy csökkenti a bemozdulás nyomát és a zajhatásokat.



- A témák [A] módban nagyobbak látszanak, mint a többi módban.
- [A] és [A] módban a felvételek szemcsések lehetnek, mivel az ISO érzékenység [69] a környezeti feltételek miatt magasra van állítva.
- Mivel [A] módban a fényképezőgép folyamatosan készít képeket, tartsa stabilan a felvételt készítés közben.
- [A] módban a fényképezőgép bemozdulása vagy más hasonló körülmények miatt előfordulhat, hogy nem a várt eredményt éri el.



- Amikor állvány használatával készít éjszakai felvételeket, válassza az [A] módot az [A] mód helyett, mert így jobb eredményeket kaphat [37].

Saját maga fényképezése optimális beállításokkal (Önarckép)

▶ Állóképek ▶ Videók

Az önarcképeknél a testreszabható képfeldolgozás magában foglalja a bőrsimítást, valamint a fényerő és a háttér beállításait olyan módon, hogy saját magát ki tudja emelni.

1 Válassza a [A] lehetőséget.

- Kövesse a „Különleges jelenetek” [54] szakasz 1–2. lépését és válassza a [A] lehetőséget.

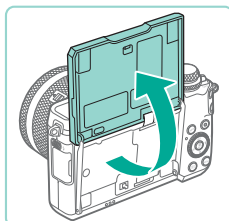

2 Nyissa ki a képernyőt.

- Az ábra szerint nyissa ki a képernyőt.



3 Adja meg a beállítást.

- A képernyőn érintse meg a konfigurálni kívánt beállítás ikonját.

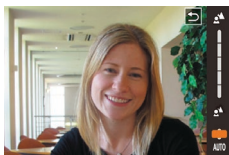

- Válassza ki a kívánt lehetőséget.
- Az előző képernyőhöz a [A] lehetőség megérintésével térhet vissza.

4 Készítse el a felvételt.

Használat előtt

Alapszintű útmutató

Haladó útmutató

A fényképezőgép alapvető használata

Automatikus üzemmód/
Hibrid auto üzemmód

Egyéb felvételi módok

P üzemmód

Tv, Av, M, C1 és C2 mód

Lejátszási mód

Vezeték nélküli funkciók

Beállítások menü

Tartozékok

Mellékletek

Tárgyutató



Elem	Részletek
	Válassza az [AUTO] lehetőséget vagy válasszon a háttér elmosásának öt szintje közül.
	Válasszon az öt fényerőszint közül.
	Válasszon az öt bőrsímitási szint közül. A bőrsímitás a fő téma arca szerint optimalizált.
	Az érintéses kioldás használatához válassza a [C ²] lehetőséget.



- Az emberek bőrének kivételével a területek módosulhatnak a felvételkészítési körülményektől függően.
- Készítsen pár próbafelvételt, amivel megbizonyosodhat arról, hogy a várt eredményt kapja.



- A [C²] vakumódban a [C²] beállítása [AUTO], és ez nem módosítható.
- A [C²] módban a felvételkészítés előtti idő a képernyő tetején látható, ha bekapcsolja az önkilodót a [C²] kiválasztásával, vagy ha a [C²] lehetőséget választja és az időt 3 másodpercre vagy ennél többre állítja.

Színjavítás az ételképeknél (Étel)

▶ **Állóképek** ▶ Videók

Állítsa be a színtónusokat, hogy az ételek frissnek és élénknek tűnjenek.

1 Válassza a [C²] lehetőséget.

- Kövesse a „Különleges jelenetek” (54) szakasz 1–2. lépését és válassza a [C²] lehetőséget.



2 Módosítsa a színtónust.

- Fordítsa el a [C²] tárcsát a színtónus beállításához.

3 Készítse el a felvételt.



- Ezek a színtónusok esetleg nem megfelelőek, amikor emberekre alkalmazzák azokat.
- Vakuval készített felvételek esetén a színtónusok automatikusan az alapértelmezett beállításra lesznek beállítva.

A sebesség érzékeltetése a háttér elhomályosításával (Követés)

▶ **Állóképek** ▶ Videók

Követésnél elhomályosíthatja a hátteret, hogy érzékeltesse a sebességet. A [C²] móddal kompatibilis objektívek felszerelése lehetővé teszi a téma érzékelését és elmosódásának korrekcióját, így a téma tisztán látható és éles marad. A Canon webhelyéről megtudhatja, hogy mely objektívek kompatibilisek a [C²] móddal.

1 Válassza a [C²] lehetőséget.

- Kövesse a „Különleges jelenetek” (54) szakasz 1–2. lépését és válassza a [C²] lehetőséget.

2 Készítse el a felvételt.

- A fényképezés előtt nyomja le félig a exponológombot, miközben mozgatja a fényképezőgépet, amint az követi a témát.



Használat előtt

Alapszintű útmutató

Haladó útmutató

A fényképezőgép alapvető használata

Automatikus üzemmód/
Hibrid auto üzemmód

Egyéb felvételi módok

P üzemmód

Tv, Av, M, C1 és C2 mód

Lejátszási mód

Vezeték nélküli funkciók

Beállítások menü

Tartozékok

Melléklet

Tárgymutató



- Tartsa a mozgó témát a megjelenő keretben, és nyomja le teljesen a exponálógombot.
- Azután is mozgassa a kamerát a témát követve, hogy teljesen lenyomta a exponálógombot.



- A téma elmosódása nem csökken, kivéve, ha az objektív kompatibilis a [📷] móddal, de a záridőt automatikusan állítja az effektus szintjéhez mérten.
- Készítsen pár próbafelvételt, amivel megbizonyosodhat arról, hogy a várt eredményt kapja.
- Világos jelenetek esetén előfordulhat, hogy az effektus nem alkalmazható a megadott szinten.



- Az effektus mértékének beállításához forgassa el az [☀️] tárcsát.
- A keretet úgy is mozgathatja, hogy elhúzza az ujjával, vagy megérinti a képernyőt.
- A legjobb eredmények érdekében tartsa a fényképezőgépet két kézzel, a könyökét támassza a derekának, és fordítsa el az egész testét a téma követéséhez.
- Ez a funkció a vízszintesen mozgó témák, például autók és vonatok fényképezésénél hatásos.

Háttérfénnyel megvilágított témák fényképezése (HDR háttérfény-komp.)

▶ Állóképek ▶ Videók

A fényképezőgép három egymást követő felvételt készít eltérő fényerő-beállításokkal, majd kiválasztja és egyetlen képben egyesíti a legmegfelelőbb fényerőszinttel rendelkező képterületeket. Ez a mód csökkenti az árnyékos területek részletességének elvesztését, ami gyakran megfigyelhető a vegyesen fényes és sötét képterületeket tartalmazó felvételek esetében.

1 Válassza a [📷] lehetőséget.

- Kövesse a „Különleges jelenetek” (📖54) szakasz 1–2. lépését és válassza a [📷] lehetőséget.



2 Készítse el a felvételt.

- Felvételkészítéskor tartsa stabilan a fényképezőgépet. A fényképezőgép a exponálógomb teljes lenyomása után három felvételt készít, majd egyesíti azokat.



- A témák nagyobbak látszanak, mint a többi módban.
- A fényképezőgép túlzott bemozdulása vagy más hasonló körülmények miatt előfordulhat, hogy nem a várt eredményt éri el.



- Ha a fényképezőgép túlzott mozgása akadályozza a felvételkészítést, akkor rögzítse állványra a fényképezőgépet, vagy más módon biztosítsa a fényképezőgép mozdulatlan állapotát. Ebben az esetben kapcsolja ki a képstabilizálást (📖84).
- A téma bármilyen mozgása elmosódottá teszi a képet.
- A soron következő kép elkészítése előtt kis időnek kell eltelnie, mert a fényképezőgép feldolgozza és egyesíti a képeket.

Használat előtt

Alapszintű útmutató

Haladó útmutató

A fényképezőgép alapvető használata

Automatikus üzemmód/
Hibrid auto üzemmód

Egyéb felvételi módok

P üzemmód

Tv, Av, M, C1 és C2 mód

Lejátszási mód

Vezeték nélküli funkciók

Beállítások menü

Tartozékok

Mellékletek

Tárgymutató



Képi hatások (Kreatív szűrők)

A készített képekhez változatos effektusokat adhat.



1 Válassza a [👤] módot.

- Állítsa a módválasztó tárcsát [👤] állásba.



2 Válasszon egy felvételi módot.

- Nyomja meg a [📖] gombot, válassza a menü [HDR] pontját, és válasszon egy felvételi módot (📖32).

3 Készítse el a felvételt.



- Felvétélkészítési módot kiválaszthat a [HDR] gomb megérintésével is a bal felső sarokban, miután a módválasztó tárcsát [👤] állásba váltotta.

Egyszínű fényképezés (Szemcsés fekete-fehér)

▶ Állóképek ▶ Videók

Készítsen szemcsés, durva hatást kölcsönző egyszínű képeket.

1 Válassza a [📖] lehetőséget.

- Kövesse a „Képi hatások (Kreatív szűrők)” (📖58) szakasz 1–2. lépését és válassza a [📖] lehetőséget.



2 Válassza ki az effektus mértékét.

- Forgassa el az [☀️] tárcsát az effektus mértékének megadásához.
- A megjelenő mintaképen tekintheti meg a választott effektus hatását a képen.

3 Készítse el a felvételt.

Fényképezés a lágy fókusz effektussal

▶ Állóképek ▶ Videók

Ezzel a funkcióval olyan képeket készíthet, mintha lágyító szűrőt helyezne a fényképezőgépre. Az effektus mértékét szükség szerint beállíthatja.

1 Válassza a [👤] lehetőséget.

- Kövesse a „Képi hatások (Kreatív szűrők)” (📖58) szakasz 1–2. lépését és válassza a [👤] lehetőséget.



2 Válassza ki az effektus mértékét.

- Forgassa el az [☀️] tárcsát az effektus mértékének megadásához.
- A megjelenő mintaképen tekintheti meg a választott effektus hatását a képen.

3 Készítse el a felvételt.



- Készítsen pár próbafelvételt, amivel megbizonyosodhat arról, hogy a várt eredményt kapja.

Használat előtt

Alapszintű útmutató

Haladó útmutató

A fényképezőgép alapvető használata

Automatikus üzemmód/
Hibrid auto üzemmód

Egyéb felvételi módok

P üzemmód

Tv, Av, M, C1 és C2 mód

Lejátszási mód

Vezeték nélküli funkciók

Beállítások menü

Tartozékok

Mellékletek

Tárgymutató



Fényképezés halszemeffektussal (Halszem effekt)

▶ Állóképek ▶ Videók

Halszemoptika effektussal fényképezhet.

1 Válassza a [🐟] lehetőséget.

- Kövesse a „Képi hatások (Kreatív szűrők)” (📖58) szakasz 1–2. lépését és válassza a [🐟] lehetőséget.

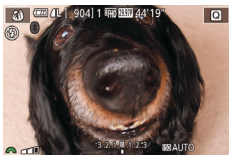

2 Válassza ki az effektus mértékét.

- Forgassa el az [☀️] tárcsát az effektus mértékének megadásához.
- A megjelenő mintaképen tekintheti meg a választott effektus hatását a képen.

3 Készítse el a felvételt.



- Készítsen pár próbafelvételt, amivel megbizonyosodhat arról, hogy a várt eredményt kapja.

Olajfestményre emlékeztető képek (Olajfestmény effektus)

▶ Állóképek ▶ Videók

Tegye a témákat anyagszerűbbé, hasonlóan az olajfestmények témáihoz.

1 Válassza a [🖼️] lehetőséget.

- Kövesse a „Képi hatások (Kreatív szűrők)” (📖58) szakasz 1–2. lépését és válassza a [🖼️] lehetőséget.



2 Válassza ki az effektus mértékét.

- Forgassa el az [☀️] tárcsát az effektus mértékének megadásához.
- A megjelenő mintaképen tekintheti meg a választott effektus hatását a képen.

3 Készítse el a felvételt.

Vízfestményre emlékeztető képek (Vízfestmény effektus)

▶ Állóképek ▶ Videók

Lágyítsa a színeket a vízfestményekre emlékeztető képek készítéséhez.

1 Válassza a [🎨] lehetőséget.

- Kövesse a „Képi hatások (Kreatív szűrők)” (📖58) szakasz 1–2. lépését és válassza a [🎨] lehetőséget.



2 Válassza ki az effektus mértékét.

- Forgassa el az [☀️] tárcsát az effektus mértékének megadásához.
- A megjelenő mintaképen tekintheti meg a választott effektus hatását a képen.

3 Készítse el a felvételt.

Használat előtt

Alapszintű útmutató

Haladó útmutató

A fényképezőgép alapvető használata

Automatikus üzemmód/
Hibrid auto üzemmód

Egyéb felvételi módok

P üzemmód

Tv, Av, M, C1 és C2 mód

Lejátszási mód

Vezeték nélküli funkciók

Beállítások menü

Tartozékok

Mellékletek

Tárgymutató



Fényképezés játékkamera effektussal (Játékkamera effekt)

▶ Állóképek ▶ Videók

Ez az effektus vignettalással elsötétíti és elmosódottá teszi a kép sarkait, és megváltoztatja a kép színeit, hogy játékkamerával készült képekhez tegye hasonlóvá.

1 Válassza a [📷] lehetőséget.

- Kövesse a „Képi hatások (Kreatív szűrők)” (📖58) szakasz 1–2. lépését és válassza a [📷] lehetőséget.



2 Válasszon egy színtónust.

- Válassza ki a kívánt színtónust az [🌞] tárcsa elfordításával.
- A megjelenő mintaképen tekintheti meg a választott effektus hatását a képen.

3 Készítse el a felvételt.

Normál	Játékkamerával készített képekhez hasonló felvételek.
Meleg	Melegebb tónusú képek, mint a [Normál] beállítás esetében.
Hideg	Hidegebb tónusú képek, mint a [Normál] beállítás esetében.



- Készítsen pár próbafelvételt, amivel megbizonyosodhat arról, hogy a várt eredményt kapja.

Miniatúr (makett/dioráma) hatású képek készítése (Miniatúr effektus)

▶ Állóképek ▶ Videók

Maketthez hasonló effektust alkalmaz a képekre úgy, hogy elmosódottá teszi a kiválasztott terület feletti és alatti képterületeket. Ha a videofelvétel előtt kiválasztja a lejátszási sebességet, a videókat is elkészítheti a makettyszerű dioráma effektussal. Az emberek és a tárgyak lejátszáskor gyorsan fognak mozogni a felvételen. Vegye figyelembe, hogy a fényképezőgép ekkor nem rögzít hangot.

1 Válassza a [📷] lehetőséget.

- Kövesse a „Képi hatások (Kreatív szűrők)” (📖58) szakasz 1–2. lépését és válassza a [📷] lehetőséget.
- Egy fehér keret jelenik meg a kijelzőn, azt a képterületet jelezve, amely nem lesz homályos.

2 Válassza ki azt a területet, amelyet élesen szeretne hagyni.

- Nyomja meg a [▲] gombot.
- Nyomja meg az [INFO] gombot a keret átméretezéséhez, majd nyomja meg a [▲][▼] gombokat, vagy forgassa el a [🌀] tárcsát a mozgathatóságához.



3 A videók esetében válassza ki a lejátszási sebességet.

- Az [🌞] tárcsa elfordításával válasszon egy sebességet.

4 Térjen vissza a felvételi képernyőre, és készítse el a felvételt.

- A [📷] gomb megnyomásával térjen vissza a felvételi képernyőre, és készítse el a felvételt.

Használat előtt

Alapszintű útmutató

Haladó útmutató

A fényképezőgép alapvető használata

Automatikus üzemmód/
Hibrid auto üzemmód

Egyéb felvételi módok

P üzemmód

Tv, Av, M, C1 és C2 mód

Lejátszási mód

Vezeték nélküli funkciók

Beállítások menü

Tartozékok

Melléklet

Tárgymutató



Lejátszási sebesség és becsült lejátszási idő (egyperces felvételek esetén)

Sebesség	Lejátszási idő
5x	Kb. 12 mp.
10x	Kb. 6 mp.
20x	Kb. 3 mp.



- Készítsen pár próbafelvételt, amivel megbizonyosodhat arról, hogy a várt eredményt kapja.



- A képkocka tájolásának függőlegesre állításához a 2. lépésben nyomja meg a [◀][▶] gombokat. A keret mozgatásához nyomja meg újból a [◀][▶] gombokat. A keret eredeti vízszintes tájolásának visszaállításához nyomja meg a [▲][▼] gombokat.
- A fényképezőgép függőleges helyzetbe fordítása módosítja a keret tájolását is.
- A videó minősége a videorendszertől (📄154) és az állókép képarányától függ (📄47).
 - [NTSC] beállítás mellett a videó minősége [📺VGA 29.97P] a [4:3] képarány esetén.
 - [PAL] beállítás mellett a videó minősége [📺VGA 25.00P] a [4:3] képarány esetén.



- A keretet úgy is mozgathatja, hogy megérinti vagy ujjával áthúzza azt a képernyőn.

Nagy dinamikatartományú jelenetek fényképezése (Nagy dinamikatartomány)

▶ Állóképek ▶ Videók

A fényképezőgép három egymást követő felvételt készít eltérő fényerő-beállításokkal, majd kiválasztja és egyetlen képben egyesíti a legmegfelelőbb fényerőszinttel rendelkező képterületeket. Ez a mód csökkenti a csúcstények kiégését és az árnyékos területek részletességének elvesztését, ami gyakran megfigyelhető a nagy kontrasztú felvételek esetében.

1 Válassza a [HDR] lehetőséget.

- Kövesse a „Képi hatások (Kreatív szűrők)” (📄58) szakasz 1–2. lépését és válassza a [HDR] lehetőséget.



2 Készítse el a felvételt.

- Felvételkészítéskor tartsa stabilan a fényképezőgépet. A fényképezőgép a exponálógomb teljes lenyomása után három felvételt készít, majd egyesíti azokat.



- A fényképezőgép túlzott bemozdulása vagy más hasonló körülmények miatt előfordulhat, hogy nem a várt eredményt éri el.



- Ha a fényképezőgép túlzott mozgása akadályozza a felvételkészítést, akkor rögzítse állványra a fényképezőgépet, vagy más módon biztosítsa a fényképezőgép mozdulatlan állapotát. Ebben az esetben kapcsolja ki a képstabilizálást (📄84).
- A téma bármilyen mozgása elmosódottá teszi a képet.
- A soron következő kép elkészítése előtt kis időnek kell eltelnie, mert a fényképezőgép feldolgozza és egyesíti a képeket.

Használat előtt

Alapszintű útmutató

Haladó útmutató

A fényképezőgép alapvető használata

Automatikus üzemmód/
Hibrid auto üzemmód

Egyéb felvételi módok

P üzemmód

Tv, Av, M, C1 és C2 mód

Lejátszási mód

Vezeték nélküli funkciók

Beállítások menü

Tartozékok

Mellékletek

Tárgymutató



Művészi hatások hozzáadása



- Kövesse a „Képi hatások (Kreatív szűrők)” (📖58) szakasz 1–2. lépését és válassza a [HDR] lehetőséget.
- Forgassa el az [🔧] tárcsát egy effektus kiválasztásához.
- A megjelenő mintaképen tekintheti meg a választott effektus hatását a képen.

Természetes	A képek természetes, élő hatásúak.
Műv.–normál	A képek festményhez hasonlóak, csökkentett kontrasztúak.
Műv.–élénk	A képek élénk illusztrációhoz hasonlóak.
Műv.–feltűnő	A képek erős élekkel készített olajfestményhez hasonlóak.
Műv.–domb.	A képek erős kontúrokkal rendelkező, sötét háttérű régi fényképekhez hasonlítanak.

Videofelvétel rögzítése Videofelvétel üzemmódban

▶ Állóképek ▶ Videók



1 Válassza a [📹] módot.

- Állítsa a módválasztó tárcsát [📹] állásba.
- A kijelző felső és alsó szélén megjelenített fekete sávok a nem rögzített képterületeket jelzik.
- Nyomja meg a [🔍] gombot, válassza a menü [📹] lehetőségét, majd a [📹] értéket (📖32).

2 Adja meg a videónak megfelelő beállításokat (📖193).

3 Készítse el a felvételt.

- Nyomja meg a videó gombot.
- A videofelvétel leállításához nyomja meg újból a videó gombot.



- A [📹] módban a megjelenített terület leszűkül, és a témák nagyobbak lesznek.



- A exponológombot félig lenyomva állítsa be újra az élességet és az expozíciós értéket videofelvétel közben. (Ilyenkor nincs hangjelzés.)

Használat előtt

Alapszintű útmutató

Haladó útmutató

A fényképezőgép alapvető használata

Automatikus üzemmód/
Hibrid auto üzemmód

Egyéb felvételi módok

P üzemmód

Tv, Av, M, C1 és C2 mód

Lejátszási mód

Vezeték nélküli funkciók

Beállítások menü

Tartozékok

Mellékletek

Tárgymutató





- Felvétel közben az élesség a [AF] megérintésével rögzíthető. Megjelenik a [MF] jel.
- Az automatikus fókusz és a rögzített fókusz közötti váltáshoz érintse meg a képernyőn a [SERVO AF] lehetőséget a felvétélkészítés előtt vagy közben. (Az automatikus fókuszt egy zöld [O] jel mutatja a [SERVO AF] ikon bal felső részén.) Ne feledje, hogy ha a menü [8] lapjának [Servo AF használata videóhoz] (33) beállítása [Tilt] értékű, akkor ez a lehetőség nem jelenik meg.

A kép világosságának rögzítése vagy módosítása

▶ Állóképek ▶ Videók

Felvétélkészítés előtt vagy közben rögzítheti az expozíciós értéket, vagy 1/3-os lépésekben módosíthatja azt -3 és +3 között.



- Nyomja meg a [✱] gombot az expozíciós érték rögzítéséhez. Az expozíció feloldásához nyomja meg újból a [✱] gombot.
- A kijelzőt figyelve állítsa be az expozíciót az expozíciókompenzációs tárcsa elfordításával.



- Az expozíció a [✱] megérintésével is zárolható vagy feloldható.
- Felvétélkészítés alatt az expozíció a képernyő alján levő expozíciókompenzációs sáv megérintésével, majd a [—][+] megérintésével is módosítható.
- Az expozíció a képernyő megérintésével eltérő mértékben módosítható, mint az expozíciókompenzációs tárcsával. Ellenőrizze a megjelenő képet.

Automatikus hosszú záridő kikapcsolása

▶ Állóképek ▶ Videók

Az Automatikus lassúzáridő kikapcsolható, ha darabos a mozgás a videóban. Azonban előfordulhat, hogy a kevés fény mellett készült videók sötétebbek lesznek.

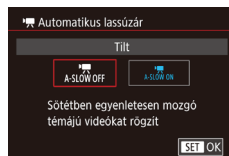
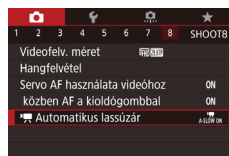

- Nyomja meg a [MENU] gombot, a [8] lapon válassza az [Automatikus lassúzáridő] beállítást, majd az [A-SLOW OFF] értéket (33).
- Ha vissza szeretné állítani az eredeti beállítást, hajtja végre újból a fenti műveletet a [A-SLOW ON] lehetőség kiválasztásával.



- Az Automatikus hosszú záridő [EHD 59.94P], [EHD 59.94P], [EHD 50.00P] és [EHD 50.00P] videók esetén elérhető.

Használat előtt

Alapszintű útmutató

Haladó útmutató

A fényképezőgép alapvető használata

Automatikus üzemmód/
Hibrid auto üzemmód

Egyéb felvételi módok

P üzemmód

Tv, Av, M, C1 és C2 mód

Lejátszási mód

Vezeték nélküli funkciók

Beállítások menü

Tartozékok

Mellékletek

Tárgymutató



Time-Lapse videók rögzítése (Time-Lapse videó)

▶ Állóképek ▶ Videók

A time-lapse videók automatikusan, meghatározott időközönként készült képekből állnak. A téma fokozatos változásai (például a tájkép változásai) gyorsítva kerülnek lejátszásra. Beállíthatja a felvételi időközöt és a felvételek számát.

1 Válassza a [] lehetőséget.

- Állítsa a módválasztó tárcsát [] állásba.
- Nyomja meg a [] gombot, válassza a menü [] lehetőségét, majd a [] értéket (1/32).
- A kijelző felső és alsó szélén megjelenített fekete sávok a nem rögzített képterületeket jelzik.

2 Adja meg a videó beállításait.

- Nyomja meg a [] gombot.
- Válassza ki a kívánt elemet a [] [] gombokkal vagy a [] tárcsa elfordításával. Válassza ki a kívánt lehetőséget, majd nyomja meg a [MENU] gombot.

3 Rögzítse a fényképezőgépet.

- Rögzítse állványra a fényképezőgépet, vagy más módon érje el, hogy ne mozogjon.

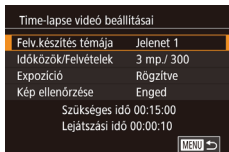

4 Készítse el a felvételt.

- A felvétel elindításához nyomja meg a videó gombot.
- Ne nyúljon a fényképezőgéphez felvételkészítés közben.
- A videó gomb újbóli megnyomásával állíthatja le a felvételt.
- A fényképezőgéphez Gazdaságos módban (154) van felvételkészítés közben.

Elem	Részletek
Felvételkészítés témája	Válasszon a négy témátípus közül.
Időközök/ Felvételek	Válassza ki a felvételi időközöt (másodpercben) és az összes felvétel számát.
Expozíció	Válassza ki, hogy az expozíciót az első kép határozza meg, vagy felvételeként kerüljön beállításra.
Kép ellenőrzése	Jelenítse meg az előző képet 2 másodpercre.

Elem	Részletek
Szükséges idő	Felvételi idő hossza. A felvételi időköztől és a felvételek számától függ. <ul style="list-style-type: none">- 1. jelenet: Legfeljebb 1 óra- 2. vagy 3. jelenet: Legfeljebb 2 óra- Egyedi: Legfeljebb 7,5 óra
Lejátszási idő	A rögzített állóképekből készült videó lejátszási ideje.



- A gyorsan mozgó témák torznak tűnhetnek a videókon.

Használat előtt

Alapszintű útmutató

Haladó útmutató

A fényképezőgép alapvető használata

Automatikus üzemmód/ Hibrid auto üzemmód

Egyéb felvételi módok

P üzemmód

Tv, Av, M, C1 és C2 mód

Lejátszási mód

Vezeték nélküli funkciók

Beállítások menü

Tartozékok

Mellékletek

Tárgymutató





- Az [Expozíció] beállítás [Rögzítve] értékénél az expozíció rögzíthető a [X] gomb megnyomásával is a felvételkészítés előtt.
- A fényképezőgép ekkor hangot nem rögzít.
- Felvétel közben az élesség állandó marad, miután a fényképezőgép meghatározta az első felvételhez.
- A videó mód a [FFFD], és ez nem módosítható.
- A ritka időközű videók képkockasebbsége automatikusan [FFFD 29.97P] lesz NTSC, illetve [FFFD 25.00P] PAL esetén, és nem módosítható (154).
- Ezt a beállítást a MENU (33) > [6] lap > [Time-lapse videó beállításai] segítségével is megadhatja.
- Amikor hosszabb ideig készíti felvételt, lehetőség szerint helyezzen be DC csatolót és csatlakoztasson hálózati adaptert (mindkettő külön megvásárolható, 164).

Hangbeállítások

▶ Állóképek ▶ Videók

A rögzítési hangerő beállítása

Bár a rögzítési szint (hangerő) beállítása automatikusan történik az Auto. beállításokban, kézzel is beállíthatja a felvételi körülményeknek megfelelő szintet.

1 Jelenítse meg a [Hangfelvétel] képernyőt.

- Nyomja meg a [MENU] gombot, a [8] lapon válassza a [Hangfelvétel] beállítást, majd nyomja meg a [9] gombot (33).

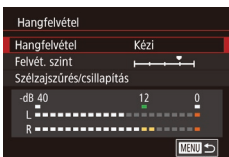

2 Adja meg a beállítást.

- Válassza a [Hangfelvétel] lehetőséget, nyomja meg a [9] gombot, a következő képernyőn (a [▲][▼] gombokkal vagy a [9] tárcsa elforgatásával) válassza a [Kézi] lehetőséget, majd nyomja meg a [9] gombot.

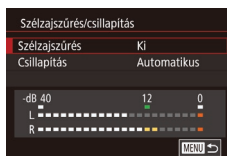

A szélzajszűrés kikapcsolása

Az erős szél által keltett zaj csökkenthető. Ha azonban olyan helyen is bekapcsolja ezt a funkciót, ahol nincs szél, a hang természetellenessé válhat. Ebben az esetben kikapcsolhatja a szélzajszűrést.

- A [▼] gombbal válassza ki a [Felvét. szint] lehetőséget, majd nyomja meg a [9] gombot. A következő képernyőn a [◀][▶] gombokkal vagy a [9] tárcsával állítsa be a szintet, majd nyomja meg a [9] gombot.
- Ha vissza szeretné állítani az eredeti beállítást, hajtja végre újból a fenti műveletet az [Automatikus] lehetőség kiválasztásával.

- Jelenítse meg a [Hangfelvétel] képernyőt a „A rögzítési hangerő beállítása” (165) szakasz 1. lépésében leírtak szerint.
- Válassza a [Szélzajszűrés/csillapítás] lehetőséget, majd nyomja meg a [9] gombot.
- Válassza a [Szélzajszűrés], majd a [Ki] lehetőséget.

A csillapítás funkció használata

Állítsa [Autom.] lehetőségre, hogy csökkentse a hang torzulását a csillapítás automatikus ki és bekapcsolásával a felvételi körülményeknek megfelelően. A csillapítás kézzel is [Be] vagy [Ki] állásba kapcsolható.

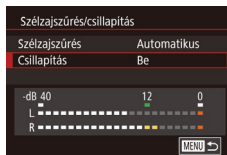

- Jelenítse meg a [Hangfelvétel] képernyőt a „A rögzítési hangerő beállítása” (165) szakasz 1. lépésében leírtak szerint.
- Válassza a [Szélzajszűrés/csillapítás] lehetőséget, majd nyomja meg a [9] gombot.
- Válassza a [Csillapítás] beállítást, majd a [Be] vagy [Ki] értéket.

Használat előtt

Alapszintű útmutató

Haladó útmutató

A fényképezőgép alapvető használata

Automatikus üzemmód/
Hibrid auto üzemmód

Egyéb felvételi módok

P üzemmód

Tv, Av, M, C1 és C2 mód

Lejátszási mód

Vezeték nélküli funkciók

Beállítások menü

Tartozékok

Melléklet

Tárgymutató



P üzemmód

Még tisztább felvételek, az Ön fényképezési stílusában

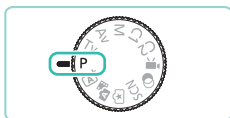

- A fejezet instrukciói arra vonatkoznak, amikor a fényképezőgép P üzemmódváltó tárcsája [P] módban van.
- [P]: Programautomatika AE; AE: Automatikus expozíció
- Ha a [P] módtól eltérő üzemmódban próbál meg fényképezni az ebben a fejezetben ismertetett funkciók használatával, előtte ellenőrizze, hogy az adott funkció elérhető-e az adott módban (193).

Fényképezés programautomatika AE módban ([P] mód)

▶ Állóképek ▶ Videók

Különbéle egyéni beállítások megadásával a saját fényképezési stílusának megfelelően szabhatja teste a készülék számos funkcióját.



1 Válassza a [P] módot.

- Állítsa a módváltó tárcsát [P] állásba.

2 Adja meg a kívánt beállításokat (68–87), majd készítse el a felvételt.



- A videó gomb megnyomásával videofelvételek is készíthetők [P] módban. Azonban egyes menübeállítások (32, 33) videofelvétel esetén automatikusan módosulhatnak.

Használat előtt

Alapszintű útmutató

Haladó útmutató

A fényképezőgép alapvető használata

Automatikus üzemmód/
Hibrid auto üzemmód

Egyéb felvételi módok

P üzemmód

Tv, Av, M, C1 és C2 mód

Lejátszási mód

Vezeték nélküli funkciók

Beállítások menü

Tartozékok

Mellékletek

Tárgymutató



Felvételkészítés beállítása egyetlen képernyőről

Az INFO. Gyorsvezérlés képernyő kényelmes, egyképernyős hozzáférést kínál számos felvételkészítési beállításhoz.



1 Nyissa meg az INFO. Gyorsvezérlés képernyő megjelenítéséhez.

- Nyomja meg néhányszor a [INFO] gombot az INFO. Gyorsvezérlés képernyő megjelenítéséhez.

2 Válassza ki a konfigurálni kívánt beállítást.

- Egy leírás megtekintéséhez válasszon egy elemet és a [▲][▼][◀][▶] gombok megnyomásával.
- A beállítás módosításához forgassa el a [☀][⚙] tárcsákat.



- A megjelenített és konfigurálható elemek felvételi módtól függően változhatnak.



- Egyes beállítások egy másik képernyőn konfigurálhatók. EZ a képernyő akkor nyílik meg, amikor kiválasztja a beállítást és megnyomja a [☰] gombot. A második képernyőn lévő, [INFO] ikonnal jelzett elemek az [INFO] gomb megnyomásával konfigurálhatók. Az INFO. Gyorsvezérlés képernyőhöz való visszatéréshez, nyomja meg a [☰] gombot.



- A beállító képernyőket az INFO. Gyorsvezérlés képernyő egyik beállításának a megérintésével majd a beállítás újbóli megérintésével is elérheti. Az INFO. Gyorsvezérlés képernyőre való visszatéréshez érintse meg a [☰] lehetőséget.
- Egy beállítás leírásának bezárásához érintse meg a [X] lehetőséget a leírás jobb felső részén.

Használat előtt

Alapszintű útmutató

Haladó útmutató

A fényképezőgép alapvető használata

Automatikus üzemmód/
Hibrid auto üzemmód

Egyéb felvételi módok

P üzemmód

Tv, Av, M, C1 és C2 mód

Lejátszási mód

Vezeték nélküli funkciók

Beállítások menü

Tartozékok

Mellékletek

Tárgymutató



A kép világossága (expoziáció)

A kép fényerejének beállítása (expoziációkompenzáció)

▶ Állóképek ▶ Videók

A fényképezőgép által beállított normál expoziáció a -3 és +3 közötti tartományban 1/3-os lépésekben módosítható.



- A kijelzőt figyelve állítsa be a fényerőt az expoziációkompenzációs tárcsa elfordításával.

Expoziációs szimuláció kikapcsolása

▶ Állóképek ▶ Videók

A képek a tényleges rögzítési fényerőt szimuláló fényerővel jelennek meg. Ezért az expoziációkompenzációt érintő változások miatt a kijelző fényereje is változik. Ez a funkció kikapcsolható, hogy a kijelző a fényképezéshez kényelmes fényerővel rendelkezzen, amelyre nem hat az expoziációkompenzáció.

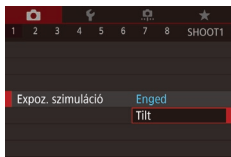

- Nyomja meg a [MENU] gombot, válassza a [1] lap [Expoz. szimuláció] pontját, majd válassza a [Tilt] lehetőséget (📖33).

A világosság/expoziáció rögzítése (AE-rögzítés)

▶ Állóképek ▶ Videók

A fényképezés előtt rögzítheti az expoziációt, vagy külön is beállíthatja az élességet és az expoziációt.



1 Rögzítse az expoziációt.

- A rögzített expoziációval történő felvételhez irányítsa a fényképezőgépet a témára, majd nyomja meg a [AE-L] gombot.
- [AE-L] jelenik meg, és az expoziáció rögzül.
- Az AE-rögzítés feloldásához nyomja meg ismét a [AE-L] gombot. A [AE-L] eltűnik.

2 Állítsa be a kompozíciót, majd készítse el a felvételt.



- AE: Automatikus expoziáció
- Az expoziáció rögzítése után a [AE-L] (Programeltolás) tárcsa elfordításával módosíthatja a zársebességet és a rekesznyílás értékét.

A fénymérési mód megváltoztatása

▶ Állóképek ▶ Videók

A fénymérési módot (a fényerő mérésének módját) az alábbiak szerint módosíthatja a fényképezés környezeti feltételeinek megfelelőre.



- Nyomja meg a [MÉRÉS] gombot, válassza a menü [MÉRÉS] pontját, majd adja meg a kívánt beállítást (📖32).
- Megjelenik a választott beállítás.

Használat előtt

Alapszintű útmutató

Haladó útmutató

A fényképezőgép alapvető használata

Automatikus üzemmód/
Hibrid auto üzemmód

Egyéb felvételi módok

P üzemmód

Tv, Av, M, C1 és C2 mód

Lejátszási mód

Vezeték nélküli funkciók





Beállítások menü

Tartozékok







Melléklet

Tárgymutató



 Kiértékelő mérés	A legtöbb esetben megfelelő eredményt ad, beleértve a hátulról megvilágított témákat is. Normál expozíciót tart a témákon az automatikus beállítások segítségével, hogy megfeleljen a felvét elkészítési körülményeknek.
 Részleges mérés	Többek között akkor célszerű használni, ha a háttér sokkal világosabb, mint az ellenfényben lévő téma. Csak a kijelző közepén lévő kör alakú mérőkereten belül mér.
 Szpot mérés	Ez a téma vagy jelenet egy bizonyos részének mérésére szolgál. A mérés a képernyő közepén lévő kör alakú szpotmérési keretre korlátozódik.
 Középre súlyozott átlag	A képterület egészén mért fényerő átlagát határozza meg, a kép középpontjában mért fényértéket tekintve legfontosabbnak.



- A  révén az expozíció azon a szinten rögzül, ami a exponálógomb félig lenyomott állapotában kerül meghatározásra. A ,  vagy  használatakor az expozíció nem kerül rögzítésre, hanem a felvét elkészítés pillanatában kerül meghatározásra.
- Ezt a beállítást a MENU  33 >  5 lap > [Mérés mód] segítségével is megadhatja.

Az ISO érzékenység módosítása



 **Állóképek**  **Videók**

Állítsa az ISO érzékenységet [AUTO] értékre, hogy az igazodjon a felvételi módhoz és a környezeti feltételekhez. Beállíthat egy magasabb vagy alacsonyabb ISO érzékenységet is.



- A beállítás módosításához forgassa el a  tárcsát.
- Megjelenik a választott beállítás.





- Ha az ISO érzékenység beállítása [AUTO], az automatikusan meghatározott ISO érzékenységet a exponálógombot félig lenyomva tekintheti meg.
- Bár az ISO érzékenység csökkentésével a képek kevésbé lesznek szemcsézettek, bizonyos felvételi körülmények között a téma és a fényképezőgép bemozdulására nagyobb esély van.
- A nagyobb ISO érzékenység választása növeli a zársebességet, ami csökkenti a téma és a fényképezőgép bemozdulásának esélyét, valamint növeli a vaku hatótávolságát. Viszont előfordulhat, hogy a felvételek szemcsézettebbek lesznek.
- Az ISO érzékenységet megadhatja a MENU  33 >  5 lap > [ISO érzékenység] > [ISO érzékenység] segítségével is.

Az auto. ISO-beállítások módosítása

 **Állóképek**  **Videók**

Az ISO érzékenység korlátozható, amikor az ISO érzékenység beállításának értéke [AUTO].

1 Jelenítse meg a beállítási képernyőt.

- Nyomja meg a [MENU] gombot, a  5 lapon válassza az [ISO érzékenység] beállítást, és nyomja meg a  gombot .

Használat előtt

Alapszintű útmutató

Haladó útmutató

A fényképezőgép alapvető használata

Automatikus üzemmód/
Hibrid auto üzemmód

Egyéb felvételi módok

P üzemmód

Tv, Av, M, C1 és C2 mód

Lejátszási mód

Vezeték nélküli funkciók

Beállítások menü

Tartozékok

Mellékletek

Tárgymutató



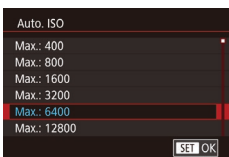

2 Adja meg a beállítást.

- Válassza az [Auto. ISO] lehetőséget, majd válasszon egy beállítást (📖33).

Automatikus expozíciós sorozatfelvétel (AEB-fényképezés)

▶ Állóképek ▶ Videók

A fényképezőgép három egymást követő felvételt készít eltérő expozíciós szintekkel (normál expozíció, alulexponált, túlexponált) minden alkalommal, amikor Ön felvételt készít. Az alulexponálás és a túlexponálás mértéke (a normál expozícióhoz viszonyítva) –2 és +2 lépés közötti tartományban állítható 1/3-os lépésközökben.

1 Jelenítse meg a beállítási képernyőt.

- Nyomja meg a [MENU] gombot, a [📷4] lapon válassza az [AEB] beállítást, és nyomja meg a [🔍] gombot (📖33).

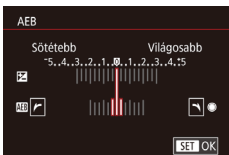

2 Adja meg a beállítást.

- Módosítsa a beállítást a [◀|▶] gombokkal vagy a [🔍] tárcsa elfordításával.
- Az AEB kikapcsolásához kövesse az 1–2. lépéseket, hogy 0-ra állítsa az AEB-korrektió értékét.



- Az AEB ben elérhető, amikor a vakubeállítás nem [🔍], a többfelvételes zajcsökkentés bekapcsolt állapotában (📖86), illetve sorozatfelvétel vagy bulb expozíció esetén.



- Bekapcsolt expozíciókompensáció esetén (📖68) az ott megadott érték lesz a normál expozíciós szint ennél a funkciónál. Az expozíciókompensációt beállíthatja a 2. lépésben leírt expozíciókompensációs tárcsa elforgatásával is.

A fényerő és a kontraszt automatikus korrigálása (automatikus megvilágításoptimalizálás)

▶ Állóképek ▶ Videók

Korrigálja automatikusan a fényerőt és a kontrasztot, így elkerülheti, hogy a képek túl sötétek vagy kontraszt nélküliek legyenek.

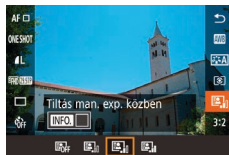

- Nyomja meg a [🔍] gombot, válassza a menü [📷] pontját, majd adja meg a kívánt beállítást (📖32).



- Ez a funkció bizonyos felvételi körülmények között megnöveli a képzajt.
- Ha az automatikus megvilágításoptimalizálás hatása túl erős és a kép túlzottan világossá válik, akkor állítsa a lehetőséget [Enyhe] vagy [Tilt] értékre.
- A képek világosak lehetnek, vagy az AEB-alapú expozíciókompensáció hatása túl gyenge lehet, ha a beállítás nem [Tilt], még akkor is, ha csökkenti az expozíciót az expozíciókompensációnál vagy a vaku expozíciókompensációs beállításainál. Ha az Ön által megadott világossággal kíván képet készíteni, állítsa ezt a funkciót a [Tilt] értékre.



- Ezt a beállítást a MENU (📖33) > [📷5] lap > [Auto megvil. optimalizálás] segítségével is megadhatja.

Használat előtt

Alapszintű útmutató

Haladó útmutató

A fényképezőgép alapvető használata

Automatikus üzemmód/
Hibrid auto üzemmód

Egyéb felvételi módok

P üzemmód

Tv, Av, M, C1 és C2 mód

Lejátszási mód

Vezeték nélküli funkciók

Beállítások menü

Tartozékok

Mellékletek

Tárgymutató



Világos témák fényképezése (Csúcscsfény árnyalat elsőbbség)

▶ Állóképek ▶ Videók

Javítsa a világos képterületek gradációját, így elkerülheti a részletvesztést a téma csúcscsfényeiben.

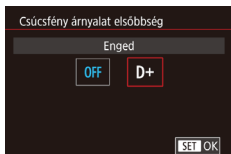

- Nyomja meg a [MENU] gombot, válassza a [5] lap [Csúcscsfény árnyalat elsőbbség] pontját, majd válassza a [D+] lehetőséget (33).



- A [D+] esetén a 200-mal alacsonyabb ISO érzékenységek nem érthetők el. Ebben az esetben az Automatikusan megvilágításoptimalizálás is le van tiltva.

A kép színei

A fehérgegyensúly beállítása

▶ Állóképek ▶ Videók

A fehérgegyensúly (WB) állításával elérheti, hogy felvételeinek színvilága természetesebbnek, a témának megfelelőnek hasson.



- Nyomja meg a [WB] gombot, válassza a menü [AWB] pontját, majd adja meg a kívánt beállítást (32).
- Megjelenik a választott beállítás.

AWB	Automatikusan beállítja az optimális fehérgegyensúlyt a felvételi körülményeknek megfelelően.
Napfény	Kültéri felvételekhez, jó időjárási feltételek mellett.
Árnyékos	Árnyékos fényképezéshez.
Felhős	Felhős időben vagy szürkületben készült képekhez.
Volfrám izzó	Közönséges izzólámpa fényénél történő fényképezéshez.
Fehér fénycső	Fehér fénycsővilágítás esetén.
Vaku	Vakuval történő fényképezéshez.
Egyedi	Egyéni fehérgegyensúly kézi beállításához.
Színhőmérséklet	Fehérgegyensúlyi színhőmérséklet kézi beállításához.

Használat előtt

Alapszintű útmutató

Haladó útmutató

A fényképezőgép alapvető használata

Automatikus üzemmód/
Hibrid auto üzemmód

Egyéb felvételi módok

P üzemmód

Tv, Av, M, C1 és C2 mód

Lejátszási mód

Vezeték nélküli funkciók

Beállítások menü

Tartozékok

Mellékletek

Tárgymutató



Egyéni fehéregyensúly

Ha azt szeretné, hogy felvételeinek színvilága természetesnek hasson, állítsa a fehéregyensúlyt a felvétel helyszínének fényviszonyaihoz. Ügyeljen, hogy a fehéregyensúlyt az aktuális helyszínen található fényforrás alatt állítsa be.

1 Fényképezzen le egy egyszínű fehér tárgyat.

- Irányítsa a fényképezőgépet egy papírlapra, vagy más sima, fehér témára, hogy a fehér betöltse a képernyőt.
- Kézzel állítsa be az élességet, majd készítse el a felvételt (📖80).

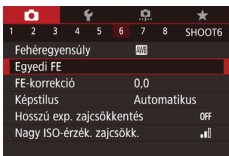

2 Válassza az [Egyedi FE] lehetőséget.

- Az [📷6] lapon válassza az [Egyedi FE] lehetőséget, majd nyomja meg a [📷] gombot.
- Megjelenik az egyéni fehéregyensúly kiválasztásának képernyője.



3 Töltse be a fehéradatokat.

- Válassza ki a képet az 1. lépésben, majd nyomja meg a [📷] gombot.
- A megerősítési képernyőn a [⏪] [⏩] gombokkal vagy a [📷] tárcsával válassza az [OK] lehetőséget, majd nyomja meg a [📷] gombot.
- A menü bezárásához nyomja meg a [MENU] gombot.

4 Válassza a [📷] lehetőséget.

- Kövesse a „A fehéregyensúly beállítása” (📖71) szakasz lépéseit, és válassza a [📷] lehetőséget.



- A fehéregyensúly helyes beállítása esetleg nem lehetséges, ha az 1. lépésben készített képek túl világosak vagy túl sötétek.
- Üzenet jelenik meg, ha a 3. lépésben olyan képet ad meg, amely nem alkalmas a fehéradatok betöltésére. Válassza a [Mégse] lehetőséget és adjon meg egy másik képet. Válassza az [OK] gombot, ha ezt a képet kívánja használni a fehéradatok betöltésére, de ne feledje, hogy ez esetleg nem biztosít megfelelő fehéregyensúlyt.
- Ha a 3. lépésben a [Nem kiválasztható kép] üzenet jelenik meg, válassza az [OK] gombot az üzenet törléséhez és adjon meg egy másik képet.
- Ha a 3. lépésnél az [FE értéke legyen: 📷] üzenet jelenik meg, a [📷] gombbal térjen vissza a menüképernyőre, majd válassza a [📷] lehetőséget.



- A kereskedelmi forgalomban kapható 18%-os szűrke kartonlappal pontosabban beállítható a fehéregyensúly, mint a fehér tárgyakkal.
- Amikor az 1. lépésben fényképez, a fényképezőgép nem veszi figyelembe az aktuális fehéregyensúlyt és a kapcsolódó beállításokat.

A fehéregyensúly kézi kiigazítása

▶ Állóképek ▶ Videók

Kézzel korigálhatja a fehéregyensúlyt. A kiigazítás ugyanolyan hatású lehet, mint a kereskedelmi forgalomban kapható színhőmérséklet-konverziós vagy színkompenzációs szűrőké.



1 Adja meg a beállítást.

- A fehéregyensúly beállításához kövesse „A fehéregyensúly beállítása” (📖71) szakasz lépéseit.
- A [📷] tárcsa elfordításával állítsa be a korrekció szintjét B és A között.

Használat előtt

Alapszintű útmutató

Haladó útmutató

A fényképezőgép alapvető használata

Automatikus üzemmód/
Hibrid auto üzemmód

Egyéb felvételi módok

P üzemmód

Tv, Av, M, C1 és C2 mód

Lejátszási mód

Vezeték nélküli funkciók

Beállítások menü

Tartozékok

Mellékletek

Tárgymutató



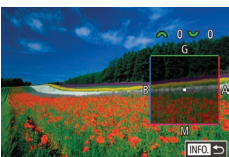

2 Adja meg a speciális beállításokat.

- A speciális beállítások konfigurálásához nyomja meg a [INFO] gombot és forgassa el a [INFO] vagy a [INFO] tárcsát a korrekciós szint beállításához.
- A korrekciós szint visszaállításához nyomja meg a [INFO] gombot.
- A beállítás véglegesítéséhez nyomja meg a [INFO] gombot.



- Minden beállított korrekciós szint megmarad, még akkor is, ha az 1. lépésben módosítja a fehéregyensúly beállítását.



- B: kék; A: borostyánsárga; M: bíbor; G: zöld
- A kék–borostyánsárga korrekció egy szintjének nagyjából egy 5 miredes színhőmérséklet-konverziós szűrő felel meg. (Mired: A színhőmérséklet-konverziós szűrők sűrűségét jelölő színhőmérsékleti mértékegység)
- Ezt a beállítást a MENU (33) > [INFO] lap > [FE-korrekció] segítségével is megadhatja.



- A helyesbítési szintet úgy is kiválaszthatja, hogy megérinti vagy ujjával áthúzza az 1. lépésben látható sávot, vagy a 2. lépésben szereplő keretet.
- A 2. lépésben látható képernyőt az 1. lépésben szereplő [INFO] lehetőség megérintésével is megnyithatja.

A fehéregyensúlyi színhőmérséklet kézi beállítása

▶ Állóképek ▶ Videók

be lehet állítani egy értéket, amely a fehéregyensúlyi színhőmérsékletet jelöli.



- Kövesse a „A fehéregyensúly beállítása” (71) szakasz lépéseit, és válassza a [K] lehetőséget.
- Nyomja meg a [INFO] gombot, majd módosítsa a beállítást a [INFO] gombokat megnyomva vagy a [INFO] tárcsa elforgatásával.



- A színhőmérséklet 100 K lépésközökben állítható 2500 és 10 000 K között.

Színek testreszabása (Képstílus)

▶ Állóképek ▶ Videók

Válasszon egy Képstílust, amely olyan színbeállítással rendelkezik, amely jól kifejezi a hangulatot vagy a témát. Nyolc képstílus érhető el és mindegyik bővebben is testreszabható.



- Nyomja meg a [INFO] gombot, válassza a menü [INFO] pontját, majd adja meg a kívánt beállítást (32).

Használat előtt

Alapszintű útmutató

Haladó útmutató

A fényképezőgép alapvető használata

Automatikus üzemmód/
Hibrid auto üzemmód

Egyéb felvételi módok

P üzemmód

Tv, Av, M, C1 és C2 mód

Lejátszási mód

Vezeték nélküli funkciók

Beállítások menü

Tartozékok





Mellékletek

Tárgymutató









 Automatikus	A szintónus automatikus beállítása a jelenetnek megfelelően. Különösen a kék égbolt, zöld táj, valamint az alkonyi, kültéri és természetfotók színei lesznek élénkeek.
 Normál	A kép élénk színekben, éles körvonalakkal jelenik meg. A legtöbb témához alkalmazható.
 Portré	Sima bőrtónusokhoz. A kép lágyabb tónust kap. Középképekhez megfelelő. A bőrtónusok módosításához állítsa be a [Szintónus] lehetőséget (74).
 Tájkép	Élénk kék és zöld színek jeleníthetők meg, és nagyon éles képek rögzíthetők. Látványos tájképek készítéséhez használható.
 Finom részletek	A téma finom kontúrjaihoz és felületeihez használt részletes képkalkotáshoz. Enyhén élénkebbé teszi a képeket.
 Semleges	A későbbiek során egy számítógépen történő retusáláshoz. Fakóbbá teszi a képeket, csökkentett kontraszttal és természetes szintónusokkal.
 Élethű	A későbbiek során egy számítógépen történő retusáláshoz. Hűen adja vissza a témák tényleges színeit, 5200K színhőmérsékletű környezeti fényben mért értékek szerint. Az élénk színek tompítása fakóbb hatású képpért.
 Egyszínű	Fekete-fehér képeket készít.
   Félhasználói	Vegyen fel egy új stílust az előre megadott beállítások, pl. [Portré] vagy [Tájkép] alapján, vagy egy új képstílusfájl alapján, majd állítsa be szükség szerint.



- A fényképezőgép az alapértelmezett [Autom.] beállításokat fogja használni a ,  és  lehetőségnél mindaddig, amíg egy képstílust vesz fel.
- Ezt a beállítást a MENU  33 >  lap > [Képstílus] segítségével is megadhatja.

Képstílusok testreszabása

Szükség szerint testreszabhatja ezeket a képstílus-beállításokat.

Képélesség	 Erősség	Beállíthatja az élkiemelés szintjét. Válasszon alacsonyabb értékeket a témák lágyításához (homályosításához), vagy magasabb értékeket az élesítéshez.
	 Finomság	A kiemelés által figyelembe vett élvékonytságot jelzi. Válasszon alacsonyabb értékeket a részletesebb kiemelés érdekében.
	 Küszöb	Az élék és a környező képterületek közötti kontrasztküszöb, amely meghatározza az élkiemelést. Alacsonyabb értékeket választva az élkiemelés olyan élékre is alkalmazható, amelyek nem különbülnek el jellegzetesen a környező területtől. Vegye figyelembe, hogy az alacsonyabb értékek esetében a zaj is hangsúlyosabbá válhat.
 Kontraszt	Módosítsa a kontrasztot. Válasszon alacsonyabb értékeket a kontraszt csökkentéséhez vagy magasabb értékeket a növeléséhez.	
 Telítettség* ¹	Állítsa be a színek intenzitását. Válasszon alacsonyabb értékeket a fakóbb színekhez, vagy magasabb értékeket az erősebb színekhez.	
 Szintónus* ¹	Módosítsa a bőr szintónusát. Válasszon alacsonyabb értékeket, hogy az árnyalatokat vörösebbé tegye, vagy magasabb értékeket, hogy sárgásabbá tegye azokat.	

Használat előtt

Alapszintű útmutató

Haladó útmutató

A fényképezőgép alapvető használata

Automatikus üzemmód/
Hibrid auto üzemmód

Egyéb felvételi módok

P üzemmód

Tv, Av, M, C1 és C2 mód

Lejátszási mód

Vezeték nélküli funkciók



Beállítások menü

Tartozékok

Mellékletek

Tárgymutató



 Szűrőeffektus*2	<p>Hangsúlyozza ki a fehér felhőket, a fák zöldjét vagy más színeket az egyszínű képeken.</p> <p>N: Normál fekete-fehér kép szűrőhatások nélkül.</p> <p>Ye: A kék égbolt természetesebbnek látszik, a fehér felhők pedig élesebbek.</p> <p>Vagy: A kék ég kissé sötétebbnek látszik. A naplemente sokkal ragyogóbb lesz.</p> <p>R: A kék ég egészen sötétnek látszik. A lehullott levelek élesebbek és világosabbak.</p> <p>G: A bőrtónusok és az ajkak kevésbé kontúrozottak. A zöld falevelek élesebbek és világosabbak.</p>
 Színezés*2	<p>Válasszon a következő egyszínű árnyalatokból: [N:Nincs], [S:Szépia], [B:Kék], [P:Bíbor] vagy [G:Zöld].</p>

*1 Nem érhető el ehhez: .

*2 Csak ehhez érhető el: .



- A [Képezesség], a [Finomság] és a [Küszöb] beállításai nem vonatkoznak videókra.

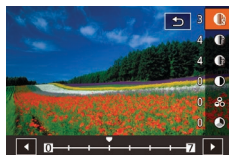

1 Jelenítse meg a beállítási képernyőt.

- Válasszon egy képstílust A a „Színek testreszabása (Képstílus)” (73) részben leírtak szerint.
- Nyomja meg a [INFO] gombot.







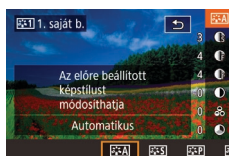

- A [Szűrőeffektus] eredményei jobban láthatók magasabb [Kontraszt] értékekkel.

Egyéni képstílusok mentése



Mentse az új stílusként testreszabott, előre megadott beállításokat (pl.  vagy ). Több képstílust hozhat létre eltérő paraméter-beállításokkal, például élenség és kontraszt.







2 Adja meg a beállítást.

- A [][] gombokat megnyomva válasszon egy elemet, majd a [][] gombokkal vagy a [][] tárcsák elfordításával válasszon egy lehetőséget.
- Bármilyen módosítást elvethet a [INFO] gomb megnyomásával.
- Amikor elkészült, nyomja meg a [] gombot.

1 Válasszon egy felhasználó által meghatározott stíluszámot.

- ,  vagy  kiválasztása lehetséges a „Színek testreszabása (Képstílus)” (73) részben leírtak szerint.

2 Válassza ki a módosítani kívánt stílust.

- Nyomja meg a [INFO] gombot.
- A [][] gombokkal vagy a [][] tárcsák elforgatásával válassza ki az alapul szolgáló képstílust.

Használat előtt

Alapszintű útmutató

Haladó útmutató

A fényképezőgép alapvető használata

Automatikus üzemmód/
Hibrid auto üzemmód

Egyéb felvételi módok

P üzemmód

Tv, Av, M, C1 és C2 mód

Lejátszási mód

Vezeték nélküli funkciók

Beállítások menü

Tartozékok

Mellékletek

Tárgymutató



3 Szabja testre a stílust.

- A [▲][▼] gombokkal válasszon egy módosítandó elemet, majd a [◀][▶] gombokkal vagy a [☀️][🌑] tárcsák elfordításával szabja testre azt.
- Amikor elkészült, nyomja meg a [📷] gombot.



- A 2. lépésben olyan stílusok is kiválaszthatók, amelyeket Ön vett fel a fényképezőgépre az EOS Utility segítségével (📖175).
- A szoftverek kezelési kézikönyvei szükség szerint a Canon weboldaláról tölthetők le. A letöltési utasításokkal kapcsolatban lásd: „Szoftverkezelési kézikönyv” (📖175).

Fókuszálás

Az AF-módszer kiválasztása

▶ Állóképek ▶ Videók

Válasszon módszert a téma és a jelenet felvételekor használt automatikus fókuszáláshoz (AF).



- Nyomja meg a [📷] gombot, válassza a menü [AF] pontját, majd adja meg a kívánt beállítást (📖32).



- A fókuszálás hosszabb ideig tarthat vagy helytelen lehet, amikor a téma sötét, vagy kontraszt nélküli, nagyon erős megvilágításban, valamint bizonyos EF és EF-S objektívek esetén. Az objektívek részletes adataiért látogassa meg a Canon webhelyét.



- Ezt a beállítást a MENU (📖33) > [📷] lap > [AF-módszer] segítségével is megadhatja.

Egyetlen AF pont

- A fényképezőgép egyetlen AF keret segítségével fókuszál. Ez a megbízható élességállítás hatékony módszere.
- A keretek zöldre váltanak, amikor félig lenyomja a exponálógombot és a fényképezőgép beállítja az élességet.

Használat előtt

Alapszintű útmutató

Haladó útmutató

A fényképezőgép alapvető használata

Automatikus üzemmód/
Hibrid auto üzemmód

Egyéb felvételi módok

P üzemmód

Tv, Av, M, C1 és C2 mód

Lejátszási mód

Vezeték nélküli funkciók

Beállítások menü

Tartozékok

Mellékletek

Tárgymutató





- Szükség szerint mozgassa el a keretet (📖78). Ha olyan képet kíván készíteni, ahol a téma a kép pereménél vagy a sarkánál van és nem kívánja elmozdítani a keretet, akkor előbb irányítsa úgy a fényképezőgépet, hogy a téma egy AF keretbe kerüljön, majd nyomja le félig a exponálógombot és tartsa félig lenyomva. Miközben továbbra is félig lenyomva tartja a exponálógombot, módosítsa igény szerint a kompozíciót, majd nyomja le teljesen a exponálógombot (fókuszszár).
- Az AF keret pozíciójában lévő terület nagyításához kövesse a „Fényképezés Kézi élességállítási módban” (📖80) 2–4. lépését. Ne feledje, hogy az Érintéses kioldás ekkor nem érhető el.
- A keretméret csökkentéséhez válassza a MENU (📖33) > [📷3] lap > [AF keret méret] > [Kicsi] pontját. Ne feledje, hogy a Servo AF (📖79) és a Folyamatos AF (📖79) ekkor nem érhető el.

☺+Követés

- Miután a fényképezőgépet a témára irányította, egy fehér keret jelenik meg a fényképezőgép által fő témaként megjelölt személy arca körül. A témákat saját maga is kiválaszthatja (📖78).
- A fényképezőgép bizonyos határon belül követi az arckokat még akkor is, ha azok elmozdulnak.
- A keretek zöldre váltanak, amikor félig lenyomja a exponálógombot és a fényképezőgép beállítja az élességet.
- Ha a fényképezőgép nem észlel arcot, a exponálógomb félig történő lenyomásakor zöld keret jelenik meg más, fókuszban levő területek körül.



- Példák nem érzékelhető arcra:
 - Távoli vagy nagyon közeli alanyok
 - Sötét vagy világos alanyok
 - Oldalról, nem szemből, valamint nem teljesen látható arcok
- Előfordulhat, hogy a fényképezőgép arcokért érzékel nem emberi témákat is.
- Egy narancssárga keret és [📷] jelenik meg, ha a fényképezőgép nem tudja beállítani az élességet a témákra a exponálógomb félig történő lenyomásakor.
- A fókuszálás nem lehetséges a képernyő pereménél lévő arcokra (ezek szürke kerettel jelennek meg) még félig lenyomott exponálógombbal sem.

Egyenletes AF-zóna

- A fényképezőgép az Ön által kijelölt területre fókuszál. Ez akkor hatáson, amikor a téma nehezen fényképezhető ☺+ követéssel vagy 1 AF-ponttal, mert megadhatja a fókuszálási területet. A fényképezőgép a megjelenített fehér kereten belülre fog fókuszálni. A fehér keretet úgy is mozgathatja, hogy húzza az ujjával vagy megérinti a képernyőt.
- A exponálógomb félig történő lenyomásakor legfeljebb kilenc zöld keret jelenik meg a fókuszban levő területek körül a fehér kereten belül.



- Egy narancssárga keret és [📷] jelenik meg, ha a fényképezőgép nem tudja beállítani az élességet a témákra a exponálógomb félig történő lenyomásakor.



- A keretméret az IS üzemmódtól és az automatikus szintbeállításától függően változik.
- A MENU (📖33) > [📷3] lap > [AF-művelet] > [Servo AF] pontjának kiválasztásakor kék keretek jelennek meg a fókuszban lévő területek körül.

Használat előtt

Alapszintű útmutató

Haladó útmutató

A fényképezőgép alapvető használata

Automatikus üzemmód/
Hibrid auto üzemmód

Egyéb felvételi módok

P üzemmód

Tv, Av, M, C1 és C2 mód

Lejátszási mód

Vezeték nélküli funkciók

Beállítások menü

Tartozékok

Mellékletek

Tárgymutató



Az élességet meghatározó témák kiválasztása (Érintéses AF)

▶ Állóképek ▶ Videók

Ha a fényképezőgép az Ön által kiválasztott témára, személy arcára vagy a képernyőn látható helyre állítja az élességet, elkészítheti a felvételt.



1 Válassza ki az élességállítást meghatározó témát, arcot vagy helyet.

- Érintse meg a képernyőn megjelenő témát vagy személyt.
- Ha az AF-módszer a [AF] lehetőségre van állítva, akkor az AF keret azon a helyen jelenik meg, ahol megérinti a képernyőt.
- Ha az AF-módszer a [AF] lehetőségre van állítva, a [] megjelenik, amint a fényképezőgép arcot észlel és az fókuszban marad még akkor is, ha a téma elmozdul. Az érintéses AF visszavonásához érintse meg a [] ikont.



2 Készítse el a felvételt.

- Nyomja le félig a exponálógombot. Miután a fényképezőgép beállította az élességet, a [] zöld színnel jelenik meg.
- A felvétel elkészítéséhez nyomja le teljesen a exponálógombot.



- Ha a fényképezőgép akkor fényképez, amikor megérinti a képernyőt, válassza a MENU [] > [] lap > [Érintéses kioldás] pontját, majd állítsa be az [Érintéses kioldás] lehetőséghez a [Tiit] beállítást.
- Előfordulhat, hogy a fényképezőgép nem tudja követni a témát, ha az túl kicsi, túl gyorsan mozog, vagy a téma és a háttér kontrasztja nem elegendő.



- A [] gomb megnyomásával is válthat arcot is, és mozgathatja az AF keretet.
 - Amikor az AF-módszer [AF], a keret mozgatható a [] gomb megnyomása után nyomja meg a [] [] [] gombokat. A felvételi képernyőre a [] gombbal térhet vissza. A keret ismételt középbe állításához a felvételi képernyőn vagy a keretbeállítási képernyőn tartsa lenyomva a [] gombot legalább két másodpercig.
 - Amikor az AF-módszer [AF] értékre van állítva, nyomja meg a [] gombot az [Arc kiválasztható] elem megjelenítéséhez. Egy arckeret [] jelenik meg a fő témaként észlelt arc körül. Nyomja meg a [] gombot még egyszer, ha egy másik észlelt arcra szeretné állítani az arckeretet []. Amikor végighaladt az összes észlelt arcon, megjelenik az [Arc nem kiválasztható] felirat, és kikapcsol az Arc kiválasztása funkció.
- Ha a keretet fényképezés után ugyanabban a pozícióban szeretné tartani (ahol megérintette), amikor az [Érintéses kioldás] beállítása [Enged] [] > válassza a MENU [] > [] lap > [Érintéses kioldás] > [AF keret elhely.] > [Érintési pont].

Fényképezés az AF-rögzítés használatával

▶ Állóképek ▶ Videók

Az élességet rögzíteni lehet. Az élesség rögzítése után az élességállítási pont akkor sem változik meg, ha elveszi ujját a exponálógombról.

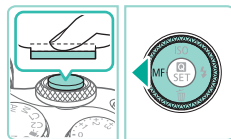

1 Rögzítse az élességet.

- A exponálógombot félig lenyomva nyomja meg a [] gombot.
- Az élesség most már rögzített és megjelenik a [MF].
- Az élesség feloldásához engedje el a exponálógombot, és nyomja meg újból a [] gombot. A [MF] most eltűnik.

2 Állítsa be a kompozíciót, majd készítse el a felvételt.

Használat előtt

Alapszintű útmutató

Haladó útmutató

A fényképezőgép alapvető használata

Automatikus üzemmód/
Hibrid auto üzemmód

Egyéb felvételi módok

P üzemmód

Tv, Av, M, C1 és C2 mód

Lejátszási mód

Vezeték nélküli funkciók

Beállítások menü

Tartozékok

Mellékletek

Tárgymutató



Fényképezés Servo AF használatával

▶ **Állóképek** ▶ Videók

Ez a mód segít, hogy ne rontsa el a mozgó témákról készülő felvételeket: amíg a kioldógombot félig lenyomva tartja, a fényképezőgép folytonosan a témához igazítja az élességet és az expozíciót.

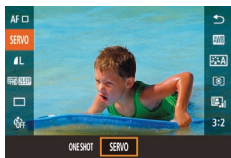

1 Adja meg a beállítást.

- Nyomja meg a **[AF-ON]** gombot, válassza a menü **[ONE SHOT]** lehetőségét, majd a **[SERVO]** értéket (44).



2 Állítsa be az élességet.

- Az élességet és az expozíciót megőrzi, ahol a kék AF keret látszik, amíg a kioldógombot félig lenyomva tartja.



- Előfordulhat, hogy élességbeállítás közben a fényképezőgéppel a kioldógombot teljesen lenyomva sem lehet felvételeket készíteni. Tartsa lenyomva a kioldógombot, ahogy követi a témát.
- Egy narancssárga AF keret jelenik meg, amikor a fényképezőgép nem tud a témára fókuszálni.
- Az önkioldó (42) használata az AF módot a **[ONE SHOT]** beállításra korlátozza.
- Az üzemmód korlátozásához **[ONE SHOT]** beállításra válassza a **MENU** (33) > **[3]** lap > **[AF keret méret]** > **[Kicsi]** pontját.



- Az expozíció nem rögzül Servo AF módban, amikor félig lenyomja a kioldógombot, ehelyett a fényképezőgép abban a pillanatban határozza meg azt, amikor elkészíti a képet, függetlenül a mérési mód (68) beállításától.
- A sorozatfelvétel (44) lehetséges autofókusszal, a Servo AF megadásával. Ne feledje, hogy a sorozatfelvétel ebben az esetben lassúbb. Azt se feledje, hogy a fényképezőgép elveszítheti a fókuszot, ha a sorozatfelvétel alatt állít a zoomon.
- A használt objektívtől, a téma távolságától és sebességétől függően előfordulhat, hogy a fényképezőgép nem tudja beállítani a helyes élességet.
- Ezt a beállítást a **MENU** (33) > **[3]** lap > **[AF-művelet]** segítségével is megadhatja.

Az élességbeállítás megváltoztatása

▶ **Állóképek** ▶ Videók

A fényképezőgép beállítja a fókuszot, bármire is irányítja, még akkor is, ha a kioldógombot nem nyomja meg. A folyamatos fókuszálást a kioldógomb félig történő lenyomásával szüneteltetheti.

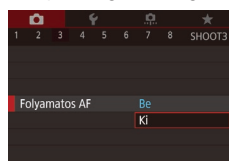

- Nyomja meg a **[MENU]** gombot, a **[3]** lapon válassza a **[Folyamatos AF]** pontot, majd a **[Ki]** értéket (33).

Be	Ez a funkció segít, hogy ne rontsa el a mozgó témákról készülő felvételeket: amíg a kioldógombot félig lenyomva tartja, a fényképezőgép folytonosan a témához igazítja az élességet és az expozíciót.
Ki	A fényképezőgép nem állítja folyamatosan az élességet, így kevésbé használja az akkumulátor energiáját. Azonban ez kikapcsolhatja az élességállítását.

Használat előtt

Alapszintű útmutató

Haladó útmutató

A fényképezőgép alapvető használata

Automatikus üzemmód/
Hibrid auto üzemmód

Egyéb felvételi módok

P üzemmód

Tv, Av, M, C1 és C2 mód

Lejátszási mód

Vezeték nélküli funkciók

Beállítások menü

Tartozékok

Mellékletek

Tárgymutató





- Az üzemmód korlátozásához [Ki] beállításra válassza a MENU (☰33) > [📷]3 lap > [AF keret méret] > [Kicsi] pontját.

Az élesség finomhangolása

▶ Állóképek ▶ Videók

Finomhangolja az automatikus fókuszálást egy EF-M objektívvel az élességállító gyűrű elforgatásával.

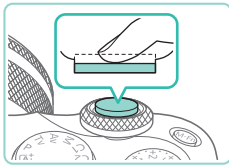
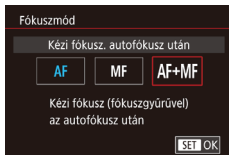

1 Adja meg a beállítást.

- Nyomja meg a [MENU] gombot, a [📷] lapon válassza a [Fókusz mód] pontot, végül válassza ki az [AF+MF] lehetőséget (☰33).

2 Állítsa be az élességet.

- Nyomja le félig a exponálógombot, hogy a témára fókuszáljon és tartsa félig lenyomva a gombot.

3 Állítsa be a pontos élességet.

- Forgassa el az objektíven található élességállító gyűrűt a fókusz beállításához.
- Az [MF] jel villog a képernyőn.
- A fókuszálás megszakításához engedje fel a exponálógombot.

4 Készítse el a felvételt.

- A felvétel elkészítéséhez nyomja le teljesen a exponálógombot.



- Nem használható a Servo AF funkcióval együtt (☰79).
- Csak EF-M objektívvel érhető el.

Fényképezés Kézi élességállítási módban

▶ Állóképek ▶ Videók

Ha az élességállítás AF módban nem működik, beállíthatja az élességet kézzel. A fókuszálás megkönnyítéséhez nagyítsa ki a kijelzőt.

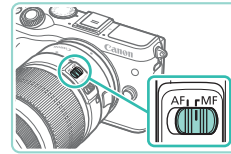

1 Válassza a [MF] lehetőséget.

- EF-M objektívek: Nyomja meg a [◀] gombot.
- Más objektívek: Kapcsolja ki a fényképezőgépet, állítsa az objektív kapcsolóját [MF] állásba, majd kapcsolja be ismét a fényképezőgépet.
- A kijelzőn megjelenik az [MF] jel.

2 Jelenítse meg a nagyítókeretet.

- Nyomja meg a [🔍] gombot.
- A nagyítókeret megjelenik a képernyő közepén.



3 Válassza ki a nagyítandó területet.

- A [▲][▼][◀][▶] gombokat megnyomva mozgassa a keretet egy nagyítandó területre.
- A keret újbóli középre állításához nyomja meg a [INFO] gombot.

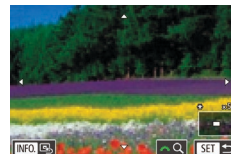

4 Aktiválja a nagyítást.

- A [☀️] tárcsa elfordításával a nagyítást 1x (nincs nagyítás), 5x és 10x nagyítás között válthatja.

Használat előtt

Alapszintű útmutató

Haladó útmutató

A fényképezőgép alapvető használata

Automatikus üzemmód/
Hibrid auto üzemmód

Egyéb felvételi módok

P üzemmód

Tv, Av, M, C1 és C2 mód

Lejátszási mód

Vezeték nélküli funkciók

Beállítások menü

Tartozékok

Melléklet

Tárgymutató



5 Állítsa be az élességet.

- A nagyított kép figyelése közben forgassa az objektív élességállító gyűrűjét az élesség beállításához.

6 Készítse el a felvételt.



- A nagyítókeret a 3. lépésben húzással is mozgatható.
- A jobb alsó részen a [Q] megérintésével beállítható a nagyítási arány és mozgatható a nagyított terület.

Az élességállítási terület egyszerű meghatározása (MF kontúrkiemelés beállítása)

▶ Állóképek ▶ Videók

Az élesített témák szélei az egyszerűbb kézi élességállítás érdekében színesben jelennek meg. Igényeinek megfelelően beállíthatja az élék érzékelésének színét és érzékenységet (szintjét).

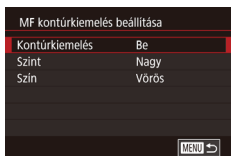

1 Jelenítse meg a beállítási képernyőt.

- Nyomja meg a [MENU] gombot, a [4] lapon válassza az [MF kontúrkiemelés beállítása] pontot, és állítsa a [Kontúrkiemelés] beállítást [Be] értékre (213).

2 Adja meg a beállítást.

- Válassza ki a beállítandó menüelemet, majd ott a kívánt lehetőséget (213).



- Az MF kontúrkiemelés során megjelenített színek a felvételekre nem kerülnek rá.

Vaku

A vakumód megváltoztatása

▶ Állóképek ▶ Videók

A vaku üzemmódját átállíthatja a felvételi témának megfelelően. A vaku hatótávolságáról bővebben itt olvashat: „Vaku” (212).

1 Nyissa ki a vakut.

- Mozdítsa el a [4] kapcsolót.

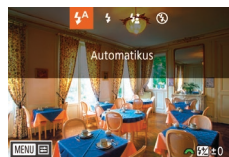

2 Adja meg a beállítást.

- Nyomja meg a [▶] gombot, válassza a vakumódot (nyomja meg a [◀|▶] gombokat, vagy fordítsa el a [◉] tárcsát), majd nyomja meg újra a [◉] gombot.
- Megjelenik a választott beállítás.



- Ha a vaku le van hajtva, a beállítási képernyő a [▶] gomb megnyomásakor sem jelenik meg. A [4] kapcsolóval nyissa ki a vakut, majd adja meg a beállítást.
- Vaku használata esetén a kép szélei sötétebbek lehetnek. Az objektívtől függően a vakuvillanás vagy sötét képterületek fordulhatnak elő.



- Túlexponálás veszélye esetén a fényképezőgép automatikusan módosítja a zárbességet vagy az ISO érzékenységet, hogy a felvétel fényesebb részeinek kiégését elkerülje és optimális expozíciót biztosítson. Ezért az a záró és ISO érzékenység, ami a exponológombot félig lenyomva megjelenik, esetleg nem felel meg a vakuvillanással készített felvételek beállításainak.
- Ezt a beállítást a MENU (213) > [5] lap > [Vakuvezérlés] > [Vaku villantás] segítségével is megadhatja.

Használat előtt

Alapszintű útmutató

Haladó útmutató

A fényképezőgép alapvető használata

Automatikus üzemmód/
Hibrid auto üzemmód

Egyéb felvételi módok

P üzemmód

Tv, Av, M, C1 és C2 mód

Lejátszási mód

Vezeték nélküli funkciók

Beállítások menü

Tartozékok

Melléklet

Tárgymutató



Automatikus

Sötét környezetben a vaku automatikusan működésbe lép.

Be

A vaku minden felvételnél villan.

Hosszú szinkron

A vaku villanása növeli a fő téma (például személyek) megvilágítását, miközben a fényképezőgép kis zársebességgel készít felvételt, így a háttérnek a vaku hatótávolságán kívül eső része is jobban meg lesz világítva.



- [A] módban rögzítse állványra a fényképezőgépet, vagy más módon biztosítsa, hogy az ne mozogjon és ne rázkódjon. Ebben az esetben kapcsolja ki a képstabilizálást (84).
- [A] módban a vaku villanása után is ügyeljen arra, hogy a fő téma ne mozduljon meg a zárkioldási hangjelzés végéig.

Ki

Vaku nélküli fényképezéshez.

A vaku expozíciókompenzációjának beállítása

▶ **Állóképek** ▶ **Videók**

A hagyományos expozíciókompenzációhoz (68) hasonló módon vaku használata mellett is a -2 és +2 közötti tartományban 1/3 Fé lépésekben állíthatja az expozíciót.

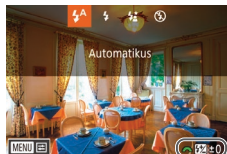

- Nyissa ki a vakut, a [▶] gomb megnyomása után azonnal fordítsa el a [☀️] tárcsát a kompenzáció szintjének megadásához, majd nyomja meg a [OK] gombot.
- A korrekció Ön által megadott szintje is megjelenik.



- Túlexponálás veszélye esetén a fényképezőgép automatikusan módosítja a zársebességet vagy a rekesznyílás értékét, hogy a felvétel fényesebb részeinek kiégését elkerülje és optimális expozíciót biztosítson. Azonban kikapcsolhatja a zársebesség és a rekesznyílás értékek automatikus beállítását a MENU (33) [C5] lap > [Vakuvezérlés] > [Bizt. vakuexp.] > [Tilt] lehetőséget választva.
- A vaku expozíciókompenzációja a MENU (33) elérése után a [C5] lap > [Vakuvezérlés] > [Beép. vaku funkcióbeáll.] > [exp. komp.] lehetőséggel is beállítható.
- A [Vakuvezérlés] képernyőjét (33) az alábbi módon is megnyithatja.
 - Nyomja le és legalább egy másodpercig tartsa lenyomva a [▶] gombot.
 - Ha a vaku fel van hajtva, nyomja meg a [▶], majd rögtön utána a [MENU] gombot.



- A [Vakuvezérlés] képernyőjét (33) úgy is megjelenítheti, hogy megnyomja a [▶] gombot, majd megérinti a [MENU] lehetőséget.

Használat előtt

Alapszintű útmutató

Haladó útmutató

A fényképezőgép alapvető használata

Automatikus üzemmód/
Hibrid auto üzemmód

Egyéb felvételi módok

P üzemmód

Tv, Av, M, C1 és C2 mód

Lejátszási mód

Vezeték nélküli funkciók

Beállítások menü

Tartozékok

Melléklet

Tárgymutató



Fényképezés az FE-rögzítés használatával

▶ Állóképek ▶ Videók

Csakúgy, mint az AE-rögzítés esetén (📖68), vakus felvételkor rögzítheti az expozíciót.

1 Nyissa ki a vakut, és válassza a [☄] beállítást (📖81).

2 Rögzítse a vakuexpozíciót.

- A rögzített expozícióval történő felvételhez irányítsa a fényképezőgépet a témára, majd nyomja meg a [✖] gombot.
- Villan a vaku, és amikor megjelenik a [☄*] jel, a készülék rögzíti a vaku fényerőszintjét.
- A FE-rögzítés feloldásához nyomja meg ismét a [✖] gombot. A [☄*] eltűnik.

3 Állítsa be a kompozíciót, majd készítse el a felvételt.



- FE: Vaku expozíció
- Amikor a FE rögzítve van, a fénymérési tartományt egy kör mutatja a képernyő közepén.
- Amikor a normál expozíció nem lehetséges, a [☄*] villog (még akkor is, ha a vaku villan a 2. lépésben). Ha a témák a tartományon vaku tartományán belül vannak, kövesse a 2. lépést.

A vaku időzítésének módosítása

▶ Állóképek ▶ Videók

A vaku és a zárkioldás időzítését az alábbi módon változtathatja meg.

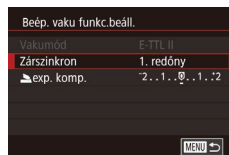

- Nyomja meg a [MENU] gombot, a [📷5] lapon válassza a [Vakuvezérlés] beállítást, majd válassza a [Beép. vaku funk.c.beáll.] lehetőséget.
- Válassza a [Zárszinkron] pontot, majd ott a kívánt lehetőséget (📖33).

1. redőny	A zár kioldását követően a vaku azonnal villan.
2. redőny	A vaku a zár kioldásának befejeződése előtt villan.



- A fényképezőgép az [1. redőny] beállítást használja, amikor a rekeszidő 1/100 vagy ennél rövidebb, még akkor is, ha a [2. redőny] van kiválasztva.

A vakumérési mód megváltoztatása

▶ Állóképek ▶ Videók

A [Kéértékelő] vaku fénymérés, amely normál vaku expozíciót tesz lehetővé, módosítható átlagolt vaku fénymérésre a teljes mérési területen, mintha egy külső, mért vakut használna.



- Nyomja meg a [MENU] gombot majd a [📷5] lapon válassza a [Vakuvezérlés] lehetőséget. Válassza az [E-TTL II mérés] lehetőséget, majd az [Átlagoló] lehetőséget.



- Az [Átlagoló] használata esetén állítsa a vaku expozíciókompenzációját olyan módon, hogy az megfeleljen a felvételkészítési körülményeknek.

Használat előtt

Alapszintű útmutató

Haladó útmutató

A fényképezőgép alapvető használata

Automatikus üzemmód/
Hibrid auto üzemmód

Egyéb felvételi módok

P üzemmód

Tv, Av, M, C1 és C2 mód

Lejátszási mód

Vezeték nélküli funkciók

Beállítások menü

Tartozékok

Melléklet

Tárgymutató



Vakubeállítások alaphelyzetbe állítása

▶ **Állóképek** ▶ **Videók**

Állítsa alaphelyzetbe a [Beép. vaku funk.c.beáll.] beállítást.

- Nyomja meg a [MENU] gombot, a [5] lapon válassza a [Vakuvezérlés] beállítást, majd válassza a [Beáll. törlése] lehetőséget.
- Válassza a [Beép. vaku beáll. törl.] lehetőséget, nyomja meg a [OK] gombot, válassza az [OK] lehetőséget a következő képernyőn (a [◀][▶] gombokkal vagy a [◂] tárcsa elfordításával), majd nyomja meg a [OK] gombot.

Egyéb beállítások

Az IS üzemmód beállításainak módosítása

▶ **Állóképek** ▶ **Videók**

Konfigurálja a képstabilizálást a fényképezőgép menüjén keresztül képstabilizálással rendelkező EF-M objektív használata esetén.

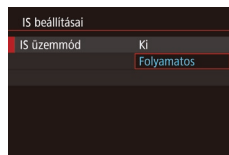

1 Jelenítse meg a beállítási képernyőt.

- Nyomja meg a [MENU] gombot, a [4] lapon válassza az [IS beállításai] menüpontot, majd nyomja meg a [OK] gombot (33).

2 Adja meg a beállítást.

- Válassza az [IS üzemmód] pontot, majd a kívánt lehetőséget (33).

Folyamatos	Korrigálja a fényképezőgép bemozdulásait vagy rázkódásait az objektív által működtetett, beépített képstabilizálás segítségével.
Ki	Kikapcsolja a képstabilizálást.



- Ha a képstabilizálás funkció nem képes megakadályozni a fényképezőgép rázkódásából adódó bemozdulást, rögzítse állványra a fényképezőgépet, vagy más módon érje el, hogy ne mozogjon és rázkódjon. Ebben az esetben állítsa az [IS üzemmód] beállítást [Ki] értékre.
- Az [IS üzemmód] csak az EF-M objektívek esetén jelenik meg. Ehelyett használja az objektív képstabilizálási kapcsolóját (25).



- A beépített képstabilizálási funkcióval rendelkező objektívek nevében szerepel az „IS” betűpár. Az IS a képstabilizátor rövidítése.

Használat előtt

Alapszintű útmutató

Haladó útmutató

A fényképezőgép alapvető használata

Automatikus üzemmód/
Hibrid auto üzemmód

Egyéb felvételi módok

P üzemmód

Tv, Av, M, C1 és C2 mód

Lejátszási mód

Vezeték nélküli funkciók

Beállítások menü

Tartozékok

Mellékletek

Tárgymutató



A fényképezőgép bemozdulásának korrigálása videók készítésekor

▶ Állóképek ▶ Videók

A beépített képstabilizálás korrigálja a fényképezőgép bemozdulását videók készítésekor. A fényképezőgép bemozdulása képstabilizálási funkcióval rendelkező objektív nélkül is korrigálható.

Még pontosabb korrekció érhető el a Kombinált IS funkciót támogató objektívvel, amely ötvözi az objektív képstabilizálását a fényképezőgép beépített az Digitális IS funkciójával.

A Canon webhelyéről megtudhatja, hogy mely objektívek kompatibilisek a Kombinált IS funkcióval.

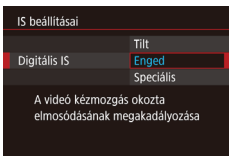

- A „Az IS üzemmód beállításainak módosítása” (📖84) részben leírt 1. lépést követve nyissa meg az [IS beállításai] képernyőt.
- Válassza a [Digitális IS] pontot, majd a kívánt lehetőséget (📖33).

Enged	(Kombinált IS funkciót támogató objektív használata esetén)	A fényképezőgép bemozdulását korrigálja videók készítésekor A megjelenített terület leszűkül, és a témák kicsivel nagyobbak lesznek.
Speciális	(Kombinált IS funkciót támogató objektív használata esetén)	A fényképezőgép erős bemozdulásait korrigálja videók készítésekor A témák még nagyobbak lesznek.
Tilt		–



- Készítsen pár próbafelvételt, amivel megbizonyosodhat arról, hogy milyen eredményt adnak az objektívek.
- A [Speciális] lehetősége csak a [P] és a [P+] módokban érhető el.
- Ha a [Digitális IS] lehetőséget [Enged] vagy [Speciális] értékre állítja, az [Auto.szintb.] [Tilt] értékre áll, és nem is módosítható.

Objektívtorzítás korrekciója

▶ Állóképek ▶ Videók

Korrigálja az objektív tulajdonságai vagy a rekesznyílásból következő képességihiány miatt előálló vignettálást és a színszegélyt a témák körül. Ha a beállítási képernyőn megjelenik a [Korrekciós adatok nem elérhetők] felirat, az azt jelenti, hogy a korrekciós adatok nem lettek hozzáadva a kamerához. A korrekciós adatok hozzáadásával kapcsolatos információkat a itt találja: „Az objektív korrekciós adatai” (📖86).

1 Válassza az [Objektívtorzítás korrekciója] lehetőséget.

- Nyomja meg a [MENU] gombot, Válassza az [Objektívtorzítás korrekciója] lehetőséget a [4] lapon, majd válasszon egy elemet (📖33).

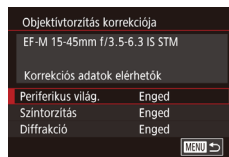

2 Erősítse meg, hogy a korrekciós adatok elérhetők.

- Győződjön meg, hogy a [Korrekciós adatok elérhetők] felirat megjelenik az objektív neve alatt.

3 Alkalmazza a korrekciót.

- Válasszon egy elemet és a beállítások alkalmazásához nyomja meg a [OK] gombot (📖33).



- Ha a [Periferikus világ.] beállítást [Enged] értékre állítja, zaj jelenhet meg bizonyos körülmények között készített képek eleleinél.
- Ha a [Diffrakció] értéke [Enged], ne feledje a következőket.
 - Az objektívtorzítás korrekciója során az a funkció bizonyos felvételi körülmények között megnövelheti a képzajt.
 - Minél magasabb az ISO érzékenység, annál alacsonyabb lesz a korrekció értéke.
 - A korrekciót videókra nem tudja alkalmazni.

Használat előtt

Alapszintű útmutató

Haladó útmutató

A fényképezőgép alapvető használata

Automatikus üzemmód/
Hibrid auto üzemmód

Egyéb felvételi módok

P üzemmód

Tv, Av, M, C1 és C2 mód

Lejátszási mód

Vezeték nélküli funkciók

Beállítások menü

Tartozékok

Melléklet

Tárgymutató





- A peremsötétetés-korrekciónak mértéke kissé alacsonyabb, mint a Digital Photo Professional által nyújtott korrekció.
- Minél magasabb az ISO érzékenység, annál alacsonyabb lesz a peremsötétetés-korrekciónak értéke.
- A [Diffrakció] nem csupán a diffrakcióból, hanem az aluláteresztő szűrőből és az egyéb tényezőkből származó élességvesztéséget is helyreállítja. Így a korrekció nagy rekesznyílású expozíció esetén is hatékony.
- A szoftverek kezelési kézikönyvei szükség szerint a Canon weboldaláról tölthetők le. A letöltési utasításokkal kapcsolatban lásd: „Szoftverkezelési kézikönyv” (📖175).

Az objektív korrekciós adatai

Az ezen funkcióval kompatibilis objektívek objektívkorrekciós adatai a fényképezőgépben regisztráltak (tároltak). Állítsa be a [Periferikus világ.] és a [Szintorzítás] lehetőségeket az automatikus korrekció engedélyezéséhez [Enged].

Az EOS Utility segítségével ellenőrizheti, hogy mely objektívek korrekciós adatait tárolja a fényképezőgép. Olyan objektívek korrekciós adatait is regisztrálhatja a fényképezőgépen, amelyeket még nem regisztráltak. Részleteket az EOS Utility kezelési kézikönyvében talál (📖175).

* Nem szükséges regisztrálni az adatokat olyan EF-M- vagy EF-objektívek esetében, amelyekben megtalálhatók saját korrekciós adataik.



- A meglévő JPEG-képek nem javíthatók.
- Ha nagyított nézetben készít felvételeket, a peremsötétetés-korrekciónak és a kromatikus aberráció javításának hatása nem jelenik meg. Továbbá a felvétélkészítéskor a Diffrakció-korrekciónak hatása sem jelenik meg.
- A korrekció mennyisége (kivéve a Diffrakció-korrekciónak) kevesebb az olyan objektívek esetében, amelyek nem szolgáltatnak távolságra vonatkozó adatokat.



- Az Objektívtorzítás korrekciójának hatásai az objektív és a felvételi körülmények alapján eltérőek. Egyes objektívek és felvételi körülmények esetén előfordulhat, hogy a hatás kevésbé látványos.
- Ha a korrekció hatásai nehezen láthatók, nagyítsa fel a képet, majd ellenőrizze ismét.
- Ha úgy készíti felvételt, hogy a fényképezőgépen nem adja meg az objektívek korrekciós adatait, az eredmény ugyanaz lesz, mintha a [Periferikus világ.] és a [Szintorzítás] beállítása a [Tilt] értéken lenne.

A zajcsökkentés szintjének módosítása

▶ Állóképek ▶ Videók

Háromféle zajcsökkentési szint közül választhat: [Normál], [Erős] és [Enyhe]. Ez a funkció különösen akkor hatékony, ha nagy ISO érzékenységgel készít képeket.

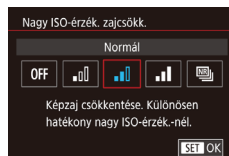

- Nyomja meg a [MENU] gombot, a [📷6] lapon válassza a [Nagy ISO-érzék. zajcsökk.] lehetőséget, majd válassza ki a kívánt beállítást (📖33).

Többfelvételes zajcsökkentés használata

Kombináljon automatikusan négy, egyidejűleg készített képet, hogy a [Nagy ISO-érzék. zajcsökk.] beállítás [Erős] értékével kapható eredménynél jobb zajcsökkentést érjen el.

1 Válassza a [📷] lehetőséget.

- Kövesse a „A zajcsökkentés szintjének módosítása” (📖86) szakasz lépéseit, és válassza a [📷] lehetőséget.

Használat előtt

Alapszintű útmutató

Haladó útmutató

A fényképezőgép alapvető használata

Automatikus üzemmód/
Hibrid auto üzemmód

Egyéb felvételi módok

P üzemmód

Tv, Av, M, C1 és C2 mód

Lejátszási mód

Vezeték nélküli funkciók

Beállítások menü

Tartozékok

Mellékletek

Tárgymutató



2 Készítse el a felvételt.

- Felvétélkészítéskor tartsa stabilan a fényképezőgépet. A fényképezőgép a exponálógomb teljes lenyomása után négy felvételt készít, majd egyesíti azokat.



- Váratlan eredmények szülehetnek, ha a képeket nem megfelelően készítik el (például a fényképezőgép bemozdulása miatt). Ha lehetséges, rögzítse állványra a fényképezőgépet, vagy más módon érje el, hogy ne mozduljon el.
- Ha mozgó témát fényképez, a téma mozgásának hatására szellemképek jelenhetnek meg, vagy a témát körülvevő terület sötét lehet.
- A felvétélkészítés feltételeitől függően a kép szélein zaj jelenhet meg.
- Nem érhető el AB vagy [Hosszú exp. zajcsökkentés] használata esetén, vagy RAW képek készítésekor, vagy bulb expozíció esetén. Ezen funkciók beállítása megakadályozza a [Többfelvételes zajcsökk.] használatát.
- Vakus fényképezésre nincs lehetőség.
- A kép rögzítése a kártyára hosszabb ideig tart, mint normál felvételnél. Nem készíthet újabb képet a feldolgozás befejezése előtt.

A zaj csökkentése hosszú záridő esetén

▶ **Állóképek** ▶ **Videók**

Csökkentse a hosszú záridőből adódó képzajt az egy másodperces vagy ennél hosszabb idők esetén.

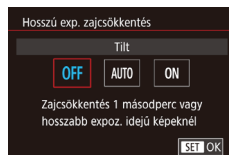

- Nyomja meg a [MENU] gombot, a [6] lapon válassza a [Hosszú exp. zajcsökkentés] lehetőséget, majd válasszon egy beállítást (33).

OFF	Letiltja a zajcsökkentést a hosszú záridőknél.
AUTO	Zajcsökkentést alkalmaz ha egy másodperces vagy ennél hosszabb záridőt észlel, a nagy valószínűséggel megjelenő zaj kiszűrésére.
ON	Mindig alkalmazza a zajcsökkentést az egy másodperces vagy ennél hosszabb záridőknél.



- A soron következő kép elkészítése előtt egy kis idő telhet el, amíg a fényképezőgép a zajcsökkentést végzi.
- Az ISO 1600-as vagy ennél magasabb értékű beállítással készült képek szemcsésebbek lehetnek, ha a beállítás értéke [ON], mintha az [OFF] vagy [AUTO] értéken lenne.

Használat előtt

Alapszintű útmutató

Haladó útmutató

A fényképezőgép alapvető használata

Automatikus üzemmód/
Hibrid auto üzemmód

Egyéb felvételi módok

P üzemmód

Tv, Av, M, C1 és C2 mód

Lejátszási mód

Vezeték nélküli funkciók

Beállítások menü

Tartozékok

Mellékletek

Tárgymutató



Tv, Av, M, C1 és C2 mód

Jobb, kifinomultabb képeket készíthet, a fényképezőgépet pedig saját fényképezési stílusának megfelelően állíthatja be

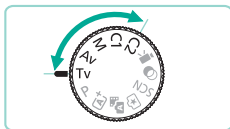

- A fejezet instrukciói abból indulnak ki, hogy a fényképezőgép a megfelelő módban van.

Megadott zársebesség ([Tv] mód)

▶ **Állóképek** ▶ Videók

A felvétel elkészítése előtt az alábbiak szerint állítsa be a záridőt. A fényképezőgép automatikusan beállítja a záridőnek megfelelő rekesznyílásértéket. A választható zársebességekkel kapcsolatban itt kaphat bővebb tájékoztatást: „Zár” (📖211).



1 Válassza a [Tv] módot.

- Állítsa a módválasztó tárcsát [Tv] állásba.

2 Adja meg a kívánt záridőt.

- A záridő beállítását az [🔧] tárcsa elfordításával adhatja meg.



- Előfordulhat, hogy késés lép fel, mielőtt újra felvételt készíthetne, amennyiben a [Hosszú exp. zajcsökkentés] beállítás értéke [ON] vagy [AUTO] és a záridő 1 másodperc vagy ennél hosszabb, mivel a fényképezőgép fel kell dolgozza a képeket a zaj eltávolításához.
- Az állványról készült, hosszú záridős képek esetén ajánlatos kikapcsolni a képstabilizálást (📖84).
- A legnagyobb záridő a vaku használata mellett 1/200 másodperc. A fényképezőgép a záridőt a felvétel előtt automatikusan 1/200 másodpercre állítja, ha ennél nagyobb záridőt választ.
- Ha a rekesznyílás-érték narancssárgán jelenik meg a exponológombot félig lenyomva, akkor ez azt jelzi, hogy nem sikerült elérni a normál expozíciót. Ilyenkor úgy módosítsa a zársebességet, hogy a rekesznyílás értéke fehér színűre változzon, vagy használja a Biztonsági eltolás funkciót (📖93).



- [Tv]: Időérték

Használat előtt

Alapszintű útmutató

Haladó útmutató

A fényképezőgép alapvető használata

Automatikus üzemmód/
Hibrid auto üzemmód

Egyéb felvételi módok

P üzemmód

Tv, Av, M, C1 és C2 mód

Lejátszási mód

Vezeték nélküli funkciók

Beállítások menü

Tartozékok

Mellékletek

Tárgymutató



Megadott rekesznyílásérték ([Av] mód)

▶ Állóképek ▶ Videók

A felvétel elkészítése előtt az alábbiak szerint állítsa be a rekesznyílásértéket. A fényképezőgép automatikusan beállítja a rekesznyílásértéknek megfelelő záridőt. Az elérhető rekesznyílás-értékek objektívtől függően változnak.



1 Válassza a [AV] módot.

- Állítsa a módváltó tárcsát [AV] állásba.

2 Állítsa be a kívánt rekesznyílásértéket.

- A rekesznyílásértéket az [☀️] tárcsa elfordításával állíthatja be.



- Ha a záridő narancssárgán jelenik meg a exponológombot félig lenyomva, akkor ez azt jelzi, hogy nem sikerült elérni a normál expozíciót. Ilyenkor úgy módosítsa a rekeszértéket, hogy a zársebesség fehér színűre változzon, vagy használja a Biztonsági eltolás funkciót (📖93).
- A legnagyobb záridő a vaku használata mellett 1/200 másodperc. A fényképezőgép üzemmódosíthatja a rekesznyílás értékét a vakuvál készített felvételek esetén, hogy elkerülje az 1/200 másodpercnél hosszabb időt.



- [AV]: Rekesznyílásérték (az objektívblende által létrehozott nyílás mérete)

Mélységélesség-előnézet

A rekesznyílás csak a fényképezés pillanatában módosul, egyébként folyamatosan nyitva van. Ezért a képernyőn látható mélységélesség keskenynek vagy sekélynek tűnik. Az élességi terület ellenőrzéséhez rendelje a [📏] (Mélységélességi előnézet) funkciót egy gombhoz (📖94), és nyomja meg a gombot.

Megadott zársebesség és rekesznyílásérték ([M] mód)

▶ Állóképek ▶ Videók

Állítsa be a záridőt és a rekesznyílás-értéket a kívánt expozíció eléréséhez. A választható zársebességekkel kapcsolatban itt kaphat bővebb tájékoztatást: „Zár” (📖211). Az elérhető rekesznyílás-értékek objektívtől függően változnak.

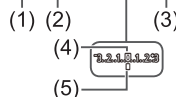

1 Válassza a [M] módot.

- Állítsa a módváltó tárcsát [M] állásba.

2 Adja meg a beállítást.

- A záridőt az [☀️] tárcsa elfordításával adhatja meg (1).
- A rekesznyílásértéket az [🌞] tárcsa elfordításával állíthatja be (2).
- A [▲] gomb megnyomásával és a [🌞] tárcsa elfordításával állítsa be az ISO érzékenységet (3).
- Amennyiben az ISO érzékenység zárolt, az Ön által megadott értékek szerinti expozíciós szintet (5) az expozíció szintjelzőjén látható jelzés alapján hasonlíthatja össze a normál expozíciós szinttel (4). Az expozíciós szintjel [◀] vagy [▶] jelként látható, ha a normál expozícióhoz képest a különbség meghaladja a 3 lépést.
- Miután az ISO érzékenységet [AUTO] értékre állította és lenyomja félig a exponológombot, a fényképezőgép meghatározza az ISO érzékenységet és a képernyő fényereje módosul. Ha a normál záridő nem érhető el a megadott záridő és rekesznyílásérték mellett, az ISO érzékenység narancssárga színnel jelenik meg.

Használat előtt

Alapszintű útmutató

Haladó útmutató

A fényképezőgép alapvető használata

Automatikus üzemmód/
Hibrid auto üzemmód

Egyéb felvételi módok

P üzemmód

Tv, Av, M, C1 és C2 mód

Lejátszási mód

Vezeték nélküli funkciók

Beállítások menü

Tartozékok

Melléklet

Tárgymutató





- Az expozíciószint megváltozhat, ha a záridő és a rekesznyílásérték beállítása után használja a zoomfunkciót vagy módosítja a kompozíciót.
- Az ISO érzékenység rögzítése esetén a beállított záridőtől és a rekesznyílástól függően a kijelző fényereje változhat. Ha azonban a vaku ki van nyitva, és a [F] mód van beállítva, a képernyő fényereje nem változik.
- Az expozíció eltérhet a várhatótól, ha az ISO érzékenységet [AUTO]-ra állítja, mert az ISO érzékenységet úgy állítja be, hogy a standard expozíció a megadott záridőnek és rekeszértéknek megfelelő legyen.
- A kép világosságát befolyásolhatja az Automatikus Megvilágításoptimalizálás (📖70). Annak érdekében, hogy az automatikus megvilágításoptimalizálás le legyen tiltva a [M] módban, nyomja meg a [INFO] gombot az Auto megvil. optimalizálás képernyőn, és adjon egy [✓] jelet a [Tiltás man. exp. közben] beállításhoz.



- [M]: Kézi
- A készülék a meghatározott fénymérési mód szerint számítja ki a normál expozíciót (📖68).
- A fényképezőgépet úgy is beállíthatja, hogy a [☀️] tárcsa forgatásával állíthasson a záridőn és az [🌞] tárcsa forgatásával állíthassa a rekesznyílásértéket (📖94).
- A következő műveletek érhetők el, ha az ISO érzékenység beállítása [AUTO].
 - Az expozíciókompenzáció tárcsájával állíthatja be az expozíció értékét.
 - Nyomja meg a [X] gombot az ISO érzékenység rögzítéséhez. A kijelző fényereje ennek megfelelően változik.



- A beállításokat a képernyő alján is módosíthatja egy elem megérintésével annak kiválasztásához, majd a sáv megérintésével/húzásával, vagy a [◀|▶] megérintésével.

Hosszú expozíciós felvételek készítése (Bulb)

Bulb expozíció használata esetén a zár mindaddig nyitva marad, amíg lenyomva tartja a exponológombot.

1 A bulb expozíció megadása.

- Állítsa a záridőt [BULB] értékre, a „Megadott zársebesség és rekesznyílásérték ([M] mód)” (📖89) fejezet 1–2. lépéseinek elvégzése után.

2 Készítse el a felvételt.

- A zár mindaddig nyitva marad, amíg teljesen lenyomva tartja a exponológombot. Hosszú expozíció esetén a fényképezőgép megjeleníti az eltelt időt a kijelzőn.



- Rögzítse állványra a fényképezőgépet, vagy más módon érje el, hogy ne mozogjon és rázkódjon. Ebben az esetben kapcsolja ki a képstabilizálást (📖84).
- A bulb expozícióval készített képek a szokásosnál több zajt tartalmazhatnak, és szemcsésebbek lehetnek. Lehetőség van a zaj csökkentésére a [Hosszú exp. zajscsökkentés] beállítás [AUTO] vagy [BE] értékre (📖87) állításával.



- A bulb expozícióhoz (📖168) (külön kapható) távirányítót is használhat.



- Ha az [Érintéses kioldás] értéke [Be], a felvételkészítés a képernyő egyszeri megérintésével kezdhető, és újbóli megérintésével állítható le. Ügyeljen arra, hogy a képernyő megérintésekor a fényképezőgép ne mozduljon be.

Használat előtt

Alapszintű útmutató

Haladó útmutató

A fényképezőgép alapvető használata

Automatikus üzemmód/
Hibrid auto üzemmód

Egyéb felvételi módok

P üzemmód

Tv, Av, M, C1 és C2 mód

Lejátszási mód

Vezeték nélküli funkciók

Beállítások menü

Tartozékok

Mellékletek

Tárgymutató



A vaku fényerejének beállítása

▶ **Állóképek** ▶ Videók

[Tv][Av][M] módban válasszon a három vakuszint közül.

1 Állítsa a vakumódot [Kézi vaku] értékre.

- Nyomja meg a [MENU] gombot majd a [5] lapon válassza a [Vakuvezérlés] lehetőséget. A [Beép. vaku funk.c. beáll.] beállításánál állítsa a [Vakumód] beállítást [Kézi vaku] értékre (33).

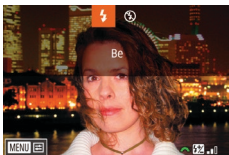

2 Adja meg a beállítást.

- Nyissa ki a vakut, a [▶] gomb megnyomása után azonnal fordítsa el a [☀️] tárcsát a vaku fényerejének megadásához, majd nyomja meg a [5] gombot.
- A beállítás megadását követően a vaku fényerőszintje megjelenik a kijelzőn. [☀️]: legkisebb, [☀️☀️]: közepes, [☀️☀️☀️]: legnagyobb.



- A vakuszint a MENU (33) megnyitása után a [5] lap > [Vakuvezérlés] > [Beép. vaku funk.c. beáll.] > [vaku fényereje] lehetőségével is beállítható.
- A [Vakuvezérlés] képernyőjét (33) az alábbi módon is megnyithatja.
 - Nyomja le és legalább egy másodpercig tartsa lenyomva a [▶] gombot.
 - Ha a vaku fel van hajtva, nyomja meg a [▶], majd rögtön utána a [MENU] gombot.



- A [Vakuvezérlés] képernyőjét (33) úgy is megjelenítheti, hogy megnyomja a [▶] gombot, majd megérinti a [MENU] lehetőséget.

Videofelvételek készítése megadott zársebesség és rekesznyílásérték mellett

▶ **Állóképek** ▶ Videók

Állítsa be a kívánt záridőt, rekesznyílás-értéket és ISO érzékenységet. A választható zársebességekkel kapcsolatban itt kaphat bővebb tájékoztatást: „Zár” (211). Az elérhető rekesznyílás-értékek objektívtől függően változnak.

1 Válassza a [P] módot.

- Állítsa a módválasztó tárcsát [P] állásba.
- Nyomja meg a [5] gombot, válassza a menü [P] lehetőségét, majd a [P] értéket (32).

2 Adja meg a beállításokat.

- A záridő beállítását az [☀️] tárcsa elfordításával adhatja meg.
- A rekesznyílásértéket az [☀️] tárcsa elfordításával állíthatja be.
- A [▲] gomb megnyomásával és a [☀️] tárcsa elfordításával állítsa be az ISO érzékenységet.



- Egyes záridők villódzást okozhatnak a képernyőn, amikor fénycsöves vagy LED-világítás mellett készít felvételt, és ez rögzítésre is kerülhet.
- A nagy rekesznyílás-értékek késleltethetik vagy megakadályozhatják a pontos fókuszálást.

Használat előtt

Alapszintű útmutató

Haladó útmutató

A fényképezőgép alapvető használata

Automatikus üzemmód/
Hibrid auto üzemmód

Egyéb felvételi módok

P üzemmód

Tv, Av, M, C1 és C2 mód

Lejátszási mód

Vezeték nélküli funkciók

Beállítások menü

Tartozékok

Melléklet

Tárgymutató





- Amennyiben az ISO érzékenység rögzített, az Ön által megadott érték szerinti expozíciós szintet az expozíció szintjelzőjén látható jelzés alapján hasonlíthatja össze a normál expozíciós szinttel. Az expozíciós szintjel [◀] vagy [▶] jelként látható, ha a normál expozícióhoz képest a különbség meghaladja a 3 lépést.
- Az ISO érzékenység [AUTO] módban a exponológomb félig történő lenyomásával ellenőrizhető. Ha a normál záródó nem érhető el a megadott záródó és rekesznyílásérték mellett, akkor az expozíciós szintjel elmozdulása mutatja az eltérést a normál expozíciótól. Az expozíciós szintjel [◀] vagy [▶] jelként látható, ha a normál expozícióhoz képest a különbség meghaladja a 3 lépést.



- A beállításokat a képernyő alján is módosíthatja egy elem megérintésével annak kiválasztásához, majd a sáv megérintésével/húzásával, vagy a [◀][▶] megérintésével.
- Felvétel közben az élesség a [AF] megérintésével rögzíthető. Megjelenik a [MF] jel.

A kezelőszervek és a kijelző testreszabása

A megjelenített információk testreszabása

Adja meg, hogy melyik képernyő legyen látható a [INFO] gomb lenyomásakor a felvételi képernyőn. A képernyőkön megjelenő információk testreszabására is lehetőség van.

1 Jelenítse meg a beállítási képernyőt.

- A [1] lapon válassza a [Képernyőadat/átkapcs. beáll.] értéket a [Érték] a [Felvételkészítési adatok kijelzése] beállításban, majd nyomja meg a [OK] gombot (33).

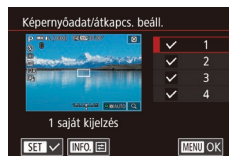

2 Adja meg a beállítást.

- A [▲][▼] gombokkal vagy a [D] tárcsa elfordításával válassza ki azokat a képernyőket, amelyeket nem szeretne megjeleníteni, majd nyomja meg a [OK] gombot a [✓] jel eltávolításához. A [OK] gomb megnyomásával újra hozzáadja a [✓] jelet, amely jelzi, hogy a képernyő ki van jelölve megjelenítésre.
- A menüképernyőre a [MENU] gombbal térhet vissza.



- A tájékoztató kedvéért a kijelzőre egy példa látható a bal oldalon, a 2. lépésben kiválasztott lehetőségekkel.
- A megjelenítés nem konfigurálható az összes [✓] jel törlésével, illetve csak az [INFO. Gyorsvezérlés] lehetőség kiválasztásával.

Használat előtt

Alapszintű útmutató

Haladó útmutató

A fényképezőgép alapvető használata

Automatikus üzemmód/
Hibrid auto üzemmód

Egyéb felvételi módok

P üzemmód

Tv, Av, M, C1 és C2 mód

Lejátszási mód

Vezeték nélküli funkciók

Beállítások menü

Tartozékok

Melléklet

Tárgymutató



Az információk kijelzésének testreszabása

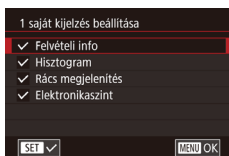

- Kövesse a „A megjelenített információk testreszabása” (192) rész 1–2. lépését az [1 egyedi kijelzés], illetve a [2 egyedi kijelzés] kiválasztásához, majd nyomja meg a [INFO] gombot.
- A [▲][▼] gombokkal vagy a [INFO] tárcsa elfordításával válassza ki a megjeleníteni kívánt információt, majd nyomja meg a [INFO] gombot [✓] megjelölés hozzáadásához.
- Egy példa kijelzés megjelenítéséhez nyomja meg a [MENU] gombot [Képernyőadat/átkapcs. beáll.] képernyőre való visszatéréshez.



- A négyzetháló kicsinyítéséhez válassza a [1] lap > [Felvételkedészítési adatok kijelzése] > [Rács megjelenítés] lehetőséget.
- A következő beállítások elérhetők a [1] lap > [Felvételkedészítési adatok kijelzése] > [Hisztogram] pontjában.
 - Átváltás fényerő-hisztogramtól RGB-hisztogramra.
 - A megjelenített hisztogram méretének csökkentése.

Egyedi funkciók konfigurálása

Adja meg az egyedi funkciókat a menü (33) [1] lapján, hogy testreszabja a fényképezőgép működését olyan módon, hogy az megfeleljen az Ön felvételkedészítési szokásainak. Adott tárcsákhoz és gombokhoz gyakran használt funkciókat rendelhet.



1 Válassza ki a testreszabni kívánt funkciótypust.

- Nyomja meg a [MENU] gombot, és válassza a [1] lapot (33).
- A [▲][▼] gombokkal vagy a [INFO] tárcsa elfordításával válassza ki a funkció típusát ([Expozíció] vagy [Egyéb]), majd nyomja meg a [INFO] gombot.

2 Válassza ki a funkciót.

- A [◀][▶] gombokkal vagy a [INFO] tárcsa elfordításával válasszon egy funkciót, majd nyomja meg a [INFO] gombot.

3 Válasszon egy beállítást.

- A [▲][▼] gombokkal vagy a [INFO] tárcsa elfordításával válasszon egy beállítást.
- Ha végzett, nyomja meg a [INFO] gombot az előző képernyőre való visszatéréshez.

Használat előtt

Alapszintű útmutató

Haladó útmutató

A fényképezőgép alapvető használata

Automatikus üzemmód/
Hibrid auto üzemmód

Egyéb felvételi módok

P üzemmód

Tv, Av, M, C1 és C2 mód

Lejátszási mód

Vezeték nélküli funkciók

Beállítások menü

Tartozékok

Melléklet

Tárgymutató



Funkció típusa	Funkció	Leírás
Expozíció	ISO kiterjesztés	Állítsa [1:Engedélyezés] értékre, hogy az ISO érzékenységet [H] értékre állíthassa a [P] módban. A [H] ISO 12800 érzékenységnak felel meg.
	Biztonsági eltolás	Állítsa [1:Engedélyezés] értékre a záridő és rekesznyílás-érték automatikus beállításához annak érdekében, hogy az expozíció szint közelebb álljon a normál expozícióhoz, ha a normál expozíció nem lehetséges az Ön által megadott záridő vagy rekesznyílás-érték mellett [Tv] vagy [Av] módban.
Egyéb	Tárcsairány Tv/Av során	[1:Ellentétes irány] beállítás esetén a záridő és a rekesz beállítási irányát megfordíthatja a [Tv], [Av], or [P] módban a [gears], [gears], or [gears] tárcsával.
	Felhasználói beállítások	Rendeljen adott tárcsákhoz és gombokhoz gyakran használt funkciókat (94).
	Zárkioldás objektív nélkül	Állítsa [1:Engedélyezés] értékre, hogy engedélyezze a csatlakoztatott objektív nélküli felvételt készítést a exponáló gomb vagy a videó gomb lenyomásával.
	Obj. behúzása kikapcs.-kor	Adja meg, hogy az objektív automatikusan visszahúzódjon-e, amikor a fényképezőgépet kikapcsolja.



- A [1] lapon végzett minden módosítás visszavonásához és az alapértékek visszaállításához válassza a [Minden C.Fn törlése] lehetőséget az 1. lépés képernyőjén, válassza az [OK] lehetőséget (nyomja meg a [Left] [Right] gombokat, vagy fordítsa el a [Dial] tárcsát), majd nyomja meg a [OK] gombot.
- A [H] nem érhető el, ha a [Csúcsfény árnyalat elsőbbség] beállítása [D+] ([71]), még akkor sem, ha az [ISO kiterjesztés] beállítása [1:Engedélyezés].
- A biztonsági eltolás funkció a vakuval együtt nem használható.
- Az objektív automatikus visszahúzása kikapcsoláskor csak azon objektívek esetében érhető el, amelyek támogatják ezt a funkciót.

Funkciók hozzárendelése a gombokhoz és tárcsákhoz

Módosíthatja a exponáló gomb, a [X] gomb vagy a [gears], [gears] vagy [gears] tárcsák hozzárendelt funkcióját, valamint a gyakran használt funkciókat a [M-Fn] gombhoz, a videó gombhoz és más gombokhoz rendelheti.

1 Lépjen be a képernyőre a funkciók hozzárendeléséhez.

- Kövesse a „Egyedi funkciók konfigurálása” (93) szakasz 1–2. lépését, és válassza az [Egyéb] pont [Felhasználói beállítások] lehetőségét.

2 Rendelje hozzá a funkciót.

- A [Up] [Down] gombokkal vagy a [gears] [gears] tárcsák elfordításával válassza ki azt a tárcsát vagy gombot, amelyhez a funkciót rendelni kívánja, majd nyomja meg a [OK] gombot.
- A exponáló gomb vagy a [X] gomb hozzárendelésekor a [Up] [Down] gombok megnyomásával vagy a [gears] tárcsa elfordításával válassza ki a kívánt funkciót.
- A [gears] [gears] [gears] tárcsák hozzárendelésekor válassza a [Tárcsával] pontot, majd válasszon egy funkciót.



Használat előtt

Alapszintű útmutató

Haladó útmutató

A fényképezőgép alapvető használata

Automatikus üzemmód/
Hibrid auto üzemmód

Egyéb felvételi módok

P üzemmód

Tv, Av, M, C1 és C2 mód

Lejátszási mód

Vezeték nélküli funkciók

Beállítások menü

Tartozékok

Mellékletek

Tárgymutató



- Amikor a tárcsában van, nyomja meg a gombot a felvételi mód kiválasztásához, válasszon hozzárendelni kívánt funkciót (vagy nyomja meg a gombokat, vagy fordítsa el a tárcsát), majd nyomja meg a gombot.
- Amikor hozzárendeli a **[M-Fn]**, a videó, a **[ISO]**, a , a **[MF]**, vagy a gombot valamíhez, nyomja meg a gombokat vagy fordítsa el a tárcsákat funkció kiválasztásához.
- Ha végzett, nyomja meg a gombot az előző képernyőre való visszatéréshez. A funkcc. beállít.] nyomja meg a **[MENU]** gombot az előző képernyőre való visszatéréshez.

Exponológomb vagy gomb	[AF/AE rögzítés]	Az expozíció rögzítésének engedélyezéséhez nyomja meg a gombot, miután beállította az élességet a exponológomb félig történő lenyomásával.
	[AE rögzítés/AF]	Az expozíció rögzítésének engedélyezéséhez nyomja le félig a exponológombot, és állítsa be az élességet a gombbal.
	[AF/AF rögz., AE rögzítés nem]	Az élesség rögzítésének engedélyezéséhez nyomja meg a gombot.
	[AE/AF, AE rögzítés nem]	Az expozíciókompenzáció engedélyezéséhez nyomja le félig a exponológombot, és állítsa be az élességet a gombbal.
tárcsák	A [Tv/Av] hozzárendelése esetén [M] módban az tárcsával állíthatja a rekeszértéket, a tárcsával pedig a záridőt.	

tárcsa	Engedélyezze a hozzárendelt funkció konfigurálását [Tv] , [Av] , [P] , [M] , vagy [P] módban a tárcsa elforgatásával.
[M-Fn] gomb	Nyomja meg a gombot a hozzárendelt funkció aktiválásához.
Videó gomb	
([ISO] gomb)	
(gomb)	
([MF] gomb)	
(gomb)	



- A **[M-Fn]** gomb, a videó gomb, a **[ISO]** gomb, a gomb, a **[MF]** gomb és a gomb alapértelmezett funkcióinak visszaállításához válassza a **[OFF]**, , **[ISO]**, **[OFF]**, **[MF]**, és lehetőségeket.
- Ha nem kíván funkciót rendelni a gombhoz, válassza a **[OFF]** lehetőséget.
- A gombok hozzárendelésekor a feliratú ikonok azt jelölik, hogy az adott funkció az aktuális feltételek mellett nem használható.
- Ha egy gomb minden megnyomásakor JPEG- és RAW-formátumban is rögzíteni kívánja a képeket, rendelje hozzá a funkciót.
- A mélységélesség előnézetéhez a megadott rekesznyílás-értékkel egy gomb lenyomása mellett, rendelje hozzá a funkciót.
- A képernyő gombnyomásra történő kikapcsolásához rendelje hozzá a funkciót.

Használat előtt

Alapszintű útmutató

Haladó útmutató

A fényképezőgép alapvető használata

Automatikus üzemmód/
Hibrid auto üzemmód

Egyéb felvételi módok

P üzemmód

Tv, Av, M, C1 és C2 mód

Lejátszási mód

Vezeték nélküli funkciók

Beállítások menü

Tartozékok

Mellékletek

Tárgymutató



A Gyorsbeállítások menü testreszabása

▶ Állóképek ▶ Videók

A Gyorsbeállítások menü elemeinek megjelenítése testreszabható.

A menüben megjelenítendő elemek kiválasztása

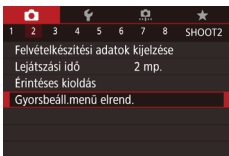

1 Jelenítse meg a beállítási képernyőt.

- Nyomja meg a [MENU] gombot, válassza a [INFO] lap [Gyorsbeáll. menü elrend.] lehetőségét, majd nyomja meg a [INFO] gombot (📖33).

2 Válassza ki a menüben megjelenítendő ikonokat.

- A [▲][▼][◀][▶] gombokkal vagy a [DIAL] tárcsa elfordításával válasszon ki egy ikont, majd nyomja meg a [INFO] gombot azoknak az ikonoknak a megjelöléséhez, amelyeket szeretne megjeleníteni a Gyorsbeállítás menüben a [✓] segítségével.
- A kiválasztott elemek ([✓] ikonnal jelölve) szerepelni fognak a megjelenített elemek között.
- A [✓] jelölés nélküli elemek a menüképernyő [INFO] lapján konfigurálhatók.

3 Erősítse meg választását és lépjen ki.

- Nyomja meg a [MENU] gombot, válassza az [OK] lehetőséget (nyomja meg a [◀][▶] gombokat, vagy fordítsa el a [DIAL] tárcsát), majd nyomja meg a [INFO] gombot.



- A menüben max. 11 elem jeleníthető meg.
- A 2. lépés képernyője elérhető a [INFO] gomb megnyomásával is, amikor a Gyorsbeállítások menü látszik.



- A 2. lépésben a képernyő megjelenő ikonok a megérintésükkel is kiválaszthatók.

A menüelemek sorrendjének módosítása



1 Jelenítse meg a beállítási képernyőt.

- „A menüben megjelenítendő elemek kiválasztása” (📖96) 2. lépésében látható képernyőn nyomja meg a [INFO] gombot.
- A [▲][▼] gombokkal vagy a [DIAL] tárcsa elfordításával válassza ki az áthelyezni kívánt ikont, majd nyomja meg a [INFO] gombot.
- A [▲][▼] gombokkal vagy a [DIAL] tárcsa elfordításával válasszon ki egy új pozíciót, majd nyomja meg a [INFO] gombot.

2 Erősítse meg választását és lépjen ki.

- Nyomja meg a [MENU] gombot, válassza az [OK] lehetőséget (nyomja meg a [◀][▶] gombokat, vagy fordítsa el a [DIAL] tárcsát), majd nyomja meg a [INFO] gombot.



- Az ikonok sorrendje az áthúzásukkal is módosítható.

Használat előtt

Alapszintű útmutató

Haladó útmutató

A fényképezőgép alapvető használata

Automatikus üzemmód/
Hibrid auto üzemmód

Egyéb felvételi módok

P üzemmód

Tv, Av, M, C1 és C2 mód

Lejátszási mód

Vezeték nélküli funkciók

Beállítások menü

Tartozékok

Mellékletek

Tárgymutató



Felvételkészítési beállítások mentése

▶ Állóképek ▶ Videók

Gyakran használt felvételi módjait és beállított funkcióit mentse el, hogy később is használhassa azokat. Ha később el szeretné érni a mentett beállításokat, állítsa a módválasztó tárcsát **[C1]** vagy **[C2]** állásba. Így abban az esetben is megőrizhetők az általában törlődő beállítások (például az önkioldó beállítása), ha másik felvételi módra vált, vagy kikapcsolja a fényképezőgépet.

A menthető beállítások

- Felvételi módok ([P], [Tv], [Av] és [M])
- [P], [Tv], [Av] és [M] módban megadott beállítások (📖68 – 📖89)
- A felvétel menü beállításai
- A Saját menü beállításai (📖98)

1 Lépjen abba a felvételi módba, amelynek a beállításait menteni szeretné, és hajtsa végre a kívánt változtatásokat.

2 Lépjen be a képernyőre a funkciók hozzárendeléséhez.

- Nyomja meg a [MENU] gombot, válassza a [Saját felvételi mód (C1, C2)] pontot a [F4] lapon, majd nyomja meg a [📁] gombot.



3 Mentse el a beállításokat.

- Válassza ki a [Beállítások tárolása] lehetőséget a [▲][▼] gombokkal vagy a [📁] tárcsa elfordításával, majd nyomja meg a [📁] gombot.
- A [▲][▼] gombokkal vagy a [📁] tárcsa elfordításával válasszon egy hozzárendelni kívánt egyedi felvételi módot, majd nyomja meg a [📁] gombot.
- A [◀][▶] gombokkal vagy a [📁] tárcsával válassza az [OK] lehetőséget a megerősítést kérő üzenet után, majd nyomja meg a [📁] gombot.



- Ha módosítani szeretne egy mentett beállítást (a felvételi mód kivételével), válassza a **[C1]** vagy a **[C2]** lehetőséget, adja meg a kívánt módosításokat, majd ismételje meg a 2. és 3. lépést. Ezek a beállítások nem jelennek meg az egyéb felvételi módokban.



- A mentett beállítások alapértékekre való visszaállításához a 3. lépés képernyőjén válassza a [Beállítások törlése] lehetőséget, nyomja meg a [📁] gombot, majd válassza az egyedi felvételi módot. Az ezután megjelenő, megerősítést kérő képernyőn válassza az [OK] gombot, majd nyomja meg a [📁] gombot.
- A mentett beállítások automatikus frissítéséhez a **[C1]** vagy **[C2]** módban végzett beállításmódosításokkal állítsa az [Auto.friss.beáll.] beállítást [Enged] értékre a 3. lépés képernyőjén.

Használat előtt

Alapszintű útmutató

Haladó útmutató

A fényképezőgép alapvető használata

Automatikus üzemmód/
Hibrid auto üzemmód

Egyéb felvételi módok

P üzemmód

Tv, Av, M, C1 és C2 mód

Lejátszási mód

Vezeték nélküli funkciók

Beállítások menü

Tartozékok

Melléklet

Tárgymutató



A gyakran használt felvételi menüpontok mentése (Saját menü)

▶ Állóképek ▶ Videók

A gyakran használt felvételi menüpontok közül hatot menthet a [★1] lapon. A [★1] lap testreszabásával egy képernyőn tárolhatja, így gyorsan elérheti ezeket a menüpontokat.

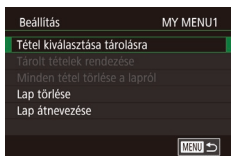
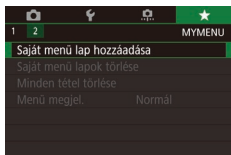

1 Jelenítse meg a beállítási képernyőt.

- Nyomja meg a [MENU] gombot, válassza a [★1] lap [Saját menü lap hozzáadása] lehetőségét, majd nyomja meg a [OK] gombot (33).
- A [◀][▶] gombokkal vagy a [OK] tárcsával válassza ki az [OK] lehetőséget, majd nyomja meg a [OK] gombot.
- Az [★1] lapon válassza a [Beállítás MY MENU1] lehetőséget, majd nyomja meg a [OK] gombot.

2 Adja meg a beállítást.

- Válassza ki a [Tétel kiválasztása tárolásra] lehetőséget a [▲][▼] gombokkal vagy a [OK] tárcsa elfordításával, majd nyomja meg a [OK] gombot.
- Válassza ki a menteni kívánt menüelemeket (legfeljebb hatot) a [▲][▼] gombokkal vagy a [OK] tárcsa elfordításával, majd nyomja meg a [OK] gombot.
- Megjelenik a [✓] jel.
- A mentést a [OK] gomb megnyomásával vetheti el. A [✓] eltűnik.
- Nyomja meg a [MENU] gombot.

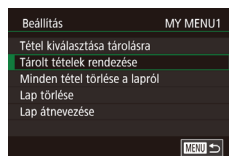

3 Szükség szerint változtassa meg a menüelemek sorrendjét.

- Válassza ki a [Tárolt tételek rendezése] lehetőséget a [▲][▼] gombokkal vagy a [OK] tárcsa elfordításával, majd nyomja meg a [OK] gombot.
- Válassza ki az áthelyezni kívánt menüpontot (a [▲][▼] gombokkal vagy a [OK] tárcsa elfordításával), majd nyomja meg a [OK] gombot.
- A [▲][▼] gombokkal vagy a [OK] tárcsa elfordításával módosítsa a menüpontok sorrendjét, majd nyomja meg a [OK] gombot.
- Nyomja meg a [MENU] gombot.



- A 2. lépésben a kiszürkített lehetőségek is beállíthatók, bizonyos felvételi módokban azonban nem fognak megjelenni.



- Legfeljebb [★5] adható hozzá a művelet 1. lépéstől történő ismétlésével.
- A 2. lépés képernyőjén a [Minden tétel törlése a lapról] választásával törli a laphoz hozzáadott összes elemet.



- A tételek mentésére vagy törlésére szolgáló [Tétel kiválasztása tárolásra] képernyőn a kiválasztásukhoz meg is érintheti a kívánt tételeket.
- A [Tárolt tételek rendezése] képernyőn a tételek áthúzásával is megváltoztathatja azok megjelenítési sorrendjét.

Használat előtt

Alapszintű útmutató

Haladó útmutató

A fényképezőgép alapvető használata

Automatikus üzemmód/
Hibrid auto üzemmód

Egyéb felvételi módok

P üzemmód

Tv, Av, M, C1 és C2 mód

Lejátszási mód

Vezeték nélküli funkciók

Beállítások menü

Tartozékok

Mellékletek

Tárgymutató



A Saját menü lapok átnevezése

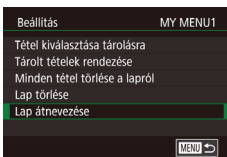

1 Válassza a [Lap átnevezése] lehetőséget.

- A „A gyakran használt felvételi menüpontok mentése (Saját menü)” (📖98) szakasz 2. lépésében válassza ki a [Lap átnevezése] lehetőséget, majd nyomja meg a [OK] gombot.

2 Módosítsa a lap nevét.

- A megjelenő billentyűzet segítségével írja be az új lapnevet (📖35).
- A [◀|▶] gombokkal vagy a [🔍] tárcsával válassza ki az [Igen] lehetőséget, majd nyomja meg a [OK] gombot.

Saját menü lap törlése

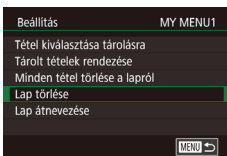

1 Válassza a [Lap törlése] lehetőséget.

- A „A gyakran használt felvételi menüpontok mentése (Saját menü)” (📖98) szakasz 2. lépésében válassza ki a [Lap törlése] lehetőséget, majd nyomja meg a [OK] gombot.

2 Törölje az elemet.

- A [◀|▶] gombokkal vagy a [🔍] tárcsával válassza ki az [OK] lehetőséget, majd nyomja meg a [OK] gombot.

Az összes Saját menü lap vagy elem törlése

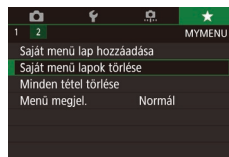

1 Válasszon egy elemet.

- Válassza a [Saját menü lapok törlése] vagy a [Minden tétel törlése] lehetőséget a „A gyakran használt felvételi menüpontok mentése (Saját menü)” (📖98) pont 1. lépésének képernyőjén.

2 Törölje az elemet.

- A [Saját menü lapok törlése] lehetőséggel az összes Saját menü lap törlődik, és visszaáll az alapértelmezett [★] lap.
- A [Minden tétel törlése] lehetőséggel a [★1] – [★5] lapokhoz adott összes elem törlődik.

A Saját menü lap megjelenítésének testreszabása

Adja meg, hogy melyik képernyő legyen látható a [MENU] gomb lenyomásakor Felvételi módban.

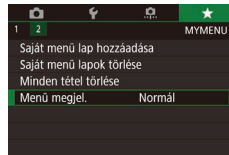

- A „A gyakran használt felvételi menüpontok mentése (Saját menü)” (📖98) fejezet 1. lépésének képernyőjén válassza a [Menü megjel.] pontot, majd válassza ki a kívánt elemet.

Normál megjelenés	A legutóbbi menü megjelenítése az előző műveletben megjelenítettnek megfelelően.
Megjel. a Saját menü laptól	Megjelenítés kezdése a [★] lap képernyőitől.
Csak a Saját menü lap megjel.	A megjelenítés korlátozása a [★] lap képernyőire.

Használat előtt

Alapszintű útmutató

Haladó útmutató

A fényképezőgép alapvető használata

Automatikus üzemmód/
Hibrid auto üzemmód

Egyéb felvételi módok

P üzemmód

Tv, Av, M, C1 és C2 mód

Lejátszási mód

Vezeték nélküli funkciók

Beállítások menü

Tartozékok

Melléklet

Tárgymutató



Lejátszási mód

Megtekintheti a felvételeket, és számos módon rendezheti, illetve szerkesztheti azokat

- A fényképezőgép előkészítéséhez lépjen lejátszási módba a [▶] gombbal.



- Előfordulhat, hogy nem tudja megjeleníteni vagy szerkeszteni azokat a képeket, amelyeket átneveztek, számítógépen szerkesztettek vagy más fényképezőgéppel készítettek.

Megjelenítés

▶ Állóképek ▶ Videók

A fényképezőgéppel készített képek és videók a következőképpen tekinthetők meg a kijelzőn.

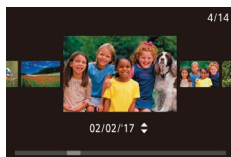
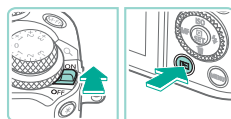

1 Váltson lejátszási módba.

- Tolja a tápkapcsolót az [ON] állásba.
- Nyomja meg a [▶] gombot.
- Megjelenik az utolsó felvétel.

2 Válasszon képeket.

- Az előző kép megtekintéséhez nyomja meg a [◀] gombot, vagy fordítsa el a [◂] tárcsát az óramutató járásával ellentétes irányban. A következő kép megtekintéséhez nyomja meg a [▶] gombot, vagy fordítsa el a [◃] tárcsát az óramutató járásával megegyező irányban.
- Ha lenyomja és nyomva tartja a [◀][▶] gombokat, a képek gyorsabban váltanak.
- A képernyő megjelenítéséhez (Görgetéssel kijelzési mód) fordítsa el gyorsan a [◂] tárcsát. Ebben a módban a [◀][▶] gombok megnyomásával, illetve a [◂] tárcsa elfordításával lapozhatja a képeket.
- Ha vissza szeretne térni egyképes megjelenítési módba, nyomja meg a [◂] gombot.
- Görgetéssel kijelzés közben a [▲][▼] gombok megnyomásával lapozhatja a felvétel készítésének dátuma szerint csoportosított képeket.
- A videókat [SET▶] ikon jelzi. A videók lejátszásához kövesse a 3. lépésben leírtakat.

Használat előtt

Alapszintű útmutató

Haladó útmutató

A fényképezőgép alapvető használata

Automatikus üzemmód/
Hibrid auto üzemmód

Egyéb felvételi módok

P üzemmód

Tv, Av, M, C1 és C2 mód

Lejátszási mód

Vezeték nélküli funkciók

Beállítások menü

Tartozékok

Mellékletek

Tárgymutató





3 Játssza le a videókat.

- A visszajátszás megkezdéséhez nyomja meg a [⏮] gombot, majd a [▲][▼] gombokkal válassza ki a [▶] lehetőséget, végül nyomja meg újból a [⏮] gombot.



4 Állítsa be a hangerőt.

- A [▲][▼] gombokkal állítsa be a hangerőt.
- A hangerő módosításához a hangerőszabályzó (1) eltűnése után nyomja meg a [▲][▼] gombokat.

(1)

5 Szüneteltetheti a videó lejátszását.

- A [⏸] gombbal szüneteltetheti és folytathatja a videó lejátszását.
- A videó befejeződése után megjelenik a [SET ▶] ikon.



- Ha a lejátszási módról a felvételi módra szeretne váltani, nyomja le félig a exponálógombot.
- RAW-képek megtekintésekor fehér vonalak jelzik a képarányt. Ezek a vonalak a [16:9] képpoldarány mellett készített képek tetején és alján, valamint a [4:3] vagy [1:1] képpoldarány mellett készített képek bal és jobb oldalán láthatók.
- A görgetéssel kijelzés funkció kikapcsolásához válassza a MENU (ⓘ33) > [▶4] lap > [Görgetéssel kij.] menüpont > [Ki] lehetőséget.
- Ha lejátszás módba váltva a legutolsó felvételt szeretné megjeleníteni, válassza a MENU (ⓘ33) > [▶5] lap > [Folytatás] > [Felvett] lehetőséget.
- A képek közötti áttűnési hatás megváltoztatásához nyissa meg a MENU tartalmát (ⓘ33), majd válassza ki a kívánt effektust a [▶4] lap > [Átmeneti hatás] menüpontban.

Érintőképernyős műveletek

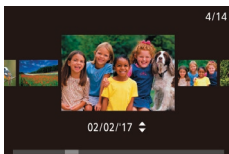

- A következő kép megtekintéséhez húzza végig az ujját a kijelzőn balra, az előző kép megtekintéséhez pedig jobbra.

- A görgetéssel kijelzés használatához húzza az ujját többször gyorsan balra vagy jobbra.
- Görgetéssel kijelzés módban ujját balra vagy jobbra húzva is böngészhet a képek között.
- A középső kép megérintésével válthat vissza egyképes megjelenítési módba.
- Görgetéssel kijelzés közben gyors felfelé vagy lefelé húzással lapozhatja a felvétel készítésének dátuma szerint csoportosított képeket.
- A videolejátszás elindításához érintse meg a [⏮] lehetőséget a „Megjelenítés” (ⓘ100) 3. lépésében.
- A hangerő beállításához gyorsan húzza végig az ujját felfelé vagy lefelé a kijelzőn lejátszás közben.
- A videolejátszás leállításához érintse meg a képernyőt. Megjelenik az itt látható a képernyő, és a fényképezőgép készen áll a következő műveletre.
 - Érintse meg a [▶] gombot a hangerőpult megjelenítéséhez, majd a hangerő beállításához érintse meg a [▲][▼] gombokat.

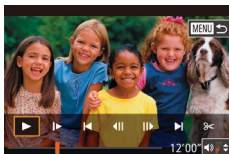

Használat előtt

Alapszintű útmutató

Haladó útmutató

A fényképezőgép alapvető használata

Automatikus üzemmód/
Hibrid auto üzemmód

Egyéb felvételi módok

P üzemmód

Tv, Av, M, C1 és C2 mód

Lejátszási mód

Vezeték nélküli funkciók

Beállítások menü

Tartozékok

Melléklet

Tárgymutató



- A képkockák váltásához érintse meg a görgetősávot, illetve húzza rajta ujját jobbra vagy balra.
- A lejátszás folytatásához érintse meg a [▶] lehetőséget.
- Érintse meg a [↶] lehetőséget, ha vissza kíván térni a „Megjelenítés” (📖100) 2. lépésében látható képernyőre.

Váltás a kijelző nézetei között

Lejátszási módban a „Nincs adatkijelzés” lehetőségről az „1. adatkijelzés” beállításra (alapadatok) és a „2. adatkijelzés” beállításra (részletek) váltáshoz nyomja meg a [INFO] gombot.



- A kijelzési módok közötti váltás nem lehetséges, amikor a fényképezőgép Wi-Fi-kapcsolattal csatlakozik a nyomtatótól eltérő eszközökhöz.

Felvételekészítési adatok kijelzésének testreszabása

Szabja testre az egyes képernyőkön látható adatokat. Az elérhető adatok részleteit tekintse meg itt: „Lejátszáskor” (📖191).

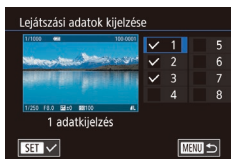
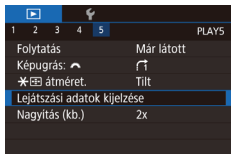

1 Jelenítse meg a beállítási képernyőt.

- Nyomja meg a [MENU] gombot, válassza a [▶]5 lap [Lejátszási adatok kijelzése] pontját, majd nyomja meg a [🔍] gombot.

2 Válassza ki a megjelenítendő adatokat.

- A [▲][▼] gombokkal vagy a [🎯] tárcsa elfordításával válassza ki a megjeleníteni kívánt információt, majd nyomja meg a [🔍] gombot [✓] megjelölés hozzáadásához.

- A menüképernyőre a [MENU] gombbal térhet vissza.



- A tájékoztódás kedvéért a kijelzőre egy példa látható a bal oldalon, a 2. lépésben kiválasztott lehetőségekkel.
- A [▶] mód beállítási részleteinek megjelenítéséhez adjon egy [✓] jelet a [2 adatkijelzés] beállításhoz. Ezek a beállítási adatok, amelyeket a [2. adatkijelzés] követ, megjelennek a [INFO] gomb megnyomásakor.

Túlexponálási figyelmeztetés (a képek fényes részleteinél)

▶ Állóképek ▶ Videók

Túlexponált részletek villogó területként történő megjelenítése a képeken.

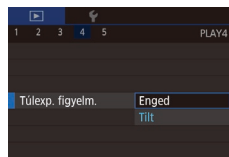

- Nyomja meg a [MENU] gombot, válassza a [Túlexp. figyelmeztetés] beállítást a [▶]4 lapon, majd az [Enged] értéket.

AF-pont jelzés

▶ Állóképek ▶ Videók

Az adott felvételen fókuszban lévő AF keret ellenőrzése piros körvonalas megjelenítés segítségével.

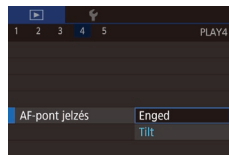

- Nyomja meg a [MENU] gombot, válassza az [AF-pont jelzés] beállítást a [▶]4 lapon, majd az [Enged] értéket.

Használat előtt

Alapszintű útmutató

Haladó útmutató

A fényképezőgép alapvető használata

Automatikus üzemmód/
Hibrid auto üzemmód

Egyéb felvételi módok

P üzemmód

Tv, Av, M, C1 és C2 mód

Lejátszási mód

Vezeték nélküli funkciók

Beállítások menü

Tartozékok

Melléklet

Tárgymutató



Rácsmegjelenítés

▶ Állóképek ▶ Videók

Rács megjelenítése.



- Nyomja meg a [MENU] gombot, válassza a [Rács lejátsz.] pontot a [D]4) lapon, majd adja meg a kívánt beállítást.

Hisztogram

▶ Állóképek ▶ Videók

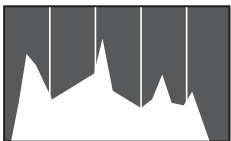

- A 2–8. információs nézet felső részén egy grafikon látható, ennek neve a fényerő hisztogram. Ez mutatja meg a fényerőeloszlást a képeken. A vízszintes tengely a világosság mértékét mutatja, a függőleges tengely pedig azt, hogy a kép mekkora részén szerepel az adott világossági szint. A hisztogram az expozíció ellenőrzésének egyik eszköze.

RGB-hisztogram

▶ Állóképek ▶ Videók

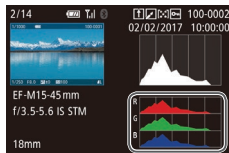

- A 3. információs nézet egy RGB-hisztogramot tartalmaz, amely a képek vörös, zöld és kék színeinek eloszlását mutatja meg. A vízszintes tengely az R (vörös), G (zöld) és B (kék) komponens világosságának mértékét mutatja, a függőleges tengely pedig azt, hogy a kép mekkora részén szerepel az adott világossági szint. Ez a hisztogram segítséget nyújthat a kép színminőségének ellenőrzésében.



- A 2 – 8. információs nézetek tetején megjeleníthető az RGB-hisztogram is. Válassza ki a 2–8. információs nézetek valamelyikét a [Lejátszási adatok kijelzése] lehetőségnél, a [D]5) lapon, majd nyomja meg a [INFO] gombot, válassza az [RGB] lehetőséget (nyomja meg a [▲][▼] gombot, vagy fordítsa el a [DISC] tárcsát), majd nyomja meg a [DISC] gombot. A 3. nézet esetében fényerő hisztogram jelenik meg a képernyő alján.
- A hisztogram fényképezés közben is megjeleníthető (190).

Állóképek készítésekor rögzített rövid videók (összefoglaló videók) megtekintése

▶ Állóképek ▶ Videók

A következő módon tekintheti meg a [A] módban (39) a fényképezés napján az állóképekből automatikusan rögzített összefoglaló videókat.

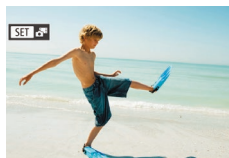

1 Válasszon egy képet.

- A [A] módban készített állóképek egy [SET] ikonokkal vannak megjelölve.
- Válasszon ki egy [SET] jelölésű állóképet, majd nyomja meg a [DISC] gombot.

Használat előtt

Alapszintű útmutató

Haladó útmutató

A fényképezőgép alapvető használata

Automatikus üzemmód/
Hibrid auto üzemmód

Egyéb felvételi módok

P üzemmód

Tv, Av, M, C1 és C2 mód

Lejátszási mód

Vezeték nélküli funkciók

Beállítások menü

Tartozékok

Mellékletek

Tárgymutató





2 Játssza le a videofelvételt.

- Nyomja meg a [OK] gombot, majd válassza a menü [OK] lehetőségét (102).
- Elindul az állóképkészítés napján automatikusan rögzített videó lejátszása a videó elejéről.



- Rövid idő elteltével a [SET OK] már nem látható, ha a fényképezőgépet kikapcsolt információs nézetrel használja (102).



- Az összefoglaló videókat úgy is lejátszhatja, hogy az 1. lépésben látható képernyőn megérinti a [SET OK] lehetőséget, vagy a 2. lépés képernyőjén az [SET] gombot.

Megtekintés dátum szerint

Az összefoglaló videók dátum szerint tekinthetők meg.

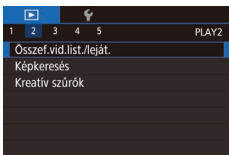

1 Válasszon egy videót.

- Nyomja meg a [MENU] gombot, a [D]2 lapon válassza az [Összef.vid.list./leját.] menüpontot, majd válassza ki a dátumot (133).

2 Játssza le a videofelvételt.

- A [OK] gombbal kezdheti el a videó lejátszását.

Képek böngészése és szűrése

Mozgás az indexképes elrendezésben megjelenített képek között

▶ Állóképek ▶ Videók

Ha egyszerre több képet tekint meg indexképes megjelenítési módban, gyorsabban megtalálhatja a keresett képet.

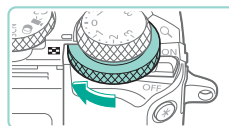

1 Jelenítse meg a képeket indexképként.

- Az indexképek megjelenítéséhez forgassa el a [INDEX] tárcsát az óramutató járásával egyező irányban. Ha egyszerre több képet szeretne megjeleníteni, fordítsa el ismét a tárcsát.
- Ha egyidejűleg kevesebb képet szeretne látni, fordítsa el a [INDEX] tárcsát az óramutató járásával ellentétesen. A tárcsa minden egyes elfordításával kevesebb kép lesz látható.

2 Válasszon egy képet.

- A képek görgetéséhez fordítsa el a [INDEX] tárcsát.
- Válassza ki a kívánt képet a [▲][▼][◀][▶] gombokkal.
- A kijelölt kép körül narancssárga keret jelenik meg.
- A [OK] gomb megnyomásával a felvételeket egyképes megjelenítési módban tekintheti meg.



Használat előtt

Alapszintű útmutató

Haladó útmutató

A fényképezőgép alapvető használata

Automatikus üzemmód/
Hibrid auto üzemmód

Egyéb felvételi módok

P üzemmód

Tv, Av, M, C1 és C2 mód

Lejátszási mód

Vezeték nélküli funkciók

Beállítások menü

Tartozékok

Melléklet

Tárgymutató





- A [✖] és a [📐] gombok, a [👁] tárcsához hasonlatos, az 1. lépésben történő használatához válassza a [📐]33) MENU > [▶]5) lap > [✖] [📐] átméret.] > [Enged] lehetőséget.
- A 3D megjelenítési hatás kikapcsolásához (amely akkor jeleik meg, ha lenyomva tartja a [▲][▼] gombokat vagy gyorsan elfordítja a [👁] tárcsát), válassza a [📐]33) MENU > [▶]4) lap > [Indexkép-hatás] > [Ki] lehetőséget.

Érintőképernyős műveletek



- Ujjait egymáshoz közelítve egyképernyő indexképes megjelenítésre válthat át.
- Ha képernyőnként több miniatúr szeretne látni, közelítse ismét egymáshoz ujjait.
- Húzza fel vagy le az ujját a kijelzőn a megjelenített képek görgetéséhez.
- Ha képernyőnként kevesebb miniatúr szeretne látni, távolítsa egymástól ujjait.
- Kiválasztásához érintse meg a képet, az egyképes megjelenítéshez való visszatéréshez pedig érintse meg ismét.



Nagyítás dupla érintéssel



- A kép körülbelül 3x-os nagyításához érintse meg gyors egymásutánban kétszer a képernyőt.
- A képernyőt gyors egymásutánban kétszer megérintve a nagyított megjelenítésről visszatérhet az egyképes megjelenítésre.

A megadott feltételeknek megfelelő képek megkeresése

▶ Állóképek ▶ Videók

Ha sok kép van a memóriakártyán, szűrheti őket, hogy csak az adott szűrési feltételnek megfelelőek jelenjenek meg. Ezeket a képeket egyszerre láthatja el védelemmel [📐]109), illetve egyszerre törölheti [📐]111).

★ Értékelés	Megjeleníti az értékelte képeket [📐]114).
📅 Dátum	Egy megadott napon készített képeket jelenít meg.
👤 Emberek	A felismert arcokat ábrázoló képeket jeleníti meg.
📷 Állókép/videó	Állóképeket, videókat és [📷] módban [📐]39) készített videókat jelenít meg.



1 Válassza ki az első feltételt.

- Nyomja meg a [👁] gombot, válassza a menü [📷] lehetőségét, majd nyomja meg a [👁] gombot. A [▲][▼] gombokkal válasszon feltételt.
- Amikor a [👁] van kiválasztva, csak a feltételnek megfelelő képeket nézheti meg a [◀][▶] gombok megnyomásával vagy a [👁] tárcsa elfordításával. Ha ezekre a képekre vonatkozóan együttesen szeretne műveletet végrehajtani, nyomja meg a [👁] gombot, és folytassa a 3. lépéssel.

2 Válassza ki a második feltételt, és tekintse meg a szűrt képeket.

- Ha a [★], [📅], or [👤] lehetőséget választotta első feltételként, a másodikat válassza ki a [◀][▶] gombokkal, majd fordítsa el a [👁] tárcsát a feltételeknek megfelelő képek megtekintéséhez.

Használat előtt

Alapszintű útmutató

Haladó útmutató

A fényképezőgép alapvető használata

Automatikus üzemmód/
Hibrid auto üzemmód

Egyéb felvételi módok

P üzemmód

Tv, Av, M, C1 és C2 mód

Lejátszási mód

Vezeték nélküli funkciók

Beállítások menü

Tartozékok

Mellékletek

Tárgymutató





- Ha váltani szeretne a szűrt képes megjelenítési módba, nyomja meg a [☺] gombot és ugorjon a 3. lépésre.

3 Nézze meg a szűrt képeket.

- A feltételeknek megfelelő képek sárga keretben jelennek meg. Csak ezen képek megtekintéséhez nyomja meg a [◀][▶] gombokat, vagy fordítsa el a [☺] tárcsát.
- A szűrt nézetből való kilépéshez nyomja meg a [☺] gombot, válassza a menü [☒] lehetőségét, majd nyomja meg a [☺] gombot.



- Ha a fényképezőgép nem talált egy bizonyos feltételnek megfelelő felvételt, az adott feltétel nem lesz elérhető.



- A talált képek (3. lépés) megtekintéséhez a következő lehetőségek használhatók: „Mozgás az indexképes elrendezésben megjelenített képek között” (☰104), „Képek nagyítása” (☰107) és „Diavetítés megtekintése” (☰108). Emellett az összes talált képre alkalmazhat képműveleteket a „A képek védelme” (☰109) részben szereplő [Összes kép védelme] vagy a „Több kép törlése egyszerre” (☰112), „Képek hozzáadása a nyomtatási listához (DPOF)” (☰180) vagy „Képek hozzáadása a fotókönyvhöz” (☰183) részben szereplő [Minden kép választás] művelet alkalmazásával.
- Ha képeket szerkeszt és új képként menti őket (☰115 – ☰118), egy üzenet jelenik meg, és a megtalált képek már nem láthatók.
- Ugyanezek a műveletek elérhetők a [MENU] gomb lenyomásával, majd a [▶]2] lap > [Késkeresés] lehetőség kiválasztásával.



- A feltételeket az 1. és 2. lépésben látható képernyőket megérintve is kiválaszthatja.

Ugrás a képek között a főtárcsa használatával

A főtárcsával keresse meg a kívánt képet és lépjen ezekhez a képnézet adott feltételek szerinti szűrésével.

	Megjeleníti az értékelte képeket (☰114).
	Ugrás az adott napon készült első képre.
	Ugrás 10 képenként.
	Ugrás 100 képenként.



1 Válasszon feltételt.

- Válasszon egy feltételt (vagy ugrási módot) az egyképes megjelenítésben, oly módon, hogy elfordítja a [☺] tárcsát, majd megnyomja a [▲][▼] gombokat.

2 Tekintse meg a megadott feltételnek megfelelő képeket, vagy ugorjon a megadott képszámnak megfelelően.

- A [☺] tárcsa elfordításával tekintheti meg a feltételnek megfelelő képeket, illetve a megadott képszám szerint ugorhat előre vagy vissza a képek között.



- A [☒] segítségével ugorhat a bármilyen értékelésű képek között.
- A [☺] tárcsa, a képek indexképes megjelenítésben történő böngészése közben történő elfordításával az előző vagy a következő képre ugrik, az egyképes megjelenítés kapcsán kiválasztott ugrási mód függvényében.
- Beállíthatja a feltételt (vagy ugrási módot) úgy is, ha a (☰33) MENU > [▶]5] lap > [Képugrás: ☺] lehetőséget választja.

Használat előtt

Alapszintű útmutató

Haladó útmutató

A fényképezőgép alapvető használata

Automatikus üzemmód/
Hibrid auto üzemmód

Egyéb felvételi módok

P üzemmód

Tv, Av, M, C1 és C2 mód

Lejátszási mód

Vezeték nélküli funkciók

Beállítások menü

Tartozékok

Mellékletek

Tárgymutató



Érintőképernyős műveletek



- A „Ugrás a képek között a főtárcsa használatával” (106) 1. lépésében kiválasztott ugrási mód függvényében az előző vagy a következő képre is ugorhat, ha két ujját balra vagy jobbra húzza.

Képmegjelenítési beállítások

Képek nagyítása

▶ Állóképek ▶ Videók



(1)

1 Nagyítson ki egy képet.

- A [ZOOM] tárcsa minden egyes, az óra járásával ellentétes elfordítása tovább nagyítja a képet. A legnagyobb elérhető nagyítás: 10x.
- A megjelenített terület körülbelüli helye (1) viszonyításként jelenik meg.
- A kép megjelenítésének csökkentéséhez fordítsa el a [ZOOM] tárcsát az óramutató járásával egyező irányban.

2 Szükség szerint változtassa meg a megjelenítés helyét és váltson másik képre.

- A [▲][▼][◀][▶] gombokkal módosíthatja a megjelenítés helyét. Nyomja meg a [OK] gombot a kép készítésekor fókuszban lévő AF keret mozgatásához.
- Nagyított nézetben a [ZOOM] tárcsa elfordításával válthat másik képre.

Használat előtt

Alapszintű útmutató

Haladó útmutató

A fényképezőgép alapvető használata

Automatikus üzemmód/
Hibrid auto üzemmód

Egyéb felvételi módok

P üzemmód

Tv, Av, M, C1 és C2 mód

Lejátszási mód

Vezeték nélküli funkciók

Beállítások menü

Tartozékok

Mellékletek

Tárgymutató





- A nagyított nézetből az egyképes megjelenítéshez a [MENU] gombbal térhet vissza.
- A [▶5] lapon, a [Nagyítás (kb.)] lehetőségénél be tudja állítani, hogy milyen mértékű legyen a nagyítás az egyképes megjelenítés során, ha az óra járásával ellentétesen fordítja el a [☀️] tárcsát. Válassza az [Utolsó nagyítás alk. (kp-ból)] lehetőséget, ha azt szeretné, hogy a készülék a [MENU] gomb megnyomása előtti nagyítást alkalmazza. Válassza a [Tényleges méret (kivál. pontból)] lehetőséget a körülbelül a teljes pixelméretnek megfelelő, a fókuszban lévő AF keretet középre helyező megjelenítéshez.
- A [✖️] és a [◻️] gombok, a [☀️] tárcsához hasonlitos, az 1. lépésben történő használatához válassza a [(◻️33) MENU > [▶5] lap > [✖️ ◻️] átméret.] > [Enged] lehetőséget.

Érintőképernyős műveletek



- A nagyításhoz távolítsa egymástól (tárja szét) ujjait.
- A művelet ismétlésével tovább nagyíthatja a képeket. A legnagyobb elérhető nagyítás kb. tízszeres.



- A megjelenítés helyének megváltoztatásához húzza ujját végig a kijelzőn.
- A kicsinyítéshez közelítse egymáshoz ujjait.
- A [MENU] ikon megérintésével válthat vissza egyképes megjelenítési módba.

Diavetítés megtekintése

▶ **Állóképek** ▶ **Videók**

Az alábbi módon játszhatja le automatikusan a memóriakártyára felvett képeket.



- Nyomja meg a [MENU] gombot, és válassza a [▶1] lap [(◻️33) [Diavetítés] lehetőségét.
- A [▲][▼] gombokkal vagy a [☀️] tárcsával válassza ki a [Start] lehetőséget, majd nyomja meg a [☀️] gombot.
- A [Kép betöltése] felirat megjelenése után néhány másodperccel elindul a diavetítés.
- A diavetítés leállításához nyomja meg a [MENU] gombot.



- Az energiatakarékosági funkció nem működik diavetítés közben [(◻️30).



- A diavetítést a [☀️] gombbal szüneteltetheti és folytathatja.
- Lejátszás közben másik képre válthat, ha megnyomja a [◀][▶] gombokat, vagy elfordítja a [☀️] tárcsát. Gyors előre- és visszatekeréshez tartsa nyomva a [◀][▶] gombokat.
- A [Beállítás] kiválasztásával és a [☀️] gomb [(◻️33) megnyomásával konfigurálhatja a diavetítés ismétlését, a képenkénti megjelenítési időt és a képernyőn megjelenített képek közötti átmenetet.



- A diavetítést a kijelző megérintésével is leállíthatja.

Használat előtt

Alapszintű útmutató

Haladó útmutató

A fényképezőgép alapvető használata

Automatikus üzemmód/
Hibrid auto üzemmód

Egyéb felvételi módok

P üzemmód

Tv, Av, M, C1 és C2 mód

Lejátszási mód

Vezeték nélküli funkciók

Beállítások menü

Tartozékok

Melléklet

Tárgymutató



A képek védelme

▶ Állóképek ▶ Videók

Fontos képeit védheti a véletlen törlés ellen (111).



- Nyomja meg a [Védelem] gombot, válassza a menü [OFF] lehetőségét, majd a [OK] értéket (nyomja meg a [Left] [Right] gombot, vagy fordítsa el a [Tárcsa] tárcsát). Megjelenik a [OFF] jel.
- A védelem feloldásához válassza a [OFF] lehetőségét. A [OFF] eltűnik.



- A memóriakártya formázásával (153) a védett képeket is törli.



- A védett képeket a fényképezőgép törlési funkciója nem tudja törölni. Ahhoz, hogy ilyen módon törölni tudja őket, előbb meg kell szüntetnie a védelmüket.

A menü használata

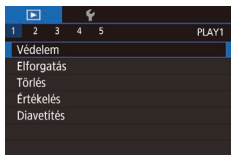

1 Jelenítse meg a beállítási képernyőt.

- Nyomja meg a [MENU] gombot, és válassza a [1] lap (33) [Védelem] lehetőségét.

2 Válasszon egy kiválasztási módot.

- Válasszon egy kívánt lehetőséget (33).
- A menüképernyőre a [MENU] gombbal térhet vissza.

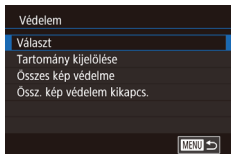

Képek kiválasztása egyenként

1 Válassza a [Választ] beállítást.

- A „A menü használata” (109) szakasz 2. lépésében válassza ki a [Kiválasztás] lehetőséget, majd nyomja meg a [Védelem] gombot.



2 Válasszon egy képet.

- A [Left] [Right] gombokkal vagy a [Tárcsa] tárcsa elfordításával válasszon egy képet, majd nyomja meg a [Védelem] gombot. Megjelenik a [OFF] jel.
- A kiválasztást a [Védelem] gomb újbóli megnyomásával szüntetheti meg. A [OFF] eltűnik.
- Ismétlje meg ezt a folyamatot további képek kiválasztásához.

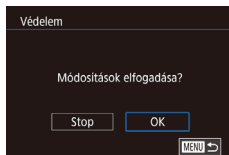

3 Kapcsolja be a kép védelmét.

- Nyomja meg a [MENU] gombot. Mege erősítő üzenet jelenik meg.
- A [Left] [Right] gombokkal vagy a [Tárcsa] tárcsával válassza ki az [OK] lehetőséget, majd nyomja meg a [Védelem] gombot.



- Ha a 3. lépés műveleteinek befejezése nélkül másik felvételi módra vált vagy kikapcsolja a fényképezőgépet, akkor a képek nem lesznek védettek.



- A képek kiválasztását vagy törlését a 2. lépésben látható képernyő megérintésével is elvégezheti, a megerősítést kérő képernyőt pedig a [MENU] lehetőséget megérintve nyithatja meg.
- A képek védelmét úgy is biztosíthatja, hogy megérinti az [OK] lehetőséget a 3. lépésben látható képernyőn.

Használat előtt

Alapszintű útmutató

Haladó útmutató

A fényképezőgép alapvető használata

Automatikus üzemmód/
Hibrid auto üzemmód

Egyéb felvételi módok

P üzemmód

Tv, Av, M, C1 és C2 mód

Lejátszási mód

Vezeték nélküli funkciók

Beállítások menü

Tartozékok

Melléklet

Tárgymutató



Tartomány kijelölése

1 Válassza a [Tartomány kijelölése] funkciót.

- A „A menü használata” (109) szakasz 2. lépésében válassza ki a [Tartomány kijelölése] lehetőséget, majd nyomja meg a [OK] gombot.

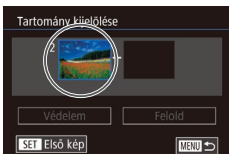

2 Válassza ki a kezdő képet.

- Nyomja meg a [OK] gombot.



- A [◀|▶] gombokkal vagy a [OK] tárcsa elfordításával válasszon egy képet, majd nyomja meg a [OK] gombot.

3 Válassza ki a befejező képet.

- A [▶] gombbal válassza az [Utolsó kép] lehetőséget, majd nyomja meg a [OK] gombot.

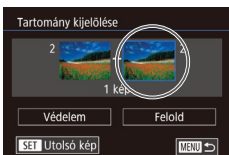

- A [◀|▶] gombokkal vagy a [OK] tárcsa elfordításával válasszon egy képet, majd nyomja meg a [OK] gombot.
- Utolsó képként nem választhat az első felvétel előtti képet.

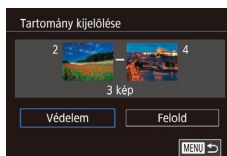

4 Kapcsolja be a képek védelmét.

- A [▼] gombbal válassza ki a [Védelem] lehetőséget, majd nyomja meg a [OK] gombot.



- Az első és utolsó képet úgy is ki tudja választani, ha elfordítja a [OK] tárcsát, amikor a 2. vagy a 3. lépésben megjelenik a felső képernyő.
- A védett képek csoportjának védelmét a 4. lépésben a [Felold] lehetőséget választva oldhatja fel.



- Az első és utolsó kép kiválasztására szolgáló képernyőt úgy is megjelenítheti, hogy a 2. vagy a 3. lépésben látható képernyő tetején megérinti a képek egyikét.
- A képek védelmét úgy is biztosíthatja, hogy megérinti a [Védelem] lehetőséget a 4. lépésben látható képernyőn.

Az összes kép védelmének egyszerre történő bekapcsolása

1 Válassza az [Összes kép védelme] lehetőséget.

- A „A menü használata” (109) szakasz 2. lépésében válassza ki az [Összes kép védelme] lehetőséget, majd nyomja meg a [OK] gombot.

2 Kapcsolja be a képek védelmét.

- A [◀|▶] gombokkal vagy a [OK] tárcsával válassza ki az [OK] lehetőséget, majd nyomja meg a [OK] gombot.

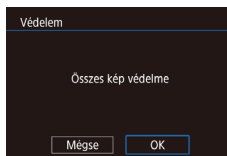

Használat előtt

Alapszintű útmutató

Haladó útmutató

A fényképezőgép alapvető használata

Automatikus üzemmód/
Hibrid auto üzemmód

Egyéb felvételi módok

P üzemmód

Tv, Av, M, C1 és C2 mód

Lejátszási mód

Vezeték nélküli funkciók

Beállítások menü

Tartozékok

Melléklet

Tárgymutató



Az összes kép védelmének egyszerre történő kikapcsolása

Az összes kép védelmét egyszerre megszüntetheti.

A védelem kikapcsolásához válassza a „Az összes kép védelmének egyszerre történő bekapcsolása” (📖 110) 1. lépésénél szereplő [Össz. kép védelem kikapcs.] lehetőséget, majd végezze el a 2. lépésnél leírtakat.

Képek törlése

▶ Állóképek ▶ Videók

Egyszerre egy felesleges képet választhat ki törlésre. Legyen körültekintő a képek törlésekor, mert a törölt képek nem állíthatók vissza. A védett képek (📖 109) azonban nem törölhetők.

1 Válassza ki a törölni kívánt képet.

- Válassza ki a kívánt képet a [◀|▶] gombokkal vagy a [🔍] tárcsa elfordításával.

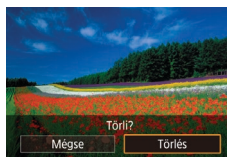

2 Törölje a képet.

- Nyomja meg a [▼] gombot.
- A [Törli?] kérdés megjelenése után a [◀|▶] gombokkal vagy a [🔍] tárcsa elfordításával válassza a [Törlés] lehetőséget, és nyomja meg a [🔍] gombot.
- A készülék törli az aktuális képet.
- Ha mégsem szeretné törölni a képet, a [◀|▶] gombokkal vagy a [🔍] tárcsa elfordításával válassza a [Mégse] lehetőséget, és nyomja meg a [🔍] gombot.



- Mind a RAW, mind a JPEG formátumban készített képek esetén, amikor a kép meg van jelenítve, a [▼] gomb lenyomásakor lehetősége van a [Törlés RAW], [JPEG törlése] vagy a [RAW]+JPEG törlése] lehetőségek között választani.



- Az aktuális képet a 2. lépésben a kijelzőn látható [Törlés] lehetőség megérintésével is törölheti.

Használat előtt

Alapszintű útmutató

Haladó útmutató

A fényképezőgép alapvető használata

Automatikus üzemmód/
Hibrid auto üzemmód

Egyéb felvételi módok

P üzemmód

Tv, Av, M, C1 és C2 mód

Lejátszási mód

Vezeték nélküli funkciók

Beállítások menü

Tartozékok

Mellékletek

Tárgymutató



Több kép törlése egyszerre

Lehetőség van arra is, hogy több képet kiválasztva egyszerre törölje azokat. Legyen körültekintő a képek törlésekor, mert a törölt képek nem állíthatók vissza. A védett képek (109) azonban nem törölhetők.

Kiválasztási mód választása

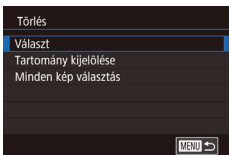

1 Jelenítse meg a beállítási képernyőt.

- Nyomja meg a [MENU] gombot, és válassza a [1] lap (33) [Törölés] lehetőségét.

2 Válasszon egy kiválasztási módot.

- Válassza ki a kiválasztási módot a [▲][▼] gombokkal vagy a [D] tárcsa elfordításával, majd nyomja meg kétszer a [D] gombot.
- A menüképernyőre a [MENU] gombbal térhet vissza.

Képek kiválasztása egyenként

1 Válassza a [Választ] beállítást.

- A „Kiválasztási mód választása” (112) szakasz 2. lépésében válassza ki a [Kiválasztás] lehetőséget, majd nyomja meg a [D] gombot.

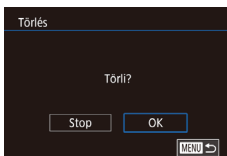

- Ha olyan képet választ, amely mind RAW, mind JPEG formátumban rögzítésre került, mindkét kép törlődni fog.

Tartomány kijelölése

2 Válasszon egy képet.

- Ha a „Képek kiválasztása egyenként” (109) 2. lépése szerint választja ki a képeket, akkor a [✓] jelenik meg a kijelzőn.
- A kiválasztást a [D] gomb újbóli megnyomásával szüntetheti meg. A [✓] eltűnik.
- Ismételje meg ezt a folyamatot további képek kiválasztásához.

3 Törölje a képeket.

- Nyomja meg a [MENU] gombot. Megerősítő üzenet jelenik meg.
- A [◀][▶] gombokkal vagy a [D] tárcsával válassza ki az [OK] lehetőséget, majd nyomja meg a [D] gombot.

1 Válassza a [Tartomány kijelölése] funkciót.

- A „Kiválasztási mód választása” (112) szakasz 2. lépésében válassza ki a [Tartomány kijelölése] lehetőséget, majd nyomja meg a [D] gombot.

2 Válasszon képeket.

- Válassza ki a képeket a „Tartomány kijelölése” (110) szakasz 2–3. lépését követve.

Használat előtt

Alapszintű útmutató

Haladó útmutató

A fényképezőgép alapvető használata

Automatikus üzemmód/
Hibrid auto üzemmód

Egyéb felvételi módok

P üzemmód

Tv, Av, M, C1 és C2 mód

Lejátszási mód

Vezeték nélküli funkciók

Beállítások menü

Tartozékok

Mellékletek

Tárgymutató



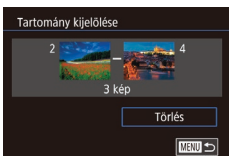

3 Törölje a képeket.

- A [▼] gombbal válassza ki a [Törölés] lehetőséget, majd nyomja meg a [OK] gombot.

Az összes kép kiválasztása egyszerre

1 Válassza a [Minden kép választás] lehetőséget.

- A „Kiválasztási mód választása” (112. oldal) szakasz 2. lépésében válassza ki a [Minden kép választás] lehetőséget, majd nyomja meg a [OK] gombot.

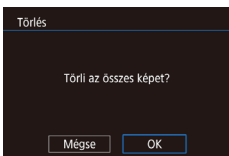

2 Törölje a képeket.

- A [◀][▶] gombokkal vagy a [OK] tárcsával válassza ki az [OK] lehetőséget, majd nyomja meg a [OK] gombot.

Képek forgatása

▶ Állóképek ▶ Videók

Az alábbi módon változtathatja meg képek tájolását és mentheti őket.



1 Válassza a [OK] lehetőséget.

- Nyomja meg a [OK] gombot, majd válassza a menü [OK] lehetőségét (132. oldal).

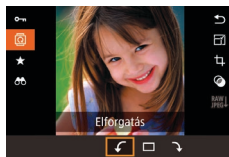

2 Forgassa el a képet.

- A [◀][▶] gombokkal vagy a [OK] tárcsa elfordításával válassza a [OK] vagy [OK] lehetőséget, amely a megadott irányban elforgatja a képet 90° fokkal. A beállítás véglegesítéséhez nyomja meg a [OK] gombot.



- A képek nem forgathatók el, ha az [Autom.forgatás] beállítás értéke [Ki] (114. oldal).

A menü használata

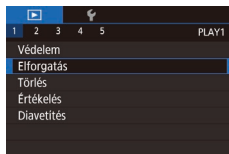

1 Válassza az [Elforgatás] beállítást.

- Nyomja meg a [MENU] gombot, és válassza a [1] lap (133. oldal) [Elforgatás] lehetőségét.

Használat előtt

Alapszintű útmutató

Haladó útmutató

A fényképezőgép alapvető használata

Automatikus üzemmód/
Hibrid auto üzemmód

Egyéb felvételi módok

P üzemmód

Tv, Av, M, C1 és C2 mód

Lejátszási mód

Vezeték nélküli funkciók

Beállítások menü

Tartozékok

Mellékletek

Tárgymutató



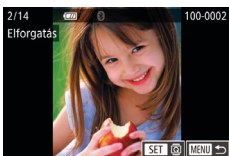

2 Forgassa el a képet.

- Válassza ki a kívánt képet a [◀][▶] gombokkal vagy a [⊙] tárcsa elfordításával.
- Nyomja meg a [⊙] gombot a kép óramutató járásával megegyező irányban történő 90° fokos elforgatásához. A gomb ismételt megnyomásával az óramutató járásával ellentétes irányban forgathatja el 90° fokkal, harmadszor megnyomva pedig eredeti állásba állíthatja vissza a képet.
- A menüképernyőre a [MENU] gombbal térhet vissza.



- A 2. lépésben látható képernyőn a [SET] lehetőség megérintésével is elforgathatja a képeket, valamint a [MENU] lehetőség megérintésével térhet vissza a menüképernyőre.

Az automatikus forgatás kikapcsolása

Az alábbi módon kapcsolhatja ki a képek automatikus forgatását, vagyis a képek elforgatását a fényképezőgép aktuális tájolás szerint.

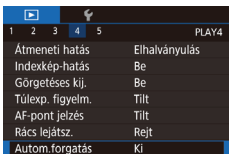

- Nyomja meg a [MENU] gombot, válassza a [▶]4 lap [Autom.forgatás] pontját, majd válassza a [Ki] lehetőséget (📖33).



- A képek nem forgathatók el (📖113), ha az [Autom.forgatás] beállítás értéke [Ki]. Ezenfelül az elforgatott képek is az eredeti tájolásukkal jelennek meg.

Képek értékelése (Értékelés)

▶ Állóképek ▶ Videók

Rendszerezze képeit olyan módon, hogy az 1–5 skálán értékelje azokat: ([OFF], [1], [2], [3], [4], [5]) vagy ([★]). Azzal, hogy csak az adott értékelésű képeket jeleníti meg, a következő műveleteket az adott értékelésű képekre korlátozhatja:

- „Megjelenítés” (📖100), „Diavetítés megtekintése” (📖108), „A képek védelme” (📖109), „Képek törlése” (📖111), „Képek hozzáadása a nyomtatási listához (DPOF)” (📖180), „Képek hozzáadása a fotókönyvhöz” (📖183)



- Nyomja meg a [⊙] gombot, válassza a menü [★] lehetőségét, majd értékelje a képet (📖32).
- Az értékelések eltávolításához ismételje meg a fenti műveletet, de válassza a [OFF] lehetőséget, majd nyomja meg a [⊙] gombot.

A menü használata



1 Válassza az [Értékelés] lehetőséget.

- Nyomja meg a [MENU] gombot, és válassza a [▶]1 lap [Értékelés] lehetőséget.



2 Válasszon egy képet és értékelje.

- Értékelés kiválasztásához válasszon ki egy képet (vagy nyomja meg a [◀][▶] gombokat, vagy fordítsa el a [⊙] tárcsát), majd nyomja meg a [▲][▼] gombokat.

Használat előtt

Alapszintű útmutató

Haladó útmutató

A fényképezőgép alapvető használata

Automatikus üzemmód/
Hibrid auto üzemmód

Egyéb felvételi módok

P üzemmód

Tv, Av, M, C1 és C2 mód

Lejátszási mód

Vezeték nélküli funkciók

Beállítások menü

Tartozékok

Mellékletek

Tárgymutató



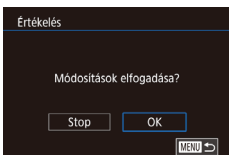

3 Adja meg a beállítást.

- Nyomja meg a [MENU] gombot. Megerősítő üzenet jelenik meg.
- A [◀▶] gombokkal vagy a [🔍] tárcsával válassza ki az [OK] lehetőséget, majd nyomja meg a [🔍] gombot.



- Ha a 3. lépés műveleteinek befejezése nélkül másik felvételi módra vált vagy kikapcsolja a fényképezőgépet, akkor az értékelések nem kerülnek alkalmazásra.



- A 2. lépésben a képernyő alján levő [▲][▼] gombok megérintésével is értékelheti a képeket.

Állóképek szerkesztése



- A képek szerkesztése funkció (📖 115 – 📖 118) csak akkor érhető el, ha a memóriakártyán elegendő hely van.



- A [SET] ikon képernyőn való megjelenésekor igény szerint a [🔍] gomb megnyomása helyett a [SET] lehetőséget is megérintheti.
- A [MENU] ikon képernyőn való megjelenésekor igény szerint a [MENU] gomb megnyomása helyett a [MENU] lehetőséget is megérintheti.

Képek átméretezése

▶ Állóképek ▶ Videók

Elvégezheti a kép rögzítettnél kisebb felbontású másolatának mentését.



1 Válasszon képméretet.

- Nyomja meg a [🔍] gombot, válassza a menü [🔍] pontját, majd válasszon egy képméretet (📖 32).
- Nyomja meg a [🔍] gombot.



2 Mentse az új képet.

- A [Menti az új képet?] kérdés megjelenése után a [◀▶] gombokkal vagy a [🔍] tárcsa elfordításával válassza az [OK] lehetőséget, és nyomja meg a [🔍] gombot.

Használat előtt

Alapszintű útmutató

Haladó útmutató

A fényképezőgép alapvető használata

Automatikus üzemmód/
Hibrid auto üzemmód

Egyéb felvételi módok

P üzemmód

Tv, Av, M, C1 és C2 mód

Lejátszási mód

Vezeték nélküli funkciók

Beállítások menü

Tartozékok

Mellékletek

Tárgymutató





3 Tekintse meg az új képet.

- Nyomja meg a [◀][▶] gombokat, vagy fordítsa el a [🌀] tárcsát a [Feldolgozott kép] kiválasztásához, majd nyomja meg a [📷] gombot.
- Megjelenik a mentett kép.



- A [S2] (📖45) rögzítettképpont-beállítással rendelkező képek nem szerkeszthetők.
- A RAW-képek nem szerkeszthetők.



- Nem lehet a képeket nagyobb képpontszámúra átméretezni.
- Ha a 3. lépésben az [Eredeti kép] lehetőséget választja, akkor a készülék az eredeti képet jelenti meg.

A menü használata

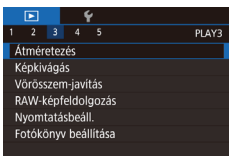

1 Válassza az [Átméretezés] lehetőséget.

- Nyomja meg a [MENU] gombot, és válassza a [▶]3 lap (📖33) [Átméretezés] lehetőségét.

2 Válasszon egy képet.

- A [◀][▶] gombokkal vagy a [🌀] tárcsa elfordításával válasszon egy képet, majd nyomja meg a [📷] gombot.

3 Válasszon képméretet.

- A [◀][▶] gombokkal vagy a [🌀] tárcsa elfordításával válassza ki a méretet, majd nyomja meg a [📷] gombot.

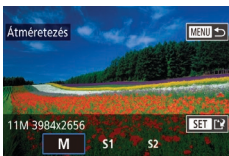

4 Mentse új képként, és tekintse meg.

- Kövesse a „Képek átméretezése” (📖115) című szakasz 2. lépését.
- Nyomja meg a [MENU] gombot és kövesse a „Képek átméretezése” (📖115) szakasz 3. lépését.

Képkivágás



Lehetősége van a kép egy megadott részletét külön képfájként menteni.

1 Jelenítse meg a beállítási képernyőt.

- Nyomja meg a [📷] gombot, válassza a menü [📷] lehetőségét, majd nyomja meg a [📷] gombot (📖32).

2 Méretezze át, mozgassa és állítsa be a vágókeret képarányát.

- A keretet a [🌀] tárcsa elforgatásával méretezheti át.
- A keretet a [▲][▼][◀][▶] gombokkal mozgathatja.
- A keret tájolásának módosításához a [🌀] tárcsa elfordításával válassza a [📷] lehetőséget, majd nyomja meg a [📷] gombot.
- A keret képarányának módosításához a [🌀] tárcsa elfordításával válassza a [📷] lehetőséget. A képarányok közötti váltáshoz ([3:2], [16:9], [4:3] és [1:1]), nyomja meg ismételten a [📷] gombot.



Használat előtt

Alapszintű útmutató

Haladó útmutató

A fényképezőgép alapvető használata

Automatikus üzemmód/
Hibrid auto üzemmód

Egyéb felvételi módok

P üzemmód

Tv, Av, M, C1 és C2 mód

Lejátszási mód

Vezeték nélküli funkciók

Beállítások menü

Tartozékok

Mellékletek

Tárgymutató



3 Tekintse meg előnézetben a kivágott képet.

- A tárcsa elfordításával válassza a lehetőséget.
- A vágott kép és a vágókeret közötti váltáshoz nyomja meg ismételten a gombot.

4 Mentse új képként, és tekintse meg.

- A tárcsa elfordításával válassza a lehetőséget, majd nyomja meg a gombot.
- Kövesse a „Képek átméretezése” (115) című szakasz 2–3. lépését.



- A RAW-képek nem szerkeszthetők.
- A vágott képek nem vághatók újból.
- A vágott képek nem méretezhetők át és nem alkalmazhatók rájuk a Kreatív szűrők.



- A kivágott képek kisebb felbontásúak lesznek, mint a körülvágatlanok.
- Vágott kép előnézetben való megtekintése során a 3. lépésben átméretezheti, elmozdíthatja és beállíthatja a vágókeret képarányát.
- A 2. lépésben levő műveletek elvégezhetők úgy is, hogy megnyomja a **[MENU]** gombot, a lap > [Képkivágás] lehetőséget választja, megnyomja a gombot, kiválaszt egy képet, majd ismét megnyomja a gombot.



- Az vágókeret a 2. lépésben húzással is mozgatható. A keret átméretezése úgy is lehetséges, hogy összezárja vagy eltávolítja az ujjait (108) a képernyőn.
- A műveletek úgy is elvégezhetők, hogy a 2. lépésben megnyomja a képernyő tetején levő , , vagy gombot.

Szűrőeffektusok alkalmazása

Alkalmazzon a , , , , , és módokban elérhetőekkel egyenértékű effektusokat a képekre és mentse azokat különálló képként.

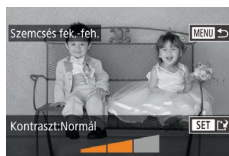
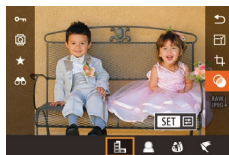

1 Válasszon egy effektust.

- Nyomja meg a gombot, válassza a menü lehetőséget, majd válassza ki az effektust (32).
- Nyomja meg a gombot.

2 Állítsa be az effektust szükség szerint.

- : Módosítsa a kontrasztot a gombokkal vagy a tárcsa elfordításával.
- : Módosítsa az elmosást a gombokkal vagy a tárcsa elfordításával.
- vagy : A gombokkal vagy a tárcsa elfordításával állítsa be az effektus szintjét.
- : Módosítsa a színtelítettséget a gombokkal vagy a tárcsa elfordításával.
- : Módosítsa a színárnyalatot a gombokkal vagy a tárcsa elfordításával.
- : A **[INFO]** gomb megnyomásával módosíthatja a keret méretét, és a / gombokkal mozgathatja a keretet.

Használat előtt

Alapszintű útmutató

Haladó útmutató

A fényképezőgép alapvető használata

Automatikus üzemmód/
Hibrid auto üzemmód

Egyéb felvételi módok

P üzemmód

Tv, Av, M, C1 és C2 mód

Lejátszási mód

Vezeték nélküli funkciók

Beállítások menü

Tartozékok

Melléklet

Tárgymutató



3 Mentse új képként, és tekintse meg.

- Nyomja meg a gombot.
- Kövesse a „Képek átméretezése” (📖 115) című szakasz 2–3. lépését.



- : A képkocka tájolásának függőlegesre állításához a 2. lépésben nyomja meg a képernyőn levő gombokat. A keret mozgatásához nyomja meg újból a gombokat. A keret eredeti vízszintes tájolásának visszaállításához nyomja meg a gombokat.
- Ugyanezek a műveletek úgy is elérhetők, ha megnyomja a **[MENU]** gombot és a lap > [Kreatív szűrők] lehetőséget választja, kiválaszt egy képet és megnyomja a gombot.



- Az effektust úgy is beállíthatja, ha megérinti vagy húzza a 2. lépésben a képernyő alján levő sávot. A esetén a keretet úgy is mozgathatja, hogy megérinti vagy ujjával áthúzza azt a képernyőn.

Vörösszem-hatás javítása

▶ **Állóképek** ▶ Videók

Automatikusan korrigálja a vörösszem-hatást. A módosított képet külön fájlként mentheti.

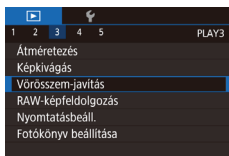

1 Válassza a [Vörösszem-javítás] funkciót.

- Nyomja meg a **[MENU]** gombot, és válassza a lap (📖 33) [Vörösszem-javítás] pontját.

2 Válasszon egy képet.

- Válassza ki a kívánt képet a gombokkal vagy a tárcsa elfordításával.

3 Javítsa a képet.

- Nyomja meg a gombot.
- A fényképezőgép kijavítja az érzékelt vörös szemeket, és a javított területeket kerettel jelöli.
- Szükség szerint nagyítsa vagy kicsinyítse a képet. Hajtsa végre a következő szakasz lépéseit: „Képek nagyítása” (📖 107).

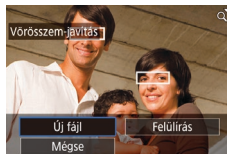

4 Mentse új képként, és tekintse meg.

- A gombokkal vagy a tárcsa elfordításával válassza ki az [Új fájl], lehetőséget, majd nyomja meg a gombot.
- A képet a fényképezőgép új fájlként menti.
- Nyomja meg a **[MENU]** gombot és kövesse a „Képek átméretezése” (📖 115) szakasz 3 lépését.



- Előfordulhat, hogy egy-egy képet nem lehet pontosan kijavítani.
- Ha az eredeti képet felül szeretné írni a javított képpel, a 4. lépésben válassza a [Felülírás] lehetőséget. Ekkor az eredeti kép törlődni fog.
- A védett képek nem írhatók felül.
- A RAW-képek nem szerkeszthetők ezen módon.
- A vörösszem-javítás azokra a JPEG-képekre is alkalmazható, amelyekhez RAW-kép is készült, de az eredeti képet nem lehet felülírni.



- A képek mentését úgy is elvegezhetheti, hogy a 4. lépésben megérinti a kijelzőn az [Új fájl] vagy [Felülírás] lehetőséget.

Használat előtt

Alapszintű útmutató

Haladó útmutató

A fényképezőgép alapvető használata

Automatikus üzemmód/
Hibrid auto üzemmód

Egyéb felvételi módok

P üzemmód

Tv, Av, M, C1 és C2 mód

Lejátszási mód

Vezeték nélküli funkciók

Beállítások menü

Tartozékok

Mellékletek

Tárgymutató



RAW-képek feldolgozása a fényképezőgéppel

▶ Állóképek ▶ Videók

RAW-formátumban készített képek feldolgozása a fényképezőgépen. A rendszer megőrzi az eredeti RAW-képet, és készít belőle egy JPEG-másolatot.

1 Válasszon egy RAW-képet.

- Válassza ki a kívánt RAW-képet a [◀][▶] gombokkal vagy a [⊙] tárcsa elfordításával.



2 Jelenítse meg a beállítási képernyőt.

- Nyomja meg a [⊙] gombot, majd válassza a menü [RAW/PECC] lehetőségét. Válassza ki a kívánt beállítást (nyomja meg a [◀][▶] gombokat vagy fordítsa el a [⊙] tárcsát).
- [RAW/PECC] választása esetén ugorjon az 5. lépéshez.



3 Állítsa be a feldolgozási feltételeket.

- Ha a kiválasztás [RAW/PECC], úgy nyomja meg a [⊙] gombot, majd nyomja meg a [▲][▼][◀][▶] gombokat valamelyik beállítás kiválasztásához, majd nyomja meg a [⊙] gombot.



4 Adja meg a speciális beállításokat.

- Válasszon egy effektust (nyomja meg a [◀][▶] gombokat, vagy fordítsa el a [⊙] tárcsát), majd nyomja meg a [⊙] gombot.



5 Mentse el a képet.

- Ha a [RAW/PECC] lehetőséget választotta, nyomja meg a [▲][▼][◀][▶] gombokat a [⊙] kiválasztásához. Nyomja meg a [⊙] gombot, válassza az [OK] lehetőséget (nyomja meg a [◀][▶] gombokat, vagy fordítsa el a [⊙] tárcsát), majd nyomja meg újra a [⊙] gombot.
- Ha a [RAW/PECC] lehetőséget választotta, nyomja meg a [◀][▶] gombokat, vagy fordítsa el a [⊙] tárcsát az [OK] lehetőség kiválasztásához, majd nyomja meg a [⊙] gombot.

Fényerő beállítása	Fényerő beállítása.
Fehéregyensúly	Válasszon egy fehéregyensúly beállítást.
Képstílus	Válasszon egy képstílust.
Auto megvil. optimalizálás	Állítsa be az automatikus megvilágító optimalizálás információkat.
Nagy ISO érzékenységu zajcsökkentés	Állítsa be a hosszú expozíciós zajcsökkentés információkat.
Képminőség	Állítsa be a készítendő JPEG-kép képminőségét.
Perifer. világ. korr.	Korrigálja az objektív tulajdonságaiból eredő vignettálást
Szintorzítás korr.	Korrigálja az objektív tulajdonságaiból eredő szintorzítást.
Diffrakció korrekciója	Korrigálja a diffrakcióból eredő képesség romlást.

Használat előtt

Alapszintű útmutató

Haladó útmutató

A fényképezőgép alapvető használata

Automatikus üzemmód/Hibrid auto üzemmód

Egyéb felvételi módok

P üzemmód

Tv, Av, M, C1 és C2 mód

Lejátszási mód

Vezeték nélküli funkciók

Beállítások menü

Tartozékok

Mellékletek

Tárgymutató





- A 3. lépésben, a [INFO] tárcsa elforgatásával választhat effektust is a képernyőn kiválasztott feldolgozási feltételhez.
- Forgassa el a [INFO] tárcsát az óramutató járásával ellentétesen, ha a 3. lépésben szeretné a képernyőn a felnagyított megjelenítést választani.
- Össze tudja vetni a jelenlegi képet az eredetivel, ha a 3. lépésben látható képernyőn megnyomja a [INFO] gombot és elfordítja a [INFO] tárcsát. A beállítási képernyőre történő visszalépéshez nyomja meg a [MENU] gombot.
- A 3. lépésben az eredeti beállítások visszaállításához nyomja meg a [INFO] gombot, válassza az [OK] lehetőséget (a [INFO] gombokkal vagy a [INFO] tárcsa elfordításával), majd nyomja meg a [INFO] gombot.
- A 4. lépésben a [INFO] ikonnal jelzett funkciókhoz tud speciális beállításokat konfigurálni, ha megnyomja a [INFO] gombot.

A menü használata

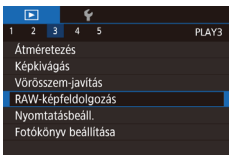

1 Jelenítse meg a beállítási képernyőt.

- Nyomja meg a [MENU] gombot a [RAW-képfeldolgozás] lehetőség kiválasztásához a [INFO] lapon (109).

2 Válasszon egy kiválasztási módot.

- Válasszon egy kívánt lehetőséget (109).
- A menüképernyőre a [MENU] gombbal térhet vissza.

Képek kiválasztása egyenként



1 Válassza a [Választ] beállítást.

- Válassza ki a [Választ] beállítást a „A menü használata” (120) eljárását követve, majd nyomja meg a [INFO] gombot.

2 Válasszon egy képet.

- Ha a „Képek kiválasztása egyenként” (109) 2. lépése szerint választja ki a képeket, akkor a [✓] jelenik meg a kijelzőn.
- A kiválasztást a [INFO] gomb újbóli megnyomásával szüntetheti meg. A [✓] eltűnik.
- Ismételje meg ezt a folyamatot további képek kiválasztásához.
- A [MENU] gombbal léphet a következő képernyőre.

3 Kép feldolgozása.

- A kép feldolgozásához kövesse a „RAW-képek feldolgozása a fényképezőgéppel” (119) szakasz 2–5. lépését.

Használat előtt

Alapszintű útmutató

Haladó útmutató

A fényképezőgép alapvető használata

Automatikus üzemmód/
Hibrid auto üzemmód

Egyéb felvételi módok

P üzemmód

Tv, Av, M, C1 és C2 mód

Lejátszási mód

Vezeték nélküli funkciók

Beállítások menü

Tartozékok

Melléklet

Tárgymutató



Tartomány kijelölése

1 Válassza a [Tartomány kijelölése] funkciót.

- Válassza ki a [Tartomány kijelölése] beállítást a „A menü használata” (116) eljárását követve, majd nyomja meg a [OK] gombot.

2 Válasszon képeket.

- Válassza ki a képeket a „Tartomány kijelölése” (110) szakasz 2–3. lépését követve.

3 Képek feldolgozása.

- A képek feldolgozásához kövesse a „RAW-képek feldolgozása a fényképezőgéppel” (119) szakasz 2–5. lépését.



- A beépített feldolgozási funkció, illetve a Digital Photo Professional segítségével készített képek nem lesznek teljesen azonosak.



- Egyszerre legfeljebb 500 kép választható ki.
- Képek menüből történő feldolgozása esetén használja a [▲][▼] gombot a 3. lépésben a kívánt beállítás kiválasztásához.

Videók szerkesztése

▶ Állóképek ▶ Videók

Törölheti a videók elejéről és végéről a szükségtelen részeket (kivéve összefoglaló videók esetén, 39).

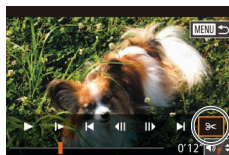

1 Válassza a [OK] lehetőséget.

- Hajtsa végre a „Megjelenítés” (100) szakasz 1–5. lépéseit, válassza a [OK] lehetőséget, és nyomja meg az [OK] gombot.
- Megjelenik a videoszerkesztő panel és a videoszerkesztő sáv.

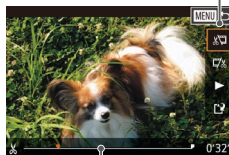

(1)

(2)

2 Jelölje ki a kivágandó részeket.

- (1) a videoszerkesztő panel és (2) a videoszerkesztő sáv.
- Válassza ki a [▲][▼] gombokal a [L] vagy a [R] lehetőséget.
- A vágási rész megadásához (amelyet a [L] jelöl, nyomja meg a [L][R] gombokat, vagy fordítsa el a [L] tárcsát, a narancssárga [L] vagy a [R] ikon áthelyezéséhez. A videó elejét (kezdesi pont: [L]) a [R], a végét pedig a [L] lehetőséggel vághatja meg.
- Ha a [L] vagy [R] a [L] jeltől eltérő pozícióba kerül, a [L] módban csak a legközelebbi [L] jel előtt, a [L] lehetőséggel pedig csak a [L] jel után lévő részt törli.

Használat előtt

Alapszintű útmutató

Haladó útmutató

A fényképezőgép alapvető használata

Automatikus üzemmód/
Hibrid auto üzemmód

Egyéb felvételi módok

P üzemmód

Tv, Av, M, C1 és C2 mód

Lejátszási mód

Vezeték nélküli funkciók

Beállítások menü

Tartozékok

Melléklet

Tárgymutató



3 Tekintse meg a szerkesztett videót.

- A [▲][▼] gombokkal válassza ki a [▶] lehetőséget, majd nyomja meg a [Ⓜ] gombot. A fényképezőgép lejátssza a szerkesztett videofelvételt.
- A videofelvétel újbóli szerkesztéséhez ismétlje meg a 2. lépést.
- A szerkesztés visszavonásához nyomja meg a [MENU] gombot, válassza az [OK] lehetőséget (nyomja meg a [◀][▶] gombokat, vagy fordítsa el a [Ⓜ] tárcsát), majd nyomja meg újra a [Ⓜ] gombot.



4 Mentse a szerkesztett videót.

- A [▲][▼] gombokkal válassza ki a [▶] lehetőséget, majd nyomja meg a [Ⓜ] gombot.
- A [▲][▼][◀][▶] gombokkal vagy a [Ⓜ] tárcsa elfordításával válassza ki az [Új fájl], lehetőséget, majd nyomja meg a [Ⓜ] gombot.
- Válassza a [Ment töm.nélk.] lehetőséget, majd nyomja meg a [Ⓜ] gombot.
- A videót a fényképezőgép új fájlként menti.



- Ha az eredeti videót felül szeretné írni a vágott videóval, a 4. lépésben válassza a [Felülírás] lehetőséget. Ekkor az eredeti videó törölni fog.
- Ha a memóriakártyán nincs elegendő szabad hely, csak a [Felülírás] funkció érhető el.
- Ha mentés közben lemerül az akkumulátoregység, akkor előfordulhat, hogy a készülék nem tudja menteni a videót.
- Videók szerkesztésekor, lehetőség szerint használjon teljes töltöttségű akkumulátoregységet, vagy helyezzen be DC csatlót és csatlakoztasson hálózati adaptert (mindkettő külön megvásárolható, 164).

A fájlok méretének csökkentése

A videófájlok mérete a videók tömörítésével csökkenthető a következő módon.



- A „Videók szerkesztése” (121) rész 4. lépésnél megjelenő képernyőn válassza a [▶] lehetőséget. Válassza az [Új fájl] lehetőséget, majd nyomja meg a [Ⓜ] gombot.
- Válassza a [Tömörít+ment] lehetőséget, majd nyomja meg a [Ⓜ] gombot.

A tömörítést követően a képminőség az alábbi.

Tömörítés előtt	Tömörítés után
FHD 59.94P	HD 29.97P
FHD 50.00P	HD 25.00P
FHD 29.97P	HD 29.97P
FHD 23.98P	HD 23.98P
FHD 59.94P	HD 29.97P
FHD 25.00P	HD 25.00P
FHD 50.00P	HD 25.00P

Használat előtt

Alapszintű útmutató

Haladó útmutató

A fényképezőgép alapvető használata

Automatikus üzemmód/
Hibrid auto üzemmód

Egyéb felvételi módok

P üzemmód

Tv, Av, M, C1 és C2 mód

Lejátszási mód

Vezeték nélküli funkciók

Beállítások menü

Tartozékok

Mellékletek

Tárgymutató





- A [FVG] 29.97P] és [FVG] 25.00P] videók nem tömöríthetők.
- A [Felülírás] funkció választása esetén a szerkesztett videókat nem lehet tömörített formátumban menteni.



- Klip választásakor a [Kli] jel nem látható, ha a fényképezőgép nyomtatóhoz van csatlakoztatva.

Használat előtt

Alapszintű útmutató

Haladó útmutató

A fényképezőgép alapvető használata

Automatikus üzemmód/
Hibrid auto üzemmód

Egyéb felvételi módok

P üzemmód

Tv, Av, M, C1 és C2 mód

Lejátszási mód

Vezeték nélküli funkciók

Beállítások menü

Tartozékok

Mellékletek

Tárgymutató

Összefoglaló videók szerkesztése

▶ Állóképek ▶ Videók

A [Kli] módban rögzített egyes fejezetek (klipek) [Kli] 39) szükség esetén törölhetők. Legyen körültekintő a videók törlésekor, mert a törölt videók nem állíthatók vissza.

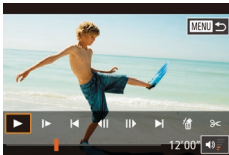

1 Válassza ki a törölni kívánt videót.

- Játsszon le egy, a [Kli] módban rögzített videót a „Állóképek készítésekor rögzített rövid videók (összefoglaló videók) megtekintése” [Kli] 103) szakasz 1–2. lépésében leírtak szerint, majd a videók vezérlőpultjának megnyitásához nyomja meg a [Kli] gombot.
- A [Kli] gombokkal vagy a [Kli] tárcsával válassza ki a [Kli] vagy [Kli] lehetőséget, majd nyomja meg a [Kli] gombot.

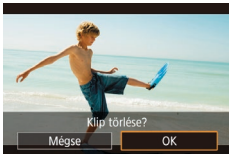

2 Válassza a [Kli] lehetőséget.

- A [Kli] gombokkal vagy a [Kli] tárcsával válassza ki a [Kli] lehetőséget, majd nyomja meg a [Kli] gombot.
- Elindul a kiválasztott videó ismétlődő lejátszása.

3 Erősítse meg a törlést.

- A [Kli] gombokkal vagy a [Kli] tárcsával válassza ki az [OK] lehetőséget, majd nyomja meg a [Kli] gombot.
- A videó törlődik, és megtörténik a rövid videó felülírása.



Vezeték nélküli funkciók

A képek különböző kompatibilis eszközökre történő vezeték nélküli küldése és a fényképezőgép webes szolgáltatásokkal való használata



- A vezeték nélküli funkciók használata előtt mindenképpen olvassa el: „Vezeték nélküli funkciókra vonatkozó óvintézkedések (Wi-Fi, Bluetooth vagy más)” (219).

Elérhető vezeték nélküli funkciók

A Wi-Fi-funkciók használata

Képeket küldhet és fogadhat, valamint távolról vezérelheti a fényképezőgépet, amennyiben ezeket az eszközöket és szolgáltatásokat csatlakoztatja a Wi-Fi-hálózathoz.

- **Okostelefonok és táblagépek**
Küldjön képeket Wi-Fi-funkciókkal rendelkező okostelefonokra és táblagépekre. A fényképezési képernyő megtekintésekor is készíthet felvételeket az okostelefonon vagy a táblagépen. Az egyszerűség kedvéért ebben az útmutatóban az okostelefonokat, táblagépeket és egyéb kompatibilis eszközöket egyaránt „okostelefonnak” nevezzük.
- **Webszolgáltatások**
Vegye fel fényképezőgépén a CANON iMAGE GATEWAY online fényképszolgáltatáshoz vagy más webszolgáltatáshoz tartozó fiókadatait, hogy a fényképezőgép képeit elküldhesse ezen szolgáltatásokba. A fényképezőgépén levő el nem küldött képek a CANON iMAGE GATEWAY szolgáltatáson keresztül is elküldhetők a számítógépre vagy webszolgáltatásba.
- **Médialejátszó**
Tekintse meg a képeket egy DLNA*-kompatibilis tévékészüléken vagy más eszközön.
* Digital Living Network Alliance
- **Nyomtatók**
A nyomtatás érdekében küldje el a képeket vezeték nélküli hálózaton egy PictBridge-kompatibilis („DPS over IP” szabványt támogató) nyomtatóra.
- **Másik fényképezőgép**
Küldjön képeket vezeték nélküli hálózaton a Wi-Fi-kompatibilis Canon fényképezőgépek között.

Használat előtt

Alapszintű útmutató

Haladó útmutató

A fényképezőgép alapvető használata

Automatikus üzemmód/
Hibrid auto üzemmód

Egyéb felvételi módok

P üzemmód

Tv, Av, M, C1 és C2 mód

Lejátszási mód

Vezeték nélküli funkciók

Beállítások menü

Tartozékok

Mellékletek

Tárgymutató



A Bluetooth®-funkciók használata

A fényképezőgépet könnyedén párosíthatja egy alacsony energiafogyasztású Bluetooth technológiát használó okostelefonnal*. Továbbá felvételeket készíthet, illetve tekinthet meg úgy, hogy az okos telefont távirányítóként használja.

* A továbbiakban: „Bluetooth”.

Képek átvitele okostelefonra

A képeket átviheti okostelefonra a következő módon:

- Csatlakozás Bluetooth használatával (📖126)
A párosítás segítségével a fényképezőgépet könnyedén csatlakoztathatja egy Bluetooth-kompatibilis okostelefonnal. Ez leegyszerűsíti a képek átvitelét az okostelefonra.
- Csatlakozás NFC-n keresztül (📖127)
Az eszközök csatlakoztatásához egyszerűen érintse hozzá a fényképezőgéphez az NFC-kompatibilis Android okos telefont.
- Csatlakozás a Wi-Fi menü keresztül (📖130)
A fényképezőgépet ugyanúgy csatlakoztathatja okos telefonhoz, mintha számítógéphez, vagy más eszközhöz csatlakoztatná. Több okos telefont is hozzáadhat.

A fényképezőgép csatlakoztatása előtt telepítenie kell az ingyenes Camera Connect alkalmazást okos telefonjára. Az alkalmazás részleteit (a támogatott okos telefonokat és funkciókat) lásd a Canon webhelyén.



- Azon Canon fényképezőgép-tulajdonosoknak, akiknek fényképezőgépe Wi-Fi funkcióval rendelkezik és Wi-Fi kapcsolaton, az EOS Remote alkalmazással csatlakoztatják okos telefonjukat a fényképezőgéphez, érdemes megfontolniuk a Camera Connect mobilalkalmazásra váltást.

Használat előtt

Alapszintű útmutató

Haladó útmutató

A fényképezőgép alapvető használata

Automatikus üzemmód/
Hibrid auto üzemmód

Egyéb felvételi módok

P üzemmód

Tv, Av, M, C1 és C2 mód

Lejátszási mód

Vezeték nélküli funkciók

Beállítások menü

Tartozékok

Mellékletek

Tárgymutató



Képek átvitele Bluetooth-kompatibilis okostelefonra

Miután a készüléket párosította egy okostelefonnal a Bluetooth használatával, a fényképezőgép képeit egyszerűen az okostelefon használatával megtekintheti és elmentheti.



1 A Camera Connect telepítése.

- Android okostelefonok esetén keresse meg a Camera Connect alkalmazást a Google Play áruházban, majd töltsse le és telepítse az alkalmazást.
- iPhone vagy iPad esetén keresse meg a Camera Connect alkalmazást az App Store áruházban, majd töltsse le és telepítse azt.

2 Regisztráljon egy becenevet.

- Kapcsolja be a fényképezőgépet.
- Nyomja meg a [MENU] gombot, a [4] lapon válassza a [Vez.nélküli komm. beállítások] beállítást, majd válassza a [Becenév] lehetőséget.
- A billentyűzet megnyitásához nyomja meg a [35] gombot, majd írja be a becenevet (35).
- Ha a [Vez.nélküli komm. beállítások] képernyőhöz szeretne visszatérni a [MENU] gomb megnyomása után, nyomja meg újra a [MENU] gombot.

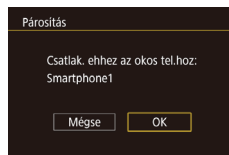
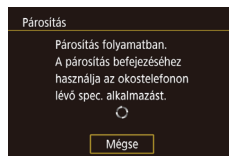
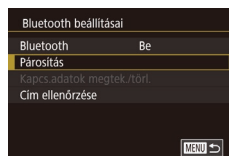
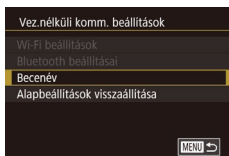

3 Készüljön fel a párosításra.

- Válassza a [Bluetooth beállításai] lehetőséget, nyomja meg a [▲][▼] gombokat vagy forgassa el a [tárcsa] tárcsát és válassza ki a [Párosítás] lehetőséget, majd nyomja meg a [35] gombot.
- Ekkor megjelenik a kapcsolódásra váró fényképezőgépet jelölő képernyő.

4 Indítsa el a Camera Connect alkalmazást.

- Aktiválja a Bluetooth funkciót az okostelefonon, majd indítsa el a Camera Connect alkalmazást az okostelefonon.
- Amint a fényképezőgépet az eszköz felismeri, egy fényképezőgép-választó képernyő jelenik meg.

5 Válassza ki a fényképezőgépet, amelyhez csatlakozni kíván.

- Válassza ki a fényképezőgép becenevét.
- Végezze el az okostelefon párosítását.

6 Fejezze be a párosítást.

- A [◀][▶] gombokkal vagy a [tárcsa] tárcsa elfordításával a megerősítő üzenet megjelenése után válassza ki az [OK] lehetőséget, majd végül nyomja meg a [35] gombot.

Használat előtt

Alapszintű útmutató

Haladó útmutató

A fényképezőgép alapvető használata

Automatikus üzemmód/
Hibrid auto üzemmód

Egyéb felvételi módok

P üzemmód

Tv, Av, M, C1 és C2 mód

Lejátszási mód

Vezeték nélküli funkciók

Beállítások menü

Tartozékok

Melléklet

Tárgymutató



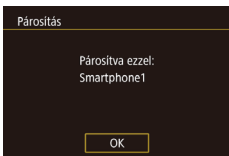

- Amikor megjelenik a bal oldali képernyő, nyomja meg a [OK] gombot.

7 Képek átvitele.

- A fényképezőgép automatikusan a Wi-Fi-re vált, ha a Camera Connect alkalmazásban a [Images on camera/ Fényképek a fényképezőgépen] lehetőséget választja ki.
- Ha iPhone vagy iPad eszközt használ, a készülék Wi-Fi-beállításainak menüjében válassza ki a fényképezőgépen megjelenített SSID-t (hálózatnevet) a csatlakozáshoz.
- Az okostelefon segítségével végezze el a képek átvitelét a fényképezőgépről az okostelefonra.
- Ha Bluetooth-ra szeretne váltani, tiltsa le a Wi-Fi-csatlakozást az okostelefonon.



- Ha párosítás után használja a fényképezőgépet, előfordulhat, hogy az akkumulátor-üzemidő rövidebb lesz, mivel az eszköz több energiát fogyaszt még energiatakarékos módban is.



- A Bluetooth-csatlakozás állapotát a következő ikonok egyike jelzi a képernyőn.
 - [Bluetooth] Csatlakoztatva, [Bluetooth] Kapcsolat bontva
- A fényképezőgép segítségével le is tilthatja a Wi-Fi-kapcsolatot, ehhez kövesse a 7. lépést.
- A Bluetooth-kommunikáció letiltásához válassza a MENU (133) > [Fényképezőgép] lap > [Vez.nélküli komm. beállítások] > [Bluetooth beállításai] elemet, majd állítsa a [Bluetooth] értékét erre: [Ki].
- Ha a [Kaps.adatok megtek./törl.] részben ellenőrizni szeretné a Bluetooth-on keresztül csatlakoztatott okostelefon adatait, válassza a MENU (133) > [Fényképezőgép] lap > [Vez.nélküli komm. beállítások] > [Bluetooth beállításai] lehetőséget. A fényképezőgép Bluetooth-címének ellenőrzéséhez válassza ki a [Cím ellenőrzése] lehetőséget.

Képek átvitele egy NFC-kompatibilis okostelefonra

Az Android okostelefon NFC-funkciója segítségével egyszerűbbé teheti a Camera Connect szoftver telepítését és a fényképezőgéphez való csatlakozást.

A működés az eszközök első, NFC útján történő csatlakoztatásakor attól a fényképezőgépmódtól függ, amely az eszközök összeérintésekor érvényes volt.

- Ha a fényképezőgép Felvételi módban van az eszközök egymáshoz érintésekor, akkor a képválasztó képernyőről választhatja ki és küldheti át a képeket. Amikor az eszközöket sikerült csatlakoztatni, távolról is készíthet felvételeket, miközben egy felvételi képernyőt tekint meg az okostelefonon, vagy földrajzi címkével látja el a felvételeket (146). A közelmúltban csatlakoztatott, Wi-Fi menüben felsorolt eszközök egyszerűen újracsatlakoztathatók.
- Ha a fényképezőgép Lejátszási módban van az eszközök egymáshoz érintésekor, akkor az indexképes képernyőről választhatja ki és küldheti át a képeket.

Használat előtt

Alapszintű útmutató

Haladó útmutató

A fényképezőgép alapvető használata

Automatikus üzemmód/ Hybrid auto üzemmód

Egyéb felvételi módok

P üzemmód

Tv, Av, M, C1 és C2 mód

Lejátszási mód

Vezeték nélküli funkciók

Beállítások menü

Tartozékok

Mellékletek

Tárgymutató



Kapcsolódás NFC használatával, amikor a fényképezőgép felvételi módban van

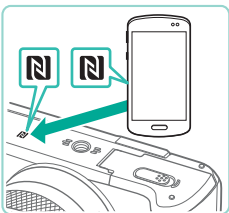

1 A Camera Connect telepítése.

- Tolja a tápkapcsolót az [ON] állásba.
- Az N jelzés (N) elhelyezkedéséről az okostelefon kézikönyvében olvashat.
- Aktiválja az NFC-t az okostelefonon, és érintse össze az eszközök N-jelét (N), hogy a Google Play automatikusan elinduljon az okostelefonon. Ha megjelent a Camera Connect letöltési oldala, töltsse le és telepítse az alkalmazást.

2 Hozza létre a kapcsolatot.

- Ha telepítve van a Camera Connect alkalmazás az okostelefonon, érintse az okostelefon N-jelét (N) a fényképezőgép N-jeléhez.
- A fényképezőgép képernyője automatikusan módosul.
- Ha megjelenik a [Készülék beceneve] képernyő, a [▲][▼] gombokkal vagy a [tárcsa] elforgatásával válassza ki az [OK] lehetőséget, majd nyomja meg a [tárcsa] gombot.
- A Camera Connect elindul az okostelefonon és a készülékek automatikusan csatlakoznak egymáshoz.

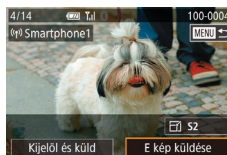
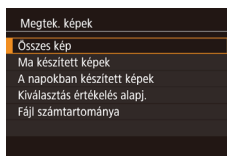
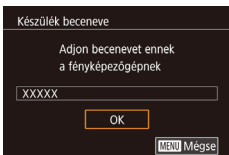

3 Adja meg az adatvédelmi beállítást.

- A képernyő megjelenésekor a [▲][▼] gombok megnyomásával vagy a [tárcsa] elfordításával válassza az [Összes kép] lehetőséget, majd nyomja meg a [tárcsa] gombot.
- Az okostelefonnal most már lehetősége van távvezérelt élőképes felvételkészítésre, illetve a fényképezőgépen található képek böngészésére, átvitelére vagy földrajzi címkével való megjelölésére.

4 Küldjön képet.

- Válasszon ki egy elküldeni kívánt képet a [tárcsa] elfordításával, a [◀][▶] gombokkal válassza ki az [E kép küldése] lehetőséget, majd nyomja meg a [tárcsa] gombot.
- Az [Átvitel kész] üzenet megjelenik, miután a kép elküldése megtörtént, majd a kijelző visszatér a képátvitel képernyőjére.
- A kapcsolat bontásához nyomja meg a [MENU] gombot, a megerősítő képernyőn válassza az [OK] lehetőséget (a [◀][▶] gombokkal vagy a [tárcsa] elfordításával), majd nyomja meg a [tárcsa] gombot. Az okostelefon segítségével le is zárhatja le a kapcsolatot.

Használat előtt

Alapszintű útmutató

Haladó útmutató

A fényképezőgép alapvető használata

Automatikus üzemmód/
Hibrid auto üzemmód

Egyéb felvételi módok

P üzemmód

Tv, Av, M, C1 és C2 mód

Lejátszási mód

Vezeték nélküli funkciók

Beállítások menü

Tartozékok

Melléklet

Tárgymutató





- Az NFC használatakor ügyeljen a következőkre.
 - Ne üsse egymáshoz a fényképezőgépet és az okostelefont. Emiatt ugyanis tönkremehetnek az eszközök.
 - Az okostelefontól függően az eszközök nem feltétlenül ismerik fel egymást azonnal. Ilyenkor próbálja meg enyhén eltérő pozícióban egymáshoz közel tartani az eszközöket. Amennyiben a csatlakozás nem jön létre, tartsa egymás mellett az eszközöket, amíg frissül a fényképezőgép kijelzője.
 - Ne tegyen más tárgyakat a fényképezőgép és az okostelefon közé. Azt is vegye figyelembe, hogy a fényképezőgép vagy az okostelefon tokja vagy hasonló tartozéka blokkolhatja a kommunikációt.
- Ha távvezérléssel élőképes fényképezést végez, a 3. lépésben válassza az [Összes kép] lehetőséget.
- A fényképezőgépen található valamennyi képet megtekintheti a csatlakoztatott okostelefonon, ha a 3. lépésben az [Összes kép] lehetőséget választja. Ha korlátozni akarja azokat a képeket, amelyek az okostelefonon megtekinthetők, válasszon egy másik lehetőséget a 3. lépésben (149). Miután regisztrálta az okostelefont, annak adatvédelmi beállításait módosíthatja a fényképezőgépen (149).



- A csatlakozásokhoz memóriakártyának kell lennie a fényképezőgépben.
- A képernyőn a 2. lépésben szintén módosíthatja a fényképezőgép becenevét (150).
- Az NFC-kapcsolatok letiltásához válassza a MENU (33) > [4] lap > [Vez.nélküli komm. beállítások] > [Wi-Fi beállítások] > [NFC] > [Ki] lehetőséget.

Kapcsolódás NFC használatával, amikor a fényképezőgép lejátszási módban van

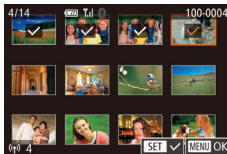

- Tolja a tápkapcsolót az [ON] állásba.
- Nyomja meg a [] gombot.
- A telepített Camera Connect (127) alkalmazással rendelkező okostelefont érintse a fényképezőgép N-jeléhez (N).
- Válassza ki az elküldeni kívánt képet a [▲][▼][◀][▶] gombokkal, majd nyomja meg a [] gombot. Megjelenik a [✓] jel.
- A kiválasztást a [] gomb megnyomásával szüntetheti meg. A [✓] eltűnik.
- További képek választásához ismétélje meg az előző lépéseket.
- Miután befejezte a képek kiválasztását, nyomja meg a [MENU] gombot.
- A [◀][▶] gombokkal vagy a [] tárcsával válassza ki az [OK] lehetőséget, majd nyomja meg a [] gombot.
- A [◀][▶] gombokkal vagy a [] tárcsával válassza ki a [Küld] lehetőséget, majd nyomja meg a [] gombot.
- Ezzel a fényképezőgép elküldte a képeket.
- A csatlakozás bontásához törölje a [✓] jelet minden képről, nyomja meg a [MENU] gombot, majd a [◀][▶] gombokkal, vagy a [] tárcsa elforgatásával válassza az [OK] lehetőséget.



- Amennyiben a csatlakozás során a fényképezőgépen vagy az okostelefonon megjelenik egy üzenet, amely azt kéri, hogy írjon be egy becenevet, azt a „Kapcsolódás NFC használatával, amikor a fényképezőgép felvételi módban van” (128) szakasz 2. lépésében leírtak szerint írja be.
- A fényképezőgép nem rögzíti azokat az okostelefonokat, amelyekhez NFC-vel kapcsolódik lejátszási módban.

Használat előtt

Alapszintű útmutató

Haladó útmutató

A fényképezőgép alapvető használata

Automatikus üzemmód/
Hibrid auto üzemmód

Egyéb felvételi módok

P üzemmód

Tv, Av, M, C1 és C2 mód

Lejátszási mód

Vezeték nélküli funkciók

Beállítások menü

Tartozékok

Melléklet

Tárgymutató



Okostelefon csatlakoztatása a Wi-Fi menün keresztül

Ezek a lépések bemutatják, hogyan használhatja a fényképezőgépet hozzáférési pontként, de használhat már létező hozzáférési pontot is (131).



1 A Camera Connect telepítése.

- Android okostelefonok esetén keresse meg a Camera Connect alkalmazást a Google Play áruházban, majd töltsse le és telepítse az alkalmazást.
- iPhone vagy iPad esetén keresse meg a Camera Connect alkalmazást az App Store áruházban, majd töltsse le és telepítse azt.

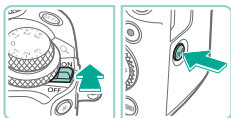

2 Jelenítse meg a Wi-Fi menüt.

- Tolja a tápkapcsolót az [ON] állásba.
- Nyomja meg a [☺] gombot.
- Ha megjelenik a [Készülék beceneve] képernyő, a [▲][▼] gombokkal vagy a [🌀] tárcsa elforgatásával válassza ki az [OK] lehetőséget, majd nyomja meg a [🌀] gombot.

3 Válassza a [📶] lehetőséget.

- A [▲][▼][◀][▶] gombokkal vagy a [🌀] tárcsával válassza ki a [📶] lehetőséget, majd nyomja meg a [🌀] gombot.

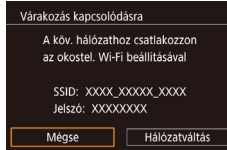
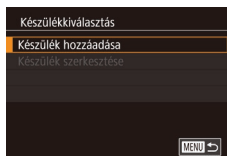
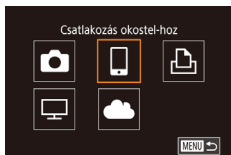

4 Válassza a [Készülék hozzáadása] lehetőséget.

- Válassza ki a [Készülék hozzáadása] lehetőséget a [▲][▼] gombokkal vagy a [🌀] tárcsa elfordításával, majd nyomja meg a [🌀] gombot.
- Megjelenik a fényképezőgép SSID azonosítója és jelszava.

5 Csatlakoztassa az okos telefont a hálózathoz.

- Az okostelefon Wi-Fi-beállításainak menüjében válassza ki a fényképezőgépen megjelenített SSID-t (hálózatnevet) a csatlakozáshoz.
- A jelszómezőbe írja be a fényképezőgépen látható jelszót.

6 Indítsa el a Camera Connect alkalmazást.

- Indítsa el a Camera Connect alkalmazást az okostelefonon.

7 Válassza ki a fényképezőgépet, amelyhez csatlakozni kíván.

- Az okostelefonon megjelenő fényképezőgép-választó képernyőn válassza ki a fényképezőgépet a párosítás elindításához.

Használat előtt

Alapszintű útmutató

Haladó útmutató

A fényképezőgép alapvető használata

Automatikus üzemmód/
Hibrid auto üzemmód

Egyéb felvételi módok

P üzemmód

Tv, Av, M, C1 és C2 mód

Lejátszási mód

Vezeték nélküli funkciók

Beállítások menü

Tartozékok

Melléklet

Tárgymutató



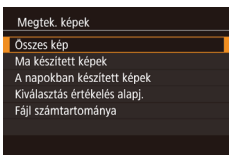

8 Adja meg az adatvédelmi beállítást.

- A képernyő megjelenésekor a [▲][▼] gombok megnyomásával vagy a [🔍] tárcsa elfordításával válassza az [Összes kép] lehetőséget, majd nyomja meg a [🔍] gombot.
- Az okostelefonnal most már lehetősége van távvezérelt élőképes felvételt készítésre, illetve a fényképezőgépen található képek böngészésére, átvitelére vagy földrajzi címkével való megjelölésére.

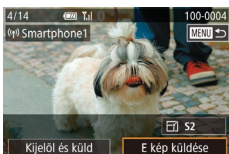

9 Küldjön képet.

- Válasszon ki egy elküldeni kívánt képet a [🔍] tárcsa elfordításával, a [◀][▶] gombokkal válassza ki az [E kép küldése] lehetőséget, majd nyomja meg a [🔍] gombot.
- Az [Átvitel kész] üzenet megjelenik, miután a kép elküldése megtörtént, majd a kijelző visszatér a képátvitel képernyőjére.
- A kapcsolat bontásához nyomja meg a [MENU] gombot, a megerősítő képernyőn válassza az [OK] lehetőséget (a [◀][▶] gombokkal vagy a [🔍] tárcsa elfordításával), majd nyomja meg a [🔍] gombot. Az okostelefon segítségével le is zárhatja le a kapcsolatot.



- Ha távvezérléssel élőképes fényképezést végez, a 8. lépésben válassza az [Összes kép] lehetőséget.
- A fényképezőgépen található valamennyi képet megtekintheti a csatlakoztatott okostelefonon, ha a 8. lépésben az [Összes kép] lehetőséget választja. Ha korlátozni akarja azokat a képeket, amelyek az okostelefonon megtekinthetők, válasszon egy másik lehetőséget a 8. lépésben (📖 149). Miután regisztrálta az okostelefont, annak adatvédelmi beállításait módosíthatja a fényképezőgépen (📖 149).



- A csatlakozásokhoz memóriakártyának kell lennie a fényképezőgépben.
- A képernyőn a 2. lépésben szintén módosíthatja a fényképezőgép becenevét (📖 150).
- A 3. lépésben látható képernyőt úgy is megnyithatja, ha kiválasztja a MENU (📖 33) > [🔍] lap > [Wi-Fi-kapcsolat] lehetőséget.
- Ha jelszó megadása nélkül kíván kapcsolódni az 5. lépésben, válassza a MENU (📖 33) > [🔍] lap > [Vez.nélküli komm. beállítások] > [Wi-Fi beállítások] > [Jelszó] > [Ki] lehetőséget. A [Jelszó] nem jelenik meg többé az SSID képernyőn (a 4. lépésben).
- Miután csatlakozott az eszközökhöz, a legutóbbi céleszközök megjelennek a listán, amikor megjeleníti a Wi-Fi menüt. Ha egy korábban használt eszközhöz szeretne csatlakozni, jelölje ki az eszköz nevét a [▲][▼] gombokkal, majd nyomja meg a [🔍] gombot. Új eszköz hozzáadásához a [◀][▶] gombokkal jelenítse meg az eszközválasztó képernyőt, majd konfigurálja a beállítást.
- Ha nem szeretné megjeleníteni a legutóbbi céleszközöket, válassza ki a MENU (📖 33) > [🔍] lap > [Vez.nélküli komm. beállítások] > [Wi-Fi beállítások] > [Cél előzmények] > [Ki] lehetőséget.

Más elérési pont használata

Amikor a Wi-Fi menün keresztül csatlakoztatja a fényképezőgépet egy okostelefonhoz, meglévő hozzáférési pontot is használhat. Tekintse át a hozzáférési pont felhasználói kézikönyvét is.

A hozzáférési pont kompatibilitásának ellenőrzése

Győződjön meg arról, hogy a Wi-Fi-útválasztó vagy -bázisállomás megfelel a következő Wi-Fi-szabványok előírásainak: „Csatlakozók” (📖 215). A csatlakozási módszerek eltérőek lehetnek attól függően, hogy a hozzáférési pont támogatja-e a WPS (Wi-Fi Protected Setup) funkciót (📖 132) vagy sem (📖 133). A nem WPS-kompatibilis hozzáférési pontok esetében ellenőrizze az alábbi információkat.

Használat előtt

Alapszintű útmutató

Haladó útmutató

A fényképezőgép alapvető használata

Automatikus üzemmód/
Hibrid auto üzemmód

Egyéb felvételi módok

P üzemmód

Tv, Av, M, C1 és C2 mód

Lejátszási mód

Vezeték nélküli funkciók

Beállítások menü

Tartozékok

Mellékletek

Tárgymutató



- Hálózathív (SSID/ESSID)
A használt hozzáférési pont SSID vagy ESSID azonosítója. „Elérési pont neve”, „hozzáférési pont neve” vagy „hálózathív” kifejezésként is ismert.
- Hálózati hitelesítés/adattitkosítás (titkosítási módszer/titkosítási mód)
Az adatok vezetékek nélküli átvitel során alkalmazott titkosításának módszere. Ellenőrizze, hogy melyik biztonsági beállítás van érvényben: WPA2-PSK (AES), WPA2-PSK (TKIP), WPA-PSK (AES), WPA-PSK (TKIP), WEP (nyílt rendszer-hitelesítés), vagy nincs biztonsági beállítás.
- Jelszó (titkosítási kulcs/hálózati kulcs)
Az adatok vezetékek nélküli átvitel során alkalmazott titkosításához használt kulcs. Ez „titkosító kulcs” vagy „hálózati kulcs” néven is ismert.
- Kulcsindex (átviteli kulcs)
A rendszer akkor állítja be ezt a kulcsot, amikor WEP-titkosítást használ a hálózati hitelesítéshez, illetve az adattitkosításhoz. Adja meg az „1” beállítást.



- Ha a hálózati beállításokhoz rendszergazdai jogosultság szükséges, akkor forduljon a rendszergazdához.
- Ezek a beállítások igen fontosak lehetnek a hálózat biztonsága szempontjából. A beállítások módosításakor megfelelő gondossággal járjon el.



- A WPS-kompatibilitással kapcsolatos információkat és a beállítások ellenőrzésére vonatkozó utasításokat a hozzáférési ponthoz mellékelt kézikönyvben találja.
- Az útválasztó egy olyan eszköz, amely több számítógép összekötésével hálózati (LAN) struktúrát hoz létre. A beépített Wi-Fi funkcióval rendelkező útválasztót „Wi-Fi-útválasztónak” hívják.
- A Wi-Fi-útválasztók és bázisállomások ebben az útmutatóban „hozzáférési pont” néven szerepelnek.
- Ha a Wi-Fi-hálózaton MAC-cím szerinti szűrést alkalmaz, akkor ügyeljen arra, hogy megadja a fényképezőgép MAC-címét a hozzáférési ponton. A fényképezőgép MAC-címét ellenőrizheti a MENU (📖33) > [🔑4] lap > [Vez.nélküli komm. beállítások] > [Wi-Fi beállítások] > [MAC-cím megtekintése] lehetőséggel.

WPS-kompatibilis hozzáférési pontok használata

A WPS segítségével a beállítások könnyen elvégezhetők, ha Wi-Fi-kapcsolaton keresztül csatlakoztat eszközöket. A WPS-támogatással rendelkező eszköz nyomógombos beállítási mód vagy a PIN módszer segítségével állítható be.



1 Csatlakoztassa az okostelefont a hozzáférési ponthoz.

2 Készüljön fel a csatlakozásra.

- A [Várakozás kapcsolódásra] képernyő megnyitásához kövesse a „Okostelefon csatlakoztatása a Wi-Fi menün keresztül” (📖130) szakasz 1–4. lépését.

3 Válassza a [Hálózathív] lehetőséget.

- A [◀][▶] gombokkal vagy a [🔍] tárcsa elfordításával válassza ki a [Hálózathív] lehetőséget, majd ezután nyomja meg a [🔍] gombot.
- Megjelenik az észlelt hozzáférési pontok listája.

4 Válassza a [WPS-kapcsolat] lehetőséget.

- Válassza ki a [WPS-kapcsolat] lehetőséget a [▲][▼] gombokkal vagy a [🔍] tárcsa elfordításával, majd nyomja meg a [🔍] gombot.

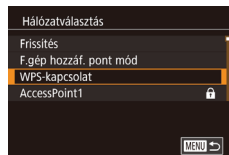
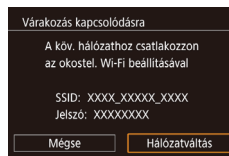

Használat előtt

Alapszintű útmutató

Haladó útmutató

A fényképezőgép alapvető használata

Automatikus üzemmód/
Hibrid auto üzemmód

Egyéb felvételi módok

P üzemmód

Tv, Av, M, C1 és C2 mód

Lejátszási mód

Vezeték nélküli funkciók

Beállítások menü

Tartozékok

Mellékletek

Tárgymutató





5 Válassza a [PBC módszer] lehetőséget.

- A [▲][▼] gombokkal vagy a [🔍] tárcsával válassza ki a [PBC módszer] lehetőséget, majd nyomja meg a [🔍] gombot.



6 Hozza létre a kapcsolatot.

- A hozzáférési ponton tartsa néhány másodpercig lenyomva a WPS-kapcsolat gombot.
- A fényképezőgépen nyomja meg a [🔍] gombot a következő lépésre való áttéréshez.

7 Küldje el a képeket.

- Az okostelefon kiválasztásához, az adatvédelmi beállítások megadásához, majd a képek elküldéséhez hajtsa végre a „Okostelefon csatlakoztatása a Wi-Fi menün keresztül” (📖130) szakasz 6–9. lépését.



- Ha az 5. lépésnél a [PIN módszer] lehetőséget választja, akkor a PIN-kód megjelenik a képernyőn. Ezt a kódot állítsa be a hozzáférési ponton. Válasszon ki egy eszközt a [Készülék kiválasztás] képernyőn. További részletekért olvassa el a hozzáférési ponthoz mellékelt kézikönyvet.

Csatlakozás a felsorolt hozzáférési pontokhoz

1 Tekintse meg a listán szereplő hozzáférési pontokat.

- A listán szereplő hálózatokat (hozzáférési pontokat) a „WPS-kompatibilis hozzáférési pontok használata” (📖132) fejezet 1–3. lépésében leírtak szerint tekintheti meg.

2 Válasszon ki egy hozzáférési pontot.

- Válasszon ki egy hálózatot (hozzáférési pontot) a [▲][▼] gombokkal vagy a [🔍] tárcsa elfordításával, majd nyomja meg a [🔍] gombot.

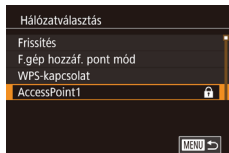

3 Adja meg a hozzáférési ponthoz tartozó jelszót.

- A billentyűzet megnyitásához nyomja meg a [🔍] gombot, majd írja be a jelszót (📖35).
- A [▲][▼] gombokkal vagy a [🔍] tárcsával válassza ki az [Következő] lehetőséget, majd nyomja meg a [🔍] gombot.

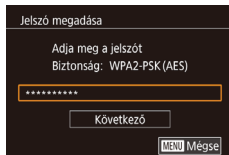

4 Válassza az [Autom.] lehetőséget.

- A [▲][▼] gombokkal vagy a [🔍] tárcsa elfordításával válassza ki az [Autom.] lehetőséget, majd nyomja meg a [🔍] gombot.

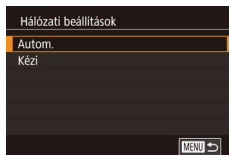

Használat előtt

Alapszintű útmutató

Haladó útmutató

A fényképezőgép alapvető használata

Automatikus üzemmód/
Hibrid auto üzemmód

Egyéb felvételi módok

P üzemmód

Tv, Av, M, C1 és C2 mód

Lejátszási mód

Vezeték nélküli funkciók

Beállítások menü

Tartozékok

Mellékletek

Tárgymutató



5 Küldje el a képeket.

- Az okostelefon kiválasztásához, az adatvédelmi beállítások megadásához, majd a képek elküldéséhez hajtsa végre a „Okostelefon csatlakoztatása a Wi-Fi menüön keresztül” (📖 130) szakasz 6–9. lépését.



- A hozzáférési pont jelszavának megállapításához ellenőrizze a hozzáférési pont burkolatán lévő feliratot, vagy tekintse át a kézikönyvet.
- Ha a fényképezőgép a 2. lépésben a [Frissítés] parancsot választva sem érzékel hozzáférési pontot, akkor válassza a [Kézi beállítások] lehetőséget a hozzáférési pontok kézi beállításához. Kövesse a képernyőn megjelenő utasításokat, majd írjon be egy SSID-t, a biztonsági beállításokat és a jelszót.
- Azon hozzáférési pontok jelszavai, amelyekhez már csatlakozott, [•]-ként jelennek meg a 3. lépésben. Ugyanazon jelszó használatához válassza a [Következő] beállítást (a [▲][▼] gombokkal vagy a [🔄] tárcsa elfordításával), majd nyomja meg a [📁] gombot.

Korábbi elérési pontok

Egy korábban használt elérési ponthoz történő automatikus csatlakozáshoz kövesse a „Okostelefon csatlakoztatása a Wi-Fi menüön keresztül” (📖 130) szakasz 4. lépését.

- Ha a fényképezőgépet szeretné elérési pontként használni, válassza a [Hálózatváltás] lehetőséget azon a képernyőn, amely a kapcsolat létrehozásakor megjelenik, majd válassza a [F.gép hozzáf. pont mód] lehetőséget.
- A hozzáférési pontok váltásához válassza a [Hálózatváltás] lehetőséget azon a képernyőn, amely a csatlakozás létrehozásakor jelent meg, majd kövesse a „WPS-kompatibilis hozzáférési pontok használata” (📖 132) szakasz 4. lépésétől kezdődően leírt eljárást, vagy a „Csatlakozás a felsorolt hozzáférési pontokhoz” (📖 133) szakasz 2. lépésétől kezdődően leírtakat.

Képek küldése regisztrált webszolgáltatásba

Webszolgáltatások regisztrálása

Egy okostelefonon vagy számítógépen keresztül vegye fel a fényképezőgépet a használni kívánt webszolgáltatásokba.

- A CANON iMAGE GATEWAY vagy más webszolgáltatások használatához megfelelő fényképezőgép-beállítások megadásához okostelefon vagy böngészővel és interneteléréssel rendelkező számítógép szükséges.
- A böngészőkre (Microsoft Internet Explorer stb.) vonatkozó követelményeket, valamint a beállításokat és verzióinformációkat a CANON iMAGE GATEWAY weboldalon találja.
- A Canon webhelyén (<http://www.canon.com/cig/>) talál információkat arról, hogy a CANON iMAGE GATEWAY szolgáltatás mely országokban és régiókban érhető el.
- A CANON iMAGE GATEWAY utasításait és beállítási részleteit illetően tekintse meg a CANON iMAGE GATEWAY súgóinformációit.
- A CANON iMAGE GATEWAY mellett ezután más webszolgáltatásokat is használhat, ha rendelkezik hozzájuk fiókkal. További információkat a regisztrálni kívánt webszolgáltatás weboldalon talál.
- A használat során külön internetszolgáltatói és hozzáférési pontnál jelentkező költségek merülhetnek fel.



- A CANON iMAGE GATEWAY felhasználói útmutatókat is nyújthatunk letöltésre.

Használat előtt

Alapszintű útmutató

Haladó útmutató

A fényképezőgép alapvető használata

Automatikus üzemmód/
Hibrid auto üzemmód

Egyéb felvételi módok

P üzemmód

Tv, Av, M, C1 és C2 mód

Lejátszási mód

Vezeték nélküli funkciók

Beállítások menü

Tartozékok

Mellékletek

Tárgymutató



A CANON iMAGE GATEWAY szolgáltatás regisztrálása

Kapcsolja össze a fényképezőgépet és a CANON iMAGE GATEWAY szolgáltatást azáltal, hogy a fényképezőgépen felveszi a CANON iMAGE GATEWAY szolgáltatást cél-webszolgáltatásként. Ne feledje, hogy meg kell majd adnia a számítógépen vagy okostelefonon használt e-mail-címet, hogy figyelmeztető üzenetet kaphasson az összekapcsolási beállítások elvégzéséről.

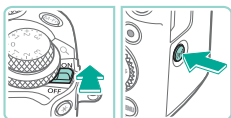

1 Jelenítse meg a Wi-Fi menüt.

- Tolja a tápkapcsolót az [ON] állásba.
- Nyomja meg a [Wi-Fi] gombot.



- Ha megjelenik a [Készülék beceneve] képernyő, a [▲][▼] gombokkal vagy a [OK] tárcsa elforgatásával válassza ki az [OK] lehetőséget, majd nyomja meg a [OK] gombot.

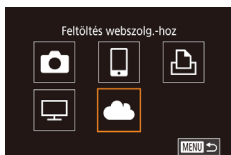

2 Válassza a [☁] lehetőséget.

- A [▲][▼][◀][▶] gombokkal vagy a [OK] tárcsával válassza ki a [☁] lehetőséget, majd nyomja meg a [OK] gombot.

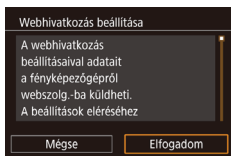

3 Az e-mail-cím megadásához fogadja el a megállapodást.

- Olvassa el a megjelenő megállapodást, majd nyomja meg [◀][▶] gombokat vagy forgassa el a [OK] tárcsát az [Elfogadom] lehetőség kiválasztásához, ezután pedig nyomja meg a [OK] gombot.

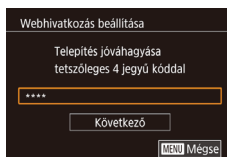
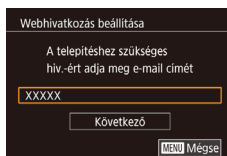
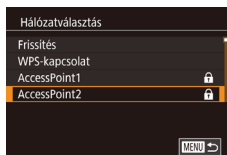

4 Csatlakozzon egy hozzáférési ponthoz.

- Csatlakozzon a hozzáférési ponthoz a „WPS-kompatibilis hozzáférési pontok használata” (132) szakasz 4–6. lépésében leírtak, vagy a „Csatlakozás a felsorolt hozzáférési pontokhoz” (133) szakasz 2–4. lépésében leírtak szerint.

5 Adja meg az e-mail-címét.

- Amint a fényképezőgép az elérési ponton keresztül kapcsolódott a CANON iMAGE GATEWAY szolgáltatáshoz, megjelenik egy képernyő, ahol beírhatja az e-mail-címet.
- Adja meg az e-mail-címét, majd nyomja meg a [▲][▼] gombokat vagy forgassa el a [OK] tárcsát a [Következő] lehetőség kiválasztásához, majd nyomja meg a [OK] gombot.

6 Adjon meg egy négyjegyű számot.

- Adja meg választott négyjegyű számot, majd nyomja meg a [▲][▼] gombokat vagy forgassa el a [OK] tárcsát a [Következő] lehetőség kiválasztásához, majd nyomja meg a [OK] gombot.
- Erre a négyjegyű számra szüksége lesz később, a CANON iMAGE GATEWAY szolgáltatással való összekapcsoláshoz a 8. lépésben.

Használat előtt

Alapszintű útmutató

Haladó útmutató

A fényképezőgép alapvető használata

Automatikus üzemmód/
Hibrid auto üzemmód

Egyéb felvételi módok

P üzemmód

Tv, Av, M, C1 és C2 mód

Lejátszási mód

Vezeték nélküli funkciók

Beállítások menü

Tartozékok

Melléklet

Tárgymutató



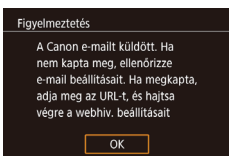

7 Ellenőrizze, hogy megjelent-e figyelmeztető üzenet.

- Amikor az adatokat a rendszer elküldi a CANON iIMAGE GATEWAY szolgáltatásnak, egy figyelmeztető üzenet fog érkezni, amely tartalmazni fogja az 5. lépésben megadott e-mail-címet.
- A következő, figyelmeztetés elküldését jelölő képernyőn nyomja meg a [☺] gombot.
- A [☁] most erre változik: [☁+].

8 Nyissa meg a figyelmeztető üzenetben olvasható oldalt, és fejezze be a fényképezőgép összekapcsolását.

- Számítógépen vagy okostelefonon nyissa meg a figyelmeztető üzenetben olvasható oldalt.
- Kövesse az utasításokat, és fejezze be a fényképezőgép összekapcsolásának beállítását a beállítási oldalon.

9 Fejezze be a CANON iIMAGE GATEWAY beállítását a fényképezőgépen.

- A [▲][▼][◀][▶] gombokkal vagy a [☺] tárcsával válassza ki a [☁+] lehetőséget, majd nyomja meg a [☺] gombot.
- Ezzel megtörtént a [☺] (144) és a CANON iIMAGE GATEWAY hozzáadása célként.
- Szükség szerint más webszolgáltatást is hozzáadhat. Ez esetben kövesse a „Más webszolgáltatások regisztrálása” (136) fejezetben olvasható 2. lépésben leírt utasításokat.



- Előre győződjön meg arról, hogy a számítógép vagy az okostelefon levelezési alkalmazása nincs úgy beállítva, hogy adott tartományokból blokkolja a leveleket, mivel ez esetben előfordulhat, hogy nem érkeznek meg a figyelmeztető üzenetek.



- A képernyőn a 1. lépésben szintén módosíthatja a fényképezőgép becenevét (150).
- Miután Wi-Fi-kapcsolaton keresztül csatlakozott az eszközökhöz, a legutóbbi céleszközök megjelennek a listán, amikor megjeleníti a menüt. Jelenítse meg az eszközválasztó képernyőt a [◀][▶] gombokkal, majd konfigurálja a beállítást.

Más webszolgáltatások regisztrálása

A CANON iIMAGE GATEWAY szolgáltatáson kívül más webszolgáltatást is felvehet fényképezőgépén.



1 Jelentkezzen be a CANON iIMAGE GATEWAY szolgáltatásba, majd lépjen át a fényképezőgép hivatkozásbeállításainak oldalára.

- Számítógépen vagy okostelefonon lépjen át a <http://www.canon.com/cig/> weboldalra a CANON iIMAGE GATEWAY oldal megnyitásához.



2 Állítson be egy használni kívánt webszolgáltatást.

- A webszolgáltatás beállításához kövesse az okostelefonon vagy a számítógép képernyőjén megjelenő utasításokat.

Használat előtt

Alapszintű útmutató

Haladó útmutató

A fényképezőgép alapvető használata

Automatikus üzemmód/
Hibrid auto üzemmód

Egyéb felvételi módok

P üzemmód

Tv, Av, M, C1 és C2 mód

Lejátszási mód

Vezeték nélküli funkciók

Beállítások menü

Tartozékok

Mellékletek

Tárgymutató





3 Válassza a [☁] lehetőséget.

- Nyomja meg a [(☞)] gombot.
- A [▲][▼][◀][▶] gombokkal vagy a [⊙] tárcsával válassza ki a [☁] lehetőséget, majd nyomja meg a [⊙] gombot.
- Ezzel frissítette a webszolgáltatás beállításait.



- Ha bármelyik konfigurált beállítás megváltozik, ismételje meg ezeket a lépéseket a fényképezőgép-beállítások frissítéséhez.

Képek feltöltése webszolgáltatásokba

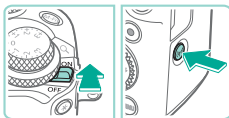

1 Jelenítse meg a Wi-Fi menüt.

- Tolja a tápkapcsolót az [ON] állásba.
- Nyomja meg a [(☞)] gombot.



2 Válassza ki a célhelyet.

- Válassza ki azon webszolgáltatás ikonját (a [▲][▼][◀][▶] gombokkal vagy a [⊙] tárcsa elfordításával), amelyhez csatlakozni kíván, majd nyomja meg a [⊙] gombot.
- Ha egy webszolgáltatáshoz több címzett vagy megosztási lehetőség tartozik, válassza ki a kívánt elemet a [Válassza ki a címzettet] képernyőn (a [▲][▼] gombokkal vagy a [⊙] tárcsa elfordításával), majd nyomja meg a [⊙] gombot.

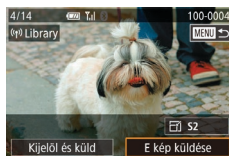

3 Küldjön képet.

- Válasszon ki egy elküldeni kívánt képet a [⊙] tárcsa elfordításával, a [◀][▶] gombokkal válassza ki az [E kép küldése] lehetőséget, majd nyomja meg a [⊙] gombot.
- A YouTube szolgáltatásba végzett feltöltéskor olvassa el a szolgáltatási feltételeket, válassza az [Elfogadom] lehetőséget, majd nyomja meg a [⊙] gombot.
- A [⊙] gombbal térhet vissza a lejátszási képernyőre, amikor a kép elküldése után megjelenik az [OK] felirat.



- A csatlakozásokhoz mentett képeket tároló memóriakártyának kell lennie a fényképezőgépben.
- Több képet is elküldhet egyszerre, és a küldés előtt átméretezheti azokat vagy megjegyzéseket adhat hozzájuk (142).
- Ha okostelefonon meg szeretné tekinteni a CANON IMAGE GATEWAY szolgáltatásban feltöltött képeket, próbálja ki a Canon Online Photo Album alkalmazást. Töltse le és telepítse a Canon Online Photo Album alkalmazást iPhone vagy iPad számára az App Store áruházból, és az Android eszközök számára a Google Play áruházból.

Használat előtt

Alapszintű útmutató

Haladó útmutató

A fényképezőgép alapvető használata

Automatikus üzemmód/
Hibrid auto üzemmód

Egyéb felvételi módok

P üzemmód

Tv, Av, M, C1 és C2 mód

Lejátszási mód

Vezeték nélküli funkciók

Beállítások menü

Tartozékok

Mellékletek

Tárgymutató



Képek megtekintése médialejátszóval

Tekintse meg a fényképezőgép memóriakártyáján levő képeket egy tévékészüléken vagy más eszközön. Ez a funkció DLNA-kompatibilis tévékészüléket vagy más médialejátszót igényel, pl. játékkonzolt vagy okostelefont. Az útmutatóban a „médialejátszó” kifejezés ilyen eszközökre utal. Az utasításokat csak azután hajtsa végre, hogy a médialejátszó csatlakozott egy hozzáférési ponthoz. A vonatkozó utasításokért tekintse meg az eszköz felhasználói kézikönyvét.

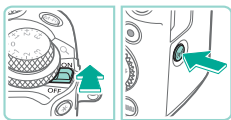

1 Jelenítse meg a Wi-Fi menüt.

- Tolja a tápkapcsolót az [ON] állásba.
- Nyomja meg a [Wi-Fi] gombot.

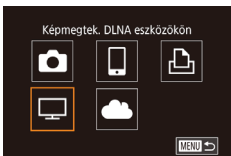

2 Válassza a [DLNA] lehetőséget.

- A [▲][▼][◀][▶] gombokkal vagy a [DIAL] tárcsával válassza ki a [DLNA] lehetőséget, majd nyomja meg a [OK] gombot.

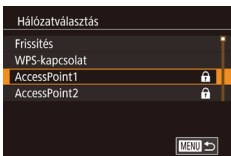

3 Csatlakozzon egy hozzáférési ponthoz.

- Csatlakozzon a hozzáférési ponthoz a „WPS-kompatibilis hozzáférési pontok használata” (132) szakasz 4–6. lépésében leírtak, vagy a „Csatlakozás a felsorolt hozzáférési pontokhoz” (133) szakasz 2–4. lépésében leírtak szerint.

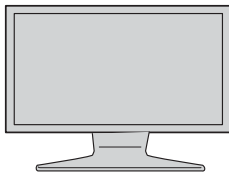
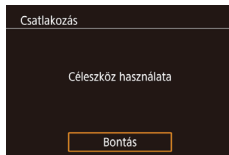

- Amint a fényképezőgép készen áll a médialejátszóval létesítendő csatlakozáshoz, ez a képernyő jelenik meg. A képernyő egy idő után elhalványul.
- Miután az eszközök csatlakoztak, a médialejátszót használhatja a képek megtekintéséhez. A részleteket lásd a médialejátszó kezelési kézikönyvében.

4 Jelenítse meg a médialejátszó beállítási képernyőjét a televízióon.

- Használja a médialejátszót, ha meg szeretné jeleníteni a [EOS M6] lehetőséget a TV-n.
- A médialejátszótól függően eltérő ikon jelenhet meg. Keresse meg a [Canon EOS M6] feliratú ikont.

5 Tekintse meg a képeket.

- Válassza a [Canon EOS M6] > memóriakártya (SD vagy más kártya) > mappa > képek lehetőséget.
- Válasszon ki egy TV-n megjeleníteni kívánt képet. A részleteket lásd a médialejátszó kezelési kézikönyvében.
- Amikor elkészült, nyomja meg a [OK] gombot a fényképezőgépen a csatlakozás bontásához. Ha a képernyő sötét, nyomjon meg bármilyen gombot. Amint a 3. lépés második képernyője megjelenik, nyomja meg a [OK] gombot.

Használat előtt

Alapszintű útmutató

Haladó útmutató

A fényképezőgép alapvető használata

Automatikus üzemmód/
Hibrid auto üzemmód

Egyéb felvételi módok

P üzemmód

Tv, Av, M, C1 és C2 mód

Lejátszási mód

Zvezeték nélküli funkciók

Beállítások menü

Tartozékok

Mellékletek

Tárgymutató





- A csatlakozásokhoz mentett képeket tároló memóriakártyának kell lennie a fényképezőgépben.
- Miután Wi-Fi-kapcsolaton keresztül csatlakozott az eszközökhöz, a legutóbbi céleszközök megjelennek a listán, amikor megjeleníti a Wi-Fi menüt. Ha egy korábban használt eszközhöz szeretne csatlakozni, jelölje ki az eszköz nevét a [▲][▼] gombokkal, majd nyomja meg a [OK] gombot. Új eszköz hozzáadásához a [◀][▶] gombokkal jelenítse meg az eszközválasztó képernyőt, majd konfigurálja a beállítást.
- A régi médialejátszó-kapcsolatok „MediaServ”-ként jelennek meg.
- RAW-képek és -videók nem jelennek meg.
- A tévén megjelenő információk és részletes adatok médialejátszónként eltérhetnek. Egyes médialejátszók esetleg nem jelenítik meg a képadatokat, vagy a függőleges képeket vízszintesen jelenítik meg.
- A számtartománnyal feliratozott ikonok, pl. „1-100”, a fájlszám szerint csoportosított képeket tartalmaznak a kiválasztott mappában.
- A kártyához vagy mappához megjelenő dátumok a kártya vagy mappa fényképezőgép órája szerinti legutolsó megjelenítésének dátuma lehet.

Képek nyomtatása vezeték nélkül egy csatlakoztatott nyomtatóról

A fényképezőgépet nyomtatás céljából az alábbi módon csatlakoztathatja nyomtatóhoz Wi-Fi-hálózaton keresztül. Ezek a lépések bemutatják, hogyan használhatja a fényképezőgépet hozzáférési pontként, de használhat már létező hozzáférési pontot is (131).

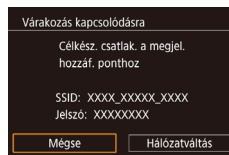
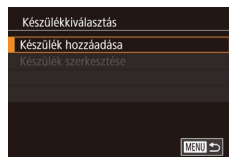

1 Jelenítse meg a Wi-Fi menüt.

- Tolja a tápkapcsolót az [ON] állásba.
- Nyomja meg a [Wi-Fi] gombot.

2 Válassza a [Print] lehetőséget.

- A [▲][▼][◀][▶] gombokkal vagy a [OK] tárcsával válassza ki a [Print] lehetőséget, majd nyomja meg a [OK] gombot.

3 Válassza a [Készülék hozzáadása] lehetőséget.

- Válassza ki a [Készülék hozzáadása] lehetőséget a [▲][▼] gombokkal vagy a [OK] tárcsa elfordításával, majd nyomja meg a [OK] gombot.
- Megjelenik a fényképezőgép SSID azonosítója és jelszava.

Használat előtt

Alapszintű útmutató

Haladó útmutató

A fényképezőgép alapvető használata

Automatikus üzemmód/
Hibrid auto üzemmód

Egyéb felvételi módok

P üzemmód

Tv, Av, M, C1 és C2 mód

Lejátszási mód

Vezeték nélküli funkciók

Beállítások menü

Tartozékok

Mellékletek

Tárgymutató





4 Csatlakoztassa a nyomtatót a hálózathoz.

- A nyomtató Wi-Fi beállításainak menüjében válassza ki a fényképezőgépen megjelenített SSID azonosítót (hálózatnevet) a csatlakozáshoz.

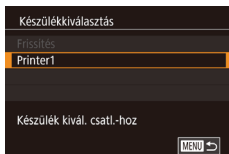

5 Válassza ki a nyomtatót.

- Válassza ki a nyomtató nevét (a [▲][▼] gombokkal vagy a [OK] tárcsa elfordításával), majd nyomja meg a [OK] gombot.

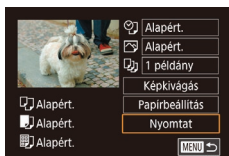

6 Válassza ki a nyomtatni kívánt képet.

- Válassza ki a kívánt képet a [◀][▶] gombokkal vagy a [OK] tárcsa elfordításával.
- Nyomja meg a [OK] gombot, válassza a [▶] lehetőséget, majd nyomja le ismét a [OK] gombot.
- A [▲][▼] gombokkal vagy a [OK] tárcsával válassza ki a [Nyomtat] lehetőséget, majd nyomja meg a [OK] gombot.
- A nyomtatással kapcsolatos részletes tudnivalókat lásd: „Képek nyomtatása” (117).
- A kapcsolat bontásához nyomja meg a [▲] gombot, a megerősítő képernyőn válassza az [OK] lehetőséget (a [◀][▶] gombokkal vagy a [OK] tárcsa elfordításával), majd nyomja meg a [OK] gombot.



- A csatlakozásokhoz mentett képeket tároló memóriakártyának kell lennie a fényképezőgépben.
- Miután Wi-Fi-kapcsolaton keresztül csatlakozott az eszközökhöz, a legutóbbi céleszközök megjelennek a listán, amikor megjeleníti a Wi-Fi menüt. Ha egy korábban használt eszközhöz szeretne csatlakozni, jelölje ki az eszköz nevét a [▲][▼] gombokkal, majd nyomja meg a [OK] gombot. Új eszköz hozzáadásához a [◀][▶] gombokkal jelenítse meg az eszközválasztó képernyőt, majd konfigurálja a beállítást.
- Ha nem szeretné megjeleníteni a legutóbbi céleszközöket, válassza ki a MENU (133) > [4] lap > [Vez.nélküli komm. beállítások] > [Wi-Fi beállítások] > [Cél előzmények] > [Ki] lehetőséget.
- Más hozzáférési pont használatához tekintse meg: „Más elérési pont használata” (131).

Használat előtt
Alapszintű útmutató
Haladó útmutató
A fényképezőgép alapvető használata
Automatikus üzemmód/Hibrid auto üzemmód
Egyéb felvételi módok
P üzemmód
Tv, Av, M, C1 és C2 mód
Lejátszási mód
Vezeték nélküli funkciók
Beállítások menü
Tartozékok
Mellékletek
Tárgymutató



Képek küldése másik fényképezőgépre

Két fényképezőgépet az alábbiak szerint csatlakoztathat Wi-Fi-kapcsolaton keresztül, ha képeket szeretne küldeni közöttük.

- Csak Wi-Fi-kompatibilis Canon fényképezőgépeket tud Wi-Fi-hálózatra kapcsolni. Nem csatlakozhat olyan Canon fényképezőgéphez, amely nem rendelkezik Wi-Fi funkcióval, még akkor sem, ha az támogatja a FlashAir/Eye-Fi kártyát, kivéve, ha a fényképezőgép Wi-Fi-kompatibilis.

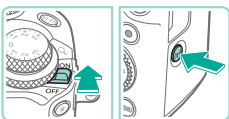

1 Jelenítse meg a Wi-Fi menüt.

- Tolja a tápkapcsolót az [ON] állásba.
- Nyomja meg a [P] gombot.

2 Válassza a [Kamera] lehetőséget.

- A [▲][▼][◀][▶] gombokkal vagy a [C] tárcsával válassza ki a [Kamera] lehetőséget, majd nyomja meg a [OK] gombot.

3 Válassza a [Készülék hozzáadása] lehetőséget.

- Válassza ki a [Készülék hozzáadása] lehetőséget a [▲][▼] gombokkal vagy a [C] tárcsa elfordításával, majd nyomja meg a [OK] gombot.
- Hajtsa végre az 1–3. lépéseket a célfényképezőgépen is.
- A fényképezőgépek csatlakozási adatainak hozzáadása akkor jelenik meg, amikor a [Csatlakozás megkezdése a cél fényképezőgéphez] lehetőség mindkét fényképezőgép képernyőjén megjelenik.

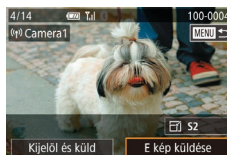
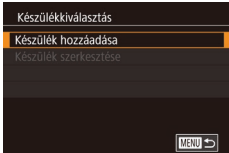

4 Küldjön képet.

- Válasszon ki egy elküldeni kívánt képet a [C] tárcsa elfordításával, a [◀][▶] gombokkal válassza ki az [E kép küldése] lehetőséget, majd nyomja meg a [OK] gombot.
- Az [Átvitel kész] üzenet megjelenik, miután a kép elküldése megtörtént, majd a kijelző visszatér a képátvitel képernyőjére.
- A kapcsolat bontásához nyomja meg a [MENU] gombot, a megerősítő képernyőn válassza az [OK] lehetőséget (a [◀][▶] gombokkal vagy a [C] tárcsa elfordításával), majd nyomja meg a [OK] gombot.



- A csatlakozásokhoz memóriakártyának kell lennie a fényképezőgépben.
- Miután Wi-Fi-kapcsolaton keresztül csatlakozott az eszközökhöz, a legutóbbi céleszközök megjelennek a listán, amikor megjeleníti a Wi-Fi menüt. Ha egy korábban használt eszközhöz szeretne csatlakozni, jelölje ki az eszköz nevét a [▲][▼] gombokkal, majd nyomja meg a [OK] gombot. Új eszköz hozzáadásához a [◀][▶] gombokkal jelenítse meg az eszközválasztó képernyőt, majd konfigurálja a beállítást.
- Ha nem szeretné megjeleníteni a legutóbbi céleszközöket, válassza ki a MENU [33] > [4] lap > [Vez.nélküli komm. beállítások] > [Wi-Fi beállítások] > [Cél előzmények] > [Ki] lehetőséget.
- Több képet is elküldhet egyszerre, és a küldés előtt módosíthatja azok felbontását [142].

Használat előtt

Alapszintű útmutató

Haladó útmutató

A fényképezőgép alapvető használata

Automatikus üzemmód/
Hibrid auto üzemmód

Egyéb felvételi módok

P üzemmód

Tv, Av, M, C1 és C2 mód

Lejátszási mód

Vezeték nélküli funkciók

Beállítások menü

Tartozékok

Mellékletek

Tárgymutató



Képküldési beállítások

Kiválaszthat több elküldeni kívánt képet, és a küldés előtt módosíthatja azok rögzítettképpont-beállítását (méretét). Néhány webszolgáltatás azt is lehetővé teszi, hogy megjelölje a küldött képeket.

Több kép küldése



1 Válassza a [Kijelöl és küld] lehetőséget.

- A képátviteli képernyőn válassza ki a [Kijelöl és küld] lehetőséget a [◀][▶] gombokkal, majd nyomja meg a [OK] gombot.



2 Válasszon egy kiválasztási módot.

- Válassza ki a kiválasztási módszert a [▲][▼] gombokkal vagy a [OK] tárcsa elfordításával.

Képek kiválasztása egyenként

1 Válassza a [Választ] beállítást.

- A „Több kép küldése” (142) szakasz 2. lépésében válassza ki a [Kiválasztás] lehetőséget, majd nyomja meg a [OK] gombot.

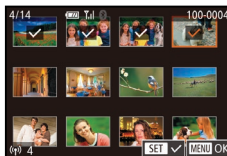

2 Válasszon egy képet.

- Válassza ki az elküldeni kívánt képet a [▲][▼][◀][▶] gombokkal, majd nyomja meg a [OK] gombot. Megjelenik a [✓] jel.
- A kiválasztást a [OK] gomb újbóli megnyomásával szüntetheti meg. A [✓] eltűnik.
- További képek választásához ismételje meg az előző lépéseket.
- Miután befejezte a képek kiválasztását, nyomja meg a [MENU] gombot.
- A [◀][▶] gombokkal vagy a [OK] tárcsával válassza ki az [OK] lehetőséget, majd nyomja meg a [OK] gombot.

3 Küldje el a képeket.

- A [◀][▶] gombokkal vagy a [OK] tárcsával válassza ki a [Küld] lehetőséget, majd nyomja meg a [OK] gombot.



- A 2. lépésben úgy is kiválaszthatja a képeket, hogy az egyképes megjelenítési módba való átlépéshez az órával ellentétes irányba elforgatja a [OK] tárcsát, majd megnyomja a [◀][▶] gombokat vagy elfordítja a [OK] tárcsát.

Tartomány kijelölése

1 Válassza a [Tartomány kijelölése] funkciót.

- A „Több kép küldése” (142) szakasz 2. lépésében válassza ki a [Tartomány kijelölése] lehetőséget, majd nyomja meg a [OK] gombot.

Használat előtt

Alapszintű útmutató

Haladó útmutató

A fényképezőgép alapvető használata

Automatikus üzemmód/
Hibrid auto üzemmód

Egyéb felvételi módok

P üzemmód

Tv, Av, M, C1 és C2 mód

Lejátszási mód

Vezeték nélküli funkciók

Beállítások menü

Tartozékok

Mellékletek

Tárgymutató



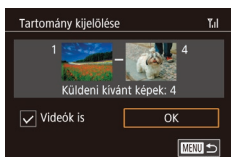

2 Válasszon képeket.

- Válassza ki a képeket a „Tartomány kijelölése” (📖 110) szakasz 2–3. lépését követve.
- A videók belefoglalásához nyomja meg a [▲][▼][◀][▶] gombokat a [Videók is], kiválasztásához, majd nyomja meg a [📷] gombot, hogy megjelölje a lehetőséget (✓).
- A [▲][▼][◀][▶] gombokkal válassza ki az [OK] lehetőséget, majd nyomja meg a [📷] gombot.

3 Küldje el a képeket.

- A [◀][▶] gombokkal vagy a [📷] tárcsával válassza ki a [Küld] lehetőséget, majd nyomja meg a [📷] gombot.

Értékelt képek küldése

Küldjön el több, azonos értékelésű képet (📖 114).

1 Válassza a [Képek értékelése] lehetőséget.

- A „Több kép küldése” (📖 142) szakasz 2. lépésében válassza ki a [Képek értékelése] lehetőséget, majd nyomja meg a [📷] gombot.
- Válassza ki a kívánt értékelést a [▲][▼] gombokkal vagy a [📷] tárcsa elfordításával, majd nyomja meg a [📷] gombot. Egy képválogatási képernyő jelenik meg, amely csak az adott értékelésű képeket foglalja magába.
- Az elküldésre szánt csoportból eltávolíthat képeket egy kép kiválasztásával és a [📷] gomb megnyomásával a [✓] jel törléséhez.

- Miután befejezte a képek kiválasztását, nyomja meg a [MENU] gombot.
- A [◀][▶] gombokkal vagy a [📷] tárcsával válassza ki az [OK] lehetőséget, majd nyomja meg a [📷] gombot.

2 Küldje el a képeket.

- A [◀][▶] gombokkal vagy a [📷] tárcsával válassza ki a [Küld] lehetőséget, majd nyomja meg a [📷] gombot.

A képek küldésével kapcsolatos megjegyzések

- A videók küldése a használt hálózat állapotától függően hosszú időt vehet igénybe. Mindig figyelje a fényképezőgép akkumulátorának/ elemének töltöttségi szintjét.
- A webszolgáltatások azonban korlátozhatják az átküldhető képek számát vagy videók hosszát.
- Amikor videókat küld okostelefonra, a támogatott képminőség az okostelefontól függ. A részletekről az okostelefon kézikönyvében olvashat.
- A vezeték nélküli jelerősséget a következő ikonok jelzik a képernyőn. [📶] magas, [📶] közepes, [📶] alacsony, [📶] gyenge
- A képek webszolgáltatásokba történő küldése rövidebb időt vesz igénybe, ha olyan elküldött képeket küld el újból, amelyek már fent vannak a CANON iIMAGE GATEWAY kiszolgálón.

Használat előtt

Alapszintű útmutató

Haladó útmutató

A fényképezőgép alapvető használata

Automatikus üzemmód/
Hibrid auto üzemmód

Egyéb felvételi módok

P üzemmód

Tv, Av, M, C1 és C2 mód

Lejátszási mód

Vezeték nélküli funkciók

Beállítások menü

Tartozékok

Mellékletek

Tárgymutató



A rögzített képpontszám (képméret) kiválasztása

A képátviteli képernyőn válassza ki a [F4] lehetőséget a [▲][▼] gombokkal, majd nyomja meg a [S2] gombot. A megjelenő képernyőn a [▲][▼] gombokkal vagy a [S2] tárcsa elforgatásával válassza ki a rögzített képpontok számára vonatkozó beállítást (képméretet), majd nyomja meg a [S2] gombot.

- Ha a képeket eredeti méretükben kívánja elküldeni, akkor átméretezési beállításként válassza a [Nem] lehetőséget.
- Az [S2] lehetőség kiválasztásával a küldés előtt átméretezheti a kiválasztott méretnél nagyobb képeket.
- A videók nem méretezhetők át.

Megjegyzések hozzáadása

A fényképezőgép segítségével megjegyzések adhatók hozzá a képekhez, amelyeket e-mail címekre, közösségi oldalakra stb. küld el. A beírható karakterek és szimbólumok száma az adott webszolgáltatástól függ.



1 Jelenítse meg a megjegyzések megadására szolgáló képernyőt.

- A képátviteli képernyőn válassza ki a [F4] lehetőséget a [▲][▼][◀][▶] gombokkal, majd nyomja meg a [S2] gombot.

2 Írja be a megjegyzést (135).

3 Küldje el a képet.



- Ha nem ír be megjegyzést, a CANON IMAGE GATEWAY szolgáltatásban beállított megjegyzés lesz automatikusan elküldve.
- Több képet is megjelölhet, mielőtt elküldi őket. Az összes egyszerre elküldött képhez ugyanaz a megjegyzés lesz hozzáadva.

Képek automatikus küldése (képszinkronizálás)

A memóriakártyán lévő, még át nem vitt képek a CANON IMAGE GATEWAY szolgáltatással küldhetők át a számítógépre vagy a webszolgáltatásokba. A képeket azonban nem lehet csak webszolgáltatásokba átküldeni.

Előkészületek

A fényképezőgép előkészítése

Regisztrálja célként a [F4] eszközt. A célszámítógépen telepítenie kell a az Image Transfer Utility programot, amely egy ingyenes, a Képszinkronizálással kompatibilis szoftver.



1 Adja meg a [F4] eszközt célként.

- Adja meg a [F4] eszközt célként a „A CANON IMAGE GATEWAY szolgáltatás regisztrálása” (135) szakaszban leírtak szerint.
- Ha egy webszolgáltatást kíván célként megadni, jelentkezzen be a CANON IMAGE GATEWAY szolgáltatásba (134), válassza ki fényképezőgépének típusát, nyissa meg a webszolgáltatás beállításainak képernyőjét, majd válassza ki a cél webszolgáltatást a Képszinkronizálás beállításai közül. A részleteket tekintse meg a CANON IMAGE GATEWAY súgójában.

Használat előtt

Alapszintű útmutató

Haladó útmutató

A fényképezőgép alapvető használata

Automatikus üzemmód/
Hibrid auto üzemmód

Egyéb felvételi módok

P üzemmód

Tv, Av, M, C1 és C2 mód

Lejátszási mód

Vezeték nélküli funkciók

Beállítások menü

Tartozékok

Mellékletek

Tárgymutató



2 Válassza ki a küldeni kívánt képek típusát (csak ha fényképekkel együtt küld videókat).

- Nyomja meg a [MENU] gombot, a [4] lapon válassza a [Vez.nélküli beáll.] beállítást, majd válassza a [Wi-Fi beállítások] lehetőséget (133).
- A [▲][▼] gombokkal válassza ki a [Képszinkron.] lehetőséget, majd a válassza a [Fotók/Videók] beállítást (133).

A számítógép előkészítése

Telepítse és állítsa be a szoftvert a célszámítógépen.



1 Az Image Transfer Utility telepítése.

- Telepítse az Image Transfer Utility programot egy internetre csatlakozó számítógépen (175).
- Az Image Transfer Utility szintén letölthető a CANON iIMAGE GATEWAY Képszinkronizálás-beállítási oldaláról (144).

2 Végezze el a fényképezőgép regisztrálását.

- Windows: A tálcán kattintson jobb egérgombbal a [i] elemre, majd kattintson az [Add new camera/Új fényképezőgép] lehetőségre.
- Mac OS: A menüsávon kattintson a [i] ikonra, majd az [Add new camera/Új fényképezőgép] lehetőségre.
- Megjelenik a CANON iIMAGE GATEWAY szolgáltatáshoz kapcsolódó fényképezőgépek listája. Válassza ki a fényképezőgépet, amelyről képeket szeretne elküldeni.

- A fényképezőgép regisztrációját követően, amikor a számítógép készen áll a képek fogadására, az ikon a következőre vált: [i].

Képek küldése

A fényképezőgépről küldött képeket a program automatikusan menti a számítógépre.

Ha a számítógép, amelyre a képeket át szeretné küldeni, ki van kapcsolva, a képeket a CANON iIMAGE GATEWAY kiszolgáló fogja ideiglenesen tárolni. A kiszolgáló rendszeres időközönként törli a tárolt képeket, ezért feltétlenül kapcsolja be a számítógépet, és mentse a képeket.

1 Küldje el a képeket.

- Kövesse a „Képek feltöltése webszolgáltatásokba” (137) szakasz 1–2. lépését és válassza a [i] lehetőséget.
- Az elküldött elemek egy [i] ikonnal vannak megjelölve.

2 Mentse a számítógépre a fényképezőgépen lévő képeket.

- A képek automatikusan a számítógépre kerülnek annak bekapcsolása után.
- A képeket a CANON iIMAGE GATEWAY automatikusan elküldi a webszolgáltatásoknak, még akkor is, ha a számítógép ki van kapcsolva.



- Képek küldésekor célszerű teljes töltöttségű akkumulátoregységet vagy hálózati adaptert használni (külön megvásárolható, 164).

Használat előtt

Alapszintű útmutató

Haladó útmutató

A fényképezőgép alapvető használata

Automatikus üzemmód/
Hibrid auto üzemmód

Egyéb felvételi módok

P üzemmód

Tv, Av, M, C1 és C2 mód

Lejátszási mód

Vezeték nélküli funkciók

Beállítások menü

Tartozékok

Mellékletek

Tárgymutató





- Azok a képek, amelyeket a CANON iMAGE GATEWAY szolgáltatáson keresztül nem küldött a számítógépre, szintén a számítógépre kerülnek, még akkor is, ha eltérő módszerrel importálta őket a számítógépre.
- A küldés gyorsabb, ha a cél a fényképezőgéppel azonos hálózaton lévő számítógép, mivel a képek küldése a CANON iMAGE GATEWAY szolgáltatás helyett a hozzáférési ponton keresztül történik. Ne feledje, hogy a számítógép a tárolt képeket a CANON iMAGE GATEWAY szolgáltatásba küldi, ezért a számítógépnek kapcsolódnia kell az internetre.

A Képszinkronizálással elküldött képek megtekintése okostelefonon

A Canon Online Photo Album (Canon OPA) alkalmazás telepítésével az okostelefont használhatja a Képszinkronizálás révén átküldött képek megtekintéséhez és letöltéséhez, míg azok ideiglenesen a CANON iMAGE GATEWAY kiszolgálóján tárolódnak.

Készítse elő az okostelefon hozzáférését a következők szerint:

- Végezze el „A számítógép előkészítése” (📖145) szakaszban leírt beállításokat.
- Töltse le és telepítse a Canon Online Photo Album alkalmazást iPhone vagy iPad számára az App Store áruházból, és az Android eszközök számára a Google Play áruházból.
- Jelentkezzen be a CANON iMAGE GATEWAY szolgáltatásba (📖134), válassza ki fényképezőgépe típusát, lépjen a webszolgáltatás beállítási képernyőjére és a Képszinkronizálás beállításában engedélyezze a megtekintést és letöltést az okostelefonról. A részleteket tekintse meg a CANON iMAGE GATEWAY súgójában.



- Amint a CANON iMAGE GATEWAY kiszolgálón ideiglenesen tárolt képek törlődnek, azokat nem lehet többé megtekinteni.
- Azok a képek, amelyeket azelőtt küldött el, hogy a Képszinkronizálásban engedélyezte volna az okostelefonhoz a megtekintést és a letöltést, nem tekinthetők meg ilyen módon.



- A Canon Online Photo Album esetében tekintse meg az utasításokat a Canon Online Photo Album súgójában.

A fényképezőgép képeinek megtekintése és a fényképezőgép vezérlése az okostelefonnal

A Camera Connect okostelefon-alkalmazás segítségével a következőket végezheti el.

- A fényképezőgép képeinek böngészése és azok mentése az okostelefonra
- A fényképezőgép képeinek földrajzi címkével való ellátása (📖146)
- A fényképezőgép távvezérlése okostelefonnal (📖147)



- Az adatvédelmi beállításokban előzőleg a képek megtekintését engedélyezni kell az okostelefonról (📖130, 📖148).

A fényképezőgép képeinek földrajzi címkével való ellátása

Az okostelefonon a Camera Connect alkalmazással rögzített GPS-adatokat hozzáadhatja a fényképezőgép képeihez. A képeket olyan adatokkal látjuk el, mint a szélesség, hosszúság és a tengerszint feletti magasság.



- A fényképezés előtt ellenőrizze, hogy megfelelő-e a dátum és az idő beállítása, illetve otthonának időzónája, lásd: „A dátum és az idő beállítása” (📖20). Ha más időzónában szeretne fényképezni célokat beállítani, kövesse a „Világóra” (📖156) részben leírt lépéseket.
- Előfordulhat, hogy mások képesek meghatározni a tartózkodási helyét vagy a személyazonosságát a fényképek vagy a videók földrajzi címkeinek adatai segítségével. Óvatosan járjon el, amennyiben ezeket a képeket másokkal megosztja – ahogyan az online megosztással is legyen óvatos, hiszen sokan láthatják majd a képeket.

Használat előtt

Alapszintű útmutató

Haladó útmutató

A fényképezőgép alapvető használata

Automatikus üzemmód/
Hibrid auto üzemmód

Egyéb felvételi módok

P üzemmód

Tv, Av, M, C1 és C2 mód

Lejátszási mód

Vezeték nélküli funkciók

Beállítások menü

Tartozékok

Mellékletek

Tárgymutató



A fényképezőgép távvezérlése okostelefonnal

A fényképezőgép vezérlése a Wi-Fi használatával

A fényképezési képernyő megtekintésekor is készíthet felvételeket az okostelefonon.



- Az adatvédelmi beállításokban előzőleg az összes kép megtekintését engedélyezni kell az okostelefonról (📖 149).

1 Rögzítse a fényképezőgépet.

- Rögzítse állványra a fényképezőgépet, vagy más módon érje el, hogy ne mozogjon.

2 Csatlakoztassa a fényképezőgépet és az okostelefont (📖 130).

- Az adatvédelmi beállításokban válassza az [Összes kép] lehetőséget.

3 Válassza a távvezérelt élőképes fényképezést.

- Az okostelefon Camera Connect alkalmazásában válassza a [Remote live view shooting/Távvezérelt élőképes fényképezés] lehetőséget.
- Amint a fényképezőgép készen áll a távvezérelt élőképes fényképezésre, az okostelefonon megjelenik a fényképezőgép előképe.
- Ekkor megjelenik egy üzenet a fényképezőgépen, és a tápkapcsoló gombon kívül nem használható más funkció.

4 Készítse el a felvételt.

- Az okostelefon használatával készítsen felvételeket.



- Videofelvétel nem lehetséges.
- A fókuszálás hosszabb időt vehet igénybe.
- A képmegjelenítés és a zárkialdás késleltetve lehet a kapcsolat állapotától függően.



- Az okostelefonon a téma csatlakoztatási környezet miatti rázkódó mozgása nem fog jelentkezni a rögzített képeken.
- Az elkészített felvételek nem kerülnek át az okostelefonra. Az okostelefonnal böngészheti és átviheti a képeket a fényképezőgépről.

A fényképezőgép vezérlése a Bluetooth használatával

Egy Bluetooth-kompatibilis okostelefonnal távolról is fényképezhet, illetve a képmegjelenítésre is átválthat.

Ez a funkció akkor hasznos, ha a fényképezés közben gyorsan szeretne fényképezni, illetve ha a lejátszást vezérelni szeretné, miközben csatlakozik egy TV-hez.

1 Készítse elő a fényképezőgépet.

- Állítsa be a felvételi módot és a felvételi funkciókat a fényképezőgépen.
- Rögzítse állványra a fényképezőgépet, vagy más módon érje el, hogy ne mozogjon a fényképezés során.

2 Csatlakoztassa a fényképezőgépet és az okostelefont (📖 125).

- Győződjön meg róla, hogy a Bluetooth-csatlakozás létrejött.

Használat előtt

Alapszintű útmutató

Haladó útmutató

A fényképezőgép alapvető használata

Automatikus üzemmód/
Hibrid auto üzemmód

Egyéb felvételi módok

P üzemmód

Tv, Av, M, C1 és C2 mód

Lejátszási mód

Vezeték nélküli funkciók

Beállítások menü

Tartozékok

Mellékletek

Tárgymutató



3 Válasszon ki egy Bluetooth-os távirányítót.

- Az okostelefon Camera Connect alkalmazásában válassza a [Bluetooth remote controller/Bluetooth-távirányító] lehetőséget.
- Az okostelefon képernyője ekkor a Bluetooth-os távirányító képernyőjére vált.

4 Fényképezzen és váltson a képek között.

- Az okostelefon használatával fényképezzen a felvételi módban, illetve váltson a képek között a lejátszás módban.



- A [Bluetooth remote controller/Bluetooth-távirányító] lehetőség nem áll rendelkezésre, amennyiben Wi-Fi-hálózatra csatlakozik.



- A Bluetooth-kapcsolat állapotát a képernyő ikonja jelzi (191).

A vezeték nélküli beállítások szerkesztése és törlése

A vezeték nélküli beállítások szerkesztését vagy törlését az alábbiak szerint végezheti el.

A csatlakozás adatainak szerkesztése

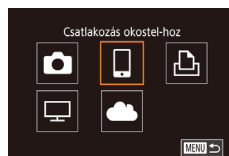

1 Jelenítse meg a Wi-Fi menüt, és válassza ki a szerkeszteni kívánt eszközt.

- Tolja a tápkapcsolót az [ON] állásba.
- Nyomja meg a [(☰)] gombot.
- A [(◀)] [(▶)] gombokkal lépjen az eszköz kiválasztó képernyőre, válassza ki a szerkeszteni kívánt eszköz ikonját a [(▲)] [(▼)] [(◀)] [(▶)] gombokkal vagy a [(⦿)] tárcsa elforgatásával, majd nyomja meg a [(⦿)] gombot.

2 Válassza a [Készülék szerkesztése] lehetőséget.

- Válassza ki a [Készülék szerkesztése] lehetőséget a [(▲)] [(▼)] gombokkal vagy a [(⦿)] tárcsa elfordításával, majd nyomja meg a [(⦿)] gombot.

3 Válassza ki a szerkeszteni kívánt készüléket.

- Válassza ki a szerkeszteni kívánt eszközt a [(▲)] [(▼)] gombokkal vagy a [(⦿)] tárcsa elfordításával, majd nyomja meg a [(⦿)] gombot.

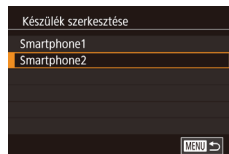
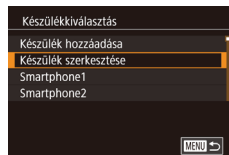

Használat előtt

Alapszintű útmutató

Haladó útmutató

A fényképezőgép alapvető használata

Automatikus üzemmód/
Hibrid auto üzemmód

Egyéb felvételi módok

P üzemmód

Tv, Av, M, C1 és C2 mód

Lejátszási mód

Vezeték nélküli funkciók

Beállítások menü

Tartozékok

Mellékletek

Tárgymutató



4 Válassza ki a szerkeszteni kívánt elemet.

- Válassza ki a szerkeszteni kívánt elemet a [▲][▼] gombokkal vagy a [↻] tárcsa elfordításával, majd nyomja meg a [OK] gombot.
- A módosítható lehetőségek köre az eszköztől, illetve szolgáltatótól függ.

Módosítható beállítások	Csatlakozás				
					Webszolgáltatások
Készülék becenevének módos. (📖149)	<input type="radio"/>	<input type="radio"/>	<input type="radio"/>	<input type="checkbox"/>	<input type="checkbox"/>
Beáll. megtek. (📖149)	<input type="checkbox"/>	<input type="radio"/>	<input type="checkbox"/>	<input type="checkbox"/>	<input type="checkbox"/>
Csatl. adatok törlése (📖149)	<input type="radio"/>	<input type="radio"/>	<input type="radio"/>	<input type="checkbox"/>	<input type="checkbox"/>

O : Módosítható – : Nem módosítható

Eszköz becenevének módosítása

Lehetőség van az eszköz fényképezőgépen megjelenő becenevének (megjelenített nevének) módosítására.

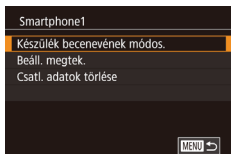

- „A csatlakozás adatainak szerkesztése” (📖148) szakasz 4. lépését követve jelölje ki a [Készülék becenevének módos.] lehetőséget, majd nyomja meg a [OK] gombot.
- Válassza ki a beviteli mezőt, majd nyomja meg a [OK] gombot. A megjelenő billentyűzet segítségével írja be az új becenevet (📖35).

Csatlakozás adatainak törlése

A csatlakozás adatait (a csatlakoztatott eszközök adatait) az alábbi módon törölheti.



- „A csatlakozás adatainak szerkesztése” (📖148) szakasz 4. lépését követve jelölje ki a [Csatl. adatok törlése] lehetőséget, majd nyomja meg a [OK] gombot.
- A [Törli?] kérdés megjelenése után a [↵][▶] gombokkal válassza az [OK] lehetőséget, és nyomja meg a [OK] gombot.
- A csatlakozási adatok törlődnek.

Az okostelefonról megtekinthető képek megadása

Adja meg, hogy melyek legyenek azok a fényképezőgép memóriakártyáján levő képek, amelyek megtekinthetők a fényképezőgéphez csatlakoztatott okostelefonról.

Beállítási lehetőség	Az okostelefonról megtekinthető képek
Összes kép	A memóriakártyán levő összes kép
Ma készített képek	Az aktuális napon készített képek
A napokban készített képek	A megadott számú elmúlt napban készített képek
Kiválasztás értékelés alapj.	Megadott értékeléssel rendelkező képek (📖114)
Fájl számtartománya	A megadott fájlszám-tartományban levő képek.

Ugyanazokat az utasításokat kell követni, mint az okostelefonnal létesített csatlakozás után megjelenő képernyő 2. lépésében.

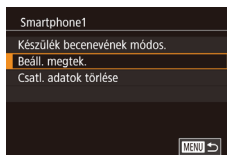

1 Jelenítse meg a beállítási képernyőt.

- A „A csatlakozás adatainak szerkesztése” (📖148) szakasz 4. lépésében válassza ki a [Beáll. megtek.] lehetőséget, majd nyomja meg a [OK] gombot.

Használat előtt

Alapszintű útmutató

Haladó útmutató

A fényképezőgép alapvető használata

Automatikus üzemmód/
Hibrid auto üzemmód

Egyéb felvételi módok

P üzemmód

Tv, Av, M, C1 és C2 mód

Lejátszási mód

Vezeték nélküli funkciók

Beállítások menü

Tartozékok

Mellékletek

Tárgymutató



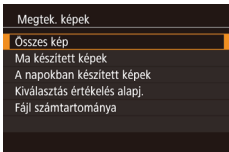

2 Válasszon ki egy lehetőséget és állítsa be.

- A [▲][▼] gombokkal vagy a [🔍] tárcsával elfordításával válasszon egy beállítást.
- Az [Összes kép] vagy a [Ma készített képek] lehetőség kiválasztása után: Nyomja meg a [🔍] gombot.
- Az [A napokban készített képek] kiválasztása után: Nyomja meg a [🔍] gombot, a napok számának megadásához a következő képernyőn nyomja meg a [▲][▼] gombokat, majd nyomja meg a [🔍] gombot.
- A [Kiválasztás értékelés alapj.] kiválasztása után: Nyomja meg a [🔍] gombot, az értékelés kiválasztásához a következő képernyőn nyomja meg a [▲][▼] gombokat, majd nyomja meg a [🔍] gombot.
- A [Fájli számtartománya] kiválasztása után: Nyomja meg a [🔍] gombot, adja meg az első és utolsó képet a következő képernyőn, válassza az [OK] gombot, majd nyomja meg a [🔍] gombot. A tartomány megadásának utasításaiért tekintse meg a „Tartomány kijelölése” (📖110) szakasz 2–3. lépését.



- Ha távvezérléssel élőképes fényképezést végez, válassza az [Összes kép] lehetőséget.

A fényképezőgép becenevének módosítása

Módosítsa a fényképezőgép becenevét (amely a csatlakoztatott készülékeken jelenik meg) kívánság szerint.

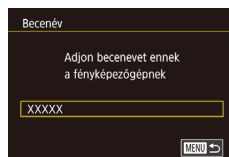
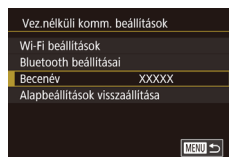
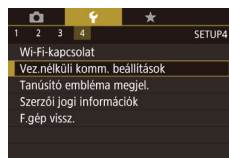

1 Válassza ki a [Vez.nélküli komm. beállítások] lehetőséget.

- Nyomja meg a [MENU] gombot, majd a [4] lapon válassza a [Vez.nélküli komm. beállítások] lehetőséget (📖33).

2 Válassza a [Becenév] lehetőséget.

- A [▲][▼] gombokkal vagy a [🔍] tárcsával válassza ki a [Becenév] lehetőséget, majd nyomja meg a [🔍] gombot.

3 Módosítsa a becenevet.

- A billentyűzet megnyitásához nyomja meg a [🔍] gombot, majd írja be a becenevet (📖35).



- Üzenet jelenik meg, ha a beírt becenev szimbólummal vagy szóközzel kezdődik. Nyomja meg a [🔍] gombot, majd írjon be egy másik becenevet.
- A Wi-Fi első használatakor megjelenő [Készülék beceneve] képernyőn is módosíthatja a becenevet. Ebben az esetben válassza a szövegmezőt, nyomja meg a [🔍] gombot a billentyűzet eléréséhez, majd adjon meg egy új becenevet.

Használat előtt

Alapszintű útmutató

Haladó útmutató

A fényképezőgép alapvető használata

Automatikus üzemmód/
Hibrid auto üzemmód

Egyéb felvételi módok

P üzemmód

Tv, Av, M, C1 és C2 mód

Lejátszási mód

Vezeték nélküli funkciók

Beállítások menü

Tartozékok

Mellékletek

Tárgymutató



A vezeték nélküli beállítások visszaállítása alapértelmezett értékre

A fényképezőgép más személy részére történő átruházása vagy kiselejtezése esetén állítsa vissza a vezeték nélküli beállításait alapértelmezett értékekre.

A vezeték nélküli beállítások alapértelmezett értékeinek visszaállítása az összes webszolgáltatás beállításait is törli. A funkció használata előtt győződjön meg arról, hogy minden Wi-Fi beállítást vissza kíván állítani.

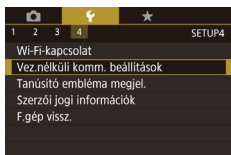

1 Válassza ki a [Vez.nélküli komm. beállítások] lehetőséget.

- Nyomja meg a [MENU] gombot, majd a [4] lapon válassza a [Vez.nélküli komm. beállítások] lehetőséget (133).

2 Válassza az [Alapbeállítások visszaállítása] lehetőséget.

- Válassza ki az [Alapbeállítások visszaállítása] lehetőséget a [▲][▼] gombokkal vagy a [OK] tárcsa elfordításával, majd nyomja meg a [OK] gombot.

3 Állítsa vissza az alapértelmezett beállításokat.

- A [◀][▶] gombokkal vagy a [OK] tárcsával válassza ki az [OK] lehetőséget, majd nyomja meg a [OK] gombot.
- A vezeték nélküli beállítások ezzel visszaálltak az alapértékekre.



- A többi (vezeték nélküli beállításokon kívüli) beállítás visszaállításához a [4] lapon válassza az [F.gép vissz.] lehetőséget (160).

A Bluetooth használatával párosított eszközök adatainak törlése

Mielőtt egy másik okostelefonnal elvégezné a párosítást, törölje a csatlakoztatott okostelefonok adatait.

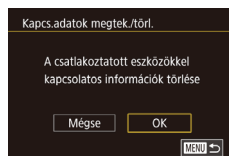
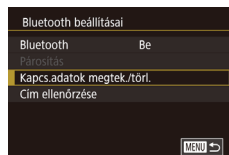
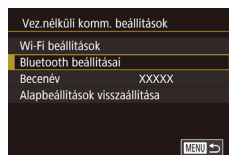

1 Válassza ki a [Bluetooth beállításai] lehetőséget.

- Nyomja meg a [MENU] gombot, majd válassza a [4] > [Vez.nélküli komm. beállítások] > [Bluetooth beállításai] lehetőséget.

2 Válassza ki a [Kapcs.adatok megtek./törl.] elemet.

- Válassza ki a [Kapcs.adatok megtek./törl.] lehetőséget a [▲][▼] gombokkal vagy a [OK] tárcsa elfordításával, majd nyomja meg a [OK] gombot.

3 Törölje az adatokat.

- A [Kapcs.adatok megtek./törl.] képernyőn nyomja meg a [OK] gombot.
- A [A csatlakoztatott eszközökkel kapcsolatos információk törlése] megjelenése után a [◀][▶] gombokkal vagy a [OK] tárcsa elfordításával válassza az [OK] lehetőséget, és nyomja meg a [OK] gombot.

4 Törölje a fényképezőgép adatait.

- Az okostelefonon a Bluetooth beállításai menüben törölje az okostelefonban tárolt adatokat.

Használat előtt

Alapszintű útmutató

Haladó útmutató

A fényképezőgép alapvető használata

Automatikus üzemmód/
Hibrid auto üzemmód

Egyéb felvételi módok

P üzemmód

Tv, Av, M, C1 és C2 mód

Lejátszási mód

Vezeték nélküli funkciók

Beállítások menü

Tartozékok

Melléklet

Tárgymutató



Beállítások menü

A fényképezőgép alapszintű funkcióinak testreszabása vagy beállítása a kényelmesebb fényképezéshez

Az alapvető fényképezőgép-funkciók beállítása

A MENU (📖33) [F1], [F2], [F3] és [F4] lapjának beállításai konfigurálhatók. Szabja teste a gyakran használt funkciókat a kényelmes használathoz.

Dátumalapú képtárolás

Ahelyett, hogy egy mappában tárolná az adott hónapban felvett képeket, a fényképezőgép minden nap új mappát tud létrehozni az adott napi képeknek.

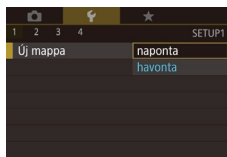

- A [F1] lapon válassza az [Új mappa] lehetőséget, majd a [naponta] értéket.
- A képek mentése ekkor az adott felvételek napján létrehozott mappákba történik.

Fájlszámozás

A fényképezőgép automatikusan hozzárendel a felvett képekhez egy sorszámot (0001 és 9999 között), és legfeljebb 2000 képet tartalmazó mappákba menti a képfájlokat. A fájlzámozás hozzárendelési módja megváltoztatható.

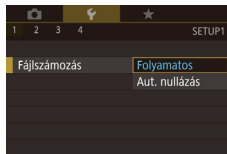

- A [F1] lapon válassza a [Fájlszámozás] lehetőséget, majd válasszon egy beállítást.

Folyamatos	A készülék folyamatosan adja a számokat (a 9999. felvételig), még új memóriakártya használatakor is.
Automatikus nullázás	A fájlok számozása újraindul 0001-től, ha új memóriakártyát helyez a készülékbe vagy új mappát hoz létre.

Használat előtt

Alapszintű útmutató

Haladó útmutató

A fényképezőgép alapvető használata

Automatikus üzemmód/
Hibrid auto üzemmód

Egyéb felvételi módok

P üzemmód

Tv, Av, M, C1 és C2 mód

Lejátszási mód

Vezeték nélküli funkciók

Beállítások menü

Tartozékok

Mellékletek

Tárgymutató





- A választott beállítástól függetlenül a felvételek számozása folyamatos lehet az újonnan behelyezett memóriakártyákon található utolsó számtól. Ha 0001-től szeretné kezdeni a felvételeket, üres (vagy formázott, 153) memóriakártyát helyezzen be.

A memóriakártya formázása

Használat előtt az új (és a korábban más készülékkel formázott) memóriakártyákat formázni kell ezzel a fényképezőgéppel. A formázás minden adatot töröl a memóriakártyáról. A formázás előtt másolja a képeket a memóriakártyáról a számítógépre, vagy készítsen biztonsági másolatot más módon.

1 Jelenítse meg a [Formázás] képernyőt.

- A [] lapon válassza a [Formázás] lehetőséget és nyomja meg a [] gombot.

2 Válassza az [OK] gombot.

- A [][] gombokkal vagy a [] tárcsával válassza ki az [OK] lehetőséget, majd nyomja meg a [] gombot.

3 Formázza a memóriakártyát.

- A formázás megkezdéséhez, a [][] gombokkal vagy a [] tárcsa elfordításával válassza az [OK] lehetőséget, és nyomja meg a [] gombot.
- A formázás befejezése után megjelenik [A memóriakártya formázása befejeződött] üzenet. Nyomja meg a [] gombot.

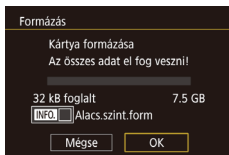

- A memóriakártyán található adatok törlése vagy formázása csak a kártyán található fájlkezelési információkat módosítja, és nem törli teljesen az adatokat. Amikor átad vagy kidob egy memóriakártyát, szükség esetén a személyes adatok védelme érdekében végezzen további lépéseket, például fizikailag semmisítse meg a kártyát.



- Előfordulhat, hogy a memóriakártya formázási képernyőn megjelenő teljes kapacitása kevesebb a memóriakártyán jelzett értéknél.

Alacsony szintű formázás

Indítsa el az alacsony szintű formázás folyamatát a következő esetekben: Megjelenik a [Memóriakártya hiba] üzenet, a fényképezőgép nem működik megfelelően, a kártyák olvasása/írása lelassul, a sorozatfelvétel lassul vagy a videók rögzítése hirtelen megszakad. Az alacsony szintű formázás minden adatot töröl a memóriakártyáról. Alacsony szintű formázás előtt másolja a képeket a memóriakártyáról a számítógépre, vagy készítsen biztonsági másolatot más módon.

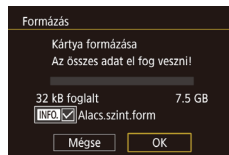

- „A memóriakártya formázása” (153) részben leírt művelet 2. lépésénél megjelenő képernyőn a [] gomb megnyomásával válassza az [Alacs.szint.form] lehetőséget. Egy [] ikon jelenik meg.
- Folytassa a formázási folyamatot „A memóriakártya formázása” (153) 2. lépésével.



- Az alacsony szintű formázás tovább tart, mint „A memóriakártya formázása” (153), mert ekkor a készülék a memóriakártya minden tárolási területéről törli az adatokat.
- Az alacsony szintű formázás folyamata leállítható a [Mégse] parancs kiválasztásával. Ebben az esetben az összes adat törlődik, de a memóriakártya a szokásos módon használható.

Használat előtt

Alapszintű útmutató

Haladó útmutató

A fényképezőgép alapvető használata

Automatikus üzemmód/
Hibrid auto üzemmód

Egyéb felvételi módok

P üzemmód

Tv, Av, M, C1 és C2 mód

Lejátszási mód

Vezeték nélküli funkciók

Beállítások menü

Tartozékok

Melléklet

Tárgymutató



A videorendszer módosítása

Állítsa be a videorendszert a megjelenítéshez használt bármilyen tévékészülékhez. Ez a beállítás határozza meg a képmínőséget (képfrekvenciát), amely a videók számára elérhető.

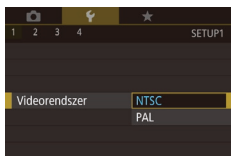

- A [F1] lapon válassza a [Videorendszer] lehetőséget, majd válasszon egy beállítást.

Elektronikus horizont kalibrálása

Kalibrálja az elektronikus horizontjelzőt, ha úgy tűnik, nem segít a fényképezőgép szintbeállításában.

A nagyobb kalibrációs pontosság érdekében, jelenítse meg a négyzethálót (92), hogy előre kiszíntezhesse a fényképezőgépet.

1 Győződjön meg arról, hogy egyenesen tartja a fényképezőgépet.

- Helyezze a fényképezőgépet egy sima felületre, például egy asztalra.

2 Kalibrálja az elektronikus horizontjelzőt.

- Az [F1] lapon válassza az [Elektronikasztint] lehetőséget, majd nyomja meg a [OK] gombot.
- A balra/jobbra dőlés állításához válassza a [Vízszintes elfordulás kalibrálása] lehetőséget, az előre/hátra dőlés kalibrálásához pedig válassza a [Függőleges dőlés kalibrálása] lehetőséget, majd nyomja meg a [OK] gombot Megerősítő üzenet jelenik meg.
- Válassza az [OK] lehetőséget, majd nyomja meg a [OK] gombot.



Az elektronikus horizontjelző visszaállítása

Az elektronikus horizontot a következőképpen állíthatja vissza eredeti helyzetébe. Ne feledje, hogy ez nem lehetséges, ha korábban nem kalibrálta be az elektronikus horizontot.

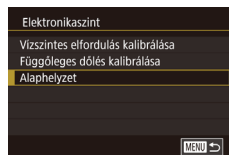

- Az [F1] lapon válassza az [Elektronikasztint] lehetőséget, majd nyomja meg a [OK] gombot.
- Válassza a [Visszaállít.] lehetőséget, majd nyomja meg a [OK] gombot.
- Válassza az [OK] lehetőséget, majd nyomja meg a [OK] gombot.

A gazdaságos mód használata

Ez a funkció lehetővé teszi az akkumulátor energiájának megtakarítását felvételi módban. Ha a fényképezőgép nincs használatban, a kijelző gyorsan elsötétül az energiafogyasztás csökkentése érdekében.

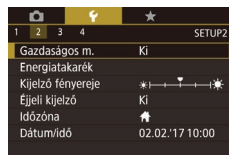

1 Adja meg a beállítást.

- A [F2] lapon válassza a [Gazdaságos m.] lehetőséget, majd a [Be] értéket.
- A beállítás után megjelenik a [ECO] jel a felvételi képernyőn (190).
- A képernyő elsötétül, ha a fényképezőgépet kb. két másodpercig nem használja; az elsötétítés után kb. tíz másodperccel a képernyő kikapcsol. A fényképezőgép automatikusan kikapcsol kb. három percnyi tétlenség után.

2 Készítse el a felvételt.

- Amikor a képernyő ki van kapcsolva, a képernyő aktiválásához és a felvételkészítésre való felkészüléshez nyomja le félig az exponológombot.

Használat előtt

Alapszintű útmutató

Haladó útmutató

A fényképezőgép alapvető használata

Automatikus üzemmód/
Hibrid auto üzemmód

Egyéb felvételi módok

P üzemmód

Tv, Av, M, C1 és C2 mód

Lejátszási mód

Vezeték nélküli funkciók

Beállítások menü

Tartozékok

Melléklet

Tárgymutató



Az energiatakarékos működés beállítása

Igényei szerint beállíthatja a fényképezőgép és a képernyő automatikus kikapcsolásának időzítését (Automatikus kikapcsolás, illetve Kijelző kikapcsolása) (📖30).



- A [F2] lapon válassza az [Energiatakarék] lehetőséget, majd nyomja meg a [OK] gombot.
- Válasszon egy elemet, majd nyomja meg a [OK] gombot. A [▲][▼] gombokkal vagy a [Dial] tárcsa elforgatásával válassza ki a beállítást, majd nyomja meg ismét a [OK] gombot.



- Az akkumulátor energiájával való takarékoskodáshoz válasszon [1 perc] értéket az [Autom. kikapcs.] beállításhoz, valamint [1 perc] értéket vagy kevesebbet a [Kijelző kikapcs.] beállításhoz.



- A [Kijelző kikapcs.] beállítás akkor is érvényes, ha az [Autom. kikapcs.] értéke [Ki].
- Ezek az energiatakarékos funkciók nem érhetők el, ha a Gazdaságos mód lehetőséget (📖154) [Be] értékre állította.

A kijelző fényereje

A következőképpen állíthatja be a kijelző fényerejét.

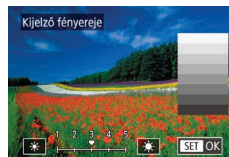

- A fényerő beállításához válassza a [F2] lap > [Kijelző fényereje] lehetőséget, nyomja meg a [OK] gombot, majd nyomja meg a [◀][▶] gombot, vagy forgassa el a [Dial] tárcsát a fényerő módosításához.



- A maximális fényerőhöz nyomja le és legalább egy másodpercig tartsa lenyomva a [INFO] gombot. (Ezzel felülbíráhatja a [F2] lapon lévő [Kijelző fényereje] beállítást.) Az eredeti fényerő visszaállításához ismét nyomja le és legalább egy másodpercig tartsa lenyomva a [INFO] gombot, vagy indítsa újra a fényképezőgépet.

A kijelzőn megjelenő információk színének módosítása

A képernyőn és a menükben megjelenő információk kijelzése sötét környezetben is jól olvasható színre állítható.

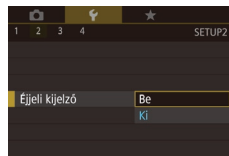

- A [F2] lapon válassza az [Éjjeli kijelző] lehetőséget, majd a [Be] értéket.
- Ha vissza szeretné állítani az eredeti kijelzést, válassza a [Ki] lehetőséget.



- Emellett visszaállíthatja [Ki] értékre a beállítást, ha legalább egy másodpercig lenyomva tartja a [INFO] gombot.

Használat előtt

Alapszintű útmutató

Haladó útmutató

A fényképezőgép alapvető használata

Automatikus üzemmód/
Hibrid auto üzemmód

Egyéb felvételi módok

P üzemmód

Tv, Av, M, C1 és C2 mód

Lejátszási mód

Vezeték nélküli funkciók

Beállítások menü

Tartozékok

Mellékletek

Tárgymutató



Világóra

A képeket a helyi dátum és idő szerint készítheti el utazás közben a megfelelő időzónára történő váltással, ha előzőleg bejegyezte a megfelelő időzónákat. Ezzel a kényelmes funkcióval nem kell kézzel módosítania a Dátum/idő beállítást.

A világóra használatát előtt ellenőrizze, hogy megfelel-e a dátum és az idő beállítása, illetve otthonának időzónája, lásd: „A dátum és az idő beállítása” (120).

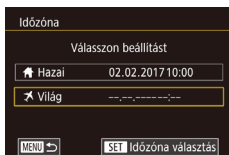

1 Adja meg az úti célt.

- A [F2] lapon válassza az [Időzóna] lehetőséget, majd nyomja meg a [OK] gombot.
- A [▲][▼] gombokkal vagy a [OK] tárcsával válassza ki a [Világ] lehetőséget, majd nyomja meg a [OK] gombot.
- Válassza ki a kívánt célt a [◀][▶] gombokkal.
- A nyári időszámítás (1 órával előrébb) beállításához a [▲][▼] gombokkal válassza ki a [☀] lehetőséget, majd a [◀][▶] gombokkal a [☀] lehetőséget.
- Nyomja meg a [OK] gombot.

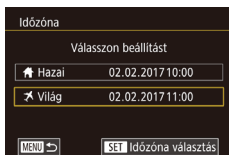

2 Váltson az úti cél időzónájába.

- A [▲][▼] gombokkal vagy a [OK] tárcsával válassza ki a [Világ] lehetőséget, majd nyomja meg a [MENU] gombot.
- A beállítás után megjelenik a [X] jel a felvételi képernyőn (190).



- Ha módosítja a dátumot vagy az időt a [X] beállításnál (121), a [Hazai] idő és dátum is automatikusan módosul.

Dátum és idő

A dátumot és időt az alábbi művelettel módosíthatja.

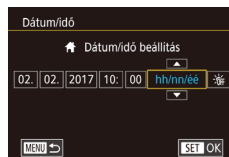

- A [F2] lapon válassza a [Dátum/idő] lehetőséget, majd nyomja meg a [OK] gombot.
- Nyomja meg a [◀][▶] gombot, és válasszon egy elemet, majd a [▲][▼] gombokkal vagy a [OK] tárcsa elfordításával módosítsa az értéket.

A kijelző nyelve

A kijelző nyelvét szükség esetén módosíthatja.



- A [F3] lapon válassza a [Nyelv] lehetőséget, majd nyomja meg a [OK] gombot.
- Válassza ki a kívánt nyelvet a [▲][▼][◀][▶] gombokkal vagy a [OK] tárcsa elfordításával, majd nyomja meg a [OK] gombot.



- A [Nyelv] képernyőt lejátszási módban úgy is elérheti, hogy megnyomja a [OK] gombot, majd megnyomja a [MENU] gombot.

A fényképezőgép hangjainak némítása

Tiltsa le a fényképezőgép hanglejátszását, amikor félig lenyomja az exponálógombot, vagy aktiválja az önkilődöt.

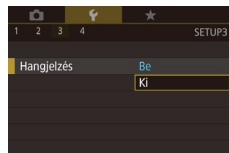

- A [F3] lapon válassza a [Hangjelzés] lehetőséget, majd a [Ki] beállítást.

Használat előtt

Alapszintű útmutató

Haladó útmutató

A fényképezőgép alapvető használata

Automatikus üzemmód/
Hibrid auto üzemmód

Egyéb felvételi módok

P üzemmód

Tv, Av, M, C1 és C2 mód

Lejátszási mód

Vezeték nélküli funkciók

Beállítások menü

Tartozékok

Melléklet

Tárgymutató



A fényképezőgép hangjainak aktiválása

A fényképezőgép működtetése, például a gombok megnyomása vagy a képernyő megérintése során hangok játszhatók le visszajelzésként.

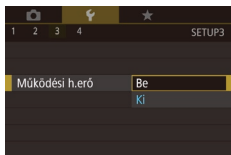

- A [F3] lapon válassza a [Működési h.erő] lehetőséget, majd a [Be] értéket.

A tippek elrejtése

Az útmutató általában megjelenik, amikor a Gyorsbeállítások menüből (📖32) vagy a felvételi képernyőn választ elemeket (📖67). Ha kívánja, kikapcsolhatja ezeknek az információknak a megjelenítését.

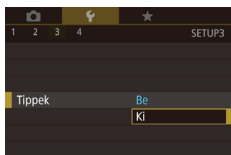

- A [F3] lapon válassza a [Tippek] lehetőséget, majd a [Ki] beállítást.

Felvételi módok felsorolása ikon szerint

Felvételi módok felsorolása a kiválasztó képernyőn, csak ikonnal, üzemmód-nevek nélkül, a gyorsabb kiválasztás érdekében.



- A [F3] lapon válassza a [Mód ikon méret/adat] lehetőséget, majd válassza a [Kicsi, n. adat] lehetőséget.

Az érintőképernyős kijelző beállítása

Az érintőképernyős kijelző érzékenysége növelhető, így a fényképezőgép finomabb érintésekre is reagál vagy kikapcsolhatja az érintésvezérlést.

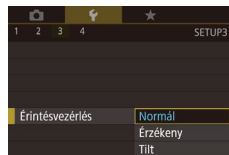

- Válassza a [F3] lap > [Érintésvezérlés] lehetőséget, majd a kívánt opciót.
- Az érintőpanel érzékenységének növelése érdekében, válassza az [Érzékeny] lehetőséget, az érintésvezérlés kikapcsolásához pedig válassza a [Tilt] lehetőséget.



- Az érintőpanel használata során ügyeljen az alábbi óvintézkedésekre.
 - A képernyő nem nyomásérzékelő. Ne használjon éles tárgyakat, például a körmét vagy golyóstollat az érintésvezérléshez.
 - Ne végezzen érintésvezérlést nedves ujjal.
 - Ha nedves képernyőn vagy nedves ujjal végez érintésvezérlést, lehetséges, hogy a fényképezőgép nem válaszol vagy meghibásodik. Ebben az esetben kapcsolja ki a fényképezőgépet, és törölje le a képernyőt egy ronggyal.
 - Ne használjon külön megvásárolt képernyővédőt vagy tapadós bevonatot. Ez csökkentheti az érintésvezérlés érzékenységét.
- A fényképezőgép érzékenysége csökkenhet, ha gyorsan végez érintésvezérlést, amikor a beállítást [Érzékeny] értékre állította.

Használat előtt

Alapszintű útmutató

Haladó útmutató

A fényképezőgép alapvető használata

Automatikus üzemmód/
Hibrid auto üzemmód

Egyéb felvételi módok

P üzemmód

Tv, Av, M, C1 és C2 mód

Lejátszási mód

Vezeték nélküli funkciók

Beállítások menü

Tartozékok

Melléklet

Tárgymutató



A képérzékelő tisztítása

A képérzékelő tisztítása automatikusan történik a fényképezőgép minden be- és kikapcsolásakor, valamint amikor a fényképezőgép az Energiatakarékos módban kapcsol ki. Az automatikus tisztítás letiltható vagy szükség szerint aktiválható.

Az automatikus tisztítás letiltása

1 Jelenítse meg a beállítási képernyőt.

- A fényképezőgép felvételi módban történő bekapcsolását követően a [F3] lapon válassza az [Érzékelő tisztítása] lehetőséget, majd nyomja meg a [OK] gombot.
- A [▲][▼] gombokkal vagy a [REVERSE] tárcsa elfordításával válassza ki az [Autom. tisztít. letilt.] lehetőséget, majd nyomja meg a [OK] gombot.

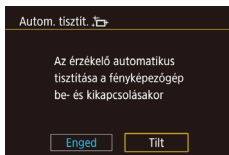

2 Adja meg a beállítást.

- A [◀][▶] gombokkal vagy a [REVERSE] tárcsával válassza ki a [Tilt] lehetőséget, majd nyomja meg a [OK] gombot.

Érzékelőtisztítás aktiválása

1 Jelenítse meg a beállítási képernyőt.

- A fényképezőgép felvételi módban történő bekapcsolását követően a [F3] lapon válassza az [Érzékelő tisztítása] lehetőséget, majd nyomja meg a [OK] gombot.
- A [▲][▼] gombokkal vagy a [REVERSE] tárcsa elfordításával válassza ki a [Tisztítás indítása] lehetőséget, majd nyomja meg a [OK] gombot.

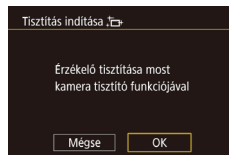

2 Indítsa el a tisztítást.

- A [◀][▶] gombokkal vagy a [REVERSE] tárcsával válassza ki az [OK] lehetőséget, majd nyomja meg a [OK] gombot.
- Egy üzenet jelenik meg, amely azt jelzi, hogy a tisztítás folyamatban van. Bár hallható a zár hangja, nem készül felvétel.



- Az érzékelőtisztítás akkor is működik, ha nincs objektív csatlakoztatva. Ha nincs objektív csatlakoztatva, ne dugja ujját vagy a légfúvót az objektívfoglatnál mélyebbre, mert ez károsíthatja a redőnyöket.



- A lehető legjobb eredmény érdekében tisztítsa a fényképezőgépet egy asztalon vagy más felületen a talpára állítva.
- Az ismételten végzett érzékelőtisztítás nem ad észrevehetően jobb eredményt. Ne feledje, hogy a [Tisztítás indítása] esetleg nem érhető el közvetlenül a tisztítást követően.
- Az érzékelőtisztítással nem eltávolítható por vagy egyéb anyagok eltávolításával kapcsolatban forduljon a Canon ügyfélszolgálatához.

Használat előtt

Alapszintű útmutató

Haladó útmutató

A fényképezőgép alapvető használata

Automatikus üzemmód/Hibrid auto üzemmód

Egyéb felvételi módok

P üzemmód

Tv, Av, M, C1 és C2 mód

Lejátszási mód

Vezeték nélküli funkciók

Beállítások menü

Tartozékok

Melléklet

Tárgymutató



Érzékelő kézi tisztítása

Az automatikus tisztítást követően az érzékelőn maradt por egy opcionális légfúvóval vagy más, erre a célra szánt eszközzel távolítható el. A képzérezékelő felülete rendkívül érzékeny. Ha az érzékelő kézi tisztítására van szükség, szervizszolgáltatás igénylését javasoljuk a Canon ügyfélszolgálatától.

- 1 Győződjön meg arról, hogy a fényképezőgép ki van kapcsolva.
- 2 Válassza le az objektívet.
- 3 Tisztítsa meg az érzékelőt.



- A képzérezékelő rendkívül érzékeny. Tisztítsa óvatosan a képzérezékelőt.
- Használjon légfúvót, rácsatlakoztatott ecset nélkül. Az ecset megkarcolhatja az érzékelőt.
- Ne helyezze a légfúvó csúcsát a fényképezőgép belsejébe az objektívfogalat szintjén túl. Ez a redőnyöket károsíthatja.
- Soha ne használjon levegővel vagy gázzal töltött sprayt az érzékelő tisztításához. A fűvás ereje károsíthatja az érzékelőt, vagy a gáz ráfagyhat az érzékelőre.
- Ha egy szennyeződést nem sikerül lefűjni a légfúvóval, ajánlott a Canon ügyfélszolgálatával megtisztíttatni az érzékelőt.

A tanúsító emblémák ellenőrzése

A fényképezőgép által teljesített tanúsítványkövetelmények egyes emblémái megtekinthetők a kijelzőn. Az egyéb nyomtatott tanúsító emblémákat az útmutató, a fényképezőgép csomagolása vagy váza tartalmazza.

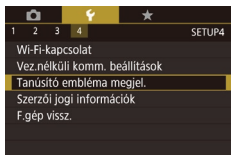

- A [4] lapon válassza a [Tanúsító embléma megjel.] lehetőséget, majd nyomja meg a [SET] gombot.

A képekre rögzítendő szerzői jogi információk beállítása

A szerző nevét és egyéb szerzői jogi információkat, amelyeket a képekre szeretne rögzíteni, előre be kell állítani a következők szerint.

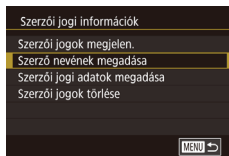

- A [4] lapon válassza a [Szerzői jogi információk] lehetőséget, majd nyomja meg a [SET] gombot.
- A [▲][▼] gombokkal vagy a [D] tárcsa elforgatásával válassza ki a [Szerző nevének megadása] vagy a [Szerzői jogi adatok megadása] pontot. A billentyűzet megnyitásához nyomja meg a [D] gombot, és írja be a nevet (135).
- Nyomja meg a [MENU] gombot. A [Módosítások elfogadása?] kérdés megjelenésekor válassza az [Igen] lehetőséget (nyomja meg a [◀][▶] gombokat vagy forgassa el a [D] tárcsát), majd nyomja meg a [SET] gombot.
- Az itt beállított információk kerülnek rá a képekre.



- A beírt adatok megjelenítéséhez a fenti képernyőn válassza a [Szerzői jogok megjelen.] lehetőséget, majd nyomja meg a [SET] gombot.
- A szerzői jogi információk bevitelére, módosítására és törlésére a fényképezőgépen az EOS Utility (175) szoftver használható. Előfordulhat, hogy a szoftverrel megadott egyes karakterek nem megfelelően jelennek meg a fényképezőgépen, de a képeken helyesen szerepelnek.
- A képekre rögzített szerzői jogi információk megjelenítéséhez használhatja a szoftvert, miután a képeket a számítógépre mentette.
- Az EOS Utility kezelési kézikönyvét szükség szerint a Canon weboldaláról tölthetők le. A letöltési utasításokkal kapcsolatban lásd: „Szoftverkezelési kézikönyv” (175).

Használat előtt

Alapszintű útmutató

Haladó útmutató

A fényképezőgép alapvető használata

Automatikus üzemmód/
Hibrid auto üzemmód

Egyéb felvételi módok

P üzemmód

Tv, Av, M, C1 és C2 mód

Lejátszási mód

Vezeték nélküli funkciók

Beállítások menü

Tartozékok

Mellékletek

Tárgymutató



A szerzői jogi információk törlése

A szerző neve és az egyéb szerzői jogi információk egyszerre törölhetők a következők szerint.

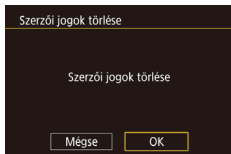

- Hajtsa végre „A képekre rögzítendő szerzői jogi információk beállítása” (📖 159) szakasz lépéseit, és válassza ki a [Szerzői jogok törlése] lehetőséget.
- A [◀][▶] gombokkal vagy a [🌀] tárcsával válassza ki az [OK] lehetőséget, majd nyomja meg a [🌀] gombot.



- A képekre már rögzített szerzői jogi információk nem törölődnek.

További beállítások módosítása

A következő beállítások szintén módosíthatók.

- [Vez.nélküli komm. beállítások] ([🔧] lap) (📖 124)
- [Saját felvételi mód (C1, C2)] ([🔧] lap) (📖 97)
- [📷 firmware-verzió:] ([🔧] lap) (firmware-frissítésekhez)



- A véletlen műveletek elkerülése érdekében a firmware frissítései során a készülék letiltja az érintőképernyőt.

A fényképezőgép alapértelmezett beállításainak visszaállítása

Ha véletlenül módosított egy beállítást, visszaállíthatja a fényképezőgép alapértelmezett beállításait.

A fényképezőgép minden alapértelmezett beállításának visszaállítása

1 Jelenítse meg az [Alapbeállítások] képernyőt.

- Az [🔧] lapon válassza a [F.gép vissz.] lehetőséget, majd nyomja meg a [🌀] gombot.
- Válassza ki az [Alapbeállítások] lehetőséget a [▲][▼] gombokkal vagy a [🌀] tárcsa elfordításával, majd nyomja meg a [🌀] gombot.

2 Állítsa vissza az alapértelmezett beállításokat.

- A [◀][▶] gombokkal vagy a [🌀] tárcsával válassza ki az [OK] lehetőséget, majd nyomja meg a [🌀] gombot.
- A fényképezőgép alapbeállításai visszaállnak.

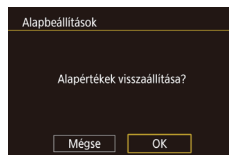

Használat előtt

Alapszintű útmutató

Haladó útmutató

A fényképezőgép alapvető használata

Automatikus üzemmód/
Hibrid auto üzemmód

Egyéb felvételi módok

P üzemmód

Tv, Av, M, C1 és C2 mód

Lejátszási mód

Vezeték nélküli funkciók

Beállítások menü

Tartozékok

Mellékletek

Tárgymutató





- A következő funkcióknál nem állnak vissza az alapértelmezett beállítások.
 - [F1] lap beállítása [Videorendszer] (📖154)
 - [F2] lap beállításai [Időzóna] (📖156), [Dátum/idő] (📖156) és [Nyelv] (📖156)
 - [F5] lap beállításai [Külső vaku funk.beáll.] és [Külső vaku C.Fn beállítása] a [Vakuvezérlés] alatt
 - [Fn]1 lap
 - Expozíciókompenzáció (📖68) beállítása
 - Felvételi mód (📖54)
 - Vezeték nélküli beállítások (📖124)
 - Az elektronikus horizont kalibrált értéke (📖154)
 - Szerzői jogi információk (📖159)

Egyes funkciók alapbeállításainak visszaállítása

A következő funkciók beállításai állíthatók vissza alapértelmezés szerint egyenként.

- A saját felvételi mód felhasználói beállításai
- [F5] lap beállításai [Beép. vaku funk.beáll.], [Külső vaku funk.beáll.] és [Külső vaku C.Fn beállítása] a [Vakuvezérlés] alatt
- [Fn]1 lap
- Vezeték nélküli beállítások
- Az elektronikus horizont kalibrált értéke
- Szerzői jogi információk

1 Jelenítse meg az [Egyéb beállítások] képernyőt.

- Az [F4] lapon válassza a [F.gép vissz.] lehetőséget, majd nyomja meg a [OK] gombot.

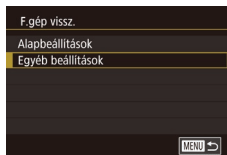

- Válassza ki az [Egyéb beállítások] lehetőséget a [▲][▼] gombokkal vagy a [OK] tárcsa elfordításával, majd nyomja meg a [OK] gombot.

2 Válassza ki a visszaállítandó funkciót.

- Válassza ki a visszaállítandó funkciót a [▲][▼] gombokkal vagy a [OK] tárcsa elfordításával, majd nyomja meg a [OK] gombot.

3 Állítsa vissza az alapértelmezett beállításokat.

- A [◀][▶] gombokkal vagy a [OK] tárcsával válassza ki az [OK] lehetőséget, majd nyomja meg a [OK] gombot.
- A készülék ekkor visszaállítja az alapértelmezett funkcióbeállításokat.

Használat előtt

Alapszintű útmutató

Haladó útmutató

A fényképezőgép alapvető használata

Automatikus üzemmód/
Hibrid auto üzemmód

Egyéb felvételi módok

P üzemmód

Tv, Av, M, C1 és C2 mód

Lejátszási mód

Vezeték nélküli funkciók

Beállítások menü

Tartozékok

Mellékletek

Tárgymutató



Tartozékok

Használja ki a fényképezőgépben rejlő lehetőségeket a választható Canon-tartozékokkal és más külön megvásárolható kompatibilis tartozékokkal

Eredeti Canon-tartozékok használata javasolt.

Ezt a terméket úgy tervezték, hogy kiemelkedő teljesítményt nyújtson az eredeti Canon-tartozékokkal.

A Canon nem vállal felelősséget a nem eredeti Canon-tartozékok hibás működése által a termékben okozott károsodásokért és/vagy balesetekért (pl.: az akkumulátoregység szivárgása és/vagy robbanása). Ne feledje, hogy Canon termékének ilyen okból történő meghibásodásának javítására a garancia nem terjed ki, az ilyen javításokat térítéses alapon veheti igénybe.

Használat előtt

Alapszintű útmutató

Haladó útmutató

A fényképezőgép alapvető használata

Automatikus üzemmód/
Hibrid auto üzemmód

Egyéb felvételi módok

P üzemmód

Tv, Av, M, C1 és C2 mód

Lejátszási mód

Vezeték nélküli funkciók

Beállítások menü

Tartozékok

Mellékletek

Tárgymutató



Rendszertérkép

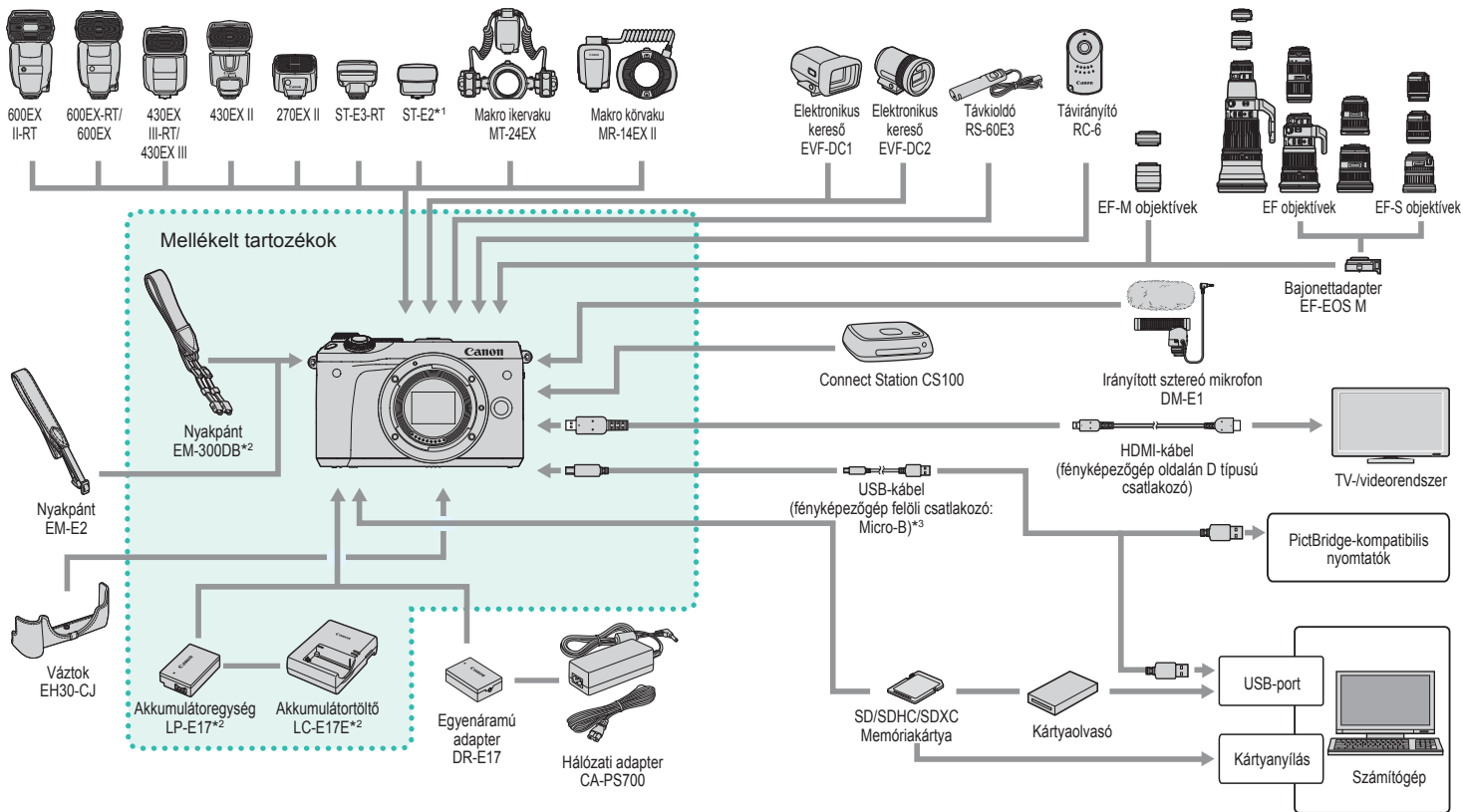

*1 Előfordulhat, hogy OC-E3 külső vakukábelre van szükség, ha bizonyos objektíveket használ.

*2 Külön is megvásárolható.

*3 Eredeti Canon tartozék is kapható (IFC-600PCU interfészkábel).

Használat előtt

Alapszintű útmutató

Haladó útmutató

A fényképezőgép alapvető használata

Automatikus üzemmód/
Hibrid auto üzemmód

Egyéb felvételi módok

P üzemmód

Tv, Av, M, C1 és C2 mód

Lejátszási mód

Vezeték nélküli funkciók

Beállítások menü

Tartozékok

Mellékletek

Tárgymutató



Választható tartozékok

A következő fényképezőgép-tartozékok külön megvásárolhatók. Érdemes tudnia, hogy az elérhetőség függ az adott területtől, és egyes tartozékok esetleg már nem kaphatók.

Objektív

EF-M, EF és EF-S objektívek

- Váltson olyan objektívre, amely megfelel a témának vagy kedvenc fényképezési stílusának. Ne feledje, hogy az EF és EF-S objektívekhez EF-EOS M bajonettadapter szükséges.

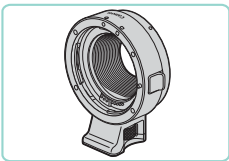

EF-EOS M bajonettadapter

- EF vagy EF-S objektív csatlakoztatásához használja ezt a bajonettadapert.

Tápellátás

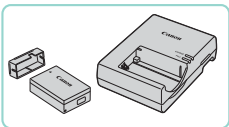

LP-E17 akkumulátoregység

- Újratölthető lítiumion-akkumulátor

LC-E17E akkumulátortöltő

- Töltő az LP-E17 akkumulátoregységhez



- Az [Akkumulátor kapcsolati hiba] üzenet jelenik meg, ha nem eredeti Canon-akkumulátoregységet használ, és felhasználói beavatkozásra van szükség. Vegye figyelembe, hogy a Canon nem vállal felelősséget a nem eredeti Canon-akkumulátoregységek használata miatt keletkező balesetek, mint például hibás működés vagy tüzeset által okozott károkért.



- Az akkumulátoregységhez egy kényelmes fedél is tartozik, amelyet felszerelhet, hogy egy pillantással meg tudja állapítani a töltöttség állapotát. A fedelet úgy helyezze fel, hogy a ▲ jel legyen látható feltöltött akkumulátoregység esetén, nem feltöltött akkumulátoregység esetén pedig a ▲ jel ne legyen látható.

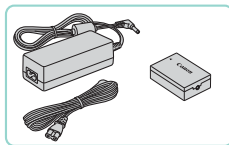

CA-PS700 hálózati adapter

- Hálózati tápellátással teszi lehetővé a fényképezőgép üzemeltetését. Ez javasolt a fényképezőgép tápellátására hosszabb idejű használat esetén, illetve ha nyomtatóhoz vagy számítógéphez van csatlakoztatva. Nem használható a fényképezőgépbe helyezett akkumulátoregység töltésére.

DR-E17 egyenáramú adapter

- A hálózati adapterrel használható.



- Az akkumulátortöltő és a hálózati adapter ott használható, ahol a hálózati feszültség 100–240 V (50/60 Hz).
- Eltérő konnektortípus esetén használjon külön megvásárolható átalakítót. Soha ne használjon utazásra tervezett tápfeszültség-átalakítót, mert károsodhat az akkumulátoregység.

Használat előtt

Alapszintű útmutató

Haladó útmutató

A fényképezőgép alapvető használata

Automatikus üzemmód/
Hibrid auto üzemmód

Egyéb felvételi módok

P üzemmód

Tv, Av, M, C1 és C2 mód

Lejátszási mód

Vezeték nélküli funkciók

Beállítások menü

Tartozékok

Mellékletek

Tárgymutató



Vakuegységek



Speedlite 600EX II-RT/600EX-RT/600EX/ 430EX III-RT/430EX III/430EX II/270EX II

- Papucsos vakuegység, amely sokféle vakus fényképezési stílust tesz lehetővé. A Speedlite 580EX II, 580EX, 550EX, 430EX, 420EX, 380EX, 320EX, 270EX, 220EX és 90EX használata szintén támogatott.



ST-E3-RT/ST-E2 vezeték nélküli távvezérlő

- Lehetővé teszi a Speedlite segédvakuk vezeték nélküli vezérlését (a Speedlite 220EX/270EX kivételével).
- Előfordulhat, hogy OC-E3 külső vakukábelre van szükség, ha bizonyos objektívekkel használja az ST-E2 vezeték nélküli távvezérlőt.

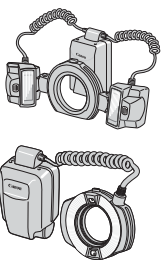

MT-24EX makro ikervaku MR-14EX II makro körvaku

- Külső makrovakuegység, amely sokféle makrovakus fényképezési stílust tesz lehetővé. Az MR-14EX is támogatott.

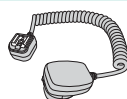

OC-E3 külső vakukábel

- Csatlakozókábel Speedlite vaku fényképezőgépre szerelés nélküli használatához.

Mikrofon

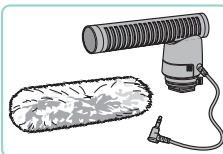

DM-E1 irányított sztereó mikrofon

- A videók rögzítése során minden, a fényképezőgép vagy az objektív működéséből származó zaj, amelyet a mikrofon rögzít, csendesebb lesz.

Egyéb tartozékok

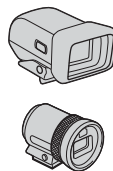

Elektronikus kereső VVF-DC1/EVF-DC2

- Azzal könnyíti meg a felvételkészítést, hogy segít a téma élességének megőrzésében.

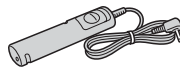

RS-60E3 távkioldó

- Lehetővé teszi a exponálógomb távoli működtetését (a gomb lenyomását félig, illetve teljesen).

Használat előtt

Alapszintű útmutató

Haladó útmutató

A fényképezőgép alapvető használata

Automatikus üzemmód/
Hibrid auto üzemmód

Egyéb felvételi módok

P üzemmód

Tv, Av, M, C1 és C2 mód

Lejátszási mód

Vezeték nélküli funkciók

Beállítások menü

Tartozékok

Mellékletek

Tárgymutató





RC-6 távirányító

- Lehetővé teszi a fényképezést távvezérléssel az előre felállított kamerával.

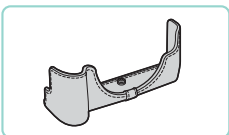

EH30-CJ váztkok

- Védelmet nyújt a fényképezőgép beszennyeződése és a karcolások ellen.



EM-E2 nyakpánt

- A szíj ugyanabból az anyagból készül, mint az EH30-CJ váztkok.

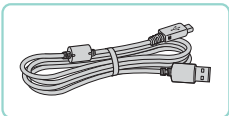

IFC-600PCU interfészkábel

- A fényképezőgép számítógéphez vagy nyomtatóhoz való csatlakoztatásához.



- Az EM-300DB nyakpánthoz mellékelt gyűrűk és sapkák az EM-E2 nyakpánt felszereléséhez szükségesek.

Nyomtatók

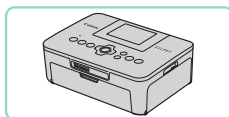

Canon márkájú PictBridge-kompatibilis nyomtatók

- A fényképezőgépet közvetlenül a nyomtatóhoz csatlakoztatva számítógép használata nélkül is nyomtathat képeket. A részletekért forduljon a legközelebbi Canon-márkakereskedőhöz.

Kép- és videótárolás

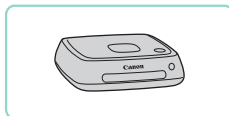

Connect Station CS100

- Médiaközpont, amely a fényképezőgép képeinek tárolására, csatlakoztatott tévékészüléken való megtekintésére, Wi-Fi-kompatibilis nyomtatón történő vezeték nélküli nyomtatására, internetes megosztására és még sok másra használható.

Használat előtt

Alapszintű útmutató

Haladó útmutató

A fényképezőgép alapvető használata

Automatikus üzemmód/
Hibrid auto üzemmód

Egyéb felvételi módok

P üzemmód

Tv, Av, M, C1 és C2 mód

Lejátszási mód

Vezeték nélküli funkciók

Beállítások menü

Tartozékok

Mellékletek

Tárgymutató



A választható tartozékok használata

▶ Állóképek ▶ Videók

Lejátszás tévékészüléken

▶ Állóképek ▶ Videók

A felvételeket megtekintheti tévékészüléken, ha kereskedelmi forgalomban kapható HDMI-kábellel (amely legfeljebb 2,5 m hosszú és a fényképezőgép oldalán D típusú csatlakozóval rendelkezik) csatlakoztatja a fényképezőgépet egy HDTV készülékhez. A [EFDH 59.94P], [EFDH 29.97P], [EFDH 23.98P], [EHD 59.94P], [EFDH 50.00P], [EFDH 25.00P] vagy [EHD 50.00P] képmínőséggel készült videók nagy felbontásban tekinthetők meg. A csatlakoztatásról vagy a bemenetek váltásáról a televízió használati útmutatójában olvashat részletesebben.

1 Győződjön meg arról, hogy a fényképezőgép és a tévékészülék ki van kapcsolva.

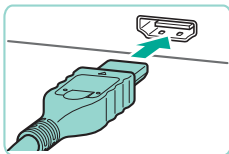

2 Csatlakoztassa a fényképezőgépet a tévéhez.

- A tévékészüléken illessze be teljesen a kábelcsatlakozót a HDMI-bemenetbe az ábrán látható módon.
- Nyissa ki a fényképezőgép csatlakozóit borító fedelelet, és teljesen illessze be a kábelcsatlakozót a fényképezőgép csatlakozójába.

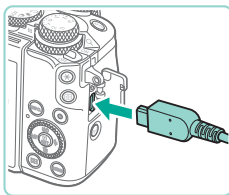

3 Kapcsolja be a televíziót, és állítsa külső jelbemenetre.

- Állítsa a tévét arra a külső bemenetre, amelyhez a kábelt a 2. lépésben csatlakoztatta.

4 Kapcsolja be a fényképezőgépet.

- Tolja a tápkapcsolót az [ON] állásba.
- Nyomja meg a [▶] gombot.
- A fényképezőgép képei ekkor a tévén jelennek meg. (A fényképezőgép kijelzőjén semmi sem látható.)
- Ha végzett, kapcsolja ki a fényképezőgépet és a televíziót, mielőtt kihúzza a kábelt.



- Az érintőképernyős műveletek nem érhetők el, ha a fényképezőgépet tévékészülékhez csatlakoztatja.



- Ha a fényképezőgépet televízióhoz csatlakoztatja, a felvételeket a tévékészülék nagyobb képernyőjén megjelenítve készítheti el. A felvételek elkészítése megegyezik a fényképezőgép kijelzőjének használata esetén követendő lépésekkel. Azonban a kijelző nem nagyítható (107) és a Éjjeli kijelző (155) funkció nem áll rendelkezésre.

Használat előtt

Alapszintű útmutató

Haladó útmutató

A fényképezőgép alapvető használata

Automatikus üzemmód/
Hibrid auto üzemmód

Egyéb felvételi módok

P üzemmód

Tv, Av, M, C1 és C2 mód

Lejátszási mód

Vezeték nélküli funkciók

Beállítások menü

Tartozékok

Mellékletek

Tárgymutató



A fényképezőgép üzemeltetése hálózati tápellátással

▶ Állóképek ▶ Videók

Ha a CA-PS700-E17 hálózati adapterrel és a DR-E17 egyenáramú adapterrel (mindkettő külön megvásárolható) használja a fényképezőgépet, akkor nem kell figyelnie az akkumulátor töltöttségi szintjét.

1 Győződjön meg arról, hogy a fényképezőgép ki van kapcsolva.

2 Helyezze be az egyenáramú adaptert.

- Az „Az akkumulátoregység és a memóriakártya behelyezése” (📖 19) szakasz 1. lépését alkalmazva nyissa ki a fedelet.
- Az érintkezőket a bemutatott módon tartva (1) helyezze be az egyenáramú adaptert az akkumulátoregységhez hasonló módon (a „Az akkumulátoregység és a memóriakártya behelyezése” (📖 19) szakasz 2. lépését követve).
- Az „Az akkumulátoregység és a memóriakártya behelyezése” (📖 19) szakasz 4. lépését alkalmazva zárja le a fedelet.

3 Csatlakoztassa az adaptert az egyenáramú adapterhez.

- Nyissa fel a fedelet, és helyezze be az adapter csatlakozóját teljesen az egyenáramú adapterbe.

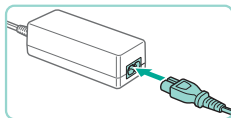
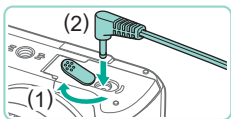
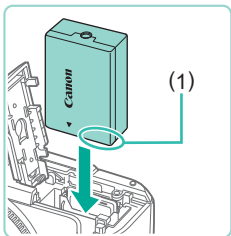

4 Csatlakoztassa a tápkábelt.

- A tápkábel egyik végét csatlakoztassa a kompakt hálózati adapterbe, majd a másik végét a konnektorba.
- Kapcsolja be a fényképezőgépet, majd használja tetszés szerint.
- Ha befejezte, kapcsolja ki a fényképezőgépet, és húzza ki a tápkábelt a konnektorból.



- Ne húzza ki az adaptert vagy a tápkábelt, ha a fényképezőgép még be van kapcsolva. Ez a felvételek törléséhez vagy a fényképezőgép károsodásához vezethet.
- Ne rögzítse a töltőt vagy a kábelt más tárgyakhoz. Ez a termék hibás működéséhez vagy sérüléséhez vezethet.

Fényképezés távvezérléssel

Használja a RC-6 távirányítót (külön kapható), hogy a fényképezőgép elől, kb. 5 m-en belülről készítsen felvételt.

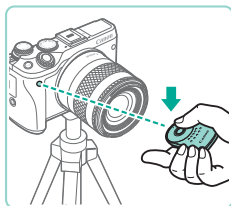

- Kövesse a „Az önkioldó használata” (📖 42) szakaszban szereplő 1. lépést és válassza a [T] lehetőséget.
- Irányítsa a távirányítót a fényképezőgép távvezérlés érzékelőjére, majd nyomja meg a továbbítás gombot a felvételt elkészítéséhez.



- A fényképezőgép nem készít képet, ha a témák nincsenek fókuszban.
- Előfordulhat, hogy a közeli fluoreszcens vagy LED fényforrások véletlenül beindítják a zárkioldást. Az ilyen fényforrásoktól a lehető legmesszebb használja a fényképezőgépet.
- Előfordulhat, hogy a fényképezőgépre irányított működő TV-távirányító vagy hasonló eszköz véletlen zárkioldást okoz.

Használat előtt

Alapszintű útmutató

Haladó útmutató

A fényképezőgép alapvető használata

Automatikus üzemmód/
Hibrid auto üzemmód

Egyéb felvételi módok

P üzemmód

Tv, Av, M, C1 és C2 mód

Lejátszási mód

Vezeték nélküli funkciók

Beállítások menü

Tartozékok

Melléklet

Tárgymutató



A távkioldó használata (külön kapható)

Az opcionális RS-60E3 távkioldó segítségével elkerülhető a fényképezőgép bemozdulása, ami akkor fordulhat elő, ha közvetlenül nyomja le a exponálógombot. A választható tartozék használata akkor igazán kényelmes, ha hosszú záridővel fényképez.

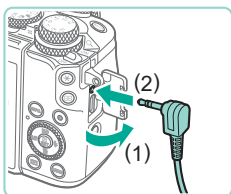

1 Csatlakoztassa a távkioldót.

- Győződjön meg arról, hogy a fényképezőgép ki van kapcsolva.
- Nyissa fel a csatlakozófedelelet, és helyezze be a távkioldó csatlakozóját.

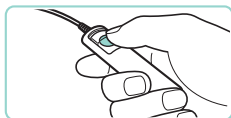

2 Készítse el a felvételt.

- Kapcsolja be a fényképezőgépet.
- A felvétel elkészítéséhez nyomja le a távkioldón a exponálógombot.

A vakupapucs használata

A vakupapucs opcionális külső vaku vagy mikrofon csatlakoztatására használható.

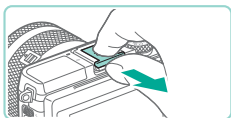

1 Vegye le a vakupapucs fedelét.

- Az ábra szerint húzza le a fedelet.
- Annak érdekében, hogy ne veszítse el a fedelet, helyezze azt a külső vaku vagy mikrofon tokjába.

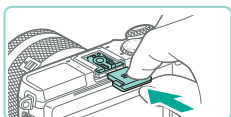

2 Tegye fel a vakupapucs fedelét.

- A külső vaku vagy mikrofon leszerelése után a vakupapucs védelme érdekében helyezze vissza a fedelet.
- Az ábra szerint illessze be a fedelet.

Elektronikus kereső használata (külön kapható)

▶ Állóképek ▶ Videók

A felvételkészítés könnyebb egy opcionális elektronikus keresővel, amely segít a téma élességének megőrzésében.

Vegye figyelembe, hogy kevesebb felvétel készíthető és rövidebb rögzítési idő áll rendelkezésre, ha a fényképezőgép hátoldalán található képernyőt (LCD-kijelzőt) használja.

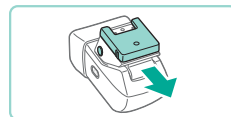

1 Győződjön meg arról, hogy a fényképezőgép ki van kapcsolva.

2 Csatlakoztassa az elektronikus keresőt a vakupapucshoz.

- Távolítsa el a kereső fedelét.

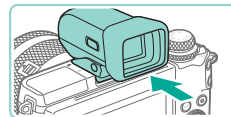

- Az ábra szerint illessze be az kereső csatlakozórészét a vakupapucsba (169), és nyomja be, amíg nem kattán a helyére.

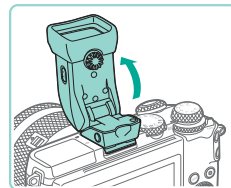

3 Állítsa az elektronikus keresőt a kívánt szögbe.

- A kereső szögét az adott jelenetnek vagy a képrögzítés módjának megfelelően állíthatja be egészen 90°-ig.

Használat előtt

Alapszintű útmutató

Haladó útmutató

A fényképezőgép alapvető használata

Automatikus üzemmód/
Hibrid auto üzemmód

Egyéb felvételi módok

P üzemmód

Tv, Av, M, C1 és C2 mód

Lejátszási mód

Vezeték nélküli funkciók

Beállítások menü

Tartozékok

Mellékletek

Tárgymutató



4 Kapcsolja be a fényképezőgépet és szükség szerint váltogassa a képernyő és a kereső használatát.

- Ha a szeméhez emeli a keresőt, annak kijelző aktiválódik, a fényképezőgép képernyője pedig kikapcsol.
- Ha elveszi a szemétől a keresőt, annak kijelző kikapcsol, a fényképezőgép képernyője pedig aktiválódik.

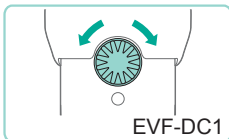

EVF-DC1

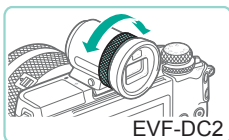

EVF-DC2

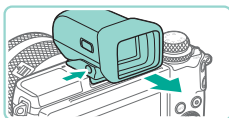

5 Állítsa be a dioptriát.

- A tárcsa elfordításával állítsa élesre a keresőben megjelenő képet.

6 Amikor végzett, szerelje le az elektronikus keresőt.

- A kereső leszereléséhez a fényképezőgépről, kapcsolja ki a fényképezőgépet, majd tartja lenyomva a kereső [UNLOCK] gombját, miközben kihúzza azt.
- Szerelje le, és tárolja megfelelően az keresőt, ha nem használja azt.



- A kereső kijelzője és a fényképezőgép képernyője nem aktiválható egy időben.
- Az érintőképernyős műveletek nem érhetők el, ha a kereső kijelzőjét használja.



- Bár a kereső gyártása kifejezetten nagy pontosságú technológiákkal történik, és a képpontok több mint 99,99%-a megfelel a tervezési előírásoknak, ritka esetekben előfordulhat, hogy egyes képpontok hibásnak tűnnek, illetve vörös vagy fekete pontként láthatók. Ez nem a fényképezőgép hibás működését jelzi, és nem befolyásolja a képek rögzítését.
- Néhány képarány beállítás (47) fekete sávok megjelenítését eredményezi a képernyő tetején és alján vagy bal és jobb szélén. Ezeket a területeket nem rögzíti a fényképezőgép.
- A kereső [OK] gombjának megnyomásával válthat a kereső és a megjelenített képernyő között.
- A képernyő nem aktiválódik, amikor elveszi a szemétől a keresőt, ha kiválasztotta a MENU (33) > [1] lap > [Kijelző beállítása] > [Kijelzésvezérlés] > [Kézi] lehetőséget, majd a [Kézi megjelen.] lehetőségre állította a [Kereső] pontot. A képernyő aktiválásához nyomja le a keresőn a [OK] gombot.
- A fényképinformációk kijelzését nem állítja át a rendszer, amikor függőlegesen tartja a fényképezőgépet, ha kiválasztotta a MENU (33) > [1] lap > [Felvét elkészítési adatok kijelzése] > [Kereső vízsz. megjel.] > [Ki] lehetőséget.
- A kijelzés a fényképezőgép képernyőjére vált, ha belép a Wi-Fi menübe (124) a kereső megjelenítése közben.
- Külön állíthatja be a kijelző fényerejét (155) a kereső és a fényképezőgép képernyőjén.
- A felvételi képernyő csökkentéséhez, válassza ki a MENU (33) > [2] lap > [Kereső megj. form.] > [Kijelző 2] lehetőséget.
- A szög beállítása nem lehetséges EVF-DC2 használata esetén.

Használat előtt

Alapszintű útmutató

Haladó útmutató

A fényképezőgép alapvető használata

Automatikus üzemmód/
Hibrid auto üzemmód

Egyéb felvételi módok

P üzemmód

Tv, Av, M, C1 és C2 mód

Lejátszási mód

Vezeték nélküli funkciók

Beállítások menü

Tartozékok

Melléklet

Tárgymutató



Külső vaku használata (külön kapható)

▶ **Állóképek** ▶ **Videók**

Sokkal kifinomultabb vakus fényképezés lehetséges az opcionális Speedlite EX sorozatú vakukkal.



- Bizonyos esetekben előfordulhat, hogy a nem EX-sorozatú Canon vakuegységek nem megfelelően, vagy egyáltalán nem villannak fel.
- Előfordulhat, hogy a nem Canon-vakuegységek (különösen a nagy feszültségű vakuegységek) vagy vakutartozékok használata megakadályozza a fényképezőgép normál működését és a fényképezőgép károsodásához vezet.



- További információkért tekintse meg a Speedlite EX sorozat kézikönyvét. Ez a fényképezőgép A típusú fényképezőgép, amely a Speedlite EX-sorozat minden funkcióját támogatja.

1 Rögzítse a vakut.

- Győződjön meg arról, hogy a fényképezőgép ki van kapcsolva, majd csatlakoztassa a vakuegységet.

2 Kapcsolja be a vakut, majd kapcsolja be a fényképezőgépet.

- Megjelenik egy narancssárga ikon.
- A vaku jelzőlámpája kigyullad, amint a vaku használatra kész.

3 Válassza ki a [P], [Tv], [Av] vagy [M] felvételi módot.

- A vaku beállításai csak ezekben a módokban konfigurálhatók. Más módokban a vaku beállítása és használata szükség szerint, automatikusan történik.

4 Állítsa be a külső vakut (📖171).



- Tartsa távol a (makro körvakuhoz vagy a makro ikervakuhoz, illetve a külső vakukábelhez tartozó) vezetékeket a vakufejektől.
- Állvány használata esetén úgy állítsa be a lábak helyzetét, hogy megakadályozza a vakufejek és a lábak érintkezését.



- Speedlite EX-sorozatú vaku csatlakoztatása esetén a beépített vaku beállításai nem konfigurálhatók, mivel a beállítási képernyő nem érhető el.
- Emellett úgy is elérheti a beállítási képernyőt, ha legalább egy másodpercig lenyomva tartja a gombot.
- A külső vaku AF segédfénye nem lép működésbe.

Külső vaku funkcióinak beállítása

Amikor a külső vaku csatlakoztatva van, állítsa be a következőket a MENU (📖33) > 5 lap > [Vakuezérlés] pontjában.

- Vakuvillantas (📖81)
- E-TTL II mérés (📖83)
- Vörösszemhatás-csökkentés (📖60)
- Biztonsági vakuexp. (📖82)
- Külső vaku funkcióinak beállítása (📖171)
- Külső vaku Egyedi funkcióinak beállítása (📖173)
- Beállítások törlése (📖173)



- A bal oldali képernyő megjelenítéséhez válassza a [Külső vaku funkciók beáll.] lehetőséget, majd nyomja meg a gombot.
- A gombokkal vagy a tárcsa elfordításával válasszon egy menüelemet, majd nyomja meg a gombot. A megjelenő képernyőn (a gombokkal vagy a tárcsa elforgatásával) válasszon egy lehetőséget, majd nyomja meg a gombot.

Használat előtt

Alapszintű útmutató

Haladó útmutató

A fényképezőgép alapvető használata

Automatikus üzemmód/
Hibrid auto üzemmód

Egyéb felvételi módok

P üzemmód

Tv, Av, M, C1 és C2 mód

Lejátszási mód

Vezeték nélküli funkciók

Beállítások menü

Tartozékok

Mellékletek

Tárgymutató



Beállítási lehetőség	Leírás
Vakumód	Válassza ki a kívánt vakus fényképezéshez megfelelő vakumódot. <ul style="list-style-type: none"> Az automatikusan működésbe lépő EX-sorozatú Speedlite vakuknál az [E-TTL II vakumérés] a normál üzemmód. Akkor használja a [Kézi vaku] módot, ha saját maga határozza meg a [Vaku fényerőszintje] értékét vakuegységhez. Részletes információt a többi vakumódról, az adott vakumóddal kompatibilis vaku használati útmutatójában talál.
Veznélk.funkc.	Lehetővé teszi a fényképezést több vezeték nélküli vakuegységgel. Amikor több vakuval fényképez, a rádióhullámú csatornát, az optikai csatornát és a fővaku villantását is beállíthatja. Részletes információt vezeték nélküli vakus fényképezéssel kompatibilis vaku használati útmutatójában talál.
Vaku zoom (vaku hatóterülete)	Zooming funkciós vakufejjel rendelkező vakuegységeknél beállítható a vaku hatóterülete. Normál körülmények között válassza az [Automatikus] lehetőséget, hogy a fényképezőgép automatikusan az objektív fókusztávolságának megfelelően állítsa be a vaku hatóterületét.
Zár szinkronizálása	A vaku és a zárkioldás időzítését az alábbi módon változtathatja meg. <ul style="list-style-type: none"> : A zár kioldását követően a vaku azonnal villan. : A vaku a második redőny kioldásának befejeződése előtt villan. Amennyiben a záridő 1/100 mp. vagy ennél rövidebb, a fényképezőgép automatikusan az első redőny szinkronizálását használja, akkor is, ha a [Második redőny szinkronizálása] van kiválasztva. : A vaku minden zársebességnél használható. Különösen hatékony, ha portrét fényképez kitélő vakuzással, rekesznyílás előválasztásos beállítást használva.

Beállítási lehetőség	Leírás
Vaku expozíció-kompenzáció	Lehetővé teszi a vaku villanásának időpontjában használt expozíciókompenzáció beállítását. A részleteket lásd a vakuegység használati útmutatójában. Amennyiben a vaku expozíciókompenzáció be van állítva a vakun, az nem állítható be a fényképezőgépen. Amennyiben mind a fényképezőgépen, mind a vakun be van állítva, a vakubeállítás élvez elsőbbséget.
Vaku fényerőszintje	Állítsa be a vaku fényerőszintjét. A részleteket lásd a vakuegység használati útmutatójában. Amennyiben mind a fényképezőgépen, mind a vakun be van állítva, a vakubeállítás élvez elsőbbséget.
Vaku-expozíció-sorozat	Aktiválja a VES (Vaku-expozíció-sorozat) funkciót, amely három képet készít, miközben automatikusan változtatja a vaku fényerejét. Részletes információt a vaku-expozíció-sorozattal kompatibilis vaku használati útmutatójában talál.
Villanásszám/ vaku frekvenciája	A villanásszám és a frekvencia beállítása, ha [Vakumód] [Többszörös] értékre van állítva.
Arány vezérlése	A vaku relatív fényerőszintjének beállítása vezeték nélküli (többvakus) vakus fényképezésnél vagy MR-14EX II használata esetén.



- A [Beép. vaku funkció beállítás] nem elérhető, ha külső vaku van csatlakoztatva.
- A megjelenő információk és a rendelkezésre álló beállítások eltérőek lehetnek a vakuegység típusától, az aktuális vakumódtól, a vaku egyes funkcióinak beállításaitól és más tényezőktől függően. A vakuegység rendelkezésre álló funkcióiról részletes információt a vakuegység használati útmutatójában talál.
- A vaku funkcióinak beállításával nem kompatibilis EX-sorozatú Speedlite vakuknál csak a [Vaku expozíciókompenzáció] beállítás módosítható. (A [Zár szinkronizálása] beállítás is használható egyes EX-sorozatú Speedlite vakuknál.)

Használat előtt

Alapszintű útmutató

Haladó útmutató

A fényképezőgép alapvető használata

Automatikus üzemmód/ Hibrid auto üzemmód

Egyéb felvételi módok

P üzemmód

Tv, Av, M, C1 és C2 mód

Lejátszási mód

Vezeték nélküli funkciók

Beállítások menü

Tartozékok

Mellékletek

Tárgymutató



Külső vaku egyedi funkcióinak beállítása

Részletes információt a vaku egységek egyedi funkcióiról a vaku (külön kapható) használati útmutatójában talál.

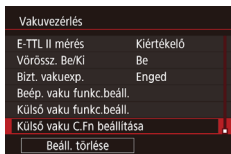

- Nyomja meg a [MENU] gombot, a [5] lapon válassza a [Vakuvezérlés] beállítást, majd válassza a [Külső vaku C.Fn beállítás] lehetőséget, és nyomja meg a [OK] gombot.
- A [◀][▶] gombokkal vagy a [0] tárcsa elfordításával válasszon egy menüelemet, majd nyomja meg a [OK] gombot. A megjelenő képernyőn (a [▲][▼] gombokkal vagy a [0] tárcsa elforgatásával) válasszon egy lehetőséget, majd nyomja meg a [OK] gombot.



- A teljes vakuvillantáshoz a kép készítésekor a [Külső vaku C.Fn beállítás] alatt állítsa a [Vakumérési mód] pontot [1:TTL] (automatikus vakumérés) lehetőségre.

Külső vaku alapértékeinek visszaállítása

Az alapértelmezett [Külső vaku funk.beáll.] és [Külső vaku C.Fn beállítás] beállítások visszaállítása.

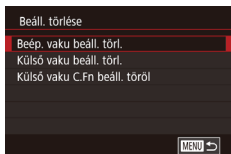

- Nyomja meg a [MENU] gombot, válassza ki az [5] lap > [Vakuvezérlés] > [Beáll.k törl.] beállítást, majd nyomja meg a [OK] gombot.
- A [▲][▼] gombokkal vagy a [0] tárcsa elfordításával válasszon egy menüelemet, majd nyomja meg a [OK] gombot. A következő képernyőn (a [◀][▶] gombokkal vagy a [0] tárcsa elforgatásával) válassza az [OK] lehetőséget, majd nyomja meg a [OK] gombot.



- A [Beép. vaku beáll. törl.] nem elérhető, ha külső vaku van csatlakoztatva.

Külső mikrofonok használata (külön kapható)

▶ Állóképek ▶ Videók

A DM-E1 irányított sztereó mikrofon (külön kapható) használatával csökkenthető az objektív és a fényképezőgép működéséből származó hang, amelyet a fényképezőgép esetleg a videókra rögzít. Vegye figyelembe, hogy külső mikrofon csatlakoztatása esetén a beépített mikrofon nem rögzít hangot.



- Tekintse át a DM-E1 használati útmutatóját is.

1 Győződjön meg arról, hogy a fényképezőgép ki van kapcsolva.

2 Csatlakoztassa a külső mikrofont a külső vakukábelhez.

- Az ábra szerint illessze be az irányított sztereó mikrofont a vakupapucsba (4).
- Tolja a kart a [LOCK] jelzés irányába.

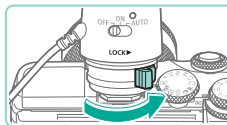
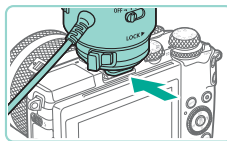

Használat előtt

Alapszintű útmutató

Haladó útmutató

A fényképezőgép alapvető használata

Automatikus üzemmód/
Hibrid auto üzemmód

Egyéb felvételi módok

P üzemmód

Tv, Av, M, C1 és C2 mód

Lejátszási mód

Vezeték nélküli funkciók

Beállítások menü

Tartozékok

Melléklet

Tárgymutató



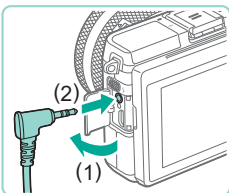

3 Csatlakoztassa a mikrofon kimeneti csatlakozóját.

- Az ábra szerint csatlakoztassa a mikrofon kimeneti csatlakozóját a külső mikrofon BEMENETI csatlakozójához (4).

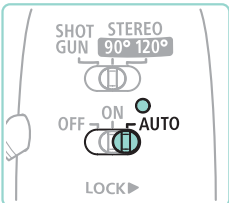

4 Kapcsolja be a fényképezőgépet, majd kapcsolja be a külső mikrofont.

- Csúsztassa a külső mikrofon tápkapcsolóját [OFF] állásból [AUTO] állásba. [AUTO] állásban a mikrofon automatikusan be- és kikapcsol az Automatikus kikapcsolás funkciójának megfelelően.



5 Állítsa be a mikrofon irányítottságát a témának megfelelően.

- Az irányítottság beállításához használja a mikrofon irányítottság kapcsolóját.

6 Szerelje le ha végzett.

- A fényképezőgép és a mikrofon kikapcsolása után húzza ki a kimeneti csatlakozót és távolítsa el a mikrofont a felszerelés lépéseihez képest fordított sorrendben.



- A külső mikrofon működtetéséhez elem szükséges. Ha nem világít az energiaellátást jelző lámpa, cserélje ki az elemet.
- Amikor teszteli a mikrofon működését, beszéddel ellenőrizze azt, ne kopogtassa meg a mikrofont, vagy fújjon rá.
- Felvétélkészítés során ne érintse meg a mikrofont, a kábelt vagy a szélszűrőt. Ezeket a hangokat rögzíti a fényképezőgép.
- Előfordulhat, hogy a fényképezőgép zajt rögzít a rádió-adótornyok, a nagyfeszültségű távvezetékek, a mobiltelefonok vagy más, erős elektromágneses hullámokat kibocsájtó források keltette rádiós vagy nagyfeszültségű interferencia miatt.
- A fényképezőgép zajt rögzíthet a vezeték nélküli fényképezőgép-funkciók használata során. A lehető legjobb eredmény érdekében felvétélkészítés alatt kerülje a vezeték nélküli funkciók használatát.
- Előfordulhat, hogy a mikrofont hidegben használva a felvétel torzul.



- Bármilyen beállított csillapítás a külső mikrofonnal készült felvételeknél is érvénybe lép (65).
- A külső mikrofon csatlakoztatása kikapcsolja a [Szélzajszűrés] funkciót (65).
- Kereskedelmi forgalomban kapható mikrofonnal is készíthet felvételt, ha (3,5 mm átmérőjű) mini csatlakozóval csatlakoztatja azt a külső mikrofon BEMENETI csatlakozójához.

Használat előtt

Alapszintű útmutató

Haladó útmutató

A fényképezőgép alapvető használata

Automatikus üzemmód/
Hibrid auto üzemmód

Egyéb felvételi módok

P üzemmód

Tv, Av, M, C1 és C2 mód

Lejátszási mód

Vezeték nélküli funkciók

Beállítások menü

Tartozékok

Mellékletek

Tárgymutató



A szoftverek használata

Az alábbiakban olvashatja a Canon webhelyéről letölthető szoftverek ismertetését, valamint a telepítéssel és a képek számítógépre történő mentésével kapcsolatos tudnivalókat.

Szoftverek

A szoftverek telepítése után a következő műveleteket hajthatja végre a számítógépen.

- EOS Utility
 - Képek importálása és a fényképezőgép beállításainak módosítása
- Digital Photo Professional
 - Képek böngészése, feldolgozása és szerkesztése, beleértve a RAW-képeket is
- Picture Style Editor
 - Képstílusok szerkesztése, valamint képstílusfájlok létrehozása és mentése
- Image Transfer Utility
 - Képszinkronizálási funkció (📖144) beállítása és képek fogadása
- Map Utility
 - A képekhez adott GPS-információk megtekintéséhez használjon térképet



- Videók számítógépes megtekintéséhez és szerkesztéséhez használja azokat az előre telepített vagy széles körben elérhető szoftvereket, amelyek kompatibilisek a fényképezőgép által felvett videókkal.



- Az Image Transfer Utility a CANON iMAGE GATEWAY Képszinkronizálás-beállítási oldaláról is letölthető.

Szoftverkezelési kézikönyv

A szoftverek kezelési kézikönyvei szükség szerint a Canon weboldaláról tölthetők le.



- Internethez csatlakozó számítógépen keresse fel a <http://www.canon.com/icpd/> weboldalt.
- Nyissa meg az országának vagy régiójának megfelelő oldalt.

A számítógépes környezet ellenőrzése

A szoftver részletes rendszerkövetelményei és a kompatibilitási információi – beleértve az új operációs rendszerek támogatását – a Canon webhelyén érhetők el.

A szoftverek telepítése

1 Töltse le a szoftvereket.

- Internethez csatlakozó számítógépen keresse fel a <http://www.canon.com/icpd/> weboldalt.
- Nyissa meg az országának vagy régiójának megfelelő oldalt.
- Töltse le a szoftvereket.

2 Kövesse a megjelenő utasításokat.

- Kattintson duplán a letöltött fájlra annak telepítéséhez.

Használat előtt

Alapszintű útmutató

Haladó útmutató

A fényképezőgép alapvető használata

Automatikus üzemmód/
Hibrid auto üzemmód

Egyéb felvételi módok

P üzemmód

Tv, Av, M, C1 és C2 mód

Lejátszási mód

Vezeték nélküli funkciók

Beállítások menü

Tartozékok

Mellékletek

Tárgymutató



Képek mentése számítógépre

A fényképezőgép csatlakoztatásához és a képek számítógépre mentéséhez használjon USB-kábelt (külön kapható, fényképezőgép felőli csatlakozó: Micro-B).

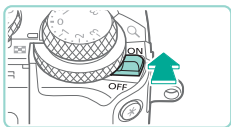
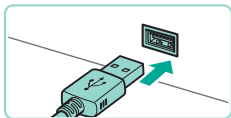
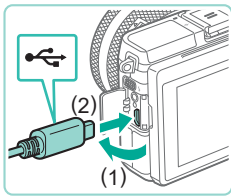

1 Csatlakoztassa a fényképezőgépet a számítógéphez.

- A fényképezőgép kikapcsolt állapotában nyissa ki a fedelet (1). Határozott mozdulattal helyezze a kábel kisebb dugóját a fényképezőgép csatlakozójába (2) az ábrán jelzett irányban.
- Illessze a kábel nagyobbik dugóját a számítógép USB-portjába. A számítógép USB-kapcsolataira vonatkozó részletes tájékoztatást a számítógép használati útmutatója tartalmazza.

2 Kapcsolja be a fényképezőgépet és nyissa meg az EOS Utility szoftvert.

- Tolja a tápkapcsolót az [ON] állásba.
- Windows: Kattintson duplán az EOS Utility ikonjára az asztalon.
- Mac OS: Kattintson az EOS Utility ikonjára a Dock területen.
- Ezt követően a fényképezőgép számítógéphez történő csatlakoztatásakor és a fényképezőgép bekapcsolásakor az EOS Utility automatikusan elindul.

3 Mentse a számítógépre a fényképezőgépen lévő képeket.

- Kattintson a [Download images to computer/Képek letöltése számítógépre] > [Start automatic download/Automatikus letöltés indítása] lehetőségre.

- Miután a képek mentése megtörtént a számítógép Képek mappájában (dátum szerint elnevezett külön mappákban), a Digital Photo Professional szoftver automatikusan elindul és megjeleníti az importált képeket.
- A képek mentése után zárja be az EOS Utility szoftvert, csúsztassa a fényképezőgép tápkapcsolóját [OFF] állásba a fényképezőgép kikapcsolásához és húzza ki a kábelt.
- A Digital Photo Professional segítségével nézze meg a számítógépre mentett képeket. Videók megtekintéséhez használja azokat az előre telepített vagy széles körben elérhető szoftvereket, amelyek kompatibilisek a fényképezőgép által felvett videókkal.



- Amikor első alkalommal csatlakoztatja a fényképezőgépet a számítógéphez, illesztőprogramokat kell telepíteni, így esetleg néhány percet kell várni, mielőtt elérhetővé válnak a fényképezőgépen található képek.
- A képeket a szoftver telepítése nélkül is átmásolhatja, ha a számítógéphez csatlakoztatja a fényképezőgépet, ilyenkor azonban néhány korlátozással kell számolnia.
 - Lehet, hogy a fényképezőgép számítógéphez történő csatlakozását követően várni kell néhány percet, mielőtt elérhetővé válnak a fényképezőgépen található képek.
 - Előfordulhat, hogy a függőleges helyzetben felvett képek vízszintes helyzetben vihetők át.
 - Előfordulhat, hogy a RAW-tömörítésű képek (vagy a JPEG-, de RAW-tömörítésűként felvett képek) nem menthetők.
 - A képek védelmi beállításai törölhetnek a képek számítógépre mentésekor.
 - A használt operációs rendszertől, a használt szoftvertől és a képek fájlméretétől függően problémák fordulhatnak elő a képek és a képadatok mentésekor.

Használat előtt

Alapszintű útmutató

Haladó útmutató

A fényképezőgép alapvető használata

Automatikus üzemmód/
Hibrid auto üzemmód

Egyéb felvételi módok

P üzemmód

Tv, Av, M, C1 és C2 mód

Lejátszási mód

Vezeték nélküli funkciók

Beállítások menü

Tartozékok

Melléklet

Tárgymutató



Képek nyomtatása

▶ Állóképek ▶ Videók

A fényképezőgépet nyomtatóhoz csatlakoztatva könnyen kinyomtathatja a felvételeket. A fényképezőgépen kiválaszthatja a csoportosan nyomtatni kívánt képeket, előkészítheti a fotólaboroknak küldendő megrendeléseit, továbbá elkészíthet vagy kinyomtathat fotókönyveket.

A példákban egy Canon SELPHY CP sorozatú Compact Photo Printer szerepel. A megjelenített képernyők és az elérhető funkciók a nyomtatótól függően eltérőek lehetnek. További információkért tekintse meg a nyomtató kézikönyvét.

Egyszerű nyomtatás

▶ Állóképek ▶ Videók

Egyszerűen kinyomtathatja a felvételeket, ha a fényképezőgépet USB-kábel (külön kapható, fényképezőgép felőli csatlakozó: Micro-B) segítségével egy (külön megvásárolható) PictBridge-kompatibilis nyomtatóhoz csatlakoztatja.

1 Győződjön meg arról, hogy a fényképezőgép és a nyomtató ki van kapcsolva.

2 Csatlakoztassa a fényképezőgépet a nyomtatóhoz.

- Nyissa ki a csatlakozófedelelet. Határozott mozdulattal helyezze a kisebb kábelcsatlakozót a fényképezőgép csatlakozójába az ábrán jelzett irányban.
- Csatlakoztassa a nagyobbik kábelcsatlakozót a nyomtatóhoz. A csatlakoztatás további részleteiről a nyomtató kézikönyvében olvashat.

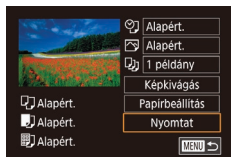
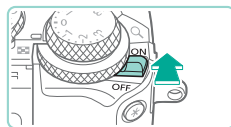
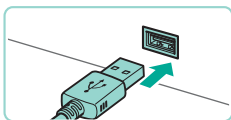
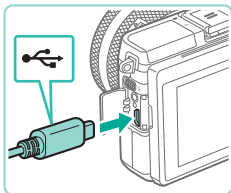

3 Kapcsolja be a nyomtatót.

4 Kapcsolja be a fényképezőgépet.

- Tolja a tápkapcsolót az [ON] állásba.

5 Válasszon egy képet.

- Válassza ki a kívánt képet a [◀][▶] gombokkal vagy a [🔍] tárcsa elfordításával.

6 Jelenítse meg a nyomtatási képernyőt.

- Nyomja meg a [🖨️] gombot, válassza a [🖨️] lehetőséget, majd nyomja le ismét a [🖨️] gombot.

7 Nyomtassa ki a képet.

- A [▲][▼] gombokkal vagy a [🔍] tárcsával válassza ki a [Nyomat] lehetőséget, majd nyomja meg a [🖨️] gombot.
- Ekkor elindul a nyomtatás.
- További képek nyomtatásához az 5. lépéstől kezdve ismételje meg a fenti műveleteket a nyomtatás befejezése után.
- A nyomtatás végeztével kapcsolja ki a fényképezőgépet és a nyomtatót, majd húzza ki a kábelt.



- A (külön megvásárolható) Canon márkájú PictBridge-kompatibilis nyomtatókkal kapcsolatos további részletekért lásd a „Nyomtatók” (166) című fejezetet.

Használat előtt

Alapszintű útmutató

Haladó útmutató

A fényképezőgép alapvető használata

Automatikus üzemmód/
Hibrid auto üzemmód

Egyéb felvételi módok

P üzemmód

Tv, Av, M, C1 és C2 mód

Lejátszási mód

Vezeték nélküli funkciók

Beállítások menü

Tartozékok

Mellékletek

Tárgymutató



A nyomtatási beállítások konfigurálása

▶ Állóképek ▶ Videók

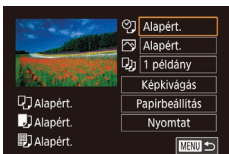

1 Jelenítse meg a nyomtatási képernyőt.

- Jelenítse meg ezt a képernyőt a „Egyszerű nyomtatás” (📖177) szakasz 1–6. lépését követve.

2 Adja meg a beállításokat.

- A [▲][▼] gombokkal vagy a [🌀] tárcsa elfordításával válasszon egy menüelemet, majd nyomja meg a [🔍] gombot. A következő képernyőn (a [▲][▼] gombokkal vagy a [🌀] tárcsa elforgatásával) válasszon egy lehetőséget, majd nyomja meg a [🔍] gombot, hogy visszatérjen a nyomtatási képernyőre.

🔍	Alapért.	A nyomtató aktuális beállításait használja.
	Dátum	Képek nyomtatása a dátum feltüntetésével.
	Fájlszám	Képek nyomtatása a fájlszám feltüntetésével.
	Mindkettő	Képek nyomtatása a dátum és a fájlszám együttes feltüntetésével.
🖼️	Ki	–
	Alapért.	A nyomtató aktuális beállításait használja.
	Ki	–
	Be	A felvételkor tárolt információk alapján optimalizálja a nyomtatási beállításokat.
👁️	Vő.szem1	Kijavítja a vörösszem-hatást.
	Példányszám	Válassza ki a példányszámot a nyomtatáshoz.
Képkivágás	–	A nyomtatni kívánt képterület megadása (📖178).
Papír-beállítás	–	A papírméret, az elrendezés és más részletek megadása (📖179).

Képek körülvágása nyomtatás előtt

▶ Állóképek ▶ Videók

Ha nyomtatás előtt körülvágja a képeket, a teljes kép helyett a kívánt képterületet nyomtathatja ki.

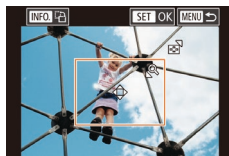
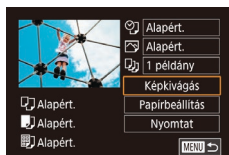

1 Válassza a [Képkivágás] beállítást.

- Miután „A nyomtatási beállítások konfigurálása” (📖178) szakasz 1. lépésének végrehajtásával megjelenítette a nyomtatási képernyőt, válassza a [Képkivágás] lehetőséget, majd nyomja meg a [🔍] gombot.
- Ekkor megjelenik a nyomtatni kívánt képterületet jelölő vágókeret.

2 Állítsa be a vágókeretet szükség szerint.

- A keretet a [🌀][🌀] tárcsák elforgatásával méretezheti át.
- A keretet a [▲][▼][◀][▶] gombokkal mozgathatja.
- A keretet a [INFO] gombbal forgathatja el.
- Amikor elkészült, nyomja meg a [🔍] gombot.

3 Nyomtassa ki a képet.

- A nyomtatáshoz kövesse a „Egyszerű nyomtatás” (📖177) című szakasz 7. lépését.



- Kis képméretknél vagy bizonyos képarányoknál előfordulhat, hogy a körülvágás nem lehetséges.

Használat előtt

Alapszintű útmutató

Haladó útmutató

A fényképezőgép alapvető használata

Automatikus üzemmód/
Hibrid auto üzemmód

Egyéb felvételi módok

P üzemmód

Tv, Av, M, C1 és C2 mód

Lejátszási mód

Vezeték nélküli funkciók

Beállítások menü

Tartozékok

Mellékletek

Tárgymutató



A papírméret és az elrendezés kiválasztása nyomtatás előtt

▶ **Állóképek** ▶ Videók

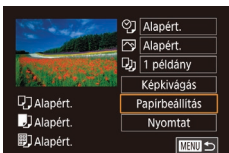

1 Válassza a [Papírbeállítás] menüt.

- Miután „A nyomtatási beállítások konfigurálása” (178) szakasz 1. lépésének végrehajtásával megjelenítette a nyomtatási képernyőt, válassza a [Papírbeállítás] lehetőséget, majd nyomja meg a [OK] gombot.



2 Válasszon papírméretet.

- A [▲][▼] gombokkal vagy a [OK] tárcsa elfordításával válasszon egy lehetőséget, majd nyomja meg a [OK] gombot.

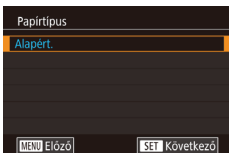

3 Válasszon egy papírtípust.

- A [▲][▼] gombokkal vagy a [OK] tárcsa elfordításával válasszon egy lehetőséget, majd nyomja meg a [OK] gombot.



4 Válasszon egy elrendezést.

- A [▲][▼] gombokkal vagy a [OK] tárcsa elfordításával válasszon egy lehetőséget, majd nyomja meg a [OK] gombot.
- A [Kép/oldal] lehetőség választása esetén nyomja meg a [OK] gombot. A következő képernyőn (a [▲][▼] gombokkal vagy a [OK] tárcsa elforgatásával) válassza ki a lapenkénti képek számát, majd nyomja meg a [OK] gombot.

5 Nyomtassa ki a képet.

Választható elrendezési beállítások

Alapért.	A nyomtató aktuális beállításait használja.
Kerettel	Nyomatás a kép körül üres területtel.
Kifutó	Kifutó, a papír teljes felületét felhasználja.
Kép/oldal	Kiválasztja az egy oldalra nyomtatandó képek számát.
Igazolvány	Igazolványképek nyomtatása. Csak L rögzítettképpont-beállítással és 3:2 képaránnyal rendelkező képek esetén érhető el.
Fix méret	Válassza ki a nyomtatási méretet. Válasszon a 90 x 130 mm-es, a képeslap méretű és a széles formátumú nyomatok közül.

Igazolványképek nyomtatása

▶ **Állóképek** ▶ Videók

1 Válassza az [Igazolvány] lehetőséget.

- Hajtsa végre a „A papírméret és az elrendezés kiválasztása nyomtatás előtt” (179) szakasz 1–4. lépését, válassza a [Igazolvány] lehetőséget, és nyomja meg a [OK] gombot.



2 Megadhatja a hosszú és a rövid oldal méretét.

- A [▲][▼] gombokkal vagy a [OK] tárcsa elfordításával válasszon egy menüelemet, majd nyomja meg a [OK] gombot. A következő képernyőn (a [▲][▼] gombokkal vagy a [OK] tárcsa elforgatásával) válassza ki a hosszúságot, majd nyomja meg a [OK] gombot.

Használat előtt

Alapszintű útmutató

Haladó útmutató

A fényképezőgép alapvető használata

Automatikus üzemmód/
Hibrid auto üzemmód

Egyéb felvételi módok

P üzemmód

Tv, Av, M, C1 és C2 mód

Lejátszási mód

Vezeték nélküli funkciók

Beállítások menü

Tartozékok

Melléklet

Tárgymutató



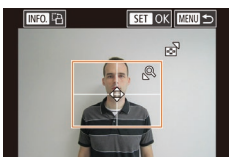

3 Válassza ki a nyomtatandó területet.

- A 2. lépésnél látható képernyőn a [▲][▼] gombokkal vagy a [REK] tárcsa elforgatásával válassza a [Képkivágás] beállítást.
- A „Képek körülvágása nyomtatás előtt” (178) szakasz 2. lépését alkalmazva válassza ki a nyomtatási területet.

4 Nyomtassa ki a képet.

Videó képkockáinak nyomtatása

▶ Állóképek ▶ Videók

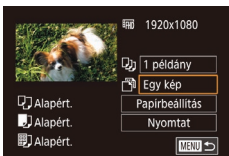

1 Jelenítse meg a nyomtatási képernyőt.

- Válassza ki a videót a „Egyszerű nyomtatás” (177) szakasz 1–6. lépését követve. Megjelenik ez a képernyő.

2 Válasszon egy nyomtatási módot.

- A [▲][▼] gombokkal válassza ki a [REK] lehetőséget, majd nyomja meg a [REK] gombot. A következő képernyőn (a [▲][▼] gombokkal vagy a [REK] tárcsa elforgatásával) válasszon egy lehetőséget, majd nyomja meg a [REK] gombot, hogy visszatérjen a nyomtatási képernyőre.

3 Nyomtassa ki a képet.

Videók nyomtatási beállításai

Egy kép	A megjelenített jelenetet állóképként nyomtatja ki.
Sorozat	Adott időközönként kiválasztott jeleneteket nyomtat ki egy oldalra. Kinyomtathatja a mappa számát, a fájl számát és a képkocka felvételen belüli időpontját is, ha a [Felirat] beállításnál a [Be] értéket adja meg.



- A folyamatban lévő nyomtatási művelet megszakításához nyomja meg a [REK] gombot, válassza az [OK] lehetőséget, majd nyomja meg ismét a [REK] gombot.
- Miután a „Megjelenítés” (100) szakasz 2–5. lépésében leírt módon nyomtatásra megnyitott egy képkockát, az itteni 1. lépés képernyőjét úgy is elérheti, ha a [REK] gombokkal vagy a [REK] tárcsa elforgatásával kiválasztja a [REK] lehetőséget a videofelvételek vezérlőpultján, majd megnyomja a [REK] gombot.

Képek hozzáadása a nyomtatási listához (DPOF)

▶ Állóképek ▶ Videók

A fényképezőgépen beállíthatja a csoportos nyomtatást (183) és a nyomatok fotólaboroktól való megrendelését. Jelöljön ki a memóriakártyán akár 998 képet, és adja meg a következők szerint a kívánt beállításokat, például a példányszámot. Az így megadott nyomtatási információk megfelelnek a DPOF- (Digital Print Order Format) szabványoknak.



- RAW-képek nem lehetnek nyomtatási lista részei.

Használat előtt

Alapszintű útmutató

Haladó útmutató

A fényképezőgép alapvető használata

Automatikus üzemmód/
Hibrid auto üzemmód

Egyéb felvételi módok

P üzemmód

Tv, Av, M, C1 és C2 mód

Lejátszási mód

Vezeték nélküli funkciók

Beállítások menü

Tartozékok

Mellékletek

Tárgymutató



A nyomtatási beállítások konfigurálása

▶ **Állóképek** ▶ Videók

Adja meg a következők szerint a nyomtatási formátumot, például hogy fel kívánja-e tüntetni a dátumot vagy a fájl számát. A nyomtatási lista minden képére ezek a beállítások érvényesek.

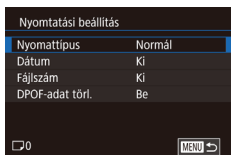

- Nyomja meg a [MENU] gombot, a [▶]3] lapon válassza a [Nyomtatásbeáll.] pontot, majd nyomja meg a [☺] gombot.
- Válassza ki az [Nyomtatási beállítás] lehetőséget a [▲][▼] gombokkal vagy a [☺] tárcsa elfordításával, majd nyomja meg a [☺] gombot. A következő képernyőn szükség szerint válassza ki és állítsa be az elemeket (☺33).

Nyomattípus	Normál	Oldalanként egy kép nyomtatása.
	Index	Több kép kicsinyített változatát nyomtatja ki egy lapra.
	Mindkettő	Normál és indexkép formátumot egyaránt nyomtat.
Dátum	Be	A képeken nyomtatáskor feltüntetni a felvételkészítés dátumát.
	Ki	–
Fájl szám	Be	A képeken nyomtatáskor feltüntetni a fájl számát.
	Ki	–
DPOF-adat törl.	Be	A nyomtatási lista képekre vonatkozó összes beállítása törlődik a nyomtatás után.
	Ki	–



- Előfordulhat, hogy a nyomtató vagy a fotólabor nem tudja az összes megadott DPOF-beállítást alkalmazni a nyomtatás során.
- A fényképezőgépen megjelenő [!] arra figyelmeztet, hogy a memóriakártya másik fényképezőgépen megadott nyomtatási beállításokat tartalmaz. Ha megváltoztatja a nyomtatási beállításokat a fényképezőgéppel, akkor előfordulhat, hogy az összes korábbi beállítás felülíródik.
- Bizonyos nyomtatók kétszer nyomtatják rá a dátumot a képre, ha a [Dátum] beállítás [Be] értékre van állítva.



- Az [Index] beállítás esetén nem választhat [Be] értéket egyszerre a [Dátum] és a [Fájl szám] lehetőségnél.
- Az indexnyomtatás nem érhető el egyes (külön megvásárolható) Canon márkájú PictBridge-kompatibilis nyomtatók esetén.
- A dátum nyomtatása a MENU (☺33) > [▶]2] lap > [Dátum/idő] (☺20) pontban beállítottal megegyező formátumban történik.

Használat előtt

Alapszintű útmutató

Haladó útmutató

A fényképezőgép alapvető használata

Automatikus üzemmód/
Hibrid auto üzemmód

Egyéb felvételi módok

P üzemmód

Tv, Av, M, C1 és C2 mód

Lejátszási mód

Vezeték nélküli funkciók

Beállítások menü

Tartozékok

Mellékletek

Tárgymutató



Egyes képek beállítása nyomtatásra

▶ Állóképek ▶ Videók

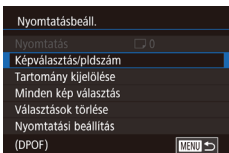

1 Válassza a [Képválasztás/pldszám] menüt.

- Nyomja meg a [MENU] gombot, a [▶] lapon válassza a [Nyomatásbeáll.] pontot, majd nyomja meg a [OK] gombot.
- Válassza a [Képválasztás/pldszám] lehetőséget a [▲][▼] gombokkal vagy a [OK] tárcsa elfordításával, majd nyomja meg a [OK] gombot (133).

2 Válasszon egy képet.

- A [◀][▶] gombokkal vagy a [OK] tárcsa elfordításával válasszon egy képet, majd nyomja meg a [OK] gombot.
- Ekkor kiválaszthatja a példányszámot.
- Az indexnyomtatásra kiválasztott képet [✓] ikon jelöli. A kép indexnyomtatásának törléséhez nyomja meg újra a [OK] gombot. A [✓] eltűnik.



3 Állítsa be a példányszámot.

- A [▲][▼] gombokkal vagy a [OK] tárcsa elfordításával állítsa be a kívánt példányszámot (legfeljebb 99).
- Ha szeretné más képek nyomtatását beállítani és a példányszámokat megadni, ismételje meg a 2–3. lépést.
- Indexnyomtatáshoz nem adhat meg nyomtatási mennyiséget. Ebben az esetben csak azt adhatja meg, hogy mely képeket szeretné nyomtatni a 2. lépésben.
- Ha végzett, nyomja meg a [MENU] gombot a menüképernyőre való visszatéréshez.

A képek egy tartományának beállítása nyomtatásra

▶ Állóképek ▶ Videók

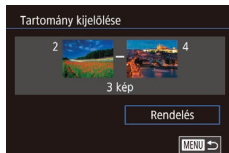

- A „Egyes képek beállítása nyomtatásra” (182) szakasz 1. lépésében válassza ki a [Tartomány kijelölése] lehetőséget, majd nyomja meg a [OK] gombot.
- Válassza ki a képeket a „Tartomány kijelölése” (110) szakasz 2–3. lépését követve.
- A [▲][▼] gombokkal válassza ki a [Rendelés] lehetőséget, majd nyomja meg a [OK] gombot.

Az összes kép beállítása nyomtatásra

▶ Állóképek ▶ Videók

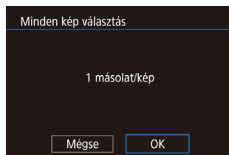

- A „Egyes képek beállítása nyomtatásra” (182) szakasz 1. lépésében válassza ki a [Minden kép választás] lehetőséget, majd nyomja meg a [OK] gombot.
- A [◀][▶] gombokkal vagy a [OK] tárcsával válassza ki az [OK] lehetőséget, majd nyomja meg a [OK] gombot.

Az összes kép törlése a nyomtatási listáról

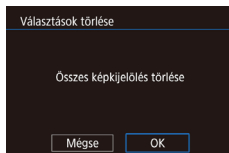

- A „Egyes képek beállítása nyomtatásra” (182) szakasz 1. lépésében válassza ki a [Választások törlése] lehetőséget, majd nyomja meg a [OK] gombot.
- A [◀][▶] gombokkal vagy a [OK] tárcsával válassza ki az [OK] lehetőséget, majd nyomja meg a [OK] gombot.

Használat előtt

Alapszintű útmutató

Haladó útmutató

A fényképezőgép alapvető használata

Automatikus üzemmód/
Hibrid auto üzemmód

Egyéb felvételi módok

P üzemmód

Tv, Av, M, C1 és C2 mód

Lejátszási mód

Vezeték nélküli funkciók

Beállítások menü

Tartozékok

Melléklet

Tárgymutató



Képek hozzáadása a fotókönyvhöz

▶ **Állóképek** ▶ Videók

Ha fotókönyvet szeretne létrehozni a fényképezőgépen, jelöljön ki legfeljebb 998 képet a memóriakártyán, és vigye át azokat a szoftverrel a számítógépére, ahol egy külön mappában található meg őket. Ez a funkció akkor hasznos, ha nyomtatott fotóalbumokat szeretne online megrendelni vagy saját nyomtatójával szeretne fotóalbumokat nyomtatni.

Kiválasztási mód választása

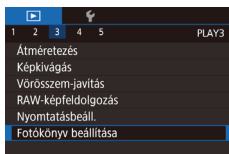

- Nyomja meg a [MENU] gombot, válassza ki a [Fotókönyv beállítása] lehetőséget a [▶]3] lapon, majd adja meg, hogyan fogja kiválasztani a képeket.



- A fényképezőgépen megjelenő [!] arra figyelmeztet, hogy a memóriakártya másik fényképezőgépen megadott nyomtatási beállításokat tartalmaz. Ha megváltoztatja a nyomtatási beállításokat a fényképezőgéppel, akkor előfordulhat, hogy az összes korábbi beállítás felülíródik.

Képek hozzáadása egyenként

▶ **Állóképek** ▶ Videók

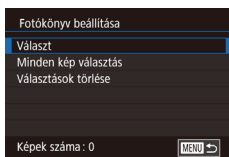

1 Válassza a [Választ] beállítást.

- Válassza ki a [Választ] beállítást a „Kiválasztási mód választása” (183) eljárását követve, majd nyomja meg a [OK] gombot.



2 Válasszon egy képet.

- A [◀] [▶] gombokkal vagy a [OK] tárcsa elfordításával válasszon egy képet, majd nyomja meg a [OK] gombot.
- Megjelenik a [✓] jel.
- Ha szeretné törölni a képet a fotókönyvből, nyomja meg újra a [OK] gombot. A [✓] eltűnik.
- Ismételje meg ezt a folyamatot további képek kiválasztásához.
- Ha végzett, nyomja meg a [MENU] gombot a menüképernyőre való visszatéréshez.

Az összes kép hozzáadása a fotókönyvhöz

▶ **Állóképek** ▶ Videók

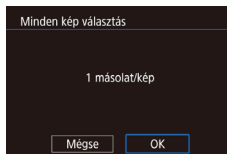

- A „Kiválasztási mód választása” (183) eljárásának keretén belül válassza ki a [Minden kép választás] lehetőséget, majd nyomja meg a [OK] gombot.
- A [◀] [▶] gombokkal vagy a [OK] tárcsával válassza ki az [OK] lehetőséget, majd nyomja meg a [OK] gombot.

Az összes kép eltávolítása a fotókönyvből

▶ **Állóképek** ▶ Videók

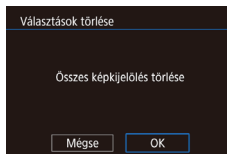

- A „Kiválasztási mód választása” (183) eljárásának keretén belül válassza ki a [Választások törlése] lehetőséget, majd nyomja meg a [OK] gombot.
- A [◀] [▶] gombokkal vagy a [OK] tárcsával válassza ki az [OK] lehetőséget, majd nyomja meg a [OK] gombot.

Használat előtt

Alapszintű útmutató

Haladó útmutató

A fényképezőgép alapvető használata

Automatikus üzemmód/
Hibrid auto üzemmód

Egyéb felvételi módok

P üzemmód

Tv, Av, M, C1 és C2 mód

Lejátszási mód

Vezeték nélküli funkciók

Beállítások menü

Tartozékok

Melléklet

Tárgymutató



Mellékletek

Hasznos információk a fényképezőgép használatához

Hibaelhárítás

Ha úgy gondolja, hogy probléma lehet a fényképezőgéppel, akkor először ellenőrizze az alábbiakat. Ha a felsorolt eljárásokkal nem oldódik meg a probléma, forduljon a Canon ügyfélszolgálatához.

Tápellátás

Semmi sem történik, ha a tápkapcsoló a következő értékre van állítva: [ON].

- Ellenőrizze, hogy az akkumulátoregység fel van-e töltve (🔋18).
- Ellenőrizze, hogy az akkumulátoregység a megfelelő irányban van-e behelyezve (🔋19).
- Győződjön meg arról, hogy a memóriakártya/akkumulátornyílás fedele teljesen be van-e zárva (🔋19).
- A szennyezett akkumulátorpólusok csökkentik az akkumulátor teljesítményét. Próbálja megtisztítani az érintkezőket pamut törlőruhával, és többször visszahelyezni az akkumulátoregységet.

Az akkumulátoregység hamar lemerül.

- Az akkumulátor teljesítménye alacsony hőmérsékleten csökken. Próbálja felmelegíteni az akkumulátoregységet, például tegye a zsebébe, ügyelve arra, hogy a csatlakozók ne érintkezzenek fémtárgyakkal.
- A szennyezett akkumulátorpólusok csökkentik az akkumulátor teljesítményét. Próbálja megtisztítani az érintkezőket pamut törlőruhával, és többször visszahelyezni az akkumulátoregységet.
- Ha ez nem segít, és az akkumulátoregység továbbra is hamar lemerül töltés után, akkor elérte az élettartama végét. Ez esetben vásároljon új akkumulátoregységet.

Az akkumulátoregység megvastagodott.

- Az akkumulátor megvastagodása szokásos jelenség, és nem jelent biztonsági kockázatot. Ha annyira megvastagodott az akkumulátoregység, hogy nem helyezhető be a fényképezőgépbe, forduljon a Canon ügyfélszolgálatához.

A fényképezőgép zajt hallat, amikor csatlakoztatott EF-M objektívvel együtt kapcsolja be vagy ki.

- Amikor kikapcsolja a fényképezőgépet, a rekesznyílás összeszűkül, hogy megakadályozza a fény bejutását a fényképezőgépbe. Ez a belső alkatrészeket védi.

Használat előtt

Alapszintű útmutató

Haladó útmutató

A fényképezőgép alapvető használata

Automatikus üzemmód/
Hibrid auto üzemmód

Egyéb felvételi módok

P üzemmód

Tv, Av, M, C1 és C2 mód

Lejátszási mód

Vezeték nélküli funkciók

Beállítások menü

Tartozékok

Mellékletek

Tárgymutató



Felvétel készítése

Nem lehet felvételt készíteni.

- A fényképezőgép nem készít képet, ha a témák nincsenek fókuszban. Várjon, amíg a keret zöldre válik, miközben félig lenyomja a exponálógombot, és hagyja a fényképezőgépet beállítani az élességet, mielőtt megkísérelné a felvételt készíteni.
- Lejátszás módban (📖100) nyomja le félig a exponálógombot (📖30).

Furcsa kijelzés kevés fény esetén (📖32).

Furcsa kijelzés felvételkor.

- Felhívjuk figyelmét, hogy a kijelzőn megjelenő alábbi problémák nem kerülnek rá az állóképekre, a videofelvételekre azonban igen.
 - A képernyő villódzhat és vízszintes sávok jelenhetnek meg fénycsöves vagy LED-es megvilágítás esetén.

🔍 villog a képernyőn a exponálógomb megnyomásakor, és nem lehet felvételt készíteni (📖40).

📷 jelenik meg a kijelzőn a exponálógomb félig történő lenyomásakor (📖40).

- Készítse el a felvételt képstabilizálással (📖84).
- Nyissa ki a vakut, és állítsa a vakumódot [🔧] értékre (📖81).
- Növelje az ISO érzékenységet (📖69).
- Rögzítse álványra a fényképezőgépet, vagy más módon érje el, hogy ne mozogjon. Ebben az esetben kapcsolja ki a képstabilizálást (📖84).

A felvételek életlenek.

- Készítse el a felvételt automatikus élességállítással (AF).
- Az élesség beállításához nyomja le félig a exponálógombot, mielőtt a felvétel elkészítéséhez teljesen lenyomja (📖30).
- Az élességállítás nem lehetséges, ha közelebb van a témához, mint az objektív minimális fókusz távolsága. A minimális fókusz távolság megkereséséhez ellenőrizze az objektívet. Az objektív minimális fókusz távolságának mérése a fényképezőgép felső részén lévő [🔍] (fókuszszíj) és a téma között történik.
- Az [AF-segédfény (LED) indítása] beállításnál válassza az [Enged] lehetőséget (📖50).
- Győződjön meg arról, hogy kikapcsolt minden olyan funkciót, amit nem kíván használni, például a kézi fókuszbeállítást.
- Próbáljon felvételt készíteni élességrögzítéssel vagy AF rögzítéssel (📖76, 📖78).

A felvételek homályosak.

- A homályosság többször fordul elő az érintéses kioldás funkció használatakor, a felvételi körülmények függvényében. A felvétel készítésekor tartsa mozdulatlanul a fényképezőgépet.

Az AF keretek narancssárga színűek és a téma életlen marad, amikor félig lenyomom a exponálógombot.

- Mielőtt félig lenyomná a exponálógombot, próbálja a téma nagyobb kontrasztú részleteit középre állítani. Ellenkező esetben nyomja le többször félig a exponálógombot. Ezek a módszerek segíthetnek a fényképezőgép élességállításában, amelyet a zöld AF keret jelez.

A témák túl sötétek a felvételeken.

- Nyissa ki a vakut, és állítsa a vakumódot [🔧] értékre (📖81).
- Állítsa be a fényerőt expozíciókompenzációval (📖68).
- Állítsa be a fényerőt az automatikus megvilágítás optimalizálás segítségével (📖70).
- Használja az AE-rögzítést vagy a részleges mérést (📖68).

Az alanyok túl világosak, a fényes részek kiégnek.

- Hajtsa le a vakut, és állítsa a vakumódot [🔧] értékre (📖37).
- Állítsa be a fényerőt expozíciókompenzációval (📖68).
- Használja az AE-rögzítést vagy a részleges mérést (📖68).
- Csökkentse az alanyok megvilágítását.

A felvétel sötét, pedig villant a vaku (📖40).

- A vaku hatótávolságán belül fényképezzen (📖212).
- Állítson a fényerőn a vaku expozíciókompenzációjával vagy a vaku fényerőszintjének módosításával (📖82, 📖91).
- Növelje az ISO érzékenységet (📖69).

Vakus képeken az alanyok túl világosak, a fényes részek kiégnek.

- A vaku hatótávolságán belül fényképezzen (📖212).
- Hajtsa le a vakut, és állítsa a vakumódot [🔧] értékre (📖37).
- Állítson a fényerőn a vaku expozíciókompenzációjával vagy a vaku fényerőszintjének módosításával (📖82, 📖91).

A vakuval készült felvételeken fehér pontok láthatók.

- Ennek az az oka, hogy a vaku fénye visszaverődik a levegőben lévő porszemekről vagy más tárgyokról.

A felvételek szemcsézettnek tűnnek.

- Csökkentse az ISO érzékenységet (📖69).
- Magas ISO érzékenység esetén bizonyos felvételi módban a képek szemcsézettek lehetnek (📖54).

Használat előtt

Alapszintű útmutató

Haladó útmutató

A fényképezőgép alapvető használata

Automatikus üzemmód/
Hibrid auto üzemmód

Egyéb felvételi módok

P üzemmód

Tv, Av, M, C1 és C2 mód

Lejátszási mód

Vezeték nélküli funkciók

Beállítások menü

Tartozékok

Melléklet

Tárgymutató



A felvételeken vonalas zaj vagy Moiré-hatás látható.

- Egyes témák a felvételeket érzékenyebbé teszik a vonalas zajra vagy a Moiré-hatásra. Ez nagyobb valószínűséggel fordul elő a következő körülmények között.
 - A témán finom vízszintes csíkozás vagy kockás mintázat figyelhető meg.
 - A nap, lámpák vagy más erős fényforrások láthatók a felvételi képernyőn, vagy ilyenek vannak a közelben.
- Ebben az esetben tegye meg a következő lépéseket, amelyekkel csökkentheti a vonalas zajt vagy a Moiré-hatást.
- Méretezze át a témát a fókusz távolság módosításával, vagy ráközelítéssel/távolítással.
 - Változtassa meg úgy a kompozíciót, hogy az erős fényforrásokat kizárja a felvételi képernyőről.
 - Csatlakoztasson egy napellenzőt, hogy az éles fény ne csillanjon be az objektívbe.
- A képeken vonalas zaj vagy Moiré-hatás jelenhet meg akkor is, amikor eltolja vagy megdönti a TS-E objektívet.

Az alanyok szeme piros.

- Állítsa a [Vörössz. Be/Ki] beállítást [Be] értékre (150). A vörösszemhatás-csökkentő lámpa (14) bekapcsol a vakus felvételeknél. A legjobb eredményhez kérje meg az alanyokat, hogy nézzenek bele a vörösszemhatás-csökkentő lámpába. Beltéri felvételeken próbálja növelni a megvilágítást, és fényképezzen közelebből.
- Módosítson a képeken a vörösszem-jávitással (118).

Túl hosszú ideig tart a képek rögzítése a memóriakártyára, vagy lelassult a sorozatfelvétel.

- Hajtsa végre a memóriakártya alacsony szintű formázását a fényképezőgéppel (153).

A sorozatfelvétel hirtelen leáll.

- A sorozatfelvétel automatikusan leáll a fényképezőgép védelme érdekében, miután kb. 1000 felvétel készült egymás után. A felvételkészítés folytatása előtt engedje fel egy pillanatra a exponálógombot.

A felvételkészítési beállítások vagy a Gyorsbeállítások menü beállításai nem érhetők el.

- Az egyes felvételi módokban elérhető funkciók különbözők. Lásd: „Az egyes felvételi módokban elérhető funkciók”, „Gyorsbeállítások menü”, „Felvételkészítési lap”, „C.Fn lap”, „INFO. Gyorsvezérlés” és „Beállítás lap” (193 – 207).

Érintéses kioldás vagy Érintéses AF nem működik.

- Az Érintéses AF és az Érintéses kioldás funkciót nem lehet a kijelző széleinek megérintésével bekapcsolni. Érintsen meg egy, a kijelző közepéhez közelebbi területet.

Videók készítése

Az eltelt idő nem megfelelően jelenik meg, vagy megszakad a felvétel.

- Formázza a fényképezőgéppel a memóriakártyát, vagy használjon másik, nagy sebességű felvételre alkalmas memóriakártyát. Ha az eltelt idő nem is megfelelően jelenik meg, a memóriakártyára rögzített videó hossza a tényleges felvételi idő lesz.

Megjelenik a [i] jel, és a felvétel automatikusan leáll.

- A fényképezőgép belső memóriapuffere megtelt, mert nem sikerült elég gyorsan rögzíteni az adatokat a memóriakártyára. Próbálja ki az alábbiakat egyike.
 - Hajtsa végre a memóriakártya alacsony szintű formázását a fényképezőgéppel (153).
 - Csökkentse a képmínőséget (48).
 - Használjon másik, nagy sebességű felvételre alkalmas memóriakártyát.

A téma torznak tűnik.

- A téma torzítva jelenhet meg, ha túl gyorsan halad át a fényképezőgép előtt. Ez nem utal hibás működésre.

A videó pillanatokra meg-megáll.

- Egyes objektívekkel a videók látszólag kihagyhatnak egy-egy pillanatot, amikor a fényerő jelentősen megváltozik.

Lejátszás

A lejátszás nem lehetséges.

- A képek vagy a videofelvételek lejátszása esetleg nem lehetséges, ha a fájlnév vagy a mappaszerkezetet számítógépen megváltoztatta.

A lejátszás megáll, vagy kihagy a hang.

- Olyan memóriakártyát használjon, amelyet ezen a fényképezőgépen előzőleg az alacsony szintű formázás funkcióval (153) formázott.
- Alacsony olvasási sebességű memóriakártya használatakor a videók lejátszása során rövid szüneteket tapasztalhat.
- Ha a videókat számítógépen játssza le, képek kimaradhatnak vagy a hang ugorhat, ha a számítógép teljesítménye nem elegendő.

A videók hangja lejátszáskor nem hallható.

- Állítsa be a hangerőt (100), ha a videónak halk a hangja.
- A [i] (60) vagy [x:1] (64) módban készült videóknál nem hallható a hang, mert ezekben a módokban a készülék nem rögzít hangot.

Használat előtt

Alapszintű útmutató

Haladó útmutató

A fényképezőgép alapvető használata

Automatikus üzemmód/
Hibrid auto üzemmód

Egyéb felvételi módok

P üzemmód

Tv, Av, M, C1 és C2 mód

Lejátszási mód

Vezeték nélküli funkciók

Beállítások menü

Tartozékok

Mellékletek

Tárgymutató



Számítógép

Nem sikerül a képeket számítógépre másolni.

- Ha képeket próbál átvinni számítógépre kábellel, akkor próbálja csökkenteni az átviteli sebességet a következőképpen.
 - A lejátszás módba lépéshez nyomja le a [▶] gombot. A [MENU] gomb nyomva tartása mellett nyomja le egyszerre a [▲] és a [⊞] gombot. A következő képernyőn a [◀] [▶] gombokkal vagy a [⊞] tárcsával válassza a [B] lehetőséget, majd nyomja meg a [⊞] gombot.

Wi-Fi

A Wi-Fi menüt a [(Wi-Fi)] gomb megnyomásával nem érheti el.

- A Wi-Fi menü addig nem látható, amíg a fényképezőgép egy kábellel a nyomtatóhoz van csatlakoztatva. Válassza le a kábelt.

Nem lehet eszközt/célhelyet felvenni.

- A fényképezőgépre legfeljebb 20 kapcsolati adatelem vehető fel. Először törölje a fényképezőgépről a szükségtelen kapcsolati adatokat, majd végezze el az új eszközök/célhelyek hozzáadását (148).
- A webszolgáltatások regisztrálásához használjon számítógépet vagy okostelefont (134).
- Okostelefon hozzáadásához először telepítenie kell telefonján az erre a célra szolgáló Camera Connect alkalmazást (125).
- Ne használja a fényképezőgépet a Wi-Fi funkciót zavaró források, például mikrohullámú sütő, valamint a 2,4 GHz-es sávot használó egyéb berendezések közelében.
- Vigye a fényképezőgépet közelebb ahhoz az eszközhöz, amelyhez csatlakozni próbál (például a hozzáférési ponthoz), és ügyeljen arra, hogy ne legyenek egyéb tárgyak a két eszköz között.

A hozzáférési ponthoz való kapcsolódás sikertelen.

- Ellenőrizze, hogy a hozzáférési ponton beállított csatornát a fényképezőgép támogatja-e (215). Az automatikus csatornakeresés helyett javasolt kézzel beállítani a támogatott csatornát.

Nem sikerül a képeket elküldeni.

- A céleszközön nincs elegendő szabad tárhely. Növelje meg a céleszközön a tárhelyet, majd ismétlje meg a képek küldését.
- A célfényképezőgép memóriakártyájának írásvédő kapcsolója zárolt helyzetben van. Csúsztassa az írásvédő kapcsolót kioldott állásba.
- A RAW-képeket nem lehet a fényképezőgépre küldeni vagy tévékészülékeken megjeleníteni. Az okostelefonra küldésre kijelölt RAW-képek átvitelére JPEG-képekként kerül sor. Ne felelde, hogy a képszinkronizálási funkció szintén használható RAW-képek küldésére.
- A képeket nem lehet a CANON iIMAGE GATEWAY szolgáltatásba vagy más webszolgáltatásba küldeni, ha a hozzáférési ponton keresztüli képszinkronizáláskor a képeket fogadó számítógépen áthelyez, illetve átnevez képeket vagy mappákat (144). Mielőtt ezeket a fájlokat vagy mappákat áthelyezné, illetve átnevezné a számítógépen, győződjön meg arról, hogy a képeket már átküldte a CANON iIMAGE GATEWAY szolgáltatásba vagy más webszolgáltatásokba.

Nem sikerül a képeket a küldéshez átméretezni.

- A képek nem méretezhetők az eredeti méretük rögzítettkeppont-beállításainál nagyobb felbontásúvá.
- A videók nem méretezhetők át.

A képek küldése hosszú időt vesz igénybe./A vezeték nélküli kapcsolat megszakad.

- Több kép küldése hosszú időt vehet igénybe. Próbálja meg átméretezni a képet a küldési idő csökkentéséhez (144).
- A videók küldése hosszú időt vehet igénybe.
- Ne használja a fényképezőgépet a Wi-Fi funkciót zavaró források, például mikrohullámú sütő, valamint a 2,4 GHz-es sávot használó egyéb berendezések közelében. Vegye figyelembe, hogy a képek küldése a [Wi-Fi] jelzés megjelenítése esetén is hosszú időt vehet igénybe.
- Vigye a fényképezőgépet közelebb ahhoz az eszközhöz, amelyhez csatlakozni próbál (például a hozzáférési ponthoz), és ügyeljen arra, hogy ne legyenek egyéb tárgyak a két eszköz között.

A számítógépre vagy az okostelefonra nem érkezik több értesítés, miután hozzáadta a CANON iIMAGE GATEWAY szolgáltatást a fényképezőgéphez.

- Győződjön meg arról, hogy helyesen írta be az e-mail-címet, és próbálja meg újra hozzáadni a célt.
- Ellenőrizze a számítógép vagy az okostelefon e-mail beállításait. Ha ezek blokkolják a bizonyos tartományokból érkező e-maileket, lehetséges, hogy nem kapja meg az értesítést.

Szeretném törölni a Wi-Fi-kapcsolati információkat, mielőtt kislejtezném a fényképezőgépet vagy átadnám másnak.

- Állítsa alaphelyzetbe a Wi-Fi beállításokat (151).

Használat előtt

Alapszintű útmutató

Haladó útmutató

A fényképezőgép alapvető használata

Automatikus üzemmód/
Hibrid auto üzemmód

Egyéb felvételi módok

P üzemmód

Tv, Av, M, C1 és C2 mód

Lejátszási mód

Vezeték nélküli funkciók

Beállítások menü

Tartozékok

Melléklet

Tárgymutató



A kijelzőn megjelenő üzenetek

Ha hibaüzenet jelenik meg, a következők szerint járjon el.

Felvétel készítése vagy lejátszás

Nincs memóriakártya

- A memóriakártya esetleg rossz irányban lett behelyezve. A helyes irányban helyezze be újra a memóriakártyát (119).

Memóriakártya zárrolva

- A memóriakártya írásvédő kapcsolója zárolt állásban van. Állítsa az írásvédő kapcsolót kioldott állásba (119).

Nem lehet felvenni.

- A memóriakártya nélkül próbált felvételt készíteni. A felvételhez helyezzen be egy memóriakártyát a helyes irányban (119).

Memóriakártya hiba (153)

- Ha akkor is megjelenik ugyanez a hibaüzenet, amikor be van helyezve a készülékbe egy formázott, támogatott memóriakártya (12) a helyes irányban (119), forduljon a Canon ügyfélszolgálatához.

Kevés a hely a kártyán

- Nincs elég szabad hely a memóriakártyán a felvételhez (37, 51, 66) vagy a képek szerkesztéséhez (115). Törölje a felesleges képeket (111), vagy helyezzen be egy memóriakártyát, amelyen elegendő szabad hely található (119).

Érintéses AF nem működik

- Az érintéses AF funkció nem érhető el a jelenlegi felvételi módban (193).

Érintéses AF befejezve

- Az érintéses AF funkcióval kiválasztott téma már nem ismerhető fel (78).

Töltse fel az akkumulátort (18).

Nincs kép.

- A memóriakártyán nem található egyetlen megjeleníthető kép sem.

Védett! (109)

Azonosíthatatlan kép/Nem megfelelő JPEG/A kép túl nagy./MOV nem játszható le/MP4 nem játszható le

- A nem támogatott, illetve a sérült képek nem jeleníthetők meg.
- Előfordulhat, hogy nem tudja lejátszani azokat a képeket, amelyeket számítógépen szerkesztettek, neveztek át, vagy más fényképezőgéppel készültek.

Nem lehet nagyítani./Nem lehet forgatni./A kép nem módosítható/

Nem lehet módosítani/Nem kiválasztható kép.

- A következő funkciók esetleg nem használhatók olyan képeken, amelyeket számítógépen átneveztek, szerkesztettek, vagy más fényképezőgéppel készültek. A csillaggal jelölt (*) funkciók nem érhetőek el videóik esetén. Nagyítás* (107), Elforgatás* (113), Értékelés (114), Szerkesztés* (115), Nyomatási lista* (180) és Fotókönyv beállítása* (183).

Érvénytelen. kijel. tart.

- A képválasztási tartomány megadásakor (110, 112, 182) olyan kezdő képet próbált választani, amely az utolsó után található, vagy fordítva.

Túllépi a kijel. határt

- Több mint 998 képet választott ki nyomtatási listához (180) vagy fotókönyvhöz (183). Legfeljebb 998 képet válasszon ki.
- Nem lehetett megfelelően menteni a nyomtatási lista (180) vagy a fotókönyv beállításait (183). Csökkentse a kiválasztott képek számát, majd próbálja újra.
- 500 vagy több képet próbált választani a következő funkciók valamelyikéhez: Védelem (109), Törés (111), Értékelés (114), Nyomatási lista (180) és Fotókönyv beállítása (183).

Elnevezési hiba!

- A mappa nem hozható létre vagy a képek nem rögzíthetők, mert elérte a kártyán létrehozható mappák maximális számát (999) vagy az egy mappába menthető képek maximális számát (9999). A menü [1] lapján (33) módosítsa a [Fájlszámolás] beállítást [Aut. nullázás] értékre (152), vagy formázza a memóriakártyát (153).

Objektívhiba

- Kommunikációs probléma áll fenn a fényképezőgép és az objektív között. Tisztítsa meg az objektív érintkezőit és csatlakoztassa az objektívet megfelelő módon a fényképezőgéphez.
- A hibaüzenet gyakori megjelenése sérülést jelezhet. Ebben az esetben forduljon a Canon ügyfélszolgálatához.

Használat előtt

Alapszintű útmutató

Haladó útmutató

A fényképezőgép alapvető használata

Automatikus üzemmód/
Hibrid auto üzemmód

Egyéb felvételi módok

P üzemmód

Tv, Av, M, C1 és C2 mód

Lejátszási mód

Vezeték nélküli funkciók

Beállítások menü

Tartozékok

Melléklet

Tárgymutató



Hiba a fényképezőgéppel (*hibaszám*)

- Ha ez a hibaüzenet közvetlenül felvétel készítése után jelenik meg, akkor előfordulhat, hogy nem sikerült menteni a felvételt. Váltson lejátszási módba, és ellenőrizze a képet.
- A hibaüzenet gyakori megjelenése sérülést jelezhet. Ebben az esetben írja le a hibaszámot (*Exx*), és forduljon a Canon ügyfélszolgálatához.

Fájl hiba

- A megfelelő nyomtatás (📖177) esetleg nem lehetséges más fényképezőgéppel készített vagy számítógépes programmal módosított képek esetén, még ha a fényképezőgép nyomtatóhoz is van csatlakoztatva.

Nyomatási hiba

- Ellenőrizze a papírméret beállítását (📖179). Ha ez a hibaüzenet jelenik meg, de a beállítás helyes, akkor indítsa újra a nyomtatót, és adja meg újból a beállítást a fényképezőgépén.

A tintagyűjtő megtelt

- Forduljon a Canon ügyfélszolgálatához, és kérjen segítséget a tintagyűjtő tartály cseréjében.

Wi-Fi

Kapcsolódás sikertelen

- Nincs felismert hozzáférési pont. Ellenőrizze a hozzáférési pont beállításait (📖131).
- Nem található eszköz. Kapcsolja ki, majd ismét be a fényképezőgépet, majd próbálja újra a csatlakoztatást.
- Ellenőrizze a csatlakoztatni kívánt eszközt, és győződjön meg annak csatlakozásra kész állapotáról.

Nem határozh. meg elérési pont

- Egyszerre több hozzáférési pont WPS gombját nyomták meg. Próbálja meg újból a csatlakoztatást.

Nem található elérési pont

- Ellenőrizze, hogy a hozzáférési pont be van-e kapcsolva.
- Hozzáférési ponthoz történő kézi csatlakozás esetén ellenőrizze, hogy megfelelő SSID azonosítót adott-e meg.

Hibás jelszó/Helytelen biztonsági beállítások a Wi-Fi esetén

- Ellenőrizze a hozzáférési pont biztonsági beállításait (📖131).

Ütköző IP-címek

- Állítsa alaphelyzetbe az IP-címet, hogy az ne ütközzön másikkal.

Kapcsolat bontva/Fájl(ok) vétele nem sikerült/Küldés sikertelen

- Olyan környezetben tartózkodhat, ahol a Wi-Fi jelek terjedése akadályozott.
- Ne használja a fényképezőgép Wi-Fi funkcióját mikrohullámú sütő, valamint a 2,4 GHz-es sávot használó egyéb berendezések közelében.
- Vigye a fényképezőgépet közelebb ahhoz az eszközhez, amelyhez csatlakozni próbál (például a hozzáférési ponthoz), és ügyeljen arra, hogy ne legyenek egyéb tárgyak a két eszköz között.
- Ellenőrizze a csatlakoztatott eszközt, hogy nem jelez-e hibát.

Küldés sikertelen

Memóriakártya hiba

- Ha akkor is megjelenik ugyanez a hibaüzenet, amikor be van helyezve a készülékbe helyes irányban egy formázott memóriakártya, forduljon a Canon ügyfélszolgálatához, mert probléma lehet a fényképezőgéppel.

Fájl(ok) vétele nem sikerült

Kevés a hely a kártyán

- Nincs elég szabad hely a célfényképezőgép memóriakártyáján a képek fogadásához. Képek törlésével biztosítson szabad helyet a memóriakártyán, vagy helyezzen be egy elegendő szabad területtel rendelkező memóriakártyát.

Fájl(ok) vétele nem sikerült

Memóriakártya zárolva

- A képet fogadó memóriakártya írásvédő kapcsolója zárolt helyzetben van. Csúsztassa az írásvédő kapcsolót kioldott állásba.

Fájl(ok) vétele nem sikerült

Elnevezési hiba!

- A legnagyobb mappasorszám (999), és a legnagyobb képsorszám (9999) fogadó fényképezőgépén történő elérések a képek vétele nem lehetséges.

Nincs elég hely a kiszolgálón

- Biztosítson szabad tárhelyet a CANON iIMAGE GATEWAY szolgáltatásba feltöltött szükséges képek törlésével.
- Mentse a Képszinkron. funkcion keresztül küldött képeket (📖144) a számítógépre.

Ellenőrizze a hálózati beállításokat

- Ellenőrizze, hogy a számítógép a jelenlegi hálózati beállításokkal képes-e az internetre csatlakozni.

Használat előtt

Alapszintű útmutató

Haladó útmutató

A fényképezőgép alapvető használata

Automatikus üzemmód/
Hibrid auto üzemmód

Egyéb felvételi módok

P üzemmód

Tv, Av, M, C1 és C2 mód

Lejátszási mód

Vezeték nélküli funkciók

Beállítások menü

Tartozékok

Mellékletek

Tárgymutató



A kijelzőn megjelenő információk

Felvétel készítésekor

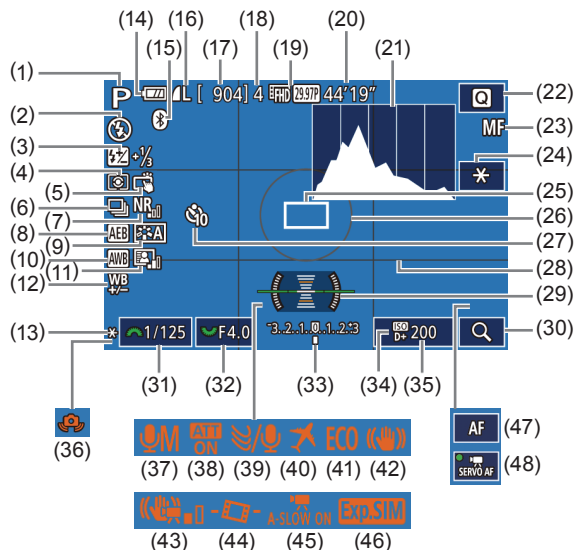

- | | |
|---|--|
| (1) Felvételi mód (193), Jelenetikon (41) | (7) Zajcsökkentés nagy ISO érzékenységnél (86) |
| (2) Vakumód (81) | (8) AEB (70) |
| (3) Vaku exp.komp. / Vaku fényerőszintje (82, 91) | (9) Képstílus (73) |
| (4) Mérési mód (68) | (10) Fehéregyensúly (71) |
| (5) Érintéses kioldás (44) | (11) Auto megvil. optimalizálás (70) |
| (6) Sorozatfelvétel (44) | (12) Fehéregyensúly-korrekción (72) |

- | | |
|--|--|
| (13) AE-rögzítés (68) | (30) Nagyítás (80) |
| (14) Akkumulátor töltöttségi szintje (190) | (31) Záródó (88) |
| (15) Bluetooth-kapcsolat állapota (126) | (32) Rek. nyíl. ért. (89) |
| (16) Állókép minősége (tömörítés, rögzítettképpont-beállítás) (45) | (33) Expoziókompenzáció (68) |
| (17) Rögzíthető képek száma | (34) Csúcsfény árnyalat elsőbbség (71) |
| (18) Sorozatfelvételek maximális száma | (35) ISO érzékenység (69) |
| (19) Videó minősége (rögzített képpont, képfrekvencia) (48) | (36) Figyelmeztetés a fényképezőgép bemozdulására (40) |
| (20) Hátralévő idő | (37) Hangrögzítési mód (65) |
| (21) Hisztogram (103) | (38) Csillapítás (65) |
| (22) Gyorsbeállítások menü (32) | (39) Szélzajszűrés (65) |
| (23) Kézi élességállítás (80) | (40) Időzóna (156) |
| (24) AE-rögzítés videóhoz (63) | (41) Gazdaságos mód (154) |
| (25) AF keret (76) | (42) Képstabilizátor (84) |
| (26) Mérési keret (68) | (43) Digitális IS (85) |
| (27) Önkioldó (42) | (44) Automatikusszint (49) |
| (28) Négyzetháló (32) | (45) Automatikusszint záródó (63) |
| (29) Elektronikasztint (49) | (46) Expoziószimuláció (68) |
| | (47) AF/MF élességmérő (62) |
| | (48) Servo AF használata videóhoz (62) |

Akkumulátor töltöttségi szintje

Az akkumulátor töltöttségét a kijelzőn megjelenő ikon vagy üzenet jelzi.

Megjelenítés	Részletek
	Elegendő töltöttség
	Kissé merülőben van, de elegendő
	Majdnem lemerült – töltsse fel hamarosan az akkumulátoregységet
[Töltsse fel az akkumulátort]	Lemerült – töltsse fel azonnal az akkumulátoregységet

Használat előtt

Alapszintű útmutató

Haladó útmutató

A fényképezőgép alapvető használata

Automatikus üzemmód/Hibrid auto üzemmód

Egyéb felvételi módok

P üzemmód

Tv, Av, M, C1 és C2 mód

Lejátszási mód

Vezeték nélküli funkciók

Beállítások menü

Tartozékok

Melléklet

Tárgymutató



Lejátszáskor

1. adatkijelzés

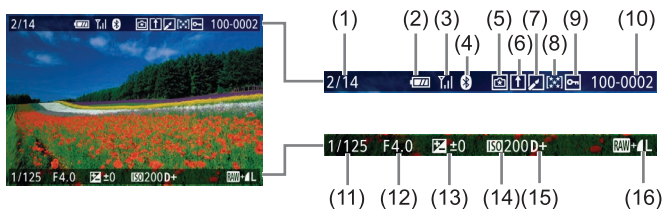

- | | |
|--|------------------------------------|
| (1) Aktuális kép/összes kép | (9) Védelem |
| (2) Akkumulátor töltöttségi szintje | (10) Mappa száma – fájl száma |
| (3) Wi-Fi jel erőssége | (11) Záródó |
| (4) Bluetooth-kapcsolat állapota | (12) Rek. nyíl. ért. |
| (5) A beállítások [☑️] módban használhatók | (13) Expozíciókompenzáció szintje |
| (6) Képszinkronizálás befejeződött | (14) ISO érzékenység |
| (7) Szerkesztve*1 | (15) Csúcscsény árnyalat elsőbbség |
| (8) Értékelés | (16) Képméret |

*1 A kreatív szűrővel rendelkező, átméretezett, vágással vagy vörösszem-javítással rendelkező képeknél, vagy RAW-képek feldolgozásakor jelenik meg.

*2 A kivágott képek [□] címkével rendelkeznek.

2. adatkijelzés

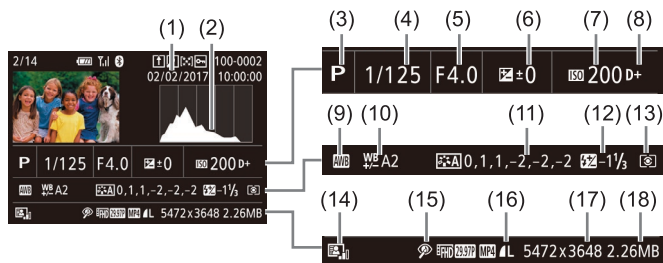

- | | |
|-----------------------------------|--|
| (1) Felvételi dátum/idő | (10) Fehéregyensúly-korrekción |
| (2) Hisztogram | (11) Képstílus-beállítások részletei |
| (3) Felvételi mód | (12) Vaku exp.komp. |
| (4) Záródó | (13) Mérési mód |
| (5) Rek. nyíl. ért. | (14) Automatikus megvilágításoptimalizálás |
| (6) Expozíciókompenzáció szintje | (15) Vörösszem-javítás |
| (7) ISO érzékenység | (16) Képméret |
| (8) Csúcscsény árnyalat elsőbbség | (17) Rögzítettképpont-beállítás |
| (9) Fehéregyensúly | (18) Képméret |

* A kivágott képek [□] címkével rendelkeznek.

3. adatkijelzés

Az objektív nevét, a fókusz távolságot és egy RGB-hisztogramot jelenít meg. Ne feledje, hogy a hosszú nevek esetleg nem jelennek meg teljes egészében. A képernyő felső részén megjelenő adatok a 2. adatkijelzés elemeivel egyeznek meg.

4. adatkijelzés

A fehéregyensúly adatait jeleníti meg. A képernyő felső részén megjelenő adatok a 2. adatkijelzés elemeivel egyeznek meg.

Használat előtt

Alapszintű útmutató

Haladó útmutató

A fényképezőgép alapvető használata

Automatikus üzemmód/
Hibrid auto üzemmód

Egyéb felvételi módok

P üzemmód

Tv, Av, M, C1 és C2 mód

Lejátszási mód

Vezeték nélküli funkciók

Beállítások menü

Tartozékok

Melléklet

Tárgymutató



5. adatkijelzés

A képstílus adatait jeleníti meg. A képernyő felső részén megjelenő adatok a 2. adatkijelzés elemeivel egyeznek meg.

6. adatkijelzés

A zajcsökkentési beállításokat jeleníti meg hosszú expozíciókhoz és magas ISO érzékenységekhez. A képernyő felső részén megjelenő adatok a 2. adatkijelzés elemeivel egyeznek meg.

7. adatkijelzés









Az objektív korrekciós adatait, valamint a peremsötétedés, kromatikus aberráció és a diffrakció javításával kapcsolatos adatokat jeleníti meg. A képernyő felső részén megjelenő adatok a 2. adatkijelzés elemeivel egyeznek meg.

8. adatkijelzés

A GPS információt jeleníti meg. A képernyő felső részén megjelenő adatok a 2. adatkijelzés elemeivel egyeznek meg.

A videofelvételek vezérlőpultjának áttekintése

A következő műveletek érhetőek el a videók vezérlőpultján, amelyet a „Megjelenítés” (📖 100) részben leírtaknak megfelelően lehet megnyitni.

	Akkor jelenik meg, ha a fényképezőgépet egy PictBridge-kompatibilis nyomtatóhoz csatlakoztatja (📖 177).
	Lejátszás
	Lassítás (A [◀][▶] gombokkal vagy a [⏸] tárcsa elforgatásával állíthatja a lejátszási sebességet. Hang nem hallatszík.)
	Ugrás vissza* vagy Előző klip (📖 123) (Folyamatos visszatekeréshez tartsa nyomva a [⏮] gombot.)
	Előző kocka (Gyors visszatekeréshez tartsa nyomva a [⏮] gombot.)
	Következő kocka (Gyors előretekeréshez tartsa nyomva a [⏭] gombot.)
	Ugrás előre* vagy Következő klip (📖 123) (Folyamatos előretekeréshez tartsa nyomva a [⏭] gombot.)
	Klip törlése (Csak akkor jelenik meg, ha összefoglaló videót (📖 123) választ ki.)
	Szerkesztés (📖 121)

* Az aktuális képkocka előtt vagy után kb. 4 másodperccel következő képkockát jeleníti meg.



- Videolejátszás során a [◀][▶] gombok használatával lehet előre vagy hátra ugrani (vagy az előző/következő videóra lépni).
- A képkockák váltásához érintse meg a görgetőszávet, illetve húzza rajta ujját jobbra vagy balra.

Használat előtt

Alapszintű útmutató

Haladó útmutató

A fényképezőgép alapvető használata

Automatikus üzemmód/
Hibrid auto üzemmód

Egyéb felvételi módok

P üzemmód

Tv, Av, M, C1 és C2 mód

Lejátszási mód

Vezeték nélküli funkciók

Beállítások menü

Tartozékok

Mellékletek

Tárgymutató



Funkciók és menük táblázatai

Az egyes felvételi módokban elérhető funkciók

Funkció	Felvételi mód	C1	M	Av	Tv	P													HDR										
		C2																											
Expozíciókompenzáció (📖68)		*1	o	o	o	o	-	-	*2	o	*2	o	o	o	o	o	o	o	-	o	o	o	o	o	o	o	o	o	o
ISO érzékenység (📖69)	AUTO	*1	o	o	o	o	o	o	o	o	o	o	o	o	o	o	o	o	o	o	o	o	o	o	o	o	o	o	o
	100 – 6400	*1	o	o	o	o	-	-	-	-	-	-	-	-	-	-	-	-	-	-	-	-	-	-	-	-	-	o	-
	8000 – 25600	*1	o	o	o	o	-	-	-	-	-	-	-	-	-	-	-	-	-	-	-	-	-	-	-	-	-	-	
Vaku (📖81)	Automatikus	*1	-	-	-	o	o	o	o	-	-	o	-	o	-	-	o	-	-	o	o	o	o	o	o	o	o	-	-
	Be	*1	o	o	o	o	-	-	o	-	o	o	-	o	o	-	o	-	-	o	o	o	o	o	o	o	o	-	-
	Hosszú szinkron	*1	-	o	-	o	*3	*3	o	-	-	-	-	-	-	-	*3	-	-	-	-	-	-	-	-	-	-	-	
	Ki	*1	o	o	o	o	o	o	o	o	o	o	o	o	o	o	o	o	o	o	o	o	o	o	o	o	o	o	o
Külsővaku-villantás (📖171)		o	o	o	o	o	o	o	o	-	o	o	-	o	o	-	o	-	-	o	o	o	o	o	o	o	o	-	-
Vaku expozíciókompenzációja (📖82)		*1	o	o	o	o	-	-	*4	-	*4	-	-	-	-	-	-	-	-	-	-	-	-	-	-	-	-	-	
Vaku fényerőszintje (📖91)		*1	o	o	o	-	-	-	-	-	-	-	-	-	-	-	-	-	-	-	-	-	-	-	-	-	-	-	
Rek. nyíl. ért. (📖89)		*1	o	o	-	-	-	-	-	-	-	-	-	-	-	-	-	-	-	-	-	-	-	-	-	-	o	-	
Záridő (📖88)		*1	o	-	o	-	-	-	-	-	-	-	-	-	-	-	-	-	-	-	-	-	-	-	-	-	o	-	
Bulb expozíció (📖90)		*1	o	-	-	-	-	-	-	-	-	-	-	-	-	-	-	-	-	-	-	-	-	-	-	-	-	-	
Programeltolás (📖68)		*1	-	-	-	o	-	-	-	-	-	-	-	-	-	-	-	-	-	-	-	-	-	-	-	-	-	o	
AE-rögzítés (📖63, 📖68) FE-rögzítés (📖83)			o	o	o	o	o	-	-	-	-	-	-	-	-	-	-	-	-	-	-	-	-	-	-	-	o	o	
AE-rögzítés (felvétélkészítés alatt) (📖63)			o	o	o	o	o	-	-	-	o	-	o	o	o	o	o	o	o	o	o	o	o	o	o	o	o	o	-
Expozíciókompenzáció (felvétélkészítés alatt) (📖63)			o	o	o	o	o	-	-	-	o	-	o	o	o	o	o	o	o	o	o	o	o	o	o	o	o	o	-

Használat előtt

Alapszintű útmutató

Haladó útmutató

A fényképezőgép alapvető használata

Automatikus üzemmód/
Hibrid auto üzemmód

Egyéb felvételi módok

P üzemmód

Tv, Av, M, C1 és C2 mód

Lejátszási mód

Vezeték nélküli funkciók

Beállítások menü

Tartozékok

Mellékletek

Tárgymutató



Funkció	Felvételi mód	C1	M	Av	Tv	P																																			
		C2																																							
Kézi élességállítás (📖80)*5		*1	○	○	○	○	○	○	○	○	○	○	○	○	○	○	○	○	○	○	○	○	○	○	○	○	○	○	○	○	○	○	○	○	○	○	○	○	○	○	
Kézi élességváltás videofelvétel alatt (📖62)		○	○	○	○	○	○	○	○	○	○	○	○	○	○	○	○	○	○	○	○	○	○	○	○	○	○	○	○	○	○	○	○	○	○	○	○	○	○	○	○
AF keret áthelyezése (📖78)	Közép	*1	○	○	○	○	○	○	○	○	○	○	○	○	○	○	○	○	○	○	○	○	○	○	○	○	○	○	○	○	○	○	○	○	○	○	○	○	○	○	
	Periféria	*1	○	○	○	○	○	○	○	○	○	○	○	○	○	○	○	○	○	○	○	○	○	○	○	○	○	○	○	○	○	○	○	○	○	○	○	○	○	○	○
Érintéses AF (📖78)		○	○	○	○	○	○	○	○	○	○	○	○	○	○	○	○	○	○	○	○	○	○	○	○	○	○	○	○	○	○	○	○	○	○	○	○	○	○	○	
Arc kiválasztása (📖78)		○	○	○	○	○	○	○	○	○	○	○	○	○	○	○	○	○	○	○	○	○	○	○	○	○	○	○	○	○	○	○	○	○	○	○	○	○	○	○	
Nagyított megjelenítés (📖80)		*1	○	○	○	○	○	○	○	○	○	○	○	○	○	○	○	○	○	○	○	○	○	○	○	○	○	○	○	○	○	○	○	○	○	○	○	○	○	○	
Érintéses kioldás (📖44)		○	○	○	○	○	○	○	○	○	○	○	○	○	○	○	○	○	○	○	○	○	○	○	○	○	○	○	○	○	○	○	○	○	○	○	○	○	○	○	
Kijelzőváltás (📖32, 📖67)	1. adatkijelzés/ 2. adatkijelzés/ Nincs adatkijelzés	○	○	○	○	○	○	○	○	○	○	○	○	○	○	○	○	○	○	○	○	○	○	○	○	○	○	○	○	○	○	○	○	○	○	○	○	○	○	○	
	INFO. Gyorsvezérlés	*1	○	○	○	○	○	○	○	○	○	○	○	○	○	○	○	○	○	○	○	○	○	○	○	○	○	○	○	○	○	○	○	○	○	○	○	○	○	○	

*1 Az opciók hozzárendelt felvételi módonként változnak.

*2 Beállítható itt: [Fényerő].

*3 Nem érhető el, de egyes esetekben a [🔍] beállításra várt.

*4 A [Fényerő] értékének megfelelően beállítva.

*5 Kézi élesség, amikor MF-re van állítva az EF vagy EF-s objektíveken található kapcsoló segítségével.

*6 Csak felvétel készítéséhez érhető el. Téma kijelölése nem érhető el.

○ Elérhető vagy automatikusan beállított. – Nem érhető el.

Használat előtt

Alapszintű útmutató

Haladó útmutató

A fényképezőgép alapvető használata

Automatikus üzemmód/
Hibrid auto üzemmód

Egyéb felvételi módok

P üzemmód

Tv, Av, M, C1 és C2 mód

Lejátszási mód

Vezeték nélküli funkciók

Beállítások menü

Tartozékok

Mellékletek

Tárgymutató



Gyorsbeállítások menü

Függvény		Felvételi mód	Függvény																										
			C1	C2	M	Av	Tv	P	A+	A-	A	A	A	A	A	A	A	A	A	A	A	A	A	A	A	A			
AF-módszer (76)	AF		*1	o	o	o	o	o	o	o	o	*2	o	o	o	o	o	o	o	o	o	o	o	o	o	o	o	o	
	AF		*1	o	o	o	o	o	-	-	*2	o	-	o	o	o	o	o	o	o	o	o	o	o	o	o	o	o	o
	AF		*1	o	o	o	o	o	-	-	*2	o	-	o	o	o	o	o	o	o	o	o	o	o	o	o	o	o	o
AF-művelet (79)	ONESHOT		*1	o	o	o	o	o	o	o	*2	-	o	o	o	o	o	o	o	o	o	o	o	o	o	o	o	o	
	SERVO		*1	o	o	o	o	o	-	-	*2	o	-	-	-	-	-	o	-	o	o	-	o	o	-	o	-	-	
Képmínőség (45)			Részletekért lásd: „Felvétélkészítési lap” (197).																										
Videofelv. méret (48)	Ha a beállítás NTSC		*1	o	o	o	o	o	o	o	o	o	o	o	o	o	o	o	o	o	o	o	o	o	o	o	o	o	
			*1	o	o	o	o	o	o	o	o	o	o	o	o	o	o	o	o	o	o	o	o	o	o	o	o	o	o
			*1	o	o	o	o	o	o	o	o	o	o	o	o	o	o	o	o	o	o	o	o	o	o	o	o	o	o
	Ha a beállítás PAL		*1	o	o	o	o	o	o	o	o	o	o	o	o	o	o	o	o	o	o	o	o	o	o	o	o	o	o
			*1	o	o	o	o	o	o	o	o	o	o	o	o	o	o	o	o	o	o	o	o	o	o	o	o	o	o
			*1	o	o	o	o	o	o	o	o	o	o	o	o	o	o	o	o	o	o	o	o	o	o	o	o	o	o
Felv.kész mód (44)			*1	o	o	o	o	o	o	o	o	o	o	o	o	o	o	o	o	o	o	o	o	o	o	o	o	o	
			*1	o	o	o	o	o	o	-	-	o	-	o	o	o	o	o	o	o	o	o	o	o	o	o	o	o	
			*1	o	o	o	o	o	o	-	-	o	-	o	o	o	o	o	o	o	o	o	o	o	o	o	o	o	
Önkioldó/Távvezérlés (42)			*1	o	o	o	o	o	o	o	o	o	o	o	o	o	o	o	o	o	o	o	o	o	o	o	o	o	
			*1	o	o	o	o	o	o	o	-	o	o	o	o	o	o	o	o	o	o	o	o	o	o	o	o	o	
			*1	o	o	o	o	o	o	o	-	o	-	o	o	o	o	o	o	o	o	o	o	o	o	o	o	o	
Önkioldó beállításai	Saját időzítés	Időzítés	*1	o	o	o	o	o	o	o	-	o	o	o	o	o	o	o	o	o	o	o	o	o	o	o	o	o	
		Felvétel	*1	o	o	o	o	o	o	-	-	o	-	o	o	o	o	o	o	o	o	o	o	o	o	o	o	o	

Használat előtt

Alapszintű útmutató

Haladó útmutató

A fényképezőgép alapvető használata

Automatikus üzemmód/
Hibrid auto üzemmód

Egyéb felvételi módok

P üzemmód

Tv, Av, M, C1 és C2 mód

Lejátszási mód

Vezeték nélküli funkciók

Beállítások menü

Tartozékok

Mellékletek

Tárgymutató



Funkció	Felvételi mód	C1 C2		M	Av	Tv	P																																	
Fehéregyensúly (71)		*1																																						
		*1						-	-	-	-	-	-	-	-	-	-	-	-	-	-	-	-	-	-	-	-	-	-	-	-	-	-	-	-	-	-	-	-	
		*1						-	-	-	-	-	-	-	-	-	-	-	-	-	-	-	-	-	-	-	-	-	-	-	-	-	-	-	-	-	-	-	-	
		*1						-	-	-	-	-	-	-	-	-	-	-	-	-	-	-	-	-	-	-	-	-	-	-	-	-	-	-	-	-	-	-	-	
Képstílus (73)		*1																																						
		*1						-	-																															
		*1						-	-	-	-	-	-	-	-	-	-	-	-	-	-	-	-	-	-	-	-	-	-	-	-	-	-	-	-	-	-	-	-	
Mérési mód (68)		*1																																						
		*1						-	-	-	-	-	-	-	-	-	-	-	-	-	-	-	-	-	-	-	-	-	-	-	-	-	-	-	-	-	-	-		
Auto megvil. optimalizálás (70)		*1						-	-																															
		*1						-	-	-	-	-	-	-	-	-	-	-	-	-	-	-	-	-	-	-	-	-	-	-	-	-	-	-	-	-	-	-		
		*1																																						
Állóképek képoldalaránya (47)	16:9	*1						-	*4																													*5	*5	
	3:2	*1							*4																															
	4:3	*1							*4																												*5	*5	-	
	1:1	*1							*4																															

- *1 Az opciók hozzárendelt felvételi módonként változnak.
- *2 A funkciók a [3] lapon állíthatók be.
- *3 Konfigurálása a képarány beállításával szinkronban, automatikusan történik (60).
- *4 A funkciók a [1] lapon állíthatók be.
- *5 Beállítás a videofelvétel képarányának megfelelően automatikusan történik.

O Elérhető vagy automatikusan beállított. – Nem érhető el.

Használat előtt

Alapszintű útmutató

Haladó útmutató

A fényképezőgép alapvető használata

Automatikus üzemmód/
Hibrid auto üzemmód

Egyéb felvételi módok

P üzemmód

Tv, Av, M, C1 és C2 mód

Lejátszási mód

Vezeték nélküli funkciók

Beállítások menü

Tartozékok

Melléklet

Tárgymutató



Felvételkészítési lap

Funkció		Felvételi mód		C1	M	Av	Tv	P	A+																											
				C2																																
Képméret (145)	JPEG	–		*1	o	o	o	o	o	o	–	–	o	–	o	–	–	–	–	–	–	–	–	–	–	–	–	–	–	–	–	o	o	o		
				*1	o	o	o	o	o	o	o	o	o	o	o	o	o	o	o	o	o	o	o	o	o	o	o	o	o	o	o	o	o	o	o	
				*1	o	o	o	o	o	o	–	o	o	o	o	o	o	o	o	o	o	o	o	o	o	o	o	o	o	o	o	o	o	o	o	o
	RAW	–		*1	o	o	o	o	o	o	o	o	o	o	o	o	o	o	o	o	o	o	o	o	o	o	o	o	o	o	o	o	o	o	o	
				*1	o	o	o	o	o	–	–	o	–	o	–	–	–	–	–	–	–	–	–	–	–	–	–	–	–	–	–	o	o	o	o	
Állóképek képoldalárnya (47)				Lásd: „Gyorsbeállítások menü” (195).																																
Felvételkészítési adatok kijelzése (92)	Képernyőadat/ átkapcs. beáll.	1. saját kijelzés/ 2. saját kijelzés/ Nincs adatkijelzés/ INFO. Gyorsvezérlés		o	o	o	o	o	o	o	o	o	o	o	o	o	o	o	o	o	o	o	o	o	o	o	o	o	o	o	o	o	o	o	o	
		Keresőadat/ átkapcs. beáll.*2		Nincs adatkijelzés/ 1. saját kijelzés/ 2. saját kijelzés		o	o	o	o	o	o	o	o	o	–	o	o	o	o	o	o	o	o	o	o	o	o	o	o	o	o	o	o	o	o	o
	Kereső vízsz. megjel.*2	Be		*1	o	o	o	o	o	o	o	o	o	–	o	o	o	o	o	o	o	o	o	o	o	o	o	o	o	o	o	o	o	o	o	o
		Ki		*1	o	o	o	o	o	o	o	o	o	o	–	o	o	o	o	o	o	o	o	o	o	o	o	o	o	o	o	o	o	o	o	o
	Rács megjelenítés	3x3 /6x4		*1	o	o	o	o	o	o	o	o	o	o	o	o	o	o	o	o	o	o	o	o	o	o	o	o	o	o	o	o	o	o	o	o
		/3x3+átló																																		
Hisztogram	Fényerő/ RGB	Fényerő/ RGB	*1	o	o	o	o	o	o	o	o	o	o	o	o	o	o	o	o	o	o	o	o	o	o	o	o	o	o	o	o	o	o	o	o	
	Megjelenítés mérete	Nagy/Kicsi	*1	o	o	o	o	o	o	o	o	o	o	o	o	o	o	o	o	o	o	o	o	o	o	o	o	o	o	o	o	o	o	o	o	
Expoz. szimuláció (68)	Enged		*1	o	o	o	o	o	o	o	o	o	o	o	o	o	o	o	o	o	o	o	o	o	o	o	o	o	o	o	o	o	o	o	o	
	Tilt		*1	o	o	o	o	–	–	–	–	–	–	–	–	–	–	–	–	–	–	–	–	–	–	–	–	–	–	–	–	–	–	–	–	
Tükrözött kijelző (31)	Be		*1	o	o	o	o	o	o	o	o	o	o	o	o	o	o	o	o	o	o	o	o	o	o	o	o	o	o	o	o	o	o	o	o	
	Ki		*1	o	o	o	o	o	o	o	o	o	o	–	o	o	o	o	o	o	o	o	o	o	o	o	o	o	o	o	o	o	o	o	o	

Használat előtt

Alapszintű útmutató

Haladó útmutató

A fényképezőgép alapvető használata

Automatikus üzemmód/
Hibrid auto üzemmód

Egyéb felvételi módok

P üzemmód

Tv, Av, M, C1 és C2 mód

Lejátszási mód

Vezeték nélküli funkciók

Beállítások menü

Tartozékok

Mellékletek

Tárgymutató



Funkció		Felvételi mód		C1	M	Av	Tv	P																													
		C2	M	Av	Tv	P																															
	Kijelző mód (132)	Fontossági sorr.	Energia- karékos	*1	o	o	o	o	o	o	o	o	-	o	o	o	o	o	o	o	o	o	o	o	o	o	o	o	o	o	o	o	-	-	-		
		Egyenletes		*1	o	o	o	o	o	o	-	-	-	-	-	-	-	-	-	-	-	-	-	-	-	-	-	-	-	-	-	-	-	-	-		
	Kereső megjelenítési formátuma (169)*2	Kijelző 1/Kijelző 2/		*1	o	o	o	o	o	o	o	o	o	-	o	o	o	o	o	o	o	o	o	o	o	o	o	o	o	o	o	o	o	o	o	o	
	Lejátszási idő (50)*3	Ki/2 mp./4 mp. 8mp./Megtart		*1	o	o	o	o	o	o	o	o	o	o	o	o	o	o	o	o	o	o	o	o	o	o	o	o	o	o	o	o	o	o	o	o	
	Érintéses kioldás (44)	Érintéses kioldás	Enged		*1	o	o	o	o	o	o	o	o	o	o	o	o	o	o	o	o	o	o	o	o	o	o	o	-	o	o	o	-	-	-		
			Tilt		*1	o	o	o	o	o	o	o	o	o	o	o	o	o	o	o	o	o	o	o	o	o	o	o	o	o	o	o	o	o	o	o	o
		AF keret elhely.	Közép/ Érintési pont	*1	o	o	o	o	-	-	o	o	-	o	o	o	o	o	o	o	o	-	o	o	-	-	-	o	-	-	-	-	-	-	-		
Gyorsbeállítások menü elrendezése (96)				o	o	o	o	o	o	o	-	o	o	o	o	o	o	o	o	o	o	o	o	o	o	o	o	o	o	o	o	o	o	o	o		
	AF-művelet (79)		Lásd: „Gyorsbeállítások menü” (195).																																		
	AF-módszer (76)		Lásd: „Gyorsbeállítások menü” (195).																																		
	AF keret mérete (76)*4	Normál		*1	o	o	o	o	-	-	o	o	-	o	o	o	o	o	o	-	-	o	o	o	o	o	o	o	-	o	o	o	o	o	o	o	
		Kicsi		*1	o	o	o	o	-	-	o	-	-	o	o	o	o	o	o	-	-	o	o	-	o	o	-	o	o	-	o	o	o	-	-	-	
	Folyamatos AF (79)	Be		*1	o	o	o	o	o	o	o	o	o	o	o	o	o	o	o	o	o	o	o	o	o	o	o	o	o	o	o	o	o	o	o	o	o
		Ki		*1	o	o	o	o	o	o	o	-	o	o	o	o	o	o	o	o	o	o	o	o	o	o	o	o	o	o	o	o	o	-	-	-	
	Fókusz mód (80)	AF		*1	o	o	o	o	o	o	o	o	o	o	o	o	o	o	o	o	o	o	o	o	o	o	o	o	o	o	o	o	o	o	o	o	o
MF			*1	o	o	o	o	-	-	o	-	-	o	o	o	o	o	o	o	o	o	o	o	o	o	o	o	o	o	o	o	o	o	o	o	o	
AF+MF			*1	o	o	o	o	-	-	o	-	-	o	o	o	o	o	o	o	o	o	o	o	o	o	o	o	o	o	o	o	o	o	o	o	o	
AF-segédfény (LED) indítása (50)	Enged		*1	o	o	o	o	o	o	o	o	o	o	o	o	o	o	o	o	o	o	o	o	o	o	o	o	o	o	o	o	o	o	o	o	o	
	Tilt		*1	o	o	o	o	o	o	o	o	o	o	o	o	o	o	o	o	o	o	o	o	o	o	o	o	o	o	o	o	o	o	o	o	o	

Használat előtt

Alapszintű útmutató

Haladó útmutató

A fényképezőgép alapvető használata

Automatikus üzemmód/
Hibrid auto üzemmód

Egyéb felvételi módok

P üzemmód

Tv, Av, M, C1 és C2 mód

Lejátszási mód

Vezeték nélküli funkciók

Beállítások menü

Tartozékok

Mellékletek

Tárgymutató



Funkció			Felvételi mód		C1	M	Av	Tv	P												HDR											
					C2	M	Av	Tv	P												HDR											
MF kontúrkiemelés beállításai (81)	Kontúrkiemelés	Be	*1	o	o	o	o	o	-	-	o	-	-	o	o	o	o	o	o	o	o	o	o	o	o	o	o	o	o	o	o	
		Ki	*1	o	o	o	o	o	o	o	o	o	o	o	o	o	o	o	o	o	o	o	o	o	o	o	o	o	o	o	o	o
	Szint	Alacsony/magas	*1	o	o	o	o	o	-	-	o	-	-	o	o	o	o	o	o	o	o	o	o	o	o	o	o	o	o	o	o	
	Szín	Vörös/Sárga/kék	*1	o	o	o	o	o	-	-	o	-	-	o	o	o	o	o	o	o	o	o	o	o	o	o	o	o	o	o	o	
IS beállításai (84)	IS üzemmód*5	Ki	*1	o	o	o	o	o	-	o	o	o	o	o	o	o	o	o	-	-	o	o	o	o	o	o	o	o	o	o	o	
		Folyamatos	*1	o	o	o	o	o	o	o	o	o	o	o	o	o	o	o	o	o	o	o	o	o	o	o	o	o	o	o	o	-
	Digitális IS	Tilt	*1	o	o	o	o	o	o	o	o	o	o	o	o	o	o	o	o	o	o	o	o	o	o	o	o	o	o	o	o	o
		Enged	*1	o	o	o	o	o	o	o	o	o	o	o	o	o	o	o	o	o	o	o	o	o	o	o	-	o	o	o	o	-
		Speciális	-	-	-	-	-	-	-	-	-	-	-	-	-	-	-	-	-	-	-	-	-	-	-	-	-	-	-	o	-	
Automatikus szint (49)	Enged		*1	o	o	o	o	o	o	o	o	o	o	o	o	o	o	o	o	o	o	o	o	o	o	o	-	o	o	o	-	
	Tilt		*1	o	o	o	o	o	o	o	o	o	o	o	o	o	o	o	o	o	o	o	o	o	o	o	o	o	o	o	o	o
Objektívtorzítás korrekciója (85)	Periferikus világ.	Enged/Tilt	*1	o	o	o	o	o	o	o	o	o	o	o	o	o	o	o	o	o	o	o	o	o	o	o	o	o	o	o	o	
		Szintor-zítás	Enged/Tilt	*1	o	o	o	o	o	o	o	o	o	o	o	o	o	o	o	o	o	o	o	o	o	o	o	o	o	o	o	o
	Diffrakció	Enged	*1	o	o	o	o	o	o	-	o	o	o	o	o	o	o	o	o	o	o	o	o	o	o	o	o	o	-	-	-	
		Tilt	*1	o	o	o	o	o	o	o	o	o	o	o	o	o	o	o	o	o	o	o	o	o	o	o	o	o	o	o	o	o
AEB (70)			*1	o	o	o	o	o	-	-	-	-	-	-	-	-	-	-	-	-	-	-	-	-	-	-	-	-	-	-		

Használat előtt

Alapszintű útmutató

Haladó útmutató

A fényképezőgép alapvető használata

Automatikus üzemmód/
Hibrid auto üzemmód

Egyéb felvételi módok

P üzemmód

Tv, Av, M, C1 és C2 mód

Lejátszási mód

Vezeték nélküli funkciók

























Beállítások menü

Tartozékok

Mellékletek

Tárgymutató



Funkció		Felvételi mód	C1	M	Av	Tv	P																									
			C2																													
ISO érzékenység (📖69)	ISO érzékenység	Lásd: „Az egyes felvételi módokban elérhető funkciók” (📖193).																														
	Auto. ISO	*1	o	o	o	o	-	-	-	-	-	-	-	-	-	-	-	-	-	-	-	-	-	-	-	-	-	-	o	-		
Csúcsfény árnyalat elsőbbség (📖71)	Tilt	*1	o	o	o	o	o	o	o	o	o	o	o	o	o	o	o	o	o	o	o	o	o	o	o	o	o	o	o	o	o	
	Enged	*1	o	o	o	o	-	-	-	-	-	-	-	-	-	-	-	-	-	-	-	-	-	-	-	-	-	-	o	o	-	
Auto megvil. optimalizálás (📖70)		Lásd: „Gyorsbeállítások menü” (📖195).																														
Mérési mód (📖68)		Lásd: „Gyorsbeállítások menü” (📖195).																														
Vakvezérlés  ^{5*6}	Vakuvillantas (📖81)	Lásd: „Az egyes felvételi módokban elérhető funkciók” (📖193).																														
	E-TTL II mérés. (📖83)	Kiértékelő	*1	o	o	o	o	o	o	-	o	o	-	o	o	-	o	-	-	o	o	o	o	o	o	o	o	-	-	-		
		Átlagoló	*1	o	o	o	o	-	-	-	-	-	-	-	-	-	-	-	-	-	-	-	-	-	-	-	-	-	-	-	-	-
	Vörössz. Be/Ki (📖50)	Be/Ki	*1	o	o	o	o	o	o	-	o	o	-	o	o	-	o	-	-	o	o	o	o	o	o	o	o	o	-	-	-	
		Biztonsági vakuexp. (📖82)	Enged	*1	o	o	o	o	o	o	-	o	o	-	o	-	-	o	o	o	o	o	o	o	o	o	o	-	-	-	-	-
	Tilt		*1	o	o	o	o	-	-	o	-	-	-	-	-	-	-	-	-	-	-	-	-	-	-	-	-	-	-	-	-	-
	Beép. vaku funk. beáll.	Vakumód (📖91)	E-TTL II	*1	o	o	o	o	o	o	-	o	o	-	o	o	-	o	-	-	o	o	o	o	o	o	o	o	-	-	-	
			Kézi vaku	*1	o	o	o	-	-	-	-	-	-	-	-	-	-	-	-	-	-	-	-	-	-	-	-	-	-	-	-	-
		Zár-szinkron (📖83)	1. redőny	*1	o	o	o	o	o	o	-	o	o	-	o	o	-	o	-	-	o	o	o	o	o	o	o	o	o	-	-	-
			2. redőny	*1	o	o	o	o	-	-	o	-	-	-	-	-	-	-	-	-	-	-	-	-	-	-	-	-	-	-	-	-
	expozíciókompenzáció		Lásd: „Az egyes felvételi módokban elérhető funkciók” (📖193).																													
vaku fényerőszintje		Lásd: „Az egyes felvételi módokban elérhető funkciók” (📖193).																														
Külső vaku funk.beáll. (📖171)		o o o o o -																														
Külső vaku C.Fn. beállítása (📖173)		o o o o o -																														

Használat előtt

Alapszintű útmutató

Haladó útmutató

A fényképezőgép alapvető használata

Automatikus üzemmód/Hibrid auto üzemmód

Egyéb felvételi módok

P üzemmód

Tv, Av, M, C1 és C2 mód

Lejátszási mód

Vezeték nélküli funkciók

Beállítások menü

Tartozékok

Melléklet

Tárgymutató



Funkció			Felvételi mód	C1	M	Av	Tv	P																												
				C2																																
	Vakuvezerítés	Beállítások törlése (84, 173)	Beép. vaku beáll. törl.	o	o	o	o	o	-	-	o	-	-	-	-	-	-	-	-	-	-	-	-	-	-	-	-	-	-	-						
			Külső vaku beáll. törl./ Külső vaku C.Fn beáll törl	o	o	o	o	o	-	-	-	-	-	-	-	-	-	-	-	-	-	-	-	-	-	-	-	-	-	-	-					
	Fehéregyensúly (71)		Lásd: „Gyorsbeállítások menü” (195).																																	
	Egyéni FE (72)		o	o	o	o	o	-	-	-	-	-	-	-	-	-	-	-	-	-	-	-	-	-	-	-	-	-	-	o	o	o				
	FE-korrektció (72)		Lásd: „Gyorsbeállítások menü” (195).																																	
	Képstílus (73)		Lásd: „Gyorsbeállítások menü” (195).																																	
	Hosszú expozíciós zajcsökkentés (87)	Tilt	*1	o	o	o	o	o	o	o	o	o	o	o	o	o	o	o	o	o	o	o	o	o	o	o	o	o	o	o	o	o				
		Automatikus/Enged	*1	o	o	o	o	-	-	-	-	-	-	-	-	-	-	-	-	-	-	-	-	-	-	-	-	-	-	-	-	-				
Nagy ISO érzékenységű zajcsökkentés (86)	Normál	*1	o	o	o	o	o	o	o	o	o	o	o	o	o	o	o	o	o	o	o	o	o	o	o	o	o	o	o	o						
	Tilt/Enyhe/Erős/Többfelvételes zajcsökkentés	*1	o	o	o	o	-	-	-	-	-	-	-	-	-	-	-	-	-	-	-	-	-	-	-	-	-	-	-	-						

Használat előtt

Alapszintű útmutató

Haladó útmutató

A fényképezőgép alapvető használata

Automatikus üzemmód/ Híbrid auto üzemmód

Egyéb felvételi módok

P üzemmód

Tv, Av, M, C1 és C2 mód

Lejátszási mód

Vezeték nélküli funkciók

Beállítások menü

Tartozékok

Mellékletek

Tárgymutató



Funkció		Felvételi mód		C1	M	Av	Tv	P																							
		C2	M	Av	Tv	P																									
	Felv.kész mód (📖44)		Lásd: „Gyorsbeállítások menü” (📖195).																												
	Önkioldó/Távvezérlés (📖42)		Lásd: „Gyorsbeállítások menü” (📖195).																												
	Összefoglaló típus (📖39)	Fotókkal/Fotók nélkül		-	-	-	-	-	-	○	-	-	-	-	-	-	-	-	-	-	-	-	-	-	-	-	-	-	-	-	
	Automatikus AF-váltás (📖42)	Enged		-	-	-	-	-	○	-	-	-	-	-	-	-	-	-	-	-	-	-	-	-	-	-	-	-	-	-	
		Tilt		○	○	○	○	○	○	○	○	○	○	○	○	○	○	○	○	○	○	○	○	○	○	○	○	○	○	○	○
	beállítás marad (📖51)	Tilt/Enged		-	-	-	-	-	-	○	-	-	-	-	-	-	-	-	-	-	-	-	-	-	-	-	-	-	-	-	
	Time-lapse videó beállításai (📖64)	Felvételkészítés témája	1. jelenet/ 2. jelenet/ 3. jelenet/ Egyedi	-	-	-	-	-	-	-	-	-	-	-	-	-	-	-	-	-	-	-	-	-	-	-	-	-	-	-	○
			Időközök/Felvételek	2-4 mp./30-900 (Felvétel 1) 5-10 mp./30-720 (Felvétel 2) 11-30 mp./30-240 (Felvétel 3) 2-30 mp./30-900 (Egyedi)	-	-	-	-	-	-	-	-	-	-	-	-	-	-	-	-	-	-	-	-	-	-	-	-	-	-	-
		Expozíció	Rögzítve/ Felvételenként	-	-	-	-	-	-	-	-	-	-	-	-	-	-	-	-	-	-	-	-	-	-	-	-	-	-	-	○
		Kép ellenőrzése	Enged/ Tilt	-	-	-	-	-	-	-	-	-	-	-	-	-	-	-	-	-	-	-	-	-	-	-	-	-	-	-	○

Használat előtt

Alapszintű útmutató

Haladó útmutató

A fényképezőgép alapvető használata

Automatikus üzemmód/
Hibrid auto üzemmód

Egyéb felvételi módok

P üzemmód

Tv, Av, M, C1 és C2 mód

Lejátszási mód

Vezeték nélküli funkciók

Beállítások menü

Tartozékok

Mellékletek

Tárgymutató



Funkció	Felvételi mód			C1	M	Av	Tv	P																																								
	C2	M	Av	Tv	P																																											
	Videofelv. méret (148)			Lásd: „Gyorsbeállítások menü” (195).																																												
	Hangfelvétel (165)	Hangfelvétel		Automatikus/Enged	*1	O	O	O	O	O	O	O	O	O	O	O	O	O	O	O	O	O	O	O	O	O	O	O	O	O	O	O	O	O	O	-	O	O	O	O	O	O	-					
				Kézi	*1	O	O	O	O	O	-	-	-	-	-	-	-	-	-	-	-	-	-	-	-	-	-	-	-	-	-	-	-	-	-	-	-	-	-	-	-	-	-	O	O	-		
				Tilt	*1	O	O	O	O	O	O	O	O	O	O	O	O	O	O	O	O	O	O	O	O	O	O	O	O	O	O	O	O	O	O	O	O	O	O	O	O	O	O	O	O	O	O	
	Felvét. szint			*1	O	O	O	O	O	-	-	-	-	-	-	-	-	-	-	-	-	-	-	-	-	-	-	-	-	-	-	-	-	-	-	-	-	-	-	-	-	-	-	O	O	-		
	Szélzajszűrés/ Csillapítás		Szélzaj- szűrés	Automati- kus	*1	O	O	O	O	O	O	O	O	O	O	O	O	O	O	O	O	O	O	O	O	O	O	O	O	O	O	O	O	O	O	O	O	O	O	O	O	O	O	O	-			
				Ki	*1	O	O	O	O	O	-	-	-	-	-	-	-	-	-	-	-	-	-	-	-	-	-	-	-	-	-	-	-	-	-	-	-	-	-	-	-	-	-	O	O	O		
			Csillapítás	Automati- kus	*1	O	O	O	O	O	O	O	O	O	O	O	O	O	O	O	O	O	O	O	O	O	O	O	O	O	O	O	O	O	O	O	O	O	O	O	O	O	O	O	O	O	O	O
	Ki/Be	*1		O	O	O	O	O	O	-	-	-	-	-	-	-	-	-	-	-	-	-	-	-	-	-	-	-	-	-	-	-	-	-	-	-	-	-	-	-	-	-	O	O	-			
	Servo AF használata videóhoz (62)		Enged		*1	O	O	O	O	O	O	O	O	O	O	O	O	O	O	O	O	O	O	O	O	O	O	O	O	O	O	O	O	O	O	O	O	O	O	O	O	O	O	O	O	O	O	O
			Tilt	*1	O	O	O	O	O	O	O	O	O	O	O	O	O	O	O	O	O	O	O	O	O	O	O	O	O	O	O	O	O	O	O	O	O	O	O	O	O	O	O	O	-			
közben AF a kioldógombbal (62)		ONE SHOT		*1	O	O	O	O	O	O	O	O	O	O	O	O	O	O	O	O	O	O	O	O	O	O	O	O	O	O	O	O	O	O	O	O	O	O	O	O	O	O	O	O	O	O	-	
				Tilt	*1	O	O	O	O	O	O	O	O	O	O	O	O	O	O	O	O	O	O	O	O	O	O	O	O	O	O	O	O	O	O	O	O	O	O	O	O	O	O	O	O	O	O	O
Automatikus hosszú záród		Enged		*1	O	O	O	O	O	O	O	O	O	O	O	O	O	O	O	O	O	O	O	O	O	O	O	O	O	O	O	O	O	O	O	O	O	O	O	O	O	O	O	O	O	O	-	
				Tilt	*1	O	O	O	O	O	O	O	O	O	O	O	O	O	O	O	O	O	O	O	O	O	O	O	O	O	O	O	O	O	O	O	O	O	O	O	O	O	O	O	O	O	O	O

*1 Az opciók hozzárendelt felvételi módonként változnak.
 *2 Csak akkor jelenik meg, ha elektronikus kereső csatolva van.
 *3 [KI] értékre van beállítva és nem módosítható, amikor (vagy) és **[SERVO]** is ki van választva.
 *4 Csak akkor elérhető, ha az AF-módszer **[AF-ON]**.
 *5 Nem jelenik meg az EF és EF-S objektívek, valamint a képstabilizálás nélküli EF-M objektívek esetén.
 *6 A lap elemei csak a üzemmódban jelennek meg a lapon. A lap elemei csak a következő üzemmódban jelennek meg az lapon: , , , és **[HDR]**.
 *7 A lap elemei csak a következő üzemmódban jelennek meg az lapon: , , , , , , , , , , és . A lap elemei csak a következő üzemmódban jelennek meg a lapon: , , , és **[HDR]**.
 *8 A lap elemei csak a következő üzemmódban jelennek meg az lapon: , , , , , , , , , , és .

O Elérhető vagy automatikusan beállított. – Nem érthető el.

Használat előtt
Alapszintű útmutató
Haladó útmutató
A fényképezőgép alapvető használata
Automatikus üzemmód/ Hibrid auto üzemmód
Egyéb felvételi módok
P üzemmód
Tv, Av, M, C1 és C2 mód
Lejátszási mód
Vezeték nélküli funkciók
Beállítások menü
Tartozékok
Melléklet
Tárgymutató



C.Fn lap

Függvény		Felvételi mód	C1	C2	M	Av	Tv	P													HDR											
			*	0	0	0	0	0	0	0	0	0	0	0	0	0	0	0	0	0	0	0	0	0	0	0	0	0	0	0	0	0
C.Fn I: Expozíció (ISO kiterjesztés	Tilt	*	0	0	0	0	0	0	0	0	0	0	0	0	0	0	0	0	0	0	0	0	0	0	0	0	0	0	0	0	
		Enged	*	-	-	-	-	-	-	-	-	-	-	-	-	-	-	-	-	-	-	-	-	-	-	-	-	-	-	-	0	-
	Biztonsági eltolás	Tilt	*	0	0	0	0	0	0	0	0	0	0	0	0	0	0	0	0	0	0	0	0	0	0	0	0	0	0	0	0	0
		Enged	*	-	0	0	-	-	-	-	-	-	-	-	-	-	-	-	-	-	-	-	-	-	-	-	-	-	-	-	-	-
C.Fn II: Egyéb (Tárcsairány Tv/ Av során	Normál	*	0	0	0	0	-	-	-	-	-	-	-	-	-	-	-	-	-	-	-	-	-	-	-	-	-	0	0	0	
		Ellentétes irány	*	0	0	0	0	-	-	-	-	-	-	-	-	-	-	-	-	-	-	-	-	-	-	-	-	-	-	0	0	
	Felhasználói beállítások	Zár/AE-rögzítés	AF/AE rögzítés	*	0	0	0	0	-	-	-	-	-	-	-	-	-	-	-	-	-	-	-	-	-	-	-	-	-	0	0	-
			AE rögzítés/AF	*	0	0	0	0	-	-	-	-	-	-	-	-	-	-	-	-	-	-	-	-	-	-	-	-	-	0	0	-
			AF/AF rögzítés, AE rögzítés nem	*	0	0	0	0	-	-	-	-	-	-	-	-	-	-	-	-	-	-	-	-	-	-	-	-	-	0	0	-
			AE/AF, AE rögzítés nem	*	0	0	0	0	-	-	-	-	-	-	-	-	-	-	-	-	-	-	-	-	-	-	-	-	-	0	0	-
	Tárcsák	funkció beállítása M módban		0	0	0	0	0	-	-	-	-	-	-	-	-	-	-	-	-	-	-	-	-	-	-	-	-	0	0	0	
				0	0	0	0	0	-	-	-	-	-	-	-	-	-	-	-	-	-	-	-	-	-	-	-	-	0	0	0	

Használat előtt

Alapszintű útmutató

Haladó útmutató

A fényképezőgép alapvető használata

Automatikus üzemmód/
Hibrid auto üzemmód

Egyéb felvételi módok

P üzemmód

Tv, Av, M, C1 és C2 mód

Lejátszási mód

Vezeték nélküli funkciók

Beállítások menü

Tartozékok

Mellékletek

Tárgymutató



Funkció			Felvételi mód	C1	M	Av	Tv	P												HDR													
				C2																													
C.Fn II: Egyéb (93)	Felhasználói beállítások	Egyéb gombok	M-Fn gomb	○	○	○	○	○	-	-	-	-	-	-	-	-	-	-	-	-	-	-	-	-	-	-	-	-	-	○	○	○	
			gomb	○	○	○	○	○	-	-	-	-	-	-	-	-	-	-	-	-	-	-	-	-	-	-	-	-	-	-	-	-	-
			ISO gomb	○	○	○	○	○	-	-	-	-	-	-	-	-	-	-	-	-	-	-	-	-	-	-	-	-	-	-	○	○	-
			gomb	○	○	○	○	○	-	-	-	-	-	-	-	-	-	-	-	-	-	-	-	-	-	-	-	-	-	-	○	○	○
			MF gomb	○	○	○	○	○	-	-	-	-	-	-	-	-	-	-	-	-	-	-	-	-	-	-	-	-	-	-	○	○	○
			gomb	○	○	○	○	○	-	-	-	-	-	-	-	-	-	-	-	-	-	-	-	-	-	-	-	-	-	-	○	○	○
	Zárkioldás objektív nélkül	Tilt	*	○	○	○	○	○	○	○	○	○	○	○	○	○	○	○	○	○	○	○	○	○	○	○	○	○	○	○	○	○	
		Enged	*	○	○	○	○	-	-	-	-	-	-	-	-	-	-	-	-	-	-	-	-	-	-	-	-	-	-	○	○	○	
	Obj. behúzása kikapcs.-kor	Enged	*	○	○	○	○	○	○	○	○	○	○	○	○	○	○	○	○	○	○	○	○	○	○	○	○	○	○	○	○	○	
		Tilt	*	○	○	○	○	-	-	-	-	-	-	-	-	-	-	-	-	-	-	-	-	-	-	-	-	-	-	○	○	○	
	Minden egyedi funkció (C.Fn) törlése (93)			-	○	○	○	○	-	-	-	-	-	-	-	-	-	-	-	-	-	-	-	-	-	-	-	-	○	○	○		

* Az opciók hozzárendelt felvételi módonként változnak.

○ Elérhető vagy automatikusan beállított. – Nem érhető el.

Használat előtt

Alapszintű útmutató

Haladó útmutató

A fényképezőgép alapvető használata

Automatikus üzemmód/
Hibrid auto üzemmód

Egyéb felvételi módok

P üzemmód

Tv, Av, M, C1 és C2 mód

Lejátszási mód

Vezeték nélküli funkciók

Beállítások menü

Tartozékok

Mellékletek

Tárgymutató



INFO. Gyorsvezérlés

Az INFO. Gyorsvezérlés képernyő (67) nem érhető el ezekben az üzemmódokban: [A], [AF], [S], [L], [A], [P], [Tv], [M], [Av], [P], [A], [S], [HDR], [G], [V], [K], [A], [O], [E] és [E].

Funkció	Felvételi mód	C1 C2	M	Av	Tv	P			
Felvételi mód		-	-	-	-	-	○	○	○
Záridő		*	○	-	○	-	-	○	-
Rek. nyíl. ért.		*	○	○	-	-	-	○	-
ISO érzékenység		○	○	○	○	○	-	○	-
AEB		○	○	○	○	○	-	-	-
Vaku exp.komp.		○	○	○	○	○	-	-	-
Képstílus		○	○	○	○	○	○	○	○
Fehéregyensúly		○	○	○	○	○	○	○	○
FE-korrekció		○	○	○	○	○	○	○	○
Automatikus megvilágításoptimalizálás		○	○	○	○	○	○	○	-
Felhasználói beállítások		○	○	○	○	○	○	○	-
Mérési mód		○	○	○	○	○	-	-	-
Felv.kész mód		○	○	○	○	○	-	-	-
Önkioldó		○	○	○	○	○	○	○	○
Képrminőség		○	○	○	○	○	○	○	○
Vaku villantás		○	○	○	○	○	-	-	-
AF-módszer		○	○	○	○	○	○	○	-
AF-művelet		○	○	○	○	○	-	-	-
Videofelv. méret		-	-	-	-	-	○	○	-
Felvét. szint		-	-	-	-	-	○	○	-

Funkció	Felvételi mód	C1 C2	M	Av	Tv	P			
Szélzajszűrés		-	-	-	-	-	○	○	-
Csillapítás		-	-	-	-	-	○	○	-
Time-lapse videó beállításai		-	-	-	-	-	-	-	○

○ Elérhető vagy automatikusan beállított. – Nem érhető el.

* Az opciók hozzárendelt felvételi módonként változnak.

Használat előtt

Alapszintű útmutató

Haladó útmutató

A fényképezőgép alapvető használata

Automatikus üzemmód/
Hibrid auto üzemmód

Egyéb felvételi módok

P üzemmód

Tv, Av, M, C1 és C2 mód

Lejátszási mód

Vezeték nélküli funkciók

Beállítások menü

Tartozékok

Mellékletek

Tárgymutató



Beállítás lap

Lap	Elem	Útmutató oldala
f1	Új mappa	152
	Fájlszámozás	152
	Formázás	153
	Videorendszer	154
	Kijelző beállítása*1	169
	Elektronikasztint	49
f2	Gazdaságos m.	154
	Energiatakarékos	30
	Kijelző Fényerő	155
	Éjjeli kijelző	155
	Időzóna	156
	Dátum/idő	156
f3	Nyelv	156
	Hangjelzés	156
	Működési h.erő	157
	Típek	157
	Mód ikon méret/adat*2	157
	Érintésvezérlés	157
	Érzékelő tisztítása	158

f4	Wi-Fi-kapcsolat	124
	Vez.nélküli komm. beállítások	124
	Tanúsító embléma megjel.	159
	Egyedi fényképezési mód (C1, C2)*3	97
	Szerzői jogi információk	159
	Fényképezőgép visszaállítása*4	160
firmware-verzió: *.*.* *5	160	

*1 Csak akkor jelenik meg, ha elektronikus kereső csatolva van.

*2 Csak ezekben a módokban érhető el: [SCN], [O], és [P].

*3 Csak ezekben a módokban érhető el: [C1], [C2], [M], [Av], [Tv] és [P].

*4 Az [Egyéb beállítások] lehetőség csak [C1] vagy [C2] módban érhető el.

*5 Csak ezekben a módokban érhető el: [C1], [C2], [M], [Av], [Tv], [P], [A], [A] és [A].

Saját menü lap

Lap	Elem	Útmutató oldala
★1	Saját menü lap hozzáadása	98

Használat előtt

Alapszintű útmutató

Haladó útmutató

A fényképezőgép alapvető használata

Automatikus üzemmód/
Hibrid auto üzemmód

Egyéb felvételi módok

P üzemmód

Tv, Av, M, C1 és C2 mód

Lejátszási mód

Vezeték nélküli funkciók

Beállítások menü

Tartozékok



Mellékletek

Tárgymutató



Lejátszás lap

Lap	Elem	Útmutató oldala
▶1	Védelem	109
	Elforgatás	113
	Törlés	111
	Értékelés	114
	Diavetítés	108
▶2	Összefoglaló videók listázása/ lejátszása	103
	Képkeresés	105
	Kreatív szűrők	117
▶3	Átméretezés	115
	Képkivágás	116
	Vörösszem-javítás	118
	RAW-képfeldolgozás	119
	Nyomatási beállítás	180
Fotókönyv beállítása	183	
▶4	Átmeneti hatás	100
	Indexkép-hatás	104
	Görgetéses kij.	100
	Túlexp. figyelmezt.	102
	AF-pont jelzés	102
	Rács lejátsz.	103
	Automat. forgatás	114

▶5	Folytatás	100
	Képugrás: 	106
	 átméretezés	104, 107
	Lejátszási adatok kijelzése	102
	Nagyítás (kb.)	108

Gyorsbeállítások menü lejátszási módban

Elem	Útmutató oldala
Védelem	109
Elforgatás	113
Értékelés	114
Képkeresés	105
Videólejátszás	101
Kapcs.összef.vid.leját.	103
Nyomatás	177
Átméretezés	115
Képkivágás	116
Kreatív szűrők	117
RAW-képfeldolgozás	119
 beállításainak alkalmazása	53

Használat előtt

Alapszintű útmutató

Haladó útmutató

A fényképezőgép alapvető használata

Automatikus üzemmód/
Hibrid auto üzemmód

Egyéb felvételi módok

P üzemmód

Tv, Av, M, C1 és C2 mód

Lejátszási mód

Vezeték nélküli funkciók

Beállítások menü

Tartozékok

Mellékletek

Tárgymutató



Elővigyázatossági rendszabályok

- A fényképezőgép egy érzékeny elektronikus eszköz. Ne ejtse le, és ne tegye ki erős ütésnek.
- Soha ne tegye a fényképezőgépet mágnesek, motorok vagy egyéb olyan eszközök közelébe, amelyek erős elektromágneses mezőt gerjesztenek, mert ez hibás működést vagy a képadatok törlését okozhatja.
- Ha vízcsepp vagy piszok kerül a fényképezőgépre, illetve a kijelzőre, akkor törölje le egy száraz, puha ruhával, például egy szemüvegtörölővel. Ne dörzsölje erősen a készüléket, és ne tegye ki erőhatásnak.
- A fényképezőgép és a kijelző tisztításához soha ne használjon szerves tisztítószert.
- Az objektívről a por eltávolításához használjon légfúvós porcsetet. A makacs szennyeződések eltávolítását bízza a Canon ügyfélszolgálatára.
- A hirtelen hőmérséklet-változáskor fellépő páralecsapódás elkerülése érdekében (amikor a fényképezőgépet hidegből meleg környezetbe viszik) helyezze a fényképezőgépet egy légmentesen záró, szigetelt műanyag tasakba, és hagyja, hogy fokozatosan melegedjen fel a környezet hőmérsékletére, mielőtt kivenné a tasakból.
- A használaton kívüli akkumulátoregységeket tárolja műanyag tasakban vagy más tárolóban. Ha az akkumulátoregységet egy ideig nem használja, akkor az akkumulátor teljesítményének megőrzése érdekében körülbelül évente töltsen fel és az eltárolás előtt használja azt a fényképezőgépben mindaddig, amíg lemerül.
- Ha páralecsapódás jelenik meg a fényképezőgépen, azonnal hagyja abba a használatát. A fényképezőgép károsodhat, ha ebben az állapotban tovább használja. Távolítsa el az objektívet, az akkumulátoregységet és a memóriakártyát, majd várjon, amíg a nedvesség elpárolog, mielőtt folytatná a gép használatát.
- Ne érjen a fényképezőgép vagy az objektív érintkezőihez. Ez a fényképezőgép hibás működését okozhatja.
- Károsodásának elkerülése érdekében ne érintse meg a képérzékelőt, amikor az objektív eltávolítását követően az szabadon hozzáférhető.

- Se ujjal, se másként ne akadályozza a zár működését, mert az hibás működést okozhat.
- Ha leveszi az objektívet a fényképezőgépről, a felület és az elektromos érintkezők sérülésének megelőzése érdekében a hátsó végével felfelé tegye le az objektívet, és helyezze fel az objektívsapkát.
- A fényképezőgépbe kívülről bekerülő por mellett esetenként a fényképezőgép belső részeinek kenőanyaga is rákerülhet az érzékelő elülső részére. Ha az automatikus érzékelőtisztítást követően a képen továbbra is láthatók foltok, az érzékelőtisztítás igénylése érdekében forduljon a Canon ügyfélszolgálatához.
- Ajánlott a fényképezőgép vázát és az objektívfoglalatot időről időre puha kendővel megtisztítani.

Használat előtt

Alapszintű útmutató

Haladó útmutató

A fényképezőgép alapvető használata

Automatikus üzemmód/
Hibrid auto üzemmód

Egyéb felvételi módok

P üzemmód

Tv, Av, M, C1 és C2 mód

Lejátszási mód

Vezeték nélküli funkciók

Beállítások menü

Tartozékok

Melléklet

Tárgymutató



Műszaki adatok

Típus

Kategória Digitális, egyobjektíves,
nem tükkörreflexes AF/AE
fényképezőgép

Képzékelő

Képméret
Képrögzítési terület
(Rögzített képméret) Kb. 22,3 x 14,9 mm

Képpontok száma
Fényképezőgép hasznos képpontjai
(A képpontok száma csökkenhet
a képfeldolgozás következtében.) Kb. 24,2 megapixel
Összes képpont Kb. 25,8 megapixel

Képarány 3:2

Poreltávolítási funkció (Auto/kézi) Van

Élességvezérlés

AF-módszer Arc+Követéses AF,
Egyenletes AF-zóna, 1 AF-pont
AF-pontok (max.) 49 pont
Fókuszálás fényerőtartománya
(23 °C-os szobahőmérséklet, ISO 100,
EF-M22mm F2 STM használata során)
EV-érték -1 – 18

Élességvezérlés
TTL autofókusz One-Shot AF/Servo AF

AF-segédfény Beépített LED-fényforrás

Expozícióvezérlés

Mérési mód
Állókép Valós idejű mérés a képzékelő,
a kiértékelő mérés, a részleges
mérés, a szpot mérés és a középre
súlyozott átlag segítségével
Videó Valós idejű mérés a képzékelő
és a kiértékelő mérés segítségével

Fényerőmérési tartomány
(23 °C-os szobahőmérséklet, ISO 100)
Állókép EV-érték 1 – 20
Videó EV-érték 2 – 20

Expozícióvezérlés
Állókép Programautomatika, záridő-
előválasztás, rekesz-előválasztás,
kézi expozíció

Expozícióvezérlés
Állókép
Expozíciókompenzáció ±3 lépés 1/3-os lépésközzel
Programeltolás Van
AE-rögzítés Automatikus/Kézi
AE sorozatfelvétel ±2 lépés 1/3-os lépésközzel
(Kézi kompenzációval együtt
használható)

Videó
Expozíciókompenzáció ±3 lépés 1/3-os lépésközzel
AE-rögzítés Automatikus/Kézi

Használat előtt

Alapszintű útmutató

Haladó útmutató

A fényképezőgép alapvető
használata

Automatikus üzemmód/
Hibrid auto üzemmód

Egyéb felvételi módok

P üzemmód

Tv, Av, M, C1 és C2 mód

Lejátszási mód

Vezeték nélküli funkciók

Beállítások menü

Tartozékok

Mellékletek

Tárgyutató



ISO érzékenység (ajánlott expozíciós index)

Állókép

Auto. ISO tartomány	
Minimális sebesség (automatikus üzemmód)	ISO 100
Maximális sebesség (automatikus üzemmód)	ISO 6400
Maximális sebességkorlát-beállítás az Auto. ISO-ban	P üzemmód, Tv mód, Av mód, M mód, C (C1, C2) mód videó kézi expozícióval beállítás kiválasztása esetén

Rendelkezésre álló sebességbeállítások (P üzemmód)	
Minimális sebesség	ISO 100
Maximális sebesség	ISO 25600
Beállítható lépés(ek) száma	1/3-os lépés

Videó

Full HD (1920 x 1080)	
Auto. beállítások	
Minimális sebesség	ISO 100
Maximális sebesség	ISO 6400
Kézi beállítások	
Minimális sebesség	ISO 100
Maximális sebesség	ISO 6400
Kiterjesztve	ISO 12800
HD (1280 x 720)	
Auto. beállítások	
Minimális sebesség	ISO 100
Maximális sebesség	ISO 6400
Kézi beállítások	
Minimális sebesség	ISO 100
Maximális sebesség	ISO 6400
Kiterjesztve	ISO 12800

VGA (640 x 480)

Auto. beállítások	
Minimális sebesség	ISO 100
Maximális sebesség	ISO 6400
Kézi beállítások	
Minimális sebesség	ISO 100
Maximális sebesség	ISO 6400
Kiterjesztve	ISO 12800

Fehéregyensúly

WB beállítások	Auto, napfény, árnyékos, felhős, Volfrám izzó, fehér fénycső, vaku, színhőmérséklet, egyedi
Fehéregyensúly-korrekció	Van

Zár

Elektronikus vezérlésű redőnyzár	
Érintéses kioldás	
Záridő	
Tartomány minden felvételi módban	
Max. Tv	30 mp.
Min. Tv	1/4000 mp.
Leggyorsabb szinkronizált záridő vakuval	1/200 mp.

Használat előtt

Alapszintű útmutató

Haladó útmutató

A fényképezőgép alapvető
használata

Automatikus üzemmód/
Hibrid auto üzemmód

Egyéb felvételi módok

P üzemmód

Tv, Av, M, C1 és C2 mód

Lejátszási mód

Vezeték nélküli funkciók

Beállítások menü

Tartozékok

Mellékletek

Tárgymutató



Vaku

Beépített vaku

Típus.....Kézzel nyitható vaku

Műszaki adatok

Vezérszám (ISO 100/m).....Kb. 5

Vaku hatótávolsága

(kb. hatótávolság méterben)

ISO érzékenység	EF-M15-45mm f/3.5-6.3 IS STM	
	Nagylátószög: f/3.5	Teleobjektív: f/6.3
100	0,5 – 1,4	0,5 – 0,8
200	0,5 – 2,0	0,5 – 1,2
400	0,7 – 2,8	0,5 – 1,7
800	1,0 – 4,0	0,5 – 2,5
1600	1,4 – 5,6	0,8 – 3,5
3200	2,0 – 8,0	1,2 – 5,0
6400	2,8 – 11,3	1,6 – 7,0
12800	4,0 – 16,0	2,3 – 10,0
25600 értéknek megfelelő	5,6 – 22,6	3,2 – 14,1

Ugyanaz a beépített és a külső vaku esetében

Vaku villantás.....E-TTL II mérés,

Vörösszemhatás-csökkentés

FE-rögzítés.....Van

Monitor

Típus.....TFT színes, folyadékkristályos

Képernyőméret.....7,5 cm (3,0 hüvelyk)

Hasznos képpontok száma.....Kb. 1 040 000 képpont

Mélységélesség-előnézet.....Van

Kijelző nyelve.....Angol, német, francia, holland, dán, portugál, finn, olasz, norvég, svéd, spanyol, görög, orosz, lengyel, cseh, magyar, román, ukrán, török, arab, thai, egyszerűsített kínai, hagyományos kínai, koreai, japán

Felvétel

Képfeldolgozás

Zajcsökkentés

Hosszú expozíciós felvételek.....Egy másodperces és nagyobb expozíció, valamint bulb expozíció esetén

Nagy ISO érzékenységű

felvételek.....Bármilyen ISO érzékenységen

Képkorrekció

Automatikus

megvilágításoptimalizálás.....Van

Csúcsfény árnyalat elsőbbség.....Van

Objektívkorrekció (Az EF-M objektív

rendelkezik belső objektívkorrekciós

adatokkal).....Peremsötétedés-korrekció, kromatikus aberráció javítása, diffrakció-korrekció

Képstílus.....Automatikus, Normál, Portré, Tájkép, Semleges, Élethű, Egyszínű, Felhasználói 1, Felhasználói 2, Felhasználói 3

Használat előtt

Alapszintű útmutató

Haladó útmutató

A fényképezőgép alapvető használata

Automatikus üzemmód/Hibrid auto üzemmód

Egyéb felvételi módok

P üzemmód

Tv, Av, M, C1 és C2 mód

Lejátszási mód

Vezeték nélküli funkciók

Beállítások menü

Tartozékok

Mellékletek

Tárgymutató



Sorozatfelvétel

Felv.kész mód.....Egyképes felvétel, Sorozatfelvétel
(max. kb. 9,0 felvétel/mp.)

Felvételek maximális száma egyszerre

	Kb. 26 felvétel
	Kb. 24 felvétel
	Kb. 17 felvétel
RAW + JPEG ()	Kb. 16 felvétel

Felvétel

Fájlformátum.....DCF-nek megfelelő,
DPOF-kompatibilis (1.1. verzió)

Adattípus

Állóképek

Rögzítési formátumExif 2.3 (DCF 2.0)

Képek (A folyamatosan
rögzített RAW-képeket 12-bites
A/D-konverzióval dolgozza

fel a rendszer.).....JPEG/RAW (CR2, a Canon
14-bites RAW-formátuma)

Videó

Rögzítési formátumMP4

Videó.....MPEG-4 AVC/H.264

Változó (átlagos) tömörítési arány

HangMPEG-4 AAC-LC (sztereó)

Beépített mikrofonSztereó

Felvételi szint beállításaVan

Szélzajszűrés (beépített

mikrofon használatakor)Van

CsillapításVan

Felvételek száma

Állókép

16 GB-os UHS-I memóriakártya használata esetén

Képminőség	Felvételek száma (kb.)
	1883 felvétel
	2760 felvétel
	3114 felvétel
	4671 felvétel
	4717 felvétel
	6656 felvétel
	8098 felvétel
	450 felvétel
RAW + JPEG ()	361 felvétel

Használat előtt

Alapszintű útmutató

Haladó útmutató

A fényképezőgép alapvető
használata

Automatikus üzemmód/
Hibrid auto üzemmód

Egyéb felvételi módok

P üzemmód

Tv, Av, M, C1 és C2 mód

Lejátszási mód

Vezeték nélküli funkciók

Beállítások menü









Tartozékok

Mellékletek

Tárgymutató



Videó
16 GB-os UHS-I memóriakártya használata esetén

Képmínőség	Felvétel fájlmérete (kb.)	Felvétel ideje memóriakártyánként (kb.)
 	4288 KB/mp.	59 p 30 mp
 	2945 KB/mp.	1 ó 26 p 5 mp
	2945 KB/mp.	1 ó 26 p 5 mp
 	1969 KB/mp.	2 ó 8 p 27 mp
 	382 KB/mp.	10 ó 22 p 35 mp

- A sorozatfelvétel addig lehetséges, amíg a memóriakártya megtelik, vagy egy videó hossza eléri a kb. 29 perc 59 másodpercet.

Adatrögzítő eszközSD/SDHC/SDXC-memóriakártyák
Új mappaHavi/napi
Fájlszámozás.....Folyamatos, Aut. nullázás

Lejátszás

Zoomnagyítás megjelenítése

ZoomnagyításMin.: kb. 2,0 x
Max.: kb. 10,0 x

Videolejátszás (Beépített hangszóró).....Van

Túlexp. figyelme./A túlexponált
csúcspontok villognak Van

Értékelés..... Van

Képvédelem..... Van

Képek tárolási módszerei.....Egyképes, 10 kép, 100 kép,
képkeresés (értékelés, időpont,
emberek, állóképek, videók,
összefoglaló videók) görgetéses
kijelzés

Diavetítés.....Minden kép, képek diavetítése
a keresőlistából való kiválasztás
után

Képek utómunkálatai
(Csak azonos típusú fényképezőgéppel
készített képek esetén lehetséges).....Kreatív szűrők (Szemcsés
fekete-fehér, Lágy fókusz,
Halszem effekt, Olajfestmény
effektus, Vízfestmény effektus,
Lyukkamera effektus, Miniatűr
effektus), Átméretezés,
Vörösszem-javítás

Testreszabás

Egyedi funkciók regisztrációja Exponálógomb, Főtárcsa,
Gyorsvezérlő tárcsa, Kereszt
gomb (fel, le, bal, jobb),
Vezérlőtárcsa, M-Fn gomb,
Videó gomb

Szerzői jogi információk..... Van

Használat előtt

Alapszintű útmutató

Haladó útmutató

A fényképezőgép alapvető
használata

Automatikus üzemmód/
Hibrid auto üzemmód

Egyéb felvételi módok

P üzemmód

Tv, Av, M, C1 és C2 mód

Lejátszási mód

Vezeték nélküli funkciók

Beállítások menü

Tartozékok

Mellékletek

Tárgymutató



Tápellátás

Akkumulátoregység	LP-E17
Állóképfelvétel szám	
(CIPA-nak megfelelő: 23 °C-os szobahőmérséklet)	
Monitor Be	Kb. 295 felvétel
Elektronikus színes kereső Be (külön kapható)	Kb. 290 felvétel
Állóképfelvétel szám (Gazdaságos mód Be)	
Monitor Be	Kb. 425 felvétel
Videofelvételi idő (CIPA-nak megfelelő: 23 °C-os szobahőmérséklet)	
Monitor Be	Kb. 85 perc
Elektronikus színes kereső Be (külön kapható)	Kb. 85 perc
Videofelvételi idő (Sorozatfelvétel)*	
Monitor Be	Kb. 145 perc
Elektronikus színes kereső Be (külön kapható)	Kb. 145 perc
* Összes felvételi idő, amikor a felvétel az alábbi feltételek szerint történik:	
– Automatikus üzemmód használata az alapértelmezett beállításokkal	
– Ráközelítés vagy más műveletek használata nélkül	
– Amikor a videónkénti maximális rögzítési időt eléri a videó, és a felvételkészítés automatikusan megáll/folytatódik	

Csatlakozók

Vezetékes	
Digitális csatlakozó (Hi-Speed USB-nek megfelelő)	
HDMI-KIMENET-csatlakozó	D típus
HDMI-KIMENET a felvétel alatt (felvételi képernyő hang nélkül)	
Vezeték nélküli	
NFC	NFC Forum Type 3/4 Tag-nek megfelelő (Dynamic)
Bluetooth	
Megfelelőségi szabványok	Bluetooth 4.1-es verzió (Alacsony energiafogyasztású Bluetooth technológia)
Adatátviteli módszer	GFSK moduláció
Wi-Fi	
Megfelelőségi szabványok	IEEE 802.11b (DS-SS moduláció), IEEE 802.11g (OFDM moduláció), IEEE 802.11n (OFDM moduláció)
Adatátviteli frekvencia	
Frekvencia	2412–2462 MHz
Csatornák	1–11 csatorna
Biztonság	
Infrastruktúra mód	WPA2-PSK (AES/TKIP), WPA-PSK (AES/TKIP), WEP * Wi-Fi Protected Setupnak megfelelő
Fényképezőgép hozzáférési pont mód	WPA2-PSK (AES)
Ad hoc mód	WPA2-PSK (AES)

Üzemeltetési feltételek

Hőmérséklet.....	Min.: 0 °C, Max.: 40 °C
Páratartalom	Üzemi páratartalom: 85% vagy kevesebb

Használat előtt

Alapszintű útmutató

Haladó útmutató

A fényképezőgép alapvető használata

Automatikus üzemmód/
Hibrid auto üzemmód

Egyéb felvételi módok

P üzemmód

Tv, Av, M, C1 és C2 mód

Lejátszási mód

Vezeték nélküli funkciók

Beállítások menü

Tartozékok

Mellékletek

Tárgymutató



Méretek (CIPA-nak megfelelő)

Sz.....	112,0 mm
Ma.....	68,0 mm
Mé.....	44,5 mm

Súly (CIPA-nak megfelelő)

Csak a fényképezőgépváz.....	Kb. 343 g
Akkumulátoregységgel és a memóriakártyával együtt.....	Kb. 390 g

LP-E17 akkumulátoregység

Típus.....	Újratölthető lítiumion-akkumulátor
Névleges feszültség.....	7,2 V egyenáram
Akkumulátor kapacitása.....	1040 mAh
Üzemi hőmérséklet-tartomány.....	Töltés: 5 °C– 40 °C Felvétel: 0 °C– 40 °C
Üzemi páratartalom	85% vagy kevesebb
Méretek (Sz x Ma x Mé).....	Kb. 33,0 x 14,0 x 49,4 mm
Tömeg.....	Kb. 45 g (védőfedél nélkül)

LC-E17E akkumulátortöltő

Kompatibilis akkumulátor.....	LP-E17 akkumulátoregység
Töltési idő	Kb. 2 óra (szobahőmérsékleten)
Névleges bemeneti feszültség.....	100–240 V váltakozó áram (50/60 Hz)
Névleges kimenet	8,4 V egyenáram/700 mA
Üzemi hőmérséklet-tartomány.....	5 °C– 40 °C
Üzemi páratartalom	85% vagy kevesebb
Méretek (Sz x Ma x Mé).....	Kb. 67,3 x 27,7 x 92,2 mm
Tömeg.....	LC-E17E: Kb. 80 g (tápkábel nélkül)

- A fenti adatok a Canon tesztelési szabványain és a CIPA (Camera & Imaging Products Association) tesztelési szabványain és irányelvein alapulnak.
- A fent listázott méretek, legnagyobb átmérők, hosszúságok és súlyok a CIPA irányelvein alapulnak (a csak a fényképezőgépváz súlyára vonatkozó adatot kivéve)
- A termék műszaki adatai és külseje bejelentés nélkül változhatnak.
- Ha probléma merül fel egy a fényképezőgéphez csatlakoztatott nem Canon-objektívvel kapcsolatban, forduljon az objektív gyártójához.

Használat előtt

Alapszintű útmutató

Haladó útmutató

A fényképezőgép alapvető használata

Automatikus üzemmód/
Hibrid auto üzemmód

Egyéb felvételi módok

P üzemmód

Tv, Av, M, C1 és C2 mód

Lejátszási mód

Vezeték nélküli funkciók

Beállítások menü

Tartozékok

Melléklet

Tárgymutató



Tárgymutató

Számmutató

1 pont (AF keret mód) 76

A

A csomag tartalma 2

AEB-fényképezés 70

AE-rögztítés 68

AF keretek 76

AF pont zoom 80

AF rögztítés 78

Akkumulátoregység

Energiatakarékos 30

Gazdaságos mód 154

Szint 190

Töltés 18

Akkumulátorok → Dátum/idő

(dátum/idő akkumulátor/elem)

Energiatakarékos 30

Akkumulátortöltő 2, 164

Alapértékek → Mindent alapértékekre

Arc+Követés 77

Automatikus elforgatás 114

Automatikus

megvilágításoptimalizálás 70

Automatikus üzemmód

(felvételi mód) 25, 37

Av (felvételi mód) 89

Á

Állványfoglalat 4

Árnyalat elsőbbség 71

B

Be 82

Bulb expozíció 90

C

C (felvételi mód) 97

Camera Connect 125

CANON IMAGE GATEWAY 134

Cs

Csatlakozás adatainak szerkesztése
vagy törlése 148

Csatlakozó 167, 168, 177

D

Dátum/idő

Beállítások 20

Dátum/idő akkumulátor/elem 21

Módosítás 21

Világóra 156

Diavetítés 108

DLNA 124

DPOF 180

E

Egyenáramú adapter 164, 168

Egyéni FE 72

Egyéni fehéregyensúly 72

Egyképes megjelenítés 27

Első redőny szinkronizálása 172

Energiatakarékos 30

Expozíció

AE-rögztítés 68

FE-rögztítés 83

Kompenzáció 68

É

Élességállítási tartomány

Kézi élességállítás 80

Élesség rögztítése 77

Élethű 74

Érintéss AF 78

Érintéss kioldás 44

Érintőképernyős kijelző 4

Értékelés 114

Érzékelő tisztítása 158

Étel (felvételi mód) 56

F

Fájl számozás 152

Fehéregyensúly (szín) 71

Fekete-fehér (Egyszínű) 74

Fekete-fehér képek 58

Felvétel

Fénykép-információ 190

Fényképezőgép

Mindent alapértékekre 160

Fényképezőgép hozzáférési

pont mód 134

Fénymérési mód 68

FE-rögztítés 83

Firmware 160

Fókuszálás

AF keretek 76

AF rögztítés 78

Érintéss AF 78

MF kontúrkiemelés 81

Servo AF 79

Forgatás 113

Fotókönyv beállítása 183

G

Gazdaságos mód 154

Gy

Gyorsbeállítások menü

Alapvető műveletek 32

Táblázat 195

H

Hálózati adapter 164, 168

Hálózati tápellátás 168

Halszem effekt (felvételi mód) 59

Hangok 156

HDMI-kábel 167

Hibaelhárítás 184

Hibaüzenetek 188

Hibrid auto üzemmód

(felvételi mód) 39

Hosszú expozíció 90

Hosszú expozíció zajcsökkentése 87

Hosszú szinkron 82

I

Ikonok 190, 191

Indekképes megjelenítés 104

ISO érzékenység 69

J

Jelzőfény 36, 50

K

Kedvencek 114

Képarány 47

Képek

Lejátszás → Megjelenítés

Megjelenítés időtartama 50

Törlés 111

Védelem 109

Képek átméretezése 115

Képek küldése 134

Képek küldése másik

fényképezőgépre 141

Képek küldése okostelefonra 125

Képek küldése

webszolgáltatásokba 137

Képek mentése

számítógépre 145, 176

Képélesség 74

Képernyő

Ikonok 190, 191

Kijelző nyelve 22

Menü → Gyorsbeállítások menü,

Menü

Képkivágás 116, 178

Képminőség → Tömörítés

Használat előtt

Alapszintű útmutató

Haladó útmutató

A fényképezőgép alapvető
használata

Automatikus üzemmód/
Hibrid auto üzemmód

Egyéb felvételi módok

P üzemmód

Tv, Av, M, C1 és C2 mód

Lejátszási mód

Vezeték nélküli funkciók

Beállítások menü

Tartozékok

Mellékletek

Tárgymutató



Kép portalanítása 158
Képstabilizálás 84
Képstílus 73
Képszinkronizálás 144
Keresés 105
Kézi éjszakai jelenet (felvételi mód) 55
Kézi élességállítás 80
Kijelző nyelve 22
Kontraszt 74
Követés (felvételi mód) 56
Közeli (felvételi mód) 54
Kreatív segéd (felvételi mód) 51
Kreatív szűrők (felvételi mód) 58
Kromatikus aberráció javítása 85

L
Lágy fókusz (felvételi mód) 58
Lejátszás → Megjelenítés

M
M (felvételi mód) 89
Makrofényképezés 54
Második redőny szinkronizálása 172
Megjelenítés 27
 Diavetítés 108
 Egyképes megjelenítés 27
 Indexképes megjelenítés 104
 Képkérés 105
 Nagyított megjelenítés 107
 Televíziós megjelenítés 167
 Ugrásos megjelenítés 106
Megjelenítés időtartama 50
Memóriakártyák 2
Menü
 Alapvető műveletek 33
 Táblázat 193
MF (kézi fókuszbeállítás) 80
MF kontúrkiemelés 81
Mindent alapértékekre 160
Miniatűr effektus (felvételi mód) 60

N
Nagy dinamikataromány
 (felvételi mód) 61
Nagy ISO érzékenység
 zajcsökkentése 86
Nagyított megjelenítés 107
Négyzetháló 32
Nyakpánt → Szíj
Nyomatás 177

O
Objektív 22
 Zárkioldás 23
Olajfestmény effektus
 (felvételi mód) 59

Ö
Önarckép (felvételi mód) 55
Önkioldó 42
 2 másodperces önkioldó 43
 Önkioldó testreszabása 43
Összes törlése 113

P
P (felvételi mód) 66
Peremsötétedés-korrekció 85
PictBridge 166, 177
Portré (felvételi mód) 54
Programautomatika AE 66

Q
Q menü → Gyorsbeállítások menü

R
RAW 46
RAW-képek feldolgozása 119
Részegységek elnevezései 4
Ritka időközű videó (felvételi mód) 64
Rögzített képpontok (képméret) 45

S
SD/SDHC/SDXC-memóriakártyák
 → Memóriakártyák
Semleges 74
Servo AF 79
Sport (felvételi mód) 54

Sz
Szemcsés fekete-fehér
 (felvételi mód) 58
Szerkesztés
 Képek átméretezése 115
 Képkivágás 116
 Vörösszem-javítás 118
Szíj 17
Színezés 75
Szín (fehéregyensúly) 71
Szinhmérséklet 72
Szint 190
Szoftverek
 Képek mentése
 számítógépre 176
 Telepítés 175
Szűrőeffektus 75

T
Tájkép 74
Tájkép (felvételi mód) 54
Tápellátás 164
 → Akkumulátoregység
 → Akkumulátortöltő
 → Hálózati adapter
Tárcsák 4
Tartozékok 164
Távvezérelt élőképes
 fényképezés 147
Telepítés 175
Televíziós megjelenítés 167
Telítettség 74
Tisztítás (képzérkelő) 158
Többfelvételes zajcsökkentés 86
Többfunkciós gomb 94

Töltés 18
Tömörítés 45
Törlés 111
Tv (felvételi mód) 88

U
Ugrásos megjelenítés 106
Utazás a fényképezőgéppel 156

V
Vaku
 Be 82
 Hosszú szinkron 82
 Vaku expozíciókompenzációja 82
 Vaku kikapcsolása 82
Vaku expozíciókompenzációja 82
Vaku kikapcsolása 82
Vakumód 172
Védelem 109
VES 172
Vezeték nélküli funkciók 124
Vezeték nélküli vakus
 fényképezés 172
Videók
 Képmínőség (rögzített képpontok/
 képfrekvencia) 48
 Szerkesztés 121
Világóra 156
Vízfestmény effektus
 (felvételi mód) 59
Vörösszem-javítás 118

Z
Zajcsökkentés
 Hosszú expozíció 87
 Nagy ISO érzékenység 86
Zoom 25

Használat előtt

Alapszintű útmutató

Haladó útmutató

A fényképezőgép alapvető
használata

Automatikus üzemmód/
Hibrid auto üzemmód

Egyéb felvételi módok

P üzemmód

Tv, Av, M, C1 és C2 mód

Lejátszási mód

Vezeték nélküli funkciók

Beállítások menü

Tartozékok

Mellékletek

Tárgymutató



Vezeték nélküli funkciókra vonatkozó óvintézkedések (Wi-Fi, Bluetooth vagy más)

- Vezeték nélküli funkciók használatát lehetővé tevő országok és régiók
 - A vezeték nélküli funkciók használata egyes országokban és régiókban korlátozott, a jogtalan használat pedig a nemzeti vagy helyi előírások értelmében büntethető lehet. A vezeték nélküli funkciókra vonatkozó előírások megsértésének elkerülése érdekében a használatot engedélyező helyek ellenőrzése céljából keresse fel a Canon webhelyét.
- Azonban vegye figyelembe, hogy a vezeték nélküli funkciók felsoroltaktól eltérő országokban és régiókban történő használatából eredő problémákért a Canon semmilyen módon nem vonható felelősségre.
- Az alábbiak bármelyike jogi következményekkel járhat:
 - A terméken végzett változtatás vagy módosítás;
 - A terméken található tanúsítócímkék eltávolítása.
- Mielőtt a japán külkereskedelmi törvény szabályozása alá eső áruk vagy technológiák a fényképezőgépben exportálhatók lennének (amelybe beletartozik a Japánon kívülre történő szállításuk vagy megmutatásuk egy nem japán lakosnak), a japán kormány export- vagy szolgáltatástranzakciós engedélyére lehet szükség.
- Mivel a termék az Egyesült Államokban fejlesztett titkosítási megoldásokat tartalmaz, ezért vonatkoznak rá az Egyesült Államok exporteljárásai szabályai, és az Egyesült Államok által kereskedelmi embargó alá sorolt országokba nem exportálható, illetve szállítható.
- Jegyezze fel a használt Wi-Fi beállításokat.

A készülékben tárolt vezeték nélküli beállítások a készülék nem megfelelő használata esetén, rádióhullámok vagy statikus elektromosság hatására, véletlenül vagy meghibásodás miatt megváltozhatnak vagy törölhetnek. Vegye figyelembe, hogy a Canon nem vállal felelősséget a tartalomvesztésből eredő, közvetett vagy közvetlen károkért, illetve bevételkiesésért.
- A tulajdonjog átruházása, a termék ártalmatlanítása vagy javítása küldése előtt állítsa vissza az alapértelmezett vezeték nélküli beállításokat a korábban megadott beállítások törlésével.

- A Canon nem vállal kártérítési kötelezettséget a termék elvesztéséből vagy ellopásából eredő károkért.

A Canon nem vállal felelősséget a terméken regisztrált célkészülékek illetéktelen hozzáféréseiből vagy használatából eredő károkért, illetve veszteségeikért a termék elvesztése vagy ellopása esetén.

- Ügyeljen a termék jelen útmutatóban leírt módon történő használatára. Használja a termék vezeték nélküli funkcióját a jelen útmutatóban leírt módon. A Canon nem vállal felelősséget a termék jelen útmutatóban leírtól eltérő használatából eredő károkért és veszteségeikért.
- Ne használja a termék vezeték nélküli funkcióját egészségügyi berendezés vagy más elektronikus berendezés közelében.

A termék vezeték nélküli funkciójának egészségügyi berendezés vagy más elektronikus berendezés közelében történő használata befolyásolhatja az említett berendezések működését.

Rádióhullámú zavarokkal kapcsolatos óvintézkedések

- A termék más eszközök által keltett zavaró jeleket vehet, illetve a termék rádióhullámokat bocsáthat ki. A zavaró hatások elkerülése érdekében ügyeljen arra, hogy a terméket az ilyen készülékektől a lehető legnagyobb távolságban használja, vagy kerülje az ilyen eszközök jelen termékkel azonos időben történő használatát.

Biztonsági óvintézkedések

Mivel a Wi-Fi funkció rádióhullámok útján továbbítja a jeleket, használatánál szigorúbb biztonsági óvintézkedésekre van szükség, mintha hálózati kábelt használna.

A Wi-Fi használatakor ne feledkezzen meg az alábbiakról.

- Csak olyan hálózatot használjon, amelyhez rendelkezik jogosultsággal. A termék megkeresi és a képernyőn megjeleníti a közelben található Wi-Fi-hálózatokat. Olyan hálózatok is megjelenhetnek, amelyek használatára Ön nem jogosult (ismeretlen hálózatok). Az ilyen hálózatokra történő kapcsolódás megkísérlése vagy használata jogosulatlan hozzáférésnek tekinthető. Ügyeljen arra, hogy csak olyan hálózatokat használjon, amelyekre jogosult, és ne próbáljon meg más, ismeretlen hálózatokhoz kapcsolódni.

Használat előtt

Alapszintű útmutató

Haladó útmutató

A fényképezőgép alapvető használata

Automatikus üzemmód/
Hibrid auto üzemmód

Egyéb felvételi módok

P üzemmód

Tv, Av, M, C1 és C2 mód

Lejátszási mód

Vezeték nélküli funkciók

Beállítások menü

Tartozékok

Mellékletek

Tárgymutató



Nem megfelelő biztonsági beállítások esetén az alábbi problémák jelentkezhetnek.

- Az átvitt adatok figyelése
A Wi-Fi-hálózaton átvitt adatokhoz külső, rosszindulatú felhasználók is hozzáférhetnek, és megpróbálhatnak a küldött adatokhoz hozzájutni.
- Illetéktelen hálózati hozzáférések
Külső, rosszindulatú felhasználók férhetnek az Ön által használt hálózathoz, hogy információkat lopjanak el, módosítsanak vagy semmisítsenek meg. Emellett Ön más illetéktelen hozzáférési kísérletnek is áldozatul eshet, mint például a személyazonosság meghamisítása (amikor valaki más nevében próbál információkhoz jogosulatlanul hozzáférni) vagy az ugródeszkás támadás esetén (amikor valaki jogosulatlan hozzáférést szerez az Ön hálózatához, és ugródeszkaként rejti el a hozzá vezető nyomokat egyéb rendszerekbe történő behatolásakor).

Az ilyen problémák elkerülése érdekében ügyeljen arra, hogy alapos védelmet biztosítson Wi-Fi-hálózata számára.

A fényképezőgép Wi-Fi funkciójának használatához mindenképpen legyen tisztában a Wi-Fi biztonsági jellemzőivel, továbbá a biztonsági beállítások megadásakor teremtse meg a kockázatok és kényelmes használat közötti egyensúlyt.

Harmadik fél szoftverei

- expat.h
Copyright (c) 1998, 1999, 2000 Thai Open Source Software Center Ltd

Permission is hereby granted, free of charge, to any person obtaining a copy of this software and associated documentation files (the "Software"), to deal in the Software without restriction, including without limitation the rights to use, copy, modify, merge, publish, distribute, sublicense, and/or sell copies of the Software, and to permit persons to whom the Software is furnished to do so, subject to the following conditions:

The above copyright notice and this permission notice shall be included in all copies or substantial portions of the Software.

THE SOFTWARE IS PROVIDED "AS IS", WITHOUT WARRANTY OF ANY KIND, EXPRESS OR IMPLIED, INCLUDING BUT NOT LIMITED TO THE WARRANTIES OF MERCHANTABILITY, FITNESS FOR A PARTICULAR PURPOSE AND NONINFRINGEMENT. IN NO EVENT SHALL THE AUTHORS OR COPYRIGHT HOLDERS BE LIABLE FOR ANY CLAIM, DAMAGES OR OTHER LIABILITY, WHETHER IN AN ACTION OF CONTRACT, TORT OR OTHERWISE, ARISING FROM, OUT OF OR IN CONNECTION WITH THE SOFTWARE OR THE USE OR OTHER DEALINGS IN THE SOFTWARE.

Személyes információk és biztonsági óvintézkedések

Ha személyes információkat és/vagy Wi-Fi biztonsági beállításokat, például jelszavakat stb. mentett el a fényképezőgépen, kérjük, ne feledje, hogy az ilyen információk és beállítások még a fényképezőgépen lehetnek. Ha átadja a fényképezőgépet egy másik személynek, vagy ártalmatlanítja, esetleg javításra küldi azt, feltétlenül végezze el az alábbi lépéseket, hogy megelőzze az ilyen információk és beállítások kiszivárgását.

- Törölje a regisztrált Wi-Fi biztonsági információkat az [Alapbeállítások visszaállítása] lehetőséggel a Wi-Fi beállítások menüjében.

Védjegyek és licenck

- A Microsoft és a Windows a Microsoft Corporation védjegye vagy bejegyzett védjegye az Amerikai Egyesült Államokban és/vagy más országokban.
- A Macintosh és Mac OS az Apple Inc. Egyesült Államokban és más országokban bejegyzett védjegyei.
- Az App Store, iPhone és iPad az Apple Inc. védjegyei.
- Az SDXC-embléma az SD-3C, LLC védjegye.
- A HDMI, a HDMI-embléma és a High-Definition Multimedia Interface a HDMI Licensing, LLC védjegye vagy bejegyzett védjegye.
- A Wi-Fi®, a Wi-Fi Alliance®, a WPA™, a WPA2™ és a Wi-Fi Protected Setup™ a Wi-Fi Alliance védjegye vagy bejegyzett védjegye.

Használat előtt

Alapszintű útmutató

Haladó útmutató

A fényképezőgép alapvető használata

Automatikus üzemmód/
Hibrid auto üzemmód

Egyéb felvételi módok

P üzemmód

Tv, Av, M, C1 és C2 mód

Lejátszási mód

Vezeték nélküli funkciók

Beállítások menü

Tartozékok

Mellékletek

Tárgymutató



- A Bluetooth® kifejezés és logók a Bluetooth SIG, INC. bejegyzett védjegyei, és ezen védjegyek Canon Inc. által történő használata licenc alapján történik. Az egyéb védjegyek és márkanevek a megfelelő tulajdonost illetik.
 - Az N-jel az NFC Forum, Inc. védjegye vagy bejegyzett védjegye az Egyesült Államokban és más országokban.
 - Minden egyéb védjegy a megfelelő tulajdonost illeti.
 - Az eszköz a Microsoft licencengedélyével használt exFAT technológiát alkalmazza.
 - This product is licensed under AT&T patents for the MPEG-4 standard and may be used for encoding MPEG-4 compliant video and/or decoding MPEG-4 compliant video that was encoded only (1) for a personal and non-commercial purpose or (2) by a video provider licensed under the AT&T patents to provide MPEG-4 compliant video. No license is granted or implied for any other use for MPEG-4 standard.
- * Nyilatkozat megjelenítése angolul szükség esetén.

A felelősség kizárása

- Az útmutató engedély nélküli reprodukálása tilos.
- Az összes mérés a Canon tesztelési szabványa alapján készült.
- Az itt szereplő információk előzetes bejelentés nélkül változhatnak, akár csak a termék műszaki adatai és megjelenése.
- Az útmutatóban lévő ábrák és képernyőfotók kissé eltérhetnek a fényképezőgépen valóban megjelenőktől.
- A fentiek figyelembe vétele mellett mindazonáltal a Canon semmilyen módon nem vonható felelősségre a termék használatából adódó veszteségért.

Használat előtt

Alapszintű útmutató

Haladó útmutató

A fényképezőgép alapvető használata

Automatikus üzemmód/
Hibrid auto üzemmód

Egyéb felvételi módok

P üzemmód

Tv, Av, M, C1 és C2 mód

Lejátszási mód

Vezeték nélküli funkciók

Beállítások menü

Tartozékok

Mellékletek

Tárgymutató

