

PowerShot G1X Mark III

Fényképezőgép használati útmutató

- A fényképezőgép használata előtt mindenképpen olvassa el ezt az útmutatót, beleértve a „Biztonsági tudnivalók” (15) című fejezetet.
- Az útmutató segítségével megtanulhatja a fényképezőgép megfelelő használatát.
- Őrizze meg ezt az útmutatót, hogy a jövőben is a használatára lehessen.
- A többi oldal eléréséhez kattintson a jobb alsó sarokban lévő gombokra.
 - ▶ : Következő oldal
 - ◀ : Előző oldal
 - ↩ : A hivatkozásra kattintás előtti oldal
- Fejezet elejére ugráshoz kattintson a fejezet címére a jobb oldalon.

Használat előtt

Alapszintű útmutató

Haladó útmutató

A fényképezőgép alapvető használata

Automatikus mód/
Hibrid auto mód

Egyéb felvételi módok

P üzemmód

Tv, Av, M és C mód

Lejátszási mód

Vezeték nélküli funkciók

Beállítások menü

Tartozékok

Mellékletek

Tárgymutató

MAGYAR

Használat előtt

A csomag tartalma

Használat előtt ellenőrizze, hogy a fényképezőgép doboza tartalmazza-e a következő egységeket.

Ha valamelyik hiányzik, vegye fel a kapcsolatot a fényképezőgép-kereskedővel.



Fényképezőgép



Akkumulátoregység
NB-13L*

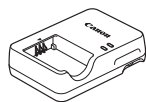

Akkumulátortöltő
CB-2LHE



Nyakpánt



Szíjadapter



Objektívsapka



Objektívsapka
szíja

* Ne húzza le az akkumulátoregységről az öntapadó fóliát.

- Nyomtatott dokumentáció mellékelve.
- Memóriakártya nincs mellékelve (📖2).

Kompatibilis memóriakártyák

A következő (külön megvásárolható) memóriakártyák használhatók, függetlenül a méretüktől.

- SD memóriakártyák*¹
- SDHC memóriakártyák*^{1*2}
- SDXC memóriakártyák*^{1*2} 

*¹ Az SD szabványnak megfelelő kártyák. Nem minden egyes memóriakártya működését ellenőrizték a fényképezőgéppel.

*² Az UHS-I memóriakártyák is támogatottak.

Használat előtt

Alapszintű útmutató

Haladó útmutató

A fényképezőgép alapvető használata

Automatikus mód/
Hibrid auto mód

Egyéb felvételi módok

P üzemmód

Tv, Av, M és C mód

Lejátszási mód

Vezeték nélküli funkciók

Beállítások menü

Tartozékok

Mellékletek







Tárgymutató



Előzetes és jogi információk

- Készítsen pár előzetes felvételt, hogy ellenőrizze a képek rögzítésének helyes módját. Vegye figyelembe, hogy a Canon Inc., annak leányvállalatai, partnerei és viszonteladói semmilyen felelősséget nem vállalnak a fényképezőgép vagy bármely tartozék (beleértve a memóriakártyát is) olyan hibájáért, amely a képek nem megfelelő, illetve nem megfelelően beolvasható formában történő rögzítését okozza.
- Ha a felhasználó jogosulatlanul készít fényképet vagy (video-, illetve hang-) felvételt más személyekről vagy szerzői joggal védett anyagokról, az sértheti az illetők személyiségi, illetve mások egyéb jogait, beleértve a szerzői jogokat és a szellemi tulajdonhoz fűződő más jogokat. Korlátozások vonatkozhatnak azokra az esetekre is, amikor az ilyen fénykép vagy felvétel kizárólag személyes célra készül.
- A fényképezőgépre vonatkozó garanciáról és az ügyfélszolgálatról a készülék Felhasználói útmutatókészetében található jótállási információkból tájékozódhat.
- Bár a képernyő (kijelző) és a kereső gyártása kifejezetten nagy pontosságú technológiákkal történik, és a képpontok több, mint 99,99%-a megfelel a tervezési előírásoknak, ritka esetekben előfordulhat, hogy egyes képpontok hibásnak tűnnek, illetve vörös vagy fekete pontként láthatók. Ez nem hibás működés és nem befolyásolja a képek rögzítését.
- Ha hosszabb ideig használja, a fényképezőgép felmelegedhet. Ez nem utal hibás működésre.

Az útmutatóban használt jelölések

- Ebben az útmutatóban a fényképezőgép gombjait és tárcsáit a rajtuk szereplő, vagy rájuk hasonlító ikonokkal jelezzük.
- A fényképezőgép következő gombjait és vezérlőit ikonok jelzik. A zárójelben látható számok a megfelelő vezérlők számát jelzik „A fényképezőgép részei” ábrán (4).
- [] Fokozatmentes gyűrű (2) elől
- [] Első tárcsa (3) elől
- [] Fel gomb (11) hátul
- [] Balra gomb (12) hátul
- [] Jobbra gomb (18) hátul
- [] Le gomb (19) hátul
- [] Vezérlőtárcsa (16) hátul
- A felvételi módok, a képernyőn megjelenő ikonok és a szöveg szögletes zárójelben láthatók.
- ⓘ: Fontos információk, amelyeket tudnia kell
- 📌: Megjegyzések és tippek a fényképezőgép haladó használatához
- ✎: Érintőképernyős műveleteket jelez
- 📖 xx: Kapcsolódó információkat tartalmazó oldalak (ebben a példában az „xx” egy oldalszámot jelez)
- Az útmutatóban található utasítások a fényképezőgép alapértelmezett beállításai mellett érvényesek.
- Az egyszerűség kedvéért az összes támogatott memóriakártyát „memóriakártya” elnevezéssel jelezzük.
- A címek alatt látható „▶” Állóképek” és „▶” Videók” szimbólumok jelzik a funkció alkalmazását – hogy az állóképekre, videókra vagy mindkettőre vonatkozik.

Használat előtt

Alapszintű útmutató

Haladó útmutató

A fényképezőgép alapvető használata

Automatikus mód/ Hibrid auto mód

Egyéb felvételi módok

P üzemmód

Tv, Av, M és C mód

Lejátszási mód

Vezeték nélküli funkciók

Beállítások menü

Tartozékok

Mellékletek

Tárgymutató



A fényképezőgép részei

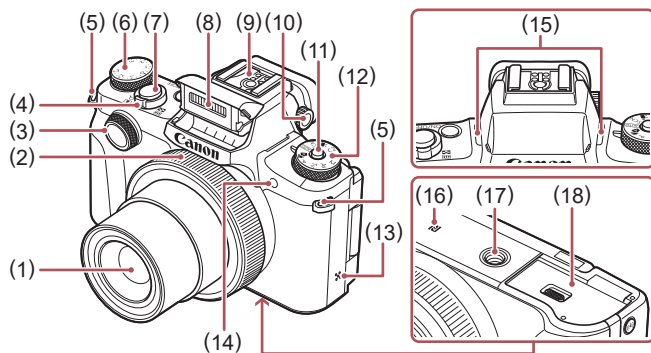

- | | |
|--|--|
| (1) Objektív | (9) Vakupapucs |
| (2) Fokozatmentes gyűrű | (10) Dioptriaállító tárcsa |
| (3) Első tárcsa | (11) Módválasztó tárcsa kioldó gomb |
| (4) Zoom kar | (12) Módválasztó tárcsa |
| Felvétel készítése: (telefotó) / (nagy látószög) | (13) Hangszóró |
| Lejátszás: (nagyítás) / (index) | (14) Lámpa |
| (5) Pánttartó | (15) Mikrofon |
| (6) Expozíciókompenzációs tárcsa | (16) (N jelzés)*1 |
| (7) Exponálógomb | (17) Állványfoglat |
| (8) Vaku | (18) Memóriakártya és akkumulátor fedele |

*1 NFC funkciókhoz (144).

*2 Ha a képernyőre kijelzővédő fóliát helyezett, előfordulhat, hogy a fényképezőgép nem tudja megfelelően felismerni a mozdulatokat. Ebben az esetben növelje meg az érintőképernyő érzékenységét (176).

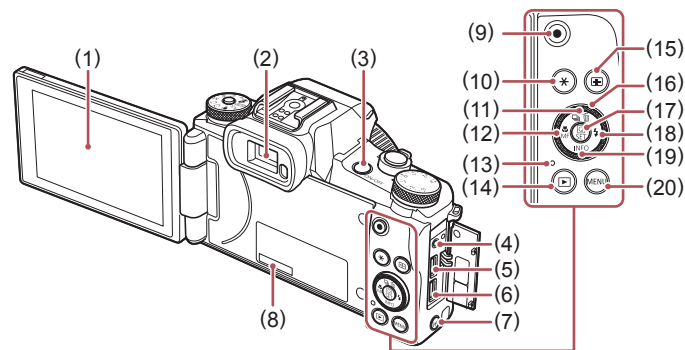

- | | |
|--|--|
| (1) Képernyő (kijelző)*2 | (12) (Makró) / (Kézi élesség) / Balra gomb |
| (2) Kereső | (13) Jelzőfény/USB töltés lámpa |
| (3) ON/OFF gomb | (14) (Lejátszás) gomb |
| (4) Távkijelző csatlakozója | (15) (AF keret kiválasztása) gomb |
| (5) DIGITAL-csatlakozó | (16) Vezérlőtárcsa |
| (6) HDMI™ csatlakozó | (17) (Gyorsbeállítás menü/ Beállítás) gomb |
| (7) (Wi-Fi) gomb | (18) (Vaku) /Jobbra gomb |
| (8) Sorozatszám (váz száma) | (19) (Információ) / Le gomb |
| (9) Videó gomb | (20) MENU) gomb |
| (10) (AE rögzítés) gomb | |
| (11) (Felv.kész.mód) / (Egyetlen kép törlése) / Fel gomb | |



- A gombokkal elérhető műveletek többségét a vezérlőtárcsa forgatásával is elvégezheti, például kiválaszthatja a kívánt elemeket vagy váltogathat a képek között.

Használat előtt

Alapszintű útmutató

Haladó útmutató

A fényképezőgép alapvető használata

Automatikus mód/ Hibrid auto mód

Egyéb felvételi módok

P üzemmód

Tv, Av, M és C mód

Lejátszási mód

Vezeték nélküli funkciók

Beállítások menü

Tartozékok

Mellékletek

Tárgymutató



Tartalomjegyzék

Használat előtt

A csomag tartalma.....	2
Kompatibilis memóriakártyák	2
Előzetes és jogi információk.....	3
Az útmutatóban használt jelölések.....	3
A fényképezőgép részei	4
A fényképezőgép általános funkciói	13
Biztonsági tudnivalók.....	15

Alapszintű útmutató

Alapvető műveletek	17
Érintőképernyős műveletek	17
Érintés	17
Húzás	17
Előkészületek	18
Tartozékok felszerelése	18
A fényképezőgép kézben tartása	18
Az akkumulátoregység feltöltése.....	19
Az akkumulátoregység és a memóriakártya behelyezése	20
Az akkumulátoregység és a memóriakártya eltávolítása	20
A kijelző használata	21
A kijelző dőlésszögének és irányának beállítása	21
A dátum és az idő beállítása.....	21
A dátum és idő módosítása	22
Kijelző nyelve.....	23
A fényképezőgép kipróbálása	23
Felvétel készítése (Smart Auto üzemmód).....	23
Lejátszás	24
Képek törlése	25

Haladó útmutató

A fényképezőgép alapvető használata.....	26
Be- és kikapcsolás	26
Energiatakarékossági funkciók (Automatikus kikapcsolás).....	27
Exponálógomb	27
Kereső.....	28
Felvételi módok	29
A felvételi képernyő beállításai.....	29
Gyorsbeállítás menü	30
Beállítások kiválasztása érintőképernyős műveletek segítségével	30
Menüképernyő.....	31
Érintőképernyős műveletek	32
A képernyőn megjelenő billentyűzet.....	32
Jelzőfény jelentése.....	33
Óra	34
Automatikus mód/Hibrid auto mód	35
Felvételkedzítés a fényképezőgép által meghatározott beállításokkal.....	35
Felvétel készítése (Smart Auto üzemmód).....	35
Felvételkedzítés Hibrid auto üzemmódban.....	37
Összefoglaló videók lejátszása	38
Állóképek/videók	38
Állóképek.....	38
Videók.....	39
Témák ikonjai	39
Sorozatfelvételi témák	40
Képstabilizálás ikonjai	41
A kijelzőn megjelenő keretek.....	41
Ismert, kényelmes funkciók	42
A téma további nagyítása (Digitális zoom)	42
Zoom a fokozatmentes gyűrűvel	42

Használat előtt

Alapszintű útmutató

Haladó útmutató

A fényképezőgép alapvető használata

Automatikus mód/Hibrid auto mód

Egyéb felvételi módok

P üzemmód

Tv, Av, M és C mód

Lejátszási mód

Vezeték nélküli funkciók

Beállítások menü

Tartozékok

Mellékletek

Tárgymutató



Az önkioldó használata.....	42
Az önkioldó használata a fényképezőgép bemozdulásának megakadályozásához	43
Önkioldó teszteszabása	43
Felvétel a kijelző megérintésével (Érintéses kioldás)	44
Sorozatfelvétel.....	44
Felvétel az Arcazonosítás funkcióval	45
Személyes adatok	45
Az arcazonosító adatok regisztrálása.....	45
Felvétel készítése.....	46
A regisztrált adatok ellenőrzése és szerkesztése.....	47
Arcazonosító adatok felülírása és felvétele.....	48
A regisztrált adatok törlése	49
Funkciók a képek teszteszabásához	49
A képarány módosítása	49
A képminőség megváltoztatása	50
Fényképezés RAW formátumban.....	50
A menü használata.....	51
A videók képminőségének megváltoztatása.....	51
NTSC videó estén	51
PAL videó estén.....	52
Hasznos felvételi funkciók.....	52
A kéttengelyes elektronikus horizont használata.....	52
Az automatikus szintbeállítás kikapcsolása.....	53
Az IS üzemmód beállításainak módosítása.....	53
A képstabilizálás kikapcsolása	53
Videók felvétele úgy, hogy a témák azonos méretben jelenjenek meg felvétel előtt	54
A fényképezőgép működésének tesztre szabása	54
Az AF-segédfény villanásának kikapcsolása.....	54
A vörösszem-hatást csökkentő lámpa kigyulladásának megakadályozása.....	55
A fényképezés után látható kép megjelenítési módjának módosítása.....	55

Egyéb felvételi módok	56
Különleges témák.....	56
Funkciók használata Víz alatti felvételek esetében	58
Fényképezés vízalatti élességállítási tartománnyal	58
Fehéregyensúly kiigazítása	58
Speciális effektusok alkalmazása.....	59
Őnarckép készítése optimális beállítások mellett (Őnarckép).....	59
Simább kinézetű bőr (Sima bőr).....	60
Panorámafelvelelek készítése (Panorámafelvétel)	61
A sebesség érzékeltetése elmosódott háttérrel (Követés)	62
Felvétel egyszínű üzemmódban (Szemcsés fekete-fehér).....	62
Fényképezés a lágú élesség effektussal	63
Felvétel halszemoptika effektussal (Halszemoptika effektus) ...	63
Olajfestményre emlékeztető felvételek (Olajfestmény effektus).....	64
Akvarellre emlékeztető felvételek (Vízfestmény effektus)	64
Felvétel játékkamera effektussal (Játékkamera effekt)	65
Dioráma (makett) hatású képek készítése (Miniatűr effektus).....	65
Lejátszási sebesség és becsült lejátszási idő (egyperces felvételek esetén)	66
Nagy kontrasztú témák felvétele (Nagy dinamikataromány)	66
Művészi hatások hozzáadása	67
Speciális üzemmódok más célokra	67
Éjszakai égbolt fotózása (Csillag).....	67
Éjszakai jelenetek felvétele csillagos égbolt alatt (Csillagos égbolt).....	67
Csillagjárás fotózása (Csillagjárás)	68
Csillagok mozgásának rögzítése videofelvételen (Nagy időközű videó).....	69
Színek beállítása	71
Az élesség módosítása	71
Különféle videofelvelelek készítése	72
Videók felvétele [] üzemmódban	72
A kép világosságának rögzítése vagy módosítása.....	73

Használat előtt

Alapszintű útmutató

Haladó útmutató

A fényképezőgép alapvető használata

Automatikus mód/
Hibrid auto mód

Egyéb felvételi módok

P üzemmód

Tv, Av, M és C mód

Lejátszási mód

Vezeték nélküli funkciók

Beállítások menü

Tartozékok

Mellékletek

Tárgymutató



Automatikus lassúzárlat letiltása	73
A fényképezőgép erős mozgásának kiigazítása.....	74
Hangbeállítások.....	74
A Szélszajszűrés kikapcsolása	74
Csillapítás használata	74
Rövid klipek felvétele.....	75
Lejátszási effektusok	75
Gyorsított videofelvétel készítése (Time-lapse videó).....	75
P üzemmód	77
Fényképezés programautomatika AE módban ([P] üzemmód).....	77
A kép világossága (Expozíció)	78
A kép világosságának beállítása (Expozíciókompenzáció)	78
Az expozíciószimuláció kikapcsolása.....	78
A világosság/expozíció rögzítése (AE rögzítés)	78
A fénymérési mód megváltoztatása.....	79
A Szpot AE pont keret és az AF keret összekapcsolása	79
Az ISO érzékenység módosítása	80
Az ISO automatikus beállítások módosítása	80
A zajcsökkentés szintjének módosítása (Nagy ISO-érzék. zajcsökk.).....	80
Képsorozat automatikus expozícióállítással (AEB fényképezés).....	81
Az automatikus semleges szűrő beállítások módosítása	81
A fényerő és kontraszt automatikus korrekciója (Automatikus megvilágításoptimalizáló)	82
Világos témák fényképezése (Csúcspont árnyalat elsőbbség)	82
Kép színei.....	83
Természetes színek fényképezése (Fehéregyensúly).....	83
Egyéni fehéregyensúly	83
A fehéregyensúly kézi kiigazítása	84
A fehéregyensúly szín hőmérsékletének kézi beállítása	85
Színek testreszabása (Képstílus).....	85
Képstílusok testreszabása	86
Egyéni képstílusok mentése.....	87

A felvétel távolsága és az élességállítás	88
Fényképezés előre beállított fókusz távolságok használatával (Zoom léptetése)	88
Közeli felvétel készítése (Makró).....	88
Felvétel Kézi fókusz üzemmódban.....	89
Az élességállítási terület egyszerű meghatározása (MF kontúrkiemelés beállítása)	90
Fókusz sorozat (Fókusz sorozat mód)	90
Digitális telekonverter	90
Az AF-módszer kiválasztása	91
1 AF-pont.....	91
Az AF keretek mozgatása és átméretezése (1 AF-pont).....	91
☑+Követés	92
Egyenletes AF-zóna	92
Fényképezés az AF szervó használatával	92
Az élességbeállítás megváltoztatása	93
Az élesség finombeállítása.....	93
Az élességet meghatározó személy kiválasztása (Arc kiválasztása).....	94
Az élességet meghatározó témák kiválasztása (Érintéses AF).....	95
Felvétel az AF rögzítés használatával	95
Vaku	96
A vaku üzemmódjának megváltoztatása	96
Automatikus.....	96
Be	96
Hosszú szinkron	96
Ki	96
A vaku expozíciókompenzációjának beállítása	97
Felvétel az FE rögzítés használatával.....	97
A vaku időzítésének módosítása.....	98
További beállítások.....	98
Az IS üzemmód beállításainak módosítása.....	98

Használat előtt

Alapszintű útmutató

Haladó útmutató

A fényképezőgép alapvető használata

Automatikus mód/
Hibrid auto mód

Egyéb felvételi módok

P üzemmód

Tv, Av, M és C mód

Lejátszási mód

Vezeték nélküli funkciók

Beállítások menü

Tartozékok

Mellékletek

Tárgymutató



Tv, Av, M és C mód	99
Megadott zársebesség ([Tv] üzemmód).....	99
Megadott rekesznyílásérték ([Av] üzemmód).....	100
Megadott zársebesség és rekesznyílásérték ([M] üzemmód)	100
Felvételkészítés hosszú záridővel (B üzemmód).....	101
A vaku fényerejének beállítása.....	102
Videók készítése megadott záridőkkel és rekesznyílásértékekkel	102
A vezérlők és a kijelző testreszabása.....	103
A megjelenített információk testreszabása	103
A megjelenített információk kiválasztása.....	104
Érintéses és áthúzásos AF beállításai.....	104
Az érintéses és áthúzásos műveletek beállításainak módosítása.....	105
Az érintéses és elhúzásos műveletek számára rendelkezésre álló képernyőterület korlátozása	105
Funkciók hozzárendelése a vezérlőkhöz.....	105
Gyorsbeállítás menü személyre szabása.....	107
A menüben megjeleníteni kívánt elemek kiválasztása	107
Menüpontok átrendezése.....	107
Felvételi beállítások mentése.....	108
Elmenthető beállítások	108
A gyakran használt felvételi menüpontok mentése (Saját menü).....	109
Saját menü lapok átnevezése	110
Saját menü lap törlése.....	110
Minden Saját menü lap vagy elem törlése	110
A Saját menü lap megjelenésének testreszabása.....	110
Lejátszási mód	111
Lejátszás	111
Érintőképernyős műveletek	112
Váltás a kijelző nézetei között	113
A megjelenített felvételi információk testreszabása.....	113

Túlexponálási figyelmeztetés (a képek fényes részleteinél).....	113
Hisztogram	113
RGB hisztogram, GPS információs nézet	114
Állóképek készítésekor rögzített rövid videók (összefoglaló videók) megtekintése	114
Megtekintés dátum szerint	115
A felismert emberek ellenőrzése arcazonosításkor	115
Képek böngészése és szűrése	116
Mozgás az indexképes elrendezésben megjelenített képek között	116
Érintőképernyős műveletek	116
A megadott feltételeknek megfelelő képek megkeresése	116
Ugrás a képek között az Első tárcsa használatával	117
Érintőképernyős műveletek	118
Egy csoport egyes képeinek megtekintése	118
Arcazonosító adatok szerkesztése.....	119
Nevek módosítása.....	119
Nevek törlése.....	119
Képmegjelenítési beállítások.....	120
Képek nagyítása.....	120
Érintőképernyős műveletek	120
Nagyítás két érintéssel	120
Diavetítés megtekintése	121
A képek védelme	121
A menü használata	121
Képek kiválasztása egyenként	122
Tartomány kijelölése	122
Az összes kép védelme.....	123
Összes kép védelmének törlése	123
Képek törlése	124
Több kép törlése egyszerre	124
Kiválasztási mód választása	124
Képek kiválasztása egyenként	125
Tartomány kijelölése	125
Az összes kép kiválasztása.....	125

Használat előtt

Alapszintű útmutató

Haladó útmutató

A fényképezőgép alapvető használata

Automatikus mód/
Hibrid auto mód

Egyéb felvételi módok

P üzemmód

Tv, Av, M és C mód

Lejátszási mód

Vezeték nélküli funkciók

Beállítások menü

Tartozékok

Mellékletek

Tárgymutató



Képek forgatása	126
A menü használata	126
Az automatikus forgatás kikapcsolása	126
Képek bejelölése kedvencként	127
A menü használata	127
Kényelmes vezérlés: Érintéses műveletek	128
Az érintéses műveletekhez rendelt funkciók használata	128
Az érintéses műveletekhez rendelt funkciók módosítása	128
Hozzárendelhető funkciók	128
Állóképek szerkesztése	129
Képek átméretezése	129
A menü használata	129
Képkivágás	130
Szűrőeffektusok alkalmazása	131
Vörösszem-javítás	131
RAW-képek feldolgozása a fényképezőgéppel	132
A menü használata	133
Képek kiválasztása egyenként	133
Tartomány kijelölése	134
Videók szerkesztése	134
A fájlok méretének csökkentése	135
A tömörített videók képminősége	135
Videofejzetek törlése	136
Albumok megtekintése (Képösszeállítás)	136
Albumtémák kiválasztása	136
Háttérzene hozzáadása az albumokhoz	138
Saját albumok létrehozása	138
Rövid klipek egyesítése	140
Vezeték nélküli funkciók	141
Elérhető vezeték nélküli funkciók	141
A Wi-Fi funkciók használata	141
A Bluetooth® funkciók használata	141
Képek küldése okostelefonra	142
Képek átvitele Bluetooth-kompatibilis okostelefonra	142

Képek küldése egy NFC-kompatibilis okostelefonra	144
Csatlakozás NFC-n keresztül, ha a fényképezőgép ki van kapcsolva vagy felvételi módban van	144
Csatlakoztatás NFC technológiával lejátszási módban	145
Okostelefon csatlakoztatása a Wi-Fi menüben	146
Más elérési pont használata	148
Előző elérési pontok	148
Képek mentése számítógépre	149
Számítógép regisztrálásának előkészítése	149
A CameraWindow alkalmazás telepítése	149
A számítógép beállítása Wi-Fi kapcsolat használatára (csak Windows)	149
Képek mentése egy csatlakoztatott számítógépre	150
Az elérési pont kompatibilitásának ellenőrzése	150
WPS-kompatibilis elérési pontok használata	151
Csatlakozás a felsorolt elérési pontokhoz	153
Előző elérési pontok	153
Képek küldése regisztrált webszolgáltatásra	154
Webszolgáltatások regisztrálása	154
A CANON iMAGE GATEWAY szolgáltatás regisztrálása	154
Más webszolgáltatások regisztrálása	156
Képek feltöltése webszolgáltatásokba	156
Képek nyomtatása vezeték nélkül egy csatlakoztatott nyomtatóról	157
Képek küldése másik fényképezőgépre	159
Képküldési beállítások	160
Több kép küldése	160
Képek kiválasztása egyenként	160
Tartomány kijelölése	160
Kedvenc képek küldése	161
A képek küldésével kapcsolatos megjegyzések	161
A rögzített képpontok számának kiválasztása (Képméret)	162
Megjegyzések hozzáadása	162

Használat előtt

Alapszintű útmutató

Haladó útmutató

A fényképezőgép alapvető használata

Automatikus mód/
Hibrid auto mód

Egyéb felvételi módok

P üzemmód

Tv, Av, M és C mód

Lejátszási mód

Vezeték nélküli funkciók

Beállítások menü

Tartozékok

Mellékletek

Tárgymutató



Képek automatikus küldése (Képszinkronizálás).....	162
Előkészületek	162
A fényképezőgép előkészítése	162
A számítógép előkészítése.....	163
Képek küldése	163
A képszinkronizálás segítségével elküldött képek megtekintése okostelefonon.....	164
A fényképezőgépen lévő képek megtekintése és a fényképezőgép vezérlése egy okostelefon használatával	164
A képek ellátása földrajzi címkékkel fényképezés közben	164
A fényképezőgép távvezérlése okostelefonról	165
A fényképezőgép vezérlése Wi-Fi-kapcsolaton keresztül	165
A fényképezőgép vezérlése Bluetooth kapcsolaton keresztül	166
A Wi-Fi beállítások szerkesztése és törlése	167
A kapcsolat adatainak szerkesztése.....	167
Eszköz becenevének módosítása.....	167
Kapcsolat adatainak törlése	168
Az okostelefonon megtekinthető képek kijelölése	168
Fényképezőgép becenevének módosítása	168
A vezeték nélküli kommunikációs beállítások visszaállítása alapértelmezett értékre.....	169
A Bluetooth kapcsolattal párosított eszközök adatainak törlése	169
Beállítások menü.....	170
Az alapvető fényképezőgép-funkciók beállítása	170
Dátum alapú képtárolás.....	170
Fájlszámozás.....	170
A memóriakártya formázása.....	171
Teljes formázás	171
A videorendszer módosítása	172
Az elektronikus szintjelző kalibrálása	172
Az elektronikus szintjelző alaphelyzetbe állítása.....	172
A képernyőinformációk színének módosítása	172

A Gazdaságos mód használata.....	173
Az energiatakarékos működés beállítása	173
A kijelző fényereje.....	173
Világóra	173
Dátum és idő	174
Az objektív behúzási idejének módosítása.....	174
A kijelző nyelve	174
A fényképezőgép működésének elnémitása	175
A hangerő módosítása.....	175
A hangok teste szabása	175
Indító képernyő	175
A tippek elrejtése	175
Felvételi módok listázása ikonok szerint	176
Az érintőképernyő beállítása	176
Metrikus/angolszász kijelzés	176
Tanúsítványemlélmák ellenőrzése	176
A képekre rögzítendő szerzői jogi információk beállítása.....	176
A szerzői jogi információk törlése	177
További beállítások módosítása	177
A fényképezőgép alapértelmezett beállításainak visszaállítása	177
A fényképezőgép minden alapértelmezett beállításának visszaállítása	177
Az egyes funkciók alapértelmezett értékeinek visszaállítása	178
Tartozékok	179
A rendszer bemutatása	180
Választható tartozékok.....	181
Tápellátás	181
Vakuk	181
Egyéb tartozékok	182
Nyomatók	182
Képek és videók tárolása	182
A választható tartozékok használata	183
Lejátszás TV-készüléken.....	183

Használat előtt

Alapszintű útmutató

Haladó útmutató

A fényképezőgép alapvető használata

Automatikus mód/
Hibrid auto mód

Egyéb felvételi módok

P üzemmód

Tv, Av, M és C mód

Lejátszási mód

Vezeték nélküli funkciók

Beállítások menü

Tartozékok

Mellékletek

Tárgymutató



Feltöltés USB-n keresztül.....	184
Számítógép használat az akkumulátoregység feltöltésére	185
A napellenző használata (külön vásárolható meg).....	185
Távkioldó használata (külön vásárolható meg)	186
Az időzítő távirányító használata (külön vásárolható meg) ...	186
Külső vaku használata (külön vásárolható meg).....	187
Speedlite EX sorozat.....	187
Az SB-E2 Speedlite Bracket használata (külön vásárolható meg).....	188
A külső vaku (külön vásárolható meg) használata esetén elérhető fényképezőgép-beállítások.....	188
A szoftver használata	189
Csatlakozás számítógéphez kábellel	189
A számítógépes környezet ellenőrzése	189
A szoftver telepítése	189
Képek mentése számítógépre.....	189
Képek nyomtatása.....	191
Egyszerű nyomtatás	191
A nyomtatási beállítások beállítása	192
Képek körülvágása nyomtatás előtt	192
A papírméret és az elrendezés kiválasztása nyomtatás előtt	193
Választható elrendezési beállítások	193
Igazolványképek nyomtatása	193
Videó képkockáinak nyomtatása	194
Videók nyomtatási beállításai	194
Képek hozzáadása a nyomtatási listához (DPOF).....	194
A nyomtatási beállítások beállítása	195
Egyes képek beállítása nyomtatásra.....	195
A képek egy tartományának beállítása nyomtatásra	196
Az összes kép beállítása nyomtatásra	196
Az összes kép törlése a nyomtatási listáról.....	196
A nyomtatási listára felvett képek nyomtatása (DPOF)	196

Képek hozzáadása a fotókönyvhöz.....	197
Kiválasztási mód választása	197
Képek hozzáadása egyenként	197
Az összes kép hozzáadása a fotókönyvhöz.....	197
A fotókönyv összes képének eltávolítása	197
Mellékletek	198
Hibaelhárítás	198
A kijelzőn megjelenő üzenetek	202
A kijelzőn megjelenő információk	204
Felvétel (Információs nézet)	204
Akkumulátor töltöttsége	204
Lejátszás közben.....	205
1. információkijelzés	205
2. információkijelzés	205
3. információkijelzés	206
4. információkijelzés	206
5. információkijelzés	206
A videofelvételek vezérlőpultjának áttekintése	206
Funkciók és menük táblázatai	207
Az egyes felvételi módokban elérhető funkciók.....	207
Gyorsbeállítás menü	209
Felvétel lap	212
Beállítás lap	221
Saját menü lap.....	221
Lejátszás lap	222
Kezelési előírások	222
Műszaki adatok	223
Képzékelő.....	223
Objektív	223
Zár	223
Rekesz.....	223
Vaku.....	223
Kereső/kijelző	224

Használat előtt

Alapszintű útmutató

Haladó útmutató

A fényképezőgép alapvető használata

Automatikus mód/
Hibrid auto mód

Egyéb felvételi módok

P üzemmód

Tv, Av, M és C mód

Lejátszási mód

Vezeték nélküli funkciók

Beállítások menü

Tartozékok

Mellékletek

Tárgymutató



Felvétel készítése.....	224
Felvétel.....	224
Tápellátás.....	225
Illesztőfelület.....	225
Működési környezet.....	226
Méretek (CIPA irányelvek alapján).....	226
Tömeg (CIPA irányelvek alapján).....	226
Akkumulátoregység, NB-13L.....	226
Akkumulátortöltő, CB-2LHE.....	226
Kompakt hálózati adapter, CA-DC30E.....	226
Tárgymutató.....	227
A vezeték nélküli (Wi-Fi, Bluetooth és egyéb) funkciókkal kapcsolatos előírások.....	229
Rádióhullámú zavarokkal kapcsolatos óvintézkedések.....	229
Biztonsági óvintézkedések.....	229
Külső gyártó szoftvere.....	230
Személyes adatok és biztonsági óvintézkedések.....	231
Védjegyek és licenck.....	231
A felelősség kizárása.....	231

Használat előtt

Alapszintű útmutató

Haladó útmutató

A fényképezőgép alapvető használata

Automatikus mód/
Hibrid auto mód

Egyéb felvételi módok

P üzemmód

Tv, Av, M és C mód

Lejátszási mód

Vezeték nélküli funkciók

Beállítások menü

Tartozékok

Mellékletek

Tárgymutató



A fényképezőgép általános funkciói

Felvételkészítés

- A fényképezőgép által meghatározott beállítások használata (Automatikus üzemmód, Hibrid auto üzemmód)
 - [35](#), [37](#)
- Őnarckép készítése optimális beállítások mellett (Őnarckép)
 - [59](#)
- Panorámafelvételek készítése (Panorámafelvétel)
 - [61](#)

Emberek fényképezése megfelelően



Adott témáknak megfelelő beállítások alkalmazása



Kézi éjszakai felvétel ([56](#))



Víz alatti ([56](#))



Tűzijáték ([56](#))



Csillagos égbolt ([67](#))

Speciális effektusok alkalmazása



Sima bőr
([60](#))



Egyszínű
([62](#))



Lágy fókuszt
([63](#))



Halszemeffektus
([63](#))



Olajfestményekhez hasonlóan
([64](#))



Vízfestményekhez hasonlóan
([64](#))



Lyukkamera effektus
([65](#))



Dioráma effektus
([65](#))

- Élességállítás arcokra
 - [35](#), [56](#), [92](#), [94](#)
- Vaku használata nélkül (Vaku ki)
 - [35](#)
- Önmaga is szerepel a képen (Önkioldó)
 - [42](#)
- Videók és fényképek együtt (Összefoglaló videó)
 - [37](#)
- A sebesség érzékeltetése elmosódott háttérrel
 - [62](#)

Használat előtt

Alapszintű útmutató

Haladó útmutató

A fényképezőgép alapvető használata

Automatikus mód/
Hibrid auto mód

Egyéb felvételi módok

P üzemmód

Tv, Av, M és C mód

Lejátszási mód

Vezeték nélküli funkciók

Beállítások menü







Tartozékok

Mellékletek



Tárgyutató



Lejátszás

- Képek megtekintése (Lejátszási mód)
 -  111
- Automatikus lejátszás (Diavetítés)
 -  121
- TV-készüléken
 -  183
- Számítógépen
 -  189
- Képek gyors böngészése
 -  116
- Képek törlése
 -  124
- Album automatikus létrehozása
 -  136

Videofelvétel rögzítése és megtekintése

- Videofelvétel rögzítése
 -  35,  72,  102
- Videók megtekintése (Lejátszási mód)
 -  111



Nyomtatás

- Képek nyomtatása
 -  191

Mentés

- Képek mentése számítógépre
 -  189

A Wi-Fi-funkciók használata

- Képek küldése okostelefonra
 -  142
- Képek megosztása online
 -  154
- Képek küldése számítógépre
 -  162

Használat előtt

Alapszintű útmutató

Haladó útmutató

A fényképezőgép alapvető használata

Automatikus mód/ Hibrid auto mód

Egyéb felvételi módok

P üzemmód

Tv, Av, M és C mód

Lejátszási mód

Vezeték nélküli funkciók

Beállítások menü

Tartozékok

Mellékletek

Tárgymutató



Biztonsági tudnivalók

A termék biztonságos használatához feltétlenül olvassa el az alábbi tájékoztatót.

Ha betartja az alábbi utasításokat, megelőzheti, hogy a termék felhasználóját vagy mászt sérülés érjen.



FIGYELMEZTETÉS

Súlyos vagy halálos sérülés veszélyét jelzi.

- A termék kisgyermekektől távol tartandó.
A nyakra tekeredett szij fulladást okozhat.
- Csak olyan áramforrást használjon, amely a használati útmutató szerint a termékhez használható.
- Ne próbálja meg szétszerelni vagy módosítani a terméket.
- Ne tegye ki a terméket erős ütésnek vagy rázkódásnak.
- Ne érjen a hozzáférhetővé vált belső alkatrészekhez.
- Szokatlan körülmények között, például füst vagy furcsa szag esetén, ne használja tovább a terméket.
- Ne használjon szintetikus tisztítószer – például alkoholt, benzint vagy festékkihígítót – a termék tisztításához.
- Ne hagyja, hogy nedvesség érje a terméket.
- Ügyeljen, hogy ne kerüljön idegen tárgy vagy folyadék a termék belsejébe.
- Ne használja a terméket gyúlékony gáz jelenlétében.
Ez áramütést, robbanást vagy tüzet okozhat.
- Keresővel rendelkező termék esetén ne nézzen a keresőn keresztül erős fényforrásba, például napos idő esetén a napba, illetve lézerfénybe vagy más nagy fényerejű mesterséges fényforrásba.
Ellenkező esetben látáskárosodást szenvedhet.

- Kereskedelmi forgalomban kapható elem/akkumulátor vagy tartozék akkumulátoregység használatakor tartsa be az alábbi utasításokat.
 - Az elemeket/akkumulátorokat/akkumulátoregységeket csak a hozzájuk tartozó termékkel használja.
 - Ne hevítse az elemeket/akkumulátorokat/akkumulátoregységeket, és ne tegye ki őket tűz hatásának.
 - Ne töltsen az akkumulátorokat/akkumulátoregységeket jóvá nem hagyott akkumulátortöltővel.
 - Ne hagyja, hogy az érintkezőket szennyeződés érje, illetve fémtű vagy más fémtárgy érjen hozzájuk.
 - Ne használjon szivárgó elemet/akkumulátort/akkumulátoregységet.
 - Az elem/akkumulátor/akkumulátoregység ártalmatlanításakor szigetelőszalaggal vagy más módon szigetelje az érintkezőket.

Ez áramütést, robbanást vagy tüzet okozhat.

Ha az elem/akkumulátor/akkumulátoregység szivárog, és a kifolyt anyag a bőrre vagy ruhájára kerül, alaposan öblítse le folyó vízzel az érintett területet. Ha az elektrolit szembe kerül, alaposan öblítse át bőséges mennyiségű, tiszta folyó vízzel, és haladéktalanul forduljon orvoshoz.

- Akkumulátortöltő vagy hálózati adapter használata esetén tartsa be a következő utasításokat.
 - Rendszeresen távolítsa el száraz ruhával a lerakódott port a tápcsatlakozóról és a hálózati csatlakozóaljzatról.
 - Nedves kézzel ne csatlakoztassa a terméket a tápellátáshoz, illetve ne bontsa a csatlakozását.
 - Ne használja a terméket, ha a tápcsatlakozó nincs teljesen beillesztve a hálózati aljzatba.
 - Ne hagyja, hogy a tápcsatlakozót és az érintkezőket szennyeződés érje, illetve fémtű vagy más fémtárgy érjen hozzájuk.
- Vihar, villámlás esetén ne érjen a hálózati aljzathoz csatlakoztatott akkumulátortöltőhöz vagy hálózati adapterhez.
- Ne helyezzen nehéz tárgyat a tápkábelre. Ne okozzon sérülést a tápkábelnek, ne törje meg és ne módosítsa.
- Ne csavarja a terméket ruhába vagy más anyagba a használat során vagy röviddel azután, amikor a termék még meleg.
- Ne hagyja hosszabb ideig áramforráshoz csatlakoztatva a terméket.
Ez áramütést, robbanást vagy tüzet okozhat.

Használat előtt

Alapszintű útmutató

Haladó útmutató

A fényképezőgép alapvető használata

Automatikus mód/ Hibrid auto mód

Egyéb felvételi módok

P üzemmód

Tv, Av, M és C mód

Lejátszási mód

Vezeték nélküli funkciók

Beállítások menü

Tartozékok

Mellékletek

Tárgymutató



- Ne hagyja, hogy használat közben a termék hosszabb ideig a bőrének ugyanahhoz a részéhez érjen.

Ez alacsony hőmérsékletű égést, például bőrpírt vagy hólyagosodást idézhet elő, még ha a termék nem is érződik forrónak. Ha a terméket forró helyen használja, vagy keringési problémában szenvedő, illetve kevésbé érzékeny bőri személy használja, állvány vagy hasonló segédeszköz használata ajánlott.

- Kapcsolja ki a terméket ott, ahol tilos a használata.

Ellenkező esetben az elektromágneses hullámok hatása más berendezések hibás működését idézheti elő, sőt akár balesetet is okozhat.



Sérülés veszélyét jelzi.

- Ne villantson a vakuval szemközelen. Szemsérülést okozhat.

- A szíj kizárólag testen történő hordásra szolgál. Ha a szíjat a hozzá rögzített termékkel együtt kampóra vagy más tárgyra akasztja, az kárt tehet a termékben. Emellett ne rázza a terméket, és ne tegye ki fokozott erőhatásnak.

- Ne fejtse ki nagy erőt az objektívra, és óvja az ütődéstől. Sérülést okozhat, vagy kárt tehet a termékben.

- A vaku villantáskor magas hőmérsékletű. Fényképezés közben ne érjen ujjal, más testrészsel vagy tárgyakkal a vakuhoz. Égési sérülést okozhat, vagy a vaku hibás működéséhez vezethet.

- Ne hagyja a terméket szélsőségesen magas vagy alacsony hőmérsékletnek kitett helyen.

A termék túlságosan felmelegedhet vagy lehűlhet, és ha valaki hozzáér, égési vagy más sérülést szenvedhet.

ELŐÍRÁS

Az eszközök károsodásának lehetőségét jelzi.

- Ne nézzen a fényképezőgéppel nagyon erős fényforrásba – például tiszta időjárás esetén a Napba, vagy egy intenzív mesterséges fényforrásba. Ezzel ugyanis tönkretetheti a képérzékelőt vagy más belső alkatrészeket.

- Ha homokos vízparton vagy szeles helyen használja a fényképezőgépet, ügyeljen, hogy ne kerüljön por vagy homok a készülékbe.

- Ha bármilyen idegen anyag, például por vagy szennyeződés kerül a vakura, távolítsa el egy fűtisztító pálcikával vagy ruhával. A vakuból távozó hő nem megfelelő működést okoz, vagy annak hatására az idegen anyag füstölni kezdhet.

- Vegye ki és tárolja megfelelően az akkumulátoregységet/akkumulátorokat/elemeket, ha nem használja a készüléket. Az esetlegesen szivárgó akkumulátor tönkretetheti a készüléket.

- Mielőtt eldobná az akkumulátoregységet/akkumulátorokat/elemeket, ragassza le az érintkezőket szigetelőszalaggal vagy más szigetelőanyaggal.

Az érintkezők más fémtárgyakkal érintkezve tüzet vagy robbanást okozhatnak.

- Használaton kívül ne hagyja csatlakoztatva az akkumulátortöltőt. Használat közben ne takarja le semmivel – például ruhával vagy más tárggyal.

A hosszú ideig csatlakoztatva hagyott egység túlmelegedhet, deformálódhat, és tüzet okozhat.

- Ne hagyja az akkumulátoregységet háziállatok közelében. Az állatok harapása az akkumulátoregység szivárgását, túlmelegedését vagy robbanását okozhatja, ami tüzhöz vagy a készülék tönkremeneteléhez vezethet.

- Ha a termék több akkumulátorral működik, ne használjon együtt eltérő töltöttségi szintű akkumulátorokat, vagy régi és új akkumulátorokat. Ne helyezze be az akkumulátorokat/elemeket a + és – végükkel helytelenül fordított irányban.

Ez a termék hibás működéséhez vezethet.

Használat előtt

Alapszintű útmutató

Haladó útmutató

A fényképezőgép alapvető használata

Automatikus mód/
Hibrid auto mód

Egyéb felvételi módok

P üzemmód

Tv, Av, M és C mód

Lejátszási mód

Vezeték nélküli funkciók

Beállítások menü

Tartozékok

Mellékletek

Tárgymutató



Alapszintű útmutató

Alapvető műveletek

Alapinformációk és utasítások az előkészületektől a fényképezésig és lejátszásig

Érintőképernyős műveletek

A fényképezőgép érintőképernyős kijelzője lehetővé teszi az intuitív művelet-végrehajtást a képernyő egyszerű megérintésével.

■ Érintés



Érintse meg röviden a képernyőt az ujjával.

- Ez a mozdulat használható fényképezésre, a fényképezőgép funkcióinak beállítására stb.

■ Húzás

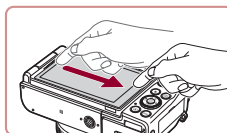

Érintse meg a képernyőt, majd húzza el rajta az ujját.

- Ez a mozdulat lejátszási módban használható, például a következő képre történő váltáskor vagy egy kinagyított képterület megjelenített részének mozgatásakor.

Használat előtt

Alapszintű útmutató

Haladó útmutató

A fényképezőgép alapvető használata

Automatikus mód/
Hibrid auto mód

Egyéb felvételi módok

P üzemmód

Tv, Av, M és C mód

Lejátszási mód

Vezezők nélküli funkciók

Beállítások menü

Tartozékok

Mellékletek

Tárgymutató



Előkészületek

A fényképezés előtt végezze el a következő előkészületeket.

Tartozékok felszerelése

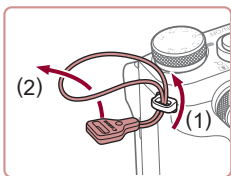

1 Szerelje fel szíjadaptert.

- Rögzítse a szíjadaptert a fényképezőgéphez az ábrán látható módon.
- A fényképezőgép másik oldalán ugyanígy rögzítheti a szíjadaptert.

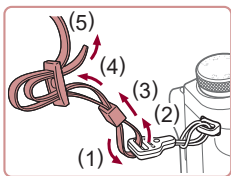

2 Helyezze fel a szíjat.

- Rögzítse a szíjadaptert az ábrán látható módon.
- A fényképezőgép másik oldalán ugyanígy rögzítheti a szíjat.

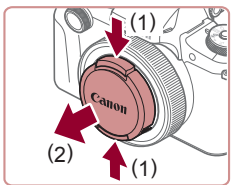

3 Szerelje fel az objektívsapkát.

- Egy pillanatra vegye le az objektívsapkát az objektívről.

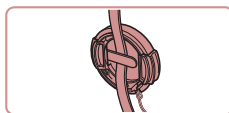
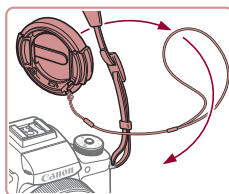
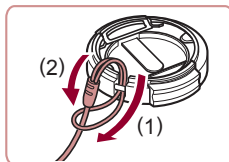

- Fűzze át a kisebb hurkot az objektívsapkán, hogy a bemutatott módon rögzítse, majd rögzítse az objektívsapka szíjait a szíjhoz.

- Mielőtt bekapcsolja a fényképezőgépet, mindig vegye le az objektívsapkát. Amikor nem használja az objektívsapkát, csíptesse a szíjhoz.
- Amikor nem használja a fényképezőgépet, mindig tegye fel az objektívsapkát az objektívre.

A fényképezőgép kézben tartása



- Akassza nyakába a szíjat.
- Fényképezés közben tartsa közel a testéhez a karját és határozottan fogja meg a fényképezőgépet, hogy megakadályozza a bemozdulását. Ha felnyitotta a vakut, ügyeljen, hogy az ujjával ne takarja el.

Használat előtt

Alapszintű útmutató

Haladó útmutató

A fényképezőgép alapvető használata

Automatikus mód/
Hibrid auto mód

Egyéb felvételi módok

P üzemmód

Tv, Av, M és C mód

Lejátszási mód

Vezeték nélküli funkciók

Beállítások menü

Tartozékok

Mellékletek

Tárgymutató



Az akkumulátoregység feltöltése

Használat előtt tölts fel az akkumulátoregységet a készülékhez kapott töltővel. Ne feledkezzon meg az első használat előtti feltöltésről, mivel vásárláskor az akkumulátoregység nincs feltöltve.

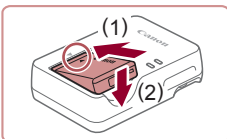

1 Helyezze be az akkumulátoregységet.

- Igazítsa az akkumulátoregység ▲ jelét a töltő hasonló jeléhez, majd tolja befelé (1) és lefelé (2) az akkumulátoregységet.

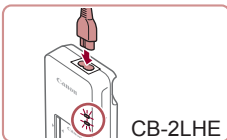

2 Tölts fel az akkumulátoregységet.

- **CB-2LHE:** Dugja a tápkábelt a töltőbe, majd csatlakoztassa a kábel másik végét egy konnektorhoz.
- A töltés jelzőfénye narancssárgán világítani kezd, és a töltés elkezdődik.
- Amikor a töltés befejeződik, a jelzőfény zöldre vált.

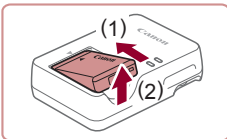

3 Vegye ki az akkumulátoregységet.

- Húzza ki az akkumulátortöltőt a konnektorból, majd vegye ki az akkumulátoregységet befelé tolva (1) és felfelé (2) csúsztatva.



- Az akkumulátoregység védelme és optimális állapotának megőrzése érdekében a folyamatos töltés ne legyen hosszabb 24 óránál.
- Tápkábel használó akkumulátortöltőnél ne rögzítse a töltőt vagy a kábelt más tárgyakhoz. Ez a termék hibás működéséhez vagy sérüléséhez vezethet.
- Az akkumulátortöltőt ott használhatja, ahol a hálózati feszültség 100–240 V (50/60 Hz). Eltérő konnektortípus esetén használjon külön megvásárolható átalakítót. Soha ne használjon utazásra tervezett tápfeszültség-átalakítót, mert károsodhat az akkumulátoregység.



- A töltési idővel, valamint a teljesen feltöltött akkumulátoregységgel készíthető felvételek számával, illetve a felvételi idővel kapcsolatos részletes tájékoztatást lásd: „Tápellátás” (📖 225).
- A feltöltött akkumulátoregységek használat nélkül is fokozatosan veszítenek töltésükből. Az akkumulátoregységet a használat napján (vagy az azt megelőző napon) tölts fel.
- Az akkumulátoregység töltöttsége könnyen ellenőrizhető, ha az akkumulátor-/elemnyílás fedelét úgy helyezi rá, hogy a ▲ jel feltöltött akkumulátoregység esetén látható legyen, nem feltöltött akkumulátoregység esetén pedig ne legyen látható.

Használat előtt

Alapszintű útmutató

Haladó útmutató

A fényképezőgép alapvető használata

Automatikus mód/
Hibrid auto mód

Egyéb felvételi módok

P üzemmód

Tv, Av, M és C mód

Lejátszási mód

Vezeték nélküli funkciók

Beállítások menü

Tartozékok

Mellékletek

Tárgymutató



Az akkumulátoregység és a memóriakártya behelyezése

Helyezze be a fényképezőgépbe a hozzá kapott akkumulátoregységet és a (külön megvásárolható) memóriakártyát.
Ne feledje, hogy használat előtt az új vagy a korábban más készülékkel formázott memóriakártyákat formázni kell ezzel a fényképezőgéppel (171).

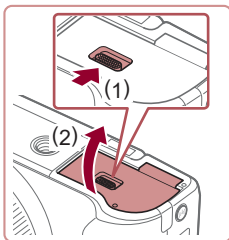

1 Nyissa ki a fedelet.

- Csúsztassa el a kapcsolót (1), majd nyissa fel a fedelet (2).

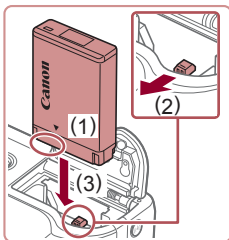

2 Helyezze be az akkumulátoregységet.

- A bemutatott módon (1) az érintkezőkkel tartva az akkumulátoregységet nyomja az akkumulátor zárját az (2) irányába, és tolja be az akkumulátoregységet a (3) irányába, amíg a zár nem kattán.
- Ha nem megfelelő helyzetben helyezi be az akkumulátoregységet, akkor az nem rögzíthető a helyére. Mindig ügyeljen arra, hogy megfelelő helyzetben tegye be az akkumulátoregységet, és az a helyére kattanjon.

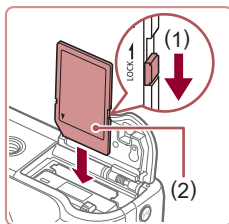

3 Ellenőrizze a kártya írásvédő kapcsolóját, és helyezze be a memóriakártyát.

- Ha van írásvédő kapcsoló a memóriakártyán és zárolt helyzetben áll, akkor nem lehetséges a felvételkészítés. Mozdítsa el a kapcsolót az (1) irányába.
- Helyezze be a memóriakártyát úgy, hogy a címke (2) a bemutatott módon álljon, és nyomja be, amíg nem kattán.
- Ügyeljen arra, hogy megfelelő helyzetben tegye be a memóriakártyát. Ha nem a megfelelő helyzetben teszi be a memóriakártyát, a fényképezőgép megsérülhet.

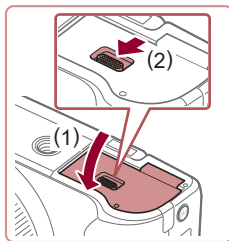

4 Csukja be a fedelet.

- Hajtsa be a fedelet (1), majd nyomja lefelé, és közben kattánásig csúsztassa a kapcsolót vissza a zárt helyzetébe (2).

Az akkumulátoregység és a memóriakártya eltávolítása

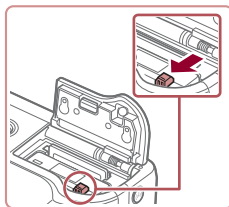

Vegye ki az akkumulátoregységet.

- Nyissa fel a fedelet, és nyomja az akkumulátor zárját a nyíl irányába.
- Az akkumulátoregység kiugrik a helyéről.

Használat előtt

Alapszintű útmutató

Haladó útmutató

A fényképezőgép alapvető használata

Automatikus mód/
Hibrid auto mód

Egyéb felvételi módok

P üzemmód

Tv, Av, M és C mód

Lejátszási mód

Vezeték nélküli funkciók

Beállítások menü

Tartozékok

Mellékletek

Tárgymutató



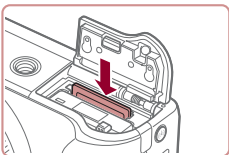

Távolítsa el a memóriakártyát.

- Nyomja be a memóriakártyát kattanásig, majd lassan engedje fel.
- A memóriakártya kiugrik a helyéről.

A kijelző használata

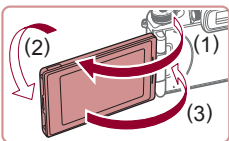

- Nyissa ki a kijelzőt (1), és forgassa előre (az objektív felé) 180°-kal (2).
- Csukja be a kijelzőt a jelzett irányban (3).



- A kijelző körülbelül 180°-ra nyitható ki (1) irányban. Vigyázzon, ne nyissa ki ennél jobban a kijelzőt, mert megsérülhet a fényképezőgép.

A kijelző dőlésszögének és irányának beállítása

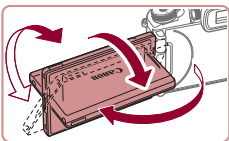

- A kijelző dőlésszöge és iránya beállítható a képfelvételi körülményeknek megfelelően.
- A kijelző védelme érdekében mindig tartsa becsukva és a készülék háza felé fordítva a kijelzőt, amikor nem használja a fényképezőgépet.



- Amikor be van kapcsolva a fényképezőgép, nyissa ki a kijelzőt a bekapcsolásához. Ezzel kikapcsolja a keresőt. Amikor pedig behajítja a kijelzőt (a készülék háza felé fordítva), akkor a kijelző kikapcsol és a kereső bekapcsol.
- Amikor saját magáról készít fényképet, a kijelzőt a fényképezőgép eleje felé elfordítva láthatja a saját tükörképét. Ha ki szeretné kapcsolni a tükrözött kijelzés funkciót, nyomja meg a [MENU] gombot, válassza a [Tükrözött kij.] lehetőséget a [1] lapon, nyomja meg a [SET] gombot, majd a [▲][▼] gombokkal válassza a [Ki] lehetőséget.

A dátum és az idő beállítása

Ha a fényképezőgép bekapcsolásakor megjelenik a [Dátum/idő] képernyő, állítsa be pontosan az aktuális dátumot/időt. Az ilyen módon megadott adatokat felvétel készítésekor a képtulajdonságok rögzítik, és aztán a képek dátum szerinti rendezésekör vagy a dátumot megjelenítő képek nyomtatásakor felhasználhatók.

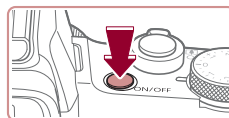

1 Kapcsolja be a fényképezőgépet.

- Nyomja meg az ON/OFF gombot.
- Megjelenik a [Dátum/idő] képernyő.

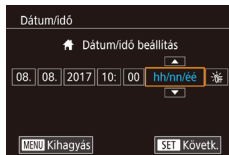

2 Állítsa be a dátumot és az időt.

- Válassza ki a kívánt elemet a [◀][▶] gombokkal.
- Adja meg a dátumot és az időt a [▲][▼] gombokkal vagy a [SET] tárcsa elfordításával.
- Amikor elkészült, nyomja meg a [SET] gombot.



Használat előtt

Alapszintű útmutató

Haladó útmutató

A fényképezőgép alapvető használata

Automatikus mód/
Hibrid auto mód

Egyéb felvételi módok

P üzemmód

Tv, Av, M és C mód

Lejátszási mód

Vezeték nélküli funkciók

Beállítások menü

Tartozékok

Mellékletek

Tárgymutató



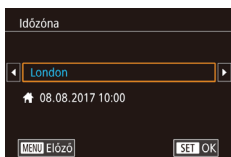

3 Állítsa be a hazai időzónát.

- Válassza ki az otthoni időzónát a [◀][▶] gombokkal.

4 Fejezze be a beállítási műveletet.

- Amikor elkészült, nyomja meg a [SET] gombot. A megerősítést kérő képernyő bezárása után a beállítási képernyő bezárul.
- A fényképezőgép kikapcsolásához nyomja meg az ON/OFF gombot.



- Ha nem állítja be a dátumot, az időt és otthonának időzónáját, a [Dátum/idő] képernyő mindig megjelenik, amikor bekapcsolja a fényképezőgépet. Adja meg a megfelelő adatokat.



- A nyári időszámítás (1 órával előrébb) beállításához a 2. lépésben válassza a [☀] lehetőséget, majd a [▲][▼] gombokkal vagy a [◂] tárcsa elfordításával válassza ki a [☀] beállítást.



- A dátum és idő beállítását úgy is megadhatja, ha 2. lépésben megérinti a kijelzőn látható kívánt elemet, majd a [▲][▼] gombokat, végül pedig a [SET] lehetőséget. Hasonlóképp az otthoni időzónát is beállíthatja úgy, hogy a kijelzőn megérinti a 3. lépésben látható [◀][▶] gombokat, majd a [SET] lehetőséget.

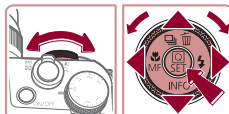
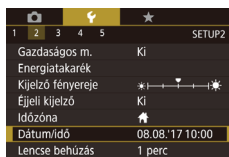

2 Válassza a [Dátum/idő] beállítást.

- A [◀][▶] gombokkal vagy a [◂] tárcsa elfordításával válassza ki a [2] lapot.
- A [▲][▼] gombokkal vagy a [◂] tárcsa elfordításával válassza ki a [Dátum/idő] lehetőséget, majd nyomja meg a [SET] gombot.

3 Módosítsa a dátumot és az időt.

- A beállítások módosításához kövesse „A dátum és az idő beállítása” szakasz (21) 2. lépését.
- A menüképernyő bezárásához nyomja meg a [MENU] gombot.



- A fényképezőgép beépített dátum/idő akkumulátora/eleme (biztonsági akkumulátor/elem) kb. 3 hétig megőrzi a dátum- és időbeállítást az akkumulátoregység eltávolítása esetén is.
- A dátum/idő akkumulátor/elem körülbelül 4 óra alatt feltöltődik, amikor feltöltött akkumulátoregységet helyez a készülékbe, még akkor is, ha nem kapcsolja be a fényképezőgépet.
- Amikor a dátum/idő akkumulátor/elem lemerül, a [Dátum/idő] képernyő megjelenik a fényképezőgép bekapcsolásakor. Állítsa be a megfelelő dátumot és az időt a következők: „A dátum és az idő beállítása” (21).

A dátum és idő módosítása

A dátumot és időt az alábbi művelettel módosíthatja.

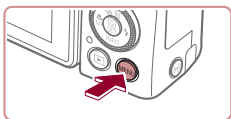

1 Jelenítse meg a menüképernyőt.

- Nyomja meg a [MENU] gombot.

Használat előtt

Alapszintű útmutató

Haladó útmutató

A fényképezőgép alapvető használata

Automatikus mód/
Hibrid auto mód

Egyéb felvételi módok

P üzemmód

Tv, Av, M és C mód

Lejátszási mód

Vezeték nélküli funkciók

Beállítások menü

Tartozékok

Mellékletek

Tárgymutató



Kijelző nyelve

A kijelző nyelvét szükség esetén módosíthatja.

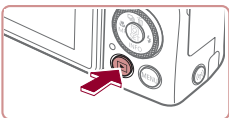

1 Váltson lejátszási módba.

- Nyomja meg a [▶] gombot.

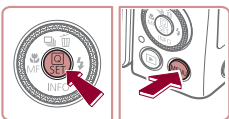

2 Jelenítse meg a beállítási képernyőt.

- Nyomja meg és tartsa lenyomva a [⊙] gombot, majd rögtön nyomja meg a [MENU] gombot.



3 Állítsa be a kijelző nyelvét.

- Válassza ki a kívánt nyelvet a [▲][▼][◀][▶] gombokkal vagy a [⊙] tárcsa elfordításával, majd nyomja meg a [⊙] gombot.
- A kijelző nyelvének beállítása után a beállítási képernyő bezárul.



- Ha a 2. lépésben a [⊙] gomb megnyomása után túl sokáig vár a [MENU] gomb megnyomásával, akkor megjelenik az aktuálisan beállított időpont. Ilyenkor nyomja meg a [⊙] gombot a kijelzett időpont eltüntetéséhez, majd ismételje meg a 2. lépést.
- A kijelző nyelvét úgy is megváltoztathatja, hogy megnyomja a [MENU] gombot, és kiválasztja a [Nyelv] menüpontot a [3] lapon.



- A kijelző nyelvének beállítását úgy is elvégezheti, hogy a kijelzőn megérint egy 3. lépésben látható nyelvet, majd ismét megérinti azt.

A fényképezőgép kipróbálása

▶ Állóképek ▶ Videók

Próbálja ki a fényképezőgépet: kapcsolja be, készítse néhány állóképet vagy videót, és tekintse meg a felvételeket.

Felvétel készítése (Smart Auto üzemmód)

A témáknak leginkább megfelelő beállítások automatikus kiválasztásához hagyhatja, hogy a fényképezőgép ismerje fel a témát és a felvételi körülményeket.



1 Kapcsolja be a fényképezőgépet.

- Nyomja meg az ON/OFF gombot.
- Megjelenik a kezdő képernyő.



2 Válassza az [AUTO] üzemmódot.

- Tartsa lenyomva a módválasztó tárcsa kioldó gombját, és fordítsa el a módválasztó tárcsát a [AUTO] állásba.
- Irányítsa a fényképezőgépet a témára. Amikor a fényképezőgép felismeri a témát, halk kattanó hangjelzést ad.
- A téma ikonja és a képstabilizálás ikonja megjelenik a kijelző bal felső sarkában.
- A felismert témák körül megjelenített keretek azt jelzik, hogy a fényképezőgép ezekre állította be az élességet.



3 Csökkentse vagy növelje a zoom mértékét szükség szerint.

- A téma közelítéséhez és nagyításához tolja a zoom kart a [▲] irányába (telefotó), a téma távolításához pedig tolja a [■] irányába (nagylátósög).

Használat előtt

Alapszintű útmutató

Haladó útmutató

A fényképezőgép alapvető használata

Automatikus mód/
Hibrid auto mód

Egyéb felvételi módok

P üzemmód

Tv, Av, M és C mód

Lejátszási mód

Vezeték nélküli funkciók

Beállítások menü

Tartozékok

Mellékletek

Tárgymutató



4 Készítse el a felvételt.

Állóképek készítése

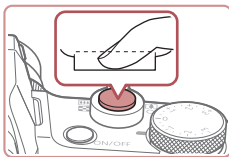
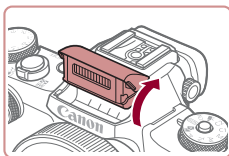
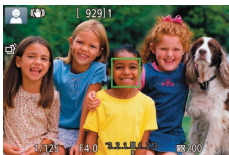
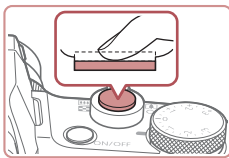

1) Állítsa be az élességet.

- Az élesség beállításához nyomja le félig a zárkioldó gombot. A fényképezőgép két hangjelzést ad az élesség beállítása után, és a megjelenő keretek jelzik az éles képterületeket.

- Ha megjelenik a [Nyissa ki a vakut!] üzenet, nyissa ki a vakut az ujjával. Exponálásnál a vaku villanni fog. Ha nem kívánja használni a vakut, tolja vissza a fényképezőgép házába az ujjával.

2) Készítse el a felvételt.

- Nyomja le teljesen a zárkioldó gombot.
- Amikor a fényképezőgép elkészíti a felvételt, megszólatja a zárkioldási hangjelzést, és ha ki van nyitva, sötét környezetben automatikusan működésbe lép a vaku.
- Tartsa mozdulatlanul a fényképezőgépet, amíg szól a hangjelzés.
- A kép megjelenítését követően a fényképezőgép visszavált a felvételi képernyőre.

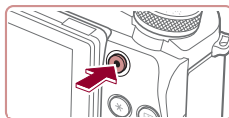

Videók felvétele

1) Kezdje el a felvételt.

- Nyomja meg a videó gombot. A fényképezőgép egy hangjelzéssel jelzi a felvétel elindulását, és a kijelzőn megjeleníti a [●Felv] szöveget és az eltelt időt (1).
- A kijelző felső és alsó szélén fekete sávok jelennek meg, a téma pedig némileg nagyított lesz. A fekete sávok a nem rögzített képterületeket jelzik.
- A felismert arcok körül megjelenített keretek azt jelzik, hogy a fényképezőgép ezekre állította be az élességet.
- A felvétel elindítása után engedje el a videó gombot.

2) Állítsa le a felvételt.

- A felvétel leállításához nyomja meg újból a videó gombot. A fényképezőgép két hangjelzést ad a felvétel leállításakor.

Lejátszás

A fényképezőgéppel készített fényképek vagy videók a következőképpen tekinthetők meg a kijelzőn.

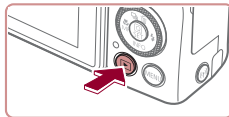

1 Váltson lejátszási módba.

- Nyomja meg a [▶] gombot.
- Megjelenik az utolsó felvétel.

Használat előtt

Alapszintű útmutató

Haladó útmutató

A fényképezőgép alapvető használata

Automatikus mód/
Hibrid auto mód

Egyéb felvételi módok

P üzemmód

Tv, Av, M és C mód

Lejátszási mód

Vezeték nélküli funkciók

Beállítások menü

Tartozékok

Mellékletek

Tárgymutató





2 Válasszon képeket.

- Az előző kép megtekintéséhez nyomja meg a [◀] gombot, vagy fordítsa el a [🌀] tárcsát az óramutató járásával ellentétes irányba. A következő kép megtekintéséhez nyomja meg a [▶] gombot, vagy fordítsa el a [🌀] tárcsát az óramutató járásával megegyező irányba.
- Ha lenyomja és nyomva tartja a [◀▶] gombokat, a képek gyorsabban váltanak.
- A képernyő (görgetéssel kijelzési mód) használatához fordítsa el gyorsan a [🌀] tárcsát. Ebben az üzemmódban a [🌀] tárcsa elfordításával lapozhat a képek között.
- Ha vissza szeretne térni egyképes megjelenítési üzemmódba, nyomja meg a [🏠] gombot.
- A videókat [SET ▶] ikon jelzi. A videók lejátszásához kövesse a 3. lépésben leírtakat.

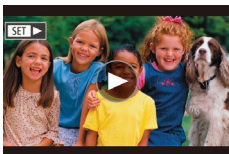
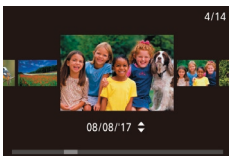

3 Játssza le a videókat.

- Nyomja meg a [🏠] gombot, a [▲][▼] gombokkal válassza ki a [▶] lehetőséget, majd végül nyomja meg ismét a [🏠] gombot.
- Elkezdődik a lejátszás, és a videó befejeződése után megjelenik a [SET ▶] ikon.
- A hangerőt a [▲][▼] gombokkal módosíthatja lejátszás közben.



- Ha a lejátszási módról a felvételi módra szeretne váltani, nyomja le félig a zárkiodó gombot.



- A videó lejátszását a [🏠] segítségével is elkezdheti. A hangerő beállításához lejátszás közben gyorsan húzza végig az ujját felfelé vagy lefelé a kijelzőn.

Képek törlése

Egyszerre egy felesleges képet választhat ki törlésre. Legyen körültekintő a képek törlésekor, mert a törölt képek nem állíthatók vissza.



1 Válassza ki a törölni kívánt képet.

- Válassza ki a kívánt képet a [◀▶] gombokkal vagy a [🌀] tárcsa elfordításával.

2 Törölje a képet.

- Nyomja meg a [▲] gombot.
- A [Törli?] kérdés megjelenése után a [◀▶] gombokkal vagy a [🌀] tárcsa elfordításával válassza ki a [Törés] lehetőséget, és nyomja meg a [🏠] gombot.
- A készülék törli az aktuális képet.
- Ha mégsem szeretné törölni a képet, a [◀▶] gombokkal vagy a [🌀] tárcsa elfordításával válassza ki a [Mégse] lehetőséget, és nyomja meg a [🏠] gombot.



- Lehetőség van arra is, hogy több képet kiválasztva egyszerre törölje azokat (📖124).



- Az aktuális képet a 2. lépésben a kijelzőn látható [Törés] lehetőség megérintésével is törölheti.
- A képek törlését az érintéssel műveletek (📖128) segítségével is elvégezheti.

Használat előtt

Alapszintű útmutató

Haladó útmutató

A fényképezőgép alapvető használata

Automatikus mód/
Hibrid auto mód

Egyéb felvételi módok

P üzemmód

Tv, Av, M és C mód

Lejátszási mód

Vezeték nélküli funkciók

Beállítások menü

Tartozékok

Mellékletek

Tárgymutató



Haladó útmutató

A fényképezőgép alapvető használata

Egyéb alapvető műveletek, és további lehetőségek a fényképezőgép használatára, beleértve a felvételt készítést és a lejátszási funkciókat

Be- és kikapcsolás



Felvételi mód

- Nyomja meg a fényképezőgép ON/OFF gombját a fényképezőgép bekapcsolásához és a fényképezés előkészítéséhez.
- A fényképezőgép kikapcsolásához nyomja meg újból az ON/OFF gombot.

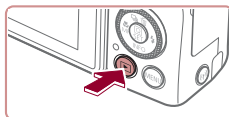

Lejátszási mód

- Nyomja meg a [▶] gombot a fényképezőgép bekapcsolásához és a felvételek megtekintéséhez.
- A fényképezőgép kikapcsolásához nyomja meg újból a [▶] gombot.



- Ha a felvételi üzemmódról a lejátszás üzemmódra szeretne váltani, nyomja meg a [▶] gombot.
- Ha a lejátszási módról a felvételi módra szeretne váltani, nyomja le félig az exponáló gombot (27).
- Amikor a fényképezőgép lejátszási módban van, egy perc elteltével visszahúzza az objektívet. Amikor az objektív vissza van húzva, a fényképezőgépet a [▶] gomb megnyomásával kapcsolhatja ki.

Használat előtt

Alapszintű útmutató

Haladó útmutató

A fényképezőgép alapvető használata

Automatikus mód/
Hibrid auto mód

Egyéb felvételi módok

P üzemmód

Tv, Av, M és C mód

Lejátszási mód

Vezeték nélküli funkciók

Beállítások menü

Tartozékok

Mellékletek

Tárgymutató



Energiatakarékosági funkciók (Automatikus kikapcsolás)

Az akkumulátor takarékos használata érdekében a fényképezőgép meghatározott ideig tartó téttlenség után kikapcsolja a kijelzőt (Kijelző kikap.), majd automatikusan kikapcsol.

Ha nagyjából 1 perccig nem végez műveletet, a képernyő automatikusan kikapcsol, 1 perccel ezután pedig a fényképezőgép visszahúzza az objektívet és kikapcsolja magát. Ha a kijelző kikapcsolódott, de az a készülék még nem húzta be az objektívet, a zárkioldó gomb félig történő lenyomásával (📖27) bekapcsolhatja a kijelzőt, és folytathatja a fényképezést.



- Igényei szerint letilthatja az Automatikus kikapcsolás funkciót, és beállíthatja a képernyő automatikus kikapcsolásának időzítését (📖173).
- Az energiatakarékos működés addig nem aktív, amíg a fényképezőgép más eszközökhöz kapcsolódik Wi-Fi hálózaton keresztül (📖141), vagy egy számítógéphez csatlakozik (📖189).

Exponálógomb

A megfelelő élességállításhoz először mindig tartsa félig lenyomva a zárkioldó gombot, és amikor a téma éles, nyomja le teljesen a gombot. A jelen útmutatóban a zárkioldó gombbal végzett műveleteket a következőképpen nevezzük: a gomb lenyomása *félig*, illetve a gomb lenyomása *teljesen*.

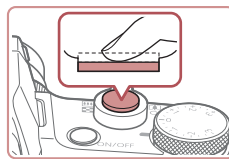

1 Nyomja le félig. (Nyomja le kissé az élesség beállításához.)

- Nyomja le félig a zárkioldó gombot. A fényképezőgép két hangjelzést ad, és a megjelenő keretek jelzik az éles képterületeket.

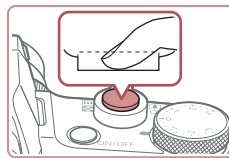

2 Nyomja le teljesen a zárkioldó gombot. (A félig lenyomott helyzetből nyomja le teljesen a felvétel elkészítéséhez.)

- A fényképezőgép megszólaltatja a zárkioldási hangjelzését, és elkészíti a felvételt.
- Tartsa mozdulatlanul a fényképezőgépet, amíg szól a hangjelzés.



- Ha nem félig, hanem rögtön teljesen lenyomja a zárkioldó gombot, akkor előfordulhat, hogy a képek nem lesznek élesek.
- A zárkioldási hangjelzés többféle hosszúságú is lehet a fényképezéséhez szükséges idő hosszától függően. Egyes témák esetén a hangjelzés hosszabb lehet, és ha a hangjelzés közben megmozdítja a fényképezőgépet (vagy megmozdul a téma), előfordulhat, hogy a képek homályosak lesznek.

Használat előtt

Alapszintű útmutató

Haladó útmutató

A fényképezőgép alapvető használata

Automatikus mód/
Hibrid auto mód

Egyéb felvételi módok

P üzemmód

Tv, Av, M és C mód

Lejátszási mód

Vezeték nélküli funkciók

Beállítások menü

Tartozékok

Mellékletek

Tárgymutató



Kereső

▶ Állóképek ▶ Videók

A kereső segítségével folyamatosan a témán tarthatja az élességet, így a felvételek egyszerűbben elkészíthetők.

1 Szükség szerint váltogasson a képernyő és a kereső használata közt.

- Ha a keresőt a szeméhez közelíti, azzal aktiválja annak kijelzőjét, és egyidejűleg kikapcsolja a fényképezőgép kijelzőjét.
- A keresőt a szemétől eltávolítva kapcsolhatja ki a kereső kijelzőjét, a fényképezőgép kijelzőjét pedig újból aktiválhatja.

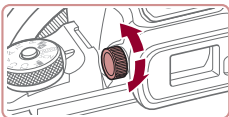

2 Állítsa be a dioptriát.

- A tárcsa elfordításával állíthatja élesre a keresőben megjelenő képet.



- A kereső és a fényképezőgép kijelzője egyszerre nem működtethető.



- Bár a kereső gyártása kifejezetten nagy pontosságú technológiával történik, és a képpontok több, mint 99,99%-a megfelel a tervezési előírásoknak, ritka esetekben előfordulhat, hogy egyes képpontok hibásnak tűnnek, illetve vörös vagy fekete pontként láthatók. Ez nem hibás működés és nem befolyásolja a képek rögzítését.
- Bizonyos képarányok beállításakor (149) fekete sávok jelennek meg a kijelző alján és tetején, vagy jobb és bal szélén. Ezek a területek a felvételen nem jelennek meg.
- Ha a MENU (31) > [1] lap > [Kijelző beállítása] > [Kijelzésvezérlés] > [Kézi] lehetőséget, majd a [Kézi megjelen.] > [Kereső] lehetőséget választja, a fényképezőgép képernyője nem aktiválódik, amikor a keresőt eltávolítja a szemétől.
- Ha kiválasztotta a MENU (31) > [1] lap > [Felvétélkészítési adatok kijelzése] > [Kereső vissz. megjel.] > [Ki] lehetőséget, akkor a felvétélkészítési információk megjelenítése nem változik meg, amikor függőlegesen tartja a fényképezőgépet.
- Bizonyos funkciók esetében a megjelenítés átvált a keresőről a fényképezőgép képernyőjére.
- A kereső és a fényképezőgép kijelzőjének világosságát (173) külön-külön állíthatja be.
- A felvétélkészítési képernyő csökkentéséhez válassza a MENU (31) > [2] lap > [Kereső megj. form.] > [2 megj.] lehetőséget.

Használat előtt

Alapszintű útmutató

Haladó útmutató

A fényképezőgép alapvető használata

Automatikus mód/
Hibrid auto mód

Egyéb felvételi módok

P üzemmód

Tv, Av, M és C mód

Lejátszási mód

Vezeték nélküli funkciók

Beállítások menü

Tartozékok

Mellékletek

Tárgymutató



Felvételi módok

A módválasztó tárcsával választhatja ki a kívánt felvételi módot. Ahogy elfordítja, tartsa lenyomva a módválasztó tárcsa kioldó gombját a tárcsa közepén.

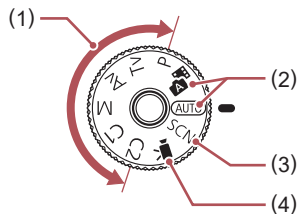

- | | |
|---|---|
| (1) P, Tv, Av, M, C1 és C2 üzemmód
Különbféle képeket készíthet a gyakran használt beállításokkal (177, 199). | (3) Különleges téma üzemmód
Az adott témához tervezett beállításokkal fényképezhet, vagy a képekhez változatos effektusokat adhat (156). |
| (2) Automatikuss üzemmód/
Hibrid auto üzemmód
Teljesen automatikusan készíthet felvételeket a fényképezőgép által meghatározott beállításokkal (123, 135, 137). | (4) Videó üzemmód
Videók készítésére szolgál (172, 1102).
Videofelvételt akkor is készíthet a videó gomb megnyomásával, ha a módválasztó tárcsát nem állítja videó üzemmódba. |

A felvételi képernyő beállításai

Nyomja meg a [▼] gombot a négyzetháló megjelenítéséhez vagy elrejtéséhez.

A képernyőn megjelenő kijelzések részletesebb beállításához lépjen a [1] lap > [Felvétélkészítési adatok kijelzése] lehetőségre (103).



- Amikor be van kapcsolva a fényképezőgép, nyissa ki a kijelzőt a bekapcsolásához. Ezzel kikapcsolja a keresőt. Amikor pedig behajítja a kijelzőt (a készülék háza felé fordítva), akkor a kijelző kikapcsol és a kereső bekapcsol (121).
- Az éjszakai megjelenítési funkció automatikusan világosabbra állítja a kijelzőt, ha sötét környezetben készít felvételt, ami megkönnyíti a kompozíció ellenőrzését. A kijelzőn megjelenített és a ténylegesen rögzített kép világossága ezért eltérő lehet. A kijelzőn tapasztalható képtorzulás és a téma rázkódó mozgása azonban nem fog jelentkezni a rögzített képeken is.
- A lejátszás megjelenítési beállításainak ismertetését lásd: „Váltás a kijelző nézetei között” (113).

Használat előtt

Alapszintű útmutató

Haladó útmutató

A fényképezőgép alapvető használata

Automatikus mód/
Hibrid auto mód

Egyéb felvételi módok

P üzemmód

Tv, Av, M és C mód

Lejátszási mód

Vezeték nélküli funkciók

Beállítások menü

Tartozékok

Mellékletek

Tárgymutató



Gyorsbeállítás menü

Állítsa be a gyakran használt funkciókat a [Q] (Gyorsbeállítás) menübe. A menüpontok és a beállítások a felvételi módtól függően eltérőek lehetnek (📖209).



1 Jelenítse meg a [Q] menüt.

- Nyomja meg a [Q] gombot.

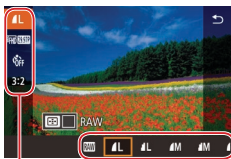

(1) (2)

2 Válasszon egy menüpontot.

- Válasszon egy menüpontot a [▲][▼] gombokkal (1).
- A választható lehetőségek (2) a képernyő alján láthatók.

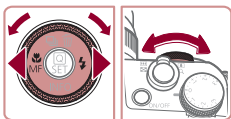

3 Válasszon egy beállítást.

- A [◀][▶] gombokkal vagy a [Q], illetve [⚙️] tárcsa elfordításával válasszon egy beállítást.
- A [MENU] ikonnal jelzett beállítások a [MENU] gomb megnyomásával adhatók meg.
- A [📷] ikonnal jelzett beállítások a [📷] gomb megnyomásával adhatók meg.
- A [⚙️] ikonnal jelzett beállítások a [⚙️] tárcsa forgatásával adhatók meg.



4 Erősítse meg a választást és lépjen ki.

- Nyomja meg a [Q] gombot.
- Újból megjelenik az 1. lépésben, a [Q] gomb megnyomása előtt látott képernyő, amely a megadott beállítást mutatja meg.



- Ha véletlenül módosított egy beállítást, visszaállíthatja a fényképezőgép gyári beállításait (📖177).
- A menüpontok közül a [↩️] elemet választva, majd a [Q] gombot megnyomva is kiléphet.

Beállítások kiválasztása érintőképernyős műveletek segítségével



- A Gyorsbeállítás menü megjelenítéséhez érintse meg a kijelző jobb felső sarkában a [Q] lehetőséget.
- A beállítás véglegesítéséhez válasszon ki egy menüpontot, majd egy lehetőséget.
- Az előző képernyőre történő visszatéréshez érintse meg a [↩️] menüpontot, vagy érintse meg újra a kiválasztott lehetőséget.
- Az [MENU] ikonnal jelzett beállítások képernyőjét az [MENU] lehetőség megérintésével nyithatja meg.
- Az [📷] ikonnal jelzett beállítások képernyőjét az [📷] lehetőség megérintésével nyithatja meg.

Használat előtt

Alapszintű útmutató

Haladó útmutató

A fényképezőgép alapvető használata

Automatikus mód/
Hibrid auto mód

Egyéb felvételi módok

P üzemmód

Tv, Av, M és C mód

Lejátszási mód

Vezeték nélküli funkciók

Beállítások menü

Tartozékok

Mellékletek

Tárgymutató



Menüképernyő

A fényképezőgép különböző funkcióit a menüképernyőn állíthatja be.

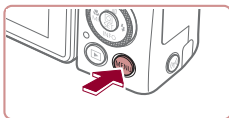

1 Jelenítse meg a menüképernyőt.

- Nyomja meg a [MENU] gombot.

(1) (2)

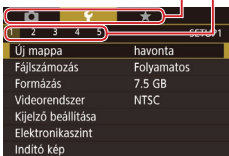

2 Válasszon egy lapot.

- A lapok a funkciókat (1) jelölik, mint például a felvételkedészítés ([📷]), a lejátszás ([▶]) vagy a beállítások ([⚙️]). Az útmutató a lapokat a funkció és az oldal kombinációjával azonosítja, például [📷1].
- A zoom kar mozgatásával válassza ki a funkcióhoz tartozó lapot, majd a [◀][▶] gombokkal vagy a [🔍] tárcsa elfordításával válassza ki az oldalnak megfelelő lapot.

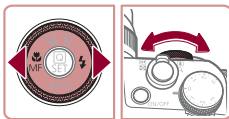
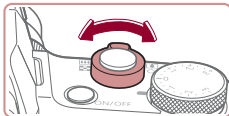

3 Válasszon egy menüpontot.

- A [▲][▼] gombokkal vagy a [🔍] tárcsa elfordításával válasszon ki egy lehetőséget, majd nyomja meg a [📷] gombot.
- Ha olyan menüpontot szeretne választani, amelynél nem láthatók a beállítások, először a [🔍] gombbal lépjen át a másik képernyőre, majd a [▲][▼] gombokkal vagy a [🔍] tárcsa elfordításával válassza ki a kívánt menüpontot.
- Az előző képernyőhöz a [MENU] gombbal térhet vissza.

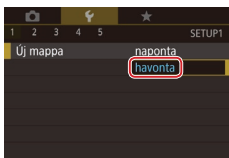

4 Válasszon egy beállítást.

- Ha az egyes opciók függőlegesen jelennek meg, válassza ki a kívánt lehetőséget a [▲][▼] gombokkal vagy a [🔍] tárcsa elforgatásával.
- Ha az egyes opciók vízszintesen jelennek meg, válassza ki a kívánt lehetőséget a [◀][▶] gombokkal vagy a [🔍] tárcsa elforgatásával.



5 Erősítse meg a választást és lépjen ki.

- A [🔍] gomb megnyomásával erősítheti meg a választást és térhet vissza menüpontválasztó képernyőre.
- A [MENU] gomb megnyomásával térhet vissza az 1. lépésben, a [MENU] gomb megnyomása előtt látott képernyőre.



- Ha véletlenül módosított egy beállítást, visszaállíthatja a fényképezőgép gyári beállításait (177).
- Az elérhető menüpontok a választott felvételi módtól vagy a lejátszási módtól (212–222) függően eltérőek lehetnek.

Használat előtt

Alapszintű útmutató

Haladó útmutató

A fényképezőgép alapvető használata

Automatikus mód/
Hibrid auto mód

Egyéb felvételi módok

P üzemmód

Tv, Av, M és C mód

Lejátszási mód

Vezeték nélküli funkciók

Beállítások menü

Tartozékok

Mellékletek

Tárgymutató



Érintőképernyős műveletek

- A lapok kiválasztásához a **[MENU]** gombbal nyissa meg a menüképernyőt, majd érintse meg a kívánt funkció lapját és oldallapját.
- Húzza ujját felfelé vagy lefelé a menüpontokon a menü görgetéséhez, vagy érintsen meg egy menüpontot annak kiválasztásához.
- Egy lehetőség megérintésével véglegesítheti a beállítást és térhet vissza menüpontválasztó képernyőre.
- Az olyan menüpontoknál, amelyeknél egy sáv jelzi a szintet, érintse meg a sáv megfelelő pontját.
- Ha olyan menüpont értékét szeretné megadni, amely esetén nem láthatók a kiválasztható értékek, először érintse meg a menüpontot a hozzá tartozó beállítási képernyő megnyitásához. A beállítási képernyőn ujjá áthúzásával vagy érintéssel válassza ki a kívánt menüpontot, majd érintse meg a beállítás értékét. Az előző képernyőhöz a **[MENU]** lehetőség megérintésével térhet vissza.
- Kiválasztás céljából megérinthesi továbbá az adatbeviteli elemeket (például a jelölőnégyzeteket és szövegmezőket) is, a szövegek beírását pedig a képernyőn megjelenő billentyűzettel végezheti el.
- A **[SET]** ikon megjelenésekor igény szerint a **[SET]** gomb megnyomása helyett a **[SET]** ikont is megérinthesi.
- A **[MENU]** ikon megjelenésekor igény szerint a **[MENU]** gomb megnyomása helyett a **[MENU]** ikont is megérinthesi.
- A **[INFO]** ikon megjelenésekor igény szerint a **[▼]** gomb megnyomása helyett a **[INFO]** ikont is megérinthesi.
- A menü eltüntetéséhez nyomja meg újból a **[MENU]** gombot.

A képernyőn megjelenő billentyűzet

A képernyőn megjelenő billentyűzettel írja be az arcazonosítás (📖45), vezeték nélküli kapcsolat (📶141) stb. adatait. A beírható adatok hosszúsága és típusa a használt funkciótól függ.

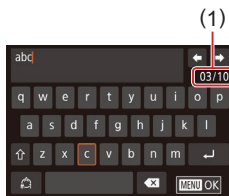

(1) Karakterek beírása

- Beírásukhoz érintse meg a karaktereket.
- A beírható adatok (1) hosszúsága és típusa a használt funkciótól függ.

A kurzor mozgatása

- Érintse meg a **[←|→]** lehetőséget.

Sortörések beszúrása

- Érintse meg a **[↵]** lehetőséget.

Váltás a beviteli módok között

- A számokra vagy szimbólumokra váltáshoz érintse meg a **[!@#]** elemet.
- Nagybetűk beírásához érintse meg a **[⇧]** gombot.
- Az elérhető beviteli módok a használt funkciótól függenek.

Karakterek törlése

- Az előző karakter törléséhez érintse meg a **[←X]** gombot.
- A **[←X]** ikont hosszan megérintve egyszerre öt karaktert törölhet.

Használat előtt

Alapszintű útmutató

Haladó útmutató

A fényképezőgép alapvető használata

Automatikus mód/
Hibrid auto mód

Egyéb felvételi módok

P üzemmód

Tv, Av, M és C mód

Lejátszási mód

Vezeték nélküli funkciók

Beállítások menü

Tartozékok

Mellékletek

Tárgymutató



A beírt adatok megerősítése és visszatérés az előző képernyőre

- Nyomja meg a [MENU] gombot.



- Bizonyos funkciók esetén a [↵] nem jelenik meg és nem használható.



- A billentyű használatának egy másik lehetséges módja, hogy a [▲][▼][◀][▶] gombok megnyomásával vagy a [D] tárcsa elfordításával kiválasztja a karaktereket vagy ikonokat, majd megnyomja a [D] gombot. A kurzor mozgatásához a [D] tárcsa is használható. Az előző képernyőhöz a [MENU] gombbal térhet vissza.

Jelzőfény jelentése

A fényképezőgép hátoldalán található jelzőfény (📖4) világít vagy villog a fényképezőgép adott állapotától függően.

Szín	Jelzőfény állapota	A fényképezőgép állapota
Zöld	Villog	Bekapcsolás, képek rögzítése/olvasása/átvitel, felvételkészítés hosszú expozícióval (📖99, 📖100), csatlakozás számítógéphez (📖189), csatlakozás/adatátvitel Wi-Fi kapcsolaton keresztül, vagy a kijelző ki van kapcsolva (📖27, 📖173)
Narancssárga	Világít	Feltöltés USB-n keresztül



- Amikor a jelzőfény zölden villog, ne kapcsolja ki a fényképezőgépet, ne nyissa ki a memóriakártya és akkumulátor/elem fedelét, illetve ne rázza vagy ütögesse a fényképezőgépet. Ez elronthatja a képeket vagy károsíthatja a fényképezőgépet és a memóriakártyát.

Használat előtt

Alapszintű útmutató

Haladó útmutató

A fényképezőgép alapvető használata

Automatikus mód/
Hibrid auto mód

Egyéb felvételi módok

P üzemmód

Tv, Av, M és C mód

Lejátszási mód

Vezeték nélküli funkciók

Beállítások menü

Tartozékok

Mellékletek

Tárgymutató



Óra

Megtekintheti az aktuális időt.



- Nyomja meg és tartsa lenyomva a [🕒] gombot.
- Megjelenik az aktuális idő.
- Az órakijelzés függőleges tájolásra vált, ha a kijelzőn látható az óra, és függőleges helyzetben tartja a fényképezőgépet.
- A [⏪] gombokkal vagy a [🕒] tárcsa elfordításával módosíthatja a megjelenítési szintet.
- A [🕒] gomb újbóli megnyomásával kiléphet az órából.



- Amikor a fényképezőgép ki van kapcsolva, nyomja meg és tartsa lenyomva a [🕒] gombot, majd nyomja meg az ON/OFF (BE/KI) gombot az óra megjelenítéséhez.

Használat előtt

Alapszintű útmutató

Haladó útmutató

A fényképezőgép alapvető használata

Automatikus mód/
Hibrid auto mód

Egyéb felvételi módok

P üzemmód

Tv, Av, M és C mód

Lejátszási mód

Vezeték nélküli funkciók

Beállítások menü

Tartozékok

Mellékletek

Tárgymutató



Automatikus mód/ Hibrid auto mód

Kényelmes üzemmód az egyszerű fényképezéshez, több beállítási lehetőséggel

Felvételkészítés a fényképezőgép által meghatározott beállításokkal

A témáknak leginkább megfelelő beállítások automatikus kiválasztásához hagyhatja, hogy a fényképezőgép ismerje fel a témát és a felvételi körülményeket.

Felvétel készítése (Smart Auto üzemmód)

▶ Állóképek ▶ Videók

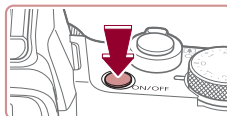

1 Kapcsolja be a fényképezőgépet.

- Nyomja meg az ON/OFF gombot.
- Megjelenik a kezdő képernyő.



2 Válassza az [AUTO] üzemmódot.

- Tartsa lenyomva a módválasztó tárcsa kioldó gombját, és fordítsa el a módválasztó tárcsát a [AUTO] állásba.
- Irányítsa a fényképezőgépet a témára. Amikor a fényképezőgép felismeri a témát, halk kattanó hangjelzést ad.
- A téma ikonja és a képstabilizálás ikonja megjelenik a kijelző bal felső sarkában (📷39, 📷41).
- A felismert témák körül megjelenített keretek azt jelzik, hogy a fényképezőgép ezekre állította be az élességet.



Használat előtt

Alapszintű útmutató

Haladó útmutató

A fényképezőgép alapvető használata

Automatikus mód/
Hibrid auto mód

Egyéb felvételi módok

P üzemmód

Tv, Av, M és C mód

Lejátszási mód

Vezeték nélküli funkciók

Beállítások menü

Tartozékok

Mellékletek

Tárgymutató





3 Csökkentse vagy növelje a zoom mértékét szükség szerint.

- A téma közelítéséhez és nagyításához tolja a zoom kart a [L] irányába (telefotó), a téma távollátásához pedig tolja a [R] irányába (nagyítószőg). (A fókusztartomány (2) mellett megjelenik a zoom helyzetet jelző zoom sáv (1).)

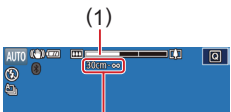

(1)



(2)

4 Készítse el a felvételt.

Állóképek készítése

1) Állítsa be az élességet.

- Nyomja le félig a zárkioldó gombot. A fényképezőgép két hangjelzéssel ad az élesség beállítását, és a megjelenő keretek jelzik az éles képterületeket.

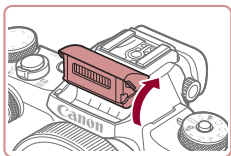
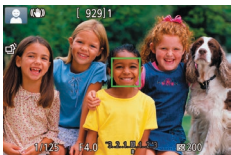
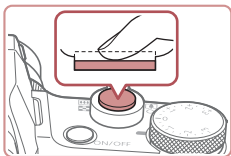

- Ha megjelenik a [Nyissa ki a vakut!] üzenet, nyissa ki a vakut az ujjával. Exponálásnál a vaku villanni fog. Ha nem kívánja használni a vakut, tolja vissza a fényképezőgép házába az ujjával.

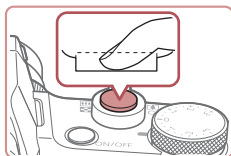

2) Készítse el a felvételt.

- Nyomja le teljesen a zárkioldó gombot.
- Amikor a fényképezőgép elkészíti a felvételt, megszólaltatja a zárkioldási hangjelzést, és ha ki van nyitva, sötét környezetben automatikusan működésbe lép a vaku.
- Tartsa mozdulatlanul a fényképezőgépet, amíg szól a hangjelzés.
- A kép megjelenítését követően a fényképezőgép visszavált a felvételi képernyőre.



(1)



Videók felvétele

1) Kezdje el a felvételt.

- Nyomja meg a videó gombot. A fényképezőgép egy hangjelzéssel jelzi a felvétel elindulását, és a kijelzőn megjeleníti a [●Felv] szöveget és az eltelt időt (1).
- A kijelző felső és alsó szélén fekete sávok jelennek meg, a téma pedig némileg nagyított lesz. A fekete sávok a nem rögzített képterületeket jelzik.
- A felismert arcok körül megjelenített keretek azt jelzik, hogy a fényképezőgép ezekre állította be az élességet.
- A felvétel elindítása után engedje el a videó gombot.

Használat előtt

Alapszintű útmutató

Haladó útmutató

A fényképezőgép alapvető használata

Automatikus mód/
Hibrid auto mód

Egyéb felvételi módok

P üzemmód

Tv, Av, M és C mód

Lejátszási mód

Vezeték nélküli funkciók

Beállítások menü

Tartozékok

Mellékletek

Tárgymutató



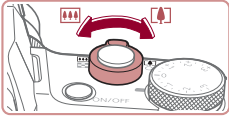

2) Szükség szerint állítsa be a felvétel kompozícióját.

- A téma átméretezéséhez ismételje meg a 3. lépésében ismertetett műveletet. A fényképezőgép rögzíti a működését kísérő hanghatásokat is. A kék színnel megjelenített zoom mellett felvett videók szemcsézettek lesznek.
- Amikor módosítja a kompozíciót, az élességbeállítás, a világosság és a színek automatikusan módosulnak.



3) Állítsa le a felvételt.

- A felvétel leállításához nyomja meg újból a videó gombot. A fényképezőgép két hangjelzést ad a felvétel leállításakor.
- A felvételkészítés automatikusan leáll, ha megtelik a memóriakártya.

Felvételkészítés Hibrid auto üzemmódban

▶ Állóképek ▶ Videók

A napi eseményeket tartalmazó rövid videókat állíthat össze állóképek készítésével. A fényképezőgép az egyes felvételek előtt egy 2–4 másodperces videót készít, amelyekből később egy összefoglaló videót állít össze.

Előfordulhat, hogy az ebben az üzemmódban felvett klipek bekerülnek a Kiemelt történetek albumokba (📖 136).



1 Válassza az [AUTO] üzemmódot.

- Hajtsa végre a „Felvétel készítése (Smart Auto üzemmód)” című fejezet (📖 35) 2. lépését, és válassza ki a [AUTO] beállítást.

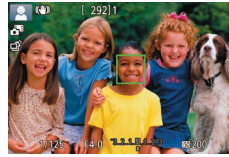

2 Állítsa be a kompozíciót.

- Kövesse a „Felvétel készítése (Smart Auto üzemmód)” fejezet 3–4. lépéseit (📖 35) a kompozíció beállításához és az élességállításához.
- Még lenyűgözőbb összefoglaló videók készítéséhez az állóképek készítése előtt irányítsa a fényképezőgépet a tárgyak irányába körülbelül négy másodpercre.

3 Készítse el a felvételt.

- Állókép készítéséhez kövesse a „Felvétel készítése (Smart Auto üzemmód)” című fejezet (📖 35) 4. lépését.
- A fényképezőgép mind az állóképet, mint a videót rögzíti. A klip, amely egy állóképpel és a zárkioldás hangjával ér véget, az összefoglaló videó egy fejezetét alkotja.



- Az akkumulátor üzemideje rövidebb ebben az üzemmódban, mint [AUTO] üzemmódban, mert a fényképezőgép minden felvétel előtt egy összefoglaló videót is rögzít.
- Ha közvetlenül a fényképezőgép bekapcsolása után készít állóképet [AUTO] üzemmódban, vagy más módon használja a fényképezőgépet, előfordulhat, hogy a fényképezőgép nem tudja rögzíteni az összefoglaló videót.
- Az összefoglaló videók tartalmazzák a fényképezőgép működésekor hallható hangokat és rezgéseket.

Használat előtt

Alapszintű útmutató

Haladó útmutató

A fényképezőgép alapvető használata

Automatikus mód/
Hibrid auto mód

Egyéb felvételi módok

P üzemmód

Tv, Av, M és C mód

Lejátszási mód

Vezeték nélküli funkciók

Beállítások menü

Tartozékok

Mellékletek

Tárgymutató





- Az összefoglaló videó képminősége automatikusan [HD 29.97P] NTSC esetén vagy [HD 25.00P] PAL esetén, és ez a beállítás nem változtatható meg (172).
- A fényképezőgép nem ad ki hangot a zárkioldó gomb félig történő lenyomásakor vagy az önküldő használatok (175).
- A következő esetekben a fényképezőgép különálló fájlként menti az olyan összefoglaló videókat is, amelyek ugyanazon a napon készültek [i] üzemmódban.
 - Az összefoglaló videofájl mérete hozzávetőlegesen eléri a 4 GB-ot, vagy a felvételi idő hozzávetőlegesen eléri a 16 perc 40 másodpercet.
 - Az összefoglaló videó védett (121).
 - Megváltoztatta a nyári időszámítás (21) vagy az időzóna (173) beállítását.
 - Új mappát hozott létre (170).
- A rögzített zárkioldáshangok nem módosíthatók és nem törölhetők.
- Ha állóképek nélküli összefoglaló videókat kíván készíteni, akkor előzőleg végezze el a szükséges beállítást. Válasza a MENU (31) > [6] lap > [Összefog. típus] > [Fotók nélkül] lehetőséget.
- Az egyes fejezetek szerkeszthetők (136).

Összefoglaló videók lejátszása

Az azonos napon készített összefoglaló videó lejátszásához [i] módban jelenítsen meg egy állóképet, vagy adja meg a lejátszani kívánt összefoglaló videó dátumát (115).

Állóképek/videók



- Ha nem hallhatók a fényképezőgép működésének hangjai, előfordulhat, hogy az bekapcsolt, amíg a [MENU] gombot lenyomva tartotta. A hang bekapcsolásához nyomja meg a [MENU] gombot, a [3] lapon válassza a [Némítás] beállítást, és válassza a [Tilt] értéket.

Állóképek



- A villogó [i] ikon arra figyelmeztet, hogy a képek valószínűleg elmosódottak lesznek a fényképezőgép rázkódása miatt. Ilyenkor rögzítse állványra a fényképezőgépet, vagy más módon érje el, hogy ne mozogjon.
- Ha a felvételek sötétek annak ellenére, hogy villant a vaku, menjen közelebb a témához. A vaku hatótávolságáról bővebben itt olvashat: „Vaku” (223).
- Ha fényképezőgép csak egy hangjelzést ad a exponálógomb félig történő lenyomása közben, akkor lehet, hogy túl közel van a téma. Az élességállítási tartományról (felvételi távolságról) bővebben itt olvashat: „Objektív” (223).
- A lámpa kigyulladhat rossz fényviszonyok mellett történő fényképezés esetén a vörösszem-hatás csökkentése és az élességállítás segítése céljából.
- A felvételkészítés közben megjelenő villogó [i] ikon azt jelzi, hogy a felvételkészítés nem lehetséges, amíg a vaku nem töltődött fel. A felvételkészítés folytatható, amint készen áll a vaku, ezért nyomja le félig a exponálógombot és várjon, vagy engedje fel a gombot és nyomja le újból.
- A zárkioldó hang nem hallatszik, amikor az „Alvás” és az „Alvó babák” ikonok (39) látszanak a kijelzőn.
- Bár a felvételi képernyő megjelenése előtt is készíthet újból felvételt, az alkalmazott élességet, fényerőt és színeket az előző felvétel határozza meg.



- Módosíthatja a felvételek elkészítése után látható képek megjelenítési idejét (55).

Használat előtt

Alapszintű útmutató

Haladó útmutató

A fényképezőgép alapvető használata

Automatikus mód/
Hibrid auto mód

Egyéb felvételi módok

P üzemmód

Tv, Av, M és C mód

Lejátszási mód

Vezeték nélküli funkciók

Beállítások menü

Tartozékok

Mellékletek

Tárgymutató





- Videofelvétel előtt az ujjával nyissa ki a vakut. Felvétel közben tartsa távol az ujját a mikrofontól (1). A vaku nyitva hagyása, vagy a mikrofon eltakarása megakadályozhatja a hang rögzítését, vagy az eltakart mikrofonnal felvett hang tompán fog szólni.

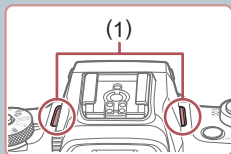

- Videórögzítés közben lehetőleg ne érintse meg a fényképezőgép kezelőszerveit, csak a videó gombot, mert a fényképezőgép a működési hangokat is rögzíti.
- Miután a videórögzítés elindul a képmegjelenítési terület megváltozik és a témák kinagyításra kerülnek, hogy az erős fényképezőgép-rázkódás okozta torzítás javítható legyen. Ha a felvét elkészítés előtt látható méretben szeretné felvenni a témát, kövesse a „Videók felvétele úgy, hogy a témák azonos méretben jelenjenek meg felvétel előtt” (📖54) című rész lépéseit.



- A hangfelvétel sztereó.

Témák ikonjai

▶ **Állóképek** ▶ **Videók**

[📷] és [AUTO] üzemmódban a fényképezőgép által meghatározott témát a megjelenő ikon jelzi, és a fényképezőgép automatikusan megadja a megfelelő élességhez, a téma fényerejéhez és színéhez illő optimális beállításokat. A jelenettől függően készíthet sorozatfelvételt (📖40).

Téma	Háttér				
	Normál	Hátsó megvilágítás	Sötét*1	Naplemente	Reflektorfény
Emberek	*2	*3		–	
Mozgó emberek	*3	*3	–	–	–
Árnyékos arc	*2	–	–	–	–
Mosolygó	*3	*3	–	–	–
Alvó	*2	*3	–	–	–
Babák	*3	*3	–	–	–
Mosolygó babák	*3	*3	–	–	–
Alvó babák	*2	*3	–	–	–
Mozgó gyerekek	*3	*3	–	–	–
Egyéb témák	*2	*3			
Egyéb mozgó témák	*3	*3	–	–	–
Egyéb közeli témák	*2	*3	–	–	

*1 Állvány használatával.

*2 Az ikonok háttérszíne világoskék, ha a háttér kék ég, sötétkék, ha a háttér sötét, és szürke minden más háttér esetén.

*3 Az ikonok háttérszíne világoskék, ha a háttér kék ég, és szürke minden más háttér esetén.

Használat előtt

Alapszintű útmutató

Haladó útmutató

A fényképezőgép alapvető használata

Automatikus mód/
Hibrid auto mód

Egyéb felvételi módok

P üzemmód

Tv, Av, M és C mód

Lejátszási mód

Vezeték nélküli funkciók

Beállítások menü

Tartozékok

Mellékletek

Tárgymutató



- A , , , és háttérzíne sötétkék, a háttérzíne pedig narancssárga.
- A videókhoz csak az Emberek, az Egyéb témák és az Egyéb közeli témák ikonok jelennek meg.
- A módban csak az Emberek, az Árnyékos arc, az Egyéb témák és az Egyéb közeli témák ikonok jelennek meg.
- Amikor önkioldóval készít felvételeket, a mozgó, mosolygó, alvó emberek, a mosolygó vagy alvó babák, a mozgó gyerekek és az egyéb mozgó alanyok esetén az ikonok nem jelennek meg.
- A mozgó gyermekekhez és mosolygó vagy alvó fotóalanyokhoz tartozó ikonok csak az felvét elkészítési módban jelennek meg (40, 44).
- A mozgó gyermekek és mosolygó emberek lehetőség hátsó megvilágítás ikonjai nem jelennek meg, ha a vaku beállítása .
- A babák (mosolygó és alvó babák is) és a mozgó gyermekek ikonok akkor jelennek meg, ha az [Arcazonosítás] beállítása [Be], és a fényképezőgép regisztrált babák (két évnél fiatalabb) vagy gyermekek (2 és 12 év között) arcát érzékeli (45). A funkció használata előtt ellenőrizze, hogy a dátum és az idő helyesen van-e beállítva (21).



- Próbáljon üzemmódban (77) fényképezni, ha az ikon által jelzett téma nem felel meg a tényleges felvételi követelményeknek, vagy ha nem lehet felvételt készíteni a várt hatással, színnel vagy fényerővel.

Sorozatfelvételi témák

Ha a következő témák ikonja jelenik meg, amikor állóképet készít, a fényképezőgép sorozatfelvételt készít. Amikor valamely téma ikonja látható, az exponológomb félig történő lenyomására megjelenik egy másik ikon (), vagy) ikonok, amely a sorozatfelvételi mód alkalmazását jelzi.

Mosolygó (Babák is)	A fényképezőgép egymás utáni felvételeket készít, majd elemzi a képeket, például az arckifejezések szempontjából, és végül csak a legjobbnak ítéltet menti.
Alvó (Babák is)	Ebben az üzemmódban alvó arcokat fényképezhet több sorozatfelvétel egyesítésével úgy, hogy a fényképezőgép csökkenti a bemozdulás hatását és a zajhatásokat. Az AF segédfény nem világít, a vaku nem villan és a zárkioldó hang sem szólal meg.
Gyerekek	A fényképezőgép három egymás utáni fotót készít minden egyes felvételnél, hogy a mozgó gyerekek közül senki se maradjon le a képről.



- Néhány témánál esetleg nem a várt képek lesznek mentve, és a képek nem a várt módon jelennek meg.
- A fényképezőgép az első felvételhez beállított élességet, világosságot és szint használja.



- Ha csak különálló képeket kíván készíteni, nyomja meg a gombot, majd válassza ki a lehetőséget (a gombokkal vagy a tárcsa elfordításával).

Használat előtt

Alapszintű útmutató

Haladó útmutató

A fényképezőgép alapvető használata

Automatikus mód/
Hibrid auto mód

Egyéb felvételi módok

P üzemmód

Tv, Av, M és C mód

Lejátszási mód

Vezezők nélküli funkciók

Beállítások menü

Tartozékok

Mellékletek

Tárgymutató



Képstabilizálás ikonjai

▶ Állóképek ▶ Videók

Automatikusan alkalmazza a felvétel körülményei között optimális képstabilizálást (Intelligens IS), és a következő ikonok jelennek meg.

	Képstabilizálás állóképekhez (Normál)
	Képstabilizálás állóképekhez, követéses felvételeknél (Követés)*
	Képstabilizálás a szakaszos fényképezőgép-rázkódás és a gyors rázkódások kiküszöbölésére makrófelvételekhez (Hibrid képstabilizálás). A videók esetében a ikon jelenik meg, és a fényképezőgép a képstabilizálást is alkalmazza.
	Képstabilizálás videókhoz, amely csökkenti a fényképezőgép erős bemozdulásait, például a járás közbeni felvételkészítésnél (Dinamikus)
	Képstabilizálás a fényképezőgép lassú bemozdulásaihoz, például a telefont használataival rögzített videóknál (Powered funkció)
	Nincs képstabilizálás, mert a fényképezőgép állványra van helyezve, vagy más módon van stabilizálva. Azonban videofelvétel közben megjelenik a ikon, és a szél okozta és egyéb rezgések kiküszöbölésére bekapcsol a képstabilizálás (Állvány képstabilizálás).

* Akkor jelenik meg, amikor mozgó témákat követ a fényképezőgéppel. Ha vízszintesen haladó téma mozgását követi, a képstabilizálás csak a fényképezőgép függőleges bemozdulását csökkenti, a vízszintes képstabilizálást leállítja. Ennek megfelelően ha függőlegesen haladó téma mozgását követi, a képstabilizálás csak a fényképezőgép vízszintes bemozdulását csökkenti.



- A képstabilizálás kikapcsolásához az [IS üzemmód] beállításnál adja meg a [Ki] értéket (53). Ekkor nem jelenik meg IS ikon a kijelzőn.
- A funkció módban nem áll rendelkezésre.

A kijelzőn megjelenő keretek

▶ Állóképek ▶ Videók

[AUTO] módban különböző keretek jelennek meg a kijelzőn, amikor a fényképezőgép felismeri a témát, amelyre ráirányította.

- Egy fehér keret jelenik meg a fő témaként érzékelt téma (vagy a személy arca) körül. A témák követése során a keretek bizonyos határokon belül együtt mozognak a témákkal az élességük megőrzéséhez.
- Amikor félig lenyomja a zárkioldó gombot, és a fényképezőgép a téma mozgását észleli, egy kék keret jelenik meg, és a fényképezőgép folyamatosan állítja az élességet és az expozíciót (AF szervó).



- Próbáljon [P] üzemmódban (77) felvételt készíteni, ha nem jelennek meg keretek, ha a keretek nem a kívánt témák körül jelennek meg vagy ha a keretek a háttér, illetve hasonló területek körül jelennek meg.
- Az élességállítást meghatározó témák kiválasztásához érintse meg a kívánt témát a kijelzőn. Megjelenik a ikon, a fényképezőgép pedig érintéses AF üzemmódba lép (95). A zárkioldó gombot félig lenyomva kék keret jelenik meg, és a fényképezőgép folyamatosan a témára állítja az élességet és a világosságot (AF szervó).

Használat előtt

Alapszintű útmutató

Haladó útmutató

A fényképezőgép alapvető használata

Automatikus mód/
Hibrid auto mód

Egyéb felvételi módok

P üzemmód

Tv, Av, M és C mód

Lejátszási mód

Vezeték nélküli funkciók

Beállítások menü

Tartozékok

Mellékletek

Tárgymutató



Ismert, kényelmes funkciók

A téma további nagyítása (Digitális zoom)

▶ Állóképek ▶ Videók

Az optikai zoom számára túl távoli témák fényképezéséhez a digitális zoom használatával körülbelül 12-szeres nagyítás érhető el.

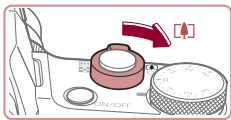

1 Tolja a zoom kart a [Z] irányba.

- Tartsa oldalra nyomva a kart a nagyítás leállításáig.
- A lehető legnagyobb zoomtényező elérésekor (mielőtt a kép észrevehetően szemcséssé válna) leáll a nagyítás, és megjelenik a képernyőn.

2 Tolja a zoom kart ismét a [Z] jel irányába.

- A fényképezőgép még jobban ráközelít a témára.
- (1) a jelenlegi zoomtényező.

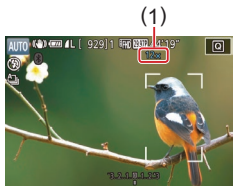

- A zoom kar használatakor megjelenik a zoom sáv (amely a zoom helyzetét jelzi). A zoom sáv színe jelzi az élességállítási tartományt.
 - Fehér tartomány: az optikai zoom azon tartománya, ahol a kép nem lesz szemcsézett.
 - Sárga tartomány: a digitális zoom azon tartománya, ahol a kép még nem szembeütően szemcsés (ZoomPlus).
 - Kék tartomány: a digitális zoom azon tartománya, ahol a kép már szemcsézett lesz.
- Mivel a kék tartomány nem lesz elérhető egyes képpont-beállításoknál ([Z]50), a maximális zoomtényező az 1. lépést követve érhető el.



- A digitális zoom kikapcsolásához válassza a MENU ([31]) > [3] lap > [Digitális zoom] > [Ki] lehetőséget.

Zoom a fokozatmentes gyűrűvel

▶ Állóképek ▶ Videók

A fokozatmentes gyűrűvel pontosabban beállíthatja a téma méretét és gyorsabban zoomolhat, mint a zoom karral.

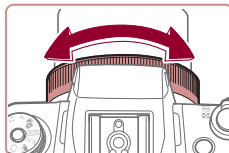

- A nagyításhoz fordítsa el a [Z] gyűrűt az óramutató járásával ellentétes irányba, a kicsinyítéshez az óramutató járásával megegyező irányba.

Az önkioldó használata

▶ Állóképek ▶ Videók

Az önkioldó használatával időzített felvételeket vagy olyan csoportképeket készíthet, amelyeken saját maga is szerepel. Ekkor a fényképezőgép körülbelül 10 másodperccel a zárkioldó gomb lenyomása után készíti el a képet.



1 Adja meg a beállítást.

- Nyomja meg a [Z] gombot, válassza a menü [Z] lehetőséget, majd a [Z] lehetőséget ([30]).
- A beállítás sikeres befejezését a [Z] megjelenése jelzi.

Használat előtt

Alapszintű útmutató

Haladó útmutató

A fényképezőgép alapvető használata

Automatikus mód/
Hibrid auto mód

Egyéb felvételi módok

P üzemmód

Tv, Av, M és C mód

Lejátszási mód

Vezeték nélküli funkciók

Beállítások menü

Tartozékok

Mellékletek

Tárgymutató



2 Készítse el a felvételt.

- Állóképek esetében: Az élesség beállításához nyomja le félig a zárkioldó gombot, majd nyomja le teljesen.
- Videók esetében: Nyomja meg a videó gombot.
- Az önkkioldó elindítása után villogni kezd a lámpa, és a fényképezőgép megszólaltatja az önkkioldó hangjelzését.
- A villogás és a hangjelzés üteme felgyorsul két másodperccel a felvétel előtt. (A vaku működése esetén a lámpa hosszan világít.)
- Ha a visszaszámlálás elindítása után meg szeretné szakítani az önkkioldóval készülő felvételt, nyomja meg a [MENU] gombot.
- Ha vissza szeretné állítani az eredeti beállítást, az 1. lépésben válassza a [C] beállítást.



Az önkkioldó használata a fényképezőgép bemozdulásának megakadályozásához

▶ Állóképek ▶ Videók

Ezzel a beállítással a fényképezőgép kb. két másodperccel a zárkioldó gomb lenyomása után készíti el a képet. Ha a fényképezőgép nem stabil a zárkioldó gomb lenyomásakor, az nem lesz hatással a felvételre.



- „Az önkkioldó használata” (42) című fejezet 1. pontját követve válassza a [C] lehetőséget.
- A beállítás sikeres befejezését a [C] megjelenése jelzi.
- A fénykép elkészítéséhez kövesse „Az önkkioldó használata” (42) fejezet 2. pontját.

Önkioldó testreszabása

▶ Állóképek ▶ Videók

Ezzel a funkcióval beállíthatja a késleltetési időt (0–30 másodperc) és a felvételek számát (1–10 felvétel).



1 Válassza a [C] beállítást.

- „Az önkkioldó használata” című fejezet (42) 1. lépését követve válassza a [C] beállítást, majd nyomja meg a [C] gombot.

2 Adja meg a beállítást.

- A [▲][▼] gombokkal válassza ki a késleltetési időt, illetve a felvételek számát.
- Válassza ki a kívánt értéket a [◀][▶] gombokkal vagy a [GLOBE] tárcsa elfordításával, majd nyomja meg a [C] gombot kétszer.
- A beállítás sikeres befejezését a [C] megjelenése jelzi.
- A fénykép elkészítéséhez kövesse „Az önkkioldó használata” (42) fejezet 2. pontját.



- Az önkkioldó használatával rögzített videók esetében, a felvétel a megadott késleltetési idő után kezdődik el, de a képek számának megadásának nincs hatása.



- Ha több felvételt állít be, a fényképezőgép az első felvételhez beállított fényerőt és színárnyalatot használja. A felvételek között több időre van szükség, ha a vaku működésbe lép vagy ha nagy mennyiségű felvételt adott meg. A felvételkészítés automatikusan leáll, ha megtelik a memóriakártya.
- Ha két másodpercnél hosszabbra állítja az időzítőt, a lámpa villogása és a hangjelzés felgyorsul a felvétel előtt két másodperccel. (A vaku működése esetén a lámpa hosszan világít.)

Használat előtt

Alapszintű útmutató

Haladó útmutató

A fényképezőgép alapvető használata

Automatikus mód/
Hibrid auto mód

Egyéb felvételi módok

P üzemmód

Tv, Av, M és C mód

Lejátszási mód

Vezeték nélküli funkciók

Beállítások menü

Tartozékok

Mellékletek

Tárgymutató



Felvétel a kijelző megérintésével (Érintéses kioldás)

▶ Állóképek ▶ Videók

Ezzel a beállítással úgy készíthet felvételt, hogy a zárkioldó gomb megnyomása helyett megérinti a kijelzőt, majd felemeli az ujját. A fényképezőgép a témára állítja az élességet, és automatikusan beállítja a világosságot.

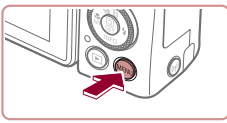

1 Kapcsolja be az érintéses kioldás funkciót.

- Nyomja meg a [MENU] gombot és válassza a [OK] lap > [Érintéses kioldás] > [Érintéses kioldás] > [Enged] lehetőséget (431).

2 Készítse el a felvételt.

- Kép készítéséhez érintse meg a képernyőn megjelenő témát.
- A fényképezőgép megszólaltatja a zárkioldási hangjelzését, és elkészíti a felvételt.
- Az érintéses kioldás kikapcsolásához az 1. lépésben válassza a [Tilt] lehetőséget.



- A [OK] ikont megérintve akkor is előkészülhet a második felvétele, ha az éppen rögzített kép még a kijelzőn látható.

Sorozatfelvétel

▶ Állóképek ▶ Videók

[AUTO] módban sorozatfelvétel készítéséhez a zárkioldó gombot tartva teljesen lenyomva.

A sorozatfelvétel sebességével kapcsolatban bővebben lásd: „Felvétel készítése” (424).

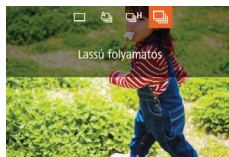

1 Adja meg a beállítást.

- Nyomja meg a [▲] gombot, válassza ki a [OK] vagy a [OK] lehetőséget (a [◀][▶] gombokkal vagy a [OK] tárcsával), és nyomja meg a [OK] gombot.
- A beállítás sikeres befejezését a [OK] vagy [OK] megjelenése jelzi.

2 Készítse el a felvételt.

- Sorozatfelvétel készítéséhez a zárkioldó gombot tartva teljesen lenyomva.



- A sorozatfelvétel készítésekor az élesség, az expozíció és a színek pozícióját és szintjét a zárkioldó gomb félig történő lenyomásával rögzítheti.
- Az Önkioldó funkcióval (42) nem használható.
- A felvételi körülményektől, a fényképezőgép beállításaitól és a zoom mértékétől függően rövid ideig szünetelhet vagy lelassulhat a sorozatfelvételek készítése.
- Mivel több felvétel készül, a folyamat lelassulhat.
- Vaku használata esetén lassulhat a fényképezés.
- Érintéses kioldás (44) esetén a fényképezőgép sorozatfelvételt készít, amíg az ujját a kijelzőn tartja. A sorozatfelvétel készítése közben a fényképezőgép az első felvételhez beállított élességet és az expozíciót használja.

Használat előtt

Alapszintű útmutató

Haladó útmutató

A fényképezőgép alapvető használata

Automatikus mód/
Hibrid auto mód

Egyéb felvételi módok

P üzemmód

Tv, Av, M és C mód

Lejátszási mód

Vezeték nélküli funkciók

Beállítások menü

Tartozékok

Mellékletek

Tárgymutató



Felvétel az Arcazonosítás funkcióval

A fényképezőgép felismeri a korábban regisztrált személyek arcát, és az élességet, a világosságot és a színt ennek megfelelően állítja be fényképezéskor. [AUTO] üzemmódban a fényképezőgép a rögzített születésnapok alapján képes a babákat és gyermekeket is felismerni, majd a felvételkészítés során optimalizálni számukra a beállításokat. Ez a funkció azt is lehetővé teszi, hogy megkeresse a készített képek között azokat, amelyeken regisztrált emberek láthatók (📖116). A személyek előzetes regisztrációja Kiemelt történetek albumok (📖136) létrehozása esetén is megkönnyíti az adott személyek felvételét.

Személyes adatok

- A fényképezőgép elmenti az arcazonosítóval regisztrált arcinformációkat (arcképek) és a megadott személyes adatokat (név, születésnap). Továbbá regisztrált emberek felismerésekor a nevük szerepelni fog az állóképen. Az arcazonosító funkciók használata után ezért legyen körültekintő, amikor megosztja másokkal a fényképezőgépet vagy a képeket, vagy a képek internetes közzététele esetén, ahol sok felhasználónak nyílik alkalmja megtekinteni azokat.
- Ha egy fényképezőgépet kidob vagy átad egy másik személynek miután arcazonosítót használt, ne felejtse el törölni az összes információt (regisztrált arcok, nevek és születésnapok) a fényképezőgépről (📖49).

Az arcazonosító adatok regisztrálása

Legfeljebb 12 ember adatait (arcadatok, nevek és születésnapok) regisztrálhatja az arcazonosításhoz.

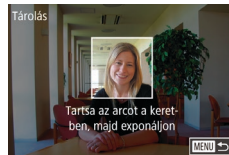
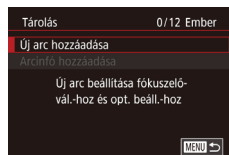
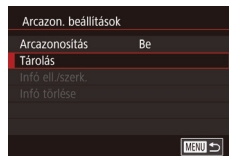
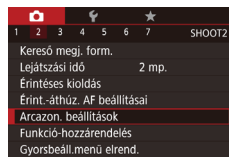

1 Jelenítse meg a beállítási képernyőt.

- Nyomja meg a [MENU] gombot, válassza a [Q2] lap [Arcazon. beállítások] pontját, majd nyomja meg a [🔍] gombot (📖31).
- A [▲][▼] gombokkal vagy a [🔍] tárcsa elfordításával válassza ki a [Tárolás] lehetőséget, majd nyomja meg a [🔍] gombot.
- A [▲][▼] gombokkal vagy a [🔍] tárcsa elfordításával válassza ki az [Új arc hozzáadása] lehetőséget, majd nyomja meg a [🔍] gombot.

2 Regisztrálja az arcadatokat.

- Irányítsa a fényképezőgépet úgy, hogy a regisztrálni kívánt személy arca a képernyő közepén látható szürke kereten belül legyen.
- A személy arcán megjelenő fehér keret az arc felismerését jelzi. Ellenőrizze, hogy megjelent-e egy fehér keret az arcon, majd készítse el a felvételt.
- Ha a fényképezőgép nem ismeri fel az arcot, nem tud arcadatokat regisztrálni.

Használat előtt

Alapszintű útmutató

Haladó útmutató

A fényképezőgép alapvető használata

Automatikus mód/
Hibrid auto mód

Egyéb felvételi módok

P üzemmód

Tv, Av, M és C mód

Lejátszási mód

Vezeték nélküli funkciók

Beállítások menü

Tartozékok

Mellékletek

Tárgymutató



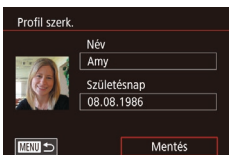
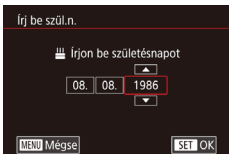
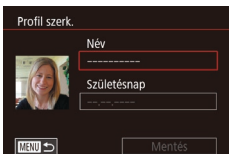
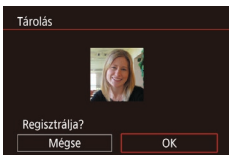

- A [Regisztrálja?] kérdés megjelenése után a [◀][▶] gombokkal vagy a [🌀] tárcsa elfordításával válassza az [OK] lehetőséget, és nyomja meg a [👤] gombot.
- Megjelenik a [Profil szerk.] képernyő.

3 Regisztrálja a személy nevét és születésnapját.

- A billentyűzet megnyitásához nyomja meg a [👤] gombot, majd írja be a nevet (📖32).
- A születésnap regisztrálásához válassza a [Profil szerk.] képernyő [Születésnap] pontját (a [▲][▼] gombok megnyomásával vagy a [🌀] tárcsa elfordításával), majd nyomja meg a [👤] gombot.
- Válassza ki a kívánt beállítást a [◀][▶] gombokkal.
- Adja meg a dátumot a [▲][▼] gombokkal vagy a [🌀] tárcsa elfordításával.
- Amikor elkészült, nyomja meg a [👤] gombot.

4 Mentse a beállításokat.

- A [▲][▼] gombokkal vagy a [🌀] tárcsával válassza ki a [Mentés] lehetőséget, majd nyomja meg a [👤] gombot.
- Az üzenet megjelenése után a [◀][▶] gombokkal vagy a [🌀] tárcsa elfordításával válassza az [Igen] lehetőséget, és nyomja meg a [👤] gombot.

5 Folytassa az arcazonosító adatok regisztrálását.

- Ismétlje meg a 2. lépést legfeljebb 4 további arcazonosító adat (arcckifejezés vagy felvételi szög) regisztrálásához.
- A regisztrált arcok könnyebben felismerhetőek, ha többféle arcazonosító adatot ad meg. Egy szemből készült felvétel mellett rögzítsen egy kissé oldalról készültet, egy mosolygósat, illetve egy-egy kültérit és beltérit.



- A vaku nem lép működésbe a 2. lépés végrehajtásakor.
- Ha a 3. lépésben nem rögzít születésnapot, a Babák és a Gyermek ikon (👶39) nem fog megjelenni [AUTO] üzemmódban.



- Felülírhatja a regisztrált arcazonosító adatokat, illetve további arcazonosító adatot is felvehet, ha még nem használta ki mind az 5 lehetséges helyet (📖45).

Felvétel készítése

A fényképezőgép a korábban regisztrált személyeket érzékeli fő témaként, és az élességet, a világosságot és a szint ennek megfelelően optimalizálja fényképezéskor.



- Amikor a fényképezőgépet egy személyekre irányítja, akkor megjelenik a fő témaként észlelt személy neve.
- Készítse el a felvételt.
- A megjelenő neveket a fényképezőgép az állóképen rögzíti. Ha a fényképezőgép felismeri az embereket, a neveket (legfeljebb 5 emberét) akkor is rögzíti a képen, ha a nevük nem jelenik meg.

Használat előtt

Alapszintű útmutató

Haladó útmutató

A fényképezőgép alapvető használata

Automatikus mód/
Hibrid auto mód

Egyéb felvételi módok

P üzemmód

Tv, Av, M és C mód

Lejátszási mód

Vezeték nélküli funkciók

Beállítások menü

Tartozékok

Mellékletek

Tárgymutató





- Előfordulhat, hogy a fényképezőgép regisztrált emberként ismer fel olyan arcokat, amelyek hasonló jellegzetességekkel rendelkeznek.



- Előfordulhat, hogy a regisztrált emberek felismerése nem megfelelő, ha a készített kép vagy jelenet jelentősen eltér a regisztrált arcazonosító adatoktól.
- Ha a fényképezőgép nem vagy nehezen ismer fel egy regisztrált arcot, írja felül a regisztrált adatokat új arcazonosító adatokkal. A regisztrált arcok könnyebben felismerhetők, ha az arcazonosító adatokat közvetlenül a fényképezés előtt regisztrálja.
- Ha a fényképezőgép egy személyt hibásan egy másik személyként ismer fel, és folytatja a fényképezést, a lejátszás során még szerkesztheti vagy törölheti a képhez rögzített nevet (119).
- Mivel a babák és a gyerekek arca a növekedés során megváltozik, arcazonosító adataikat rendszeresen frissíteni kell (148).
- A neveket a fényképezőgép akkor is rögzíti, ha a „A megjelenített információk kiválasztása” (104) résznél kitörli a [Felvételi info] négyzet jelölését, hogy a nevek ne látszanak.
- Ha nem szeretné, hogy a fényképezőgép neveket rögzítsen az állóképekhez, válassza az [Arcazon. beállítások] lehetőséget a [2] lapon, majd az [Arcazonosítás] pontot és a [Ki] értéket.
- A képeken tárolt neveket a lejátszás képernyőn (az egyszerű információs nézetben) ellenőrizheti (113).
- A sorozatfelvételnél rögzített nevek (144) az első képek megfelelő helyen maradnak még abban az esetben is, ha a téma elmozdul.

A regisztrált adatok ellenőrzése és szerkesztése

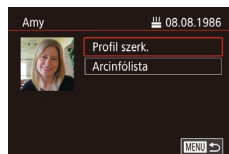
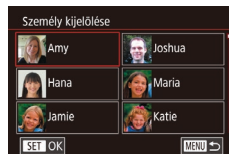
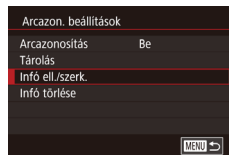

1 Jelenítse meg az [Infó ell./szerk.] képernyőt.

- „Az arcazonosító adatok regisztrálása” című fejezet (145) 1. lépését követve válassza ki az [Infó ell./szerk.] lehetőséget.

2 Válassza ki azt a személyt, akinek az információit ellenőrizni vagy szerkeszteni kívánja.

- A [▲][▼][◀][▶] gombokkal válassza ki azt a személyt, akinek az adatait ellenőrizni vagy szerkeszteni szeretné, majd nyomja meg a [OK] gombot.

3 Végezze el a kívánt ellenőrzést vagy módosításokat.

- A név vagy a születésnap megtekintéséhez válassza a [Profil szerk.] lehetőséget (a [▲][▼] gombok megnyomásával vagy a [OK] tárcsa elforgatásával), majd nyomja meg a [OK] gombot. A megjelenő képernyőn „Az arcazonosító adatok regisztrálása” című fejezet (145) 3. pontjában leírtak szerint szerkesztheti a nevet és a születésnapot.

Használat előtt

Alapszintű útmutató

Haladó útmutató

A fényképezőgép alapvető használata

Automatikus mód/
Hibrid auto mód

Egyéb felvételi módok

P üzemmód

Tv, Av, M és C mód

Lejátszási mód

Vezeték nélküli funkciók

Beállítások menü

Tartozékok

Mellékletek

Tárgymutató



- Az arcazonosító adatok ellenőrzéséhez válassza az [Arcinfólista] lehetőséget (a [▲][▼] gombok megnyomásával vagy a [📷] tárcsa elforgatásával), majd nyomja meg a [📷] gombot. Az arcazonosító adatok törléséhez a megjelenő képernyőn nyomja meg a [📷] gombot, válassza ki a törölni kívánt adatokat a [▲][▼][◀][▶] gombokkal vagy a [📷] tárcsával, majd nyomja meg a [📷] gombot. A [Törli?] kérdés megjelenése után válassza az [OK] lehetőséget (a [◀][▶] gombokkal vagy a [📷] tárcsa elfordításával), majd nyomja meg a [📷] gombot.



- Ha meg is változtatja a neveket a [Profil szerk.] lehetőséggel, a korábban készült képeken rögzített nevek nem változnak meg.

Arcazonosító adatok felülírása és felvétele

Az arcazonosító adatokat felülírhatja új adatokkal. Az arcazonosító adatokat rendszeresen frissíteni kell, különösen a babáknál és a gyerekeknél, mivel az arcuk a növekedés során megváltozik. Felvehet arcazonosító adatokat is, ha még nem használta ki mind az 5 lehetséges helyet.

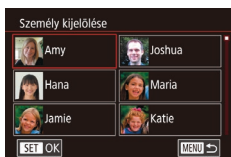
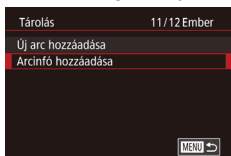

1 Lépjen az [Arcinfó hozzáadása] képernyőre.

- „Az arcazonosító adatok regisztrálása” című fejezet (📖45) 1. lépését követve válassza ki az [Arcinfó hozzáadása] lehetőséget.

2 Válassza ki a személyt, akinek az arcadatait felül szeretné írni.

- A [▲][▼][◀][▶] gombokkal válassza ki annak a személynek a nevét, akinek az arcazonosító adatait felül szeretné írni, majd nyomja meg a [📷] gombot.

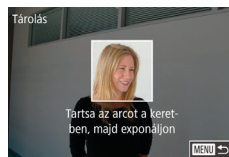

- Üzenet jelenik meg, ha már öt arcadatot regisztrált. Válassza ki az [OK] lehetőséget (a [◀][▶] gombokkal vagy a [📷] tárcsával), majd nyomja meg a [📷] gombot.
- Ha ötnél kevesebb arcadatot regisztrált, további adatok felvételéhez kövesse a 4. lépést.

3 Válassza ki a felülírni kívánt arcadatot.

- A [▲][▼][◀][▶] gombokkal vagy a [📷] tárcsa elfordításával válassza ki a felülírni kívánt arcazonosító adatot, majd nyomja meg a [📷] gombot.

4 Regisztrálja az arcadatokat.

- „Az arcazonosító adatok regisztrálása” című fejezet (📖45) 2. lépése szerint készítse el a felvételt, majd regisztrálja az új arcadatokat.
- A regisztrált arcok könnyebben felismerhetők, ha többféle arcazonosító adatot ad meg. Egy szemből készült felvétel mellett rögzítsen egy kissé oldalról készültet, egy mosolygósat, illetve egy-egy kültéren és beltéren.



- Nem tud arcazonosító adatokat felvenni, ha mind az 5 lehetséges helyet kihasználta. A fenti lépésekkel írja felül az arcazonosító adatokat.
- A fenti lépések követésével regisztrálhat új arcazonosító adatokat, ha még van legalább egy lehetséges hely, felülírni azonban nem tud arcazonosító adatokat. Az arcinformáció felülírása helyett először törölje a szükségtelen meglévő információkat (📖49), majd szükség szerint végezze el az új arcinformációk rögzítését (📖45).

Használat előtt

Alapszintű útmutató

Haladó útmutató

A fényképezőgép alapvető használata

Automatikus mód/
Hibrid auto mód

Egyéb felvételi módok

P üzemmód

Tv, Av, M és C mód

Lejátszási mód

Vezeték nélküli funkciók

Beállítások menü

Tartozékok

Mellékletek

Tárgymutató



A regisztrált adatok törlése

Az Arcazonosítás funkcióval regisztrált információk (arcadatok, nevek és születésnapok) törölhetők. Azonban a korábban készített képekben tárolt nevek nem fognak törölni.

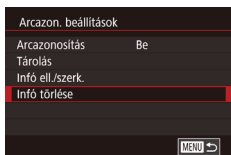

1 Lépjen az [Infó törlése] képernyőre.

- Kövesse „Az arcazonosító adatok regisztrálása” című fejezet (115) 1. lépését, és válassza az [Infó törlése] lehetőséget.

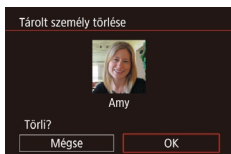

2 Válassza ki azt a személyt, akinek az információit törölni kívánja.

- Válassza ki a törölni kívánt nevet a [▲][▼][◀][▶] gombokkal, majd nyomja meg a [INFO] gombot.
- A [Törli?] kérdés megjelenése után a [◀][▶] gombokkal vagy a [INFO] tárcsa elfordításával válassza ki az [OK] lehetőséget, és nyomja meg a [INFO] gombot.



- Ha kitörli egy regisztrált személy adatait, már nem tudja megjeleníteni a nevét (115), felülni az adatait (119) vagy megkeresni azokat a fényképeket, amelyekben látható (116).



- Lehetőség van a név kitörlésére is a képadatokból (119).

Funkciók a képek testreszabásához

A képarány módosítása

▶ **Állóképek** ▶ Videók

A képarányt (a képek szélességének és magasságának arányát) a következőképpen változtathatja meg.



- Nyomja meg a [INFO] gombot, válassza a menü [3:2] pontját, majd adja meg a kívánt beállítást (30).
- A beállítás megadását követően a kijelző képaránya megváltozik.
- Ha vissza szeretné állítani az eredeti beállítást, hajtja végre újból a fenti műveletet a [3:2] lehetőség kiválasztásával.

16:9	Széles képernyős HD TV-készülékeken vagy hasonló megjelenítőszközökön megjelenített képekhez.
3:2	A fényképezőgép kijelzőjének méretarányával megegyező képarány. A 35 mm-es filmekkel azonos képarány, a képek 130 x 180 mm-es vagy képeslap méretű nyomtatásához.
4:3	Normál felbontású tv-készülékeken vagy hasonló megjelenítőszközökön megjelenített képekhez. A 90 x 130 mm-es vagy A méretű képek nyomtatásához is használható.
1:1	Négyzet alakú képarány.



- [INFO] módban nem érhető el.
- Ugyanez a beállítás a MENU (31) > [INFO] lap > [Állóképek képpoldalaránya] menüpont kiválasztásával is konfigurálható.

Használat előtt

Alapszintű útmutató

Haladó útmutató

A fényképezőgép alapvető használata

Automatikus mód/
Hibrid auto mód

Egyéb felvételi módok

P üzemmód

Tv, Av, M és C mód

Lejátszási mód

Vezeték nélküli funkciók

Beállítások menü

Tartozékok

Mellékletek

Tárgymutató



A képminőség megváltoztatása

▶ **Állóképek** ▶ Videók

Válasszon 7 különböző méret (pixelszám) és tömörítés (képminőség) közül. Azt is adja meg, hogy a képek RAW formátumban készüljenek-e (150).



- Nyomja meg a [Q] gombot, válassza a menü [L] pontját, majd adja meg a kívánt beállítást (130).
- Megjelenik a választott beállítás.
- Ha vissza szeretné állítani az eredeti beállítást, hajtsa végre újból a fenti műveletet a [L] lehetőség kiválasztásával.



- A [L] és [L] szimbólum különböző képminőségeket jelöl a tömörítés mértékétől függően. Ugyanakkora méret (pixelszám) mellett a [L] lehetőség jobb képminőséget biztosít. Bár a [L] képek valamivel gyengébb minőségűek, több fér el belőlük a memóriakártyán. Ügyeljen arra, hogy az [S2] méretű képek [L] minőségűek.
- [L] módban nem érhető el.
- A képminőséget a MENU (131) > [1] lap > [Képminőség] lehetőségénél is módosíthatja.

A képpontszám nyomtatási méret alapján történő meghatározásához az alábbi, 3:2 képarányú képekre vonatkozó táblázat nyújt útmutatást.

L	A2 (420 x 594 mm)
M	A3 (297 x 420 mm)
S1	A4 (210 x 297 mm)
S2	90 x 130 mm, 130 x 180 mm, Képeslap

Fényképezés RAW formátumban

A fényképezőgép JPEG és RAW formátumban képes képeket készíteni.

JPEG-képek	Ezeket a képeket a rendszer az optimális képminőség érdekében feldolgozza a fényképezőgépben, továbbá a fájl méret csökkentése érdekében tömöríti is őket. A tömörítés azonban nem visszafordítható folyamat, vagyis a nyers adatot már nem lehet visszaállítani a tömörítést követően. A képfeldolgozás során a képminőség is romolhat.
RAW-képek	A „Raw” (feldolgozatlan) adatok minősége szinte egyáltalán nem romlik a fényképezőgépben belüli képfeldolgozás során. Az adatokat ebben az állapotban nem lehet megjeleníteni a számítógépen, illetve nem lehet kinyomtatni sem. Először fel kell dolgozni őket a fényképezőgéppel (132), vagy a Digital Photo Professional alkalmazással (189) át kell alakítani a képeket rendes JPEG- vagy TIFF-fájllá. A képek módosítása során csak minimális mértékben romlik a képminőség a feldolgozás során.



- Nyomja meg a [Q] gombot, majd válassza a menü [L] lehetőségét (130).
- A RAW formátumban történő fényképezéshez válassza a [RAW] lehetőséget.
- Az egyidejű JPEG és RAW formátumban történő fényképezéshez válassza a JPEG képminőséget, majd nyomja meg az [Q] gombot. Megjelenik egy [✓] jel a [RAW] pont mellett. A beállítás visszavonásához kövesse ugyanezeket a lépéseket, és távolítsa el a [✓] jelet a [RAW] pont mellől.

Használat előtt

Alapszintű útmutató

Haladó útmutató

A fényképezőgép alapvető használata

Automatikus mód/
Hibrid auto mód

Egyéb felvételi módok

P üzemmód

Tv, Av, M és C mód

Lejátszási mód

Vezeték nélküli funkciók

Beállítások menü

Tartozékok

Mellékletek

Tárgymutató





- Mindig a megfelelő szoftvert (189) használja a RAW-képek (illetve az egyszerre rögzített RAW és JPEG-képek) számítógépre történő átviteléhez.
- A digitális zoom (42) nem elérhető, ha RAW formátumba készít képeket.



- A JPEG-képek kiterjesztése .JPG, a RAW-képeké pedig .CR2.
- Ezt a beállítást a MENU (31) > [1] lap > [Képmínőség] lehetőségnél is megadhatja.

A menü használata

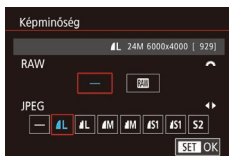

- Nyomja meg a [MENU] gombot, a [1] lapon válassza a [Képmínőség] menüpontot, majd nyomja meg a [OK] gombot (31).
- Ha ezzel egy időben RAW formátumot is kíván rögzíteni, a [Képmínőség] tárcsát forgatva válassza a [RAW] alatti [RAW] lehetőséget. Vegye figyelembe, hogy a [-] lehetőség kiválasztása esetén csak JPEG képek készülnek.
- A [Képmínőség] gombokkal vagy a [Képmínőség] tárcsával válassza ki a [JPEG] lehetőséget, majd adja meg a képméretet és minőséget. Vegye figyelembe, hogy a [-] lehetőség kiválasztása esetén csak RAW képek készülnek.
- Ha végzett, nyomja meg a [OK] gombot a menüképernyőre való visszatéréshez.



- A [RAW] és a [JPEG] nem állítható egyszerre [-] értékre.

A videók képmínőségének megváltoztatása

▶ Állóképek ▶ Videók

Állítsa be a videó képmínőségét (képméret és képfrekvencia). A képfrekvencia azt jelzi, hány keret kerül felvételre másodpercenként, ennek meghatározása automatikusan történik az NTSC vagy PAL beállítások alapján (172).



- Nyomja meg a [OK] gombot, válassza a videó minősége menüpontot, majd válassza ki a kívánt lehetőséget (30).
- Megjelenik a választott beállítás.

NTSC videó estén

Képmínőség	Rögzített képpontok száma	Képsűrűség	Részletek
Full HD 59.94P	1920 x 1080	59,94 kép/mp	Teljes nagy felbontású (Full HD) videofelvételek készítéséhez.
Full HD 29.97P	1920 x 1080	29,97 kép/mp	A Full HD 59.94P a videókat egyenletesebb mozgással rögzíti.
Full HD 23.98P	1920 x 1080	23,98 kép/mp	
HD 29.97P	1280 x 720	29,97 kép/mp	Nagyfelbontású (HD) videofelvételek készítéséhez.
Normal 29.97P	640 x 480	29,97 kép/mp	Normál minőségű videofelvételek készítéséhez.

Használat előtt

Alapszintű útmutató

Haladó útmutató

A fényképezőgép alapvető használata

Automatikus mód/
Hibrid auto mód

Egyéb felvételi módok

P üzemmód

Tv, Av, M és C mód

Lejátszási mód

Vezeték nélküli funkciók

Beállítások menü

Tartozékok

Mellékletek

Tárgymutató



PAL videó estén

Képminőség	Rögzített képpontok száma	Képebesség	Részletek
Full HD 50.00P	1920 x 1080	50,00 kép/mp	Teljes nagy felbontású (Full HD) videofelvételek készítéséhez.
Full HD 25.00P	1920 x 1080	25,00 kép/mp	
HD 25.00P	1280 x 720	25,00 kép/mp	Nagyfelbontású (HD) videofelvételek készítéséhez.
VGA 25.00P	640 x 480	25,00 kép/mp	Normál minőségű videofelvételek készítéséhez.



- A fekete sávok (ezek a VGA 29.97P) és a VGA 25.00P üzemmódban a kijelző jobb és bal oldalán, a Full HD 59.94P, a Full HD 29.97P, a Full HD 23.98P, a HD 29.97P, a Full HD 50.00P, a Full HD 25.00P és a HD 25.00P üzemmód esetén a kijelző felső és alsó szélén jelennek meg) a nem rögzített képterületeket jelzik.
- Ugyanez a beállítás a MENU (131) > [7] lap > [Videofelv. méret] menüpont kiválasztásával is konfigurálható.

Hasznos felvételi funkciók

A kéttengelyes elektronikus horizont használata

▶ **Állóképek** ▶ **Videók**

A megjeleníthető elektronikus szintjelző segítségével egyenletesen beállíthatja a fényképezőgép vízszintes és függőleges dőlésszögét.

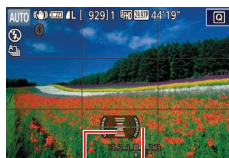

(1) (2)

1 Jelenítse meg az elektronikus szintjelzőt.

- Nyomja meg többször a [▼] gombot az elektronikus szintjelző megjelenítéséhez.

2 Állítsa egyenes helyzetbe a fényképezőgépet.

- A (1) előre hátra tájolást és a (2) a bal-jobb tájolást jelzi.
- Ha megdöntötte a fényképezőgépet, mozgassa addig, amíg a piros vonal zöldre nem változik.



- Ha az elektronikus szintjelző nem jelenik meg az 1. lépésben, nyomja meg a **MENU** gombot, és ellenőrizze az [1] lap > [Felvételkedészítési adatok kijelzése] beállítást (103).
- Az elektronikus szintjelző videók felvétele közben nem jelenik meg.
- Amikor függőlegesen tartja a fényképezőgépet, az elektronikus szintjelző automatikusan frissíti a tájolását, hogy megfeleljen a fényképezőgép tájolásának.
- Kalibrálja az elektronikus szintjelzőt, ha úgy tűnik, nem segít a fényképezőgép szintbeállításában (172).
- [A] módban nem érhető el.

Használat előtt

Alapszintű útmutató

Haladó útmutató

A fényképezőgép alapvető használata

Automatikus mód/
Hibrid auto mód

Egyéb felvételi módok

P üzemmód

Tv, Av, M és C mód

Lejátszási mód

Vezeték nélküli funkciók

Beállítások menü

Tartozékok

Mellékletek

Tárgymutató



Az automatikus szintbeállítás kikapcsolása

▶ Állóképek ▶ Videók

Az automatikus szintbeállításnak köszönhetően a videók egyenletesek. A funkció kikapcsolásához válassza a [Tilt] beállítást.

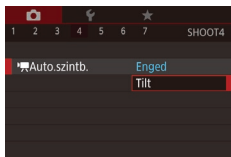

- Nyomja meg a [MENU] gombot, a [C4] lapon válassza a [Auto.szintb.] menüpontot, majd nyomja meg a [OK] gombot (31).
- Válassza a [Tilt] lehetőséget, és nyomja meg a [OK] gombot újra (31).



- Miután a videorögzítés elindul a képmegjelenítési terület összeszűkül és a témák kinagyításra kerülnek (54).

Az IS üzemmód beállításainak módosítása

A képstabilizálás kikapcsolása

▶ Állóképek ▶ Videók

Ha a fényképezőgép rögzítve van (például mikor állványt használ), állítsa a képstabilizálást a [Ki] értékre, hogy kikapcsolja azt.

1 Jelenítse meg a beállítási képernyőt.

- Nyomja meg a [MENU] gombot, a [C4] lapon válassza a [IS beállításai] menüpontot, majd nyomja meg a [OK] gombot (31).

2 Adja meg a beállítást.

- A [▲][▼] gombokkal vagy a [OK] tárcsával válassza az [IS üzemmód] beállítást, nyomja meg a [OK] gombot, majd a [▲][▼] gombokkal vagy a [OK] tárcsával adja meg a kívánt beállítást (31).

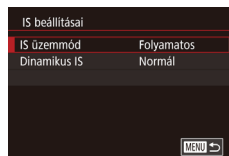

Folyamatos	Automatikusan alkalmazza a felvétel körülményei között optimális képstabilizálást (Intelligens IS) (41).
Ki	Kikapcsolja a képstabilizálást.

Használat előtt

Alapszintű útmutató

Haladó útmutató

A fényképezőgép alapvető használata

Automatikus mód/
Hibrid auto mód

Egyéb felvételi módok

P üzemmód

Tv, Av, M és C mód

Lejátszási mód

Vezeték nélküli funkciók

Beállítások menü

Tartozékok

Mellékletek

Tárgymutató



Videók felvétele úgy, hogy a témák azonos méretben jelenjenek meg felvétel előtt

▶ **Állóképek** ▶ **Videók**

Normál körülmények között, ha a videorögzítés elindul a képmegjelenítési terület megváltozik és a témák kinagyításra kerülnek, hogy a kép egyenletes és az erős fényképezőgép-rázkódás okozta torzítás javítható legyen. Ha a felvételkészítés előtt látható méretben szeretné a témát videóra rögzíteni, csökkentheti a képstabilizálást és kikapcsolhatja az Automatikus szintbeállítást.

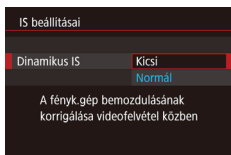

- Állítsa az [Auto.szintb.] pontot [Tilt] értékre a „Az automatikus szintbeállítás kikapcsolása” (53) részben leírtaknak megfelelően.
- A „A képstabilizálás kikapcsolása” (53) 1. lépését követve nyissa meg az [IS beállításai] képernyőt.
- Válassza a [Dinamikus IS] pontot, majd a [Kicsi] lehetőséget (31).



- Az [IS üzemmód] értékét is beállíthatja [Ki]-re, hogy a rögzített méret a felvételkészítés előtt látható legyen.
- A [Dinamikus IS] funkció nem érhető el, ha az [IS üzemmód] [Ki] lehetőségre van állítva (53).
- Csak a [Normál] lehetőség érhető el, ha a videó minősége [VGA 29.97P] (NTSC) vagy [VGA 25.00P] (PAL).

A fényképezőgép működésének tesztelésének szabása

A felvételi funkciókat a menüképernyő [] lapján szabhatja tesztelésre a következők szerint.

A menü funkcióinak leírását lásd: „Menüképernyő” (31).

Az AF-segédfény villanásának kikapcsolása

▶ **Állóképek** ▶ **Videók**

A lámpa akkor lép működésbe az élességállítás segítéséhez, ha gyenge fényviszonyok mellett nyomja le félig az exponológombot. Ez a lámpa kikapcsolható.

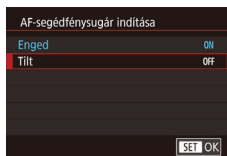

- Nyomja meg a [MENU] gombot, a [] lapon válassza az [AF-segédfényugár indítása] beállítást, és válassza a [Tilt] értéket.
- Ha vissza szeretné állítani az eredeti beállítást, hajtja végre újból a fenti műveletet, de a végén válassza az [Enged] lehetőséget.

Használat előtt

Alapszintű útmutató

Haladó útmutató

A fényképezőgép alapvető használata

Automatikus mód/
Hibrid auto mód

Egyéb felvételi módok

P üzemmód

Tv, Av, M és C mód

Lejátszási mód

Vezeték nélküli funkciók

Beállítások menü

Tartozékok

Mellékletek

Tárgymutató



A vörösszem-hatást csökkentő lámpa kigyulladásának megakadályozása

▶ **Állóképek** ▶ Videók

Rossz fényviszonyok mellett, vakuvál történő fényképezéskor bekapcsol a vörösszem-hatást csökkentő lámpa a vörösszem-hatás csökkentése érdekében. Ez a lámpa kikapcsolható.

1 Jelenítse meg a [Vakuvezérlés] képernyőt.

- Nyomja meg a [MENU] gombot, a [OK] lapon válassza a [Vakuvezérlés] beállítást, és nyomja meg a [OK] gombot.

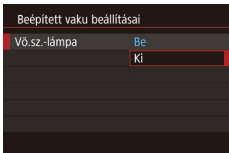

2 Adja meg a beállítást.

- Válassza a [Vö.sz.-lámpa] beállítást, és válassza a [Ki] értéket.
- Ha vissza szeretné állítani az eredeti beállítást, hajtja végre újból a fenti műveletet a [Be] lehetőség kiválasztásával.

A fényképezés után látható kép megjelenítési módjának módosítása

▶ **Állóképek** ▶ Videók

Módosíthatja a felvételek elkészítése után látható képek megjelenítési idejét.



- Nyomja meg a [MENU] gombot, válassza a [OK] lap [Lejátszási idő] pontját, majd válassza ki a kívánt beállítást.
- Ha vissza szeretné állítani az eredeti beállítást, hajtja végre újból a fenti műveletet a [2 mp.] lehetőség kiválasztásával.

2 mp., 4 mp., 8 mp.	A képek megjelenítése a megadott ideig. A zárkioldó gombot újból félig megnyomva a kép megjelenítése közben is készíthető újabb felvétel.
Megtart	A képek addig láthatók, amíg le nem nyomja félig a zárkioldó gombot.
Ki	Fényképezés után nem jelenik meg a kép.



- A [▼] gomb megnyomásával a megjelenített információk átválthatók, miközben a kép a fényképezés után még látható.

Használat előtt

Alapszintű útmutató

Haladó útmutató

A fényképezőgép alapvető használata

Automatikus mód/
Hibrid auto mód

Egyéb felvételi módok

P üzemmód

Tv, Av, M és C mód

Lejátszási mód

Vezeték nélküli funkciók

Beállítások menü

Tartozékok

Mellékletek

Tárgymutató



Egyéb felvételi módok

Hatékonyabban fényképezhet különféle témákat, és egyedi képhatásokkal különlegessé tett vagy speciális funkciókkal rögzített képeket készíthet



Különleges témák

Válasszon a felvételi témának megfelelő üzemmódot, és a fényképezőgép automatikusan kiválasztja az optimális felvételhez szükséges beállításokat.

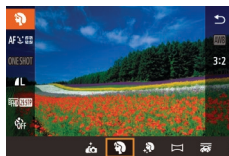

1 Válassza az [SCN] üzemmódot.

- Tartsa lenyomva a módválasztó tárcsa kioldó gombját, és fordítsa el a módválasztó tárcsát a [SCN] állásba.

2 Válasszon egy felvételi módot.

- Nyomja meg a [M] gombot, válassza a menü [M] pontját, és válasszon egy felvételi módot (30).

3 Készítse el a felvételt.



- A felvételi módot kiválaszthatja a [M] megérintésével a bal felső sarokban, miután a módválasztó tárcsát a [SCN] helyzetbe állította.



▶ Portrék készítése (Portré)

▶ Állóképek ▶ Videók

- Lágypó hatás alkalmazásával fényképezhet embereket.

Használat előtt

Alapszintű útmutató

Haladó útmutató

A fényképezőgép alapvető használata

Automatikus mód/
Hibrid auto mód

Egyéb felvételi módok

P üzemmód

Tv, Av, M és C mód

Lejátszási mód

Vezeték nélküli funkciók

Beállítások menü

Tartozékok

Mellékletek

Tárgymutató





Éjszakai fényképek készítése állvány nélkül (Kézi éjszakai jelenet)

▶ Állóképek ▶ Videók

- Ebben az üzemmódban szép éjszakai képeket vagy éjszakai háttérű portrékat fényképezhet anélkül, hogy teljesen mozdulatlanul kellene tartania a fényképezőgépet (például állvány használatával).
- A fényképezőgép egy képet több sorozatfelvétel egyesítésével készít el úgy, hogy a bemozdulás hatását és a zajhatásokat.



Víz alatti fényképezés (Víz alatti)

▶ Állóképek ▶ Videók

- Természetes színű képeket készíthet a tengeri élőlényekről és a vízalatti környezetekről, külön megvásárolható vízhatlan tok használatával (182).
- Ebben az üzemmódban a fényképezőgép kiigazítja a fehérgegensúlyt, és ugyanolyan hatás érhető el, mint a kereskedelmi forgalomban kapható színekompenzáló szűrőkkel (58).



Tűzijáték fényképezése (Tűzijáték)

▶ Állóképek ▶ Videók

- Élénk felvételeket készíthet a tűzijátékokról.



- A témák [P] módban nagyobbak látszanak, mint a többi módban.
- [P] és [K] üzemmódokban a felvételek szemcsések lehetnek, mivel az ISO érzékenység (80) a környezeti feltételek miatt magasra van állítva.
- Mivel [P] üzemmódban a fényképezőgép folyamatosan készít képeket, tartsa stabilan a felvételkészítés közben.
- [P] üzemmódban a fényképezőgép bemozdulása vagy más hasonló körülmények miatt előfordulhat, hogy nem a várt eredményt éri el.
- [S] üzemmódban rögzítse állványra a fényképezőgépet, vagy más módon biztosítsa, hogy az ne mozogjon és ne rázkódjon. Továbbá állvány használatával, illetve a fényképezőgép más módon történő rögzítése esetén állítsa az [S] üzemmód] beállítás [Ki] értékre (53).



- Amikor állvány használatával készíti éjszakai felvételeket, válassza az [AUTO] üzemmódot a [P] üzemmód helyett, mert így jobb eredményeket kaphat (35).
- Bár [S] módban semmilyen keret nem jelenik meg, a zárkioldó gomb félig történő lenyomásakor a fényképezőgép beállítja az optimális élességet.
- A felvételi mód kiválasztására további lehetőség nyílik a MENU (31) > [Felvételi mód] lehetőség kiválasztásával.

Használat előtt

Alapszintű útmutató

Haladó útmutató

A fényképezőgép alapvető használata

Automatikus mód/
Hibrid auto mód

Egyéb felvételi módok

P üzemmód

Tv, Av, M és C mód

Lejátszási mód

Vezeték nélküli funkciók

Beállítások menü

Tartozékok

Mellékletek

Tárgymutató



Funkciók használata Vízalatti felvételek esetében

Fényképezés vízalatti élességállítási tartománnyal

▶ Állóképek ▶ Videók

Ha [F4] módban (📖56) [A] élességállítási tartománnyal gondot okoz az élesség beállítása, akkor a vízalatti fényképezés számára tervezett élességállítási tartomány segíthet biztosítani a lehető legjobb vízalatti felvételek készítését.

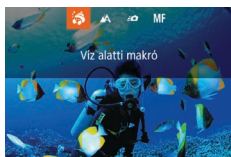

1 Adja meg a beállítást.

- Kövesse a Különleges témák című szakasz (📖56) 1–2. lépését, és válassza a [F4] beállítást.
- Nyomja meg a [◀] gombot, válassza ki a kívánt élességállítási tartományt (a [◀][▶] gombokkal vagy a [🔍] tárcsa elfordításával), majd nyomja meg a [🔍] gombot.

2 Készítse el a felvételt.

Élességállítási tartomány	Leírás
Vízalatti makró	Közeli felvételeket készíthet tengeri élőlényekről, a digitális zoom használatával pedig még jobban ráközelíthet a témára.
Gyors	Elkerülheti a kisebb távolságra lévő témákban rejlő felvételek váratlan lehetőségeinek elmulasztását. Különösen mozgó témák esetén hatékony.
MF Kézi élesség	Az élességet kézzel is beállíthatja a témára (📖89).

Az egyes élességállítási tartományok felvételi távolságáról itt olvashat bővebben: „Objektív” (📖223).



- [F4] üzemmódban az optikai zoom a legnagyobb látószögbe áll be.
- [F4] üzemmódban a digitális zoom használatának hatására a képek egyes felbontási beállítások esetén szemcsésen jelenhetnek meg (📖50).
- [E] üzemmódban előfordulhat, hogy a közeli témák nem élesek. Ilyenkor próbálja [A] értékűre beállítani az élességállítási tartományt.



- Úgy is megadhatja ezt a beállítást, hogy a [◀] gomb megnyomása után megérinti a kívánt élességállítási tartományt, majd ismét megérinti azt.

Fehéregyensúly kiigazítása

▶ Állóképek ▶ Videók

A fehéregyensúlyt kézzel kiigazíthatja [F4] üzemmódban (📖56). Ezzel a módosítással ugyanolyan hatást érhet el, mint a kereskedelmi forgalomban kapható szinkompenzáló szűrőkkel.

1 Válassza a [F4] beállítást.

- Kövesse a Különleges témák című szakasz (📖56) 1–2. lépését, és válassza a [F4] beállítást.

2 Válassza ki a fehéregyensúly funkciót.

- Nyomja meg a [🔍] gombot, majd válassza a menü [A] lehetőségét.

3 Módosítsa a beállítást.

- A [🔍] tárcsa elforgatásával módosítsa a B és az A korrekció mértékét, és nyomja meg a [🔍] gombot.
- A beállítás sikeres befejezését a [W] megjelenése jelzi.



Használat előtt

Alapszintű útmutató

Haladó útmutató

A fényképezőgép alapvető használata

Automatikus mód/
Hibrid auto mód

Egyéb felvételi módok

P üzemmód

Tv, Av, M és C mód

Lejátszási mód

Vezeték nélküli funkciók

Beállítások menü

Tartozékok

Mellékletek

Tárgymutató





- A betűk jelentése a következő: B – kék, A – borostyánsárga.
- A fehéregyensúlyt kézzel is kiigazíthatja úgy, hogy egyéni fehéregyensúly-adatokat rögzít (📖83), mielőtt végrehajtja a fenti lépéseket.

Speciális effektusok alkalmazása

A készített képekhez változatos effektusokat adhat.

Önarckép készítése optimális beállítások mellett (Önarckép)

Önarckép készítése esetén a testreszabható képfeldolgozás bőrsimító funkciójával, illetve fényerő- és háttérbeállítási lehetőségeivel kiemelheti saját alakját a képen.

1 Válassza a [📷] beállítást.

- Kövesse a Különleges témák című szakasz (📖56) 1–2. lépését, és válassza a [📷] beállítást.

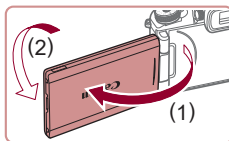

2 Nyissa ki a kijelzőt.

- Nyissa ki a kijelzőt az illusztráció szerint.



3 Adja meg a beállítást.

- A beállításhoz a képernyőn érintse meg a beállítási ikont.
- Válassza ki a kívánt lehetőséget.
- Az előző képernyőhöz a [↩️] lehetőség megérintésével térhet vissza.



4 Készítse el a felvételt.

Használat előtt

Alapszintű útmutató

Haladó útmutató

A fényképezőgép alapvető használata

Automatikus mód/
Hibrid auto mód

Egyéb felvételi módok

P üzemmód

Tv, Av, M és C mód

Lejátszási mód

Vezeték nélküli funkciók





Beállítások menü

Tartozékok

Mellékletek

Tárgymutató



Lehetőség	Részletek
	Válassza a [AUTO] lehetőséget, vagy a háttérelmosás öt szintje közül az egyiket.
	Öt fényerőszint közül lehet választani.
	A bőr simaságának a mértékét öt szint közül választhatja ki. A bőrsimítás a fő téma arcára van optimalizálva.
	Az Érintéses kioldás használatához válassza a [ON] lehetőséget.



- A fényképezés körülményeitől függően az emberek bőrfelületének kivételével a többi területet módosítani lehet.
- Készítsen pár próbafelvételt, amivel megbizonyosodhat arról, hogy a várt eredményt kapja.



- Vakumódban a háttérelmosás beállítása [AUTO], ami nem módosítható.
- Üzem módban a felvételt készítésig hátralévő idő a kijelző tetején jelenik meg, miután a [ON] vagy a [OFF] kiválasztásával beállította az időzítőt, és az időt legalább 3 másodpercre beállította.

Simább kinézetű bőr (Sima bőr)

▶ **Állóképek** ▶ **Videók**

Kiemelheti a bőr tónusát, simább megjelenést kölcsönözve neki.

1 Válassza a [ON] beállítást.

- Kövesse a Különleges témák című szakasz (56) 1–2. lépését, és válassza a [ON] beállítást.

2 Válassza ki az effektus mértékét.

- Nyomja meg a [▼] gombot.
- A [◀|▶] gombokkal vagy a [OK] tárcsa elfordításával válasszon ki egy effektusszintet, majd nyomja meg a [OK] gombot.
- A megjelenő mintaképen tekintheti meg a választott effektus hatását a képen.

3 Készítse el a felvételt.



- A fényképezés körülményeitől függően az emberek bőrfelületének kivételével a többi területet módosítani lehet.
- Készítsen pár próbafelvételt, amivel megbizonyosodhat arról, hogy a várt eredményt kapja.



Használat előtt

Alapszintű útmutató

Haladó útmutató

A fényképezőgép alapvető használata

Automatikus mód/
Hibrid auto mód

Egyéb felvételi módok

P üzemmód

Tv, Av, M és C mód

Lejátszási mód

Vezezők nélküli funkciók

Beállítások menü

Tartozékok

Mellékletek

Tárgymutató



Panorámafelvétel készítése (Panorámafelvétel)

▶ Állóképek ▶ Videók

Amikor egy irányba mozgatja a fényképezőgépet, miközben teljesen lenyomva tartja az exponálógombot, panorámafelvételt készíthet a folyamatosan rögzített képeket kombinálva.

1 Válassza az [] üzemmódot.

- Kövesse a Különleges témák című szakasz (📖 56) 1–2. lépését, és válassza a [] beállítást.

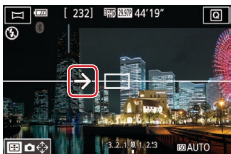

2 Válasszon egy irányt.

- Nyomja meg a [] gombot, majd válassza ki a felvételkészítés irányát.
- Megjelenik egy nyíl, amely azt jelzi, hogy melyik irányba kell mozgatni a fényképezőgépet.

3 Állítsa be az élességet.

- A téma élességének beállításához nyomja le félig a zárkioldó gombot, és tartsa félig nyomva.

4 Készítse el a felvételt.

- Nyomja le teljesen az exponálógombot, és mozgassa a fényképezőgépet állandó sebességgel a nyíl irányába.
- A tisztán megjelenő területet (1) rögzíti a fényképezőgép.
- Megjelenik egy felvételkészítési folyamatjelző (2).
- A felvételkészítés leáll, amikor elengedi az exponálógombot, vagy amikor a folyamatjelző teljesen kék lesz.

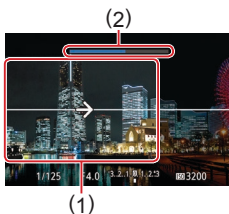

- Néhány témánál esetleg nem a várt képek lesznek mentve, és a képek nem a várt módon jelennek meg.
- A felvételkészítés megszakadhat a folyamat közben, ha túl gyorsan vagy túl lassan mozgatja a fényképezőgépet. A fényképezőgép azonban elmenti az addig elkészített panorámafelvételt.
- A [] módban készített képek nagy méretűek. Ha egy memóriakártya Canon-nyomatóba helyezésével szeretné kinyomtatni azokat, akkor egy számítógéppel vagy egyéb eszközzel csökkentse le a panorámaképek méretét. Ha a panorámaképek nem kompatibilisek bizonyos szoftvekkal vagy web szolgáltatásokkal, akkor próbálja meg lecsinnyíteni azokat egy számítógépen.



- Előfordulhat, hogy a következő témák és jelenetek esetében az összefűzés nem lesz tökéletes.
 - Mozgó témák
 - Közeli témák
 - Nagy kontraszteltéréseket tartalmazó jelenetek
 - Olyan jelenetek, amelyekben hosszú területeken nyúlik el egy szín vagy minta, ilyen például a tenger vagy az égbolt



- A felvételkészítés irányát a [] megérintésével is beállíthatja.

Használat előtt

Alapszintű útmutató

Haladó útmutató

A fényképezőgép alapvető használata

Automatikus mód/
Hibrid auto mód

Egyéb felvételi módok

P üzemmód

Tv, Av, M és C mód

Lejátszási mód

Vezeték nélküli funkciók

Beállítások menü

Tartozékok

Mellékletek

Tárgymutató



A sebesség érzékeltetése elmosódott háttérrel (Követés)

▶ **Állóképek** ▶ **Videók**

A Követés funkcióval elmosódottá teheti a háttérrel, így érzékeltetheti a sebességet. A fényképezőgép érzékeli és korrigálja a téma elmosódottságát, így az viszonylag tisztán látható és éles marad.

1 Válassza a [] beállítást.

- Kövesse a Különleges témák című szakasz () 1–2. lépését, és válassza a [] beállítást.



2 Készítse el a felvételt.

- A felvét elkészítés előtt nyomja le félig a zárkioldó gombot a fényképezőgép mozgatása közben, így az követi a témát.
- Ügyeljen arra, hogy a mozgó téma a megjelenített kereten belül maradjon, majd nyomja le teljesen az exponálógombot.
- A téma követéséhez azután is mozgassa tovább a fényképezőgépet, miután teljesen lenyomta a zárkioldó gombot.



- Készítsen pár próbafelvételt, amivel megbizonyosodhat arról, hogy a várt eredményt kapja.



- Forgassa el a [] tárcsát az effektus mértékének módosításához.
- A keretet úgy is mozgathatja, hogy megérinti vagy ujjával áthúzza azt a képernyőn.
- A legjobb eredmény érdekében határozottan, két kézzel fogja a fényképezőgépet, könyökét tartsa a testéhez közel, és teljes testtel forduljon a követendő téma után.
- A funkció vízszintes irányban mozgó téma, például autó vagy vonat esetén hatékonyabb.

Felvétel egyszínű üzemmódban (Szemcsés fekete-fehér)

▶ **Állóképek** ▶ **Videók**

Szemcsés, durva érzetű, egyszínű képek készítésére alkalmas.

1 Válassza a [] beállítást.

- Kövesse a Különleges témák című szakasz () 1–2. lépését, és válassza a [] beállítást.

2 Válassza ki az effektus mértékét.

- Forgassa el a [] tárcsát az effektus mértékének megadásához.
- A megjelenő mintaképen tekintheti meg a választott effektus hatását a képen.



3 Készítse el a felvételt.

Használat előtt

Alapszintű útmutató

Haladó útmutató

A fényképezőgép alapvető használata

Automatikus mód/
Hibrid auto mód

Egyéb felvételi módok

P üzemmód

Tv, Av, M és C mód

Lejátszási mód

Vezezők nélküli funkciók

Beállítások menü

Tartozékok

Mellékletek

Tárgymutató



Fényképezés a lágy élesség effektussal

▶ Állóképek ▶ Videók

Ezzel a funkcióval olyan képeket készíthet, mintha lágyító szűrőt helyezne a fényképezőgépre. Az effektus mértékét szükség szerint beállíthatja.

1 Válassza a [👤] beállítást.

- Kövesse a Különleges témák című szakasz (📖56) 1–2. lépését, és válassza a [👤] beállítást.



2 Válassza ki az effektus mértékét.

- Forgassa el a [☀️] tárcsát az effektus mértékének megadásához.
- A megjelenő mintaképen tekintheti meg a választott effektus hatását a képen.

3 Készítse el a felvételt.



- Készítsen pár próbafelvételt, amivel megbizonyosodhat arról, hogy a várt eredményt kapja.

Felvétel halszemoptika effektussal (Halszemoptika effektus)

▶ Állóképek ▶ Videók

Halszemoptika effektussal fényképezhet.

1 Válassza a [🐟] beállítást.

- Kövesse a Különleges témák című szakasz (📖56) 1–2. lépését, és válassza a [🐟] beállítást.



2 Válassza ki az effektus mértékét.

- Forgassa el a [☀️] tárcsát az effektus mértékének megadásához.
- A megjelenő mintaképen tekintheti meg a választott effektus hatását a képen.

3 Készítse el a felvételt.



- Készítsen pár próbafelvételt, amivel megbizonyosodhat arról, hogy a várt eredményt kapja.

Használat előtt

Alapszintű útmutató

Haladó útmutató

A fényképezőgép alapvető használata

Automatikus mód/
Hibrid auto mód

Egyéb felvételi módok

P üzemmód

Tv, Av, M és C mód

Lejátszási mód

Vezeték nélküli funkciók

Beállítások menü

Tartozékok

Mellékletek

Tárgymutató



■ Olajfestményre emlékeztető felvételek (Olajfestmény effektus)

▶ Állóképek ▶ Videók

A fotóalanyok megfoghatóbbnak tűnnek, mint az olajfestményeken.

1 Válassza a [🎨] beállítást.

- Kövesse a Különleges témák című szakasz (📖56) 1–2. lépését, és válassza a [🎨] beállítást.



2 Válassza ki az effektus mértékét.

- Forgassa el a [☀️] tárcsát az effektus mértékének megadásához.
- A megjelenő mintaképen tekintheti meg a választott effektus hatását a képen.

3 Készítse el a felvételt.

■ Akvarellre emlékeztető felvételek (Vízfestmény effektus)

▶ Állóképek ▶ Videók

Lágyabb színvilágú, akvarellre emlékeztető fényképeket készíthet.

1 Válassza a [🎨] beállítást.

- Kövesse a Különleges témák című szakasz (📖56) 1–2. lépését, és válassza a [🎨] beállítást.



2 Válassza ki az effektus mértékét.

- Forgassa el a [☀️] tárcsát az effektus mértékének megadásához.
- A megjelenő mintaképen tekintheti meg a választott effektus hatását a képen.

3 Készítse el a felvételt.

Használat előtt

Alapszintű útmutató

Haladó útmutató

A fényképezőgép alapvető használata

Automatikus mód/
Hibrid auto mód

Egyéb felvételi módok

P üzemmód

Tv, Av, M és C mód

Lejátszási mód

Vezeték nélküli funkciók

Beállítások menü

Tartozékok

Mellékletek

Tárgymutató



Felvétel játékkamera effektussal (Játékkamera effekt)

▶ Állóképek ▶ Videók

Ez az effektus vinyettálással elsötétíti és elmosódottá teszi a kép sarkait, és megváltoztatja a kép színeit, hogy lyukkamerával készült képekhez tegeye hasonlóvá.

1 Válassza a [📷] beállítást.

- Kövesse a Különleges témák című szakasz (📖56) 1–2. lépését, és válassza a [📷] beállítást.



2 Válasszon egy színárnyalatot.

- Válassza ki a kívánt színárnyalatot a [🌈] tárcsa elfordításával.
- A megjelenő mintaképen tekintheti meg a választott effektus hatását a képen.

3 Készítse el a felvételt.

Normál	Lyukkamerával készített képekhez hasonló felvételek.
Meleg	Melegebb tónusú képek, mint a [Normál] beállítás esetében.
Hideg	Hidegebb tónusú képek, mint a [Normál] beállítás esetében.



- Készítsen pár próbafelvételt, amivel megbizonyosodhat arról, hogy a várt eredményt kapja.

Dioráma (makett) hatású képek készítése (Miniatűr effektus)

▶ Állóképek ▶ Videók

Maketthez hasonló effektust alkalmaz a képekre úgy, hogy elmosódottá teszi a kiválasztott terület feletti és alatti képterületeket. Ha a videofelvétel előtt kiválasztja a lejátszási sebességet, a videókat is elkészítheti a makettszerű dioráma effektussal. Az emberek és a tárgyak lejátszáskor gyorsan fognak mozogni a felvételen. Vegye figyelembe, hogy a fényképezőgép ekkor nem rögzít hangot.

1 Válassza a [📷] beállítást.

- Kövesse a Különleges témák című szakasz (📖56) 1–2. lépését, és válassza a [📷] beállítást.
- Egy fehér keret jelenik meg a kijelzőn, azt a képterületet jelezve, amely nem lesz homályos.



2 Válassza ki azt a területet, amelyet élesen szeretne hagyni.

- Nyomja meg a [▼] gombot.
- A keret méretét a zoom karral módosíthatja, helyzetét pedig a [🌐] tárcsával módosíthatja.



3 A videók esetében válassza ki a lejátszási sebességet.

- Az [🌈] tárcsa elfordításával válasszon egy sebességet.

Használat előtt

Alapszintű útmutató

Haladó útmutató

A fényképezőgép alapvető használata

Automatikus mód/
Hibrid auto mód

Egyéb felvételi módok

P üzemmód

Tv, Av, M és C mód

Lejátszási mód

Vezeték nélküli funkciók

Beállítások menü

Tartozékok

Mellékletek

Tárgymutató



4 Térjen vissza a felvételi képernyőre, és készítse el a felvételt.

- A [⏪] gomb megnyomásával térjen vissza a felvételi képernyőre, és készítse el a felvételt.

Lejátszási sebesség és becsült lejátszási idő (egyperces felvételek esetén)

Sebesség	Lejátszási idő
5x	Kb. 12 mp.
10x	Kb. 6 mp.
20x	Kb. 3 mp.

A videók lejátszása 30 kép/másodperc sebességgel történik.



- Videofelvétel készítése esetén nem érhető el a zoom. Ügyeljen arra, hogy felvétélkészítés előtt állítsa be a zoomot.
- Készítsen pár próbafelvételt, amivel megbizonyosodhat arról, hogy a várt eredményt kapja.



- A képkocka tájolásának függőlegesre állításához a 2. lépésben nyomja meg a [◀][▶] gombokat. A keret eredeti vízszintes tájolásának visszaállításához nyomja meg a [▲][▼] gombokat.
- A képkocka mozgatásához vízszintes tájolás esetén nyomja meg a [▲][▼] gombokat, függőleges tájolás esetén pedig a [◀][▶] gombokat.
- A fényképezőgép függőleges helyzetbe fordítása módosítja a keret tájolását is.
- A videó képminősége [5yGA], ha a képpeldarány [4:3], illetve [4HD], ha a képpeldarány [16:9] (49). Ezek a minőségi beállítások nem változtathatók meg.



- A keretet úgy is mozgathatja, hogy megérinti vagy ujjával áthúzza azt a képernyőn.

Nagy kontrasztú témák felvétele (Nagy dinamikataromány)

▶ Állóképek ▶ Videók

A fényképezőgép három egymást követő felvételt készít eltérő világossági beállításokkal, majd kiválasztja és egyetlen képben egyesíti a legmegfelelőbb világossági szinttel rendelkező képterületeket. Ez az üzemmód csökkenti a csúcspontok kiégését és az árnyékos területek részletességének elvesztését, ami gyakran megfigyelhető a nagy kontrasztú felvételek esetében.

1 Válassza a [HDR] beállítást.

- Kövesse a Különleges témák című szakasz (56) 1–2. lépését, és válassza a [HDR] beállítást.

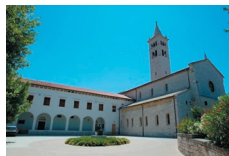

2 Készítse el a felvételt.

- Felvétélkészítéskor tartsa stabilan a fényképezőgépet. A fényképezőgép a zárkialdó gomb teljes lenyomása után három felvételt készít, majd egyesíti azokat.



- A fényképezőgép túlzott bemozdulása vagy más hasonló körülmények miatt előfordulhat, hogy nem a várt eredményt éri el.
- A témák nagyobbak látszanak, mint a többi módban.

Használat előtt

Alapszintű útmutató

Haladó útmutató

A fényképezőgép alapvető használata

Automatikus mód/
Hibrid auto mód

Egyéb felvételi módok

P üzemmód

Tv, Av, M és C mód

Lejátszási mód

Vezezők nélküli funkciók

Beállítások menü

Tartozékok

Mellékletek

Tárgymutató





- Ha a fényképezőgép túlzott mozgása akadályozza a felvételkedzítést, akkor rögzítse állványra a fényképezőgépet, vagy más módon biztosítsa a fényképezőgép mozdulatlan állapotát. Továbbá állvány használata, illetve a fényképezőgép más módon történő rögzítése esetén állítsa az [IS üzemmód] beállítást [KI] értékre (📖53).
- A téma bármilyen mozgása a képek elmosódását okozza.
- A soron következő kép elkészítése előtt kis időnek kell eltelnie, mert a fényképezőgép feldolgozza és egyesíti a képeket.
- Az [ON] jel akkor jelenhet meg, amikor világos környezetben félig lenyomja a zárkioldó gombot, és azt jelzi, hogy a fényképezőgép automatikusan módosítja a kép optimális világosságát.

Művészi hatások hozzáadása



- Kövesse a Különleges témák című szakasz (📖56) 1–2. lépését, és válassza a [HDR] beállítást.
- Forgassa el a [☀️] tárcsát az effektus kiválasztásához.
- A megjelenő mintaképen tekintheti meg a választott effektus hatását a képen.

Természetes	A képek természetes, élő hatásúak.
Műv.-normál	A képek festményhez hasonlóak, csökkentett kontrasztúak.
Műv.-élénk	A képek élénk illusztrációhoz hasonlóak.
Műv.-feltűnő	A képek erős élekkel készített olajfestményhez hasonlóak.
Műv.-domb.	A képek erős kontúrokkal rendelkező, sötét háttérű régi fényképekhez hasonlítanak.

Speciális üzemmódok más célokra

Éjszakai égbolt fotózása (Csillag)

Éjszakai jelenetek felvétele csillagos égbolt alatt (Csillagos égbolt)

▶ **Állóképek** ▶ **Videók**

Lenyűgöző felvételeket készíthet az éjszakai témák fölötti csillagos égboltról. A fényképezőgép automatikusan kiemeli a képen látható csillagfényt, gyönyörű éjszakai égboltot eredményezve.



1 Válassza a [🌌] beállítást.

- Kövesse a Különleges témák című szakasz (📖56) 1–2. lépését, válassza a [🌌] lehetőséget, majd nyomja meg a [▲] gombot.
- A [◀|▶] gombokkal vagy a [🌀] tárcsa elfordításával válassza ki a [🌌] lehetőséget, majd nyomja meg a [SET] gombot.
- A zoom a legnagyobb látószögre áll be, amely nem állítható.

2 Rögzítse a fényképezőgépet.

- Rögzítse állványra a fényképezőgépet, vagy más módon érje el, hogy ne mozogjon és rázkódjon.

3 Készítse el a felvételt.

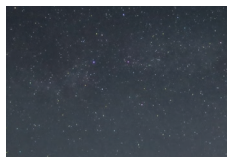

Használat előtt

Alapszintű útmutató

Haladó útmutató

A fényképezőgép alapvető használata

Automatikus mód/
Hibrid auto mód

Egyéb felvételi módok

P üzemmód

Tv, Av, M és C mód

Lejátszási mód

Vezeték nélküli funkciók

Beállítások menü

Tartozékok

Mellékletek

Tárgymutató





- A soron következő kép elkészítése előtt egy kis időnek el kell telnie, mert a fényképezőgép feldolgozza a képeket.



- A könnyebb megtekintéshez a fényképezés előtt válassza a MENU > [F2] lap > [Éjjeli kijelző] > [Be] beállítást (172).
- A csillagok fényének növeléséhez válassza ki a MENU (31) > [6] lap > [Ragyogó] > [Éles] lehetőséget. A fényesebb csillagok kiemeléséhez a csillagos égen állítsa a [Ragyogó] menüpontot a [Lágy] lehetőségre. Ezzel a beállítással feltűnő képeket készíthet a világos csillagok kiemelésével, miközben elnyomja a halványabbakat. A csillagfény feldolgozásának leállításához válassza a [Ki] lehetőséget.
- Az élesség felvételkészítés előtti pontosabb beállítása érdekében váltson kézi élesség üzemmódra (89).

Csillagjárás fotózása (Csillagjárás)

▶ Állóképek ▶ Videók

A csillagok égbolton való mozgása által keltett nyomvonalakat a fényképezőgép egyetlen képként rögzíti. A zársebesség és a felvételek számának megállapítását követően a fényképezőgép folyamatosan készíti a felvételt. Egy-egy ilyen felvételkészítési folyamat körülbelül két órán át tart. Ellenőrizze előre az akkumulátor töltöttségét.



1 Válassza a [Be] beállítást.

- Kövesse a Különleges témák című szakasz (56) 1–2. lépését, válassza a [Be] lehetőséget, majd nyomja meg a [▲] gombot.
- A [◀][▶] gombokkal vagy a [☉] tárcsa elfordításával válassza ki a [Be] lehetőséget, majd nyomja meg a [☉] gombot.
- A zoom a legnagyobb látószögre áll be, amely nem állítható.



- Ha a fényképezőgép akkumulátora lemerül, akkor a felvétel leáll, és a fényképezőgép az addig készített felvételekből összeállított képet menti.
- A soron következő kép elkészítése előtt egy kis időnek el kell telnie, mert a fényképezőgép feldolgozza a képeket.



- A könnyebb megtekintéshez a fényképezés előtt válassza a MENU > [F2] lap > [Éjjeli kijelző] > [Be] beállítást (172).
- Az élesség felvételkészítés előtti pontosabb beállítása érdekében váltson kézi élesség üzemmódra (89).

2 A felvételi időszak időtartamának megadása.

- A felvételi idő megadásához forgassa el a [☉] tárcsát.

3 Rögzítse a fényképezőgépet.

- Rögzítse állványra a fényképezőgépet, vagy más módon érje el, hogy ne mozogjon.

4 Készítse el a felvételt.

- Nyomja le teljesen a zárkioldó gombot. Egy rövid időre megjelenik a [Dolgozik] felirat, majd megkezdődik a felvétel.
- A felvételkészítés alatt ne zavarja a fényképezőgépet.
- A felvétel megszakításához ismételten nyomja le teljesen a zárkioldó gombot. Vegye figyelembe, hogy a megszakítás akár 30 másodpercig is eltarthat.

Használat előtt

Alapszintű útmutató

Haladó útmutató

A fényképezőgép alapvető használata

Automatikus mód/
Hibrid auto mód

Egyéb felvételi módok

P üzemmód

Tv, Av, M és C mód

Lejátszási mód

Vezeték nélküli funkciók

Beállítások menü

Tartozékok

Mellékletek

Tárgymutató



Csillagok mozgásának rögzítése videofelvételen (Nagy időközű videó)

▶ Állóképek ▶ Videók

Nagy időközű videó rögzítésével, amely megadott időközönként készített képeket kombinál, gyorsan mozgó csillagokról készíthet videót. A felvételi időköz és a felvétel hossza szükség szerint beállítható.

Ne feledje, hogy minden felvételi időszak sokáig tart és sok felvételt igényel. Előre ellenőrizze az akkumulátor töltöttségét és a memóriakártyán rendelkezésre álló helyet.



1 Válassza a [☼] beállítást.

- Kövesse a Különleges témák című szakasz (📖 56) 1–2. lépését, válassza a [☼] lehetőséget, majd nyomja meg a [▲] gombot.
- A [◀][▶] gombokkal vagy a [🔍] tárcsa elfordításával válassza ki a [☼] lehetőséget, majd nyomja meg a [🔍] gombot.
- A zoom a legnagyobb látószögre áll be, amely nem állítható.

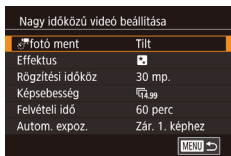
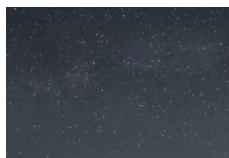

2 Adja meg a videó beállításokat.

- Nyomja meg a [▶] gombot.
- A [▲][▼] gombokkal vagy a [🔍] tárcsa elfordításával válasszon ki egy lehetőséget, majd válassza a kívánt beállítást.

3 Rögzítse a fényképezőgépet.

- Rögzítse állványra a fényképezőgépet, vagy más módon érje el, hogy ne mozogjon.

4 Ellenőrizze a fényerőt.

- Egyetlen állókép elkészítéséhez nyomja le teljesen a zárkioldó gombot.
- Váltson Lejátszás üzemmódba (📖 111), majd ellenőrizze a képen a fényerőt.
- A fényerő beállításához a felvételi képernyőn az expozíciókompenzáció tárcsa forgatásával változtasson az expozíció értékén. Készítsen egy újabb felvételt, és ellenőrizze a fényerőt.

5 Készítse el a felvételt.

- Nyomja meg a videó gombot. Megkezdődik a felvétel, és a fényképezőgép hátoldalán található jelzőfény zölden villog.
- A felvételkészítés alatt ne zavarja a fényképezőgépet.
- A felvétel megszakításához nyomja meg ismét a videó gombot. Vegye figyelembe, hogy a megszakítás akár 30 másodpercig is eltarthat.
- Felvételkészítés közben a fényképezőgép Gazdaságos módban van (📖 173).

Használat előtt

Alapszintű útmutató

Haladó útmutató

A fényképezőgép alapvető használata

Automatikus mód/
Hibrid auto mód

Egyéb felvételi módok

P üzemmód

Tv, Av, M és C mód

Lejátszási mód

Vezeték nélküli funkciók

Beállítások menü

Tartozékok

Mellékletek

Tárgymutató



Lehetőség	Beállítások	Részletek
fotó ment	Enged, Tilt	A videó készítése előtt az összegyűjtött összes felvételt mentheti. Érdeemes tudnia, hogy az [Enged] kiválasztása esetén az [Effektus] lehetőség nem érhető el.
Effektus		Válassza ki egy videoeffektust, mint például a csillagjárás.
Rögzítési időköz	15 mp., 30 mp., 1 perc	Válasza ki az egyes felvételek közötti időt.
Képssebesség	4.99, 2.50, 5.00 (PAL)	Válassza ki a videó képssebességét.
Felvételi idő	60 perc, 90 perc, korlátlan	Válassza ki a felvételi időszak hosszát. Válassza a [Korlátlan] lehetőséget, ha addig kíván felvételt készíteni, amíg az akkumulátor ki nem merül.
Autom. expoz.	Zár. 1. képhez, Felvételenként	Kiválaszthatja, hogy az expozíciót az első felvétel határozza-e meg, vagy az egyes felvételekhez igazodjon.

A becsült lejátszási idő a rögzítési időköz és a képssebesség függvénye (egyórás időszak esetén)

A felvételek közötti idő	Képssebesség		Lejátszási idő
	NTSC	PAL	
15 mp.	4.99	2.50	16 mp.
15 mp.	2.50	5.00	8 mp.
30 mp.	4.99	2.50	8 mp.
30 mp.	2.50	5.00	4 mp.
1 perc	4.99	2.50	4 mp.
1 perc	2.50	5.00	2 mp.



- A soron következő kép elkészítése előtt egy kis időnek el kell telnie, mert a fényképezőgép feldolgozza a képeket.
- Ha a fényképezőgép akkumulátora lemerül vagy a memóriakártya megtelik, akkor a felvétel leáll, és a fényképezőgép az addig készített képekből készített videót menti.
- A felvételek közötti [1 perc] időtartam a következő effektusok esetén nem használható: vagy .



- A fényképezőgép ekkor nem rögzít hangot.
- A könnyebb megtekintéshez a fényképezés előtt válassza a MENU > 2) lap > [Éjjeli kijelző] > [Be] beállítást (172).
- A 2. lépésben látható képernyőt úgy is megnyithatja, ha a MENU (31) > 6) lap > [Nagy időközű videó beállítása] lehetőségét választja.
- A fotó ment] menüpont [Enged] beállításával mentett képek egyetlen csoportba kerülnek, és lejátszáskor csak az első kép jelenik meg. A csoporthoz tartozó képeket a kijelző bal felső sarkában megjelenő ikon jelöli. Ha töröl egy csoporthoz tartozó képet (124), a csoport összes képe törlődik. Ezért legyen körültekintő a képek törlésekor.
- A csoportba foglalt képek egyenként is megtekinthetők (118) és a csoportosításuk is megszüntethető (118).
- Ha csoporthoz tartozó képet lát el védelemmel (121), a csoport valamennyi képe védett lesz.
- A csoportba foglalt képek egyenként is megtekinthetők a Képkeresés (116) használatával. Ilyenkor a fényképezőgép átmenetileg megszünteti a képek csoportosítását.
- A csoportba foglalt képeknél nem érhető el a következő műveletek: nagyítás (120), megjelölés kedvencként (127), szerkesztés (129), nyomtatás (191), egyes képek beállítása nyomtatásra (195), illetve hozzáadás fotókönyvhöz (197). A fenti műveletek végrehajtása előtt játssza le egyenként a csoportba foglalt képeket (118) vagy szüntesse meg a csoportosítást (118).
- Az élesség felvételkészítés előtti pontosabb beállítása érdekében váltson kézi élesség üzemmódra (89).

Használat előtt

Alapszintű útmutató

Haladó útmutató

A fényképezőgép alapvető használata

Automatikus mód/ Hibrid auto mód

Egyéb felvételi módok

P üzemmód

Tv, Av, M és C mód

Lejátszási mód

Vezeték nélküli funkciók

Beállítások menü

Tartozékok

Mellékletek

Tárgymutató



Színek beállítása

▶ Állóképek ▶ Videók

A [] üzemmódban a színek kézzel állíthatók be.

1 Válasszon egy felvételi módot.

- A [] (67), [] (68) vagy [] (69). üzemmód közül választhat.

2 Válassza ki a színbeállítást.

- Nyomja meg a [] gombot, majd válassza a menü [] lehetőségét (30).

3 Módosítsa a beállítást.

- A [] tárcsa elforgatásával vagy a [] gombok segítségével módosítsa a B és az A korrekció mértékét, majd nyomja meg a [] gombot.
- A beállítás sikeres befejezését a [] megjelenése jelzi.



- A betűk jelentése a következő: B – kék, A – borostyánsárga.
- A speciális beállítások a [MENU] gomb lenyomásával érhetők el a 2. lépésnél látható képernyő megjelenésekor (84).



- A helyesbítési szintet úgy is kiválaszthatja, hogy megérinti vagy ujjával áthúzza a 2. lépésben látható sávot.

Az élesség módosítása

▶ Állóképek ▶ Videók

Állítsa be automatikusan az élességet, hogy az megfeleljen a csillagos égbolthoz.

1 Válasszon egy felvételi módot.

- A [] (67), [] (68) vagy [] (69). üzemmód közül választhat.

2 Rögzítse a fényképezőgépet.

- Rögzítse állványra a fényképezőgépet, vagy más módon érje el, hogy ne mozogjon.

3 Helyezze a felvenni kívánt csillagokat a keretbe.

- Nyomja meg a [] gombot.
- Döntse meg a fényképezőgépet, hogy a felvenni kívánt csillagok a megjelenő kereten belül legyenek.

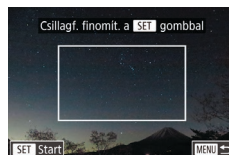

4 Állítsa be az élességet.

- Nyomja meg a [] gombot. Megjelenik [A csillagfókusz beállítása] felirat és megkezdődik a beállítás.
- A beállítás akár 15 másodpercig is eltarthat. Ne mozdítsa meg a fényképezőgépet, amíg meg nem jelenik a [Beállítás kész] üzenet.
- Nyomja meg a [] gombot.

5 Készítse el a felvételt (67, 69).

Használat előtt

Alapszintű útmutató

Haladó útmutató

A fényképezőgép alapvető használata

Automatikus mód/
Hibrid auto mód

Egyéb felvételi módok

P üzemmód

Tv, Av, M és C mód

Lejátszási mód

Vezeték nélküli funkciók

Beállítások menü

Tartozékok

Mellékletek

Tárgymutató





- Előfordulhat, hogy az élességet a következő feltételek mellett a fényképezőgép nem állítja be. Ilyen esetben próbálja újra a 3. lépéstől.
 - Éles fényforrás esetén
 - Repülőgépek, egyéb fényforrások vagy felhők jelentek meg az égen



- Amennyiben a beállítás nem sikerül, az élesség az eredeti helyzetre áll vissza.

Különbé videofelvételek készítése

Videók felvétele [Fv] üzemmódban

▶ Állóképek ▶ Videók

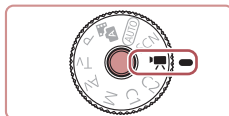

1 Válassza az [Fv] üzemmódot.

- Tartsa lenyomva a módválasztó tárcsa kioldó gombját, és fordítsa el a módválasztó tárcsát a [Fv] állásba.
- Nyomja meg a [Fv] gombot, válassza a menü [Fv] lehetőségét, majd a [Fv] lehetőséget (30).
- A kijelző felső és alsó szélén fekete sávok jelennek meg, a téma pedig némileg nagyított lesz. A fekete sávok a nem rögzített képterületeket jelzik.

2 Adja meg a videónak megfelelő beállításokat (3207).

3 Készítse el a felvételt.

- Nyomja meg a videó gombot.
- A videofelvétel leállításához nyomja meg újból a videó gombot.



- A felvételi mód kiválasztására további lehetőség nyílik a MENU (31) > [Fv] lap > [Felvételi mód] lehetőség kiválasztásával.



- Az élesség felvételkészítés közben történő állításához érintse meg a [AF] elemet, majd nyomja a [▲][▼] gombokat, miközben a [MF] látható.

Használat előtt

Alapszintű útmutató

Haladó útmutató

A fényképezőgép alapvető használata

Automatikus mód/
Hibrid auto mód

Egyéb felvételi módok

P üzemmód

Tv, Av, M és C mód

Lejátszási mód

Vezezők nélküli funkciók

Beállítások menü

Tartozékok

Mellékletek

Tárgymutató



A kép világosságának rögzítése vagy módosítása

▶ Állóképek ▶ Videók

Felvételkészítés előtt vagy közben rögzítheti az expozíciót, illetve 1/3-os lépésekben változtathatja azt -3 és +3 között.



1 Rögzítse az expozíciót.

- Érintse meg a [✱] gombot az expozíció rögzítéséhez.
- Érintse meg a [✱] gombot az expozíció feloldásához.

2 Változtassa meg az expozíciót.

- Forgassa az expozíciókompenzáció tárcsát.

3 Készítse el a felvételt (📖72).

Automatikus lassúzárral letiltása

▶ Állóképek ▶ Videók

Az automatikus lassúzárral kikapcsolható, ha erős a videó mozgása. Azonban előfordulhat, hogy kevés fény esetén a videók sötétnek látszanak.

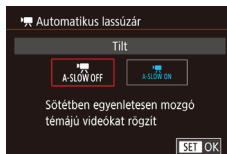
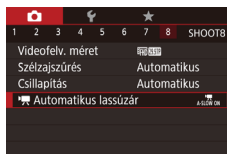

- Nyomja meg a [MENU] gombot, a [8] lapon válassza az [Automatikus lassúzárral] beállítást, és válassza az [A-SLOW OFF] értéket (📖31).
- Ha vissza szeretné állítani az eredeti beállítást, hajtson végre újból a fenti műveletet a [A-SLOW ON] lehetőség kiválasztásával.



- Az automatikus lassúzárral csak az [69.94P] és az [50.00P] videóknál áll rendelkezésre.

Használat előtt

Alapszintű útmutató

Haladó útmutató

A fényképezőgép alapvető használata

Automatikus mód/
Hibrid auto mód

Egyéb felvételi módok

P üzemmód

Tv, Av, M és C mód

Lejátszási mód

Vezeték nélküli funkciók

Beállítások menü

Tartozékok

Mellékletek

Tárgymutató



A fényképezőgép erős mozgásának kiigazítása

▶ Állóképek ▶ Videók

Kiküszöböli a fényképezőgép erős mozgását, például a mozgás közben történő felvételkészítésnél. A kép megjelenő területe sokkal jobban megváltozik, mint a [Normál] beállításnál, és a témák még jobban fel lesznek nagyítva.

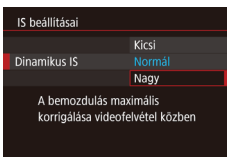

- Kövesse a „Videók felvétele úgy, hogy a témák azonos méretben jelenjenek meg felvétel előtt” (📖54) lépéseit, és válassza ki a [Nagy] lehetőséget.



- A [Dinamikus IS] funkció nem érhető el, ha az [IS üzemmód] [Ki] lehetőségre van állítva.
- Csak a [Normál] lehetőség érhető el, ha a videó minősége [NTSC] (29.97P) vagy [PAL] (25.00P).

Hangbeállítások

▶ Állóképek ▶ Videók

A Szélzajszűrés kikapcsolása

Az erős szélben készített felvételek hangjának torzítása csökkenthető. Ha azonban olyan helyen is bekapcsolja ezt a funkciót, ahol nincs szél, a hang természetellenessé válhat. Ebben az esetben kikapcsolhatja a szélzajszűrést.

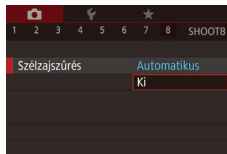

- Nyomja meg a [MENU] gombot, a [8] lapon válassza a [Szélzajszűrés] menüpontot, majd nyomja meg a [8] gombot (📖31).
- Válassza a [Ki] (📖31) lehetőséget.

Csillapítás használata

Ha [Automatikus] értékre állítja a csillapítás felvételi viszonyoknak megfelelő, automatikus aktiválásával és inaktiválásával mérsékelheti a hangtorzítást. A csillapítás a [Be] vagy [Ki] opciókkal kézzel is be- és kikapcsolható.

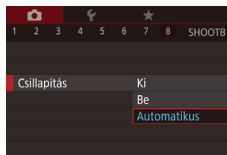

- Nyomja meg a [MENU] gombot, válassza a [8] lap [Csillapítás] pontját, majd nyomja meg a [8] gombot (📖31).
- Válasszon egy Önnek tetsző beállítást (📖31).

Használat előtt

Alapszintű útmutató

Haladó útmutató

A fényképezőgép alapvető használata

Automatikus mód/
Hibrid auto mód

Egyéb felvételi módok

P üzemmód

Tv, Av, M és C mód

Lejátszási mód

Vezeték nélküli funkciók

Beállítások menü

Tartozékok

Mellékletek

Tárgymutató



Rövid klipek felvétele

▶ Állóképek ▶ Videók

Alkalmazzon lejátszási effektusokat a néhány másodperces rövid klipeken, mint például gyorsított, lassított vagy visszafelé történő lejátszás. Előfordulhat, hogy az ebben az üzemmódban felvett klipek bekerülnek a Kiemelt történetek albumokba (136).

1 Válassza az [📷] üzemmódot.

- Tartsa lenyomva a módválasztó tárcsa kioldó gombját, és fordítsa el a módválasztó tárcsát a [📷] állásba.
- Nyomja meg a [🔍] gombot, válassza a menü [📷] lehetőségét, majd a [📷] lehetőséget (30).
- A kijelző felső és alsó szélén megjelenített fekete sávok a nem rögzített képterületeket jelzik.



2 Határozza meg a felvételi időt és a lejátszási effektust.

- Nyomja meg a [▶] gombot.
- A [🔍] tárcsa elforgatásával állítsa be a felvételi időt (4–6 mp.), majd a [📷] tárcsát elforgatva állítsa be a lejátszási effektust (75).

3 Készítse el a felvételt (72).

- Megjelenik az eltelt időt jelző zoom sáv.

Lejátszási effektusok

2x	Lejátszás gyorsított módban
1x	Lejátszás normál sebességgel
1/2x	Lejátszás lassítással
	Normál sebességű lejátszás úgy, hogy az utolsó két másodpercet a fényképezőgép lassításban játssza le



- A fényképezőgép ezekben a videóknak nem rögzít hangot.
- A videó minősége [HD 29.97P] (NTSC esetén) vagy [HD 25.00P] (PAL esetén) (51, 52), amely nem módosítható.
- A [📷] felvételkészítés közben az eltelt időt mutató sávban megjelenik egy, az utolsó két másodpercet jelző jelzés.

Gyorsított videofelvétel készítése (Time-lapse videó)

▶ Állóképek ▶ Videók

A gyorsított vagy nagy időközű videó megadott időközönként automatikusan készített képeket fűz össze. A téma fokozatos változása (például egy táj átalakulása) a visszajátszáskor gyorsítva látható. A felvételi időköz és a felvételek száma beállítható.

1 Válassza a [📷] beállítást.

- Tartsa lenyomva a módválasztó tárcsa kioldó gombját, és fordítsa el a módválasztó tárcsát a [📷] állásba.
- Nyomja meg a [🔍] gombot, válassza a menü [📷] lehetőségét, majd a [📷] lehetőséget (30).
- A kijelző felső és alsó szélén megjelenített fekete sávok a nem rögzített képterületeket jelzik.

Használat előtt

Alapszintű útmutató

Haladó útmutató

A fényképezőgép alapvető használata

Automatikus mód/
Hibrid auto mód

Egyéb felvételi módok

P üzemmód

Tv, Av, M és C mód

Lejátszási mód

Vezeték nélküli funkciók

Beállítások menü

Tartozékok

Mellékletek

Tárgymutató



Time-lapse videó beállításai	
Felv. készítés témája	Jelenet 1
Időközök/Felvételek	3 mp / 300
Expozíció	Rögzítve
Kép ellenőrzése	Enged
Szükséges idő	00:15:00
Lejátszási idő	00:00:10

2 Adja meg a videó beállításokat.

- Nyomja meg a [▶] gombot.
- Válassza ki a kívánt lehetőséget a [▲][▼] gombokkal vagy a [🔍] tárcsa elfordításával. Válassza ki a kívánt lehetőséget, majd nyomja meg a [MENU] gombot.

3 Rögzítse a fényképezőgépet.

- Rögzítse állványra a fényképezőgépet, vagy más módon érje el, hogy ne mozogjon.

4 Készítse el a felvételt.

- A felvétel megkezdéséhez nyomja meg a videó gombot.
- A felvét elkészítés alatt ne zavarja a fényképezőgépet.
- A felvétel megszakításához nyomja meg ismét a videó gombot.
- Felvét elkészítés közben a fényképezőgép Gazdaságos módban van (📖173).

Lehetőség	Részletek
Felv. készítés témája	Háromféle téma közül választhat.
Időközök/ Felvételek	Kiválaszthatja a felvételek időközét (másodpercben) és az összes kép számát.
Expozíció	Kiválaszthatja, hogy az expozíciót az első felvétel határozza-e meg, vagy az egyes felvételekhez igazodjon.
Kép ellenőrzése	Legfeljebb 2 másodpercig megjelenítheti az előző felvételt.
Szükséges idő	A felvételi időszak hossza. A felvételi időközötől és a felvételek számától függően változó. <ul style="list-style-type: none"> - Jelenet 1: legfeljebb 1 óra - Jelenet 2 vagy 3: legfeljebb 2 óra
Lejátszási idő	A rögzített állóképekből készített videó lejátszási ideje.



- A gyorsan mozgó témák képe a videóban eltorzulhat.



- A fényképezőgép ekkor nem rögzít hangot.
- A felvétel készítése közben az első felvételnél beállított élesség változatlan marad.
- A videó minősége [FHD], amely nem módosítható.
- A gyorsított videó képsebessége automatikusan [FHD 29.97P] NTSC esetén, illetve [FHD 25.00P] PAL esetén, és ez a beállítás nem változtatható meg (📖172).
- Ugyanez a beállítás a MENU (📖31) > [📷7] lap > [Time-lapse videó beállításai] menüpont kiválasztásával is konfigurálható.

Használat előtt

Alapszintű útmutató

Haladó útmutató

A fényképezőgép alapvető használata

Automatikus mód/
Hibrid auto mód

Egyéb felvételi módok

P üzemmód

Tv, Av, M és C mód

Lejátszási mód

Vezeték nélküli funkciók

Beállítások menü

Tartozékok

Mellékletek

Tárgymutató



P üzemmód

Még tisztább felvételek, az Ön fényképezési stílusában



- A fejezet instrukciói abból indulnak ki, hogy a módválasztó tárcsa **[P]** üzemmódra van állítva.
- **[P]**: Programautomatika AE; AE: automatikus expozíció
- Ha a **[P]** módtól eltérő üzemmódban próbál meg fényképezni az ebben a fejezetben ismertetett funkciók használatával, előtte ellenőrizze, hogy az adott funkció elérhető-e az adott módban (📖207).

Fényképezés programautomatika AE módban ([P] üzemmód)

▶ Állóképek ▶ Videók

Különbféle egyéni beállítások megadásával a saját fényképezési stílusának megfelelően szabhatja testre a készülék számos funkcióját.



1 Válassza az **[P]** üzemmódot.

- Tartsa lenyomva a módválasztó tárcsa kioldó gombját, és fordítsa el a módválasztó tárcsát a **[P]** állásba.

2 Adja meg a kívánt beállításokat (📖78–📖98), majd készítse el a felvételt.



- Ha nem állítható be az optimális expozíció, amikor félig lenyomja a zárkioldó gombot, a záridő és a rekesznyílás értéke narancssárga színnel jelenik meg a kijelzőn. Ebben az esetben próbálkozzon az ISO érzékenység beállításával (📖80) vagy a vaku bekapcsolásával (ha a téma túl sötét, 📖96), hogy az expozíció optimális legyen.
- A videó gomb megnyomásával videofelvételek is készíthetők **[P]** üzemmódban. Azonban egyes **[Q]** menü (📖30) és MENU (📖31) beállítások videofelvétel esetén automatikusan módosulhatnak.

Használat előtt

Alapszintű útmutató

Haladó útmutató

A fényképezőgép alapvető használata

Automatikus mód/
Hibrid auto mód

Egyéb felvételi módok

P üzemmód

Tv, Av, M és C mód

Lejátszási mód

Vezezők nélküli funkciók

Beállítások menü

Tartozékok

Mellékletek

Tárgymutató



A kép világossága (Expozíció)

A kép világosságának beállítása (Expozíciókompenzáció)

▶ Állóképek ▶ Videók

A fényképezőgép által beállított normál expozíció -3 és +3 közötti tartományban 1/3-os lépésekben módosítható.



- A kijelzőt figyelve állítsa be a fényerőt az expozíciókompenzációs tárcsa elfordításával.

Az expozíciószimuláció kikapcsolása

A képek a felvétel tényleges világosságát szimuláló fényerővel láthatók a kijelzőn. Ezért a képernyő fényereje is változik, követve az expozíciókompenzáció változásait. Ez a funkció kikapcsolható, így a képernyő folyamatosan kényelmes fényképezést biztosító fényerővel tekinthető meg, amelyre nincs hatással az expozíciókompenzáció.

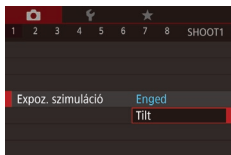

- Nyomja meg a [MENU] gombot, a [CAMERA] lapon válassza az [Expoz. szimuláció] beállítását, majd a [Tilt] értéket (31).

A világosság/expozíció rögzítése (AE rögzítés)

▶ Állóképek ▶ Videók

A fényképezés előtt rögzítheti az expozíciót, vagy külön is beállíthatja az élességet és az expozíciót.



1 Rögzítse az expozíciót.

- A rögzített expozícióval történő felvételhez irányítsa a fényképezőt a témára, majd nyomja meg a [AE-L/AF-ON] gombot.
- [AE-L/AF-ON] jelenik meg, és az expozíció rögzül.
- Az AE feloldásához nyomja meg újból a [AE-L/AF-ON] gombot. A [AE-L/AF-ON] eltűnik.

2 Állítsa be a kompozíciót, majd készítse el a felvételt.



- AE: automatikus expozíció
- Az expozíció rögzítése után a [AE-L/AF-ON] (Programeltolás) tárcsa elfordításával módosíthatja a zársebességet és a rekesznyílás értékét.

Használat előtt

Alapszintű útmutató

Haladó útmutató

A fényképezőgép alapvető használata

Automatikus mód/Hibrid auto mód

Egyéb felvételi módok

P üzemmód

Tv, Av, M és C mód

Lejátszási mód

Vezezők nélküli funkciók

Beállítások menü

Tartozékok

Mellékletek

Tárgymutató



A fénymérési mód megváltoztatása

▶ Állóképek ▶ Videók

A fénymérési módot (a fényerő mérésének módját) az alábbiak szerint módosíthatja a fényképezés környezeti feltételeinek megfelelően.



- Nyomja meg a gombot, válassza a menü pontját, majd adja meg a kívánt beállítást (📖30).
- Megjelenik a választott beállítás.

Kiértékelő mérés	A legtöbb esetben megfelelő eredményt ad, beleértve a hátulról megvilágított témákat is. Automatikusan beállítja az expozíciót a körülményeknek megfelelően.
Szpot mérés	Csak a (Szpot AE pont keret) területén belül mér. A Szpot AE pont keret összekapcsolható az AF kerettel (📖79).
Középre súlyozott átlag	A képterület egészén mért fényerő átlagát határozza meg, a kép középpontjában mért fényértéket tekintve legfontosabbnak.

A Szpot AE pont keret és az AF keret összekapcsolása

▶ Állóképek ▶ Videók

1 Állítsa a fénymérési módot erre: .

- Válassza a „A fénymérési mód megváltoztatása” (📖79) beállítást a lépéseit követve.

2 Adja meg a beállítást.

- Nyomja meg a **[MENU]** gombot, válassza a lap [Szpot AE pont] lehetőségét, majd az [AF pont] lehetőséget (📖31).
- A készülék összekapcsolja a Szpot AE pont keretet az AF keret mozgásával (📖91).

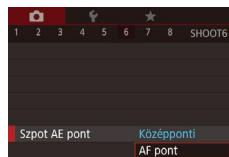

- Nem érhető el, ha az [AF-módszer] a +Követés lehetőségre van állítva (📖92).

Használat előtt

Alapszintű útmutató

Haladó útmutató

A fényképezőgép alapvető használata

Automatikus mód/
Hibrid auto mód

Egyéb felvételi módok

P üzemmód

Tv, Av, M és C mód

Lejátszási mód

Vezeték nélküli funkciók

Beállítások menü

Tartozékok

Mellékletek

Tárgymutató



Az ISO érzékenység módosítása

▶ Állóképek ▶ Videók

Állítsa az ISO érzékenységet az [AUTO] lehetőségre, hogy az eszköz automatikus módosításokat végezzen a felvételi módnak és a környezeti feltételeknek megfelelően. Ellenkező esetben állítson be magasabb ISO értéket a nagyobb érzékenységéhez, vagy alacsonyabbat a kisebbhez.



- Nyomja meg a [MENU] gombot, válassza a menü [ISO] pontját, majd adja meg a kívánt beállítást (30).
- Megjelenik a választott beállítás.



- Ha az ISO érzékenység [AUTO] beállításon van, a zárkioldó gomb félig történő lenyomásával megjelenítheti az automatikusan beállított ISO érzékenységet.
- Bár az ISO érzékenység csökkentésével a képek kevésbé lesznek szemcsézettek, bizonyos felvételi körülmények között a téma és a fényképezőgép bemozdulására nagyobb esély van.
- A gyorsabb záridő magasabb ISO érzékenység mellett csökkenti a téma és a fényképezőgép bemozdulását, és növeli a vakutartományt. Viszont előfordulhat, hogy a felvételek szemcsézettebbek lesznek.
- Az ISO érzékenységet a MENU (31) > [5] lap > [ISO-érzékenység] > [ISO érzékenység] menüpontban is beállíthatja.

Az ISO automatikus beállítások módosítása

▶ Állóképek ▶ Videók

Amikor a fényképezőgép az [AUTO] beállításon van, a maximális ISO érzékenység a [400]–[25600] tartományban adható meg, az érzékenység pedig három szint közül választható ki.

1 Jelenítse meg a beállítási képernyőt.

- Nyomja meg a [MENU] gombot, a [5] lapon válassza az [ISO-érzékenység] menüpontot, majd nyomja meg a [MENU] gombot (31).
- Válassza az [Automatikus ISO beáll.] lehetőséget, majd nyomja meg a [MENU] gombot.

2 Adja meg a beállítást.

- Válassza ki a beállítandó menüpontot, majd ott a kívánt lehetőséget (31).

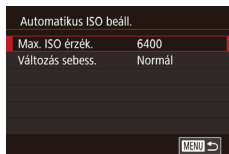

A zajcsökkentés szintjének módosítása (Nagy ISO-érzék. zajcsökk.)

Háromféle zajcsökkentési szint közül választhat: [Normál], [Nagy] és [Kicsi]. Ez a funkció leginkább nagy ISO érzékenységgel történő fényképezés esetén hatásos.

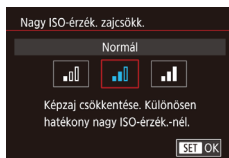

- Nyomja meg a [MENU] gombot, a [6] lapon válassza a [Nagy ISO-érzék. zajcsökk.] lehetőséget, majd válassza ki a kívánt beállítást (31).

Használat előtt

Alapszintű útmutató

Haladó útmutató

A fényképezőgép alapvető használata

Automatikus mód/
Hibrid auto mód

Egyéb felvételi módok

P üzemmód

Tv, Av, M és C mód

Lejátszási mód

Vezeték nélküli funkciók

Beállítások menü

Tartozékok

Mellékletek

Tárgymutató



Képsorozat automatikus expozícióállítással (AEB fényképezés)

▶ Állóképek ▶ Videók

A készülék minden felvételnél automatikusan három felvételt készít különböző expozíciós értékekkel (normál expozícióval, alulexponálva, végül túlexponálva). Az alul- illetve túlexponálás mértéke (a normál expozícióhoz képest) -2 és +2 közötti tartományban 1/3-os lépésekben módosítható.

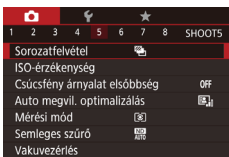

1 Válassza a [AEB] beállítást.

- Nyomja meg a [MENU] gombot, válassza a [AEB] lapon a [Sorozatfelvétel], majd a [AEB] lehetőséget (131).

2 Adja meg a beállítást.

- Nyomja meg a [AEB] gombot, majd a [AEB] gombokkal vagy a [AEB] tárcsa elfordításával adja meg a kívánt beállítást.



- Az AEB fényképezés csak [AEB] módban érhető el (196).
- Ebben az üzemmódban nem használható a Sorozatfelvétel funkció (144).



- Ha az expozíciókompenzáció már be van kapcsolva (178), az ott meghatározott értéket tekinti ez a funkció normál expozíciós értékeknek.
- A 2. lépés beállító képernyőjét az expozíciókompenzáció képernyőjének (178) megjelenése után a [MENU] gomb megnyomásával is megnyithatja.
- A [AEB] (143) pontban megadott mennyiségtől függetlenül mindig három kép készül.

Az automatikus semleges szűrő beállítások módosítása

Az optimális fényerő elérése érdekében az elkészített képeken az automatikus semleges szűrő a valós szint 1/8-ára csökkenti a fény intenzitását, ami három lépésnek felel meg. Az [ND] kiválasztásának segítségével csökkentheti a záridőt és a rekesznyílás értéket.



- Nyomja meg a [AEB] gombot, válassza a menü [AEB] pontját, majd adja meg a kívánt beállítást (130).
- Megjelenik a választott beállítás.



- Az [ND] kiválasztása esetén rögzítse állványra a fényképezőgépet, vagy más módon biztosítsa, hogy az ne mozogjon és ne rázkódjon. Továbbá állvány használata, illetve a fényképezőgép más módon történő rögzítése esetén állítsa az [IS üzemmód] beállítást [KI] értékre (153).



- ND: Semleges szűrő

Használat előtt

Alapszintű útmutató

Haladó útmutató

A fényképezőgép alapvető használata

Automatikus mód/
Hibrid auto mód

Egyéb felvételi módok

P üzemmód

Tv, Av, M és C mód

Lejátszási mód

Vezeték nélküli funkciók

Beállítások menü

Tartozékok

Mellékletek

Tárgymutató



A fényerő és kontraszt automatikus korrekciója (Automatikus megvilágításoptimalizáló)

▶ Állóképek ▶ Videók

A fényerő és kontraszt automatikus korrekciójával elkerülhető, hogy túl sötét vagy kontraszthiányos képek készüljenek.

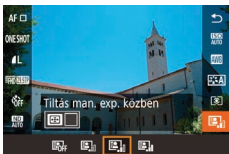

- Nyomja meg a gombot, válassza a menü pontját, majd adja meg a kívánt beállítást (📖30).



- Bizonyos felvételi viszonyok esetén előfordulhat, hogy a funkció növeli a képzajt.
- Ha az Automatikus megvilágításoptimalizáló hatása túl erős, és a képek túl világosak lesznek, állítsa [Kicsi] vagy [Tilt] értékre.
- Ha sötétebb beállítást használ az expozíciókompenzációhoz vagy a vaku expozíciókompenzációjához, és nem a [Tilt] beállítást adja meg, előfordulhat, hogy a képek túl világosak lesznek, vagy az expozíciókompenzáció nem lesz elég hatásos. A meghatározott fényerejű felvételekhez állítsa ezt a jellemzőt [Tilt] értékre.



- Ezt a beállítást a MENU (📖31) > lap > [Auto megvil. optimalizálás] lehetőségénél is megadhatja.
- Ha az Automatikus megvilágításoptimalizáló funkciót és módban letiltott állapotban szeretné tartani, az Automatikus megvilágításoptimalizáló beállítási képernyőjén lévő gombot megnyomva adjon hozzá jelet a [Tiltás man. exp. közben] beállításhoz.

Világos témák fényképezése (Csúcsfény árnyalat elsőbbség)

▶ Állóképek ▶ Videók

Erősítheti a gradációt a világos képterületeken, így elkerülhető, hogy elveszzenek a téma csúcsfényes részeinek apró részletei.

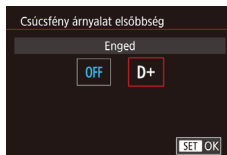

- Nyomja meg a [MENU] gombot, a lapon válassza a [Csúcsfény árnyalat elsőbbség] pontot, majd válassza a [D+] értéket (📖31).



- [D+] esetén a [160]-as vagy alacsonyabb ISO-érzékenységek nem elérhetők. Ebben az esetben az Automatikus megvilágításoptimalizáló le is tiltható.

Használat előtt

Alapszintű útmutató

Haladó útmutató

A fényképezőgép alapvető használata

Automatikus mód/
Hibrid auto mód

Egyéb felvételi módok

P üzemmód

Tv, Av, M és C mód

Lejátszási mód

Vezeték nélküli funkciók

Beállítások menü

Tartozékok

Mellékletek

Tárgymutató



Kép színei

■ Természetes színek fényképezése (Fehéregyensúly)

▶ Állóképek ▶ Videók

A fehéregyensúly (WB) állításával elérheti, hogy felvételeinek színvilága természetesebbnek, a témának megfelelőnek hasson.



- Nyomja meg a [WB] gombot, válassza a menü [AWB] pontját, majd adja meg a kívánt beállítást (83).
- Megjelenik a választott beállítás.

AWB	Automatikusan beállítja az optimális fehéregyensúlyt a felvételi körülményeknek megfelelően.
Napfény	Kültéri felvételekhez, jó időjárási feltételek mellett.
Árnyékos	Árnyékos fényképezéshez.
Felhős	Felhős időben vagy szürkületben való fényképezéshez.
Volfrám izzó	Hagyományos izzólámpás megvilágítás mellett készült felvételekhez.
Fehér fénycső	Fehér fénycsővilágítás esetén.
Vaku	Vakuval történő fényképezéshez.
Víz alatti	Vízalatti felvételhez.
Egyedi	Az egyéni fehéregyensúly kézi beállításához (83).
Színhőmérséklet	A fehéregyensúly színhőmérsékletének kézi beállításához (85).

Egyéni fehéregyensúly

▶ Állóképek ▶ Videók

Ha azt szeretné, hogy felvételeinek színvilága természetesnek hasson, állítsa a fehéregyensúlyt a felvétel helyszínének fényviszonyaihoz. Ügyeljen, hogy a fehéregyensúlyt az aktuális helyszínen található fényforrás alatt állítsa be.



1 Fényképezzen le egy fehér tárgyat.

- Irányítsa a fényképezőgépet egy papírlapra vagy más sima, fehér témára úgy, hogy a fehér szín a teljes képernyőt betöltsé.
- Állítsa be kézzel a fókuszot, és készítsen egy felvételt (89).

2 Válassza az [Egyedi FE] pontot.

- Válassza az [Egyedi FE] lehetőséget a [6] lapon, majd nyomja meg a [WB] gombot.
- Megjelenik az egyéni fehéregyensúly kiválasztására szolgáló képernyő.

3 Töltse be a fehérségi adatokat.

- Válassza ki a képet az 1. lépésből, majd nyomja meg a [WB] gombot.
- A megerősítő képernyőn a [OK] gombokkal válassza az [OK] lehetőséget, nyomja meg a [WB] gombot, majd nyomja meg újra a [WB] gombot.
- A menü bezárásához nyomja meg a [MENU] gombot.

4 Válassza a [Egyedi FE] beállítást.

- Válassza a „Természetes színek fényképezése (Fehéregyensúly)” (83) beállítást a [Egyedi FE] lépéseit követve.

Használat előtt

Alapszintű útmutató

Haladó útmutató

A fényképezőgép alapvető használata

Automatikus mód/
Hibrid auto mód

Egyéb felvételi módok

P üzemmód

Tv, Av, M és C mód

Lejátszási mód

Vezeték nélküli funkciók

Beállítások menü

Tartozékok

Mellékletek

Tárgymutató





- Ha az 1. lépésben túl világos vagy sötét felvételt készít, az megakadályozhatja a fehéregyensúly helyes beállítását.
- Ha a 3. lépésben a fehérségi adatok betöltésére alkalmatlan képet ad meg, erre egy üzenet figyelmezteti. A [Mégse] lehetőséggel választhat másik képet. Az [OK] lehetőséggel a megadott képet használja a fehérségi adatok betöltéséhez, de érdemes tudnia, hogy nem minden esetben ér el megfelelő fehéregyensúlyt.
- Ha a 3. lépésben a [Nem kiválasztható kép] üzenet jelenik meg, az [OK] lehetőséggel törölheti és adhat meg másik képet.
- Ha a 3. lépésben a [FE értéke legyen:] üzenet jelenik meg, a [] gomb megnyomásával lépjen vissza a menüképernyőre, majd válassza a [] lehetőséget.



- Fehér tárgy helyett szürkeárnyalatos színskálával vagy (kereskedelmi forgalomban kapható) 18%-os szürke kártyával pontosabb fehéregyensúly érhető el.
- Amikor az 1. lépésben felvétel készült, a fényképezőgép figyelmen kívül hagyja az aktuális fehéregyensúlyt és a kapcsolódó beállításokat.

A fehéregyensúly kézi kiigazítása

▶ Állóképek ▶ Videók

A fehéregyensúlyt kiigazíthatja. A kiigazítás ugyanolyan hatású lehet, mint a kereskedelmi forgalomban kapható színhőmérséklet-módosító vagy színekompensáló szűrőké.



1 Adja meg a beállítást.

- Válassza a „Természetes színek fényképezése (Fehéregyensúly)” 83 beállítást a [AWB] lépéseit követve.
- A [] tárcsa elfordításával állítsa be a korrekció szintjét B és A között.



2 Adja meg a speciális beállításokat.

- A további speciális beállítások megadásához nyomja meg a [MENU] gombot, majd a [][] tárcsák elfordításával vagy a [][][][] gombokkal adja meg a helyesbítés kívánt szintjét.
- A helyesbítési szint visszaállításához nyomja meg a [] gombot.
- A beállítás véglegesítéséhez nyomja meg a [] gombot.
- A beállítás sikeres befejezését a [] megjelenése jelzi.



- A fényképezőgép akkor is megtartja a fehéregyensúly helyesbítési szintjét, ha más fehéregyensúly-beállítási lehetőséget választ (az „Természetes színek fényképezése (Fehéregyensúly)” 83) lépéseit követve), de a helyesbítési szint alaphelyzetbe áll, ha az egyedi fehéregyensúly-adatokat elmenti.



- B: kék; A: borostyánsárga; M: bíbor; G: zöld
- A fényképezőgépet úgy is beállíthatja, hogy a B és A beállító képernyő egyszerűen a [] vagy [] tárcsa 105 elforgatásával nyíljon meg.
- A kék–borostyánsárga korrekció egy szintjének nagyjából egy 5 miredes színekorrekciós szűrő felel meg. (Mired: a színhőmérséklet-váltó szűrők sűrűségét jelölő színhőmérsékleti mértékegység)
- Ugyanez a beállítás a MENU 31 > [] lap > [FE-korrekció] menüpont kiválasztásával is konfigurálható.



- A helyesbítési szintet úgy is kiválaszthatja, hogy megérinti vagy ujjával áthúzza az 1. lépésben látható sávot, vagy a 2. lépésben szereplő keretet.

Használat előtt

Alapszintű útmutató

Haladó útmutató

A fényképezőgép alapvető használata

Automatikus mód/
Hibrid auto mód

Egyéb felvételi módok

P üzemmód

Tv, Av, M és C mód

Lejátszási mód

Vezeték nélküli funkciók

Beállítások menü

Tartozékok

Mellékletek

Tárgymutató



A fehéregyensúly színhőmérsékletének kézi beállítása

▶ Állóképek ▶ Videók

Beállíthatja a fehéregyensúly színhőmérsékletének megfelelő értékét.



- Válassza a „Természetes színek fényképezése (Fehéregyensúly)” (📖83) beállítást a [K] lépéseit követve.
- Nyomja meg a [Fn] gombot, majd a [Left] [Right] gombokkal vagy a [OK] tárcsa elfordításával adja meg a kívánt beállítást.



- A színhőmérséklet 2500 K és 10 000 K közötti tartományban, 100 K lépésközzel szabályozható.

Színek testreszabása (Képstílus)

▶ Állóképek ▶ Videók

Kiválaszthatja a kép hangulatát jól kifejező vagy a témához illő színbeállításokkal rendelkező képstílust. Nyolc képstílus közül választhat, amelyek beállításai testre szabhatók.



- Nyomja meg a [Fn] gombot, válassza a menü [A] pontját, majd adja meg a kívánt beállítást (📖30).

Automatikus	A készülék automatikusan a témának megfelelő szintónust állít be. Különösen a kék égbolt, zöld táj, valamint az alkonyi, kültéri és természetfotók színei lesznek élénkek.
Normál	A kép élénk színekben, éles körvonalakkal jelenik meg. A legtöbb helyzetben alkalmazható.
Portré	Sima bőrszínárnyalatokhoz enyhén kevesebb élességgel. Közelképekhez megfelelő. A bőrtónusok a [Szintónus] beállítással módosíthatók (📖86).
Tájkép	Élénk kék és zöld színek jeleníthetők meg, és nagyon éles képek rögzíthetők. Látványos tájképek készítéséhez használható.
Finom részl.	A téma finom kontúrjainak és textúrájának részletgazdag visszaadására alkalmas. Kissé élénkebbé teszi a képeket.
Semleges	Későbbi számítógépes retusáláshoz használható. Kevésbé kontrasztos, természetesebb színárnyalatú, visszafogottabb képeket alkot.
Élethű	Későbbi számítógépes retusáláshoz használható. Élethűen adja vissza a témák 5200 K színhőmérsékletű nappali fényét látható, valós színeit. Kevésbé kontrasztos, visszafogottabb képeket hoz létre.

Használat előtt

Alapszintű útmutató

Haladó útmutató

A fényképezőgép alapvető használata

Automatikus mód/
Hibrid auto mód

Egyéb felvételi módok

P üzemmód

Tv, Av, M és C mód

Lejátszási mód

Vezeték nélküli funkciók

Beállítások menü

Tartozékok

Mellékletek

Tárgymutató



	Egyszínű	Fekete-fehér képeket készít.
	Saját b.	Az előre megadott, például [Portré] vagy [Tájkép] beállítások vagy képstílusfájl alapján új stílust adhat a beállításokhoz, majd igény szerint módosíthatja (85).



- Amíg hozzá nem ad egy képstílust, az],] és] opciókra az alapértelmezett [Automatikus] beállítások érvényesek.
- Ugyanez a beállítás a MENU (31) > lap > [Képstílus] menüpontban is konfigurálható.

Képstílusok testreszabása

Az alábbi képstílus-beállítások igény szerint módosíthatók.

Képélesség		Erősség	Az élkiemelés mértékének beállítására szolgál. A lágyabb (elmosódottabb) képekhez alacsonyabb, a keményebb (élesebb) képekhez pedig magasabb értéket állítson be.
		Finomság	Az élék vékonyságát adja meg, amelyre az élésségkiemelés vonatkozik. Nagyobb fokú részletességért állítson be alacsonyabb értéket.
		Küszöb	Az élék kiemeléséhez szükséges kontraszteltérést adja meg az élék és a körülöttük lévő képterületek között. Ha nem szeretné túlságosan kiemelni az éléket a környező területekből, válasszon alacsonyabb értéket. Ügyeljen arra, hogy amennyiben alacsonyabb értéket állít be, a zaj is felerősödhet.
	Kontraszt		A kontraszt beállítására szolgál. Alacsonyabb kontraszthoz alacsonyabb, magasabb kontraszthoz pedig magasabb értéket állítson be.

	Telítettség*1	A színek intenzitásának szabályozására szolgál. Fekőbb színekhez alacsonyabb, mélyebbekhez pedig magasabb értéket állítson be.
	Színtónus*1	A bőr tónusának beállítására alkalmas. Több vörös tónushoz alacsonyabb, több sárgához pedig magasabb értéket állítson be.
	Szűrőeffektus*2	A fehér felhőket, a zöld fákat vagy más színeket hangsúlyozza ki a monokróm képeken. N: Normál fekete-fehér kép szűrőeffektus nélkül. Ye: A kék ég természetesebbnek hat, a fehér felhők pedig élesebben látszódnak. Or: A kék ég kissé sötétebbnek tűnik. A naplemente ragyogása hangsúlyosabb. R: A kék ég meglehetősen sötétnek tűnik. Az őszi levelek élesebbek és fényesebbek. G: A bőr és ajkak tónusa tompább lesz. A zöld falevelek élesebbek és fényesebbek.
	Színezés*2	A következő egyszínű árnyalatokból választhat: [N:Nincs], [S:Szépia], [B:Kék], [P:Bíbor] vagy [G:Zöld].

*1 beállítással nem érhető el.

*2 Csak beállítással érhető el.



- A [Képélesség] menü [Finomság] és [Küszöb] beállításai videókra nem érvényesek.

Használat előtt

Alapszintű útmutató

Haladó útmutató

A fényképezőgép alapvető használata

Automatikus mód/
Hibrid auto mód

Egyéb felvételi módok

P üzemmód

Tv, Av, M és C mód

Lejátszási mód

Vezeték nélküli funkciók

Beállítások menü

Tartozékok

Mellékletek

Tárgymutató



1 Jelenítse meg a beállítási képernyőt.

- Válasszon képstílust a „Színek testreszabása (Képstílus)” (📖85) szakaszban leírtak szerint.
- Nyomja meg a [☰] gombot.



2 Adja meg a beállítást.

- Válasszon egy lehetőséget a [▲][▼] gombokkal, majd módosítsa a beállítást a [◀][▶] gombokkal vagy a [🌀] tárcsa elfordításával.
- A változtatások visszavonásához nyomja meg az [☰] gombot.
- Amikor elkészült, nyomja meg a [📷] gombot.



- A [Szűrőeffektus] eredményei magasabb [Kontraszt] értékkel szembetűnőbbek.

Egyéni képstílusok mentése

A testreszabott előzetes beállításokat (például a [☰] vagy a [☰] képstílust) új stílusként mentheti. Több képstílust is létrehozhat a paraméterek, például az élesség és a kontraszt különböző beállításával.

1 Válassza ki az egyik saját stílus számát.

- Válassza ki az [☰-1], [☰-2] vagy [☰-3] képstílust a „Színek testreszabása (Képstílus)” (📖85) szakaszban leírtak szerint.
- Nyomja meg a [☰] gombot.

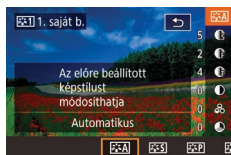

2 Válassza ki a módosítani kívánt stílust.

- Válasszon alapnak egy képstílust a [◀][▶] gombokkal vagy a [🌀] tárcsa elfordításával.

3 Szabja testre a stílust.

- Válassza ki a módosítani kívánt elemet a [▲][▼] gombokkal, majd módosítsa a beállítást a [◀][▶] gombokkal vagy a [🌀] tárcsa elfordításával.
- Amikor elkészült, nyomja meg a [📷] gombot.



- A CameraWindow alkalmazással (📖189) a számítógépen mentett képstílusokat is hozzá lehet adni a fényképezőgéphez. Ehhez a CameraWindow súgójában talál útmutatót.



- A módosítani kívánt képstílusokat az [☰] elem megérintésével is kiválaszthatja az 2. lépésben.

Használat előtt

Alapszintű útmutató

Haladó útmutató

A fényképezőgép alapvető használata

Automatikus mód/
Hibrid auto mód

Egyéb felvételi módok

P üzemmód

Tv, Av, M és C mód

Lejátszási mód

Vezezők nélküli funkciók

Beállítások menü

Tartozékok

Mellékletek

Tárgymutató



A felvétel távolsága és az élességállítás

Fényképezés előre beállított fókusztávolságok használatával (Zoom léptetése)

▶ Állóképek ▶ Videók

Használja az általános, 24–72 mm-es fókusztávolság-tartományt (a 35 mm-es fényképezőgépek fogalmainak megfelelően).

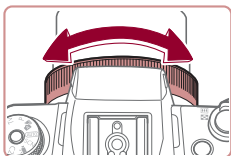

1 Rendelje a [ZOOM] funkciót a [ZOOM] gyűrűhöz (105).

2 Válassza ki a fókusztávolságot.

- Ha meg szeretné változtatni a fókusztávolságot a 24 mm-es értékről a 28 mm-es értékre, fordítsa el a [ZOOM] gyűrűt az óramutató járásával ellentétes irányban. A nagyításhoz fordítsa el a [ZOOM] gyűrűt az óramutató járásával ellentétes irányba, a kicsinyítéshez az óramutató járásával megegyező irányba.



- A zoom léptetése nem érhető el videofelvétel közben, még a [ZOOM] tárcsa elfordításával sem.



- A digitális zoom (42) használatakor a [ZOOM] gyűrű óramutató járásával ellentétes irányú elforgatása nem változtatja meg a zoomtényezőt. Az óramutató járásával megegyező irányú forgatásával azonban 72 mm-re állíthatja a fókusztávolságot.

Közele felvétel készítése (Makró)

▶ Állóképek ▶ Videók

Ha a [M] módot választja, csak a közeli témákra állítja az élességet. Az élességállítási tartományról bővebben itt olvashat: „Objektív” (223).

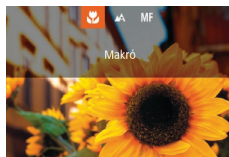

- Nyomja meg a [M] gombot, válassza ki a [M] lehetőséget (a [M] gombokkal vagy a [M] tárcsával), és nyomja meg a [M] gombot.
- A beállítás sikeres befejezését a [M] megjelenése jelzi.



- Vaku használata esetén a kép szélei sötétek lehetnek.



- A fényképezőgép rázkódásának megakadályozása érdekében használjon állványt és állítsa a készüléket [M] módba (43).



- Úgy is megadhatja ezt a beállítást, hogy a [M] gomb megnyomása után megérinti a [M] lehetőséget, majd ismét megérinti azt.

Használat előtt

Alapszintű útmutató

Haladó útmutató

A fényképezőgép alapvető használata

Automatikus mód/
Hibrid auto mód

Egyéb felvételi módok

P üzemmód

Tv, Av, M és C mód

Lejátszási mód

Vezeték nélküli funkciók

Beállítások menü

Tartozékok

Mellékletek

Tárgymutató



Felvétel Kézi fókusz üzemmódban

▶ Állóképek ▶ Videók

Ha az élességállítás AF módban nem működik, beállíthatja az élességet kézzel. Megadhatja az általános élességállítási pozíciót, majd az exponálógombot félig lenyomva a fényképezőgép megkeresi az Ön által megadott pozícióhoz közeli optimális élességállítási pozíciót. Az élességállítási tartományról bővebben itt olvashat: „Objektív” (1223).



1 Válassza a [MF] beállítást.

- Nyomja meg a [◀] gombot, válassza ki a [MF] lehetőséget (a [◀][▶] gombokkal vagy a [0] tárcsával), és nyomja meg a [0] gombot.
- Megjelenik az [MF] ikon és a kézi fókusz jelzése.

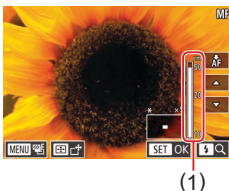

(1)

2 Adja meg az általános élességállítási pozíciót.

- A kijelző (1, a távolságot és élességállítási pozíciót mutató) kézi élességállítás jelzőjét és a nagyított kijelzést figyelve adja meg az általános élességállítási pozíciót a [▲][▼] gombokkal, majd nyomja meg a [0] gombot.
- A nagyítás beállításához nyomja meg a [▶] gombot.
- Nagyított kijelzés esetén a [0] gomb megnyomásával, majd a [▲][▼][◀][▶] gombokkal mozgathatja az élességállító keretet.

3 Állítsa be a pontos élességet.

- Az exponálógomb félig történő lenyomásával vagy az [AF] lehetőség megérintésével a fényképezőgép pontosan beállítja az élességet (Biztonsági fókusz).
- A kézi élességállítás kikapcsolásához az 1. lépésben válassza a [▲] lehetőséget.



- Ha kézzel állítja be az élességet, az AF-módszer (191) beállítása [1 AF-pont], és nem módosítható.
- Az élesség beállítható, a nagyított kijelzés azonban nem jelenik meg digitális zoom (42) vagy digitális telekonverter (90) használata esetén, illetve ha a fényképezőgép TV-készülékhez van csatlakoztatva (183).



- A pontos élességbeállítás érdekében rögzítse állványra a fényképezőgépet.
- A nagyított nézet a MENU (31) > [04] lap > [Kézi fók.nagy.] beállításával nagyítható vagy elrejtethető.
- Az élesség automatikus finombeállítás nem történik meg a zárkioldó gomb félig történő lenyomásakor, ha a MENU (31) > [04] lap > [Bizt. fókusz] > [Ki] érték van beállítva.



- Az élességállító keretet a 2. lépésnél, a képernyőn húzva mozgathatja.
- Az [AF] elem megérintésével rögzítheti a fókusz videofelvétel közben. Ekkor az [MF] jel látható.

Használat előtt

Alapszintű útmutató

Haladó útmutató

A fényképezőgép alapvető használata

Automatikus mód/
Hibrid auto mód

Egyéb felvételi módok

P üzemmód

Tv, Av, M és C mód

Lejátszási mód

Vezeték nélküli funkciók

Beállítások menü

Tartozékok

Mellékletek

Tárgymutató



Az élességállítási terület egyszerű meghatározása (MF kontúrkiemelés beállítása)

▶ Állóképek ▶ Videók

Az élesített témák szélei az egyszerűbb kézi élességállítás érdekében szénszesben lennek meg. Igényeinek megfelelően beállíthatja az élek érzékenységének színét és érzékenységet (szintjét).

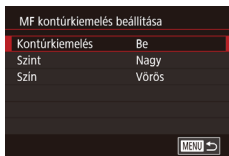

1 Jelenítse meg a beállítási képernyőt.

- Nyomja meg a [MENU] gombot, a [C/AF] lapon válassza az [MF kontúrkiemelés beállítása] pontot, válassza a [Kontúrkiemelés] lehetőséget, majd a [Be] értéket (📖31).

2 Adja meg a beállítást.

- Válassza ki a beállítandó menüpontot, majd ott a kívánt lehetőséget (📖31).



- Az MF kontúrkiemelés során megjelenített színek a felvételekre nem kerülnek rá.

Fókuszszorozat (Fókuszszorozat mód)

▶ Állóképek ▶ Videók

A készülék minden felvételkor automatikusan három képet készít: az elsőt a kézzel megadott élességállítási távolsággal, a másikat pedig annál egy előre megadott értékkel közelebbre, illetve távolabbra állítva az élességet. Három szint állítható be, hogy a második és harmadik felvétel során kézzel beállított élességállítási távolságnál mennyivel közelebbre, illetve távolabbra történjen az élességállítás.

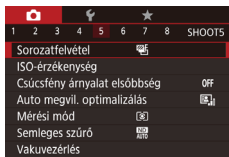

1 Válassza a [C/AF] beállítást.

- Nyomja meg a [MENU] gombot, válassza a [C/5] lapon a [Sorozatfelvétel], majd a [C/AF] lehetőséget (📖31).



2 Adja meg a beállítást.

- Nyomja meg a [C/AF] gombot, majd a [C/AF] gombokkal vagy a [C/AF] tárcsa elfordításával adja meg a kívánt beállítást.



- A fókuszszorozat csak [C/AF] módban használható (📖96).
- Ebben az üzemmódban nem használható a Sorozatfelvétel funkció (📖44).



- A 2. lépés beállító képernyőjét úgy is előhívhatja, hogy a „Fényképezés Kézi élesség üzemmódban” szakasz (📖89) 2. lépésében megnyomja a [MENU] gombot.
- A [C/AF] (📖43) pontban megadott mennyiségtől függetlenül mindig három kép készül.

Digitális telekonverter

▶ Állóképek ▶ Videók

Az objektív fókusz távolsága kb. 1,6-szorosára vagy kb. 2,0-szorosára növelhető. Ezáltal csökkenthető a fényképezőgép bemozdulásának veszélye, mert a zársebesség gyorsabb, mint az azonos zoomtényezővel különállóan használt zoom esetében (beleértve a digitális zoomot is).



- Nyomja meg a [MENU] gombot, válassza a [C/3] lap [Digitális zoom] pontját, majd adja meg a kívánt beállítást (📖31).
- A nézet nagyobbá válik, és megjelenik a kijelzőn a zoomtényező.

Használat előtt

Alapszintű útmutató

Haladó útmutató

A fényképezőgép alapvető használata

Automatikus mód/
Hibrid auto mód

Egyéb felvételi módok

P üzemmód

Tv, Av, M és C mód

Lejátszási mód

Vezeték nélküli funkciók

Beállítások menü

Tartozékok

Mellékletek

Tárgymutató





- A zársebesség megegyező lehet, ha a zoom kart teljesen [] állásba, a legnagyobb tele állásba tolja, illetve, ha „A téma további nagyítása (Digitális zoom)” szakasz (42) 2. lépését követve a témát azonos méretűre nagyítja.

Az AF-módszer kiválasztása

▶ Állóképek ▶ Videók

Módosítsa az autofókusz (AF) üzemmódját a fényképezés környezeti feltételei szerint.



- Nyomja meg a [] gombot, válassza a menü [AF-C] pontját, majd adja meg a kívánt beállítást (31).



- Ugyanez a beállítás a MENU (31) > [] lap > [AF-módszer] menüpontban is konfigurálható.

1 AF-pont

▶ Állóképek ▶ Videók

A kamera egyetlen AF keret segítségével fókuszál. Ez a megbízható élességállítás hatékony módszere. A keretet a kijelző megérintésével is mozgathatja (95).



- Egy sárga keret és a [] jelenik meg, ha a fényképezőgép nem tudja beállítani az élességet az exponálógomb félig történő lenyomásakor.



- Olyan kompozíció esetén, ahol a téma a kép szélén vagy valamelyik sarkában helyezkednek el, úgy irányítsa a készüléket, hogy a témát befogja egy AF keretbe, majd nyomja le félig a zárkioldó gombot. Miközben továbbra is félig lenyomva tartja a zárkioldó gombot, módosítsa igény szerint a kompozíciót, majd nyomja le teljesen a zárkioldó gombot (Élesség rögzítése).
- Az AF keret eredeti helyére, középre történő visszahelyezéséhez tartsa lenyomva a [] gombot.

Az AF keretek mozgása és átméretezése (1 AF-pont)

▶ Állóképek ▶ Videók

Ha módosítani kívánja az AF keret helyét és méretét, válassza az AF-módszer [1 AF-pont] beállítását.



1 Helyezze át az AF keretet.

- A [] gombot megnyomva az AF keret narancssárgán jelenik meg.
- Fordítsa el a [] vagy [] tárcsát az AF keret áthelyezéséhez, majd állítsa be pontosan a keret helyét a [] [] [] [] gombokkal.
- Az AF keret eredeti helyére, középre történő visszahelyezéséhez nyomja meg a [MENU] gombot.

2 Méretezze át az AF keretet.

- Az AF keret méretét a [] tárcsa elfordításával csökkentheti. A tárcsa ismételt elforgatásával az AF keret visszanyeri eredeti méretét.

3 Fejezze be a beállítási műveletet.

- Nyomja meg a [] gombot.

Használat előtt

Alapszintű útmutató

Haladó útmutató

A fényképezőgép alapvető használata

Automatikus mód/
Hibrid auto mód

Egyéb felvételi módok

P üzemmód

Tv, Av, M és C mód

Lejátszási mód

Vezeték nélküli funkciók

Beállítások menü

Tartozékok

Mellékletek

Tárgymutató





- Az AF keret mindig normál méretben látszik a digitális zoom (📷42) vagy a digitális telekonverter (📷90) használatakor.



- Az AF keretet a [AF-ON] gomb lenyomva tartásával is visszahelyezheti az eredeti helyére, középre.
- A Szpot AE pont keret összekapcsolható az AF kerettel (📷79).
- Az AF keret méretét úgy is megváltoztathatja, hogy megnyomja a [MENU] gombot, és kiválasztja a [📷3] lapon az [AF keret méret] menüpontot (📷31).

📷+Követés

▶ **Állóképek** ▶ **Videók**

- Miután a témára irányította a fényképezőgépet, egy fehér keret jelenik meg a fényképezőgép által fő témaként érzékelt arc körül. A témákat Ön is megválaszthatja (📷95).
- A fényképezőgép bizonyos határon belül követi az arcokat még akkor is, ha azok elmozdulnak.
- A keretek zöldre váltanak, miután félig lenyomta az exponálógombot, és a fényképezőgép beállította az élességet.
- Amikor a fényképezőgép nem érzékel arcokat, az exponálógomb félig történő lenyomásakor az egyéb éles képterületek körül jelennek meg zöld keretek.



- Példák nem érzékelhető arcra:
 - Távoli vagy nagyon közeli alanyok
 - Sötét vagy világos alanyok
 - Oldalról, nem szemből, valamint nem teljesen látható arcok
- Előfordulhat, hogy a fényképezőgép arcként érzékel nem emberi témákat is.
- A képernyő szélén észlelt arcokra nem állítható be az élesség (szürke keretekben jelennek meg), még akkor sem, amikor félig lenyomja az exponálógombot.

Egyenletes AF-zóna

- A fényképezőgép az Ön által megjelölt területre állítja be az élességet. Akkor hasznos, amikor a téma nehezen rögzíthető a [L+Követés] vagy az [1 AF-pont] beállítással, mert megadhatja, hogy mely képterület legyen éles. A fényképezőgép a megjelenített fehérkereten belüli képterületet állítja élesre. A fehér keret úgy is mozgatható, hogy megérinti vagy ujjával áthúzza azt a képernyőn.
- Ha félig lenyomja az exponálógombot, zöld keret jelenik, a fehér kereten belüli éles képterületek körül.



- Egy sárga keret és a [0] jelenik meg, ha a fényképezőgép nem tudja beállítani az élességet a zárkioldó gomb félig történő lenyomásakor.



- A MENU (📷31) > [📷3] lap > [AF-művelet] > [Servo AF] lehetőséget kiválasztva kék keretek jelennek meg az éles képterületek körül.

■ Fényképezés az AF szervó használatával

▶ **Állóképek** ▶ **Videók**

Ez az üzemmód segít, hogy ne rontsa el a mozgó témákról készülő felvételeket: amíg az exponálógombot félig lenyomva tartja, a fényképezőgép folytonosan a témához igazítja az élességet és az expozíciót.

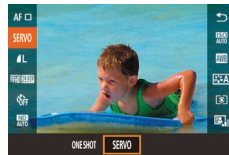

1 Adja meg a beállítást.

- Nyomja meg a [0] gombot, válassza a [ONE SHOT] lehetőséget a menüben, majd a [SERVO] lehetőséget (📷30).

2 Állítsa be az élességet.

- Az élesség- és expozícióállítás helyét a megjelenő kék AF keret jelzi, amikor a zárkioldó gombot félig lenyomja.

Használat előtt

Alapszintű útmutató

Haladó útmutató

A fényképezőgép alapvető használata

Automatikus mód/
Hibrid auto mód

Egyéb felvételi módok

P üzemmód

Tv, Av, M és C mód

Lejátszási mód

Vezeték nélküli funkciók

Beállítások menü

Tartozékok

Mellékletek

Tárgymutató





- Előfordulhat, hogy élességállítás közben a fényképezőgép nem képes felvételt készíteni, még akkor sem, ha teljesen lenyomja az exponálógombot. Tartsa lenyomva az exponálógombot, miközben követi a témát.
- Egy sárga keret és a jelenik meg, ha a fényképezőgép nem tudja beállítani az élességet az exponálógomb gomb félig történő lenyomásakor.
- Az önkilódó használata a [ONE SHOT] lehetőségre korlátozza az AF-módot.
- Ha a MENU > lap > [AF keret méret] > [Kicsi] lehetőséget választja, azzal [ONE SHOT] beállításra korlátozza az üzemmódot.



- Servo AF módban az expozíció nem rögzített, amikor félig lenyomja az exponálógombot, hanem a felvételkedzés pillanatában határozza meg a fényképezőgép a mérési mód beállításától függetlenül.
- A Servo AF megadásával lehetőség van automatikus élességállítással sorozatfelvételt készíteni. Ne feledje, hogy ebben az üzemmódban a sorozatfelvétel lassabb.
- A téma távolságától és sebességétől függően előfordulhat, hogy a fényképezőgép nem képes helyesen beállítani az élességet.
- Ugyanez a beállítás a MENU > lap > [AF-művelet] menüpontban is konfigurálható.

Az élességbeállítás megváltoztatása

▶ **Állóképek** ▶ **Videók**

A fényképezőgép beállítja az élességet, bármire is irányítja, még akkor is, ha a zárkioldó gombot nem nyomja meg. A folyamatos élességállítást a zárkioldó gomb félig történő lenyomásával szüneteltetheti.

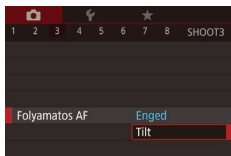

- Nyomja meg a [MENU] gombot, válassza a lapon a [Folyamatos AF] lehetőséget, majd válassza a [Tilt] lehetőséget .

Enged	Ez a funkció segít, hogy ne rontsa el a mozgó témákról készülő felvételeket: amíg az exponálógombot félig lenyomva tartja, a fényképezőgép folytonosan a témához igazítja az élességet és az expozíciót.
Tilt	A fényképezőgép nem állítja folyamatosan az élességet, így kevésbé használja az akkumulátor energiáját.



- Ha a MENU > lap > [AF keret méret] > [Kicsi] lehetőséget választja, azzal [Tilt] beállításra korlátozza az üzemmódot.

Az élesség finombeállítása

▶ **Állóképek** ▶ **Videók**

Az automatikus élességbeállítás után az élesség a fokozatmentes gyűrű elfordításával finomhangolható.

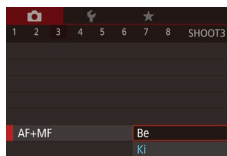

1 Adja meg a beállítást.

- Nyomja meg a [MENU] gombot, a lapon válassza az [AF+MF] beállítást, majd válassza a [Be] értéket .

2 Állítsa be az élességet.

- A téma élességének beállításához nyomja le félig a zárkioldó gombot, és tartsa félig nyomva.

3 Állítsa be a pontos élességet.

- Fordítsa el a gyűrűt. Az élesség beállításához fordítsa el a gyűrűt a képernyőn látható (távolságot és élességállítási pozíciót mutató) kézi élességállítási jelzésnek és a nagyított nézetnek megfelelően.

Használat előtt

Alapszintű útmutató

Haladó útmutató

A fényképezőgép alapvető használata

Automatikus mód/
Hibrid auto mód

Egyéb felvételi módok

P üzemmód

Tv, Av, M és C mód

Lejátszási mód

Vezeték nélküli funkciók

Beállítások menü

Tartozékok

Mellékletek

Tárgymutató



- A nagyított kijelzés nagyításához vagy kicsinyítéséhez nyomja meg az [▶] gombot.
- Az élességállítás visszavonásához engedje fel a zárkioldó gombot.

4 Készítse el a felvételt.

- A felvétel elkészítéséhez nyomja le teljesen a zárkioldó gombot.



- Az AF szervo funkcióval (📖92) nem használható.

Az élességet meghatározó személy kiválasztása (Arc kiválasztása)

▶ **Állóképek** ▶ Videók

Kiválaszthat egy konkrét személyt is, akinek az arcára szeretné beállítani az élességet.

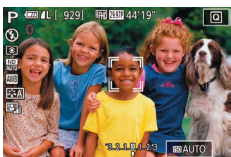

1 Állítsa az AF-módszert a [L]+Követés] értékre (📖91).

2 Válassza az Arc kiválasztása üzemmódot.

- Irányítsa a fényképezőgépet a kiválasztott személy arcára, és nyomja meg a [AF-ON] gombot.
- Miután megjelenik az [Arc kiválasztható] felirat, az arcot jelölő [] keret jelenik meg a fő témaként érzékelt arc körül.
- Az arcot jelölő [] keret bizonyos határokon belül követi az arcot, ha az elmozdul.
- Ha a fényképezőgép nem érzékel arcot, nem jelenik meg a [].



3 Válassza ki azt az arcot, amelyre az élességet szeretné állítani.

- Ha egy másik érzékelt arcra szeretné állítani az arcot jelölő [] keretét, nyomja meg a [] gombot.
- Miután az összes felismert arcon végighaladt, megjelenik az [Arc nem kiválasztható] üzenet, amelyet a kiválasztott AF-módszer képernyője követ.

4 Készítse el a felvételt.

- Nyomja le félig a zárkioldó gombot. Amikor a fényképezőgép beállítja az élességet, a [] átvált [] jelre.
- A felvétel elkészítéséhez nyomja le teljesen a zárkioldó gombot.



- Amikor az [Arcazonosítás] beállítása [Be] értékre van állítva, csak a fő témaként kiválasztott, regisztrált személy neve jelenik meg, még akkor is, ha más regisztrált személyeket is felismert a rendszer. A neveket azonban a fényképezőgép az állóképeken rögzíti (📖45).

Használat előtt

Alapszintű útmutató

Haladó útmutató

A fényképezőgép alapvető használata

Automatikus mód/
Hibrid auto mód

Egyéb felvételi módok

P üzemmód

Tv, Av, M és C mód

Lejátszási mód

Vezezők nélküli funkciók

Beállítások menü

Tartozékok

Mellékletek

Tárgymutató



Az élességet meghatározó témák kiválasztása (Érintéses AF)

▶ Állóképek ▶ Videók

Kiválaszthatja egy adott személy arcát vagy valamely más témát, amelyre szeretné beállítani az élességet.



1 Állítsa az AF-módszert a [L+Követés] értékre (📖91).

2 Válassza ki egy adott személy arcát vagy valamely más témát, amelyre szeretné beállítani az élességet.

- Érintse meg a képernyőn megjelenő témát vagy személyt.
- A téma érzékelésekor a fényképezőgép hangjelzést ad és megjelenik a [L+K]. A fényképezőgép akkor is tovább állítja az élességet, ha a téma mozog.
- Az Érintő AF visszavonásához érintse meg a [↩] ikont.



3 Készítse el a felvételt.

- Nyomja le félig a zárkioldó gombot. Amikor a fényképezőgép beállítja az élességet, a [L+K] átvált zöld [L+K] jelre.
- A felvétel elkészítéséhez nyomja le teljesen a zárkioldó gombot.



- Ha nem kíván a képernyő megérintésével felvétel készíteni, válassza a [MENU] > [📷2] lap > [Érintéses kioldás] > [Érintéses kioldás] > [Tilt] lehetőséget (📖31)
- Előfordulhat, hogy a fényképezőgép nem tudja követni a témát, ha az túl kicsi, túl gyorsan mozog, vagy a téma és a háttér kontrasztja nem elegendő.
- Még ha [📷] üzemmódban (📖88) is fényképez, a kijelző élességállítás céljából való megérintések a fényképezőgép visszavált [L+K] módba.
- Ha felvételkedés után szeretné a kert pozícióját megőrizni (ahol megérintette), amikor az [Érintéses kioldás] beállítása [Enged] (📖44), akkor válassza a MENU (📖31) > [📷2] lap > [Érintéses kioldás] > [AF keret elhely.] > [Érintési pont] lehetőséget.

Felvétel az AF rögzítés használatával

▶ Állóképek ▶ Videók

Az élességet rögzítheti. Az élesség rögzítése után akkor sem változik meg a beállított élesség, ha felengedi ujját a zárkioldó gombról.

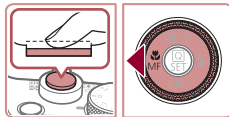

1 Rögzítse az élességet.

- A zárkioldó gombot félig lenyomva nyomja meg a [L+K] gombot.
- A fényképezőgép rögzíti az élességet, és a kijelzőn megjelenik az [MF] és a kézi élesség jelzője.
- Az élesség rögzítésének feloldásához nyomja le félig a zárkioldó gombot, majd nyomja meg ismét a [L+K] gombot.

2 Állítsa be a kompozíciót, majd készítse el a felvételt.



- Nem használható az érintéses kioldás funkcióval (📖44).

Használat előtt

Alapszintű útmutató

Haladó útmutató

A fényképezőgép alapvető használata

Automatikus mód/
Hibrid auto mód

Egyéb felvételi módok

P üzemmód

Tv, Av, M és C mód

Lejátszási mód

Vezeték nélküli funkciók

Beállítások menü

Tartozékok

Mellékletek

Tárgymutató



Vaku

A vaku üzemmódjának megváltoztatása

▶ Állóképek ▶ Videók

A vaku üzemmódját átállíthatja a felvételi témának megfelelően. A vaku hatótávolságáról bővebben itt olvashat: „Vaku” (📖223).

1 Emelje fel a vakut.

2 Adja meg a beállítást.

- Nyomja meg a [▶] gombot, válassza ki a kívánt vakumódot (a [◀][▶] gombokkal vagy a [🌀] tárcsa elfordításával), majd nyomja meg a [📷] gombot.
- Megjelenik a választott beállítás.

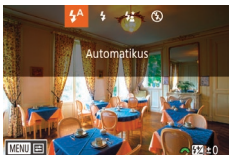

- Ha a vaku le van hajtva, a beállítási képernyő a [▶] gomb megnyomásakor sem jelenik meg. Ezért előbb hajtsa fel a vakut.
- Vaku használata esetén a kép szélei sötétek lehetnek.

Automatikus

Sötét környezetben a vaku automatikusan működésbe lép.

Be

A vaku minden felvételnél villan.

Hosszú szinkron

A vaku villanása növeli a fő téma (például személyek) megvilágítását, miközben a fényképezőgép kis zársebességgel készíti felvételt, így a háttérnek a vaku hatótávolságán kívül eső része is jobban meg lesz világítva.



- [📷] üzemmódban rögzítse állványra a fényképezőgépet, vagy más módon biztosítsa, hogy az ne mozogjon és ne rázkódjon. Továbbá állvány használata, illetve a fényképezőgép más módon történő rögzítése esetén állítsa az [IS üzemmód] beállítást [Ki] értékre (📖53).
- [📷] módban a vaku villanása után is ügyeljen arra, hogy a fő téma ne mozduljon meg a zárkioldási hangjelzés végéig.

Ki

Vaku nélküli fényképezéshez.



- Ha villogó [📷] ikon jelenik meg, amikor félig lenyomja a zárkioldó gombot gyengén megvilágított, a fényképezőgép rázkódását elősegítő környezetben, helyezze állványra a fényképezőgépet, vagy más módon érje el, hogy ne mozogjon.



- Úgy is megadhatja ezt a beállítást, hogy a [▶] gomb megnyomása után megérinti a kívánt opciót, majd ismét megérinti azt.

Használat előtt

Alapszintű útmutató

Haladó útmutató

A fényképezőgép alapvető használata

Automatikus mód/
Hibrid auto mód

Egyéb felvételi módok

P üzemmód

Tv, Av, M és C mód

Lejátszási mód

Vezezők nélküli funkciók

Beállítások menü

Tartozékok

Mellékletek

Tárgymutató



A vaku expozíciókompenzációjának beállítása

▶ Állóképek ▶ Videók

A hagyományos expozíciókompenzációhoz (📖78) hasonló módon vaku használata mellett is -2 és +2 közötti tartományban, 1/3-os lépésekben változtathatja az expozíciót.

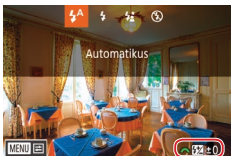

- Nyissa ki a vakut, a [▶] gomb megnyomása után azonnal fordítsa el a [☀️] tárcsát a kompenzációs szint megadásához, majd nyomja meg a [☑️] gombot.
- A korrekció Ön által megadott szintje is megjelenik.



- Túlexponálás veszélye esetén a fényképezőgép a vaku villanásakor automatikusan módosítja a záridőt vagy a rekesznyílás értékét, hogy a felvétel fényesebb részeinek kiégését elkerülje és optimális expozíciót biztosítson. A záridő és rekeszérték automatikus korrekciója azonban kikapcsolható, ha a MENU (📖31) elérése után a [📷5] lap > [Vakuvezérlés] > [Bizt. vakuexp.] > [Ki] lehetőségét választja.
- A vaku expozíciókompenzációja a MENU (📖31) elérése után az [📷5] lap > [Vakuvezérlés] > [Vaku exp.komp.] lehetőségével is beállítható.
- A [Beépített vaku beállításai] képernyőt (📖31) az alábbi módon is megnyithatja (kivéve, ha külön megvásárolható külső vakut használ).
 - Nyomja le és legalább egy másodpercig tartsa lenyomva a [▶] gombot.
 - Ha a vaku fel van hajtva, nyomja meg a [▶], majd rögtön utána a [MENU] gombot.

Felvétel az FE rögzítés használatával

▶ Állóképek ▶ Videók

Csakúgy, mint az AE rögzítés (📖78) esetén, rögzítheti az expozíciót vakus képekhez.



1 Nyissa ki a vakut, és válassza a [☑️] beállítást (📖96).

2 Rögzítse a vakuexpozíciót.

- A rögzített expozícióval történő felvételhez irányítsa a fényképezőt a témára, majd nyomja meg a [☑️] gombot.
- Villan a vaku, és amikor megjelenik a [☑️] jel, a készülék rögzíti a vaku fényerejét.
- Az FE feloldásához nyomja meg újból a [☑️] gombot. A [☑️] eltűnik.

3 Állítsa be a kompozíciót, majd készítse el a felvételt.



- FE: Vaku expozíció

Használat előtt

Alapszintű útmutató

Haladó útmutató

A fényképezőgép alapvető használata

Automatikus mód/
Hibrid auto mód

Egyéb felvételi módok

P üzemmód

Tv, Av, M és C mód

Lejátszási mód

Vezeték nélküli funkciók

Beállítások menü

Tartozékok

Mellékletek

Tárgymutató



A vaku időzítésének módosítása

▶ Állóképek ▶ Videók

A vaku és a zárkioldás időzítését az alábbi módon változtathatja.

1 Jelenítse meg a beállítási képernyőt.

- Nyomja meg a [MENU] gombot, a [5] lapon válassza a [Vakuvezérlés] beállítást, és nyomja meg a [31] gombot (31).

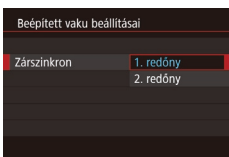

2 Adja meg a beállítást.

- Válassza a [Zárszinkron] pontot, majd ott a kívánt lehetőséget (31).

1. redőny	A zár kioldását követően a vaku azonnal villan.
2. redőny	A vaku a zár kioldásának befejeződése előtt villan.

További beállítások

Az IS üzemmód beállításainak módosítása

▶ Állóképek ▶ Videók

A képstabilizálást a fényképezés pillanatáig kikapcsolva hagyhatja.



- A „A képstabilizálás kikapcsolása” (53) lépéseit követve válassza ki az [Exponálásor] beállítást.

Használat előtt

Alapszintű útmutató

Haladó útmutató

A fényképezőgép alapvető használata

Automatikus mód/
Hibrid auto mód

Egyéb felvételi módok

P üzemmód

Tv, Av, M és C mód

Lejátszási mód

Vezeték nélküli funkciók

Beállítások menü

Tartozékok

Mellékletek

Tárgymutató



Tv, Av, M és C mód

Jobb, kifinomultabb képeket készíthet, a fényképezőgépet pedig saját fényképezési stílusának megfelelően állíthatja be

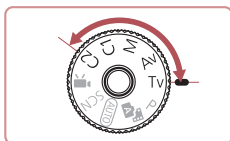

- A fejezet instrukciói abból indulnak ki, hogy a fényképezőgép a megfelelő módban van.

Megadott zársebesség ([Tv] üzemmód)

▶ Állóképek ▶ Videók

A felvétel elkészítése előtt az alábbiak szerint állítsa be a zársebességet. A fényképezőgép automatikusan beállítja a zársebességnek megfelelő rekeszértéket.

A választható zársebességekkel kapcsolatos további információt itt olvashat: „Zár” (📖223).

1 Válassza az [Tv] üzemmódot.

- Tartsa lenyomva a módválasztó tárcsa kioldó gombját, és fordítsa el a módválasztó tárcsát a [Tv] állásba.



2 Adja meg a kívánt zársebességet.

- A [☀️] tárcsa elfordításával állítsa be a zársebességet.



- A kisebb záridőt igénylő körülmények esetén két kép elkészítése között kis idő telhet el, mert a fényképezőgép feldolgozza a képeket a felvétel elkészítése után a zaj csökkentéséhez.
- Ha alacsony zársebességgel, állványra rögzített fényképezőgéppel fényképez, állítsa az [IS üzemmód] beállítást [Ki] értékre (📖53).
- Ha a vaku villan, előfordulhat, hogy a fényképezőgép automatikusan a beállítottnál kisebb zársebességet használ.
- Az exponálógombot félig lenyomva a rekeszérték narancssárga színben jelenik meg a kijelzőn, ha az expozíció nem optimális. Ilyenkor úgy módosítsa a zársebességet, hogy a rekesznyílás értéke fehér színűre változzon, vagy használja a Biztonsági eltolás funkciót (📖100).



- [Tv]: Időérték

Használat előtt

Alapszintű útmutató

Haladó útmutató

A fényképezőgép alapvető használata

Automatikus mód/
Hibrid auto mód

Egyéb felvételi módok

P üzemmód

Tv, Av, M és C mód

Lejátszási mód

Vezeték nélküli funkciók

Beállítások menü

Tartozékok

Mellékletek

Tárgymutató



Megadott rekesznyílásérték ([Av] üzemmód)

▶ Állóképek ▶ Videók

A felvétel elkészítése előtt az alábbiak szerint állítsa be a rekeszértéket. A fényképezőgép automatikusan beállítja a rekeszértéknek megfelelő zárbességét. A választható rekeszértékekkel kapcsolatos további információt itt olvashat: „Rekesz” (📖223).

1 Válassza az [Av] üzemmódot.

- Tartsa lenyomva a módválasztó tárcsa kioldó gombját, és fordítsa el a módválasztó tárcsát a [Av] állásba.



2 Állítsa be a kívánt rekeszértéket.

- A rekeszértéket a [☀️] tárcsa elfordításával állíthatja be.



- Az exponálógombot félig lenyomva a záridő narancssárga színben jelenik meg a kijelzőn, ha az expozíció nem optimális. Ilyenkor úgy módosítsa a rekeszértéket, hogy a zárbesség fehér színűre változzon, vagy használja a Biztonsági eltolás funkciót (lásd alább).



- **[Av]:** Rekesznyílás értéke (a membrán által létrehozott nyílás mérete a lencsében)
- **[Tv]** és **[Av]** módban nyomja meg a **[MENU]** gombot, és a **[📷]** lapon állítsa a **[Bizt. eltolás]** lehetőséget **[Be]** értékre (📖31), így expozíciós problémák esetén a fényképezőgép automatikusan módosítja a záridőt és a rekeszértéket, aminek köszönhetően optimális expozícióval készíthet felvételeket. A Biztonsági eltolás funkció azonban vakuval együtt nem használható.

Megadott zárbesség és rekesznyílásérték ([M] üzemmód)

▶ Állóképek ▶ Videók

Az alábbi lépésekkel adhatja meg a megfelelő expozícióhoz a kívánt zárbességet és rekeszértéket a felvétel elkészítése előtt. A választható zárbességekkel és rekeszértékekkel kapcsolatban további részleteket itt olvashat: „Zár” (📖223) és „Rekesz” (📖223).

1 Válassza az [M] üzemmódot.

- Tartsa lenyomva a módválasztó tárcsa kioldó gombját, és fordítsa el a módválasztó tárcsát a [M] állásba.



- (1) (2)
(3)
(4)

2 Adja meg a beállítást.

- A záridő (1) beállítását a [☀️] tárcsa elfordításával teheti meg.
- A rekesznyílásértékét (2) a [📷] tárcsa elfordításával állíthatja be.
- Rögzített ISO-érzékenység esetén az Ön által megadott értékek szerinti expozíciós szintet (4) az expozíció szintjelzőjén látható jelzés alapján hasonlíthatja össze a normál expozíciós szinttel (3). Ha a különbség 3 egységnél nagyobb, az expozíció szintje [◀] vagy [▶] szimbólummal jelenik meg.
- Ha félig lenyomja az exponálógombot, miután az ISO érzékenységet az [AUTO] értékre állította, a rendszer meghatározza az ISO érzékenységet és módosítja a képernyő fényerejét. Ha nem állítható be a normál expozíció az Ön által meghatározott záridővel és rekesznyílásértékkel, az ISO érzékenység narancssárga színnel jelenik meg a kijelzőn.

Használat előtt

Alapszintű útmutató

Haladó útmutató

A fényképezőgép alapvető használata

Automatikus mód/
Hibrid auto mód

Egyéb felvételi módok

P üzemmód

Tv, Av, M és C mód

Lejátszási mód

Vezeték nélküli funkciók

Beállítások menü

Tartozékok

Mellékletek

Tárgymutató





- Az expozíció szintje megváltozhat, ha a záridő és a rekesznyílás értékének beállítása után használja a zoomot vagy módosítja a kompozíciót.
- A beállított záridőtől és rekesznyílástól függően a kijelző fényereje változhat. Ha azonban a vaku ki van nyitva, és a [L] mód van beállítva, a képernyő fényereje nem változik.
- A kép fényereje az Automatikus megvilágításoptimalizáló hatására módosulhat (182).



- **IM:** Kézi
- A készülék a meghatározott fénymérés mód szerint számítja ki az optimális expozíciót (79).
- A következő lehetőségek akkor érhetőek el, ha az ISO érzékenységet az [AUTO] értékre állította.
 - Az expozíciós értéket az expozíciókompenzációs tárcsával állíthatja be.
 - Nyomja meg a [X] gombot az ISO-érzékenység rögzítéséhez. A képernyő fényereje a beállításnak megfelelően változik.

Felvételkészítés hosszú záridővel (B üzemmód)

A B üzemmód expozíciós idejével a képeket addig exponálja az eszköz, amíg lenyomva tartja az exponálógombot.

1 Határozza meg a B üzemmód expozíciós idejét.

- Állítsa a záridőt a [BULB] értékre a „Megadott zársebesség és rekesznyílásérték (IM) üzemmód)” (100) fejezetének 1–2. lépésében leírtak szerint.

2 Készítse el a felvételt.

- A képeket addig exponálja az eszköz, amíg teljesen lenyomva tartja az exponálógombot. Exponálás közben megjelenik az eltelt expozíciós idő.



- Rögzítse állványra a fényképezőgépet, vagy más módon érje el, hogy ne mozogjon és rázkódjon. Ebben az esetben tiltsa le a képstabilizálást (53).



- A fényképezőgép a zárkioldó gomb közvetlen megnyomásakor egyébként előforduló bemozdulásának elkerülése érdekében távolról is készíthet felvételeket (165), vagy külön megvásárolható távkioldót is használhat (186).



- Ha az [Érintéssel kioldás] beállítása [Enged], akkor a felvételkészítés a képernyő egyszeri megérintésével indul, és ismételt megérintésével áll le. Ügyeljen arra, hogy ne mozdítsa meg a fényképezőgépet a képernyő megérintése során.

Használat előtt

Alapszintű útmutató

Haladó útmutató

A fényképezőgép alapvető használata

Automatikus mód/
Hibrid auto mód

Egyéb felvételi módok

P üzemmód

Tv, Av, M és C mód

Lejátszási mód

Vezezők nélküli funkciók

Beállítások menü

Tartozékok

Mellékletek

Tárgymutató



A vaku fényerejének beállítása

▶ Állóképek ▶ Videók

A vaku fényerejét három szint közül választhatja ki a [Tv][Avi][M] módokban.

1 Állítsa be a vakumódot.

- Nyomja meg a [MENU] gombot, a [5] lapon válassza a [Vakuvezérlés] beállítást, és nyomja meg a [31] gombot (31).
- A [▲][▼] gombokkal vagy a [4] tárcsa elfordításával válassza a [Vakumód] lehetőséget, majd nyomja meg a [31] gombot.
- A [▲][▼] gombokkal vagy a [4] tárcsa elfordításával válassza a [Kézi] lehetőséget, majd nyomja meg a [31] gombot.

2 Adja meg a beállítást.

- Nyissa ki a vakut, a [▶] gomb megnyomása után azonnal fordítsa el a [4] tárcsát a vaku fényerejének megadásához, majd nyomja meg a [31] gombot.
- A beállítás megadását követően a vaku fényerőszintje megjelenik a kijelzőn.
[1/2] [1/2]: Legkisebb, [1/2] [1/2]: Közepes, [1/2] [1/2]: Legnagyobb

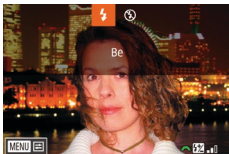

- A vaku erőssége úgy is beállítható, hogy megnyitja a MENU (31) opciót, majd a [5] lap > [Vakuvezérlés] > [Vaku fényerő] lehetőséget választja.
- A [Vakuvezérlés] képernyőt (31) az alábbi módon is megnyithatja.
 - Nyomja le és legalább egy másodpercig tartsa lenyomva a [▶] gombot.
 - Ha a vaku fel van hajtva, nyomja meg a [▶], majd rögtön utána a [MENU] gombot.

Videók készítése megadott záridőkkel és rekesznyílásértékekkel

▶ Állóképek ▶ Videók

Állítsa be a kívánt záridőt, expozíciót, rekeszértéket és ISO-érzékenységet. A választható zársebességekkel, rekeszértékekkel és ISO-érzékenységgel kapcsolatban további részleteket itt olvashat: „Zár” (223), „Rekesz” (223) és „Az ISO-érzékenység módosítása” (80).

1 Válassza az [P] üzemmódot.

- Tartsa lenyomva a módválasztó tárcsa kioldó gombját, és fordítsa el a módválasztó tárcsát a [P] állásba.
- Nyomja meg a [31] gombot, válassza a menü [P] lehetőségét, majd a [P] lehetőséget (30).

2 Adja meg a beállításokat.

- A [4] tárcsa elfordításával állítsa be a zársebességet.
- A rekeszértéket a [4] tárcsa elfordításával állíthatja be.

3 Készítse el a felvételt.

- Nyomja meg a videó gombot.
- Felvét elkészítés közben is változtathat a beállításokon a 2. lépésben leírt módon.



- Egyes záridők villódzást okozhatnak a képernyőn fénycsöves vagy LED-es megvilágítás esetén, amely a felvételre is rákerülhet.

Használat előtt

Alapszintű útmutató

Haladó útmutató

A fényképezőgép alapvető használata

Automatikus mód/
Hibrid auto mód

Egyéb felvételi módok

P üzemmód

Tv, Av, M és C mód

Lejátszási mód

Vezeték nélküli funkciók

Beállítások menü

Tartozékok

Mellékletek

Tárgymutató





- Amikor az ISO érzékenység beállítása [AUTO], a felvét elkészítés előtt az expozíciókompenzációs tárcsa elforgatásával állíthatja be az expozíciós értéket.
- Ha az ISO érzékenység előre meghatározott, az Ön által megadott érték szerinti expozíciós szintet az expozíció szintjelzőjén látható jelzés alapján hasonlíthatja össze a normál expozíciós szinttel. Ha a különbség 3 egységnél nagyobb, az expozíció szintje [◀] vagy [▶] szimbólummal jelenik meg.
- [AUTO] módban is ellenőrizheti az ISO érzékenységet, ha félig megnyomja az exponálógombot. Ha nem állítható be a normál expozíció az Ön által meghatározott záridővel és rekesznyílásértékkel, az ISO érzékenység narancssárga színnel jelenik meg a kijelzőn.



- Az élesség felvét elkészítés közben történő állításához érintse meg a [AF] elemet, (hogy átváltssa azt a [MF] beállításra), majd használja a [▲][▼] gombokat.

A vezérlők és a kijelző testreszabása

A megjelenített információk testreszabása

Szabja testre, hogy milyen képernyő jelenik, ha megnyomja az [▼] gombot a felvételi képernyőn. Azt is testre szabhatja, hogy milyen információk jelenjenek meg.

1 Jelenítse meg a beállítási képernyőt.

- A [📷1] lapon, válassza a [Képernyőadat/átkapcs. beáll.] vagy a [Keresőadat/átkapcs. beáll.] lehetőséget a [Felvét elkészítési adatok kijelzése] képernyőn, majd nyomja meg a [📖] gombot (📖31).

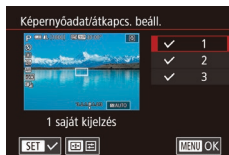

2 Adja meg a beállítást.

- A [▲][▼] gombokkal vagy a [📷] tárcsa elforgatásával válassza ki a megjeleníteni nem kívánt képernyőket, majd a [📷] gomb megnyomásával törölje a [✓] jelölést. A [📷] gomb ismételt lenyomásával adhatja hozzá a [✓] jelet, amely az adott elem megjelenítésre történő kijelölését jelenti.
- A menüképernyőre a [MENU] gombbal térhet vissza.



- A 2. lépésben kiválasztott lehetőségeket tartalmazó példakijelző megjelenik mintaként a bal oldalon.
- Legalább egy lehetőséget ki kell választani.

Használat előtt

Alapszintű útmutató

Haladó útmutató

A fényképezőgép alapvető használata

Automatikus mód/
Hibrid auto mód

Egyéb felvételi módok

P üzemmód

Tv, Av, M és C mód

Lejátszási mód

Vezeték nélküli funkciók

Beállítások menü

Tartozékok

Mellékletek

Tárgymutató



A megjelenített információk kiválasztása



- Kövesse a „A megjelenített információk testreszabása” (📖103) fejezet 1–2. lépését az [1 saját kijelzés] vagy a [2 saját kijelzés] kiválasztásához, majd nyomja meg az [☰] gombot.
- Válassza ki a megjeleníteni kívánt információt a [▲][▼] gombokkal vagy a [🌀] tárcsa elfordításával, majd a [👉] gombbal adjon hozzá egy [✓] jelet.
- A példakijelzés megtekintéséhez, nyomja meg a [MENU] gombot, hogy visszatérjen a [Képernyőadat/átkapcs. beáll.] vagy a [Keresőadat/átkapcs. beáll.] képernyőre.



- A kisebb négyzetlő beállításához lépjen a [📷1] lap > [Felvételkedészítési adatok kijelzése] > [Rács megjelenítés] lehetőségre.
- A [📷1] lap > [Felvételkedészítési adatok kijelzése] > [Histogram] lehetőséget választva a következő beállítások állnak rendelkezésre.
 - Váltás fényerőhistogramról RGB-histogramra.
 - A megjelenített histogram méretének csökkentése.

Érintéses és áthúzásos AF beállításai

▶ Állóképek ▶ Videók

Az Érintéses és áthúzásos AF segítségével az AF keret úgy is mozgathatja, hogy megérinti vagy ujjával áthúzza azt a képernyőn, miközben a keresőn néz keresztül.

1 Jelenítse meg a beállítási képernyőt.

- Válassza az [Érint.-áthúz. AF beállításai] lehetőséget a [📷2] lapon, majd nyomja meg a [👉] (📖31).

2 Adja meg a beállítást.

- Válassza az [Érint.-áthúz. AF] lehetőséget, majd az [Enged] lehetőséget, és nyomja meg a [👉] gombot.

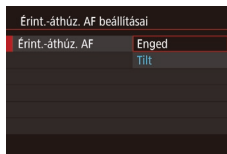

- Amikor a MENU (📖31) > [📷4] lap > [Érintésvezérlés] > [Tilt] lehetőséget választja, a [Érint.-áthúz. AF] beállítása [Tilt] lesz, és nem lehet módosítani.
- Előfordulhat, hogy az AF keretek nem jelennek meg megfelelően, ha a képernyő érintése közben vált át a kereső kijelzőjére. Ebben az esetben emelje fel az ujját, és érintse meg ismét a képernyőt.

Használat előtt

Alapszintű útmutató

Haladó útmutató

A fényképezőgép alapvető használata

Automatikus mód/
Hibrid auto mód

Egyéb felvételi módok

P üzemmód

Tv, Av, M és C mód

Lejátszási mód

Vezeték nélküli funkciók

Beállítások menü

Tartozékok

Mellékletek

Tárgymutató



Az érintéses és áthúzásos műveletek beállításainak módosítása

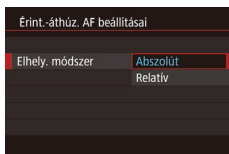

- Válassza az [Elhely. módszer] lehetőséget a „Érintéses és áthúzásos AF beállításai” (104) 1. lépésében, majd válassza ki a kívánt lehetőséget.

Abszolút	Az AF keret átkerül a képernyőn megérintett vagy áthúzott pozícióba.
Relatív	Az AF keret az áthúzás irányába mozdul az áthúzás mértékének megfelelő mértékben, attól függetlenül, hogy hol érinti meg a képernyőt.

Az érintéses és elhúzásos műveletek számára rendelkezésre álló képernyőterület korlátozása



- Kövesse a „Érintéses és áthúzásos AF beállításai” (104) 1. lépését, és válassza az [Aktív érintési ter.] lehetőséget.
- Válassza ki a területet, amely elérhető lesz ezen funkció számára.

Funkciók hozzárendelése a vezérlőkhöz

▶ **Állóképek** ▶ **Videók**

Az exponálógombhoz, a [X] gombhoz, a [F] gyűrűhöz, a [SUN] tárcsához vagy a [G] tárcsához rendelhet funkciókat, vagy általános funkciókat rendelhet a [F] gombhoz vagy a videó gombhoz.

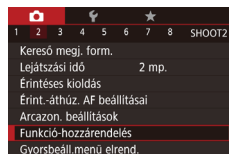

1 Jelenítse meg a beállítási képernyőt.

- Nyomja meg a [MENU] gombot, válassza a [2] lap [Funkció-hozzárendelés] pontját, majd nyomja meg a [G] gombot (31).

2 Adja meg a beállítást.

- Válasszon ki egy hozzárendelni kívánt gombot vagy tárcsát a [▲][▼] gombokkal vagy a [SUN][G] tárcsák elfordításával, majd nyomja meg a [G] gombot.
- Az exponálógomb, a [X] gomb, a [F] gyűrű, a [SUN] tárcsa vagy a [G] tárcsa hozzárendeléséhez nyomja meg a [▲][▼] gombokat vagy fordítsa el a [G] tárcsát a felvételi mód vagy a fényképezőgép vezérlésének kiválasztásához, a [◀][▶] gombokkal válassza ki a felvételi módot vagy funkciót, majd nyomja meg a [G] gombot.
- A videó gomb vagy a [F] gomb hozzárendelése esetén nyomja meg a [G] gombot, a megjelenő képernyőn válassza ki a funkciót (a [▲][▼][◀][▶] gombok megnyomásával vagy a [SUN][G] tárcsák elfordításával), majd nyomja meg a [G] gombot.

Használat előtt

Alapszintű útmutató

Haladó útmutató

A fényképezőgép alapvető használata

Automatikus mód/
Hibrid auto mód

Egyéb felvételi módok

P üzemmód

Tv, Av, M és C mód

Lejátszási mód

Vezeték nélküli funkciók













Beállítások menü

Tartozékok









Mellékletek

Tárgymutató



Exponálógomb vagy  gomb	[AF/AE rögzítés]	Az exponálógomb félig történő lenyomásával végzett élességállítást követően a  gombot megnyomva engedélyezheti az expozíció rögzítését.
	[AE rögzítés/AF]	Engedélyezze az expozíció rögzítését az exponálógomb félig történő lenyomásával és az élesség beállításával a  gombot megnyomva.
	[AF/AF rögz., AE rögzítés nem]	A  gombot megnyomva engedélyezheti az élesség rögzítést.
	[AE/AF, AE rögzítés nem]	Engedélyezze az expozíciókompenzációt az exponálógomb félig történő lenyomásával és az élesség beállításával a  gombot megnyomva.
 gyűrű,  tárcsa vagy  tárcsa	[Tv], [Av], [P], [M] és  üzemmódban a  gyűrű, a  tárcsa vagy a  tárcsa elfordításával engedélyezheti a hozzárendelt funkciók konfigurálását.	
Videó gomb	A hozzárendelt funkciót a gombbal kapcsolhatja be.	
 gomb		



- A videó gomb és a  gomb alapértelmezett funkciójának visszaállításához válassza a  és a  lehetőséget.
- Ha a  jel látható egy ikonnál, a funkció nem használható az aktuális felvételi mód vagy funkcióbeállítás esetén.
- A [AF] használatával a hozzárendelt gomb minden egyes lenyomása módosítja és zárolja az élességet, és a [AF] megjelenik a képernyőn.
- A  funkció használatakor a hozzárendelt gomb megnyomása kikapcsolja a képernyőn való megjelenítést. A kijelzést az alábbi módokon állíthatja vissza.
 - A fényképezőgép vezérlőelemeinek működtetése az ON/OFF gomb kivételével
 - Tartsa más irányba a fényképezőgépet
 - Nyissa ki vagy csukja be a kijelzőt
 - Hajtsa fel vagy hajtsa le a vakut
- A , , , vagy módban akkor is tud videókat rögzíteni, ha a videó gombhoz valamilyen funkciót rendel.
- üzemmódban továbbra is megválaszthatja a fényképezőgép mozgásának irányát, ha hozzárendel egy funkciót a gombhoz.

Használat előtt

Alapszintű útmutató

Haladó útmutató

A fényképezőgép alapvető használata

Automatikus mód/
Hibrid auto mód

Egyéb felvételi módok

P üzemmód

Tv, Av, M és C mód

Lejátszási mód

Vezeték nélküli funkciók

Beállítások menü

Tartozékok

Mellékletek

Tárgymutató



Gyorsbeállítás menü személyre szabása

▶ Állóképek ▶ Videók

A Gyorsbeállítás menü elemeinek megjelenítése egyénileg beállítható.

A menüben megjeleníteni kívánt elemek kiválasztása

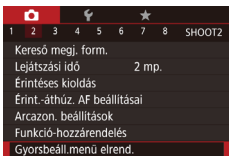

1 Jelenítse meg a beállítási képernyőt.

- Nyomja meg a [MENU] gombot, válassza a [📷] lap [Gyorsbeáll. menü elrend.] lehetőségét, majd nyomja meg a [📄] gombot (📖31).

2 Válassza ki a menüben megjeleníteni kívánt ikonokat.

- A [◀][▶] gombokkal, illetve a [🌀] tárcsa elforgatásával válasszon ki egy ikont, majd nyomja meg a [📄] gombot az ikonok megjelenéséhez a Gyorsmenüben a [✓] jellel.
- A kiválasztott ([✓] jelzésű) lehetőségek jelennek meg a kijelzőn.
- A [✓] jelölés nélküli elemek a menüképernyő [📷] lapján állíthatók be.

3 Adja meg a beállítást.

- Nyomja meg a [MENU] gombot, válassza ki az [OK] lehetőséget (a [◀][▶] gombokkal vagy a [🌀] tárcsával), és nyomja meg a [📄] gombot.



- A menüben akár 11 elem is megjeleníthető.
- A 2. lépésnél szereplő képernyő úgy is elérhető, ha a Gyorsbeállítás menü megjelenítése közben hosszan megnyomja a [📄] gombot.

Menüpontok átrendezése



1 Jelenítse meg a beállítási képernyőt.

- A 2. lépésnél szereplő „A menüben megjeleníteni kívánt elemek kiválasztása” képernyőn ([📄] 107) nyomja meg a [📄] gombot.
- A [▲][▼] gombokkal vagy a [🌀] tárcsa elfordításával válassza ki a mozgatni kívánt ikont, majd nyomja meg a [📄] gombot.
- A [▲][▼] gombokkal vagy a [🌀] tárcsa elfordításával válassza ki az új helyet, majd nyomja meg a [📄] gombot.

2 Adja meg a beállítást.

- Nyomja meg a [MENU] gombot, válassza ki az [OK] lehetőséget (a [◀][▶] gombokkal vagy a [🌀] tárcsával), és nyomja meg a [📄] gombot.

Használat előtt

Alapszintű útmutató

Haladó útmutató

A fényképezőgép alapvető használata

Automatikus mód/
Hibrid auto mód

Egyéb felvételi módok

P üzemmód

Tv, Av, M és C mód

Lejátszási mód

Vezezők nélküli funkciók

Beállítások menü

Tartozékok

Mellékletek

Tárgymutató



Felvételi beállítások mentése

▶ **Állóképek** ▶ **Videók**

Gyakran használt felvételi módjait és beállított funkcióit mentse el, hogy később is használhassa azokat. Ha később el szeretné érni a mentett beállításokat, állítsa a módváltató tárcsát **[C1]** vagy **[C2]** állásba. Így abban az esetben is megőrizhetők az általában törlődő beállítások (például az önkiloldó beállítása), ha másik felvételi módra vált, vagy kikapcsolja a fényképezőgépet.

Elmenthető beállítások

- Képfelvételi módok (**[P]**, **[Tv]**, **[Av]** és **[M]**)
- A **[P]**, **[Tv]**, **[Av]** és a **[M]** módban megadott beállítások (📖78–📖100)
- A felvétel menü beállításai
- A zoom beállítása
- A kézi élesség pozíciója (📖89)
- Saját menü (📖109)

1 Lépjen abba a felvételi módba, melynek a beállításait menteni szeretné, és hajtja végre a kívánt változtatásokat.

2 Adja meg a beállítást.

- Nyomja meg a **[MENU]** gombot, válassza a **[F5]** lap **[Saját felvételi mód (C1, C2)]** pontját, majd nyomja meg a **[OK]** gombot.

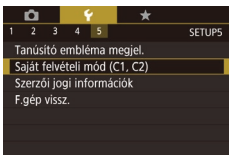

3 Mentse a beállításokat.

- A **[▲][▼]** gombokkal vagy a **[OK]** tárcsa elfordításával válassza a **[Beállítások tárolása]** lehetőséget, majd nyomja meg a **[OK]** gombot.
- Válasszon ki egy hozzárendelni kívánt saját felvételi módot a **[▲][▼]** gombokkal vagy a **[OK]** tárcsa elfordításával, majd nyomja meg a **[OK]** gombot.
- A megerősítő üzenet megjelenése után a fényképezőgépen a **[◀][▶]** gombokkal vagy a **[OK]** tárcsa elfordításával válassza ki az **[OK]** lehetőséget, és nyomja meg a **[OK]** gombot.



- Ha módosítani szeretne egy mentett beállítást (a felvételi mód kivételével), válassza a **[C1]** vagy a **[C2]** lehetőséget, adja meg a kívánt módosításokat, majd ismételje meg a 2. és a 3. lépést. Ezek a beállítások nem jelennek meg az egyéb felvételi módokban.



- A mentett beállítások alapértelmezett értékekre történő visszaállításához a 3. lépésben látható képernyőn válassza a **[Beállítások törlése]** lehetőséget, nyomja meg a **[OK]** gombot, majd válassza ki a Saját felvételi módot. Az ezután megjelenő, megerősítést kérő képernyőn érintse meg az **[OK]** gombot, majd nyomja meg a **[OK]** gombot.
- Ha azt szeretné, hogy a készülék automatikusan felülírja a mentett beállításait a **[C1]** vagy **[C2]** módban történő felvételkészítés közben végzett módosításaival, állítsa be a 3. lépésben látható képernyőn az **[Auto.friss.beáll.]** pontban az **[Enged]** értéket.

Használat előtt

Alapszintű útmutató

Haladó útmutató

A fényképezőgép alapvető használata

Automatikus mód/
Hibrid auto mód

Egyéb felvételi módok

P üzemmód

Tv, Av, M és C mód

Lejátszási mód

Vezeték nélküli funkciók

Beállítások menü

Tartozékok

Mellékletek

Tárgymutató



A gyakran használt felvételi menüpontok mentése (Saját menü)

▶ Állóképek ▶ Videók

A gyakran használt felvételi menüpontok közül hatot menthet a [★1] lapon. A [★1] lap testreszabásával egy képernyőn tárolhatja, így gyorsan elérheti ezeket a menüpontokat.

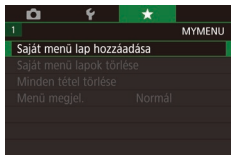

1 Jelenítse meg a beállítási képernyőt.

- Nyomja meg a [MENU] gombot, válassza a [★1] lap [Saját menü lap hozzáadása] lehetőségét, majd nyomja meg a [OK] gombot (31).
- A [◀|▶] gombokkal vagy a [🕒] tárcsa elfordításával válassza ki az [OK] lehetőséget, majd nyomja meg a [OK] gombot.
- Válassza a [Beállítás MYMENU1] lehetőséget a [★1] lapon, majd nyomja meg a [OK] gombot.

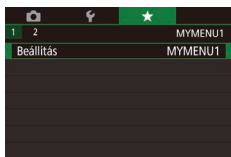

2 Adja meg a beállítást.

- A [▲][▼] gombokkal vagy a [🕒] tárcsa elfordításával válassza a [Tétel kiválasztása tárolásra] lehetőséget, majd nyomja meg a [OK] gombot.
- A [▲][▼] gombok megnyomásával vagy a [🕒] tárcsa elfordításával válasszon ki egy menüelemet a mentéshez (max. 6 elemet), majd nyomja meg a [OK] gombot a mentéshez.
- Megjelenik a [✓] jel.
- A mentést a [OK] gomb megnyomásával veheti el. A [✓] eltűnik.
- Nyomja meg a [MENU] gombot.

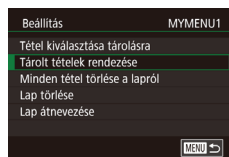

3 Szükség szerint változtassa meg a menüpontok sorrendjét.

- A [▲][▼] gombokkal vagy a [🕒] tárcsa elfordításával válassza a [Tárolt tételek rendezése] lehetőséget, majd nyomja meg a [OK] gombot.
- Válassza ki az áthelyezni kívánt menüpontot (a [▲][▼] gombokkal vagy a [🕒] tárcsa elfordításával), majd nyomja meg a [OK] gombot.
- A [▲][▼] gombokkal vagy a [🕒] tárcsa elfordításával módosítsa a menüelemek sorrendjét, majd nyomja meg a [OK] gombot.
- Nyomja meg a [MENU] gombot.



- A 2. lépésben a kiszürkített lehetőségek is beállíthatók, bizonyos felvételi módokban azonban nem fognak megjelenni.



- A művelet 1. lépéstől történő ismétlésével akár [★5] lapot is hozzáadhat.
- Ha a 2. lépésben látható képernyőn a [Minden tétel törlése a lapról] lehetőséget választja, a laphoz hozzáadott összes elemet törli.



- A menüelemek mentésére vagy törlésére szolgáló [Tétel kiválasztása tárolásra] képernyőn érintéssel is kiválaszthatja a kívánt elemeket.
- A [Tárolt tételek rendezése] képernyőn a menüelemek áthúzásával is megváltoztathatja azok megjelenítési sorrendjét.

Használat előtt

Alapszintű útmutató

Haladó útmutató

A fényképezőgép alapvető használata

Automatikus mód/
Hibrid auto mód

Egyéb felvételi módok

P üzemmód

Tv, Av, M és C mód

Lejátszási mód

Vezeték nélküli funkciók

Beállítások menü

Tartozékok

Mellékletek

Tárgymutató



Saját menü lapok átnevezése

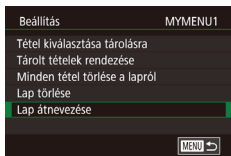

1 Válassza a [Lap átnevezése] lehetőséget.

- A „A gyakran használt felvételi menüpontok mentése (Saját menü)” (📖109) 2–3. lépései szerint válassza a [Lap átnevezése] lehetőséget, majd nyomja meg a [OK] gombot.

2 Módosítsa a lap nevét.

- A megjelenő billentyűzet segítségével írja be a lap új nevét (📖32).
- A [◀][▶] gombokkal vagy a [🌀] tárcsával válassza ki az [Igen] lehetőséget, majd nyomja meg a [OK] gombot.

Saját menü lap törlése

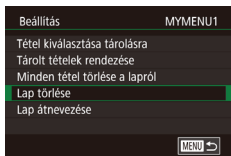

1 Válassza a [Lap törlése] lehetőséget.

- A „A gyakran használt felvételi menüpontok mentése (Saját menü)” (📖109) 2–3. lépései szerint válassza a [Lap törlése] lehetőséget, majd nyomja meg a [OK] gombot.

2 Törölje az elemet.

- A [◀][▶] gombokkal vagy a [🌀] tárcsa elfordításával válassza ki az [OK] lehetőséget, majd nyomja meg a [OK] gombot.

Minden Saját menü lap vagy elem törlése

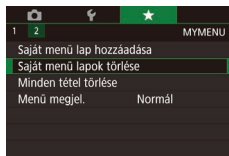

1 Válasszon egy elemet.

- „A gyakran használt felvételi menüpontok mentése (Saját menü)” (📖109) 1. lépésében látható képernyőn válassza a [Saját menü lapok törlése] vagy a [Minden tétel törlése] lehetőséget, majd nyomja meg a [OK] gombot.

2 Törölje az elemet.

- A [Saját menü lapok törlése] paranccsal az összes Saját menü lapot törli, és visszaállítja az alapértelmezett [★] lapot.
- A [Minden tétel törlése] paranccsal az [★1]–[★5] lapokhoz hozzáadott összes elemet törli.

A Saját menü lap megjelenésének testreszabása

Adja meg, melyik képernyő jelenjen meg, amikor Felvételi módban lenyomja a [MENU] gombot.

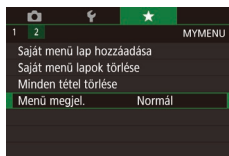

- „A gyakran használt felvételi menüpontok mentése (Saját menü)” (📖109) rész 1. lépésénél megjelenő képernyőn válassza a [Menü megjel.] lehetőséget, majd válassza a kívánt elemet.

Normál megjelenítés	A legutóbbi menü jelenik meg, az előző műveletnél látható formában.
Megjel. a Saját menü laptól	A lapok megjelenítése a [★] lap képernyőivel kezdődik.
Csak a Saját menü lap megjel.	A megjelenítés korlátozott, csak a [★] lap képernyői jelennek meg.

Használat előtt

Alapszintű útmutató

Haladó útmutató

A fényképezőgép alapvető használata

Automatikus mód/
Hibrid auto mód

Egyéb felvételi módok

P üzemmód

Tv, Av, M és C mód

Lejátszási mód

Vezeték nélküli funkciók

Beállítások menü

Tartozékok

Mellékletek

Tárgymutató



Lejátszási mód

Megtekintheti a felvételeket, és számos módon rendezheti, illetve szerkesztheti azokat

- A fényképezőgép előkészítéséhez lépjen Lejátszás üzemmódba a [▶] gombbal.



- Előfordulhat, hogy nem tudja megjeleníteni vagy szerkeszteni azokat a képeket, amelyeket átneveztek, számítógépen szerkesztettek vagy más fényképezőgéppel készítettek.

Lejátszás

▶ Állóképek ▶ Videók

A fényképezőgéppel készített fényképek vagy videók a következőképpen tekinthetők meg a kijelzőn.

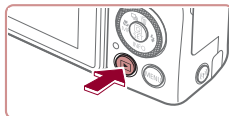

1 Váltson lejátszási módba.

- Nyomja meg a [▶] gombot.
- Megjelenik az utolsó felvétel.



2 Válasszon képeket.

- Az előző kép megtekintéséhez nyomja meg a [◀] gombot, vagy fordítsa el a [◂] tárcsát az óramutató járásával ellentétes irányba. A következő kép megtekintéséhez nyomja meg a [▶] gombot, vagy fordítsa el a [◃] tárcsát az óramutató járásával megegyező irányba.
- Ha lenyomja és nyomva tartja a [◀][▶] gombokat, a képek gyorsabban váltanak.
- A képernyő (görgetékes kijelzési mód) használatához fordítsa el gyorsan a [◂] tárcsát. Ebben az üzemmódban a [◃] tárcsa elfordításával lapozhat a képek között.
- Ha vissza szeretne térni egyképes megjelenítési üzemmódba, nyomja meg a [◂] gombot.
- Görgetékes kijelzés közben a [▲][▼] gombok megnyomásával lapozhatja a felvétel készítésének dátuma szerint csoportosított képeket.
- A videókat [SET ▶] ikon jelzi. A videók lejátszásához kövesse a 3. lépésben leírtakat.

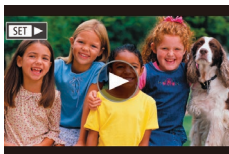
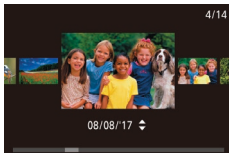

Használat előtt

Alapszintű útmutató

Haladó útmutató

A fényképezőgép alapvető használata

Automatikus mód/
Hibrid auto mód

Egyéb felvételi módok

P üzemmód

Tv, Av, M és C mód

Lejátszási mód

Vezezők nélküli funkciók

Beállítások menü

Tartozékok

Mellékletek

Tárgymutató





3 Játssza le a videókat.

- A lejátszás elkezdéséhez nyissa meg a videó vezérlőpultját a [SET] gombbal, a [▲][▼] gombokkal válassza ki a [▶] lehetőséget, végül nyomja meg ismét a [SET] gombot.



4 Állítsa be a hangerőt.

- A [▲][▼] gombokkal állítsa be a hangerőt.
- A hangerő módosításához a hangerőszabályzó (1) eltűnése után nyomja meg a [▲][▼] gombokat.

(1) 5 Szüneteltetheti a videó lejátszását.

- A [SET] gombbal szüneteltetheti és folytathatja a videó lejátszását.
- A videó befejeződése után megjelenik a [SET ▶] ikon.



- Ha a lejátszási módról a felvételi módra szeretne váltani, nyomja le félig a zárkioldó gombot.
- A RAW-képek megtekintésekor fehér vonalak jelzik a képarányt. Ezek a [16:9] képaránnyal készített felvételek felső és alsó részén, míg a [4:3] vagy [1:1] képaránnyal készített felvételek esetén bal és jobb oldalon jelennek meg.
- A görgetéssel kijelzés kikapcsolásához válassza a MENU (31) > [▶] 5] lap > [Görgetéssel kij.] > [Kij] lehetőségét.
- Ha lejátszás módba váltva a legutolsó felvételt szeretné megjeleníteni, válassza a MENU (31) > [▶] 5] lap > [Folytatás] > [Felvett] lehetőséget.
- A képek közötti áttűnési hatás megváltoztatásához lépjen a MENU képernyőre (31), majd válassza ki a kívánt effektust a [▶] 5] lap > [Átmeneti hatás] menüpontban.

Érintőképernyős műveletek

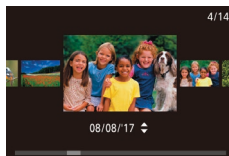
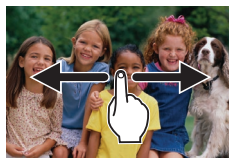

- A következő kép megtekintéséhez húzza balra, az előző kép megtekintéséhez pedig húzza jobbra ujját a kijelzőn.

- A görgetéssel kijelzés használatához húzza az ujját többször gyorsan balra vagy jobbra.

- Görgetéssel kijelzés üzemmódban ujját balra vagy jobbra húzva is böngészhet a képek között.

- A középső kép megérintésével válthat vissza egyképes lejátszási üzemmódba.

- Görgetéssel kijelzés megjelenítés közben gyors felfelé vagy lefelé húzással lapozhatja a felvétel készítésének dátuma szerint csoportosított képeket.

- A videolejátszás elindításához érintse meg a [▶] lehetőséget a „Lejátszás” szakasz (111) 2. lépésében.

- A hangerő beállításához gyorsan húzza végig az ujját felfelé vagy lefelé a kijelzőn lejátszás közben.

- A lejátszás leállításához érintse meg a képernyőt. A bal oldalon látható képernyő jelenik meg, ahol az alábbi műveletek állnak rendelkezésre.

- Érintse meg a [M] gombot a hangerőpult megjelenítéséhez, majd a hangerő beállításához érintse meg a [▲][▼] nyilakat. 0-s hangerőn a [M] jelenik meg.

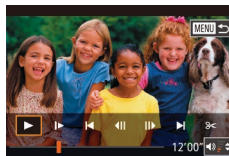

Használat előtt

Alapszintű útmutató

Haladó útmutató

A fényképezőgép alapvető használata

Automatikus mód/
Hibrid auto mód

Egyéb felvételi módok

P üzemmód

Tv, Av, M és C mód

Lejátszási mód

Vezeték nélküli funkciók

Beállítások menü

Tartozékok

Mellékletek

Tárgymutató



- A képkockák váltásához érintse meg a görgetősávot, illetve húzza rajta az ujját jobbra vagy balra.
- A lejátszás folytatásához érintse meg a [▶] lehetőséget.
- Érintse meg a [MENU] lehetőséget, ha vissza kíván térni a „Lejátszás” szakasz (111) 2. lépésében látható képernyőre.

Váltás a kijelző nézetei között

▶ Állóképek ▶ Videók

Lejátszási módban az [▼] gombbal válthat a „nincs adatkijelzés”, az „1 adatkijelzés” (alapadatok) és a „2–5 adatkijelzés” (részletek) között. Amikor be van kapcsolva a fényképezőgép, nyissa ki a kijelzőt a bekapcsolásához. Ezzel kikapcsolja a keresőt. Amikor pedig behajítja a kijelzőt (a készülék háza felé fordítva), akkor a kijelző kikapcsol és a kereső bekapcsol (21).



- A kijelzési módok közötti váltás nem lehetséges, amikor a fényképezőgép Wi-Fi kapcsolattal csatlakozik a nyomtatótól eltérő eszközökhöz.

A megjelenített felvételi információk testreszabása

Az egyes képernyőkön látható információk teste szabhatók. Az elérhető adatok részletes ismertetését lásd: „Lejátszás közben” (205).

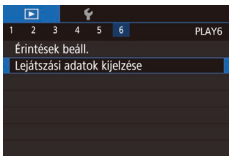

1 Jelenítse meg a beállítási képernyőt.

- Nyomja meg a [MENU] gombot, válassza a [▶] lap [Lejátszási adatok kijelzése] pontját, majd nyomja meg a [OK] gombot.

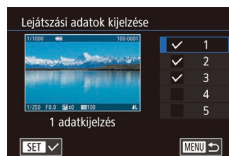

- A 2. lépésben kiválasztott lehetőségeket tartalmazó példakijelző megjelenik mintaként a bal oldalon.

2 Válassza ki a megjeleníteni kívánt adatokat.

- Válassza ki a megjeleníteni kívánt információt, majd a [OK] gombbal adjon hozzá [✓] jelet.
- A menüképernyőre a [MENU] gombbal térhet vissza.

Túlexponálási figyelmeztetés (a képek fényes részleteinél)

▶ Állóképek ▶ Videók

Részletes információs nézet (113) esetén a kép túlexponált területei felvillannak.

Hisztogram

▶ Állóképek ▶ Videók

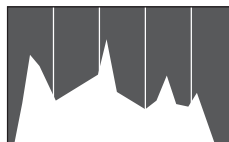

- A 2–5. információs nézet felső részén a hisztogram nevű grafikon található, amely a képek világosságának eloszlását szemlélteti. A vízszintes tengely a világosság mértékét mutatja, a függőleges tengely pedig azt, hogy a kép mekkora részén szerepel az adott világossági szint. A hisztogram az expozíció ellenőrzésének egyik eszköze.

Használat előtt

Alapszintű útmutató

Haladó útmutató

A fényképezőgép alapvető használata

Automatikus mód/
Hibrid auto mód

Egyéb felvételi módok

P üzemmód

Tv, Av, M és C mód

Lejátszási mód

Vezezők nélküli funkciók

Beállítások menü

Tartozékok

Mellékletek

Tárgymutató



RGB hisztogram, GPS információs nézet

▶ **Állóképek** ▶ **Videók**

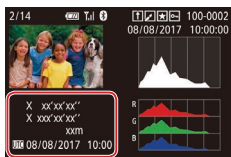
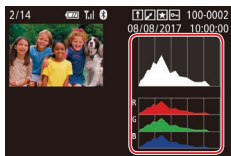

- A 3. információs nézetben látható RGB-hisztogram a vörös, zöld és kék szín eloszlását szemlélteti a képeken. A vízszintes tengely az R (vörös), G (zöld) és B (kék) komponens világosságának mértékét mutatja, a függőleges tengely pedig azt, hogy a kép mekkora részén szerepel az adott világossági szint. Ez a hisztogram segítséget nyújthat a kép színminőségének ellenőrzésében.
- A felvett állóképeket és videókat földrajzi címkével láthatja el, amelyek tartalmazzák a Bluetooth-kompatibilis okostelefonról (164) beolvasott GPS-adatokat (pl. a földrajzi szélességet és hosszúságot, valamint a tengerszint feletti magasságot). Ezeket az adatokat a GPS információs nézetben is megtekintheti.
- A kijelzőn megjelenített adatok sorrendje fentről lefelé a következő: földrajzi szélesség, földrajzi hosszúság, tengerszint feletti magasság és UTC (a felvétel dátuma és időpontja).



- [---] jelölés látható az okostelefonon nem elérhető, illetve a nem megfelelően rögzített elemek mellett.



- A 2–5. információs nézet felső részén RGB-hisztogram is megjeleníthető. Válassza ki valamelyik információs nézetet a 2–5. közül a [6] lap [Lejátszási adatok kijelzése] menüpontjában, nyomja meg az [6] gombot, válassza ki az [RGB] elemet, majd nyomja meg a [6] gombot. Érdeemes tudnia, hogy a 3. információs nézetben a képernyő alsó részén fényerőhisztogram látható.
- A fényerőhisztogram fényképezés közben is megjeleníthető ([104], [204]).
- UTC: Az UTC a „Coordinated Universal Time” kifejezés rövidítése, amelynek jelentése „egyezményes világidő”. Ez az időzóna tulajdonképpen a greenwichi középideőnek felel meg
- A GPS információs nézet a kérdéses adatokkal nem rendelkező képek esetén nem érhető el.



- A részletes információk képernyője alsó felének felfelé vagy lefelé húzásával is válthat az RGB hisztogram és a GPS információs nézet között.

Állóképek készítésekor rögzített rövid videók (összefoglaló videók) megtekintése

▶ **Állóképek** ▶ **Videók**

A következő módon tekintheti meg a [6] módban ([37]) a fényképezés napján az állóképekből automatikusan rögzített összefoglaló videókat.

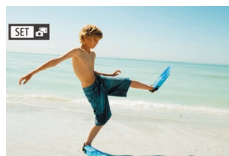

1 Válasszon egy képet.

- A [6] üzemmódban készített állóképeken a [SET] ikon látható.
- Válasszon ki egy [SET] jelölésű állóképet, majd nyomja meg a [6] gombot.

Használat előtt

Alapszintű útmutató

Haladó útmutató

A fényképezőgép alapvető használata

Automatikus mód/
Hibrid auto mód

Egyéb felvételi módok

P üzemmód

Tv, Av, M és C mód

Lejátszási mód

Vezezők nélküli funkciók

Beállítások menü

Tartozékok

Mellékletek

Tárgymutató





2 Játssza le az összefoglaló videót.

- A [▲][▼] gombokkal válassza ki a [▶] lehetőséget, majd nyomja meg a [⏏] gombot.
- Elindul az állóképkészítés napján automatikusan rögzített videó lejátszása a videó elejéről.



- Rövid idő elteltével a [SET ▶] már nem látható, ha a fényképezőgépet kikapcsolt információs nézettel használja (113).

Megtekintés dátum szerint

Az összefoglaló videók dátum szerint tekinthetők meg.

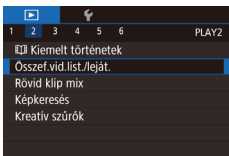

- Nyomja meg a [MENU] gombot, válassza az [Összef.vid.list./leját.] menüpontot a [▶]2] lapon, majd érintsen meg egy dátumot (31).

A felismert emberek ellenőrzése arcazonosításkor

▶ Állóképek ▶ Videók

Ha a fényképezőgépet egyszerű információs nézet módra (113) állítja át, legfeljebb öt, az arcazonosítási funkcióban rögzített (45) észlelt személy neve megjelenik a kijelzőn.



- Nyomja meg többször a [▼] gombot, amíg meg nem jelenik az egyszerű információs nézet, majd a [◀][▶] gombokkal vagy a [⏏] tárcsa elfordításával válasszon ki egy képet.
- A felismert embereken megjelennek a nevek.



- Ha nem szeretné, hogy az arcazonosítással készült képeken megjelenjenek a nevek, válassza a MENU (31) > [▶]3] lap > [Arcazonosító infó] > [Név megjel.] > [Ki] lehetőséget.

Használat előtt

Alapszintű útmutató

Haladó útmutató

A fényképezőgép alapvető használata

Automatikus mód/
Hibrid auto mód

Egyéb felvételi módok

P üzemmód

Tv, Av, M és C mód

Lejátszási mód

Vezeték nélküli funkciók

Beállítások menü

Tartozékok

Mellékletek

Tárgymutató



Képek böngészése és szűrése

Mozgás az indexképes elrendezésben megjelenített képek között

▶ Állóképek ▶ Videók

Ha egyszerre több képet jelenít meg indexképes megjelenítési módban, gyorsabban megtalálhatja a keresett képet.

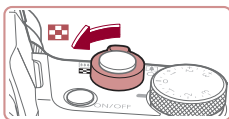

1 Jelenítse meg a képeket indexképként.

- A képeket a zoom kar irányba mozgatásával is megjelenítheti indexképként. A zoom kart tovább mozgatva növelheti a megjelenített képek számát.
- A zoom kar [Q] irányba tolásával csökkentheti a megjelenített képek számát. A képek száma a kar minden egyes mozgatásával csökken.



2 Válasszon egy képet.

- A képeket a tárcsa elfordításával léptetheti.
- Válassza ki a kívánt képet a gombokkal.
- A kijelölt kép körül narancssárga keret jelenik meg.
- A gomb megnyomásával a felvételeket egyképes megjelenítési üzemmódban tekintheti meg.



- A 3D megjelenítési hatás (a gombokat hosszan lenyomva vagy a tárcsát gyorsan forgatva jelenik meg) kikapcsolásához válassza a MENU 31 > 5 lap > [Indexkép-hatás] > [K] beállítását.

Érintőképernyős műveletek



- Ujjait egymáshoz közelítve egyképesről indexképes megjelenítésre válthat át.
- Ha képernyőnként több miniatúrt szeretne látni, közelítse ismét egymáshoz ujjait.
- Húzza fel vagy le az ujját a kijelzőn a megjelenített képek görgetéséhez.
- Ha képernyőnként kevesebb miniatúrt szeretne látni, távolítsa egymástól ujjait.
- Kiválasztásához érintse meg a képet, az egyképes megjelenítéshez való visszatéréshez pedig érintse meg ismét.

A megadott feltételeknek megfelelő képek megkeresése

▶ Állóképek ▶ Videók

Ha sok kép van a memóriakártyán, szűrheti őket, hogy csak az adott szűrési feltételnek megfelelőek jelenjenek meg. Ezeket a képeket egyszerre láthatja el védelemmel 121), illetve egyszerre törölheti 124).

★ Kedvencek	A kedvencként megjelölt képeket jeleníti meg 127).
📅 Dátum	Egy megadott napon készített képeket jelenít meg.
👤 Emberek	A felismert arcokat ábrázoló képeket jeleníti meg.
🖼️ Állókép/ videó	Állóképeket, videókat és módban 37) készített videókat jelenít meg.
😊 Név	Regisztrált személyek képeinek megjelenítése 45).

Használat előtt

Alapszintű útmutató

Haladó útmutató

A fényképezőgép alapvető használata

Automatikus mód/
Hibrid auto mód

Egyéb felvételi módok

P üzemmód

Tv, Av, M és C mód

Lejátszási mód

Vezeték nélküli funkciók

Beállítások menü

Tartozékok

Mellékletek

Tárgymutató





1 Válassza ki az első feltételt.

- Egyképes módban nyomja meg a [☺] gombot, válassza a menü [📷] pontját, majd válasszon ki egy feltételt.
- A [★] vagy a [📷] beállítása esetén a [◀▶] gomb megnyomásával vagy a [📷] tárcsa elfordításával csak az ennek a feltételnek megfelelő képeket tudja megtekinteni. Ha ezekre a képekre vonatkozóan együttesen szeretne műveletet végrehajtani, nyomja meg a [☺] gombot, és folytassa a 3. lépéssel.

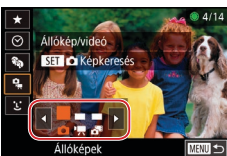

2 Válassza ki a második feltételt, és nézze meg a szűrt képeket.

- Ha a [☺] vagy a [📷] lehetőséget választotta az első feltételként, jelölje ki a második feltételt a [◀▶] gombokkal a megjelenő képernyőn, majd a [📷] tárcsa elforgatásával tekintse meg a megfelelő képeket.
- A képek szűrt megjelenítésére való váltáshoz nyomja meg a [☺] gombot, és folytassa a 3. lépéssel.
- Ha a [L] lehetőséget választotta az első feltételként nyomja meg a [☺] gombot, és a következő képernyőn a [▲][▼][◀▶] gombokkal válasszon ki egy személyt.



3 Nézze meg a szűrt képeket.

- A feltételeknek megfelelő képek sárga keretben jelennek meg. A [◀▶] gombokkal vagy a [📷] tárcsa elfordításával tekintheti meg a szűrt képeket.
- A szűrt megjelenítésből való kilépéshez nyomja meg a [☺] gombot, a menüben válassza a [📷] lehetőséget, majd ismételtlen nyomja meg a [☺] gombot.



- Ha a fényképezőgép nem talált egy bizonyos feltételnek megfelelő felvételt, az adott feltétel nem lesz elérhető.



- Az információ megjelenítéséhez vagy elrejtéséhez a 3. lépésben nyomja meg a [▼] gombot.
- A talált képek (3. lépés) megtekintéséhez a következő lehetőségek használhatók: „Mozgás az indexképes elrendezésben megjelenített képek között” (📖116), „Képek nagyítása” (📖120) és „Diavetítés megtekintése” (📖121). Az [Összes keresett kép védelme] lehetőség kiválasztásával (lásd „A képek védelme” (📖121)) vagy az [Össz. keres. kép kijel.] lehetőség kiválasztásával (lásd „Több kép törölése egyszerre” (📖124), „Képek hozzáadása a nyomtatási listához (DPOF)” (📖194) vagy „Képek hozzáadása a fotókönyvhöz” (📖197)) az összes talált képen műveleteket végezhet.
- Ha képeket szerkeszt és új képként menti őket (📖129–📖136), egy üzenet jelenik meg, és a megtalált képek nem láthatók többet.



- A feltételeket az 1. és 2. lépésben látható képernyőket megérintve is kiválaszthatja.
- A feltételek kiválasztását követően az azoknak megfelelő képeket a feltétel ismételt megérintésével tekintheti meg.

Ugrás a képek között az Első tárcsa használatával

▶ Állóképek ▶ Videók

Ha a megadott feltételek szerint szűri a képmegjelenítést, az első tárcsa segítségével gyorsan végezhet keresést, majd válthat a kívánt képek között.

📷 Ugrás Kedv.-re	A kedvencként megjelölt képeket jeleníti meg (📖127).
📷 Ugrás: dátum	Ugrás az adott napon készült első képre.
📷 Egyetlen kép	Ugrás 1 képenként.
📷 10 képet ugrik	Ugrás 10 képenként.
📷 100 képet ugrik	Ugrás 100 képenként.

Használat előtt

Alapszintű útmutató

Haladó útmutató

A fényképezőgép alapvető használata

Automatikus mód/
Hibrid auto mód

Egyéb felvételi módok

P üzemmód

Tv, Av, M és C mód

Lejátszási mód

Vezeték nélküli funkciók

Beállítások menü

Tartozékok

Mellékletek

Tárgymutató





1 Válasszon feltételt.

- Egyképes megjelenítési módban válasszon feltételt (vagy ugrási módszert) a [☀️] tárcsa elfordításával, majd a [▲][▼] gombok azonnali megnyomásával.

2 Tekintse meg a megadott feltételnek megfelelő képeket, vagy ugorjon a megadott képszámnak megfelelően.

- A [☀️] tárcsa elfordításával tekintheti meg a feltételnek megfelelő képeket, illetve a megadott képszám szerint ugorhat előre vagy vissza a képek között.

Érintőképernyős műveletek



- Az „Ugrás a képek között az első tárcsa használatával” fejezet (117) 1. lépésében választott ugrási mód szerint úgy is átválthat az előző vagy a következő képre, hogy két újrat húzza balra vagy jobbra a kijelzőn.

Egy csoport egyes képeinek megtekintése

▶ **Állóképek** ▶ **Videók**

A [📄] módban (69) mentett külön-külön állóképeket a fényképezőgép csoportba rendezí, így csak az első kép jelenik meg, de a képek egyenként is megtekinthetők.

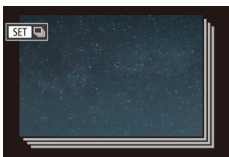

1 Válasszon egy csoportosított képet.

- A [◀][▶] gombokkal vagy a [🔍] tárcsa elfordításával válasszon ki egy [SET] jelölésű képet.

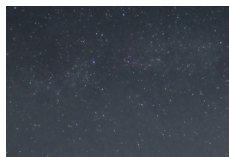

2 Válassza a [📄] beállítást.

- Nyomja meg a [SET] gombot, majd válassza a menü [📄] lehetőségét (30).

3 Egyenként tekintse meg a csoport képeit.

- A [◀][▶] gombok megnyomásakor, illetve a [🔍] tárcsa elforgatásakor csak a csoporthoz tartozó képek jelennek meg.
- A csoportos lejátszás megszakításához nyomja meg a [SET] gombot, majd válassza a menü [📄] pontját, végül nyomja meg ismét a [SET] gombot (30).



- Csoportos visszajátszás közben (3. lépés) gyorsan áttekintheti a képeket „Mozgás az indexképes elrendezésben megjelenített képek között” (116) és ki is nagyíthatja azokat „Képek nagyítása” (120). A [Csoport össz. képe védett] funkció használatakor a „A képek védelme” (121), [A csoport összes képe] funkció használatakor a „Több kép törlése egyszerre” (124), az [Összes kijelölése a csoportban] funkció használatkor a „Képek hozzáadása a nyomtatási listához (DPOF)” (194), vagy a [Minden kép választás] lehetőséget választva a „Képek hozzáadása a fotókönyvhöz” (197) pontban a csoport minden képén egyszerre hajthatja végre a kívánt műveleteket.
- Ha szeretné megszüntetni a csoportosítást, hogy a képeket önálló állóképeként tekinthesse meg, válassza a MENU (31) > [▶] 5] lap > [Képcsoportosít.] > [Ki] lehetőséget (31). A csoportba rendezett képek csoportosítását azonban a képek egyenként történő megtekintése közben nem lehet megszüntetni.

Használat előtt

Alapszintű útmutató

Haladó útmutató

A fényképezőgép alapvető használata

Automatikus mód/
Hibrid auto mód

Egyéb felvételi módok

P üzemmód

Tv, Av, M és C mód

Lejátszási mód

Vezeték nélküli funkciók

Beállítások menü

Tartozékok

Mellékletek

Tárgymutató



Arcazonosító adatok szerkesztése

Ha lejátszás közben egy név nem megfelelő, akkor módosíthatja vagy törölheti.

Azonban nem adhat nevet az arcazonosítás által fel nem ismert embereknek (nem jelenik meg név), illetve azoknak, akiknek törölte a nevét.

Nevek módosítása

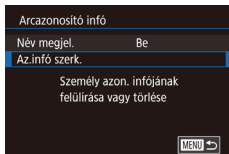

1 Jelenítse meg a beállítási képernyőt.

- Nyomja meg a [MENU] gombot, és válassza a [▶]3] lap [Arcazonosító infó] lehetőségét (📖31).
- A [▲][▼] gombokkal vagy a [🔍] tárcsa elfordításával válassza ki az [Az.infó szerk.] lehetőséget, majd nyomja meg a [🔍] gombot.

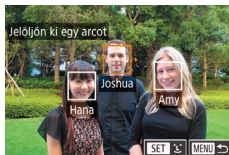

2 Válasszon egy képet.

- Válassza ki a képet a „A felismert emberek ellenőrzése arcazonosításkor” (📖115) szakaszban leírt eljárás szerint, majd nyomja meg a [🔍] gombot.
- A kijelölt arc körül narancssárga keret jelenik meg. Ha több név jelenik meg egy képen, akkor a [◀][▶] gombokkal vagy a [🔍] tárcsával válassza ki a módosítani kívánt nevet, majd nyomja meg a [🔍] gombot.

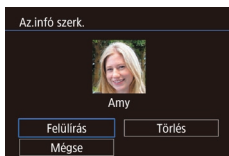

3 Válassza ki a szerkeszteni kívánt beállítást.

- A [▲][▼][◀][▶] gombokkal vagy a [🔍] tárcsa elfordításával válassza ki a [Felülírás] lehetőséget, majd nyomja meg a [🔍] gombot.

4 Válassza ki a felülírni kívánt nevet.

- Az „Arcazonosító adatok felülírása és felvétele” szakasz (📖48) 2. lépését követve válassza ki a felülírni kívánt személy nevét.



- Az [Az.infó szerk.] képernyőt úgy is megnyithatja, hogy megérint egy képet a 2. lépés képernyőjén, majd a narancssárga keret megjelenítéséhez megérinti a [SET] lehetőséget, végül pedig a felülírni kívánt arcot.
- A szerkeszteni kívánt beállításokat azok megérintésével is kiválaszthatja a 3. lépésben.

Nevek törlése

- A „Nevek módosítása” 3. lépésében (📖119) megjelenő képernyőn jelölje ki a [Törlés] lehetőséget, majd nyomja meg a [🔍] gombot.
- A [Törli?] kérdés megjelenése után a [◀][▶] gombokkal vagy a [🔍] tárcsa elfordításával válassza ki az [OK] lehetőséget, és nyomja meg a [🔍] gombot.

Használat előtt

Alapszintű útmutató

Haladó útmutató

A fényképezőgép alapvető használata

Automatikus mód/
Hibrid auto mód

Egyéb felvételi módok

P üzemmód

Tv, Av, M és C mód

Lejátszási mód

Vezezők nélküli funkciók

Beállítások menü

Tartozékok

Mellékletek

Tárgymutató



Képmegjelenítési beállítások

Képek nagyítása

▶ **Állóképek** ▶ Videók

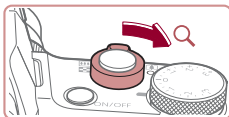

(1)

1 Nagyítson ki egy képet.

- A képet a zoom kar [Q] irányába történő mozgatásával nagyíthatja. Ha a zoom kart nyomva tartja, a fényképezőgép tovább nagyítja a képet. A legnagyobb elérhető nagyítás tízszeres.
- A megjelenített terület körülbelüli helye (1) viszonyításként jelenik meg.
- A képek kicsinyítéséhez tolja a zoom kart a [I] irányába. Ha a zoom kart nyomva tartja, a kijelző visszatér egyképes lejátszási üzemmódba.

2 Szükség szerint változtassa meg a megjelenítés helyét és váltson másik képre.

- A [▲][▼][◀][▶] gombokkal módosíthatja a megjelenítés helyét.
- A [●] tárcsa elfordításával válthat a nagyított képek között.



- A nagyított nézetből az egyképes megjelenítésbe a [MENU] gombbal térhet vissza.
- Az élességet ellenőrizheti a [SET] megjelenésekor, ha a [F] gombot megnyomva megjeleníti az élesre állított helyet (Fókusz helye). Amikor több hely van élesre állítva, a [F] gombot többször megnyomva válthat másik helyre.

Érintőképernyős műveletek



Nagyítás két érintéssel



- A nagyításhoz távolítsa egymástól (tárja szét) ujjait.
- A művelet ismétlésével tovább nagyíthatja a képeket. A legnagyobb elérhető nagyítás kb. tízszeres.
- A megjelenítés helyének megváltoztatásához húzza a képet ujjait végig a kijelzőn.
- A kicsinyítéshez közelítse egymáshoz ujjait.
- A [MENU] ikon megérintésével válthat vissza egyképes lejátszási üzemmódba.

- Ha gyors egymásutánban kétszer megérinti a képernyőt, a képet kb. háromszorosára nagyíthatja.
- Ugyanígy térhet vissza a nagyított nézetből az egyképes megjelenítéshez.

Használat előtt

Alapszintű útmutató

Haladó útmutató

A fényképezőgép alapvető használata

Automatikus mód/
Hibrid auto mód

Egyéb felvételi módok

P üzemmód

Tv, Av, M és C mód

Lejátszási mód

Vezeték nélküli funkciók

Beállítások menü

Tartozékok

Mellékletek

Tárgymutató



Diavetítés megtekintése

▶ Állóképek ▶ Videók

Az alábbi módon játszhatja le automatikusan a memóriakártyára felvett képeket.

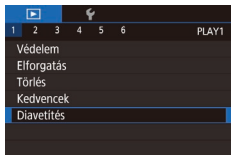

- Nyomja meg a [MENU] gombot, és válassza a [▶] 1 lap [Diavetítés] lehetőségét (📖31).
- A [▲][▼] gombokkal vagy a [⏻] tárcsával válassza ki a [Start] lehetőséget, majd nyomja meg a [⏻] gombot.
- A [Kép betöltése] felirat megjelenése után néhány másodperccel elindul a diavetítés.
- A diavetítés leállításához nyomja meg a [MENU] gombot.



- Az energiatakarékosági funkció nem működik diavetítés közben (📖27).



- A diavetítést a [⏻] gombbal szüneteltetheti és folytathatja.
- Lejátszás közben másik képre válthat, ha megnyomja a [◀][▶] gombokat, vagy elfordítja a [⏻] tárcsát. Gyors előre- és visszatekeréshez tartsa nyomva a [◀][▶] gombokat.
- A [Beállítás] kiválasztásával és a [⏻] gomb (📖31) megnyomásával beállíthatja a diavetítés ismétlését, a képek megjelenítési idejét és a képek közötti átmenetet a képernyőn.



- A diavetítést a kijelző megérintésével is leállíthatja.

A képek védelme

▶ Állóképek ▶ Videók

Fontos képeit védheti a véletlen törlés ellen (📖124).



- Nyomja meg a [⏻] gombot, a menüből válassza a [OFF] lehetőséget, majd válassza a [ON] lehetőséget (a [◀][▶] gombok megnyomásával vagy a [⏻] tárcsa elfordításával). Megjelenik a [ON] jel.
- A védelem törléséhez válassza az [OFF] lehetőséget. A [ON] eltűnik.



- A memóriakártya formázásával (📖171) a védett képeket is törli.



- A védett képeket a fényképezőgép törlési funkciója nem tudja törölni. Ahhoz, hogy ilyen módon törölni tudja őket, előbb meg kell szüntetnie a védelmüket.

A menü használata

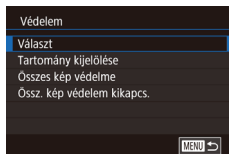
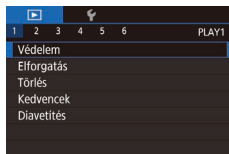

1 Jelenítse meg a beállítási képernyőt.

- Nyomja meg a [MENU] gombot, és válassza a [▶] 1 lap [Védelem] lehetőségét (📖31).

2 Válasszon egy kiválasztási módot.

- Válasszon egy Önnek tetsző beállítást (📖31).
- A menüképernyőre a [MENU] gombbal térhet vissza.

Használat előtt

Alapszintű útmutató

Haladó útmutató

A fényképezőgép alapvető használata

Automatikus mód/
Hibrid auto mód

Egyéb felvételi módok

P üzemmód

Tv, Av, M és C mód

Lejátszási mód

Vezeték nélküli funkciók

Beállítások menü

Tartozékok

Mellékletek

Tárgymutató



Képek kiválasztása egyenként

1 Válassza a [Választ] beállítást.

- Válassza ki a [Választ] beállítást a „A menü használata” (121) eljárását követve, majd nyomja meg a [SET] gombot.



2 Válasszon egy képet.

- A [◀|▶] gombokkal vagy a [D] tárcsa elfordításával válassza ki a kívánt képet, majd nyomja meg a [SET] gombot. Megjelenik a [1/14] jel.
- A kiválasztást a [SET] gomb újbóli megnyomásával szüntetheti meg. A [1/14] eltűnik.
- Ismételje meg ezt a folyamatot további képek kiválasztásához.

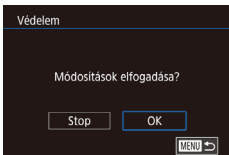

3 Kapcsolja be a kép védelmét.

- Nyomja meg a [MENU] gombot. Megerősítő üzenet jelenik meg.
- A [◀|▶] gombokkal vagy a [D] tárcsa elfordításával válassza ki az [OK] lehetőséget, majd nyomja meg a [SET] gombot.



- Ha a 3. lépés műveleteinek befejezése nélkül másik felvételi módra vált vagy kikapcsolja a fényképezőgépet, akkor a képek nem lesznek védettek.



- A képek kiválasztását vagy törlését a 2. lépésben látható képernyő megérintésével is elvégezheti, a megerősítést kérő képernyőt pedig a [MENU] lehetőséget megérintve nyithatja meg.
- A képek védelmét úgy is biztosíthatja, hogy megérinti az [OK] lehetőséget a 3. lépésben látható képernyőn.

Tartomány kijelölése

1 Válassza a [Tartomány kijelölése] funkciót.

- Válassza ki a [Tartomány kijelölése] beállítást a „A menü használata” (121) eljárását követve, majd nyomja meg a [SET] gombot.

2 Válassza ki a kezdő képet.

- Nyomja meg a [SET] gombot.

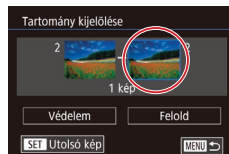
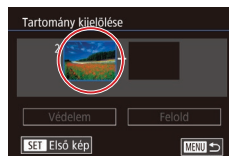

3 Válassza ki a befejező képet.

- A [▶] gombbal válassza az [Utolsó kép] lehetőséget, majd nyomja meg a [SET] gombot.
- A [◀|▶] gombokkal vagy a [D] tárcsa elfordításával válassza ki a kívánt képet, majd nyomja meg a [SET] gombot.
- Utolsó képként nem választhat az első felvétel előtti képet.

Használat előtt

Alapszintű útmutató

Haladó útmutató

A fényképezőgép alapvető használata

Automatikus mód/
Hibrid auto mód

Egyéb felvételi módok

P üzemmód

Tv, Av, M és C mód

Lejátszási mód

Vezeték nélküli funkciók

Beállítások menü

Tartozékok

Mellékletek

Tárgymutató



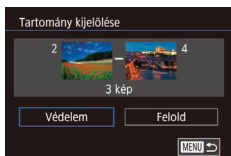

4 Kapcsolja be a képek védelmét.

- A [▼] gombbal válassza ki a [Védelem] lehetőséget, majd nyomja meg a [OK] gombot.



- A védett képek csoportjának védelmét a 4. lépésben a [Felold] lehetőséget választva oldhatja fel.



- Az első és utolsó kép kiválasztására szolgáló képernyőt úgy is megjelenítheti, hogy a 2. vagy a 3. lépésben látható képernyő tetején megérinti a képek egyikét.
- A képek védelmét úgy is biztosíthatja, hogy megérinti a [Védelem] lehetőséget a 4. lépésben látható képernyőn.

Az összes kép védelme

1 Válassza az [Összes kép védelme] beállítást.

- A „A menü használata” (121) eljárást követve válassza ki az [Összes kép védelme] lehetőséget, majd nyomja meg a [OK] gombot.

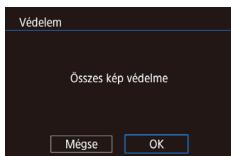

2 Kapcsolja be a képek védelmét.

- A [◀][▶] gombokkal vagy a [OK] tárcsa elfordításával válassza ki az [OK] lehetőséget, majd nyomja meg a [OK] gombot.

Összes kép védelmének törlése

Lehetőség van arra is, hogy az összes kép védelmét egyszerre törölje. A védelem törléséhez válassza az [Össz. kép védelem kikapcs.] beállítást „Az összes kép védelme” művelet 1. lépésében, majd folytassa a 2. lépéssel.

Használat előtt

Alapszintű útmutató

Haladó útmutató

A fényképezőgép alapvető használata

Automatikus mód/
Hibrid auto mód

Egyéb felvételi módok

P üzemmód

Tv, Av, M és C mód

Lejátszási mód

Vezeték nélküli funkciók

Beállítások menü

Tartozékok

Mellékletek

Tárgymutató



Képek törlése

▶ Állóképek ▶ Videók

Egyszerre egy felesleges képet választhat ki törlésre. Legyen körültekintő a képek törlésekor, mert a törölt képek nem állíthatók vissza. A védett képek (📖 121) azonban nem törölhetők.

1 Válassza ki a törölni kívánt képet.

- Válassza ki a kívánt képet a [◀][▶] gombokkal vagy a [👁️] tárcsa elfordításával.

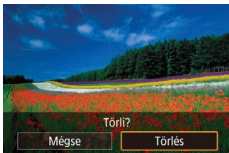

2 Törölje a képet.

- Nyomja meg a [▲] gombot.
- A [Törli?] kérdés megjelenése után a [◀][▶] gombokkal vagy a [👁️] tárcsa elfordításával válassza ki a [Törés] lehetőséget, és nyomja meg a [👁️] gombot.
- A készülék törli az aktuális képet.
- Ha mégsem szeretné törölni a képet, a [◀][▶] gombokkal vagy a [👁️] tárcsa elfordításával válassza ki a [Mégse] lehetőséget, és nyomja meg a [👁️] gombot.



- A RAW és JPEG formátumban rögzített képek esetén, ha megnyomja a [▲] gombot, amikor a kép látható, akkor a törléshez a [RAW] törlése], a [JPEG] törlése] vagy a [RAW]+JPEG törlése] lehetőség közül választhat.



- Az aktuális képet a 2. lépésben a kijelzőn látható [Törés] lehetőség megérintésével is törölheti.
- A képek törlését az érintéses műveletek (📖 128) segítségével is elvégezheti.

Több kép törlése egyszerre

Lehetőség van arra is, hogy több képet kiválasztva egyszerre törölje azokat. Legyen körültekintő a képek törlésekor, mert a törölt képek nem állíthatók vissza. A védett képek (📖 121) azonban nem törölhetők.

Kiválasztási mód választása

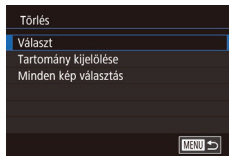
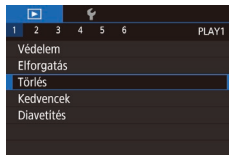

1 Jelenítse meg a beállítási képernyőt.

- Nyomja meg a [MENU] gombot, és válassza a [▶] 1] lap [Törés] lehetőségét (📖 31).

2 Válasszon egy kiválasztási módot.

- Válassza ki a kijelölési módszert a [▲][▼] gombokkal vagy a [👁️] tárcsa elfordításával, majd nyomja meg a [👁️] gombot.
- A menüképernyőre a [MENU] gombbal térhet vissza.

Használat előtt

Alapszintű útmutató

Haladó útmutató

A fényképezőgép alapvető használata

Automatikus mód/
Hibrid auto mód

Egyéb felvételi módok

P üzemmód

Tv, Av, M és C mód

Lejátszási mód

Vezeték nélküli funkciók

Beállítások menü

Tartozékok

Mellékletek

Tárgymutató



Képek kiválasztása egyenként

1 Válassza a [Választ] beállítást.

- Válassza ki a [Választ] beállítást a „Kiválasztási mód választása” (124) eljárását követve, majd nyomja meg a [OK] gombot.



2 Válasszon egy képet.

- Ha a „Képek kiválasztása egyenként” szakasz (122) 2. lépése szerint kiválaszt egy képet, [✓] jelenik meg a kijelzőn.
- A kiválasztást a [OK] gomb újbóli megnyomásával szüntetheti meg. A [✓] eltűnik.
- Ismételje meg ezt a folyamatot további képek kiválasztásához.

3 Törölje a képeket.

- Nyomja meg a [MENU] gombot. Megerősítő üzenet jelenik meg.
- A [Left/Right] gombokkal vagy a [OK] tárcsa elfordításával válassza ki az [OK] lehetőséget, majd nyomja meg a [OK] gombot.

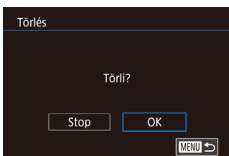

- Ha olyan képet választ, amelyet RAW és JPEG formátumban is rögzített, mindkét verziót törölni fogja.

Tartomány kijelölése

1 Válassza a [Tartomány kijelölése] funkciót.

- Válassza ki a [Tartomány kijelölése] beállítást a „Kiválasztási mód választása” (124) eljárását követve, majd nyomja meg a [OK] gombot.

2 Válasszon képeket.

- Hajtsa végre a „Tartomány kijelölése” szakasz (122) 2–3. lépését a képek megadásához.

3 Törölje a képeket.

- A [Down] gombbal válassza ki a [Törölés] lehetőséget, majd nyomja meg a [OK] gombot.

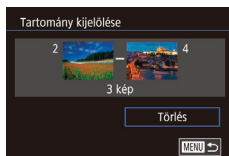

Az összes kép kiválasztása

1 Válassza a [Minden kép választás] beállítást.

- A „Kiválasztási mód választása” (124) eljárásának keretén belül válassza ki a [Minden kép választás] lehetőséget, majd nyomja meg a [OK] gombot.

2 Törölje a képeket.

- A [Left/Right] gombokkal vagy a [OK] tárcsa elfordításával válassza ki az [OK] lehetőséget, majd nyomja meg a [OK] gombot.

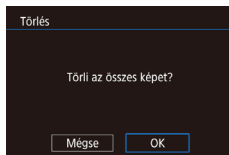

Használat előtt

Alapszintű útmutató

Haladó útmutató

A fényképezőgép alapvető használata

Automatikus mód/
Hibrid auto mód

Egyéb felvételi módok

P üzemmód

Tv, Av, M és C mód

Lejátszási mód

Vezezők nélküli funkciók

Beállítások menü

Tartozékok

Mellékletek

Tárgymutató



Képek forgatása

▶ Állóképek ▶ Videók

Az alábbi módon változtathatja meg képek tájolását és mentheti őket.

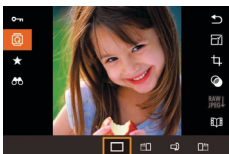

1 Válassza a [Elforgatás] beállítást.

- Nyomja meg a [Elforgatás] gombot, majd válassza a menü [Elforgatás] lehetőségét (📖30).



2 Forgassa el a képet.

- A kívánt forgatási iránytól függően nyomja meg a [◀] vagy [▶] gombot. A kép minden egyes gombnyomásra 90 fokkal fordul el. A beállítás véglegesítéséhez nyomja meg a [Elforgatás] gombot.



- A képek nem forgathatók el, ha az [Autom.forgatás] beállítás értéke [Ki] (📖126).

A menü használata

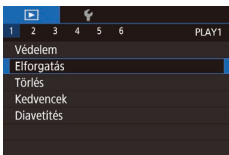

1 Válassza az [Elforgatás] beállítást.

- Nyomja meg a [MENU] gombot, és válassza a [▶] 1) lap [Elforgatás] lehetőségét (📖31).

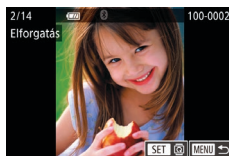

2 Forgassa el a képet.

- Válassza ki a kívánt képet a [◀][▶] gombokkal vagy a [Elforgatás] tárcsa elfordításával.
- A kép a [Elforgatás] gomb minden egyes lenyomásra 90 fokkal fordul el.
- A menüképernyőre a [MENU] gombbal térhet vissza.



- A 2. lépésben látható képernyőn a [SET] lehetőség megérintésével is elforgathatja a képeket, valamint a [MENU] lehetőség megérintésével térhet vissza a menüképernyőre.

Az automatikus forgatás kikapcsolása

Az alábbi módon kapcsolhatja ki a képek automatikus forgatását, vagyis a képek elforgatását a fényképezőgép aktuális tájolása szerint.



- Nyomja meg a [MENU] gombot, válassza a [▶] 5) lap [Autom.forgatás] pontját, majd válassza a [Ki] lehetőséget (📖31).



- A képek nem forgathatók el (📖126), ha az [Autom.forgatás] beállítás értéke [Ki]. Ezenfelül az elforgatott képek is az eredeti tájolásukkal jelennek meg.

Használat előtt

Alapszintű útmutató

Haladó útmutató

A fényképezőgép alapvető használata

Automatikus mód/
Hibrid auto mód

Egyéb felvételi módok

P üzemmód

Tv, Av, M és C mód

Lejátszási mód

Vezeték nélküli funkciók

Beállítások menü

Tartozékok

Mellékletek

Tárgymutató



Képek bejelölése kedvenként

▶ **Állóképek** ▶ **Videók**

A képeket a rendezésükhöz kedvenként jelölheti meg. Szűrt lejátszás során kategóriát választva az alábbi műveleteket hajthatja végre az összes képen.

- „Lejátszás” (📖111), „Diavetítés megtekintése” (📖121), „A képek védelme” (📖121), „Képek törlése” (📖124), „Képek hozzáadása a nyomtatási listához (DPOF)” (📖194), „Képek hozzáadása a fotókönyvhöz” (📖197)



- Nyomja meg a [📖] gombot, majd válassza a menü [★] lehetőségét (📖30).
- A kép jelölésének megszüntetéséhez ismétlje meg a fenti műveletet, válassza ismét az [OFF] lehetőséget, végül nyomja meg a [📖] gombot.

A menü használata

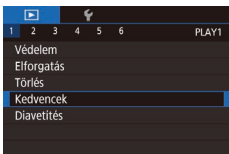

1 Válassza a [Kedvencek] menüpontot.

- Nyomja meg a [MENU] gombot, és válassza a [▶1] lap [Kedvencek] lehetőségét (📖31).

2 Válasszon egy képet.

- A [◀▶] gombokkal vagy a [📖] tárcsa elfordításával válassza ki a kívánt képet, majd nyomja meg a [📖] gombot. Megjelenik a [★] jel.
- A kép jelölésének megszüntetéséhez nyomja meg újból a [📖] gombot. A [★] eltűnik.
- További képek választásához ismételje meg az előző lépéseket.

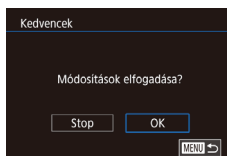

3 Fejezze be a beállítási műveletet.

- Nyomja meg a [MENU] gombot. Megerősítő üzenet jelenik meg.
- A [◀▶] gombokkal vagy a [📖] tárcsa elfordításával válassza ki az [OK] lehetőséget, majd nyomja meg a [📖] gombot.



- Ha a 3. lépés műveleteinek befejezése nélkül másik felvételi módra vált vagy kikapcsolja a fényképezőgépet, akkor a képek nem lesznek kedvenként megjelölve.



- A kedvenként megjelölt képek könnyebben felvehetők a később létrehozandó albumokba (📖136).



- Az aktuális képeket a 2. lépésben a kijelző megérintésével is kiválaszthatja vagy törölheti.
- A képek kedvenként való jelölését az érintéssel műveletek (📖128) segítségével is elvégezheti.

Használat előtt

Alapszintű útmutató

Haladó útmutató

A fényképezőgép alapvető használata

Automatikus mód/
Hibrid auto mód

Egyéb felvételi módok

P üzemmód

Tv, Av, M és C mód

Lejátszási mód

Vezeték nélküli funkciók

Beállítások menü

Tartozékok

Mellékletek

Tárgymutató



Kényelmes vezérlés: Érintéses műveletek

▶ Állóképek ▶ Videók

Egyképes megjelenítés esetén gyorsan és kényelmesen választhatja ki azokat a funkciókat, amelyek a négy érintési mozdulat valamelyikéhez vannak rendelve (Érintéses műveletek).

Az érintéses műveletekhez rendelt funkciók használata



- Húzza végig ujját a képernyőn az illusztráció szerint.
- Ezzel bekapcsolja a [↶] mozdulathoz rendelt funkciót.

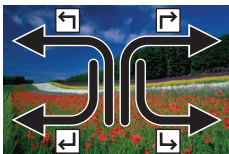

- Ujját a képernyőn végighúzva a [↷], a [↵] és a [↷] lehetőséghez rendelt funkciókat is bekapcsolhatja.
- Módosítsa igénye szerint az érintéses műveletekhez rendelt funkciókat.

Az érintéses műveletekhez rendelt funkciók módosítása

Egyszerűbben használhatja kedvenc műveleteit, ha ujjmozdulatokhoz rendeli őket.

1 Jelenítse meg a beállítási képernyőt.

- Nyomja meg a [MENU] gombot, és válassza a [▶]6] lap [Érintések beáll.] lehetőségét (📖31).

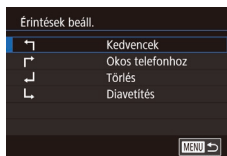

2 Rendeljen egy funkciót az egyik érintési művelethez.

- Válassza ki az áthúzási módszert a [▲][▼] gombokkal vagy a [🌀] tárcsa elfordításával, majd nyomja meg a [🌀] gombot.
- Válassza ki a hozzárendelni kívánt funkciót a [▲][▼] gombokkal vagy a [🌀] tárcsa elfordításával.

Hozzárendelhető funkciók

Diavetítés	A diavetítés indítása.
Törlés	Kép törlése.
Védelem	Kép védelme vagy a védelem törlése.
Elforgatás	Kép elforgatása.
Kedvencek	Képek kedvencként történő megjelölése, vagy a jelölés törlése.
Köv. kedvenc	Váltás a következő, kedvencként megjelölt képre.
Előző kedvenc	Váltás a következő, kedvencként megjelölt képre.
Következő dátum	Váltás a következő fényképezési dátumhoz tartozó első képre.
Előző dátum	Váltás az előző fényképezési dátumhoz tartozó első képre.
Fényk. géphez	Nyissa meg a Wi-Fi kapcsolat képernyőjét. A Wi-Fi részletes leírását lásd: „Vezeték nélküli funkciók” (📖141).
Okos telefonhoz	
Számítógéphez	
Nyomtatóhoz	
Webszolg.-hoz	

Használat előtt

Alapszintű útmutató

Haladó útmutató

A fényképezőgép alapvető használata

Automatikus mód/
Hibrid auto mód

Egyéb felvételi módok

P üzemmód

Tv, Av, M és C mód

Lejátszási mód

Vezeték nélküli funkciók

Beállítások menü

Tartozékok

Mellékletek

Tárgymutató



Állóképek szerkesztése



- A képek szerkesztése funkció (129–131) csak akkor érhető el, ha a memóriakártyán elegendő hely van.



- A különféle funkciók szerkesztő képernyőit a képet megérintve nyithatja meg, miután kiválasztotta az adott funkciót a menüben.
- A [MENU] ikon szerkesztő képernyőn való megjelenésekor igény szerint a [MENU] gomb megnyomása helyett a [MENU] lehetőséget is megérintheti.
- A [SET] ikon szerkesztő képernyőn való megjelenésekor igény szerint a [SET] gomb megnyomása helyett a [SET] lehetőséget is megérintheti.

Képek átméretezése

▶ Állóképek ▶ Videók

Kép kisebb számú rögzített képpontú másolatának mentése.



1 Válasszon képméretet.

- Nyomja meg a [OK] gombot, válassza a menü [OK] lehetőségét, és válasszon ki egy képméretet (30).
- Nyomja meg a [OK] gombot.



2 Mentse az új képet.

- A [Menti az új képet?] kérdés megjelenése után a [OK] gombokkal vagy a [OK] tárcsa elfordításával válassza az [OK] lehetőséget, és nyomja meg a [OK] gombot.
- A képet a fényképezőgép új fájlként menti.



- A [S2] képponttal rögzített képek nem szerkeszthetők.
- A RAW-képek nem szerkeszthetők.



- A képek nem méretezhetők a rögzített képpontok számánál nagyobbra.



- A mentett képeket úgy is megtekintheti, hogy a 3. lépésben megérinti az [Feldolgozott kép] lehetőséget a képernyőn.

3 Tekintse meg az új képet.

- A [OK] gombokkal vagy a [OK] tárcsa elfordításával válassza ki a [Feldolgozott kép] lehetőséget, majd nyomja meg a [OK] gombot.
- Megjelenik a mentett kép.

A menü használata

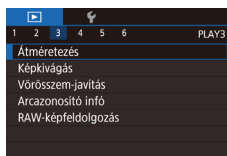

1 Válassza az [Átméretezés] beállítást.

- Nyomja meg a [MENU] gombot, és válassza a [3] lap [Átméretezés] lehetőségét (31).

2 Válasszon egy képet.

- A [OK] gombokkal vagy a [OK] tárcsa elfordításával válassza ki a kívánt képet, majd nyomja meg a [OK] gombot.

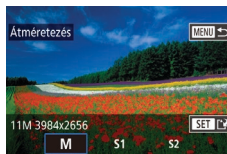

3 Válasszon képméretet.

- A [OK] gombokkal vagy a [OK] tárcsa elfordításával válassza ki a méretet, majd nyomja meg a [OK] gombot.

Használat előtt

Alapszintű útmutató

Haladó útmutató

A fényképezőgép alapvető használata

Automatikus mód/
Hibrid auto mód

Egyéb felvételi módok

P üzemmód

Tv, Av, M és C mód

Lejátszási mód

Vezezők nélküli funkciók

Beállítások menü

Tartozékok

Mellékletek

Tárgymutató



4 Mentse új képként, és tekintse meg.

- Hajtsa végre a „Képek átméretezése” (📖 129) szakasz 2. lépését.
- Nyomja meg a [MENU] gombot, és hajtsa végre a „Képek átméretezése” (📖 129) szakasz 3. lépését.

Képkivágás

▶ Állóképek ▶ Videók

Lehetősége van a kép egy megadott részletét külön képfájlként menteni.

1 Jelenítse meg a beállítási képernyőt.

- Nyomja meg a [🔍] gombot, válassza a [🔍] menüpontot, majd nyomja meg a [🔍] gombot (📖 30).



2 Méretezze újra, mozgassa el és módosítsa a körülvágási keret képarányát.

- A keret méretét a zoom karral módosíthatja.
- A keretet a [▲][▼][◀][▶] gombokkal mozgathatja.
- A keret tájolásának megváltoztatásához fordítsa el a [🔄] tárcsát a [🔍] kiválasztásához, majd nyomja meg a [🔍] gombot.
- A képarány módosításához fordítsa el a [🔄] tárcsát a [🔍] kiválasztásához. A képarányok közötti váltáshoz ([3:2], [16:9], [4:3] és [1:1]), nyomja meg többször a [🔍] gombot.

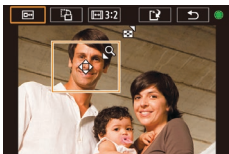

3 Tekintse meg a körülvágott képet.

- A [🔍] tárcsa elfordításával válassza ki a [🔍] lehetőséget.
- A körülvágott kép és a körülvágási keret megjelenítése közötti váltáshoz nyomja meg többször a [🔍] gombot.

4 Mentse új képként, és tekintse meg.

- A [🔍] tárcsa elfordításával válassza ki a [🔍] lehetőséget, majd nyomja meg a [🔍] gombot.
- Hajtsa végre a „Képek átméretezése” szakasz (📖 129) 2–3. lépését.



- A RAW-képek nem szerkeszthetők.
- A körülvágott képeket nem lehet újra körülvágni.
- A vágott képek nem méretezhetők át és nem alkalmazhatók rájuk Kreatív szűrők.



- A körülvágott képek kevesebb rögzített képpontot tartalmaznak, mint a körülvágatlanok.
- Miközben a körülvágott képet megtekinti a 3. lépésben, a körülvágási keret képarányát átméretezheti, mozgathatja és módosíthatja.
- A 2. lépés műveletei úgy is elvégezhetők, hogy megnyomja a [MENU] gombot, kiválasztja a [🔍] 3] lap > [Képkivágás] elemét, megnyomja a [🔍] gombot, kiválaszt egy képet, és újra megnyomja a [🔍] gombot.
- Ha Arcazonosítással (📖 45) készült állóképeket vág, csak a vágott képen rajta maradó személyek nevei jelennek meg.



- A vágókeretet a 2. lépésnél a képernyőn húzva is mozgathatja. A kereteket az ujjai közelítésével vagy távolításával is átméretezheti (📖 120) a kijelzőn.
- A műveletek elvégezhetők a [🔍], [🔍], [🔍] és [🔍] megérintésével is a képernyő felső részén a 2. lépésben.

Használat előtt

Alapszintű útmutató

Haladó útmutató

A fényképezőgép alapvető használata

Automatikus mód/
Hibrid auto mód

Egyéb felvételi módok

P üzemmód

Tv, Av, M és C mód

Lejátszási mód

Vezeték nélküli funkciók

Beállítások menü

Tartozékok

Mellékletek

Tárgymutató



Szűrőeffektusok alkalmazása

A [L], [M], [S], [K], [N], [O] és [A] módokban történő felvételkészítéssel egyenértékű effektusokat alkalmazhat a képekre, és új képként mentheti az eredményt.

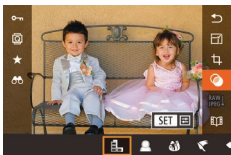

1 Válasszon effektust.

- Nyomja meg a [M] gombot, válassza a menü [O] lehetőségét, majd a kívánt effektust (129)30).
- Nyomja meg a [M] gombot.

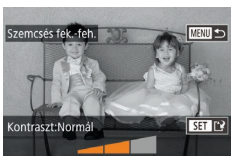

2 Igény szerint állítsa be az effektust.

- [L]: A [K][N] gombokkal állítsa be a kontrasztot.
- [M]: A [K][N] gombokkal állítsa be az elmosódást.
- [S] vagy [K]: Az effektus mértéke a képernyő alsó részén lévő sáv megérintésével és elhúzásával szabályozható.
- [N]: A [K][N] gombokkal állítsa be a színtelítettséget.
- [O]: A [K][N] gombokkal állítsa be a színtónust.
- [A]: A keret méretét a zoom karral módosíthatja, helyzetét pedig a [M] tárcsával módosíthatja.

3 Mentse új képként, és tekintse meg.

- Nyomja meg a [M] gombot.
- Hajtsa végre a „Képek átméretezése” szakasz (129) 2–3. lépését.



- A műveletek úgy is elvégezhetők, hogy megnyomja a [MENU] gombot, kiválasztja a [2] lap > [Kreatív szűrők] elemét, kiválaszt egy képet, és megnyomja a [M] gombot.
- [A]: A keret tájolásának függőlegesre állításához a 2. lépésben nyomja meg a [K][N] gombokat a képernyőn. A keret mozgásához nyomja meg újból a [K][N] gombokat. A keret eredeti vízszintes tájolásának visszaállításához nyomja meg a [▲][▼] gombokat.



- Az effektust úgy is beállíthatja, hogy megérinti vagy ujjával áthúzza a 2. lépésben a képernyő alján látható sávot. A [A] esetén a keretet úgy is mozgathatja, hogy megérinti vagy ujjával áthúzza azt a képernyőn.

Vörösszem-javítás

▶ Állóképek ▶ Videók

Automatikusan korrigálja a vörösszem-hatást. A módosított képet külön fájlként mentheti.

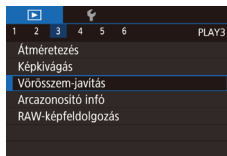

1 Válassza a [Vörösszem-javítás] funkciót.

- Nyomja meg a [MENU] gombot, és válassza a [2] lap [Vörösszem-javítás] pontját (131).

2 Válasszon egy képet.

- Válassza ki a kívánt képet a [K][N] gombokkal vagy a [M] tárcsa elfordításával.

Használat előtt

Alapszintű útmutató

Haladó útmutató

A fényképezőgép alapvető használata

Automatikus mód/
Hibrid auto mód

Egyéb felvételi módok

P üzemmód

Tv, Av, M és C mód

Lejátszási mód

Vezeleték nélküli funkciók

Beállítások menü

Tartozékok

Mellékletek

Tárgymutató



3 Javítsa a képet.

- Nyomja meg a [REDO] gombot.
- A fényképezőgép kijavítja az érzékelt vörös szemeket, és a javított területeket kerettel jelöli.
- Szükség szerint nagyítsa vagy kicsinyítse a képet. Hajtsa végre a következő fejezet lépéseit: „Képek nagyítása” (120).

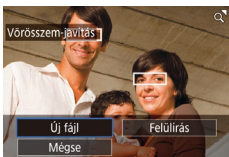

4 Mentse új képként, és tekintse meg.

- A [▲][▼][◀][▶] gombokkal vagy a [DISP] tárcsa elfordításával válassza ki az [Új fájl] lehetőséget, majd nyomja meg a [REDO] gombot.
- A képet a fényképezőgép új fájlként menti.
- Nyomja meg a [MENU] gombot, és hajtsa végre a „Képek átméretezése” (129) szakasz 3. lépését.



- Előfordulhat, hogy egy-egy képet nem lehet pontosan kijavítani.
- Ha az eredeti képet felül szeretné írni a javított képpel, a 4. lépésben válassza a [Felülírás] beállítást. Ekkor az eredeti kép törölni fog.
- A védett képek nem írhatók felül.
- A RAW-képek nem szerkeszthetők ezen módon.
- A vörösszem-javítás elvégezhető a RAW formátumban is rögzített JPEG-képeken, de az eredeti kép nem írható felül.



- A képek mentését úgy is elvégezheti, hogy a 4. lépésben megérinti a kijelzőn az [Új fájl] vagy [Felülírás] lehetőséget.

RAW-képek feldolgozása a fényképezőgéppel

▶ Állóképek ▶ Videók

A RAW formátumban rögzített képek a fényképezőgépen feldolgozhatók. Az eredeti RAW-kép megmarad, a másolatát menti JPEG formátumban.

1 Válasszon egy RAW-képet.

- Válassza ki a kívánt RAW képet a [◀][▶] gombokkal vagy a [DISP] tárcsa elfordításával.

2 Jelenítse meg a beállítási képernyőt.

- Nyomja meg a [REDO] gombot, és válassza a menü [RAW] lehetőségét. Válassza ki a kívánt lehetőséget (vagy a [◀][▶] gombokkal vagy a [DISP] tárcsa elfordításával).
- A [RAW] lehetőség kiválasztása esetén folytassa az 5. lépéssel.



3 Állítsa be a feldolgozási feltételeket.

- Ha a [RAW] lehetőséget választotta, nyomja meg a [REDO] gombot, a [▲][▼][◀][▶] gombokkal válasszon egy lehetőséget, majd nyomja meg a [REDO] gombot.

4 Adja meg a speciális beállításokat.

- Válasszon egy effektust (a [◀][▶] gombokkal vagy a [DISP] tárcsa elfordításával), majd a [REDO] gombbal térjen vissza a 3. lépés képernyőjére.



Használat előtt

Alapszintű útmutató

Haladó útmutató

A fényképezőgép alapvető használata

Automatikus mód/
Hibrid auto mód

Egyéb felvételi módok

P üzemmód

Tv, Av, M és C mód

Lejátszási mód

Vezezők nélküli funkciók

Beállítások menü

Tartozékok

Mellékletek

Tárgymutató





5 Mentse a képet.

- Ha a [RAW] lehetőséget választotta, a [▲][▼][◀][▶] gombokkal válassza ki a [L] lehetőséget. Nyomja meg a [OK] gombot, válassza az [OK] lehetőséget (a [◀][▶] gombokkal vagy a [D] tárcsa elfordításával), majd nyomja meg újból a [L] gombot.
- Ha a [RAW] lehetőséget választotta, akkor a [◀][▶] gombokkal vagy a [D] tárcsa elfordításával válassza ki az [OK] lehetőséget, majd nyomja meg a [L] gombot.



Fényerő beállítása	Módosíthatja a képek világosságát.
Fehéregyensúly	Kiválaszthatja a fehéregyensúlyt.
Képstílus	Kiválaszthatja a képstílust.
Auto megvil. optimalizálás	Megadhatja az Automatikus megvilágításoptimalizáló beállításait.
Nagy ISO-érzék. zajcsökk.	Megadhatja a zajcsökkentés beállításait.
Képinőség	Beállíthatja a készülő JPEG-kép minőségét.



- A [D] tárcsa elfordításával a 3. lépés képernyőjén kiválaszthat egy effektust is a kiválasztott feldolgozási feltételhez.
- Ha a 3. lépésben nagyítani szeretné a képernyőt, tolja a zoom kart a [Q] irányába.
- Az eredeti beállítások visszaállításához a 3. lépés képernyőjén nyomja meg a [L] gombot, válassza az [OK] lehetőséget (a [◀][▶] gombokkal vagy a [D] tárcsa elfordításával), majd nyomja meg a [L] gombot.
- A 4. lépésben látható képernyőn [INFO] címkével jelölt funkciókhoz tartozó speciális beállítások az [▼] gomb lenyomásával módosíthatók.
- Ha össze kívánja hasonlítani az eredeti képpel a jelenlegi képet, mielőtt menti az 5. lépésben, nyomja meg az [X] gombot, és fordítsa el a [D] tárcsát. A beállítási képernyőre a [MENU] gombbal térhet vissza.

A menü használata

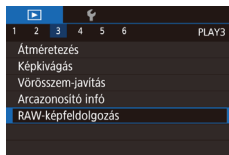

1 Jelenítse meg a beállítási képernyőt.

- Nyomja meg a [MENU] gombot, és válassza a [RAW-képfeldolgozás] lehetőséget a [▶3] lapon (131).

2 Válasszon egy kiválasztási módot.

- Válasszon egy Önnek tetsző beállítást (131).
- A menüképernyőre a [MENU] gombbal térhet vissza.

Képek kiválasztása egyenként



1 Válassza a [Választ] beállítást.

- Válassza ki a [Választ] beállítást a „A menü használata” (133) eljárását követve, majd nyomja meg a [L] gombot.

2 Válasszon egy képet.

- Ha a „Képek kiválasztása egyenként” szakasz (122) 2. lépése szerint kiválaszt egy képet, [✓] jelenik meg a kijelzőn.
- A kiválasztást a [L] gomb újabb megnyomásával szüntetheti meg. A [✓] eltűnik.
- Ismétlje meg ezt a folyamatot további képek kiválasztásához.
- Lépjen a következő képernyőre a [MENU] gombbal.

Használat előtt

Alapszintű útmutató

Haladó útmutató

A fényképezőgép alapvető használata

Automatikus mód/
Hibrid auto mód

Egyéb felvételi módok

P üzemmód

Tv, Av, M és C mód

Lejátszási mód

Vezeték nélküli funkciók

Beállítások menü

Tartozékok

Mellékletek

Tárgymutató



Tartomány kijelölése

3 Végezze el a képfeldolgozást.

- A „RAW-képek feldolgozása a fényképezőgéppel” szakasz (📖 132) 2–5. lépése szerint hajtsa végre a kép feldolgozását.

1 Válassza a [Tartomány kijelölése] funkciót.

- Válassza ki a [Tartomány kijelölése] beállítást a „A menü használata” (📖 133) eljárását követve, majd nyomja meg a [📏] gombot.

2 Válasszon képeket.

- Hajtsa végre a „Tartomány kijelölése” szakasz (📖 122) 2–3. lépését a képek megadásához.

3 Dolgozza fel a képeket.

- A „RAW-képek feldolgozása a fényképezőgéppel” szakasz (📖 132) 2–5. lépése szerint hajtsa végre a képek feldolgozását.



- A fényképezőgépen végzett képfeldolgozással készült képek nem egyeznek meg pontosan a Digital Photo Professional szoftverrel feldolgozottakkal.



- Egyszerre legfeljebb 500 kép jelölhető ki.

Videók szerkesztése

▶ Állóképek ▶ Videók

Eltávolíthatja a videók elejéről és végéről a feleslegesnek ítélt részeket.

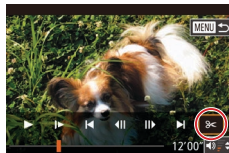

1 Válassza a [9<] beállítást.

- Hajtsa végre a „Lejátszás” szakasz (📖 111) 1–5. lépését, válassza a [9<] lehetőséget, és nyomja meg a [📏] gombot.
- Megjelenik a videoszerkesztő panel és a videoszerkesztő sáv.

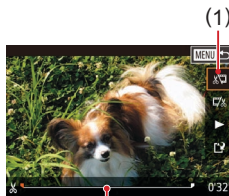

(1)

(2)

2 Jelölje ki a kivágandó részeket.

- (1) a videoszerkesztő panel és (2) a videoszerkesztő sáv.
- Válassza ki a [▲][▼] gombokkal a [📏] vagy a [📏] beállítást.
- A kivágandó rész kijelöléséhez (melyeket a kijelzőn a [📏] jel mutat) a [◀][▶] gombokkal vagy a [📏] tárcsával mozgassa a narancsszínű [📏] vagy [📏] ikont. A videó elejét (kezdesi pont: [📏]) a [📏], a végét pedig a [📏] lehetőséggel vághatja meg.
- Ha a [📏] vagy [📏] a [📏] jeltől eltérő pozícióba kerül, a [📏] lehetőség használatával csak a legközelebbi [📏] bal oldali jel előtti részt törli, a [📏] lehetőséggel pedig csak a jobb oldali [📏] jel után lévő részt törli.

Használat előtt

Alapszintű útmutató

Haladó útmutató

A fényképezőgép alapvető használata

Automatikus mód/
Hibrid auto mód

Egyéb felvételi módok

P üzemmód

Tv, Av, M és C mód

Lejátszási mód

Vezeték nélküli funkciók

Beállítások menü

Tartozékok

Mellékletek

Tárgymutató



3 Tekintse meg a szerkesztett videót.

- A [▲][▼] gombokkal válassza ki a [▶] lehetőséget, majd nyomja meg a [SET] gombot. A fényképezőgép lejátszsa a szerkesztett videofelvételt.
- A videofelvétel újbóli szerkesztéséhez ismétlje meg a 2. lépést.
- A szerkesztés megszakításához nyomja meg a [MENU] gombot, válassza az [OK] lehetőséget (a [◀][▶] gombokkal vagy a [RECALL] tárcsa elfordításával), majd nyomja meg a [SET] gombot.



4 Mentse a szerkesztett videót.

- A [▲][▼] gombokkal válassza ki a [▶] lehetőséget, majd nyomja meg a [SET] gombot.
- A [▲][▼][◀][▶] gombokkal vagy a [RECALL] tárcsa elfordításával válassza ki az [Új fájl] lehetőséget, majd nyomja meg a [SET] gombot.
- Válassza a [Ment töm.nélk.] lehetőséget, majd nyomja meg a [SET] gombot.
- A videót a fényképezőgép új fájlként menti.



- Ha az eredeti videót felül szeretné írni a vágott videóval, a 4. lépésben válassza a [Felülírás] beállítást. Ekkor az eredeti videó törlődni fog.
- Ha a memóriakártyán nincs elegendő szabad hely, csak a [Felülírás] funkció érhető el.
- Ha mentés közben lemerül az akkumulátoregység, akkor előfordulhat, hogy a készülék nem tudja menteni a videót.
- Videó szerkesztésekor célszerű teljes töltöttségű akkumulátoregységet használni.



- Az videókat úgy is szerkesztheti, hogy megérinti a videoszerkesztő panelt vagy a videoszerkesztő sávot.

A fájlok méretének csökkentése

A videofájlok mérete a videók tömörítésével csökkenthető, a következő módon.



- A „Videók szerkesztése” rész 2. lépésében megjelenő képernyőn válassza a [▶] beállítást. Válassza az [Új fájl] lehetőséget, majd nyomja meg a [SET] gombot.
- Válassza a [Tömörít+ment] lehetőséget, majd nyomja meg a [SET] gombot.

A tömörített videók képminősége

Tömörítés előtt	Tömörítés után
FHD 59.94P, FHD 29.97P	FHD 29.97P
FHD 23.98P	FHD 23.98P
FHD 50.00P, FHD 25.00P	FHD 25.00P



- A [VGA 29.97P] és a [VGA 25.00P] videók nem tömöríthetők.
- A [Felülírás] funkció választása esetén a szerkesztett videókat nem lehet tömörített formátumban menteni.
- A videók [HD 29.97P] vagy [HD 25.00P] formátumúra tömörítése csökkenti a fájl méretet, ugyanakkor megőrzi az eredeti képminőséget.

Használat előtt

Alapszintű útmutató

Haladó útmutató

A fényképezőgép alapvető használata

Automatikus mód/
Hibrid auto mód

Egyéb felvételi módok

P üzemmód

Tv, Av, M és C mód

Lejátszási mód

Vezeték nélküli funkciók

Beállítások menü

Tartozékok

Mellékletek

Tárgymutató



Videofejzetek törlése

▶ Állóképek ▶ Videók

Az [📺] módban rögzített különálló fejezetek (klipek) [📖37] szükség esetén törölhetők. Legyen körültekintő a videók törlésekor, mert a törölt videók nem állíthatók vissza.



1 Válassza ki a törölni kívánt videót.

- A rövid videofelvételek lejátszásához hajtsa végre az „Állóképek készítésekor rögzített rövid videók (összefoglaló videók) megtekintése” szakasz [📖114] 1–2. lépését, majd a videók vezérlőpultjának megnyitásához nyomja meg a [📺] gombot.
- A [⏪] gombokkal vagy a [🔍] tárcsa segítségével válassza a [⏪] vagy [⏩] lehetőséget, majd nyomja meg a [📺] gombot a klip kiválasztásához.

2 Válassza a [📺] beállítást.

- A [⏪] gombokkal vagy a [🔍] tárcsa elfordításával válassza ki a [📺] lehetőséget, majd nyomja meg a [📺] gombot.
- Elindul a kiválasztott videó ismétlődő lejátszása.

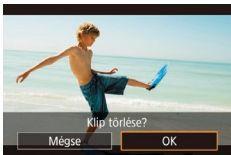

3 Erősítse meg a törlést.

- A [⏪] gombokkal vagy a [🔍] tárcsa elfordításával válassza ki az [OK] lehetőséget, majd nyomja meg a [📺] gombot.
- A videó törlődik, és megtörténik a rövid videó felülírása.



- Klip választásakor a [📺] jel nem látható, ha a fényképezőgép nyomtatóhoz van csatlakoztatva.

Albumok megtekintése (Képösszeállítás)

▶ Állóképek ▶ Videók

Kiválaszthat témákat, mint például egy időpontot vagy egy személy nevét, amely alapján létrehozhat albumokat az adott témának megfelelő, automatikusan kiválasztott képekből. Ezekből a képekből egy dia-összeállítás készül, amely körülbelül 2–3 perces rövid videóként menthető.

E funkció használata előtt győződjön meg róla, hogy az akkumulátoregység teljesen fel van töltve. Az albumok létrehozásához szabad helyre is szükség van a memóriakártyán. Azt tanácsoljuk, hogy 16 GB-os vagy nagyobb memóriakártyát használjon, és legalább 1 GB szabad helyet biztosítson.

Albumtémák kiválasztása

Nyomja meg a [📺] gombot, és válassza a Kiemelt történetek ikont. Megjelenik a kezdőképnyerő, és kiválaszthatja, hogy milyen téma alapján válogassa össze a fényképezőgép az albumelemeket. Vegye figyelembe, hogy a fényképezőgép gyakrabban ad hozzá kedvencnek jelölt képeket [📖127] az albumhoz.

Dátum	Egy napon készült képekből készít albumot. A képeket azon felvételek közül válogatja ki a rendszer, amelyek ugyanazon a napon készültek, mint a kezdőképnyerő megnyitása előtt látható kép.
Személy neve	Emberekéről szóló havi albumok létrehozására használható, például a gyermekekről, ahogy felnőnek. Az albumokhoz kiválaszthatók azok a személyek, akiknek arcaonosító adatait regisztrálta. A képeket azon felvételek közül válogatja ki a rendszer, amelyek ugyanazon témáról és ugyanazon hónapban készültek, mint a kezdőképnyerő megnyitása előtt látható kép.
Esemény	Nyaralások, bulik és egyéb események albumaihoz megfelelő választás. A képeket azon felvételek közül válogatja ki a rendszer, amelyek a kezdőképnyerő megnyitása előtt látható kép előtt és után lejátszódó esemény közben készültek.
Egyedi	Az Ön által meghatározott képek, dátumok vagy arcaonosítással regisztrált emberek alapján készül az album.

Használat előtt

Alapszintű útmutató

Haladó útmutató

A fényképezőgép alapvető használata

Automatikus mód/
Hibrid auto mód

Egyéb felvételi módok

P üzemmód

Tv, Av, M és C mód

Lejátszási mód

Vezeték nélküli funkciók

Beállítások menü

Tartozékok

Mellékletek

Tárgymutató





1 Válasszon egy képet.

- Válasszon egy képet egyképes megjelenítésben.
- A 3. lépésben választható témák a kép készítési dátumától és arcaazonosító adataitól függenek.



2 Jelenítse meg a kezdőképernyőt.

- Nyomja meg a [OK] gombot, válassza a [Kiemelt történetek] lehetőséget, majd nyomja meg a [Kiemelt történetek] gombot (130).
- A [Dolgozik] felirat után megjelenik a kezdőképernyő.

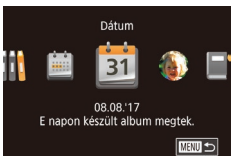

3 Tekintse át az egyik albumot.

- A [◀][▶] gombokkal válasszon egy személyt, vagy a [Dátum] vagy [Esemény] albumtémák közül, majd nyomja meg a [OK] gombot.
- Néhány másodpercig megjelenik a [Betöltés] felirat, majd a fényképezőgép lejátszsa az albumot.

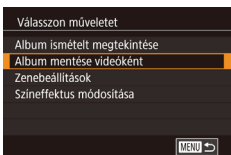

4 Mentse az albumot.

- A [▲][▼] gombokkal válassza az [Album mentése videóként] menüpontot, majd nyomja meg a [OK] gombot.
- Az album mentése után megjelenik a [Mentve] felirat.

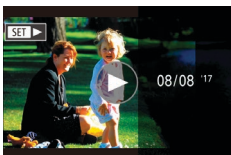

5 Játssza le az albumot (111).



- Az albumok a következő, a fényképezőgép által rögzített képeket tartalmazhatják.
 - Állóképek
 - Összefoglaló videók (137), kivéve a tömörített videók
 - Rövid videoklipek, amelyek lejátszási ideje legalább két másodperc (175), kivéve a tömörített videók



- Az albumok csak akkor menthetők, ha a memóriakártyán van elég hely.
- A Kiemelt történetek kezdőképernyőt úgy is elérheti, hogy kiválassza a MENU (131) > [▶] lap > [Kiemelt történetek] elemét.
- Ha a megtekintés közben a következő fejezetre szeretne ugrani, húzza az ujját balra, ha az előző fejezetre szeretne ugrani, húzza az ujját jobbra.
- A 4. lépésben a [Színeffektus módosítása] funkció kiválasztásával, majd a [OK] gomb megnyomásával meghatározhatja a színeffektust. Ha látni szeretné, hogyan mutatna az album a kiválasztott effektus alkalmazása esetén, válassza az [Album ismételt megtekintése] lehetőséget a 4. lépésben látható képernyőn, miután a [▶] gombokkal kiválasztotta a színeffektust, és lenyomta a [OK] gombot.
- A mentett albumok lejátszásához válassza a Kiemelt történetek kezdőképernyő [Albumok listája] pontját, nyomja meg a [OK] gombot, válasszon a felsorolt albumok közül, majd nyomja meg újra a [OK] gombot.

Használat előtt

Alapszintű útmutató

Haladó útmutató

A fényképezőgép alapvető használata

Automatikus mód/
Hibrid auto mód

Egyéb felvételi módok

P üzemmód

Tv, Av, M és C mód

Lejátszási mód

Vezezők nélküli funkciók

Beállítások menü

Tartozékok

Mellékletek

Tárgymutató



Háttérzene hozzáadása az albumokhoz

▶ Állóképek ▶ Videók

Válasszon hét különböző háttérzene közül, amely az album lejátszása közben szól majd.

1 Regisztrálja a háttérzenét egy memóriakártyán.

- Hajtsa végre a „Albumok megtekintése (Képösszeállítás)” (📖 136) szakasz 1–4. lépését, válassza a [Zenebeállítások] lehetőséget, és nyomja meg a [🔍] gombot.
- A baloldali képernyő akkor jelenik meg, ha új vagy nemrégiben formázott memóriakártyát használ. Válassza az [OK] lehetőséget (a [◀][▶] gombokkal vagy a [🔍] tárcsa elfordításával), nyomja meg a [🔍] gombot, és várjon körülbelül négy percet, amíg a rendszer regisztrálja a hétéféle zenét a kártyán.
- Ha olyan memóriakártyát használ, amely már tartalmaz regisztrált zenét, lépjen a 2. pontra.

2 Hozza létre az albumot.

- A „Albumok megtekintése (Képösszeállítás)” (📖 136) szakasz 1–3. lépését követve hozza létre az albumot.

3 Konfigurálja a háttérzene beállításait.

- A [▲][▼] gombokkal vagy a [🔍] tárcsával válassza ki a kívánt elemet, nyomja meg a [🔍] gombot, majd a [▲][▼] gombokkal vagy a [🔍] tárcsával adja meg a kívánt beállítást (📖 31).

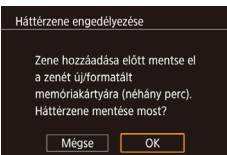

4 Mentse az albumot.

- Hajtsa végre a „Albumok megtekintése (Képösszeállítás)” (📖 136) szakasz 4. lépését az album mentéséhez.



- Miután egy albumot elmentett, háttérzenét később már nem tud hozzáadni. Egy album háttérzenéjét nem lehet eltávolítani vagy módosítani.
- Egy háttérzenével ellátott album fejezeit nem lehet szerkeszteni (📖 136).



- Amennyiben nem szeretne háttérzenét hozzáadni, állítsa a [Háttérz. hozzáad] lehetőséget a [Nem] értékre a 3. lépés képernyőjén.
- Ha csak háttérzenét szeretne használni a videó hangja helyett, állítsa a [Hangkeverő] értékét a [Csak háttérz.] lehetőségre a 3. lépés képernyőjén.
- Ha szeretné meghallgatni a [Zeneszám] részben kiválasztott háttérzene egy részét, válassza a 3. lépés képernyőjén a [Minta háttérz.] lehetőséget, és nyomja meg a [🔍] gombot.

Saját albumok létrehozása

▶ Állóképek ▶ Videók

Hozza létre saját albumát a kívánt képek kiválasztásával.

1 Válasszon az Egyedi album létrehozásához.

- Az „Albumok megtekintése (Képösszeállítás)” (📖 136) szakasz 1–3. lépése szerint válassza az [Felhasználói] lehetőséget, és nyomja meg a [🔍] gombot.

Használat előtt

Alapszintű útmutató

Haladó útmutató

A fényképezőgép alapvető használata

Automatikus mód/
Hibrid auto mód

Egyéb felvételi módok

P üzemmód

Tv, Av, M és C mód

Lejátszási mód

Vezezők nélküli funkciók

Beállítások menü

Tartozékok

Mellékletek

Tárgymutató



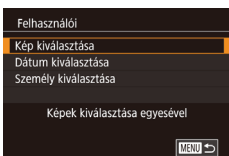

2 Válasszon egy kiválasztási módot.

- Válasszon a [Kép kiválasztása], [Dátum kiválasztása] és [Személy kiválasztása] lehetőség közül, majd nyomja meg a [OK] gombot.

3 Válassza ki az album elemeit.

- Miután kiválasztotta az album elemeit, és megnyomta a [OK] gombot, a kiválasztott elemeken megjelenik a [✓] címke.
- Nyomja meg a [MENU] gombot, miután befejezte az állóképek vagy rövid klipek kiválasztását a [Kép kiválasztása] lehetőség alatt, a dátum kiválasztását a [Dátum kiválasztása] lehetőség alatt vagy az emberek kiválasztását az [Személy kiválasztása] lehetőség alatt.
- A [◀][▶] gombokkal vagy a [◉] tárcsával válassza ki a [Megtekintés] lehetőséget, majd nyomja meg a [OK] gombot.

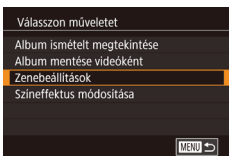

4 Válassza ki a háttérzenét.

- Amikor megjelenik a bal oldalon látható képernyő, válassza a [Zenebeállítások] lehetőséget. A „Háttérzene hozzáadása az albumokhoz” (📖 138) szakaszban leírtak szerint adja meg a háttérzenét, majd nyomja meg a [MENU] gombot.

5 Válassza ki a színeffektust.

- A 4. lépésben szereplő képernyőn válassza ki a [Színeffektus módosítása] lehetőséget.
- A [◀][▶] gombokkal válassza ki a kívánt színeffektust, majd nyomja meg a [OK] gombot.



6 Mentse az albumot.

- Hajtsa végre a „Albumok megtekintése (Képösszeállítás)” (📖 136) szakasz 4. lépését az album mentéséhez.



- A [Kép kiválasztása] lehetőség kiválasztása után akár 40 fájl (vagy 10 videófájl) is kiválaszthat. Amikor legközelebb egyedi albumot hoz létre, megjelenik a [Képek kiválasztása az előző beállítások alapján?] üzenet. Ha a korábban kiválasztott képeket szeretné alapként használni, akkor válassza az [Igen] beállítást. A korábbi állóképeken vagy klipeken a [✓] jelölés látható, és több kép is megjelenik.
- A [Dátum kiválasztása] lehetőség választása esetén legfeljebb 15 dátum választható ki.
- Előfordulhat, hogy egyes képeken nem érvényesül a színeffektus.

Használat előtt

Alapszintű útmutató

Haladó útmutató

A fényképezőgép alapvető használata

Automatikus mód/
Hibrid auto mód

Egyéb felvételi módok

P üzemmód

Tv, Av, M és C mód

Lejátszási mód

Vezeték nélküli funkciók

Beállítások menü

Tartozékok

Mellékletek

Tárgymutató



Rövid klipek egyesítése

▶ Állóképek ▶ Videók

Egyesítse a rövid klipeket, hogy hosszabb videót hozzon létre. Vegye figyelembe, hogy az így létrehozott videók nem kerülnek be a Kiemelt történetek albumokba (136).

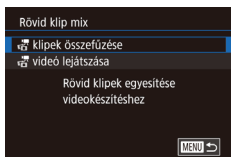

1 Jelenítse meg a szerkesztési képernyőt.

- Nyomja meg a [MENU] gombot, válassza a [2] lap [Rövid klip mix] pontját, majd válassza a [klip] klip ek összefűzése] lehetőséget (131).

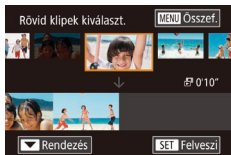

2 Adja meg az összefűzendő klipeket.

- Húzza a képernyő tetején a klipeket balra vagy jobbra, válassza ki az összefűzendő klipet, és nyomja meg a [OK] gombot.
- A kiválasztott klip a képernyő alján jelenik meg.
- A kiválasztást a [OK] gomb újabb megnyomásával szüntetheti meg.
- Ismétlje meg ezeket a lépéseket a többi összefűzendő klip kiválasztásához.
- A klip kiválasztását követően nyomja meg a [MENU] gombot.

3 Tekintse meg a videót.

- Válassza a [Megtekintés] lehetőséget, és nyomja meg a [OK] gombot.
- Néhány másodpercig megjelenik a [Betöltés] felirat, majd a fényképezőgép lejátssza az összefűzött klipeket.

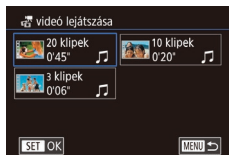
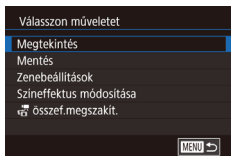

4 Mentse el a videót.

- Válassza a [Mentés] lehetőséget, majd nyomja meg a [OK] gombot.
- Az album mentése után megjelenik a [Mentve] felirat.

5 Játssza le a videofelvételt.

- Válassza a [videó lejátszása] lehetőséget az 1. lépés képernyőjén a létrehozott videók listájának megtekintéséhez.
- Válassza ki a lejátszani kívánt videót, és nyomja meg a [OK] gombot.



- Amikor legközelebb rövid videoklipeket egyesít, a [Képek kiválasztása az előző beállítások alapján?] kérdés jelenik meg, és ha az [Igen] lehetőséget választja, a megjelenő szerkesztő képernyőn a klipek a legutóbbi kijelölésükkor meghatározott elrendezésben jelennek meg.
- A választott videó lejátszásához tolja a zoom kart a [↑] irányába a képernyőn a 2. lépésben.
- A klipek átrendezéséhez a 2. lépésben nyomja meg a [▼] gombot a képernyőn, válasszon ki egy klipet, nyomja meg a [OK] gombot, ezt követően nyomja meg a [←] [→] gombokat vagy forgassa el a [OK] tárcsát, majd ismét nyomja meg a [OK] gombot.
- Egy színeffektus alkalmazásához válassza a [Színeffektus módosítása] lehetőséget a képernyőn a 3. lépésben.
- Amennyiben háttérzenét szeretne hozzáadni, válassza a [Zenebeállítások] lehetőséget a képernyőn 3. lépésben (138).
- A mentett videók képminősége [HD].
- Teljesen feltöltött akkumulátoregységet használjon, amennyiben lehetséges.

Használat előtt

Alapszintű útmutató

Haladó útmutató

A fényképezőgép alapvető használata

Automatikus mód/
Hibrid auto mód

Egyéb felvételi módok

P üzemmód

Tv, Av, M és C mód

Lejátszási mód

Vezezők nélküli funkciók

Beállítások menü

Tartozékok

Mellékletek

Tárgymutató



Vezeték nélküli funkciók

A képek különböző kompatibilis eszközökre történő vezeték nélküli küldése és a fényképezőgép webes szolgáltatásokkal való használata



- A vezeték nélküli funkciók használata előtt olvassa el „A vezeték nélküli (Wi-Fi, Bluetooth és egyéb) funkciókkal kapcsolatos előírások” (📖229) című részt.

Elérhető vezeték nélküli funkciók

A Wi-Fi funkciók használata

Képeket küldhet és fogadhat, valamint távolról vezérelheti a fényképezőgépet, amennyiben ezeket az eszközöket és szolgáltatásokat csatlakoztatja a Wi-Fi-hez.

- Okostelefonok és táblagépek
Képeket küldhet Wi-Fi funkcióval ellátott okostelefonokra és táblagépekre. Távoli élőképes felvételt is készíthet okostelefonról vagy táblagépről. Az egyszerűség kedvéért ebben az útmutatóban az okostelefonokat, táblagépeket és egyéb kompatibilis eszközöket egyaránt okostelefonnak nevezzük.
- Számítógépek
A képek számítógépre történő Wi-Fi-n keresztüli mentéséhez használja a szoftvert.
- Webszolgáltatások
Adja hozzá a fiókinformációit a fényképezőgéphez a CANON iMAGE GATEWAY online fotószolgáltatáshoz vagy más webszolgáltatásokhoz a fényképezőgép képeinek a szolgáltatásokhoz való küldése céljából. A fényképezőgépen lévő el nem küldött képek átküldhetők számítógépre vagy a webszolgáltatásra a CANON iMAGE GATEWAY szolgáltatással.
- Nyomtatók
Nyomatás céljából vezeték nélkül is átküldheti fényképeit a PictBridge-kompatibilis (Internet Protokoll alapján működő DPS, „DPS over IP” szabványt támogató) nyomtatókra.
- Más fényképezőgépek
Fényképek vezeték nélküli átküldése a Wi-Fi-kompatibilis Canon fényképezőgépek között.

A Bluetooth® funkciók használata

A fényképezőgép egyszerűen párosítható az alacsony energiafogyasztású Bluetooth technológiával* felszerelt okostelefonokhoz. Az okostelefont távvezérlőként használva is készíthet felvételeket, illetve megtekintheti vagy földrajzi címkével láthatja el őket.

*A továbbiakban „Bluetooth”.

Használat előtt

Alapszintű útmutató

Haladó útmutató

A fényképezőgép alapvető használata

Automatikus mód/
Hibrid auto mód

Egyéb felvételi módok

P üzemmód

Tv, Av, M és C mód

Lejátszási mód

Vezeték nélküli funkciók

Beállítások menü

Tartozékok

Mellékletek

Tárgymutató



Képek küldése okostelefonra

Számtalan lehetőség van arra, hogy a fényképezőgépet okostelefonhoz csatlakoztassa és képeket küldjön vele.

- Csatlakoztatás Bluetooth-on keresztül
A fényképezőgép és a Bluetooth-kompatibilis okostelefon párosítással könnyedén csatlakoztatható. Ez leegyszerűsíti a képek okostelefonra történő átvitelét.
- Csatlakoztatás NFC-kapcsolattal (📖144)
Egyszerűen érintse hozzá az NFC-kompatibilis Android okostelefont a fényképezőgéphez az eszközök csatlakoztatásához.
- Csatlakozás a Wi-Fi menühöz (📖146)
A fényképezőgépet úgy csatlakoztathatja okostelefonhoz, ahogyan egyébként számítógéphez vagy más eszközhöz csatlakoztatná. Több okostelefont is hozzáadhat.

A fényképezőgép csatlakoztatása előtt telepítse az ingyenes Camera Connect alkalmazást az okostelefonjára. Az alkalmazás részleteit (a támogatott okostelefonok és funkciók) lásd a Canon weboldalán.



- A Wi-Fi-kompatibilis Canon fényképezőgépek tulajdonosainak, akik a CameraWindow szoftver segítségével csatlakoztatják Wi-Fi-n keresztül fényképezőgépjüket egy okostelefonhoz, érdemes lehet a Camera Connect mobilalkalmazásra váltani.

Képek átvitele Bluetooth-kompatibilis okostelefonra

Ha a fényképezőgépet és az okostelefont Bluetooth kapcsolattal párosítja, az okostelefonon egyszerűen megtekintheti és mentheti a fényképezőgép képeit.



1 Telepítse a Camera Connect alkalmazást.

- Az Android okostelefonok esetén keresse meg a Camera Connect alkalmazást a Google Play áruházban, majd töltsse le és telepítse az alkalmazást.
- iPhone vagy iPad esetén keresse meg a Camera Connect alkalmazást az App Store áruházban, majd töltsse le és telepítse az alkalmazást.

2 Regisztráljon egy becenevet.

- Nyomja meg az ON/OFF gombot.
- Nyomja meg a [MENU] gombot, válassza a [4] lap [Vez.nélküli komm. beállítások] pontját, majd válassza a [Becenév] lehetőséget.
- A billentyűzet megnyitásához nyomja meg a [🔑] gombot (📖32), majd írjon be egy becenevet.
- Ha a [MENU] gomb megnyomását követően vissza kíván térni a [Vez.nélküli komm. beállítások] menüponthoz, nyomja meg újra a [MENU] gombot.

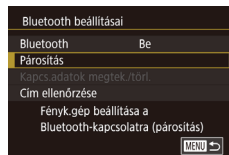
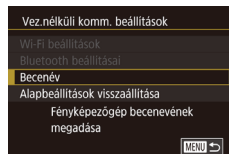

3 Készítse elő a párosítást.

- Válassza a [Bluetooth beállításai] lehetőséget, a [▲][▼] gombokkal vagy a [🔑] tárcsa elfordításával válassza ki a [Párosítás] parancsot, majd nyomja meg a [🔑] gombot.

Használat előtt

Alapszintű útmutató

Haladó útmutató

A fényképezőgép alapvető használata

Automatikus mód/
Hibrid auto mód

Egyéb felvételi módok

P üzemmód

Tv, Av, M és C mód

Lejátszási mód

Vezeték nélküli funkciók

Beállítások menü

Tartozékok

Mellékletek

Tárgymutató



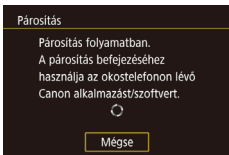

- Megjelenik egy képernyő, amely jelzi, hogy a fényképezőgép a csatlakozásra vár.

4 Indítsa el a Camera Connect alkalmazást.

- Aktiválja a Bluetooth kapcsolatot az okostelefonon, majd indítsa el a Camera Connect alkalmazást.
- A fényképezőgép felismerése után megjelenik a fényképezőgép-választó képernyő.



5 Válassza ki a fényképezőgépet, amelyhez csatlakozni kíván.

- Válassza ki a fényképezőgép becenevét.
- Fejezze be a párosítást az okostelefonon.

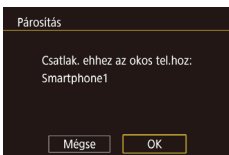

6 Fejezze be a párosítást.

- A megerősítő üzenet megjelenése után a [◀][▶] gombokkal vagy a [🔄] tárcsa elfordításával válassza ki az [OK] lehetőséget, és nyomja meg a [🔒] gombot.
- Amikor a bal oldali képernyő megjelenik, nyomja meg a [🔒] gombot.

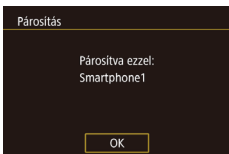

7 Másolja át a képeket.

- A fényképezőgép automatikusan átvált a Wi-Fi-kapcsolatra, ha a Camera Connect alkalmazásban a [Fényképezőgépen lévő képek] lehetőséget választja.
- Az iPhone vagy iPad Wi-Fi beállításainak menüjében válassza ki a fényképezőgépén megjelenő SSID-azonosítót (hálózatnevet) a csatlakozáshoz.
- Az okostelefonnal átviheti a képeket a fényképezőgépről az okostelefonra.
- Ha át kíván váltani Bluetooth kapcsolatra, tiltsa le a Wi-Fi-kapcsolatot az okostelefonon.



- A fényképezőgép párosítást követő használata során az akkumulátor üzemideje rövidebb lehet, mert a fényképezőgép kikapcsolt állapotában is használja az akkumulátort.
- Mielőtt a fényképezőgépet olyan helyre viszi, ahol az elektronikus eszközök használata korlátozott, kapcsolja a [Bluetooth] beállítást [Ki] értékre, így elkerülheti, hogy a fényképezőgép kikapcsolt állapotban is Bluetooth kommunikációra készen álljon.



- A Bluetooth kapcsolat állapotát a következő ikonok jelzik: [🔒] csatlakoztatva, [🔌] kapcsolat bontva
- A Wi-Fi-kapcsolat 7. lépésben említett letiltására a fényképezőgépet is használhatja.
- Ha ellenőrizni szeretné a Bluetooth kapcsolattal csatlakoztatott okostelefon adatait a [Kapcs.adatok megtek./törl.] képernyőn, válassza a MENU [🔑]31 > [🔑]4 lap > [Vez.nélküli komm.beállítások] > [Bluetooth beállításai] lehetőséget. A fényképezőgép Bluetooth címének ellenőrzéséhez válassza a [Cím ellenőrzése] lehetőséget.

Használat előtt

Alapszintű útmutató

Haladó útmutató

A fényképezőgép alapvető használata

Automatikus mód/
Hibrid auto mód

Egyéb felvételi módok

P üzemmód

Tv, Av, M és C mód

Lejátszási mód

Vezeték nélküli funkciók

Beállítások menü

Tartozékok

Mellékletek

Tárgymutató



Képek küldése egy NFC-kompatibilis okostelefonra

Az Android okostelefonok NFC funkciójának használata egyszerűsíti a Camera Connect telepítésének folyamatát és a fényképezőgéphez történő csatlakoztatást.

Az először NFC-vel csatlakoztatott eszközökkel elvégezhető műveletek attól függnek, hogy a fényképezőgép milyen üzemmódban volt az eszközök összeérintésekor.

- Ha a fényképezőgép ki van kapcsolva, vagy Felvételi módban van, amikor összeérinti az eszközöket, akkor a Kép kiválasztása képernyőn kiválaszthat és elküldhet képeket. A csatlakoztatást követően távolról élőképes felvételt is készíthet okostelefonjával (164). Könnyen csatlakoztathat újra nemrégiben használt eszközöket is, amelyek a Wi-Fi menüben vannak felsorolva.
- Ha a fényképezőgép lejátszási módban volt az eszközök egymáshoz érintésekor, akkor az indexképes megjelenítéssel választhatja ki és küldheti el a képeket.

Az alábbi részben leírt lépésekkel csatlakozhat NFC-n keresztül egy kikapcsolt, vagy Felvételi módban lévő fényképezőgéphez.

Csatlakozás NFC-n keresztül, ha a fényképezőgép ki van kapcsolva vagy felvételi módban van

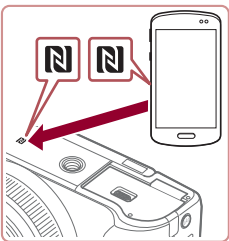

1 Telepítse a Camera Connect alkalmazást.

- Az N jelzés (N) helyéről az okostelefon kézikönyvében talál információt.
- Aktiválja az NFC-t az okostelefonon, és érintse össze az eszközök N jelzéseit (N) ahhoz, hogy a Google Play az okostelefonon automatikusan elinduljon. Ha megjelent a Camera Connect letöltési oldala, tölts le és telepítse az alkalmazást.

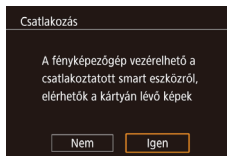
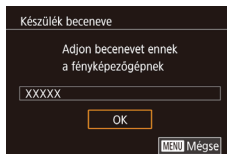

2 Hozza létre a kapcsolatot.

- A fényképezőgép legyen kikapcsolva vagy Felvételi módban.
- Miután települt rajta a Camera Connect, érintse az okostelefon N jelzését (N) a fényképezőgép N jelzéséhez.
- A fényképezőgép képernyője automatikusan megváltozik.
- Ha megjelenik a [Készülék beceneve] képernyő, válassza az [OK] lehetőséget a [▲][▼] gombokkal vagy a [🌀] tárcsa elfordításával, majd nyomja meg a [🔒] gombot.

- A Camera Connect alkalmazás elindul az okostelefonon.
- Az eszközök automatikusan csatlakoznak egymáshoz.

3 Adja meg az adatvédelmi beállítást.

- A képernyő megjelenésekor a [◀][▶] gombokkal vagy a [🌀] tárcsa elfordításával válassza az [Igen] lehetőséget, és nyomja meg a [🔒] gombot.
- Innentől okostelefonja segítségével készíthet távoli élőképes felvételt, illetve böngészheti vagy továbbíthatja a fényképezőgépen tárolt képeket.

Használat előtt

Alapszintű útmutató

Haladó útmutató

A fényképezőgép alapvető használata

Automatikus mód/
Hibrid auto mód

Egyéb felvételi módok

P üzemmód

Tv, Av, M és C mód

Lejátszási mód

Vezeték nélküli funkciók

Beállítások menü

Tartozékok

Mellékletek

Tárgymutató



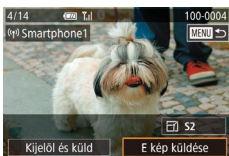

4 Küldjön át egy képet.

- Válasszon ki egy elküldeni kívánt képet a [OK] tárcsa elfordításával, a [◀][▶] gombokkal válassza ki az [E kép küldése] lehetőséget, majd nyomja meg a [SET] gombot.
- Az [Átvitel kész] üzenet megjelenik, miután a kép elküldése megtörtént, majd a kijelző visszatér a képátvitel képernyőjére.
- A kapcsolat megszakításához nyomja meg a [MENU] gombot, a megerősítő képernyőn válassza az [OK] lehetőséget (a [◀][▶] gombokkal vagy a [OK] tárcsa elfordításával), majd nyomja meg a [SET] gombot. A kapcsolat bontásához használhatja az okostelefont is.



- A NFC használatokor ügyeljen a következőkre.
 - Ne üsse egymáshoz a fényképezőgépet és az okostelefont. Emiatt ugyanis tönkremehetnek az eszközök.
 - Az okostelefontól függően az eszközök nem feltétlenül ismerik fel egymást azonnal. Ilyenkor próbálja meg enyhén eltérő pozícióban egymáshoz közel tartani az eszközöket. Ha a kapcsolat nem jött létre, tartsa a készülékeket együtt amíg a fényképezőgép kijelzője frissül.
 - Ha kikapcsolt fényképezőgéphez próbál kapcsolódni, az okostelefonon megjelenhet egy üzenet, amely figyelmezteti, hogy kapcsolja be a fényképezőgépet. Ha ez történik, kapcsolja be a fényképezőgépet, majd újra érintse össze az eszközöket.
 - Ne tegyen más tárgyakat a fényképezőgép és az okostelefon közé. Azt is vegye figyelembe, hogy a fényképezőgép vagy az okostelefon tokja vagy hasonló tartozéka blokkolhatja a kommunikációt.
- A fényképezőgépen található valamennyi képet megtekintheti a csatlakoztatott okostelefonon, ha a 3. lépésben az [Igen] lehetőséget választja. Ha meg kívánja őrizni a fényképezőgép képeinek bizalmas jellegét, hogy azokat ne lehessen megtekinteni az okostelefonon, a 3. lépésben válassza a [Nem] lehetőséget.
- Miután regisztrálta az okostelefont, annak adatvédelmi beállításait később is módosíthatja (167).



- A csatlakozásokhoz memóriakártyának kell lennie a fényképezőgépben.
- A fényképezőgép becenevét a 2. lépésben leírt képernyőn is módosíthatja (32).
- Több képet is elküldhet egyszerre, és a küldés előtt módosíthatja azok felbontását (160).
- Az NFC-kapcsolatok letiltásához válassza a MENU (31) > [4] lap > [Vez.nélküli komm. beállítások] > [Wi-Fi beállítások] > [NFC] > [Ki] lehetőséget.

Csatlakoztatás NFC technológiával lejátszási módban



- Kapcsolja be a fényképezőgépet a [▶] gombbal.
- Miután települt rajta a Camera Connect (144), érintse az okostelefont a fényképezőgép N jelzéséhez (N).
- Válassza ki az elküldeni kívánt képet a [▲][▼][◀][▶] gombokkal, majd nyomja meg a [OK] gombot. Megjelenik a [✓] jel.
- A kiválasztást a [SET] gomb újbóli megnyomásával szüntetheti meg. A [✓] eltűnik.
- További képek választásához ismételje meg az előző lépéseket.
- Miután befejezte a képek kiválasztását, nyomja meg a [MENU] gombot, válassza ki az [OK] lehetőséget, majd nyomja meg a [SET] gombot.
- A [◀][▶] gombokkal válassza ki a [Küld] lehetőséget, majd nyomja meg a [OK] gombot.
- Az eszköz ekkor elküldi a képeket.
- A kapcsolat bontásához nyomja meg a [MENU] gombot, majd a [◀][▶] gombokkal válassza ki az [OK] lehetőséget.

Használat előtt

Alapszintű útmutató

Haladó útmutató

A fényképezőgép alapvető használata

Automatikus mód/
Hibrid auto mód

Egyéb felvételi módok

P üzemmód

Tv, Av, M és C mód

Lejátszási mód

Vezeték nélküli funkciók

Beállítások menü

Tartozékok

Mellékletek

Tárgymutató





- Amennyiben a csatlakozás során a fényképezőgépen megjelenik egy üzenet, amely azt kéri, hogy írjon be egy becenevet, azt a „A képernyőn megjelenő billentyűzet” (132) fejezetben leírtak szerint adja meg.
- A fényképezőgép nem rögzíti Lejátszási módban az NFC-kapcsolattal csatlakoztatott okostelefonokat.
- Előre beállíthatja a küldeni kívánt képek méretét (162).

Okostelefon csatlakoztatása a Wi-Fi menüben

Ezek a lépések bemutatják, hogyan használhatja a fényképezőgépet elérési pontként, de használhat már létező elérési pontot is (148).



1 Telepítse a Camera Connect alkalmazást.

- Az Android okostelefonok esetén keresse meg a Camera Connect alkalmazást a Google Play áruházban, majd töltsse le és telepítse az alkalmazást.
- iPhone vagy iPad esetén keresse meg a Camera Connect alkalmazást az App Store áruházban, majd töltsse le és telepítse az alkalmazást.

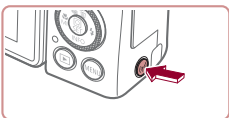

2 Jelenítse meg a Wi-Fi menüt.

- Nyomja meg a [Wi-Fi] gombot.
- Ha megjelenik a [Készülék beceneve] képernyő, válassza az [OK] lehetőséget (a [▲][▼] gombokkal vagy a [OK] tárcsa elfordításával), majd nyomja meg a [OK] gombot.

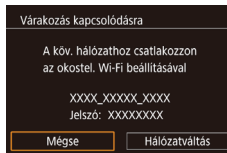
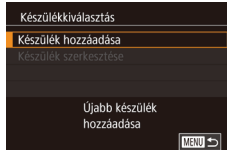
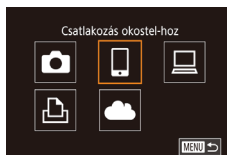

3 Válassza a [OK] beállítást.

- A [◀][▶] gombokkal vagy a [OK] tárcsa elfordításával válassza ki a [OK] lehetőséget, majd nyomja meg a [OK] gombot.

4 Válassza a [Készülék hozzáadása] beállítást.

- A [▲][▼] gombokkal vagy a [OK] tárcsa elfordításával válassza ki a [Készülék hozzáadása] lehetőséget, majd nyomja meg a [OK] gombot.
- Megjelenik a fényképezőgép SSID-azonosítója és jelszava.

5 Csatlakoztassa az okostelefont a hálózathoz.

- Az okostelefon Wi-Fi beállításainak menüjében válassza ki a fényképezőgépen megjelenített SSID-t (hálózatnevet) a csatlakozáshoz.
- A jelszó mezőbe írja be a fényképezőgépen megjelenő jelszót.

6 Indítsa el a Camera Connect alkalmazást.

- Indítsa el a Camera Connect alkalmazás az okostelefonon.

Használat előtt

Alapszintű útmutató

Haladó útmutató

A fényképezőgép alapvető használata

Automatikus mód/
Hibrid auto mód

Egyéb felvételi módok

P üzemmód

Tv, Av, M és C mód

Lejátszási mód

Vezeték nélküli funkciók

Beállítások menü

Tartozékok

Mellékletek

Tárgymutató





7 Válassza ki a fényképezőgépet, amelyhez csatlakozni kíván.

- Az okostelefonon megjelenő fényképezőgép-választó képernyőn válassza ki a fényképezőgépet a párosítás megkezdéséhez.

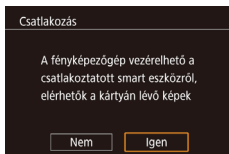

8 Adja meg az adatvédelmi beállítást.

- A [◀][▶] gombokkal vagy a [🔍] tárcsával válassza ki az [Igen] lehetőséget, majd nyomja meg a [🔒] gombot.
- Innentől okostelefonja segítségével készíthet távoli élőképes felvételt, illetve böngészheti vagy továbbíthatja a fényképezőgépen tárolt képeket.

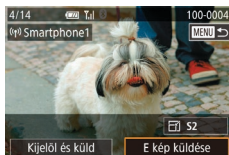

9 Küldjön át egy képet.

- Válasszon ki egy elküldeni kívánt képet a [🔍] tárcsa elfordításával, a [◀][▶] gombokkal válassza ki az [E kép küldése] lehetőséget, majd nyomja meg a [🔒] gombot.
- Az [Átvitel kész] üzenet megjelenik, miután a kép elküldése megtörtént, majd a kijelző visszatér a képátvitel képernyőjére.
- A kapcsolat bontásához nyomja meg a [MENU] gombot, majd válassza az [OK] lehetőséget a megerősítési képernyőn (a [◀][▶] gombokkal vagy a [🔍] tárcsával), majd nyomja meg a [🔒] gombot. A kapcsolat bontásához használhatja az okostelefont is.



- A fényképezőgépen található valamennyi képet megtekintheti a csatlakoztatott okostelefonon, ha a 8. lépésben az [Igen] lehetőséget választja. Ha meg kívánja őrizni a fényképezőgép képeinek bizalmas jellegét, hogy azokat ne lehessen megtekinteni az okostelefonon, a 8. lépésben válassza a [Nem] lehetőséget.
- Miután regisztrálta az okostelefont, annak adatvédelmi beállításait később is módosíthatja (📖167).



- A csatlakozásokhoz memóriakártyának kell lennie a fényképezőgépben.
- Miután Wi-Fi kapcsolaton keresztül csatlakozott az eszközökhöz, a legutóbbi céleszközök megjelennek a listán, amikor megjeleníti a Wi-Fi menüt. Ha egy korábban használt eszközhöz szeretne csatlakozni, jelölje ki az eszköz nevét a [▲][▼] gombokkal, majd nyomja a [🔒] gombot. Új eszköz hozzáadásához jelölje meg az eszközválasztó képernyőt a [◀][▶] gombokkal, majd konfigurálja a beállítást.
- Ha nem szeretné megjeleníteni a legutóbbi céleszközöket, válassza a MENU (📖31) > [🔍] lap > [Vez.nélküli komm. beállítások] > [Wi-Fi beállítások] > [Cél előzmények] > [KI] lehetőséget.
- Ha jelszó megadása nélkül szeretne csatlakozni az 5. lépésben, válassza a MENU (📖31) > [🔍] lap > [Vez.nélküli komm. beállítások] > [Wi-Fi beállítások] > [Jelszó] > [KI] lehetőséget. A [Jelszó] ezután nem jelenik meg az SSID-képernyőn (a 4. lépésben).
- Több képet is elküldhet egyszerre, és a küldés előtt módosíthatja azok felbontását (📖160).
- Ha az Érintési művelet beállításnál (📖128) ki van választva csatlakozási célhely, akkor a képernyőn a hozzárendelt mozdulattal történő áthúzással automatikusan újrcsatlakozhat az előző célhelyhez.

Használat előtt

Alapszintű útmutató

Haladó útmutató

A fényképezőgép alapvető használata

Automatikus mód/
Hibrid auto mód

Egyéb felvételi módok

P üzemmód

Tv, Av, M és C mód

Lejátszási mód

Vezeték nélküli funkciók

Beállítások menü

Tartozékok

Mellékletek

Tárgymutató



Más elérési pont használata

Amikor a fényképezőgépet okostelefonhoz csatlakoztatja a Wi-Fi menüvel, már létező elérési pontot is igénybe vehet.



1 Készüljön fel a csatlakozásra.

- Nyissa meg a [Várakozás kapcsolódásra] képernyőt az „Okostelefon csatlakoztatása a Wi-Fi menüben” (📖146) szakasz 1–4. lépésében leírtak szerint.

2 Csatlakoztassa az okostelefont az elérési ponthoz.

3 Válassza a [Hálózatváltás] beállítást.

- A [◀|▶] gombokkal vagy a [🌀] tárcsa elfordításával válassza ki a [Hálózatváltás] lehetőséget, majd nyomja meg a [🔍] gombot.
- Megjelenik az észlelt hozzáférési pontok listája.

4 Csatlakozzon az elérési ponthoz és válassza ki az okostelefont.

- A WPS-kompatibilis elérési pontok esetében csatlakozzon az elérési ponthoz a „WPS-kompatibilis elérési pontok használata” (📖151) szakasz 5–8. lépésében leírtak szerint.
- A nem WPS-kompatibilis elérési pontok esetében a „Csatlakozás a felsorolt elérési pontokhoz” (📖153) szakasz 2–4. lépésében leírtak szerint csatlakozzon az elérési ponthoz.

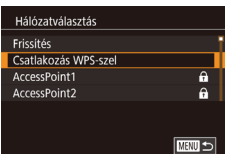
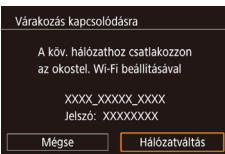

5 Válassza ki a fényképezőgépet, amelyhez csatlakozni kíván.

- Az okostelefonon megjelenő fényképezőgép-választó képernyőn válassza ki a fényképezőgépet a párosítás megkezdéséhez.

6 Az adatvédelmi beállítások konfigurálása és képek küldése.

- Az adatvédelmi beállítások konfigurálásához és a képek küldéséhez kövesse a „Okostelefon csatlakoztatása a Wi-Fi menüben” (📖146) szakasz 8–9. pontjában leírt lépéseket.

Előző elérési pontok

Csatlakozhat bármilyen korábban használt elérési ponthoz automatikusan a „Okostelefon csatlakoztatása a Wi-Fi menüben” (📖146) szakasz 4. lépését követve.

- Ha a fényképezőgépet szeretné elérési pontként használni, válassza a [Hálózatváltás] lehetőséget azon a képernyőn, amely a kapcsolat létrehozásakor megjelenik, majd válassza a [F.gép hozzáf. pont mód] beállítást.
- Elérési pontok váltásához válassza a [Hálózatváltás] lehetőséget azon a képernyőn, amely a kapcsolat létrehozásakor megjelenik, majd hajtsa végre a műveletet a „Más elérési pont használata” (📖148) szakasz 4. lépésétől kezdve.

Használat előtt

Alapszintű útmutató

Haladó útmutató

A fényképezőgép alapvető használata

Automatikus mód/
Hibrid auto mód

Egyéb felvételi módok

P üzemmód

Tv, Av, M és C mód

Lejátszási mód

Vezeték nélküli funkciók

Beállítások menü

Tartozékok

Mellékletek

Tárgymutató



Képek mentése számítógépre

■ Számítógép regisztrálásának előkészítése

A fényképezőgép Wi-Fi-kapcsolattal történő csatlakoztatására alkalmas számítógépekkel kapcsolatos részletek, a rendszerkövetelmények és más kompatibilitási információk (beleértve az új operációs rendszerek támogatását is) a Canon webhelyén található.



- A Windows 7 Starter és Home Basic verziók nem támogatottak.
 - A Windows 7 N (európai verzió) és KN (dél-koreai verzió) esetében a Windows Media Feature Pack csomag külön letöltése és telepítése szükséges.
- További részleteket a következő webhelyen talál:
<http://go.microsoft.com/fwlink/?LinkId=159730>

A CameraWindow alkalmazás telepítése

1 Töltse le a szoftvereket.

- Látogasson el a következő oldalra egy internetre csatlakozó számítógépről.

<http://www.canon.com/icpd/>

- Válassza ki az országát és a régióját, majd kövesse a megjelenő utasításokat, hogy felkészüljön a letöltésre.

2 Kövesse a megjelenő utasításokat.

- A telepítéshez kattintson duplán a letöltött fájlra.



- Internetkapcsolat szükséges, és az ezzel kapcsolatos szolgáltatói vagy letöltési díjakat külön kell megfizetni.



- A szoftver Windows rendszerből történő eltávolításához (törléséhez) válassza a [Start] menü > [Minden program] > [Canon Utilities] lehetőséget, majd válassza ki az eltávolítani kívánt szoftvert.

A számítógép beállítása Wi-Fi kapcsolat használatára (csak Windows)

Windows rendszerű számítógépen végezze el a következő beállításokat, mielőtt a fényképezőgépet vezeték nélkül csatlakoztatná a számítógéphez.



1 Győződjön meg arról, hogy a számítógép kapcsolódik egy elérési ponthoz.

- A hálózati kapcsolat ellenőrzésére vonatkozó utasításokat a számítógéphez mellékelt felhasználói kézikönyvben találja.

2 Adja meg a beállítást.

- Kattintson a következőkre ebben a sorrendben: [Start] menü > [Minden program] > [Canon Utilities] > [CameraWindow] > [Wi-Fi connection setup/Wi-Fi csatlakozás beállítása].
- A megnyíló alkalmazásban kövesse a képernyőn megjelenő utasításokat, és konfigurálja a beállítást.

Használat előtt

Alapszintű útmutató

Haladó útmutató

A fényképezőgép alapvető használata

Automatikus mód/
Hibrid auto mód

Egyéb felvételi módok

P üzemmód

Tv, Av, M és C mód

Lejátszási mód

Vezeték nélküli funkciók

Beállítások menü

Tartozékok

Mellékletek

Tárgymutató





- Az alábbi Windows beállítások a segédprogram 2. lépésében konfigurálhatók.
 - Kapcsolja be a médiaadatfolyam-továbbítást.
Ez lehetővé teszi, hogy a fényképezőgép megtalálja a számítógépet Wi-Fi kapcsolaton keresztül.
 - Kapcsolja be a hálózatfelderítést.
Ez lehetővé teszi, hogy a számítógép megtalálja a fényképezőgépet.
 - Az ICMP (Internet Control Message Protocol) szolgáltatás bekapcsolása.
Ez lehetővé teszi a hálózati kapcsolat állapotának ellenőrzését.
 - A UPnP (Universal Plug & Play) bekapcsolása.
Ez lehetővé teszi, hogy a hálózati eszközök automatikusan felismerjék egymást.
- Egyes biztonsági szoftverek megakadályozhatják az itt leírt beállítások elvégzését. Ellenőrizze a biztonsági szoftverek beállításait.

Képek mentése egy csatlakoztatott számítógépre

Az elérési ponthoz az alábbiak szerint csatlakozhat Wi-Fi kapcsolaton keresztül.
Tekintse át az elérési pont használati kézikönyvét is.

Az elérési pont kompatibilitásának ellenőrzése

Győződjön meg arról, hogy a Wi-Fi útválasztó vagy bázisállomás megfelel az itt felsorolt Wi-Fi szabványok előírásainak: „Illesztőfelület” (1225). A csatlakozási módszerek eltérőek lehetnek attól függően, hogy az elérési pont támogatja-e a WPS (151) (Wi-Fi Protected Setup) funkciót (153). A nem WPS-kompatibilis elérési pontok esetében ellenőrizze az alábbi információt.

- Hálózatnév (SSID/ESSID)
A használt elérési pont SSID vagy ESSID-azonosítója. „Elérési pont neve”, „hozzáférési pont neve” vagy „hálózatnév” néven is ismert.

- Hálózati hitelesítés/adattitkosítás (titkosítási módszer/titkosítási mód)
Az adatok vezeték nélküli átvitele során alkalmazott titkosításának módszere. Ellenőrizze, hogy melyik biztonsági beállítás van érvényben: WPA2-PSK (AES), WPA2-PSK (TKIP), WPA-PSK (AES), WPA-PSK (TKIP), WEP (nyílt rendszer-hitelesítés), vagy nincs biztonsági beállítás.
- Jelszó (titkosító kulcs/hálózati kulcs)
Az adatok vezeték nélküli átvitele során alkalmazott titkosításhoz használt kulcs. Ez „titkosító kulcs” vagy „hálózati kulcs” néven is ismert.
- Kulcsindex (átviteli kulcs)
A rendszer akkor állítja be ezt a kulcsot, amikor WEP-titkosítást használ a hálózati hitelesítéshez, illetve az adattitkosításhoz. Adja meg az „1” beállítást.



- Ha a hálózati beállításokhoz rendszergazdai jogosultság szükséges, akkor forduljon a rendszergazdához.
- Ezek a beállítások igen fontosak lehetnek a hálózat biztonsága szempontjából. A beállítások módosításakor megfelelő gondossággal járjon el.



- A WPS-kompatibilitással kapcsolatos információkat és a beállítások ellenőrzésére vonatkozó utasításokat az elérési ponthoz mellékelt kézikönyvben találja.
- Az útválasztó egy olyan eszköz, amely több számítógép összekötésével hálózati (LAN) struktúrát hoz létre. A beépített Wi-Fi funkcióval rendelkező útválasztót „Wi-Fi útválasztónak” hívják.
- A Wi-Fi útválasztók és bázisállomások ebben az útmutatóban „elérési pont” néven szerepelnek.
- Ha a Wi-Fi hálózaton MAC-cím szerinti szűrést alkalmaz, akkor ügyeljen arra, hogy megadja a fényképezőgép MAC-címét az elérési ponton. A fényképezőgép MAC-címének ellenőrzéséhez válassza a MENU (31) > [4] lap > [Vez.nélküli komm. beállítások] > [Wi-Fi beállítások] > [MAC-cím megtekintése] lehetőséget.

Használat előtt

Alapszintű útmutató

Haladó útmutató

A fényképezőgép alapvető használata

Automatikus mód/
Hibrid auto mód

Egyéb felvételi módok

P üzemmód

Tv, Av, M és C mód

Lejátszási mód

Vezeték nélküli funkciók

Beállítások menü

Tartozékok

Mellékletek

Tárgymutató



WPS-kompatibilis elérési pontok használata

A WPS segítségével a beállítások könnyen elvégezhetők, ha Wi-Fi kapcsolaton keresztül csatlakoztat eszközöket. A WPS-támogatással rendelkező hozzáférési pont beállításához használhatja a nyomógombos beállítási módot (PCB) vagy a PIN-módszert.

1 Győződjön meg arról, hogy a számítógép kapcsolódik egy elérési ponthoz.

- A kapcsolat ellenőrzésére vonatkozó utasításokat az eszközhöz és az elérési ponthoz mellékelt kézikönyvben találja.

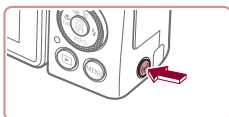

2 Jelenítse meg a Wi-Fi menüt.

- Nyomja meg a [WPS] gombot.

- Ha megjelenik a [Készülék beceneve] képernyő, válassza az [OK] lehetőséget (a [▲][▼] gombokkal vagy a [OK] tárcsa elfordításával), majd nyomja meg a [WPS] gombot.

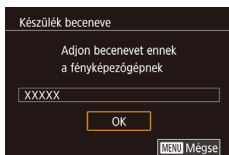

3 Válassza a [Laptop] beállítást.

- A [▲][▼][◀][▶] gombokkal vagy a [OK] tárcsa elfordításával válassza ki a [Laptop] lehetőséget, majd nyomja meg a [WPS] gombot.

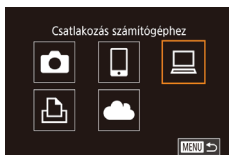

4 Válassza a [Készülék hozzáadása] beállítást.

- A [▲][▼] gombokkal vagy a [OK] tárcsa elfordításával válassza ki a [Készülék hozzáadása] lehetőséget, majd nyomja meg a [WPS] gombot.

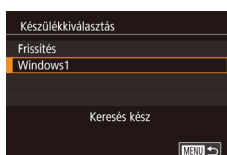
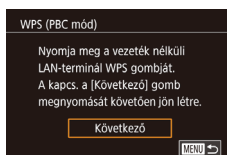
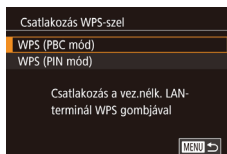
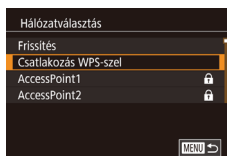
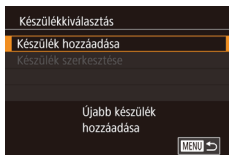

5 Válassza a [Csatlakozás WPS-szel] beállítást.

- A [▲][▼] gombokkal vagy a [OK] tárcsa elfordításával válassza ki a [Csatlakozás WPS-szel] lehetőséget, majd nyomja meg a [WPS] gombot.

6 Válassza a [WPS (PBC mód)] beállítást.

- A [▲][▼] gombokkal vagy a [OK] tárcsa elfordításával válassza ki a [WPS (PBC mód)] lehetőséget, majd nyomja meg a [WPS] gombot.

7 Hozza létre a kapcsolatot.

- Az elérési ponton tartsa néhány másodpercig lenyomva a WPS-kapcsolat gombot.
- A fényképezőgépen nyomja meg az [WPS] gombot a következő lépésre lépéshez.
- A fényképezőgép csatlakozik az elérési ponthoz, és a [Készülék kiválasztás] képernyőn megjelenik az ahhoz kapcsolódó eszközök listája.

8 Válassza ki a céleszközt.

- Válassza ki a céleszköz nevét (a [▲][▼] gombokkal vagy a [OK] tárcsa elfordításával), majd nyomja meg a [WPS] gombot.

Használat előtt

Alapszintű útmutató

Haladó útmutató

A fényképezőgép alapvető használata

Automatikus mód/
Hibrid auto mód

Egyéb felvételi módok

P üzemmód

Tv, Av, M és C mód

Lejátszási mód

Vezeték nélküli funkciók

Beállítások menü

Tartozékok

Mellékletek

Tárgymutató



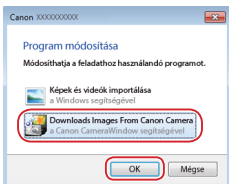
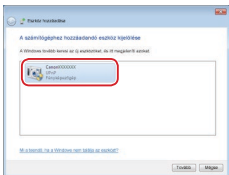
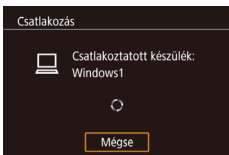

9 Telepítse az illesztőprogramot (csak az első Windows-csatlakozás esetén).

- Amikor a fényképezőgépen megjelenik ez a képernyő, kattintson a számítógép Start menüjére, kattintson a [Vezérlőpult] elemre, majd az [Eszköz hozzáadása] lehetőségre.
- Kattintson duplán a csatlakoztatott fényképezőgép ikonjára.
- Megkezdődik az illesztőprogram telepítése.
- Az illesztőprogram befejezését, valamint a fényképezőgép és számítógép összekapcsolásának engedélyezését követően megjelenik az AutoPlay lejátszás képernyő. A fényképezőgép kijelzőjén semmi nem jelenik meg.

10 Jelenítse meg a CameraWindow ablakát.

- Windows: Indítsa el a CameraWindow alkalmazást a [Downloads Images From Canon Camera/Képek letöltése a Canon fényképezőgépről] ikonra kattintva.

11 Végezze el a képek importálását.

- Kattintson az [Import Images from Camera/ Képek importálása fényképezőgépről], majd az [Import Untransferred Images/ Át nem vitt képek importálása] lehetőségre.
- Az átmásolt képek a dátum alapján elnevezett külön mappákba kerülnek a számítógép Képek mappájában.

- A képek importálásának befejezését követően kattintson a megjelenő képernyőn lévő [OK] gombra.
- A számítógépre mentett képek megtekintéséhez használjon a fényképezőgép által rögzített képekkel kompatibilis előre telepített vagy a közhasználatban elérhető szoftvert.



- Miután Wi-Fi kapcsolaton keresztül csatlakozott az eszközökhöz, a legutóbbi céleszközök megjelennek a listán, amikor megjeleníti a Wi-Fi menüt. Ha egy korábban használt eszközhöz szeretne csatlakozni, jelölje ki az eszköz nevét a [▲][▼] gombokkal, majd nyomja a [OK] gombot. Új eszköz hozzáadásához jelenítse meg az eszközválasztó képernyőt a [◀][▶] gombokkal, majd konfigurálja a beállítást.
- Ha nem szeretné megjeleníteni a legutóbbi céleszközöket, válassza a MENU (31) > [4] lap > [Vez.nélküli komm. beállítások] > [Wi-Fi beállítások] > [Cél előzmények] > [Ki] lehetőséget.
- A fényképezőgép becenevét a 2. lépésben leírt képernyőn is módosíthatja (168).
- Amikor a fényképezőgépet számítógéphez csatlakoztatja, a fényképezőgép képernyője üres lesz.
- A fényképezőgép leválasztásához kapcsolja ki a fényképezőgépet.
- A 6. lépésnél a [WPS (PIN mód)] lehetőség választásakor megjelenő PIN-kód a hozzáférési ponton állítható be. Válasszon ki egy eszközt a [Készülék kiválasztás] képernyőn. További részletekért olvassa el az elérési ponthoz mellékelt kézikönyvet.
- Ha az Érintési művelet beállításnál (128) ki van választva csatlakozási célhely, akkor a képernyőn a hozzárendelt mozdulattal történő áthúzással automatikusan újracsatlakozhat az előző célhelyhez.

Használat előtt

Alapszintű útmutató

Haladó útmutató

A fényképezőgép alapvető használata

Automatikus mód/
Hibrid auto mód

Egyéb felvételi módok

P üzemmód

Tv, Av, M és C mód

Lejátszási mód

Vezeték nélküli funkciók

Beállítások menü

Tartozékok

Mellékletek

Tárgymutató



1 Tekintse meg a listán szereplő elérési pontokat.

- A listán szereplő hálózatokat (hozzáférési pontokat) a „WPS-kompatibilis elérési pontok használata” (151) fejezet 1–4. lépésében leírtak szerint tekintheti meg.

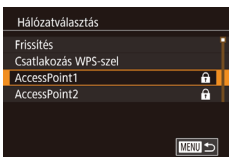

2 Válasszon ki egy elérési pontot.

- Válasszon ki egy hálózatot (elérési pontot) a [▲][▼] gombokkal vagy a [📶] tárcsa elfordításával, majd nyomja meg a [📶] gombot.

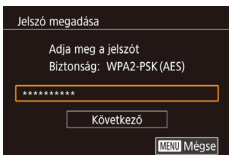

3 Adja meg az elérési ponthoz tartozó jelszót.

- A billentyűzet megnyitásához nyomja meg a [📶] gombot, majd írja be a jelszót (32).
- A [▲][▼] gombokkal vagy a [📶] tárcsával válassza a [Következő] lehetőséget, majd nyomja meg a [📶] gombot.

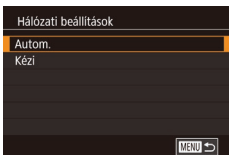

4 Válassza az [Autom.] beállítást.

- A [▲][▼] gombokkal vagy a [📶] tárcsa elfordításával válassza ki az [Autom.] lehetőséget, majd nyomja meg a [📶] gombot.
- A képek mentéséhez egy csatlakoztatott számítógépen kövesse a „WPS-kompatibilis elérési pontok használata” (151) szakasz 8. lépését.



- Az elérési pont jelszavának megállapításához ellenőrizze az elérési pont burkolatán lévő feliratot, vagy tekintse át a kézikönyvet.
- Ha a fényképezőgép még azután sem talál egyetlen elérési pontot sem, hogy a 2. lépésben a lista frissítése céljából megnyomta a [Frissítés] gombot, akkor a 2. lépésnél válassza a [Kézi beállítások] lehetőséget az elérési pont kézi beállításához. Kövesse a képernyőn megjelenő utasításokat, majd írjon be egy SSID-t, a biztonsági beállításokat és a jelszót.
- Ha olyan elérési pontot használ, amelyhez korábban már csatlakozott egy másik eszközhöz való csatlakozás érdekében, a [*] jelenik meg a jelszó helyén a 3. lépésben. Ha ugyanazt a jelszót kívánja használni, válassza a [Következő] lehetőséget (a [▲][▼] gombokkal vagy a [📶] tárcsa elfordításával), majd nyomja meg a [📶] gombot.

Előző elérési pontok

Csatlakozhat bármilyen korábban használt elérési ponthoz automatikusan a „WPS-kompatibilis elérési pontok használata” (151) szakasz 4. lépését követve.

- Annak érdekében, hogy egy eszközhöz egy elérési ponton keresztül csatlakozzon, győződjön meg róla, hogy a céleszköz már csatlakozott az elérési ponthoz, majd folytassa a „WPS-kompatibilis elérési pontok használata” (151) rész 8. lépésétől.
- Elérési pontok váltásához válassza a [Hálózatváltás] lehetőséget azon a képernyőn, amely a kapcsolat létrehozásakor megjelenik, majd hajtsa végre a műveletet a „WPS-kompatibilis elérési pontok használata” (151) szakasz 5. lépésétől, vagy a „Csatlakozás a felsorolt elérési pontokhoz” (153) szakasz 2. lépésétől kezdve.

Használat előtt

Alapszintű útmutató

Haladó útmutató

A fényképezőgép alapvető használata

Automatikus mód/
Hibrid auto mód

Egyéb felvételi módok

P üzemmód

Tv, Av, M és C mód

Lejátszási mód

Vezeték nélküli funkciók

Beállítások menü

Tartozékok

Mellékletek

Tárgymutató



Képek küldése regisztrált webszolgáltatásra

■ Webszolgáltatások regisztrálása

Egy okostelefonon vagy számítógépen keresztül a fényképezőgéphez társíthatja a használt webszolgáltatásokat.

- A CANON iMAGE GATEWAY vagy más webszolgáltatások használatához megfelelő fényképezőgép-beállítások megadásához okostelefon vagy böngészővel és interneteléréssel rendelkező számítógép szükséges.
- A böngészőkre (Microsoft Internet Explorer stb.) vonatkozó követelményeket, valamint a beállításokat és verzióinformációkat a CANON iMAGE GATEWAY weboldalán találja.
- A Canon webhelyén (<http://www.canon.com/cig/>) talál információkat arról, hogy a CANON iMAGE GATEWAY szolgáltatás mely országokban és régiókban érhető el.
- A CANON iMAGE GATEWAY mellett a további webszolgáltatások használatához, fiókkal kell rendelkeznie az adott szolgáltatásban. További információkat a regisztrálni kívánt webszolgáltatás weboldalán talál.
- A használat során külön internetszolgáltatói és elérési pontnál jelentkező költségek merülhetnek fel.



- A CANON iMAGE GATEWAY szolgáltatás letölthető használati útmutatókat is biztosít.

A CANON iMAGE GATEWAY szolgáltatás regisztrálása

Kapcsolja össze a fényképezőgépet és a CANON iMAGE GATEWAY szolgáltatást úgy, hogy a fényképezőgépen felveszi a CANON iMAGE GATEWAY szolgáltatást cél webszolgáltatásként. Vegye figyelembe, hogy meg kell adnia a számítógépen vagy okostelefonján használt e-mail címét, ha értesítést akar kapni az összekapcsolás befejezéséről.

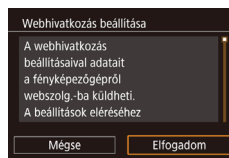
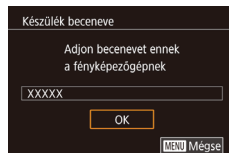
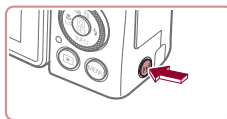

1 Jelenítse meg a Wi-Fi menüt.

- Nyomja meg a [Wi-Fi] gombot.
- Ha megjelenik a [Készülék beceneve] képernyő, válassza az [OK] lehetőséget (a [▲][▼] gombokkal vagy a [OK] tárcsa elfordításával), majd nyomja meg a [Wi-Fi] gombot.

2 Válassza a [Cloud] beállítást.

- A [▲][▼][◀][▶] gombokkal vagy a [OK] tárcsa elfordításával válassza ki a [Cloud] lehetőséget, majd nyomja meg a [Wi-Fi] gombot.

3 Fogadja el a megállapodást, hogy megadhassa e-mail címét.

- Olvassa el a megjelenő megállapodást, a [◀][▶] gombokkal vagy a [OK] tárcsa elfordításával válassza az [Elfogadom] lehetőséget, és nyomja meg a [Wi-Fi] gombot.

Használat előtt

Alapszintű útmutató

Haladó útmutató

A fényképezőgép alapvető használata

Automatikus mód/
Hibrid auto mód

Egyéb felvételi módok

P üzemmód

Tv, Av, M és C mód

Lejátszási mód

Vezeték nélküli funkciók

Beállítások menü

Tartozékok

Mellékletek

Tárgymutató



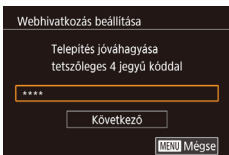
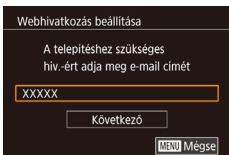
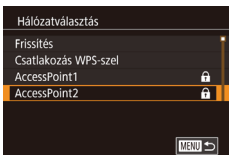

4 Csatlakozzon egy elérési ponthoz.

- Csatlakozzon az elérési ponthoz, és válassza ki az okostelefont a „WPS-kompatibilis elérési pontok használata” (📖 151) szakasz 5–7. lépésében leírtak, vagy a „Csatlakozás a felsorolt elérési pontokhoz” (📖 153) szakasz 2–4. lépésében leírtak szerint.

5 Adja meg az e-mail címét.

- Amint a fényképezőgép az elérési ponton keresztül kapcsolódott a CANON iMAGE GATEWAY szolgáltatáshoz, megjelenik egy képernyő az e-mail cím megadásához.
- Adja meg az e-mail címét, a [▲][▼] gombokkal vagy a [🔍] tárcsával válassza a [Következő] lehetőséget, majd nyomja meg a [🔍] gombot.

6 Adjon meg egy négy számjegyű álló kódot.

- Adjon meg egy tetszőleges négyjegyű számot, a [▲][▼] gombokkal vagy a [🔍] tárcsával válassza a [Következő] lehetőséget, majd nyomja meg a [🔍] gombot.
- Később szüksége lesz erre a négy számjegyű kódra, amikor beállítja a kapcsolatot a CANON iMAGE GATEWAY szolgáltatással a 8. lépésben.

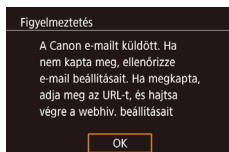

7 Ellenőrizze az értesítést.

- Miután az információt elküldte a rendszer a CANON iMAGE GATEWAY szolgáltatásnak, értesítést kap az 5. lépésben megadott e-mail címen.
- A következő képernyőn nyomja meg a [🔍] gombot, amely azt jelzi, hogy a figyelmeztetés elküldése megtörtént.
- A [☁️] szimbólum most [🔍] szimbólumra vált.

8 Keresse fel az értesítésben megadott oldalt, és véglegesítse a fényképezőgép linkbeállításait.

- Egy számítógépről vagy okostelefonról keresse fel az értesítésben megadott oldalt.
- Kövesse az utasításokat a fényképezőgép linkbeállítások oldalán szereplő beállítások véglegesítéséhez.

9 Véglegesítse a CANON iMAGE GATEWAY szolgáltatás beállításait a fényképezőgépen.

- A [▲][▼][◀][▶] gombokkal vagy a [🔍] tárcsa elfordításával válassza ki a [🔍] lehetőséget, majd nyomja meg a [🔍] gombot.
- [📖] (📖 162) és a CANON iMAGE GATEWAY szolgáltatás célhelyként történő hozzáadása megtörtént.
- Szükség esetén további webszolgáltatásokat is hozzáadhat. Ebben az esetben kövesse az utasításokat a „Más webszolgáltatások regisztrálása” (📖 156) 2. lépésétől.

Használat előtt

Alapszintű útmutató

Haladó útmutató

A fényképezőgép alapvető használata

Automatikus mód/
Hibrid auto mód

Egyéb felvételi módok

P üzemmód

Tv, Av, M és C mód

Lejátszási mód

Vezeték nélküli funkciók

Beállítások menü

Tartozékok

Mellékletek

Tárgymutató





- Először győződjön meg arról, hogy a számítógépén vagy okostelefonján lévő levelező alkalmazás nem blokkolja a kapcsolódó domáinekről érkező e-maileket, ami megakadályozhatja az értesítések fogadását.



- A fényképezőgép becenevét a 1. lépésben leírt képernyőn is módosíthatja (168).
- Miután Wi-Fi kapcsolaton keresztül csatlakozott az eszközökhöz, a legutóbbi céleszközök megjelennek a listán, amikor megjeleníti a menüt. Jelenítse meg az eszközválasztó képernyőt a [◀][▶] gombokkal, majd végezze el a kívánt beállításokat.
- Ha az Érintési művelet beállításnál (128) ki van választva csatlakozási célhely, akkor a képernyőn a hozzárendelt mozdulattal történő áthúzással automatikusan újracsatlakozhat az előző célhelyhez.

Más webszolgáltatások regisztrálása

A CANON iMAGE GATEWAY szolgáltatáson kívül más webszolgáltatást is felvehet fényképezőgépén.



1 Jelentkezzen be a CANON iMAGE GATEWAY szolgáltatásba, majd lépjen a fényképezőgép linkbeállítások oldalára.

- Számítógépen vagy okostelefonon lépjen a <http://www.canon.com/cig/> weboldalra, ami a CANON iMAGE GATEWAY weboldala.



2 Állítson be egy használni kívánt webszolgáltatást.

- Jelenítse meg a számítógépen vagy okostelefonon a Webszolgáltatás beállításai képernyőt.
- A képernyőn megjelenő utasításokat követve végezze el a beállításokat a használni kívánt webszolgáltatásokhoz.

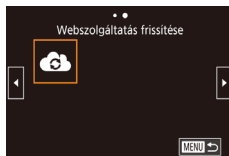

3 Válassza a [☁] beállítást.

- Nyomja meg a [☁] gombot.
- A [▲][▼][◀][▶] gombokkal vagy a [⊙] tárcsa elfordításával válassza ki a [☁] lehetőséget, majd nyomja meg a [⊙] gombot.
- Ezzel frissítette a webszolgáltatás beállításait.



- Ha bármelyik konfigurált beállítás megváltozik, ismételje meg ezeket a lépéseket a fényképezőgép-beállítások frissítéséhez.

Képek feltöltése webszolgáltatásokba

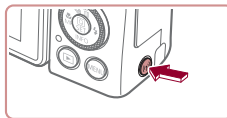

1 Jelenítse meg a Wi-Fi menüt.

- Nyomja meg a [☁] gombot.



2 Válassza ki a célhelyet.

- Válassza ki a csatlakoztatni kívánt Webszolgáltatás ikonját (akár a [▲][▼][◀][▶] gombok megnyomásával, akár a [⊙] tárcsa forgatásával), majd nyomja meg a [⊙] gombot.

Használat előtt

Alapszintű útmutató

Haladó útmutató

A fényképezőgép alapvető használata

Automatikus mód/
Hibrid auto mód

Egyéb felvételi módok

P üzemmód

Tv, Av, M és C mód

Lejátszási mód

Vezeték nélküli funkciók

Beállítások menü

Tartozékok

Mellékletek

Tárgymutató



- Ha egy webszolgáltatáshoz több címzett vagy megosztási lehetőség tartozik, válassza ki a kívánt elemet a [Válassza ki a címzettet] képernyőn (a [▲][▼] gombokkal vagy a [●] tárcsa elfordításával), majd nyomja meg a [SET] gombot.



3 Küldjön át egy képet.

- Válasszon ki egy elküldeni kívánt képet a [●] tárcsa elfordításával, a [◀][▶] gombokkal válassza ki az [E kép küldése] lehetőséget, majd nyomja meg a [SET] gombot.
- A YouTube szolgáltatásba végzett feltöltéskor olvassa el a szolgáltatási feltételeket, válassza az [Elfogadom] lehetőséget, majd nyomja meg a [SET] gombot.
- Ha a kép elküldése után megjelenik az [OK], a [SET] gomb megnyomásával visszatérhet a lejátszás képernyőre.



- A csatlakozásokhoz mentett képeket tároló memóriakártyának kell lennie a fényképezőgépben.
- Több képet is elküldhet egyszerre, és a küldés előtt átméretezheti azokat, és adhat hozzájuk megjegyzéseket (160).
- A CANON iMAGE GATEWAY szolgáltatásra feltöltött képek megtekintéséhez okostelefonon próbálja ki az erre a célra készített Canon Online Photo Album alkalmazást. iPhone és iPad esetén töltsse le és telepítse a Canon Online Photo Album alkalmazást az App Store áruházból, Android-eszköz esetén a Google Play áruházból.

Képek nyomtatása vezeték nélkül egy csatlakoztatott nyomtatóról

A fényképezőgép nyomtatás céljából az alábbi módon csatlakoztathatja nyomtatóhoz Wi-Fi hálózaton keresztül. Ezek a lépések bemutatják, hogyan használhatja a fényképezőgépét elérési pontként, de használhat már létező elérési pontot is (148).

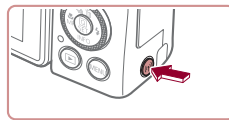

1 Jelenítse meg a Wi-Fi menüt.

- Nyomja meg a [Wi-Fi] gombot.



2 Válassza a [Készülék] beállítást.

- A [▲][▼][◀][▶] gombokkal vagy a [●] tárcsa elfordításával válassza ki a [Készülék] lehetőséget, majd nyomja meg a [SET] gombot.

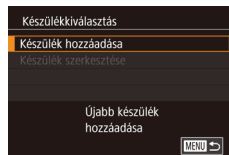

3 Válassza a [Készülék hozzáadása] beállítást.

- A [▲][▼] gombokkal vagy a [●] tárcsa elfordításával válassza ki a [Készülék hozzáadása] lehetőséget, majd nyomja meg a [SET] gombot.
- Megjelenik a fényképezőgép SSID-azonosítója és jelszava.

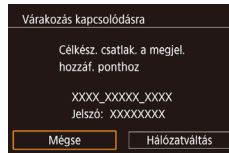

Használat előtt

Alapszintű útmutató

Haladó útmutató

A fényképezőgép alapvető használata

Automatikus mód/
Hibrid auto mód

Egyéb felvételi módok

P üzemmód

Tv, Av, M és C mód

Lejátszási mód

Vezeték nélküli funkciók

Beállítások menü

Tartozékok

Mellékletek

Tárgymutató





4 Csatlakoztassa a nyomtatót a hálózathoz.

- A nyomtató Wi-Fi beállításainak menüjében válassza ki a fényképezőgépen megjelenített SSID-t (hálózatnevet) a csatlakozáshoz.
- A jelszó mezőbe írja be a fényképezőgépen megjelenő jelszót.

5 Válassza ki a nyomtatót.

- Válassza ki a nyomtató nevét (a [▲][▼] gombokkal vagy a [🌀] tárcsa elfordításával), majd nyomja meg a [🔍] gombot.

6 Válasszon egy képet.

- Válassza ki a kívánt képet a [◀][▶] gombokkal vagy a [🌀] tárcsa elfordításával.

7 Jelenítse meg a nyomtatási képernyőt.

- Nyomja le a [🔍] gombot, a menüben válassza ki a [🖨️] lehetőséget (a [▲][▼][◀][▶] gombokkal vagy a [🌀] tárcsa elfordításával), majd nyomja meg újra a [🔍] gombot.

8 Nyomtassa ki a képet.

- A nyomtatás részletes ismertetését lásd: „Képek nyomtatása” (📖191).
- A kapcsolatot megszakításához nyomja meg a [🔍] gombot, a kapcsolatbontási képernyőn válassza az [OK] lehetőséget (a [◀][▶] gombokkal vagy a [🌀] tárcsa elfordításával), majd nyomja meg a [🔍] gombot.

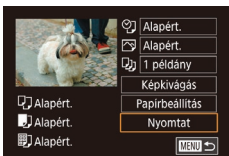
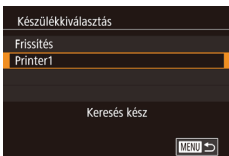

- A csatlakozásokhoz mentett képeket tároló memóriakártyának kell lennie a fényképezőgépben.
- Miután Wi-Fi kapcsolaton keresztül csatlakozott az eszközökhöz, a legutóbbi céleszközök megjelennek a listán, amikor megjeleníti a Wi-Fi menüt. Ha egy korábban használt eszközhöz szeretne csatlakozni, jelölje ki az eszköz nevét a [▲][▼] gombokkal, majd nyomja a [🔍] gombot. Új eszköz hozzáadásához jelenítse meg az eszközválasztó képernyőt a [◀][▶] gombokkal, majd konfigurálja a beállítást.
- Ha nem szeretné megjeleníteni a legutóbbi céleszközöket, válassza a MENU (📖31) > [🔍] lap > [Vez.nélküli komm. beállítások] > [Wi-Fi beállítások] > [Cél előzmények] > [Ki] lehetőséget.
- Ha jelszó megadása nélkül szeretne csatlakozni az 4. lépésben, válassza a MENU (📖31) > [🔍] lap > [Vez.nélküli komm. beállítások] > [Wi-Fi beállítások] > [Jelszó] > [Ki] lehetőséget. A [Jelszó] ezután nem jelenik meg az SSID-képernyőn (a 3. lépésben).
- Egy másik elérési pont használatához kövesse a „Más elérési pont használat” (📖148) fejezet 3–4. lépésében leírtakat.
- Ha az Érintési művelet beállításnál (📖128) ki van választva csatlakozási célhely, akkor a képernyőn a hozzárendelt mozdulattal történő áthúzással automatikusan újrcsatlakozhat az előző célhelyhez.

Használat előtt

Alapszintű útmutató

Haladó útmutató

A fényképezőgép alapvető használata

Automatikus mód/
Hibrid auto mód

Egyéb felvételi módok

P üzemmód

Tv, Av, M és C mód

Lejátszási mód

Vezeték nélküli funkciók

Beállítások menü

Tartozékok

Mellékletek

Tárgymutató



Képek küldése másik fényképezőgépre

Két fényképezőgépet az alábbiak szerint csatlakoztathat Wi-Fi kapcsolaton keresztül, ha képeket szeretne továbbítani közöttük.

- Wi-Fi-kapcsolattal csak Wi-Fi-kompatibilis Canon fényképezőgépek csatlakoztathatók. Nem tud csatlakozni olyan Canon fényképezőgéphez, amely nem kompatibilis a Wi-Fi funkcióval, még akkor sem, ha az támogatja a Eye-Fi-kártyákat.

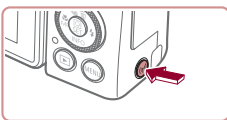

1 Jelenítse meg a Wi-Fi menüt.

- Nyomja meg a gombot.

2 Válassza a beállítást.

- A gombokkal vagy a tárcsa elfordításával válassza ki a lehetőséget, majd nyomja meg a gombot.

3 Válassza a [Készülék hozzáadása] beállítást.

- A gombokkal vagy a tárcsa elfordításával válassza ki a [Készülék hozzáadása] lehetőséget, majd nyomja meg a gombot.
- Hajtsa végre az 1–3. lépéseket a célfényképezőgépen is.
- A fényképezőgépek kapcsolati adatainak hozzáadása akkor jelenik meg, amikor a [Csatlakozás megkezdése a cél fényképezőgéphez] lehetőség mindkét fényképezőgép képernyőjén megjelenik.

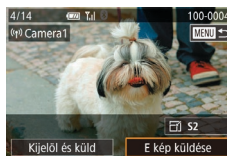

4 Küldjön át egy képet.

- Válasszon ki egy elküldeni kívánt képet a tárcsa elfordításával, a gombokkal válassza ki az [E kép küldése] lehetőséget, majd nyomja meg a gombot.
- Az [Átvitel kész] üzenet megjelenik, miután a kép elküldése megtörtént, majd a kijelző visszatér a képátvitel képernyőjére.
- A kapcsolat megszakításához nyomja meg a gombot, a megerősítő képernyőn válassza az [OK] lehetőséget (a gombokkal vagy a tárcsa elfordításával), majd nyomja meg a gombot.



- A csatlakozásokhoz memóriakártyának kell lennie a fényképezőgépben.
- Miután Wi-Fi kapcsolaton keresztül csatlakozott az eszközökhöz, a legutóbbi céleszközök megjelennek a listán, amikor megjeleníti a Wi-Fi menüt. Ha egy korábban használt eszközökhöz szeretne csatlakozni, jelölje ki az eszköz nevét a gombokkal, majd nyomja meg a gombot. Új eszköz hozzáadásához jelenítse meg az eszközválasztó képernyőt a gombokkal, majd konfigurálja a beállítást.
- Ha nem szeretné megjeleníteni a legutóbbi céleszközöket, válassza a MENU > lap > [Vez.nélküli komm. beállítások] > [Wi-Fi beállítások] > [Cél előzmények] > [Ki] lehetőséget.
- Több képet is elküldhet egyszerre, és a küldés előtt módosíthatja azok felbontását (, .
- Ha az Érintési művelet beállításnál () ki van választva csatlakozási célhely, akkor a képernyőn a hozzárendelt mozdulattal történő áthúzással automatikusan újracsatlakozhat az előző célhelyhez.

Használat előtt

Alapszintű útmutató

Haladó útmutató

A fényképezőgép alapvető használata

Automatikus mód/
Hibrid auto mód

Egyéb felvételi módok

P üzemmód

Tv, Av, M és C mód

Lejátszási mód

Vezeték nélküli funkciók

Beállítások menü

Tartozékok

Mellékletek

Tárgymutató



Képküldési beállítások

Kiválaszthat több elküldeni kívánt képet, és a küldés előtt módosíthatja azok rögzített képpont beállításait (méretét). Néhány Webszolgáltatás azt is lehetővé teszi, hogy a küldött képet megjelölje.

Több kép küldése

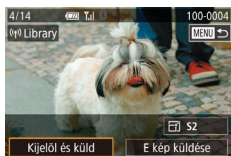

1 Válassza a [Kijelöl és küld] beállítást.

- A képátviteli képernyőn válassza ki a [Kijelöl és küld] lehetőséget a [◀][▶] gombokkal, majd nyomja meg a [OK] gombot.



2 Válasszon egy kiválasztási módot.

- Válassza ki a választási módszert a [▲][▼] gombokkal vagy a [OK] tárcsa elfordításával.

Képek kiválasztása egyenként

1 Válassza a [Választ] beállítást.

- A „Több kép küldése” szakasz (📖 160) 2. lépésében válassza a [Választ] lehetőséget, majd nyomja meg a [OK] gombot.



2 Válasszon egy képet.

- Válassza ki az elküldeni kívánt képet a [▲][▼][◀][▶] gombokkal, majd nyomja meg a [OK] gombot. Megjelenik a [✓] jel.
- A kiválasztást a [OK] gomb újbóli megnyomásával szüntetheti meg. A [✓] eltűnik.
- További képek választásához ismételje meg az előző lépéseket.
- Miután befejezte a képek kiválasztását, nyomja meg a [MENU] gombot.
- A [◀][▶] gombokkal vagy a [OK] tárcsa elfordításával válassza ki az [OK] lehetőséget, majd nyomja meg a [OK] gombot.

3 Küldje el a képeket.

- A [◀][▶] gombokkal vagy a [OK] tárcsával válassza ki a [Küld] lehetőséget, majd nyomja meg a [OK] gombot.



- A 2. lépésben úgy is kiválaszthatja a képeket, hogy az egyképes megjelenítési üzemmódba való átlépéshez a zoom kart a [Q] irányába tolja kétszer, majd megnyomja a [◀][▶] gombokat vagy elfordítja a [OK] tárcsát.

Tartomány kijelölése

1 Válassza a [Tartomány kijelölése] funkciót.

- A „Több kép küldése” szakasz (📖 160) 2. lépésében válassza a [Tartomány kijelölése] lehetőséget, majd nyomja meg a [OK] gombot.

Használat előtt

Alapszintű útmutató

Haladó útmutató

A fényképezőgép alapvető használata

Automatikus mód/
Hibrid auto mód

Egyéb felvételi módok

P üzemmód

Tv, Av, M és C mód

Lejátszási mód

Vezeték nélküli funkciók

Beállítások menü

Tartozékok

Mellékletek

Tárgymutató



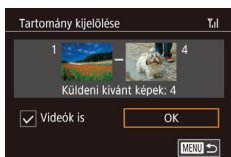

2 Válasszon képeket.

- Hajtsa végre a „Tartomány kijelölése” szakasz (📖 122) 2–3. lépését a képek megadásához.
- Ha a videókat is be szeretné válogatni, a [▲][▼][◀][▶] gombokkal válassza a [Videók is] lehetőséget, majd a [☑] gombbal válassza ki ezt a beállítást (✓).
- A [▲][▼][◀][▶] gombokkal válassza ki az [OK] lehetőséget, majd nyomja meg a [👉] gombot.

3 Küldje el a képeket.

- A [◀][▶] gombokkal vagy a [👉] tárcsával válassza ki a [Küld] lehetőséget, majd nyomja meg a [👉] gombot.

Kedvenc képek küldése

Csak a kedvenceként megjelölt képeket küldi el (📖 127).

1 Válassza a [Kedvenc képek] lehetőséget.

- A „Több kép küldése” szakasz (📖 160) 2. lépésében válassza a [Kedvenc képek] lehetőséget, majd nyomja meg a [👉] gombot.
- Megjelenik egy képkiválasztó képernyő a kedvencekkel. Ha egy adott képet inkább ki szeretne hagyni, válassza ki a képet, majd a [👉] gombbal távolítsa azt el [✓].
- Miután befejezte a képek kiválasztását, nyomja meg a [MENU] gombot, válassza ki az [OK] lehetőséget, majd nyomja meg a [👉] gombot.

2 Küldje el a képeket.

- A [◀][▶] gombokkal vagy a [👉] tárcsával válassza ki a [Küld] lehetőséget, majd nyomja meg a [👉] gombot.



- Az 1. lépésben a [Kedvenc képek] lehetőség nem elérhető, ha nem jelölt meg kedvenc képeket.

A képek küldésével kapcsolatos megjegyzések

- A videók küldése a használt hálózat állapotától függően hosszú időt vehet igénybe. Mindig figyelje a fényképezőgép akkumulátorának/elemeinek töltöttségi szintjét.
- A webszolgáltatások korlátozhatják az átküldhető képek számát vagy videók hosszát.
- Nem tömörített videók esetén (📖 135) egy különálló, tömörített fájl kerül az eredeti fájl helyett átküldésre. Vegye figyelembe, hogy ez késleltetheti az átvitelt, és a fájl nem küldhető el, ha nincs neki elég hely a memóriakártyán.
- Amikor videókat küld okostelefonra, a támogatott képrészlet az okostelefontól függ. A részletekről az okostelefon kézikönyvében olvashat.
- A vezeték nélküli jelerősséget a következő ikonok jelzik a képernyőn. [📶] magas, [📶] közepes, [📶] alacsony, [📶] gyenge
- A képek webszolgáltatásokra történő küldése rövidebb időt vesz igénybe, ha olyan, már elküldött képeket küld el újból, amelyek már fent vannak a CANON IMAGE GATEWAY kiszolgálón.

Használat előtt

Alapszintű útmutató

Haladó útmutató

A fényképezőgép alapvető használata

Automatikus mód/
Hibrid auto mód

Egyéb felvételi módok

P üzemmód

Tv, Av, M és C mód

Lejátszási mód

Vezeték nélküli funkciók

Beállítások menü

Tartozékok

Mellékletek

Tárgymutató



A rögzített képpontok számának kiválasztása (Képméret)

A képátviteli képernyőn válassza ki a [F4] lehetőséget a [▲][▼] gombokkal, majd nyomja meg a [OK] gombot. A megjelenített képernyőn válassza a rögzített képpont-beállításokat (képméret) a [▲][▼] gombok megnyomásával, majd nyomja meg a [OK] gombot.

- Ha a képeket eredeti méretükben kívánja elküldeni, akkor átméretezési beállításaként válassza a [Nem] beállítást.
- Az [S2] lehetőség kiválasztásával a küldés előtt átméretezheti a kiválasztott méretnél nagyobb képeket.
- A videók nem méretezhetők át.



- A kép méretét itt is beállíthatja: MENU (31) > [F4] lap > [Vez.nélküli komm. beállítások] > [Wi-Fi beállítások] > [Átméretezés küldéshez].

Megjegyzések hozzáadása

A fényképezőgép segítségével megjegyzések adhatók hozzá a képekhez, amelyeket e-mail-címekre, közösségi oldalakra küld el. A beírható karakterek és szimbólumok száma az adott webszolgáltatástól függ.

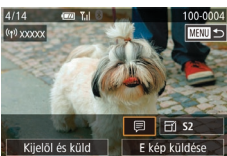

1 Jelenítse meg a megjegyzések megadására szolgáló képernyőt.

- A képátviteli képernyőn válassza ki a [OK] lehetőséget a [▲][▼][◀][▶] gombokkal, majd nyomja meg a [OK] gombot.

2 Írjon be egy megjegyzést (32).

3 Küldje el a képet.



- Ha nem ír be megjegyzést, a CANON IMAGE GATEWAY szolgáltatásban beállított megjegyzés lesz automatikusan elküldve.
- Több képet is megjelölhet, mielőtt elküldi őket. Minden együtt küldött képhez ugyanaz a megjegyzés kerül.

Képek automatikus küldése (Képszinkronizálás)

A memóriakártyán lévő, még nem átküldött képek átküldhetők számítógépre vagy webszolgáltatásra a CANON iMAGE GATEWAY szolgáltatással. A képeket nem lehet csak webszolgáltatásra átküldeni.

Előkészületek

A fényképezőgép előkészítése

Regisztrálja célként a [OK] eszközt. A célszámítógépen telepíti és beállítja majd az Image Transfer Utility ingyenes szoftvert, amely kompatibilis a képszinkronizálással.



1 Adja meg a [OK] célként.

- Adja meg a [OK] eszközt célként a „A CANON iMAGE GATEWAY szolgáltatás regisztrálása” (154) szakaszban leírtak szerint.
- Ha egy webszolgáltatást akar hozzáadni célként, jelentkezzen be a CANON iMAGE GATEWAY szolgáltatásban (154) válassza ki a fényképezőgépe típusát, lépjen a Webszolgáltatás beállítása képernyőre, és válassza ki a cél webszolgáltatást a Képszinkronizálási beállítások oldalán. A részletekről a CANON iMAGE GATEWAY súgójában olvashat.

2 Válassza ki a küldeni kívánt képek típusát (csak ha fényképekkel együtt küld videókat).

- Nyomja meg a [MENU] gombot, válassza a [F4] lap [Vez.nélküli komm. beállítások] pontját, majd válassza a [Wi-Fi beállítások] lehetőséget (31).

Használat előtt

Alapszintű útmutató

Haladó útmutató

A fényképezőgép alapvető használata

Automatikus mód/
Hibrid auto mód

Egyéb felvételi módok

P üzemmód

Tv, Av, M és C mód

Lejátszási mód

Vezeték nélküli funkciók

Beállítások menü

Tartozékok

Mellékletek

Tárgymutató



- A [▲][▼] gombokkal válassza ki a [Képszinkron.] lehetőséget, majd a [▲][▼] gombokkal a [Fotók/Videók] beállítást.

A számítógép előkészítése

Telepítse és állítsa be a szoftvert a célszámítógépen.



1 Telepítse az Image Transfer Utility szoftvert.

- Telepítse az Image Transfer Utility segédprogramot egy internethez csatlakoztatott számítógépre „A CameraWindow alkalmazás telepítése” szakasz (📖 149) 1–2. lépésében leírtak szerint.
- Az Image Transfer Utility a CANON iMAGE GATEWAY szolgáltatás Képszinkronizálási beállítások oldaláról is letölthető (📖 162).

2 Végezze el a fényképezőgép regisztrálását.

- Windows: A tálcán kattintson jobb egérgombbal a [📷] elemre, majd kattintson az [Add new camera/Új fényképezőgép] lehetőségre.
- Mac OS: A menüsávon kattintson a [📷] ikonra, majd az [Add new camera/Új fényképezőgép] lehetőségre.
- Megjelenik a CANON iMAGE GATEWAY szolgáltatáshoz kapcsolódó fényképezőgépek listája. Válassza ki a fényképezőgépet, amelyről képeket szeretne elküldeni.
- A fényképezőgép regisztrációját követően, amikor a számítógép készen áll a képek fogadására, az ikon a következőre vált: [📷].

Képek küldése

A fényképezőgépről küldött képeket a program automatikusan menti a számítógépre.

Ha a számítógép, amelyre a képeket át szeretné küldeni, ki van kapcsolva, a képeket a CANON iMAGE GATEWAY kiszolgáló fogja ideiglenesen tárolni. A kiszolgáló rendszeres időközönként törli a tárolt képeket, ezért feltétlenül kapcsolja be a számítógépet, és mentse a képeket.

1 Képek küldése.

- Kövesse a „Képek feltöltése webszolgáltatásokba” (📖 156) szakasz 1–2. lépését, és válassza a [📷] lehetőséget.
- Az elküldött képeket egy [📷] ikon jelöli.

2 Mentse a számítógépre a fényképezőgépen lévő képeket.

- A képek automatikusan a számítógépre kerülnek annak bekapcsolása után.
- A képek CANON iMAGE GATEWAY kiszolgálóról a webszolgáltatásokra való elküldése kikapcsolt számítógép esetén is automatikusan megtörténik.



- Képek küldésekor célszerű teljes töltöttségű akkumulátoregységet használni.



- Azok a képek, amelyeket nem az CANON iMAGE GATEWAY szolgáltatáson keresztül küldött a számítógépre, szintén a számítógépre kerülnek, még akkor is, ha eltérő módszerrel importálta őket a számítógépre.
- A küldés gyorsabb, ha a cél a fényképezőgéppel azonos hálózaton lévő számítógép, mivel a képek küldése a CANON iMAGE GATEWAY szolgáltatás helyett az elérési ponton keresztül történik. Ne feledje, hogy a számítógép a tárolt képeket a CANON iMAGE GATEWAY szolgáltatásra küldi, ezért a számítógépnek kapcsolódnia kell az internetre.

Használat előtt

Alapszintű útmutató

Haladó útmutató

A fényképezőgép alapvető használata

Automatikus mód/
Hibrid auto mód

Egyéb felvételi módok

P üzemmód

Tv, Av, M és C mód

Lejátszási mód

Vezeték nélküli funkciók

Beállítások menü

Tartozékok

Mellékletek

Tárgymutató



A képszinkronizálás segítségével elküldött képek megtekintése okostelefonon

A Canon Online Photo Album (Canon OPA) alkalmazás telepítésével okostelefonja segítségével tekintheti meg és töltheti le a képszinkronizáláson keresztül elküldött képeket, míg azokat ideiglenesen a CANON iMAGE GATEWAY szolgáltatás szerverén tárolják. Ennek előkészítésére az alábbiakban leírtak szerint engedélyezze az okostelefon-hozzáférést.

- Győződjön meg arról, hogy véglegesítette a „A számítógép előkészítése” (📖 163) fejezetben leírt beállításokat.
- iPhone és iPad esetén tölts le és telepítse a Canon Online Photo Album alkalmazást az App Store áruházból, Android-eszköz esetén a Google Play áruházból.
- Jelentkezzen be a CANON iMAGE GATEWAY szolgáltatásba, (📖 154) válassza ki a fényképezőgépe típusát, lépjen a Webszolgáltatás beállítása képernyőre, és engedélyezze az okostelefonról történő megtekintést és letöltést a képszinkronizálási beállításoknál. A részletekről a CANON iMAGE GATEWAY súgójában olvashat.



- Miután a CANON iMAGE GATEWAY szerverén ideiglenes tárolt képeket törölték, többé nem tekinthetők meg.
- A képek, amelyeket azelőtt küldött, hogy engedélyezte volna az okostelefonról történő megtekintést és letöltést a képszinkronizáció beállításoknál, nem hozzáférhetők.



- A Canon Online Photo Album alkalmazással kapcsolatos útmutatásokhoz tekintse meg a Canon Online Photo Album súgóját.

A fényképezőgépen lévő képek megtekintése és a fényképezőgép vezérlése egy okostelefon használatával

Az okostelefonhoz kifejlesztett Camera Connect alkalmazással az alábbiakat teheti meg.

- Képek böngészése a fényképezőgépen azok mentése az okostelefonra
- A képek ellátása földrajzi címkékkel fényképezés közben (📖 164)
- A fényképezőgép távvezérlése okostelefonról (📖 165)



- A titkosítási beállításokban előzőleg be kell állítani a képek okostelefonon történő megjelenítésének engedélyezését (📖 144, 📖 146, 📖 167).

A képek ellátása földrajzi címkékkel fényképezés közben

A felvett állóképeket és videókat földrajzi címkékkel láthatja el, amelyek tartalmazzák a Bluetooth-kompatibilis okostelefonról beolvasott GPS-adatokat (pl. a földrajzi szélességet és hosszúságot, valamint a tengerszint feletti magasságot). A rögzített GPS-adatokat megtekintheti a fényképezőgépen (📖 114). A szoftver használatával (📖 189) térképen is megtekintheti a helyeket és a hozzájuk kapcsolódó állóképeket és videókat.

1 Párosítsa Bluetooth-on keresztül a fényképezőgépet és az okostelefont (📖 142).

2 Válassza a [GPS-beállítások] beállítást.

- Nyomja meg a [MENU] gombot, a [4] lapon válassza a [GPS-beállítások] menüpontot, majd nyomja meg a [SET] gombot.

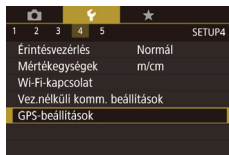

Használat előtt

Alapszintű útmutató

Haladó útmutató

A fényképezőgép alapvető használata

Automatikus mód/
Hibrid auto mód

Egyéb felvételi módok

P üzemmód

Tv, Av, M és C mód

Lejátszási mód

Vezeték nélküli funkciók

Beállítások menü

Tartozékok

Mellékletek

Tárgymutató



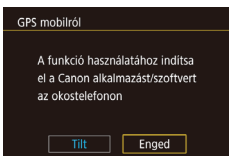

3 Adja meg a beállítást.

- Válassza a [GPS mobilról] beállítást, és a [◀][▶] gombokkal vagy a [↻] tárcsa elfordításával válassza az [Enged] beállítást.

4 Készítse el a felvételt.

- A most rögzített állóképek és videók már az okostelefon GPS-adatait tartalmazó földrajzi címkékkel lesznek ellátva, amelyeket megtekintheti a következő részben ismertetett módon: „GPS-adatok megjelenítése” (📖 114).
- Amikor legközelebb elindítja az okostelefonon a Camera Connect alkalmazást, a felvét elkészítés előtt ellenőrizzze, hogy van-e Bluetooth-kapcsolat a fényképezőgép és az okostelefon között.



- Így a képek nem kapnak földrajzi címkét, csak ha a Camera Connect alkalmazás fut.
- A fényképezőgép a felvétel kezdetekor lekéri a videóhoz hozzáadandó GPS-adatokat.
- A GPS-adatok nem módosíthatók, csak ha a Wi-Fi ki van kapcsolva.
- Távoli élőképes felvétel esetén a fényképezőgép a Wi-Fi kapcsolat létrehozásakor lekéri a képekhez hozzáadandó GPS-adatokat.
- Előfordulhat, hogy a képek nem kapnak földrajzi címkét, ha NFC-n vagy Bluetooth-on keresztül csatlakozik, amikor a fényképezőgép ki van kapcsolva.
- A földrajzi címkével ellátott állóképek és videók alapján más személyek meghatározhatják a tartózkodási helyét vagy azonosíthatják Önt. Legyen körültekintő, amikor megosztja másokkal az ilyen képeket, mivel a képek internetes közzététele esetén igen sok felhasználónak nyílik alkalmuk megtekinteni azokat.



- A GPS-adatok beolvasásának állapotát a következő ikonok jelzik: [GPS] Lekérés, [GPS] Nincs lekérés
- Az okostelefonról lekért GPS-adatokat megtekintheti a MENU (📖 31) > [4] lap > [GPS-beállítások] > [GPS-adatok megjelenítése] lehetőséggel.

A fényképezőgép távvezérlése okostelefonról

A fényképezőgép vezérlése Wi-Fi-kapcsolaton keresztül

A fényképezési képernyőt okostelefonon figyelve is készíthet felvételeket, rögzíthet videókat.



- A titkosítási beállításokban előzőleg be kell állítani az összes kép okostelefonról történő megjelenítésének engedélyezését (📖 146).

1 Rögzítse a fényképezőgépet.

- Rögzítse állványra a fényképezőgépet, vagy más módon érje el, hogy ne mozogjon.

2 Csatlakoztassa a fényképezőgépet és az okostelefont (📖 146).

- Az adatvédelmi beállításoknál válassza az [Igen] beállítást.

Használat előtt

Alapszintű útmutató

Haladó útmutató

A fényképezőgép alapvető használata

Automatikus mód/
Hibrid auto mód

Egyéb felvételi módok

P üzemmód

Tv, Av, M és C mód

Lejátszási mód

Vezeték nélküli funkciók

Beállítások menü

Tartozékok

Mellékletek

Tárgymutató



3 Válassza ki a távvezérelt élőképes felvét elkészítést.

- Az okostelefonon a Camera Connect alkalmazásban válassza a [Távvezérelt élőképes felvét elkészítés] lehetőséget.
- Amint a fényképezőgép készen áll a távvezérelt élőképes fényképezésre, az okostelefonon megjelenik a fényképezőgép élő képe.
- Ekkor megjelenik egy üzenet a fényképezőgépen, és az ON/OFF kapcsoló gombon kívül más funkció nem használható.

4 Készítse el a felvételt.

- Az okostelefon használatával készítsen felvételeket.



- Előfordulhat, hogy az élességállítás több időt vesz igénybe.
- A kép megjelenítése vagy a zárkioldás a kapcsolat állapotától függően késleltetett lehet.



- Az okostelefonon a téma csatlakoztatási környezet miatti durva mozgása nem fog jelentkezni a rögzített képeken.
- Az elkészített felvételek nem kerülnek át az okostelefonra. Az okostelefonnal böngészhet a képek között, és átviheti őket a fényképezőgépről.

A fényképezőgép vezérlése Bluetooth kapcsolaton keresztül

A Bluetooth-kompatibilis okostelefonok távvezérelt fényképezésre és a megjelenített képek közti váltásra is használhatók. A kényelmi funkcióval gyorsan csatlakozhat fényképezés közben, vagy vezérelheti a képek megjelenítését a tévéhez csatlakoztatott fényképezőgépen.

1 Készítse elő a fényképezőgépet.

- Állítsa be a felvételi módot és a felvételi funkciókat a fényképezőgépen.
- Rögzítse állványra a fényképezőgépet, vagy más módon gondoskodjon róla, hogy ne mozogjon felvétel közben.

2 Csatlakoztassa a fényképezőgépet és az okostelefont (142).

- Ellenőrizze, hogy létrejött-e a Bluetooth kapcsolat.

3 Válassza ki a Bluetooth távvezérlőt.

- Az okostelefonon a Camera Connect alkalmazásban válassza a [Bluetooth távvezérlő] lehetőséget.
- Az okostelefonon megjelenik a Bluetooth távvezérlés képernyője.

4 Készítse el a képeket és váltson át közöttük.

- Az okostelefonnal felvételi módban fényképezhet, lejátszási módban pedig válthat a képek között.



- A [Bluetooth távvezérlő] funkció Wi-Fi kapcsolat esetén nem áll rendelkezésre.



- A Bluetooth kapcsolat állapota a képernyőn látható ikonon ellenőrizhető (142).

Használat előtt

Alapszintű útmutató

Haladó útmutató

A fényképezőgép alapvető használata

Automatikus mód/
Hibrid auto mód

Egyéb felvételi módok

P üzemmód

Tv, Av, M és C mód

Lejátszási mód

Vezeték nélküli funkciók

Beállítások menü

Tartozékok

Mellékletek

Tárgymutató



A Wi-Fi beállítások szerkesztése és törlése

A Wi-Fi beállítások szerkesztését vagy törlését az alábbiak szerint végezheti el.

A kapcsolat adatainak szerkesztése

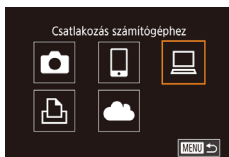

1 Jelenítse meg a Wi-Fi menüt, és válasszon ki egy szerkeszteni kívánt eszközt.

- Nyomja meg a [☰] gombot.
- Válassza ki a szerkeszteni kívánt eszköz ikonját a [▲][▼][◀][▶] gombokkal vagy a [⊙] tárcsa elfordításával, majd nyomja meg a [⊙] gombot.

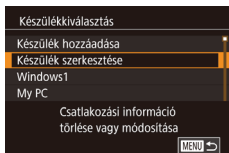

2 Válassza a [Készülék szerkesztése] beállítást.

- Válassza ki a [Készülék szerkesztése] lehetőséget a [▲][▼] gombokkal vagy a [⊙] tárcsa elfordításával, majd nyomja meg a [⊙] gombot.

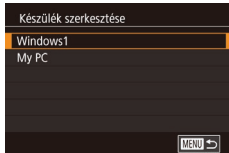

3 Válassza ki a szerkeszteni kívánt eszközt.

- Válassza ki a szerkeszteni kívánt eszközt a [▲][▼] gombokkal vagy a [⊙] tárcsa elfordításával, majd nyomja meg a [⊙] gombot.

4 Válassza ki a szerkeszteni kívánt elemet.

- Válassza ki a szerkeszteni kívánt elemet a [▲][▼] gombokkal vagy a [⊙] tárcsa elfordításával, majd nyomja meg a [⊙] gombot.
- A módosítható elemek köre függ az eszköztől, illetve szolgáltatástól.

Módosítható beállítások	Csatlakozás				
	📷	📱	💻	🖨️	Webszolgáltatások
[Készülék becenevének módos.] (📖167)	○	○	○	○	–
[Beáll. megtek.] (📖168)	–	○	–	–	–
[Csatl. adatok törlése] (📖168)	○	○	○	○	–

○ : Módosítható – : nem módosítható

Eszköz becenevének módosítása

Lehetőség van az eszköz fényképezőgépen megjelenő becenevének (megjelenített nevének) módosítására.

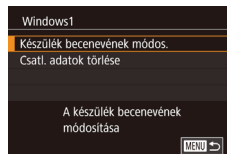

- A „A kapcsolat adatainak szerkesztése” (📖167) szakasz 4. lépését követve jelölje ki a [Készülék becenevének módos.] lehetőséget, majd nyomja meg a [⊙] gombot.
- A billentyűzet megnyitásához nyomja meg a [⊙] gombot (📖32), majd írjon be egy új becenevet.

Használat előtt

Alapszintű útmutató

Haladó útmutató

A fényképezőgép alapvető használata

Automatikus mód/
Hibrid auto mód

Egyéb felvételi módok

P üzemmód

Tv, Av, M és C mód

Lejátszási mód

Vezeték nélküli funkciók

Beállítások menü

Tartozékok

Mellékletek

Tárgymutató



Kapcsolat adatainak törlése

A kapcsolat adatait (a csatlakoztatott eszközök adatait) az alábbi módon törölheti.

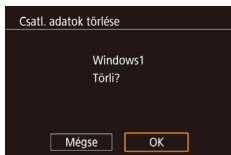

- A „A kapcsolat adatainak szerkesztése” (167) fejezet 4. lépését követve jelölje ki a [Csatl. adatok törlése] lehetőséget, majd nyomja meg a [OK] gombot.
- A [Törli?] kérdés megjelenése után a [←][→] gombokkal vagy a [OK] tárcsa elfordításával válassza ki az [OK] lehetőséget, és nyomja meg a [OK] gombot.
- A kapcsolati adatok törlődnek.

Az okostelefonon megtekinthető képek kijelölése

Meghatározhatja, hogy a fényképezőgép memóriakártyáján található valamennyi kép meg legyen-e tekinthető a fényképezőgéphez csatlakoztatott okostelefonon.

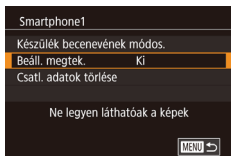

- „A kapcsolat adatainak szerkesztése” (167) szakasz 4. lépésében válassza a [Beáll. megtek.] pontot, majd a kívánt lehetőséget.



- A távvezérelt élőképes felvételt készítéshez válassza a [Be] értéket.

Fényképezőgép becenevének módosítása

Ígénye szerint módosítsa a fényképezőgép becenevét, amely a csatlakoztatott eszközök listáján jelenik meg.

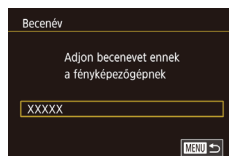
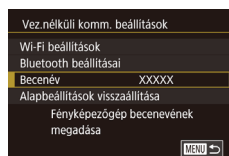
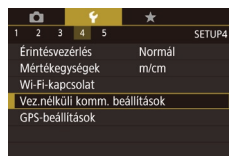

1 Válassza a [Vez.nélküli komm. beállítások] beállítást.

- Nyomja meg a [MENU] gombot, és válassza a [Vez.nélküli komm. beállítások] lehetőséget a [4] lapon (31).

2 Válassza a [Becenév] beállítást.

- A [▲][▼] gombokkal vagy a [OK] tárcsával válassza ki a [Becenév] lehetőséget, majd nyomja meg a [OK] gombot.

3 Módosítsa a becenevet.

- A billentyűzet megnyitásához nyomja meg a [OK] gombot (32), majd írjon be egy becenevet.



- Üzenet jelenik meg, ha a beírt becenev szimbólummal vagy szóközzel kezdődik. Nyomja meg a [OK] gombot, majd írjon be egy másik becenevet.
- A becenevet a [Készülék beceneve] képernyőn is módosíthatja, amikor először használja a Wi-Fi-t. Ebben az esetben, válassza ki a szövegdobozt, nyomja meg a [OK] gombot a billentyűzet megjelenítéséhez, majd adja meg az új becenevet.

Használat előtt

Alapszintű útmutató

Haladó útmutató

A fényképezőgép alapvető használata

Automatikus mód/
Hibrid auto mód

Egyéb felvételi módok

P üzemmód

Tv, Av, M és C mód

Lejátszási mód

Vezeték nélküli funkciók

Beállítások menü

Tartozékok

Mellékletek

Tárgymutató



A vezeték nélküli kommunikációs beállítások visszaállítása alapértelmezett értékre

A fényképezőgép más személy részére történő átruházása vagy kiselejtezése esetén állítsa vissza a vezeték nélküli kommunikációs beállításokat alapértelmezett értékekre.

A vezeték nélküli kommunikációs beállítások alapértelmezett értékeinek visszaállítása az összes webszolgáltatás beállításait is törli. A funkció használata előtt győződjön meg arról, hogy minden vezeték nélküli kommunikációs beállítást vissza kíván állítani.

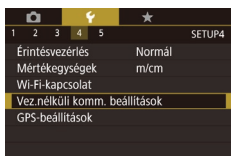

1 Válassza a [Vez.nélküli komm. beállítások] beállítást.

- Nyomja meg a [MENU] gombot, és válassza a [Vez.nélküli komm. beállítások] lehetőséget a [F4] lapon (131).

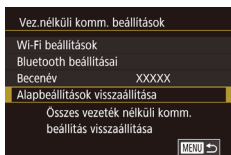

2 Válassza az [Alapbeállítások visszaállítása] beállítást.

- Válassza ki az [Alapbeállítások visszaállítása] lehetőséget a [▲][▼] gombokkal vagy a [C] tárcsa elfordításával, majd nyomja meg a [C] gombot.

3 Állítsa vissza az alapértelmezett beállításokat.

- A [◀][▶] gombokkal vagy a [C] tárcsa elfordításával válassza ki az [OK] lehetőséget, majd nyomja meg a [C] gombot.
- A vezeték nélküli kommunikációs beállítások ezzel visszaálltak az alapértékekre.



- A vezeték nélküli kommunikációs beállításoktól eltérő beállítások visszaállításához válassza a [F.gép vissz.] lehetőséget a [F5] lapon (177).

A Bluetooth kapcsolattal párosított eszközök adatainak törlése

Másik okostelefon párosítása előtt törölje minden csatlakoztatott okostelefon adatait.

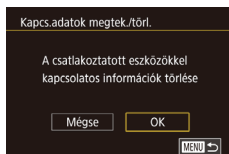
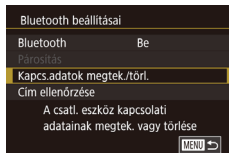
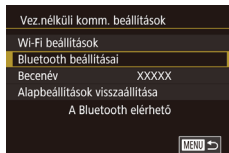

1 Válassza a [Bluetooth beállításai] lehetőséget.

- Nyomja meg a [MENU] gombot, és válassza a [F4] lap > [Vez.nélküli komm. beállítások] > [Bluetooth beállításai] lehetőséget.

2 Válassza a [Kapcs.adatok megtek./törl.] elemet.

- A [▲][▼] gombokkal vagy a [C] tárcsa elfordításával válassza a [Kapcs.adatok megtek./törl.] lehetőséget, majd nyomja meg a [C] gombot.

3 Törölje az információkat.

- Nyomja meg a [C] gombot a [Kapcs.adatok megtek./törl.] képernyőn.
- [A csatlakoztatott eszközökkel kapcsolatos információk törlése] üzenet megjelenése után a [◀][▶] gombokkal vagy a [C] tárcsa elfordításával válassza az [OK] lehetőséget, és nyomja meg a [C] gombot.

4 Törölje a fényképezőgép adatait.

- Az okostelefon Bluetooth beállítási menüjében törölje a fényképezőgép okostelefonon tárolt adatait.

Használat előtt

Alapszintű útmutató

Haladó útmutató

A fényképezőgép alapvető használata

Automatikus mód/
Hibrid auto mód

Egyéb felvételi módok

P üzemmód

Tv, Av, M és C mód

Lejátszási mód

Vezeték nélküli funkciók

Beállítások menü

Tartozékok

Mellékletek

Tárgymutató



Beállítások menü

A fényképezőgép alapszintű funkcióinak testre szabása vagy beállítása a kényelmesebb fényképezéshez

Az alapvető fényképezőgép-funkciók beállítása

A MENU (31) beállításokat az [F1], [F2], [F3], [F4] és [F5] lapon állíthatja be. Szabja testre a gyakran használt funkciókat a kényelmes használathoz.

Dátum alapú képtárolás

Ahelyett, hogy egy mappában tárolná az adott hónapban felvett képeket, a fényképezőgép minden nap új mappát tud létrehozni az adott napi képeknek.

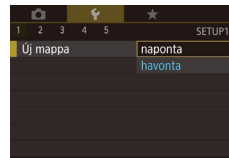

- Válassza az [Új mappa] lehetőséget a [F1] lapon, majd a [naponta] értéket.
- A képek mentése ekkor az adott felvételek napján létrehozott mappákba történik.

Fájlszámozás

A fényképezőgép automatikusan hozzárendel a felvett képekhez egy sorszámot (0001 és 9999 között), és legfeljebb 2000 képet tartalmazó mappákba menti a képfájlokat. A fájliszámozás hozzárendelési módja módosítható.



- Válassza a [Fájlszámozás] lehetőséget a [F1] lapon, majd válassza ki a kívánt beállítást.

Folyamatos	A készülék folyamatosan adja a számokat (a 9999. felvételig), még új memóriakártya használatakor is.
Aut. nullázás	A fájlok számozása újraindul 0001-től, ha új memóriakártyát helyez a készülékbe vagy új mappát hoz létre.

Használat előtt

Alapszintű útmutató

Haladó útmutató

A fényképezőgép alapvető használata

Automatikus mód/
Hibrid auto mód

Egyéb felvételi módok

P üzemmód

Tv, Av, M és C mód

Lejátszási mód

Vezeték nélküli funkciók

Beállítások menü

Tartozékok

Mellékletek

Tárgymutató





- A választott beállítástól függetlenül a felvételek számozása folyamatos lehet az újonnan behelyezett memóriakártyákon található utolsó számtól. Ha 0001-től szeretné kezdeni a felvételeket, üres (vagy formázott, 171) memóriakártyát helyezzen be.

A memóriakártya formázása

Használat előtt az új (és a korábban más készülékkel formázott) memóriakártyákat formázni kell ezzel a fényképezőgéppel.

A formázás minden adatot töröl a memóriakártyáról. A formázás előtt másolja a képeket a memóriakártyáról a számítógépre, vagy készítsen biztonsági másolatot más módon.

1 Jelenítse meg a [Formázás] képernyőt.

- Válassza a [Formázás] lehetőséget a 1 lapon, majd nyomja meg a gombot.

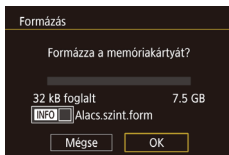

2 Válassza az [OK] gombot.

- A [][] gombokkal vagy a tárcsa elfordításával válassza ki az [OK] lehetőséget, majd nyomja meg a gombot.

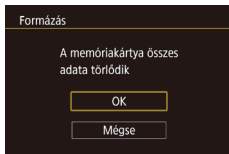

3 Formázza a memóriakártyát.

- A [][] gombokkal vagy a tárcsa elfordításával válassza ki az [OK] lehetőséget a megerősítési üzenet után, majd nyomja meg a gombot a formázás megkezdéséhez.
- A formázás befejeződésekor [A memóriakártya formázása befejeződött] üzenet jelenik meg. Nyomja meg a gombot.



- A memóriakártyán található adatok törlése vagy formázása csak a kártyán található fájlkezelési információkat módosítja, és nem törli teljesen az adatokat. Amikor átad vagy kidob egy memóriakártyát, szükség esetén a személyes adatok védelme érdekében végezzen további lépéseket, például fizikailag semmisítse meg a kártyát.



- Előfordulhat, hogy a memóriakártya formázási képernyőn megjelenő teljes kapacitása kevesebb a memóriakártyán jelzett értéknél.

Teljes formázás

Indítsa el az alacsony szintű formázás folyamatát a következő esetekben: Megjelenik a [Memóriakártya hiba] üzenet, a fényképezőgép nem működik megfelelően, a kártyák olvasása/írása lelassul, lelassul a folyamatos fényképezés vagy a videók rögzítése hirtelen megszakad. A teljes formázás minden adatot töröl a memóriakártyáról. Teljes formázás előtt másolja a képeket a memóriakártyáról a számítógépre, vagy készítsen biztonsági másolatot más módon.

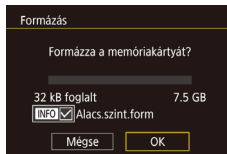

- „A memóriakártya formázása” szakasz (171) 2. lépésében szereplő képernyőn a gombbal válassza az [Alacs.szint.form] lehetőséget. Megjelenik a ikon.
- „A memóriakártya formázása” szakasz (171) 2. lépésével folytassa a formázási folyamatot.



- A teljes formázás tovább tart, mint „A memóriakártya formázása” (171), mert ekkor a készülék a memóriakártya minden tárolási területéről törli az adatokat.
- A teljes formázás folyamata leállítható a [Stop] parancs választásával. Ebben az esetben az összes adat törölődik, de a memóriakártya a szokásos módon használható.

Használat előtt

Alapszintű útmutató

Haladó útmutató

A fényképezőgép alapvető használata

Automatikus mód/
Hibrid auto mód

Egyéb felvételi módok

P üzemmód

Tv, Av, M és C mód

Lejátszási mód

Vezeték nélküli funkciók

Beállítások menü

Tartozékok

Mellékletek

Tárgymutató



A videorendszer módosítása

Állítsa be a megjelenítésre használt bármelyik televízió videorendszerét. Ez a beállítás határozza meg a videók elérhető képminőségét (képfrekvenciát).

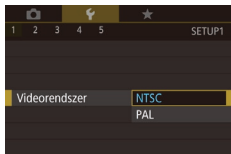

- Válassza a [Videorendszer] lehetőséget a [1] lapon, majd válasszon egy beállítást.

Az elektronikus szintjelző kalibrálása

Kalibrálja az elektronikus szintjelzőt, ha úgy tűnik, nem segít a fényképezőgép szintbeállításában.

A jobb kalibrációs pontossághoz jelenítse meg előbb a négyzethálót (103) a szint beállításának elősegítéséhez.

1 Győződjön meg arról, hogy a fényképezőgép szintben van.

- Helyezze a fényképezőgépet sima felületre, például egy asztalra.

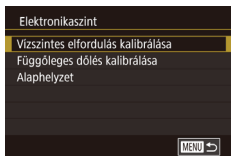

2 Kalibrálja az elektronikus szintjelzőt.

- Válassza az [Elektronikasztint] lehetőséget a [1] lapon, majd nyomja meg a [OK] gombot.
- A balra/jobbra dőlés beállításához válassza a [Vízszintes elfordulás kalibrálása] lehetőséget, az előre/hátra dőlés beállításához pedig válassza a [Függőleges dőlés kalibrálása] lehetőséget, végül nyomja meg a [OK] gombot. Megerősítő üzenet jelenik meg.
- Válassza az [OK] lehetőséget, majd nyomja meg a [OK] gombot.

Az elektronikus szintjelző alaphelyzetbe állítása

Az elektronikus szintjelzőt a következőképpen állíthatja alaphelyzetbe. Ez nem lehetséges, csak ha kalibrálja az elektronikus szintjelzőt.

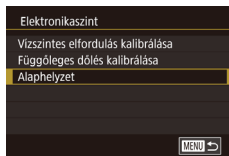

- Válassza az [Elektronikasztint] lehetőséget a [1] lapon, majd nyomja meg a [OK] gombot.
- Válassza az [Alaphelyzet] lehetőséget, majd nyomja meg a [OK] gombot.
- Válassza az [OK] lehetőséget, majd nyomja meg a [OK] gombot.

A képernyőinformációk színének módosítása

▶ Állóképek ▶ Videók

A képernyőn megjelenő információk, valamint a menük a gyenge megvilágításhoz alkalmas színnel is megjeleníthetők. Ennek a beállításnak az engedélyezése például a következő üzemmódokban hasznos: [Állóképek] (67).

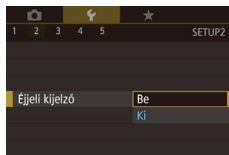

- Válassza az [Éjjeli kijelző] lehetőséget a [2] lapon, majd válassza a [Be] értéket (31).
- Az eredeti kijelző visszaállításához válassza a [Ki] értéket.



- A beállítást úgy is visszaállíthatja [Ki] értékre, hogy legalább egy másodpercig lenyomva tartja az [OK] gombot.

Használat előtt

Alapszintű útmutató

Haladó útmutató

A fényképezőgép alapvető használata

Automatikus mód/
Hibrid auto mód

Egyéb felvételi módok

P üzemmód

Tv, Av, M és C mód

Lejátszási mód

Vezeték nélküli funkciók

Beállítások menü

Tartozékok

Mellékletek

Tárgymutató



A Gazdaságos mód használata

En a funkció lehetővé teszi az akkumulátor energiájának megtakarítását Képfelvételi módban. Ha a fényképezőgép nincs használatban, a kijelző gyorsan elsötétül az energiafogyasztás csökkentése érdekében.

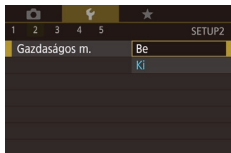

1 Adja meg a beállítást.

- Válassza a [Gazdaságos m.] lehetőséget a [F2] lapon, majd válassza a [Be] értéket.
- Beállítás után megjelenik a [ECO] jel a felvételi képernyőn (1204).
- A képernyő elsötétül, ha a fényképezőgépet kb. két másodpercig nem használja; az elsötétítés után kb. tíz másodperccel a képernyő kikapcsol. A fényképezőgép automatikusan kikapcsol kb. három percnyi téltenség után.

2 Készítse el a felvételt.

- Ha a kijelző kikapcsolódott, de a készülék még nem húzta be az objektívet, a zárkioldó gomb félig történő lenyomásával bekapcsolhatja a kijelzőt, és folytathatja a fényképezést.

Az energiatakarékos működés beállítása

Igényei szerint beállíthatja a fényképezőgép, a képernyő és a kereső automatikus kikapcsolásának időzítését (Automatikus kikapcsolás, Kijelző ki és Kereső ki (127)).



- Válassza az [Energiatakarék] lehetőséget a [F2] lapon, majd nyomja meg a [OK] gombot.
- Válasszon egy lehetőséget, nyomja meg a [OK] gombot, majd a [▲][▼] gombokkal vagy a [OK] tárcsa elfordításával állítsa be az értéket.



- A [Kijelző kikapcs.] és az [Autom. kikapcs.] nem konfigurálhatók, amikor a Gazdaságos mód (173) beállítása [Be].

A kijelző fényereje

A kijelző és a kereső fényerejét külön állíthatja be. A beállítás előtt győződjön meg arról, hogy a beállítani kívánt kijelző legyen aktív.



- Válassza a [F2] > [Kijelző fényereje] lehetőséget, nyomja meg a [OK] gombot, majd a [◀][▶] gombokkal vagy a [OK] tárcsa elfordításával állítsa be a fényerőt.



- A legnagyobb fényerőhöz legalább egy másodpercig tartsa lenyomva az [▼] gombot. (Ezzel felülbírálja a [Kijelző fényereje] beállítást a [F2] lapon.) Az eredeti fényerő visszaállításához ismét nyomja le és legalább egy másodpercig tartsa lenyomva az [▼] gombot, vagy indítsa újra a fényképezőgépet.

Világóra

A képeket a helyi dátum és idő szerint készítheti el utazás közben a megfelelő időzónára történő váltással, ha előzőleg bejegyezte a megfelelő időzónákat. Ezzel a kényelmes funkcióval nem kell kézzel módosítania a Dátum/idő beállítást.

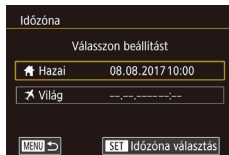

1 Állítsa be a hazai időzónát.

- Válassza az [Időzóna] lehetőséget a [F2] lapon, majd nyomja meg a [OK] gombot.
- Ha első alkalommal állítja be ezt a beállítást, ellenőrizze, hogy a [▶] Hazai képernyő megjelenik-e, majd érintse meg a [OK] gombot.

Használat előtt

Alapszintű útmutató

Haladó útmutató

A fényképezőgép alapvető használata

Automatikus mód/
Hibrid auto mód

Egyéb felvételi módok

P üzemmód

Tv, Av, M és C mód

Lejátszási mód

Vezezők nélküli funkciók

Beállítások menü

Tartozékok

Mellékletek

Tárgymutató



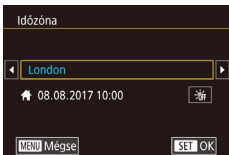

- Válassza ki az otthoni időzónát a [◀][▶] gombokkal.
- A nyári időszámítás (1 órával előrébb) beállításához válassza a [☀] lehetőséget (a [▲][▼] gombok megnyomásával vagy a [⊙] tárcsa elfordításával), majd válassza a [☀] lehetőséget a [◀][▶] gombok segítségével.
- Nyomja meg a [⊙] gombot.

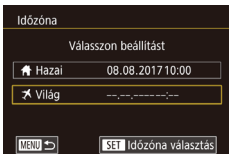

2 Adja meg utazási célját.

- A [▲][▼] gombokkal vagy a [⊙] tárcsával válassza ki a [✂ Világ] lehetőséget, majd nyomja meg a [⊙] gombot.
- Válassza ki a kívánt célt a [◀][▶] gombokkal.
- Szükség szerint az 1. lépéshez hasonlóan a nyári időszámítás is beállítható.
- Nyomja meg a [⊙] gombot.

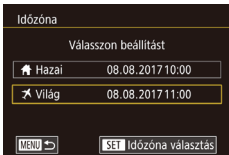

3 Váltson az úti cél időzónájába.

- A [▲][▼] gombokkal vagy a [⊙] tárcsával válassza ki a [✂ Világ] lehetőséget, majd nyomja meg a [MENU] gombot.
- Beállítás után megjelenik a [✂] jel az [Időzóna] és a felvételi képernyőn (📖204).



- Ha módosítja a dátumot vagy az időt a [✂] beállításnál (📖22), a [🏠 Hazai] idő és dátum is automatikusan módosul.

Dátum és idő

A dátumot és időt az alábbi művelettel módosíthatja.

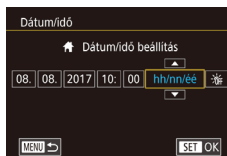

- Válassza a [Dátum/idő] lehetőséget a [🔍2] lapon, majd nyomja meg a [⊙] gombot.
- A [◀][▶] gombokkal válasszon egy lehetőséget, majd a [▲][▼] gombokkal vagy a [⊙] tárcsa elfordításával módosítsa az értéket.

Az objektív behúzási idejének módosítása

Felvétel módban (📖26) a készülék biztonsági okokból behúzza az objektívet körülbelül egy perccel a [▶] gomb megnyomása után. Ha azt szeretné, hogy a fényképezőgép a [▶] gomb megnyomásakor azonnal visszahúzza az objektívet, akkor állítsa az időt [0 mp.] értékre.

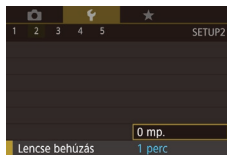

- A [🔍2] lapon válassza a [Lencse behúzás] lehetőséget, majd a [0 mp.] értéket.

A kijelző nyelve

A kijelző nyelvét szükség esetén módosíthatja.



- Válassza a [Nyelv] [🔍] lehetőséget a [🔍3] lapon, majd nyomja meg a [⊙] gombot.
- Válassza ki a kívánt nyelvet a [▲][▼][◀][▶] gombokkal vagy a [⊙] tárcsa elfordításával, majd nyomja meg a [⊙] gombot.

Használat előtt

Alapszintű útmutató

Haladó útmutató

A fényképezőgép alapvető használata

Automatikus mód/
Hibrid auto mód

Egyéb felvételi módok

P üzemmód

Tv, Av, M és C mód

Lejátszási mód

Vezezők nélküli funkciók

Beállítások menü

Tartozékok

Mellékletek

Tárgymutató





- A [Nyelv] képernyőt lejátszás módban úgy is elérheti, hogy a [Gomb] gomb lenyomva tartása közben azonnal megnyomja a [MENU] gombot.

A fényképezőgép működésének elnémitása

A fényképezőgép hangjait és a videókat a következőképpen némithatja el.



- Válassza a [Némítás] lehetőséget a [F3] lapon, majd válassza a [Enged] értéket.



- A működés úgy is elnémithető, ha a fényképezőgép bekapcsolásakor nyomva tartja a [MENU] gombot.
- A videók lejátszása hang nélkül történik, ha elnémitja a fényképezőgépet (111). A videók hangjának visszaállításához nyomja meg a [▲] gombot vagy húzza felfelé ujját a kijelzőn. A hangerőt igény szerint beállíthatja a [▲][▼] gombokkal, illetve az ujját gyorsan felfelé vagy lefelé húzva a kijelzőn.

A hangerő módosítása

Módosítsa a fényképezőgépet egyes hangjainak hangerejét a következők szerint.



- Válassza a [Hangerő] lehetőséget a [F3] lapon, majd nyomja meg a [Gomb] gombot.
- A [▲][▼] gombokkal vagy a [Gomb] tárcsával válassza ki a kívánt lehetőséget, nyomja meg a [Gomb] gombot, majd a [◀][▶] gombokkal állítsa be a hangerőt.

A hangok testre szabása

A fényképezőgép működési hangjait a következőképpen szabhatja testre.

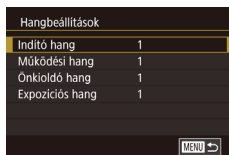

- Válassza a [Hangbeállítások] lehetőséget a [F3] lapon, majd nyomja meg a [Gomb] gombot.
- A [▲][▼] gombokkal vagy a [Gomb] tárcsával válassza ki a kívánt lehetőséget, nyomja meg a [Gomb] gombot, majd a [▲][▼] gombokkal változtassa meg a hangot.



- A [Gomb] módban rögzített összefoglaló videóban hallható zárkioldás hangja (37) nem módosítható.

Indító képernyő

A fényképezőgép bekapcsolásakor a képernyőn megjelenő indító képet a következőképpen módosíthatja.

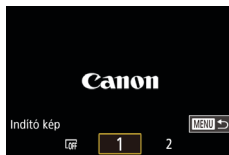

- Válassza az [Indító kép] lehetőséget a [F1] lapon, majd nyomja meg a [Gomb] gombot.
- A [◀][▶] gombokkal vagy a [Gomb] tárcsa elfordításával válassza ki a megfelelő beállítást.

A tippek elrejtése

A Gyorsbeállítás menü (30) elemeinek kiválasztásakor a kijelzőn alapértelmezett esetben tippek (magyarázatok) jelennek meg. Ha kívánja, kikapcsolhatja ezeknek az információknak a megjelenítését.

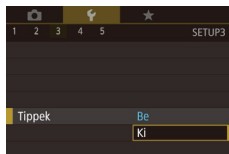

- Válassza a [Tippek] menüt a [F3] lapon, majd válassza a [Ki] értéket.

Használat előtt

Alapszintű útmutató

Haladó útmutató

A fényképezőgép alapvető használata

Automatikus mód/
Hibrid auto mód

Egyéb felvételi módok

P üzemmód

Tv, Av, M és C mód

Lejátszási mód

Vezeték nélküli funkciók

Beállítások menü

Tartozékok

Mellékletek

Tárgymutató



Felvételi módok listázása ikonok szerint

A kiválasztási képernyőn listázza a felvételi módokat a nevük nélkül, kizárólag ikonokkal a gyorsabb kiválasztás érdekében.



- Válassza a [Mód ikon méret/adat] lehetőséget a [F3] lapon, majd válassza a [Kicsi, n. adat] értéket.

Az érintőképernyő beállítása

Lehetőség van az érintőképernyő érzékenységének megnövelésére, hogy a finomabb érintésekre is reagáljon, vagy az érintésvezérlés kikapcsolására.

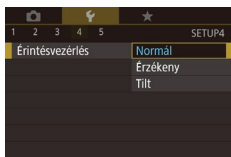

- Válassza a [F4] lap > [Érintésvezérlés] lehetőséget, majd válassza ki a kívánt beállítást.
- Az érintőképernyő érzékenységének megnöveléséhez válassza az [Érzékeny] lehetőséget, az érintésvezérlés kikapcsolásához a [Tilt] lehetőséget.

Metrikus/angolszász kijelzés

Szükség szerint módosíthatja a zoom sávon (35), a kézi élességállítás jelzőjén (89) és a másol megjelenő mértékegységeket m/cm-ről láb/hüvelykre.

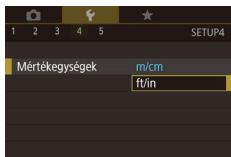

- Válassza a [Mértékegységek] lehetőséget a [F4] lapon, majd válassza a [ft/in] értéket.

Tanúsítványemlémények ellenőrzése

A fényképezőgép által teljesített tanúsítványkövetelmények egyes emblémái megtekinthetők a kijelzőn. Az egyéb nyomtatott tanúsítványemlémket ez az útmutató, a fényképezőgép csomagolása vagy váza tartalmazza.

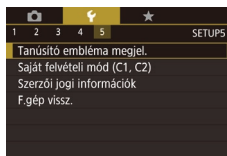

- A [F5] lapon válassza a [Tanúsító embléma megjel.] lehetőséget, majd nyomja meg a [SET] gombot.

A képekre rögzítendő szerzői jogi információk beállítása

A szerző nevét és egyéb szerzői jogi információkat, amelyeket a képekre szeretne rögzíteni, előre be kell állítani a következők szerint.

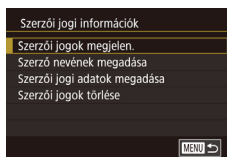

- A [F5] lapon válassza a [Szerzői jogi információk] lehetőséget, majd nyomja meg a [SET] gombot.
- A [▲][▼] gombokkal vagy a [Globe] tárcsa elfordításával válassza ki a [Szerző nevének megadása] vagy a [Szerzői jogi adatok megadása] pontot. A billentyűzet megnyitásához nyomja meg a [Globe] gombot, és írja be a nevet ([32]).
- Nyomja meg a [MENU] gombot. A [Módosítások elfogadása?] kérdés megjelenésekor válassza az [Igen] lehetőséget (a [Left][Right] gombokkal vagy a [Globe] tárcsa elfordításával), majd nyomja meg a [SET] gombot.
- Az itt beállított információk kerülnek rá a képekre.

Használat előtt

Alapszintű útmutató

Haladó útmutató

A fényképezőgép alapvető használata

Automatikus mód/
Hibrid auto mód

Egyéb felvételi módok

P üzemmód

Tv, Av, M és C mód

Lejátszási mód

Vezeték nélküli funkciók

Beállítások menü

Tartozékok

Mellékletek

Tárgymutató





- A beírt adatok megjelenítéséhez a fenti képernyőn válassza a [Szerzői jogok megjelen.] lehetőséget, majd nyomja meg a [OK] gombot.

A szerzői jogi információk törlése

A szerző neve és az egyéb szerzői jogi információk egyszerre törölhetők a következők szerint.

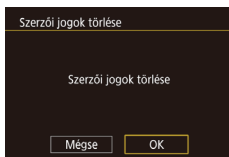

- Hajtsa végre „A képekre rögzítendő szerzői jogi információk beállítása” (176) szakasz lépéseit, és válassza ki a [Szerzői jogok törlése] lehetőséget.
- A [◀][▶] gombokkal vagy a [OK] tárcsa elfordításával válassza ki az [OK] lehetőséget, majd nyomja meg a [OK] gombot.



- A képekre már rögzített szerzői jogi információk nem törölődnek.

További beállítások módosítása

Az alábbi beállítások is módosíthatók.

- [Wi-Fi-kapcsolat] ([F4] lap) (141)
- [Vez.nélküli komm. beállítások] ([F4] lap) (141)
- [GPS-beállítások] ([F4] lap) (164)
- [Saját felvételi mód (C1, C2)] ([F5] lap) (108)

A fényképezőgép alapértelmezett beállításainak visszaállítása

Ha véletlenül módosított egy beállítást, visszaállíthatja a fényképezőgép alapértelmezett beállításait.

A fényképezőgép minden alapértelmezett beállításának visszaállítása

1 Jelenítse meg az [Alapbeállítások] képernyőt.

- Válassza a [F.gép vissz.] lehetőséget a [F5] lapon, majd nyomja meg a [OK] gombot.
- Válassza az [Alapbeállítások] lehetőséget, majd nyomja meg a [OK] gombot.

2 Állítsa vissza az alapértelmezett beállításokat.

- A [◀][▶] gombokkal vagy a [OK] tárcsa elfordításával válassza ki az [OK] lehetőséget, majd nyomja meg a [OK] gombot.
- Ezzel a fényképezőgép minden alapértelmezett beállítását visszaállította.

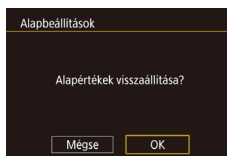

Használat előtt

Alapszintű útmutató

Haladó útmutató

A fényképezőgép alapvető használata

Automatikus mód/
Hibrid auto mód

Egyéb felvételi módok

P üzemmód

Tv, Av, M és C mód

Lejátszási mód

Vezeték nélküli funkciók

Beállítások menü

Tartozékok

Mellékletek

Tárgymutató





- A következő funkcióknál nem állnak vissza az alapértelmezett beállítások.
 - A [F1] lap [Videorendszer] beállítása (172)
 - A [F2] lap [Időzóna] (173) és [Dátum/idő] beállítása (174)
 - A [F3] lap [Nyelv] beállítása (174)
 - Felvételi mód (56)
 - Expozíciókompenzáció (78) beállítás
 - Vez.nélküli komm. beállítások (141)
 - Az elektronikus szintjelző kalibrációs értéke (172)
 - Szerzői jogi információk (176)
 - Az arcazonosító adatok (45)

Az egyes funkciók alapértelmezett értékeinek visszaállítása

A következő funkciók beállításai egyenként visszaállíthatók az alapértelmezett értékekre.

- A saját felvételi módok felhasználói beállításai
- Szerzői jogi információk
- Az elektronikus szintjelző kalibrációs értéke
- Az arcazonosító adatok
- Vez.nélküli komm. beállítások

1 Nyissa meg az [Egyéb beállítások] képernyőt.

- Válassza a [F.gép vissz.] lehetőséget a [F5] lapon, majd nyomja meg a [OK] gombot.
- A [▲][▼] gombokkal vagy a [OK] tárcsa elfordításával válassza az [Egyéb beállítások] lehetőséget, majd nyomja meg a [OK] gombot.

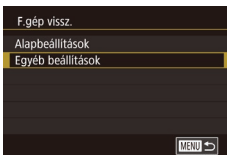

2 Válassza ki az alphahelyzetbe állítani kívánt funkciót.

- A [▲][▼] gombokkal vagy a [OK] tárcsa elfordításával válassza ki a visszaállítani kívánt funkciót, majd nyomja meg a [OK] gombot.

3 Állítsa vissza az alapértelmezett beállításokat.

- A [◀][▶] gombokkal vagy a [OK] tárcsa elfordításával válassza ki az [OK] lehetőséget, majd nyomja meg a [OK] gombot.
- A készülék ekkor visszaállítja a funkció alapértelmezett beállításait.

Használat előtt

Alapszintű útmutató

Haladó útmutató

A fényképezőgép alapvető használata

Automatikus mód/
Hibrid auto mód

Egyéb felvételi módok

P üzemmód

Tv, Av, M és C mód

Lejátszási mód

Vezeték nélküli funkciók

Beállítások menü

Tartozékok

Mellékletek

Tárgymutató



Tartozékok

Használja ki a fényképezőgépben rejlő lehetőségeket a választható Canon tartozékokkal és más külön megvásárolható kompatibilis tartozékokkal

Eredeti Canon kiegészítők használata javasolt.

Ezt a terméket úgy tervezték, hogy kiemelkedő teljesítményt nyújtson az eredeti Canon kiegészítőkkal.

A Canon nem vállal felelősséget a nem eredeti Canon tartozékok használatából származó hibás működés (például az akkumulátoregység szivárgása és/vagy felrobbanása), a fényképezőgép károsodása vagy az ebből származó balesetek (például tűz) miatt. Kérjük, vegye figyelembe, hogy a Canon terméken az ilyen hibák miatt szükségessé váló javításokra nem terjed ki a jótállás, és ezeket díj terheli.

Használat előtt

Alapszintű útmutató

Haladó útmutató

A fényképezőgép alapvető használata

Automatikus mód/
Hibrid auto mód

Egyéb felvételi módok

P üzemmód

Tv, Av, M és C mód

Lejátszási mód

Vezeték nélküli funkciók

Beállítások menü

Tartozékok

Mellékletek

Tárgymutató



A rendszer bemutatása

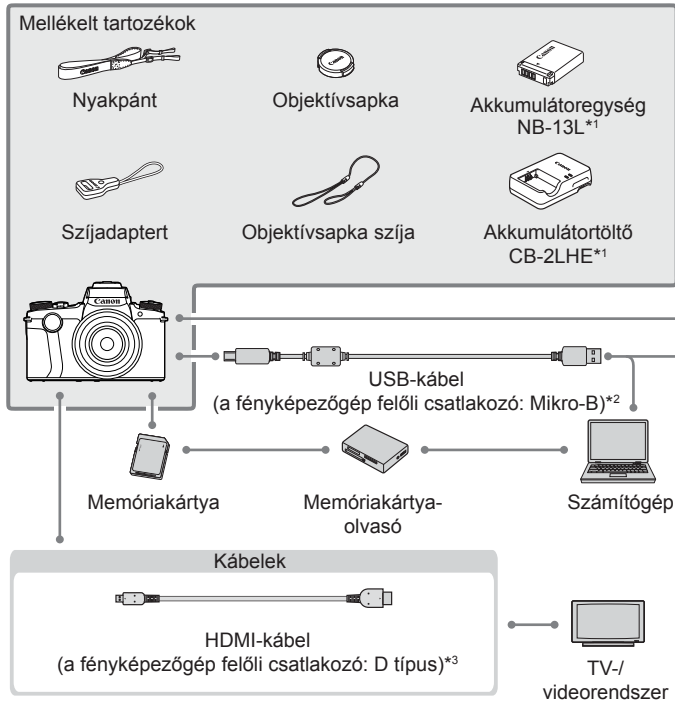

*1 Külön is megvásárolható.

*2 Eredeti Canon tartozék is kapható (interfészkábel, IFC-600PCU).

*3 Használjon kereskedelmi forgalomban kapható, legfeljebb 2,5 m hosszú kábelt.

*4 A következő tartozékok szintén támogatottak: Speedlite 580EX II, 580EX, 430EX, 320EX, 270EX és 220EX, ST-E2 és ST-E3-RT vezeték nélküli távvezérlő, SB-E2 Speedlite váz és OC-E3 külső vakukábel.

*5 RA-E3 távirányító-adapterre van szükség.



Használat előtt

Alapszintű útmutató

Haladó útmutató

A fényképezőgép alapvető használata

Automatikus mód/
Hibrid auto mód

Egyéb felvételi módok

P üzemmód

Tv, Av, M és C mód

Lejátszási mód

Vezeték nélküli funkciók

Beállítások menü

Tartozékok

Mellékletek

Tárgymutató



Választható tartozékok

A következő fényképezőgép-tartozékok külön megvásárolhatók. Érdemes tudnia, hogy az elérhetőség függ az adott területtől, és egyes tartozékok esetleg már nem kaphatók.

Tápellátás

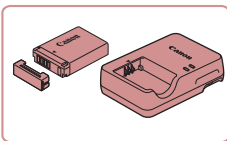

Akkumulátoregység, NB-13L

- Újratölthető lítiumion-akkumulátor

Akkumulátortöltő, CB-2LHE

- Töltő az akkumulátoregységhez, NB-13L



- Ez az üzenet [Akkumulátorérintkezési hiba] akkor jelenik meg, ha nem eredeti Canon akkumulátoregységet használ és felhasználói beavatkozásra van szükség. Vegye figyelembe, hogy a Canon nem vállal felelősséget a nem eredeti Canon akkumulátoregység használatából származó károk vagy balesetek, például hibás működés vagy tűz miatt.



- Az akkumulátoregységhez jár egy kényelmesen használható fedél, amely jelzi a töltési állapotot. Az akkumulátoregység töltöttsége könnyen ellenőrizhető, ha a fedelet úgy helyezi rá, hogy a ▲ jel feltöltött akkumulátoregység esetén látható legyen, nem feltöltött akkumulátoregység esetén pedig a ▲ jel ne legyen látható.



Kompakt hálózati adapter, CA-DC30E

- A töltéshez helyezze be a fényképezőgépbe a hozzá kapott akkumulátoregységet. Az adapter és a fényképezőgép csatlakoztatásához IFC-600PCU típusú (külön megvásárolható) interfészkábel szükséges.



- Az akkumulátortöltő és a kompakt hálózati adapter ott használható, ahol a hálózati feszültség 100–240 V (50/60 Hz).
- Eltérő konnektortípus esetén használjon külön megvásárolható átalakítót. Soha ne használjon utazásra tervezett tápfeszültség-átalakítót, mert károsodhat az akkumulátoregység.

Vakuk

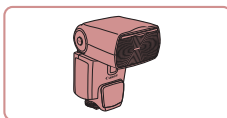

Speedlite 600EX II-RT/600EX-RT/600EX/430EX III-RT/430EX III/430EX II/270EX II

- Vakupapucsos vakuegység számos alkalmazási lehetőséghez. A Speedlite 580EX II, 580EX, 430EX, 320EX, 270EX és 220EX is támogatottak.

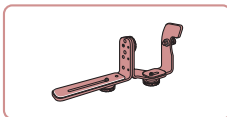

Speedlite váz, SB-E2

- Megakadályozza, hogy természetellenes árnyék jelenjen meg a tárgyak mellett függőleges tájolású fényképezéskor. Tartozik hozzá egy OC-E3 külső vakukábel is.

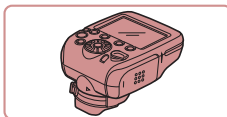

ST-E2/ST-E3-RT vezeték nélküli távvezérlő

- A külső Speedlite vakuegységek vezeték nélküli vezérlésére használható (a Speedlite 220EX/270EX kivételével).

Használat előtt

Alapszintű útmutató

Haladó útmutató

A fényképezőgép alapvető használata

Automatikus mód/
Hibrid auto mód

Egyéb felvételi módok

P üzemmód

Tv, Av, M és C mód

Lejátszási mód

Vezeték nélküli funkciók

Beállítások menü

Tartozékok

Mellékletek

Tárgymutató



Egyéb tartozékok

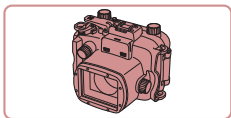

Vízálló tok, WP-DC56

- Vízalatti fényképezéshez akár 40 méteres mélységig. Hasznos továbbá esőben, vízparton vagy sípályán történő fényképezéskor.

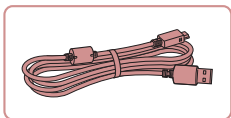

Interfészkábel, IFC-600PCU

- A fényképezőgép számítógéphez vagy nyomtatóhoz való csatlakoztatásához.

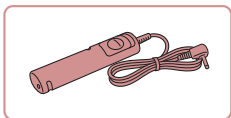

Távkioldó, RS-60E3

- Lehetővé teszi a zárkioldó gomb távoli használatát (a gomb lenyomása félig vagy teljesen).

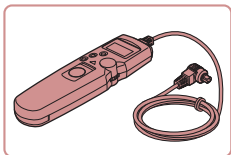

TC-80N3 időzítés távirányító

- Beállíthat egy önkkioldót vagy egy időközös kioldót, illetve egyéb módokon is vezérelheti a fényképezőgépet. Ne feledje, hogy az időzítés távirányító és a fényképezőgép csatlakoztatásához szükség van az RA-E3 távirányító-adapterre (külön megvásárolható).

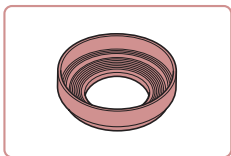

LH-DC110 napellenző (sapkával)

- Megakadályozza, hogy az objektívbe kívülről képminőséget rontó, fényfoltokat vagy szellemképet okozó külső fény jusson.

Nyomtatók

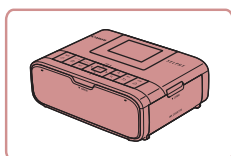

Canon márkájú PictBridge-kompatibilis nyomtatók

- Még számítógép használata nélkül is kinyomtathatja a képeket, ha a fényképezőgépet közvetlenül egy nyomtatóhoz csatlakoztatja. A részletekhez forduljon a legközelebbi Canon kereskedőhöz.

Képek és videók tárolása

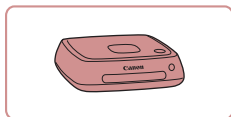

Connect Station CS100

- Médiaközpont a fényképek tárolásához, megtekintéséhez TV-n, kinyomtatásához vezeték nélkül Wi-Fi-kompatibilis nyomtatóval, megosztásához az interneten stb.

Használat előtt

Alapszintű útmutató

Haladó útmutató

A fényképezőgép alapvető használata

Automatikus mód/
Hibrid auto mód

Egyéb felvételi módok

P üzemmód

Tv, Av, M és C mód

Lejátszási mód

Vezeték nélküli funkciók

Beállítások menü

Tartozékok

Mellékletek

Tárgymutató



A választható tartozékok használata

Lejátszás TV-készüléken

▶ Állóképek ▶ Videók

A képeket megtekintheti tv-készüléken, ha a fényképezőgépet kereskedelmi forgalomban kapható (2,5 m-nél nem hosszabb, a fényképezőgéphez D típusú csatlakozóval csatlakoztatható) HDMI-kábellel HDTV-készülékhez csatlakoztatja. Az [EHD 59.94P], [EHD 29.97P], [EHD 23.98P], [EHD 29.97P], [EHD 50.00P], [EHD 25.00P] vagy [EHD 25.00P] képmínőséggel készült videók nagy felbontásban tekinthetők meg. A csatlakoztatásról vagy a bemenetek váltásáról a TV használati útmutatójában olvashat részletesebben.

1 Győződjön meg arról, hogy a fényképezőgép és a TV-készülék ki van kapcsolva.

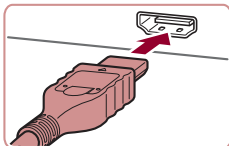

2 Csatlakoztassa a fényképezőgépet a TV-hez.

- A TV-készüléken illessze be teljesen a kábelcsatlakozót a HDMI-bemenetbe az ábrán látható módon.

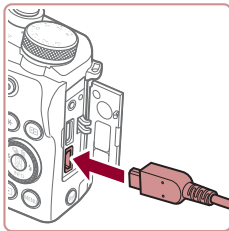

- Nyissa ki a fényképezőgép csatlakozóit borító fedelet, és teljesen illessze be a kábelcsatlakozót a fényképezőgép csatlakozójába.

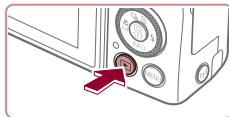

- Az érintőképernyős műveletek nem érhetők el, ha a fényképezőgépet TV-készülékhez csatlakoztatja.



- Előfordulhat, hogy bizonyos információk nem jelennek meg, ha a képeket TV-n jeleníti meg (205).
- A fényképezőgép működési hangjai nem hallhatók, ha HD TV-készülékhez csatlakoztatja.

3 Kapcsolja be a TV-t, és állítsa külső bemenetre.

- Állítsa a TV-t arra a külső bemenetre, amelyhez a kábelt csatlakoztatta a 2. lépésben.

4 Kapcsolja be a fényképezőgépet.

- Nyomja meg a [▶] gombot.
- A fényképezőgép képei ekkor a TV-n jelennek meg. (A fényképezőgép kijelzőjén semmi sem látható.)
- Ha végzett, kapcsolja ki a fényképezőgépet és a TV-t, mielőtt kihúzza a kábelt.

Használat előtt

Alapszintű útmutató

Haladó útmutató

A fényképezőgép alapvető használata

Automatikus mód/
Hibrid auto mód

Egyéb felvételi módok

P üzemmód

Tv, Av, M és C mód

Lejátszási mód

Vezeték nélküli funkciók

Beállítások menü

Tartozékok

Mellékletek

Tárgymutató



Feltöltés USB-n keresztül

A CA-DC30E kompakt hálózati adapter és az IFC-600PCU interfészkábel segítségével (mindkettő külön megvásárolható) az akkumulátoregységet nem szükséges eltávolítani a fényképezőgépből a feltöltéséhez.

1 Helyezze be az akkumulátoregységet.

- Kövesse „Az akkumulátoregység és a memóriakártya behelyezése” című rész (📖20) 1. lépését a fedél kinyitásához.
- Helyezze be az akkumulátort „Az akkumulátoregység és a memóriakártya behelyezése” című rész (📖20) 2. lépésében leírtaknak megfelelően.
- Kövesse „Az akkumulátoregység és a memóriakártya behelyezése” című rész (📖20) 3. lépését a fedél becsukásához.

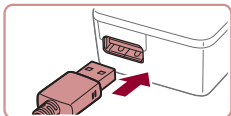
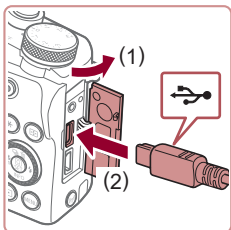

2 Csatlakoztassa az kompakt hálózati adaptert a fényképezőgéphez.

- A fényképezőgép kikapcsolt állapotában nyissa ki a fedelet (1). Tartsa az interfészkábel (külön megvásárolható) kisebb dugóját az ábrán jelzett módon és illesse azt be teljesen a fényképezőgép csatlakozójába (2).
- Illesse be az interfészkábel nagyobbik dugóját a kompakt hálózati adapter csatlakozójába.

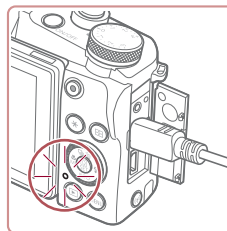
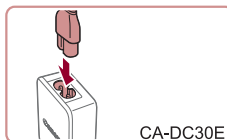

3 Töltse fel az akkumulátoregységet.

- CA-DC30E: Dugja a tápkábelt a kompakt hálózati adapterbe, majd csatlakoztassa a kábel másik végét egy konnektorhoz.
- Megkezdődik a töltés és kigyullad az USB töltés lámpa.
- Amikor a töltés befejeződik, a jelzőfény kialszik.
- Húzza ki a kompakt hálózati adaptert a konnektorból és az interfészkábel a fényképezőgépből.



- Az akkumulátoregység védelme és optimális állapotának megőrzése érdekében a folyamatos töltés ne legyen hosszabb 24 óránál.
- Ha másik akkumulátort szeretne feltölteni, először feltétlenül húzza ki az interfészkábel a fényképezőgépből, mielőtt kicseréli a tölteni kívánt akkumulátort.

Használat előtt

Alapszintű útmutató

Haladó útmutató

A fényképezőgép alapvető használata

Automatikus mód/
Hibrid auto mód

Egyéb felvételi módok

P üzemmód

Tv, Av, M és C mód

Lejátszási mód

Vezeték nélküli funkciók

Beállítások menü

Tartozékok

Mellékletek

Tárgymutató





- A töltési idővel, valamint a teljesen feltöltött akkumulátoregységgel készíthető felvételek számával, illetve a felvételi idővel kapcsolatos részletes tájékoztatást lásd: „Tápellátás” (1225).
- Az akkumulátor töltése közben is megtekintheti a képeket, ha bekapcsolja a fényképezőgépet és belép a Lejátszási módba (1224). Azonban az akkumulátor töltése közben nem készíthet képeket.
- A feltöltött akkumulátoregységek használat nélkül is fokozatosan veszítenek töltésükből. Az akkumulátoregységet a használat napján (vagy az azt megelőző napon) töltsse fel.
- Az akkumulátortöltő ott használható, ahol a hálózati feszültség 100–240 V (50/60 Hz). Eltérő konnektortípus esetén használjon külön megvásárolható átalakítót. Soha ne használjon utazásra tervezett tápfeszültség-átalakítót, mert károsodhat az akkumulátoregység.

Számítógép használat az akkumulátoregység feltöltésére

- Az akkumulátoregységet úgy is feltöltheti, ha „Feltöltés USB-n keresztül” (1184) című rész 2. lépésében az interfészkábel dugóját egy számítógép USB-csatlakozójába illeszti. A számítógép USB-kapcsolataira vonatkozó részletes tájékoztatást a számítógép használati útmutatója tartalmazza.
- A feltöltés végeztével a fényképezőgép hátoldalán található jelzőfény zölden villog. A jelzőfény azonban akkor is zölden villog, ha a számítógép alvó üzemmódba lép vagy más olyan üzemmódba, amely miatt a töltés megszakad.



- A töltés leáll és a jelzőfény kialszik, ha miután megkezdte a töltést, az ON/OFF gombbal kikapcsolja a fényképezőgépet.
- Bizonyos számítógépek esetén előfordulhat, hogy memóriakártyának kell lennie a fényképezőgépben a töltéshez. Helyezze be a memóriakártyát a fényképezőgépbe (120), mielőtt a kábelt a számítógép USB-portjához csatlakoztatja.

A napellenző használata (külön vásárolható meg)

▶ Állóképek ▶ Videók

Az objektívbe jutó külső fény mérsékléséhez felhelyezheti az LH-DC110 napellenzőt.

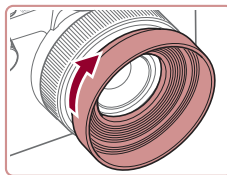

- Győződjön meg arról, hogy a fényképezőgép ki van kapcsolva.
- Illessze a napellenző menétét a fényképezőgép menetéhez, és fordítsa el a napellenzőt a bemutatott irányba a rögzítéshez.
- Ne csavarja fel túl szorosan a napellenzőt. Ellenkező esetben a napellenző levétele nehéznek bizonyulhat, és a fényképezőgép is megsérülhet.
- A napellenző levételéhez forgassa az ellenkező irányba.



- Ha a beépített vakut használja a napellenzővel együtt, a kép szélei sötétek lehetnek (vinyettálás fordulhat elő).

Használat előtt

Alapszintű útmutató

Haladó útmutató

A fényképezőgép alapvető használata

Automatikus mód/
Hibrid auto mód

Egyéb felvételi módok

P üzemmód

Tv, Av, M és C mód

Lejátszási mód

Vezeték nélküli funkciók

Beállítások menü

Tartozékok

Mellékletek

Tárgymutató



Távkioldó használata (külön vásárolható meg)

▶ Állóképek ▶ Videók

Az RS-60E3 típusú választható távkioldó (külön vásárolható meg) segítségével elkerülheti a zárkioldó gomb közvetlen megnyomása által okozott bemozdulást. Ez a választható tartozék lassú zársebességű felvételeknél hasznos.

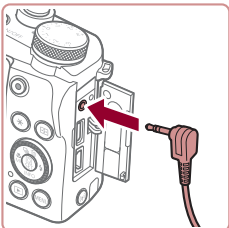

1 Csatlakoztassa a távkioldót.

- Győződjön meg arról, hogy a fényképezőgép ki van kapcsolva.
- Nyissa fel a csatlakozófedelelet, és helyezze be a távkioldó csatlakozóját.



2 Készítse el a felvételt.

- A felvétel elkészítéséhez nyomja meg a távkioldó zárkioldó gombját.

Az időzítő távirányító használata (külön vásárolható meg)

▶ Állóképek ▶ Videók

Az opcionális TC-80N3 időzítő távirányító segítségével beállíthat egy önkkioldót vagy egy időközös kioldót, illetve egyéb módokon is vezérelheti a fényképezőgépet. Ez kényelmes megoldást jelent például nyíló virágokról készített time-lapse felvételek készítésekor.

Ne feledje, hogy az időzítő távirányító és a fényképezőgép csatlakoztatásához szükség van az RA-E3 távirányító-adapterre (külön megvásárolható).



- További információért tekintse meg a TC-80N3 nyomtató használati útmutatóját.

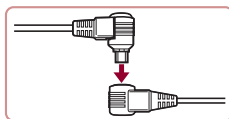

1 Csatlakoztassa az időzítő távirányítót a távirányító adapteréhez.

- Csatlakoztassa az időzítő távirányítót a távirányító adapteréhez a bemutatott módon.

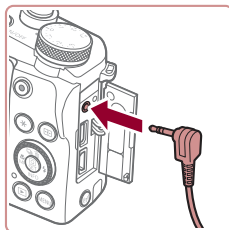

2 Csatlakoztassa az adaptert a fényképezőgéphez.

- Győződjön meg arról, hogy a fényképezőgép ki van kapcsolva.
- Nyissa fel a csatlakozófedelelet, és helyezze be az adapter csatlakozóját.

3 Készítse el a felvételt.

- Kapcsolja be a fényképezőgépet.
- A felvételkészítéshez használja az időzítő távirányítót.

Használat előtt

Alapszintű útmutató

Haladó útmutató

A fényképezőgép alapvető használata

Automatikus mód/
Hibrid auto mód

Egyéb felvételi módok

P üzemmód

Tv, Av, M és C mód

Lejátszási mód

Vezeték nélküli funkciók

Beállítások menü

Tartozékok

Mellékletek

Tárgymutató



Külső vaku használata (külön vásárolható meg)

▶ Állóképek ▶ Videók

Professzionális vakus felvételeket készíthet a választható Speedlite EX sorozatú vakukkal. LED-világítású videofelvételeket készíthet a választható Speedlite 320EX vakuval.



- A Speedlite EX sorozatú vakuk bizonyos funkciói nem használhatók ezzel a fényképezőgéppel.
- Bizonyos esetekben előfordulhat, hogy a nem EX sorozatú Canon vakuegységek nem megfelelően vagy egyáltalán nem lépnek működésbe.
- A nem Canon márkájú vakuegységek (különösképpen a nagyfeszültségű vakuk) és vakutartozékok használata akadályozhatja a fényképezőgép normál működését, esetleg a sérülését okozhatja.



- További információkért tekintse meg a Speedlite EX sorozatú készülék kézikönyvét.

Speedlite EX sorozat

▶ Állóképek ▶ Videók

Ezek a választható vakuk erős megvilágítást adnak és változatos vakus fényképezést tesznek lehetővé.



1 Helyezze fel a vakut.

- Győződjön meg arról, hogy a fényképezőgép ki van kapcsolva, majd helyezze fel a vakuegységet a vakupapucsra.

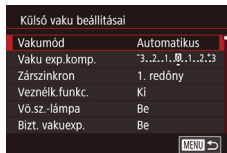

2 Kapcsolja be a vakut, majd a fényképezőgépet.

- Megjelenik egy piros [⚡] jel.
- Amikor a vaku készen áll, a vaku visszajelző lámpája világít.

3 Válasszon egy felvételi módot [P], [Tv], [Av] vagy [M].

- A többi üzemmódban a vaku beállítása és működtetése automatikusan, szükség szerint történik.

4 Állítsa be a külső vakut.

- Nyomja meg a [MENU] gombot, a [Q/5] lapon válassza a [Vakuezerlés] beállítást, és nyomja meg a [OK] gombot.
- Megjelennek a vakun korábban már megadott beállítások.
- A [▲][▼] gombokkal vagy a [DISP] tárcsa elfordításával válasszon ki egy lehetőséget, majd adja meg a kívánt beállítást.
- Az elérhető lehetőségek a választott felvételi módtól és a csatlakoztatott vakutól függően eltérőek lehetnek (188).



- A beépített vaku beállításai nem adhatók meg Speedlite EX sorozatú vaku csatlakoztatásakor, mert a beállítási képernyő nem érhető el.
- A beállítás képernyőt úgy is megjelenítheti, hogy egy másodpercnél tovább nyomva tartja a [▶] gombot.
- A [Vakuezerlés] nem érhető el, ha stroboszkópos működésre állítja a 600EX II-RT, 600EX-RT, 600EX vagy az 580EX II vakut.
- Csak a 320EX esetén: Az automatikus LED-es megvilágítás csak kevés fényfelvételi módban vagy Videó üzemmódban érhető el. Ebben az esetben a [LED] ikon jelenik meg.

Használat előtt

Alapszintű útmutató

Haladó útmutató

A fényképezőgép alapvető használata

Automatikus mód/
Hibrid auto mód

Egyéb felvételi módok

P üzemmód

Tv, Av, M és C mód

Lejátszási mód

Vezeték nélküli funkciók

Beállítások menü

Tartozékok

Mellékletek

Tárgymutató



Az SB-E2 Speedlite Bracket használata (külön vásárolható meg)

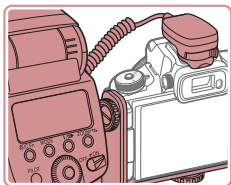

- ▶ **Állóképek** ▶ **Videók**
- Az opcionális SB-E2 Speedlite váz segít megakadályozni, hogy természetellenes árnyék jelenjen meg a tárgyak mellett függőleges tájolású fényképezéskor.
- A képernyőt csukott állapotában, a kijelzővel kifelé fordítva használja, hogy a képernyő ne legyen a sín útjában.

A külső vaku (külön vásárolható meg) használata esetén elérhető fényképezőgép-beállítások

▶ **Állóképek** ▶ **Videók**

A következő lehetőségek **[P]**, **[Tv]**, **[Av]** és **[M]** üzemmódban érhető el. Más felvételi módokban csak a [Vö.sz.-lámpa] beállítás adható meg. (Automatikus vakuvezérléskor a vaku mindig villan.) A külső vakuk azonban nem villannak azokban a módokban, amelyekben a beépített vaku sem villan (📖207).

Lehetőség	Beállítások	Felvételi mód			
		P	Tv	Av	M
Vakumód	Automatikus* ¹	○	○	○	○
	Kézi* ²	○	○	○	○
Vaku exp.komp.* ³	-3 – +3	○	○	○	○
Vaku fényerő* ⁴	1/128* ⁵ – 1/1 (1/3-os lépésközzel)	○	○	○	○
Zárszinkron	1. redőny/2. redőny/Gyors	○	○	○	○
Veznélk.funkc.* ⁶	Ki/Optikai át./Rádióh. át.	○	○	○	○
Vö.sz.-lámpa	Be/Ki	○	○	○	○
Bizt. vakuexp.* ⁷	Világít	○	○	○	○
	Ki	○	○	○	○
Vakubeállítások törlése* ⁸		○	○	○	○

- *1 E–TTL üzemmód használata a vakun.
- *2 M üzemmód használata a vakun.
[M] felvételi módban az E–TTL mód is elérhető a vakun. Ebben az esetben, ha a vaku villan, a vakun megadott vakus expozíciókompenzáció lesz érvényes a fényképezőgép vakujának fényerejére.
- *3 Csak akkor állítható be, ha a [Vakumód] értéke [Automatikus], és a vaku expozíciókompenzációjának beállítása [+0]. Ha átállítja a vaku expozíciókompenzációját, akkor a fényképezőgép kijelzése is módosul (csak 600EX II-RT, 600EX-RT, 600EX, 580EX II vagy 430EX II Speedlite vaku esetén). Beállítható, ha a [Vakumód] értéke [Kézi]. A vakuegység beállításaihoz kapcsolva.
- *4 1/64 értékű Speedlite 430EX II/430EX/320EX/270EX II/270EX esetén.
- *5 A többi beállítást a vakun adja meg. Speedlite 600EX II-RT/600EX-RT/600EX/580EX II/90EX esetén érhető el. Ha a beállítás értéke [Ki], a [Zárszinkron] nem lehet [2. redőny] értékű. (Ha a [Zárszinkron] értéke [2. redőny], akkor az [1. redőny] értékre módosul.)
- *6 Csak akkor állítható be, ha a [Vakumód] értéke [Automatikus].
- *7 Visszaállítja az összes alapértelmezett beállítást. A [Bizt. vakuexp.] és a [Vö.sz.-lámpa] beállítások alapértelmezett értékeit visszaállíthatja a fényképezőgép (📖177) [🔑5] lap > [F.gép vissz.] > [Alapbeállítások] menüpontjából.



- **[AUTO]** felvétélkészítési üzemmódban a fényképezőgép által beállított Mosolygó, Alvó, Babák (mosolygó), Babák (alvó) és Gyerekek felvételi témákat jelentő ikonokat nem jeleníti meg, és a fényképezőgép nem készít folyamatos felvételeket (📖40).

Használat előtt

Alapszintű útmutató

Haladó útmutató

A fényképezőgép alapvető használata

Automatikus mód/
Hibrid auto mód

Egyéb felvételi módok

P üzemmód

Tv, Av, M és C mód

Lejátszási mód

Vezeték nélküli funkciók

Beállítások menü

Tartozékok

Mellékletek

Tárgymutató



A szoftver használata

A következő szoftver funkcióinak kihasználásához tölts le azt a Canon webhelyéről és telepítés a számítógépre.

- CameraWindow
 - Képek importálása a számítógépre
 - A számítógépen tárolt képstílusok hozzáadása a fényképezőgéphez
- Image Transfer Utility
 - A képszinkronizálás (📖 162) and a képek fogadásának beállítása
- Map Utility
 - A képekhez adott GPS adatok megtekintése térkép segítségével
- Digital Photo Professional
 - RAW felvételek megtekintése, feldolgozása és szerkesztése
- Picture Style Editor
 - Képstílusok szerkesztése, képstílusfájlok létrehozása és mentése



- A számítógépre mentett videók megtekintéséhez és szerkesztéséhez használjon a fényképezőgép által rögzített videókkal kompatibilis előre telepített vagy a közhasználatban elérhető szoftvert.



- Az Image Transfer Utility a CANON IMAGE GATEWAY szolgáltatás Képszinkronizálási beállítások oldaláról is letölthető.

Csatlakozás számítógéphez kábellel

A számítógépes környezet ellenőrzése

A szoftver részletes rendszerkövetelményei és kompatibilitási információi (beleértve az új operációs rendszerek támogatását is) a Canon webhelyén található.

A szoftver telepítése

Telepítse a szoftvert „A CameraWindow telepítése” szakasz (📖 149) 1–2. lépésében leírtak szerint.

Képek mentése számítógépre

Egy USB-kábel (külön megvásárolható; a fényképezőgép felőli csatlakozó: Mikro-B) segítségével a számítógéphez csatlakoztatja a fényképezőgépet és a számítógépre mentheti a képeket.

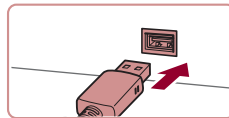
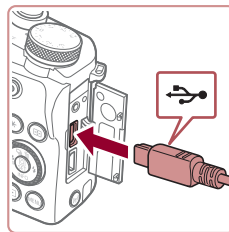

1 Csatlakoztassa a fényképezőgépet a számítógéphez.

- A fényképezőgép kikapcsolt állapotában nyissa ki a fedelet. Határozott mozdulattal helyezze a kábel kisebb dugóját a fényképezőgép csatlakozójába az ábrán jelzett irányban.

2 Jelenítse meg a CameraWindow ablakát.

- Mac OS: A fényképezőgép és a számítógép közötti kapcsolat létrehozása után jelenik meg a CameraWindow ablak.

Használat előtt

Alapszintű útmutató

Haladó útmutató

A fényképezőgép alapvető használata

Automatikus mód/
Hibrid auto mód

Egyéb felvételi módok

P üzemmód

Tv, Av, M és C mód

Lejátszási mód

Vezeték nélküli funkciók

Beállítások menü

Tartozékok

Mellékletek

Tárgymutató



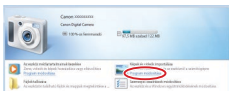

- Windows: Kövesse az alábbi lépéseket.
- A megjelenő képernyőn kattintson a [📷] hivatkozásra a program módosításához.

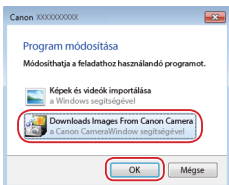

- Válassza a [Downloads Images From Canon Camera/Képek letöltése a Canon fényképezőgépről] lehetőséget, majd kattintson az [OK] gombra.



- Kattintson duplán a [📷] ikonra.

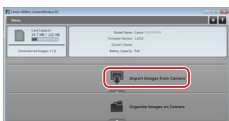

3 Mentse a számítógépre a fényképezőgépén lévő képeket.

- Kattintson az [Import Images from Camera/ Képek importálása fényképezőgépről], majd az [Import Untransferred Images/ Át nem vitt képek importálása] lehetőségre.
- Az átmásolt képek a dátum alapján elnevezett külön mappákba kerülnek a számítógép Képek mappájában.
- A képek mentésének befejezése után zárja be a CameraWindow ablakot, a [▶] gombbal kapcsolja ki a fényképezőgépet, és húzza ki a kábelt.
- A számítógépre mentett képek megtekintéséhez használjon a fényképezőgép által rögzített képekkel kompatibilis előre telepített vagy a közhasználatban elérhető szoftvert.



- Windows 7: Ha a 2. lépésben nem jelenik meg a képernyő, kattintson a [📷] ikonra a tálcán.
- Mac OS: Ha a CameraWindow nem jelenik meg a 2. lépés után, kattintson a [CameraWindow] ikonra a Dock területen.
- A képeket a szoftver telepítése nélkül is átmásolhatja, ha a számítógéphez csatlakoztatja a fényképezőgépet, ilyenkor azonban néhány korlátozással kell számolnia.
 - Lehet, hogy a fényképezőgép számítógéphez történő csatlakozását követően várni kell néhány percet, mielőtt elérhetővé válnak a fényképezőgépen található képek.
 - Előfordulhat, hogy a függőleges helyzetben felvett képek vízszintes helyzetben vihetők át.
 - Előfordulhat, hogy a RAW tömörítésű képek (vagy a JPEG tömörítésű, de RAW tömörítésüként felvett képek) nem menthetők.
 - A képek védelmi beállításai törölhetőek a képek számítógépre mentésekor.
 - A használt operációs rendszertől, a használt szoftvertől és a képek fájlméretétől függően problémák fordulhatnak elő a képek és a képadoatok mentésekor.

Használat előtt

Alapszintű útmutató

Haladó útmutató

A fényképezőgép alapvető használata

Automatikus mód/
Hibrid auto mód

Egyéb felvételi módok

P üzemmód

Tv, Av, M és C mód

Lejátszási mód

Vezeték nélküli funkciók

Beállítások menü

Tartozékok

Mellékletek

Tárgymutató



Képek nyomtatása

▶ Állóképek ▶ Videók

Kinyomtathatja a felvételeket és a nyomtató vagy nyomtatási szolgáltatás különböző beállításait is konfigurálhatja, ha a fényképezőgépet kábelrel egy PictBridge-kompatibilis nyomtatóhoz csatlakoztatja. A példa egy Canon SELPHY CP nyomtatót használ a PictBridge nyomtatáshoz. Tekintse át a nyomtató használati kézikönyvét is.

Egyszerű nyomtatás

▶ Állóképek ▶ Videók

Kinyomtathatja a felvételeket, ha a fényképezőgépet egy PictBridge-kompatibilis nyomtatóhoz csatlakoztatja az USB kábelrel (külön megvásárolható; a fényképezőgép felőli csatlakozó: Mikro-B).

1 Győződjön meg arról, hogy a fényképezőgép és a nyomtató ki van kapcsolva.

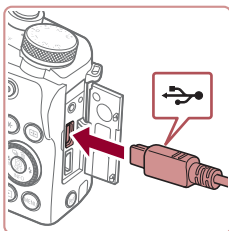

2 Csatlakoztassa a fényképezőgépet a nyomtatóhoz.

- Nyissa fel a csatlakozófedelet, és helyezze a kábel kisebb csatlakozódugóját a fényképezőgép csatlakozójába az ábrán jelzett irányban.
- Csatlakoztassa a kábel nagyobbik végét a nyomtatóhoz. A csatlakoztatás további részleteiről a nyomtató kézikönyvében olvashat.

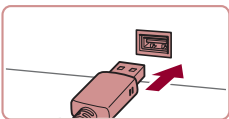

3 Kapcsolja be a nyomtatót.

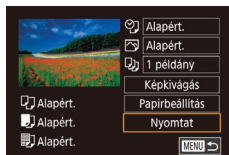

4 Válasszon egy képet.

- Válassza ki a kívánt képet a [◀][▶] gombokkal vagy a [DISP] tárcsa elfordításával.

5 Jelenítse meg a nyomtatási képernyőt.

- Nyomja meg a [DISP] gombot, válassza [▶] lehetőséget, végül nyomja le ismét a [DISP] gombot.

6 Nyomtassa ki a képet.

- A [▲][▼] gombokkal vagy a [DISP] tárcsa elfordításával válassza ki a [Nyomat] lehetőséget, majd nyomja meg a [DISP] gombot.
- Ekkor elindul a nyomtatás.
- További képek nyomtatásához az 4. lépéstől kezdve ismételje meg a fenti műveleteket a nyomtatás befejezése után.
- A nyomtatás végeztével kapcsolja ki a fényképezőgépet és a nyomtatót, majd húzza ki a kábelt.



- A Canon márkájú PictBridge-kompatibilis nyomtatókkal (külön vásárolhatók meg) kapcsolatos további részleteket lásd a „Nyomtatók” (182) című fejezetet.

Használat előtt

Alapszintű útmutató

Haladó útmutató

A fényképezőgép alapvető használata

Automatikus mód/
Hibrid auto mód

Egyéb felvételi módok

P üzemmód

Tv, Av, M és C mód

Lejátszási mód

Vezeték nélküli funkciók

Beállítások menü

Tartozékok

Mellékletek

Tárgymutató



A nyomtatási beállítások beállítása

▶ Állóképek ▶ Videók

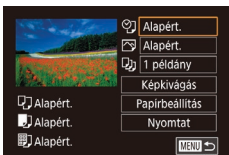

1 Jelenítse meg a nyomtatási képernyőt.

- Jelenítse meg ezt a képernyőt az „Egyszerű nyomtatás” szakasz (191) 1–5. lépését követve.

2 Adja meg a beállításokat.

- A [▲][▼] gombokkal vagy a [●] tárcsa elfordításával válasszon ki egy lehetőséget, majd nyomja meg a [●] gombot. A következő képernyőn válasszon egy beállítást (a [▲][▼] gombokkal vagy a [●] tárcsa elfordításával), majd a [●] gombbal térjen vissza a nyomtatási képernyőre.

☞	Alapért.	A nyomtató aktuális beállításait használja.
	Dátum	Képek nyomtatása a dátum feltüntetésével.
	Fájlszám	Képek nyomtatása a fájlszám feltüntetésével.
	Mindkettő	Képek nyomtatása a dátum és a fájlszám együttes feltüntetésével.
🖨️	Ki	–
	Alapért.	A nyomtató aktuális beállításait használja.
	Ki	–
	Világít	A felvételkor tárolt információk alapján optimalizálja a nyomtatási beállításokat.
📄	Vő.szem1	Kijavítja a vörösszem-hatást.
	Példányszám	Válassza ki a példányszámot a nyomtatáshoz.
Képkivágás	–	A nyomtatni kívánt képterület megadása (192).
Papírbeállítás	–	A papírméret, az elrendezés és más részletek megadása (193).

Képek körülvágása nyomtatás előtt

▶ Állóképek ▶ Videók

Ha nyomtatás előtt körülvágja a képeket, a teljes kép helyett a kívánt képterületet nyomtathatja ki.

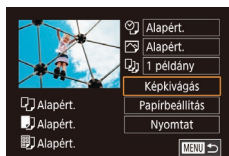

1 Válassza a [Képkivágás] beállítást.

- Miután „A nyomtatási beállítások beállítása” szakasz (192) 1. lépésének végrehajtásával megjeleníti a nyomtatási képernyőt, válassza a [Képkivágás] lehetőséget, majd nyomja meg a [●] gombot.
- Ekkor megjelenik a nyomtatni kívánt képterületet jelölő körülvágási keret.



2 Állítsa be a körülvágási keretet szükség szerint.

- A keret méretét a zoom karral módosíthatja.
- A keretet a [▲][▼][◀][▶] gombokkal mozgathatja.
- A keretet a [●] tárcsával forgathatja el.
- Amikor elkészült, nyomja meg a [●] gombot.

3 Nyomtassa ki a képet.

- A nyomtatáshoz kövesse az „Egyszerű nyomtatás” szakasz (191) 6. lépését.



- Kis képméretknél vagy bizonyos képdaraboknál előfordulhat, hogy a körülvágás nem lehetséges.

Használat előtt

Alapszintű útmutató

Haladó útmutató

A fényképezőgép alapvető használata

Automatikus mód/
Hibrid auto mód

Egyéb felvételi módok

P üzemmód

Tv, Av, M és C mód

Lejátszási mód

Vezeték nélküli funkciók

Beállítások menü

Tartozékok

Mellékletek

Tárgymutató



A papírméret és az elrendezés kiválasztása nyomtatás előtt

▶ **Állóképek** ▶ **Videók**

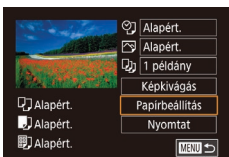

1 Válassza a [Papírbeállítás] menüt.

- Miután „A nyomtatási beállítások beállítása” szakasz (📖 192) 1. lépésének végrehajtásával megjeleníti a nyomtatási képernyőt, válassza a [Papírbeállítás] lehetőséget, majd nyomja meg a [🔍] gombot.



2 Válasszon papírméretet.

- A [▲][▼] gombokkal vagy a [🔍] tárcsa elfordításával válasszon ki egy lehetőséget, majd nyomja meg a [🔍] gombot.

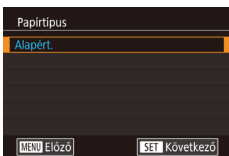

3 Válasszon egy papírtípust.

- A [▲][▼] gombokkal vagy a [🔍] tárcsa elfordításával válasszon ki egy lehetőséget, majd nyomja meg a [🔍] gombot.



4 Válasszon egy elrendezést.

- A [▲][▼] gombokkal vagy a [🔍] tárcsa elfordításával válassza ki a megfelelő beállítást.
- A [Kép/oldal] opció használata esetén nyomja meg a [🔍] gombot. A következő képernyőn válassza ki az egy oldalra kerülő képek számát (a [▲][▼] gombokkal vagy a [🔍] tárcsa elfordításával), majd nyomja meg a [🔍] gombot.

5 Nyomtassa ki a képet.

- A nyomtatáshoz kövesse az „Egyszerű nyomtatás” szakasz (📖 191) 6. lépését.

Választható elrendezési beállítások

Alapért.	A nyomtató aktuális beállításait használja.
Kerettel	Nyomtatás a kép körül üres területtel.
Kifutó	Keret nélküli nyomtatás, a papír teljes felületét felhasználja.
Kép/oldal	Kiválasztja az egy oldalra nyomtatandó képek számát.
Igazolvány	Igazolványképek nyomtatása. Csak L felbontású és 3:2 képdoldalarányú képek esetén érhető el.
Fix méret	Válassza ki a nyomtatási méretet. A következő lehetőségek közül választhat: 90 x 130 mm, képeslap méretű és széles nyomatok.

Igazolványképek nyomtatása

▶ **Állóképek** ▶ **Videók**

1 Válassza az [Igazolvány] beállítást.

- „A papírméret és az elrendezés kiválasztása nyomtatás előtt” szakasz (📖 193) 1–4. lépésének végrehajtásával válassza az [Igazolvány] lehetőséget, majd nyomja meg a [🔍] gombot.

2 Megadhatja a hosszú és a rövid oldal méretét.

- A [▲][▼] gombokkal vagy a [🔍] tárcsa elfordításával válasszon ki egy lehetőséget, majd nyomja meg a [🔍] gombot. A következő képernyőn adja meg a hosszt (a [▲][▼] gombokkal vagy a [🔍] tárcsa elfordításával), majd nyomja meg a [🔍] gombot.

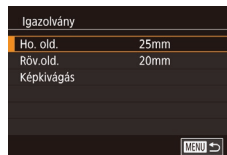

Használat előtt

Alapszintű útmutató

Haladó útmutató

A fényképezőgép alapvető használata

Automatikus mód/
Hibrid auto mód

Egyéb felvételi módok

P üzemmód

Tv, Av, M és C mód

Lejátszási mód

Vezezők nélküli funkciók

Beállítások menü

Tartozékok

Mellékletek

Tárgymutató



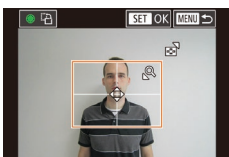

3 Válassza ki a nyomtatandó területet.

- A [▲][▼] gombokkal vagy a [REDACTED] tárcsával válassza ki a [Képkivágás] lehetőséget, majd nyomja meg a [REDACTED] gombot.
- A nyomtatandó terület kiválasztásához kövesse a „Képek körülválgása nyomtatás előtt” szakasz 2. lépését (192).

4 Nyomtassa ki a képet.

- A nyomtatáshoz kövesse az „Egyszerű nyomtatás” szakasz (191) 6. lépését.

Videó képkockáinak nyomtatása

▶ Állóképek ▶ Videók

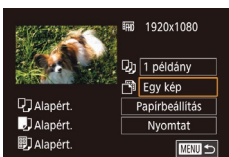

1 Jelenítse meg a nyomtatási képernyőt.

- Válassza ki a videót az „Egyszerű nyomtatás” szakasz (191) 1–6. lépését követve. Megjelenik a bal oldalon látható képernyő.

2 Válasszon egy nyomtatási módot.

- A [▲][▼] gombokkal válassza ki a [REDACTED] lehetőséget, majd nyomja meg a [REDACTED] gombot. A következő képernyőn válasszon egy beállítást (a [▲][▼] gombokkal vagy a [REDACTED] tárcsa elfordításával), majd a [REDACTED] gombbal térjen vissza a nyomtatási képernyőre.

3 Nyomtassa ki a képet.

- A nyomtatáshoz kövesse az „Egyszerű nyomtatás” szakasz (191) 6. lépését.

Videók nyomtatási beállításai

Egy kép	A megjelenített jelenetet állóképként nyomtatja ki.
Sorozat	Adott időközönként kiválasztott jeleneteket nyomtat ki egy oldalra. Kinyomathatja a mappa számát, a fájl számát és a képkocka felvételen belüli időpontját is, ha a [Felirat] beállításnál a [Be] értéket adja meg.



- Ha szeretné megszakítani a folyamatban lévő nyomtatást, nyomja le a [REDACTED] gombot, válassza ki az [OK] lehetőséget, majd nyomja meg újra a [REDACTED] gombot.
- Miután a „Lejátszás” szakasz (111) 2–5. pontjában leírtak szerint megjeleníti a nyomtatni kívánt jelenetet, az 1. lépés jelenetéhez is hozzáférhet itt, ha megnyomja a [REDACTED] gombokat, és a [REDACTED] lehetőséget választja a videofelvételek vezérlőpultján, majd megnyomja a [REDACTED] gombot.

Képek hozzáadása a nyomtatási listához (DPOF)

▶ Állóképek ▶ Videók

A fényképezőgépen beállíthat csoportos nyomtatást (196) és fotólaboroktól nyomatok megrendelését. Jelöljön ki a memóriakártyán akár 998 képet, és adja meg a következők szerint a kívánt beállításokat, például a példányszámot. Az így megadott nyomtatási információk megfelelnek a DPOF (Digital Print Order Format) szabványoknak.



- RAW képek nem lehetnek nyomtatási lista részei.

Használat előtt

Alapszintű útmutató

Haladó útmutató

A fényképezőgép alapvető használata

Automatikus mód/
Hibrid auto mód

Egyéb felvételi módok

P üzemmód

Tv, Av, M és C mód

Lejátszási mód

Vezeték nélküli funkciók

Beállítások menü

Tartozékok

Mellékletek

Tárgymutató



A nyomtatási beállítások beállítása

▶ **Állóképek** ▶ **Videók**

Adja meg a következők szerint a nyomtatási formátumot, például hogy fel kívánja-e tüntetni a dátumot vagy a fájl számát. A nyomtatási lista minden képére ezek a beállítások érvényesek.

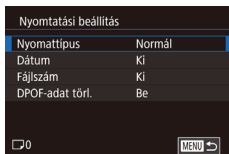

- Nyomja meg a [MENU] gombot, válassza a [▶]4 lap [Nyomtatásbeáll.] pontját, majd nyomja meg a [OK] gombot.
- Válassza ki a [Nyomtatási beállítás] lehetőséget a [▲][▼] gombokkal vagy a [OK] tárcsa elfordításával, majd nyomja meg a [OK] gombot. A következő képernyőn válassza ki, majd állítsa be a szükséges elemeket (31).

Nyomattípus	Normál	Oldalanként egy kép nyomtatása.
	Index	Több kép kicsinyített változatát nyomtatja ki egy lapra.
	Mindkettő	Normál és indexkép formátumokat egyaránt nyomtat.
Dátum	Világít	A képeken nyomtatáskor feltüntetni a felvételkedítés dátumát.
	Ki	–
Fájlszám	Világít	A képeken nyomtatáskor feltüntetni a fájl számát.
	Ki	–
DPOF-adat törl.	Világít	A nyomtatási lista képekre vonatkozó összes beállítása törlődik a nyomtatás után.
	Ki	–



- Előfordulhat, hogy a nyomtató vagy a fotólabor nem tudja az összes megadott DPOF beállítást alkalmazni a nyomtatás során.
- A fényképezőgépen megjelenő [OK] arra figyelmeztet, hogy a memóriakártya másik fényképezőgépen megadott nyomtatási beállításokat tartalmaz. Ha megváltoztatja a nyomtatási beállításokat a fényképezőgéppel, akkor előfordulhat, hogy az összes korábbi beállítás felülíródik.



- A [Index] beállítás esetén nem választhat [Be] értéket egyszerre a [Dátum] és a [Fájlszám] lehetőségénél.
- Az indexnyomtatás nem érhető el egyes Canon márkájú PictBridge-kompatibilis nyomtatók esetén (külön vásárolhatók meg).
- A dátum nyomtatása a [▶]2 lap [Dátum/idő] beállításának formátuma szerint történik (22).

Egyes képek beállítása nyomtatásra

▶ **Állóképek** ▶ **Videók**

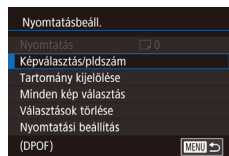

1 Válassza a [Képválasztás/pldszám] menüt.

- Nyomja meg a [MENU] gombot, válassza a [▶]4 lap [Nyomtatásbeáll.] pontját, majd nyomja meg a [OK] gombot.
- Válassza a [Képválasztás/pldszám] lehetőséget a [▲][▼] gombokkal vagy a [OK] tárcsa elfordításával, majd nyomja meg a [OK] gombot (31).

2 Válasszon egy képet.

- A [◀][▶] gombokkal vagy a [OK] tárcsa elfordításával válassza ki a kívánt képet, majd nyomja meg a [OK] gombot.
- Az indexnyomtatásra kiválasztott képet [✓] ikon jelöli. A kép indexnyomtatásának törléséhez nyomja meg újra a [OK] gombot. A [✓] eltűnik.

Használat előtt

Alapszintű útmutató

Haladó útmutató

A fényképezőgép alapvető használata

Automatikus mód/
Hibrid auto mód

Egyéb felvételi módok

P üzemmód

Tv, Av, M és C mód

Lejátszási mód

Vezeték nélküli funkciók

Beállítások menü

Tartozékok

Mellékletek

Tárgymutató





3 Állítsa be a példányszámot.

- Állítsa be a kívánt példányszámot (legfeljebb 99) a [▲][▼] gombokkal vagy a [RECALL] tárcsa elfordításával.
- Ha szeretné más képek nyomtatását beállítani és a példányszámokat megadni, ismétlje meg a 2–3. lépést.
- Ha végzett, nyomja meg a [MENU] gombot a menüképernyőre való visszatéréshez.

A képek egy tartományának beállítása nyomtatásra

▶ Állóképek ▶ Videók



- Az „Egyes képek beállítása nyomtatásra” szakasz (195) 1. lépésének megfelelően válassza a [Tartomány kijelölése] funkciót, és nyomja meg a [RECALL] gombot.
- Hajtsa végre a „Tartomány kijelölése” szakasz (122) 2–3. lépését a képek megadásához.
- A [▲][▼] gombokkal válassza ki a [Rendelés] lehetőséget, majd nyomja meg a [RECALL] gombot.

Az összes kép beállítása nyomtatásra

▶ Állóképek ▶ Videók

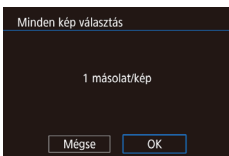

- Az „Egyes képek beállítása nyomtatásra” című rész (195) 1. lépésének megfelelően válassza a [Minden kép választás] funkciót, és nyomja meg a [RECALL] gombot.
- A [◀][▶] gombokkal vagy a [RECALL] tárcsa elfordításával válassza ki az [OK] lehetőséget, majd nyomja meg a [RECALL] gombot.

Az összes kép törlése a nyomtatási listáról

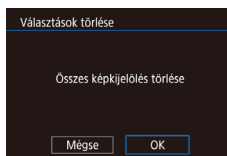

- Az „Egyes képek beállítása nyomtatásra” című rész (195) 1. lépésének megfelelően válassza a [Választások törlése] funkciót, és nyomja meg a [RECALL] gombot.
- A [◀][▶] gombokkal vagy a [RECALL] tárcsa elfordításával válassza ki az [OK] lehetőséget, majd nyomja meg a [RECALL] gombot.

A nyomtatási listára felvett képek nyomtatása (DPOF)

▶ Állóképek ▶ Videók

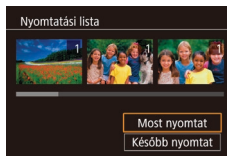

- Ha képeket vett fel a nyomtatási listára (194–196), ez a képernyő jelenik meg, amikor a PictBridge-kompatibilis nyomtatóhoz csatlakoztatja a fényképezőgépet. Nyomja meg a [▲][▼] gombokat a [Most nyomtat] lehetőség kiválasztásához, majd egyszerűen nyomja meg a [RECALL] gombot a nyomtatási listán szereplő képek kinyomtatásához.
- Az ideiglenesen leállított DPOF nyomtatási feladatok a következő képtől folytatódnak.

Használat előtt

Alapszintű útmutató

Haladó útmutató

A fényképezőgép alapvető használata

Automatikus mód/
Hibrid auto mód

Egyéb felvételi módok

P üzemmód

Tv, Av, M és C mód

Lejátszási mód

Vezeték nélküli funkciók

Beállítások menü

Tartozékok

Mellékletek

Tárgymutató



Képek hozzáadása a fotókönyvhöz

▶ **Állóképek** ▶ Videók

Ha fotókönyvet szeretne létrehozni a fényképezőgépen, jelöljön ki legfeljebb 998 képet a memóriakártyán, és a CameraWindow segítségével importálja azokat a számítógépére (189), ahol egy külön mappába kerülnek meg őket. Ez a funkció akkor hasznos, ha nyomtatott fotókönyveket szeretne online megrendelni vagy saját nyomtatójával szeretne fotókönyveket nyomtatni.

Kiválasztási mód választása



- Nyomja meg [MENU] gombot, válassza ki a [Fotókönyv beállítás] lehetőséget a [▶]4] lapon, majd adja meg, hogyan fogja kiválasztani a képeket.



- A fényképezőgépen megjelenő [!] arra figyelmeztet, hogy a memóriakártya másik fényképezőgépen megadott nyomtatási beállításokat tartalmaz. Ha megváltoztatja a nyomtatási beállításokat a fényképezőgéppel, akkor előfordulhat, hogy az összes korábbi beállítás felülíródik.

Képek hozzáadása egyenként

▶ **Állóképek** ▶ Videók

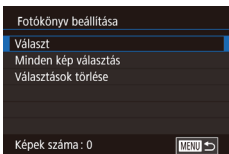

1 Válassza a [Választ] beállítást.

- Válassza ki a [Választ] beállítást a „Kiválasztási mód választása” (197) eljárását követve, majd nyomja meg a [SET] gombot.



2 Válasszon egy képet.

- A [◀] [▶] gombokkal vagy a [SET] tárcsa elfordításával válassza ki a kívánt képet, majd nyomja meg a [SET] gombot.
- Megjelenik a [✓] jel.
- Ha szeretné törölni a képet a fotókönyvből, nyomja meg újra a [SET] gombot. A [✓] eltűnik.
- Ismétlje meg ezt a folyamatot további képek kiválasztásához.
- Ha végzett, nyomja meg a [MENU] gombot a menüképernyőre való visszatéréshez.

Az összes kép hozzáadása a fotókönyvhöz

▶ **Állóképek** ▶ Videók

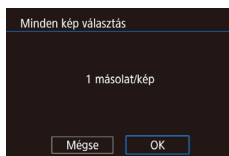

- A „Kiválasztási mód választása” (197) eljárásának keretén belül válassza ki a [Minden kép választás] lehetőséget, majd nyomja meg a [SET] gombot.
- A [◀] [▶] gombokkal vagy a [SET] tárcsa elfordításával válassza ki az [OK] lehetőséget, majd nyomja meg a [SET] gombot.

A fotókönyv összes képeinek eltávolítása

▶ **Állóképek** ▶ Videók

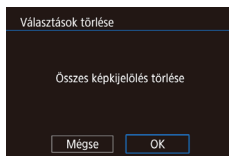

- A „Kiválasztási mód választása” (197) eljárásának keretén belül válassza ki a [Választások törlése] lehetőséget, majd nyomja meg a [SET] gombot.
- A [◀] [▶] gombokkal vagy a [SET] tárcsa elfordításával válassza ki az [OK] lehetőséget, majd nyomja meg a [SET] gombot.

Használat előtt

Alapszintű útmutató

Haladó útmutató

A fényképezőgép alapvető használata

Automatikus mód/
Hibrid auto mód

Egyéb felvételi módok

P üzemmód

Tv, Av, M és C mód

Lejátszási mód

Vezeték nélküli funkciók

Beállítások menü

Tartozékok

Mellékletek

Tárgymutató



Mellékletek

Hasznos információk a fényképezőgép használatához

Hibaelhárítás

Ha úgy gondolja, hogy probléma lehet a fényképezőgéppel, akkor először ellenőrizze az alábbiakat. Ha a probléma továbbra is fennáll, forduljon az ügyfélszolgálatához.

Tápellátás

Semmi sem történik, amikor megnyomja az ON/OFF gombot.

- Ellenőrizze, hogy az akkumulátoregység fel van-e töltve (19).
- Ellenőrizze, hogy az akkumulátor a megfelelő irányban van-e behelyezve (20).
- Ellenőrizze a memóriakártya és akkumulátor fedelének biztonságos zárását (20).
- A szennyezett akkumulátorpólusok csökkentik az akkumulátor teljesítményét. Próbálja megtisztítani az érintkezőket pamut törlőruhával, és többször visszahelyezni az akkumulátoregységet.

Az akkumulátoregység hamar lemerül.

- Az akkumulátor teljesítménye alacsony hőmérsékleten csökken. Próbálja felmelegíteni az akkumulátoregységet, például tegye a zsebébe, ügyelve arra, hogy a csatlakozók ne érintkezzenek fémtárgyakkal.
- A szennyezett akkumulátorpólusok csökkentik az akkumulátor teljesítményét. Próbálja megtisztítani az érintkezőket pamut törlőruhával, és többször visszahelyezni az akkumulátoregységet.
- Ha ez nem segít, és az akkumulátoregység továbbra is hamar lemerül töltés után, akkor elérte az élettartama végét. Ez esetben vásároljon új akkumulátoregységet.

Az objektív nem húzódik vissza.

- Ne nyissa fel a memóriakártya és akkumulátor/elem fedelét, amíg a fényképezőgép be van kapcsolva. Csukja be a fedelet, kapcsolja be a fényképezőgépet, majd kapcsolja ki újra (20).

Az akkumulátoregység megvastagodott.

- Az akkumulátor megvastagodása szokásos jelenség, és nem jelent biztonsági kockázatot. Ha annyira megvastagodott az akkumulátoregység, hogy nem helyezhető be a fényképezőgépbe, forduljon az ügyfélszolgálatához.

Megjelenítés TV-készüléken

A fényképezőgép képei torzítva vagy nem jelennek meg a TV-készüléken (183).

Használat előtt

Alapszintű útmutató

Haladó útmutató

A fényképezőgép alapvető használata

Automatikus mód/
Hibrid auto mód

Egyéb felvételi módok

P üzemmód

Tv, Av, M és C mód

Lejátszási mód

Vezezők nélküli funkciók

Beállítások menü

Tartozékok

Mellékletek

Tárgymutató



Felvétel készítése

Nem lehet felvételt készíteni.

- Lejátszás módban (📖111) nyomja le félig a zárkioldó gombot (📖27).

Furcsa kijelzés kevés fény esetén (📖29).

Furcsa kijelzés felvételnél.

- Felhívjuk figyelmét, hogy az alábbi, a kijelzőn megjelenő problémák nem kerülnek rá az állóképekre, a videofelvételekre azonban igen.
 - A képernyő villódzhat és vízszintes sávok jelenhetnek meg fénycsöves vagy LED-es megvilágítás esetén.

Felvétel közben a teljes képes megjelenítés nem áll rendelkezésre (📖49).

📖 villog a képernyőn a zárkioldó gomb megnyomásakor, és nem lehet felvételt készíteni (📖38).

📖 jelenik meg a kijelzőn a zárkioldó gomb félig történő lenyomásakor (📖38).

- Állítsa az [IS üzemmód] beállítást [Folyamatos] értékre (📖53).
- Nyissa ki a vakut, és állítsa a vakumódot [📖] értékre (📖96).
- Növelje az ISO érzékenységet (📖80).
- Rögzítse állványra a fényképezőgépet, vagy más módon érje el, hogy ne mozogjon. Továbbá állvány használata, illetve a fényképezőgép más módon történő rögzítése esetén állítsa az [IS üzemmód] beállítást [Ki] értékre (📖53).

A felvételek éleetlenek.

- Az élesség beállításához nyomja le félig a zárkioldó gombot, mielőtt a felvétel elkészítéséhez teljesen lenyomja (📖27).
- Ellenőrizze, hogy a témák az élességállítási tartományban helyezkednek-e el (📖223).
- Állítsa az [AF-segédfényugár indítása] beállítást [Enged] értékre (📖54).
- Ellenőrizze, hogy ki vannak-e kapcsolva a nem kívánt funkciók, például a makró üzemmód.
- Próbálja a felvételt az élességrögzítés vagy AF rögzítés segítségével elkészíteni (📖91, 📖95).

A felvételek homályosak.

- A homályosság többször fordul elő az Érintéssel kioldás használatakor, a felvételi körülmények függvényében. A felvétel készítésekor tartsa mozdulatlanul a fényképezőgépet.

Nem jelenik meg AF keret, és a fényképezőgép nem állítja be az élességet a zárkioldó gomb félig történő lenyomásakor.

- Az AF keretek megjelenítéséhez és a fényképezőgép megfelelő élességbeállításához próbálkozzon nagyobb kontrasztú témák középre állításával, mielőtt félig lenyomja az exponálógombot (vagy ismételten lenyomja félig).

A témák túl sötétek a felvételeken.

- Nyissa ki a vakut, és állítsa a vakumódot [📖] értékre (📖96).
- Állítsa be a fényerőt expozíciókompenzációval (📖78).
- Állítsa be a fényerőt az Automatikusan megvilágításoptimalizálóval (📖82).
- Használja az AE rögzítést vagy a fénymérést (📖78, 📖79).

Az alanyok túl világosak, a fényes részek kiégnek.

- Hajtsa le a vakut, és állítsa a vakumódot [📖] értékre (📖35).
- Állítsa be a fényerőt expozíciókompenzációval (📖78).
- Használja az AE rögzítést vagy a fénymérést (📖78, 📖79).
- Csökkentse az alanyokat megvilágító világitást.

A felvétel sötét, pedig villant a vaku (📖38).

- A vaku tartományán belül fényképezzen (📖223).
- Állítson a fényerőn a vaku expozíciókompenzációjával vagy a vaku fényerejének módosításával (📖97, 📖102).
- Növelje az ISO érzékenységet (📖80).

Vakus képeken az alanyok túl világosak, a fényes részek kiégnek.

- A vaku tartományán belül fényképezzen (📖223).
- Hajtsa le a vakut, és állítsa a vakumódot [📖] értékre (📖35).
- Állítson a fényerőn a vaku expozíciókompenzációjával vagy a vaku fényerejének módosításával (📖97, 📖102).

Fehér pontok jelennek meg vakuvál történő fényképezéskor.

- Ennek az az oka, hogy a vaku fénye visszaverődik a levegőben lévő porszemekről vagy más tárgyakról.

A felvételek szemcsézettnek tűnnek.

- Csökkentse az ISO érzékenységet (📖80).
- Magas ISO érzékenység esetén bizonyos felvételi módban a képek szemcsézettek lehetnek (📖56).

Az alanyok szeme piros.

- Állítsa a [V0.sz.-lámpa] beállítást [Be] értékre (📖55). A vörösszemhatás-csökkentő lámpa (📖4) vakus fényképezés esetén kigyullad. A legjobb eredményhez kérje meg az alanyokat, hogy nézzenek bele a vörösszemhatás-csökkentő lámpába. Beltéri felvételeken próbálja növelni a megvilágítást, és fényképezzen közelebről.
- Módosítson a képeken a vörösszem-javítással (📖131).

Használat előtt

Alapszintű útmutató

Haladó útmutató

A fényképezőgép alapvető használata

Automatikus mód/
Hibrid auto mód

Egyéb felvételi módok

P üzemmód

Tv, Av, M és C mód

Lejátszási mód

Vezeték nélküli funkciók

Beállítások menü

Tartozékok

Mellékletek

Tárgymutató



Túl hosszú ideig tart a képek rögzítése a memóriakártyára, vagy lelassult a folyamatos fényképezés.

- Hajtsa végre a memóriakártya teljes formázását a fényképezőgéppel (📷171).

Nem lehet elérni a felvételi funkciók vagy a Gyorsbeállítás menü beállításait.

- Az egyes felvételi módokban elérhető funkciók különböznek. Lásd: „Az egyes felvételi módokban elérhető funkciók”, „Gyorsbeállítás menü” és „Felvétel lap” (📷207 – 📷212).

A Kisgyermek vagy Gyermek ikon nem jelenik meg.

- A Kisgyermek vagy Gyermek ikon nem jelenik meg, ha a születésnap nincs beállítva az arcinformációk között (📷45). Ha az ikonok a születésnap beállítása után sem jelennek meg, regisztrálja újra az arcinformációkat (📷45), illetve győződjön meg róla, hogy a dátum/idő beállítások helyesek (📷174).

Érintéses kioldás vagy Érintő AF nem működik

- Az Érintő AF és az Érintéses kioldás funkciót nem lehet a kijelző széleinek megérintésével bekapcsolni. Érintsen meg egy, a kijelző közepéhez közelebbi területet.

Videók készítése

Az eltelt idő nem megfelelően jelenik meg, vagy megszakad a felvétel.

- Formázza a fényképezőgéppel a memóriakártyát, vagy használjon másik, nagy sebességű felvétellel alkalmas memóriakártyát. Ha az eltelt idő nem is megfelelően jelenik meg, a memóriakártyára rögzített videó hossza a tényleges felvételi idő lesz (📷171).

Megjelenik a 📷 jel, és a felvétel automatikusan leáll.

- A fényképezőgép belső memóriapuffere megtelt, mert nem sikerült elég gyorsan rögzíteni az adatokat a memóriakártyára. Próbálja ki az alábbiak egyikét.
 - Hajtsa végre a memóriakártya teljes formázását a fényképezőgéppel (📷171).
 - Csökkentse a képminőséget (📷51).
 - Használjon másik, nagy sebességű felvételekre alkalmas memóriakártyát.

Nem lehet használni a zoomot.

- 📷 üzemmódban nem lehet zoomolni (📷67).
- A zoomolás nem lehetséges, ha 📷 (📷65) vagy 📷 (📷75) üzemmódban készít videót.

A téma torznak tűnik.

- A téma torzítva jelenhet meg, ha túl gyorsan halad át a fényképezőgép előtt. Ez nem utal hibás működésre.

Lejátszás

A lejátszás nem lehetséges.

- A képek vagy a videófelvételek lejátszása esetleg nem lehetséges, ha a fájlnévvel vagy a mappaszerkezetet számítógépen megváltoztatta.

A lejátszás megáll, vagy kihagy a hang.

- Olyan memóriakártyát használjon, amelyet ezen a fényképezőgépen előzőleg a teljes formázás funkcióval (📷171) formázott.
- Alacsony olvasási sebességű memóriakártya használatakor a videók lejátszása során rövid szüneteket tapasztalhat.
- Ha a videókat számítógépen játssza le, képek kimaradhatnak vagy a hang ugorhat, ha a számítógép teljesítménye nem elegendő.

A videók hangja lejátszáskor nem hallható.

- Állítson a hangerőn (📷24), ha bekapcsolta a [Némítás] beállítást (📷175), vagy ha a videóknak halk a hangja.
- A 📷 (📷65), 📷 (📷69), 📷 (📷75) vagy 📷 (📷75) üzemmódban rögzített videóknak nincs hangja, mert ezek az üzemmódok nem rögzítenek hangot.

Nem jelenik meg a Kiemelt történetek kezdőképernyő.

- A kezdőképernyő megjelenítésére nincs lehetőség, ha a készülék nyomtatóhoz csatlakozik. Válassza le a fényképezőgépet a nyomtatóról.
- A kezdőképernyő megjelenítésére nincs lehetőség élő Wi-Fi kapcsolat közben. Szüntesse meg a Wi-Fi kapcsolatot.

Egy albumhoz megadott témaikon nem jelenik meg a Story Highlights szolgáltatás kezdőképernyőjén.

- Az egyszerű információk nézet módban (📷113), a Kiemelt történetek kezdőképernyőjének (📷136) megnyitása előtt válasszon egy olyan képet, amely megjeleníti az albumhoz tartozó személy nevét.

Memóriakártya

A memóriakártya nem ismerhető fel.

- Indítsa újra a fényképezőgépet úgy, hogy benne van a memóriakártya (📷26).

Használat előtt

Alapszintű útmutató

Haladó útmutató

A fényképezőgép alapvető használata

Automatikus mód/
Hibrid auto mód

Egyéb felvételi módok

P üzemmód

Tv, Av, M és C mód

Lejátszási mód

Vezeték nélküli funkciók

Beállítások menü

Tartozékok

Mellékletek

Tárgymutató



Számítógép

Nem sikerül a képeket számítógépre másolni.

- Ha képeket próbál átvinni számítógépre kábellel, akkor próbálja csökkenteni az átviteli sebességet a következőképpen.
 - A lejátszási módba lépéshez nyomja le a [▶] gombot. A [MENU] gomb nyomva tartása mellett nyomja le egyszerre a [▲] és a [⊞] gombot. A következő képernyőn a [◀][▶] gombokkal válassza ki a [B] lehetőséget, és nyomja meg a [⊞] gombot.

Wi-Fi

Nem jelenik meg a Wi-Fi menü.

- A Wi-Fi menü addig nem látható, amíg a fényképezőgép kábelen keresztül nyomtatóhoz, számítógéphez vagy TV-hez van csatlakoztatva. Válassza le a kábelt.

Nem lehet eszközt/célhelyet felvenni.

- A fényképezőgépre legfeljebb 20 kapcsolati adatelem vehető fel. Először törölje a fényképezőgépről a szükségtelen kapcsolati adatokat, majd végezze el az új eszközök/célhelyek hozzáadását (167).
- A webszolgáltatások regisztrálásához használjon számítógépen vagy okostelefonon (154).
- Okostelefon hozzáadásához először telepítenie kell telefonján a Camera Connect alkalmazást (146).
- Számítógép hozzáadásához először telepítenie kell számítógépén a CameraWindow szoftvert. Ellenőrizze továbbá a számítógép, valamint a Wi-Fi hálózat környezetét és beállításait (149, 150).
- Ne használja a fényképezőgépet a Wi-Fi funkciót zavaró források, például mikrohullámú sütő, valamint egyéb, a 2,4 GHz-es frekvenciát használó berendezések közelében.
- Vigye a fényképezőgépet közelebb ahhoz az eszközhöz, amelyhez csatlakozni próbál (például az elérési ponthoz), és ügyeljen arra, hogy ne legyenek egyéb tárgyak a két eszköz között.

Az elérési ponthoz való kapcsolódás sikertelen.

- Ellenőrizze, hogy az elérési ponton beállított csatornát a fényképezőgép támogatja-e (225). Az automatikus csatornakeresés helyett javasolt kézzel beállítani a támogatott csatornát.

Nem sikerül a képeket elküldeni.

- A céleszközön nincs elegendő szabad tárhely. Növelje meg a céleszközön a tárhelyet, majd ismétlje meg a képek küldését.
- A célfényképezőgép memóriakártyájának írásvédő kapcsolója zárolt helyzetben van. Tolja az írásvédelmi kapcsolót feloldott állásba.
- A RAW-képek nem küldhetők át a fényképezőgépre és nem jeleníthetők meg TV-készülékek multimédiás rendszereivel. Ha RAW-képeket szeretne átküldeni okostelefonra, akkor a rendszer az átküldéshez JPEG-formátumba konvertálja azokat. Ugyanakkor a RAW képek nem küldhetők el a Képszinkron. funkció használatával.
- A képeket nem lehet a CANON iIMAGE GATEWAY szolgáltatásra vagy más webszolgáltatásra küldeni, ha az elérési ponton keresztül szinkronizáláskor a képeket fogadó számítógépen áthelyez vagy átnevez képeket vagy mappákat (162). Mielőtt ezeket a fájlokat vagy mappákat áthelyezné vagy átnevezné a számítógépen, győződjön meg arról, hogy a képeket már átküldte a CANON iIMAGE GATEWAY szolgáltatásra vagy más webszolgáltatásokra.

Nem sikerül a képeket a küldéshez átméretezni.

- A képek nem méretezhetők az eredeti méretnél nagyobb felbontásúvá.
- A videók nem méretezhetők át.

A képek küldése hosszú időt vesz igénybe./A vezeték nélküli kapcsolat megszakadt.

- Több kép küldése hosszú időt vehet igénybe. Próbálja meg átméretezni a képet a küldési idő csökkentéséhez (162).
- A videók küldése hosszú időt vehet igénybe.
- Ne használja a fényképezőgépet a Wi-Fi funkciót zavaró források, például mikrohullámú sütő, valamint egyéb, a 2,4 GHz-es frekvenciát használó berendezések közelében.
- Vigye a fényképezőgépet közelebb ahhoz az eszközhöz, amelyhez csatlakozni próbál (például az elérési ponthoz), és ügyeljen arra, hogy ne legyenek egyéb tárgyak a két eszköz között.

Nem jelenik meg értesítő üzenet a számítógépen vagy okostelefonon, miután hozzáadta a CANON iIMAGE GATEWAY szolgáltatást a fényképezőgéphez.

- Ellenőrizze, hogy helyes-e a megadott e-mail cím, majd próbálja meg újra hozzáadni a célt.
- Ellenőrizze a számítógép vagy az okostelefon e-mail beállításait. Amennyiben úgy vannak beállítva, hogy blokkolják a bizonyos tartományokból érkező e-maileket, előfordulhat, hogy nem kapja meg az értesítő üzenetet.

Szeretném törölni a Wi-Fi kapcsolati információkat, mielőtt kiselejtezném a fényképezőgépet vagy átadnám másnak.

- Állítsa alaphelyzetbe a Wi-Fi beállításokat (169).

Használat előtt

Alapszintű útmutató

Haladó útmutató

A fényképezőgép alapvető használata

Automatikus mód/
Hibrid auto mód

Egyéb felvételi módok

P üzemmód

Tv, Av, M és C mód

Lejátszási mód

Vezeték nélküli funkciók

Beállítások menü

Tartozékok

Mellékletek

Tárgymutató



A kijelzőn megjelenő üzenetek

Ha hibaüzenet jelenik meg, a következők szerint járjon el.

Felvételkészítés vagy lejátszás

Nincs memóriakártya

- A memóriakártya esetleg rossz irányban lett behelyezve. A helyes irányban helyezze be újra a memóriakártyát (120).

Memóriakártya zárolva

- A memóriakártya írásvédelmi kapcsolója zárt állapotban van. Állítsa az írásvédelmi kapcsolót feloldott állásba (120).

Nem lehet felvenni.

- A memóriakártya nélkül próbált felvételt készíteni. A felvételhez helyezzen be egy memóriakártyát a helyes irányban (120).

Memóriakártya hiba (171)

- Ha ugyanez az üzenet akkor is megjelenik, amikor a készülékben van formázott, támogatott memóriakártya (12), és az a helyes irányba néz (120), forduljon az ügyfélszolgálathoz.

Kevés a hely a kártyán

- Nincs elég szabad hely a memóriakártyán a felvételhez (35, 56, 77, 99) vagy a képek szerkesztéséhez (129). Törölje a felesleges képeket (124), vagy helyezzen be egy memóriakártyát, amelyen elég szabad hely található (120).

Érintéses AF nem működik

- Az érintéses AF funkció nem használható az aktuális felvételi módban (207).

Érintéses AF befejezve

- Az érintéses AF funkcióval kiválasztott téma már nem ismerhető fel (95).

Töltse fel az akkumulátort (19).

Nincs kép.

- A memóriakártyán nem található egyetlen megjeleníthető kép sem.

Védett! (121)

Azonosíthatatlan kép/Nem megfelelő JPEG/A kép túl nagy./
MOV nem játszható le/MP4 nem játszható le

- A nem támogatott, illetve a sérült képek nem jeleníthetők meg.
- Előfordulhat, hogy nem tudja lejátszani azokat a képeket, amelyeket számítógépen szerkesztettek, neveztek át, vagy más fényképezőgéppel készítettek.

Nem lehet nagyítani./Nem lehet forgatni./A kép nem módosítható/
Nem lehet módosítani/Nem kiválasztható kép/Nincs azonosító információ

- A következő funkciók esetleg nem használhatók olyan képeken, amelyeket számítógépen átneveztek, szerkesztettek, vagy más fényképezőgéppel készítettek. A csillaggal jelölt (*) funkciók nem érhetők el videóik esetén. Az.infó szerk.* (119), Nagyít* (120), Elforgatás* (126), Kedvencek (127), Szerkesztés* (129), Nyomatási lista* (194) és Fotókönyv beállítása* (197).

Érvénytelen. kijel. tart.

- A képkiválasztási tartomány megadásakor (122, 125, 196) olyan kezdő képet próbált választani, amely az utolsó után található, vagy fordítva.

Túllépi a kijel. határt

- Több mint 998 képet választott ki nyomtatási listához (194) vagy fotókönyvhöz (197). Legfeljebb 998 képet válasszon ki.
- Nem lehetett megfelelően menteni a nyomtatási lista (194) vagy a fotókönyv beállításait (197). Csökkentse a kiválasztott képek számát, majd próbálja újra.
- 500 vagy több képet próbált választani a következő funkciók valamelyikéhez: Védelem (121), Törlés (124), Kedvencek (127), Nyomatási lista (194) és Fotókönyv beállítása (197).

Elnevezési hiba!

- A mappa nem hozható létre vagy a képek nem rögzíthetők, mert elérte a kártyán létrehozható mappák maximális számát (999) vagy az egy mappába menthető képek maximális számát (9999). Az [F1] lapon állítsa a [Fájlszámolás] beállítást [Aut. nullázás] értékre (170), vagy formázza a memóriakártyát (171).

Objektívhiba

- Ez a hiba akkor léphet fel, ha megfogja a mozgó objektívet, illetve ha poros vagy homokos helyen használja a fényképezőgépet.
- A hibaüzenet gyakori megjelenése sérülésre utalhat. Ebben az esetben forduljon a ügyfélszolgálathoz.

Használat előtt

Alapszintű útmutató

Haladó útmutató

A fényképezőgép alapvető használata

Automatikus mód/
Hibrid auto mód

Egyéb felvételi módok

P üzemmód

Tv, Av, M és C mód

Lejátszási mód

Vezeték nélküli funkciók

Beállítások menü

Tartozékok

Mellékletek

Tárgymutató



Hiba a fényképezőgéppel (*hiba száma*)

- Ha ez a hibáüzenet közvetlenül felvétel készítése után jelenik meg, akkor előfordulhat, hogy nem sikerült menteni a felvételt. Váltson lejátszási módba, és ellenőrizze a képet.
- A hibáüzenet gyakori megjelenése sérülésre utalhat. Ebben az esetben írja le a hibaszámot (*Exx*), és forduljon az ügyfélszolgálathoz.

Fájl hiba

- A megfelelő nyomtatás (📖191) esetleg nem lehetséges más fényképezőgéppel készített vagy számítógépes programmal módosított képek esetén, még ha a fényképezőgép nyomtatóhoz is van csatlakoztatva.

Nyomatási hiba

- Ellenőrizze a papírméret beállítását (📖193). Ha ez a hibáüzenet jelenik meg, de a beállítás helyes, akkor indítsa újra a nyomtatót, és adja meg újból a beállítást a fényképezőgépen.

A tintagyűjtő megtelt

- Forduljon az ügyfélszolgálathoz, és kérjen segítséget a tintagyűjtő tartály cseréjében.

Wi-Fi

Kapcsolódás sikertelen

- Nincs felismert elérési pont. Ellenőrizze az elérési pont beállításait (📖150).
- Nem található eszköz. Kapcsolja ki, majd ismét be a fényképezőgépet, majd próbálja újra a csatlakoztatást.
- Ellenőrizze a csatlakoztatni kívánt eszközt, és győződjön annak csatlakozásra kész állapotáról.

Nem határozható meg elérési pont

- Egyszerre több elérési pont WPS gombját nyomták meg. Próbálja meg újból a csatlakoztatást.

Nem található elérési pont

- Ellenőrizze, hogy az elérési pont be van-e kapcsolva.
- Elérési ponthoz történő kézi csatlakozás esetén ellenőrizze, hogy megfelelő SSID-azonosítót adott-e meg.

Hibás jelszó/Helytelen bizt. beáll-ok a vezeték Wi-Fi

- Ellenőrizze az elérési pont biztonsági beállításait (📖150).

Ütköző IP-címek

- Állítsa alaphelyzetbe az IP-címet, hogy az ne ütközzön a másikkal.

Kapcsolat bontva/Fájl(ok) vétele nem sikerült/Küldés sikertelen

- Olyan környezetben tartózkodhat, ahol a Wi-Fi jelek terjedése akadályozott.
- Ne használja a fényképezőgép Wi-Fi funkcióját mikrohullámú sütő, valamint egyéb, a 2,4 GHz-es frekvenciát használó berendezések közelében.
- Vigye a fényképezőgépet közelebb ahhoz az eszközhöz, amelyhez csatlakozni próbál (például az elérési ponthoz), és ügyeljen arra, hogy ne legyenek egyéb tárgyak a két eszköz között.
- Ellenőrizze a csatlakoztatott eszközt, hogy ne jelez-e hibát.

Küldés sikertelen

Memóriakártya hiba

- Ha akkor is megjelenik ugyanez az üzenet, amikor be van helyezve a készülékbe helyes irányban egy formázott memóriakártya, forduljon az ügyfélszolgálathoz, mert probléma lehet a fényképezőgéppel.

Fájl(ok) vétele nem sikerült

Kevés a hely a kártyán

- Nincs elég szabad hely a célfényképezőgép memóriakártyáján a képek fogadásához. Képek törlésével biztosítson szabad helyet a memóriakártyán, vagy helyezzen be egy elegendő szabad területtel rendelkező memóriakártyát.

Fájl(ok) vétele nem sikerült

Memóriakártya zárolva

- A képet fogadó memóriakártya írásvédő kapcsolója zárolt helyzetben van. Tolja az írásvédelmi kapcsolót feloldott állásba.

Fájl(ok) vétele nem sikerült

Elnevezési hiba!

- A legnagyobb mappsorszám (999) és a legnagyobb képsorszám (9999) fogadó fényképezőgépen történő elérések a képek vétele nem lehetséges.

Nincs elég hely a kiszolgálón

- Biztosítson szabad tárhelyet a CANON iIMAGE GATEWAY kiszolgálóra feltöltött szükségtelen képek törlésével.
- A képszinkronizáló (📖162) kiszolgáló által a számítógépre küldött képek mentéséhez használja az Image Transfer Utility szoftvert.

Ellenőrizze a hálóz. beállításokat

- Ellenőrizze, hogy a számítógép a jelenlegi hálózati beállításokkal képes-e az internetre csatlakozni.

Használat előtt

Alapszintű útmutató

Haladó útmutató

A fényképezőgép alapvető használata

Automatikus mód/ Hibrid auto mód

Egyéb felvételi módok

P üzemmód

Tv, Av, M és C mód

Lejátszási mód

Vezeték nélküli funkciók

Beállítások menü

Tartozékok

Mellékletek

Tárgymutató



A kijelzőn megjelenő információk

Felvétel (Információs nézet)

Ugyanezek az adatok jelennek meg a keresőben is.

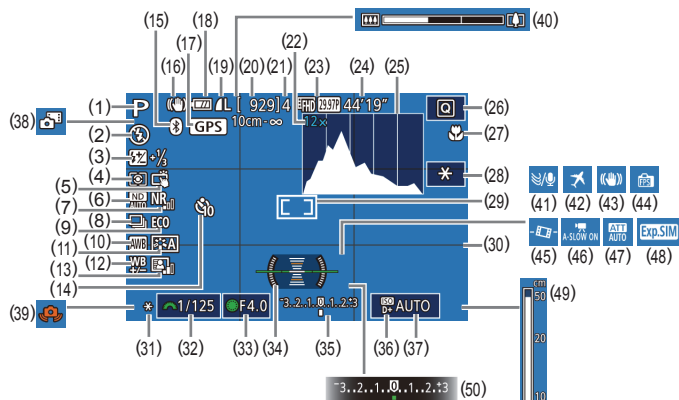

- | | |
|--|---|
| (1) Felvételi mód (📷207),
Téma ikonja (📷39) | (8) Felvételi üzemmód (📷44),
Fényképezés AEB módban
(📷81), Fókuszsorozat
(📷90) |
| (2) Vakumód (📷96) | (9) Gazdaságos mód (📷173) |
| (3) Vaku expozíciókompenzációja /
Vaku fényerő szintje
(📷97, 📷102) | (10) Fehéregyensúly (📷83) |
| (4) Fénymérési mód (📷79) | (11) Képstílus (📷85) |
| (5) Érintéses kioldás (📷44) | (12) Fehéregyensúly javítása (📷84) |
| (6) Semleges szűrő (📷81) | (13) Automatikus megvilágítás-
optimalizálás (📷82) |
| (7) Nagy ISO-érzékenység
zajcsökkentése (📷80) | (14) Önkioldó (📷42) |
| | (15) Bluetooth kapcsolat állapota
(📷142) |
| | (16) IS üzemmód ikonja (📷41) |

- | | |
|--|--|
| (17) Bluetooth-kapcsolat
okostelefonnal, GPS-információk
beolvasása (📷164) | (32) Záród (📷99, 📷100) |
| (18) Akkumulátor töltöttsége (📷204) | (33) Rekesznyílás értéke (📷100) |
| (19) Állóképek tömörítése (📷50),
Felbontás (📷50) | (34) Elektronikus horizont (📷52) |
| (20) Rögzíthető képek száma | (35) Expozíció értéke (📷100) |
| (21) Készíthető sorozatfelvételek
száma | (36) Csúcsfény árnyalat elsőbbség
(📷82) |
| (22) Zoom nagyítása (📷42),
Digitális telekonverter (📷90) | (37) ISO érzékenység (📷80) |
| (23) Videó minősége (📷51) | (38) Hibrid auto üzemmód (📷37) |
| (24) Hátralévő idő | (39) Figyelmeztetés a fényképezőgép
bemozdulására (📷38) |
| (25) Hisztogram (📷113) | (40) Zoom sáv (📷35) |
| (26) Gyorsbeállítás menü (📷30) | (41) Szélzajszűrés (📷74) |
| (27) Élességállítási tartomány
(📷88, 📷89),
AF rögzítés (📷95) | (42) Időzóna (📷173) |
| (28) Videók AE rögzítése (📷73) | (43) Képstabilizálás (📷53) |
| (29) AF keret (📷91),
Szpot AE pont keret (📷79) | (44) Kijelző mód (📷28) |
| (30) Négyzettháló (📷103) | (45) 📷 Automatikus szintbeállítás
(📷53) |
| (31) AE rögzítés (📷78),
FE rögzítés (📷97) | (46) 📷 Automatikus lassúzárr
(📷73) |
| | (47) Csillapítás (📷74) |
| | (48) Expozíciószimuláció (📷78) |
| | (49) Kézi élességállítás jelzője
(📷89) |
| | (50) Expozíciókompenzáció (📷78) |

Akkumulátor töltöttsége

Az akkumulátor töltöttségét a kijelzőn megjelenő ikon vagy üzenet jelzi.

Megjelenítés	Részletek
	Elegendő töltöttség
	Kissé merülőben van, de elegendő
	Majdnem lemerült, hamarosan töltsé fel az akkumulátoregységet
[Töltsé fel az akkumulátort]	Lemerült, azonnal töltsé fel az akkumulátoregységet

Használat előtt

Alapszintű útmutató

Haladó útmutató

A fényképezőgép alapvető használata

Automatikus mód/
Hibrid auto mód

Egyéb felvételi módok

P üzemmód

Tv, Av, M és C mód

Lejátszási mód

Vezeték nélküli funkciók

Beállítások menü

Tartozékok

Mellékletek

Tárgymutató



Lejátszás közben

1. információkijelzés

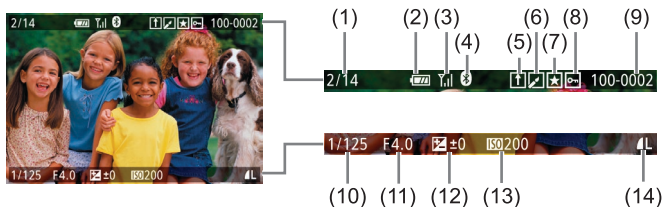

- | | |
|---|--|
| (1) Aktuális kép / Képek összesen | (8) Védelem (112) |
| (2) Akkumulátor töltöttsége (120) | (9) Mappa száma – fájl száma (170) |
| (3) Wi-Fi-jel erőssége (141) | (10) Záródó (99, 100) |
| (4) Bluetooth kapcsolat állapota (142) | (11) Rekesznyílás értéke (100) |
| (5) Képszinkronizálás kész (162) | (12) Expozíciókompenzáció szintje (78) |
| (6) Szerkesztett*1 (129, 130, 131, 131) | (13) ISO érzékenység (80) |
| (7) Kedvencek (127) | (14) Képminőség*2 (50) |

*1 Kreatív szűrővel, átméretezéssel, képkivágással vagy vörösszem-javítással módosított képeknél látható.

*2 A körülvágott képeket [] ikon jelöli.

2. információkijelzés

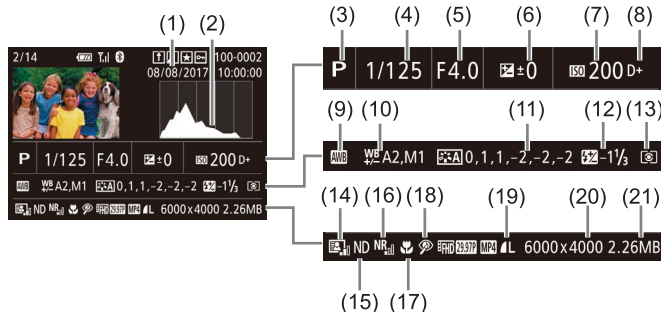

- | | |
|---|---|
| (1) Felvételi dátum/idő (21) | (14) Automatikusan megvilágítás-optimalizálás (82) |
| (2) Hisztogram (113) | (15) Semleges szűrő (81), Rövid klip lejátszási hatás (75), Miniatűr videó lejátszási sebessége (65), Time-lapse videók (75) vagy nagy időközű videók (69) képsebessége/időközze, Ragyogó (67), Csillagjás felvételi ideje (68) |
| (3) Felvételi mód (207) | (16) Nagy ISO-érzékenység zajcsökkentése (80) |
| (4) Záródó (99, 100) | (17) Élességállítási tartomány (88) |
| (5) Rekesznyílás értéke (100) | (18) Vörösszem-javítás (131) |
| (6) Expozíciókompenzáció szintje (78) | (19) Képminőség* (50) |
| (7) ISO érzékenység (80) | (20) Rögzített képpontbeállítások |
| (8) Csúcsfény árnyalat elsőbbség (82) | (21) Képméret |
| (9) Fehéregyensúly (83) | |
| (10) Fehéregyensúly javítása (84) | |
| (11) Képstílus beállítás részletei (85) | |
| (12) Vaku expozíciókompenzációja (97) | |
| (13) Fénymérési mód (79) | |

* A körülvágott képeket [] ikon jelöli.

Használat előtt

Alapszintű útmutató

Haladó útmutató

A fényképezőgép alapvető használata

Automatikus mód/Hibrid auto mód

Egyéb felvételi módok

P üzemmód

Tv, Av, M és C mód

Lejátszási mód

Vezeték nélküli funkciók

Beállítások menü

Tartozékok

Mellékletek

Tárgymutató



3. információkijelzés

A GPS-információk és RGB-hisztogram látható rajta. A képernyő felső részén látható információ megegyezik a 2. információkijelzésével.

4. információkijelzés











A fehéregyensúly-információk láthatók rajta. A képernyő felső részén látható információ megegyezik a 2. információkijelzésével.

5. információkijelzés

A képstílus-információk láthatók rajta. A képernyő felső részén látható információ megegyezik a 2. információkijelzésével.

A videofelvételek vezérlőpultjának áttekintése

Az alábbi műveleteket a videofelvételek vezérlőpultján érheti el, amelyet a „Lejátszás” (📖 111) fejezetben leírt módon nyithat meg.

	Érintse meg a hangerő pult megjelenítéséhez, majd a hangerő beállításához érintse meg a [▲][▼] nyilakat. 0-s hangerőn a [🔊] jelenik meg.
	Lejátszás
	Lassítás (A [◀][▶] gombokkal vagy a [🌀] tárcsa elforgatásával állíthatja be a lejátszási sebességet. Hang nem hallatszik.)
	Ugrás vissza* vagy Előző klip (📖 136) (Folyamatos visszatekeréshez tartsa nyomva a [⏮] gombot.)
	Előző kocka (Gyors visszatekeréshez tartsa nyomva a [⏮] gombot.)
	Következő kocka (Gyors előretekeréshez tartsa nyomva a [⏭] gombot.)
	Ugrás előre* vagy Következő klip (📖 136) (Folyamatos előretekeréshez tartsa nyomva a [⏭] gombot.)
	Klip törlése (akkor jelenik meg, ha összefoglaló videót (📖 136) vagy háttérzene nélküli albumot (📖 138) választott ki)
	Szerkesztés (📖 134)
	Akkor jelenik meg, ha a fényképezőgépet egy PictBridge-kompatibilis nyomtatóhoz csatlakoztatja (📖 191).

* Az aktuális képkocka előtt vagy után kb. 4 másodperccel következő képkockát jeleníti meg.



- Videolejátszás során a [◀][▶] gombok használatával lehet előre vagy hátra ugrani (vagy az előző/következő videóra lépni).

Használat előtt

Alapszintű útmutató

Haladó útmutató

A fényképezőgép alapvető használata

Automatikus mód/
Hibrid auto mód

Egyéb felvételi módok

P üzemmód

Tv, Av, M és C mód

Lejátszási mód

Vezeték nélküli funkciók

Beállítások menü

Tartozékok

Mellékletek

Tárgymutató



Funkciók és menük táblázatai

Az egyes felvételi módokban elérhető funkciók

Funkció	Felvételi mód	C1 C2	M	Av	Tv	P	AUTO	SCN																																	
								☑	📷	🔊	🎧	📺	📷	📷	📷	📷	📷	📷	📷	📷	📷	📷	📷	📷	📷	📷	📷	📷	📷	📷											
Expozíciókompenzáció (📖78)		*1	o	o	o	o	-	-	*2	o	o	o	o	o	o	o	o	o	o	o	o	o	o	o	o	o	o	o	o	o	o	o	o	o	o	o	o	o	o	o	o
ISO érzékenység (📖80)	Automatikus	*1	o	o	o	o	o	o	o	o	o	o	o	o	o	o	o	o	o	o	o	o	o	o	o	o	o	o	o	o	o	o	o	o	o	o	o	o	o	o	
	100 – 25600	*1	o	o	o	o	-	-	-	-	-	-	-	-	-	-	-	-	-	-	-	-	-	-	-	-	-	-	-	-	-	-	-	-	-	-	-	-	-	-	
Felvételi mód (📖44)		*1	o	o	o	o	o	o	o	o	o	-	o	o	o	o	o	o	o	o	o	o	o	o	o	o	o	o	o	o	o	o	o	o	o	o	o	o	o	o	
		-	-	-	-	-	-	o	-	-	-	-	-	-	-	-	-	-	-	-	-	-	-	-	-	-	-	-	-	-	-	-	-	-	-	-	-	-	-		
		*1	o	o	o	o	-	o	-	o	-	-	-	-	-	-	-	-	-	-	-	-	-	-	-	-	-	-	-	-	-	-	-	-	-	-	-	-	-	-	
		*1	o	o	o	o	-	o	-	o	-	o	o	-	-	-	-	-	-	-	-	-	-	-	-	-	-	-	-	-	-	-	-	-	-	-	-	-	-		
Vaku (📖96)		*1	-	-	-	o	o	o	-	o	o	-	-	-	-	-	o	o	o	o	o	o	o	o	o	o	o	o	o	o	o	o	o	o	o	o	o	o	o	o	
		*1	o	o	o	o	-	-	o	o	o	-	-	-	-	-	o	o	o	o	o	o	o	o	o	o	o	o	o	o	o	o	o	o	o	o	o	o	o	o	
		*1	-	o	-	o	*3	*3	-	-	-	-	-	-	-	-	*3	-	-	-	-	-	-	-	-	-	-	-	-	-	-	-	-	-	-	-	-	-	-		
		*1	o	o	o	o	o	o	o	o	o	o	o	o	o	o	o	o	o	o	o	o	o	o	o	o	o	o	o	o	o	o	o	o	o	o	o	o	o	o	o
Külső vaku villantása (📖188)		o	o	o	o	o	o	o	o	o	o	-	-	-	-	-	o	o	o	o	o	o	o	o	o	o	o	o	o	o	o	o	o	o	o	o	o	o	o	o	
Vaku expozíciókompenzációja (📖97)		*1	o	o	o	o	-	-	*4	-	-	-	-	-	-	-	-	-	-	-	-	-	-	-	-	-	-	-	-	-	-	-	-	-	-	-	-	-	-		
Vakufényerő szintje (📖102)		*1	o	o	o	-	-	-	-	-	-	-	-	-	-	-	-	-	-	-	-	-	-	-	-	-	-	-	-	-	-	-	-	-	-	-	-	-	-		
Av/Tv beállítások (📖99, 📖100)	Rekesznyílás értéke	*1	o	o	-	-	-	-	-	-	-	-	-	-	-	-	-	-	-	-	-	-	-	-	-	-	-	-	-	-	-	-	-	-	-	-	-	o	-		
	Záridő	*1	o	-	o	-	-	-	-	-	-	-	-	-	-	-	-	-	-	-	-	-	-	-	-	-	-	-	-	-	-	-	-	-	-	-	-	-	o	-	
	Bulb-beállítás	*1	o	-	-	-	-	-	-	-	-	-	-	-	-	-	-	-	-	-	-	-	-	-	-	-	-	-	-	-	-	-	-	-	-	-	-	-	-		
Programeltolás (📖78)		*1	*5	*5	*5	o	-	-	-	-	-	-	-	-	-	-	-	-	-	-	-	-	-	-	-	-	-	-	-	-	-	-	-	-	-	-	-	*5	o		
AE rögzítés/FE rögzítés*6 (📖78, 📖97)		o	o	o	o	o	-	-	-	-	-	-	-	-	-	-	-	-	-	-	-	-	-	-	-	-	-	-	-	-	-	-	-	-	-	-	-	-	o		

Használat előtt

Alapszintű útmutató

Haladó útmutató

A fényképezőgép alapvető használata

Automatikus mód/
Hibrid auto mód

Egyéb felvételi módok

P üzemmód

Tv, Av, M és C mód

Lejátszási mód

Vezeték nélküli funkciók

Beállítások menü

Tartozékok

Mellékletek

Tárgymutató



Funkció	Felvételi mód	C1 C2	M	A	V	Tv	P	AUTO	SCN														🗨️						
									📷	🔊	🔊	🔊	🔊	🔊	🔊	🔊	🔊	🔊	🔊	🔊	🔊	🔊	🔊	🔊	🔊	🔊	🔊	🔊	
AE rögzítés (felvétel közben)/ Expozíciókompenzáció (📖73, 📖78)		○	○	○	○	○	-	-	-	○	○	○	○	○	-	○	○	○	○	○	○	○	○	○	○	○	-	○	-
AF rögzítés érintéssel videofelvétel közben (📖72)		○	○	○	○	○	-	-	-	○	○	-	○	-	-	-	○	○	-	-	○	○	-	-	○	○	-	○	-
Optikai zoom		○	○	○	○	○	○	○	○	○	○	○	○	○	-	-	-	○	○	○	○	○	○	○	○	○	○	○	○
AF rögzítés (ha a videó gombtól (📖105) eltérő vezérlőkhöz van hozzárendelve)		○	○	○	○	○	-	-	-	○	○	○	○	-	-	-	○	○	○	○	○	○	○	○	○	○	-	○	○
AF rögzítés (ha az a videó gombhoz van rendelve (📖105))		○	○	○	○	○	-	-	-	○	○	○	○	-	-	-	○	○	○	○	○	○	○	○	○	○	-	-	-
Élességállítási tartomány (📖58, 📖88, 📖89)		*1	○	○	○	○	○	○	○	○	○	○	○	○	○	○	○	○	○	○	○	○	○	○	○	○	○	○	○
		*1	○	○	○	○	-	-	-	○	○	○	○	-	-	-	○	○	○	○	○	○	○	○	○	-	-	○	○
		-	-	-	-	-	-	-	-	-	-	-	-	-	-	-	-	-	-	-	-	-	-	-	-	○	-	-	-
	MF	*1	○	○	○	○	-	-	-	○	○	○	○	○	○	○	○	○	○	○	○	○	○	○	○	○	○	-	○
Kézi élességállítás videók felvétele közben (📖72)		○	○	○	○	○	-	-	-	○	○	○	○	○	○	-	○	○	○	○	○	○	○	○	-	○	○	○	-
AF keret mozgatása (📖91)	Közép	*1	○	○	○	○	-	-	-	○	○	○	○	○	○	○	○	○	-	○	○	○	○	-	○	○	-	○	○
	Periféria	*1	○	○	○	○	-	-	-	○	○	-	○	*7	*7	*7	○	○	-	-	○	○	-	-	○	○	-	○	○
Érintéses AF (📖95)		○	○	○	○	○	○	○	○	○	-	○	*7	*7	*7	○	○	-	-	○	○	-	-	○	○	-	○	○	
Arc kiválasztása (📖94)		○	○	○	○	○	○	○	○	○	-	○	-	-	-	○	○	○	-	○	○	○	-	○	-	○	○	○	-
Érintéses kioldás (📖44)		○	○	○	○	○	○	○	*8	○	○	-	○	-	-	-	○	○	*8	*8	○	○	*8	-	○	○	*8	-	-
Kijelzőváltás (📖29)		○	○	○	○	○	○	○	○	○	-	○	○	○	○	○	○	○	○	○	○	○	○	○	○	○	○	○	○

*1 A beállítások a felvételi üzemmódtól függően eltérők lehetnek.

*2 [Fényerő] beállítás.

*3 Nem használható, de bizonyos esetekben értékre vált.

*4 Módosítva, hogy megfelelő legyen a [Fényerő] beállításához.

*5 A rekesztérek, a záródó és az ISO érzékenység automatikusan módosulhat a megfelelő expozíció fenntartása érdekében.

*6 Az FE rögzítés nem érhető el [] vakumod esetén.

*7 Csak ha a [] van kiválasztva.

*8 Csak felvétel esetén érhető el. A téma meghatározása nem érhető el.

○ Elérhető vagy automatikusan beállítva. – Nem érhető el.

Használat előtt

Alapszintű útmutató

Haladó útmutató

A fényképezőgép alapvető használata

Automatikus mód/
Hibrid auto mód

Egyéb felvételi módok

P üzemmód

Tv, Av, M és C mód

Lejátszási mód

Vezeték nélküli funkciók

Beállítások menü

Tartozékok

Mellékletek

Tárgymutató



Gyorsbeállítás menü

Funkció	Felvételi mód	C1 C2	M	Av	Tv	P	AUTO	SCN															☰							
								🎤	🎧	📺	📺	📺	📺	📺	📺	📺	📺	📺	📺	📺	📺	📺	📺	📺	📺	📺	📺	📺		
AF-módszer (📖91)	AF	*1	o	o	o	o	o	o	o	o	o	-	o	o	o	o	o	o	o	o	o	o	-	o	o	o	o	-		
	AF ()	*1	o	o	o	o	-	-	-	o	o	-	o	-	-	-	o	o	o	-	o	o	o	-	o	o	o	-		
	AF	*1	o	o	o	o	-	-	-	o	o	o	o	o	o	o	o	o	o	o	o	o	o	o	o	o	o	o		
AF-művelet (📖92)	ONESHOT	*1	o	o	o	o	o	*2	o	o	o	o	o	o	o	o	o	o	o	o	o	o	o	o	o	o	o			
	SERVO	*1	o	o	o	o	-	-	-	-	o	-	-	-	-	o	-	-	o	o	o	-	o	o	-	-	-			
Képmínőség (📖50)	Lásd: „Felvétel lap” (📖212).																													
Videofelv. méret (📖51)	NTSC beállításnál		*1	o	o	o	o	o	o	o	o	o	o	o	o	-	o	o	o	o	o	o	-	o	o	o	o	-		
			*1	o	o	o	o	o	o	o	o	o	o	o	o	o	o	o	o	o	o	o	o	-	o	o	o	o	o	
			*1	o	o	o	o	o	o	o	o	o	o	o	o	o	-	o	o	o	o	o	o	o	-	o	o	o	-	
			*1	o	o	o	o	o	o	o	o	o	o	o	o	o	-	o	o	o	o	o	o	o	*3	o	o	o	o	-
			*1	o	o	o	o	o	o	o	o	o	o	o	o	o	-	o	o	o	o	o	o	o	*3	o	o	o	o	-
	PAL beállításnál		*1	o	o	o	o	o	o	o	o	o	o	o	o	o	-	o	o	o	o	o	o	o	-	o	o	o	-	
			*1	o	o	o	o	o	o	o	o	o	o	o	o	o	o	o	o	o	o	o	o	o	-	o	o	o	o	
			*1	o	o	o	o	o	o	o	o	o	o	o	o	o	-	o	o	o	o	o	o	o	o	*3	o	o	o	-
			*1	o	o	o	o	o	o	o	o	o	o	o	o	o	-	o	o	o	o	o	o	o	*3	o	o	o	-	
			*1	o	o	o	o	o	o	o	o	o	o	o	o	o	-	o	o	o	o	o	o	o	o	*3	o	o	o	-
Önkioldó (📖42)		*1	o	o	o	o	o	o	o	o	o	o	o	o	o	o	o	o	o	o	o	o	o	o	o	o	o	o		
		*1	o	o	o	o	o	o	o	o	o	-	o	o	o	o	o	o	o	o	o	o	o	o	o	o	o	o	o	
Önkioldó beállításai	Saját időzítés	Időzítés*4	*1	o	o	o	o	o	o	o	o	o	-	o	o	o	o	o	o	o	o	o	o	o	o	o	o	o		
		Felvétel*5	*1	o	o	o	o	o	o	o	o	o	-	o	o	o	o	o	o	o	o	o	o	o	o	o	o	o	-	

Használat előtt

Alapszintű útmutató

Haladó útmutató

A fényképezőgép alapvető használata

Automatikus mód/Hibrid auto mód

Egyéb felvételi módok

P üzemmód

Tv, Av, M és C mód

Lejátszási mód

Vezeték nélküli funkciók

Beállítások menü

Tartozékok

Mellékletek

Tárgymutató



Funkció	Felvételi mód	C1 C2	M	Av	Tv	P	AUTO	SCN																			
Semleges szűrő (81)		*1	0	0	0	0	0	0	-	-	-	-	0	0	0	0	0	0	0	0	0	0	0	0	0	0	0
		*1	0	0	0	0	-	-	0	0	0	0	0	-	-	-	-	0	-	-	-	0	0	-	-	-	-
		*1	0	0	0	0	-	-	-	-	-	-	-	-	-	-	-	-	-	-	-	-	-	0	0	0	0
Fehéregyensúly (83)		*1	0	0	0	0	0	0	0	0	0	0	0	0	0	0	0	0	0	0	0	0	0	0	0	0	0
		*1	0	0	0	0	-	-	-	-	-	-	-	-	-	-	-	-	-	-	-	-	-	0	0	0	0
		*1	0	0	0	0	-	-	-	-	-	-	-	-	-	-	-	-	-	-	-	-	-	-	-	-	-
		*1	0	0	0	0	-	-	-	-	-	-	-	-	-	-	-	-	-	-	-	0	-	0	0	0	0
FE-korrekción (84)		*1	0	0	0	0	-	-	-	-	-	-	-	-	-	-	-	-	-	-	-	-	0	0	0	0	
Fehéregyensúly javítása (víz alatti) (58)		-	-	-	-	-	-	-	-	-	-	-	-	-	-	-	-	-	-	-	0	-	-	-	-	-	-
Színbeállítás (71)		-	-	-	-	-	-	-	-	-	-	0	0	0	-	-	-	-	-	-	-	-	-	-	-	-	-
Színhőmérs. beáll. (84)		*1	0	0	0	0	-	-	-	-	-	-	-	-	-	-	-	-	-	-	-	-	-	0	0	0	
Képstílus (85)		*1	0	0	0	0	0	0	-	0	-	0	0	-	-	-	-	-	-	-	-	-	-	0	0	0	0
		*1	0	0	0	0	-	-	0	-	0	-	0	0	0	0	0	0	0	0	0	0	0	0	0	0	0
		*1	0	0	0	0	-	-	-	-	-	-	-	-	-	-	-	-	-	-	-	-	-	0	0	0	0
Fénymérési mód (79)		*1	0	0	0	0	0	0	0	0	0	0	0	0	0	0	0	0	0	0	0	0	0	0	0	0	0
		*1	0	0	0	0	-	-	-	-	-	-	-	-	-	-	-	-	-	-	-	-	-	-	-	-	-
Auto megvil. optimalizálás (82)		*1	0	0	0	0	-	-	0	-	0	0	-	0	0	0	0	0	0	0	0	0	0	0	0	0	0
		*1	0	0	0	0	-	-	-	-	-	-	-	-	-	-	-	-	-	-	-	-	-	-	0	-	0
		*1	0	0	0	0	0	0	-	0	-	0	-	0	-	-	-	-	-	-	-	0	-	0	-	0	-

Használat előtt

Alapszintű útmutató

Haladó útmutató

A fényképezőgép alapvető használata

Automatikus mód/
Hibrid auto mód

Egyéb felvételi módok

P üzemmód

Tv, Av, M és C mód

Lejátszási mód

Vezeték nélküli funkciók

Beállítások menü

Tartozékok

Mellékletek

Tárgymutató



Funkció	Felvételi mód	C1 C2	M	Av	Tv	P	AUTO	SCN																						
Állóképek képaránya (49)	16:9	*1	o	o	o	o	-	o	-	o	o	-	o	o	o	o	-	o	-	-	-	-	o	-	o	o	*6	o	*6	o
	3:2	*1	o	o	o	o	o	o	o	o	o	o	o	o	o	o	-	o	o	o	o	o	-	o	o	o	-	-	-	-
	4:3	*1	o	o	o	o	-	o	-	o	o	-	o	o	o	-	-	o	-	-	-	-	o	-	o	o	*6	-	*6	-
	1:1	*1	o	o	o	o	-	o	o	o	o	-	o	o	o	-	-	o	-	-	-	-	o	-	o	o	-	-	-	-

*1 A beállítások a felvételi üzemmódtól függően eltérők lehetnek.

*2 (SERVO), amikor a fényképezőgép mozgó témákat észlel.

*3 Automatikusan beállítva, együtt módosul a képméretarányal (49).

*4 Nem állítható 0 másodpercre olyan üzemmódban, amelyben nem választható meg a felvételek száma.

*5 Egy felvétel (nem módosítható) olyan üzemmódban, amelyben nem választható meg a felvételek száma.

*6 A videofelvétel méretéhez tartozó képaránynak megfelelően automatikusan beállítva.

o Elérhető vagy automatikusan beállítva. – Nem érhető el.

Használat előtt

Alapszintű útmutató

Haladó útmutató

A fényképezőgép alapvető használata

Automatikus mód/
Hibrid auto mód

Egyéb felvételi módok

P üzemmód

Tv, Av, M és C mód

Lejátszási mód

Vezeték nélküli funkciók

Beállítások menü

Tartozékok

Mellékletek

Tárgymutató



Felvétel lap

Funkció	Felvételi mód	SCN																																		
		C1 C2	M	Av	Tv	P	AUTO																													
	Felvételi Mód 56, 59, 72)	-	-	-	-	-	-	-	o	o	o	o	o	o	o	o	o	o	o	o	o	o	o	o	o	o	o	o	o	o	o	o	o	o	o	
	Képméret (50)	JPEG	-	*1	o	o	o	o	-	o	-	o	-	-	-	-	-	-	-	-	-	-	-	-	-	-	-	-	-	-	-	-	-	-		
				*1	o	o	o	o	o	o	o	o	o	o	o	o	o	o	o	o	o	o	o	o	o	o	o	o	o	o	o	o	o	o	o	o
	RAW	-	*1	o	o	o	o	o	o	o	o	o	o	o	o	o	o	o	o	o	o	o	o	o	o	o	o	o	o	o	o	o	o	o	o	
			*1	o	o	o	o	-	o	-	o	-	-	-	-	-	-	-	-	-	-	-	-	-	-	-	-	-	-	-	-	-	-	-	-	
	Állóképek képaránya	Lásd: „Gyorsbeállítás menü” (209).																																		
	Felvétélkészítési adatok kijelzése	Képernyőadat/átkapcs. beáll.	1. egyedi kijelzés/ 2. egyedi kijelzés/ Nincs adatkijelzés	o	o	o	o	o	o	o	o	o	o	o	o	o	o	o	o	o	o	o	o	o	o	o	o	o	o	o	o	o	o	o		
		Keresőadat/átkapcs. beállítások	Nincs adatkijelzés/ 1. egyedi kijelzés/ 2. egyedi kijelzés	o	o	o	o	o	o	o	-	o	o	o	o	o	o	o	o	o	o	o	o	o	o	o	o	o	o	o	o	o	o	o	o	
	Rács megjelenítés	Világít	*1	o	o	o	o	o	o	-	o	o	o	o	o	o	o	o	o	o	o	o	o	o	o	o	o	o	o	o	o	o	o	o	o	
		Ki	*1	o	o	o	o	o	o	-	o	o	o	o	o	o	o	o	o	o	o	o	o	o	o	o	o	o	o	o	o	o	o	o	o	
	Hisztogram	Fényerő/RGB	Fényerő/RGB	*1	o	o	o	o	o	o	o	o	o	o	o	o	o	o	o	o	o	o	o	o	o	o	o	o	o	o	o	o	o	o	o	o
		Megjelenítési méret	Nagy/ Kicsi	*1	o	o	o	o	o	o	o	o	o	o	o	o	o	o	o	o	o	o	o	o	o	o	o	o	o	o	o	o	o	o	o	o
	Expoz. szimuláció (78)	Enged	*1	o	o	o	o	o	o	o	o	o	o	o	o	o	o	o	o	o	o	o	o	o	o	o	o	o	o	o	o	o	o	o	o	o
		Tilt	*1	o	o	o	o	-	-	-	-	-	-	-	-	-	-	-	-	-	-	-	-	-	-	-	-	-	-	-	-	-	-	-	-	-

Használat előtt

Alapszintű útmutató

Haladó útmutató

A fényképezőgép alapvető használata

Automatikus mód/
Hibrid auto mód

Egyéb felvételi módok

P üzemmód

Tv, Av, M és C mód

Lejátszási mód

Vezeték nélküli funkciók

Beállítások menü

Tartozékok

Mellékletek

Tárgymutató



Függvény	Felvételi mód		C1	SCN																												
			C2	M	Av	Tv	P	AUTO																								
📷1	Tükrözött kijelző (📖21)	Világít		*1	o	o	o	o	o	o	o	o	o	o	o	o	o	o	o	o	o	o	o	o	o	o	o	o	o	o	o	
		Ki		*1	o	o	o	o	o	o	o	-	o	o	o	o	o	o	o	o	o	o	o	o	o	o	o	o	o	o	o	o
	Kijelző mód (📖28)	Fon-tossági sorrend	Energia-takarék	*1	o	o	o	o	o	o	o	o	o	o	-	-	-	-	o	o	o	o	o	o	o	o	o	o	o	o	o	o
Egyenle-tes			*1	o	o	o	o	o	o	-	o	-	-	-	-	-	-	-	-	-	-	-	-	-	-	-	-	-	-	-	-	-
📷2	Kereső megjelenítési formátuma (📖28)	1 kijelző/2. kijelző		*1	o	o	o	o	o	o	-	o	o	o	o	o	o	o	o	o	o	o	o	o	o	o	o	o	o	o	o	
		Lejátszási idő (📖55)	Ki/Megtart		*1	o	o	o	o	o	o	o	o	o	o	o	o	-	o	o	o	o	o	o	o	o	o	o	o	o	o	o
	2 mp./4 mp./8 mp.		*1	o	o	o	o	o	o	o	o	o	o	o	o	o	o	o	o	o	o	o	o	o	o	o	o	o	o	o	o	
	Érintéses kioldás (📖44)	Érintéses kioldás	Enged	*1	o	o	o	o	o	o	o	o	o	o	-	o	-	-	-	o	o	o	o	o	o	-	o	o	o	-	-	-
			Tilt	*1	o	o	o	o	o	o	o	o	o	o	o	o	o	o	o	o	o	o	o	o	o	o	o	o	o	o	o	o
	Érintéses kioldás (📖44)	AF keret elhely.	Közép/Érintési pont	*1	o	o	o	o	o	-	-	-	o	o	-	o	-	-	-	o	o	-	-	o	o	-	-	o	o	-	-	-
			Érintéses és áthú-zásos AF	Enged	*1	o	o	o	o	o	o	o	-	o	o	-	o	o	o	o	o	o	-	-	o	o	-	o	o	o	-	o
	Érintéses és áthú-zásos AF beállításai (📖104)	Érintéses és áthú-zásos AF		Tilt	*1	o	o	o	o	o	o	o	o	o	o	o	o	o	o	o	o	o	o	o	o	o	o	o	o	o	o	o
Elhe-lyezési módszer			Abszolút/Relatív	*1	o	o	o	o	o	o	o	-	o	o	-	o	o	o	o	o	o	-	-	o	o	-	o	o	o	-	o	o
	Érintéses és áthú-zásos AF beállításai (📖104)	Aktív érintési terület	Teljes panel/ jobb/bal/ Jobb felül/ jobb alul/ bal felül/ bal alul	*1	o	o	o	o	o	o	o	-	o	o	-	o	o	o	o	o	o	o	o	o	o	-	-	o	o	-	o	o

Használat előtt

Alapszintű útmutató

Haladó útmutató

A fényképezőgép alapvető használata

Automatikus mód/ Hibrid auto mód

Egyéb felvételi módok

P üzemmód

Tv, Av, M és C mód

Lejátszási mód

Vezeték nélküli funkciók

Beállítások menü

Tartozékok

Mellékletek

Tárgymutató



Funkció			Felvételi mód			SCN																									
			C1 C2	M	Av	Tv	P	AUTO																							
	Arcazon. beállítások (p45)	Arcazonosítás	Be/Ki	*1	o	o	o	o	o	o	o	o	o	o	o	o	o	o	o	o	o	o	o	o	o	o	o	o	o	o	
	Funkció-hozzárendelés (p105)	Zár/AE rögzítés	AF/AE rögzítés	*1	o	o	o	o	o	o	o	o	o	o	o	o	o	o	o	o	o	o	o	o	o	o	o	o	o	o	o
			AE rögzítés/AF	*1	o	o	o	o	-	-	-	-	-	-	-	-	-	-	-	-	-	-	-	-	-	-	-	-	-	-	-
			AF/AF rögzítés, AE rögzítés nem	*1	o	o	o	o	-	-	-	-	-	-	-	-	-	-	-	-	-	-	-	-	-	-	-	-	-	-	-
			AE/AF, AE rögzítés nem	*1	o	o	o	o	-	-	-	-	-	-	-	-	-	-	-	-	-	-	-	-	-	-	-	-	-	-	-
	Tárcsával		*1	-	-	-	-	o	o	o	o	o	o	o	o	o	o	o	o	o	o	o	o	o	o	o	-	-	-	-	
			*1	o	o	o	o	-	-	-	-	-	-	-	-	-	-	-	-	-	-	-	-	-	-	-	-	-	o	-	
		gomb	*1	o	o	o	o	o	o	o	o	o	o	o	o	o	o	-	o	o	o	o	o	o	o	o	o	o	o	o	o
		gomb	*1	o	o	o	o	o	o	o	o	o	o	o	-	o	o	o	o	o	o	o	o	o	o	o	o	o	o	o	o
	Gyorsbeáll. menü elrend. (p107)			o	o	o	o	o	o	o	o	o	o	o	o	o	o	o	o	o	o	o	o	o	o	o	o	o	o	o	o

Használat előtt

Alapszintű útmutató

Haladó útmutató

A fényképezőgép alapvető használata

Automatikus mód/
Hibrid auto mód

Egyéb felvételi módok

P üzemmód

Tv, Av, M és C mód

Lejátszási mód

Vezezők nélküli funkciók

Beállítások menü

Tartozékok

Mellékletek

Tárgymutató



Funkció	Felvételi mód	C1 C2	M	Av	Tv	P	AUTO	SCN																									
	Digitális zoom (42)	Normál	*1	O	O	O	O	O	O	O	O	O	O	O	O	O	O	O	O	O	O	O	O	O	O	O	O						
		Ki	*1	O	O	O	O	O	O	O	O	O	O	O	O	O	O	O	O	O	O	O	O	O	O	O	O	O					
		1,6x/2,0x	*1	O	O	O	O	-	-	-	-	-	-	-	-	-	-	-	-	-	-	-	-	-	-	-	-	-					
	AF-művelet	Lásd: „Gyorsbeállítás menü” (209).																															
	AF-módszer	Lásd: „Gyorsbeállítás menü” (209).																															
	AF keret méret*2 (91)	Normál	*1	O	O	O	O	-	-	-	O	O	O	O	-	-	-	-	O	O	O	O	O	O	O	-	O	O	-	O	O	O	
		Kicsi	*1	O	O	O	O	-	-	-	O	O	O	O	-	-	-	-	O	O	-	O	O	O	-	O	O	-	-	-	-		
	Folyamatos AF (93)	Enged	*1	O	O	O	O	O	O	O	O	O	O	O	-	-	-	O	O	O	O	O	O	O	O	O	O	O	-	O	O	O	
		Tilt	*1	O	O	O	O	-	-	O	O	O	O	O	O	O	O	O	O	O	O	O	O	O	O	O	O	O	-	-	-	-	
	AF+MF (93)	Be/Ki	*1	O	O	O	O	-	-	-	O	O	O	O	O	O	O	O	O	O	O	O	O	O	O	O	O	O	-	O	O	O	
	AF-segéd- fényugár indítása (54)	Enged	*1	O	O	O	O	O	O	O	O	O	O	O	O	O	O	O	O	O	O	O	O	O	O	O	O	O	-	-	O	O	O
		Tilt	*1	O	O	O	O	O	O	O	O	O	O	O	O	O	O	O	O	O	O	O	O	O	O	O	O	O	O	O	O	O	O

Használat előtt

Alapszintű útmutató

Haladó útmutató

A fényképezőgép alapvető használata

Automatikus mód/
Hibrid auto mód

Egyéb felvételi módok

P üzemmód

Tv, Av, M és C mód

Lejátszási mód

Vezeték nélküli funkciók

Beállítások menü

Tartozékok

Mellékletek

Tárgymutató



Funkció		Felvételi mód		C1 C2	M	Av	Tv	P	AUTO	SCN																														
										☺	☺	☺	☺	☺	☺	☺	☺	☺	☺	☺	☺	☺	☺	☺	☺	☺	☺	☺	☺	☺	☺	☺	☺	☺	☺					
	Kézi fók.nagy. (☺89)	Ki	*1	0	0	0	0	0	0	0	0	0	0	0	0	0	0	0	0	0	0	0	0	0	0	0	0	0	0	0	0	0	0	0	0	0	0			
		5x/10x	*1	0	0	0	0	-	-	-	0	-	-	-	0	0	-	0	-	-	-	-	-	-	0	-	-	-	-	-	-	-	-	-	-	-	-			
	Bízt. fókusz (☺89)	Világít	*1	0	0	0	0	-	-	-	0	0	-	-	-	-	0	0	0	0	-	-	0	0	0	0	-	0	0	0	0	0	0	0	0	0	0			
		Ki	*1	0	0	0	0	0	0	0	0	0	0	0	0	0	0	0	0	0	0	0	0	0	0	0	0	0	0	0	0	0	0	0	0	0	0	0		
	MF kontúrkiemelés beállítása (☺90)	Kontúrki- emelés	Világít	*1	0	0	0	0	-	-	-	0	0	0	0	0	0	0	0	0	0	0	0	0	0	0	0	0	-	0	0	0	0	0	0	0	0	0		
			Ki	*1	0	0	0	0	0	0	0	0	0	0	0	0	0	0	0	0	0	0	0	0	0	0	0	0	0	0	0	0	0	0	0	0	0	0	0	0
		Szint	Kicsi/ Nagy	*1	0	0	0	0	-	-	-	0	0	0	0	0	0	0	0	0	0	0	0	0	0	0	0	0	-	0	0	0	0	0	0	0	0	0	0	
		Szín	Vörös/ Sárga/ Kék	*1	0	0	0	0	-	-	-	0	0	0	0	0	0	0	0	0	0	0	0	0	0	0	0	0	-	0	0	0	0	0	0	0	0	0	0	0
	IS beállításai (☺98)	IS üzemmód	Ki	*1	0	0	0	0	0	0	0	0	0	-	-	0	0	0	-	0	0	0	0	0	0	0	0	0	0	0	0	0	0	0	0	0	0	0	0	
			Folya- matos	*1	0	0	0	0	0	0	0	0	0	0	-	0	-	-	-	0	0	0	0	0	0	0	0	0	0	0	0	0	0	0	0	0	0	0	0	-
			Exponá- laskor	*1	0	0	0	0	-	-	0	0	0	0	-	-	-	-	-	0	0	0	0	0	0	0	0	0	0	-	-	-	-	-	-	-	-	-	-	-
		Dinami- kus IS	Kicsi	*1	0	0	0	0	0	0	0	0	0	0	0	0	0	0	0	-	0	0	0	0	0	0	0	0	0	0	0	0	0	0	0	0	0	0	0	0
			Normál	*1	0	0	0	0	0	0	0	0	0	0	0	0	0	0	0	-	-	-	0	0	0	0	0	0	0	-	0	0	0	0	0	0	-	0	-	
			Nagy	-	-	-	-	-	-	-	-	-	-	-	-	-	-	-	-	-	-	-	-	-	-	-	-	-	-	-	-	-	-	-	-	0	-	0	-	
	☺ Auto. szintb. (☺53)	Enged	*1	0	0	0	0	0	0	0	0	0	0	0	0	0	0	0	-	-	-	0	0	0	0	0	0	0	-	0	0	0	0	0	0	0	-	0	-	
		Tilt	*1	0	0	0	0	0	0	0	0	0	0	0	0	0	0	0	0	0	0	0	0	0	0	0	0	0	0	0	0	0	0	0	0	0	0	0	0	

Használat előtt

Alapszintű útmutató

Haladó útmutató

A fényképezőgép alapvető használata

Automatikus mód/
Hibrid auto mód

Egyéb felvételi módok

P üzemmód

Tv, Av, M és C mód

Lejátszási mód

Vezeték nélküli funkciók

Beállítások menü

Tartozékok

Mellékletek

Tárgymutató



Funkció	Féltvételi mód		C1	M	Av	Tv	P	AUTO	SCN																				
	C2																												
Sorozatféltvetel (89)			*1	0	0	0	0	0	0	0	0	0	0	0	0	0	0	0	0	0	0	0	0	0	0	0	0		
			*1	0	0	0	0	-	-	-	-	-	-	-	-	-	-	-	-	-	-	-	-	-	-	-	-		
ISO érzékenység (80)	ISO-érzékenység		Lásd: „Az egyes féltvételi módokban elérhető funkciók” (8207).																										
	Automa- tikus ISO beáll.	Max. ISO érzék.	*1	0	0	0	0	-	-	-	-	-	-	-	-	-	-	-	-	-	-	-	-	-	-	-	0	-	
		Változás sebess.	Normál	*1	0	0	0	0	0	0	0	0	0	0	0	0	0	0	0	0	0	0	0	0	0	0	0	0	0
			Gyors/ Lassú	*1	-	0	-	0	-	-	-	-	-	-	-	-	-	-	-	-	-	-	-	-	-	-	-	-	-
Csúcsfény árnyalat elsőbbség (82)	Tilt	*1	0	0	0	0	0	0	0	0	0	0	0	0	0	0	0	0	0	0	0	0	0	0	0	0	0	0	
	Enged	*1	0	0	0	0	-	-	-	-	-	-	-	-	-	-	-	-	-	-	-	-	-	-	0	-	0	-	
	Auto megvil. optimalizálás (82)		Lásd: „Gyorsbeállítás menü” (209).																										
5 *5 Fénymérési mód (79)			Lásd: „Gyorsbeállítás menü” (209).																										
	Semleges szűrő (81)		Lásd: „Gyorsbeállítás menü” (209).																										
Vakuvezé- rés (55, 97, 98, 102)	Vakumód	Automatikus	*1	0	0	0	0	0	0	0	0	0	0	0	0	0	0	0	0	0	0	0	0	0	0	0	0	0	
		Kézi	*1	0	0	0	-	-	-	-	-	-	-	-	-	-	-	-	-	-	-	-	-	-	-	-	-	-	
	Vaku exp.komp.		Lásd: „Az egyes féltvételi módokban elérhető funkciók” (8207).																										
	Vaku fényerő		Lásd: „Az egyes féltvételi módokban elérhető funkciók” (8207).																										
	Zárszinkron	1. redőny	*1	0	0	0	0	0	0	0	0	0	0	0	0	0	0	0	0	0	0	0	0	0	0	0	0	0	0
		2. redőny	*1	0	0	0	0	-	-	-	-	-	-	-	-	-	-	-	-	-	-	-	-	-	-	-	-	-	-
Vö.sz.-lámpa	Világít	*1	0	0	0	0	0	0	0	0	0	0	0	0	0	0	0	0	0	0	0	0	0	0	0	0	0	0	
	Ki	*1	0	0	0	0	0	0	0	0	0	0	0	0	0	0	0	0	0	0	0	0	0	0	0	0	0	0	
Bizt. vakuexp.	Világít	*1	0	0	0	0	0	0	0	0	0	0	0	0	0	0	0	0	0	0	0	0	0	0	0	0	0	0	
	Ki	*1	0	0	0	0	-	-	-	-	-	-	-	-	-	-	-	-	-	-	-	-	-	-	-	-	-		
Színbeállítás		Lásd: „Gyorsbeállítás menü” (209).																											

Használat előtt

Alapszintű útmutató

Haladó útmutató

A fényképezőgép alapvető használata

Automatikus mód/
Hibrid auto mód

Egyéb féltvételi módok

P üzemmód

Tv, Av, M és C mód

Lejátszási mód

Vezeték nélküli funkciók

Beállítások menü

Tartozékok

Mellékletek

Tárgymutató



Funkció	Felvételi mód	C1	C2	M	Av	Tv	P	AUTO	SCN																								
6 *6	Fehéregyensúly (83)	Lásd: „Gyorsbeállítás menü” (209).																															
	Egyedi FE (83)	o	o	o	o	o	-	-	-	-	-	-	-	-	-	-	-	-	-	-	-	-	-	-	-	-	-	o	-	o	o	o	o
	FE-korrekció (84)	Lásd: „Gyorsbeállítás menü” (209).																															
	Képstílus (85)	Lásd: „Gyorsbeállítás menü” (209).																															
	Nagy ISO-érzék. zajcsökk. (80)	Normál	*1	o	o	o	o	o	o	o	o	o	o	o	o	o	o	o	o	o	o	o	o	o	o	o	o	o	o	o	o	o	o
		Kicsi/Nagy	*1	o	o	o	o	-	-	-	-	-	-	-	-	-	-	-	-	-	-	-	-	-	-	-	-	-	-	-	-	-	-
	Szpot AE pont (79)	Közép/AF pont	*1	o	o	o	o	-	-	-	-	-	-	-	-	-	-	-	-	-	-	-	-	-	-	-	-	-	-	-	-	-	
	Bizt. eltolás (100)	Világít	*1	-	o	o	-	-	-	-	-	-	-	-	-	-	-	-	-	-	-	-	-	-	-	-	-	-	-	-	-	-	
Ki		*1	o	o	o	o	o	o	o	o	o	o	o	o	o	o	o	o	o	o	o	o	o	o	o	o	o	o	o	o	o		

Használat előtt

Alapszintű útmutató

Haladó útmutató

A fényképezőgép alapvető használata

Automatikus mód/
Hibrid auto mód

Egyéb felvételi módok

P üzemmód

Tv, Av, M és C mód

Lejátszási mód

Vezeték nélküli funkciók

Beállítások menü

Tartozékok

Mellékletek

Tárgymutató



Funkció	Felvételi mód	SCN																								
		C1	C2	M	Av	Tv	P	AUTO	1	2	3	4	5	6	7	8	9	10	11	12	13	14	15	16	17	
Önkioldó		Lásd: „Gyorsbeállítás menü” (1209).																								
Összefog. típus (137)	Fotókkal/ Fotók nélkül	-	-	-	-	-	O	-	-	-	-	-	-	-	-	-	-	-	-	-	-	-	-	-	-	-
Ragyogó (167)	Éles/Lágy	-	-	-	-	-	-	-	-	-	O	-	-	-	-	-	-	-	-	-	-	-	-	-	-	-
	Ki	O	O	O	O	O	O	O	O	O	O	O	O	O	O	O	O	O	O	O	O	O	O	O	O	O
*7 Nagy időközű videó beállításai (169)	fotó ment Enged/Tilt	-	-	-	-	-	-	-	-	-	-	-	-	-	O	-	-	-	-	-	-	-	-	-	-	
	Effektus*3	-	-	-	-	-	-	-	-	-	-	O	-	-	-	-	-	-	-	-	-	-	-	-	-	
	Rögzítési időköz	15 mp./30 mp./ 1 perc**	-	-	-	-	-	-	-	-	-	-	O	-	-	-	-	-	-	-	-	-	-	-	-	
	Képesbesség	NTSC: 14,99/129,97 PAL: 12,50/125,00	-	-	-	-	-	-	-	-	-	-	O	-	-	-	-	-	-	-	-	-	-	-	-	
	Felvételi idő	60 perc/90 perc/ Korlátlan	-	-	-	-	-	-	-	-	-	-	-	O	-	-	-	-	-	-	-	-	-	-	-	
	Autom. expoz.	Zárolás 1. képhez/ Felvételenként	-	-	-	-	-	-	-	-	-	-	-	O	-	-	-	-	-	-	-	-	-	-	-	
	Time-lapse videó készítés témája	1. jelenet/2. jelenet/3. jelenet	-	-	-	-	-	-	-	-	-	-	-	-	-	-	-	-	-	-	-	-	-	-	-	O
*7 Időközök/ Felvételek Time-lapse videó beállításai (175)	2–4 mp./ 30–900 (1. jelenet)	-	-	-	-	-	-	-	-	-	-	-	-	-	-	-	-	-	-	-	-	-	-	-	-	
	5–10 mp./ 30–720 (2. jelenet) 11–30 mp./ 30–240 (3. jelenet)	-	-	-	-	-	-	-	-	-	-	-	-	-	-	-	-	-	-	-	-	-	-	-	O	
Expozíció	Rögzítve/ Felvételenként	-	-	-	-	-	-	-	-	-	-	-	-	-	-	-	-	-	-	-	-	-	-	-	O	
Kép ellenőrzése	Enged/Tilt	-	-	-	-	-	-	-	-	-	-	-	-	-	-	-	-	-	-	-	-	-	-	-	O	

Használat előtt

Alapszintű útmutató

Haladó útmutató

A fényképezőgép alapvető használata

Automatikus mód/
Hibrid auto mód

Egyéb felvételi módok

P üzemmód

Tv, Av, M és C mód

Lejátszási mód

Vezeték nélküli funkciók

Beállítások menü

Tartozékok

Mellékletek

Tárgymutató



Beállítás lap

Lap	Lehetőség	Referenciaoldal
f1	Új mappa	170
	Fájlszámozás	170
	Formázás	171
	Videorendszer	172
	Kijelző beállítása	28
	Elektronikasztint	52
	Indító kép	175
f2	Gazdaságos m.	173
	Energiatakarék	27
	Kijelző fényereje	173
	Éjjeli kijelző	172
	Időzóna	173
	Dátum/idő	174
Lencse behúzás	174	
f3	Nyelv	174
	Némítás	175
	Hangerő	175
	Hangbeállítások	175
	Típek	175
	Mód ikon méret/adat*1	176
f4	Érintésvezérlés	176
	Mértékegységek	176
	Wi-Fi-kapcsolat	141
	Vez.nélküli komm. beállítások	141
	GPS-beállítások	164

Lap	Lehetőség	Referenciaoldal
f5	Tanúsító embléma megjel.	176
	Saját felvételi mód (C1, C2)*2	108
	Szerzői jogi információk	176
	F.gép vissz.*3	177

*1 A következő üzemmódokban nem áll rendelkezésre: [C1], [C2], [M], [Av], [Tv], [P], [A], és [AUTO].

*2 A következő üzemmódokban nem áll rendelkezésre: [A], [AUTO], [SCN] és [A].

*3 [C1] és [C2] módban csak az [Egyéb beállítások] állnak rendelkezésre.

Saját menü lap

Lap	Lehetőség	Referenciaoldal
★1	Saját menü lap hozzáadása	109
	Saját menü lapok törlése	110
	Minden tétel törlése	110
	Menü megjel.	110

Használat előtt

Alapszintű útmutató

Haladó útmutató

A fényképezőgép alapvető használata

Automatikus mód/
Hibrid auto mód

Egyéb felvételi módok

P üzemmód

Tv, Av, M és C mód

Lejátszási mód

Vezeték nélküli funkciók

Beállítások menü

Tartozékok

Mellékletek

Tárgymutató



Lejátszás lap

Lap	Lehetőség	Referenciaoldal
▶1	Védelem	121
	Elforgatás	126
	Törlés	124
	Kedvencek	127
	Diavetítés	121
▶2	 Kiemelt történetek	136
	Összef.vid.list./lejät.	115
	Rövid klip mix	140
	Képkeresés	116
	Kreatív szűrők	131
▶3	Átméretezés	129
	Képkivágás	130
	Vörösszem-javítás	131
	Arcazonosító infó	115
	RAW-képfeldolgozás	132
▶4	Nyomatásbeáll.	195
	Fotókönyv beállítása	197
▶5	Átmeneti hatás	111
	Indexkép-hatás	116
	Görgetéses kij.	111
	Képcsoportosít.	118
	Autom.forgatás	126
	Folytatás	111
	Képugrás: 	117
▶6	Érintések beáll.	128
	Lejátszási adatok kijelzése	113

Kezelési előírások

- A fényképezőgép egy érzékeny elektronikus eszköz. Ne ejtse le, és ne tegye ki erős ütésnek.
- Soha ne helyezze a fényképezőgépet mágnes, motor vagy olyan eszköz közelébe, amely erős elektromágneses teret hoz létre. Az erős elektromágneses mezők hibás működést vagy a képadatok sérülését okozhatják.
- A fényképezőgép nem vízálló, és nem használható víz alatt.
- A fényképezőgép por- és cseppállóságának maximalizálása érdekében tartsa szorosan zárva a csatlakozófedeleket, a memóriakártya/akkumulátor fedelét és minden egyéb fedelet.
- A fényképezőgép por- és cseppálló kialakítása segít megakadályozni, hogy a váratlanul a fényképezőgépre került homok, por, szennyeződés vagy víz a belsejébe jusson. Azt azonban nem lehet biztosítani, hogy egyáltalán ne jusson be szennyeződés, por, víz vagy só. Amennyire csak lehetséges, kerülje el, hogy szennyeződés, por, víz vagy só kerüljön a fényképezőgépre.
- Ha víz kerül a fényképezőgépre, törölje le egy száraz és tiszta kendővel. Ha szennyeződés, por vagy só kerül a fényképezőgépre, törölje le egy nedves, alaposan kicsavart és tiszta kendővel.
- A fényképezőgép meghibásodhat, ha olyan helyen használja, ahol nagy mennyiségű szennyeződéssel vagy porral érintkezik.
- Használat után a fényképezőgépet ajánlott megtisztítani. A fényképezőgép meghibásodhat, ha szennyeződést, port, vizet vagy sót hagy a fényképezőgépen.
- Ha véletlenül vízbe ejti a fényképezőgépet, vagy attól tart, hogy pára (víz), szennyeződés, por vagy só kerülhetett bele, akkor azonnal forduljon a helyi ügyfélszolgálatához.
- A fényképezőgép és a kijelző tisztításához soha ne használjon szerves tisztítószeret.
- Az objektívről a por eltávolításához használjon légfúvós porecsetet. A makacs szennyeződések eltávolítását bízza az ügyfélszolgálatra.
- A nem használt akkumulátoregységeket műanyag tasakban vagy más eszközben tárolja. Ha meg szeretné őrizni az akkumulátor teljesítményét akkor is, ha egy ideig nem használja, évente egyszer tölts fel, majd használja a fényképezőgépben addig, amíg lemerül, mielőtt tárolja.

Használat előtt

Alapszintű útmutató

Haladó útmutató

A fényképezőgép alapvető használata

Automatikus mód/
Hibrid auto mód

Egyéb felvételi módok

P üzemmód

Tv, Av, M és C mód

Lejátszási mód

Vezezők nélküli funkciók

Beállítások menü

Tartozékok

Mellékletek

Tárgymutató



Műszaki adatok



Képezékelő

KépméretAPS-C
Fényképezőgép hasznos képpontjainak száma
(A képfeldolgozás miatt a képpontok száma csökkenhet)Kb. 24,2 millió képpont
Képpontok teljes száma.....Kb. 25,8 millió képpont

Objektív

Fókusz távolság
(A 35 mm-es fényképezőgépek fogalmainak megfelelően) 15,0–45,0 mm (24–72 mm)
Zoom nagyítása3x

Felvétel távolsága (az objektív végétől mérve)

Felvételi mód	Élességállítási tartomány	Legnagyobb látószög (III)	Legnagyobb teleobjektívnél (L)
AUTO	–	10 cm–végtelen	30 cm–végtelen
Egyéb üzemmódok		10 cm–végtelen	30 cm–végtelen
		10–50 cm	–

Zoom léptetése24 mm, 28 mm, 35 mm, 50 mm, 72 mm

Zár

Záridő

Automatikus üzemmód
(automatikus beállítások)
Max. Tv 1 mp.
Min. Tv 1/2000 mp.
Tartomány minden felvételi módban
Max. Tv 30 mp.
Min. Tv 1/2000 mp.

Rekesz

F érték

Nagy látószög2.8 – 16.0
Telefotó5.6 – 16.0

Vaku

Beépített vaku

Vaku hatótávolsága
(max. nagylátószög)
legközelebbi pont Kb. 50,0 cm
legtávolabbi pont Kb. 9,0 m
Vaku hatótávolsága (tele állásban)
legközelebbi pont Kb. 50,0 cm
legtávolabbi pont Kb. 4,5 m

Használat előtt

Alapszintű útmutató

Haladó útmutató

A fényképezőgép alapvető használata

Automatikus mód/
Hibrid auto mód

Egyéb felvételi módok

P üzemmód

Tv, Av, M és C mód

Lejátszási mód

Vezeték nélküli funkciók

Beállítások menü

Tartozékok

Mellékletek

Tárgymutató



Kereső/kijelző

Elektronikus színes kereső

Kijelző mérete0,39-típus
Képpontok.....Kb. 2,36 millió képpont

Kijelző

Típus Színes folyadékkristályos TFT
Kijelző mérete 7,5 cm (3,0 hüvelyk)
Hasznos képpontok száma.....Kb. 1,04 millió képpont

Felvétel készítése

Digitális zoom

Nagyítás.....Kb. 4x
Optikai zoommal elérhető
legnagyobbKb. 12x
Fókusz távolság (Tele állás,
35mm-es fényképezőgépek
fogalmainak megfelelően)(A 288 mm-es fényképezőgépek
fogalmainak megfelelően)

Sorozatfelvétel

Felvétel sebessége*

One-Shot AF

Nagy sebességű

sorozatfelvétel sebességeKb. max. 9,0 felvétel/mp.

AF szervo

Nagy sebességű

sorozatfelvétel sebességeKb. max. 7,0 felvétel/mp.

* A sorozatfelvétel sebessége a következő tényezők miatt kisebb lehet:

Tv érték/Av érték/Téma állapota/Fényerő/Vaku használata/Zoom beállítása/
Akkumulátor töltöttsége

Felvétel

Fájlformátum DCF-nek megfelelő,
DPOF-kompatibilis (1.1 verzió)

Adattípus

Állóképek

Rögzített formátum Exif2.3 (DCF2.0)
Kép (A fényképezés közben
készített RAW-képeket a rendszer
analóg-digitális konverzióval 12 bites
formátumba alakítja.) JPEG/RAW (CR2, a Canon
14 bites RAW formátuma)

Videók

Rögzített formátum MP4
Videó MPEG-4 AVC/H.264
Hang MPEG-4 AAC-LC (sztereó)

Használat előtt

Alapszintű útmutató

Haladó útmutató

A fényképezőgép alapvető
használata

Automatikus mód/
Hibrid auto mód

Egyéb felvételi módok

P üzemmód

Tv, Av, M és C mód

Lejátszási mód

Vezeték nélküli funkciók

Beállítások menü

Tartozékok

Mellékletek

Tárgymutató



Tápellátás

AkkumulátoregységNB-13L

Rögzíthető állóképek száma (CIPA szabvány szerint: 23 °C szobahőmérsékleten)	Képernyő (kijelző) bekapcsolva	Kb. 200 felvétel
	Bekapcsolt kereső	Kb. 200 felvétel
Rögzíthető állóképek száma (Gazdaságos mód: Be)	Képernyő (kijelző) bekapcsolva	Kb. 250 felvétel
Rögzíthető videó hossza (CIPA szabvány szerint: 23 °C szobahőmérsékleten)	Képernyő (kijelző) bekapcsolva	Kb. 45 perc
	Bekapcsolt kereső	Kb. 45 perc
Rögzíthető videó hossza (Sorozatfelvétel)	Képernyő (kijelző) bekapcsolva	Kb. 80 perc
	Bekapcsolt kereső	Kb. 80 perc
Lejátszási idő*		Kb. 4 óra

* Az állóképek diavetítésére fordított idő

Illesztőfelület

Vezetékes

DIGITAL-csatlakozó
(Hi-Speed USB szabványnak megfelelő) Micro USB
HDMI OUT csatlakozó D típus

Vezeték nélküli

NFC NFC Forum 3/4-es típusú címkével kompatibilis (dinamikus)

Bluetooth

Megfelelőségi szabványok Bluetooth verziója 4.1
(alacsony energiafogyasztású Bluetooth technológia)

Adatátviteli módszer GFSK modulációs módszer

Wi-Fi

Megfelelőségi szabványok IEEE 802.11b/g/n

Adatátviteli frekvencia

Frekvencia 2,4 GHz

Csatornák 1–11

Biztonság

Infrastruktúra mód WPA2-PSK (AES/TKIP),
WPA-PSK (AES/TKIP), WEP
* „Wi-Fi Protected Setup” kompatibilis

Fényképezőgép hozzáférései

pont mód WPA2-PSK (AES)

Közvetlen mód WPA2-PSK (AES)

Használat előtt

Alapszintű útmutató

Haladó útmutató

A fényképezőgép alapvető használata

Automatikus mód/
Hibrid auto mód

Egyéb felvételi módok

P üzemmód

Tv, Av, M és C mód

Lejátszási mód

Vezeték nélküli funkciók

Beállítások menü

Tartozékok

Mellékletek

Tárgymutató



Működési környezet

Hőmérséklet Min. 0 °C, max. 40 °C

Méretek (CIPA irányelvek alapján)

W Kb. 115,0 mm

H Kb. 77,9 mm

D Kb. 51,4 mm

Tömeg (CIPA irányelvek alapján)

Csak a fényképezőgép váza..... Kb. 375 g

Akkumulátoregységgel,
memóriakártyával együtt..... Kb. 399 g

Akkumulátoregység, NB-13L

Típus: Újratölthető lítiumion-akkumulátor
Névleges feszültség: 3,6 V DC
Névleges kapacitás: 1250 mAh
Feltöltések száma: Kb. 300
Működési hőmérséklet: 0–40 °C

Akkumulátortöltő, CB-2LHE

Névleges bemenet: 100–240 V AC (50/60 Hz)
0,09 A (100 V) – 0,06 A (240 V)
Névleges kimenet: 4,2 V DC, 0,7 A
Töltési idő: Kb. 2 óra 10 perc (NB-13L használatakor)
Működési hőmérséklet: 5–40 °C

Kompakt hálózati adapter, CA-DC30E

Névleges bemenet: 100–240 V AC (50/60 Hz)
0,07 A (100 V) – 0,045 A (240 V)
Névleges kimenet: 5,0 V DC, 0,55 A
Töltési idő: Kb. 2 óra 50 perc* (ha töltés közben
a fényképezőgépben van az NB-13L egység)
* A töltési idő az akkumulátor töltöttségi szintjétől
függően nagy mértékben változhat.
Működési hőmérséklet: 5–40 °C

- A méret, a tömeg és a készíthető képek száma a Camera & Imaging Products Association (CIPA) mérési irányelvein alapszik.
- Bizonyos körülmények esetén a készíthető képek száma és a felvételi idő a fent említettől kevesebb lehet.
- Képek száma/idő egy teljesen feltöltött akkumulátoregységgel.

Használat előtt

Alapszintű útmutató

Haladó útmutató

A fényképezőgép alapvető használata

Automatikus mód/
Hibrid auto mód

Egyéb felvételi módok

P üzemmód

Tv, Av, M és C mód

Lejátszási mód

Vezezők nélküli funkciók

Beállítások menü

Tartozékok

Mellékletek

Tárgymutató



Tárgymutató

A

A csomag tartalma 2
AE rögzítés 78
AEB fényképezés 81
AF rögzítés 95
AF szervó 92
AF keretek 91
AF-módszer 91
Akkumulátoregység
 Energiaakárékos 27
 Gazdaságos m. 173
 Szint 204
 Töltés 19
Akkumulátorok → Dátum/idő
 (dátum/idő akkumulátor/elem)
Akkumulátortöltő 181
Alapértékek → Alaphelyzetbe állítás
Alaphelyzetbe állítás 177
Arc kiválasztása 94
Arcazonosítás 45
Automatikus kikapcsolás 27
Automatikus
 megvilágításoptimalizáló 82
Automatikus üzemmód
 (felvételi mód) 23, 35
Av (felvételi üzemmód) 100

B

Bluetooth 141

C

Camera Connect 142
CameraWindow 189
CANON iMAGE GATEWAY 154

Cs

Csatlakozás elérési ponton
 keresztül 150
Csatlakozó 183, 191
Csillag (felvételi mód) 67
 Csillagjárás (felvételi mód) 68
 Csillagos égbolt (felvételi mód) 67
 Nagy időközű videó
 (felvételi mód) 69

D

Dátum/idő
 Beállítások 21
 Dátum/idő akkumulátor/elem 22
 Módosítás 22
 Világóra 173
Diavetítés 121
Digitális telekonverter 90
Digitális zoom 42
DPOF 194

E

Egyéni fehéregyensúly 83
Elektronikaszint 52
Energiaakárékos 27
Expozíció
 AE rögzítés 78
 FE rögzítés 97
 Kompenzáció 78

É

Élesség rögzítése 91
Élességállítás
 AF keretek 91
 AF rögzítés 95
 AF szervó 92
 Érintő AF 95
 MF kontúrkiemelés 90
Élességállítási tartomány
 Gyors 58
 Kézi élesség 89
 Makró 88
 Víz alatti makró 58

Érintés 17
Érintésem AF 95
Érintésem kioldás 44
Érintésem műveletek 128
Érintőképernyős kijelző 17

F

Fájlzámozás 170
FE rögzítés 97
Fehéregyensúly (szín) 83
Felvétel
 Felvételi dátum/idő → Dátum/idő
 Fénykép-információ 204
Fényképezőgép
 Alaphelyzetbe állítás 177
Fényképezőgép hozzáférési pont
 mód 148
Fénykép-információ
 Hosszú expozíció 103
Forgatás 126
Fotókönyv beállítása 197
Fókusz helye 120
Fókuszsorozat 90
FUNC. menü elrendezése 108

G

Gazdaságos m. 173
GPS információs nézet 114

Gy

Gyorsbeállítás menü 209
Gyors (élességállítási tartomány) 58

H

Halszemeffektus (felvételi mód) 63
Hangok 175
HDMI-kábel 183
Hibaelhárítás 198
Hibaüzenetek 202
Hibrid auto (felvételi mód) 37
Húzás 17

I

ISO érzékenység 80

J

Játékkamera effektus
 (felvételi mód) 65
Jelzőfény 33, 54, 55

K

Kapcsolat adatainak szerkesztése
 vagy törlése 167
Kedvencek 127
Keresés 116
Képek
 Lejátszás → Megjelenítés
 Megjelenítés időtartama 55
 Törlés 124
 Védelem 121
Képek átméretezése 129
Képek ellátása földrajzi címkével 164
Képek küldése 159
Képek küldése másik
 fényképezőgépre 159

Használat előtt

Alapszintű útmutató

Haladó útmutató

A fényképezőgép alapvető
használat

Automatikus mód/
Hibrid auto mód

Egyéb felvételi módok

P üzemmód

Tv, Av, M és C mód

Lejátszási mód

Vezeték nélküli funkciók

Beállítások menü

Tartozékok

Mellékletek

Tárgymutató



Képek küldése okostelefonra 142
Képek küldése
 webszolgáltatásokba 154
Képek mentése számítógépre 189
Képernyő
 Ikonok 204, 205
 Kijelző nyelve 23
 Menüvel → Gyorsbeállítás menü,
 Menü
Képkivágás 130, 192
Képminőség → Tömörítés
Képpoldalarány 49
Képstabilizálás 53, 98
Képstílus 85
Képszinkronizálás 162
Kézi (videó mód) 102
Kézi éjszakai jelenet (felvételi mód) 57
Kézi élesség
 (Élességállítási tartomány) 89
Kiemelt történetek 136
Kijelző nyelve 23
Követés (felvételi mód) 62
Kreatív szűrők 131

L
Lágy fókusz (felvételi mód) 63
Lejátszás → Megjelenítés

M
Makró (Élességállítási tartomány) 88
Megjelenítés 24
 Diavetítés 121
 Egyképes lejátszás 24
 Indexképes megjelenítés 116
 Képkeresés 116
 Nagyított megjelenítés 120
 TV-s megjelenítés 183
 Ugrásos megjelenítés 117

Memóriakártyák 2
Menüvel
 Alapvető működés 31
 Táblázat 207
Mérési mód 79
Minitúr effektus (felvételi mód) 65
Műv.-feltűnő effektus
 (felvételi mód) 64

N
Nagy dinamikataromány
 (felvételi mód) 66
Nagy ISO érzékenység
 zajcsökkentése 80
Nagyított megjelenítés 120
Normál (videofelvétel üzemmód) 72
Nyakba akasztható szíj → Szíj
Nyomatás 191

Ó
Óra 34

Ö
Önarckép (felvételi mód) 59
Önkioldó 42
 2 másodperces önkioldó 43
 Önkioldó testreszabása 43
Összes törlése 124

P
P (felvételi mód) 77
Panorámafelvétel (felvételi mód) 61
PictBridge 182, 191
Portré (felvételi mód) 56
Programautomatika (AE) 77

R
RAW 50
RAW-képek feldolgozása 132
Rögzített képpont (képméret) 50
Rövid klipek
 (videofelvétel üzemmód) 75

S
SD/SDHC/SDXC memóriakártyák
 → Memóriakártyák
Semleges szűrő 81
Sima bőr (felvételi mód) 60
Sorozatfelvétel 40, 44

Sz
Szemcsés fekete-fehér
 (felvételi mód) 62
Szerkesztés
 Képek átméretezése 129
 Képkivágás 130
 Vörösszem-javítás 131
Szélzajszűrés 74
Szíj 2
Szín (féhéregyensúly) 83
Szoftver
 Képek mentése
 számítógépre 189
 Telepítés 149, 189

T
Tartozékok 181
Tápellátás 181
 → Akkumulátoregység
 → Akkumulátortöltő
Távvezérelt élőképes felvétel 165
Time-lapse videó (felvételi mód) 75
Törlés 124
Tűzijáték (felvételi mód) 57
Tv (felvételi mód) 99
TV-s megjelenítés 183

U
Ugrásos megjelenítés 117
Utazás a fényképezőgéppel 173

V
Vaku
 Be 96
 Hosszú szink. 96
 Vaku expozíciókompenzációja 97
 Vaku kikapcsolása 96
Vezeték nélküli funkciók 141
Védelem 121
Videotömörítés 50
Videók
 Képminőség (rögzített képpont/
 képfrekvencia) 51
 Szerkesztés 134
Világóra 173
Víz alatti makró
 (élességállítási tartomány) 58
Vízalatti (felvételi mód) 58
Vízfestmény effektus
 (felvételi mód) 64
Vörösszem-javítás 131

W
Wi-Fi 141

Z
Zoom 23, 36, 42, 88

Használat előtt

Alapszintű útmutató

Haladó útmutató

A fényképezőgép alapvető
használata

Automatikus mód/
Hibrid auto mód

Egyéb felvételi módok

P üzemmód

Tv, Av, M és C mód

Lejátszási mód

Vezeték nélküli funkciók

Beállítások menü

Tartozékok

Mellékletek

Tárgymutató



A vezeték nélküli (Wi-Fi, Bluetooth és egyéb) funkciókkal kapcsolatos előírások

- Vezeték nélküli funkció használatát engedélyező országok és régiók
 - A vezeték nélküli funkciók használata egyes országokban és régiókban korlátozott, a jogellenes használat pedig az országos vagy helyi előírások értelmében büntethető lehet. A vezeték nélküli kapcsolatra vonatkozó előírások megsértésének elkerülése érdekében a használatot engedélyező helyek ellenőrzése céljából keresse fel a Canon webhelyét. Vegye azonban figyelembe, hogy a vezeték nélküli funkcióknak a felsoroltaktól eltérő országokban és régiókban való használatából eredő problémákért a Canon semmilyen módon nem vonható felelősségre.
- Az alábbiak bármelyike jogi következményekkel járhat:
 - A terméken végzett változtatás vagy módosítás
 - A terméken található tanúsítócímkék eltávolítása
- A devizahasználatra vonatkozó és külkereskedelmi törvény hatálya alá eső fényképezőgép-technológiák és árucikkek exportálásához (beleértve a Japán területéről történő kivitt vagy nem japán illetőségű személynek történő megmutatást) a japán kormány exportengedélyére vagy szolgáltatásnyújtási hozzájárulására lehet szükség.
- Mivel a termék az Egyesült Államokban fejlesztett titkosító összetevőket tartalmaz, ezért vonatkoznak rá az Egyesült Államok Exporteljárás Szabályai (U.S. Export Administration Regulations), és az Egyesült Államok által kereskedelmi embargó alá vett országokba nem exportálható és nem szállítható.
- Feltétlenül jegyezze fel a Wi-Fi beállításokat.

A vezeték nélküli kapcsolat készülékben tárolt beállításai a készülék nem megfelelő használata esetén, rádióhullámok vagy sztatikus elektromosság hatására, véletlenül vagy meghibásodás miatt megváltozhatnak vagy törölhetőnek.

Vegye figyelembe, hogy a Canon nem vállal felelősséget a tartalomvesztésből eredő, közvetett vagy közvetlen károkért vagy bevételkiesésért.
- A termék átruházása, kiselejtezése vagy javításra való elküldése esetén mindig állítsa alaphelyzetbe a vezeték nélküli beállításokat, azaz törölje a saját beállításait.

- A Canon nem vállal kártérítési kötelezettséget a termék elvesztéséből vagy ellopásából eredő károkért.

A Canon nem vállal felelősséget a terméken regisztrált céleszközök illetéktelen hozzáféréseiből vagy használatából eredő károkért vagy veszteségekért a termék elvesztése vagy ellopása esetén.
- Ügyeljen a termék jelen útmutatóban leírt módon történő használatára.

A termék vezeték nélküli hálózati funkcióját a jelen útmutatóban leírt módon használja. A Canon nem vállal felelősséget a termék jelen útmutatóban leírtól eltérő használatából eredő károkért és veszteségekért.
- Ne használja a termék vezeték nélküli funkcióját egészségügyi berendezés vagy más elektronikus berendezés közelében.

A termék vezeték nélküli funkciójának egészségügyi berendezés vagy más elektronikus berendezés közelében történő használata befolyásolhatja az említett berendezések működését.

Rádióhullámú zavarokkal kapcsolatos óvintézkedések

- A termék más eszközök által keltett zavaró jeleket vehet, illetve a termék rádióhullámokat bocsáthat ki. A zavaró hatások elkerülése érdekében ügyeljen arra, hogy a terméket az ilyen készülékektől a lehető legnagyobb távolságban használja, vagy kerülje az ilyen eszközök jelen termékkel azonos időben történő használatát.

Biztonsági óvintézkedések

Mivel a Wi-Fi funkció rádióhullámok útján továbbítja a jeleket, használatánál szigorúbb biztonsági óvintézkedésekre van szükség, mintha hálózati kábelt használna.

A Wi-Fi használatakor ne feledkezzen meg az alábbiakról.

- Csak olyan hálózatot használjon, amelyhez jogosultsággal rendelkezik. A termék megkeresi és a képernyőn megjeleníti a közelben található Wi-Fi hálózatokat. Olyan hálózatok is megjelenhetnek, amelyek használatára Ön nem jogosult (ismeretlen hálózatok). Az ilyen hálózatokra történő kapcsolódás megkísérlése vagy használata jogosulatlan hozzáférésnek tekinthető. Ügyeljen arra, hogy csak olyan hálózatokat használjon, amelyekre jogosult, és ne próbáljon meg más, ismeretlen hálózatokhoz kapcsolódni.

Használat előtt

Alapszintű útmutató

Haladó útmutató

A fényképezőgép alapvető használata

Automatikus mód/
Hibrid auto mód

Egyéb felvételi módok

P üzemmód

Tv, Av, M és C mód

Lejátszási mód

Vezeték nélküli funkciók

Beállítások menü

Tartozékok

Mellékletek

Tárgymutató



Nem megfelelő biztonsági beállítások esetén az alábbi problémák jelentkezhetnek.

- Az átvitt adatok figyelése
A Wi-Fi hálózaton átvitt adatokhoz külső, rosszindulatú felhasználók is hozzáférhetnek, és megpróbálhatnak a küldött adatokhoz hozzájutni.
- Illetéktelen hálózati hozzáférés
Külső, rosszindulatú felhasználók férhetnek az Ön által használt hálózathoz, hogy információkat lopjanak el, módosítsanak vagy semmisítsenek meg. Emellett Ön más illetéktelen hozzáférési kísérletnek is áldozatául eshet, mint például a személyazonosság megamisítása (amikor valaki más nevében próbál információkhoz jogosulatlanul hozzáférni) vagy az ugródeszkás támadás (amikor valaki jogosulatlan hozzáférést szerez az Ön hálózatához, és ugródeszkaként rejti el a hozzá vezető nyomokat egyéb rendszerekbe történő behatolásakor).

Az ilyen problémák elkerülése érdekében ügyeljen arra, hogy alapos védelmet biztosítson Wi-Fi hálózata számára.

A fényképezőgép Wi-Fi funkciójának használatához mindenképpen legyen tisztában a Wi-Fi biztonsági jellemzőivel, és a biztonsági beállítások megadásakor teremtse meg a kockázatok és kényelmes használat közötti egyensúlyt.

Külső gyártó szoftvere

- expat.h
Copyright (c) 1998, 1999, 2000 Thai Open Source Software Center Ltd

Permission is hereby granted, free of charge, to any person obtaining a copy of this software and associated documentation files (the "Software"), to deal in the Software without restriction, including without limitation the rights to use, copy, modify, merge, publish, distribute, sublicense, and/or sell copies of the Software, and to permit persons to whom the Software is furnished to do so, subject to the following conditions:

The above copyright notice and this permission notice shall be included in all copies or substantial portions of the Software.

THE SOFTWARE IS PROVIDED "AS IS", WITHOUT WARRANTY OF ANY KIND, EXPRESS OR IMPLIED, INCLUDING BUT NOT LIMITED TO THE WARRANTIES OF MERCHANTABILITY, FITNESS FOR A PARTICULAR PURPOSE AND NONINFRINGEMENT. IN NO EVENT SHALL THE AUTHORS OR COPYRIGHT HOLDERS BE LIABLE FOR ANY CLAIM, DAMAGES OR OTHER LIABILITY, WHETHER IN AN ACTION OF CONTRACT, TORT OR OTHERWISE, ARISING FROM, OUT OF OR IN CONNECTION WITH THE SOFTWARE OR THE USE OR OTHER DEALINGS IN THE SOFTWARE.

- AES-128 Library
Copyright (c) 1998-2008, Brian Gladman, Worcester, UK.
All rights reserved.

LICENSE TERMS

The redistribution and use of this software (with or without changes) is allowed without the payment of fees or royalties provided that:

1. source code distributions include the above copyright notice, this list of conditions and the following disclaimer;
2. binary distributions include the above copyright notice, this list of conditions and the following disclaimer in their documentation;
3. the name of the copyright holder is not used to endorse products built using this software without specific written permission.

DISCLAIMER

This software is provided 'as is' with no explicit or implied warranties in respect of its properties, including, but not limited to, correctness and/or fitness for purpose.

Használat előtt

Alapszintű útmutató

Haladó útmutató

A fényképezőgép alapvető használata

Automatikus mód/
Hibrid auto mód

Egyéb felvételi módok

P üzemmód

Tv, Av, M és C mód

Lejátszási mód

Vezeték nélküli funkciók

Beállítások menü

Tartozékok

Mellékletek

Tárgymutató



Személyes adatok és biztonsági óvintézkedések

Ha személyes adatokat, illetve Wi-Fi-biztonsági beállításokat, például jelszót stb. tárol a fényképezőgépen, ne feledje, hogy az ilyen információk és beállítások a fényképezőgépen maradhatnak.

A fényképezőgép másik személy részére történő átruházása, kiselejtezése vagy javításra való elküldése esetén az említett információk és beállítások kiszivárgásának megelőzése érdekében mindig tartsa be az alábbiakat.

- Az Arcazon. beállítások [Infó törlése] menüpontjával törölje a megadott személyes adatokat.
- A Wi-Fi beállítások [Alapbeállítások visszaállítása] menüpontjával törölje a megadott Wi-Fi-biztonsági adatokat.

Védjegyek és licenck

- A Microsoft és Windows a Microsoft Corporation védjegyei vagy bejegyzett védjegyei az Egyesült Államokban és más országokban.
- A Macintosh és Mac OS az Apple Inc. Egyesült Államokban és más országokban bejegyzett védjegyei.
- Az App Store, iPhone és iPad az Apple Inc. védjegyei.
- Az SDXC embléma az SD-3C, LLC védjegye.
- A HDMI, a HDMI embléma és a High-Definition Multimedia Interface a HDMI Licensing LLC védjegye vagy bejegyzett védjegye.
- A Wi-Fi®, a Wi-Fi Alliance®, a WPA™, a WPA2™ és a Wi-Fi Protected Setup™ a Wi-Fi Alliance védjegye vagy bejegyzett védjegye.
- A Bluetooth® szövegdjegy és logók a Bluetooth SIG, Inc. tulajdonában álló, bejegyzett védjegyek, ezeket a Canon Inc. engedéllyel használja. A többi védjegy és kereskedelmi név a megfelelő tulajdonost illeti.
- Az N jelzés az NFC Forum, Inc. védjegye vagy bejegyzett védjegye az Egyesült Államokban és más országokban.
- Minden egyéb védjegy a megfelelő tulajdonost illeti.
- Ez az eszköz felhasználja a Microsoft licencelt exFAT technológiát.

- This product is licensed under AT&T patents for the MPEG-4 standard and may be used for encoding MPEG-4 compliant video and/or decoding MPEG-4 compliant video that was encoded only (1) for a personal and non-commercial purpose or (2) by a video provider licensed under the AT&T patents to provide MPEG-4 compliant video. No license is granted or implied for any other use for MPEG-4 standard.

* A közlemény angol nyelvű változata a mérvadó.

A felelősség kizárása

- Az útmutató engedély nélküli reprodukálása tilos.
- Az összes mérés a Canon tesztelési szabványa alapján készült.
- Az itt szereplő információk előzetes bejelentés nélkül változhatnak, akár csak a termék műszaki adatai és megjelenése.
- Az útmutatóban lévő ábrák és képernyőfotók kissé eltérhetnek a fényképezőgépen valóban megjelenőktől.
- A fentiek figyelembe vétele mellett mindazonáltal a Canon semmilyen módon nem vonható felelősségre a termék használatából adódó veszteségért.

Használat előtt

Alapszintű útmutató

Haladó útmutató

A fényképezőgép alapvető használata

Automatikus mód/
Hibrid auto mód

Egyéb felvételi módok

P üzemmód

Tv, Av, M és C mód

Lejátszási mód

Vezeték nélküli funkciók

Beállítások menü

Tartozékok

Mellékletek

Tárgymutató

