

Canon

PowerShot SX540 HS

Ghid de utilizare aparat

- Asigurați-vă că ați citit acest ghid, inclusiv capitolul “Măsuri de siguranță” (📖 14), înainte de a folosi aparatul.
- Acest ghid vă va ajuta să puteți utiliza aparatul foto în mod corespunzător.
- Păstrați acest ghid într-un loc sigur pentru utilizare ulterioară.

ROMÂNĂ

Înainte de utilizare

Informații inițiale

Conținut pachet

Înainte de utilizare, asigurați-vă că pachetul conține următoarele articole. Dacă lipsește ceva, contactați comerciantul de la care ați achiziționat aparatul.



Aparat



Baterie
NB-6LH*

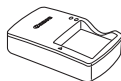

Încărcător baterie
CB-2LY/CB-2LYE



Curea pentru gât



Capac obiectiv
(cu șnur)

* Nu decojiți eticheta bateriei.

- Sunt incluse și materiale imprimare.
- Nu este inclus niciun card de memorie (📖3).

Carduri de memorie compatibile

Puteți utiliza următoarele carduri de memorie (disponibile în comerț), indiferent de capacitatea acestora.

- carduri de memorie SD*
- carduri de memorie SDHC*
- carduri de memorie SDXC*



* Carduri conforme cu standardele SD. Totuși, nu toate cardurile au fost verificate dacă funcționează împreună cu aparatul.

Notificări preliminare și informații juridice

- La început, faceți câteva fotografii și verificați-le pentru a vă asigura că imaginile au fost înregistrate corect. Vă rugăm să luați la cunoștință că firma Canon Inc., subsidiarele și filialele acesteia și distribuitorii săi nu sunt răspunzători pentru niciun fel de daune de consecință care pot apărea din cauza vreunui defect al aparatului sau al unui accesoriu, inclusiv al cardurilor de memorie care au ca rezultat pierderea unei imagini ce urmează să fie înregistrată sau digitalizată.
- Fotografierea sau înregistrarea (video și/sau audio) neautorizată a altor oameni sau a materialelor protejate cu drepturi de autor poate încălca dreptul la confidențialitate al persoanelor respective și/sau poate încălca alte drepturi legale, inclusiv drepturi de autor și alte drepturi de proprietate intelectuală, chiar dacă fotografierea sau înregistrarea sunt efectuate doar în scop personal.
- Pentru informații referitoare la garanția aparatului sau Departamentul de suport Canon, consultați informațiile despre Garanție oferite împreună cu manualul.
- Deși ecranul (monitorul) este fabricat în condiții de precizie extremă și peste 99,99% din pixeli sunt conformi cu specificațiile de design, în cazuri rare, anumiți pixeli pot fi defecti sau pot apărea sub forma unor puncte roșii sau negre. Aceste puncte nu indică o defecțiune a aparatului sau a imaginilor înregistrate.
- Când folosiți aparatul pentru o perioadă mai mare, acesta se poate încălzi. Acest lucru nu indică un defect.

Convenții în acest ghid

- În acest ghid, simbolurile sunt folosite pentru reprezentarea butoanelor și a discurilor de selectare aferente ale aparatului pe care apar sau cu care se aseamănă.
- În continuare, butoanele și comenzile aparatului sunt reprezentate de simboluri. De asemenea, () indică numărul componente așa cum este definit în "Denumirea părților componente" (📖6).
 - [☀️] Rotiță față (3) în față
 - [▲] Buton sus (13) în spate
 - [◀] Buton stânga (14) în spate
 - [▶] Buton dreapta (16) în spate
 - [▼] Buton jos (17) în spate
- Modurile de înregistrare și simbolurile pe ecran și textul sunt indicate în paranteze pătrate.
- ⓘ: Informații importante pe care trebuie să le știți
- 🖋️: Sfaturi și sugestii pentru o utilizare mai bună a aparatului
- 📖 xx: Pagini cu informații conexe (în acest exemplu, "xx" reprezintă un număr de pagină)
- Instrucțiunile din acest ghid sunt valabile pentru aparatul cu setările implicite.
- În mod convențional, toate cardurile de memorie acceptate sunt denumite "card de memorie".
- Simbolurile ▶ **Fotografii** și ▶ **Filme** de sub titluri indică pentru ce este folosită funcția — dacă este pentru fotografii sau filme.

Denumirea părților componente

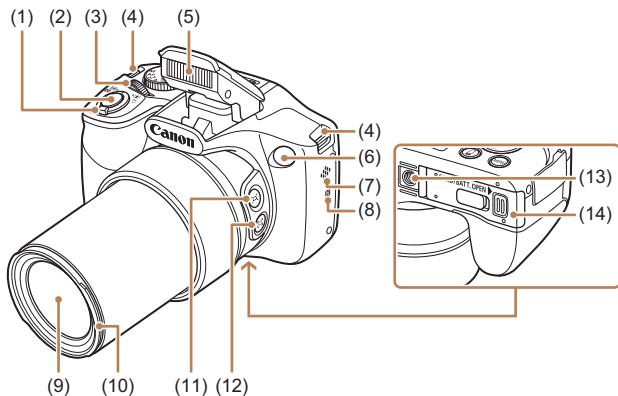

- | | |
|---|---|
| (1) Buton zoom
Fotografiere: [📷 (telefoto)] /
[📏 (unghi wide)]
Redare: [🔍 (mărire)] /
[📑 (index)] | (7) Difuzor |
| (2) Buton declanșator | (8) [N] (Semn-N)* |
| (3) Disc de selectare frontal | (9) Obiectiv |
| (4) Suport curea | (10) Montură parasolar/ adaptor filtru |
| (5) Bliț | (11) Buton [📷] (Asistare la încadrare – Căutare)] |
| (6) Lumină | (12) Buton [📷] (Asistare la încadrare – Blocare)] |
| | (13) Suport pentru trepid |
| | (14) Capac card de memorie/baterie |

* Folosit cu funcții NFC (📖208).

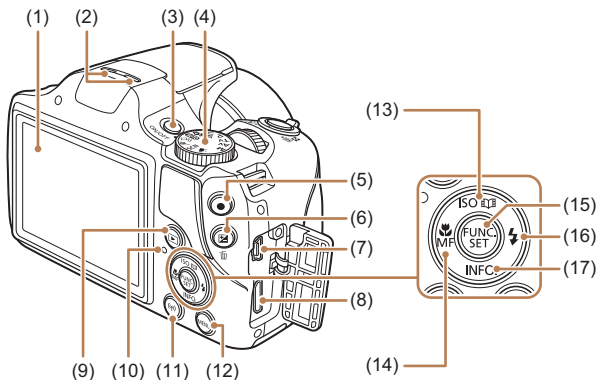



- | | |
|--|--|
| (1) Ecran (monitor) | (10) Indicator |
| (2) Microfon | (11) Buton [(Wi-Fi)] |
| (3) Buton ON/OFF (pornit/oprit) | (12) Buton MENU (Meniu) |
| (4) Buton pentru selectarea modului | (13) Buton ISO (Valoare ISO) /
Buton [Imag de prezentare] /
Sus |
| (5) Buton film | (14) Buton [Macro] /
MF (focalizare manuală) /
Stânga |
| (6) Buton [Compensarea
exponerii] /
[Ștergere o singură imagine] | (15) Buton FUNC./SET (Funcții/Setare) |
| (7) AV OUT (ieșire Audio/video) /
terminal DIGITAL | (16) Buton [Bliț] / Dreapta |
| (8) Terminal HDMI™ | (17) Buton INFO. (Informații) / Jos |
| (9) Buton [Redare] | |

Informații inițiale.....	2	Personalizarea operațiunilor aparaturii	91
Conținut pachet.....	2		
Înainte de utilizare.....	2	3 Alte moduri de fotografiere	95
Carduri de memorie compatibile	3	Personalizarea luminozității/culorii (Live View Control).....	96
Notificări prelabile și informații juridice.....	4	Bucurați-vă de mai multe imagini pentru fiecare fotografiere (Fotografiere creativă).....	97
Convenții în acest ghid.....	5	Fotografiați subiecte în mișcare (Sporturi)	100
Denumirea părților componente.....	6	Scene specifice	101
Operațiuni obișnuite ale aparatului..	10	Aplicarea efectelor speciale	103
Măsurile de siguranță.....	14	Moduri speciale folosite în alte scopuri.....	109
Ghid de bază	19	Filmare diverse filme	113
Utilizare de bază	19	4 Modul P.....	119
Pregătiri inițiale.....	20	Fotografiere în Program AE (Mod [P])	120
Testarea aparatului.....	29	Luminozitatea imaginii (Expunere)	121
Ghid avansat	35	Culori imagine	125
1 Informații de bază despre aparat.....	35	Interval de fotografiere și focalizare.....	129
Pornire/Oprire.....	36	Bliț	140
Buton declanșator	38	Alte setări	144
Moduri de fotografiere	39	5 Mod Tv, Av și M.....	145
Opțiuni afișare fotografie.....	40	Viteze specifice ale obturatorului (Mod [Tv]).....	146
Utilizarea meniului FUNC.....	41	Valori ale diafragmei specificate (Mod [Av]).....	147
Utilizarea ecranului pentru meniu....	42	Valori specificate ale timpului de expunere și valori ale diafragmei (Mod [M]).....	148
Tastatură pe ecran	44	6 Mod redare	151
Afișare indicator	45	Vizualizare.....	152
Ceas.....	46	Răsfoirea și filtrarea imaginilor....	159
2 Mod Auto / Mod hibrid auto	47	Editare informații ID față.....	165
Fotografiere cu setări stabilite de aparat.....	48		
Caracteristici comune, uzuale	60		
Utilizare Informații CI.....	74		
Funcții de personalizare a imaginii..	82		
Funcții de fotografiere ajutoare.....	86		

Opțiuni de vizualizare imagini	167	10 Anexă.....	303
Protejarea imaginilor	171	Depanare	304
Ștergere imagini	176	Mesaje pe ecran.....	310
Rotirea imaginilor	180	Informații pe ecran	314
Marcarea imaginilor ca favorite ...	183	Tabele cu funcții și meniuri	318
Editare fotografii	185	Măsuri de precauție.....	335
Editare filme	192	Specificații.....	336
Vizualizare Albume		Index	343
(Evidențieri Poveste).....	196	Precauții referitoare la Wi-Fi	
Combinarea clipurilor scurte	202	(Wireless LAN).....	347
7 Funcții Wi-Fi.....	205		
Funcții Wi-Fi disponibile	206		
Trimiteti imagini către un			
smartphone	207		
Salvarea imaginilor în calculator ...	219		
Trimiteti imagini către un			
serviciu Web.....	230		
Imprimarea imaginilor wireless			
de la o imprimantă conectată	237		
Transmiterea imaginilor către			
alt aparat	240		
Opțiuni trimitere imagini	242		
Transmiterea imaginilor în mod			
automat (Image Sync).....	247		
Utilizarea unui Smartphone pentru			
a vizualiza imaginile din aparat și			
pentru a controla aparatul	251		
Editare sau ștergere setări Wi-Fi...	254		
8 Meniu setări	259		
Reglarea funcțiilor de bază			
ale aparatului.....	260		
9 Accesorii	273		
Hartă sistem	274		
Accesorii opționale	276		
Utilizare accesorii opționale	279		
Utilizare software.....	285		
Imprimarea imaginilor.....	290		

Operațiuni obișnuite ale aparatului

Fotografieri

- Folosiți setările stabilite de aparat (Modul Auto, Mod hibrid auto)
 - 47, 51
- Verificați mai multe efecte aplicate fiecărei fotografii și fiecărui film, folosind setările determinate de aparat (Mod fotografieri creativă)
 - 97

Fotografierea corectă a oamenilor



Portrete
(101)

Potrivirea unor anumite scene



Sporturi
(100)



Scene nocturne
(101)



Luminozitate
scăzută
(101)



Artificii
(101)

Aplicarea efectelor speciale



Culori intense

(📖103)



Efect poster

(📖103)



Efect ochi de pește

(📖104)



Efect de miniatură

(📖104)



Efect aparat de
jucărie

(📖106)



Focalizare fină

(📖107)









Monocrom



(📖108)

- În timp ce reglați setările de imagine (Comandă Live View)
 - 📖96
- Să focalizați pe fețe
 - 📖48, 📖101, 📖134
- Fără a folosi blițul (Bliț oprit)
 - 📖48, 📖141
- Cu mine în fotografie (Autodeclanșator)
 - 📖69, 📖111
- Clipuri și fotografiile împreună (film rezumat)
 - 📖51

Să vizualizați

- Vizualizare imagini (Mod redare)
 -  152
- Redare automată (Prezentare)
 -  168
- Pe televizor
 -  279
- Pe calculator
 -  286
- Răsfoiți rapid imaginile
 -  159
- Ștergeți imaginile
 -  176
- Crează un album automat
 -  196

Să filmați / Să vizualizați filmele

- Să filmați
 -  48,  113
- Vizualizare filme (Mod de redare)
 -  152



Imprimați

- Imprimați fotografiile
 -  290

Salvați

- Salvați imaginile în calculator prin cablu
 - 287

Folosiți funcții Wi-Fi

- Trimiteți imagini către un smartphone
 - 207
- Partajați imaginile online
 - 230
- Trimiteți imagini către calculator
 - 219

Măsurile de siguranță

- Înainte de a folosi produsul, vă rugăm să vă asigurați că ați citit măsurile de siguranță descrise mai jos. Asigurați-vă întotdeauna că produsul este utilizat corect.
- Măsurile de precauții indicate aici au scopul de a preveni rănirea oricărei persoane sau deteriorarea bunurilor.
- Asigurați-vă că ați verificat manualele de utilizare incluse care conțin accesoriile vândute separat pe care le veți folosi.



Avertisment

Indică riscul de vătămări serioase sau chiar moarte.

- Nu declanșați blițul în apropierea ochilor.

Expunerea la lumina intensă produsă de bliț poate dăuna vederii. Atunci când folosiți blițul păstrați cel puțin un metru distanță față de copii.

- Nu lăsați aparatul la îndemâna copiilor.

Dacă petreceți șnurul accidental în jurul gâtului copiilor poate provoca asfixierea acestora.

Dacă aparatul folosește un cablu de alimentare, dacă acesta este petrecut accidental în jurul gâtului copiilor poate provoca asfixierea acestora.

- Folosiți numai sursele de alimentare recomandate.
- Nu încercați să dezamblați, să transformați sau să țineți produsul lângă o sursă de căldură.
- Nu decojiți eticheta bateriei, dacă bateria are una.
- Nu trântiți sau nu supuneți aparatul la impacte severe.
- Nu atingeți interiorul produsului dacă a fost trântit sau deteriorat într-un alt mod.
- Opriți imediat utilizarea produsului dacă acesta degajă fum, un miros straniu sau nu funcționează normal.
- Nu folosiți solvenți organici cum ar fi alcool, benzină sau diluant pentru a curăța aparatul.

- Nu permiteți pătrunderea lichidelor sau a obiectelor străine în interior. Acestea pot cauza șocuri electrice sau incendii.

Dacă produsul se udă, sau dacă pătrund în interior lichide sau obiecte străine, scoateți bateria sau scoateți din priză.

- Nu priviți prin vizor sau prin obiectiv (dacă modelul dumneavoastră are vizor sau obiectiv interschimbabil) la surse puternice de lumină precum soarele într-o zi senină sau o sursă puternică de lumină artificială.

În caz contrar, vederea vă poate fi afectată.

- Dacă aparatul folosește un obiectiv interschimbabil, nu lăsați obiectivul sau aparatul cu obiectivul atașat sub acțiunea soarelui fără capacul protector atașat.

Acest lucru poate cauza un incendiu.

- Nu atingeți produsul în timpul furtunilor dacă este conectat la priză. Acestea pot cauza șocuri electrice sau incendii. Opriți imediat utilizarea echipamentului și depărtați-vă.

- Folosiți doar baterii recomandate.

- Nu lăsați bateria în apropierea sau sub acțiunea focului.

Bateria poate exploda sau se poate scurge, provocând șocuri electrice sau incendii. În cazul în care scurgerile sau electrolizii bateriei intră în contact cu ochii, gura, pielea sau îmbrăcămintea, clătiți cu jet puternic de apă.

- Dacă aparatul folosește un încărcător, aveți grijă la următoarele.

- Decuplați cablul de alimentare în mod periodic și cu ajutorul unei cârpe uscate ștergeți orice urmă de praf și murdărie care s-a depus pe mufă, pe exteriorul bornei de alimentare și în zona înconjurătoare.
- Nu introduceți sau scoateți ștecărul de alimentare cu mâinile umede.
- Nu folosiți echipamentul pentru activități care depășesc capacitatea mufei de alimentare sau a accesoriilor pentru conectare. A nu se utiliza în cazul în care cablul de alimentare sau ștecărul sunt deteriorate, sau nu sunt bine introduse în priză.
- Nu permiteți murdăriei sau obiectelor metalice (precum ace sau chei) să intre în contact cu bornele sau mufa.
- Nu tăiați, modificați sau puneți obiecte grele pe cablul de alimentare.

Acestea pot cauza șocuri electrice sau incendii.

- Opritiți aparatul în locurile în care utilizarea acestuia este interzisă. Undele electromagnetice emise de aparat pot afecta modul de funcționare al instrumentelor electronice sau a altor dispozitive. Aveți o grijă deosebită atunci când folosiți aparatul în locuri unde utilizarea dispozitivelor electronice este interzisă, de exemplu în interiorul avioanelor sau în incinta instituțiilor medicale.

- Nu permiteți aparatului să fie în contact cu pielea pentru perioade mari de timp.

Chiar dacă aparatul nu este perceput ca fiind fierbinte, acest lucru poate duce la arsuri la temperaturi scăzute, manifestate prin înroșirea pielii. Folosiți un trepied în locuri calde sau dacă aveți probleme cu circulația sângelui sau piele sensibilă.



Atenție

Indică riscul de vătămare.

- Atunci când țineți aparatul de șnur, aveți grijă să nu îl loviți, să nu îl supuneți unor șocuri puternice sau să nu se blocheze în alte obiecte.
- Aveți grijă să nu loviți sau să nu apăsați puternic pe lentile.

Acest lucru poate duce la deteriorarea aparatului.

- Evitați să supuneți ecranul unor șocuri puternice.

În cazul în care ecranul se sparge, fragmentele rezultate vă pot răni.

- Atunci când folosiți blițul, aveți grijă să nu îl acoperiți cu degetele sau cu hainele.

Aceasta poate duce la arsuri sau la deteriorarea blițului.

- Evitați utilizarea, plasarea sau depozitarea produsului în următoarele locuri:
 - Locuri expuse luminii puternice a soarelui
 - Locuri expuse la temperaturi de peste 40 °C (104 °F)
 - Zone umede sau prăfuite

Acestea pot cauza scurgeri, supraîncălzire sau explozia bateriei, având ca rezultat un scurtcircuit, un incendiu, arderi sau alte daune.

Supraîncălzirea sau deteriorarea bateriei pot duce la scurtcircuit, incendiu, arderi sau alte daune.

- Efectul de prezentare poate cauza disconfort dacă urmăriți o prezentare pentru un timp îndelungat.

- Când folosiți lentile opționale, filtre sau adaptoare pentru filtre (dacă este cazul), asigurați-vă că atașați accesoriile ferm.

În cazul în care obiectivul se deșurubează și cade, acesta se poate sparge și vă puteți tăia în cioburi.

- La aparatele care ridică și lasă jos blițul automat, asigurați-vă că degetele nu sunt în apropiere când se lasă în jos, pentru a evita ciupiturile.

Există pericol de rănire.

Atenție

Indică riscul de distrugerii materiale.

- Nu îndreptați aparatul către surse de lumină puternice (de exemplu, lumina soarelui sau o lumină artificială puternică).

În caz contrar, puteți deteriora senzorul de imagine sau alte componente interne.

- Atunci când utilizați aparatul pe o plajă cu nisip sau într-un loc cu vânt, aveți grijă să nu pătrundă praf și nisip în aparat.
- La aparatele care ridică și lasă jos blițul automat, nu împingeți blițul în jos și nu îl ridicați forțat.

Acest lucru poate cauza defecțiuni ale aparatului.

- Ștergeți praful sau alte materii străine de pe bliț cu o bucată de material moale.

Căldura emisă de bliț poate produce arsuri sau poate duce la defectarea aparatului.

- Scoateți și depozitați bateria când nu folosiți aparatul.

Orice scurgere a bateriei poate duce la deteriorarea produsului.

- Înainte de a arunca bateria, acoperiți bornele cu o bandă sau alți izolatori. Contactul cu alte materiale din metal poate cauza incendii sau explozii.

- Decuplați încărcătorul de baterie folosit cu produsul atunci când nu este folosit. Nu acoperiți cu o bucată de material sau alte obiecte când este pornit.

Dacă lăsați încărcătorul în priză pentru o perioadă mai lungă de timp, este posibil ca acesta să se supraîncălzească sau să se deformeze, cauzând un incendiu.

- Nu lăsați bateria în apropierea animalelor de companie.

În cazul în care animalele de companie mușcă bateria, pot cauza scurgeri, supraîncălzirea sau explozia acestora, provocând incendii și daune.

- Dacă aparatul folosește mai multe baterii, nu folosiți baterii care sunt încărcate diferit, nu folosiți baterii noi și vechi împreună. Nu introduceți bateriile cu bornele + și - inversate.

Acest lucru poate cauza defecțiuni ale aparatului.

- Nu vă așezați dacă aveți aparatul în buzunar.

În caz contrar, puteți provoca defecțiuni ecranului.

- Atunci când puneți aparatul în geantă, asigurați-vă că ecranul nu intră în contact cu obiecte dure. De asemenea, închideți ecranul (astfel încât să fie cu fața spre aparat), dacă aparatul are un ecran care se închide.

- Nu atașați obiecte dure la aparat.

În caz contrar, puteți provoca defecțiuni ecranului.

Ghid de bază

Operațiuni de bază

Informații și instrucțiuni de bază, de la pregătiri inițiale la fotografiere și redare

Pregătiri inițiale

Pregătiți-vă pentru fotografiat astfel.

Atașare accesorii

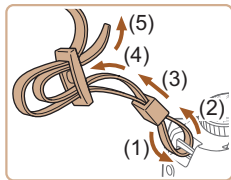

1 Atașați cureaua.

- Atașați șnurul inclus la aparat, conform indicațiilor.
- Pe cealaltă parte a aparatului, atașați șnurul în același fel.

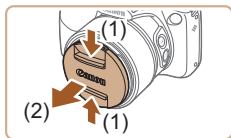

2 Atașați capacul obiectivului.

- Îndepărtați capacul obiectivului și atașați șnurul capacului de obiectiv la curea.

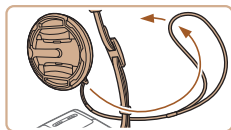

- Întotdeauna îndepărtați capacul obiectivului înainte de a porni aparatul. Încercați să atașați capacul obiectivului la șnurul de gât atunci când nu îl folosiți.
- Țineți capacul pe obiectiv atunci când nu folosiți aparatul.

Cum să țineți aparatul



- Puneți șnurul în jurul gâtului.
- Când faceți fotografiile, țineți mâinile apropiate de corp și țineți aparatul bine pentru a evita instabilitatea. Dacă ați ridicat blițul, nu țineți degetul pe acesta.

Încărcarea bateriilor

Înainte de utilizare, încărcați bateria cu ajutorul încărcătorului din dotare. Aveți grijă să încărcați bateria în prealabil, deoarece aparatul nu este comercializat cu bateria încărcată.

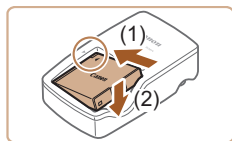

1 Introduceți bateria.

- După ce ați aliniat semnele ▲ de pe baterie și încărcător, introduceți bateria, împingând-o înăuntru (1) și apoi în jos (2).

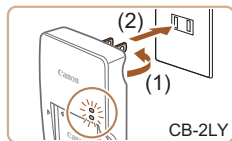

2 Încărcați bateria.

- CB-2LY: Scoateți mufa (1) și bagați încărcătorul în priză (2).
- CB-2LYE: Introduceți cablul de alimentare în încărcător, apoi introduceți celălalt capăt în sursa de alimentare.
- Lumina de încărcare va deveni portocalie iar încărcarea va începe.
- După ce ați terminat de încărcat, lumina devine verde.

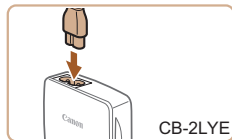

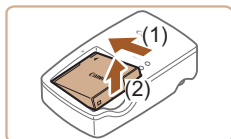

3 Scoaterea bateriei.

- După ce ați scos din priză încărcătorul, scoateți bateria împingând-o înăuntru (1) și apoi în sus (2).



- Pentru a proteja bateria și pentru a o păstra în condiții optime, nu trebuie să o încărcați în mod continuu mai mult de 24 de ore.
- În cazul încărcătoarelor pentru care se folosește un cablu de alimentare, nu atașați încărcătorul sau cablul la alte obiecte. Procedând astfel, puteți defecta sau deteriora produsul.



- Pentru detalii referitoare la timpul de încărcare și la numărul de fotografii și timpul de înregistrare cu bateria încărcată la maxim, consultați "Numărul de fotografii/Timp de înregistrare, Timp de redare" (📖339).
- Bateriile încărcate se descarcă în timp, chiar dacă nu sunt folosite. Încărcați bateria în (sau imediat după) ziua utilizării.
- Încărcătorul poate fi folosit în zone cu voltaj de 100 – 240 V AC (50/60 Hz). Pentru prize cu format diferit, folosiți un adaptor disponibil în comerț. Nu folosiți transformatoare electrice pentru călătorii, deoarece acestea ar putea afecta bateria.

Introduceți bateria și cardul de memorie (disponibil în comerț)

Introduceți bateria din dotare și un card de memorie (disponibil în comerț). Țineți cont de faptul că, înainte de a folosi un card nou (sau un card formatat cu alt dispozitiv), trebuie să formatați cardul cu acest aparat (📖266).

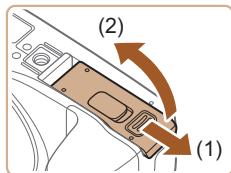

1 Deschideți capacul.

- Glisați capacul (1) și deschideți-l (2).

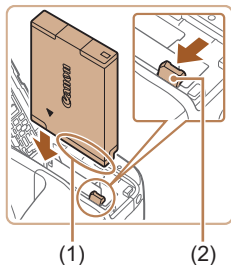

2 Introduceți bateria.

- În timp ce țineți bateria cu terminalele (1) îndreptate așa cum este indicat, apăsați butonul de blocare a bateriei (2) în direcția săgeții și introduceți bateria până ce se închide butonul pentru blocare.
- Dacă introduceți bateria în direcția greșită, aceasta nu mai poate fi blocată în poziția corectă. Aveți întotdeauna grijă ca bateria să fie îndreptată corect și să se fixeze în poziția corectă.

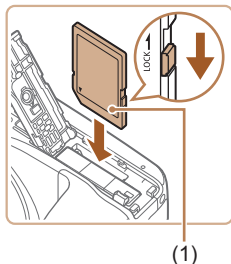

3 Verificați butonul de protecție a datelor cardului și introduceți cardul de memorie.

- Nu puteți efectua înregistrări pe carduri de memorie prevăzute cu tab de protecție a datelor, când tabul este blocat. Schimbați butonul pt. protecția datelor pe poziția de deblocare.
- Introduceți cardul de memorie cu eticheta (1) în poziția indicată până când se fixează cu un clic.

- Asigurați-vă că introduceți cardul în sensul corect. Introducerea cardului de memorie în direcția greșită poate deteriora aparatul.

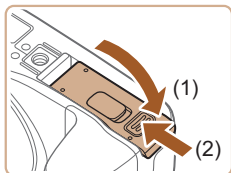

4 Închideți capacul.

- Lăsați în jos capacul (1) și țineți-l apăsat în timp ce îl glisați, până când se închide cu un clic (2).



- Pentru mai multe detalii referitoare la numărul de fotografii sau la durata de înregistrare pe cardul de memorie, vezi "Număr de fotografii pe card de memorie" (340).

Scoaterea bateriei și a cardului de memorie

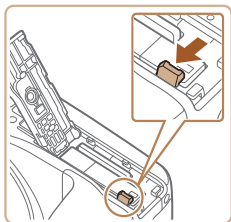

Scoaterea bateriei.

- Deschideți capacul și apăsați pe piedica pt. baterie în direcția săgeții.
- Bateria va ieși.

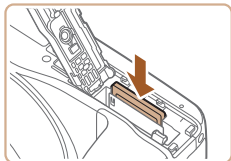

Scoateți cardul de memorie.

- Împingeți cardul de memorie până când auziți un clic și apoi ridicați ușor mâna.
- Cardul de memorie va fi scos cu un declic.

Setarea datei și a orei

Setați corect data și ora după cum urmează, dacă ecranul [Dată/Oră] este afișat de câte ori porniți aparatul. Informațiile astfel indicate vor fi înregistrate în proprietățile imaginii atunci când fotografiați și vor fi folosite atunci când veți gestiona imaginile după data fotografierii sau atunci când veți imprima imaginile cu data la vedere.



1 Porniți aparatul.

- Apăsați butonul PORNIT/OPRIT.
- Ecranul [Dată/Oră] va fi afișat.

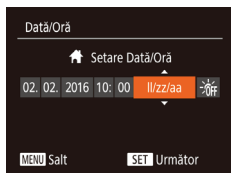

2 Setati data și ora.

- Apăsați butoanele [◀][▶] pentru a alege o opțiune.
- Apăsați butoanele [▲][▼] pentru a menționa data și ora.
- Când terminați, apăsați butonul [FUNC SET].

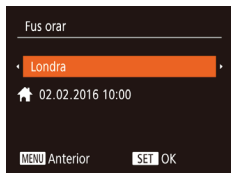

3 Specificați locația de acasă.

- Apăsați butoanele [◀][▶] pentru a alege fusul orar local.



4 Finalizați procesul de setare.

- Când terminați, apăsați butonul [FUNC]. După mesajul de confirmare, ecranul pentru setări nu va mai fi afișat.
- Pentru a opri aparatul, apăsați butonul PORNIT/OPRIT.



- Dacă nu setați data, ora și fusul orar, ecranul [Dată/Oră] va fi afișat de fiecare dată când veți porni aparatul. Introduceți informații corecte.



- Pentru a seta fusul de vară (1 oră în avans), alegeți [☀️] la pasul 2 și apoi alegeți [🌙] prin apăsarea butoanelor [▲][▼].

Schimbarea datei și a orei

Reglați data și ora după cum urmează.

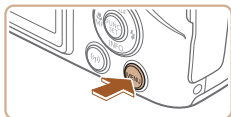

1 Accesați ecranul meniului.

- Apăsați butonul [MENU].

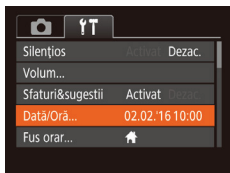

2 Alegeți [Dată/Oră].

- Deplasați butonul de zoom pentru a alege tabul [YT].
- Apăsați butoanele [▲][▼] pentru a alege [Dată/Oră] și apoi apăsați butonul [FUNC].



3 Schimbați data și ora.

- Urmați Pasul 2 de la "Setarea datei și a orei" (📖25) pentru a regla setările.
- Apăsați butonul [MENU] pentru a închide ecranul meniului.



- Setările de dată/oră pot fi reținute pentru aproximativ 3 săptămâni de către bateria încorporată pentru dată/oră (baterie de rezervă) după ce bateriile sunt scoase.
- Bateria de dată/oră va fi încărcată în aproximativ 4 ore, după ce introduceți o baterie încărcată, chiar dacă aparatul este lăsat oprit.
- Când bateria de dată/oră s-a descărcat, ecranul [Dată/Oră] va fi afișat atunci când porniți aparatul. Setati data și ora corecte urmând pașii de la "Setarea datei și a orei" (📖25).

Limbă de afișare

Schimbați limba de afișare după necesități.

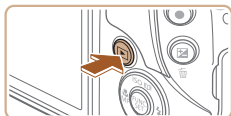

1 Intrați în modul Redare.

- Apăsați butonul [▶].

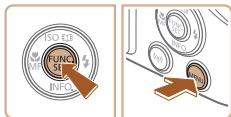

2 Accesați ecranul pentru setări.

- Apăsați și țineți apăsat butonul [INFO], apoi apăsați imediat butonul [MENU].

English	Norsk	Română
Deutsch	Svenska	Türkçe
Français	Español	العربية
Nederlands	Ελληνικά	ភាសាខ្មែរ
Dansk	Русский	简体中文
Português	Polski	繁體中文
Suomi	Čeština	한국어

3 Setati limba afișajului.

- Apăsați butoanele [▲][▼][◀][▶] pentru a alege o limbă, apoi apăsați butonul [INFO].
- Odată ce limba afișajului a fost setată, ecranul cu setări nu va mai fi afișat.





- Ora curentă este afișată dacă așteptați prea mult la pasul 2, după ce apăsați butonul [FUNC SET] înainte să apăsați butonul [MENU]. În acest caz, apăsați butonul [FUNC SET] pentru a renunța la ora curentă și repetați pasul 2.
- De asemenea, puteți schimba limba de afișare apăsând butonul [MENU] și alegând [Limba] de la tabul [ȚȚ].

Încercați aparatul

► Fotografii ► Filme

Urmați aceste instrucțiuni pentru a porni aparatul, realizați fotografiile sau filme și apoi vizualizați-le.

Fotografiere (Smart Auto)

Pentru selectarea totală și automată a setărilor optime pentru anumite scene, nu trebuie decât să lăsați aparatul să stabilească subiectul și condițiile de fotografiere.



1 Porniți aparatul.

- Apăsați butonul PORNIT/OPRIT.
- Ecranul de pornire este afișat.



2 Intrați în modul [AUTO].

- Setati butonul pentru selectarea modului la [AUTO].
- Îndreptați aparatul către un subiect. Aparatul va scoate un sunet discret în timp ce stabilește scena.
- Simbolurile care reprezintă modul scene și modul de stabilizare imagine sunt afișate în partea de sus dreapta a ecranului.
- Cadrele afișate în jurul fețelor care sunt detectate indică faptul că acestea se află în raza de focalizare.



3 Compuneți fotografia.

- Pentru a face zoom sau a mări subiectul, deplasați butonul de zoom către [📷] (telefoto) și îndepărtați subiectul cu ajutorul zoomului, deplasându-l către [📷] (unghi wide).

4 Înregistrați.

Realizarea fotografiilor

1) Focalizați.

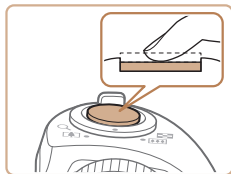

- Apăsați ușor butonul declanșator până la jumătate. Aparatul va face bip de două ori după focalizare iar cadrele AF sunt afișate pentru a indica zonele din imagine care sunt focalizate.
- Dacă mesajul [Ridicați blițul] este afișat, ridicați blițul cu degetul pentru a-l pregăti de utilizare. Dacă preferați să nu folosiți blițul, împingeți-l în jos cu degetul, înspre aparat.

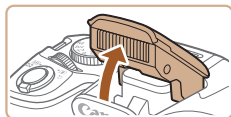

2) Înregistrați.

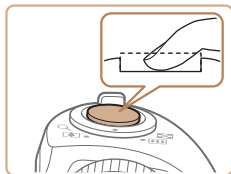

- Apăsați butonul declanșator până la capăt.
- În timp ce fotografiați, se va auzi sunetul butonului declanșator iar în condiții de luminositate scăzută, blițul se va declanșa în mod automat.
- Țineți aparatul nemișcat, până când sunetul declanșatorului nu se mai aude.
- După ce afișați fotografia, aparatul va reveni la ecranul de fotografiere.



(1)

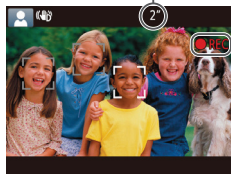

Realizarea filmelor

1) Începeți filmarea.

- Apăsați butonul pentru filmare. Aparatul va emite un bip când începe înregistrarea iar mesajul [● Rec] va indica timpul scurs (1).
- Sunt afișate bare negre în partea de sus și de jos a ecranului și subiectul este ușor mărit. Barele negre indică faptul că zonele respective nu sunt înregistrate.
- Cadrele afișate în jurul fețelor care sunt detectate indică faptul că acestea se află în raza de focalizare.
- După ce începe înregistrarea, puteți să luați degetul de pe butonul de filmare.

2) Definitivare filmare.

- Apăsați din nou butonul de filmare și opriți înregistrarea. Aparatul va scoate două bipuri în timp ce filmarea se oprește.

Vizualizare

După înregistrarea imaginilor sau filmelor, le puteți vizualiza pe ecran, după cum urmează.

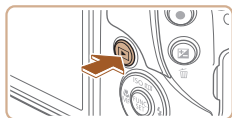

1 Intrați în modul Redare.

- Apăsați butonul [▶].
- Ultima fotografie este afișată.



2 Răsfoiți imaginile.

- Pentru a vedea imaginea anterioară, apăsați butonul [◀]. Pentru a vedea următoarea imagine, apăsați butonul [▶].

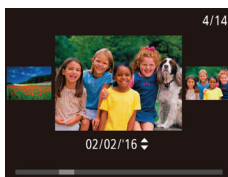

- Pentru a accesa modul Afișare Derulare, apăsați și țineți apăstate butoanele [◀][▶] timp de cel puțin o secundă. În acest mod, apăsați butoanele [◀][▶] pentru a răsfoi printre imagini.

- Pentru a vă întoarce la afișarea unei singure imagini, apăsați butonul [INFO].

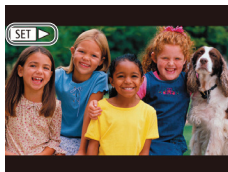

- Filmele sunt identificate cu ajutorul simbolului [SET ▶]. Pentru a reda filme, mergeți la pasul 3.



3 Redați filme.

- Apăsați butonul [FUNC SET], apăsați butoanele [▲][▼] pentru a alege ▶ și apoi apăsați butonul [FUNC SET] din nou.
- Începe redarea și după terminarea filmului, [SET ▶] este afișat.
- Apăsați butoanele [▲][▼] pt. a regla volumul.



- Pentru a trece la modul Fotografiere din modul Redare, apăsați butonul declanșator până la jumătate.

Ștergerea imaginilor

Puteți alege și șterge pe rând imaginile nedorite. Aveți grijă când ștergeți imaginile, deoarece acestea nu pot fi recuperate.

1 Alegeți o imagine pe care doriți să o ștergeți.

- Apăsați butoanele [◀][▶] pentru a alege o imagine.



2 Ștergeți imaginea.

- Apăsați butonul [☒].
- După afișarea mesajului [Ștergere?], apăsați butoanele [◀][▶] pentru a alege [Ștergere] și apoi apăsați butonul [FUNC SET].
- Imaginea curentă este acum ștearsă.
- Pentru a anula ștergerea, apăsați butoanele [◀][▶] pentru a alege [Anulare] și apoi apăsați butonul [FUNC SET].

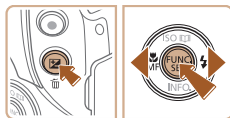

- Puteți selecta mai multe imagini pentru ștergere deodată (177).

Informații de bază despre aparat

Alte operațiuni de bază și mai multe modalități de a vă bucura de aparatul dumneavoastră, inclusiv opțiuni pentru fotografiere și redare

Pornire/Oprire



Mod fotografiere

- Apăsați butonul PORN/OPRIT pentru a porni aparatul și pentru a vă pregăti să fotografiați.
- Pentru a opri aparatul, apăsați din nou butonul PORN/OPRIT.



Mod redare

- Apăsați butonul [▶] pentru a porni aparatul și pentru a putea vedea fotografiile.
- Pentru a opri aparatul, apăsați din nou butonul [▶].



- Pentru a trece în modul Redare din modul Fotografiere, apăsați butonul [▶].
- Pentru a trece la modul Fotografiere din modul Redare, apăsați butonul declanșator până la jumătate (38).
- Obiectivul va fi retras după aproximativ un minut, imediat ce aparatul se află în modul Redare. Puteți opri aparatul atunci când obiectivul este retras, apăsând butonul [▶].

Funcții de economisire a energiei (Oprire automată)

Pentru a economisi bateria, aparatul va dezactiva în mod automat ecranul (Afișaj oprit) și apoi se va opri singur după o anumită perioadă de inactivitate.



Economisirea energiei în modul Fotografiere

Ecranul este dezactivat în mod automat după aproximativ un minut de inactivitate. Peste aproximativ două minute, obiectivul este retras iar aparatul se oprește. Pentru a activa ecranul și pentru a vă pregăti de fotografiere când ecranul este oprit dar obiectivul este încă afară, apăsați butonul declanșator până la jumătate (38).

Economisirea energiei în modul Redare

Aparatul se va opri automat după aproximativ cinci minute de inactivitate.



- Puteți dezactiva oprirea automată a aparatului și modifica timpul până se oprește ecranul, după cum doriți (264).
- Comenzile de imprimare nu pot fi adăugate în timp ce aparatul este conectat la alte dispozitive prin Wi-Fi (205) sau când este conectat la calculator (287).

Buton declanșator

Pentru a vă asigura că fotografiile sunt clare, începeți întotdeauna prin apăsarea butonului declanșator până la jumătate și imediat ce subiectul se află în raza de focalizare, apăsați butonul până la capăt pentru a fotografia.

În acest manual, operațiile aferente butonului declanșator sunt descrise apăsând butonul până la jumătate sau până la capăt.

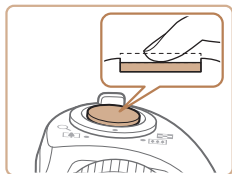

1 Apăsați până la jumătate. (Apăsați ușor pentru a focaliza.)

- Apăsați butonul declanșator până la jumătate. Aparatul va scoate două bipuri iar cadrele AF sunt afișate în jurul zonelor aflate în raza de focalizare.

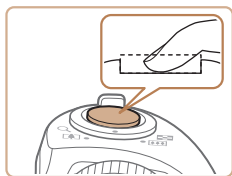

2 Apăsați până la capăt. (Din poziția de apăsare până la jumătate, apăsați până la capăt pentru a fotografia.)

- Aparatul va începe să facă fotografii când auziți sunetul declanșatorului.
- Țineți aparatul nemișcat, până când sunetul declanșatorului nu se mai aude.



- Imaginile pot fi nefocalizate dacă fotografiați fără a apăsa mai întâi pe butonul declanșator până la jumătate.
- Durata redării sunetului obturatorului variază, în funcție de timpul necesar pentru fotografiere. Este posibil să dureze mai mult în cazul unor scene de fotografiere iar imaginile vor fi neclare dacă mișcați aparatul (sau dacă subiectul se mișcă) înainte de oprirea sunetului declanșatorului.

Moduri de fotografiere

Folosiți butonul de selectare a modului pentru a accesa fiecare mod de fotografiere.

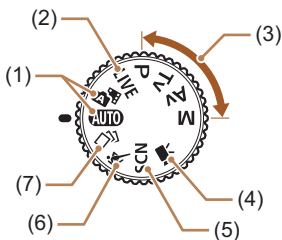

- (1) Mod Auto / Mod hibrid auto
Fotografiere completă automată cu setările stabilite de aparat (📖29, 📖48, 📖51).
- (2) Modul Live View Control
Personalizează luminozitatea imaginii sau culorile atunci când fotografiază (📖96).
- (3) Modurile P, Tv, Av și M
Faceți mai multe fotografii folosind setările dumneavoastră preferate (📖119, 📖145).
- (4) Mod film
Pentru filmare (📖113).
De asemenea, puteți realiza filme când butonul pentru selectarea modului nu este setat la modul Film, prin simpla apăsarea a butonului de filmare.
- (5) Mod Scene speciale
Fotografați având setări optime pentru anumite scene sau adăugați multe efecte imaginilor, atunci când faceți fotografii (📖101).
- (6) Mod sporturi
Fotografați în continuu în timp ce aparatul focalizează pe subiecte care se mișcă (📖100).
- (7) Mod fotografii creative
Puteți realiza mai multe fotografii cu efecte folosind setări determinate de aparat (📖97).

Opțiuni afișare fotografie

Apăsați butonul [▼] pentru a vedea alte informații pe ecran sau pentru a ascunde informațiile. Pentru mai multe detalii despre informațiile afișate, consultați “Informații pe ecran” (📖 314).



Informațiile sunt afișate



Nicio informație nu este afișată



- Luminozitatea ecranului crește automat cu ajutorul funcției de afișaj nocturn atunci când fotografiați în condiții de luminozitate scăzută, iar dumneavoastră veți putea realiza mai ușor compunerea fotografiilor. Totuși, este posibil ca luminozitatea imaginilor de pe ecran să nu fie aceeași cu luminozitatea din fotografiile dumneavoastră. Țineți cont că nicio distorsionare de imagine sau mișcare neclară a unui subiect nu vor afecta imaginile înregistrate.
- Pentru opțiuni de afișare redare, consultați “Comutați modulele de afișare” (📖 154).

Utilizarea meniului FUNC.

Configurați funcțiile de fotografiere folosite în mod obișnuit cu ajutorul meniului FUNC. după cum urmează. Nu uitați că articolele de meniu și opțiunile variază, în funcție de modul de fotografiere (📖320) sau modul de redare (📖334).



1 Accesați meniul FUNC.

- Apăsați butonul [FUNC SET].



2 Alegeți un articol din meniu.

- Apăsați butoanele [▲][▼] pentru a alege un articol din meniu (1) și apoi apăsați butonul [FUNC SET] sau [▶].
- Opțiuni disponibile (2) sunt listate lângă articolele din meniu, în partea dreaptă.
- În funcție de articole din meniu, funcțiile pot fi specificate prin simpla apăsare a butoanelor [FUNC SET] sau [▶] sau un alt ecran va fi afișat pentru configurarea funcției.



3 Selectați o opțiune.

- Apăsați butoanele [▲][▼] pt. a alege o opțiune.
- Opțiunile etichetate cu simbolul [MENU] pot fi configurate prin apăsarea butonului [MENU].
- Pentru a reveni la articolele din meniu, apăsați butonul [◀].



4 Finalizați procesul de setare.

- Apăsați butonul [FUNC SET].
- Ecranul apărut înainte să apăsați butonul [FUNC SET] de la pasul 1 este afișat din nou, indicând opțiunea pe care ați configurat-o.



- Pentru a anula o setare accidentală, puteți reveni la setările implicite ale aparatului (📖271).

Utilizarea ecranului pentru meniu

Configurați o multitudine de funcții cu ajutorul ecranului pentru meniu, după cum urmează. Articolele de meniu sunt grupate în funcție de utilitatea acestora în taburi precum fotografiere [📷], redare [▶] și așa mai departe. Atenție: setările disponibile variază în funcție de modul de fotografiere selectat sau de modul de redare (📖324 – 📖334).



1 Accesați ecranul meniului.

- Apăsați butonul [MENU].



2 Alegeți un tab.

- Deplasați butonul de zoom pentru a alege tabul.
- După ce ați rotit [🔍] sau ați apăsat butoanele [▲][▼] pentru a alege un tab inițial, puteți trece de la un tab la altul apăsând butoanele [◀][▶].



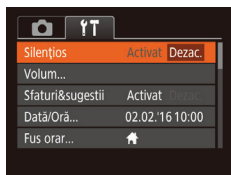

3 Alegeți un articol din meniu.

- Apăsați butoanele [▲][▼] pentru a alege un articol din meniu.
- Pentru articolele de meniu cu opțiuni neafișate, mai întâi apăsați butonul [MENU] sau [▶] pentru a trece de la un ecran la altul și apoi apăsați butoanele [▲][▼] pentru a selecta articolul din meniu.
- Pentru a reveni la ecranul anterior, apăsați butonul [MENU].

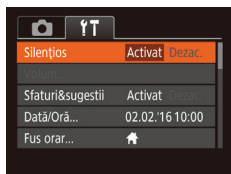

4 Selectați o opțiune.

- Apăsați butoanele [◀][▶] pentru a alege o opțiune.

5 Finalizați procesul de setare.

- Apăsați butonul [MENU] pentru a reveni la ecranul afișat înainte de a apăsa butonul [MENU] de la pasul 1.

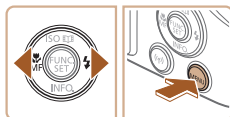

- Pentru a anula o setare accidentală, puteți reveni la setările implicite ale aparatului (271).

Tastatură pe ecran

Folosiți tastatura de pe ecran pentru a introduce informații pentru ID față (📖74), conexiuni Wi-Fi (📖205) și altele. Lungimea și tipul de caractere pe care le puteți introduce depinde de funcția pe care o folosiți.



Introducere simboluri alfanumerice

- Apăsați butoanele [▲][▼][◀][▶] pentru a alege un caracter și apoi apăsați butonul [⊗] pentru a-l introduce.
- Volumul de informații pe care îl puteți introduce (1) depinde de funcția pe care o folosiți.



Deplasarea cursorului

- Alegeți [◀] sau [▶] și apăsați butonul [⊗].

Introducere spații

- Alegeți [↵] și apăsați butonul [⊗].

Schimbare modul de introducere

- Pentru a trece la numere sau simboluri, alegeți [🔢] și apăsați butonul [⊗].
- Pentru a trece de la litere mici la majuscule, alegeți [↵] și apăsați butonul [⊗].
- Modurile de introducere disponibile depind de funcția pe care o folosiți.

Ștergerea simbolurilor alfanumerice

- Pentru a șterge caracterul anterior, alegeți [✖] și apăsați butonul [⊗].
- Dacă alegeți [✖] și țineți apăsat butonul [⊗] va șterge cinci caractere deodată.

Confirmare text introdus și revenire la ecranul anterior

- Apăsați butonul [MENU].

Afișare indicator

Când aparatul se află în următoarele situații, indicatorul din partea din spate a aparatului (📖6) clipește cu verde.

- Conectat la un calculator (📖287)
- Afișaj oprit (📖37, 📖264,)
- Pornire, înregistrare pe sau citire de pe cardul de memorie
- În timpul oricărei conexiuni
- În timpul fotografierii cu expunere lungă (📖146, 📖148)
- În timpul conexiunii Wi-Fi și în timpul comunicării informațiilor



- Când indicatorul verde clipește, nu porniți aparatul, nu deschideți capacul de la cardul de memorie/baterie și nu scuturați aparatul. Acest lucru poate deteriora imaginile sau aparatul sau cardul de memorie.

Ceas

Puteți verifica ora curentă.

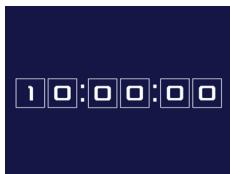

- Apăsați și țineți apăsat butonul [PORN/OPRIT].
- Ora curentă va fi afișată.
- Dacă țineți aparatul în poziție verticală în timp ce folosiți funcția pentru ceas, acesta va afișa imaginile în poziție verticală. Apăsați butoanele [◀][▶] pentru a schimba culoarea afișajului.
- Apăsați butonul [PORN/OPRIT] din nou pentru a anula afișarea ceasului.



- Când aparatul este oprit, apăsați și țineți apăsat butonul [PORN/OPRIT], apoi apăsați butonul PORNIT/OPRIT pentru afișarea ceasului.



2

Mod Auto / Mod hibrid auto

Un mod convenabil pentru realizarea fotografiilor facil, având un control mai bun asupra modului de fotografiere

Fotografiere cu setări stabilite de aparat

Pentru selectarea totală și automată a setărilor optime pentru anumite scene, nu trebuie decât să lăsați aparatul să stabilească subiectul și condițiile de fotografiere.

Fotografiere (Smart Auto)

► Fotografii ► Filme



1 Porniți aparatul.

- Apăsați butonul PORNIT/OPRIT.
- Ecranul de pornire este afișat.



2 Intrați în modul [AUTO].

- Setati butonul pentru selectarea modului la [AUTO].
- Îndreptați aparatul către un subiect. Aparatul va scoate un sunet discret în timp ce stabilește scena.
- Simbolurile care reprezintă modul scene și modul de stabilizare imagine sunt afișate în partea de sus dreapta a ecranului (📖55, 📖58).
- Cadrele afișate în jurul fețelor care sunt detectate indică faptul că acestea se află în raza de focalizare.



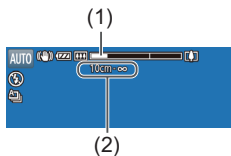
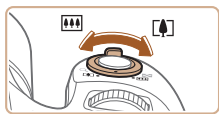

3 Compuneți fotografia.

- Pentru a face zoom sau a mări subiectul, deplasați butonul de zoom către (telefoto) și îndepărtați subiectul cu ajutorul zoomului, deplasându-l către (unghi wide). (Bara zoom (1) care indică poziția zoomului este afișată, împreună cu zona focalizată (2).)
- Pentru a face zoom in sau out rapid, mișcați butonul zoom până la capăt către (tele) sau (wide) și pentru a face zoom in sau out încet, mutați butonul puțin în direcția dorită.

4 Înregistrați.

Realizarea fotografiilor

1) Focalizați.

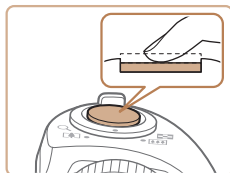

- Apăsați butonul declanșator până la jumătate. Aparatul va face bip de două ori după focalizare iar cadrele AF sunt afișate pentru a indica zonele din imagine care sunt focalizate.
- Diverse cadre AF sunt afișate atunci când mai multe zone se află în raza de focalizare.

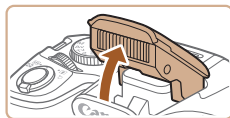

- Dacă mesajul [Ridicați blițul] este afișat, ridicați blițul cu degetul pentru a-l pregăti de utilizare. Dacă preferați să nu folosiți blițul, împingeți-l în jos cu degetul, înspre aparat.

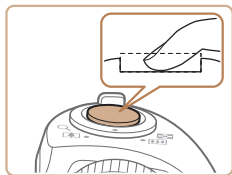

2) Înregistrați.

- Apăsați butonul declanșator până la capăt.
- În timp ce fotografiați, se va auzi sunetul butonului declanșator iar în condiții de luminozitate scăzută, blițul se va declanșa în mod automat.
- Țineți aparatul nemișcat, până când sunetul declanșatorului nu se mai aude.
- După ce afișați fotografia, aparatul va reveni la ecranul de fotografiere.



Realizarea filmelor

1) Începeți filmarea.

- Apăsați butonul pentru filmare. Aparatul va emite un bip când începe înregistrarea iar mesajul [●Rec] va indica timpul scurs (1).
- Sunt afișate bare negre în partea de sus și de jos a ecranului și subiectul este ușor mărit. Barele negre indică faptul că zonele respective nu sunt înregistrate.
- Cadrele afișate în jurul fețelor care sunt detectate indică faptul că acestea se află în raza de focalizare.
- După ce începe înregistrarea, puteți să luați degetul de pe butonul de filmare.

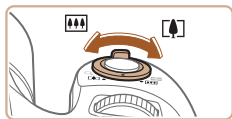

2) Redimensionați subiectul și recompuneți cadrul după cum doriți.

- Pentru a redimensiona subiectul, procedați la fel ca la pasul 3. Totuși, sunetul realizat de funcționarea aparatului va fi înregistrat. Totuși, notați că filmele realizate cu valorile de zoom afișate cu albastru vor avea aspect granulat.
- Când recompuneți fotografiile, focalizarea, luminozitatea și culorile vor fi reglate automat.



3) Definitivare filmare.

- Apăsați din nou butonul de filmare și opriți înregistrarea. Aparatul va scoate două bipuri în timp ce filmarea se oprește.
- Înregistrarea se va opri în mod automat atunci când cardul de memorie este plin.



- Declanșarea blițului în timpul fotografierii indică faptul că aparatul încearcă în mod automat să asigure cele mai potrivite culori pentru subiectul principal și fundal (Nivel de alb pentru mai multe zone).

Fotografiere în modul hibrid auto

► Fotografii ► Filme

Puteți realiza un film scurt al unei zile pur și simplu prin realizarea fotografiilor. Aparatul înregistrează un clip de 2 – 4-secunde înainte de fiecare fotografie, care apoi sunt combinate într-un film rezumat. Filmul creat poate fi inclus într-un album Evidențieri Poveste (📖196).



1 Intrați în modul [A/].

- Urmați pasul 2 de la “Fotografiere (Smart Auto)” (📖48) și alegeți [A/].



2 Compuneți fotografia.

- Urmați pașii 3 - 4 de la “Fotografiere (Smart Auto)” (📖48) pentru a încadra și a realiza fotografia.
- Pentru filme rezumat impresionante, îndreptați aparatul către subiect cu aproximativ patru secunde înainte de fotografiere.

3 Înregistrați.

- Urmați pasul 4 de la "Fotografiere (Smart Auto)" (📖48) pentru a fotografia.
- Aparatul înregistrează atât o fotografie, cât și un clip video. Clipul, care se termină cu fotografia și cu sunetul obturatorului, formează un singur capitol în filmul rezumat.



- Durata de viață a bateriei este mai mică în acest mod decât în modul [AUTO], deoarece clipurile sunt înregistrate pentru fiecare fotografie.
- Filmele rezumat nu vor putea fi înregistrate dacă realizați o fotografie imediat ce ați pornit aparatul, dacă alegeți modul [A^S] sau dacă folosiți aparatul în alte moduri.
- Sunetele de operare ale aparatului vor fi înregistrate în filmul rezumat.



- Calitatea filmului rezumat este [HD 30P] și nu poate fi schimbată.
- Sunetele nu sunt redade dacă apăsați butonul declanșator până la jumătate sau porniți autodeclanșatorul.
- Clipurile sunt salvate ca fișiere de filme separate în următoarele cazuri chiar dacă acestea au fost înregistrate în aceeași zi în modul [A^S].
 - Dacă dimensiunea unui filmului rezumat atinge aproximativ 4 GB sau timpul de înregistrare total ajunge la aprox. 16 de minute și 40 de secunde.
 - Filmul rezumat este protejat (📖171).
 - Setările oră de vară (📖25) sau fus orar (📖262) sunt schimbate.
 - Este creat un director nou (📖269).
- Sunetele obturatorului înregistrate nu pot fi modificate sau șterse.
- Dacă preferați să înregistrați filme rezumat fără fotografii, reglați setarea înainte. Alegeți MENU (📖42) > tab [📷] > [Tip rezumat] > [Fără fotografii] (📖42).
- Capitolele individuale pot fi editate (📖195).

Redare filme rezumat

Afișați o fotografie realizată în modul [A] pentru a reda un film rezumat sau specificați data filmului rezumat pe care doriți să îl redați (📖158).

Fotografii/Filme



- Dacă aparatul este pornit în timp ce țineți apăsat butonul [▼], sunetele vor fi dezactivate. Pentru a activa sunetele din nou, apăsați butonul [MENU] și alegeți [Mute] din tabul [Y/T] și apoi apăsați butoanele [◀][▶] pentru a alege [Dezac.].

Fotografii



- Un simbol intermitent [📷] vă va avertiza că este foarte probabil ca imaginile să fie distorsionate din cauza tremurului aparatului. În acest caz, așezați aparatul pe un trepied sau luați alte măsuri pentru a-l menține nemișcat.
- Dacă fotografiile sunt întunecate deși blițul se declanșează, apropiați-vă mai mult de subiect. Pentru detalii referitoare la raza blițului, consultați "Aparat" (📖336).
- Este posibil ca subiectul să fie prea aproape dacă aparatul emite un singur bip atunci când butonul declanșator este apăsat până la jumătate. Pentru mai multe detalii despre intervalul de focalizare (interval fotografiere), vezi "Interval de fotografiere" (📖339).
- Pentru a reduce efectul de ochi roșii și pentru a ajuta focalizarea, lumina poate fi activată când fotografiați în condiții de luminositate scăzută.
- Simbolul [📷] care clipește, afișat când încercați să fotografiați indică faptul că nu puteți face fotografii până când blițul nu este încărcat complet. Puteți fotografia din nou imediat ce blițul este pregătit, deci apăsați butonul declanșator până la capăt sau dați-i drumul și apăsați-l din nou.
- Sunetul butonului declanșator nu va fi emis atunci când simbolurile Somn și Copii (Somn) (📖55) sunt afișate.
- Deși puteți fotografia din nou înainte de a fi afișat ecranul de fotografiere, este posibil ca focalizarea, luminositatea și culorile să fie determinate de fotografia anterioară.



- Puteți modifica durata de afișare a imaginilor după ce fotografiați (📖93).

Filme



- Înainte de a realiza un film, coborâți blițul cu degetul. Aveți grijă să nu atingeți microfonul (1) când filmați. Dacă lăsați blițul ridicat sau dacă blocați microfonul, este posibil ca sunetul să nu se înregistreze sau este posibil ca acesta să fie înregistrat neclar.



- Evitați atingerea altor comenzi ale aparatului, în afară de butonul de filmare, atunci când filmați, deoarece sunetele emise de aparat vor fi înregistrate.
- După începerea filmării, zona afișată a imaginii se schimbă și subiectele sunt mărite pentru a permite corectarea mișcărilor aparatului. Pentru a înregistra subiecții la aceeași dimensiune afișată ca înainte de începerea înregistrării, urmați pașii de la "Filmare cu subiecți la aceeași dimensiune ca înainte de începerea filmării" (📖90).































- Sunetul este înregistrat stereo.

Simboluri scene

► Fotografii ► Filme







În modurile [A] și [AUTO] scenele stabilite de aparat sunt indicate de simbolurile afișate și setările corespunzătoare sunt selectate automat pentru focalizare automată, luminozitatea subiectului și culoare. În funcție de scenă, pot fi realizate imagini continue (57).

Subiect	Fondal				
	Normal	Lumină din spate	Întunecat* ¹	Apus	Reflec-toare
Oameni	 *2	 *3		–	
Oameni care se deplasează	 *3	 *3	–	–	–
Umbre pe față	 *2	–	–	–	–
Zâmbet	 *3	 *3	–	–	–
Somn	 *2	 *3	–	–	–
Copii	 *3	 *3	–	–	–
Bebeluși care zâmbesc	 *3	 *3	–	–	–
Bebeluși care dorm	 *2	 *3	–	–	–
Copii care se mișcă	 *3	 *3	–	–	–
Alte subiecte	[AUTO]*2	 *3			
Alte subiecte care se deplasează	 *3	 *3	–	–	–
Alte subiecte din apropiere	 *2	 *3	–	–	

*1 Utilizare trepid.

*2 Culoarea de fondal a simbolurilor este albastru atunci când fondalul este cerul albastru, albastru închis atunci când fondalul este întunecat și gri pentru alte fondaluri.

*3 Culoarea de fondal a simbolurilor este albastru deschis atunci când fondalul este cerul albastru și gri pentru alte fondaluri.



- Culoarea de fondal a , , ,  și  este albastru închis și culoarea de fondal a  este portocaliu.
- Pentru filme, sunt afișate doar simbolurile Oameni, Alte subiecte și Alte subiecte din apropiere.



- În modul [A_i], simbolurile sunt afișate doar pentru Oameni, Umbre pe față, Alte subiecte și Alte subiecte din apropiere.
- Pentru fotografiile cu autodeclanșator, simbolurile nu sunt afișate pentru următoarele subiecte: oameni în mișcare, care zâmbesc sau care dorm; bebeluși care zâmbesc sau dorm; copiii care se mișcă; și alte subiecte care se mișcă.
- Simbolurile nu sunt afișate pentru subiecte care zâmbesc sau dorm și pentru copiii care se mișcă în alte moduri de fotografiere decât [A_i] (📖57, 📖72) și când [Cor. lampă Hg.] este setat la [Activat] și scenele sunt corectate automat (📖84).
- Simbolurile iluminate din spate nu sunt afișate pentru copiii care se mișcă și oameni care zâmbesc când blițul este setat la [⚡^A].
- Simbolurile pentru bebeluși (inclusiv bebeluși care zâmbesc sau dorm) și copiii care se mișcă sunt afișate când [ID față] este setat la [Activat] și sunt detectate (📖75) fețele bebelușilor înregistrați (cu vârstă mai mică de doi ani) sau fețele copiilor înregistrați (cu vârsta de 2 – 12 ani). Confirmați înainte că data și ora sunt corecte (📖25).



- În funcție de scenă, este posibil ca simbolul scenei să nu se potrivească cu condițiile de fotografiere efective sau este posibil să nu puteți fotografia cu efectele, culorile sau luminozitatea pe care le doriți. Încercați să înregistrați în modul [P] (📖119).

Scene de fotografiere continuă



Dacă realizați o fotografie atunci când simbolurile următoare sunt afișate, aparatul va face fotografii în mod automat. Dacă apăsați butonul declanșator până la jumătate atunci când unul dintre simbolurile din tabelul de mai jos este afișat, unul dintre simbolurile următoare va fi afișat pentru a vă informa că aparatul va fotografia în rafală:   .

Zâmbet (inclusiv Bebeluși)	 Sunt realizate imagini consecutive iar aparatul analizează detalii precum expresiile faciale, pentru a salva imaginea stabilită ca fiind cea mai bună.
Somn (inclusiv Bebeluși)	 Fotografii superbe cu fețe adormite, create prin combinarea de fotografii consecutive pentru a reduce tremurul aparatului și zgomotul de imagine. Lumina AF nu se va aprinde, blițul nu se va declanșa. Sunetul butonului declanșator nu va fi emis.
Copii	 Pentru a nu rata oportunitățile apărute de a fotografia copiii care se deplasează, iar aparatul va surprinde trei imagini consecutive pentru fiecare fotografiere.



- În anumite scene, este posibil ca imaginile dorite să nu fie salvate și este posibil ca imaginile să nu aibă aspectul la care v-ați așteptat.
- Focalizarea, luminozitatea imaginii și culoarea sunt determinate de la prima fotografie.











- Când doriți să realizați doar o singură fotografie, apăsați butonul  alegeți  din meniu și apoi alegeți .

Simboluri pentru stabilizarea imaginii

► Fotografii ► Filme

Stabilizarea optimă a imaginilor pentru condițiile de fotografiere este activată în mod automat (IS inteligent). În plus, următoarele simboluri sunt afișate în modurile [A^S] și [AUTO].

	Stabilizarea imaginii pentru fotografii (Normal)
	Stabilizarea imaginii pentru fotografii, când faceți panning (Panning)*
	Corectează mișcările în unghi sau laterale când realizați o fotografie macro (IS hibrid). În timpul filmării,  este afișat, mai mult,  corectează mișcarea aparatului.
	Stabilizarea imaginii pentru filme, cu efect de reducere a tremurului aparatului, spre exemplu, atunci când filmați în timp ce vă deplasați (dinamic)
	Stabilizarea imaginii pentru tremur subtil al aparatului, de exemplu, atunci când filmați cu telefoto (Powered)
	Fără stabilizare a imaginii, deoarece aparatul este montat pe un trepied sau ținut nemișcat prin alte mijloace. Oricum, în timpul filmării,  este afișat și este folosită stabilizarea imaginii pentru a contracara vibrațiile produse de vânt sau alte surse de vibrații (IS trepied).

* Afișat când faceți panning, urmărind subiectele în mișcare cu aparatul. Când urmăriți subiecte care se deplasează pe orizontală, stabilizarea imaginii reduce doar tremurul vertical al aparatului iar stabilizarea orizontală se oprește. În mod similar, când urmăriți subiectele care se deplasează pe verticală, stabilizarea imaginii reduce doar tremurul orizontal al aparatului.



- Pentru a anula stabilizarea imaginii, setați [Mod IS] la [Dezac.] (89). În acest caz, simbolul IS nu va fi afișat.
- În modul [A^S], simbolul  nu este afișat.

Cadre pe ecran

► Fotografii ► Filme

În modul **[AUTO]**, mai multe cadre vor fi afișate de îndată ce aparatul detectează subiectele către care ați îndreptat aparatul.

- Un cadru alb apare în jurul subiectului (sau al feței unei persoane) pe care aparatul îl stabilește ca fiind subiectul principal iar cadrele de culoare gri sunt afișate în jurul altor fețe detectate. Cadrele urmează subiectele în mișcare aflate la o anumită distanță pentru a le păstra în raza de focalizare.
Totuși, dacă aparatul detectează deplasarea unui subiect, doar cadrul alb va rămâne pe ecran.
- Atunci când apăsați butonul declanșator până la capăt iar aparatul detectează deplasarea unui subiect, un cadru albastru va fi afișat iar focalizarea și luminozitatea imaginii sunt reglate constant (Servo AF).



- Încercați să fotografiați în modul **[P]** (📖 119) dacă nu este afișat niciun cadru, în cazul în care cadrele nu sunt afișate în jurul subiectelor dorite sau în cazul în care cadrele sunt afișate pe fundal sau în zonele similare.

Caracteristici comune, uzuale

Focalizare cât mai aproape pe subiecte (Zoom digital)

► Fotografii ► Filme

Atunci când subiectele sunt prea departe pentru a mări folosind zoom-ul optic, folosiți zoom-ul digital pentru a mări până la aproximativ 200x.



1 Deplasați butonul de zoom către [🌲].

- Țineți apăsat butonul până la oprirea zoom-ului.
- Zoomul se oprește atunci când este atinsă cea mai mare valoare posibilă (înainte ca imaginea să devină granulatată), care este atunci indicată pe ecran.

2 Deplasați din nou butonul de zoom către [🌲].

- Zoomul va apropia și mai mult subiectul.
- (1) este factorul de zoom actual.

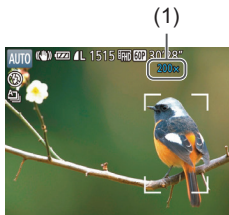

- Dacă deplasați butonul de zoom, bara de zoom va fi afișată (care indică poziția zoom-ului). Culoarea barei de zoom se va schimba în funcție de intervalul de zoom.
 - Interval alb: distanță zoom optic când imaginea nu apare granulatată.
 - Interval galben: distanță zoom digital când imaginea nu este granulatată în mod evident (ZoomPlus).
 - Interval albastru: distanță zoom digital când imaginea apare granulatată.
- Deoarece intervalul albastru nu este disponibil la anumite setări de rezoluție (83), puteți obține zoom maxim urmând pasul 1.



- Pentru a dezactiva zoom-ul digital, alegeți MENUI (📖42) > tab  > [Zoom Digital] > [Dezac.].

Recuperarea ușoară a subiectului după zoom manual (Asistare la încadrare – Căutare)

► Fotografii ► Filme

Dacă pierdeți subiectul în timp ce faceți zoom, îl veți putea găsi mai ușor dacă retrageți, temporar, zoom-ul.

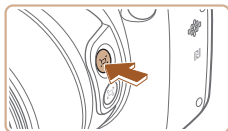

1 Căutați subiectul pierdut.

- Apăsați și țineți apăsat butonul [□].
- Aparatul face zoom out și afișează un cadru alb în jurul zonei indicată înainte de a apăsa butonul [□].

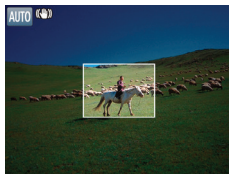







2 Fixați din nou subiectul.

- Îndreptați aparatul astfel încât subiectul să fie în cadrul alb și apoi eliberați butonul [□].
- Mărirea anterioară este acum anulată, astfel încât zona din interiorul cadrului alb umple din nou ecranul.



- În timp ce aparatul face zoom out, anumite informații despre fotografiere nu vor apărea pe ecran.
- În timpul filmării, cadrul alb nu va fi afișat dacă apăsați butonul . De asemenea, rețineți că modificarea zoom-ului și sunetele de funcționare a aparatului vor fi înregistrate.



- Dacă preferați să fotografiați la zoomul indicat pe ecranul de la pasul 1, apăsați butonul declanșator până la capăt.
- Puteți regla zoom-ul la care să revină aparatul când eliberați butonul  deplasând butonul de zoom în timp ce țineți apăsat butonul  pentru a redimensiona cadrul alb.
- Pentru a modifica zona afișată când apăsați butonul , accesați MENU (📖42) > tab  >  Zonă afișaj și alegeți unul dintre cele trei opțiuni (📖42).
- Nu puteți schimba zoom-ul cu ajutorul butonului  după ce ați apăsat butonul declanșator până la capăt în modul autodeclanșator (📖69).

Prevenirea pierderii subiectului după zoom manual (Asistare la încadrare – Blocare)

► Fotografii ► Filme

Puteți preveni pierderea subiectului din cadru reducând mișcarea aparatului când ați făcut zoom spre capătul telefoto și corectând subiectul selectat astfel încât să fie afișat în zona centrală a ecranului.

1 Intrați în modul [□].

- Faceți zoom până la capătul telefoto și apoi apăsați butonul [□].
- [□] este afișat și este aplicată stabilizarea imaginii optimă pentru fotografierea la capătul telefoto.



2 Alegeți un subiect pe care să îl afișați central.

- [□] va fi afișat în centrul ecranului.
- Îndreptați aparatul în așa fel încât [□] să fie îndreptat către subiectul dorit și apoi apăsați butonul declanșator până la jumătate.



- Aparatul va continua să urmărească subiectul astfel încât acesta este afișat în zona centrală a ecranului.







3 Înregistrați.

- Apăsați butonul declanșator până la capăt.



- Dacă schimbați încadrarea puteți reduce efectul stabilizării imaginii sau este posibil ca subiectul să nu mai fie afișat în zona centrală a ecranului cu  de culoare gri. Dacă apare acest lucru, repetați pașii 1 – 2.
- Dacă începeți să filmați, stabilizatorul de imagine poate duce la reîncadrarea imaginii.
- În funcție de condițiile de fotografiere și subiect, este posibil ca imaginile să nu aibă aspectul la care vă așteptați.



- În loc să apăsați butonul declanșator la pasul 2, puteți apăsa  pentru a alege subiectul. Când subiectul este detectat, aparatul scoate un semnal sonor și  este afișat.
- Dacă apăsați butonul , nu este afișat nici un simbol pentru modul IS.
- Pentru a regla dimensiunea subiectului, mutați butonul zoom în timp ce este afișat .
- Dacă nu doriți să afișați subiectul detectat în centrul ecranului, alegeți MENU  42 > tab  >  Centrare > [Dezac.]. Este activată stabilizarea imaginii optimă pentru fotografierea la capătul telefoto.

Zoom automat în funcție de mișcarea subiectului (Auto Zoom)

► Fotografii ► Filme

Aparatul face zoom automat pentru a păstra o față detectată (📖 134) la o dimensiune constantă pe ecran. Dacă persoana se apropie, aparatul va face automat zoom out și invers. Această dimensiune poate fi ajustată, în funcție de necesități.

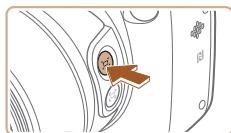

1 Intrați în modul Auto.

- Apăsați și eliberați rapid butonul [📷].
- [📷] este afișat.
- Un cadru alb este afișat când este detectată o față. Aparatul va face zoom automat pentru a încadra persoana (subiectul) pe ecran.
- Când sunt detectate mai multe fețe, subiectul principal este afișat cu un cadru alb și celelalte fețe (maxim două) sunt afișate cu cadre gri. Aparatul va face zoom automat pentru a încadra mai mulți oameni pe ecran.

2 Înregistrați.

- Cadrele sunt afișate chiar și după ce realizați fotografia și aparatul va face zoom automat.
- Pentru a anula acest mod, apăsați butonul [📷] din nou. [📷 Auto: Dezac.] este afișat.



- Este posibil ca fețele să nu fie afișate la o dimensiune constantă comparat cu ecranul la anumite valori zoom sau dacă persoana are capul înclinat sau nu se uită direct la aparat.
- În timpul filmării, modificarea zoom-ului și sunetele de funcționare a aparatului vor fi înregistrate.
- Când [Auto: Activat] este setat, anumite informații despre fotografiere nu sunt afișate și anumite setări nu pot fi configurate.
- Aparatul nu va face zoom automat pentru a încadra mai mulți oameni pe ecran când sunt detectate mai multe fețe în timpul filmării.
- Zoomul automat nu poate fi folosit în timp ce folosiți funcția de fotografiere continuă.



- Dacă sunt detectate mai multe fețe la pasul 1, apăsați butonul [Face] pentru a alege fața pentru zoom automat.
- Dacă persoana detectată de aparat se mișcă spre marginea ecranului, aparatul face zoom out pentru ca persoana să rămână în imagine.
- Nu se va modifica zoomul după ce ați apăsat butonul declanșator până la capăt în modul autodeclanșator (69).
- În funcție de condițiile de fotografiere și de mișcarea subiectului, este posibil ca dimensiunea feței să nu poată fi menținută pentru a încadra subiectul pe ecran.
- Când aparatul nu poate detecta o față, mutați zoomul la orice poziție și opriți zoomul până este detectată fața.

Ajustarea dimensiunii pentru afișarea constantă a feței



- Când [Zoom Auto: Activat] este setat, apăsați butoanele [◀][▶] sau rotiți [Zoom] pentru a alege opțiunea dorită.
- Aparatul face zoom automat pentru a păstra fețele la dimensiunea specificată.

Auto	Aparatul va face zoom automat în funcție de mișcarea persoanei (subiectul) pentru a menține persoana pe ecran. Aparatul va face zoom automat pentru a încadra mai mulți oameni pe ecran când sunt detectate mai multe fețe.
Față	Păstrează fețele suficient de mari încât să afișeze clar expresiile feței.
Partea de sus a corpului	Păstrează fețele suficient de mici pentru a afișa partea de sus a corpului.
Tot corpul	Păstrează fețele suficient de mici pentru a afișa tot corpul.
Manual	Păstrați fețele la dimensiunea specificată mutând butonul de zoom. Mutați butonul de zoom și apoi eliberați butonul de zoom după ce ați obținut dimensiunea dorită.



- Dimensiunea feței poate fi ajustată în MENU (42) > tab [Zoom] > [Zoom Auto: Activat] > [Zoom Auto]. Puteți alege [Dezac.] pentru a dezactiva această funcție și să folosiți doar funcția descrisă la "Reîncadrarea ușoară a subiectului cu zoom automat (Asistare la căutare)".
- Puteți face zoom cu butonul de zoom când este selectat [Față], [Parte de sus a corpului] sau [Tot corpul], dar nivelul de zoom original va fi restabilit la câteva secunde după ce eliberați butonul de zoom.
- Puteți șterge dimensiunea feței înregistrată în timpul filmării apăsând butonul [Zoom].
- Dimensiunile feței nu pot fi modificate în timpul filmării.

Reîncadrarea ușoară a subiectului cu zoom automat (Asistare la căutare)

► Fotografii ► Filme

Dacă subiectul iese din cadru după ce ați făcut zoom și mișcați aparatul pentru a-l căuta, aparatul detectează această mișcare și face automat zoom out, lucru care vă ajută să găsiți subiectul mai ușor.



1 Intrați în modul Auto (📖 65).



2 Căutați subiectul pierdut.

- Când mișcați aparatul pentru a căuta subiectul, aparatul face zoom out pentru a vă ajuta să găsiți subiectul.

3 Fixați din nou subiectul.

- După ce găsiți subiectul și nu mai mișcați aparatul, acesta va face din nou zoom in.

4 Înregistrați.

- Dacă apăsați butonul  din nou. Apoi  Auto: Dezac.] este afișat și zoomul automat este anulat.



- Aparatul nu face automat zoom out în timp ce [F.] este afișată în jurul unei fețe detectate, chiar dacă mișcați aparatul.
- Când dezactivați funcția descrisă la „Zoom automat în funcție de mișcarea subiectului (Auto Zoom)”, [F.] este afișat în jurul unei fețe detectate și aparatul face automat zoom out când este mișcat.
- Zoomul nu este posibil când butonul declanșator este apăsat până la jumătate.
- Pentru a dezactiva această funcție și pentru a folosi doar funcția descrisă în „Zoom automat pentru a păstra fețele la o dimensiune constantă”, alegeți MENU (42) > tab [] > [] Setări automate > [Căut. asist.] > [Dezac.].

Utilizarea autodeclanșatorului

► Fotografii ► Filme

Cu ajutorul autodeclanșatorului, puteți să apăreți și dumneavoastră în fotografiile de grup sau în alte fotografii făcute cu autodeclanșare.

Aparatul va face o fotografie la aproximativ 10 secunde după ce ați apăsat butonul declanșator.



1 Configurați setarea.

- Apăsați butonul [MENU], alegeți [] în meniu și apoi alegeți [] (41).
- După ce ați efectuat setarea, [] va fi afișat.



2 Înregistrați.

- Pentru fotografii: Apăsați butonul declanșator până la jumătate pentru a focaliza pe subiect și apoi apăsați-l până la capăt.
- Pentru filme: Apăsați butonul pentru filmare.
- După ce ați pornit cronometrul, lumina va clipi iar aparatul va emite un sunet specific autodeclanșatorului.
- Cu două secunde înainte de realizarea fotografiei, clipitul și sunetul se vor intensifica. (Lumina va rămâne aprinsă în cazul în care se declanșează blițul.)
- Pentru a anula fotografierea după ce ați activat autodeclanșatorul, apăsați butonul **[MENU]**.
- Pentru a reveni la setarea originală, alegeți **[OFF]** la pasul 1.



Utilizarea autodeclanșatorului pentru a preveni mișcarea aparatului

► Fotografii ► Filme

Deoarece această opțiune întârzie declanșarea obturatorului cu aproximativ două secunde după apăsarea butonului declanșator, dacă aparatul nu stă fix în timp ce apăsați butonul declanșator, acest lucru nu va afecta fotografia realizată.



- Urmați pasul 1 de la “Utilizare autodeclanșator” (📖69) și alegeți **[C]**.
- După ce ați efectuat setarea, **[C]** va fi afișat.
- Urmați pasul 2 de la “Utilizare autodeclanșator” (📖69) pentru a fotografia.

Personalizarea autodeclanșatorului

► Fotografii ► Filme

Puteți seta întârzierea (0 – 30 secunde) și numărul de fotografii (1 – 10).

1 Alegeți [C/C].

- Urmați pasul 1 de la “Utilizare autodeclanșator” (📖69), alegeți [C/C] și apăsați butonul [MENU].



2 Configurați setarea.

- Apăsați butoanele [▲][▼] pentru a alege [Întârziere] sau [cadre].
- Apăsați butoanele [◀][▶] pentru a alege o valoare și apoi apăsați butonul [C/C].
- După ce ați efectuat setarea, [C/C] va fi afișat.
- Urmați pasul 2 de la “Utilizare autodeclanșator” (📖69) pentru a fotografia.



- Pentru filme realizate cu ajutorul declanșatorului, [Întârziere] reprezintă timpul dinainte să înceapă înregistrarea dar setarea [cadre] nu are niciun efect.



- Dacă specificați mai multe fotografii, luminozitatea imaginii și nivelul de alb vor fi determinate de prima fotografie. Este nevoie de mai mult timp între realizarea a două fotografii atunci când blițul se declanșează sau când ați specificat că realizați mai multe fotografii. Fotografieră se va opri automat când cardul de memorie este plin.
- Atunci când este specificată o întârziere mai mare de două secunde, cu două secunde înainte de realizarea fotografiei, lumina care clipește și sunetul autodeclanșatorului se vor intensifica. (Lumina va rămâne aprinsă în cazul în care se declanșează blițul.)

Fotografiere continuă

► Fotografii ► Filme

În modul [AUTO], țineți butonul declanșator apăsat până la capăt pentru a fotografia continuu. Pentru mai multe detalii referitoare la viteza de fotografiere, vezi “Aparat” (📖336).



1 Configurați setarea.

- Apăsați butonul [FUNC. SET.], alegeți [A] în meniul și apoi alegeți [M] (📖41).
- După ce ați efectuat setarea, [M] va fi afișat.

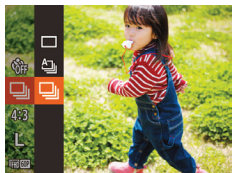

2 Înregistrați.

- Apăsați și țineți apăsat butonul declanșator până la capăt pentru a fotografia continuu.



- În timpul fotografierii continue, focalizarea și expunerea sunt blocate în poziția/la nivelul stabilit atunci când apăsați butonul declanșator până la jumătate.
- Nu poate fi folosit cu autodeclanșator (📖69).
- Fotografierea poate fi oprită temporar și fotografierea în rafală poate fi încetinită, în funcție de condițiile de fotografiere, de setările aparatului și de poziția zoom-ului.
- Pe măsură ce faceți mai multe fotografii, procesul de fotografiere poate fi încetinit.
- Fotografierea poate fi încetinită dacă blițul se declanșează.
- Nivel de alb Multi-area (📖50) nu este disponibil. În același mod, [Cor. lampă Hg.] (📖84) este setată la [Dezac.] și nu poate fi schimbată.

Afișare imagini în timpul redării

Fiecare set de imagini realizate în rafală este gestionat ca un grup singular și doar prima imagine din grupul respectiv va fi afișată. Pentru a semnaliza faptul că imaginea face parte dintr-un grup, **[SET]** va apărea în partea stânga sus a ecranului.



- Dacă ștergeți o imagine de grup (📖176), toate imaginile care fac parte din grupul respectiv vor fi șterse.



- Imaginile de grup pot fi redare individual (📖163) și negrupate (📖163).
- Protejarea (📖171) unei imagini care face parte dintr-un grup implică protejarea tuturor imaginilor din grupul respectiv.
- Dacă imaginile de grup sunt vizualizate individual când sunt redare cu ajutorul funcției Căutare imagine (📖160) sau Mixare inteligentă (📖170), imaginile sunt despărțite temporar.
- Următoarele acțiuni nu sunt disponibile pentru imaginile grupate: editare informații ID față (📖165), mărire (📖167), etichetare ca preferate (📖183), editare (📖185), imprimare (📖290), setarea imprimării pentru o singură imagine (📖298) sau adăugare la un album foto (📖301). Pentru a face toate acestea, fie vizualizați imaginile individual (📖163) sau anulați gruparea mai întâi (📖163).

Utilizare identificare față

Dacă înregistrați o persoană înainte, aparatul va detecta fața persoanei respective și va stabili prioritatea focalizării, luminozității și a culorii pentru persoana respectivă atunci când faceți fotografii. În modul [AUTO], aparatul poate recunoaște bebeluși și copii pe baza datelor de naștere înregistrate și poate optimiza setările pentru aceștia când fotografiați. De asemenea, această funcție este utilă și atunci când căutați o anumită persoană înregistrată printre mai multe imagini (📖160). Dacă înregistrați oameni în prealabil veți putea să creați cu ușurință un album Evidențieri Poveste (📖196).

Informații personale

- Informațiile, precum imaginile unei fețe (informații față) înregistrate cu Identificare față și informațiile personale (nume, zi de naștere) vor fi salvate în aparat. În plus, când sunt detectate persoane înregistrate, numele acestora vor rămâne înregistrate în fotografii. Atunci când folosiți funcția Informații față, aveți grijă când partajați aparatul sau imaginile cu alții și când postați imagini online, pe care le pot vedea alte persoane.
- Atunci când vă debarasați de un aparat sau îl dați unei alte persoane după ce ați folosit funcția Informații față, asigurați-vă că ați șters toate informațiile (fețe înregistrate, nume și date de naștere) din aparat (📖81).

Înregistrarea informațiilor Identificare față

Puteți înregistra informații (informații despre față, nume, zi de naștere) pentru până la 12 persoane pentru a fi folosite cu Identificare față.



1 Accesați ecranul pentru setări.

- Apăsați butonul [MENU], alegeți [Setări ID față] de la tabul [📷] și apoi apăsați butonul [Ⓜ] (📖42).



- Apăsați butoanele [▲][▼] pentru a alege [Adăugare în registru] și apoi apăsați butonul [Ⓜ].

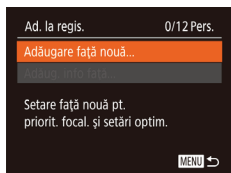

- Apăsați butoanele [▲][▼] pentru a alege [Adăugați o față nouă] și apoi apăsați butonul [Ⓜ].



2 Înregistrați informațiile despre față.

- Îndreptați aparatul astfel încât fața persoanei pe care doriți să o înregistrați să se afle în interiorul cadrului gri din centrul ecranului.
- Asigurați-vă că pe față apare un cadru alb care indică faptul că a fost recunoscută fața și apoi faceți fotografia.
- Dacă fața nu este recunoscută, nu puteți înregistra informațiile despre față.



- După afișarea mesajului [Înregistrare?], apăsați butoanele [◀][▶] pentru a alege [OK] și apoi apăsați butonul [FUNK SET].
- Ecranul [Editare profil] va fi afișat.

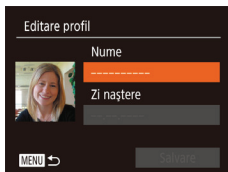

3 Înregistrați numele și data de naștere ale persoanei.

- Apăsați butonul [FUNK SET] pentru a accesa tastatura și apoi introduceți numele (📖44).



- Pentru a înregistra o dată de naștere, pe ecranul [Editare profil], apăsați butoanele [▲][▼] pentru a alege [Zi de naștere] și apoi apăsați butonul [FUNK SET].
- Apăsați butoanele [◀][▶] pentru a alege o opțiune.
- Apăsați butoanele [▲][▼] pentru a menționa data.
- Când terminați, apăsați butonul [FUNK SET].



4 Salvați setările.

- Apăsați butoanele [▲][▼] pentru a alege [Salvare] și apoi apăsați butonul [FUNK SET].
- După ce este afișat un mesaj, apăsați butoanele [◀][▶] pentru a alege [Da] și apoi apăsați butonul [FUNK SET].

5 Continuarea înregistrării informațiilor despre față.

- Pt. a înregistra până la maxim patru elemente cu informații despre fețe, repetați pasul 2.
- Fețele înregistrate sunt recunoscute mai ușor dacă adăugați mai multe informații despre față precum o fotografie din unghi ușor înclinat, o fotografie a unui zâmbet și fotografii în interior și exterior, în plus față de fotografie frontală.



- Blițul nu se declanșează atunci când urmați pasul 2.
- Dacă nu înregistrați o zi de naștere la pasul 3, simbolurile pentru Bebeluși sau Copii nu vor fi afișate în modul **AUTO** (📖55).



- Puteți rescrie informațiile despre față înregistrate și puteți adăuga mai tarziu alte informații despre față dacă nu ați completat toate cele cinci sloturi pentru informații despre față (📖75).

Fotografare

Dacă înregistrați o persoană în prealabil, aparatul va acorda prioritate acelei persoane pe care o va considera subiectul principal și va optimiza focalizarea, luminozitatea și culoarea pentru persoana respectivă, atunci când fotografiați.



- Atunci când îndreptați aparatul către un subiect, numele a maxim trei persoane înregistrate vor fi afișate atunci când acestea sunt detectate.
- Înregistrați.
- Numele afișate vor fi înregistrate în fotografia. Chiar dacă sunt detectate persoanele, dar fețele lor nu sunt afișate, numele (până la cinci persoane) vor fi înregistrate pe imagine.



- Persoane, altele decât cele înregistrate, pot fi detectate din greșeală ca persoană înregistrată, dacă au trăsături faciale similare.



- Este posibil ca persoanele înregistrate să nu poată fi detectate corect dacă imaginea sau scena captată diferă radical de informațiile despre față înregistrate.
- În cazul în care o față înregistrată nu este detectată sau nu poate fi detectată cu ușurință, rescrieți informațiile cu noi informații despre față. Înregistrarea de informații despre față chiar înainte de fotografiere va permite detectarea mai ușoară a fețelor înregistrate.
- În cazul în care o persoană este detectată din greșeală ca fiind altă persoană și dumneavoastră continuați să faceți fotografii, puteți edita sau șterge numele înregistrat în imagine în timpul redării (📖165).
- Deoarece fețele bebelușilor și ale copiilor se modifică repede pe măsură ce cresc, este bine să actualizați informațiile cu regularitate (📖75).
- Dacă nu doriți ca numele să fie înregistrate pe imagini, alegeți [Setări ID față] de la tab-ul [📷], alegeți [ID față] și apoi alegeți [Dezac].
- Puteți verifica numele înregistrate în imagini în ecranul pentru redare (afișare informații simple) (📖154).
- În modul [A], numele nu sunt afișate pe ecranul de fotografiere, dar vor fi înregistrate în fotografii.
- Numele înregistrate cu fotografiere continuă (📖72, 📖139) vor fi înregistrate în continuare în aceeași poziție ca la prima fotografie. Numele vor fi înregistrate în continuare în aceeași poziție ca la prima fotografie, chiar dacă subiectul se mișcă.

Verificarea și înregistrarea informațiilor înregistrate



1 Accesați ecranul [Verif./Edit. info].

- Urmând pasul 1 de la "Înregistrare informații față" (📖75), alegeți [Verificare/Editare Info] și apăsați butonul [🔍].



2 Alegeți o persoană pentru a verifica sau edita informațiile.

- Apăsați butoanele [▲][▼][◀][▶] pentru a alege persoana pentru care doriți să verificați sau editați informațiile și apoi apăsați butonul [🔍].

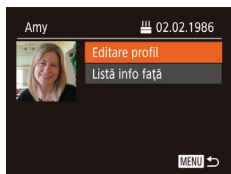

3 Verificați sau editați informațiile după nevoi.

- Pentru a verifica un nume sau o dată de naștere, alegeți [Editare profil] apăsând butoanele [▲][▼] și apoi apăsând [OK]. Pe ecranul afișat, puteți edita numele sau data nașterii așa cum este descris la pasul 3 din “Înregistrare informații față” (75).
- Pentru a verifica informațiile despre față, alegeți [Listă info față] (apăsând butoanele [▲][▼]) și apoi apăsați [OK]. Apăsând [OK] pe ecranul afișat, alegeți informațiile despre față pe care doriți să le ștergeți apăsând butoanele [▲][▼][◀][▶] și apoi apăsați butonul [OK]. După afișarea mesajului [Ștergere?], apăsați butoanele [◀][▶] pentru a alege [OK] și apoi apăsați butonul [OK] pentru a șterge informațiile despre față.



- Chiar dacă modificați denumirile de la [Editare profil], denumirile înregistrate în imaginile realizate anterior vor rămâne aceleași.

Rescrierea și adăugarea de informații referitoare la față

Puteți rescrie informațiile existente despre fețe cu noi informații. Este bine să vă actualizați periodic informațiile despre față, în special pentru fotografiile bebelușilor și ale copiilor, deoarece fețele se modifică repede pe măsură ce copiii cresc. De asemenea, puteți adăuga informații despre fețe atunci când cele cinci sloturi pentru informații despre față nu au fost ocupate.



1 Accesați ecranul [Adăugare informații față].

- Urmând pasul 1 de la “Înregistrare informații față” (75), alegeți [Adăugare Info față] și apăsați butonul [OK].



2 Alegeți numele persoanei pentru a rescrie informațiile.

- Apăsați butoanele [▲][▼][◀][▶] pentru a alege numele persoanei pentru care doriți să rescrieți informațiile despre față și apoi apăsați butonul [FUNC SET].
- Dacă ați înregistrat deja cinci articole cu informații despre față, un mesaj apare pe ecran. Apăsați butoanele [◀][▶] pentru a alege [OK] și apoi apăsați butonul [FUNC SET].
- Dacă au fost înregistrate mai puțin de cinci articole cu informații despre fețe, mergeți la pasul 4 pentru a adăuga informații despre față.

3 Alegeți informațiile despre față pe care doriți să le rescrieți.

- Apăsați butoanele [▲][▼][◀][▶] pentru a alege informațiile despre față pe care doriți să le suprascriveți și apoi apăsați butonul [FUNC SET].

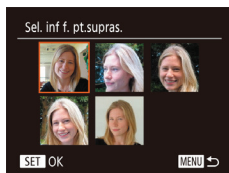

4 Înregistrați informațiile despre față.

- Urmați pașii 2 de la "Înregistrare informații față" (75) pentru a fotografia și apoi înregistrați noile informații despre față.
- Fețele înregistrate sunt recunoscute mai ușor dacă adăugați mai multe informații despre față precum o fotografie din unghi ușor înclinat, o fotografie a unui zâmbet și fotografii în interior și exterior, în plus față de fotografie frontală.





- Nu puteți adăuga informații despre față dacă cele cinci sloturi de informații sunt pline. Urmați pașii de mai sus pentru a rescrie informațiile despre fețe.
- Puteți urma pașii de mai sus pentru a înregistra noile informații despre față dacă există cel puțin un slot disponibil, dar nu puteți rescrie orice informații despre fețe. Mai întâi ștergeți informațiile existente nedorite (📖78) și apoi înregistrați informații noi (📖75) în funcție de nevoi.

Ștergerea informațiilor înregistrate

Puteți șterge informațiile (informații despre față, nume, data nașterii) înregistrate în Identificare față. Totuși, numele înregistrate în imaginile realizate anterior nu vor fi șterse.



1 Accesați ecranul [Ștergere info].

- Urmați pașii 1 de la "Înregistrare informații față" (📖75) și alegeți [Ștergere info].

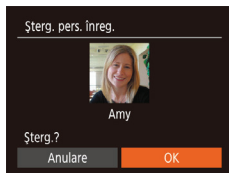

2 Alegeți numele persoanei ale căror informații doriți să le ștergeți.

- Apăsați butoanele [▲][▼][◀][▶] pentru a alege numele persoanei pe care trebuie să o ștergeți și apoi apăsați butonul [OK].
- După afișarea mesajului [Ștergere?], apăsați butoanele [◀][▶] pentru a alege [OK] și apoi apăsați butonul [OK].



- Dacă ștergeți informațiile despre o persoană înregistrată, nu veți putea afișa numele acesteia (📖158) nu veți putea rescrie informațiile despre această persoană (📖165) și nu veți putea să căutați imagini pentru aceasta (📖160).



- De asemenea, puteți șterge numele înregistrate în imagini (📖166).

Funcții de personalizare a imaginii

Modificarea Raportului de Aspect

► Fotografii ► Filme

Schimbați raportul de aspect al imaginii (raportul lățime/îmălțime) după cum urmează.



- Apăsați butonul [FUNCȚII], alegeți **[4:3]** din meniu și alegeți opțiunea dorită (41).
- Imediat ce ați efectuat setările, raportul de aspect al ecranului va fi actualizat.
- Pentru a reveni la setarea originală, repetați această procedură dar alegeți **[4:3]**.

16:9	Folosit la afișare pe televizoarele HD cu ecran lat sau la alte afișaje asemănătoare.
3:2	Același raport de aspect specific filmului de 35mm. Este folosit la imprimarea imaginilor de 5 x 7 inci sau la imprimarea în format de carte poștală.
4:3	Raportul de aspect nativ al ecranului aparatului. Folosit la afișare pe televizoarele cu definiție standard sau la alte afișaje asemănătoare. Folosit și pentru imprimarea de imagini de 3,5 x 5 inci sau la imprimarea în format tip A.
1:1	Raport de aspect pătrat.



- Nu este disponibil în modul [A:Fi].

Modificare rezoluție imagine (Dimensiune imagine)

► Fotografii ► Filme

Puteți alege din 4 niveluri de rezoluție de imagine, după cum urmează. Pentru mai multe detalii referitoare la numărul de fotografii făcute la fiecare rezoluție care pot încăpea pe cardul de memorie, vezi “Număr de fotografii pe card de memorie” (📖 340).

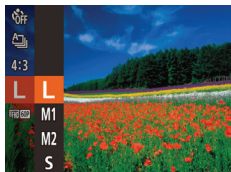

- Apăsați butonul **[FUNC SET]**, alegeți **[L]** din meniu și alegeți opțiunea dorită (📖 41).
- Opțiunea pe care ați configurat-o este afișată acum.
- Pentru a reveni la setarea originală, repetați această procedură dar alegeți **[L]**.

■ Mai multe detalii referitoare la alegerea rezoluției în funcție de dimensiunea hârtiei (pentru imagini de 4:3)

L	A2 (16,5 x 23,4 in.)
M1	A3 – A5 (11,7 x 16,5 – 5,8 x 8,3 in.)
M2	3,5 x 5 in., 5 x 7 in., Carte poștală
S	Pentru trimitere prin e-mail și alte utilizări asemănătoare



- Nu este disponibil în modul **[A^SB]**.

Corectarea zonelor verzui luminate de becuri cu mercur

► Fotografii ► Filme

În modul **[AUTO]**, subiectele sau fundalurile din fotografiile realizate seara și iluminate cu bec cu mercur pot avea o nuanță verzuie. Această nuanță verzuie poate fi corectată automat atunci când faceți fotografii, folosind nivelul de alb pentru mai multe zone.



- Apăsați butonul **[MENU]**, alegeți **[Cor. lampă Hg.]** de la tabul **[☑]** și apoi alegeți **[Activat]** (📖42).
- După ce ați efectuat setarea, **[📷]** va fi afișat.
- Pentru a reveni la setarea originală, repetați această procedură dar alegeți **[Dezac.]**.



- După ce ați terminat de fotografiat având iluminare cu bec cu mercur, trebuie să setați **[Cor. lampă Hg.]** înapoi la **[Dezac.]**. În caz contrar, petele verzi care nu sunt cauzate de becurile de mercur vor fi corectate din greșeală.



- Faceți câteva fotografii de test pentru a vă asigura că obțineți rezultatele dorite.
- La fotografiere continuă (📖72), setarea este reglată la **[Dezac.]** și nu poate fi schimbată.

Modificarea calității imaginii filmului

► Fotografii ► Filme

4 setări de calitate a imaginii sunt disponibile. Pentru informații referitoare la lungimea filmului la fiecare nivel de calitate a imaginii care va încăpea pe cardul de memorie, consultați “Timp de înregistrare per card de memorie” (📖 341).



- Apăsați butonul **[FUNCȚII]**, alegeți **[FHD 30P]** din meniu și alegeți opțiunea dorită (📖 41).
- Opțiunea pe care ați configurat-o este afișată acum.
- Pentru a reveni la setarea originală, repetați această procedură dar alegeți **[FHD 30P]**.

Calitatea imaginii	Rezoluție	Rată cadre	Detalii
[FHD 60P]	1920 x 1080	60 cps	Pentru filmare Full HD
[FHD 30P]	1920 x 1080	30 cps	
[HD 30P]	1280 x 720	30 cps	Pentru filmare HD
[VGA 30P]	640 x 480	30 cps	Pentru filmare standard definition



- În modurile **[FHD 60P]**, **[FHD 30P]** și **[HD 30P]** barele negre afișate în partea de sus și de jos a ecranului indică faptul că zonele respective nu sunt înregistrate.

Funcții de fotografiere ajutătoare

Afișarea grilei

► Fotografii ► Filme

Grilele pot fi afișate pe ecran în plan orizontal și vertical în timp ce înregistrați.



- Apăsați butonul **[MENU]**, alegeți **[Grile]** de la tabul **[📷]** și apoi alegeți **[Activat]** (📖 42).
- După ce ați făcut setarea, grila va fi afișată pe ecran.
- Pentru a reveni la setarea originală, repetați această procedură dar alegeți **[Dezac.]**.



- Grilele nu vor fi înregistrate în fotografiile dumneavoastră.

Mărirea zonei focalizate

► Fotografii ► Filme

Puteți verifica focalizarea apăsând butonul declanșator până la jumătate pentru a mări zona de focalizare din cadrul AF.



1 Configurați setarea.

- Apăsați butonul **[MENU]**, alegeți **[Zoom punct AF]** de la tabul **[📷]** și apoi alegeți **[Activat]** (📖42).

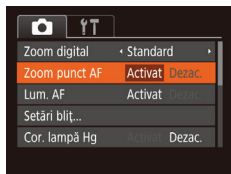

2 Verificați focalizarea.

- Apăsați butonul declanșator până la jumătate. Fața detectată ca subiect principal va fi mărită.
- Pentru a reveni la setarea originală, alegeți **[Dezac.]** la pasul 1.



- Zona focalizată nu este mărită în următoarele cazuri când butonul declanșator este apăsat până la jumătate.
 - Dacă fața nu a fost detectată, dacă persoana a fost prea aproape de aparat sau fața acesteia este prea mare pentru ecran sau dacă aparatul detectează deplasarea subiectului.
 - Când este folosit zoomul digital (📖60)
 - Când este folosită Urmărire AF (📖134)
 - Când este folosit un TV ca afișaj (📖279)
- Nu este disponibil în modul **[A-S]**.

Dezactivarea Nivelului automat

► Fotografii ► Filme

În mod normal, nivelul automat păstrează imaginea filmului la nivel orizontal în timpul înregistrării. Pentru a anula această funcție, alegeți [Dezactivare].

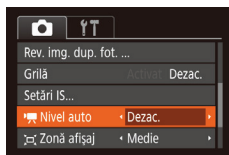

- Apăsați butonul [MENU], alegeți [Nivel auto] de la tabul [] și apoi alegeți [Dezac.] (📖42).



- După începerea filmării, zona afișată a imaginii se schimbă și subiectele sunt mărite (📖90).

Schimbările setărilor aferente modului-IS

► Fotografii ► Filme

Dezactivarea stabilizării imaginii.

Când aparatul este ținut nemișcat (ca și cum ar fi așezat pe un trepied), ar trebui să setați stabilizarea imaginii la [Dezac.] pentru a o dezactiva.

1 Accesați ecranul pentru setări.

- Apăsați butonul [MENU], alegeți [Setări IS] de la tabul [] și apoi apăsați butonul [] (42).



2 Configurați setarea.

- Alegeți [Modul IS] și apoi alegeți opțiunea dorită (42).

Continuu	Stabilizarea optimă a imaginilor pentru condițiile de fotografiere este activată în mod automat (IS inteligent) (58).
Dezac.	Dezactivează stabilizarea imaginii.

Filmare cu subiecți la aceeași dimensiune ca înainte de începerea filmării

► Fotografii ► Filme

În mod normal, după începerea filmării, zona afișată a imaginii se schimbă și subiecții sunt mărite pentru a permite îndreptarea și corectarea mișcărilor aparatului.

Pentru a filma cu subiecți la aceeași dimensiune ca înainte de începerea filmării, puteți reduce stabilizarea imaginii și anula Nivelul automat.



- Urmați pașii de la “Dezactivarea Nivelului automat” (📖88) pentru a seta [Nivel auto] la [Dezac.].
- Accesați ecranul [Setări IS] așa cum este descris la pasul 1 de la “Dezactivarea stabilizării imaginii.” (📖89).
- Alegeți [IS dinamic] și apoi alegeți [Scăzut] (📖89).



- Puteți seta [Mod IS] la [Dezac.], astfel încât subiecții sunt înregistrați la aceeași dimensiune ca cea ce era indicat înainte.
- Când [Mod IS] este setat la [Dezac.] (📖89), [IS Dinamic] nu este disponibil.
- Când calitatea filmului este [EVA 30P], IS Dinamic este setat la [Standard] și nu poate fi schimbat.

Personalizarea utilizării aparatului

Personalizați funcțiile aparatului cu ajutorul tabului [📷] din ecranul meniului, după cum urmează.

Pentru instrucțiuni referitoare la funcțiile meniului, vezi “Utilizarea ecranului pentru meniu” (📖42).

Dezactivarea luminii AF

▶ Fotografii ▶ Filme

Lumina se aprinde pentru a vă ajuta să focalizați când apăsați butonul declanșator până la jumătate, în condiții de luminozitate scăzută. Puteți dezactiva această lumină.



- Apăsați butonul [MENU], alegeți [Lumină AF] de la tabul [📷] și apoi alegeți [Dezac.] (📖42).
- Pentru a reveni la setarea originală, repetați această procedură dar alegeți [Activat].

Prevenirea pornirii luminii pt. reducerea efectului de ochi roșii

► Fotografii ► Filme

Puteți dezactiva lumina pentru reducerea efectului de ochi roșii care se aprinde pentru a reduce acest efect atunci când blițul se declanșează în condiții de luminozitate scăzută.

1 Accesați ecranul [Setări bliț].

- Apăsați butonul [MENU], alegeți [Setări bliț] de la tabul [] și apoi apăsați butonul [] (42).



2 Configurați setarea.

- Alegeți [Dezac.] (42).
- Pentru a reveni la setarea originală, repetați această procedură dar alegeți [Activat].

Modificarea stilului de afișare a imaginii după fotografiere

► Fotografii ► Filme

Puteți modifica durata de afișare a imaginilor și ce informații să fie afișate după ce fotografiați.

Modificarea perioadei de afișare a imaginii după fotografiere

1 Accesați ecranul [Rev. im. dup. fot.].

- Apăsați butonul [MENU], alegeți [Rev. im. dup. fot.] de la tabul [📷] și apoi apăsați butonul [📖] (42).



2 Configurați setarea.

- Alegeți [Af. or] și apoi alegeți opțiunea dorită.
- Pentru a reveni la setarea originală, repetați această procedură dar alegeți [Rapid].

Rapid	Afișează imaginile numai până când puteți fotografia din nou.
2 sec., 4 sec., 8 sec.	Afișează imagini pentru o anumită perioadă. Chiar și în timp ce fotografia este afișată, puteți realiza altă fotografie apăsând din nou butonul declanșator.
Menținere	Afișează imagini până când apăsați butonul declanșator până la jumătate.
Dezac.	Nicio imagine nu va mai fi afișată după ce faceți fotografiile.

Modificarea ecranului afișat după fotografiere

Modificați modul în care imaginile sunt afișate după fotografiere, după cum urmează.

1 Setați [Af. or] la [2 sec.], [4 sec.], [8 sec.] sau [Menținere] (📖93).

2 Configurați setarea.

- Alegeți [Afișare informații] și apoi alegeți opțiunea dorită.
- Pentru a reveni la setarea originală, repetați această procedură dar alegeți [Dezac.]

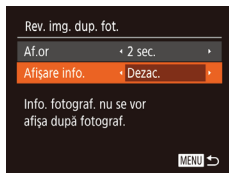

Dezac.	Afișează doar imaginea.
Detaliat	Afișează detalii despre fotografiere (📖316).



- Când [Af. or] (📖93) este setat la [Dezac.] sau [Rapid], [Afișare informații] este setat la [Dezac.] și nu poate fi modificat.
- Dacă apăsați butonul [▼] în timp ce o imagine este afișată după fotografiere, puteți schimba informațiile afișate. Notați că setările [Afișare informații] nu se modifică. Puteți șterge imaginile dacă apăsați butonul [🗑️] sau să le protejați (📖171) sau să le clasificați ca preferate (📖183) dacă apăsați butonul [👍].

3

Alte moduri de fotografiere

Faceți fotografii mai frumoase în diverse scene și faceți fotografii cu efecte de imagine unice sau realizate cu ajutorul unor funcții speciale.

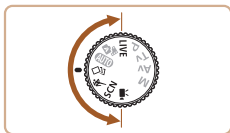

Personalizarea luminozității/culorii (Live View Control)

► Fotografii ► Filme

Luminozitatea sau culorile unei imagini atunci când fotografiați pot fi personalizate foarte ușor, după cum urmează.



1 Intrați în modul [LIVE].

- Setați butonul pentru selectarea modului la [LIVE].

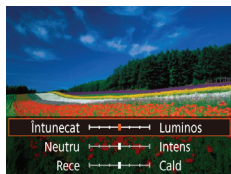

2 Configurați setarea.

- Apăsați butonul [▼] pentru a accesa ecranul de setare. Apăsați butoanele [▲][▼] pentru a alege un articol și apoi specificați valoarea apăsând butoanele [◀][▶] sau rotind [☀️] în timp ce priviți la ecran.
- Apăsați butonul [⊕].

3 Înregistrați.

Luminozitate	Pentru imagini mai luminoase, reglați nivelul la dreapta iar pentru imagini mai întunecate, reglați nivelul la stânga.
Culoare	Pentru imagini mai intense, reglați nivelul la dreapta iar pentru imagini mai subexpuse, reglați la stânga.
Ton	Pentru un ton mai cald, cu nuanță roșcată, reglați nivelul la dreapta iar pentru un ton mai rece, cu nuanță albastruie, reglați-l la stânga.

Bucurați-vă de mai multe imagini pt. fiecare fotografiere (Fotografiere creativă)

► Fotografii ► Filme

Bucurați-vă de mai multe imagini pentru fiecare fotografiere

Aparatul determină subiectul și condițiile de fotografiere și aplică efecte speciale în mod automat și recompune cadrul pentru a scoate în evidență subiectul. Sunt înregistrate șase imagini pentru fiecare cadru. Puteți realiza mai multe fotografii cu efecte folosind setări determinate de aparat.



1 Intrați în modul [CAM].

- Setați butonul pt. selectarea modului la [CAM].

2 Înregistrați.

- Apăsați butonul declanșator până la capăt. Când aparatul fotografiază se va auzi sunetul unui obturator de trei ori.
- După ce au fost afișate cele șase imagini în succesiune, vor fi afișate toate pentru aproximativ două secunde.
- Pentru a păstra imaginea afișată până la jumătate, apăsați pe butonul declanșator până la jumătate, apăsați butonul [DISP]. Pentru afișarea pe întreg ecranul în acest stadiu, alegeți o imagine apăsând butoanele [▲][▼][◀][▶] și apoi apăsați butonul [DISP].
- Pt. a reveni la afișajul original, apăsați [MENU].



- Fotografierea va dura mai mult când este declanșat blițul, dar țineți aparatul nemișcat până când se aude sunetul declanșatorului de trei ori.
- Cele șase imagini sunt administrate împreună ca un grup (163).
- Afișarea simultană a celor șase imagini așa cum este indicată în pasul 2 este disponibilă doar imediat după fotografiere.

Alegere efecte

Puteți alege efecte pentru imagini realizate în modul [📷].



- După ce alegeți modul [📷], rotiți [⚙️] pentru a alege efectul.

📷 Auto	Toate efectele
📷 R Retro	Imaginile se aseamănă fotografiilor vechi
📷 M Monocrom	Imaginile sunt generate într-o singură culoare
📷 S Special	Imagini evidențiate, distinctiv
📷 N Natural	Imagini neprelucrate, cu aspect natural

Înregistrarea filmelor cu diferite efecte

După înregistrarea unui film, aparatul va determina subiectul și condițiile de înregistrare și va adăuga automat diferite efecte precum slow motion și fast-forward. Aparatul combină în mod automat până la patru filme într-un film scurt de aproximativ 15 – 25 de secunde (Înregistrare creativă). Rețineți faptul că sunetul nu va fi înregistrat.

1 Intrați în modul [📷].

- Setati butonul pentru selectarea modului la [📷].

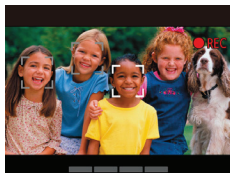

2 Înregistrați primul film.

- Pentru a începe filmarea, apăsați butonul pentru filmare. Va fi afișată o bară care indică timpul rămas.
- Când este înregistrat un film de 3 – 6 secunde, înregistrarea se oprește în mod automat.

3 Înregistrați al doilea până la al patrulea film.

- Repetați operațiunea de la pasul 2 de trei ori și înregistrați patru filme.



- Dacă data se schimbă în timp ce numărul filmelor este mai mic de patru, filmele sunt stocate ca fișiere separate.



- Efectele care tind să fie aplicate filmelor sunt aceleași pentru primul până la ultimul film; totuși, efectele pot fi modificate pentru fiecare film (📖97).
- Capitolele individuale pot fi editate (📖195).

Redarea filmelor creative

Filmul Creative shot înregistrat în modul [📷] poate fi selectat și redat (📖156).

Fotografiați subiecte în mișcare (Sporturi)

► Fotografii ► Filme

Fotografiați în continuu în timp ce aparatul focalizează pe subiecte care se mișcă.



1 Intrați în modul [S].

- Setati butonul pentru selectarea modului la [S].



2 Focalizare.

- În timp ce apăsați butonul declanșator la jumătate, aparatul va continua să modifice focalizarea și luminozitatea unde este afișat cadrul albastru.

3 Înregistrați.

- Apăsați și țineți apăsat butonul declanșator până la capăt pentru a fotografia continuu.



- În modul [S], este posibil ca fotografiile să aibă un aspect granulat deoarece valoarea ISO (📖 123) este mărită pentru a se potrivi condițiilor de fotografiere.
- Pentru mai multe detalii referitoare la plaja de fotografiere în modul [S], consultați "Interval de fotografiere" (📖 339).
- După fotografierea în rafală, este posibil să așteptați câteva momente înainte de a putea face din nou fotografii. Anumite tipuri de carduri de memorie pot întârzia fotografierea chiar mai mult.
- Fotografierea poate fi lentă, în funcție de condițiile de fotografiere, setările aparatului și de poziția zoomului.
- Dacă înregistrați în modul Auto [□] (📖 65), fotografierea continuă nu este disponibilă.

Scene specifice

Alegeți un mod care se potrivește cu scena de fotografiere iar aparatul va configura setările în mod automat pentru a face fotografii optime.



1 Intrați în modul [SCN].

- Setati butonul pentru selectarea modului la [SCN].



2 Alegeți un mod de fotografiere.

- Apăsati butonul [OK/AF], alegeți [P] din meniu și apoi alegeți un mod de fotografiere (41).

3 Înregistrați.



Fotografierea portretelor (Portret)

► Fotografii ► Filme

- Fotografiati diverse persoane cu efect de atenuare.



Realizați fotografii pe timp de noapte fără a folosi un trepied (Scenă de noapte din mână)

► Fotografii ► Filme

- Imagini superbe ale scenelor nocturne sau portrete cu fundal nocturn, fără a fi nevoie să țineți aparatul fix (ca pe trepied).
- O singură imagine este creată prin combinarea mai multor fotografii, reducând mișcarea aparatului și zgomotul de imagine.



Fotografiați în condiții de luminozitate scăzută (Luminozitate scăzută)

► **Fotografii** ► **Filme**

- Fotografiați în condiții minime de tremur al aparatului și de neclaritate a subiectelor chiar și în condiții de iluminare scăzută.



Fotografiere artificii (Artificii)



► **Fotografii** ► **Filme**

- Fotografii intense ale artificiilor.



- În modul , montați aparatul pe un trepied sau luați alte măsuri pentru a-l stabili și pentru a preveni mișcarea aparatului. Suplimentar, setați [Mod IS] la [Dezac.] atunci când folosiți un trepied sau alte mijloace pentru a ține aparatul nemișcat (89).



- În modul , rezoluția este **[M]** (2592 x 1944) și nu poate fi schimbată.
- În modul , deși nu sunt afișate cadre când apăsați butonul până la jumătate, focalizarea optimă este totuși realizată.

Aplicarea efectelor speciale

Adăugați multe efecte imaginilor, atunci când faceți fotografii.



1 Alegeți un mod de fotografiere.

- Urmați pașii 1 - 2 de la "Scene specifice" (📖101) pentru a alege un mod de fotografiere.

2 Înregistrați.



📷 Fotografiți în culori vii (Super Vivid)

▶ Fotografii ▶ Filme

- Faceți fotografii în culori bogate, intense.



📷 Faceți fotografii tip poster (Efect poster)

▶ Fotografii ▶ Filme

- Fotografii cu aspect de afiș sau ilustrații vechi.



- În modurile [📷] și [📷], încercați să faceți câteva fotografii test, pentru a vă asigura că obțineți rezultatele dorite

Fotografierea cu efect obiectiv ochi de pește (Efect ochi de pește)

► Fotografii ► Filme

Fotografiți cu efect de imagine distorsionată realizată cu un obiectiv ochi de pește.

1 Alegeți [🐟].

- Urmați pașii 1 - 2 de la "Scene specifice" (📖101) pentru a alege [🐟].



2 Alegeți un nivel de efect.

- Rotiți [⚙️] pentru a alege un nivel de efect.
- Veți vedea o previzualizare a fotografiei care va fi făcută cu efectul respectiv.

3 Înregistrați.



- Faceți câteva fotografii de test pentru a vă asigura că obțineți rezultatele dorite.

Fotografierea de modele asemănătoare miniaturilor (Efect de miniatură)

► Fotografii ► Filme

Crează efectul unui model în miniatură prin estomparea zonelor de deasupra și de sub zona selectată. De asemenea, puteți face filme cu aspect miniatural prin alegerea vitezei de redare înainte de înregistrarea filmului. Oamenii și obiectele din scenă se vor deplasa mai repede în timpul redării. Rețineți faptul că sunetul nu va fi înregistrat.

1 Alegeți [🏠].

- Urmați pașii 1 - 2 de la "Scene specifice" (📖101) pentru a alege [🏠].

- Va fi afișat un cadru alb care indică zona din imagine care nu va fi estompată.

2 Alegeți porțiunea pe care se va axa focalizarea.



- Apăsați butonul [▼].
- Deplasați butonul de zoom pentru a redimensiona cadrul și apoi apăsați butoanele [▲][▼] pentru a-l deplasa.



3 Pentru filme, alegeți viteza de redare a filmului.

- Rotiți [⚙️] pentru a alege viteza.

4 Reveniți la ecranul pentru fotografiere și faceți fotografii.

- Apăsați butonul [📷] și reveniți la ecranul de fotografiere și apoi fotografiați.

Viteză de redare și timp de redare estimat (pentru clipuri de un minut)

Viteză	Timp de redare
5x	Aproximativ 12 secunde
10x	Aproximativ 6 secunde
20x	Aproximativ 3 secunde

Filmele sunt redare la 30 cps.



- Zoomul nu este disponibil când filmați. Aveți grijă să setați zoomul înainte de a filma.
- Faceți câteva fotografii de test pentru a vă asigura că obțineți rezultatele dorite.



- Pentru a schimba orientarea cadrului pe verticală, apăsați butoanele [◀][▶] la pasul 2. Pentru a reveni la orientarea orizontală, apăsați butoanele [▲][▼].
- Ținerea aparatului în poziție verticală va schimba orientarea cadrului
- Calitatea imaginii filmului este de [EVA] la un raport de aspect de [4:3] și [HD] la un raport de aspect de [16:9] (82). Aceste setări de calitate nu pot fi modificate.
- Valoarea zoom-ului nu poate fi modificată cu ajutorul butonului [□] de pe ecranele de la pașii 2 și 3 sau în timp ce filmați.

Fotografiere cu efect de aparat de jucărie (Efect de aparat de jucărie)

► Fotografii ► Filme

Acest efect face ca fotografiile să pară a fi fost făcute cu un aparat de jucărie prin procesul de vignetație (colțuri ale imaginii mai închise la culoare și neclare) și prin modificarea întregului colorit al fotografiei.

1 Alegeți [📷].

- Urmați pașii 1 - 2 de la "Scene specifice" (101) pentru a alege [📷].



2 Alegeți un ton de culoare.

- Rotiți [🔧] pentru a alege un ton de culoare.
- Veți vedea o previzualizare a fotografiei care va fi făcută cu efectul respectiv.

3 Înregistrați.

Standard	Fotografiile au aspectul unor imagini realizate cu un aparat de jucărie.
Cald	Imaginile au un ton mai cald decât cu opțiunea [Standard].
Rece	Imaginile au un ton mai rece decât cu opțiunea [Standard].



- Faceți câteva fotografii de test pentru a vă asigura că obțineți rezultatele dorite.

Fotografiere cu efect de focalizare fină

► Fotografii ► Filme

Această funcție vă permite să faceți fotografii ca și cum ați avea un filtru de focalizare fină atașat la aparat. Puteți regla nivelul de efect după cum doriți.

1 Alegeți [👤].

- Urmați pașii 1 - 2 de la "Scene specifice" (📖 101) pentru a alege [👤].



2 Alegeți un nivel de efect.

- Rotiți [🔧] pentru a alege un nivel de efect.
- Veți vedea o previzualizare a fotografiei care va fi făcută cu efectul respectiv.

3 Înregistrați.





- Faceți câteva fotografii de test pentru a vă asigura că obțineți rezultatele dorite.

Fotografiere în Monocrom

► Fotografii ► Filme

Realizați imagini alb-negru, sepia sau albastru și alb.

1 Alegeți .

- Urmați pașii 1 - 2 de la "Scene specifice" ( 101) pentru a alege .



2 Alegeți un ton de culoare.

- Rotiți  pentru a alege un ton de culoare.
- Veți vedea o previzualizare a fotografiei care va fi făcută cu efectul respectiv.

3 Înregistrați.

Alb-negru	Fotografii alb-negru.
Sepia	Imagini în tonuri sepia.
Albastru	Imagini alb-albastre.

Moduri speciale folosite în alte scopuri

Autofotografiere după detectarea feței (Declanșator inteligent)

► Fotografii ► Filme

Autofotografiere după detectarea zâmbetului

Aparatul face fotografii în mod automat după ce detectează un zâmbet, chiar dacă nu ați apăsat butonul declanșator.



1 Alegeți [L].

- Urmați pașii 1 – 2 de la “Scene specifice” (📖 101) și alegeți [📷] și apoi apăsați butonul [▼].
- Apăsați butoanele [◀][▶] pentru a alege [L] și apoi apăsați butonul [📷].
- Aparatul intră în modul de fotografiere în stand-by iar mesajul [Detectare zâmbet pornită] este afișat.



2 Îndreptați aparatul către o persoană.

- De fiecare dată când aparatul detectează un zâmbet, va face o fotografie după ce lumina se aprinde.
- Pentru a opri temporar detectarea zâmbetului, apăsați butonul [▲]. Apăsați butonul [▲] din nou pentru a reactiva detectarea.



- Treceți la alt mod după ce terminați de fotografiat sau aparatul va continua să facă fotografii de câte ori detectează un zâmbet.



- De asemenea, puteți face fotografii în mod obișnuit, prin acționarea butonului declanșator.
- Aparatul poate detecta zâmbete mai ușori atunci când fețele-subiect sunt îndreptate către aparat și deschid gurile destul de larg astfel încât dinții să fie vizibili.
- Pentru a modifica numărul de fotografii, apăsați butoanele [▲][▼] după ce alegeți [📷] la pasul 1.
- Fotografierea automată nu este disponibilă în timp ce țineți apăsat butonul [📷].

Utilizarea autodeclanșatorului la clipe

► Fotografii ► Filme

Îndreptați aparatul către o persoană și apăsați butonul declanșator până la capăt. Aparatul va fotografia după aproximativ două secunde după ce detectează un clipit.



1 Alegeți [📷].

- Urmați pașii 1 – 2 de la “Scene specifice” (📖101) și alegeți [📷] și apoi apăsați butonul [▼].
- Apăsați butoanele [◀][▶] pentru a alege [📷] și apoi apăsați butonul [📷].

2 Compuneți fotografia și apăsați butonul declanșator până la jumătate.

- Aveți grijă ca în jurul feței persoanei care va clipi să apară un cadru verde.

3 Apăsați butonul declanșator până la capăt.

- Aparatul intră acum în modul standby iar mesajul [Clipiți pentru a fotografia] este afișat.
- Lumina clipește și se aude sunetul autodeclanșatorului.



4 Uitați-vă la aparat și clipiți.

- Aparatul va fotografia la aproximativ două secunde după ce a detectat clipitul persoanei a cărei față se află în interiorul cadrului.
- Pt. a anula fotografierea după ce ați activat autodeclanșatorul, apăsați **[MENU]**.



- Dacă nu este detectat clipitul, clipiți încet din nou.
- Este posibil să nu fie detectat clipitul dacă ochii sunt ascunși de păr, de o căciulă sau de ochelari.
- Închiderea și deschiderea ambilor ochi va fi, de asemenea, considerată un clipit.
- În cazul în care clipirea nu este detectată, aparatul va face o fotografie după aproximativ 15 secunde.
- Pentru a modifica numărul de fotografii, apăsați butoanele **[▲]****[▼]** după ce alegeți **[C]** la pasul 1.
- Dacă nu se află nimeni în zona de fotografiere atunci când butonul declanșator este apăsat până la capăt, aparatul va face o fotografie imediat ce o persoană intră în zona de fotografiere și clipește.
- Nu puteți schimba zoom-ul cu ajutorul butonului **[Z]** după ce ați apăsat butonul declanșator până la capăt.

Utilizarea autodeclanșatorului la detectarea feței

► Fotografii ► Filme

Aparatul va fotografia la aproximativ două secunde după ce a detectat că fața unei alte persoane (de exemplu, a fotografului) a pătruns în zona de fotografiere (📖 134). Această funcție este utilă atunci când doriți să apăreți și dumneavoastră într-o fotografie de grup sau în fotografii similare.



1 Alegeți **[C]**.

- Urmați pașii 1 – 2 de la “Scene specifice” (📖 101) și alegeți **[C]** și apoi apăsați butonul **[▼]**.
- Apăsați butoanele **[◀]****[▶]** pentru a alege **[C]** și apoi apăsați butonul **[OK/SET]**.

2 Compuneți fotografia și apăsați butonul declanșator până la jumătate.

- Asigurați-vă că fața pe care focalizați este încadrată de un cadru verde iar celelalte fețe sunt încadrate de cadre de culoare albă.

3 Apăsați butonul declanșator până la capăt.

- Acum aparatul va intra în modul standby iar mesajul [Priviți dir.spre cameră pt.a porni numărăt.inv.] va fi afișat.
- Lumina clipește și se aude sunetul autodeclanșatorului.

4 Alăturați-vă celorlalte subiecte în zona de fotografiere și priviți către aparat.

- După ce aparatul detectează o față nouă, lumina va clipi mai des și sunetul autodeclanșatorului se va intensifica. (Când blițul se declanșează, lumina rămâne aprinsă.) După aproximativ, două secunde, aparatul va face o fotografie.
- Pentru a anula fotografierea după ce ați activat autodeclanșatorul, apăsați butonul [MENU].



- Chiar dacă fața dumneavoastră nu este detectată după ce vă alăturați grupului, aparatul va face o fotografie după 15 secunde.
- Pentru a modifica numărul de fotografii, apăsați butoanele [▲][▼] după ce alegeți [👤] la pasul 1.
- Nu puteți schimba zoom-ul cu ajutorul butonului [◀▶] după ce ați apăsat butonul declanșator până la capăt.

Realizare de filme în Modul Standard

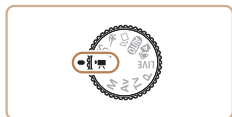

1 Intrați în modul [Movie].

- Setati butonul pentru selectarea modului la [Movie].
- Apăsați butonul [FUNC SET], alegeți [Movie] în meniul și apoi alegeți [Movie] (📖41).
- Sunt afișate bare negre în partea de sus și de jos a ecranului și subiectul este ușor mărit. Barele negre indică faptul că zonele respective nu sunt înregistrate.

2 Configurați setările pentru a se potrivi filmului (📖318).

3 Înregistrați.

- Apăsați butonul pentru filmare.
- Pentru a opri filmarea, apăsați butonul pentru filmare din nou.

Blocarea sau modificarea luminozității imaginii înainte de fotografiere

► Fotografii ► Filme

Înainte de fotografiere, puteți bloca expunerea sau o puteți modifica în pași de 1/3-stop într-un interval de -2 la +2.



1 Blocați expunerea.

- Apăsați butonul [🔒] pentru a bloca expunerea. Bara pentru modificarea expunerii va fi afișată.
- Pentru a debloca expunerea, apăsați butonul [🔒] din nou.

2 Reglați expunerea.

- Rotiți [☀️] pentru a regla expunerea în timp ce priviți la ecran.

3 Înregistrați (📖 113).

Dezactivare Obturator lent automat

► Fotografii ► Filme

Dacă mișcarea din filme nu este lină, puteți dezactiva obturatorul lent automat astfel încât să nu fie folosit. Totuși, când înregistrați scene întunecate, imaginea poate apărea întunecată.



- Apăsați butonul [MENU], alegeți [Obturator lent automat] de la tabul [Obturator] și apoi alegeți [Dezac.] (42).
- Pentru a reveni la setarea originală, repetați acest procedeu dar alegeți [Activ].

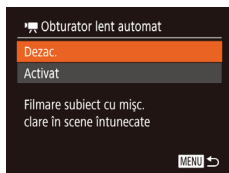

- Obturatorul lent automat funcționează doar în [4K UHD 60P].

Setări sunet

► Fotografii ► Filme

Dezactivarea Filtrului de vânt

Distorsionarea sunetului cauzată de înregistrarea în condiții de vânt puternic poate fi redusă. Totuși, sunetul poate părea nenatural atunci când această opțiune este folosită atunci când nu bate vântul. În acest caz, puteți dezactiva filtrul de vânt.



- Apăsați butonul **[MENU]**, alegeți **[Filtru vânt]** de la tabul **[📷]** și apoi apăsați butonul **[🔇]** (📖42).
- Alegeți **[Dezac.]** (📖42).

Utilizarea Atenuatorului

Puteți reduce distorsiunile audio din mediile zgomotoase. Totuși, când înregistrați într-un mediu fără zgomot, sunetul va fi slab.



- Apăsați butonul **[MENU]**, alegeți **[Atenuator]** de la tabul **[📷]** și apoi apăsați butonul **[🔇]** (📖42).
- Alegeți opțiunea dorită (📖42).

Înregistrare clipuri scurte

► Fotografii ► Filme

Aplicați efecte de redare clipurilor scurte de câteva secunde, precum fast motion, slow motion sau reluare. Filmul creat este folosit pentru a crea un album Evidențieri Poveste (📖 196).

1 Intrați în modul [📷].

- Setati butonul pentru selectarea modului la [📷].
- Apăsati butonul [🔍], alegeți [📷] în meniul și apoi alegeți [📷] (📖 41).
- Barele negre sunt afișate în partea de sus și de jos a ecranului. Acestea indică faptul că această zonă din imagine nu poate fi înregistrată.



2 Configurați efectele pentru timpul de înregistrare și redare.

- Apăsati butonul [▼].
- Setati timpul de înregistrare (4 – 6 sec.) rotind [🔆] și apăsați butoanele [◀][▶] pentru a seta efectele (📖 117).

3 Înregistrați (📖 113).

- Va fi afișată o bară care indică timpul rămas.

Efect redare

2x	Redare film cu fast motion.
1x	Redare film la viteză normală.
1/2x	Redare film cu Slow Motion.
	După redare la viteză normală, ultimele două secunde sunt derulate rapid și apoi redade în slow motion.



- Sunetul nu este înregistrat pentru filmul înregistrat.
- Calitatea filmului este [EHD 30P] (📖85) și nu poate fi schimbată.

Filmare de filme iFrame

► Fotografii ► Filme

Realizați filme care pot fi editate cu un software compatibil cu iFrame sau cu alte dispozitive compatibile.

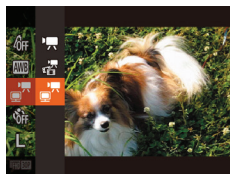

1 Alegeți [📷].

- Setați butonul pentru selectarea modului la [📷].
- Apăsăți butonul [⏸], alegeți [📷] în meniu și apoi alegeți [📷] (📖41).
- Barele negre sunt afișate în partea de sus și de jos a ecranului. Acestea indică faptul că această zonă din imagine nu poate fi înregistrată.

2 Înregistrați (📖113).



- iFrame este un format video dezvoltat de Apple Inc.
- Calitatea filmului este [EHD 30P] (📖85) și nu poate fi schimbată.

4

Modul P

Mai multe fotografii în stilul dumneavoastră de fotografiere preferat



- Instrucțiunile din acest capitol sunt valabile pentru aparat atunci când butonul de selectare a modului este setat în modul **[P]**.
- **[P]**: Program AE; AE: Expunere automată
- Înainte de a folosi o funcție prezentată în acest capitol în alte moduri decât **[P]**, asigurați-vă că funcția este disponibilă în modul respectiv (📖318).

Fotografiere în Program AE (Mod [P])

► Fotografii ► Filme

Puteți personaliza multe setări ale funcțiilor pentru a se potrivi cu stilul dumneavoastră de fotografiere.



1 Intrați în modul [P].

- Setati butonul pentru selectarea modului la [P].

2 Personalizați setările după cum doriți (📖 121 – 📖 144) și apoi fotografiați.



- Dacă nu puteți obține o expunere adecvată atunci când apăsați butonul declanșator până la jumătate, timpul de expunere și valorile diafragmei vor fi afișate cu portocaliu. În acest caz, încercați să modificați valoarea ISO (📖 123) sau să activați blițul (📖 140) (dacă subiectele sunt întunecate), ceea ce poate permite expunere adecvată.
- Filmele pot fi înregistrate și în modul [P], apăsând butonul filmare. Oricum, anumite setări FUNC. (📖 41) și MENU (📖 42) ar putea fi reglate automat pentru a înregistra filme.

Luminozitatea imaginii (Expunere)

Reglarea luminozității imaginii (Compensarea expunerii)

► Fotografii ► Filme

Expunerea standard setată de aparat poate fi reglată în trepte de 1/3-stop, într-o gamă de la -2 până la +2.



- Apăsați butonul [Z]. În timp ce priviți ecranul, rotiți [G] pentru a regla luminozitatea și apoi apăsați butonul [Z] din nou când terminați.
- Nivelul de corectare pe care l-ați ales este acum afișat.

Blocare luminozitate imagine / Expunere (Blocare AE)

► Fotografii ► Filme

Înainte de a fotografia, puteți bloca expunerea sau puteți specifica focalizarea și expunerea separat.

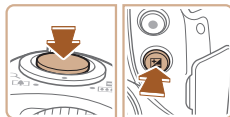

1 Blocați expunerea.

- Îndreptați aparatul către subiectul pe care doriți să îl fotografiați cu expunerea blocată și apoi în timp ce țineți apăsat butonul declanșator, apăsați butonul [Z].
- [X] este afișat iar expunerea este blocată.
- Pentru a debloca AE, eliberați butonul declanșator și apăsați din nou butonul [Z]. [X] nu va mai fi afișat.

2 Compuneți fotografia și fotografiați.



- AE: Expunere automată
- După ce expunerea a fost blocată, puteți regla combinarea vitezei declanșatorului cu valoarea diafragmei prin rotirea [🔧] (Schimb program).

Modificarea metodei de măsurare

► Fotografii ► Filme

Reglați metoda de măsurare (modul de măsurare a luminozității) pentru a se potrivi condițiilor de fotografiere după cum urmează.



- Apăsați butonul [ⓘ], alegeți [☉] din meniu și alegeți opțiunea dorită (📖41).
- Opțiunea pe care ați configurat-o este afișată acum.

Evaluativ	Pentru condiții de fotografiere tipice, inclusiv fotografii cu lumină din spate. Reglează automat expunerea pentru a se potrivi condițiilor de fotografiere.
Medie ponderată centrală	Stabilește luminozitatea medie pe întreaga suprafață a imaginii, calculată considerând luminozitatea din zona centrală ca fiind cea mai importantă.
Spot	Măsurătoarea este restricționată la a se încadra în intervalul [[]] (cadru Punct AE), afișat în centrul ecranului.

Schimbarea valorii ISO

► Fotografii ► Filme

Când setarea pentru valoarea ISO este [AUTO], valoarea ISO este setată automat pentru a se potrivi modului și condițiilor de fotografiere. Cu cât este mai mare valoarea ISO, cu atât este mai sensibil, cu cât este mai mică valoarea ISO, cu atât este mai puțin sensibil.



- Apăsați butonul [▲], apăsați butoanele [◀] [▶] pentru a alege o opțiune și apoi apăsați butonul [OK/SET].
- Opțiunea pe care ați configurat-o este afișată acum.



- Pentru a vedea valoarea ISO setată automat când valoarea ISO este setată la [AUTO], apăsați butonul declanșator până la jumătate.
- Deși alegerea unei valori ISO mai mici poate reduce aspectul granulat al imaginii, există un risc mai mare ca imaginile să fie neclare în anumite condiții de fotografiere.
- Alegerea unei valori ISO mai mare va micșora timpul de expunere, care poate reduce mișcarea aparatului și poate îmbunătăți raza de acțiune a blițului pentru a ajunge la obiectele aflate la distanță; totuși, în acest caz, imaginile vor arăta granulate.

Corectarea luminozității imaginii (i-Contrast)

► Fotografii ► Filme

Înainte de a fotografia, zonele excesiv de luminoase sau foarte întunecate (precum fețe sau fundaluri) pot fi detectate și reglate automat la luminozitate optimă. De asemenea, contrastul general al imaginii poate fi corectat automat înainte de fotografiere, pentru a pune mai bine în evidență subiectul.



- Apăsați butonul [MENU], alegeți [i-Contrast] de la tabul [CAMERA] și apoi alegeți [Auto] (📖42).
- După ce ați efectuat setarea, [C_i] va fi afișat.



- În anumite condiții de fotografiere, corectarea poate fi inexactă sau poate cauza un aspect granulat al imaginii.







- De asemenea, puteți corecta imaginile existente (📖189).



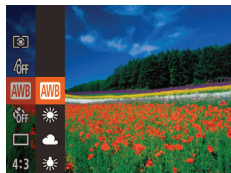





Înregistrare culori naturale (Nivel de alb)

► Fotografii ► Filme

Prin reglarea nivelului de alb (WB), puteți conferi un aspect mai natural culorilor din scena pe care doriți să o surprindeți.



- Apăsați butonul , alegeți  din meniu și alegeți opțiunea dorită ( 41).
- Opțiunea pe care ați configurat-o este afișată acum.

 Auto	Setează automat nivelul de alb optim pentru condițiile de fotografiere.
 Lumina zilei	Pentru fotografiere în exterior, pe vreme frumoasă.
 Înnorat	Pentru fotografiere în condiții de cer noros sau la apus.
 Tungsten	Pentru fotografiere în lumină incandescentă obișnuită.
 Fluorescent	Pentru fotografiere în lumină fluorescentă albă.
 Fluorescent H	Pentru fotografiere în lumină fluorescentă de zi.
 Personalizat	Pentru setarea manual a unui nivel de alb ( 126).

Nivel de alb personalizat

► Fotografii ► Filme

Pentru a obține culori cu aspect natural în lumina în care fotografiați, reglați nivelul de alb pentru a se potrivi cu sursa de lumină pe care o aveți la dispoziție. Setați nivelul de alb în aceeași sursă de lumină care va fi folosită pentru a face fotografia.



- Urmați pașii de la "Înregistrare culori naturale (Nivel de alb)" (📖125) pentru a alege [☑️].
- Îndreptați aparatul către un subiect complet alb, astfel încât tot ecranul să fie alb și apăsați butonul [MENU].
- Nuanța ecranului se modifică după ce informațiile despre nivelul de alb au fost înregistrate.



- Culoarele pot avea un aspect nenatural dacă schimbați setările aparatului după ce înregistrați datele despre nivelul de alb.













Modificarea tonurilor de culoare ale imaginii (My Colors)

► Fotografii ► Filme





Modificați tonurile de culoare a imaginii după cum doriți, de exemplu transformând imaginile în imagini sepia sau alb-negru.



- Apăsați butonul [☑️], alegeți [OFF] din meniu și alegeți opțiunea dorită (📖41).
- Opțiunea pe care ați configurat-o este afișată acum.

 My Colors oprit	-
 Vivid	Evidențierea contrastului și a saturației de culoare, făcând imaginile mai clare.
 Neutru	Tonurile reduc contrastul și saturația de culoare pentru imagini nu așa de intense.
 Sepia	Crează imagini în tonuri sepia.
 Alb-negru	Crează imagini alb-negru.
 Film pozitiv	Combină efectele de albastru intens, verde intens și roșu intens pentru a obține imagini intense dar cu aspect natural, asemănătoare cu imaginile unui film pozitiv.
 Ton de piele mai deschis	Deschide tonul pielii.
 Ton de piele mai închis	Închide tonul pielii.
 Albastru aprins	Accentuează nuanțele de albastru în imagini. Intensifică culorile cerului, oceanului și ale altor subiecte de culoare albastră.
 Verde aprins	Accentuează nuanțele de verde în imagini. Intensifică culorile munților, frunzișului și ale altor subiecte de culoare verde.
 Roșu intens	Accentuează nuanțele de roșu în imagini. Intensifică culoarea subiectelor de culoare roșie.
 Culoare personalizată	Reglați contrastul, claritatea, saturația de culoare și alte setări, după cum doriți ( 128).



- Nivelul de alb ( 125) nu poate fi setat în modurile [] sau [].
- Cu modurile [] și [], culorile, altele decât tonurile de culoare ale pielii, pot fi modificate. Este posibil ca aceste setări să nu aibă rezultatele așteptate în ceea ce privește tonurile pielii.

Culoare personalizată

► Fotografii ► Filme

Alegeți nivelul dorit de contrast al imaginii, claritatea, saturația de culoare, tonurile de roșu, verde, albastru și tonurile pielii, într-o gamă de la 1 la 5.



1 Accesați ecranul pentru setări.

- Urmați pașii de la "Modificarea tonurilor de culoare ale imaginii (My Colors)" (126) pentru a alege [Ac] și apoi apăsați butonul [MENU].

2 Configurați setarea.

- Apăsați butoanele [▲][▼] pentru a alege opțiunea și apoi specificați valoarea apăsând butoanele [◀][▶].
- Pentru efecte mai puternice/mai intense (sau tonuri ale pielii mai închise), reglați valoarea la dreapta iar pentru efecte mai puțin intense/estompate (sau pentru tonuri de piele mai deschise), reglați valoarea la stânga.
- Apăsați butonul [MENU] pentru a definitiva setarea.

Interval de fotografiere și focalizare

Fotografiere cu funcție Close-up (Macro)

► Fotografii ► Filme

Pentru a restrânge aria de focalizare la subiecte aflate aproape, setați aparatul la [🌻]. Pentru mai multe detalii despre intervalul de focalizare, vezi “Interval de fotografiere” (📖339).

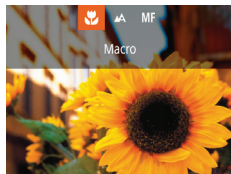

- Apăsăți butonul [◀], apăsați butoanele [◀][▶] pentru a alege [🌻] și apoi apăsați butonul [Ⓜ/SET].
- După ce ați efectuat setarea, [🌻] va fi afișat.



- Dacă blițul se declanșează, poate apărea efectul de vignetație.
- Aveți grijă să nu deteriorați obiectivul.
- În bara galbenă din zona de sub bara de zoom, [🌻] va căpăta culoarea gri iar aparatul nu va focaliza.



- Pentru a preveni tremurul aparatului, încercați să montați aparatul pe un trepid și să fotografiați cu aparatul setat la [🌻] (📖70).

Fotografiere în Modul Focalizare Manuală

► Fotografii ► Filme

Atunci când nu puteți să focalizați în modul AF, folosiți focalizarea manuală. Puteți specifica poziția de focalizare generală și apoi puteți apăsa butonul declanșator până la jumătate pentru a ajuta aparatul să stabilească poziția optimă de focalizare în apropierea poziției pe care ați specificat-o. Pentru mai multe detalii despre intervalul de focalizare, vezi "Interval de fotografiere" (📖 339).

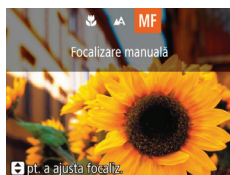

1 Alegeți [MF].

- Apăsați butonul [◀], apăsați butoanele [◀][▶] pentru a alege [MF] și apoi apăsați butonul [⊞].
- [MF] și indicatorul MF va fi afișat..

2 Specificați poziția de focalizare generală.

- În timp ce priviți la bara MF de pe ecran (1, care arată distanța și poziția focală) și la afișarea mărită, apăsați butoanele [▲][▼] sau rotiți [🔘] pentru a specifica poziția focală generală și apoi apăsați butonul [⊞].



(1)

3 Reglajul fin al focalizării.

- Apăsați butonul declanșator până la jumătate pentru ca aparatul să facă reglări fine poziției de focalizare (MF de reglări fine).



- Când focalizați manual, modul de cadru AF (📖133) este blocat la [Centru] și dimensiunea cadrului AF este blocată la [Normal].
- Focalizarea este posibilă atunci când folosiți zoomul digital (📖60) sau teleconverterul digital (📖132) sau când folosiți un televizor ca afișaj (📖279), dar afișajul mărit nu va apărea.



- Pentru a focaliza mai exact, încercați să așezați aparatul pe un trepied pentru a-l stabili.
- Pentru a ascunde zona cu afișajul mărit, alegeți MENU (📖42) > tab [📷] > [Zoom punct MF] > [Dezac.].
- Pentru a dezactiva reglajul fin al focalizării automate când butonul declanșator este apăsat până la jumătate, alegeți MENU (📖42) > tab [📷] > [FM de siguranță] > [Dezac.].

Identificare ușoară a zonei de focalizare (Peaking MF)

► Fotografii ► Filme

Marginile subiectelor focalizate sunt afișate color pentru a face focalizarea manuală mai ușoară. Puteți modifica culoarea și sensibilitatea (nivelul) detectării marginii după cum doriți.

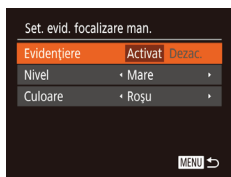

1 Accesați ecranul pentru setări.

- Apăsați butonul [MENU], alegeți [Setare MF peaking] de la tabul [📷] și apoi alegeți [Activat] (📖42).

2 Configurați setarea.

- Alegeți un articol din meniu pentru a-l configura și apoi alegeți opțiunea dorită (📖42).



- Culoarea afișată pentru peaking MF nu sunt înregistrate în fotografii.

Teleconvertoare digitale

► Fotografii ► Filme

Distanța focală a obiectivului poate fi mărită de 1,6x sau aproximativ 2,0x. Acest lucru poate reduce tremurul aparatului deoarece viteza declanșatorului este mai mare decât ar fi dacă ați face zoom (inclusiv folosind zoomul digital) la aceeași valoare a zoomului.

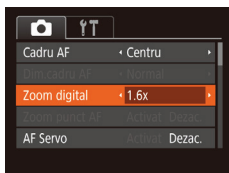

- Apăsați butonul [MENU], alegeți [Zoom Digital] de la tabul [CAMERA] și apoi alegeți opțiunea dorită (📖42).
- Vizualizarea este mărită iar zoomul este afișat pe ecran.



- Teleconvertoarele de zoom digital nu pot fi folosite cu zoomul digital (📖38) sau zoom punct-AF (📖52).



- Timpul de expunere poate fi echivalent atunci când deplasați butonul de zoom până la capăt către [ZOOM] pentru telefoto maxim iar atunci când dați zoom pentru a mări subiectul la aceeași dimensiune urmând pasul 2 de la "Focalizare cât mai aproape pe subiecte (Zoom digital)" (📖60).

Schimbați modul de Cadru AF

► Fotografii ► Filme

Modificați modul cadrului AF (autofocalizare) pentru a se potrivi condițiilor de fotografiere după cum urmează.

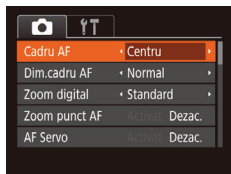

- Apăsați butonul **[MENU]**, alegeți [Cadru AF] de la tabul **[📷]** și apoi alegeți opțiunea dorită (📖42).

Centru

► Fotografii ► Filme

Un cadru AF va fi afișat în centru. Foarte eficient pentru focalizare sigură.



- Un cadru galben AF este afișat cu **[!]** dacă aparatul nu poate focaliza când apăsați butonul declanșator până la jumătate.



- Pentru a reduce dimensiunea cadrului AF, apăsați butonul **[MENU]** și setați [Dimensiune cadru AF] de la tabul **[📷]** la [Mic] (📖42).
- Dimensiunea cadrului AF este setată la [Normal] când folosiți zoomul digital (📖60) sau teleconvertorul digital (📖132) și în modul de focalizare manuală (📖130).
- Pentru a compune fotografiile astfel încât subiecții să fie poziționați într-o margine sau în colț, întâi îndreptați aparatul pentru a cuprinde subiectul în cadrul AF și apoi țineți apăsat butonul declanșator la jumătate. În timp ce țineți apăsat butonul la jumătate, recompuneți fotografia așa cum doriți și apoi apăsați butonul până la capăt (Blocare focalizare).
- Poziția cadrului AF este mărită când apăsați butonul declanșator până la jumătate cu [Zoom punct AF] (📖87) setat la [Activat].

AiAF Față

► Fotografii ► Filme

- Detectează fețele oamenilor și apoi setează focalizarea, expunerea (doar modul de măsurare evaluativă) și nivelul de alb (doar [AWB]).
- După ce îndreptați aparatul către subiect, un cadru alb va apărea în jurul feței persoanei stabilite de către aparat să fie subiectul principal și cel mult două cadre gri sunt afișate în jurul altor fețe detectate.
- Când aparatul detectează mișcare, cadrele vor urmări subiectele în mișcare, într-o anumită distanță.
- După ce apăsați butonul declanșator până la jumătate, vor fi afișate maxim nouă cadre de culoare verde în jurul fețelor pe care se face focalizarea.



- Dacă fețele nu sunt detectate sau dacă doar cadrele gri vor fi afișate (fără niciun cadru de culoare albă), cel mult nouă cadre de culoare verde sunt afișate în zonele de focalizare atunci când apăsați butonul declanșator până la jumătate.
- Dacă fețele nu sunt detectate atunci când Servo AF (📖136) este setată la [Activat], cadrul AF va apărea în centrul ecranului când apăsați butonul declanșator până la jumătate.
- Exemple de fețe care nu pot fi detectate:
 - Subiecții care se află la distanță sau foarte aproape.
 - Subiecții care se află în întuneric sau în lumină.
 - Profiluri de fețe, fețe din unghi sau parțial ascunse
- Aparatul poate interpreta greșit fețele care nu aparțin oamenilor, ca fețe umane.
- Niciun cadru AF nu este afișat dacă aparatul nu poate focaliza atunci când apăsați butonul declanșator până la jumătate.

Alegerea persoanei pe care doriți să focalizați (Urmărire AF)

► Fotografii ► Filme

Fotografiați după ce alegeți un subiect pe care să focalizați, după cum urmează.

1 Alegeți [Urmărire AF].

- Urmăți pașii de la "Schimbați modul de Cadru AF" (📖133) pentru a alege [Urmărire AF].
- [☑] va fi afișat în centrul ecranului.

2 Alegeți un subiect pe care să focalizați.



- Îndreptați aparatul în așa fel încât [] să fie îndreptat către subiectul dorit și apoi apăsați butonul [].
- Atunci când subiectul este detectat, aparatul scoate un semnal sonor iar [] este afișat. (Chiar dacă subiectul se deplasează, aparatul va continua să urmărească subiectul pe o anumită distanță.)
- Dacă nu este detectat niciun subiect, [] va fi afișat.
- Pentru a anula urmărirea, apăsați butonul [] din nou.

3 Înregistrați.

- Dacă apăsați butonul declanșator până la jumătate [] se schimbă în [] albastru, care urmărește subiectul pe măsură ce aparatul continuă să regleze focalizarea și expunerea (Servo AF) (136).
- Apăsați butonul declanșator până la capăt pentru a fotografia.
- Chiar și după ce ați fotografiat, [] va continua să fie afișat iar aparatul va continua să urmărească subiectul.



- [Servo AF] (136) este setat la [Activat] și nu poate fi schimbat.
- S-ar putea ca urmărirea să nu fie posibilă atunci când subiectele sunt prea mici sau se deplasează prea rapid sau când culoarea sau luminozitatea subiectului se potrivesc foarte mult cu cele ale fundalului.
- [Zoom punct AF] de la tabul [] nu este disponibilă.
- [] nu este disponibil.



- Aparatul poate detecta subiecte chiar dacă apăsați butonul declanșator până la jumătate fără a apăsa butonul [◀]. După ce faceți fotografia, [□] este afișat în centrul ecranului.
- Când fotografiați în modul [MF] (📖130), apăsați și țineți apăsat butonul [◀] timp de cel puțin o secundă.
- Dacă [Identificare față] este setat la [Activat], numele nu vor fi afișate atunci când persoanele înregistrate sunt detectate dar numele vor fi înregistrate în fotografii (📖74). Totuși, numele este afișat când este selectat ca subiect o persoană înregistrată.

Fotografierea cu Servo AF

► Fotografii ► Filme

Acest mod vă va ajuta să puteți face fotografiile ale subiectelor aflate în mișcare, deoarece aparatul continuă să focalizeze pe subiect și să regleze expunerea cât timp apăsați butonul declanșator până la jumătate.

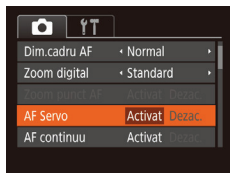

1 Configurați setarea.

- Apăsați butonul [MENU], alegeți [Servo AF] de la tabul [📷] și apoi alegeți [Activat] (📖42).

2 Focalizare.

- Focalizarea și expunerea vor fi păstrate acolo unde cadrul AF de culoare albastră este afișat în timp ce țineți apăsat butonul declanșator până la jumătate.



- Este posibil ca focalizarea să nu poată fi realizată în anumite condiții de fotografiere.
- În condiții de luminozitate scăzută, este posibil ca Servo AF să nu fie activat (cadrele AF ar putea să nu devină albastre) când apăsați butonul declanșator până la jumătate. În acest caz, focalizarea și expunerea sunt setate conform modului de cadru AF.
- În cazul în care nu puteți obține expunerea dorită, timpul de expunere și valorile diafragmei sunt afișate cu portocaliu. Eliberați butonul declanșator și apoi apăsați-l până la jumătate.
- Fotografierea cu blocare AF nu este disponibilă.
- [Zoom punct AF] de la tabul nu este disponibilă (📖42).
- Nu este disponibilă atunci când folosiți autodeclanșatorul (📖69).

Schimbarea setării de focalizare

► Fotografii ► Filme

Puteți schimba opțiunea implicită a aparatului de a focaliza constant pe subiectele către care este îndreptat, chiar și atunci când butonul declanșator nu este apăsat; în schimb, puteți limita focalizarea aparatului la momentul în care apăsați butonul declanșator până la jumătate.



- Apăsați butonul [MENU], alegeți [AF continuu] de la tabul și apoi alegeți [Dezac.] (📖42).

Activat	Această setare vă ajută să nu ratați diverse oportunități de fotografiere, deoarece aparatul focalizează constant pe subiecte înainte de a apăsa butonul declanșator până la jumătate.
Dezac.	Economisește baterie, deoarece aparatul nu focalizează în mod constant.

Fotografiere cu blocare AF

► Fotografii ► Filme

Focalizarea poate fi blocată. După blocarea focalizării, focalizarea nu se va schimba chiar dacă ridicați degetul de pe butonul declanșator.

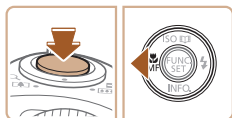

1 Blocați focalizarea.

- Cu butonul declanșator apăsat până la jumătate, apăsați butonul [◀].
- Focalizarea este acum blocată iar [MF] și indicatoarele MF sunt afișate.
- Pentru a debloca focalizarea, apăsați butonul declanșator până la jumătate din nou și apăsați butonul [◀].

2 Compuneți fotografia și fotografiați.





Fotografiați continuu în timp ce aparatul păstrează focalizarea pe subiect

► **Fotografii** ► Filme

Fotografiați în continuu în timp ce aparatul păstrează focalizarea pe subiect. Pentru mai multe detalii referitoare la viteza de fotografiere, vezi “Aparat” (📖336).









1 Configurați setarea.

- Apăsați butonul , alegeți  în meniul și apoi alegeți  (📖41).
- După ce ați efectuat setarea,  va fi afișat.

2 Înregistrați.

- Apăsați și țineți apăsat butonul declanșator până la capăt pentru a fotografia continuu.
- Imaginile sunt administrate împreună ca un grup (📖163).



- În modul  (📖101), modul focalizare manuală (📖130) sau când AF este blocat (📖138),  se schimbă în .
- Nu poate fi folosit cu autodeclanșator (📖69).
- Fotografierea poate fi oprită temporar și fotografierea în rafală poate fi încetinită, în funcție de condițiile de fotografiere, de setările aparatului și de poziția zoom-ului.
- Pe măsură ce faceți mai multe fotografii, procesul de fotografiere poate fi încetinit.
- Fotografierea poate fi încetinită dacă blițul se declanșează.
- Chiar dacă ați setat la , fotografierea continuă nu este compatibilă în modul  (📖63) și modul Auto  (📖65).

Modificarea modului Bliț

► Fotografii ► Filme

Puteți schimba modul bliț pentru a se potrivi cu scena de fotografiere. Pentru detalii referitoare la raza blițului, consultați "Aparat" (📖336).

1 Ridicați blițul.

2 Configurați setarea.

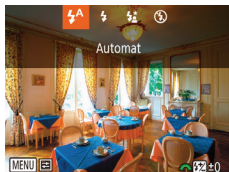

- Apăsați butonul [▶], apăsați butoanele [◀][▶] pentru a alege un mod de bliț și apoi apăsați butonul [OK/SET].
- Opțiunea pe care ați configurat-o este afișată acum.



- Ecranul de setare nu poate fi accesat dacă apăsați butonul [▶] când blițul nu este ridicat. Înainte ridicați blițul cu degetul.
- Dacă blițul se declanșează, poate apărea efectul de vignetație.

Auto

Se declanșează automat în condiții de luminozitate scăzută.

Activat

Declanșează pentru fiecare fotografie.

Sincronizare lentă

Declanșează pentru a lumina subiectul principal (precum oameni) în timp ce fotografiați cu un timp de expunere lung pentru a avea fundalul luminat.



- În modul [S*], montați aparatul pe un trepied sau luați alte măsuri pentru a-l stabiliza și pentru a preveni mișcarea aparatului. Suplimentar, setați [Mod IS] la [Dezac.] atunci când folosiți un trepied sau alte mijloace pentru a ține aparatul nemișcat (89).
- În modul [S*], chiar după ce blițul se declanșează, asigurați-vă că subiectul nu se mișcă până ce sunetul obturatorului nu se oprește.

Dezac.

Pentru fotografiere fără bliț.



- Este posibil să fie afișat un simbol [G] care clipește când apăsați butonul declanșator până la jumătate în condiții în care aparatul se poate mișca, la luminozitate scăzută. În acest caz, așezați aparatul pe un trepied sau luați alte măsuri pentru a-l menține nemișcat.

Reglarea Compensării expunerii pentru bliț

► Fotografii ► Filme

La fel ca în cazul compensării expunerii normale (📖 121), puteți regla expunerea blițului de la -2 la +2, în trepte de 1/3.

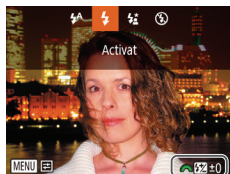

- Ridicați blițul, apăsați butonul [▶] și imediat rotiți [⚙️] pentru a alege nivelul de compensare și apoi apăsați butonul [(OK)].
- După ce ați efectuat setarea, [EV] va fi afișat.



- Dacă există risc de supraexpunere, aparatul va regla automat valoarea timpului de expunere sau a diafragmei în timpul fotografierii cu bliț, pentru a reduce zonele estompate și pentru a fotografia la expunere optimă. Totuși, puteți dezactiva reglarea automată a vitezei obturatorului și a valorii diafragmei accesând MENU (📖 42) și alegând tabul [📷] > [Setări bliț] > [FE de siguranță] > [Dezac.].
- De asemenea, puteți configura compensarea expunerii blițului accesând MENU (📖 42) și alegând tabul [📷] > [Setări bliț] > [Comp. expunerii cu bliț].
- De asemenea, puteți accesa ecranul pentru Meniul [Setări bliț] (📖 42) când blițul este ridicat, apăsând butonul [▶] și imediat apăsând butonul [MENU].

Fotografiere cu blocare FE

► Fotografii ► Filme

Ca și în cazul blocării AE (📖 121), puteți bloca expunerea pentru fotografiere cu bliț.

1 Ridicați blițul și setați modul de bliț la [🔆] (📖 140).

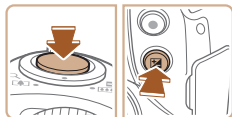

2 Blocați expunerea cu bliț.

- Îndreptați aparatul către subiectul pe care doriți să îl fotografiați cu expunerea blocată și apoi în timp ce țineți apăsat butonul declanșator, apăsați butonul [🔆].
- Blițul se va declanșa și când [🔆] este afișat, nivelul de ieșire a blițului este reținut.
- Pentru a debloca FE, eliberați butonul declanșator și apăsați din nou butonul [🔆]. [🔆] nu va mai fi afișat.

3 Compuneți fotografia și fotografiați.

- După realizarea unei fotografii, FE este deblocat iar [🔆] nu va mai fi afișat.



- FE: Expunere bliț

Schimbarea raportului de compresie (Calitatea imaginii)

► Fotografii ► Filme

Alegeți dintre două rapoarte de comprimare. Sunt [S] (Super Fine) și [L] (Fine), după cum urmează. Pentru mai multe detalii referitoare la numărul de fotografii făcute la fiecare raport de comprimare care pot încăpea pe cardul de memorie, consultați “Număr de fotografii pe card de memorie” (41).



- Apăsați butonul [S], alegeți [L] din meniu și alegeți opțiunea dorită (41).

5

Mod Tv, Av și M

Faceți fotografii mai inteligente, mai sofisticate

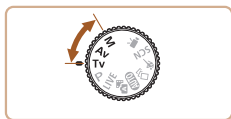

- Instrucțiunile din acest capitol sunt valabile pentru aparat atunci când este setat în modul respectiv.

Timp de expunere specific (Mod Tv)

► Fotografii ► Filme

Setați timpul de expunere dorit înainte de a fotografia, după cum urmează. Aparatul reglează automat valoarea diafragmei pentru a se potrivi cu timpul de expunere.

Pentru detalii despre timpii de expunere disponibili, vezi “Aparat” (📖336).

1 Intrați în modul [Tv].

- Setați butonul pentru selectarea modului la [Tv].

2 Setai timpul de expunere.

- Rotiți [🔧] pentru a seta timpul de expunere.



- În condiții care necesită timpi de expunere mai lungi, poate exista o întârziere înainte de a putea fotografia din nou, deoarece aparatul procesează imaginile pentru a reduce zgomotul.
- Atunci când fotografiați la timpi de expunere lungi folosind un trepied, trebuie să setați [Mod IS] la [Dezac.] (📖89).
- Dacă timpul de expunere este de 1,3 secunde sau mai scurt, valoarea ISO este de [ISO/80] și nu poate fi schimbată.
- Afișarea de culoare portocalie a valorilor diafragmei atunci când apăsați butonul declanșator până la jumătate indică faptul că setările sunt altele față de cele de la expunerea standard. Reglați timpul de expunere până când valoarea diafragmei este afișată cu alb sau folosiți comutarea de siguranță (📖147).



- [Tv]: Timp de expunere

Valori ale diafragmei specificate (Mod Av)

► Fotografii ► Filme

Setați diafragma dorită înainte de a fotografia, după cum urmează. Aparatul reglează automat timpul de expunere pentru a se potrivi cu valoarea diafragmei.

Pentru detalii despre valorile disponibile ale diafragmei, consultați “Aparat” (📖336).

1 Intrați în modul [Av].

- Setați butonul pentru selectarea modului la [Av].



2 Setați valoarea diafragmei.

- Rotiți [🔧] pentru a seta valoarea diafragmei.



- Afișarea în culoarea portocalie a timpului de expunere când apăsați butonul declanșator până la jumătate indică faptul că setările sunt diferite față de cele de la expunerea standard. Reglați valoarea diafragmei până când timpul de expunere este afișat cu culoare albă sau folosiți comutarea de siguranță (vezi mai jos).



- [Av]: Valoarea diafragmei (dimensiunea deschiderii făcute de irisul obiectivului)
- Pentru a evita problemele de expunere în modurile [Tv] și [Av], apăsați butonul [MENU] și setați [Decalaj auto] de la tabul [📷] la [Activ] (📖42) pentru a regla automat timpul de expunere sau valoarea diafragmei, chiar și atunci când expunerea standard nu poate fi obținută altfel. Totuși, comutarea de siguranță este dezactivată atunci când blițul se declanșează.

Timp de expunere și valori ale diafragmei specificate (Mod [M])

► Fotografii ► Filme

Urmați acești pași înainte de a fotografia pentru a seta timpul de expunere preferat, pentru a obține expunerea dorită. Pentru detalii despre timpii de expunere și valorile diafragmei, consultați "Aparat" (📖336).

1 Intrați în modul [M].

- Setati butonul pt. selectarea modului la [M].

2 Configurați setarea.

- Apăsati butonul [Z], alegeți reglarea timpului de expunere (1) sau valoarea diafragmei (2) și rotiți [G] pentru a specifica o valoare.
- Un semn aferent nivelului de expunere (4), pe baza valorii specificate de dumneavoastră, va fi afișat pe indicatorul pentru nivelul de expunere, pentru a fi comparat cu nivelul de expunere standard (3).
- Semnul aferent nivelului de expunere este afișat cu portocaliu atunci când diferența față de expunerea standard depășește 2 stops.

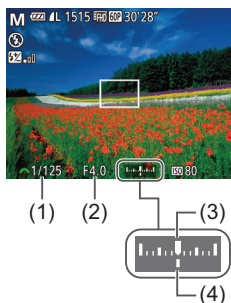

- După ce ați setat timpul de expunere sau valoarea diafragmei, nivelul de expunere se poate schimba dacă ați reglat zoomul sau ați recompus fotografia.
- Luminozitatea ecranului se poate schimba, în funcție de timpul de expunere și de valoarea diafragmei specificate de dumneavoastră. Totuși, luminozitatea ecranului rămâne aceeași atunci când blițul este ridicat iar modul este setat la [Z].
- Pentru a obține setarea pe care nu ați configurat-o la pasul 2 (timpul de expunere sau valoarea diafragmei) reglată automat pentru a obține o expunere standard, țineți apăsat butonul declanșator până la jumătate și apoi apăsați butonul [Z]. (Nu uitați faptul că este posibil să nu puteți face expunere standard cu anumite setări.)
- Dacă timpul de expunere este de 1,3 secunde sau mai scurt, valoarea ISO este de [80] și nu poate fi schimbată.



- **[M]**: Manual
- Calcularea expunerii standard se bazează pe metoda de măsurare specifică ( 122).

Reglați declanșarea blițului

► Fotografii ► Filme

Alegeți dintre trei niveluri de bliț în modul [M].

1 Intrați în modul [M].

- Setati butonul pentru selectarea modului la [M].

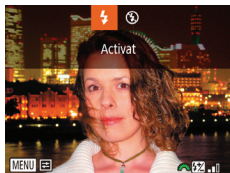

2 Configurați setarea.

- Ridicați blițul, apăsați butonul [▶] și imediat rotiți [⚙️] pentru a alege nivelul blițului și apoi apăsați butonul [⊕].
- După ce ați realizat setarea, nivelul de putere al blițului este afișat. [🔋]: Minim, [🔋🔋]: Mediu, [🔋🔋🔋]: Maxim



- De asemenea, puteți seta nivelul blițului accesând MENU (📖42) și alegând tabul [📷] > [Setări bliț] > [Putere bliț].
- De asemenea, puteți seta nivelul blițului în modul [Tv] sau [Av] accesând MENU (📖42) și alegând tabul [📷] > [Setări bliț] > [Mod bliț] > [Manual].
- De asemenea, puteți accesa ecranul pentru Meniul [Setări bliț] (📖42) când blițul este ridicat, apăsând butonul [▶] și imediat apăsând butonul [MENU].

6

Mod redare

Vă puteți distra privind fotografiile și căutând prin ele sau editându-le după cum doriți

- Pentru a pregăti aparatul pentru aceste operațiuni, apăsați butonul [▶] pentru a intra în modul Redare.



- Este posibil să nu puteți reda sau edita imaginile care au fost redenumite sau deja editate pe un calculator sau imaginile de pe alte aparate.

După înregistrarea imaginilor sau filmelor, le puteți vizualiza pe ecran, după cum urmează.

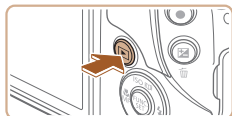

1 Intrați în modul Redare.

- Apăsați butonul [▶].
- Ultima fotografie este afișată.



2 Alegeți o imagine.

- Pentru a vedea imaginea anterioară, apăsați butonul [◀] sau rotiți [⚙️] în sens invers acelor de ceasornic. Pentru a vedea următoarea imagine, apăsați butonul [▶] sau rotiți [⚙️] în sensul acelor de ceasornic.

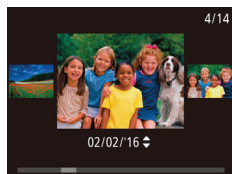

- Pentru a accesa modul Afișare Derulare, apăsați și țineți apăsați butoanele [◀][▶] timp de cel puțin o secundă. În acest mod, apăsați butoanele [◀][▶] pentru a răsfoi printre imagini.
- Pentru a vă întoarce la afișarea unei singure imagini, apăsați butonul [FUNC SET].
- Pentru a răsfoi imaginile grupate după data de fotografiere, apăsați butoanele [▲][▼] în modul Afișare Derulare.



- Filmele sunt identificate cu ajutorul simbolului [SET ▶]. Pentru a reda filme, mergeți la pasul 3.



3 Redați filme.

- Pentru a începe redarea, apăsați butonul [FUNC SET], apăsați butoanele [▲][▼] pentru a alege [▶] și apoi apăsați butonul [FUNC SET] din nou.



(1)

4 Reglați volumul.

- Apăsați butoanele [▲][▼] pentru a regla volumul.
- Pentru a regla volumul când bara (1) nu mai este afișată, apăsați butoanele [▲][▼].

5 Opriți temporar redarea.

- Pentru a opri temporar sau pentru a relua redarea, apăsați butonul [FUNC SET].
- După ce ați terminat filmul, [SET ▶] va fi afișat.







- Pentru a trece la modul Fotografiere din modul Redare, apăsați butonul declanșator până la jumătate.
- Pentru a dezactiva Derulare afișaj, alegeți MENUI (📖42) > tab [▶] > [Derulare afișaj] > [Dezac.].
- Dacă preferați să se afișeze cea mai recentă fotografie realizată când intrați în modul Redare, alegeți MENUI (📖42) > tab [▶] > [Reluare] > [Ult.cadru].
- Pentru a schimba tranziția afișată între imagini, accesați MENUI (📖42) și alegeți efectul dorit în tabul [▶] > [Ef. de tranz.].

Comutați modurile de afișare

► Fotografii ► Filme

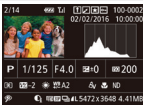
Apăsați butonul [▼] pentru a vedea alte informații pe ecran sau pentru a ascunde informațiile. Pentru mai multe detalii despre informațiile afișate, consultați “Redare (Afișare informații detaliate)” (📖316).

	Nicio informație afișată
	Afișare simplă de informații
	Afișare de informații detaliate
	Afișare informații GPS

■ Avertizare supraexpunere (pentru Evidențiere imagine)

► Fotografii ► Filme

Punctele de evidențiere estompate din imagine clipească pe ecran în afișajul cu informații detaliate (📖154).

■ Histogramă

► Fotografii ► Filme

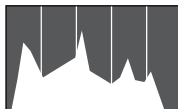

- Graficul din afișajul cu informații detaliate (📖154) este o histogramă care indică distribuția luminozității în imagine. Axa orizontală reprezintă gradul de luminozitate și axa verticală arată cât de mult din imagine se află la respectivul nivel de luminozitate. Vizualizarea histogramei este un mod de a verifica expunerea.

■ Afișare informații GPS

► Fotografii ► Filme



- Cu ajutorul unui telefon inteligent conectat wireless la aparat, puteți pune geotag imaginilor din aparat, puteți adăuga informații precum latitudine, longitudine și altitudine (📖251). Puteți revedea această informație în ecranul cu informare GPS.
- Latitudinea, longitudinea, altitudinea și UTC sunt enumerate de sus în jos.



- Afișare de informații GPS nu este disponibilă pentru imagini care nu au această informație.
- [---] este afișat în loc de valori pentru articolele care nu sunt disponibile pe smartphone sau articole care nu au fost înregistrate corect.



- UTC: Coordinated Universal Time (Timp Universal Coordonat), același cu Greenwich Mean Time

Vizualizarea filmelor scurte înregistrate în modul de înregistrare creativă (filme din modul creativ)

► Fotografii ► Filme

Puteți selecta și reda filmele creative înregistrate în modul [📷] (📖97).

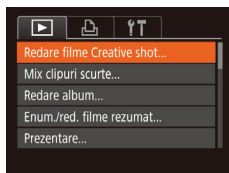

1 Alegeți un film.

- Apăsați butonul [MENU] și alegeți [Redare filme Creative shot] de la tabul [▶] (📖42).

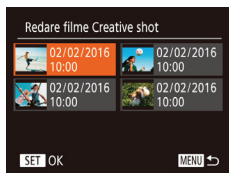

2 Redați filmul.

- Alegeți un film și apăsați butonul [📷] pentru a-l reda.

Vizualizare filme rezumat realizate când fotografiati (Digest Movies)

► Fotografii ► Filme

Vizualizați filme înregistrate automat în modul [A] (151) într-o zi de fotografiere după cum urmează.



1 Alegeți o imagine.

- Fotografiile realizate în modul [A] sunt etichetate cu simbolul [SET].

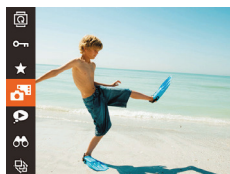

2 Redați filme rezumat.

- Apăsați butonul [C] și apoi alegeți [A] în meniu (41).
- Filmul înregistrat automat în ziua realizării fotografiilor este redat de la început.



- După un moment, [SET] nu va mai fi afișat atunci când folosiți aparatul cu afișajul pentru informații dezactivat (154).

Vizualizare după dată

Filmele rezumat pot fi văzute în funcție de dată.

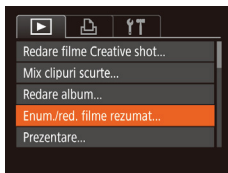

1 Alegeți un film.

- Apăsați butonul [MENU], alegeți [Enum./red. filme rezumat] de la tabul [▶] și apoi alegeți o dată (📖42).

2 Redați filmul.

- Apăsați butonul [▶] pentru a începe redarea.

Verificarea persoanelor detectate cu ajutorul opțiunii Identificare față

► Fotografii ► Filme

Dacă selectați modul de afișare a informațiilor simple (📖154), numele a maxim cinci persoane detectate înregistrate cu ajutorul opțiunii Detectare față (📖74) vor fi afișate.



- Apăsați butonul [▼] de câteva ori până când afișajul pentru informații simple este activat și apoi apăsați butoanele [◀][▶] pentru a alege o imagine.
- Numele vor fi afișate pe persoanele detectate.



- Dacă preferați să nu fie afișate numele pe imaginile realizate folosind ID față, alegeți MENU (📖42) > tab [▶] > [Info ID față] > [Afișare nume] > [Dezac.].

Navigare prin imagini într-un index

► Fotografii ► Filme

Prin afișarea mai multor imagini într-un index, puteți găsi rapid imaginile pe care le căutați.







1 Afișarea imaginilor într-un index.





- Deplasați butonul de zoom către  pentru a afișa un index. Dacă deplasați butonul din nou, numărul de fotografii afișate va fi mărit.
- Pentru a afișa mai puține imagini, deplasați butonul de zoom către [Q]. De fiecare dată când deplasați butonul, vor fi afișate mai puține imagini.



2 Alegeți o imagine.

- Apăsați butoanele [][][][] pentru a alege o imagine.
- Un cadru portocaliu va fi afișat în jurul imaginii selectate.
- Apăsați butonul [] pentru a vizualiza imaginea selectată într-un afișaj cu o singură imagine.



- Pentru a dezactiva efectul de afișare 3D (afișat dacă țineți apăsată oricare dintre butoanele [][]), alegeți MENU (42) > tab [] > [Efect Index] > [Dezac.].

Găsirea imaginilor care să se potrivească unor anumite condiții

► Fotografii ► Filme

Puteți găsi rapid imaginile dorite pe un card de memorie plin cu fotografii, prin filtrarea afișajului cu imagini conform condițiilor impuse de dumneavoastră. De asemenea, puteți proteja (🔒 171) sau șterge (🗑️ 176) aceste imagini deodată.

👤 Nume	Afișează imagini cu o persoană înregistrată (📖 74).
👁️ Oameni	Afișează imaginile cu fețe detectate.
🕒 Data realizării	Afișează imagini realizate la o anumită dată.
★ Favorite	Afișează imagini etichetate ca favorite (📖 183).
📷 Fotografii/ Filme	Afișează fotografiile, filme sau filme realizate în modul [📷] (📖 51).

1 Alegeți o condiție de căutare.

- Apăsăți butonul [🔍], alegeți [👤] din meniu și alegeți o condiție (📖 41).
- Când ați selectat [🕒] sau [👁️], alegeți condiția apăsând butoanele [▲][▼][◀][▶] pe ecranul afișat și apoi apăsați butonul [🔍].



2 Vizualizați imaginile filtrate.

- Imaginile care corespund condițiilor impuse de dumneavoastră sunt afișate în cadre galbene. Pentru a vizualiza doar aceste imagini, apăsați butoanele [◀][▶].
- Pentru a anula afișarea filtrată, alegeți [👁️] la pasul 1.



- Dacă aparatul nu găsește nicio imagine care să corespundă condițiilor, condițiile respective nu sunt disponibile



- Pentru a afișa sau pentru a ascunde informații, apăsați butonul [▼] la pasul 2.
- Opțiunile pentru vizualizarea imaginilor găsite (pasul 2) includ "Navigare prin imagini într-un index" (📖159), "Mărirea imaginilor" (📖167) și "Vizualizarea prezentărilor" (📖168). Puteți aplica operațiuni pentru imagine tuturor imaginilor găsite alegând [Prot. toate img. din căut.] din "Protejarea imaginilor" (📖171) sau [Sel. toate imag. din căut.] în "Ștergeți mai multe imagini instantaneu" (📖177), "Adăugarea de imagini la lista de imprimare (DPOF)" (📖297) sau "Adăugarea de imagini într-un abum foto" (📖301).
- În cazul în care editați imaginile și le salvați ca fișier nou (📖185 – 📖194), un mesaj este afișat și imaginile găsite nu vor mai fi afișate.

Utilizarea Discului frontal pentru Salt între imagini

🌟 Treceți la Favorite	Afișează imagini etichetate ca favorite (📖183).
🔄 Salt după data fotografierii	Face salt la prima imagine în fiecare grup de imagini care au fost realizate la aceeași dată.
👉 O singură imagine	Face salt peste 1 imagine deodată.
👉 10 Salt 10 Imagini	Face salt peste 10 imagini deodată.
👉 100 Salt 100 Imagini	Face salt peste 100 imagini deodată.



1 Alegeți o condiție.

- Alegeți o condiție (sau o metodă de salt) în afișarea unei singure imagini, rotind [🌞] și apoi apăsând butoanele [▲][▼].

2 Vizualizați imaginile care se potrivesc condițiilor specificate de dumneavoastră sau faceți un salt de câte fotografii doriți.

- Rotiți [🌞] pentru a vedea doar imaginile care se potrivesc condiției respective sau faceți un salt de un anumit număr de imagini, înainte sau înapoi.



- Dacă aparatul nu găsește nicio imagine care să corespundă condițiilor, condițiile respective nu sunt disponibile



- Condițiile (metodele de salt) pot fi alese folosind MENU (📖42) > tab [▶] > [Salt imag. cu 🌞].

Vizualizarea de imagini individuale dintr-un grup

► Fotografii ► Filme

Imaginile realizate consecutiv (📖72, 📖100, 📖139) sau în modul [📖] (📖97) sunt afișate ca un grup, dar pot fi vizualizate și individual.



1 Alegeți o imagine grupată.

- Apăsați butoanele [◀][▶] pentru a alege o imagine etichetată cu [SET 📖].



2 Alegeți [📖].



- Apăsați butonul [🔄] și apoi alegeți [📖] în meniul (📖41).



3 Vizualizați individual imaginile dintr-un grup.

- Dacă apăsați butoanele [◀][▶] vor fi afișate doar imaginile din grup.
- Pentru a anula redarea grupată, apăsați butonul [🔄], alegeți [📖] în meniul și apăsați butonul [🔄] din nou (📖41).



- În timpul redării de grup (pasul 3), puteți folosi funcțiile meniului accesate prin apăsarea butonului  și "Navigare prin imagini într-un index" (📖159) și "Mărirea imaginilor" (📖167). Puteți aplica acțiunile tuturor imaginilor din grup deodată alegând [Prot. toate img. din grup] în "Protejarea imaginilor" (📖171), [Toate imag. din grup] în "Ștergeți mai multe imagini instantaneu" (📖177), [Selec. toate din grup] în "Adăugarea de imagini la lista de imprimare (DPOF)" (📖297) sau [Selec. toate din grup] în "Adăugarea de imagini într-un abum foto" (📖301).
- Pentru a scoate imaginile dintr-un grup, astfel încât să le puteți vedea individual, alegeți MENU (📖42) > tab  > [Grupare imag.] > [Dezac.] (📖42). Totuși, imaginile grupate nu pot fi scoase din grup în timpul redării individuale.
- În modul , afișarea simultană după pasul 2 de la "Bucurați-vă de mai multe imagini pentru fiecare fotografiere (Fotografiere creativă)" (📖97) este afișată doar imediat după fotografiere.

Editare informații ID față

Dacă observați că un nume este incorect în timpul redării, îl puteți modifica sau șterge.

Totuși, nu puteți adăuga nume pentru persoanele care nu sunt detectate cu ajutorul funcției Identificare față (numele nu sunt afișate) și pentru persoanele al căror nume a fost șters.

Schimbarea numelor

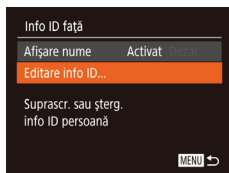

1 Accesați ecranul pentru setări.

- Apăsați butonul [MENU] și alegeți [Info ID față] de la tabul [▶] (📖42).
- Apăsați butoanele [▲][▼] pentru a alege [Editare info ID] și apoi apăsați butonul [🔍SET].



2 Alegeți o imagine.

- Urmând procedura de la "Verificarea persoanelor detectate cu ajutorul opțiunii Identificare față" (📖158), alegeți o imagine și apăsați butonul [🔍SET].
- Un cadru portocaliu va fi afișat în jurul feței selectate. Atunci când mai multe nume sunt afișate într-o imagine, apăsați butoanele [◀][▶] pentru a alege o față și apăsați butonul [🔍SET].



3 Alegeți opțiunea de editare.

- Apăsați butoanele [▲][▼][◀][▶] pentru a alege [Suprascriere] și apoi apăsați butonul [🔍SET].

4 Alegeți numele persoanei pentru a rescrie informațiile.

- Urmați pasul 2 de la “Rescrierea și adăugarea de informații referitoare la față” (📖79) pentru a alege numele persoanei pe care doriți să îl rescrieți.

Ștergerea numelor

- Urmând pasul 3 de la “Modificare nume” (📖165), alegeți [Ștergere] și apăsați butonul [🗑️].
- După afișarea mesajului [Ștergere?], apăsați butoanele [◀][▶] pentru a alege [OK] și apoi apăsați butonul [🗑️].

Mărirea imaginilor

► Fotografii ► Filme

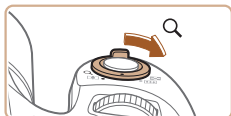

(1)

1 Mărirea unei imagini.

- Dacă deplasați butonul de zoom către [Q] veți face zoom in și veți mări imaginea și [SET] este afișat. Puteți mări imaginile de până la 10x prin apăsarea continuă a butonului de zoom.
- Poziția aproximativă a zonei afișate (1) este indicată pentru referință.
- Pentru a face zoom out, deplasați butonul de zoom către [Q]. Puteți să reveniți la afișajul cu o singură imagine continuând să țineți apăsat pe el.

2 Mutați poziția de afișare și schimbați imaginile după cum doriți.

- Pentru a muta poziția de afișare, apăsați butoanele [▲][▼][◀][▶].
- În timp ce [SET] este afișat, puteți trece la [SET] prin apăsarea butonului [OK]. Pentru a trece la alte imagini în timp ce faceți zoom pe ele, apăsați butoanele [◀][▶]. Apăsați butonul [OK] din nou pentru a reveni la setarea originală.



- Puteți reveni la afișajul unei singure imagini apăsând butonul [MENU].

Vizualizarea prezentărilor

► Fotografii ► Filme

Redați în mod automat imaginile de pe un card de memorie, după cum urmează. Fiecare imagine este afișată timp de aproximativ trei secunde.



- Apăsați butonul [📁], alegeți [👆] din meniu și alegeți opțiunea dorită (📖 41).
- Prezentarea va începe la câteva secunde după ce mesajul [Încărcare imagine] este afișat.
- Apăsați butonul [MENU] pentru a opri prezentarea.



- Funcțiile de economisire a energiei (📖 37) sunt dezactivate în timpul prezentărilor.



- Pentru a opri temporar sau a relua prezentările, apăsați butonul [📁].
- Puteți trece la alte imagini în timpul redării, apăsând butoanele [◀][▶]. Pentru derulare înainte sau înapoi, țineți apăsat butoanele [◀][▶].
- În afișarea filtrată (📖 160), doar imaginile care întrunesc condițiile de căutare sunt afișate.

Modificarea setărilor de prezentare

Puteți seta prezentările să se repete și puteți modifica trecerea de la o imagine la alta și puteți afișa durata fiecărei imagini.



1 Accesați ecranul pentru setări.

- Apăsați butonul **[MENU]**, apoi alegeți **[Prezentare]** de la tabul **[▶]** (📖42).

2 Configurați setarea.

- Alegeți un articol din meniu pentru a-l configura și apoi alegeți opțiunea dorită (📖42).
- Pentru a porni prezentarea cu setările dumneavoastră, alegeți **[Pornire]** și apăsați butonul **[▶]**.
- Pentru a reveni la ecranul de meniu, apăsați butonul **[MENU]**.

Redarea auto de imagini similare (Mixare inteligentă)

► Fotografii ► Filme

Pornind de la imaginea curentă, aparatul vă oferă patru imagini asemănătoare cu aceasta, pe care le-ați putea vedea. După ce alegeți să vedeți una dintre aceste imagini, aparatul vă va pune la dispoziție alte patru imagini. Aceasta este un mod foarte plăcut de a reda imaginile într-o ordine neașteptată. Încercați această funcție după ce ați făcut mai multe fotografii, în mai multe scene.



1 Alegeți Mixare inteligentă.

- Apăsați butonul [⊕] și apoi alegeți [▶] în meniu (141).
- Patru imagini din care puteți alege vor fi afișate.



2 Alegeți o imagine.

- Apăsați butoanele [▲][▼][◀][▶] pentru a alege imaginea pe care doriți să o vedeți în continuare.
- Imaginea pe care ați ales-o este afișată în centru, înconjurată de următoarele patru imagini din care ați putea alege.
- Pentru afișarea pe tot ecranul a imaginii din centru, apăsați butonul [⊕]. Pentru a reveni la afișajul original, apăsați din nou butonul [⊕].
- Apăsați butonul [MENU] pentru a reveni la afișajul unei singure imagini.



- Mixarea inteligentă nu este disponibilă în următoarele cazuri:
 - Există mai puțin de 50 de fotografii realizate cu acest aparat
 - În acest moment este afișată o imagine neacceptată
 - Imaginile sunt prezentate în afișajul pentru filtrare (160)
 - În timpul redării de grup (163)

Protejarea imaginilor

► Fotografii ► Filme

Protejați imaginile importante pentru a preveni ștergerea accidentală de către aparat (📖176).



- Apăsați butonul [🔑] și apoi alegeți [🔑] în meniu (📖41). [Protejat] este afișat.
- Pentru a anula protecția, repetați acest proces și alegeți [🔑] din nou, apoi apăsați butonul [🔑].



- Imaginile protejate pe un card de memorie vor fi șterse dacă formatați cardul (📖266, 📖267).



- Imaginile protejate nu pot fi șterse cu funcția de ștergere a aparatului. Pentru a le șterge, mai întâi anulați setările de protecție.

Utilizarea meniului

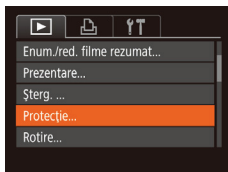

1 Accesați ecranul pentru setări.

- Apăsați butonul **[MENU]** și alegeți **[Protecție]** de la tabul **[▶]** (📖42).



2 Alegeți o metodă de selecție.

- Alegeți un articol din meniu și o opțiune, după cum doriți (📖42).
- Pentru a reveni la ecranul de meniu, apăsați butonul **[MENU]**.

Alegerea unei singure imagini

1 Alegeți [Selectare].

- Urmând pasul 2 de la “Utilizarea meniului” (📖 172), alegeți [Selectare] și apăsați butonul [🔍].



2 Alegeți o imagine.

- Apăsați butoanele [◀][▶] pentru a alege o imagine și apoi apăsați butonul [🔍] pentru a afișa [📄].
- Pentru a anula selectarea, apăsați butonul [🔍] din nou. [📄] nu va mai fi afișat.
- Repetați acest proces pentru a alege alte imagini.

3 Protejați imaginea.

- Apăsați butonul [MENU] pentru a afișa ecranul de confirmare.
- Apăsați butoanele [◀][▶] pentru a alege [OK] și apoi apăsați butonul [🔍].



- Imaginile nu vor fi protejate dacă treceți la modul de Fotografiere sau dacă opriți aparatul înainte de a termina procesul de setare la pasul 3.

Selectarea unui interval

1 Alegeți [Selectare domeniu].

- Urmând pasul 2 de la “Utilizarea meniului” (172), alegeți [Selectare domeniu] și apăsați butonul [OK/SET].



2 Alegeți o imagine de început.

- Apăsați butonul [OK/SET].



- Apăsați butoanele [◀][▶] pentru a alege o imagine și apoi apăsați butonul [OK/SET].

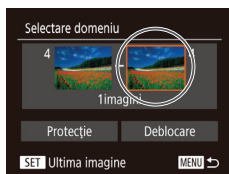

3 Alegeți o imagine pentru editare.

- Apăsați butonul [▶] pentru a alege [Ultima imagine], apoi apăsați butonul [OK/SET].



- Apăsați butoanele [◀][▶] pentru a alege o imagine și apoi apăsați butonul [OK/SET].
- Imaginile dinaintea primei imagini nu pot fi selectate ca ultima imagine.



4 Protejați imaginile.

- Apăsați butonul [▼] pentru a alege [Protecție], apoi apăsați butonul [OK].



- Pentru a anula protejarea pentru imagini grupate, alegeți [Deblocare] la pasul 4.

Protejați toate imaginile instantaneu

1 Alegeți [Protejați toate imaginile]

- Urmând pasul 2 de la “Utilizarea meniului” (📖 172), alegeți [Protejați toate imaginile] și apăsați butonul [OK].



2 Protejați imaginea.

- Apăsați butoanele [◀][▶] pentru a alege [OK] și apoi apăsați butonul [OK].

Ștergerea tuturor protecțiilor instantaneu

Puteți șterge toate protecțiile de la toate imaginile odată.

Pentru a șterge toate protecțiile deodată, alegeți [Deprotejați toate imaginile] la pasul 1 de la “Protejare toate imaginile instantaneu” și apoi treceți la pasul 2.

Ștergerea imaginilor

► Fotografii ► Filme

Puteți alege și șterge pe rând imaginile nedorite. Aveți grijă când ștergeți imaginile, deoarece acestea nu pot fi recuperate. Totuși, imaginile protejate (🔒 171) nu pot fi șterse.

1 Alegeți o imagine pe care doriți să o ștergeți.

- Apăsați butoanele [◀][▶] pentru a alege o imagine.



2 Ștergeți imaginea.

- Apăsați butonul [🗑️].
- După afișarea mesajului [Ștergere?], apăsați butoanele [◀][▶] pentru a alege [Ștergere] și apoi apăsați butonul [🗑️].
- Imaginea curentă este acum ștearsă.
- Pentru a anula ștergerea, apăsați butoanele [◀][▶] pentru a alege [Anulare] și apoi apăsați butonul [🗑️].

Ștergeți mai multe imagini instantaneu

Puteți selecta mai multe imagini pentru ștergere deodată. Aveți grijă când ștergeți imaginile, deoarece acestea nu pot fi recuperate. Totuși, imaginile protejate (📖171) nu pot fi șterse.

Alegerea unei metode de selectare

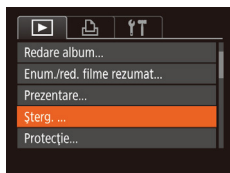

1 Accesați ecranul pentru setări.

- Apăsați butonul **[MENU]**, apoi alegeți [Ștergere] de la tabul **[▶]** (📖42).



2 Alegeți o metodă de selecție.

- Alegeți un articol din meniu și o opțiune, după cum doriți (📖42).
- Pentru a reveni la ecranul de meniu, apăsați butonul **[MENU]**.

Alegerea unei singure imagini

1 Alegeți [Selectare].

- Urmați pasul 2 de la “Alegerea unei metode de selecție” (📖 177), alegeți [Selectare] și apăsați butonul [FUNC SET].



2 Alegeți o imagine.

- După ce ați ales o imagine urmând pasul 2 de la “Alegerea imaginilor individual” (📖 173), [✓] este afișat.
- Pentru a anula selectarea, apăsați butonul [FUNC SET] din nou. [✓] nu va mai fi afișat.
- Repetați acest proces pentru a alege alte imagini.

3 Ștergeți imaginea.

- Apăsați butonul [MENU] pentru a afișa ecranul de confirmare.
- Apăsați butoanele [◀][▶] pentru a alege [OK] și apoi apăsați butonul [FUNC SET].



Selectarea unui interval

1 Alegeți [Selectare domeniu].

- Urmați pasul 2 de la “Alegerea unei metode de selecție” (📖 177), alegeți [Selectare domeniu] și apăsați butonul [🗑️].

2 Alegeți imaginile.

- Urmați pașii 2 - 3 de la “Selectare interval” (📖 174) pentru a alege imaginile.



3 Ștergeți imaginile.

- Apăsați butonul [▼] pentru a alege [Ștergere], apoi apăsați butonul [🗑️].

Alegeți toate imaginile instantaneu

1 Alegeți [Selectare toate imaginile].

- Urmați pasul 2 de la “Alegerea unei metode de selecție” (📖 177), alegeți [Selectare toate imaginile] și apăsați butonul [🗑️].

2 Ștergeți imaginile.

- Apăsați butoanele [◀][▶] pentru a alege [OK] și apoi apăsați butonul [🗑️].

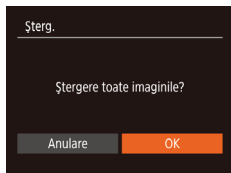

Rotirea imaginilor

► Fotografii ► Filme

Schimbați orientarea imaginilor și salvați-le după cum urmează.



1 Alegeți [🔄].

- Apăsați butonul [🔄] și apoi alegeți [🔄] în meniu (📖41).



2 Rotiți imaginea.

- Apăsați butoanele [◀] sau [▶], în funcție de direcția dorită. De fiecare dată când apăsați butonul, imaginea se rotește la 90°. Apăsați butonul [🔄] pentru a definitiva setarea.



- Rotirea nu este posibilă atunci când [Rotire auto] este setată la [Dezac.] (📖182).

Utilizarea meniului

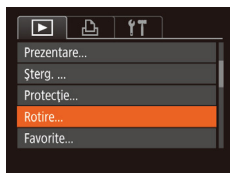

1 Alegeți [Rotire].

- Apăsați butonul **[MENU]** și alegeți **[Rotire]** de la tabul **[▶]** (📖42).

2 Rotiți imaginea.

- Apăsați butoanele **[◀]****[▶]** pentru a alege o imagine.
- De fiecare dată când apăsați butonul **[⌚]**, imaginea se rotește cu 90°.
- Pentru a reveni la ecranul de meniu, apăsați butonul **[MENU]**.

Dezactivarea autorotirii

Urmați acești pași pentru a dezactiva rotirea automată a imaginii, care rotește imaginile în funcție de orientarea aparatului.

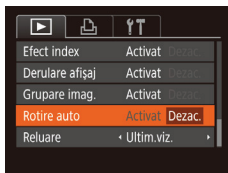

- Apăsați butonul **[MENU]**, alegeți **[Rotire auto]** de la tabul **[▶]** și apoi alegeți **[Dezac.]** (📖42).



- Imaginile nu pot fi rotite (📖180) dacă setați **[Rotire auto]** la **[Dezac.]**. În plus, imaginile care au fost deja rotite vor fi afișate cu orientarea originală.
- În modul Mixare inteligentă (📖170) chiar dacă **[Rotire auto]** este setată la **[Dezac.]**, imaginile realizate pe verticală vor fi afișate ca atare iar imaginile rotite vor fi afișate cu orientarea rotită.

Marcarea imaginilor ca favorite

► Fotografii ► Filme

Puteți organiza imaginile etichetându-le ca favorite. Alegând o categorie în redare filtrată, puteți restricționa următoarele operații pentru toate aceste imagini.

- “Vizualizare” (📖152), “Vizualizarea prezentărilor” (📖168), “Protejarea imaginilor” (📖171), “Ștergerea imaginilor” (📖176), “Adăugarea de imagini la lista de imprimare (DPOF)” (📖297), “Adăugarea de imagini într-un abum foto” (📖301)



- Apăsați butonul [MENU] și apoi alegeți [★] în meniu (📖41).
- Mesajul [Etichetate ca favorite] este afișat.
- Pentru a anula o etichetare, repetați procesul și alegeți [★] din nou și apoi apăsați butonul [MENU].

Utilizarea meniului

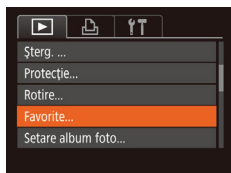

1 Alegeți [Favorite].

- Apăsați butonul [MENU] și alegeți [Favorite] de la tabul [▶] (📖42).



2 Alegeți o imagine.

- Apăsați butoanele [◀][▶] pentru a alege o imagine și apoi apăsați butonul [MENU] pentru a afișa [★].
- Pentru a șterge eticheta, apăsați butonul [MENU] din nou. [★] nu va mai fi afișat.
- Repetați acest proces pentru a alege imagini suplimentare.

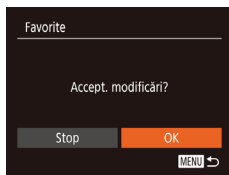

3 Finalizați procesul de setare.

- Apăsați butonul **[MENU]** pentru a afișa ecranul de confirmare.
- Apăsați butoanele **[◀][▶]** pentru a alege **[OK]** și apoi apăsați butonul **[MENU]**.



- Imaginile nu vor fi etichetate ca favorite dacă treceți la modul de Fotografiere sau dacă opriți aparatul înainte de a termina procesul de setare de la pasul 3.



- Imaginile setate ca Favorite pot fi extrase cu ușurință când creați un album (📖 196).

Editarea fotografiilor



- Editarea imaginilor (📖185 – 📖190) este disponibilă doar când cardul de memorie are suficient spațiu liber.

Redimensionarea imaginilor

► Fotografii ► Filme

Salvați o copie a imaginii la o rezoluție mai mică.

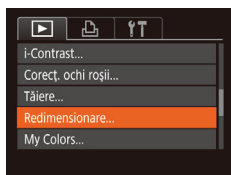

1 Alegeți [Redimensionare].

- Apăsați butonul [MENU] și alegeți [Redimensionare] de la tabul [▶] (📖42).

2 Alegeți o imagine.

- Apăsați butoanele [◀][▶] pentru a alege o imagine și apoi apăsați butonul [OK].

3 Alegeți o dimensiune de imagine.

- Apăsați butoanele [◀][▶] pentru a alege dimensiunea și apoi apăsați butonul [OK].
- Mesajul [Salvare imagine nouă?] va fi afișat.





4 Salvați noua imagine.

- Apăsați butoanele [◀][▶] pentru a alege [OK] și apoi apăsați butonul [FUNC. SET].
- Imaginea este salvată acum ca fișier nou.

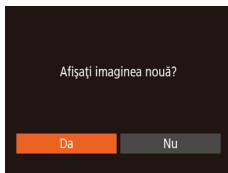

5 Verificați noua imagine.

- Când apăsați butonul [MENU], mesajul [Afișați imaginea nouă?] va fi afișat.
- Apăsați butoanele [◀][▶] pentru a alege [Da] și apoi apăsați butonul [FUNC. SET].
- Imaginea salvată este acum afișată.



- Editarea nu este posibilă pentru imaginile realizate la o rezoluție (83) de [S].



- Imaginile nu pot fi redimensionate la o rezoluție mai mare.

Tăiere

► Fotografii ► Filme

Puteți alege o porțiune dintr-o imagine pe care să o salvați într-un fișier separat.

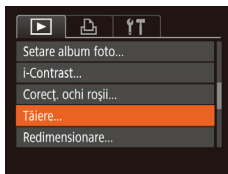

1 Alegeți [Tăiere].

- Apăsați butonul [MENU] și apoi alegeți [Tăiere] de la tabul [▶] (42).

2 Alegeți o imagine.

- Apăsați butoanele [◀][▶] pentru a alege o imagine și apoi apăsați butonul [OK/SET].

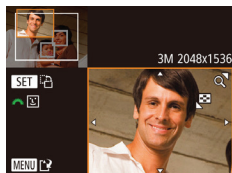
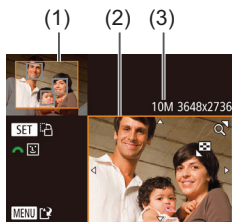

3 Reglați zona de decupare.

- Un cadru va fi afișat în jurul zonei care urmează să fie decupată (1).
- Imaginea originală este indicată în partea de sus stânga iar o prezentare a imaginii decupate (2) va apărea în partea de jos dreapta. Puteți vedea și rezoluția după decupare (3).
- Pentru a redimensiona cadrul, deplasați butonul de zoom.
- Pentru a muta cadrul, apăsați butoanele [▲][▼][◀][▶].
- Pentru a modifica orientarea cadrului, apăsați butonul [OK/SET].
- Fețele detectate în imagine sunt afișate în cadre de culoare gri în imaginea din stânga sus. Pentru a decupa imaginea pe baza acestui cadru, rotiți [🔧] pentru a trece la celălalt cadru.
- Apăsați butonul [MENU].

4 Salvați ca imagine nouă și verificați.

- Urmați pașii 4 - 5 de la "Redimensionare imagini" (📖 185).



- Editarea nu este posibilă pentru imaginile realizate la o rezoluție [S] (📖 83) sau redimensionate la [S] (📖 185).



- Imaginile pentru decupare vor avea același raport de aspect după ce au fost decupate.
- Imaginile decupate vor avea o rezoluție mai mică decât imaginile nedecupate.
- Dacă decupați fotografii folosind opțiunea Informații față (📖74), doar numele persoanelor păstrate în imaginea decupată vor fi păstrate.

Modificarea tonurilor de culoare ale imaginii (My Colors)

► Fotografii ► Filme

Puteți regla culorile imaginii și apoi puteți salva imaginea editată ca fișier separat. Pentru mai multe detalii despre fiecare opțiune, consultați “Modificarea tonurilor de culoare ale imaginii (My Colors)” (📖126).



1 Alegeți [My Colors].

- Apăsați butonul [MENU] și apoi alegeți [My Colors] de la tabul [▶] (📖42).

2 Alegeți o imagine.

- Apăsați butoanele [◀][▶] pentru a alege o imagine și apoi apăsați butonul [📷].

3 Selectați o opțiune.

- Apăsați butoanele [◀][▶] pentru a alege o opțiune și apoi apăsați butonul [🔘].



4 Salvați ca imagine nouă și verificați.

- Urmați pașii 4 - 5 de la “Redimensionare imagini” (📖185).



- Calitatea imaginii fotografiilor pe care le editați de mai multe ori în felul acesta va fi din ce în ce mai scăzută și este posibil să nu puteți obține culoarea dorită.



- Culoarea imaginilor editate cu ajutorul acestei funcții poate fi ușor diferită de culoarea imaginilor realizate cu ajutorul funcției My Colors (📖126).

Corectarea luminozității imaginii (i-Contrast)

► Fotografii ► Filme

Zonele excesiv de luminoase sau foarte întunecate (precum fețe sau fundaluri) pot fi detectate și reglate automat la luminozitate optimă. De asemenea, contrastul general insuficient al imaginii este corectat automat, pentru a scoate mai mult personajul în evidență. Alegeți dintre patru niveluri de corectare și apoi salvați imaginea ca fișier separat.

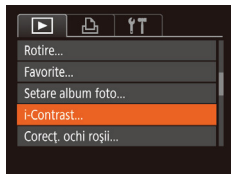

1 Alegeți [i-Contrast].

- Apăsați butonul [MENU] și apoi alegeți [i-Contrast] de la tablul [▶] (📖42).

2 Alegeți o imagine.

- Apăsați butoanele [◀][▶] pentru a alege o imagine și apoi apăsați butonul [⊙].

3 Selectați o opțiune.

- Apăsați butoanele [◀][▶] pentru a alege o opțiune și apoi apăsați butonul [⊙].

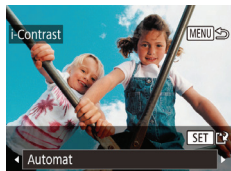

4 Salvați ca imagine nouă și verificați.

- Urmați pașii 4 - 5 de la "Redimensionare imagini" (📖185).



- Pentru anumite imagini corectarea ar putea fi nepotrivită sau ar putea cauza un aspect granulat al imaginii respective.
- Imaginile pot avea un aspect granulat după editarea repetată cu ajutorul acestei funcții.



- Dacă [Auto] nu are rezultatele așteptate, încercați să corectați imaginile folosind setările [Low], [Medium] sau [High].

Corectarea efectului de ochi roșii

► Fotografii ► Filme

Corectează automat imaginile afectate de efectul ochi roșii. Puteți salva imaginile corectate într-un fișier separat.

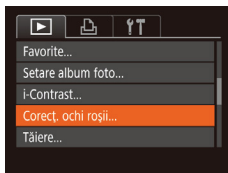

1 Alegeți [Corect. ochi roșii].

- Apăsăți butonul [MENU] și apoi alegeți [Corect. ochi roșii] de la tabul [▶] (📖42).

2 Alegeți o imagine.

- Apăsăți butoanele [◀][▶] pentru a alege o imagine.

3 Corectați imaginea.

- Apăsăți butonul [👁️].
- Ochii roșii detectați de aparat vor fi corectați iar cadrele vor fi afișate în jurul zonelor imaginilor corectate.

- Măriți sau reduceți imaginile, după cum aveți nevoie. Urmați pașii de la “Mărirea imaginilor” (📖167).



4 Salvați ca imagine nouă și verificați.

- Apăsați butoanele [▲][▼][◀][▶] pentru a alege [Fișier nou] și apoi apăsați butonul [🔄].
- Imaginea este salvată acum ca fișier nou.
- Urmați pasul 5 de la “Redimensionare imagini” (📖185).



- Este posibil ca unele imagini să nu fie corectate în mod corespunzător.
- Pentru a rescrie imaginea corectată peste imaginea originală, alegeți [Rescriere] la pasul 4. În acest caz, imaginea originală va fi ștersă.
- Imaginile protejate nu pot fi suprascrise.

Puteți tăia filmele pentru a îndepărta porțiunile nedorite de la început sau de la sfârșit.

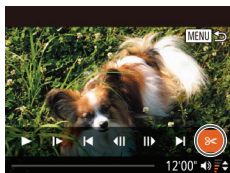

1 Alegeți [C].

- Urmați pașii 1 – 5 de la “Vizualizare” (152), alegeți [C] și apăsați butonul [C].
- Panoul pentru editarea filmelor și bara de editare vor fi afișate.

2 Specificați ce porțiuni doriți să tăiați.

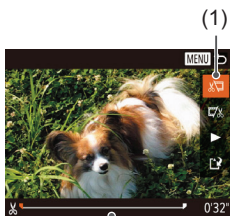

(2)

- (1) este panoul pentru editarea filmelor și (2) este bara de editare.
- Apăsați butoanele [▲][▼] pentru a alege [C] sau [C].
- Pentru a vedea porțiunile pe care le puteți tăia (identificate cu [C] pe ecran), apăsați butoanele [◀][▶] pentru a deplasa [C]. Tăiați începutul filmului (de la [C]) alegând [C] și tăiați sfârșitul filmului alegând [C].
- Chiar dacă mutați [C] în altă poziție decât semnul [C], în [C] porțiunea înainte de cel mai apropiat semn [C] de la stânga va fi decupată, în timp ce în [C] porțiunea după cel mai apropiat semn [C] de la dreapta va fi decupată.

3 Verificați filmul editat.

- Apăsați butoanele [▲][▼] pentru a alege [▶] și apăsați butonul [OK] pentru a reda filmul editat.
- Pentru a edita din nou filmul, repetați pasul 2.
- Pentru a opri editarea, apăsați butonul [MENU] și apoi apăsați butoanele [◀][▶] pentru a alege [OK] și apăsați butonul [OK].



4 Salvați filmul editat.

- Apăsați butoanele [▲][▼] pentru a alege [▶] și apoi apăsați butonul [OK].
- Apăsați butoanele [▲][▼][◀][▶] pentru a alege [Fișier nou] și apoi apăsați butonul [OK].
- Alegeți [Salvare fără comprimare] și apoi apăsați butonul [OK].
- Filmul este salvat acum ca fișier nou.



- Pentru a rescrie filmul tăiat peste filmul original, alegeți [Rescriere] de la pasul 4. În acest caz, filmul original va fi șters
- Dacă nu este suficient spațiu pe cardul de memorie, va fi disponibilă doar opțiunea [Suprascriere].
- Este posibil să nu puteți salva filmele dacă se termină bateria în timp ce salvați setările.
- Atunci când editați filme, este bine să folosiți o baterie complet încărcată.

Reducere dimensiune fișier

Dimensiunile filmelor pot fi reduse prin comprimarea filmelor după cum urmează.



- Pe ecranul de la pasul 2 de la “Editare filme”, alegeți [↵] și apoi alegeți [Fișier nou] și apoi apăsați butonul [OK].
- Alegeți [Comprimare & Salvare] și apoi apăsați butonul [OK].



- Filmele comprimate sunt salvate în format [HD 30P].
- Filmele [VGA 30P] nu pot fi comprimate.
- Filmele editate nu pot fi salvate în format comprimat dacă alegeți [Suprascriere].

Editarea filmelor scurte

► Fotografii ► Filme

Capitolele individuale (clipuri) înregistrate în modul [📷] sau [🎥] (📖51) pot fi șterse, după cum doriți. Luați la cunoștință că toate clipurile șterse nu pot fi recuperate. Asigurați-vă că doriți să ștergeți toate clipurile înainte de a utiliza această opțiune.



1 Selectați clipul pe care să îl ștergeți.

- Urmați pașii 1 – 2 (📖156) de la „Vizualizarea filmelor scurte înregistrate în modul de înregistrare creativă (filme din modul creativ)” sau pașii 1 – 2 (📖156) de la “Vizualizare filme rezumat realizate când fotografiați (Digest Movies)” pentru a reda un film înregistrat în modul [🎥] și apoi apăsați butonul [🎬] pentru a accesa panoul de control pentru film.
- Apăsați butoanele [⏪][⏩] pentru a alege [⏪] sau [⏩] și apoi apăsați butonul [🎬].

2 Alegeți [🗑️].

- Apăsați butoanele [⏪][⏩] pentru a alege [🗑️] și apoi apăsați butonul [🎬].
- Clipul selectat este redat în mod repetat.

3 Confirmați ștergerea.

- Apăsați butoanele [⏪][⏩] pentru a alege [OK] și apoi apăsați butonul [🎬].
- Clipul este șters iar filmul este rescris.

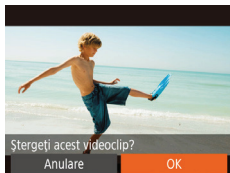

- Albumele (📖198) cu muzică de fundal nu pot fi editate.
- [🗑️] nu este afișat dacă selectați un clip atunci când aparatul este conectat la o imprimantă.

Vizualizare Albume (Evidențieri Poveste)

► Fotografii ► Filme

După alegerea unei condiții precum data sau numele unei perdoane, aparatul extrage în mod automat imagini care se potrivesc cu condițiile și le unește pentru a crea un album sub forma unei prezentări. Albumul poate fi salvat ca un film scurt de 2 – 3 minute.

Încărcați bateria complet înainte de a utiliza această funcție. De asemenea, deoarece este necesar spațiu liber pe cardul de memorie pentru a crea un album, folosiți un card de minim 16 GB și verificați că este minim 1 GB de spațiu liber pe card.

Condițiile pentru extragere care pot fi selectate când creați un Album

Dacă apăsați butonul [▲] și afișați ecranul principal, puteți alege condițiile pentru imaginile care vor fi extrase de aparat. Imaginile setate ca Favorite pot fi extrase cu ușurință (📖183).

Data	Imaginile sunt extrase din imaginile realizate într-o anumită zi pentru a crea un album. Imaginile sunt extrase din imaginile realizate în aceeași zi ca imaginea care a fost selectată înainte de accesarea ecranului principal.
Nume ale oamenilor	Albumele pot fi unite pentru fiecare lună, precum atunci când înregistrați creșterea unui copil pentru fiecare lună ca un album. Sunt căutate imagini realizate după înregistrarea în ID față. Imaginile sunt extrase din imaginile realizate în aceeași lună și care conțin o persoană care a fost prezentă în imaginea care a fost selectată înainte de accesarea ecranului principal.
Eveniment	Folositor când creați un album al unei excursii sau al unei petreceri. Imaginile sunt extrase din imaginile incluse în același eveniment din preajma datei imaginii care a fost selectată înainte de accesarea ecranului principal.
Personalizat	Imaginile sunt extrase din imaginile asociate unei anumite imagini, date sau persoane a cărei ID față a fost înregistrat.



1 Alegeți o imagine.

- Alegeți o imagine pentru afișajul cu o singură imagine.
- Condițiile de extragere din care puteți alege la pasul 3 depind de data/ora și informațiile personale pentru imagine.

2 Accesați ecranul acasă.

- Apăsați butonul [▲].
- După ce este afișat [Ocupat], ecranul acasă este afișat.



3 Redați previzualizarea.

- Apăsați butoanele [◀][▶] pentru a alege condițiile de extragere dintre [Dată], "persoane" și [Eveniment] și apoi apăsați butonul [FUNC SET].
- După ce [Se încarcă] este afișat pentru câteva secunde, previzualizarea albumului este redată.

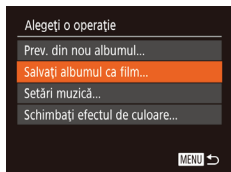

4 Salvați un album.

- Apăsați butoanele [▲][▼] pentru a alege [Salvați albumul ca film] și apoi apăsați butonul [FUNC SET].
- După ce ați realizat setarea, [Salvat] va fi afișat.

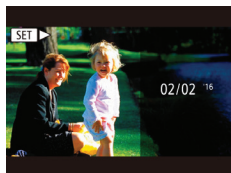

5 Redați albumul (📖152).



- Pentru a crea un album puteți folosi următoarele imagini realizate cu aparatul.
 - Fotografii
 - Filme rezumat (📖51) (exceptând filmele comprimate)
 - Clipuri scurte cu un timp de redare de 2 secunde sau mai mult (📖117) și filme Creative Shot (📖98) (exceptând filmele comprimate)



- Când spațiul disponibil pe card este insuficient, albumul nu poate fi salvat.
- În timp ce previzualizarea este redată, apăsați butonul [▶] pentru a trece la următorul capitol și apăsați butonul [◀] pentru a trece la capitolul anterior.
- Puteți alege efectul de culoare la pasul 4 alegând [Schimbați efectul de culoare] și apăsând butonul [🎨]. După ce apăsați butoanele [◀] [▶] pentru a alege efectul de culoare și apoi apăsați butonul [🎨], alegeți [Prev. din nou albumul] pe ecranul de la pasul 4 pentru a reda o previzualizare a albumului cu efectul de culoare ales.
- Pentru a reda un album salvat, alegeți [Listă de albume] din ecranul acasă al Evidențieri Poveste, apăsați butonul [🎨] și apoi alegeți un album din listă și apăsați butonul [🎨].

Adăugare muzică de fundal unui album

▶ Fotografii ▶ Filme

Puteți selecta dintre șapte BGM (MZF - muzică de fundal) diferite pentru a fi redată în timp ce albumul este redat.

1 Înregistrați muzica de fundal pe un card de memorie.

- Urmăriți pașii 1 – 4 de la “Vizualizare Albume (Evidențieri Poveste)” (📖196), alegeți [Setări muzică] și apăsați butonul [🎨].

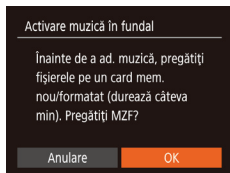

- Prima dată când folosiți un card de memorie sau după ce a fost resetat, ecranul din stânga este afișat. Alegeți [OK] și apăsați butonul [MZF]. În aproximativ 4 minute, șapte melodii diferite pentru muzica de fundal sunt înregistrate pe cardul de memorie.
- Pentru a folosi un card de memorie pe care a fost înregistrată muzică de fundal, urmați procedura de la pasul 2.

2 Creați un album.

- Urmând pașii 1 - 3 de la "Vizualizare Albume (Evidențieri Poveste)" (📖196), creați un album.

3 Setează MZF.

- Alegeți un articol și apoi apăsați butonul [MZF] pentru a alege o opțiune (📖42).

4 Salvați setările.

- Urmați pasul 4 de la "Vizualizare Albume (Evidențieri Poveste)" (📖196), pentru a salva setările.



- Nu puteți adăuga ulterior muzică de fundal unui album salvat. Nu puteți șterge sau modifica muzica de fundal înregistrată într-un album.
- Nu puteți edita capitolele în albumele cu muzică de fundal (📖195).



- Dacă nu doriți să adăugați muzică de fundal, selectați [Nu] în [Adăugare MZF] pe ecranul de la pasul 3.
- Pentru a reda filmul fără alte sunete în afară de muzica de fundal, selectați [Numai MZF] în [Mix audio] pe ecranul de la pasul 3.
- Pentru a asculta o mostră din muzica de fundal aleasă în [Piesă], alegeți [Exemplu MZF] pe ecranul de la pasul 3 și apăsați butonul [MZF].

Crearea unui album pe care vi-l doriți

► Fotografii ► Filme

Puteți alege imagini și puteți crea propriul album.

1 Alegeți personalizat.

- Urmați pașii 1 – 3 de la “Vizualizare Albume (Evidențieri Poveste)” (📖 196), alegeți [Personalizat] și apăsați butonul [OK].

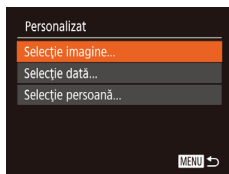

2 Alegeți o metodă de selecție.

- Alegeți [Selecție imagine], [Selecție dată] sau [Selecție persoană] și apăsați butonul [OK].

3 Alegeți articole.

- După ce alegeți elementele pe care să le includeți în album și apăsați butonul [OK], [✓] este afișat în elementele selectate.
- După ce ați terminat de selectat fotografiile, clipuri scurte sau filme creative în [Selecție imagine] și data sau persoana în [Selecție dată] sau [Selecție persoană], apăsați butonul [MENU].
- Apăsați butoanele [◀] [▶] pentru a alege [Previzualizare] și apoi apăsați butonul [OK].

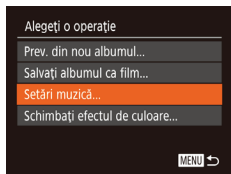

4 Alegeți MZF.

- După ce este afișat ecranul din stânga, alegeți [Setări muzică] și după ce adăugați muzică de fundal folosind procedura de la “Adăugare BGM unui album” (📖 198), apăsați butonul [MENU].



5 Alegeți efecte de culoare.

- Pe ecranul de la pasul 4 de la “Vizualizare Albume (Evidențieri Poveste)” (📖 196), alegeți [Schimbați efectul de culoare].
- Apăsați butoanele [◀] [▶] pentru a alege un efect de culoare și apoi apăsați butonul [FUNC SET].

6 Salvați setările.

- Urmați pasul 4 de la “Vizualizare Albume (Evidențieri Poveste)” (📖 196), pentru a salva setările.



- Când ați ales [Selecție imagine], puteți selecta maxim 40 de fișiere (maxim 10 fișiere film). De a doua oară, este afișat [Selecțiați imagini în funcție de setările anterioare?] și dacă alegeți [Da], este afișat un ecran pentru redare multiplă cu fotografiile, clipurile scurte sau filmele Creative Shot care au [✓].
- Când ați ales [Selecție dată], puteți selecta maxim 15 zile.
- Este posibil ca efectul de culoare să nu funcționeze cu unele imagini.

Combinarea clipurilor scurte

► Fotografii ► Filme

Multe clipuri scurte pot fi unite pentru a crea un colaj video. Totuși, filmul creat nu poate fi inclus într-un album Evidențieri Poveste (📖 196).



1 Accesați ecranul de editare.

- Apăsați butonul [MENU], alegeți [Mix clipuri scurte] de la tabul [▶] și apoi alegeți [Combinăți clipuri] (📖 42).



2 Alegeți filme pentru combinare.

- Apăsați butoanele [◀] [▶], alegeți filmele pe care doriți să le uniți din filmele afișate în jumătatea de sus a ecranului și apoi apăsați butonul [OK].
- Filmele selectate sunt afișate în jumătatea de jos a ecranului.
- Pentru a anula selectarea, apăsați butonul [ESC] din nou.
- Repetați procedura de mai sus pentru a selecta filmele pe care doriți să le combinați.
- După ce terminați de ales filme, apăsați butonul [MENU].

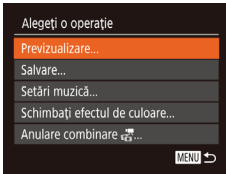

3 Redați previzualizarea.

- Alegeți [Previzualizare] și apoi apăsați butonul [FUNC SET].
- După ce [Se încarcă] este afișat pentru câteva secunde, o previzualizare a filmului combinat este redată.

4 Salvați filmul.

- Alegeți [Salvare] și apoi apăsați butonul [FUNC SET].
- După ce ați realizat setarea, [Salvat] va fi afișat.

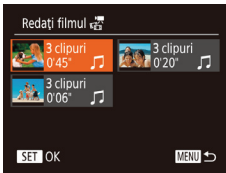

5 Redați filmul.

- Alegeți [Redați filmul] pe ecranul de la pasul 1 pentru a afișa o listă a filmelor create.
- Alegeți filmul pe care doriți să îl redați și apăsați butonul [FUNC SET].



- Dacă mutați butonul de zoom către [ZOOM] pe ecranul de la pasul 2 veți reda filmul selectat.
- Pentru a rearanja ordinea filmelor, apăsați [▼] pe ecranul de la pasul 2. Alegeți un film, apăsați butonul [FUNC SET], apăsați butoanele [◀] [▶] și apoi apăsați butonul [FUNC SET] din nou.
- Dacă alegeți [Schimbați efectul de culoare] pe ecranul de la pasul 3 veți adăuga efecte de culoare.
- Dacă alegeți [Setări muzică] pe ecranul de la pasul 3 veți putea adăuga muzică de fundal (198).
- Filmul va fi salvat cu o calitate a imaginii de [Full HD].
- Este recomandat să folosiți o baterie complet încărcată.



7

Funcții Wi-Fi

Trimiteți imaginile wireless de la aparat către diverse dispozitive compatibile și folosiți aparatul cu servicii web.



- Înainte de a folosi Wi-Fi, aveți grijă să citiți "Precauții referitoare la Wi-Fi (Wireless LAN)" (📖347).

Funcții Wi-Fi disponibile

Puteți trimite și primi imagini și puteți controla aparatul de la distanță conectându-l la aceste dispozitive și servicii prin intermediul Wi-Fi.

- **Telefoane inteligente și tablete**
Trimiteți imagini pe telefoane inteligente și tablete care beneficiază de funcții Wi-Fi. De asemenea, puteți fotografia de la distanță sau folosi geotag pentru fotografiile dumneavoastră de la un telefon inteligent sau o tabletă.
Pentru simplificare în acest manual, telefoanele inteligente, tabletele și alte dispozitive compatibile sunt denumite colectiv „smartphone sau telefon inteligent“.
- **Calculator**
Folosiți software pentru a salva imaginile din aparat pe un calculator conectat prin intermediul Wi-Fi.
- **Servicii web**
Adăugați informațiile contului dumneavoastră în aparat pentru serviciul online de fotografii CANON iMAGE GATEWAY sau alte servicii Web pentru a trimite imaginile din aparat către aceste servicii. Imaginile care nu au fost trimise din aparat pot fi trimise către un calculator sau serviciu web prin intermediul CANON iMAGE GATEWAY
- **Imprimante**
Trimiteți imaginile wireless către o imprimantă compatibilă PictBridge (care acceptă DPS prin IP) pentru a le imprima.
- **Alt aparat**
Trimiteți imaginile wireless între aparate Canon cu Wi-Fi compatibile.

Trimiteți imagini către un smartphone

Conectați aparatul la un telefon inteligent și trimiteți imaginile în oricare dintre modurile de mai jos.

- Conectare via NFC (📖208)
Pur și simplu atingeți un telefon inteligent Android compatibil NFC (versiune SO 4,0 sau mai nouă) de semnul N al aparatului pentru a conecta dispozitivele.
- Folosiți meniul Wi-Fi pentru conectare (📖213)
Puteți conecta aparatul la un telefon inteligent ca și cum l-ați conecta la un calculator sau la un alt dispozitiv. Pot fi adăugate mai multe smartphone-uri.

Înainte de a-l conecta la aparat, trebuie să instalați înainte pe telefonul inteligent aplicația gratuită dedicată Camera Connect. Pentru mai multe detalii despre această aplicație (telefoane inteligente acceptate și funcții incluse), consultați site-ul Canon.



- Dacă aveți un aparat Canon compatibil Wi-Fi și aparatul și smartphone-ul sunt conectate la Wi-Fi, vă recomandăm să schimbați aplicația folosită pe smartphone de la "CameraWindow" la "Camera Connect".

Trimiteți imagini către un smartphone compatibil NFC

Dacă folosiți un telefon inteligent Android compatibil NFC (versiune SO 4,0 sau mai nouă) procesul de instalare al Camera Connect și conectarea dispozitivelor prin intermediul NFC se simplifică.

Acțiunea care are loc când dispozitivele sunt conectate prin intermediul NFC depinde de modul în care se află aparatul când sunt atinse dispozitivele.

- Dacă aparatul este oprit sau în modul de fotografiere când dispozitivele sunt atinse, puteți alege și trimite imagini pe ecranul de selectare. După ce dispozitivele se conectează, puteți fotografia de la distanță sau folosi geotag pentru fotografiile dumneavoastră (📖251). Este ușor să vă reconectați la dispozitive recente, care sunt listate în meniul Wi-Fi.
- Când atingeți smartphone-ul în modul Redare, este afișat ecranul cu o listă a imaginilor pe care le puteți alege pentru a le trimite. Alegeți o imagine pentru a o trimite.

Urmați instrucțiunile din următoarea secțiune pentru conexiuni inițiate-NFC pentru când aparatul este oprit sau într-un mod de fotografiere.

Conectare via NFC când aparatul este oprit sau într-un mod de fotografiere

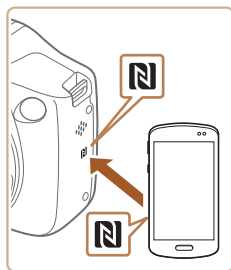

1 Instalați Camera Connect.

- Activați NFC pe smartphone și atingeți semnele N ale dispozitivelor (N) pentru a porni Google Play automat pe smartphone. După ce este afișată pagina pentru descărcare Camera Connect, descărcați și instalați aplicația.

2 Stabiliți conexiunea.

- Asigurați-vă că aparatul este oprit sau într-un mod de fotografiere.
- Atingeți semnul N (N) de pe un smartphone cu Camera Connect instalat de semnul N al aparatului.
- Aparatul pornește automat.
- După ce este afișat ecranul [Nume Dispozitiv], apăsați butoanele [▲][▼] pentru a alege [OK] și apoi apăsați butonul [N].

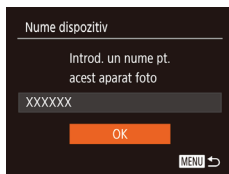

- Camera Connect pornește pe smartphone.
- Dispozitivele sunt conectate automat.

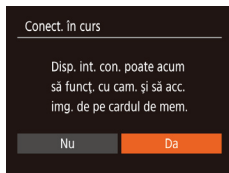

3 Reglați setarea de confidențialitate.

- După ce este afișat acest ecran, apăsați butoanele [◀][▶] pentru a alege [Da] și apoi apăsați butonul [N].
- Acum puteți folosi telefonul inteligent pentru a răsfoi, importa sau pentru a pune geotag imaginilor din aparat sau pentru a fotografia de la distanță.

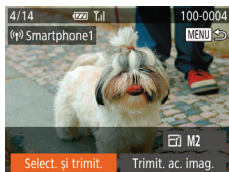

4 Trimiteți imaginile.

- Apăsați butoanele [▲][▼][◀][▶] pentru a alege [Selectare și trimitere] și apoi apăsați butonul [OK].
- Apăsați butoanele [▲][▼] pentru a alege [Selectare] și apoi apăsați butonul [OK].
- Apăsați butoanele [▲][▼][◀][▶] pentru a alege o imagine pentru trimitere, apăsați butonul [OK] pentru a o bifa ([✓]) și apoi apăsați butonul [MENU].
- Apăsați butoanele [◀][▶] pentru a alege [OK] și apoi apăsați butonul [OK].
- Apăsați butoanele [▲][▼][◀][▶] pentru a alege [Trimitere] și apoi apăsați butonul [OK].
- [Transfer definitiv] este afișat după ce imaginea este trimisă și ecranul pentru transferul imaginilor este afișat din nou.
- Pentru a închide conexiunea, apăsați butonul [MENU], apăsați butoanele [◀][▶] de pe ecranul de confirmare pentru a alege [OK] și apoi apăsați butonul [OK]. Puteți folosi și smartphone-ul pentru a termina conexiunea.



- Atunci când folosiți NFC, trebuie să țineți cont de următoarele.
 - Evitați impactul puternic între aparat și smartphone. Acest lucru poate deteriora dispozitivul.
 - În funcție de smartphone, este posibil ca dispozitivele să nu se recunoască imediat. În acest caz, încercați să țineți dispozitivele împreună într-o poziție ușor diferită. Dacă nu se realizează conexiunea, țineți dispozitivele atinse până ce ecranul aparatului este actualizat.
 - Dacă încercați să conectați în timp ce aparatul este oprit, va fi afișat un mesaj pe ecranul smartphone-ului care vă cere să porniți aparatul. Atingeți și încercați din nou după ce porniți aparatul.
 - Nu puneți alte obiecte între aparat și smartphone. De asemenea, luați aminte că husele aparatului sau smartphone-ului sau accesoriile similare pot bloca comunicarea.
- Toate imaginile de pe aparat pot fi văzute de pe telefonul inteligent conectat dacă alegeți [Da] la pasul 3. Pentru a păstra confidențiale imaginile din aparat, astfel încât să nu poată fi văzute de pe telefonul inteligent, alegeți [Nu] la pasul 3.
- După ce ați înregistrat un telefon inteligent, puteți modifica setările de confidențialitate pentru el de pe aparat (📖254).



- Conexiunile au nevoie de un card de memorie în aparat.
- Puteți modifica numele aparatului care este afișat pe dispozitiv pe ecranul de la pasul 2 (📖208).
- Nu toate smartphone-urile compatibile NFC au semnul N (N). Pentru detalii, consultați manualul de instrucțiuni al smartphone-ului.
- De asemenea, puteți trimite mai multe imagini deodată și puteți modifica dimensiunea imaginii înainte de a o trimite (📖242).
- Puteți trimite imaginea actuală alegând [Trimit. ac. imag.] pe ecranul de la pasul 4.
- Pentru a dezactiva conexiunile NFC, alegeți MENU (📖42) > tab [🔧] > [Setări comunicare wireless] > [Setări Wi-Fi] > [NFC] > [Dezac.].

Conectare via NFC când aparatul este în modul Redare



- Apăsați butonul [▶] pentru a porni aparatul.
- Atingeți semnul N (N) de pe un smartphone (📖208) cu Camera Connect instalat de semnul N al aparatului.
- Apăsați butoanele [▲][▼][◀][▶] pentru a alege o imagine pentru trimitere și apoi apăsați butonul [FUNC SET]. [✓] este afișat.
- Pentru a șterge eticheta, apăsați butonul [FUNC SET] din nou. [✓] nu va mai fi afișat.
- Repetați acest proces pentru a alege imagini suplimentare.
- După ce terminați de ales imaginile, apăsați butonul [MENU].
- Apăsați butoanele [◀][▶] pentru a alege [OK] și apoi apăsați butonul [FUNC SET].
- Apăsați butoanele [▲][▼][◀][▶] pentru a alege [Trimiteți] și apoi apăsați butonul [FUNC SET].
- Imaginile sunt trimise.



- Dacă apare un mesaj pe aparat în timpul conexiunii și vă solicită să introduceți numele, urmați pasul 2 de la "Trimiteți imagini către un smartphone compatibil NFC" (📖208) pentru a-l introduce.
- Aparatul nu înregistrează smartphone-urile la care vă conectați prin NFC în modul redare.
- Puteți preseta o dimensiune dorită pentru transferul imaginilor (📖242).

Adăugarea unui smartphone

Acești pași vă arată cum să folosiți aparatul ca un punct de acces, dar puteți folosi și un punct de acces deja existent (📖217).

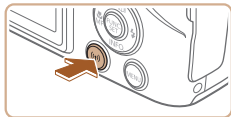

1 Instalați Camera Connect.

- Pentru iPhone și iPad, descărcați și instalați Camera Connect din App Store.
- Pentru smartphone-uri cu Android, descărcați și instalați Camera Connect din Google Play.

2 Accesați meniul Wi-Fi.

- Apăsați butonul [(Wi-Fi)].
- Dacă este afișat ecranul [Nume dispozitiv], alegeți [OK] (📖208).

3 Alegeți 📱.

- Apăsați butoanele [▲][▼][◀][▶] pentru a alege 📱 și apoi apăsați butonul [OK].



4 Alegeți [Adăugare dispozitiv].

- Apăsăți butoanele [▲][▼] pentru a alege [Adăugare dispozitiv] și apoi apăsați butonul [OK].

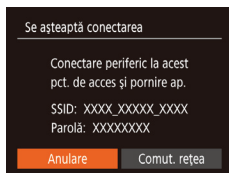

- SSID-ul aparatului și parola sunt afișate.



5 Conectați smartphone-ul la rețea.

- În meniul de setări Wi-Fi al telefonului inteligent, alegeți SSID-ul (numele rețelei) afișat pe aparat pentru a stabili o conexiune.
- În câmpul pentru parolă, introduceți parola afișată pe aparat.



6 Porniți Camera Connect.

- Porniți Camera Connect pe smartphone.



7 Alegeți aparatul la care să vă conectați.

- Când este afișat pe smartphone ecranul pentru alegerea aparatului țintă, alegeți aparatul pentru a le împerechea.

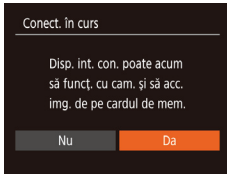

8 Reglați setarea de confidențialitate.

- Apăsați butoanele [◀][▶] pentru a alege [Da] și apoi apăsați butonul [FUNC SET].
- Acum puteți folosi telefonul inteligent pentru a răsfoi, importa sau pentru a pune geotag imaginilor din aparat sau pentru a fotografia de la distanță.

9 Trimiteți imaginile.

- Apăsați butoanele [▲][▼][◀][▶] pentru a alege [Selectare și trimitere] și apoi apăsați butonul [FUNC SET].
- Apăsați butoanele [▲][▼] pentru a alege [Selectare] și apoi apăsați butonul [FUNC SET].
- Apăsați butoanele [▲][▼][◀][▶] pentru a alege o imagine pentru trimitere, apăsați butonul [FUNC SET] pentru a o bifa ([✓]) și apoi apăsați butonul [MENU].
- Apăsați butoanele [◀][▶] pentru a alege [OK] și apoi apăsați butonul [FUNC SET].
- Apăsați butoanele [▲][▼][◀][▶] pentru a alege [Trimitere] și apoi apăsați butonul [FUNC SET].
- [Transfer definitivat] este afișat după ce imaginea este trimisă și ecranul pentru transferul imaginilor este afișat din nou.
- Pentru a închide conexiunea, apăsați butonul [MENU], apăsați butoanele [◀][▶] de pe ecranul de confirmare pentru a alege [OK] și apoi apăsați butonul [FUNC SET]. Puteți folosi și smartphone-ul pentru a termina conexiunea.
- Pentru a adăuga mai multe telefoane inteligente, repetați procedura de mai sus începând cu pasul 1.



- Toate imaginile de pe aparat pot fi văzute de pe telefonul inteligent conectat dacă alegeți [Da] la pasul 8. Pentru a păstra confidențiale imaginile din aparat, astfel încât să nu poată fi văzute de pe telefonul inteligent, alegeți [Nu] la pasul 8.
- După ce ați înregistrat un telefon inteligent, puteți modifica setările de confidențialitate pentru el de pe aparat (📖254).



- Conexiunile au nevoie de un card de memorie în aparat.
- După ce v-ați conectat la dispozitive prin intermediul meniului Wi-Fi, destinațiile recente vor fi afișate primele când accesați meniul Wi-Fi. Vă puteți conecta ușor din nou dacă apăsați butoanele [▲][▼] pentru a alege dispozitivul și apoi apăsați butonul (📶). Pentru a adăuga un dispozitiv nou, afișați ecranul de selectare a dispozitivului dacă apăsați butoanele [◀][▶] și apoi configurați setarea.
- Dacă doriți să nu fie afișate ultimele dispozitive, alegeți MENU (📖42) > tab (🔑) > [Setări comunicare wireless] > [Setări Wi-Fi] > [Istoric dispozitive] > [Dezac.].
- Pentru a vă putea conecta fără a introduce parola la pasul 5 și pentru a face astfel încât să nu fie afișat [Parolă] pe ecranul cu afișarea SSID (pasul 4), alegeți MENU (📖42) > tab (🔑) > [Setări comunicare wireless] > [Setări Wi-Fi] > [Parolă] > [Dezac.].
- De asemenea, puteți trimite mai multe imagini deodată și puteți modifica dimensiunea imaginii înainte de a o trimite (📖242).
- Puteți trimite imaginea actuală alegând [Trimit. ac. imag.] pe ecranul de la pasul 9.

Folosirea unui alt punct de acces

Puteți alege și un punct de acces existent când conectați aparatul la un telefon inteligent prin intermediul meniului Wi-Fi.



1 Pregătiți pentru conexiune.

- Urmați pașii 1 – 4 de la „Adăugarea unui telefon inteligent” (📖213) pentru a accesa ecranul [Se așteaptă conectarea].

2 Conectați smartphone-ul la punctul de acces.

3 Alegeți [Comut. rețea].

- Apăsați butoanele [◀][▶] pentru a alege [Comut. rețea] și apoi apăsați butonul [🔄].
- O listă cu punctele de acces detectate va fi afișată.

4 Conectați-vă la un punct de acces.

- Pentru punctele de acces care sunt compatibile WPS, urmați pașii 5 – 8 de la “Utilizare Puncte de acces compatibile WPS” (📖223) pentru a vă conecta la punctul de acces.
- Pentru punctele de acces care nu sunt compatibile WPS, urmați pașii 2 – 4 de la “Conectare la Punctele de acces listate” (📖227) pentru a vă conecta la punctul de acces.



5 Alegeți aparatul la care să vă conectați.

- După ce este afișat pe ecranul pentru a alege aparat la care să vă conectați, alegeți aparatul și împerecheați-l cu smartphone-ul.

6 Configurați setările de confidențialitate și trimiteți imagini.

- Urmați pașii 8 - 9 de la „Adăugarea unui telefon inteligent” (📖213) pentru a configura setările de confidențialitate și trimiteți imagini.

Puncte de acces anterioare

Vă puteți reconecta la puncte de acces anterioare automat dacă urmați pasul 4 de la “Adăugarea unui telefon inteligent” (📖213).

- Pentru a folosi aparatul ca punct de acces, alegeți [Comut. rețea] pe ecranul afișat când stabiliți o conexiune și apoi alegeți [Mod punct de acces aparat].
- Pentru a schimba puncte de acces, alegeți [Comut. rețea] pe ecranul afișat când stabiliți o conexiune și apoi urmați procedura de la pasul 4 de la “Folosirea unui alt punct de acces” (📖217).

Salvarea imaginilor în calculator

Pregătire pentru înregistrarea unui calculator

Pentru cerințe ale sistemului detaliate, precum calculatoare la care se poate conecta aparatul și Wi-Fi și informații despre compatibilitate, inclusiv suportul în sisteme de operare noi, consultați site-ul web Canon.



- Windows 7 Starter și Home Basic nu sunt acceptate.
- Windows 7 N (versiunea europeană) și KN (versiunea pentru Coreea de sud) necesită descărcarea și instalarea separată a pachetului Media Feature.

Pentru detalii, verificați următorul site.

<http://go.microsoft.com/fwlink/?LinkId=159730>

Instalare Software

Windows 7 și Mac OS X 10,8 sunt folosite în acest caz ca exemplu.

1 Descărcați software-ul.

- Cu un calculator conectat la Internet, accesați următorul site web.

<http://www.canon.com/icpd/>

- Alegeți țara/zona în care trăiți și apoi urmați instrucțiunile de pe ecran pentru a descărca software-ul.
- Software-ul va fi descărcat în calculator în format comprimat (zip).

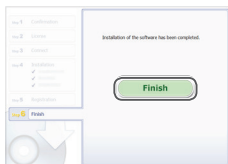

2 Instalați software-ul.

- Faceți clic pe [Instalare ușoară] și urmați instrucțiunile de pe ecran pentru a finaliza procesul de instalare.
- Instalarea poate dura, în funcție de cât de performant este calculatorul și de conexiunea la Internet.
- Faceți clic pe [Finalizare] sau [Restart] pe ecran după instalare.



- Este necesar accesul la Internet iar costurile aferente contului ISP și taxele de acces trebuie plătite separat.



- Folosiți următoarea procedură pentru a dezinstala (șterge) software-ul.
 - Dacă folosiți Windows, faceți clic pe meniul [Start] ► [All Programs] ► [Canon Utilities] și apoi alegeți software-ul pentru dezinstalare.
 - Dacă folosiți Mac OS, clic pe directorul [Application] ► [Canon Utilities] și apoi trageți directorul software-ului pe care doriți să îl dezinstalați la Trash. Goliți Trash (coșul de gunoi).

Configurare calculator pentru o conexiune Wi-Fi (doar Windows)

Pe un calculator cu Windows, configurați următoarele setări înainte de a putea conecta aparatul la calculator wireless.



1 Confirmați conectarea calculatorului la punctul de acces.

- Pentru instrucțiuni despre verificarea conectării la rețea, consultați manualul de utilizare al calculatorului.

2 Configurați setarea.

- Faceți clic în următoarea ordine: meniu [Start] ► [All Programs] ► [Canon Utilities] ► [CameraWindow] ► [Wi-Fi connection setup].
- În aplicația care se deschide, urmați instrucțiunile de pe ecran și configurați setările.



- Următoarele ferestre de setări sunt configurate când rulați programul la pasul 2.
 - Porniți streaming-ul media.
Acest lucru va permite aparatului să vadă (găsească) calculatorul pe care să îl acceseze prin Wi-Fi.
 - Porniți descoperirea rețelei.
Acest lucru va permite calculatorului să vadă (găsească) aparatul.
 - Activarea ICMP (Internet Control Message Protocol).
Aceasta vă va permite să verificați statusul de conectare la rețea.
 - Activați Universal Plug & Play (UPnP).
Acest lucru va permite dispozitivelor din rețea să se detecteze reciproc în mod automat.
- Anumite software-uri de securitate pot preveni definitivarea setării așa cum a fost descris. Verificați setările software-ului de securitate.

Salvarea imaginilor într-un calculator conectat

Conectați-vă la punctul de acces via Wi-Fi după cum urmează.
Consultați și manualul de utilizare al punctului de acces.

Confirmare compatibilitate punct de acces

Confirmați că router-ul Wi-Fi sau stația de bază sunt conforme cu standardele Wi-Fi de la "Aparat" (📖336).

Metodele de conexiune depind dacă punctul de acces este compatibil cu Wi-Fi Protected Setup (WPS) (📖223) sau nu (📖227). Pentru punctele de acces non-WPS, verificați următoarele informații.

- Denumirea rețelei (SSID/ESSID)
SSID sau ESSID pentru punctul de acces pe care îl folosiți. Acestea mai sunt denumite și "denumire punct de acces" sau "denumire rețea".
- Autentificare rețea / criptare informații (metodă criptare / mod criptare)
Metodă de criptare a datelor în timpul transmisiei wireless. Verificați ce setări de securitate sunt folosite: WPA2-PSK (AES), WPA2-PSK (TKIP), WPA-PSK (AES), WPA-PSK (TKIP), WEP (open system authentication) sau fără nici o setare de securitate.
- Parolă (parolă criptare / parolă rețea)
Cheia folosită la criptarea datelor în timpul transmisiei wireless. Denumite și "cheie criptare" sau "cheie rețea".
- Index parolă (transmitere parolă)
Parola setată când se folosește WEP pentru autentificare rețea / criptare informații. Folosiți "1" ca setare.



- Dacă este nevoie de statusul administratorului de sistem pentru a regla setările rețelei, contactați administratorul sistemului pentru mai multe detalii.
- Aceste setări sunt foarte importante pentru siguranța rețelei. Fiți deosebit de atenți atunci când schimbați aceste setări.



- Pentru informații despre compatibilitatea WPS și pentru instrucțiuni referitoare la modul de verificare a setărilor, consultați manualul de utilizare al punctului de acces.
- Routerul este un dispozitiv care crează o structură de rețea LAN pentru conectarea mai multor calculatoare. Un router care conține funcții Wi-Fi se numește "router Wi-Fi".
- Acest ghid face referire la toate routerele Wi-Fi și stațiile de bază ca "puncte de acces" (access point).
- Dacă folosiți filtru de adresă MAC pe rețeaua Wi-Fi, aveți grijă să introduceți adresa MAC a aparatului dumneavoastră în punctul de acces. Puteți verifica adresa MAC a aparatului dumneavoastră alegând MENIU (📖42) > tab (🔑) > [Setări comunicare wireless] > [Setări Wi-Fi] > [Verificare adresă MAC].

Utilizare Puncte de acces compatibile WPS

WPS face realizarea conexiunii mai ușoară când conectați dispozitive prin Wi-Fi. Puteți folosi fie Metoda de configurare prin apăsarea butonului sau Metoda PIN pentru setări pe un dispozitiv care acceptă WPS.

1 Confirmați conectarea calculatorului la punctul de acces.

- Pentru instrucțiuni referitoare la verificarea conexiunii, consultați manualul de utilizare al dispozitivului și al punctului de acces.

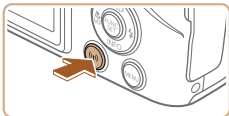

2 Accesați meniul Wi-Fi.

- Apăsați butonul [(🔑)].

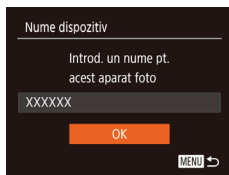

- După ce este afișat ecranul [Nume Dispozitiv], apăsați butoanele [▲][▼] pentru a alege [OK] și apoi apăsați butonul [FUNC SET].



3 Alegeți [Laptop].

- Apăsați butoanele [▲][▼][◀][▶] pentru a alege [Laptop] și apoi apăsați butonul [FUNC SET].

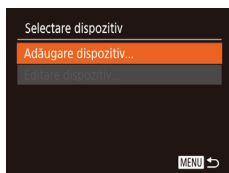

4 Alegeți [Adăugare dispozitiv].

- Apăsați butoanele [▲][▼] pentru a alege [Adăugare dispozitiv] și apoi apăsați [FUNC SET].



5 Alegeți [Conectare WPS].

- Apăsați butoanele [▲][▼] pentru a alege [Conectare WPS] și apoi apăsați butonul [FUNC SET].

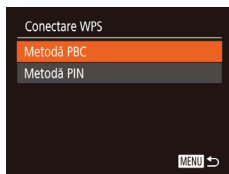

6 Alegeți [Metoda PBC].

- Apăsați butoanele [▲][▼] pentru a alege [Metoda PBC] și apoi apăsați butonul [FUNC SET].

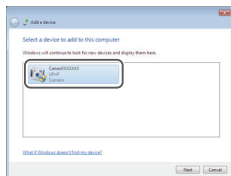
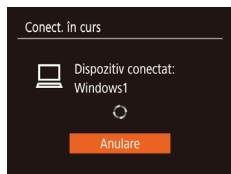
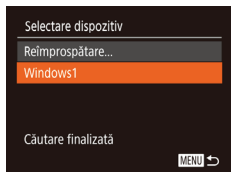

7 Stabiliți conexiunea.

- La punctul de acces, țineți apăsat butonul de conexiune WPS timp de câteva secunde.
- Pe aparat, apăsați butonul [WPS] pentru a trece la următorul pas.
- Aparatul se conectează la punctul de acces și listează dispozitivele conectate la el în ecranul [Selectați un dispozitiv].

8 Alegeți dispozitivul țintă.

- Apăsați butoanele [▲][▼] pentru a alege numele dispozitivului țintă și apoi apăsați butonul [OK].

9 Instalați un driver (doar prima conexiune la Windows).

- Când acest ecran este afișat pe aparat, faceți clic pe meniul Start din calculator, faceți clic pe [Control Panel] și apoi clic pe [Add a device].
- Dublu clic pe simbolul aparatului conectat.
- Instalarea driver-ului va începe.
- După ce instalarea driver-ului s-a încheiat iar conexiunea dintre aparat și calculator a fost activată, ecranul AutoPlay va fi afișat. Pe ecranul aparatului nu va fi afișat nimic.

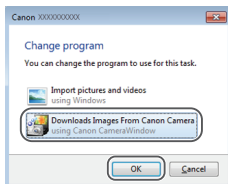

10 Afișați CameraWindow.

- Windows: Accesați CameraWindow făcând clic pe [Downloads Images From Canon Camera].
- Mac OS: CameraWindow este afișată automat când este realizată o conexiune Wi-Fi între aparat și calculator.

11 Importați imaginile.

- Faceți clic pe [Importați imagini din aparat] și apoi dați clic pe [Importați imaginile netransferate].
- Imaginile sunt acum salvate în directorul Fotografii din calculator, în directoare separate, denumite după dată.
- Faceți clic pe [OK] în ecranul care este afișat după ce importul de imagini s-a încheiat.
- Pentru a vedea o imagine salvată pe calculator, folosiți un software (precum unul instalat pe calculator în mod implicit sau un software general) care este compatibil cu imaginile realizate cu un aparat foto.



- După ce v-ați conectat la dispozitive prin intermediul meniului Wi-Fi, destinațiile recente vor fi afișate primele când accesați meniul Wi-Fi. Vă puteți conecta ușor din nou dacă apăsați butoanele [▲][▼] pentru a alege dispozitivul și apoi apăsați butonul [FUNC SET]. Pentru a adăuga un dispozitiv nou, afișați ecranul de selectare a dispozitivului dacă apăsați butoanele [◀][▶] și apoi configurați setarea.
- Dacă doriți să nu fie afișate ultimele dispozitive, alegeți MENU (📖42) > tab [👤] > [Setări comunicare wireless] > [Setări Wi-Fi] > [Istoric dispozitive] > [Dezac.].
- Puteți modifica numele aparatului care este afișat pe dispozitiv pe ecranul de la pasul 2 (📖256).
- Când aparatul este conectat la un calculator, ecranul aparatului este gol.
- Mac OS: Dacă nu este afișat CameraWindow, faceți clic pe simbolul [CameraWindow] din Dock.
- Pentru a vă deconecta de la aparat, opriți aparatul.
- Dacă alegeți [Metoda PIN] la pasul 6, un cod PIN va fi afișat pe ecran. Nu uitați să setați acest cod în punctul de acces. Alegeți un dispozitiv în ecranul [Selectați un dispozitiv]. Pentru detalii suplimentare, citiți manualul de utilizare furnizat împreună cu punctul de acces.

Conectare la Punctele de acces listate

1 Vizualizați lista punctelor de acces.

- Vizualizați rețelele din zonă (puncte de acces) așa cum este descris la pașii 1 – 4 de la “Utilizare Puncte de acces compatibile WPS” (📖223).

2 Alegeți un punct de acces.

- Apăsați butoanele [▲][▼] pentru a alege o rețea (punct de acces) și apoi apăsați butonul [FUNC SET].

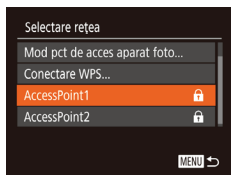

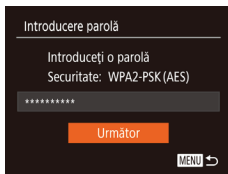

3 Introduceți parola punctului de acces.

- Apăsați butonul [WPS] pentru a accesa tastatura și apoi introduceți parola (📖44).
- Apăsați butoanele [▲][▼] pentru a alege [Următorul] și apoi apăsați butonul [WPS].



4 Alegeți [Auto].

- Apăsați butoanele [▲][▼] pentru a alege [Auto] și apoi apăsați butonul [WPS].
- Pentru a salva imaginile pe un calculator conectat, urmați procedura de la pasul 8 din "Utilizare Puncte de acces compatibile WPS" (📖223).



- Pentru a afla parola punctului de acces, consultați carcasa punctului de acces sau manualul de utilizare.
- Dacă nu este detectat niciun punct de acces chiar dacă alegeți [Reîmprospătare] la pasul 2, alegeți [Setări manuale] la pasul 2, pentru a seta manual un punct de acces. Urmăriți instrucțiunile de pe ecran și introduceți un SSID, setările de securitate și o parolă.
- Când folosiți un punct de acces la care v-ați conectat deja pentru a vă conecta la alt dispozitiv, [*] este afișat pentru parolă la pasul 3. Pentru a folosi aceeași parolă, apăsați butoanele [▲][▼] pentru a alege [Următorul] și apoi apăsați butonul [WPS].

Puncte de acces anterioare

Vă puteți reconecta la puncte de acces anterioare automat dacă urmați pasul 4 de la “Utilizare Puncte de acces compatibile WPS” (📖223).

- Pentru a vă reconecta la punctul de acces, confirmați că dispozitivul țintă este deja conectat la el și apoi urmați procedura de la pasul 8 de la “Utilizare Puncte de acces compatibile WPS” (📖223).
- Pentru a schimba puncte de acces, alegeți [Comut. rețea] pe ecranul afișat când stabiliți o conexiune și apoi urmați fie procedura de la pasul 5 de la “Utilizare Puncte de acces compatibile WPS” (📖223) sau procedura de la pasul 2 de la “Conectare la Punctele de acces listate” (📖227).

Trmiteți imagini către un serviciu Web înregistrat

Înregistrare de servicii web

Folosiți un smartphone sau calculator pentru a adăuga în aparat serviciile web pe care doriți să le folosiți.

- Un smartphone sau un calculator cu un browser și conexiune la Internet sunt necesare pentru a definitiva setările aparatului pentru CANON iIMAGE GATEWAY și alte servicii web.
- Verificați CANON iIMAGE GATEWAY pentru detalii despre browser (Microsoft Internet Explorer etc.), inclusiv setări și informații referitoare la versiune.
- Pentru informații despre țările sau regiunile unde CANON iIMAGE GATEWAY este disponibil, vizitați site-ul web Canon (<http://www.canon.com/cig/>).
- Trebuie să aveți un cont de servicii web altul decât CANON iIMAGE GATEWAY dacă doriți să îl folosiți. Pentru detalii suplimentare, verificați site-urile web pentru fiecare serviciu pe care doriți să îl înregistrați.
- Este posibil să vi se solicite taxe pentru conexiunea ISP și pentru punctul de acces.



- Puteți descărca și manualul de utilizare de pe CANON iIMAGE GATEWAY.

Înregistrare CANON iMAGE GATEWAY

Pentru a conecta aparatul și CANON iMAGE GATEWAY, adăugați CANON iMAGE GATEWAY ca un serviciu web destinație pe aparat. Dacă setați aceasta, va trimis un e-mail pentru Setările Camera Web Link, așa că trebuie să trebuie să folosiți adresa de e-mail de pe calculator sau smartphone.

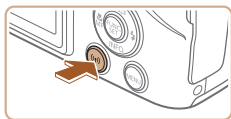

1 Accesați meniul Wi-Fi.

- Apăsați butonul [Wi-Fi].

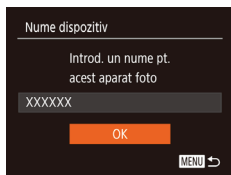

- După ce este afișat ecranul [Nume Dispozitiv], apăsați butoanele [▲][▼] pentru a alege [OK] și apoi apăsați butonul [OK].



2 Alegeți [Cloud].

- Apăsați butoanele [▲][▼][◀][▶] pentru a alege [Cloud] și apoi apăsați butonul [OK].



3 Sunteți de acord dacă introduceți adresa de email.

- Citiți înțelegerea afișată, apăsați butoanele [◀][▶] pentru a alege [De acord] și apoi apăsați butonul [OK].

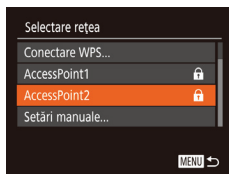

4 Stabiliți o conexiune cu un punct de acces.

- Conectați-vă la punctul de acces așa cum este descris la pașii 5 – 7 de la “Utilizare Puncte de acces compatibile WPS” (📖223) sau pașii 2 – 4 de la “Conectare la Punctele de acces listate” (📖227).



5 Introduceți adresa de email.

- După ce aparatul este conectat la CANON iIMAGE GATEWAY via punctul de acces, e afișat un ecran pt. introd. adresei de email.
- Introduceți adresa de email, apăsați [▲][▼] pt. a alege [Următorul] și apăsați [OK].



6 Introduceți un număr de patru cifre.

- Introduceți un număr de patru cifre, apăsați butoanele [▲][▼] pentru a alege [Următorul] și apoi apăsați butonul [OK].
- Veți avea nevoie de acest număr de patru cifre mai târziu când veți seta conectarea cu CANON iIMAGE GATEWAY la pasul 8.

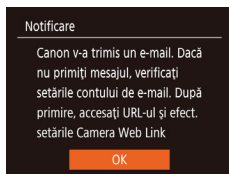

7 Verificați dacă e-mail-ul a fost trimis.

- Când sunt trimise informații de la CANON iIMAGE GATEWAY, este trimis un e-mail de notificare la adresa de e-mail introdusă la pasul 5.
- Este afișat ecranul care vă anunță că a fost trimis e-mail-ul. Apăsați butonul [OK].
- Simbolul [🌥] se schimbă în [🌥].





8 Accesați URL-ul din e-mail-ul primit și setați legătura web pentru aparat.

- De pe un calculator sau smartphone, accesați pagina din mesajul de notificare.
- Urmați instrucțiunile de pe pagina Setări Camera Web Link pentru a configura setările.



9 Setați CANON iMAGE GATEWAY pe aparat.

- Apăsați butoanele [▲][▼][◀][▶] pentru a alege [📶] și apoi apăsați butonul [📶].
- [📖] (📖247) și CANON iMAGE GATEWAY sunt acum adăugate ca destinații.
- Puteți adăuga și alte servicii web.

Pentru a adăuga alte servicii web, urmați procedura de la "Înregistrare alte servicii web" (📖234) de la pasul 2.



- În funcție de setările de e-mail de pe calculator sau smartphone, este posibil ca e-mail-uri de la anumite domenii să fie respinse și nu veți putea primi notificarea pentru e-mail. Vă rugăm să verificați înainte setările pentru oră.

- Puteți modifica numele aparatului care este afișat pe dispozitiv pe ecranul de la pasul 1 (📖231).
- După ce v-ați conectat la dispozitive prin intermediul meniului Wi-Fi, destinațiile recente vor fi afișate primele când accesați meniul. Apăsați butoanele [◀][▶] pentru a accesa ecranul de alegere al dispozitivului și apoi configurați setarea.

■ Înregistrare alte servicii web

Puteți adăuga adăuga aparatului și alte servicii web în plus față de CANON iMAGE GATEWAY.



1 Autentificați-vă în CANON iMAGE GATEWAY și accesați pagina de legătură pentru setarea aparatului.

- De pe un calculator sau smartphone, accesați <http://www.canon.com/cig/> pentru a vizita site-ul CANON iMAGE GATEWAY.

2 Configurați serviciul web pe care doriți să îl folosiți.

- Folosind calculatorul sau smartphone-ul, afișați ecranul de setări al serviciului web.
- Urmați instrucțiunile afișate pe ecran pentru a seta serviciul web.

3 Alegeți [C].

- Apăsați butonul [(P)].
- Apăsați butoanele [▲][▼][◀][▶] pentru a alege [C] și apoi apăsați butonul [OK].
- Setările serviciului web sunt acum actualizate.



- Dacă se schimbă setările configurate, urmați acești pași din nou pentru a actualiza setările aparatului.

Încărcare imagini către servicii Web

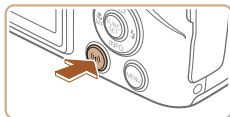

1 Accesați meniul Wi-Fi.

- Apăsați butonul [F].



2 Alegeți destinația.

- Apăsați butoanele [▲][▼][◀][▶] pentru a alege simbolul serviciului Web la care să vă conectați și apoi apăsați butonul [F].
- Dacă sunt folosite mai multe destinații sau mai multe opțiuni de partajare cu un serviciu web, alegeți articolul dorit pe ecranul [Selectare recipient] apăsând butoanele [▲][▼] și apoi apăsați butonul [F].

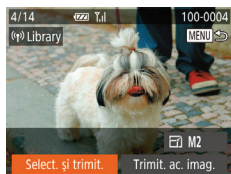

3 Trimiteți imaginile.

- Apăsați butoanele [▲][▼][◀][▶] pentru a alege [Selectare și trimitere] și apoi apăsați butonul [F].
- Apăsați butoanele [▲][▼] pentru a alege [Selectare] și apoi apăsați butonul [F].
- Apăsați butoanele [▲][▼][◀][▶] pentru a alege o imagine pentru trimitere, apăsați butonul [F] pentru a o bifa ([✓]) și apoi apăsați butonul [MENU].
- Apăsați butoanele [▲][▼] pentru a alege [OK] și apoi apăsați butonul [F].
- Apăsați butoanele [▲][▼][◀][▶] pentru a alege [Trimitere] și apoi apăsați butonul [F].
- Atunci când încărcați pe YouTube, citiți termenii serviciului, alegeți [De acord] și apăsați butonul [F].

- După ce este trimisă imaginea, [OK] este afișat pe ecran. Apăsați butonul [FINIS] pentru a reveni la ecranul de redare.



- Conexiunile au nevoie ca în aparat să existe un card de memorie cu imagini pe el.
- De asemenea, puteți trimite mai multe imagini deodată, puteți redimensiona imaginile și adăuga comentarii înainte de a le trimite (📖242).
- Puteți trimite imaginea actuală alegând [Trimit. ac. imag.] pe ecranul de la pasul 3.
- Pentru a vedea o imagine trimisă către CANON iMAGE GATEWAY de pe smartphone, vă recomandăm să folosiți aplicația specializată Canon Online Photo Album. Pentru iPhone și iPad, căutați Canon Online Photo Album în App Store și descărcați și instalați aplicația. Pentru smartphone-uri Android, căutați Canon Online Photo Album în Google Play și descărcați și instalați aplicația.

Imprimarea imaginilor wireless de la o imprimantă conectată

Conectați aparatul la o imprimantă via Wi-Fi pentru a imprima după cum urmează.

Acești pași vă arată cum să folosiți aparatul ca un punct de acces, dar puteți folosi și un punct de acces deja existent (📖237).

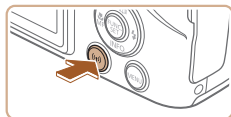

1 Accesați meniul Wi-Fi.

- Apăsați butonul [Wi-Fi].



2 Alegeți [📄].

- Apăsați butoanele [▲][▼][◀][▶] pentru a alege [📄] și apoi apăsați butonul [FUNC SET].



3 Alegeți [Adăugare dispozitiv].

- Apăsați butoanele [▲][▼] pentru a alege [Adăugare dispozitiv] și apoi apăsați butonul [FUNC SET].



- SSID-ul aparatului și parola sunt afișate.



4 Conectați imprimanta la rețea.

- În meniul de setări Wi-Fi al imprimantei, alegeți SSID-ul (numele rețelei) afișat pe aparat pentru a stabili o conexiune.
- În câmpul pentru parolă, introduceți parola afișată pe aparat.

5 Alegeți imprimanta.

- Apăsați butoanele [▲][▼] pentru a alege numele imprimantei și apoi apăsați butonul [OK].

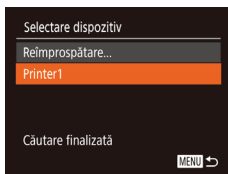

6 Alegeți o imagine pentru imprimare.

- Apăsați butoanele [◀][▶] pentru a alege o imagine.
- Apăsați butonul [OK], alegeți [Print] și apoi apăsați butonul [OK] din nou.
- Apăsați butoanele [▲][▼] pentru a alege [Printare] și apoi apăsați butonul [OK].
- Pentru instrucțiuni detaliate despre imprimare, vezi "Imprimarea imaginilor" (p. 290).
- Pentru a închide conexiunea, apăsați butonul [▲], apăsați butoanele [◀][▶] de pe ecranul de confirmare pentru a alege [OK] și apoi apăsați butonul [OK].





- Conexiunile au nevoie ca în aparat să existe un card de memorie cu imagini pe el.
- După ce v-ați conectat la dispozitive prin intermediul meniului Wi-Fi, destinațiile recente vor fi afișate primele când accesați meniul Wi-Fi. Vă puteți conecta ușor din nou dacă apăsați butoanele [▲][▼] pentru a alege dispozitivul și apoi apăsați butonul [OK]. Pentru a adăuga un dispozitiv nou, afișați ecranul de selectare a dispozitivului dacă apăsați butoanele [◀][▶] și apoi configurați setarea.
- Dacă doriți să nu fie afișate ultimele dispozitive, alegeți MENU (📖42) > tab [🔧] > [Setări comunicare wireless] > [Setări Wi-Fi] > [Istoric dispozitive] > [Dezac.].
- Pentru a vă putea conecta fără a introduce parola la pasul 4 și pentru a face astfel încât să nu fie afișat [Parolă] pe ecranul cu afișarea SSID (pasul 3), alegeți MENU (📖42) > tab [🔧] > [Setări comunicare wireless] > [Setări Wi-Fi] > [Parolă] > [Dezac.].
- Pentru a folosi un alt punct de acces, urmați pașii 3 - 4 de la "Folosirea unui alt punct de acces" (📖217).

Transmiterea imaginilor către alt aparat

Conectați două aparate prin Wi-Fi și trimiteți imaginile de la un aparat la altul după cum urmează.

- Doar aparatele Canon dotate cu funcție Wi-Fi pot fi conectate wireless. Nu vă puteți conecta la aparate Canon care nu au funcție Wi-Fi, chiar dacă este compatibil cu carduri Eye-Fi/FlashAir.

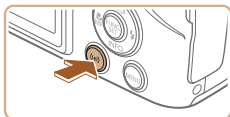

1 Accesați meniul Wi-Fi.

- Apăsăți butonul [(Wi-Fi)].



2 Alegeți [Camera].

- Apăsăți butoanele [▲][▼][◀][▶] pentru a alege [Camera] și apoi apăsați butonul [(Wi-Fi)].



3 Alegeți [Adăugare dispozitiv].

- Apăsăți butoanele [▲][▼] pentru a alege [Adăugare dispozitiv] și apoi apăsați butonul [(Wi-Fi)].
- Urmați pașii 1 - 3 de pe aparatul-țintă.
- Informațiile despre conexiunea aparatului vor fi adăugate când mesajul [Începeți conexiunea la aparatul-țintă] va fi afișat pe ambele ecrane ale aparatelor.



4 Trimiteți imaginile.

- Apăsăți butoanele [▲][▼][◀][▶] pentru a alege [Selectare și trimitere] și apoi apăsați butonul [(Wi-Fi)].
- Apăsăți butoanele [▲][▼] pentru a alege [Selectare] și apoi apăsați butonul [(Wi-Fi)].

- Apăsați butoanele [▲][▼][◀][▶] pentru a alege o imagine pentru trimitere, apăsați butonul [FUNK SET] pentru a o bifa ([✓]) și apoi apăsați butonul [MENU].
- Apăsați butoanele [◀][▶] pentru a alege [OK] și apoi apăsați butonul [FUNK SET].
- Apăsați butoanele [▲][▼][◀][▶] pentru a alege [Trimitere] și apoi apăsați butonul [FUNK SET].
- Transferul de imagine va începe. Ecranul se întunecă în timpul transferului imaginii.
- [Transfer definitivat] este afișat după ce imaginea este trimisă și ecranul pentru transferul imaginilor este afișat din nou.
- Pentru a închide conexiunea, apăsați butonul [MENU], apăsați butoanele [◀][▶] de pe ecranul de confirmare pentru a alege [OK] și apoi apăsați butonul [FUNK SET].



- Conexiunile au nevoie de un card de memorie în aparat.
- După ce v-ați conectat la dispozitive prin intermediul meniului Wi-Fi, destinațiile recente vor fi afișate primele când accesați meniul Wi-Fi. Vă puteți conecta ușor din nou dacă apăsați butoanele [▲][▼] pentru a alege dispozitivul și apoi apăsați butonul [FUNK SET]. Pentru a adăuga un dispozitiv nou, afișați ecranul de selectare a dispozitivului dacă apăsați butoanele [◀][▶] și apoi configurați setarea.
- Dacă doriți să nu fie afișate ultimele dispozitive, alegeți MENUI (📖42) > tab [🔧] > [Setări comunicare wireless] > [Setări Wi-Fi] > [Istoric dispozitive] > [Dezac.].
- De asemenea, puteți trimite mai multe imagini deodată și puteți modifica dimensiunea imaginii înainte de a o trimite (📖242).
- Puteți trimite imaginea actuală alegând [Trimit. ac. imag.] pe ecranul de la pasul 4.

Opțiuni trimitere imagini

Puteți alege mai multe imagini pentru a le trimite deodată și puteți modifica rezoluția (dimensiunea) imaginii înainte de a o trimite. Anumite servicii Web vă permit să adnotați imaginile pe care le trimiteți.

Transmiterea mai multor imagini

Pe ecranul pentru transferul imaginii, puteți selecta un interval de imagini pentru a fi trimise și puteți trimite toate imaginile etichetate ca favorite.



1 Alegeți [Selectați și trimiteți].

- Pe ecranul pentru transferul imaginii, apăsați butoanele [◀][▶] pentru a alege [Selectare și trimitere] și apoi apăsați butonul [OK/SET].



2 Alegeți o metodă de selecție.

- Apăsați butoanele [▲][▼] pentru a alege o metodă de selecție.

Selectarea unui interval

1 Alegeți [Selectare domeniu].

- Urmând pasul 2 de la "Transmiterea mai multor imagini" (242), alegeți [Selectare domeniu] și apăsați butonul [OK/SET].



2 Alegeți imaginile.

- Urmăți pașii 2 - 3 de la "Selectare interval" (📖174) pentru a alege imaginile.
- Când trimiteți și filme, apăsați butoanele [▲][▼][◀][▶] pentru a alege [Incl filme] și apoi apăsați butonul [📷] pentru a adăuga [✓].
- Apăsați butoanele [▲][▼][◀][▶] pentru a alege [OK] și apoi apăsați butonul [📷].

3 Trimiteți imaginea.

- Apăsați butoanele [◀][▶] pentru a alege [Trimitere] și apoi apăsați butonul [📷].

Trimiterea imaginilor etichetate ca Favorite

Puteți trimite imaginile etichetate ca favorite (📖183).

1 Alegeți [Imagini favorite].

- Urmând pasul 2 de la "Transmiterea mai multor imagini" (📖242), alegeți [Imagini favorite] și apăsați butonul [📷].
- Este afișat ecranul pentru selectarea imaginii în care sunt afișate doar imaginile preferate. Pentru a nu trimite o imagine, după ce alegeți acea imagine, apăsați [📷] pentru a înlătura [✓].
- Apăsați butonul [MENU].
- Apăsați butoanele [◀][▶] pentru a alege [OK] și apoi apăsați butonul [📷].

2 Trimiteți imaginea.

- Apăsați butoanele [◀][▶] pentru a alege [Trimitere] și apoi apăsați butonul [📷].





- Nu puteți alege [Imagini favorite] la pasul 1 dacă nu aveți imagini etichetate ca favorite.

Note la transmiterea imaginilor



- În funcție de starea rețelei pe care o utilizați, este posibil să dureze mai mult să trimiteți un film. Nu uitați să verificați din când în când nivelul bateriei aparatului.
- Serviciile web pot limita numărul de imagini sau durata filmelor pe care le puteți trimite.
- Pentru filme pe care nu le comprimați (📖 194), este transmis un fișier comprimat în loc de fișierul original. Acest lucru poate întârzia transmiterea și fișierul poate fi transmis doar dacă este suficient spațiu pentru el pe cardul de memorie.
- Când trimiteți filme către smartphones, calitatea imaginii poate depinde în funcție de smartphone. Pentru detalii, consultați manualul de instrucțiuni al smartphone-ului.
- Pe ecran, puterea semnalului wireless este indicată de următoarele simboluri.
[📶] ridicat, [📶] mediu, [📶] scăzut, [📶] slab
- Trimiterea imaginilor către servicii Web va dura mai puțin când trimiteți imagini care au fost deja trimise către server-ul CANON iIMAGE GATEWAY.

Alegerea numărului de pixeli de înregistrare (Dimensiunea imaginii)

Pe ecranul de transferare a imaginii, alegeți  apăsând butoanele [▲][▼] și apoi apăsați butonul . Pe ecranul afișat, alegeți rezoluția (dimensiunea imaginii) apăsând butoanele [▲][▼] și apoi apăsați butonul .

- Pentru a trimite imagini la dimensiunea originală, selectați [Nu] ca opțiune de redimensionare.
- Dacă alegeți **[M2]** puteți redimensiona imaginile care sunt mai mari decât dimensiunea selectată înainte de trimitere.
- Filmele nu pot fi redimensionate.



- Dimensiunea imaginii poate fi configurată și în MENU  42 > tab  > [Setări comunicare wireless] > [Setări Wi-Fi] > [Redimensionare pentru trimitere].

Adăugare comentarii

Folosind aparatul, puteți adăuga comentarii imaginilor pe care le trimiteți către adrese de email, servicii de rețele sociale, etc. Numărul de caractere și simboluri care pot fi introduse poate diferi în funcție de serviciul Web.

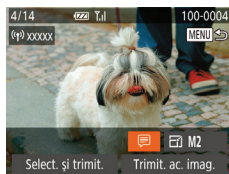

1 Accesați ecranul pentru a adăuga comentarii.

- Pe ecranul de transferare a imaginii, alegeți [] apăsând butoanele [▲][▼][◀][▶] și apoi apăsați butonul [FUNC SET].

2 Adăugați un comentariu (44).

3 Trimiteți imaginea.



- Când nu este introdus un comentariu, comentariul care este setat în CANON iMAGE GATEWAY este trimis automat.
- Puteți adnota mai multe imagini înainte de a le trimite. Același comentariu este adăugat tuturor imaginilor trimise împreună.

Transmiterea imaginilor în mod automat (Image Sync)

Imaginile de pe cardul de memorie care nu au fost transferate deja pot fi trimise către un calculator sau serviciu web prin intermediul CANON iIMAGE GATEWAY.

Imaginile nu pot fi trimise doar către servicii web.

Pregătiri inițiale

Pregătirea aparatului

Înregistrați [📷] ca destinație. Pe calculatorul țintă, instalați și configurați software-ul „Image Transfer Utility”, un software gratuit compatibil cu Image Sync.



1 Adăugați [📷] ca destinație.

- Adăugați [📷] ca destinație, așa cum este descris în “Înregistrare CANON iIMAGE GATEWAY” (📖231).
- Când trimiteți imagini către serviciul Web, autentificați-vă în CANON iIMAGE GATEWAY (📖231). După ce alegeți modelul aparatului, afișați ecranul de setări al serviciului web. Sub setările Image Sync, alegeți serviciul Web către care doriți să trimiteți imagini. Pt. detalii, consultați meniul Help (Ajutor) al CANON iIMAGE GATEWAY.

2 Alegeți tipul de imagini care urmează să fie trimise (doar când trimiteți filme cu imagini).

- Apăsăți butonul [MENU], alegeți [Setări comunicare wireless] de la tabul [🔑] și apoi alegeți [Setări Wi-Fi] (📖42).
- Apăsăți butoanele [▲][▼] pentru a alege [Image Sync], apoi apăsăți butoanele [◀][▶] pentru a alege [Fotografii/Filme].

Pregătirea calculatorului



Instalați și configurați software-ul pe calculatorul țintă.



1 Instalați Image Transfer Utility.

- Instalați Image Transfer Utility pe un calculator conectat la Internet (219).
- Puteți descărca Image Transfer Utility din ecranul de setări Image Sync din CANON iIMAGE GATEWAY (231).

2 Înregistrați aparatul.

- Windows: În bara de lucru, faceți clic dreapta pe  și apoi faceți clic pe [Add new camera].
- Mac OS: În bara meniului, faceți clic pe  și apoi faceți clic pe [Add new camera].
- Este afișată o listă a aparatelor conectate la CANON iIMAGE GATEWAY. Alegeți aparatul de la care vor fi trimise imaginile.
- Imediat ce aparatul este înregistrat și calculatorul este pregătit să primească imagini, simbolul se schimbă în .

Transmiterea imaginilor

Imaginile trimise din aparat sunt salvate automat pe calculator. Dacă nu este pornit calculatorul către care doriți să trimiteți imaginile, acestea vor fi stocate temporar pe server-ul CANON iIMAGE GATEWAY. Imaginile stocate sunt șterse periodic, așa că asigurați-vă că porniți calculatorul și salvați imaginile.

1 Trimiteți imaginile.

- Urmați pașii 1 - 2 de la "Încărcare imagini către servicii Web" (📖 235) și apoi alegeți [📄].
- Imaginile etichetate cu simbol [📄] au fost transferate.

2 Salvați imaginile în calculator.

- Imaginile sunt salvate automat pe calculator când îl porniți.
- Imaginile sunt trimise automat către servicii web de pe server-ul CANON iIMAGE GATEWAY, chiar dacă este oprit calculatorul.



- Atunci când trimiteți imagini, este bine să folosiți o baterie complet încărcată.



- Chiar dacă imaginile au fost importate pe calculator prin alte metode, orice imagine care nu a fost trimisă către calculator prin intermediul CANON iMAGE GATEWAY va fi trimisă către calculator.
- Trimiterea este mai rapidă când destinația este un calculator aflat în aceeași rețea cu aparatul, deoarece imaginile sunt trimise via un punct de acces în loc de CANON iMAGE GATEWAY. Imaginile stocate în calculator sunt trimise către CANON iMAGE GATEWAY, deci calculatorul trebuie să fie conectat la Internet.

Vizualizarea imaginilor trimise prin intermediul Image Sync pe smartphone

Când instalați Canon Online Photo Album (Canon OPA) pe smartphone, puteți să vizualizați și să descărcați pe smartphone imaginile trimise cu Image Sync și salvați temporar pe CANON iMAGE GATEWAY.

Aveți nevoie de următoarele pregătiri în avans.

- Finalizați procesul de setare pentru “Pregătirea aparatului” (📖247).
- Pentru iPhone și iPad, căutați Canon Online Photo Album în App Store și descărcați și instalați aplicația. Pentru smartphone-uri Android, căutați Canon Online Photo Album în Google Play și descărcați și instalați aplicația.
- Autentificați-vă în CANON iMAGE GATEWAY (📖231). După ce alegeți modelul aparatului, afișați ecranul de setări al serviciului web. Sub setările Image Sync, modificați setările astfel încât să puteți vedea și descărca imaginile de pe smartphone. Pentru detalii, consultați meniul Help (Ajutor) al CANON iMAGE GATEWAY.



- După o perioadă de timp, nu veți mai putea vedea imaginile șterse din CANON iMAGE GATEWAY.
- Pentru a vedea imaginile trimise, trebuie să setați mai întâi setările Image Sync astfel încât să puteți vedea și descărca imaginile de pe smartphone.



- Pentru instrucțiuni despre Canon Online Photo Album, consultați meniul Help (Ajutor) al Canon Online Photo Album.

Utilizarea unui Smartphone pt. a vizualiza imaginile din aparat și pt. a controla aparatul

Puteți realiza următoarele acțiuni cu aplicația Camera Connect pentru telefoanele inteligente.

- Răsfoiți imaginile de pe aparat și salvați-le pe telefonul inteligent
- Imagini cu geotag de pe aparat (📖251)
- Fotografați de la distanță (📖252)



- Setările de confidențialitate trebuie configurate înainte pentru a permite vizualizarea imaginilor pe smartphone (📖213, 📖254).

Geotagging de imagini pe aparat

Datele GPS înregistrate pe un telefon inteligent folosind aplicația dedicată Camera Connect pot fi adăugate imaginilor de pe aparat. Imaginile sunt etichetate cu informații care includ latitudinea, longitudinea și altitudinea.



- Înainte de a fotografia, asigurați-vă că data și ora și fusul orar local sunt setate corect, așa cum este descris în "Setarea datei și a orei" (📖25). De asemenea, urmați pașii de la "Fus orar" (📖262) pentru a specifica orice destinație de fotografiere din alte fusuri orare.
- Este posibil să fiți localizați sau identificați de alte persoane dacă folosiți date despre locul în care vă aflați în fotografiile sau filmele cu geotag. Aveți grijă atunci când împărtășiți aceste imagini cu alții, de exemplu când postați imaginile on-line, unde le pot vedea toți.

Fotografiere de la distanță

Când vă uitați la ecranul de fotografiere pe smartphone, îl puteți folosi pentru a fotografia de la distanță.

1 Securizați aparatul.

- Când începe fotografierea de la distanță, obiectivul va ieși afară. Mișcarea obiectivului la zoom poate muta aparatul din poziția inițială. Stabilizați aparatul folosind un trepied sau prin alte metode.

2 Conectați aparatul și smartphone-ul (📖213).

- În setările de confidențialitate, alegeți [Da].

3 Alegeți fotografierea de la distanță.

- În Camera Connect de pe telefonul inteligent, alegeți fotografiere de la distanță.
- Obiectivul va ieși afară. Nu apăsați lângă obiectiv și asigurați-vă că niciun obiect nu îl va bloca.
- Când aparatul este pregătit pentru fotografierea de la distanță, o imaginea din aparat va fi afișată pe smartphone.
- În acest moment un mesaj este afișat pe aparat și toate operațiunile (cu excepția apăsării butonului PORNIT/OPRIT) sunt dezactivate.

4 Înregistrați.

- Folosiți smartphone-ul pentru a fotografia.



- Aparatul funcționează în modul **P** în timpul fotografierii de la distanță. Oricum, anumite setări FUNC. și MENU pe care le-ați configurat înainte se pot schimba automat.
- Filmarea nu este disponibilă.



- Orice mișcare ștersă a subiectului indicată pe smartphone din cauza conexiunii nu va afecta imaginea înregistrată.
- Nu sunt afișate cadre AF. Realizați o imagine test pentru a verifica focalizarea.
- Imaginile realizate nu sunt transferate către smartphone. Folosiți smartphone-ul pentru a răsfoi și importa imaginile din aparat.

Editare sau ștergere setări Wi-Fi

Editați sau ștergeți setările Wi-Fi după cum urmează.

Editarea informațiilor de conectare



1 Accesați meniul Wi-Fi și alegeți dispozitivul pe care doriți să îl editați.

- Apăsați butonul [(↑)].
- Apăsați butoanele [←][→] pentru a accesa ecranul de alegere al dispozitivului, apăsați butoanele [▲][▼][←][→] pentru a alege simbolul dispozitivului pe care doriți să îl editați și apoi apăsați butonul [(OK)].



2 Alegeți [Editare dispozitiv].

- Apăsați butoanele [▲][▼] pentru a alege [Editare dispozitiv] și apoi apăsați butonul [(OK)].

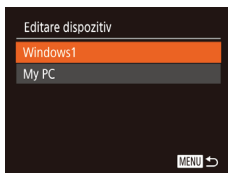







3 Alegeți dispozitivul pe care doriți să îl editați.

- Apăsați butoanele [▲][▼] pentru a alege dispozitivul pe care doriți să îl editați și apoi apăsați butonul [(OK)].

4 Alegeți articolul pe care doriți să îl editați.

- Apăsați butoanele [▲][▼] pentru a alege un articol pe care doriți să îl editați și apoi apăsați butonul [(OK)].

- Articolele pe care le puteți modifica depind de dispozitiv sau serviciu.





Articole care pot fi configurate	Conexiune				
					Servicii web
[Modif. nume dispozitiv] ( 255)	<input type="radio"/>	<input type="radio"/>	<input type="radio"/>	<input type="radio"/>	–
[Vizualizare setări] ( 213)	–	<input type="radio"/>	–	–	–
[Șterg. info comunicare] ( 255)	<input type="radio"/>	<input type="radio"/>	<input type="radio"/>	<input type="radio"/>	–

O : Configurabil – : Nu poate fi configurat

Modificarea pseudonimului unui dispozitiv

Puteți modifica pseudonimele dispozitivelor (denumirile de afișare) care sunt afișate pe aparat.





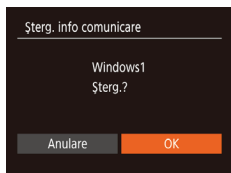

- Urmând pasul 4 de la “Editarea informațiilor de conectare” (254), alegeți [Modif. nume dispozitiv] și apăsați butonul [].
- Selectați câmpul de introducere și apăsați butonul []. Folosiți tasta afișată pentru a introduce un nume nou (44).

Ștergerea informațiilor de conectare

Ștergeți informațiile despre conectare (informațiile despre dispozitivele la care v-ați conectat) după cum urmează.



- Urmând pasul 4 de la “Editarea informațiilor de conectare” (254), alegeți [Șterg. info comunicare] și apăsați butonul [].
- După afișarea mesajului [Ștergere?], apăsați butoanele [][] pentru a alege [OK] și apoi apăsați butonul [].
- Informațiile despre conectare vor fi șterse.

Modificarea numelui aparatului

Puteți modifica numele aparatului care este afișat pe dispozitivul conectat.

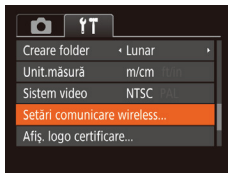

1 Alegeți [Setări comunicare wireless].

- Apăsați butonul [MENU] și alegeți [Setări comunicare wireless] de la tabul [↑↓] (42).

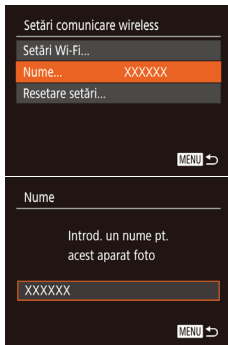

2 Alegeți [Nume].

- Apăsați butoanele [▲][▼] pentru a alege [Nume] și apoi apăsați butonul [FUNC SET].

3 Modificați numele dispozitivului.

- Apăsați butonul [FUNC SET]. Folosiți tasta afișată pentru a introduce un nume nou (44).



- Un mesaj este afișat dacă pseudonimul pe care l-ați introdus începe cu un simbol sau spațiu. Apăsați butonul [FUNC SET] și introduceți un alt pseudonim.
- Pe ecranul [Nume dispozitiv] afișat când folosiți prima dată funcția Wi-Fi, alegeți câmpul și apăsați [FUNC SET] pentru a afișa tastatura. Puteți introduce un pseudonim.

Revenirea la setările implicite pentru Wi-Fi

Reveniți la setările implicite pentru Wi-Fi dacă transferați dreptul de proprietate al aparatului altei persoane sau dacă vă debarasați de acesta. Dacă resetați setările Wi-Fi veți șterge și toate setările pentru servicii web. Asigurați-vă că doriți să resetați toate setările Wi-Fi înainte de a utiliza această opțiune.

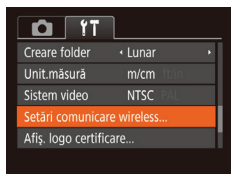

1 Alegeți [Setări comunicare wireless].

- Apăsați butonul [MENU] și alegeți [Setări comunicare wireless] de la tabul [ȚȚ] (📖42).



2 Alegeți [Resetare setări].

- Apăsați butoanele [▲][▼] pentru a alege [Resetare setări] și apoi apăsați butonul [OK].

3 Reveniți la setările implicite.

- Apăsați butoanele [◀][▶] pentru a alege [OK] și apoi apăsați butonul [OK].
- Setările Wi-Fi sunt acum resetate.



- Pentru a reseta alte setări (în afară de Wi-Fi) la valorile implicite, alegeți [Resetare totală] de la tab-ul [ȚȚ] (📖271).



8

Meniu setări

Personalizați sau reglați funcțiile aparatului pentru mai mult confort

Reglarea funcțiilor de bază ale aparatului

Funcțiile MENIULUI (📖42) de la tabul [📷] pot fi configurate. Personalizați funcțiile folosite în mod obișnuit după cum doriți, pentru mai mult confort.

Oprirea sunetelor de funcționare a aparatului

Oprii sunetele aparatului și ale filmelor în felul următor.



- Alegeți [Silențios] și apoi alegeți [Activat].



- Sunetul de funcționare al aparatului poate fi oprit prin apăsarea butonului [▼] în timp ce porniți aparatul.
- Sunetul nu se va auzi în timpul filmelor (📖151) dacă oprii sunetele aparatului. Pentru a reda sunetul în timpul filmelor, apăsați butonul [▲]. Reglați volumul cu ajutorul butoanelor [▲][▼] după cum doriți.

Reglarea volumului

Reglați volumul sunetelor individuale ale aparatului în felul următor.

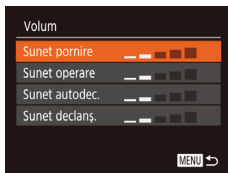

- Alegeți [Volum] și apoi apăsați butonul [🔊].
- Alegeți un articol și apoi apăsați butoanele [◀][▶] pentru a regla volumul.

Ascundere Sfaturi și sugestii

Sfaturile și sugestiile sunt indicate, în mod normal, când alegeți articole FUNC. (📖41) sau MENU (📖42). Dacă doriți, puteți dezactiva această informație.

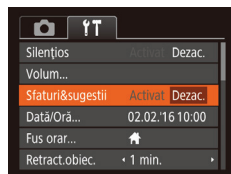

- Alegeți [Sfaturi & Sugestii] și apoi alegeți [Dezac.].

Dată și oră

Reglați data și ora după cum urmează.

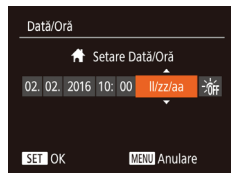

- Alegeți [Dată/Oră] și apoi apăsați butonul [📖SET].
- Apăsați butoanele [◀][▶] pentru a alege o opțiune, apoi apăsați butoanele [▲][▼] pentru a regla setările.

Fus orar

Pentru a vă asigura că fotografiile dumneavoastră au ora și data locală corectă atunci când călătoriți în străinătate, înregistrați destinația în prealabil și treceți la fusul orar din zona respectivă. Această funcție avantajoasă elimină nevoia de modificare a setării de Dată/Oră în mod manual.

Înainte de a folosi fusul orar, aveți grijă să setați data și ora și fusul orar local, așa cum este descris la “Setarea datei și a orei” (📖25).

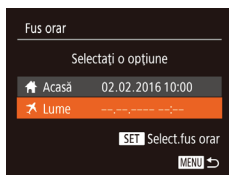

1 Specificați destinația.

- Alegeți [Fus orar] și apoi apăsați butonul [MENU].
- Apăsați butoanele [▲][▼] pentru a alege [Lume] și apoi apăsați butonul [MENU].
- Apăsați butoanele [◀][▶] pentru a alege destinația.
- Pentru a seta fusul de vară (1 oră în avans), alegeți [☀️] apăsând butoanele [▲][▼] și apoi alegeți [☀️] apăsând butoanele [◀][▶].
- Apăsați butonul [MENU].

2 Treceți la fusul orar al zonei respective.

- Apăsați butoanele [▲][▼] pentru a alege [Lume] și apoi apăsați butonul [MENU].
- [Lume] este afișat acum pe ecranul de fotografiere (📖314).

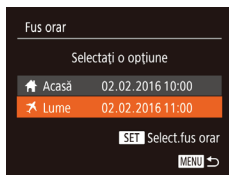

- Reglarea datei sau a orei în timp ce vă aflați în modul [Lume] (📖26) va actualiza automat ora și data din [Acasă].

Cronometrarea retragerii obiectivului

Obiectivul este retras, de obicei, din motive de siguranță, la aproximativ un minut după ce ați apăsat butonul [▶] în modul Fotografiere (36). Pentru ca obiectivul să se retragă imediat după ce apăsați butonul [▶], setați timpul de retragere la [0 sec.].



- Alegeți [Retragere obiectiv] și apoi alegeți [0 sec.].

Utilizare mod Eco

Această funcție vă permite să conservați energia în modul de fotografiere. Când aparatul nu este folosit, ecranul se întuneacă puțin pentru a reduce consumarea bateriei.

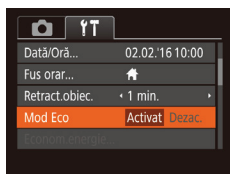

1 Configurați setarea.

- Alegeți [Mod Eco] și apoi alegeți [Activat].
- [ECO] este afișat acum pe ecranul de fotografiere (314).
- Ecranul se întuneacă atunci când aparatul nu este folosit pentru aproximativ două secunde; după aproximativ zece secunde, ecranul se oprește. Aparatul se oprește singur după aproximativ trei minute de inactivitate.

2 Înregistrați.

- Pentru a activa ecranul și pentru a vă pregăti de fotografiere când ecranul este oprit dar obiectivul este încă afară, apăsați butonul declanșator până la jumătate.

Reglaje pentru economisirea energiei

Reglați timpul de dezactivare automată a aparatului și a ecranului (respectiv Oprire automată și Afișaj oprit) după cum doriți (📖37).



- Alegeți [Economisire energie] și apoi apăsați butonul [FUNK].
- După ce ați ales un articol, apăsați butoanele [◀][▶] pentru a le regla după necesități.



- Pentru a economisi bateria, în mod normal, trebuie să alegeți [Activat] pentru [Oprire automată] și [1 min.] sau mai puțin pentru [Afișaj dezac.].



- Setarea [Afișaj dezac.] este aplicată chiar dacă setați [Oprire automată] la [Dezac.].
- Aceste funcții de economisire a energiei nu sunt disponibile când ați setat modul Eco (📖263) la [Activat].

Luminozitatea ecranului

Reglați luminozitatea ecranului după cum urmează.



- Alegeți [Luminoz. afișaj] și apoi apăsați butoanele [◀][▶] pentru a regla luminozitatea.



- Pentru luminozitate maximă, apăsați și țineți apăsat butonul [▼] timp de cel puțin o secundă atunci când ecranul de fotografiere este apăsat sau când apare afișajul pentru o singură imagine. (Aceasta va schimba setarea [Luminoz. Afișaj] de la tablul [ȚȚ].) Pentru a reveni la luminozitatea originală, apăsați și țineți apăsat butonul [▼] din nou timp de cel puțin o secundă sau restarțați aparatul.

Ascunderea ecranului de pornire

Dacă preferați, puteți dezactiva afișarea ecranului de pornire afișat în mod normal atunci când porniți aparatul.

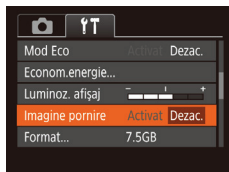

- Alegeți [Imagine de pornire] și apoi alegeți [Dezac.].

Formatarea cardurilor de memorie

Înainte de a folosi un card de memorie nou sau un card formatat cu alt dispozitiv, trebuie să formatați cardul cu acest aparat. Formatarea șterge toate datele de pe cardul de memorie. Înainte de formatare, copiați imaginile de pe cardul de memorie pe un calculator sau luați alte măsuri pentru a le proteja.

1 Accesați ecranul [Formatare].

- Alegeți [Formatare] și apoi apăsați [OK].

2 Alegeți [OK].

- Apăsați butoanele [◀][▶] pentru a alege [OK] și apoi apăsați butonul [OK].

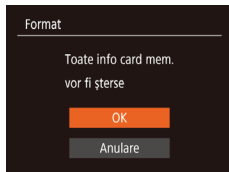
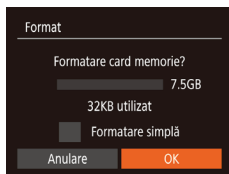

3 Formatați cardul de memorie.

- Pentru a începe procesul de formatare, apăsați butoanele [▲][▼] pentru a alege [OK] și apoi apăsați butonul [OK].
- Când ați terminat formatarea, este afișat [Formatare card memorie finalizată] și apoi apăsați [OK].



- Prin formatarea sau ștergerea datelor de pe un card de memorie, schimbați doar informațiile de gestionare a fișierului de pe card iar acest lucru nu reprezintă o garanție a ștergerii complete a conținutului. Atunci când transferați sau vă debarasați de cardurile de memorie, luați măsuri de protecție a informațiilor personale, dacă este necesar, de exemplu, prin distrugerea fizică a cardurilor.



- Capacitatea totală a cardului indicată pe ecranul de formatare poate fi mai mică decât capacitatea declarată.

Formatare simplă

Efectuați formatare simplă în aceste cazuri: [Eroare card memorie] este afișat, aparatul nu funcționează corect, citirea/scrierea cardului de memorie merge lent, fotografierea în rafală funcționează lent sau înregistrarea filmelor se oprește brusc. Formatarea simplă șterge toate datele de pe cardul de memorie. Înainte de formatarea simplă, copiați imaginile de pe cardul de memorie pe un calculator sau luați alte măsuri pentru a le proteja.

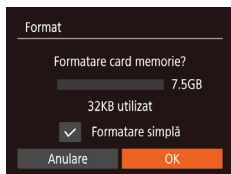

- Pe ecranul de la pasul 2 de la "Formatare carduri de memorie" (📖266), apăsați butoanele [▲][▼] pentru a alege [Formatare simplă] și apoi apăsați butoanele [◀][▶] pentru a afișa [✓].
- Urmați pașii 2 - 3 de la "Formatare carduri de memorie" (📖266) pentru a continua procesul de formatare.



- Formatarea simplă durează mai mult decât "Formatarea cardurilor de memorie" (📖266), deoarece datele sunt șterse din toate zonele de stocare de pe cardul de memorie.
- Puteți anula formatarea simplă în curs alegând [Stop]. În acest caz, toate datele vor fi șterse dar cardul de memorie poate fi folosit normal.

Numerotare fișier

Fotografiile sunt numerotate în mod automat în ordinea secvențelor (0001 – 9999) și salvate în directoare a câte 2000 de fotografii. Puteți modifica modul în care aparatul alege numerele de fișier.



- Alegeți [Numer. fișiere] și apoi alegeți o opțiune.

Continuu	Imaginile sunt numerotate consecutiv (până la fotografia cu numărul 9999 efectuată/salvată) chiar dacă schimbați cardurile de memorie.
Resetare auto	Numerotarea imaginilor se resetează de la 0001 dacă schimbați cardurile de memorie sau atunci când creați un nou director.



- Indiferent de opțiunea selectată la această setare, fotografiile pot fi numerotate în mod consecutiv după ultimul număr al imaginilor de pe cardurile de memorie introduse. Pentru a începe salvarea fotografiilor de la 0001, folosiți un card de memorie nescris sau formatat (📖266).

Stocarea imaginilor în funcție de dată

În loc să salvați imagini în directoarele create în fiecare lună, puteți pune aparatul să creeze directoare în fiecare zi când fotografiați pentru a stoca fotografiile realizate în ziua respectivă.



- Alegeți [Creare folder] și apoi alegeți [Zilnic].
- Imaginile vor fi salvate în directoare create la data fiecărei fotografii.

Afișaj Metric/Non-Metric

Schimbați unitatea de măsură arătată în informațiile despre altitudinea GPS (📖251), bara de zoom (📖48), indicatorul FM (📖130) și oriunde este nevoie din m/cm în ft/in.



- Alegeți [Unit.măsură] și apoi alegeți [ft/in].

Verificare simboluri certificări

Anumite simboluri pentru certificările cerute de aparat pot fi vizualizate pe ecran. Alte simboluri de certificare sunt imprimate în acest ghid, pe cutia aparatului sau pe corpul aparatul.

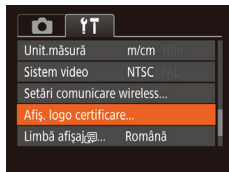

- Alegeți [Afișare logo certificare] și apoi apăsați butonul [MENU].

Limbă de afișare

Schimbați limba de afișare după necesități.



- Alegeți [Limbă] și apoi apăsați butonul [MENU].
- Apăsați butoanele [▲][▼][◀][▶] pentru a alege o limbă, apoi apăsați butonul [MENU].



- De asemenea, puteți accesa ecranul [Limbă] în modul de Redare, apăsând și ținând apăsat butonul [MENU] și apăsând imediat butonul [MENU].

Reglarea altor setări

De asemenea, următoarele setări pot fi reglate cu ajutorul tabului [Y].

- [Sistem video] (📖279)
- [Setări comunicare wireless] (📖205)

Revenirea la setările implicite

Dacă schimbați în mod accidental o setare, puteți reveni la setările implicite ale aparatului.

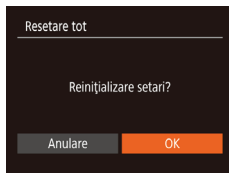

1 Accesați ecranul [Resetare totală].

- Alegeți [Resetare totală] și apoi apăsați butonul [OK].

2 Reveniți la setările implicite.

- Apăsați butoanele [◀][▶] pentru a alege [OK] și apoi apăsați butonul [OK].
- Setările implicite sunt reactivate acum.



- Următoarele funcții nu revin la setările implicite.
 - Informații înregistrate folosind setarea Informații față (📖74)
 - Setările tabului [Y] [Dată/Oră] (📖261), [Fusul orar] (📖262) [Limba] (📖270) și [Sistem video] (📖279)
 - Datele de nivel de alb personalizat pe care le-ați înregistrat (📖126)
 - Modul de fotografiere ales în [SCN] (📖101).
 - Setări Wi-Fi (📖205)



9

Accesorii

Folosiți cu plăcere aparatul cu ajutorul accesoriilor Canon opționale și al altor accesorii compatibile comercializate separat

Hartă sistem

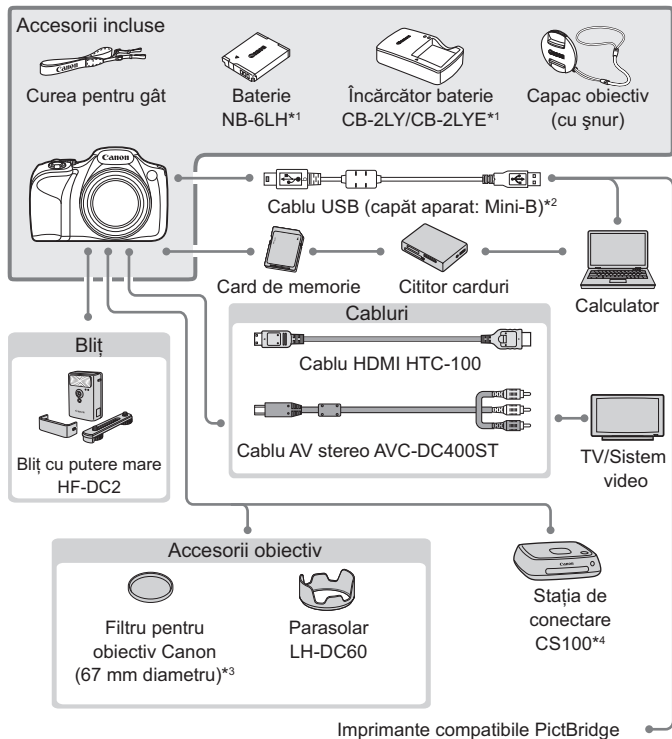

*1 Disponibil, de asemenea, pentru achiziționare separată.

*2 Este disponibil și un accesoriu Canon original (Cablul interfață IFC-400PCU).

*3 Este necesar adaptor filtru FA-DC67A.

*4 Folosiți ultimul firmware.

Se recomandă utilizarea accesoriilor Canon originale.

Acest produs a fost creat pentru a obține performanțe excelente dacă este folosit împreună cu accesorii Canon originale.

Canon nu va fi răspunzător pentru niciun fel de deteriorări ale acestui produs și / sau accidente cum ar fi incendii etc., cauzate de defectarea accesoriilor neoriginale Canon (de exemplu, scurgerea și / sau explozia setului de baterii). Luați la cunoștință că această garanție nu se aplică reparațiilor apărute în urma defectării accesoriilor neoriginale Canon, deși puteți solicita astfel de reparații contra cost.

Accesorii opționale

Următoarele accesorii ale aparatului se comercializează separat. Trebuie să țineți cont că disponibilitatea este în funcție de zonă și că anumite accesorii ar putea să nu mai fie disponibile.

Alimentare

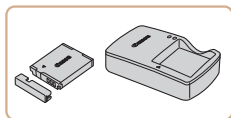

Baterie NB-6LH

- Baterie reîncărcabilă litiu-ion.

Încărcător baterii CB-2LY/CB-2LYE

- Încărcător pentru baterie NB-6LH



- Bateria include un capac pe care îl puteți poziționa astfel încât să știți dacă bateria este încărcată imediat. Aplicând capacul astfel încât ▲ să fie vizibil pe bateria încărcată și aplicându-l astfel încât ▲ să nu fie vizibil pe o baterie neîncărcată.
- Este compatibil și cu bateria NB-6L.



- Încărcătorul poate fi folosit în zone cu voltaj de 100 – 240 V AC (50/60 Hz).
- Pentru prize cu format diferit, folosiți un adaptor disponibil în comerț. Nu folosiți transformatoare electrice pentru călătorii, deoarece acestea ar putea afecta bateria.

Unitate bliț



Bliț cu putere mare HF-DC2

- Bliț extern pentru luminarea subiecților care nu se află în raza blițului încorporat.



- Puteți folosi blițuri de putere mare în modul de înregistrare **[M]** sau în modul **[AV]** sau **[TV]** când **[Mod bliț]** este setat la **[Manual]**.

Alte accesorii

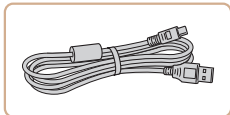

Cablu interfață IFC-400PCU

- Pentru a conecta aparatul la un calculator sau o imprimantă.

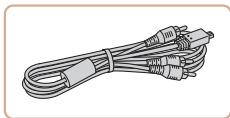

Cablu AV stereo AVC-DC400ST

- Conectați aparatul la un televizor pentru a vă putea bucura de imagini pe un ecran mai mare.

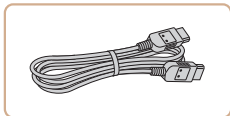

Cablu HDMI HTC-100

- Pentru a conecta aparatul la intrarea HDMI a unui televizor de înaltă definiție.



Parasolar LH-DC60

- Previne pătrunderea de lumină suplimentară în obiectiv și producerea de efecte care ar putea cauza calității imaginii.



Adaptor filtru FA-DC67A

- Adaptorul este necesar atunci când montați un filtru de 67 mm.



- Parasolarul și adaptorul pentru filtru nu pot fi atașate la aparat în același timp.

Imprimantă



Imprimante Canon compatibile PictBridge

- Chiar și fără a folosi un calculator, puteți imprima imagini conectând aparatul direct la o imprimantă.
Pentru detalii, adresați-vă celui mai apropiat dealer Canon.

Stocare fotografii



Stația de conectare CS100

- Un centru media pentru stocarea imaginilor de pe aparat, vizualizarea pe un TV conectat, imprimare wireless pe o imprimantă compatibilă Wi-Fi, distribuirea prin Internet și multe altele.

Utilizare accesorii opționale

Redare pe un televizor

► Fotografii ► Filme

Prin conectarea aparatului la un televizor, puteți vedea fotografiile pe un ecran mai mare.

Pentru detalii referitoare la conectare sau la trecerea de la o intrare la alta, citiți manualul televizorului.



- Este posibil ca anumite imagini să nu se afișeze atunci când sunt vizualizate pe un televizor (📖316).

Redarea pe televizoare High-Definition

► Fotografii ► Filme

Conectarea aparatului la un televizor cu ajutorul unui cablu HDMI HTC-100 (comercializat separat) vă permite să vedeți fotografiile pe un ecran mai mare al televizorului. Filmele realizate la o calitate a imaginii de [FHD 60P], [FHD 30P] sau [HD 30P] pot fi vizualizate la high definition.

1 Asigurați-vă că aparatul și televizorul sunt oprite.

2 Conectați aparatul la TV.

- La televizor, introduceți mufa cablului în intrarea HDMI, conform indicațiilor.

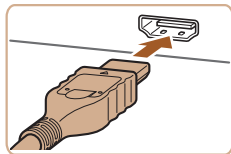

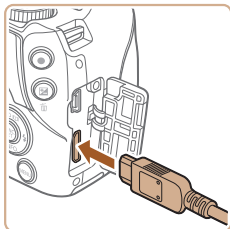

- Pe aparat, deschideți capacul terminalului și introduceți mufa cablului în terminal.

3 Porniți televizorul și treceți pe intrare video.

- Treceți de la intrare TV la intrarea video la care ați conectat cablul la pasul 2.

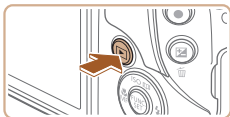

4 Porniți aparatul.

- Apăsați butonul [▶] pentru a porni aparatul.
- Imaginile din aparat sunt acum afișate pe televizor. (Nu apare nimic pe ecranul aparatului.)
- Când terminați, opriți aparatul și televizorul înainte de a deconecta cablul.



- Sunetele de funcționare ale aparatului nu vor fi redade în timp ce aparatul este conectat la un HDTV.

Redarea pe televizoare Standard-Definition

► Fotografii ► Filme

Conectarea aparatului la un televizor cu ajutorul unui cablu AV AVC-DC400ST (comercializat separat) vă permite să vedeți fotografiile pe un ecran mai mare al televizorului, folosind comenzile aparatului.

1 Asigurați-vă că aparatul și televizorul sunt oprite.

2 Conectați aparatul la TV.

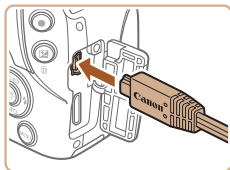
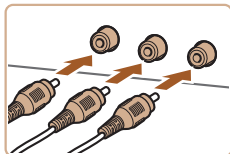

- La televizor, introduceți mufa cablului în intrările video, conform indicațiilor.
- Asigurați-vă că toți conectorii pentru cabluri sunt introduși în mufe de aceeași culoare.
- Pe aparat, deschideți capacul terminalului și introduceți mufa cablului în terminal.

3 Afișați imaginile.

- Urmăți Pașii 3 – 4 de la “Redarea pe televizoare High-Definition” (📖279) pt. a afișa imaginile.



- Afișarea corectă nu va fi posibilă decât în cazul în care formatul de ieșire al camerei video (NTSC sau PAL) se potrivește cu formatul TV. Pentru a schimba formatul de ieșire video, apăsați butonul [MENU] și alegeți [Sistem video] de la tabul [🔧].



- Când aparatul și televizorul sunt conectate, puteți, de asemenea, face fotografii în timp ce previzualizați fotografiile pe un ecran mai mare - cel al televizorului. Pentru a face fotografii, urmați aceiași pași cu cei de la folosirea ecranului aparatului. Oricum, zoom punct AF (📖87) și zoom punct MF (📖130) și MF Peaking (📖131) nu sunt disponibile.

Utilizarea parasolarului (Comercializat separat)

► Fotografii ► Filme

Pentru fotografiile wide-angle sau subiecte luminate din spate fără a folosi blițul, atașați parasolarul opțional LH-DC60 pentru a preveni ca lumina din afara unghiului de vizualizare să pătrundă în obiectiv .

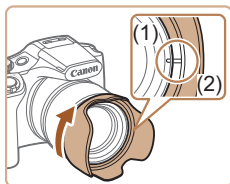

- Asigurați-vă că aparatul este oprit.
- Aliniați semnul parasolarului pentru obiectiv (2) cu semnul aparatului (1) și rotiți parasolarul în direcția indicată de săgeată până când acesta se fixează în poziția respectivă.
- Pentru a scoate parasolarul, întoarceți-l în direcția opusă.

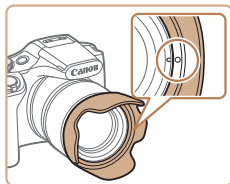

- Pentru a atașa invers parasolarul pentru obiectiv (așa cum este indicat) atunci când nu folosiți parasolarul, aliniați semnul parasolarului (1) cu semnul aparatului (2) și rotiți parasolarul în direcția indicată de săgeată până când se fixează cu un clic.



- Poate apărea efectul de vignetație dacă folosiți blițul intern când parasolarul pentru obiectiv este atașat.



- Parasolarul și adaptorul pt. filtru nu pot fi atașate la aparat în același timp.

Folosirea filtrelor pentru obiectiv (Comercializate separat)

► Fotografii ► Filme

Atașarea unui filtru pentru obiectiv la aparat protejează obiectivul și vă permite să faceți fotografii folosind diverse efecte. Pentru a atașa filtrul, veți avea nevoie de un Adaptor pentru filtru FA-DC67A (comercializat separat).

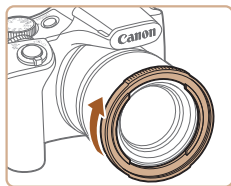

1 Atașați adaptorul pentru filtru.

- Asigurați-vă că aparatul este oprit.
- Aliniați fantele pe aparat și pe adaptorul de filtru și rotiți adaptorul în direcția indicată de săgeată până când acesta se blochează.
- Pentru a scoate adaptorul de filtru, rotiți-l în direcția opusă.

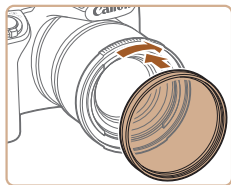

2 Atașați un filtru.

- Rotiți filtrul în direcția indicată de săgeată pentru a-l atașa la aparat.
- Aveți grijă să nu fixați filtrul prea strâns. În caz contrar, este posibil să nu mai puteți scoate filtrul și să deteriorați aparatul.



- Vă recomandăm să folosiți filtre Canon originale (67 mm diametru).
- Atunci când nu folosiți autofocalizarea pentru a fotografia, setați opțiunea de focalizare manuală [MF de siguranță] la [Activat].
- În cazul în care folosiți blițul încorporat cu adaptorul de filtru atașat, este posibil ca anumite porțiuni ale imaginii să apară mai întunecate.
- Atunci când folosiți adaptorul de filtru, aveți grijă să folosiți câte un filtru pe rând. Atașarea mai multor filtre sau accesorii, precum obiective grele, poate cauza căderea atașamentelor și să se defecteze.
- Nu strângeți prea tare mânerul adaptorului de filtru.
- Scoateți adaptorul de filtru atunci când nu folosiți un filtru.



- Parasolarul și adaptorul pentru filtru nu pot fi atașate la aparat în același timp.

Utilizare software

După ce ați descărcat software-ul de pe site-ul Canon și l-ați instalat, puteți face următoarele activități pe calculatorul dumneavoastră.

- CameraWindow
 - Importați imagini și schimbați setările aparatului
- Image Transfer Utility
 - Setare Image Sync (📖247), recepționare imagini
- Map Utility
 - Afișează informațiile GPS înregistrate în imagini pe o hartă



- Când revedeți sau editați imaginile importate pe un calculator, folosiți întotdeauna software compatibil cu imaginile înregistrate cu acest aparat (software instalat pe calculator sau un software general).

Conectare la calculator via cablu

Verificați calculatorul

Pentru cerințe ale sistemului detaliate și informații despre compatibilitate, inclusiv suportul în sisteme de operare noi pe calculatoarele pe care software-ul este folosit, consultați site-ul web Canon.

Instalare Software

Pentru instrucțiuni despre instalarea software-ului, consultați “Instalare Software” (📖219).

Salvarea imaginilor în calculator

Conectați aparatul și calculatorul folosind un cablu USB disponibil în comerț (capăt aparat: Mini-B) pentru a importa imaginile de pe aparat în calculator.

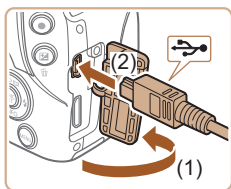

1 Conectați aparatul la calculator.

- Cu aparatul închis, deschideți capacul (1). Cu ajutorul mufei mai mici a cablului de interfață inclus, orientat în direcția indicată, introduceți borna până la capăt în terminalul aparatului (2).

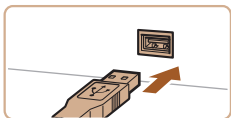

- Introduceți mufa mai mare a cablului USB în portul USB al calculatorului. Pentru detalii despre conexiunile USB pe calculator, consultați manualul de utilizare al calculatorului.

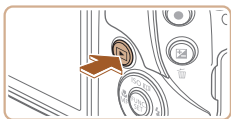

2 Porniți aparatul pentru a accesa CameraWindow.

- Apăsați butonul [▶] pentru a porni aparatul.
- Mac OS: CameraWindow este afișată atunci când aparatul este conectat la calculator.
- Windows: Urmași pașii enumerați mai jos.
- Pe ecranul care apare, faceți clic pe link-ul [img alt="Screenshot of the CameraWindow software interface showing a play button icon." data-bbox="508 818 552 839]] pentru a modifica programul.



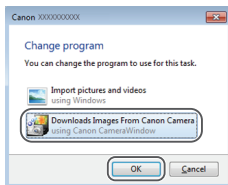



- Alegeți [Downloads Images From Canon Camera] și faceți clic pe [OK].

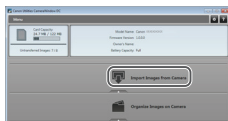

- Dublu clic [].



3 Salvați imaginile în calculator.

- Faceți clic pe [Importați imagini din aparat] și apoi dați clic pe [Importați imaginile netransferate].
- Imaginile sunt acum salvate în directorul Fotografii din calculator, în directoare separate, denumite după dată.
- După ce imaginile sunt salvate, închideți CameraWindow, apăsați butonul [] pentru a opri aparatul și scoateți cablul.
- Pentru a vizualiza imaginile importate în calculator, folosiți software (software general sau software standard instalat pe calculator) compatibil cu imaginile realizate de aparat.



- Windows 7: Dacă ecranul de la pasul 2 nu este afișat, faceți clic pe simbolul  din bara de activități.
- Mac OS: Dacă nu este afișat CameraWindow după pasul 2, faceți clic pe simbolul [CameraWindow] din Dock.
- Deși puteți salva imaginile în calculator conectându-vă aparatul la calculator fără a folosi software-ul, pot apărea următoarele limitări.
 - Poate dura câteva minute de când conectați aparatul la calculator până când imaginile vor fi accesibile.
 - Imaginile realizate pe orientare verticală pot fi transferate pe orizontală.
 - Setările pentru protejarea imaginii pot fi șterse din imaginile salvate pe calculator.
 - Pot apărea anumite probleme atunci când salvați imagini sau informații despre imagini, în funcție de versiunea sistemului de operare, de software-ul utilizat sau de dimensiunile fișierelor.

Imprimarea imaginilor

► Fotografii ► Filme

Fotografiile dumneavoastră pot fi imprimate foarte ușor prin conectarea aparatului la o imprimantă. Pe aparat, puteți alege imaginile pentru a seta imprimarea în calup, pentru a pregăti comenzile pentru serviciile de creare fotografii și pentru a pregăti comenzi sau pentru a imprima imaginile pentru albume foto.

În acest exemplu, a fost folosit o imprimantă foto compactă Canon SELPHY CP. Ecranele afișate și funcțiile disponibile sunt diferite în funcție de imprimantă. De asemenea, pentru mai multe informații, consultați manualul imprimantei.

Imprimare facilă

► Fotografii ► Filme

Conectați aparatul și imprimanta compatibilă PictBridge folosind un cablu USB disponibil în comerț (capăt aparat: Mini-B) pentru a imprima imaginile salvate pe aparat.

1 Asigurați-vă că aparatul și imprimanta sunt oprite.

2 Conectați aparatul la imprimantă.

- Deschideți capacul terminalului. În timp ce țineți conectorul mai mic în direcția indicată, introduceți-l în terminalul aparatului.
- Conectați conectorul mai mare la imprimantă. Pentru alte detalii referitoare la conectare, citiți manualul imprimantei.

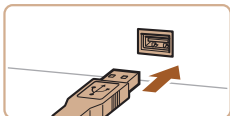
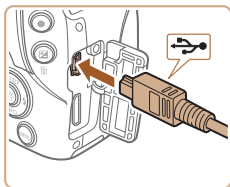

3 Porniți imprimanta.

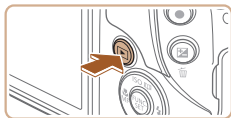

4 Porniți aparatul.

- Apăsați butonul [▶] pentru a porni aparatul.

5 Alegeți o imagine.

- Apăsați butoanele [◀][▶] pentru a alege o imagine.



6 Accesați ecranul de imprimare.

- Apăsați butonul [⊞], alegeți [🖨️] și apoi apăsați butonul [⊞] din nou.

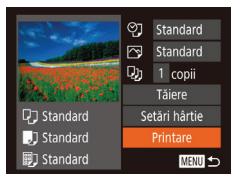

7 Imprimați imaginea.

- Apăsați butoanele [▲][▼] pentru a alege [Printare] și apoi apăsați butonul [⊞].
- Imprimarea va începe acum.
- Pentru a imprima alte imagini, repetați procedura de mai sus pornind de la pasul 5 după ce s-a terminat imprimarea.
- După ce ați terminat de imprimat, opriți aparatul și imprimanta și deconectați cablul.



- Pentru imprimante Canon compatibile PictBridge (comercializate separat), consultați "Imprimantă" (📖278).

Configurarea setărilor de imprimare

► Fotografii ► Filme

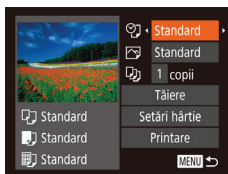

1 Accesați ecranul de imprimare.

- Urmați pașii 1 – 6 de la “Imprimare facilă” (📖 290) pentru a accesa acest ecran.

2 Configurați setările.

- Apăsați butoanele [▲][▼] pentru a alege un articol și apoi apăsați butoanele [◀][▶] pentru a alege o opțiune.

🗨️	Implicit	Se potrivește cu setările curente ale imprimantei.
	Data	Imprimă imaginile cu data adăugată.
	Numărul fișierului.	Imprimă imaginile cu numărul de fișier adăugat.
	Ambele	Imprimă imaginile cu data și cu numărul de fișier adăugat.
	Dezac.	–
🖼️	Implicit	Se potrivește cu setările curente ale imprimantei.
	Dezac.	–
	Activat	Folosește informații de la momentul fotografierii pentru a imprima cu setări optime.
	Ochi roșii 1	Corectează ochii roșii.
📄	Nr. de copii	Alegeți numărul de copii pentru imprimare.
Tăiere	–	Alegeți o zonă preferată din imagine pe care să o imprimați (📖 293).
Setări hârtie	–	Specificați dimensiunea hârtiei, așezarea în pagină și alte detalii (📖 294).

Decuparea imaginilor înainte de imprimare

► Fotografii ► Filme

Prin decuparea imaginilor înainte de imprimare, puteți imprima o anumită zonă din imagine în loc de imaginea întregă.

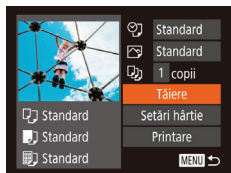

1 Alegeți [Tăiere].

- După ce urmați pasul 1 de la “Configurare setări imprimare” (📖 292) pentru a accesa ecranul de imprimare, alegeți [Tăiere] și apăsați butonul [FIM SET].
- Un cadru de decupare va fi afișat, indicând zona din imagine pe care să o imprimați.

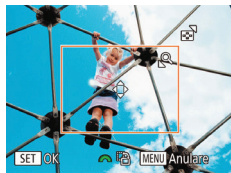

2 Reglați cadrul de decupare după cum doriți.

- Pentru a redimensiona cadrul, deplasați butonul de zoom.
- Pentru a muta cadrul, apăsați butoanele [▲][▼][◀][▶].
- Pentru a întoarce cadrul, rotiți [🔧].
- Pentru a regla setarea, apăsați butonul [FIM SET].

3 Imprimați imaginea.

- Urmați pasul 7 de la “Imprimare facilă” (📖 290) pentru a imprima.



- Este posibil să nu puteți face imprimarea pentru imaginile de dimensiuni mici sau cu un anumit raport de aspect.

Alegerea dimensiunii hârtiei și așezarea în pagină înainte de imprimare

► Fotografii ► Filme

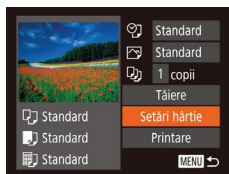

1 Alegeți [Setări hârtie].

- După ce urmați pasul 1 de la “Configurare setări imprimare” (📖292) pentru a accesa ecranul de imprimare, alegeți [Setări hârtie] și apăsați butonul [🔘].

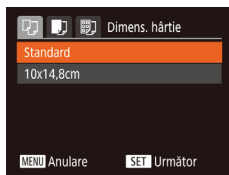

2 Alegeți dimensiunea pentru hârtie.

- Apăsați butoanele [▲][▼] pentru a alege o opțiune și apoi apăsați butonul [🔘].



3 Alegeți un tip de hârtie.

- Apăsați butoanele [▲][▼] pentru a alege o opțiune și apoi apăsați butonul [🔘].



4 Alegeți formatul.

- Apăsați butoanele [▲][▼] pentru a alege o opțiune.
- Dacă alegeți [imag./pag.], apăsați butoanele [◀][▶] pentru a menționa numărul de imagini pe o foaie.
- Apăsați butonul [🔘].

5 Imprimați imaginea.

Opțiuni de format disponibile

Implicit	Se potrivește cu setările curente ale imprimantei.
Cu margini	Imprimări cu spațiu necolorat în jurul imaginii.
Fără margini	Imprimare fără chenare.
Imag./pag.	Alegeți câte imagini să imprimați pe o foaie.
Fotografie tip CI	Imprimare de imagini în scopuri de identificare. Funcție disponibilă doar pentru imaginile cu rezoluție de L și un raport de aspect de 4:3.
Dimensiune fixă	Alegeți dimensiunea pentru imprimare. Alegeți dintre dimensiuni de 3,5 x 5 in., carte poștală sau imprimări în format wide.

Imprimare fotografii tip buletin

► Fotografii ► Filme

1 Alegeți [Foto CI].

- Urmăriți pașii 1 – 4 de la “Alegerea dimensiunii hârtiei și a așezării în pagină înainte de imprimare” (📖294), alegeți [Foto CI] și apăsați butonul [FOTO CI].

2 Alegeți latura mai lungă sau latura mai scurtă.

- Apăsați butoanele [▲][▼] pentru a alege un articol. Alegeți lungimea apăsând butoanele [◀][▶] și apoi apăsați butonul [FOTO CI].

3 Alegeți zona pentru imprimare.

- Urmăriți pasul 2 de la “Decuparea imaginilor înainte de imprimare” (📖293) pentru a alege zona de imprimare.

4 Imprimați imaginea.

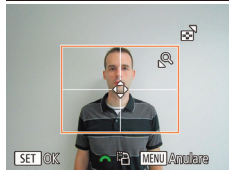

Imprimare scene de film

► Fotografii ► Filme



1 Accesați ecranul de imprimare.

- Urmați pașii 1 – 6 de la “Imprimare facilă” (📖 290) pentru a alege un film și a accesa acest ecran.

2 Alegeți o metodă de imprimare.

- Apăsăți butoanele [▲][▼] pentru a alege [🖨️], apoi apăsați butoanele [◀][▶] pentru a alege metoda de imprimare.

3 Imprimați imaginea.

Opțiune imprimare filme

Unică	Imprimă scena care este afișată ca fotografie.
Secvență	Imprimă o serie de scene, un anumit interval separat, pe o singură foaie de hârtie. De asemenea, puteți imprima numărul directorului, numărul fișierului și timpul rămas pentru cadru, setând [Titlu] la [Activat].



- Pentru a anula imprimarea când este în desfășurare, apăsați butonul [🛑], alegeți [OK] și apoi apăsați butonul [🛑] din nou.
- Ecranul de la pasul 1 poate fi afișat și prin următoarea procedură: afișați scena video pe care doriți să o imprimați urmând pașii 2 – 5 de la “Vizualizare” (📖 152), apăsați butoanele [◀][▶] pentru a selecta [🖨️] din panoul de control film și apoi apăsați butonul [🛑].

Adăugarea de imagini la lista de imprimare (DPOF)

► Fotografii ► Filme

Imprimarea în calup (📖300) și comanda de imprimare cu ajutorul unor servicii foto pot fi setate pe aparat. Alegeți până la 998 de imagini pe un card de memorie pentru a configura setările relevante, precum numărul de copii, după cum urmează. Informațiile de imprimare pe care le pregătiți în acest fel vor respecta standardelor DPOF (Digital Print Order Format).

Configurarea setărilor de imprimare

► Fotografii ► Filme

Specificați formatul de imprimare, dacă doriți să adăugați data sau numărul fișierului și alte setări, după cum urmează. Aceste setări se aplică tuturor imaginilor din lista de imprimare.





- Apăsați butonul **[MENU]** și apoi alegeți [Set. imprimare] de la tabul [📖] și apoi alegeți articolele dorite și configurați setările (📖42).

Tip imprimare	Standard	Se va imprima o singură imagine pe o coală.
	Index	Se vor imprima mai multe imagini mai mici pe o coală.
	Ambele	Sunt imprimate atât formate standard cât și formate index.
Data	Activat	Imaginile sunt imprimate cu data de fotografiere.
	Dezac.	–
Numărul fișierului.	Activat	Imaginile sunt imprimate cu numărul de fișier.
	Dezac.	–
Elim. date DPOF	Activat	Lista de imprimare pentru toate imaginile este anulată după imprimare.
	Dezac.	–



- În anumite cazuri, nu toate setările DPOF pot fi aplicate la imprimare de către imprimantă sau de către serviciul pentru dezvoltare foto.
-  poate apărea pe aparat pentru a vă avertiza că există setări de imprimare pe cardul de memorie care au fost configurate pe alt aparat. Modificarea setărilor de imprimare cu ajutorul acestui aparat poate însemna rescrierea setărilor anterioare.



- Dacă specificați [Index] este posibil să nu mai puteți alege [Activat] pentru [Dată] și [Nr. fișier] în același timp.
- Imprimarea cu index nu este disponibilă pe anumite imprimante Canon compatibile Pict-Bridge (comercializate separat).
- Data este imprimată într-un format care se potrivește cu detaliile setării din [Dată/Oră] de la tabul   (25).

Setarea imprimării pentru imagini individuale



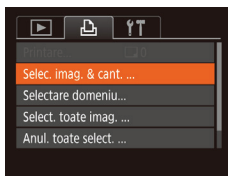

► Fotografii ► Filme



1 Alegeți [Selec. imag. & cant.].

- Apăsați butonul [MENU], alegeți [Selectare imagini & cantitate] la tabul  și apoi apăsați butonul .

2 Alegeți o imagine.

- Apăsați butoanele [◀][▶] pentru a alege o imagine și apoi apăsați butonul .
- Acum puteți specifica numărul de copii.
- Dacă specificați imprimare cu index pentru imagine, aceasta va fi etichetată cu simbolul . Pentru a anula imprimarea cu index, apăsați butonul  din nou.  nu va mai fi afișat.



3 Specificați numărul de imprimări.

- Apăsați butoanele [▲][▼] pentru a specifica numărul de imprimări (până la 99).
- Pentru a seta imprimarea altor imagini și pentru a specifica numărul de imprimări, repetați pașii 2 - 3.
- Cantitatea de imprimare nu poate fi specificată pentru imprimările cu index. Puteți alege ce imagini doriți să imprimați, urmând pasul 2.
- După ce ați terminat, apăsați butonul [MENU] pentru a reveni la ecranul de meniu.

Setarea imprimării pentru o gamă de imagini

► Fotografii ► Filme



- Urmând pasul 1 de la "Setarea imprimării pentru o singură imagine" (📖298), alegeți [Seletare domeniu] și apăsați butonul [OK].
- Urmăți pașii 2 - 3 de la "Selectare interval" (📖174) pentru a alege imaginile.
- Apăsați butoanele [▲][▼] pentru a alege [Comandă] și apoi apăsați butonul [OK].

Setarea imprimării pentru toate imaginile

► Fotografii ► Filme

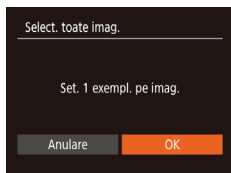

- Urmând pasul 1 de la "Setarea imprimării pentru o singură imagine" (📖298), alegeți [Seletare toate imaginile] și apăsați butonul [OK].
- Apăsați butoanele [◀][▶] pentru a alege [OK] și apoi apăsați butonul [OK].

Ștergerea tuturor imaginilor din Lista de imprimare

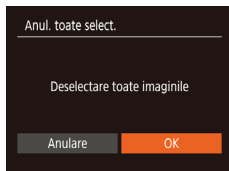

- Urmând pasul 1 de la "Setarea imprimării pentru o singură imagine" (📖298), alegeți [Anulați toate selecțiile] și apăsați butonul [PictBridge].
- Apăsați butoanele [◀][▶] pentru a alege [OK] și apoi apăsați butonul [PictBridge].

Imprimarea imaginilor adăugate pe Lista de imprimare (DPOF)

▶ Fotografii ▶ Filme



- După ce ați adăugat imaginile pe lista de imprimare (📖297 – 📖299), acest ecran este afișat după ce conectați aparatul la o imprimantă compatibilă PictBridge. Apăsați butoanele [▲][▼] pentru a alege [Printează acum] și apoi apăsați simplu butonul [PictBridge] pentru a imprima imaginile din lista de imprimare.
- Orice job de imprimare DPOF pe care l-ați oprit temporar va fi reluat de la următoarea imagine.

Adăugarea de imagini într-un abum foto

► Fotografii ► Filme

Puteți seta albume foto cu ajutorul aparatului selectând până la 998 de imagini pe un card de memorie pe care le puteți importa cu ajutorul software-ului din calculator, unde le puteți stoca într-un director dedicat. Această funcție este foarte eficientă atunci când faceți albume foto imprimate on-line sau când imprimați albumele foto cu ajutorul imprimantei personale.

Alegerea unei metode de selectare

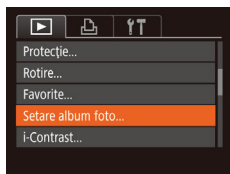

- Apăsați butonul [MENU], alegeți [Setare album foto] de la tabul [►] și apoi alegeți cum veți selecta imaginile.



- [!] poate apărea pe aparat pentru a vă avertiza că există setări de imprimare pe cardul de memorie care au fost configurate pe alt aparat. Modificarea setărilor de imprimare cu ajutorul acestui aparat poate însemna rescrierea setărilor anterioare.

Adăugarea individuală a imaginilor

► Fotografii ► Filme

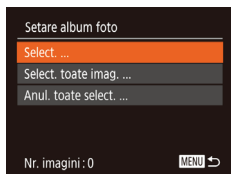

1 Alegeți [Selectare]

- Urmând procedura de la "Alegerea unei metode de selectare" (301), alegeți [Selectare] și apăsați butonul [OK].



2 Alegeți o imagine.

- Apăsați butoanele [◀][▶] pentru a alege o imagine și apoi apăsați butonul [FUNC SET].
- [✓] este afișat.
- Pentru a șterge imaginea din albumul foto, apăsați butonul [FUNC SET] din nou. [✓] nu va mai fi afișat.
- Repetați acest proces pentru a alege alte imagini.
- După ce ați terminat, apăsați butonul [MENU] pentru a reveni la ecranul de meniu.

Adăugarea tuturor imaginilor într-un album foto

► Fotografii ► Filme

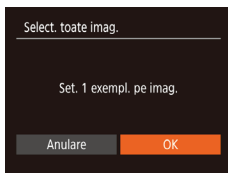

- Urmând procedura de la "Alegerea unei metode de selectare" (📖301), alegeți [Selectare toate imaginile] și apăsați butonul [FUNC SET].
- Apăsați butoanele [◀][▶] pentru a alege [OK] și apoi apăsați butonul [FUNC SET].

Scoaterea tuturor imaginilor dintr-un Album foto

► Fotografii ► Filme

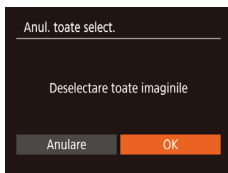

- Urmând procedura de la "Alegerea unei metode de selectare" (📖301), alegeți [Anulare toate selecțiile] și apăsați butonul [FUNC SET].
- Apăsați butoanele [◀][▶] pentru a alege [OK] și apoi apăsați butonul [FUNC SET].



10

Anexă

Informații utile atunci când folosiți aparatul

Depanare

În cazul în care credeți că există o problemă cu aparatul, verificați mai întâi următoarele. Dacă soluțiile de mai jos nu vă rezolvă problemele, luați legătura cu departamentul de suport Canon.

Alimentare

Nu se întâmplă nimic atunci când apăsați butonul PORNIT/OPRIT.

- Verificați dacă bateria este încărcată (📖21).
- Verificați dacă bateria este introdusă în direcția corectă (📖23).
- Verificați dacă ați închis bine capacul cardului de memorie/al bateriei (📖23).
- Terminalele murdare ale bateriei reduc din randamentul acesteia. Încercați să curățați terminalele cu un bețișor de bumbac și să reintroduceți bateria de câteva ori.

Bateria se descarcă repede.

- Randamentul bateriei scade la temperaturi mici. Încercați să încălziți bateriile punându-le în buzunar de exemplu și asigurându-vă că terminalele nu ating obiecte metalice.
- Terminalele murdare ale bateriei reduc din randamentul acesteia. Încercați să curățați terminalele cu un bețișor de bumbac și să reintroduceți bateria de câteva ori.
- Dacă aceste măsuri nu ajută iar bateria se termină la fel de repede după ce ați încărcat-o, înseamnă că a ajuns la finalul duratei de viață. Cumpărați o nouă baterie.

Obiectivul nu se retrage.

- Nu deschideți capacul cardului de memorie/bateriei în timp ce aparatul este pornit. Închideți capacul, porniți aparatul și apoi opriți-l din nou (📖23).

Bateria se umflă.

- Umflarea bateriei este normală și nu reprezintă motiv de îngrijorare. Totuși, dacă acest lucru afectează poziția bateriei în aparat, adresați-vă unui centru de suport Canon.

Afișare pe un televizor

Imaginile sunt distorsionate sau nu pot fi afișate pe un televizor (📖279).

Fotografiere

Nu puteți fotografia.

- În modul Redare (📖151), apăsați butonul declanșator până la jumătate (📖38).

Afișaj ciudat pe ecran în condiții de luminozitate scăzută (📖40).

Afișaj ciudat pe ecran la fotografiere.

- Rețineți faptul că următoarele probleme de afișare nu vor afecta fotografiile, ci doar filmele.
 - Ecranul poate clipi iar benzile orizontale ar putea avea lumină fluorescentă sau de LED.

[⚡] clipește pe ecran atunci când butonul declanșator este apăsat iar fotografierea nu este posibilă (📖53).

[📷] este afișat când butonul declanșator este apăsat până la jumătate (📖53).

- Setati [Mod IS] la [Continuu] (📖89).
- Ridicați blițul și setați modul de bliț la [⚡] (📖140).
- Măriți valoarea ISO (📖123).
- Așezați aparatul pe un trepied sau luați alte măsuri pentru a-l menține nemișcat. Suplimentar, setați [Mod IS] la [Dezac.] atunci când folosiți un trepied sau alte mijloace pentru a ține aparatul nemișcat (📖89).

Fotografiile sunt defocalizate.

- Apăsați butonul declanșator până la jumătate pentru a focaliza pe subiecte înainte să îl apăsați până la capăt pentru a fotografia (📖38).
- Asigurați-vă că subiectele se află în raza de focalizare (📖339).
- Setați [Lumină AF] la [Activat] (📖91).
- Asigurați-vă că funcțiile de care nu aveți nevoie, precum funcția macro, sunt dezactivate.
- Încercați să fotografiați cu focalizarea blocată sau cu blocare AF (📖138).

Niciun cadru AF nu este afișat iar aparatul nu focalizează când butonul declanșator este apăsat până la jumătate.

- Pentru a avea cadrele AF afișate și o focalizare corectă, încercați să compuneți fotografia cu zonele cu subiecte cu contrast mare centrate și apoi apăsați butonul declanșator până la jumătate sau apăsați butonul declanșator până la jumătate în mod repetat.

Subiecții din fotografii sunt prea întunecați.

- Ridicați blițul și setați modul de bliț la [⚡] (📖140).
- Reglați luminozitatea folosind compensarea expunerii (📖121).
- Reglați contrastul folosind i-Contrast (📖124, 📖189).
- Folosiți blocare AE sau măsurare spot (📖121).

Subiectele apar prea luminoase, punctele luminoase apar șterse.

- Coborâți blițul și setați modul de bliț la [📷] (📖48).
- Reglați luminozitatea folosind compensarea expunerii (📖121).
- Folosiți blocare AE sau măsurare spot (📖121).
- Reduceți iluminarea pe subiecte.

Fotografiile sunt prea întunecate deși blițul s-a declanșat (📖53).

- Fotografați în intervalul de acoperire a blițului (📖336).
- Reglați luminozitatea folosind compensarea expunerii blițului sau schimbând nivelul de declanșare a blițului (📖142, 📖150).
- Măriți valoarea ISO (📖123).

Subiectele fotografiate cu bliț sunt prea luminoase, punctele luminoase apar șterse.

- Fotografați în intervalul de acoperire a blițului (📖336).
- Coborâți blițul și setați modul de bliț la [🔆] (📖48).
- Reglați luminozitatea folosind compensarea expunerii blițului sau schimbând nivelul de declanșare a blițului (📖142, 📖150).

Puncte albe apar în fotografiile făcute cu bliț.

- Acest lucru este cauzat de lumina blițului care reflectă praful și particulele de aer.

Fotografiile cu aspect granulat pronunțat.

- Micșorați valoarea ISO (📖123).
- Valorile ISO mai mari setate în anumite moduri de fotografiere pot avea ca rezultat imagini granulate (📖101).

Subiectele sunt afectate de efectul ochi roșii.

- Setați [Lumină ochi roșii] la [Activat] (📖92). Notați faptul că atunci când lumina pt. reducerea efectului de ochi roșii (📖6) este pomită (timp de aproximativ o secundă) nu puteți face fotografii, deoarece lumina neutralizează efectul de ochi roșii. Pt. rezultate optime, rugați subiecții să privească spre lumină pentru reducerea efectului de ochi roșii. De asemenea, încercați să aveți mai multă lumină pentru scenele de interior și să fotografați la distanțe cât mai mici.
- Editați imaginile folosind funcția de corectare ochi roșii (📖190).

Înregistrarea pe card durează prea mult sau foto în rafală se desfășoară lent.

- Folosiți aparatul pentru a efectua formatarea simplă a cardului de memorie (📖267).

Setările de fotografiere sau setările meniului FUNC. nu sunt disponibile.

- Setările disponibile pot varia în funcție de modul foto. Consultați secțiunile "Funcții disponibile în fiecare mod de fotografiere", "Meniu FUNC." și "Tab fotografiere" (📖318 – 📖324).

Simbolul pentru bebeluși sau copiii nu este afișat.

- Simbolurile pt. Bebeluși și Copii nu vor fi afișate dacă datele de naștere nu sunt setate la ID față (📖74). Dacă simbolurile tot nu sunt afișate, chiar dacă ați setat data nașterii, înreg. din nou ID față (📖75) sau așigurați-vă că data/ora sunt setate corect (📖25).

Realizarea filmelor

Timpul rămas afișat este incorect sau înregistrarea este întreruptă.

- Folosiți aparatul pentru a formata cardul de memorie sau treceți pe un card care suportă înregistrarea la viteză mare. Chiar dacă timpul rămas afișat este incorect, lungimea filmelor de pe cardul de memorie va fi aceeași cu timpul de înregistrare rămas (📖266, 📖341).

[🔊] este afișat și fotografierea se oprește în mod automat.

- Zona-tampon a memoriei interne a aparatului este ocupată, deoarece aparatul nu poate înregistra pe cardul de memorie suficient de rapid. Încercați una din următoarele măsuri.
 - Folosiți aparatul pentru a efectua formatarea simplă a cardului de memorie (📖267).
 - Scădeți calitatea imaginii (📖85).
 - Treceți la un card de memorie care suportă înregistrarea la viteză mare (📖341).

Utilizarea zoomului nu este posibilă.

- Utilizarea zoomului nu este posibilă când filmați în modurile [📷] (📖104), [📷] (📖117) și [📷] (📖97) modes.

Subiectele arată distorsionate.

- Subiectele care trec prin fața aparatului rapid pot apărea distorsionate. Aceasta nu este o defecțiune.

Redare

Redarea nu este posibilă.

- Redarea imaginilor sau a filmelor nu este posibilă dacă folosiți un calculator pentru a redenumi fișierele sau dacă modificați structura directorului.

Redarea se oprește sau înregistrarea sunetului nu are loc.

- Treceți la un card pe care ați efectuat o formatare simplă cu ajutorul aparatului (📖267).
- Pot exista mici întreruperi atunci când redați filme copiate pe carduri de memorie care au viteze de citire mici.
- Atunci când filmele sunt redade pe calculator, pot dispărea cadre și este posibil ca sunetul să nu fie redat în cazul în care calculatorul nu este foarte performant.

Sunetul nu se aude în timpul filmelor.

- Reglați volumul (📖260) dacă ați activat setarea [Silentios] (📖260) sau dacă sunetul filmului este slab.
- Niciun sunet nu este redat pentru filmele realizate în modul [📷] (📖104), [📷] (📖117) sau [📷] (📖97) deoarece nu se fac înregistrări audio în aceste moduri.

Nu se poate accesa ecranul acasă al Evidențierii Poveste dacă apăsați [▲].

- Afișarea ecranului acasă nu este posibilă când este conectat la o imprimantă. Deconectați aparatul de la imprimantă.
- Afișarea ecranului acasă nu este posibilă în timpul conexiunilor Wi-Fi. Terminați conexiunea Wi-Fi.

Un simbol dorit pentru subiect pentru un album nu este afișat pe ecranul acasă al Evidențierii Poveste.

- În modul de afișare informații simple (86), alegeți o imagine care indică numele persoanei pentru album înainte de a accesa ecranul acasă al Evidențierii Poveste (📖196).

Card de memorie

Cardul de memorie nu este recunoscut.

- Reporniți aparatul cu cardul de memorie în el (📖36).

Calculator

Nu se pot transfera imagini într-un calculator.

- Atunci când încercați să transferați imagini pe calculator cu ajutorul unui cablu, încercați să reduceți viteza de transfer după cum urmează.
 - Apăsați butonul [▶] pentru a accesa modul Redare. Țineți apăsat butonul [MENU] în timp ce apăsați butoanele [▲] și [FUNK] în același timp. Pe ecran, apăsați butoanele [◀][▶] pentru a alege [B] și apoi apăsați butonul [FUNK].

Wi-Fi

Nu se poate accesa meniul Wi-Fi dacă apăsați butonul [Ⓜ].

- Meniul Wi-Fi nu poate fi afișat când aparatul este conectat la o imprimantă sau la un calculator cu un cablu. Deconectați cablul.

Nu se poate adăuga un dispozitiv/destinație.

- Un număr de maximum 20 de informații de conexiune pot fi adăugate aparatului. Ștergeți informațiile de conexiune care nu mai sunt necesare și apoi adăugați dispozitive/destinații noi (📖254).
- Folosiți un calculator sau un smartphone pentru a înregistra servicii Web (📖230).
- Pentru a adăuga un smartphone, instalați mai întâi aplicația Camera Connect pe smartphone (📖207).
- Pentru a adăuga un calculator, instalați mai întâi CameraWindow pe calculator. Verificați de asemenea și calculatorul și mediul Wi-Fi și setările (📖219, 📖222).
- Nu folosiți aparatul lângă surse de interferență pentru semnalul Wi-Fi, precum cuptoare cu microunde, dispozitive Bluetooth sau alte echipamente care operează în banda de 2,4 GHz.
- Aduceți aparatul mai aproape de dispozitivul la care doriți să vă conectați (precum punct de acces) și asigurați-vă că nu sunt obiecte între dispozitive.

Nu se poate conecta la un punct de acces.

- Confirmați că punctul de acces este setat la un canal compatibil cu aparatului (📖336). Aveți grijă că este recomandat ca în loc de setare automată a canalului, să se specifice un canal compatibil manual.

Imaginile nu pot fi trimise.

- Dispozitivul țintă nu are suficient spațiu de stocare. Măriți spațiul de stocare pe dispozitivul țintă și trimiteți din nou imaginile.
- Butonul pentru protecția datelor al cardului de memorie din aparatul țintă este setat pe poziția de blocare. Schimbați butonul pentru protecția datelor pe poziția de deblocare.
- Imaginile nu sunt trimise către CANON iIMAGE GATEWAY sau alte servicii web dacă ați mutat sau redenumit fișierele imagine sau directoarele din calculator care au primit imagini trimise folosind Image Sync via un punct de acces (📖247). Înainte de mutarea sau redenumirea acelor fișiere sau directoare din calculator, asigurați-vă că imaginile au fost trimise deja către CANON iIMAGE GATEWAY sau alte servicii web.

Nu se pot redimensiona imaginile pentru transmitere.

- Imaginile nu pot fi redimensionate la o rezoluție mai mare decât rezoluția pe care o au.
- Filmele nu pot fi redimensionate.

Durează mult pentru a trimite imagini./Conexiunea wireless este întreruptă.

- Este posibil să dureze mai mult să trimiteți mai multe imagini. Încercați să redimensionați imaginile pentru a reduce timpul de trimitere (📖245).
- Este posibil să dureze mai mult să trimiteți filmele.
- Nu folosiți aparatul lângă surse de interferență pentru semnalul Wi-Fi, precum cuptoare cu microunde, dispozitive Bluetooth sau alte echipamente care operează în banda de 2,4 GHz. Este posibil să dureze mai mult să trimiteți imagini chiar dacă este afișat .
- Aduceți aparatul mai aproape de dispozitivul la care doriți să vă conectați (precum punct de acces) și asigurați-vă că nu sunt obiecte între dispozitive.

Nu este primit nici un e-mail de notificare pe un calculator sau smartphone după ce adăugați CANON iIMAGE GATEWAY la aparat.

- Verificați dacă adresa de email introdusă este corectă și încercați să adăugați destinația din nou.
- Verificați setările email de pe calculator sau smartphone. Dacă sunt configurate să blocheze email-uri de la anumite domenii, este posibil să nu puteți primi mesaje de notificare.

Doriți să ștergeți informații despre conexiunea Wi-Fi înainte de a debarasa aparatul sau să îl dați altcuiva.

- Resetați setările Wi-Fi (📖257).

Mesaje pe ecran

Dacă apare un mesaj de eroare, reacționați în felul următor.

Înregistrarea sau redare

Lipsă card memorie

- Este posibil să fi introdus cardul de memorie în direcția greșită. Reintroduceți cardul de memorie în direcția corectă (📖23).

Card memorie blocat

- Butonul pentru protecția datelor al cardului de memorie este setat pe poziția de blocare. Schimbați butonul pentru protecția datelor pe poziția de deblocare (📖23).

Înregistrare imposibilă!

- Ați încercat să fotografiați fără să aveți un card de memorie în aparat. Pentru a fotografia, introduceți un card de memorie în direcția corectă (📖23).

Eroare card memorie (📖267)

- Dacă același mesaj de eroare apare chiar și după ce ați introdus un card de memorie formatat (📖3) în direcția corectă, contactați departamentul de suport Canon (📖23).

Spațiu insuf. pe card

- Nu există spațiu suficient pe cardul de memorie pentru a fotografia (📖48, 📖95, 📖119, 📖145) sau pentru a edita imagini (📖185). Ștergeți imaginile de care nu mai aveți nevoie (📖176) sau introduceți un card de memorie cu suficient spațiu liber (📖23).

Încărc. acumul. (📖21)

Nicio imagine.

- Cardul de memorie nu conține nicio imagine care să poată fi afișată.

Protejat! (📖171)

Imagine neidentificată/Fișier JPEG incompatibil/Imagine prea mare/Nu se poate reda MOV/Nu se poate reda MP4

- Imaginile neacceptate sau imaginile deteriorate nu pot fi afișate.
- Este posibil să nu puteți afișa imagini care au fost editate sau redenumite pe un calculator sau imagini realizate cu alt aparat.

Nu poate mări!/Nu se poate reda în Smart Shuffle/Nu poate roti/Imag.nu poate fi modificată/Nu poate fi corectat/ Nu poate încadra în categ./Imag.nu poate fi selectată.

- Următoarele funcții pot fi indisponibile pentru imaginile care au fost renumite sau deja editate pe un calculator sau pentru imaginile realizate cu alt aparat. Funcțiile marcate cu asterisk (*) nu sunt disponibile pentru filme.
Mărire* (📖167), Mixare inteligentă* (📖170), Rotire* (📖180), Favorite (📖183), Editare* (📖185), Listă de imprimare* (📖297) și Setare album foto* (📖301)

Interval selecție nevalid

- Când ați specificat o gamă pentru selectarea imaginii (📖174, 📖179, 📖299), ați încercați să alegeți o imagine inițială care a fost după imaginea de final, sau invers.

Depăș. limită selecție

- Au fost selectate mai mult de 998 imagini pentru Lista de imprimare (📖297) sau pentru Setarea de album foto (📖301). Alegeți 998 de imagini sau mai puține.
- Setările pentru Lista de imprimare (📖297) sau pentru Setare de Album foto (📖301) nu au putut fi salvate corect. Reduceți numărul imaginilor selectate și încercați din nou.
- Ați încercat să alegeți mai mult de 500 de imagini în Protejare (📖171), Ștergere (📖176), Favorite (📖183), Listă de imprimare (📖297) sau Setare album foto (📖301).

Eroare nume!

- Nu ați putut crea directorul sau imaginile nu au putut fi înregistrate, deoarece cel mai mare număr de director acceptat (999) pentru stocarea de imagini pe card a fost deja atins iar cel mai mare număr de imagine suportat (9999) pentru imaginile din directoare a fost, de asemenea, atins. La tabul [F1], modificați [Numer. fișiere] la [Resetare auto] (📖268) sau formatați cardul de memorie (📖266).

Eroare obiectiv

- Această eroare poate avea loc în cazul în care obiectivul este reținut în timp ce se deplasează sau atunci când aparatul este folosit în locuri cu praf sau nisip.
- Afișarea frecventă a acestui mesaj de eroare poate indica o defecțiune a aparatului. În acest caz, luați legătura cu un reprezentant al departamentului de suport Canon.

Eroare aparat foto detectată (număr eroare)

- Dacă acest mesaj cu eroare apare imediat după fotografiere, este posibil ca imaginea să nu fi fost salvată. Treceți la modul Redare pentru a verifica imaginea.
- Afișarea frecventă a acestui mesaj de eroare poate indica o defecțiune a aparatului. În acest caz, notați numărul erorii (Exx) și contactați un reprezentant al departamentului de suport Canon.

Eroare fișier

- Este posibil să nu puteți face imprimarea corectă (📖290) a fotografiilor realizate cu alte aparate sau a imaginilor care au fost deteriorate din cauza unui software de calculator, chiar dacă aparatul este conectat la imprimantă.

Eroare printare

- Verificați setarea pentru dimensiunea hârtiei (📖294). Dacă acest mesaj de eroare este afișat când setarea este corectă, reporniți imprimanta și refaceți setarea în aparat.

Rezervor cerneală plin

- Contactați un reprezentant al departamentului de suport Canon pentru a solicita asistență pentru înlocuirea recipientului pentru tuș rezidual.

Wi-Fi

Eșec conectare

- Nu au fost recunoscute puncte de acces. Verificați setările pentru punctul de acces (📖222).
- Nu s-a găsit nici un dispozitiv. Opriti și porniți din nou aparatul și încercați din nou conexiunea.
- Verificați dispozitivul la care doriți să vă conectați și asigurați-vă că este pregătit pentru conectare.

Nu se poate stab. punct acces

- Butonul WPS pe mai multe puncte de acces au fost apăstate în același timp. Încercați să vă conectați din nou.

Nu s-a găsit niciun punct de acces.

- Asigurați-vă că punctul de acces este pornit.
- Când vă conectați la un punct de acces manual, asigurați-vă că introduceți SSID corect.

Parolă incorectă/Setări de securitate Wi-Fi incorecte

- Verificați setările de securitate pentru punctul de acces (📖222).

Conflict adresă IP

- Resetați adresa IP astfel încât să nu intre în conflict cu altă adresă.

Deconectat/Recepț. eșuată/Eșec trimitere

- Este posibil să fiți într-un mediu în care semnalele Wi-Fi sunt blocate.
- Evitați folosirea funcțiilor Wi-Fi ale aparatului pe lângă cuptoare cu microunde, dispozitive Bluetooth și alte dispozitive care operează în banda 2,4 GHz.
- Aduceți aparatul mai aproape de dispozitivul la care doriți să vă conectați (precum punct de acces) și asigurați-vă că nu sunt obiecte între dispozitive.
- Verificați dispozitivul conectat pentru a vă asigura că nu are erori.

Eșec trimitere

Eroare card memorie

- Dacă același mesaj de eroare apare chiar și după ce ați introdus un card de memorie formatat în direcția corectă, contactați departamentul de suport Canon.

Recept. eșuată

Spațiu insuf. pe card

- Nu există spațiu suficient pe cardul de memorie din aparatul țintă pentru a primi imagini. Ștergeți imaginile pentru a face loc pe cardul de memorie sau introduceți un card de memorie cu spațiu suficient.

Recept. eșuată

Card de memorie blocat

- Butonul pentru protecția datelor al cardului de memorie din aparatul țintă este setat pe poziția blocare. Schimbați butonul pentru protecția datelor pe poziția de deblocare.

Recept. eșuată

Eroare nume!

- Când ați ajuns la cel mai mare număr de director (999) și la cel mai mare număr de imagine (9999), nu veți mai putea înregistra alte imagini.

Spațiu insuf. pe server

- Ștergeți imaginile care nu mai sunt necesare și au fost încărcate pe CANON IMAGE GATEWAY pentru a crea spațiu.
- Salvați imaginile trimise prin intermediul Image Sync (📖247) pe calculator.

Verif. setări rețea

- Verificați pentru a fi siguri că se poate conecta la internet calculatorul cu setările de rețea curente.

Fotografierea (Afișare informații)

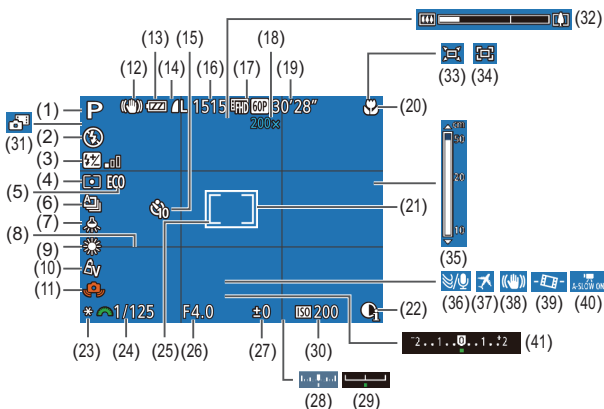

- | | |
|---|--|
| (1) Mod fotografiere (📖318), Simbol scenă (📖55) | (10) My Colors (📖126) |
| (2) Mod bliț (📖140) | (11) Avertisment tremur aparat (📖53) |
| (3) Compensare expunere bliț / Nivel declanșare bliț (📖142, 📖150) | (12) Simbol mod IS (📖58) |
| (4) Metodă de măsurare (📖122) | (13) Nivel baterie (📖315) |
| (5) Mod Eco (📖263,) | (14) Comprimarea fotografiilor (📖144), Rezoluție (📖83) |
| (6) Mod fotografiere (📖72) | (15) Autodeclanșator (📖69) |
| (7) Corectare bec cu mercur (📖84) | (16) Fotografii care pot fi înregistrate (📖340)* |
| (8) Grile (📖86) | (17) Calitate film (📖85) |
| (9) Nivel de alb (📖125) | (18) Mărire zoom digital (📖60), Teleconvertisor digital (📖132) |

- (19) Timp rămas (341)
- (20) Interval de focalizare (129),
blocare AF (138)
- (21) Cadru AF (133)
- (22) i-Contrast (124)
- (23) Blocare AE (121), Blocare FE
(143)
- (24) Timp de expunere (146,
 148)
- (25) Cadru punct AE (122)
- (26) Valoare diafragmă (147)
- (27) Nivel compensare expunere
(121)
- (28) Nivel expunere (148)
- (29) Bară schimbare compensare
expunere (121)
- (30) Valoare ISO (123)
- (31) Mod hibrid auto (51)
- (32) Bara zoom (48)
- (33) Auto (65)
- (34) Centrare (63)
- (35) Indicator FM (130)
- (36) Filtru de vânt (116)
- (37) Fus orar (262)
- (38) Stabilizare imagine (89)
- (39) Nivel automat (88)
- (40) Obturator lent automat
(115)
- (41) Bara pentru compensare expunere
(121)

* În modul [], indică numărul de cadre disponibile.

Nivel baterie

Un simbol sau un mesaj pe ecran va indica nivelul de încărcare al bateriei.

Afișaj	Detalii
	Încărcare suficientă
	Ușor descărcată, dar suficientă.
(Bec roșu care clipește)	Aproape descărcată—încărcați bateria cât mai curând
[Încărc. acumul.]	Descărcată—încărcați bateria imediat.

Redare (Afișare informații detaliate)

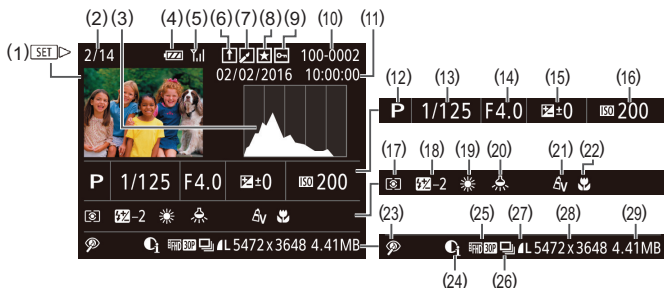

- | | |
|--|--|
| (1) Film (📖48, 📖152) | (15) Valoare compensare expunere (📖121), Nivel comutare expunere (📖114) |
| (2) Nr. imagine curentă/ nr. total de imagini | (16) Valoare ISO (📖123) |
| (3) Histogramă (📖155) | (17) Metodă de măsurare (📖122) |
| (4) Nivel baterie (📖315) | (18) Bliț (📖140), Compensarea expunerii cu bliț (📖142) |
| (5) Stare de operare conexiune Wi-Fi (📖244) | (19) Nivel de alb (📖125) |
| (6) Image Sync (📖247) | (20) Corectare bec cu mercur (📖84) |
| (7) Editarea imaginilor (📖185), Compresie imagine (📖194) | (21) My Colors (📖126, 📖188), Efect fotografiere creativă (📖98) |
| (8) Favorite (📖183) | (22) Interval focalizare (📖129) |
| (9) Protejare (📖171) | (23) Corectarea efectului de ochi roșii (📖190), Efect redare clip scurt (📖117) |
| (10) Număr director - Număr fișier (📖268) | (24) i-Contrast (📖124, 📖189) |
| (11) Data/ora fotografierii (📖25) | (25) Calitate imagine/ Rata cadrelor (filme) (📖85) |
| (12) Mod fotografiere (📖318) | |
| (13) Timp de expunere (fotografii) (📖146, 📖148) | |
| (14) Valoare diafragmă (📖147) | |

- (26) Redare grup (📖163)
- (27) Compresie (Calitate imagine) (📖144) / Rezoluție (📖83), Filme rezumat (📖51), MP4 (filme) și albume (📖196)
- (28) Fotografii: Rezoluție (📖340)
Filme: Timp de redare (📖341)
- (29) Dimensiune fișier



- Este posibil ca anumite imagini să nu se afișeze atunci când sunt vizualizate pe un televizor (📖279).

Rezumatul Panoului de control pentru filme

Următoarele operațiuni sunt disponibile din panoul de control al filmului accesat așa cum este descris în "Vizualizare" (📖152).

	Redare
	Slow Motion (Apăsați butoanele [◀][▶]) pentru a regla viteza de redare. Nu se aude niciun sunet.)
	Derulare în spate * sau clip anterior (📖195) (Pentru a continua să derulați înapoi, țineți apăsat butonul [⏮].)
	Cadru anterior (Pentru derulare rapidă înapoi, țineți apăsat butonul [⏮].)
	Următorul cadru (Pentru derulare rapidă în față, țineți apăsat butonul [⏭].)
	Derulați în față * sau la clipul următor (📖195) (Pentru a continua să derulați înainte, țineți apăsat butonul [⏭].)
	Ștergere clip (afișat doar când un film rezumat este selectat(📖195).)
	Editare (📖192)
	Indică atunci când aparatul este conectat la o imprimantă compatibilă PictBridge (📖290).

* Afișează cadru cu aproximativ 4 secunde înainte sau după cadrul prezent.



- În timpul redării unui film, puteți derula înainte sau înapoi (sau la clipul anterior sau următor) apăsând butoanele [◀][▶].

Funcții și Tabele cu meniuri

Funcții disponibile în fiecare mod de înregistrare

Funcție	Mod fotografiere					
	M	Av	Tv	P	LIVE	
Compensare expunere (121)	-	○	○	○	○	-
Valoare ISO (123)						
AUTO	-	○	○	○	○	○
80 / 100 / 200 / 400 / 800 / 1600 / 3200	○	○	○	○	-	-
Bliț (140, 150)						
A	-	-	-	○	○	○
	○	○	○	○	○	-
*	-	○	-	○	○	*1
	○	○	○	○	○	○
Compensarea expunerii blițului (142)	-	○	○	○	-	-
Nivel de ieșire bliț (150)	○	○	○	-	-	-
Setări Av/Tv (146, 147)						
Valoare diafragmă	○	○	-	-	-	-
Timp de expunere	○	-	○	-	-	-
Schimb program (121)	-	*2	*2	○	-	-
Blocare AE / Blocare FE (121, 143) *3	-	○	○	○	-	-
Blocare AE (film) / Comutare expunere (114)	-	-	-	-	-	-
Interval de focalizare (129)						
	○	○	○	○	○	○
/ MF	○	○	○	○	○	-
Urmărire AF (134)	○	○	○	○	○	-
Schimbă afișajul (40)	○	○	○	○	-	○

*1 Nu este disponibil, dar trece la în anumite cazuri.































*2 Pentru a menține expunerea corectă, valoarea ISO poate fi modificată în plus față de timpul de expunere sau valoarea diafragmei.

*3 Blocare FE nu este disponibilă în modul bliț .

AUTO																					
-	-	○	○	○	○	○	○	○	○	○	○	○	○	○	○	-	○	-	-	-	
○	○	○	○	○	○	○	○	○	○	○	○	○	○	○	○	○	○	○	○	○	
-	-	-	-	-	-	-	-	-	-	-	-	-	-	-	-	-	-	-	-	-	
○	○	-	○	○	○	○	○	○	○	○	○	○	○	○	○	○	○	-	-	-	
-	-	-	○	○	○	○	○	○	-	○	○	○	○	○	○	○	-	-	-	-	
*1	-	-	-	-	-	-	*1	-	-	-	-	-	-	-	-	-	-	-	-		
○	○	○	○	○	○	○	○	○	○	○	○	○	○	○	○	○	○	○	○	○	
-	-	-	-	-	-	-	-	-	-	-	-	-	-	-	-	-	-	-	-	-	
-	-	-	-	-	-	-	-	-	-	-	-	-	-	-	-	-	-	-	-	-	
-	-	-	-	-	-	-	-	-	-	-	-	-	-	-	-	-	-	-	-	-	
-	-	-	-	-	-	-	-	-	-	-	-	-	-	-	-	-	-	-	○	○	○
○	○	○	○	○	○	○	○	○	○	○	○	○	○	○	○	○	○	○	○	○	
-	-	-	○	-	-	-	○	○	○	○	○	○	○	○	○	-	○	○	○	○	
-	-	○	○	-	-	-	-	○	-	-	-	-	○	○	○	-	-	-	-	-	
○	○	○	○	-	-	-	○	○	○	-	○	○	○	○	○	○	○	-	○	○	

○ Poate fi selectată sau setată automat. - Nu poate fi selectat.

Meniu FUNC.

Funcție	Mod fotografiere					
	M	Av	Tv	P	LIVE	
Metodă de măsurare (📖 122)						
	<input type="radio"/>	<input type="radio"/>	<input type="radio"/>	<input type="radio"/>	<input type="radio"/>	<input type="radio"/>
	<input type="radio"/>	<input type="radio"/>	<input type="radio"/>	<input type="radio"/>	<input type="radio"/>	<input type="radio"/>
My Colors (📖 126)						
	<input type="radio"/>	<input type="radio"/>	<input type="radio"/>	<input type="radio"/>	<input type="radio"/>	<input type="radio"/>
   *1  *1        *2	<input type="radio"/>	<input type="radio"/>	<input type="radio"/>	<input type="radio"/>	<input type="radio"/>	<input type="radio"/>
Nivel de alb (📖 125)						
	<input type="radio"/>	<input type="radio"/>	<input type="radio"/>	<input type="radio"/>	<input type="radio"/>	<input type="radio"/>
     	<input type="radio"/>	<input type="radio"/>	<input type="radio"/>	<input type="radio"/>	<input type="radio"/>	<input type="radio"/>
Autodeclanșator (📖 69)						
	<input type="radio"/>	<input type="radio"/>	<input type="radio"/>	<input type="radio"/>	<input type="radio"/>	<input type="radio"/>
  	<input type="radio"/>	<input type="radio"/>	<input type="radio"/>	<input type="radio"/>	<input type="radio"/>	<input type="radio"/>
Setări autodeclanșator (📖 69)						
Întârziere *3	<input type="radio"/>	<input type="radio"/>	<input type="radio"/>	<input type="radio"/>	<input type="radio"/>	<input type="radio"/>
Cadre *4	<input type="radio"/>	<input type="radio"/>	<input type="radio"/>	<input type="radio"/>	<input type="radio"/>	<input type="radio"/>
Mod fotografiere (📖 72)						
	<input type="radio"/>	<input type="radio"/>	<input type="radio"/>	<input type="radio"/>	<input type="radio"/>	<input type="radio"/>
	<input type="radio"/>	<input type="radio"/>	<input type="radio"/>	<input type="radio"/>	<input type="radio"/>	<input type="radio"/>
	<input type="radio"/>	<input type="radio"/>	<input type="radio"/>	<input type="radio"/>	<input type="radio"/>	<input type="radio"/>
 *5	<input type="radio"/>	<input type="radio"/>	<input type="radio"/>	<input type="radio"/>	<input type="radio"/>	<input type="radio"/>

*1 Nivelul de alb nu este disponibil.

*2 Setat la un interval de 1 – 5: contrast, claritate, saturația de culoare, roșu, verde, albastru și tonul pielii.











*3 Nu poate fi setat la 0 secunde în modurile unde nu puteți selecta numărul de fotografii.

*4 O fotografie (nu poate fi modificată) în modurile unde nu puteți selecta numărul de fotografii.

*5 **[MF]** este setat cu , blocare AF sau .

AUTO																			
<input type="radio"/>	<input type="radio"/>	<input type="radio"/>	<input type="radio"/>	<input type="radio"/>	<input type="radio"/>	<input type="radio"/>	<input type="radio"/>	<input type="radio"/>	<input type="radio"/>	<input type="radio"/>	<input type="radio"/>	<input type="radio"/>	<input type="radio"/>	<input type="radio"/>	<input type="radio"/>	<input type="radio"/>	<input type="radio"/>	<input type="radio"/>	<input type="radio"/>
-	-	-	-	-	-	-	-	-	-	-	-	-	-	-	-	-	-	-	-
<input type="radio"/>	<input type="radio"/>	<input type="radio"/>	<input type="radio"/>	<input type="radio"/>	<input type="radio"/>	<input type="radio"/>	<input type="radio"/>	<input type="radio"/>	<input type="radio"/>	<input type="radio"/>	<input type="radio"/>	<input type="radio"/>	<input type="radio"/>	<input type="radio"/>	<input type="radio"/>	<input type="radio"/>	<input type="radio"/>	<input type="radio"/>	<input type="radio"/>
-	-	-	-	<input type="radio"/>	<input type="radio"/>	<input type="radio"/>	-	-	-	-	-	-	-	-	-	-	<input type="radio"/>	<input type="radio"/>	<input type="radio"/>
<input type="radio"/>	<input type="radio"/>	<input type="radio"/>	<input type="radio"/>	<input type="radio"/>	<input type="radio"/>	<input type="radio"/>	<input type="radio"/>	<input type="radio"/>	<input type="radio"/>	<input type="radio"/>	<input type="radio"/>	<input type="radio"/>	<input type="radio"/>	<input type="radio"/>	<input type="radio"/>	<input type="radio"/>	<input type="radio"/>	<input type="radio"/>	<input type="radio"/>
-	-	-	-	<input type="radio"/>	<input type="radio"/>	<input type="radio"/>	-	<input type="radio"/>	-	-	-	-	-	-	-	-	<input type="radio"/>	<input type="radio"/>	<input type="radio"/>
<input type="radio"/>	<input type="radio"/>	<input type="radio"/>	<input type="radio"/>	<input type="radio"/>	<input type="radio"/>	<input type="radio"/>	<input type="radio"/>	<input type="radio"/>	<input type="radio"/>	<input type="radio"/>	<input type="radio"/>	<input type="radio"/>	<input type="radio"/>	<input type="radio"/>	<input type="radio"/>	<input type="radio"/>	<input type="radio"/>	<input type="radio"/>	<input type="radio"/>
<input type="radio"/>	<input type="radio"/>	<input type="radio"/>	<input type="radio"/>	-	-	-	<input type="radio"/>	<input type="radio"/>	<input type="radio"/>	<input type="radio"/>	<input type="radio"/>	<input type="radio"/>	<input type="radio"/>	<input type="radio"/>	<input type="radio"/>	<input type="radio"/>	<input type="radio"/>	<input type="radio"/>	<input type="radio"/>
<input type="radio"/>	-	<input type="radio"/>	<input type="radio"/>	-	-	-	<input type="radio"/>	<input type="radio"/>	<input type="radio"/>	<input type="radio"/>	<input type="radio"/>	<input type="radio"/>	<input type="radio"/>	<input type="radio"/>	<input type="radio"/>	<input type="radio"/>	<input type="radio"/>	-	-
<input type="radio"/>	<input type="radio"/>	<input type="radio"/>	<input type="radio"/>	<input type="radio"/>	<input type="radio"/>	<input type="radio"/>	<input type="radio"/>	<input type="radio"/>	<input type="radio"/>	<input type="radio"/>	<input type="radio"/>	<input type="radio"/>	<input type="radio"/>	<input type="radio"/>	<input type="radio"/>	<input type="radio"/>	<input type="radio"/>	<input type="radio"/>	<input type="radio"/>
<input type="radio"/>	-	-	-	-	-	-	-	-	-	-	-	-	-	-	-	-	-	-	-
<input type="radio"/>	-	-	<input type="radio"/>	-	-	-	-	<input type="radio"/>	<input type="radio"/>	<input type="radio"/>	<input type="radio"/>	<input type="radio"/>	<input type="radio"/>	<input type="radio"/>	<input type="radio"/>	<input type="radio"/>	<input type="radio"/>	-	-
-	-	<input type="radio"/>	-	-	-	-	-	<input type="radio"/>	<input type="radio"/>	<input type="radio"/>	<input type="radio"/>	<input type="radio"/>	<input type="radio"/>	<input type="radio"/>	<input type="radio"/>	<input type="radio"/>	<input type="radio"/>	-	-

Poate fi selectată sau setată automat. - Nu poate fi selectat.

Funcție	Mod fotografiere					
	M	Av	Tv	P	LIVE	
Raport aspect fotografii ( 82)						
16:9	<input type="radio"/>	<input type="radio"/>	<input type="radio"/>	<input type="radio"/>	-	-
3:2	<input type="radio"/>	<input type="radio"/>	<input type="radio"/>	<input type="radio"/>	-	-
4:3	<input type="radio"/>	<input type="radio"/>	<input type="radio"/>	<input type="radio"/>	<input type="radio"/>	<input type="radio"/>
1:1	<input type="radio"/>	<input type="radio"/>	<input type="radio"/>	<input type="radio"/>	-	-
Rezoluție ( 83)						
L	<input type="radio"/>	<input type="radio"/>	<input type="radio"/>	<input type="radio"/>	<input type="radio"/>	<input type="radio"/>
M1 / M2 / S	<input type="radio"/>	<input type="radio"/>	<input type="radio"/>	<input type="radio"/>	-	-
Compresie ( 144)						
S	<input type="radio"/>	<input type="radio"/>	<input type="radio"/>	<input type="radio"/>	-	-
	<input type="radio"/>	<input type="radio"/>	<input type="radio"/>	<input type="radio"/>	<input type="radio"/>	<input type="radio"/>
Calitate film ( 85)						
 FHD 60P	<input type="radio"/>	<input type="radio"/>	<input type="radio"/>	<input type="radio"/>	<input type="radio"/>	<input type="radio"/>
 FHD 30P	<input type="radio"/>	<input type="radio"/>	<input type="radio"/>	<input type="radio"/>	<input type="radio"/>	<input type="radio"/>
 HD 30P	<input type="radio"/>	<input type="radio"/>	<input type="radio"/>	<input type="radio"/>	<input type="radio"/>	<input type="radio"/>
 VGA 30P	<input type="radio"/>	<input type="radio"/>	<input type="radio"/>	<input type="radio"/>	<input type="radio"/>	<input type="radio"/>

*1 Are legătură cu setarea de raport de aspect a dimensiunii filmului și este setată automat.

*2 Are legătură cu raportul de aspect și este setată automat. ( 104).



<input type="radio"/>	-	<input type="radio"/>	<input type="radio"/>	<input type="radio"/>	<input type="radio"/>	<input type="radio"/>	<input type="radio"/>	-	-	-	<input type="radio"/>	-	-	<input type="radio"/>	<input type="radio"/>	<input type="radio"/>	<input type="radio"/>	*1	<input type="radio"/>	<input type="radio"/>	
<input type="radio"/>	-	<input type="radio"/>	<input type="radio"/>	<input type="radio"/>	<input type="radio"/>	<input type="radio"/>	<input type="radio"/>	-	-	-	-	-	-	<input type="radio"/>	<input type="radio"/>	<input type="radio"/>	<input type="radio"/>	-	-	-	
<input type="radio"/>	<input type="radio"/>	<input type="radio"/>	<input type="radio"/>	<input type="radio"/>	<input type="radio"/>	<input type="radio"/>	<input type="radio"/>	<input type="radio"/>	<input type="radio"/>	<input type="radio"/>	<input type="radio"/>	<input type="radio"/>	<input type="radio"/>	<input type="radio"/>	<input type="radio"/>	<input type="radio"/>	<input type="radio"/>	<input type="radio"/>	<input type="radio"/>	-	-
<input type="radio"/>	-	<input type="radio"/>	<input type="radio"/>	<input type="radio"/>	<input type="radio"/>	<input type="radio"/>	<input type="radio"/>	-	-	-	-	-	-	<input type="radio"/>	<input type="radio"/>	<input type="radio"/>	<input type="radio"/>	<input type="radio"/>	-	-	-

<input type="radio"/>	<input type="radio"/>	<input type="radio"/>	<input type="radio"/>	<input type="radio"/>	<input type="radio"/>	<input type="radio"/>	<input type="radio"/>	<input type="radio"/>	-	<input type="radio"/>	<input type="radio"/>	<input type="radio"/>	<input type="radio"/>	<input type="radio"/>	<input type="radio"/>	<input type="radio"/>	<input type="radio"/>	<input type="radio"/>	<input type="radio"/>	<input type="radio"/>	<input type="radio"/>
<input type="radio"/>	-	<input type="radio"/>	<input type="radio"/>	<input type="radio"/>	<input type="radio"/>	<input type="radio"/>	<input type="radio"/>	-	-	-	-	-	-	-	-	-	<input type="radio"/>	<input type="radio"/>	<input type="radio"/>	<input type="radio"/>	<input type="radio"/>

-	-	-	-	-	-	-	-	-	-	-	-	-	-	-	-	-	-	-	-	-	-
<input type="radio"/>	<input type="radio"/>	<input type="radio"/>	<input type="radio"/>	<input type="radio"/>	<input type="radio"/>	<input type="radio"/>	<input type="radio"/>	<input type="radio"/>	<input type="radio"/>	<input type="radio"/>	<input type="radio"/>	<input type="radio"/>	<input type="radio"/>	<input type="radio"/>	<input type="radio"/>	<input type="radio"/>	<input type="radio"/>	<input type="radio"/>	<input type="radio"/>	<input type="radio"/>	<input type="radio"/>

<input type="radio"/>	-	<input type="radio"/>	<input type="radio"/>	<input type="radio"/>	<input type="radio"/>	<input type="radio"/>	<input type="radio"/>	<input type="radio"/>	<input type="radio"/>	<input type="radio"/>	-	<input type="radio"/>	<input type="radio"/>	<input type="radio"/>	<input type="radio"/>	<input type="radio"/>	<input type="radio"/>	<input type="radio"/>	<input type="radio"/>	-	-
<input type="radio"/>	-	<input type="radio"/>	<input type="radio"/>	<input type="radio"/>	<input type="radio"/>	<input type="radio"/>	<input type="radio"/>	<input type="radio"/>	<input type="radio"/>	<input type="radio"/>	-	<input type="radio"/>	<input type="radio"/>	<input type="radio"/>	<input type="radio"/>	<input type="radio"/>	<input type="radio"/>	<input type="radio"/>	<input type="radio"/>	-	<input type="radio"/>
<input type="radio"/>	<input type="radio"/>	<input type="radio"/>	<input type="radio"/>	<input type="radio"/>	<input type="radio"/>	<input type="radio"/>	<input type="radio"/>	<input type="radio"/>	<input type="radio"/>	<input type="radio"/>	<input type="radio"/>	<input type="radio"/>	<input type="radio"/>	<input type="radio"/>	<input type="radio"/>	<input type="radio"/>	<input type="radio"/>	<input type="radio"/>	<input type="radio"/>	<input type="radio"/>	-
<input type="radio"/>	-	<input type="radio"/>	<input type="radio"/>	<input type="radio"/>	<input type="radio"/>	<input type="radio"/>	<input type="radio"/>	<input type="radio"/>	<input type="radio"/>	<input type="radio"/>	*2	<input type="radio"/>	<input type="radio"/>	<input type="radio"/>	<input type="radio"/>	<input type="radio"/>	<input type="radio"/>	<input type="radio"/>	<input type="radio"/>	-	-

Poate fi selectată sau setată automat. - Nu poate fi selectat.

Tab fotografiere

Funcție	Mod fotografiere					
	M	Av	Tv	P	LIVE	
Cadre AF (📖133)						
AiAF Față* ¹	<input type="radio"/>	<input type="radio"/>	<input type="radio"/>	<input type="radio"/>	<input type="radio"/>	<input type="radio"/>
Urmărire AF	<input type="radio"/>	<input type="radio"/>	<input type="radio"/>	<input type="radio"/>	<input type="radio"/>	<input type="radio"/>
Centru	<input type="radio"/>	<input type="radio"/>	<input type="radio"/>	<input type="radio"/>	<input type="radio"/>	<input type="radio"/>
Dimensiune cadru AF (📖133)*²						
Normal	<input type="radio"/>	<input type="radio"/>	<input type="radio"/>	<input type="radio"/>	<input type="radio"/>	<input type="radio"/>
Mic	<input type="radio"/>	<input type="radio"/>	<input type="radio"/>	<input type="radio"/>	<input type="radio"/>	<input type="radio"/>
Zoom digital (📖60)						
Standard	<input type="radio"/>	<input type="radio"/>	<input type="radio"/>	<input type="radio"/>	<input type="radio"/>	<input type="radio"/>
Dezac.* ³	<input type="radio"/>	<input type="radio"/>	<input type="radio"/>	<input type="radio"/>	<input type="radio"/>	<input type="radio"/>
1.6x / 2.0x	<input type="radio"/>	<input type="radio"/>	<input type="radio"/>	<input type="radio"/>	<input type="radio"/>	<input type="radio"/>
Zoom punct-AF (📖87)						
Activat	<input type="radio"/>	<input type="radio"/>	<input type="radio"/>	<input type="radio"/>	<input type="radio"/>	<input type="radio"/>
Dezac.	<input type="radio"/>	<input type="radio"/>	<input type="radio"/>	<input type="radio"/>	<input type="radio"/>	<input type="radio"/>
Servo AF (📖136)						
Activat	<input type="radio"/>	<input type="radio"/>	<input type="radio"/>	<input type="radio"/>	<input type="radio"/>	<input type="radio"/>
Dezac.	<input type="radio"/>	<input type="radio"/>	<input type="radio"/>	<input type="radio"/>	<input type="radio"/>	<input type="radio"/>
AF continuă (📖137)						
Activat	<input type="radio"/>	<input type="radio"/>	<input type="radio"/>	<input type="radio"/>	<input type="radio"/>	<input type="radio"/>
Dezac.	<input type="radio"/>	<input type="radio"/>	<input type="radio"/>	<input type="radio"/>	<input type="radio"/>	<input type="radio"/>

*1 Operarea atunci când nicio față nu este detectată diferă în funcție de modul de fotografiere.

*2 Disponibil atunci când cadrul AF este setat pe [Centru].

*3 Zoomul digital este anulat când treceți într-un mod de înregistrare care nu este compatibil cu zoomul digital.

*4 [Activat] atunci când se detectează deplasarea subiectului.

AUTO																				
<input type="radio"/>	<input type="radio"/>	-	<input type="radio"/>	<input type="radio"/>	<input type="radio"/>	<input type="radio"/>	<input type="radio"/>	<input type="radio"/>	-	-	<input type="radio"/>	<input type="radio"/>	<input type="radio"/>	<input type="radio"/>	<input type="radio"/>	<input type="radio"/>	-	<input type="radio"/>	<input type="radio"/>	<input type="radio"/>
-	-	<input type="radio"/>	<input type="radio"/>	-	-	-	-	<input type="radio"/>	-	-	-	<input type="radio"/>	<input type="radio"/>	<input type="radio"/>	<input type="radio"/>	-	-	-	-	-
-	-	<input type="radio"/>	<input type="radio"/>	-	-	-	-	<input type="radio"/>	<input type="radio"/>	-	<input type="radio"/>	<input type="radio"/>	<input type="radio"/>	<input type="radio"/>	<input type="radio"/>	<input type="radio"/>	<input type="radio"/>	<input type="radio"/>	<input type="radio"/>	<input type="radio"/>
-	-	-	<input type="radio"/>	-	-	-	-	<input type="radio"/>	<input type="radio"/>	-	<input type="radio"/>	<input type="radio"/>	<input type="radio"/>	<input type="radio"/>	<input type="radio"/>	<input type="radio"/>	-	<input type="radio"/>	<input type="radio"/>	<input type="radio"/>
-	-	-	<input type="radio"/>	-	-	-	-	<input type="radio"/>	-	-	<input type="radio"/>	<input type="radio"/>	<input type="radio"/>	<input type="radio"/>	<input type="radio"/>	<input type="radio"/>	-	<input type="radio"/>	<input type="radio"/>	<input type="radio"/>
<input type="radio"/>	-	<input type="radio"/>	<input type="radio"/>	<input type="radio"/>	<input type="radio"/>	<input type="radio"/>	-	-	-	-	-	-	-	-	<input type="radio"/>	<input type="radio"/>	-	<input type="radio"/>	<input type="radio"/>	<input type="radio"/>
<input type="radio"/>	<input type="radio"/>	<input type="radio"/>	<input type="radio"/>	<input type="radio"/>	<input type="radio"/>	<input type="radio"/>	-	<input type="radio"/>	<input type="radio"/>	<input type="radio"/>	<input type="radio"/>	<input type="radio"/>	<input type="radio"/>	<input type="radio"/>	<input type="radio"/>	<input type="radio"/>	<input type="radio"/>	<input type="radio"/>	<input type="radio"/>	<input type="radio"/>
-	-	-	-	-	-	-	-	-	-	-	-	-	-	-	-	-	-	-	-	-
<input type="radio"/>	<input type="radio"/>	-	<input type="radio"/>	<input type="radio"/>	<input type="radio"/>	<input type="radio"/>	-	<input type="radio"/>	-	-	-	-	<input type="radio"/>	<input type="radio"/>	<input type="radio"/>	-	-	-	-	-
<input type="radio"/>	<input type="radio"/>	<input type="radio"/>	<input type="radio"/>	<input type="radio"/>	<input type="radio"/>	<input type="radio"/>	<input type="radio"/>	<input type="radio"/>	<input type="radio"/>	<input type="radio"/>	<input type="radio"/>	<input type="radio"/>	<input type="radio"/>	<input type="radio"/>	<input type="radio"/>	<input type="radio"/>	<input type="radio"/>	<input type="radio"/>	<input type="radio"/>	<input type="radio"/>
-	-	<input type="radio"/>	<input type="radio"/>	-	-	-	-	<input type="radio"/>	-	-	-	-	<input type="radio"/>	<input type="radio"/>	<input type="radio"/>	-	-	-	-	-
*4	<input type="radio"/>	-	<input type="radio"/>	<input type="radio"/>	<input type="radio"/>	<input type="radio"/>	<input type="radio"/>	<input type="radio"/>	<input type="radio"/>	<input type="radio"/>	<input type="radio"/>	<input type="radio"/>	<input type="radio"/>	<input type="radio"/>	<input type="radio"/>	<input type="radio"/>	<input type="radio"/>	<input type="radio"/>	<input type="radio"/>	<input type="radio"/>
<input type="radio"/>	<input type="radio"/>	<input type="radio"/>	<input type="radio"/>	<input type="radio"/>	<input type="radio"/>	<input type="radio"/>	<input type="radio"/>	-	<input type="radio"/>	<input type="radio"/>	<input type="radio"/>	<input type="radio"/>	<input type="radio"/>	<input type="radio"/>	<input type="radio"/>	<input type="radio"/>	-	<input type="radio"/>	<input type="radio"/>	<input type="radio"/>
-	-	-	<input type="radio"/>	-	-	-	<input type="radio"/>	<input type="radio"/>	<input type="radio"/>	<input type="radio"/>	<input type="radio"/>	<input type="radio"/>	<input type="radio"/>	<input type="radio"/>	<input type="radio"/>	<input type="radio"/>	-	-	-	-

Poate fi selectată sau setată automat. - Nu poate fi selectat.

Mod fotografiere

M Av Tv P LIVE 

Funcție

Lumină AF  91

Activat	<input type="radio"/>	<input type="radio"/>	<input type="radio"/>	<input type="radio"/>	<input type="radio"/>	<input type="radio"/>
Dezac.	<input type="radio"/>	<input type="radio"/>	<input type="radio"/>	<input type="radio"/>	<input type="radio"/>	<input type="radio"/>

Zoom punct MF  130

Dezac.	<input type="radio"/>	<input type="radio"/>	<input type="radio"/>	<input type="radio"/>	<input type="radio"/>	<input type="radio"/>
2x/4x	<input type="radio"/>	<input type="radio"/>	<input type="radio"/>	<input type="radio"/>	<input type="radio"/>	<input type="radio"/>

MF de siguranță  130

Activat	<input type="radio"/>	<input type="radio"/>	<input type="radio"/>	<input type="radio"/>	<input type="radio"/>	<input type="radio"/>
Dezac.	<input type="radio"/>	<input type="radio"/>	<input type="radio"/>	<input type="radio"/>	<input type="radio"/>	<input type="radio"/>

Setări Peaking MF  131

Peaking	Activat	<input type="radio"/>	<input type="radio"/>	<input type="radio"/>	<input type="radio"/>	<input type="radio"/>	<input type="radio"/>
	Dezac.	<input type="radio"/>	<input type="radio"/>	<input type="radio"/>	<input type="radio"/>	<input type="radio"/>	<input type="radio"/>
Nivel	Ridicat	<input type="radio"/>	<input type="radio"/>	<input type="radio"/>	<input type="radio"/>	<input type="radio"/>	<input type="radio"/>
	Scăzut	<input type="radio"/>	<input type="radio"/>	<input type="radio"/>	<input type="radio"/>	<input type="radio"/>	<input type="radio"/>
Culoare	Roșu / Albastru / Galben	<input type="radio"/>	<input type="radio"/>	<input type="radio"/>	<input type="radio"/>	<input type="radio"/>	<input type="radio"/>

Setări bliț  142

Mod bliț	Auto	<input type="radio"/>	<input type="radio"/>	<input type="radio"/>	<input type="radio"/>	<input type="radio"/>	<input type="radio"/>
	Manual	<input type="radio"/>	<input type="radio"/>	<input type="radio"/>	<input type="radio"/>	<input type="radio"/>	<input type="radio"/>
LED oc. roș.	Activat/Dezac.	<input type="radio"/>	<input type="radio"/>	<input type="radio"/>	<input type="radio"/>	<input type="radio"/>	<input type="radio"/>
Cor.exp.bliț	Vezi "Compensarea"						
Declanșare bliț	Vezi "Nivel de ieșire"						
FE de siguranță	Activat	<input type="radio"/>	<input type="radio"/>	<input type="radio"/>	<input type="radio"/>	<input type="radio"/>	<input type="radio"/>
	Dezac.	<input type="radio"/>	<input type="radio"/>	<input type="radio"/>	<input type="radio"/>	<input type="radio"/>	<input type="radio"/>

Cor. lampă Hg.  84

Activat	<input type="radio"/>	<input type="radio"/>	<input type="radio"/>	<input type="radio"/>	<input type="radio"/>	<input type="radio"/>
Dezac.	<input type="radio"/>	<input type="radio"/>	<input type="radio"/>	<input type="radio"/>	<input type="radio"/>	<input type="radio"/>

i-Contrast  124

Auto	<input type="radio"/>	<input type="radio"/>	<input type="radio"/>	<input type="radio"/>	<input type="radio"/>	<input type="radio"/>
Dezac.	<input type="radio"/>	<input type="radio"/>	<input type="radio"/>	<input type="radio"/>	<input type="radio"/>	<input type="radio"/>

Schimb de siguranță  147

Activat	<input type="radio"/>	<input type="radio"/>	<input type="radio"/>	<input type="radio"/>	<input type="radio"/>	<input type="radio"/>
Dezac.	<input type="radio"/>	<input type="radio"/>	<input type="radio"/>	<input type="radio"/>	<input type="radio"/>	<input type="radio"/>



<input type="radio"/>	<input type="radio"/>	-	<input type="radio"/>	<input type="radio"/>	<input type="radio"/>	<input type="radio"/>	<input type="radio"/>	<input type="radio"/>	<input type="radio"/>	<input type="radio"/>	<input type="radio"/>	<input type="radio"/>	<input type="radio"/>	<input type="radio"/>	<input type="radio"/>	<input type="radio"/>	-	<input type="radio"/>	<input type="radio"/>	<input type="radio"/>
<input type="radio"/>	<input type="radio"/>	<input type="radio"/>	<input type="radio"/>	-	<input type="radio"/>	<input type="radio"/>	<input type="radio"/>	<input type="radio"/>	<input type="radio"/>	<input type="radio"/>	<input type="radio"/>	<input type="radio"/>	<input type="radio"/>	<input type="radio"/>	<input type="radio"/>	<input type="radio"/>	<input type="radio"/>	<input type="radio"/>	<input type="radio"/>	<input type="radio"/>

<input type="radio"/>	<input type="radio"/>	<input type="radio"/>	<input type="radio"/>	<input type="radio"/>	<input type="radio"/>	<input type="radio"/>	<input type="radio"/>	<input type="radio"/>	<input type="radio"/>	<input type="radio"/>	<input type="radio"/>	<input type="radio"/>	<input type="radio"/>	<input type="radio"/>	<input type="radio"/>	<input type="radio"/>	<input type="radio"/>	<input type="radio"/>	<input type="radio"/>	<input type="radio"/>
-	-	-	<input type="radio"/>	-	-	-	-	<input type="radio"/>	-	-	-	-	<input type="radio"/>	<input type="radio"/>	<input type="radio"/>	-	-	-	-	-

-	-	-	<input type="radio"/>	-	-	-	<input type="radio"/>	<input type="radio"/>	<input type="radio"/>	<input type="radio"/>	<input type="radio"/>	<input type="radio"/>	<input type="radio"/>	<input type="radio"/>	<input type="radio"/>	<input type="radio"/>	<input type="radio"/>	-	<input type="radio"/>	<input type="radio"/>	<input type="radio"/>
<input type="radio"/>	<input type="radio"/>	<input type="radio"/>	<input type="radio"/>	<input type="radio"/>	<input type="radio"/>	<input type="radio"/>	<input type="radio"/>	<input type="radio"/>	<input type="radio"/>	<input type="radio"/>	<input type="radio"/>	<input type="radio"/>	<input type="radio"/>	<input type="radio"/>	<input type="radio"/>	<input type="radio"/>	<input type="radio"/>	<input type="radio"/>	<input type="radio"/>	<input type="radio"/>	

-	-	-	<input type="radio"/>	-	-	-	<input type="radio"/>	<input type="radio"/>	<input type="radio"/>	<input type="radio"/>	<input type="radio"/>	<input type="radio"/>	<input type="radio"/>	<input type="radio"/>	<input type="radio"/>	<input type="radio"/>	<input type="radio"/>	-	<input type="radio"/>	<input type="radio"/>	<input type="radio"/>
<input type="radio"/>	<input type="radio"/>	<input type="radio"/>	<input type="radio"/>	<input type="radio"/>	<input type="radio"/>	<input type="radio"/>	<input type="radio"/>	<input type="radio"/>	<input type="radio"/>	<input type="radio"/>	<input type="radio"/>	<input type="radio"/>	<input type="radio"/>	<input type="radio"/>	<input type="radio"/>	<input type="radio"/>	<input type="radio"/>	<input type="radio"/>	<input type="radio"/>	<input type="radio"/>	
-	-	-	<input type="radio"/>	-	-	-	<input type="radio"/>	<input type="radio"/>	<input type="radio"/>	<input type="radio"/>	<input type="radio"/>	<input type="radio"/>	<input type="radio"/>	<input type="radio"/>	<input type="radio"/>	<input type="radio"/>	<input type="radio"/>	-	<input type="radio"/>	<input type="radio"/>	<input type="radio"/>
-	-	-	<input type="radio"/>	-	-	-	<input type="radio"/>	<input type="radio"/>	<input type="radio"/>	<input type="radio"/>	<input type="radio"/>	<input type="radio"/>	<input type="radio"/>	<input type="radio"/>	<input type="radio"/>	<input type="radio"/>	<input type="radio"/>	-	<input type="radio"/>	<input type="radio"/>	<input type="radio"/>
-	-	-	<input type="radio"/>	-	-	-	<input type="radio"/>	<input type="radio"/>	<input type="radio"/>	<input type="radio"/>	<input type="radio"/>	<input type="radio"/>	<input type="radio"/>	<input type="radio"/>	<input type="radio"/>	<input type="radio"/>	<input type="radio"/>	-	<input type="radio"/>	<input type="radio"/>	<input type="radio"/>

<input type="radio"/>	<input type="radio"/>	-	<input type="radio"/>	<input type="radio"/>	<input type="radio"/>	<input type="radio"/>	<input type="radio"/>	<input type="radio"/>	<input type="radio"/>	<input type="radio"/>	<input type="radio"/>	<input type="radio"/>	<input type="radio"/>	<input type="radio"/>	<input type="radio"/>	<input type="radio"/>	-	-	-	-
-	-	-	-	-	-	-	-	-	-	-	-	-	-	-	-	-	-	-	-	-
<input type="radio"/>	<input type="radio"/>	-	<input type="radio"/>	<input type="radio"/>	<input type="radio"/>	<input type="radio"/>	<input type="radio"/>	<input type="radio"/>	<input type="radio"/>	<input type="radio"/>	<input type="radio"/>	<input type="radio"/>	<input type="radio"/>	<input type="radio"/>	<input type="radio"/>	<input type="radio"/>	-	-	-	-

expunerii blițului” în “Funcții disponibile în fiecare mod de înregistrare” (📖318).
 bliț” în “Funcții disponibile în fiecare mod de înregistrare” (📖318).









<input type="radio"/>	<input type="radio"/>	-	<input type="radio"/>	<input type="radio"/>	<input type="radio"/>	<input type="radio"/>	<input type="radio"/>	<input type="radio"/>	<input type="radio"/>	<input type="radio"/>	<input type="radio"/>	<input type="radio"/>	<input type="radio"/>	<input type="radio"/>	<input type="radio"/>	<input type="radio"/>	-	-	-	-
-	-	-	-	-	-	-	-	-	-	-	-	-	-	-	-	-	-	-	-	-

<input type="radio"/>	-	-	-	-	-	-	-	-	-	-	-	-	-	-	-	-	-	-	-	-
<input type="radio"/>	<input type="radio"/>	<input type="radio"/>	<input type="radio"/>	<input type="radio"/>	<input type="radio"/>	<input type="radio"/>	<input type="radio"/>	<input type="radio"/>	<input type="radio"/>	<input type="radio"/>	<input type="radio"/>	<input type="radio"/>	<input type="radio"/>	<input type="radio"/>	<input type="radio"/>	<input type="radio"/>	<input type="radio"/>	<input type="radio"/>	<input type="radio"/>	<input type="radio"/>

<input type="radio"/>	-	-	-	-	-	-	-	<input type="radio"/>	-	-	-	-	-	-	-	-	-	-	-	-
-	<input type="radio"/>	<input type="radio"/>	<input type="radio"/>	<input type="radio"/>	<input type="radio"/>	<input type="radio"/>	<input type="radio"/>	-	<input type="radio"/>	<input type="radio"/>	<input type="radio"/>	<input type="radio"/>	<input type="radio"/>	<input type="radio"/>	<input type="radio"/>	<input type="radio"/>	<input type="radio"/>	<input type="radio"/>	<input type="radio"/>	<input type="radio"/>

-	-	-	-	-	-	-	-	-	-	-	-	-	-	-	-	-	-	-	-	-
<input type="radio"/>	<input type="radio"/>	<input type="radio"/>	<input type="radio"/>	<input type="radio"/>	<input type="radio"/>	<input type="radio"/>	<input type="radio"/>	<input type="radio"/>	<input type="radio"/>	<input type="radio"/>	<input type="radio"/>	<input type="radio"/>	<input type="radio"/>	<input type="radio"/>	<input type="radio"/>	<input type="radio"/>	<input type="radio"/>	<input type="radio"/>	<input type="radio"/>	<input type="radio"/>

Poate fi selectată sau setată automat. - Nu poate fi selectat.

		Mod fotografiere					
Funcție		M	Av	Tv	P	LIVE	
Filtru de vânt ( 116)							
Auto		○	○	○	○	○	○
Dezac.		○	○	○	○	-	-
Atenuator ( 116)							
Dezac./Activat		○	○	○	○	-	-
Auto		○	○	○	○	○	○
Vizualizare imagine după fotografiere ( 93)							
Afișare oră	Dezac. / Rapid	○	○	○	○	○	○
	2 sec. / 4 sec. / 8 sec. / Menținere	○	○	○	○	○	○
Informații afișaj	Dezac.	○	○	○	○	○	○
	Detaliat	○	○	○	○	○	○
Grile ( 86)							
Activat/Dezac.		○	○	○	○	○	○
Setări IS ( 89)							
Mod IS	Dezac.	○	○	○	○	○	○
	Continuu	○	○	○	○	○	○
	Doar fotografiere	○	○	○	○	○	-
Mod IS Dinamic	Scăzut	○	○	○	○	○	○
	Standard	○	○	○	○	○	○
	Ridicat	-	-	-	-	-	-
P  Nivel auto ( 88)							
Activare		○	○	○	○	○	○
Dezactivat		○	○	○	○	○	○



<input type="radio"/>	-	<input type="radio"/>	<input type="radio"/>	<input type="radio"/>	<input type="radio"/>	<input type="radio"/>	<input type="radio"/>	<input type="radio"/>	<input type="radio"/>	<input type="radio"/>	-	<input type="radio"/>	<input type="radio"/>	<input type="radio"/>	<input type="radio"/>	<input type="radio"/>	<input type="radio"/>	<input type="radio"/>	-	<input type="radio"/>	
-	<input type="radio"/>	-	-	-	-	-	-	-	-	-	<input type="radio"/>	-	-	-	-	-	-	<input type="radio"/>	<input type="radio"/>	<input type="radio"/>	<input type="radio"/>

-	-	-	-	-	-	-	-	-	-	-	-	-	-	-	-	-	<input type="radio"/>	-	<input type="radio"/>	<input type="radio"/>	<input type="radio"/>
<input type="radio"/>	<input type="radio"/>	<input type="radio"/>	<input type="radio"/>	<input type="radio"/>	<input type="radio"/>	<input type="radio"/>	<input type="radio"/>	<input type="radio"/>	<input type="radio"/>	<input type="radio"/>	<input type="radio"/>	<input type="radio"/>	<input type="radio"/>	<input type="radio"/>	<input type="radio"/>	<input type="radio"/>	<input type="radio"/>	<input type="radio"/>	<input type="radio"/>	<input type="radio"/>	<input type="radio"/>







<input type="radio"/>	-	<input type="radio"/>	<input type="radio"/>	<input type="radio"/>	<input type="radio"/>	<input type="radio"/>	<input type="radio"/>	<input type="radio"/>	<input type="radio"/>	<input type="radio"/>	<input type="radio"/>	<input type="radio"/>	<input type="radio"/>	<input type="radio"/>	<input type="radio"/>	<input type="radio"/>	<input type="radio"/>	<input type="radio"/>	<input type="radio"/>	<input type="radio"/>	<input type="radio"/>
<input type="radio"/>	<input type="radio"/>	<input type="radio"/>	<input type="radio"/>	<input type="radio"/>	<input type="radio"/>	<input type="radio"/>	<input type="radio"/>	<input type="radio"/>	<input type="radio"/>	<input type="radio"/>	<input type="radio"/>	<input type="radio"/>	<input type="radio"/>	<input type="radio"/>	<input type="radio"/>	<input type="radio"/>	<input type="radio"/>	<input type="radio"/>	<input type="radio"/>	<input type="radio"/>	<input type="radio"/>
<input type="radio"/>	<input type="radio"/>	<input type="radio"/>	<input type="radio"/>	<input type="radio"/>	<input type="radio"/>	<input type="radio"/>	<input type="radio"/>	<input type="radio"/>	<input type="radio"/>	<input type="radio"/>	<input type="radio"/>	<input type="radio"/>	<input type="radio"/>	<input type="radio"/>	<input type="radio"/>	<input type="radio"/>	<input type="radio"/>	<input type="radio"/>	<input type="radio"/>	<input type="radio"/>	<input type="radio"/>
<input type="radio"/>	-	<input type="radio"/>	<input type="radio"/>	<input type="radio"/>	<input type="radio"/>	<input type="radio"/>	<input type="radio"/>	<input type="radio"/>	<input type="radio"/>	<input type="radio"/>	<input type="radio"/>	<input type="radio"/>	<input type="radio"/>	<input type="radio"/>	<input type="radio"/>	<input type="radio"/>	<input type="radio"/>	<input type="radio"/>	<input type="radio"/>	<input type="radio"/>	<input type="radio"/>

<input type="radio"/>	<input type="radio"/>	<input type="radio"/>	<input type="radio"/>	<input type="radio"/>	<input type="radio"/>	<input type="radio"/>	<input type="radio"/>	<input type="radio"/>	<input type="radio"/>	<input type="radio"/>	<input type="radio"/>	<input type="radio"/>	<input type="radio"/>	<input type="radio"/>	<input type="radio"/>	<input type="radio"/>	<input type="radio"/>	<input type="radio"/>	<input type="radio"/>	<input type="radio"/>	<input type="radio"/>
-----------------------	-----------------------	-----------------------	-----------------------	-----------------------	-----------------------	-----------------------	-----------------------	-----------------------	-----------------------	-----------------------	-----------------------	-----------------------	-----------------------	-----------------------	-----------------------	-----------------------	-----------------------	-----------------------	-----------------------	-----------------------	-----------------------

<input type="radio"/>	<input type="radio"/>	<input type="radio"/>	<input type="radio"/>	<input type="radio"/>	<input type="radio"/>	<input type="radio"/>	<input type="radio"/>	-	<input type="radio"/>	<input type="radio"/>	<input type="radio"/>	<input type="radio"/>	<input type="radio"/>	<input type="radio"/>	<input type="radio"/>	<input type="radio"/>	<input type="radio"/>	<input type="radio"/>	<input type="radio"/>	<input type="radio"/>	<input type="radio"/>	
<input type="radio"/>	<input type="radio"/>	<input type="radio"/>	<input type="radio"/>	<input type="radio"/>	<input type="radio"/>	<input type="radio"/>	<input type="radio"/>	<input type="radio"/>	<input type="radio"/>	<input type="radio"/>	<input type="radio"/>	<input type="radio"/>	<input type="radio"/>	<input type="radio"/>	<input type="radio"/>	<input type="radio"/>	<input type="radio"/>	<input type="radio"/>	<input type="radio"/>	<input type="radio"/>	<input type="radio"/>	
-	-	<input type="radio"/>	<input type="radio"/>	<input type="radio"/>	<input type="radio"/>	<input type="radio"/>	<input type="radio"/>	-	<input type="radio"/>	<input type="radio"/>	<input type="radio"/>	<input type="radio"/>	<input type="radio"/>	<input type="radio"/>	<input type="radio"/>	<input type="radio"/>	<input type="radio"/>	<input type="radio"/>	<input type="radio"/>	-	-	-
<input type="radio"/>	<input type="radio"/>	<input type="radio"/>	<input type="radio"/>	<input type="radio"/>	<input type="radio"/>	<input type="radio"/>	<input type="radio"/>	-	<input type="radio"/>	<input type="radio"/>	<input type="radio"/>	<input type="radio"/>	<input type="radio"/>	<input type="radio"/>	<input type="radio"/>	<input type="radio"/>	<input type="radio"/>	<input type="radio"/>	<input type="radio"/>	<input type="radio"/>	<input type="radio"/>	<input type="radio"/>
<input type="radio"/>	-	<input type="radio"/>	<input type="radio"/>	<input type="radio"/>	<input type="radio"/>	<input type="radio"/>	<input type="radio"/>	<input type="radio"/>	<input type="radio"/>	-	<input type="radio"/>	<input type="radio"/>	<input type="radio"/>	<input type="radio"/>	<input type="radio"/>	<input type="radio"/>	<input type="radio"/>	<input type="radio"/>	<input type="radio"/>	<input type="radio"/>	-	<input type="radio"/>
-	-	-	-	-	-	-	-	-	-	-	-	-	-	-	-	-	-	-	-	<input type="radio"/>	-	<input type="radio"/>

<input type="radio"/>	-	<input type="radio"/>	<input type="radio"/>	<input type="radio"/>	<input type="radio"/>	<input type="radio"/>	<input type="radio"/>	<input type="radio"/>	<input type="radio"/>	-	<input type="radio"/>	<input type="radio"/>	<input type="radio"/>	<input type="radio"/>	<input type="radio"/>	<input type="radio"/>	<input type="radio"/>	<input type="radio"/>	<input type="radio"/>	-	<input type="radio"/>	
<input type="radio"/>	<input type="radio"/>	<input type="radio"/>	<input type="radio"/>	<input type="radio"/>	<input type="radio"/>	<input type="radio"/>	<input type="radio"/>	<input type="radio"/>	<input type="radio"/>	<input type="radio"/>	<input type="radio"/>	<input type="radio"/>	<input type="radio"/>	<input type="radio"/>	<input type="radio"/>	<input type="radio"/>	<input type="radio"/>	<input type="radio"/>	<input type="radio"/>	<input type="radio"/>	<input type="radio"/>	<input type="radio"/>

Poate fi selectată sau setată automat. - Nu poate fi selectat.

		Mod fotografiere					
Funcție		M	Av	Tv	P	LIVE	
 Zonă afișare (📖61)							
Mare/Mediu/Mic		<input type="radio"/>	<input type="radio"/>	<input type="radio"/>	<input type="radio"/>	<input type="radio"/>	<input type="radio"/>
 Setări Auto (📖65, 📖68)							
Asistare căutare	Activat	-	<input type="radio"/>	<input type="radio"/>	<input type="radio"/>	<input type="radio"/>	<input type="radio"/>
	Dezac.	<input type="radio"/>	<input type="radio"/>	<input type="radio"/>	<input type="radio"/>	<input type="radio"/>	<input type="radio"/>
 Auto Zoom	Față/Partea de sus a corpului /Tot corpul/Manual/Auto	-	<input type="radio"/>	<input type="radio"/>	<input type="radio"/>	<input type="radio"/>	<input type="radio"/>
	Dezac.	<input type="radio"/>	<input type="radio"/>	<input type="radio"/>	<input type="radio"/>	<input type="radio"/>	<input type="radio"/>
 Centrare (📖63)							
Activat		<input type="radio"/>	<input type="radio"/>	<input type="radio"/>	<input type="radio"/>	<input type="radio"/>	-
Dezac.		<input type="radio"/>	<input type="radio"/>	<input type="radio"/>	<input type="radio"/>	<input type="radio"/>	<input type="radio"/>
Tip rezumat							
Cu fotografii / Fără fotografii		-	-	-	-	-	<input type="radio"/>
 Obturator lent automat (📖115)							
Activare		<input type="radio"/>	<input type="radio"/>	<input type="radio"/>	<input type="radio"/>	<input type="radio"/>	<input type="radio"/>
Dezactivat		<input type="radio"/>	<input type="radio"/>	<input type="radio"/>	<input type="radio"/>	<input type="radio"/>	<input type="radio"/>
Setări Informații ID (📖74)							
Activat		<input type="radio"/>	<input type="radio"/>	<input type="radio"/>	<input type="radio"/>	<input type="radio"/>	<input type="radio"/>
Dezac.		<input type="radio"/>	<input type="radio"/>	<input type="radio"/>	<input type="radio"/>	<input type="radio"/>	<input type="radio"/>

- Este posibil ca numele oamenilor din fotografiile realizate folosind ID față (📖74) să nu fie afișate în anumite moduri sau cu anumite setări, dar vor fi înregistrate în imagini.



<input type="radio"/>	<input type="radio"/>	<input type="radio"/>	<input type="radio"/>	<input type="radio"/>	<input type="radio"/>	<input type="radio"/>	<input type="radio"/>	<input type="radio"/>	<input type="radio"/>	<input type="radio"/>	<input type="radio"/>	<input type="radio"/>	<input type="radio"/>	<input type="radio"/>	<input type="radio"/>	<input type="radio"/>	<input type="radio"/>	<input type="radio"/>	<input type="radio"/>
-----------------------	-----------------------	-----------------------	-----------------------	-----------------------	-----------------------	-----------------------	-----------------------	-----------------------	-----------------------	-----------------------	-----------------------	-----------------------	-----------------------	-----------------------	-----------------------	-----------------------	-----------------------	-----------------------	-----------------------

<input type="radio"/>	<input type="radio"/>	<input type="radio"/>	<input type="radio"/>	<input type="radio"/>	<input type="radio"/>	<input type="radio"/>	<input type="radio"/>	<input type="radio"/>	<input type="radio"/>	<input type="radio"/>	<input type="radio"/>	<input type="radio"/>	<input type="radio"/>	<input type="radio"/>	<input type="radio"/>	<input type="radio"/>	<input type="radio"/>	<input type="radio"/>	<input type="radio"/>	<input type="radio"/>
<input type="radio"/>	<input type="radio"/>	<input type="radio"/>	<input type="radio"/>	<input type="radio"/>	<input type="radio"/>	<input type="radio"/>	<input type="radio"/>	<input type="radio"/>	<input type="radio"/>	<input type="radio"/>	<input type="radio"/>	<input type="radio"/>	<input type="radio"/>	<input type="radio"/>	<input type="radio"/>	<input type="radio"/>	<input type="radio"/>	<input type="radio"/>	<input type="radio"/>	<input type="radio"/>
<input type="radio"/>	<input type="radio"/>	<input type="radio"/>	<input type="radio"/>	<input type="radio"/>	<input type="radio"/>	<input type="radio"/>	<input type="radio"/>	<input type="radio"/>	<input type="radio"/>	<input type="radio"/>	<input type="radio"/>	<input type="radio"/>	<input type="radio"/>	<input type="radio"/>	<input type="radio"/>	<input type="radio"/>	<input type="radio"/>	<input type="radio"/>	<input type="radio"/>	<input type="radio"/>
<input type="radio"/>	<input type="radio"/>	<input type="radio"/>	<input type="radio"/>	<input type="radio"/>	<input type="radio"/>	<input type="radio"/>	<input type="radio"/>	<input type="radio"/>	<input type="radio"/>	<input type="radio"/>	<input type="radio"/>	<input type="radio"/>	<input type="radio"/>	<input type="radio"/>	<input type="radio"/>	<input type="radio"/>	<input type="radio"/>	<input type="radio"/>	<input type="radio"/>	<input type="radio"/>

<input type="radio"/>	<input type="radio"/>	<input type="radio"/>	<input type="radio"/>	<input type="radio"/>	<input type="radio"/>	<input type="radio"/>	<input type="radio"/>	<input type="radio"/>	<input type="radio"/>	<input type="radio"/>	<input type="radio"/>	<input type="radio"/>	<input type="radio"/>	<input type="radio"/>	<input type="radio"/>	<input type="radio"/>	<input type="radio"/>	<input type="radio"/>	<input type="radio"/>	<input type="radio"/>
<input type="radio"/>	<input type="radio"/>	<input type="radio"/>	<input type="radio"/>	<input type="radio"/>	<input type="radio"/>	<input type="radio"/>	<input type="radio"/>	<input type="radio"/>	<input type="radio"/>	<input type="radio"/>	<input type="radio"/>	<input type="radio"/>	<input type="radio"/>	<input type="radio"/>	<input type="radio"/>	<input type="radio"/>	<input type="radio"/>	<input type="radio"/>	<input type="radio"/>	<input type="radio"/>























<input type="radio"/>	<input type="radio"/>	<input type="radio"/>	<input type="radio"/>	<input type="radio"/>	<input type="radio"/>	<input type="radio"/>	<input type="radio"/>	<input type="radio"/>	<input type="radio"/>	<input type="radio"/>	<input type="radio"/>	<input type="radio"/>	<input type="radio"/>	<input type="radio"/>	<input type="radio"/>	<input type="radio"/>	<input type="radio"/>	<input type="radio"/>	<input type="radio"/>	<input type="radio"/>
-----------------------	-----------------------	-----------------------	-----------------------	-----------------------	-----------------------	-----------------------	-----------------------	-----------------------	-----------------------	-----------------------	-----------------------	-----------------------	-----------------------	-----------------------	-----------------------	-----------------------	-----------------------	-----------------------	-----------------------	-----------------------

<input type="radio"/>	<input type="radio"/>	<input type="radio"/>	<input type="radio"/>	<input type="radio"/>	<input type="radio"/>	<input type="radio"/>	<input type="radio"/>	<input type="radio"/>	<input type="radio"/>	<input type="radio"/>	<input type="radio"/>	<input type="radio"/>	<input type="radio"/>	<input type="radio"/>	<input type="radio"/>	<input type="radio"/>	<input type="radio"/>	<input type="radio"/>	<input type="radio"/>	<input type="radio"/>
<input type="radio"/>	<input type="radio"/>	<input type="radio"/>	<input type="radio"/>	<input type="radio"/>	<input type="radio"/>	<input type="radio"/>	<input type="radio"/>	<input type="radio"/>	<input type="radio"/>	<input type="radio"/>	<input type="radio"/>	<input type="radio"/>	<input type="radio"/>	<input type="radio"/>	<input type="radio"/>	<input type="radio"/>	<input type="radio"/>	<input type="radio"/>	<input type="radio"/>	<input type="radio"/>

























<input type="radio"/>	<input type="radio"/>	<input type="radio"/>	<input type="radio"/>	<input type="radio"/>	<input type="radio"/>	<input type="radio"/>	<input type="radio"/>	<input type="radio"/>	<input type="radio"/>	<input type="radio"/>	<input type="radio"/>	<input type="radio"/>	<input type="radio"/>	<input type="radio"/>	<input type="radio"/>	<input type="radio"/>	<input type="radio"/>	<input type="radio"/>	<input type="radio"/>	<input type="radio"/>
<input type="radio"/>	<input type="radio"/>	<input type="radio"/>	<input type="radio"/>	<input type="radio"/>	<input type="radio"/>	<input type="radio"/>	<input type="radio"/>	<input type="radio"/>	<input type="radio"/>	<input type="radio"/>	<input type="radio"/>	<input type="radio"/>	<input type="radio"/>	<input type="radio"/>	<input type="radio"/>	<input type="radio"/>	<input type="radio"/>	<input type="radio"/>	<input type="radio"/>	<input type="radio"/>

Poate fi selectată sau setată automat. Nu poate fi selectat.





Tab Setare

Articol	Pagină ref.
Silențios	 260
Volum	 260
Sfaturi & sugestii	 261
Dată/Oră	 25
Fus orar	 262
Retragere obiectiv	 263
Mod Eco	 263
Economisire energie	 37,  264
Luminozitate afișaj	 265
Imagine pornire	 265
Formatare	 266,  267
Numerotare fișier	 268
Creează director	 269
Unități	 269
Sistem video	 279
Setări comunicare wireless	 205
Afișare simbol certificare	 270
Limbă 	 27
Resetare totală	 271











Tab Redare

Articol	Pagină ref.
Redarea filmelor din modul creativ	 156
Mix clipuri scurte	 202
Redare Album	 196
Enum./red. filme rezumat	 158
Prezentare	 168
Ștergere	 176
Protejare	 171
Rotire	 180
Favorite	 183
Setări album foto	 301
i-Contrast	 189
Corectare ochi roșii	 190
Tăiere	 186
Redimensionare	 185
My Colors	 188
Informații Identificare față	 158
Ef. de tranz.	 152
Efect index	 159
Derulare afișaj	 152
Imagini grupate	 163
Rotire auto	 182
Reluare	 152
Salt imagine cu 	 161

Tab Imprimare

Articol	Pagină ref.
Imprimare	–
Selectați Imagini & Cantitate	 298
Selectați interval	 299
Selectați toate imaginile	 299
Anulați toate selecțiile	 300
Setări de imprimare	 297

Meniu FUNC. mod Redare

Articol	Pagină ref.
Rotire	 180
Protejare	 171
Favorite	 183
Imprimare	 290
Redare grup	 163
Redare film	 152
Redare film rezumat conectat	 158
Mixare inteligentă	 170
Căutare imagine	 160
Prezentare	 168

Condiții de manevrare

- Aparatul este un dispozitiv electronic de mare precizie. Evitați să îl scăpați pe jos sau să îl loviți de suprafețe tari.
- Nu poziționați aparatul în apropiere de magneți, motoare sau alte dispozitive care generează câmpuri magnetice puternice. Câmpurile electromagnetice pot duce la defecțiuni sau deteriora datele imaginilor.
- Dacă pe aparat sau pe ecran ajung stropi de apă sau de murdărie, ștergeți cu o cârpă uscată și moale, precum cârpele pentru ștergerea ochelarilor. Nu frecați și nu forțați.
- Nu folosiți niciodată materiale de curățare care conțin solvenți organici pentru a curăța aparatul sau ecranul.
- Folosiți o perie moale pentru a îndepărta praful de pe obiectiv. În cazul în care curățarea este dificilă, adresați-vă departamentului de suport Canon.
- Este posibil să se formeze condens (picături de apă) pe aparat după schimbări bruște de temperatură dacă mutați aparatul dintr-un mediu rece într-unul cald. Pentru a preveni formarea condensului pe aparat când este transferat dintr-un mediu rece într-un mediu cald, puneți aparatul într-o pungă de plastic resigilabilă și lăsați-l să se regleze treptat la temperatura respectivă înainte de a-l scoate din pungă.
- Dacă apare condens pe aparat, opriți imediat utilizarea acestuia deoarece se poate deteriora. Scoateți bateria și cardul de memorie și așteptați până ce umezeala s-a evaporat complet înainte de a relua folosirea.
- Depozitați bateriile pe care nu le folosiți într-o pungă de plastic sau în alți recipiente. Pentru a menține performanța bateriei dacă nu veți folosi bateria pentru un interval mai mare de timp, încărcați-o odată pe an și apoi folosiți aparatul până se descarcă înainte de a o depozita.

Aparat

Senzorul de imagine

Pixeli efectivi aparat

(Procesarea imaginii poate cauza

scăderea numărului de pixeli.)Aprox. 20,3 megapixeli

Pixeli totali.....Aprox. 21,1 megapixeli

Dimensiune imagine Tip 1/2,3

Obiectiv

Distanță focală

(echivalent film 35mm)4,3 – 215,0 mm
(24 – 1200 mm)

Mărire cu zoom.....50x

Zoom digital

Mărire.....Aprox. 4x

Mărire maximă

(zoom digital x optic).....Aprox. 200x

Distanță focală

(Capătul telefoto, echivalent film 35mm)... Echivalent aprox. 4800 mm

Ecran (Monitor)

Tip.....TFT color cu cristale lichide

Dimensiune ecran.....7,5 cm (3,0 in.)

Pixeli efectivi.....Aprox. 461.000 puncte

Fotografiere continuă

Viteză

(Diferă în funcție de subiect,
poziție zoom și alte aspecte ale fotografierii,
precum producătorul cardului de memorie.)

Fotografiere continuă normală
în modurile Auto/P: Aprox. 5,9
imagini/sec..

Fotografiere continuă cu AF în
modul P: Aprox. 4,4 imagini/sec..

Fotografiere continuă cu LV în
modul P: Aprox. 4,5 fotografii/sec.

Bliț încorporat

Interval bliț (capăt wide).....	50 cm – 5,5 m (1,6 – 18 ft.)
Interval bliț (capăt telefoto)	1,3 m – 3,0 m (4,3 – 9,8 ft.)

Timpe de expunere

Mod Auto (setări auto)	1 – 1/2000 sec.
------------------------------	-----------------

Intervalul în toate modurile de înregistrare

Maxim	15 sec.
-------------	---------

Minim	1/2000 sec.
-------------	-------------

Viteză (unit: sec.).....	Modurile Tv, M
--------------------------	----------------

15, 13, 10, 8, 6, 5, 4, 3.2, 2.5, 2,
1,6, 1,3, 1, 0,8, 0,6, 0,5, 0,4, 0,3,
1/4, 1/5, 1/6, 1/8, 1/10, 1/13, 1/15,
1/20, 1/25, 1/30, 1/40, 1/50, 1/60,
1/80, 1/100, 1/125, 1/160, 1/200,
1/250, 1/320, 1/400, 1/500, 1/640,
1/800, 1/1000, 1/1250, 1/1600,
1/2000

Diafragmă

Număr F.....	3,4 – 8,0 (W) 6,5 – 8,0 (T)
--------------	--------------------------------

AF

Cadru AF.....	AiAF față (numărul de cadre AF: max. 9), Urmărire AF, Centru
---------------	---

Format fișier.....	Regulă de creare pentru Sistem de Fișiere pentru aparat, compatibil DPOF (Versiunea 1.1)
--------------------	--

Tip date (Fotografii)

Format fișier imagine	Exif 2.3 (DCF 2.0)
-----------------------------	--------------------

Tip imagine	JPEG
-------------------	------

Tip date (filme)

Format înregistrare	MP4
---------------------------	-----

Video.....	MPEG-4 AVC/H.264
------------	------------------

Audio.....	MPEG-4 AAC-LC (stereo)
------------	------------------------

Alimentare

Baterie	NB-6LH
---------------	--------

Interfață

Cu fir	Hi-Speed USB (Mini-B) HDMI (Tip C) Ieșire analogică audio (stereo) Ieșire video analogică (NTSC/PAL)
Wireless	Wi-Fi Specificații: IEEE 802.11b/g/n Frecvență: 2,4 GHz Canale: 1 – 11 Securitate: WEP, WPA-PSK (AES/ TKIP), WPA2-PSK (AES/TKIP) NFC

Mediu de operare

Temperatură.....	0 – 40 °C (32 – 104 °F)
------------------	-------------------------

Dimensiuni (conform CIPA)

(LxÎxA)	120,0 x 81,7 x 91,9 mm (4,72 x 3,22 x 3,62 in.)
---------------	--

Greutate (conform CIPA)



Cu baterie, card de memorie.....	Aprox. 442 g (Aprox. 15,6 oz.)
Doar aparatul.....	Aprox. 418 g (Aprox. 14,7 oz.)

Numărul de fotografii/Timp de înregistrare, Timp de redare

Număr de fotografii (conform CIPA)	Aprox. 205 de fotografii
Număr de fotografii (Mod Eco pornit)	Aprox. 290 de fotografii
Timp înregistrare filme (conform CIPA)*1	Aproximativ 45 de minute
Timp de înregistrare filme (Filmare continuă)*2	Aprox. 1 oră 15 min.
Timp de redare*3	Aprox. 5 ore

- *1 Timpul total când înregistrați în mod repetat în următoarele condiții
- Mod **[AUTO]** și valorile implicite pentru alte setări
 - Înregistrare/oprire, zoom și pornirea și oprirea aparatului
- *2 Timpul total când înregistrați în mod repetat în următoarele condiții
- Mod **[AUTO]** și valorile implicite pentru alte setări
 - Dacă este atinsă valoarea maximă pentru timpul de înregistrare video sau pentru numărul de fotografii, aparatul se va opri / reporni.
- *3 Timpi când este redată o prezentare cu fotografii.

Interval de fotografiere









Mod fotografiere	Interval de focalizare	Unghi wide maxim (◀▶▶)	Telefoto maxim (◀▶)
AUTO*	–	0 cm (0 in.) – infinit	1,3 m (4,3 ft.) – infinit
Alte moduri		5 cm (2.0 in.) – infinit	1,3 m (4,3 ft.) – infinit
		0 – 50 cm (0 in. – 1,6 ft.)	–

* Focalizarea manuală este aceeași.

■ Număr de fotografii pe card de memorie

Numărul de cadre la un raport al aspectului (📖82) de 4:3 pentru fiecare card de memorie este după cum urmează. Numărul de cadre disponibile depinde de rata aspectului.

Număr de fotografii pe card de memorie de 16 GB (aproximativ)

L		1766
		2980
M1		3546
		5925
M2		9344
		16755
S		53992
		80988

- Valorile din tabel sunt măsurate în conformitate cu standardele Canon și se pot schimba în funcție de subiect, cardul de memorie și setările aparatului.

Timp de înregistrare per card de memorie

Pixeli înregistrați	Timp de înregistrare total pe card de memorie de 16 GB (aproximativ)	Timp de înregistrare pentru o singură dată (Aprox.)
4K FHD 60P (1920 x 1080)	59 min. 30 sec.	29 min. 59 sec.
4K FHD 30P (1920 x 1080)	1 oră 26 min. 5 sec.	29 min. 59 sec.
4K HD 30P (1280 x 720)	4 ore 5 min. 15 sec.	29 min. 59 sec.
4K VGA 30P (640 x 480)	10 ore 22 min. 35 sec.	1 h.

- Valorile din tabel sunt măsurate în conformitate cu standardele Canon și se pot schimba în funcție de subiect, cardul de memorie și setările aparatului.
- Timpii de înregistrare pentru filme individuale se bazează pe carduri de memorie clasificate într-o clasă de viteză SD de 10. Este posibil ca înregistrarea să se oprească dacă sunt folosite carduri cu clase de viteză inferioare. Înregistrarea se va opri automat când dimensiunea fișierului ajunge la 4 GB sau când cardul se umple.

Baterie NB-6LH

Tip:	Baterie reîncărcabilă litiu-ion.
Voltaj nominal:	3,7 V DC
Capacitate nominală:	1060 mAh
Cicluri de încărcare:	Aproximativ de 300 de ori
Temperatură de operare:	0 – 40° C (32 – 104 °F)

Încărcător baterii CB-2LY/CB-2LYE

Alimentare:	100 – 240 V AC (50/60 Hz), 0,085 A (100 V) – 0,05 A (240 V)
Putere de ieșire:	4,2 V DC, 0,7 A
Timpe de încărcare:	Aprox. 2 ore (când folosiți NB-6LH)
Temperatură de operare:	0 – 40 °C (32 – 104 °F)

Parasolarul LH-DC60 (Comercializat separat)

Montură curea:	Baionetă
Diametru maxim x lungime:	69,6 x 27,0 mm (2,74 x 1,06 in.)
Greutate:	Aprox.10 g (Aprox. 0,35 oz.)

- Numărul de fotografii care pot fi făcute se bazează pe standardul de măsurători ale Camera & Imaging Products Association (CIPA).
- În anumite condiții de fotografiere, numărul fotografiilor posibile și timpul de filmare pot fi de durată mai mică decât cea menționată mai sus.
- Număr de fotografii/timp de înregistrare cu bateria încărcată complet.

A

- Accesorii 276
- Afișaj mărit 167
- Afișaj TV 279
- Afișare informații GPS 155, 251
- Alimentare 276
- Aparat
 - Resetare totală 271
- Artificii (Mod fotografiere) 102
- Autodeclanșare față (Mod fotografiere) 111
- Autodeclanșator 69
 - Autodeclanșare față (Mod fotografiere) 111
 - Autodeclanșator la 2 secunde 70
 - Autodeclanșator la clipire (Mod fotografiere) 110
 - Personalizarea autodeclanșatorului 71
- Autodeclanșator la clipire (Mod fotografiere) 110
- Av (Mod fotografiere) 147

B

- Bateria
 - Economisire energie 37
 - Încărcare 21
 - Mod Eco 263
 - Nivel 315
- Baterii
 - Economisire energie 37
- Bliț
 - Activat 141
 - Compensare expunere bliț 142
 - Sincronizare lentă 141
- Blocare AE 121
- Blocare AF 138

- Blocare FE 143
- Blocare Focalizare 133

C

- Cablu AV 281
- Cablu AV Stereo 277, 279, 281
- Cablu HDMI 277, 279
- Cadre AF 133
- Călătorii cu aparatul 262
- Camera Connect (smartphone) 207
- CameraWindow (calculator) 219, 285
- CANON iIMAGE GATEWAY 206, 230
- Card de memorie
 - Timp de înregistrare 341
- Carduri de memorie 3
- Căutare 160
- Ceas 46
- Centru (Mod Cadru AF) 133
- Clip scurt (Mod film) 117
- Conectare folosind un punct de acces 222
- Conținut pachet 2
- Corectare bec cu mercur 84
- Corectare ochi roșii 190
- Culoare (nivel de alb) 125
- Curea 2, 20

D

- Data/Oră
 - Bateria pentru dată/oră 27
 - Fus orar 262
 - Modificare 26
 - Setări 25
- Declanșator inteligent (Mod Fotografiere) 109
- Depanare 304
- DPOF 297

E

- Economisire energie 37
- Ecran
 - Limbă de afișare 27
 - Pictograme 314, 316
- Editare
 - Corectare ochi roșii 190
 - i-Contrast 189
 - My Colors 188
 - Redimensionarea imaginilor 185
 - Tăiere 186

Editarea sau ștergerea informațiilor
de conectare 254

Efect aparat de jucărie
(Mod Fotografiere) 106

Efect de poster
(Mod Fotografiere) 103

Efect miniatură
(Mod Fotografiere) 104

Efect ochi de pește
(Mod Fotografiere) 104

Evidențieri Poveste 196

Expunere

- Blocare AE 121
- Blocare FE 143
- Compensare 121

F

Față AiAF (Mod Cadru AF) 134

Favorite 183

Filme

- Calitate imagini
(rezoluție/rată cadre) 83, 85
- Editare 192
- Timp de înregistrare 341

Filme iFrame (mod film) 118

Focalizare

- Blocare AF 138
- Cadre AF 133
- Peaking MF 131
- Servo AF 136
- Zoom punct-AF 87

Focalizare manuală
(interval focalizare) 130

Fotografiere

Informații despre fotografiere 314

Fotografiere continuă 57

Fotografiere de la distanță 252

Fotografii creative 97

Funcții Wi-Fi 205

Fus orar 262

G

Grile 86

H

Hibrid auto (mod fotografiere) 51

I

i-Contrast 124, 189

Identificare față 74

Iluminare scăzută

(Mod Fotografiere) 102

Image Sync 247

Imagini

- Perioadă de afișare 93
- Protejare 171
- Ștergere 176

Imagini alb și negru 127

Imagini în tonuri sepia 127

Imprimare 290

Încărcător baterie 2, 276

Indicator 45

Interval de focalizare
 Focalizare manuală 130
 Macro 129

L

Limbă de afișare 27
 Lumină 91, 92

M

M (Mod fotografiere) 148
 Macro (interval focalizare) 129
 Meniu
 Operațiuni de bază 42
 Tabel 318
 Meniu FUNC.
 Operațiuni de bază 41
 Tabel 320, 334
 Mesaje de eroare 310
 Metodă de măsurare 122
 Mixare inteligentă 170
 Mod Auto (Mod fotografiere) 29, 48
 Mod Eco 263
 Mod punct de acces aparat 218
 Modul Live View Control
 (Mod fotografiere) 96
 Monocrom (Mod Fotografiere) 108
 My Colors 126, 188

N

Nivel de alb (culoare) 125
 Nivel de alb Multi-area 84
 Nivel de alb personalizat 126
 Numerotare fișier 268

P

P (Mod fotografiere) 120
 PictBridge 278, 290

Portret (Mod Fotografiere) 101
 Prezentare 168
 Program AE 120
 Protejare 171

R

Raport aspect 82
 Rată de compresie
 (Calitatea imaginii) 144
 Redimensionarea imaginilor 185
 Resetare totală 271
 Rezoluție (Dimensiune imagine) 83
 Rotire 180

S

Salvarea imaginilor
 în calculator 219, 287
 Scenă nocturnă fără trepied
 (Mod de fotografiere) 101
 Servo AF 136
 Setări album foto 301
 Soft focus (mod fotografiere) 107
 Software
 Instalare 219
 Salvarea imaginilor
 în calculator 219, 287
 Sporturi (Mod fotografiere) 100
 Stabilizarea imaginii 89
 Standard (mod film) 196
 Ștergere 176
 Sunete 260
 Super Vivid (Mod Fotografiere) 103

T

Tăiere 186, 293
 Teleconvertor digital 132
 Terminal 280, 281, 290
 Transmiterea imaginilor 242

- Transmiterea imaginilor către alt aparat 240
- Trimiteți imagini către o imprimantă 237
- Trimiteți imagini către servicii Web 235
- Trimiteți imagini către un calculator 219, 237
- Trimiteți imagini către un smartphone 207
- Tv (Mod de fotografiere) 146

U

- Urmărire AF 134

V

- Valoare ISO 123
- Vizualizare 32
 - Afișaj mărit 167
 - Afișaj TV 279
 - Afișarea unei singure imagini 32
 - Afișare index 159
 - Căutare imagine 160
 - Mixare inteligentă 170
 - Prezentare 168

Z

- Zoom 29, 49, 60
- Zoom digital 60

Precauții referitoare la Wi-Fi (Wireless LAN)

- Țările și regiunile care permite utilizarea WLAN
 - Utilizarea WLAN este restricționată în anumite țări și regiuni iar utilizarea ilegală poate fi pedepsită conform legislației naționale sau locale aplicabilă. Pentru a evita încălcarea regulamentelor referitoare la WLAN, vizitați site-ul Canon pentru a verifica dacă utilizarea este permisă.
Rețineți: Canon nu poate fi făcută responsabilă pentru problemele rezultate în urma utilizării în alte țări și regiuni.
- Efectuarea oricăreia dintre următoarele acțiuni poate atrage după sine pedepse conform legii:
 - Deteriorarea sau modificarea produsului
 - Îndepărtarea etichetelor de certificare de pe produs
- Conform legislației referitoare la monedele internaționale și la comerțul internațional, este necesară autorizația de export (sau autorizația de servicii de tranzacție) din partea guvernului japonez pentru exportul de resurse sau servicii strategice (inclusiv acest produs) în afara Japoniei.
- Deoarece acest produs include un software american pentru criptare, acesta se va supune Reglementărilor Prevăzute de Departamentul de administrare a exporturilor al S.U.A și nu poate fi exportat sau adus într-o țară aflată sub embargo comercial impus de către S.U.A.
- Aveți grijă să notați setările LAN wireless pe care le folosiți. Setări Wireless LAN salvate pentru acest produs pot fi modificate sau șterse din cauza operării incorecte a produsului, din cauza efectului de unde radio sau a electricității statice, a accidentelor sau a defecțiunilor. Aveți grijă să notați setările LAN wireless pe care le folosiți, ca măsură de precauție.
Rețineți: Canon nu își asumă în niciun fel răspunderea pentru orice fel de deteriorări sau pierderi directe și indirecte rezultate din degradarea produsului.
- Atunci când dați acest produs unei alte persoane, când vă debarasați de el sau îl trimiteți la reparat, nu uitați să notați setările de LAN wireless și să resetați produsul la setările implicite (să ștergeți setările) dacă este necesar.
- Canon nu oferă despăgubiri în cazul pierderii sau sustragerii produsului. Canon nu acceptă responsabilitatea pentru pierderi sau daune rezultate din accesul neautorizat sau utilizarea dispozitivelor ținută înregistrate pe acest produs din cauza pierderii sau furtului acestuia.

- Aveți grijă să folosiți produsul conform indicațiilor din acest ghid. Aveți grijă să folosiți funcția LAN wireless a acestui produs conform indicațiilor incluse în acest ghid. Canon nu își asumă responsabilitatea pentru deteriorările sau pierderile suferite chiar dacă funcția și produsul sunt folosite în alte moduri decât cele descrise în acest ghid.
- Nu folosiți funcția LAN wireless a acestui produs în apropierea echipamentelor medicale sau a altor echipamente electronice. Utilizarea funcției LAN wireless a acestui produs în apropierea echipamentelor medicale sau a altor echipamente electronice poate afecta operarea dispozitivelor respective.

Precauții referitoare la interferența cu unde radio

- Acest produs poate fi afectat de interferențe din partea altor dispozitive care emit unde radio. Pentru a evita interferențele, asigurați-vă că folosiți acest produs cât mai departe de aceste dispozitive sau evitați utilizarea dispozitivelor în același timp cu utilizarea acestui produs.

Măsuri de siguranță

Deoarece Wi-Fi folosește unde radio pentru a transmite semnale, sunt necesare măsuri de siguranță mai ferme decât în cazul în care folosiți un cablu LAN.

Atunci când folosiți Wi-Fi, trebuie să țineți cont de următoarele.

- Folosiți doar rețele pe care sunteți autorizați să le folosiți. Acest aparat caută rețele Wi-Fi aflate în apropiere și afișează rezultatul pe ecran. Rețelele pe care nu sunteți autorizați să le folosiți (rețele necunoscute) ar putea fi, de asemenea, afișate. Totuși, conectarea la sau încercarea de a folosi acele rețele ar putea fi considerat acces neautorizat. Aveți grijă să folosiți doar acele rețele pe care sunteți autorizat să le folosiți și nu încercați să vă conectați la alte rețele.

Dacă setările de siguranță nu au fost realizate în mod corespunzător, pot apărea următoarele probleme.

- Diverși terți cu intenții răuvoitoare ar putea monitoriza transmisiile Wi-Fi și ar putea încerca să-și însușească datele pe care le transmiteți.
- Acces neautorizat la rețea
Diverși terți cu intenții răuvoitoare ar putea obține acces neautorizat la rețeaua pe care o utilizați și ar putea să fure, să modifice sau să distrugă informațiile. De asemenea, puteți cădea victimă a altor tipuri de acces neautorizat, precum asumarea identității (caz în care cineva își asumă o identitate pentru a obține acces la informații neautorizate) sau atacuri springboard (caz în care cineva obține accesul neautorizat la rețeaua dumneavoastră sub formă de springboard pentru a-și acoperi urmele atunci când se infiltrează în alte sisteme).

Pentru a preveni aceste probleme, aveți grijă să securizați temeinic rețeaua dumneavoastră Wi-Fi.

Aveți grijă să folosiți funcția Wi-Fi a acestui aparat după ce ați înțeles foarte bine măsurile de siguranță pentru rețelele Wi-Fi și să cântăriți riscurile și avantajele atunci când efectuați setările de securitate.



Aparatul poate imprima pe imprimante Pictbridge compatibile prin rețele Wi-Fi. Standardele tehnice PictBridge înlesnesc conectarea directă la aparate digitale, imprimante și alte dispozitive. De asemenea, un nou standard denumit DPS prin IP permite conexiune PictBridge în medii de rețele iar aparatul este compatibil și cu acest standard.

Mărci comerciale și licențe

- Microsoft și Windows sunt mărci comerciale sau mărci comerciale înregistrate ale Microsoft Corporation în Statele Unite și/sau în alte țări.
- Macintosh și Mac OS reprezintă mărci comerciale ale Apple Inc., înregistrată în SUA și alte țări.
- App Store, iPhone și iPad reprezintă mărci comerciale ale Apple Inc.
- Sigla SDXC este o marcă comercială a SD-3C, LLC.
- HDMI, logo-ul HDMI și High-Definition Multimedia Interface sunt mărci comerciale sau mărci comerciale înregistrate ale HDMI Licensing LLC.
- Logo-ul iFrame și simbolul iFrame sunt mărci comerciale ale Apple Inc.
- Wi-Fi®, Wi-Fi Alliance®, WPA™, WPA2™ și Wi-Fi Protected Setup™ sunt mărci comerciale sau mărci înregistrate ale Wi-Fi Alliance.
- Semnul N este o marcă înregistrată a NFC Forum Inc. în Statele Unite și în alte țări.
- Toate celelalte mărci comerciale aparțin proprietarilor respectivi.
- Dispozitivul are încorporată o tehnologie exFAT licențiată de Microsoft.
- Acest produs este licențiat în baza patentelor AT&T pentru standardul MPEG-4 și poate fi folosit pentru codificarea și/sau decodificarea videoclipurilor compatibile cu formatul MPEG-4 și/sau decodificarea videoclipurilor compatibile cu formatul MPEG-4 care au fost codificate doar (1) pentru o persoană și în scopuri necomerciale sau (2) de un furnizor de materiale video licențiat în baza patentelor AT&T pentru asigurarea materialelor video compatibile cu formatul MPEG-4. Nu se garantează și nu se asigură nicio licență pentru alte utilizări pentru standarde MPEG-4.

Notă

- Reproducerea neautorizată a acestui ghid este interzisă.
- Toate măsurătorile se bazează pe standardele de testare Canon.
- Specificațiile produsului și aspectul exterior pot fi modificate fără notificare prealabilă.
- Ilustrațiile și imaginile cu ecranul din acest ghid pot fi ușor diferite față de aparatul pe care îl dețineți.
- Fără a lua în considerare elementele de mai sus, Canon nu își asumă nicio răspundere pentru deteriorările datorate operării greșite a acestor produse.

MEMO

MEMO

MEMO

MEMO

