

Canon EF^S LENS

EF-S18-55mm f/3.5-5.6 IS STM



IMAGE STABILIZER

SWE

Bruksanvisning

Tack för att du köpt en Canon-produkt.

Canons objektiv EF-S18-55mm f/3,5-5,6 IS STM är ett standard zoomobjektiv med hög prestanda utrustat med en bildstabilisator, och är utvecklat för att användas tillsammans med EOS-kameror som är kompatibla med EF-S-objektiv*.

* Endast följande EOS-kameror är kompatibla med EF-S-objektiv (från juni 2013):
EOS 7D, EOS 60D, EOS 60Da, EOS 50D, EOS 40D,
EOS 30D, EOS 20D, EOS 20Da, EOS REBEL T5i/700D,
EOS REBEL SL1/100D, EOS REBEL T4i/650D,
EOS REBEL T3i/600D, EOS REBEL T2i/550D, EOS
REBEL T1i/500D, EOS REBEL XSi/450D, EOS REBEL
T3/1100D, EOS REBEL XS/1000D, EOS DIGITAL
REBEL XTi/400D DIGITAL, EOS DIGITAL REBEL
XT/350D DIGITAL, EOS DIGITAL REBEL/300D DIGITAL,
EOS M (när den används med EF-EOS M-Adapter)

- "IS" står för Image Stabilizer, dvs. bildstabilisator.
- "STM" står för stepping motor (stegmotor).

Egenskaper

1. Förbättrade videotagningsfunktioner.
 - Stegmotorn med ledskrivar ger tyst, jämn filmservo-AF. *1
2. Snabb och tyst autofokus uppnås vid fotografering med sökaren.

3. Enastående bildkonturer tack vare asfäriska linselement.
4. Utrustad med bildstabilisator som ger en bildstabiliseringseffekt motsvarande en slutartid 3,5 stopp*2 kortare (telefotoändan, vid användning med EOS 7D). Bildstabilisatorn ger även optimal bildstabilisering som reagerar på fotograferingsförhållandena (exempelvis vid fotografering av stillastående motiv och efterföljande bilder).
5. Elektronisk manuell fokusering (MF) möjliggörs genom att elektroniskt detektera rotationen hos fokuseringen.
6. Skärpan går att ställa in manuellt efter det att den har ställts in på motivet i autofokusläget (ONE SHOT AF).
7. Cirkulär öppning för vackra soft focus-bilder.

*1: Funktionen är kompatibel med följande kamera (från juni 2013):
EOS REBEL T5i/700D, EOS REBEL SL1/100D,
EOS REBEL T4i/650D, EOS M (när den används med EF-EOS M-Adapter)

*2: Bildstabiliseringsprestandan är baserad på standarder från CIPA (Kamera- & bildproduktföreningen). Under verklig fotografering varierar bildstabiliseringsprestandan beroende på mängden kameraskakning, fotograferingsförhållandena och andra faktorer.

Säkerhetsföreskrifter

- **Titta aldrig mot solen eller andra starka ljuskällor genom objektivet eller kameran.** Det kan leda till synskador. Att titta direkt på solen genom objektivet är speciellt farligt.
- **Låt aldrig objektivet ligga i solen utan linsskyddet påsatt, oavsett om objektivet är monterat på kameran eller ej.** Detta är viktigt för att förhindra att objektivet koncentrerar solstrålarna vilket kan leda till brand.

Försiktighetsåtgärder vid hantering

- **Om objektivet flyttas från ett kallt ställe till ett varmt, kan det bildas kondens (imma) på linsytan eller inuti objektivet.** För att undvika kondensbildning under sådana förhållanden kan du stoppa objektivet i en lufttät plastpåse innan du flyttar det från den kalla till den varma miljön. Vänta sedan tills objektivet gradvis värmts upp innan du tar ut det ur plastpåsen. Gör på samma sätt när du flyttar objektivet från ett varmt ställe till ett kallt.
- Låt aldrig objektivet ligga på ställen där det kan bli väldigt varmt, som t.ex. i en bil som står parkerad i solen. **Höga temperaturer kan leda till fel på objektivet.**

Symboler som används i bruksanvisningen



Varning för att undvika fel eller skador på objektivet eller kameran.



Ytterligare anmärkningar om hur du använder objektivet för att ta bilder.

Försiktighetsåtgärder vid fotografering

EF-S18-55mm f/3,5-5,6 IS STM använder en stegmotor för att driva fokuslinsen. Motorn kontrollerar också fokuslinsen vid zoomning.

1. När kameran är i läge OFF

Motorn fungerar inte när kameran är i läge OFF eller när kameran är i läge OFF på grund av den automatiska avstängningsfunktionen. Därför måste användare vara medvetna om följande punkter.

- Manuella fokusjusteringar kan inte göras.
- Under zooming tar det längre tid att fokusera.

2. När objektivet är i viloläge

Om det inte används under en viss tid går objektivet i viloläge för att spara energi. Viloläget skiljer sig från när kameran är i läge OFF på grund av den automatiska avstängningsfunktionen. I detta läge fungerar inte motorn även om kameran är i läge ON. Därför måste användare vara medvetna om följande punkter.

- Manuella fokusjusteringar kan inte göras.
- Under zooming tar det längre tid att fokusera.
- Viloläget avbryts genom att avtryckaren trycks in halvvägs.

3. Vid återställning

När kameran är i läge ON eller ställs in på ON genom att avtryckaren trycks in halvvägs när kameran är i läge OFF på grund av den automatiska avstängningsfunktionen*1 utför objektivet en återställning av fokuslinsen.

- Även om bilden i sökaren ser ut att vara ur fokus under återställningen betyder det inte att det är något fel på objektivet.
- Även om sökaren kan utlösas under återställningen måste användaren vänta i ungefär 1 sekund*2 efter att återställningen har slutförts innan en bild tas.

*1: Gäller följande EOS-kameror som är kompatibla med EF-S-objektiv:

EOS 7D, EOS 60D, EOS 60Da, EOS 50D, EOS 40D, EOS 30D, EOS 20D, EOS 20Da, EOS REBEL T3i/600D, EOS REBEL T2i/550D, EOS REBEL T1i/500D, EOS REBEL XSi/450D, EOS REBEL T3/1100D, EOS REBEL XS/1000D, EOS DIGITAL REBEL XTi/400D DIGITAL, EOS DIGITAL REBEL XT/350D DIGITAL, EOS DIGITAL REBEL/300D DIGITAL

*2: Tiden för återställningen varierar beroende på vilken kamera som används.

Terminologi

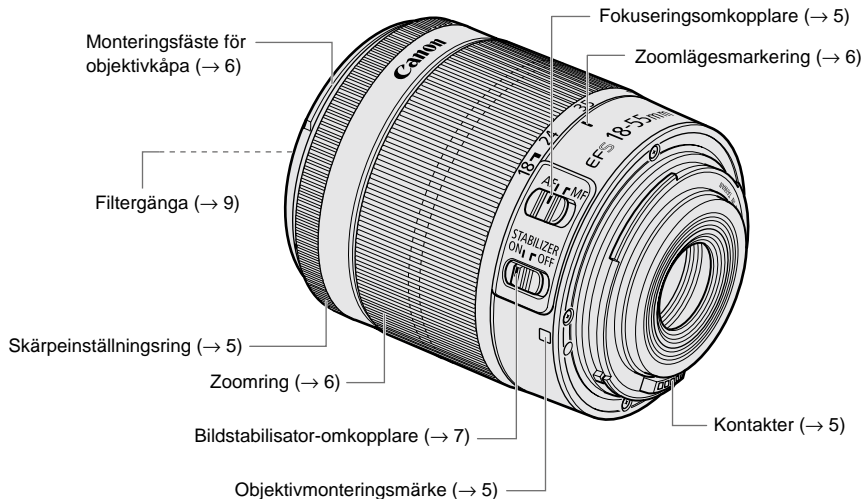

- Se sidhänvisningarna inom parentes (→ **) för närmare detaljer.

1 Montering och avtagning av objektivet

Se bruksanvisningen till kameran för närmare anvisningar om hur du sätter på och tar av objektivet.



- Lägg objektivet med den bakre änden upp när du tagit av det, för att undvika repor på linsytan och på kontaktarna.
- Om kontaktarna blir smutsiga eller repade, eller om det kommer fingeravtryck på dem, kan det leda till rostbildning eller dålig kontakt. Det kan medföra att kameran och objektivet inte fungerar som de ska.
- Om kontaktarna blir smutsiga eller det kommer fingeravtryck på dem, så torka rent dem med en mjuk duk.
- Sätt på dammskyddet när du tar av objektivet. Sätt på det på rätt sätt genom att passa ihop objektivmonteringsmärket med □-märket på dammskyddet på det sätt som visas i figur och vrid medurs. Utför samma procedur i figuren ordning för att ta av dammskyddet.

2 Inställning av skärpeinställningsläget

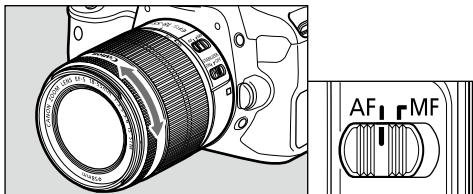

För att ta bilder med autofokus (AF) ställer du in fokuseringsomkopplaren på AF.

För att endast använda manuell fokusering (MF), ställ in fokuslägesväljaren på MF, och fokusera genom att vrida på fokuseringen.

☰ När du har ställt in skärpan med autofokus i läget ONE SHOT AF, går det att ställa in skärpan för hand genom att trycka ner avtryckaren halvvägs och vrida på skärpeinställningsringen. (Ständig manuell skärpeinställning)

- Om fokuseringen vrids snabbt kan det ta ett tag innan fokuseringen är slutförd.
- Manuella fokusjusteringar kan inte utföras när kameran är i läge OFF.

3 Zoomning

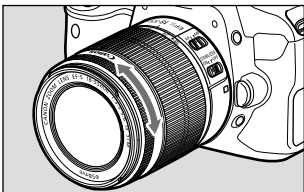

Zooma genom att vrida på objektivets zoomring.

- Var noga med att avsluta zoomningen innan du ställer in skärpan. Om man zoomar efter det att skärpan är inställd kan skärpan påverkas.
- Om zoomringen vrids snabbt kan fokus tillfälligt bli oskarpt.
- Vid zoomning med kameran i läge OFF kan det ta ett tag att slutföra fokuseringen.
- Vid zooming när en stillbild exponeras kan det ta ett tag att slutföra fokuseringen. Detta gör att alla ljusstråk som fångats in under exponeringen blir oskarpa.

4 Motljusskydd (säljs separat)

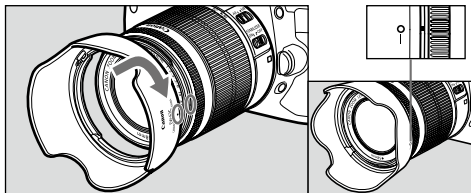

Motljusskyddet EW-63C tar bort oönskat ljus och skyddar objektivet mot regn, snö och damm. Montera på motljusskyddet genom att passa ihop monteringsmärket på skyddet med den röda pricken framtill på objektivet, och vrid sedan motljusskyddet i pilens riktning tills den röda pricken hamnar mitt för motljusskyddets stopplägesmärke. Motljusskyddet går att sätta på bak och fram på objektivet för förvaring.

- Om motljusskyddet inte monteras korrekt kan vinjettering (skuggning av kanterna på bilden) inträffa.
 - Håll i motljusskyddets bakända och vrid när du monterar eller tar av skyddet. Håll aldrig i framkanten när du vrider runt motljusskyddet, eftersom det då kan deformeras.

5 Bildstabilisator

Bildstabilisator går att använda i AF-läget och MF-läget. Den här funktionen används för att stabilisera bilden på bästa möjliga sätt efter tagningsförhållandena (t.ex. vid tagning av stillastående motiv och när man följer ett motiv som rör sig).

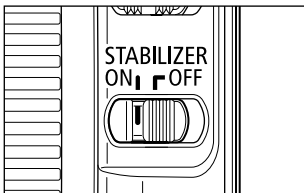

1 Ställ in STABILIZER-omkopplaren på ON.

- Om du inte vill använda bildstabilisatorfunktionen så ställer du in omkopplaren på OFF.

2 När du trycker ner avtryckaren halvvägs aktiveras bildstabilisator.

- Kontrollera att bilden i sökaren är stabil, och tryck sedan ner avtryckaren helt för att ta bilden.

- Bildstabilisator kan inte kompensera för suddighet som beror på att själva motivet rör sig.
- Det kan hända att bildstabilisator inte har någon större effekt när man tar bilder inifrån en bil eller ett annat fordon som skakar kraftigt.
- Bildstabilisator drar mer ström än vid normal tagning, vilket gör att det inte går att ta lika många bilder när den funktionen är påslagen.

- Vid fotografering av stillastående föremål kompenserar bildstabilisatorn för kamerarörelser i alla riktningar.
- Bildstabilisatorn kompenserar för vertikala kameraskakningar under tagningar där kameran följer motivet i sidled, och för horisontella kameraskakningar när kameran följer motivet i höjddled.
- Om du använder stativ så stäng av bildstabilisator för att spara batteriström.
- Med ett enbensstativ fungerar bildstabilisator lika bra som när man håller kameran med händerna. Beroende på tagningsförhållandena kan det dock hända att bildstabilisator effekt minskar.
- Bildstabilisator fungerar även när objektivet används tillsammans med en extender av typ EF12 II eller EF25 II.
- Om man använder kamerans Custom-funktion för att ställa in en viss knapp på att styra autofokusen, kommer bildstabilisator att aktiveras när man trycker på den nyinställda AF-knappen.

Bildstabilisator

Bildstabilisator i detta objektiv är särskilt användbar när man fotograferar med en handhållen kamera i följande situationer.



ON (PÅ)

OFF (AV)

- I svag belysning, t.ex. vid skymningen eller inomhus.
- På platser som konstgallerier eller teatrar, där det är förbjudet att använda blix.
- När du står ostadigt.
- I situationer där snabba slutartider inte går att använda.



ON (PÅ)

OFF (AV)

- Vid panorering av ett rörligt motiv.

6 Filter (säljs separat)

Det går att montera filter på filtergången framtill på objektivet.

- Endast ett filter kan monteras.
- Om du behöver ett polarisationsfilter, använd Canons runda polarisationsfilter PL-C B (58 mm).
- Ta först av motljusskyddet när du ska justera polarisationsfiltret.

7 Förlängare (säljs separat)

Det går att montera förlängaren EF12 II eller EF25 II för ökad förstoring. Tagningsavstånd och förstoring visas nedan.

		Skärpeområde (mm)		Förstoring (×)	
		Näraavstånd	Långt avstånd	Näraavstånd	Långt avstånd
EF12 II	18mm	Inkompatibe			
	55mm	209	382	0,65	0,23
EF25 II	18mm	Inkompatibe			
	55mm	201	270	1,00	0,51

 Vi rekommenderar att du ställer in skärpan i MF-läget för att den ska bli rätt inställd.

8 Närbildsobjektiv (säljs separat)

Genom att sätta på närbildsobjektivet 250D eller 500D (58 mm) kan du ta närbilder.

Detta objektiv går att använda tillsammans med Förstoringen blir på följande sätt.

- Närbildsobjektivet 250D: 0,08x - 0,52x
- Närbildsobjektivet 500D: 0,04x - 0,44x



Vi rekommenderar att du ställer in skärpan i MF-läget för att den ska bli rätt inställd.

9 Tekniska data

Brännvidd/bländare	18-55mm f/3,5-5,6
Objektivkonstruktion	11 grupper, 13 element
Minsta bländare	f/22-36*
Synvinkel	Diagonal: 74°20' - 27°50', Vertikalt: 45°30' - 15°40', Horisontellt: 64°30' - 23°20'
Näravstånd	0,25 m
Max. förstoring	0,36x (vid 55mm)
Synfält	Ca 129 x 199 - 42 x 63 mm (vid 0,25 m)
Filterdiameter	58 mm
Max. diameter och längd	69,0 x 75,2 mm
Vikt	Ca 205 g
Objektivkåpa	EW-63C (säljs separat)
Linsskydd	E-58 II
Väska	LP1016 (säljs separat)

* Gäller för 1/3-steg. Med 1/2-steg blir bländaren f/22-38.

- Motsvarar 29-88 mm för 35 mm filmformat.
- Objektivets längd mäts från monteringsytan till objektivets framkant. Lägg till 24,2 mm om linsskyddet och dammskyddet ska räknas med.
- Den angivna storleken och vikten gäller enbart själva objektivet, om inget annat anges.
- Det går inte att använda extendorar tillsammans med detta objektiv.
- Bländaren ställs in på kameran. Kameran kompenserar för variationer i bländarinställningen när man zoomar in och ut.
- Alla listade data är uppmätta enligt Canons standarder.
- Rätt till ändringar i produktens specifikationer och utseende förbehålles.

Canon