

## PowerShot G7X

### Fényképezőgép használati útmutató

- A fényképezőgép használata előtt mindenképpen olvassa el ezt az útmutatót, beleértve a „Biztonsági óvintézkedések” (15) című fejezetet.
- Az útmutató segítségével megtanulhatja a fényképezőgép megfelelő használatát.
- Őrizze meg ezt az útmutatót, hogy a jövőben is a használatára lehessen.
- A többi oldal eléréséhez kattintson a jobb alsó sarokban lévő gombokra.
  - ▶: Következő oldal
  - ◀: Előző oldal
  - ↶: A hivatkozásra kattintás előtti oldal
- Fejezet elejére ugráshoz kattintson a fejezet címére a jobb oldalon.

MAGYAR

Használat előtt

Alapszintű útmutató

Haladó útmutató

- 1 A fényképezőgép alapvető használata
- 2 Automatikus üzemmód/ Híbrid auto üzemmód
- 3 Egyéb felvételi módok
- 4 P üzemmód
- 5 Tv, Av, M és C mód
- 6 Lejátszási mód
- 7 Wi-Fi funkciók
- 8 Beállítások menü
- 9 Tartozékok
- 10 Mellékletek

Tárgymutató



# Használat előtt

## Kezdeti információk

### A csomag tartalma

Használat előtt ellenőrizze, hogy a fényképezőgép doboza tartalmazza-e a következő egységeket.

Ha valamelyik hiányzik, vegye fel a kapcsolatot a fényképezőgép-kereskedővel.



Fényképezőgép



Akkumulátoregység  
NB-13L\*

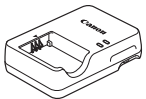

Akkumulátortöltő  
CB-2LH/CB-2LHE



Csuklósíj

\* Ne húzza le az akkumulátoregység címkéjét.

- Nyomtatott anyag mellékelve.
- Memóriakártya nincs mellékelve (📖2).

## Kompatibilis memóriakártyák

A következő (külön megvásárolható) memóriakártyák használhatók, függetlenül a méretüktől.

- SD memóriakártyák\*<sup>1</sup>
- SDHC memóriakártyák\*<sup>1\*2</sup>
- SDXC memóriakártyák\*<sup>1\*2</sup>



\*1 Az SD szabványnak megfelelő kártyák. Nem minden egyes memóriakártya működését ellenőrizték a fényképezőgéppel.

\*2 Az UHS-I memóriakártyák is támogatottak.

## Használat előtt

### Alapszintű útmutató

### Haladó útmutató

- 1 A fényképezőgép alapvető használata
- 2 Automatikus üzemmód/ Híbrid auto üzemmód
- 3 Egyéb felvételi módok
- 4 P üzemmód
- 5 Tv, Av, M és C mód
- 6 Lejátszási mód
- 7 Wi-Fi funkciók
- 8 Beállítások menü
- 9 Tartozékok
- 10 Mellékletek

### Tárgymutató



## Előzetes és jogi információk

- Készítsen pár előzetes felvételt, hogy ellenőrizze a képek rögzítésének helyes módját. Vegye figyelembe, hogy a Canon Inc., annak leányvállalatai, partnerei és viszonteladói semmilyen felelősséget nem vállalnak a fényképezőgép vagy bármely tartozék (beleértve a memóriakártyát is) olyan hibájáért, amely a képek nem megfelelő, illetve nem megfelelően beolvasható formában történő rögzítését okozza.
- A fényképezőgéppel készített felvételek csak személyes használatra szolgálnak. Ne készítsen jogosulatlan felvételeket, amelyek megsértik a szerzői jogokat, és ügyeljen arra, hogy a személyes használatú felvételek is tiltottak lehetnek a szerzői jogi vagy más törvények szerint egyes előadásokon vagy kiállításokon, illetve bizonyos kereskedelmi helyzetekben.
- A fényképezőgépre vonatkozó garanciáról és a Canon ügyfélszolgálatról a készülék Felhasználói útmutatókészletében található jótállási információkból tájékozódhat.
- Bár az LCD kijelző gyártása kifejezetten nagy pontosságú technológiákkal történik, és a képpontok több, mint 99,99%-a megfelel a tervezési előírásoknak, ritka esetekben előfordulhat, hogy egyes képpontok hibásnak tűnnek, illetve vörös vagy fekete pontként láthatók. Ez nem hibás működés és nem befolyásolja a képek rögzítését.
- Lehet, hogy az LCD kijelzőt egy vékony műanyag fólia védi a szállítás során a sérülésektől. Ha rajta van, távolítsa el ezt a fóliát, mielőtt használatba venné a fényképezőgépet.
- Ha hosszabb ideig használja, a fényképezőgép felmelegedhet. Ez nem utal hibás működésre.

### Használat előtt

#### Alapszintű útmutató

#### Haladó útmutató

- 1 A fényképezőgép alapvető használata
- 2 Automatikus üzemmód/ Híbrid auto üzemmód
- 3 Egyéb felvételi módok
- 4 P üzemmód
- 5 Tv, Av, M és C mód
- 6 Lejátszási mód
- 7 Wi-Fi funkciók
- 8 Beállítások menü
- 9 Tartozékok
- 10 Mellékletek

#### Tárgymutató



## Az útmutatóban használt elnevezések és jelölések

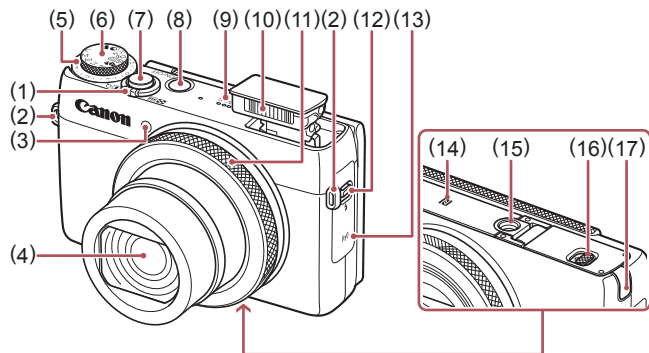

- |   |  |
|---|--|
| (1) Zoom kar<br>Felvétel: [ ] (telefotó) /<br>[ ] (nagyítószojg)<br>Lejátszás: [ ] (nagyítás) /<br>[ ] (indexkép) | (9) Hangszóró                                  |
| (2) Szíj rögzítő elem   | (10) Vaku                                      |
| (3) Lámpa   | (11) Vezérlőgyűrű                              |
| (4) Objektív  | (12) [ ] (Vakukinyitó) kapcsoló                |
| (5) Expozíciókompensáció tárcsája   | (13) Wi-Fi antenna hatósugara                  |
| (6) Módválasztó tárcsa  | (14) [ ] (N-jel)*1                             |
| (7) Zárkioldó gomb  | (15) Állvány foglalat                          |
| (8) ON/OFF gomb   | (16) Memóriakártya és akkumulátor fedele       |
|   | (17) Hálózati tápegység csatlakozójának fedele |

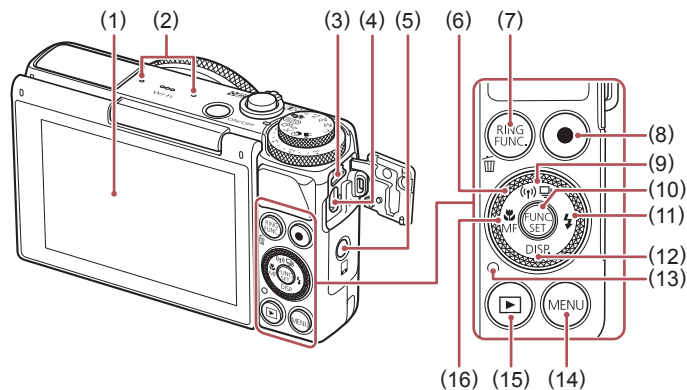

- |  |  |
|--|--|
| (1) Képernyő (LCD kijelző)*2                                       | (10) FUNC./SET gomb                                |
| (2) Mikrofon   | (11) [ ] (Vaku) / Jobbra gomb                      |
| (3) DIGITAL csatlakozó   | (12) [DISP.] (Kijelző) / Le gomb                   |
| (4) HDMI™ csatlakozó   | (13) Jelzőfény                                     |
| (5) [ ] (Mobil eszköz csatlakoztatása) gomb                        | (14) [MENU] gomb                                   |
| (6) Vezérlőtárcsa  | (15) [ ] (Lejátszás) gomb                          |
| (7) [ ] (Gyűrű-funkció választó) / [ ] (Egyetlen kép törlése) gomb | (16) [ ] (Makró) / [ ] (Kézi élesség) / Balra gomb |
| (8) Videó gomb   |  |
| (9) [ ] (Felv. üzemmód) / [ ] (Wi-Fi) / Fel gomb                   |  |

\*1 NFC funkciókhoz (128).

\*2 Ha a képernyőre kijelzővédő fóliát helyezett, előfordulhat, hogy a fényképezőgép nem tudja megfelelően felismerni a mozdulatokat. Ebben az esetben növelje meg az érintőképernyő érzékenységét (156).

### Használat előtt

#### Alapszintű útmutató

#### Haladó útmutató

- 1 A fényképezőgép alapvető használata
- 2 Automatikus üzemmód / Hibrid auto üzemmód
- 3 Egyéb felvételi módok
- 4 P üzemmód
- 5 Tv, Av, M és C mód
- 6 Lejátszási mód
- 7 Wi-Fi funkciók
- 8 Beállítások menü
- 9 Tartozékok
- 10 Mellékletek

#### Tárgymutató







- A vezérlőtárcsa forgatása az egyik mód a lehetőségek beállítására, a képek közötti váltásra és más műveletek végzésére. A műveletek nagy része elvégezhető a [▲][▼][◀][▶] gombokkal is.

- Ebben az útmutatóban a fényképezőgép gombjait és tárcsáit a rajtuk szereplő, vagy rájuk hasonlító ikonokkal jelezzük.
- A fényképezőgép következő gombjait és vezérlőit ikonok jelzik.  
[☰] Vezérlőgyűrű (11) elől  
[▲] Fel gomb (9) hátul  
[◀] Balra gomb (16) hátul  
[▶] Jobbra gomb (11) hátul  
[▼] Le gomb (12) hátul  
[⊙] Vezérlőtárcsa (6) hátul
- A felvételi módok, a képernyőn megjelenő ikonok és a szöveg szögletes zárójelben láthatók.
- ⓘ: Fontos információk, amelyeket tudnia kell
- 💡: Megjegyzések és tippek a fényképezőgép haladó használatához
- 📄: Érintőképernyős műveleteket jelez
- 📖xx: Kapcsolódó információkat tartalmazó oldalak (ebben a példában az „xx” egy oldalszámot jelez)
- Az útmutatóban található utasítások a fényképezőgép alapértelmezett beállításai mellett érvényesek.
- Az egyszerűség kedvéért az összes támogatott memóriakártyát „memóriakártya” elnevezéssel jelezzük.
- A címek alatt látható ▶ „Állóképek” és ▶ „Videók” szimbólumok jelzik a funkció alkalmazását – hogy az állóképekre, videókra vagy mindkettőre vonatkozik.

## Használat előtt

### Alapszintű útmutató

### Haladó útmutató

- 1 A fényképezőgép alapvető használata
- 2 Automatikus üzemmód/  
Hibrid auto üzemmód
- 3 Egyéb felvételi módok
- 4 P üzemmód
- 5 Tv, Av, M és C mód
- 6 Lejátszási mód
- 7 Wi-Fi funkciók
- 8 Beállítások menü
- 9 Tartozékok
- 10 Mellékletek

### Tárgymutató



## Tartalomjegyzék

### Használat előtt

<b>Kezdeti információk</b> .....	<b>2</b>
A csomag tartalma .....	2
Kompatibilis memóriakártyák .....	2
Előzetes és jogi információk .....	3
Az útmutatóban használt elnevezések és jelölések .....	4
A fényképezőgép általános funkciói .....	13
Biztonsági óvintézkedések .....	15

### Alapszintű útmutató

<b>Alapvető műveletek</b> .....	<b>18</b>
Előkészületek .....	18
A szíj rögzítése .....	18
A fényképezőgép kézben tartása .....	18
Az akkumulátoregység feltöltése .....	19
Az akkumulátoregység és a memóriakártya behelyezése .....	19
Az akkumulátoregység és a memóriakártya eltávolítása .....	20
A dátum és az idő beállítása .....	20
A dátum és idő módosítása .....	21
A kijelző nyelve .....	22
A fényképezőgép kipróbálása .....	23
Felvétel készítése (Smart Auto üzemmód) .....	23
Megjelenítés .....	24
Érintőképernyős műveletek .....	25
Képek törlése .....	25

### Haladó útmutató

<b>1 A fényképezőgép alapvető használata</b> .....	<b>26</b>
Be- és kikapcsolás .....	26
Energiatekarékosági funkciók (Automatikus kikapcsolás) .....	27
Az energiatekarékos funkció működése felvételi módban .....	27
Az energiatekarékos funkció működése lejátszási módban .....	27
Zárkioldó gomb .....	27
Felvételi módok .....	28
A kijelző dőlésszögének és irányának beállítása .....	28
Felvételi képernyő beállításai .....	29
A FUNC. menü használata .....	29
Beállítások kiválasztása érintőképernyős műveletek segítségével .....	30
A menüképernyő használata .....	30
Érintőképernyős műveletek .....	31
A képernyőn megjelenő billentyűzet .....	32
Jelzőfény jelentése .....	33
Óra .....	33
<b>2 Automatikus üzemmód/Hibrid auto üzemmód</b> .....	<b>34</b>
Felvételkedészítés a fényképezőgép által meghatározott beállításokkal .....	34
Felvétel készítése (Smart Auto üzemmód) .....	34
Felvételkedészítés Hibrid auto üzemmódban .....	36
Összefoglaló videók lejátszása .....	36
Állóképek/videók .....	37
Állóképek .....	37
Videók .....	37
Témák ikonjai .....	38
Sorozatfelvételi témák .....	39

#### Használat előtt

#### Alapszintű útmutató

#### Haladó útmutató

#### 1 A fényképezőgép alapvető használata

#### 2 Automatikus üzemmód/Hibrid auto üzemmód

#### 3 Egyéb felvételi módok

#### 4 P üzemmód

#### 5 Tv, Av, M és C mód

#### 6 Lejátszási mód

#### 7 Wi-Fi funkciók

#### 8 Beállítások menü

#### 9 Tartozékok

#### 10 Mellékletek

#### Tárgymutató



Képstabilizálás ikonjai .....	39
A kijelzőn megjelenő keretek .....	40
Ismert, kényelmes funkciók .....	40
A téma további nagyítása (Digitális zoom) .....	40
Fényképezés előre beállított fókusztávolságok használatával (Zoom léptetése) .....	41
Az önkiloldó használata.....	41
Az önkiloldó használata a fényképezőgép bemozdulásának megakadályozásához .....	42
Az önkiloldó testreszabása .....	42
Fényképezés a kijelző megérintésével (Érintéses kioldás) .....	42
Sorozatfelvétel.....	43
Kép megjelenítése lejátszás közben .....	43
Az arcazonosítás használata .....	44
Személyes adatok .....	44
Az arcazonosító adatok regisztrálása.....	44
Felvétel készítése.....	45
A regisztrált adatok ellenőrzése és szerkesztése.....	46
Arcazonosító adatok felülírása és felvétele.....	47
A regisztrált adatok törlése .....	48
Funkciók a képek testreszabásához .....	49
A képarány módosítása .....	49
A kép felbontásának (méretének) megváltoztatása.....	49
A felbontás kiválasztása a papírméret alapján (3:2 képarányú képeknél).....	49
A higanylámpák okozta zöldes területek kijavítása a képeken .....	50
A videók képminőségének megváltoztatása.....	50
Hasznos felvételi funkciók.....	51
A kéttengelyes elektronikus horizont használata .....	51
Az élességállítás helyének nagyítása.....	51
Csukott szemek ellenőrzése.....	52

A fényképezőgép működésének tesztre szabása .....	52
Az AF segédfény kikapcsolása.....	52
A vörösszem-hatást csökkentő lámpa kikapcsolása .....	52
A fényképezés után látható kép megjelenítési módjának módosítása .....	53
A fényképezés után látható kép megjelenítési idejének módosítása .....	53
A fényképezés után megjelenő képernyő módosítása .....	53
<b>3 Egyéb felvételi módok .....</b>	<b>54</b>
Különböző képek készítése a felvételekből (Kreatív képkészítés).....	54
Effektusok kiválasztása .....	55
Különleges témák.....	55
Funkciók használata Víz alatti felvételek esetében .....	57
Fényképezés vízalatti élességállítási tartománnyal .....	57
Fehéregyensúly kiigazítása .....	57
Képi hatások (Kreatív szűrők) .....	58
Nagy dinamikatartományú témák fényképezése (Nagy dinamikatartomány) .....	59
Művészi hatások hozzáadása .....	59
Fényképezés elhalványított színekkel (Nosztalgia).....	60
Fényképezés halszemoptika effektussal (Halszemoptika effektus).....	60
Dioráma (makett) hatású képek készítése (Dioráma effektus) .....	60
Lejátszási sebesség és becsült lejátszási idő (1 perces felvételek esetén) .....	61
Fényképezés játékkamera effektussal (Játékkamera effektus) .....	61
Témák kihangsúlyozása (Háttérelmosás) .....	62
Fényképezés a lágy élesség effektussal .....	62
Fényképezés egyszínű üzemmódban .....	63

Használat előtt

Alapszintű útmutató

Haladó útmutató

**1** A fényképezőgép  
alapvető használata

**2** Automatikus üzemmód/  
Hibrid auto üzemmód

**3** Egyéb felvételi módok

**4** P üzemmód

**5** Tv, Av, M és C mód

**6** Lejátszási mód

**7** Wi-Fi funkciók

**8** Beállítások menü

**9** Tartozékok

**10** Mellékletek

Tárgymutató



Speciális üzemmódok más célokra .....	63
Automatikus felvételkészítés arcészlelés után (Intelligens kioldás).....	63
Automatikus felvételkészítés mosolyészlelés után.....	63
A kacsintási önkkioldó használata.....	64
Az arcérzékelő önkkioldó használata.....	65
Éjszakai égbolt fotózása (Csillag).....	66
Csillagos égbolt alatti éjszakai fotózás (Csillagos portré) .....	66
Éjszakai jelenetek fotózása csillagos égbolt alatt (Csillagos égbolt).....	67
Csillagjárás fotózása (Csillagjárás) .....	68
Csillagok mozgásának rögzítése videofelvételen (Nagy időközű videó).....	69
Színek beállítása .....	71
Különféle videofelvételek készítése .....	71
Videofelvételek készítése Normál módban .....	71
A kép világosságának rögzítése vagy módosítása felvételkészítés előtt .....	72
iFrame videók készítése.....	72
<b>4 P üzemmód .....</b>	<b>73</b>
Fényképezés programautomatika AE módban ([P] üzemmód).....	73
A kép világossága (Expozíció) .....	74
A kép fényerejének beállítása (Expozíciókompenzáció) .....	74
A világosság/expozíció rögzítése (AE rögzítés) .....	74
A fénymérési mód megváltoztatása.....	74
A Szpot AE pont keret és az AF keret összekapcsolása .....	75
Az ISO érzékenység módosítása .....	75
Az ISO automatikus beállítások módosítása .....	76
A zajcsökkentés szintjének módosítása (Nagy ISO NR).....	76
Képsorozat automatikus expozícióállítással (AEB fényképezés).....	76

A kép világosságának módosítása (i-Contrast) .....	77
Dinamikataromány-javítás (DR-javítás).....	77
Árnyékjavítás.....	78
A Semleges szűrő funkció használata.....	78
Kép színei.....	78
A fehéregyensúly beállítása.....	78
Egyéni fehéregyensúly .....	79
A fehéregyensúly kézi kiigazítása .....	79
A képek színárnyalatának módosítása (Saját színbeállítás) .....	80
Saját színek.....	80
A felvétel távolsága és az élességállítás .....	81
Közeli felvétel készítése (Makró).....	81
Fényképezés Kézi élesség üzemmódban .....	81
Az élességállítási terület egyszerű meghatározása (MF kontúrkiemelés beállítása) .....	82
Fókuszszorozat (Fókuszszorozat mód) .....	82
Digitális telekonverter .....	83
Az AF keret üzemmódjának módosítása .....	83
1 pont .....	83
Az AF keretek mozgatása és átméretezése (1 pont) .....	84
AiAF arcra.....	84
Fényképezés az AF szervo használatával .....	85
Az élességbeállítás megváltoztatása .....	85
Az élességet meghatározó személy kiválasztása (Arc kiválasztása) .....	85
Az élességet meghatározó témák kiválasztása (Érintéssel AF).....	86
Fényképezés az AF rögzítés használatával .....	87
Sorozatfelvételt készíthet, miközben a fényképezőgép folyamatosan állítja az élességet a mozgó témákra.....	87
Vaku .....	88
A vaku üzemmódjának megváltoztatása .....	88

Használat előtt

Alapszintű útmutató

Haladó útmutató

**1** A fényképezőgép  
alapvető használata

**2** Automatikus üzemmód/  
Hibrid auto üzemmód

**3** Egyéb felvételi módok

**4** P üzemmód

**5** Tv, Av, M és C mód

**6** Lejátszási mód

**7** Wi-Fi funkciók

**8** Beállítások menü

**9** Tartozékok

**10** Mellékletek

Tárgymutató



Automatikus.....	88
Be .....	88
Hosszú szinkron .....	88
Ki .....	88
A vaku expozíciókompenzációjának beállítása .....	89
Fényképezés az FE rögzítés használatával.....	89
A vaku időzítésének módosítása.....	90
RAW képek készítése .....	90
További beállítások.....	91
A tömörítési arány módosítása (Képminőség).....	91
Az IS üzemmód beállításainak módosítása.....	91
Videók felvétele úgy, hogy a témák azonos méretben jelenjenek meg felvétel előtt.....	92
A felvételi képernyő-információk színének módosítása.....	92
<b>5 Tv, Av, M és C mód .....</b>	<b>93</b>
Megadott zársebesség ([Tv] üzemmód).....	93
Megadott rekesznyílásérték ([Av] üzemmód).....	94
Megadott záridők és rekesznyílásértékek ([M] üzemmód).....	94
A vaku fényerejének beállítása.....	95
Videók készítése megadott záridőkkel és rekesznyílásértékekkel .....	96
Beállítás érintőképernyős műveletekkel .....	96
A felvételi stílusok testre szabása .....	97
A vezérlőgyűrű beállításainak módosítása .....	97
A vezérlőgyűrűhöz rendelhető funkciók.....	97
Funkciók hozzárendelése a vezérlőgyűrűhöz .....	98
Beállítás a vezérlőgyűrű használatával .....	98
A megjelenített információk testreszabása .....	99
Funkciók hozzárendelése gombokhoz .....	99
A FUNC. menü testreszabása (FUNC. menü elrendezése) .....	100

A menüben megjeleníteni kívánt elemek kiválasztása .....	100
Menüpontok átrendezése .....	101
Képfelvételi beállítások mentése.....	101
A menthető beállítások .....	101
A gyakran használt felvételi menüpontok mentése (Saját menü).....	102
<b>6 Lejátszási mód.....</b>	<b>103</b>
Megjelenítés.....	103
Érintőképernyős műveletek .....	104
Váltás a kijelző nézetei között .....	105
Túlexponálási figyelmeztetés (a képek fényes részleteinél).....	105
Hisztogram .....	105
RGB hisztogram, GPS információs nézet .....	105
Állóképek készítésekor rögzített rövid videók (összefoglaló videók) megtekintése.....	106
Megtekintés dátum szerint .....	106
A felismert emberek ellenőrzése arcaazonosításkor .....	107
Képek böngészése és szűrése .....	107
Mozgás az indexképes elrendezésben megjelenített képek között .....	107
Érintőképernyős műveletek .....	108
A megadott feltételeknek megfelelő képek megkeresése .....	108
Ugrás a képek között a vezérlőgyűrű használatával .....	109
Érintőképernyős műveletek .....	109
Egy csoport egyes képeinek megtekintése .....	110
Arcazonosító adatok szerkesztése.....	111
Nevék módosítása.....	111
Nevék törlése.....	111
Képmegjelenítési beállítások.....	112
Képek nagyítása.....	112
Érintőképernyős műveletek .....	112

## Használat előtt

### Alapszintű útmutató

### Haladó útmutató

#### 1 A fényképezőgép alapvető használata

#### 2 Automatikus üzemmód/ Hibrid auto üzemmód

#### 3 Egyéb felvételi módok

#### 4 P üzemmód

#### 5 Tv, Av, M és C mód

#### 6 Lejátszási mód

#### 7 Wi-Fi funkciók

#### 8 Beállítások menü

#### 9 Tartozékok

#### 10 Mellékletek

### Tárgymutató



Diavetítés megtekintése .....	112
Hasonló képek lejátszása (Intelligens válogatás).....	113
A képek védelme .....	114
Kiválasztási mód választása.....	114
Képek kiválasztása egyenként .....	114
Tartomány kijelölése .....	114
Az összes kép védelme.....	115
Az összes védelem törlése.....	115
Képek törlése .....	116
Több kép törlése egyszerre .....	116
Kiválasztási mód választása .....	116
Képek kiválasztása egyenként .....	116
Tartomány kijelölése .....	117
Az összes kép kiválasztása.....	117
Képek forgatása .....	118
Az automatikus forgatás kikapcsolása .....	118
Képek bejelölése kedvencként.....	119
Kényelmes vezérlés: Érintéses műveletek.....	120
Az érintéses műveletekhez rendelt funkciók használata .....	120
Az érintéses műveletekhez rendelt funkciók módosítása.....	120
Hozzárendelhető funkciók .....	120
Állóképek szerkesztése .....	121
Képek átméretezése.....	121
Képkivágás .....	122
A képek színárnyalatának módosítása (Saját színbeállítás) ...	122
A kép fényerejének módosítása (i-Contrast) .....	123
Vörösszem-javítás .....	124
Videók szerkesztése .....	125
A fájlok méretének csökkentése .....	126
Összefoglaló videók szerkesztése .....	126

<b>7 Wi-Fi funkciók.....</b>	<b>127</b>
Elérhető Wi-Fi funkciók .....	127
Képek küldése okostelefonra .....	128
Küldés egy, a gombhoz hozzárendelt okostelefonra .....	128
Okostelefon hozzáadása Wi-Fi menü használatával.....	130
Más elérési pont használata .....	131
Előző elérési pontok .....	132
Képek mentése számítógépre.....	132
Számítógép regisztrálásának előkészítése .....	132
A számítógépes környezet ellenőrzése.....	132
A szoftver telepítése .....	132
A számítógép beállítása Wi-Fi kapcsolat használatára (csak Windows) .....	134
Képek mentése egy csatlakoztatott számítógépre .....	134
Az elérési pont kompatibilitásának ellenőrzése.....	134
WPS-kompatibilis elérési pontok használata .....	135
Csatlakozás a felsorolt elérési pontokhoz .....	137
Előző elérési pontok .....	138
Képek küldése regisztrált webszolgáltatásra .....	138
Webszolgáltatások regisztrálása .....	138
A CANON iIMAGE GATEWAY szolgáltatás regisztrálása ...	139
Más webszolgáltatások regisztrálása .....	140
Képek feltöltése webszolgáltatásokba.....	141
Képek nyomtatása vezeték nélkül egy csatlakoztatott nyomtatóról.....	142
Képek küldése másik fényképezőgépre.....	143
Képküldési beállítások.....	144
Több kép küldése .....	144
A képek küldésével kapcsolatos megjegyzések.....	144
A kép felbontásának (méretének) kiválasztása .....	145
Megjegyzések hozzáadása .....	145

Használat előtt

Alapszintű útmutató

Haladó útmutató

**1** A fényképezőgép alapvető használata

**2** Automatikus üzemmód/  
Hibrid auto üzemmód

**3** Egyéb felvételi módok

**4** P üzemmód

**5** Tv, Av, M és C mód

**6** Lejátszási mód

**7** Wi-Fi funkciók

**8** Beállítások menü

**9** Tartozékok

**10** Mellékletek

Tárgymutató



Képek automatikus küldése (Képszinkronizálás).....	145
Előkészületek .....	145
A fényképezőgép előkészítése .....	145
A számítógép előkészítése.....	146
Képek küldése .....	146
A fényképezőgépen lévő képek megtekintése és a fényképezőgép vezérlése egy okostelefon használatával .....	147
Képek ellátása földrajzi címkével a fényképezőgépen .....	147
Felvételkedzés távolról .....	148
A Wi-Fi beállítások szerkesztése és törlése .....	149
A kapcsolat adatainak szerkesztése.....	149
Eszköz becenevének módosítása .....	149
Kapcsolat adatainak törlése .....	150
A Wi-Fi beállítások visszaállítása alapértelmezett értékre.....	150
<b>8 Beállítások menü .....</b>	<b>151</b>
Az alapvető fényképezőgép-funkciók beállítása .....	151
A fényképezőgép működésének elnémitása .....	151
A hangerő módosítása.....	151
A hangok testre szabása .....	152
A tippek elrejtése .....	152
Dátum és idő .....	152
Világóra .....	152
Az objektív behúzási idejének módosítása.....	153
A Gazdaságos mód használata.....	153
Az energiatakarékos működés beállítása.....	153
A kijelző fényereje.....	153
Indító képernyő.....	154
A memóriakártya formázása.....	154
Teljes formázás .....	154
Fájlszámozás.....	155
Dátum alapú képtárolás.....	155

Metrikus/angolszász kijelzés .....	155
Az elektronikus szintjelző kalibrálása .....	155
Az elektronikus szintjelző alaphelyzetbe állítása .....	156
Az érintőképernyős műveletek kikapcsolása.....	156
Az érintőképernyő érzékenységének növelése .....	156
A képekre rögzítendő szerzői jogi információk beállítása.....	156
A szerzői jogi információk törlése .....	157
Tanúsítványemlékek ellenőrzése .....	157
A kijelző nyelve .....	157
További beállítások módosítása .....	157
Alapértelmezett értékek visszaállítása .....	157
<b>9 Tartozékok.....</b>	<b>158</b>
A rendszer bemutatása .....	158
Választható tartozékok .....	159
Tápellátás .....	159
Vaku.....	160
Egyéb tartozékok.....	160
Nyomatok .....	160
A választható tartozékok használata .....	161
Lejátszás TV-készüléken.....	161
Visszajátszás nagy felbontású TV-készüléken .....	161
Lejátszás normál felbontású TV-készüléken .....	162
A fényképezőgép üzemeltetése hálózati tápellátással .....	162
A szoftver használata .....	164
Szoftver .....	164
Szoftver használati útmutató .....	164
Csatlakozás számítógéphez kábellel .....	164
A számítógépes környezet ellenőrzése .....	164
A szoftver telepítése .....	164
Képek mentése számítógépre.....	164
Képek nyomtatása.....	166

Használat előtt

Alapszintű útmutató

Haladó útmutató

**1** A fényképezőgép  
alapvető használata

**2** Automatikus üzemmód/  
Hibrid auto üzemmód

**3** Egyéb felvételi módok

**4** P üzemmód

**5** Tv, Av, M és C mód

**6** Lejátszási mód

**7** Wi-Fi funkciók

**8** Beállítások menü

**9** Tartozékok

**10** Mellékletek

Tárgymutató



Egyszerű nyomtatás .....	166
A nyomtatási beállítások beállítása .....	167
Képek körülvágása nyomtatás előtt .....	167
A papírméret és az elrendezés kiválasztása nyomtatás előtt .....	168
Választható elrendezési beállítások .....	168
Igazolványképek nyomtatása .....	168
Videó képkockáinak nyomtatása .....	169
Videók nyomtatási beállításai .....	169
Képek hozzáadása a nyomtatási listához (DPOF) .....	169
A nyomtatási beállítások beállítása .....	169
Egyes képek beállítása nyomtatásra .....	170
A képek egy tartományának beállítása nyomtatásra .....	171
Az összes kép beállítása nyomtatásra .....	171
Az összes kép törlése a nyomtatási listáról .....	171
A nyomtatási listára felvett képek nyomtatása (DPOF) .....	171
Képek hozzáadása a fotókönyvhöz .....	171
Kiválasztási mód választása .....	171
Képek hozzáadása egyenként .....	172
Az összes kép hozzáadása a fotókönyvhöz .....	172
A fotókönyv összes képének eltávolítása .....	172
<b>10 Mellékletek .....</b>	<b>173</b>
Hibaelhárítás .....	173
A kijelzőn megjelenő üzenetek .....	177
A kijelzőn megjelenő információk .....	179
Felvétel (információs nézet) .....	179
Akkumulátor töltöttsége .....	179
Lejátszás (részletes információs nézet) .....	180
A videofelvételek vezérlőpultjának áttekintése .....	180
Funkciók és menük táblázatai .....	181
Az egyes felvételi módokban elérhető funkciók .....	181

FUNC. menü .....	183
Fényképezés lap .....	186
Beállítás lap .....	192
Saját menü lap .....	192
Lejátszás lap .....	192
Nyomtatás lap .....	193
Kezelési előírások .....	193
Műszaki adatok .....	194
Fényképezőgép műszaki adatai .....	194
Wi-Fi .....	194
Digitális Zoom fókusztávolsága (a 35 mm-es fényképezőgépek fogalmainak megfelelően) .....	194
Rögzíthető képek száma/Felvételi idő és lejátszási idő .....	195
A készíthető felvételek száma különféle memóriakártyák esetén .....	195
A készíthető felvételek száma különféle memóriakártyák esetén .....	196
Vakutartomány .....	196
Felvétel távolsága .....	196
Sorozatfelvétel sebessége .....	196
Záridő .....	197
Rekesz .....	197
Akkumulátoregység, NB-13L .....	197
Akkumulátortöltő, CB-2LH/CB-2LHE .....	197
Tárgymutató .....	198
A Wi-Fi-vel (vezeték nélküli hálózattal) kapcsolatos előírások .....	201
Rádióhullámú zavarokkal kapcsolatos óvintézkedések .....	201
Biztonsági óvintézkedések .....	201
Védjegyek és licenck .....	202
A felelősség kizárása .....	202

## Használat előtt

### Alapszintű útmutató

### Haladó útmutató

- 1 A fényképezőgép alapvető használata
- 2 Automatikus üzemmód/  
Hibrid auto üzemmód
- 3 Egyéb felvételi módok
- 4 P üzemmód
- 5 Tv, Av, M és C mód
- 6 Lejátszási mód
- 7 Wi-Fi funkciók
- 8 Beállítások menü
- 9 Tartozékok
- 10 Mellékletek

### Tárgymutató





## A fényképezőgép általános funkciói

### Felvételkészítés

- A fényképezőgép által meghatározott beállítások használata (Automatikus üzemmód, Hibrid auto üzemmód)
  - [34](#), [36](#)
- A fényképezőgép speciális beállításaival különböző hatásokat érhet el a felvételeken (Kreatív képkészítés üzemmód)
  - [54](#)

Emberek fényképezése megfelelően



Portrék  
([55](#))



Havas táj  
([55](#))

Adott témáknak megfelelő beállítások alkalmazása



Éjszakai  
([55](#))



Víz alatti  
([55](#))



Tűzijáték  
([55](#))



Csillagos égbolt  
([66](#))

Speciális effektusok alkalmazása



Élénk színek  
([58](#))



Halszemeffektus  
([60](#))



Háttérelmosás  
([62](#))



Poszter effektus  
([58](#))



Dioráma effektus  
([60](#))



Lágy fókuszt  
([62](#))



„Öregített” fényképek  
([60](#))



Lyukkamera effektus  
([61](#))



Egyszínű  
([63](#))

- Élességállítás arcokra
  - [34](#), [55](#), [84](#), [85](#)
- Vaku használata nélkül (Vaku ki)
  - [34](#)
- Önmaga is szerepel a képen (Önkioldó)
  - [41](#), [65](#)
- Arcazonosító használata
  - [44](#), [107](#)
- Videók és fényképek együtt (Összefoglaló videó)
  - [36](#)

Használat előtt

Alapszintű útmutató

Haladó útmutató

- 1 A fényképezőgép alapvető használata
- 2 Automatikus üzemmód/  
Hibrid auto üzemmód
- 3 Egyéb felvételi módok
- 4 P üzemmód
- 5 Tv, Av, M és C mód
- 6 Lejátszási mód
- 7 Wi-Fi funkciók
- 8 Beállítások menü
- 9 Tartozékok
- 10 Mellékletek

Tárgymutató



## ▶ Lejátszás

- Képek megtekintése (Lejátszási mód)
  - 📖 103
- Automatikus lejátszás (Diavetítés)
  - 📖 112
- TV-készüléken
  - 📖 161
- Számítógépen
  - 📖 164
- Képek gyors böngészése
  - 📖 107
- Képek törlése
  - 📖 116

## 📺 Videofelvétel készítése és megtekintése

- Videofelvételek készítése
  - 📖 34, 📖 71, 📖 96
- Videók megtekintése (Lejátszási mód)
  - 📖 103

## 🖨️ Nyomtatás

- Képek nyomtatása
  - 📖 166

## 💻 Mentés

- Képek mentése számítógépre kábelen keresztül
  - 📖 164

## 📶 Wi-Fi funkciók használata

- Képek küldése okostelefonra
  - 📖 128
- Képek megosztása online
  - 📖 138
- Képek küldése számítógépre
  - 📖 145

## Használat előtt

### Alapszintű útmutató

### Haladó útmutató

- 1 A fényképezőgép alapvető használata
- 2 Automatikus üzemmód/ Híbrid auto üzemmód
- 3 Egyéb felvételi módok
- 4 P üzemmód
- 5 Tv, Av, M és C mód
- 6 Lejátszási mód
- 7 Wi-Fi funkciók
- 8 Beállítások menü
- 9 Tartozékok
- 10 Mellékletek

### Tárgymutató



## Biztonsági óvintézkedések

- A termék használata előtt feltétlenül olvassa el az alábbi biztonsági óvintézkedéseket. A terméket minden esetben csak az előírásoknak megfelelően használja.
- Az itt található biztonsági óvintézkedések célja, hogy elkerülhesse a személyi sérüléseket vagy az eszközök károsodását.
- Mindig olvassa el a külön vásárolt kiegészítők útmutatóját is.



### Figyelmeztetés

Súlyos sérülés vagy halálos veszély lehetőségét jelzi.

- Ne villantsa a vakut közelről emberek szemébe.  
A vaku által kibocsátott erős fény látáskárosodást okozhat. Különösen csecsemőt ne fényképezzen vakuval 1 méternél közelebből.
- Úgy tárolja a készüléket, hogy gyerekek és csecsemők ne férhessenek hozzá.  
A gyermek nyakára csavarodott szíj fulladást okozhat. Amennyiben a termék tápkábelrel működik, az véletlenül a gyermek nyaka köré tekeredve fulladást okozhat.
- Csak a javasolt áramforrásokat használja.
- Ne szerelje szét, ne alakítsa át és ne tegye ki hőhatásnak a terméket.
- Ne húzza le az akkumulátoregység címkejét, amennyiben azon van címke.
- Ne ejtse le a terméket, és ne tegye ki erős ütődésnek.
- Ne érintse meg a termék belsejét, ha az megsérült, vagy elejtette.
- Ha a termék füstöl, furcsa szagot bocsát ki, vagy más szempontból a szokásostól eltérően viselkedik, azonnal hagyja abba a használatát.
- Ne használjon szintetikus tisztítószereket – például alkoholt, benzint vagy higítót – a termék tisztításához.
- Ügyeljen, hogy a készülék ne kerüljön kapcsolatba folyadékkal vagy idegen tárggyal, valamint azok ne kerüljenek a belsejébe.

Ez áramütést vagy tüzet okozhat.

Amennyiben a készüléket víz éri, vagy ha folyadék vagy idegen tárgy jut a belsejébe, vegye ki az akkumulátoregységet/akkumulátorokat/elemeket vagy azonnal áramtalanítsa azt.

- Ne nézzen a keresőn keresztül (ha a fényképezőgép rendelkezik keresővel) nagyon erős fényforrásba – például tiszta időjárás esetén a Napba, vagy egy intenzív mesterséges fényforrásba.  
Ez látáskárosodást okozhat.

- Ne érintse meg a termék belsejét villámlás idején, ha az áram alatt van. Ez áramütést vagy tüzet okozhat. Azonnal fejezze be a termék használatát, és tegye azt biztonságos távolságba.

- Csak a javasolt akkumulátoregységet/akkumulátorokat/elemeket használja.
- Ne helyezze az akkumulátoregységet/akkumulátorokat/elemeket tűz közelébe vagy közvetlenül tűzbe.

Emiatt az akkumulátoregység/akkumulátorok/elemek felrobbanhatnak vagy szivároghatnak, ami áramütést, tüzet vagy sérüléseket okozhat. Ha a kifolyt elektrolit szembe, szájba, bőrre vagy ruhára kerül, azonnal öblítse le bő vízzel.

- Ha a termékhez akkumulátortöltő használható, vegye figyelembe a következő óvintézkedéseket.
  - Rendszeres időközönként húzza ki a tápkábel, és egy száraz ruhával törölje le a csatlakozón, a konnektoron és a környezetében lerakódott port.
  - Nedves kézzel ne helyezze be, és ne húzza ki a tápkábel.
  - Ne használja a készüléket olyan módon, amellyel túllépi az elektromos aljzat és a vezetékezés névleges értékeit. Ne használja a csatlakozót ha az sérült, vagy nem teljesen van beleillesztve a konnektorba.
  - Ügyeljen arra, hogy por, illetve fémtárgyak (például hajtű vagy kulcs) ne kerüljenek érintkezésbe a dugóval vagy az érintkezőkkel.
  - Ha a termékhez tartozik tápkábel, vigyázzon, ne vágja el, ne sértse meg, és ne helyezzen rá nehéz tárgyakat.

Ez áramütést vagy tüzet okozhat.

- Kapcsolja ki a fényképezőgépet azokon a helyeken, ahol tilos a fényképezőgépek használata.

A fényképezőgép által kibocsátott elektromágneses sugárzás interferenciát okozhat más elektronikus eszközök vagy egyéb berendezések használatakor. Körültekintően járjon el, ha a terméket olyan helyen használja, ahol az elektronikus eszközök használata korlátozott, például repülőgépeken vagy egészségügyi intézményekben.

## Használat előtt

### Alapszintű útmutató

### Haladó útmutató

- 1 A fényképezőgép alapvető használata
- 2 Automatikus üzemmód/Hibrid auto üzemmód
- 3 Egyéb felvételi módok
- 4 P üzemmód
- 5 Tv, Av, M és C mód
- 6 Lejátszási mód
- 7 Wi-Fi funkciók
- 8 Beállítások menü
- 9 Tartozékok
- 10 Mellékletek

### Tárgymutató



- Ne hagyja, hogy a fényképezőgép hosszabb ideig a bőréhez érjen. Még ha a fényképezőgép nem is érződik forrónak, a folyamatos érintkezés alacsony hőmérsékletű égéseket, bőrpírt vagy hólyagosodást okozhat. Használjon állványt ha forró helyen fényképez, vagy ha keringése gyenge, illetve érzékeny bőrrel rendelkezik.

 <b>Előírás</b>	Sérülés lehetőségét jelzi.
--	----------------------------

- A csuklószíjjal hordva a terméket ügyeljen arra, hogy ne üsse hozzá semmihez, ne tegye ki erős ütésnek vagy rázkódásnak, és ne hagyja, hogy beakadjon más tárgyakra.
  - Ügyeljen, hogy ne üsse meg és ne nyomja meg erősen az objektívet. Ez sérüléshez vagy a fényképezőgép károsodásához vezethet.
  - Ügyeljen, hogy ne érje nagy ütés a kijelzőt. A törött kijelzóből származó szilánkok sérülést okozhatnak.
  - Ügyeljen, hogy használat közben ne takarja el a vakut az ujjával vagy ruházatával. Ez égési sérüléshez vagy a vaku károsodásához vezethet.
  - Ne használja, ne helyezze el és ne tárolja a terméket a következő helyeken:
    - Közvetlen napfénynek kitett helyek,
    - 40 °C-nál magasabb hőmérsékletnek kitett helyek
    - Nedves vagy poros helyek
- A fenti esetekben az akkumulátoregység/akkumulátor/elem szivárgása, túlmelegedése vagy robbanása következhet be, ami áramütéshez, tűzhöz, égési vagy egyéb sérülésekhez vezethet.
- A túlmelegedés és a károsodás áramütést, tüzet, égési vagy egyéb sérülést okozhat.
- A diavetítés áttűnési effektusainak hosszabb időn keresztül szemlélése kellemetlen érzést okozhat.
  - A külön megvásárolható objektívek, objektívszűrők és szűrőadapterek használatakor ügyeljen azok szoros felerősítésére.
- Ha az objektívtartozékok meglazulnak és leesnek, eltörhetnek, és az üvegszilánkok vágási sérüléseket okozhatnak.

- Ha olyan terméket használ, amely automatikusan nyitja fel és csukja le a vakut, ügyeljen arra, hogy a vaku lecsukásakor nehegy becsipje az ujját.

Ez sérülést okozhat.

<b>Előírás</b>	Az eszközök károsodásának lehetőségét jelzi.
----------------	--

- Ne nézzen a fényképezőgéppel nagyon erős fényforrásba – például tiszta időjárás esetén a Napba, vagy egy intenzív mesterséges fényforrásba. Ezzel károsíthatja a képérzékelőt, vagy a termék egyéb belső elemét.
- Ha homokos vízparton vagy szeles helyen használja a fényképezőgépet, ügyeljen, hogy ne kerüljön por vagy homok a készülékbe.
- Ha olyan terméket használ, amely automatikusan nyitja fel és csukja le a vakut, ne próbálja lenyomni vagy kézzel kinyitni a vakut. Ez a termék hibás működéséhez vezethet.
- Töröljön le minden port, piszkot vagy egyéb idegen anyagot a vakuról egy fültisztító pálcikával, vagy ruhával. A vakuból távozó hő nem megfelelő működést okoz, vagy annak hatására az idegen anyag füstölni kezdhet.
- Vegye ki és tárolja megfelelően az akkumulátoregységet/akkumulátorokat/elemeket, ha nem használja a terméket. Az akkumulátor bármilyen fellépő szivárgása károsíthatja a terméket.
- Mielőtt eldobná az akkumulátoregységet/akkumulátorokat/elemeket, ragassza le az érintkezőket szigetelőszalaggal vagy más szigetelőanyaggal. Az érintkezők más fémtárgyakkal érintkezve tüzet vagy robbanást okozhatnak.
- Használaton kívül ne hagyja csatlakoztatva az akkumulátortöltőt. Használat közben ne takarja le semmivel – például ruhával vagy más tárggyal. A hosszú ideig csatlakoztatva hagyott egység túlmelegedhet, deformálódhat, és tüzet okozhat.

## Használat előtt

### Alapszintű útmutató

### Haladó útmutató

- 1 A fényképezőgép alapvető használata
- 2 Automatikus üzemmód/ Híbrid auto üzemmód
- 3 Egyéb felvételi módok
- 4 P üzemmód
- 5 Tv, Av, M és C mód
- 6 Lejátszási mód
- 7 Wi-Fi funkciók
- 8 Beállítások menü
- 9 Tartozékok
- 10 Mellékletek

### Tárgymutató



- Ne hagyjon akkumulátoregységet háziállatok közelében.

Az állatok harapása az akkumulátoregység szivárgását, túlmelegedését vagy robbanását okozhatja, ami a termék károsodásához vagy tűzhöz vezethet.

- Ha a termék több akkumulátorral működik, ne használjon együtt eltérő töltöttségi szintű akkumulátorokat, vagy régi és új akkumulátorokat. Ne helyezze be az akkumulátorokat/elemeket a + és – végükkel helytelenül fordított irányban.

Ez a termék hibás működéséhez vezethet.

- Ne üljön le, ha a fényképezőgép a nadrágja zsebében van.

Ez a fényképezőgép hibás működéséhez vagy a kijelző sérüléséhez vezethet.

- Ha a táskájába teszi a készüléket, ügyeljen rá, hogy ne érjen kemény tárgy a kijelzőhöz. Ha a terméknek becsukható képernyője van, csukja be a képernyőt is (hogy az a váz felé nézzen).

- Ne rögzítsen kemény tárgyakat a termékhez.

Ez a fényképezőgép hibás működéséhez vagy a kijelző sérüléséhez vezethet.



## Használat előtt

### Alapszintű útmutató

### Haladó útmutató

1 A fényképezőgép alapvető használata

2 Automatikus üzemmód/ Híbrid auto üzemmód

3 Egyéb felvételi módok

4 P üzemmód

5 Tv, Av, M és C mód

6 Lejátszási mód

7 Wi-Fi funkciók

8 Beállítások menü

9 Tartozékok

10 Mellékletek

### Tárgymutató



# Alapszintű útmutató

## Alapvető műveletek

Alapinformációk és utasítások az előkészületektől a fényképezésig és lejátszásig

### Előkészületek

A fényképezés előtt végezze el a következő előkészületeket.

#### A szíj rögzítése

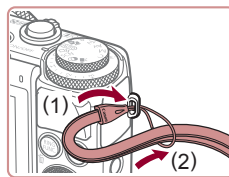

##### Helyezze fel a szíjat.

- Fűzze át a szíj végét a befűzőnyíláson (1), majd húzza át a szíj másik végét a befűzött vég hurkán (2).

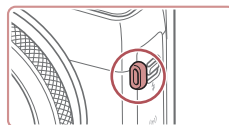

- A szíj a fényképezőgép bal oldalára is felerősíthető.

#### A fényképezőgép kézben tartása



- Akassza csuklójára a szíjat.
- Fényképezés közben tartsa közel a testéhez a karját és határozottan fogja meg a fényképezőgépet, hogy megakadályozza a bemozdulását. Ha felnyitotta a vakut, ügyeljen, hogy az ujjával ne takarja el.

Használat előtt

Alapszintű útmutató

Haladó útmutató

- 1 A fényképezőgép alapvető használata
- 2 Automatikus üzemmód/ Híbrid auto üzemmód
- 3 Egyéb felvételi módok
- 4 P üzemmód
- 5 Tv, Av, M és C mód
- 6 Lejátszási mód
- 7 Wi-Fi funkciók
- 8 Beállítások menü
- 9 Tartozékok
- 10 Mellékletek

Tárgymutató



## Az akkumulátoregység feltöltése

Használat előtt tölts fel az akkumulátoregységet a készülékhez kapott töltővel. Ne feledkezzen meg az első használat előtti feltöltésről, mivel vásárláskor az akkumulátoregység nincs feltöltve.

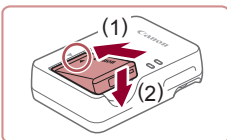

### 1 Helyezze be az akkumulátoregységet.

- Igazítsa az akkumulátoregység ▲ jelét a töltő hasonló jeléhez, majd tolja befelé (1) és lefelé (2) az akkumulátoregységet.

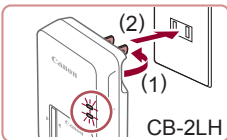

### 2 Töltse fel az akkumulátoregységet.

- CB-2LH: Hajtsa ki a csatlakozót (1), és dugja be a töltőt egy konnektorba (2).
- CB-2LHE: Dugja a tápkábelt a töltőbe, majd csatlakoztassa a kábel másik végét egy konnektorhoz.
- A töltés jelzőfénye narancssárgán világítani kezd, és a töltés elkezdődik.
- Amikor a töltés befejeződik, a jelzőfény zöldre vált.

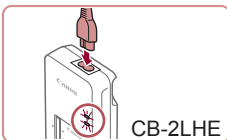

### 3 Vegye ki az akkumulátoregységet.

- Húzza ki az akkumulátortöltőt a konnektorból, majd vegye ki az akkumulátoregységet befelé tolvá (1) és felfelé (2) csúsztatva.

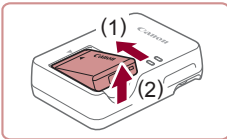

- Az akkumulátoregység védelme és optimális állapotának megőrzése érdekében a folyamatos töltés ne legyen hosszabb 24 óránál.
- Tápkábelt használó akkumulátortöltőnél ne rögzítse a töltőt vagy a kábelt más tárgyakhoz. Ez a termék hibás működéséhez vagy sérüléséhez vezethet.



- A töltési idővel, valamint a teljesen feltöltött akkumulátoregységgel készíthető felvételek számával, illetve a felvételi idővel kapcsolatos részletes tájékoztatást lásd: „Rögzíthető képek száma/Felvételi idő és lejátszási idő” (195).
- A feltöltött akkumulátoregységek használat nélkül is fokozatosan veszítenek töltésükből. Az akkumulátoregységet a használat napján (vagy az azt megelőző napon) tölts fel.
- Az akkumulátortöltő ott használható, ahol a hálózati feszültség 100–240 V (50/60 Hz). Eltérő konnektortípus esetén használjon külön megvásárolható átalakítót. Soha ne használjon utazásra tervezett tápfeszültség-átalakítót, mert károsodhat az akkumulátoregység.

## Az akkumulátoregység és a memóriakártya behelyezése

Helyezze be a fényképezőgépbe a hozzá kapott akkumulátoregységet és a (külön megvásárolható) memóriakártyát. Ne feledje, hogy használat előtt az új (és a korábban más készülékkel formázott) memóriakártyákat formázni kell ezzel a fényképezőgéppel (154).

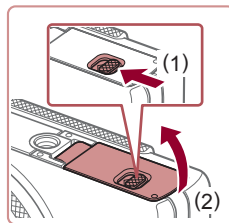

### 1 Nyissa ki a fedelet.

- Csúsztassa el a kapcsolót (1), majd nyissa fel a fedelet (2).

Használat előtt

Alapszintű útmutató

Haladó útmutató

1 A fényképezőgép alapvető használata

2 Automatikus üzemmód/  
Hibrid auto üzemmód

3 Egyéb felvételi módok

4 P üzemmód

5 Tv, Av, M és C mód

6 Lejátszási mód

7 Wi-Fi funkciók

8 Beállítások menü

9 Tartozékok

10 Mellékletek

Tárgymutató



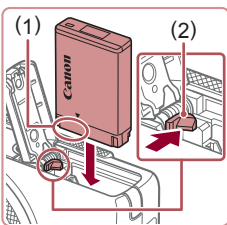

## 2 Helyezze be az akkumulátoregységet.

- A bemutatott módon az érintkezőkkel tartva az akkumulátoregységet (1) nyomja le az akkumulátor zárját (2) a nyíl irányába és helyezze be az akkumulátoregységet, amíg a zár nem kattán.
- Ha nem megfelelő helyzetben helyezi be az akkumulátoregységet, akkor az nem rögzíthető a helyére. Mindig ügyeljen arra, hogy megfelelő helyzetben tegye be az akkumulátoregységet, és az a helyére kattanjon.

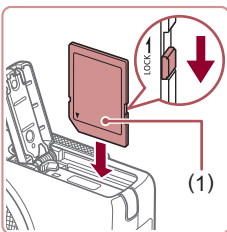

## 3 Ellenőrizze a kártya írásvédettséget, és helyezze be a memóriakártyát.

- Ha van írásvédelmi kapcsoló a memóriakártyán és zárolt helyzetben áll, akkor nem lehetséges a felvét elkészítés. Csúsztassa a kapcsolót kioldott állásba.
- Helyezze be a memóriakártyát úgy, hogy a címke (1) a bemutatott módon álljon, és nyomja be, amíg nem kattán.
- Ügyeljen arra, hogy megfelelő helyzetben tegye be a memóriakártyát. Ha nem a megfelelő helyzetben teszi be a memóriakártyát, a fényképezőgép megsérülhet.

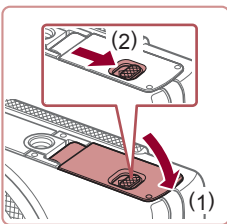

## 4 Csukja be a fedelet.

- Hajtsa be a fedelet (1), majd nyomja lefelé, és közben kattánásig csúsztassa a kapcsolót vissza a zárt helyzetébe (2).



- Tekintse át, hogy egy memóriakártyán hány kép vagy hány órányi felvétel fér el, lásd: „A készíthető felvételek száma különféle memóriakártyák esetén” (195).

## Az akkumulátoregység és a memóriakártya eltávolítása

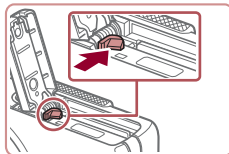

### Vegye ki az akkumulátoregységet.

- Nyissa fel a fedelet, és nyomja az akkumulátor zárját a nyíl irányába.
- Az akkumulátoregység kiugrik a helyéről.

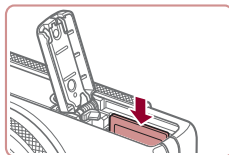

### Távolítsa el a memóriakártyát.

- Nyomja be a memóriakártyát kattánásig, majd lassan engedje fel.
- A memóriakártya kiugrik a helyéről.

## A dátum és az idő beállítása

Ha a fényképezőgép bekapcsolásakor megjelenik a [Dátum/idő] képernyő, állítsa be pontosan az aktuális dátumot/időt. Az ilyen módon megadott adatokat felvétel készítésekor a képtulajdonosok rögzítik, és aztán a képek dátum szerinti rendezésekor vagy a dátumot megjelenítő képek nyomtatásakor felhasználhatók.

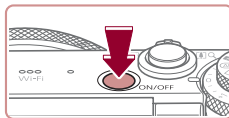

### 1 Kapcsolja be a fényképezőgépet.

- Nyomja meg az ON/OFF gombot.
- Megjelenik a [Dátum/idő] képernyő.

Használat előtt

Alapszintű útmutató

Haladó útmutató

1 A fényképezőgép alapvető használata

2 Automatikus üzemmód/  
Hibrid auto üzemmód

3 Egyéb felvételi módok

4 P üzemmód

5 Tv, Av, M és C mód

6 Lejátszási mód

7 Wi-Fi funkciók

8 Beállítások menü

9 Tartozékok

10 Mellékletek

Tárgymutató





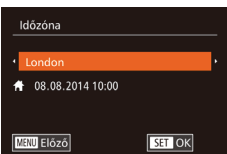
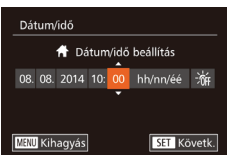

## 2 Állítsa be a dátumot és az időt.

- Válassza ki a kívánt beállítást a [◀][▶] gombokkal.
- Adja meg a dátumot és az időt a [▲][▼] gombokkal vagy a [⊙] tárcsa elfordításával.
- Amikor elkészült, nyomja meg a [⊙] gombot.

## 3 Állítsa be a hazai időzónát.

- Válassza ki az otthoni időzónát a [◀][▶] gombokkal.

## 4 Fejezze be a beállítási műveletet.

- Amikor elkészült, nyomja meg a [⊙] gombot. A megerősítést kérő képernyő bezárása után a beállítási képernyő bezárul.
- A fényképezőgép kikapcsolásához nyomja meg az ON/OFF gombot.



- Ha nem állítja be a dátumot, az időt és otthonának időzónáját, a [Dátum/idő] képernyő mindig megjelenik, amikor bekapcsolja a fényképezőgépet. Adja meg a megfelelő adatokat.



- A nyári időszámítás (1 órával előrébb) beállításához a 2. lépésben válassza a [☀] lehetőséget, majd a [▲][▼] gombokkal vagy a [⊙] tárcsa elfordításával válassza a [☀] lehetőséget.



- A dátum és idő beállítását úgy is megadhatja, ha 2. lépésben megérinti a kijelzőn látható kívánt beállítást, majd a [▲][▼] gombokat, végül pedig a [SET] lehetőséget. Hasonlóképp az otthoni időzónát is beállíthatja úgy, hogy a kijelzőn megérinti a 3. lépésben látható [◀][▶] gombokat, majd a [SET] lehetőséget.

## A dátum és idő módosítása

A dátumot és időt az alábbi művelettel módosíthatja.

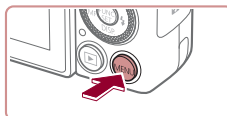

### 1 Jelenítse meg a menüképernyőt.

- Nyomja meg a [MENU] gombot.

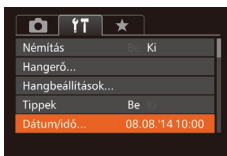

### 2 Válassza a [Dátum/idő] lehetőséget.

- A zoom karral válassza ki a [↑] lapot.
- A [▲][▼] gombokkal vagy a [⊙] tárcsa elfordításával válassza ki a [Dátum/idő] menüt, majd nyomja meg a [⊙] gombot.

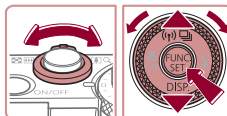

### 3 Módosítsa a dátumot és az időt.

- A beállítások módosításához kövesse „A dátum és az idő beállítása” szakasz (20. lépését).
- A menüképernyő bezárásához nyomja meg a [MENU] gombot.

Használat előtt

Alapszintű útmutató

Haladó útmutató

1 A fényképezőgép alapvető használata

2 Automatikus üzemmód/  
Hibrid auto üzemmód

3 Egyéb felvételi módok

4 P üzemmód

5 Tv, Av, M és C mód

6 Lejátszási mód

7 Wi-Fi funkciók

8 Beállítások menü

9 Tartozékok

10 Mellékletek

Tárgymutató





- A fényképezőgép beépített dátum/idő akkumulátora/eleme (biztonsági akkumulátor/elem) kb. 3 hétig megőrzi a dátum- és időbeállítást az akkumulátoregység eltávolítása esetén is.
- A dátum/idő akkumulátor/elem körülbelül 4 óra alatt feltöltődik, amikor feltöltött akkumulátoregységet helyez a készülékbe vagy csatlakoztat egy (külön megvásárolható, [159] hálózati adaptert, még akkor is, ha nem kapcsolja be a fényképezőgépet.
- Amikor a dátum/idő akkumulátor/elem lemerül, a [Dátum/idő] képernyő megjelenik a fényképezőgép bekapcsolásakor. Állítsa be a megfelelő dátumot és az időt a következők: „A dátum és az idő beállítása” ([20]).

## A kijelző nyelve

A kijelző nyelvét szükség esetén módosíthatja.



### 1 Váltson lejátszási módba.

- Nyomja meg a [▶] gombot.



### 2 Jelenítse meg a beállítási képernyőt.

- Nyomja meg és tartsa lenyomva a [⊙] gombot, majd rögtön nyomja meg a [MENU] gombot.



### 3 Állítsa be a kijelző nyelvét.

- Válassza ki a kívánt nyelvet a [▲][▼][◀][▶] gombokkal vagy a [⊙] tárcsa elfordításával, majd nyomja meg a [⊙] gombot.
- A kijelző nyelvének beállítása után a beállítási képernyő bezárul.



- Ha a 2. lépésben a [⊙] gomb megnyomása után túl sokáig vár a [MENU] gomb megnyomásával, akkor megjelenik az aktuálisan beállított időpont. Ilyenkor nyomja meg a [⊙] gombot a kijelzett időpont eltüntetéséhez, majd ismételje meg a 2. lépést.
- A kijelző nyelvét úgy is megváltoztathatja, hogy megnyomja a [MENU] gombot, és kiválasztja a [Nyelv] [20] menüpontot a [▶] lapon.



- A kijelző nyelvének beállítását úgy is elvégezheti, hogy a kijelzőn megérint egy 3. lépésben látható nyelvet, majd ismét megérinti azt.

## Használat előtt

### Alapszintű útmutató

### Haladó útmutató

#### 1 A fényképezőgép alapvető használata

#### 2 Automatikus üzemmód/ Híbrid auto üzemmód

#### 3 Egyéb felvételi módok

#### 4 P üzemmód

#### 5 Tv, Av, M és C mód

#### 6 Lejátszási mód

#### 7 Wi-Fi funkciók

#### 8 Beállítások menü

#### 9 Tartozékok

#### 10 Mellékletek

## Tárgymutató



## A fényképezőgép kipróbálása

▶ Állóképek ▶ Videók

Az alábbi útmutatást követve kapcsolja be a fényképezőgépet, készítsen állóképeket vagy videókat, majd tekintse meg a felvételeket.

### Felvétel készítése (Smart Auto üzemmód)

A témáknak leginkább megfelelő beállítások automatikus kiválasztásához hagyhatja, hogy a fényképezőgép ismerje fel a témát és a felvételi körülményeket.

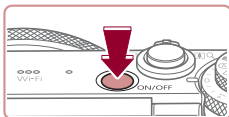

#### 1 Kapcsolja be a fényképezőgépet.

- Nyomja meg az ON/OFF gombot.
- Megjelenik a kezdő képernyő.

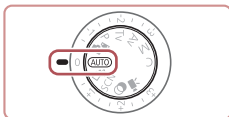

#### 2 Válassza az [AUTO] üzemmódot.

- Állítsa a módválasztó tárcsát [AUTO] állásba.
- Irányítsa a fényképezőgépet a témára. Amikor a fényképezőgép felismeri a témát, halk kattánós hangjelzést ad.
- A téma ikonja és a képstabilizálás ikonja megjelenik a kijelző bal felső sarkában.
- A felismert témák körül megjelenített keretek azt jelzik, hogy a fényképezőgép ezekre állította be az élességet.

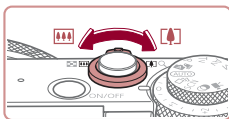

#### 3 Állítsa be a kompozíciót.

- A téma közelítéséhez és nagyításához tolja a zoom kart a [ ] irányába (telefotó), a téma távollításához pedig tolja a [ ] irányába (nagyítótávcső).

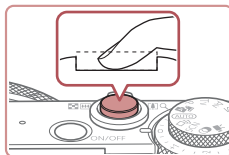
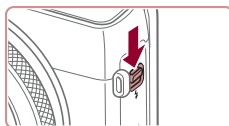
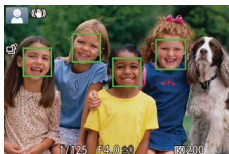
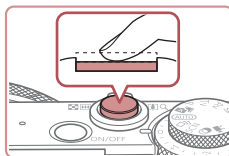

#### 4 Készítse el a felvételt.

##### Állóképek készítése

##### 1) Állítsa be az élességet.

- Az élesség beállításához nyomja le félig a zárkioldó gombot. A fényképezőgép két hangjelzést ad az élesség beállítás után, és a megjelenő AF keretek jelzik az éles képterületeket.
- Ha a [Nyissa ki a vakut!] felirat megjelenik a kijelzőn, akkor a [ ] kapcsolóval nyissa ki a vakut. Exponálásnál a vaku villanni fog. Ha nem kívánja használni a vakut, tolja vissza a fényképezőgép házába az ujjával.

##### 2) Készítse el a felvételt.

- Nyomja le teljesen a zárkioldó gombot.
- Amikor a fényképezőgép elkészíti a felvételt, megszólaltatja a zárkioldási hangjelzést, és ha ki van nyitva, sötét környezetben automatikusan működésbe lép a vaku.
- Tartsa mozdulatlanul a fényképezőgépet, amíg szól a hangjelzés.
- A kép megjelenítését követően a fényképezőgép visszavált a felvételi képernyőre.

Használat előtt

Alapszintű útmutató

Haladó útmutató

1 A fényképezőgép alapvető használata

2 Automatikus üzemmód/  
Hibrid auto üzemmód

3 Egyéb felvételi módok

4 P üzemmód

5 Tv, Av, M és C mód

6 Lejátszási mód

7 Wi-Fi funkciók

8 Beállítások menü

9 Tartozékok

10 Mellékletek

Tárgymutató



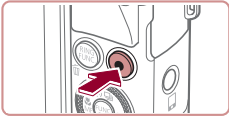

(1)

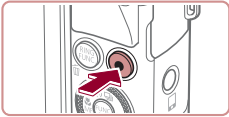

## Videók készítése

### 1) Indítsa el a felvételt.

- Nyomja meg a videó gombot. A fényképezőgép egy hangjelzéssel jelzi a felvétel elindulását, és a kijelzőn megjeleníti a [●Felv] szöveget és az eltelt időt (1).
- A kijelző felső és alsó szélén fekete sávok jelennek meg, a téma pedig némileg nagyított lesz. A fekete sávok a nem rögzített képterületeket jelzik.
- A felismert arcok körül megjelenített keretek azt jelzik, hogy a fényképezőgép ezekre állította be az élességet.
- A felvétel elindítása után engedje el a videó gombot.

### 2) Fejezze be a felvételkészítést.

- A felvétel leállításához nyomja meg újból a videó gombot. A fényképezőgép két hangjelzést ad a felvétel leállításakor.

## Megjelenítés

A fényképezőgéppel készített fényképek vagy videók a következőképpen tekinthetők meg a kijelzőn.

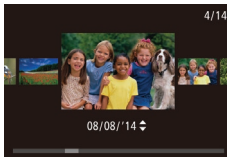

### 1 Váltson lejátszási módba.

- Nyomja meg a [▶] gombot.
- Megjelenik az utolsó felvétel.

### 2 Lapozza át a fényképeket.

- Az előző kép megtekintéséhez nyomja meg a [◀] gombot vagy fordítsa el a [●] tárcsát az óramutató járásával megegyező irányban. A következő kép megtekintéséhez nyomja meg a [▶] gombot vagy fordítsa el a [●] tárcsát az óramutató járásával megegyező irányban.
- Ha lenyomja és nyomva tartja a [◀][▶] gombokat, a képek gyorsabban váltanak.
- A görgetéssel a kijelzés használatához fordítsa el a [●] tárcsát. Ebben az üzemmódban a [●] tárcsa elfordításával lapozhatja a képeket.
- Ha vissza szeretne térni egyképes megjelenítési üzemmódba, nyomja meg a [●] gombot.
- A videókat [SET ▶] ikon jelzi. A videók lejátszásához kövesse a 3. lépésben leírtakat.

Használat előtt

Alapszintű útmutató

Haladó útmutató

1 A fényképezőgép alapvető használata

2 Automatikus üzemmód/  
Hibrid auto üzemmód

3 Egyéb felvételi módok

4 P üzemmód

5 Tv, Av, M és C mód

6 Lejátszási mód

7 Wi-Fi funkciók

8 Beállítások menü

9 Tartozékok

10 Mellékletek

Tárgymutató



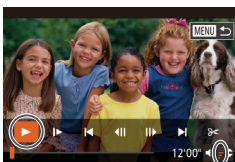

(1)

### 3 Játssza le a videókat.

- Nyomja meg a [STOP] gombot a videók vezérlőpultjának megjelenítéséhez, válassza a [▶] lehetőséget (a [◀][▶] gombokkal vagy a [STOP] tárcsával), és nyomja meg újra a [STOP] gombot.
- Elkezdődik a lejátszás, és a videó befejeződése után megjelenik a [SET ▶] ikon.
- A hangerőt (1) a [▲][▼] gombokkal módosíthatja.



- Ha a lejátszási módról a felvételi módra szeretne váltani, nyomja le félig a zárkioldó gombot.

## Érintőképernyős műveletek



- A 2. lépésben leírt módon a következő kép megtekintéséhez húzza balra, az előző kép megtekintéséhez pedig húzza jobbra ujját a kijelzőn.
- A görgetéses kijelzés használatához húzza az ujját többször gyorsan balra vagy jobbra.
- Ha a görgetéses kijelzésből vissza szeretne térni egyképes megjelenítési üzemmódba, érintse meg a képet a kijelző közepén.
- Válassza ki a videót, és a lejátszás elkezdéséhez érintse meg a [▶] lehetőséget.
- A hangerő beállításához gyorsan húzza végig az ujját felfelé vagy lefelé a kijelzőn lejátszás közben.

## Képek törlése

Egyszerre egy felesleges képet választhat ki törlésre. Legyen körültekintő a képek törlésekor, mert a törölt képek nem állíthatók vissza.



### 1 Válassza ki a törölni kívánt képet.

- Válassza ki a kívánt képet a [◀][▶] gombokkal vagy a [STOP] tárcsa elfordításával.

### 2 Törölje a képet.

- Nyomja meg a [TÖRLÉS] gombot.
- A [TÖRLI?] kérdés megjelenése után a [◀][▶] gombokkal vagy a [STOP] tárcsa elfordításával válassza a [Törles] lehetőséget, és nyomja meg a [STOP] gombot.
- A készülék törli az aktuális képet.
- Ha mégsem szeretné törölni a képet, a [◀][▶] gombokkal vagy a [STOP] tárcsa elfordításával válassza a [Mégse] lehetőséget, és nyomja meg a [STOP] gombot.



- Lehetőség van arra is, hogy több képet kiválasztva egyszerre törölje azokat (116).



- Az aktuális képet a 2. lépésben a kijelzőn látható [Törles] lehetőség megérintésével is törölheti.
- A képek törlését az érintéses műveletek (120) segítségével is elvégezheti.

Használat előtt

Alapszintű útmutató

Haladó útmutató

1 A fényképezőgép alapvető használata

2 Automatikus üzemmód/  
Hibrid auto üzemmód

3 Egyéb felvételi módok

4 P üzemmód

5 Tv, Av, M és C mód

6 Lejátszási mód

7 Wi-Fi funkciók

8 Beállítások menü

9 Tartozékok

10 Mellékletek

Tárgymutató



# 1

## Haladó útmutató

### A fényképezőgép alapvető használata

Egyéb alapvető műveletek, és további lehetőségek a fényképezőgép használatára, beleértve a felvét elkészítést és a lejátszási funkciókat

## Be- és kikapcsolás

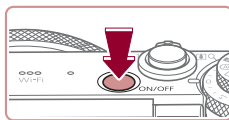

### Felvételi mód

- Nyomja meg a fényképezőgép ON/OFF gombját a fényképezőgép bekapcsolásához és a fényképezés előkészítéséhez.
- A fényképezőgép kikapcsolásához nyomja meg újból az ON/OFF gombot.

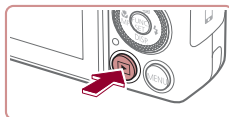

### Lejátszási mód

- Nyomja meg a [▶] gombot a fényképezőgép bekapcsolásához és a felvételek megtekintéséhez.
- A fényképezőgép kikapcsolásához nyomja meg újból a [▶] gombot.



- Ha a felvételi üzemmódról a lejátszás üzemmódra szeretne váltani, nyomja meg a [▶] gombot.
- Ha a lejátszási módról a felvételi módra szeretne váltani, nyomja le félig a zárkioldó gombot (27).
- Amikor a fényképezőgép lejátszási módban van, egy perc elteltével visszahúzza az objektívet. Amikor az objektív vissza van húzva, a fényképezőgépet a [▶] gomb megnyomásával kapcsolhatja ki.

Használat előtt

Alapszintű útmutató

Haladó útmutató

1 A fényképezőgép alapvető használata

2 Automatikus üzemmód/  
Hibrid auto üzemmód

3 Egyéb felvételi módok

4 P üzemmód

5 Tv, Av, M és C mód

6 Lejátszási mód

7 Wi-Fi funkciók

8 Beállítások menü

9 Tartozékok

10 Mellékletek

Tárgymutató



## Energiatakarékosági funkciók (Automatikus kikapcsolás)

Az akkumulátor takarékos használata érdekében a fényképezőgép meghatározott ideig tartó tétlenség után kikapcsolja a kijelzőt (Kijelző kikap.), majd automatikusan kikapcsol.

### Az energiatakarékos funkció működése felvételi módban

A kijelző automatikusan kikapcsol kb. egy percnyi tétlenség után. További két perc elteltével a fényképezőgép visszahúzza az objektívet, és kikapcsol. Ha a kijelző kikapcsolódott, de az a készülék még nem húzta be az objektívet, a zárkioldó gomb félig történő lenyomásával (📖27) bekapcsolhatja a kijelzőt, és folytathatja a fényképezést.

### Az energiatakarékos funkció működése lejátszási módban

A fényképezőgép automatikusan kikapcsol kb. öt percnyi tétlenség után.



- Igényei szerint letilthatja az Automatikus kikapcsolás funkciót, és beállíthatja a képernyő automatikus kikapcsolásának időzítését (📖153).
- Az energiatakarékos működés addig nem aktív, amíg a fényképezőgép más eszközökhöz kapcsolódik Wi-Fi hálózaton keresztül (📖127), vagy egy számítógéphez csatlakozik (📖164).

## Zárkioldó gomb

A megfelelő élességállításhoz először mindig tartsa félig lenyomva a zárkioldó gombot, és amikor a téma éles, nyomja le teljesen a gombot. A jelen kézikönyvben a zárkioldó gombbal végzett műveleteket a következőképpen nevezzük: a gomb lenyomása *félig*, illetve a gomb lenyomása *teljesen*.

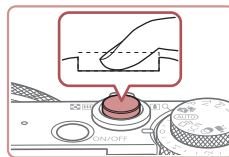
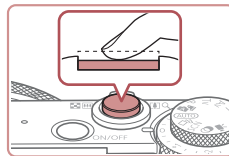

### 1 Nyomja le félig. (Nyomja le kissé az élesség beállításához.)

- Nyomja le félig a zárkioldó gombot. A fényképezőgép két hangjelzést ad, és a megjelenő AF keretek jelzik az éles képterületeket.

### 2 Nyomja le teljesen a zárkioldó gombot. (A félig lenyomott helyzetből nyomja le teljesen a felvétel elkészítéséhez.)

- A fényképezőgép megszólaltatja a zárkioldási hangjelzését, és elkészíti a felvételt.
- Tartsa mozdulatlanul a fényképezőgépet, amíg szól a hangjelzés.



- Ha nem félig, hanem rögtön teljesen lenyomja a zárkioldó gombot, akkor előfordulhat, hogy a képek nem lesznek élesek.
- A zárkioldási hangjelzés többféle hosszúságú is lehet a fényképezéséhez szükséges idő hosszától függően. Egyes témák esetén a hangjelzés hosszabb lehet, és ha a hangjelzés közben megmozdítja a fényképezőgépet (vagy megmozdul a téma), előfordulhat, hogy a képek homályosak lesznek.

Használat előtt

Alapszintű útmutató

Haladó útmutató

1 A fényképezőgép alapvető használata

2 Automatikus üzemmód/  
Hibrid auto üzemmód

3 Egyéb felvételi módok

4 P üzemmód

5 Tv, Av, M és C mód

6 Lejátszási mód

7 Wi-Fi funkciók

8 Beállítások menü

9 Tartozékok

10 Mellékletek

Tárgymutató



## Felvételi módok

A módválasztó tárcsával választhatja ki a kívánt felvételi módot.

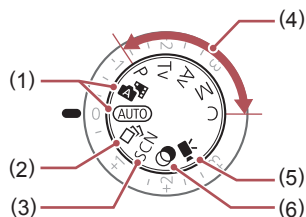

- |   |   |
|---|---|
| <p>(1) Automatikus üzemmód/<br/>Hibrid auto üzemmód<br/>Teljesen automatikusan készíthet felvételeket a fényképezőgép által meghatározott beállításokkal (123, 134, 136).</p> <p>(2) Kreatív képkészítési mód<br/>Számos effektus kerül alkalmazásra automatikusan minden felvételhez (154).</p> <p>(3) Különleges téma üzemmód<br/>Az adott témának legmegfelelőbb beállításokkal fényképezhet (155).</p> <p>(4) P, Tv, Av, M és C mód<br/>Különféle képeket készíthet a gyakran használt beállításokkal (173, 193).</p> | <p>(5) Videó üzemmód<br/>Videók készítésére szolgál (171, 196).<br/>Videofelvételt akkor is készíthet a videó gomb megnyomásával, ha a módválasztó tárcsát nem állítja videó üzemmódba.</p> <p>(6) Kreatív szűrők üzemmód<br/>A készített képekhez változatos effektusokat adhat (158).</p> |
|---|---|

## A kijelző dőlésszögének és irányának beállítása

A kijelző dőlésszöge és iránya beállítható a felvételkészítés helyének és módjának megfelelően.

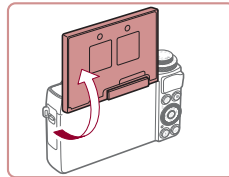

- Döntse meg a kijelzőt 180°-kal felfelé.
- Amikor saját magáról készít fényképet, a kijelzőt a fényképezőgép eleje felé elfordítva tükörképként láthatja magát benne. Ha ki szeretné kapcsolni a tükörözött kijelzés funkciót, nyomja meg a [MENU] gombot, válassza a [☑] lap [Tükörözött kij.] lehetőségét, majd válassza a [Ki] lehetőséget a [◀][▶] gombokkal.



- Amikor a fényképezőgépet nem használja, tartsa a kijelzőt becsukott állapotban.
- Vigyázzon, ne nyissa ki ennél jobban a kijelzőt, mert megsérülhet a fényképezőgép.

Használat előtt

Alapszintű útmutató

Haladó útmutató

1 A fényképezőgép alapvető használata

2 Automatikus üzemmód/  
Hibrid auto üzemmód

3 Egyéb felvételi módok

4 P üzemmód

5 Tv, Av, M és C mód

6 Lejátszási mód

7 Wi-Fi funkciók

8 Beállítások menü

9 Tartozékok

10 Mellékletek

Tárgymutató





## Felvételi képernyő beállításai

A [▼] gomb megnyomásával megjelenítheti vagy elrejtethi a részletes adatokat a kijelzőn. A megjelenített adatok részletes ismertetését lásd: „A kijelzőn megjelenő információk” (179).

	1-es megjelenítés
	2-es megjelenítés



- Az éjszakai megjelenítési funkció automatikusan világosabbra állítja a kijelzőt, ha sötét környezetben készít felvételt, ami megkönnyíti a kompozíció ellenőrzését. A kijelzőn megjelenített és a ténylegesen rögzített kép világossága ezért eltérő lehet. A kijelzőn tapasztalható képtorzulás és a téma rázkódó mozgása azonban nem fog jelentkezni a rögzített képeken is.
- A lejátszás megjelenítési beállításainak ismertetését lásd: „Váltás a kijelző nézetei között” (105).

## A FUNC. menü használata

A gyakran használt felvételi funkciókat a FUNC. menü segítségével állíthatja be.

A menüpontok és a beállítások a felvételi módtól (183) függően eltérőek lehetnek.



### 1 Jelenítse meg a FUNC. menüt.

- Nyomja meg a [FUNC. SET] gombot.



(1)

(2)



### 2 Válasszon egy menüpontot.

- Válasszon egy menüpontot a [▲][▼] gombokkal (1).
- A választható lehetőségek (2) a képernyő alján láthatók.



### 3 Válasszon egy beállítást.

- A [◀][▶] gombokkal vagy a [DISP.] tárcsa elfordításával válasszon egy beállítást.
- A [MENU] ikonnal jelzett beállítások a [MENU] gomb megnyomásával adhatók meg.
- A [FUNC.] ikonnal jelzett beállítások a [FUNC.] gomb megnyomásával adhatók meg.

### 4 Fejezze be a beállítási műveletet.

- Nyomja meg a [FUNC. SET] gombot.
- Újból megjelenik az 1. lépésben, a [FUNC.] gomb megnyomása előtt látott képernyő, amely a megadott beállítást mutatja meg.



- Ha véletlenül módosított egy beállítást, visszaállíthatja a fényképezőgép gyári beállításait (157).

Használat előtt

Alapszintű útmutató

Haladó útmutató

1 A fényképezőgép alapvető használata

2 Automatikus üzemmód/  
Hibrid auto üzemmód

3 Egyéb felvételi módok

4 P üzemmód

5 Tv, Av, M és C mód

6 Lejátszási mód

7 Wi-Fi funkciók

8 Beállítások menü

9 Tartozékok

10 Mellékletek

Tárgymutató



## Beállítások kiválasztása érintőképernyős műveletek segítségével



(1)

(2)

- Jelenítse meg a FUNC. menüt (1) a [L] gomb megnyomásával, majd húzza ujját felfelé vagy lefelé a menün a görgetéséhez, vagy érintsen meg egy menüpontot annak kiválasztásához.
- A kiválasztáshoz érintse meg a kívánt beállítást (2). A választás megerősítéséhez érintse meg ismét a beállítást, majd térjen vissza a [L] gomb megnyomása előtt használt képernyőre.
- A [MENU] ikonral jelzett beállítások képernyőjét a [MENU] lehetőség megérintésével nyithatja meg.
- A [FUNC.] ikonral jelzett beállítások képernyőjét a [FUNC.] lehetőség megérintésével nyithatja meg.

## A menüképernyő használata

A fényképezőgép különböző funkcióit a képernyőmenüben állíthatja be. A menüpontok csoportosítva szerepelnek a lapokon, például a felvétélkészítéssel [L] vagy a lejátszással kapcsolatos lapon [▶]. Az elérhető menüpontok a választott felvételi módtól vagy a lejátszási módtól (186–192) függően eltérőek lehetnek.

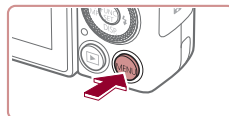

### 1 Jelenítse meg a menüképernyőt.

- Nyomja meg a [MENU] gombot.

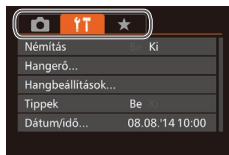

### 2 Válasszon egy lapot.

- A zoom karral válasszon egy lapot.
- Miután a [▲][▼] gombokkal vagy a [DISP] tárcsával először kiválasztotta a lapot, a [◀][▶] gombokkal válthat a lapok között.

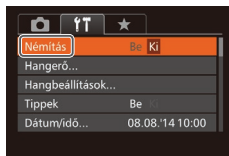
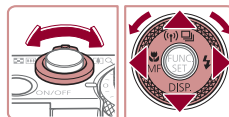

### 3 Válasszon egy menüpontot.

- Válassza ki a kívánt menüpontot a [▲][▼] gombokkal vagy a [DISP] tárcsa elfordításával.
- Ha olyan menüpontot szeretne választani, amelynél nem láthatók a beállítások, először a [DISP][▶] gombokkal lépjen át a másik képernyőre, majd a [▲][▼] gombokkal vagy a [DISP] tárcsa elfordításával válassza ki a kívánt menüpontot.
- Az előző képernyőhöz a [MENU] gombbal térhet vissza.



Használat előtt

Alapszintű útmutató

Haladó útmutató

1 A fényképezőgép alapvető használata

2 Automatikus üzemmód/ Híbrid auto üzemmód

3 Egyéb felvételi módok

4 P üzemmód

5 Tv, Av, M és C mód

6 Lejátszási mód

7 Wi-Fi funkciók

8 Beállítások menü

9 Tartozékok

10 Mellékletek

Tárgymutató



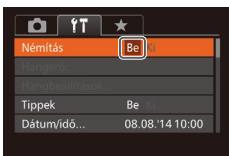

#### 4 Válasszon egy beállítást.

- Válassza ki a kívánt beállítást a [◀][▶] gombokkal.

#### 5 Fejezze be a beállítási műveletet.

- A [MENU] gomb megnyomásával térhet vissza az 1. lépésben, a [MENU] gomb megnyomása előtt látott képernyőre.

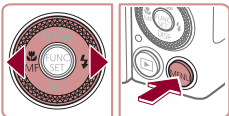

- Ha véletlenül módosított egy beállítást, visszaállíthatja a fényképezőgép gyári beállításait (157).

## Érintőképernyős műveletek

- A lapok megnyitásához a [MENU] gombbal nyissa meg a menüképernyőt, majd érintse meg a kívánt lapot.
- Húzza ujját felfelé vagy lefelé a menüpontokon a menü görgetéséhez, vagy érintsen meg egy menüpontot annak kiválasztásához.
- A kiválasztásához érintse meg a kívánt beállítást. A valamelyik oldalukon [◀][▶] ikonokkal megjelenített beállítások értékét a kérdéses ikonok megérintésével is ki lehet választani.
- Az olyan menüpontoknál, amelyeknél egy sáv jelzi a szintet, érintse meg a sáv megfelelő pontját.
- Ha olyan menüpont értékét szeretné megadni, amely esetén nem láthatók a kiválasztható értékek, először érintse meg a menüpontot a hozzá tartozó beállítási képernyő megnyitásához. A beállítási képernyőn ujjá áthúzásával vagy érintéssel válassza ki a kívánt menüpontot, majd érintse meg a beállítás értékét. Az előző képernyőhöz a [MENU] lehetőség megérintésével térhet vissza.
- Kiválasztás céljából megérintheti továbbá az adatbeviteli elemeket (például a jelölőnégyzeteket és szövegmezőket) is, a szövegek beírását pedig a képernyőn megjelenő billentyűzettel végezheti el.
- A [SET] ikon megjelenésekor igény szerint a [OK] gomb megnyomása helyett a [SET] ikont is megérintheti.
- A [MENU] ikon megjelenésekor igény szerint a [MENU] gomb megnyomása helyett a [MENU] ikont is megérintheti.
- A menü eltüntetéséhez nyomja meg újból a [MENU] gombot.

Használat előtt

Alapszintű útmutató

Haladó útmutató

1 A fényképezőgép alapvető használata

2 Automatikus üzemmód/  
Hibrid auto üzemmód

3 Egyéb felvételi módok

4 P üzemmód

5 Tv, Av, M és C mód

6 Lejátszási mód

7 Wi-Fi funkciók

8 Beállítások menü

9 Tartozékok

10 Mellékletek

Tárgymutató



## A képernyőn megjelenő billentyűzet

A képernyőn megjelenő billentyűzettel írja be az arcazonosítás (📖44), Wi-Fi csatlakozás (📖134) stb. adatait. A beírható adatok hosszúsága és típusa a használt funkciótól függ.



### (1) Karakterek beírása

- Beírásukhoz érintse meg a karaktereket.
- A beírható adatok (1) hosszúsága és típusa a használt funkciótól függ.

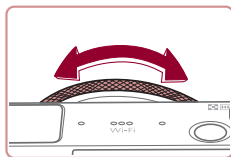

### A kurzor mozgatása

- Érintse meg a [←][→] elemet, vagy fordítsa el a [↻] gyűrűt.

### Sortörések beszúrása

- Érintse meg a [↵] lehetőséget.

### Váltás a beviteli módok között

- A számokra vagy szimbólumokra váltáshoz érintse meg a [123] elemet.
- Nagybetűk beírásához érintse meg a [⇧] gombot.
- Az elérhető beviteli módok a használt funkciótól függenek.

### Karakterek törlése

- Az előző karakter törléséhez érintse meg a [✕] elemet, vagy nyomja meg a [↶] gombot.
- A [↶] gombot hosszan megérintve egyszerre öt karaktert törölhet.

## A beírt adatok megerősítése és visszatérés az előző képernyőre

- Nyomja meg a [MENU] gombot.

Használat előtt

Alapszintű útmutató

Haladó útmutató

1 A fényképezőgép alapvető használata

2 Automatikus üzemmód/ Híbrid auto üzemmód

3 Egyéb felvételi módok

4 P üzemmód

5 Tv, Av, M és C mód

6 Lejátszási mód

7 Wi-Fi funkciók

8 Beállítások menü

9 Tartozékok

10 Mellékletek

Tárgymutató



## Jelzőfény jelentése

A fényképezőgép hátoldalán található jelzőfény (📖4) világít vagy villog a fényképezőgép adott állapotától függően.

Szín	Jelzőfény állapota	A fényképezőgép állapota
Zöld	Be	A fényképezőgép számítógéphez van csatlakoztatva (📖164), vagy ki van kapcsolva a kijelző (📖27, 📖153).
	Villog	Bekapcsolás, képek felvétele/olvasása/átvitel, vagy hosszú expozícióval végzett fényképezés van folyamatban (📖93, 📖94), illetve a készülék Wi-Fi kapcsolaton keresztül csatlakozik/továbbít adatot



- Amikor a jelzőfény zölden villog, ne kapcsolja ki a fényképezőgépet, ne nyissa ki a memóriakártya és akkumulátor/elem fedelét, mivel ez elronthatja a képeket vagy károsíthatja a fényképezőgépet és a memóriakártyát.

## Óra

Megtekintheti az aktuális időt.



- Amikor a fényképezőgép ki van kapcsolva, nyomja meg és tartsa lenyomva a [ON/OFF] gombot, majd nyomja meg az ON/OFF (BE/KI) gombot az óra megjelenítéséhez.

- Nyomja meg és tartsa lenyomva a [ON/OFF] gombot.
- Megjelenik az aktuális idő.
- Ha az óra funkció használata közben a fényképezőgépet függőlegesen tartja, a kép függőleges megjelenítésre vált. Módosíthatja a megjelenítési szint a [◀][▶] gombokkal vagy a [🌀] tárcsa elfordításával.
- A [ON/OFF] gomb újbóli megnyomásával kiléphet az órából.

Használat előtt

Alapszintű útmutató

Haladó útmutató

1 A fényképezőgép alapvető használata

2 Automatikus üzemmód/ Híbrid auto üzemmód

3 Egyéb felvételi módok

4 P üzemmód

5 Tv, Av, M és C mód

6 Lejátszási mód

7 Wi-Fi funkciók

8 Beállítások menü

9 Tartozékok

10 Mellékletek

Tárgymutató



# 2

## Automatikus üzemmód/ Hibrid auto üzemmód

Kényelmes üzemmód az egyszerű fényképezéshez,  
több beállítási lehetőséggel

### Felvételkészítés a fényképezőgép által meghatározott beállításokkal

A témáknak leginkább megfelelő beállítások automatikus kiválasztásához hagyhatja, hogy a fényképezőgép ismerje fel a témát és a felvételi körülményeket.

#### Felvétel készítése (Smart Auto üzemmód)

▶ Állóképek ▶ Videók

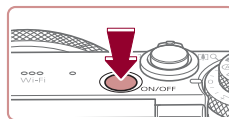

#### 1 Kapcsolja be a fényképezőgépet.

- Nyomja meg az ON/OFF gombot.
- Megjelenik a kezdő képernyő.



#### 2 Válassza az [AUTO] üzemmódot.

- Állítsa a módválasztó tárcsát [AUTO] állásba.
- Irányítsa a fényképezőgépet a témára. Amikor a fényképezőgép felismeri a témát, halk kattanó hangjelzést ad.
- A téma ikonja és a képstabilizálás ikonja megjelenik a kijelző bal felső sarkában (38, 39).
- A felismert témák körül megjelenített keretek azt jelzik, hogy a fényképezőgép ezekre állította be az élességet.



#### 3 Állítsa be a kompozíciót.

- A téma közelítéséhez és nagyításához tolja a zoom kart a [T] irányába (telefotó), a téma távolításához pedig tolja a [W] irányába (nagy látószög). (Az élesre állított terület (2) mellett megjelenik a zoom helyzetet jelző zoom sáv (1).)

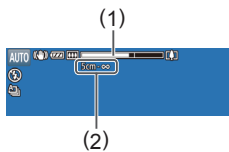

Használat előtt

Alapszintű útmutató

Haladó útmutató

1 A fényképezőgép alapvető használata

2 Automatikus üzemmód/  
Hibrid auto üzemmód

3 Egyéb felvételi módok

4 P üzemmód

5 Tv, Av, M és C mód

6 Lejátszási mód

7 Wi-Fi funkciók

8 Beállítások menü

9 Tartozékok

10 Mellékletek

Tárgymutató



## 4 Készítse el a felvételt.

### Állóképek készítése

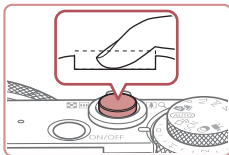
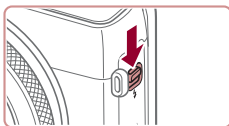
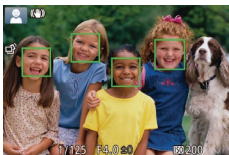
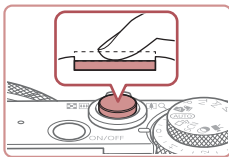

#### 1) Állítsa be az élességet.

- Nyomja le félig a zárkioldó gombot. A fényképezőgép két hangjelzést ad az élesség beállítása után, és a megjelenő AF keretek jelzik az éles képterületeket.
- Több éles képterület esetén több AF keret jelenik meg.

- Ha a [Nyissa ki a vakut!] felirat megjelenik a kijelzőn, akkor a [V] kapcsolóval nyissa ki a vakut. Exponálásnál a vaku villanni fog. Ha nem kívánja használni a vakut, tolja vissza a fényképezőgép házába az ujjával.

#### 2) Készítse el a felvételt.

- Nyomja le teljesen a zárkioldó gombot.
- Amikor a fényképezőgép elkészíti a felvételt, megszólaltatja a zárkioldási hangjelzést, és ha ki van nyitva, sötét környezetben automatikusan működésbe lép a vaku.
- Tartsa mozdulatlanul a fényképezőgépet, amíg szól a hangjelzés.
- A kép megjelenítését követően a fényképezőgép visszavált a felvételi képernyőre.



(1)

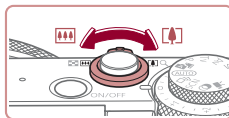
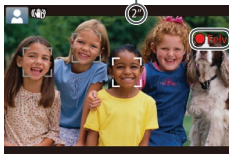

### Videók készítése

#### 1) Indítsa el a felvételt.

- Nyomja meg a videó gombot. A fényképezőgép egy hangjelzéssel jelzi a felvétel elindulását, és a kijelzőn megjeleníti a [Felv] szöveget és az eltelt időt (1).
- A kijelző felső és alsó szélén fekete sávok jelennek meg, a téma pedig némileg nagyított lesz. A fekete sávok a nem rögzített képterületeket jelzik.
- A felismert arcok körül megjelenített keretek azt jelzik, hogy a fényképezőgép ezekre állította be az élességet.
- A felvétel elindítása után engedje el a videó gombot.

#### 2) Méretezze át a témát, és állítsa be újból a kompozíciót, ha szükséges.

- A téma átméretezéséhez ismételje meg a 3. lépésben ismertetett műveletet. A fényképezőgép rögzíti a működését kísérő hanghatásokat is. A kék színnel megjelenített zoom mellett felvett videók szemcsézettek lesznek.
- Amikor módosítja a kompozíciót, az élességbeállítás, a világosság és a színek automatikusan módosulnak.

#### 3) Fejezze be a felvételkészítést.

- A felvétel leállításához nyomja meg újból a videó gombot. A fényképezőgép két hangjelzést ad a felvétel leállításakor.
- A felvételkészítés automatikusan leáll, ha megtelik a memóriakártya.



- Ha felvételkészítés közben villan a vaku, az azt jelzi, hogy a fényképezőgép automatikusan megpróbálta beállítani a fő téma és a háttér színeit (ez a funkció a fehéregyensúly beállítása több terület alapján).

Használat előtt

Alapszintű útmutató

Haladó útmutató

1 A fényképezőgép alapvető használata

2 Automatikusan üzemmód/Hibrid auto üzemmód

3 Egyéb felvételi módok

4 P üzemmód

5 Tv, Av, M és C mód

6 Lejátszási mód

7 Wi-Fi funkciók

8 Beállítások menü

9 Tartozékok

10 Mellékletek

Tárgymutató



## Felvételkészítés Hibrid auto üzemmódban

▶ Állóképek ▶ Videók

A napi eseményeket tartalmazó rövid videókat állíthat össze állóképek készítésével. A fényképezőgép az egyes felvételek előtt egy 2 – 4 másodperces videót készít, amelyekből később egy összefoglaló videót állít össze.



### 1 Válassza az [Smart Auto] üzemmódot.

- Hajtsa végre a „Felvétel készítése (Smart Auto üzemmód)” című fejezet (134) 2. lépését, és válassza ki a [Smart Auto] lehetőséget.

### 2 Állítsa be a kompozíciót.

- A kompozíció beállításához és az élesítéshez kövesse a „Felvétel készítése (Smart Auto üzemmód)” című fejezet (134) 3 – 4. lépését.
- Még lenyűgözőbb összefoglaló videók készítéséhez az állóképek készítése előtt irányítsa a fényképezőgépet a tárgyak irányába körülbelül négy másodpercre.

### 3 Készítse el a felvételt.

- Állókép készítéséhez kövesse a „Felvétel készítése (Smart Auto üzemmód)” című fejezet (134) 4. lépését.
- A fényképezőgép mind az állóképet, mint a videót rögzíti. A klip, amely egy állóképpel és a zárkioldás hangjával ér véget, az összefoglaló videó egy fejezetét alkotja.



- Az akkumulátor üzemideje rövidebb ebben az üzemmódban, mint [AUTO] üzemmódban, mert a fényképezőgép minden felvétel előtt egy összefoglaló videót is rögzít.
- Ha közvetlenül a fényképezőgép bekapcsolása után készít állóképet [Smart Auto] üzemmódban, vagy más módon használja a fényképezőgépet, előfordulhat, hogy a fényképezőgép nem tudja rögzíteni az összefoglaló videót.
- Az összefoglaló videók tartalmazzák a fényképezőgép működésekor hallható hangokat és rezgéseket.



- Az összefoglaló videó minősége [Full HD 60P], és ez a beállítás nem változtatható meg.
- A fényképezőgép nem ad ki hangot a zárkioldó használatakor (152).
- A következő esetekben a fényképezőgép különálló fájlként menti az olyan összefoglaló videókat is, amelyek ugyanazon a napon készültek [Smart Auto] üzemmódban.
  - Az összefoglaló videofájl mérete hozzávetőlegesen eléri a 4 GB-ot, vagy a felvételi idő hozzávetőlegesen eléri a 13 perc 20 másodpercet.
  - Az összefoglaló videó védett (114).
  - Megváltoztatta a nyári időszámítás (120) vagy az időzóna (152) beállítását.
  - Új mappát hozott létre (155).
- A rögzített zárkioldáshangok nem módosíthatók és nem törölhetők.
- Ha állóképek nélküli összefoglaló videókat kíván készíteni, akkor előzőleg végezze el a szükséges beállítást. Válassza a MENU (130) ▶ [Fotó] lap ▶ [Összefog. típus] ▶ [Fotók nélkül] lehetőséget.
- Az egyes fejezetek szerkeszthetők (126).

## Összefoglaló videók lejátszása

Az összefoglaló videó lejátszásához [Smart Auto] módban jelenítsen meg egy állóképet, vagy adja meg a lejátszani kívánt összefoglaló videó dátumát (106).

Használat előtt

Alapszintű útmutató

Haladó útmutató

1 A fényképezőgép alapvető használata

2 Automatikus üzemmód/ Hibrid auto üzemmód

3 Egyéb felvételi módok

4 P üzemmód

5 Tv, Av, M és C mód

6 Lejátszási mód

7 Wi-Fi funkciók

8 Beállítások menü

9 Tartozékok

10 Mellékletek

Tárgymutató





## Állóképek/videók



- Ha a fényképezőgépet a [▼] gombot lenyomva tartva kapcsolja be, a fényképezőgép hangjelzései nem hallhatók. A hangok visszakapcsolásához nyomja meg a [MENU] gombot, és válassza a [↑] lap [Némítás] pontját, végül a [◀] [▶] gombok segítségével válassza a [Ki] lehetőséget.

## Állóképek



- A villogó [📷] ikon arra figyelmeztet, hogy a képek valószínűleg elmosódottak lesznek a fényképezőgép rázkódása miatt. Ilyenkor rögzítse állványra a fényképezőgépet, vagy más módon érje el, hogy ne mozogjon.
- Ha a felvételek sötétek annak ellenére, hogy villant a vaku, menjen közelebb a témához. A vaku hatótávolságáról bővebben itt olvashat: „Vakutartomány” (📖196).
- Ha fényképezőgép csak egy hangjelzést ad a zárkioldó gomb félig történő lenyomása közben, akkor lehet, hogy túl közel van a téma. Az élességállítási tartományról (felvételi távolságról) bővebben itt olvashat: „Felvétel távolsága” (📖196).
- A lámpa kigyulladhat rossz fényviszonyok mellett történő fényképezés esetén a vörösszem-hatás csökkentése és az élességállítás segítése céljából.
- A felvételkedzés közben megjelenő villogó [📷] ikon azt jelzi, hogy a felvételkedzés nem lehetséges, amíg a vaku nem töltődött fel. A felvételkedzés folytatható, amint készen áll a vaku, ezért nyomja le félig a zárkioldó gombot és várjon, vagy engedje fel a gombot és nyomja le újból.
- A zárkioldó hang nem hallatszik, amikor az Alvás és kisgyermek (Alvás) ikonok (📖38) látszanak a kijelzőn.
- Bár a felvételi képernyő megjelenése előtt is készíthet újabb felvételt, az alkalmazott élességet, fényerőt és színeket az előző felvétel határozza meg.



- Módosíthatja a felvételek elkészítése után látható képek megjelenítési idejét (📖53).

## Videók



- Videók felvétele közben tartsa távol az ujját a mikrofontól (1). A mikrofon eltakarása megakadályozhatja a hang rögzítését vagy az eltakart mikrofonnal felvett hang tompán fog szólni.

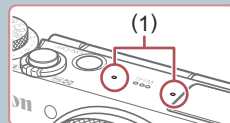

- Videórögzítés közben lehetőleg ne érintse meg a fényképezőgép kezelőszerveit, csak a videó gombot, mert a fényképezőgép a működési hangokat is rögzíti.
- Miután a videórögzítés elindul a képmegjelenítési terület megváltozik és a témák kinagyításra kerülnek, hogy az erős fényképezőgép-rázkódás okozta torzítás javítható legyen. Ha szeretne a felvételkedzés előtti méretű témát fényképezni, módosítsa a képstabilizációs beállításokat (📖91).



- A hangfelvétel sztereó.
- Az erős szélben készített felvételek hangjának torzítása csökkenthető. Ha azonban olyan helyen is bekapcsolja ezt a funkciót, ahol nincs szél, a hang természetellenessé válhat. Ha nincs erős szél, válassza a MENU (📖30) ▶ [📷] lap ▶ [Szélzajsűrűs] ▶ [Ki] beállítást.

## Használat előtt

### Alapszintű útmutató

### Haladó útmutató

#### 1 A fényképezőgép alapvető használata

#### 2 Automatikus üzemmód/ Híbrid auto üzemmód

#### 3 Egyéb felvételi módok

#### 4 P üzemmód

#### 5 Tv, Av, M és C mód

#### 6 Lejátszási mód

#### 7 Wi-Fi funkciók

#### 8 Beállítások menü

#### 9 Tartozékok

#### 10 Mellékletek

## Tárgymutató



## Témák ikonjai

▶ **Állóképek** ▶ **Videók**

[] és [AUTO] üzemmódban a fényképezőgép által meghatározott témát a megjelenő ikon jelzi, és a fényképezőgép automatikusan megadja a megfelelő élességhez, a téma fényerejéhez és színéhez illő optimális beállításokat. A jelenlettől függően készíthet sorozatfelvételt (39).

Téma	Háttér				
	Normál	Hátsó megvilágítás	Sötét*1	Naplemente	Reflektorfény
Emberek	*2	*3		–	
Mozgó emberek	*3	*3	–	–	–
Árnyékos arc	*2	–	–	–	–
Mosolygó	*3	*3	–	–	–
Alvó	*2	*3	–	–	–
Babák	*3	*3	–	–	–
Mosolygó babák	*3	*3	–	–	–
Alvó babák	*2	*3	–	–	–
Mozgó gyermekek	*3	*3	–	–	–
Egyéb témák	*2	*3			
Egyéb mozgó témák	*3	*3	–	–	–
Egyéb közeli témák	*2	*3	–	–	

\*1 Állvány használatával

\*2 Az ikonok háttérszíne világoskék, ha a háttér kék ég, sötétkék, ha a háttér sötét, és szürke minden más háttér esetén.

\*3 Az ikonok háttérszíne világoskék, ha a háttér kék ég, és szürke minden más háttér esetén.

- A [], [], [], [] és [] háttérszíne sötétkék, a [] háttérszíne pedig narancssárga.
- A videókhoz csak az Emberek, az Egyéb témák és az Egyéb közeli témák ikonok jelennek meg.
- A [] módban csak az Emberek, az Árnyékos arc, az Egyéb témák és az Egyéb közeli témák ikonok jelennek meg.
- Az önkiválasztással készített képnél a következő témák ikonjai nem jelennek meg: mozgó, mosolygó, alvó emberek; mosolygó, alvó babák; mozgó gyermekek; és más mozgó témák.
- A mosolygó vagy az alvó téma és a mozgó gyermekek ikonok nem jelennek meg, kivéve a [] (39, 43) felvételi módban és, ha a [Hg-lámpa javít.] beállítása [Be] opcióra van állítva, és a fényképezőgép automatikusan javítja a képet (50).
- A mozgó gyermekek és mosolygó emberek lehetőség hátsó megvilágítás ikonjai nem jelennek meg, ha a vaku beállítása [].
- A babák (mosolygó és alvó babák is) és a mozgó gyermekek ikonok akkor jelennek meg, ha az [Arcazonosítás] beállítása [Be], és a fényképezőgép regisztrált babák (két évnél fiatalabb) vagy gyermekek (2 és 12 év között) arcát érzékeli (44). A funkció használata előtt ellenőrizze, hogy a dátum és az idő helyesen van-e beállítva (20).



- Próbáljon [P] üzemmódban (73) fényképezni, ha az ikon által jelzett téma nem felel meg a tényleges felvételi követelményeknek, vagy ha nem lehet felvételt készíteni a várt hatással, színnel vagy fényerővel.

Használat előtt

Alapszintű útmutató

Haladó útmutató

1 A fényképezőgép alapvető használata

2 Automatikus üzemmód/Hibrid auto üzemmód

3 Egyéb felvételi módok

4 P üzemmód

5 Tv, Av, M és C mód

6 Lejátszási mód

7 Wi-Fi funkciók

8 Beállítások menü



9 Tartozékok



10 Mellékletek

Tárgymutató



## Sorozatfelvételi témák





Ha úgy készíti állóképet, hogy közben láthatók a következő témaikonok, a fényképezőgép sorozatfelvételt fog készíteni. Ha félig lenyomja a zárkioldó gombot, miközben az alábbi táblázatban szereplő ikonok egyike látható, megjelenik a következő ikonok egyike, mert a fényképezőgép sorozatfelvételt fog készíteni:  vagy .

Mosolygó (Babák is)	 A fényképezőgép egymás utáni felvételeket készít, majd elemzi a képeket, például az arckifejezések szempontjából, és végül csak a legjobbnak ítéltet menti.
Alvó (Babák is)	 Ebben az üzemmódban alvó arcokat fényképezhet több sorozatfelvétel egyesítésével úgy, hogy a fényképezőgép csökkenti a bemozdulás hatását és a zajhatásokat. Az AF segédfény nem világít, a vaku nem villan és a zárkioldó hang sem szólal meg.
Gyerekek	 A fényképezőgép három egymás utáni fotót készít minden egyes felvételnél, hogy a mozgó gyerekek közül senki se maradjon le a képről.



- Néhány témánál esetleg nem a várt képek lesznek mentve, és a képek nem a várt módon jelennek meg.
- A fényképezőgép az első felvételhez beállított élességet, világosságot és szint használja.











- Ha csak különálló képeket kíván készíteni, nyomja meg a  gombot, majd válassza ki a  lehetőséget (a  gombokkal vagy a  tárcsa elfordításával).

## Képstabilizálás ikonjai



▶ Állóképek ▶ Videók

Automatikusan alkalmazza a felvétel körülményei között optimális képstabilizálást (Intelligens IS). Ezenkívül  és [AUTO] módban a következő ikonok jelennek meg a kijelzőn.

	Képstabilizálás állóképekhez (Normál)
	Képstabilizálás állóképekhez, követéses felvételeknél (Követés)*
	Képstabilizálás makrófelvételekhez. Videofelvétel közben megjelenik a  és a makró-videofelvételekhez bekapcsol a képstabilizálás (Hibrid képstabilizálás).
	Képstabilizálás videókhoz, amely csökkenti a fényképezőgép erős bemozdulásait, például a járás közben készített felvételeknél (Dinamikus)
	Képstabilizálás a fényképezőgép lassú bemozdulásaihoz, például a telefont használataival rögzített videóknál (Powered funkció)
	Nincs képstabilizálás, mert a fényképezőgép állványra van helyezve, vagy más módon van stabilizálva. Azonban videofelvétel közben megjelenik a  , és a szél okozta és egyéb rezgések kiküszöbölésére bekapcsol a képstabilizálás (Állvány képstabilizálás).

\* Akkor jelenik meg, amikor mozgó témákat követ a fényképezőgéppel. Ha vízszintesen haladó téma mozgását követi, a képstabilizálás csak a fényképezőgép függőleges bemozdulását csökkenti, a vízszintes képstabilizálást leállítja. Ennek megfelelően ha függőlegesen haladó téma mozgását követi, a képstabilizálás csak a fényképezőgép vízszintes bemozdulását csökkenti.



- A képstabilizálás kikapcsolásához az [IS üzemmód] beállításnál adja meg a [Ki] értéket (91). Ekkor nem jelenik meg IS ikon a kijelzőn.
-  módban nem jelenik meg a  ikon.

Használat előtt

Alapszintű útmutató

Haladó útmutató

1 A fényképezőgép alapvető használata

2 Automatikus üzemmód/  
Hibrid auto üzemmód

3 Egyéb felvételi módok

4 P üzemmód

5 Tv, Av, M és C mód

6 Lejátszási mód

7 Wi-Fi funkciók

8 Beállítások menü

9 Tartozékok

10 Mellékletek

Tárgymutató



## A kijelzőn megjelenő keretek

▶ Állóképek ▶ Videók

[AUTO] módban különböző keretek jelennek meg a kijelzőn, amikor a fényképezőgép felismeri a témát, amelyre ráirányította.

- Egy fehér keret jelenik meg a fényképezőgép által fő témának meghatározott téma (vagy arc) körül, és szürke keret jelenik meg a többi felismert arc körül. A keretek bizonyos határokon belül követik a mozgó témákat az élességük megőrzéséhez. Ha azonban a fényképezőgép mozgó témát észlel, csak a fehér keret marad látható a kijelzőn.
- Amikor félig lenyomja a zárkioldó gombot, és a fényképezőgép a téma mozgását észleli, egy kék keret jelenik meg, és a fényképezőgép folyamatosan állítja az élességet és az expozíciót (AF szervó).



- Próbáljon [P] üzemmódban (73) felvételt készíteni, ha nem jelennek meg keretek, ha a keretek nem a kívánt témák körül jelennek meg vagy ha a keretek a háttér, illetve hasonló területek körül jelennek meg.



- Az élességállítást meghatározó témák kiválasztásához érintse meg a kívánt témát a kijelzőn. Megjelenik a [AF] ikon, a fényképezőgép pedig Érintő AF üzemmódba lép. A zárkioldó gombot félig lenyomva kék AF keret jelenik meg, és a fényképezőgép folyamatosan a témára állítja az élességet és a világosságot (AF szervó).

## Ismert, kényelmes funkciók

### A téma további nagyítása (Digitális zoom)

▶ Állóképek ▶ Videók

Az optikai zoom számára túl távoli témák fényképezéséhez a digitális zoom használatával körülbelül 17x nagyítás érhető el.

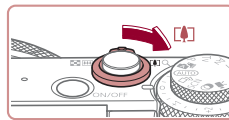

#### 1 Tolja a zoom kart a [Z] irányba.

- Tartsa oldalra nyomva a kart a nagyítás leállításáig.
- A lehető legnagyobb zoomtényező elérésekor (mielőtt a kép észrevehetően szemcséssé válna) leáll a nagyítás, és megjelenik a képernyőn.

#### 2 Tolja a zoom kart ismét a [Z] jel irányába.

- A fényképezőgép még jobban ráközelít a témára.
- (1) a jelenlegi zoomtényező.

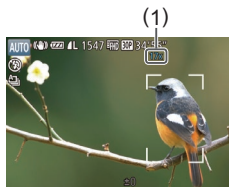

- A zoom kar használatakor megjelenik a zoom sáv (amely a zoom helyzetét jelzi). A zoom sáv színe az élességállítási tartománytól függően változik.
  - Fehér tartomány: az optikai zoom tartománya, ahol a kép nem lesz szemcsézett.
  - Sárga tartomány: a digitális zoom azon tartománya, ahol a kép még nem szembetűnően szemcsés (ZoomPlus).
  - Kék tartomány: a digitális zoom azon tartománya, ahol a kép már szemcsézett lesz.
- Mivel a kék tartomány nem lesz elérhető egyes felbontási beállításoknál (49), a maximális zoomtényező az 1. lépést követve érhető el.

Használat előtt

Alapszintű útmutató

Haladó útmutató

1 A fényképezőgép alapvető használata

2 Automatikus üzemmód/Hibrid auto üzemmód

3 Egyéb felvételi módok

4 P üzemmód

5 Tv, Av, M és C mód

6 Lejátszási mód

7 Wi-Fi funkciók

8 Beállítások menü

9 Tartozékok

10 Mellékletek

Tárgymutató





- A digitális zoom kikapcsolásához válassza a MENU (📖 30) ► [📷] lap ► [Digitális zoom] ► [Ki] lehetőséget.

## ■ Fényképezés előre beállított fókusztávolságok használatával (Zoom léptetése)

► Állóképek ► Videók

A következő előre beállított fókusztávolságokat használhatja: 24, 28, 35, 50, 85 vagy 100 mm (a 35 mm-es fényképezőgépek fogalmainak megfelelően). Ez a funkció akkor hasznos, amikor az adott fókusztávolság látószögével szeretne fényképezni.

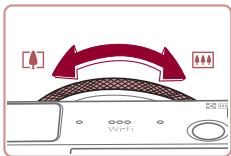

- Ha meg szeretné változtatni a fókusztávolságot a 24 mm-es értékről a 28 mm-es értékre, fordítsa el a [📷] gyűrűt az óramutató járásával ellentétes irányban, amíg kattanó hangot nem hall. A fókusztávolság további növeléséhez forgassa tovább a [📷] gyűrűt, ekkor az egyes kattanások a 35, 50, 85 és 100 mm értékű fókusztávolságot jelzik.



- A zoom léptetése nem érhető el videó rögzítése közben, még a [📷] tárcsa elfordításával sem.



- A digitális zoom (📖 40) használatakor a [📷] gyűrű óramutató járásával ellentétes irányú elforgatása nem változtatja meg a zoomtényezőt. Az óramutató járásával megegyező irányú forgatásával azonban 100 mm-re állíthatja a fókusztávolságot.

## ■ Az önkioldó használata

► Állóképek ► Videók

Az önkioldó használatával időzített felvételeket vagy olyan csoportképeket készíthet, amelyeken saját maga is szerepel. Ekkor a fényképezőgép körülbelül 10 másodperccel a zárkioldó gomb lenyomása után készíti el a képet.



### 1 Adja meg a beállítást.

- Nyomja meg a [📷] gombot, válassza a menü [📷] lehetőségét, majd a [📷] lehetőséget (📖 29).
- A beállítás sikeres befejezését a [📷] megjelenése jelzi.

### 2 Készítse el a felvételt.

- Állóképek esetében: Az élesség beállításához nyomja le félig a zárkioldó gombot, majd nyomja le teljesen.
- Videók esetében: Nyomja meg a videó gombot.
- Az önkioldó elindítása után villogni kezd a lámpa, és a fényképezőgép megszólaltatja az önkioldó hangjelzését.
- A villogás és a hangjelzés üteme felgyorsul két másodperccel a felvétel előtt. (A vaku működése esetén a lámpa hosszan világít.)
- Ha a visszazámlálás elindítása után meg szeretné szakítani az önkioldóval készülő felvételt, nyomja meg a [MENU] gombot.
- Ha vissza szeretné állítani az eredeti beállítást, az 1. lépésben válassza az [📷] lehetőséget.

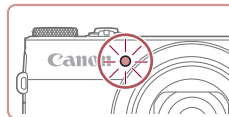

Használat előtt

Alapszintű útmutató

Haladó útmutató

1 A fényképezőgép alapvető használata

2 Automatikus üzemmód/Hibrid auto üzemmód

3 Egyéb felvételi módok

4 P üzemmód

5 Tv, Av, M és C mód

6 Lejátszási mód

7 Wi-Fi funkciók

8 Beállítások menü

9 Tartozékok

10 Mellékletek

Tárgymutató



## Az önkioldó használata a fényképezőgép bemozdulásának megakadályozásához

▶ Állóképek ▶ Videók

Ezzel a beállítással a fényképezőgép kb. két másodperccel a zárkioldó gomb lenyomása után készíti el a képet. Ha a fényképezőgép nem stabil a zárkioldó gomb lenyomásakor, az nem lesz hatással a felvételre.



- „Az önkioldó használata” (📖41) című fejezet 1. pontját követve válassza a [C] lehetőséget.
- A beállítás sikeres befejezését a [C] megjelenése jelzi.
- A fénykép elkészítéséhez kövesse „Az önkioldó használata” (📖41) fejezet 2. pontját.

## Az önkioldó testreszabása

▶ Állóképek ▶ Videók

Ezzel a funkcióval beállíthatja a késleltetési időt (0–30 másodperc) és a felvételek számát (1–10 felvétel).



### 1 Válassza a [C] beállítást.

- „Az önkioldó használata” című fejezet (📖41) 1. lépését követve válassza a [C] beállítást, majd nyomja meg a [PRING/FUNC.] gombot.



### 2 Adja meg a beállítást.

- Válassza ki az [Időzítés] lehetőséget a [E] gyűrű elfordításával, válassza ki a [Felvétel] kívánt számát a [◀] [▶] gombokkal vagy a [C] tárcsa elfordításával, majd nyomja meg a [C] gombot.
- A beállítás sikeres befejezését a [C] megjelenése jelzi.
- A fénykép elkészítéséhez kövesse „Az önkioldó használata” (📖41) fejezet 2. pontját.

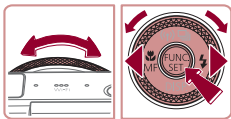

- Az önkioldó használatával készített videók esetében az [Időzítés] érték a felvétel elkezdése előtti késleltetést adja meg, azonban a [Felvétel] beállításnak nincs hatása.



- Ha több felvételt állít be, a fényképezőgép az első felvételhez beállított világosságot és fehéregyensúlyt használja. A felvételek között több időre van szükség, ha a vaku működésbe lép vagy ha nagy mennyiségű felvételt adott meg. A felvételkészítés automatikusan leáll, ha megtelik a memóriakártya.
- Ha két másodpercnél hosszabbra állítja az időzítőt, a lámpa villogása és a hangjelzés felgyorsul a felvétel előtt két másodperccel. (A vaku működése esetén a lámpa hosszan világít.)

## Fényképezés a kijelző megérintésével (Érintéses kioldás)

▶ Állóképek ▶ Videók

Ezzel a beállítással úgy készíthet felvételt, hogy a zárkioldó gomb megnyomása helyett megérinti a kijelzőt, majd felemeli az ujját. A fényképezőgép a témára állítja az élességet, és automatikusan beállítja a világosságot.

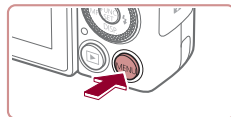

### 1 Kapcsolja be az érintéses kioldás funkciót.

- Nyomja meg a [MENU] gombot, a [C] lapon válassza az [Érintéses kioldás] beállítást, és válassza a [Be] értéket (📖30).

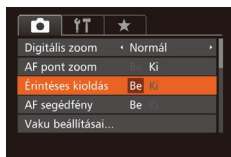

### 2 Készítse el a felvételt.

- Érintse meg a képernyőn megjelenő témát, és rögtön emelje fel az ujját.

Használat előtt

Alapszintű útmutató

Haladó útmutató

1 A fényképezőgép alapvető használata

2 Automatikus üzemmód/  
Hibrid auto üzemmód

3 Egyéb felvételi módok

4 P üzemmód

5 Tv, Av, M és C mód

6 Lejátszási mód

7 Wi-Fi funkciók

8 Beállítások menü

9 Tartozékok

10 Mellékletek

Tárgymutató



- A fényképezőgép megszóllatja a zárkioldási hangjelzését, és elkészíti a felvételt.
- Az érintéses kioldás kikapcsolásához az 1. lépésben válassza a [Ki] lehetőséget.



- A [☞] ikont megérintve akkor is előkészülhet a második felvételre, ha az éppen rögzített kép még a kijelzőn látható.

## Sorozatfelvétel

▶ Állóképek ▶ Videók

[AUTO] módban sorozatfelvétel készítéséhez a zárkioldó gombot tartva teljesen lenyomva.

A sorozatfelvétel sebességével kapcsolatban bővebben lásd: „Sorozatfelvétel sebessége” (196).

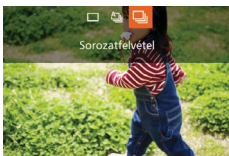

### 1 Adja meg a beállítást.

- Nyomja meg a [▲] gombot, válassza ki a [SR] lehetőséget (a [◀][▶] gombokkal vagy a [◂] tárcsával), és nyomja meg a [☑] gombot.
- A beállítás sikeres befejezését a [SR] megjelenése jelzi.

### 2 Készítse el a felvételt.

- Sorozatfelvétel készítéséhez a zárkioldó gombot tartva teljesen lenyomva.



- A sorozatfelvétel készítésekor az élesség és az expozíció pozícióját és szintjét a zárkioldó gomb félig történő lenyomásával rögzítheti.
- Az Önkioldó funkcióval (41) nem használható.
- A felvételi körülményektől, a fényképezőgép beállításaitól és a zoom mértékétől függően rövid ideig szünetelhet vagy lelassulhat a sorozatfelvételek készítése.



- Mivel több felvétel készül, a folyamat lelassulhat.
- Vaku használata esetén lassulhat a fényképezés.
- A Többmezős fehéregyensúly (34) funkció nem használható. Hasonlóképpen a [Hg-lámpa javít.] (50) beállítása [Ki] értéken van, és ez nem változtatható.
- Érintéses kioldás (42) esetén a fényképezőgép sorozatfelvételt készít, amíg az ujját a kijelzőn tartja. A sorozatfelvétel készítése közben a fényképezőgép az első felvételhez beállított élességet és az expozíciót használja.

## Kép megjelenítése lejátszás közben

A fényképezőgép csoportként kezeli a sorozatfelvétellel készült képeket, és csak a csoportok elsőként rögzített képei jelennek meg lejátszáskor. A csoporthoz tartozó képeket a kijelző bal felső sarkában megjelenő [SET] ikon jelöli.



- Ha töröl egy csoporthoz tartozó képet (116), a csoport összes képe törlődik. Ezért legyen körültekintő a képek törlésekor.



- A csoportba foglalt képek egyenként is megtekinthetők (110) és a csoportosításuk is megszüntethető (110).
- Ha csoporthoz tartozó képet lát el védelemmel (114), a csoport valamennyi képe védett lesz.
- A csoportba foglalt képek egyenként is megtekinthetők a Képkeresés (107) vagy az Intelligens válogatás (113) használatával. Ilyenkor a fényképezőgép átmenetileg megszünteti a képek csoportosítását.
- A csoportba foglalt képeknél nem érhető el a következő műveletek: arcaazonosító adatok szerkesztése (111), nagyítás (112), megjelölés kedvenként (119), szerkesztés (121), nyomtatás (166), egyes képek beállítása nyomtatásra (170), valamint hozzáadás fotókönyvhöz (171). A fenti műveletek végrehajtása előtt játssza le egyenként a csoportba foglalt képeket (110) vagy szüntesse meg a csoportosítást (110).

Használat előtt

Alapszintű útmutató

Haladó útmutató

1 A fényképezőgép alapvető használata

2 Automatikus üzemmód/ Híbrid auto üzemmód

3 Egyéb felvételi módok

4 P üzemmód

5 Tv, Av, M és C mód

6 Lejátszási mód

7 Wi-Fi funkciók

8 Beállítások menü

9 Tartozékok

10 Mellékletek

Tárgymutató





## Az arcazonosítás használata

A fényképezőgép felismeri a korábban regisztrált személyek arcát, és az élességet, a világosságot és a színt ennek megfelelően állítja be fényképezéskor. [AUTO] üzemmódban a fényképezőgép rögzített születésnapok alapján képes a babákat és gyermekeket is felismerni, majd a felvételkészítés során optimalizálni számukra a beállításokat. Ez a funkció akkor is hasznos, amikor sok kép között keres egy adott regisztrált személyt (📖108).

## Személyes adatok

- A fényképezőgép elmenti az információkat, például az arcazonosítóval regisztrált arcok képeit (arcadatokat) és a személyes adatokat (név, születésnap). Továbbá regisztrált emberek felismerésekor a nevük szerepelni fog az állóképen. Az arcazonosító funkció használatakor legyen körültekintő, amikor megosztja másokkal a fényképezőgépet vagy a képeket, vagy a képek internetes közzététele esetén, ahol sok felhasználónak nyílik alkalmuk megtekinteni azokat.
- Ha egy fényképezőgépet kidob vagy átad egy másik személynek miután arcazonosítót használt, ne felejtse el törölni az összes információt (regisztrált arcok, nevek és születésnapok) a fényképezőgépről (📖48).

## Az arcazonosító adatok regisztrálása

Lefeljebb 12 ember adatait (arcadatokat, nevek, születésnapok) regisztrálhatja az arcazonosításhoz.

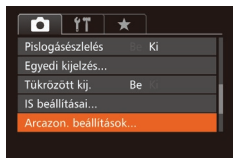

### 1 Jelenítse meg a beállítási képernyőt.

- Nyomja meg a [MENU] gombot, válassza a [📷] lap [Arcazon. beállítások] pontját, majd nyomja meg a [🔍] gombot (📖30).

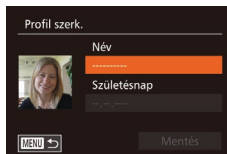
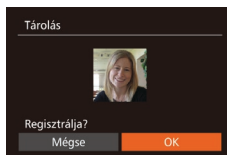
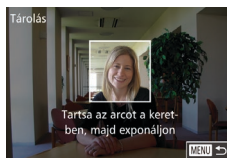
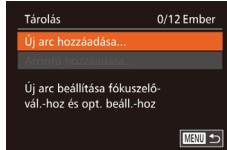
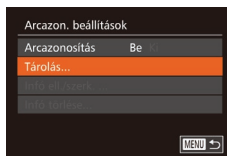

- Válassza ki a [Tárolás] lehetőséget a [▲][▼] gombokkal vagy a [🔍] tárcsa elfordításával, majd nyomja meg a [🔍] gombot.

- Válassza ki a [Új arc hozzáadása] lehetőséget a [▲][▼] gombokkal vagy a [🔍] tárcsa elfordításával, majd nyomja meg a [🔍] gombot.

## 2 Regisztrálja az arcadatokat.

- Irányítsa a fényképezőgépet úgy, hogy a regisztrálni kívánt személy arca a képernyő közepén látható szürke kereten belül legyen.
- A személy arcán megjelenő fehér keret az arc felismerését jelzi. Ellenőrizze, hogy megjelent-e egy fehér keret az arcon, majd készítse el a felvételt.
- Ha a fényképezőgép nem ismeri fel az arcot, nem tud arcadatokat regisztrálni.
- A [Regisztrálja?] kérdés megjelenése után a [◀][▶] gombokkal vagy a [🔍] tárcsa elfordításával válassza az [OK] lehetőséget, és nyomja meg a [🔍] gombot.
- Megjelenik a [Profil szerk.] képernyő.

## 3 Regisztrálja a személy nevét és születésnapját.

- A billentyűzet megnyitásához nyomja meg a [🔍] gombot, majd írja be a nevet (📖32).

Használat előtt

Alapszintű útmutató

Haladó útmutató

1 A fényképezőgép alapvető használata

2 Automatikus üzemmód/  
Hibrid auto üzemmód

3 Egyéb felvételi módok

4 P üzemmód

5 Tv, Av, M és C mód

6 Lejátszási mód

7 Wi-Fi funkciók

8 Beállítások menü

9 Tartozékok

10 Mellékletek

Tárgymutató





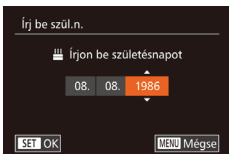

- A születésnap regisztrálásához válassza a [Profil szerk.] képernyő [Születésnap] pontját (a [▲][▼] gombok megnyomásával vagy a [👤] tárcsa elforgatásával), majd nyomja meg a [👤] gombot.
- Válassza ki a kívánt beállítást a [◀][▶] gombokkal.
- Adja meg a dátumot a [▲][▼] gombokkal vagy a [👤] tárcsa elfordításával.
- Amikor elkészült, nyomja meg a [👤] gombot.

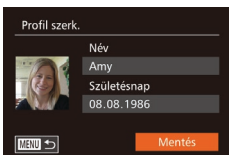

#### 4 Mentse a beállításokat.

- A [▲][▼] gombokkal vagy a [👤] tárcsával válassza ki a [Mentés] lehetőséget, majd nyomja meg a [👤] gombot.
- Az üzenet megjelenése után a [◀][▶] gombokkal vagy a [👤] tárcsa elfordításával válassza az [Igen] lehetőséget, és nyomja meg a [👤] gombot.

#### 5 Folytassa az arcaazonosító adatok regisztrálását.

- Ismétlje meg a 2. lépést legfeljebb 4 további arcaazonosító adat (arckifejezés vagy felvételi szög) regisztrálásához.
- A regisztrált arcok könnyebben felismerhetők, ha többféle arcaazonosító adatot ad meg. Egy szemből készült felvétel mellett rögzítsen egy kissé oldalról készültet, egy mosolygósat, illetve egy-egy kültérit és beltérit.



- A vaku nem lép működésbe a 2. lépés végrehajtásakor.
- Ha a 3. lépésben nem rögzít születésnapot, a Babák és a Gyermek ikon (👶38) nem fog megjelenni [AUTO] üzemmódban.



- Felülírhatja a regisztrált arcaazonosító adatokat, illetve további arcaazonosító adatot is felvehet, ha még nem használta ki mind az 5 lehetséges helyet (👤44).

### Felvétel készítése

A fényképezőgép a korábban regisztrált személyeket érzékeli fő témaként, és az élességet, a világosságot és a színt ennek megfelelően optimalizálja fényképezéskor.



- Amikor a fényképezőgépet a kívánt témára irányítja, legfeljebb 3 regisztrált ember neve jelenik meg, akiket a fényképezőgép felismert.
- Készítse el a felvételt.
- A megjelenő neveket a fényképezőgép az állóképen rögzíti. Ha a fényképezőgép felismeri az embereket, de a nevük nem jelenik meg, a neveket (legfeljebb 5 emberét) akkor is rögzíti a képen.



- Előfordulhat, hogy a fényképezőgép regisztrált emberként ismer fel olyan arcokat, amelyek hasonló jellegzetességekkel rendelkeznek.

#### Használat előtt

#### Alapszintű útmutató

#### Haladó útmutató

##### 1 A fényképezőgép alapvető használata

##### 2 Automatikus üzemmód/ Hibrid auto üzemmód

##### 3 Egyéb felvételi módok

##### 4 P üzemmód

##### 5 Tv, Av, M és C mód

##### 6 Lejátszási mód

##### 7 Wi-Fi funkciók

##### 8 Beállítások menü

##### 9 Tartozékok

##### 10 Mellékletek

#### Tárgymutató





- Előfordulhat, hogy a regisztrált emberek felismerése nem megfelelő, ha a készített kép vagy jelenet jelentősen eltér a regisztrált arcaazonosító adatoktól.
- Ha a fényképezőgép nem vagy nehezen ismer fel egy regisztrált arcot, írja felül a regisztrált adatokat új arcaazonosító adatokkal. A regisztrált arcok könnyebben felismerhetők, ha az arcaazonosító adatokat közvetlenül a fényképezés előtt regisztrálja.
- Ha a fényképezőgép egy személyt hibásan egy másik személyként ismer fel, és folytatja a fényképezést, a lejátszás során még szerkesztheti vagy törölheti a képhez rögzített nevet (📖111).
- Mivel a babák és a gyerekek arca a növekedés során gyorsan változik, arcaazonosító adataikat rendszeresen frissíteni kell (📖44).
- A neveket a fényképezőgép akkor is rögzíti, ha a [📷] lapon található [Egyedi kijelzés] (📖99) beállításnál törli a [Felvételi info] négyzet jelölését, hogy a nevek ne látsszanak.
- Ha nem szeretné, hogy a fényképezőgép neveket rögzítsen az állóképekhez, válassza az [Arcazon. beállítások] lehetőséget a [📷] lapon, majd az [Arcazonosítás] pontot és a [Ki] értéket.
- A képeken tárolt neveket a lejátszás képernyőn (az egyszerű információk nézetben) ellenőrizheti (📖105).
- [📷] módban a nevek nem jelennek meg a felvételt készítő képernyőn, de a fényképezőgép rögzíti őket az állóképeken.
- A sorozatfelvételnél rögzített nevek (📖43, 📖87) az első képnek megfelelő helyen maradnak még abban az esetben is, ha a téma elmozdul.

## A regisztrált adatok ellenőrzése és szerkesztése

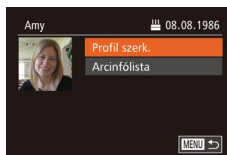
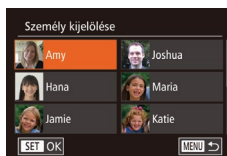
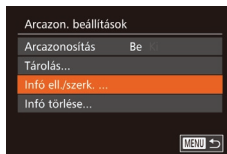

### 1 Jelenítse meg az [Info ell./szerk.] képernyőt.

- „Az arcaazonosító adatok regisztrálása” című fejezet (📖44) 1. lépését követve válassza az [Info ell./szerk.] lehetőséget, majd nyomja meg a [📷] gombot.

### 2 Válassza ki az ellenőrizni vagy szerkeszteni kívánt személyt.

- A [▲][▼][◀][▶] gombok megnyomásával vagy a [📷] tárcsa elforgatásával válassza ki az ellenőrizni vagy szerkeszteni kívánt személyt, majd nyomja meg a [📷] gombot.

### 3 Végezze el a kívánt ellenőrzést vagy módosításokat.

- A név-, vagy születésnap visszakereséséhez válassza a [Profil szerk.] lehetőséget (akár a [▲][▼] gombok megnyomásával vagy a [📷] tárcsa elforgatásával), majd nyomja meg a [📷] gombot. A megjelenő képernyőn „Az arcaazonosító adatok regisztrálása” című fejezet (📖44) 3. pontjában leírtak szerint szerkesztheti a neveket és születésnapokat.

Használat előtt

Alapszintű útmutató

Haladó útmutató

1 A fényképezőgép alapvető használata

2 Automatikus üzemmód/  
Hibrid auto üzemmód

3 Egyéb felvételi módok

4 P üzemmód

5 Tv, Av, M és C mód

6 Lejátszási mód

7 Wi-Fi funkciók

8 Beállítások menü

9 Tartozékok

10 Mellékletek

Tárgymutató



- Az arcadatok ellenőrzéséhez válassza az [Arcinfólista] lehetőséget (a [▲][▼] gombok megnyomásával vagy a [🔍] tárcsa elfordításával), majd nyomja meg a [🔍] gombot. A megjelenő képernyőn nyomja meg a [🔍] gombot, válassza ki a törölni kívánt arcadatokat a [▲][▼][◀][▶] gombokkal vagy a [🔍] tárcsával, majd nyomja meg a [🔍] gombot. A [Törli?] kérdés megjelenése után válassza az [OK] lehetőséget (a [◀][▶] gombokkal vagy a [🔍] tárcsa elfordításával), majd nyomja meg a [🔍] gombot.



- Ha meg is változtatja a neveket a [Profil szerk.] lehetőséggel, a korábban készült képekhez rögzített nevek nem változnak meg.



- A rögzített neveket a [📖164] szoftver segítségével is szerkesztheti. Előfordulhat, hogy a szoftverrel megadott egyes karakterek nem megfelelően jelennek meg a fényképezőgépen, de a képeken helyesen szerepelnek.

## Arcazonosító adatok felülírása és felvétele

Az arcazonosító adatokat felülírhatja új adatokkal. Az arcazonosító adatokat rendszeresen frissíteni kell, különösen a babáknál és a gyerekeknél, mivel az arcuk a növekedés során gyorsan változik. Felvehet arcazonosító adatokat is, ha még nem használta ki mind az 5 lehetséges helyet.

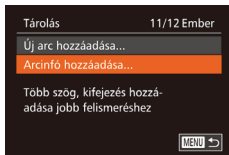

### 1 Lépjön az [Arcinfó hozzáadása] képernyőre.

- „Az arcazonosító adatok regisztrálása” című fejezet ([📖]44) 1. lépését követve válassza az [Arcinfó hozzáadása] lehetőséget, majd nyomja meg a [🔍] gombot.

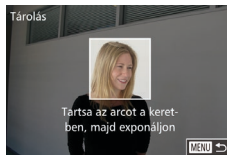
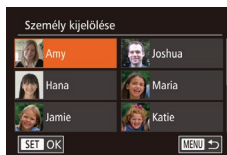

### 2 Válassza ki a felülírni kívánt nevet.

- A [▲][▼][◀][▶] gombokkal vagy a [🔍] tárcsa elfordításával válassza ki annak a személynek a nevét, akinek az arcazonosító adatait felül szeretné írni, majd nyomja meg a [🔍] gombot.
- Üzenet jelenik meg, ha már öt arcadatot regisztrált. Válassza ki az [OK] lehetőséget (a [◀][▶] gombokkal vagy a [🔍] tárcsával), majd nyomja meg a [🔍] gombot.
- Ha ötnél kevesebb arcadatot regisztrált, további adatok felvételéhez kövesse a 4. lépést.

### 3 Válassza ki a felülírni kívánt arcadatot.

- A [▲][▼][◀][▶] gombokkal vagy a [🔍] tárcsa elfordításával válassza ki a felülírni kívánt arcadatot, majd nyomja meg a [🔍] gombot.

### 4 Regisztrálja az arcadatokat.

- „Az arcazonosító adatok regisztrálása” című fejezet ([📖]44) 2. lépése szerint készítse el a felvételt, majd regisztrálja az új arcadatokat.
- A regisztrált arcok könnyebben felismerhetők, ha többféle arcazonosító adatot ad meg. Egy szemből készült felvétel mellett rögzítsen egy kissé oldalról készültet, egy mosolygósat, illetve egy-egy kültérit és beltérit.

Használat előtt

Alapszintű útmutató

Haladó útmutató

1 A fényképezőgép alapvető használata

2 Automatikus üzemmód/  
Hibrid auto üzemmód

3 Egyéb felvételi módok

4 P üzemmód

5 Tv, Av, M és C mód

6 Lejátszási mód

7 Wi-Fi funkciók

8 Beállítások menü

9 Tartozékok

10 Mellékletek

Tárgymutató





- Nem tud arcazonosító adatokat felvenni, ha mind az 5 lehetséges helyet kihasználta. A fenti lépésekkel írja felül az arcazonosító adatokat.
- A fenti lépések követésével regisztrálhat új arcazonosító adatokat, ha még van legalább egy lehetséges hely, felülről azonban nem tud arcazonosító adatokat. Az arcinformáció felülírása helyett először törölje a szükségtelen meglévő információkat (146), majd szükség szerint végezze el az új arcinformációk rögzítését (144).

## A regisztrált adatok törlése

Az Arcazonosítás funkcióval regisztrált információk (arcadatok, nevek, születésnapok) törölhetők. Azonban a korábban készített képekben tárolt nevek nem fognak törölni.

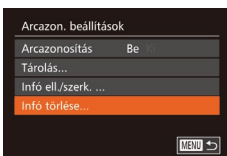

### 1 Lépjen az [Infó törlése] képernyőre.

- Kövesse „Az arcazonosító adatok regisztrálása” című fejezet (144) 1. lépését, és válassza az [Infó törlése] lehetőséget.

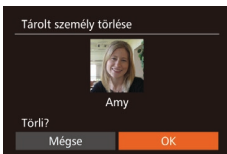

### 2 Válassza ki annak a személynek a nevét, akinek az adatait törölni szeretné.

- Válassza ki a törölni kívánt nevet a [▲][▼][◀][▶] gombokkal vagy a [⊙] tárcsával, majd nyomja meg a [⊙] gombot.
- A [Törli?] kérdés megjelenése után a [◀][▶] gombokkal vagy a [⊙] tárcsa elfordításával válassza az [OK] lehetőséget, és nyomja meg a [⊙] gombot.



- Ha kitörli egy regisztrált személy adatait, már nem tudja megjeleníteni a nevét (107), felülről az adatait (111) vagy megkeresni a fényképeit (108).



- Lehetőség van a név kitörlésére is a képadatokból (111).

Használat előtt

Alapszintű útmutató

Haladó útmutató

1 A fényképezőgép alapvető használata

2 Automatikus üzemmód/ Híbrid auto üzemmód

3 Egyéb felvételi módok

4 P üzemmód

5 Tv, Av, M és C mód

6 Lejátszási mód

7 Wi-Fi funkciók

8 Beállítások menü

9 Tartozékok

10 Mellékletek

Tárgymutató



## Funkciók a képek testreszabásához

### A képernyő módosítása

▶ **Állóképek** ▶ Videók

A képernyőt (a képek szélességének és magasságának arányát) a következőképpen változtathatja meg.



- Nyomja meg a **[PUNG]** gombot, válassza a menü **[3:2]** pontját, majd adja meg a kívánt beállítást (📖29).
- A beállítás megadását követően a kijelző képernyője megváltozik.
- Ha vissza szeretné állítani az eredeti beállítást, hajtsa végre újból a fenti műveletet a **[3:2]** lehetőség kiválasztásával.



<b>16:9</b>	Széles képernyős HD TV-készülékeken vagy hasonló megjelenítésközökökön megjelenített képekhez.
<b>3:2</b>	A fényképezőgép kijelzőjének méretarányával megegyező képernyő. A 35 mm-es filmekkel azonos képernyő, a képek 130 x 180 mm-es vagy képeslap méretű nyomtatásához.
<b>4:3</b>	Normál felbontású TV-készülékeken vagy hasonló megjelenítésközökökön megjelenített képekhez. A 90 x 130 mm-es vagy A méretű képek nyomtatásához is használható.
<b>1:1</b>	Négyzet alakú képernyő.
<b>4:5</b>	Portrék készítéséhez használt képernyő.



- A fényképezőgépet úgy is beállíthatja, hogy a **[PUNG]** gyűrű forgatásával állíthassa a képpeldararányt (📖97).
- **[PUNG]** módban nem érhető el.

### A kép felbontásának (méretének) megváltoztatása

▶ **Állóképek** ▶ Videók

A képfelbontás 4 szintje közül választhat az alábbiak szerint. Tekintse át, hogy a memóriakártyákon hány kép fér el a különböző felbontások esetén: „A készíthető felvételek száma különféle memóriakártyák esetén” (📖195).



- Nyomja meg a **[PUNG]** gombot, válassza a menü **[L]** pontját, majd adja meg a kívánt beállítást (📖29).
- Megjelenik a választott beállítás.
- Ha vissza szeretné állítani az eredeti beállítást, hajtsa végre újból a fenti műveletet a **[L]** lehetőség kiválasztásával.



### A felbontás kiválasztása a papírméret alapján (3:2 képernyű képeknél)

<b>L</b>	A2 (420 x 594 mm)
<b>M1</b>	A3 – A5 (297 x 420 – 148 x 210 mm)
<b>M2</b>	90 x 130 mm, 130 x 180 mm, Képeslap
<b>S</b>	E-mailhez és hasonló célokra



- **[PUNG]** módban nem érhető el.

Használat előtt

Alapszintű útmutató

Haladó útmutató

1 A fényképezőgép alapvető használata

2 Automatikus üzemmód/ Híbrid auto üzemmód

3 Egyéb felvételi módok

4 P üzemmód

5 Tv, Av, M és C mód

6 Lejátszási mód

7 Wi-Fi funkciók

8 Beállítások menü

9 Tartozékok

10 Mellékletek

Tárgymutató



## A higanylámpák okozta zölde területek kijavítása a képeken

▶ **Állóképek** ▶ **Videók**

[AUTO] módban az esti körülmények között készült felvételeken a higanylámpával megvilágított témák vagy a hátterek zölde árnyalattal jelenhetnek meg. Ez a zölde árnyalat automatikusan helyesbíthető felvételkészítés közben a több terület alapján történő fehéregyensúly-beállítás használatával.



- Nyomja meg a [MENU] gombot, a [Fn] lapon válassza a [Hg-lámpa javít.] beállítást, és válassza a [Be] értéket (130).
- A beállítás sikeres befejezését a [OK] megjelenése jelzi.
- Ha vissza szeretné állítani az eredeti beállítást, hajtson végre újból a fenti műveletet a [Ki] lehetőség kiválasztásával.



- Miután befejezte a higanylámpával megvilágított témák fényképezését, ne felejtse el [Ki] értékre visszaállítani a [Hg-lámpa javít.] beállítást. Ellenkező esetben a fényképezőgép az olyan zöld árnyalatokat is kijavíthatja, amelyeket nem higanylámpa okozott.



- Készítsen pár próbafelvételt, amivel megbizonyosodhat arról, hogy a várt eredményt kapja.
- Sorozatfelvétel (143) közben ennek a beállításnak az értéke [Ki], és ez nem változtatható.

## A videók képminőségének megváltoztatása

▶ **Állóképek** ▶ **Videók**

4 képminőség-beállítás érhető el. Tekintse át, hogy a memóriakártyákon milyen maximális hosszúságú videó fér el a különböző képminőségi beállítások esetén: „A készíthető felvételek száma különféle memóriakártyák esetén” (196).



- Nyomja meg a [Fn] gombot, válassza a menü [FHD 60P] pontját, majd adja meg a kívánt beállítást (129).
- Megjelenik a választott beállítás.
- Ha vissza szeretné állítani az eredeti beállítást, hajtson végre újból a fenti műveletet a [FHD 30P] lehetőség kiválasztásával.

Képminőség	Felbontás	Képsebesség	Részletek
FHD 60P	1920 x 1080	60 kép/mp	Teljes nagyfelbontású (Full HD) videofelvételek készítéséhez a [FHD 60P] a videókat egyenletesebb mozgással rögzíti
FHD 30P	1920 x 1080	30 kép/mp	
HD 30P	1280 x 720	30 kép/mp	Nagyfelbontású (HD) videofelvételek készítéséhez
VGA 30P	640 x 480	30 kép/mp	Normál minőségű videofelvételek készítéséhez



- A [FHD 60P], a [FHD 30P], és a [HD 30P] üzemmódban a kijelző felső és alsó szélén, a [VGA 30P] üzemmód esetén pedig a kijelző jobb és bal oldalán megjelenített fekete sávok a kijelzett képterületeket jelzik.

Használat előtt

Alapszintű útmutató

Haladó útmutató

1 A fényképezőgép alapvető használata

2 Automatikus üzemmód/  
Hibrid auto üzemmód

3 Egyéb felvételi módok

4 P üzemmód

5 Tv, Av, M és C mód

6 Lejátszási mód

7 Wi-Fi funkciók

8 Beállítások menü

9 Tartozékok

10 Mellékletek

Tárgymutató



## Hasznos felvételi funkciók

### A kéttengelyes elektronikus horizont használata

▶ Állóképek ▶ Videók

A megjeleníthető elektronikus szintjelző segítségével egyenletesen beállíthatja a fényképezőgép vízszintes és függőleges dőlésszögét.



#### 1 Jelenítse meg az elektronikus szintjelzőt.

- Nyomja meg többször a [▼] gombot az elektronikus szintjelző megjelenítéséhez.



(1) (2)

#### 2 Állítsa egyenes helyzetbe a fényképezőgépet.

- A (1) előre hátra tájolást és a (2) a bal-jobb tájolást jelzi.
- Ha megdöntötte a fényképezőgépet, mozgassa addig, amíg a piros vonal zöldre nem változik.



- Ha az elektronikus szintjelző nem jelenik meg az 1. lépésben, akkor nyomja meg a [MENU] gombot, és a [📷] lapon válassza az [Egyedi kijelzés] pontot. Az elektronikus szintjelző kiválasztásához adja meg a [✓] értéket a [Fv] vagy a [Fv] beállításnál.
- Az elektronikus szintjelző videó felvétele közben nem jelenik meg.
- Amikor függőlegesen tartja a fényképezőgépet, az elektronikus szintjelző automatikusan frissíti a tájolását, hogy megfeleljen a fényképezőgép tájolásának.
- Kalibrálja az elektronikus szintjelzőt, ha úgy tűnik, nem segít a fényképezőgép szintbeállításában (155).
- [A] módban nem érhető el.

### Az élességállítás helyének nagyítása

▶ Állóképek ▶ Videók

Az élesség ellenőrzéséhez nyomja le félig a zárkioldó gombot, ekkor a fényképezőgép felnagyítja az AF keretben lévő képrészt.

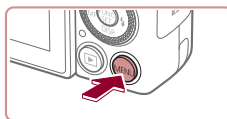

#### 1 Adja meg a beállítást.

- Nyomja meg a [MENU] gombot, a [📷] lapon válassza az [AF pont zoom] pontot, és válassza a [Be] értéket (30).

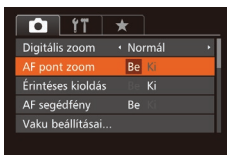

#### 2 Ellenőrizze az élességet.

- Nyomja le félig a zárkioldó gombot. A fő témaként észlelt arc most nagyítva jelenik meg.
- Ha vissza szeretné állítani az eredeti beállítást, válassza az 1. lépésben a [Ki] lehetőséget.



- Az élességállítás helyét nem nagyítja fel a fényképezőgép a következő esetekben a zárkioldó gomb félig történő lenyomásakor.
  - Ha nem észlelhető arc, ha az illető túl közel van ahhoz, hogy az arca megjeleníthető legyen a kijelzőn, vagy ha a fényképezőgép mozgó témát észlel
  - A digitális zoom használata során (40)
  - Ha TV-t használ képernyőként (161)
- [A] módban nem érhető el.

Használat előtt

Alapszintű útmutató

Haladó útmutató

1 A fényképezőgép alapvető használata

2 Automatikusan üzemmód/Hibrid auto üzemmód

3 Egyéb felvételi módok

4 P üzemmód

5 Tv, Av, M és C mód

6 Lejátszási mód

7 Wi-Fi funkciók

8 Beállítások menü

9 Tartozékok

10 Mellékletek

Tárgymutató





## Csukott szemek ellenőrzése

▶ Állóképek ▶ Videók

Amikor a fényképezőgép azt észleli, hogy valaki becsukja a szemét a képen, megjelenik a [☹] jel.

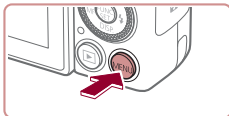

### 1 Adja meg a beállításokat.

- Nyomja meg a [MENU] gombot, a [📷] lapon válassza a [Pislogásészlelés] beállítást, és válassza a [Be] értéket (📖30).

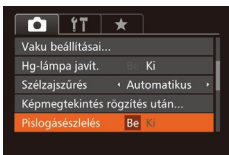

### 2 Készítse el a felvételt.

- Amikor a fényképezőgép azt észleli, hogy valaki becsukja a szemét a képen, villogni kezd a [☹] jel.
- Ha vissza szeretné állítani az eredeti beállítást, válassza az 1. lépésben a [Ki] lehetőséget.



- Ha több felvételt adott meg [☹] üzemmódban, ez a funkció csak az utolsó felvételnél lesz elérhető.
- Ha az [Időkijelzés] beállításnál [2 mp.], [4 mp.] vagy [8 mp.] lehetőséget választott, illetve a [Megtart] lehetőséget választotta, egy keret jelenik meg a csukott szemű emberek körül (📖53).
- Ez a funkció nem használható sorozatfelvétel esetén [A] üzemmódban (📖39).
- Ez a funkció sorozatfelvételi módban (📖43, 📖87) nem használható.

## A fényképezőgép működésének tesztelése

A felvételi funkciókat a menüképernyő [📷] lapján szabhatja tesztelheti a következők szerint.

A menü funkcióinak leírását lásd: „A menüképernyő használata” (📖30).

## Az AF segédfény kikapcsolása

▶ Állóképek ▶ Videók

Kikapcsolhatja az élességállítás segítéséhez felvillanó lámpát, amely akkor lép működésbe, ha gyenge fényviszonyok mellett nyomja le félig a zárkioldó gombot.

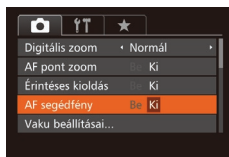

- Nyomja meg a [MENU] gombot, a [📷] lapon válassza az [AF segédfény] beállítást, és válassza a [Ki] értéket (📖30).
- Ha vissza szeretné állítani az eredeti beállítást, hajtja végre újból a fenti műveletet a [Be] lehetőség kiválasztásával.

## A vörösszem-hatást csökkentő lámpa kikapcsolása

▶ Állóképek ▶ Videók

Kikapcsolhatja a vörösszemhatás-csökkentő lámpát, amely akkor világít, ha sötét környezetben készít felvételt a vaku használata mellett.

### 1 Jelenítse meg a [Vaku beállításai] képernyőt.

- Nyomja meg a [MENU] gombot, válassza a [📷] lap [Vaku beállításai] pontját, majd nyomja meg a [☹] gombot (📖30).

Használat előtt

Alapszintű útmutató

Haladó útmutató

1 A fényképezőgép alapvető használata

2 Automatikus üzemmód/Hibrid auto üzemmód

3 Egyéb felvételi módok

4 P üzemmód

5 Tv, Av, M és C mód

6 Lejátszási mód

7 Wi-Fi funkciók

8 Beállítások menü

9 Tartozékok

10 Mellékletek

Tárgymutató





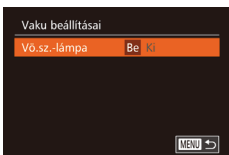

## 2 Adja meg a beállítást.

- Válassza a [Vö.sz.-lámpa] beállítást, és válassza a [Ki] értéket (📖30).
- Ha vissza szeretné állítani az eredeti beállítást, hajtsa végre újból a fenti műveletet a [Be] lehetőség kiválasztásával.

## A fényképezés után látható kép megjelenítési módjának módosítása

▶ Állóképek ▶ Videók

Módosíthatja, hogy a képek milyen hosszan jelennek meg, és hogy milyen információk jelennek meg közvetlenül a fényképezés után.

## A fényképezés után látható kép megjelenítési idejének módosítása

### 1 Lépjen a [Képmegtekintés rögzítés után] képernyőre.

- Nyomja meg a [MENU] gombot, válassza a [📷] lap [Képmegtekintés rögzítés után] pontját, majd nyomja meg a [📷] gombot (📖30).

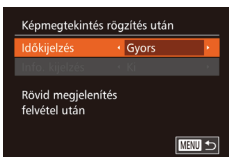

### 2 Adja meg a beállításokat.

- A [▲][▼] gombokkal vagy a [📷] tárcsa elfordításával válassza az [Időkijelzés] beállítást. Válassza ki a megfelelő beállítást a [◀][▶] gombokkal.
- Ha vissza szeretné állítani az eredeti beállítást, hajtsa végre újból a fenti műveletet a [Gyors] lehetőség kiválasztásával.

Gyors	A képeket csak annyira jeleníti meg, amíg a fényképezőgép felkészül az újabb felvétel készítésére.
2 mp., 4 mp., 8 mp.	A képek megjelenítése a megadott ideig. A zárkioldó gombot újból félig megnyomva a kép megjelenítése közben is készíthető újabb felvétel.
Megtart	A képek addig láthatók, amíg le nem nyomja félig a zárkioldó gombot.
Ki	Fényképezés után nem jelenik meg a kép.

## A fényképezés után megjelenő képernyő módosítása

A felvételek elkészítése után látható képek megjelenítési módját a következőképpen változtathatja meg.

### 1 Állítsa az [Időkijelzés] beállítást [2 mp.], [4 mp.], [8 mp.] vagy [Megtart] értékre (📖53).

### 2 Adja meg a beállításokat.

- A [▲][▼] gombokkal vagy a [📷] tárcsa elfordításával válassza az [Info. kijelzés] beállítást. Válassza ki a megfelelő beállítást a [◀][▶] gombokkal.
- Ha vissza szeretné állítani az eredeti beállítást, hajtsa végre újból a fenti műveletet a [Ki] lehetőség kiválasztásával.

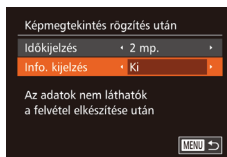

Ki	Csak a kép jelenik meg.
Részletes	A felvételi információk jelennek meg (📖180).



- Ha az [Időkijelzés] (📖53) értéke [Ki] vagy [Gyors], az [Info. kijelzés] értéke [Ki] lesz, és nem módosítható.
- A [▼] gomb megnyomásával a megjelenített információk átválthatók, miközben a kép a fényképezés után még látható. Fontos, hogy az [Info. kijelzés] beállítása nem módosul. Képeket is törölhet a [🗑️] gomb használatával.

Használat előtt

Alapszintű útmutató

Haladó útmutató

1 A fényképezőgép alapvető használata

2 Automatikus üzemmód/ Híbrid auto üzemmód

3 Egyéb felvételi módok

4 P üzemmód

5 Tv, Av, M és C mód

6 Lejátszási mód

7 Wi-Fi funkciók

8 Beállítások menü

9 Tartozékok

10 Mellékletek

Tárgymutató



# 3

## Egyéb felvételi módok

Hatékonyabban fényképezhet különféle témákat, és egyedi képhatásokkal különlegessé tett vagy speciális funkciókkal rögzített képeket készíthet

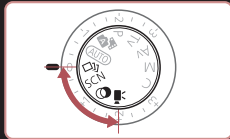

## Különböző képek készítése a felvételekből (Kreatív képkészítés)

▶ Állóképek ▶ Videók

A fényképezőgép felismeri a témát és a felvételi körülményeket, és automatikusan kiválasztja a téma hangsúlyozásához szükséges speciális hatásokat és beállítja a képet. Minden felvétel során hat állókép készül. Több állóképet készíthet effektusokkal, a fényképezőgép által megadott beállításokkal.

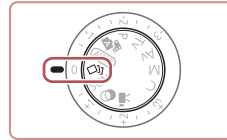

### 1 Válassza az [Creative] üzemmódot.

- Állítsa a módváltó tárcsát [Creative] állásba.

### 2 Készítse el a felvételt.

- Nyomja le teljesen a zárkioldó gombot. A fényképezéskor a zárhang háromszor hangzik fel.
- Először megjelenik a hat kép egymás után, majd egyszerre két másodpercen keresztül.
- Ahhoz, hogy a megjelenített képek láthatóak maradjanak amíg nem nyomja meg a [Creative] gombot. Ebben az állapotban a teljes képernyős megjelenítéshez a [Up][Down][Left][Right] gombokat megnyomva vagy a [Creative] tárcsa elfordításával válasszon egy képet, majd nyomja meg a [Creative] gombot.
- Nyomja meg a [MENU] gombot az eredeti képernyőhöz való visszatéréshez.



Használat előtt

Alapszintű útmutató

Haladó útmutató

1 A fényképezőgép alapvető használata

2 Automatikus üzemmód/  
Hibrid auto üzemmód

3 Egyéb felvételi módok

4 P üzemmód

5 Tv, Av, M és C mód

6 Lejátszási mód

7 Wi-Fi funkciók

8 Beállítások menü

9 Tartozékok

10 Mellékletek

Tárgymutató





- Vaku használata esetén a felvétel elkészítése időbe telik, tartsa a fényképezőgépet stabilan, amíg nem hallja háromszor az expozíciós hangot.
- A hat kép kezelése egyszerre, egy csoportban történik (110).
- A hat kép egyidejű megjelenítése a 2. lépésében leírtak szerint csak közvetlenül a fényképezés után lehetséges.

## Effektusok kiválasztása

▶ **Állóképek** ▶ **Videók**

A [ ] üzemmódban rögzített képekhez effekteket választhat.



- A [ ] üzemmód beállítása után fordítsa el a [ ] gyűrűt a kívánt effektus kiválasztásához.

	Automatikus	Minden effekt
	Retro	A képek régi fényképekhez hasonlítanak
	Egyszínű	A képek egyetlen színnel készülnek
	Speciális	Feltűnő, jellegzetes kinézetű képek
	Természetes	Lágyabb, természetes kinézetű képek

## Különleges témák

Válasszon a felvételi témának megfelelő üzemmódot, és a fényképezőgép automatikusan kiválasztja az optimális felvételhez szükséges beállításokat.



### 1 Válassza az [SCN] üzemmódot.

- Állítsa a módválasztó tárcsát [SCN] állásba.



### 2 Válasszon egy felvételi módot.

- Nyomja meg a [ ] gombot, válassza a menü [ ] pontját, és válasszon egy felvételi módot (29).

### 3 Készítse el a felvételt.



#### **Portrét készítése (Portré)**

▶ **Állóképek** ▶ **Videók**

- Lágyító hatás alkalmazásával fényképezhet embereket.



#### **Éjszakai fényképek készítése állvány nélkül (Kézi éjszakai felvétel)**

▶ **Állóképek** ▶ **Videók**

- Ebben az üzemmódban szép éjszakai képeket vagy éjszakai háttérű portrékat fényképezhet anélkül, hogy teljesen mozdulatlanul kellene tartania a fényképezőgépet (például állvány használatával).

Használat előtt

Alapszintű útmutató

Haladó útmutató

1 A fényképezőgép alapvető használata

2 Automatikus üzemmód/ Híbrid auto üzemmód

3 Egyéb felvételi módok

4 P üzemmód

5 Tv, Av, M és C mód

6 Lejátszási mód

7 Wi-Fi funkciók

8 Beállítások menü

9 Tartozékok

10 Mellékletek

Tárgymutató





- A fényképezőgép egy képet több sorozatfelvétel egyesítésével készít el úgy, hogy a bemozdulás hatását és a zajhatásokat.

### **Víz alatti fényképezés (Víz alatti)**

▶ **Állóképek** ▶ **Videók**

- Természetes színű képeket készíthet a tengeri élőlényekről és a vízalatti környezetekről, külön megvásárolható vízhatlan tok használatával (📖160).
- Ebben az üzemmódban a fényképezőgép kiigazítja a fehéregyensúlyt, és ugyanolyan hatás érhető el, mint a kereskedelmi forgalomban kapható színkompenzáló szűrőkkel (📖57).



### **Havas háttérű felvételek készítése (Hó)**

▶ **Állóképek** ▶ **Videók**

- Ebben az üzemmódban élénk, természetes színű képeket készíthet havas környezetben tartózkodó emberekről.



### **Tűzijáték fényképezése (Tűzijáték)**

▶ **Állóképek** ▶ **Videók**

- Élénk felvételeket készíthet a tűzijátékokról.



- A témák módban nagyobbak látszanak, mint a többi módban.
- [A ] és üzemmódban a felvételek szemcsések lehetnek, mivel az ISO érzékenység (📖75) a környezeti feltételek miatt magasra van állítva.
- Mivel üzemmódban a fényképezőgép folyamatosan készít képeket, tartsa stabilan a felvételkészítés közben.
- üzemmódban a fényképezőgép bemozdulása vagy más hasonló körülmények miatt előfordulhat, hogy nem a várt eredményt éri el.
- üzemmódban rögzítse állványra a fényképezőgépet, vagy más módon biztosítsa, hogy az ne mozogjon és ne rázkódjon. Továbbá állvány használata, illetve a fényképezőgép más módon történő rögzítése esetén állítsa az [IS üzemmód] beállítást [K] értékre (📖91).



- Amikor állvány használatával készíti éjszakai felvételeket, válassza az [AUTO] üzemmódot a üzemmód helyett, mert így jobb eredményeket kaphat (📖34).
- Bár módban semmilyen keret nem jelenik meg, a zárkioldó gomb félig történő lenyomásakor a fényképezőgép beállítja az optimális élességet és expozíciót.

Használat előtt

Alapszintű útmutató

Haladó útmutató

1 A fényképezőgép alapvető használata

2 Automatikus üzemmód/  
Hibrid auto üzemmód

3 Egyéb felvételi módok

4 P üzemmód

5 Tv, Av, M és C mód

6 Lejátszási mód

7 Wi-Fi funkciók

8 Beállítások menü

9 Tartozékok

10 Mellékletek

Tárgymutató



## Funkciók használata Víz alatti felvételek esetében

### Fényképezés vízalatti élességállítási tartománnyal

▶ **Állóképek** ▶ **Videók**

Ha [F] módban (55) [A] élességállítási tartománnyal gondot okoz az élesség beállítása, akkor a vízalatti fényképezés számára tervezett élességállítási tartomány segíthet biztosítani a lehető legjobb vízalatti felvételek készítését.

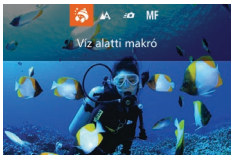

#### 1 Adja meg a beállítást.

- Kövesse a „Különleges témák” szakasz (55) 1–2. lépését, és válassza a [F] lehetőséget.
- Nyomja meg a [L] gombot, válassza ki a kívánt élességállítási tartományt (a [L] gombokkal vagy a [A] tárcsa elfordításával), majd nyomja meg a [A] gombot.

#### 2 Készítse el a felvételt.

Élességállítási tartomány	Leírás
Víz alatti makró	Közeli felvételeket készíthet tengeri élőlényekről, a digitális zoom használatával pedig még jobban ráközelíthet a témára.
Gyors	Elkerülheti a kisebb távolságra lévő témákban rejlő felvételek váratlan lehetőségeinek elmulasztását. Különösen mozgó témák esetén hatékony.
MF Kézi élesség	Az élességet kézzel is beállíthatja a témára (81).

Az egyes élességállítási tartományok felvételi távolságáról itt olvashat bővebben: „Felvétel távolsága” (196).



- [F] üzemmódban az optikai zoom a legnagyobb látószögbe áll be.
- [F] üzemmódban a digitális zoom használatának hatására a képek egyes felbontási beállítások esetén szemcsésen jelenhetnek meg (49).
- [Q] üzemmódban előfordulhat, hogy a közeli témák nem élesek. Ilyenkor próbálja [A] értékre beállítani az élességállítási tartományt.



- Úgy is megadhatja ezt a beállítást, hogy a [L] gomb megnyomása után megérinti a kívánt élességállítási tartományt, majd ismét megérinti azt.

### Fehéregyensúly kiigazítása

▶ **Állóképek** ▶ **Videók**

A fehéregyensúlyt kézzel kiigazíthatja [F] üzemmódban (55). Ezzel a módosítással ugyanolyan hatást érhet el, mint a kereskedelmi forgalomban kapható szinkompensáló szűrőkkel.



#### 1 Válassza a [F] beállítást.

- Kövesse a „Különleges témák” szakasz (55) 1–2. lépését, és válassza a [F] lehetőséget.

#### 2 Válassza ki a fehéregyensúly funkciót.

- Nyomja meg a [A] gombot, majd válassza a menü [A] lehetőségét.

#### 3 Módosítsa a beállítást.

- A [A] gyűrű elforgatásával módosítsa a B és az A korrekció mértékét, és nyomja meg a [A] gombot.
- A beállítás sikeres befejezését a [A] megjelenése jelzi.

Használat előtt

Alapszintű útmutató

Haladó útmutató

1 A fényképezőgép alapvető használata

2 Automatikus üzemmód/ Hibrid auto üzemmód

3 Egyéb felvételi módok

4 P üzemmód

5 Tv, Av, M és C mód

6 Lejátszási mód

7 Wi-Fi funkciók

8 Beállítások menü

9 Tartozékok

10 Mellékletek

Tárgymutató





- A fényképezőgép akkor is megtartja a fehéregyensúly helyesbítési szintjét, ha más fehéregyensúly-beállítási lehetőséget választ a 2. lépésben, de a helyesbítési szint alaphelyzetbe áll, ha menti az egyéni fehéregyensúly-adatokat.



- A betűk jelentése a következő: B – kék, A – borostyánsárga.
- A fehéregyensúlyt kézzel is kiigazíthatja úgy, hogy egyéni fehéregyensúly-adatokat rögzít (📖 79), mielőtt végrehajtja a fenti lépéseket.

## Képi hatások (Kreatív szűrők)

A készített képekhez változatos effektusokat adhat.



### 1 Válassza az [📷] üzemmódot.

- Állítsa a módváltató tárcsát [📷] állásba.

### 2 Válasszon egy felvételi módot.

- Nyomja meg a [📷] gombot, válassza a menü [HDR] pontját, és válasszon egy felvételi módot (📖 29).

### 3 Készítse el a felvételt.

#### 👤 Élénk színű képek készítése (Különlegesen élénk)

▶ Állóképek ▶ Videók

- Különlegesen élénk színű felvételeket készíthet.

#### 🖼️ Poszterszerű képek készítése (Poszter effektus)

▶ Állóképek ▶ Videók

- Régi poszterekhez vagy illusztrációkhoz hasonló felvételek.



- [📷] és [📷] üzemmódban készítsen pár próbafelvételt, amivel megbizonyosodhat arról, hogy a várt eredményt kapja.

Használat előtt

Alapszintű útmutató

Haladó útmutató

1 A fényképezőgép alapvető használata

2 Automatikus üzemmód/  
Hibrid auto üzemmód

3 Egyéb felvételi módok

4 P üzemmód

5 Tv, Av, M és C mód

6 Lejátszási mód

7 Wi-Fi funkciók

8 Beállítások menü

9 Tartozékok

10 Mellékletek

Tárgymutató



## Nagy dinamikatartományú témák fényképezése (Nagy dinamikatartomány)

▶ **Állóképek** ▶ **Videók**

A fényképezőgép három egymást követő felvételt készít eltérő világossági beállításokkal, majd kiválasztja és egyetlen képben egyesítia legmegfelelőbb világossági szinttel rendelkező képterületeket. Ez az üzemmód csökkenti a csúcspontok kiégését és az árnyékos területek részletességének elvesztését, ami gyakran megfigyelhető nagy kontrasztú felvételek esetében.

### 1 Válassza a [HDR] beállítást.

- Kövesse a „Képeffektusok (Kreatív szűrők)” rész (📖 58) 1–2. lépését, majd válassza a [HDR] lehetőséget.



### 2 Készítse el a felvételt.

- Felvételkészítéskor tartsa stabilan a fényképezőgépet. A fényképezőgép a zárkioldó gomb teljes lenyomása után három felvételt készít, majd egyesíti azokat.



- A fényképezőgép túlzott bemozdulása vagy más hasonló körülmények miatt előfordulhat, hogy nem a várt eredményt éri el.



- Ha a fényképezőgép túlzott mozgása akadályozza a felvételkészítést, akkor rögzítse állványra a fényképezőgépet, vagy más módon biztosítsa a fényképezőgép mozdulatlan állapotát. Továbbá állvány használata, illetve a fényképezőgép más módon történő rögzítése esetén állítsa az [IS üzemmód] beállítást [KI] értékre (📖 91).
- A téma bármilyen mozgása a képek elmosódását okozza.
- A soron következő kép elkészítése előtt kis időnek kell eltelnie, mert a fényképezőgép feldolgozza és egyesíti a képeket.
- Az [ND] jel akkor jelenik meg, amikor világos környezetben félig lenyomja a zárkioldó gombot, és azt jelzi, hogy a fényképezőgép automatikusan optimalizálja a kép világosságát.

## Művészi hatások hozzáadása



- Kövesse a „Képeffektusok (Kreatív szűrők)” rész (📖 58) 1–2. lépését, majd válassza a [HDR] lehetőséget.
- Forgassa el a [🔍] gyűrűt az effektus kiválasztásához.
- A megjelenő mintaképen tekintheti meg a választott effektus hatását a képen.

Természetes	A képek természetes, élő hatásúak.
Műv.-normál	A képek festményhez hasonlóak, csökkentett kontrasztúak.
Műv.-élénk	A képek élénk illusztrációhoz hasonlóak.
Műv.-feltűnő	A képek erős élekkel készített olajfestményhez hasonlóak.
Műv.-domb.	A képek erős kontúrokkal rendelkező, sötét háttérű régi fényképekhez hasonlítanak.

Használat előtt

Alapszintű útmutató

Haladó útmutató

1 A fényképezőgép alapvető használata

2 Automatikus üzemmód/  
Hibrid auto üzemmód

3 Egyéb felvételi módok

4 P üzemmód

5 Tv, Av, M és C mód

6 Lejátszási mód

7 Wi-Fi funkciók

8 Beállítások menü

9 Tartozékok

10 Mellékletek

Tárgymutató





## Fényképezés elhalványított színekkel (Nosztalgia)

▶ Állóképek ▶ Videók

Ez az effektus elhalványítja a színeket és patinássá teszi a képet, hogy régi fényképekhez tegye hasonlóvá. Az effektus mértékét öt szint közül választhatja ki.

### 1 Válassza a [☺] beállítást.

- Kövesse a „Képeffektusok (Kreatív szűrők)” rész (📷 58) 1–2. lépését, majd válassza a [☺] lehetőséget.

### 2 Válassza ki az effektus mértékét.

- Forgassa el a [↻] gyűrűt az effektus mértékének megadásához.
- A megjelenő mintaképen tekintheti meg a választott effektus hatását a képen.

### 3 Készítse el a felvételt.



- Készítsen pár próbafelvételt, amivel megbizonyosodhat arról, hogy a várt eredményt kapja.



- A felvételi képernyőn a színek halványabbnak látszanak, de a patinás hatás nem jelenik meg. Ellenőrizze a hatást a képen lejátszási módban (📷 103).
- A képörgegetési hatás videókon nem érvényesül.



## Fényképezés halszemoptika effektussal (Halszemoptika effektus)

▶ Állóképek ▶ Videók

Halszemoptika effektussal fényképezhet.

### 1 Válassza a [🐟] beállítást.

- Kövesse a „Képeffektusok (Kreatív szűrők)” rész (📷 58) 1–2. lépését, majd válassza a [🐟] lehetőséget.

### 2 Válassza ki az effektus mértékét.

- Forgassa el a [↻] gyűrűt az effektus mértékének megadásához.
- A megjelenő mintaképen tekintheti meg a választott effektus hatását a képen.

### 3 Készítse el a felvételt.



- Készítsen pár próbafelvételt, amivel megbizonyosodhat arról, hogy a várt eredményt kapja.

## Dioráma (makett) hatású képek készítése (Dioráma effektus)

▶ Állóképek ▶ Videók

Maketthez hasonló effektust alkalmaz a képekre úgy, hogy elmosódottá teszi a kiválasztott terület feletti és alatti képterületeket. Ha a videofelvétel előtt kiválasztja a lejátszási sebességet, a videókat is elkészítheti a makettszerű dioráma effektussal. Az emberek és a tárgyak lejátszáskor gyorsan fognak mozogni a felvételen. Vegye figyelembe, hogy a fényképezőgép ekkor nem rögzít hangot.

Használat előtt

Alapszintű útmutató

Haladó útmutató

1 A fényképezőgép alapvető használata

2 Automatikus üzemmód/ Híbrid auto üzemmód

3 Egyéb felvételi módok

4 P üzemmód

5 Tv, Av, M és C mód

6 Lejátszási mód

7 Wi-Fi funkciók

8 Beállítások menü

9 Tartozékok

10 Mellékletek

Tárgymutató





## 1 Válassza a [📷] beállítást.

- Kövesse a „Képeffektusok (Kreatív szűrők)” rész (📷58) 1–2. lépését, majd válassza a [📷] lehetőséget.
- Egy fehér keret jelenik meg a kijelzőn, azt a képterületet jelezve, amely nem lesz homályos.



## 2 Válassza ki azt a területet, amelyet élesen szeretne hagyni.

- Nyomja meg a [▼] gombot.
- A keret méretét a zoom karral módosíthatja, helyzetét pedig a [📷] tárcsával módosíthatja.



## 3 A videók esetében válassza ki a lejátszási sebességet.

- Forgassa el a [🔍] gyűrűt a sebesség kiválasztásához.

## 4 Térjen vissza a felvételi képernyőre, és készítse el a felvételt.

- A [📷] gomb megnyomásával térjen vissza a felvételi képernyőre, és készítse el a felvételt.

### Lejátszási sebesség és becsült lejátszási idő (1 perces felvételek esetén)

Sebesség	Lejátszási idő
5x	Kb. 12 mp.
10x	Kb. 6 mp.
20x	Kb. 3 mp.



- Videofelvétel készítése esetén nem érhető el a zoom. Ügyeljen arra, hogy felvételkészítés előtt állítsa be a zoomot.
- Készítsen pár próbafelvételt, amivel megbizonyosodhat arról, hogy a várt eredményt kapja.



- A képkocka tájolásának függőlegesre állításához a 2. lépésben nyomja meg a [◀][▶] gombokat. A keret eredeti vízszintes tájolásának visszaállításához nyomja meg a [▲][▼] gombokat.
- A képkocka mozgatásához vízszintes tájolás esetén nyomja meg a [▲][▼] gombokat, függőleges tájolás esetén pedig a [◀][▶] gombokat.
- A fényképezőgép függőleges helyzetbe fordítása módosítja a keret tájolását is.
- A videó képminősége [📷GA], ha a képdalarány [4:3], illetve [📷HD], ha a képdalarány [16:9] (📷49). Ezek a minőségi beállítások nem változtathatók meg.



- A keret úgy is mozoghatja, hogy megérinti vagy ujjával áthúzza azt a képernyőn.

## ■ Fényképezés játékkamera effektussal (Játékkamera effektus)

▶ Állóképek ▶ Videók

Ez az effektus vinyettalással elsötétíti és elmosódottá teszi a kép sarkait, és megváltoztatja a kép színeit, hogy lyukkamerával készült képekhez tegye hasonlóvá.

## 1 Válassza a [📷] beállítást.

- Kövesse a „Képeffektusok (Kreatív szűrők)” rész (📷58) 1–2. lépését, majd válassza a [📷] lehetőséget.

Használat előtt

Alapszintű útmutató

Haladó útmutató

1 A fényképezőgép alapvető használata

2 Automatikus üzemmód/  
Hibrid auto üzemmód

3 Egyéb felvételi módok

4 P üzemmód

5 Tv, Av, M és C mód

6 Lejátszási mód

7 Wi-Fi funkciók

8 Beállítások menü

9 Tartozékok

10 Mellékletek

Tárgymutató





## 2 Válasszon egy színárnyalatot.

- Forgassa el a [☰] gyűrűt a színárnyalat megadásához.
- A megjelenő mintaképen tekintheti meg a választott effektus hatását a képen.

## 3 Készítse el a felvételt.

Normál	Lyukkamerával készített képekhez hasonló felvételek.
Meleg	Melegebb tónusú képek, mint a [Normál] beállítás esetében.
Hideg	Hidegebb tónusú képek, mint a [Normál] beállítás esetében.



- Készítsen pár próbafelvételt, amivel megbizonyosodhat arról, hogy a várt eredményt kapja.

## Témák kihangsúlyozása (Háttérelmosás)

▶ **Állóképek** ▶ Videók

Lehetősége van háttérből kiemelkedő képek készítésére is. A fényképezőgép ilyenkor két felvételt készít a háttér elmosó beállításokkal. A különböző lencseeffektusoknak és a témaalapú képfeldolgozásnak köszönhetően a háttér elmosódott lesz.

## 1 Válassza a [👤] beállítást.

- Kövesse a „Képeffektusok (Kreatív szűrők)” rész (📖58) 1–2. lépését, majd válassza a [👤] lehetőséget.



## 2 Készítse el a felvételt.

- Felvét elkészítéskor tartsa stabilan a fényképezőgépet. A fényképezőgép a zárkioldó gomb teljes lenyomása után két egymást követő felvételt készít.
- Egy villogó [👤] ikon jelzi, ha a képek feldolgozása sikertelen.



- A fényképezőgép túlzott bemozdulása vagy más hasonló körülmények miatt előfordulhat, hogy nem a várt eredményt éri el.



- Az effektussal elérhető legjobb eredmény érdekében próbáljon meg közelről felvételt készíteni a témáról, és biztosítson kellően nagy távolságot a téma és a háttér között.
- Előfordulhat, hogy a felvétel után csak némi késleltetés után készíthető el a következő felvétel.
- Az effektus erőssége a [☰] tárcsa elfordításával állítható.

## Fényképezés a látgy élesség effektussal

▶ **Állóképek** ▶ Videók

Ezzel a funkcióval olyan képeket készíthet, mintha látgyító szűrőt helyezne a fényképezőgépre. Az effektus mértékét szükség szerint beállíthatja.

## 1 Válassza a [👤] beállítást.

- Kövesse a „Képeffektusok (Kreatív szűrők)” rész (📖58) 1–2. lépését, majd válassza a [👤] lehetőséget.

## 2 Válassza ki az effektus mértékét.

- Forgassa el a [☰] gyűrűt az effektus mértékének megadásához.
- A megjelenő mintaképen tekintheti meg a választott effektus hatását a képen.



## 3 Készítse el a felvételt.



- Készítsen pár próbafelvételt, amivel megbizonyosodhat arról, hogy a várt eredményt kapja.

Használat előtt

Alapszintű útmutató

Haladó útmutató

1 A fényképezőgép alapvető használata

2 Automatikus üzemmód/ Hibrid auto üzemmód

3 Egyéb felvételi módok

4 P üzemmód

5 Tv, Av, M és C mód

6 Lejátszási mód

7 Wi-Fi funkciók

8 Beállítások menü

9 Tartozékok

10 Mellékletek

Tárgymutató



## Fényképezés egyszínű üzemmódban

▶ Állóképek ▶ Videók

Fekete-fehér, szépia tónusú vagy kék-fehér fényképeket készíthet.

### 1 Válassza a [ ] beállítást.

- Kövesse a „Képeffektusok (Kreatív szűrők)” rész (58) 1–2. lépését, majd válassza a [ ] lehetőséget.



### 2 Válasszon egy színárnyalatot.

- Forgassa el a [ ] gyűrűt a színárnyalat megadásához.
- A megjelenő mintaképen tekintheti meg a választott effektus hatását a képen.

### 3 Készítse el a felvételt.

Fekete-fehér	Fekete-fehér felvételek.
Szépia	Szépia tónusú felvételek.
Kék	Kék-fehér felvételek.

## Speciális üzemmódok más célokra

### Automatikus felvét elkészítés arcészlelés után (Intelligens kioldás)

▶ Állóképek ▶ Videók

### Automatikus felvét elkészítés mosolyészlelés után

▶ Állóképek ▶ Videók

Mosoly érzékelésekor a fényképezőgép automatikusan elkészíti a felvételt a zárkioldó gomb megnyomása nélkül.

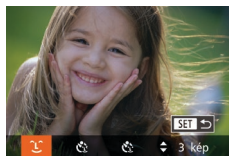

### 1 Válassza a [ ] beállítást.

- Kövesse a „Különleges témák” szakasz (55) 1–2. lépését, válassza a [ ] lehetőséget, majd nyomja meg a [ ] gombot.
- A [ ] gombokkal vagy a [ ] tárcsával válassza ki a [ ] lehetőséget, majd nyomja meg a [ ] gombot.
- A fényképezőgép felvételi készletli üzemmódba lép, és a kijelzőn megjelenik a [Mosolyészlelés bekapcs.] felirat.

### 2 Irányítsa a fényképezőgépet egy személyre.

- Amikor mosolyt észlel, a fényképezőgép mindig készít egy felvételt a lámpa felvillanása után.
- A mosolyészlelést a [ ] gomb megnyomásával szüneteltetheti. A [ ] gomb ismételt megnyomásával folytathatja a mosolyészlelést.



Használat előtt

Alapszintű útmutató

Haladó útmutató

1 A fényképezőgép alapvető használata

2 Automatikus üzemmód/  
Hibrid auto üzemmód

3 Egyéb felvételi módok

4 P üzemmód

5 Tv, Av, M és C mód

6 Lejátszási mód

7 Wi-Fi funkciók

8 Beállítások menü

9 Tartozékok

10 Mellékletek

Tárgymutató





- A felvételek elkészítése után állítsa más üzemmódba a fényképezőgépet, különben folyamatosan képeket fog készíteni, amikor mosolyt észlel.



- Felvételeket a szokásos módon, a zárkioldó gomb megnyomásával is készíthet.
- A fényképezőgép könnyebben felismeri a mosolyt, ha az alany a fényképezőgép felé fordítja az arcát, és annyira kinyitja a száját a mosolygás alatt, hogy kissé a fogai is kilátszanak.
- A felvételek számát a [▲][▼] gombokkal módosíthatja, miután az 1. lépésben kiválasztotta a [☺] ikont. A [Pislogásészlelés] (📖52) csak az utoljára elkészített képnél használható.



- A felvételi módot úgy is kiválaszthatja, hogy a [📷] lehetőséget választja a „Különleges témák” szakasz (📖55) 1–2. lépésében, a beállítási képernyő megnyitásához megérinti a [DISP.] lehetőséget, majd a [☺] beállítást, végül pedig megérinti ugyanazt a beállítást vagy a [SET] lehetőséget.

## A kacsintási önkioldó használata

▶ Állóképek ▶ Videók

Irányítsa a fényképezőgépet egy személy felé, és nyomja le teljesen a zárkioldó gombot. A fényképezőgép körülbelül két másodperccel a kacsintás észlelése után készíti el a képet.



### 1 Válassza a [☺] beállítást.

- Kövesse a „Különleges témák” szakasz (📖55) 1–2. lépését, válassza a [📷] lehetőséget, majd nyomja meg a [▼] gombot.
- A [◀][▶] gombokkal vagy a [🔍] tárcsával válassza ki a [☺] lehetőséget, majd nyomja meg a [📷] gombot.



### 2 Állítsa be a kompozíciót, és nyomja le félig a zárkioldó gombot.

- Kiválasztásához a kijelzőn érintse meg a kacsintó személy arcát (Érintéses AF), majd nyomja le félig a zárkioldó gombot.
- Ellenőrizze, hogy megjelent-e egy zöld keret a kacsintó személy arca körül.

### 3 Nyomja le teljesen a zárkioldó gombot.

- A fényképezőgép felvételi készenléti üzemmódba lép, és a kijelzőn megjelenik a [Kacsintson a felvételhez] felirat.
- A lámpa villogni kezd, és megszólal az önkioldó hangjelzése.

### 4 Nézzon a fényképezőgépbe, és kacsintson.

- A fényképezőgép körülbelül két másodperccel a keretbe foglalt arcú személy kacsintásának észlelése után készíti el a képet.
- Ha a visszazámlálás elindítása után meg szeretné szakítani az önkioldóval készülő felvételt, nyomja meg a [MENU] gombot.

Használat előtt

Alapszintű útmutató

Haladó útmutató

1 A fényképezőgép alapvető használata

2 Automatikus üzemmód/  
Hibrid auto üzemmód

3 Egyéb felvételi módok

4 P üzemmód

5 Tv, Av, M és C mód

6 Lejátszási mód

7 Wi-Fi funkciók

8 Beállítások menü

9 Tartozékok

10 Mellékletek

Tárgymutató





- Ha a fényképezőgép nem észleli a kacsintást, kacsintson újból lassan és határozottan.
- Előfordulhat, hogy a fényképezőgép nem észleli a kacsintást, ha a szemeket haj vagy sapka takarja, vagy az alany szemüveget visel.
- A fényképezőgép mindkét szem egyszerre történő becsukását és kinyitását is kacsintásként érzékeli.
- Ha nem észlel kacsintást, a fényképezőgép körülbelül 15 másodperccel elteltével készíti el a képet.
- A felvételek számát a [▲][▼] gombokkal módosíthatja, miután az 1. lépésben kiválasztotta a [👤] ikont. A [Pislogásészlelés] (📖52) csak az utoljára elkészített képnél használható.
- Ha nem található senki a képterületen a zárkioldó gomb teljes lenyomásakor, akkor a fényképezőgép egy személy megjelenése és kacsintása után készíti el a képet.



- A felvételi módot úgy is kiválaszthatja, hogy a [📷] lehetőséget választja a „Különleges témák” szakasz (📖55) 1–2. lépésében, a beállítási képernyő megnyitásához megérinti a [DISP.] lehetőséget, majd a [👤] beállítást, végül pedig megérinti ugyanazt a beállítást vagy a [SET] lehetőséget.

## Az arcérzékelő önkiloldó használata

▶ **Állóképek** ▶ Videók

A fényképezőgép körülbelül két másodperccel azután készíti el a képet, hogy egy másik személy arcának (például a fotós arcának) feltűnését észleli a képterületen (📖84). Ez olyankor hasznos, ha olyan csoportképeket vagy hasonló képeket készít, amelyeken saját maga is szerepel.



### 1 Válassza a [👤] beállítást.

- Kövesse a „Különleges témák” szakasz (📖55) 1–2. lépését, válassza a [📷] lehetőséget, majd nyomja meg a [▼] gombot.



- A [◀][▶] gombokkal vagy a [🔍] tárcsával válassza ki a [👤] lehetőséget, majd nyomja meg a [📷] gombot.

### 2 Állítsa be a kompozíciót, és nyomja le félig a zárkioldó gombot.

- Ellenőrizze, hogy látható-e zöld keret az élesre állított arc körül és fehér keret a többi arc körül.

### 3 Nyomja le teljesen a zárkioldó gombot.

- A fényképezőgép felvételi készletli üzemmódba lép, és a kijelzőn megjelenik [A visszaszámláláshoz nézzen a fényképezőgépbe] felirat.
- A lámpa villogni kezd, és megszólal az önkiloldó hangjelzése.

### 4 Csatlakozzon a többiekhez a képterületen, és nézzen bele a fényképezőgépbe.

- Miután a fényképezőgép észleli az új arcot, felgyorsul a lámpa villogása és az önkiloldó hangjelzése. (Ha elvillan a vaku, a lámpa égve marad.) A fényképezőgép körülbelül két másodperccel később készíti el a képet.
- Ha a visszaszámlálás elindítása után meg szeretné szakítani az önkiloldóval készülő felvételt, nyomja meg a [MENU] gombot.

Használat előtt

Alapszintű útmutató

Haladó útmutató

1 A fényképezőgép alapvető használata

2 Automatikus üzemmód/  
Hibrid auto üzemmód

3 Egyéb felvételi módok

4 P üzemmód

5 Tv, Av, M és C mód

6 Lejátszási mód

7 Wi-Fi funkciók

8 Beállítások menü

9 Tartozékok

10 Mellékletek

Tárgymutató





- Ha a fényképezőgép nem észleli az arcát, miután csatlakozott a többiekhez a képterületen, a zár akkor is kiold körülbelül 15 másodperc elteltével.
- A felvételek számát a [▲][▼] gombokkal módosíthatja, miután az 1. lépésben kiválasztotta a [📷] ikont. A [Pislogásészlelés] (📖52) csak az utójára elkészített képnél használható.



- A felvételi módot úgy is kiválaszthatja, hogy a [📷] lehetőséget választja a „Különleges témák” szakasz (📖55) 1–2. lépésében, a beállítási képernyő megnyitásához megérinti a [DISP.] lehetőséget, majd a [📷] beállítást, végül pedig megérinti ugyanazt a beállítást vagy a [SET] lehetőséget.

## Éjszakai égbolt fotózása (Csillag)

### Csillagos égbolt alatti éjszakai fotózás (Csillagos portré)

▶ Állóképek ▶ Videók

A készülékkel gyönyörű portréképeket készíthet csillagos égboltnál is. Az első, vakuval készített kép után a fényképezőgép vaku nélkül további két képet is készít. A készülék a három képet egyetlen felvétellé egyesíti, és úgy dolgozza fel, hogy a csillagok jobban kiemelkedjenek. A vaku hatótávolságáról bővebben a „Vakutartomány” című részben olvashat (📖196).



#### 1 Válassza a [📷] beállítást.

- Kövesse a „Különleges témák” szakasz (📖55) 1–2. lépését, válassza a [📷] lehetőséget, majd nyomja meg a [▼] gombot.
- A [◀][▶] gombokkal vagy a [🔍] tárcsával válassza ki a [📷] lehetőséget, majd nyomja meg a [📷] gombot.
- A zoom a legnagyobb látószögre áll be, amely nem állítható.

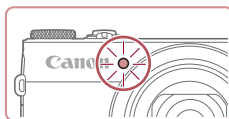
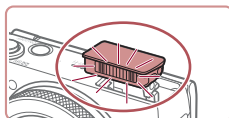

#### 2 Hajtsa fel a vakut.

- Mozdítsa el a [🔍] kapcsolót.

#### 3 Rögzítse a fényképezőgépet.

- Rögzítse állványra a fényképezőgépet, vagy más módon érje el, hogy ne mozogjon.

#### 4 Készítse el a felvételt.

- Nyomja le a zárkioldó gombot. A vaku az első felvétel készítésekor villant.
- A második és a harmadik kép már vaku nélkül készül.

#### 5 Kérje meg az alanyt, hogy maradjon mozdulatlan, amíg a lámpa villog.

- A fényképezett alanynak egészen addig nem szabad megmozdulnia, amíg a harmadik felvétel készítése után a lámpa háromszor fel nem villan. Ez legfeljebb két másodpercig tart.
- A felvételek egyesítésével egy kép keletkezik.

Használat előtt

Alapszintű útmutató

Haladó útmutató

1 A fényképezőgép alapvető használata

2 Automatikus üzemmód/  
Hibrid auto üzemmód

3 Egyéb felvételi módok

4 P üzemmód

5 Tv, Av, M és C mód

6 Lejátszási mód

7 Wi-Fi funkciók

8 Beállítások menü

9 Tartozékok

10 Mellékletek

Tárgymutató





- Bizonyos felvételi körülmények esetén előfordulhat, hogy a képek nem a várt módon jelennek meg.
- A jobb felvételek készítéséhez kérje meg az alanyt, hogy álljon távolabb a fényforrástól, például utcai lámpától, valamint nyissa ki a vakut.
- A soron következő kép elkészítése előtt egy kis időnek el kell telnie, mert a fényképezőgép feldolgozza a képeket.
- Az elmosódás elkerülésére győződjön meg róla, hogy a 4–5. lépésben fényképezett személy mozdulatlan marad.



- A könnyebb láthatóság érdekében a felvételkészítést megelőzően válassza ki a MENU ► [📷] lap ► [Éjjeli kijelző] [Be] (📖92) beállítást.
- A téma világosságát a vaku expozíciókompenzációjának módosításával állíthatja be (📖89).
- A háttér világosságát az expozíciókompenzáció szintjének módosításával állíthatja be (📖74). Azonban bizonyos körülmények esetén a kép nem feltétlenül a várt módon fog kinézni, és az alanynak a 4–5. lépésben mozdulatlanok kell maradnia, akár 15 másodpercig is.
- Több csillag és világosabb csillagos égbolt fényképezéséhez válassza a MENU (📖30) ► [📷] lap ► [Csillagos portré beállítása] ► [Csillag láthatós.] ► [Feltűnő]. Azonban bizonyos körülmények esetén a kép nem feltétlenül a várt módon fog kinézni, és az alanynak a 4–5. lépésben mozdulatlanok kell maradnia, akár 8 másodpercig is.
- Világosabb csillagokhoz válassza a MENU (📖30) ► [📷] lap ► [Ragyogó] ► [Éles] pontot. A fényes csillagok kiemeléséhez a csillagos égbolton állítsa a [Ragyogó] beállítást [Lágy] értékre. Ez a beállítás szemképráztató felvételeket eredményez a fényes csillagok kinagyításával, míg a halványabbak elnyomásával. A csillagfény-feldolgozás kikapcsolásához válassza a [Kij] lehetőséget.



- A felvételi módot úgy is kiválaszthatja, hogy a [📷] lehetőséget választja a „Különleges témák” szakasz (📖55) 1–2. lépésében, a beállítási képernyő megnyitásához megérinti a [DISP.] lehetőséget, majd a [📷] beállítást, végül pedig megérinti ugyanazt a beállítást vagy a [SET] lehetőséget.

## Éjszakai jelenetek fotózása csillagos égbolt alatt (Csillagos égbolt)

► Állóképek ► Videók

Lenyűgöző felvételeket készíthet az éjszakai témák fölötti csillagos égboltról. A fényképezőgép automatikusan kiemeli a képen látható csillagfényt, gyönyörű éjszakai égboltot eredményezve.

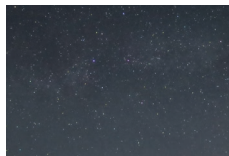

### 1 Válassza a [📷] beállítást.

- Kövesse a „Különleges témák” szakasz (📖55) 1–2. lépését, válassza a [📷] lehetőséget, majd nyomja meg a [▼] gombot.
- A [◀|▶] gombokkal vagy a [🔍] tárcsával válassza ki a [📷] lehetőséget, majd nyomja meg a [🔍] gombot.
- A zoom a legnagyobb látószögére áll be, amely nem állítható.

### 2 Rögzítse a fényképezőgépet.

- Rögzítse állványra a fényképezőgépet, vagy más módon érje el, hogy ne mozogjon és rázkódjon.

### 3 Készítse el a felvételt.

Használat előtt

Alapszintű útmutató

Haladó útmutató

1 A fényképezőgép alapvető használata

2 Automatikus üzemmód/ Híbrid auto üzemmód

3 Egyéb felvételi módok

4 P üzemmód

5 Tv, Av, M és C mód

6 Lejátszási mód

7 Wi-Fi funkciók

8 Beállítások menü

9 Tartozékok

10 Mellékletek

Tárgymutató







- A soron következő kép elkészítése előtt egy kis időnek el kell telnie, mert a fényképezőgép feldolgozza a képeket.



- A könnyebb láthatóság érdekében a felvételkészítést megelőzően válassza ki a MENU ► [📷] lap ► [Éjjeli kijelző] [Be] (📖92) beállítást.
- Világosabb csillagokhoz válassza a MENU (📖30) ► [📷] lap ► [Ragyogó] ► [Éles] pontot. A fényes csillagok kiemeléséhez a csillagos égbolton állítsa a [Ragyogó] beállítást [Lágy] értékre. Ez a beállítás szemképráztató felvételeket eredményez a fényes csillagok kinagyításával, míg a halványabbak elnyomásával. A csillagfény-feldolgozás kikapcsolásához válassza a [Kij] lehetőséget.
- Az élesség felvételkészítés előtti pontosabb beállítása érdekében váltson kézi élesség üzemmódra (📖81).



- A felvételi módot úgy is kiválaszthatja, hogy a [📷] lehetőséget választja a „Különleges témák” szakasz (📖55) 1–2. lépésében, a beállítási képernyő megnyitásához megérinti a [DISP.] lehetőséget, majd a [📷] beállítást, végül pedig megérinti ugyanazt a beállítást vagy a [SET] lehetőséget.

## Csillagjárás fotózása (Csillagjárás)

► Állóképek ► Videók

A csillagok égbolton való mozgása által keltett nyomvonalakat a fényképezőgép egyetlen képként rögzíti. A zársebesség és a felvételek számának megállapítását követően a fényképezőgép folyamatosan készíti a felvételt. Egy-egy ilyen felvételkészítési folyamat körülbelül két órán át tart. Ellenőrizze előre az akkumulátor töltöttségét.

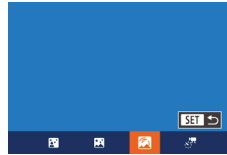

### 1 Válassza a [📷] beállítást.

- Kövesse a „Különleges témák” szakasz (📖55) 1–2. lépését, válassza a [📷] lehetőséget, majd nyomja meg a [▼] gombot.
- A [◀▶] gombokkal vagy a [📷] tárcsával válassza ki a [📷] lehetőséget, majd nyomja meg a [📷] gombot.
- A zoom a legnagyobb látószögére áll be, amely nem állítható.

### 2 A felvételi időszak időtartamának megadása.

- A felvételi idő megadásához forgassa el a [🕒] gyűrűt.

### 3 Rögzítse a fényképezőgépet.

- Rögzítse állványra a fényképezőgépet, vagy más módon érje el, hogy ne mozogjon.

### 4 Készítse el a felvételt.

- Nyomja le teljesen a zárkioldó gombot. Egy rövid időre megjelenik a [Dolgozik] felirat, majd megkezdődik a felvétel.
- A felvételkészítés alatt ne zavarja a fényképezőgépet.
- A felvétel megszakításához ismételten nyomja le teljesen a zárkioldó gombot. Vegye figyelembe, hogy a megszakítás 60 másodpercig is tarthat.

Használat előtt

Alapszintű útmutató

Haladó útmutató

1 A fényképezőgép alapvető használata

2 Automatikus üzemmód/  
Hibrid auto üzemmód

3 Egyéb felvételi módok

4 P üzemmód

5 Tv, Av, M és C mód

6 Lejátszási mód

7 Wi-Fi funkciók

8 Beállítások menü

9 Tartozékok

10 Mellékletek

Tárgymutató







- Ha a fényképezőgép akkumulátora lemerül, akkor a felvétel leáll, és a fényképezőgép az addig készített felvételekből összeállított képet menti.
- A soron következő kép elkészítése előtt egy kis időnek el kell telnie, mert a fényképezőgép feldolgozza a képeket.



- A könnyebb láthatóság érdekében a felvét elkészítést megelőzően válassza ki a MENU ► [📷] lap ► [Éjjeli kijelző] [Be] (📖92) beállítást.
- Az élesség felvét elkészítés előtti pontosabb beállítása érdekében váltson kézi élesség üzemmódra (📖81).



- A felvételi módot úgy is kiválaszthatja, hogy a [📷] lehetőséget választja a „Különleges témák” szakasz (📖55) 1–2. lépésében, a beállítási képernyő megnyitásához megérinti a [DISP.] lehetőséget, majd a [📷] beállítást, végül pedig megérinti ugyanazt a beállítást vagy a [SET] lehetőséget.

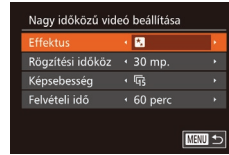

## Csillagok mozgásának rögzítése videofelvételen (Nagy időközű videó)

► Állóképek ► Videók

Adott intervallumonként készített képekből álló ritka időközű videók esetén gyorsan mozgó csillagokat bemutató videókat hozhat létre. A felvét elkészítési intervallum és a felvételi idő igény szerint beállítható. Vegye figyelembe, hogy az egyes felvételek hosszú ideig tartanak, és sok fotónak kell készülnie. Előre ellenőrizze az akkumulátor töltöttségét és a memóriakártyán rendelkezésre álló helyet.



### 1 Válassza a [📷] beállítást.

- Kövesse a „Különleges témák” szakasz (📖55) 1–2. lépését, válassza a [📷] lehetőséget, majd nyomja meg a [▼] gombot.



- A [◀|▶] gombokkal vagy a [📷] tárcsával válassza ki a [📷] lehetőséget, majd nyomja meg a [📷] gombot.
- A zoom a legnagyobb látószögére áll be, amely nem állítható.

### 2 Adja meg a videó beállításokat.

- Nyomja meg a [▲] gombot.
- Válassza ki a kívánt lehetőséget a [▲][▼] gombokkal vagy a [📷] tárcsa elfordításával. Válassza ki a kívánt beállítást a [◀|▶] gombokkal, majd nyomja meg a [MENU] gombot.

### 3 Rögzítse a fényképezőgépet.

- Rögzítse állványra a fényképezőgépet, vagy más módon érje el, hogy ne mozogjon.

### 4 Ellenőrizze a fényerőt.

- Egyetlen állókép elkészítéséhez nyomja le teljesen a zárkioldó gombot.
- Váltson Lejátszás üzemmódba (📖103), majd ellenőrizze a képen a fényerőt.
- A fényerő beállításához forgassa el az expozíciókompenzációs tárcsa elfordításával, és módosítsa az expozíciós szintet. Készítsen egy újabb felvételt, és ellenőrizze a fényerőt.

### 5 Készítse el a felvételt.

- Nyomja meg a videó gombot. Egy rövid időre megjelenik a [Dolgozik] felirat, majd megkezdődik a felvétel.
- A felvét elkészítés alatt ne zavarja a fényképezőgépet.

#### Használat előtt

#### Alapszintű útmutató

#### Haladó útmutató

#### 1 A fényképezőgép alapvető használata

#### 2 Automatikus üzemmód/ Hibrid auto üzemmód

#### 3 Egyéb felvételi módok

#### 4 P üzemmód

#### 5 Tv, Av, M és C mód

#### 6 Lejátszási mód

#### 7 Wi-Fi funkciók

#### 8 Beállítások menü

#### 9 Tartozékok

#### 10 Mellékletek

#### Tárgymutató



- A felvétel megszakításához nyomja meg ismét a videó gombot. Vegye figyelembe, hogy a megszakítás 60 másodpercig is tarthat.
- Felvételkedészítés közben a fényképezőgép Gazdaságos módban van (153).

Lehetőség	Beállítások	Részletek
Effektus		Válasszon videoeffektusokat, például a Csillagjárást.
Rögzítési időköz	15 mp., 30 mp., 1 perc	Válassza ki a felvételek közötti időt.
Képssebesség		Válassza ki a videó képssebességét.
Felvételi idő	60 perc, 90 perc, 120 perc, Korlátlan	Válassza ki a felvétel hosszát. Ha az akkumulátor lemerüléséig szeretne rögzíteni, válassza a [Korlátlan] lehetőséget.

Becsült lejátszási idő rögzítési időköz és lejátszási sebesség szerint (egyórás felvétel esetén)

A felvételek közötti idő	Képssebesség	Lejátszási idő
15 mp.		16 mp.
15 mp.		8 mp.
30 mp.		8 mp.
30 mp.		4 mp.
1 perc		4 mp.
1 perc		2 mp.



- A soron következő kép elkészítése előtt egy kis időnek el kell telnie, mert a fényképezőgép feldolgozza a képeket.
- Ha a fényképezőgép akkumulátora lemerül vagy a memóriakártya megtelik, akkor a felvétel leáll, és a fényképezőgép az addig készített képekből készített videót menti.
- A felvételek közötti [1 perc] időtartam a következő effektusok esetén nem használható: vagy .



- A fényképezőgép ekkor nem rögzít hangot.
- A könnyebb láthatóság érdekében a felvételkedészítést megelőzően válassza ki a MENU ► lap ► [Éjjeli kijelző] ► [Be] (92) beállítást.
- A 2. lépésben a beállító képernyőt úgy is megnyithatja, hogy a MENU (30) ► lap ► [Nagy időközű videó beállítása] lehetőséget választja.
- A videó készítése előtt összegyűjtött összes felvétel mentéséhez válassza a MENU (30) ► lap ► [fotó mentés] ► [Be] beállítást. Ezek a különálló képek egyetlen csoportba kerülnek, és lejátszáskor csak az első kép jelenik meg. A csoporthoz tartozó képeket a kijelző bal felső sarkában megjelenő [SET] ikon jelöli. Ha töröl egy csoporthoz tartozó képet (116), a csoport összes képe törölődik. Ezért legyen körültekintő a képek törlésekor.
- Az élesség felvételkedészítés előtti pontosabb beállítása érdekében váltson kézi élesség üzemmódra (81).
- A felvételkedészítés legfeljebb 8 óra elteltével leáll, még akkor is, ha a [Korlátlan] értéket adja meg a [Felvételi idő] pontban, és hálózati adaptert használ (külön megvásárolható, 159).



- A felvételi módot úgy is kiválaszthatja, hogy a lehetőséget választja a „Különleges témák” szakasz (55) 1–2. lépésében, a beállítási képernyő megnyitásához megérinti a [DISP.] lehetőséget, majd a beállítást, végül pedig megérinti ugyanazt a beállítást vagy a [SET] lehetőséget.

## Használat előtt

### Alapszintű útmutató

### Haladó útmutató

#### 1 A fényképezőgép alapvető használata

#### 2 Automatikus üzemmód/ Hibrid auto üzemmód

#### 3 Egyéb felvételi módok

#### 4 P üzemmód

#### 5 Tv, Av, M és C mód

#### 6 Lejátszási mód

#### 7 Wi-Fi funkciók

#### 8 Beállítások menü

#### 9 Tartozékok

#### 10 Mellékletek

## Tárgymutató



## Színek beállítása

▶ Állóképek ▶ Videók

A [REK] üzemmódban a színek kézzel állíthatók be.

### 1 Válasszon egy felvételi módot.

- A [REK] (📖66), a [REK] (📖67), a [REK] (📖68) vagy a [REK] (📖69) üzemmód közül választhat.

### 2 Válassza ki a színbeállítást.

- Nyomja meg a [REK] gombot, majd válassza a menü [REK] lehetőségét (📖29).

### 3 Módosítsa a beállítást.

- A [REK] gyűrű elforgatásával vagy a [REK] gombok segítségével módosítsa a B és az A korrekció mértékét, majd nyomja meg a [REK] gombot.
- A beállítás sikeres befejezését a [REK] megjelenése jelzi.



- A betűk jelentése a következő: B – kék, A – borostyánsárga.
- A [REK] üzemmódban a színek beállítása során a bőrszín nem változik.
- A speciális beállítások a [MENU] gomb lenyomásával érhetők el a 2. lépésnél látható képernyő megjelenésekor (📖79).



- A helyesbítési szintet úgy is kiválaszthatja, hogy megérinti vagy ujjával áthúzza a 2. lépésben látható sávot.
- A speciális beállítások elérhetők a [MENU] elem megérintésével a 2. lépésnél látható képernyő megjelenésekor (📖79).

## Különbéle videofelvétel készítése

▶ Állóképek ▶ Videók

### Videofelvétel készítése Normál módban

▶ Állóképek ▶ Videók

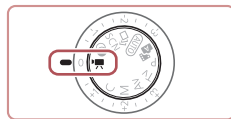

### 1 Válassza az [REK] üzemmódot.

- Állítsa a módválasztó tárcsát [REK] állásba.
- Nyomja meg a [REK] gombot, válassza a menü [REK] lehetőségét, majd a [REK] lehetőségét (📖29).
- A kijelző felső és alsó szélén fekete sávok jelennek meg, a téma pedig némileg nagyított lesz. A fekete sávok a nem rögzített képterületeket jelzik.

### 2 Adja meg a videónak megfelelő beállításokat (📖181).

### 3 Készítse el a felvételt.

- Nyomja meg a videó gombot.
- A videofelvétel leállításához nyomja meg újból a videó gombot.



- A [AF] lehetőség megérintésével rögzítheti a fókusz felvétel közben. Megjelenik a [MF] jel.

Használat előtt

Alapszintű útmutató

Haladó útmutató

1 A fényképezőgép alapvető használata

2 Automatikus üzemmód/Hibrid auto üzemmód

3 Egyéb felvételi módok

4 P üzemmód

5 Tv, Av, M és C mód

6 Lejátszási mód

7 Wi-Fi funkciók

8 Beállítások menü

9 Tartozékok

10 Mellékletek

Tárgymutató



## A kép világosságának rögzítése vagy módosítása felvét elkészítés előtt

▶ Állóképek ▶ Videók

Felvételek készítése előtt vagy alatt rögzítheti az expozíciót, illetve 1/3-os lépésekben változtathatja azt -3 és +3 között.



### 1 Rögzítse az expozíciót.

- Érintse meg a [✱] gombot az expozíció rögzítéséhez.
- Érintse meg a [✱] gombot az expozíció feloldásához.



### 2 Változtassa meg az expozíciót.

- Érintse meg a [ⓘ] gombot a kijelzőn.
- A [◀][▶] gombok megérintésével állítsa be az expozíciót.

### 3 Készítse el a felvételt (📖71).



- Az expozíciókompenzáció tárcsa nem használható.



- Az expozíció a felvétel előtt beállítható a [ⓘ] gyűrű elforgatásával is.

## iFrame videók készítése

▶ Állóképek ▶ Videók

Készíthet olyan videófelvételeket, amelyeket iFrame-kompatibilis szoftverekkel vagy eszközökkel szerkeszthet. Az iFrame videók gyorsan szerkeszthetők, menthetők és kezelhetők a szoftver segítségével (📖164).



### 1 Válassza a [📹] beállítást.

- Állítsa a módválasztó tárcsát [📹] állásba.
- Nyomja meg a [📹] gombot, válassza a menü [📹] lehetőségét, majd a [📹] lehetőséget (📖29).
- A kijelző felső és alsó szélén megjelenített fekete sávok a nem rögzített képterületeket jelzik.

### 2 Készítse el a felvételt (📖71).



- Az iFrame videóformátum az Apple Inc. fejlesztése.
- A felbontás [📹] (📖50), és ez a beállítás nem változtatható meg.

Használat előtt

Alapszintű útmutató

Haladó útmutató

1 A fényképezőgép alapvető használata

2 Automatikus üzemmód/  
Hibrid auto üzemmód

3 Egyéb felvételi módok

4 P üzemmód

5 Tv, Av, M és C mód

6 Lejátszási mód

7 Wi-Fi funkciók

8 Beállítások menü

9 Tartozékok

10 Mellékletek

Tárgymutató



# 4

## P üzemmód

Még tisztább felvételek, az Ön fényképezési stílusában

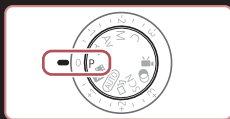

- A fejezet instrukciói abból indulnak ki, hogy a módválasztó tárcsa [P] üzemmódra van állítva.
- [P]: Programautomatika AE; AE: automatikus expozíció
- Ha a [P] módtól eltérő üzemmódban próbál meg fényképezni az ebben a fejezetben ismertetett funkciók használatával, előtte ellenőrizze, hogy az adott funkció elérhető-e az adott módban (181).

## Fényképezés programautomatika AE módban ([P] üzemmód)

▶ Állóképek ▶ Videók

Különbéle egyéni beállítások megadásával a saját fényképezési stílusának megfelelően szabhatja testre a készülék számos funkcióját.



### 1 Válassza az [P] üzemmódot.

- Állítsa a módválasztó tárcsát [P] állásba.

### 2 Adja meg a kívánt beállításokat (74–92), majd készítse el a felvételt.



- Ha nem állítható be a megfelelő expozíció, amikor félig lenyomja a zárkoldó gombot, a zársebesség és a rekesznyílás értéke narancssárga színnel jelenik meg a kijelzőn. Ebben az esetben próbálkozzon az ISO érzékenység beállításával (75) vagy a vaku bekapcsolásával (ha a téma túl sötét, 88), hogy az expozíció megfelelő legyen.
- A videó gomb megnyomásával videofelvételek is készíthetők [P] üzemmódban. Azonban egyes FUNC. (29) és MENU (30) beállítások videofelvétel esetén automatikusan módosulhatnak.

Használat előtt

Alapszintű útmutató

Haladó útmutató

1 A fényképezőgép alapvető használata

2 Automatikus üzemmód/  
Hibrid auto üzemmód

3 Egyéb felvételi módok

4 P üzemmód

5 Tv, Av, M és C mód

6 Lejátszási mód

7 Wi-Fi funkciók

8 Beállítások menü

9 Tartozékok

10 Mellékletek

Tárgymutató



## A kép világossága (Expozíció)

### A kép fényerejének beállítása (Expozíciókompenzáció)

▶ **Állóképek** ▶ **Videók**

A fényképezőgép által beállított normál expozíció -3 és +3 közötti tartományban 1/3-os lépésekben módosítható.



- A kijelzőt figyelve állítsa be a fényerőt az expozíciókompenzációs tárcsa elfordításával.
- A korrekció Ön által megadott szintje is megjelenik.

### A világosság/expozíció rögzítése (AE rögzítés)

▶ **Állóképek** ▶ **Videók**

A fényképezés előtt rögzítheti az expozíciót, vagy külön is beállíthatja az élességet és az expozíciót.

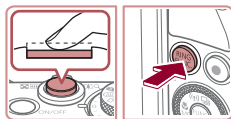

#### 1 Rögzítse az expozíciót.

- A rögzített expozícióval történő felvételhez irányítsa a fényképezőt a témára. A zárkioldó gombot félig lenyomva nyomja meg a [PRING/FUNC.] gombot.
- [✘] jelenik meg, és az expozíció rögzül.
- Az AE feloldásához a zárkioldó gomb felengedése után nyomja meg ismét a [PRING/FUNC.] gombot. Ekkor a [✘] eltűnik.

#### 2 Állítsa be a kompozíciót, majd készítse el a felvételt.



- Nem használható az érintéses kioldás funkcióval (74).



- AE: automatikus expozíció
- Az expozíció rögzítése után a [PRING/FUNC.] (Programeltolás) tárcsa elfordításával módosíthatja a zársebességet és a rekesznyílás értékét.

### A fénymérési mód megváltoztatása

▶ **Állóképek** ▶ **Videók**

A fénymérési módot (a fényerő mérésének módját) az alábbiak szerint módosíthatja a fényképezés környezeti feltételeinek megfelelőre.



- Nyomja meg a [PRING/FUNC.] gombot, válassza a menü [PRING/FUNC.] pontját, majd adja meg a kívánt beállítást (74).
- Megjelenik a választott beállítás.

Kiertékelő	A legtöbb esetben megfelelő eredményt ad, beleértve a hátulról megvilágított témákat is. Automatikusan beállítja az expozíciót a körülményeknek megfelelően.
Középre súlyoz. átlag	A képterület egészen mért fényerő átlagát határozza meg, a kép középpontjában mért fényértéket tekintve legfontosabbnak.
Szpot	Csak a [PRING/FUNC.] (Szpot AE pont keret) területén belül mér. A Szpot AE pont keret összekapcsolható az AF keretrel (75).

Használat előtt

Alapszintű útmutató

Haladó útmutató

1 A fényképezőgép alapvető használata

2 Automatikus üzemmód/Hibrid auto üzemmód

3 Egyéb felvételi módok

4 P üzemmód

5 Tv, Av, M és C mód

6 Lejátszási mód

7 Wi-Fi funkciók

8 Beállítások menü

9 Tartozékok

10 Mellékletek

Tárgymutató



## A Szpot AE pont keret és az AF keret összekapcsolása

▶ Állóképek ▶ Videók

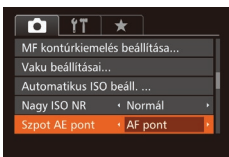

### 1 Állítsa a fénymérési módot erre: [●].

- Válassza a [●] beállítást a „A fénymérési mód megváltoztatása” (84) lépéseit követve.

### 2 Adja meg a beállítást.

- Nyomja meg a [MENU] gombot, válassza a [●] lap [Szpot AE pont] lehetőségét, majd az [AF pont] lehetőségét (30).
- A készülék összekapcsolja a Szpot AE pont keretet az AF keret mozgásával (84).



- Nem érhető el, ha az [AF keret] beállítása [AiAF arcra] (84).

## Az ISO érzékenység módosítása

▶ Állóképek ▶ Videók



- Forgassa el a [●] gyűrűt a ISO érzékenység kiválasztásához.
- Megjelenik a választott beállítás.

Automatikus	Automatikusan beállítja az ISO érzékenységet a felvételi módnak és a környezeti feltételeknek megfelelően.	
125, 160, 200	Kicsi	Kültéri felvételekhez, jó időjárási feltételek mellett.
250, 320, 400, 500, 640, 800	Némileg kevés	Felhős időben vagy szürkületben készült képekhez.
1000, 1250, 1600, 2000, 2500, 3200, 4000, 5000, 6400	Némileg sok	Éjszakai környezetben vagy sötét belső terekben készült képekhez.
8000, 10000, 12800	Nagy	



- Ha az ISO érzékenység [AUTO] beállításon van, a zárkiodó gomb félig történő lenyomásával megjelenítheti az automatikusan beállított ISO érzékenységet.
- Bár az ISO érzékenység csökkentésével a képek kevésbé lesznek szemcsézettek, bizonyos felvételi körülmények között a téma és a fényképezőgép bemozdulására nagyobb esély van.
- A nagyobb ISO érzékenység választása növeli a zársebességet, ami csökkenti a téma és a fényképezőgép bemozdulásának esélyét, és növeli a vakutartományt. Viszont előfordulhat, hogy a felvételek szemcsézettebbek lesznek.
- Az ISO érzékenységet úgy is beállíthatja, hogy a [●] gomb megnyomása után az [●] beállítást adja meg, majd választ egy lehetőséget a [●] gombokkal vagy a [●] tárcsa elfordításával), végül megnyomja a [●] gombot. Az [AUTO] lehetőség végül megnyomja a [●] gombot. Az [AUTO] lehetőség beállításához nyomja meg a beállító képernyőn a [●] gombot.

Használat előtt

Alapszintű útmutató

Haladó útmutató

1 A fényképezőgép alapvető használata

2 Automatikus üzemmód/Hibrid auto üzemmód

3 Egyéb felvételi módok

4 P üzemmód

5 Tv, Av, M és C mód

6 Lejátszási mód

7 Wi-Fi funkciók

8 Beállítások menü

9 Tartozékok

10 Mellékletek

Tárgymutató



## Az ISO automatikus beállítások módosítása

▶ **Állóképek** ▶ Videók

Amikor a fényképezőgép az [AUTO] beállításon van, a maximális ISO érzékenység a [400] – [12800] tartományban adható meg, az érzékenység pedig három szint közül választható ki.

### 1 Jelenítse meg a beállítási képernyőt.

- Nyomja meg a [MENU] gombot, a [📷] lapon válassza a [Automatikus ISO beáll.] menüpontot, majd nyomja meg a [🔍] gombot (📖30).

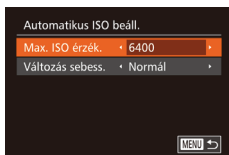

### 2 Adja meg a beállítást.

- Válassza ki a beállítandó menüpontot, majd ott a kívánt lehetőséget (📖30).



- Az [Automatikus ISO beáll.] képernyőt az ISO érzékenység FUNC. menüben történő kiválasztásakor a [MENU] gomb megnyomásával is megnyithatja.

## A zajcsökkentés szintjének módosítása (Nagy ISO NR)

Háromféle zajcsökkentési szint közül választhat: [Normál], [Nagy] és [Kicsi]. Ez a funkció leginkább nagy ISO érzékenységgel történő fényképezés esetén hatásos.

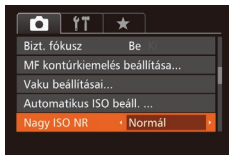

- Nyomja meg a [MENU] gombot, a [📷] lapon válassza a [Nagy ISO NR] lehetőséget, majd válassza ki a kívánt beállítást (📖30).



- Nem érhető el [📷] és [📷] esetén (📖90).

## Képsorozat automatikus expozícióállítással (AEB fényképezés)

▶ **Állóképek** ▶ Videók

A készülék minden felvételkor automatikusan három felvételt készít különböző expozíciós értékekkel (normál expozícióval, alulexponálva, végül túlexponálva). Az alul- illetve túlexponálás mértéke (a normál expozícióhoz képest) –2 és +2 közötti tartományban 1/3-os lépésekben módosítható.



### 1 Válassza a [📷] beállítást.

- Nyomja meg a [🔍] gombot, válassza a menü [📷] lehetőségét, majd a [📷] lehetőséget (📖29).

### 2 Adja meg a beállítást.

- Nyomja meg a [FUNC] gombot, majd a [⏪] [⏩] gombokkal vagy a [🔄] tárcsa elfordításával adja meg a kívánt beállítást.



- Az AEB fényképezés csak [📷] módban érhető el (📖88).
- Ebben az üzemmódban nem használható a Sorozatfelvétel funkció (📖87).

Használat előtt

Alapszintű útmutató

Haladó útmutató

1 A fényképezőgép alapvető használata

2 Automatikus üzemmód/  
Hibrid auto üzemmód

3 Egyéb felvételi módok

4 P üzemmód

5 Tv, Av, M és C mód

6 Lejátszási mód

7 Wi-Fi funkciók

8 Beállítások menü

9 Tartozékok

10 Mellékletek

Tárgymutató







- Ha az expozíciókompenzáció már be van kapcsolva (📖74), az ott meghatározott értéket tekinti ez a funkció normál expozíciós értéknek.
- A 2. lépés beállító képernyőjét az expozíciókompenzáció képernyőjének (📖74) megjelenése után a [MENU] gomb megnyomásával is megnyithatja.
- A [C] (📖42) pontban megadott mennyiségtől függetlenül mindig három kép készül.
- [Pislogásészlelés] üzemmódban (📖52) ez a funkció csak az utoljára elkészített képnél használható.



- A 2. lépésben látható beállító képernyő megnyitásához érintse meg a kijelzőn az 1. lépésben szereplő [P] (📖74) lehetőséget, vagy az expozíciókompenzáció képernyőjén érintse meg a [MENU] lehetőséget (📖74).
- Úgy is megadhatja ezt a beállítást, hogy a 2. lépésben látható beállító képernyőn a sáv megérintésével vagy áthúzásával meghatároz egy értéket, majd megérinti a [P] (📖74) lehetőséget.

## ■ A kép világosságának módosítása (i-Contrast)

▶ **Állóképek** ▶ Videók

A fényképezőgép érzékeli tudja a kép túl világos vagy túl sötét részeit – például a túl világos vagy túl sötét arcokat és hátteret –, és még a fényképezés előtt automatikusan módosítja őket a megfelelő világossági szintre.

A csúcspontok kiégyesítésére használja a dinamikatartomány-korrektort. Ha szeretné, hogy az árnyékok részek is megőrizzék részletgazdagságukat, válassza az Árnyékok javítása funkciót.



- Bizonyos felvételi körülmények esetén a kép gyengébb minőségű lehet, és előfordulhat, hogy a kép szemcsézetre sikerül.



- A korábban készített képek is korrigálhatók (📖123).
- A fényképezőgép úgy is beállíthatja, hogy a [C] gyűrű forgatásával állíthasson a dinamikatartomány-korrektció és az árnyékok javítása funkciók beállításain (📖97).

## Dinamikatartomány-javítás (DR-javítás)

▶ **Állóképek** ▶ Videók

A képek világos, kiégyetnek látszó részeit a következőképpen helyesbítheti.



- Nyomja meg a [P] gombot, válassza a menü [P] pontját, majd adja meg a kívánt beállítást (📖29).
- Megjelenik a választott beállítás.

Beállítások	Részletek	Elérhető ISO érzékenység (📖75)
[Off]	–	
[Auto]	Automatikus beállítás a kiégyet csúcspontok megakadályozásához	[AUTO], [125] – [12800]
[200%]	Csökkenti a csúcspontokat kb. 200%-kal az [Off] világossági szinthez képest.	[AUTO], [250] – [6400]



- Az ISO érzékenységet (📖75) a fényképezőgép a támogatott tartományon belülre állítja, ha az itt megadott tartományon kívül eső értéket adott meg.

Használat előtt

Alapszintű útmutató

Haladó útmutató

1 A fényképezőgép alapvető használata

2 Automatikus üzemmód/ Hibrid auto üzemmód

3 Egyéb felvételi módok

4 P üzemmód

5 Tv, Av, M és C mód

6 Lejátszási mód

7 Wi-Fi funkciók

8 Beállítások menü

9 Tartozékok

10 Mellékletek

Tárgymutató



## Árnyékjavítás

▶ **Állóképek** ▶ Videók

Az árnyékok részletgazdagsága a következőképpen őrizhető meg automatikusan.



- Nyomja meg a [ON/OFF] gombot, válassza a menü [OFF] lehetőségét, majd a [ON] lehetőséget (91).
- A beállítás sikeres befejezését a [ON] megjelenése jelzi.

## A Semleges szűrő funkció használata

Kiseb zárebbességgel és nagyobb rekesznyílással történő fényképezéshez használja a semleges szűrőt, amely az aktuális szint 1/8-ára csökkenti a fény intenzitását (ez 3 lépésnek felel meg).

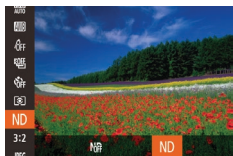

- Nyomja meg a [ON/OFF] gombot, válassza a menü [ND] lehetőségét, majd a [ND] lehetőséget (91).
- A beállítás sikeres befejezését a [ND] megjelenése jelzi.



- Rögzítse állványra a fényképezőgépet, vagy más módon érje el, hogy ne mozogjon és rázkódjon. Továbbá állvány használata, illetve a fényképezőgép más módon történő rögzítése esetén állítsa az [IS üzemmód] beállítást [Ki] értékre (91).



- ND: Semleges szűrő

## Kép színei

### A fehéregyensúly beállítása

▶ **Állóképek** ▶ Videók

A fehéregyensúly (WB) állításával elérheti, hogy felvételeinek színvilága természetesebbnek, a témának megfelelően hasonson.



- Nyomja meg a [ON/OFF] gombot, válassza a menü [AWB] pontját, majd adja meg a kívánt beállítást (91).
- Megjelenik a választott beállítás.

AWB	Automatikus	Automatikusan beállítja az optimális fehéregyensúlyt a felvételi körülményeknek megfelelően.
Napfény	Napfény	Kültéri felvételekhez, jó időjárási feltételek mellett.
Árnyékos	Árnyékos	Árnyékos fényképezéshez.
Felhős	Felhős	Felhős időben vagy szürkületben készült képekhez.
Izzólámpa	Izzólámpa	Hagyományos izzólámpás környezetben készült felvételekhez.
Fluoreszcens	Fluoreszcens	Fehér fénycsóvilágítás esetén.
Fluoreszcens H	Fluoreszcens H	Nappali fénynek megfelelő fényű fénycsóves megvilágítás mellett készült felvételekhez.
Vaku	Vaku	Vakuval történő fényképezéshez.
Víz alatti	Víz alatti	Vízalatti felvételhez (55).
Egyedi	Egyedi	Az egyéni fehéregyensúly kézi beállításához (79).

Használat előtt

Alapszintű útmutató

Haladó útmutató

- 1 A fényképezőgép alapvető használata
- 2 Automatikus üzemmód/Hibrid auto üzemmód
- 3 Egyéb felvételi módok
- 4 P üzemmód
- 5 Tv, Av, M és C mód
- 6 Lejátszási mód
- 7 Wi-Fi funkciók
- 8 Beállítások menü
- 9 Tartozékok
- 10 Mellékletek

Tárgymutató



## Egyéni fehéregyensúly

▶ Állóképek ▶ Videók

Ha azt szeretné, hogy felvételeinek színvilága természetesnek hasson, állítsa a fehéregyensúlyt a felvétel helyszínének fényviszonyaihoz. Ügyeljen, hogy a fehéregyensúlyt az aktuális helyszínen található fényforrás alatt állítsa be.



- Kövesse a „A fehéregyensúly beállítása” (78) lépéseit, és válassza ki a [M] vagy [G] lehetőséget.
- Irányítsa úgy a készüléket, hogy egy sima, fehér téma a teljes képernyőt betöltsse. Nyomja meg a [RING/FUNC.] gombot.
- A fehéregyensúly rögzítését követően a kijelző árnyalata megváltozik.



- Ha a fehéregyensúly értékének rögzítése után módosítja a fényképezőgép beállításait, előfordulhat, hogy a felvételen a színek nem tűnnek természetesnek.



- A fenti képernyőn úgy is mentheti a fehéregyensúly-adatokat, hogy megérinti a [RING/FUNC.] lehetőséget.

## A fehéregyensúly kézi kiigazítása

▶ Állóképek ▶ Videók

A fehéregyensúlyt kiigazíthatja. A kiigazítás ugyanolyan hatású lehet, mint a kereskedelmi forgalomban kapható színhőmérséklet-módosító vagy színekompenzáló szűrőké.



### 1 Adja meg a beállítást.

- Válassza a [MENU] beállítást a „A fehéregyensúly beállítása” (78) lépéseit követve.
- A [G] gyűrű elfordításával állítsa be a korrekció szintjét B és A között.



- A beállítás sikeres befejezését a [WB] megjelenése jelzi.

### 2 Adja meg a speciális beállításokat.

- A további speciális beállítások megadásához nyomja meg a [MENU] gombot, majd a [G] gyűrű vagy a [OK] tárcsa elfordításával vagy a [▲][▼][◀][▶] gombokkal adja meg a helyesbítés kívánt szintjét.
- A helyesbítési szint visszaállításához nyomja meg a [RING/FUNC.] gombot.
- A beállítás véglegesítéséhez nyomja meg a [MENU] gombot.



- A fényképezőgép akkor is megtartja a fehéregyensúly helyesbítési szintjét, ha más fehéregyensúly-beállítási lehetőséget választ (az „A fehéregyensúly beállítása” (78) lépéseit követve), de a helyesbítési szint alaphelyzetbe áll, ha az egyedi fehéregyensúly-adatokat elmenti.



- B: kék; A: borostyánsárga; M: bíbor; G: zöld
- A fényképezőgépet úgy is beállíthatja, hogy a B és A beállító képernyő a [G] gyűrű (97) elforgatásával nyíljon meg.
- A kék–borostyánsárga korrekció egy szintjének nagyjából egy 7 miredes színkorrekciós szűrő felel meg. (Mired: a színhőmérséklet-váltó szűrők sűrűségét jelölő színhőmérsékleti mértékegység)



- A helyesbítési szintet úgy is kiválaszthatja, hogy megérinti vagy ujjával áthúzza az 1. lépésben látható sávot, vagy a 2. lépésben szereplő keretet.
- A 2. lépésben látható képernyőt az 1. lépésben szereplő [MENU] lehetőség megérintésével is megnyithatja.
- A 2. lépésben látható képernyőn a [RING/FUNC.] lehetőség megérintésével állíthatja vissza az eredeti szintet, valamint a [MENU] lehetőség megérintésével térhet vissza a felvételi képernyőre.

Használat előtt

Alapszintű útmutató

Haladó útmutató

1 A fényképezőgép alapvető használata

2 Automatikus üzemmód/Hibrid auto üzemmód

3 Egyéb felvételi módok

4 P üzemmód

5 Tv, Av, M és C mód

6 Lejátszási mód

7 Wi-Fi funkciók

8 Beállítások menü

9 Tartozékok

10 Mellékletek

Tárgymutató



## A képek színárnyalatának módosítása (Saját színbeállítás)

▶ **Állóképek** ▶ **Videók**

A színek tónusát a fényképezés során tetszés szerint beállíthatja, megadhatja például, hogy a készített kép szépia tónusú vagy fekete-fehér legyen.



- Nyomja meg a [☰] gombot, válassza a menü [☰] pontját, majd adja meg a kívánt beállítást (80).
- Megjelenik a választott beállítás.

[☰] Saját szín - ki	–
[☰] Élénk	Kiemeli a kontrasztot és a színtelítettséget, így élesebb képek készíthetők.
[☰] Semleges	A kontraszt és a színtelítettség csökkentésével lágyabb színárnyalatokat hoz létre.
[☰] Szépia	Szépia tónusú képeket készít.
[☰] Fekete-fehér	Fekete-fehér képeket készít.
[☰] Diapozitív	Az Élénk kék, az Élénk zöld és az Élénk vörös hatás együttes használatával a diapozitívhoz hasonló élénk, mégis természetes megjelenésű színeket állít elő.
[☰] Világosabb bőrszín	Világosítja a bőrszíneket.
[☰] Sötétebb bőrszín	Sötétíti a bőrszíneket.
[☰] Élénk kék	Kihangsúlyozza a kép kék árnyalatait. Élénkebbé teszi az eget, a vizet és más kék témákat.
[☰] Élénk zöld	Kihangsúlyozza a kép zöld árnyalatait. Élénkebbé teszi a hegyeket, a lombzotot és más zöld témákat.
[☰] Élénk vörös	Kihangsúlyozza a kép vörös árnyalatait. Élénkebbé teszi a vörös színű témákat.
[☰] Saját színek	Tetszés szerint beállíthatja a kontrasztot, az élességet, a telítettséget és egyéb jellemzőket (80).



- [☰] és [☰] módban a fehéregyensúly (80) nem állítható be.
- [☰] és [☰] módban nem csak az emberek bőrszíne, hanem a kép egyéb színei is módosulhatnak. A bőrszíntől függően előfordulhat, hogy nem a várt eredményt kapja.

## Saját színek

▶ **Állóképek** ▶ **Videók**

A kép kontrasztja, élessége, telítettsége, valamint vörös, zöld, kék színbeállításai és a bőr színének árnyalata 1 és 5 közötti szinten állíthatók be.



### 1 Jelenítse meg a beállítási képernyőt.

- Kövesse a „A képek színárnyalatának módosítása (Saját színbeállítás)” (80) lépéseit a [☰] lehetőség kiválasztásához, majd nyomja meg a [RING FUNC.] gombot.

### 2 Adja meg a beállítást.

- A [▲][▼] gombokkal válasszon egy lehetőséget, majd a [◀][▶] gombokkal vagy a [RING FUNC.] tárcsa elfordításával adja meg a kívánt értéket.
- Erősebb/intenzívebb hatáshoz (és a sötétebb bőrtónusokhoz) jobbra, gyengébb/világosabb hatáshoz (és a világosabb bőrtónusokhoz) pedig balra módosítsa az értéket.
- A beállítás véglegesítéséhez nyomja meg a [RING FUNC.] gombot.



- Az értéket úgy is megadhatja, hogy megérinti vagy ujjával áthúzza a sávot.

Használat előtt

Alapszintű útmutató

Haladó útmutató

1 A fényképezőgép alapvető használata

2 Automatikus üzemmód/  
Hibrid auto üzemmód

3 Egyéb felvételi módok

4 P üzemmód

5 Tv, Av, M és C mód

6 Lejátszási mód

7 Wi-Fi funkciók

8 Beállítások menü

9 Tartozékok

10 Mellékletek

Tárgymutató



## A felvétel távolsága és az élességállítás

### Közeli felvétel készítése (Makró)

▶ Állóképek ▶ Videók

Ha a [M] módot választja, csak a közeli témákra állítja az élességet. Az élességállítási tartományról bővebben itt olvashat: „Felvétel távolsága” (196).

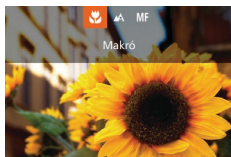

- Nyomja meg a [L] gombot, válassza ki a [M] lehetőséget (a [L][R] gombokkal vagy a [D] tárcsával), és nyomja meg a [O] gombot.
- A beállítás sikeres befejezését a [M] megjelenése jelzi.



- Vaku használata esetén a kép szélei sötéteek lehetnek.



- A fényképezőgép rázkódásának megakadályozása érdekében használjon állványt és állítsa a készüléket [C] módba (42).



- Úgy is megadhatja ezt a beállítást, hogy a [L] gomb megnyomása után megérinti a [M] lehetőséget, majd ismét megérinti azt.

### Fényképezés Kézi élesség üzemmódban

▶ Állóképek ▶ Videók

Ha az élességállítás AF módban nem működik, beállíthatja az élességet kézzel. Megadhatja az általános élességállítási pozíciót, majd a kioldógombot félig lenyomva a fényképezőgép megkeresi az Ön által megadott pozícióhoz közeli optimális élességállítási pozíciót. Az élességállítási tartományról bővebben itt olvashat: „Felvétel távolsága” (196).

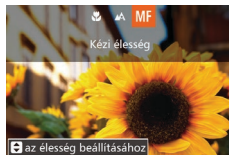

#### 1 Válassza a [MF] beállítást.

- Nyomja meg a [L] gombot, válassza ki a [MF] lehetőséget (a [L][R] gombokkal vagy a [D] tárcsával), és nyomja meg a [O] gombot.
- Megjelenik az [MF] ikon és a kézi fókusz jelzése.

#### 2 Adja meg az általános élességállítási pozíciót.

- Az általános élességállítási pozíció megadásához a kijelző (1, a távolságot és élességállítási pozíciót mutató) kézi élességállítás jelzősávjának és a nagyított kijelzésnek megfelelően nyomja meg a [▲][▼] gombokat vagy fordítsa el a [D] tárcsát, majd nyomja meg a [O] gombot.
- A nagyítás beállításához nyomja meg a [R] gombot.
- Nagyított kijelzés esetén az élességállító keretet úgy mozgathatja, hogy az újjával áthúzza azt a képernyőn.

#### 3 Állítsa be a pontos élességet.

- A zárkioldó gomb félig történő lenyomásával a fényképezőgép pontosan beállítja az élességet (Biztonsági fókusz).

Használat előtt

Alapszintű útmutató

Haladó útmutató

1 A fényképezőgép alapvető használata

2 Automatikus üzemmód/Hibrid auto üzemmód

3 Egyéb felvételi módok

4 P üzemmód

5 Tv, Av, M és C mód

6 Lejátszási mód

7 Wi-Fi funkciók

8 Beállítások menü

9 Tartozékok

10 Mellékletek

Tárgymutató





- Ha kézzel állítja be az élességet, AF keret üzemmód (83) [1 pont] és az AF keret méret (84) [Normál] állásba kerül, és ezek a beállítások nem módosíthatók.
- Az élesség beállítható, a nagyított kijelzés azonban nem jelenik meg digitális zoom (40) vagy digitális telekonverter (83) használata esetén, illetve ha a fényképezőgép TV-készülékhez van csatlakoztatva (161).



- Az élesség beállításához a [F] gyűrű is használható (97).
- A pontos élességbeállítás érdekében rögzítse állványra a fényképezőgépet.
- A nagyított kijelzés nagyításához, vagy elrejtéséhez szükség szerint változtassa meg a MENU (30) ► [Kézi fók.nagy.] beállítását.
- Az élesség finombeállítása nem történik meg a zárkioldó gomb félig történő lenyomásakor, ha a MENU (30) ► [Kézi fókusz] ► [Bizt. fókusz] ► [Kí] érték van beállítva.



- A [AF] lehetőség megérintésével rögzítheti a fókusz felvétel közben. Megjelenik a [MF] jel.

## Az élességállítási terület egyszerű meghatározása (MF kontúrkiemelés beállítása)

► Állóképek ► Videók

Az élesített témák szélei az egyszerűbb kézi élességállítás érdekében színesben jelennek meg. Igényeinek megfelelően beállíthatja az élek érzékelésének színét és érzékenységét (szintjét).

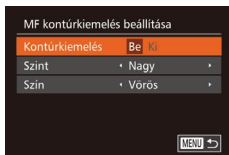

### 1 Jelenítse meg a beállítási képernyőt.

- Nyomja meg a [MENU] gombot, a [Kézi fókusz] lapon válassza az [MF kontúrkiemelés beállítása] pontot, és válassza a [Be] értéket (30).

## 2 Adja meg a beállítást.

- Válassza ki a beállítandó menüpontot, majd ott a kívánt lehetőséget (30).



- Az MF kontúrkiemelés során megjelenített színek a felvételekre nem kerülnek rá.

## Fókuszszorozat (Fókuszszorozat mód)

► Állóképek ► Videók

A készülék minden felvételkor automatikusan három képet készít: az elsőt a kézzel megadott élességállítási távolsággal, a másikat pedig annál egy előre megadott értékkel közelebbre, illetve távolabbra állítva az élességet. Három szint állítható be, hogy a második és harmadik felvétel során kézzel beállított élességállítási távolságnál közelebbre, illetve távolabbra történjen az élességállítás.



### 1 Válassza a [Fókuszszorozat] beállítást.

- Nyomja meg a [MENU] gombot, válassza a menü [Fókuszszorozat] lehetőségét, majd a [Fókuszszorozat] lehetőséget (29).

### 2 Adja meg a beállítást.

- Nyomja meg a [Fókuszszorozat] gombot, majd a [Kézi fókusz] gombokkal vagy a [Kézi fókusz] tárcsa elfordításával adja meg a kívánt beállítást.



- A fókuszszorozat csak [Fókuszszorozat] módban használható (88).
- Ebben az üzemmódban nem használható a Sorozatfelvétel funkció (87).

Használat előtt

Alapszintű útmutató

Haladó útmutató

1 A fényképezőgép alapvető használata

2 Automatikus üzemmód/Hibrid auto üzemmód

3 Egyéb felvételi módok

4 P üzemmód

5 Tv, Av, M és C mód

6 Lejátszási mód

7 Wi-Fi funkciók

8 Beállítások menü

9 Tartozékok

10 Mellékletek

Tárgymutató







- A 2. lépés beállító képernyőjét úgy is előhívhatja, hogy a „Fényképezés Kézi élesség üzemmódban” szakasz (81) 2. lépésében megnyomja a [MENU] gombot.
- A [C] (42) pontban megadott mennyiségtől függetlenül mindig három kép készül.
- [Pislogásészlelés] üzemmódban (52) ez a funkció csak az utoljára elkészített képnél használható.



- A 2. lépésben látható képernyő megnyitására érintse meg a kijelzőn az 1. lépésben szereplő [RING] lehetőséget, vagy a kézi élesség képernyőjén érintse meg a [MENU] lehetőséget (81).
- Úgy is megadhatja ezt a beállítást, hogy a 2. lépésben látható képernyőn a sáv megérintésével vagy áthúzásával meghatároz egy értéket, majd megérinti a [RING] lehetőséget.

## Digitális telekonverter

▶ Állóképek ▶ Videók

Az objektív fókusz távolsága kb. 1,6-szorosára vagy kb. 2,0-szeresére növelhető. Ezáltal csökkenthető a fényképezőgép bemozdulásának veszélye, mert a zársebesség gyorsabb, mint az azonos zoomtényezővel különállóan használt zoom esetében (beleértve a digitális zoomot is).

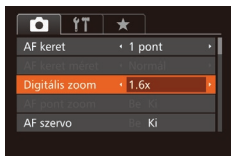

- Nyomja meg a [MENU] gombot, válassza a [C] lap [Digitális zoom] pontját, majd adja meg a kívánt beállítást (30).
- A nézet nagyobbá válik, és megjelenik a kijelzőn a zoomtényező.



- A digitális telekonverter nem használható a digitális zoommal (40) vagy AF pont zoommal (51) együtt.



- A zársebesség ugyanaz lehet, ha a zoom kart teljesen [C] állásba, a legnagyobb telefoto értékre tolja, illetve, ha „A téma további nagyítása (Digitális zoom)” szakasz (40) 2. lépését követve a témát azonos méretűre közelíti.

## Az AF keret üzemmódjának módosítása

▶ Állóképek ▶ Videók

Állítsa be az AF (automatikus élességállítás) keret üzemmódját a fényképezés környezeti feltételei szerint.



- Nyomja meg a [MENU] gombot, válassza a [C] lap [AF keret] pontját, majd adja meg a kívánt beállítást (30).

### 1 pont

▶ Állóképek ▶ Videók

Egyetlen AF keret jelenik meg. Ez a megbízható élességállítás hatékony módszere. A keretet a kijelző megérintésével is mozgathatja (86).



- Egy sárga AF keret és [!] jelenik meg, ha a fényképezőgép nem tudja beállítani az élességet a zárkioldó gomb félig történő lenyomásakor.



- Olyan kompozíció esetén, ahol a téma a kép szélén vagy valamelyik sarkában helyezkednek el, úgy irányítsa a készüléket, hogy a témát befogja egy AF keretbe, majd nyomja le félig a zárkioldó gombot. Miközben továbbra is félig lenyomva tartja a zárkioldó gombot, módosítsa igény szerint a kompozíciót, majd nyomja le teljesen a zárkioldó gombot (Élesség rögzítése).
- Ha félig lenyomja a zárkioldó gombot, és az [AF pont zoom] (51) beállítása [Be], az AF keret pozíciója megnő.

Használat előtt

Alapszintű útmutató

Haladó útmutató

1 A fényképezőgép alapvető használata

2 Automatikus üzemmód/Hibrid auto üzemmód

3 Egyéb felvételi módok

4 P üzemmód

5 Tv, Av, M és C mód

6 Lejátszási mód

7 Wi-Fi funkciók

8 Beállítások menü

9 Tartozékok

10 Mellékletek

Tárgymutató



## Az AF keretek mozgatása és átméretezése (1 pont)

▶ **Állóképek** ▶ **Videók**

Ha módosítani kívánja az AF keret helyét és méretét, válassza az AF keret üzemmód [1 pont] beállítását.



### 1 Helyezze át az AF keretet.

- Érintse meg a kijelzőt. Az érintés helyén egy narancssárga AF keret jelenik meg (Érintéses AF).
- Az AF keretet a [📷] tárcsa elfordításával is áthelyezheti, majd a keret helyét a [▲][▼][◀][▶] gombokkal állíthatja be pontosan.
- Az AF keret eredeti helyére, középre történő visszahelyezéséhez nyomja meg a [MENU] gombot.

### 2 Méretezze át az AF keretet.

- Az AF keret méretét a [📷] tárcsa elfordításával csökkentheti. A tárcsa ismételt elforgatásával az AF keret visszanyeri eredeti méretét.

### 3 Fejezze be a beállítási műveletet.

- Nyomja meg a [📷] gombot.



- Az AF keret mindig normál méretben látszik a digitális zoom (📖40) vagy a digitális telekonverter (📖83) használatakor, illetve kézi élesség üzemmódban (📖81).



- A Szpot AE pont keret összekapcsolható az AF kerettel (📖75).
- Az AF keret méretét úgy is megváltoztathatja, hogy megnyomja a [MENU] gombot, és kiválasztja a [📷] lapot, majd azon az [AF keret méret] menüpontot (📖30).



- A 2. lépésben látható képernyőn úgy is áthelyezheti az AF keretet, hogy megérinti a kijelzőt, a [MENU] lehetőséggel visszaállítja az AF keret eredeti helyzetét, vagy a [SET] lehetőség megérintésével kilép a beállításból.

## AiAF arcra

▶ **Állóképek** ▶ **Videók**

- Felismeri az emberi arcokat, és ennek megfelelően állítja be az élességet, az expozíciót (csak kiértékelő fénymérés) és a fehéregyensúlyt (csak [AUTO]).
- Ha a fényképezőgépet a személyre irányítja, egy fehér keret jelenik meg a fényképezőgép által fő témának vélt alany arcán, és szürke keret jelenik meg legfeljebb 2 másik személy arc körül.
- A fényképezőgép bizonyos határon belül követi az arcokat még akkor is, ha azok elmozdulnak.
- Ha félig lenyomja a zárkioldó gombot, zöld keret jelenik maximum 9, az élességtartományon belül lévő arc körül.



- Ha a fényképezőgép nem ismer fel arcokat, vagy amikor csak szürke keretek jelennek meg a kijelzőn (fehér keret nélkül), a zárkioldó gomb félig történő lenyomásával jeleníthetők meg az élesített területekhez tartozó zöld keretek. Vegye figyelembe, hogy a keretek maximális száma a képarány (📖49) beállításától függ.
  - [3:2] vagy [4:3]: 31 keret
  - [1:1] vagy [4:5]: 25 keret
  - [16:9]: 21 keret
- Ha a zárkioldó gomb félig történő lenyomásakor a fényképezőgép egyetlen arcot sem ismer fel, amikor az AF szervo (📖85) értéke [Be], a kijelző közepén megjelenik az AF keret.
- Példák nem érzékelhető arcra:
  - Távoli vagy nagyon közeli alanyok
  - Sötét vagy világos alanyok
  - Oldalról, nem szemből, valamint nem teljesen látható arcok
- Előfordulhat, hogy a fényképezőgép arcként érzékel nem emberi témákat is.
- Nem jelenik meg AF keret, ha a fényképezőgép nem tudja beállítani az élességet a zárkioldó gomb félig történő lenyomásakor.

Használat előtt

Alapszintű útmutató

Haladó útmutató

1 A fényképezőgép alapvető használata

2 Automatikus üzemmód/  
Hibrid auto üzemmód

3 Egyéb felvételi módok

4 P üzemmód

5 Tv, Av, M és C mód

6 Lejátszási mód

7 Wi-Fi funkciók

8 Beállítások menü

9 Tartozékok

10 Mellékletek

Tárgymutató





## Fényképezés az AF szervo használatával

▶ **Állóképek** ▶ Videók

Ez az üzemmód segít, hogy ne rontsa el a mozgó témákról készülő felvételeket: amíg a kioldógombot félig lenyomva tartja, a fényképezőgép folytonosan a témához igazítja az élességet és az expozíciót.

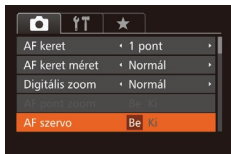

### 1 Adja meg a beállítást.

- Nyomja meg a [MENU] gombot, a [📷] lapon válassza az [AF szervo] pontot, végül válassza ki a [Be] értéket (📖30).

### 2 Állítsa be az élességet.

- Az élesség- és expozícióállítás helyét a megjelenő kék AF keret jelzi, amikor a zárkioldó gombot félig lenyomja.



- Bizonyos körülmények között a fényképezőgép nem tudja beállítani az élességet.
- Gyenge fényviszonyok mellett lehet, hogy a zárkioldó gomb félig történő lenyomásakor az AF szervo nem kapcsolható be (az AF keretek esetleg nem váltanak kékre). Ebben az esetben az élesség és az expozíció a meghatározott AF keret üzemmódban megadottak szerint lesz beállítva.
- Ha nem állítható be a megfelelő expozíció, a zársebesség és a rekesznyílás értéke narancssárga színnel jelenik meg a kijelzőn. Engedje fel a zárkioldó gombot, majd újból nyomja le félig.
- Rögzített AF használatával történő fényképezés nem érhető el.
- A [📷] lapon (📖30) nem érhető el az [AF pont zoom].
- Nem érhető el az önkioldó használata esetén (📖41).

## Az élességbeállítás megváltoztatása

▶ **Állóképek** ▶ Videók

A fényképezőgép beállítja az élességet, bármire is irányítja, még akkor is, ha a zárkioldó gombot nem nyomja meg. A folyamatos élességállítás a zárkioldó gomb félig történő lenyomásával szüneteltetheti.



- Nyomja meg a [MENU] gombot, válassza a [📷] lap [Folyamatos AF] pontját, majd a [Ki] lehetőséget (📖30).

Be	Ez a funkció segít, hogy ne rontsa el a mozgó témákról készülő felvételeket: amíg a kioldógombot félig lenyomva tartja, a fényképezőgép folytonosan a témához igazítja az élességet és az expozíciót.
Ki	A fényképezőgép nem állítja folyamatosan az élességet, így kevésbé használja az akkumulátor energiáját.

## Az élességet meghatározó személy kiválasztása (Arc kiválasztása)

▶ **Állóképek** ▶ Videók

Kiválaszthat egy konkrét személyt is, akinek az arcára szeretné beállítani az élességet.



### 1 Készítse elő a fényképezőgépet az Arc kiválasztása funkció használatára.

- Állítsa az AF keret [AiAF arcrá] üzemmódba (📖84).
- Rendelje a [📷] funkciót a [FUNC.] gombhoz (📖99).

Használat előtt

Alapszintű útmutató

Haladó útmutató

1 A fényképezőgép alapvető használata

2 Automatikus üzemmód/  
Hibrid auto üzemmód

3 Egyéb felvételi módok

4 P üzemmód

5 Tv, Av, M és C mód

6 Lejátszási mód

7 Wi-Fi funkciók

8 Beállítások menü

9 Tartozékok

10 Mellékletek

Tárgymutató



## 2 Válassza az Arc kiválasztása üzemmódot.

- Irányítsa a fényképezőgépet a kiválasztott személy arcára, és nyomja meg a **[ARC]** gombot.
- Miután megjelenik az [Arc kiválasztható] felirat, az arcot jelölő **[ ]** keret válik láthatóvá a fő témaként érzékelt arc körül.
- Az arcot jelölő **[ ]** keret bizonyos határokon belül követi az arcot, ha az elmozdul.
- Ha a fényképezőgép nem érzékel arcot, nem jelenik meg a **[ ]**.

## 3 Válassza ki azt az arcot, amelyre az élességet szeretné állítani.

- Ha egy másik érzékelt arcra szeretné állítani az arcot jelölő **[ ]** keretet, nyomja meg a **[ARC]** gombot.
- Ha a keretet az összes érzékelt arcra ráállította, az [Arc nem kiválasztható] felirat látható, és a megadott AF keret üzemmódjának képernyője jelenik meg.

## 4 Készítse el a felvételt.

- Nyomja le félig a zárkioldó gombot. Amikor a fényképezőgép beállítja az élességet, a **[ ]** átvált **[ ]** jelre.
- A felvétel elkészítéséhez nyomja le teljesen a zárkioldó gombot.



- Amikor az [Arcazonosítás] beállítása [Be] értékű, a nevek nem jelennek meg a regisztrált személyek észlelésekor, ha az élességállításához egy másik, nem regisztrált arcot választott ki. A neveket azonban a fényképezőgép az állóképeken rögzíti (44).

## Az élességet meghatározó témák kiválasztása (Érintéses AF)

▶ Állóképek ▶ Videók

Kiválaszthatja egy adott személy arcát vagy valamely más témát, amelyre szeretné beállítani az élességet.



### 1 Állítsa az AF keretet [AiAF arca] üzemmódba (84).

### 2 Válassza ki egy adott személy arcát vagy valamely más témát, amelyre szeretné beállítani az élességet.

- Érintse meg a képernyőn megjelenő témát vagy személyt.
- A téma érzékelésekor a fényképezőgép hangjelzést ad és megjelenik a **[ ]**. A fényképezőgép akkor is tovább állítja az élességet, ha a téma mozog.
- Az Érintő AF visszavonásához érintse meg a **[ ]** ikont.



### 3 Készítse el a felvételt.

- Nyomja le félig a zárkioldó gombot. Amikor a fényképezőgép beállítja az élességet, a **[ ]** átvált zöld **[ ]** jelre.
- A felvétel elkészítéséhez nyomja le teljesen a zárkioldó gombot.

Használat előtt

Alapszintű útmutató

Haladó útmutató

1 A fényképezőgép alapvető használata

2 Automatikus üzemmód/Hibrid auto üzemmód

3 Egyéb felvételi módok

4 P üzemmód

5 Tv, Av, M és C mód

6 Lejátszási mód

7 Wi-Fi funkciók

8 Beállítások menü

9 Tartozékok

10 Mellékletek

Tárgymutató





- Ha nem kíván a kijelző megérintésével felvételt készíteni, győződjön meg a fényképezőgépen az [Érintéses kioldás] mód kikapcsolásáról. Nyomja meg a [MENU] gombot, a [K] lapon válassza az [Érintéses kioldás] beállítást, és válassza a [Ki] értéket (130).
- Előfordulhat, hogy a fényképezőgép nem tudja követni a témát, ha az túl kicsi, túl gyorsan mozog, vagy a téma és a háttér kontrasztja nem elegendő.
- Még ha [A] üzemmódban (181) is fényképez, a kijelző élességállítás céljából való megérintésekor a fényképezőgép visszavált [A] módba.
- Ha az [Arcazonosítás] beállítása [Be] értékű, a nevek nem jelennek meg a regisztrált személyek észlelésekor, a fényképezőgép azonban tárolja azokat az állóképeken (144). Ennek ellenére a név megjelenik, ha az élességállításhoz használandó téma megegyezik az arcazonosítással rendelkező észlelt személlyel.



- Nem használható az érintéses kioldás funkcióval (142).

## Sorozatfelvételt készíthet, miközben a fényképezőgép folyamatosan állítja az élességet a mozgó témákra

▶ **Állóképek** ▶ **Videók**

Sorozatfelvételt készíthet, miközben a fényképezőgép folyamatosan állítja az élességet a mozgó témákra. A sorozatfelvétel sebességével kapcsolatban bővebben lásd: „Sorozatfelvétel sebessége” (196).

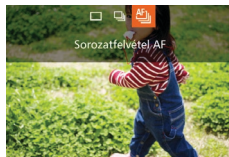

### 1 Adja meg a beállítást.

- Nyomja meg a [▲] gombot, válassza ki a [AF] lehetőséget (a [◀][▶] gombokkal vagy a [◉] tárcsával), és nyomja meg a [OK] gombot.
- A beállítás sikeres befejezését a [AF] megjelenése jelzi.

### 2 Készítse el a felvételt.

- Sorozatfelvétel készítéséhez a zárkioldó gombot tartsa teljesen lenyomva.
- A készülék egy csoportként együtt kezeli a képeket (110).



- [AF] módban (155), kézi élesség üzemmódban (181) illetve AF rögzítés esetén (187) a [AF] átvált [MF] módba.
- Az Önkioldó funkcióval (141) nem használható.
- A felvételi körülményektől, a fényképezőgép beállításaitól és a zoom mértékétől függően rövid ideig szünetelhet vagy lelassulhat a sorozatfelvételek készítése.
- Mivel több felvétel készül, a folyamat lelassulhat.
- Vaku használata esetén lassulhat a fényképezés.
- Érintéses kioldás (142) esetén a fényképezőgép sorozatfelvételt készít, amíg az ujját a kijelzőn tartja.

## Fényképezés az AF rögzítés használatával

▶ **Állóképek** ▶ **Videók**

Az élességet rögzítheti. Az élesség rögzítése után akkor sem változik meg a beállított élesség, ha felengedi ujját a zárkioldó gombról.

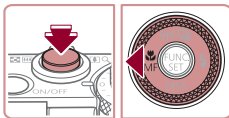

### 1 Rögzítse az élességet.

- A zárkioldó gombot félig lenyomva nyomja meg a [AF] gombot.
- A fényképezőgép rögzíti az élességet, és a kijelzőn megjelenik az [MF] és a kézi élesség jelzője.
- Az élesség rögzítésének feloldásához nyomja le félig a zárkioldó gombot, majd nyomja meg ismét a [AF] gombot.

### 2 Állítsa be a kompozíciót, majd készítse el a felvételt.

Használat előtt

Alapszintű útmutató

Haladó útmutató

1 A fényképezőgép alapvető használata

2 Automatikus üzemmód/Hibrid auto üzemmód

3 Egyéb felvételi módok

4 P üzemmód

5 Tv, Av, M és C mód

6 Lejátszási mód

7 Wi-Fi funkciók

8 Beállítások menü

9 Tartozékok

10 Mellékletek

Tárgymutató



## Vaku

### A vaku üzemmódjának megváltoztatása

▶ Állóképek ▶ Videók

A vaku üzemmódját átállíthatja a felvételi témának megfelelően. A vaku hatótávolságáról bővebben itt olvashat: „Vakutartomány” (📖196).

#### 1 Hajtsa fel a vakut.

- Mozdítsa el a [🔧] kapcsolót.

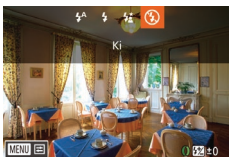

#### 2 Adja meg a beállítást.

- Nyomja meg a [▶] gombot, válassza ki a kívánt vakumódot (a [◀][▶] gombokkal vagy a [🔸] tárcsa elfordításával), majd nyomja meg a [⏏] gombot.
- Megjelenik a választott beállítás.



- Ha a vaku le van hajtva, a beállítási képernyő a [▶] gomb megnyomásakor sem jelenik meg. A [🔧] gombbal nyissa ki a vakut, majd adja meg a beállítást.

### Automatikus

Sötét környezetben a vaku automatikusan működésbe lép.

### Be

A vaku minden felvételnél villan.

### Hosszú szinkron

A vaku villanása növeli a fő téma (például személyek) megvilágítását, miközben a fényképezőgép kis zársebességgel készít felvételt, így a háttérnek a vaku hatótávolságán kívül eső része is jobban meg lesz világítva.



- [🔧] üzemmódban rögzítse állványra a fényképezőgépet, vagy más módon biztosítsa, hogy az ne mozogjon és ne rázkódjon. Továbbá állvány használata, illetve a fényképezőgép más módon történő rögzítése esetén állítsa az [IS üzemmód] beállítást [Ki] értékre (📖91).
- [🔧] módban a vaku villanása után is ügyeljen arra, hogy a fő téma ne mozduljon meg a zárkioldási hangjelzés végéig.

### Ki

Vaku nélküli fényképezéshez.



- Ha villogó [🔧] ikon jelenik meg, amikor félig lenyomja a zárkioldó gombot gyengén megvilágított, a fényképezőgép rázkódását elősegítő környezetben, helyezze állványra a fényképezőgépet, vagy más módon érje el, hogy ne mozogjon.



- Úgy is megadhatja ezt a beállítást, hogy a [▶] gomb megnyomása után megérinti a kívánt lehetőséget, majd ismét megérinti azt.

Használat előtt

Alapszintű útmutató

Haladó útmutató

1 A fényképezőgép alapvető használata

2 Automatikus üzemmód/ Híbrid auto üzemmód

3 Egyéb felvételi módok

4 P üzemmód

5 Tv, Av, M és C mód

6 Lejátszási mód

7 Wi-Fi funkciók

8 Beállítások menü

9 Tartozékok

10 Mellékletek

Tárgymutató



## A vaku expozíciókompenzációjának beállítása

▶ Állóképek ▶ Videók

A hagyományos expozíciókompenzációhoz (📖74) hasonló módon vaku használata mellett is -2 és +2 közötti tartományban 1/3 Fé lépésekben állíthatja az expozíciót.

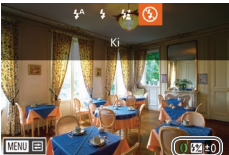

- Nyissa ki a vakut, a [▶] gomb megnyomása után azonnal fordítsa el a [🔍] tárcsát a kompenzáció mértékének megadásához, majd nyomja meg a [📷] gombot.
- A korrekció Ön által megadott szintje is megjelenik.



- Túlexponálás veszélye esetén a fényképezőgép a zársebességet vagy a rekesznyílás értékét, hogy a felvétel fényesebb részeinek kiégését elkerülje és optimális expozíciót biztosítson. A zársebesség és rekeszérték automatikus korrekciója azonban kikapcsolható a MENU (📖30) megnyitásával, majd a [📷] lap ▶ [Vaku beállításai] ▶ [Bízt. vakuexp.] ▶ [Ki] beállítást választva.
- A vaku expozíciókompenzációja a MENU (📖30) elérése után a [📷] lap ▶ [Vaku beállításai] ▶ [Vaku exp.komp.] lehetőségével is beállítható.
- Amikor a vaku ki van nyitva, a MENU képernyő (📖30) [Vaku beállításai] opcióját úgy is megjelenítheti, hogy megnyomja a [▶] gombot, majd azonnal megnyomja a [MENU] gombot.



- A MENU képernyő [Vaku beállításai] opcióját (📖30) úgy is megjelenítheti, hogy megnyomja a [▶] gombot, majd megérinti a [MENU] lehetőséget.

## Fényképezés az FE rögzítés használatával

▶ Állóképek ▶ Videók

Csakúgy, mint az AE rögzítés esetén (📖74), az FE rögzítéssel vakus felvételt rögzítheti az expozíciót.

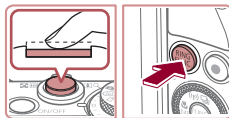

### 1 Nyissa ki a vakut, és válassza a [🔍] beállítást (📖88).

### 2 Rögzítse a vakuexpozíciót.

- A rögzített expozícióval történő felvételhez irányítsa a fényképezőt a témára. A zárkioldó gombot félig lenyomva nyomja meg a [PUNC] gombot.
- Villan a vaku, és amikor megjelenik a [✖] jel, a készülék rögzíti a vaku fényerejét.
- Az FE feloldásához a zárkioldó gomb felengedése után nyomja meg ismét a [PUNC] gombot. Ekkor a [✖] eltűnik.

### 3 Állítsa be a kompozíciót, majd készítse el a felvételt.

- Az első felvétel után az FE rögzítése feloldódik, és eltűnik a [✖].



- Az FE rögzítés nem használható érintéses kioldással (📖42) vagy érintéses AF (📖86) funkcióval, mivel a kijelző megérintése megszakítja az FE rögzítést.



- FE: Vaku expozíció

Használat előtt

Alapszintű útmutató

Haladó útmutató

1 A fényképezőgép alapvető használata

2 Automatikus üzemmód/  
Hibrid auto üzemmód

3 Egyéb felvételi módok

4 P üzemmód

5 Tv, Av, M és C mód

6 Lejátszási mód

7 Wi-Fi funkciók

8 Beállítások menü

9 Tartozékok

10 Mellékletek

Tárgymutató



## A vaku időzítésének módosítása

▶ Állóképek ▶ Videók

A vaku és a zárkioldás időzítését az alábbi módon változtathatja.

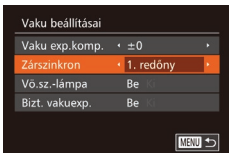

### 1 Jelenítse meg a beállítási képernyőt.

- Nyomja meg a [MENU] gombot, válassza a [Q] lap [Vaku beállításai] pontját, majd nyomja meg a [OK] gombot (📖30).

### 2 Adja meg a beállítást.

- Válassza a [Zárszinkron] pontot, majd ott a kívánt lehetőséget (📖30).

1. redőny	A zár kioldását követően a vaku azonnal villan.
2. redőny	A vaku a zár kioldásának befejeződése előtt villan.

## RAW képek készítése

▶ Állóképek ▶ Videók

A RAW-képek olyan „nyers” (feldolgozatlan) adatokat tartalmaznak, amelyek minősége szinte egyáltalán nem romlik a fényképezőgépen belüli képfeldolgozás során. A Digital Photo Professional (📖164) segítségével úgy módosíthatja a RAW képeket, hogy a képminőség-veszteség minimális maradjon.



- Nyomja meg a [Q] gombot, válassza a menü [JPEG] pontját, majd adja meg a kívánt beállítást (📖29).

JPEG	JPEG-képet rögzít. A JPEG-képek rögzítésekor a képeket a rendszer az optimális képminőség érdekében feldolgozza a fényképezőgépben, továbbá, hogy a képfájlok mérete csökkenjen, tömöríti is a képeket. A tömörítés azonban nem visszafordítható folyamat, vagyis a nyers adatot már nem lehet visszaállítani a tömörítést követően. A képfeldolgozás során a képminőség is romolhat.
RAW	RAW-képet rögzít. A RAW-képek olyan „nyers” (feldolgozatlan) adatokat tartalmaznak, amelyek minősége szinte egyáltalán nem romlik a fényképezőgépen belüli képfeldolgozás során. Az adatokat ebben az állapotban nem lehet megjeleníteni a számítógépen, illetve nem lehet kinyomtatni sem. A szoftverrel (Digital Photo Professional) először át kell alakítani a képadatokat JPEG- vagy TIFF-fájllá. A képek módosítása során csak minimális mértékben romlik a képminőség. A felbontást, valamint az egy kártyán elférő felvételek számát illetően itt talál további részleteket: „A készíthető felvételek száma különféle memóriakártyák esetén” (📖195).
RAW+JPEG	Minden egyes fényképezésnél két képet rögzít a fényképezőgép: egy RAW- és egy JPEG-képet. A JPEG-képek a szoftver nélkül is kinyomtathatók és megtekinthetők számítógépen.

Használat előtt

Alapszintű útmutató

Haladó útmutató

1 A fényképezőgép alapvető használata

2 Automatikus üzemmód/  
Hibrid auto üzemmód

3 Egyéb felvételi módok

4 P üzemmód

5 Tv, Av, M és C mód

6 Lejátszási mód

7 Wi-Fi funkciók

8 Beállítások menü

9 Tartozékok

10 Mellékletek

Tárgymutató





- Mindig a megfelelő szoftvert (164) használja a RAW-képek (illetve az egyszerre rögzített RAW és JPEG-képek) számítógépre történő átviteléhez.
- [RAW] vagy [JPEG] esetén nem módosíthatók a zajcsökkentési szint (76), az i-Contrast (77) és a Saját színbeállítás (80) beállításai.



- A JPEG-képek kiterjesztése .JPG, a RAW-képeké pedig .CR2.

## További beállítások

### A tömörítési arány módosítása (Képminőség)

▶ Állóképek ▶ Videók

A következő két tömörítési arány közül választhat: [S] (Szuperfinom) és [F] (Finom). Tekintse át, hogy a memóriakártyákon hány kép fér el a különböző tömörítési arányok esetén: „A készíthető felvételek száma különféle memóriakártyák esetén” (195).



- Nyomja meg a [OK] gombot, válassza a menü [F] pontját, majd adja meg a kívánt beállítást (29).

### Az IS üzemmód beállításainak módosítása

▶ Állóképek ▶ Videók

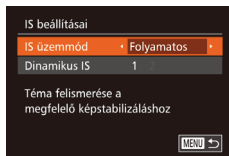

#### 1 Jelenítse meg a beállítási képernyőt.

- Nyomja meg a [MENU] gombot, a [OK] lapon válassza a [IS beállításai] menüpontot, majd nyomja meg a [OK] gombot (30).

#### 2 Adja meg a beállítást.

- Nyomja meg a [MENU] gombot, és válassza a [OK] lap [IS üzemmód] lehetőségét, majd a [◀][▶] gombbal válassza ki a kívánt lehetőséget (30).

Használat előtt

Alapszintű útmutató

Haladó útmutató

1 A fényképezőgép alapvető használata

2 Automatikus üzemmód/ Híbrid auto üzemmód

3 Egyéb felvételi módok

4 P üzemmód

5 Tv, Av, M és C mód

6 Lejátszási mód

7 Wi-Fi funkciók

8 Beállítások menü

9 Tartozékok

10 Mellékletek

Tárgymutató





Folyamatos	Automatikusan alkalmazza a felvétel körülményei között optimális képstabilizálást (Intelligens IS) (📖39).
Exponáláskor*	A képstabilizálás csak a fényképezés pillanatában van bekapcsolva.
Ki	Kikapcsolja a képstabilizálást.

\* Videók rögzítésekor a beállítás a [Folyamatos] értékre vált.



- Ha a képstabilizálás funkció nem képes megakadályozni a fényképezőgép rázkódásából adódó bemozdulást, rögzítse állványra a fényképezőgépet, vagy más módon érje el, hogy ne mozogjon és rázkódjon. Ebben az esetben állítsa az [IS üzemmód] beállítását [Ki] értékre.

## Videók felvétele úgy, hogy a témák azonos méretben jelenjenek meg felvétel előtt

▶ Állóképek ▶ Videók

Normál körülmények között, ha a videorögzítés elindul a képmegjelenítési terület megváltozik és a témák kinagyításra kerülnek, hogy az erős fényképezőgép-rázkódás okozta torzítás javítható legyen. Ha a felvételkészítés előtt látható méretben szeretné a témát fényképezni, kikapcsolhatja a fényképezőgép remegésének jelentős csökkentését.

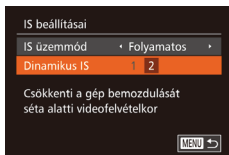

- A „Az IS üzemmód beállításainak módosítása” (📖91) lépéseit követve nyissa meg az [IS beállításai] képernyőt.
- Válassza a [Dinamikus IS] pontot, majd a [2] értéket (📖30).



- Az [IS üzemmód] értékét is beállíthatja [Ki]-re, hogy a rögzített méret a felvételkészítés előtt látható legyen.

## A felvételiképernyő-információk színének módosítása

▶ Állóképek ▶ Videók

A felvételi képernyőn megjelenő információk, valamint a menük a gyenge megvilágításhoz alkalmas színnel is megjeleníthetők. Ennek a beállításnak az engedélyezése például a következő üzemmódokban hasznos: 📷 (📖66).

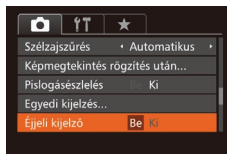

- Nyomja meg a [MENU] gombot, a 📷 lapon válassza az [Éjjeli kijelző] pontot, és válassza a [Be] értéket (📖30).



- Lejátszás üzemmódban a szín nem módosul.

Használat előtt

Alapszintű útmutató

Haladó útmutató

- 1 A fényképezőgép alapvető használata
- 2 Automatikus üzemmód/Hibrid auto üzemmód
- 3 Egyéb felvételi módok
- 4 P üzemmód
- 5 Tv, Av, M és C mód
- 6 Lejátszási mód
- 7 Wi-Fi funkciók
- 8 Beállítások menü
- 9 Tartozékok
- 10 Mellékletek

Tárgymutató





# 5

## Tv, Av, M és C mód

Jobb, kifinomultabb képeket készíthet, a fényképezőgépet pedig saját fényképezési stílusának megfelelően állíthatja be



- A fejezet instrukciói abból indulnak ki, hogy a fényképezőgép a megfelelő módban van.

## Megadott zársebesség ([Tv] üzemmód)

▶ Állóképek ▶ Videók

A felvétel elkészítése előtt az alábbiak szerint állítsa be a zársebességet. A fényképezőgép automatikusan beállítja a zársebességnek megfelelő rekeszértéket.

A választható zársebességekkel kapcsolatos további információt itt olvashat: „Záridő” (📖197).

### 1 Válassza az [Tv] üzemmódot.

- Állítsa a módválasztó tárcsát [Tv] állásba.



### 2 Adja meg a kívánt zársebességet.

- A Záridő beállítását a [Z] gyűrű elfordításával teheti meg.

Záridő (mp)	Elérhető ISO érzékenység (📖75)
15 – 1.3	[AUTO], [125] – [3200]
1 – 1/2000	[AUTO], [125] – [12800]



- A kisebb záridőt igénylő körülmények esetén két kép elkészítése között kis idő telhet el, mert a fényképezőgép feldolgozza a képeket a felvétel elkészítése után a zaj csökkentéséhez.
- Ha alacsony zársebességgel, állványra rögzített fényképezőgéppel fényképez, állítsa az [IS üzemmód] beállítást [Ki] értékre (📖91).
- Ha a vaku villan, előfordulhat, hogy a fényképezőgép automatikusan a beállítottnál kisebb zársebességet használ.
- A zárkioldó gombot félig lenyomva a rekeszérték narancssárga színben jelenik meg a kijelzőn, ha a beállítások eltérnek a normál expozíciótól. Ilyenkor úgy módosítsa a zársebességet, hogy a rekesznyílás értéke fehér színűre változzon, vagy használja a Biztonsági eltolás funkciót (📖94).
- Magas ISO érzékenységgel készített képek szemcsézetteknek tűnhetnek.



- [Tv]: Időérték
- A fényképezőgépet úgy is beállíthatja, hogy a [Z] tárcsa forgatásával állíthasson a záridőn (📖97).

Használat előtt

Alapszintű útmutató

Haladó útmutató

1 A fényképezőgép alapvető használata

2 Automatikus üzemmód/ Híbrid auto üzemmód

3 Egyéb felvételi módok

4 P üzemmód

5 Tv, Av, M és C mód

6 Lejátszási mód

7 Wi-Fi funkciók

8 Beállítások menü

9 Tartozékok

10 Mellékletek

Tárgymutató



## Megadott rekesznyílásérték ([Av] üzemmód)

▶ Állóképek ▶ Videók

A felvétel elkészítése előtt az alábbiak szerint állítsa be a rekeszértéket. A fényképezőgép automatikusan beállítja a rekeszértéknek megfelelő zárbességét.

A választható rekeszértékekkel kapcsolatos további információt itt olvashat: „Rekesz” (📖197).

### 1 Válassza az [Av] üzemmódot.

- Állítsa a módválasztó tárcsát [Av] állásba.



### 2 Állítsa be a kívánt rekeszértéket.

- A rekesznyílásértékét a [ⓘ] gyűrű elfordításával állíthatja be.



- A zárkioldó gombot félig lenyomva a rekeszérték narancssárga színben jelenik meg a kijelzőn, ha a beállítások eltérnek a normál expozíciótól. Ilyenkor úgy módosítsa a rekeszértéket, hogy a zárbesség fehér színűre változzon, vagy használja a Biztonsági eltolás funkciót (lásd alább).



- [Av]: Rekeszérték (az írisz által létrehozott nyílás mérete)
- Az expozícióval előforduló gondok megelőzése érdekében [Tv] és [Av] üzemmódban lehetőség van arra, hogy a fényképezőgép automatikusan beállítsa a záridőt vagy a rekesznyílásértékét, még akkor is, ha a normál expozíció másképp nem biztosítható. Nyomja meg a [MENU] gombot, és állítsa a [Bizt. eltolás] lehetőségét [Be] értékre (📖30). A Biztonsági eltolás funkció azonban vakuval együtt nem használható.
- A fényképezőgépet úgy is beállíthatja, hogy a [ⓘ] tárcsa forgatásával állíthasson a rekesznyílásértéken (📖97).

## Megadott záridők és rekesznyílásértékek ([M] üzemmód)

▶ Állóképek ▶ Videók

Az alábbi lépésekkel adhatja meg a megfelelő expozícióhoz a kívánt zárbességet és rekeszértéket a felvétel elkészítése előtt. A választható zárbességekkel és rekeszértékekkel kapcsolatban további részleteket itt olvashat: „Záridő” (📖197) és „Rekesz” (📖197).

### 1 Válassza az [M] üzemmódot.

- Állítsa a módválasztó tárcsát [M] állásba.

### 2 Adja meg a beállítást.

- A [ⓘ] tárcsával állítsa be a záridőt (1), a [ⓘ] gyűrűvel pedig adja meg a rekesznyílásértékét (2).

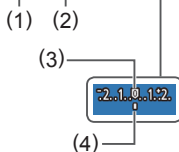

Záridő (mp)	Elérhető ISO érzékenység (📖75)
250 – 40	[125]
30 – 1.3	[125] – [3200]
1 – 1/2000	[125] – [12800]



- Az expozíció szintje megváltozhat, ha a zárbesség és a rekeszérték beállítása után használja a zoomot vagy módosítja a kompozíciót.
- A beállított zárbességtől és a rekesznyílástól függően a kijelző fényereje változhat. Ha azonban a vaku ki van nyitva, és a [ⓘ] mód van beállítva, a képernyő fényereje nem változik.
- Magas ISO érzékenységgel készített képek szemcsészeteknek tűnhetnek.

Használat előtt

Alapszintű útmutató

Haladó útmutató

1 A fényképezőgép alapvető használata

2 Automatikus üzemmód/  
Hibrid auto üzemmód

3 Egyéb felvételi módok

4 P üzemmód

5 Tv, Av, M és C mód

6 Lejátszási mód

7 Wi-Fi funkciók

8 Beállítások menü

9 Tartozékok

10 Mellékletek

Tárgymutató





- **[M]**: Kézi
- Nem **[ISO]** ISO érzékenység esetén az Ön által megadott zárídón és rekeszértéken alapuló expozíciós szintjelző (4) jelenik meg a normál expozíciós szinttel (3) történő összehasonlításhoz. Ha a normál expozíciótól való eltérés 2 egységnél nagyobb, megjelenik a **[◀]** vagy a **[▶]** jel.
- A készülék a meghatározott fénymérési mód szerint számítja ki a normál expozíciót (74).
- A fényképezőgépet úgy is beállíthatja, hogy a **[M]** gyűrű forgatásával állíthasson a zárídón és a **[ISO]** tárcsa forgatásával állíthassa a rekesznyílásértékét (97).

## A vaku fényerejének beállítása

▶ **Állóképek** ▶ **Videók**

A vaku fényerejét három szint közül választhatja ki **[M]** módban.

### 1 Válassza az **[M]** üzemmódot.

- Állítsa a módválasztó tárcsát **[M]** állásba.

### 2 Adja meg a vakumódot.

- Nyomja meg a **[MENU]** gombot, válassza a **[V]** lap **[Vaku beállításai]** pontját, majd nyomja meg a **[OK]** gombot (30).
- A **[▲]**/**[▼]** gombokkal válassza ki a **[Vakumód]** lehetőséget, a **[◀]**/**[▶]** gombokkal válassza ki a **[Kézi]** lehetőséget, majd nyomja meg a **[MENU]** gombot.

### 3 Adja meg a beállítást.

- Nyissa ki a vakut, a **[▶]** gomb megnyomása után azonnal fordítsa el a **[M]** gyűrűt a vaku fényerejének megadásához, majd nyomja meg a **[OK]** gombot.

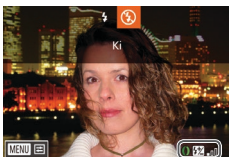

- A beállítás megadását követően a vaku fényerőszintje megjelenik a kijelzőn. **[1/125]**: Minimum, **[1/125]**: Közepes, **[1/125]**: Maximum



- A vaku erőssége úgy is beállítható, hogy megnyitja a **MENU** (30) opciót, majd a **[V]** lap **[Vaku beállításai]** **[Vaku fényerő]** lehetőséget választja.
- **[TV]** vagy **[Av]** módban úgy állíthatja be a vaku szintjét, hogy megnyitja a **MENU** (30) opciót, majd a **[V]** lap **[Vaku beállításai]** **[Vakumód]** **[Kézi]** lehetőséget választja.
- Amikor a vaku ki van nyitva, a **MENU** képernyő (30) **[Vaku beállításai]** opcióját úgy is megjelenítheti, hogy megnyomja a **[▶]** gombot, majd azonnal megnyomja a **[MENU]** gombot.



- A **MENU** képernyő **[Vaku beállításai]** opcióját (30) úgy is megjelenítheti, hogy megnyomja a **[▶]** gombot, majd megérinti a **[MENU]** lehetőséget.

Használat előtt

Alapszintű útmutató

Haladó útmutató

1 A fényképezőgép alapvető használata

2 Automatikus üzemmód/Hibrid auto üzemmód

3 Egyéb felvételi módok

4 P üzemmód

5 Tv, Av, M és C mód

6 Lejátszási mód

7 Wi-Fi funkciók

8 Beállítások menü

9 Tartozékok

10 Mellékletek

Tárgymutató



## Videók készítése megadott záridőkkel és rekesznyílásértékekkel

▶ Állóképek ▶ Videók

Állítsa be a kívánt záridőt, rekeszértéket és ISO érzékenységet. A használható záridőkről, rekeszértékekről és ISO érzékenységekről további részleteket a „Záridő” (197), „Rekesz” (197) és „Az ISO érzékenység módosítása” (75) fejezetekben talál.

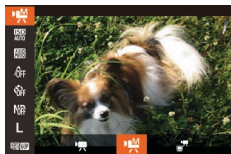

### 1 Válassza az [P] üzemmódot.

- Állítsa a módválasztó tárcsát [P] állásba.
- Nyomja meg a [M] gombot, válassza a menü [P] lehetőségét, majd a [P] lehetőséget (29).

### 2 Adja meg a beállításokat.

- A Záridő beállítását a [S] tárcsa elfordításával teheti meg.
- A rekesznyílásértékét a [I] gyűrű elfordításával állíthatja be.
- Nyomja meg a [M] gombot, válassza a menü [P] pontját, majd adja meg a kívánt beállítást (29).



- [S] esetén az expozíciós szintjelző a zárkioldó gomb félig történő lenyomásakor mozdul, jelezve a normál expozíciós szinttől való eltérést.
- Nem [S] beállítás esetén az Ön által megadott záridőn és rekeszértéken alapuló expozíciós szintjelző jelenik meg a normál expozíciós szinttel történő összehasonlításhoz.

## Beállítás érintőképernyős műveletekkel

Állítsa be a kívánt záridőt, rekeszértéket és ISO érzékenységet érintőképernyős műveletekkel. A beállítások felvétel közben is módosíthatók.



- Érintse meg a [S], [I] vagy [ISO/AUTO] elemet a képernyőn, majd érték megadásához érintse meg a [L] [R] lehetőséget.



- Egyes záridők villódzást okozhatnak a képernyőn fénycsöves vagy LED-es megvilágítás esetén, amely a felvétellel is rákerülhet.



- A beállítás nem lehetséges felvétel közben a [S] tárcsával vagy a [I] gyűrűvel.



- A [X] lehetőség megérintésével rögzítheti az expozíciót felvétel előtt vagy közben.
- A [AF] lehetőség megérintésével rögzítheti a fókusz felvétel közben. Megjelenik a [MF] jel.

Használat előtt

Alapszintű útmutató

Haladó útmutató

- 1 A fényképezőgép alapvető használata
- 2 Automatikus üzemmód/ Hibrid auto üzemmód
- 3 Egyéb felvételi módok
- 4 P üzemmód
- 5 Tv, Av, M és C mód
- 6 Lejátszási mód
- 7 Wi-Fi funkciók
- 8 Beállítások menü
- 9 Tartozékok
- 10 Mellékletek

Tárgymutató



## A felvételi stílusok teste szabása

### A vezérlőgyűrű beállításainak módosítása

▶ Állóképek ▶ Videók

Az alábbiak szerint rendelje a vezérlőgyűrűhöz a funkciókat. A vezérlőgyűrű révén könnyedén használhatja a fényképezőgépet pontosan úgy, mintha teljes mértékben kézi vezérlésű lenne.



#### 1 Válassza ki a [F] gyűrűhöz rendelni kívánt funkciót.

- Nyomja meg a [RING FUNC.] gombot.



- Válassza ki a kívánt beállítást a [RING FUNC.] vagy a [Left][Right] gombokkal illetve a [F] gyűrű vagy a [Dial] tárcsa elfordításával.
- A beállítás véglegesítéséhez nyomja meg a [OK] gombot.

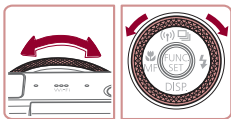

#### 2 Adja meg a hozzárendelt funkció beállításait.

- A [F] gyűrű vagy a [Dial] tárcsa elfordításával adja meg a hozzárendelt funkció beállításait.



- Úgy is megadhatja ezt a beállítást, hogy a [RING FUNC.] gomb megnyomása után megérinti a kiválasztani kívánt lehetőséget, majd ismét megérinti azt.

## A vezérlőgyűrűhöz rendelhető funkciók

A vezérlőgyűrűhöz rendelhető funkciók a felvételi módtól függenek. A hozzárendelt funkcióktól függ, milyen funkciókat rendelhet a vezérlőtárcsához.

Lehetőség	Felvételi mód			
	Av	Tv	P	
STD		Av	Tv	ISO
		–	–	–
ISO		ISO	ISO	ISO
		Av	Tv	–
MF		Kézi élesség (81)		
		Fehéregyensúly kiigazítása (79)		
ZOOM		Zoom léptetése (41)		
		Dinamikartomány-javítás (77)		
		Az árnyékok javítása be-, illetve kikapcsolható (78)		
		A képarány módosítása (49)		
C	–	Funkciók tetszés szerinti hozzárendelése (98)		

- ISO: ISO érzékenység (75); MF: kézi élesség (81); Tv: záridő (93); Av: rekesznyílás értéke (94).
- A [MF], [WB], [ZOOM], [C], [C1] vagy [RE] funkciónak a [F] gyűrűhöz való hozzárendelésekor a [Dial] tárcsához hozzárendelhető funkciók megegyeznek az [ISO] esetén érvényesekkel.



- Ha a [C] jel látható egy ikonnál, a funkció nem használható az aktuális felvételi mód vagy funkcióbeállítás esetén.
- A [F] gyűrű a zoom léptetésére használható [AUTO], [SCN] és videó üzemmódban (41).
- [M] módban hozzárendelheti a rekeszérték- vagy záridő-beállítást a gyűrűhöz.

Használat előtt

Alapszintű útmutató

Haladó útmutató

- 1 A fényképezőgép alapvető használata
- 2 Automatikus üzemmód/Hibrid auto üzemmód
- 3 Egyéb felvételi módok
- 4 P üzemmód
- 5 Tv, Av, M és C mód
- 6 Lejátszási mód
- 7 Wi-Fi funkciók
- 8 Beállítások menü

9 Tartozékok

10 Mellékletek

Tárgymutató



## Funkciók hozzárendelése a vezérlőgyűrűhöz

▶ Állóképek ▶ Videók

A vezérlőgyűrűhöz rendelhető funkciók a kiválasztott felvételi módtól függenek.

### 1 Válassza a [C] beállítást.

- „A vezérlőgyűrű beállításainak módosítása” (97) 1. lépését követve válassza a [C] beállítást, majd nyomja meg a [MENU] gombot.



(1)

### 2 Adja meg a beállítást.

- A [◀][▶] gombokkal, vagy a [DISP] tárcsa elforgatásával válassza ki, hogy melyik felvételi módhoz kívánja a funkciókat rendelni.
- A vezérlőgyűrűhöz (1) rögzítendő funkció kiválasztásához nyomja meg a [▲][▼] gombokat, vagy fordítsa el a [DISP] gyűrűt.
- A vezérlőtárcsához rendelhető funkciók listája automatikusan frissül.
- A felvételi képernyőre a [MENU] gombbal térhet vissza.



- A beállító képernyőt úgy is megnyithatja, hogy „A vezérlőgyűrű beállításainak módosítása” szakasz (97) 1. lépésében a [C] lehetőséget választja, majd megérinti a [MENU] lehetőséget.
- A beállító képernyőn a vezérlőgyűrű funkcióit is beállíthatja úgy, hogy megérinti a funkciókat, majd a [MENU] lehetőséget.

## Beállítás a vezérlőgyűrű használatával

▶ Állóképek ▶ Videók

Amikor megérinti a kijelzőt, hogy váltson a beállítandó funkciók között, a vezérlőgyűrű elfordításával azonnal megadhatja az ISO érzékenységet, a záridőt és a rekesznyílás értékét.



- A beállítások megtekintéséhez érintse meg a kijelző jobb szélét (a példában megjelölt sávban), az ujját felfelé vagy lefelé húzva válassza ki a kívánt elemet, majd a [DISP] gyűrű elfordításával adja meg a megfelelő értéket.



Az egyes felvételi módokban elérhető funkciók különbözők. Vegye figyelembe, hogy a vezérlőgyűrűhöz (97) hozzárendelt funkciók nem jelennek meg [M], [Av] és [Tv] módokban.

M	Av	Tv	P
ISO	ISO	ISO	ISO
Tv	Av	Tv	
Av			

- ISO: ISO érzékenység (75); Tv: záridő (93); Av: rekeszérték (94).

Használat előtt

Alapszintű útmutató

Haladó útmutató

- 1 A fényképezőgép alapvető használata
- 2 Automatikus üzemmód/ Híbrid auto üzemmód
- 3 Egyéb felvételi módok
- 4 P üzemmód
- 5 Tv, Av, M és C mód

6 Lejátszási mód

7 Wi-Fi funkciók

8 Beállítások menü

9 Tartozékok

10 Mellékletek

Tárgymutató



## A megjelenített információk testreszabása

▶ **Állóképek** ▶ **Videók**

A felvételi képernyőn a [▼] gomb lenyomásakor megjelenő egyedi képernyők számának (129) és az egyes képernyőkön látható információknak a beállítása.



### 1 Jelenítse meg a beállítási képernyőt.

- Nyomja meg a [MENU] gombot, válassza a [CAM] lap [Egyedi kijelzés] lehetőségét, majd nyomja meg a [INFO] gombot (130).

### 2 Adja meg a beállítást.

- A [▲][▼][◀][▶] gombokkal vagy a [DIAL] tárcsa elfordításával válasszon ki egy lehetőséget, majd nyomja meg a [INFO] gombot. A megjelenítésre kijelölt lehetőségek jelzése [✓].
- A kiválasztott ([✓] jelzésű) lehetőségek jelennek meg a kijelzőn.

Felvételi info	Megjeleníti a felvételi információt (1179).
Négyzetháló	Megjelenik egy négyzetháló a kijelzőn.
Elektr. horizont	Megjeleníti az elektronikus szintjelzőt (1151).
Hisztogram	Hisztogramot (1105) jelenít meg [M], [Av], [Tv], [P], [A], [S] és [M] üzemmódban.



- Ha félig lenyomja a zárkioldó gombot, és visszalép a felvétélkészítési képernyőre az egyéni megjelenítési beállítások képernyőjéről, a készülék nem menti a beállításokat.
- A kiszűrített tételek is beállíthatók, bizonyos felvételi módokban azonban nem fognak megjelenni.



- A négyzetháló nem jelenik meg a rögzített képeken.



- A megjeleníteni kívánt elemeket azok megérintésével is kiválaszthatja.

## Funkciók hozzárendelése gombokhoz

▶ **Állóképek** ▶ **Videók**

A [RING FUNC.] vagy Video gombhoz rendelt funkciókat gyorsan és egyszerűen bekapcsolhatja.

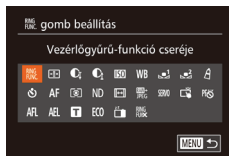

### 1 Jelenítse meg a beállítási képernyőt.

- Nyomja meg a [MENU] gombot, válassza a [CAM] lapon a [RING FUNC.] gomb beállítás] vagy [P] gomb beállítás] lehetőséget, és nyomja meg a [INFO] gombot (130).

### 2 Adja meg a beállítást.

- Válasszon ki egy hozzárendelni kívánt funkciót a [▲][▼][◀][▶] gombokkal vagy a [DIAL] tárcsa elfordításával, majd nyomja meg a [INFO] gombot.

### 3 A hozzárendelt funkciót tetszés szerint használhatja.

- A megfelelő funkció bekapcsolásához nyomja meg a hozzárendelt gombot.

Használat előtt

Alapszintű útmutató

Haladó útmutató

1 A fényképezőgép alapvető használata

2 Automatikus üzemmód/ Híbrid auto üzemmód

3 Egyéb felvételi módok

4 P üzemmód

5 Tv, Av, M és C mód

6 Lejátszási mód

7 Wi-Fi funkciók

8 Beállítások menü

9 Tartozékok

10 Mellékletek

Tárgymutató







- Az alapértelmezett beállítások visszaállításához válassza a [FUNC.] lehetőséget a [RING FUNC. gomb beállítás] pontban és a [MENU] lehetőséget a [MENU] gomb beállítás] pontban.
- Ha a [O] jel látható egy ikonnál, a funkció nem használható az aktuális felvételi mód vagy funkcióbeállítás esetén.
- A [INFO] segítségével a [RING FUNC.] gomb megnyomásával helyezheti és méretezheti át az AF keret [1 pont] AF keret üzemmódban ([83], [84]).
- Ha a [INFO] vagy a [INFO] funkciót használja, a hozzárendelt gomb minden lenyomása menti a féhéregyensúly-adatokat ([79]), a féhéregyensúly beállítása pedig [INFO] vagy [INFO] lesz.
- A [AF] funkció használata esetén a hozzárendelt gomb minden egyes megnyomása beállítja és rögzíti az élességet. Megjelenik a [AF] jel.
- A [INFO] funkció használatakor a hozzárendelt gomb megnyomása kikapcsolja a képernyőn való megjelenítést. A kijelzést az alábbi módokon állíthatja vissza.
  - Nyomja meg bármelyik gombot (az ON/OFF gomb kivételével)
  - Tartsa más irányba a fényképezőgépet
  - Nyissa ki vagy csukja be a kijelzőt
  - Hajtsa fel vagy hajtsa le a vakut
- [INFO], [INFO], [INFO] vagy [INFO] módban akkor is tud videókat rögzíteni, ha a videó gombhoz valamilyen funkciót rendel.



- A beállításokat úgy is megadhatja, hogy megérinti a kívánt beállítást, majd megérinti ismét ugyanazt vagy a [MENU] lehetőséget.

## A FUNC. menü testreszabása (FUNC. menü elrendezése)

A FUNC. menü elemeinek megjelenítése egyénileg beállítható. A menüben nem látható elemek a menüképernyő [INFO] lapján lesznek elérhetők.

### A menüben megjeleníteni kívánt elemek kiválasztása

▶ Állóképek ▶ Videók

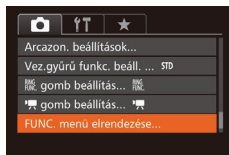

#### 1 Jelenítse meg a beállítási képernyőt.

- Nyomja meg a [MENU] gombot, válassza a [INFO] lap [FUNC. menü elrendezése] lehetőségét, majd nyomja meg a [INFO] gombot ([30]).

#### 2 Válassza ki a menüben megjeleníteni kívánt ikonokat.

- A FUNC. menüben megjeleníteni kívánt ikonok kiválasztásához használja a [▲][▼][◀][▶] gombokat vagy forgassa a [INFO] tárcsát, majd nyomja meg az [INFO] gombot. A kiválasztott ikonokat [✓] jelöli.
- A kiválasztott ([✓] jelzésű) lehetőségek jelennek meg a kijelzőn.
- A [✓] jelölés nélküli elemek a menüképernyő [INFO] lapján lesznek elérhetők.

#### 3 Adja meg a beállítást.

- Nyomja meg a [MENU] gombot, válassza ki az [OK] lehetőséget (a [◀][▶] gombokkal vagy a [INFO] tárcsával), és nyomja meg a [INFO] gombot.

Használat előtt

Alapszintű útmutató

Haladó útmutató

1 A fényképezőgép alapvető használata

2 Automatikus üzemmód/ Híbrid auto üzemmód

3 Egyéb felvételi módok

4 P üzemmód

5 Tv, Av, M és C mód

6 Lejátszási mód

7 Wi-Fi funkciók

8 Beállítások menü

9 Tartozékok

10 Mellékletek

Tárgymutató







- A 2. lépésnél szereplő képernyő úgy is elérhető, ha a FUNC. menü megjelenítése közben hosszan megnyomja a [FUNC.] gombot.
- A FUNC. menüből kivett elemek a Sajátmenübe kerülnek (102), a FUNC. menübe visszakerülő elemek pedig törlődnek a Sajátmenüből.

## Menüpontok átrendezése



### 1 Jelenítse meg a beállítási képernyőt.

- A 2. lépésnél szereplő, „A menüben megjeleníteni kívánt elemek kiválasztása” képernyőn (100) nyomja meg a [FUNC.] gombot.
- A [FUNC.] vagy [▶] gombbal válasszon ki egy áthelyezni kívánt ikont. A [▲][▼] gombok megnyomásával vagy a [D] tárcsa elfordításával válassza ki az új pozíciót, majd nyomja meg a [FUNC.] vagy [◀] gombot.

### 2 Adja meg a beállítást.

- Nyomja meg a [MENU] gombot, válassza ki az [OK] lehetőséget (a [◀][▶] gombokkal vagy a [D] tárcsával), és nyomja meg a [FUNC.] gombot.

## A menthető beállítások

- Felvételi mód ([P], [Tv], [Av]) vagy [M]
- A [P], [Tv], [Av] vagy [M] módban megadott beállítások (74 – 94)
- A felvétel menü beállításai
- A zoom beállítása
- A kézi élesség pozíciója (81)
- Saját menü (102)

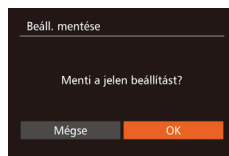

### 1 Lépjen abba a felvételi módba, melynek a beállításait menteni szeretné, és hajtsa végre a kívánt változtatásokat.

### 2 Adja meg a beállítást.

- Nyomja meg a [MENU] gombot, a [D] lapon válassza a [Beáll. mentése] menüpontot, majd nyomja meg a [FUNC.] gombot.

### 3 Mentse a beállításokat.

- A [◀][▶] gombokkal vagy a [D] tárcsával válassza ki az [OK] lehetőséget, majd nyomja meg a [FUNC.] gombot.



- Ha módosítani szeretne egy mentett beállítást (a felvételi mód kivételével), válassza a [C] lehetőséget, adja meg a kívánt módosításokat, majd ismételje meg a 2. és a 3. lépést. Ezek a beállítások nem jelennek meg az egyéb felvételi módokban.

## Használat előtt

### Alapszintű útmutató

### Haladó útmutató

#### 1 A fényképezőgép alapvető használata

#### 2 Automatikus üzemmód/ Híbrid auto üzemmód

#### 3 Egyéb felvételi módok

#### 4 P üzemmód

#### 5 Tv, Av, M és C mód

#### 6 Lejátszási mód

#### 7 Wi-Fi funkciók

#### 8 Beállítások menü

#### 9 Tartozékok

#### 10 Mellékletek

## Tárgymutató

## Képfelvételi beállítások mentése

▶ Állóképek ▶ Videók

Gyakran használt felvételi módjait és beállított funkcióit mentse el, hogy később is használhassa azokat. Ha később el szeretné érni a mentett beállításokat, állítsa a módválasztó tárcsát [C] állásba. Így abban az esetben is megőrizhetők az általában törlődő beállítások (például az önkiválasztás), ha másik felvételi módra vált, vagy kikapcsolja a fényképezőgépet.





- Ha vissza szeretné állítani a [C] módban mentett beállításokat az alapértelmezett értékre, válassza ki a [C] módot a módválasztó tárcsa segítségével, majd válassza a [Mind visszaáll] lehetőséget (157).

## A gyakran használt felvételi menüpontok mentése (Saját menü)

▶ Állóképek ▶ Videók

A gyakran használt felvételi menüpontok közül ötöt menthet a [★] lapon. A [★] lap testreszabásával egy képernyőn tárolhatja, így gyorsan elérheti ezeket a menüpontokat.

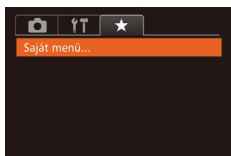

### 1 Jelenítse meg a beállítási képernyőt.

- Nyomja meg a [MENU] gombot, válassza a [★] lap [Saját menü] lehetőségét, majd nyomja meg a [OK] gombot (30).

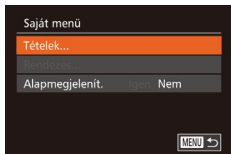

### 2 Adja meg a beállítást.

- Válassza a [Tételek] lehetőséget a [▲][▼] gombokkal vagy a [OK] tárcsa elfordításával, majd nyomja meg a [OK] gombot.
- Válassza ki a menteni kívánt menüpontokat (legfeljebb ötöt) (a [▲][▼] gombokkal vagy a [OK] tárcsa elfordításával), majd nyomja meg a [OK] gombot.
- Megjelenik a [✓] jel.
- A mentést a [OK] gomb megnyomásával veheti el. A [✓] eltűnik.
- Nyomja meg a [MENU] gombot.

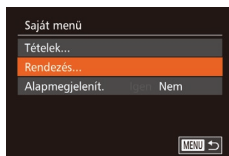

### 3 Szükség szerint változtassa meg a menüpontok sorrendjét.

- A [▲][▼] gombokkal vagy a [OK] tárcsával válassza ki a [Rendezés] lehetőséget, majd nyomja meg a [OK] gombot.
- Válassza ki az áthelyezni kívánt menüpontot (a [▲][▼] gombokkal vagy a [OK] tárcsa elfordításával), majd nyomja meg a [OK] gombot.
- A [▲][▼] gombokkal vagy a [OK] tárcsa elfordításával módosítsa a menüelemek sorrendjét, majd nyomja meg a [OK] gombot.
- Nyomja meg a [MENU] gombot.



- A 2. lépésben a kiszűrt lehetőségek is beállíthatók, bizonyos felvételi módokban azonban nem fognak megjelenni.



- Ha a Saját menüt közvetlenül elérhetővé szeretné tenni, nyomja meg a [MENU] gombot Felvételi módban, válassza az [Alapmegjelenít.] pontot, majd a [◀][▶] gombokkal válassza ki az [Igen] lehetőséget.



- A tételek mentésére vagy törlésére szolgáló [Tételek] képernyőn kiválasztásukhoz meg is érintheti a kívánt tételeket.
- A [Rendezés] képernyőn a tételek áthúzásával is megváltoztathatja azok megjelenítési sorrendjét.

Használat előtt

Alapszintű útmutató

Haladó útmutató

1 A fényképezőgép alapvető használata

2 Automatikus üzemmód/ Híbrid auto üzemmód

3 Egyéb felvételi módok

4 P üzemmód

5 Tv, Av, M és C mód

6 Lejátszási mód

7 Wi-Fi funkciók

8 Beállítások menü

9 Tartozékok

10 Mellékletek

Tárgymutató



# 6

## Lejátszási mód

Megtekintheti a felvételeket, és számos módon rendezheti, illetve szerkesztheti azokat

- A fényképezőgép előkészítéséhez lépjen Lejátszás üzemmódba a [▶] gombbal.



- Előfordulhat, hogy nem tudja megjeleníteni vagy szerkeszteni azokat a képeket, amelyeket átneveztek, számítógépen szerkesztettek vagy más fényképezőgéppel készítettek.

## Megjelenítés

▶ Állóképek ▶ Videók

A fényképezőgéppel készített fényképek vagy videók a következőképpen tekinthetők meg a kijelzőn.

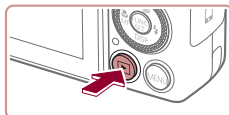

### 1 Váltson lejátszási módba.

- Nyomja meg a [▶] gombot.
- Megjelenik az utolsó felvétel.



### 2 Lapozza át a fényképeket.

- Az előző kép megtekintéséhez nyomja meg a [◀] gombot vagy fordítsa el a [●] tárcsát az óramutató járásával megegyező irányban. A következő kép megtekintéséhez nyomja meg a [▶] gombot vagy fordítsa el a [●] tárcsát az óramutató járásával megegyező irányban.
- Ha lenyomja és nyomva tartja a [◀][▶] gombokat, a képek gyorsabban váltanak.

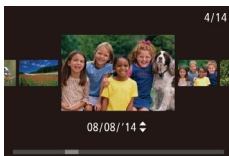

- A képernyő (a Görgetéssel kijelzési mód) használatához fordítsa el a [●] tárcsát. Ebben az üzemmódban a [●] tárcsa elfordításával lapozhatja a képeket.
- Ha vissza szeretne térni egyképes megjelenítési üzemmódba, nyomja meg a [●] gombot.
- Görgetéssel kijelzés közben a [▲][▼] gombok megnyomásával lapozhatja a felvétel készítésének dátuma szerint csoportosított képeket.
- A videókat [SET ▶] ikon jelzi. A videók lejátszásához kövesse a 3. lépésben leírtakat.



Használat előtt

Alapszintű útmutató

Haladó útmutató

- 1 A fényképezőgép alapvető használata
- 2 Automatikus üzemmód/  
Hibrid auto üzemmód
- 3 Egyéb felvételi módok
- 4 P üzemmód
- 5 Tv, Av, M és C mód
- 6 Lejátszási mód

7 Wi-Fi funkciók

8 Beállítások menü

9 Tartozékok

10 Mellékletek

Tárgymutató



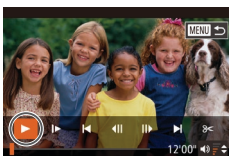

### 3 Játssza le a videókat.

- A lejátszás elkezdéséhez nyissa meg a videó vezérlőpultot a [⏪] gombbal, a [⏩] gombokkal vagy a [⏸] tárcsával válassza ki a [▶] lehetőséget, végül nyomja meg ismét a [⏪] gombot.

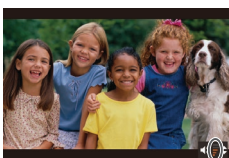

### 4 Állítsa be a hangerőt.

- A [▲][▼] gombokkal állítsa be a hangerőt.
- A hangerő módosításához a hangerőszabályzó (1) eltűnése után nyomja meg a [▲][▼] gombokat.

### (1) 5 Szüneteltetheti a videó lejátszását.

- A [⏸] gombbal szüneteltetheti és folytathatja a videó lejátszását.
- A videó befejeződése után megjelenik a [SET ▶] ikon.



- Ha a lejátszási módról a felvételi módra szeretne váltani, nyomja le félig a zárkioldó gombot.
- A görgetéssel kijelzés funkció kikapcsolásához válassza a MENU (⏸30) ▶ [▶] lap ▶ [Görgetéssel kij.] menüpont ▶ [Ki] lehetőséget.
- Ha lejátszás módba váltva a legutolsó felvételt szeretné megjeleníteni, válassza a MENU (⏸30) ▶ [▶] lap ▶ [Folytatás] ▶ [Felvett] lehetőséget.
- A képek közötti áttűnési hatás megváltoztatásához lépjen be a MENU-be (⏸30), majd válassza ki a kívánt effektust a [▶] lap ▶ [Átmeneti hatás] menüpontban.

## Érintőképernyős műveletek



- A következő kép megtekintéséhez húzza balra, az előző kép megtekintéséhez pedig húzza jobbra ujját a kijelzőn.

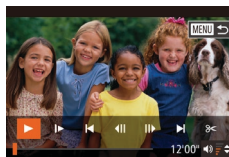
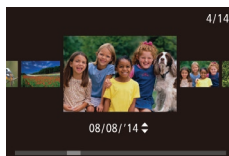

- A görgetéssel kijelzés használatához húzza az ujját többször gyorsan balra vagy jobbra.
- Görgetéssel kijelzés üzemmódban ujját balra vagy jobbra húzva is kiválaszthatja a képeket.
- A középső kép megérintésével válthat vissza egyképes lejátszási üzemmódba.
- Görgetéssel megjelenítés közben felfelé vagy lefelé húzással lapozhatja a felvétel készítésének dátuma szerint csoportosított képeket.
- A videólejátszás elindításához érintse meg a [▶] lehetőséget a „Megjelenítés” szakasz (103) 2. lépésében.
- A hangerő beállításához gyorsan húzza végig az ujját felfelé vagy lefelé a kijelzőn lejátszás közben.
- A lejátszás leállításához érintse meg a képernyőt. A bal oldalon látható képernyő jelenik meg, és a kamera készen áll a következő műveletre.
- Érintse meg a [▶] gombot a hangerőpult megjelenítéséhez, majd a hangerő beállításához érintse meg a [▲][▼] nyílakat. 0-s hangerőn a [▶] jelenik meg.
- A képkockák váltásához érintse meg a görgetősávot, illetve húzza rajta ujját jobbra vagy balra.
- A lejátszás folytatásához érintse meg a [▶] lehetőséget.
- Érintse meg a [↶] lehetőséget, ha vissza kíván térni a „Megjelenítés” szakasz (103) 2. lépésében látható képernyőre.

## Használat előtt

### Alapszintű útmutató

### Haladó útmutató

#### 1 A fényképezőgép alapvető használata

#### 2 Automatikus üzemmód/ Híbrid auto üzemmód

#### 3 Egyéb felvételi módok

#### 4 P üzemmód

#### 5 Tv, Av, M és C mód

#### 6 Lejátszási mód

#### 7 Wi-Fi funkciók

#### 8 Beállítások menü

#### 9 Tartozékok

#### 10 Mellékletek



## Tárgymutató



## Váltás a kijelző nézetei között

▶ Állóképek ▶ Videók

A [▼] gomb megnyomásával megjelenítheti vagy elrejtheti a részletes adatokat a kijelzőn. A megjelenített adatok részletes ismertetését lásd: „Lejátszás (részletes információs nézet)” (180).

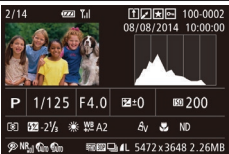
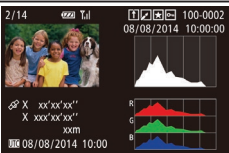
	Információ nélküli nézet
	Egyszerű információs nézet
	Részletes információs nézet
	RGB hisztogram, GPS információs nézet

## Túlexponálási figyelmeztetés (a képek fényes részleteinél)

▶ Állóképek ▶ Videók

Részletes információs nézet (105) esetén a kép túlexponált területei felvillannak.

### Hisztogram

▶ Állóképek ▶ Videók

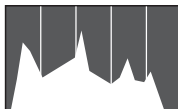

- A részletes információs nézetben (105) megjelenő grafikon a kép világosságának eloszlását mutató hisztogram. A vízszintes tengely a világosság mértékét mutatja, a függőleges tengely pedig azt, hogy a kép mekkora részén szerepel az adott világossági szint. A hisztogram az expozíció ellenőrzésének egyik eszköze.
- A hisztogram fényképezés közben is megjeleníthető (99, 179).

### RGB hisztogram, GPS információs nézet

▶ Állóképek ▶ Videók

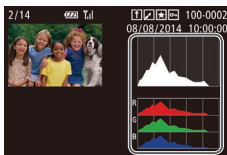

- Az RGB hisztogram a vörös, zöld és kék színek eloszlását mutatja egy ábrán. A vízszintes tengely az R (vörös), G (zöld) és B (kék) komponens világosságának mértékét mutatja, a függőleges tengely pedig azt, hogy a kép mekkora részén szerepel az adott világossági szint. Ez a hisztogram segítséget nyújt a kép színminőségének ellenőrzésében.
- Ha a fényképezőgéphez Wi-Fi kapcsolattal okostelefont csatlakoztat, földrajzi címkevel láthatja el a fényképezőgépen lévő képeket, így például megadhatja a földrajzi szélesség, hosszúság és a tengerszint feletti magasság adatait (147). Ezeket az adatokat a GPS információs nézetben is megtekintheti.

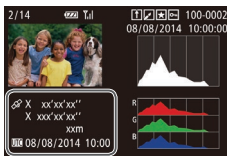

Használat előtt

Alapszintű útmutató

Haladó útmutató

- 1 A fényképezőgép alapvető használata
- 2 Automatikus üzemmód/ Híbrid auto üzemmód
- 3 Egyéb felvételi módok
- 4 P üzemmód
- 5 Tv, Av, M és C mód

6 Lejátszási mód

7 Wi-Fi funkciók

8 Beállítások menü

9 Tartozékok

10 Mellékletek

Tárgymutató



- A kijelzőn megjelenített adatok sorrendje fentről lefelé a következő: földrajzi szélesség, földrajzi hosszúság, tengerszint feletti magasság és UTC (a felvétel dátuma és időpontja).



- [---] jelölés látható az okostelefonon nem elérhető, illetve a nem megfelelően rögzített elemek mellett.



- UTC: Az UTC a „Coordinated Universal Time” kifejezés rövidítése, amelynek jelentése „egyezményes világidő”. Ez az időzóna tulajdonképpen a greenwichi középideőnek felel meg
- A GPS információs nézet a kérdéses adatokkal nem rendelkező képek esetén nem érhető el.



- A részletes információk képernyője alsó felének felfelé vagy lefelé húzásával is válthat az RGB hisztogram (csak állóképek esetén) és a GPS információs nézet között.

## Állóképek készítésekor rögzített rövid videók (összefoglaló videók) megtekintése

▶ Állóképek ▶ Videók

A következő módon tekintheti meg a [📷] módban [📖36] a fényképezés napján az állóképekből automatikusan rögzített összefoglaló videókat.



### 1 Válasszon egy képet.

- Válasszon ki egy [SET 📷] jelölésű állóképet, majd nyomja meg a [🔍] gombot.

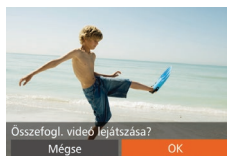

### 2 Játssza le a videofelvételt.

- A [⏪] [⏩] gombokkal vagy a [🔍] tárcsa elfordításával válassza az [OK] lehetőséget.
- Elindul az állóképkészítés napján automatikusan rögzített videó lejátszása a videó elejétől.



- Rövid idő elteltével a [SET 📷] már nem látható, ha a fényképezőgépet kikapcsolt információs nézettel használja [📖105].



- Az összefoglaló videókat úgy is lejátszhatja, hogy az 1. lépésben látható képernyőn megérinti a [SET 📷] lehetőséget, vagy a 2. lépés képernyőjén az [OK] gombot.

## Megtekintés dátum szerint

Az összefoglaló videók dátum szerint tekinthetők meg.

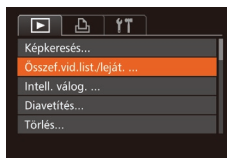

### 1 Válasszon egy videót.

- Nyomja meg a [MENU] gombot, válassza az [Összef.vid.list./leját.] menüpontot a [▶] lapon, majd válasszon ki egy dátumot [📖30].

### 2 Játssza le a videofelvételt.

- A [🔍] gombbal kezdheti el a videó lejátszását.

Használat előtt

Alapszintű útmutató

Haladó útmutató

1 A fényképezőgép alapvető használata

2 Automatikus üzemmód/ Híbrid auto üzemmód

3 Egyéb felvételi módok

4 P üzemmód

5 Tv, Av, M és C mód

6 Lejátszási mód

7 Wi-Fi funkciók

8 Beállítások menü

9 Tartozékok

10 Mellékletek

Tárgymutató





## A felismert emberek ellenőrzése arcazonosításkor

▶ **Állóképek** ▶ **Videók**

Ha a fényképezőgépet egyszerű információs nézet módra (📖105) állítja át, legfeljebb öt, az arcazonosítási funkcióban rögzített (📖44) észlelt személy neve megjelenik a kijelzőn.



- Nyomja meg többször a [▼] gombot, amíg meg nem jelenik az egyszerű információs nézet, majd a [◀][▶] gombokkal vagy a [🔍] tárcsa elfordításával válasszon ki egy képet.
- A felismert embereken megjelennek a nevek.



- Ha nem szeretné, hogy az arcazonosítás használatakor megjelenjenek a nevek, válassza a MENU (📖30) ▶ [▶] lap ▶ [Arcazonosító infó] ▶ [Név megjel.] ▶ [Ki] lehetőséget.

## Képek böngészése és szűrése

### Mozgás az indexképes elrendezésben megjelenített képek között

▶ **Állóképek** ▶ **Videók**

Ha egyszerre több képet jelenít meg indexképes megjelenítési módban, gyorsabban megtalálhatja a keresett képet.

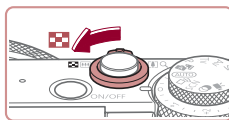

#### 1 Jelenítse meg a képeket indexképként.

- A képeket a zoom kar [🔍] irányba mozgatásával is megjelenítheti indexképként. A zoom kart tovább mozgatva növelheti a megjelenített képek számát.
- A zoom kar [Q] irányba tolásával csökkentheti a megjelenített képek számát. A képek száma a kar minden egyes mozgatásával csökken.

#### 2 Válasszon egy képet.

- A képeket a [🔍] tárcsa elfordításával léptetheti.
- Válasszon ki egy képet a [▲][▼][◀][▶] gombokkal.
- A kijelölt kép körül narancssárga keret jelenik meg.
- A [🔍] gomb megnyomásával a felvételeket egyképes megjelenítési üzemmódban tekintheti meg.



- A 3D megjelenítési hatás (a [▲][▼] gombokat hosszan lenyomva vagy a [🔍] tárcsát gyorsan forgatva jelenik meg) kikapcsolásához válassza a MENU (📖30) ▶ [▶] lap ▶ [Indexkép-hatás] ▶ [Ki] lehetőséget.

Használat előtt

Alapszintű útmutató

Haladó útmutató

- 1 A fényképezőgép alapvető használata
- 2 Automatikus üzemmód/ Híbrid auto üzemmód
- 3 Egyéb felvételi módok
- 4 P üzemmód
- 5 Tv, Av, M és C mód
- 6 Lejátszási mód

7 Wi-Fi funkciók

8 Beállítások menü

9 Tartozékok

10 Mellékletek

Tárgymutató



## Érintőképernyős műveletek

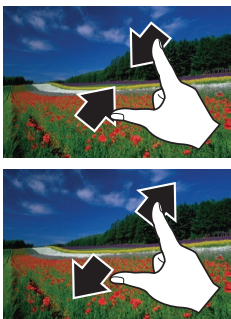

- Ujjait egymáshoz közelítve egyképesről indexképes megjelenítésre válthat át.
- Ha képernyőként több miniatúr szeretne látni, közelítse ismét egymáshoz ujjait.
- Húzza fel vagy le az ujját a kijelzőn a megjelenített képek görgetéséhez.
- Ha képernyőként kevesebb miniatúr szeretne látni, távolítsa egymástól ujjait.
- Kiválasztásához érintse meg a képet, az egyképes megjelenítéshez való visszatéréshez pedig érintse meg ismét.

## A megadott feltételeknek megfelelő képek megkeresése

▶ Állóképek ▶ Videók

Ha sok kép van a memóriakártyán, szűrheti őket, hogy csak az adott szűrési feltételnek megfelelőek jelenjenek meg. Ezeket a képeket egyszerre láthatja el védelemmel (114), illetve egyszerre törölheti (116).

★ Kedvencek	A kedvencként megjelölt képeket jeleníti meg (119).
📅 Dátum	Egy megadott napon készített képeket jeleníti meg.
👤 Emberek	A felismert arcokat ábrázoló képeket jeleníti meg.
📷 Állókép/video	Állóképeket, videókat és [A/B] módban (36) készített videókat jeleníti meg.
👤 Név	Regisztrált személyek képeinek megjelenítése (44).

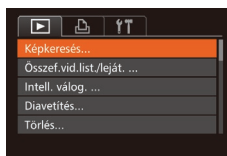

### 1 Válassza a [Képkérés] lehetőséget.

- Nyomja meg a [MENU] gombot, majd válassza a [Képkérés] lehetőséget a [▶] lapon (30).

### 2 Válassza ki az első feltételt a képmegjelenítéshez, illetve a képek közötti mozgáshoz.

- Válassza ki az szűrési feltételt a [▲][▼] gombokkal.
- A [★] vagy a [👤] beállítása esetén a [◀][▶] gomb megnyomásával vagy a [🔄] tárcsa elfordításával csak az ennek a feltételnek megfelelő képeket tudja megtekinteni. Ha ezekre a képekre vonatkozóan együttesen szeretne műveletet végrehajtani, nyomja meg a [🔍] gombot, és folytassa a 4. lépéssel.

### 3 Válassza ki a második feltételt, és ellenőrizze a talált képeket.

- Ha a [🔍] vagy a [👤] lehetőséget választotta az első feltételként, jelölje ki a második feltételt a [◀][▶] gombokkal a megjelenő képernyőn, majd a [🔄] tárcsa elforgatásával tekintse meg a megfelelő képeket.
- A képek szűrt megjelenítésére való váltáshoz nyomja meg a [🔍] gombot, és folytassa a 4. lépéssel.
- Ha a [🔍] lehetőséget választotta az első feltételként nyomja meg a [🔍] gombot, és a következő képernyőn a [▲][▼][◀][▶] gombokkal válasszon ki egy személyt.

Használat előtt

Alapszintű útmutató

Haladó útmutató

1 A fényképezőgép alapvető használata

2 Automatikus üzemmód/  
Hibrid auto üzemmód

3 Egyéb felvételi módok

4 P üzemmód

5 Tv, Av, M és C mód

6 Lejátszási mód

7 Wi-Fi funkciók

8 Beállítások menü

9 Tartozékok

10 Mellékletek

Tárgymutató







#### 4 Nézze meg a szűrt képeket.

- A feltételeknek megfelelő képek sárga keretben jelennek meg. A [◀][▶] gombokkal vagy a [🔍] tárcsa elfordításával tekintheti meg a szűrt képeket.
- A [▲] gombbal szüntetheti meg a szűrt megjelenítést.



- Ha a fényképezőgép nem talált egy bizonyos feltételnek megfelelő felvételt, az adott feltétel nem lesz elérhető.



- Az információ megjelenítéséhez vagy elrejtéséhez a 4. lépésben nyomja meg a [▼] gombot.
- A talált képek (4. lépés) megtekintéséhez a következő lehetőségek használhatók: „Mozgás az indexképes elrendezésben megjelenített képek között” (📖107), „Képek nagyítása” (📖112) és „Diavetítés megtekintése” (📖112). Alkalmazhatja a képműveleteket az összes megtalált képre, ha kiválasztja az [Összes keresett kép védelme] lehetőség a „A képek védelme” (📖114) részben vagy [Össz. keres. kép kijel.] lehetőség a „Több kép törlése egyszerre” (📖116), a „Képek hozzáadása a nyomtatási listához (DPOF)” (📖169) vagy a „Képek hozzáadása a fotókönyvhöz” (📖171) részben.
- Ha képeket szerkeszt és új képként menti őket (📖121–📖126), egy üzenet jelenik meg, és a megtalált képek nem láthatók többet.



- A feltételeket a 2. és 3. lépésben látható képernyőket megérintve is kiválaszthatja.
- A feltételek kiválasztását követően a nekik megfelelő képeket a feltétel ismételt megérintésével tekintheti meg.

## Ugrás a képek között a vezérlőgyűrű használatával

▶ Állóképek ▶ Videók

Ha a megadott feltételek szerint szűri a képmegjelenítést, a vezérlőgyűrű segítségével gyorsan végezhet keresést, majd válthat a kívánt képek között.

Ugrás Kedv.-re	A kedvencként megjelölt képeket jeleníti meg (📖119).
Ugrás: dátum	Ugrás az adott napon készült első képre.
10 képet ugrik	Ugrás 10 képenként.
100 képet ugrik	Ugrás 100 képenként.



### 1 Válasszon feltételt.

- Egyképes megjelenítési módban válasszon feltételt (vagy ugrási módszert) a [🔍] gyűrű elfordításával, majd a [▲][▼] gombok megnyomásával.

### 2 Tekintse meg a megadott feltételnek megfelelő képeket, vagy ugorjon a megadott képszámnak megfelelően.

- A [🔍] gyűrű elfordításával tekintheti meg a feltételnek megfelelő képeket, illetve a megadott képszám szerint ugorhat előre vagy vissza a képek között.

## Érintőképernyős műveletek



- Az „Ugrás a képek között a vezérlőgyűrű használatával” szakasz (📖109) 1. lépésében választott ugrási mód szerint úgy is átválthat az előző vagy a következő képre, hogy két ujját áthúzza balra vagy jobbra a kijelzőn.

Használat előtt

Alapszintű útmutató

Haladó útmutató

1 A fényképezőgép alapvető használata

2 Automatikus üzemmód/ Híbrid auto üzemmód

3 Egyéb felvételi módok

4 P üzemmód

5 Tv, Av, M és C mód

6 Lejátszási mód

7 Wi-Fi funkciók

8 Beállítások menü

9 Tartozékok

10 Mellékletek

Tárgymutató





- Ha indexképes megjelenítési módban fordítja el a [↶] gyűrűt, az egyképes lejátszási mód használata során választott ugrási módnak megfelelően az előző vagy következő képre lép. Ha azonban a [↶] vagy a [↷] lehetőséget választotta, az ugrási mód [↶] lesz.

## Egy csoport egyes képeinek megtekintése

▶ **Állóképek** ▶ Videók

A sorozatfelvétellel (43, 87) illetve [⏪] üzemmódban (54) készült képek és a [⏪] módban forrásadatként mentett független állóképek (69) csoportosítva szerepelnek és mindig csak az első képük jelenik meg. Azonban az egyes képek önállóan is megtekinthetők.



### 1 Válasszon egy csoportosított képet.

- A [⏪] gombokkal vagy a [⏪] tárcsával válasszon ki egy [SET] jelölésű képet, majd nyomja meg a [⏪] gombot.



### 2 Egyenként tekintse meg a csoport képeit.

- A [⏪] gombok megnyomásakor, illetve a [⏪] tárcsa elforgatásakor csak a csoporthoz tartozó képek jelennek meg.
- A [▲] gombbal jelenítheti meg a [Minden képet mutat] ikont. A [⏪] gombbal szakíthatja meg a csoportos lejátszást.



- Csoportos visszajátszás közben (2. lépés) gyorsan áttekintheti a képeket „Mozgás az indexképes elrendezésben megjelenített képek között” (107) és ki is nagyíthatja azokat „Képek nagyítása” (112). A „A képek védelme” (114) funkciók használatakor [Csoport össz. képe védett] lehetőséget választva illetve „Több kép törlése egyszerre” (116) vagy „Képek hozzáadása a nyomtatási listához (DPOF)” (169) vagy „Képek hozzáadása a fotókönyvhöz” (171) funkciók használatakor [A csoport összes képe] lehetőséget választva a csoportban lévő összes képen egyszerre végezheti el a kívánt műveletet.
- Ha szeretné a csoportosítást megszüntetni, hogy a képeket független állóképekként tekinthesse meg, válassza a MENU (30) ▶ [▶] lap ▶ [Képcsoportosít.] ▶ [Ki] (30) lehetőséget. A csoportba rendezett képek csoportosítását azonban a képek egyenként történő megtekintése közben nem lehet megszüntetni.
- [⏪] módban a „Különböző képek készítése a felvételekből (Kreatív képkészítés)” (54) címszó alatti 2. lépésben leírtak szerinti egyidejű megjelenítés csak közvetlenül a fényképezés után érhető el.



- A csoportba foglalt képeket úgy is megtekintheti egyenként, hogy megéri a [SET] lehetőséget az 1. lépésben látható képernyőn.

Használat előtt

Alapszintű útmutató

Haladó útmutató

- 1 A fényképezőgép alapvető használata
- 2 Automatikus üzemmód/ Híbrid auto üzemmód
- 3 Egyéb felvételi módok
- 4 P üzemmód
- 5 Tv, Av, M és C mód
- 6 Lejátszási mód

7 Wi-Fi funkciók

8 Beállítások menü

9 Tartozékok

10 Mellékletek

Tárgymutató



## Arcazonosító adatok szerkesztése

Ha lejátszás közben egy név nem megfelelő, akkor módosíthatja vagy törölheti.

Azonban nem adhat nevet az arcazonosítás által fel nem ismert embereknek (nem jelenik meg név), illetve azoknak, akiknek törölte a nevét.

### Nevek módosítása

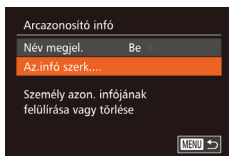

#### 1 Jelenítse meg a beállítási képernyőt.

- Nyomja meg a [MENU] gombot, és válassza a [T] lap [Arcazonosító infó] lehetőségét (130).
- A [▲][▼] gombokkal vagy a [🌀] tárcsa elfordításával válassza ki az [Az.infó szerk.] lehetőséget, majd nyomja meg a [🌀] gombot.

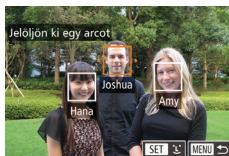

#### 2 Válasszon egy képet.

- Válassza ki a képet „A felismert emberek ellenőrzése arcazonosításkor” (107) eljárását követve, majd nyomja meg a [🌀] gombot.
- A kijelölt arc körül narancssárga keret jelenik meg. Ha több név jelenik meg egy képen, akkor a [◀][▶] gombokkal vagy a [🌀] tárcsával válassza ki a módosítani kívánt nevet, majd nyomja meg a [🌀] gombot.

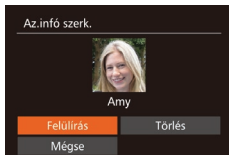

#### 3 Válassza ki a szerkeszteni kívánt beállítást.

- A [▲][▼][◀][▶] gombokkal vagy a [🌀] tárcsa elfordításával válassza ki a [Felülírás] lehetőséget, majd nyomja meg a [🌀] gombot.

#### 4 Válassza ki a felülírni kívánt nevet.

- Az „Arcazonosító adatok felülírása és felvétele” szakasz (147) 2. lépését követve válassza ki a felülírni kívánt személy nevét.



- Az [Az.infó szerk.] képernyőt úgy is megnyithatja, hogy megérint egy képet a 2. lépés képernyőjén, majd a narancssárga keret megjelenítéséhez megérinti a [SET] lehetőséget, végül pedig a felülírni kívánt arcot.
- A szerkeszteni kívánt beállításokat azok megérintésével is kiválaszthatja a 3. lépésben.

### Nevek törlése

- A „Nevek módosítása” 3. lépését (111) követve jelölje ki a [Törlés] lehetőséget, majd nyomja meg a [🌀] gombot.
- A [Törli?] kérdés megjelenése után a [◀][▶] gombokkal vagy a [🌀] tárcsa elfordításával válassza az [OK] lehetőséget, és nyomja meg a [🌀] gombot.



- A nevek törlését a [Törli?] kérdés megjelenése után az [OK] lehetőség megérintésével is elvégezheti.

Használat előtt

Alapszintű útmutató

Haladó útmutató

1 A fényképezőgép alapvető használata

2 Automatikus üzemmód/ Híbrid auto üzemmód

3 Egyéb felvételi módok

4 P üzemmód

5 Tv, Av, M és C mód

6 Lejátszási mód

7 Wi-Fi funkciók

8 Beállítások menü

9 Tartozékok

10 Mellékletek

Tárgymutató



## Képmegjelenítési beállítások

### Képek nagyítása

▶ Állóképek ▶ Videók

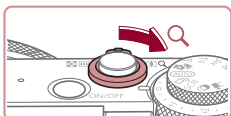

(1)

#### 1 Nagyítson ki egy képet.

- A képet a zoom kar [Q] irányába történő mozgatásával nagyíthatja. Ha a zoom kart nyomva tartja, a fényképezőgép tovább nagyítja a képet. A legnagyobb elérhető nagyítás tízszeres.
- A megjelenített terület körülbelüli helye (1) viszonyításként jelenik meg.
- A képek kicsinyítéséhez tolja a zoom kart a [ZOOM] irányába. Ha a zoom kart nyomva tartja, a kijelző visszatér egyképes lejátszási üzemmódba.

#### 2 Szükség szerint változtassa meg a megjelenítés helyét és váltson másik képre.

- A [▲][▼][◀][▶] gombokkal módosíthatja a megjelenítés helyét.
- A [RECALL] tárcsa elfordításával a nagyított képek között válthat.



- A nagyított nézetből az egyképes megjelenítésbe a [MENU] gombbal térhet vissza.
- A [SET] megjelenésekor a [RECALL] gombot megnyomva megjelenítheti élesre állított helyzet (Fókusz helye). Amikor több hely van élesre állítva a [RECALL] gombot többször megnyomva válthat másik helyre.

## Érintőképernyős műveletek



- A nagyításhoz távolítsa egymástól (tárja szét) ujjait.
- A művelet ismétlésével tovább nagyíthatja a képeket. A legnagyobb elérhető nagyítás kb. tízszeres.
- A megjelenítés helyének megváltoztatásához húzza a képet ujját végig a kijelzőn.
- A kicsinyítéshez közelítse egymáshoz ujjait.
- A [MENU] ikon megérintésével válthat vissza egyképes lejátszási üzemmódba.

## Diavetítés megtekintése

▶ Állóképek ▶ Videók

Az alábbi módon játszhatja le automatikusan a memóriakártyára felvett képeket.

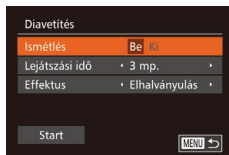
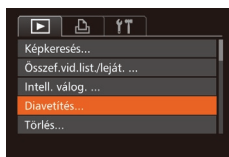

#### 1 Jelenítse meg a beállítási képernyőt.

- Nyomja meg a [MENU] gombot, és válassza a [▶] lap [30] [Diavetítés] lehetőségét.

#### 2 Adja meg a beállítást.

- Válassza ki a beállítandó menüpontot, majd ott a kívánt lehetőséget [30].

Használat előtt

Alapszintű útmutató

Haladó útmutató

1 A fényképezőgép alapvető használata

2 Automatikus üzemmód/ Híbrid auto üzemmód

3 Egyéb felvételi módok

4 P üzemmód

5 Tv, Av, M és C mód

6 Lejátszási mód

7 Wi-Fi funkciók

8 Beállítások menü

9 Tartozékok

10 Mellékletek

Tárgymutató



### 3 Kezdje el az automatikus lejátszást.

- A [▲][▼] gombokkal vagy a [⏪] tárcsával válassza ki a [Start] lehetőséget, majd nyomja meg a [⏩] gombot.
- A [Kép betöltése] felirat megjelenése után néhány másodperccel elindul a diavetítés.
- A diavetítés leállításához nyomja meg a [MENU] gombot.



- Az energiatakarékosági funkció nem működik diavetítés közben (📖27).



- A diavetítést a [⏪] gombbal szüneteltetheti és folytathatja.
- Lejátszás közben másik képre válthat, ha megnyomja a [◀][▶] gombokat, vagy elfordítja a [⏪] tárcsát. Gyors előre- és visszatekeréshez tartsa nyomva a [◀][▶] gombokat.



- A diavetítést a kijelző megérintésével is leállíthatja.

## Hasonló képek lejátszása (Intelligens válogatás)

▶ Állóképek ▶ Videók

Az aktuálisan megjelenített kép alapján a fényképezőgép négy további felvételt ajánl megtekintésre. Ha az egyiket kiválasztja, akkor a fényképezőgép újabb négy képet választ. Így a képek visszajátszását nem várt sorrendben élvezheti. Különösen akkor érdemes kipróbálnia ezt a funkciót, ha már sok felvételt készített, számos stílusban.

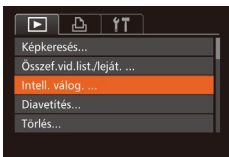

### 1 Válassza az Intelligens válogatás lehetőséget.

- Nyomja meg a [MENU] gombot, válassza a [▶] lap [Intell. válog.] lehetőségét, majd nyomja meg a [⏪] gombot (📖30).
- Négy lehetséges kép jelenik meg.



### 2 Válasszon egy képet.

- A [▲][▼][◀][▶] gombokkal válassza ki a következőnek megjeleníteni kívánt képet.
- A kiválasztott kép közepén jelenik meg, körülötte a következő négy lehetséges képpel.
- A [⏪] gombbal a középső képet teljes kijelzős méretben jelenítheti meg. Az eredeti kijelzéshez a [⏪] gomb ismételt lenyomásával térhet vissza.
- A [MENU] gombbal térhet vissza az egyképes megjelenítéshez.



- Az Intelligens válogatás lehetőség nem érhető el a következő esetekben:
  - Ha a fényképezőgéppel 50-nél kevesebb képet készített
  - Az aktuális kép nem támogatott
  - A képek szűrve jelennek meg (📖108)
  - Csoportos lejátszáskor (📖110)



- A 2. lépésben látható képernyőn a fent, lent, vagy bármely oldalon található kép megérintésével a kiválasztott kép közepén jelenik meg, körülötte a következő négy lehetséges képpel.
- A 2. lépésben szereplő középső kép teljes kijelzős megjelenítéséhez érintse meg az adott képet. Az eredeti kijelzés helyreállításához érintse meg ismét a képernyőt.

Használat előtt

Alapszintű útmutató

Haladó útmutató

1 A fényképezőgép alapvető használata

2 Automatikus üzemmód/  
Hibrid auto üzemmód

3 Egyéb felvételi módok

4 P üzemmód

5 Tv, Av, M és C mód

6 Lejátszási mód

7 Wi-Fi funkciók

8 Beállítások menü

9 Tartozékok

10 Mellékletek

Tárgymutató



## A képek védelme

▶ Állóképek ▶ Videók

Fontos képeit védheti a fényképezőgépről való véletlen törlés ellen (📖116).

### Kiválasztási mód választása

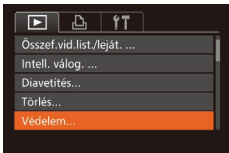

#### 1 Jelenítse meg a beállítási képernyőt.

- Nyomja meg a [MENU] gombot, és válassza a [📷] lap (📖30) [Védelem] lehetőségét.

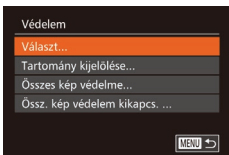

#### 2 Válasszon egy kiválasztási módot.

- Válasszon egy menüelemet, és adja meg a kívánt beállítást (📖30).
- A menüképernyőre a [MENU] gombbal térhet vissza.



- A memóriakártya formázásával (📖154) a védett képeket is törli.



- A védett képeket a fényképezőgép törlési funkciója nem tudja törölni. Ahhoz, hogy ilyen módon törölni tudja őket, előbb meg kell szüntetnie a védelmüket.

### Képek kiválasztása egyenként

#### 1 Válassza a [Választ] beállítást.

- A „Kiválasztási mód választása” szakasz (📖114) 2. lépését követve válassza ki a [Választ] lehetőséget, majd nyomja meg a [📷] gombot.

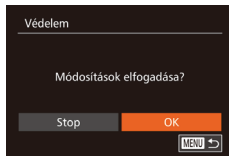

#### 2 Válasszon egy képet.

- A [◀|▶] gombokkal vagy a [📷] tárcsa elfordításával válasszon ki egy képet, majd nyomja meg a [📷] gombot. Megjelenik a [📷] jel.
- A kiválasztást a [📷] gomb újbóli megnyomásával szüntetheti meg. A [📷] eltűnik.
- Ismétlje meg ezt a folyamatot további képek kiválasztásához.

#### 3 Kapcsolja be a kép védelmét.

- Nyomja meg a [MENU] gombot. Megerősítő üzenet jelenik meg.
- A [◀|▶] gombokkal vagy a [📷] tárcsával válassza ki az [OK] lehetőséget, majd nyomja meg a [📷] gombot.



- Ha a 3. lépés műveleteinek befejezése nélkül másik felvételi módra vált vagy kikapcsolja a fényképezőgépet, akkor a képek nem lesznek védettek.



- A képek kiválasztását vagy törlését a 2. lépésben látható képernyő megérintésével is elvégezheti, a megerősítést kérő képernyőt pedig a [MENU] lehetőséget megérintve nyithatja meg.
- A képek védelmét úgy is biztosíthatja, hogy megérinti az [OK] lehetőséget a 3. lépésben látható képernyőn.

### Tartomány kijelölése

#### 1 Válassza a [Tartomány kijelölése] funkciót.

- A „Kiválasztási mód választása” szakasz (📖114) 2. lépését követve válassza ki a [Tartomány kijelölése] beállítást, majd nyomja meg a [📷] gombot.

Használat előtt

Alapszintű útmutató

Haladó útmutató

1 A fényképezőgép alapvető használata

2 Automatikus üzemmód/  
Hibrid auto üzemmód

3 Egyéb felvételi módok

4 P üzemmód

5 Tv, Av, M és C mód

6 Lejátszási mód

7 Wi-Fi funkciók

8 Beállítások menü

9 Tartozékok

10 Mellékletek

Tárgymutató





## 2 Válassza ki a kezdő képet.

- Nyomja meg a [OK] gombot.



- A [◀][▶] gombokkal vagy a [OK] tárcsa elfordításával válasszon ki egy képet, majd nyomja meg a [OK] gombot.



## 3 Válassza ki a befejező képet.

- A [▶] gombbal válassza az [Utolsó kép] lehetőséget, majd nyomja meg a [OK] gombot.



- A [◀][▶] gombokkal vagy a [OK] tárcsa elfordításával válasszon ki egy képet, majd nyomja meg a [OK] gombot.
- Utolsó képként nem választhat az első felvétel előtti képet.



## 4 Kapcsolja be a képek védelmét.

- A [▼] gombbal válassza ki a [Védelem] lehetőséget, majd nyomja meg a [OK] gombot.



- A 2. és 3. lépésben látható felső képernyőn az első és az utolsó képet a [OK] tárcsa elfordításával is kiválaszthatja.
- A védett képek csoportjának védelmét a 4. lépésben a [Felold] lehetőséget választva oldhatja fel.



- Az első és utolsó kép kiválasztására szolgáló képernyő úgy is megjelenítheti, hogy a 2. vagy a 3. lépésben látható képernyő tetején megérinti a képek egyikét.
- A képek védelmét úgy is biztosíthatja, hogy megérinti a [Védelem] lehetőséget a 4. lépésben látható képernyőn.

## Az összes kép védelme

### 1 Válassza az [Összes kép védelme] lehetőséget.

- A „Kiválasztási mód választása” szakasz (114) 2. lépésének megfelelően válassza a [Összes kép védelme] funkciót, és nyomja meg a [OK] gombot.

### 2 Kapcsolja be a képek védelmét.

- A [◀][▶] gombokkal vagy a [OK] tárcsával válassza ki az [OK] lehetőséget, majd nyomja meg a [OK] gombot.

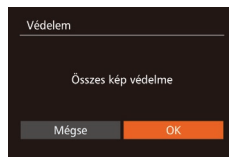

## Az összes védelem törlése

Lehetőség van az összes kép védelmének egyszerre történő törlésére. A védelem feloldásához „Az összes kép védelme” művelet 1. lépésében válassza az [Össz. kép védelem kikapcs.] lehetőséget, majd fejezze be a 2. lépést.

## Használat előtt

### Alapszintű útmutató

### Haladó útmutató

#### 1 A fényképezőgép alapvető használata

#### 2 Automatikus üzemmód/ Híbrid auto üzemmód

#### 3 Egyéb felvételi módok

#### 4 P üzemmód

#### 5 Tv, Av, M és C mód

#### 6 Lejátszási mód

#### 7 Wi-Fi funkciók

#### 8 Beállítások menü

#### 9 Tartozékok

#### 10 Mellékletek

## Tárgymutató





## Képek törlése

▶ Állóképek ▶ Videók

Egyszerre egy felesleges képet választhat ki törlésre. Legyen körültekintő a képek törlésekor, mert a törölt képek nem állíthatók vissza. A védett képek (📖 114) azonban nem törölhetők.

### 1 Válassza ki a törölni kívánt képet.

- Válassza ki a kívánt képet a [◀][▶] gombokkal vagy a [👁] tárcsa elfordításával.



### 2 Törölje a képet.

- Nyomja meg a [🗑] gombot.
- A [Törli?] kérdés megjelenése után a [◀][▶] gombokkal vagy a [👁] tárcsa elfordításával válassza a [Törles] lehetőséget, és nyomja meg a [👁] gombot.
- A készülék törli az aktuális képet.
- Ha mégsem szeretné törölni a képet, a [◀][▶] gombokkal vagy a [👁] tárcsa elfordításával válassza a [Mégse] lehetőséget, és nyomja meg a [👁] gombot.



- Ha megnyomja a [🗑] gombot, amikor a [📁] képek láthatók, akkor a törléshez a [🗑] törlése], a [JPEG] törlése] vagy a [RAW+JPEG] törlése] lehetőség közül választhat.



- Az aktuális képet a 2. lépésben a kijelzőn látható [Törles] lehetőség megérintésével is törölheti.
- A képek törlését az érintéses műveletek (📖 120) segítségével is elvégezheti.

## Több kép törlése egyszerre

Lehetőség van arra is, hogy több képet kiválasztva egyszerre törölje azokat. Legyen körültekintő a képek törlésekor, mert a törölt képek nem állíthatók vissza. A védett képek (📖 114) azonban nem törölhetők.

### Kiválasztási mód választása

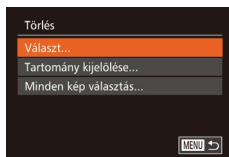
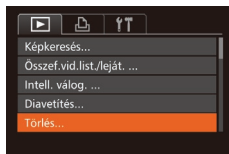

### 1 Jelenítse meg a beállítási képernyőt.

- Nyomja meg a [MENU] gombot, és válassza a [📺] lap (📖 30) [Törles] lehetőségét.

### 2 Válasszon egy kiválasztási módot.

- Válasszon egy menüelemet, és adja meg a kívánt beállítást (📖 30).
- A menüképernyőre a [MENU] gombbal térhet vissza.

### Képek kiválasztása egyenként

### 1 Válassza a [Választ] beállítást.

- A „Kiválasztási mód választása” szakasz (📖 116) 2. lépését követve válassza ki a [Választ] lehetőséget, majd nyomja meg a [👁] gombot.

### 2 Válasszon egy képet.

- Ha a „Képek kiválasztása egyenként” szakasz (📖 114) 2. lépése szerint választja ki a képeket, akkor a [✓] jelenik meg a kijelzőn.



Használat előtt

Alapszintű útmutató

Haladó útmutató

1 A fényképezőgép alapvető használata

2 Automatikus üzemmód/ Híbrid auto üzemmód

3 Egyéb felvételi módok

4 P üzemmód

5 Tv, Av, M és C mód

6 Lejátszási mód

7 Wi-Fi funkciók

8 Beállítások menü

9 Tartozékok

10 Mellékletek

Tárgymutató





- A kiválasztást a [OK] gomb újbóli megnyomásával szüntetheti meg. A [✓] eltűnik.
- Ismétlje meg ezt a folyamatot további képek kiválasztásához.



## Tartomány kijelölése

### 3 Törölje a képet.

- Nyomja meg a [MENU] gombot. Megerősítő üzenet jelenik meg.
- A [◀|▶] gombokkal vagy a [OK] tárcsával válassza ki az [OK] lehetőséget, majd nyomja meg a [OK] gombot.

### 1 Válassza a [Tartomány kijelölése] funkciót.

- A „Kiválasztási mód választása” szakasz (116) 2. lépését követve válassza ki a [Tartomány kijelölése] beállítást, majd nyomja meg a [OK] gombot.

### 2 Válasszon képeket.

- Hajtsa végre a „Tartomány kijelölése” szakasz (114) 2–3. lépését a képek megadásához.

### 3 Törölje a képeket.

- A [▼] gombbal válassza ki a [Törölés] lehetőséget, majd nyomja meg a [OK] gombot.



## Az összes kép kiválasztása

### 1 Válassza a [Minden kép választás] lehetőséget.

- A „Kiválasztási mód választása” szakasz (116) 2. lépésének megfelelően válassza a [Minden kép választás] funkciót, és nyomja meg a [OK] gombot.

### 2 Törölje a képeket.

- A [◀|▶] gombokkal vagy a [OK] tárcsával válassza ki az [OK] lehetőséget, majd nyomja meg a [OK] gombot.

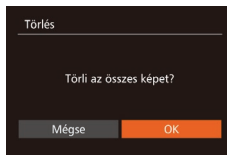

## Használat előtt

### Alapszintű útmutató

### Haladó útmutató

1 A fényképezőgép alapvető használata

2 Automatikus üzemmód/  
Hibrid auto üzemmód

3 Egyéb felvételi módok

4 P üzemmód

5 Tv, Av, M és C mód

6 Lejátszási mód

7 Wi-Fi funkciók

8 Beállítások menü

9 Tartozékok

10 Mellékletek

## Tárgymutató



## Képek forgatása

▶ **Állóképek** ▶ Videók

Az alábbi módon változtathatja meg képek tájolását és mentheti őket.

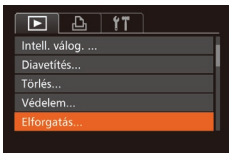

### 1 Válassza az [Elforgatás] beállítást.

- Nyomja meg a [MENU] gombot, és válassza a [▶] lap [Autom.forgatás] pontját, majd válassza a [Ki] lehetőségét.

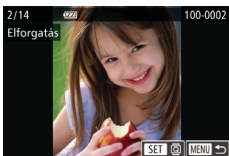

### 2 Forgassa el a képet.

- Válassza ki a kívánt képet a [◀][▶] gombokkal vagy a [◉] tárcsa elfordításával.
- A kép a [◉] gomb minden egyes lenyomásra 90 fokkal fordul el.
- A menüképernyőre a [MENU] gombbal térhet vissza.



- A képek nem forgathatók el, ha az [Autom.forgatás] beállítás értéke [Ki] (118).



- A 2. lépésben látható képernyőn a [SET] lehetőség megérintésével is elforgathatja a képeket, valamint a [MENU] lehetőség megérintésével térhet vissza a menüképernyőre.

## Az automatikus forgatás kikapcsolása

Az alábbi módon kapcsolhatja ki a képek automatikus forgatását, vagyis a képek elforgatását a fényképezőgép aktuális tájolója szerint.

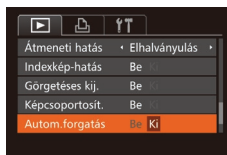

- Nyomja meg a [MENU] gombot, válassza a [▶] lap [Autom.forgatás] pontját, majd válassza a [Ki] lehetőségét (130).



- A képek nem forgathatók el (118), ha az [Autom.forgatás] beállítás értéke [Ki]. Ezenfelül az elforgatott képek is az eredeti tájolásukkal jelennek meg.
- Intelligens válogatás (113) módban még az [Autom.forgatás] beállítás [Ki] értéke esetén is függőlegesen jelennek meg a függőlegesen rögzített képek, míg az elforgatott képek az elforgatott tájolóval láthatók.

Használat előtt

Alapszintű útmutató

Haladó útmutató

1 A fényképezőgép alapvető használata

2 Automatikus üzemmód/  
Hibrid auto üzemmód

3 Egyéb felvételi módok

4 P üzemmód

5 Tv, Av, M és C mód

6 Lejátszási mód

7 Wi-Fi funkciók

8 Beállítások menü

9 Tartozékok

10 Mellékletek

Tárgymutató



## Képek bejelölése kedvenként

▶ Állóképek ▶ Videók

A képeket a rendezésükhöz kedvenként jelölheti meg. Szűrt lejátszás során kategóriát választva az alábbi műveleteket hajthatja végre az összes képen.

- „Megjelenítés” (📖103), „Diavetítés megtekintése” (📖112), „A képek védelme” (📖114), „Képek törlése” (📖116), „Képek hozzáadása a nyomtatási listához (DPOF)” (📖169), „Képek hozzáadása a fotókönyvhöz” (📖171)

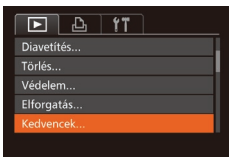

### 1 Válassza a [Kedvencek] menüpontot.

- Nyomja meg a [MENU] gombot, és válassza a [▶] lap (📖30) [Kedvencek] lehetőségét.



### 2 Válasszon egy képet.

- A [◀][▶] gombokkal vagy a [🔍] tárcsa elfordításával válasszon ki egy képet, majd nyomja meg a [📖] gombot. Megjelenik a [★] jel.
- A kép jelölésének megszüntetéséhez nyomja meg újból a [📖] gombot. A [★] eltűnik.
- További képek választásához ismételje meg az előző lépéseket.

### 3 Fejezze be a beállítási műveletet.

- Nyomja meg a [MENU] gombot. Megerősítő üzenet jelenik meg.
- A [◀][▶] gombokkal vagy a [🔍] tárcsával válassza ki az [OK] lehetőséget, majd nyomja meg a [📖] gombot.

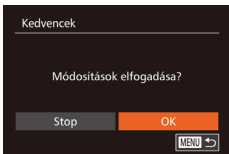

- Ha a 3. lépés műveleteinek befejezése nélkül másik felvételi módra vált vagy kikapcsolja a fényképezőgépet, akkor a képek nem lesznek kedvenként megjelölve.



- Ha a kedvenc képeket Windows 8 vagy Windows 7 operációs rendszert futtató számítógépre viszi át, azok háromcsillagos minősítést (★★★☆☆) kapnak. (Videókra és RAW-képekre ez nem vonatkozik.)



- Az aktuális képeket a 2. lépésben a kijelző megérintésével is kiválaszhatja vagy törölheti.
- A képek kedvenként való jelölését az érintéses műveletek (📖120) segítségével is elvégezheti.

Használat előtt

Alapszintű útmutató

Haladó útmutató

1 A fényképezőgép alapvető használata

2 Automatikus üzemmód/ Híbrid auto üzemmód

3 Egyéb felvételi módok

4 P üzemmód

5 Tv, Av, M és C mód

6 Lejátszási mód

7 Wi-Fi funkciók

8 Beállítások menü

9 Tartozékok

10 Mellékletek

Tárgymutató



## Kényelmes vezérlés: Érintéses műveletek

▶ Állóképek ▶ Videók

Egyképes megjelenítés esetén gyorsan és kényelmesen választhatja ki azokat a funkciókat, amelyek a négy érintési mozdulat valamelyikéhez vannak rendelve (Érintéses műveletek).

### Az érintéses műveletekhez rendelt funkciók használata



- Húzza végig ujját a képernyőn az illusztráció szerint.
- Ezzel bekapcsolja a [↶] mozdulathoz rendelt funkciót.

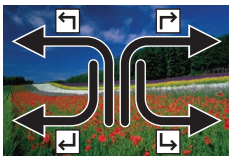

- Ujját a képernyőn végighúzva a [↷], a [↵] és a [↻] lehetőséghez rendelt funkciókat is bekapcsolhatja.
- Módosítsa igénye szerint az érintéses műveletekhez rendelt funkciókat.

### Az érintéses műveletekhez rendelt funkciók módosítása

Egyszerűbben használhatja kedvenc műveleteit, ha ujjmozdulatokhoz rendeli őket.

#### 1 Jelenítse meg a beállítási képernyőt.

- Nyomja meg a [MENU] gombot, és válassza a [D] lap (130) [Érintések beáll.] lehetőségét.



#### 2 Rendeljen egy funkciót az egyik érintési művelethez.

- A [▲][▼] gombokkal vagy a [⊙] tárcsa elfordításával válasszon egy ujjmozdulatot, majd a [◀][▶] gombokkal válassza ki a hozzárendelni kívánt funkciót.

### Hozzárendelhető funkciók

Kedvencek	Képek kedvencként történő megjelölése, vagy a jelölés törlése.
Köv. kedvenc	Váltás a következő, kedvencként megjelölt képre.
Előző kedvenc	Váltás a következő, kedvencként megjelölt képre.
Következő dátum	Váltás a következő fényképezési dátumhoz tartozó első képre.
Előző dátum	Váltás az előző fényképezési dátumhoz tartozó első képre.
Intell. válog.	Az Intelligens válogatás elindítása.
Fényk. géphez	
Okos telefonhoz	Nyissa meg a Wi-Fi kapcsolat képernyőjét.
Számítógéphez	A Wi-Fi részletes leírását lásd a „Wi-Fi funkció” részben (127).
Nyomatóhoz	
Webszolg.-hoz	
Diavetítés	A diavetítés indítása.
Törlés	Kép törlése.
Védelem	Kép védelme vagy a védelem törlése.
Elforgatás	Kép elforgatása.

Használat előtt

Alapszintű útmutató

Haladó útmutató

1 A fényképezőgép alapvető használata

2 Automatikus üzemmód/  
Hibrid auto üzemmód

3 Egyéb felvételi módok

4 P üzemmód

5 Tv, Av, M és C mód

6 Lejátszási mód

7 Wi-Fi funkciók

8 Beállítások menü

9 Tartozékok

10 Mellékletek

Tárgymutató



## Állóképek szerkesztése

- ! A képek szerkesztése funkció (121–124) csak akkor érhető el, ha a memóriakártyán elegendő hely van.

- ✎ A különféle funkciók szerkesztő képernyőit a képet megérintve nyithatja meg, miután kiválasztotta az adott funkciót a menüben.
- A [MENU] ikon szerkesztő képernyőn való megjelenésekor igény szerint a [MENU] gomb megnyomása helyett a [MENU] lehetőséget is megérintheti.
- A [SET] ikon szerkesztő képernyőn való megjelenésekor igény szerint a [SET] gomb megnyomása helyett a [SET] lehetőséget is megérintheti.

## Képek átméretezése

▶ Állóképek ▶ Videók

Kép kisebb felbontású másolatának mentése.

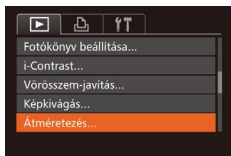

### 1 Válassza az [Átméretezés] lehetőséget.

- Nyomja meg a [MENU] gombot, és válassza a [▶] lap (130) [Átméretezés] lehetőségét.

### 2 Válasszon egy képet.

- A [◀][▶] gombokkal vagy a [●] tárcsa elfordításával válasszon ki egy képet, majd nyomja meg a [SET] gombot.

### 3 Válasszon képméretet.

- A [◀][▶] gombokkal vagy a [●] tárcsa elfordításával válassza ki a méretet, majd nyomja meg a [SET] gombot.
- A [Menti az új képet?] üzenet jelenik meg.

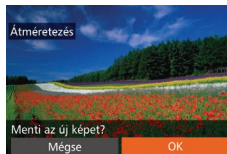

### 4 Mentse az új képet.

- A [◀][▶] gombokkal vagy a [●] tárcsával válassza ki az [OK] lehetőséget, majd nyomja meg a [SET] gombot.
- A képet a fényképezőgép új fájlként menti.

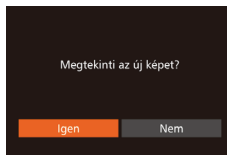

### 5 Tekintse meg az új képet.

- Nyomja meg a [MENU] gombot. A [Megtekinti az új képet?] üzenet jelenik meg.
- A [◀][▶] gombokkal vagy a [●] tárcsával válassza ki az [Igen] lehetőséget, majd nyomja meg a [SET] gombot.
- Megjelenik a mentett kép.

- ! [S] felbontású (149) kép nem szerkeszthető.
- A RAW-képek nem szerkeszthetők.

- ✎ A képek nem méretezhetők nagyobb felbontásúra.

- ✎ Úgy is megadhatja ezt a beállítást, hogy a 3. lépésben megérinti a méretet a kijelzőn, majd megérinti azt újra, végül pedig az [OK] lehetőséget választja.
- A mentett képet úgy is megtekintheti, hogy az 5. lépésben megérinti az [Igen] lehetőséget a kijelzőn.

Használat előtt

Alapszintű útmutató

Haladó útmutató

1 A fényképezőgép alapvető használata

2 Automatikus üzemmód/ Híbrid auto üzemmód

3 Egyéb felvételi módok

4 P üzemmód

5 Tv, Av, M és C mód

6 Lejátszási mód

7 Wi-Fi funkciók

8 Beállítások menü

9 Tartozékok

10 Mellékletek

Tárgymutató



## Képkivágás

▶ Állóképek ▶ Videók

Lehetősége van a kép egy megadott részletét külön képfájlként menteni.

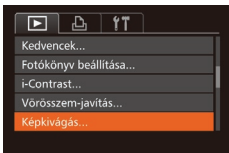

### 1 Válassza a [Képkivágás] beállítást.

- Nyomja meg a [MENU] gombot, majd válassza a [▶] lap (📖30) [Képkivágás] lehetőségét.

### 2 Válasszon egy képet.

- A [◀][▶] gombokkal vagy a [🔍] tárcsa elfordításával válasszon ki egy képet, majd nyomja meg a [📁] gombot.

### 3 Állítsa be a képkivágási területet.

- Egy keret jelenik meg a kép kivágni kívánt területe körül (1).
- Az eredeti kép a kijelző bal felső sarkában, a körülvágott kép előnézete (2) pedig a jobb alsó sarokban lesz látható. A képkivágás utáni felbontás is látható (3).
- A keret méretét a zoom karral módosíthatja.
- A keretet a [▲][▼][◀][▶] gombokkal mozgathatja.
- A keret tájolását a [🔄] gomb megnyomásával módosíthatja.
- A képen észlelt arcokat szürke keretek mutatják a bal felső képen. Ha a körülvágást e keret alapján szeretné elvégezni, a [🔍] tárcsa elforgatásával váltson a másik keretre.
- Nyomja meg a [MENU] gombot.

### 4 Mentse új képként, és tekintse meg.

- Hajtsa végre a „Képek átméretezése” szakasz (📖121) 4–5. lépését.



- [S] felbontású (📖49), illetve [S] méretre átméretezett (📖121) kép nem szerkeszthető.
- A RAW-képek nem szerkeszthetők.



- A képkivágásra alkalmas képek képkivágás után ugyanolyan képoldalarányúak maradnak.
- A körülvágott képek kisebb felbontásúak lesznek, mint a körülvágatlanok.
- Ha Arcazonosítással (📖44) készült állóképeket vág, csak a vágott képen rajta maradó személyek nevei jelennek meg.



- A keret áthelyezéséhez a 3. lépésben ujjával húzza át valamelyik képet.
- A kereteket a 3. lépésben ujjai közelítésével vagy távolításával is átméretezheti (📖112) a kijelzőn.

## A képek színárnyalatának módosítása (Saját színbeállítás)

▶ Állóképek ▶ Videók

A képek színe megváltoztatható, és az eredmény külön fájlként menthető. A lehetőségekről bővebben itt olvashat: „A képek színárnyalatának módosítása (Saját színbeállítás)” (📖80).

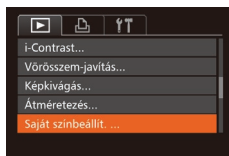

### 1 Válassza a [Saját színbeállít.] beállítást.

- Nyomja meg a [MENU] gombot, és válassza a [▶] lap (📖30) [Saját színbeállít.] lehetőségét.

### 2 Válasszon egy képet.

- A [◀][▶] gombokkal vagy a [🔍] tárcsa elfordításával válasszon ki egy képet, majd nyomja meg a [📁] gombot.

Használat előtt

Alapszintű útmutató

Haladó útmutató

1 A fényképezőgép alapvető használata

2 Automatikus üzemmód/  
Hibrid auto üzemmód

3 Egyéb felvételi módok

4 P üzemmód

5 Tv, Av, M és C mód

6 Lejátszási mód

7 Wi-Fi funkciók

8 Beállítások menü

9 Tartozékok

10 Mellékletek

Tárgymutató





### 3 Válasszon egy beállítást.

- A [◀|▶] gombokkal vagy a [🔍] tárcsa elfordításával válasszon ki egy lehetőséget, majd nyomja meg a [🔍] gombot.

### 4 Mentse új képként, és tekintse meg.

- Hajtsa végre a „Képek átméretezése” szakasz (📖121) 4–5. lépését.



- Az ilyen módon többször is szerkesztett kép minősége minden szerkesztés után csökken, és ezzel együtt a kép színei is megváltozhatnak.
- A RAW-képek színei nem szerkeszthetők.



- Az ezzel a funkcióval szerkesztett képek színe csekély mértékben eltérhet a Saját színbeállítás funkcióval (📖80) készített képek színétől.



- Ezt a beállítást úgy is megadhatja, hogy kiválasztása céljából a 3. lépésben a kijelzőn megérint egy lehetőséget, majd ismét megérinti azt.

## A kép fényerejének módosítása (i-Contrast)

▶ **Állóképek** ▶ **Videók**

A fényképezőgép észleli a kép túlzottan sötét területeit (például az arcokat vagy a háttér egyes részeit), és automatikusan a megfelelő fényességi szintre korrigálja azokat. A teljes kép nem megfelelő kontrasztja is automatikus javításra kerül, így a téma jobban elkülönül a háttértől. Négy korrekciós szint közül választhat, és a végeredményt új képfájként mentheti.

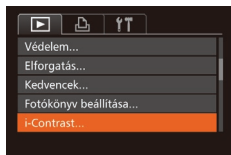

### 1 Válassza az [i-Contrast] menüpontot.

- Nyomja meg a [MENU] gombot, és válassza a [▶] lap (📖30) [i-Contrast] lehetőségét.

### 2 Válasszon egy képet.

- A [◀|▶] gombokkal vagy a [🔍] tárcsa elfordításával válasszon ki egy képet, majd nyomja meg a [🔍] gombot.

### 3 Válasszon egy beállítást.

- A [◀|▶] gombokkal vagy a [🔍] tárcsa elfordításával válasszon ki egy lehetőséget, majd nyomja meg a [🔍] gombot.

### 4 Mentse új képként, és tekintse meg.

- Hajtsa végre a „Képek átméretezése” szakasz (📖121) 4–5. lépését.

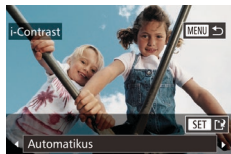

- Egyes képeknél a korrekció pontatlanra sikerülhet, és az is előfordulhat, hogy a kép szemcsézetté válik.
- Az ezen funkcióval többször szerkesztett képek szemcsézetté válhatnak.
- A RAW-képek nem szerkeszthetők ezen módon.

Használat előtt

Alapszintű útmutató

Haladó útmutató

1 A fényképezőgép alapvető használata

2 Automatikus üzemmód/  
Hibrid auto üzemmód

3 Egyéb felvételi módok

4 P üzemmód

5 Tv, Av, M és C mód

6 Lejátszási mód

7 Wi-Fi funkciók

8 Beállítások menü

9 Tartozékok

10 Mellékletek

Tárgymutató





- Amennyiben az [Automatikus] beállítás használata nem a kívánt eredményt hozza, próbálja meg a korrekciót a [Kicsi], [Közepes] vagy [Nagy] beállításokkal.



- Ezt a beállítást úgy is megadhatja, hogy a 3. lépésben megérinti a kijelzőn a [◀][▶] gombokat.

## Vörösszem-javítás

▶ Állóképek ▶ Videók

Automatikusan korrigálja a vörösszem-hatást. A módosított képet külön fájlként mentheti.

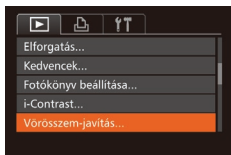

### 1 Válassza a [Vörösszem-javítás] funkciót.

- Nyomja meg a [MENU] gombot, és válassza a [▶] lap (130) [Vörösszem-javítás] pontját.

### 2 Válasszon egy képet.

- Válassza ki a kívánt képet a [◀][▶] gombokkal vagy a [◉] tárcsa elfordításával.

### 3 Javítsa a képet.

- Nyomja meg a [OK] gombot.
- A fényképezőgép kijavítja az érzékelt vörös szemeket, és a javított területeket kerettel jelöli.
- Szükség szerint nagyítsa vagy kicsinyítse a képet. Hajtsa végre a következő fejezet lépéseit: „Képek nagyítása” (112).



### 4 Mentse új képként, és tekintse meg.

- A [▲][▼][◀][▶] gombokkal vagy a [◉] tárcsa elfordításával válassza ki a [Új fájl] lehetőséget, majd nyomja meg a [OK] gombot.
- A képet a fényképezőgép új fájlként menti.
- Hajtsa végre a „Képek átméretezése” szakasz (121) 5. lépését.



- Előfordulhat, hogy egy-egy képet nem lehet pontosan kijavítani.
- Ha az eredeti képet felül szeretné írni a javított képpel, a 4. lépésben válassza a [Felülírás] lehetőséget. Ekkor az eredeti kép törölődni fog.
- A védett képek nem írhatók felül.
- A RAW-képek nem szerkeszthetők ezen módon.
- A vörösszem-javítás elvégezhető a [RAW] módban készült JPEG-képeken, de az eredeti kép nem írható felül.



- A képek mentését úgy is elvégezheti, hogy a 4. lépésben megérinti a kijelzőn az [Új fájl] vagy [Felülírás] lehetőséget.

Használat előtt

Alapszintű útmutató

Haladó útmutató

1 A fényképezőgép alapvető használata

2 Automatikus üzemmód/  
Hibrid auto üzemmód

3 Egyéb felvételi módok

4 P üzemmód

5 Tv, Av, M és C mód

6 Lejátszási mód

7 Wi-Fi funkciók

8 Beállítások menü

9 Tartozékok

10 Mellékletek

Tárgymutató





## Videók szerkesztése

▶ Állóképek ▶ Videók

A videók szerkesztésével eltávolíthatja a videók elejéről és végéről a feleslegesnek ítélt részeket (az összefoglaló videók (📖36) kivételével).

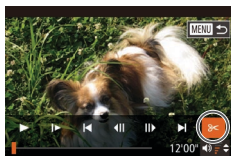

### 1 Válassza a [🔍] beállítást.

- Hajtsa végre a „Megjelenítés” szakasz (📖103) 1–5. lépését, válassza a [🔍] lehetőséget, és nyomja meg a [🔍] gombot.
- Megjelenik a videoszerkesztő panel és a videoszerkesztő sáv.



(1)

### 2 Jelölje ki a kivágandó részeket.

- (1) a videoszerkesztő panel és (2) a videoszerkesztő sáv.
- Válassza ki a [▲][▼] gombokkal a [🔍] vagy a [🔍] lehetőséget.
- A kivágható részeket (melyeket a kijelzőn a [🔍] jel mutat) a [⏪][⏩] gombokkal vagy a [🔍] tárcsa elfordításával válassza ki a [Új fájl] lehetőséget, majd nyomja meg a [🔍] gombot.
- Ha a [🔍] a [🔍] jeltől eltérő pozícióba kerül, a [🔍] lehetőség használatával csak a legközelebbi [🔍] jel előtt, a [🔍] lehetőséggel pedig csak a [🔍] jel után lévő részt törli.

(2)



### 3 Tekintse meg a szerkesztett videót.

- A [▲][▼] gombokkal válassza ki a [🔍] lehetőséget, majd nyomja meg a [🔍] gombot. A fényképezőgép lejátsza a szerkesztett videofelvételt.
- A videofelvétel újbóli szerkesztéséhez ismétlje meg a 2. lépést.
- A szerkesztés megszakításához nyomja meg a [MENU] gombot, válassza az [OK] lehetőséget (a [⏪][⏩] gombokkal vagy a [🔍] tárcsa elfordításával), majd nyomja meg a [🔍] gombot.

### 4 Mentse a szerkesztett videót.

- A [▲][▼] gombokkal válassza ki a [🔍] lehetőséget, majd nyomja meg a [🔍] gombot.
- A [▲][▼][⏪][⏩] gombokkal vagy a [🔍] tárcsa elfordításával válassza ki a [Új fájl] lehetőséget, majd nyomja meg a [🔍] gombot.
- Válassza a [Mentés] lehetőséget, majd nyomja meg a [🔍] gombot.
- A videót a fényképezőgép új fájlként menti.



- Ha az eredeti videót felül szeretné írni a vágott videóval, a 4. lépésben válassza a [Felülírás] lehetőséget. Ekkor az eredeti videó törölni fog.
- Ha a memóriakártyán nincs elegendő szabad hely, csak a [Felülírás] funkció érhető el.
- Ha mentés közben lemerül az akkumulátoregység, akkor előfordulhat, hogy a készülék nem tudja menteni a videót.
- Videók szerkesztésekor célszerű teljes töltöttségű akkumulátoregységet vagy hálózati adaptert (külön megvásárolható, 📖159) használni.

Használat előtt

Alapszintű útmutató

Haladó útmutató

1 A fényképezőgép alapvető használata

2 Automatikus üzemmód/  
Hibrid auto üzemmód

3 Egyéb felvételi módok

4 P üzemmód

5 Tv, Av, M és C mód

6 Lejátszási mód

7 Wi-Fi funkciók

8 Beállítások menü

9 Tartozékok

10 Mellékletek

Tárgymutató



## A fájlok méretének csökkentése

A videofájlok mérete a videók tömörítésével csökkenthető, a következő módon.



- A „Videók szerkesztése” rész 2. lépésnél megjelenő képernyőn válassza a [T] lehetőséget. Válassza az [Új fájl] lehetőséget, majd nyomja meg a [OK] gombot.
- Válassza a [Tömörít+ment] lehetőséget, majd nyomja meg a [OK] gombot.



- A tömörített videókat a fényképezőgép [4K/HD/SDP] formátumban menti.
- A [ÉVGA/SDP] videók nem tömöríthetők.
- A [Felülírás] funkció választása esetén a szerkesztett videókat nem lehet tömörített formátumban menteni.



- Az videókat úgy is szerkesztheti, hogy megérinti a videoszerkesztő panelt vagy a videoszerkesztő sávot.

## Összefoglaló videók szerkesztése

▶ Állóképek ▶ Videók

A [A] módban rögzített egyes fejezetek (klipek) [36] szükség esetén törölhetők. Legyen körültekintő a videók törlésekor, mert a törölt videók nem állíthatók vissza.

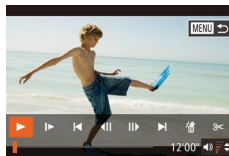

### 1 Válassza ki a törölni kívánt videót.

- Az [A] módban készített videofelvételek egyikének lejátszásához kövesse az „Állóképek készítésekor rögzített rövid videók (összefoglaló videók) megtekintése” szakasz [106] 1–2. lépését, majd a videók vezérlőpultjának megnyitásához nyomja meg a [OK] gombot.
- A [◀][▶] gombokkal vagy a [●] tárcsával válassza ki a [◀] vagy a [▶] lehetőséget, majd nyomja meg a [OK] gombot.

### 2 Válassza a [A] beállítást.

- A [◀][▶] gombokkal vagy a [●] tárcsával válassza ki a [A] lehetőséget, majd nyomja meg a [OK] gombot.
- Elindul a kiválasztott videó ismétlődő lejátszása.

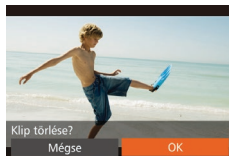

### 3 Erősítse meg a törlést.

- A [◀][▶] gombokkal vagy a [●] tárcsával válassza ki az [OK] lehetőséget, majd nyomja meg a [OK] gombot.
- A videó törlődik, és megtörténik a rövid videó felülírása.



- Klip választásakor a [A] jel nem látható, ha a fényképezőgép nyomtatóhoz van csatlakoztatva.

Használat előtt

Alapszintű útmutató

Haladó útmutató

- 1 A fényképezőgép alapvető használata
- 2 Automatikus üzemmód/ Híbrid auto üzemmód
- 3 Egyéb felvételi módok
- 4 P üzemmód
- 5 Tv, Av, M és C mód

6 Lejátszási mód

7 Wi-Fi funkciók

8 Beállítások menü

9 Tartozékok

10 Mellékletek

Tárgymutató



# 7

## Wi-Fi funkciók

A képek különböző kompatibilis eszközökre történő vezeték nélküli küldése és a fényképezőgép webes szolgáltatásokkal való használata

### Elérhető Wi-Fi funkciók

Képeket küldhet és fogadhat, valamint távolról vezérelheti a fényképezőgépet, amennyiben ezeket az eszközöket és szolgáltatásokat csatlakoztatja a Wi-Fi-hez.

- **Okostelefonok és táblagépek**  
Képeket küldhet Wi-Fi funkcióval ellátott okostelefonokra és táblagépekre. Fényképezhet távvezérléssel és az okostelefonokról vagy a táblagépekről földrajzi címkével is elláthatja felvételeit. Az egyszerűség kedvéért ebben a kézikönyvben az okostelefonokat, tableteket és egyéb kompatibilis eszközöket egyaránt okostelefonnak nevezzük.
- **Számítógép**  
A képek számítógépre történő Wi-Fi-n keresztüli mentéséhez használja a szoftvert.
- **Webszolgáltatások**  
Adja hozzá a fiókinformációit a fényképezőgéphez a CANON iMAGE GATEWAY online fényképezési szolgáltatáshoz vagy más webszolgáltatásokhoz a fényképezőgép képeinek a szolgáltatásokhoz való küldése céljából. A fényképezőgépen lévő el nem küldött képek automatikusan átküldhetők számítógépre vagy a webszolgáltatásra a CANON iMAGE GATEWAY szolgáltatással.
- **Nyomtatók**  
Nyomtatás céljából vezeték nélkül is átküldheti fényképeit a PictBridge-kompatibilis (Internet Protokoll alapján működő DPS, „DPS over IP” szabványt támogató) nyomtatókra.
- **Másik fényképezőgép**  
A Wi-Fi kompatibilis Canon fényképezőgépek között vezeték nélküli kapcsolattal küldhet át fényképeket.

Használat előtt

Alapszintű útmutató

Haladó útmutató

- 1 A fényképezőgép alapvető használata
- 2 Automatikus üzemmód/ Híbrid auto üzemmód
- 3 Egyéb felvételi módok
- 4 P üzemmód
- 5 Tv, Av, M és C mód
- 6 Lejátszási mód
- 7 **Wi-Fi funkciók**
- 8 Beállítások menü
- 9 Tartozékok
- 10 Mellékletek

Tárgymutató



## Képek küldése okostelefonra

Csatlakoztassa a fényképezőgépet okostelefonhoz, és küldjön át fényképeket bármelyik módszerrel.

- Csatlakozás egy, a [📱] gombhoz hozzárendelt eszközhöz (📖128)  
Egyszerűen nyomja meg a [📱] gombot az eszközök csatlakoztatásához. Ezzel egyszerűbbé válik a fényképek importálása okostelefonról (📖128). Ne feledje, hogy csak egy okostelefon lehet hozzárendelve a [📱] gombhoz.
- Csatlakozás a Wi-Fi menühöz (📖130)  
A fényképezőgépet úgy csatlakoztathatja okostelefonhoz, ahogyan egyébként számítógéphez vagy más eszközhöz csatlakoztatná. Több okostelefont is hozzáadhat.

A fényképezőgép csatlakoztatása előtt telepítse az ingyenes CameraWindow alkalmazást az okostelefonjára. Az alkalmazás részleteit (a támogatott okostelefonok és funkciók) lásd a Canon weboldalán.



- Attól függetlenül, hogy hogyan csatlakoztatja az eszközöket, okostelefonja segítségével földrajzi címkével láthatja el (📖147) a fényképezőgépen tárolt képeket és készíthet képeket távolról is (📖148).

## Küldés egy, a gombhoz hozzárendelt okostelefonra

Ha már csatlakozott egy okostelefonhoz Wi-Fi kapcsolaton keresztül a [📱] gombbal, egyszerűen nyomja meg a [📱] gombot újra az újbóli csatlakozáshoz, és a fényképezőgépen lévő képek megtekintéséhez és mentéséhez a csatlakoztatott eszközhöz.

Ezek a lépések bemutatják, hogyan használhatja a fényképezőgépet elérési pontként, de használhat már létező elérési pontot is (📖131).

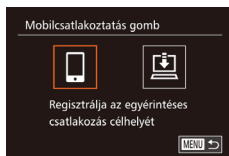
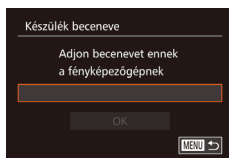
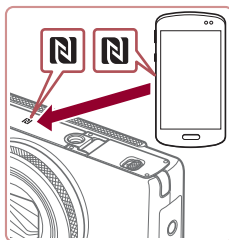

## 1 Telepítse a CameraWindow alkalmazást.

- NFC-kompatibilis Android rendszerű okostelefonok esetén (4.0 vagy újabb verziójú operációs rendszerrel) az NFC funkciót aktiválása, illetve az okostelefon hozzáírása a fényképezőgépen lévő N-jelhez (N) elindítja az okostelefonon a Google Play szolgáltatást. Ha megjelent a CameraWindow letöltési oldala, töltsse le és telepítse az alkalmazást.
- Más Android operációs rendszerű okostelefon használata esetén keresse meg a CameraWindow alkalmazást a Google Play áruházban, majd töltsse le és telepítse azt.
- iPhone, iPad vagy iPod touch esetén keresse meg a CameraWindow alkalmazást az App Store áruházban, majd töltsse le és telepítse az alkalmazást.

## 2 Nyomja meg a [📱] gombot.

- Nyomja meg a [📱] gombot.

- Amikor a [Készülék beceneve] képernyő megjelenik, nyomja meg a [📱] gombot. A megjelenő billentyűzet segítségével írja be az új becenevet (📖32). Az [Készülék beceneve] képernyőn válassza az [OK] lehetőséget (a [▲][▼] gombokkal vagy a [📱] tárcsa elfordításával), majd nyomja meg a [📱] gombot.

## 3 Válassza a [📱] beállítást.

- A [◀][▶] gombokkal vagy a [📱] tárcsával válassza ki a [📱] lehetőséget, majd nyomja meg a [📱] gombot.

Használat előtt

Alapszintű útmutató

Haladó útmutató

1 A fényképezőgép alapvető használata

2 Automatikus üzemmód/  
Hibrid auto üzemmód

3 Egyéb felvételi módok

4 P üzemmód

5 Tv, Av, M és C mód

6 Lejátszási mód

7 Wi-Fi funkciók

8 Beállítások menü

9 Tartozékok

10 Mellékletek

Tárgymutató



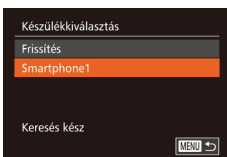

- Megjelenik a fényképezőgép SSID-azonosítója.

#### 4 Csatlakoztassa az okostelefont a hálózathoz.

- Az okostelefon Wi-Fi beállításainak menüjében válassza ki a fényképezőgépen megjelenített SSID-t (hálózatnevet) a csatlakozáshoz.

#### 5 Indítsa el a CameraWindow alkalmazást.

- NFC-kompatibilis Android rendszerű okostelefonok esetén (4.0 vagy újabb verziójú operációs rendszerénél) az NFC funkció aktiválása, illetve az okostelefon hozzáérintése a fényképezőgépen lévő N-jelhez (N) elindítja az okostelefonon a CameraWindow alkalmazást.
- Más rendszerű okostelefonok esetén a CameraWindow alkalmazást a készülékről kell elindítania.
- Amikor a fényképezőgép felismeri az okostelefont, megjelenik az eszközválasztó képernyő.

#### 6 Válasszon ki egy csatlakoztatni kívánt okostelefont.

- Válassza ki a csatlakozáshoz használni kívánt okostelefont (ehhez nyomja meg a [▲][▼] gombokat vagy fordítsa el a [🌀] tárcsát), majd nyomja meg a [📶] gombot.



- Az okostelefonnal való kapcsolat létrejötte után az okostelefon neve megjelenik a fényképezőgépen. (Ez a képernyő körülbelül egy perc múlva bezáródik.)

#### 7 Végezze el a képek importálását.

- Az okostelefonnal importálhatja a képeket a fényképezőgépről az okostelefonra.
- A kapcsolatot az okostelefon segítségével bonthatja; a fényképezőgép automatikusan kikapcsol.



- A NFC használatakor ügyeljen a következőkre.
  - Ne üsse egymáshoz a fényképezőgépet és az okostelefont. Emiatt ugyanis tönkremehetnek az eszközök.
  - Az okostelefontól függően az eszközök nem feltétlenül ismerik fel egymást azonnal. Ilyenkor próbálja meg enyhén eltérő pozícióban egymáshoz közel tartani az eszközöket.
  - Ne tegyen más tárgyakat a fényképezőgép és az okostelefon közé. Azt is vegye figyelembe, hogy a fényképezőgép vagy az okostelefon tokja vagy hasonló tartozéka blokkolhatja a kommunikációt.



- A csatlakozásokhoz memóriakártyának kell lennie a fényképezőgépben.
- Üzenet jelenik meg, ha a beírt becenevén szimbólummal vagy szóközzel kezdődik. Nyomja meg a [📶] gombot, majd írjon be egy másik becenevet.
- A nagyobb biztonság érdekében a 3. lépésnél a MENU megnyitásával (📶30), majd a [📶] lap ► [Wi-Fi beállítások] ► [Jelszó] ► [Be] beállítás választásával megjeleníthet egy jelszót. Ilyenkor a 4. lépésnél az okostelefonon megjelenő jelszómezőbe be kell írni a fényképezőgépen megjelenő jelszót.
- A [📶] gombhoz egy okostelefon rendelhető hozzá. Egy másik okostelefon hozzárendeléséhez először törölje az aktuális a MENU (📶30) ► [📶] lap ► [Mobilcsatlakoztatás gomb] lehetőségben.
- Nem minden NFC-kompatibilis okostelefon rendelkezik N-jellel (N). A részletekről az okostelefon kézikönyvében olvashat.

Használat előtt

Alapszintű útmutató

Haladó útmutató

1 A fényképezőgép alapvető használata

2 Automatikus üzemmód/  
Hibrid auto üzemmód

3 Egyéb felvételi módok

4 P üzemmód

5 Tv, Av, M és C mód

6 Lejátszási mód

7 Wi-Fi funkciók

8 Beállítások menü

9 Tartozékok

10 Mellékletek

Tárgymutató



## Okostelefon hozzáadása Wi-Fi menü használatával

Ezek a lépések bemutatják, hogyan használhatja a fényképezőgépet elérési pontként, de használhat már létező elérési pontot is (131).



### 1 Telepítse a CameraWindow alkalmazást.

- A „Küldés egy, a gombhoz hozzárendelt okostelefonra” (128) 1. lépésével telepítse a CameraWindow alkalmazást az okostelefonra.

### 2 Jelenítse meg a Wi-Fi menüt.

- Kapcsolja be a fényképezőgépet a [▶] gombbal.
- Nyomja meg a [▲] gombot.
- Amennyiben megjelenik egy, az eszköz becenevét kérő képernyő, adja meg a becenevet (128).

### 3 Válassza a [☰] beállítást.

- A [◀][▶] gombokkal vagy a [⊙] tárcsával válassza ki a [☰] lehetőséget, majd nyomja meg a [⊙] gombot.

### 4 Válassza a [Készülék hozzáadása] lehetőséget.

- Válassza ki a [Készülék hozzáadása] lehetőséget a [▲][▼] gombokkal vagy a [⊙] tárcsa elfordításával, majd nyomja meg a [⊙] gombot.

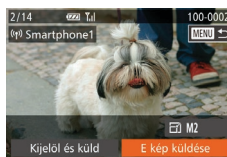
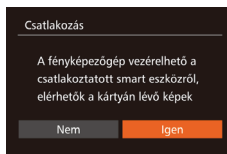

- Megjelenik a fényképezőgép SSID-azonosítója.
- Válassza ki a csatlakoztatni kívánt okostelefonra a „Küldés egy, a gombhoz hozzárendelt okostelefonra” (128) 4–6. lépéseiben leírtak szerint.

### 5 Adja meg az adatvédelmi beállítást.

- A [◀][▶] gombokkal vagy a [⊙] tárcsával válassza ki az [Igen] lehetőséget, majd nyomja meg a [⊙] gombot.
- Ezzel képessé vált arra, hogy okostelefonja segítségével böngéssze, importálja vagy földrajzi címkével lássa el a fényképezőgépen tárolt vagy távolról készített képeket.

### 6 Képek küldése.

- Válasszon ki egy elküldeni kívánt képet a [⊙] tárcsa elfordításával, a [◀][▶] gombokkal válassza ki az [E kép küldése] lehetőséget, majd nyomja meg a [⊙] gombot.
- A [▲][▼][◀][▶] gombokkal válassza ki a [Küld] lehetőséget, majd nyomja meg a [⊙] gombot.
- Megkezdődik a képek feltöltése. A képek átvitele közben a kijelző elsötétül.
- Az [Átvitel kész] üzenet megjelenik, miután a kép elküldése megtörtént, majd a kijelző visszatér a képátvitel képernyőjére.

Használat előtt

Alapszintű útmutató

Haladó útmutató

1 A fényképezőgép alapvető használata

2 Automatikus üzemmód/  
Hibrid auto üzemmód

3 Egyéb felvételi módok

4 P üzemmód

5 Tv, Av, M és C mód

6 Lejátszási mód

7 Wi-Fi funkciók

8 Beállítások menü

9 Tartozékok

10 Mellékletek

Tárgymutató



- A csatlakoztatás megszüntetéséhez nyomja meg a [MENU] gombot, válassza az [OK] gombot a jóváhagyási képernyőn (nyomja meg a [◀][▶] gombokat vagy forgassa el a [🌀] tárcsát), majd nyomja meg a [🌀] gombot. A kapcsolat bontásához használhatja az okostelefont is.
- Több okostelefon hozzáadásához ismétlje meg a fenti műveletet az 1. lépéstől kezdve.



- A fényképezőgépen található valamennyi képet megtekintheti a csatlakoztatott okostelefonon, ha a 5. lépésben az [Igen] lehetőséget választja. Ha meg kívánja őrizni a fényképezőgép képeinek bizalmas jellegét, hogy azokat ne lehessen megtekinteni az okostelefonon, a 5. lépésben válassza a [Nem] lehetőséget.
- Miután regisztrálta az okostelefont, annak adatvédelmi beállításait módosíthatja a fényképezőgépen (📖 149).



- A csatlakozásokhoz memóriakártyának kell lennie a fényképezőgépben.
- Miután Wi-Fi kapcsolat keresztül csatlakozott az eszközökhöz, a legutóbbi céleszközök megjelennek a listán, amikor megjeleníti a Wi-Fi menüt. Ha egy korábban használt eszközökhöz szeretne csatlakozni, jelölje ki az eszköz nevét a [▲][▼] gombokkal, majd nyomja a [🌀] gombot. Új eszköz hozzáadásához jelenítse meg az eszközválasztó képernyőt a [◀][▶] gombokkal, majd konfigurálja a beállítást.
- Ha nem szeretné megjeleníteni a legutóbbi céleszközöket, válassza ki a MENU (📖 30) ► [🔼][🔽] lap ► [Wi-Fi beállítások] ► [Cél előzmények] ► [K] lehetőséget.
- Több képet is elküldhet egyszerre, és a küldés előtt módosíthatja azok felbontását (📖 144).

## Más elérési pont használata

Amikor a fényképezőgép okostelefonhoz csatlakoztatja a [🌀] gombbal vagy a Wi-Fi menün keresztül, igénybe vehet egy már létező elérési pontot is.

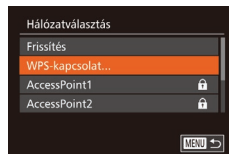
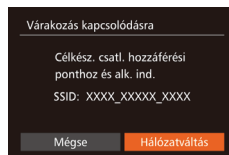

### 1 Készüljön fel a csatlakozásra.

- Nyissa meg a [Várákozás kapcsolódásra] képernyőt. Kövesse a „Küldés egy, a gombhoz hozzárendelt okostelefonra” (📖 128) szakasz 1-3. lépéseit, vagy a „Okostelefon hozzáadása Wi-Fi menü használatával” (📖 130) szakasz 1-4. lépéseit.

### 2 Csatlakoztassa az okostelefont az elérési ponthoz.

### 3 Válassza a [Hálózatváltás] lehetőséget.

- A [◀][▶] gombokkal vagy a [🌀] tárcsa elfordításával válassza ki a [Hálózatváltás] lehetőséget, majd nyomja meg a [🌀] gombot.
- Megjelenik az észlelt hozzáférési pontok listája.

### 4 Csatlakozzon az elérési ponthoz és válassza ki az okostelefont.

- A WPS-kompatibilis elérési pontok esetében csatlakozzon az elérési ponthoz, és válassza ki az okostelefont a „WPS-kompatibilis elérési pontok használata” (📖 135) szakasz 5-8. lépésében leírtak szerint.

Használat előtt

Alapszintű útmutató

Haladó útmutató

1 A fényképezőgép alapvető használata

2 Automatikus üzemmód/  
Hibrid auto üzemmód

3 Egyéb felvételi módok

4 P üzemmód

5 Tv, Av, M és C mód

6 Lejátszási mód

7 Wi-Fi funkciók

8 Beállítások menü

9 Tartozékok

10 Mellékletek

Tárgymutató





- A nem WPS-kompatibilis elérési pontok esetében a „Csatlakozás a felsorolt elérési pontokhoz” (📖 137) szakasz 2-4. lépésében leírtak szerint csatlakozzon az elérési ponthoz, és válassza ki az okostelefont.

## 5 Az adatvédelmi beállítások konfigurálása és képek küldése.

- Az adatvédelmi beállítások konfigurálásához és a képek küldéséhez kövesse a „Okostelefon hozzáadása Wi-Fi menü használatával” (📖 130) szakasz 5-6. pontjában leírt lépéseket.

## Előző elérési pontok

Egy korábban használt elérési ponthoz történő automatikus csatlakozáshoz kövesse a „Küldés egy, a gombhoz hozzárendelt okostelefonra” (📖 128) szakasz 3. lépését, vagy a „Okostelefon hozzáadása Wi-Fi menü használatával” (📖 130) szakasz 4. lépését.

- Ha a fényképezőgépet szeretné elérési pontként használni, válassza a [Hálózatváltás] lehetőséget azon a képernyőn, amely a kapcsolat létrehozásakor megjelenik, majd válassza a [F.gép hozzáf. pont mód] lehetőséget.
- Egy korábban használt elérési ponthoz történő automatikus csatlakozáshoz kövesse a „Más elérési pont használata” (📖 131) szakasz 5. lépését.
- Elérési pontok váltásához válassza a [Hálózatváltás] lehetőséget azon a képernyőn, amely a kapcsolat létrehozásakor megjelenik, majd hajtja végre a műveletet a „Más elérési pont használata” (📖 131) szakasz 4. lépésétől kezdve.

## Képek mentése számítógépre

### Számítógép regisztrálásának előkészítése

#### A számítógépes környezet ellenőrzése

A fényképezőgép az alábbi operációs rendszerekkel működő számítógépekhez tud csatlakozni Wi-Fi kapcsolaton keresztül. A részletes rendszerkövetelmények és a kompatibilitási információk – beleértve az új operációs rendszerek támogatását – a Canon webhelyén található.

- Windows 8/8.1
- Windows 7 1-es szervizcsomaggal
- Mac OS X 10.9
- Mac OS X 10.8.2 vagy újabb



- A Windows 7 Starter és Home Basic verziók nem támogatottak.
- A Windows 7 N (európai verzió) és KN (dél-koreai verzió) esetében a Windows Media Feature Pack csomag külön letöltése és telepítése szükséges.  
További részleteket a következő webhelyen talál:  
<http://go.microsoft.com/fwlink/?LinkId=159730>

#### A szoftver telepítése

A példákban szemléltetési célból a Windows 7 és a Mac OS X 10.8 rendszer szerepel.

#### A következőkre lesz szüksége:

- Számítógép
- USB kábel (a fényképezőgép felőli csatlakozó: Mini-B)\*

\* Az USB kábel nincs mellékelve. Bár a szoftvert kábel nélkül is telepíteni lehet, egyes funkciók nem lesznek hozzáférhetőek.

Használat előtt

Alapszintű útmutató

Haladó útmutató

1 A fényképezőgép alapvető használata

2 Automatikus üzemmód/  
Hibrid auto üzemmód

3 Egyéb felvételi módok

4 P üzemmód

5 Tv, Av, M és C mód

6 Lejátszási mód

7 Wi-Fi funkciók

8 Beállítások menü

9 Tartozékok

10 Mellékletek

Tárgymutató



## 1 Töltse le a szoftvereket.

- Az internethez csatlakozó számítógépen keresse fel a <http://www.canon.com/icpd/> weboldalt.
- Nyissa meg az országának vagy régiójának megfelelő oldalt.
- Töltse le a szoftvereket.



## 2 Kezdje el a telepítést.

- Kattintson az [Easy Installation/ Egyszerű telepítés] gombra, és kövesse a képernyőn megjelenő utasításokat a telepítés befejezéséhez.



## 3 Ha egy megjelenő üzenet a fényképezőgép csatlakoztatását kéri, kiválaszthatja, hogy csatlakoztatni kívánja-e.

### A fényképezőgép számítógéphez történő csatlakoztatása esetén

- A fényképezőgép kikapcsolt állapotában nyissa ki a fedelet (1). Határozott mozdulattal helyezze az USB kábel kisebb dugóját a fényképezőgép csatlakozójába (2) az ábrán jelzett irányban.

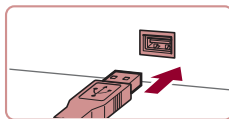
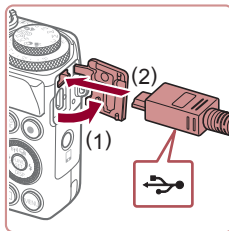

- Illeszze be az USB kábel nagyobbik dugóját a számítógép USB-csatlakozójába. A számítógép USB-kapcsolataira vonatkozó részletes tájékoztatást a számítógép használati útmutatója tartalmazza.
- Kapcsolja be a fényképezőgépet, majd kövesse a képernyőn megjelenő utasításokat a telepítés befejezéséhez.

### A fényképezőgép csatlakoztatása nélkül

- Válassza az [Install without connecting the device/Telepítés az eszköz csatlakoztatása nélkül] lehetőséget, majd kövesse a képernyőn megjelenő utasításokat a telepítés befejezéséhez.

## 4 Telepítse a fájlokat.

- A telepítés hosszabb ideig is tarthat a számítógép és az internetkapcsolat teljesítményétől függően.
- A telepítés befejezésekor megjelenő képernyőn kattintson a [Finish/Befejezés] vagy a [Restart/Újraindítás] gombra.
- A telepítést követően, miután a fényképezőgépet a számítógéphez csatlakoztatta, a kábel kihúzása előtt kapcsolja ki a fényképezőgépet.

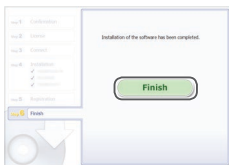

- Mivel a szoftver tartalma és funkciói a fényképezőgép típusától függően eltérőek, ha több fényképezőgéppel is rendelkezik, mindegyik fényképezőgépet használnia kell, hogy azokat a szoftver legújabb verziójára frissítse.

Használat előtt

Alapszintű útmutató

Haladó útmutató

1 A fényképezőgép alapvető használata

2 Automatikus üzemmód/ Híbrid auto üzemmód

3 Egyéb felvételi módok

4 P üzemmód

5 Tv, Av, M és C mód

6 Lejátszási mód

7 Wi-Fi funkciók

8 Beállítások menü

9 Tartozékok

10 Mellékletek

Tárgymutató



## A számítógép beállítása Wi-Fi kapcsolat használatára (csak Windows)

Windows rendszerű számítógépen végezze el a következő beállításokat, mielőtt a fényképezőgépet vezeték nélkül csatlakoztatná a számítógéphez.



### 1 Győződjön meg arról, hogy a számítógép kapcsolódik egy elérési ponthoz.

- A hálózati kapcsolat ellenőrzésére vonatkozó utasításokat a számítógéphez mellékelt felhasználói kézikönyvben találja.

### 2 Adja meg a beállítást.

- Kattintson a következőkre ebben a sorrendben: [Start] menü ► [Minden program] ► [Canon Utilities] ► [CameraWindow] ► [Wi-Fi connection setup/Wi-Fi csatlakozás beállítása].
- A megnyíló alkalmazásban kövesse a képernyőn megjelenő utasításokat, és konfigurálja a beállítást.



- Az alábbi Windows beállítások a segédprogram 2. lépésében konfigurálhatók.
  - Kapcsolja be a médiaadatfolyam-továbbítást. Ez lehetővé teszi, hogy a fényképezőgép megtalálja a számítógépet Wi-Fi kapcsolaton keresztül.
  - Kapcsolja be a hálózathelferdítést. Ez lehetővé teszi, hogy a számítógép megtalálja a fényképezőgépet.
  - Az ICMP (Internet Control Message Protocol) szolgáltatás bekapcsolása. Ez lehetővé teszi a hálózati kapcsolat állapotának ellenőrzését.
  - A UPnP (Universal Plug & Play) bekapcsolása. Ez lehetővé teszi, hogy a hálózati eszközök automatikusan felismerjék egymást.
- Egyes biztonsági szoftverek megakadályozhatják az itt leírt beállítások elvégzését. Ellenőrizze a biztonsági szoftverek beállításait.

## Képek mentése egy csatlakoztatott számítógépre

Az elérési ponthoz az alábbiak szerint csatlakozhat Wi-Fi kapcsolaton keresztül.

Tekintse át az elérési pont használati kézikönyvét is.

## Az elérési pont kompatibilitásának ellenőrzése

Győződjön meg arról, hogy a Wi-Fi útvalasztó vagy bázisállomás megfelel az itt felsorolt „Wi-Fi” szabványok előírásainak (194).

A csatlakozási módszerek eltérőek lehetnek attól függően, hogy az elérési pont támogatja-e a WPS (135) (Wi-Fi Protected Setup) funkciót (137). A nem WPS-kompatibilis elérési pontok esetében ellenőrizze az alábbi információt.

- Hálózathív (SSID/ESSID)  
A használt elérési pont SSID vagy ESSID-azonosítója. „Elérési pont neve”, „hozzáférési pont neve” vagy „hálózathív” néven is ismert.
- Hálózati hitelesítés/adattitkosítás (titkosítási módszer/titkosítási mód)  
Az adatok vezeték nélküli átvitele során alkalmazott titkosításának módszere. Ellenőrizze, hogy melyik biztonsági beállítás van érvényben: WPA2-PSK (AES), WPA2-PSK (TKIP), WPA-PSK (AES), WPA-PSK (TKIP), WEP (nyílt rendszer-hitelesítés), vagy nincs biztonsági beállítás.

Használat előtt

Alapszintű útmutató

Haladó útmutató

1 A fényképezőgép alapvető használata

2 Automatikus üzemmód/  
Hibrid auto üzemmód

3 Egyéb felvételi módok

4 P üzemmód

5 Tv, Av, M és C mód

6 Lejátszási mód

7 Wi-Fi funkciók

8 Beállítások menü

9 Tartozékok

10 Mellékletek

Tárgymutató



- Jelszó (titkosító kulcs/hálózati kulcs)  
Az adatok vezetékek nélküli átvitele során alkalmazott titkosításhoz használt kulcs. Ez „titkosító kulcs” vagy „hálózati kulcs” néven is ismert.
- Kulcsindex (átviteli kulcs)  
A rendszer akkor állítja be ezt a kulcsot, amikor WEP-titkosítást használ a hálózati hitelesítéshez, illetve az adattitkosításhoz. Adja meg az „1” beállítást.



- Ha a hálózati beállításokhoz rendszergazdai jogosultság szükséges, akkor forduljon a rendszergazdához.
- Ezek a beállítások igen fontosak lehetnek a hálózat biztonsága szempontjából. A beállítások módosításakor megfelelő gondossággal járjon el.



- A WPS-kompatibilitással kapcsolatos információkat és a beállítások ellenőrzésére vonatkozó utasításokat az elérési ponthoz mellékelt kézikönyvben találja.
- Az útválasztó egy olyan eszköz, amely több számítógép összekötésével hálózati (LAN) struktúrát hoz létre. A beépített Wi-Fi funkcióval rendelkező útválasztót „Wi-Fi útválasztónak” hívják.
- A Wi-Fi útválasztók és bázisállomások ebben az útmutatóban „elérési pont” néven szerepelnek.
- Ha a Wi-Fi hálózaton MAC-cím szerinti szűrést alkalmaz, akkor ügyeljen arra, hogy megadja a fényképezőgép MAC-címét az elérési ponton. A fényképezőgép MAC-címének ellenőrzéséhez válassza a MENU (30) ► [↑] lap ► [Wi-Fi beállítások] ► [MAC-cím megtekintése] lehetőséget.

## WPS-kompatibilis elérési pontok használata

A WPS segítségével a beállítások könnyen elvégezhetők, ha Wi-Fi kapcsolaton keresztül csatlakoztat eszközöket. A WPS-támogatással rendelkező eszköz nyomógombos beállítási mód vagy a PIN módszer segítségével állítható be.

### 1 Győződjön meg arról, hogy a számítógép kapcsolódik egy elérési ponthoz.

- A kapcsolat ellenőrzésére vonatkozó utasításokat az eszközhöz és az elérési ponthoz mellékelt kézikönyvben találja.

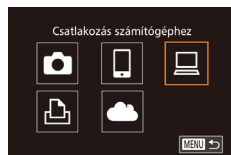
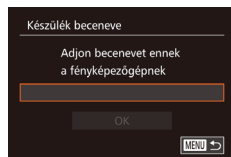
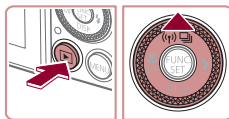

### 2 Jelenítse meg a Wi-Fi menüt.

- Kapcsolja be a fényképezőgépet a [▶] gombbal.
- Nyomja meg a [▲] gombot.
- Amikor a [Készülék beceneve] képernyő megjelenik, nyomja meg a [☰] gombot. A megjelenő billentyűzet segítségével írja be az új becenevet (32). Az [Készülék beceneve] képernyőn válassza az [OK] lehetőséget (a [▲][▼] gombokkal vagy a [🌀] tárcsa elfordításával), majd nyomja meg a [☰] gombot.

### 3 Válassza a [🌐] beállítást.

- A [▲][▼][◀][▶] gombokkal vagy a [🌀] tárcsával válassza ki a [🌐] lehetőséget, majd nyomja meg a [☰] gombot.

Használat előtt

Alapszintű útmutató

Haladó útmutató

1 A fényképezőgép alapvető használata

2 Automatikus üzemmód/  
Hibrid auto üzemmód

3 Egyéb felvételi módok

4 P üzemmód

5 Tv, Av, M és C mód

6 Lejátszási mód

7 Wi-Fi funkciók

8 Beállítások menü

9 Tartozékok

10 Mellékletek

Tárgymutató



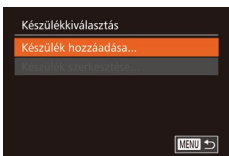

#### 4 Válassza a [Készülék hozzáadása] lehetőséget.

- Válassza ki a [Készülék hozzáadása] lehetőséget a [▲][▼] gombokkal vagy a [🔍] tárcsa elfordításával, majd nyomja meg a [🔍] gombot.

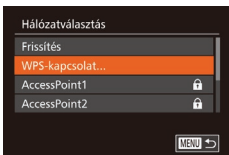

#### 5 Válassza a [WPS-kapcsolat] lehetőséget.

- Válassza ki a [WPS-kapcsolat] lehetőséget a [▲][▼] gombokkal vagy a [🔍] tárcsa elfordításával, majd nyomja meg a [🔍] gombot.



#### 6 Válassza a [PBC módszer] lehetőséget.

- A [▲][▼] gombokkal vagy a [🔍] tárcsával válassza ki az [PBC módszer] lehetőséget, majd nyomja meg a [🔍] gombot.



#### 7 Hozza létre a kapcsolatot.

- Az elérési ponton tartsa néhány másodpercig lenyomva a WPS-kapcsolat gombot.
- A fényképezőgépen nyomja meg az [🔍] gombot a következő lépésre lépéshez.
- A fényképezőgép csatlakozik az elérési ponthoz, és a [Készülék kiválasztás] képernyőn megjelenik az ahhoz kapcsolódó eszközök listája.

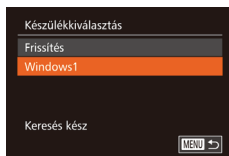
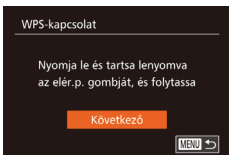

#### 8 Válassza ki a céleszközt.

- Válassza ki a céleszköz nevét (a [▲][▼] gombokkal vagy a [🔍] tárcsa elfordításával), majd nyomja meg a [🔍] gombot.

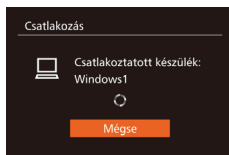

#### 9 Telepítse az illesztőprogramot (csak az első Windows-csatlakozás esetén).

- Amikor a fényképezőgépen megjelenik ez a képernyő, kattintson a számítógép Start menüjére, kattintson a [Vezérlőpult] elemre, majd az [Eszköz hozzáadása] lehetőségre.
- Kattintson duplán a csatlakoztatott fényképezőgép ikonjára.
- Megkezdődik az illesztőprogram telepítése.
- Az illesztőprogram telepítésének befejezését, valamint a fényképezőgép és számítógép összekapcsolásának engedélyezését követően megjelenik az AutoPlay lejátszás képernyő. A fényképezőgép kijelzőjén semmi nem jelenik meg.

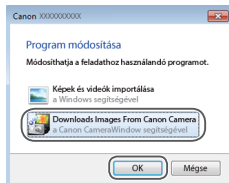
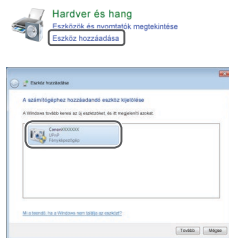

#### 10 Jelenítse meg a CameraWindow ablakát.

- Windows: Indítsa el a CameraWindow alkalmazást a [Downloads Images From Canon Camera/Képek letöltése a Canon fényképezőgépről] ikonra kattintva.
- Mac OS: A fényképezőgép és a számítógép közötti Wi-Fi csatlakozás létrehozása után automatikusan megjelenik a CameraWindow ablak.

Használat előtt

Alapszintű útmutató

Haladó útmutató

- 1 A fényképezőgép alapvető használata
- 2 Automatikus üzemmód/Hibrid auto üzemmód
- 3 Egyéb felvételi módok
- 4 P üzemmód
- 5 Tv, Av, M és C mód
- 6 Lejátszási mód
- 7 Wi-Fi funkciók
- 8 Beállítások menü
- 9 Tartozékok
- 10 Mellékletek

Tárgymutató



## 11 Végezze el a képek importálását.

- Kattintson az [Import Images from Camera/Képek importálása fényképezőgépről], majd az [Import Untransferred Images/Át nem vitt képek importálása] lehetőségre.
- Az átmásolt képek a dátum alapján elnevezett külön mappákba kerülnek a számítógép Képek mappájában.
- A képek importálásának befejezését követően kattintson a megjelenő képernyőn lévő [OK] gombra. A képek számítógépen történő megjelenítésével kapcsolatos tudnivalókat lásd: „Szoftver használati útmutató” (164).



- Miután Wi-Fi kapcsolat keresztül csatlakozott az eszközökhöz, a legutóbbi céleszközök megjelennek a listán, amikor megjeleníti a Wi-Fi menüt. Ha egy korábban használt eszközhöz szeretne csatlakozni, jelölje ki az eszköz nevét a [▲][▼] gombokkal, majd nyomja a [OK] gombot. Új eszköz hozzáadásához jelölje meg az eszközválasztó képernyőt a [◀][▶] gombokkal, majd konfigurálja a beállítást.
- Ha nem szeretné megjeleníteni a legutóbbi céleszközöket, válassza ki a MENU (30) ► [↑] lap ► [Wi-Fi beállítások] ► [Cél előzmények] ► [Ki] lehetőséget.
- Üzenet jelenik meg, ha a beírt becenév szimbólummal vagy szóközzel kezdődik. Nyomja meg a [OK] gombot, majd írjon be egy másik becenevet.
- Amikor a fényképezőgépet számítógéphez csatlakoztatja, a fényképezőkép képernyője üres lesz.
- Mac OS: Ha a CameraWindow nem jelenik meg, kattintson a [CameraWindow] ikonra a Dock területen.
- A fényképezőgép leválasztásához kapcsolja ki a fényképezőgépet.
- Ha az 6. lépésnél a [PIN módszer] lehetőséget választja, akkor a PIN-kód megjelenik a képernyőn. Ezt a kódot állítsa be az elérési ponton. Válasszon ki egy eszközt a [Készülék kiválasztás] képernyőn. További részletekért olvassa el az elérési ponthoz mellékelt kézikönyvet.

## Csatlakozás a felsorolt elérési pontokhoz

### 1 Tekintse meg a listán szereplő elérési pontokat.

- A listán szereplő hálózatokat (hozzáférési pontokat) a „WPS-kompatibilis elérési pontok használata” (135) fejezet 1–4. lépésében leírtak szerint tekintheti meg.

### 2 Válasszon ki egy elérési pontot.

- Válasszon ki egy hálózatot (elérési pontot) a [▲][▼] gombokkal vagy a [OK] tárcsa elfordításával, majd nyomja meg a [OK] gombot.

### 3 Adja meg az elérési ponthoz tartozó jelszót.

- A billentyűzet megnyitásához nyomja meg a [OK] gombot, majd írja be a jelszót (32).
- A [▲][▼] gombokkal vagy a [OK] tárcsával válassza ki az [Következő] lehetőséget, majd nyomja meg a [OK] gombot.

### 4 Válassza az [Autom.] lehetőséget.

- A [▲][▼] gombokkal vagy a [OK] tárcsa elfordításával válassza ki az [Autom.] lehetőséget, majd nyomja meg a [OK] gombot.
- A képek mentéséhez egy csatlakoztatott számítógépen kövesse a „WPS-kompatibilis elérési pontok használata” (135) szakasz 8. lépését.

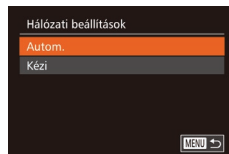
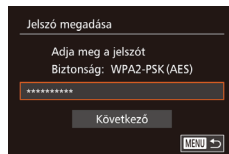
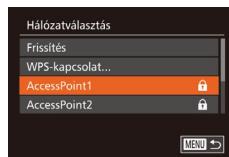

Használat előtt

Alapszintű útmutató

Haladó útmutató

1 A fényképezőgép alapvető használata

2 Automatikus üzemmód/ Híbrid auto üzemmód

3 Egyéb felvételi módok

4 P üzemmód

5 Tv, Av, M és C mód

6 Lejátszási mód

7 Wi-Fi funkciók

8 Beállítások menü

9 Tartozékok

10 Mellékletek

Tárgymutató





- Az elérési pont jelszavának megállapításához ellenőrizze az elérési pont burkolatán lévő feliratot, vagy tekintse át a kézikönyvet.
- Legfeljebb 16 elérési pont jelenik meg. Ha a fényképezőgép egyetlen elérési pontot sem talál, még a 2. pontban a [Frissítés] kiválasztásakor sem a lista frissítéséhez, akkor a 2. lépésnél válassza a [Kézi beállítások] lehetőséget az elérési pont kézi beállításához. Kövesse a képernyőn megjelenő utasításokat, majd írjon be egy SSID-t, a biztonsági beállításokat és a jelszót.
- Ha olyan elérési pontot használ, amelyhez korábban már csatlakozott egy másik eszközhöz való csatlakozás érdekében, a [\*] jelenik meg a jelszó helyén a 3. lépésben. Ugyanazon jelszó használatához válassza a [Következő] beállítást (a [▲][▼] gombokkal vagy a [↻] tárcsa elfordításával), majd nyomja meg a [OK] gombot.

## Előző elérési pontok

Csatlakozhat bármilyen korábban használt elérési ponthoz automatikusan a „WPS-kompatibilis elérési pontok használata” (📖135) szakasz 4. lépését követve.

- Az elérési ponthoz való újrcsatlakozáshoz győződjön meg arról, hogy a céleszköz már csatlakoztatva van az elérési ponthoz, majd hajtsa végre a műveletet a „WPS-kompatibilis elérési pontok használata” (📖135) szakasz 8. lépésétől kezdve.
- Elérési pontok váltásához válassza a [Hálózatváltás] lehetőséget azon a képernyőn, amely a kapcsolat létrehozása után megjelenik, majd hajtsa végre a műveletet a „WPS-kompatibilis elérési pontok használata” (📖135) szakasz 5. lépésétől, vagy a „Csatlakozás a felsorolt elérési pontokhoz” (📖137) szakasz 2. lépésétől kezdve.

## Képek küldése regisztrált webszolgáltatásra

### Webszolgáltatások regisztrálása

Egy okostelefonon vagy számítógépen keresztül vegye fel a fényképezőgépet a használni kívánt webszolgáltatásokba.

- A CANON iMAGE GATEWAY vagy más webszolgáltatások használatához megfelelő fényképezőgép-beállítások megadásához okostelefon vagy böngészővel és interneteléréssel rendelkező számítógép szükséges.
- A böngészőkre (Microsoft Internet Explorer stb.) vonatkozó követelményeket, valamint a beállításokat és verzióinformációkat a CANON iMAGE GATEWAY weboldalon találja.
- A Canon webhelyén (<http://www.canon.com/cig/>) talál információkat arról, hogy a CANON iMAGE GATEWAY szolgáltatás mely országokban és régiókban érhető el.
- A CANON iMAGE GATEWAY mellett ezután más webszolgáltatásokat is használhat, ha rendelkezik hozzájuk fiókkal. További információkat a regisztrálni kívánt webszolgáltatás weboldalon talál.
- A használat során külön internetszolgáltatói és elérési pontnál jelentkező költségek merülhetnek fel.

Használat előtt

Alapszintű útmutató

Haladó útmutató

1 A fényképezőgép alapvető használata

2 Automatikus üzemmód/  
Hibrid auto üzemmód

3 Egyéb felvételi módok

4 P üzemmód

5 Tv, Av, M és C mód

6 Lejátszási mód

7 Wi-Fi funkciók

8 Beállítások menü

9 Tartozékok

10 Mellékletek

Tárgymutató





## A CANON IMAGE GATEWAY szolgáltatás regisztrálása

A fényképezőgép és a CANON IMAGE GATEWAY szolgáltatás összekapcsolását követően a fényképezőgépen vegye fel a CANON IMAGE GATEWAY szolgáltatást cél webszolgáltatásként.



### 1 Jelentkezzen be a CANON IMAGE GATEWAY szolgáltatásba, majd lépjen a fényképezőgép weblink-beállítások oldalára.

- Számítógépen vagy okostelefonon lépjen a <http://www.canon.com/cig/> weboldalra a CANON IMAGE GATEWAY eléréséhez.
- A bejelentkező képernyő megjelenését követően adja meg felhasználónevét és jelszavát a belépéshez. Amennyiben nem rendelkezik CANON IMAGE GATEWAY fiókkal, kövesse a regisztrációra (ingyenes) vonatkozó utasításokat.



### 2 Válassza ki a fényképezőgép típusát.

- Ennél a fényképezőgép-típusnál [☁] jelenik meg a Wi-Fi menüben.
- A [☁] kiválasztását követően megjelenik az oldal a hitelesítő kód beírásához. A 7. lépésnél ezen a képernyőn kell megadni a fényképezőgépen a 3–6. lépések során megjelenő hitelesítő kódot.

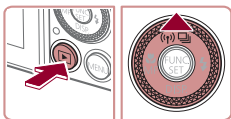

### 3 Jelenítse meg a Wi-Fi menüt.

- Kapcsolja be a fényképezőgépet a [▶] gombbal.
- Nyomja meg a [▲] gombot.

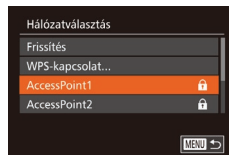
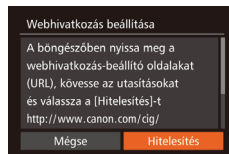
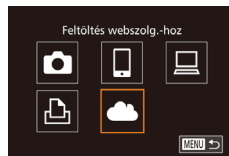
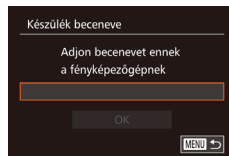

- Amikor a [Készülék beceneve] képernyő megjelenik, nyomja meg a [☁] gombot. A megjelenő billentyűzet segítségével írja be az új becenevet (☁32). Az [Készülék beceneve] képernyőn válassza az [OK] lehetőséget (a [▲][▼] gombokkal vagy a [☁] tárcsa elfordításával), majd nyomja meg a [☁] gombot.

### 4 Válassza a [☁] beállítást.

- A [▲][▼][◀][▶] gombokkal vagy a [☁] tárcsával válassza ki a [☁] lehetőséget, majd nyomja meg a [☁] gombot.

### 5 Válassza a [Hitelesítés] lehetőséget.

- A [◀][▶] gombokkal vagy a [☁] tárcsa elfordításával válassza ki a [Hitelesítés] lehetőséget, majd nyomja meg a [☁] gombot.

### 6 Csatlakozzon egy elérési ponthoz.

- Csatlakozzon az elérési ponthoz, és válassza ki az okostelefont a „WPS-kompatibilis elérési pontok használata” (☁135) szakasz 5-7. lépésében leírtak, vagy a „Csatlakozás a felsorolt elérési pontokhoz” (☁137) szakasz 2-4. lépésében leírtak szerint.
- Amint a fényképezőgép az elérési ponton keresztül kapcsolódott a CANON IMAGE GATEWAY szolgáltatáshoz, megjelenik a hitelesítő kód.

Használat előtt

Alapszintű útmutató

Haladó útmutató

- 1 A fényképezőgép alapvető használata
- 2 Automatikus üzemmód/Hibrid auto üzemmód
- 3 Egyéb felvételi módok
- 4 P üzemmód

5 Tv, Av, M és C mód

6 Lejátszási mód

7 Wi-Fi funkciók

8 Beállítások menü

9 Tartozékok

10 Mellékletek

Tárgymutató





## 7 Írja be a hitelesítő kódot.

- Az okostelefonon vagy számítógépen keresztül írja be a fényképezőgépen megjelenő hitelesítő kódot, majd folytassa a következő lépésnél.
- Megjelenik egy hat számjegyű álló megerősítő szám.

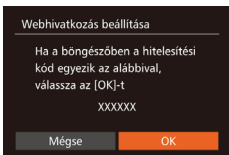

## 8 Ellenőrizze a megerősítő számokat, majd jelezze be a beállítási műveletet.

- Győződjön meg arról, hogy a fényképezőgépen látható megerősítő szám megegyezik a számítógépen vagy az okostelefonon megjelenített megerősítő számmal.
- A [◀][▶] gombokkal vagy a [☰] tárcsával válassza ki az [OK] lehetőséget, majd nyomja meg a [☰] gombot.
- Végezze el a beállítást az okostelefonról vagy számítógépről.



- [☰] (📖 145) és a CANON iMAGE GATEWAY szolgáltatás célhelyként történő hozzáadása megtörtént, a [☰] ikon [☰] ikonra vált.
- Az okostelefonon vagy a számítógépen egy üzenet jelzi a folyamat befejezését. Más webszolgáltatás hozzáadásához folytassa a műveletet a „Más webszolgáltatások regisztrálása” (📖 140) 2. lépésétől.



- A csatlakozásokhoz mentett képeket tároló memóriakártyának kell lennie a fényképezőgépben.
- Miután Wi-Fi kapcsolaton keresztül csatlakozott az eszközökhöz, a legutóbbi célszervezők megjelennek a listán, amikor megjeleníti a menüt. Jelenítse meg az eszközválasztó képernyőt a [◀][▶] gombokkal, majd válasszon ki egy eszközt.

## Más webszolgáltatások regisztrálása

A CANON iMAGE GATEWAY szolgáltatáson kívül más webszolgáltatást is felvehet fényképezőgépén. Ne feledje, hogy a CANON iMAGE GATEWAY szolgáltatást először a fényképezőgépen kell regisztrálni (📖 139).



### 1 Jelenítse meg a Webszolgáltatás beállításai képernyőt.

- „A CANON iMAGE GATEWAY szolgáltatás regisztrálása” (📖 139) című fejezet 1. lépése szerint jelentkezzen be a CANON iMAGE GATEWAY szolgáltatásba, majd jelenítse meg a Webszolgáltatás beállításai képernyőt.



### 2 Állítson be egy használni kívánt webszolgáltatást.

- A webszolgáltatás beállításához kövesse az okostelefonon vagy a számítógép képernyőjén megjelenő utasításokat.

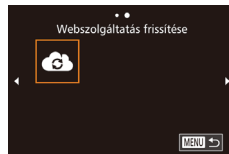

### 3 Válassza a [☰] beállítást.

- A Lejátszási módban jelenítse meg a Wi-Fi menüt a [▲] gombbal.
- A [▲][▼][◀][▶] gombokkal vagy a [☰] tárcsával válassza ki a [☰] lehetőséget, majd nyomja meg a [☰] gombot.
- Ezzel frissítette a webszolgáltatás beállításait.

Használat előtt

Alapszintű útmutató

Haladó útmutató

1 A fényképezőgép alapvető használata

2 Automatikus üzemmód/ Híbrid auto üzemmód

3 Egyéb felvételi módok

4 P üzemmód

5 Tv, Av, M és C mód

6 Lejátszási mód

7 Wi-Fi funkciók

8 Beállítások menü

9 Tartozékok

10 Mellékletek

Tárgymutató





- Ha bármelyik konfigurált beállítás megváltozik, ismételje meg ezeket a lépéseket a fényképezőgép-beállítások frissítéséhez.

## Képek feltöltése webszolgáltatásokba

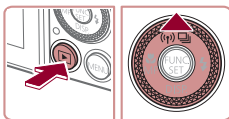

### 1 Jelenítse meg a Wi-Fi menüt.

- Kapcsolja be a fényképezőgépet a [ ] gombbal.
- Nyomja meg a [▲] gombot.



### 2 Válassza ki a célhelyet.

- Válassza ki a Webszolgáltatás ikonját (a [▲][▼] gombokkal vagy a [●] tárcsa elfordításával), majd nyomja meg a [●] gombot.
- Ha egy Webszolgáltatáshoz több címzett vagy megosztási lehetőség tartozik, válassza ki a kívánt elemet a [Válassza ki a címzettet] képernyőn (a [▲][▼] gombokkal vagy a [●] tárcsa elfordításával), majd nyomja meg a [●] gombot.

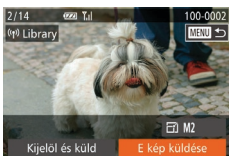

### 3 Képek küldése.

- Válasszon ki egy elküldeni kívánt képet a [●] tárcsa elfordításával, a [◀][▶] gombokkal válassza ki az [E kép küldése] lehetőséget, majd nyomja meg a [●] gombot.
- A [▲][▼][◀][▶] gombokkal válassza ki a [Küld] lehetőséget, majd nyomja meg a [●] gombot.

- A YouTube szolgáltatásba végzett feltöltéskor olvassa el a szolgáltatási feltételeket, válassza az [Elfogadom] lehetőséget, majd nyomja meg a [●] gombot.
- Megkezdődik a képek feltöltése. A képek átvitele közben a kijelző elsötétül.
- A képek elküldése után megjelenik az [OK] gomb. A lejátszás képernyőre a [●] gombbal térhet vissza.



- A csatlakozásokhoz mentett képeket tároló memóriakártyának kell lennie a fényképezőgépben.
- Több képet is elküldhet egyszerre, és a küldés előtt átméretezheti azokat, vagy adhat hozzájuk megjegyzéseket (144).

## Használat előtt

### Alapszintű útmutató

### Haladó útmutató

- 1 A fényképezőgép alapvető használata
- 2 Automatikus üzemmód/ Híbrid auto üzemmód
- 3 Egyéb felvételi módok
- 4 P üzemmód
- 5 Tv, Av, M és C mód
- 6 Lejátszási mód
- 7 Wi-Fi funkciók
- 8 Beállítások menü
- 9 Tartozékok
- 10 Mellékletek

### Tárgymutató



## Képek nyomtatása vezeték nélkül egy csatlakoztatott nyomtatóról

A fényképezőgépet nyomtatás céljából az alábbi módon csatlakoztathatja nyomtatóhoz Wi-Fi hálózaton keresztül.

Ezek a lépések bemutatják, hogyan használhatja a fényképezőgépet elérési pontként, de használhat már létező elérési pontot is (131).

### 1 Jelenítse meg a Wi-Fi menüt.

- Nyissa meg a Wi-Fi menüt „Okostelefon hozzáadása Wi-Fi menü használatával” (130) szakasz 2. lépése szerint.

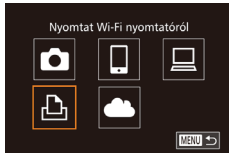

### 2 Válassza a [Wi-Fi] beállítást.

- A [▲][▼][◀][▶] gombokkal vagy a [D] tárcsával válassza ki a [Wi-Fi] lehetőséget, majd nyomja meg a [OK] gombot.

### 3 Válassza a [Készülék hozzáadása] lehetőséget.

- Válassza ki a [Készülék hozzáadása] lehetőséget a [▲][▼] gombokkal vagy a [D] tárcsa elfordításával, majd nyomja meg a [OK] gombot.
- Megjelenik a fényképezőgép SSID-azonosítója.

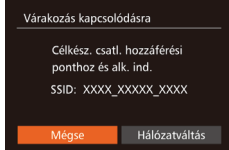
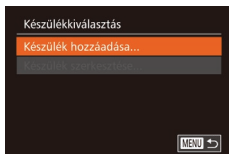

### 4 Csatlakoztassa a nyomtatót a hálózathoz.

- A nyomtató Wi-Fi beállításainak menüjében válassza ki a fényképezőgépen megjelenített SSID-t (hálózatnevet) a csatlakozáshoz.

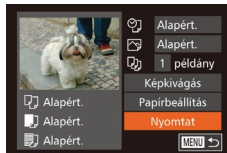
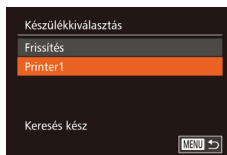

### 5 Válassza ki a nyomtatót.

- Válassza ki a nyomtató nevét (a [▲][▼] gombokkal vagy a [D] tárcsa elfordításával), majd nyomja meg a [OK] gombot.

### 6 Válassza ki a nyomtatni kívánt képet.

- Válassza ki a kívánt képet a [◀][▶] gombokkal vagy a [D] tárcsaelfordításával.
- Nyomja meg a [OK] gombot.
- A [▲][▼] gombokkal vagy a [D] tárcsával válassza ki az [Nyomtat] lehetőséget, majd nyomja meg a [OK] gombot.
- A nyomtatással kapcsolatos részletes tudnivalókat lásd: „Képek nyomtatása” (166).
- A kapcsolat megszakításához nyomja meg a [▲] gombot, a megerősítő képernyőn válassza az [OK] lehetőséget (a [◀][▶] gombokkal vagy a [D] tárcsa elfordításával), majd nyomja meg a [OK] gombot.



- A csatlakozásokhoz mentett képeket tároló memóriakártyának kell lennie a fényképezőgépben.
- Miután Wi-Fi kapcsolaton keresztül csatlakozott az eszközökhöz, a legutóbbi céleszközök megjelennek a listán, amikor megjeleníti a Wi-Fi menüt. Ha egy korábban használt eszközhöz szeretne csatlakozni, jelölje ki az eszköz nevét a [▲][▼] gombokkal, majd nyomja meg a [OK] gombot. Új eszköz hozzáadásához jelenítse meg az eszközválasztó képernyőt a [◀][▶] gombokkal, majd konfigurálja a beállítást.
- Ha nem szeretné megjeleníteni a legutóbbi céleszközöket, válassza ki a MENU (130) ► [F1] lap ► [Wi-Fi beállítások] ► [Cél előzmények] ► [Ki] lehetőséget.
- Egy másik elérési pont használatához kövesse a „Más elérési pont használata” (131) fejezet 3-4. lépésében leírtakat.

Használat előtt

Alapszintű útmutató

Haladó útmutató

1 A fényképezőgép alapvető használata

2 Automatikus üzemmód/  
Hibrid auto üzemmód

3 Egyéb felvételi módok

4 P üzemmód

5 Tv, Av, M és C mód

6 Lejátszási mód

7 Wi-Fi funkciók

8 Beállítások menü

9 Tartozékok

10 Mellékletek

Tárgymutató



## Képek küldése másik fényképezőgépre

Két fényképezőgépet az alábbiak szerint csatlakoztathat Wi-Fi kapcsolaton keresztül, ha képeket szeretne küldeni közöttük.

- Csak Canon gyártmányú, Wi-Fi funkcióval ellátott fényképezőgépek kapcsolhatók össze vezeték nélkül. Az Eye-Fi kártyákat támogató Canon gyártmányú fényképezőgépek sem kapcsolhatók össze, ha nem rendelkeznek Wi-Fi funkcióval. Ez a fényképezőgép nem csatlakoztatható a DIGITAL IXUS WIRELESS típusú fényképezőgépekhez.

### 1 Jelenítse meg a Wi-Fi menüt.

- Nyissa meg a Wi-Fi menüt „Okostelefon hozzáadása Wi-Fi menü használatával” (📖 130) szakasz 2. lépése szerint.



### 2 Válassza a [Kamera] beállítást.

- A [▲][▼][◀][▶] gombokkal vagy a [🔍] tárcsával válassza ki a [Kamera] lehetőséget, majd nyomja meg a [OK] gombot.

### 3 Válassza a [Készülék hozzáadása] lehetőséget.

- Válassza ki a [Készülék hozzáadása] lehetőséget a [▲][▼] gombokkal vagy a [🔍] tárcsa elfordításával, majd nyomja meg a [OK] gombot.
- Hajtsa végre az 1–3. lépéseket a célfényképezőgépen is.
- A fényképezőgépek kapcsolati adatainak hozzáadása akkor jelenik meg, amikor a [Csatlakozás megkezdése a cél fényképezőgéphez] lehetőség mindkét fényképezőgép képernyőjén megjelenik.

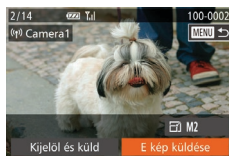

### 4 Képek küldése.

- Válasszon ki egy elküldeni kívánt képet a [🔍] tárcsa elfordításával, a [◀][▶] gombokkal válassza ki az [E kép küldése] lehetőséget, majd nyomja meg a [OK] gombot.
- A [▲][▼][◀][▶] gombokkal válassza ki a [Küld] lehetőséget, majd nyomja meg a [OK] gombot.
- Megkezdődik a képek feltöltése. A képek átvitele közben a kijelző elsötétül.
- Az [Átvitel kész] üzenet megjelenik, miután a kép elküldése megtörtént, majd a kijelző visszatér a képátvitel képernyőjére.
- A kapcsolat megszakításához nyomja meg a [MENU] gombot, a megerősítő képernyőn válassza az [OK] lehetőséget (a [◀][▶] gombokkal vagy a [🔍] tárcsa elfordításával), majd nyomja meg a [OK] gombot.



- A csatlakozásokhoz memóriakártyának kell lennie a fényképezőgépben.
- Miután Wi-Fi kapcsolaton keresztül csatlakozott az eszközökhöz, a legutóbbi céleszközök megjelennek a listán, amikor megjeleníti a Wi-Fi menüt. Ha egy korábban használt eszközhöz szeretne csatlakozni, jelölje ki az eszköz nevét a [▲][▼] gombokkal, majd nyomja meg a [OK] gombot. Új eszköz hozzáadásához jelenítse meg az eszközválasztó képernyőt a [◀][▶] gombokkal, majd konfigurálja a beállítást.
- Ha nem szeretné megjeleníteni a legutóbbi céleszközöket, válassza ki a MENU (📖 30) ► [Ft] lap ► [Wi-Fi beállítások] ► [Cél előzmények] ► [Ki] lehetőséget.
- Több képet is elküldhet egyszerre, és a küldés előtt módosíthatja azok felbontását (📖 144).

Használat előtt

Alapszintű útmutató

Haladó útmutató

1 A fényképezőgép alapvető használata

2 Automatikus üzemmód/  
Hibrid auto üzemmód

3 Egyéb felvételi módok

4 P üzemmód

5 Tv, Av, M és C mód

6 Lejátszási mód

7 Wi-Fi funkciók

8 Beállítások menü

9 Tartozékok

10 Mellékletek

Tárgymutató



## Képküldési beállítások

Kiválaszthat több elküldeni kívánt képet, és a küldés előtt módosíthatja azok felbontását (méretét). Néhány Webszolgáltatás azt is lehetővé teszi, hogy a küldött képet megjelölje.

### Több kép küldése



#### 1 Válassza a [Kijelöl és küld] lehetőséget.

- A képátviteli képernyőn válassza ki a [Kijelöl és küld] lehetőséget a [◀][▶] gombokkal, majd nyomja meg a [⊕] gombot.

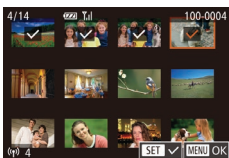

#### 2 Válasszon képeket.

- Válassza ki az elküldeni kívánt képet a [▲][▼][◀][▶] gombokkal, majd nyomja meg a [⊕] gombot. Megjelenik a [✓] jel.
- A kiválasztást a [⊕] gomb újbóli megnyomásával szüntetheti meg. A [✓] eltűnik.
- További képek választásához ismételje meg az előző lépéseket.
- Miután befejezte a képek kiválasztását, nyomja meg a [MENU] gombot.

#### 3 Küldje el a képeket.

- A [◀][▶] gombokkal vagy a [⊕] tárcsával válassza ki a [Küld] lehetőséget, majd nyomja meg a [⊕] gombot.



- A 2. lépésben úgy is kiválaszthatja a képeket, hogy az egyképes megjelenítési üzemmódba való átlépéshez a zoom kart a [Q] irányába tolja kétszer, majd megnyomja a [◀][▶] gombokat vagy elfordítja a [⊕] tárcsát.

### A képek küldésével kapcsolatos megjegyzések

- Tartsa távol az ujjait vagy az egyéb tárgyakat a Wi-Fi antenna területétől (14). Ennek eltakarása csökkentheti a képátvitel sebességét.
- A videók küldése a használt hálózattól függően hosszú időt vehet igénybe. Mindig figyelje a fényképezőgép akkumulátorának/ elemének töltöttségi szintjét.
- Egyszerre legfeljebb 50 kép küldhető át együtt. Legfeljebb öt percnyi videó (vagy legfeljebb 13 percnyi összefoglaló videó) küldésére van lehetőség. A webszolgáltatások azonban korlátozhatják az átküldhető képek számát vagy videók hosszát. A részletekről a használt webszolgáltatásban tájékozódhat.
- Nem tömörített videók esetén (126) egy különálló, tömörített fájl lesz az eredeti fájl helyett átküldve. Vegye figyelembe, hogy ez késleltetheti az átvitelt, és a fájl nem küldhető el, ha nincs neki elég hely a memóriakártyán.
- Amikor videókat küld okostelefonra, a támogatott képmínőség az okosfontól függ. A részletekről az okostelefon kézikönyvében olvashat.
- A vezeték nélküli jelerősséget a következő ikonok jelzik a képernyőn. [T1] magas, [T2] közepes, [T3] alacsony, [T4] gyenge
- A képek webszolgáltatásokra történő küldése rövidebb időt vesz igénybe, ha olyan, már elküldött képeket küld el újból, amelyek már fent vannak a CANON IMAGE GATEWAY kiszolgálón.

Használat előtt

Alapszintű útmutató

Haladó útmutató

- 1 A fényképezőgép alapvető használata
- 2 Automatikus üzemmód/ Híbrid auto üzemmód
- 3 Egyéb felvételi módok
- 4 P üzemmód
- 5 Tv, Av, M és C mód
- 6 Lejátszási mód
- 7 Wi-Fi funkciók
- 8 Beállítások menü
- 9 Tartozékok
- 10 Mellékletek

Tárgymutató



## A kép felbontásának (méretének) kiválasztása

A képátviteli képernyőn válassza ki a [Ft] lehetőséget a [▲][▼] gombokkal, majd nyomja meg a [OK] gombot. A megjelenő képernyőn válassza ki a felbontást a [▲][▼] gombokkal, majd nyomja meg a [OK] gombot.

- Ha a képeket eredeti méretükben kívánja elküldeni, akkor átméretezési beállításként válassza a [Nem] lehetőséget.
- Az [M2] vagy [S] lehetőség kiválasztásával a küldés előtt átméretezheti a kiválasztott méretnél nagyobb képeket.
- A videók nem méretezhetők át.



- A képméret beállítható a MENU (130) ► [Ft] lap ► [Wi-Fi beállítások] ► [Átméretezés küldéshez] pontban is.

## Megjegyzések hozzáadása

A fényképezőgép segítségével megjegyzések adhatók hozzá a képekhez, amelyeket e-mail címekre, közösségi oldalakra stb. küld el. A beírható karakterek és szimbólumok száma az adott webszolgáltatástól függ.

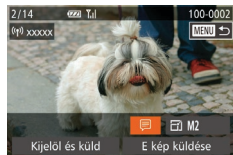

### 1 Jelenítse meg a megjegyzések megadására szolgáló képernyőt.

- A képátviteli képernyőn válassza ki a [Ft] lehetőséget a [▲][▼][◀][▶] gombokkal, majd nyomja meg a [OK] gombot.

### 2 Írjon be egy megjegyzést (132).

### 3 Küldje el a képet.



- Ha nem ír be megjegyzést, a CANON iMAGE GATEWAY szolgáltatásban beállított megjegyzés lesz automatikusan elküldve.
- Több képet is megjelölhet, mielőtt elküldi őket. Ugyanaz a megjegyzés adódik hozzá az együtt elküldött összes képhez.

## Képek automatikus küldése (Képszinkronizálás)

A memóriakártyán lévő, még nem átküldött képek átküldhetők számítógépre vagy webszolgáltatásra a CANON iMAGE GATEWAY szolgáltatással.

A képeket nem lehet csak webszolgáltatásra átküldeni.

## Előkészületek

### A fényképezőgép előkészítése

Regisztrálja célként a [Ft] eszközt. A [Ft] [Ft] gombhoz való regisztrálásával a CANON iMAGE GATEWAY alkalmazáson keresztül a [Ft] gomb egyszerű megnyomásával elküldheti a memóriakártyán tárolt, el nem küldött képeket egy számítógépre.



### 1 Adja meg a [Ft] célként.

- Adja meg a [Ft] eszközt célként a „A CANON iMAGE GATEWAY szolgáltatás regisztrálása” (139) szakaszban leírtak szerint.
- Egy webszolgáltatás célként történő kiválasztásához a „Más webszolgáltatások regisztrálása” (140) fejezetben leírtaknak megfelelően frissítse a fényképezőgép beállításait.

### 2 Válassza ki a küldeni kívánt képek típusát (csak ha fényképekkel együtt küld videókat).

- Nyomja meg a [MENU] gombot és válassza a [Wi-Fi beállítások] lehetőséget a [Ft] lapon (130).

Használat előtt

Alapszintű útmutató

Haladó útmutató

1 A fényképezőgép alapvető használata

2 Automatikus üzemmód/ Híbrid auto üzemmód

3 Egyéb felvételi módok

4 P üzemmód

5 Tv, Av, M és C mód

6 Lejátszási mód

7 Wi-Fi funkciók

8 Beállítások menü

9 Tartozékok

10 Mellékletek

Tárgymutató





- A [▲][▼] gombokkal válassza ki a [Képszinkron.] lehetőséget, majd a [◀][▶] gombokkal a [Fotók/Videók] beállítását.

### 3 Rendelje hozzá a [📷] gombot a [📱] gombhoz (csak akkor, amikor a [📱] gombbal küld képeket).

- Törölje a [📱] gomb beállítását, amennyiben az okostelefon már hozzá van rendelve egy gombhoz (📖 128).
- Nyomja meg a [📱] gombot a mobilcsatlakozás képernyő megjelenítéséhez, válassza a [📷] lehetőséget (a [◀][▶] gombokkal vagy a [🌀] tárcsával), és nyomja meg a [📷] gombot.

## A számítógép előkészítése

Telepítse és állítsa be a szoftvert a célszámítógépen.



### 1 Telepítse a szoftvert.

- Telepítse a szoftvert egy internetre csatlakozó számítógépre (📖 132).

### 2 Végezze el a fényképezőgép regisztrálását.

- Windows: A tálcán kattintson jobb egérgombbal a [📷] elemre, majd kattintson az [Add new camera/Új fényképezőgép] lehetőségre.
- Mac OS: A menüsávon kattintson a [📷] ikonra, majd az [Add new camera/Új fényképezőgép] lehetőségre.

- Megjelenik a CANON iMAGE GATEWAY szolgáltatáshoz kapcsolódó fényképezőgépek listája. Válassza ki a fényképezőgépet, amelyről képeket szeretne elküldeni.
- A fényképezőgép regisztrációját követően, amikor a számítógép készen áll a képek fogadására, az ikon a következőre vált: [📷].

## ■ Képek küldése

A fényképezőgépről küldött képeket a program automatikusan menti a számítógépre.

Ha a számítógép, amelyre a képeket át szeretné küldeni, ki van kapcsolva, a képeket a CANON iMAGE GATEWAY kiszolgáló fogja ideiglenesen tárolni. A kiszolgáló rendszeres időközönként törli a tárolt képeket, ezért feltétlenül kapcsolja be a számítógépet, és mentse a képeket.

### 1 Képek küldése.

- Amennyiben a [📷] gombot már hozzárendelte a [📱] gombhoz, nyomja meg a [📱] gombot.
- Ha a gombot még nem rendelte hozzá, válassza a [📷] lehetőséget a „Képek feltöltése webszolgáltatásokba” (📖 141) szakasz 1-2. lépésében leírtak szerint.
- A kapcsolat létrehozása után megtörténik a képek elküldése. A képeknek a CANON iMAGE GATEWAY kiszolgálóra történő sikeres elküldését követően megjelenik a [📷] felirat a képernyőn.

### 2 Mentse a számítógépre a fényképezőgépen lévő képeket.

- A képek automatikusan a számítógépre kerülnek annak bekapcsolása után.

Használat előtt

Alapszintű útmutató

Haladó útmutató

1 A fényképezőgép alapvető használata

2 Automatikus üzemmód/  
Hibrid auto üzemmód

3 Egyéb felvételi módok

4 P üzemmód

5 Tv, Av, M és C mód

6 Lejátszási mód

7 Wi-Fi funkciók

8 Beállítások menü

9 Tartozékok

10 Mellékletek

Tárgymutató



- A képek CANON iMAGE GATEWAY kiszolgálóról a webszolgáltatásokra való elküldése kikapcsolt számítógép esetén is automatikusan megtörténik.



- Képek küldésekor célszerű teljes töltöttségű akkumulátoregységet vagy hálózati adaptert használni (külön megvásárolható, [159](#)).



- Azok a képek, amelyeket nem az CANON iMAGE GATEWAY szolgáltatáson keresztül küldött a számítógépre, szintén a számítógépre kerülnek, még akkor is, ha eltérő módszerrel importálta őket a számítógépre.
- A küldés gyorsabb, ha a cél a fényképezőgéppel azonos hálózaton lévő számítógép, mivel a képek küldése a CANON iMAGE GATEWAY szolgáltatás helyett az elérési ponton keresztül történik. Ne feledje, hogy a számítógép a tárolt képeket a CANON iMAGE GATEWAY szolgáltatásra küldi, ezért a számítógépnek kapcsolódnia kell az internetre.

## A fényképezőgépen lévő képek megtekintése és a fényképezőgép vezérlése egy okostelefon használatával

Az okostelefonhoz kifejlesztett CameraWindow alkalmazással az alábbiakat teheti meg.

- Képek böngészése a fényképezőgépen azok mentése az okostelefonra
- Képek ellátása földrajzi címkével a fényképezőgépen ([147](#))
- Fényképezés távvezérléssel ([148](#))



- A fényképezőgép beállításaiiban engedélyezni kell, hogy az okostelefon láthassa a fényképezőgépen lévő képeket ([128](#), [130](#), [149](#)).

### Képek ellátása földrajzi címkével a fényképezőgépen

A megfelelő CameraWindow alkalmazás segítségével az okostelefonokon rögzített GPS-adatokat hozzá lehet adni a fényképezőgépen tárolt képekhez. A képekhez kapcsolt címkéken többek között a földrajzi szélesség, földrajzi hosszúság és tengerszint feletti magasság adata helyezhető el.



- A felvételek elkészítése előtt győződjön meg arról, hogy a dátum, az idő és a hazai időzóna megfelelően van beállítva, a „A dátum és az idő beállítása” ([120](#)) szakaszban leírtak szerint. Ezenkívül a „Világóra” ([152](#)) lépéseiben leírtak alapján adja meg a más időzónákban található esetleges felvételkészítési célokat.
- A földrajzi címkével ellátott állóképek és videók alapján más személyek meghatározhatják a tartózkodási helyét vagy azonosíthatják Önt. Legyen körültekintő, amikor megosztja másokkal az ilyen képeket, mivel a képek internetes közzététele esetén igen sok felhasználónak nyílik alkalma megtekinteni azokat.

Használat előtt

Alapszintű útmutató

Haladó útmutató

1 A fényképezőgép alapvető használata

2 Automatikus üzemmód/ Híbrid auto üzemmód

3 Egyéb felvételi módok

4 P üzemmód

5 Tv, Av, M és C mód

6 Lejátszási mód

7 Wi-Fi funkciók

8 Beállítások menü

9 Tartozékok

10 Mellékletek

Tárgymutató



## Felvételkészítés távolról

A fényképezési képernyő megtekintésekor az okostelefonon készíthet felvételeket távvezérléssel.

### 1 Rögzítse a fényképezőgépet.

- A távoli fényképezéskor a fényképező objektívje kinyúlik. A zoom funkció során az objektív mozgása miatt a fényképezőgép elmozdulhat. Rögzítse állványra a fényképezőgépet, vagy más módon érje el, hogy ne mozogjon.

### 2 Csatlakoztassa a fényképezőgépet és az okostelefont (📖128, 📖130).

- Az adatvédelmi beállításokban válassza az [lgen] lehetőséget.

### 3 Válassza a távvezérelt fényképezést.

- Az okostelefonon a CameraWindow alkalmazásban válassza a távvezérelt fényképezést.
- A fényképezőgép objektívje kinyúlik. Ne akadályozza az objektívet, és győződjön meg róla, hogy egyéb tárgyak sem akadályozzák.
- Amint a fényképezőgép készen áll a távvezérelt fényképezésre, az okostelefonon megjelenik a fényképezőgép előképe.
- Ekkor megjelenik egy üzenet a fényképezőgépen, és az ON/OFF kapcsoló gombon kívül más funkció nem használható.

## 4 Készítse el a felvételt.

- Az okostelefon használatával készítsen felvételeket.



- Távvezérelt fényképezés közben a fényképezőgép [P] módban működik. Azonban egyes előre beállított FUNC. és MENU beállítások automatikusan módosulhatnak.
- Videofelvétel nem lehetséges.



- Az okostelefonon a téma csatlakoztatási környezet miatti rázkódó mozgása nem fog jelentkezni a rögzített képeken.
- Nem jelenik meg AF keret. Az élesség ellenőrzésére készítsen próbafelvételt.
- Az elkészített felvételek nem kerülnek át az okostelefonra. Az okostelefonnal böngészheti és importálhatja a képeket a fényképezőgépéről.

Használat előtt

Alapszintű útmutató

Haladó útmutató

1 A fényképezőgép alapvető használata

2 Automatikus üzemmód/  
Hibrid auto üzemmód

3 Egyéb felvételi módok

4 P üzemmód

5 Tv, Av, M és C mód

6 Lejátszási mód

7 Wi-Fi funkciók

8 Beállítások menü

9 Tartozékok

10 Mellékletek

Tárgymutató



## A Wi-Fi beállítások szerkesztése és törlése

A Wi-Fi beállítások szerkesztését vagy törlését az alábbiak szerint végezheti el.

### A kapcsolat adatainak szerkesztése

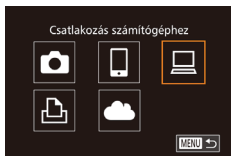

#### 1 Jelenítse meg a Wi-Fi menüt, és válassza ki a szerkeszteni kívánt eszközt.

- Kapcsolja be a fényképezőgépet a [▶] gombbal.
- Nyomja meg a [▲] gombot.
- Válassza ki a szerkeszteni kívánt eszköz ikonját a [▲][▼][◀][▶] gombokkal vagy a [⊙] tárcsa elfordításával, majd nyomja meg a [⊙] gombot.

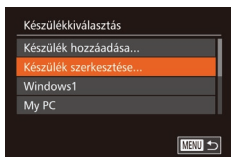

#### 2 Válassza a [Készülék szerkesztése] lehetőséget.

- Válassza ki a [Készülék szerkesztése] lehetőséget a [▲][▼] gombokkal vagy a [⊙] tárcsa elfordításával, majd nyomja meg a [⊙] gombot.

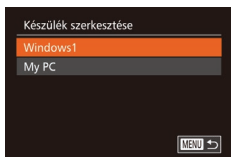

#### 3 Válassza ki egy szerkeszteni kívánt eszközt.

- Válassza ki a szerkeszteni kívánt eszközt a [▲][▼] gombokkal vagy a [⊙] tárcsa elfordításával, majd nyomja meg a [⊙] gombot.

#### 4 Válassza ki a szerkeszteni kívánt lehetőséget.

- Válassza ki a szerkeszteni kívánt elemet a [▲][▼] gombokkal vagy a [⊙] tárcsa elfordításával, majd nyomja meg a [⊙] gombot.
- A módosítható lehetőségek köre attól függ, milyen eszközt, illetve szolgáltatást ér el a fényképezőgép.

Módosítható beállítások	Csatlakozás				
					Webszolgáltatások
[Készülék becenevének módos.] (📖149)	<input type="radio"/>	<input type="radio"/>	<input type="radio"/>	<input type="radio"/>	-
[Beáll. megtek.] (📖130)	-	<input type="radio"/>	-	-	-
[Csatl. adatok törlése] (📖150)	<input type="radio"/>	<input type="radio"/>	<input type="radio"/>	<input type="radio"/>	-

O : Módosítható    - : nem módosítható

### Eszköz becenevének módosítása

Lehetőség van az eszköz fényképezőgépen megjelenő becenevének (megjelenített nevének) módosítására.

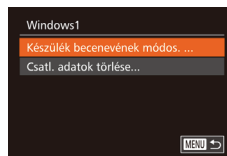

- A „A kapcsolat adatainak szerkesztése” (📖149) szakasz 4. lépését követve jelölje ki a [Készülék becenevének módos.] lehetőséget, majd nyomja meg a [⊙] gombot.
- Válassza ki a beviteli mezőt, majd nyomja meg a [⊙] gombot. A megjelenő billentyűzet segítségével írja be az új becenevet (📖32).

Használat előtt

Alapszintű útmutató

Haladó útmutató

1 A fényképezőgép alapvető használata

2 Automatikus üzemmód/  
Hibrid auto üzemmód

3 Egyéb felvételi módok

4 P üzemmód

5 Tv, Av, M és C mód

6 Lejátszási mód

7 Wi-Fi funkciók

8 Beállítások menü

9 Tartozékok

10 Mellékletek

Tárgymutató



## Kapcsolat adatainak törlése

A kapcsolat adatait (a csatlakoztatott eszközök adatait) az alábbi módon törölheti.



- A „A kapcsolat adatainak szerkesztése” (📖 149) fejezet 4. lépését követve jelölje ki a [Csatl. adatok törlése] lehetőséget, majd nyomja meg a [OK] gombot.
- A [Törli?] kérdés megjelenése után a [↩][▶] gombokkal vagy a [🌀] tárcsa elfordításával válassza az [OK] lehetőséget, és nyomja meg a [OK] gombot.
- A kapcsolati adatok törlődnek.

## A Wi-Fi beállítások visszaállítása alapértelmezett értékre

A fényképezőgép más személy részére történő átruházása vagy kiselejtezése esetén állítsa vissza a Wi-Fi beállításait alapértelmezett értékekre.

A Wi-Fi beállítások alapértelmezett értékeinek visszaállítása az összes webszolgáltatás beállításait is törli. A funkció használata előtt győződjön meg arról, hogy minden Wi-Fi beállítást vissza kíván állítani.

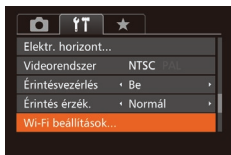

### 1 Válassza a [Wi-Fi beállítások] lehetőséget.

- Nyomja meg a [MENU] gombot és válassza a [Wi-Fi beállítások] lehetőséget a [📶] lapon (📖 30).

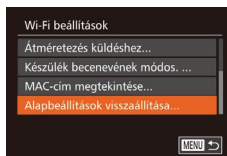

### 2 Válassza az [Alapbeállítások visszaállítása] lehetőséget.

- Válassza ki az [Alapbeállítások visszaállítása] lehetőséget a [▲][▼] gombokkal vagy a [🌀] tárcsa elfordításával, majd nyomja meg a [OK] gombot.

### 3 Állítsa vissza az alapértelmezett beállításokat.

- A [↩][▶] gombokkal vagy a [🌀] tárcsával válassza ki az [OK] lehetőséget, majd nyomja meg a [OK] gombot.
- A Wi-Fi beállítások ezzel visszaálltak az alapértékekre.



- A többi (Wi-Fi beállításokon kívüli) beállítás visszaállításához válassza ki a [Mind visszaáll] lehetőséget a [📶] lapon (📖 157).

Használat előtt

Alapszintű útmutató

Haladó útmutató

1 A fényképezőgép alapvető használata

2 Automatikus üzemmód/  
Hibrid auto üzemmód

3 Egyéb felvételi módok

4 P üzemmód

5 Tv, Av, M és C mód

6 Lejátszási mód

7 Wi-Fi funkciók

8 Beállítások menü

9 Tartozékok

10 Mellékletek

Tárgymutató



# 8

## Beállítások menü

A fényképezőgép alapszintű funkcióinak teste szabása vagy beállítása a kényelmesebb fényképezéshez

### Az alapvető fényképezőgép-funkciók beállítása

A MENU (📖30) funkciókat a [F/T] lapon állíthatja be. Szabja testre a gyakran használt funkciókat a kényelmes használathoz.

#### A fényképezőgép működésének elnémítása

A fényképezőgép hangjait és a videókat a következőképpen némíthatja el.

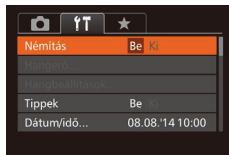

- Válassza a [Némítás] beállítást, majd a [Be] értéket.



- A működés úgy is elnémítható, ha a fényképezőgép bekapcsolásakor nyomva tartja a [▼] gombot.
- A videók lejátszása hang nélkül történik, ha elnémítja a fényképezőgépet (📖103). A videók hangjának visszaállításához nyomja meg a [▲] gombot vagy húzza felfelé ujját a kijelzőn. A hangerőt igény szerint beállíthatja a [▲][▼] gombokkal, illetve ujját felfelé vagy lefelé húzva a kijelzőn.

#### A hangerő módosítása

Módosítsa a fényképezőgépet egyes hangjainak hangerejét a következők szerint.



- Válassza a [Hangerő] beállítást, majd nyomja meg a [M] gombot.
- Válasszon a tételek közül, majd a [◀][▶] gombokkal állítsa be a hangerőt.

Használat előtt

Alapszintű útmutató

Haladó útmutató

- 1 A fényképezőgép alapvető használata
- 2 Automatikus üzemmód/Hibrid auto üzemmód
- 3 Egyéb felvételi módok
- 4 P üzemmód
- 5 Tv, Av, M és C mód
- 6 Lejátszási mód
- 7 Wi-Fi funkciók
- 8 Beállítások menü

9 Tartozékok

10 Mellékletek

Tárgymutató



## A hangok testre szabása

A fényképezőgép működési hangjait a következőképpen szabhatja testre.

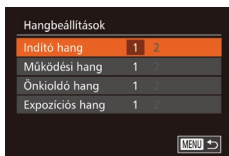

- Válassza a [Hangbeállítások] menüt, majd nyomja meg a [OK] gombot.
- Válasszon a tételek közül, majd a [◀][▶] gombokkal válassza ki a lehetőségek egyikét.



- A [OK] módban rögzített összefoglaló videóban hallható zárkioldás hangja (136) nem módosítható.

## A tippek elrejtése

A kijelzőn alapértelmezett esetben tippek (magyarázatok) jelennek meg, amikor a FUNC. (129) vagy a MENU (130) beállításait kiválasztja. Ha kívánja, kikapcsolhatja ezeknek az információknak a megjelenítését.

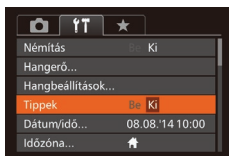

- Válassza a [Tippek] menüt, majd válassza a [Ki] értéket.

## Dátum és idő

A dátumot és időt az alábbi művelettel módosíthatja.

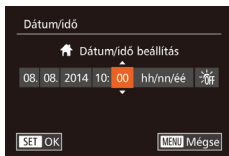

- Válassza a [Dátum/idő] lehetőséget, majd nyomja meg a [OK] gombot.
- A [◀][▶] gombokkal válasszon egy lehetőséget, majd a [▲][▼] gombokkal vagy a [◉] tárcsa elfordításával módosítsa az értéket.

## Világóra

A képeket a helyi dátum és idő szerint készítheti el utazás közben a megfelelő időzónára történő váltással, ha előzőleg bejegyezte a megfelelő időzónákat. Ezzel a kényelmes funkcióval nem kell kézzel módosítania a Dátum/idő beállítást.

A világóra használata előtt ellenőrizze, hogy megfelelő-e a dátum és az idő beállítása, illetve otthonának időzónája, lásd: „A dátum és az idő beállítása” (120).

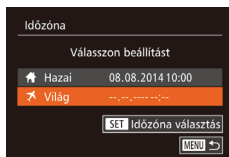

### 1 Adja meg utazási célját.

- Válassza az [Időzóna] lehetőséget, majd nyomja meg a [OK] gombot.
- A [▲][▼] gombokkal vagy a [◉] tárcsával válassza ki az [X Világ] lehetőséget, majd nyomja meg a [OK] gombot.
- Válassza ki a kívánt célt a [◀][▶] gombokkal.
- A nyári időszámítás (1 órával előrébb) beállításához a [▲][▼] gombokkal vagy a [◉] tárcsával válassza a [%] lehetőséget, majd a [◀][▶] gombokkal a [%] lehetőséget.
- Nyomja meg a [OK] gombot.

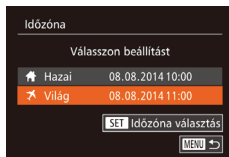

### 2 Váltson az úti cél időzónájába.

- A [▲][▼] gombokkal vagy a [◉] tárcsával válassza ki az [X Világ] lehetőséget, majd nyomja meg a [MENU] gombot.
- Beállítás után megjelenik a [X] jel a felvételi képernyőn (179).



- Ha módosítja a dátumot vagy az időt a [X] beállításnál (121), a [↑] Hazai] idő és dátum is automatikusan módosul.

Használat előtt

Alapszintű útmutató

Haladó útmutató

- 1 A fényképezőgép alapvető használata
- 2 Automatikus üzemmód/Hibrid auto üzemmód
- 3 Egyéb felvételi módok
- 4 P üzemmód
- 5 Tv, Av, M és C mód
- 6 Lejátszási mód
- 7 Wi-Fi funkciók
- 8 Beállítások menü
- 9 Tartozékok
- 10 Mellékletek

Tárgymutató





## Az objektív behúzási idejének módosítása

Felvétel módban (📷) a készülék biztonsági okokból behúzza az objektívet körülbelül egy perccel a [▶] gomb megnyomása után. Ha azt szeretné, hogy a fényképezőgép a [▶] gomb megnyomásakor azonnal visszahúzza az objektívet, akkor állítsa az időt [0 mp.] értékre.

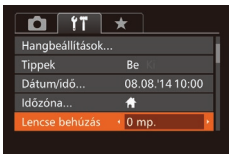

- Válassza a [Lencse behúzás] lehetőséget, majd válassza a [0 mp.] értéket.

## A Gazdaságos mód használata

Éz a funkció lehetővé teszi az akkumulátor energiájának megtakarítását Képfelvételi módban. Ha a fényképezőgép nincs használatban, a kijelző gyorsan elsötétül az energiafogyasztás csökkentése érdekében.

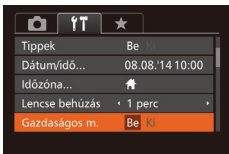

### 1 Adja meg a beállítást.

- Válassza a [Gazdaságos m.] beállítást, majd a [Be] értéket.
- Beállítás után megjelenik a [ECO] jel a felvételi képernyőn (📷179).
- A képernyő elsötétül, ha a fényképezőgépet kb. két másodpercig nem használja; az elsötétítés után kb. tíz másodperccel a képernyő kikapcsol. A fényképezőgép automatikusan kikapcsol kb. három percnyi téltenség után.

### 2 Készítse el a felvételt.

- Ha a kijelző kikapcsolódott, de a készülék még nem húzta be az objektívet, a zárkiloadó gomb félig történő lenyomásával bekapcsolhatja a kijelzőt, és folytathatja a fényképezést.

## Az energiatakarékos működés beállítása

Igényei szerint beállíthatja a fényképezőgép és a képernyő automatikus kikapcsolásának időzítését (Automatikus kikapcsolás, illetve Kijelző kikapcsolás) (📷27).

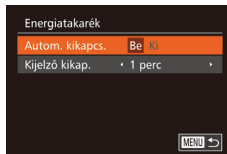

- Válassza az [Energiatakarék] lehetőséget, majd nyomja meg a [☰] gombot.
- Miután kiválaszt egy lehetőséget, szükség szerint módosítsa a [◀▶] gombokkal.



- Az akkumulátor energiájával való takarékoskodáshoz válasszon [Be] értéket az [Autom. kikapcs.] beállításhoz, valamint [1 perc] értéket vagy kevesebbet a [Kijelző kikap.] beállításhoz.



- A [Kijelző kikap.] beállítás akkor is érvényes, ha az [Autom. kikapcs.] értéke [Ki].
- Ezek az energiatakarékos funkciók nem érhetők el, ha a Gazdaságos módot (📷153) [Be] értékre kapcsolta.

## A kijelző fényereje

A következőképpen állíthatja be a kijelző fényerejét.

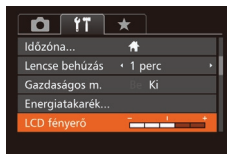

- Válassza az [LCD fényerő] lehetőséget, majd a [◀▶] gombokkal állítsa be a fényerőt.



- A legnagyobb fényerőhöz a felvételi képernyő megjelenítése közben vagy egyképes lejátszási módban nyomja le és legalább egy másodpercig tartsa lenyomva a [▼] gombot. (Ezzel felülbíráhatja az [LCD fényerő] beállítást a [↑] lapon.) Az eredeti fényerő visszaállításához ismét nyomja le és legalább egy másodpercig tartsa lenyomva a [▼] gombot, vagy indítsa újra a fényképezőgépet.

Használat előtt

Alapszintű útmutató

Haladó útmutató

- 1 A fényképezőgép alapvető használata
- 2 Automatikus üzemmód/ Híbrid auto üzemmód
- 3 Egyéb felvételi módok
- 4 P üzemmód
- 5 Tv, Av, M és C mód
- 6 Lejátszási mód
- 7 Wi-Fi funkciók
- 8 Beállítások menü
- 9 Tartozékok
- 10 Mellékletek

Tárgymutató



## Indító képernyő

A fényképezőgép bekapcsolásakor a képernyőn megjelenő indító képet a következőképpen módosíthatja.

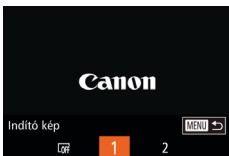

- Válassza az [Indító kép] menüt, majd nyomja meg a [OK] gombot.
- A [◀][▶] gombokkal vagy a [🔍] tárcsa elfordításával válasszon egy beállítást.

## A memóriakártya formázása

Használat előtt az új (és a korábban más készülékkel formázott) memóriakártyákat formázni kell ezzel a fényképezőgéppel. A formázás minden adatot töröl a memóriakártyáról. A formázás előtt másolja a képeket a memóriakártyáról a számítógépre, vagy készítsen biztonsági másolatot más módon.

### 1 Jelenítse meg a [Formázás] képernyőt.

- Válassza a [Formázás] lehetőséget, majd nyomja meg a [OK] gombot.

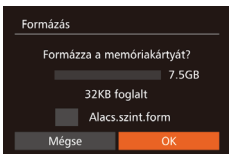

### 2 Válassza az [OK] gombot.

- A [▲][▼] gombokkal válassza ki a [Mégse] lehetőséget, válassza az [OK] lehetőséget (a [◀][▶] gombokkal vagy a [🔍] tárcsa elfordításával), majd nyomja meg a [OK] gombot.

### 3 Formázza a memóriakártyát.

- A formázási folyamat elindításához a [▲][▼] gombokkal vagy a [🔍] tárcsával válassza az [OK] lehetőséget, majd nyomja meg a [OK] gombot.
- A formázás befejeződésekor [A memóriakártya formázása befejeződött] üzenet jelenik meg. Nyomja meg a [OK] gombot.



- A memóriakártyán található adatok törlése vagy formázása csak a kártyán található fájlkezelési információkat módosítja, és nem törli teljesen az adatokat. Amikor átad vagy kidob egy memóriakártyát, szükség esetén a személyes adatok védelme érdekében végezzen további lépéseket, például fizikailag semmisítse meg a kártyát.



- Előfordulhat, hogy a memóriakártya formázási képernyőn megjelenő teljes kapacitása kevesebb a memóriakártyán jelzett értéknél.

## Teljes formázás

Indítsa el az alacsony szintű formázás folyamatát a következő esetekben: Megjelenik a [Memóriakártya hiba] üzenet, a fényképezőgép nem működik megfelelően, a kártyák olvasása/írása lelassul, lelassul a folyamatos fényképezés vagy a videók rögzítése hirtelen megszakad. A teljes formázás minden adatot töröl a memóriakártyáról. Teljes formázás előtt másolja a képeket a memóriakártyáról a számítógépre, vagy készítsen biztonsági másolatot más módon.

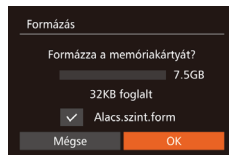

- „A memóriakártya formázása” szakasz (📖 154) 1. lépésében szereplő képernyőn a [▲][▼] gombokkal vagy a [🔍] tárcsával válassza az [Alacs.szint.form] lehetőséget, majd válassza ki ezt a beállítást a [◀][▶] gombokkal. Megjelenik a [✓] ikon.
- „A memóriakártya formázása” szakasz (📖 154) 2–3. lépésével folytassa a formázási folyamatot.



- A teljes formázás tovább tart, mint „A memóriakártya formázása” (📖 154), mert ekkor a készülék a memóriakártya minden tárolási területéről törli az adatokat.
- A teljes formázás folyamata leállítható a [Stop] parancs választásával. Ebben az esetben az összes adat törlődik, de a memóriakártya a szokásos módon használható.

Használat előtt

Alapszintű útmutató

Haladó útmutató

- 1 A fényképezőgép alapvető használata
- 2 Automatikus üzemmód/Hibrid auto üzemmód
- 3 Egyéb felvételi módok
- 4 P üzemmód
- 5 Tv, Av, M és C mód
- 6 Lejátszási mód
- 7 Wi-Fi funkciók
- 8 Beállítások menü
- 9 Tartozékok
- 10 Mellékletek

Tárgymutató



## Fájlszámozás

A fényképezőgép automatikusan hozzárendel a felvett képekhez egy sorszámot (0001 és 9999 között), és legfeljebb 2000 képet tartalmazó mappákba menti a képfájlokat. A fájlszámozás hozzárendelési módja módosítható.



- Válassza a [Fájlszámozás] lehetőséget, majd válasszon egy beállítást.

Folyamatos	A készülék folyamatosan adja a számokat (a 9999. felvételig), még új memóriakártya használatakor is.
Aut. nullázás	A fájlok számozása újraindul 0001-től, ha új memóriakártyát helyez a készülékbe vagy új mappát hoz létre.



- A választott beállítástól függetlenül a felvételek számozása folyamatos lehet az újonnan behelyezett memóriakártyákon található utolsó számtól. Ha 0001-től szeretné kezdeni a felvételeket, üres (vagy formázott (154)) memóriakártyát helyezzen be.
- A kártyák mappaszerkezetéről és a képformátumokról a „Szoftver használati útmutató” (164) tartalmaz részletes tudnivalókat.

## Dátum alapú képtárolás

Ahelyett, hogy egy mappában tárolná az adott hónapban felvett képeket, a fényképezőgép minden nap új mappát tud létrehozni az adott napi képeknek.

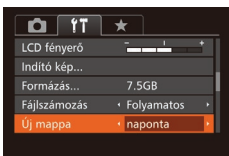

- Válassza az [Új mappa] lehetőséget, majd a [naponta] értéket.
- A képek mentése ekkor az adott felvételek napján létrehozott mappákba történik.

## Metrikus/angolszász kijelzés

Szükség szerint módosíthatja a zoom sávon (81), a kézi élességállítás jelzőjén (81) és a másol megjelenő mértékegységeket m/cm-ről láb/hüvelykre.

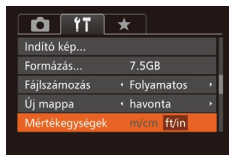

- Válassza a [Mértékegységek], majd a [ft/in] lehetőséget.

## Az elektronikus szintjelző kalibrálása

Kalibrálja az elektronikus szintjelzőt, ha úgy tűnik, nem segít a fényképezőgép szintbeállításában. A jobb kalibrációs pontossághoz jelenítse meg előbb a négyzethálót (99) a szint beállításának elősegítéséhez.

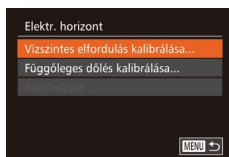

### 1 Győződjön meg arról, hogy a fényképezőgép szintben van.

- Helyezze a fényképezőgépet sima felületre, például egy asztalra.

### 2 Kalibrálja az elektronikus szintjelzőt.

- Válassza az [Elektr. horizont] lehetőséget, majd nyomja meg a [OK] gombot.
- A balra/jobbra dőlés beállításához válassza a [Vízszintes elfordulás kalibrálása] lehetőséget, az előre/hátra dőlés beállításához pedig válassza a [Függőleges dőlés kalibrálása] lehetőséget, végül nyomja meg a [OK] gombot. Megerősítő üzenet jelenik meg.
- Válassza az [OK] lehetőséget, majd nyomja meg a [OK] gombot.

Használat előtt

Alapszintű útmutató

Haladó útmutató

- 1 A fényképezőgép alapvető használata
- 2 Automatikus üzemmód/Hibrid auto üzemmód
- 3 Egyéb felvételi módok
- 4 P üzemmód
- 5 Tv, Av, M és C mód

6 Lejátszási mód

7 Wi-Fi funkciók

8 Beállítások menü

9 Tartozékok

10 Mellékletek

Tárgymutató



## Az elektronikus szintjelző alaphelyzetbe állítása

Az elektronikus szintjelzőt a következőképpen állíthatja alaphelyzetbe. Ez nem lehetséges, csak ha kalibrálja az elektronikus szintjelzőt.

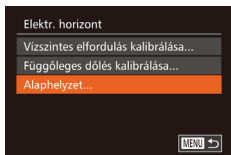

- Válassza az [Elektr. horizont] lehetőséget, majd nyomja meg a [OK] gombot.
- Válassza az [Alaphelyzet] lehetőséget, majd nyomja meg a [OK] gombot.
- Válassza az [OK] lehetőséget, majd nyomja meg a [OK] gombot.

## Az érintőképernyős műveletek kikapcsolása

Az érintőképernyő a nem kívánt érintőképernyős műveletek elkerülése érdekében kikapcsolható.

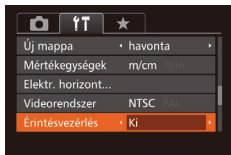

- Válassza az [Érintésvezérlés] pontot, majd a [Ki] lehetőséget.

## Az érintőképernyő érzékenységének növelése

Lehetőség van az érintőképernyő érzékenységének megnövelésére, amellyel a fényképezőgép képes lesz a finomabb érintésekre is reagálni.

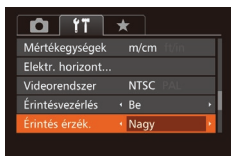

- Válassza az [Érintésérzék.] lehetőséget, majd a [Nagy] beállítást.

## A képekre rögzítendő szerzői jogi információk beállítása

A szerző nevét és egyéb szerzői jogi információkat, amelyeket a képekre szeretne rögzíteni, előre be kell állítani a következők szerint.

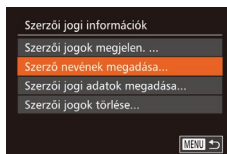

- Válassza az [Szerzői jogi információk] lehetőséget, majd nyomja meg a [OK] gombot.
- A [▲][▼] gombokkal vagy a [OK] tárcsa elfordításával válassza ki a [Szerző nevének megadása] vagy a [Szerzői jogi adatok megadása] pontot. A billentyűzet megnyitásához nyomja meg a [OK] gombot, és írja be a nevet (132).
- Nyomja meg a [MENU] gombot. A [Módosítások elfogadása?] kérdés megjelenésekor válassza az [Igen] lehetőséget (a [◀][▶] gombokkal vagy a [OK] tárcsa elfordításával), majd nyomja meg a [OK] gombot.
- Az itt beállított információk kerülnek rá a képekre.



- A beírt adatok megjelenítéséhez a fenti képernyőn válassza a [Szerzői jogok megjelen.] lehetőséget, majd nyomja meg a [OK] gombot.
- A szerzői jogi információk beírásához, módosításához és törléséhez használhatja a szoftvert (164) is. Előfordulhat, hogy a szoftverrel megadott egyes karakterek nem megfelelően jelennek meg a fényképezőgépen, de a képeken helyesen szerepelnek.
- A képekre rögzített szerzői jogi információk megjelenítéséhez használhatja a szoftvert, miután a képeket a számítógépre mentette.

Használat előtt

Alapszintű útmutató

Haladó útmutató

- 1 A fényképezőgép alapvető használata
- 2 Automatikus üzemmód/ Híbrid auto üzemmód
- 3 Egyéb felvételi módok
- 4 P üzemmód
- 5 Tv, Av, M és C mód
- 6 Lejátszási mód
- 7 Wi-Fi funkciók
- 8 Beállítások menü

9 Tartozékok

10 Mellékletek

Tárgymutató



## A szerzői jogi információk törlése

A szerző neve és az egyéb szerzői jogi információk egyszerre törölhetők a következők szerint.

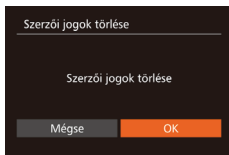

- Hajtsa végre „A képekre rögzítendő szerzői jogi információk beállítása” (156) szakasz lépéseit, és válassza ki a [Szerzői jogok törlése] lehetőséget.
- A [◀|▶] gombokkal vagy a [⊙] tárcsával válassza ki az [OK] lehetőséget, majd nyomja meg a [⊙] gombot.



- A képekre már rögzített szerzői jogi információk nem törölnek.

## Tanúsítványemlékek ellenőrzése

A fényképezőgép által teljesített tanúsítványkövetelmények egyes emblémái megtekinthetők a kijelzőn. Az egyéb nyomtatott tanúsítványemlékmákat ez az útmutató, a fényképezőgép csomagolása vagy váza tartalmazza.

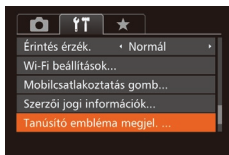

- Válassza a [Tanúsító embléma megjel.] lehetőséget, majd nyomja meg a [⊙] gombot.

## A kijelző nyelve

A kijelző nyelvét szükség esetén módosíthatja.



- Válassza a [Nyelv] lehetőséget, majd nyomja meg a [⊙] gombot.
- Válassza ki a kívánt nyelvet a [▲][▼][◀][▶] gombokkal vagy a [⊙] tárcsa elfordításával, majd nyomja meg a [⊙] gombot.



- A [Nyelv] képernyőt lejátszás módban úgy is elérheti, hogy a [⊙] gomb lenyomva tartása közben azonnal megnyomja a [MENU] gombot.

## További beállítások módosítása

Az alábbi beállítások a [↑↓] lapon is módosíthatók.

- [Videorendszer] (162)
- [Wi-Fi beállítások] (127)
- [Mobilcsatlakoztatás gomb] (128)

## Alapértelmezett értékek visszaállítása

Ha véletlenül módosított egy beállítást, visszaállíthatja a fényképezőgép alapértelmezett beállításait.

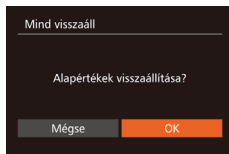

### 1 Jelenítse meg a [Mind visszaáll] képernyőt.

- Válassza a [Mind visszaáll] lehetőséget, majd nyomja meg a [⊙] gombot.

### 2 Állítsa vissza az alapértelmezett beállításokat.

- A [◀|▶] gombokkal vagy a [⊙] tárcsával válassza ki az [OK] lehetőséget, majd nyomja meg a [⊙] gombot.
- A készülék ekkor visszaállítja az alapértelmezett beállításokat.



- A következő funkcióknál nem állnak vissza az alapértelmezett beállítások.
  - Az Arcazonosítással regisztrált információk (44)
  - A [↑↓] lap beállításai: [Dátum/idő] (152), [Időzóna] (152), [Nyelv] (157) és [Videorendszer] (162)
  - Az egyéni fehéregyensúlyhoz mentett adatok (79)
  - Az [SCN] (55) és [Q] (58) üzemmódban választott felvételi mód
  - Az expozíciókompenzáció tárcsával (74) beállított értékek
  - Videofelvétel üzemmód (71)
  - Wi-Fi beállítások (127)
  - Az elektronikus szintjelző kalibrációs értéke (155)
  - Szerzői jogi információk (156)

Használat előtt

Alapszintű útmutató

Haladó útmutató

1 A fényképezőgép alapvető használata

2 Automatikus üzemmód/ Híbrid auto üzemmód

3 Egyéb felvételi módok

4 P üzemmód

5 Tv, Av, M és C mód

6 Lejátszási mód

7 Wi-Fi funkciók

8 Beállítások menü

9 Tartozékok

10 Mellékletek

Tárgymutató



# 9

## Tartozékok

Használja ki a fényképezőgépben rejlő lehetőségeket a választható Canon tartozékokkal és más külön megvásárolható kompatibilis tartozékokkal

## A rendszer bemutatása

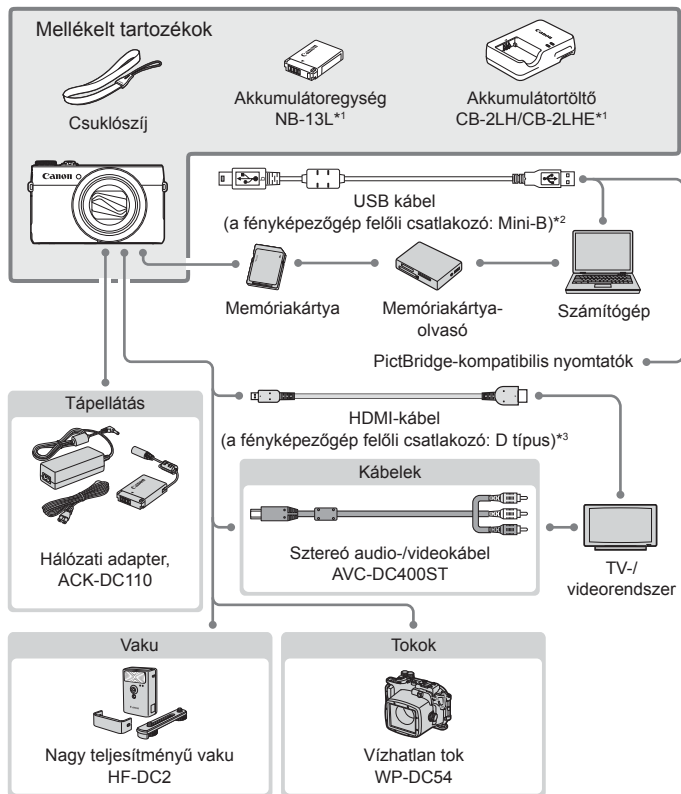

\*1 Külön is megvásárolható.

\*2 Eredeti Canon tartozék is kapható (interfészkábel, IFC-400PCU).

\*3 Használjon kereskedelmi forgalomban kapható, legfeljebb 2,5 m hosszú kábelt.

Használat előtt

Alapszintű útmutató

Haladó útmutató

- 1 A fényképezőgép alapvető használata
- 2 Automatikus üzemmód/ Híbrid auto üzemmód
- 3 Egyéb felvételi módok
- 4 P üzemmód
- 5 Tv, Av, M és C mód
- 6 Lejátszási mód
- 7 Wi-Fi funkciók
- 8 Beállítások menü
- 9 Tartozékok
- 10 Mellékletek

Tárgymutató



## Eredeti Canon kiegészítők használata javasolt.

Ezt a terméket úgy tervezték, hogy kiemelkedő teljesítményt nyújtson az eredeti Canon kiegészítőkkel.

A Canon nem vállal felelősséget a nem eredeti Canon tartozékok használatából származó hibás működés (például az akkumulátoregység szivárgása és/vagy felrobbanása), a fényképezőgép károsodása vagy az ebből származó balesetek (például tűz) miatt. Ügyeljen arra, hogy a jótállás nem terjed ki a nem eredeti Canon tartozékok használatából származó hibák javítására, ezeket a javításokat csak térítés ellenében kérheti.

## Választható tartozékok

A következő fényképezőgép-tartozékok külön megvásárolhatók. Érdemes tudnia, hogy az elérhetőség függ az adott területtől, és egyes tartozékok esetleg már nem kaphatók.

### Tápellátás

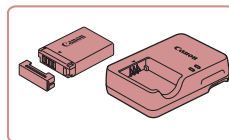

#### Akkumulátoregység, NB-13L

- Újratölthető lítiumion-akkumulátor

#### Akkumulátortöltő, CB-2LH/CB-2LHE

- Töltő az akkumulátoregységhez, NB-13L



- Ez az üzenet [Akkumulátorérintkezési hiba] akkor jelenik meg, ha nem eredeti Canon akkumulátoregységet használ és felhasználói beavatkozásra van szükség. Vegye figyelembe, hogy a Canon nem vállal felelősséget a nem eredeti Canon akkumulátoregység használatából származó károk vagy balesetek, például hibás működés vagy tűz miatt.



- Az akkumulátoregységhez jár egy kényelmesen használható fedél, amely jelzi a töltési állapotot. Az akkumulátoregység töltöttsége könnyen ellenőrizhető, ha a fedelet úgy helyezi rá, hogy a ▲ jel feltöltött akkumulátoregység esetén látható legyen, nem feltöltött akkumulátoregység esetén pedig a ▲ jel ne legyen látható.

## Használat előtt

### Alapszintű útmutató

### Haladó útmutató

- 1 A fényképezőgép alapvető használata
- 2 Automatikus üzemmód/ Híbrid auto üzemmód
- 3 Egyéb felvételi módok
- 4 P üzemmód
- 5 Tv, Av, M és C mód
- 6 Lejátszási mód
- 7 Wi-Fi funkciók
- 8 Beállítások menü
- 9 Tartozékok
- 10 Mellékletek

## Tárgymutató





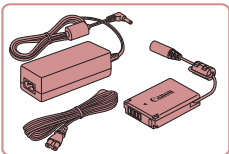

### Hálózati adapter, ACK-DC110

- Háztartási konnektorról teszi lehetővé a fényképezőgép üzemeltetését. Ez javasolt a fényképezőgép tápellátására hosszabb idejű használat esetén, illetve ha nyomtatóhoz vagy számítógéphez van csatlakoztatva. Nem használható a fényképezőgépbe helyezett akkumulátoregység töltésére.



- Az akkumulátortöltő és a hálózati adapter ott használható, ahol a hálózati feszültség 100–240 V (50/60 Hz).
- Eltérő konnektortípus esetén használjon külön megvásárolható átalakítót. Soha ne használjon utazásra tervezett tápfeszültség-átalakítót, mert károsodhat az akkumulátoregység.

## Vaku

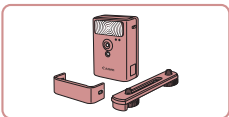

### Nagy teljesítményű vaku, HF-DC2

- Külső vaku a beépített vaku megvilágítási tartományán kívül eső témák megvilágítására.



- A nagy teljesítményű vakuk nem használhatók [M] felvételi módban, illetve [Av] vagy [Tv] felvételi módban, ha [Vakumód] funkció [Kézi] lehetőségre van állítva.

## Egyéb tartozékok

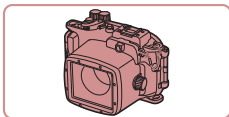

### Vízhatlan tok, WP-DC54

- Vízalatti fényképezéshez akár 40 méteres mélységig. Hasznos továbbá esőben, vízparton vagy sípályán történő fényképezéskor.

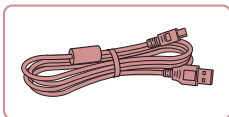

### Interfészkábel, IFC-400PCU

- A fényképezőgép számítógéphez vagy nyomtatóhoz való csatlakoztatásához.

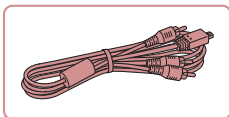

### Sztereo audio-/videókábel, AVC-DC400ST

- TV-hez csatlakoztatja a fényképezőgépet, hogy a lejátszást a TV nagyobb képernyőjén élvezhesse.

## Nyomtatók

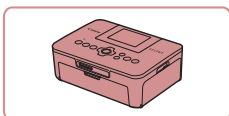

### Canon márkájú PictBridge-kompatibilis nyomtatók

- Számítógép használata nélkül is kinyomtathatja a képeit, ha a fényképezőgépet közvetlenül csatlakoztatja egy nyomtatóhoz. A részletekhez forduljon a legközelebbi Canon kereskedőhöz.

Használat előtt

Alapszintű útmutató

Haladó útmutató

1 A fényképezőgép alapvető használata

2 Automatikus üzemmód/  
Hibrid auto üzemmód

3 Egyéb felvételi módok

4 P üzemmód

5 Tv, Av, M és C mód

6 Lejátszási mód

7 Wi-Fi funkciók

8 Beállítások menü

9 Tartozékok

10 Mellékletek

Tárgymutató



## A választható tartozékok használata

▶ Állóképek ▶ Videók

### Lejátszás TV-készüléken

▶ Állóképek ▶ Videók

Ha a fényképezőgépet összeköti egy TV-készülékkel, a felvételeket a TV nagyobb képernyőjén is megtekintheti. A csatlakoztatásról vagy a bemenetek váltásáról a TV használati útmutatójában olvashat részletesebben.



- Bizonyos információk esetleg nem jelennek meg, ha a képeket TV-n jeleníti meg (180).

### Visszajátszás nagy felbontású TV-készüléken

▶ Állóképek ▶ Videók

A képeket megtekintheti TV-készüléken, ha a fényképezőgépet egy kereskedelmi forgalomban kapható HDMI-kábellel (amely nem hosszabb 2,5 m-nél és a fényképezőgéphez D típusú csatlakozóval csatlakozik) egy HD TV készülékhez csatlakoztatja. Az [FHD 60P], [FHD 30P] vagy [HD 30P] felbontással készült videók nagy felbontásban tekinthetők meg.

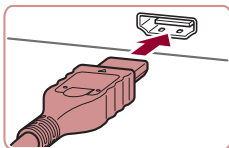

#### 1 Győződjön meg arról, hogy a fényképezőgép és a TV-készülék ki van kapcsolva.

#### 2 Csatlakoztassa a fényképezőgépet a TV-hez.

- A TV-készüléken illessze be teljesen a kábelcsatlakozót a HDMI-bemenetbe az ábrán látható módon.

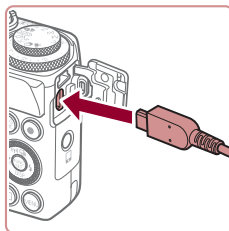

- Nyissa ki a fényképezőgép csatlakozóit borító fedelet, és teljesen illessze be a kábelcsatlakozót a fényképezőgép csatlakozójába.

#### 3 Kapcsolja be a TV-t, és állítsa a videobemenetre.

- Állítsa a TV-t arra a bemenetre, amelyhez a kábelt csatlakoztatta a 2. lépésben.

#### 4 Kapcsolja be a fényképezőgépet.

- Kapcsolja be a fényképezőgépet a [ ] gombbal.
- A fényképezőgép képei ekkor a TV-n jelennek meg. (A fényképezőgép kijelzőjén semmi sem látható.)
- Ha végzett, kapcsolja ki a fényképezőgépet és a TV-t, mielőtt kihúzza a kábelt.



- Az USB kábelt vagy a választható sztereó audio-/videokábelt nem lehet egyszerre csatlakoztatni a fényképezőgéphez a HDMI-kábellel. Ha egyszerre próbálja csatlakoztatni a fényképezőgéphez a kábeleket, a fényképezőgép vagy a kábelek károsodhatnak.
- Az érintőképernyős műveletek nem érhetők el, ha a fényképezőgépet TV-készülékhez csatlakoztatja.



- A fényképezőgép működési hangjai nem hallhatók, ha HD TV-készülékhez csatlakoztatja.

Használat előtt

Alapszintű útmutató

Haladó útmutató

1 A fényképezőgép alapvető használata

2 Automatikus üzemmód/  
Hibrid auto üzemmód

3 Egyéb felvételi módok

4 P üzemmód

5 Tv, Av, M és C mód

6 Lejátszási mód

7 Wi-Fi funkciók

8 Beállítások menü

9 Tartozékok

10 Mellékletek

Tárgymutató



## Lejátszás normál felbontású TV-készüléken

▶ Állóképek ▶ Videók

Az AVC-DC400ST sztereó audio-/videókábel (külön vásárolható meg) segítségével összekötheti a fényképezőgépet egy TV-készülékkel, hogy a nagyobb képernyőn élvezhesse a képeket, miközben a fényképezőgépet vezérli.

### 1 Győződjön meg arról, hogy a fényképezőgép és a TV-készülék ki van kapcsolva.

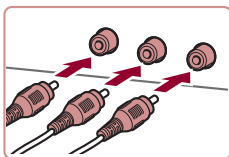

### 2 Csatlakoztassa a fényképezőgépet a TV-hez.

- A TV-készüléken illessze be teljesen a kábelcsatlakozókat a videobemenetekbe az ábrán látható módon.
- Győződjön meg arról, hogy a kábelcsatlakozók a hasonló színű videobemenetekhez csatlakoznak-e.
- Nyissa ki a fényképezőgép csatlakozóit borító fedelet, és teljesen illessze be a kábelcsatlakozót a fényképezőgép csatlakozójába.

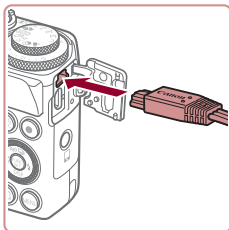

### 3 Tekintse meg a képeket.

- Jelenítse meg a képeket a „Lejátszás nagy felbontású TV-készüléken” szakasz (📖161) 3–4. lépését követve.



- Megfelelő kijelzés csak akkor lehetséges, ha a fényképezőgép videokimeneti beállítása (NTSC vagy PAL) megegyezik a TV-készülékével. A videokimeneti formátum módosításához nyomja meg a **MENU** gombot, és válassza a [Videorendszer] lehetőséget a [Y] lapon.
- Az érintőképernyős műveletek nem érhetők el, ha a fényképezőgépet TV-készülékhez csatlakoztatja.



- Ha a fényképezőgépet TV-készülékhez csatlakoztatja, a felvételeket a TV-készülék nagyobb képernyőjén megjelenítve készítheti el. A felvételek elkészítése megegyezik a fényképezőgép kijelzőjének használatával esetén követendő lépésekkel. Az AF pont zoom (📖51), a Kézi fókusz nyújtás (📖81), az MF kontúrkiemelés (📖82) és az Éjjeli kijelző (📖92) funkciók nem érhetők el.

## A fényképezőgép üzemeltetése hálózati tápellátással

▶ Állóképek ▶ Videók

Ha a (külön megvásárolható) ACK-DC110 hálózati adapterrel használja a fényképezőgépet, nem kell figyelnie az akkumulátor töltöttségi szintjét.

### 1 Győződjön meg arról, hogy a fényképezőgép ki van kapcsolva.

### 2 Nyissa ki a fedelet.

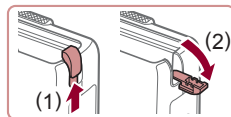

- „Az akkumulátoregység és memóriakártya behelyezése” című fejezet (📖19) 1. lépését követve nyissa ki a memóriakártya és akkumulátor fedelét, majd nyissa fel a DC csatlakókábel aljzatának fedelét az ábra alapján.

Használat előtt

Alapszintű útmutató

Haladó útmutató

1 A fényképezőgép alapvető használata

2 Automatikus üzemmód/  
Hibrid auto üzemmód

3 Egyéb felvételi módok

4 P üzemmód

5 Tv, Av, M és C mód

6 Lejátszási mód

7 Wi-Fi funkciók

8 Beállítások menü

9 Tartozékok

10 Mellékletek

Tárgymutató



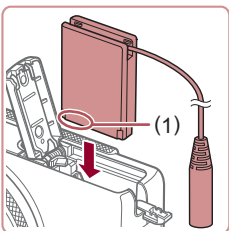

### 3 Helyezze be a DC csatolót.

- Az érintkezőket a bemutatott módon tartva (1) helyezze be a csatolót az akkumulátoregységhez hasonló módon (lásd „Az akkumulátoregység és a memóriakártya behelyezése” szakasz (19) 2. lépését).

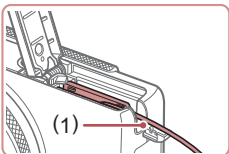

- Ügyeljen arra, hogy a DC csatoló kábele a kábelvezetőben haladjon (1).

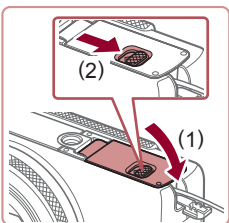

### 4 Csukja be a fedelet.

- Hajtsa be a fedelet (1), majd nyomja lefelé, és közben kattanásig csúsztassa a kapcsolót vissza a zárt helyzetébe (2).

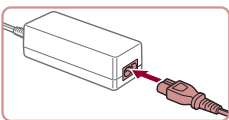

### 5 Csatlakoztassa a tápkábelt.

- A tápkábel egyik végét csatlakoztassa a kompakt hálózati adapterbe, majd a másik végét a konnektorba.
- Kapcsolja be a fényképezőgépet, majd használja tetszés szerint.
- Ha befejezte, kapcsolja ki a fényképezőgépet, és húzza ki a tápkábelt a konnektorból.



- Ne húzza ki az adaptert vagy a tápkábelt, ha a fényképezőgép még be van kapcsolva. Ez a felvételek törlődéséhez vagy a fényképezőgép károsodásához vezethet.
- Ne rögzítse a töltőt vagy a kábelt más tárgyakhoz. Ez a termék hibás működéséhez vagy sérüléséhez vezethet.

## Használat előtt

## Alapszintű útmutató

## Haladó útmutató

### 1 A fényképezőgép alapvető használata

### 2 Automatikus üzemmód/ Híbrid auto üzemmód

### 3 Egyéb felvételi módok

### 4 P üzemmód

### 5 Tv, Av, M és C mód

### 6 Lejátszási mód

### 7 Wi-Fi funkciók

### 8 Beállítások menü

### 9 Tartozékok

### 10 Mellékletek

## Tárgymutató



## A szoftver használata

Az alábbiakban olvashatja a Canon webhelyéről letölthető szoftverek ismertetését, valamint a telepítéssel és a képek számítógépre történő mentésével kapcsolatos tudnivalókat.

### Szoftver

A szoftvereknek a Canon webhelyéről történő letöltése és telepítése után a következő műveleteket hajthatja végre a számítógépen.

- CameraWindow
  - Képek importálása és a fényképezőgép beállításainak módosítása
- ImageBrowser EX
  - Képek kezelése: megjelenítés, keresés és rendezés
  - Képek nyomtatása és szerkesztése
- Digital Photo Professional
  - RAW felvételek megtekintése, feldolgozása és szerkesztése



- Internetkapcsolat szükséges, és az ezzel kapcsolatos szolgáltatói vagy letöltési díjakat külön kell megfizetni.

### Szoftver használati útmutató

#### A Digital Photo Professional Kezelési kézikönyv

A vonatkozó szoftverek használatával kapcsolatos tudnivalókat ezek a kézikönyvek tartalmazzák.

A kézikönyvek letölthetők a következő URL-címről:  
<http://www.canon.com/icpd/>

## Csatlakozás számítógéphez kábellel

### A számítógépes környezet ellenőrzése

A szoftver az alábbi számítógépeken használható. A részletes rendszerkövetelmények és a kompatibilitási információk – beleértve az új operációs rendszerek támogatását – a Canon webhelyén található.

Operációs rendszer*	Windows	Mac OS
	Windows 8/8.1 Windows 7 1-es szervizcsomaggal	Mac OS X 10.9 Mac OS X 10.8

\* Képek Wi-Fi kapcsolaton keresztül, számítógépre való küldése esetén ellenőrizze a következő címző alatt leírt rendszerkövetelményeket: „A számítógépes környezet ellenőrzése” (132).



- A Canon webhelyén ellenőrizheti a legújabb rendszerkövetelményeket, beleértve a támogatott operációsrendszer-verziókat.

### A szoftver telepítése

A szoftver telepítésének ismertetését lásd: „A szoftver telepítése” (132).

### Képek mentése számítógépre

A példákban szemléltetési célból a Windows 7 és a Mac OS X 10.8 rendszer szerepel.

A további funkciókról az érintett szoftver súgójában olvashat (bizonyos programok kivételével).

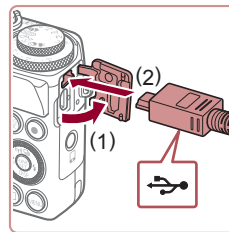

#### 1 Csatlakoztassa a fényképezőgépet a számítógéphez.

- A fényképezőgép kikapcsolt állapotában nyissa ki a fedelet (1). Határozott mozdulattal helyezze az USB kábel kisebb dugóját a fényképezőgép csatlakozójába (2) az ábrán jelzett irányban.

Használat előtt

Alapszintű útmutató

Haladó útmutató

- 1 A fényképezőgép alapvető használata
- 2 Automatikus üzemmód/  
Hibrid auto üzemmód
- 3 Egyéb felvételi módok
- 4 P üzemmód
- 5 Tv, Av, M és C mód
- 6 Lejátszási mód
- 7 Wi-Fi funkciók
- 8 Beállítások menü
- 9 Tartozékok
- 10 Mellékletek

Tárgymutató



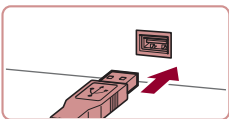

- Illesse be az USB kábel nagyobbik dugóját a számítógép USB-csatlakozójába. A számítógép USB-kapcsolataira vonatkozó részletes tájékoztatót a számítógép használati útmutatója tartalmazza.

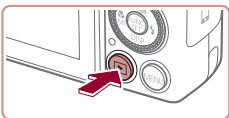

## 2 Kapcsolja be a fényképezőgépet a CameraWindow ablak megjelenítéséhez.

- Kapcsolja be a fényképezőgépet a [▶] gombbal.
- Mac OS: A fényképezőgép és a számítógép közötti kapcsolat létrehozása után jelenik meg a CameraWindow ablak.
- Windows: Kövesse az alábbi lépéseket.
- A megjelenő képernyőn kattintson a [🖨️] hivatkozásra a program módosításához.
- Válassza a [Downloads Images From Canon Camera/Képek letöltése a Canon fényképezőgépéről] lehetőséget, majd kattintson az [OK] gombra.

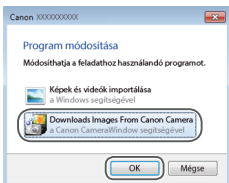

- Kattintson duplán a [🖨️] ikonra.

## 3 Mentse a számítógépre a fényképezőgépen lévő képeket.

- Kattintson az [Import Images from Camera/Képek importálása fényképezőgépéről], majd az [Import Untransferred Images/Át nem vitt képek importálása] lehetőségre.

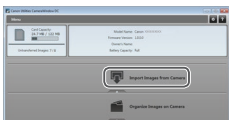

- Az átmásolt képek a dátum alapján elnevezett külön mappákba kerülnek a számítógép Képek mappájában.
- A képek mentésének befejezése után zárja be a CameraWindow ablakot, a [▶] gombbal kapcsolja ki a fényképezőgépet, és húzza ki a kábelt.
- A képek számítógépen történő megjelenítésével kapcsolatos tudnivalókat lásd: „Szoftver használati útmutató” (📖 164).



- Windows 7: Ha a 2. lépésben nem jelenik meg a képernyő, kattintson a [🖨️] ikonra a tálcán.
- Mac OS: Ha a CameraWindow nem jelenik meg a 2. lépés után, kattintson a [CameraWindow] ikonra a Dock területen.
- A képeket a szoftver telepítése nélkül is átmásolhatja, ha a számítógéphez csatlakoztatja a fényképezőgépet, ilyenkor azonban néhány korlátozással kell számolnia.
  - Lehet, hogy a fényképezőgép számítógéphez történő csatlakozását követően várni kell néhány percet, mielőtt elérhetővé válnak a fényképezőgépen található képek.
  - Előfordulhat, hogy a függőleges helyzetben felvett képek vízszintes helyzetben vihetők át.
  - Előfordulhat, hogy a RAW tömörítésű képek (vagy a JPEG tömörítésű, de RAW tömörítésűként felvett képek) nem menthetők.
  - A képek védelmi beállításai törölhetnek a képek számítógépre mentésekor.
  - A használt operációs rendszertől, a használt szoftvertől és a képek fájlméretétől függően problémák fordulhatnak elő a képek és a képadatok mentésekor.
  - Előfordulhat, hogy a szoftver egyes funkciói nem érhetőek el, például a videók szerkesztése.

Használat előtt

Alapszintű útmutató

Haladó útmutató

1 A fényképezőgép alapvető használata

2 Automatikus üzemmód/  
Hibrid auto üzemmód

3 Egyéb felvételi módok

4 P üzemmód

5 Tv, Av, M és C mód

6 Lejátszási mód

7 Wi-Fi funkciók

8 Beállítások menü

9 Tartozékok

10 Mellékletek

Tárgymutató



## Képek nyomtatása

▶ Állóképek ▶ Videók

A felvételeket könnyen kinyomtathatja a fényképezőgép nyomtatóhoz kapcsolásával. A fényképezőgépen kiválaszthatja a csoportosan nyomtatni kívánt képeket, előkészítheti a fotólaboroknak küldendő megrendeléseit, és előkészíthet vagy kinyomtathat fotókönyveket. A példákban egy Canon SELPHY CP series Compact Photo Printer szerepel. A megjelenített képernyők és az elérhető funkciók a nyomtatótól függően eltérőek lehetnek. További információkért tekintse meg a nyomtató kézikönyvét.

## Egyszerű nyomtatás

▶ Állóképek ▶ Videók

Egyszerűen kinyomtathatja a felvételeket, ha a fényképezőgépet egy PictBridge-kompatibilis nyomtatóhoz (külön vásárolható meg) csatlakoztatja az USB kábellel.

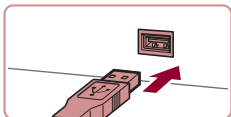
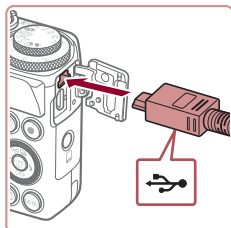

### 1 Győződjön meg arról, hogy a fényképezőgép és a nyomtató ki van kapcsolva.

### 2 Csatlakoztassa a fényképezőgépet a nyomtatóhoz.

- Nyissa ki a csatlakozófedelelet. Határozott mozdulattal helyezze a kisebb dugót a fényképezőgép csatlakozójába az ábrán jelzett irányban.
- Csatlakoztassa a kábel nagyobbik végét a nyomtatóhoz. A csatlakoztatás további részleteiről a nyomtató kézikönyvében olvashat.

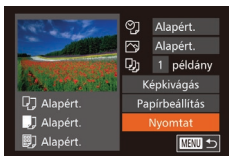

### 3 Kapcsolja be a nyomtatót.

### 4 Kapcsolja be a fényképezőgépet.

- Kapcsolja be a fényképezőgépet a [▶] gombbal.

### 5 Válasszon egy képet.

- Válassza ki a kívánt képet a [◀][▶] gombokkal vagy a [●] tárcsa elfordításával.

### 6 Jelenítse meg a nyomtatási képernyőt.

- Nyomja meg a [●] gombot.

### 7 Nyomtassa ki a képet.

- A [▲][▼] gombokkal vagy a [●] tárcsával válassza ki az [Nyomtat] lehetőséget, majd nyomja meg a [●] gombot.
- Ekkor elindul a nyomtatás.
- További képek nyomtatásához az 5. lépéstől kezdve ismételje meg a fenti műveleteket a nyomtatás befejezése után.
- A nyomtatás végeztével kapcsolja ki a fényképezőgépet és a nyomtatót, majd húzza ki a kábelt.



- A Canon márkájú PictBridge-kompatibilis nyomtatókkal (külön vásárolhatók meg) kapcsolatos további részleteket lásd a „Nyomtatók” (160) című fejezetet.
- A RAW képek nem nyomtathatók.

Használat előtt

Alapszintű útmutató

Haladó útmutató

1 A fényképezőgép alapvető használata

2 Automatikus üzemmód/  
Hibrid auto üzemmód

3 Egyéb felvételi módok

4 P üzemmód

5 Tv, Av, M és C mód

6 Lejátszási mód

7 Wi-Fi funkciók

8 Beállítások menü

9 Tartozékok

10 Mellékletek

Tárgymutató





## A nyomtatási beállítások beállítása

▶ **Állóképek** ▶ Videók

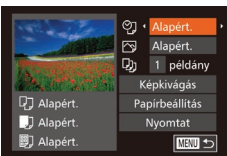

### 1 Jelenítse meg a nyomtatási képernyőt.

- Jelenítse meg ezt a képernyőt az „Egyszerű nyomtatás” fejezet (166) 1–6. lépését követve.

### 2 Adja meg a beállításokat.

- Válasszon egy lehetőséget a [▲][▼] gombokkal vagy a [OK] tárcsa elfordításával, majd módosítsa a beállítást a [◀][▶] gombokkal.

👤	Alapért.	A nyomtató aktuális beállításait használja.
	Dátum	Képek nyomtatása a dátum feltüntetésével.
	Fájlszám	Képek nyomtatása a fájlszám feltüntetésével.
	Mindkettő	Képek nyomtatása a dátum és a fájlszám együttes feltüntetésével.
📄	Ki	–
	Alapért.	A nyomtató aktuális beállításait használja.
	Ki	–
	Be	A felvételnél tárolt információk alapján optimalizálja a nyomtatási beállításokat.
📄	Vő.szem1	Kijavítja a vörösszem-hatást.
	Példányszám	Válassza ki a példányszámot a nyomtatáshoz.
Képkivágás	–	A nyomtatni kívánt képterület megadása (167).
Papírbeállítás	–	A papírméret, az elrendezés és más részletek megadása (168).

## Képek körülvágása nyomtatás előtt

▶ **Állóképek** ▶ Videók

Ha nyomtatás előtt körülvágja a képet, a teljes kép helyett a kívánt képterületet nyomtathatja ki.

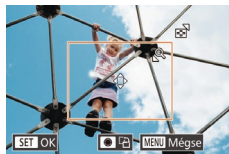
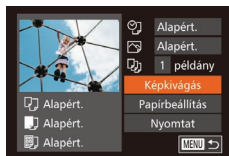

### 1 Válassza a [Képkivágás] beállítást.

- Miután „A nyomtatási beállítások beállítása” szakasz (167) 1. lépésének végrehajtásával megjeleníti a nyomtatási képernyőt, válassza a [Képkivágás] lehetőséget, majd nyomja meg a [OK] gombot.
- Ekkor megjelenik a nyomtatni kívánt képterületet jelölő körülvágási keret.

### 2 Állítsa be a körülvágási keretet szükség szerint.

- A keret méretét a zoom karral módosíthatja.
- A keretet a [▲][▼][◀][▶] gombokkal mozgathatja.
- A keretet a [OK] tárcsával forgathatja el.
- Amikor elkészült, nyomja meg a [OK] gombot.

### 3 Nyomtassa ki a képet.

- A nyomtatáshoz kövesse az „Egyszerű nyomtatás” szakasz (166) 7. lépését.



- Kis képméretknél vagy bizonyos képoldalarányoknál előfordulhat, hogy a körülvágás nem lehetséges.

Használat előtt

Alapszintű útmutató

Haladó útmutató

1 A fényképezőgép alapvető használata

2 Automatikus üzemmód/ Híbrid auto üzemmód

3 Egyéb felvételi módok

4 P üzemmód

5 Tv, Av, M és C mód

6 Lejátszási mód

7 Wi-Fi funkciók

8 Beállítások menü

9 Tartozékok

10 Mellékletek

Tárgymutató



## A papírméret és az elrendezés kiválasztása nyomtatás előtt

▶ **Állóképek** ▶ Videók

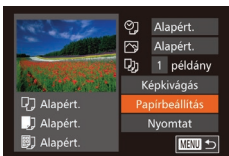

### 1 Válassza a [Papírbeállítás] menüt.

- Miután „A nyomtatási beállítások beállítása” szakasz (167) 1. lépésének végrehajtásával megjeleníti a nyomtatási képernyőt, válassza a [Papírbeállítás] lehetőséget, majd nyomja meg a [OK] gombot.

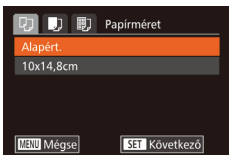

### 2 Válasszon papírméretet.

- A [▲][▼] gombokkal vagy a [OK] tárcsa elfordításával válasszon ki egy lehetőséget, majd nyomja meg a [OK] gombot.

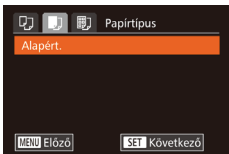

### 3 Válasszon egy papírtípust.

- A [▲][▼] gombokkal vagy a [OK] tárcsa elfordításával válasszon ki egy lehetőséget, majd nyomja meg a [OK] gombot.

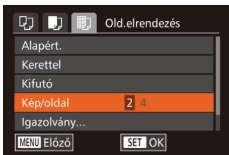

### 4 Válasszon egy elrendezést.

- A [▲][▼] gombokkal vagy a [OK] tárcsa elfordításával válasszon egy beállítást.
- A [Kép/oldal] használatkor a [◀][▶] gombokkal adhatja meg az egy oldalra kerülő képek számát.
- Nyomja meg a [OK] gombot.

### 5 Nyomtassa ki a képet.

## Választható elrendezési beállítások

Alapért.	A nyomtató aktuális beállításait használja.
Kerettel	Nyomtatás a kép körül üres területtel.
Kifutó	Keret nélküli nyomtatás, a papír teljes felületét felhasználja.
Kép/oldal	Kiválasztja az egy oldalra nyomtatandó képek számát.
Igazolvány	Igazolványképek nyomtatása. Csak L felbontású és 3:2 képpoldalarányú képek esetén érhető el.
Fix méret	Válassza ki a nyomtatási méretet. A következő lehetőségek közül választhat: 90 x 130 mm, képeslap méretű és széles nyomatok.

## Igazolványképek nyomtatása

▶ **Állóképek** ▶ Videók

### 1 Válassza az [Igazolvány] lehetőséget.

- „A papírméret és az elrendezés kiválasztása nyomtatás előtt” szakasz (168) 1–4. lépésének végrehajtásával válassza az [Igazolvány] lehetőséget, majd nyomja meg a [OK] gombot.

### 2 Megadhatja a hosszú és a rövid oldal méretét.

- Válassza ki a kívánt lehetőséget a [▲][▼] gombokkal vagy a [OK] tárcsa elfordításával. A [◀][▶] gombokkal adja meg a hosszúságot, majd nyomja meg a [OK] gombot.

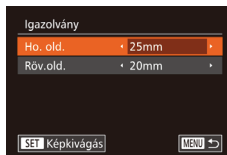

Használat előtt

Alapszintű útmutató

Haladó útmutató

1 A fényképezőgép alapvető használata

2 Automatikus üzemmód/ Híbrid auto üzemmód

3 Egyéb felvételi módok

4 P üzemmód

5 Tv, Av, M és C mód

6 Lejátszási mód

7 Wi-Fi funkciók

8 Beállítások menü

9 Tartozékok

10 Mellékletek

Tárgymutató



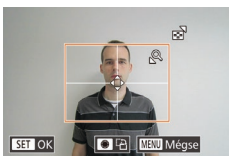

### 3 Válassza ki a nyomtatandó területet.

- A nyomtatandó terület kiválasztásához kövesse a „Képek körülvágása nyomtatás előtt” szakasz 2. lépését (167).

### 4 Nyomtassa ki a képet.

## Videó képkockáinak nyomtatása

▶ Állóképek ▶ Videók

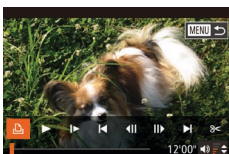

### 1 Jelenítse meg a nyomtatási képernyőt.

- Válassza ki a videót az „Egyszerű nyomtatás” szakasz (166) 1–5. lépését követve, majd nyomja meg a [MENU] gombot.
- A [◀][▶] gombokkal vagy a [◂] tárcsával válassza ki a [▶] lehetőséget, majd nyomja meg a [MENU] gombot. Ez a képernyő jelenik meg.

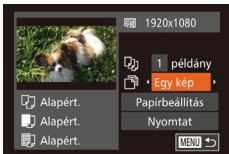

### 2 Válasszon egy nyomtatási módot.

- A [▲][▼] gombokkal vagy a [◂] tárcsa elfordításával válassza a [▶] lehetőséget, majd a [◀][▶] gombokkal válassza ki a nyomtatási módot.

### 3 Nyomtassa ki a képet.

## Videók nyomtatási beállításai

Egy kép	A megjelenített jelenetet állóképként nyomtatja ki.
Sorozat	Adott időközönként kiválasztott jeleneteket nyomtat ki egy oldalra. Kinyomtathatja a mappa számát, a fájl számát és a képkocka felvételen belüli időpontját is, ha a [Felirat] beállításnál a [Be] értéket adja meg.



- A folyamatban lévő nyomtatás megszakításához nyomja meg a [MENU] gombot, válassza az [OK] lehetőséget, majd nyomja meg ismét a [MENU] gombot.
- Az [Igazolvány] és a [Sorozat] beállítás nem érhető el a CP720/CP730 típusoknál korábbi Canon PictBridge-kompatibilis nyomtatóknál.

## Képek hozzáadása a nyomtatási listához (DPOF)

▶ Állóképek ▶ Videók

A fényképezőgépen beállíthat csoportos nyomtatást (171) és fotólaboroktól nyomatok megrendelését. Jelöljön ki a memóriakártyán akár 998 képet, és adja meg a következők szerint a kívánt beállításokat, például a példányszámot. Az így megadott nyomtatási információk megfelelnek a DPOF (Digital Print Order Format) szabványoknak.



- RAW képek nem lehetnek nyomtatási lista részei.

## A nyomtatási beállítások beállítása

▶ Állóképek ▶ Videók

Adja meg a következők szerint a nyomtatási formátumot, például hogy fel kívánja-e tüntetni a dátumot vagy a fájl számát. A nyomtatási lista minden képére ezek a beállítások érvényesek.

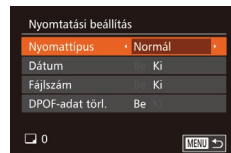

- Nyomja meg a [MENU] gombot, és válassza a [▶] lap [Nyomtatási beállítás] lehetőségét. Tetszés szerint válassza ki és módosítsa a beállításokat (30).

Használat előtt

Alapszintű útmutató

Haladó útmutató

1 A fényképezőgép alapvető használata

2 Automatikus üzemmód/ Híbrid auto üzemmód

3 Egyéb felvételi módok

4 P üzemmód

5 Tv, Av, M és C mód

6 Lejátszási mód

7 Wi-Fi funkciók

8 Beállítások menü

9 Tartozékok

10 Mellékletek

Tárgymutató



Nyomattípus	Normál	Oldalanként egy kép nyomtatása.
	Index	Több kép kicsinyített változatát nyomtatja ki egy lapra.
	Mindkettő	Normál és indexkép formátumokat egyaránt nyomtat.
Dátum	Be	A képeken nyomtatáskor feltünteti a felvételkészítés dátumát.
	Ki	–
Fájlszám	Be	A képeken nyomtatáskor feltünteti a fájl számát.
	Ki	–
DPOF-adat törl.	Be	A nyomtatási lista képekre vonatkozó összes beállítása törlődik a nyomtatás után.
	Ki	–



- Előfordulhat, hogy a nyomtató vagy a fotólabor nem tudja az összes megadott DPOF beállítást alkalmazni a nyomtatás során.
- A fényképezőgépen megjelenő [U] arra figyelmeztet, hogy a memóriakártya másik fényképezőgépen megadott nyomtatási beállításokat tartalmaz. Ha megváltoztatja a nyomtatási beállításokat a fényképezőgéppel, akkor előfordulhat, hogy az összes korábbi beállítás felülíródik.



- A [Index] beállítás esetén nem választhat [Be] értéket egyszerre a [Dátum] és a [Fájlszám] lehetőségnél.
- Az indexnyomtatás nem érhető el egyes Canon márkájú PictBridge-kompatibilis nyomtatók esetén (külön vásárolhatók meg).
- A dátum nyomtatása a [↑] lap [Dátum/idő] beállításának formátuma szerint történik (□□20).

## Egyes képek beállítása nyomtatásra

▶ Állóképek ▶ Videók

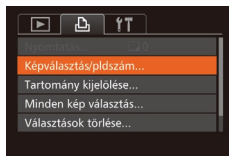

### 1 Válassza a [Képválasztás/pldszám] menüt.

- Nyomja meg a [MENU] gombot, válassza a [L] lapon a [Képválasztás/pldszám] lehetőséget, és nyomja meg a [OK] gombot.

### 2 Válasszon egy képet.

- A [L] gombokkal vagy a [C] tárcsa elfordításával válasszon ki egy képet, majd nyomja meg a [OK] gombot.
- Ekkor kiválaszthatja a példányszámot.
- Az indexnyomtatásra kiválasztott képet [✓] ikon jelöli. A kép indexnyomtatásának törléséhez nyomja meg újra a [OK] gombot. A [✓] eltűnik.



### 3 Állítsa be a példányszámot.

- Állítsa be a kívánt példányszámot (legfeljebb 99) a [▲][▼] gombokkal vagy a [C] tárcsa elfordításával.
- Ha szeretné más képek nyomtatását beállítani és a példányszámokat megadni, ismétlje meg a 2–3. lépést.
- Indexnyomtatáshoz nem adhat meg nyomtatási mennyiséget. Ebben az esetben csak azt adhatja meg, hogy mely képeket szeretné nyomtatni a 2. lépésben.
- Ha végzett, nyomja meg a [MENU] gombot a menüképernyőre való visszatéréshez.

Használat előtt

Alapszintű útmutató

Haladó útmutató

1 A fényképezőgép alapvető használata

2 Automatikus üzemmód/  
Hibrid auto üzemmód

3 Egyéb felvételi módok

4 P üzemmód

5 Tv, Av, M és C mód

6 Lejátszási mód

7 Wi-Fi funkciók

8 Beállítások menü

9 Tartozékok

10 Mellékletek

Tárgymutató



## A képek egy tartományának beállítása nyomtatásra

▶ **Állóképek** ▶ Videók



- Az „Egyes képek beállítása nyomtatásra” szakasz (📖 170) 1. lépésének megfelelően válassza a [Tartomány kijelölése] funkciót, és nyomja meg a [OK] gombot.
- Hajtsa végre a „Tartomány kijelölése” szakasz (📖 114) 2–3. lépését a képek megadásához.
- A [▲][▼] gombokkal válassza ki a [Rendelés] lehetőséget, majd nyomja meg a [OK] gombot.

## Az összes kép beállítása nyomtatásra

▶ **Állóképek** ▶ Videók

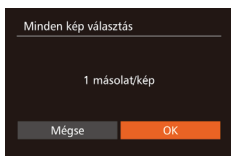

- Az „Egyes képek beállítása nyomtatásra” című rész (📖 170) 1. lépésének megfelelően válassza a [Minden kép választás] funkciót, és nyomja meg a [OK] gombot.
- A [◀][▶] gombokkal vagy a [OK] tárcsával válassza ki az [OK] lehetőséget, majd nyomja meg a [OK] gombot.

## Az összes kép törlése a nyomtatási listáról

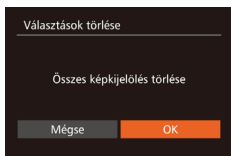

- Az „Egyes képek beállítása nyomtatásra” című rész (📖 170) 1. lépésének megfelelően válassza a [Választások törlése] funkciót, és nyomja meg a [OK] gombot.
- A [◀][▶] gombokkal vagy a [OK] tárcsával válassza ki az [OK] lehetőséget, majd nyomja meg a [OK] gombot.

## A nyomtatási listára felvett képek nyomtatása (DPOF)

▶ **Állóképek** ▶ Videók

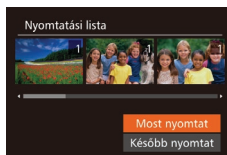

- Ha képeket vett fel a nyomtatási listára (📖 169–📖 171), ez a képernyő jelenik meg, amikor a PictBridge-kompatibilis nyomtatóhoz csatlakoztatja a fényképezőgépet. Nyomja meg a [▲][▼] gombokat a [Most nyomtat] lehetőség kiválasztásához, majd egyszerűen nyomja meg a [OK] gombot a nyomtatási listán szereplő képek kinyomtatásához.
- Az ideiglenesen leállított DPOF nyomtatási feladatok a következő képtől folytatódnak.

## Képek hozzáadása a fotókönyvhöz

▶ **Állóképek** ▶ Videók

Ha fotókönyvet szeretne létrehozni a fényképezőgépen, jelöljön ki legfeljebb 998 képet a memóriakártyán, és vigye át azokat a szoftverrel a számítógépére, ahol egy külön mappában található meg őket. Ez a funkció akkor hasznos, ha nyomtatott fotókönyveket szeretne online megrendelni vagy saját nyomtatójával szeretne fotókönyveket nyomtatni.

## Kiválasztási mód választása

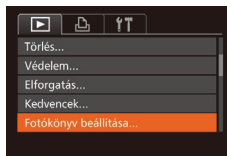

- Nyomja meg [MENU] gombot, válassza ki a [Fotókönyv beállítása] lehetőséget a [OK] lapon, majd adja meg, hogyan fogja kiválasztani a képeket.

Használat előtt

Alapszintű útmutató

Haladó útmutató

- 1 A fényképezőgép alapvető használata
- 2 Automatikus üzemmód/  
Hibrid auto üzemmód
- 3 Egyéb felvételi módok
- 4 P üzemmód
- 5 Tv, Av, M és C mód

6 Lejátszási mód

7 Wi-Fi funkciók

8 Beállítások menü

9 Tartozékok

10 Mellékletek

Tárgymutató





- A fényképezőgépen megjelenő [!] arra figyelmeztet, hogy a memóriakártya másik fényképezőgépen megadott nyomtatási beállításokat tartalmaz. Ha megváltoztatja a nyomtatási beállításokat a fényképezőgéppel, akkor előfordulhat, hogy az összes korábbi beállítás felülíródik.



- Miután átvitte a képeket a számítógépére, további tudnivalókat a „Szoftver használati útmutató” (164) kézikönyvben és a nyomtató kézikönyvében találhat.

## Képek hozzáadása egyenként

▶ Állóképek ▶ Videók

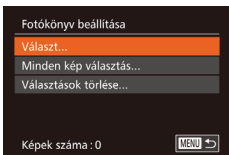

### 1 Válassza a [Választ] beállítást.

- Válassza ki a [Választ] beállítást a „Kiválasztási mód választása” (171) eljárását követve, majd nyomja meg a [OK] gombot.

### 2 Válasszon egy képet.

- A [◀][▶] gombokkal vagy a [D] tárcsa elfordításával válasszon ki egy képet, majd nyomja meg a [OK] gombot.
- Megjelenik a [✓] jel.
- Ha szeretné törölni a képet a fotókönyvből, nyomja meg újra a [D] gombot. A [✓] eltűnik.
- Ismételje meg ezt a folyamatot további képek kiválasztásához.
- Ha végzett, nyomja meg a [MENU] gombot a menüképernyőre való visszatéréshez.



## Az összes kép hozzáadása a fotókönyvhöz

▶ Állóképek ▶ Videók

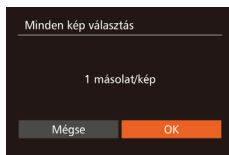

- A „Kiválasztási mód választása” (171) eljárásának keretén belül válassza ki a [Minden kép választás] lehetőséget, majd nyomja meg a [OK] gombot.
- A [◀][▶] gombokkal vagy a [D] tárcsával válassza ki az [OK] lehetőséget, majd nyomja meg a [OK] gombot.

## A fotókönyv összes képének eltávolítása

▶ Állóképek ▶ Videók

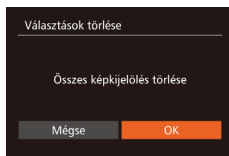

- A „Kiválasztási mód választása” (171) eljárásának keretén belül válassza ki a [Választások törlése] lehetőséget, majd nyomja meg a [OK] gombot.
- A [◀][▶] gombokkal vagy a [D] tárcsával válassza ki az [OK] lehetőséget, majd nyomja meg a [OK] gombot.

Használat előtt

Alapszintű útmutató

Haladó útmutató

- 1 A fényképezőgép alapvető használata
- 2 Automatikus üzemmód/ Híbrid auto üzemmód

3 Egyéb felvételi módok

4 P üzemmód

5 Tv, Av, M és C mód

6 Lejátszási mód

7 Wi-Fi funkciók

8 Beállítások menü

9 Tartozékok

10 Mellékletek

Tárgymutató



# 10

## Mellékletek

Hasznos információk a fényképezőgép használatához

### Hibaelhárítás

Ha úgy gondolja, hogy probléma lehet a fényképezőgéppel, akkor először ellenőrizze az alábbiakat. Ha a felsorolt eljárásokkal nem oldódik meg a probléma, forduljon a Canon ügyfélszolgálatához.

#### Tápellátás

Semmi sem történik, amikor megnyomja az ON/OFF gombot.

- Ellenőrizze, hogy az akkumulátoregység fel van-e töltve (19).
- Ellenőrizze, hogy az akkumulátoregység a megfelelő irányban van-e behelyezve (19).
- Ellenőrizze a memóriakártya és akkumulátor fedelének biztonságos zárását (19).
- A szennyezett akkumulátorpólusok csökkentik az akkumulátor teljesítményét. Próbálja megtisztítani az érintkezőket pamut törlőruhával, és többször visszahelyezni az akkumulátoregységet.

Az akkumulátoregység hamar lemerül.

- Az akkumulátor teljesítménye alacsony hőmérsékleten csökken. Próbálja felmelegíteni az akkumulátoregységet, például tegye a zsebébe, ügyelve arra, hogy a csatlakozók ne érintkezzenek fémtárgyakkal.
- A szennyezett akkumulátorpólusok csökkentik az akkumulátor teljesítményét. Próbálja megtisztítani az érintkezőket pamut törlőruhával, és többször visszahelyezni az akkumulátoregységet.
- Ha ez nem segít, és az akkumulátoregység továbbra is hamar lemerül töltés után, akkor elérte az élettartama végét. Ez esetben vásároljon új akkumulátoregységet.

Az objektív nem húzódik vissza.

- Ne nyissa fel a memóriakártya és akkumulátor/elem fedelét, amíg a fényképezőgép be van kapcsolva. Csukja be a fedelet, kapcsolja be a fényképezőgépet, majd kapcsolja ki újra (19).

Az akkumulátoregység megvastagodott.

- Az akkumulátor megvastagodása szokásos jelenség, és nem jelent biztonsági kockázatot. Ha annyira megvastagodott az akkumulátoregység, hogy nem helyezhető be a fényképezőgépbe, forduljon a Canon ügyfélszolgálatához.

#### Megjelenítés TV-készüléken

A fényképezőgép képei torzítva vagy nem jelennek meg a TV-készüléken (161).

Használat előtt

Alapszintű útmutató

Haladó útmutató

- 1 A fényképezőgép alapvető használata
- 2 Automatikus üzemmód/Hibrid auto üzemmód
- 3 Egyéb felvételi módok
- 4 P üzemmód
- 5 Tv, Av, M és C mód
- 6 Lejátszási mód
- 7 Wi-Fi funkciók
- 8 Beállítások menü
- 9 Tartozékok
- 10 Mellékletek

Tárgymutató





## Felvétel készítése

Nem lehet felvételt készíteni.

- Lejátszás módban (📖103) nyomja le félig a zárkioldó gombot (📖27).

Furcsa kijelzés kevés fény esetén (📖29).

Furcsa kijelzés felvételnél.

- Felhívjuk figyelmét, hogy az alábbi, a kijelzőn megjelenő problémák nem kerülnek rá az állóképekre, a videofelvételekre azonban igen.
  - A képernyő villódzhat és vízszintes sávok jelenhetnek meg fénycsöves vagy LED-es megvilágítás esetén.

Felvétel közben a teljes képes megjelenítés nem áll rendelkezésre (📖49).

A képeken nem jelenik meg a dátumbélyegző.

- Bár ezzel a fényképezőgéppel dátumbélyegzőket nem tud hozzáadni a képekhez, a képeket lehetséges dátummal együtt nyomtatni, az alábbiak szerint.
  - Használja a mellékelt szoftvert a nyomtatáshoz  
További tudnivalók: „Szoftver használati útmutató” (📖164).
  - Nyomtasson a nyomtatási funkciók segítségével

🔦 villog a képernyőn a zárkioldó gomb megnyomásakor, és nem lehet felvételt készíteni (📖37).

📷 jelenik meg a kijelzőn a zárkioldó gomb félig történő lenyomásakor (📖37).

- Állítsa az [IS üzemmód] beállítást [Folyamatos] értékre (📖91).
- Nyissa ki a vakut, és állítsa a vakumódot 🔦 értékre (📖88).
- Növelje az ISO érzékenységet (📖75).
- Rögzítse állványra a fényképezőgépet, vagy más módon érje el, hogy ne mozogjon. Ebben az esetben állítsa az [IS üzemmód] beállítást [Ki] értékre (📖91).

A felvételek éleetlenek.

- Az élesség beállításához nyomja le félig a zárkioldó gombot, mielőtt a felvétel elkészítéséhez teljesen lenyomja (📖27).
- Ellenőrizze, hogy a témák az élességállítási tartományban helyezkednek-e el (📖196).
- Állítsa az [AF segédfény] beállítást [Be] értékre (📖52).
- Ellenőrizze, hogy ki vannak-e kapcsolva a nem kívánt funkciók, például a makró üzemmód.
- Próbálja a felvételt az élességrögzítés vagy AF rögzítés segítségével elkészíteni (📖83, 📖87).

A felvételek homályosak.

- A homályosság többször fordul elő az Érintéssel kioldás használatakor, a felvételi körülmények függvényében. A felvétel készítésekor tartsa mozdulatlanul a fényképezőgépet.

Nem jelenik meg AF keret, és a fényképezőgép nem állítja be az élességet a zárkioldó gomb félig történő lenyomásakor.

- Az AF keretek megjelenítéséhez és a fényképezőgép megfelelő élességbeállításához próbálkozzon nagyobb kontrasztú témák középre állításával, mielőtt félig lenyomja a zárkioldó gombot. Ellenkező esetben nyomja le többször félig a zárkioldó gombot.

A témák túl sötétek a felvételeken.

- Nyissa ki a vakut, és állítsa a vakumódot 🔦 értékre (📖88).
- Állítsa be a fényerőt expozíciókompenzációval (📖74).
- Állítson a kontraszton az i-Contrast funkcióval (📖77, 📖123).
- Használja az AE rögzítést vagy a fénymérést (📖74).

Az alanyok túl világosak, a fényes részek kiégnek.

- Hajtsa le a vakut, és állítsa a vakumódot 🔦 értékre (📖34).
- Állítsa be a fényerőt expozíciókompenzációval (📖74).
- Használja az AE rögzítést vagy a fénymérést (📖74).
- Csökkentse az alanyokat megvilágító világítást.

A felvétel sötét, pedig villant a vaku (📖37).

- A vaku tartományán belül fényképezzen (📖196).
- Állítson a fényerőn a vaku expozíciókompenzációjával vagy a vaku fényerejének módosításával (📖89, 📖95).
- Növelje az ISO érzékenységet (📖75).

Vakus képeken az alanyok túl világosak, a fényes részek kiégnek.

- A vaku tartományán belül fényképezzen (📖196).
- Hajtsa le a vakut, és állítsa a vakumódot 🔦 értékre (📖34).
- Állítson a fényerőn a vaku expozíciókompenzációjával vagy a vaku fényerejének módosításával (📖89, 📖95).

Fehér pontok jelennek meg vakuval történő fényképezéskor.

- Ennek az az oka, hogy a vaku fénye visszaverődik a levegőben lévő porszemecskékről vagy más tárgyakról.

A felvételek szemcsézettnek tűnnek.

- Csökkentse az ISO érzékenységet (📖75).
- Magas ISO érzékenység esetén bizonyos felvételi módban a képek szemcsézettek lehetnek (📖55).

Használat előtt

Alapszintű útmutató

Haladó útmutató

1 A fényképezőgép alapvető használata

2 Automatikus üzemmód/  
Hibrid auto üzemmód

3 Egyéb felvételi módok

4 P üzemmód

5 Tv, Av, M és C mód

6 Lejátszási mód

7 Wi-Fi funkciók

8 Beállítások menü

9 Tartozékok

10 Mellékletek

Tárgymutató



Az alanyok szeme piros.

- Állítsa a [Vö.sz.-lámpa] beállítás [Be] értékre (152). A vörösszemhatás-csökkentő lámpa (14) bekapcsolásra kerül a vakus felvételeken. A legjobb eredményhez kérje meg az alanyokat, hogy nézzenek bele a vörösszemhatás-csökkentő lámpába. Beltéri felvételeken próbálja növelni a megvilágítást, és fényképezzen közelebről.
- Módosítson a képeken a vörösszem-javítással (124).

Túl hosszú ideig tart a képek rögzítése a memóriakártyára, vagy lelassult a folyamatos fényképezés.

- Hajtsa végre a memóriakártya teljes formázását a fényképezőgéppel (154).

Nem lehet elérni a felvételi funkciók vagy a FUNC. menü beállításait.

- Az egyes felvételi módokban elérhető funkciók különbözők. Lásd: „Az egyes felvételi módokban elérhető funkciók”, „FUNC. menü” és „Felvétel lap” (181–186).

A Kisgyermek vagy Gyermek ikon nem jelenik meg.

- A Kisgyermek vagy Gyermek ikon nem jelenik meg, ha a születésnap nincs beállítva az arcinformációk között (44). Ha az ikonok a születésnap beállítása után sem jelennek meg, regisztrálja újra az arcinformációkat (44), illetve győződjön meg róla, hogy a dátum/idő beállítások helyesek (152).

Érintéses kioldás vagy Érintő AF nem működik

- Az Érintő AF és az Érintéses kioldás funkciót nem lehet a kijelző széleinek megérintésével bekapcsolni. Érintsen meg egy, a kijelző közepéhez közelebbi területet.

## Videók készítése

Az eltelt idő nem megfelelően jelenik meg, vagy megszakad a felvétel.

- Formázza a fényképezőgéppel a memóriakártyát, vagy használjon másik, nagy sebességű felvételre alkalmas memóriakártyát. Ha az eltelt idő nem is megfelelően jelenik meg, a memóriakártyára rögzített videó hossza a tényleges felvételi idő lesz (154, 196).

Megjelenik a [1] jel, és a felvétel automatikusan leáll.

- A fényképezőgép belső memóriapuffere megtelt, mert nem sikerült elég gyorsan rögzíteni az adatokat a memóriakártyára. Próbálja ki az alábbiak egyikét.
  - Hajtsa végre a memóriakártya teljes formázását a fényképezőgéppel (154).
  - Csökkentse a képminőséget (50).
  - Használjon másik, nagy sebességű felvételre alkalmas memóriakártyát (196).

Nem lehet használni a zoomot.

- [1] üzemmódban nem lehet zoomolni (66).
- A zoomolás nem lehetséges, ha [2] üzemmódban készíti videót (60).

A téma torznak tűnik.

- A téma torzítva jelenhet meg, ha túl gyorsan halad át a fényképezőgép előtt. Ez nem utal hibás működésre.

## Lejátszás

A lejátszás nem lehetséges.

- A képek vagy a videofelvételek lejátszása esetleg nem lehetséges, ha a fájlnévet vagy a mappaszerkezetet számítógépen megváltoztatja. A mappaszerkezetről és a fájlnévekről a „Szoftver használati útmutató” (164) tartalmaz részletes tudnivalókat.

A lejátszás megáll, vagy kihagy a hang.

- Olyan memóriakártyát használjon, amelyet ezen a fényképezőgépen előzőleg a teljes formázás funkcióval (154) formázott.
- Alacsony olvasási sebességű memóriakártya használatakor a videók lejátszása során rövid szüneteket tapasztalhat.
- Ha a videókat számítógépen játssza le, képek kimaradhatnak vagy a hang ugorhat, ha a számítógép teljesítménye nem elegendő.

A videók hangja lejátszáskor nem hallható.

- Állítsa a hangerőn (151), ha bekapcsolta a [Némítás] beállítást (151), vagy ha a videónak halk a hangja.
- A [2] (60) vagy [3] (69) üzemmódban rögzített videók némák, mert ezek az üzemmódok nem rögzítenek hangot.

## Memóriakártya

A memóriakártya nem ismerhető fel.

- Indítsa újra a fényképezőgépet úgy, hogy benne van a memóriakártya (26).

Használat előtt

Alapszintű útmutató

Haladó útmutató

1 A fényképezőgép alapvető használata

2 Automatikus üzemmód/Hibrid auto üzemmód

3 Egyéb felvételi módok

4 P üzemmód

5 Tv, Av, M és C mód

6 Lejátszási mód

7 Wi-Fi funkciók

8 Beállítások menü

9 Tartozékok

10 Mellékletek

Tárgymutató



## Számítógép

Nem sikerül a képeket számítógépre másolni.

- Ha képeket próbál átvinni számítógépre kábellel, akkor próbálja csökkenteni az átviteli sebességet a következőképpen.
  - A lejátszás üzemmódba lépéshez nyomja le a [▶] gombot. A [MENU] gomb nyomva tartása mellett nyomja le egyszerre a [▲] és a [⊙] gombot. A következő képernyőn a [◀][▶] gombokkal válassza ki a [B] lehetőséget, és nyomja meg a [⊙] gombot.

## Wi-Fi

A [▲] gomb megnyomásával nem jelenik meg a Wi-Fi menü.

- Képfelvételi módban a Wi-Fi menü nem érhető el. Váltson lejátszási módba, majd próbálja meg újból.
- Lejátszás módban a Wi-Fi menü nagyított kijelzés és indexképes megjelenítés esetén nem jeleníthető meg. Váltson egyképes megjelenítésre, majd próbálja meg újra. Hasonlóképp a Wi-Fi menü csoportos lejátszás közben, valamint a megadott feltételek szerint szűrt képmegjelenítés esetén sem érhető el. Lépjen ki a csoportos lejátszás vagy szűrt képmegjelenítés módból.
- A Wi-Fi menü addig nem látható, amíg a fényképezőgép kábelen keresztül nyomtatóhoz, számítógéphez vagy TV-hez van csatlakoztatva. Válassza le a kábelt.

Nem lehet eszközt/célhelyet felvenni.

- A fényképezőgépre legfeljebb 20 kapcsolati adatelem vehető fel. Először törölje a fényképezőgépről a szükséges kapcsolati adatokat, majd végezze el az új eszközök/célhelyek hozzáadását (149).
- A webszolgáltatások regisztrálásához használjon számítógépen vagy okostelefont (138).
- Okostelefon hozzáadásához először telepítenie kell telefonján a CameraWindow alkalmazást (128).
- Számítógép hozzáadásához először telepítenie kell számítógépen a CameraWindow szoftvert. Ellenőrizze továbbá a számítógép, valamint a Wi-Fi hálózat környezetét és beállításait (132, 134).
- Ne használja a fényképezőgépet a Wi-Fi funkciót zavaró források, például mikrohullámú sütő, Bluetooth eszközök, valamint egyéb, a 2,4 GHz-es sávot használó berendezések közelében.
- Vigye a fényképezőgépet közelebb ahhoz az eszközhöz, amelyhez csatlakozni próbál (például az elérési ponthoz), és ügyeljen arra, hogy ne legyenek egyéb tárgyak a két eszköz között.

Az elérési ponthoz való kapcsolódás sikertelen.

- Ellenőrizze, hogy az elérési ponton beállított csatornát a fényképezőgép támogatja-e (194). Az automatikus csatornakiosztás helyett javasolt kézzel beállítani a támogatott csatornát.

Nem sikerül a képeket elküldeni.

- A céleszközön nincs elegendő szabad tárhely. Növelje meg a céleszközön a tárhelyet, majd ismétlje meg a képek küldését.
- A célfényképezőgép memóriakártyájának írásvédő kapcsolója zárolt helyzetben van. Csúsztassa az írásvédő kapcsolót kioldott állásba.
- A RAW-képek nem küldhetők el. [P] üzemmódban csak JPEG-képeket lehet küldeni. Ugyanakkor a RAW képek nem küldhetők el a Képszinkron. funkció használatával.
- A képeket nem lehet a CANON iMAGE GATEWAY szolgáltatásra vagy más webszolgáltatásra küldeni, ha az elérési ponton keresztüli képszinkronizáláskor a képeket fogadó számítógépen áthelyez vagy átnevez képeket vagy mappákat (145). Mielőtt ezeket a fájlokat vagy mappákat áthelyezné vagy átnevezné a számítógépen, győződjön meg arról, hogy a képeket már átküldte a CANON iMAGE GATEWAY szolgáltatásra vagy más webszolgáltatásokra.

Nem sikerül a képeket a küldéshez átméretezni.

- A képek nem méretezhetők az eredeti méretnél nagyobb felbontásúvá.
- A videók nem méretezhetők át.

A képek küldése hosszú időt vesz igénybe./A vezeték nélküli kapcsolat megszakadt.

- Több kép küldése hosszú időt vehet igénybe. Próbálja meg [M2] vagy [S] méretre átméretezni a képet a küldési idő csökkentéséhez (145).
- A videók küldése hosszú időt vehet igénybe.
- Ne használja a fényképezőgépet a Wi-Fi funkciót zavaró források, például mikrohullámú sütő, Bluetooth eszközök, valamint egyéb, a 2,4 GHz-es sávot használó berendezések közelében. Vegye figyelembe, hogy a képek küldése a [T] jelzés megjelenítése esetén is hosszú időt vehet igénybe.
- Vigye a fényképezőgépet közelebb ahhoz az eszközhöz, amelyhez csatlakozni próbál (például az elérési ponthoz), és ügyeljen arra, hogy ne legyenek egyéb tárgyak a két eszköz között.

Szeretném törölni a Wi-Fi kapcsolati információkat, mielőtt kiselejtezném a fényképezőgépet vagy átadnám másnak.

- Állítsa alaphelyzetbe a Wi-Fi beállításokat (150).

Használat előtt

Alapszintű útmutató

Haladó útmutató

1 A fényképezőgép alapvető használata

2 Automatikus üzemmód/ Híbrid auto üzemmód

3 Egyéb felvételi módok

4 P üzemmód

5 Tv, Av, M és C mód

6 Lejátszási mód

7 Wi-Fi funkciók

8 Beállítások menü

9 Tartozékok

10 Mellékletek

Tárgymutató



## A kijelzőn megjelenő üzenetek

Ha hibaüzenet jelenik meg, a következők szerint járjon el.

### Felvételkészítés vagy lejátszás

Nincs memóriakártya

- A memóriakártya esetleg rossz irányban lett behelyezve. A helyes irányban helyezze be újra a memóriakártyát (119).

Memóriakártya zárolva

- A memóriakártya írásvédelmi kapcsolója zárolt állásban van. Állítsa az írásvédelmi kapcsolót nyitott állásba (119).

Nem lehet felvenni.

- A memóriakártya nélkül próbált felvételt készíteni. A felvételhez helyezzen be egy memóriakártyát a helyes irányban (119).

Memóriakártya hiba (154)

- Ha ugyanez az üzenet akkor is megjelenik, amikor a készülékben van formázott, támogatott memóriakártya (112), és az a helyes irányba néz (119), forduljon a Canon ügyfélszolgálatához.

Kevés a hely a kártyán

- Nincs elég szabad hely a memóriakártyán a felvételhez (134, 154, 173, 193) vagy a képek szerkesztéséhez (121). Törölje a felesleges képeket (116) vagy helyezzen be egy memóriakártyát, amelyen elég szabad hely található (119).

Érintéses AF nem működik

- Az érintéses AF funkció nem használható az aktuális felvételi módban (181).

Érintéses AF befejezve

- Az érintéses AF funkcióval kiválasztott téma már nem ismerhető fel (186).

Töltse fel az akkumulátort (119).

Nincs kép.

- A memóriakártyán nem található egyetlen megjeleníthető kép sem.

Védett! (114)

Azonosíthatatlan kép/Nem megfelelő JPEG/A kép túl nagy./MOV nem játszható le/MP4 nem játszható le

- A nem támogatott, illetve a sérült képek nem jeleníthetők meg.
- Előfordulhat, hogy nem tudja lejátszani azokat a képeket, amelyeket számítógépen szerkesztettek, neveztek át, vagy más fényképezőgéppel készültek.

Nem lehet nagyítani./A tartalom nem játszható le intelligens válogatással./ Nem lehet forgatni./A kép nem módosítható/Nem lehet módosítani/Nem kategorizálható/Nem kiválasztható kép/Nincs azonosító információ

- A következő funkciók esetleg nem használhatók olyan képeken, amelyeket számítógépen átneveztek, szerkesztettek, vagy más fényképezőgéppel készültek. A csillaggal jelölt (\*) funkciók nem érhetők el videók esetén. Az.infó szerk.\* (111), Nagyítás\* (112), Intell. válog.\* (113), Elforgatás\* (118), Kedvencek (119), Szerkesztés\* (121), Nyomatási lista\* (169) és Fotókönyv beállítása\* (171).

Érvénytel. kijel. tart.

- A képkiválasztási tartomány megadásakor (114, 117, 171) olyan kezdő képet próbált választani, amely az utolsó után található, vagy fordítva.

Túllépi a kijel. határt

- Több mint 998 képet választott ki nyomtatási listához (169) vagy fotókönyvhöz (171). Legfeljebb 998 képet válasszon ki.
- Nem lehetett megfelelően menteni a nyomtatási lista (169) vagy a fotókönyv beállításait (171). Csökkentse a kiválasztott képek számát, majd próbálja újra.
- 500 vagy több képet próbált választani a következő funkciók valamelyikéhez: Védelem (114), Törlés (116), Kedvencek (119), Nyomatási lista (169) és Fotókönyv beállítása (171).

Elnevezési hiba!

- A mappa nem hozható létre vagy a képek nem rögzíthetők, mert elérte a kártyán létrehozható mappák maximális számát (999) vagy az egy mappába menthető képek maximális számát (9999). A [F1] lapon állítsa a [Fájlszámozás] beállítást [Aut. nullázás] értékre (155), vagy formázza a memóriakártyát (154).

Objektívhiba

- Ez a hiba akkor léphet fel, ha megfogja a mozgó objektívet, illetve ha poros vagy homokos helyen használja a fényképezőgépet.
- A hibaüzenet gyakori megjelenése a fényképezőgép sérülését jelezheti. Ebben az esetben forduljon a Canon ügyfélszolgálatához.

Használat előtt

Alapszintű útmutató

Haladó útmutató

1 A fényképezőgép alapvető használata

2 Automatikus üzemmód/ Híbrid auto üzemmód

3 Egyéb felvételi módok

4 P üzemmód

5 Tv, Av, M és C mód

6 Lejátszási mód

7 Wi-Fi funkciók

8 Beállítások menü

9 Tartozékok

10 Mellékletek

Tárgymutató



## Hiba a fényképezőgéppel (*hiba száma*)

- Ha ez a hibaüzenet közvetlenül felvétel készítése után jelenik meg, akkor előfordulhat, hogy nem sikerült menteni a felvételt. Váltson lejátszási módba, és ellenőrizze a képet.
- A hibaüzenet gyakori megjelenése a fényképezőgép sérülését jelezheti. Ebben az esetben írja le a hibaszámot (*Exx*), és forduljon a Canon ügyfélszolgálatához.

## Fájl hiba

- A megfelelő nyomtatás (📖166) esetleg nem lehetséges más fényképezőgéppel készített vagy számítógépes programmal módosított képek esetén, még ha a fényképezőgép nyomtatóhoz is van csatlakoztatva.

## Nyomatási hiba

- Ellenőrizze a papírméret beállítását (📖168). Ha ez a hibaüzenet jelenik meg, de a beállítás helyes, akkor indítsa újra a nyomtatót, és adja meg újból a beállítást a fényképezőgépen.

## A tintagyűjtő megtelt

- Forduljon a Canon ügyfélszolgálatához, és kérjen segítséget a tintagyűjtő tartály cseréjében.

## Wi-Fi

### Kapcsolódás sikertelen

- Nincs felismert elérési pont. Ellenőrizze az elérési pont beállításait (📖134).
- Nem található eszköz. Kapcsolja ki, majd ismét be a fényképezőgépet, majd próbálja újra a csatlakoztatást.
- Ellenőrizze a csatlakoztatni kívánt eszközt, és győződjön annak csatlakozásra kész állapotáról.

### Nem határozth. meg elérési pont

- Egyszerre több elérési pont WPS gombját nyomták meg. Próbálja meg újból a csatlakoztatást.

### Nem található elérési pont

- Ellenőrizze, hogy az elérési pont be van-e kapcsolva.
- Elérési ponthoz történő kézi csatlakozás esetén ellenőrizze, hogy megfelelő SSID-azonosítót adott-e meg.

### Hibás jelszó/Helytelen bizt. beáll-ok a vezeték Wi-Fi

- Ellenőrizze az elérési pont biztonsági beállításait (📖134).

### Ütköző IP-címek

- Állítsa alaphelyzetbe az IP-címet, hogy az ne ütközzön a másikkal.

### Kapcsolat bontva/Fájl(ok) vétele nem sikerült/Küldés sikertelen

- Olyan környezetben tartózkodhat, ahol a Wi-Fi jelek terjedése akadályozott.
- Ne használja a fényképezőgép Wi-Fi funkcióját mikrohullámú sütő, Bluetooth eszközök, valamint egyéb, a 2,4 GHz-es sávot használó berendezések közelében.
- Vigye a fényképezőgépet közelebb ahhoz az eszközhöz, amelyhez csatlakozni próbál (például az elérési ponthoz), és ügyeljen arra, hogy ne legyenek egyéb tárgyak a két eszköz között.
- Ellenőrizze a csatlakoztatott eszközt, hogy nem jelez-e hibát.

### Küldés sikertelen

#### Memóriakártya hiba

- Ha akkor is megjelenik ugyanez az üzenet, amikor be van helyezve a készülékbe helyes irányban egy formázott memóriakártya, forduljon a Canon ügyfélszolgálatához, mert probléma lehet a fényképezőgéppel.

### Fájl(ok) vétele nem sikerült

#### Keves a hely a kártyán

- Nincs elég szabad hely a célfényképezőgép memóriakártyáján a képek fogadásához. Képek törlésével biztosítson szabad helyet a memóriakártyán, vagy helyezzen be egy elegendő szabad területtel rendelkező memóriakártyát.

### Fájl(ok) vétele nem sikerült

#### Memóriakártya zárolva

- A képet fogadó memóriakártya írásvédő kapcsolója zárolt helyzetben van. Csúsztassa az írásvédő kapcsolót kioldott állásba.

### Fájl(ok) vétele nem sikerült

#### Elnevezési hiba!

- A legnagyobb mappaszám (999) és a legnagyobb képszám (9999) fogadó fényképezőgépen történő elérések a képek vétele nem lehetséges.

### Nincs elég hely a kiszolgálón

- Biztosítson szabad tárhelyet a CANON iMAGE GATEWAY kiszolgálóra feltöltött szükségtelen képek törlésével.
- Mentse a Képszinkron. funkción keresztül küldött képeket (📖145) a számítógépre.

### Ellenőrizze a hálóz. beállításokat

- Ellenőrizze, hogy a számítógép a jelenlegi hálózati beállításokkal képes-e az internetre csatlakozni.

## Használat előtt

## Alapszintű útmutató

## Haladó útmutató

### 1 A fényképezőgép alapvető használata

### 2 Automatikus üzemmód/ Hibrid auto üzemmód

### 3 Egyéb felvételi módok

### 4 P üzemmód

### 5 Tv, Av, M és C mód

### 6 Lejátszási mód

### 7 Wi-Fi funkciók

### 8 Beállítások menü

### 9 Tartozékok

### 10 Mellékletek

## Tárgymutató



# A kijelzőn megjelenő információk

## Felvétel (információs nézet)

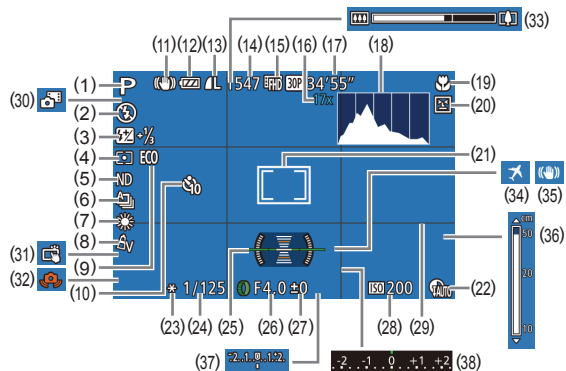

- |   |  |
|---|--|
| (1) Felvételi mód (181),<br>Téma ikonja (38)  | (8) Saját színbeállítás (80)   |
| (2) Vakumód (88)  | (9) Gazdaságos mód (153)   |
| (3) Vaku expozíciókompenzációja /<br>Vaku fényerőszintje<br>(89, 95)                  | (10) Önkioldó (41)   |
| (4) Fénymérési mód (74),<br>Árnyékjavítás (78)  | (11) IS üzemmód ikonja (39)  |
| (5) Semleges szűrő (78)   | (12) Akkumulátor töltöttsége (179)                                     |
| (6) Felvételi üzemmód (87),<br>Fényképezés AEB módban<br>(76), Fókuszszorozat<br>(82) | (13) Állóképek tömörítése (91),<br>Felbontás (49)                      |
| (7) Fehéregyensúly (78),<br>Higanylámpa-korrektció (50)                               | (14) Rögzíthető képek száma<br>(195)*                                  |
|   | (15) Videó minősége (50)   |
|   | (16) Digitális zoom nagyítása<br>(40), Digitális telekonverter<br>(83) |
|   | (17) Hátralévő idő (196)   |

- |  |   |
|--|---|
| (18) Hisztogram (105)                                    | (28) ISO érzékenység (75)                                 |
| (19) Élességállítási tartomány<br>(81), AF rögzítés (87) | (29) Négyzetháló (99)                                     |
| (20) Pisogásészlelés (52)                                | (30) Hibrid auto üzemmód (36)                             |
| (21) AF keret (83),<br>Szpot AE pont keret (74)          | (31) Érintéses kioldás (42)                               |
| (22) Dinamikatartomány-korrektció<br>(77)                | (32) Figyelmeztetés a fényképezőgép<br>bemozdulására (37) |
| (23) AE rögzítés (74),<br>FE rögzítés (89)               | (33) Zoom sáv (34)  |
| (24) Zársebesség (93, 94)                                | (34) Időzóna (152)  |
| (25) Elektronikus horizont (51)                          | (35) Képstabilizálás (91)                                 |
| (26) Rekesznyílás értéke (94)                            | (36) Kézi élességállítás jelzője<br>(81)                  |
| (27) Expozíciókompenzáció szintje<br>(74)                | (37) Expozíció értéke (94)                                |
|  | (38) Expozíciókompenzáció szintje<br>(74)                 |

\* [ ] módban az elérhető felvételek számát jelzi.

## Akkumulátor töltöttsége

Az akkumulátor töltöttségét a kijelzőn megjelenő ikon vagy üzenet jelzi.

Megjelenítés	Részletek
	Elegendő töltöttség
	Kissé merülőben van, de elegendő
	Majdnem lemerült, hamarosan töltse fel az akkumulátoregységét
[Töltse fel az akkumulátort]	Lemerült, azonnal töltse fel az akkumulátoregységét

Használat előtt

Alapszintű útmutató

Haladó útmutató

1 A fényképezőgép alapvető használata

2 Automatikus üzemmód/  
Hibrid auto üzemmód

3 Egyéb felvételi módok

4 P üzemmód

5 Tv, Av, M és C mód

6 Lejátszási mód

7 Wi-Fi funkciók

8 Beállítások menü

9 Tartozékok

10 Mellékletek

Tárgymutató



## Lejátszás (részletes információs nézet)

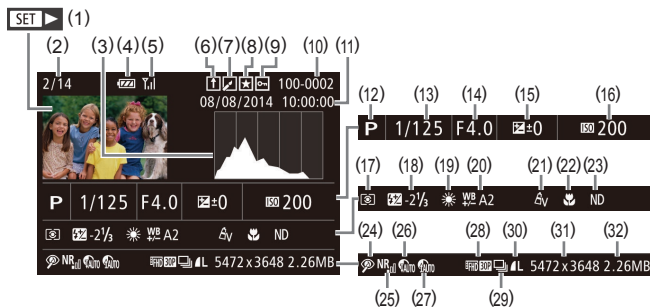

- |  |  |
|--|--|
| (1) Videók (134, 103)                              | (20) Fehéregyensúly javítása (157),<br>Higanylámpa-korrekción (150),<br>Kreatív képkészítés<br>effektus (155)            |
| (2) Aktuális kép száma / Képek száma<br>összesen   | (21) Saját színbeállítás<br>(180, 122)   |
| (3) Hisztogram (105)                               | (22) Élességállítási tartomány<br>(181)  |
| (4) Akkumulátor töltöttsége (179)                  | (23) Semleges szűrő (178)  |
| (5) Wi-Fi jel erőssége (144)                       | (24) Vörösszem-javítás (124)   |
| (6) Képszinkronizálás (145)                        | (25) Nagy ISO NR (176)   |
| (7) Képszerkesztés (121),<br>Videó tömörítés (126) | (26) Dinamikartartomány-korrekción<br>(177)  |
| (8) Kedvencek (119)                                | (27) Árnycok javítása (178)  |
| (9) Védelem (114)                                  | (28) Képmínőség / Képssebesség<br>(videók) (149, 150)  |
| (10) Mappa száma – fájl száma<br>(155)             | (29) Csoportos lejátszás (110)   |
| (11) Felvételi dátum/idő (120)                     | (30) Tömörítés (képmínőség)<br>(191) / Felbontás (149,<br>150), Összefoglaló videók<br>(136), RAW (190), MP4<br>(videók) |
| (12) Felvételi mód (181)                           | (31) Állóképek: Felbontás (195)<br>Videók: Lejátszási idő (196)  |
| (13) Zársebesség (193, 194)                        | (32) Fájl méret  |
| (14) Rekesznyílás értéke (194)                     |  |
| (15) Expozíciókompenzáció szintje<br>(174)         |  |
| (16) ISO érzékenység (175)                         |  |
| (17) Fénymérési mód (174)                          |  |
| (18) Vaku (188) Vaku<br>expoziókompenzációja (189) |  |



- Bizonyos információk esetleg nem jelennek meg, ha a képeket TV-n jeleníti meg (161).

## A videofelvételek vezérlőpultjának áttekintése

Az alábbi műveletek állnak rendelkezésre a videofelvételek „Megjelenítés” (103) fejezetben leírtaknak megfelelően hozzáférhető vezérlőpultján.

	Érintse meg a hangerő pult megjelenítéséhez, majd a hangerő beállításához érintse meg a [▲][▼] nyilakat. 0-s hangerőn a [M] jelenik meg.
	Lejátszás
	Lassítás (A [◀][▶] gombokkal vagy a [REVERSE] tárcsa elforgatásával állíthatja be a lejátszási sebességet. Hang nem hallatszik.)
	Ugrás vissza* vagy Előző klip (126) (Folyamatos visszatekeréshez tartsa nyomva a [REVERSE] gombot.)
	Előző kocka (Gyors visszatekeréshez tartsa nyomva a [REVERSE] gombot.)
	Következő kocka (Gyors előretekeréshez tartsa nyomva a [REVERSE] gombot.)
	Ugrás előre* vagy Következő klip (126) (Folyamatos előretekeréshez tartsa nyomva a [REVERSE] gombot.)
	Klip törlése (Csak akkor jelenik meg, ha összefoglaló videót (126) választ ki.)
	Szerkesztés (125)
	Akkor jelenik meg, ha a fényképezőgépet egy PictBridge-kompatibilis nyomtatóhoz csatlakoztatja (166).

\* Az aktuális képkocka előtt vagy után kb. 4 másodperccel következő képkockát jeleníti meg.



- Videolejátszás során a [◀][▶] gombok használatával lehet előre vagy hátra ugrani (vagy az előző/következő videóra lépni).

Használat előtt

Alapszintű útmutató

Haladó útmutató

1 A fényképezőgép alapvető használata

2 Automatikus üzemmód/  
Hibrid auto üzemmód

3 Egyéb felvételi módok

4 P üzemmód

5 Tv, Av, M és C mód

6 Lejátszási mód

7 Wi-Fi funkciók

8 Beállítások menü

9 Tartozékok

10 Mellékletek

Tárgymutató





## Funkciók és menük táblázatai

### Az egyes felvételi módokban elérhető funkciók

Az elérhető vagy automatikusan beállításra kerülő funkciókat fekete ikonok jelzik, például: **C**.

A nem elérhető funkciókat szürke ikonok jelzik, például: **C**.

#### Expozíciókompenzáció (📖74)



#### Felvételi mód (📖87)



#### Rekesznyílás értéke



#### Zársebesség



#### Vaku expozíciókompenzációja (📖89)



#### Vakufényerő szintje (📖95)



#### Av/Tv beállítások (📖93, 📖94)



#### Zársebesség



Használat előtt

Alapszintű útmutató

Haladó útmutató

- 1 A fényképezőgép alapvető használata
- 2 Automatikus üzemmód/  
Hibrid auto üzemmód
- 3 Egyéb felvételi módok
- 4 P üzemmód
- 5 Tv, Av, M és C mód

6 Lejátszási mód

7 Wi-Fi funkciók

8 Beállítások menü

9 Tartozékok

10 Mellékletek

Tárgymutató



## Programeltolás (74)



## AE rögzítés/FE rögzítés (72, 74, 89)\*4



## AF rögzítés (felvétel közben)/Expozíciókompenzáció (99)\*6



## AF rögzítés (ha az [RING/FUNC] vagy videó gombhoz van rendelve) (87)



## Élességállítási tartomány (57, 81)



## MF



## AF/MF váltás (felvétel közben) (71, 81, 96)



## AF keret mozgatása (84)



## Érintéses AF (86)



## Arc kiválasztása (85)



## Kijelzőváltás (29)



\*1 A beállítások a felvételi üzemmódtól függően eltérőek lehetnek.

\*2 [MF] értékű [AF], AF rögzítés vagy [AE] esetén.

\*3 Nem érhető el, de [AE] értékre vált bizonyos esetekben.

\*4 Az FE rögzítés nem érhető el [V] vakumod esetén.

\*5 Csak Auto, ISO esetén.

\*6 Ha a [AE] az [RING/FUNC] vagy videó gombhoz van rendelve (99).

\*7 Csak ha a [MF] van kiválasztva.

\*8 Csak arcok érzékelésekor használható.

\*9 Csak Kézi élesség üzemmódban.

## Használat előtt

## Alapszintű útmutató

## Haladó útmutató

- 1 A fényképezőgép alapvető használata
- 2 Automatikus üzemmód/Hibrid auto üzemmód
- 3 Egyéb felvételi módok
- 4 P üzemmód
- 5 Tv, Av, M és C mód

## 6 Lejátszási mód

## 7 Wi-Fi funkciók

## 8 Beállítások menü

## 9 Tartozékok

## 10 Mellékletek

## Tárgymutató



## FUNC. menü

### Dinamikartományjavítás (📖77)

Off



Auto



100%



### Árnyékjavítás (📖78)

Off



Auto



### ISO érzékenység (📖75)

Automatikus



125 – 12800



### Fehéregyensúly (📖78)

AWB



☀️ / 🏠 / ☁️ / 🌧️ / 🌩️ / 🌩️



🔌



🔊



📷 / 📷



### Fehéregyensúly korrekció (📖79)



Használat előtt

Alapszintű útmutató

Haladó útmutató

- 1 A fényképezőgép alapvető használata
- 2 Automatikus üzemmód/Hibrid auto üzemmód
- 3 Egyéb felvételi módok
- 4 P üzemmód
- 5 Tv, Av, M és C mód
- 6 Lejátszási mód
- 7 Wi-Fi funkciók
- 8 Beállítások menü
- 9 Tartozékok

10 Mellékletek

Tárgymutató



## Vízalatti fehéregyensúly-korrekció (📖57)



## Színbeállítás (biaxiális, 📖71)



## Saját színbeállítás (📖80)



Av / AN / Ae\*3 / AW\*3 / Ap / AL / AD / AB / AG / AR / Ac\*4



## Sorozatfelvétel (📖76, 📖82)



## Önkioldó (📖41)



## Önkioldó beállításai (📖42)

Időzítés\*5



Felvétel\*6



## Fénymérési mód (📖74)



Használat előtt

Alapszintű útmutató

Haladó útmutató

- 1 A fényképezőgép alapvető használata
- 2 Automatikus üzemmód/ Híbrid auto üzemmód
- 3 Egyéb felvételi módok
- 4 P üzemmód
- 5 Tv, Av, M és C mód
- 6 Lejátszási mód
- 7 Wi-Fi funkciók
- 8 Beállítások menü
- 9 Tartozékok
- 10 Mellékletek

Tárgymutató



## Semleges szűrő (📖78)

ND



NF



## Állóképek képaránya (📖49)

16:9



3:2



4:3



1:1 / 4:5



## Képtípus (📖90)

JPEG / RAW /



## Felbontás (📖49)

L



M1/M2/S



## Tömörítés (📖91)

S



L



## Videó minősége (📖50)

FHD 60P



FHD 30P



FHD 30P / EVGA 30P



Használat előtt

Alapszintű útmutató

Haladó útmutató

- 1 A fényképezőgép alapvető használata
- 2 Automatikus üzemmód/ Híbrid auto üzemmód
- 3 Egyéb felvételi módok
- 4 P üzemmód
- 5 Tv, Av, M és C mód
- 6 Lejátszási mód
- 7 Wi-Fi funkciók
- 8 Beállítások menü
- 9 Tartozékok
- 10 Mellékletek

Tárgymutató



- \*1 A beállítások a felvételi üzemmódtól függően eltérőek lehetnek.
- \*2 Nem érhető el speciális beállítások.
- \*3 Fehéregyensúly (WB) nem érhető el.
- \*4 Az 1–5 tartományban állíthatók be: a kontraszt, az élesség, a szintelitetség, a vörös, a zöld, a kék szín és a bőrtónus.
- \*5 Nem állítható 0 másodpercre olyan üzemmódban, amelyben nem választható meg a felvételek száma.
- \*6 Egy felvétel (nem módosítható) olyan üzemmódban, amelyben nem választható meg a felvételek száma.
- \*7 Automatikusan beállítva, együtt módosul a képméretarányal (📖61).

## Fényképezés lap

### AF keret (📖83)

AiAF arca\*2



1 pont



### AF keret méret (📖84)\*3

Normál



Kicsi



### Digitális zoom (📖40)

Normál



Ki



1.6x/2.0x



### AF pont zoom (📖51)

Be



Ki



### AF szervó (📖85)

Be



Ki



### Folyamatos AF (📖85)

Be



Használat előtt

Alapszintű útmutató

Haladó útmutató

1 A fényképezőgép alapvető használata

2 Automatikus üzemmód/ Híbrid auto üzemmód

3 Egyéb felvételi módok

4 P üzemmód

5 Tv, Av, M és C mód

6 Lejátszási mód

7 Wi-Fi funkciók

8 Beállítások menü

9 Tartozékok

10 Mellékletek

Tárgymutató



Ki



### Érintésez kioldás (842)

Be



Ki



### AF segédfény (852)

Be



Ki



### Kézi fók.nagy. (881)

Ki



2x



4x



### Bizt. fókusz (881)

Be



Ki



### MF kontúrkiemelés beállítása (882)

Kontúrkiemelés

Be/Ki



Szint

Kicsi/Nagy



Szín

Vörös/Sárga/Kék



Használat előtt

Alapszintű útmutató

Haladó útmutató

- 1 A fényképezőgép alapvető használata
- 2 Automatikus üzemmód/  
Hibrid auto üzemmód
- 3 Egyéb felvételi módok
- 4 P üzemmód
- 5 Tv, Av, M és C mód
- 6 Lejátszási mód
- 7 Wi-Fi funkciók
- 8 Beállítások menü
- 9 Tartozékok
- 10 Mellékletek

Tárgymutató





## Vaku beállításai (📖52, 📖89, 📖90, 📖95)

### Vakumód

Automatikus



Kézi



### Vaku exp.komp.



### Vaku fényerő



### Zárszinkron



### Vő.sz.-lámpa

Be



Ki



### Bizt. vakuexp.

Be



Ki



### Automatikus ISO beállítások (📖76)

Max. ISO érzék.



Változás sebess.



### Nagy ISO NR (📖76)

Kicsi/Normál/Nagy



### Hg-lámpa javít. (📖50)

Be/Ki



## Használat előtt

### Alapszintű útmutató

### Haladó útmutató

- 1 A fényképezőgép alapvető használata
- 2 Automatikus üzemmód/Hibrid auto üzemmód
- 3 Egyéb felvételi módok
- 4 P üzemmód
- 5 Tv, Av, M és C mód
- 6 Lejátszási mód
- 7 Wi-Fi funkciók
- 8 Beállítások menü
- 9 Tartozékok

### 10 Mellékletek

## Tárgymutató



## Szpot AE pont (📖74)

Közép



AF pont



## Bízt. eltolás (📖94)

Be



Ki



## Szélzajszűrés (📖37)

Automatikus/Ki



## Képmegtekintés rögzítés után (📖53)

Időkijelzés

Ki/Gyors



2 mp./4 mp./8 mp.



Megtart



Információk

Ki



Részletes



Pislogásészlelés (📖52)

Be



Ki



Egyedi kijelzés (📖99)

Felvételi info/Négyzetháló/Elekr. horizont/Hisztogram



Használat előtt

Alapszintű útmutató

Haladó útmutató

- 1 A fényképezőgép alapvető használata
- 2 Automatikus üzemmód/Hibrid auto üzemmód
- 3 Egyéb felvételi módok
- 4 P üzemmód
- 5 Tv, Av, M és C mód
- 6 Lejátszási mód
- 7 Wi-Fi funkciók
- 8 Beállítások menü
- 9 Tartozékok
- 10 Mellékletek

Tárgymutató



## Éjjeli kijelző (📖92)

Be/Ki



## FUNC. menü elrendezése (📖100)



## Tükrözött kij. (📖28)

Be/Ki



## IS beállításai (📖91)

### IS üzemmód

Ki



Folyamatos



Exponáláskor



## Dinamikus IS

1



2



## Összefog.típus (📖36)

Fotókkal/Fotók nélkül



## Fotó ment (📖69)

Be/Ki



## Ragyogó (📖66, 📖67)

Éles/Ki/Lágy



## Csillagos portré beállítása (📖66)

Csillag láthatós.

Normál/Feltűnő



Használat előtt

Alapszintű útmutató

Haladó útmutató

- 1 A fényképezőgép alapvető használata
- 2 Automatikus üzemmód/  
Hibrid auto üzemmód
- 3 Egyéb felvételi módok
- 4 P üzemmód
- 5 Tv, Av, M és C mód
- 6 Lejátszási mód
- 7 Wi-Fi funkciók
- 8 Beállítások menü
- 9 Tartozékok
- 10 Mellékletek

Tárgymutató



## Nagy időközű videó beállítása (📖69)

### Effektus



### Rögzítési időköz

15 mp./30 mp./1 perc



### Képssebesség

15 / 30



### Felvételi idő

60 perc/90 perc/120 perc/Korlátlan



### Arcazon. beállítások (📖44)

Be/Ki



### Vezérlőgyűrű funkciójának beállítása (📖97)



## RING FUNC gomb megadása (📖99)



## gomb megadása (📖99)



## Beáll. mentése (📖101)



- \*1 A beállítások a felvételi üzemmódtól függően eltérőek lehetnek.
  - \*2 A funkció a felvételi módtól függően működik, ha a fényképezőgép nem észlel arcokat.
  - \*3 Akkor érhető el, ha az AF keret beállítása [1 pont].
  - \*4 Értéke [Be], amikor a fényképezőgép mozgó témákat észlel.
- Előfordulhat, hogy az arczonositással (📖44) készült képeken szereplő személyek nevei bizonyos üzemmódokban és beállítások mellett nem jelennek meg, de a fényképezőgép rögzíti őket az állóképeken.

## Használat előtt

### Alapszintű útmutató

### Haladó útmutató

- 1 A fényképezőgép alapvető használata
- 2 Automatikus üzemmód/  
Hibrid auto üzemmód
- 3 Egyéb felvételi módok
- 4 P üzemmód
- 5 Tv, Av, M és C mód

### 6 Lejátszási mód

### 7 Wi-Fi funkciók

### 8 Beállítások menü

### 9 Tartozékok

### 10 Mellékletek

### Tárgymutató



## Beállítás lap

Lehetőség	Részletek
Némítás	📖 151
Hangerő	📖 151
Hangbeállítások	📖 152
Tippek	📖 152
Dátum/idő	📖 152
Időzóna	📖 152
Lencse behúzás	📖 153
Gazdaságos m.	📖 153
Energiatakarék	📖 27, 📖 153
LCD fényerő	📖 153
Indító kép	📖 154
Formázás	📖 154
Fájlszámolás	📖 155
Új mappa	📖 155
Mértékegységek	📖 155
Elektr. horizont	📖 155
Videorendszer	📖 162
Érintésvezérlés	📖 156
Érintés érzék.	📖 156
Wi-Fi beállítások	📖 127
Mobilcsatlakoztatás gomb	📖 128
Szerzői jogi információk	📖 156
Tanúsító embléma megjel.	📖 157
Nyelv 🗣️	📖 157
Mind visszaáll	📖 157

## Saját menü lap

Lehetőség	Részletek
Saját menü	📖 102

## Lejátszás lap

Lehetőség	Részletek
Képkeresés	📖 108
Összef.vid.list./leját.	📖 106
Intell. válog.	📖 113
Diavetítés	📖 112
Törlés	📖 116
Védelem	📖 114
Elforgatás	📖 118
Kedvencek	📖 119
Fotókönyv beállítása	📖 171
i-Contrast	📖 123
Vörösszem-javítás	📖 124
Képkivágás	📖 122
Átméretezés	📖 121
Saját színbeállít.	📖 122
Arcazonosító infó	📖 107
Átmeneti hatás	📖 103
Indexkép-hatás	📖 107
Görgetéses kij.	📖 103
Képcsoportosít.	📖 110

Használat előtt

Alapszintű útmutató

Haladó útmutató

- 1 A fényképezőgép alapvető használata
- 2 Automatikus üzemmód/  
Hibrid auto üzemmód
- 3 Egyéb felvételi módok
- 4 P üzemmód
- 5 Tv, Av, M és C mód
- 6 Lejátszási mód
- 7 Wi-Fi funkciók
- 8 Beállítások menü
- 9 Tartozékok
- 10 Mellékletek

Tárgymutató



Lehetőség	Részletek
Autom.forgatás	118
Folytatás	103
Érintések beáll.	120

## Nyomtatás lap

Lehetőség	Részletek
Nyomtatás	–
Képválasztás/pldszám	170
Tartomány kijelölése	171
Minden kép választás	171
Választások törlése	171
Nyomtatási beállítás	169

## Kezelési előírások

- A fényképezőgép egy érzékeny elektronikus eszköz. Ne ejtse le, és ne tegye ki erős ütésnek.
- Soha ne helyezze a fényképezőgépet mágnes, motor vagy olyan eszköz közelébe, amely erős elektromágneses teret hoz létre, és ezzel a fényképezőgép hibás működéséhez vagy a képatadatok sérüléséhez vezethet.
- Ha vízcsepp vagy piszok kerül a fényképezőgépre vagy a kijelzőre, akkor törölje le egy száraz, puha ruhával, például egy szemüvegtörölővel. Ne dörzsölje erősen a készüléket, és ne tegye ki erőhatásnak.
- A fényképezőgép és a kijelző tisztításához soha ne használjon szerves tisztítószeret.
- Az objektívről a por eltávolításához használjon légfúvós porecsetet. A makacs szennyeződések eltávolítását bízza a Canon ügyfélszolgálatra.
- Hirtelen hőmérsékletváltozáskor (a fényképezőgépet hideg helyről meleg helyre viszi) a fényképezőgépen páralecsapódás jelenhet meg, ennek megelőzéséhez helyezze a fényképezőgépet egy légmentesen záró, visszazárható műanyag zacskóba, és hagyja, hogy fokozatosan alkalmazkodjon a hőmérséklethez, mielőtt kivenné a zacskóból.
- Ha páralecsapódás jelenik meg a fényképezőgépen, azonnal hagyja abba a használatát. A fényképezőgép károsodhat, ha ebben az állapotban tovább használja. Távolítsa el az akkumulátoregységet és a memóriakártyát, és várjon, amíg a nedvesség elpárolog, mielőtt folytatná a gép használatát.
- A nem használt akkumulátoregységeket tárolja műanyag tasakban vagy hasonló tárolóeszközben. Az akkumulátor teljesítményének fenntartása érdekében, ha hosszú ideig nem használja az akkumulátoregységet, évente egyszer töltsen fel, és az újbóli tárolás előtt használja fel a maradék töltést.

Használat előtt

Alapszintű útmutató

Haladó útmutató

1 A fényképezőgép alapvető használata

2 Automatikus üzemmód/ Híbrid auto üzemmód

3 Egyéb felvételi módok

4 P üzemmód

5 Tv, Av, M és C mód

6 Lejátszási mód

7 Wi-Fi funkciók

8 Beállítások menü

9 Tartozékok

10 Mellékletek

Tárgymutató



## Műszaki adatok

### Fényképezőgép műszaki adatai

Fényképezőgép hasznos képpontjainak száma (max.)	Kb. 20,2 millió képpont
Objektív fókuszávolsága	4.2x zoom: 8.8 (N) – 36.8 (T) mm (35 mm-es fényképezőgépeken: 24 (N) – 100 (T) mm)
LCD kijelző	7,5 cm (3,0 hüvelyk), színes TFT LCD kijelző Hasznos képpontok száma: Kb. 1 040 000 képpont
Fájlformátum	A Design rule for Camera File system rendszerrel és a DPOF szabvánnyal (1.1-es verzió) kompatibilis
Adattípusok	Állóképek: Exif 2.3 (JPEG), RAW (CR2 (Canon Original)) Videók: MP4 (videó: MPEG-4 AVC/H.264; hang: MPEG-4 AAC-LC (sztereo))
Illesztőfelület	Hi-speed USB HDMI-kimenet Analog hangkimenet (sztereo) Analog videokimenet (NTSC/PAL)
Energiaellátás	Akkumulátoregység, NB-13L Hálózati adapter, ACK-DC110
Méreték (a CIPA irányelvei alapján)	103,0 x 60,4 x 40,4 mm
Tömeg (a CIPA irányelvei alapján)	Kb. 304 g (az akkumulátoregységgel és a memóriakártyával együtt) Kb. 279 g (csak a fényképezőgép váza)

### Wi-Fi

Szabványok	IEEE 802.11b/g/n* * Csak 2,4 GHz-es sáv
Adatátviteli módszerek	OFDM moduláció (IEEE 802.11g/n) DSSS moduláció (IEEE 802.11b)
Kommunikációs módok	Infrastruktúra mód* <sup>1</sup> , közvetlen mód* <sup>2</sup> * <sup>1</sup> Támogatja a „Wi-Fi Protected Setup” szolgáltatást * <sup>2</sup> Wi-Fi TANÚSÍTÁSSAL RENDELKEZŐ IBSS
Támogatott csatornák	1 – 11 (PC2201) vagy 1 – 13 (PC2155) A zárójelekben típusszámok szerepelnek
Biztonság	WEP, WPA-PSK (AES/TKIP), WPA2-PSK (AES/TKIP)

### Digitális Zoom fókuszávolsága (a 35 mm-es fényképezőgépek fogalmainak megfelelően)

Digitális zoom [Normál]	24 – 403,2 mm (Az optikai és a digitális zoom együttes fókuszávolságát jelöli.)
Digitális telekonverter 1.6x	38,4 – 160,0 mm
Digitális telekonverter 2.0x	48,0 – 200,0 mm

### Használat előtt

#### Alapszintű útmutató

#### Haladó útmutató

- 1 A fényképezőgép alapvető használata
- 2 Automatikus üzemmód/  
Hibrid auto üzemmód
- 3 Egyéb felvételi módok
- 4 P üzemmód
- 5 Tv, Av, M és C mód
- 6 Lejátszási mód
- 7 Wi-Fi funkciók
- 8 Beállítások menü
- 9 Tartozékok
- 10 Mellékletek

#### Tárgymutató





## Rögzíthető képek száma/Felvételi idő és lejátszási idő

Rögzíthető képek száma	Kb. 210
Rögzíthető képek száma (Gazdaságos mód: Be)	Kb. 310
Videók felvételi ideje*1	Kb. 40 perc
Videók felvételi ideje (Folyamatos felvétel*2)	Kb. 1 óra 10 perc
Lejátszási idő	Kb. 4 óra

\*1 A megadott időtartam az alapértelmezett beállítások mellett, valamint a szokásos műveletek végrehajtása, például a felvételkészítés elindítása és leállítása, a fényképezőgép be- és kikapcsolása, illetve a zoom használata esetén értendő.

\*2 A megadott időtartam a maximális felvételméret kihasználása esetére értendő (a felvétel automatikus leállításáig).

- A készíthető képek száma a Camera & Imaging Products Association (CIPA) mérési irányelvein alapszik.
- Bizonyos körülmények esetén a készíthető képek száma és a felvételi idő a fent említetttnél kevesebb lehet.
- Képek száma/idő egy teljesen feltöltött akkumulátoregységgel.

## A készíthető felvételek száma különféle memóriakártyák esetén

A készíthető felvételek száma 3:2 képdalarány mellett (□□49) különféle memóriakártyák esetén az alábbi: Ne feledje, hogy az elérhető felvételek száma a képarány függvényében változik.

Rögzített képpontok száma	Tömörítési arány	A készíthető felvételek száma különféle memóriakártyák esetén (körülbelül)	
		8 GB	32 GB
<b>L</b> (Nagy) 20M/5472x3648		852	3441
		1379	5568
<b>M1</b> (Közepes 1) 12M/4320x2880		1320	5329
		2098	8472
<b>M2</b> (Közepes 2) 4M/2304x1536		4234	17091
		7442	30040
<b>S</b> (Kicsi) 0.3M/720x480		24562	99135
		35089	141622
RAW-képek 5472x3648	–	342	1385

- A táblázatban szereplő értékek mérése a Canon mérési feltételei alapján történt. Az értékek a témától, a használt memóriakártyától és a fényképezőgép beállításaitól függően változhatnak.

Használat előtt

Alapszintű útmutató

Haladó útmutató

1 A fényképezőgép alapvető használata

2 Automatikus üzemmód/  
Hibrid auto üzemmód

3 Egyéb felvételi módok

4 P üzemmód

5 Tv, Av, M és C mód

6 Lejátszási mód

7 Wi-Fi funkciók

8 Beállítások menü

9 Tartozékok

10 Mellékletek

Tárgymutató



## A készíthető felvételek száma különféle memóriakártyák esetén

Képminőség	A készíthető felvételek száma különféle memóriakártyák esetén	
	8 GB	32 GB
	30 perc 03 mp.	2 óra 01 perc 27 mp.
	43 perc 29 mp.*1	2 óra 55 perc 43 mp.*2
	2 óra 03 perc 55 mp.	8 óra 20 perc 32 mp.
	5 óra 14 perc 34 mp.	21 óra 10 perc 38 mp.

\*1 26 perc 22 mp. iFrame videóknál (1080i/72).

\*2 1 óra 46 perc 33 mp. iFrame videóknál (1080i/72).

- A táblázatban szereplő értékek mérése a Canon mérési feltételei alapján történt. Az értékek a témától, a használt memóriakártyától és a fényképezőgép beállításaitól függően változhatnak.
- A rögzítés automatikusan megáll, amikor a rögzített videó fájlmérete eléri a 4 GB-ot, illetve a felvétel időtartama eléri a kb. 29 perc 59 másodpercet (, ) vagy esetén) vagy a kb. 1 órát ( esetén).
- Bizonyos memóriakártyák használata esetén a felvétel a maximális videoméret elérése előtt is leállhat. Speed Class 6 sebességsztályú SD vagy gyorsabb memóriakártya használata javasolt.

## Vakutartomány

Legnagyobb látószög (1080i)	50 cm – 7,0 m
Legnagyobb teleobjektív (1080i)	40 cm – 4,0 m

## Felvétel távolsága

Felvételi mód	Élességállítási tartomány	Legnagyobb látószög (1080i)	Legnagyobb teleobjektív (1080i)
<b>AUTO</b>	–	5 cm – végtelen	40 cm – végtelen
Egyéb üzemmódok		5 cm – végtelen	40 cm – végtelen
		5 – 50 cm	–
	<b>MF*</b>	5 cm – végtelen	40 cm – végtelen
		5 – 50 cm	–
		1,5 – 20 m	1,5 – 20 m

\* Nem érhető el egyes felvételi módokban.

## Sorozatfelvétel sebessége

Sorozatfelvételi mód	Sebesség
	Kb. 6,5 felvétel/mp.
	Kb. 4,4 felvétel/mp.
	Kb. 4,4 felvétel/mp.

- 8 GB UHS-I memóriakártya használatával, a Canon tesztelési szabványa alapján. A felvételek száma tárgytól, a memóriakártya gyártójától és egyéb tényezőktől függően változik.

Használat előtt

Alapszintű útmutató

Haladó útmutató

- 1 A fényképezőgép alapvető használata
- 2 Automatikus üzemmód/Hibrid auto üzemmód
- 3 Egyéb felvételi módok
- 4 P üzemmód
- 5 Tv, Av, M és C mód
- 6 Lejátszási mód
- 7 Wi-Fi funkciók
- 8 Beállítások menü
- 9 Tartozékok
- 10 Mellékletek

Tárgymutató



## Záridő

[AUTO] üzemmód, automatikusan beállított tartomány	1 – 1/2000 mp.
Elérhető értékek a [Tv], [M] vagy [P] üzemmódban (mp.) <sup>*1*2</sup>	250, 200, 160, 125, 100, 80, 60, 50, 40, 30, 25, 20, 15, 13, 10, 8, 6, 5, 4, 3.2, 2.5, 2, 1.6, 1.3, 1, 0.8, 0.6, 0.5, 0.4, 0.3, 1/4, 1/5, 1/6, 1/8, 1/10, 1/13, 1/15, 1/20, 1/25, 1/30, 1/40, 1/50, 1/60, 1/80, 1/100, 1/125, 1/160, 1/200, 1/250, 1/320, 1/400, 1/500, 1/640, 1/800, 1/1000, 1/1250, 1/1600, 1/2000

\*1 [Tv] módban a 20 másodperces vagy annál hosszabb záridők nem érhetők el.

\*2 [P] módban a 1/25 másodperces vagy annál hosszabb záridők nem érhetők el.

## Rekesz

f/érték	f/1.8 – f/11 (N), f/2.8 – f/11 (T)
Elérhető értékek a [Av], [M] vagy [P] üzemmódban*	f/1.8, f/2.0, f/2.2, f/2.5, f/2.8, f/3.2, f/3.5, f/4.0, f/4.5, f/5.0, f/5.6, f/6.3, f/7.1, f/8.0, f/9.0, f/10, f/11

\* A zoom helyzetétől függően előfordulhat, hogy nem mindegyik rekesznyílásérték használható.

## Akkumulátoregység, NB-13L

Típus:	Újratölthető lítiumion-akkumulátor
Névleges feszültség:	3,6 V DC
Névleges kapacitás:	1250 mAh
Feltöltések száma:	Kb. 300 alkalom
Működési hőmérséklet:	0–40 °C
Méretek:	29,6 x 42,0 x 9,5 mm
Tömeg:	Kb. 22 g

## Akkumulátortöltő, CB-2LH/CB-2LHE

Névleges bemenet:	100–240 V AC (50/60 Hz) 0,09 A (100 V) – 0,06 A (240 V)
Névleges kimenet:	4,2 V DC, 0,7 A
Töltési idő:	Kb. 2 óra 10 perc (NB-13L használatakor)
Töltésjelző:	Töltés: narancssárga, teljesen feltöltve: zöld (két jelzőfényes rendszer)
Működési hőmérséklet:	5–40 °C

### Használat előtt

### Alapszintű útmutató

### Haladó útmutató

- 1 A fényképezőgép alapvető használata
- 2 Automatikus üzemmód/ Híbrid auto üzemmód
- 3 Egyéb felvételi módok
- 4 P üzemmód
- 5 Tv, Av, M és C mód
- 6 Lejátszási mód
- 7 Wi-Fi funkciók
- 8 Beállítások menü
- 9 Tartozékok
- 10 Mellékletek

### Tárgymutató



# Tárgymutató

## Számok

1 pont (AF keret üzemmód) 83

## A

A csomag tartalma 2

AEB fényképezés 76

AE rögzítés 74

AF keretek 83

AF rögzítés 87

AF szervo 85

AiAF arcrá (AF keret üzemmód) 84

Akkumulátoregység

Energiatakarékos 27

Gazdaságos m. 153

Szint 179

Töltés 19

Akkumulátorok → Dátum/idő

(dátum/idő akkumulátor/elem)

Akkumulátortöltő 2, 159

Alapértékek → Mind visszaáll

Arcazonosítás 44

Arc kiválasztása 85

Árnyékvjavítás 78

Audio-/videókábel 162

Automatikus üzemmód

(felvételi mód) 23, 34

Av (felvételi üzemmód) 94

## C

C (felvételi mód) 98

CameraWindow (okostelefon) 128

CameraWindow (számítógép) 164

CANON iMAGE GATEWAY 138

Csatlakozás elérési ponton

keresztül 134

Csatlakozó 161, 162, 166

Csillag (felvételi mód) 66

Csillagjárás (felvételi mód) 68

Csillagos égbolt

(felvételi mód) 67

Csillagos portré

(felvételi mód) 66

Nagy időközű videó

(felvételi mód) 69

Csuklószíj → Szíj

## D

Dátum/idő

Beállítások 20

Dátum/idő akkumulátor/elem 22

Módosítás 21

Világóra 152

DC csatoló 162

Diavetítés 112

Digitális telekonverter 83

Digitális zoom 40

Dinamikatartomány-javítás 77

DPOF 169

## E

Egyéni féhéregyensúly 79

Egyszínű (felvételi mód) 63

Elektronikus horizont 51

Élességállítás

AF keretek 83

AF pont zoom 51

AF rögzítés 87

AF szervo 85

Érintő AF 86

MF kontúrkiemelés 82

Élességállítási tartomány

Gyors 57

Kézi élesség 81

Makró 81

Víz alatti makró 57

Élesség rögzítése 83

Energiatakarékos 27

Érintéses AF 86

Érintéses kioldás 42

Érintéses műveletek 120

Expozíció

AE rögzítés 74

FE rögzítés 89

Kompenzáció 74

## F

Fájlszámozás 155

Fehéregyensúly (szín) 78

Fekete-fehér képek 80

Felbontás (képméret) 49

Felvétel

Felvételi dátum/idő → Dátum/idő

Fénykép-információ 99, 179

Fényképezés távvezérléssel 148

Fényképezőgép

Mind visszaáll 157

Fényképezőgép hozzáférési pont

mód 132

Fénymérési mód 74

FE rögzítés 89

Fókusz helye 112

Fókuszsorozat 82

Folyamatos felvétel 39, 43

Forgatás 118

Fotókönyv beállítása 171

FUNC. menü

Alapvető működés 29

Táblázat 183

FUNC. menü elrendezése 100

## G

Gazdaságos m. 153

GPS-adatok megjelenítése 105

Gyors (élességállítási tartomány) 57

Gyűrű-funkció választó gomb 97, 99

## H

Hálózati adapter 159, 162

Hálózati tápellátás 162

Halszemeffektus (felvételi mód) 60

Hangok 151

Háttérlelmosás (felvételi mód) 62

HDMI-kábel 161

Hibaelhárítás 173

Hibaüzenetek 177

Hibrid auto (felvételi mód) 36

Higanylámpa-korrektció 50

Hó (felvételi mód) 56

## I

i-Contrast 77, 123

iFrame videók (videofelvétel

üzemmód) 72

Intelligens kioldás (felvételi mód) 63

Intelligens válogatás 113

ISO érzékenységi 75

Használat előtt

Alapszintű útmutató

Haladó útmutató

1 A fényképezőgép  
alapvető használata

2 Automatikus üzemmód/  
Hibrid auto üzemmód

3 Egyéb felvételi módok

4 P üzemmód

5 Tv, Av, M és C mód

6 Lejátszási mód

7 Wi-Fi funkciók

8 Beállítások menü

9 Tartozékok

10 Mellékletek

Tárgymutató



## J

Játékkamera effektus  
(felvételi mód) 61  
Jelzőfény 33, 52

## K

Kacsintási önkiloldó (felvételi mód) 64  
Kapcsolat adatainak szerkesztése  
vagy törlése 149

Kedvencek 119

Képek

Lejátszás → Megjelenítés  
Megjelenítés időtartama 53  
Törlés 116  
Védelem 114

Képek átméretezése 121

Képek ellátása földrajzi címkével 147

Képek küldése 143

Képek küldése másik  
fényképezőgépre 143

Képek küldése okostelefonra 128

Képek küldése

webszolgáltatásokba 138

Képek mentése számítógépre 164

Képernyő

Ikonok 179, 180

Kijelző nyelve 22

menüvel → FUNC. menü, Menü

Képkivágás 122, 167

Képmínőség → Tömörítési arány  
(képmínőség)

Képdalalarány 49

Képstabilizálás 91

Képszinkron 145

Keresés 108

Kézi éjszakai felvétel  
(felvételi mód) 55

Kézi élességállítás

(élességállítási tartomány) 81

Kézi (videó mód) 96

Kijelző nyelve 22

Kreatív képkészítés 54

Kreatív szűrők (felvételi mód) 58

Különlegesen élénk (felvételi mód) 58

## L

Lágy fókusz (felvételi mód) 62

LCD kijelző 28

Lejátszás → Megjelenítés

## M

M (felvételi mód) 94

Makró (élességállítási tartomány) 81

Megjelenítés 24

Diavetítés 112

Egyképes lejátszás 24

Indexképes megjelenítés 107

Intelligens válogatás 113

Képkeresés 108

Nagyított megjelenítés 112

TV-s megjelenítés 161

Ugrásos megjelenítés 109

Memóriakártyák 2

Rögzíthető idő 196

Menüvel

Alapvető működés 30

Táblázat 181

Mind visszaáll 157

Miniatűr effektus (felvételi mód) 60

Mobileszköz csatlakoztatási  
gombja 128

Mosoly (felvételi mód) 63

## N

Nagy dinamikatartomány

(felvételi mód) 59

Nagyított megjelenítés 112

Négyzetháló 99

Normál (videó mód) 71

Nosztalgia (felvételi mód) 60

Nyomatás 166

## O

Önkiloldó 41

2 másodperces önkiloldó 42

Kacsintási önkiloldó

(felvételi mód) 64

Önkiloldó arca (felvételi mód) 65

Önkiloldó testreszabása 42

Önkiloldó arca (felvételi mód) 65

Óra 33

Összes törlése 116

## P

P (felvételi mód) 73

PictBridge 160, 166

Pislogásészlelés 52

Portré (felvételi mód) 55

Poszter effektus (felvételi mód) 58

Programautomatika AE 73

## R

RAW 90

## S

Saját színbeállít. 80, 122

SD/SDHC/SDXC memóriakártyák

→ Memóriakártyák

Semleges szűrő 78

Szélzajszűrés 37

Szépia tónusú képek 80

Szerkesztés

i-Contrast 123

Képek átméretezése 121

Képkivágás 122

Saját színbeállítás 122

Vörösszem-javítás 124

Szj 2, 18

Szín (fehéregyensúly) 78

Szoftver

Képek mentése

számítógépre 164

Telepítés 132, 164

Sztereó audio-/videokábel 160, 161,  
162

## T

Tápellátás 159

→ Akkumulátoregység

→ Akkumulátortöltő

→ Hálózati adapter

Tartozékok 159

Többmezős fehéregyensúly 50

Tömörítési arány (képmínőség) 91

Törlés 116

Tűzijáték (felvételi mód) 56

Tv (felvételi mód) 93

TV-s megjelenítés 161

## U

Ugrásos megjelenítés 109

Utazás a fényképezőgéppel 152

Használat előtt

Alapszintű útmutató

Haladó útmutató

**1** A fényképezőgép  
alapvető használata

**2** Automatikus üzemmód/  
Hibrid auto üzemmód

**3** Egyéb felvételi módok

**4** P üzemmód

**5** Tv, Av, M és C mód

**6** Lejátszási mód

**7** Wi-Fi funkciók

**8** Beállítások menü

**9** Tartozékok

**10** Mellékletek

Tárgymutató



## V

### Vaku

Be 88

Hosszú szink. 88

Vaku expozíciókompenzációja 89

Vaku kikapcsolása 88

Védelem 114

Vezérlőgyűrű 97, 98, 109

### Videók

Képmínőség (felbontás/  
képfrekvencia) 49, 50

Rögzíthető idő 196

Szerkesztés 125

Világóra 152

Vízalatti (felvételi mód) 56

Víz alatti makró

(élességállítási tartomány) 57

Vörösszem-javítás 124

## W

Wi-Fi funkciók 127

Wi-Fi menü 130

## Z

Zoom 23, 34, 40, 41

Használat előtt

Alapszintű útmutató

Haladó útmutató

**1** A fényképezőgép  
alapvető használata

**2** Automatikus üzemmód/  
Hibrid auto üzemmód

**3** Egyéb felvételi módok

**4** P üzemmód

**5** Tv, Av, M és C mód

**6** Lejátszási mód

**7** Wi-Fi funkciók

**8** Beállítások menü

**9** Tartozékok

**10** Mellékletek

Tárgymutató



## A Wi-Fi-vel (vezeték nélküli hálózattal) kapcsolatos előírások

- Vezeték nélküli hálózat használatát lehetővé tevő országok és régiók
  - A vezeték nélküli hálózat használata egyes országokban és régiókban korlátozott, a jogtalan használat pedig a nemzeti vagy helyi előírások értelmében büntethető lehet. A vezeték nélküli hálózatra vonatkozó előírások megsértésének elkerülése érdekében a használatot engedélyező helyek ellenőrzése céljából keresse fel a Canon webhelyét.  
Vegye azonban figyelembe, hogy a felsoroltaktól eltérő országokban és régiókban való használatból eredő problémákért a Canon semmilyen módon nem vonható felelősségre.
- Az alábbiak bármelyike jogi következményekkel járhat:
  - A terméken végzett változtatás vagy módosítás
  - A terméken található tanúsítócímkék eltávolítása
- A devizahasználatra vonatkozó és külkereskedelmi törvények előírásai értelmében a stratégiai erőforrások és szolgáltatások (beleértve a jelen terméket) Japánon kívüli exportálásához a japán kormány exportengedélye (vagy szolgáltatásnyújtási hozzájárulása) szükséges.
- Mivel a termék az Egyesült Államokban fejlesztett titkosító szoftvert tartalmaz, ezért vonatkoznak rá az Egyesült Államok Exporteljárási Szabályai (U.S. Export Administration Regulations), és az Egyesült Államok által kereskedelmi embargó alá sorolt országokba nem exportálható, illetve szállítható.
- Jegyezze fel a vezeték nélküli hálózat beállításait.  
A vezeték nélküli hálózat készülékben tárolt beállításai a készülék nem megfelelő használata esetén, rádióhullámok vagy sztatikus elektromosság hatására, véletlenül vagy meghibásodás miatt megváltozhatnak vagy törölődhetnek. Az elővigyázatosság érdekében mindenképpen jegyezze fel a vezeték nélküli hálózat beállításait. Vegye figyelembe, hogy a Canon nem vállal felelősséget a tartalomvesztésből eredő, közvetett vagy közvetlen károkért vagy bevételkiesésért.
- A termék másik személy részére történő átruházása, kiselejtezése, javításra való elküldése esetén mindig jegyezze fel a vezeték nélküli hálózat beállításait, majd a beállításokat szükség esetén állítsa alaphelyzetbe (törölje) a készüléken.

- A Canon nem vállal kártérítési kötelezettséget a termék elvesztéséből vagy ellopásából eredő károkért.  
A Canon nem vállal felelősséget a terméken regisztrált céleszközök illetéktelen hozzáféréseiből vagy használatából eredő károkért vagy veszteségeikért a termék elvesztése vagy ellopása esetén.
- Ügyeljen a termék jelen útmutatóban leírt módon történő használatára. Használja a termék vezeték nélküli hálózati funkcióját a jelen útmutatóban leírt módon. A Canon nem vállal felelősséget a termék jelen útmutatóban leírtól eltérő használatából eredő károkért és veszteségeikért.
- Ne használja a termék vezeték nélküli LAN funkcióját egészségügyi berendezés vagy más elektronikus berendezés közelében.  
A termék vezeték nélküli LAN funkciójának egészségügyi berendezés vagy más elektronikus berendezés közelében történő használata befolyásolhatja az említett berendezések működését.

### Rádióhullámú zavarokkal kapcsolatos óvintézkedések

- A termék más eszközök által keltett zavaró jeleket vehet, illetve a termék rádióhullámokat bocsáthat ki. A zavaró hatások elkerülése érdekében ügyeljen arra, hogy a terméket az ilyen készülékektől a lehető legnagyobb távolságban használja, vagy kerülje az ilyen eszközök jelen termékkel azonos időben történő használatát.

### Biztonsági óvintézkedések

Mivel a Wi-Fi funkció rádióhullámok útján továbbítja a jeleket, használatánál szigorúbb biztonsági óvintézkedésekre van szükség, mintha hálózati kábelt használna.

A Wi-Fi használatakor ne feledkezzen meg az alábbiakról.

- Csak olyan hálózatot használjon, amelyhez jogosultsággal rendelkezik. A termék megkeresi és a képernyőn megjeleníti a közelben található Wi-Fi hálózatokat. Olyan hálózatok is megjelenhetnek, amelyek használatára Ön nem jogosult (ismeretlen hálózatok). Az ilyen hálózatokra történő kapcsolódás megkísérlése vagy használata jogosulatlan hozzáférésnek tekinthető. Ügyeljen arra, hogy csak olyan hálózatokat használjon, amelyekre jogosult, és ne próbáljon meg más, ismeretlen hálózatokhoz kapcsolódni.

Használat előtt

Alapszintű útmutató

Haladó útmutató

1 A fényképezőgép alapvető használata

2 Automatikus üzemmód/  
Hibrid auto üzemmód

3 Egyéb felvételi módok

4 P üzemmód

5 Tv, Av, M és C mód

6 Lejátszási mód

7 Wi-Fi funkciók

8 Beállítások menü

9 Tartozékok

10 Mellékletek

Tárgymutató





Nem megfelelő biztonsági beállítások esetén az alábbi problémák jelentkezhetnek.

- Az átvitt adatok figyelése  
A Wi-Fi hálózaton átvitt adatokhoz külső, rosszindulatú felhasználók is hozzáférhetnek, és megpróbálhatnak a küldött adatokhoz hozzájutni.
- Illetéktelen hálózati hozzáférés  
Külső, rosszindulatú felhasználók férhetnek az Ön által használt hálózathoz, hogy információkat lopjanak el, módosítsanak vagy semmisítsenek meg. Emellett Ön más illetéktelen hozzáférési kísérletnek is áldozatátul eshet, mint például a személyazonosság meghamisítása (amikor valaki más nevében próbál információkhoz jogosulatlanul hozzáférni) vagy az ugródeszkás támadás (amikor valaki jogosulatlan hozzáférést szerez az Ön hálózatához, és ugródeszkaként rejti el a hozzá vezető nyomokat egyéb rendszerekbe történő behatolásakor).

Az ilyen problémák elkerülése érdekében ügyeljen arra, hogy alapos védelmet biztosítson Wi-Fi hálózata számára.

A fényképezőgép Wi-Fi funkciójának használatához mindenképpen legyen tisztában a Wi-Fi biztonsági jellemzőivel, és a biztonsági beállítások megadásakor teremtsen meg a kockázatok és kényelmes használat közötti egyensúlyt.



A fényképezőgép Wi-Fi hálózaton keresztül képes átküldeni a nyomtatási feladatokat a PictBridge-kompatibilis nyomtatókra. A PictBridge műszaki szabványai egyszerűvé teszik a digitális fényképezőgépek, nyomtatók és egyéb eszközök közvetlen összekapcsolását. Ezekon felül az Internet Protokoll alapján működő DPS („DPS over IP”) szabvány hálózati környezetekben is lehetővé teszi a PictBridge-kapcsolatok kialakítását. A fényképezőgép kompatibilis szabványainak készletében ez a szabvány is megtalálható.

## Védjegyek és licenck

- A Microsoft és Windows a Microsoft Corporation védjegyei vagy bejegyzett védjegyei az Egyesült Államokban és más országokban.
  - A Macintosh és Mac OS az Apple Inc. Egyesült Államokban és más országokban bejegyzett védjegyei.
  - Az App Store, iPhone és iPad az Apple Inc. védjegyei.
  - Az SDXC embléma az SD-3C, LLC védjegye.
  - A HDMI, a HDMI embléma és a High-Definition Multimedia Interface a HDMI Licensing LLC védjegye vagy bejegyzett védjegye.
  - Az iFrame embléma és az iFrame jel az Apple Inc. védjegye.
  - A Wi-Fi®, a Wi-Fi Alliance®, a WPA™, a WPA2™ és a Wi-Fi Protected Setup™ a Wi-Fi Alliance védjegye vagy bejegyzett védjegye.
  - Az N-jel az NFC Forum, Inc. védjegye vagy bejegyzett védjegye az Egyesült Államokban és más országokban.
  - Minden egyéb védjegy a megfelelő tulajdonost illeti.
  - Ez az eszköz felhasználja a Microsoft licenccel exFAT technológiát.
  - This product is licensed under AT&T patents for the MPEG-4 standard and may be used for encoding MPEG-4 compliant video and/or decoding MPEG-4 compliant video that was encoded only (1) for a personal and non-commercial purpose or (2) by a video provider licensed under the AT&T patents to provide MPEG-4 compliant video. No license is granted or implied for any other use for MPEG-4 standard.
- \* A közlemény angol nyelvű változata a mérvadó.

## A felelősség kizárása

- Az útmutató engedély nélküli reprodukálása tilos.
- Az összes mérés a Canon tesztlelési szabványa alapján készült.
- Az itt szereplő információk előzetes bejelentés nélkül változhatnak, akárcsak a termék műszaki adatai és megjelenése.
- Az útmutatóban lévő ábrák és képernyőfotók kissé eltérhetnek a fényképezőgépen valóban megjelenőktől.
- A fentiek figyelembe vétele mellett mindazonáltal a Canon semmilyen módon nem vonható felelősségre a termék használatából adódó veszteségért.

Használat előtt

Alapszintű útmutató

Haladó útmutató

1 A fényképezőgép alapvető használata

2 Automatikus üzemmód/  
Hibrid auto üzemmód

3 Egyéb felvételi módok

4 P üzemmód

5 Tv, Av, M és C mód

6 Lejátszási mód

7 Wi-Fi funkciók

8 Beállítások menü

9 Tartozékok

10 Mellékletek

Tárgymutató

