

# Canon



## PowerShot SX410 IS

## PowerShot SX412 IS

SLOVENSKY

# Užívateľská príručka k fotoaparátu

- Pred použitím fotoaparátu si prečítajte túto príručku vrátane časti „Bezpečnostné pokyny“ (11).
- Prečítaním tejto príručky sa oboznámite so správnym používaním fotoaparátu.
- Príručku skladujte na bezpečnom mieste, aby ste ju mohli používať aj v budúcnosti.

- Kliknutím na tlačidlá vpravo dole získate prístup k ďalším stranám.
  -  : nasledujúca strana
  -  : predchádzajúca strana
  -  : strana pred kliknutím na prepojenie
- Ak chcete prejsť na začiatok kapitoly, kliknite na jej názov napravo.

Pred prvým použitím

Základná príručka

Rozšírená príručka

**1** Základné funkcie fotoaparátu

**2** Automatický režim

**3** Ďalšie režimy snímania

**4** Režim P

**5** Režim prehrávania

**6** Ponuka nastavení

**7** Príslušenstvo

**8** Dodatok

Register

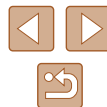

# Pred prvým použitím

## Úvodné informácie

### Obsah balenia

Pred prvým použitím skontrolujte, či sa v balení nachádzajú nasledujúce položky. Ak niektorá z nich chýba, obráťte sa na predajcu fotoaparátu.

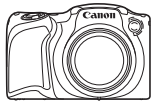

Fotoaparát



Batéria  
NB-11LH\*

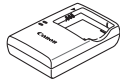

Nabíjačka  
CB-2LF/CB-2LFE



Prídržný remeň



Kryt objektívu  
(so šnúrkou)

\* Z batérie neodlepujte štítk.

- S fotoaparátom sa dodávajú aj tlačené materiály.
- S fotoaparátom sa nedodáva pamäťová karta (📖2).

## Kompatibilné pamäťové karty

Možno používať nasledujúce pamäťové karty (predávajú sa samostatne) bez ohľadu na ich kapacitu.

- Pamäťové karty SD\*
- Pamäťové karty SDHC\*
- Pamäťové karty SDXC\*



- Karty Eye-Fi

\* Karty vyhovujúce štandardom SD. Niektoré pamäťové karty však nemusia s fotoaparátom fungovať.

## Informácie o kartách Eye-Fi

Nemožno zaručiť, že tento produkt bude podporovať funkcie kariet Eye-Fi (vrátane bezdrôtového prenosu). V prípade akéhokoľvek problému s kartou Eye-Fi sa obráťte na jej výrobcu.

V mnohých krajinách alebo oblastiach musí byť používanie kariet Eye-Fi schválené. Bez schválenia nie je používanie karty povolené. Ak si nie ste istí, či bolo používanie karty v príslušnej oblasti schválené, obráťte sa na jej výrobcu.

Pred prvým použitím

Základná príručka

Rozšírená príručka

**1** Základné funkcie fotoaparátu

**2** Automatický režim

**3** Ďalšie režimy snímania

**4** Režim P

**5** Režim prehrávania

**6** Ponuka nastavení

**7** Príslušenstvo

**8** Dodatok

Register



## Úvodné poznámky a právne informácie

- Zhotovením a prezretím úvodných skúšobných záberov skontrolujte, či sa správne zaznamenali. Spoločnosť Canon Inc., jej dodávateľia, pobočky a distribútori nezodpovedajú za žiadne následné škody spôsobené poruchou fotoaparátu alebo príslušenstva vrátane pamäťových kariet, ktorá má za následok nezaznamenanie snímky alebo jej zaznamenanie spôsobom, ktorý nie je čitateľný zariadeniami.
- Snímky zhotovené týmto fotoaparátom slúžia na osobné použitie. Zdrzte sa neoprávneného zaznamenávania, ktoré porušuje zákony o autorských právach. Pamätajte na to, že fotografovanie predstavení, výstav alebo obchodných priestorov môže byť v rozpore s autorskými alebo inými zákonnými právami, a to aj v prípade, že snímka bola zhotovená na osobné použitie.
- Informácie o záruke na fotoaparát alebo zákaznickej podpore spoločnosti Canon nájdete v záručných informáciách dodaných so správou používateľských príručiek k fotoaparátu.
- Hoci sa monitor LCD vyrába postupmi, pri ktorých sa dodržiava vysoká presnosť, a viac ako 99,99 % pixelov spĺňa určené technické parametre, v zriedkavých prípadoch môžu byť niektoré pixle chybné alebo sa môžu zobrazovať ako červené alebo čierne body. Tento stav nesignalizuje poškodenie fotoaparátu ani neovplyvní zaznamenávané snímky.
- Monitor LCD môže byť potiahnutý tenkou plastovou fóliou na ochranu pred škrabancami, ku ktorým by mohlo dôjsť počas prepravy. Ak je potiahnutý fóliou, pred prvým použitím fotoaparátu ju odstráňte.
- Ak sa fotoaparát dlhšie používa, môže sa zahriať. Tento stav nesignalizuje poškodenie.

## Názvy častí a pravidlá používané v tejto príručke

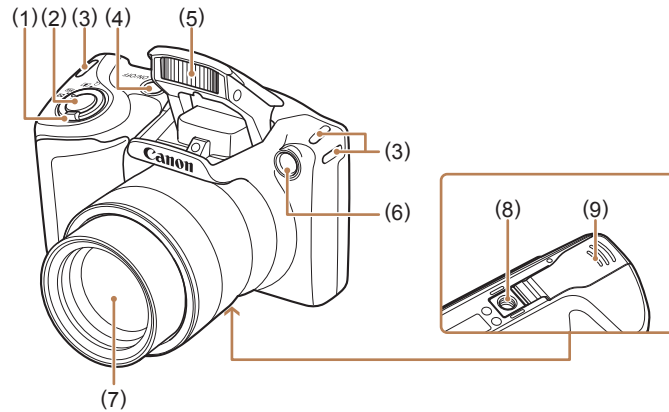

- |  |                                       |
|--|---------------------------------------|
| (1) Páčka zoomu<br>Snímanie: [Z] (priblíženie teleobjektívom)/<br>[W] (širokouhlá poloha transfokátora)<br>Prehrávanie: [Q] (zväčšenie)/<br>[Z] (zoznam) | (4) Tlačidlo ON/OFF                   |
| (2) Tlačidlo spúšte  | (5) Blesk                             |
| (3) Upevňovací prvok remienka  | (6) Výbojka                           |
|  | (7) Objektív                          |
|  | (8) Závit pre statív                  |
|  | (9) Kryt pamätevej karty/kryt batérie |

Pred prvým použitím

Základná príručka

Rozšírená príručka

**1** Základné funkcie fotoaparátu

**2** Automatický režim

**3** Ďalšie režimy snímania

**4** Režim P

**5** Režim prehrávania

**6** Ponuka nastavení

**7** Príslušenstvo

**8** Dodatok

Register

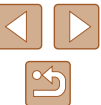

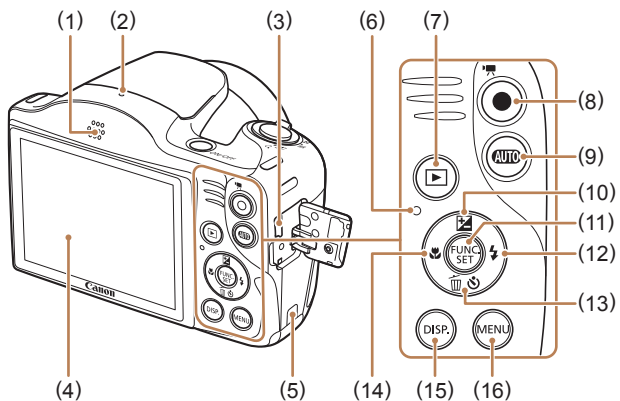

- |  |   |
|--|---|
| (1) Reproduktor  | (10) Tlačidlo [▲] (korekcia expozície)/<br>Nahor                          |
| (2) Mikrofón   | (11) Tlačidlo FUNC./SET   |
| (3) Konektor AV OUT (výstup zvuku<br>a videa)/konektor DIGITAL | (12) Tlačidlo [▶] (blesk)/Doprava   |
| (4) Displej (monitor LCD)                                      | (13) Tlačidlo [▼] (samospúšť)/<br>[ ] (vymazanie jednej snímky)/<br>Nadol |
| (5) Zásuvka na kábel DC prepojky                               | (14) Tlačidlo [ ] (rozsah zaostrenia)/<br>Doľava                          |
| (6) Indikátor  | (15) Tlačidlo [DISP.] (zobrazenie)  |
| (7) Tlačidlo [▶] (prehrávanie)                                 | (16) Tlačidlo [MENU]  |
| (8) Tlačidlo videosekvencií                                    |   |
| (9) Tlačidlo<br>[AUTO] (automatický režim)                     |   |

- Ikony používané v tejto príručke predstavujú príslušné tlačidlá fotoaparátu, na ktorých sú zobrazené alebo na ktoré sa podobajú.
- Ikony zastupujú nasledujúce tlačidlá a ovládacie prvky fotoaparátu.
  - [▲] Tlačidlo Nahor (10) na zadnej strane
  - [ ] Tlačidlo Doľava (14) na zadnej strane
  - [▶] Tlačidlo Doprava (12) na zadnej strane
  - [▼] Tlačidlo Nadol (13) na zadnej strane

- Režimy snímania, ikony a texty zobrazované na displeji sú označené zátvorkami.
- ⓘ: dôležité informácie, ktoré by ste mali poznať
- 📖: poznámky a tipy na odborné používanie fotoaparátu
- 📖xx: strany so súvisiacimi informáciami (v tomto prípade znaky „xx“ predstavujú číslo strany)
- Pokyny uvedené v tejto príručke platia pre predvolené nastavenia fotoaparátu.
- Pre väčšie pohodlie sa všetky podporované pamäťové karty jednoducho označujú ako „pamäťová karta“.
- Symboly „▶ **Fotografie**“ a „▶ **Videosekvencie**“ pod nadpismi uvádzajú, ako sa funkcia používa – či na zhotovovanie fotografií alebo videosekvencií.

<b>Pred prvým použitím</b>
<b>Základná príručka</b>
<b>Rozšírená príručka</b>
<b>1</b> Základné funkcie fotoaparátu
<b>2</b> Automatický režim
<b>3</b> Ďalšie režimy snímania
<b>4</b> Režim P
<b>5</b> Režim prehrávania
<b>6</b> Ponuka nastavení
<b>7</b> Príslušenstvo
<b>8</b> Dodatok
<b>Register</b>



# Obsah

## Pred prvým použitím

<b>Úvodné informácie</b> .....	<b>2</b>
Obsah balenia .....	2
Kompatibilné pamäťové karty.....	2
Informácie o kartách Eye-Fi.....	2
Úvodné poznámky a právne informácie .....	3
Názvy častí a pravidiel používané v tejto príručke .....	3
Často používané funkcie fotoaparátu.....	10
Bezpečnostné pokyny .....	11

## Základná príručka

<b>Základné funkcie</b> .....	<b>14</b>
Úvodné prípravy .....	14
Prípevnenie príslušenstva .....	14
Držanie fotoaparátu .....	15
Nabíjanie batérie .....	15
Vloženie batérie a pamäťovej karty .....	16
Vybratie batérie a pamäťovej karty.....	16
Nastavenie dátumu a času .....	17
Zmena dátumu a času.....	17
Jazyk zobrazenia.....	18
Otestovanie fotoaparátu .....	19
Snímanie (režim Smart Auto) .....	19
Prezeranie .....	20
Vymazávanie snímok .....	21

## Rozšírená príručka

<b>1 Základné funkcie fotoaparátu</b> .....	<b>22</b>
Zapnutie a vypnutie .....	22
Funkcie úspory energie (automatické vypnutie).....	23
Funkcia úspory energie v režime snímania .....	23
Funkcia úspory energie v režime prehrávania .....	23
Tlačidlo spúšte .....	23
Možnosti obrazoviek snímania .....	24
Používanie ponuky FUNC.....	24
Používanie obrazovky s ponukou.....	25
Stav indikátora.....	26
Hodiny .....	27
<b>2 Automatický režim</b> .....	<b>28</b>
Snímanie použitím nastavení určených fotoaparátom .....	28
Snímanie (režim Smart Auto) .....	28
Fotografie a videosekvencie.....	30
Fotografie .....	30
Videosekvencie .....	30
Ikony motívov .....	31
Ikony stabilizácie obrazu .....	32
Rámy na displeji .....	32
Často používané užitočné funkcie.....	33
Väčšie priblíženie objektov (digitálny zoom).....	33
Používanie samospúšte .....	33
Používanie samospúšte na zabránenie chveniu fotoaparátu .....	34
Prispôbenie samospúšte .....	34
Pridanie označenia dátumom .....	35
Sériové snímanie.....	35

### Pred prvým použitím

#### Základná príručka

#### Rozšírená príručka

##### 1 Základné funkcie fotoaparátu

##### 2 Automatický režim

##### 3 Ďalšie režimy snímania

##### 4 Režim P

##### 5 Režim prehrávania

##### 6 Ponuka nastavení

##### 7 Príslušenstvo

##### 8 Dodatok

### Register



Funkcie prispôsobenia snímok .....	36
Zmena pomeru strán .....	36
Zmena rozlíšenia (veľkosti) snímok .....	37
Pokyny na výber rozlíšenia na základe veľkosti papiera (pre snímky s pomerom strán 4:3) .....	37
Zmena kvality snímok videosekvencií .....	37
Užitočné funkcie snímania .....	38
Zobrazenie mriežky .....	38
Zväčšenie zaostrenej oblasti .....	38
Kontrola zatvorených očí .....	39
Prispôsobenie ovládania fotoaparátu .....	39
Vypnutie pomocného reflektora AF .....	39
Vypnutie výbojky redukcie červených očí .....	40
Zmena štýlu zobrazenia snímky po jej zhotovení .....	40
Zmena času zobrazenia snímky po jej zhotovení .....	40
Zmena obrazovky zobrazenej po snímaní .....	41
<b>3 Ďalšie režimy snímania .....</b>	<b>42</b>
Prispôsobenie jasů a farby (ovládanie v režime živého náhľadu) .....	42
Špeciálne motívy .....	43
Používanie špeciálnych efektov .....	44
Snímanie pomocou efektu objektívov fish-eye (efekt rybieho oka) .....	44
Zábery podobajúce sa na miniatúrne modely (efekt miniatúry) .....	45
Rýchlosť a odhadovaný čas prehrávania (pre minútové videoklipy) .....	45
Snímanie použitím efektu hračkárskeho fotoaparátu (efekt hračkárskeho fotoaparátu) .....	46
Snímanie v monochromatickom režime .....	46

Špeciálne režimy na iné účely .....	47
Používanie samospúšte s detekciou tváre .....	47
Snímanie s dlhou expozíciou (dlhá expozícia) .....	47
<b>4 Režim P .....</b>	<b>49</b>
Snímanie v režime naprogramovanej automatickej expozície (režim [P]) .....	49
Jas snímky (expozícia) .....	50
Úprava jasů snímky (korekcia expozície) .....	50
Zapamätanie jasů a expozície snímky (pamäť AE) .....	50
Zmena spôsobu merania .....	51
Zmena citlivosti ISO .....	51
Úprava jasů snímky (inteligentný kontrast) .....	52
Farby na snímke .....	52
Nastavenie vyváženia bielej farby .....	52
Vlastné vyváženie bielej farby .....	53
Zmena odtieňov farieb na snímke (vlastné farby) .....	53
Prispôsobenie farieb .....	54
Rozsah pri snímaní a zaostrovanie .....	54
Zhotovovanie záberov zblízka (makrosnímky) .....	54
Snímanie vzdialených objektov (nekonečno) .....	55
Digitálny telekonvertor .....	55
Zmena režimu rámu AF .....	55
Stred .....	55
Režim AiAF s detekciou tváre .....	56
Výber objektov, na ktoré sa má zaostriť (sledovanie s AF) ...	56
Snímanie použitím pomocného automatického zaostrovania .....	57
Zmena nastavenia zaostrenia .....	57
Snímanie pomocou pamäte AF .....	58

Pred prvým použitím

Základná príručka

Rozšírená príručka

**1** Základné funkcie  
fotoaparátu

**2** Automatický režim

**3** Ďalšie režimy snímania

**4** Režim P

**5** Režim prehrávania

**6** Ponuka nastavení

**7** Príslušenstvo

**8** Dodatok

Register



Blesk.....	58
Zmena režimu blesku .....	58
Automaticky.....	58
Zapnutý .....	58
Synchronizácia s dlhým časom uzávierky .....	58
Vypnutý.....	59
Snímanie pomocou pamäte FE.....	59
Ďalšie nastavenia .....	60
Zmena kompresného pomeru (kvality snímok) .....	60
Zmena nastavení režimu stabilizácie obrazu .....	60
Snímanie videosekvencií s objektmi rovnakej veľkosti, aká sa zobrazí pred snímaním .....	60
<b>5 Režim prehrávania .....</b>	<b>61</b>
Prezeranie.....	61
Prepínanie medzi režimami zobrazenia .....	62
Upozornenie na preexpozíciu (pre preexponované časti snímky) .....	62
Histogram .....	63
Prehľadávanie a filtrovanie snímok .....	63
Pohybovanie sa medzi snímkami v zozname.....	63
Vyhľadávanie snímok zodpovedajúcich zadaným podmienkam .....	64
Možnosti prezerania snímok .....	65
Približovanie snímok.....	65
Zobrazovanie prezentácií .....	65
Zmena nastavení prezentácie .....	66
Automatické prehrávanie súvisiacich snímok (inteligentný náhodný výber) .....	66
Ochrana snímok .....	67
Pomocou ponuky.....	67
Výber jednotlivých snímok .....	67

Výber rozsahu .....	68
Ochrana všetkých snímok naraz .....	69
Odstránenie všetkej ochrany naraz .....	69
Vymazávanie snímok .....	69
Vymazanie viacerých snímok naraz .....	69
Voľba spôsobu výberu.....	69
Výber jednotlivých snímok.....	70
Výber rozsahu .....	70
Určenie všetkých snímok naraz .....	70
Otáčanie snímok .....	71
Pomocou ponuky.....	71
Vypnutie automatického otáčania.....	71
Označovanie snímok ako obľúbených položiek .....	72
Pomocou ponuky.....	72
Úprava fotografií.....	73
Zmena veľkosti snímok.....	73
Orezanie .....	73
Zmena odtieňov farieb na snímke (vlastné farby) .....	74
Úprava jasú snímky (inteligentný kontrast).....	75
Korekcia červených očí .....	75
Úprava videosekvencií .....	76
<b>6 Ponuka nastavení.....</b>	<b>77</b>
Úprava základných funkcií fotoaparátu .....	77
Stíšenie prevádzkových zvukov fotoaparátu .....	77
Nastavenie hlasitosti.....	78
Skrýtie rád a tipov.....	78
Dátum a čas .....	78
Svetový čas .....	78
Časovanie zasunutia objektívu.....	79
Používanie ekologického režimu.....	79
Nastavenie úspory energie.....	79

<b>Pred prvým použitím</b>
<b>Základná príručka</b>
<b>Rozšírená príručka</b>
<b>1 Základné funkcie fotoaparátu</b>
<b>2 Automatický režim</b>
<b>3 Ďalšie režimy snímania</b>
<b>4 Režim P</b>
<b>5 Režim prehrávania</b>
<b>6 Ponuka nastavení</b>
<b>7 Príslušenstvo</b>
<b>8 Dodatok</b>
<b>Register</b>



Jas displeja.....	80
Skrytie úvodnej obrazovky.....	80
Formátovanie pamäťových kariet.....	80
Formátovanie na nízkej úrovni.....	81
Číslovanie súborov.....	81
Ukladanie snímok podľa dátumu.....	82
Kontrola certifikačných značiek.....	82
Jazyk zobrazenia.....	82
Úprava ďalších nastavení.....	82
Obnovenie predvolených nastavení.....	83
<b>7 Príslušenstvo.....</b>	<b>84</b>
Mapa systému.....	84
Voliteľné príslušenstvo.....	85
Zdroje napájania.....	85
Záblesková jednotka.....	86
Ďalšie príslušenstvo.....	86
Tlačiareň.....	86
Používanie voliteľného príslušenstva.....	87
Prehrávanie na televíznej obrazovke.....	87
Napájanie fotoaparátu prostredníctvom domácej elektrickej zásuvky.....	88
Používanie softvéru.....	89
Kontrola počítačového prostredia.....	89
Inštalácia softvéru.....	89
Ukladanie snímok v počítači.....	90
Tlač snímok.....	91
Jednoduchá tlač.....	91
Konfigurácia nastavení tlače.....	92
Orezanie snímok pred tlačou.....	93
Výber veľkosti papiera a rozloženia pred tlačou.....	93
Dostupné možnosti rozloženia.....	94
Tlač fotografií na doklady.....	94

Tlač scén z videosekvencií.....	94
Možnosti tlače videosekvencií.....	94
Pridávanie snímok do zoznamu tlače (DPOF).....	95
Konfigurácia nastavení tlače.....	95
Nastavenie tlače jednotlivých snímok.....	96
Nastavenie tlače rozsahu snímok.....	96
Nastavenie tlače všetkých snímok.....	96
Vymazanie všetkých snímok zo zoznamu tlače.....	96
Tlač snímok pridaných do zoznamu tlače (DPOF).....	97
Pridávanie snímok do albumu.....	97
Voľba spôsobu výberu.....	97
Pridávanie jednotlivých snímok.....	97
Pridanie všetkých snímok do albumu.....	98
Odstránenie všetkých snímok z albumu.....	98
Používanie karty Eye-Fi.....	98
Kontrola informácií o pripojení.....	99
Zákaz prenosu z karty Eye-Fi.....	99
<b>8 Dodatok.....</b>	<b>100</b>
Odstraňovanie problémov.....	100
Hlásenia na displeji.....	103
Informácie na displeji.....	104
Snímanie (obrazovka s informáciami).....	104
Úroveň batérií.....	105
Prehrávanie (obrazovka s podrobnými informáciami).....	105
Súhrnné informácie o ovládacom paneli videosekvencií.....	106
Tabuľky funkcií a ponúk.....	106
Funkcie dostupné vo všetkých režimoch snímania.....	106
Ponuka FUNC.....	107
Karta snímania.....	109
Karta nastavení.....	111
Karta prehrávania.....	111

<b>Pred prvým použitím</b>
<b>Základná príručka</b>
<b>Rozšírená príručka</b>
<b>1 Základné funkcie fotoaparátu</b>
<b>2 Automatický režim</b>
<b>3 Ďalšie režimy snímania</b>
<b>4 Režim P</b>
<b>5 Režim prehrávania</b>
<b>6 Ponuka nastavení</b>
<b>7 Príslušenstvo</b>
<b>8 Dodatok</b>
<b>Register</b>





Karta tlače .....	112
Režim prehrávania – ponuka FUNC.....	112
Bezpečnostné upozornenia pri manipulácii.....	112
Technické parametre .....	113
Technické parametre fotoaparátu.....	113
Ohnisková vzdialenosť digitálneho zoomu (ekvivalent 35 mm filmu).....	113
Počet záberov/čas záznamu, čas prehrávania.....	113
Počet záberov na pamäťovú kartu .....	114
Čas záznamu na jednu pamäťovú kartu.....	114
Dosah blesku.....	114
Rozsah pri snímaní .....	115
Rýchlosť sériového snímania .....	115
Čas uzávierky .....	115
Clona .....	115
Batéria NB-11LH.....	115
Nabíjačka CB-2LF/CB-2LFE .....	115
Register.....	116
Ochranné známky a licencie .....	118
Prehlásenie .....	118

Pred prvým použitím

Základná príručka

Rozšírená príručka

**1** Základné funkcie  
fotoaparátu

**2** Automatický režim

**3** Ďalšie režimy snímania

**4** Režim P

**5** Režim prehrávania

**6** Ponuka nastavení

**7** Príslušenstvo

**8** Dodatok

Register



# Často používané funkcie fotoaparátu

## 📷 Snímanie

- Používanie nastavení určených fotoaparátom (automatický režim)
  - 📖28

Zhotovovanie dobrých záberov ľudí



Snímanie špeciálnych motívov



Používanie špeciálnych efektov



- S úpravou nastavení snímkov (ovládanie v režime živého náhľadu)
  - 📖42
- Zaostrovanie na tváre
  - 📖28, 📖43, 📖56
- Bez používania blesku (vypnutý blesk)
  - 📖28
- Snímanie vlastnej osoby (samospúšť)
  - 📖33, 📖47
- Označenie dátumom
  - 📖35

## ▶ Prezeranie

- Prezeranie snímkov (režim prehrávania)
  - 📖61
- Automatické prehrávanie (prezentácia)
  - 📖65
- Na televíznej obrazovke
  - 📖87
- V počítači
  - 📖89
- Rýchle prehľadávanie snímkov
  - 📖63
- Vymazávanie snímkov
  - 📖69

## 📺 Snímanie a prezeranie videosekvencií

- Snímanie videosekvencií
  - 📖28
- Prezeranie videosekvencií (režim prehrávania)
  - 📖61

Pred prvým použitím

Základná príručka

Rozšírená príručka

**1** Základné funkcie  
fotoaparátu

**2** Automatický režim

**3** Ďalšie režimy snímania

**4** Režim P

**5** Režim prehrávania

**6** Ponuka nastavení

**7** Príslušenstvo

**8** Dodatok

Register

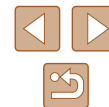

## Tlač

- Tlač snímkov  
-  91

## Ukladanie

- Ukladanie snímkov v počítači  
-  90

## Bezpečnostné pokyny

- Pred používaním výrobku si prečítajte bezpečnostné pokyny uvedené nižšie. Výrobok vždy používajte správnym spôsobom.
- Bezpečnostné pokyny uvedené na týchto stranách majú za cieľ predísť vášmu poraneniu a poraneniu iných osôb alebo poškodeniu majetku.
- Prečítajte si aj príručky dodané so samostatne predávaným príslušenstvom, ktoré používate.



### Varovanie

Označuje možnosť vážneho poranenia alebo smrti.

- Blesk nespúšťajte v blízkosti očí. Jeho intenzívne svetlo môže poškodiť zrak. Predovšetkým od detí buďte pri používaní blesku vzdialení minimálne 1 meter.
- Zariadenie skladujte mimo dosahu detí a dojčiat. Remienok omotaný okolo krku dieťaťa môže spôsobiť zadusenie. Ak výrobok používa napájací kábel, jeho náhodné omotanie okolo krku dieťaťa môže spôsobiť zadusenie.
- Používajte iba odporúčané zdroje napájania.
- Výrobok nerozoberajte, neupravujte ani ho nevystavujte pôsobeniu tepla.
- Ak je na batérii štítok, neodlepujte ho.
- Dávajte pozor, aby nedošlo k pádu výrobku, a nevystavujte ho ani silným nárazom.
- Nedotýkajte sa vnútorných častí výrobku, ak sú rozbité, napríklad v dôsledku pádu.
- Ak z výrobku začne vychádzať dym alebo zvláštny zápach, prípadne začne fungovať iným nezvyčajným spôsobom, okamžite ho prestaňte používať.
- Výrobok nečistite pomocou organických rozpúšťadiel, akými sú alkohol, benzín alebo riedidlo.

## Pred prvým použitím

### Základná príručka

### Rozšírená príručka

#### 1 Základné funkcie fotoaparátu

#### 2 Automatický režim

#### 3 Ďalšie režimy snímania

#### 4 Režim P

#### 5 Režim prehrávania

#### 6 Ponuka nastavení

#### 7 Príslušenstvo

#### 8 Dodatok

## Register



- Zabraňte kontaktu s kvapalinami a nedovoľte, aby sa dovnútra dostali kvapaliny alebo cudzie predmety.

Mohlo by dôjsť k úrazu elektrickým prúdom alebo požiaru.

Ak výrobok navlhne, prípadne sa dovnútra dostanú kvapaliny alebo cudzie predmety, okamžite vyberte batériu/batérie alebo ho odpojte od siete.

- Cez hľadáčik (ak je ním model vybavený) nepozerajte na zdroj intenzívneho svetla, napríklad na slnko počas jasného dňa alebo na zdroj intenzívneho umelého svetla.

Mohli by ste si poškodiť zrak.

- Ak je počas búrky výrobok zapojený do siete, nedotýkajte sa ho. Mohlo by dôjsť k úrazu elektrickým prúdom alebo požiaru. Výrobok okamžite prestaňte používať a vzdialte sa od neho.

- Používajte len odporúčanú batériu/batérie.

- Batériu/batérie nenechávajte v blízkosti priameho ohňa ani ich doň nevhadzujte.

Batéria/batérie by mohli vybuchnúť alebo vytečť a spôsobiť tak úraz elektrickým prúdom, požiar alebo poranenia. Ak vytečený elektrolyt z batérie príde do styku s očami, ústami, pokožkou alebo oblečením, postihnuté miesto okamžite opláchnite vodou.

- Ak výrobok používa nabíjačku, dodržiavajte nasledujúce pokyny.
  - Zástrčku pravidelne vyťahujte a pomocou suchej handričky utierajte prach a nečistoty nachádzajúce sa na zástrčke, na vonkajšej časti elektrickej zásuvky a na okolitých častiach.
  - Zástrčku nezasúvajte ani nevyťahujte mokrymi rukami.
  - Zariadenie nepoužívajte spôsobom, ktorý presahuje menovitý výkon elektrickej zásuvky alebo elektrického vedenia. Nepoužívajte ho, ak je zástrčka poškodená alebo ak nie je úplne zasunutá do elektrickej zásuvky.
  - Dbajte na to, aby konektory ani zástrčka neprichádzali do styku s prachom alebo kovovými predmetmi (napríklad špendlíkmi alebo kľúčmi).
  - Ak výrobok používa napájací kábel, neprerezávajte ho, nepoškodzujte, neupravujte ani naň nekladte ťažké predmety.

Mohlo by dôjsť k úrazu elektrickým prúdom alebo požiaru.

- Vypnite fotoaparát na miestach, kde sa jeho používanie zakazuje. Elektromagnetické vlny vyžarované fotoaparátom by mohli brániť prevádzke elektronických prístrojov a iných zariadení. Pri používaní výrobku na miestach, kde je používanie elektronických zariadení obmedzené, napríklad na palube lietadla alebo v zdravotníckych zariadeniach, preto buďte opatrní.

- Nedovoľte, aby sa fotoaparát dlhodobo dotýkal pokožky. Aj keď sa fotoaparát nezdá horúci, môže spôsobiť nízko teplotné popáleniny, ktoré sa prejavujú začervenaním pokožky alebo pluzgiermi. Ak sa nachádzate v horúcom prostredí, prípadne ak máte zlý krvný obeh alebo necitlivú pokožku, používajte statív.

	<b>Upozornenie</b>	Označuje možnosť poranenia.
--	--------------------	-----------------------------

- Pri prenášaní výrobku za remienok dávajte pozor, aby ste ním neudierali, nevystavovali ho silným nárazom ani otrasom ani ho nezachytili o iné predmety.
- Dávajte pozor, aby ste neudierali ani silno netlačili na objektív. Mohlo by dôjsť k poraneniu alebo poškodeniu fotoaparátu.

- Dávajte pozor, aby ste displej nevystavovali silným nárazom. Ak displej praskne, môžete sa poraniť na rozbitých kúskoch.

- Pri používaní blesku dávajte pozor, aby ste ho nezakrývali prstami ani oblečením. Mohli by ste sa popáliť alebo poškodiť blesk.

- Výrobok nepoužívajte, neukladajte ani neskladujte na nasledujúcich miestach:
  - miesta vystavené priamemu slnečnému svetlu,
  - miesta vystavené teplotám nad 40 °C,
  - vlhké alebo prašné miesta.

Mohlo by dôjsť k vytečeniu, prehriatiu alebo výbuchu batérie/batérií a následnému úrazu elektrickým prúdom, požiaru, popáleniu alebo inému poraneniu.

Prehriatie alebo poškodenie môže spôsobiť úraz elektrickým prúdom, požiar, popáleniny alebo iné poranenia.

Pred prvým použitím

Základná príručka

Rozšírená príručka

**1** Základné funkcie fotoaparátu

**2** Automatický režim

**3** Ďalšie režimy snímania

**4** Režim P

**5** Režim prehrávania

**6** Ponuka nastavení

**7** Príslušenstvo

**8** Dodatok

Register



- Dlhodobé sledovanie prechodových efektov prezentácií môže vyvolať pocity nevoľnosti.
- Ak používate voliteľné objektívy, filtre na objektív alebo adaptéry filtra, dôkladne toto príslušenstvo pripevnite.

Ak sa príslušenstvo objektívu uvoľní a vypadne, môže prasknúť a sklenené črepy môžu spôsobiť rezné poranenia.

- Pri výrobkoch, ktoré automaticky vyklápujú a sklápajú blesk, dávajte pozor, aby ste si pri sklápaní blesku nepricvikli prsty. Mohli by ste sa poraniť.

## Upozornenie

Označuje možnosť poškodenia majetku.

- Fotoaparátom nemierť na zdroje intenzívneho svetla, napríklad na slnko počas jasného dňa alebo na zdroj intenzívneho umelého svetla. Mohli by ste poškodiť obrazový snímač alebo iné vnútorné súčasti.

- Pri používaní fotoaparátu na piesočnatej pláži alebo veternom mieste dávajte pozor, aby sa do fotoaparátu nedostal prach ani piesok.

- Pri výrobkoch, ktoré automaticky vyklápujú a sklápajú blesk, netlačte na blesk ani ho násilne neotvárajte.

Mohlo by dôjsť k poruche výrobku.

- Prach, nečistoty alebo iný cudzí predmet na blesku odstráňte pomocou vatového tampónu alebo handričky.

Teplo produkované bleskom môže spôsobiť, že cudzí objekt začne dymiť alebo sa výrobok pokazí.

- Ak výrobok nepoužívate, vyberte z neho batériu/batérie a odložte ich. Vytečenie elektrolytu z batérie môže výrobok poškodiť.

- Pred likvidáciou zakryte konektory batérie/batérií pomocou pásky alebo iného izolantu.

Dotyk s inými kovovými predmetmi by mohol viesť k požiaru alebo výbuchom.

- Nepoužívanú nabíjačku odpojte od výrobku. Pri používaní ju nezakrývajte látkou ani inými predmetmi. Ak necháte jednotku dlhý čas pripojenú k elektrickej sieti, môže sa prehriať a deformovať a spôsobiť tak požiar.

- Špeciálne batérie nenechávajte v blízkosti domácich zvierat. Domáce zvieratá by mohli batériu prehryznúť a spôsobiť tak jej vytečenie, prehriatie alebo výbuch a následné poškodenie výrobku alebo požiar.

- Ak sa vo výrobku používa viacero batérií, naraz nepoužívajte batérie s rôznou úrovňou nabitia ani nepoužívajte staré batérie spolu s novými. Pri vkladaní batérií dávajte pozor, aby ste nezamenili póly + a –.

Mohlo by dôjsť k poruche výrobku.

- Nesadajte si, keď máte fotoaparát vo vrecku na nohaviciach. Mohlo by dôjsť k poruchám alebo poškodeniu displeja.

- Pri vkladaní fotoaparátu do tašky dávajte pozor, aby s displejom neprišli do styku tvrdé predmety. Ak je výrobok vybavený sklápacím displejom, sklopte aj displej (smerom k telu výrobku).

- K výrobku nepripevňujte žiadne tvrdé predmety. Mohlo by dôjsť k poruchám alebo poškodeniu displeja.



Pred prvým použitím

Základná príručka

Rozšírená príručka

**1** Základné funkcie fotoaparátu

**2** Automatický režim

**3** Ďalšie režimy snímania

**4** Režim P

**5** Režim prehrávania

**6** Ponuka nastavení

**7** Príslušenstvo

**8** Dodatok

Register



# Základná príručka

## Základné funkcie

Základné informácie a pokyny, od úvodných príprav po snímame a prehrávanie

## Úvodné prípravy

Na snímame sa pripravte podľa nasledujúceho postupu.

### Pripevnenie príslušenstva

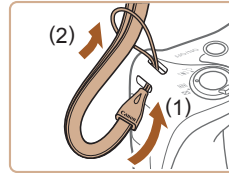

#### 1 Pripevnite remienok.

- Jeden koniec remienka prevlečte cez otvor na remienok (1) a druhý koniec pretiahnite cez slučku na prevlečenom konci (2).

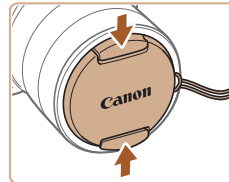

#### 2 Nasadte kryt objektivu.

- Dočasne snímte z objektivu kryt objektivu, jeden koniec remienka prevlečte cez otvor na remienok (1) a potom kryt objektivu pretiahnite cez slučku (2).
- Skôr ako fotoaparát zapnete, vždy zložte kryt objektivu.
- Keď fotoaparát nepoužívate, nechajte kryt objektivu nasadený na objektivu.

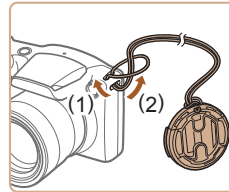

Pred prvým použitím

Základná príručka

Rozšírená príručka

**1** Základné funkcie fotoaparátu

**2** Automatický režim

**3** Ďalšie režimy snímame

**4** Režim P

**5** Režim prehrávanie

**6** Ponuka nastavení

**7** Príslušenstvo

**8** Dodatok

Register



## Držanie fotoaparátu

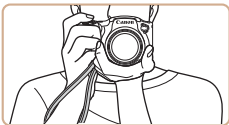

- Omotajte si remienok okolo zápästia.
- Pri snímaní majte ramená blízko tela a pevne držte fotoaparát, aby sa nehýbal. Ak ste vyklopili blesk, nezakrývajte ho prstami.

## Nabíjanie batérie

Pred prvým použitím nabite batériu pomocou dodanej nabíjačky. Batériu nezabudnite nabiť, pretože fotoaparát sa nepredáva s nabitou batériou.

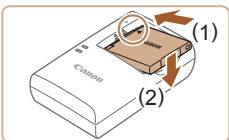

### 1 Vložte batériu.

- Po zarovnaní značiek ▲ na batérii a nabíjačke zatlačte batériu dovnútra (1) a nadol (2).

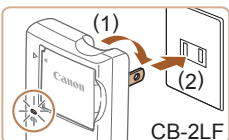

CB-2LF

### 2 Nabite batériu.

- CB-2LF: Vyklopte zástrčku (1) a zasuňte nabíjačku do elektrickej zásuvky (2).
- CB-2LFE: Jeden koniec napájacieho kábla zasuňte do nabíjačky a druhý do elektrickej zásuvky.
- Indikátor nabíjania sa rozsvieti na oranžovo a začne nabíjanie.
- Po dokončení nabíjania sa indikátor rozsvieti na zeleno.

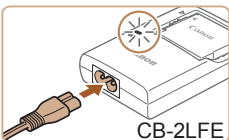

CB-2LFE

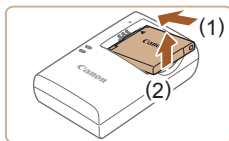

### 3 Vyberte batériu.

- Po odpojení nabíjačky vyberte batériu zatlačením dovnútra (1) a nahor (2).



- Ak chcete chrániť batériu a zachovať jej optimálny stav, nenabíjajte ju nepretržite dlhšie ako 24 hodín.
- Nabíjačky, ktoré majú napájací kábel: Nabíjačku ani kábel nepripevňujte k iným predmetom. Mohli by ste spôsobiť poruchu alebo poškodenie výrobku.



- Podrobné informácie o čase nabíjania, počte záberov a čase záznamu s plne nabitou batériou nájdete v časti „Počet záberov/čas záznamu, čas prehrávania“ (113).
- Nabité batérie sa postupne vybijajú, aj keď sa nepoužívajú. Batériu nabite v deň používania (alebo tesne predtým).
- Nabíjačku možno používať v oblastiach so striedavým prúdom a napätím 100 – 240 V (50/60 Hz). Ak majú elektrické zásuvky iný tvar, použite komerčne dostupný adaptér na zástrčku. Nikdy nepoužívajte elektrický transformátor určený na cestovanie, pretože môže poškodiť batériu.

Pred prvým použitím

Základná príručka

Rozšírená príručka

1 Základné funkcie fotoaparátu

2 Automatický režim

3 Ďalšie režimy snímania

4 Režim P

5 Režim prehrávania

6 Ponuka nastavení

7 Príslušenstvo

8 Dodatok

Register



## Vloženie batérie a pamäťovej karty

Vložte dodanú batériu a pamäťovú kartu (predáva sa samostatne). Pred použitím novej pamäťovej karty (alebo pamäťovej karty naformátovanej v inom zariadení) by ste mali pamäťovú kartu naformátovať v tomto fotoaparáte (📖80).

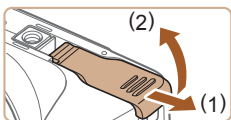

### 1 Otvorte kryt.

- Posuňte (1) a otvorte (2) kryt.

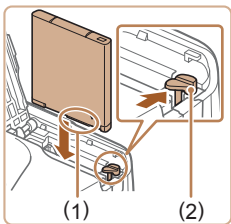

### 2 Vložte batériu.

- Podržte batériu tak, aby póly (1) smerovali podľa obrázka, stlačte zarážku batérie (2) v smere šípky a vkladajte batériu, kým zarážka nezacvakne.
- Ak batériu vložíte nesprávnym spôsobom, nebudete ju môcť uzamknúť v správnej polohe. Vždy skontrolujte, či batériu vkladáte správnym spôsobom a či sa uzamkla.

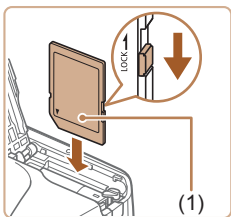

### 3 Skontrolujte plôšku na ochranu proti zápisu na pamäťovej karte a vložte kartu.

- Na pamäťové karty vybavené plôškou na ochranu proti zápisu nemožno zaznamenávať údaje, kým je plôška v uzamknutej polohe. Plôšku posuňte do odomknutej polohy.
- Vkladajte pamäťovú kartu so štítkom (1) otočeným podľa obrázka, kým nezacvakne na mieste.

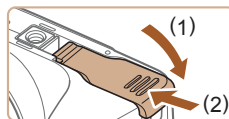

### 4 Zatvorte kryt.

- Sklopte kryt (1) a pri zasúvaní ho podržte stlačený, kým sa nezatvorí a nezacvakne (2).



- Informácie o tom, koľko záberov alebo akú dĺžku záznamu možno uložiť na pamäťovú kartu, nájdete v časti „Počet záberov na pamäťovú kartu“ (📖114).

## ■ Vybratie batérie a pamäťovej karty

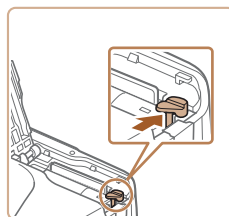

### Vyberte batériu.

- Otvorte kryt a v smere šípky stlačte zarážku batérie.
- Batéria sa vysunie.

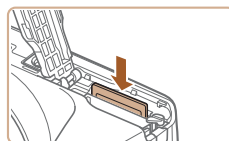

### Vyberte pamäťovú kartu.

- Zatláčajte pamäťovú kartu, kým nezacvakne, a potom ju pomaly uvoľnite.
- Pamäťová karta sa vysunie.

Pred prvým použitím

Základná príručka

Rozšírená príručka

1 Základné funkcie fotoaparátu

2 Automatický režim

3 Ďalšie režimy snímania

4 Režim P

5 Režim prehrávania

6 Ponuka nastavení

7 Príslušenstvo

8 Dodatok

Register





## Nastavenie dátumu a času

Ak sa po zapnutí fotoaparátu zobrazí obrazovka [Date/Time/Dátum a čas], nasledujúcim spôsobom nastavte aktuálny dátum a čas. Informácie, ktoré týmto spôsobom zadáte, sa pri snímaní zaznamenávajú vo vlastnostiach snímky a používajú sa pri správe snímok podľa dátumu snímania alebo pri tlači snímok s dátumom.

Ak chcete, môžete na zábery tiež pridať označenie dátumom (📖35).

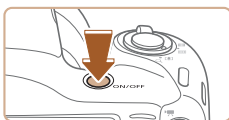

### 1 Zapnite fotoaparát.

- Stlačte tlačidlo ON/OFF.
- Zobrazí sa obrazovka [Date/Time/Dátum a čas].

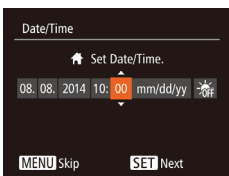

### 2 Nastavte dátum a čas.

- Pomocou tlačidiel [◀][▶] vyberte požadovanú možnosť.
- Pomocou tlačidiel [▲][▼] zadajte dátum a čas.
- Po dokončení stlačte tlačidlo [⊞].

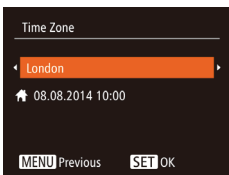

### 3 Nastavte domáce časové pásmo.

- Pomocou tlačidiel [◀][▶] vyberte domáce časové pásmo.

### 4 Dokončíte nastavenie.

- Po dokončení stlačte tlačidlo [⊞]. Po zobrazení hlásenia s potvrdením sa už obrazovka nastavenia nebude zobrazovať.
- Ak chcete fotoaparát vypnúť, stlačte tlačidlo ON/OFF.



- Ak nenastavíte dátum, čas a domáce časové pásmo, obrazovka [Date/Time/Dátum a čas] sa bude zobrazovať po každom zapnutí fotoaparátu. Zadajte správne informácie.



- Ak chcete nastaviť letný čas (čas sa posunie o 1 hodinu dopredu), v kroku č. 2 vyberte ikonu [🌞] a pomocou tlačidiel [▲][▼] vyberte možnosť [🌞].

## Zmena dátumu a času

Dátum a čas upravte podľa nasledujúcich pokynov.



### 1 Prejdite na obrazovku s ponukou.

- Stlačte tlačidlo [MENU].

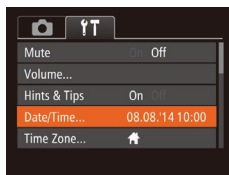

### 2 Vyberte položku [Date/Time/Dátum a čas].

- Posunutím páčky zoomu vyberte kartu [↑↑].
- Pomocou tlačidiel [▲][▼] vyberte položku [Date/Time/Dátum a čas] a stlačte tlačidlo [⊞].

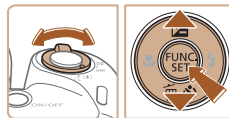

### 3 Zmeňte dátum a čas.

- Nastavenia upravte podľa kroku č. 2 v časti „Nastavenie dátumu a času“ (📖17).
- Stlačeními tlačidla [MENU] zatvorte obrazovku s ponukou.

Pred prvým použitím

Základná príručka

Rozšírená príručka

1 Základné funkcie fotoaparátu

2 Automatický režim

3 Ďalšie režimy snímania

4 Režim P

5 Režim prehrávania

6 Ponuka nastavení

7 Príslušenstvo

8 Dodatok

Register

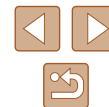



- Vďaka vstavanému akumulátoru dátumu a času tohto fotoaparátu (záložnej batérii) možno nastavenie dátumu a času zachovať približne 3 týždne po vybratí batérie.
- Po vložení nabitkej batérie alebo pripojení fotoaparátu k súprave sieťového adaptéra (predáva sa samostatne, [85]) možno akumulátor dátumu a času nabiť približne za 4 hodiny, aj keď je fotoaparát vypnutý.
- Ak sa akumulátor dátumu a času vybije, po zapnutí fotoaparátu sa zobrazí obrazovka [Date/Time/Dátum a čas]. Podľa postupu v časti „Nastavenie dátumu a času“ ([17]) nastavte správny dátum a čas.

## Jazyk zobrazenia

Podľa potreby môžete zmeniť jazyk zobrazenia.



### 1 Prejdite do režimu prehrávania.

- Stlačte tlačidlo [▶].

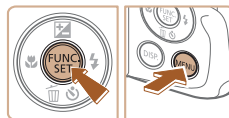

### 2 Prejdite na obrazovku nastavenia.

- Podržte stlačené tlačidlo [FUNC/SET] a ihneď stlačte tlačidlo [MENU].

English	Norsk	Románä
Deutsch	Svenska	Türkçe
Français	Español	العربية
Nederlands	Ελληνικό	ગુજરાતી
Dansk	Русский	繁體中文
Português	Polski	繁體中文
Suomi	Čeština	한국어

### 3 Nastavte jazyk zobrazenia.

- Pomocou tlačidiel [▲][▼][◀][▶] vyberte požadovaný jazyk a stlačte tlačidlo [MENU].
- Po nastavení jazyka zobrazenia sa už obrazovka nastavenia nebude zobrazovať.



- Ak v kroku č. 2 po stlačení tlačidla [MENU] čakáte príliš dlho, zobrazí sa aktuálny čas. Zobrazenie času v takom prípade zrušte stlačením tlačidla [MENU] a zopakujte krok č. 2.
- Jazyk zobrazenia môžete zmeniť aj tak, že stlačíte tlačidlo [MENU] a na karte [FT] vyberiete položku [Language] [L] Jazyk [L].

Pred prvým použitím

Základná príručka

Rozšírená príručka

1 Základné funkcie fotoaparátu

2 Automatický režim

3 Ďalšie režimy snímania

4 Režim P

5 Režim prehrávania

6 Ponuka nastavení

7 Príslušenstvo

8 Dodatok

Register



# Otestovanie fotoaparátu

► Fotografie ► Videosekvencie

Podľa nasledujúcich pokynov zapnite fotoaparát, zhotovte fotografie alebo videosekvencie a potom si ich pozrite.

## Snímanie (režim Smart Auto)

Ak chcete, aby sa pre konkrétne motívy automaticky vybrali optimálne nastavenia, určenie objektu a podmienok pri snímaní nechajte na fotoaparát.



### 1 Zapnite fotoaparát.

- Stlačte tlačidlo ON/OFF.
- Zobrazí sa úvodná obrazovka.



### 2 Prejdite do režimu [AUTO].

- Opakovane stláčajte tlačidlo [AUTO], kým sa nezobrazí položka [AUTO].
- Namierte fotoaparát na objekt. Z fotoaparátu bude počas určovania motívu vychádzať zvuk slabého cvakania.
- V pravej hornej časti displeja sa zobrazia ikony predstavujúce príslušný motív a režim stabilizácie obrazu.
- Rámy zobrazené okolo rozpoznávaných objektov signalizujú, že sa na tieto objekty zaostruje.

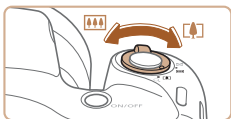

### 3 Skomponujte záber.

- Ak chcete objekt priblížiť a zväčšiť, posuňte páčku zoomu k polohe [1] (priblíženie teleobjektívom). Ak chcete objekt vzdialiť, posuňte páčku zoomu k polohe [4] (širokouhlá poloha).

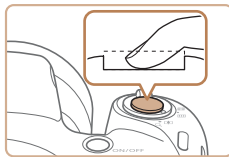
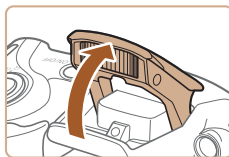
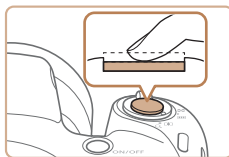

## 4 Začnite snímať.

### Snímanie fotografií

#### 1) Zaostríte.

- Zľahka stlačte tlačidlo spúšte do polovice. Po zaostrení fotoaparát dvakrát zapípa a zobrazia sa rámy AF označujúce zaostrené oblasti snímky.
- Ak sa zobrazí hlásenie [Raise the flash/ Vyklopte blesk], nadvihnite blesk prstom, aby bol pripravený na použitie. Ak blesk nechcete používať, zatlačte ho prstom do fotoaparátu.

#### 2) Začnite snímať.

- Stlačte tlačidlo spúšte úplne nadol.
- Počas snímania znie zvuk uzávierky fotoaparátu. Ak ste pri slabom osvetlení vyklpili blesk, automaticky sa použije.
- Kým nedoznie zvuk uzávierky, držte fotoaparát v stabilnej polohe.
- Po zobrazení snímky sa fotoaparát vráti na obrazovku snímania.

Pred prvým použitím

Základná príručka

Rozšírená príručka

1 Základné funkcie fotoaparátu

2 Automatický režim

3 Ďalšie režimy snímania

4 Režim P

5 Režim prehrávania

6 Ponuka nastavení

7 Príslušenstvo

8 Dodatok

Register

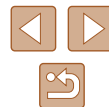



## Snímanie videosekvencií

### 1) Spustíte snímanie.

- Stlačte tlačidlo videosekvencií. Pri spustení zaznamenávania fotoaparát raz pípne a zobrazí sa nápis [●Rec/●Nahrávanie] spoločne s uplynulým časom (1).
- Na hornom a dolnom okraji displeja sa zobrazia čierne pásy a objekt sa mierne zväčší. Čierne pásy označujú oblasti snímky, ktoré sa nezaznamenajú.
- Rámy zobrazené okolo rozpoznaných tvárí signalizujú, že sa na tieto tváre zaostruje.
- Po spustení zaznamenávania uvoľnite prst z tlačidla videosekvencií.



### 2) Dokončíte snímanie.

- Opätovným stlačením tlačidla videosekvencií zastavte snímanie. Po zastavení zaznamenávania fotoaparát dvakrát zapípa.

## Prezeranie

Zhotovené snímky alebo videosekvencie si môžete pozrieť na displeji nasledujúcim spôsobom.



### 1) Prejdite do režimu prehrávania.

- Stlačte tlačidlo [▶].
- Zobrazí sa posledný záber.

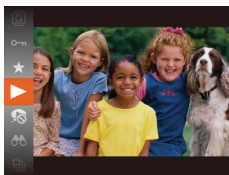
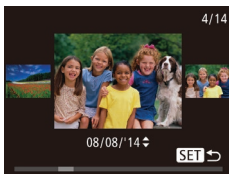
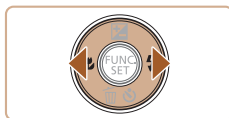

## 2) Prehľadajte snímky.

- Ak chcete zobraziť predchádzajúcu snímku, stlačte tlačidlo [◀]. Ak chcete zobraziť nasledujúcu snímku, stlačte tlačidlo [▶].

- Ak chcete prejsť na túto obrazovku (režim zobrazenia s posunom), aspoň jednu sekundu podržte stlačené tlačidlá [◀][▶]. V tomto režime môžete snímky prehľadávať stláčaním tlačidiel [◀][▶].
- Na obrazovku jednotlivých snímok sa vrátite stlačením tlačidla [⏪].
- Videosekvencie identifikuje ikona [SET ▶]. Ak chcete videosekvencie prehrať, prejdite na krok č. 3.

## 3) Prehrajte videosekvencie.

- Stlačte tlačidlo [⏪], pomocou tlačidiel [▲][▼] vyberte položku [▶] a znova stlačte tlačidlo [⏪].
- Spustí sa prehrávanie a po skončení videosekvencie sa zobrazí ikona [SET ▶].
- Ak chcete nastaviť hlasitosť, stláčajte tlačidlá [▲][▼].

Pred prvým použitím

Základná príručka

Rozšírená príručka

1 Základné funkcie fotoaparátu

2 Automatický režim

3 Ďalšie režimy snímania

4 Režim P

5 Režim prehrávania

6 Ponuka nastavení

7 Príslušenstvo

8 Dodatok

Register

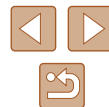



- Ak chcete prejsť z režimu prehrávania do režimu snímania, stlačte tlačidlo spúšte do polovice.

## Vymazávanie snímok

Nepotrebné snímky môžete postupne vyberať a vymazávať. Pri vymazávaní snímok buďte opatrní, pretože vymazané snímky nemožno obnoviť.

### 1 Vyberte snímku, ktorú chcete vymazať.

- Pomocou tlačidiel [◀][▶] vyberte požadovanú snímku.



### 2 Vymažte snímku.

- Stlačte tlačidlo [▼].
- Po zobrazení hlásenia [Erase?/ Vymazať?] vyberte pomocou tlačidiel [◀][▶] položku [Erase/Vymazať] a stlačte tlačidlo [⊞].
- Aktuálne zobrazená snímka sa vymaže.
- Ak chcete vymazanie zrušiť, pomocou tlačidiel [◀][▶] vyberte položku [Cancel/Zrušiť] a stlačte tlačidlo [⊞].



- Môžete vybrať viacero snímok, ktoré sa vymažú naraz (69).

Pred prvým použitím

Základná príručka

Rozšírená príručka

**1** Základné funkcie fotoaparátu

**2** Automatický režim

**3** Ďalšie režimy snímania

**4** Režim P

**5** Režim prehrávania

**6** Ponuka nastavení

**7** Príslušenstvo

**8** Dodatok

Register



## Základné funkcie fotoaparátu

Ďalšie základné funkcie a spôsoby, ako si vychutnať používanie fotoaparátu, vrátane možností snímania a prehrávania

### Zapnutie a vypnutie

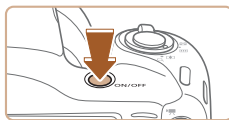

#### Režim snímania

- Stlačením tlačidla ON/OFF zapnete fotoaparát a pripravte sa na snímame.
- Ak chcete fotoaparát vypnúť, znova stlačte tlačidlo ON/OFF.



#### Režim prehrávania

- Stlačením tlačidla [▶] zapnete fotoaparát a zobrazte snímky.
- Ak chcete fotoaparát vypnúť, znova stlačte tlačidlo [▶].



- Ak chcete prejsť z režimu snímania do režimu prehrávania, stlačte tlačidlo [▶].
- Ak chcete prejsť z režimu prehrávania do režimu snímania, stlačte tlačidlo spúšte do polovice (📖23).
- Keď je fotoaparát v režime prehrávania, približne po minúte sa zasunie objektív. Kým je objektív zasunutý, môžete fotoaparát vypnúť stlačením tlačidla [▶].

Pred prvým použitím

Základná príručka

Rozšírená príručka

**1** Základné funkcie fotoaparátu

**2** Automatický režim

**3** Ďalšie režimy snímania

**4** Režim P

**5** Režim prehrávania

**6** Ponuka nastavení

**7** Príslušenstvo

**8** Dodatok

Register

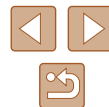

## Funkcie úspory energie (automatické vypnutie)

Po určitom čase nečinnosti sa automaticky vypne displej (funkcia vypnutia displeja) aj fotoaparát, aby sa šetrila energia batérií.

### Funkcia úspory energie v režime snímania

Približne po minúte nečinnosti sa automaticky vypne displej. Približne do ďalších dvoch minút sa zasunie objektív a vypne sa aj samotný fotoaparát. Ak chcete aktivovať displej a pripraviť sa na snímanie, kým je displej vypnutý a objektív naďalej vysunutý, stlačte tlačidlo spúšte do polovice (📖23).

### Funkcia úspory energie v režime prehrávania

Približne po piatich minútach nečinnosti sa fotoaparát automaticky vypne.



- V prípade potreby môžete deaktivovať automatické vypnutie fotoaparátu a nastaviť čas do vypnutia displeja (📖79).
- Keď je fotoaparát pripojený k počítaču, funkcia úspory energie nie je aktívna (📖90).

## Tlačidlo spúšte

Ak chcete zhotovovať zaostrené snímky, vždy začinite podržaním tlačidla spúšte do polovice. Po zaostrení na objekt zhotovte snímku stlačením tohto tlačidla úplne nadol.

V tejto príručke sa ovládanie tlačidla spúšte opisuje ako stlačenie tlačidla *do polovice* alebo *úplne nadol*.

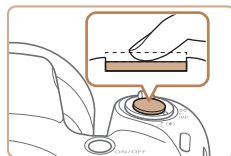

### 1 Stlačte tlačidlo do polovice. (Lahkým stlačením tlačidla zaostríte.)

- Stlačte tlačidlo spúšte do polovice. Fotoaparát dvakrát zapípa a okolo zaostrných oblastí snímky sa zobrazia rámy AF.

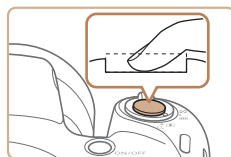

### 2 Stlačte tlačidlo úplne nadol. (Po stlačení do polovice zhotovte snímku úplným stlačením tlačidla.)

- Počas snímania znie z fotoaparátu zvuk uzávierky.
- Kým nedoznie zvuk uzávierky, držte fotoaparát v stabilnej polohe.



- Ak snímate bez toho, aby ste predtým stlačili tlačidlo spúšte do polovice, snímky nemusia byť ostré.
- Dĺžka prehrávania zvuku uzávierky sa líši v závislosti od času potrebného na zhotovenie snímky. Pri niektorých snímaných motívoch môže trvať dlhšie, a ak fotoaparátom pohnete (alebo ak sa pohne objekt) ešte pred doznením zvuku uzávierky, snímky budú rozmazané.

Pred prvým použitím

Základná príručka

Rozšírená príručka

**1** Základné funkcie fotoaparátu

**2** Automatický režim

**3** Ďalšie režimy snímania

**4** Režim P

**5** Režim prehrávania

**6** Ponuka nastavení

**7** Príslušenstvo



**8** Dodatok

Register



## Možnosti obrazoviek snímania

Stlačením tlačidla [DISP] môžete na displeji zobraziť ďalšie informácie alebo ich skryť. Podrobnosti o zobrazených informáciách nájdete v časti „Informácie na displeji“ (104).

	Zobrazia sa informácie
	Nezobrazia sa žiadne informácie



- Keď snímate pri slabom osvetlení, funkcia nočného zobrazenia automaticky zvýši jas displeja, aby ste mohli jednoduchšie skontrolovať kompozíciu záberov. Jas snímok na displeji však nemusí zodpovedať jasú vašich snímok. Skreslenie snímky na displeji ani ťhaný pohyb objektov neovplyvní zaznamenané snímky.
- Možnosti obrazovky prehrávania nájdete v časti „Prepnánie medzi režimami zobrazenia“ (62).

## Používanie ponuky FUNC.

Podľa nasledujúceho postupu môžete bežne používané funkcie nakonfigurovať prostredníctvom ponuky FUNC.

Položky a možnosti ponuky sa v jednotlivých režimoch snímania (107) alebo prehrávania (112) líšia.



### 1 Prejdite do ponuky FUNC.

- Stlačte tlačidlo [FUNC SET].



(1) (2)

### 2 Vyberte položku ponuky.

- Pomocou tlačidiel [▲][▼] vyberte požadovanú položku ponuky (1) a stlačte tlačidlo [FUNC SET] alebo [▶].
- Dostupné možnosti (2) sú uvedené vedľa položiek ponuky napravo.
- V závislosti od položky ponuky možno funkcie nastaviť jednoduchým stlačením tlačidla [FUNC SET] alebo [▶], prípadne sa zobrazia ďalšia obrazovka na konfiguráciu príslušnej funkcie.

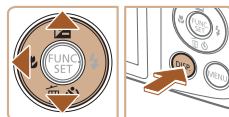

### 3 Vyberte možnosť.

- Pomocou tlačidiel [▲][▼] vyberte požadovanú možnosť.
- Možnosti označené ikonou [DISP] možno nakonfigurovať stlačením tlačidla [DISP].
- Stlačením tlačidla [◀] sa vrátite k položkám ponuky.

Pred prvým použitím

Základná príručka

Rozšírená príručka

1 Základné funkcie fotoaparátu

2 Automatický režim

3 Ďalšie režimy snímania

4 Režim P

5 Režim prehrávania

6 Ponuka nastavení

7 Príslušenstvo

8 Dodatok

Register







#### 4 Dokončíte nastavenie.

- Stlačte tlačidlo [FUNC SET].
- Znova sa zobrazí obrazovka znázornená v kroku č. 1 pred stlačením tlačidla [MENU] zobrazujúca nakonfigurovanú možnosť.



- Ak chcete vrátiť späť omylom vykonané zmeny nastavení, môžete obnoviť predvolené nastavenia fotoaparátu (83).

## Používanie obrazovky s ponukou

Podľa nasledujúceho postupu môžete na obrazovke s ponukou nakonfigurovať rôzne funkcie fotoaparátu. Položky ponúk sú podľa svojho účelu zoskupené na kartách, napríklad na karte snímania [CAMERA] alebo prehrávania [REPLAY]. Dostupné položky ponuky sa líšia v závislosti od vybraného režimu snímania alebo prehrávania (109 – 112).



### 1 Prejdite na obrazovku s ponukou.

- Stlačte tlačidlo [MENU].

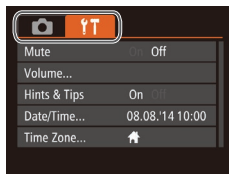

### 2 Vyberte kartu.

- Posunutím páčky zoomu vyberte požadovanú kartu.
- Ak ste kartu pôvodne vybrali pomocou tlačidiel [▲][▼], môžete stláčaním tlačidiel [◀][▶] prepínať medzi kartami.

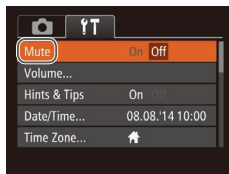
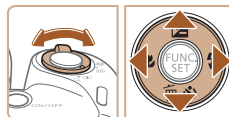

### 3 Vyberte položku ponuky.

- Pomocou tlačidiel [▲][▼] vyberte požadovanú položku ponuky.
- Ak chcete vybrať položky ponuky, pri ktorých sa nezobrazujú možnosti, najprv stlačením tlačidla [CAMERA] alebo [▶] prepnite na ďalšiu obrazovku a potom pomocou tlačidiel [▲][▼] vyberte požadovanú položku ponuky.
- Stlačením tlačidla [MENU] sa vrátite na predchádzajúcu obrazovku.



Pred prvým použitím

Základná príručka

Rozšírená príručka

1 Základné funkcie fotoaparátu

2 Automatický režim

3 Ďalšie režimy snímania

4 Režim P

5 Režim prehrávania

6 Ponuka nastavení

7 Príslušenstvo

8 Dodatok

Register



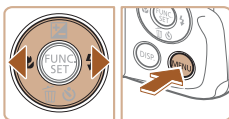
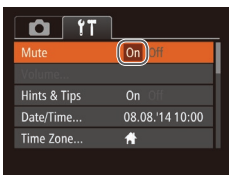

#### 4 Vyberte možnosť.

- Pomocou tlačidiel [◀][▶] vyberte požadovanú možnosť.

#### 5 Dokončíte nastavenie.

- Stlačením tlačidla [MENU] sa vrátite na obrazovku zobrazenú pred stlačením tlačidla [MENU] v kroku č. 1.



- Ak chcete vrátiť späť omylom vykonané zmeny nastavení, môžete obnoviť predvolené nastavenia fotoaparátu (83).

## Stav indikátora

Indikátor na zadnej strane fotoaparátu (3) svieti alebo bliká v závislosti od stavu fotoaparátu.

Farba	Stav indikátora	Stav fotoaparátu
Zelená	Svieti	Pripojený k počítaču (90) alebo vypnutý displej (23, 79)
	Bliká	Spúšťanie fotoaparátu, zaznamenávanie, čítanie alebo prenos snímok, prípadne snímkanie s dlhou expozíciou (47)



- Keď indikátor bliká na zeleno, nikdy nevypínajte fotoaparát, neotvárajte kryt pamäťovej karty/kryt batérie, netraste fotoaparátom ani doň neudierajte, pretože tým môžete poškodiť snímky, fotoaparát alebo pamäťovú kartu.

Pred prvým použitím

Základná príručka

Rozšírená príručka

**1** Základné funkcie fotoaparátu

**2** Automatický režim

**3** Ďalšie režimy snímania

**4** Režim P

**5** Režim prehrávania

**6** Ponuka nastavení

**7** Príslušenstvo

**8** Dodatok

Register



## Hodiny

Môžete skontrolovať aktuálny čas.



- Podržte stlačené tlačidlo [ON/OFF].
- Zobrazí sa aktuálny čas.
- Ak počas používania funkcie hodín držíte fotoaparát vo zvislej polohe, zobrazenie na displeji sa zmení na zvislé. Farbu zobrazenia môžete zmeniť pomocou tlačidiel [◀][▶].
- Zobrazenie hodín zrušíte opätovným stlačením tlačidla [ON/OFF].



- Keď je fotoaparát vypnutý, hodiny zobrazíte stlačením a podržaním tlačidla [ON/OFF] a následným stlačením tlačidla ON/OFF.

Pred prvým použitím

Základná príručka

Rozšírená príručka

**1** Základné funkcie fotoaparátu

**2** Automatický režim

**3** Ďalšie režimy snímania

**4** Režim P

**5** Režim prehrávania

**6** Ponuka nastavení

**7** Príslušenstvo

**8** Dodatok

Register

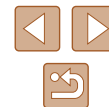

# 2

## Automatický režim

Užitočný režim na zhotovovanie jednoduchých záberov s väčšou kontrolou nad snímaním

## Snímanie použitím nastavení určených fotoaparátom

Ak chcete, aby sa pre konkrétne motívy automaticky vybrali optimálne nastavenia, určenie objektu a podmienok pri snímaní nechajte na fotoaparát.

### Snímanie (režim Smart Auto)

► Fotografie ► Videosekvencie

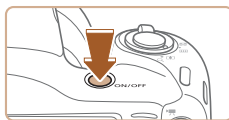

#### 1 Zapnite fotoaparát.

- Stlačte tlačidlo ON/OFF.
- Zobrazí sa úvodná obrazovka.



#### 2 Prejdite do režimu [AUTO].

- Opakovane stláčajte tlačidlo [AUTO], kým sa nezobrazí položka [AUTO].
- Namierte fotoaparát na objekt. Z fotoaparátu bude počas určovania motívu vychádzať zvuk slabého cvakania.
- V pravej hornej časti displeja sa zobrazia ikony predstavujúce príslušný motív a režim stabilizácie obrazu (31, 32).
- Rámy zobrazené okolo rozpoznaných objektov signalizujú, že sa na tieto objekty zaostruje.



Pred prvým použitím

Základná príručka

Rozšírená príručka

1 Základné funkcie fotoaparátu

2 Automatický režim

3 Ďalšie režimy snímania

4 Režim P

5 Režim prehrávania

6 Ponuka nastavení

7 Príslušenstvo

8 Dodatok

Register



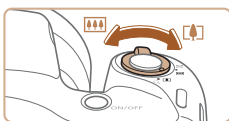

(1)



### 3 Skomponujte záber.

- Ak chcete objekt priblížiť a zväčšiť, posuňte páčku zoomu k polohe [🔔] (priblíženie teleobjektívom). Ak chcete objekt vzdialiť, posuňte páčku zoomu k polohe [📷] (širokouhlá poloha). (Zobrazí sa ukazovateľ mierky (1) znázorňujúci polohu zoomu.)
- Ak chcete obraz priblížiť alebo vzdialiť rýchlo, posuňte páčku zoomu úplne k polohe [🔔] (priblíženie teleobjektívom) alebo [📷] (širokouhlá poloha). Ak chcete obraz priblížiť alebo vzdialiť pomaly, posuňte ju v požadovanom smere len mierne.

### 4 Začnite snímať.

#### Snímanie fotografií

##### 1) Zaostríte.

- Stlačte tlačidlo spúšte do polovice. Po zaostrení fotoaparát dvakrát zapíše a zobrazia sa rámy AF označujúce zaostrené oblasti snímky.
- Keď sa zaostruje na viacero oblastí, zobrazí sa niekoľko rámov AF.

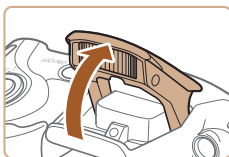
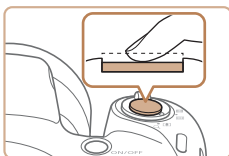

- Ak sa zobrazí hlásenie [Raise the flash/ Vyklopte blesk], nadvihnite blesk prstom, aby bol pripravený na použitie. Ak blesk nechcete používať, zatlačte ho prstom do fotoaparátu.

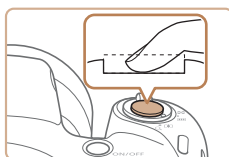

(1)

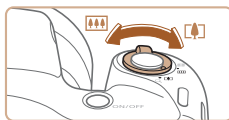
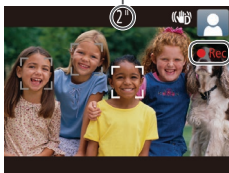

##### 2) Začnite snímať.

- Stlačte tlačidlo spúšte úplne nadol.
- Počas snímania znie zvuk uzávierky fotoaparátu. Ak ste pri slabom osvetlení vyklopili blesk, automaticky sa použije.
- Kým nedoznie zvuk uzávierky, držte fotoaparát v stabilnej polohe.
- Po zobrazení snímky sa fotoaparát vráti na obrazovku snímania.

#### Snímanie videosekvencií

##### 1) Spustíte snímanie.

- Stlačte tlačidlo videosekvencií. Pri spustení zaznamenávania fotoaparát raz pípne a zobrazí sa nápis [●Rec/●Nahrávanie] spoločne s uplynulým časom (1).
- Na hornom a dolnom okraji displeja sa zobrazia čierne pásy a objekt sa mierne zväčší. Čierne pásy označujú oblasti snímky, ktoré sa nezaznamenajú.
- Rámy zobrazené okolo rozpoznávaných tvárí signalizujú, že sa na tieto tváre zaostruje.
- Po spustení zaznamenávania uvoľnite prst z tlačidla videosekvencií.

##### 2) Podľa potreby zmeňte veľkosť objektu a kompozíciu záberu.

- Ak chcete zmeniť veľkosť objektu, zopakujte postup uvedený v kroku č. 3. Pamätajte však na to, že sa zaznamenajú prevádzkové zvuky fotoaparátu. Upozorňujeme, že videosekvencie zhotovené s úrovňou priblíženia zobrazenou na modro budú vyzerat' zrniro.
- Pri zmene kompozície záberov sa zaostrenie, hodnoty jasu a farby automaticky upraví.

Pred prvým použitím

Základná príručka

Rozšírená príručka

1 Základné funkcie fotoaparátu

2 Automatický režim

3 Ďalšie režimy snímania

4 Režim P

5 Režim prehrávania

6 Ponuka nastavení

7 Príslušenstvo

8 Dodatok

Register

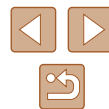



### 3) Dokončíte snímánie.

- Opätovným stlačením tlačidla videosekvencií zastavte snímánie. Po zastavení zaznamenávania fotoaparát dvakrát zapípa.
- Po zaplnení pamäťovej karty sa zaznamenávanie zastaví automaticky.

## Fotografie a videosekvencie



- Ak počas zapínania fotoaparátu podržíte tlačidlo [DISP], stlmia sa zvuky fotoaparátu. Ak chcete zvuky znova aktivovať, stlačte tlačidlo [MENU] a na karte [Fn] vyberte položku [Mute/Stímit]. Potom pomocou tlačidiel [Left] [Right] vyberte možnosť [Off/Vyp.].

## Fotografie



- Blikajúca ikona [G], vás upozorní na väčšiu pravdepodobnosť, že snímky budú rozmazané chvením fotoaparátu. V takom prípade namontujte fotoaparát na statív alebo ho inak stabilizujte.
- Ak sú zábery tmavé aj napriek použitiu blesku, priblížte sa k objektu. Podrobné informácie o dosahu blesku nájdete v časti „Dosah blesku“ (114).
- Ak po stlačení tlačidla spúšte do polovice fotoaparát pípe len raz, objekt môže byť príliš blízko. Podrobné informácie o rozsahu zaostrenia (rozsahu pri snímaní) nájdete v časti „Rozsah pri snímaní“ (115).
- Počas snímánie pri slabom osvetlení sa môže aktivovať výbojka, ktorá redukuje efekt červených očí a pomáha pri zaostrovaní.
- Blikajúca ikona [F], ktorá sa zobrazí pri pokuse o snímánie, signalizuje, že snímáť budete môcť až po nabití blesku. Keď bude blesk pripravený, môžete v snímaní pokračovať. Stlačte tlačidlo spúšte úplne nadol a počkajte alebo naň prestaňte tlačiť a potom ho znova stlačte.
- Zhotovovať snímky je možné aj pred zobrazením obrazovky snímánie, ale v takom prípade môže predchádzajúca snímka ovplyvniť použité zaostrenie, jas a farby.



- Môžete zmeniť, ako dlho po zhotovení sa budú snímky zobrazovať (40).

## Videosekvencie



- Skôr než začnete snímáť videosekvenciu, sklopte blesk prstom. Počas snímánie videosekvencie dávajte pozor, aby ste sa nedotýkali mikrofónu (1). Ak necháte blesk vyklopený alebo zablokujete mikrofón, nemusí sa zaznamenať zvuk alebo zaznamenaný zvuk môže byť tlmený.

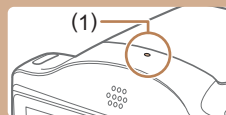

- Počas snímánie videosekvencií sa nedotýkajte iných ovládacích prvkov fotoaparátu než tlačidla videosekvencií, pretože sa zaznamenajú zvuky vydávané fotoaparátom.
- Po spustení zaznamenávania videosekvencie sa oblasť zobrazenia obrazu zmení a objekty sa zväčšia, aby sa mohlo korigovať výrazné chvenie fotoaparátu. Ak chcete snímáť objekty s rovnakou veľkosťou, aká sa zobrazí pred snímaním, upravte nastavenie stabilizácie obrazu (60).



- Zvuk sa zaznamená monofónne.

Pred prvým použitím

Základná príručka

Rozšírená príručka

1 Základné funkcie fotoaparátu

2 Automatický režim

3 Ďalšie režimy snímánie

4 Režim P

5 Režim prehrávania

6 Ponuka nastavení

7 Príslušenstvo

8 Dodatok

Register



## Ikony motívov

► Fotografie ► Videosekvencie

V režime [AUTO] sa zobrazí ikona, ktorá označuje motívy snímania určené fotoaparátom, a automaticky sa vyberú príslušné nastavenia na dosiahnutie optimálneho zaostrenia, jas a farby objektu.

Pozadie	Pri snímaní ľudí			Farba pozadia ikony
	Ľudia	V pohybe*1	Tiene na tvári*1	
Jasné				Sivá
Jasné a osvetlenie zozadu			–	
S modrou oblohou				Svetlomodrá
Modrá obloha a osvetlenie zozadu			–	
Reflektory				Tmavomodrá
Tmavé				
Tmavé, používa sa statív		–	–	

Pozadie	Pri snímaní iných objektov			Farba pozadia ikony
	Iné objekty	V pohybe*1	V blízkosti	
Jasné				Sivá
Jasné a osvetlenie zozadu				

Pozadie	Pri snímaní iných objektov			Farba pozadia ikony
	Iné objekty	V pohybe*1	V blízkosti	
S modrou oblohou				Svetlomodrá
Modrá obloha a osvetlenie zozadu				
Západ slnka			–	Oranžová
Reflektory				Tmavomodrá
Tmavé				
Tmavé, používa sa statív		–	–	

\*1 Nezobrazuje sa pri videosekvenciách.

\*2 Zobrazuje sa pri tmavých motívoch, keď je fotoaparát stabilný, napríklad po pripnutí k statívu.



- Ak ikona motívu nezodpovedá skutočným podmienkam snímania alebo ak nemožno snímať s očakávaným efektom, farbou alebo jasom, skúste snímať v režime [P] (49).

Pred prvým použitím

Základná príručka

Rozšírená príručka

**1** Základné funkcie fotoaparátu

**2** Automatický režim

**3** Ďalšie režimy snímania

**4** Režim P

**5** Režim prehrávania

**6** Ponuka nastavení

**7** Príslušenstvo

**8** Dodatok

Register



## Ikony stabilizácie obrazu

► Fotografie ► Videosekvencie

Automaticky sa použije optimálna stabilizácia obrazu pre dané podmienky pri snímaní (inteligentný stabilizátor obrazu). V režime [AUTO] sa okrem toho zobrazia nasledujúce ikony.

	Stabilizácia obrazu pre fotografie (normálna)
	Stabilizácia obrazu pre fotografie pri posúvaní obrazu (posúvanie)*
	Stabilizácia obrazu pre makrosnímky. Počas zaznamenávania videosekvencií sa zobrazí ikona  a používa sa stabilizácia obrazu pre záznam videosekvencií v režime makrosnímkov (hybridná stabilizácia obrazu).
	Stabilizácia obrazu pre videosekvencie, ktorá redukuje silné chvenie fotoaparátu, napríklad pri snímaní počas chôdze (dynamická)
	Stabilizácia obrazu pri pomalom chvení fotoaparátu, napríklad pri snímaní videosekvencií s priblížením teleobjektívom (zosilnená)
	Bez stabilizácie obrazu, pretože fotoaparát je pripevnený k statívu alebo stabilizovaný iným spôsobom. Počas zaznamenávania videosekvencie sa však zobrazuje ikona  a používa sa stabilizácia obrazu na potlačenie vetra a iných zdrojov vibrácií (stabilizácia obrazu pre statív).

\* Zobrazuje sa pri posúvaní obrazu, keď fotoaparát sleduje pohybujúce sa objekty. Pri sledovaní objektov pohybujúcich sa horizontálne pôsobí funkcia stabilizácie obrazu iba proti vertikálnemu chveniu fotoaparátu a horizontálna stabilizácia sa vypne. Podobne aj pri sledovaní objektov pohybujúcich sa vertikálne pôsobí funkcia stabilizácie obrazu iba proti horizontálnemu chveniu fotoaparátu.



- Ak chcete stabilizáciu obrazu zrušiť, nastavte položku [IS Mode/Režim stabilizácie obrazu] na hodnotu [Off/Vyp.] (60). V takom prípade sa ikona stabilizácie obrazu nezobrazí.

## Rámy na displeji

► Fotografie ► Videosekvencie

Keď fotoaparát rozpozná objekty, na ktoré mierite, na displeji sa zobrazia rôzne rámy.

- Okolo objektu (alebo tváre osoby), ktorý fotoaparát určí za hlavný objekt, sa zobrazí biely rám a okolo ostatných rozpoznaných tvárí sa zobrazia sivé rámy. Rámy sledujú pohybujúce sa objekty do určitej vzdialenosti, aby tieto objekty ostali zaostrené. Ak však fotoaparát rozpozná pohyb objektu, na displeji zostane len biely rám.
- Keď držíte tlačidlo spúšte stlačené do polovice a fotoaparát rozpozná pohyb objektu, zobrazí sa modrý rám a neustále sa budú upravovať hodnoty zaostrenia a jasu obrazu (pomocné AF).



- Ak sa nezobrazujú žiadne rámy, ak sa rámy nezobrazujú okolo požadovaných objektov alebo ak sa rámy zobrazujú na pozadí alebo podobných plochách, skúste snímať v režime (49).

Pred prvým použitím

Základná príručka

Rozšírená príručka

**1** Základné funkcie fotoaparátu

**2** Automatický režim

**3** Ďalšie režimy snímania

**4** Režim P

**5** Režim prehrávania

**6** Ponuka nastavení

**7** Príslušenstvo

**8** Dodatok

Register





## Často používané užitočné funkcie

► Fotografie ► Videosekvencie

### Väčšie priblíženie objektov (digitálny zoom)

Ak sú vzdialené objekty príliš ďaleko na to, aby ste ich mohli zväčšiť pomocou optického zoomu, použite digitálny zoom umožňujúci až 160-násobné zväčšenie.

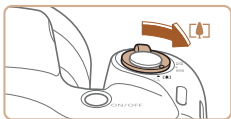

#### 1 Páčku zoomu posuňte smerom k polohe [Z].

- Podržte páčku, kým približovanie neskončí.
- Približovanie sa skončí po dosiahnutí najväčšej možnej úrovne priblíženia (skôr ako snímka začne byť viditeľne zrnitá), ktorá sa zobrazí na displeji.

#### 2 Páčku zoomu znova posuňte smerom k polohe [Z].

- Fotoaparát ešte viac priblíži objekt.
- (1) je aktuálna úroveň priblíženia.

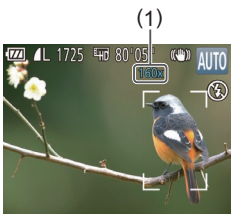

- Pri posune páčky zoomu sa zobrazí ukazovateľ mierky (ktorý znázorňuje polohu zoomu). Farba ukazovateľa mierky sa bude meniť v závislosti od rozsahu zoomu.
  - Biely rozsah: rozsah optického zoomu, pri ktorom obraz nebude zrnitý.
  - Žltý rozsah: rozsah digitálneho zoomu, pri ktorom obraz nebude viditeľne zrnitý (ZoomPlus).
  - Modrý rozsah: rozsah digitálneho zoomu, pri ktorom bude obraz zrnitý.
- Keďže modrý rozsah nie je dostupný pri určitých nastaveniach rozlíšenia (37), maximálnu úroveň priblíženia môžete dosiahnuť postupom podľa kroku č. 1.



- Ak chcete digitálny zoom vypnúť, vyberte ponuku MENU (25) ► [Digital Zoom/Digitálny zoom] ► [Off/Vyp.].

### Používanie samospúšte

► Fotografie ► Videosekvencie

Vďaka samospúšti sa môžete nachádzať na skupinových fotografiách alebo iných časovaných záberoch. Fotoaparát zhotoví snímku približne 10 sekúnd po tom, ako stlačíte tlačidlo spúšte.



#### 1 Nakonfigurujte nastavenie.

- Stlačte tlačidlo [▼], pomocou tlačidiel [▲][▼] vyberte položku [10] a stlačte tlačidlo [OK].
- Po nastavení sa zobrazí ikona [10].

Pred prvým použitím

Základná príručka

Rozšírená príručka

1 Základné funkcie fotoaparátu

2 Automatický režim

3 Ďalšie režimy snímania

4 Režim P

5 Režim prehrávania

6 Ponuka nastavení

7 Príslušenstvo

8 Dodatok

Register

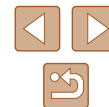

## 2 Začnite snímať.

- V prípade fotografií: Stlačením tlačidla spúšte do polovice zaostríte na objekt a potom stlačte tlačidlo úplne nadol.
- V prípade videosekvencií: Stlačte tlačidlo videosekvencií.
- Po spustení samospúšte bude blikať výbojka a z fotoaparátu zaznie zvuk samospúšte.
- Dve sekundy pred zhotovením záberu sa blikanie a zvuk zrýchlia. (Výbojka ostane svietiť, ak by sa použil blesk.)
- Ak chcete po spustení samospúšte zrušiť snímame, stlačte tlačidlo [MENU].
- Ak chcete obnoviť pôvodné nastavenie, v kroku č. 1 vyberte možnosť [C].

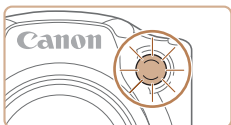

## Používanie samospúšte na zabránenie chveniu fotoaparátu

► Fotografie ► Videosekvencie

Táto možnosť oneskorí otvorenie uzávierky až približne na dve sekundy po stlačení tlačidla spúšte. Ak je fotoaparát po stlačení tlačidla spúšte nestabilný, neovplyvní to váš záber.

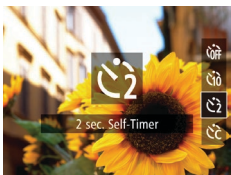

- Podľa kroku č. 1 v časti „Používanie samospúšte“ (133) vyberte možnosť [C].
- Po nastavení sa zobrazí ikona [C].
- Podľa kroku č. 2 v časti „Používanie samospúšte“ (133) zhotovte záber.

## Prispôsobenie samospúšte

► Fotografie ► Videosekvencie

Môžete zadať oneskorenie (0 – 30 sekúnd) a počet záberov (1 – 10).

### 1 Vyberte možnosť [C].

- Podľa kroku č. 1 v časti „Používanie samospúšte“ (133) vyberte možnosť [C] a ihneď stlačte tlačidlo [MENU].



### 2 Nakonfigurujte nastavenie.

- Pomocou tlačidiel [▲][▼] vyberte položku [Delay/Oneskorenie] alebo [Shots/Zábery].
- Pomocou tlačidiel [◀][▶] vyberte požadovanú hodnotu a stlačte tlačidlo [C].
- Po nastavení sa zobrazí ikona [C].
- Podľa kroku č. 2 v časti „Používanie samospúšte“ (133) zhotovte záber.



- Pri videosekvenciách zhotovovaných pomocou samospúšte predstavuje položka [Delay/Oneskorenie] oneskorenie pred spustením zaznamenávania, ale nastavenie [Shots/Zábery] nemá žiadny účinok.



- Keď nastavíte viacero záberov, jas snímky a vyváženie bielej farby sa určia podľa prvého záberu. Keď sa použije blesk alebo keď nastavíte zhotovenie veľkého počtu záberov, prestávka medzi jednotlivými zábermi bude väčšia. Po zaplnení pamätevej karty sa snímame automaticky zastaví.
- Keď zadáte dlhšie oneskorenie než dve sekundy, dve sekundy pred zhotovením záberu sa zrýchli blikanie výbojky aj zvuk samospúšte. (Výbojka ostane svietiť, ak by sa použil blesk.)

Pred prvým použitím

Základná príručka

Rozšírená príručka

1 Základné funkcie fotoaparátu

2 Automatický režim

3 Ďalšie režimy snímania

4 Režim P

5 Režim prehrávania

6 Ponuka nastavení

7 Príslušenstvo

8 Dodatok

Register



## Pridanie označenia dátumom

► Fotografie ► Videosekvencie

Fotoaparát dokáže do pravého dolného rohu snímkov pridať dátum snímania.

Upozorňujeme však, že označenie dátumom nemožno upraviť ani odstrániť, preto najskôr skontrolujte, či je dátum a čas nastavený správne (17).



### 1 Nakonfigurujte nastavenie.

- Stlačte tlačidlo [MENU], na karte [📷] vyberte položku [Date Stamp] a potom požadovanú možnosť (25).
- Po nastavení sa zobrazí ikona [📅].

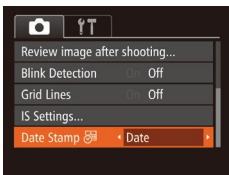

### 2 Začnite snímať.

- Pri zhotovovaní záberov bude fotoaparát pridávať dátum alebo čas snímania do pravého dolného rohu snímkov.
- Ak chcete obnoviť pôvodné nastavenie, v kroku č. 1 vyberte možnosť [Off/Vyp.].



- Označenie dátumom nemožno upraviť ani odstrániť.



- Snímky zhotovené bez označenia dátumom možno vytlačiť s označením dátumom nasledujúcim spôsobom. Ak však označenie dátumom pridáte na snímky, ktoré ho už obsahujú, označenie dátumom sa môže vytlačiť dvakrát.
  - Tlačte použitím funkcií tlačiarne (91).
  - Tlačte použitím nastavení tlačte DPOF fotoaparátu (95).

## Sériové snímanie

► Fotografie ► Videosekvencie

Ak chcete snímať sériovo, podržte tlačidlo spúšte stlačené úplne nadol. Podrobné informácie o rýchlosti sériového snímania nájdete v časti „Rýchlosť sériového snímania“ (115).



### 1 Nakonfigurujte nastavenie.

- Stlačte tlačidlo [FUNC SET], v ponuke vyberte možnosť [ ] a potom možnosť [ ] (24).
- Po nastavení sa zobrazí ikona [ ].

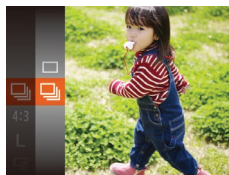

### 2 Začnite snímať.

- Ak chcete snímať sériovo, podržte tlačidlo spúšte stlačené úplne nadol.

Pred prvým použitím

Základná príručka

Rozšírená príručka

1 Základné funkcie fotoaparátu

2 Automatický režim

3 Ďalšie režimy snímania

4 Režim P

5 Režim prehrávania

6 Ponuka nastavení

7 Príslušenstvo

8 Dodatok

Register





- Počas sériového snímania sa hodnoty zaostrenia a expozície zapamätajú podľa pozície alebo úrovne určenej pri stlačení tlačidla spúšte do polovice.
- Nemožno používať so samospúšťou (33).
- V závislosti od podmienok pri snímaní, nastavení fotoaparátu a polohy zoomu môže fotoaparát dočasne prestať snímať alebo sa môže sériové snímanie spomaliť.
- Snímanie sa môže spomaliť aj v súvislosti s narastajúcim počtom záberov.
- Snímanie sa môže spomaliť v prípade, ak sa používa blesk.

## Funkcie prispôsobenia snímok

### Zmena pomeru strán

► Fotografie ► Videosekvencie

Pomer strán snímky (pomer šírky a výšky) môžete zmeniť nasledujúcim spôsobom.



- Stlačte tlačidlo [FUNC/SET], v ponuke vyberte ikonu [4:3] a potom požadovanú možnosť (24).
- Po nastavení sa aktualizuje pomer strán displeja.
- Ak chcete obnoviť pôvodné nastavenie, zopakujte tento postup, ale vyberte možnosť [4:3].

<b>16:9</b>	Rovnaký pomer strán ako širokouhlé televízory HD.
<b>3:2</b>	Rovnaký pomer strán ako 35 mm film. Používa sa na tlač snímok veľkosti 130 x 180 mm alebo veľkosti pohľadnice.
<b>4:3</b>	Pôvodný pomer strán displeja fotoaparátu. Používa sa aj na zobrazovanie na televízoroch so štandardným rozlíšením alebo podobných zobrazovacích zariadeniach, prípadne na tlač snímok veľkosti 90 x 130 mm alebo veľkosti A.
<b>1:1</b>	Pomer strán štvorca.

Pred prvým použitím

Základná príručka

Rozšírená príručka

**1** Základné funkcie fotoaparátu

**2** Automatický režim

**3** Ďalšie režimy snímania

**4** Režim P

**5** Režim prehrávania

**6** Ponuka nastavení

**7** Príslušenstvo

**8** Dodatok

Register



## Zmena rozlíšenia (veľkosti) snímok

► Fotografie ► Videosekvencie

Nasledujúcim spôsobom môžete vybrať niektorú z 4 úrovní rozlíšenia snímok. Informácie o počte záberov, ktoré sa pri jednotlivých nastaveniach rozlíšenia zmestia na pamäťovú kartu, nájdete v časti „Počet záberov na pamäťovú kartu“ (114).

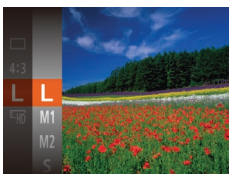

- Stlačte tlačidlo [FUNC SET], v ponuke vyberte ikonu [L] a potom požadovanú možnosť (124).
- Zobrazí sa nakonfigurovaná možnosť.
- Ak chcete obnoviť pôvodné nastavenie, zopakujte tento postup, ale vyberte možnosť [L].

### ■ Pokyny na výber rozlíšenia na základe veľkosti papiera (pre snímky s pomerom strán 4:3)

<b>L</b>	A2 (420 x 594 mm)
<b>M1</b>	A3 – A5 (297 x 420 – 148 x 210 mm)
<b>M2</b>	90 x 130 mm, 130 x 180 mm, Pohľadnica
<b>S</b>	Na odosielanie e-mailom a podobné účely

## Zmena kvality snímok videosekvencií

► Fotografie ► Videosekvencie

K dispozícii sú 2 nastavenia kvality snímok. Informácie o maximálnej dĺžke videosekvencií, ktoré sa pri jednotlivých úrovniach kvality snímok zmestia na pamäťovú kartu, nájdete v časti „Čas záznamu na jednu pamäťovú kartu“ (114).



- Stlačte tlačidlo [FUNC SET], v ponuke vyberte ikonu [HD] a potom požadovanú možnosť (124).
- Zobrazí sa nakonfigurovaná možnosť.
- Ak chcete obnoviť pôvodné nastavenie, zopakujte tento postup, ale vyberte možnosť [HD].

Kvalita snímok	Rozlíšenie	Snímková frekvencia	Podrobnosti
[HD]	1280 x 720	25 fps/sním./s	Na snímánie s rozlíšením HD
[VGA]	640 x 480	30 fps/sním./s	Na snímánie so štandardným rozlíšením



- V režime [HD] čierne pásy zobrazené na hornom a dolnom okraji displeja označujú oblasti snímky, ktoré sa nezaznamenajú.

Pred prvým použitím

Základná príručka

Rozšírená príručka

**1** Základné funkcie fotoaparátu

**2** Automatický režim

**3** Ďalšie režimy snímania

**4** Režim P

**5** Režim prehrávania

**6** Ponuka nastavení

**7** Príslušenstvo

**8** Dodatok

Register



## Užitočné funkcie snímania

### Zobrazenie mriežky

► Fotografie ► Videosekvencie

Na displeji možno zobraziť mriežku, ktorá počas snímania pomáha pri orientácii v zvislom a vodorovnom smere.

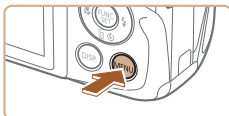

- Stlačte tlačidlo [MENU], na karte [📷] vyberte položku [Grid Lines/Mriežka] a potom možnosť [On/Zap.] (📖25).
- Po nastavení sa na displeji zobrazí mriežka.
- Ak chcete obnoviť pôvodné nastavenie, zopakujte tento postup, ale vyberte možnosť [Off/Vyp.].

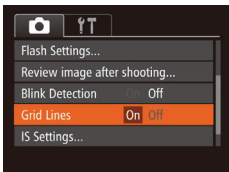

- Mriežka sa nezaznamená na snímkach.

## Zväčšenie zaostrejnej oblasti

► Fotografie ► Videosekvencie

Zaostrenie môžete skontrolovať stlačením tlačidla spúšte do polovice, čím zväčšíte časť zaostrejnej oblasti v ráme AF.

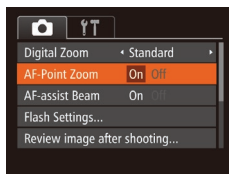
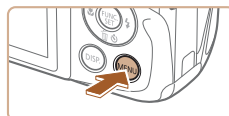

### 1 Nakonfigurujte nastavenie.

- Stlačte tlačidlo [MENU], na karte [📷] vyberte položku [AF-Point Zoom/Bodové priblíženie AF] a potom možnosť [On/Zap.] (📖25).

### 2 Skontrolujte zaostrenie.

- Stlačte tlačidlo spúšte do polovice. Priblíži sa tvár rozpoznaná ako hlavný objekt.
- Ak chcete obnoviť pôvodné nastavenie, v kroku č. 1 vyberte možnosť [Off/Vyp.].



- Po stlačení tlačidla spúšte do polovice sa v nasledujúcich prípadoch zaostrená oblasť nepriblíži.
  - Ak sa nezistí tvár, ak je osoba príliš blízko pri fotoaparáte a jej tvár je príliš veľká pre displej alebo ak fotoaparát zistí pohyb objektu.
  - Pri používaní digitálneho zoomu (📖33).
  - Pri používaní funkcie Sledovanie s AF (📖56).
  - Pri používaní televizora namiesto displeja (📖87).

Pred prvým použitím

Základná príručka

Rozšírená príručka

1 Základné funkcie fotoaparátu

2 Automatický režim

3 Ďalšie režimy snímania

4 Režim P

5 Režim prehrávania

6 Ponuka nastavení

7 Príslušenstvo

8 Dodatok

Register



## Kontrola zatvorených očí

► Fotografie ► Videosekvencia

Keď fotoaparát zistí, že snímané osoby môžu mať zatvorené oči, zobrazí sa ikona [👁].

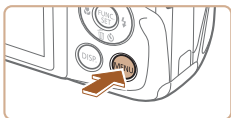

### 1 Nakonfigurujte nastavenie.

- Stlačte tlačidlo [MENU], na karte [📷] vyberte položku [Blink Detection/ Detekcia žmurknutia] a potom možnosť [On/Zap.] (📖25).

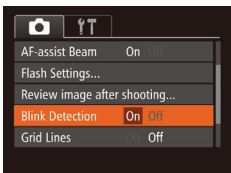

### 2 Začnite snímať.

- Keď fotoaparát rozpozná osobu so zatvorenými očami, začne blikať ikona [👁].
- Ak chcete obnoviť pôvodné nastavenie, v kroku č. 1 vyberte možnosť [Off/Vyp.].



- Ak ste v režime [📷] nastavili viacero záberov, táto funkcia je k dispozícii iba pri poslednom zábere.
- Ak v časti [Display Time/Čas zobrazenia] (📖40) vyberiete možnosť [2 sec./2 s], [4 sec./4 s], [8 sec./8 s] alebo [Hold/ Podržať], okolo osôb so zatvorenými očami sa zobrazí rám.
- Táto funkcia nie je dostupná v režime sériového snímání (📖35).

## Prispôsobenie ovládania fotoaparátu

Funkcie snímání na karte [📷] obrazovky s ponukou môžete prispôbiť nasledujúcim spôsobom.

Pokyny týkajúce sa funkcií ponuky nájdete v časti „Používanie obrazovky s ponukou“ (📖25).

## Vypnutie pomocného reflektora AF

► Fotografie ► Videosekvencia

Môžete vypnúť výbojku, ktorá sa pri slabom osvetlení bežne rozsvieti, aby vám po stlačení tlačidla spúšte do polovice pomohla zaostriť.

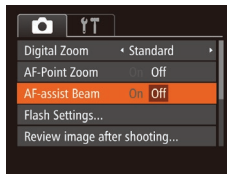

- Stlačte tlačidlo [MENU], na karte [📷] vyberte položku [AF-assist Beam/ Pomocný reflektor AF] a potom možnosť [Off/Vyp.] (📖25).
- Ak chcete obnoviť pôvodné nastavenie, zopakujte tento postup, ale vyberte možnosť [On/Zap.].

Pred prvým použitím

Základná príručka

Rozšírená príručka

1 Základné funkcie fotoaparátu

2 Automatický režim

3 Ďalšie režimy snímání

4 Režim P

5 Režim prehrávania

6 Ponuka nastavení

7 Príslušenstvo

8 Dodatok

Register



## Vypnutie výbojky redukcie červených očí

► Fotografie ► Videosekvencie

Môžete vypnúť výbojku redukcie červených očí, ktorá sa rozsvieti na redukciu efektu červených očí, keď sa pri slabom osvetlení sníma pomocou blesku.

### 1 Prejdite na obrazovku [Flash Settings/Nastavenia blesku].

- Stlačte tlačidlo [MENU], na karte [📷] vyberte položku [Flash Settings/Nastavenia blesku] a stlačte tlačidlo [ⓘ] (📖25).

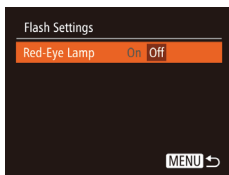

### 2 Nakonfigurujte nastavenie.

- Pre položku [Red-Eye Lamp/Výbojka redukcie červených očí] vyberte možnosť [Off/Vyp.] (📖25).
- Ak chcete obnoviť pôvodné nastavenie, zopakujte tento postup, ale vyberte možnosť [On/Zap.].

## Zmena štýlu zobrazenia snímky po jej zhotovení

► Fotografie ► Videosekvencie

Môžete zmeniť, ako dlho sa budú zobrazovať snímky a aké informácie sa zobrazia ihneď po snímaní.

### 1 Zmena času zobrazenia snímky po jej zhotovení

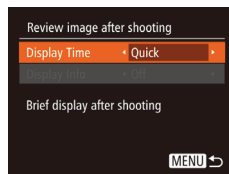

### 1 Prejdite na obrazovku [Review image after shooting/Kontrola snímky po snímaní].

- Stlačte tlačidlo [MENU], na karte [📷] vyberte položku [Review image after shooting/Kontrola snímky po snímaní] a stlačte tlačidlo [ⓘ] (📖25).

### 2 Nakonfigurujte nastavenie.

- Pomocou tlačidiel [▲][▼] vyberte možnosť [Display Time/Čas zobrazenia]. Pomocou tlačidiel [◀][▶] vyberte požadovanú možnosť.
- Ak chcete obnoviť pôvodné nastavenie, zopakujte tento postup, ale vyberte možnosť [Quick/Rýchlo].

Quick/Rýchlo	Snímky sa budú zobrazovať dovtedy, kým nebudete môcť snímať znova.
2 sec., 4 sec., 8 sec./2 s, 4 s, 8 s	Snímky sa budú zobrazovať zadaný čas. Aj počas zobrazenia záberu môžete opätovným stlačením tlačidla spúšte do polovice zhotoviť ďalší záber.
Hold/Podržať	Snímky sa budú zobrazovať, kým nestlačíte tlačidlo spúšte do polovice.
Off/Vyp.	Snímky sa po zhotovení nebudú zobrazovať.

Pred prvým použitím

Základná príručka

Rozšírená príručka

1 Základné funkcie fotoaparátu

2 Automatický režim

3 Ďalšie režimy snímania

4 Režim P

5 Režim prehrávania

6 Ponuka nastavení

7 Príslušenstvo

8 Dodatok

Register





## Zmena obrazovky zobrazenej po snímaní

Podľa nasledujúceho postupu môžete zmeniť spôsob, akým sa budú snímky zobrazovať po zhotovení.

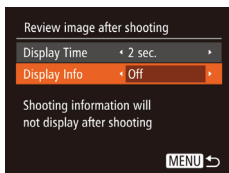

**1** Nastavte položku [Display Time/Čas zobrazenia] na hodnotu [2 sec./2 s], [4 sec./4 s], [8 sec./8 s] alebo [Hold/ Podržat'] (📖40).

**2** Nakonfigurujte nastavenie.

- Pomocou tlačidiel [▲][▼] vyberte položku [Display Info/Zobrazit' informácie]. Pomocou tlačidiel [◀][▶] vyberte požadovanú možnosť.
- Ak chcete obnoviť pôvodné nastavenie, zopakujte tento postup, ale vyberte možnosť [Off/Vyp.].

Off/Vyp.	Zobrazí sa len snímka.
Detailed/Podrobné	Zobrazia sa podrobné informácie o snímaní (📖105).



- Ak je položka [Display Time/Čas zobrazenia] (📖40) nastavená na hodnotu [Off/Vyp.] alebo [Quick/Rýchlo], položka [Display Info/Zobrazit' informácie] sa nastaví na hodnotu [Off/Vyp.] a nemožno ju zmeniť.
- Stláčaním tlačidla [DISP] počas zobrazenia snímky ihneď po zhotovení môžete prepínať medzi informáciami na displeji. Nastavenia položky [Display Info/Zobrazit' informácie] sa nezmenia. Stláčaním tlačidla [▼] môžete snímky vymazať a stláčaním tlačidla [🔒] ich môžete ochrániť (📖67) alebo označiť ako obľúbené položky (📖72).

Pred prvým použitím

Základná príručka

Rozšírená príručka

**1** Základné funkcie fotoaparátu

**2** Automatický režim

**3** Ďalšie režimy snímania

**4** Režim P

**5** Režim prehrávania

**6** Ponuka nastavení

**7** Príslušenstvo

**8** Dodatok

Register

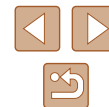

# 3

## Ďalšie režimy snímania

Efektívnejšie snímanie rôznych motívov a zhotovovanie záberov zdokonalených pomocou jedinečných obrazových efektov alebo zachytených použitím špeciálnych funkcií

## Prispôsobenie jas a farby (ovládanie v režime živého náhľadu)

► Fotografie ► Videosekvencie

Jas alebo farby snímky pri snímaní možno jednoducho prispôsobiť nasledujúcim spôsobom.



### 1 Prejdite do režimu [LIVE].

- Opakovane stláčajte tlačidlo [AUTO], kým sa nezobrazí položka [LIVE].

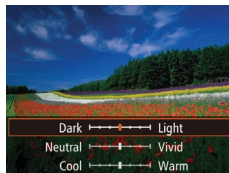

### 2 Nakonfigurujte nastavenie.

- Stlačením tlačidla [DISP] prejdite na obrazovku nastavenia. Pomocou tlačidiel [▲][▼] vyberte požadovanú položku nastavenia a pomocou tlačidiel [◀][▶] upravte jej hodnotu počas sledovania displeja.
- Stlačte tlačidlo [OK].

### 3 Začnite snímať.

Brightness/ Jas	Ak chcete zhotovovať jasnejšie snímky, nastavte úroveň doprava. Ak chcete zhotovovať tmavšie snímky, nastavte ju doľava.
Color/Farba	Ak chcete zhotovovať živšie snímky, nastavte úroveň doprava. Ak chcete zhotovovať snímky s tmenejšími farbami, nastavte ju doľava.
Tone/Odtieň	Ak chcete dosiahnuť teplý, červenkastý odtieň, nastavte úroveň doprava. Ak chcete dosiahnuť studený, modrastý odtieň, nastavte ju doľava.

Pred prvým použitím

Základná príručka

Rozšírená príručka

1 Základné funkcie fotoaparátu

2 Automatický režim

3 Ďalšie režimy snímania

4 Režim P

5 Režim prehrávania

6 Ponuka nastavení

7 Príslušenstvo

8 Dodatok

Register

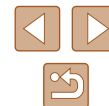

## Špeciálne motívy

Vyberte režim zodpovedajúci snímanému motívu a fotoaparát automaticky nakonfiguruje nastavenia pre optimálne zábery.



### 1 Vyberte režim snímania.

- Opakovane stlačajte tlačidlo [AUTO], kým sa nezobrazí položka [LIVE].
- Stlačte tlačidlo [MENU], v ponuke vyberte ikonu [LIVE] a potom požadovanú možnosť (📖24).

### 2 Začnite snímať.

#### 📷 Zhotovovanie portrétov (režim Portrét)

▶ Fotografie ▶ Videosekvencie

- Zhotovujte zábery ľudí so zjemňujúcim efektom.



#### 📷 Snímanie pri slabom osvetlení (režim Málo svetla)

▶ Fotografie ▶ Videosekvencie

- Snímanie s minimálnym chvením fotoaparátu a objektov dokonca aj pri slabom osvetlení.



#### 📷 Zhotovovanie záberov so zasneženým pozadím (režim Sneh)

▶ Fotografie ▶ Videosekvencie

- Jasné zábery ľudí v prirodzených farbách oproti zasneženému pozadiu.



#### 📷 Snímanie ohňostroja (režim Ohňostroja)

▶ Fotografie ▶ Videosekvencie

- Zábery ohňostroja v živých farbách.



- V režime [📷] pripevnite fotoaparát k statívu alebo ho inak stabilizujte, aby ste zabránili chveniu fotoaparátu. Pri používaní statívu alebo iných opatrení na zaistenie fotoaparátu by ste navyše mali položku [IS Mode/Režim stabilizácie obrazu] nastaviť na hodnotu [Off/Vyp.] (📖60).



- Rozlíšenie v režime [📷] je [M] (2304 x 1728) a nemožno ho zmeniť.
- V režime [📷] sa síce pri stlačení tlačidla spúšťa do polovice nezobrazia žiadne rámčeky, no aj tak sa určí optimálne zaostrenie.

Pred prvým použitím

Základná príručka

Rozšírená príručka

1 Základné funkcie fotoaparátu

2 Automatický režim

3 Ďalšie režimy snímania

4 Režim P

5 Režim prehrávania

6 Ponuka nastavení

7 Príslušenstvo

8 Dodatok

Register



## Používanie špeciálnych efektov

Pridávajte rôzne efekty na zhotovované snímky.

### 1 Vyberte režim snímania.

- Podľa kroku č. 1 v časti „Špeciálne motívy“ (43) vyberte požadovaný režim snímania.

### 2 Začnite snímať.



#### Snímanie v živých farbách (režim Veľmi živé)

► Fotografie ► Videosekvencie

- Snímky v sýtych a živých farbách.





#### Zábery s efektom plagátu (režim Efekt plagátu)

► Fotografie ► Videosekvencie

- Snímky, ktoré sa podobajú na starý plagát alebo ilustráciu.



- V režimoch  a  najprv skúste zhotoviť niekoľko skúšobných záberov, aby ste sa uistili, že dosiahnete požadované výsledky.

## Snímanie pomocou efektu objektívov fish-eye (efekt rybieho oka)

► Fotografie ► Videosekvencie

Snímajte s deformujúcim efektom objektívov fish-eye.

### 1 Vyberte možnosť .

- Podľa kroku č. 1 v časti „Špeciálne motívy“ (43) vyberte možnosť .

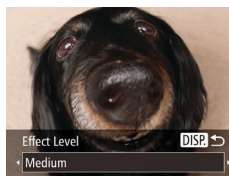

### 2 Vyberte úroveň efektu.

- Stlačte tlačidlo [DISP], pomocou tlačidiel [◀][▶] vyberte požadovanú úroveň efektu a znova stlačte tlačidlo [DISP].
- Zobrazí sa ukážka znázorňujúca snímku po použití efektu.

### 3 Začnite snímať.



- Najprv skúste zhotoviť niekoľko skúšobných záberov, aby ste sa uistili, že dosiahnete požadované výsledky.

Pred prvým použitím

Základná príručka

Rozšírená príručka

1 Základné funkcie fotoaparátu

2 Automatický režim

3 Ďalšie režimy snímania

4 Režim P

5 Režim prehrávania

6 Ponuka nastavení

7 Príslušenstvo

8 Dodatok

Register



## Zábery podobajúce sa na miniatúrne modely (efekt miniatúry)

► Fotografie ► Videosekvencie

Rozmazaním oblastí snímky nad a pod vybratou časťou sa vytvorí efekt miniatúrneho modelu.

Ak pred zaznamenaním videosekvencie vyberiete rýchlosť prehrávania, môžete tiež vytvoriť videosekvencie, ktoré vyzerajú ako zábery miniatúrnych modelov. Ľudia a objekty v zábere sa počas prehrávania budú rýchlo pohybovať. Zvuk sa nezaznamená.

### 1 Vyberte možnosť [F].

- Podľa kroku č. 1 v časti „Špeciálne motívy“ (43) vyberte možnosť [F].
- Zobrazí sa biely rám označujúci oblasť snímky, ktorá sa nerozmaže.



### 2 Vyberte oblasť, na ktorú chcete zaostrovať.

- Stlačte tlačidlo [DISP].
- Posúvaním páčky zoomu zmeníte veľkosť rámu a pomocou tlačidiel [▲][▼] ho premiestnite.



### 3 Pri videosekvenciách vyberte rýchlosť prehrávania videosekvencie.

- Stlačte tlačidlo [MENU] a pomocou tlačidiel [◀][▶] vyberte požadovanú rýchlosť.

### 4 Vráťte sa na obrazovku snímania a zhotovte snímku.

- Stlačením tlačidla [MENU] sa vráťte na obrazovku snímania a zhotovte snímku.

## Rýchlosť a odhadovaný čas prehrávania (pre minútové videoklipy)

Rýchlosť	Čas prehrávania
5x	Približne 12 s
10x	Približne 6 s
20x	Približne 3 s



- Počas snímania videosekvencií nie je k dispozícii približenie. Zoom nastavte ešte pred snímaním.
- Najprv skúste zhotoviť niekoľko skúšobných záberov, aby ste sa uistili, že dosiahnete požadované výsledky.



- Ak chcete zmeniť otočenie rámu (z vodorovného na zvislé alebo opačne), v kroku č. 2 stlačte tlačidlo [C]. Keď sa rám zobrazuje zvislo, pomocou tlačidiel [◀][▶] ho môžete premiestniť.
- Ak fotoaparát podržíte zvislo, zmeníte otočenie rámu.
- Pri pomere strán [4:3] sa kvalita videosekvencií nastaví na hodnotu [EVA] a pri pomere strán [16:9] na hodnotu [EHD] (36). Tieto nastavenia kvality nemožno zmeniť.

Pred prvým použitím

Základná príručka

Rozšírená príručka

1 Základné funkcie fotoaparátu

2 Automatický režim

3 Ďalšie režimy snímania

4 Režim P

5 Režim prehrávania

6 Ponuka nastavení

7 Príslušenstvo

8 Dodatok

Register

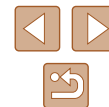

## Snímanie použitím efektu hračkárskeho fotoaparátu (efekt hračkárskeho fotoaparátu)

► Fotografie ► Videosekvencie

Tento efekt spôsobí, že sa snímky budú podobat' na snímky z hračkárskeho fotoaparátu. Rohy snímky budú tmavšie a rozmazané (vintetácia) a zmení sa aj celková farba.

### 1 Vyberte možnosť [📷].

- Podľa kroku č. 1 v časti „Špeciálne motívy“ (📖43) vyberte možnosť [📷].



### 2 Vyberte farebný odtieň.

- Stlačte tlačidlo [DISP.], pomocou tlačidiel [◀][▶] vyberte požadovaný farebný odtieň a znova stlačte tlačidlo [DISP.].
- Zobrazí sa ukážka znázorňujúca snímku po použití efektu.

### 3 Začnite snímať.

Standard/ Štandardný	Snímky sa podobajú na snímky z hračkárskeho fotoaparátu.
Warm/Teplý	Snímky majú teplejší odtieň než pri použití možnosti [Standard/Štandardný].
Cool/ Studený	Snímky majú studenší odtieň než pri použití možnosti [Standard/Štandardný].



- Najprv skúste zhotoviť niekoľko skúšobných záberov, aby ste sa uistili, že dosiahnete požadované výsledky.

## Snímanie v monochromatickom režime

► Fotografie ► Videosekvencie

Zhotovte čiernobiely snímky, snímky so sépiovým odtieňom alebo modrobiely snímky.

### 1 Vyberte možnosť [📷].

- Podľa kroku č. 1 v časti „Špeciálne motívy“ (📖43) vyberte možnosť [📷].

### 2 Vyberte farebný odtieň.

- Stlačte tlačidlo [DISP.], pomocou tlačidiel [◀][▶] vyberte požadovaný farebný odtieň a znova stlačte tlačidlo [DISP.].
- Zobrazí sa ukážka znázorňujúca snímku po použití efektu.

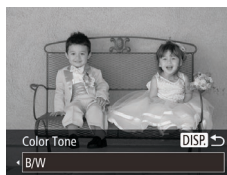

### 3 Začnite snímať.

B/W/Čiernobiely	Čiernobiely snímky.
Sepia/Sépiový efekt	Snímky so sépiovými odtieňmi.
Blue/Modrá	Modrobiely snímky.

Pred prvým použitím

Základná príručka

Rozšírená príručka

1 Základné funkcie fotoaparátu

2 Automatický režim

3 Ďalšie režimy snímania

4 Režim P

5 Režim prehrávania

6 Ponuka nastavení

7 Príslušenstvo

8 Dodatok

Register



## Špeciálne režimy na iné účely

### Používanie samospúšte s detekciou tváre

► Fotografie ► Videosekvencia

Fotoaparát zhotoví záber približne dve sekundy po tom, ako rozpozná tvár ďalšej osoby (napríklad fotografa), ktorá vošla do oblasti snímania (456). Táto funkcia je užitočná v prípade, že sa chcete nachádzať na skupinových fotografiách alebo podobných záberoch.



#### 1 Vyberte možnosť [C].

- Podľa kroku č. 1 v časti „Špeciálne motívy“ (43) vyberte možnosť [C].

#### 2 Skomponujte záber a stlačte tlačidlo spúšte do polovice.

- Skontrolujte, či sa okolo tváre, na ktorú zaostrujete, zobrazuje zelený rám a okolo ďalších tvárí biele rámy.

#### 3 Stlačte tlačidlo spúšte úplne nadol.

- Fotoaparát prejde do pohotovostného režimu snímania a zobrazí sa nápis [Look straight at camera to start count down/Pohľadom priamo do objektívu fotoaparátu spustíte odpočítavanie].
- Začne blikat výbojka a zaznie zvuk samospúšte.



#### 4 Pridajte sa k objektom v oblasti snímania a pozrite sa do objektívu fotoaparátu.

- Keď fotoaparát rozpozná novú tvár, blikanie výbojky a zvuk samospúšte sa zrýchlia. (Ak sa použije blesk, výbojka ostane svietiť.) Približne o dve sekundy neskôr fotoaparát zhotoví záber.
- Ak chcete po spustení samospúšte zrušiť snímame, stlačte tlačidlo [MENU].



- Ak sa pridáte k ostatným osobám v oblasti snímania, no vaša tvár sa nerozpozná, fotoaparát zhotoví záber približne 15 sekúnd neskôr.
- Ak po výbere možnosti [C] v kroku č. 1 chcete zmeniť počet záberov, stlačte tlačidlo [DISP], pomocou tlačidiel [◀] [▶] vyberte počet záberov a znova stlačte tlačidlo [DISP]. Funkcia [Blink Detection/Detekcia žmurknutia] (39) je k dispozícii iba pri poslednom zábere.

## Snímame s dlhou expozíciou (dlhá expozícia)

► Fotografie ► Videosekvencia

Nastavte čas uzávierky v rozsahu od 1 do 15 sekúnd na snímame s dlhou expozíciou. V takom prípade pripevnite fotoaparát k statívu alebo zabráňte jeho chveniu iným spôsobom.

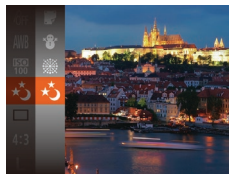

#### 1 Vyberte možnosť [C].

- Podľa kroku č. 1 v časti „Špeciálne motívy“ (43) vyberte možnosť [C].

Pred prvým použitím

Základná príručka

Rozšírená príručka

1 Základné funkcie fotoaparátu

2 Automatický režim

3 Ďalšie režimy snímania

4 Režim P

5 Režim prehrávania

6 Ponuka nastavení

7 Príslušenstvo

8 Dodatok

Register



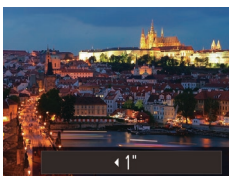

## 2 Vyberte čas uzávierky.

- Stlačte tlačidlo [▲], pomocou tlačidiel [◀][▶] vyberte požadovaný čas uzávierky a stlačte tlačidlo [⏻].

## 3 Skontrolujte expozíciu.

- Stlačením tlačidla spúšte do polovice zobrazte expozíciu pre vybraný čas uzávierky.

## 4 Začnite snímať.



- Jas snímky na displeji v kroku č. 3, keď ste tlačidlo spúšte stlačili do polovice, nemusí zodpovedať jas vašich záberov.
- Pri čase uzávierky 1,3 sekundy alebo dlhšom budete môcť ďalšiu snímku zhotoviť až po chvíli, pretože fotoaparát spracúva snímku na odstránenie šumu.
- Pri používaní statívu alebo iných opatrení na zaistenie fotoaparátu nastavte položku [IS Mode/Režim stabilizácie obrazu] na hodnotu [Off/Vyp.] (60).



- Ak sa použije blesk, záber môže byť preexponovaný. V takom prípade nastavte blesk na možnosť [☹] a zhotovte snímku znova (58).

Pred prvým použitím

Základná príručka

Rozšírená príručka

1 Základné funkcie fotoaparátu

2 Automatický režim

3 Ďalšie režimy snímania

4 Režim P

5 Režim prehrávania

6 Ponuka nastavení

7 Príslušenstvo

8 Dodatok

Register

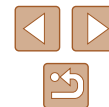



# 4

## Režim P

Odlíšenejšie zábery zhotovované vašim preferovaným štýlom snímania

- Pokyny v tejto kapitole platia v prípade, ak je fotoaparát nastavený na režim **[P]**.
- **[P]**: naprogramovaná automatická expozícia, AE: automatická expozícia
- Skôr ako funkciu uvedenú v tejto kapitole použijete v iných režimoch ako v režime **[P]**, skontrolujte, či je táto funkcia v príslušnom režime dostupná (📖106).

## Snímanie v režime naprogramovanej automatickej expozície (režim [P])

► Fotografie ► Videosekvencie

Môžete prispôsobiť nastavenia mnohých funkcií, aby vyhovovali vášmu preferovanému štýlu snímania.



### 1 Prejdite do režimu **[P]**.

- Podľa kroku č. 1 v časti „Špeciálne motívy“ (📖43) vyberte možnosť **[P]**.

### 2 Podľa potreby prispôbte nastavenia (📖50 – 📖60) a zhotovte snímku.



- Ak po stlačení tlačidla spúšte do polovice nemožno dosiahnuť primeranú expozíciu, časy uzávierky a hodnoty clony sa zobrazia na oranžovo. V takom prípade skúste upraviť citlivosť ISO (📖51) alebo aktivovať blesk (ak sú objekty tmavé, 📖58), dôsledkom čoho môže byť expozícia primeraná.
- V režime **[P]** možno zaznamenávať aj videosekvencie, a to stlačením tlačidla videosekvencií. Pri zaznamenávaní videosekvencií sa však niektoré nastavenia ponúk FUNC. (📖24) a MENU (📖25) môžu upraviť automaticky.

Pred prvým použitím

Základná príručka

Rozšírená príručka

1 Základné funkcie fotoaparátu

2 Automatický režim

3 Ďalšie režimy snímania

4 Režim P

5 Režim prehrávania

6 Ponuka nastavení

7 Príslušenstvo

8 Dodatok

Register

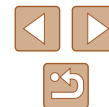

## Jas snímky (expozícia)

### Úprava jasu snímky (korekcia expozície)

► Fotografie ► Videosekvencie

Štandardnú expozíciu nastavenú fotoaparátom možno upraviť v rozsahu -2 až +2 v krokoch po 1/3.



- Stlačte tlačidlo [▲]. Sledujte displej a pomocou tlačidiel [◀][▶] upravte jas.
- Pri snímaní videosekvencií nechajte zobrazený ukazovateľ korekcie expozície.
- Pri snímaní fotografií zobrazte nastavenú úroveň korekcie expozície stlačením tlačidla [M] a potom zhotovte záber.



- Fotografie môžete snímať, aj keď sa zobrazuje ukazovateľ korekcie expozície.
- Počas zaznamenávania videosekvencie sa zobrazí ikona [AEL] a expozícia sa zapamätá.

## Zapamätanie jasu a expozície snímky (pamäť AE)

► Fotografie ► Videosekvencie

Pred snímaním môžete uložiť expozíciu alebo zadať hodnoty zaostrenia a expozície samostatne.

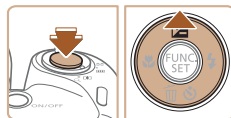

### 1 Uložte expozíciu.

- Ak chcete snímať pomocou uloženej expozície, namierte fotoaparát na objekt. Tlačidlo spúšte podržte stlačené do polovice a stlačte tlačidlo [▲].
- Zobrazí sa ikona [AEL] a expozícia sa zapamätá.
- Ak chcete zapamätanie automatickej expozície zrušiť, prestaňte prstom tlačiť na tlačidlo spúšte a znova stlačte tlačidlo [▲]. V takom prípade sa už ikona [AEL] nebude zobrazovať.

### 2 Skomponujte záber a zhotovte snímku.



- AE: automatická expozícia

Pred prvým použitím

Základná príručka

Rozšírená príručka

**1** Základné funkcie fotoaparátu

**2** Automatický režim

**3** Ďalšie režimy snímania

**4** Režim P

**5** Režim prehrávania

**6** Ponuka nastavení

**7** Príslušenstvo

**8** Dodatok

Register



## Zmena spôsobu merania

► Fotografie ► Videosekvencie

Podľa nasledujúceho postupu môžete upraviť spôsob merania (spôsob merania jas), aby vyhovoval podmienkam pri snímaní.



- Stlačte tlačidlo [M], v ponuke vyberte ikonu [A] a potom požadovanú možnosť (24).
- Zobrazí sa nakonfigurovaná možnosť.

Evaluative/ Hodnotiaci	Pre zvyčajné podmienky pri snímaní vrátane záberov osvetlených zozadu. Expozícia sa automaticky upraví, aby vyhovovala podmienkam pri snímaní.
Center Weighted Avg./Celoplošný so zdôrazneným stredom	Určuje priemerný jas svetla v celej oblasti snímky, pričom pri výpočte sa za dôležitejší považuje jas v stredovej oblasti.
Spot/Bodový	Meranie sa obmedzuje na rám [ ] (rám bodu bodovej AE), ktorý sa zobrazí v strede displeja.

## Zmena citlivosti ISO

► Fotografie ► Videosekvencie

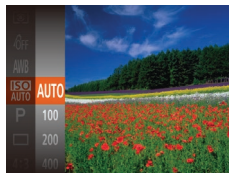

- Stlačte tlačidlo [M], v ponuke vyberte ikonu [ISO] a potom požadovanú možnosť (24).
- Zobrazí sa nakonfigurovaná možnosť.

AUTO	Citlivosť ISO sa automaticky upraví, aby vyhovovala režimu a podmienkam snímania.	
100, 200	Nízke	Na exteriérové snímanie v dobrom počasí.
400, 800	Dosť nízke	Na snímanie pod zamračenou oblohou alebo za súmraku.
1600	Dosť vysoké	Na snímanie nočných motívov alebo v tmavých miestnostiach.



- Ak ste nastavili citlivosť ISO na hodnotu [AUTO] a chcete zobrazíť automaticky určenú citlivosť ISO, stlačte tlačidlo spúšťače do polovice.
- Hoci výber nižšej citlivosti ISO môže obmedziť zrnitosť snímok, v niektorých podmienkach pri snímaní môže predstavovať väčšie riziko rozmazania objektov a chvenia fotoaparátu.
- Výberom vyššej citlivosti ISO skrátime čas uzávierky, čím sa môže obmedziť chvenie objektov a fotoaparátu a zväčšiť dosah blesku. Snímky sa však môžu javiť zrnité.

Pred prvým použitím

Základná príručka

Rozšírená príručka

**1** Základné funkcie fotoaparátu

**2** Automatický režim

**3** Ďalšie režimy snímania

**4** Režim P

**5** Režim prehrávania

**6** Ponuka nastavení

**7** Príslušenstvo

**8** Dodatok

Register



## Úprava jasu snímky (inteligentný kontrast)

► Fotografie ► Videosekvencie

Pred zhotovením záberu možno nadmerne svetlé alebo tmavé oblasti snímky (napríklad tváre alebo pozadia) rozpoznať a automaticky upraviť na optimálnu úroveň jasu. Pred zhotovením záberu možno automaticky opraviť aj nedostatočný kontrast celej snímky, aby objekty lepšie vynikli.

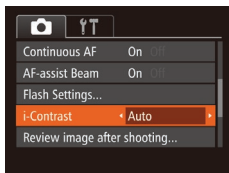

- Stlačte tlačidlo [MENU], na karte [📷] vyberte položku [i-Contrast/Inteligentný kontrast] a potom možnosť [Auto/Automatically] (📖25).
- Po nastavení sa zobrazí ikona [📷].



- V niektorých podmienkach pri snímaní môže byť korekcia nepresná alebo spôsobiť zrnitosť snímok.



- Môžete opraviť aj existujúce snímky (📖75).

## Farby na snímke





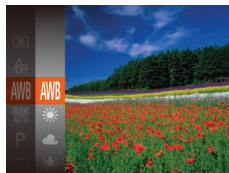

### Nastavenie vyváženia bielej farby

► Fotografie ► Videosekvencie

Nastavením vyváženia bielej farby (WB) môžete farbám na snímke dodať prirodzenejší odtieň vzhľadom na snímaný motív.



- Stlačte tlačidlo [WB], v ponuke vyberte ikonu [AWB] a potom požadovanú možnosť (📖24).
- Zobrazí sa nakonfigurovaná možnosť.

 Auto/ Automatically	Automatické nastavenie optimálneho vyváženia bielej farby vzhľadom na podmienky pri snímaní.
 Day Light/ Denné svetlo	Na exteriérové snímanie v dobrom počasí.
 Cloudy/ Zamračené	Na snímanie v zamračenom počasí alebo za súmraku.
 Tungsten/ Žiarovka	Na snímanie pri svetle bežnej žiarovky.
 Fluorescent/ Žiarivka	Na snímanie pri bielom žiarivkovom svetle.
 Fluorescent H/ Žiarivka H	Na snímanie pri žiarivkovom svetle s farebnou teplotou denného svetla.
 Custom/ Vlastné	Na manuálne nastavenie vlastného vyváženia bielej farby (📖53).

Pred prvým použitím

Základná príručka

Rozšírená príručka

**1** Základné funkcie fotoaparátu

**2** Automatický režim

**3** Ďalšie režimy snímania

**4** Režim P

**5** Režim prehrávania

**6** Ponuka nastavení

**7** Príslušenstvo

**8** Dodatok

Register



## Vlastné vyváženie bielej farby

► Fotografie ► Videosekvencie

Pre farby na snímke, ktoré vyzerajú prirodzene pod svetlom na vašom zábere, nastavte vyváženie bielej farby tak, aby zodpovedalo zdroju svetla na mieste snímania. Vyváženie bielej farby nastavte pod rovnakým zdrojom svetla, aký bude osvetľovať váš záber.

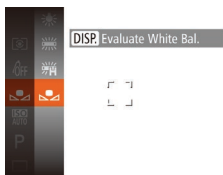

- Podľa krokov v časti „Nastavenie vyváženia bielej farby“ (52) vyberte možnosť [W].
- Namierte fotoaparát na plochý biely objekt tak, aby bol celý displej biely. Stlačte tlačidlo [DISP].
- Po zaznamenaní údajov vyváženia bielej farby sa zmení odtieň displeja.



- Ak po zaznamenaní údajov vyváženia bielej farby zmeníte nastavenia fotoaparátu, farby môžu vyzeráť neprirodzene.

## Zmena odtieňov farieb na snímke (vlastné farby)

► Fotografie ► Videosekvencie

Podľa potreby zmeňte odtiene farieb na snímke, napríklad skonvertovaním snímok na sépiové alebo čiernobiele.



- Stlačte tlačidlo [Fn], v ponuke vyberte ikonu [Fn] a potom požadovanú možnosť (24).
- Zobrazí sa nakonfigurovaná možnosť.

☞FF	My Colors Off/ Vlastné farby vypnuté	–
AV	Vivid/Živé	Zvýrazní sa kontrast a sýtosť farieb, vďaka čomu budú snímky ostrejšie.
AN	Neutral/ Neutrálne	Zmiernením kontrastu a sýtosti farieb sa vytvoria snímky s tlmenými farbami.
Se	Sepia/ Sépiový efekt	Vytvoria sa snímky so sépiovými odtieňmi.
BW	B/W/Čiernobielo	Vytvoria sa čiernobiele snímky.
AP	Positive Film/ Pozitív	Kombináciou efektov živej modrej, živej zelenej a živej červenej farby vzniknú intenzívne, no zároveň prirodzene vyzerajúce farby, ktoré sa podobajú farbám na pozitíve.
AL	Lighter Skin Tone/Svetlejší odtieň pokožky	Odtiene pokožky sa zosvetlia.
AD	Darker Skin Tone/Tmavší odtieň pokožky	Odtiene pokožky stmavnú.
AB	Vivid Blue/ Živá modrá	Zvýraznia sa modré odtiene na snímkach. Obloha, oceán a ďalšie modré objekty získajú živšie farby.
AG	Vivid Green/ Živá zelená	Zvýraznia sa zelené odtiene na snímkach. Hory, lístie a ďalšie zelené objekty získajú živšie farby.
AR	Vivid Red/ Živá červená	Zvýraznia sa červené odtiene na snímkach. Červené objekty získajú živšie farby.
AC	Custom Color/ Prispôbenie farieb	Podľa potreby upravte kontrast, ostrosť, sýtosť farieb a iné vlastnosti (54).

Pred prvým použitím

Základná príručka

Rozšírená príručka

**1** Základné funkcie fotoaparátu

**2** Automatický režim

**3** Ďalšie režimy snímania

**4** Režim P

**5** Režim prehrávania

**6** Ponuka nastavení

**7** Príslušenstvo

**8** Dodatok

Register





- V režime [Ae] ani [AW] nemožno nastaviť vyváženie bielej farby (1152).
- V režimoch [AL] a [AD] sa môžu zmeniť aj iné farby ako odtiene ľudskej pokožky. Pri niektorých odtieňoch pokožky nemusia tieto nastavenia viesť k očakávaným výsledkom.

## Prispôsobenie farieb

► Fotografie ► Videosekvencie

Vyberte požadovanú úroveň kontrastu, ostrosti, sýtosti farieb, červeného, zeleného a modrého odtieňa a odtieňov pokožky na snímke v rozsahu 1 až 5.

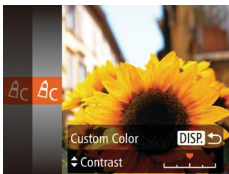

### 1 Prejdite na obrazovku nastavenia.

- Podľa krokov v časti „Zmena odtieňov farieb na snímke (vlastné farby)“ (1153) vyberte možnosť [Ac] a stlačte tlačidlo [DISP].

### 2 Nakonfigurujte nastavenie.

- Pomocou tlačidiel [▲][▼] vyberte príslušnú možnosť a pomocou tlačidiel [◀][▶] zadajte požadovanú hodnotu.
- Ak chcete dosiahnuť silnejšie alebo intenzívnejšie efekty (alebo tmavšie odtiene pokožky), nastavte hodnotu doprava. Ak chcete dosiahnuť slabšie alebo menej intenzívne efekty (alebo svetlejšie odtiene pokožky), nastavte hodnotu doľava.
- Stlačením tlačidla [DISP] dokončíte nastavenie.

## Rozsah pri snímaní a zaostrovanie

### Zhotovovanie záberov zblízka (makrosnímky)

► Fotografie ► Videosekvencie

Ak chcete zaostrovať iba na blízke objekty, nastavte fotoaparát na režim [M]. Podrobné informácie o rozsahu zaostrenia nájdete v časti „Rozsah pri snímaní“ (115).

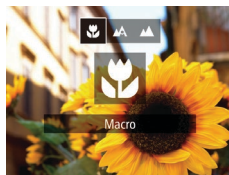

- Stlačte tlačidlo [◀], pomocou tlačidiel [◀][▶] vyberte položku [M] a stlačte tlačidlo [M].
- Po nastavení sa zobrazí ikona [M].



- Ak sa použije blesk, môže dôjsť k vinetácii.
- Dávajte pozor, aby ste nepoškodili objektív.
- V oblasti žltého pásu pod ukazovateľom miery sa ikona [M] zmení na sivú a fotoaparát nezaostří.



- Skúste fotoaparát pripevniť na statív a snímať v režime [M], aby ste zabránili chveniu fotoaparátu (1134).

Pred prvým použitím

Základná príručka

Rozšírená príručka

1 Základné funkcie fotoaparátu

2 Automatický režim

3 Ďalšie režimy snímania

4 Režim P

5 Režim prehrávania

6 Ponuka nastavení

7 Príslušenstvo

8 Dodatok

Register



## Snímanie vzdialených objektov (nekonečno)

► Fotografie ► Videosekvencie

Ak chcete zaostrovať iba na vzdialené objekty, nastavte fotoaparát na režim [∞]. Podrobné informácie o rozsahu zaostrenia nájdete v časti „Rozsah pri snímaní“ (115).



- Stlačte tlačidlo [◀], pomocou tlačidiel [◀|▶] vyberte položku [∞] a stlačte tlačidlo [OK].
- Po nastavení sa zobrazí ikona [∞].

## Digitálny telekonvertor

► Fotografie ► Videosekvencie

Hodnotu ohniskovej vzdialenosti objektivu je možné zvýšiť približne 1,6x alebo 2,0x. To umožňuje obmedziť chvenie fotoaparátu, pretože čas uzávierky je kratší než pri použití zoomu (vrátane digitálneho zoomu) pri rovnakej úrovni približenia.

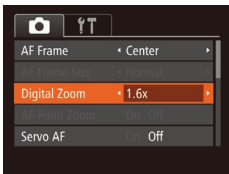

- Stlačte tlačidlo [MENU], na karte [📷] vyberte položku [Digital Zoom/Digitálny zoom] a potom požadovanú možnosť (25).
- Obraz sa zväčší a na displeji sa zobrazí úroveň približenia.



- Digitálny telekonvertor nemožno používať s digitálnym zoomom (33) ani s bodovým priblížením AF (38).



- Čas uzávierky môže byť ekvivalentný po posunutí páčky zoomu úplne k polohe maximálneho priblíženia teleobjektívom [L] a po priblížení (zväčšení) objektu na rovnakú veľkosť podľa kroku č. 2 v časti „Väčšie priblíženie objektov (digitálny zoom)“ (33).

## Zmena režimu rámu AF

► Fotografie ► Videosekvencie

Nasledujúcim spôsobom môžete zmeniť režim rámu AF (automatického zaostrovania) tak, aby vyhovoval podmienkam pri snímaní.

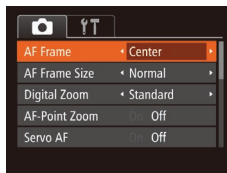

- Stlačte tlačidlo [MENU], na karte [📷] vyberte položku [AF Frame/Rám AF] a potom požadovanú možnosť (25).

## Stred

► Fotografie ► Videosekvencie

V strede sa zobrazí jeden rám AF. Táto funkcia je účinná na spoľahlivé zaostrovanie.



- Ak po stlačení tlačidla spúšte do polovice nedokáže fotoaparát zaostriť, zobrazí sa žltý rám AF a ikona [!].



- Ak chcete zmenšiť veľkosť rámu AF, stlačte tlačidlo [MENU] a položku [AF Frame Size/Veľkosť rámu AF] na karte [📷] nastavte na hodnotu [Small/Malá] (25).
- Pri používaní digitálneho zoomu (33) alebo digitálneho telekonvertora (55) sa veľkosť rámu AF nastaví na hodnotu [Normal/Normálna].
- Ak chcete skomponovať zábery tak, aby sa objekty nachádzali na okraji alebo v rohu, najskôr namierte fotoaparát tak, aby zachytil objekt v ráme AF, a potom podržte tlačidlo spúšte stlačené do polovice. Naďalej držte tlačidlo spúšte stlačené do polovice, podľa potreby zmeníte kompozíciu záberu a potom stlačte tlačidlo spúšte úplne nadol (pamäť zaostrenia).
- Ak je položka [AF-Point Zoom/Bodové priblíženie AF] (38) nastavená na hodnotu [On/Zap.], po stlačení tlačidla spúšte do polovice sa rám AF zväčší.

Pred prvým použitím

Základná príručka

Rozšírená príručka

1 Základné funkcie fotoaparátu

2 Automatický režim

3 Ďalšie režimy snímania

4 Režim P

5 Režim prehrávania

6 Ponuka nastavení

7 Príslušenstvo

8 Dodatok

Register



## Režim AiAF s detekciou tváre

► Fotografie ► Videosekvencie

- Služi na rozpoznanie tvárí ľudí a následné nastavenie zaostrenia, expozície (iba v režime pomerového merania) a vyváženia bielej farby (iba možnosť [AWB]).
- Keď fotoaparát namierite na objekt, okolo tváre osoby, ktorú fotoaparát určí za hlavný objekt, sa zobrazí biely rám a okolo ostatných rozpoznaných tvárí sa zobrazia až dva sivé rámy.
- Keď fotoaparát rozpozna pohyb, rámy budú sledovať pohybujúce sa objekty do určitej vzdialenosti.
- Po stlačení tlačidla spúšte do polovice sa okolo zaostrených tvárí zobrazia až deväť zelených rámov.



- Ak sa tváre nerozpoznajú alebo ak sa zobrazia len sivé rámy (bez bieleho rámu), po stlačení tlačidla spúšte do polovice sa na zaostrených oblastiach zobrazia až deväť zelených rámov.
- Ak je funkcia pomocného automatického zaostrovania (57) nastavená na hodnotu [On/Zap.] a nerozpoznajú sa tváre, po stlačení tlačidla spúšte do polovice sa v strede displeja zobrazí rám AF.
- Príklady tvárí, ktoré sa nedajú rozpoznať:
  - vzdialené alebo príliš blízke objekty,
  - tmavé alebo svetlé objekty,
  - tváre z profilu, naklonené alebo čiastočne skryté.
- Fotoaparát môže omylom považovať za ľudské tváre aj iné objekty.
- Ak po stlačení tlačidla spúšte do polovice nedokáže fotoaparát zaostriť, nezobrazia sa žiadne rámy AF.

## Výber objektov, na ktoré sa má zaostriť (sledovanie s AF)

► Fotografie ► Videosekvencie

Ak chcete snímať po výbere objektu, na ktorý sa má zaostriť, postupujte nasledujúcim spôsobom.

### 1 Vyberte položku [Tracking AF/Sledovanie s AF].

- Podľa krokov v časti „Zmena režimu rámu AF“ (55) vyberte položku [Tracking AF/Sledovanie s AF].
- V strede displeja sa zobrazí rám [AF].

### 2 Vyberte objekt, na ktorý chcete zaostriť.

- Namierte fotoaparát tak, aby bol rám [AF] na požadovanom objekte, a stlačte tlačidlo [AF].
- Po rozpoznaní objektu fotoaparát zapípa a zobrazí sa rám [AF]. Aj keď sa objekt pohne, fotoaparát ho bude naďalej sledovať do určitej vzdialenosti.
- Ak sa nerozpozna žiaden objekt, zobrazí sa ikona [AF].
- Ak chcete sledovanie zrušiť, znova stlačte tlačidlo [AF].

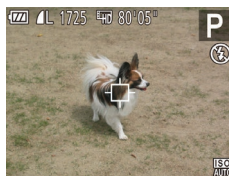

### 3 Začnite snímať.

- Stlačte tlačidlo spúšte do polovice. Rám [AF] sa zmení na modrý rám [AF], ktorý bude sledovať objekt, kým bude fotoaparát pokračovať v úprave hodnôt zaostrenia a expozície (pomocné automatické zaostrovanie) (57).
- Stlačením tlačidla spúšte úplne nadol zhotovte snímku.

Pred prvým použitím

Základná príručka

Rozšírená príručka

1 Základné funkcie fotoaparátu

2 Automatický režim

3 Ďalšie režimy snímania

4 Režim P

5 Režim prehrávania

6 Ponuka nastavení

7 Príslušenstvo

8 Dodatok

Register

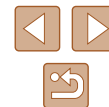



- Dokonca aj po zhotovení snímky ostane rám [ ] zobrazený a fotoaparát bude pokračovať v sledovaní objektu.



- Položka [Servo AF/Pomocné automatické zaostrovanie] (25) sa nastaví na hodnotu [On/Zap.] a nemožno ju zmeniť.
- Sledovanie nemusí byť možné, ak sú objekty príliš malé, ak sa príliš rýchlo pohybujú alebo ak sa farba alebo jas objektu príliš podobá na farbu alebo jas pozadia.
- Položka [AF-Point Zoom/Bodové priblíženie AF] na karte [ ] (25) nie je k dispozícii.
- Režimy [ ] a [ ] nie sú k dispozícii.



- Fotoaparát dokáže rozpoznať objekty, aj keď stlačíte tlačidlo spúšte do polovice bez stlačenia tlačidla [ ]. Po zhotovení snímky sa v strede displeja zobrazí rám [ ].

## Snímanie použitím pomocného automatického zaostrovania

► Fotografie ► Videosekvencie

Tento režim pomáha predchádzať chýbajúcim záberom pohybujúcich sa objektov, pretože fotoaparát naďalej zaostruje na objekt a upravuje expozíciu, kým držíte tlačidlo spúšte stlačené do polovice.



### 1 Nakonfigurujte nastavenie.

- Stlačte tlačidlo [MENU], na karte [ ] vyberte položku [Servo AF/Pomocné automatické zaostrovanie] a potom možnosť [On/Zap.] (25).

### 2 Zaostríte.

- Počas stlačenia tlačidla spúšte do polovice sa zachovávajú hodnoty zaostrenia a expozície na mieste zobrazenia modrého rámu AF.



- V niektorých podmienkach pri snímaní sa nemusí dať zaostriť.
- Keď pri slabom osvetlení stlačíte tlačidlo spúšte do polovice, pomocné automatické zaostrovanie sa nemusí aktivovať (rámy AF sa nemusia zmeniť na modré). V takom prípade sa hodnoty zaostrenia a expozície nastavujú podľa zadaného režimu rámu AF.
- Ak nemožno dosiahnuť priradenú expozíciu, čas uzávierky a hodnota clony sa zobrazia na oranžovo. Prestaňte prstom tlačiť na tlačidlo spúšte a potom ho znova stlačte do polovice.
- Snímanie s pamäťou AF nie je k dispozícii.
- Položka [AF-Point Zoom/Bodové priblíženie AF] na karte [ ] (25) nie je k dispozícii.
- Nie je k dispozícii pri používaní samospúšte (33).

## Zmena nastavenia zaostrenia

► Fotografie ► Videosekvencie

Môžete zmeniť predvolené nastavenie fotoaparátu, ktorý nepretržite zaostruje na zamierené objekty, aj keď nie je stlačené tlačidlo spúšte. Namiesto toho môžete zaostrovanie fotoaparátu obmedziť iba na moment stlačenia tlačidla spúšte do polovice.



- Stlačte tlačidlo [MENU], na karte [ ] vyberte položku [Continuous AF/Nepretržité AF] a potom možnosť [Off/Vyp.] (25).

On/Zap.	Keďže fotoaparát nepretržite zaostruje na objekty, kým nestlačíte tlačidlo spúšte do polovice, nepremeškáte náhle príležitosti na fotografovanie.
Off/Vyp.	Fotoaparát nezaostčuje nepretržite, čím sa šetrí energia batérií.

Pred prvým použitím

Základná príručka

Rozšírená príručka

1 Základné funkcie fotoaparátu

2 Automatický režim

3 Ďalšie režimy snímania

4 Režim P

5 Režim prehrávania

6 Ponuka nastavení

7 Príslušenstvo

8 Dodatok

Register



## Snímanie pomocou pamäte AF

► Fotografie ► Videosekvencie

Zaostrenie si môže fotoaparát zapamätať. Po zapamätaní zaostrenia sa ohnisková poloha nezmení ani potom, ako prestanete prstom tlačiť na tlačidlo spúšte.

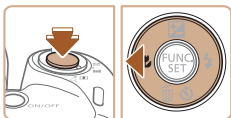

### 1 Uložte zaostrenie.

- Tlačidlo spúšte podržte stlačené do polovice a stlačte tlačidlo [AF-L].
- Zapamätá sa zaostrenie a zobrazí sa ikona [AF-L].
- Ak chcete zapamätanie zaostrenia zrušiť, prestaňte prstom tlačiť na tlačidlo spúšte a znova stlačte tlačidlo [AF-L]. V takom prípade sa už ikona [AF-L] nebude zobrazovať.

### 2 Skomponujte záber a zhotovte snímku.

## Blesk

### Zmena režimu blesku

► Fotografie ► Videosekvencie

Režim blesku môžete zmeniť, aby sa zhodoval so snímaným motívom. Podrobné informácie o dosahu blesku nájdete v časti „Dosah blesku“ (114).

### 1 Vyklopte blesk.

### 2 Nakonfigurujte nastavenie.

- Stlačte tlačidlo [▶], pomocou tlačidiel [◀][▶] vyberte požadovaný režim blesku a stlačte tlačidlo [MENU].
- Zobrazí sa nakonfigurovaná možnosť.

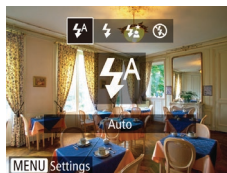

- Ak je blesk sklopený, stlačením tlačidla [▶] nemožno zobrazit' obrazovku nastavenia. Najprv blesk nadvihnite prstom.

### Automaticky

Pri slabom osvetlení sa automaticky aktivuje.

### Zapnutý

Použije sa pri každom zábere.

### Synchronizácia s dlhým časom uzávierky

Osvetlí hlavný objekt (napríklad ľudí), kým sa sníma s dlhším časom uzávierky, aby sa osvetlili pozadia mimo dosahu blesku.

Pred prvým použitím

Základná príručka

Rozšírená príručka

1 Základné funkcie fotoaparátu

2 Automatický režim

3 Ďalšie režimy snímania

4 Režim P

5 Režim prehrávania

6 Ponuka nastavení

7 Príslušenstvo

8 Dodatok

Register





- V režime [⚡] pripevnite fotoaparát k statívu alebo ho inak stabilizujte, aby ste zabránili chveniu fotoaparátu. Pri používaní statívu alebo iných opatrení na zaistenie fotoaparátu by ste navyše mali položku [IS Mode/Režim stabilizácie obrazu] nastaviť na hodnotu [Off/Vyp.] (60).
- V režime [⚡] platí, že aj keď sa použije blesk, treba zabezpečiť, aby sa hlavný objekt nehýbal, kým sa neprehrá zvuk uzávierky.

## Vypnutý

Na snímame bez blesku.



- Ak pri slabom osvetlení spôsobujúcom chvenie fotoaparátu stlačíte tlačidlo spúšte do polovice a zobrazí sa blikajúca ikona [⚡], pripevnite fotoaparát k statívu alebo ho inak stabilizujte.

## Snímanie pomocou pamäte FE

► Fotografie ► Videosekvencie

Rovnako ako pri používaní pamäte AE (50) si fotoaparát môže zapamätať expozíciu na snímame s bleskom.

### 1 Vyklapte blesk a nastavte ho na režim [⚡] (58).

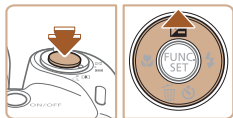

### 2 Uložte expozíciu blesku.

- Ak chcete snímať pomocou uloženej expozície, namierte fotoaparát na objekt. Tlačidlo spúšte podržte stlačené do polovice a stlačte tlačidlo [▲].
- Použite sa blesk a po zobrazení ikony [FE] sa zachová úroveň výkonu blesku.

- Ak chcete zapamätanie expozície blesku zrušiť, prestaňte prstom tlačiť na tlačidlo spúšte a znova stlačte tlačidlo [▲]. V takom prípade sa už ikona [FE] nebude zobrazovať.

### 3 Skomponujte záber a zhotovte snímku.



- FE: expozícia blesku

Pred prvým použitím

Základná príručka

Rozšírená príručka

1 Základné funkcie fotoaparátu

2 Automatický režim

3 Ďalšie režimy snímania

4 Režim P

5 Režim prehrávania

6 Ponuka nastavení

7 Príslušenstvo

8 Dodatok

Register



## Ďalšie nastavenia

### Zmena kompresného pomeru (kvality snímok)

► Fotografie ► Videosekvencie

Podľa nasledujúceho postupu môžete vybrať niektorý z dvoch kompresných pomerov: [S] (veľmi jemné) a [L] (jemné). Informácie o počte záberov, ktoré sa pri jednotlivých kompresných pomeroch zmestia na pamäťovú kartu, nájdete v časti „Počet záberov na pamäťovú kartu“ (114).



- Stlačte tlačidlo [MENU], v ponuke vyberte ikonu [S] a potom požadovanú možnosť (24).

### Zmena nastavení režimu stabilizácie obrazu

► Fotografie ► Videosekvencie

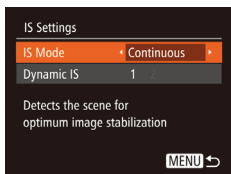

#### 1 Prejdite na obrazovku nastavenia.

- Stlačte tlačidlo [MENU], na karte [CAMERA] vyberte položku [IS Settings/Nastavenia stabilizácie obrazu] a stlačte tlačidlo [MENU] (25).

#### 2 Nakonfigurujte nastavenie.

- Vyberte položku [IS Mode/Režim stabilizácie obrazu] a potom požadovanú možnosť (25).

Continuous/ Nepretržite	Automaticky sa použije optimálna stabilizácia obrazu pre dané podmienky pri snímaní (inteligentný stabilizátor obrazu) (32).
Shoot Only/lba pri snímaní*	Stabilizácia obrazu je aktívna iba v čase snímania.
Off/Vyp.	Vypne stabilizáciu obrazu.

\* Pri snímaní videosekvencií sa toto nastavenie zmení na hodnotu [Continuous/Nepretržite].



- Ak stabilizácia obrazu nedokáže zabrániť chveniu fotoaparátu, pripnite fotoaparát k statívu alebo ho inak stabilizujte. V takom prípade nastavte položku [IS Mode/Režim stabilizácie obrazu] na hodnotu [Off/Vyp.].

### Snímanie videosekvencií s objektmi rovnakej veľkosti, aká sa zobrazí pred snímaním

► Fotografie ► Videosekvencie

Po spustení zaznamenávania videosekvencie sa oblasť zobrazenia obrazu bežne zmení a objekty sa zväčšia, aby sa mohlo korigovať výrazné chvenie fotoaparátu. Ak chcete snímať objekty s rovnakou veľkosťou, aká sa zobrazí pred snímaním, môžete korekciu výrazného chvenia fotoaparátu zakázať.

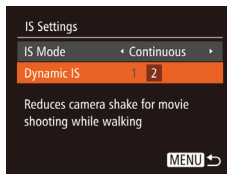

- Podľa krokov v časti „Zmena nastavení režimu stabilizácie obrazu“ (60) prejdite na obrazovku [IS Settings/Nastavenia stabilizácie obrazu].
- Vyberte položku [Dynamic IS/Dynamický stabilizátor obrazu] a potom možnosť [2] (25).



- Ak je kvalita obrazu videosekvencií nastavená na hodnotu [EVC] (37), nastavenie [Dynamic IS/Dynamický stabilizátor obrazu] má hodnotu [1] a nemožno ju zmeniť.
- Ak chcete, aby sa objekty zaznamenávali s rovnakou veľkosťou, aká sa zobrazí pred snímaním, môžete tiež položku [IS Mode/Režim stabilizácie obrazu] nastaviť na hodnotu [Off/Vyp.].

Pred prvým použitím

Základná príručka

Rozšírená príručka

1 Základné funkcie fotoaparátu

2 Automatický režim

3 Ďalšie režimy snímania

4 Režim P

5 Režim prehrávania

6 Ponuka nastavení

7 Príslušenstvo

8 Dodatok

Register

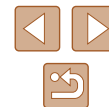

# 5

## Režim prehrávania

Zábavné prezeranie snímok a ich prehľadávanie alebo úprava mnohými spôsobmi

- Ak chcete fotoaparát pripraviť na tieto operácie, stlačením tlačidla [▶] prejdite do režimu prehrávania.



- Premenované snímky, snímky upravené v počítači alebo snímky z iných fotoaparátov sa nemusia dať prehrať ani upraviť.

## Prezeranie

► Fotografie ► Videosekvencie

Zhotovené snímky alebo videosekvencie si môžete pozrieť na displeji nasledujúcim spôsobom.



### 1 Prejdite do režimu prehrávania.

- Stlačte tlačidlo [▶].
- Zobrazí sa posledný záber.

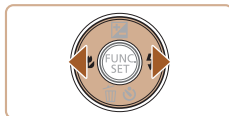

### 2 Prehľadajte snímky.

- Ak chcete zobrazíť predchádzajúcu snímku, stlačte tlačidlo [◀]. Ak chcete zobrazíť nasledujúcu snímku, stlačte tlačidlo [▶].

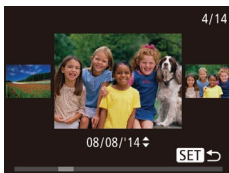

- Ak chcete prejsť na túto obrazovku (režim zobrazenia s posunom), aspoň jednu sekundu podržte stlačené tlačidlá [◀][▶]. V tomto režime môžete snímky prehľadávať stláčaním tlačidiel [◀][▶].
- Na obrazovku jednotlivých snímok sa vrátite stlačením tlačidla [⏪].
- Ak chcete prehľadávať snímky zoskupené podľa dátumu snímania, v režime zobrazenia s posunom stláčajte tlačidlá [▲][▼].

Pred prvým použitím

Základná príručka

Rozšírená príručka

**1** Základné funkcie fotoaparátu

**2** Automatický režim

**3** Ďalšie režimy snímania

**4** Režim P

**5** Režim prehrávania

**6** Ponuka nastavení

**7** Príslušenstvo

**8** Dodatok

Register





- Videosekvencie identifikuje ikona [SET ▶]. Ak chcete videosekvencie prehrať, prejdite na krok č. 3.

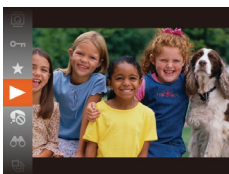

### 3 Prehrajte videosekvencie.

- Ak chcete spustiť prehrávanie, stlačte tlačidlo [▶], pomocou tlačidiel [▲][▼] vyberte možnosť [▶] a znova stlačte tlačidlo [▶].

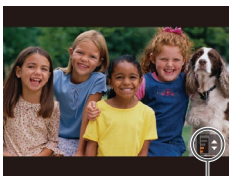

### 4 Nastavte hlasitosť.

- Pomocou tlačidiel [▲][▼] upravte hlasitosť.
- Ak chcete hlasitosť nastaviť po tom, ako sa prestane zobrazovať indikátor hlasitosti (1), stlačte tlačidlá [▲][▼].

(1)

### 5 Pozastavte prehrávanie.

- Prehrávanie pozastavíte alebo obnovíte stlačením tlačidla [⏸].
- Po skončení videosekvencie sa zobrazí ikona [SET ▶].



- Ak chcete prejsť z režimu prehrávania do režimu snímania, stlačte tlačidlo spúšte do polovice.
- Ak chcete vypnúť zobrazenie s posunom, vyberte ponuku MENU (📖25) ▶ kartu [▶] ▶ [Scroll Display/Zobrazenie s posunom] ▶ [Off/Vyp.].
- Ak chcete, aby sa po prepnutí na režim prehrávania zobrazil posledný záber, vyberte ponuku MENU (📖25) ▶ kartu [▶] ▶ [Resume/Pokračovať] ▶ [Last shot/Posledný záber].
- Ak chcete zmeniť prechod medzi snímkami, prejdite do ponuky MENU (📖25) a na karte [▶] vyberte požadovaný efekt ▶ [Transition/Prechod].

## Prepínanie medzi režimami zobrazenia

▶ Fotografie ▶ Videosekvencie

Stlačením tlačidla [DISP] môžete na displeji zobrazíť ďalšie informácie alebo ich skryť. Podrobnosti o zobrazených informáciách nájdete v časti „Prehrávanie (obrazovka s podrobnými informáciami)“ (📖105).

	<p>No Information Display/ Obrazovka bez informácií</p>
	<p>Obrazovka s jednoduchými informáciami</p>
	<p>Obrazovka s podrobnými informáciami</p>

### ■ Upozornenie na preexpozíciu (pre preexponované časti snímky)

▶ Fotografie ▶ Videosekvencie

Vyblednuté preexponované časti snímky blikajú na obrazovke s podrobnými informáciami (📖62).

Pred prvým použitím

Základná príručka

Rozšírená príručka

1 Základné funkcie fotoaparátu

2 Automatický režim

3 Ďalšie režimy snímania

4 Režim P

5 Režim prehrávania

6 Ponuka nastavení

7 Príslušenstvo

8 Dodatok

Register



## Histogram

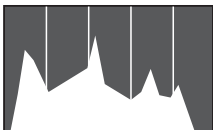

► Fotografie ► Videosekvencie

- Graf na obrazovke s podrobnými informáciami (62) sa nazýva histogram a znázorňuje rozloženie jasů na snímke. Zvislá os predstavuje úroveň jasů a vodorovná os znázorňuje, aká časť snímky zodpovedá jednotlivým úrovňam jasů. Zobrazením histogramu môžete skontrolovať expozíciu.

## Prehľadávanie a filtrovanie snímok

### Pohybovanie sa medzi snímkami v zozname

► Fotografie ► Videosekvencie

Zobrazením viacerých snímok v zozname môžete rýchlo vyhľadať požadované snímky.

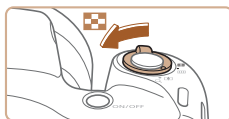

#### 1 Zobrazte snímky v zozname.

- Posunutím páčky zoomu smerom k polohe [ ] zobrazte snímky v zozname. Opätovným posunutím páčky zvýšite počet zobrazených snímok.
- Ak chcete zobrazit' menej snímok, posuňte páčku zoomu smerom k polohe [Q]. Každým posunutím páčky sa zobrazí menej snímok.



#### 2 Vyberte snímku.

- Pomocou tlačidiel [▲][▼][◀][▶] vyberte požadovanú snímku.
- Okolo vybratej snímky sa zobrazí oranžový rám.
- Stlačením tlačidla [⊕] zobrazte vybratú snímku na obrazovke jednotlivých snímok.

Pred prvým použitím

Základná príručka

Rozšírená príručka

1 Základné funkcie fotoaparátu

2 Automatický režim

3 Ďalšie režimy snímania

4 Režim P

5 Režim prehrávania

6 Ponuka nastavení

7 Príslušenstvo

8 Dodatok



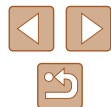

Register











## Vyhľadávanie snímok zodpovedajúcich zadaným podmienkam

► Fotografie ► Videosekvencie



Ak chcete požadované snímky rýchlo vyhľadať na pamäťovej karte plnej snímok, môžete filtrovať zobrazenie snímok podľa zadaných podmienok. Tieto snímky môžete tiež naraz chrániť (📖67) alebo odstrániť (📖69).

 People/Ludia	Zobrazia sa snímky s rozpoznávanými tvármi.
 Shot Date/ Dátum snímania	Zobrazia sa snímky zhotovené v konkrétny deň.
 Favorites/ Obľúbené položky	Zobrazia sa snímky označené ako obľúbené položky (📖72).
 Still Image/Movie/ Fotografia alebo videosekvencia	Zobrazia sa iba fotografie alebo videosekvencie.

### 1 Vyberte podmienku vyhľadávania.

- Stlačte tlačidlo , v ponuke vyberte možnosť  a vyberte požadovanú podmienku (📖24).
- Po výbere možnosti  alebo  vyberte na zobrazenej obrazovke požadovanú podmienku pomocou tlačidiel  a stlačte tlačidlo .

### 2 Zobrazte filtrované snímky.

- Snímky zodpovedajúce podmienkam sa zobrazia v žltých rámoch. Ak chcete zobrazíť iba tieto snímky, stlačte tlačidlá .
- Ak chcete filtrované zobrazenie zrušiť, v kroku č. 1 vyberte možnosť .



- Ak fotoaparát nenájde snímky zodpovedajúce niektorým podmienkam, tieto podmienky nebudú k dispozícii.



- Stlačením tlačidla [DISP] v kroku č. 2 zobrazíte alebo skryjete informácie.
- Možnosti zobrazenia nájdených snímok (v kroku č. 2) sú uvedené v častiach „Pohybovanie sa medzi snímkami v zozname“ (📖63), „Približovanie snímok“ (📖65) a „Zobrazovanie prezentácií“ (📖65). Operácie so snímkami môžete vykonať na všetkých nájdených snímkach, a to výberom položky [Protect All Images in Search/Ochrana všetkých snímok v rámci vyhľadávania] v časti „Ochrana snímok“ (📖67) alebo položky [Select All Images in Search/Vybrať všetky snímky v rámci vyhľadávania] v časti „Vymazanie viacerých snímok naraz“ (📖69), „Pridávanie snímok do zoznamu tlačie (DPOF)“ (📖95) alebo „Pridávanie snímok do albumu“ (📖97).
- Ak snímky upravíte a uložíte ako nové snímky (📖73 – 📖76), zobrazí sa hlásenie a nájdené snímky sa prestanú zobrazovať.

Pred prvým použitím

Základná príručka

Rozšírená príručka

**1** Základné funkcie fotoaparátu

**2** Automatický režim

**3** Ďalšie režimy snímania

**4** Režim P

**5** Režim prehrávania

**6** Ponuka nastavení

**7** Príslušenstvo

**8** Dodatok

Register





## Možnosti prezerania snímok

### Približovanie snímok

► Fotografie ► Videosekvencie

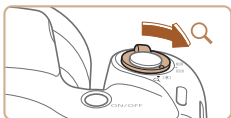

(1)

#### 1 Priblížite snímku.

- Posunutím páčky zoomu smerom k polohe [Q] priblížite a zväčšíte snímku a zobrazí sa ikona [SET]. Ak páčku zoomu podržíte, môžete snímky priblížiť až 10-násobne.
- Na referenčné účely sa zobrazí približná poloha zobrazovanej časti (1).
- Ak chcete snímku oddialiť, posuňte páčku zoomu smerom k polohe [Q]. Ak ho budete držať aj naďalej, vrátite sa na obrazovku jednotlivých snímok.

#### 2 Podľa potreby môžete premiestniť polohu zobrazenej oblasti a prepínať medzi snímkami.

- Polohu zobrazenej oblasti premiestnite pomocou tlačidiel [▲][▼][◀][▶].
- Počas zobrazenia ikony [SET] môžete prepnúť na režim [SET] stlačením tlačidla [OK]. Ak chcete počas priblíženia alebo vzdialenia obrazu prepnúť na iné snímky, stlačte tlačidlá [◀][▶]. Ak chcete obnoviť pôvodné nastavenie, znova stlačte tlačidlo [OK].



- Z priblíženého zobrazenia sa na obrazovku jednotlivých snímok môžete vrátiť stlačením tlačidla [MENU].

## Zobrazovanie prezentácií

► Fotografie ► Videosekvencie

Podľa nasledujúceho postupu môžete automaticky prehrávať snímky uložené na pamäťovej karte. Každá snímka sa zobrazí približne na tri sekundy.



- Stlačte tlačidlo [OK], v ponuke vyberte ikonu [OK] a potom požadovanú možnosť [24].
- Prezentácia sa spustí po tom, ako sa niekoľko sekúnd bude zobrazovať hlásenie [Loading image/Načítava sa snímka].
- Prezentáciu zastavíte stlačením tlačidla [MENU].



- Počas prezentácií sú vypnuté funkcie úspory energie fotoaparátu [23].



- Prezentácie pozastavíte alebo obnovíte stlačením tlačidla [OK].
- Počas prehrávania môžete na iné snímky prejsť stlačením tlačidiel [◀][▶]. Ak sa chcete posunúť rýchlo dopredu alebo dozadu, podržte tlačidlá [◀][▶] stlačené.
- Vo filtrovanom zobrazení [64] sa prehrávajú iba snímky zodpovedajúce podmienkam vyhľadávania.

Pred prvým použitím

Základná príručka

Rozšírená príručka

1 Základné funkcie fotoaparátu

2 Automatický režim

3 Ďalšie režimy snímania

4 Režim P

5 Režim prehrávania

6 Ponuka nastavení

7 Príslušenstvo

8 Dodatok

Register



## Zmena nastavení prezentácie

Môžete nastaviť, aby sa prezentácie opakovali, ako aj zmeniť prechody medzi snímkami a čas zobrazenia jednotlivých snímkok.

### 1 Prejdite na obrazovku nastavenia.

- Stlačte tlačidlo [MENU] a na karte [▶] vyberte položku [Slideshow/Prezentácia] (📖25).



### 2 Nakonfigurujte nastavenia.

- Vyberte položku ponuky, ktorú chcete nakonfigurovať, a potom požadovanú možnosť (📖25).
- Ak chcete prezentáciu spustiť použitím vašich nastavení, vyberte položku [Start/Spustiť] a stlačte tlačidlo [⏪].
- Stlačením tlačidla [MENU] sa vrátite na obrazovku ponuky.



- Ak je v ponuke [Effect/Efekt] vybraná možnosť [Bubble/Bublina], nemožno upraviť položku [Play Time/Čas prehrávania].

## Automatické prehrávanie súvisiacich snímkok (inteligentný náhodný výber)

► Fotografie ► Videosekvencie

Na základe aktuálnej snímky fotoaparát ponúkne štyri snímky, ktoré by ste možno chceli zobraziť. Keď sa rozhodnete niektorú z týchto snímkok zobraziť, fotoaparát ponúkne ďalšie štyri snímky. Týmto spôsobom si môžete vychutnať prehrávanie snímkok v neočakávanom poradí. Túto funkciu vyskúšajte po zhotovení veľkého počtu záberov s rôznymi motívmi.

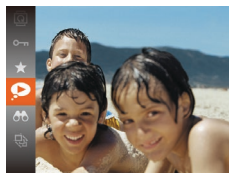

### 1 Vyberte funkciu inteligentného náhodného výberu.

- Stlačte tlačidlo [⊞] a v ponuke vyberte možnosť [📷] (📖24).
- Zobia sa štyri čakajúce snímky.

### 2 Vyberte snímku.

- Pomocou tlačidiel [▲][▼][◀][▶] vyberte snímku, ktorú chcete zobraziť ako nasledujúcu.
- V strede sa zobrazí vybraná snímka a okolo nej štyri ďalšie čakajúce snímky.
- Ak chcete strednú snímku zobraziť na celý displej, stlačte tlačidlo [⊞]. Pôvodné zobrazenie obnovíte opätovným stlačením tlačidla [⊞].
- Stlačením tlačidla [MENU] obnovte obrazovku jednotlivých snímkok.



- Funkcia inteligentného náhodného výberu nie je dostupná v nasledujúcich prípadoch:
  - Pomocou tohto fotoaparátu bolo zhotovených menej ako 50 snímkok.
  - Momentálne sa zobrazuje nepodporovaná snímka.
  - Snímky sa zobrazujú vo filtrovanom zobrazení (📖64).

Pred prvým použitím

Základná príručka

Rozšírená príručka

1 Základné funkcie fotoaparátu

2 Automatický režim

3 Ďalšie režimy snímania

4 Režim P

5 Režim prehrávania

6 Ponuka nastavení

7 Príslušenstvo

8 Dodatok

Register



## Ochrana snímok

► Fotografie ► Videosekvencie

Ochranou dôležitých snímok predídete ich náhodnému vymazaniu vo fotoaparáte (📖69).



- Stlačte tlačidlo [🔒] a v ponuke vyberte možnosť [🔒] (📖24). Zobrazí sa hlásenie [Protected/Chránené].
- Ak chcete ochranu zrušiť, zopakujte tento postup, znova vyberte ikonu [🔒] a stlačte tlačidlo [🔒].



- Ak naformátujete pamäťovú kartu, chránené snímky uložené na karte sa vymažú (📖80, 📖81).



- Chránené snímky nemožno vymazať pomocou funkcie fotoaparátu na vymazávanie. Ak chcete snímky vymazať týmto spôsobom, ochranu najskôr zrušte.

## Pomocou ponuky

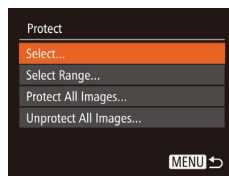
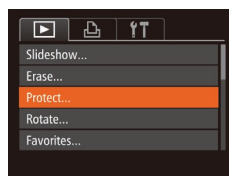

### 1 Prejdite na obrazovku nastavenia.

- Stlačte tlačidlo [MENU] a na karte [▶] vyberte položku [Protect/Ochrana] (📖25).

### 2 Zvoľte spôsob výberu.

- Vyberte položku ponuky a požadovanú možnosť (📖25).
- Stlačenie tlačidla [MENU] sa vrátiť na obrazovku ponuky.

## Výber jednotlivých snímok



### 1 Vyberte položku [Select/Vybrať].

- Podľa kroku č. 2 v časti „Pomocou ponuky“ (📖67) vyberte položku [Select/Vybrať] a stlačte tlačidlo [🔒].

### 2 Vyberte snímku.

- Pomocou tlačidiel [◀][▶] vyberte požadovanú snímku a stlačte tlačidlo [🔒]. Zobrazí sa ikona [🔒].
- Ak chcete zrušiť výber, znova stlačte tlačidlo [🔒]. Ikona [🔒] sa prestane zobrazovať.
- Zopakovaním tohto postupu určte ďalšie snímky.

Pred prvým použitím

Základná príručka

Rozšírená príručka

1 Základné funkcie fotoaparátu

2 Automatický režim

3 Ďalšie režimy snímania

4 Režim P

5 Režim prehrávania

6 Ponuka nastavení

7 Príslušenstvo

8 Dodatok

Register

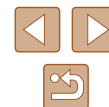

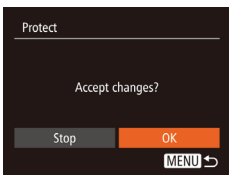

### 3 Nastavte ochranu snímky.

- Stlačte tlačidlo [MENU]. Zobrazí sa hlásenie s potvrdením.
- Pomocou tlačidiel [◀][▶] vyberte položku [OK] a stlačte tlačidlo [Ⓜ].



- Ak prepnete na režim snímania alebo vypnete fotoaparát ešte pred dokončením nastavenia v kroku č. 3, snímky nebudú chránené.

## Výber rozsahu

### 1 Vyberte položku [Select Range/ Vybrať rozsah].

- Podľa kroku č. 2 v časti „Pomocou ponuky“ (📖67) vyberte položku [Select Range/Vybrať rozsah] a stlačte tlačidlo [Ⓜ].

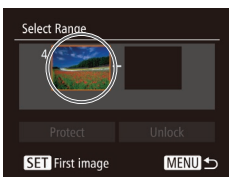

### 2 Vyberte počiatočnú snímku.

- Stlačte tlačidlo [Ⓜ].
- Pomocou tlačidiel [◀][▶] vyberte požadovanú snímku a stlačte tlačidlo [Ⓜ].

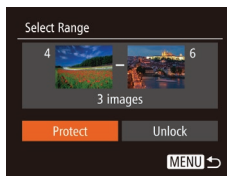
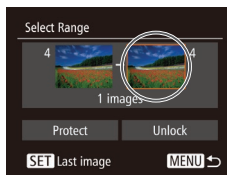

### 3 Vyberte poslednú snímku.

- Stlačením tlačidla [▶] vyberte položku [Last image/Posledná snímka] a stlačte tlačidlo [Ⓜ].

- Pomocou tlačidiel [◀][▶] vyberte požadovanú snímku a stlačte tlačidlo [Ⓜ].
- Ako poslednú snímku nemožno vybrať snímky, ktoré sa nachádzajú pred prvou snímku.

### 4 Nastavte ochranu snímok.

- Pomocou tlačidla [▼] vyberte položku [Protect/Ochrana] a stlačte tlačidlo [Ⓜ].



- Ak chcete zrušiť ochranu skupín snímok, v kroku č. 4 vyberte položku [Unlock/Odblokovať].

Pred prvým použitím

Základná príručka

Rozšírená príručka

**1** Základné funkcie fotoaparátu

**2** Automatický režim

**3** Ďalšie režimy snímania

**4** Režim P

**5** Režim prehrávania

**6** Ponuka nastavení

**7** Príslušenstvo

**8** Dodatok

Register



## Ochrana všetkých snímok naraz

### 1 Vyberte položku [Protect All Images/Ochrana všetkých snímok].

- Podľa kroku č. 2 v časti „Pomocou ponuky“ (67) vyberte položku [Protect All Images/Ochrana všetkých snímok] a stlačte tlačidlo [OK].

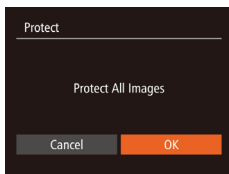

### 2 Nastavte ochranu snímok.

- Pomocou tlačidiel [◀][▶] vyberte položku [OK] a stlačte tlačidlo [OK].

## Odstránenie všetkej ochrany naraz

Zo všetkých snímok môžete odstrániť ochranu naraz. Ak chcete ochranu odstrániť, v kroku č. 1 postupu „Ochrana všetkých snímok naraz“ vyberte položku [Unprotect All Images/Zrušiť ochranu všetkých snímok] a potom vykonajte krok č. 2.

## Vymazávanie snímok

► Fotografie ► Videosekvencie

Nepotrebné snímky môžete postupne vyberať a vymazať. Pri vymazávaní snímok buďte opatrní, pretože vymazané snímky nemožno obnoviť. Chránené snímky (67) však nemožno vymazať.

### 1 Vyberte snímku, ktorú chcete vymazať.

- Pomocou tlačidiel [◀][▶] vyberte požadovanú snímku.

### 2 Vymažte snímku.

- Stlačte tlačidlo [▼].
- Po zobrazení hlásenia [Erase?/Vymazať?] vyberte pomocou tlačidiel [◀][▶] položku [Erase/Vymazať] a stlačte tlačidlo [OK].
- Aktuálne zobrazená snímka sa vymaže.
- Ak chcete vymazanie zrušiť, pomocou tlačidiel [◀][▶] vyberte položku [Cancel/Zrušiť] a stlačte tlačidlo [OK].



## Vymazanie viacerých snímok naraz

Môžete vybrať viacero snímok, ktoré sa vymažú naraz. Pri vymazávaní snímok buďte opatrní, pretože vymazané snímky nemožno obnoviť. Chránené snímky (67) však nemožno vymazať.

## Voľba spôsobu výberu

### 1 Prejdite na obrazovku nastavenia.

- Stlačte tlačidlo [MENU] a na karte [▶] vyberte položku [Erase/Vymazať] (25).



Pred prvým použitím

Základná príručka

Rozšírená príručka

1 Základné funkcie fotoaparátu

2 Automatický režim

3 Ďalšie režimy snímania

4 Režim P

5 Režim prehrávania

6 Ponuka nastavení

7 Príslušenstvo

8 Dodatok

Register

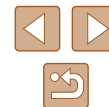

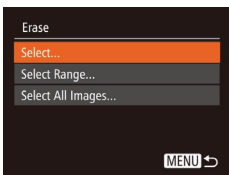

## 2 Zvoľte spôsob výberu.

- Pomocou tlačidiel [▲][▼] zvolte požadovaný spôsob výberu a stlačte tlačidlo [MENU].
- Stlačením tlačidla [MENU] sa vrátite na obrazovku ponuky.

## Výber jednotlivých snímok

### 1 Vyberte položku [Select/Vybrať].

- Podľa kroku č. 2 v časti „Voľba spôsobu výberu“ (69) vyberte položku [Select/Vybrať] a stlačte tlačidlo [MENU].



### 2 Vyberte snímku.

- Ak ste snímku vybrali podľa kroku č. 2 v časti „Výber jednotlivých snímok“ (67), zobrazí sa ikona [✓].
- Ak chcete zrušiť výber, znova stlačte tlačidlo [MENU]. Ikona [✓] sa prestane zobrazovať.
- Zopakovaním tohto postupu určte ďalšie snímky.

### 3 Vymažte snímku.

- Stlačte tlačidlo [MENU]. Zobrazí sa hlásenie s potvrdením.
- Pomocou tlačidiel [◀][▶] vyberte položku [OK] a stlačte tlačidlo [MENU].



## Výber rozsahu

### 1 Vyberte položku [Select Range/Vybrať rozsah].

- Podľa kroku č. 2 v časti „Voľba spôsobu výberu“ (69) vyberte položku [Select Range/Vybrať rozsah] a stlačte tlačidlo [MENU].

### 2 Vyberte snímky.

- Podľa krokov č. 2 až 3 v časti „Výber rozsahu“ (68) určte snímky.

### 3 Vymažte snímky.

- Pomocou tlačidla [▼] vyberte položku [Erase/Vymazať] a stlačte tlačidlo [MENU].

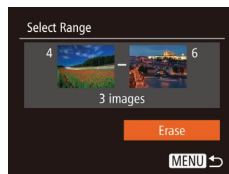

## Určenie všetkých snímok naraz

### 1 Vyberte položku [Select All Images/Vybrať všetky snímky].

- Podľa kroku č. 2 v časti „Voľba spôsobu výberu“ (69) vyberte položku [Select All Images/Vybrať všetky snímky] a stlačte tlačidlo [MENU].

### 2 Vymažte snímky.

- Pomocou tlačidiel [◀][▶] vyberte položku [OK] a stlačte tlačidlo [MENU].

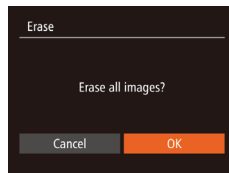

Pred prvým použitím

Základná príručka

Rozšírená príručka

1 Základné funkcie fotoaparátu

2 Automatický režim

3 Ďalšie režimy snímania

4 Režim P

5 Režim prehrávania

6 Ponuka nastavení

7 Príslušenstvo

8 Dodatok

Register

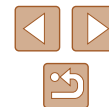

## Otáčanie snímok

► Fotografie ► Videosekvencia

Podľa nasledujúceho postupu môžete zmeniť otočenie snímok a uložiť ich.



### 1 Vyberte možnosť [Rot].

- Stlačte tlačidlo [Rot] a v ponuke vyberte možnosť [Rot] (📖24).



### 2 Otočte snímku.

- Stlačte tlačidlo [◀] alebo [▶] v závislosti od požadovaného smeru. Každým stlačením tlačidla sa snímka otočí o 90°. Stlačením tlačidla [Rot] dokončíte nastavenie.

## Pomocou ponuky

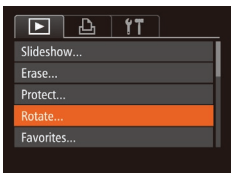

### 1 Vyberte položku [Rotate/Otočiť].

- Stlačte tlačidlo [MENU] a na karte [Rot] vyberte položku [Rotate/Otočiť] (📖25).

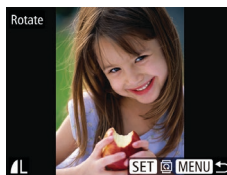

### 2 Otočte snímku.

- Pomocou tlačidiel [◀] [▶] vyberte požadovanú snímku.
- Každým stlačením tlačidla [Rot] sa snímka otočí o 90°.
- Stlačením tlačidla [MENU] sa vrátite na obrazovku ponuky.



- Otočenie nie je možné, ak je položka [Auto Rotate/Automaticky otočiť] nastavená na hodnotu [Off/Vyp.] (📖71).

## Vypnutie automatického otáčania

Podľa nasledujúcich krokov vypnete automatické otáčanie snímok, pri ktorom sa snímky otočia na základe aktuálnej orientácie fotoaparátu.

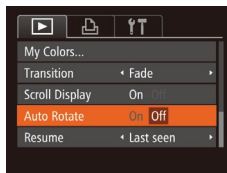

- Stlačte tlačidlo [MENU], na karte [Rot] vyberte položku [Auto Rotate/Automaticky otočiť] a potom možnosť [Off/Vyp.] (📖25).



- Ak položku [Auto Rotate/Automaticky otočiť] nastavíte na hodnotu [Off/Vyp.], snímky nemožno otáčať (📖71). Už otočené snímky sa navyše zobrazia s pôvodnou orientáciou.
- Aj keď je položka [Auto Rotate/Automaticky otočiť] nastavená na hodnotu [Off/Vyp.], v režime inteligentného náhodného výberu (📖66) sa snímky zhotovené nazvislo zobrazia zvislo a otočené snímky sa zobrazia otočené.

Pred prvým použitím

Základná príručka

Rozšírená príručka

1 Základné funkcie fotoaparátu

2 Automatický režim

3 Ďalšie režimy snímania

4 Režim P

5 Režim prehrávania

6 Ponuka nastavení

7 Príslušenstvo

8 Dodatok

Register

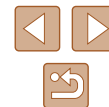

# Označovanie snímok ako obľúbených položiek

► Fotografie ► Videosekvencie

Snímky môžete usporiadať tak, že ich označíte ako obľúbené. Výberom príslušnej kategórie pri filtrovanom prehrávaní môžete nasledujúce operácie obmedziť na všetky tieto snímky.

- „Prezeranie“ (📖61), „Zobrazovanie prezentácií“ (📖65), „Ochrana snímok“ (📖67), „Vymazávanie snímok“ (📖69), „Pridávanie snímok do zoznamu tlače (DPOF)“ (📖95), „Pridávanie snímok do albumu“ (📖97)



- Stlačte tlačidlo [📖] a v ponuke vyberte možnosť [★] (📖24).
- Zobrazí sa hlásenie [Tagged as Favorite/Označená ako obľúbená položka].
- Ak chcete označenie snímky zrušiť, zopakujte tento postup, znova vyberte ikonu [★] a stlačte tlačidlo [📖].

## Pomocou ponuky

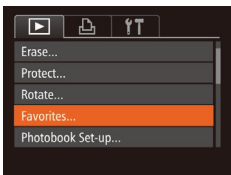

### 1 Vyberte položku [Favorites/Obľúbené položky].

- Stlačte tlačidlo [MENU] a na karte [📖] vyberte položku [Favorites/Obľúbené položky] (📖25).



### 2 Vyberte snímku.

- Pomocou tlačidiel [◀|▶] vyberte požadovanú snímku a stlačte tlačidlo [📖]. Zobrazí sa ikona [★].
- Ak chcete označenie snímky zrušiť, znova stlačte tlačidlo [📖]. Ikona [★] sa prestane zobrazovať.
- Zopakovaním tohto postupu vyberte ďalšie snímky.



### 3 Dokončíte nastavenie.

- Stlačte tlačidlo [MENU]. Zobrazí sa hlásenie s potvrdením.
- Pomocou tlačidiel [◀|▶] vyberte položku [OK] a stlačte tlačidlo [📖].



- Ak prepnete na režim snímania alebo vypnete fotoaparát ešte pred dokončením nastavenia v kroku č. 3, snímky sa neoznačia ako obľúbené položky.



- Obľúbené snímky prenesené do počítačov so systémom Windows 8 alebo Windows 7 budú mať tri hviezdičky (★★★☆☆☆☆). (Nevzťahuje sa to na videosekvencie.)

Pred prvým použitím

Základná príručka

Rozšírená príručka

1 Základné funkcie fotoaparátu

2 Automatický režim

3 Ďalšie režimy snímania

4 Režim P

5 Režim prehrávania

6 Ponuka nastavení

7 Príslušenstvo

8 Dodatok

Register

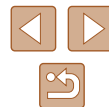



## Úprava fotografií



- Úprava snímok (📖73 – 📖75) je možná, iba ak je na pamäťovej karte dostatok voľného miesta.

## Zmena veľkosti snímok

► Fotografie ► Videosekvencie

Uložte kópiu snímok s nižším rozlíšením.

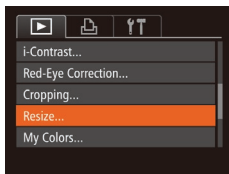

### 1 Vyberte položku [Resize/Zmeniť veľkosť].

- Stlačte tlačidlo [MENU] a na karte [▶] vyberte položku [Resize/Zmeniť veľkosť] (📖25).

### 2 Vyberte snímku.

- Pomocou tlačidiel [◀|▶] vyberte požadovanú snímku a stlačte tlačidlo [📷].

### 3 Vyberte veľkosť snímky.

- Pomocou tlačidiel [◀|▶] vyberte požadovanú veľkosť a stlačte tlačidlo [📷].
- Zobrazí sa hlásenie [Save new image?/Uložiť novú snímku?].

### 4 Uložte novú snímku.

- Pomocou tlačidiel [◀|▶] vyberte položku [OK] a stlačte tlačidlo [📷].
- Snímka sa uloží ako nový súbor.

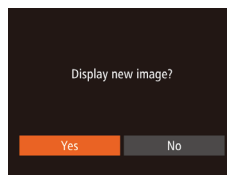
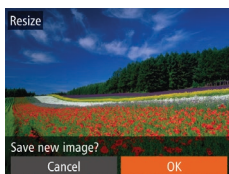

- Snímky zhotovené s rozlíšením [S] (📖37) nemožno upraviť.



- Veľkosť snímok nemožno zväčšiť tak, aby mali vyššie rozlíšenie.

## Orezanie

► Fotografie ► Videosekvencie

Môžete určiť časť snímky, ktorú chcete uložiť ako samostatný súbor.

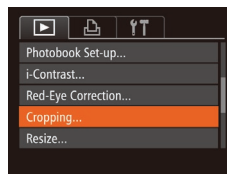

### 1 Vyberte položku [Cropping/Orezanie].

- Stlačte tlačidlo [MENU] a na karte [▶] vyberte položku [Cropping/Orezanie] (📖25).

### 2 Vyberte snímku.

- Pomocou tlačidiel [◀|▶] vyberte požadovanú snímku a stlačte tlačidlo [📷].



Pred prvým použitím

Základná príručka

Rozšírená príručka

1 Základné funkcie fotoaparátu

2 Automatický režim

3 Ďalšie režimy snímania

4 Režim P

5 Režim prehrávania

6 Ponuka nastavení

7 Príslušenstvo

8 Dodatok

Register

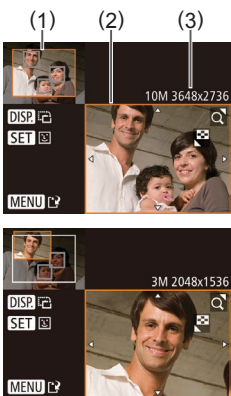

### 3 Upravte oblasť orezania.

- Okolo oblasti, ktorú chcete orezať (1), sa zobrazí rám.
- Pôvodná snímka sa zobrazí v ľavej hornej časti a ukážka orezanej snímky (2) v pravej dolnej časti. Môžete tiež zobrazit rozlíšenie po orezaní (3).
- Veľkosť rámu zmeníte posúvaním páčky zoomu.
- Rám premiestnite pomocou tlačidiel [▲][▼][◀][▶].
- Otočenie rámu zmeníte stlačením tlačidla [DISP].
- Tváre rozpoznané na snímke sú na snímke vľavo hore ohraničené sivými rákami. Ak chcete snímku orezať na základe tohto rámu, stláčaním tlačidla [⊕] prepnete na druhý rám.
- Stlačte tlačidlo [MENU].

### 4 Uložte a skontrolujte novú snímku.

- Postupujte podľa krokov č. 4 až 5 v časti „Zmena veľkosti snímok“ (53).



- Snímky zhotovené s rozlíšením [S] (37), prípadne zmenené na veľkosť [S] (73) nemožno upraviť.



- Snímky podporujúce orezanie budú mať po orezaní rovnaký pomer strán.
- Orezané snímky budú mať nižšie rozlíšenie než neorezané snímky.

## Zmena odtieňov farieb na snímke (vlastné farby)

► Fotografie ► Videosekvencie

Môžete upraviť farby snímky a potom upravenú snímku uložiť ako samostatný súbor. Podrobné informácie o jednotlivých možnostiach nájdete v časti „Zmena odtieňov farieb na snímke (vlastné farby)“ (53).

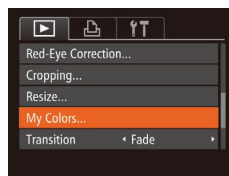

### 1 Vyberte položku [My Colors/Vlastné farby].

- Stlačte tlačidlo [MENU] a na karte [▶] vyberte položku [My Colors/Vlastné farby] (25).

### 2 Vyberte snímku.

- Pomocou tlačidiel [◀][▶] vyberte požadovanú snímku a stlačte tlačidlo [⊕].

### 3 Vyberte možnosť.

- Pomocou tlačidiel [◀][▶] vyberte požadovanú možnosť a stlačte tlačidlo [⊕].

### 4 Uložte a skontrolujte novú snímku.

- Postupujte podľa krokov č. 4 až 5 v časti „Zmena veľkosti snímok“ (73).



- Obrazová kvalita snímok, ktoré opakovane meníte týmto spôsobom, sa bude neustále znižovať a nemusíte dosiahnuť požadovanú farbu.



- Farba snímok upravených pomocou tejto funkcie sa môže mierne líšiť od farby snímok zhotovených pomocou funkcie Vlastné farby (53).

Pred prvým použitím

Základná príručka

Rozšírená príručka

1 Základné funkcie fotoaparátu

2 Automatický režim

3 Ďalšie režimy snímania

4 Režim P

5 Režim prehrávania

6 Ponuka nastavení

7 Príslušenstvo

8 Dodatok

Register



## Úprava jasu snímky (inteligentný kontrast)

► Fotografie ► Videosekvencie

Nadmerne tmavé oblasti snímky (napríklad tváre alebo pozadia) možno rozpoznať a automaticky upraviť na optimálnu úroveň jasu. Automaticky sa opraví aj nedostatočný kontrast celej snímky, aby objekty lepšie vynikli. Vyberte niektorú zo štyroch úrovni korekcie a potom snímku uložte ako samostatný súbor.

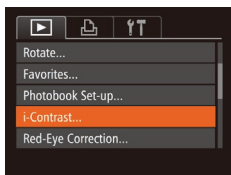

### 1 Vyberte položku [i-Contrast/Inteligentný kontrast].

- Stlačte tlačidlo [MENU] a na karte [▶] vyberte položku [i-Contrast/Inteligentný kontrast] (📖25).

### 2 Vyberte snímku.

- Pomocou tlačidiel [◀][▶] vyberte požadovanú snímku a stlačte tlačidlo [📷].

### 3 Vyberte možnosť.

- Pomocou tlačidiel [◀][▶] vyberte požadovanú možnosť a stlačte tlačidlo [📷].

### 4 Uložte a skontrolujte novú snímku.

- Postupujte podľa krokov č. 4 až 5 v časti „Zmena veľkosti snímok“ (📖73).



- Pri niektorých snímkach môže byť korekcia nepresná alebo spôsobiť zrnitosť snímok.
- Po opakovaných úpravách pomocou tejto funkcie môžu snímky vyzerať zrnito.



- Ak nastavenie [Auto/Automaticky] nevedie k očakávaným výsledkom, skúste snímky opraviť pomocou nastavenia [Low/Nizky], [Medium/Stredný] alebo [High/Vysoký].

## Korekcia červených očí

► Fotografie ► Videosekvencie

Táto funkcia automaticky opravuje snímky ovplyvnené efektom červených očí. Opravenú snímku môžete uložiť ako samostatný súbor.

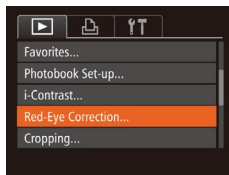

### 1 Vyberte položku [Red-Eye Correction/Korekcia červených očí].

- Stlačte tlačidlo [MENU] a na karte [▶] vyberte položku [Red-Eye Correction/Korekcia červených očí] (📖25).

### 2 Vyberte snímku.

- Pomocou tlačidiel [◀][▶] vyberte požadovanú snímku.

### 3 Vykonať korekciu snímky.

- Stlačte tlačidlo [📷].
- Efekt červených očí rozpoznávaný fotoaparátom sa opraví a okolo korigovaných oblastí snímky sa zobrazia rámy.
- Snímky môžete podľa potreby zväčšiť alebo zmenšiť. Postupujte podľa krokov v časti „Približovanie snímok“ (📖65).

### 4 Uložte a skontrolujte novú snímku.

- Pomocou tlačidiel [▲][▼][◀][▶] vyberte položku [New File/Nový súbor] a stlačte tlačidlo [📷].
- Snímka sa uloží ako nový súbor.
- Postupujte podľa kroku č. 5 v časti „Zmena veľkosti snímok“ (📖73).



- Niektoré snímky nemožno opraviť presne.
- Ak chcete pôvodnú snímku prepísať opravenou snímkou, v kroku č. 4 vyberte položku [Overwrite/Prepísať]. V takom prípade sa pôvodná snímka vymaže.
- Chránené snímky nemožno prepísať.

Pred prvým použitím

Základná príručka

Rozšírená príručka

1 Základné funkcie fotoaparátu

2 Automatický režim

3 Ďalšie režimy snímania

4 Režim P

5 Režim prehrávania

6 Ponuka nastavení

7 Príslušenstvo

8 Dodatok

Register



# Úprava videosekvencií

► Fotografie ► Videosekvencie

Orezaním videosekvencií môžete odstrániť nepotrebné časti na začiatku alebo konci.

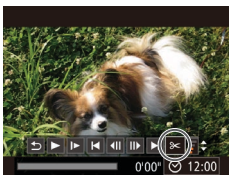

## 1 Vyberte možnosť [⏏].

- Podľa krokov č. 1 až 5 v časti „Prezeranie“ (861) vyberte možnosť [⏏] a stlačte tlačidlo [⏏].
- Zobrazí sa panel na úpravu videosekvencie a ukazovateľ úprav videosekvencie.

## 2 Určte časti, ktoré sa majú odstrihnúť.

- (1) je panel na úpravu videosekvencie a (2) je ukazovateľ úprav.
- Pomocou tlačidiel [▲][▼] vyberte možnosť [⏏] alebo [⏏].
- Ak chcete zobrazíť časti, ktoré možno vystrihnúť (označené na displeji ikonou [⏏]), pomocou tlačidiel [◀][▶] posuňte ikonu [⏏]. Výberom možnosti [⏏] môžete odstrihnúť začiatok videosekvencie (od bodu [⏏]) a výberom možnosti [⏏] koniec videosekvencie.
- Ak ikonu [⏏] posuniete na iné miesto, ako je značka [⏏], v režime [⏏] sa odstrihne časť pred najbližšou značkou [⏏] doprava. V režime [⏏] sa odstrihne časť po najbližšej značke [⏏] doprava.



## 3 Skontrolujte upravenú videosekvenciu.

- Pomocou tlačidiel [▲][▼] vyberte možnosť [▶] a stlačte tlačidlo [⏏]. Upravená videosekvencia sa prehrá.
- Ak chcete videosekvenciu opätovne upraviť, zopakujte krok č. 2.
- Ak chcete úpravy zrušiť, pomocou tlačidiel [▲][▼] vyberte možnosť [↵]. Stlačte tlačidlo [⏏], pomocou tlačidiel [◀][▶] vyberte položku [OK] a znova stlačte tlačidlo [⏏].

## 4 Uložte upravenú videosekvenciu.

- Pomocou tlačidiel [▲][▼] vyberte možnosť [⏏] a stlačte tlačidlo [⏏].
- Pomocou tlačidiel [▲][▼][◀][▶] vyberte položku [New File/Nový súbor] a stlačte tlačidlo [⏏].
- Videosekvencia sa uloží ako nový súbor.

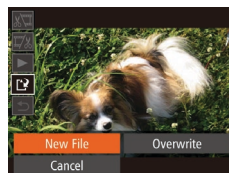

- Ak chcete pôvodnú videosekvenciu prepísať orezanou videosekvenciou, v kroku č. 4 vyberte položku [Overwrite/Prepísať]. V takom prípade sa pôvodná videosekvencia vymaže.
- Ak na pamätovkej karte nie je dostatok miesta, dostupná bude iba položka [Overwrite/Prepísať].
- Ak sa počas ukladania vybije batéria, videosekvencie sa nemusia uložiť.
- Pri úpravách videosekvencií by ste mali používať plne nabitú batériu alebo súpravu sieťového adaptéra (predáva sa samostatne, 85).

Pred prvým použitím

Základná príručka

Rozšírená príručka

1 Základné funkcie fotoaparátu

2 Automatický režim

3 Ďalšie režimy snímania

4 Režim P

5 Režim prehrávania

6 Ponuka nastavení

7 Príslušenstvo

8 Dodatok

Register



# 6

## Ponuka nastavení

Prispôsobenie alebo úprava základných funkcií fotoaparátu kvôli väčšiemu pohodliu

## Úprava základných funkcií fotoaparátu

Funkcie ponuky MENU (📖25) na karte [↑↑] možno nakonfigurovať. Podľa potreby prispôsobte bežne používané funkcie kvôli väčšiemu pohodliu.

## Stíšenie prevádzkových zvukov fotoaparátu

Podľa nasledujúceho postupu môžete stíšiť zvuky fotoaparátu a videosekvencie.

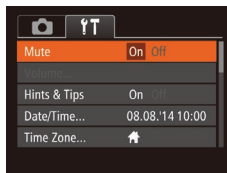

- Vyberte položku [Mute/Stlmiť] a potom možnosť [On/Zap.].



- Prevádzkové zvuky možno stíšiť aj podržaním tlačidla [DISP] počas zapínania fotoaparátu.
- Ak stlmíte zvuky fotoaparátu, počas videosekvencií sa nebude prehrávať zvuk (📖61). Zvuk prehrávaný počas videosekvencií obnovíte stlačením tlačidla [▲]. Hlasitosť môžete podľa potreby nastaviť pomocou tlačidiel [▲][▼].

Pred prvým použitím

Základná príručka

Rozšírená príručka

1 Základné funkcie fotoaparátu

2 Automatický režim

3 Ďalšie režimy snímania

4 Režim P

5 Režim prehrávania

6 Ponuka nastavení

7 Príslušenstvo

8 Dodatok

Register

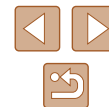

## Nastavenie hlasitosti

Hlasitosť jednotlivých zvukov fotoaparátu môžete nastaviť nasledujúcim spôsobom.

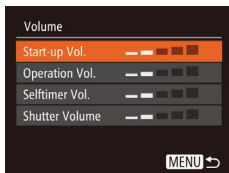

- Vyberte položku [Volume/Hlasitosť] a stlačte tlačidlo [MENU].
- Vyberte požadovanú položku a pomocou tlačidiel [◀][▶] upravte hlasitosť.

## Skrýtie rád a tipov

Keď vyberiete položky ponuky FUNC. (📖24) alebo MENU (📖25), v bežnej situácii sa zobrazia príslušné rady a tipy. Tieto informácie môžete vypnúť.

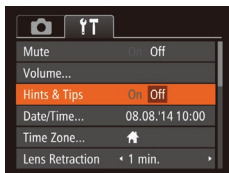

- Vyberte položku [Hints & Tips/Rady a tipy] a potom možnosť [Off/Vyp.].

## Dátum a čas

Dátum a čas upravte podľa nasledujúcich pokynov.

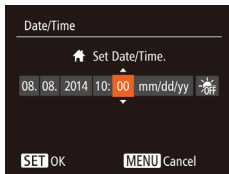

- Vyberte položku [Date/Time/Dátum a čas] a stlačte tlačidlo [MENU].
- Pomocou tlačidiel [◀][▶] vyberte požadovanú možnosť a pomocou tlačidiel [▲][▼] upravte nastavenie.

## Svetový čas

Ak chcete zaručiť správny miestny dátum a čas na snímkach zhotovovaných pri cestovaní do zahraničia, stačí vopred uložiť príslušnú cieľovú oblasť a prepnúť na dané časové pásmo. Vďaka tejto pohodlnej funkcii nebudete musieť nastavenie dátumu a času meniť ručne. Skôr ako budete môcť používať svetový čas, nastavte dátum, čas a domáce časové pásmo podľa postupu uvedeného v časti „Nastavenie dátumu a času“ (📖17).

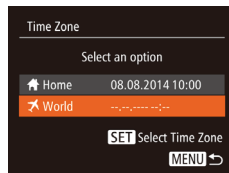

### 1 Zadajte cieľovú oblasť.

- Vyberte položku [Time Zone/Časové pásmo] a stlačte tlačidlo [MENU].
- Pomocou tlačidiel [▲][▼] vyberte položku [World/Svetové] a stlačte tlačidlo [MENU].
- Pomocou tlačidiel [◀][▶] vyberte požadovanú cieľovú oblasť.
- Ak chcete nastaviť letný čas (čas sa posunie o 1 hodinu dopredu), pomocou tlačidiel [▲][▼] vyberte možnosť [☀] a potom pomocou tlačidiel [◀][▶] vyberte možnosť [☀].
- Stlačte tlačidlo [MENU].

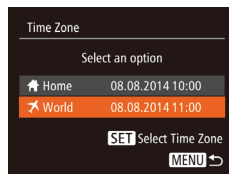

### 2 Prepňte na cieľové časové pásmo.

- Pomocou tlačidiel [▲][▼] vyberte položku [World/Svetové] a stlačte tlačidlo [MENU].
- Na obrazovke snímania sa zobrazí ikona [🌍] (📖104).



- Úprava dátumu alebo času v režime [🌍] (📖17) spôsobí automatickú aktualizáciu času a dátumu pre položku [🏠 Home/🏠 Domáce].

Pred prvým použitím

Základná príručka

Rozšírená príručka

1 Základné funkcie fotoaparátu

2 Automatický režim

3 Ďalšie režimy snímania

4 Režim P

5 Režim prehrávania

6 Ponuka nastavení

7 Príslušenstvo

8 Dodatok

Register



## Časovanie zasunutia objektívu

Z bezpečnostných dôvodov sa v režime snímania objektív bežne zasúva približne jednu minútu po stlačení tlačidla [▶] (122). Ak chcete, aby sa objektív zasunul hneď po stlačení tlačidla [▶], nastavte časovanie zasunutia na hodnotu [0 sec./0 s].

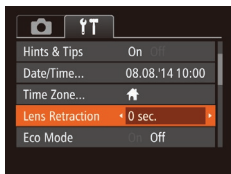

- Vyberte položku [Lens Retraction/Zasunutie objektívu] a potom možnosť [0 sec./0 s].

## Používanie ekologického režimu

Táto funkcia umožňuje šetriť energiu batérie v režime snímania. Keď sa fotoaparát nepoužíva, displej rýchlo stmavne, aby sa znížila spotreba energie.

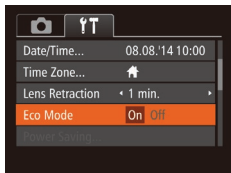

### 1 Nakonfigurujte nastavenie.

- Vyberte položku [Eco Mode/Ekologický režim] a potom možnosť [On/Zap.].
- Na obrazovke snímania sa zobrazí ikona [ECO] (104).
- Keď sa fotoaparát nepoužíva približne dve sekundy, displej stmavne. Približne o desať sekúnd neskôr sa displej vypne. Približne po troch minútach nečinnosti sa vypne celý fotoaparát.

## 2 Začnite snímať.

- Ak chcete aktivovať displej a pripraviť sa na snímame, kým je displej vypnutý a objektív naďalej vysunutý, stlačte tlačidlo spúšte do polovice.

## Nastavenie úspory energie

Podľa potreby nastavte časovanie automatického vypnutia fotoaparátu a displeja (funkcie automatického vypnutia a vypnutia displeja) (23).

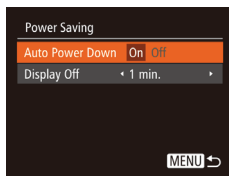

- Vyberte položku [Power Saving/Úspora energie] a stlačte tlačidlo [OK].
- Po výbere požadovanej položky ju podľa potreby nastavte pomocou tlačidiel [◀][▶].



- V bežných situáciách by ste mali položku [Auto Power Down/Automatické vypnutie] nastaviť na hodnotu [On/Zap.] a pre položku [Display Off/Vypnutie displeja] vybrať hodnotu [1 min.] alebo menšiu, aby sa šetrila energia batérií.



- Nastavenie [Display Off/Vypnutie displeja] sa použije aj v prípade, že položku [Auto Power Down/Automatické vypnutie] nastavíte na hodnotu [Off/Vyp.].
- Tieto funkcie úspory energie nie sú k dispozícii po nastavení ekologického režimu (79) na hodnotu [On/Zap.].

Pred prvým použitím

Základná príručka

Rozšírená príručka

1 Základné funkcie fotoaparátu

2 Automatický režim

3 Ďalšie režimy snímania

4 Režim P

5 Režim prehrávania

6 Ponuka nastavení

7 Príslušenstvo

8 Dodatok

Register

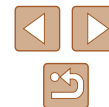

## Jas displeja

Jas displeja upravíte podľa nasledujúcich pokynov.

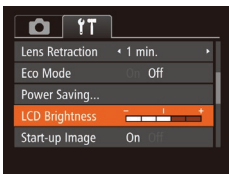

- Vyberte položku [LCD Brightness/Jas monitora LCD] a pomocou tlačidiel [◀][▶] upravte jas.



- Ak chcete nastaviť maximálny jas, stlačte a niekoľko sekúnd podržte tlačidlo [DISP], keď je zobrazená obrazovka snímania alebo obrazovka jednotlivých snímok. (Týmto sa prepíše nastavenie položky [LCD Brightness/Jas monitora LCD] na karte [P]). Ak chcete obnoviť pôvodný jas, znova stlačte a niekoľko sekúnd podržte tlačidlo [DISP] alebo reštartujte fotoaparát.

## Skrytie úvodnej obrazovky

Zobrazenie úvodnej obrazovky, ktorá sa bežne zobrazuje po zapnutí fotoaparátu, môžete vypnúť.

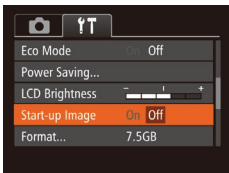

- Vyberte položku [Start-up Image/Úvodný obrázok] a potom možnosť [Off/Vyp.].

## Formátovanie pamäťových kariet

Pred použitím novej pamäťovej karty alebo karty naformátovanej v inom zariadení by ste mali kartu naformátovať v tomto fotoaparáte. Formátovaním vymažete všetky údaje na pamäťovej karte. Pred formátovaním skopírujte snímky uložené na pamäťovej karte do počítača alebo ich iným spôsobom zálohujte. Na karte Eye-Fi (98) sa nachádza softvér. Skôr ako kartu Eye-Fi naformátujete, nainštalujte tento softvér v počítači.

### 1 Prejdite na obrazovku [Format/Formátovať].

- Vyberte položku [Format/Formátovať] a stlačte tlačidlo [OK].

### 2 Vyberte položku [OK].

- Pomocou tlačidiel [▲][▼] vyberte položku [Cancel/Zrušiť], pomocou tlačidiel [◀][▶] vyberte položku [OK] a stlačte tlačidlo [OK].

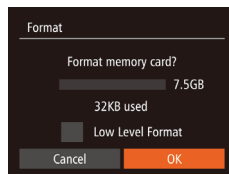

### 3 Naformátujte pamäťovú kartu.

- Formátovanie spustíte tak, že pomocou tlačidiel [▲][▼] vyberte položku [OK] a stlačte tlačidlo [OK].
- Po dokončení formátovania sa zobrazí hlásenie [Memory card formatting complete/Formátovanie pamäťovej karty dokončené]. Stlačte tlačidlo [OK].

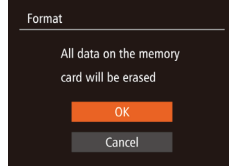

- Naformátovaním pamäťovej karty alebo vymazaním údajov sa len zmenia informácie o správe súborov na karte a údaje sa nevymažú úplne. Pri prenose alebo likvidácii pamäťových kariet preto v prípade potreby vykonajte opatrenia na ochranu osobných údajov, napríklad karty fyzicky zničte.

Pred prvým použitím

Základná príručka

Rozšírená príručka

1 Základné funkcie fotoaparátu

2 Automatický režim

3 Ďalšie režimy snímania

4 Režim P

5 Režim prehrávania

6 Ponuka nastavení

7 Príslušenstvo

8 Dodatok

Register







- Celková kapacita karty zobrazená na obrazovke formátovania môže byť menšia ako uvádzaná kapacita.

## Formátovanie na nízkej úrovni

Formátovanie na nízkej úrovni spustíte v týchto prípadoch: zobrazuje sa hlásenie [Memory card error/Chyba pamätevej karty], fotoaparát nefunguje správne, čítanie snímok z karty alebo ich zápis je pomalší, sériové snímkanie je pomalšie alebo sa náhle zastaví zaznamenávanie videosekvencie. Pri formátovaní na nízkej úrovni sa vymažú všetky údaje na pamätevej karte. Pred formátovaním na nízkej úrovni skopírujte snímky uložené na pamätevej karte do počítača alebo ich iným spôsobom zálohujte.

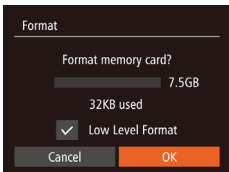

- Na obrazovke zobrazenej v kroku č. 2 časti „Formátovanie pamätevých kariet“ (📖80) vyberte pomocou tlačidiel [▲][▼] možnosť [Low Level Format/Formátovanie na nízkej úrovni] a potom túto možnosť vyberte stlačením tlačidiel [◀][▶]. Zobrazí sa ikona [✓].
- Podľa krokov č. 2 až 3 v časti „Formátovanie pamätevých kariet“ (📖80) pokračujte vo formátovaní.



- Formátovanie na nízkej úrovni trvá dlhšie ako postup „Formátovanie pamätevých kariet“ (📖80), pretože údaje sa vymazávajú zo všetkých ukladačích oblastí pamätevej karty.
- Prebiehajúce formátovanie na nízkej úrovni môžete zrušiť výberom možnosti [Stop/Zastaviť]. V takom prípade sa vymažú všetky údaje, ale pamätevú kartu možno bežne používať.

## Číslovanie súborov

Snímky sa automaticky čísloujú vo vzostupnom poradí (0001 až 9999) a ukladajú do priečinkov, z ktorých každý môže obsahovať až 2 000 snímok. Môžete zmeniť spôsob, akým fotoaparát priraduje čísla súborov.



- Vyberte položku [File Numbering/Číslovanie súborov] a potom požadovanú možnosť.

Continuous/ Nepretržite	Snímky sa čísloujú postupne (kým nezhotovíte alebo neuložíte 9 999. snímku), aj keď pamätevú kartu vymeníte za inú.
Auto Reset/ Automatické vynulovanie	Ak pamätevú kartu vymeníte za inú alebo vytvoríte nový priečinok, číslovanie súborov sa znova nastaví na 0001.



- Bez ohľadu na možnosť vybranú v tomto nastavení môže číslovanie snímok na práve vložených pamätevých kartách pokračovať po poslednom čísle existujúcich snímok. Ak chcete snímky ukladať znova od čísla 0001, použite prázdnu (alebo naformátovanú (📖80)) pamätevú kartu.

Pred prvým použitím

Základná príručka

Rozšírená príručka

1 Základné funkcie  
fotoaparátu

2 Automatický režim

3 Ďalšie režimy snímania

4 Režim P

5 Režim prehrávania

6 Ponuka nastavení

7 Príslušenstvo

8 Dodatok

Register



## Ukladanie snímok podľa dátumu

Namiesto ukladania snímok do priečinkov vytváraných každý mesiac môže fotoaparát vytvárať priečinky každý deň snímania a ukladať do nich snímky zhotovené daný deň.

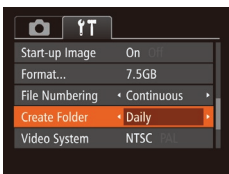

- Vyberte položku [Create Folder/Vytvoriť priečinok] a potom možnosť [Daily/Raz za deň].
- Snímky sa budú ukladať do priečinkov vytvorených v deň snímania.

## Kontrola certifikačných značiek

Niektoré certifikačné značky, ktoré fotoaparát spĺňa, možno zobrazit' na displeji. Ďalšie certifikačné značky sú vytlačené v tejto príručke, na balení fotoaparátu alebo na tele fotoaparátu.

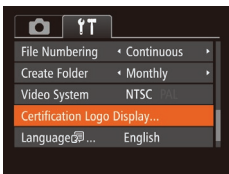

- Vyberte položku [Certification Logo Display/Zobrazenie certifikačných značiek] a stlačte tlačidlo [MENU].

## Jazyk zobrazenia

Podľa potreby môžete zmeniť jazyk zobrazenia.



- Vyberte položku [Language/Jazyk] a stlačte tlačidlo [MENU].
- Pomocou tlačidiel [▲][▼][◀][▶] vyberte požadovaný jazyk a stlačte tlačidlo [MENU].



- Na obrazovku [Language/Jazyk] môžete prejsť aj v režime prehrávania, a to stlačením a podržaním tlačidla [MENU] a okamžitým stlačením tlačidla [MENU].

## Úprava ďalších nastavení

Na karte [MENU] možno upraviť aj nasledujúce nastavenia.

- [Video System/Videosystém] (87)
- [Eye-Fi Settings/Nastavenia karty Eye-Fi] (98)

Pred prvým použitím

Základná príručka

Rozšírená príručka

**1** Základné funkcie fotoaparátu

**2** Automatický režim

**3** Ďalšie režimy snímania

**4** Režim P

**5** Režim prehrávania

**6** Ponuka nastavení

**7** Príslušenstvo

**8** Dodatok

Register

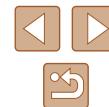

## Obnovenie predvolených nastavení

Ak niektoré nastavenie zmeníte omylom, môžete obnoviť predvolené nastavenia fotoaparátu.

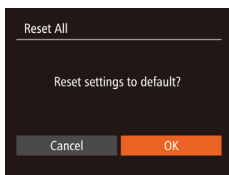

### 1 Prejdite na obrazovku [Reset All/Obnoviť všetko].

- Vyberte položku [Reset All/Obnoviť všetko] a stlačte tlačidlo [OK].

### 2 Obnovte predvolené nastavenia.

- Pomocou tlačidiel [◀][▶] vyberte položku [OK] a stlačte tlačidlo [OK].
- Obnovia sa predvolené nastavenia.



- Neobnovia sa predvolené nastavenia nasledujúcich funkcií.
  - Nastavenia na karte [📅]: [Date/Time/Dátum a čas] (88), [Time Zone/Časové pásmo] (82), [Language/Jazyk] (87) a [Video System/Videosystém] (87).
  - Údaje na vlastné vyváženie bielej farby, ktoré ste zaznamenali (53).
  - Režim snímania (43)

Pred prvým použitím

Základná príručka

Rozšírená príručka

1 Základné funkcie fotoaparátu

2 Automatický režim

3 Ďalšie režimy snímania

4 Režim P

5 Režim prehrávania

6 Ponuka nastavení

7 Príslušenstvo

8 Dodatok

Register

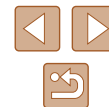

# 7

## Príslušenstvo

Užívanie si fotoaparátu ďalšími spôsobmi vďaka voliteľnému príslušenstvu značky Canon a inému kompatibilnému príslušenstvu predávanému samostatne

## Mapa systému

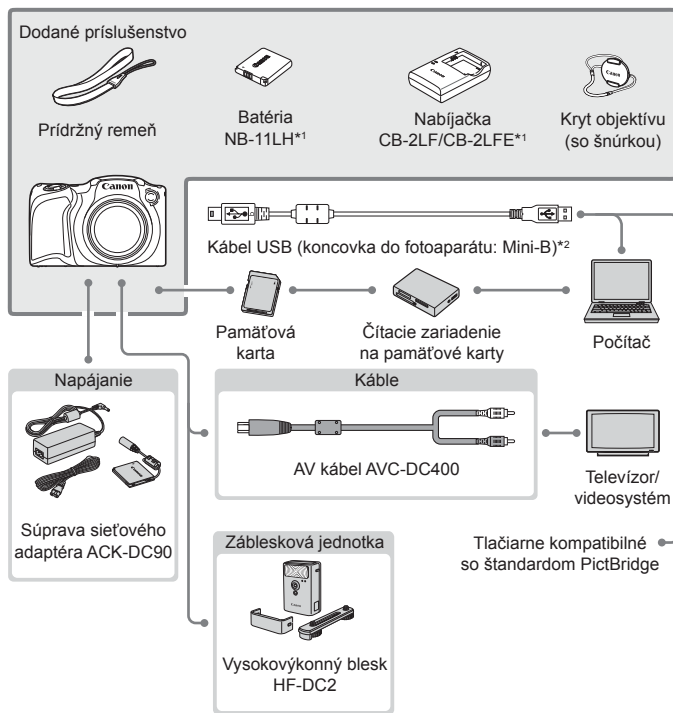

\*1 Možno zakúpiť aj samostatne.

\*2 K dispozícii je aj originálne príslušenstvo značky Canon (prepojovací kábel IFC-400PCU).

Pred prvým použitím

Základná príručka

Rozšírená príručka

**1** Základné funkcie fotoaparátu

**2** Automatický režim

**3** Ďalšie režimy snímania

**4** Režim P

**5** Režim prehrávania

**6** Ponuka nastavení

**7** Príslušenstvo

**8** Dodatok

Register



**Odporúča sa používať originálne príslušenstvo od spoločnosti Canon.**

Tento výrobok je navrhnutý na dosahovanie vynikajúcich výkonov, pokiaľ sa používa spolu s príslušenstvom od spoločnosti Canon. Spoločnosť Canon nezodpovedá za žiadne poškodenie tohto výrobku ani za nehody, napríklad požiar, spôsobené poruchami príslušenstva od iných výrobcov ako od spoločnosti Canon (napríklad vytečením alebo výbuchom batérie). Záruka sa nevzťahuje na opravy škôd zapríčinených poruchami príslušenstva od iných výrobcov ako od spoločnosti Canon. O takéto opravy však môžete požiadať za poplatok.

## Voliteľné príslušenstvo

Nasledujúce príslušenstvo fotoaparátu sa predáva samostatne. Jeho dostupnosť sa líši podľa oblastí a určité príslušenstvo už nemusí byť dostupné.

### Zdroje napájania

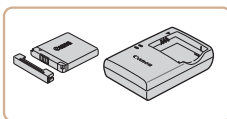

#### Batéria NB-11LH

- Nabíjateľná lítium-iónová batéria

#### Nabíjačka CB-2LF/CB-2LFE

- Nabíjačka batérie NB-11LH



- Súčasťou batérie je praktický kryt, ktorý môžete nasadiť, aby ste v budúcnosti ihneď zistili stav nabitia. Na nabitú batériu nasadíte kryt tak, aby bolo vidno značku ▲, a na nenabitú batériu ho nasadíte tak, aby značka ▲ nebolo vidno.
- Podporovaná je aj batéria NB-11L.
- Podporované sú aj nabíjačky CB-2LD a CB-2LDE.

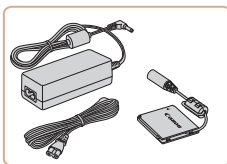

#### Súprava sieťového adaptéra ACK-DC90

- Služí na napájanie fotoaparátu prostredníctvom domácej elektrickej zásuvky. Odporúča sa pri dlhodobom používaní fotoaparátu, prípadne po pripojení fotoaparátu k tlačiarňi alebo počítaču. Nemôže sa používať na nabíjanie batérie vo fotoaparáte.

Pred prvým použitím

Základná príručka

Rozšírená príručka

**1** Základné funkcie fotoaparátu

**2** Automatický režim

**3** Ďalšie režimy snímania

**4** Režim P

**5** Režim prehrávania

**6** Ponuka nastavení

**7** Príslušenstvo

**8** Dodatok

Register





- Nabíjačku a súpravu sieťového adaptéra možno používať v oblastiach so striedavým prúdom a napätím 100 – 240 V (50/60 Hz).
- Ak majú elektrické zásuvky iný tvar, použite komerčne dostupný adaptér na zástrčku. Nikdy nepoužívajte elektrický transformátor určený na cestovanie, pretože môže poškodiť batériu.

## Záblesková jednotka



### Vysokovýkonný blesk HF-DC2

- Externý blesk na osvetľovanie objektov, ktoré sú mimo dosahu vstavaného blesku.

## Ďalšie príslušenstvo

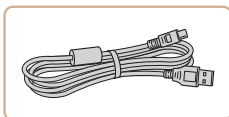

### Prepojovací kábel IFC-400PCU

- Na pripojenie fotoaparátu k počítaču alebo tlačiarňi.

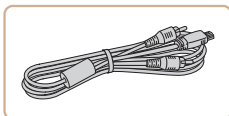

### AV kábel AVC-DC400

- Pripojením fotoaparátu k televízoru si môžete vychutnať prehrávanie na väčšej televíznej obrazovke.

## Tlačiareň

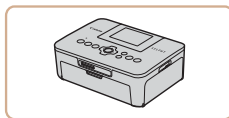

### Tlačiarne značky Canon kompatibilné so štandardom PictBridge

- Dokonca aj bez použitia počítača môžete snímky tlačíť pripojením fotoaparátu priamo k tlačiarňi. Podrobné informácie získate od najbližšieho predajcu výrobkov značky Canon.

Pred prvým použitím

Základná príručka

Rozšírená príručka

- 1 Základné funkcie fotoaparátu
- 2 Automatický režim
- 3 Ďalšie režimy snímania
- 4 Režim P
- 5 Režim prehrávania
- 6 Ponuka nastavení
- 7 Príslušenstvo
- 8 Dodatok

Register

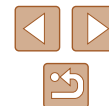

## Používanie voliteľného príslušenstva

► Fotografie ► Videosekvencie

## Prehrávanie na televíznej obrazovke

► Fotografie ► Videosekvencie

Pripojením fotoaparátu k televízoru pomocou AV kábla AVC-DC400 (predávaného samostatne) si môžete snímky prezerat' na väčšej obrazovke televízora a pomocou fotoaparátu ovládať ich zobrazovanie. Podrobné informácie o pripojeniach alebo o prepínaní vstupov nájdete v používateľskej príručke k televízoru.



- Pri prezeraní snímok na televíznej obrazovke sa niektoré informácie nemusia zobrazit' (105).

### 1 Skontrolujte, či je fotoaparát aj televízor vypnutý.

### 2 Pripojte fotoaparát k televízoru.

- Podľa obrázka zasuňte zástrčky kábla na doraz do obrazových vstupov na televízore.
- Skontrolujte, či sú zástrčky kábla zasunuté do obrazových vstupov rovnakej farby.

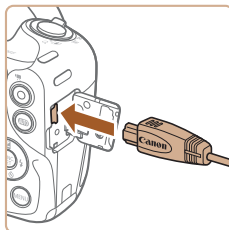
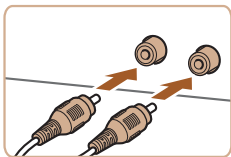

- Otvorte kryt konektorov na fotoaparáte a zasuňte zástrčku kábla na doraz do konektora.



### 3 Zapnite televízor a prepnite na obrazový vstup.

- Vstup televízora prepnite na obrazový vstup, ku ktorému ste v kroku č. 2 pripojili kábel.

### 4 Zapnite fotoaparát.

- Stlačením tlačidla [▶] zapnite fotoaparát.
- Snímky uložené vo fotoaparáte sa zobrazia na televíznej obrazovke. (Na displeji fotoaparátu sa nič nezobrazí.)
- Po dokončení vypnite fotoaparát aj televízor, skôr než odpojíte kábel.



- Ak formát videovýstupu fotoaparátu (NTSC alebo PAL) nezodpovedá formátu televízora, snímky sa nezobrazia správne. Ak chcete zmeniť formát videovýstupu, stlačte tlačidlo [MENU] a na karte [▶] vyberte položku [Video System/Videosystém].

Pred prvým použitím

Základná príručka

Rozšírená príručka

1 Základné funkcie fotoaparátu

2 Automatický režim

3 Ďalšie režimy snímania

4 Režim P

5 Režim prehrávania

6 Ponuka nastavení

7 Príslušenstvo

8 Dodatok

Register



## Napájanie fotoaparátu prostredníctvom domácej elektrickej zásuvky

► Fotografie ► Videosekvencie

Napájanie fotoaparátu pomocou súpravy sieťového adaptéra ACK-DC90 (predávanej samostatne) odstraňuje potrebu sledovať zostávajúcu úroveň nabitia batérie.

### 1 Skontrolujte, či je fotoaparát vypnutý.

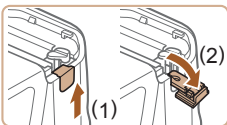

### 2 Otvorte kryt.

- Podľa kroku č. 1 v časti „Vloženie batérie a pamäťovej karty“ (16) otvorte kryt pamäťovej karty/kryt batérie a podľa obrázka otvorte kryt otvoru na kábel adaptéra.

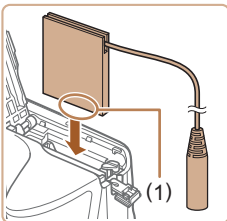

### 3 Vložte sieťový adaptér.

- Podržte adaptér tak, aby konektory (1) smerovali podľa obrázka. Potom adaptér vložte rovnako, ako keby ste vkladali batériu (podľa kroku č. 2 v časti „Vloženie batérie a pamäťovej karty“ (16)).

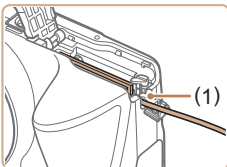

- Dbajte na to, aby kábel sieťového adaptéra prechádzal cez otvor (1).

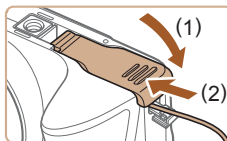

### 4 Zatvorte kryt.

- Sklopte kryt (1) a pri zasúvaní ho podržte stlačený, kým sa nezatvorí a nezacvakne (2).

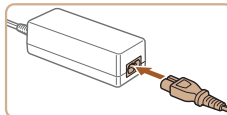
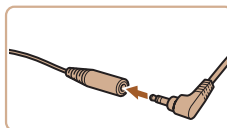

### 5 Pripojte napájací kábel.

- Zástrčku adaptéra pripojte ku koncu kábla sieťového adaptéra.
- Jeden koniec napájacieho kábla zasuňte do kompaktného sieťového adaptéra a druhý koniec zasuňte do elektrickej zásuvky.
- Zapnite fotoaparát a používajte ho požadovaným spôsobom.
- Po dokončení vypnite fotoaparát a vytiahnite napájací kábel zo zásuvky.



- Adaptér neodpájajte ani napájací kábel nevyťahujte, kým je fotoaparát zapnutý. Mohlo by dôjsť k vymazaniu snímok alebo poškodeniu fotoaparátu.
- Adaptér ani kábel adaptéra nepripevňujte k iným predmetom. Mohli by ste spôsobiť poruchu alebo poškodenie výrobku.

Pred prvým použitím

Základná príručka

Rozšírená príručka

1 Základné funkcie fotoaparátu

2 Automatický režim

3 Ďalšie režimy snímania

4 Režim P

5 Režim prehrávania

6 Ponuka nastavení

7 Príslušenstvo

8 Dodatok

Register





## Používanie softvéru

Po prevzatí softvéru z webovej lokality spoločnosti Canon a inštalácii v používanom počítači môžete vykonávať nasledujúce úkony.

- Aplikácia CameraWindow
  - Import snímok a zmena nastavení fotoaparátu



- Pri zobrazovaní alebo úprave snímok v počítači vždy používajte softvér, ktorý podporuje snímky zhotovené vo fotoaparáte (softvér bežne nainštalovaný v počítači alebo softvér na všeobecné používanie).

## Kontrola počítačového prostredia

Softvér možno používať v nasledujúcich počítačoch. Podrobné informácie o systémových požiadavkách a kompatibilitě vrátane podpory v nových operačných systémoch nájdete na webovej lokalite spoločnosti Canon.

Operačný systém	Windows	Mac OS
	Windows 8/8.1 Windows 7 SP1	Mac OS X 10.9 Mac OS X 10.8



- Najnovšie systémové požiadavky vrátane podporovaných verzií operačných systémov nájdete na webovej stránke spoločnosti Canon.

## Inštalácia softvéru

Na ilustráciu sa používajú operačné systémy Windows 7 a Mac OS X 10.8.

### 1 Preveďte softvér.

- Pomocou počítača pripojeného na internet prejdite na lokalitu <http://www.canon.com/icpd/>.
- Prejdite na stránku pre svoju krajinu alebo oblasť.
- Preveďte softvér.

### 2 Nainštalujte súbory.

- Kliknite na tlačidlo [Easy Installation/ Jednoduchá inštalácia] a podľa pokynov na obrazovke dokončíte proces inštalácie.
- V závislosti od výkonu počítača a pripojenia na internet môže inštalácia určitý čas trvať.
- Po nainštalovaní kliknite na tlačidlo [Finish/Dokončiť] alebo [Restart/ Reštartovať] na obrazovke.



- Vyžaduje sa pripojenie na internet. Poplatky za pripojenie a výdavky poskytovateľovi pripojenia na internet je nutné uhradiť zvlášť.



- Softvér odinštalujete (odstránite) podľa nasledujúcich krokov.
  - V systéme Windows kliknite na položky v tomto poradí: ponuka [Štart] > [Všetky programy] > [Canon Utilities] a vyberte softvér, ktorý chcete odinštalovať.
  - V systéme Mac OS kliknite na priečinok [Applications], vyberte priečinok [Canon Utilities], presuňte do koša priečinok so softvérom, ktorý chcete odinštalovať, a potom koš vyprázdňte.

Pred prvým použitím

Základná príručka

Rozšírená príručka

**1** Základné funkcie fotoaparátu

**2** Automatický režim

**3** Ďalšie režimy snímania

**4** Režim P

**5** Režim prehrávania

**6** Ponuka nastavení

**7** Príslušenstvo

**8** Dodatok

Register

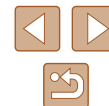

## Ukladanie snímok v počítači

Pripojením fotoaparátu k počítaču pomocou bežne dostupného kábla USB (s koncovkou do fotoaparátu typu Mini-B) môžete importovať svoje snímky.

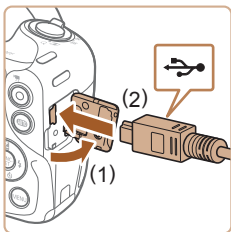

### 1 Pripojte fotoaparát k počítaču.

- Fotoaparát nechajte vypnutý a otvorte kryt (1). V smere znázornenom na obrázku zasuňte menšiu zástrčku kábla USB na doraz do konektora na fotoaparáte (2).

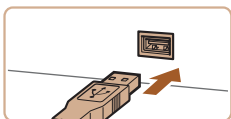

- Väčšiu zástrčku kábla USB zasuňte do portu USB na počítači. Podrobné informácie o konektoroch USB na počítači nájdete v používateľskej príručke k počítaču.



### 2 Zapnutím fotoaparátu zobrazte aplikáciu CameraWindow.

- Stlačením tlačidla [▶] zapnite fotoaparát.
- Mac OS: Aplikácia CameraWindow sa zobrazí po vytvorení pripojenia medzi fotoaparátom a počítačom.

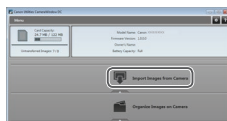
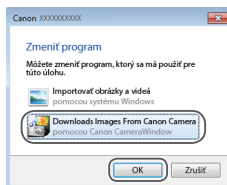

- Windows: Postupujte podľa krokov uvedených nižšie.
- Na zobrazení obrazovky kliknite na prepojenie [ ] a upravte príslušný program.
- Vyberte položku [Downloads Images From Canon Camera/Prevziať snímky z fotoaparátu Canon] a kliknite na tlačidlo [OK].
- Dvakrát kliknite na ikonu [ ].

### 3 Uložte snímky v počítači.

- Kliknite na položku [Import Images from Camera/Importovať snímky z fotoaparátu] a potom na položku [Import Untransferred Images/Importovať neprenesené snímky].
- Snímky sa uložia do priečinka Obrázky v počítači, a to do samostatných priečinkov nazvaných podľa dátumu.
- Po uložení snímok ukončíte aplikáciu CameraWindow, stlačením tlačidla [▶] vypnete fotoaparát a odpojte kábel.
- Pri zobrazovaní importovaných snímok v počítači vždy používajte softvér, ktorý podporuje snímky zhotovené vo fotoaparáte (softvér bežne nainštalovaný v počítači alebo softvér na všeobecné používanie).

Pred prvým použitím

Základná príručka

Rozšírená príručka

1 Základné funkcie fotoaparátu

2 Automatický režim

3 Ďalšie režimy snímania

4 Režim P

5 Režim prehrávania

6 Ponuka nastavení

7 Príslušenstvo

8 Dodatok

Register

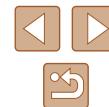



- Windows 7: Ak sa nezobrazí obrazovka znázornená v kroku č. 2, kliknite na ikonu [i] na paneli úloh.
- Mac OS: Ak sa po vykonaní kroku č. 2 aplikácia CameraWindow nezobrazí, kliknite na ikonu [CameraWindow] v doku.
- Hoci snímky môžete ukladať v počítači jednoduchým pripojením fotoaparátu k počítaču bez použitia softvéru, na takéto pripojenie sa vzťahujú nasledujúce obmedzenia.
  - Po pripojení fotoaparátu k počítaču môže trvať niekoľko minút, kým budú snímky vo fotoaparáte prístupné.
  - Snímky zhotovené nazvislo sa môžu pri ukladaní otočiť vodorovne.
  - Zo snímok uložených v počítači sa môžu vymazať nastavenia ochrany snímok.
  - V závislosti od verzie operačného systému, používaného softvéru alebo veľkosti obrazových súborov sa pri ukladaní snímok alebo informácií o snímkach môžu vyskytnúť problémy.

## Tlač snímok

► Fotografie ► Videosekvencie

Snímky môžete jednoducho tlačiť pripojením fotoaparátu k tlačiarni. Vo fotoaparáte môžete určiť snímky na dávkovú tlač, pripraviť objednávky pre služby na spracovanie fotografií a pripraviť objednávky alebo vytlačiť snímky do albumov.

Kvôli názornosti sa v tejto časti používa kompaktná tlačiareň fotografií série Canon SELPHY CP. Znáznomené obrazovky a dostupné funkcie sa líšia v závislosti od tlačiarnie. Ďalšie informácie nájdete aj v príručke k tlačiarni.

## Jednoduchá tlač

► Fotografie ► Videosekvencie

Pripojením fotoaparátu k tlačiarni kompatibilnej so štandardom PictBridge (predáva sa samostatne) pomocou kábla USB môžete snímky jednoducho vytlačiť.

### 1 Vypnite fotoaparát aj tlačiareň.

### 2 Pripojte fotoaparát k tlačiarni.

- Otvorte kryt konektorov. Podržte menšiu zástrčku kábla v smere znázornenom na obrázku a na doraz ju zasunite do konektora na fotoaparáte.
- Väčšiu zástrčku kábla zapojte do tlačiarnie. Ďalšie podrobnosti o pripojení nájdete v príručke k tlačiarni.

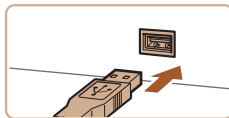
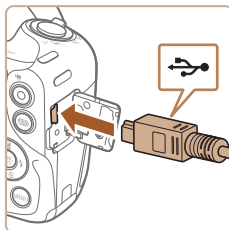

Pred prvým použitím

Základná príručka

Rozšírená príručka

**1** Základné funkcie fotoaparátu

**2** Automatický režim

**3** Ďalšie režimy snímania

**4** Režim P

**5** Režim prehrávania

**6** Ponuka nastavení

**7** Príslušenstvo

**8** Dodatok

Register

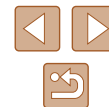



### 3 Zapnite tlačiareň.

### 4 Zapnite fotoaparát.

- Stlačením tlačidla [▶] zapnite fotoaparát.

### 5 Vyberte snímku.

- Pomocou tlačidiel [◀][▶] vyberte požadovanú snímku.



### 6 Prejdite na obrazovku tlače.

- Stlačte tlačidlo [Ⓜ], vyberte možnosť [▶] a znova stlačte tlačidlo [Ⓜ].

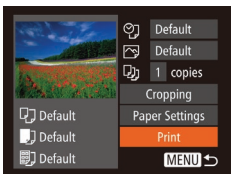

### 7 Vytlačte snímku.

- Pomocou tlačidiel [▲][▼] vyberte položku [Print/Tlačiť] a stlačte tlačidlo [Ⓜ].
- Spustí sa tlač.
- Ak chcete tlačiť ďalšie snímky, po dokončení tlače zopakujte postupy uvedené vyššie od kroku č. 5.
- Po dokončení tlače vypnite fotoaparát aj tlačiareň a odpojte kábel.



- Informácie o tlačiarniach Canon kompatibilných so štandardom PictBridge (predávajú sa samostatne) nájdete v časti „Tlačiareň“ (86).

## Konfigurácia nastavení tlače

► Fotografie ► Videosekvencia

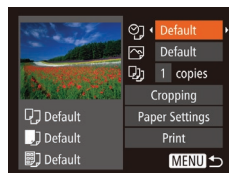

### 1 Prejdite na obrazovku tlače.

- Podľa krokov č. 1 až 6 v časti „Jednoduchá tlač“ (91) prejdite na túto obrazovku.

### 2 Nakonfigurujte nastavenia.

- Pomocou tlačidiel [▲][▼] vyberte požadovanú položku a pomocou tlačidiel [◀][▶] požadovanú možnosť.

☺	Default/ Predvolené	Táto možnosť zodpovedá aktuálnym nastaveniam tlačiarne.
	Date/Dátum	Snímky sa vytlačia s pridaným dátumom.
	File No./ Číslo súboru	Snímky sa vytlačia s pridaným číslom súboru.
	Both/Oboje	Snímky sa vytlačia s pridaným dátumom aj číslom súboru.
	Off/Vyp.	–
🖨	Default/ Predvolené	Táto možnosť zodpovedá aktuálnym nastaveniam tlačiarne.
	Off/Vyp.	–
	On/Zap.	Na tlač s optimálnymi nastaveniami sa použijú informácie získané v čase snímania.
	Red-Eye 1/Efekt červených očí 1	Opraví sa efekt červených očí.
📄	No. of Copies/ Počet kópií	Vyberte počet kópií na tlač.
Cropping/ Orezanie	–	Zadajte požadovanú oblasť snímky na tlač (93).
Paper Settings/ Nastavenia papiera	–	Zadajte veľkosť papiera, rozloženie a ďalšie podrobnosti (93).

Pred prvým použitím

Základná príručka

Rozšírená príručka

**1** Základné funkcie fotoaparátu

**2** Automatický režim

**3** Ďalšie režimy snímania

**4** Režim P

**5** Režim prehrávania

**6** Ponuka nastavení

**7** Príslušenstvo

**8** Dodatok

Register



## Orezanie snímkov pred tlačou

► Fotografie ► Videosekvencia

Orezaním snímkov pred tlačou môžete namiesto celej snímky vytlačiť iba požadovanú oblasť snímky.

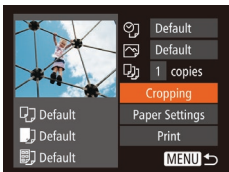

### 1 Vyberte položku [Cropping/Orezanie].

- Podľa postupu v kroku č. 1 časti „Konfigurácia nastavení tlačie“ (92) prejdite na obrazovku tlačie, vyberte položku [Cropping/Orezanie] a stlačte tlačidlo [MENU].
- Zobrazí sa rám orezania označujúci oblasť snímky, ktorá sa vytlačí.

### 2 Rám orezania upravte podľa potreby.

- Veľkosť rámu zmeníte posúvaním páčky zoomu.
- Rám premiestnite pomocou tlačidiel [▲][▼][◀][▶].
- Rám otočíte stlačením tlačidla [DISP].
- Po dokončení stlačte tlačidlo [MENU].

### 3 Vytlačte snímku.

- Podľa kroku č. 7 v časti „Jednoduchá tlač“ (91) spustíte tlač.



- Orezávanie malých snímkov alebo snímkov s určitým pomerom strán nemusí byť možné.
- Ak orezete snímky zhotovené s vybratou položkou [Date Stamp] [Označenie dátumom], dátumy sa nemusia vytlačiť správne.



## Výber veľkosti papiera a rozloženia pred tlačou

► Fotografie ► Videosekvencia

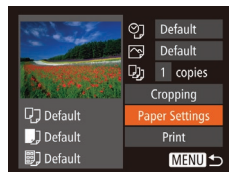

### 1 Vyberte položku [Paper Settings/Nastavenia papiera].

- Podľa postupu v kroku č. 1 časti „Konfigurácia nastavení tlačie“ (92) prejdite na obrazovku tlačie, vyberte položku [Paper Settings/Nastavenia papiera] a stlačte tlačidlo [MENU].

### 2 Vyberte veľkosť papiera.

- Pomocou tlačidiel [▲][▼] vyberte požadovanú možnosť a stlačte tlačidlo [MENU].

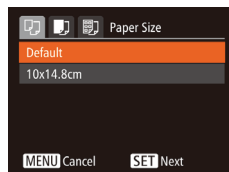

### 3 Vyberte typ papiera.

- Pomocou tlačidiel [▲][▼] vyberte požadovanú možnosť a stlačte tlačidlo [MENU].

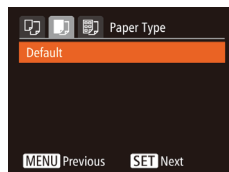

### 4 Vyberte rozloženie.

- Pomocou tlačidiel [▲][▼] vyberte požadovanú možnosť.
- Pri výbere možnosti [N-up/N kópií na hárok] zadajte pomocou tlačidiel [◀][▶] počet snímkov na jeden hárok.
- Stlačte tlačidlo [MENU].

### 5 Vytlačte snímku.

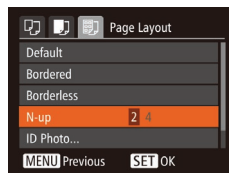

Pred prvým použitím

Základná príručka

Rozšírená príručka

1 Základné funkcie fotoaparátu

2 Automatický režim

3 Ďalšie režimy snímania

4 Režim P

5 Režim prehrávania

6 Ponuka nastavení

7 Príslušenstvo

8 Dodatok

Register

## Dostupné možnosti rozloženia

Default/Predvolené	Táto možnosť zodpovedá aktuálnym nastaveniam tlačiarne.
Bordered/S okrajmi	Okolo snímky sa vytlačí prázdny okraj.
Borderless/Bez okrajov	Tlač od okraja po okraj (bez pridaných okrajov).
N-up/ N kópií na hárok	Vyberte, koľko snímok sa vytlačí na jeden hárok.
ID Photo/ Fotografia na doklady	Tlač snímok na identifikačné účely. K dispozícii iba pre snímky s rozlíšením L a pomerom strán 4:3.
Fixed Size/ Nemenná veľkosť	Vyberte veľkosť výtlačku. Vyberajte z veľkostí 90 x 130 mm, pohľadnica alebo širokouhlé výtlačky.

## Tlač fotografií na doklady

► Fotografie ► Videosekvencie

### 1 Vyberte položku [ID Photo/ Fotografia na doklady].

- Podľa krokov č. 1 až 4 v časti „Výber veľkosti papiera a rozloženia pred tlačou“ (93) vyberte položku [ID Photo/Fotografia na doklady] a stlačte tlačidlo [MENU].

### 2 Vyberte dĺžku dlhšej a kratšej strany.

- Pomocou tlačidiel [▲][▼] vyberte požadovanú položku. Pomocou tlačidiel [◀][▶] vyberte požadovanú dĺžku a stlačte tlačidlo [MENU].

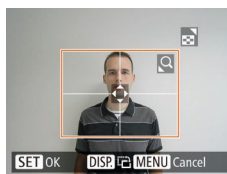
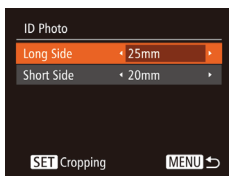

### 3 Vyberte oblasť tlače.

- Podľa kroku č. 2 v časti „Orezanie snímok pred tlačou“ (93) vyberte oblasť tlače.

### 4 Vytlačte snímku.

## Tlač scén z videosekvencií

► Fotografie ► Videosekvencie

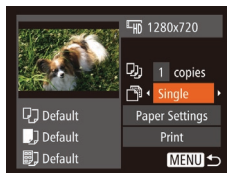

### 1 Prejdite na obrazovku tlače.

- Podľa krokov č. 1 až 6 v časti „Jednoduchá tlač“ (91) vyberte požadovanú videosekvenciu. Zobrazí sa táto obrazovka.

### 2 Vyberte spôsob tlače.

- Pomocou tlačidiel [▲][▼] vyberte možnosť [Single] a pomocou tlačidiel [◀][▶] vyberte spôsob tlače.

### 3 Vytlačte snímku.

## Možnosti tlače videosekvencií

Single/ Jednotlivo	Aktuálna scéna sa vytlačí ako fotografia.
Sequence/ Séria	Na jeden hárok papiera sa vytlačí séria scén od určitého intervalu. Nastavením položky [Caption/Nadpis] na hodnotu [On/Zap.] môžete vytlačiť aj číslo priečinka, číslo súboru a uplynulý čas danej snímky.

Pred prvým použitím

Základná príručka

Rozšírená príručka

1 Základné funkcie fotoaparátu

2 Automatický režim

3 Ďalšie režimy snímania

4 Režim P

5 Režim prehrávania

6 Ponuka nastavení

7 Príslušenstvo

8 Dodatok

Register





- Ak chcete tlač zrušiť, stlačte tlačidlo [MENU] vyberte možnosť [OK] a znova stlačte tlačidlo [MENU].
- Položky [ID Photo/Fotografia na doklady] a [Sequence/Séria] nemožno vybrať v modeloch CP720/CP730 a starších modeloch tlačiarní Canon kompatibilných so štandardom PictBridge.

## Pridávanie snímok do zoznamu tlače (DPOF)

► Fotografie ► Videosekvencie

Vo fotoaparáte možno nastaviť dávkovú tlač (📖97) a objednanie výtlačkov od služby na spracovanie fotografií. Nasledujúcim spôsobom môžete na pamäťovej karte vybrať až 998 snímok a nakonfigurovať príslušné nastavenia, napríklad počet kópií. Informácie o tlači pripravené týmto spôsobom vyhovujú štandardom DPOF (Digital Print Order Format).

## Konfigurácia nastavení tlače

► Fotografie ► Videosekvencie

Podľa nasledujúceho postupu nastavte formát tlače, možnosť prídania dátumu alebo čísla súboru a ďalšie nastavenia. Tieto nastavenia sa používajú na všetky snímky v zozname tlače.

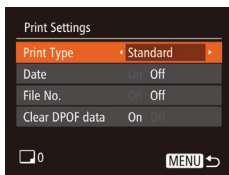

- Stlačte tlačidlo [MENU] a na karte [📄] vyberte položku [Print Settings/Nastavenia tlače]. Vyberte a nakonfigurujte požadované položky (📖25).

Print Type/ Typ tlače	Standard/ Štandardný	Vytlačí sa jedna snímka na hárok.
	Index/ Zoznam	Na hárok sa vytlačia menšie verzie viacerých snímok.
	Both/Oboje	Snímky sa vytlačia tak v štandardnej podobe, ako aj v podobe zoznamu.
Date/Dátum	On/Zap.	Snímky sa vytlačia spolu s dátumom snímania.
	Off/Vyp.	–
File No./ Číslo súboru	On/Zap.	Snímky sa vytlačia spolu s číslom súboru.
	Off/Vyp.	–
Clear DPOF data/ Vymazať údaje DPOF	On/Zap.	Po dokončení tlače sa vymažú všetky nastavenia zoznamu tlače snímok.
	Off/Vyp.	–



- Pri tlači na tlačiarni alebo prostredníctvom služby na spracovanie fotografií sa v niektorých prípadoch nemusia použiť všetky nastavenia DPOF.
- Na displeji fotoaparátu sa môže zobraziť ikona [!], ktorá upozorňuje na to, že pamäťová karta obsahuje nastavenia tlače nakonfigurované v inom fotoaparáte. Ak nastavenia tlače zmeníte pomocou tohto fotoaparátu, môžete prepísať všetky predchádzajúce nastavenia.
- Nastavenie položky [Date/Dátum] na hodnotu [On/Zap.] môže spôsobiť, že niektoré tlačiarnie vytlačia dátum dvakrát.



- Ak zadáte nastavenie [Index/Zoznam], nemôžete vybrať možnosť [On/Zap.] naraz pre položku [Date/Dátum] aj [File No./Číslo súboru].
- V niektorých tlačiarniach Canon kompatibilných so štandardom PictBridge (predávajú sa samostatne) nie je k dispozícii tlač pomocou zoznamov.
- Dátum sa vytlačí vo formáte zodpovedajúcom nastaveniu položky [Date/Time/Dátum a čas] na karte [📄] (📖17).

Pred prvým použitím

Základná príručka

Rozšírená príručka

**1** Základné funkcie fotoaparátu

**2** Automatický režim

**3** Ďalšie režimy snímania

**4** Režim P

**5** Režim prehrávania

**6** Ponuka nastavení

**7** Príslušenstvo

**8** Dodatok

Register



## Nastavenie tlače jednotlivých snímkov

► Fotografie ► Videosekvencie

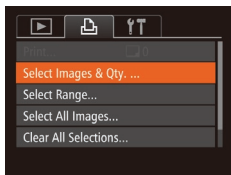

### 1 Vyberte položku [Select Images & Qty./Vybrať snímky a počet].

- Stlačte tlačidlo [MENU], na karte [ ] vyberte položku [Select Images & Qty./Vybrať snímky a počet] a stlačte tlačidlo [OK].

### 2 Vyberte snímku.

- Pomocou tlačidiel [◀][▶] vyberte požadovanú snímku a stlačte tlačidlo [OK].
- Môžete zadať počet kópií.
- Ak nastavíte tlač snímky pomocou zoznamov, snímka sa označí ikonou [✓]. Ak chcete zrušiť tlač snímky pomocou zoznamov, znova stlačte tlačidlo [OK]. Ikona [✓] sa prestane zobrazovať.



### 3 Zadajte počet výtlačkov.

- Pomocou tlačidiel [▲][▼] zadajte počet výtlačkov (maximálne 99).
- Ak chcete nastaviť tlač ďalších snímkov a zadať počet výtlačkov, zopakujte kroky č. 2 až 3.
- Počet výtlačkov nemožno zadať pri tlačných zoznamoch. Môžete len vybrať, ktoré snímky sa vytlačia (podľa kroku č. 2).
- Po dokončení sa stlačením tlačidla [MENU] vráťte na obrazovku s ponukou.

## Nastavenie tlače rozsahu snímkov

► Fotografie ► Videosekvencie

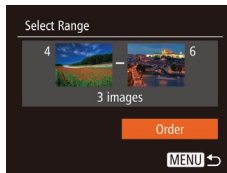

- Podľa kroku č. 1 v časti „Nastavenie tlače jednotlivých snímkov“ (96) vyberte položku [Select Range/Vybrať rozsah] a stlačte tlačidlo [OK].
- Podľa krokov č. 2 až 3 v časti „Výber rozsahu“ (68) určte snímky.
- Pomocou tlačidiel [▲][▼] vyberte položku [Order/Objednať] a stlačte tlačidlo [OK].

## Nastavenie tlače všetkých snímkov

► Fotografie ► Videosekvencie

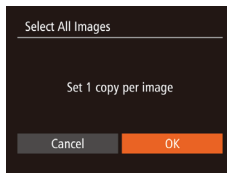

- Podľa kroku č. 1 v časti „Nastavenie tlače jednotlivých snímkov“ (96) vyberte položku [Select All Images/Vybrať všetky snímky] a stlačte tlačidlo [OK].
- Pomocou tlačidiel [◀][▶] vyberte položku [OK] a stlačte tlačidlo [OK].

## Vymazanie všetkých snímkov zo zoznamu tlače

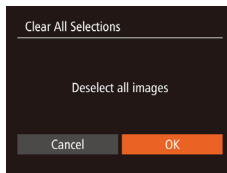

- Podľa kroku č. 1 v časti „Nastavenie tlače jednotlivých snímkov“ (96) vyberte položku [Clear All Selections/Zrušiť všetky výbery] a stlačte tlačidlo [OK].
- Pomocou tlačidiel [◀][▶] vyberte položku [OK] a stlačte tlačidlo [OK].

Pred prvým použitím

Základná príručka

Rozšírená príručka

1 Základné funkcie fotoaparátu

2 Automatický režim

3 Ďalšie režimy snímania

4 Režim P

5 Režim prehrávania

6 Ponuka nastavení

7 Príslušenstvo

8 Dodatok

Register

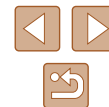



## Tlač snímkov pridaných do zoznamu tlače (DPOF)

► Fotografie ► Videosekvencie

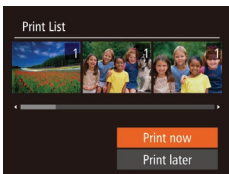

- Keď prídáte snímky do zoznamu tlače (95 – 96), po pripojení fotoaparátu k tlačiarňi kompatibilnej so štandardom PictBridge sa zobrazí táto obrazovka. Pomocou tlačidiel [▲][▼] vyberte položku [Print now/Vytlačiť teraz] a jednoduchým stlačením tlačidla [Ⓞ] vytlačte snímky v zozname tlače.
- Akákolvek dočasne pozastavená tlačová úloha DPOF sa obnoví od nasledujúcej snímky.

## Pridávanie snímkov do albumu

► Fotografie ► Videosekvencie

Vo fotoaparáte môžete vytvárať albumy tak, že na pamäťovej karte vyberiete snímky (maximálne 998) a importujete ich do softvéru v počítači, kde sa uložia do vlastného priečinka. Táto funkcia je užitočná pri objednávaní vytlačených albumov online alebo na ich tlač na vlastnej tlačiarňi.

## Voľba spôsobu výberu

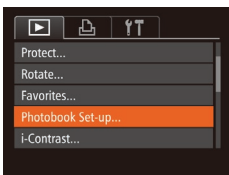

- Stlačte tlačidlo [MENU], na karte [▶] vyberte položku [Photobook Set-up/ Nastavenie albumu] a zvolte spôsob výberu snímkov.



- Na displeji fotoaparátu sa môže zobraziť ikona [!], ktorá upozorňuje na to, že pamäťová karta obsahuje nastavenia tlače nakonfigurované v inom fotoaparáte. Ak nastavenia tlače zmeníte pomocou tohto fotoaparátu, môžete prepísať všetky predchádzajúce nastavenia.

## Pridávanie jednotlivých snímkov

► Fotografie ► Videosekvencie

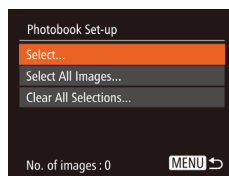

### 1 Vyberte položku [Select/Vybrať].

- Podľa postupu v časti „Voľba spôsobu výberu“ (97) vyberte položku [Select/Vybrať] a stlačte tlačidlo [Ⓞ].

### 2 Vyberte snímku.

- Pomocou tlačidiel [◀][▶] vyberte požadovanú snímku a stlačte tlačidlo [Ⓞ].
- Zobrazí sa ikona [✓].
- Ak chcete snímku odstrániť z albumu, znova stlačte tlačidlo [Ⓞ]. Ikona [✓] sa prestane zobrazovať.
- Zopakovaním tohto postupu určte ďalšie snímky.
- Po dokončení sa stlačením tlačidla [MENU] vráťte na obrazovku s ponukou.

Pred prvým použitím

Základná príručka

Rozšírená príručka

1 Základné funkcie fotoaparátu

2 Automatický režim

3 Ďalšie režimy snímania

4 Režim P

5 Režim prehrávania

6 Ponuka nastavení

7 Príslušenstvo

8 Dodatok

Register



## Pridanie všetkých snímok do albumu

► Fotografie ► Videosekvencie

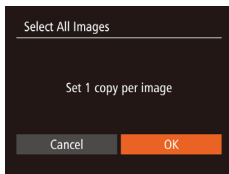

- Podľa postupu v časti „Voľba spôsobu výberu“ (197) vyberte položku [Select All Images/Vybrať všetky snímky] a stlačte tlačidlo [OK].
- Pomocou tlačidiel [◀][▶] vyberte položku [OK] a stlačte tlačidlo [OK].

## Odstránenie všetkých snímok z albumu

► Fotografie ► Videosekvencie

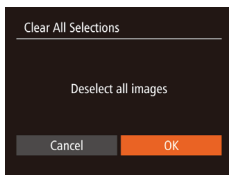

- Podľa postupu v časti „Voľba spôsobu výberu“ (197) vyberte položku [Clear All Selections/Zrušiť všetky výbery] a stlačte tlačidlo [OK].
- Pomocou tlačidiel [◀][▶] vyberte položku [OK] a stlačte tlačidlo [OK].

## Používanie karty Eye-Fi

► Fotografie ► Videosekvencie

Pred použitím karty Eye-Fi vždy skontrolujte, či je používanie na príslušnom mieste povolené (102).

Vložením pripravenej karty Eye-Fi umožníte automatický bezdrôtový prenos snímok do počítača alebo ich odovzdávanie na webové lokality na zdieľanie fotografií.

Snímky prenáša samotná karta Eye-Fi. Pokyny na prípravu a používanie kariet alebo riešenie problémov s prenosom nájdete v používateľskej príručke ku karte, prípadne sa obráťte na výrobcu.



- Pri používaní karty Eye-Fi pamätajte na nasledujúce body.
  - Karty môžu naďalej vysielať rádiové vlny, aj keď položku [Eye-Fi trans./Prenos z karty Eye-Fi] nastavíte na hodnotu [Disable/Zakázať] (199). Kartú Eye-Fi vyberte, skôr než vojdete do nemocnice, na palubu lietadla alebo iných oblastí, kde je vysielať takýchto vln zakázané.
  - Pri odstraňovaní problémov s prenosom snímok skontrolujte nastavenia karty a počítača. Podrobné informácie nájdete v používateľskej príručke ku karte.
  - Zlé pripojenie Eye-Fi môže spôsobiť dlhý prenos snímok a v niektorých prípadoch sa prenos môže prerušiť.
  - V dôsledku funkcií prenosu sa karty Eye-Fi môžu zohriať.
  - Batéria sa vybije rýchlejšie než pri bežnom používaní.
  - Ovládanie fotoaparátu môže byť zdĺhavé. Tento problém skúste vyriešiť nastavením položky [Eye-Fi trans./Prenos z karty Eye-Fi] na hodnotu [Disable/Zakázať].

Pred prvým použitím

Základná príručka

Rozšírená príručka

**1** Základné funkcie fotoaparátu

**2** Automatický režim

**3** Ďalšie režimy snímania

**4** Režim P

**5** Režim prehrávania

**6** Ponuka nastavení







**7** Príslušenstvo

**8** Dodatok

Register



Stav pripojenia karty Eye-Fi vlozenej vo fotoaparáte možno skontrolovať na obrazovke snímania (v režime bežnej obrazovky s informáciami) alebo na obrazovke prehrávania (v režime obrazovky s jednoduchými informáciami).

 (sivá)	Nepripojené
 (bliká na bielo)	Pripája sa
 (biela)	Pripojené
 (animovaná)	Prenáša sa*1
 (prerušenie)	Prerušené
 (nekomunikuje)	Nekomunikuje
 (chyba)	Chyba pri získavaní informácií o karte Eye-Fi*2

\*1 Počas prenosu snímok je vo fotoaparáte dočasne vypnutá funkcia úspory energie (23).

\*2 Reštartujte fotoaparát. Opakované zobrazovanie tejto ikony môže signalizovať problém s kartou.

Snímky označené ikonou  sa preniesli.

## Kontrola informácií o pripojení

Podľa potreby skontrolujte identifikátor SSID prístupového bodu karty Eye-Fi alebo stav pripojenia.

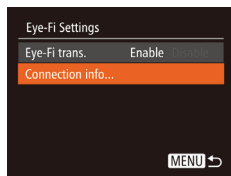

- Stlačte tlačidlo **[MENU]**, na karte **[↑↑]** vyberte položku [Eye-Fi Settings/Nastavenia karty Eye-Fi] a stlačte tlačidlo **[Ⓜ]**.
- Vyberte položku [Connection info/ Informácie o pripojení] a stlačte tlačidlo **[Ⓜ]**.
- Zobrazí sa obrazovka s informáciami o pripojení.

## Zákaz prenosu z karty Eye-Fi

Konfiguráciou nastavenia podľa nasledujúceho postupu môžete v prípade potreby zakázať prenos z karty Eye-Fi.

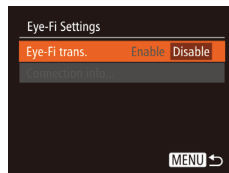

- Stlačte tlačidlo **[MENU]**, na karte **[↑↑]** vyberte položku [Eye-Fi Settings/Nastavenia karty Eye-Fi] a stlačte tlačidlo **[Ⓜ]**.
- Vyberte položku [Eye-Fi trans./Prenos z karty Eye-Fi] a potom možnosť [Disable/Zakázať].



- Položka [Eye-Fi Settings/Nastavenia karty Eye-Fi] sa zobrazí iba v prípade, ak je karta Eye-Fi vložená vo fotoaparáte a ak je jej ploška na ochranu proti zápisu v odomknutej polohe. Ak je ploška na ochranu proti zápisu v uzamknutej polohe, nastavenia vlozenej karty Eye-Fi nemožno meniť.

Pred prvým použitím

Základná príručka

Rozšírená príručka

**1** Základné funkcie fotoaparátu

**2** Automatický režim

**3** Ďalšie režimy snímania

**4** Režim P

**5** Režim prehrávania

**6** Ponuka nastavení

**7** Príslušenstvo

**8** Dodatok

Register

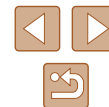

# 8

## Dodatok

Užitočné informácie pri používaní fotoaparátu

### Odstraňovanie problémov

Ak si myslíte, že sa vyskytol problém s fotoaparátom, najprv skontrolujte nasledujúce skutočnosti. Ak sa podľa pokynov nižšie problém nevyrieši, obráťte sa na stredisko zákazníckej podpory spoločnosti Canon.

#### Napájanie

Po stlačení tlačidla ON/OFF sa nič nedeje.

- Skontrolujte, či je batéria nabitá (15).
- Skontrolujte, či je vložená batéria otočená správnym smerom (16).
- Skontrolujte, či je kryt pamäťovej karty/kryt batérií celkom zavretý (16).
- Špinavé póly batérie znižujú jej výkon. Skúste póly batérií vyčistiť pomocou vaty a batériu niekoľkokrát vybrať a vložiť.

Batéria sa rýchlo vybíja.

- Pri nízkej teplote sa výkon batérií znižuje. Skúste batériu mierne zohriať, napríklad vložením do vrečka, pričom dávajte pozor, aby sa jej póly nedotkli žiadnych kovových predmetov.
- Špinavé póly batérie znižujú jej výkon. Skúste póly batérií vyčistiť pomocou vaty a batériu niekoľkokrát vybrať a vložiť.
- Ak tieto opatrenia nepomáhajú a batéria sa naďalej vybíja čoskoro po nabití, dosiahla koniec svojej životnosti. Kúpte si novú batériu.

Objektív sa nezasúva.

- Kým je fotoaparát zapnutý, neotvárajte kryt pamäťovej karty/kryt batérií. Zatvorte kryt, zapnite fotoaparát a potom ho znova vypnite (16).

Batéria sa vydula.

- Vydutie batérie je bežné a nepredstavuje žiadne bezpečnostné riziko. Ak však vydutie batérie bráni tomu, aby sa zmestila do fotoaparátu, obráťte sa na stredisko zákazníckej podpory spoločnosti Canon.

#### Zobrazenie na televíznej obrazovke

Snímky uložené vo fotoaparáte vyzerajú na televíznej obrazovke skreslené alebo sa vôbec nezobrazujú (87).

Pred prvým použitím

Základná príručka

Rozšírená príručka

**1** Základné funkcie fotoaparátu

**2** Automatický režim

**3** Ďalšie režimy snímania

**4** Režim P

**5** Režim prehrávania

**6** Ponuka nastavení

**7** Príslušenstvo

**8** Dodatok

Register



## Snímanie

Nemožno zhotovovať snímky.

- V režime prehrávania (📷61) stlačte tlačidlo spúšte do polovice (📷23).

Nezvyčajný obraz na displeji pri slabom osvetlení (📷24).

Nezvyčajný obraz na displeji pri snímaní.

- Nasledujúce problémy so zobrazením sa nezaznamenávajú na fotografiách, ale zaznamenávajú sa vo videosekvenciách.
  - Pri jasnom svetle môže displej stmavnúť.
  - Pri žiarivkovom alebo diódovom osvetlení môže displej blikať.
  - Ak komponujete záber zahŕňajúci jasný zdroj svetla, na displeji sa môže zobraziť fialový pás.

Snímky neobsahujú označenie dátumom.

- Nakonfigurujte nastavenie [Date Stamp 📷/Označenie dátumom 📷] (📷17). Označenie dátumom sa nepridáva na snímky automaticky len preto, že ste nakonfigurovali nastavenie [Date/Time/Dátum a čas] (📷35).
- Označenie dátumom sa nepridá v režimoch snímania (📷109), v ktorých toto nastavenie nemožno nakonfigurovať (📷35).

Po stlačení tlačidla spúšte bliká na displeji ikona [📷] a nemožno snímať (📷30).

Po stlačení tlačidla spúšte do polovice sa zobrazuje ikona [📷] (📷30).

- Položku [IS Mode/Režim stabilizácie obrazu] nastavte na hodnotu [Continuous/Nepretržite] (📷60).
- Vyklopte blesk a nastavte režim blesku [📷] (📷58).
- Zvýšte citlivosť ISO (📷51).
- Pripevnite fotoaparát k statívu alebo ho inak stabilizujte. Pri používaní statívu alebo iných opatrení na zaistenie fotoaparátu by ste navyše mali položku [IS Mode/Režim stabilizácie obrazu] nastaviť na hodnotu [Off/Vyp.] (📷60).

Zábery sú nezaostrené.

- Stlačením tlačidla spúšte do polovice zaostríte na objekty a potom stlačením tlačidla úplne nadol zhotovíte snímku (📷23).
- Dbajte na to, aby sa objekty nachádzali v rámci rozsahu zaostrenia (📷115).
- Položku [AF-assist Beam/Pomocný reflektor AF] nastavte na hodnotu [On/Zap.] (📷39).
- Skontrolujte, či sú vypnuté nepotrebné funkcie, napríklad makrosnímky.
- Skúste snímať pomocou pamäte zaostrenia alebo pamäte AF (📷55, 📷58).

Po stlačení tlačidla spúšte do polovice sa nezobrazujú žiadne rámy AF a fotoaparát nezaostroje.

- Ak chcete, aby sa zobrazili rámy AF a fotoaparát správne zaostril, pred stlačením tlačidla spúšte do polovice skúste záber skomponovať tak, aby sa v strede nachádzali oblasti objektu s vyšším kontrastom. Prípadne skúste stlačiť tlačidlo spúšte opakovane.

Objekty na snímkach vyzierajú príliš tmavo.

- Vyklopte blesk a nastavte režim blesku [📷] (📷58).
- Pomocou korekcie expozície upravte jas (📷50).
- Upravte kontrast pomocou funkcie inteligentného kontrastu (📷52, 📷75).
- Použite pamäť AE alebo bodové meranie (📷50, 📷51).

Objekty vyzierajú príliš svetlo, preexponované časti sú vyblednuté.

- Sklopte blesk a nastavte režim blesku [📷] (📷28).
- Pomocou korekcie expozície upravte jas (📷50).
- Použite pamäť AE alebo bodové meranie (📷50, 📷51).
- Obmedzte osvetlenie objektov.

Napriek použitiu blesku vyzierajú snímky príliš tmavo (📷30).

- Snímajte v rámci dosahu blesku (📷114).
- Zvýšte citlivosť ISO (📷51).

Objekty pri fotografovaní s bleskom vyzierajú príliš svetlo, preexponované časti sú vyblednuté.

- Snímajte v rámci dosahu blesku (📷114).
- Sklopte blesk a nastavte režim blesku [📷] (📷28).

Na snímkach zhotovovaných s bleskom sa objavujú body alebo podobné útvary.

- Spôsobuje ich svetlo blesku, ktoré sa odráža od prachu alebo častícok vo vzduchu.

Snímky sa javia zrnité.

- Znížte citlivosť ISO (📷51).

Objekty majú červené oči.

- Nastavením položky [Red-Eye Lamp/Výbojka redukcie červených očí] na hodnotu [On/Zap.] (📷40) aktivujete výbojku redukcie červených očí (📷3) pri snímaní s bleskom. Kým je výbojka redukcie červených očí aktívna (približne jednu sekundu), nemožno snímať, pretože výbojka redukuje efekt červených očí. Najlepšie výsledky dosiahnete, ak sa na výbojku redukcie červených očí budú objekty pozeráť. Takisto skúste zvýšiť osvetlenie interiérových motívov a snímať zblízka.
- Upravte snímky použitím korekcie červených očí (📷75).

Pred prvým použitím

Základná príručka

Rozšírená príručka

**1** Základné funkcie fotoaparátu

**2** Automatický režim

**3** Ďalšie režimy snímania

**4** Režim P

**5** Režim prehrávania

**6** Ponuka nastavení

**7** Príslušenstvo

**8** Dodatok

Register

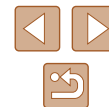

Zaznamenávanie snímok na pamäťovú kartu trvá príliš dlho alebo je sériové snímanie pomalšie.

- Pomocou fotoaparátu naformátujte pamäťovú kartu na nízkej úrovni (1181).

Nastavenia snímania ani nastavenia v ponuke FUNC. nie sú k dispozícii.

- Dostupné položky nastavenia sa líšia podľa režimu snímania. Pozrite si časti „Funkcie dostupné vo všetkých režimoch snímania“, „Ponuka FUNC.“ a „Karta snímania“ (1106 – 1109).

## Snímanie videosekvencií

Zobrazený uplynulý čas je nesprávny alebo sa preruší zaznamenávanie.

- Pomocou fotoaparátu naformátujte pamäťovú kartu alebo použite kartu, ktorá podporuje zaznamenávanie vysokou rýchlosťou. Aj keď sa zobrazuje nesprávny uplynulý čas, dĺžka videosekvencií na pamäťovej karte zodpovedá skutočnému času záznamu (1180, 1114).

Zobrazí sa ikona (10) a snímanie sa automaticky zastaví.

- Keďže fotoaparát nemohol zaznamenávať údaje na pamäťovú kartu dostatočne rýchlo, vyrovnávací pamäť vnútornej pamäte fotoaparátu sa zaplnila. Vyskúšajte niektoré z nasledujúcich opatrení.
  - Pomocou fotoaparátu naformátujte pamäťovú kartu na nízkej úrovni (1181).
  - Znížte kvalitu snímok (1137).
  - Použite pamäťovú kartu, ktorá podporuje zaznamenávanie vysokou rýchlosťou (1114).

Nemožno meniť mierku.

- Zmena mierky nie je možná pri snímaní videosekvencií v režime (145) (1145).

## Prehrávanie

Nemožno prehrávať.

- Ak v počítači premenujete súbory alebo zmeníte štruktúru priečinkov, prehrávanie snímok alebo videosekvencií nemusí byť možné.

Zastavuje sa prehrávanie alebo preskakuje zvuk.

- Použite pamäťovú kartu, ktorú ste vo fotoaparáte naformátovali na nízkej úrovni (1181).
- Pri prehrávaní videosekvencií skopírovaných na pamäťové karty s pomalou rýchlosťou čítania sa môžu vyskytnúť krátke prerušenia.
- Pri prehrávaní videosekvencií v počítači s nedostatočným výkonom sa niektoré snímky môžu vynechať a zvuk môže preskakovať.

Počas prehrávania videosekvencií sa neprehráva zvuk.

- Nastavte hlasitosť (1178), ak ste aktivovali položku [Mute/Stlmit] (1177) alebo ak je zvuk videosekvencie slabý.
- Pri videosekvenciách zaznamenaných v režime (145) (1145) sa zvuk neprehráva, pretože sa v tomto režime nezaznamenáva.

## Pamäťová karta

Pamäťová karta sa nerozpoznala.

- Reštartujte fotoaparát s vloženou pamäťovou kartou (1122).

## Počítač

Nemožno preniesť snímky do počítača.

- Pri pokuse o prenos snímok do počítača pomocou kábla skúste nasledujúcim spôsobom znížiť rýchlosť prenosu.
  - Stlačením tlačidla [D] prejdete do režimu prehrávania. Podržte stlačené tlačidlo [MENU] a naraz stlačte tlačidlá [▲] a [⊙]. Na nasledujúcej obrazovke vyberte pomocou tlačidiel [◀] [▶] možnosť [B] a stlačte tlačidlo [⊙].

## Karty Eye-Fi

Nemožno preniesť snímky (1198).

Pred prvým použitím

Základná príručka

Rozšírená príručka

1 Základné funkcie fotoaparátu

2 Automatický režim

3 Ďalšie režimy snímania

4 Režim P

5 Režim prehrávania

6 Ponuka nastavení

7 Príslušenstvo

8 Dodatok

Register

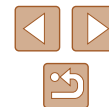

## Hlásenia na displeji

Ak sa zobrazí chybové hlásenie, reagujte nasledujúcim spôsobom.

No memory card/Chýba pamäťová karta

- Pamäťová karta môže byť vložená nesprávnym spôsobom. Opätovne vložte pamäťovú kartu tak, aby bola otočená správnym smerom (📖16).

Memory card locked/Pamäťová karta je uzamknutá

- Plôška na ochranu proti zápisu na pamäťovej karte je nastavená v uzamknutej polohe. Posuňte plôšku na ochranu proti zápisu do odomknutej polohy (📖16).

Cannot record!/Nemožno zaznamenať!

- Pokúsili ste sa o snímání bez vloženia pamäťovej karty do fotoaparátu. Ak chcete snímať, vložte pamäťovú kartu tak, aby bola otočená správnym smerom (📖16).

Memory card error/Chyba pamäťovej karty (📖81)

- Ak sa rovnaké chybové hlásenie zobrazí aj po naformátovaní (📖2) a vložení podporovanej pamäťovej karty správnym smerom (📖16), obráťte sa na stredisko zákaznickej podpory spoločnosti Canon.

Insufficient space on card/Nedostatok miesta na karte

- Na pamäťovej karte nie je dostatok voľného miesta na snímání (📖28, 📖42, 📖49) alebo úpravu snímok (📖73). Vymažte nepotrebné snímky (📖69) alebo vložte pamäťovú kartu s dostatkem voľného miesta (📖16).

Charge the battery/Nabite batériu (📖15)

No Image./Žiadna snímka.

- Pamäťová karta neobsahuje žiadne snímky, ktoré možno zobraziť.

Protected!/Chránené! (📖67)

Unidentified Image/Incompatible JPEG/Image too large./Cannot play back MOV/Cannot play back MP4/Neidentifikovaná snímka/Nekompatibilný obrázok JPEG/Príliš veľká snímka./Nemožno prehrať súbor MOV/ Nemožno prehrať súbor MP4

- Nepodporované alebo poškodené snímky nemožno zobraziť.
- Snímky upravené alebo premenované v počítači, prípadne snímky zhotovené pomocou iného fotoaparátu sa nemusia dať zobraziť.

Cannot magnify!/Cannot play back this content in Smart Shuffle/Cannot rotate/Cannot modify image/Cannot modify!/Cannot assign to category/ Unselectable image./Nemožno zväčšiť!/Tento obsah nemožno prehrať v režime inteligentného náhodného výberu/Nemožno otočiť/Snímku nemožno upraviť/Nemožno upraviť/Nemožno zaradiť do kategórie/ Snímku nemožno vybrať.

- Nasledujúce funkcie nemusia byť dostupné pre snímky, ktoré boli premenované alebo už upravené v počítači, prípadne snímky zhotovené pomocou iného fotoaparátu. Funkcie označené hviezdičkou (\*) nie sú k dispozícii pri videosekvenciách. Priblíženie\* (📖65), inteligentný náhodný výber\* (📖66), otočenie\* (📖71), obľúbené položky (📖72), úprava\* (📖73), zoznam tlačie\* (📖95) a nastavenie fotoknihy\* (📖97).

Invalid selection range/Neplatný rozsah výberu

- Pri zadávaní rozsahu na výber snímok (📖68, 📖70, 📖96) ste sa pokúsili vybrať počiatočnú snímku nachádzajúcu sa za poslednou snímku alebo opačne.

Exceeded selection limit/Prekročený limit výberu

- Do zoznamu tlačie (📖95) alebo na nastavenie albumu (📖97) ste vybrali viac ako 998 snímok. Vyberte 998 alebo menej snímok.
- Nastavenia zoznamu tlačie (📖95) alebo nastavenia albumu (📖97) sa nemohli správne uložiť. Znížte počet vybraných snímok a skúste to znova.
- V režime Ochrana (📖67), Vymazať (📖69), Obľúbené položky (📖72), Zoznam tlačie (📖95) alebo Nastavenie albumu (📖97) ste sa pokúsili vybrať viac ako 500 snímok.

Naming error!/Chyba pri pomenovaní!

- Priečinko alebo snímky sa nemohli vytvoriť, pretože sa dosiahlo najvyššie podporované číslo priečinka (999) na ukladanie snímok na kartu a najvyššie podporované číslo snímky (9999) pre snímky v priečinkoch. Na karte (📖17) zmeňte položku [File Numbering/Číslovanie súborov] na hodnotu [Auto Reset/ Automatické vynulovanie] (📖81) alebo naformátujte pamäťovú kartu (📖80).

Lens Error/Chyba objektívu

- Táto chyba sa môže vyskytnúť, ak objektív pri jeho pohybe držíte alebo ak fotoaparát používate na prašných alebo piesočnatých miestach.
- Časté zobrazovanie tohto chybového hlásenia môže signalizovať poškodenie fotoaparátu. V takom prípade sa obráťte na stredisko zákaznickej podpory spoločnosti Canon.

Pred prvým použitím

Základná príručka

Rozšírená príručka

**1** Základné funkcie fotoaparátu

**2** Automatický režim

**3** Ďalšie režimy snímání

**4** Režim P

**5** Režim prehrávania

**6** Ponuka nastavení

**7** Príslušenstvo

**8** Dodatok

Register



A camera error was detected/Zistila sa chyba fotoaparátu (číslo chyby)

- Ak sa toto chybové hlásenie zobrazí ihneď po zhotovení snímky, snímka sa nemusela zaznamenať. Prepnite na režim prehrávania a skontrolujte snímku.
- Časté zobrazovanie tohto chybového hlásenia môže signalizovať poškodenie fotoaparátu. V takom prípade si zapíšte číslo chyby (Exx) a obráťte sa na stredisko zákazníckej podpory spoločnosti Canon.

File Error/Chyba súboru

- Hoci je fotoaparát pripojený k tlačiarňami, fotografie z iných fotoaparátov alebo snímky upravené pomocou počítačového softvéru sa pravdepodobne nebudú dať správne vytlačiť (91).

Print error/Chyba tlačne

- Skontrolujte nastavenie veľkosti papiera (93). Ak je nastavenie správne a zobrazí sa toto chybové hlásenie, reštartujte tlačiareň a znova nastavte fotoaparát.

Ink absorber full/Absorbér atramentu je plný

- Obráťte sa na stredisko zákazníckej podpory spoločnosti Canon a požiadajte o pomoc pri výmene absorbéra atramentu.

## Informácie na displeji

### Snímanie (obrazovka s informáciami)

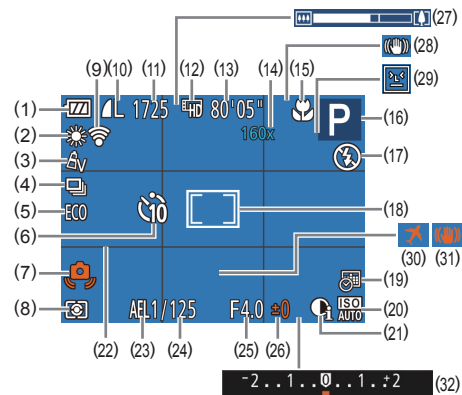

- |   |   |
|---|---|
| (1) Úroveň batérií (105)                        | (11) Počet zhotoviteľných záberov (114)                                       |
| (2) Vyváženie bielej farby (52)                 | (12) Kvalita videosekvencií (37)  |
| (3) Vlastné farby (53)                          | (13) Zostávajúci čas (114)  |
| (4) Režim riadenia (35)                         | (14) Priblíženie pomocou digitálneho zoomu (33), digitálny telekonvertor (55) |
| (5) Ekologický režim (79)                       | (15) Rozsah zaostrenia (54, 55), pamäť AF (58)                                |
| (6) Samospúšť (33)                              | (16) Režim snímania (106), ikona motívu (31)                                  |
| (7) Upozornenie na chvenie fotoaparátu (30)     | (17) Režim blesku (58)  |
| (8) Spôsob merania (51)                         |   |
| (9) Stav pripojenia karty Eye-Fi (98)           |   |
| (10) Kompresia fotografií (60), rozlíšenie (37) |   |

Pred prvým použitím

Základná príručka

Rozšírená príručka

**1** Základné funkcie fotoaparátu

**2** Automatický režim

**3** Ďalšie režimy snímania

**4** Režim P

**5** Režim prehrávania

**6** Ponuka nastavení

**7** Príslušenstvo

**8** Dodatok

Register





- (18) Rám AF (📖55), rám bodu bodovej AE (📖51)
- (19) Označenie dátumom (📖35)
- (20) Citlivosť ISO (📖51)
- (21) Inteligentný kontrast (📖52)
- (22) Mriežka (📖38)
- (23) Pamäť AE (📖50), pamäť FE (📖59)
- (24) Čas uzávierky
- (25) Hodnota clony
- (26) Úroveň korekcie expozície (📖50)
- (27) Ukazovateľ miery (📖28)
- (28) Ikona režimu stabilizácie obrazu (📖32)
- (29) Detekcia žmurknutia (📖39)
- (30) Časové pásmo (📖78)
- (31) Stabilizácia obrazu (📖60)
- (32) Ukazovateľ korekcie expozície (📖50)

## Úroveň batérií

Úroveň nabitia batérie signalizuje ikona alebo hlásenie na displeji.

Zobrazenie	Podrobnosti
	Dostatočná úroveň nabitia
	Mierne vybitá, no s dostatočným nábojom
(bliká na červeno)	Takmer vybitá – batériu čoskoro nabite
[Charge the battery/ Nabite batériu]	Vybitá – batériu ihneď nabite

## Prehrávanie (obrazovka s podrobnými informáciami)

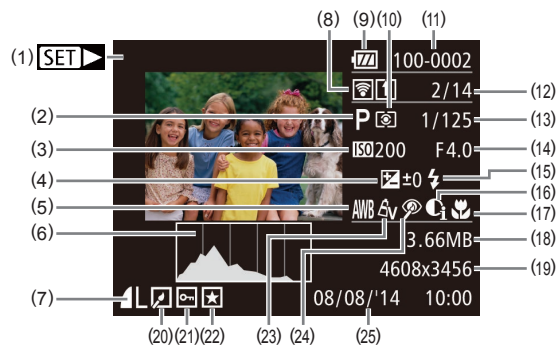

- (1) Videosekvencie (📖28, 📖61)
- (2) Režim snímania (📖106)
- (3) Citlivosť ISO (📖51), rýchlosť prehrávania (📖45)
- (4) Úroveň korekcie expozície (📖50)
- (5) Vyváženie bielej farby (📖52)
- (6) Histogram (📖63)
- (7) Kompresia (kvalita snímok) (📖60)/rozlíšenie (📖37), MOV (videosekvencie)
- (8) Prenesené prostredníctvom karty Eye-Fi (📖98)
- (9) Úroveň batérií (📖105)
- (10) Spôsob merania (📖51)
- (11) Číslo priečinka – číslo súboru (📖81)
- (12) Číslo aktuálnej snímky/celkový počet snímok
- (13) Čas uzávierky (fotografie), kvalita snímok/snímková frekvencia (videosekvencie) (📖37)
- (14) Hodnota clony
- (15) Blesk (📖58)
- (16) Inteligentný kontrast (📖52, 📖75)
- (17) Rozsah zaostrenia (📖54, 📖55)
- (18) Veľkosť súboru
- (19) Fotografie: rozlíšenie (📖114) Videosekvencie: čas prehrávania (📖114)
- (20) Úprava snímok (📖73)
- (21) Ochrana (📖67)
- (22) Oblíbené položky (📖72)

Pred prvým použitím

Základná príručka

Rozšírená príručka

- 1** Základné funkcie fotoaparátu
- 2** Automatický režim
- 3** Ďalšie režimy snímania
- 4** Režim P
- 5** Režim prehrávania
- 6** Ponuka nastavení
- 7** Príslušenstvo
- 8** Dodatok

Register







### ISO Speed/Citlivosť ISO (📖51)

ISO  
AUTO

AUTO / P / LIVE /  / 

ISO / ISO / ISO / ISO / ISO  
100 / 200 / 400 / 800 / 1600

AUTO / P / LIVE /  / 

### Drive Mode/Režim riadenia (📖35)



AUTO / P / LIVE /  / 



AUTO / P / LIVE /  / 

### Still Image Aspect Ratio/Pomer strán fotografií (📖36)

16:9

AUTO / P / LIVE /  / 



AUTO / P / LIVE /  / 

4:3

AUTO / P / LIVE /  / 



### Resolution/Rozlíšenie (📖37)

L

AUTO / P / LIVE /  / 



M1 / M2 / S

AUTO / P / LIVE /  / 



M

AUTO / P / LIVE /  / 



### Compression/Kompresia (📖60)

S

AUTO / P / LIVE /  / 



AUTO / P / LIVE /  / 



### Movie Quality/Kvalita videosekvencií (📖37)

HD / VGA

AUTO / P / LIVE /  / 



\*1 Vyváženie bielej farby nie je k dispozícii.

\*2 Nastavené v rozsahu 1 – 5: kontrast, ostrnosť, sýtosť farieb, červený, zelený a modrý odtieň a odtieň pokožky.

\*3 Synchronizuje sa s nastavením pomeru strán a nastavuje sa automaticky (📖45).

Pred prvým použitím

Základná príručka

Rozšírená príručka

**1** Základné funkcie fotoaparátu

**2** Automatický režim

**3** Ďalšie režimy snímania

**4** Režim P

**5** Režim prehrávania

**6** Ponuka nastavení

**7** Príslušenstvo

**8** Dodatok

Register



## Karta snímania

### AF Frame/Rám AF (📖55)

Face AiAF/Režim AiAF s detekciou tváre\*1

AUTO / P / LIVE /  / 

Tracking AF/Sledovanie s AF

AUTO / P / LIVE /  / 

Center/Stred

AUTO / P / LIVE /  / 

### AF Frame Size/Veľkosť rámu AF (📖55)\*2

Normal/Normálna

AUTO / P / LIVE /  / 

Small/Malá

AUTO / P / LIVE /  / 

### Digital Zoom/Digitálny zoom (📖33)

Standard/Štandardný

AUTO / P / LIVE /  / 

Off/Vyp.

AUTO / P / LIVE /  / 

1.6x/2.0x

AUTO / P / LIVE /  / 

### AF-Point Zoom/Bodové priblíženie AF (📖38)

On/Zap.

AUTO / P / LIVE /  / 

Off/Vyp.

AUTO / P / LIVE /  / 

### Servo AF/Pomocné automatické zaostrovanie (📖57)

On/Zap.

AUTO / P / LIVE /  / 

Off/Vyp.\*3

AUTO / P / LIVE /  / 

### Continuous AF/Nepretržité AF (📖57)

On/Zap.

AUTO / P / LIVE /  / 

Off/Vyp.

AUTO / P / LIVE /  / 

### AF-assist Beam/Pomocný reflektor AF (📖39)

On/Zap.

AUTO / P / LIVE /  / 

Off/Vyp.

AUTO / P / LIVE /  / 

Pred prvým použitím

Základná príručka

Rozšírená príručka

**1** Základné funkcie fotoaparátu

**2** Automatický režim

**3** Ďalšie režimy snímania

**4** Režim P

**5** Režim prehrávania

**6** Ponuka nastavení

**7** Príslušenstvo

**8** Dodatok

Register



## Flash Settings/Nastavenia blesku (📖40)

Red-Eye Lamp/Výbojka redukcie červených očí

On/Off/Zap./Vyp.

AUTO / P / LIVE / / / / / / / / / / / / / /

## Inteligentný kontrast (📖52)

Auto/Automatically

AUTO / P / LIVE / / / / / / / / / / / / / /

Off/Vyp.

AUTO / P / LIVE / / / / / / / / / / / / / /

## Review image after shooting/Kontrola snímky po snímaní (📖40)

Display Time/Čas zobrazenia

Off/Quick/2 sec./4 sec./8 sec./Hold/Vyp./Rýchlo/2 s/4 s/8 s/Podržať

AUTO / P / LIVE / / / / / / / / / / / / / /

Display Info/Informácie na displeji

Off/Detailed/Vyp./Podrobné

AUTO / P / LIVE / / / / / / / / / / / / / /

## Blink Detection/Detekcia žmurknutia (📖39)

On/Zap.

AUTO / P / LIVE / / / / / / / / / / / / / /

Off/Vyp.

AUTO / P / LIVE / / / / / / / / / / / / / /

## Grid Lines/Mriežka (📖38)

On/Off/Zap./Vyp.

AUTO / P / LIVE / / / / / / / / / / / / / /

## IS Settings/Nastavenia stabilizácie obrazu (📖60)

IS Mode/Režim stabilizácie obrazu

Continuous/Off/Nepretržite/Vyp.

AUTO / P / LIVE / / / / / / / / / / / / / /

Shoot Only/lba pri snímaní

AUTO / P / LIVE / / / / / / / / / / / / / /

Dynamic IS/Dynamická stabilizácia obrazu

1

AUTO / P / LIVE / / / / / / / / / / / / / /

2

AUTO / P / LIVE / / / / / / / / / / / / / /

## Date Stamp/Označenie dátumom (📖35)

Off/Vyp.

AUTO / P / LIVE / / / / / / / / / / / / / /

Date/Date & Time/Dátum/Dátum a čas

AUTO / P / LIVE / / / / / / / / / / / / / /

\*1 Keď sa nerozpoznajú žiadne tváre, operácia sa líši podľa režimu snímania.

\*2 K dispozícii, keď je rám AF nastavený na hodnotu [Center/Stred].

\*3 Keď sa v režime [AUTO] rozpozna pohyb objektu, nastaví sa možnosť [On/Zap.]

Pred prvým použitím

Základná príručka

Rozšírená príručka

1 Základné funkcie fotoaparátu

2 Automatický režim

3 Ďalšie režimy snímania

4 Režim P

5 Režim prehrávania

6 Ponuka nastavení

7 Príslušenstvo

8 Dodatok

Register



## Karta nastavení

Položka	Strana s informáciami
Mute/Stlmiť	77
Volume/Hlasitosť	78
Hints & Tips/Rady a tipy	78
Date/Time/Dátum a čas	17
Time Zone/Časové pásmo	78
Lens Retraction/Zasunutie objektívu	79
Eco Mode/Ekologický režim	79
Power Saving/Úspora energie	23,  79
LCD Brightness/Jas monitora LCD	80
Start-up Image/Úvodný obrázok	80
Format/Formátovať	80,  81
File Numbering/Číslovanie súborov	81
Create Folder/Vytvoriť priečinok	82
Video System/Videosystém	87
Eye-Fi Settings/Nastavenia karty Eye-Fi	98
Certification Logo Display/ Zobrazenie certifikačných značiek	82
Language  /Jazyk	18
Reset All/Obnoviť všetko	83

## Karta prehrávania

Položka	Strana s informáciami
Slideshow/Prezentácia	65
Erase/Vymazať	69
Protect/Ochrana	67
Rotate/Otočiť	71
Favorites/Oblíbené položky	72
Photobook Set-up/Nastavenie albumu	97
i-Contrast/Inteligentný kontrast	75
Red-Eye Correction/Korekcia červených očí	75
Cropping/Orezanie	73
Resize/Zmeniť veľkosť	73
My Colors/Vlastné farby	74
Transition/Prechod	61
Scroll Display/Zobrazenie s posunom	61
Auto Rotate/Automatically otočiť	71
Resume/Pokračovať	61

Pred prvým použitím

Základná príručka

Rozšírená príručka

**1** Základné funkcie fotoaparátu

**2** Automatický režim

**3** Ďalšie režimy snímania

**4** Režim P

**5** Režim prehrávania

**6** Ponuka nastavení

**7** Príslušenstvo

**8** Dodatok

Register

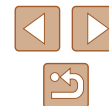

## Karta tlačie

Položka	Strana s informáciami
Print/Tlačiť	–
Select Images & Qty./Vybrať snímky a počet	96
Select Range/Vybrať rozsah	96
Select All Images/Vybrať všetky snímky	96
Clear All Selections/Zrušiť všetky výbery	96
Print Settings/Nastavenia tlačie	95

## Režim prehrávania – ponuka FUNC.

Položka	Strana s informáciami
Rotate/Otočiť	71
Protect/Ochrana	67
Favorites/Oblúbené položky	72
Print/Tlačiť	91
Play Movie/Prehrať film	61
Smart Shuffle/Inteligentný náhodný výber	66
Image Search/Vyhľadávanie snímok	64
Slideshow/Prezentácia	65

## Bezpečnostné upozornenia pri manipulácii

- Fotoaparát je vysoko presným elektronickým zariadením. Dávajte pozor, aby nespadol, ani ho nevystavujte silným nárazom.
- Fotoaparát nikdy nepremiestňujte do blízkosti magnetov, motorov ani iných zariadení, ktoré vytvárajú silné elektromagnetické polia. Takéto polia môžu spôsobiť poruchu alebo vymazať obrazové údaje.
- Ak sa na fotoaparáte alebo displeji zachytia kvapôčky vody alebo nečistoty, utrite ho pomocou suchej a mäkkej handričky, napríklad pomocou utierky na okuliare. Nedrhňte ho ani naň nepôsobte silou.
- Fotoaparát ani displej nikdy nečistíte pomocou čistiacich prostriedkov obsahujúcich organické rozpúšťadlá.
- Ak potrebujete z objektívu odstrániť prach, použite kefkou s ofukovacím balónikom. Ak je čistenie problematické, obráťte sa na stredisko zákazníckej podpory spoločnosti Canon.
- Ak chcete zabrániť kondenzácii pary na fotoaparáte po náhlej zmene teploty (keď fotoaparát preniesiete zo studeného do teplého prostredia), vložte fotoaparát do vzduchotesného, uzatvárateľného plastového obalu a pred vybratím ho nechajte postupne sa prispôbiť teplote.
- Ak sa napriek tomu skondenzuje para na fotoaparáte, okamžite ho prestaňte používať. Ak budete fotoaparát v tomto stave naďalej používať, môže sa poškodiť. Vyberte batériu a pamäťovú kartu a pred ďalším používaním počkajte, kým sa vlhkosť nestratí.
- Pred dlhodobým uskladnením batérie ju úplne vybite, vyberte z fotoaparátu a vložte do plastového vrečka alebo podobného obalu. Dlhodobé skladovanie čiastočne nabitej batérie (približne jeden rok) môže skrátiť jej životnosť alebo ovplyvniť výkon.

Pred prvým použitím

Základná príručka

Rozšírená príručka

**1** Základné funkcie fotoaparátu

**2** Automatický režim

**3** Ďalšie režimy snímania

**4** Režim P

**5** Režim prehrávania

**6** Ponuka nastavení

**7** Príslušenstvo

**8** Dodatok

Register

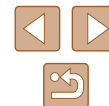



## Technické parametre

### Technické parametre fotoaparátu

Počet efektívnych pixlov fotoaparátu (maximálny)	Približne 20,0 miliónov pixlov
Ohnisková vzdialenosť objektívu	Približenie 40x: 4.3 (Š) – 172.0 (T) mm (ekvivalent 35 mm filmu: 24 (Š) – 960 (T) mm)
Monitor LCD	7,5-centimetrový (3,0-palcový) farebný monitor TFT LCD Počet efektívnych pixlov: približne 230 000 bodov
Formát súborov	V súlade s normami Design rule for Camera File system, vyhovuje formátu DPOF (verzia 1.1)
Typ údajov	Fotografie: Exif 2.3 (JPEG) Videosekvencie: MOV (obraz: MPEG-4 AVC/H.264; zvuk: Linear PCM (monofónny))
Rozhranie	Hi-speed USB Analogový zvukový výstup (monofónny) Analogový obrazový výstup (NTSC/PAL)
Zdroj napájania	Batéria NB-11LH Súprava sieťového adaptéra ACK-DC90
Rozmery (podľa pokynov asociácie CIPA)	104,4 x 69,1 x 85,1 mm
Hmotnosť (podľa pokynov asociácie CIPA)	Približne 325 g (vrátane batérie a pamäťovej karty) Približne 308 g (iba telo fotoaparátu)

### Ohnisková vzdialenosť digitálneho zoomu (ekvivalent 35 mm filmu)

Digitálny zoom [Standard/Štandardný]	24 – 3 840 mm (Predstavuje kombinovanú ohniskovú vzdialenosť optického a digitálneho zoomu.)
Digitálny telekonvertor 1.6x	38,4 – 1 536,0 mm
Digitálny telekonvertor 2.0x	48,0 – 1 920,0 mm

### Počet záberov/čas záznamu, čas prehrávania

Počet záberov	Približne 185
Počet záberov (ekologický režim zapnutý)	Približne 245
Čas záznamu videosekvencií*1	Približne 45 min.
Čas záznamu videosekvencií (sériové snímanie*2)	Približne 1 hod. 35 min.
Čas prehrávania	Približne 4 hod.

- \*1 Časy platia pre nasledujúce podmienky pri snímaní.
- Automatický režim,
  - kvalita snímok [E-HD],
  - opakované snímanie, zastavenie, približovanie, zapnutie a vypnutie napájania.
- \*2 Časy platia pre nasledujúce podmienky pri snímaní.
- Automatický režim,
  - kvalita snímok [E-HD],
  - žiadne operácie, napríklad približovanie,
  - snímanie okamžite obnovené po automatickom zastavení, keď veľkosť súboru dosiahne 4 GB alebo keď uplynie čas záznamu 29 minút 59 sekúnd.
- \*3 Čas pre fotografie prehrávané v rámci prezentácie.
- Počet záberov, ktoré možno zhotoviť, vychádza z pokynov pre meranie asociácie CIPA (Camera & Imaging Products Association).
  - V niektorých podmienkach pri snímaní môže byť počet záberov a čas záznamu menší, než je uvedené vyššie.
  - Počet záberov alebo čas záznamu s plne nabitou batériou.

Pred prvým použitím

Základná príručka

Rozšírená príručka

**1** Základné funkcie fotoaparátu

**2** Automatický režim

**3** Ďalšie režimy snímania

**4** Režim P

**5** Režim prehrávania

**6** Ponuka nastavení

**7** Príslušenstvo

**8** Dodatok

Register



## Počet záberov na pamäťovú kartu

Na pamäťovú kartu možno uložiť nasledujúci počet záberov pri pomere strán (36) 4:3. Počet dostupných záberov sa líši podľa pomeru strán.

Rozlíšenie pri zaznamenávaní	Kompresný pomer	Počet snímok na pamäťovej karte (približný počet)
		16 GB
<b>L</b> (veľké) 20M/5152x3864		1698
		2760
<b>M1</b> (stredné 1) 10M/3648x2736		3217
		5061
<b>M2</b> (stredné 2) 3M/2048x1536		9344
		16755
<b>S</b> (malé) 0.3M/640x480		53992
		80988

- Hodnoty v tabuľke vychádzajú z podmienok pri meraniach, ktoré uskutočňovala spoločnosť Canon. V závislosti od objektu, pamäťovej karty a nastavení fotoaparátu sa môžu zmeniť.

## Čas záznamu na jednu pamäťovú kartu

Kvalita snímok	Čas záznamu na jednu pamäťovú kartu
	16 GB
	2 hod. 21 min. 58 s
	6 hod. 44 min. 38 s

- Hodnoty v tabuľke vychádzajú z podmienok pri meraniach, ktoré uskutočňovala spoločnosť Canon. V závislosti od objektu, pamäťovej karty a nastavení fotoaparátu sa môžu zmeniť.
- Zaznamenávanie sa automaticky zastaví, keď súbor videoklipu dosiahne veľkosť 4 GB, prípadne keď uplynie čas záznamu v dĺžke približne 29 minút a 59 sekúnd (pri snímaní v režime ) alebo približne jednej hodiny (pri snímaní v režime )
- V prípade niektorých pamäťových kariet sa môže zaznamenávanie zastaviť, aj keď ste ešte nedosiahli maximálnu dĺžku videoklipu. Odporúča sa používať pamäťovú kartu SD Speed Class 2 alebo rýchlejšiu.

## Dosah blesku

Maximálna širokouhlá poloha ()	50 cm – 5,0 m
Maximálne priblíženie teleobjektívom ()	1,4 – 2,7 m

Pred prvým použitím

Základná príručka

Rozšírená príručka

**1** Základné funkcie fotoaparátu

**2** Automatický režim

**3** Ďalšie režimy snímania

**4** Režim P

**5** Režim prehrávania

**6** Ponuka nastavení

**7** Príslušenstvo

**8** Dodatok

Register



## Rozsah pri snímaní

Režim snímania	Rozsah zaostrenia	Maximálna širokouhlá poloha (☹☹☹)	Maximálne priblíženie teleobjektívom (☹☹)
<b>AUTO</b>	–	0 cm – nekonečno	1,4 m – nekonečno
Ďalšie režimy	▲	5 cm – nekonečno	1,4 m – nekonečno
	☼*	0 – 50 cm	–
	▲*	3,0 m – nekonečno	3,0 m – nekonečno

Nie je dostupné v niektorých režimoch snímania.

## Rýchlosť sériového snímania

Režim snímania	Rýchlosť
<b>AUTO P</b>	Približne 0,5 sním./s
☼	Približne 2,2 sním./s

## Čas uzávierky

Režim [AUTO], automaticky nastavený rozsah	1 – 1/4000 s
--	--------------

## Clona

Clonové číslo	f/3.5 – f/8.0 (Š), f/6.3 – f/8.0 (T)
---------------	--------------------------------------

## Batéria NB-11LH

Typ: Nabíjateľná lítium-iónová batéria  
Nominálne napätie: 3,6 V, jednosmerný prúd  
Nominálna kapacita: 800 mAh  
Nabíjacie cykly: Približne 300-krát  
Prevádzkové teploty: 0 – 40 °C

## Nabíjačka CB-2LF/CB-2LFE

Menovitý vstup: 100 – 240 V, striedavý prúd (50/60 Hz)  
Menovitý výstup: 4,2 V, jednosmerný prúd, 0,41 A  
Čas nabíjania: Približne 2 hod. 20 min.  
(pri používaní batérie NB-11LH)  
Indikátor nabitia: Nabíjanie: oranžový, úplné nabitie: zelený (systém dvoch indikátorov)  
Prevádzkové teploty: 5 – 40 °C

Pred prvým použitím

Základná príručka

Rozšírená príručka

**1** Základné funkcie fotoaparátu

**2** Automatický režim

**3** Ďalšie režimy snímania

**4** Režim P

**5** Režim prehrávania

**6** Ponuka nastavení

**7** Príslušenstvo

**8** Dodatok

Register

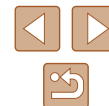

# Register

## A

Automatický režim  
(režim snímania) 19, 28  
AV kábel 86, 87

## B

Batéria  
Ekologický režim 79  
Nabíjanie 15  
Úroveň 105  
Úspora energie 23  
Batérie → Dátum a čas  
(akumulátor dátumu a času)  
Úspora energie 23

## Blesk

Synchronizácia s dlhým časom  
uzávierky 58  
Vypnutý 59  
Zapnutý 58

## C

CameraWindow (počítač) 89  
Cestovanie s fotoaparátom 78  
Chybové hlásenia 103  
Čiernobiele snímky 53  
Číslovanie súborov 81  
Citlivosť ISO 51

## D

Dátum a čas  
Akumulátor dátumu a času 18  
Nastavenia 17  
Pridanie označenia dátumom 35  
Svetový čas 78  
Zmena 17

DC prepojka 88  
Detekcia žmurknutia 39  
Digitálny telekonvertor 55  
Digitálny zoom 33  
Dlhá expozícia (režim snímania) 47  
Domáca elektrická zásuvka 88  
DPOF 95

## E

Efekt hračkárskeho fotoaparátu  
(režim snímania) 46  
Efekt miniatúry (režim snímania) 45  
Efekt plagátu (režim snímania) 44  
Efekt rybieho oka  
(režim snímania) 44  
Ekologický režim 79  
Expozícia  
Korekcia 50  
Pamäť AE 50  
Pamäť FE 59

## F

Farba (vyváženie bielej farby) 52  
Fotoaparát  
Obnoviť všetko 83

## H

Hodiny 27

## I

i-Contrast/Inteligentný kontrast 52, 75  
Indikátor 26  
Inteligentný náhodný výber 66

## J

Jazyk zobrazenia 18

## K

Karty Eye-Fi 2, 98  
Kompresný pomer  
(kvalita snímok) 60  
Konektor 87, 91  
Korekcia červených očí 75  
Kvalita snímok  
→ Kompresný pomer  
(kvalita snímok)

## M

Makrosnímky (rozsah zaostrenia) 54  
Málo svetla (režim snímania) 43  
Monochromatický režim  
(režim snímania) 46  
Mriežka 38  
My Colors/Vlastné farby 53, 74

## N

Nabíjačka 2, 85  
Napájanie 85  
→ Batéria  
→ Nabíjačka  
Naprogramovaná automatická  
expozícia 49

Nastavenie albumu 97  
Nekonečno (rozsah zaostrenia) 55

## O

Obľúbené položky 72  
Obnoviť všetko 83  
Obrazovka  
Ikony 104, 105  
Jazyk zobrazenia 18  
Ponuka → Ponuka FUNC.  
Obsah balenia 2  
Ochrana 67  
Odstraňovanie problémov 100  
Ohňostroj (režim snímania) 43  
Orezanie 73, 93  
Otáčanie 71  
Ovládanie v režime živého náhľadu  
(režim snímania) 42

## P

P (režim snímania) 49  
Pamäť AE 50  
Pamäť AF 58  
Pamäť FE 59  
Pamätové karty 2  
Čas záznamu 114  
Pamätové karty SD/SDHC/SDXC  
→ Pamätové karty  
Pamät zaostrenia 55  
PictBridge 86, 91  
Pomer strán 36  
Pomocné automatické  
zaostrovanie 57  
Ponuka  
Tabuľka 106  
Základné ovládanie 25

Pred prvým použitím

Základná príručka

Rozšírená príručka

**1** Základné funkcie  
fotoaparátu

**2** Automatický režim

**3** Ďalšie režimy snímania

**4** Režim P

**5** Režim prehrávania

**6** Ponuka nastavení

**7** Príslušenstvo

**8** Dodatok

Register



Ponuka FUNC.  
Tabuľka 107, 112  
Základná ovládanie 24  
Portrét (režim snímania) 43  
Pre zvolené nastavenia  
→ Obnovenie všetkých nastavení  
Prehrávanie → Prezeranie  
Prezeranie 20  
Inteligentný náhodný výber 66  
Obrazovka jednotlivých  
snímok 20  
Prezentácia 65  
Priblížené zobrazenie 65  
Televízna obrazovka 87  
Vyhľadávanie snímok 64  
Zobrazenie zoznamu 63  
Priblížené zobrazenie 65  
Prídržný remeň → Remeň  
Príslušenstvo 85

## R

Rámy AF 55  
Remeň 2, 14  
Režim AiAF s detekciou tváre  
(režim rámu AF) 56  
Rozlíšenie (veľkosť snímky) 37  
Rozsah zaostrenia  
Makrosnímky 54  
Nekonečno 55

## S

Samospúšť 33  
2-sekundová samospúšť 34  
Prispôsobenie samospúšte 34  
Samospúšť s detekciou tváre  
(režim snímania) 47  
Samospúšť s detekciou tváre  
(režim snímania) 47

Slideshow/Prezentácia 65  
Sneh (režim snímania) 43  
Snímkanie  
Informácie o snímaní 104  
Dátum a čas snímania  
→ Dátum a čas  
Snímky  
Čas zobrazenia 40  
Ochrana 67  
Prehrávanie → Prezeranie  
Vymazávanie 69  
Snímky so sépiovými odtieňmi 53  
Softvér  
Inštalácia 89  
Ukladanie snímok v počítači 90

Spôsob merania 51  
Stabilizácia obrazu 60  
Stred (režim rámu AF) 55  
Súprava sieťového adaptéra 85, 88  
Svetový čas 78

## T

Televízna obrazovka 87  
Tlač 91  
Tracking AF/Sledovanie s AF 56

## U

Ukladanie snímok v počítači 90  
Úpravy  
Inteligentný kontrast 75  
Korekcia červených očí 75  
Orežanie 73  
Vlastné farby 74  
Zmena veľkosti snímok 73  
Úspora energie 23

## V

Veľmi živé (režim snímania) 44  
Videosekvencie  
Čas záznamu 114  
Kvalita snímok (rozlíšenie/  
snímková frekvencia) 37  
Úpravy 76  
Vlastné vyváženie bielej farby 53  
Výbojka 40  
Vyhľadávanie 64  
Vymazanie všetkých snímok 70  
Vymazávanie 69  
Vyváženie bielej farby (farba) 52

## Z

Zaostrovanie  
Bodové priblíženie AF 38  
Pamäť AF 58  
Pomocné automatické  
zaostrovanie 57  
Rámy AF 55  
Zmena veľkosti snímok 73  
Zoom 19, 29, 33  
Zvuky 77

Pred prvým použitím

Základná príručka

Rozšírená príručka

**1** Základné funkcie  
fotoaparátu

**2** Automatický režim

**3** Ďalšie režimy snímania

**4** Režim P

**5** Režim prehrávania

**6** Ponuka nastavení

**7** Príslušenstvo

**8** Dodatok

Register



## Ochranné známky a licencie

- Microsoft a Windows sú ochrannými známkami alebo registrovanými ochrannými známkami spoločnosti Microsoft Corporation v Spojených štátoch a iných krajinách.
- Macintosh a Mac OS sú ochrannými známkami spoločnosti Apple Inc. registrovanými v Spojených štátoch a iných krajinách.
- Logo SDXC je ochrannou známkou spoločnosti SD-3C, LLC.
- Všetky ostatné ochranné známky sú vlastníctvom príslušných vlastníkov.
- Zariadenie obsahuje technológiu exFAT licencovanú spoločnosťou Microsoft.
- This product is licensed under AT&T patents for the MPEG-4 standard and may be used for encoding MPEG-4 compliant video and/or decoding MPEG-4 compliant video that was encoded only (1) for a personal and non-commercial purpose or (2) by a video provider licensed under the AT&T patents to provide MPEG-4 compliant video. No license is granted or implied for any other use for MPEG-4 standard.

\* V prípade potreby sa toto upozornenie uvádza v anglickom jazyku.

## Prehľad

- Neoprávnené šírenie tejto príručky je zakázané.
- Všetky merania sú založené na testovacích štandardoch spoločnosti Canon.
- Informácie, technické parametre a vzhľad výrobku sa môžu zmeniť bez predchádzajúceho upozornenia.
- Ilustrácie a snímky obrazoviek použité v tejto príručke sa môžu mierne líšiť od aktuálneho stavu zariadenia.
- Bez ohľadu na skutočnosti uvedené vyššie nezodpovedá spoločnosť Canon za žiadne straty vyplývajúce z používania tohto výrobku.

Pred prvým použitím

Základná príručka

Rozšírená príručka

**1** Základné funkcie fotoaparátu

**2** Automatický režim

**3** Ďalšie režimy snímania

**4** Režim P

**5** Režim prehrávania

**6** Ponuka nastavení

**7** Príslušenstvo

**8** Dodatok

Register

