

EOS M5

Guide d'utilisation de l'appareil photo

- Prenez soin de lire ce guide, dont la section « Précautions de sécurité » (📖 15), avant d'utiliser l'appareil photo.
- La lecture de ce guide vous aidera à apprendre à utiliser correctement l'appareil photo.
- Rangez-le dans un endroit sûr pour toute référence ultérieure.
- Cliquez sur les touches dans le coin inférieur droit pour accéder aux autres pages.
 - ▶ : Page suivante
 - ◀ : Page précédente
 - 🔄 : Page affichée avant d'avoir cliqué sur un lien
- Pour sauter au début d'un chapitre, cliquez sur le titre du chapitre à droite.

Avant utilisation

Guide élémentaire

Guide avancé

Notions de base de l'appareil photo

Mode Auto / Mode Auto hybride

Autres modes de prise de vue

Mode P

Modes Tv, Av, M, C1 et C2

Mode de lecture

Fonctions sans fil

Menu de réglage

Accessoires

Annexe

Index

FRANÇAIS



Avant utilisation

Informations initiales

Contenu du coffret

Vérifiez que les éléments suivants sont inclus dans le coffret avant d'utiliser l'appareil photo.

Si un élément venait à manquer, contactez le détaillant de votre appareil photo.

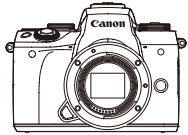

Appareil photo
(avec bouchon du boîtier)



Batterie
LP-E17
(avec couvre-bornes)

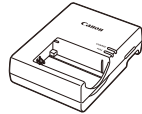

Chargeur de batterie
LC-E17/LC-E17E

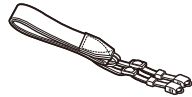

Courroie
EM-300DB

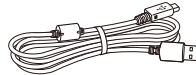

Câble d'interface
IFC-600PCU

- Des documents papier sont également fournis.
- Pour en savoir plus sur l'objectif inclus dans le kit d'objectif, consultez les informations sur l'emballage de l'appareil photo.
- La carte mémoire n'est pas fournie.

Cartes mémoire compatibles

Les cartes mémoire suivantes (vendues séparément) peuvent être utilisées, quelle que soit leur capacité.

- Cartes mémoire SD*¹
- Cartes mémoire SDHC*^{1*2}
- Cartes mémoire SDXC*^{1*2} 

*1 Cartes conformes aux normes SD. Cependant, le fonctionnement de toutes les cartes mémoire avec l'appareil photo n'a pas été vérifié.

*2 Les cartes mémoire UHS-I sont également prises en charge.

Avant utilisation

Guide élémentaire

Guide avancé

Notions de base de l'appareil photo

Mode Auto / Mode Auto hybride

Autres modes de prise de vue

Mode P

Modes Tv, Av, M, C1 et C2

Mode de lecture

Fonctions sans fil

Menu de réglage

Accessoires

Annexe

Index



Remarques préliminaires et mentions légales

- Prenez des photos tests et examinez-les pour vous assurer que les images ont été correctement enregistrées. Veuillez noter que Canon Inc., ses filiales et ses revendeurs ne peuvent être tenus responsables de dommages consécutifs au dysfonctionnement d'un appareil photo ou d'un accessoire, y compris les cartes mémoire, entraînant l'échec de l'enregistrement d'une image ou son enregistrement de manière illisible par le système.
- Si l'utilisateur photographie ou enregistre (vidéo et/ou son) sans autorisation des personnes ou des œuvres protégées par droit d'auteur, cela peut porter atteinte à la vie privée de ces personnes et/ou peut enfreindre les droits légaux de tiers, notamment les droits d'auteur et d'autres droits de propriété intellectuelle, même si de telles photographies ou de tels enregistrements sont destinés à un usage privé uniquement.
- Pour toute information sur la garantie de l'appareil photo ou l'assistance clientèle Canon, reportez-vous aux informations sur la garantie disponibles dans le kit du Manuel de l'utilisateur de l'appareil photo.
- Bien que l'écran fasse appel à des techniques de fabrication de très haute précision et que plus de 99,99 % des pixels répondent aux spécifications, il peut exceptionnellement arriver que certains pixels s'affichent sous la forme de points rouges ou noirs. Ceci n'est pas le signe d'une défaillance de l'appareil photo et n'affectera pas les images enregistrées.
- Si l'appareil photo est utilisé pendant une période prolongée, il peut chauffer. Ceci n'est pas le signe d'une défaillance.

Conventions de ce guide

- Dans ce guide, les icônes sont utilisées pour représenter les touches et les molettes de l'appareil photo correspondantes sur lesquelles elles apparaissent ou auxquelles elles ressemblent.
- Les touches et les commandes suivantes de l'appareil photo sont représentées par des icônes.

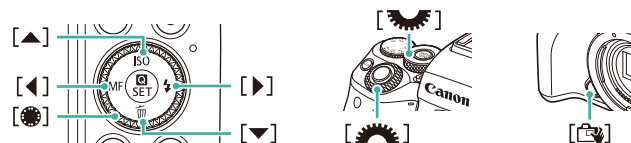

- Les modes de prise de vue, ainsi que les icônes et le texte à l'écran sont indiqués entre crochets.
- ⓘ : Informations importantes que vous devez connaître
- ✍ : Remarques et conseils pour l'utilisation avancée de l'appareil photo
- ☞ : Indique les opérations sur l'écran tactile
- 📖 xx : Pages avec des informations connexes (dans cet exemple, « xx » représente un numéro de page)
- Les instructions de ce guide s'appliquent à l'appareil photo avec les réglages par défaut.
- Par mesure de commodité, tous les objectifs et toutes les bagues d'adaptation monture sont simplement appelés « objectifs » et « bagues d'adaptation monture », qu'ils soient inclus ou vendus séparément.
- Les illustrations de ce guide prennent comme exemple l'appareil photo équipé de l'objectif EF-M15-45mm f/3,5-6,3 IS STM.
- Par commodité, toutes les cartes mémoire prises en charge sont simplement appelées « cartes mémoire ».
- Les symboles « ▶ Photos » et « ▶ Vidéos » sous les titres indiquent comment la fonction est utilisée, à savoir pour des photos ou pour des vidéos.

Avant utilisation

Guide élémentaire

Guide avancé

Notions de base de l'appareil photo

Mode Auto / Mode Auto hybride

Autres modes de prise de vue

Mode P

Modes Tv, Av, M, C1 et C2

Mode de lecture

Fonctions sans fil

Menu de réglage

Accessoires

Annexe

Index



Nomenclature des pièces

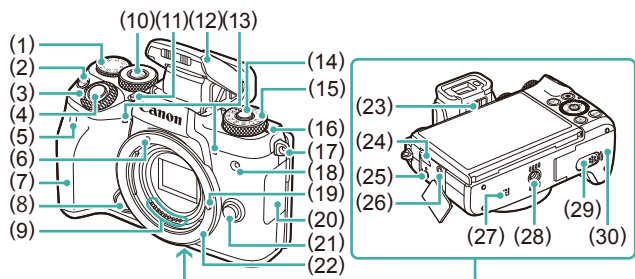

- | | |
|---|--|
| (1) Molette de correction d'exposition | (17) Dispositif de fixation de la courroie |
| (2) Touche [M-Fn (Multi-fonction)] | (18) Lampe |
| (3) Molette principale | (19) Griffe de verrouillage d'objectif |
| (4) Déclencheur | (20) Cache-connecteurs |
| (5) Capteur de télécommande | (21) Bouton de déverrouillage de l'objectif |
| (6) Repère de montage pour objectifs EF-M | (22) Monture d'objectif |
| (7) Poignée | (23) Bouton du correcteur dioptrique |
| (8) Commutateur Toucher/déplacer AF | (24) Borne numérique |
| (9) Contacts | (25) Borne de la télécommande |
| (10) Bouton [Ⓜ] (Fonction de la molette)] | (26) Borne d'entrée (IN) pour microphone externe |
| (11) Touche [⚡ (Flash rétractable)] | (27) [N] (Repère N)*1 |
| (12) Flash | (28) Filetage pour trépied |
| (13) Microphone | (29) Couvercle-bornes du coupleur secteur |
| (14) Bouton de déverrouillage de la molette modes | (30) Couvercle du logement de la batterie et de la carte mémoire |
| (15) Molette modes | |
| (16) Repère de plan focal | |

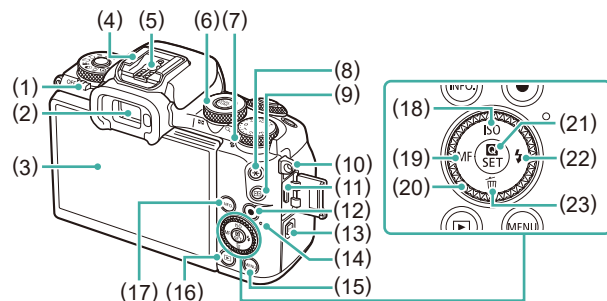

- | | |
|--|--|
| (1) Commutateur d'alimentation | (12) Touche Vidéo |
| (2) Viseur | (13) Touche [(Wi-Fi)] |
| (3) Écran*2 / Panneau tactile | (14) Indicateur |
| (4) Griffes porte-accessoires | (15) Touche [MENU] |
| (5) Contacts de synchronisation du flash | (16) Touche [▶] (Lecture)] |
| (6) Molette de contrôle rapide
Lecture : [Q] (agrandissement) / [index] | (17) Touche [INFO. (Informations)] |
| (7) Haut-parleur | (18) Touche [ISO] / Haut |
| (8) Touche [X] (Mémorisation de l'exposition automatique)] | (19) Touche [MF (Mise au point manuelle)] / Gauche |
| (9) Touche [AF-ON] (Sélecteur de zone AF)] | (20) Molette de sélection |
| (10) Dispositif de fixation de la courroie | (21) Touche [Ⓜ] (Menu Réglage rapide/Réglage)] |
| (11) Borne HDMI™ | (22) Touche [⚡ (Flash)] / Droite |
| | (23) Touche [⏮] (Effacer)] / Bas |

*1 Utilisé avec les fonctions NFC (130).

*2 Il se peut que les gestes ne soient pas détectés aussi facilement si vous appliquez un protecteur d'écran. Le cas échéant, augmentez la sensibilité du panneau tactile (160).



- Vous pouvez tourner la molette de sélection pour effectuer la plupart des opérations possibles avec les touches [▲][▼][◀][▶], comme choisir des éléments et changer d'image.

Avant utilisation

Guide élémentaire

Guide avancé

Notions de base de l'appareil photo

Mode Auto / Mode Auto hybride

Autres modes de prise de vue

Mode P

Modes Tv, Av, M, C1 et C2

Mode de lecture

Fonctions sans fil

Menu de réglage

Accessoires

Annexe

Index



Objectif

Objectif EF-M

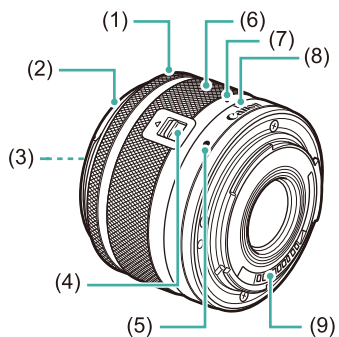

- (1) Bague de mise au point
- (2) Fixation pour pare-soleil
- (3) Filetage de fixation du filtre
- (4) Bouton de rétraction de l'objectif
- (5) Repère de montage pour l'objectif
- (6) Bague de zoom
- (7) Repère de rétraction de l'objectif
- (8) Index de position du zoom
- (9) Contacts

Avant utilisation

Guide élémentaire

Guide avancé

Notions de base de l'appareil photo

Mode Auto / Mode Auto hybride

Autres modes de prise de vue

Mode P

Modes Tv, Av, M, C1 et C2

Mode de lecture

Fonctions sans fil

Menu de réglage

Accessoires

Annexe

Index



Sommaire

Avant utilisation

Informations initiales	2
Contenu du coffret.....	2
Cartes mémoire compatibles	2
Remarques préliminaires et mentions légales.....	3
Conventions de ce guide.....	3
Nomenclature des pièces	4
Objectif.....	5
Fonctionnement de base de l'appareil photo.....	14
Précautions de sécurité.....	15

Guide élémentaire

Procédures de base	18
Préparatifs initiaux.....	18
Fixation de la courroie.....	18
Retrait de la courroie.....	19
Prise en main de l'appareil photo.....	19
Charge de la batterie.....	19
Insertion de la batterie et de la carte mémoire	20
Retrait de la batterie et de la carte mémoire	21
Réglage de la date et de l'heure	21
Modification de la date et de l'heure.....	22
Langue d'affichage.....	23
Montage de l'objectif	23
Retrait de l'objectif	24
Modes d'emploi des objectifs	24
Fixation des objectifs EF et EF-S.....	24

Retrait de l'objectif	25
Utilisation d'un trépied.....	25
Utilisation de la stabilisation de l'image de l'objectif.....	26
Test de l'appareil photo	26
Prise de vue (Scène intelligente auto).....	26
Affichage	28
Effacement d'images	29

Guide avancé

Notions de base de l'appareil photo	30
Marche/Arrêt.....	30
Fonctions Mode éco (Extinction auto)	31
Déclencheur	31
Viseur	32
Modes de prise de vue.....	33
Réglage de l'angle de l'écran.....	33
Inclinaison de l'écran vers le bas.....	33
Inclinaison de l'écran vers le haut	33
Options d'affichage de la prise de vue.....	34
Utilisation du menu Réglage rapide	34
Utilisation des opérations sur l'écran tactile pour configurer les réglages	35
Utilisation de l'écran de menu.....	35
Opérations sur l'écran tactile.....	36
Clavier virtuel.....	37
Affichage de l'indicateur	38
Mode Auto / Mode Auto hybride	39
Prise de vue avec les réglages déterminés par l'appareil photo.....	39
Prise de vue (Scène intelligente auto).....	39

Avant utilisation

Guide élémentaire

Guide avancé

Notions de base de l'appareil photo

Mode Auto / Mode Auto hybride

Autres modes de prise de vue

Mode P

Modes Tv, Av, M, C1 et C2

Mode de lecture

Fonctions sans fil

Menu de réglage

Accessoires

Annexe

Index



Prise de vue en Mode Auto hybride	41
Lecture de résumé vidéo	41
Photos/Vidéos	42
Photos	42
Vidéos	42
Icônes de scène	43
Cadres à l'écran	44
Fonctions courantes et pratiques	44
Utilisation du retardateur	44
Utilisation du retardateur pour éviter l'effet de bougé de l'appareil photo	45
Personnalisation du retardateur	45
Prise de vue en touchant l'écran (Déclenchement tactile)	46
Prise de vue en continu	46
Fonctionnalités de personnalisation des images	47
Modification de la qualité de l'image	47
Capture au format RAW	48
Utilisation du menu	48
Modification du rapport largeur-hauteur	49
Modification de la qualité de l'image vidéo	49
Fonctions de prise de vue pratiques	50
Utilisation du niveau électronique à deux axes	50
Utilisation du Niveau auto	51
Personnalisation du fonctionnement de l'appareil photo	51
Empêcher le déclenchement du faisceau d'assistance autofocus	51
Désactivation de la lampe atténuateur du phénomène des yeux rouges	51
Modification de la durée d'affichage de l'image prise	52
Autres modes de prise de vue	53
Prise de vue avec vos réglages préférés (Création assistée)	53
Sauvegarde/chargement des réglages	54

Sauvegarde des réglages	54
Chargement des réglages	55
Utilisation des réglages des images	55
Affichage des réglages	55
Réglages de la zone de création correspondant aux réglages du mode de création assistée	55
Scènes données	56
Prise d'un autoportrait avec des réglages optimaux (Autoportrait)	57
Amélioration des couleurs sur les photos d'aliments (Aliments)	58
Transmettre une sensation de vitesse en rendant flou l'arrière-plan (Panoramique)	58
Prise de scènes en contre-jour (Contrôle rétroéclairage HDR)	59
Effets d'image (Filtres créatifs)	59
Prise de vue monochrome (N&B granuleux)	60
Prise de vue avec un effet Flou artistique	60
Prise de vue avec un effet d'objectif à très grand angle (Effet très grand angle)	60
Photos ressemblant à des peintures à l'huile (Effet Peinture huile)	61
Photos ressemblant à des aquarelles (Effet Aquarelle)	61
Prise de vue avec un effet d'appareil photo-jouet (Effet Toy Camera)	61
Prises de vue ressemblant à des modèles miniatures (Effet miniature)	62
Vitesse de lecture et durée de lecture estimée (pour un clip d'une minute)	62
Prise de vue de scènes au contraste élevé (Plage dynamique élevée)	63
Ajout d'effets artistiques	63
Filmer des vidéos en mode vidéo	64

Avant utilisation

Guide élémentaire

Guide avancé

Notions de base de l'appareil photo

Mode Auto / Mode Auto hybride

Autres modes de prise de vue

Mode P

Modes Tv, Av, M, C1 et C2

Mode de lecture

Fonctions sans fil

Menu de réglage

Accessoires

Annexe

Index



Mémorisation ou modification de la luminosité de l'image avant l'enregistrement.....	64	Réglage manuel de la température de couleur de la balance des blancs	75
Désactivation de Obturateur lent auto	65	Personnalisation des couleurs (Style d'image).....	75
Enregistrement de vidéos Time-lapse (Vidéo Time-lapse)	65	Personnalisation des styles d'image	76
Réglages audio	66	Sauvegarde des styles d'image personnalisés	77
Réglage du volume d'enregistrement.....	66	Mise au point	77
Désactivation du filtre anti-vent.....	67	Choix de la méthode autofocus	77
Utilisation de l'atténuateur	67	1 collimateur AF	78
Mode P	68	☺+Suivi	78
Prise de vue dans le Programme AE (Mode [P]).....	68	AF zone fluide	78
Configuration de la prise de vue depuis un seul et même écran	69	Choix des sujets sur lesquels effectuer la mise au point (AF tactile).....	79
Luminosité de l'image (Exposition)	69	Prise de vue avec mémorisation de la mise au point automatique.....	79
Réglage de la luminosité de l'image (Correction d'exposition)	69	Prise de vue avec la fonction AF servo.....	80
Désactivation de la Simulation d'exposition	69	Modification du réglage de mise au point	80
Mémorisation de la luminosité/exposition de l'image (Mémorisation de l'exposition automatique).....	70	Réglage précis de la mise au point.....	81
Modification de la méthode de mesure.....	70	Prise de vue en mode de mise au point manuelle	81
Modification de la vitesse ISO.....	71	Identification facile de la zone de mise au point (Repère MF)....	82
Ajustement des Réglages ISO auto	71	Flash.....	82
Bracketing d'exposition automatique (Bracketing)	71	Modification du mode de flash	82
Correction automatique de la luminosité et du contraste (Correction automatique de luminosité).....	72	Auto	83
Prise de vue de sujets lumineux (Priorité hautes lumières).....	72	Activé	83
Couleurs des images	73	Synchro lente	83
Réglage de la balance des blancs.....	73	Désac.	83
Balance des blancs personnalisée	73	Réglage de la correction de l'exposition au flash	83
Correction manuelle de la balance des blancs	74	Prise de vue avec mémorisation de l'exposition au flash.....	84
		Modification de la synchronisation du flash	84
		Modification du mode de mesure du flash.....	84
		Réinitialisation des réglages du flash	85

Avant utilisation

Guide élémentaire

Guide avancé

Notions de base de l'appareil photo

Mode Auto / Mode Auto hybride

Autres modes de prise de vue

Mode P

Modes Tv, Av, M, C1 et C2

Mode de lecture

Fonctions sans fil

Menu de réglage

Accessoires

Annexe

Index



Autres réglages	85
Permutation entre les fonctions à régler avec la molette de contrôle rapide	85
Modification des réglages de l'option Mode Stabilisé	86
Correction du bougé de l'appareil photo pendant l'enregistrement vidéo	86
Correction des aberrations de l'objectif	87
Données de correction d'objectif	87
Modification du niveau de réduction du bruit	88
Utilisation de la réduction bruit multivues	88
Réduction du bruit à une vitesse d'obturation lente	89
Modes Tv, Av, M, C1 et C2	90
Vitesses d'obturation spécifiques (Mode [Tv])	90
Valeurs d'ouverture spécifiques (Mode [Av])	91
Contrôle de profondeur de champ	91
Vitesses d'obturation et valeurs d'ouverture spécifiques (Mode [M])	92
Prises d'expositions longues (Pose longue)	93
Réglage de la puissance du flash	93
Enregistrement de vidéos à des vitesses d'obturation et valeurs d'ouverture spécifiques	94
Personnalisation des commandes et de l'affichage	95
Personnalisation des informations affichées	95
Personnalisation des informations affichées	95
Configuration de la fonction Toucher/déplacer AF	95
Changement des réglages des opérations de Toucher et déplacer	96
Restriction de la zone d'écran disponible pour les opérations de Toucher et déplacer	96
Configuration des fonctions personnalisées	96
Attribution de fonctions aux molettes et aux touches	97

Attribution des fonctions à la molette de contrôle rapide	98
Personnalisation du menu Réglage rapide	99
Choix d'éléments à inclure dans le menu	99
Réagencement des éléments de menu	100
Sauvegarde des réglages de prise de vue	100
Réglages pouvant être sauvegardés	100
Sauvegarde des éléments du menu de prise de vue fréquemment utilisés (Mon menu)	101
Renommage des onglets Mon menu	102
Suppression d'un onglet Mon menu	102
Suppression de tous les onglet ou éléments Mon menu	102
Personnalisation de l'affichage de l'onglet Mon menu	102
Mode de lecture	103
Affichage	103
Opérations sur l'écran tactile	104
Changement de mode d'affichage	105
Personnalisation des informations de prise de vue affichées	105
Avertissement de surexposition (pour les hautes lumières de l'image)	105
Affichage du collimateur AF	105
Affichage quadrillage	105
Histogramme de luminosité	106
Histogramme RVB	106
Lecture des courts-métrages créés lors de la prise de photos (Résumés vidéo)	106
Affichage par date	107
Navigation et filtrage des images	107
Navigation dans les images d'un index	107
Opérations sur l'écran tactile	108
Agrandissement par double toucher	108
Trouver des images correspondant aux critères spécifiés	108
Utilisation de la molette avant pour sauter entre les images	109

Avant utilisation
Guide élémentaire
Guide avancé
Notions de base de l'appareil photo
Mode Auto / Mode Auto hybride
Autres modes de prise de vue
Mode P
Modes Tv, Av, M, C1 et C2
Mode de lecture
Fonctions sans fil
Menu de réglage
Accessoires
Annexe
Index



Opérations sur l'écran tactile	110
Options d'affichage des images	110
Agrandissement des images	110
Opérations sur l'écran tactile	111
Affichage des diaporamas	111
Protection des images	112
Utilisation du menu	112
Sélection individuelle des images	112
Sélection d'une plage	113
Protection de toutes les images en une fois	113
Suppression de toute la protection en une fois	114
Effacement d'images	114
Effacement de plusieurs images en une fois	115
Choix d'une méthode de sélection	115
Sélection individuelle des images	115
Sélection d'une plage	115
Spécification de toutes les images en une fois	116
Rotation des images	116
Utilisation du menu	116
Désactivation de la rotation automatique	117
Classement des images (Classement)	117
Utilisation du menu	117
Édition des photos	118
Recadrage des images	118
Utilisation du menu	119
Rognage	119
Application d'effets de filtre	120
Correction des yeux rouges	121
Traitement des images RAW sur l'appareil photo	122
Utilisation du menu	123
Sélection individuelle des images	123
Sélection d'une plage	124

Édition des vidéos	124
Réduire les tailles de fichier	125
Édition des résumés vidéo	126

Fonctions sans fil..... 127

Fonctions sans fil disponibles	127
Utilisation des fonctions Wi-Fi	127
Utilisation des fonctions Bluetooth®	127
Transfert des images vers un smartphone	128
Transfert des images vers un smartphone avec Bluetooth	128
Transfert d'images vers un smartphone compatible NFC	130
Connexion via NFC avec un appareil photo en mode de prise de vue	130
Connexion via NFC avec un appareil photo en mode de lecture	131
Connexion d'un smartphone via le menu Wi-Fi	132
Utilisation d'un autre point d'accès	134
Confirmation de la compatibilité du point d'accès	134
Utilisation de points d'accès compatibles WPS	134
Connexion aux points d'accès répertoriés	135
Points d'accès précédents	136
Envoi d'images à un service Web enregistré	136
Enregistrement des services Web	136
Enregistrement de CANON IMAGE GATEWAY	137
Enregistrement d'autres services Web	138
Téléchargement d'images vers des services Web	139
Visionnage des images à l'aide d'un lecteur multimédia	140
Impression d'images sans fil depuis une imprimante connectée	141
Envoi d'images vers un autre appareil photo	143
Options d'envoi des images	144
Envoi de plusieurs images	144

Avant utilisation

Guide élémentaire

Guide avancé

Notions de base de l'appareil photo

Mode Auto / Mode Auto hybride

Autres modes de prise de vue

Mode P

Modes Tv, Av, M, C1 et C2

Mode de lecture

Fonctions sans fil

Menu de réglage

Accessoires

Annexe

Index



Sélection individuelle des images.....	144
Sélection d'une plage	145
Envoi des images classées	145
Remarques sur l'envoi d'images.....	146
Choix du nombre de pixels d'enregistrement (Taille d'image).....	146
Ajout de commentaires	146
Envoi automatique d'images (Synchro d'images)	147
Préparatifs initiaux.....	147
Préparation de l'appareil photo.....	147
Préparation de l'ordinateur	147
Envoi d'images.....	148
Affichage des images envoyées via Synchro d'images sur un smartphone	148
Utilisation du smartphone pour voir les images de l'appareil photo et commander l'appareil photo.....	149
Géomarquage des images sur l'appareil photo.....	149
Commande à distance de l'appareil photo depuis un smartphone.....	149
Commande de l'appareil photo par Wi-Fi.....	149
Commande de l'appareil photo par Bluetooth.....	150
Modification ou effacement des réglages sans fil.....	151
Modification des informations de connexion.....	151
Modification du pseudonyme d'un appareil.....	151
Effacement des informations de connexion	152
Spécification des images affichables sur un smartphone	152
Modification du pseudonyme de l'appareil photo	153
Rétablissement des réglages sans fil par défaut.....	153
Effacement des informations des appareils synchronisés via Bluetooth.....	154
Menu de réglage.....	155
Réglage des fonctions de base de l'appareil photo.....	155
Stockage des images d'après les données.....	155

Numérotation de fichiers	155
Formatage des cartes mémoire	156
Formatage simple	156
Changement du système vidéo	157
Étalonnage du niveau électronique	157
Réinitialisation du niveau électronique	157
Utilisation du Mode veille	157
Réglage du Mode éco	158
Luminosité de l'écran	158
Changement de couleur des informations de l'écran	158
Horloge mondiale	159
Date et heure.....	159
Langue d'affichage.....	159
Mise en sourdine des sons de l'appareil photo	159
Activation des sons de l'appareil photo	160
Masquage des conseils et des astuces	160
Énumération des modes de prise de vue par icône	160
Réglage du panneau tactile	160
Nettoyage du capteur d'image.....	161
Désactivation du nettoyage automatique	161
Activation du nettoyage du capteur	161
Nettoyage manuel du capteur	162
Vérification des logos de certification	162
Réglage des informations de copyright à enregistrer sur les images	162
Effacement de toutes les informations de copyright	163
Ajustement d'autres réglages	163
Rétablissement des réglages par défaut de l'appareil photo	163
Rétablissement de tous les réglages par défaut de l'appareil photo.....	163
Rétablissement des réglages par défaut pour les fonctions individuelles	164

Avant utilisation
Guide élémentaire
Guide avancé
Notions de base de l'appareil photo
Mode Auto / Mode Auto hybride
Autres modes de prise de vue
Mode P
Modes Tv, Av, M, C1 et C2
Mode de lecture
Fonctions sans fil
Menu de réglage
Accessoires
Annexe
Index



Accessoires	165
Configuration du système	166
Accessoires en option	167
Objectifs.....	167
Alimentation.....	167
Flashes.....	168
Microphone.....	168
Autres accessoires.....	168
Imprimantes.....	169
Stockage des photos et des vidéos.....	169
Utilisation d'accessoires en option.....	169
Lecture sur un téléviseur.....	169
Alimenter l'appareil photo sur le secteur.....	170
Prise de vue à distance.....	171
Utilisation d'une télécommande (vendue séparément).....	171
Utilisation de la griffe porte-accessoires.....	171
Utilisation d'un flash externe (vendu séparément).....	172
Réglage des fonctions du flash externe.....	172
Réglage des fonctions personnalisées du flash externe.....	174
Rétablissement des réglages par défaut du flash externe.....	174
Utilisation de microphones externes (vendus séparément).....	174
Utilisation des logiciels.....	176
Logiciels.....	176
Mode d'emploi des logiciels.....	176
Vérification de l'environnement de votre ordinateur.....	176
Installation des logiciels.....	176
Sauvegarde des images sur un ordinateur.....	177
Impression de photos.....	178
Impression facile.....	178
Configuration des réglages d'impression.....	179
Rognage des images avant l'impression.....	179

Choix du format de papier et de la mise en page avant l'impression.....	180
Options de mise en page disponibles.....	180
Impression des photos d'identité.....	180
Impression de scènes vidéo.....	181
Options d'impression vidéo.....	181
Ajout d'images à la liste d'impression (DPOF).....	181
Configuration des réglages d'impression.....	182
Configuration de l'impression pour chaque image.....	182
Configuration de l'impression pour une plage d'images.....	183
Configuration de l'impression pour toutes les images.....	183
Effacement de toutes les images de la liste d'impression.....	183
Ajout d'images à un livre photo.....	183
Choix d'une méthode de sélection.....	183
Ajout d'images individuellement.....	184
Ajout de toutes les images à un livre photo.....	184
Retrait de toutes les images d'un livre photo.....	184

Annexe	185
Dépannage.....	185
Messages à l'écran.....	189
Informations à l'écran.....	191
Lors de la prise de vue.....	191
Niveau de la batterie.....	191
Pendant la lecture.....	192
Aff. informations 1.....	192
Aff. informations 2.....	192
Aff. informations 3.....	192
Aff. informations 4.....	192
Aff. informations 5.....	193
Aff. informations 6.....	193
Aff. informations 7.....	193
Aff. informations 8.....	193

Avant utilisation

Guide élémentaire

Guide avancé

Notions de base de l'appareil photo

Mode Auto / Mode Auto hybride

Autres modes de prise de vue

Mode P

Modes Tv, Av, M, C1 et C2

Mode de lecture

Fonctions sans fil

Menu de réglage

Accessoires

Annexe

Index



Récapitulatif du panneau de commande des vidéos	193
Tableaux des fonctions et menus.....	194
Fonctions disponibles dans chaque mode de prise de vue	194
Menu Réglage rapide.....	196
Onglet Prise de vue.....	198
Onglet C.Fn.....	206
Contrôle rapide INFO.....	208
Onglet Configuration	209
Onglet Mon menu.....	209
Onglet Lecture.....	210
Menu Réglage rapide en mode de lecture	210
Précautions de manipulation.....	211
Caractéristiques	212
Type	212
Capteur d'image.....	212
Contrôle de la mise au point.....	212
Contrôle d'exposition	212
Balance des blancs.....	212
Obturbateur.....	213
Flash	213
Viseur/moniteur.....	213
Prise de vue	213
Enregistrement.....	214
Lecture	215
Personnalisation	216
Alimentation	216
Interface	216
Environnement d'exploitation	216
Dimensions (conforme CIPA).....	217
Poids (conforme CIPA)	217
Batterie LP-E17.....	217
Chargeur de batterie LC-E17/LC-E17E.....	217

Index.....	218
Précautions relatives aux fonctions sans fil (Wi-Fi, Bluetooth ou autres).....	220
Précautions relatives aux interférences liées aux ondes radio	220
Précautions relatives à la sécurité	220
Logiciel tiers	221
Informations personnelles et précautions de sécurité.....	221
Marques et licences.....	221
Limitation de la responsabilité	222

Avant utilisation

Guide élémentaire

Guide avancé

Notions de base de l'appareil photo

Mode Auto / Mode Auto hybride

Autres modes de prise de vue

Mode P

Modes Tv, Av, M, C1 et C2

Mode de lecture

Fonctions sans fil

Menu de réglage

Accessoires











Annexe

Index









Fonctionnement de base de l'appareil photo

Prendre une photo



- Utiliser les réglages déterminés par l'appareil photo (Mode Auto, Mode Auto hybride)
 -  39,  41
- Prendre une photo avec les effets de votre choix (Création assistée)
 -  53
- Rendre flou l'arrière-plan / Préserver la netteté de l'arrière-plan (Mode Av)
 -  91
- Figer l'action / Rendre floue l'action (Mode Tv)
 -  90
- Prise d'un autoportrait avec des réglages optimaux (Autoportrait)
 -  57
- Appliquer des effets spéciaux (Filtres créatifs)
 -  59
- Prendre plusieurs photos à la fois (Continu)
 -  46
- Sans utiliser le flash (Flash désactivé)
 -  39
- Apparaître soi-même sur la photo (Retardateur)
 -  44

Afficher

- Afficher les images (Mode de lecture)
 -  103
- Lecture automatique (Diaporama)
 -  111
- Sur un téléviseur
 -  169

- Sur un ordinateur
 -  176
- Parcourir rapidement les images
 -  107
- Effacer les images
 -  114

Réaliser/lire des vidéos

- Réaliser des vidéos
 -  39,  64
- Lecture de vidéos (Mode de lecture)
 -  103



Imprimer

- Imprimer des photos
 -  178

Sauvegarder

- Sauvegarder des images sur un ordinateur
 -  177

Utiliser les fonctions sans fil

- Envoyer des images vers un smartphone
 -  128
- Partager des images en ligne
 -  136
- Envoyer des images vers un ordinateur
 -  147

Avant utilisation

Guide élémentaire

Guide avancé

Notions de base de l'appareil photo

Mode Auto / Mode Auto hybride

Autres modes de prise de vue

Mode P

Modes Tv, Av, M, C1 et C2

Mode de lecture

Fonctions sans fil

Menu de réglage

Accessoires

Annexe

Index



Précautions de sécurité

- Avant d'utiliser le produit, lisez attentivement les précautions de sécurité exposées ci-après. Veillez à toujours utiliser le produit de manière appropriée.
- Les précautions de sécurité indiquées ici ont pour but d'éviter tout risque de dommages corporels et matériels.
- Veuillez lire également les guides fournis avec les accessoires en option que vous utilisez.



Avertissement

Indique un risque de blessure grave ou mortelle.

- Ne déclenchez pas le flash à proximité des yeux. Cela risque de provoquer des lésions oculaires.
- Rangez cet équipement hors de la portée des enfants. Une courroie/dragonne enroulée autour du cou d'un enfant présente un risque de strangulation. Si le produit est pourvu d'un cordon d'alimentation, l'enroulement par inadvertance du cordon autour du cou d'un enfant présente un risque d'asphyxie. Le cache pour griffe porte-accessoires présente un danger en cas d'ingestion. Dans ce cas, consultez immédiatement un médecin.
- Utilisez uniquement des sources d'alimentation recommandées.
- Ne démontez, ne transformez ni ne chauffez le produit.
- Ne retirez pas la pellicule adhésive collée sur la batterie, le cas échéant.
- Évitez de faire tomber le produit ou de le soumettre à des chocs violents.
- Ne touchez pas l'intérieur du produit s'il est cassé, après une chute par exemple.
- Arrêtez immédiatement d'utiliser le produit si de la fumée ou des émanations nocives s'en dégagent ou s'il présente un fonctionnement anormal.
- N'utilisez pas de solvants organiques tels que de l'alcool, de la benzine ou un diluant pour nettoyer le produit.

- Évitez tout contact avec des liquides et ne laissez pas pénétrer de liquides ou de corps étrangers à l'intérieur du produit. Il pourrait en résulter une décharge électrique ou un incendie. Si le produit est mouillé ou si des liquides ou des corps étrangers pénètrent à l'intérieur, retirez la batterie ou les piles ou débranchez-le immédiatement.

- Si votre modèle est pourvu d'un viseur ou d'un objectif interchangeable, ne regardez pas de sources lumineuses intenses par le viseur ou l'objectif (comme le soleil sous un ciel dégagé ou une source d'éclairage artificiel intense).

Cela pourrait provoquer des lésions oculaires.

- Si votre modèle est pourvu d'un objectif interchangeable, ne laissez pas l'objectif (ou l'appareil photo avec l'objectif en place) au soleil sans le cache de l'objectif fixé.

Cela pourrait provoquer un incendie.

- Ne touchez pas le produit branché à la prise secteur pendant un orage. Il pourrait en résulter une décharge électrique ou un incendie. Cessez immédiatement d'utiliser le produit et éloignez-vous.

- Utilisez uniquement la batterie ou les piles recommandées.
- Évitez de placer la batterie ou les piles à proximité d'une flamme ou en contact direct avec celle-ci.

La batterie ou les piles risquent d'exploser ou de fuir, entraînant une décharge électrique, un incendie ou des blessures. Si l'électrolyte s'échappant de la batterie ou des piles entre en contact avec les yeux, la bouche, la peau ou les vêtements, rincez immédiatement à l'eau.

- Si le produit utilise un chargeur de batterie, veuillez noter les précautions suivantes.
 - Retirez régulièrement la fiche et, au moyen d'un chiffon sec, éliminez la poussière et la saleté accumulées sur la fiche, sur l'extérieur de la prise secteur et autour.
 - N'insérez et ne retirez pas la fiche avec les mains mouillées.
 - N'utilisez pas l'équipement de manière à dépasser la capacité nominale de la prise électrique ou des accessoires du câblage. Ne l'utilisez pas si la fiche est endommagée ou si elle n'est pas correctement enfoncée dans la prise.

Avant utilisation

Guide élémentaire

Guide avancé

Notions de base de l'appareil photo

Mode Auto / Mode Auto hybride

Autres modes de prise de vue

Mode P

Modes Tv, Av, M, C1 et C2

Mode de lecture

Fonctions sans fil

Menu de réglage

Accessoires

Annexe

Index



- Évitez tout contact entre des objets métalliques (épingles ou clés, par exemple) ou de la poussière et les bornes ou la fiche.
- Si le produit est pourvu d'un cordon d'alimentation, ne le coupez pas, ne l'endommagez pas, ne le modifiez pas et ne placez pas d'objets lourds dessus.

Il pourrait en résulter une décharge électrique ou un incendie.

- Éteignez l'appareil photo dans les lieux où l'utilisation d'un appareil photo est interdite.

Les ondes électromagnétiques émises par l'appareil photo peuvent perturber le fonctionnement des instruments électroniques ou d'autres dispositifs. Soyez vigilant lorsque vous utilisez le produit dans un endroit où l'utilisation de dispositifs électroniques est restreinte, dans un avion ou dans une structure médicale, par exemple.

- Ne laissez pas l'appareil photo en contact avec la peau pendant des périodes prolongées.

Même si l'appareil photo ne semble pas chaud, cela risque de provoquer des brûlures à basse température qui se manifestent par une rougeur de la peau ou des cloques. Utilisez un trépied dans les endroits chauds ou en cas de mauvaise circulation ou de peau insensible.



Attention

Indique un risque de blessure.

- Prenez soin de ne pas cogner le produit, de ne pas l'exposer à des chocs violents ni de le coincer entre d'autres objets lorsque vous le transportez par la dragonne.

- Veillez à ne pas cogner l'objectif ni à exercer une pression excessive sur celui-ci.

Vous pourriez vous blesser ou endommager l'appareil photo.

- Veillez à ne pas soumettre l'écran à des chocs violents. Si l'écran se fend, vous pourriez vous blesser avec les fragments.

- Lors de l'utilisation du flash, prenez garde de ne pas le recouvrir de vos doigts ou d'un tissu.

Vous pourriez vous brûler ou endommager le flash.

- Évitez d'utiliser, de placer ou de ranger le produit dans les lieux suivants :
 - Endroits directement exposés aux rayons du soleil
 - Endroits susceptibles d'atteindre des températures supérieures à 40 °C
 - Endroits humides ou poussiéreux

Les conditions précitées peuvent provoquer une fuite, une surchauffe ou une explosion de la batterie ou des piles, entraînant un risque de décharge électrique, d'incendie, de brûlures ou d'autres blessures. Une surchauffe et des dommages peuvent entraîner une décharge électrique, un incendie, des brûlures ou d'autres blessures.

- Les effets de transition d'un diaporama peuvent occasionner une gêne en cas de visualisation prolongée.

- Lorsque vous utilisez un objectif en option, un filtre pour objectif ou un adaptateur de filtre (le cas échéant), veillez à fixer solidement ces accessoires.

Si l'accessoire pour objectif se desserre et tombe, il risque de se fendre et les éclats de verre pourraient occasionner des coupures.

- Sur les produits soulevant et abaissant automatiquement le flash, évitez que vos doigts soient pincés par le flash qui s'abaisse.

Vous risqueriez de vous blesser.

Attention

Indique un risque de dommage matériel.

- Ne dirigez pas l'appareil photo vers des sources lumineuses intenses, comme le soleil sous un ciel dégagé ou une source d'éclairage artificiel intense.

Vous risqueriez d'endommager le capteur d'image ou d'autres composants internes.

- Lorsque vous utilisez l'appareil photo sur une plage de sable ou dans un endroit venteux, prenez soin de ne pas laisser pénétrer de la poussière ou du sable à l'intérieur de l'appareil.

- Sur les produits soulevant et abaissant automatiquement le flash, n'enfoncez pas le flash ou ne forcez pas son ouverture. Cela pourrait provoquer un dysfonctionnement du produit.

Avant utilisation

Guide élémentaire

Guide avancé

Notions de base de l'appareil photo

Mode Auto / Mode Auto hybride

Autres modes de prise de vue

Mode P

Modes Tv, Av, M, C1 et C2

Mode de lecture

Fonctions sans fil

Menu de réglage

Accessoires

Annexe

Index



- Essuyez la poussière, la saleté ou tout autre corps étranger collés au flash avec un coton-tige ou un chiffon.

La chaleur émise par le flash peut provoquer l'embrasement du corps étranger ou le dysfonctionnement du produit.

- Retirez et rangez la batterie ou les piles lorsque vous n'utilisez pas le produit.

Une fuite du liquide de la batterie ou des piles peut infliger des dégâts au produit.

- Avant de jeter la batterie ou les piles, couvrez les bornes avec de l'adhésif ou un autre isolant.

Tout contact avec d'autres éléments métalliques peut provoquer un incendie ou une explosion.

- Débranchez le chargeur de batterie utilisé avec le produit lorsque vous ne l'utilisez pas. Ne le couvrez pas avec un chiffon ou autre pendant l'utilisation.

Le fait de laisser le chargeur de batterie branché pendant une période prolongée peut entraîner sa surchauffe et une déformation, voire un incendie.

- Ne laissez pas les batteries exclusives au produit près d'animaux domestiques.

Une morsure d'animal dans la batterie peut provoquer une fuite, une surchauffe ou une explosion, entraînant des dommages matériels ou un incendie.

- Si le produit utilise plusieurs piles, n'utilisez pas ensemble des piles ayant des niveaux de charge différents et n'utilisez pas ensemble des piles neuves et anciennes. N'insérez pas les piles avec les pôles (+) et (-) inversés.

Cela pourrait provoquer un dysfonctionnement du produit.

- Ne vous asseyez pas avec l'appareil photo dans la poche de votre pantalon.

Vous risqueriez de provoquer un dysfonctionnement de l'appareil ou d'endommager l'écran.

- Lorsque vous rangez l'appareil photo dans votre sac, veillez à ce qu'aucun objet dur n'entre en contact avec l'écran. Fermez également l'écran (de sorte qu'il se trouve face au boîtier) si l'écran du produit peut se fermer.

- N'attachez pas d'objets durs au produit.

Vous risqueriez de provoquer un dysfonctionnement de l'appareil ou d'endommager l'écran.



Avant utilisation

Guide élémentaire

Guide avancé

Notions de base de l'appareil photo

Mode Auto / Mode Auto hybride

Autres modes de prise de vue

Mode P

Modes Tv, Av, M, C1 et C2

Mode de lecture

Fonctions sans fil

Menu de réglage

Accessoires

Annexe

Index



Guide élémentaire

Procédures de base

Informations et instructions de base, des préparatifs initiaux à la prise de vue et la lecture

Préparatifs initiaux

Préparez-vous à la prise de vue comme suit.

Fixation de la courroie

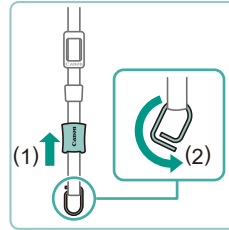

1 Préparez la courroie.

- Tirez sur le cache dans le sens de (1) tout en tenant la boucle.
- Tournez la boucle dans le sens de (2).

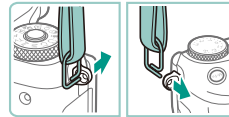

2 Fixez la boucle.

- Faites passer l'extrémité de la boucle par le support comme illustré.

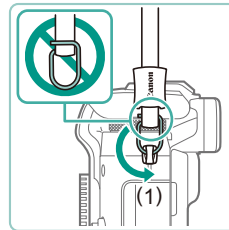

3 Tournez la boucle autour.

- Tournez la boucle dans le sens de (1).
- Lorsque vous tournez la boucle, prenez soin de ne pas faire passer la courroie par le trou sur la boucle.

Avant utilisation

Guide élémentaire

Guide avancé

Notions de base de l'appareil photo

Mode Auto / Mode Auto hybride

Autres modes de prise de vue

Mode P

Modes Tv, Av, M, C1 et C2

Mode de lecture

Fonctions sans fil

Menu de réglage

Accessoires

Annexe

Index



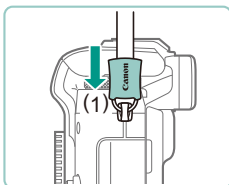

4 Verrouillez la boucle.

- Pour verrouiller la boucle, faites glisser le cache dans le sens de (1) jusqu'au dé clic.
- De l'autre côté de l'appareil photo, verrouillez la boucle de la même façon.



- Suivez toujours ces étapes pour fixer correctement la courroie. Si la courroie n'est pas correctement fixée, l'appareil photo peut tomber.

Retrait de la courroie

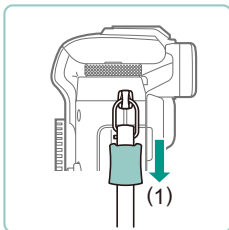

1 Détachez le cache.

- Tirez sur le cache dans le sens de (1) pour le détacher de la boucle.

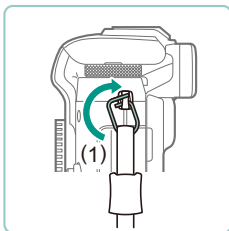

2 Retirez la boucle.

- Tournez la boucle dans le sens de (1).
- Faites passer l'extrémité de la boucle (par le trou) hors du support pour retirer la boucle.

Prise en main de l'appareil photo

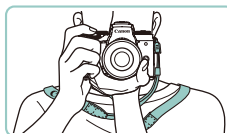

- Placez la courroie autour de votre cou.
- Pendant la prise de vue, gardez les bras près du corps et tenez fermement l'appareil photo pour l'empêcher de bouger. Si vous avez déployé le flash, ne reposez pas les doigts dessus.

Charge de la batterie

Avant d'utiliser l'appareil photo, chargez la batterie avec le chargeur fourni. Veillez à charger la batterie au départ, car l'appareil photo n'est pas vendu avec la batterie chargée.

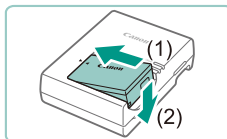

1 Insérez la batterie.

- Retirez le couvercle de la batterie, alignez les repères ▲ sur la batterie et le chargeur, puis insérez la batterie en l'enfonçant (1) et en l'abaissant (2).

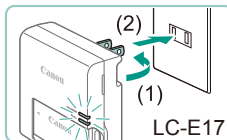

2 Chargez la batterie.

- LC-E17 : sortez la fiche (1) et branchez le chargeur sur une prise secteur (2).
- LC-E17E : branchez le cordon d'alimentation sur le chargeur et l'autre extrémité sur une prise secteur.
- Le témoin de charge devient orange et la charge commence.
- Une fois la charge terminée, le témoin devient vert.

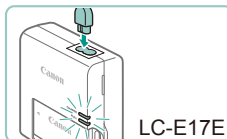

Avant utilisation

Guide élémentaire

Guide avancé

Notions de base de l'appareil photo

Mode Auto / Mode Auto hybride

Autres modes de prise de vue

Mode P

Modes Tv, Av, M, C1 et C2

Mode de lecture

Fonctions sans fil

Menu de réglage

Accessoires

Annexe

Index



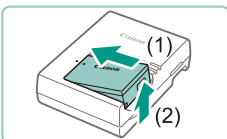

3 Retirez la batterie.

- Après avoir débranché le chargeur de batterie, retirez la batterie en l'enfonçant (1) puis en la soulevant (2).



- Afin de protéger la batterie et de la conserver dans des conditions optimales, ne la chargez pas continuellement pendant plus de 24 heures.
- Pour les chargeurs de batterie utilisant un cordon d'alimentation, ne fixez pas le chargeur ou le cordon à d'autres appareils. Cela pourrait provoquer un dysfonctionnement ou endommager le produit.
- Les problèmes du chargeur de batterie peuvent déclencher un circuit protecteur arrêtant le chargement et faisant clignoter en orange le témoin de charge. Le cas échéant, débranchez la fiche du cordon d'alimentation du chargeur de la prise secteur et retirez la batterie. Fixez à nouveau la batterie au chargeur et patientez un instant avant de raccorder à nouveau le chargeur à la prise secteur.



- Pour en savoir plus sur la durée de charge, voir « Chargeur de batterie LC-E17/LC-E17E » (p. 217) et sur le nombre de prises de vue et la durée d'enregistrement possibles avec une batterie complètement chargée, voir « Alimentation » (p. 216).
- Les batteries chargées se déchargent progressivement, même si elles ne sont pas utilisées. Chargez la batterie le jour de son utilisation (ou juste avant).
- Comme rappel visuel de l'état de charge, fixez le couvercle de la batterie avec ▲ visible sur une batterie chargée et masqué sur une batterie non chargée.
- Le chargeur peut être utilisé dans les régions ayant une alimentation CA de 100 à 240 V (50/60 Hz). Pour les prises secteur de forme différente, utilisez un adaptateur en vente dans le commerce pour la fiche. N'utilisez jamais un transformateur électrique de voyage, car il pourrait endommager la batterie.

Insertion de la batterie et de la carte mémoire

Insérez la batterie fournie et une carte mémoire (vendue séparément) dans l'appareil photo.

Veillez noter qu'avant d'utiliser une carte mémoire neuve ou formatée sur un autre appareil, il est nécessaire de la formater avec cet appareil photo (p. 156).

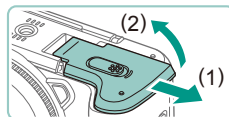

1 Ouvrez le couvercle.

- Faites glisser le couvercle (1) et ouvrez-le (2).

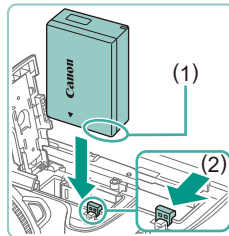

2 Insérez la batterie.

- Avec les bornes de la batterie (1) dans la position illustrée, tenez le verrou de la batterie vers (2) et insérez la batterie jusqu'à ce que le verrou se ferme avec un déclic.
- Si vous insérez la batterie dans le mauvais sens, elle ne peut pas être verrouillée dans la bonne position. Vérifiez toujours que la batterie est tournée dans le bon sens et se verrouille lorsque vous l'insérez.

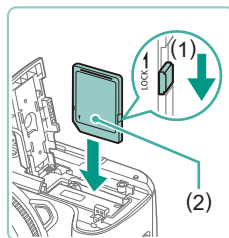

3 Vérifiez la position du taquet de protection contre l'écriture de votre carte et insérez la carte mémoire.

- L'enregistrement n'est pas possible sur les cartes mémoire dont le taquet de protection contre l'écriture est en position verrouillée. Déplacez le taquet vers (1).
- Insérez la carte mémoire avec l'étiquette (2) tournée dans le sens indiqué jusqu'à ce que vous entendiez un déclic.
- Assurez-vous que la carte mémoire est tournée dans le bon sens lorsque vous l'insérez. L'insertion d'une carte mémoire dans le mauvais sens peut endommager l'appareil photo.

Avant utilisation

Guide élémentaire

Guide avancé

Notions de base de l'appareil photo

Mode Auto / Mode Auto hybride

Autres modes de prise de vue

Mode P

Modes Tv, Av, M, C1 et C2

Mode de lecture

Fonctions sans fil

Menu de réglage

Accessoires

Annexe

Index



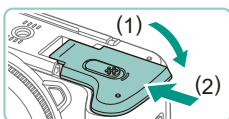

4 Fermez le couvercle.

- Abaissez le couvercle (1) et maintenez-le enfoncé pendant que vous faites glisser le bouton jusqu'au déclic dans la position fermée (2).



- Vous pouvez vérifier le nombre de prises de vue et la durée d'enregistrement par carte mémoire dans les informations affichées (📖 39).

Retrait de la batterie et de la carte mémoire

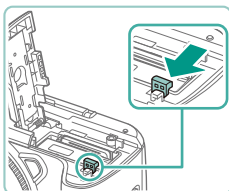

Retirez la batterie.

- Ouvrez le couvercle et appuyez sur le verrou de la batterie dans le sens de la flèche.
- La batterie sort de son logement.

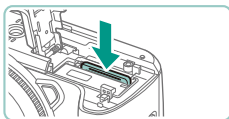

Retirez la carte mémoire.

- Appuyez sur la carte mémoire jusqu'au déclic, puis relâchez-la lentement.
- La carte mémoire sort de son logement.

Réglage de la date et de l'heure

Réglez correctement la date et l'heure actuelles comme suit si l'écran [Date/Heure] s'affiche lorsque vous mettez l'appareil photo sous tension. Les informations spécifiées de cette façon sont enregistrées dans les propriétés de l'image lorsque vous photographiez et sont utilisées lorsque vous gérez les images par date de prise de vue ou imprimez les images en affichant la date.

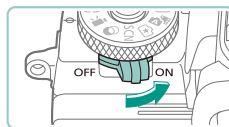

1 Mettez l'appareil photo sous tension.

- Placez le commutateur d'alimentation sur [ON].
- L'écran [Date/Heure] s'affiche.

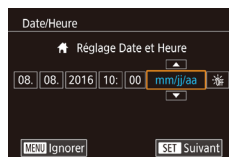

2 Réglez la date et l'heure.

- Appuyez sur les touches [◀][▶] pour choisir un élément.
- Appuyez sur les touches [▲][▼] ou tournez la molette [🌀] pour spécifier la date et l'heure.
- Ceci fait, appuyez sur la touche [Ⓢ].

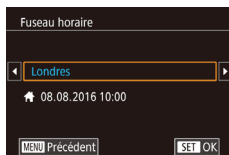

3 Spécifiez le fuseau horaire de votre pays.

- Appuyez sur les touches [◀][▶] pour choisir le fuseau horaire de votre pays.

Avant utilisation

Guide élémentaire

Guide avancé

Notions de base de l'appareil photo

Mode Auto / Mode Auto hybride

Autres modes de prise de vue

Mode P

Modes Tv, Av, M, C1 et C2

Mode de lecture

Fonctions sans fil

Menu de réglage

Accessoires

Annexe

Index





4 Finalisez le processus de réglage.

- Appuyez sur la touche [SET] lorsque vous avez terminé. Après l'affichage d'un message de confirmation, l'écran de réglage disparaît.
- Pour mettre l'appareil photo hors tension, placez le commutateur d'alimentation sur [OFF].



- L'écran [Date/Heure] s'affichera chaque fois que vous mettrez l'appareil photo sous tension tant que vous n'aurez pas réglé la date, l'heure et le fuseau horaire de votre pays. Renseignez les informations correctes.



- Pour régler l'heure d'été (1 heure d'avance), choisissez [☀] à l'étape 2 puis choisissez [☀] en appuyant sur les touches [▲][▼] ou en tournant la molette [⦿].



- Vous pouvez également régler la date et l'heure en touchant l'élément souhaité sur l'écran de l'étape 2, puis en touchant [▲][▼], suivi de [SET]. De la même manière, vous pouvez également régler le fuseau horaire de votre pays en touchant [◀][▶] sur l'écran de l'étape 3, suivi de [SET].

Modification de la date et de l'heure

Ajustez la date et l'heure comme suit.

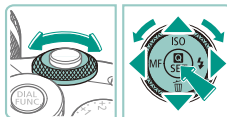
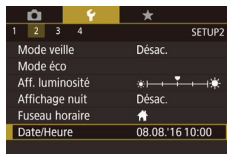
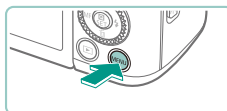

1 Accédez à l'écran de menu.

- Appuyez sur la touche [MENU].

2 Choisissez [Date/Heure].

- Appuyez sur les touches [◀][▶] ou tournez la molette [☀] pour choisir l'onglet [4/2].
- Appuyez sur les touches [▲][▼] ou tournez la molette [⦿] pour choisir [Date/Heure], puis appuyez sur la touche [SET].

3 Modifiez la date et l'heure.

- Exécutez l'étape 2 de « Réglage de la date et de l'heure » (📖21) pour ajuster les réglages.
- Appuyez sur la touche [MENU] pour fermer l'écran de menu.



- Les réglages de la date/heure peuvent être conservés pendant 3 semaines environ par la pile de sauvegarde de la date intégrée à l'appareil photo une fois la batterie retirée.
- La pile de sauvegarde de la date est chargée en 4 heures environ même si l'appareil photo est éteint, une fois que vous insérez une batterie chargée ou si vous insérez un coupleur secteur et raccordez un adaptateur secteur (tous deux vendus séparément, 📖167).
- Lorsque la pile de sauvegarde de la date est déchargée, l'écran [Date/Heure] s'affiche à la mise sous tension de l'appareil photo. Réglez la date et l'heure correctes comme décrit dans « Réglage de la date et de l'heure » (📖21).

Avant utilisation

Guide élémentaire

Guide avancé

Notions de base de l'appareil photo

Mode Auto / Mode Auto hybride

Autres modes de prise de vue

Mode P

Modes Tv, Av, M, C1 et C2

Mode de lecture

Fonctions sans fil

Menu de réglage

Accessoires

Annexe

Index



Langue d'affichage

Changez de langue d'affichage au besoin.

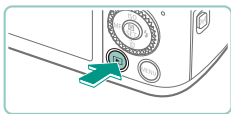

1 Activez le mode de lecture.

- Appuyez sur la touche [INFO].

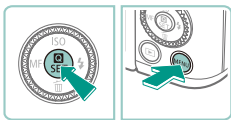

2 Accédez à l'écran de réglage.

- Appuyez sur la touche [MENU] et maintenez-la enfoncée, puis appuyez sur la touche [MENU].

English	Norsk	Română
Deutsch	Svenska	Türkçe
Français	Español	العربية
Nederlands	Ελληνικά	עברית
Dansk	Русский	繁體中文
Português	Polski	繁體中文
Suomi	Čeština	한국어
Italiano	Magyar	日本語
Українська		

3 Réglez la langue d'affichage.

- Appuyez sur les touches [▲][▼][◀][▶] ou tournez la molette [D] pour choisir une langue, puis appuyez sur la touche [INFO].
- Une fois la langue d'affichage définie, l'écran de réglage disparaît.



- Pour modifier la langue d'affichage, vous pouvez également appuyer sur la touche [MENU] et choisir [Langue] sur l'onglet [3].



- Vous pouvez également régler la langue d'affichage en touchant une langue sur l'écran de l'étape 3, puis en la touchant une deuxième fois.

Montage de l'objectif

L'appareil photo est compatible avec les objectifs EF-M. De plus, la bague d'adaptation monture EF-EOS M en option peut être fixée pour utiliser les objectifs EF et EF-S (p. 24).

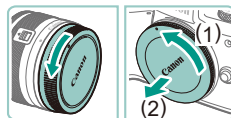

1 Assurez-vous que l'appareil photo est hors tension.

2 Retirez les bouchons.

- Retirez le cache de l'objectif et le bouchon du boîtier en les tournant dans le sens indiqué.

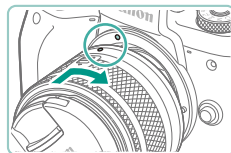

3 Montez l'objectif.

- Alignez les repères de montage (les points blancs) sur l'objectif et l'appareil photo, puis tournez l'objectif dans le sens indiqué jusqu'à ce que vous entendiez un déclic.

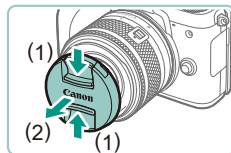

4 Enlevez le bouchon avant de l'objectif.

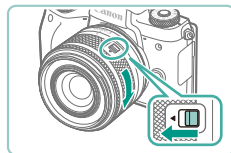

5 Préparez-vous à photographier.

- Avec le repère de rétraction de l'objectif aligné sur l'index de position du zoom, maintenez le bouton de rétraction de l'objectif vers [▲] tout en tournant légèrement la bague de zoom dans le sens indiqué, puis relâchez le bouton.

Avant utilisation

Guide élémentaire

Guide avancé

Notions de base de l'appareil photo

Mode Auto / Mode Auto hybride

Autres modes de prise de vue

Mode P

Modes Tv, Av, M, C1 et C2

Mode de lecture

Fonctions sans fil

Menu de réglage

Accessoires

Annexe

Index



- Continuez à tourner la bague de zoom jusqu'à ce que vous entendiez un déclic indiquant que l'objectif est prêt pour la prise de vue.
- Pour rentrer l'objectif, maintenez le bouton de rétraction de l'objectif vers [▲] tout en tournant la bague de zoom. Alignez le repère de rétraction de l'objectif sur l'index de position du zoom, puis relâchez le bouton.
- Pour effectuer un zoom, tournez manuellement la bague de zoom sur l'objectif.
- Si vous souhaitez effectuer un zoom, faites-le avant la mise au point. Si vous tournez la bague de zoom après la mise au point, vous risquez de la modifier légèrement.



- Pour protéger l'objectif, laissez le cache de l'objectif sur l'objectif lorsque vous n'utilisez pas l'appareil photo.



- Certains objectifs peuvent entraîner un vignettage si le flash intégré est utilisé.

Retrait de l'objectif

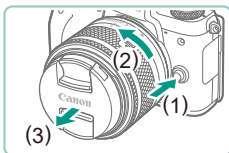

- Assurez-vous que l'appareil photo est hors tension.
- Maintenez enfoncé le bouton de déverrouillage de l'objectif (1) tout en tournant l'objectif dans le sens indiqué (2).

- Tournez l'objectif jusqu'à ce qu'il se bloque, puis retirez-le dans le sens indiqué (3).
- Fixez le cache de l'objectif sur l'objectif après son retrait.



- Minimiser la poussière
 - Changez d'objectif rapidement dans un endroit peu poussiéreux.
 - Fixez le bouchon du boîtier sur l'appareil photo lorsque vous le rangez sans son objectif.
 - Retirez la poussière du bouchon du boîtier avant de le fixer.



- Comme la taille du capteur d'image est inférieure au format 24 x 36 mm, la focale d'objectif équivalente semblera augmenter d'environ 1,6x. Par exemple, la distance focale d'un objectif 15-45 mm est équivalente environ à une distance focale de 24 à 72 mm sur un appareil photo au format 24 x 36 mm.

Modes d'emploi des objectifs

Téléchargez les modes d'emploi d'objectifs depuis la page suivante.
<http://www.canon.com/icpd/>

Fixation des objectifs EF et EF-S

Pour utiliser les objectifs EF et EF-S, fixez la bague d'adaptation monture EF-EOS M en option.

1 Assurez-vous que l'appareil photo est hors tension.

2 Retirez les bouchons.

- Exécutez l'étape 2 de « Montage de l'objectif » (📖23) pour retirer les bouchons.





3 Fixez l'objectif sur l'adaptateur.

- Pour fixer un objectif EF, alignez les points rouges sur l'objectif et l'adaptateur, puis tournez l'objectif dans le sens indiqué jusqu'à ce que vous entendiez un dé clic.
- Pour fixer un objectif EF-S, alignez les carrés blancs sur l'objectif et l'adaptateur, puis tournez l'objectif dans le sens indiqué jusqu'à ce que vous entendiez un dé clic.

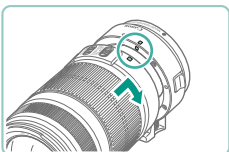

4 Fixez l'adaptateur sur l'appareil photo.

- Alignez les repères de montage (les points blancs) sur l'adaptateur et l'appareil photo, puis tournez l'objectif dans le sens indiqué jusqu'à ce que vous entendiez un dé clic.

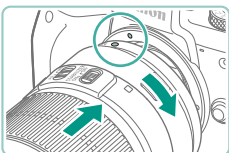

- Lorsque vous tenez ou transportez un appareil photo dont l'objectif est plus lourd que l'appareil photo, soutenez l'objectif.
- Les adaptateurs peuvent prolonger la distance focale minimum ou affecter l'agrandissement maximum ou la plage de prise de vue de l'objectif.
- Si la partie avant (bague de mise au point) de l'objectif tourne pendant la mise au point automatique, ne touchez pas la pièce en rotation.
- Les fonctions de pré-réglage de la mise au point et de zoom motorisé de certains super-téléobjectifs ne sont pas prises en charge.

Retrait de l'objectif

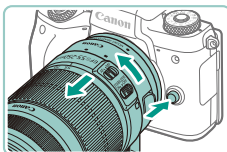

1 Retirez l'adaptateur.

- Assurez-vous que l'appareil photo est hors tension.
- Maintenez enfoncé le bouton de déverrouillage de l'objectif et tournez l'adaptateur (avec l'objectif fixé) dans le sens indiqué.
- Tournez l'adaptateur jusqu'à ce qu'il se bloque, puis retirez-le.

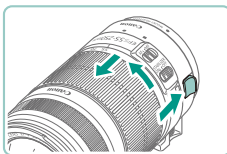

2 Retirez l'objectif.

- Maintenez enfoncé le levier de déverrouillage de l'objectif sur l'adaptateur et tournez l'objectif dans le sens inverse des aiguilles d'une montre.
- Tournez l'objectif jusqu'à ce qu'il se bloque, puis retirez-le.
- Fixez le cache de l'objectif sur l'objectif après son retrait.

Utilisation d'un trépied

Si vous utilisez un trépied alors que l'adaptateur est fixé sur l'appareil photo, utilisez la fixation pour trépied accompagnant l'adaptateur. N'utilisez pas le filetage pour trépied de l'appareil photo.

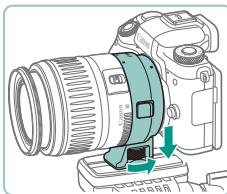

- Montez la fixation pour trépied sur l'adaptateur. Tournez le bouton de la fixation pour trépied pour la serrer solidement en place.
- Fixez le trépied sur la douille de fixation pour trépied.

Avant utilisation

Guide élémentaire

Guide avancé

Notions de base de l'appareil photo

Mode Auto / Mode Auto hybride

Autres modes de prise de vue

Mode P

Modes Tv, Av, M, C1 et C2

Mode de lecture

Fonctions sans fil

Menu de réglage

Accessoires

Annexe

Index





- Avec les objectifs EF pourvus d'une fixation pour trépied (comme les super-téléobjectifs), fixez le trépied sur la fixation pour trépied sur l'objectif.

Utilisation de la stabilisation de l'image de l'objectif

Corrigez le bougé de l'appareil photo au moyen d'un objectif intégrant la fonction de stabilisation de l'image. Les objectifs intégrant la fonction de stabilisation de l'image sont appelés « IS ».

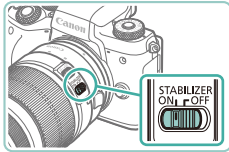

- Placez le bouton de stabilisation de l'image sur l'objectif sur [ON].

Test de l'appareil photo

► Photos ► Vidéos

Suivez ces instructions pour mettre l'appareil photo sous tension, prendre des photos ou filmer des vidéos, puis les afficher.

Prise de vue (Scène intelligente auto)

Pour la sélection entièrement automatique des réglages optimaux pour des scènes données, laissez simplement l'appareil photo déterminer le sujet et les conditions de prise de vue.

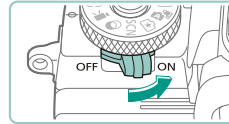

1 Mettez l'appareil photo sous tension.

- Placez le commutateur d'alimentation sur [ON].



2 Activez le mode [A+].

- Maintenez enfoncé le bouton de déverrouillage de la molette modes et tournez la molette modes sur [A+].
- Une icône de scène (1) s'affiche dans le coin supérieur gauche de l'écran.
- Vous trouverez également en haut de l'écran le nombre de photos (2) et la durée des vidéos (3) que la carte peut contenir.
- Des cadres sont affichés autour des visages et des sujets détectés pour indiquer qu'ils sont mis au point.



3 Composez la vue.

- Lorsque vous utilisez un objectif à zoom, faites un zoom en tournant avec les doigts la bague de zoom sur l'objectif.

Avant utilisation

Guide élémentaire

Guide avancé

Notions de base de l'appareil photo

Mode Auto / Mode Auto hybride

Autres modes de prise de vue

Mode P

Modes Tv, Av, M, C1 et C2

Mode de lecture

Fonctions sans fil

Menu de réglage

Accessoires

Annexe

Index



4 Photographiez ou filmez.

Prise de photos

1) Faites la mise au point.

- Appuyez légèrement sur le déclencheur à mi-course. L'appareil photo émet deux bips après la mise au point et les zones AF s'affichent pour indiquer les zones d'image mises au point.

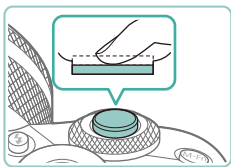

- Si [Ériger le flash] s'affiche, appuyez sur la touche [Flash] pour relever le flash. Il se déclenchera au moment de la prise de vue. Si vous préférez ne pas utiliser le flash, enfoncez-le du doigt dans l'appareil photo.



2) Prenez la photo.

- Appuyez sur le déclencheur à fond pour prendre la photo. (Dans de faibles conditions d'éclairage, le flash se déclenche automatiquement si vous l'avez soulevé.)
- Votre photo reste affichée à l'écran pendant deux secondes environ.
- Même avec la photo affichée, vous pouvez prendre une autre photo en appuyant à nouveau sur le déclencheur.

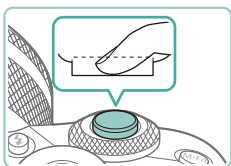

Enregistrement de vidéos

1) Commencez à filmer.

- Appuyez sur la touche vidéo. L'enregistrement débute et [● ENR] s'affiche avec le temps écoulé.
- Des bandes noires affichées en haut et en bas de l'écran indiquent les zones d'image non enregistrées.
- Les cadres affichés autour des visages détectés indiquent qu'ils sont mis au point.
- Dès que l'enregistrement commence, retirez le doigt de la touche vidéo.

2) Terminez l'enregistrement.

- Pour arrêter l'enregistrement vidéo, appuyez à nouveau sur la touche vidéo.



- Si l'appareil photo ne parvient pas à faire la mise au point sur les sujets lorsque vous appuyez légèrement sur le déclencheur, une zone AF orange s'affiche avec [●], et aucune image n'est prise si vous enfoncez le déclencheur à fond.
- Une fois que l'enregistrement commence, la zone d'affichage se rétrécit et les sujets sont agrandis.

Avant utilisation

Guide élémentaire

Guide avancé

Notions de base de l'appareil photo

Mode Auto / Mode Auto hybride

Autres modes de prise de vue

Mode P

Modes Tv, Av, M, C1 et C2

Mode de lecture

Fonctions sans fil

Menu de réglage

Accessoires

Annexe

Index



Affichage

Après avoir pris des photos ou filmé des vidéos, vous pouvez les afficher sur l'écran comme suit.

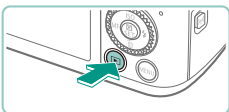

1 Activez le mode de lecture.

- Appuyez sur la touche [Lecture].
- Votre dernière photo est affichée.



2 Choisissez les images.

- Pour afficher l'image précédente, appuyez sur la touche [Précédent] ou tournez la molette [Mode] dans le sens inverse des aiguilles d'une montre. Pour afficher l'image suivante, appuyez sur la touche [Suivant] ou tournez la molette [Mode] dans le sens des aiguilles d'une montre.
- Maintenez les touches [Précédent]/[Suivant] enfoncées pour parcourir rapidement les images.

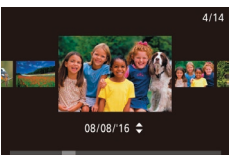

- Pour accéder à cet écran (Mode de défilement de l'affichage), tournez rapidement la molette [Mode]. Dans ce mode, tournez la molette [Mode] pour parcourir les images.
- Pour revenir au mode d'affichage image par image, appuyez sur la touche [Lecture].

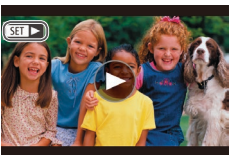

- Les vidéos sont identifiées par une icône [SET]. Pour lire des vidéos, allez à l'étape 3.



3 Lisez les vidéos.

- Appuyez sur la touche [Lecture], puis sur les touches [▲]/[▼] pour choisir [▶], et à nouveau sur la touche [Lecture].
- La lecture commence et une fois la vidéo terminée, [SET ▶] s'affiche.
- Pour régler le volume, appuyez sur les touches [▲]/[▼] pendant la lecture.



- Pour basculer sur le mode de prise de vue à partir du mode de lecture, enfoncez le déclencheur à mi-course (1/2), appuyez sur la touche [Lecture] ou sur la touche vidéo, ou tournez la molette modes.



- Vous pouvez également démarrer la lecture vidéo en touchant [▶]. Pour ajuster le volume, faites glisser rapidement votre doigt vers le haut ou vers le bas de l'écran pendant la lecture.

Avant utilisation

Guide élémentaire

Guide avancé

Notions de base de l'appareil photo

Mode Auto / Mode Auto hybride

Autres modes de prise de vue

Mode P

Modes Tv, Av, M, C1 et C2

Mode de lecture

Fonctions sans fil

Menu de réglage

Accessoires

Annexe

Index



Effacement d'images

Vous pouvez choisir et effacer les images inutiles une par une. Prenez garde lorsque vous effacez des images, car elles ne peuvent pas être récupérées.

1 Choisissez l'image à effacer.

- Appuyez sur les touches [◀][▶] ou tournez la molette [🌀] pour choisir une image.



2 Effacez l'image.

- Appuyez sur la touche [▼].
- Lorsque [Effacer ?] s'affiche, appuyez sur les touches [◀][▶] ou tournez la molette [🌀] pour choisir [Effacer], puis appuyez sur la touche [🌀].
- L'image actuelle est maintenant effacée.
- Pour annuler l'effacement, appuyez sur les touches [◀][▶] ou tournez la molette [🌀] pour choisir [Annuler], puis appuyez sur la touche [🌀].



- Vous pouvez choisir plusieurs images pour les effacer en une fois (📖 115).



- Vous pouvez également effacer l'image actuelle en touchant [Effacer] sur l'écran de l'étape 2.

Avant utilisation

Guide élémentaire

Guide avancé

Notions de base de l'appareil photo

Mode Auto / Mode Auto hybride

Autres modes de prise de vue

Mode P

Modes Tv, Av, M, C1 et C2

Mode de lecture

Fonctions sans fil

Menu de réglage

Accessoires

Annexe

Index



Guide avancé

Notions de base de l'appareil photo

Autres opérations de base et davantage de moyens pour tirer parti de votre appareil photo, notamment options de prise de vue et de lecture

Marche/Arrêt

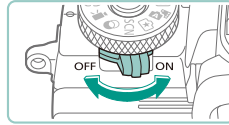

Mode de prise de vue

- Faites glisser le commutateur d'alimentation sur [ON] pour allumer l'appareil photo en mode de prise de vue.
- Pour mettre l'appareil photo hors tension, placez le commutateur d'alimentation sur [OFF].

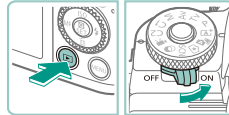

Mode de lecture

- Maintenez enfoncée la touche [] et faites glisser le commutateur d'alimentation sur [ON] pour allumer l'appareil photo en mode de lecture.
- Pour basculer sur le mode de prise de vue, appuyez à nouveau sur la touche [].
- Pour mettre l'appareil photo hors tension, placez le commutateur d'alimentation sur [OFF].



- Avec un objectif EF-M monté sur l'appareil photo éteint, le diaphragme se referme pour réduire la quantité de lumière pénétrant dans l'appareil photo et protéger les pièces internes de l'appareil photo. Par conséquent, l'appareil photo émet un léger bruit lorsqu'il est allumé ou éteint, car le diaphragme s'ajuste.
- Le capteur est nettoyé lorsque l'appareil photo est allumé ou éteint, ce qui produit également un léger bruit. Même avec l'appareil photo éteint, [] s'affiche, étant donné que le capteur est nettoyé. Toutefois, l'icône [] peut ne pas s'afficher si vous allumez et éteignez l'appareil photo à intervalles rapides.
- Pour basculer sur le mode de prise de vue à partir du mode de lecture, enfoncez le déclencheur à mi-course (31), appuyez sur la touche [] ou sur la touche vidéo, ou tournez la molette modes.

Avant utilisation

Guide élémentaire

Guide avancé

Notions de base de l'appareil photo

Mode Auto / Mode Auto hybride

Autres modes de prise de vue

Mode P

Modes Tv, Av, M, C1 et C2

Mode de lecture

Fonctions sans fil

Menu de réglage

Accessoires

Annexe

Index



Fonctions Mode éco (Extinction auto)

- Pour économiser la batterie, l'appareil photo désactive automatiquement l'écran (Aff. désac.), puis s'éteint après une certaine période d'inactivité.
- L'écran est automatiquement désactivé au bout d'une minute d'inactivité environ, et l'appareil photo s'éteint au bout d'une autre minute environ. Pour activer l'écran et vous préparer à la prise de vue lorsque l'écran est éteint, appuyez sur le déclencheur à mi-course (📖 31).



- Si l'écran s'éteint en mode de lecture, vous pouvez également accéder à l'écran de prise de vue enfonçant le déclencheur à mi-course.
- Vous pouvez désactiver Extinction auto et ajuster le délai d'Aff. désac., si vous préférez (📖 158).
- Le Mode éco n'est pas activé lorsque l'appareil photo est connecté à d'autres appareils via Wi-Fi (📖 127) ou lorsqu'il est connecté à un ordinateur (📖 177).

Déclencheur

Pour garantir la netteté du sujet, commencez toujours par maintenir enfoncé le déclencheur à mi-course, puis une fois la mise au point sur le sujet effectuée, enfoncez à fond le déclencheur pour prendre la photo. Dans ce manuel, les opérations du déclencheur sont décrites avec les expressions « appuyer sur le déclencheur à *mi-course* ou à *fond* ».

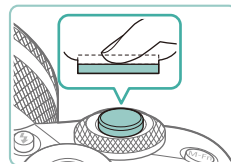

1 Appuyez à mi-course. (Appuyez légèrement pour faire la mise au point.)

- Appuyez sur le déclencheur à mi-course. L'appareil photo émet deux bips et les zones s'affichent autour de la zone d'image mise au point.

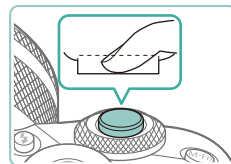

2 Appuyez à fond. (À partir de la position à mi-course, appuyez complètement pour photographier.)

- L'appareil photo prend alors la photo.



- Les sujets peuvent ne pas être nets si vous photographiez sans appuyer d'abord sur le déclencheur à mi-course.

Avant utilisation

Guide élémentaire

Guide avancé

Notions de base de l'appareil photo

Mode Auto / Mode Auto hybride

Autres modes de prise de vue

Mode P

Modes Tv, Av, M, C1 et C2

Mode de lecture

Fonctions sans fil

Menu de réglage

Accessoires

Annexe

Index



Viseur

La prise de vue est plus facile avec un viseur, lequel vous aide à vous concentrer à maintenir la mise au point sur les sujets.

1 Permutez entre l'utilisation de l'écran et du viseur à votre guise.

- Si vous rapprochez le viseur de votre œil, son affichage s'activera et l'écran de l'appareil photo sera désactivé.
- Si vous éloignez le viseur de votre œil, son affichage se désactivera et l'écran de l'appareil photo sera activé.

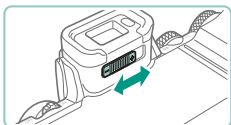

2 Réglez la dioptrie.

- Déplacez le bouton pour rendre bien nettes les images du viseur.



- L'affichage du viseur et l'écran de l'appareil photo ne peuvent pas être activés simultanément.



- Bien que le viseur fasse appel à des techniques de fabrication de très haute précision et que plus de 99,99 % des pixels répondent aux spécifications, il peut exceptionnellement arriver que certains pixels s'affichent sous la forme de points rouges ou noirs. Ceci n'est pas le signe d'une défaillance de l'appareil photo et n'affectera pas les images enregistrées.
- Certains réglages du rapport largeur-hauteur (📖49) provoqueront l'apparition de bandes noires en haut et en bas ou à gauche et à droite de l'écran. Ces zones ne seront pas enregistrées.
- L'écran n'est pas activé lorsque vous éloignez votre œil du viseur si vous avez sélectionné MENU (📖35) > onglet [👤1] > [Param. d'aff.] > [Affichage] > [Manuel] puis [Aff. manuel] > [Viseur].
- L'affichage des informations de prise de vue n'est pas ajusté lorsque vous tenez verticalement l'appareil photo si vous avez sélectionné MENU (📖35) > onglet [📷1] > [Aff. informations de pdv] > [Aff. vert. viseur] > [Désac.].
- Vous pouvez économiser la batterie dans le mode [A+], [P], [Av], [Tv] ou [M] en sélectionnant MENU (📖35) > onglet [📷2] > [Mode affichage] > [Priorité aff.] > [Mode éco], mais le viseur et l'affichage à l'écran peuvent devenir saccadés.
- L'affichage bascule sur l'écran de l'appareil photo si vous accédez au menu Wi-Fi (📖127) pendant l'affichage du viseur.
- Vous pouvez configurer la luminosité de l'affichage (📖158) pour le viseur et l'écran de l'appareil photo séparément.
- Pour réduire l'écran de prise de vue, choisissez MENU (📖35) > onglet [📷2] > [Format d'aff. viseur] > [Affichage 2].

Avant utilisation

Guide élémentaire

Guide avancé

Notions de base de l'appareil photo

Mode Auto / Mode Auto hybride

Autres modes de prise de vue

Mode P

Modes Tv, Av, M, C1 et C2

Mode de lecture

Fonctions sans fil

Menu de réglage

Accessoires

Annexe

Index



Modes de prise de vue

Utilisez la molette modes pour accéder à chaque mode de prise de vue. Alors que vous la tournez, maintenez enfoncé le bouton de déverrouillage de la molette modes au centre de la molette.

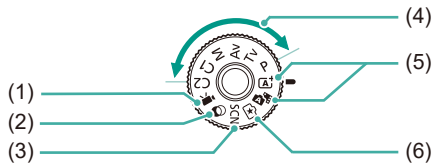

- (1) **Mode vidéo**
Pour réaliser des vidéos (📖64, 📖94). Vous pouvez également filmer des vidéos lorsque la molette modes n'est pas réglée sur le mode vidéo en appuyant simplement sur la touche vidéo.
- (2) **Mode Filtres créatifs**
Ajoutez un vaste choix d'effets aux images lors de la prise de vue (📖59).
- (3) **Mode Scène spéciale**
Photographiez avec les réglages optimaux pour des scènes données (📖56).
- (4) **Modes P, Tv, Av, M, C1 et C2**
Prenez une grande diversité de photos en utilisant vos réglages préférés (📖68, 📖90, 📖91, 📖92, 📖100).
- (5) **Mode Scène intelligente auto / Mode Auto hybride**
Prise de vue entièrement automatique, avec réglages déterminés par l'appareil photo (📖39, 📖41).
- (6) **Mode Création assistée**
Prévisualisez des réglages d'image facile à comprendre pendant la prise de vue. Les réglages peuvent également être sauvegardés et appliqués à nouveau plus tard (📖53).



- Vous pouvez tourner la molette modes pour basculer en mode de prise de vue depuis le mode de lecture.

Réglage de l'angle de l'écran

Vous pouvez ajuster l'angle et l'orientation de l'écran selon la scène ou votre manière de photographier.

Inclinaison de l'écran vers le bas

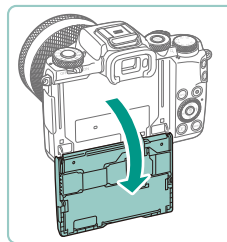

- L'écran peut s'ouvrir à environ 180°.
- Lorsque vous vous prenez en photo, vous pouvez voir une image inversée de vous-même en faisant pivoter l'écran vers l'avant de l'appareil photo.

Inclinaison de l'écran vers le haut

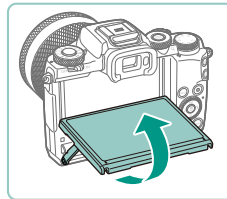

- Soulevez le bas de l'écran vers vous.
- L'écran peut s'ouvrir à environ 85°.



- Lorsque vous n'utilisez pas l'appareil photo, maintenez l'écran fermé.
- Ne forcez pas trop l'ouverture de l'écran sous peine d'endommager l'appareil photo.



- Pour annuler l'affichage inversé, choisissez MENU (📖35) > onglet [📷1] > [Aff. inversé] > [Désac.].

Avant utilisation

Guide élémentaire

Guide avancé

Notions de base de l'appareil photo

Mode Auto / Mode Auto hybride

Autres modes de prise de vue

Mode P

Modes Tv, Av, M, C1 et C2

Mode de lecture

Fonctions sans fil

Menu de réglage

Accessoires

Annexe

Index



Options d'affichage de la prise de vue

Appuyez sur la touche **[INFO]** pour afficher ou masquer les informations de prise de vue, le quadrillage ou le niveau électronique. Pour configurer l'affichage à l'écran plus en détail, accédez à l'onglet **[1]** > [Aff. informations de pdv] (105).



- La luminosité de l'écran est automatiquement augmentée par la fonction de vision nocturne lorsque vous photographiez sous un faible éclairage, facilitant ainsi la vérification du cadrage des photos. Cependant, la luminosité de l'image à l'écran peut ne pas correspondre à celle de vos photos. Veuillez noter que les déformations de l'image à l'écran ou le mouvement saccadé du sujet n'affecteront pas les images enregistrées.
- Pour les options d'affichage de lecture, voir « Changement de mode d'affichage » (105).

Utilisation du menu Réglage rapide

Configurez les fonctions fréquemment utilisées dans le menu **[Q]** (Réglage rapide).

Veuillez noter que les éléments de menu et les options varient en fonction du mode de prise de vue (196) ou de lecture (210).



1 Accédez au menu **[Q]**.

- Appuyez sur la touche **[Q]**.



(1)

2 Choisissez un élément du menu.

- Appuyez sur les touches **[▲]**/**[▼]** pour choisir un élément de menu (1).
- Les options disponibles (2) sont indiquées en bas de l'écran.

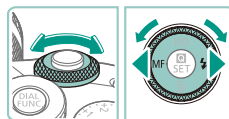

3 Choisissez une option.

- Appuyez sur les touches **[◀]**/**[▶]** ou tournez la molette **[Q]** ou **[SET]** pour choisir une option.
- Les éléments étiquetés avec une icône **[INFO]** peuvent être configurés en appuyant sur la touche **[INFO]**.



4 Confirmez votre choix et quittez l'écran.

- Appuyez sur la touche **[Q]**.
- L'écran antérieur à votre appui sur la touche **[Q]** à l'étape 1 s'affiche à nouveau, indiquant l'option que vous avez configurée.

Avant utilisation

Guide élémentaire

Guide avancé

Notions de base de l'appareil photo

Mode Auto / Mode Auto hybride

Autres modes de prise de vue

Mode P

Modes Tv, Av, M, C1 et C2

Mode de lecture

Fonctions sans fil

Menu de réglage

Accessoires

Annexe

Index





- Vous pouvez également choisir une option à l'étape 3 en tournant la molette [REGLAGE].
- Pour annuler tout changement de réglage accidentel, vous pouvez rétablir les réglages par défaut de l'appareil photo (📖 163).
- Vous pouvez également fermer l'écran en choisissant [RETOUR] parmi les éléments de menu et en appuyant sur la touche [MENU].

Utilisation des opérations sur l'écran tactile pour configurer les réglages



- Touchez [Q] dans le coin supérieur droit de l'écran pour accéder au menu Réglage rapide.
- Touchez un élément du menu, puis une option pour terminer le réglage.
- Pour revenir à l'écran précédent, touchez l'élément de menu [RETOUR] ou touchez à nouveau l'option sélectionnée.
- Vous pouvez accéder à l'écran pour les options étiquetées avec une icône [INFO] en touchant [INFO].

Utilisation de l'écran de menu

Configurez un éventail de fonctions de l'appareil photo par le biais de l'écran de menu comme suit.



1 Accédez à l'écran de menu.

- Appuyez sur la touche [MENU].

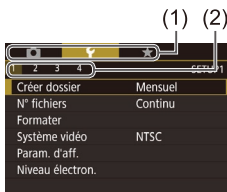

2 Choisissez un onglet.

- Appuyez sur les touches [◀][▶] ou tournez la molette [REGLAGE] pour choisir un onglet.
- Les onglets représentent les fonctions (1), comme la prise de vue ([REGLAGE]), la lecture ([RETOUR]) ou les réglages ([INFO]), ou les pages dans chaque fonction (2). Les onglets sont identifiés dans ce mode d'emploi en associant la fonction et la page, comme dans [RETOUR]1.



3 Choisissez un élément du menu.

- Appuyez sur les touches [▲][▼] ou tournez la molette [REGLAGE] pour choisir un élément, puis appuyez sur la touche [RETOUR].
- Pour les éléments de menu dont les options ne sont pas affichées, appuyez d'abord sur la touche [INFO] pour changer d'écran, puis appuyez sur les touches [▲][▼] ou tournez la molette [REGLAGE] pour sélectionner l'élément de menu.
- Pour revenir à l'écran précédent, appuyez sur la touche [MENU].

Avant utilisation

Guide élémentaire

Guide avancé

Notions de base de l'appareil photo

Mode Auto / Mode Auto hybride

Autres modes de prise de vue

Mode P

Modes Tv, Av, M, C1 et C2

Mode de lecture

Fonctions sans fil

Menu de réglage

Accessoires

Annexe

Index



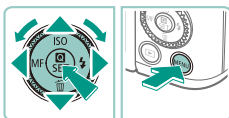
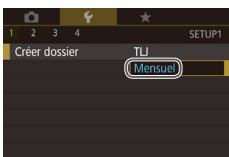

4 Choisissez une option.

- Lorsque les options sont répertoriées à la verticale, appuyez sur les touches [▲][▼] ou tournez la molette [🌀] pour choisir une option.
- Lorsque les options sont répertoriées à l'horizontale, appuyez sur les touches [◀][▶] ou tournez la molette [🌀] pour choisir une option.

5 Confirmez votre choix et quittez l'écran.

- Appuyez sur la touche [🔑] pour confirmer votre choix et revenir à l'écran de sélection des éléments de menu.
- Appuyez sur la touche [MENU] pour revenir à l'écran affiché avant votre appui sur la touche [MENU] à l'étape 1.



- Vous pouvez également choisir les onglets de fonction en appuyant sur la touche [M-Fn] à l'étape 2.
- Vous pouvez également choisir un élément ou une option aux étapes 3 et 4 en tournant la molette [🌀].
- Pour annuler tout changement de réglage accidentel, vous pouvez rétablir les réglages par défaut de l'appareil photo (📖 163).
- Les éléments de menu disponibles varient en fonction du mode de prise de vue ou de lecture sélectionné (📖 198 – 📖 210).

Opérations sur l'écran tactile

- Pour choisir les onglets, appuyez sur la touche [MENU] pour accéder à l'écran de menu, puis touchez l'onglet de la fonction et l'onglet de la page de votre choix.
- Touchez un élément pour le choisir, puis touchez-le à nouveau.
- Touchez une option pour terminer le réglage et revenir à l'écran de sélection des éléments de menu.
- Pour configurer les éléments de menu pour lesquels aucune option n'est indiquée, touchez d'abord l'élément de menu pour accéder à l'écran de réglage. Pour revenir à l'écran précédent, touchez [MENU↩].
- Vous pouvez également toucher les éléments de saisie (comme les cases à cocher ou les zones de texte) pour les sélectionner. Et vous pouvez saisir du texte en touchant le clavier virtuel.
- Toucher [INFO], [MENU] ou [SET] a le même effet qu'appuyer sur les touches [INFO], [MENU] ou [🔑], respectivement.
- Pour faire disparaître le menu, appuyez à nouveau sur la touche [MENU].

Avant utilisation

Guide élémentaire

Guide avancé

Notions de base de l'appareil photo

Mode Auto / Mode Auto hybride

Autres modes de prise de vue

Mode P

Modes Tv, Av, M, C1 et C2

Mode de lecture

Fonctions sans fil

Menu de réglage

Accessoires

Annexe

Index



Clavier virtuel

Utilisez le clavier virtuel pour renseigner les réglages sans fil (📖 127) ou d'autres informations. Veuillez noter que la longueur et le type des informations pouvant être saisies dépendent de la fonction que vous utilisez.

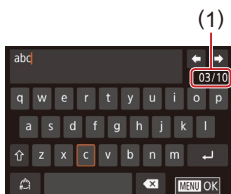

(1) Saisir des caractères

- Touchez les caractères pour les saisir.
- La quantité d'informations pouvant être saisies (1) dépend de la fonction que vous utilisez.

Déplacer le curseur

- Touchez [←][→].

Saisir des sauts de ligne

- Touchez [↵].

Changer de mode de saisie

- Pour basculer sur les numéros ou les symboles, touchez [123].
- Touchez [⇧] pour saisir des lettres majuscules.
- Les modes de saisie disponibles dépendent de la fonction que vous utilisez.

Supprimer des caractères

- Touchez [✕] pour effacer le caractère précédent.
- Si vous touchez continuellement [✕], cinq caractères à la fois seront effacés.

Confirmer la saisie et revenir à l'écran précédent

- Appuyez sur la touche [MENU].



- Pour certaines fonctions, [↵] ne s'affiche pas et ne peut pas être utilisé.



- Une autre façon d'utiliser le clavier consiste à appuyer sur les touches [▲][▼][◀][▶] ou à tourner les molettes [🔍][🔍] pour sélectionner les caractères ou les icônes, puis à appuyer sur la touche [🔍]. Vous pouvez également déplacer le curseur en tournant la molette [🔍]. Pour revenir à l'écran précédent, appuyez sur la touche [MENU].

Avant utilisation

Guide élémentaire

Guide avancé

Notions de base de l'appareil photo

Mode Auto / Mode Auto hybride

Autres modes de prise de vue

Mode P

Modes Tv, Av, M, C1 et C2

Mode de lecture

Fonctions sans fil

Menu de réglage

Accessoires

Annexe

Index



Affichage de l'indicateur

L'indicateur au dos de l'appareil photo (📖4) clignote en vert dans les situations suivantes.

- Lors de la connexion à un ordinateur (📖177)
- Affichage éteint (📖31, 📖157, 📖158)
- Démarrage, enregistrement ou lecture
- Communication avec d'autres appareils
- Prises d'expositions longues (📖90, 📖92)
- Connexion/transmission via Wi-Fi



- Lorsque l'indicateur clignote vert, ne mettez jamais hors tension l'appareil photo, n'ouvrez pas le couvercle du logement de la batterie et de la carte mémoire, et n'agitez ou ne secouez pas l'appareil photo, sous peine d'altérer les images ou d'endommager l'appareil photo ou la carte mémoire.

Avant utilisation

Guide élémentaire

Guide avancé

Notions de base de l'appareil photo

Mode Auto / Mode Auto hybride

Autres modes de prise de vue

Mode P

Modes Tv, Av, M, C1 et C2

Mode de lecture

Fonctions sans fil

Menu de réglage

Accessoires

Annexe

Index



Mode Auto / Mode Auto hybride

Mode pratique pour des photos et des vidéos faciles avec un plus grand contrôle de la prise de vue

Prise de vue avec les réglages déterminés par l'appareil photo

Pour la sélection entièrement automatique des réglages optimaux pour des scènes données, laissez simplement l'appareil photo déterminer le sujet et les conditions de prise de vue.

Prise de vue (Scène intelligente auto)

► Photos ► Vidéos

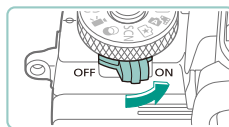

1 Mettez l'appareil photo sous tension.

- Placez le commutateur d'alimentation sur [ON].



2 Activez le mode [A+].

- Maintenez enfoncé le bouton de déverrouillage de la molette modes et tournez la molette modes sur [A+].
- Une icône de scène s'affiche dans le coin supérieur gauche de l'écran (📖43).
- Des cadres sont affichés autour des visages et des sujets détectés pour indiquer qu'ils sont mis au point.



3 composez la vue.

- Lorsque vous utilisez un objectif à zoom, faites un zoom en tournant avec les doigts la bague de zoom sur l'objectif.

Avant utilisation

Guide élémentaire

Guide avancé

Notions de base de l'appareil photo

Mode Auto / Mode Auto hybride

Autres modes de prise de vue

Mode P

Modes Tv, Av, M, C1 et C2

Mode de lecture

Fonctions sans fil

Menu de réglage

Accessoires

Annexe

Index



4 Photographiez ou filmez.

Prise de photos

1) Faites la mise au point.

- Appuyez sur le déclencheur à mi-course. L'appareil photo émet deux bips après la mise au point et les zones AF s'affichent pour indiquer les zones d'image mises au point.

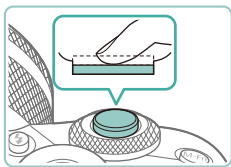

- Si [Ériger le flash] s'affiche, appuyez sur la touche [Flash] pour relever le flash. Il se déclenchera au moment de la prise de vue. Si vous préférez ne pas utiliser le flash, enfoncez-le du doigt dans l'appareil photo.

2) Prenez la photo.

- Appuyez sur le déclencheur à fond pour prendre la photo. (Dans de faibles conditions d'éclairage, le flash se déclenche automatiquement si vous l'avez soulevé.)
- Votre photo reste affichée à l'écran pendant deux secondes environ.
- Même avec la photo affichée, vous pouvez prendre une autre photo en appuyant à nouveau sur le déclencheur.

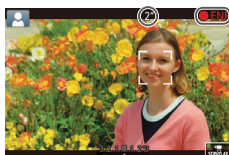
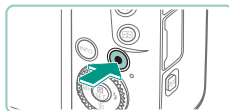
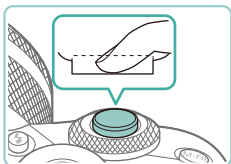

Enregistrement de vidéos

1) Commencez à filmer.

- Appuyez sur la touche vidéo. L'enregistrement débute et [● ENR] s'affiche avec le temps écoulé.
- Des bandes noires affichées en haut et en bas de l'écran indiquent les zones d'image non enregistrées.
- Les cadres affichés autour des visages détectés indiquent qu'ils sont mis au point.
- Dès que l'enregistrement commence, retirez le doigt de la touche vidéo.

2) Redimensionnez le sujet et recadrez la scène au besoin.

- Pour redimensionner le sujet, répétez les opérations de l'étape 3. Veuillez noter toutefois que le bruit de fonctionnement de l'appareil photo sera enregistré.
- Lorsque vous recadrez les scènes, la mise au point, la luminosité et les couleurs sont automatiquement ajustées.

3) Terminez l'enregistrement.

- Pour arrêter l'enregistrement vidéo, appuyez à nouveau sur la touche vidéo.
- L'enregistrement s'arrête automatiquement lorsque la carte mémoire est pleine.

Avant utilisation

Guide élémentaire

Guide avancé

Notions de base de l'appareil photo

Mode Auto / Mode Auto hybride

Autres modes de prise de vue

Mode P

Modes Tv, Av, M, C1 et C2

Mode de lecture

Fonctions sans fil

Menu de réglage

Accessoires

Annexe

Index



Prise de vue en Mode Auto hybride

► Photos ► Vidéos

Pour réaliser un court-métrage de la journée, il vous suffit de prendre des photos. L'appareil photo enregistre des clips de 2 à 4 secondes avant chaque prise, lesquels sont ensuite combinés en un résumé vidéo.

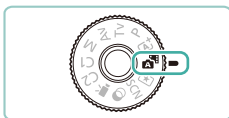

1 Activez le mode [Auto hybride].

- Exécutez l'étape 2 de « Prise de vue (Scène intelligente auto) » (📖39) et choisissez [Auto hybride].



2 composez la vue.

- Exécutez les étapes 3 à 4 de « Prise de vue (Scène intelligente auto) » (📖39) pour cadrer la vue et faire la mise au point.
- Pour des résumés vidéo encore plus impressionnants, dirigez l'appareil photo sur les sujets pendant environ quatre secondes avant de prendre des photos.

3 Prenez la photo.

- Exécutez l'étape 4 de « Prise de vue (Scène intelligente auto) » (📖39) pour prendre une photo.
- L'appareil photo enregistre à la fois une photo et un clip vidéo. Le clip, qui se termine par la photo et un bruit d'obturation, forme un chapitre dans le résumé vidéo.



- La durée de vie de la batterie est plus courte dans ce mode que dans le mode [Auto], étant donné que des résumés vidéo sont enregistrés pour chaque prise.
- Il se peut qu'un résumé vidéo ne soit pas enregistré si vous prenez une photo immédiatement après avoir mis l'appareil photo sous tension, choisissez le mode [Auto hybride] ou utilisez l'appareil photo de toute autre façon.
- Tout bruit et toute vibration liés au fonctionnement de l'appareil photo ou de l'objectif sont enregistrés dans les résumés vidéo.



- La qualité d'image des résumés vidéo est [Full HD 29.97P] pour NTSC ou [Full HD 25.00P] pour PAL. Cela dépend du format de sortie vidéo (📖157).
- Les sons ne sont pas émis lorsque vous appuyez sur le déclencheur à mi-course ou enclenchez le retardateur.
- Les résumés vidéo sont sauvegardés comme fichiers vidéo distincts dans les cas suivants, même s'ils ont été enregistrés le même jour en mode [Auto hybride].
 - La taille de fichier du résumé vidéo atteint environ 4 Go ou la durée d'enregistrement totale atteint environ 16 minutes et 40 secondes.
 - Le résumé vidéo est protégé (📖112).
 - Les réglages d'heure d'été (📖21), du système vidéo (📖157), du fuseau horaire (📖159) ou des informations de copyright (📖162) sont modifiés.
 - Un nouveau dossier est créé (📖155).
- Les bruits d'obturation enregistrés ne peuvent pas être modifiés ou effacés.
- Si vous préférez enregistrer les résumés vidéo sans photos, ajustez au préalable le réglage. Choisissez MENU (📖35) > onglet [📷6] > [Type de résumé] > [Aucune photo] (📖35).
- Les chapitres individuels peuvent être édités (📖126).

Avant utilisation
Guide élémentaire
Guide avancé
Notions de base de l'appareil photo
Mode Auto / Mode Auto hybride
Autres modes de prise de vue
Mode P
Modes Tv, Av, M, C1 et C2
Mode de lecture
Fonctions sans fil
Menu de réglage
Accessoires
Annexe
Index

Lecture de résumé vidéo

Affichez une photo prise en mode [Auto hybride] pour lire le résumé vidéo créé le même jour ou spécifiez la date du résumé vidéo à lire (📖106).



Photos/Vidéos



- Si l'appareil photo ne fait aucun bruit de fonctionnement, il se peut qu'il ait été allumé en appuyant sur la touche **INFO**. Pour activer les sons, appuyez sur la touche **MENU**, choisissez [Signal sonore] sur l'onglet [3], puis appuyez sur les touches [▲][▼] ou tournez la molette [4] pour choisir [Activé].

Photos



- Si l'appareil photo ne parvient pas à faire la mise au point sur les sujets lorsque vous appuyez sur le déclencheur à mi-course, une zone AF orange s'affiche avec [1], et aucune image n'est prise si vous enfoncez le déclencheur à fond.
- La mise au point peut prendre plus de temps ou être incorrecte si aucune personne ou aucun autre sujet ne sont détectés, si les sujets sont sombres ou manquent de contraste ou sous un éclairage très lumineux.
- Une icône [2] clignotante vous avertit que les images seront plus susceptibles d'être floues en raison du bougé de l'appareil photo. Le cas échéant, montez l'appareil photo sur un trépied ou prenez d'autres mesures pour le stabiliser.
- Si vos photos sont sombres malgré le déclenchement du flash, rapprochez-vous du sujet. Pour en savoir plus sur la portée du flash, voir « Flash » (p. 213).
- Pour réduire les yeux rouges et faciliter la mise au point, il arrive que la lampe s'allume lors de la prise de vue dans de faibles conditions d'éclairage.
- Le vignetage ou les zones d'image sombres peuvent se produire avec certains objectifs au déclenchement du flash.
- L'apparition d'une icône [3] clignotante lorsque vous essayez de photographier indique que la prise de vue n'est pas possible tant que le flash n'est pas rechargé. La prise de vue pouvant reprendre dès que le flash est prêt, appuyez sur le déclencheur à fond et patientez ou bien relâchez-le et appuyez à nouveau dessus.
- Bien que vous puissiez photographier à nouveau avant que l'écran de prise de vue s'affiche, votre prise précédente peut déterminer la mise au point, la luminosité et les couleurs utilisées.



- Le vignetage apparaît dans les prévisualisations juste après la prise, avant que les images finales sauvegardées ne s'affichent.
- Vous pouvez modifier la durée d'affichage des images après la prise (p. 52).

Vidéos



- L'appareil photo peut chauffer pendant l'enregistrement répété de vidéos sur une période prolongée. Ceci n'est pas le signe d'une défaillance.
- Éloignez les doigts du microphone (1) pendant l'enregistrement vidéo. Si vous obstruez le microphone, vous risquez d'empêcher l'enregistrement du son ou le son enregistré risque d'être assourdi.

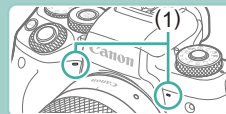

- Évitez de toucher les commandes de l'appareil photo autres que la touche vidéo et le panneau tactile lorsque vous filmez des vidéos, car les sons émis par l'appareil photo seront enregistrés. Pour ajuster les réglages ou effectuer d'autres opérations pendant l'enregistrement, utilisez le panneau tactile dans la mesure du possible.
- Les bruits mécaniques de l'objectif et de l'appareil photo sont également enregistrés. Ces bruits peuvent être moins importants si vous utilisez un microphone externe en option (p. 174).
- Après le lancement de l'enregistrement vidéo, la zone d'affichage de l'image change et les sujets sont agrandis pour permettre la correction d'un bougé important de l'appareil photo. Pour filmer des sujets à la taille affichée avant l'enregistrement, ajustez le réglage de stabilisation de l'image (p. 86).

Avant utilisation

Guide élémentaire

Guide avancé

Notions de base de l'appareil photo

Mode Auto / Mode Auto hybride

Autres modes de prise de vue

Mode P

Modes Tv, Av, M, C1 et C2

Mode de lecture

Fonctions sans fil

Menu de réglage

Accessoires

Annexe

Index





- Le son est enregistré en stéréo.
- Pendant l'enregistrement vidéo, le bruit de fonctionnement de l'objectif lors de la mise au point automatique peut également être enregistré. Les bruits de l'objectif peuvent être moins importants si vous utilisez un microphone externe en option. Si vous préférez ne pas enregistrer le son, choisissez MENU (📖35) > onglet [📷7] > [Enr. son] > [Désac.].
- Pour garder la mise au point fixe pendant l'enregistrement vidéo, choisissez MENU (📖35) > onglet [📷7] > [AF Servo vidéo] > [Désac.].
- Chaque vidéo dépassant 4 Go est divisée en plusieurs fichiers. Pour vous avertir environ 30 secondes avant que la vidéo n'atteigne 4 Go, la durée écoulée sur l'écran d'enregistrement se met à clignoter. Si vous continuez à filmer et dépasser 4 Go, l'appareil photo crée automatiquement un nouveau fichier vidéo et le clignotement cesse. Veuillez noter que la lecture automatique des fichiers vidéo divisés l'un après l'autre n'est pas possible. Lisez chaque vidéo séparément.

Icônes de scène

► Photos ► Vidéos

En modes [A+] et [A-], les scènes de prise de vue déterminées par l'appareil photo sont indiquées par l'icône affichée et les réglages correspondants sont automatiquement sélectionnés pour une mise au point, une luminosité du sujet et des couleurs optimales.

Arrière-plan	Lors de la prise de vue de personnes		Couleur d'arrière-plan de l'icône
	Personnes	En mouvement	
Lumineux			Gris
Lumineux et Contre-jour			
Avec un ciel bleu			Bleu clair
Ciel bleu et Contre-jour			
Faisceaux lumineux		–	Bleu foncé
Sombre		–	
Sombre, Avec trépied		–	

Arrière-plan	Lors de la prise de vue d'autres sujets			Couleur d'arrière-plan de l'icône
	Autres sujets	En mouvement	De près	
Lumineux				Gris
Lumineux et Contre-jour				
Avec un ciel bleu				Bleu clair
Ciel bleu et Contre-jour				
Coucher de soleil		–	–	Orange
Faisceaux lumineux		–		Bleu foncé
Sombre				
Sombre, Avec trépied		–	–	

- Les icônes « En mouvement » ne sont pas affichées lorsque vous prenez une photo avec le retardateur (📖44) ou en mode [A-], ou si vous enregistrez une vidéo.
- Les icônes « Lors de la prise de vue de personnes » et « En mouvement » ne sont pas affichées si vous avez réglé l'objectif sur [MF] ou si vous utilisez un objectif sans autofocus.



- Essayez de photographier ou filmer en mode [P] (📖68) si l'icône de scène ne correspond pas aux conditions de prise de vue réelles ou s'il n'est pas possible de photographier ou filmer avec l'effet, les couleurs ou la luminosité escomptés.

Avant utilisation

Guide élémentaire

Guide avancé

Notions de base de l'appareil photo

Mode Auto / Mode Auto hybride

Autres modes de prise de vue

Mode P

Modes Tv, Av, M, C1 et C2

Mode de lecture

Fonctions sans fil

Menu de réglage

Accessoires

Annexe

Index



Cadres à l'écran

► Photos ► Vidéos

Différents cadres s'affichent une fois que l'appareil photo détecte les sujets sur lesquels vous le dirigez.

- Un cadre blanc s'affiche autour du sujet (ou du visage de la personne) détecté comme sujet principal. Les cadres suivent les sujets en mouvement dans une certaine plage pour maintenir la mise au point.
- Les cadres deviennent verts lorsque vous appuyez sur le déclencheur à mi-course, et l'appareil photo fait la mise au point.
- Les cadres deviennent bleus, et la mise au point et la luminosité sont réglées à nouveau au moyen d'AF Servo si vous enfoncez le déclencheur à mi-course lorsqu'un mouvement du sujet est détecté en mode [A+].
- Une cadre orange s'affiche avec [!] si l'appareil photo ne peut pas faire la mise au point sur les sujets lorsque vous appuyez sur le déclencheur à mi-course.



- Essayez d'utiliser le mode [P] (📖68) si aucun cadre ne s'affiche, si les cadres ne s'affichent pas autour des sujets désirés ou si les cadres s'affichent sur l'arrière-plan ou sur des zones semblables.



- Pour désactiver l'AF Servo, réglez [Chang. auto AF] sur [Désac.] sur l'onglet [📷6]. Veuillez noter que les icônes « En mouvement » (📖43) ne s'afficheront plus. [Chang. auto AF] est automatiquement réglé sur [Désac.] et ne peut pas être modifié lorsque le retardateur (📖44) est réglé sur une autre option que [📷].



- Pour choisir des sujets sur lesquels effectuer la mise au point, touchez le sujet souhaité sur l'écran. [📷] s'affiche, et l'appareil photo passe en mode AF tactile.

Fonctions courantes et pratiques

Utilisation du retardateur

► Photos ► Vidéos

Le retardateur vous permet d'apparaître dans les photos de groupe ou d'autres photos programmées. L'appareil photo se déclenche environ 10 secondes après que vous appuyez sur le déclencheur.



1 Configurez le réglage.

- Appuyez sur la touche [📷], choisissez [📷] dans le menu, puis choisissez [🕒] (📖34).
- Une fois le réglage terminé, [🕒] s'affiche.

2 Photographiez ou filmez.

- Pour les photos : appuyez sur le déclencheur à mi-course pour effectuer la mise au point sur le sujet, puis enfoncez-le à fond.
- Pour les vidéos : appuyez sur la touche vidéo.

Avant utilisation

Guide élémentaire

Guide avancé

Notions de base de l'appareil photo

Mode Auto / Mode Auto hybride

Autres modes de prise de vue

Mode P

Modes Tv, Av, M, C1 et C2

Mode de lecture

Fonctions sans fil

Menu de réglage

Accessoires

Annexe

Index



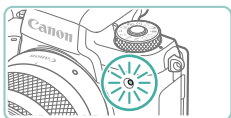

- Lorsque vous déclenchez le retardateur, la lampe clignote et l'appareil photo émet un son de retardateur.
- Deux secondes avant la prise de vue, le clignotement et le son s'accroissent. (La lampe reste allumée si le flash se déclenche.)
- Pour annuler la prise de vue après avoir déclenché le retardateur, appuyez sur la touche [MENU].
- Pour restaurer le réglage d'origine, choisissez [C] à l'étape 1.

Utilisation du retardateur pour éviter l'effet de bougé de l'appareil photo

► Photos ► Vidéos

Cette option retarde le déclenchement de l'obturateur de deux secondes environ une fois que vous aurez appuyé sur le déclencheur. Si l'appareil photo n'est pas stable pendant que vous appuyez sur le déclencheur, cela n'aura pas d'incidence sur votre prise de vue.



- Exécutez l'étape 1 de « Utilisation du retardateur » (p. 44) et choisissez [C].
- Une fois le réglage terminé, [C] s'affiche.
- Exécutez l'étape 2 de « Utilisation du retardateur » (p. 44) pour photographier ou filmer.

Personnalisation du retardateur

► Photos ► Vidéos

Vous pouvez définir le délai (0 à 30 secondes) et le nombre de prises de vue (1 à 10).



1 Choisissez [C].

- En exécutant l'étape 1 de « Utilisation du retardateur » (p. 44), choisissez [C] et appuyez sur la touche [INFO].



2 Configurez le réglage.

- Appuyez sur les touches [▲][▼] pour choisir l'intervalle ou le nombre de prises de vue.
- Appuyez sur les touches [◀][▶] ou tournez la molette [Q] pour choisir une valeur, puis appuyez deux fois sur la touche [SET].
- Une fois le réglage terminé, [C] s'affiche.
- Exécutez l'étape 2 de « Utilisation du retardateur » (p. 44) pour photographier ou filmer.



- Pour les vidéos enregistrées avec le retardateur, l'enregistrement commence après l'intervalle que vous avez spécifié, mais la spécification du nombre de prises de vue reste sans effet.



- Lorsque vous spécifiez plusieurs prises, la luminosité de l'image et la balance des blancs sont déterminées par la première prise. Un intervalle de temps plus long est nécessaire entre les prises lorsque le flash se déclenche ou lorsque vous avez spécifié plusieurs prises. La prise de vue s'arrête automatiquement lorsque la carte mémoire est pleine.
- Si vous spécifiez un délai supérieur à deux secondes, deux secondes avant la prise, le clignotement de la lampe et le son du retardateur s'accroissent. (La lampe reste allumée si le flash se déclenche.)

Avant utilisation

Guide élémentaire

Guide avancé

Notions de base de l'appareil photo

Mode Auto / Mode Auto hybride

Autres modes de prise de vue

Mode P

Modes Tv, Av, M, C1 et C2

Mode de lecture

Fonctions sans fil

Menu de réglage

Accessoires

Annexe

Index



Prise de vue en touchant l'écran (Déclenchement tactile)

► Photos ► Vidéos

Avec cette option, au lieu d'appuyer sur le déclencheur, il vous suffit de toucher l'écran et de relâcher le doigt pour photographier. L'appareil photo fait la mise au point sur les sujets et règle automatiquement la luminosité de l'image.



1 Activez la fonction de déclenchement tactile.

- Appuyez sur la touche [MENU], choisissez [Déclench. tactile] sur l'onglet [2], puis appuyez sur la touche [OK].
- Choisissez [Déclench. tactile], puis [Act.].



2 Prenez la photo.

- Touchez le sujet à l'écran pour prendre la photo.
- Pour annuler le déclenchement tactile, choisissez [Désac.] à l'étape 1.



- Une zone AF orange indique que l'appareil photo n'a pas pu faire la mise au point sur les sujets. Aucune photo n'est prise.



- Même si la photo précédente est affichée, vous pouvez vous préparer pour la prise de vue suivante en touchant [D].

Prise de vue en continu

► Photos ► Vidéos

En mode [A+], maintenez complètement enfoncé le déclencheur pour photographier en continu.

Pour en savoir plus sur la vitesse de la prise de vue en continu, voir « Prise de vue » (213).

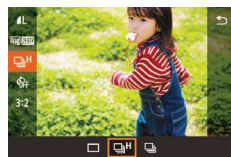

1 Configurez le réglage.

- Appuyez sur la touche [OK], choisissez [] dans le menu, puis choisissez [] ou [] (34).
- Une fois le réglage terminé, [] ou [] s'affiche.

2 Prenez la photo.

- Maintenez complètement enfoncé le déclencheur pour photographier en continu.

Avant utilisation

Guide élémentaire

Guide avancé

Notions de base de l'appareil photo

Mode Auto / Mode Auto hybride

Autres modes de prise de vue

Mode P

Modes Tv, Av, M, C1 et C2

Mode de lecture

Fonctions sans fil

Menu de réglage

Accessoires

Annexe

Index





- Pendant la prise de vue en continu, la mise au point est mémorisée sur la position déterminée lorsque vous appuyez sur le déclencheur à mi-course.
- Cette fonction ne peut pas être utilisée avec le retardateur (📖44).
- La prise de vue peut s'interrompre momentanément ou la prise de vue en continu peut ralentir selon les conditions de prise de vue, les réglages de l'appareil photo et la position du zoom.
- À mesure que d'autres photos sont prises, la prise de vue peut ralentir.
- Il peut y avoir un délai avant que vous puissiez reprendre des photos, selon les conditions de prise de vue, le type de carte mémoire et le nombre de photos prises en continu.
- La prise de vue peut ralentir si le flash se déclenche.
- Avec le déclenchement tactile (📖46), l'appareil photo prend des photos en rafale pendant que vous touchez l'écran. La mise au point pendant la prise de vue en continu demeure constante une fois qu'elle a été déterminée pour la première prise.
- L'affichage de l'écran pendant la prise de vue en continu est différent des images réellement capturées et peut sembler flou. Certains objectifs peuvent également assombrir l'affichage de l'écran de prise de vue en continu, mais les images sont capturées avec une luminosité standard.



- Lorsque neuf photos ou moins peuvent être prises en continu, le nombre disponible est indiqué à droite du nombre total de photos restantes en haut de l'écran (📖191). Ce nombre ne s'affiche pas si 10 photos ou plus peuvent être prises.
- Un nombre moins important de photos en continu peuvent être prises dans certaines conditions de prise de vue ou selon les réglages de l'appareil photo.

Fonctionnalités de personnalisation des images

Modification de la qualité de l'image

► Photos ► Vidéos

Choisissez parmi 7 combinaisons de taille (nombre de pixels) et compression (qualité d'image). Spécifiez également si vous souhaitez capturer ou non les images au format RAW (📖48). Pour des indications sur le nombre de types d'image qu'une carte mémoire peut contenir, voir « Enregistrement » (📖214).



- Appuyez sur la touche [S], choisissez [L] dans le menu et choisissez l'option désirée (📖34).
- L'option configurée est maintenant affichée.
- Pour rétablir le réglage d'origine, répétez ce processus, mais choisissez [L].



- [L] et [S] indiquent différents niveaux de qualité d'image selon l'étendue de la compression. À la même taille (nombre de pixels), [L] offre une qualité d'image supérieure. Bien que les images [S] présentent une qualité d'image légèrement inférieure, une carte mémoire peut en contenir davantage. Veuillez noter que les images de taille [S2] sont de qualité [L].
- Non disponible en mode [S+].
- Vous pouvez également configurer ce réglage en choisissant MENU (📖35) > ongles [1] > [Qualité image].

Avant utilisation

Guide élémentaire

Guide avancé

Notions de base de l'appareil photo

Mode Auto / Mode Auto hybride

Autres modes de prise de vue

Mode P

Modes Tv, Av, M, C1 et C2

Mode de lecture

Fonctions sans fil

Menu de réglage

Accessoires

Annexe

Index



Pour déterminer le nombre de pixels d'après le format d'impression, prenez le tableau suivant comme référence pour les images dont le rapport largeur-hauteur est de 3:2.

L	A2 (420 x 594 mm)
M	A3 (297 x 420 mm)
S1	A4 (210 x 297 mm)
S2	90 x 130 mm, 130 x 180 mm, carte postale

Capture au format RAW

L'appareil photo peut capturer des images au format JPEG et RAW.

Images JPEG	Traitées dans l'appareil photo pour une qualité d'image optimale et compressées pour réduire la taille du fichier. Cependant, le processus de compression est irréversible et les images ne peuvent pas être ramenées à leur état non traité initial. Le traitement de l'image peut également entraîner une perte de la qualité de l'image.
Images RAW	Données « brutes » (non traitées), enregistrées avec pratiquement aucune perte de qualité de l'image par le traitement de l'image de l'appareil photo. Les données ne peuvent pas être utilisées dans cet état à des fins de visualisation sur un ordinateur ou d'impression. Vous devez d'abord les traiter sur cet appareil photo (📖122) ou utiliser l'application Digital Photo Professional (📖176) pour convertir les images en fichiers ordinaires JPEG ou TIFF. Les images peuvent être réglées avec une perte minimale de la qualité de l'image.



- Appuyez sur la touche [MENU], puis choisissez [L] dans le menu (📖34).
- Pour capturer uniquement au format RAW, choisissez l'option [RAW].
- Pour capturer les images à la fois au format JPEG et au format RAW simultanément, choisissez la qualité d'image JPEG, puis appuyez sur la touche [INFO]. Une coche [✓] s'affiche à côté de [RAW]. Pour annuler ce réglage, suivez les mêmes étapes et retirez la coche [✓] à côté de [RAW].



- Lors du transfert des images RAW (ou des images RAW et JPEG enregistrées simultanément) sur un ordinateur, utilisez toujours le logiciel dédié « EOS Utility » (📖176).



- Pour en savoir plus sur la relation entre le nombre de pixels d'enregistrement et le nombre de prises de vue qu'une carte peut contenir, voir « Enregistrement » (📖214).
- L'extension de fichier est .JPG pour les images JPEG et .CR2 pour les images RAW. Les noms de fichier des images JPEG ou RAW capturées ensemble ont le même numéro d'image.
- Pour en savoir plus sur les applications Digital Photo Professional et EOS Utility, voir « Logiciels » (📖176). Téléchargez les modes d'emploi des logiciels depuis le site Web Canon suivant au besoin. Pour les instructions de téléchargement, voir « Mode d'emploi des logiciels » (📖176).

Utilisation du menu

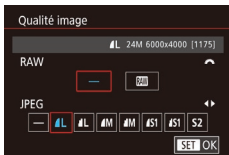

- Appuyez sur la touche [MENU], choisissez [Qualité image] sur l'onglet [1], puis appuyez sur la touche [INFO] (📖35).
- Pour capturer au format RAW au même moment, tournez la molette [ZOOM] et choisissez [RAW] sous [RAW]. Notez que seules les images JPEG sont capturées lorsque [-] est sélectionné.
- Appuyez sur les touches [◀] [▶] ou tournez la molette [ZOOM] pour choisir [JPEG], puis choisissez la taille et la qualité de l'image. Notez que seules les images RAW sont capturées lorsque [-] est sélectionné.
- Ceci fait, appuyez sur la touche [MENU] pour revenir à l'écran de menu.



- [RAW] et [JPEG] ne peuvent pas être tous deux réglés sur [-].

Avant utilisation

Guide élémentaire

Guide avancé

Notions de base de l'appareil photo

Mode Auto / Mode Auto hybride

Autres modes de prise de vue

Mode P

Modes Tv, Av, M, C1 et C2

Mode de lecture

Fonctions sans fil

Menu de réglage

Accessoires

Annexe

Index



Modification du rapport largeur-hauteur

► Photos ► Vidéos

Modifiez le rapport largeur-hauteur de l'image comme suit.



- Appuyez sur la touche [M], choisissez [3:2] dans le menu et choisissez l'option désirée (📖34).
- Une fois le réglage terminé, le rapport largeur-hauteur de l'écran est mis à jour.
- Pour rétablir le réglage d'origine, répétez ce processus, mais choisissez [3:2].

16:9	Utilisé pour l'affichage sur un téléviseur HD grand écran ou un moniteur similaire.
3:2	Rapport largeur-hauteur d'origine de l'écran de l'appareil photo, équivalent au format 24 x 36 mm. Utilisé pour l'impression d'images 130 x 180 mm ou au format carte postale.
4:3	Utilisé pour l'impression d'images 90 x 130 mm ou au format A.
1:1	Rapport largeur-hauteur carré.



- Non disponible en mode [M].
- Vous pouvez également configurer ce réglage en choisissant MENU (📖35) > ongles [1] > [Format images fixes].

Modification de la qualité de l'image vidéo

► Photos ► Vidéos

Réglez la qualité de l'image vidéo (taille d'image et cadence d'enregistrement des images). La cadence d'enregistrement des images indique le nombre d'images enregistrées par seconde, ce qui est déterminé automatiquement d'après le réglage NTSC ou PAL (📖157). Pour des indications sur la durée totale d'enregistrement pour les vidéos que peut prendre en charge une carte mémoire à chaque niveau de qualité d'image, voir « Enregistrement » (📖214).



- Appuyez sur la touche [M], choisissez [Taille enr. vidéo] dans le menu et choisissez l'option désirée (📖34).
- L'option configurée est maintenant affichée.

Pour la vidéo NTSC

Qualité de l'image	Nombre de pixels d'enregistrement	Cadence d'enregistrement des images	Détails
Full HD 59.94P	1920 x 1080	59,94 images/s	Pour filmer en Full-HD (haute définition intégrale). [Full HD 23.98P] active une cadence d'enregistrement des images de type cinéma.
Full HD 29.97P	1920 x 1080	29,97 images/s	
Full HD 23.98P	1920 x 1080	23,98 images/s	
HD 59.94P	1280 x 720	59,94 images/s	Pour filmer en HD (haute définition).
HD VCA 29.97P	640 x 480	29,97 images/s	Pour filmer en SD (définition standard).

Avant utilisation

Guide élémentaire

Guide avancé

Notions de base de l'appareil photo

Mode Auto / Mode Auto hybride

Autres modes de prise de vue

Mode P

Modes Tv, Av, M, C1 et C2

Mode de lecture

Fonctions sans fil

Menu de réglage

Accessoires

Annexe

Index



Pour la vidéo PAL

Qualité de l'image	Nombre de pixels d'enregistrement	Cadence d'enregistrement des images	Détails
	1920 x 1080	50,00 images/s	Pour filmer en Full-HD (haute définition intégrale).
	1920 x 1080	25,00 images/s	
	1280 x 720	50,00 images/s	Pour filmer en HD (haute définition).
	640 x 480	25,00 images/s	Pour filmer en SD (définition standard).



- Des bandes noires (affichées à gauche et à droite dans les modes et) et en haut et en bas dans les modes , , , , , et) indiquent les zones d'image non enregistrées.
- Vous pouvez également configurer ce réglage en choisissant MENU (📖35) > ongles > [Taille enr. vidéo].

Fonctions de prise de vue pratiques

Utilisation du niveau électronique à deux axes

► Photos ► Vidéos

Un niveau électronique peut être affiché à titre indicatif pour garantir une bonne inclinaison de l'appareil photo d'avant en arrière et de gauche à droite.



(1) (2)

1 Affichez le niveau électronique.

- Appuyez à plusieurs reprises sur la touche [INFO.] pour afficher le niveau électronique.

2 Redressez l'appareil photo.

- (1) indique l'orientation avant-arrière et (2) l'orientation gauche-droite.
- Si l'appareil photo est incliné, déplacez-le de sorte que la ligne rouge devienne verte.



- Si le niveau électronique ne s'affiche pas à l'étape 1, vérifiez le réglage dans MENU (📖35) > ongles > [Aff. informations de pdv] (📖95).
- Le niveau électronique ne s'affiche pas en mode ou pendant l'enregistrement vidéo.
- Si vous tenez l'appareil photo à la verticale, le sens du niveau électronique sera automatiquement mis à jour pour correspondre à celui de l'appareil photo.
- Étalonnez le niveau électronique s'il semble inefficace pour vous aider à mettre l'appareil photo de niveau (📖157).

Avant utilisation

Guide élémentaire

Guide avancé

Notions de base de l'appareil photo

Mode Auto / Mode Auto hybride

Autres modes de prise de vue

Mode P

Modes Tv, Av, M, C1 et C2

Mode de lecture

Fonctions sans fil

Menu de réglage

Accessoires

Annexe

Index



Utilisation du Niveau auto

► Photos ► Vidéos

Le nivellement automatique maintient les vidéos droites.

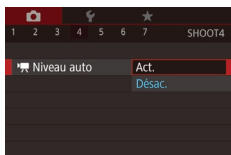

- Appuyez sur la touche [MENU], choisissez [Niveau auto] sur l'onglet [4], puis appuyez sur la touche [9] (35).
- Choisissez [Act.] et appuyez à nouveau sur la touche [9] (35).



- Avec [Stab. num.] réglé sur [Act.] ou [Optimisé] (86), [Niveau auto] est réglé sur [Désac.] et ne peut pas être modifié.



- Une fois que l'enregistrement commence, la zone d'affichage se rétrécit et les sujets sont agrandis (86).

Personnalisation du fonctionnement de l'appareil photo

Personnalisez les fonctions de prise de vue sur l'onglet [3] de l'écran de menu comme suit.
Pour en savoir plus sur les fonctions du menu, voir « Utilisation de l'écran de menu » (35).

Empêcher le déclenchement du faisceau d'assistance autofocus

► Photos ► Vidéos

Vous pouvez désactiver la lampe qui s'allume habituellement pour vous aider à faire la mise au point lorsque vous appuyez sur le déclencheur à mi-course dans de faibles conditions d'éclairage.

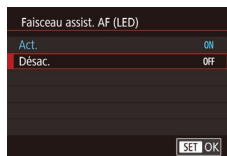

- Appuyez sur la touche [MENU], choisissez [Faisceau assist. AF (LED)] sur l'onglet [3], puis choisissez [Désac.].
- Pour rétablir le réglage d'origine, répétez ce processus, mais choisissez [Act.].

Désactivation de la lampe atténuateur du phénomène des yeux rouges

► Photos ► Vidéos

Vous pouvez désactiver la lampe atténuateur du phénomène des yeux rouges qui s'allume pour réduire les yeux rouges lorsque le flash est utilisé dans les scènes faiblement éclairées.

1 Accédez à l'écran [Contrôle flash].

- Appuyez sur la touche [MENU], choisissez [Contrôle flash] sur l'onglet [5], puis appuyez sur la touche [9] (35).

Avant utilisation

Guide élémentaire

Guide avancé

Notions de base de l'appareil photo

Mode Auto / Mode Auto hybride

Autres modes de prise de vue

Mode P

Modes Tv, Av, M, C1 et C2

Mode de lecture

Fonctions sans fil

Menu de réglage

Accessoires

Annexe

Index





2 Configurez le réglage.

- Choisissez [Yeux rouges], puis [Désac.] (📖35).
- Pour rétablir le réglage d'origine, répétez ce processus, mais choisissez [Activé].

Modification de la durée d'affichage de l'image prise

► Photos ► Vidéos



- Appuyez sur la touche [MENU], choisissez [Durée de revue] sur l'onglet [📷2], puis choisissez l'option désirée.
- Pour rétablir le réglage d'origine, répétez ce processus, mais choisissez [2 sec.].

2 sec., 4 sec., 8 sec.	Affiche les images pendant la durée spécifiée. Même avec la photo affichée, vous pouvez prendre une autre photo en appuyant à nouveau sur le déclencheur à mi-course.
Maintien	Affiche les images jusqu'à ce que vous enfonciez le déclencheur à mi-course.
Désac.	Les images ne sont pas affichées après les prises.



- En appuyant sur la touche [INFO] alors qu'une image est affichée après la prise de vue, vous pouvez changer d'informations d'affichage.

Avant utilisation

Guide élémentaire

Guide avancé

Notions de base de l'appareil photo

Mode Auto / Mode Auto hybride

Autres modes de prise de vue

Mode P

Modes Tv, Av, M, C1 et C2

Mode de lecture

Fonctions sans fil

Menu de réglage

Accessoires

Annexe

Index



Autres modes de prise de vue

Utilisez plus efficacement votre appareil photo dans diverses scènes et améliorez vos prises de vue avec des effets d'image uniques ou des fonctions spéciales

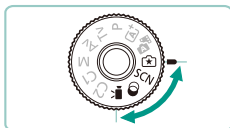

Prise de vue avec vos réglages préférés (Création assistée)

Capturez des photos telles que vous les imaginez, sans avoir besoin de connaître le vocabulaire photo. Choisissez parmi des options faciles à comprendre pour faire un flou artistique sur l'arrière-plan, ajuster la luminosité ou personnaliser vos photos de différentes façons tout en regardant l'écran. Une fois que vous sauvegardez les réglages que vous aimez, il est très simple de les réappliquer plus tard. Vous pouvez également appliquer les réglages des images précédentes capturées en mode [★]. Ce mode facilite l'apprentissage des modes de prise de la zone de création ([P], [Tv], [Av] et [M]), car vous pouvez vérifier les réglages correspondants dans ces modes lorsque vous affichez des images prises en mode [★].

Personnalisez les prises des façons suivantes.

Arrière-plan	Ajustez l'apparence de l'arrière-plan. Choisissez des valeurs supérieures pour rendre les arrière-plans plus nets ou des valeurs inférieures pour les rendre plus flous.
Luminosité	Réglez la luminosité de l'image. Choisissez des valeurs supérieures pour éclaircir les images.
Contraste	Réglez le contraste. Choisissez des valeurs supérieures pour augmenter le contraste.
Saturation	Réglez la vivacité des couleurs. Choisissez des valeurs supérieures pour rendre les couleurs plus éclatantes ou des valeurs inférieures pour les rendre plus douces.
Teinte couleur	Réglez les teintes de couleur. Choisissez des valeurs supérieures pour rendre les couleurs plus chaudes ou des valeurs inférieures pour les rendre plus froides.
Monochrome	Choisissez parmi cinq options monochromes. [BW Noir et blanc], [S Sépia], [B Bleu], [P Violet], ou [G Vert]. Réglez sur [OFF] pour photographier en couleur. Veuillez noter que [Saturation] et [Teinte couleur] ne sont pas disponibles avec d'autres options que [OFF].

Avant utilisation

Guide élémentaire

Guide avancé

Notions de base de l'appareil photo

Mode Auto / Mode Auto hybride

Autres modes de prise de vue

Mode P

Modes Tv, Av, M, C1 et C2

Mode de lecture

Fonctions sans fil

Menu de réglage

Accessoires

Annexe

Index



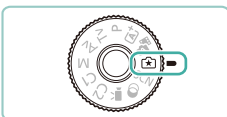

1 Activez le mode [🔒].

- Maintenez enfoncé le bouton de déverrouillage de la molette modes et tournez la molette modes sur [🔒].

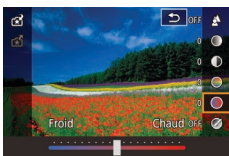

2 Configurez les réglages.

- Appuyez sur la touche [🔍], appuyez sur les touches [▲][▼] pour choisir un élément, puis ajustez le réglage, en appuyant sur les touches [◀][▶] ou en tournant les molettes [⚙️][🔧] (📖34).
- Une fois que vous avez terminé de régler chaque élément, appuyez sur la touche [MENU] pour revenir à l'écran de prise de vue.

3 Prenez la photo.



- [Arrière-plan] n'est pas disponible lorsque le flash est utilisé.



- Les options de réglage étiquetées avec [🔧] sur l'écran de prise de vue peuvent être ajustées en tournant la molette [🔧]. En appuyant sur les touches [▲][▼], vous pouvez également déplacer [🔧] pour basculer sur une autre option pour le réglage.
- Pour empêcher la réinitialisation de vos réglages lors de la mise hors tension de l'appareil photo, réglez [Garder rég. 🌟] sur l'onglet [📷6] sur [Act.].



- Vous pouvez également accéder à l'écran de réglage en touchant [Q] dans le coin supérieur droit et vous pouvez toucher les éléments sur l'écran de réglage pour les ajuster. Touchez [↵] pour revenir à l'écran de prise de vue.

Sauvegarde/chargement des réglages

Sauvegardez vos réglages préférés et utilisez-les à nouveau au besoin.

Sauvegarde des réglages



- Exécutez les étapes 1 à 2 de « Prise de vue avec vos réglages préférés (Création assistée) » (📖53) pour choisir [🔒] et configurez les réglages à votre guise.
- Appuyez sur la touche [🔍], appuyez sur les touches [▲][▼] pour choisir [🔒], puis choisissez un profil pour sauvegarder les réglages, en appuyant sur les touches [◀][▶] ou en tournant les molettes [⚙️][🔧].
- Vous pouvez sauvegarder les réglages dans un maximum de six profils.
- [INFO. Compar.] s'affiche si vous avez déjà attribué le profil sélectionné. Avec ce profil sélectionné, vous pouvez appuyer sur la touche [INFO.] pour afficher les réglages précédents et les comparer à vos nouveaux réglages.
- Appuyez sur la touche [🔍], puis sur les touches [◀][▶] ou tournez la molette [🔧] pour choisir [OK] après le message de confirmation et enfin sur la touche [🔍].

Avant utilisation

Guide élémentaire

Guide avancé

Notions de base de l'appareil photo

Mode Auto / Mode Auto hybride

Autres modes de prise de vue

Mode P

Modes Tv, Av, M, C1 et C2

Mode de lecture

Fonctions sans fil

Menu de réglage

Accessoires

Annexe

Index



Chargement des réglages



- Exécutez l'étape 1 de « Prise de vue avec vos réglages préférés (Création assistée) » (📖53) et choisissez [★].
- Appuyez sur la touche [ⓘ], appuyez sur les touches [▲][▼] pour choisir [★], puis choisissez un profil à charger, en appuyant sur les touches [◀][▶] ou en tournant les molettes [⏪][⏩].
- Appuyez sur la touche [ⓘ] pour appliquer les réglages sauvegardés.
- Pour revenir sans appliquer les réglages, choisissez [-] et appuyez sur la touche [ⓘ].

Utilisation des réglages des images

Chargez les réglages des images capturées en mode [★] pour les utiliser lors de la prise de vue.



- Exécutez l'étape 1 de « Prise de vue avec vos réglages préférés (Création assistée) » (📖53) et choisissez [★].
- Appuyez sur la touche [▶] pour accéder au mode de lecture, puis choisissez une image capturée en mode [★] pour l'afficher.
- Appuyez sur la touche [ⓘ], choisissez [★] dans le menu et appuyez à nouveau sur la touche [ⓘ].
- Les réglages sont appliqués et l'appareil photo passe au mode de prise de vue.



- Les réglages ne peuvent pas être appliqués si la molette modes est réglée sur un autre mode que [★]. Un message s'affiche en cas de tentative et l'appareil photo demeure en mode de lecture. Pour appliquer les réglages, placez la molette modes sur [★].
- [★] ne s'affiche pas pour les images prises dans les modes autres que le mode [★].

Affichage des réglages

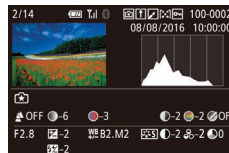

- Pour vérifier les réglages des images que vous affichez et qui ont été capturées en mode [★], appuyez sur la touche [INFO]. L'écran de gauche s'affiche.

Réglages de la zone de création correspondant aux réglages du mode de création assistée

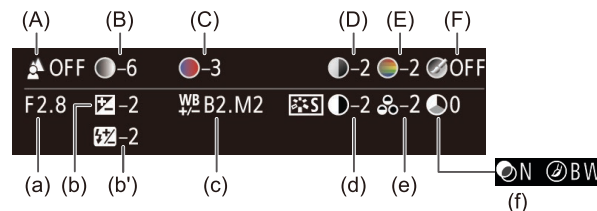

Réglage du mode [★]	Réglage de la zone de création
(A) Arrière-plan	(a) Valeur d'ouverture (📖91)
(B) Luminosité	(b) Correction de l'exposition (📖69) Toutefois, dans les prises avec flash, correspond à (b'), correction d'exposition au flash (📖83)
(C) Teinte couleur	(c) Correction de la balance des blancs (📖73)
(D) Contraste	(d) Contraste du style d'image (📖76)
(E) Saturation	(e) Saturation du style d'image (📖76)
(F) Monochrome	(f) Filtre de style d'image [📖76] et virage (📖76)

Avant utilisation

Guide élémentaire

Guide avancé

Notions de base de l'appareil photo

Mode Auto / Mode Auto hybride

Autres modes de prise de vue

Mode P

Modes Tv, Av, M, C1 et C2

Mode de lecture

Fonctions sans fil

Menu de réglage

Accessoires

Annexe

Index



Scènes données

Choisissez un mode correspondant à la scène de prise de vue, et l'appareil photo configurera automatiquement les réglages pour obtenir des photos optimales.



1 Activez le mode [SCN].

- Maintenez enfoncé le bouton de déverrouillage de la molette modes et tournez la molette modes sur [SCN].

2 Choisissez un mode de prise de vue.

- Appuyez sur la touche [OK], choisissez [SCN] dans le menu, puis choisissez un mode de prise de vue (p. 34).

3 Photographiez ou filmez.



- Vous pouvez également choisir un mode de prise de vue en touchant [OK] dans le coin supérieur gauche après avoir placé la molette modes sur [SCN].



Prise de vue de portraits (Portrait)

► Photos ► Vidéos

- Photographiez des personnes avec un effet adouci.



Prise de vue de paysages (Paysage)

► Photos ► Vidéos

- Capturez de grands espaces ou scènes semblables très nets de près comme de loin, avec un ciel bleu et une végétation aux couleurs éclatantes.



Prise de vue en gros-plan (Gros-plan)

► Photos ► Vidéos

- Prenez des gros plans de fleurs ou d'autres petits objets pour les agrandir sur vos photos.
- Utilisez un objectif macro (vendu séparément) pour grossir davantage les petits objets.
- Vérifiez la distance focale minimum de l'objectif fixé pour déterminer jusqu'à quelle distance vous pouvez photographier les sujets. La distance focale minimale de l'objectif est mesurée entre le repère [0-∞] (plan focal) en haut de l'appareil photo et le sujet.



Sujets en mouvement (Sport)

► Photos ► Vidéos

- Photographiez en continu tant que l'appareil photo maintient la mise au point sur le sujet.



Scènes nocturnes sans utiliser de trépied (Nocturne manuel)

► Photos ► Vidéos

- De magnifiques photos de scènes nocturnes ou de portraits avec paysage nocturne en arrière-plan, sans avoir besoin de tenir l'appareil photo complètement immobile (comme avec un trépied).
- Une image unique est créée en combinant des photos consécutives, réduisant par là le bougé de l'appareil photo et le bruit d'image.

Avant utilisation

Guide élémentaire

Guide avancé

Notions de base de l'appareil photo

Mode Auto / Mode Auto hybride

Autres modes de prise de vue

Mode P

Modes Tv, Av, M, C1 et C2

Mode de lecture

Fonctions sans fil

Menu de réglage

Accessoires

Annexe

Index





- Les sujets apparaissent plus grands en mode [P] comparé aux autres modes.
- En modes [S] et [P], les photos peuvent sembler granuleuses, étant donné que la vitesse ISO (1/71) augmente selon les conditions de prise de vue.
- Étant donné que l'appareil photo se déclenche en continu en mode [P], tenez-le fermement pendant la prise de vue.
- En mode [P], un flou de mouvement excessif ou certaines conditions de prise de vue peuvent vous empêcher d'obtenir les résultats escomptés.



- Lorsque vous utilisez un trépied pour les scènes nocturnes, la prise de vue en mode [A+] au lieu du mode [P] donnera de meilleurs résultats (1/39).

Prise d'un autoportrait avec des réglages optimaux (Autoportrait)

► Photos ► Vidéos

Pour les autoportraits, le traitement personnalisable des images comprend le lissage de peau, ainsi que le réglage de la luminosité et de l'arrière-plan pour vous faire mieux ressortir.

1 Choisissez [A+].

- Exécutez les étapes 1 et 2 de « Scènes données » (1/56) et choisissez [A+].

2 Ouvrez l'écran.

- Ouvrez l'écran comme illustré.

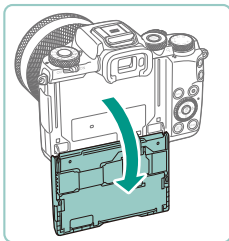

3 Configurez le réglage.

- Sur l'écran, touchez l'icône de réglage pour configurer.

- Choisissez l'option désirée.
- Pour revenir à l'écran précédent, touchez [↩].

4 Prenez la photo.

Élément	Détails
	Choisissez entre [AUTO] et un des cinq niveaux de flou d'arrière-plan.
	Choisissez parmi cinq niveaux de luminosité.
	Choisissez parmi cinq niveaux de lissage de peau. Le lissage de peau est optimisé pour le visage du sujet principal.
	Pour utiliser le déclenchement tactile, choisissez [A+].



- Les zones autres que la peau des personnes peuvent être modifiées, selon les conditions de prise de vue.
- Essayez de prendre d'abord des photos tests pour vous assurer d'obtenir les résultats désirés.



- En mode de flash [⚡], [A+] est réglé sur [AUTO] et ne peut pas être modifié.
- En mode [A+], la durée restante avant la prise de vue est affichée en haut de l'écran lorsque vous activez le retardateur en sélectionnant [⌚] ou bien en sélectionnant [⌚] et en réglant la durée sur 3 secondes ou plus.

Avant utilisation

Guide élémentaire

Guide avancé

Notions de base de l'appareil photo

Mode Auto / Mode Auto hybride

Autres modes de prise de vue

Mode P

Modes Tv, Av, M, C1 et C2

Mode de lecture

Fonctions sans fil

Menu de réglage

Accessoires

Annexe

Index



Amélioration des couleurs sur les photos d'aliments (Aliments)

► Photos ► Vidéos

Réglez les teintes de couleur pour que les aliments aient l'air frais et éclatant.

1 Choisissez [F].

- Exécutez les étapes 1 et 2 de « Scènes données » (📖56) et choisissez [F].



2 Changez la teinte de couleur.

- Tournez la molette [🔧] pour ajuster la teinte de couleur.

3 Prenez la photo.



- Ces teintes de couleur peuvent ne pas convenir si vous les appliquez à des personnes.
- Dans les prises de vue avec flash, les teintes de couleur sont automatiquement réglées sur leurs valeurs par défaut.

Transmettre une sensation de vitesse en rendant flou l'arrière-plan (Panoramique)

► Photos ► Vidéos

La vue panoramique vous permet de rendre flou l'arrière-plan pour transmettre une sensation de vitesse.

La fixation d'un objectif compatible avec le mode [📷] permet de détecter et de corriger le flou du sujet, maintenant ainsi les sujets clairs et nets. Pour en savoir plus sur les objectifs compatibles avec le mode [📷], consultez le site Web de Canon.

1 Choisissez [📷].

- Exécutez les étapes 1 et 2 de « Scènes données » (📖56) et choisissez [📷].



2 Prenez la photo.

- Avant la prise de vue, enfoncez le déclencheur à mi-course tout en déplaçant l'appareil photo pour qu'il suive le sujet.
- Maintenez le sujet en mouvement dans le cadre affiché et appuyez à fond sur le déclencheur.
- Même après avoir enfoncé complètement le déclencheur, continuez à déplacer l'appareil photo pour suivre le sujet.



- Le flou du sujet n'est pas réduit si l'objectif n'est pas compatible avec le mode [📷], mais la vitesse d'obturation est automatiquement réglée pour correspondre au niveau de l'effet.
- Essayez de prendre d'abord des photos tests pour vous assurer d'obtenir les résultats désirés.
- Dans des scènes lumineuses, il peut s'avérer impossible d'appliquer l'effet au niveau que vous avez spécifié.



- Pour ajuster le niveau d'effet, tournez la molette [🔧].
- Vous pouvez déplacer le cadre en le faisant glisser ou en touchant l'écran.
- Pour des résultats optimaux, tenez fermement l'appareil photo des deux mains, avec vos coudes près du corps et tournez l'ensemble de votre corps pour suivre le sujet.
- Cette fonctionnalité est plus efficace pour les sujets se déplaçant à l'horizontale, comme les véhicules ou les trains.

Avant utilisation

Guide élémentaire

Guide avancé

Notions de base de l'appareil photo

Mode Auto / Mode Auto hybride

Autres modes de prise de vue

Mode P

Modes Tv, Av, M, C1 et C2

Mode de lecture

Fonctions sans fil

Menu de réglage

Accessoires

Annexe

Index



Prise de scènes en contre-jour (Contrôle rétroéclairage HDR)

► Photos ► Vidéos

Trois photos consécutives sont prises à des niveaux de luminosité différents chaque fois que vous photographiez et l'appareil photo combine les zones d'image affichant une luminosité optimale pour créer une seule image. Ce mode permet de réduire la perte des détails dans les zones d'ombre qui ont tendance à se produire dans les photos comprenant des zones d'image claires et sombres.

1 Choisissez [📷].

- Exécutez les étapes 1 et 2 de « Scènes données » (📖56) et choisissez [📷].

2 Prenez la photo.

- Stabilisez l'appareil photo pendant la prise de vue. Lorsque vous appuyez sur le déclencheur à fond, l'appareil photo prend trois photos et les combine.



- Les sujets sont affichés plus grands que dans les autres modes.
- Un flou de mouvement excessif ou certaines conditions de prise de vue peuvent vous empêcher d'obtenir les résultats escomptés.



- Si un bougé excessif de l'appareil photo perturbe la prise de vue, montez l'appareil photo sur un trépied ou prenez d'autres mesures pour le stabiliser. Dans ce cas, désactivez également la stabilisation de l'image (📖86).
- Tout mouvement du sujet rendra les photos floues.
- Vous ne pourrez pas prendre immédiatement une autre photo, car l'appareil photo traite et combine les images.

Effets d'image (Filtres créatifs)

Ajoutez un vaste choix d'effets aux images lors de la prise de vue.



1 Activez le mode [🎨].

- Maintenez enfoncé le bouton de déverrouillage de la molette modes et tournez la molette modes sur [🎨].

2 Choisissez un mode de prise de vue.

- Appuyez sur la touche [📷], choisissez [📷] dans le menu, puis choisissez un mode de prise de vue (📖34).

3 Photographiez ou filmez.



- Vous pouvez également choisir un mode de prise de vue en touchant [📷] dans le coin supérieur gauche après avoir placé la molette modes sur [🎨].



Avant utilisation

Guide élémentaire

Guide avancé

Notions de base de l'appareil photo

Mode Auto / Mode Auto hybride

Autres modes de prise de vue

Mode P

Modes Tv, Av, M, C1 et C2

Mode de lecture

Fonctions sans fil

Menu de réglage

Accessoires

Annexe

Index



Prise de vue monochrome (N&B granuleux)

► Photos ► Vidéos

Prenez des images monochromes avec une sensation grossière et granuleuse.

1 Choisissez [F.].

- Exécutez les étapes 1 et 2 de « Effets d'image (Filtres créatifs) » (p. 59) et choisissez [F.].



2 Choisissez un niveau d'effet.

- Tournez la molette [☀] pour choisir un niveau d'effet.
- Une prévisualisation de votre photo avec l'effet appliqué est affichée.

3 Prenez la photo.

Prise de vue avec un effet Flou artistique

► Photos ► Vidéos

Cette fonction vous permet de prendre des photos comme si un filtre pour flou artistique était fixé à l'appareil photo. Vous pouvez ajuster le niveau de l'effet à votre guise.

1 Choisissez [F.].

- Exécutez les étapes 1 et 2 de « Effets d'image (Filtres créatifs) » (p. 59) et choisissez [F.].



2 Choisissez un niveau d'effet.

- Tournez la molette [☀] pour choisir un niveau d'effet.
- Une prévisualisation de votre photo avec l'effet appliqué est affichée.

3 Prenez la photo.



- Essayez de prendre d'abord des photos tests pour vous assurer d'obtenir les résultats désirés.

Prise de vue avec un effet d'objectif à très grand angle (Effet très grand angle)

► Photos ► Vidéos

Photographiez avec l'effet de distorsion obtenu avec un objectif à très grand angle.

1 Choisissez [F.].

- Exécutez les étapes 1 et 2 de « Effets d'image (Filtres créatifs) » (p. 59) et choisissez [F.].



2 Choisissez un niveau d'effet.

- Tournez la molette [☀] pour choisir un niveau d'effet.
- Une prévisualisation de votre photo avec l'effet appliqué est affichée.

3 Prenez la photo.



- Essayez de prendre d'abord des photos tests pour vous assurer d'obtenir les résultats désirés.

Avant utilisation

Guide élémentaire

Guide avancé

Notions de base de l'appareil photo

Mode Auto / Mode Auto hybride

Autres modes de prise de vue

Mode P

Modes Tv, Av, M, C1 et C2

Mode de lecture

Fonctions sans fil

Menu de réglage

Accessoires

Annexe

Index



Photos ressemblant à des peintures à l'huile (Effet Peinture huile)

► Photos ► Vidéos

Donnez plus de poids aux sujets, comme dans des peintures à l'huile.

1 Choisissez [🔍].

- Exécutez les étapes 1 et 2 de « Effets d'image (Filtres créatifs) » (📖59) et choisissez [🔍].



2 Choisissez un niveau d'effet.

- Tournez la molette [🔘] pour choisir un niveau d'effet.
- Une prévisualisation de votre photo avec l'effet appliqué est affichée.

3 Prenez la photo.

Photos ressemblant à des aquarelles (Effet Aquarelle)

► Photos ► Vidéos

Adoucissez les couleurs pour obtenir des photos ressemblant à des aquarelles.

1 Choisissez [🔍].

- Exécutez les étapes 1 et 2 de « Effets d'image (Filtres créatifs) » (📖59) et choisissez [🔍].



2 Choisissez un niveau d'effet.

- Tournez la molette [🔘] pour choisir un niveau d'effet.
- Une prévisualisation de votre photo avec l'effet appliqué est affichée.

3 Prenez la photo.

Prise de vue avec un effet d'appareil photo-jouet (Effet Toy Camera)

► Photos ► Vidéos

Cet effet fait que les images ressemblent à des photos prises avec un appareil photo-jouet par le vignettage (coins de l'image plus sombres et plus flous) et le changement de la couleur globale.

1 Choisissez [📷].

- Exécutez les étapes 1 et 2 de « Effets d'image (Filtres créatifs) » (📖59) et choisissez [📷].



2 Choisissez une teinte de couleur.

- Tournez la molette [🔘] pour choisir une teinte de couleur.
- Une prévisualisation de votre photo avec l'effet appliqué est affichée.

3 Prenez la photo.

Standard	Photos ressemblant aux images d'un appareil photo-jouet.
Chaud	Les images sont plus chaudes qu'avec l'option [Standard].
Froid	Les images sont plus froides qu'avec l'option [Standard].



- Essayez de prendre d'abord des photos tests pour vous assurer d'obtenir les résultats désirés.

Avant utilisation

Guide élémentaire

Guide avancé

Notions de base de l'appareil photo

Mode Auto / Mode Auto hybride

Autres modes de prise de vue

Mode P

Modes Tv, Av, M, C1 et C2

Mode de lecture

Fonctions sans fil

Menu de réglage

Accessoires

Annexe

Index



Prises de vue ressemblant à des modèles miniatures (Effet miniature)

► Photos ► Vidéos

Créez l'effet d'un modèle miniature, en rendant floues les zones d'image au-dessus et en dessous de la zone sélectionnée. Vous pouvez également réaliser des vidéos ressemblant à des scènes de modèles miniatures en choisissant la vitesse de lecture avant d'enregistrer la vidéo. Les personnes et les objets dans la scène se déplaceront rapidement pendant la lecture. Veuillez noter que le son n'est pas enregistré.

1 Choisissez [👁️].

- Exécutez les étapes 1 et 2 de « Effets d'image (Filtres créatifs) » (📖 59) et choisissez [👁️].
- Un cadre blanc s'affiche, indiquant la zone d'image qui ne sera pas floue.



2 Choisissez la zone sur laquelle maintenir la mise au point.

- Appuyez sur la touche [▲].
- Appuyez sur la touche [INFO] pour redimensionner le cadre et appuyez sur les touches [▲][▼] ou tournez la molette [🌀] pour le déplacer.

3 Pour les vidéos, choisissez la vitesse de lecture de la vidéo.

- Tournez la molette [🌀] pour choisir la vitesse.

4 Retournez à l'écran de prise de vue et photographiez ou filmez.

- Appuyez sur la touche [📷] pour revenir à l'écran de prise de vue, puis photographiez ou filmez.

Vitesse de lecture et durée de lecture estimée (pour un clip d'une minute)

Vitesse	Durée de lecture
5x	Environ 12 secondes
10x	Environ 6 secondes
20x	Environ 3 secondes



- Essayez de prendre d'abord des photos tests pour vous assurer d'obtenir les résultats désirés.



- Pour basculer l'orientation du cadre dans le sens vertical, appuyez sur les touches [◀][▶] à l'étape 2. Pour déplacer le cadre, appuyez à nouveau sur les touches [◀][▶]. Pour ramener le cadre à l'orientation horizontale, appuyez sur les touches [▲][▼].
- Tenez l'appareil photo en position verticale pour modifier l'orientation du cadre.
- La qualité vidéo dépend du système vidéo (📖 157) et du rapport largeur-hauteur des photos (📖 49).
 - Avec [NTSC], la qualité vidéo est [EVC] [GA 29.97P] pour un rapport largeur-hauteur de [4:3].
 - Avec [PAL], la qualité vidéo est [EVC] [GA 25.00P] pour un rapport largeur-hauteur de [4:3].



- Vous pouvez également déplacer le cadre en touchant l'écran ou en faisant glisser votre doigt dessus.

Avant utilisation

Guide élémentaire

Guide avancé

Notions de base de l'appareil photo

Mode Auto / Mode Auto hybride

Autres modes de prise de vue

Mode P

Modes Tv, Av, M, C1 et C2

Mode de lecture

Fonctions sans fil

Menu de réglage

Accessoires

Annexe

Index



Prise de vue de scènes au contraste élevé (Plage dynamique élevée)

► Photos ► Vidéos

Trois photos consécutives sont prises à des niveaux de luminosité différents chaque fois que vous photographiez et l'appareil photo combine les zones d'image affichant une luminosité optimale pour créer une seule image. Ce mode peut réduire les hautes lumières délavées et la perte des détails dans les zones d'ombres qui ont tendance à se produire sur les prises de vue à contraste élevé.

1 Choisissez [HDR].

- Exécutez les étapes 1 et 2 de « Effets d'image (Filtres créatifs) » (📖 59) et choisissez [HDR].



2 Prenez la photo.

- Stabilisez l'appareil photo pendant la prise de vue. Lorsque vous appuyez sur le déclencheur à fond, l'appareil photo prend trois photos et les combine.



- Un flou de mouvement excessif ou certaines conditions de prise de vue peuvent vous empêcher d'obtenir les résultats escomptés.



- Si un bougé excessif de l'appareil photo perturbe la prise de vue, montez l'appareil photo sur un trépied ou prenez d'autres mesures pour le stabiliser. Dans ce cas, désactivez également la stabilisation de l'image (📖 86).
- Tout mouvement du sujet rendra les photos floues.
- Vous ne pourrez pas prendre immédiatement une autre photo, car l'appareil photo traite et combine les images.

Ajout d'effets artistiques



- Exécutez les étapes 1 et 2 de « Effets d'image (Filtres créatifs) » (📖 59) et choisissez [HDR].
- Tournez la molette [🌞] pour choisir un effet.
- Une prévisualisation de votre photo avec l'effet appliqué est affichée.

Naturel	Les images sont naturelles et brutes.
Art standard	Les images ressemblent à des peintures avec un léger contraste.
Art éclatant	Les images ressemblent à des illustrations éclatantes.
Art huile	Les images ressemblent à des peintures à l'huile aux contours marqués.
Art relief	Les images ressemblent à de vieilles photos aux contours marqués et à l'atmosphère sombre.

Avant utilisation

Guide élémentaire

Guide avancé

Notions de base de l'appareil photo

Mode Auto / Mode Auto hybride

Autres modes de prise de vue

Mode P

Modes Tv, Av, M, C1 et C2

Mode de lecture

Fonctions sans fil

Menu de réglage

Accessoires

Annexe

Index



Filmer des vidéos en mode vidéo

► Photos ► Vidéos

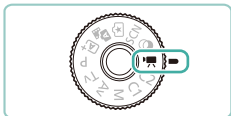

1 Activez le mode [V].

- Maintenez enfoncé le bouton de déverrouillage de la molette modes et tournez la molette modes sur [V].
- Des bandes noires affichées en haut et en bas de l'écran indiquent les zones d'image non enregistrées.
- Appuyez sur la touche [OK], choisissez [V] dans le menu, puis choisissez [V] (📖34).

2 Configurez les réglages selon la vidéo (📖194).

3 Filmez.

- Appuyez sur la touche vidéo.
- Pour arrêter l'enregistrement vidéo, appuyez à nouveau sur la touche vidéo.



- En mode [V], la zone d'affichage des images se rétrécit et les sujets sont agrandis.



- Pour réajuster la mise au point et l'exposition tout en enregistrant une vidéo, enfoncez le déclencheur à mi-course. (L'appareil photo n'émettra pas de bip.)



- Vous pouvez mémoriser la mise au point pendant l'enregistrement en touchant [AF]. MF s'affiche ensuite.
- Pour commuter entre l'enregistrement avec autofocus et une mise au point fixe, touchez [SERVO] sur l'écran avant ou pendant l'enregistrement. (L'autofocus est indiqué par un [O] vert dans le coin supérieur gauche de l'icône [SERVO].) Veuillez noter que cette icône ne s'affiche pas lorsque [AF Servo vidéo] (📖42) est réglé sur [Désac.] sur l'onglet [8] du menu.

Mémorisation ou modification de la luminosité de l'image avant l'enregistrement

► Photos ► Vidéos

Vous pouvez mémoriser l'exposition avant ou pendant l'enregistrement ou la modifier par incréments de 1/3 de valeur dans une plage de -3 à +3.



- Appuyez sur la touche [X] pour mémoriser l'exposition. Pour déverrouiller l'exposition, appuyez à nouveau sur la touche [X].
- Tournez la molette de correction d'exposition pour régler l'exposition tout en regardant l'écran.



- Vous pouvez également verrouiller ou déverrouiller l'exposition en touchant [X].
- Pendant l'enregistrement, vous pouvez également ajuster l'exposition en touchant la barre de correction de l'exposition au bas de l'écran, puis en touchant [-][+].
- Le degré de correction de l'exposition en touchant l'écran est différent de la quantité réglée avec la molette de correction d'exposition. Vérifiez l'image affichée.

Avant utilisation

Guide élémentaire

Guide avancé

Notions de base de l'appareil photo

Mode Auto / Mode Auto hybride

Autres modes de prise de vue

Mode P

Modes Tv, Av, M, C1 et C2

Mode de lecture

Fonctions sans fil

Menu de réglage

Accessoires

Annexe

Index



Désactivation de Obturateur lent auto

► Photos ► Vidéos

Obturateur lent auto peut être désactivé si le mouvement sur les vidéos est saccadé. Toutefois, sous un faible éclairage, les vidéos pourraient sembler sombres.

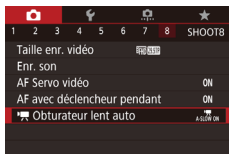

- Appuyez sur la touche [MENU], choisissez [Obturateur lent auto] sur l'onglet [8], puis choisissez [A-SLOW OFF] (📖35).
- Pour rétablir le réglage d'origine, répétez ce processus, mais choisissez [A-SLOW ON].

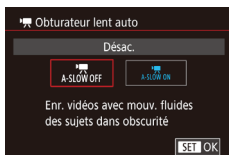

- Obturateur lent auto est disponible pour les vidéos [59.94P], [50.00P] et [50.00P].

Enregistrement de vidéos Time-lapse (Vidéo Time-lapse)

► Photos ► Vidéos

Les vidéos Time-lapse combinent des images qui sont prises automatiquement à un intervalle donné. Tout changement progressif du sujet (comme les changements dans le paysage) est lu en accéléré. Vous pouvez régler l'intervalle de prise de vue et le nombre de photos.

1 Choisissez [📷].

- Maintenez enfoncé le bouton de déverrouillage de la molette modes et tournez la molette modes sur [📷].
- Appuyez sur la touche [📷], choisissez [📷] dans le menu, puis choisissez [📷] (📖34).
- Des bandes noires affichées en haut et en bas de l'écran indiquent les zones d'image non enregistrées.

2 Configurez les réglages vidéo.

- Appuyez sur la touche [▲].
- Appuyez sur les touches [▲][▼] ou tournez la molette [📷] pour choisir un élément. Choisissez l'option désirée, puis appuyez sur la touche [MENU].

3 Stabilisez l'appareil photo.

- Montez l'appareil photo sur un trépied ou prenez d'autres mesures pour le stabiliser.

4 Filmez.

- Pour démarrer l'enregistrement, appuyez sur la touche vidéo.
- Ne gênez pas l'appareil photo pendant la prise de vue.
- Pour annuler la prise de vue, appuyez à nouveau sur la touche vidéo.
- L'appareil photo fonctionne en mode veille (📖157) pendant la prise de vue.

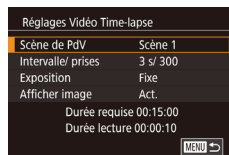

Avant utilisation

Guide élémentaire

Guide avancé

Notions de base de l'appareil photo

Mode Auto / Mode Auto hybride

Autres modes de prise de vue

Mode P

Modes Tv, Av, M, C1 et C2

Mode de lecture

Fonctions sans fil

Menu de réglage

Accessoires

Annexe

Index



Élément	Détails
Scène de PdV	Choisissez parmi quatre types de scènes.
Intervalle/ prises	Choisissez l'intervalle de prise de vue (en secondes) et le nombre total de photos.
Exposition	Choisissez si l'exposition est déterminée par la première prise ou ajustée pour chaque prise.
Afficher image	Affichez la photo précédente pendant 2 secondes maximum.

Élément	Détails
Durée requise	Durée de la séance d'enregistrement. Dépend de l'intervalle de prise de vue et du nombre de photos. <ul style="list-style-type: none"> - Scène 1 : 1 heure maximum - Scène 2 ou 3 : 2 heures maximum - Personnaliser : 7,5 heures maximum
Durée lecture	Durée de lecture de la vidéo créée à partir des images fixes capturées.



- Les sujets se déplaçant rapidement peuvent sembler déformés dans les vidéos.



- Avec [Exposition] réglé sur [Fixe], l'exposition peut être mémorisée en appuyant sur la touche [~~X~~] avant la prise de vue.
- Le son n'est pas enregistré.
- La mise au point demeure constante pendant la prise de vue une fois qu'elle a été déterminée pour la première prise.
- La qualité vidéo est [FHD] et ne peut pas être modifiée.
- La cadence d'enregistrement des images de la vidéo Time-lapse est automatiquement réglée sur [FHD 29.97P] pour NTSC ou sur [FHD 25.00P] pour PAL et ne peut pas être modifiée (157).
- Vous pouvez également configurer ce réglage en choisissant MENU (35) > onglet [6] > [Réglages Vidéo Time-lapse].

Réglages audio

► Photos ► Vidéos

Réglage du volume d'enregistrement

Même si le niveau d'enregistrement (volume) est automatiquement ajusté, vous pouvez régler manuellement le niveau selon la scène de prise de vue.

1 Accédez à l'écran [Enr. son].

- Appuyez sur la touche [MENU], choisissez [Enr. son] sur l'onglet [8], puis appuyez sur la touche [8] (35).

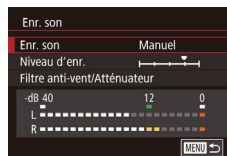

2 Configurez le réglage.

- Choisissez [Enr. son], appuyez sur la touche [8], choisissez [Manuel] sur l'écran suivant (appuyez sur les touches [▲][▼] ou tournez la molette [8]), puis appuyez sur la touche [8].
- Appuyez sur la touche [▼] pour choisir [Niveau d'enr.], puis appuyez sur la touche [8]. Sur l'écran suivant, appuyez sur les touches [◀][▶] ou tournez la molette [8] pour régler le niveau, puis sur la touche [8].
- Pour rétablir le réglage d'origine, répétez ce processus, mais choisissez [Auto].

Avant utilisation

Guide élémentaire

Guide avancé

Notions de base de l'appareil photo

Mode Auto / Mode Auto hybride

Autres modes de prise de vue

Mode P

Modes Tv, Av, M, C1 et C2

Mode de lecture

Fonctions sans fil

Menu de réglage

Accessoires

Annexe

Index



Désactivation du filtre anti-vent

Le bruit provoqué par un vent fort peut être diminué. Cependant, il se peut que le son enregistré semble peu naturel si vous utilisez cette option alors qu'il n'y a pas de vent. Dans ce cas, vous pouvez désactiver le filtre anti-vent.

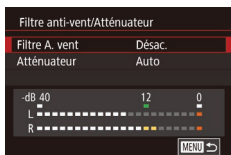

- Accédez à l'écran [Enr. son] comme décrit à l'étape 1 de « Réglage du volume d'enregistrement » (📖66).
- Choisissez [Filtre anti-vent/Atténuateur], puis appuyez sur la touche [⏸].
- Choisissez [Filtre A. vent], puis [Désac.].

Utilisation de l'atténuateur

Sélectionnez [Auto] pour réduire la déformation du son en activant et désactivant automatiquement l'atténuateur selon les conditions de prise de vue. Vous pouvez également régler l'atténuateur manuellement sur [Activé] ou [Désac.].

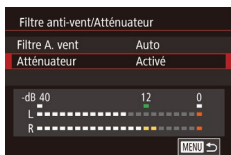

- Accédez à l'écran [Enr. son] comme décrit à l'étape 1 de « Réglage du volume d'enregistrement » (📖66).
- Choisissez [Filtre anti-vent/Atténuateur], puis appuyez sur la touche [⏸].
- Choisissez [Atténuateur], puis [Activé] ou [Désac.].

Avant utilisation

Guide élémentaire

Guide avancé

Notions de base de l'appareil photo

Mode Auto / Mode Auto hybride

Autres modes de prise de vue

Mode P

Modes Tv, Av, M, C1 et C2

Mode de lecture

Fonctions sans fil

Menu de réglage

Accessoires

Annexe

Index



Mode P

Des prises de vue plus saisissantes, selon vos préférences

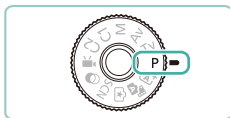

- Les instructions dans ce chapitre s'appliquent à l'appareil photo avec la molette modes positionnée sur le mode **[P]**.
- **[P]** : Programme AE ; AE : Exposition automatique
- Avant d'utiliser une fonction présentée dans ce chapitre dans les modes autres que **[P]**, assurez-vous que la fonction est disponible dans ce mode (📖194).

Prise de vue dans le Programme AE (Mode [P])

► Photos ► Vidéos

Vous pouvez personnaliser plusieurs réglages de fonction selon vos préférences en matière de prise de vue.



1 Activez le mode **[P]**.

- Maintenez enfoncé le bouton de déverrouillage de la molette modes et tournez la molette modes sur **[P]**.

2 Personnalisez les réglages à votre guise (📖69 – 📖89), puis photographiez ou filmez.



- Les vidéos aussi peuvent être enregistrées en mode **[P]** en appuyant sur la touche vidéo. Cependant, certains réglages du menu (📖34, 📖35) peuvent être ajustés automatiquement pour l'enregistrement vidéo.

Avant utilisation

Guide élémentaire

Guide avancé

Notions de base de l'appareil photo

Mode Auto / Mode Auto hybride

Autres modes de prise de vue

Mode P

Modes Tv, Av, M, C1 et C2

Mode de lecture

Fonctions sans fil

Menu de réglage

Accessoires

Annexe

Index



Configuration de la prise de vue depuis un seul et même écran

L'écran de contrôle rapide INFO. offre un accès pratique depuis un seul et même écran à un éventail de réglages de prise de vue.



1 Accédez à l'écran de Contrôle rapide INFO.

- Appuyez à plusieurs reprises sur la touche [INFO] pour afficher l'écran de Contrôle rapide INFO.

2 Choisissez un réglage à configurer.

- Pour voir une description, choisissez un élément en appuyant sur les touches [▲][▼][◀][▶].
- Tournez les molettes [☀][☾] pour ajuster un réglage.



- Les éléments affichés et configurables dépendent du mode de prise de vue.



- Certains réglages sont configurés sur un autre écran qui s'ouvre lorsque vous sélectionnez le réglage et appuyez sur la touche [INFO]. Les éléments étiquetés avec [INFO] sur le deuxième écran peuvent être configurés en appuyant sur la touche [INFO]. Pour revenir à l'écran de Contrôle rapide INFO., appuyez sur la touche [INFO].



- Vous pouvez également accéder aux écrans de réglage en touchant un réglage sur l'écran de contrôle rapide INFO., puis en touchant à nouveau le réglage. Pour revenir à l'écran de Contrôle rapide INFO., touchez [↵].
- Pour fermer la description d'un réglage, touchez [X] dans le coin supérieur droit de la description.

Luminosité de l'image (Exposition)

Réglage de la luminosité de l'image (Correction d'exposition)

► Photos ► Vidéos

Vous pouvez régler l'exposition standard définie par l'appareil photo par incréments de 1/3 de valeur dans une plage comprise entre -3 et +3.



- Tout en regardant l'écran, tournez la molette de correction de l'exposition pour régler la luminosité.

Désactivation de la Simulation d'exposition

► Photos ► Vidéos

Les images sont affichées avec une luminosité simulant la luminosité réelle telle que capturée. Pour cette raison, la luminosité de l'écran est également réglée en réponse aux changements de la correction d'exposition. Cette fonction peut être désactivée pour maintenir l'écran à une luminosité pratique pour la prise de vue, sans être affectée par la correction d'exposition.

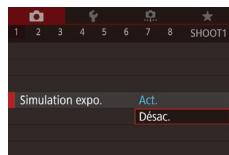

- Appuyez sur la touche [MENU], choisissez [Simulation expo.] sur l'onglet [1], puis choisissez [Désac.] ([1] 35).

Avant utilisation

Guide élémentaire

Guide avancé

Notions de base de l'appareil photo

Mode Auto / Mode Auto hybride

Autres modes de prise de vue

Mode P

Modes Tv, Av, M, C1 et C2

Mode de lecture

Fonctions sans fil

Menu de réglage

Accessoires

Annexe

Index



Mémorisation de la luminosité/exposition de l'image (Mémorisation de l'exposition automatique)

► Photos ► Vidéos

Avant la prise de vue, vous pouvez mémoriser l'exposition ou vous pouvez spécifier séparément la mise au point et l'exposition.



1 Mémorisez l'exposition.

- Dirigez l'appareil photo sur le sujet pour effectuer une prise de vue avec l'exposition mémorisée et appuyez sur la touche [AE-L].
- [AE-L] s'affiche et l'exposition est mémorisée.
- Pour déverrouiller l'exposition automatique, appuyez à nouveau sur la touche [AE-L]. [AE-L] disparaît.

2 Cadrez et prenez la photo.



- AE : Exposition automatique
- Une fois l'exposition mémorisée, vous pouvez ajuster la combinaison de la vitesse d'obturation et de la valeur d'ouverture en tournant la molette [AE-L] (Décalage de programme).

Modification de la méthode de mesure

► Photos ► Vidéos

Réglez la méthode de mesure (la manière dont la luminosité est mesurée) selon les conditions de prise de vue comme suit.



- Appuyez sur la touche [MENU], choisissez [Mesure] dans le menu et choisissez l'option désirée (p. 34).
- L'option configurée est maintenant affichée.

Mesure évaluative	Convient aux conditions de prise de vue typiques, y compris en contre-jour. L'exposition standard des sujets est maintenue grâce à des réglages automatiques en fonction des conditions de prise de vue.
Mesure sélective	Cela se révèle pratique lorsque l'arrière-plan est bien plus lumineux que le sujet en raison d'un contre-éclairage, etc. La mesure est limitée au cadre de mesure circulaire au centre de l'écran.
Mesure spot	Choisissez ce mode pour mesurer un point spécifique du sujet ou de la scène. La mesure est limitée au cadre de mesure spot circulaire au centre de l'écran.
Moy. à préd. centrale	Détermine la luminosité moyenne de la lumière sur l'ensemble de la zone d'image, calculée en considérant la luminosité dans la zone centrale comme la plus importante.



- Avec [Mesure], l'exposition est verrouillée au niveau déterminé lorsque vous appuyez à mi-course sur le déclencheur. Avec [Mesure], [Mesure] ou [Mesure], l'exposition n'est pas encore verrouillée, mais déterminée au moment où vous prenez la photo.
- Vous pouvez également configurer ce réglage en choisissant MENU (p. 35) > onglet [Mode] > [Mode de mesure].

Avant utilisation

Guide élémentaire

Guide avancé

Notions de base de l'appareil photo

Mode Auto / Mode Auto hybride

Autres modes de prise de vue

Mode P

Modes Tv, Av, M, C1 et C2

Mode de lecture

Fonctions sans fil

Menu de réglage

Accessoires

Annexe

Index



Modification de la vitesse ISO

► Photos ► Vidéos

Réglez la vitesse ISO sur [AUTO] pour un réglage automatique convenant au mode de prise de vue et aux conditions de prise de vue. Ou bien réglez une vitesse ISO supérieure pour une sensibilité plus importante ou une valeur inférieure pour une sensibilité plus faible.



- Pour ajuster un réglage, tournez la molette [Z].
- L'option configurée est maintenant affichée.



- Pour voir la vitesse ISO automatiquement déterminée lorsque vous avez réglé la vitesse ISO sur [AUTO], appuyez sur le déclencheur à mi-course.
- Bien que la sélection d'une vitesse ISO inférieure puisse réduire le grain des images, elle présente un plus grand risque de bougé de l'appareil photo et du sujet dans certaines conditions de prise de vue.
- Le choix d'une vitesse ISO élevée augmente la vitesse d'obturation, ce qui peut réduire le bougé de l'appareil photo et du sujet et augmenter la portée du flash. Cependant, les photos peuvent sembler granuleuses.
- Vous pouvez également régler la vitesse ISO en accédant au MENU (p. 35) > onglet [5] > [Sensibilité ISO] > [Vitesse ISO].

Ajustement des Réglages ISO auto

► Photos ► Vidéos

Vous pouvez limiter la vitesse ISO lorsqu'elle est réglée sur [AUTO].

1 Accédez à l'écran de réglage.

- Appuyez sur la touche [MENU], choisissez [Sensibilité ISO] sur l'onglet [5], puis appuyez sur la touche [Z] (p. 35).

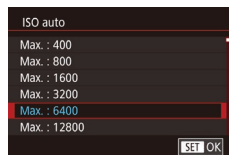

2 Configurez le réglage.

- Choisissez [ISO auto], puis choisissez une option (p. 35).

Bracketing d'exposition automatique (Bracketing)

► Photos ► Vidéos

Trois images consécutives sont capturées à différents niveaux d'exposition (exposition standard, sous-exposition et surexposition) chaque fois que vous photographiez. Vous pouvez ajuster le degré de sous-exposition et de surexposition (par rapport à l'exposition standard) de -2 à +2 par incréments de 1/3 de valeur.

1 Accédez à l'écran de réglage.

- Appuyez sur la touche [MENU], choisissez [Bracketing] sur l'onglet [4], puis appuyez sur la touche [Z] (p. 35).

2 Configurez le réglage.

- Appuyez sur les touches [L] [R] ou tournez la molette [Z] pour ajuster le réglage.
- Pour annuler le bracketing d'exposition auto, suivez les étapes 1 à 2 afin de régler la valeur de correction AEB sur 0.



- Le bracketing d'exposition auto n'est pas disponible lorsque le réglage du flash est autre que [Z], lorsque la réduction du bruit multivues est activée (p. 88) ou pendant la prise de vue en continu ou avec pose longue.



- Si la correction d'exposition est déjà utilisée (p. 69), la valeur spécifiée pour cette fonction est considérée comme le niveau d'exposition standard pour celle-ci. Vous pouvez également régler la correction d'exposition en tournant la molette de correction d'exposition à l'étape 2.

Avant utilisation

Guide élémentaire

Guide avancé

Notions de base de l'appareil photo

Mode Auto / Mode Auto hybride

Autres modes de prise de vue

Mode P

Modes Tv, Av, M, C1 et C2

Mode de lecture

Fonctions sans fil

Menu de réglage

Accessoires

Annexe

Index





Correction automatique de la luminosité et du contraste (Correction automatique de luminosité)

► Photos ► Vidéos

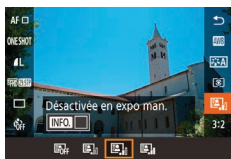
Corrigez automatiquement la luminosité et le contraste pour éviter les images trop sombres ou manquant de contraste.



- Appuyez sur la touche , choisissez  dans le menu et choisissez l'option désirée (📖 34).



- Cette fonction peut augmenter le bruit dans certaines conditions de prise de vue.
- Lorsque l'effet de la correction automatique de luminosité est trop important et que les images deviennent trop claires, réglez cette option sur [Faible] ou [Désac.].
- Avec les réglages autres que [Désac.], les images peuvent être claires et la correction d'exposition basée sur le bracketing d'exposition auto peut avoir peu d'effet, même si vous réduisez l'exposition dans les réglages de correction d'exposition ou de correction d'exposition au flash. Pour les photos avec la luminosité que vous avez spécifiée, réglez cette fonction sur [Désac.].





- Vous pouvez également configurer ce réglage en choisissant MENU (📖 35) > onglet  > [Correction auto de luminosité].

Prise de vue de sujets lumineux (Priorité hautes lumières)

► Photos ► Vidéos

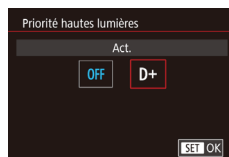
Améliorez la gradation sur les zones d'image lumineuses pour éviter la perte des détails dans les hautes lumières du sujet.



- Appuyez sur la touche **[MENU]**, choisissez [Priorité hautes lumières] sur l'onglet , puis choisissez [D+] (📖 35).



- Avec [D+], les vitesses ISO inférieures à 200 ne sont pas disponibles. La correction automatique de luminosité est également désactivée dans ce cas.

Avant utilisation

Guide élémentaire

Guide avancé

Notions de base de l'appareil photo

Mode Auto / Mode Auto hybride

Autres modes de prise de vue

Mode P

Modes Tv, Av, M, C1 et C2

Mode de lecture

Fonctions sans fil

Menu de réglage

Accessoires

Annexe

Index



Couleurs des images

Réglage de la balance des blancs

► Photos ► Vidéos

En réglant la balance des blancs (WB, white balance), les couleurs de l'image pour la scène photographiée ou filmée seront plus naturelles.



- Appuyez sur la touche **[WB]**, choisissez **[AWB]** dans le menu et choisissez l'option désirée (📖34).
- L'option configurée est maintenant affichée.

[AWB] Auto	Définit automatiquement la balance des blancs optimale en fonction des conditions de prise de vue.
Lum. Naturel.	Pour une prise de vue à l'extérieur par beau temps.
Ombragé	Pour une prise de vue à l'ombre.
Nuageux	Pour une prise de vue par temps nuageux ou au crépuscule.
Lumière Tungstène	Pour une prise de vue sous un éclairage incandescent ordinaire.
Lumière fluo blanche	Pour une prise de vue sous un éclairage fluorescent blanc.
Flash	Pour une prise de vue avec le flash.
Personnalisé	Pour le réglage manuel d'une balance des blancs personnalisée.
[K] Température couleur	Pour régler manuellement la température de couleur de la balance des blancs.

Balance des blancs personnalisée

Pour obtenir des couleurs d'image ayant l'air naturelles sous la lumière sur votre photo, réglez la balance des blancs selon la source lumineuse de votre scène. Réglez la balance des blancs sous la même source lumineuse que celle qui éclairera votre prise.

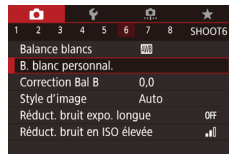

1 Photographiez un objet blanc.

- Dirigez l'appareil photo sur une feuille de papier ou un autre sujet complètement blanc, de sorte que le blanc remplisse l'écran.
- Faites manuellement la mise au point et prenez la photo (📖81).

2 Choisissez [B. blanc personnal.].

- Choisissez [B. blanc personnal.] sur l'onglet **[WB]**, puis appuyez sur la touche **[OK]**.
- L'écran de sélection de la balance des blancs personnalisée apparaît.

3 Chargez les données de blanc.

- Sélectionnez votre image à partir de l'étape 1, puis appuyez sur **[WB]**.
- Sur l'écran de confirmation, appuyez sur les touches **[←]**/**[→]** ou tournez la molette **[OK]** pour choisir **[OK]**, puis appuyez sur la touche **[WB]**.
- Appuyez sur la touche **[MENU]** pour fermer le menu.

4 Choisissez **[WB]**.

- Exécutez les étapes de « Réglage de la balance des blancs » (📖73) pour choisir **[WB]**.

Avant utilisation

Guide élémentaire

Guide avancé

Notions de base de l'appareil photo

Mode Auto / Mode Auto hybride

Autres modes de prise de vue

Mode P

Modes Tv, Av, M, C1 et C2

Mode de lecture

Fonctions sans fil

Menu de réglage

Accessoires

Annexe

Index





- Les photos à l'étape 1 qui sont trop claires ou trop sombres peuvent vous empêcher de régler correctement la balance des blancs.
- Un message s'affiche si vous spécifiez une image à l'étape 3 ne convenant pas pour le chargement de données de blanc. Choisissez [Annuler] pour choisir une image différente. Choisissez [OK] pour utiliser cette image pour charger des données de blanc, mais veuillez noter que la balance des blancs obtenue peut ne pas être adéquate.
- Si [Image indisponible] est affiché à l'étape 3, choisissez [OK] pour effacer le message et spécifiez une autre image.
- Si [Régler Bal. blancs sur ""] est affiché à l'étape 3, appuyez sur la touche [RETOUR] pour revenir à l'écran du menu, puis choisissez [RETOUR].



- Pour obtenir une balance des blancs plus précise, utilisez une échelle de gris ou un réflecteur gris à 18 % (en vente dans le commerce) au lieu d'un objet blanc.
- La balance des blancs actuelle et les réglages relatifs sont ignorés lorsque vous photographiez à l'étape 1.

Correction manuelle de la balance des blancs

► Photos ► Vidéos

Vous pouvez corriger manuellement la balance des blancs. Ce réglage peut avoir le même effet que lorsque vous utilisez un filtre de conversion de la température des couleurs ou un filtre de compensation des couleurs vendu dans le commerce.



1 Configurez le réglage.

- Exécutez les étapes de « Réglage de la balance des blancs » (73) pour choisir l'option de la balance des blancs.
- Tournez la molette [RETOUR] pour ajuster le degré de correction pour B et A.



- Tout niveau de correction défini est conservé même si vous changez l'option de balance des blancs à l'étape 1.



- B : bleu ; A : ambre ; M : magenta ; G : vert
- Un degré de correction du bleu ou de l'ambre est équivalent à environ 5 mireds sur un filtre de conversion de la température des couleurs. (Mired : unité de température de couleur représentant la densité du filtre de conversion de la température des couleurs)
- Vous pouvez également configurer ce réglage en choisissant MENU (35) > onglet [6] > [Correction Bal B].



- Vous pouvez également choisir le degré de correction en touchant ou faisant glisser la barre à l'étape 1 ou le cadre à l'étape 2.
- Vous pouvez également accéder à l'écran de l'étape 2 en touchant [INFO] à l'étape 1.

2 Configurez les réglages avancés.

- Pour configurer plus de réglages avancés, appuyez sur la touche [INFO] et tournez la molette [RETOUR] ou [RETOUR] pour ajuster le degré de correction.
- Pour réinitialiser le degré de correction, appuyez sur la touche [RETOUR].
- Appuyez sur la touche [RETOUR] pour terminer le réglage.

Avant utilisation

Guide élémentaire

Guide avancé

Notions de base de l'appareil photo

Mode Auto / Mode Auto hybride

Autres modes de prise de vue

Mode P

Modes Tv, Av, M, C1 et C2

Mode de lecture

Fonctions sans fil

Menu de réglage

Accessoires

Annexe

Index



Réglage manuel de la température de couleur de la balance des blancs

► Photos ► Vidéos

Une valeur peut être réglée pour représenter la température de couleur de la balance des blancs.



- Exécutez les étapes de « Réglage de la balance des blancs » (📖 73) pour choisir [K].
- Appuyez sur la touche [WB], puis ajustez le réglage en appuyant sur les touches [◀] [▶] ou en tournant la molette [🌀].



- La température de couleur peut être réglée par palier de 100 K dans une plage comprise entre 2 500 et 10 000 K.

Personnalisation des couleurs (Style d'image)

► Photos ► Vidéos

Choisissez un style d'image avec des réglages de couleur qui rendent bien l'atmosphère ou les sujets. Huit styles d'image sont disponibles, lesquels peuvent chacun être personnalisés davantage.



- Appuyez sur la touche [📷], choisissez [Auto] dans le menu et choisissez l'option désirée (📖 34).

Auto	La teinte de couleur sera automatiquement ajustée en fonction de la scène. Les couleurs seront éclatantes, en particulier pour le ciel bleu, la végétation et les couchers de soleil des scènes dans la nature, à l'extérieur ou à la tombée de la nuit.
Standard	L'image paraît vive, nette et lumineuse. Convient à la plupart des scènes.
Portrait	Pour des teints de peau sans défaut. L'image paraît plus douce. Convient pour les portraits en gros plan. Pour modifier les teints de peau, réglez [Teinte couleur] (📖 76).
Paysage	Pour des bleus et des verts vifs, ainsi que des images très nettes et lumineuses. Idéal pour des paysages saisissants.
Détails fins	Pour un rendu détaillé des contours fins du sujet et des textures subtiles. Les images sont légèrement plus éclatantes.
Neutre	Pour des retouches ultérieures sur un ordinateur. Les images sont adoucies avec un contraste plus faible et des teintes de couleur naturelles.
Fidèle	Pour des retouches ultérieures sur un ordinateur. Restitue fidèlement les couleurs réelles des sujets telles qu'elles sont mesurées sous une lumière ambiante avec une température de couleur de 5 200 K. Les couleurs éclatantes sont diminuées pour obtenir un aspect adouci.
Monochrome	Crée des images en noir et blanc.
Déf. ut.	Ajoutez un nouveau style d'après les pré-réglages comme [Portrait] ou [Paysage] ou un fichier de style d'image, puis réglez-le au besoin.



- Les réglages par défaut [Auto] sont utilisés pour [1], [2] et [3] tant que vous n'ajoutez pas de style d'image.
- Vous pouvez également configurer ce réglage en accédant à MENU (📖 35) > onglet [📷] > [Style d'image].

Avant utilisation

Guide élémentaire

Guide avancé

Notions de base de l'appareil photo

Mode Auto / Mode Auto hybride

Autres modes de prise de vue

Mode P

Modes Tv, Av, M, C1 et C2

Mode de lecture

Fonctions sans fil

Menu de réglage

Accessoires

Annexe

Index



Personnalisation des styles d'image

Personnalisez ces réglages de style d'image à votre guise.

Netteté	☞ Force	Réglez le niveau de l'amélioration des bords. Choisissez des valeurs inférieures pour adoucir (rendre flous) les sujets ou des valeurs supérieures pour les rendre nets.
	☞ Finesse	Indique l'épaisseur du bord auquel sera appliquée l'amélioration. Choisissez des valeurs inférieures pour des détails encore plus améliorés.
	☞ Seuil	Seuil de contraste entre les bords et les zones d'image environnantes, déterminant l'amélioration des bords. Choisissez des valeurs inférieures pour améliorer les bords ne se détachant pas beaucoup des zones environnantes. Veuillez noter qu'avec des valeurs inférieures, le bruit peut également être accentué.
☞ Contraste		Réglez le contraste. Choisissez des valeurs inférieures pour diminuer le contraste ou des valeurs supérieures pour l'augmenter.
☞ Saturation* ¹		Réglez l'intensité des couleurs. Choisissez des valeurs inférieures pour donner un air délavé aux couleurs ou des valeurs supérieures pour leur donner plus d'intensité.
☞ Teinte couleur* ¹		Ajustez la teinte de la couleur de peau. Choisissez des valeurs inférieures pour produire des teintes plus rouges ou des valeurs supérieures pour produire des teintes plus jaunes.

☞ Effet filtre* ²	Accentuez les nuages blancs sur les images monochromes, le vert des arbres ou d'autres couleurs. N : Image en noir et blanc normale sans effet de filtre. Ye : Le ciel bleu semble plus naturel et les nuages blancs lumineux. Or : Le ciel bleu semble légèrement plus sombre. Le coucher de soleil semble plus brillant. R : Le ciel bleu semble assez sombre. Les feuilles d'automne semblent plus vives et plus nettes. G : Les teints de peau et les lèvres semblent adoucis. Les feuilles vertes des arbres semblent plus vives et plus nettes.
☞ Virage* ²	Choisissez parmi les teintes monochromes suivantes : [N:Aucun], [S:Sépia], [B:Bleu], [P:Violet] ou [G:Vert].

*¹ Non disponible avec [S:Sépia].

*² Uniquement disponible avec [S:Sépia].



- Dans [Netteté], les réglages [Finesse] et [Seuil] ne sont pas appliqués aux vidéos.



1 Accédez à l'écran de réglage.

- Choisissez un style d'image comme décrit dans « Personnalisation des couleurs (Style d'image) » (p.75).
- Appuyez sur la touche [INFO].

2 Configurez le réglage.

- Appuyez sur les touches [▲][▼] pour choisir un élément, puis choisissez une option en appuyant sur les touches [◀][▶] ou en tournant les molettes [◂][◃].
- Pour annuler un changement, appuyez sur la touche [INFO].
- Ceci fait, appuyez sur la touche [OK].

Avant utilisation

Guide élémentaire

Guide avancé

Notions de base de l'appareil photo

Mode Auto / Mode Auto hybride

Autres modes de prise de vue

Mode P

Modes Tv, Av, M, C1 et C2

Mode de lecture

Fonctions sans fil

Menu de réglage

Accessoires

Annexe

Index





- Les résultats de [Effet filtre] sont plus perceptibles avec des valeurs supérieures de [Contraste].

Sauvegarde des styles d'image personnalisés

Sauvegardez les préréglages (comme [P1] ou [P2]) que vous avez personnalisés en tant que nouveaux styles. Vous pouvez créer plusieurs styles d'image avec des réglages différents pour les paramètres tels que la netteté ou le contraste.



1 Sélectionnez un numéro de style défini par l'utilisateur.

- Choisissez [P1], [P2] ou [P3] comme décrit dans « Personnalisation des couleurs (Style d'image) » (175).

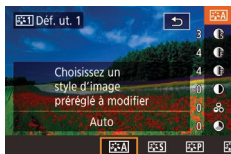

2 Sélectionnez un style à modifier.

- Appuyez sur la touche [INFO].
- Appuyez sur les touches [◀][▶] ou tournez les molettes [▲][▼] pour choisir le style d'image qui servira de base.

3 Personnalisez le style.

- Appuyez sur les touches [▲][▼] pour choisir un élément à modifier, puis personnalisez-le en appuyant sur les touches [◀][▶] ou en tournant les molettes [▲][▼].
- Ceci fait, appuyez sur la touche [OK].



- Vous pouvez également choisir les styles à l'étape 2 que vous avez ajoutés à l'appareil photo au moyen d'EOS Utility (176).
- Téléchargez les modes d'emploi des logiciels depuis le site Web Canon suivant au besoin. Pour les instructions de téléchargement, voir « Mode d'emploi des logiciels » (176).

Mise au point

Choix de la méthode autofocus

► Photos ► Vidéos

Choisissez une méthode de mise au point automatique (AF) pour le sujet et la scène que vous photographiez.



- Appuyez sur la touche [OK], choisissez [AF] dans le menu et choisissez l'option désirée (134).



- La mise au point peut prendre plus de temps ou être incorrecte si les sujets sont sombres ou manquent de contraste sous un éclairage très lumineux ou avec certains objectifs EF ou EF-S. Pour plus de détails sur les objectifs, visitez le site Web Canon.



- Vous pouvez également configurer ce réglage en accédant à MENU (135) > onglet [3] > [Méthode AF].

Avant utilisation

Guide élémentaire

Guide avancé

Notions de base de l'appareil photo

Mode Auto / Mode Auto hybride

Autres modes de prise de vue

Mode P

Modes Tv, Av, M, C1 et C2

Mode de lecture

Fonctions sans fil

Menu de réglage

Accessoires

Annexe

Index



1 collimateur AF

- L'appareil photo fait la mise au point au moyen d'une seule zone AF. Pratique pour faire une mise au point fiable.
- Les cadres deviennent verts lorsque vous appuyez sur le déclencheur à mi-course, et l'appareil photo fait la mise au point.



- Déplacez le cadre, au besoin (📖79). Pour cadrer la scène avec des sujets au bord ou dans un coin sans déplacer le cadre, dirigez d'abord l'appareil photo pour amener le sujet dans une zone AF, puis maintenez enfoncé le déclencheur à mi-course. Maintenez le déclencheur enfoncé à mi-course à mesure que vous recadrez la scène, puis appuyez sur le déclencheur à fond (verrouillage de la mise au point).
- Pour agrandir l'emplacement de la zone AF, exécutez les étapes 2 à 4 de « Prise de vue en mode de mise au point manuelle » (📖81). Veuillez noter que le déclenchement tactile n'est pas disponible à cette étape.
- Pour réduire la taille du cadre, choisissez MENU (📖35) > onglet [📷3] > [Taille zone AF] > [Petit]. Veuillez noter qu'AF Servo (📖80) et AF en continu (📖80) ne sont pas disponibles à ce moment.

👤+Suivi

- Après avoir dirigé l'appareil photo sur le sujet, un cadre blanc s'affiche autour du visage du sujet principal comme déterminé par l'appareil photo. Vous pouvez également choisir des sujets vous-même (📖79).
- Lorsque l'appareil photo détecte un mouvement, les cadres suivent les sujets en mouvement dans des limites déterminées.
- Les cadres deviennent verts lorsque vous appuyez sur le déclencheur à mi-course, et l'appareil photo fait la mise au point.
- Si aucun visage n'est détecté, une pression à mi-course sur le déclencheur affiche des cadres verts autour des autres zones nettes.



- Exemples de visages non détectés :
 - Sujets éloignés ou très proches
 - Sujets sombres ou clairs
 - Visages de profil, en angle ou partiellement cachés
- L'appareil photo peut confondre des sujets non humains avec des visages.
- Une cadre orange s'affiche avec [!👤] si l'appareil photo ne peut pas faire la mise au point sur les sujets lorsque vous appuyez sur le déclencheur à mi-course.
- La mise au point n'est pas possible sur les visages détectés au bord de l'écran (qui sont affichés avec des cadres gris), même lorsque vous enfoncez le déclencheur à mi-course.

AF zone fluide

- L'appareil photo fait la mise au point à l'intérieur de la zone désignée. Idéal si le sujet est difficile à capturer avec 👤+ Suivi ou 1 collimateur AF, car vous pouvez spécifier où faire la mise au point. L'appareil photo fait la mise au point à l'intérieur du cadre blanc affiché. Vous pouvez déplacer le cadre blanc en le faisant glisser ou en touchant l'écran.
- Lorsque vous enfoncez le déclencheur à mi-course, un maximum de neuf cadres verts s'affiche autour des positions nettes à l'intérieur du cadre blanc.



- Une cadre orange s'affiche avec [!👤] si l'appareil photo ne peut pas faire la mise au point sur les sujets lorsque vous appuyez sur le déclencheur à mi-course.



- La taille du cadre dépend des réglages de mode stabilisé et de niveau auto.
- Des cadres bleus sont affichés autour des positions nettes lorsque vous sélectionnez MENU (📖35) > onglet [📷3] > [Opération AF] > [AF Servo].

Avant utilisation

Guide élémentaire

Guide avancé

Notions de base de l'appareil photo

Mode Auto / Mode Auto hybride

Autres modes de prise de vue

Mode P

Modes Tv, Av, M, C1 et C2

Mode de lecture

Fonctions sans fil

Menu de réglage

Accessoires

Annexe

Index



Choix des sujets sur lesquels effectuer la mise au point (AF tactile)

► Photos ► Vidéos

Vous pouvez effectuer la prise de vue une fois que l'appareil photo a fait la mise au point sur le sujet sélectionné, le visage de la personne ou l'emplacement affiché à l'écran.



1 Choisissez un sujet, le visage d'une personne ou un emplacement pour la mise au point.

- Touchez le sujet ou la personne sur l'écran.
- Lorsque la méthode autofocus est réglée sur [AF □], une zone AF s'affiche là où vous touchez l'écran.
- Lorsque la méthode autofocus est réglée sur [AF □], s'affiche une fois qu'un visage est détecté, et la mise au point est conservée même si le sujet se déplace. Pour annuler AF tactile, touchez [↩].



2 Photographiez ou filmez.

- Appuyez sur le déclencheur à mi-course. Une fois que l'appareil photo a fait la mise au point, [□] s'affiche en vert.
- Appuyez sur le déclencheur à fond pour prendre la photo.



- Si l'appareil photo se déclenche lorsque vous touchez l'écran, choisissez MENU (□35) > onglet [2] > [Déclench. tactile], puis réglez [Déclench. tactile] sur [Désac.].
- Le suivi peut se révéler impossible si les sujets sont trop petits ou se déplacent trop rapidement ou encore si le contraste entre les sujets et l'arrière-plan est inadéquat.



- Vous pouvez également changer de visages et déplacer la zone AF en appuyant sur la touche [□].
 - Pour déplacer le cadre lorsque la méthode autofocus est réglée sur [AF □], après avoir appuyé sur la touche [□], appuyez sur les touches [▲][▼][◀][▶]. Appuyez sur la touche [⊞] pour revenir à l'écran de prise de vue. Pour recentrer le cadre, sur l'écran de prise de vue ou sur l'écran d'ajustement du cadre, maintenez enfoncée la touche [□] pendant au moins deux secondes.
 - Lorsque la méthode autofocus est réglée sur [AF □], appuyez sur la touche [□] pour afficher [Visage sélectionné]. Un cadre [□] s'affiche autour du visage détecté en tant que sujet principal. Appuyez à nouveau sur la touche [□] pour faire basculer le cadre pour visage [□] sur un autre visage détecté. Lorsque vous faites défiler tous les visages détectés, [Visage désélectionné] s'affiche et la sélection de visage est annulée.
- Pour maintenir le cadre sur la même position (là où vous avez touché) après la prise de vue avec [Déclench. tactile] réglé sur [Act.] (□46), choisissez MENU (□35) > onglet [2] > [Déclench. tactile] > [Position zone AF] > [Point tactile].

Prise de vue avec mémorisation de la mise au point automatique

► Photos ► Vidéos

Il est possible de mémoriser la mise au point. Après avoir mémorisé la mise au point, la position focale reste inchangée, même lorsque vous retirez le doigt du déclencheur.

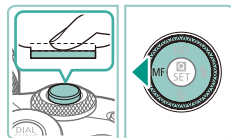

1 Mémorisez la mise au point.

- Avec le déclencheur enfoncé à mi-course, appuyez sur la touche [◀].
- La mise au point est désormais mémorisée et [MF] s'affiche.
- Pour déverrouiller la mise au point, relâchez le déclencheur et appuyez à nouveau sur la touche [◀]. Dans ce cas, [MF] disparaît.

2 Cadrez et photographiez ou filmez.

Avant utilisation

Guide élémentaire

Guide avancé

Notions de base de l'appareil photo

Mode Auto / Mode Auto hybride

Autres modes de prise de vue

Mode P

Modes Tv, Av, M, C1 et C2

Mode de lecture

Fonctions sans fil

Menu de réglage

Accessoires

Annexe

Index



Prise de vue avec la fonction AF servo

► Photos ► Vidéos

Grâce à ce mode, vous ne rateriez plus les photos de sujets en mouvement, car l'appareil photo continue la mise au point sur le sujet et ajuste l'exposition tant que vous appuyez sur le déclencheur à mi-course.

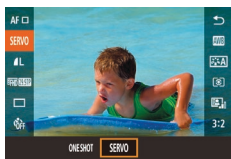

1 Configurez le réglage.

- Appuyez sur la touche [MENU], choisissez [ONE SHOT] dans le menu, puis choisissez [SERVO] (📖34).



2 Faites la mise au point.

- La mise au point et l'exposition sont conservées à l'endroit où la zone AF bleue s'affiche tandis que vous enfoncez le déclencheur à mi-course.



- Il se peut que l'appareil photo ne soit pas en mesure de photographier pendant la mise au point, même si vous enfoncez à fond le déclencheur. Continuez de maintenir enfoncé le déclencheur à mesure que vous suivez le sujet.
- Une zone AF orange est affichée lorsque l'appareil photo ne peut pas faire la mise au point sur les sujets.
- Si vous utilisez le retardateur (📖44), le mode autofocus sera restreint à [ONE SHOT].
- Si vous choisissez MENU (📖35) > ongllet [📷3] > [Taille zone AF] > [Petit], le mode sera limité à [ONE SHOT].



- L'exposition n'est pas verrouillée en mode AF servo lorsque vous appuyez à mi-course sur le déclencheur, mais elle est déterminée au moment où vous prenez la photo, indépendamment du réglage du mode de mesure (📖70).
- La prise de vue en continu (📖46) avec mise au point automatique est possible en spécifiant AF Servo. Veuillez noter que la prise de vue en continu est plus lente à cette étape. Veuillez également noter que la mise au point peut être perdue si vous faites un zoom avant ou arrière pendant la prise de vue en continu.
- Suivant l'objectif utilisé, la distance du sujet et la vitesse du sujet, il se peut que l'appareil photo n'arrive pas à obtenir la bonne mise au point.
- Vous pouvez également configurer ce réglage en accédant à MENU (📖35) > ongllet [📷3] > [Opération AF].

Modification du réglage de mise au point

► Photos ► Vidéos

Vous pouvez modifier le fonctionnement par défaut de l'appareil photo consistant à maintenir en continu la mise au point sur les sujets sur lesquels il est dirigé, même lorsque le déclencheur n'est pas enfoncé. À l'inverse, vous pouvez limiter la mise au point de l'appareil photo au moment où vous appuyez sur le déclencheur à mi-course.

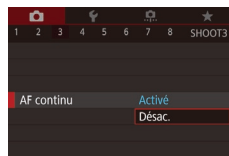

- Appuyez sur la touche [MENU], choisissez [AF continu] sur l'onglet [📷3], puis choisissez [Désac.] (📖35).

Activé	Permet d'éviter de rater des occasions soudaines de photo, car l'appareil photo maintient continuellement la mise au point sur les sujets jusqu'à ce que vous appuyiez sur le déclencheur à mi-course.
Désac.	Économise la batterie, car l'appareil photo ne fait pas continuellement la mise au point. Toutefois, cela peut retarder la mise au point.

Avant utilisation

Guide élémentaire

Guide avancé

Notions de base de l'appareil photo

Mode Auto / Mode Auto hybride

Autres modes de prise de vue

Mode P

Modes Tv, Av, M, C1 et C2

Mode de lecture

Fonctions sans fil

Menu de réglage

Accessoires

Annexe

Index





- Si vous choisissez MENU (📖35) > onglet [📷3] > [Taille zone AF] > [Petit], le mode sera limité à [Désac.].

Réglage précis de la mise au point

► Photos ► Vidéos

Réglez avec précision la mise au point automatique avec un objectif EF-M fixé en tournant la bague de mise au point.

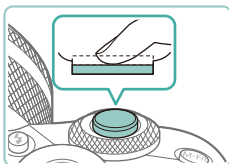
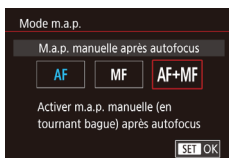

1 Configurez le réglage.

- Appuyez sur la touche [MENU], choisissez [Mode m.a.p.] sur l'onglet [📷3], puis choisissez [AF+MF] (📖35).

2 Faites la mise au point.

- Appuyez sur le déclencheur à mi-course pour effectuer la mise au point sur le sujet, puis continuez à maintenir enfoncé le déclencheur à mi-course.

3 Ajustez la mise au point.

- Tournez la bague de mise au point sur l'objectif pour régler la mise au point.
- [MF] clignote sur l'écran.
- Pour annuler la mise au point, relâchez le déclencheur.

4 Photographiez ou filmez.

- Appuyez sur le déclencheur à fond pour prendre la photo.



- Impossible à utiliser avec l'AF servo (📖80).
- Non disponible avec des objectifs autres que les objectifs EF-M.

Prise de vue en mode de mise au point manuelle

► Photos ► Vidéos

Lorsque la mise au point n'est pas possible en mode autofocus, utilisez la mise au point manuelle. Pour faciliter la mise au point, agrandissez l'affichage.

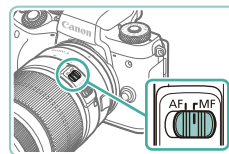

1 Choisissez [MF].

- Objectifs EF-M : Appuyez sur la touche [◀].
- Autres objectifs : Éteignez l'appareil photo, placez le bouton de l'objectif sur [MF], puis rallumez l'appareil photo.
- [MF] s'affiche.

2 Affichez le cadre d'agrandissement.

- Appuyez sur la touche [📷].
- Le cadre d'agrandissement s'affiche, centré sur l'écran.

3 Sélectionnez la zone à agrandir.

- Appuyez sur les touches [▲][▼][◀][▶] pour déplacer le cadre sur la zone à agrandir.
- Pour recentrer le cadre, appuyez sur la touche [INFO].

4 Activez l'agrandissement.

- Tournez la molette [🔍] pour permuter l'agrandissement entre 1x (pas d'agrandissement), 5x et 10x.

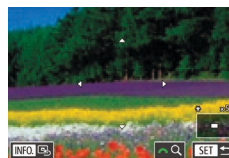

Avant utilisation

Guide élémentaire

Guide avancé

Notions de base de l'appareil photo

Mode Auto / Mode Auto hybride

Autres modes de prise de vue

Mode P

Modes Tv, Av, M, C1 et C2

Mode de lecture

Fonctions sans fil

Menu de réglage

Accessoires

Annexe

Index



5 Faites la mise au point.

- Tout en regardant l'image agrandie, tournez la bague de mise au point de l'objectif pour effectuer la mise au point.

6 Photographiez ou filmez.



- Vous pouvez également déplacer le cadre d'agrandissement à l'étape 3 en le faisant glisser.
- En touchant [Q] dans le coin inférieur droit, vous pouvez également régler le ratio d'agrandissement et faire glisser pour déplacer la zone agrandie.

Identification facile de la zone de mise au point (Repère MF)

► Photos ► Vidéos

Les bords des sujets mis au point s'affichent en couleur pour faciliter la mise au point manuelle. Vous pouvez ajuster les couleurs et la sensibilité (niveau) de détection des bords au besoin.



1 Accédez à l'écran de réglage.

- Appuyez sur la touche [MENU], choisissez [Paramètres de repères MF] sur l'onglet [4], puis réglez [Repère] sur [Activé] (📖35).

2 Configurez le réglage.

- Choisissez un élément de menu à configurer, puis choisissez l'option désirée (📖35).



- Les couleurs affichées pour le repère MF ne sont pas enregistrées sur vos photos.

Flash

Modification du mode de flash

► Photos ► Vidéos

Vous pouvez modifier le mode de flash selon la scène de prise de vue. Pour en savoir plus sur la portée du flash, voir « Flash » (📖213).

1 Dressez le flash.

- Appuyez sur la touche [🔆].

2 Configurez le réglage.

- Appuyez sur la touche [▶], choisissez un mode de flash (appuyez sur les touches [◀][▶] ou tournez la molette [🌀]), puis appuyez sur la touche [🔆].
- L'option configurée est maintenant affichée.

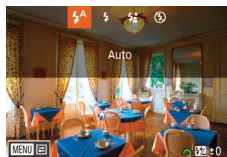

- Il n'est pas possible d'accéder à l'écran de réglage en appuyant sur la touche [▶] lorsque le flash est rabattu. Appuyez sur la touche [🔆] pour soulever le flash, puis configurez le réglage.
- Si le flash se déclenche, un vignettage peut se produire. Avec certains objectifs, un vignettage ou des zones d'image sombres peuvent également se produire si le flash se déclenche.



- En présence d'un risque de surexposition, l'appareil photo ajuste automatiquement la vitesse d'obturation ou la vitesse ISO pour les prises de vue avec flash pour réduire les hautes lumières délavées et photographier avec une exposition optimale. Ainsi, les vitesses d'obturation et les vitesses ISO affichées lorsque vous appuyez sur le déclencheur à mi-course peuvent ne pas correspondre aux réglages dans les photos avec flash.
- Vous pouvez également configurer ce réglage en choisissant MENU (📖35) > onglet [5] > [Contrôle flash] > [Émission éclair].

Avant utilisation

Guide élémentaire

Guide avancé

Notions de base de l'appareil photo

Mode Auto / Mode Auto hybride

Autres modes de prise de vue

Mode P

Modes Tv, Av, M, C1 et C2

Mode de lecture

Fonctions sans fil

Menu de réglage

Accessoires

Annexe

Index



Auto

Se déclenche automatiquement si la luminosité est trop faible.

Activé

Se déclenche pour chaque prise.

Synchro lente

Se déclenche pour éclairer le sujet principal (une personne, par exemple) pendant la prise de vue à une vitesse d'obturation lente pour éclairer les arrière-plans hors de portée du flash.



- En mode [A], montez l'appareil photo sur un trépied ou prenez d'autres mesures pour le stabiliser et empêcher le bougé de l'appareil photo. Dans ce cas, désactivez également la stabilisation de l'image (p. 86).
- En mode [A], même après le déclenchement du flash, assurez-vous que le sujet principal ne bouge pas tant que le son du déclencheur est audible.

Désac.

Pour une prise de vue sans flash.

Réglage de la correction de l'exposition au flash

► Photos ► Vidéos

Comme pour la correction d'exposition régulière (p. 69), vous pouvez régler l'exposition au flash par incréments de 1/3 de valeur dans une plage de -2 à +2.

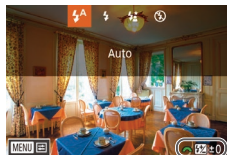

- Soulevez le flash, appuyez sur la touche [▶] et tournez immédiatement la molette [🔧] pour choisir le degré de correction, puis appuyez sur la touche [⏏].
- Le niveau de correction spécifié s'affiche.



- En présence d'un risque de surexposition, l'appareil photo ajuste automatiquement la vitesse d'obturation ou la valeur d'ouverture pour les prises de vue avec flash pour réduire les hautes lumières délavées et photographier avec une exposition optimale. Cependant, vous pouvez désactiver le réglage automatique de la vitesse d'obturation et de la valeur d'ouverture en accédant à MENU (p. 35) et en choisissant l'onglet [📷5] > [Contrôle flash] > [Sécurité Flash] > [Désac.].
- Vous pouvez également configurer la correction d'exposition au flash en accédant à MENU (p. 35) et en choisissant l'onglet [📷5] > [Contrôle flash] > [Réglages flash intégré] > [Corr. exp. ▶].
- Vous pouvez également accéder à l'écran [Contrôle flash] (p. 35) comme suit.
 - Maintenez enfoncée la touche [▶] pendant au moins une seconde.
 - Avec le flash dressé, appuyez sur la touche [▶] et immédiatement après appuyez sur la touche [MENU].



- Vous pouvez également accéder à l'écran [Contrôle flash] (p. 35) en appuyant sur la touche [▶] et en touchant [MENU].

Avant utilisation

Guide élémentaire

Guide avancé

Notions de base de l'appareil photo

Mode Auto / Mode Auto hybride

Autres modes de prise de vue

Mode P

Modes Tv, Av, M, C1 et C2

Mode de lecture

Fonctions sans fil

Menu de réglage

Accessoires

Annexe

Index



Prise de vue avec mémorisation de l'exposition au flash

► Photos ► Vidéos

Tout comme pour la mémorisation de l'exposition automatique (870), vous pouvez mémoriser l'exposition pour les prises de vue au flash.

1 Dressez le flash et réglez-le sur [⚡]

(82).

2 Mémorisez l'exposition au flash.

- Dirigez l'appareil photo sur le sujet pour effectuer une prise de vue avec l'exposition mémorisée et appuyez sur la touche [⌘].
- Le flash se déclenche et lorsque [⚡] s'affiche, le niveau de puissance du flash est conservé.
- Pour déverrouiller l'exposition au flash, appuyez à nouveau sur la touche [⌘]. [⚡] disparaît.

3 Cadrez et prenez la photo.



- FE : Exposition au flash
- La plage de mesure est indiquée avec un cercle au centre de l'écran lorsque FE est verrouillée.
- [⚡] clignote lorsque l'exposition standard n'est pas possible (même si le flash se déclenche à l'étape 2). Exécutez l'étape 2 lorsque les sujets se trouvent dans la plage pour les photos avec flash.

Modification de la synchronisation du flash

► Photos ► Vidéos

Modifiez le moment de déclenchement du flash et l'activation du déclencheur comme suit.



- Appuyez sur la touche [MENU], choisissez [Contrôle flash] sur l'onglet [5], puis choisissez [Réglages flash intégré].
- Choisissez [Synchro], puis choisissez l'option désirée (835).

1er rideau	Le flash se déclenche juste après l'ouverture de l'obturateur.
2e rideau	Le flash se déclenche juste avant la fermeture de l'obturateur.



- [1er rideau] est utilisé quand la vitesse d'obturation est 1/100 ou plus rapide, même si vous sélectionnez [2e rideau].

Modification du mode de mesure du flash

► Photos ► Vidéos

La mesure du flash [Évaluative], laquelle permet une exposition au flash standard, peut être modifiée au bénéfice de la mesure du flash moyenne sur l'ensemble de la zone de mesure, comme lors de l'utilisation d'un flash mesuré en externe.

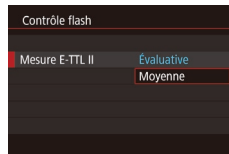

- Appuyez sur la touche [MENU] et choisissez [Contrôle flash] sur l'onglet [5]. Choisissez [Mesure E-TTL II] puis [Moyenne].



- Lorsque vous utilisez [Moyenne], réglez la correction d'exposition au flash selon les conditions de prise de vue.

Avant utilisation

Guide élémentaire

Guide avancé

Notions de base de l'appareil photo

Mode Auto / Mode Auto hybride

Autres modes de prise de vue

Mode P

Modes Tv, Av, M, C1 et C2

Mode de lecture

Fonctions sans fil

Menu de réglage

Accessoires

Annexe

Index



Réinitialisation des réglages du flash

► Photos ► Vidéos

Ramenez [Réglages flash intégré] à ses valeurs par défaut.

- Appuyez sur la touche [MENU], choisissez [Contrôle flash] sur l'onglet [5], puis choisissez [Réinit. réglages].
- Choisissez [Réinit. rég. flash intégré], appuyez sur la touche [OK], choisissez [OK] sur l'écran suivant (appuyez sur les touches [◀][▶] ou tournez la molette [⦿]) et appuyez sur la touche [OK].

Autres réglages

Permutation entre les fonctions à régler avec la molette de contrôle rapide

► Photos ► Vidéos

Vous pouvez commuter entre les fonctions pouvant être réglées avec la molette [⦿] en appuyant à plusieurs reprises sur la touche [⦿].

1 Choisissez une fonction.

- Appuyez sur la touche [⦿].
- L'icône (1) de la fonction réglable avec la molette [⦿] s'affiche.



(1)

2 Réglez l'élément de votre choix.

- Tournez la molette [⦿] pour régler l'élément souhaité pendant que l'icône de la fonction est affichée.
- Après que vous avez réglé l'élément souhaité, l'appareil photo revient à la fonction par défaut réglée avec la molette de contrôle rapide.



- L'appareil photo revient à la fonction par défaut réglée avec la touche [⦿] au bout d'un instant, même si aucun élément n'est réglé.

Avant utilisation

Guide élémentaire

Guide avancé

Notions de base de l'appareil photo

Mode Auto / Mode Auto hybride

Autres modes de prise de vue

Mode P

Modes Tv, Av, M, C1 et C2

Mode de lecture

Fonctions sans fil

Menu de réglage

Accessoires

Annexe

Index





- Les fonctions sur lesquelles vous pouvez basculer en appuyant sur la touche [MENU] peuvent être modifiées comme décrit dans « Attribution des fonctions à la molette de contrôle rapide » (p. 98).
- Cette fonction n'est pas disponible dans les modes [P] ou [S].
- Les fonctions disponibles pendant l'enregistrement de vidéos en mode [P] sont [Av], [Tv] et [ISO].



- Les objectifs intégrant la fonction de stabilisation de l'image sont appelés « IS ». IS signifie « Image Stabilizer » (stabilisateur d'image).

Modification des réglages de l'option Mode Stabilisé

► Photos ► Vidéos

Configurez la stabilisation de l'image avec le menu de l'appareil photo lorsque vous utilisez un objectif EF-M avec stabilisation de l'image.

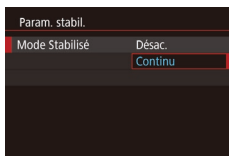

1 Accédez à l'écran de réglage.

- Appuyez sur la touche [MENU], choisissez [Param. stabil.] sur l'onglet [4], puis appuyez sur la touche [OK] (p. 35).

2 Configurez le réglage.

- Choisissez [Mode Stabilisé], puis choisissez l'option désirée (p. 35).

Correction du bougé de l'appareil photo pendant l'enregistrement vidéo

► Photos ► Vidéos

La stabilisation des images intégrée à l'appareil photo corrige le bougé de l'appareil photo lorsque vous enregistrez des vidéos. Le bougé de l'appareil photo peut être corrigé même sans objectif pourvu de la stabilisation d'image. Une correction encore plus efficace est également possible en utilisant un objectif prenant en charge la stabilisation d'image combinée, laquelle combine la stabilisation d'image de l'objectif avec la stabilisation numérique intégrée à l'appareil photo.

Pour en savoir plus sur les objectifs compatibles avec la stabilisation d'image combinée, consultez le site Web de Canon.

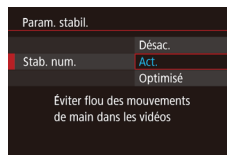

- Exécutez l'étape 1 de « Modification des réglages de l'option Mode Stabilisé » (p. 86) pour accéder à l'écran [Param. stabil.].
- Choisissez [Stab. num.], puis choisissez l'option désirée (p. 35).

Continu	Corrigez le mouvement de l'appareil photo ou le bougé de l'appareil photo au moyen de la stabilisation de l'image intégrée effectuée par l'objectif.
Désac.	La stabilisation de l'image est désactivée.



- Si la stabilisation de l'image ne parvient pas à empêcher le bougé de l'appareil photo, montez l'appareil photo sur un trépied ou prenez d'autres mesures pour le stabiliser. Dans ce cas, réglez [Mode Stabilisé] sur [Désac.].
- [Mode Stabilisé] ne s'affiche pas pour les objectifs autres que les objectifs EF-M. Utilisez le commutateur de stabilisation de l'image sur l'objectif à la place (p. 26).

Act.	(Si vous utilisez un objectif prenant en charge la stabilisation d'image combinée)	Corrige le bougé de l'appareil photo pendant l'enregistrement vidéo. La zone d'affichage des images se rétrécit et les sujets sont légèrement agrandis.
Optimisé	(Si vous utilisez un objectif prenant en charge la stabilisation d'image combinée)	Corrige un bougé de l'appareil photo important pendant l'enregistrement vidéo. Les sujets sont encore plus agrandis.
Désac.		—





- Essayez d'abord de faire des prises de vue de test pour vérifier l'effet avec l'objectif que vous utilisez.
- [Optimisé] est uniquement disponibles dans les modes [P] et [P+].
- Avec [Stab. num.] réglé sur [Act.] ou [Optimisé], [Niveau auto] est réglé sur [Désac.] et ne peut pas être modifié.

Correction des aberrations de l'objectif

► Photos ► Vidéos

Corrigez le vignetage et la frange de couleur sur le sujet dus aux caractéristiques de l'objectif ou le manque de netteté de l'image en raison de l'ouverture.

Veuillez noter que si [Données de correction indispo.] s'affiche sur l'écran de réglage, les données de correction n'ont pas été ajoutées à l'appareil photo. Voir « Données de correction d'objectif » (187) pour en savoir plus sur l'ajout des données de correction.

1 Choisissez [Correct. aberration objectif].

- Appuyez sur la touche [MENU], choisissez [Correct. aberration objectif] sur l'onglet [4], puis choisissez un élément (135).

2 Confirmez que les données de correction sont disponibles.

- Assurez-vous que [Données de correction dispo.] s'affiche sous le nom de l'objectif.

3 Appliquez la correction.

- Choisissez un élément et appuyez sur la touche [SET] pour appliquer le réglage (135).

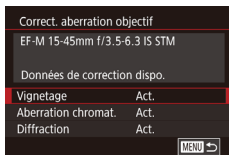

- Du bruit peut affecter les bords des images prises sous certaines conditions si vous réglez [Vignetage] sur [Act.].
- Lorsque vous réglez [Diffraction] sur [Act.], gardez à l'esprit les points suivants.
 - Lors de la correction des aberrations de l'objectif, cette fonction peut également rendre le bruit plus perceptible dans certaines conditions de prise de vue.
 - Plus la vitesse ISO est élevée, plus le degré de correction est faible.
 - La correction n'est pas appliquée aux vidéos.



- L'effet de la correction du vignetage est légèrement inférieur à celui de la correction maximale dans Digital Photo Professional.
- Plus la vitesse ISO est élevée, plus le degré de correction du vignetage est faible.
- [Diffraction] corrige la perte de netteté non seulement due à la diffraction, mais également due au filtre passe-bas et à d'autres facteurs. Ainsi, la correction est également efficace pour les expositions dont l'ouverture est grande ouverte.
- Téléchargez les modes d'emploi des logiciels depuis le site Web Canon suivant au besoin. Pour les instructions de téléchargement, voir « Mode d'emploi des logiciels » (176).

Données de correction d'objectif

Les données de correction d'objectif pour les objectifs compatibles avec cette fonction sont enregistrées (conservées) sur l'appareil photo. Réglez [Vignetage] et [Aberration chromat.] sur [Act.] pour la correction automatique.

EOS Utility vous permet de savoir quels objectifs ont des données de correction enregistrées sur l'appareil photo. Vous pouvez également enregistrer des données de correction pour les objectifs qui n'ont pas encore été enregistrées. Pour en savoir plus, reportez-vous au mode d'emploi d'EOS Utility (176).

* Veuillez noter qu'il n'est pas nécessaire d'enregistrer des informations pour les objectifs EF-M ou pour les objectifs EF intégrant leurs propres données de correction.

Avant utilisation

Guide élémentaire

Guide avancé

Notions de base de l'appareil photo

Mode Auto / Mode Auto hybride

Autres modes de prise de vue

Mode P

Modes Tv, Av, M, C1 et C2

Mode de lecture

Fonctions sans fil

Menu de réglage

Accessoires

Annexe

Index





- Les images JPEG existantes ne peuvent pas être corrigées.
- Les effets de la correction du vignetage et de la correction de l'aberration chromatique ne s'affichent pas si vous photographiez en vue agrandie. De la même manière, l'effet de la correction de la diffraction ne s'affiche pas au moment de la prise de vue.
- Le degré de correction (sauf la correction de la diffraction) est inférieur pour les objectifs ne fournissant pas d'informations sur la distance.



- Les effets de la correction des aberrations de l'objectif varient selon l'objectif et les conditions de prise de vue. Avec certains objectifs et dans certaines conditions de prise de vue, les effets peuvent être moins perceptibles.
- Si les effets de la correction sont difficiles à voir, agrandissez l'image et vérifiez à nouveau.
- Les résultats de la prise de vue sans enregistrer les données de correction pour l'objectif sur l'appareil photo sont les mêmes que pour la prise de vue avec [Vignetage] et [Aberration chromat.] réglés sur [Désac.].

Modification du niveau de réduction du bruit

► Photos ► Vidéos

Vous pouvez choisir parmi 3 niveaux de réduction du bruit : [Standard], [Élevée], [Faible]. Cette fonction se révèle particulièrement utile lors de la prise de vue avec une vitesse ISO élevée.



- Appuyez sur la touche [MENU], choisissez [Réduct. bruit en ISO élevée] sur l'onglet [i6], puis choisissez l'option désirée (i35).

Utilisation de la réduction bruit multivues

Combinez automatiquement quatre images capturées en une fois pour obtenir une réduction du bruit plus importante que l'option [Élevée] dans [Réduct. bruit en ISO élevée].

1 Choisissez [i6].

- Exécutez les étapes de « Modification du niveau de réduction du bruit » (i88) pour choisir [i6].

2 Prenez la photo.

- Stabilisez l'appareil photo pendant la prise de vue. Lorsque vous appuyez sur le déclencheur à fond, l'appareil photo prend quatre photos et les combine.



- Les résultats escomptés peuvent ne pas être obtenus si les images sont considérablement mal alignées (en raison d'un bougé de l'appareil photo, par exemple). Montez l'appareil photo sur un trépied ou prenez d'autres mesures pour le stabiliser, si possible.
- Si vous photographiez un sujet se déplaçant, le mouvement du sujet peut laisser des images rémanentes ou la zone autour du sujet peut devenir sombre.
- Du bruit peut apparaître sur les contours de l'image en fonction des conditions de prise de vue.
- Non disponible avec le bracketing d'exposition auto ou [Réduct. bruit expo. longue], ou lors de la prise de vue d'images RAW ou de poses longues. Le réglage de ces fonctions ne vous permettra pas d'utiliser [Réduct. bruit multivues].
- La prise de vue avec flash est impossible.
- L'enregistrement de l'image sur la carte prendra plus de temps qu'avec la prise de vue normale. Vous ne pouvez pas prendre une autre photo tant que le processus n'est pas terminé.

Avant utilisation

Guide élémentaire

Guide avancé

Notions de base de l'appareil photo

Mode Auto / Mode Auto hybride

Autres modes de prise de vue

Mode P

Modes Tv, Av, M, C1 et C2

Mode de lecture

Fonctions sans fil

Menu de réglage

Accessoires

Annexe

Index



Réduction du bruit à une vitesse d'obturation lente

► Photos ► Vidéos

Réduisez le bruit des expositions longues à une vitesse d'obturation d'une seconde ou moins.

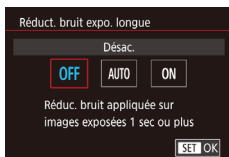

- Appuyez sur la touche [MENU], choisissez [Réduc. bruit expo. longue] sur l'onglet [6], puis choisissez une option (35).

OFF	Désactive la réduction du bruit pour les expositions longues.
AUTO	Applique la réduction du bruit si le bruit ayant tendance à se produire avec les expositions longues à une vitesse d'obturation d'une seconde ou moins est détecté.
ON	Applique toujours la réduction du bruit à une vitesse d'obturation d'une seconde ou moins.



- Vous ne pourrez peut-être pas prendre immédiatement une autre photo, car l'appareil photo réduit le bruit sur les images.
- Les images prises à une vitesse de 1600 ISO ou plus peuvent sembler plus granuleuses avec cette option réglée sur [ON] par rapport à [OFF] ou [AUTO].

Avant utilisation

Guide élémentaire

Guide avancé

Notions de base de l'appareil photo

Mode Auto / Mode Auto hybride

Autres modes de prise de vue

Mode P

Modes Tv, Av, M, C1 et C2

Mode de lecture

Fonctions sans fil

Menu de réglage

Accessoires

Annexe

Index



Modes Tv, Av, M, C1 et C2

Obtenez des prises de vue plus vives, plus sophistiquées et personnalisez l'appareil photo d'après vos préférences de prise de vue



- Les instructions de ce chapitre s'appliquent à l'appareil photo réglé sur le mode respectif.

Vitesses d'obturation spécifiques (Mode [Tv])

► Photos ► Vidéos

Réglez votre vitesse d'obturation préférée avant la prise de vue comme suit. L'appareil photo ajuste automatiquement la valeur d'ouverture d'après votre vitesse d'obturation.

Pour en savoir plus sur les vitesses d'obturation disponibles, voir « Obturateur » (📖213).



1 Activez le mode [Tv].

- Maintenez enfoncé le bouton de déverrouillage de la molette modes et tournez la molette modes sur [Tv].

2 Réglez la vitesse d'obturation.

- Tournez la molette  pour définir la vitesse d'obturation.



- Il se peut que vous ne puissiez pas prendre immédiatement une autre photo si [Réduct. bruit expo. longue] est réglé sur [ON] ou [AUTO] et si la vitesse d'obturation est d'une seconde ou moins, car les images sont traitées pour éliminer le bruit.
- Nous vous recommandons de désactiver la stabilisation de l'image lorsque vous photographiez à une vitesse d'obturation lente sur un trépied (📖86).
- La vitesse d'obturation maximum avec le flash est de 1/200 seconde. Si vous spécifiez une vitesse plus rapide, l'appareil photo réinitialise automatiquement la vitesse à 1/200 seconde avant la prise de vue.
- L'affichage orange de la valeur d'ouverture lorsque vous enfoncez le déclencheur à mi-course indique que l'exposition standard n'a pas été obtenue. Ajustez la vitesse d'obturation jusqu'à ce que la valeur d'ouverture s'affiche en blanc ou utilisez le décalage automatique (📖96).



- [Tv] : Valeur temporelle

Avant utilisation

Guide élémentaire

Guide avancé

Notions de base de l'appareil photo

Mode Auto / Mode Auto hybride

Autres modes de prise de vue

Mode P

Modes Tv, Av, M, C1 et C2

Mode de lecture

Fonctions sans fil

Menu de réglage

Accessoires

Annexe

Index



Valeurs d'ouverture spécifiques (Mode [Av])

► Photos ► Vidéos

Réglez votre valeur d'ouverture préférée avant la prise de vue comme suit. L'appareil photo ajuste automatiquement la vitesse d'obturation d'après votre valeur d'ouverture.

Les valeurs d'ouverture disponibles dépendent de l'objectif.



1 Activez le mode [Av].

- Maintenez enfoncé le bouton de déverrouillage de la molette modes et tournez la molette modes sur [Av].

2 Réglez la valeur d'ouverture.

- Tournez la molette [🔧] pour définir la valeur d'ouverture.



- L'affichage orange de la vitesse d'obturation lorsque vous enfoncez le déclencheur à mi-course indique que l'exposition standard n'a pas été obtenue. Ajustez la valeur d'ouverture jusqu'à ce que la vitesse d'obturation s'affiche en blanc ou utilisez le décalage automatique (📖96).
- La vitesse d'obturation maximum avec le flash est de 1/200 seconde. Pour éviter de dépasser 1/200 seconde dans les photos avec flash, l'appareil photo peut ajuster la valeur d'ouverture.



- [Av] : Valeur d'ouverture (taille de l'ouverture faite par le diaphragme dans l'objectif)

Contrôle de profondeur de champ

L'ouverture change uniquement au moment où vous photographiez, et elle reste ouverte aux autres moments. Pour cette raison, la profondeur de champ indiquée à l'écran semble étroite ou mince. Pour vérifier la zone nette, attribuez [🔧] (contrôle de profondeur de champ) à une touche (📖97) et enfoncez-la.

Avant utilisation

Guide élémentaire

Guide avancé

Notions de base de l'appareil photo

Mode Auto / Mode Auto hybride

Autres modes de prise de vue

Mode P

Modes Tv, Av, M, C1 et C2

Mode de lecture

Fonctions sans fil

Menu de réglage

Accessoires

Annexe

Index



Vitesses d'obturation et valeurs d'ouverture spécifiques (Mode [M])

► Photos ► Vidéos

Réglez la vitesse d'obturation et la valeur d'ouverture pour obtenir l'exposition souhaitée.

Pour en savoir plus sur les vitesses d'obturation disponibles, voir « Obturateur » (📖 213). Les valeurs d'ouverture disponibles dépendent de l'objectif.



1 Activez le mode [M].

- Maintenez enfoncé le bouton de déverrouillage de la molette modes et tournez la molette modes sur [M].

2 Configurez le réglage.

- Tournez la molette [▲] pour définir la vitesse d'obturation (1).
- Tournez la molette [◀] pour définir la valeur d'ouverture (2).
- Appuyez sur la touche [▲] et tournez la molette [●] pour régler la vitesse ISO (3).
- Lorsque la vitesse ISO est fixée, un repère du niveau d'exposition (5) reposant sur les valeurs que vous avez spécifiées apparaît sur l'indicateur du niveau d'exposition pour comparaison avec le niveau d'exposition standard (4). Le repère du niveau d'exposition est indiqué comme [◀] ou [▶] lorsque la différence avec l'exposition standard dépasse 3 valeurs.
- La vitesse ISO est déterminée et la luminosité de l'écran change lorsque vous appuyez sur le déclencheur à mi-course après avoir réglé la vitesse ISO sur [AUTO]. Si l'exposition standard ne peut pas être obtenue avec la vitesse d'obturation et la valeur d'ouverture que vous avez spécifiées, la vitesse ISO est affichée en orange.



- Après avoir défini la vitesse d'obturation et la valeur d'ouverture, le niveau d'exposition peut changer si vous ajustez le zoom ou recadrez la photo.
- Lorsque la vitesse ISO est fixe, la luminosité de l'écran peut changer selon la vitesse d'obturation et la valeur d'ouverture que vous avez spécifiées. Cependant, la luminosité de l'écran demeure inchangée lorsque le flash se dresse et que le mode est réglé sur [⚡].
- Il se peut que l'exposition ne corresponde pas à ce que vous attendiez lorsque la vitesse ISO est réglée sur [AUTO], car la vitesse ISO est réglée pour garantir une exposition standard en fonction de la vitesse d'obturation et de la valeur d'ouverture que vous avez spécifiées.
- La luminosité de l'image peut être affectée par la correction automatique de luminosité (📖 72). Pour maintenir la correction automatique de luminosité désactivée en mode [M], appuyez sur la touche [INFO] sur l'écran de réglage de la correction automatique de luminosité pour ajouter une coche [✓] à [Désactivée en expo man.].



- [M] : Manuel
- Le calcul de l'exposition standard est basé sur la méthode de mesure spécifiée (📖 70).
- Vous pouvez personnaliser le fonctionnement de l'appareil photo de sorte que lorsque vous tournez la molette [●], la vitesse d'obturation soit réglée, tandis que lorsque vous tournez la molette [▲], la valeur d'ouverture soit réglée (📖 98).
- Les opérations suivantes sont disponibles lorsque la vitesse ISO est réglée sur [AUTO].
 - Réglez l'exposition en tournant la molette de correction d'exposition.
 - Appuyez sur la touche [✳] pour mémoriser la vitesse ISO. La luminosité de l'écran change en conséquence.



- Vous pouvez également ajuster les éléments de réglage au bas de l'écran en touchant un élément pour le sélectionner, puis en touchant/faisant glisser la barre ou en touchant [◀|▶].

Avant utilisation

Guide élémentaire

Guide avancé

Notions de base de l'appareil photo

Mode Auto / Mode Auto hybride

Autres modes de prise de vue

Mode P

Modes Tv, Av, M, C1 et C2

Mode de lecture

Fonctions sans fil

Menu de réglage

Accessoires

Annexe

Index



Prises d'expositions longues (Pose longue)

Avec la pose longue, les photos sont exposées aussi longtemps que vous maintenez enfoncé le déclencheur.

1 Spécifiez la pose longue.

- Réglez la vitesse d'obturation sur [BULB], en suivant les étapes 1 à 2 de « Vitesses d'obturation et valeurs d'ouverture spécifiques (Mode [M]) » (📖92).

2 Prenez la photo.

- Les photos sont exposées tant que vous maintenez complètement enfoncé le déclencheur. Le temps d'exposition écoulé s'affiche pendant l'exposition.



- Montez l'appareil photo sur un trépied ou prenez d'autres mesures pour le stabiliser et empêcher le bougé de l'appareil photo. Dans ce cas, désactivez également la stabilisation de l'image (📖86).
- Les images des poses longues peuvent présenter plus de bruit et sembler granuleuses. Le bruit peut être réduit en réglant [Réduct. bruit expo. longue] sur [AUTO] ou [ON] (📖89).



- Vous pouvez également utiliser une télécommande (vendue séparément) pour les poses longues (📖171).



- Lorsque [Déclench. tactile] est réglé sur [Act.], la prise de vue est lancée en touchant une fois l'écran et arrêtée en le touchant à nouveau. Prenez soin de ne pas bouger l'appareil photo lorsque vous touchez l'écran.

Réglage de la puissance du flash

▶ Photos ▶ Vidéos

Choisissez parmi les trois niveaux de flash dans les modes [Tv][Av][M].

1 Réglez le mode de flash sur [Flash manuel].

- Appuyez sur la touche [MENU] et choisissez [Contrôle flash] sur l'onglet [📷5]. Dans [Réglages flash intégré], réglez [Mode flash] sur [Flash manuel] (📖35).

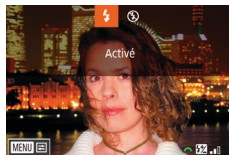

2 Configurez le réglage.

- Soulevez le flash, appuyez sur la touche [▶] et tournez immédiatement la molette [🔆] pour choisir le niveau de flash, puis appuyez sur la touche [📷].
- Une fois le réglage terminé, le niveau de puissance du flash s'affiche.
[🔆] : Minimale, [🔆] : Moyenne, [🔆] : Maximale



- Vous pouvez également régler le niveau de flash en accédant à MENU (📖35) et en choisissant l'onglet [📷5] > [Contrôle flash] > [Réglages flash intégré] > [Puiss. flash].
- Vous pouvez également accéder à l'écran [Contrôle flash] (📖35) comme suit.
 - Maintenez enfoncée la touche [▶] pendant au moins une seconde.
 - Avec le flash dressé, appuyez sur la touche [▶] et immédiatement après appuyez sur la touche [MENU].



- Vous pouvez également accéder à l'écran [Contrôle flash] (📖35) en appuyant sur la touche [▶] et en touchant [MENU].

Avant utilisation

Guide élémentaire

Guide avancé

Notions de base de l'appareil photo

Mode Auto / Mode Auto hybride

Autres modes de prise de vue

Mode P

Modes Tv, Av, M, C1 et C2

Mode de lecture

Fonctions sans fil

Menu de réglage

Accessoires

Annexe

Index



Enregistrement de vidéos à des vitesses d'obturation et valeurs d'ouverture spécifiques

► Photos ► Vidéos

Réglez la vitesse d'obturation, la valeur d'ouverture et la vitesse ISO de votre préférence. Pour en savoir plus sur les vitesses d'obturation disponibles, voir « Obturateur » (📖213). Les valeurs d'ouverture disponibles dépendent de l'objectif.

1 Activez le mode [P].

- Maintenez enfoncé le bouton de déverrouillage de la molette modes et tournez la molette modes sur [P].
- Appuyez sur la touche [OK], choisissez [P] dans le menu, puis choisissez [P] (📖34).

2 Configurez les réglages.

- Tournez la molette [🔆] pour définir la vitesse d'obturation.
- Tournez la molette [🔆] pour définir la valeur d'ouverture.
- Appuyez sur la touche [▲] et tournez la molette [🔆] pour régler la vitesse ISO.



- Certaines vitesses d'obturation peuvent entraîner un scintillement de l'écran lors de l'enregistrement sous un éclairage fluorescent ou LED, lequel peut être enregistré.
- De grandes valeurs d'ouverture peuvent retarder ou empêcher une mise au point précise.



- Lorsque la vitesse ISO est fixée, un repère du niveau d'exposition reposant sur la valeur que vous avez spécifiée apparaît sur l'indicateur du niveau d'exposition pour comparaison avec le niveau d'exposition standard. Le repère du niveau d'exposition est indiqué comme [◀] ou [▶] lorsque la différence avec l'exposition standard dépasse 3 valeurs.
- Vous pouvez vérifier la vitesse ISO en mode [AUTO] en appuyant sur le déclencheur à mi-course. Si l'exposition standard ne peut pas être obtenue avec la vitesse d'obturation et la valeur d'ouverture que vous avez spécifiées, le repère du niveau d'exposition bouge, indiquant la différence par rapport à l'exposition standard. Le repère du niveau d'exposition est indiqué comme [◀] ou [▶] lorsque la différence avec l'exposition standard dépasse 3 valeurs.



- Vous pouvez également ajuster les éléments de réglage au bas de l'écran en touchant un élément pour le sélectionner, puis en touchant/faisant glisser la barre ou en touchant [◀] [▶].
- La mise au point peut être mémorisée pendant l'enregistrement en touchant [AF]. [MF] s'affiche ensuite.

Avant utilisation

Guide élémentaire

Guide avancé

Notions de base de l'appareil photo

Mode Auto / Mode Auto hybride

Autres modes de prise de vue

Mode P

Modes Tv, Av, M, C1 et C2

Mode de lecture

Fonctions sans fil

Menu de réglage

Accessoires

Annexe

Index



Personnalisation des commandes et de l'affichage

Personnalisation des informations affichées

Personnalisez l'écran qui s'affiche lorsque vous appuyez sur la touche [INFO] sur l'écran de prise de vue. Vous pouvez également personnaliser les informations qui s'affichent.

1 Accédez à l'écran de réglage.

- Sur l'onglet [1], choisissez [Réglages bascul./infos écran] ou [Réglages bascul./infos viseur] dans [Aff. informations de pdv], puis appuyez sur la touche [INFO] (35).

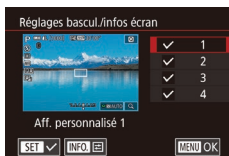

2 Configurez le réglage.

- Appuyez sur les touches [▲][▼] ou tournez la molette [D] pour choisir un écran que vous préférez ne pas afficher, puis appuyez sur la touche [INFO] pour retirer la coche [✓]. Si vous appuyez à nouveau sur la touche [INFO], la coche [✓] sera ajoutée, ce qui indique que l'écran sera affiché.
- Pour revenir à l'écran de menu, appuyez sur la touche [MENU].



- Un exemple d'affichage avec les options sélectionnées à l'étape 2 est donné à gauche pour référence.
- L'affichage ne peut pas être configuré avec toutes les coches [✓] effacées ou avec uniquement [Contrôle rapide INFO.] sélectionné.

Personnalisation des informations affichées

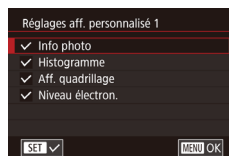

- Suivez les étapes 1 à 2 de « Personnalisation des informations affichées » (95) pour choisir [Aff. personnalisé 1] ou [Aff. personnalisé 2], puis appuyez sur la touche [INFO].
- Appuyez sur les touches [▲][▼] ou tournez la molette [D] pour choisir les informations à afficher, puis appuyez sur la touche [INFO] pour ajouter une coche [✓].
- Pour voir un exemple d'affichage, appuyez sur la touche [MENU] pour revenir à l'écran [Réglages bascul./infos écran] ou [Réglages bascul./infos viseur].



- Pour un motif de quadrillage plus petit, accédez à l'onglet [1] > [Aff. informations de pdv] > [Aff. quadrillage].
- Les réglages suivants sont disponibles en choisissant l'onglet [1] > [Aff. informations de pdv] > [Histogramme].
 - Passer d'un histogramme de luminosité à un histogramme RVB.
 - Réduire la taille de l'histogramme affiché.

Configuration de la fonction Toucher/déplacer AF

► Photos ► Vidéos

Avec la fonction Toucher/déplacer AF, vous pouvez déplacer la zone AF en touchant ou faisant glisser l'écran tout en regardant par le viseur.

1 Accédez à l'écran de réglage.

- Choisissez [Paramètres Toucher/dépl. AF] sur l'onglet [2], puis appuyez sur la touche [INFO] (35).

Avant utilisation

Guide élémentaire

Guide avancé

Notions de base de l'appareil photo

Mode Auto / Mode Auto hybride

Autres modes de prise de vue

Mode P

Modes Tv, Av, M, C1 et C2

Mode de lecture

Fonctions sans fil

Menu de réglage

Accessoires

Annexe

Index





2 Configurez le réglage.

- Choisissez [Toucher/dépl. AF], sélectionnez [Act.], puis appuyez sur la touche [OK].



- Cette fonction n'est pas disponible dans les cas suivants.
 - Si l'écran est déployé à 180°
 - Si MENU (35) > onglet [F3] > [Fonct. tactile] est réglé sur [Désac.]
- Les zones AF peuvent ne pas s'afficher correctement si vous basculez sur l'affichage du viseur tout en touchant l'écran. Dans ce cas, soulevez le doigt et touchez à nouveau l'écran.



- Vous pouvez également modifier les réglages Toucher et déplacer AF en appuyant sur la touche [Toucher].

Changement des réglages des opérations de Toucher et déplacer



- Choisissez [Méth. de position] à l'étape 1 de « Configuration de la fonction Toucher/déplacer AF » (35), puis choisissez l'option désirée.

Absolu	La zone AF se déplace sur la position touchée ou glissée à l'écran.
Relatif	La zone AF se déplace dans le sens du glissement de l'étendue correspondant à l'étendue à laquelle vous faites glisser votre doigt, peu importe où vous touchez l'écran.

Restriction de la zone d'écran disponible pour les opérations de Toucher et déplacer

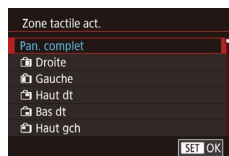

- Choisissez [Zone tactile act.] à l'étape 1 de « Configuration de la fonction Toucher/déplacer AF » (95).
- Choisissez la zone qui sera disponible pour cette fonction.

Configuration des fonctions personnalisées

Configurez les fonctions personnalisées sur l'onglet [1] du menu (35) pour personnaliser le fonctionnement de l'appareil photo selon vos préférences de prise de vue. Vous pouvez également attribuer les fonctions fréquemment utilisées aux molettes et aux touches.

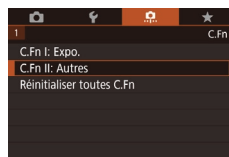

1 Choisissez le type de fonction à personnaliser.

- Appuyez sur la touche [MENU] et choisissez l'onglet [1] (35).
- Appuyez sur les touches [▲]/[▼] ou tournez la molette [OK] pour choisir un type de fonction ([Expo.] ou [Autres]), puis appuyez sur la touche [OK].

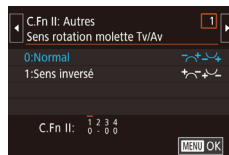

2 Choisissez la fonction.

- Appuyez sur les touches [◀]/[▶] ou tournez les molettes [L]/[R] pour choisir une fonction, puis appuyez sur la touche [OK].

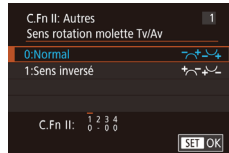

3 Choisissez une option.

- Appuyez sur les touches [▲]/[▼] ou tournez la molette [OK] pour choisir une option.
- Ceci fait, appuyez sur la touche [OK] pour revenir à l'écran précédent.

Avant utilisation

Guide élémentaire

Guide avancé

Notions de base de l'appareil photo

Mode Auto / Mode Auto hybride

Autres modes de prise de vue

Mode P

Modes Tv, Av, M, C1 et C2

Mode de lecture

Fonctions sans fil

Menu de réglage

Accessoires

Annexe

Index



Type de fonction	Fonction	Description
Expo.	Extension sensibilité ISO	Réglez sur [1:Activé] pour l'option de réglage de la vitesse ISO sur [H] en mode [M]. [H] correspond à 12800 ISO.
	Décalage de sécurité	Réglez sur [1:Activé] pour le réglage automatique de la vitesse d'obturation et de la valeur d'ouverture pour rapprocher le niveau d'exposition de l'exposition standard si celle-ci n'est pas disponible autrement avec la vitesse d'obturation et la valeur d'ouverture que vous avez spécifiées dans le mode [Tv] ou [Av].
Autres	Sens rotation molette Tv/Av	Réglez sur [1:Sens inversé] pour inverser le sens de réglage de la vitesse d'obturation ou de la valeur d'ouverture dans le mode [Tv], [Av] ou [P] avec la molette [M-Fn], [M-Fn] ou [M-Fn].
	Commandes personnalisées	Attribuez les fonctions fréquemment utilisées aux molettes et aux touches (97).
	Déclencher obtur. sans obj.	Réglez sur [1:Activé] pour activer la prise de vue sans objectif fixé, en appuyant sur le déclencheur ou la touche vidéo.
	Rétracter objectif à l'extinction	Spécifiez si l'objectif doit être rentré automatiquement lorsque l'appareil photo est mis hors tension.



- Pour annuler tous les changements sur l'onglet [1] et rétablir les réglages par défaut, choisissez [Réinitialiser toutes C.Fn] sur l'écran à l'étape 1, choisissez [OK] (appuyez sur les touches [M-Fn] ou tournez la molette [M-Fn]), puis appuyez sur la touche [M-Fn].
- [H] n'est pas disponible si [Priorité hautes lumières] est réglé sur [D+] ([M-Fn] 72), même avec [Extension sensibilité ISO] réglé sur [1:Activé].
- Le décalage automatique est désactivé lorsque le flash se déclenche.
- La rétraction automatique de l'objectif à la mise hors tension est disponible pour les objectifs compatibles avec cette fonction.

Attribution de fonctions aux molettes et aux touches

Réattribuez les fonctions du déclencheur, de la touche [M-Fn] ou des molettes [M-Fn], [M-Fn] ou [M-Fn], ou bien attribuez des fonctions courantes à la touche [M-Fn], à la touche vidéo ou à d'autres touches.

1 Accédez à l'écran pour attribuer les fonctions.

- Exécutez les étapes 1 à 2 de « Configuration des fonctions personnalisées » ([M-Fn] 96) et choisissez [Commandes personnalisées] dans [Autres].



2 Attribuez la fonction.

- Appuyez sur les touches [M-Fn] ou tournez les molettes [M-Fn] pour choisir la molette ou la touche à laquelle les fonctions seront attribuées, puis appuyez sur la touche [M-Fn].
- Lorsque vous attribuez au déclencheur ou à la touche [M-Fn], appuyez sur les touches [M-Fn] ou tournez la molette [M-Fn] pour choisir une fonction.
- Lorsque vous attribuez aux molettes [M-Fn], choisissez [Molettes], puis choisissez une fonction.
- Pour en savoir plus sur l'attribution à la molette [M-Fn], voir « Attribution des fonctions à la molette de contrôle rapide » ([M-Fn] 98).
- Lorsque vous attribuez le commutateur Toucher/déplacer AF, les touches [M-Fn], vidéo, [ISO], [M-Fn] ou [M-Fn], appuyez sur les touches [M-Fn] ou tournez les molettes [M-Fn] pour choisir une fonction.
- Ceci fait, appuyez sur la touche [M-Fn] pour revenir à l'écran précédent.

Avant utilisation

Guide élémentaire

Guide avancé

Notions de base de l'appareil photo

Mode Auto / Mode Auto hybride

Autres modes de prise de vue

Mode P

Modes Tv, Av, M, C1 et C2

Mode de lecture

Fonctions sans fil

Menu de réglage

Accessoires

Annexe

Index



Déclencheur ou touche [X]	[Autofocus/ Verrouillage AE]	Activez le verrouillage de l'exposition en appuyant sur la touche [X], après avoir fait la mise au point en enfonçant le déclencheur à mi-course.
	[Verrouillage AE/Autofocus]	Activez le verrouillage de l'exposition en enfonçant le déclencheur à mi-course et la mise au point en appuyant sur la touche [X].
	[AF/Verr. AF, pas de verr. AE]	Activez la mémorisation de la mise au point en appuyant sur la touche [X].
	[AE/AF, pas de verr. AE]	Activez la correction d'exposition en enfonçant le déclencheur à mi-course et la mise au point en appuyant sur la touche [X].
Molettes 	En attribuant [Av/Tv], en mode [M] vous pouvez régler la valeur d'ouverture avec la molette et la vitesse d'obturation avec la molette .	
(touche [M])	Personnalisez les fonctions disponibles et leur ordre en appuyant sur la touche [M] dans les modes [Tv], [Av], [P], [M] ou [X].	
Touche [M-Fn]	Appuyez sur la touche pour activer la fonction attribuée.	
Touche vidéo		
Commutateur Toucher/ déplacer AF		
[▲] (touche [ISO])		
[▼] (touche [1/2])		
[◀] (touche [MF])		
[▶] (touche [S])		



- Pour rétablir les fonctions par défaut sur le commutateur Toucher/ déplacer AF, les touches [M-Fn], vidéo, [ISO], [1/2], [MF] et [S], choisissez [OFF], [P], [Av], [ISO], [OFF], [MF] et [S].
- Si vous préférez ne pas attribuer de fonctions à la touche, choisissez [OFF].
- Les icônes étiquetées de [N] lors de l'attribution des touches indiquent que la fonction n'est pas disponible dans les conditions actuelles des fonctions.
- Pour spécifier de capturer les images à la fois au format JPEG et au format RAW simultanément à chaque pression sur une touche, attribuez [P].
- Pour prévisualiser la profondeur de champ avec la valeur d'ouverture que vous avez spécifiée tout en maintenant enfoncée une touche, attribuez [S] à la touche.
- Pour désactiver l'affichage de l'écran à chaque pression sur une touche, attribuez [1/2].

Attribution des fonctions à la molette de contrôle rapide

Ajoutez ou modifiez l'ordre des fonctions de la molette pouvant être réglées en appuyant sur la touche [M].

1 Accédez à l'écran pour attribuer les fonctions.

- Exécutez les étapes 1 à 2 de « Attribution de fonctions aux molettes et aux touches » (p.97) et choisissez [Régler fonct.].



2 Attribuez la fonction.

- Choisissez [Enregist.] et appuyez sur la touche [M].
- Appuyez sur les touches [◀][▶] pour choisir un mode de prise de vue.
- Appuyez sur les touches [▲][▼] ou tournez la molette pour choisir une fonction à ajouter, puis appuyez sur la touche [M].

Avant utilisation

Guide élémentaire

Guide avancé

Notions de base de l'appareil photo

Mode Auto / Mode Auto hybride

Autres modes de prise de vue

Mode P

Modes Tv, Av, M, C1 et C2

Mode de lecture

Fonctions sans fil

Menu de réglage

Accessoires

Annexe

Index



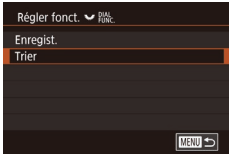

- [✓] s'affiche.
- Pour annuler la sauvegarde, appuyez sur la touche [⌂]. [✓] disparaît.
- Appuyez sur la touche [MENU].

3 Réorganisez les fonctions, au besoin.

- Choisissez [Trier] et appuyez sur la touche [⌂].
- Appuyez sur les touches [◀][▶] pour choisir un mode de prise de vue.
- Choisissez une fonction à déplacer (appuyez sur les touches [▲][▼] ou tournez la molette [⦿]), puis appuyez sur la touche [⌂].
- Appuyez sur les touches [▲][▼] ou tournez la molette [⦿] pour modifier l'ordre, puis appuyez sur la touche [⌂].
- Les réglages de prise de vue par défaut sont utilisés pour les fonctions intitulées [Normal].
- Appuyez sur la touche [MENU].



- Sur l'écran [Enregist.] permettant de sauvegarder ou d'effacer des éléments, vous pouvez également toucher les éléments pour les sélectionner.
- Sur l'écran [Trier], vous pouvez également faire glisser les éléments pour modifier l'ordre d'affichage.

Personnalisation du menu Réglage rapide

► Photos ► Vidéos

L'affichage des éléments du menu Réglage rapide peut être personnalisé.

Choix d'éléments à inclure dans le menu

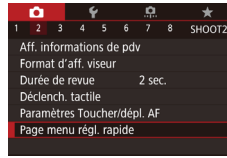

1 Accédez à l'écran de réglage.

- Appuyez sur la touche [MENU], choisissez [Page menu régl. rapide] sur l'onglet [2], puis appuyez sur la touche [⌂] (📖35).

2 Choisissez les icônes à inclure dans le menu.

- Appuyez sur les touches [◀][▶] ou tournez la molette [⦿] pour choisir une icône, puis appuyez sur la touche [⌂] pour étiqueter les icônes que vous souhaitez afficher dans le menu Réglage rapide avec [✓].
- Les éléments sélectionnés (étiquetés avec [✓]) seront inclus dans l'affichage.
- Les éléments sans [✓] peuvent être configurés sur l'onglet [2] de l'écran de menu.

3 Configurez le réglage.

- Appuyez sur la touche [MENU], choisissez [OK] (appuyez sur les touches [◀][▶] ou tournez la molette [⦿]), puis appuyez sur la touche [⌂].



- Un maximum de 11 éléments peuvent être affichés dans le menu.
- L'écran de l'étape 2 est également accessible en maintenant enfoncée la touche [⌂] lorsque le menu Réglage rapide est affiché.



- Vous pouvez également choisir des icônes sur l'écran à l'étape 2 en les touchant.

Avant utilisation

Guide élémentaire

Guide avancé

Notions de base de l'appareil photo

Mode Auto / Mode Auto hybride

Autres modes de prise de vue

Mode P

Modes Tv, Av, M, C1 et C2

Mode de lecture

Fonctions sans fil

Menu de réglage

Accessoires

Annexe

Index



Réagencement des éléments de menu



1 Accédez à l'écran de réglage.

- Sur l'écran de l'étape 2 de « Choix d'éléments à inclure dans le menu » (📖99), appuyez sur la touche [INFO].
- Appuyez sur les touches [▲][▼] ou tournez la molette [🌀] pour choisir une icône à déplacer, puis appuyez sur la touche [🌀].
- Appuyez sur les touches [▲][▼] ou tournez la molette [🌀] pour choisir la nouvelle position, puis appuyez sur la touche [🌀].

2 Configurez le réglage.

- Appuyez sur la touche [MENU], choisissez [OK] (appuyez sur les touches [⏪][⏩] ou tournez la molette [🌀]), puis appuyez sur la touche [🌀].



- Vous pouvez également réorganiser les icônes en les faisant glisser.

Sauvegarde des réglages de prise de vue

► Photos ► Vidéos

Sauvegardez les modes de prise de vue couramment utilisés et vos réglages de fonction configurés pour les réutiliser par la suite. Pour accéder ultérieurement aux réglages sauvegardés, il vous suffit de tourner la molette modes sur [C1] ou [C2]. Même les réglages généralement effacés lorsque vous changez de modes de prise de vue ou mettez l'appareil photo hors tension (comme les réglages du retardateur) peuvent être conservés de cette façon.

Réglages pouvant être sauvegardés

- Modes de prise de vue ([P], [Tv], [Av] et [M])
- Éléments réglés en modes [P], [Tv], [Av] et [M] (📖69 – 📖92)
- Réglages du menu de prise de vue
- Réglages Mon menu (📖101)

1 Activez un mode de prise de vue avec les réglages que vous souhaitez sauvegarder et modifiez les réglages comme souhaité.

2 Accédez à l'écran pour attribuer les fonctions.

- Appuyez sur la touche [MENU], choisissez [Mode de pdv perso (C1, C2)] sur l'onglet [4], puis appuyez sur la touche [🌀].

3 Sauvegardez les réglages.

- Appuyez sur les touches [▲][▼] ou tournez la molette [🌀] pour choisir [Enregistrer réglages], puis appuyez sur la touche [🌀].
- Appuyez sur les touches [▲][▼] ou tournez la molette [🌀] pour choisir un mode de prise de vue personnalisé à attribuer, puis appuyez sur la touche [🌀].
- Appuyez sur les touches [⏪][⏩] ou tournez la molette [🌀] pour choisir [OK] après le message de confirmation et enfin sur la touche [🌀].

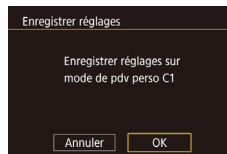
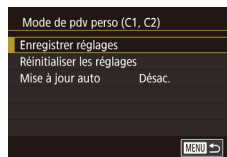

- Pour modifier les réglages sauvegardés (sauf leur mode de prise de vue), choisissez [C1] ou [C2], modifiez les réglages, puis répétez les étapes 2 et 3. Ces détails de réglage ne sont pas appliqués aux autres modes de prise de vue.

Avant utilisation

Guide élémentaire

Guide avancé

Notions de base de l'appareil photo

Mode Auto / Mode Auto hybride

Autres modes de prise de vue

Mode P

Modes Tv, Av, M, C1 et C2

Mode de lecture

Fonctions sans fil

Menu de réglage

Accessoires

Annexe

Index





- Pour ramener les réglages sauvegardés à leurs valeurs par défaut, choisissez [Réinitialiser les réglages] sur l'écran à l'étape 3, appuyez sur la touche [OK], puis choisissez le mode de prise de vue personnalisé. Sur l'écran de confirmation qui s'affiche ensuite, choisissez [OK] et appuyez sur la touche [OK].
- Pour mettre automatiquement à jour les réglages sauvegardés avec tout changement apporté pendant la prise de vue en mode [C1 ou C2], réglez [Mise à jour auto] sur [Act.] sur l'écran à l'étape 3.

Sauvegarde des éléments du menu de prise de vue fréquemment utilisés (Mon menu)

► Photos ► Vidéos

Vous pouvez sauvegarder jusqu'à six éléments du menu de prise de vue fréquemment utilisés sur l'onglet [★1]. En personnalisant l'onglet [★1], vous pouvez accéder rapidement à ces éléments depuis un écran unique.

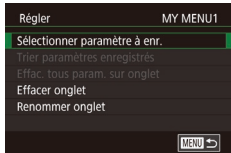
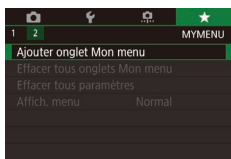

1 Accédez à l'écran de réglage.

- Appuyez sur la touche [MENU], choisissez [Ajouter onglet Mon menu] sur l'onglet [★1], puis appuyez sur la touche [OK] (📖 35).
- Appuyez sur les touches [◀][▶] ou tournez la molette [🌀] pour choisir [OK], puis appuyez sur la touche [OK].
- Choisissez [Régler MY MENU1] sur l'onglet [★1], puis appuyez sur la touche [OK].

2 Configurez le réglage.

- Appuyez sur les touches [▲][▼] ou tournez la molette [🌀] pour choisir [Sélectionner paramètre à enr.], puis appuyez sur la touche [OK].

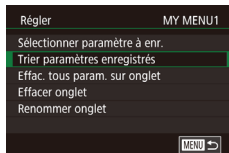

- Appuyez sur les touches [▲][▼] ou tournez la molette [🌀] pour choisir un élément de menu à sauvegarder (six éléments maximum), puis appuyez sur la touche [OK] pour le sauvegarder.

- [✓] s'affiche.
- Pour annuler la sauvegarde, appuyez sur la touche [OK]. [✓] disparaît.
- Appuyez sur la touche [MENU].

3 Réorganisez les éléments de menu, au besoin.

- Appuyez sur les touches [▲][▼] ou tournez la molette [🌀] pour choisir [Trier paramètres enregistrés], puis appuyez sur la touche [OK].
- Choisissez un élément de menu à déplacer (appuyez sur les touches [▲][▼] ou tournez la molette [🌀]), puis appuyez sur la touche [OK].
- Appuyez sur les touches [▲][▼] ou tournez la molette [🌀] pour modifier l'ordre, puis appuyez sur la touche [OK].
- Appuyez sur la touche [MENU].



- Les éléments estompés en gris à l'étape 2 peuvent également être spécifiés, mais ils peuvent ne pas être disponibles dans certains modes de prise de vue.



- Vous pouvez ajouter jusqu'à [★5] en répétant ce processus depuis l'étape 1.
- Si vous choisissez [Effac. tous param. sur onglet] sur l'écran à l'étape 2, tous les éléments ajoutés à l'onglet seront effacés.

Avant utilisation

Guide élémentaire

Guide avancé

Notions de base de l'appareil photo

Mode Auto / Mode Auto hybride

Autres modes de prise de vue

Mode P

Modes Tv, Av, M, C1 et C2

Mode de lecture

Fonctions sans fil

Menu de réglage

Accessoires

Annexe

Index





- Sur l'écran [Sélectionner paramètre à enr.] permettant de sauvegarder ou d'effacer des éléments, vous pouvez également toucher les éléments pour les sélectionner.
- Sur l'écran [Trier paramètres enregistrés], vous pouvez également faire glisser les éléments pour modifier l'ordre d'affichage.

Renommage des onglets Mon menu

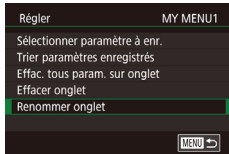

1 Choisissez [Renommer onglet].

- En exécutant l'étape 2 de « Sauvegarde des éléments du menu de prise de vue fréquemment utilisés (Mon menu) » (📖101), choisissez [Renommer onglet] et appuyez sur la touche [OK].

2 Changez le nom de l'onglet.

- Utilisez le clavier affiché pour saisir un nouveau nom d'onglet (📖37).
- Appuyez sur les touches [◀][▶] ou tournez la molette [🌀] pour choisir [Oui], puis appuyez sur la touche [OK].

Suppression d'un onglet Mon menu

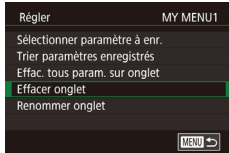

1 Choisissez [Effacer onglet].

- En exécutant l'étape 2 de « Sauvegarde des éléments du menu de prise de vue fréquemment utilisés (Mon menu) » (📖101), choisissez [Effacer onglet] et appuyez sur la touche [OK].

2 Supprimez l'élément.

- Appuyez sur les touches [◀][▶] ou tournez la molette [🌀] pour choisir [OK], puis appuyez sur la touche [OK].

Suppression de tous les onglet ou éléments Mon menu

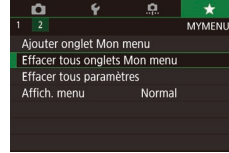

1 Choisissez un élément.

- Choisissez [Effacer tous onglets Mon menu] ou [Effacer tous paramètres] sur l'écran de l'étape 1 de « Sauvegarde des éléments du menu de prise de vue fréquemment utilisés (Mon menu) » (📖101).

2 Supprimez l'élément.

- Si vous choisissez [Effacer tous onglets Mon menu], tous les onglets Mon menu seront supprimés et l'onglet [★] par défaut sera rétabli.
- Si vous choisissez [Effacer tous paramètres], tous les éléments ajoutés aux onglets [★1] à [★5] seront supprimés.

Personnalisation de l'affichage de l'onglet Mon menu

Spécifiez l'écran qui s'affichera lorsque la touche [MENU] est enfoncée en mode de prise de vue.

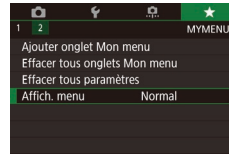

- Sur l'écran à l'étape 1 de « Sauvegarde des éléments du menu de prise de vue fréquemment utilisés (Mon menu) » (📖101), choisissez [Affich. menu], puis choisissez un élément à votre guise.

Affichage normal	Affichez le plus récent menu, comme illustré pour votre opération précédente.
Affic. depuis onglet Mon menu	Démarrez l'affichage depuis les écrans d'onglet [★].
Seul onglet Mon menu affiché	Limitez l'affichage aux écrans d'onglet [★].

Avant utilisation

Guide élémentaire

Guide avancé

Notions de base de l'appareil photo

Mode Auto / Mode Auto hybride

Autres modes de prise de vue

Mode P

Modes Tv, Av, M, C1 et C2

Mode de lecture

Fonctions sans fil

Menu de réglage

Accessoires

Annexe

Index



Mode de lecture

Amusez-vous à voir vos prises de vue et parcourez-les ou modifiez-les de différentes façons

- En vue de préparer l'appareil photo pour ces opérations, appuyez sur la touche [] pour activer le mode de lecture.



- Il peut s'avérer impossible de lire ou d'éditer les images qui ont été renommées ou préalablement éditées sur un ordinateur, ou les images d'autres appareils photo.

Affichage

► Photos ► Vidéos

Après avoir pris des photos ou filmé des vidéos, vous pouvez les afficher sur l'écran comme suit.

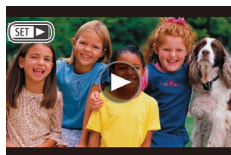
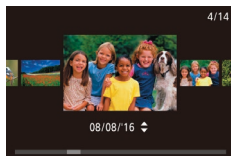
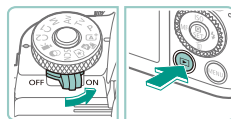

1 Activez le mode de lecture.

- Placez le commutateur d'alimentation sur [ON].
- Appuyez sur la touche [].
- Votre dernière photo est affichée.

2 Choisissez les images.

- Pour afficher l'image précédente, appuyez sur la touche [◀] ou tournez la molette [] dans le sens inverse des aiguilles d'une montre. Pour afficher l'image suivante, appuyez sur la touche [▶] ou tournez la molette [] dans le sens des aiguilles d'une montre.
- Maintenez les touches [◀][▶] enfoncées pour parcourir rapidement les images.

- Pour accéder à cet écran (Mode de défilement de l'affichage), tournez rapidement la molette []. Dans ce mode, appuyez sur les touches [◀][▶] ou tournez la molette [] pour parcourir les images.

- Pour revenir au mode d'affichage image par image, appuyez sur la touche [].
- Pour parcourir les images regroupées par date de prise de vue, appuyez sur les touches [▲][▼] en mode de défilement de l'affichage.

- Les vidéos sont identifiées par une icône [SET ▶]. Pour lire des vidéos, allez à l'étape 3.

Avant utilisation

Guide élémentaire

Guide avancé

Notions de base de l'appareil photo

Mode Auto / Mode Auto hybride

Autres modes de prise de vue

Mode P

Modes Tv, Av, M, C1 et C2

Mode de lecture

Fonctions sans fil

Menu de réglage

Accessoires

Annexe

Index





3 Lisez les vidéos.

- Pour démarrer la lecture, appuyez sur la touche [⏪], appuyez sur les touches [▲][▼] pour choisir ▶, puis appuyez à nouveau sur la touche [⏪].



(1)

4 Réglez le volume.

- Appuyez sur les touches [▲][▼] pour régler le volume.
- Pour régler le volume lorsque l'indicateur de volume (1) n'est plus affiché, appuyez sur les touches [▲][▼].

5 Suspendez la lecture.

- Pour suspendre ou reprendre la lecture, appuyez sur la touche [⏸].
- Une fois la vidéo terminée, [SET ▶] s'affiche.



- Pour passer au mode de prise de vue depuis le mode de lecture, appuyez sur le déclencheur à mi-course.
- Des lignes blanches indiquant le rapport largeur-hauteur s'affichent lorsque vous voyez des images RAW. Ces lignes sont affichées en haut et en bas des images prises à un rapport largeur-hauteur de [16:9] et à gauche et à droite des images prises à un rapport largeur-hauteur de [4:3] ou [1:1].
- Pour désactiver le défilement de l'affichage, choisissez MENU (📖35) > onglet [▶4] > [Défil. affich.] > [Désac.].
- Pour que la prise la plus récente s'affiche lorsque vous accédez au mode de lecture, choisissez MENU (📖35) > onglet [▶5] > [Poursuivre] > [Dem. enr.].
- Pour changer la transition entre les images, accédez à MENU (📖35) et sélectionnez l'effet de votre choix sur l'onglet [▶4] > [Effet transition].

Opérations sur l'écran tactile

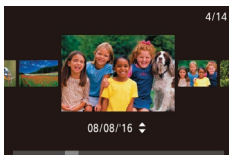

- Pour afficher l'image suivante, faites glisser votre doigt vers la gauche de l'écran et pour afficher l'image précédente vers la droite.
- Pour accéder au mode de défilement de l'affichage, faites glisser rapidement et à plusieurs reprises votre doigt vers la gauche ou la droite.
- Vous pouvez également parcourir les images en mode de défilement de l'affichage en faisant glisser votre doigt vers la gauche ou vers la droite.
- Si vous touchez l'image centrale, l'affichage image par image est rétabli.
- Pour parcourir les images regroupées par date de prise de vue en mode de défilement de l'affichage, faites glisser rapidement votre doigt vers le haut ou vers le bas.
- Pour démarrer la lecture vidéo, touchez [▶] à l'étape 3 de « Affichage » (📖103).
- Pour ajuster le volume pendant la lecture vidéo, faites glisser rapidement votre doigt vers le haut ou vers le bas de l'écran.
- Pour arrêter la lecture vidéo, touchez l'écran. L'écran illustré ici s'affiche, et l'appareil photo est prêt pour la prochaine opération.
 - Touchez [🔊] pour afficher le panneau du volume, puis touchez [▲][▼] pour ajuster le volume.
 - Pour changer d'image, touchez la barre de défilement ou faites glisser votre doigt vers la gauche ou vers la droite.
 - Pour reprendre la lecture, touchez ▶.

Avant utilisation

Guide élémentaire

Guide avancé

Notions de base de l'appareil photo

Mode Auto / Mode Auto hybride

Autres modes de prise de vue

Mode P

Modes Tv, Av, M, C1 et C2

Mode de lecture

Fonctions sans fil

Menu de réglage

Accessoires

Annexe

Index



- Touchez [↩] pour revenir à l'écran de l'étape 2 de « Affichage » (103).

Changement de mode d'affichage

Appuyez sur la touche [INFO] en mode de lecture pour passer de « Aucun aff. d'infos » à « Aff. informations 1 » (infos de base) à « Aff. informations 2 » (détails).



- Il est impossible de changer de modes d'affichage pendant que l'appareil photo est connecté via Wi-Fi à des appareils autres qu'une imprimante.

Personnalisation des informations de prise de vue affichées

Personnalisez les informations indiquées sur chaque écran. Pour en savoir plus sur les informations disponibles, voir « Pendant la lecture » (192).

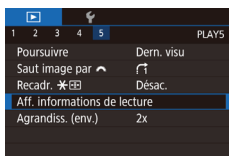

1 Accédez à l'écran de réglage.

- Appuyez sur la touche [MENU], choisissez [Aff. informations de lecture] sur l'onglet [▶]5, puis appuyez sur la touche [ⓘ].



2 Choisissez les informations à afficher.

- Appuyez sur les touches [▲][▼] ou tournez la molette [⦿] pour choisir les informations à afficher, puis appuyez sur la touche [ⓘ] pour ajouter une coche [✓].
- Pour revenir à l'écran de menu, appuyez sur la touche [MENU].



- Un exemple d'affichage avec les options sélectionnées à l'étape 2 est donné à gauche pour référence.
- Pour afficher les détails de réglage du mode [⊠], cochez [✓] [Aff. informations 2]. Ces informations de réglage, suivies de [Aff. informations 2], s'affichent lorsque vous appuyez sur la touche [INFO].

Avertissement de surexposition (pour les hautes lumières de l'image)

▶ Photos ▶ Vidéos

Montrez les hautes lumières surexposées dans les images comme zones clignotantes.

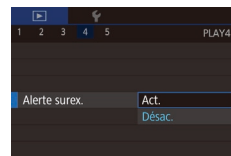

- Appuyez sur la touche [MENU], choisissez [Alerte surex.] sur l'onglet [▶]4, puis choisissez [Act.].

Affichage du collimateur AF

▶ Photos ▶ Vidéos

Vérifiez la zone AF qui était nette pour une photo en l'affichant entourée de rouge.

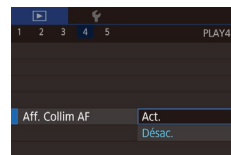

- Appuyez sur la touche [MENU], choisissez [Aff. Collim AF] sur l'onglet [▶]4, puis choisissez [Act.].

Affichage quadrillage

▶ Photos ▶ Vidéos

Affichez un quadrillage.

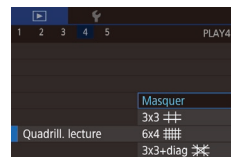

- Appuyez sur la touche [MENU], choisissez [Quadrill. lecture] sur l'onglet [▶]4, puis choisissez l'option désirée.

Avant utilisation

Guide élémentaire

Guide avancé

Notions de base de l'appareil photo

Mode Auto / Mode Auto hybride

Autres modes de prise de vue

Mode P

Modes Tv, Av, M, C1 et C2

Mode de lecture

Fonctions sans fil

Menu de réglage

Accessoires

Annexe

Index



Histogramme de luminosité

► Photos ► Vidéos

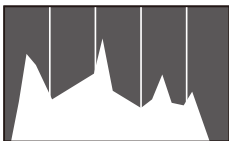

- Les affichages d'informations 2 à 8 comprennent un graphique en haut appelé histogramme de luminosité, lequel montre la distribution de la luminosité dans les images. L'axe horizontal représente le niveau de luminosité et l'axe vertical le pourcentage de l'image pour chaque niveau de luminosité. L'histogramme permet de vérifier l'exposition.

Histogramme RVB

► Photos ► Vidéos

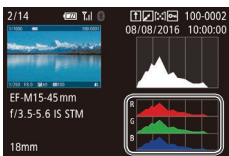

- L'affichage d'informations 3 comprend un histogramme RVB, montrant la distribution des rouges, verts et bleus dans les images. L'axe horizontal représente la luminosité R, V ou B et l'axe vertical quel pourcentage de l'image est à chaque niveau de luminosité. Cet histogramme permet de vérifier les caractéristiques de couleur de l'image.



- Un histogramme RVB peut également être affiché en haut des affichages d'informations 2 à 8. Choisissez l'une des options d'affichage des informations entre 2 et 8 dans [Aff. informations de lecture] sur l'onglet [5], appuyez sur la touche [INFO], choisissez [RVB] (appuyez sur les touches [▲][▼] ou tournez la molette [D]), puis appuyez sur la touche [5]. Veuillez noter que l'affichage des informations 3 montrera un histogramme de luminosité au bas de l'écran.
- Vous pouvez également accéder à l'histogramme pendant la prise de vue (191).

Lecture des courts-métrages créés lors de la prise de photos (Résumés vidéo)

► Photos ► Vidéos

Regardez les résumés vidéo enregistrés automatiquement en mode [41] le jour d'une prise de photos comme suit.

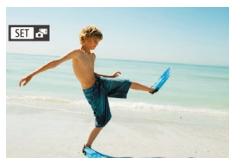

1 Choisissez une image.

- Les photos prises en mode [41] sont étiquetées avec une icône [SET].
- Choisissez une photo étiquetée avec [SET] et appuyez sur la touche [5].



2 Lisez la vidéo.

- Appuyez sur la touche [5], puis choisissez [41] dans le menu (34).
- La vidéo enregistrée automatiquement le jour de la prise de photos est lue depuis le début.



- Au bout d'un moment, [SET] cesse de s'afficher lorsque vous utilisez l'appareil photo avec l'affichage des informations désactivé (105).



- Vous pouvez également lire les résumés vidéo en touchant [SET] sur l'écran de l'étape 1 et en touchant [SET] sur l'écran de l'étape 2.

Avant utilisation

Guide élémentaire

Guide avancé

Notions de base de l'appareil photo

Mode Auto / Mode Auto hybride

Autres modes de prise de vue

Mode P

Modes Tv, Av, M, C1 et C2

Mode de lecture

Fonctions sans fil

Menu de réglage

Accessoires

Annexe

Index



Affichage par date

Les résumés vidéo peuvent être affichés par date.

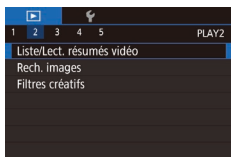

1 Choisissez une vidéo.

- Appuyez sur la touche [MENU], choisissez [Liste/Lect. résumés vidéo] sur l'onglet [2] puis choisissez la date (35).

2 Lisez la vidéo.

- Appuyez sur la touche [GO] pour lancer la lecture.

Navigation et filtrage des images

Navigation dans les images d'un index

▶ Photos ▶ Vidéos

En affichant plusieurs images dans un index, vous pouvez rapidement trouver les images que vous recherchez.

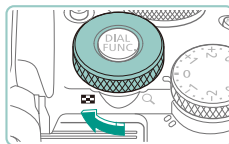

1 Affichez les images dans un index.

- Tournez la molette [DIAL FUNC.] dans le sens des aiguilles d'une montre pour afficher les images dans un index. Pour voir plus d'images à la fois, tournez à nouveau la molette.
- Pour voir moins d'images à la fois, tournez la molette [DIAL FUNC.] dans le sens inverse des aiguilles d'une montre. Moins d'images s'affichent chaque fois que vous tournez la molette.



2 Choisissez une image.

- Tournez la molette [GO] pour parcourir les images.
- Appuyez sur les touches [▲][▼][◀][▶] pour choisir une image.
- Un cadre orange s'affiche autour de l'image sélectionnée.
- Appuyez sur la touche [GO] pour voir l'image sélectionnée dans l'affichage image par image.

Avant utilisation

Guide élémentaire

Guide avancé

Notions de base de l'appareil photo

Mode Auto / Mode Auto hybride

Autres modes de prise de vue

Mode P

Modes Tv, Av, M, C1 et C2

Mode de lecture

Fonctions sans fil

Menu de réglage

Accessoires

Annexe

Index





- Pour utiliser les touches [✱] et [☰] comme vous utiliseriez la molette [🌀] à l'étape 1, choisissez MENU (📖35) > onglet [▶5] > [Recadr. ✱☰] > [Act.].
- Pour désactiver l'effet d'affichage 3D (affiché si vous maintenez enfoncées les touches [▲][▼] ou tournez rapidement la molette [🌀]), choisissez MENU (📖35) > onglet [▶4] > [Effet d'index] > [Désac.].

Opérations sur l'écran tactile



- Pincez l'écran pour basculer de l'affichage image par image à l'affichage d'un index.
- Pour voir davantage de vignettes par écran, pincez à nouveau.
- Faites glisser votre doigt vers le haut ou vers le bas de l'écran pour faire défiler les images affichées.



- Pour voir moins de vignettes par écran, écartez vos doigts.
- Touchez une image pour la choisir et touchez-la à nouveau pour la voir dans l'affichage image par image.

Agrandissement par double toucher



- Touchez rapidement l'écran deux fois pour agrandir l'image d'environ 3x.
- Pour revenir à l'affichage image par image depuis l'affichage agrandi, touchez rapidement l'écran deux fois.

Trouver des images correspondant aux critères spécifiés

► Photos ► Vidéos

Trouvez rapidement les images souhaitées sur une carte mémoire pleine d'images en filtrant l'affichage des images d'après les critères que vous avez spécifiés. Vous pouvez également protéger (🔒112) ou supprimer (🗑️114) ces images toutes à la fois.

★ Classement	Affiche les images auxquelles vous avez attribué un classement (📖117).
📅 Saut par date	Affiche les images prises à une date spécifique.
👤 Personnes	Affiche les images avec les visages détectés.
📷 Image/vidéo	Affiche des photos, vidéos ou vidéos filmées en mode [📷] (📖41).



1 Choisissez le premier critère.

- Appuyez sur la touche [📷], choisissez [📷] dans le menu, puis appuyez sur la touche [📷]. Appuyez sur les touches [▲][▼] pour choisir un critère.
- Avec [📷] sélectionné, vous ne pouvez voir que les images correspondant à ce critère en appuyant sur les touches [◀][▶] ou en tournant la molette [🌀]. Pour réaliser une action pour toutes ces images à la fois, appuyez sur la touche [📷] et allez à l'étape 3.

2 Choisissez le deuxième critère et affichez les images filtrées.

- Lorsque vous avez sélectionné [★], [📅] ou [👤] comme premier critère, choisissez le deuxième en appuyant sur les touches [◀][▶] puis tournez la molette [🌀] pour ne voir que les images correspondant au filtre.

Avant utilisation

Guide élémentaire

Guide avancé

Notions de base de l'appareil photo

Mode Auto / Mode Auto hybride

Autres modes de prise de vue

Mode P

Modes Tv, Av, M, C1 et C2

Mode de lecture

Fonctions sans fil

Menu de réglage

Accessoires

Annexe

Index



- Pour basculer sur l'affichage filtré des images, appuyez sur la touche [F] et allez à l'étape 3.



3 Affichez les images filtrées.

- Les images correspondant à vos critères s'affichent dans des cadres jaunes. Pour ne voir que ces images, appuyez sur les touches [◀][▶] ou tournez la molette [F].
- Pour annuler l'affichage filtré, appuyez sur la touche [F], choisissez [Off] dans le menu, et appuyez sur la touche [F].



- Si l'appareil photo n'a trouvé aucune image correspondant à certains critères, ces critères ne sont pas disponibles.



- Les options d'affichage des images trouvées (à l'étape 3) comprennent « Navigation dans les images d'un index » (107), « Agrandissement des images » (110) et « Affichage des diaporamas » (111). Vous pouvez également appliquer les opérations d'images à toutes les images trouvées, en choisissant [Protéger ttes im. trouvées] dans « Protection des images » (112) ou [Sél. ttes im. trouvées] dans « Effacement de plusieurs images en une fois » (115), « Ajout d'images à la liste d'impression (DPOF) » (181) ou « Ajout d'images à un livre photo » (183).
- Si vous modifiez des images et les sauvegardez en tant que nouvelles images (118 – 121), un message s'affiche et les images précédemment trouvées ne sont plus affichées.
- Les mêmes opérations sont disponibles en appuyant sur la touche [MENU] et en choisissant l'onglet [2] > [Rech. images].



- Vous pouvez également choisir les critères en touchant les écrans des étapes 1 et 2.

Utilisation de la molette avant pour sauter entre les images

Utilisez la molette principale pour rapidement trouver les images souhaitées et sauter entre elles en filtrant l'affichage des images d'après vos propres critères.

	Affiche les images auxquelles vous avez attribué un classement (117).
	Saute à la première image de chaque groupe d'images prises à la même date.
	Saute de 10 images à la fois.
	Saute de 100 images à la fois.



1 Choisissez un critère.

- Choisissez un critère (ou une méthode de saut) dans l'affichage image par image en tournant la molette [F], puis en appuyant sur les touches [▲][▼].

2 Affichez les images correspondant au critère que vous avez spécifié ou sautez du nombre spécifié.

- Tournez la molette [F] pour ne voir que les images correspondant au critère ou sauter d'après le nombre spécifié d'images en avant ou en arrière.



- Utilisez [F] pour sauter entre les images avec un classement.
- Si vous tournez la molette [F] lorsque vous parcourez les images dans l'affichage index, vous sautez à l'image précédente ou suivante d'après la méthode de saut choisie dans l'affichage image par image.
- Vous pouvez également régler la condition (ou la méthode de saut) en choisissant MENU (35) > onglet [5] > [Saut image par F].

Avant utilisation

Guide élémentaire

Guide avancé

Notions de base de l'appareil photo

Mode Auto / Mode Auto hybride

Autres modes de prise de vue

Mode P

Modes Tv, Av, M, C1 et C2

Mode de lecture

Fonctions sans fil

Menu de réglage

Accessoires

Annexe

Index



Opérations sur l'écran tactile



- Vous pouvez également sauter jusqu'à l'image précédente ou suivante selon la méthode de saut choisie à l'étape 1 de « Utilisation de la molette avant pour sauter entre les images » (📖 109) en faisant glisser deux doigts vers la gauche ou la droite.

Options d'affichage des images

Agrandissement des images

► Photos ► Vidéos



(1)

1 Agrandissez une image.

- Chaque fois que vous tournez la molette [DIAL FUNC.] dans le sens inverse des aiguilles d'une montre, les images sont agrandies jusqu'à 10x environ.
- La position approximative de la zone affichée (1) est indiquée à titre de référence.
- Pour réduire l'affichage des images, tournez la molette [DIAL FUNC.] dans le sens des aiguilles d'une montre.

2 Déplacez la position d'affichage et changez d'images selon vos besoins.

- Pour déplacer la position d'affichage, appuyez sur les touches [▲][▼][◀][▶]. Appuyez sur la touche [Ⓜ] pour déplacer la zone AF qui était nette au moment de la prise de vue.
- Pour passer à d'autres images pendant le zoom, tournez la molette [DIAL FUNC.]

Avant utilisation

Guide élémentaire

Guide avancé

Notions de base de l'appareil photo

Mode Auto / Mode Auto hybride

Autres modes de prise de vue

Mode P

Modes Tv, Av, M, C1 et C2

Mode de lecture

Fonctions sans fil

Menu de réglage

Accessoires

Annexe

Index





- Vous pouvez revenir à l'affichage image par image depuis l'affichage agrandi en appuyant sur la touche [MENU].
- Dans [Agrandiss. (env.)] sur l'onglet [D5], vous pouvez régler l'agrandissement sur l'affichage image lorsque la molette [🔧] est tournée dans le sens inverse des aiguilles d'une montre. Réglez sur [Réutiliser le dernier agrandiss.] pour agrandir jusqu'à l'agrandissement utilisé la dernière fois, avant d'avoir appuyé sur la touche [MENU]. Réglez sur [Taille réelle (depuis col. sé)] pour l'affichage avec les pixels d'image affichés approximativement en pleine grandeur, centrés sur la zone AF nette.
- Pour utiliser les touches [✖] et [📐] comme vous utiliserez la molette [🔧] à l'étape 1, choisissez MENU (📖35) > onglet [D5] > [Recadr. ✖📐] > [Act.].

Opérations sur l'écran tactile



- Écartez vos doigts pour faire un zoom avant.
- Vous pouvez agrandir les images jusqu'à environ 10x en répétant cette action.
- Pour déplacer la position d'affichage, faites glisser votre doigt sur l'écran.
- Pincez l'écran pour faire un zoom arrière.
- Touchez [MENU] pour rétablir l'affichage image par image.



Affichage des diaporamas

► Photos ► Vidéos

Lisez automatiquement les images d'une carte mémoire comme suit.

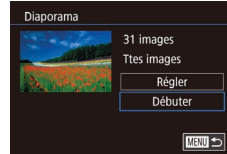

- Appuyez sur la touche [MENU] et choisissez [Diaporama] sur l'onglet [D1] (📖35).
- Appuyez sur les touches [▲][▼] ou tournez la molette [🔧] pour choisir [Débuter], puis appuyez sur la touche [🔍].
- Le diaporama débutera après l'affichage pendant quelques secondes de [Chargement de l'image].
- Appuyez sur la touche [MENU] pour arrêter le diaporama.



- Les fonctions du Mode éco de l'appareil photo (📖31) sont désactivées pendant les diaporamas.



- Pour suspendre ou reprendre un diaporama, appuyez sur la touche [🔍].
- Vous pouvez passer à d'autres images pendant la lecture en appuyant sur les touches [◀][▶] ou en tournant la molette [🔧]. Pour effectuer une avance rapide ou un retour rapide, maintenez enfoncées les touches [⏪][⏩].
- Vous pouvez configurer la répétition du diaporama, la durée d'affichage par image et la transition entre les images sur l'écran auquel vous avez accédé en choisissant [Régler] et en appuyant sur la touche [🔍] (📖35).



- Vous pouvez également arrêter les diaporamas en touchant l'écran.

Avant utilisation

Guide élémentaire

Guide avancé

Notions de base de l'appareil photo

Mode Auto / Mode Auto hybride

Autres modes de prise de vue

Mode P

Modes Tv, Av, M, C1 et C2

Mode de lecture

Fonctions sans fil

Menu de réglage

Accessoires

Annexe

Index



Protection des images

► Photos ► Vidéos

Protégez les images importantes pour empêcher l'effacement accidentel (📖114).



- Appuyez sur la touche [MENU], choisissez [Protéger] dans le menu, puis choisissez [Protéger] (appuyez sur les touches [◀][▶] ou tournez la molette [OK]). [Protéger] s'affiche.
- Pour annuler la protection, choisissez [OFF]. [Protéger] disparaît.



- Les images protégées sur une carte mémoire sont effacées si vous formatez la carte (📖156).



- Les images protégées ne peuvent pas être effacées à l'aide de la fonction Effacer de l'appareil photo. Pour les effacer de cette façon, annulez d'abord la protection.

Utilisation du menu

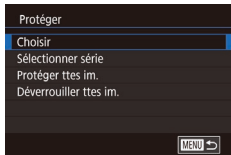
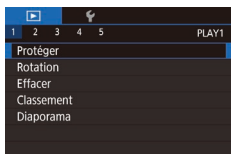

1 Accédez à l'écran de réglage.

- Appuyez sur la touche [MENU] et choisissez [Protéger] sur l'onglet [▶1] (📖35).

2 Choisissez une méthode de sélection.

- Choisissez une option à votre guise (📖35).
- Pour revenir à l'écran de menu, appuyez sur la touche [MENU].

Sélection individuelle des images

1 Choisissez [Choisir].

- En exécutant l'étape 2 de « Utilisation du menu » (📖112), choisissez [Choisir] et appuyez sur la touche [MENU].



2 Choisissez une image.

- Appuyez sur les touches [◀][▶] ou tournez la molette [OK] pour choisir une image, puis appuyez sur la touche [MENU]. [Choisir] s'affiche.
- Pour annuler la sélection, appuyez à nouveau sur la touche [MENU]. [Choisir] disparaît.
- Répétez ce processus pour spécifier d'autres images.

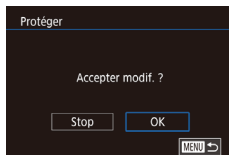

3 Protégez l'image.

- Appuyez sur la touche [MENU]. Un message de confirmation s'affiche.
- Appuyez sur les touches [◀][▶] ou tournez la molette [OK] pour choisir [OK], puis appuyez sur la touche [MENU].



- Les images ne sont pas protégées si vous passez en mode de prise de vue ou mettez l'appareil photo hors tension avant de terminer le processus de réglage à l'étape 3.



- Vous pouvez également sélectionner ou effacer les images en touchant l'écran de l'étape 2, et vous pouvez accéder à l'écran de confirmation en touchant [MENU].
- Vous pouvez également protéger des images en touchant [OK] sur l'écran de l'étape 3.

Avant utilisation

Guide élémentaire

Guide avancé

Notions de base de l'appareil photo

Mode Auto / Mode Auto hybride

Autres modes de prise de vue

Mode P

Modes Tv, Av, M, C1 et C2

Mode de lecture

Fonctions sans fil

Menu de réglage

Accessoires

Annexe

Index



Sélection d'une plage

1 Choisissez [Sélectionner série].

- En exécutant l'étape 2 de « Utilisation du menu » (📖 112), choisissez [Sélectionner série] et appuyez sur la touche [🔍].

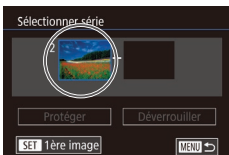

2 Choisissez une première image.

- Appuyez sur la touche [🔍].



- Appuyez sur les touches [◀][▶] ou tournez la molette [🌀] pour choisir une image, puis appuyez sur la touche [🔍].

3 Choisissez une dernière image.

- Appuyez sur la touche [▶] pour choisir [Dernière image], puis appuyez sur la touche [🔍].

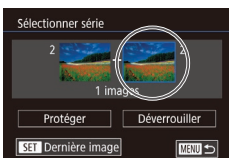

- Appuyez sur les touches [◀][▶] ou tournez la molette [🌀] pour choisir une image, puis appuyez sur la touche [🔍].
- Les images avant la première image ne peuvent pas être sélectionnées comme dernière image.

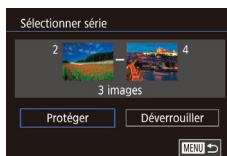

4 Protégez les images.

- Appuyez sur la touche [▼] pour choisir [Protéger], puis appuyez sur la touche [🔍].



- Vous pouvez également choisir la première ou dernière image en tournant la molette [🌀] lorsque l'écran supérieur des étapes 2 et 3 est affiché.
- Pour annuler la protection des groupes d'images, choisissez [Déverrouiller] à l'étape 4.



- Vous pouvez également afficher l'écran pour choisir la première ou la dernière image en touchant une image en haut de l'écran aux étapes 2 ou 3.
- Vous pouvez également protéger des images en touchant [Protéger] sur l'écran de l'étape 4.

Protection de toutes les images en une fois

1 Choisissez [Protéger ttes im.].

- En exécutant l'étape 2 de « Utilisation du menu » (📖 112), choisissez [Protéger ttes im.] puis appuyez sur la touche [🔍].

2 Protégez les images.

- Appuyez sur les touches [◀][▶] ou tournez la molette [🌀] pour choisir [OK], puis appuyez sur la touche [🔍].

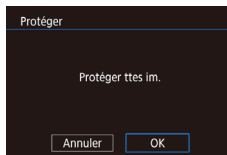

Avant utilisation

Guide élémentaire

Guide avancé

Notions de base de l'appareil photo

Mode Auto / Mode Auto hybride

Autres modes de prise de vue

Mode P

Modes Tv, Av, M, C1 et C2

Mode de lecture

Fonctions sans fil

Menu de réglage

Accessoires

Annexe

Index



Suppression de toute la protection en une fois

Vous pouvez supprimer la protection de toutes les images en même temps. Pour supprimer la protection, choisissez [Déverrouiller ttes im.] à l'étape 1 de « Protection de toutes les images en une fois » (📖 113), puis effectuez les opérations de l'étape 2.

Effacement d'images

► Photos ► Vidéos

Vous pouvez choisir et effacer les images inutiles une par une. Prenez garde lorsque vous effacez des images, car elles ne peuvent pas être récupérées. Cependant, les images protégées (📖 112) ne peuvent pas être effacées.

1 Choisissez l'image à effacer.

- Appuyez sur les touches [◀][▶] ou tournez la molette [🌀] pour choisir une image.

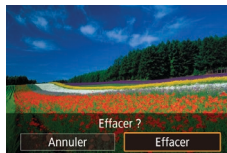

2 Effacez l'image.

- Appuyez sur la touche [▼].
- Lorsque [Effacer ?] s'affiche, appuyez sur les touches [◀][▶] ou tournez la molette [🌀] pour choisir [Effacer], puis appuyez sur la touche [📷].
- L'image actuelle est maintenant effacée.
- Pour annuler l'effacement, appuyez sur les touches [◀][▶] ou tournez la molette [🌀] pour choisir [Annuler], puis appuyez sur la touche [📷].



- Pour les images capturées à la fois au format RAW et JPEG, si vous appuyez sur la touche [▼] pendant que l'image est affichée, vous avez la possibilité de choisir [Effacer RAW], [Effacer JPEG] ou [Effacer RAW+JPEG].



- Vous pouvez également effacer l'image actuelle en touchant [Effacer] sur l'écran de l'étape 2.

Avant utilisation

Guide élémentaire

Guide avancé

Notions de base de l'appareil photo

Mode Auto / Mode Auto hybride

Autres modes de prise de vue

Mode P

Modes Tv, Av, M, C1 et C2

Mode de lecture

Fonctions sans fil

Menu de réglage

Accessoires

Annexe

Index



Effacement de plusieurs images en une fois

Vous pouvez choisir plusieurs images pour les effacer en une fois. Prenez garde lorsque vous effacez des images, car elles ne peuvent pas être récupérées. Cependant, les images protégées (🔒112) ne peuvent pas être effacées.

Choix d'une méthode de sélection



1 Accédez à l'écran de réglage.

- Appuyez sur la touche [MENU] et choisissez [Effacer] sur l'onglet [▶1] (📖35).

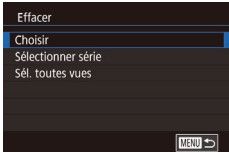

2 Choisissez une méthode de sélection.

- Appuyez sur les touches [▲][▼] ou tournez la molette [🌀] pour choisir une méthode de sélection, puis appuyez sur la touche [👉].
- Pour revenir à l'écran de menu, appuyez sur la touche [MENU].

Sélection individuelle des images

1 Choisissez [Choisir].

- En exécutant l'étape 2 de « Choix d'une méthode de sélection » (📖115), choisissez [Choisir] et appuyez sur la touche [👉].



2 Choisissez une image.

- Une fois l'image choisie en exécutant l'étape 2 de « Sélection individuelle des images » (📖112), [✓] s'affiche.
- Pour annuler la sélection, appuyez à nouveau sur la touche [👉]. [✓] disparaît.
- Répétez ce processus pour spécifier d'autres images.

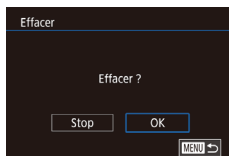

3 Effacez les images.

- Appuyez sur la touche [MENU]. Un message de confirmation s'affiche.
- Appuyez sur les touches [◀][▶] ou tournez la molette [🌀] pour choisir [OK], puis appuyez sur la touche [👉].



- Si vous choisissez une image capturée à la fois au format RAW et JPEG, les deux versions seront effacées.

Sélection d'une plage

1 Choisissez [Sélectionner série].

- En exécutant l'étape 2 de « Choix d'une méthode de sélection » (📖115), choisissez [Sélectionner série] et appuyez sur la touche [👉].

2 Choisissez les images.

- Exécutez les étapes 2 et 3 de « Sélection d'une plage » (📖113) pour spécifier les images.

Avant utilisation

Guide élémentaire

Guide avancé

Notions de base de l'appareil photo

Mode Auto / Mode Auto hybride

Autres modes de prise de vue

Mode P

Modes Tv, Av, M, C1 et C2

Mode de lecture

Fonctions sans fil

Menu de réglage

Accessoires

Annexe

Index



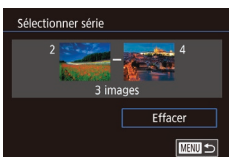

3 Effacez les images.

- Appuyez sur la touche [▼] pour choisir [Effacer], puis appuyez sur la touche [☺].

Spécification de toutes les images en une fois

1 Choisissez [Sél. toutes vues].

- En exécutant l'étape 2 de « Choix d'une méthode de sélection » (📖 115), choisissez [Sél. toutes vues] puis appuyez sur la touche [☺].

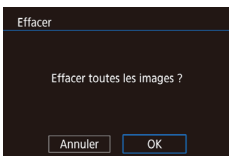

2 Effacez les images.

- Appuyez sur les touches [◀][▶] ou tournez la molette [🌀] pour choisir [OK], puis appuyez sur la touche [☺].

Rotation des images

► Photos ► Vidéos

Changez l'orientation des images et sauvegardez-les comme suit.



1 Choisissez [☺].

- Appuyez sur la touche [☺], puis choisissez [☺] dans le menu (📖 34).

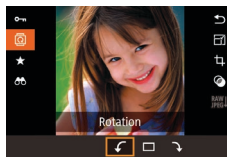

2 Faites pivoter l'image.

- Appuyez sur les touches [◀][▶] ou tournez la molette [🌀] pour choisir [↻] ou [↺], ce qui fait pivoter l'image de 90° dans le sens spécifié. Appuyez sur la touche [☺] pour terminer le réglage.



- La rotation n'est pas possible lorsque [Rotation auto] est réglé sur [Désac.] (📖 117).

Utilisation du menu

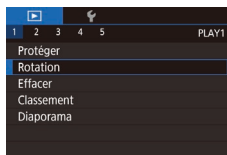

1 Choisissez [Rotation].

- Appuyez sur la touche [MENU] et choisissez [Rotation] sur l'onglet [▶] 1 (📖 35).

Avant utilisation

Guide élémentaire

Guide avancé

Notions de base de l'appareil photo

Mode Auto / Mode Auto hybride

Autres modes de prise de vue

Mode P

Modes Tv, Av, M, C1 et C2

Mode de lecture

Fonctions sans fil

Menu de réglage

Accessoires

Annexe

Index



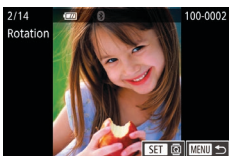

2 Faites pivoter l'image.

- Appuyez sur les touches [◀][▶] ou tournez la molette [🌀] pour choisir une image.
- Appuyez sur la touche [🌀] pour faire pivoter l'image de 90° dans le sens des aiguilles d'une montre. Appuyez à nouveau sur cette touche pour la faire pivoter de 90° dans le sens inverse des aiguilles d'une montre, et appuyez une troisième fois pour rétablir l'orientation initiale.
- Pour revenir à l'écran de menu, appuyez sur la touche [MENU].



- Sur l'écran de l'étape 2, vous pouvez également toucher [SET] pour faire pivoter des images ou toucher [MENU] pour revenir à l'écran de menu.

Désactivation de la rotation automatique

Exécutez ces étapes pour désactiver la rotation automatique de l'image, laquelle fait pivoter les images d'après l'orientation actuelle de l'appareil photo.

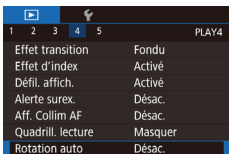

- Appuyez sur la touche [MENU], choisissez [Rotation auto] sur l'onglet [▶]4, puis choisissez [Désac.] (📖35).



- Les images ne peuvent pas être pivotées (📖116) lorsque vous réglez [Rotation auto] sur [Désac.]. Par ailleurs, les images déjà pivotées s'affichent dans le sens original.

Classement des images (Classement)

► Photos ► Vidéos

Organisez les images en leur attribuant un classement sur une échelle de 1 à 5 ([OFF], [★], [★★], [★★★], [★★★★] ou [★★★★]). En affichant uniquement les images avec un classement donné, vous pouvez limiter les opérations suivantes à toutes les images ayant ce classement.

- « Affichage » (📖103), « Affichage des diaporamas » (📖111), « Protection des images » (📖112), « Effacement d'images » (📖114), « Ajout d'images à la liste d'impression (DPOF) » (📖181), « Ajout d'images à un livre photo » (📖183)



- Appuyez sur la touche [🌀], choisissez [★] dans le menu, puis attribuez un classement à l'image (📖34).
- Pour retirer le classement, répétez ce processus mais choisissez [OFF], puis appuyez sur la touche [🌀].

Utilisation du menu



1 Choisissez [Classement].

- Appuyez sur la touche [MENU] et choisissez [Classement] sur l'onglet [▶]1 (📖35).

2 Choisissez une image et attribuez-lui un classement.

- Choisissez une image (appuyez sur les touches [◀][▶] ou tournez la molette [🌀]), puis appuyez sur les touches [▲][▼] pour choisir un classement.

Avant utilisation

Guide élémentaire

Guide avancé

Notions de base de l'appareil photo

Mode Auto / Mode Auto hybride

Autres modes de prise de vue

Mode P

Modes Tv, Av, M, C1 et C2

Mode de lecture

Fonctions sans fil

Menu de réglage

Accessoires

Annexe

Index



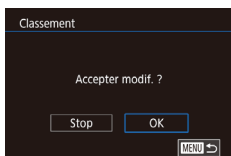

3 Configurez le réglage.

- Appuyez sur la touche [MENU]. Un message de confirmation s'affiche.
- Appuyez sur les touches [◀][▶] ou tournez la molette [⦿] pour choisir [OK], puis appuyez sur la touche [⦿].



- Les classements ne sont pas appliqués si vous passez en mode de prise de vue ou mettez l'appareil photo hors tension avant de terminer le processus de réglage à l'étape 3.



- Vous pouvez également attribuer un classement à des images en touchant [▲][▼] au bas de l'écran de l'étape 2.

Édition des photos



- L'édition des images (📖 118 – 📖 121) est disponible uniquement si la carte mémoire dispose d'assez d'espace libre.



- Avec [SET] affiché sur l'écran, vous pouvez toucher [SET] au lieu d'appuyer sur la touche [⦿], si vous préférez.
- Avec [MENU] affiché sur l'écran, vous pouvez toucher [MENU] au lieu d'appuyer sur la touche [MENU], si vous préférez.

Recadrage des images

► Photos ► Vidéos

Sauvegardez une copie des images à un nombre inférieur de pixels d'enregistrement.



1 Choisissez une taille d'image.

- Appuyez sur la touche [⦿], choisissez [📐] dans le menu et choisissez une taille d'image (📖 34).
- Appuyez sur la touche [⦿].



2 Sauvegardez la nouvelle image.

- Lorsque [Enregistrer nouvelle image ?] s'affiche, appuyez sur les touches [◀][▶] ou tournez la molette [⦿] pour choisir [OK], puis appuyez sur la touche [⦿].

Avant utilisation

Guide élémentaire

Guide avancé

Notions de base de l'appareil photo

Mode Auto / Mode Auto hybride

Autres modes de prise de vue

Mode P

Modes Tv, Av, M, C1 et C2

Mode de lecture

Fonctions sans fil

Menu de réglage

Accessoires

Annexe

Index





3 Examinez la nouvelle image.

- Appuyez sur les touches [◀][▶] ou tournez la molette [●] pour choisir [Img. traitée], puis appuyez sur la touche [●].
- L'image sauvegardée est désormais affichée.



- L'édition n'est pas possible pour les images prises à un réglage des pixels d'enregistrement de [S2] (p. 47).
- Les images RAW ne peuvent pas être éditées.



- Les images ne peuvent pas être recadrées à un nombre supérieur de pixels d'enregistrement.
- Si vous choisissez [Image d'origine] à l'étape 3, l'image d'origine est affichée.

Utilisation du menu

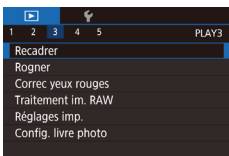

1 Choisissez [Recadrer].

- Appuyez sur la touche [MENU] et choisissez [Recadrer] sur l'onglet [▶]3 (p. 35).

2 Choisissez une image.

- Appuyez sur les touches [◀][▶] ou tournez la molette [●] pour choisir une image, puis appuyez sur la touche [●].

3 Choisissez une taille d'image.

- Appuyez sur les touches [◀][▶] ou tournez la molette [●] pour choisir la taille, puis appuyez sur la touche [●].

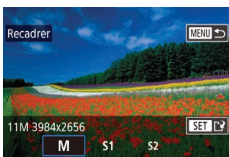

4 Sauvegardez l'image modifiée en tant que nouvelle image et examinez-la.

- Exécutez l'étape 2 de « Recadrage des images » (p. 118).
- Appuyez sur la touche [MENU] et exécutez l'étape 3 de « Recadrage des images » (p. 118).

Rognage

▶ Photos ▶ Vidéos

Vous pouvez spécifier une zone d'une image pour la sauvegarder dans un autre fichier d'image.



1 Accédez à l'écran de réglage.

- Appuyez sur la touche [●], choisissez [▶] dans le menu, puis appuyez sur la touche [●] (p. 34).

2 Redimensionnez, déplacez et ajustez le rapport largeur-hauteur du cadre de rognage.

- Pour redimensionner le cadre, tournez la molette [●].
- Pour déplacer le cadre, appuyez sur les touches [▲][▼][◀][▶].
- Pour modifier l'orientation du cadre, tournez la molette [●] pour choisir [▶], puis appuyez sur la touche [●].
- Pour changer le rapport largeur-hauteur du cadre, tournez la molette [●] pour choisir [16:9], [4:3] et [1:1], appuyez à plusieurs reprises sur la touche [●].

Avant utilisation

Guide élémentaire

Guide avancé

Notions de base de l'appareil photo

Mode Auto / Mode Auto hybride

Autres modes de prise de vue

Mode P

Modes Tv, Av, M, C1 et C2

Mode de lecture

Fonctions sans fil

Menu de réglage

Accessoires

Annexe

Index



3 Prévisualisez l'image rognée.

- Tournez la molette [●] pour choisir [□].
- Pour basculer entre l'affichage de l'image rognée et du cadre de rognage, appuyez à plusieurs reprises sur la touche [Ⓜ].

4 Sauvegardez l'image modifiée en tant que nouvelle image et examinez-la.

- Tournez la molette [●] pour choisir [L], puis appuyez sur la touche [Ⓜ].
- Exécutez les étapes 2 et 3 de « Recadrage des images » (📖 118).



- Les images RAW ne peuvent pas être éditées.
- Les images rognées ne peuvent pas être de nouveau rognées.
- Vous ne pouvez pas redimensionner les images rognées ni leur appliquer des filtres créatifs.



- Les images rognées ont un nombre de pixels d'enregistrement inférieur à celui des images non rognées.
- Pendant que vous prévisualisez l'image rognée à l'étape 3, vous pouvez redimensionner, déplacer et régler le rapport largeur-hauteur du cadre de rognage.
- Les opérations à l'étape 2 sont également possibles en appuyant sur la touche [MENU], en choisissant l'onglet [3] > [Rogner], en appuyant sur la touche [Ⓜ], en choisissant une image et en appuyant à nouveau sur la touche [Ⓜ].



- Vous pouvez également déplacer le cadre de rognage à l'étape 2 en le faisant glisser. Vous pouvez également redimensionner les cadres en pinçant l'écran avec les doigts ou en les écartant (📖 111).
- Les opérations sont également possibles en touchant [□], [□], [L] et [L] en haut de l'écran à l'étape 2.

Application d'effets de filtre

Appliquez des effets équivalant à la prise de vue dans les modes [L], [L], [L], [L], [L] et [L] aux images et sauvegardez-les comme des images distinctes.

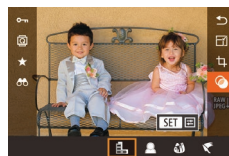

1 Choisissez un effet.

- Appuyez sur la touche [Ⓜ], choisissez [●] dans le menu, puis choisissez l'effet [34].
- Appuyez sur la touche [Ⓜ].

2 Ajustez l'effet au besoin.

- [L] : Appuyez sur les touches [◀][▶] ou tournez la molette [●] pour ajuster le contraste.
- [L] : Appuyez sur les touches [◀][▶] ou tournez la molette [●] pour ajuster le flou artistique.
- [L] ou [L] : Appuyez sur les touches [◀][▶] ou tournez la molette [●] pour ajuster le niveau de l'effet.
- [L] : Appuyez sur les touches [◀][▶] ou tournez la molette [●] pour ajuster la saturation des couleurs.
- [L] : Appuyez sur les touches [◀][▶] ou tournez la molette [●] pour ajuster la teinte de couleur.
- [L] : Appuyez sur les touches [INFO] pour redimensionner le cadre et appuyez sur les touches [▲][▼] pour le déplacer.

3 Sauvegardez l'image modifiée en tant que nouvelle image et examinez-la.

- Appuyez sur la touche [Ⓜ].
- Exécutez les étapes 2 et 3 de « Recadrage des images » (📖 118).

Avant utilisation

Guide élémentaire

Guide avancé

Notions de base de l'appareil photo

Mode Auto / Mode Auto hybride

Autres modes de prise de vue

Mode P

Modes Tv, Av, M, C1 et C2

Mode de lecture

Fonctions sans fil

Menu de réglage

Accessoires

Annexe

Index





- [🖱️] : Pour basculer l'orientation du cadre dans le sens vertical, appuyez sur les touches [◀][▶] sur l'écran de l'étape 2. Pour déplacer le cadre, appuyez à nouveau sur les touches [◀][▶]. Pour ramener le cadre à l'orientation horizontale, appuyez sur les touches [▲][▼].
- Les mêmes opérations sont disponibles en appuyant sur la touche [MENU] et en choisissant l'onglet [▶2] > [Filtres créatifs], en choisissant une image, puis en appuyant sur la touche [🔍].



- Vous pouvez également régler l'effet en touchant ou faisant glisser la barre au bas de l'écran à l'étape 2. Pour [🖱️], vous pouvez également déplacer le cadre en touchant l'écran ou en faisant glisser votre doigt dessus.

Correction des yeux rouges

► Photos ► Vidéos

Corrige automatiquement les images affectées par le phénomène des yeux rouges. Vous pouvez sauvegarder l'image corrigée en tant que fichier distinct.

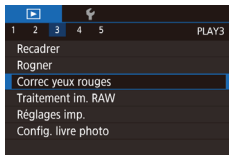

1 Choisissez [Correc yeux rouges].

- Appuyez sur la touche [MENU] et choisissez [Correc yeux rouges] sur l'onglet [▶3] (📖35).

2 Choisissez une image.

- Appuyez sur les touches [◀][▶] ou tournez la molette [🔍] pour choisir une image.



- Il arrive que certaines images ne soient pas corrigées précisément.
- Pour écraser l'image d'origine avec l'image corrigée, choisissez [Ecraser] à l'étape 4. Dans ce cas, l'image d'origine sera effacée.
- Les images protégées ne peuvent pas être écrasées.
- Les images RAW ne peuvent pas être éditées de cette façon.
- La correction des yeux rouges peut être appliquée aux images JPEG également prises au format RAW, mais l'image d'origine ne peut pas être écrasée.



- Vous pouvez également sauvegarder les images en touchant [Nouv. Fichier] ou [Ecraser] sur l'écran de l'étape 4.

3 Corrigez l'image.

- Appuyez sur la touche [🔍].
- Les yeux rouges détectés par l'appareil photo sont à présent corrigés et les cadres s'affichent autour des zones de l'image corrigées.
- Agrandissez ou réduisez les images au besoin. Exécutez les étapes de « Agrandissement des images » (📖110).

4 Sauvegardez l'image modifiée en tant que nouvelle image et examinez-la.

- Appuyez sur les touches [▲][▼][◀][▶] ou tournez la molette [🔍] pour choisir [Nouv. Fichier], puis appuyez sur la touche [🔍].
- L'image est désormais sauvegardée dans un nouveau fichier.
- Appuyez sur la touche [MENU] et exécutez l'étape 3 de « Recadrage des images » (📖118).

Avant utilisation

Guide élémentaire

Guide avancé

Notions de base de l'appareil photo

Mode Auto / Mode Auto hybride

Autres modes de prise de vue

Mode P

Modes Tv, Av, M, C1 et C2

Mode de lecture

Fonctions sans fil

Menu de réglage

Accessoires

Annexe

Index



Traitement des images RAW sur l'appareil photo

► Photos ► Vidéos

Traitez les images capturées au format RAW sur l'appareil photo. L'image RAW d'origine est conservée et une copie est sauvegardée au format JPEG.

1 Choisissez une image RAW.

- Appuyez sur les touches [◀][▶] ou tournez la molette [⦿] pour choisir une image RAW.



2 Accédez à l'écran de réglage.

- Appuyez sur la touche [Ⓜ] et choisissez [RAW] dans le menu. Choisissez l'option désirée (appuyez sur les touches [◀][▶] ou tournez la molette [⦿]).
- Pour choisir [RAW], allez à l'étape 5.



3 Réglez les conditions de traitement.

- Si vous avez choisi [RAW], appuyez sur la touche [Ⓜ], puis sur les touches [▲][▼][◀][▶] pour choisir une option et enfin sur la touche [Ⓜ].

4 Configurez les réglages avancés.

- Choisissez un effet (appuyez sur les touches [◀][▶] ou tournez la molette [⦿]), puis appuyez sur la touche [Ⓜ] pour revenir à l'écran de l'étape 3.



5 Sauvegardez l'image.

- Si vous avez choisi [RAW], appuyez sur les touches [▲][▼][◀][▶] pour choisir [L]. Appuyez sur la touche [Ⓜ], choisissez [OK] (appuyez sur les touches [◀][▶] ou tournez la molette [⦿]), puis appuyez à nouveau sur la touche [Ⓜ].
- Si vous avez choisi [RAW], appuyez sur les touches [◀][▶] ou tournez la molette [⦿] pour choisir [OK], puis appuyez sur la touche [Ⓜ].

Réglage de luminosité	Réglez la luminosité.
Balance blancs	Choisissez une balance des blancs.
Style d'image	Choisissez un style d'image.
Correction auto de luminosité	Réglez les détails de la correction automatique de luminosité.
Réduct. bruit en ISO élevée	Réglez les détails de la réduction du bruit.
Qualité image	Réglez le niveau de qualité d'image de l'image JPEG obtenue.
Correction vignetage	Corrigez le vignetage dû aux caractéristiques de l'objectif.
Corr. aberrat. chrom.	Corrigez l'aberration chromatique due aux caractéristiques de l'objectif.
Correction diffraction	Corrigez la perte de netteté due à la diffraction.

Avant utilisation

Guide élémentaire

Guide avancé

Notions de base de l'appareil photo

Mode Auto / Mode Auto hybride

Autres modes de prise de vue

Mode P

Modes Tv, Av, M, C1 et C2

Mode de lecture

Fonctions sans fil

Menu de réglage

Accessoires

Annexe

Index





- Vous pouvez également choisir un effet pour un critère de traitement sélectionné sur l'écran à l'étape 3 en tournant la molette [●].
- Pour l'affichage agrandi sur l'écran à l'étape 3, tournez la molette [●] dans le sens inverse des aiguilles d'une montre.
- Vous pouvez comparer l'image actuelle à l'image d'origine en appuyant sur la touche [INFO.] et en tournant la molette [●] sur l'écran à l'étape 3. Pour revenir à l'écran de réglage, appuyez sur la touche [MENU].
- Pour rétablir les réglages initiaux, sur l'écran à l'étape 3, appuyez sur la touche [Z], choisissez [OK] (appuyez sur les touches [◀] [▶]) ou tournez la molette [●], puis appuyez sur la touche [●].
- Vous pouvez configurer les réglages avancés pour les fonctions étiquetées de [INFO.] sur l'écran à l'étape 4 en appuyant sur la touche [INFO.].

Utilisation du menu

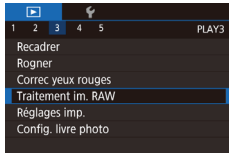

1 Accédez à l'écran de réglage.

- Appuyez sur la touche [MENU] et choisissez [Traitement im. RAW] sur l'onglet [▶]3 (📖35).

2 Choisissez une méthode de sélection.

- Choisissez une option à votre guise (📖35).
- Pour revenir à l'écran de menu, appuyez sur la touche [MENU].

Sélection individuelle des images



1 Choisissez [Choisir].

- En exécutant la procédure de « Utilisation du menu » (📖123), choisissez [Choisir] et appuyez sur la touche [●].

2 Choisissez une image.

- Une fois l'image choisie en exécutant l'étape 2 de « Sélection individuelle des images » (📖112), [✓] s'affiche.
- Pour annuler la sélection, appuyez à nouveau sur la touche [●]. [✓] disparaît.
- Répétez ce processus pour spécifier d'autres images.
- Appuyez sur la touche [MENU] pour passer à l'écran suivant.

3 Traitez l'image.

- Suivez les étapes 2 à 5 dans « Traitement des images RAW sur l'appareil photo » (📖122) pour traiter l'image.

Avant utilisation

Guide élémentaire

Guide avancé

Notions de base de l'appareil photo

Mode Auto / Mode Auto hybride

Autres modes de prise de vue

Mode P

Modes Tv, Av, M, C1 et C2

Mode de lecture

Fonctions sans fil

Menu de réglage

Accessoires

Annexe

Index



Sélection d'une plage

1 Choisissez [Sélectionner série].

- En exécutant la procédure de « Utilisation du menu » (📖119), choisissez [Sélectionner série] et appuyez sur la touche [📌].

2 Choisissez les images.

- Exécutez les étapes 2 et 3 de « Sélection d'une plage » (📖113) pour spécifier les images.

3 Traitez l'image.

- Suivez les étapes 2 à 5 dans « Traitement des images RAW sur l'appareil photo » (📖122) pour traiter l'image.



- Les images produites par un traitement dans l'appareil photo ne correspondront pas exactement à celles traitées avec Digital Photo Professional.



- Vous pouvez sélectionner un maximum de 500 images à la fois.
- Lors du traitement des images depuis le menu, servez-vous des touches [▲][▼] pour choisir l'élément souhaité.

Édition des vidéos

▶ Photos ▶ Vidéos

Vous pouvez retirer les portions inutiles en début et fin de vidéos (sauf pour les résumés vidéo, 📖41).

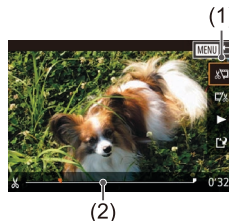
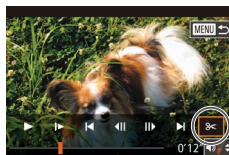

1 Choisissez [3<].

- Exécutez les étapes 1 à 5 de « Affichage » (📖103), choisissez [3<] et appuyez sur la touche [📌].
- Le panneau d'édition vidéo et la barre d'édition sont désormais affichés.

2 Spécifiez les portions à couper.

- (1) correspond au panneau d'édition vidéo et (2) à la barre d'édition.
- Appuyez sur les touches [▲][▼] pour choisir [3<] ou [3%].
- Pour spécifier une portion à découper (indiquée par [3<]), appuyez sur les touches [◀][▶] ou tournez la molette [🌀] pour déplacer l'icône orange [📌] ou [📏]. Coupez le début de la vidéo (à partir de [3<]) en choisissant [3<] et coupez la fin de la vidéo en choisissant [3%].
- Si vous déplacez [📌] ou [📏] sur une position autre qu'un repère [3<], dans [3<] la portion avant le repère [3<] le plus proche à gauche sera coupée, tandis que dans [3%] la portion après le repère [3<] le plus proche à droite sera coupée.

Avant utilisation

Guide élémentaire

Guide avancé

Notions de base de l'appareil photo

Mode Auto / Mode Auto hybride

Autres modes de prise de vue

Mode P

Modes Tv, Av, M, C1 et C2

Mode de lecture

Fonctions sans fil

Menu de réglage

Accessoires

Annexe

Index



3 Examinez la vidéo éditée.

- Appuyez sur les touches [▲][▼] pour choisir [▶], puis appuyez sur la touche [⊕]. La vidéo éditée est maintenant lue.
- Pour éditer à nouveau la vidéo, répétez l'étape 2.
- Pour annuler l'édition, appuyez sur la touche [MENU], choisissez [OK] (appuyez sur les touches [◀][▶] ou tournez la molette [⊙]), puis appuyez sur la touche [⊕].



4 Sauvegardez la vidéo éditée.

- Appuyez sur les touches [▲][▼] pour choisir [L], puis appuyez sur la touche [⊕].
- Appuyez sur les touches [▲][▼][◀][▶] ou tournez la molette [⊙] pour choisir [Nouv. Fichier], puis appuyez sur la touche [⊕].
- Choisissez [Enr. ss compr.], puis appuyez sur la touche [⊕].
- La vidéo est désormais sauvegardée comme nouveau fichier.



- Pour écraser la vidéo d'origine avec celle coupée, choisissez [Ecraser] à l'étape 4. Dans ce cas, la vidéo d'origine sera effacée.
- Si la carte mémoire n'a pas assez d'espace libre, seul [Ecraser] sera disponible.
- Il se peut que les vidéos ne soient pas sauvegardées si la batterie se décharge pendant la sauvegarde.
- Lors de l'édition des vidéos, si possible, utilisez une batterie complètement chargée ou insérez un coupleur secteur et raccordez un adaptateur secteur (tous deux vendus séparément, 167).

Réduire les tailles de fichier

Les tailles de fichier vidéo peuvent être réduites en comprimant les vidéos comme suit.



- Sur l'écran de l'étape 4 de « Édition des vidéos » (124), choisissez [L]. Choisissez [Nouv. Fichier] et appuyez sur la touche [⊕].
- Choisissez [Compr. & Enr.] et appuyez sur la touche [⊕].

La qualité d'image après la compression est la suivante.

Avant la compression	Après la compression
FHD 59.94P	HD 29.97P
FHD 50.00P	HD 25.00P
FHD 29.97P	HD 29.97P
FHD 23.98P	HD 23.98P
FHD 59.94P	HD 29.97P
FHD 25.00P	HD 25.00P
HD 50.00P	HD 25.00P



- Les vidéos [VGA 29.97P] et [VGA 25.00P] ne peuvent pas être comprimées.
- Les vidéos éditées ne peuvent pas être enregistrées au format comprimé lorsque vous choisissez [Ecraser].

Avant utilisation

Guide élémentaire

Guide avancé

Notions de base de l'appareil photo

Mode Auto / Mode Auto hybride

Autres modes de prise de vue

Mode P

Modes Tv, Av, M, C1 et C2

Mode de lecture

Fonctions sans fil

Menu de réglage

Accessoires

Annexe

Index



Édition des résumés vidéo

► Photos ► Vidéos

Les chapitres (clips) individuels (📖41) enregistrés en mode [📹] peuvent être effacés, au besoin. Prenez garde lorsque vous effacez des clips, car ils ne peuvent pas être récupérés.

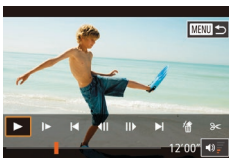

1 Sélectionnez le clip à effacer.

- Lisez une vidéo enregistrée en mode [📹] comme décrit aux étapes 1 à 2 de « Lecture des courts-métrages créés lors de la prise de photos (Résumés vidéo) » (📖106), puis appuyez sur la touche [📹] pour accéder au panneau de commande des vidéos.
- Appuyez sur les touches [◀][▶] ou tournez la molette [🌀] pour choisir [◀] ou [▶], puis appuyez sur la touche [📹].

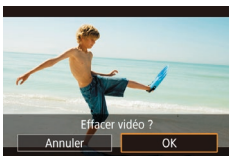

2 Choisissez [🗑️].

- Appuyez sur les touches [◀][▶] ou tournez la molette [🌀] pour choisir [🗑️], puis appuyez sur la touche [📹].
- Le clip sélectionné est lu en boucle.

3 Confirmez l'effacement.

- Appuyez sur les touches [◀][▶] ou tournez la molette [🌀] pour choisir [OK], puis appuyez sur la touche [📹].
- Le clip est effacé et la courte vidéo est remplacée.



- [🗑️] ne s'affiche pas si vous sélectionnez un clip lorsque l'appareil photo est connecté à une imprimante.

Avant utilisation

Guide élémentaire

Guide avancé

Notions de base de l'appareil photo

Mode Auto / Mode Auto hybride

Autres modes de prise de vue

Mode P

Modes Tv, Av, M, C1 et C2

Mode de lecture

Fonctions sans fil

Menu de réglage

Accessoires

Annexe

Index



Fonctions sans fil

Envoyez des images avec la fonction sans fil depuis l'appareil photo vers un éventail d'appareils compatibles et utilisez l'appareil photo avec les services Web



- Avant d'utiliser les fonctions sans fil, veuillez à lire « Précautions relatives aux fonctions sans fil (Wi-Fi, Bluetooth ou autres) » (p.220).

Fonctions sans fil disponibles

Utilisation des fonctions Wi-Fi

Vous pouvez envoyer et recevoir des images et commander à distance l'appareil photo en le connectant à ces appareils et services via Wi-Fi.

- **Smartphones et tablettes**
Envoyez des images vers des smartphones et des tablettes PC disposant de fonctions Wi-Fi. Vous pouvez également photographier en regardant un écran de prise de vue sur votre smartphone ou tablette. Par commodité, dans ce guide, les smartphones, tablettes et autres appareils compatibles sont collectivement appelés « smartphones ».
- **Services Web**
Ajoutez les informations de votre compte à l'appareil photo pour le service de photographie en ligne CANON iMAGE GATEWAY ou d'autres services Web pour envoyer des images de l'appareil photo aux services. Les images non envoyées sur l'appareil photo peuvent également être envoyées vers un ordinateur ou un service Web via CANON iMAGE GATEWAY.
- **Lecteur multimédia**
Affichez les images sur un téléviseur ou autre appareil compatibles DLNA*.
* Digital Living Network Alliance
- **Imprimantes**
Envoyez des images sans fil vers une imprimante compatible PictBridge (prenant en charge DPS sur IP) pour les imprimer.
- **Un autre appareil photo**
Envoyez sans fil des images entre des appareils photo Canon compatibles Wi-Fi.

Utilisation des fonctions Bluetooth®

Vous pouvez facilement synchroniser l'appareil photo avec un smartphone intégrant la technologie Bluetooth Low Energy*. Vous pouvez également prendre ou afficher des images en utilisant votre smartphone comme télécommande.

* Appelée ci-après « Bluetooth ».

Avant utilisation

Guide élémentaire

Guide avancé

Notions de base de l'appareil photo

Mode Auto / Mode Auto hybride

Autres modes de prise de vue

Mode P

Modes Tv, Av, M, C1 et C2

Mode de lecture

Fonctions sans fil

Menu de réglage

Accessoires

Annexe

Index



Transfert des images vers un smartphone

Transférez les images vers un smartphone comme suit.

- Connecter via Bluetooth (📖128)
Vous pouvez facilement connecter l'appareil photo à un smartphone avec Bluetooth en les synchronisant. Ceci simplifie le transfert des images vers un smartphone.
- Connecter via NFC (📖130)
Il suffit de mettre en contact un smartphone Android compatible NFC avec l'appareil photo pour connecter les appareils.
- Connecter via le menu Wi-Fi (📖132)
Vous pouvez connecter l'appareil photo à un smartphone comme vous le connecteriez à un ordinateur ou un autre appareil. Plusieurs smartphones peuvent être ajoutés.

Avant de pouvoir vous connecter à l'appareil photo, il est nécessaire d'installer l'app gratuite Camera Connect dédiée sur le smartphone. Pour plus de détails sur cette application (smartphone pris en charge et fonctions incluses), reportez-vous au site Web Canon.



- Les détenteurs d'un appareil photo Canon compatible Wi-Fi qui utilisent EOS Remote pour connecter leur appareil photo via Wi-Fi à un smartphone doivent envisager d'opter pour l'application mobile Camera Connect.

Transfert des images vers un smartphone avec Bluetooth

Une fois que vous avez synchronisé l'appareil photo avec un smartphone via Bluetooth, il vous suffit de commander votre smartphone pour afficher et sauvegarder les images de l'appareil photo.



1 Installez Camera Connect.

- Pour les smartphones Android, trouvez Camera Connect dans Google Play, puis téléchargez et installez l'application.
- Pour iPhone ou iPad, trouvez Camera Connect dans l'App Store, puis téléchargez et installez l'application.

2 Enregistrez un pseudonyme.

- Mettez l'appareil photo sous tension.
- Appuyez sur la touche [MENU], choisissez [Réglages sans fil] sur l'onglet [4], puis choisissez [Pseudo].
- Appuyez sur la touche [OK] pour accéder au clavier (📖37), puis saisissez un pseudonyme.
- Pour revenir à [Réglages sans fil] après avoir appuyé sur la touche [MENU], appuyez à nouveau sur la touche [MENU].

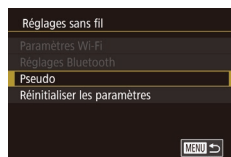

3 Préparez-vous pour la synchronisation.

- Choisissez [Réglages Bluetooth], appuyez sur les touches [▲][▼] ou tournez la molette [D] pour choisir [Synchronisation], puis appuyez sur la touche [OK].

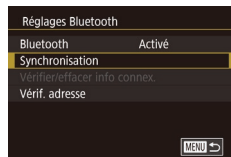

Avant utilisation

Guide élémentaire

Guide avancé

Notions de base de l'appareil photo

Mode Auto / Mode Auto hybride

Autres modes de prise de vue

Mode P

Modes Tv, Av, M, C1 et C2

Mode de lecture

Fonctions sans fil

Menu de réglage

Accessoires

Annexe

Index





- Un écran s'affiche indiquant que l'appareil photo est en attente de connexion.

4 Lancez Camera Connect.

- Activez Bluetooth sur le smartphone, puis démarrez Camera Connect sur le smartphone.
- Après que l'appareil photo est reconnu, un écran de sélection de l'appareil s'affiche.

5 Sélectionnez l'appareil photo auquel vous souhaitez vous connecter.

- Choisissez le pseudonyme de l'appareil photo.
- Terminez le processus de synchronisation du smartphone.

6 Terminez la synchronisation.

- Appuyez sur les touches [◀][▶] ou tournez la molette [🌀] pour choisir [OK] après le message de confirmation sur l'appareil photo et enfin sur la touche [🔍].
- Appuyez sur la touche [🔍] lorsque l'écran de gauche s'affiche.

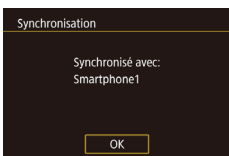
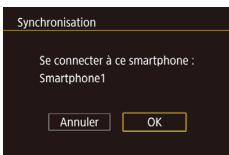

7 Transférez les images.

- L'appareil photo bascule automatiquement sur Wi-Fi si vous choisissez [Images sur l'appareil photo] dans Camera Connect.
- Sur un iPhone ou iPad, dans le menu de réglage Wi-Fi du dispositif, choisissez le SSID (nom de réseau) affiché sur l'appareil photo pour établir une connexion.
- Utilisez le smartphone pour transférer les images depuis l'appareil photo vers le smartphone.
- Pour basculer sur Bluetooth, désactivez la connexion Wi-Fi sur le smartphone.



- La durée de vie de la batterie peut être réduite si vous utilisez l'appareil photo après la synchronisation, étant donné qu'il y a consommation d'électricité même si le Mode éco est actif.



- Le statut de la connexion Bluetooth est indiqué par l'une des icônes suivantes.
 - [🔗] : Connecté, [🔌] : Déconnecté
- Vous pouvez également utiliser l'appareil photo pour désactiver la connexion Wi-Fi décrite à l'étape 7.
- Pour désactiver la communication Bluetooth, choisissez MENU ([135]) > onglet [4] > [Réglages sans fil] > [Réglages Bluetooth] et réglez [Bluetooth] sur [Désac.].
- Pour vérifier les informations du smartphone connecté via Bluetooth dans [Vérifier/effacer info connex.], choisissez MENU ([135]) > onglet [4] > [Réglages sans fil] > [Réglages Bluetooth]. Choisissez [Vérif. adresse] pour vérifier l'adresse Bluetooth de l'appareil photo.

Avant utilisation

Guide élémentaire

Guide avancé

Notions de base de l'appareil photo

Mode Auto / Mode Auto hybride

Autres modes de prise de vue

Mode P

Modes Tv, Av, M, C1 et C2

Mode de lecture

Fonctions sans fil

Menu de réglage

Accessoires

Annexe

Index



Transfert d'images vers un smartphone compatible NFC

Utilisez la fonction NFC d'un smartphone Android pour simplifier le processus d'installation de Camera Connect et de connexion à l'appareil photo.

Les opérations lorsque les appareils sont initialement connectés via NFC dépendent du mode de l'appareil photo lorsque les appareils sont mis en contact.

- Si l'appareil photo est en mode de prise de vue lorsque les appareils sont mis en contact, vous pouvez choisir et envoyer des images sur l'écran de sélection des images. Une fois que les appareils sont connectés, vous pouvez également prendre des photos à distance tout en regardant un écran de prise de vue sur le smartphone ou géomarquer vos photos (📎 149). Il est facile de se reconnecter aux appareils récents, qui figurent dans le menu Wi-Fi.
- Si l'appareil photo est en mode de lecture lorsque les appareils sont mis en contact, vous pouvez choisir et envoyer des images depuis l'affichage de l'index montré pour la sélection des images.

Connexion via NFC avec un appareil photo en mode de prise de vue

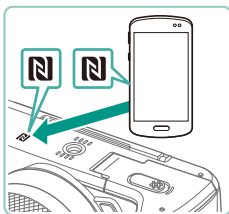

1 Installez Camera Connect.

- Placez le commutateur d'alimentation sur [ON].
- Consultez le mode d'emploi du smartphone pour vérifier où se trouve le repère N (N).
- Activez NFC sur le smartphone et mettez en contact les repères N des appareils (N) pour lancer automatiquement Google Play sur le smartphone. Une fois la page de téléchargement Camera Connect affichée, téléchargez et installez l'application.

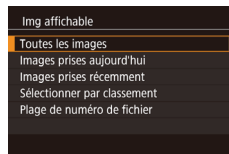

2 Établissez la connexion.

- Mettez le repère N (N) sur le smartphone sur lequel est installé Camera Connect en contact avec le repère N de l'appareil photo.
- L'écran de l'appareil photo change automatiquement.
- Si l'écran [Pseudo du périphérique] s'affiche, appuyez sur les touches [▲][▼] ou tournez la molette [🌀] pour choisir [OK], puis appuyez sur la touche [📎].
- Camera Connect démarre sur le smartphone et les appareils sont automatiquement connectés.

3 Réglez le paramètre de confidentialité.

- Lorsque cet écran s'affiche, appuyez sur les touches [▲][▼] ou tournez la molette [🌀] pour choisir [Toutes les images], puis appuyez sur la touche [📎].
- Vous pouvez à présent utiliser le smartphone pour la prise de vue en direct à distance ou pour naviguer, transférer ou géomarquer des images sur l'appareil photo.

Avant utilisation

Guide élémentaire

Guide avancé

Notions de base de l'appareil photo

Mode Auto / Mode Auto hybride

Autres modes de prise de vue

Mode P

Modes Tv, Av, M, C1 et C2

Mode de lecture

Fonctions sans fil

Menu de réglage

Accessoires

Annexe

Index



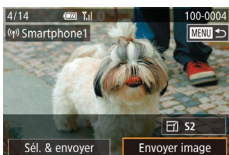

4 Envoyez une image.

- Tournez la molette [●] pour choisir une image à envoyer, appuyez sur les touches [◀][▶] pour choisir [Envoyer image], puis appuyez sur la touche [●].
- [Transfert effectué] s'affiche après que l'image est envoyée, et l'écran de transfert d'images s'affiche à nouveau.
- Pour mettre fin à la connexion, appuyez sur la touche [MENU], choisissez [OK] sur l'écran de confirmation (appuyez sur les touches [◀][▶] ou tournez la molette [●]) et appuyez sur la touche [●]. Vous pouvez également utiliser le smartphone pour mettre fin à la connexion.



- Lorsque vous utilisez NFC, ayez à l'esprit les points suivants.
 - Évitez de soumettre l'appareil photo et le smartphone à un fort impact sous peine de les endommager.
 - Selon le smartphone, il se peut que les appareils ne se reconnaissent pas immédiatement. Dans ce cas, essayez de tenir les appareils ensemble dans des positions légèrement différentes. Si la connexion n'est pas établie, maintenez les appareils en contact jusqu'à ce que l'écran de l'appareil photo soit mis à jour.
 - Ne placez pas d'objets entre l'appareil photo et le smartphone. Par ailleurs, veuillez noter que les étuis d'appareil photo ou de smartphone ou les accessoires similaires peuvent bloquer la communication.
- Pour la prise de vue en direct à distance, choisissez [Toutes les images] à l'étape 3.
- Toutes les images de l'appareil photo pourront être vues sur le smartphone connecté si vous sélectionnez [Toutes les images] à l'étape 3. Pour limiter les images de l'appareil photo affichables sur le smartphone, choisissez une option différente à l'étape 3 (152). Une fois que vous avez enregistré un smartphone, vous pouvez changer ses paramètres de confidentialité sur l'appareil photo (152).



- Les connexions nécessitent qu'une carte mémoire soit insérée dans l'appareil photo.
- Vous pouvez également modifier le pseudonyme de l'appareil photo sur l'écran de l'étape 2 (153).
- Pour désactiver les connexions NFC, choisissez MENU (35) > onglet [4] > [Réglages sans fil] > [Paramètres Wi-Fi] > [NFC] > [Désac.].

Connexion via NFC avec un appareil photo en mode de lecture

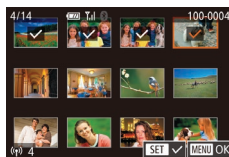

- Placez le commutateur d'alimentation sur [ON].
- Appuyez sur la touche [▶].
- Mettez le smartphone sur lequel est installé Camera Connect (130) en contact avec le repère N (N) de l'appareil photo.
- Appuyez sur les touches [▲][▼][◀][▶] pour choisir une image à envoyer, puis appuyez sur la touche [●]. [✓] s'affiche.
- Pour annuler la sélection, appuyez à nouveau sur la touche [●]. [✓] disparaît.
- Répétez ce processus pour choisir d'autres images.
- Lorsque vous avez fini de choisir les images, appuyez sur la touche [MENU].
- Appuyez sur les touches [◀][▶] ou tournez la molette [●] pour choisir [OK], puis appuyez sur la touche [●].
- Appuyez sur les touches [◀][▶] ou tournez la molette [●] pour choisir [Envoyer], puis appuyez sur la touche [●].
- Les images sont à présent envoyées.

Avant utilisation

Guide élémentaire

Guide avancé

Notions de base de l'appareil photo

Mode Auto / Mode Auto hybride

Autres modes de prise de vue

Mode P

Modes Tv, Av, M, C1 et C2

Mode de lecture

Fonctions sans fil

Menu de réglage

Accessoires

Annexe

Index



- Pour mettre fin à la connexion, décochez [✓] toutes les images, appuyez sur la touche [MENU] puis appuyez sur les touches [◀][▶] ou tournez la molette [⦿] pour choisir [OK].



- Si pendant la connexion, un message sur l'appareil photo ou le smartphone vous invite à saisir le pseudonyme, exécutez l'étape 2 de « Connexion via NFC avec un appareil photo en mode de prise de vue » (📖 130) pour le saisir.
- L'appareil photo ne conserve pas de trace des smartphones connectés via NFC en mode de lecture.

Connexion d'un smartphone via le menu Wi-Fi

Ces étapes vous expliquent comment utiliser l'appareil photo comme point d'accès, mais vous pouvez également utiliser un point d'accès existant (📖 134).



1 Installez Camera Connect.

- Pour les smartphones Android, trouvez Camera Connect dans Google Play, puis téléchargez et installez l'application.
- Pour iPhone ou iPad, trouvez Camera Connect dans l'App Store, puis téléchargez et installez l'application.

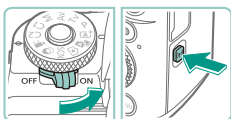

2 Accédez au menu Wi-Fi.

- Placez le commutateur d'alimentation sur [ON].
- Appuyez sur la touche [(?)].
- Si l'écran [Pseudo du périphérique] s'affiche, appuyez sur les touches [▲][▼] ou tournez la molette [⦿] pour choisir [OK], puis appuyez sur la touche [⦿].

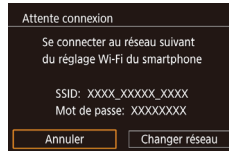
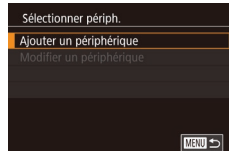

3 Choisissez [⦿].

- Appuyez sur les touches [▲][▼][◀][▶] ou tournez la molette [⦿] pour choisir [⦿], puis appuyez sur la touche [⦿].

4 Choisissez [Ajouter un périphérique].

- Appuyez sur les touches [▲][▼] ou tournez la molette [⦿] pour choisir [Ajouter un périphérique], puis appuyez sur la touche [⦿].
- Le SSID de l'appareil photo et le mot de passe s'affichent.

5 Connectez le smartphone au réseau.

- Dans le menu de réglage Wi-Fi du smartphone, choisissez le SSID (nom de réseau) affiché sur l'appareil photo pour établir la connexion.
- Dans le champ du mot de passe, tapez le mot de passe affiché sur l'appareil photo.

6 Lancez Camera Connect.

- Démarrez Camera Connect sur le smartphone.

Avant utilisation

Guide élémentaire

Guide avancé

Notions de base de l'appareil photo

Mode Auto / Mode Auto hybride

Autres modes de prise de vue

Mode P

Modes Tv, Av, M, C1 et C2

Mode de lecture

Fonctions sans fil

Menu de réglage

Accessoires

Annexe

Index





7 Choisissez l'appareil photo auquel vous souhaitez vous connecter.

- Sur l'écran de sélection des appareils photo affiché sur le smartphone, choisissez l'appareil photo pour lancer l'association.

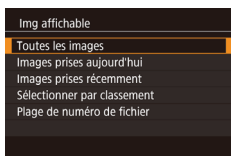

8 Réglez le paramètre de confidentialité.

- Lorsque cet écran s'affiche, appuyez sur les touches [▲][▼] ou tournez la molette [●] pour choisir [Toutes les images], puis appuyez sur la touche [OK].
- Vous pouvez à présent utiliser le smartphone pour la prise de vue en direct à distance ou pour naviguer, importer ou géométrer des images sur l'appareil photo.

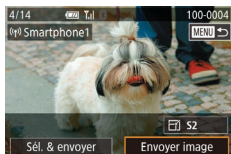

9 Envoyez une image.

- Tournez la molette [●] pour choisir une image à envoyer, appuyez sur les touches [◀][▶] pour choisir [Envoyer image], puis appuyez sur la touche [OK].
- [Transfert effectué] s'affiche après que l'image est envoyée, et l'écran de transfert d'images s'affiche à nouveau.
- Pour mettre fin à la connexion, appuyez sur la touche [MENU], choisissez [OK] sur l'écran de confirmation (appuyez sur les touches [◀][▶] ou tournez la molette [●]) et appuyez sur la touche [OK]. Vous pouvez également utiliser le smartphone pour mettre fin à la connexion.



- Pour la prise de vue en direct à distance, choisissez [Toutes les images] à l'étape 8.
- Toutes les images de l'appareil photo pourront être vues sur le smartphone connecté si vous sélectionnez [Toutes les images] à l'étape 8. Pour limiter les images de l'appareil photo affichables sur le smartphone, choisissez une option différente à l'étape 8 (152). Une fois que vous avez enregistré un smartphone, vous pouvez changer ses paramètres de confidentialité sur l'appareil photo (152).



- Les connexions nécessitent qu'une carte mémoire soit insérée dans l'appareil photo.
- Vous pouvez également modifier le pseudonyme de l'appareil photo sur l'écran de l'étape 2 (153).
- Vous pouvez également accéder à l'écran à l'étape 3 en choisissant MENU (135) > onglet [4] > [Connexion Wi-Fi].
- Pour une connexion sans mot de passe à l'étape 5, choisissez MENU (135) > onglet [4] > [Réglages sans fil] > [Paramètres Wi-Fi] > [Mot de passe] > [Désac.]. [Mot de passe] ne s'affiche plus sur l'écran SSID (à l'étape 4).
- Une fois que vous vous êtes connecté aux appareils, les destinations récentes apparaîtront en premier lorsque vous accéderez au menu Wi-Fi. Vous pouvez facilement vous reconnecter en appuyant sur les touches [▲][▼] pour choisir l'appareil, puis en appuyant sur la touche [OK]. Pour ajouter un nouvel appareil, affichez l'écran de sélection de l'appareil en appuyant sur les touches [◀][▶], puis configurez le réglage.
- Si vous préférez ne pas afficher les derniers appareils cibles, choisissez MENU (135) > onglet [4] > [Réglages sans fil] > [Paramètres Wi-Fi] > [Historique cible] > [Désac.].

Avant utilisation

Guide élémentaire

Guide avancé

Notions de base de l'appareil photo

Mode Auto / Mode Auto hybride

Autres modes de prise de vue

Mode P

Modes Tv, Av, M, C1 et C2

Mode de lecture

Fonctions sans fil

Menu de réglage

Accessoires

Annexe

Index



Utilisation d'un autre point d'accès

Lorsque vous connectez l'appareil photo à un smartphone par le biais du menu Wi-Fi, vous pouvez également utiliser un point d'accès existant. Consultez également le mode d'emploi du point d'accès.

Confirmation de la compatibilité du point d'accès

Confirmez que le routeur Wi-Fi ou la station de base sont conformes aux normes Wi-Fi dans « Interface » (📖216).

Les méthodes de connexion varient selon que le point d'accès prend en charge (📖134) ou non (📖135) le WPS (Wi-Fi Protected Setup). Pour les points d'accès non WPS, vérifiez les informations suivantes.

- Nom du réseau (SSID/ESSID)
SSID ou ESSID du point d'accès que vous utilisez. Également appelé « nom du point d'accès » ou « nom du réseau ».
- Authentification du réseau/cryptage des données (méthode de cryptage/mode de cryptage)
Méthode de cryptage des données pendant la transmission sans fil. Vérifiez quel réglage de sécurité est utilisé : WPA2-PSK (AES), WPA2-PSK (TKIP), WPA-PSK (AES), WPA-PSK (TKIP), WEP (authentification système ouvert) ou pas de sécurité.
- Mot de passe (clé de cryptage/clé du réseau)
Clé utilisée pour le cryptage des données pendant la transmission sans fil. Également appelée « clé de cryptage » ou « clé de réseau ».
- Index de clé (clé transmise)
Clé définie lors de l'utilisation du WEP pour l'authentification du réseau ou le cryptage des données. Utilisez « 1 » comme réglage.



- Si un statut d'administrateur système est nécessaire pour régler les paramètres du réseau, contactez l'administrateur du système pour plus de détails.
- Ces paramètres sont très importants pour la sécurité du réseau. Soyez prudent lorsque vous modifiez ces paramètres.



- Pour des informations sur la compatibilité WPS et pour des instructions sur la vérification des réglages, reportez-vous au mode d'emploi du point d'accès.
- Un routeur est un appareil qui crée une structure de réseau (LAN) pour connecter plusieurs ordinateurs. Un routeur qui contient une fonction Wi-Fi interne est appelé « routeur Wi-Fi ».
- Ce guide fera référence à tous les routeurs Wi-Fi et aux stations de base en tant que « points d'accès ».
- Si vous utilisez le filtrage de l'adresse MAC sur votre réseau Wi-Fi, veillez à ajouter l'adresse MAC de votre appareil photo au point d'accès. Vous pouvez vérifier l'adresse MAC de votre appareil photo en choisissant MENU (📖35) > onglet [4] > [Réglages sans fil] > [Paramètres Wi-Fi] > [Vérifier l'adresse MAC].

Utilisation de points d'accès compatibles WPS

Le système WPS facilite le réglage lors de la connexion d'appareils par Wi-Fi. Vous pouvez utiliser soit la méthode de configuration par bouton-poussoir, soit la méthode PIN pour effectuer les réglages sur un appareil prenant en charge le protocole WPS.



- 1 Connectez le smartphone au point d'accès.
- 2 Procédez aux préparatifs pour la connexion.

- Accédez à l'écran [Attente connexion] en suivant les étapes 1 à 4 dans « Connexion d'un smartphone via le menu Wi-Fi » (📖132).

Avant utilisation

Guide élémentaire

Guide avancé

Notions de base de l'appareil photo

Mode Auto / Mode Auto hybride

Autres modes de prise de vue

Mode P

Modes Tv, Av, M, C1 et C2

Mode de lecture

Fonctions sans fil

Menu de réglage

Accessoires

Annexe

Index





3 Choisissez [Changer réseau].

- Appuyez sur les touches [◀][▶] ou tournez la molette [🌀] pour choisir [Changer réseau], puis appuyez sur la touche [🔍].
- Une liste des points d'accès détectés s'affiche.

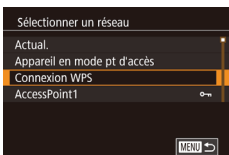

4 Choisissez [Connexion WPS].

- Appuyez sur les touches [▲][▼] ou tournez la molette [🌀] pour choisir [Connexion WPS], puis appuyez sur la touche [🔍].

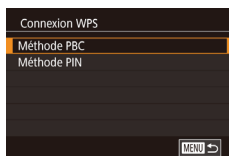

5 Choisissez [Méthode PBC].

- Appuyez sur les touches [▲][▼] ou tournez la molette [🌀] pour choisir [Méthode PBC], puis appuyez sur la touche [🔍].



6 Établissez la connexion.

- Sur le point d'accès, maintenez enfoncé le bouton de connexion WPS pendant quelques secondes.
- Sur l'appareil photo, appuyez sur la touche [🔍] pour passer à l'étape suivante.

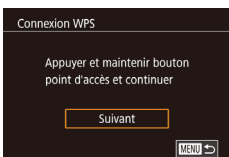

7 Envoyez les images.

- Exécutez les étapes 6 à 9 de « Connexion d'un smartphone via le menu Wi-Fi » (📖132) pour choisir le smartphone, régler le paramètre de confidentialité et envoyer les images.



- Si vous choisissez [Méthode PIN] à l'étape 5, un code PIN s'affichera sur l'écran. Veuillez à définir ce code dans le point d'accès. Choisissez un appareil dans l'écran [Sélectionner périph.]. Pour plus de détails, reportez-vous au mode d'emploi fourni avec votre point d'accès.

Connexion aux points d'accès répertoriés

1 Consultez les points d'accès répertoriés.

- Consultez les réseaux (points d'accès) répertoriés comme décrit aux étapes 1 à 3 de « Utilisation de points d'accès compatibles WPS » (📖134).

2 Choisissez un point d'accès.

- Appuyez sur les touches [▲][▼] ou tournez la molette [🌀] pour choisir un réseau (point d'accès), puis appuyez sur la touche [🔍].

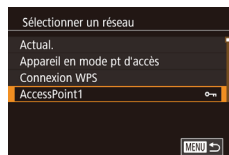

3 Saisissez le mot de passe du point d'accès.

- Appuyez sur la touche [🔍] pour accéder au clavier, puis saisissez le mot de passe (📖37).
- Appuyez sur les touches [▲][▼] ou tournez la molette [🌀] pour choisir [Suivant], puis appuyez sur la touche [🔍].

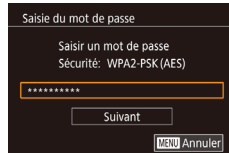

4 Choisissez [Auto].

- Appuyez sur les touches [▲][▼] ou tournez la molette [🌀] pour choisir [Auto], puis appuyez sur la touche [🔍].

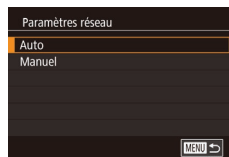

Avant utilisation

Guide élémentaire

Guide avancé

Notions de base de l'appareil photo

Mode Auto / Mode Auto hybride

Autres modes de prise de vue

Mode P

Modes Tv, Av, M, C1 et C2

Mode de lecture

Fonctions sans fil

Menu de réglage

Accessoires

Annexe

Index



5 Envoyez les images.

- Exécutez les étapes 6 à 9 de « Connexion d'un smartphone via le menu Wi-Fi » (📖132) pour choisir le smartphone, régler le paramètre de confidentialité et envoyer les images.



- Pour déterminer le mot de passe du point d'accès, vérifiez sur le point d'accès lui-même ou consultez le mode d'emploi.
- Si aucun point d'accès n'est détecté même après avoir choisi [Actual.] à l'étape 2 pour mettre la liste à jour, choisissez [Paramètres manuels] à l'étape 2 pour effectuer manuellement les réglages du point d'accès. Suivez les instructions à l'écran et saisissez un SSID, les paramètres de sécurité et un mot de passe.
- Les mots de passe des points d'accès auxquels vous vous êtes déjà connectés s'affichent comme [*] à l'étape 3. Pour utiliser le même mot de passe, choisissez [Suivant] (appuyez sur les touches [▲][▼]) ou tournez la molette (🌀) et appuyez sur la touche [🔍].

Points d'accès précédents

Vous pouvez vous reconnecter automatiquement à n'importe quel point d'accès précédent en suivant l'étape 4 dans « Connexion d'un smartphone via le menu Wi-Fi » (📖132).

- Pour utiliser l'appareil photo comme point d'accès, choisissez [Changer réseau] sur l'écran affiché lorsque vous établissez une connexion, puis choisissez [Appareil en mode pt d'accès].
- Pour changer de points d'accès, choisissez [Changer réseau] sur l'écran lorsque vous établissez une connexion, puis suivez la procédure de « Utilisation de points d'accès compatibles WPS » (📖134) depuis l'étape 4 ou la procédure de « Connexion aux points d'accès répertoriés » (📖135) depuis l'étape 2.

Envoi d'images à un service Web enregistré

Enregistrement des services Web

Utilisez un smartphone ou un ordinateur à ajouter aux services Web de l'appareil photo que vous souhaitez utiliser.

- Un smartphone ou un ordinateur avec un navigateur et une connexion Internet est nécessaire pour effectuer les réglages de l'appareil photo pour CANON iMAGE GATEWAY et d'autres services Web.
- Vérifiez le site Web CANON iMAGE GATEWAY pour en savoir plus sur les exigences du navigateur (Microsoft Internet Explorer, etc.), notamment les réglages et les informations sur la version.
- Pour plus d'informations sur les pays et les régions où CANON iMAGE GATEWAY est disponible, visitez le site Web Canon (<http://www.canon.com/cig/>).
- Pour des instructions et des détails sur les réglages de CANON iMAGE GATEWAY, consultez les informations de l'aide pour CANON iMAGE GATEWAY.
- Vous devez avoir un compte auprès des services Web autres que CANON iMAGE GATEWAY si vous souhaitez les utiliser. Pour plus de détails, consultez les sites Web de chaque service Web auquel vous souhaitez vous enregistrer.
- Des frais séparés pour la connexion au fournisseur d'accès et au point d'accès peuvent s'appliquer.



- CANON iMAGE GATEWAY propose également des guides d'utilisateur à télécharger.

Avant utilisation

Guide élémentaire

Guide avancé

Notions de base de l'appareil photo

Mode Auto / Mode Auto hybride

Autres modes de prise de vue

Mode P

Modes Tv, Av, M, C1 et C2

Mode de lecture

Fonctions sans fil

Menu de réglage

Accessoires

Annexe

Index



Enregistrement de CANON IMAGE GATEWAY

Reliez l'appareil photo et CANON iMAGE GATEWAY en ajoutant CANON iMAGE GATEWAY comme service Web de destination sur l'appareil photo. Veuillez noter que vous aurez besoin de saisir une adresse électronique utilisée sur votre ordinateur ou smartphone pour recevoir un message de notification indiquant que les réglages de liaison sont terminés.

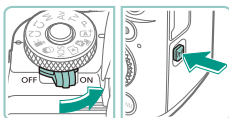

1 Accédez au menu Wi-Fi.

- Placez le commutateur d'alimentation sur [ON].
- Appuyez sur la touche [F].
- Si l'écran [Pseudo du périphérique] s'affiche, appuyez sur les touches [▲][▼] ou tournez la molette [OK] pour choisir [OK], puis appuyez sur la touche [OK].



2 Choisissez [Cloud].

- Appuyez sur les touches [▲][▼][◀][▶] ou tournez la molette [OK] pour choisir [Cloud], puis appuyez sur la touche [OK].



3 Donnez votre accord pour saisir une adresse électronique.

- Lisez l'accord affiché, appuyez sur les touches [◀][▶] ou tournez la molette [OK] pour choisir [J'accepte], puis appuyez sur la touche [OK].

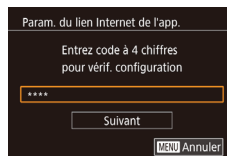
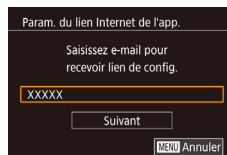
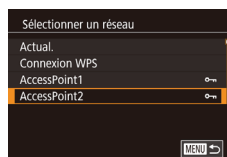
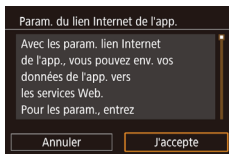

4 Établissez une connexion avec un point d'accès.

- Connectez-vous au point d'accès comme décrit aux étapes 4 à 6 de « Utilisation de points d'accès compatibles WPS » (p. 134) ou aux étapes 2 à 4 de « Connexion aux points d'accès répertoriés » (p. 135).

5 Saisissez votre adresse électronique.

- Une fois que l'appareil photo est connecté à CANON iMAGE GATEWAY via le point d'accès, un écran permettant de saisir une adresse électronique s'affiche.
- Saisissez votre adresse électronique, appuyez sur les touches [▲][▼] ou tournez la molette [OK] pour choisir [Suivant], puis appuyez sur la touche [OK].

6 Saisissez un numéro à quatre chiffres.

- Tapez un numéro à quatre chiffres de votre choix, appuyez sur les touches [▲][▼] ou tournez la molette [OK] pour choisir [Suivant], puis appuyez sur la touche [OK].
- Vous aurez besoin ultérieurement de ce numéro à quatre chiffres pour configurer la liaison avec CANON iMAGE GATEWAY à l'étape 8.

Avant utilisation

Guide élémentaire

Guide avancé

Notions de base de l'appareil photo

Mode Auto / Mode Auto hybride

Autres modes de prise de vue

Mode P

Modes Tv, Av, M, C1 et C2

Mode de lecture

Fonctions sans fil

Menu de réglage

Accessoires

Annexe

Index



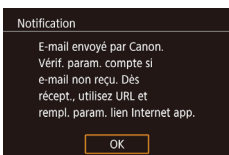

7 Vérifiez le message de notification.

- Une fois que les informations ont été envoyées à CANON iMAGE GATEWAY, vous recevrez un message de notification à l'adresse électronique saisie à l'étape 5.
- Appuyez sur la touche sur l'écran suivant, lequel indique que la notification a été envoyée.
- devient alors .

8 Accédez à la page mentionnée dans le message de notification et terminez les réglages de liaison de l'appareil photo.

- Depuis un ordinateur ou un smartphone, accédez à la page dont le lien apparaît dans le message de notification.
- Suivez les instructions pour terminer les réglages sur la page des réglages de liaison de l'appareil photo.

9 Terminez les réglages CANON iMAGE GATEWAY sur l'appareil photo.

- Appuyez sur les touches ou tournez la molette pour choisir , puis appuyez sur la touche .
- (147) et CANON iMAGE GATEWAY sont désormais ajoutés comme destinations.
- Vous pouvez ajouter d'autres services Web au besoin. Dans ce cas, suivez les instructions à partir de l'étape 2 de « Enregistrement d'autres services Web » (138).



- Assurez-vous au préalable que l'application mail de votre ordinateur ou smartphone n'est pas configurée pour bloquer les e-mails provenant des domaines pertinents, ce qui pourrait vous empêcher de recevoir le message de notification.



- Vous pouvez également modifier le pseudonyme de l'appareil photo sur l'écran de l'étape 1 (153).
- Une fois que vous vous êtes connecté aux appareils via le menu Wi-Fi, les destinations récentes apparaîtront en premier lorsque vous accéderez au menu. Appuyez sur les touches pour accéder à l'écran de sélection de l'appareil, puis configurez le réglage.

Enregistrement d'autres services Web

Vous pouvez également ajouter des services Web autres que CANON iMAGE GATEWAY à l'appareil photo.



1 Connectez-vous à CANON iMAGE GATEWAY et accédez à la page des réglages du lien de l'appareil photo.

- Depuis un ordinateur ou un smartphone, accédez à <http://www.canon.com/cig/> pour visiter CANON iMAGE GATEWAY.



2 Configurez le service Web que vous souhaitez utiliser.

- Suivez les instructions affichées sur l'ordinateur ou le smartphone pour configurer le service Web.

Avant utilisation

Guide élémentaire

Guide avancé

Notions de base de l'appareil photo

Mode Auto / Mode Auto hybride

Autres modes de prise de vue

Mode P

Modes Tv, Av, M, C1 et C2

Mode de lecture

Fonctions sans fil

Menu de réglage

Accessoires

Annexe

Index



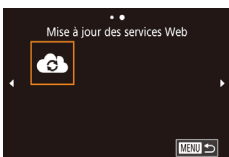

3 Choisissez [☁].

- Appuyez sur la touche [(P)].
- Appuyez sur les touches [▲][▼][◀][▶] ou tournez la molette [⦿] pour choisir [☁], puis appuyez sur la touche [⏎].
- Les réglages du service Web sont maintenant mis à jour.



- Si un réglage configuré change, exécutez à nouveau ces étapes pour mettre à jour les réglages de l'appareil photo.

Téléchargement d'images vers des services Web

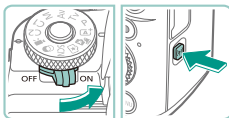

1 Accédez au menu Wi-Fi.

- Placez le commutateur d'alimentation sur [ON].
- Appuyez sur la touche [(P)].



2 Choisissez la destination.

- Choisissez l'icône du service Web auquel vous souhaitez vous connecter (appuyez sur les touches [▲][▼][◀][▶] ou tournez la molette [⦿]), puis appuyez sur la touche [⏎].
- Si plusieurs destinataires ou options de partage sont utilisées avec un service Web, choisissez l'élément souhaité sur l'écran [Sélect. destin.] (appuyez sur les touches [▲][▼] ou tournez la molette [⦿]), puis appuyez sur la touche [⏎].



3 Envoyez une image.

- Tournez la molette [⦿] pour choisir une image à envoyer, appuyez sur les touches [◀][▶] pour choisir [Envoyer image], puis appuyez sur la touche [⏎].
- Lors du téléchargement sur YouTube, lisez les conditions de service, choisissez [J'accepte] et appuyez sur la touche [⏎].
- Appuyez sur la touche [⏎] pour revenir à l'écran de lecture une fois que [OK] est affiché après l'envoi de l'image.



- Les connexions nécessitent qu'une carte mémoire contenant des images sauvegardées soit insérée dans l'appareil photo.
- Vous pouvez également envoyer plusieurs images à la fois, redimensionner les images et ajouter des commentaires avant de les envoyer (144).
- Pour voir les images téléchargées sur CANON iMAGE GATEWAY sur un smartphone, essayez l'app dédiée Canon Online Photo Album. Téléchargez et installez l'app Canon Online Photo Album pour iPhone ou iPad depuis l'App Store ou pour les appareils Android depuis Google Play.

Avant utilisation

Guide élémentaire

Guide avancé

Notions de base de l'appareil photo

Mode Auto / Mode Auto hybride

Autres modes de prise de vue

Mode P

Modes Tv, Av, M, C1 et C2

Mode de lecture

Fonctions sans fil

Menu de réglage

Accessoires

Annexe

Index



Visionnage des images à l'aide d'un lecteur multimédia

Affichez les images sur la carte mémoire de l'appareil photo sur un téléviseur ou un autre appareil.

Cette fonction nécessite un téléviseur ou un autre lecteur multimédia compatibles DLNA, comme une console de jeu ou un smartphone. Dans ce mode d'emploi, le terme « lecteur multimédia » fait référence à n'importe lequel de ces dispositifs.

Suivez ces instructions uniquement après avoir connecté le lecteur multimédia à un point d'accès. Pour des instructions spécifiques, reportez-vous au mode d'emploi de l'appareil.



1 Accédez au menu Wi-Fi.

- Placez le commutateur d'alimentation sur [ON].
- Appuyez sur la touche [P].



2 Choisissez [Lecteur multimédia].

- Appuyez sur les touches [▲][▼][◀][▶] et tournez la molette [Q] pour choisir [Lecteur multimédia], puis appuyez sur la touche [Q].

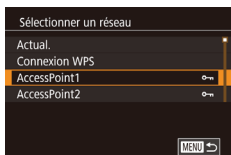

3 Établissez une connexion avec un point d'accès.

- Connectez-vous au point d'accès comme décrit aux étapes 4 à 6 de « Utilisation de points d'accès compatibles WPS » (p. 134) ou aux étapes 2 à 4 de « Connexion aux points d'accès répertoriés » (p. 135).

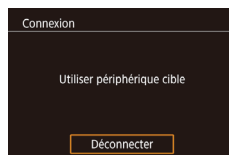

- Une fois que l'appareil photo est prêt pour la connexion du lecteur multimédia, cet écran s'affiche. L'écran s'éteindra au bout d'un instant.
- Une fois que les appareils sont connectés, utilisez le lecteur multimédia pour afficher les images. Pour en savoir plus, reportez-vous au mode d'emploi du lecteur multimédia.

4 Affichez l'écran de réglage du lecteur multimédia sur votre téléviseur.

- Sur le lecteur multimédia, affichez [Canon EOS M5].
- Une icône différente peut s'afficher selon le lecteur multimédia. Trouvez une icône étiquetée [Canon EOS M5].

5 Affichez les images.

- Choisissez [Canon EOS M5] > carte mémoire (SD ou autre) > dossier > images.
- Sélectionnez une image pour l'afficher sur le lecteur multimédia. Pour en savoir plus, reportez-vous au mode d'emploi du lecteur multimédia.
- Lorsque vous avez terminé, appuyez sur la touche [Q] sur l'appareil photo pour mettre fin à la connexion. Si l'écran est éteint, appuyez sur n'importe quelle touche. Une fois que le deuxième écran à l'étape 3 s'affiche, appuyez sur la touche [Q].

Avant utilisation

Guide élémentaire

Guide avancé

Notions de base de l'appareil photo

Mode Auto / Mode Auto hybride

Autres modes de prise de vue

Mode P

Modes Tv, Av, M, C1 et C2

Mode de lecture

Fonctions sans fil

Menu de réglage

Accessoires

Annexe

Index





- Les connexions nécessitent qu'une carte mémoire contenant des images sauvegardées soit insérée dans l'appareil photo.
- Une fois que vous vous êtes connecté aux appareils via le menu Wi-Fi, les destinations récentes apparaîtront en premier lorsque vous accéderez au menu Wi-Fi. Vous pouvez facilement vous reconnecter en appuyant sur les touches [▲][▼] pour choisir l'appareil, puis en appuyant sur la touche [OK]. Pour ajouter un nouvel appareil, affichez l'écran de sélection de l'appareil en appuyant sur les touches [◀][▶], puis configurez le réglage.
- Les connexions précédentes de lecteur multimédia sont répertoriées sous « Serv.média ».
- Les images RAW et les vidéos ne s'affichent pas.
- Le recouvrement des informations et les détails affichés sur le téléviseur dépendent du lecteur multimédia. Certains lecteurs multimédias peuvent ne pas afficher d'informations d'image ou peuvent afficher des images verticales horizontalement.
- Les icônes étiquetées avec une plage de numéros comme « 1-100 » contiennent des images regroupées par numéro de fichier dans le dossier sélectionné.
- Les dates données pour les cartes ou les dossiers peuvent correspondre à la date sur l'appareil photo de leur dernière visualisation.

Impression d'images sans fil depuis une imprimante connectée

Connectez l'appareil photo à une imprimante via le Wi-Fi pour imprimer comme suit. Ces étapes vous expliquent comment utiliser l'appareil photo comme point d'accès, mais vous pouvez également utiliser un point d'accès existant (📖 134).

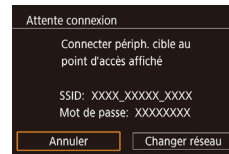
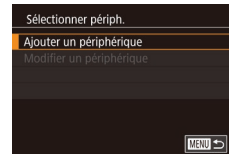
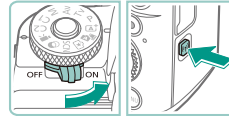

1 Accédez au menu Wi-Fi.

- Placez le commutateur d'alimentation sur [ON].
- Appuyez sur la touche [Wi-Fi].

2 Choisissez [Impr.].

- Appuyez sur les touches [▲][▼][◀][▶] ou tournez la molette [OK] pour choisir [Impr.], puis appuyez sur la touche [OK].

3 Choisissez [Ajouter un périphérique].

- Appuyez sur les touches [▲][▼] ou tournez la molette [OK] pour choisir [Ajouter un périphérique], puis appuyez sur la touche [OK].
- Le SSID de l'appareil photo et le mot de passe s'affichent.

Avant utilisation

Guide élémentaire

Guide avancé

Notions de base de l'appareil photo

Mode Auto / Mode Auto hybride

Autres modes de prise de vue

Mode P

Modes Tv, Av, M, C1 et C2

Mode de lecture

Fonctions sans fil

Menu de réglage

Accessoires

Annexe

Index



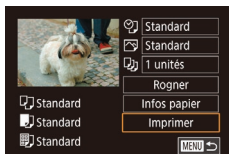
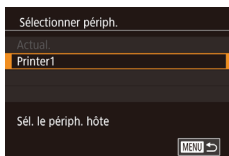

4 Connectez l'imprimante au réseau.

- Dans le menu de réglage Wi-Fi de l'imprimante, choisissez le SSID (nom de réseau) affiché sur l'appareil photo pour établir la connexion.

5 Choisissez l'imprimante.

- Choisissez le nom de l'imprimante (appuyez sur les touches [▲][▼] ou tournez la molette [●]), puis appuyez sur la touche [●].

6 Choisissez une image à imprimer.

- Appuyez sur les touches [◀][▶] ou tournez la molette [●] pour choisir une image.
- Appuyez sur la touche [●], choisissez [1], puis appuyez à nouveau sur la touche [●].
- Appuyez sur les touches [▲][▼] ou tournez la molette [●] pour choisir [Imprimer], puis appuyez sur la touche [●].
- Pour en savoir plus sur les instructions d'impression, voir « Impression de photos » (178).
- Pour mettre fin à la connexion, appuyez sur la touche [▲], choisissez [OK] sur l'écran de confirmation (appuyez sur les touches [◀][▶] ou tournez la molette [●]) et appuyez sur la touche [●].



- Les connexions nécessitent qu'une carte mémoire contenant des images sauvegardées soit insérée dans l'appareil photo.
- Une fois que vous vous êtes connecté aux appareils via le menu Wi-Fi, les destinations récentes apparaîtront en premier lorsque vous accéderez au menu Wi-Fi. Vous pouvez facilement vous reconnecter en appuyant sur les touches [▲][▼] pour choisir l'appareil, puis en appuyant sur la touche [●]. Pour ajouter un nouvel appareil, affichez l'écran de sélection de l'appareil en appuyant sur les touches [◀][▶], puis configurez le réglage.
- Si vous préférez ne pas afficher les derniers appareils cibles, choisissez MENU (35) > onglet [4] > [Réglages sans fil] > [Paramètres Wi-Fi] > [Historique cible] > [Désac].
- Si vous utilisez un autre point d'accès, voir « Utilisation d'un autre point d'accès » (134).

Avant utilisation

Guide élémentaire

Guide avancé

Notions de base de l'appareil photo

Mode Auto / Mode Auto hybride

Autres modes de prise de vue

Mode P

Modes Tv, Av, M, C1 et C2

Mode de lecture

Fonctions sans fil

Menu de réglage

Accessoires

Annexe

Index



Envoi d'images vers un autre appareil photo

Connectez deux appareils photo via Wi-Fi et transférez les images entre eux comme suit.

- Seuls les appareils photo Canon compatibles Wi-Fi peuvent être connectés par Wi-Fi. Vous ne pouvez pas vous connecter à un appareil photo Canon à moins qu'il soit compatible Wi-Fi, même s'il accepte les cartes FlashAir/Eye-Fi.



1 Accédez au menu Wi-Fi.

- Placez le commutateur d'alimentation sur [ON].
- Appuyez sur la touche [Wi-Fi].



2 Choisissez [Appareil photo].

- Appuyez sur les touches [▲][▼][◀][▶] ou tournez la molette [Molette] pour choisir [Appareil photo], puis appuyez sur la touche [OK].

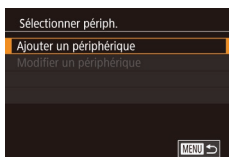

3 Choisissez [Ajouter un périphérique].

- Appuyez sur les touches [▲][▼] ou tournez la molette [Molette] pour choisir [Ajouter un périphérique], puis appuyez sur la touche [OK].
- Exécutez également les étapes 1 à 3 sur l'appareil photo cible.
- Les informations de connexion de l'appareil photo sont ajoutées lorsque [Démarrer la connexion sur appareil photo cible] s'affiche sur les écrans des deux appareils photo.

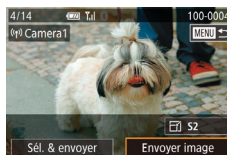

4 Envoyez une image.

- Tournez la molette [Molette] pour choisir une image à envoyer, appuyez sur les touches [◀][▶] pour choisir [Envoyer image], puis appuyez sur la touche [OK].
- [Transfert effectué] s'affiche après que l'image est envoyée, et l'écran de transfert d'images s'affiche à nouveau.
- Pour mettre fin à la connexion, appuyez sur la touche [MENU], choisissez [OK] sur l'écran de confirmation (appuyez sur les touches [◀][▶] ou tournez la molette [Molette]) et appuyez sur la touche [OK].



- Les connexions nécessitent qu'une carte mémoire soit insérée dans l'appareil photo.
- Une fois que vous vous êtes connecté aux appareils via le menu Wi-Fi, les destinations récentes apparaîtront en premier lorsque vous accéderez au menu Wi-Fi. Vous pouvez facilement vous reconnecter en appuyant sur les touches [▲][▼] pour choisir l'appareil, puis en appuyant sur la touche [OK]. Pour ajouter un nouvel appareil, affichez l'écran de sélection de l'appareil en appuyant sur les touches [◀][▶], puis configurez le réglage.
- Si vous préférez ne pas afficher les derniers appareils cibles, choisissez MENU [35] > onlet [4] > [Réglages sans fil] > [Paramètres Wi-Fi] > [Historique cible] > [Désac].
- Vous pouvez également envoyer plusieurs images à la fois et changer la taille d'image avant de les envoyer [144].

Avant utilisation

Guide élémentaire

Guide avancé

Notions de base de l'appareil photo

Mode Auto / Mode Auto hybride

Autres modes de prise de vue

Mode P

Modes Tv, Av, M, C1 et C2

Mode de lecture

Fonctions sans fil

Menu de réglage

Accessoires

Annexe

Index



Options d'envoi des images

Vous pouvez choisir plusieurs images à envoyer en une fois et changer le réglage des pixels d'enregistrement d'image (taille) avant de les envoyer. Certains services Web vous permettent également d'annoter les images que vous envoyez.

Envoi de plusieurs images

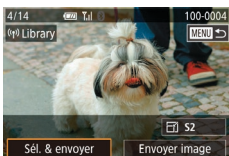

1 Choisissez [Sél. & envoyer].

- Sur l'écran de transfert d'image, appuyez sur les touches [◀][▶] pour choisir [Sél. & envoyer], puis appuyez sur la touche [OK].

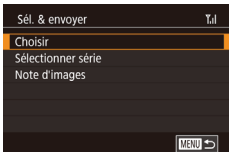

2 Choisissez une méthode de sélection.

- Appuyez sur les touches [▲][▼] ou tournez la molette [D] pour choisir une méthode de sélection.

Sélection individuelle des images

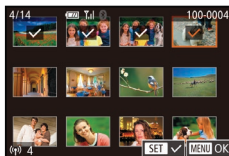

1 Choisissez [Choisir].

- En exécutant l'étape 2 de « Envoi de plusieurs images » (p. 144), choisissez [Choisir] et appuyez sur la touche [OK].

2 Choisissez une image.

- Appuyez sur les touches [▲][▼][◀][▶] pour choisir une image à envoyer, puis appuyez sur la touche [OK]. [✓] s'affiche.
- Pour annuler la sélection, appuyez à nouveau sur la touche [OK]. [✓] disparaît.
- Répétez ce processus pour choisir d'autres images.
- Lorsque vous avez fini de choisir les images, appuyez sur la touche [MENU].
- Appuyez sur les touches [◀][▶] ou tournez la molette [D] pour choisir [OK], puis appuyez sur la touche [OK].

3 Envoyez les images.

- Appuyez sur les touches [◀][▶] ou tournez la molette [D] pour choisir [Envoyer], puis appuyez sur la touche [OK].



- Vous pouvez également choisir des images à l'étape 2 en tournant la molette [D] dans le sens inverse des aiguilles d'une montre pour accéder à l'affichage image par image, puis en appuyant sur les touches [◀][▶] ou en tournant la molette [D].

Avant utilisation

Guide élémentaire

Guide avancé

Notions de base de l'appareil photo

Mode Auto / Mode Auto hybride

Autres modes de prise de vue

Mode P

Modes Tv, Av, M, C1 et C2

Mode de lecture

Fonctions sans fil

Menu de réglage

Accessoires

Annexe

Index



Sélection d'une plage

1 Choisissez [Sélectionner série].

- En exécutant l'étape 2 de « Envoi de plusieurs images » (📖144), choisissez [Sélectionner série] et appuyez sur la touche [📷].



2 Choisissez les images.

- Exécutez les étapes 2 et 3 de « Sélection d'une plage » (📖113) pour spécifier les images.
- Pour inclure des vidéos, appuyez sur les touches [▲][▼][◀][▶] pour choisir [Incl. vid.], puis appuyez sur la touche [📷] pour marquer l'option comme sélectionnée (✓).
- Appuyez sur les touches [▲][▼][◀][▶] pour choisir [OK], puis appuyez sur la touche [📷].

3 Envoyez les images.

- Appuyez sur les touches [◀][▶] ou tournez la molette [📷] pour choisir [Envoyer], puis appuyez sur la touche [📷].

Envoi des images classées

Envoyez plusieurs images avec le même classement (📖117).

1 Choisissez [Note d'images].

- En exécutant l'étape 2 de « Envoi de plusieurs images » (📖144), choisissez [Note d'images] et appuyez sur la touche [📷].
- Appuyez sur les touches [▲][▼] ou tournez la molette [📷] pour choisir un classement, puis appuyez sur la touche [📷]. Un écran de sélection des images ne comprenant que les images avec ce classement s'affiche.
- Vous pouvez également retirer les images du groupe à envoyer, en choisissant une image et en appuyant sur la touche [📷] pour supprimer la coche [✓].
- Lorsque vous avez fini de choisir les images, appuyez sur la touche [MENU].
- Appuyez sur les touches [◀][▶] ou tournez la molette [📷] pour choisir [OK], puis appuyez sur la touche [📷].

2 Envoyez les images.

- Appuyez sur les touches [◀][▶] ou tournez la molette [📷] pour choisir [Envoyer], puis appuyez sur la touche [📷].

Avant utilisation

Guide élémentaire

Guide avancé

Notions de base de l'appareil photo

Mode Auto / Mode Auto hybride

Autres modes de prise de vue

Mode P

Modes Tv, Av, M, C1 et C2

Mode de lecture

Fonctions sans fil

Menu de réglage

Accessoires

Annexe

Index



Remarques sur l'envoi d'images

- Selon l'état du réseau que vous utilisez, l'envoi de vidéos peut être long. Veillez à garder un œil sur le niveau de charge de la batterie de l'appareil photo.
- Les services Web peuvent limiter le nombre d'images ou la longueur des vidéos que vous pouvez envoyer.
- Lorsque vous envoyez des vidéos à un smartphone, veuillez noter que la qualité d'image prise en charge dépend du smartphone. Pour en savoir plus, reportez-vous au mode d'emploi du smartphone.
- Sur l'écran, la force du signal sans fil est indiquée par les icônes suivantes.
[📶] élevée, [📶] moyenne, [📶] basse, [📶] faible
- L'envoi d'images à des services Web prendra moins de temps si vous renvoyez des images que vous avez déjà envoyées et qui sont toujours sur le serveur CANON IMAGE GATEWAY.

Choix du nombre de pixels d'enregistrement (Taille d'image)

Sur l'écran de transfert d'image, choisissez [📷] en appuyant sur les touches [▲][▼], puis appuyez sur la touche [📷]. Sur l'écran affiché, choisissez le réglage des pixels d'enregistrement (taille d'image) (appuyez sur les touches [▲][▼] ou tournez la molette [🌀]) puis appuyez sur la touche [📷].

- Pour envoyer des images à leur taille originale, sélectionnez [Non] comme option de redimensionnement.
- Si vous choisissez [S2], les images plus grandes que la taille sélectionnée seront redimensionnées avant d'être envoyées.
- Les vidéos ne peuvent pas être redimensionnées.

Ajout de commentaires

Au moyen de l'appareil photo, vous pouvez ajouter des commentaires aux images que vous envoyez aux adresses électroniques, services de réseau social, etc. Le nombre de caractères et de symboles pouvant être saisis peut être différent selon le service Web.

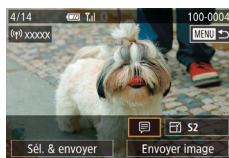

1 Accédez à l'écran pour ajouter des commentaires.

- Sur l'écran de transfert d'image, choisissez [📷] en appuyant sur les touches [▲][▼][◀][▶], puis appuyez sur la touche [📷].

2 Ajoutez un commentaire (📖37).

3 Envoyez l'image.



- Si aucun commentaire n'est saisi, le commentaire défini dans CANON IMAGE GATEWAY est automatiquement envoyé.
- Vous pouvez également annoter plusieurs images avant de les envoyer. Le même commentaire est ajouté à toutes les images envoyées ensemble.

Avant utilisation

Guide élémentaire

Guide avancé

Notions de base de l'appareil photo

Mode Auto / Mode Auto hybride

Autres modes de prise de vue

Mode P

Modes Tv, Av, M, C1 et C2

Mode de lecture

Fonctions sans fil

Menu de réglage

Accessoires

Annexe

Index



Envoi automatique d'images (Synchro d'images)

Les images sur la carte mémoire qui n'ont pas encore été transférées peuvent être envoyées vers un ordinateur ou des services Web via CANON iMAGE GATEWAY.

Veuillez noter que les images ne peuvent pas être envoyées uniquement aux services Web.

Préparatifs initiaux

Préparation de l'appareil photo

Enregistrez [☰] comme destination. Sur l'ordinateur cible, vous installerez et configurerez Image Transfer Utility, logiciel libre compatible avec la Synchro d'images.



1 Ajoutez [☰] comme destination.

- Ajoutez [☰] comme destination, comme décrit dans « Enregistrement de CANON iMAGE GATEWAY » (📖137).
- Pour inclure un service Web comme destination, connectez-vous à CANON iMAGE GATEWAY (📖136), sélectionnez le modèle de votre appareil photo, accédez à l'écran de réglage du service Web et choisissez le service Web de destination dans les réglages Synchro d'images. Pour en savoir plus, reportez-vous à l'Aide de CANON iMAGE GATEWAY.

2 Choisissez le type d'images à envoyer (uniquement lors de l'envoi de vidéos avec des images).

- Appuyez sur la touche [MENU], choisissez [Réglages sans fil] sur l'onglet [4], puis choisissez [Paramètres Wi-Fi] (📖35).
- Appuyez sur les touches [▲][▼] pour choisir [Sync. Image], puis choisissez [Photos/vidéos] (📖35).

Préparation de l'ordinateur

Installez et configurez le logiciel sur l'ordinateur de destination.



1 Installez Image Transfer Utility.

- Installez Image Transfer Utility sur un ordinateur connecté à Internet (📖176).
- Image Transfer Utility peut également être téléchargé depuis la page des réglages de la Synchro d'images de CANON iMAGE GATEWAY (📖147).

2 Enregistrez l'appareil photo.

- Windows : dans la barre des tâches, cliquez avec le bouton droit de la souris sur [📷], puis cliquez sur [Ajouter un nouvel appareil photo].
- Mac OS : dans la barre du menu, cliquez sur [📷], puis cliquez sur [Ajouter un nouvel appareil photo].
- Une liste des appareils photo reliés à CANON iMAGE GATEWAY s'affiche. Choisissez l'appareil photo à partir duquel vous enverrez les images.
- Une fois l'appareil photo enregistré et l'ordinateur prêt à recevoir les images, l'icône devient [📷].

Avant utilisation

Guide élémentaire

Guide avancé

Notions de base de l'appareil photo

Mode Auto / Mode Auto hybride

Autres modes de prise de vue

Mode P

Modes Tv, Av, M, C1 et C2

Mode de lecture

Fonctions sans fil

Menu de réglage

Accessoires

Annexe

Index



Envoi d'images

Les images envoyées depuis l'appareil photo sont automatiquement sauvegardées sur l'ordinateur.

Si l'ordinateur auquel vous essayez d'envoyer les images est éteint, les images sont provisoirement stockées sur le serveur de CANON iIMAGE GATEWAY. Les images stockées étant régulièrement effacées, pensez à allumer l'ordinateur pour les sauvegarder.

1 Envoyez les images.

- Exécutez les étapes 1 et 2 de « Téléchargement d'images vers des services Web » (📖 139) et choisissez [📷].
- Les images envoyées sont étiquetées avec une icône [📷].

2 Sauvegardez les images de l'appareil photo sur l'ordinateur.

- Les images sont automatiquement sauvegardées sur l'ordinateur lorsque vous l'allumez.
- Les images sont automatiquement envoyées aux services Web depuis le serveur de CANON iIMAGE GATEWAY, même si l'ordinateur est éteint.



- Lors de l'envoi d'images, il est recommandé d'utiliser une batterie complètement chargée ou un kit adaptateur secteur (vendu séparément, 📖 167).



- Même si les images ont été importées sur l'ordinateur par une méthode différente, les images non envoyées sur l'ordinateur via CANON iIMAGE GATEWAY seront envoyées à l'ordinateur.
- L'envoi est plus rapide si la destination est un ordinateur sur le même réseau que l'appareil photo, car les images sont envoyées via le point d'accès au lieu de CANON iIMAGE GATEWAY. Veuillez noter qu'étant donné que les images stockées sur l'ordinateur sont envoyées à CANON iIMAGE GATEWAY, l'ordinateur doit être connecté à Internet.

Affichage des images envoyées via Synchro d'images sur un smartphone

En installant l'app Canon Online Photo Album (Canon OPA), vous pouvez utiliser votre smartphone pour afficher et télécharger les images envoyées via Synchro d'images alors qu'elles sont provisoirement stockées sur le serveur de CANON iIMAGE GATEWAY.

En préparation, autorisez l'accès au smartphone comme suit.

- Assurez-vous d'avoir terminé les réglages décrits dans « Préparation de l'ordinateur » (📖 147).
- Téléchargez et installez l'app Canon Online Photo Album pour iPhone ou iPad depuis l'App Store ou pour les appareils Android depuis Google Play.
- Connectez-vous à CANON iIMAGE GATEWAY (📖 136), sélectionnez le modèle de votre appareil photo, accédez à l'écran de réglage du service Web et activez l'affichage et le téléchargement depuis un smartphone dans les réglages Synchro d'images. Pour en savoir plus, reportez-vous à l'Aide de CANON iIMAGE GATEWAY.



- Une fois que les images provisoirement stockées sur le serveur de CANON iIMAGE GATEWAY ont été supprimées, elles ne pourront plus être affichées.
- Les images que vous avez envoyées avant d'autoriser l'affichage et le téléchargement sur le smartphone dans les réglages Synchro d'images ne sont pas accessibles de cette manière.



- Pour des instructions sur Canon Online Photo Album, reportez-vous à l'Aide de Canon Online Photo Album.

Avant utilisation

Guide élémentaire

Guide avancé

Notions de base de l'appareil photo

Mode Auto / Mode Auto hybride

Autres modes de prise de vue

Mode P

Modes Tv, Av, M, C1 et C2

Mode de lecture

Fonctions sans fil

Menu de réglage

Accessoires

Annexe

Index



Utilisation du smartphone pour voir les images de l'appareil photo et commander l'appareil photo

Vous pouvez effectuer les actions suivantes avec l'app Camera Connect dédiée pour smartphone.

- Parcourir les images sur l'appareil photo et les sauvegarder sur le smartphone
- Géomarquer les images sur l'appareil photo (📖 149)
- Commander l'appareil photo à distance depuis un smartphone (📖 149)



- Dans les réglages de l'appareil photo, le smartphone doit être autorisé à voir les images de l'appareil photo (📖 132, 📖 151).

Géomarquage des images sur l'appareil photo

Les données GPS enregistrées sur un smartphone au moyen de l'application dédiée Camera Connect peuvent être ajoutées aux images sur l'appareil photo. Les images sont marquées avec les informations comprenant la latitude, la longitude et l'altitude.



- Avant la prise de vue, assurez-vous que la date et l'heure ainsi que le fuseau horaire de votre pays sont correctement réglés, comme décrit à la section « Réglage de la date et de l'heure » (📖 21). Exécutez également les étapes de « Horloge mondiale » (📖 159) pour spécifier une destination de prise de vue dans un autre fuseau horaire.
- Vous pouvez être localisé ou identifié par des tiers utilisant les données d'emplacement de vos photos ou vidéos géomarquées. Soyez prudent lorsque vous partagez ces images avec des tiers, tout comme lorsque vous mettez des images en ligne sur des sites où de nombreuses autres personnes peuvent les voir.

Commande à distance de l'appareil photo depuis un smartphone

Commande de l'appareil photo par Wi-Fi

Vous pouvez photographier en regardant un écran de prise de vue sur votre smartphone.



- Les paramètres de confidentialité doivent être configurés au préalable pour pouvoir afficher toutes les images sur le smartphone (📖 152).

1 Stabilisez l'appareil photo.

- Stabilisez l'appareil photo en le montant sur un trépied ou en prenant d'autres mesures.

2 Connectez l'appareil photo et le smartphone (📖 132).

- Dans les paramètres de confidentialité, choisissez [Toutes les images].

3 Choisissez la prise de vue en direct à distance.

- Dans Camera Connect sur le smartphone, choisissez [Prise de vue en direct à distance].
- Une fois l'appareil photo prêt pour la prise de vue en direct à distance, une image en direct de l'appareil photo s'affiche sur le smartphone.
- À cette étape, un message s'affiche sur l'appareil photo et toutes les commandes de l'appareil photo, sauf l'utilisation du commutateur d'alimentation, sont désactivées.

Avant utilisation

Guide élémentaire

Guide avancé

Notions de base de l'appareil photo

Mode Auto / Mode Auto hybride

Autres modes de prise de vue

Mode P

Modes Tv, Av, M, C1 et C2

Mode de lecture

Fonctions sans fil

Menu de réglage

Accessoires

Annexe

Index



4 Prenez la photo.

- Utilisez le smartphone pour photographier.



- L'enregistrement vidéo n'est pas disponible.
- La mise au point peut prendre plus de temps.
- L'affichage des images ou le déclenchement de l'obturateur peuvent être retardés selon le statut de connexion.



- Tout mouvement brusque du sujet montré sur le smartphone en raison de l'environnement de connexion n'affectera pas les images enregistrées.
- Les images capturées ne sont pas transférées sur le smartphone. Utilisez le smartphone pour naviguer et transférer des images depuis l'appareil photo.

Commande de l'appareil photo par Bluetooth

Vous pouvez utiliser un smartphone avec Bluetooth pour la prise de vue à distance et le changement d'affichage des images. Ceci se révèle pratique pour vous connecter rapidement tout en photographiant ou si vous commandez la lecture tout en étant connecté à un téléviseur.

1 Préparez l'appareil photo.

- Réglez le mode de prise de vue et les fonctions de prise de vue sur l'appareil photo.
- Stabilisez l'appareil photo en le montant sur un trépied ou en prenant d'autres mesures pendant la prise de vue.

2 Connectez l'appareil photo et le smartphone (📖128).

- Assurez-vous que la connexion Bluetooth est bien établie.

3 Choisissez la télécommande Bluetooth.

- Dans Camera Connect sur le smartphone, choisissez [Télécommande Bluetooth].
- L'écran du smartphone bascule sur un écran pour la commande à distance via Bluetooth.

4 Photographiez et changez d'images.

- Utilisez le smartphone pour photographier en mode de prise de vue et changez d'images en mode de lecture.



- [Télécommande Bluetooth] n'est pas disponible si vous êtes connecté via Wi-Fi.



- Vous pouvez vérifier le statut de la connexion Bluetooth en consultant l'icône sur l'écran (📖192).

Avant utilisation

Guide élémentaire

Guide avancé

Notions de base de l'appareil photo

Mode Auto / Mode Auto hybride

Autres modes de prise de vue

Mode P

Modes Tv, Av, M, C1 et C2

Mode de lecture

Fonctions sans fil

Menu de réglage

Accessoires

Annexe

Index



Modification ou effacement des réglages sans fil

Modifiez ou effacez les réglages sans fil comme suit.

Modification des informations de connexion



1 Accédez au menu Wi-Fi et choisissez un appareil à modifier.

- Placez le commutateur d'alimentation sur [ON].
- Appuyez sur la touche [(☰)].
- Appuyez sur les touches [◀][▶] pour accéder à l'écran de sélection de l'appareil, choisissez l'icône d'un appareil à modifier (appuyez sur les touches [▲][▼][◀][▶] ou tournez la molette [⦿]), puis appuyez sur la touche [(☰)].

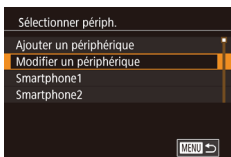

2 Choisissez [Modifier un périphérique].

- Appuyez sur les touches [▲][▼] ou tournez la molette [⦿] pour choisir [Modifier un périphérique], puis appuyez sur la touche [(☰)].

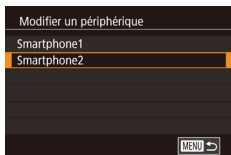

3 Choisissez l'appareil à modifier.

- Appuyez sur les touches [▲][▼] ou tournez la molette [⦿] pour choisir l'appareil à modifier, puis appuyez sur la touche [(☰)].

4 Choisissez l'élément à éditer.

- Appuyez sur les touches [▲][▼] ou tournez la molette [⦿] pour choisir l'élément à modifier, puis appuyez sur la touche [(☰)].
- Les éléments pouvant être modifiés dépendent de l'appareil ou du service.

Éléments configurables	Connexion				
					Services Web
Modifier pseudo du périph. (📖151)	○	○	○	–	–
Param. affich. (📖152)	–	○	–	–	–
Effacer infos connexion (📖152)	○	○	○	–	–

○ : Configurable – : Non configurable

Modification du pseudonyme d'un appareil

Vous pouvez modifier le pseudonyme d'appareil (nom d'affichage) qui s'affiche sur l'appareil photo.

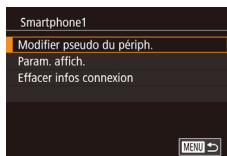

- En exécutant l'étape 4 de « Modification des informations de connexion » (📖151), choisissez [Modifier pseudo du périph.] et appuyez sur la touche [(☰)].
- Sélectionnez la zone de saisie et appuyez sur la touche [(☰)]. Utilisez le clavier affiché pour saisir un nouveau pseudonyme (📖37).

Avant utilisation

Guide élémentaire

Guide avancé

Notions de base de l'appareil photo

Mode Auto / Mode Auto hybride

Autres modes de prise de vue

Mode P

Modes Tv, Av, M, C1 et C2

Mode de lecture

Fonctions sans fil

Menu de réglage

Accessoires

Annexe

Index



Effacement des informations de connexion

Effacez les informations de connexion (informations sur les appareils auxquels vous vous êtes connecté) comme suit.



- En exécutant l'étape 4 de « Modification des informations de connexion » (📖 151), choisissez [Effacer infos connexion] et appuyez sur la touche [Ⓜ].
- Lorsque [Effacer ?] s'affiche, appuyez sur les touches [◀][▶] pour choisir [OK], puis appuyez sur la touche [Ⓜ].
- Les informations de connexion seront effacées.

Spécification des images affichables sur un smartphone

Spécifiez les images sur la carte mémoire de l'appareil photo qui peuvent être affichées sur un smartphone connecté à l'appareil photo.

Option de réglage	Images affichables sur un smartphone
Toutes les images	Toutes les images sur la carte mémoire
Images prises aujourd'hui	Images prises ce jour-là
Images prises récemment	Images prises au cours du nombre de jours spécifiés
Sélectionner par classement	Images avec le classement spécifié (📖 117)
Plage de numéro de fichier	Images dans la plage spécifiée de numéros de fichier

Les mêmes instructions peuvent être suivies lorsque l'écran à l'étape 2 s'affiche après que vous établissez la connexion avec un smartphone.

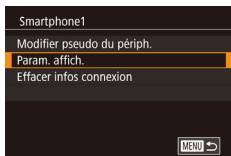

1 Accédez à l'écran de réglage.

- En exécutant l'étape 4 de « Modification des informations de connexion » (📖 151), choisissez [Param. affich.] et appuyez sur la touche [Ⓜ].

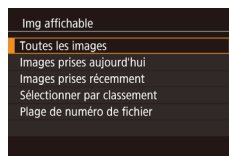

2 Choisissez et réglez une option.

- Appuyez sur les touches [▲][▼] ou tournez la molette [Ⓜ] pour choisir une option.
- Après avoir choisi [Toutes les images] ou [Images prises aujourd'hui] : Appuyez sur la touche [Ⓜ].
- Après avoir choisi [Images prises récemment] : Appuyez sur la touche [Ⓜ], appuyez sur les touches [▲][▼] sur l'écran suivant pour spécifier le nombre de jours et appuyez sur la touche [Ⓜ].
- Après avoir choisi [Sélectionner par classement] : Appuyez sur la touche [Ⓜ], appuyez sur les touches [▲][▼] sur l'écran suivant pour choisir le classement et appuyez sur la touche [Ⓜ].
- Après avoir choisi [Plage de numéro de fichier] : Appuyez sur la touche [Ⓜ], spécifiez le premier et le dernier numéro sur l'écran suivant, choisissez [OK], puis appuyez sur la touche [Ⓜ]. Pour des instructions sur la spécification de la plage, voir les étapes 2 à 3 de « Sélection d'une plage » (📖 113).



- Pour la prise de vue en direct à distance, choisissez [Toutes les images].

Avant utilisation

Guide élémentaire

Guide avancé

Notions de base de l'appareil photo

Mode Auto / Mode Auto hybride

Autres modes de prise de vue

Mode P

Modes Tv, Av, M, C1 et C2

Mode de lecture

Fonctions sans fil

Menu de réglage

Accessoires

Annexe

Index



Modification du pseudonyme de l'appareil photo

Modifiez à votre guise le pseudonyme de l'appareil photo (affiché sur les appareils connectés).

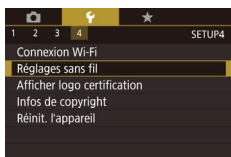

1 Choisissez [Régler sans fil].

- Appuyez sur la touche [MENU] et choisissez [Régler sans fil] sur l'onglet [F4] (135).



2 Choisissez [Pseudo].

- Appuyez sur les touches [▲][▼] ou tournez la molette [●] pour choisir [Pseudo], puis appuyez sur la touche [●].



3 Modifiez le pseudonyme.

- Appuyez sur la touche [●] pour accéder au clavier (137), puis saisissez un pseudonyme.



- Un message s'affiche si le pseudonyme que vous saisissez commence par un symbole ou un espace. Appuyez sur la touche [●] et saisissez un pseudonyme différent.
- Vous pouvez également modifier le pseudonyme depuis l'écran [Pseudo du périphérique] affiché lorsque vous utilisez pour la première fois le Wi-Fi. Dans ce cas, sélectionnez la zone de texte, appuyez sur la touche [●] pour accéder au clavier, puis saisissez un nouveau pseudonyme.

Rétablissement des réglages sans fil par défaut

Rétablissez les réglages sans fil par défaut si vous transférez la propriété de l'appareil photo à un tiers ou si vous le jetez.

La réinitialisation des réglages sans fil effacera également tous les réglages du service Web. Soyez bien sûr de vouloir réinitialiser tous les paramètres du Wi-Fi avant d'utiliser cette option.

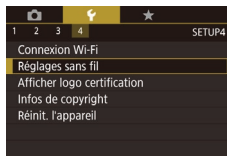

1 Choisissez [Régler sans fil].

- Appuyez sur la touche [MENU] et choisissez [Régler sans fil] sur l'onglet [F4] (135).



2 Choisissez [Réinitialiser les paramètres].

- Appuyez sur les touches [▲][▼] ou tournez la molette [●] pour choisir [Réinitialiser les paramètres], puis appuyez sur la touche [●].

3 Rétablissez les réglages par défaut.

- Appuyez sur les touches [◀][▶] ou tournez la molette [●] pour choisir [OK], puis appuyez sur la touche [●].
- Les réglages sans fil sont maintenant réinitialisés.



- Pour réinitialiser les réglages autres que les réglages sans fil à leur valeur par défaut, choisissez [Réinit. l'appareil] sur l'onglet [F4] (163).

Avant utilisation

Guide élémentaire

Guide avancé

Notions de base de l'appareil photo

Mode Auto / Mode Auto hybride

Autres modes de prise de vue

Mode P

Modes Tv, Av, M, C1 et C2

Mode de lecture

Fonctions sans fil

Menu de réglage

Accessoires

Annexe

Index



Effacement des informations des appareils synchronisés via Bluetooth

Avant de procéder à la synchronisation avec un smartphone différent, effacez les informations sur les smartphones connectés.

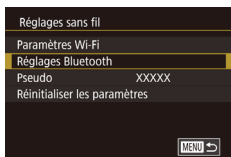

1 Choisissez [Réglages Bluetooth].

- Appuyez sur la touche [MENU] et choisissez l'onglet [F4] > [Réglages sans fil] > [Réglages Bluetooth].

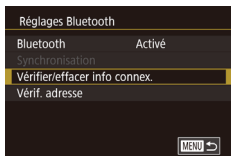

2 Choisissez [Vérifier/effacer info connex.].

- Appuyez sur les touches [▲][▼] ou tournez la molette [OK] pour choisir [Vérifier/effacer info connex.], puis appuyez sur la touche [OK].

3 Effacez les informations.

- Sur l'écran [Vérifier/effacer info connex.], appuyez sur la touche [OK].
- Lorsque [Effacer info sur dispositifs auxquels vous vous êtes connecté] s'affiche, appuyez sur les touches [◀][▶] ou tournez la molette [OK] pour choisir [OK], puis appuyez sur la touche [OK].

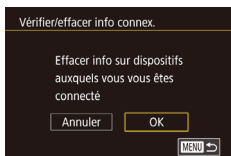

4 Effacez les informations de l'appareil photo.

- Dans le menu de réglage Bluetooth sur le smartphone, effacez les informations sur l'appareil photo enregistrées sur le smartphone.

Avant utilisation

Guide élémentaire

Guide avancé

Notions de base de l'appareil photo

Mode Auto / Mode Auto hybride

Autres modes de prise de vue

Mode P

Modes Tv, Av, M, C1 et C2

Mode de lecture

Fonctions sans fil

Menu de réglage

Accessoires

Annexe

Index



Menu de réglage

Personnalisez ou ajustez les fonctions de base de l'appareil photo pour plus de facilité

Réglage des fonctions de base de l'appareil photo

Les réglages MENU (📖35) sur les onglets [F1], [F2], [F3] et [F4] peuvent être configurés. Personnalisez les fonctions couramment utilisées à votre guise pour plus de facilité.

Stockage des images d'après les données

Au lieu de sauvegarder les images dans des dossiers créés chaque mois, l'appareil photo peut créer des dossiers chaque jour que vous photographiez pour stocker les photos prises ce jour-là.



- Choisissez [Créer dossier] sur l'onglet [F1], puis choisissez [TLJ].
- Les images sont maintenant sauvegardées dans les dossiers créés à la date de prise de vue.

Numérotation de fichiers

Vos prises de vue sont automatiquement numérotées dans un ordre séquentiel (0001 à 9999) et sauvegardées dans des dossiers pouvant contenir jusqu'à 2 000 images chacun. Vous pouvez modifier la manière dont l'appareil photo attribue les numéros de fichier.



- Choisissez [N° fichiers] sur l'onglet [F1], puis choisissez une option.

Continu	Les images sont numérotées à la suite (jusqu'à ce que la 9999e photo soit prise/sauvegardée) même si vous changez de carte mémoire.
Réinit. Auto	La numérotation des images est réinitialisée à 0001 si vous changez de carte mémoire ou lorsqu'un nouveau dossier est créé.

Avant utilisation

Guide élémentaire

Guide avancé

Notions de base de l'appareil photo

Mode Auto / Mode Auto hybride

Autres modes de prise de vue

Mode P

Modes Tv, Av, M, C1 et C2

Mode de lecture

Fonctions sans fil

Menu de réglage

Accessoires

Annexe

Index







- Quelle que soit l'option sélectionnée dans ce réglage, les prises de vue peuvent être numérotées à la suite à partir du dernier numéro des images présentes sur la carte mémoire nouvellement insérée. Pour commencer à sauvegarder des prises de vue depuis 0001, utilisez une carte mémoire vide (ou formatée, [p. 156](#)).

Formatage des cartes mémoire

Avant d'utiliser une nouvelle carte mémoire ou une carte mémoire formatée sur un autre appareil, il est nécessaire de la formater avec cet appareil photo.

Le formatage efface toutes les données sur la carte mémoire. Avant le formatage, copiez les images de la carte mémoire vers un ordinateur ou prenez d'autres mesures pour en faire une copie de sauvegarde.





1 Accédez à l'écran [Formater].

- Choisissez [Formater] sur l'onglet , puis appuyez sur la touche .

2 Choisissez [OK].

- Appuyez sur les touches   ou tournez la molette  pour choisir [OK], puis appuyez sur la touche .

3 Formatez la carte mémoire.

- Pour lancer le processus de formatage, appuyez sur les touches   ou tournez la molette  pour choisir [OK], puis appuyez sur la touche .
- Lorsque le formatage est terminé, [Formatage carte mémoire terminé] s'affiche. Appuyez sur la touche .

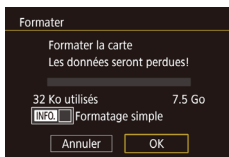

- Le formatage ou l'effacement des données d'une carte mémoire modifie uniquement les informations de gestion des fichiers sur la carte et n'efface pas complètement les données. Lorsque vous transférez ou jetez les cartes mémoire, prenez des mesures pour protéger vos informations personnelles, au besoin en détruisant physiquement les cartes.





- La capacité totale de la carte indiquée sur l'écran de formatage peut être inférieure à celle annoncée.

Formatage simple

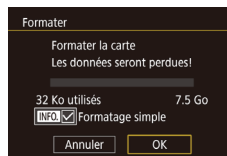
Effectuez un formatage simple dans les cas suivants : [Erreur carte mémoire] s'affiche, l'appareil photo ne fonctionne pas correctement, la lecture/écriture des images sur la carte est plus lente, la prise de vue en continu est plus lente ou l'enregistrement vidéo s'arrête brusquement. Le formatage simple efface toutes les données sur la carte mémoire. Avant le formatage simple, copiez les images de la carte mémoire vers un ordinateur ou prenez d'autres mesures pour en faire une copie de sauvegarde.



- Sur l'écran de l'étape 2 de « Formatage des cartes mémoire » ([p. 156](#)), appuyez sur la touche  pour choisir [Formatage simple]. Une icône  s'affiche.
- Exécutez l'étape 2 de « Formatage des cartes mémoire » ([p. 156](#)) pour poursuivre le processus de formatage.



- Le formatage simple prend plus de temps que le « Formatage des cartes mémoire » ([p. 156](#)), car les données sont effacées de toutes les zones de stockage de la carte mémoire.
- Vous pouvez annuler le formatage simple en cours en choisissant [Annuler]. Dans ce cas, toutes les données sont effacées, mais la carte mémoire peut être utilisée normalement.

Avant utilisation

Guide élémentaire

Guide avancé

Notions de base de l'appareil photo

Mode Auto / Mode Auto hybride

Autres modes de prise de vue

Mode P

Modes Tv, Av, M, C1 et C2

Mode de lecture

Fonctions sans fil

Menu de réglage

Accessoires

Annexe

Index



Changement du système vidéo

Réglez le système vidéo de n'importe quel téléviseur utilisé pour l'affichage. Ce réglage détermine la qualité d'image (cadence d'enregistrement des images) disponible pour les vidéos.

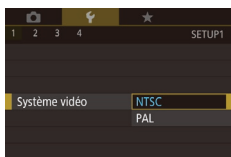

- Choisissez [Système vidéo] sur l'onglet [1], puis choisissez une option.

Étalonnage du niveau électronique

Étalonnez le niveau électronique s'il semble inefficace pour vous aider à mettre l'appareil photo de niveau.

Pour une plus grande précision d'étalonnage, affichez le quadrillage (195) pour vous aider à mettre l'appareil photo de niveau au préalable.

1 Assurez-vous que l'appareil photo est à niveau.

- Placez l'appareil photo sur une surface plane, une table par exemple.

2 Étalonnez le niveau électronique.

- Choisissez [Niveau électron.] sur l'onglet [1], puis appuyez sur la touche [OK].
- Pour ajuster l'inclinaison gauche/droite, sélectionnez [Étalonnage inclinaison horizon.] et pour ajuster l'inclinaison avant/arrière, sélectionnez [Étalonnage inclinaison verticale], suivi de la touche [OK]. Un message de confirmation s'affiche.
- Choisissez [OK] et appuyez sur la touche [OK].

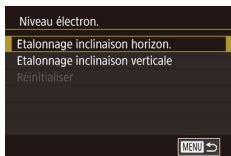

Réinitialisation du niveau électronique

Ramenez le niveau électronique à son état initial comme suit. Veuillez noter que ceci est possible uniquement si vous avez étalonné le niveau électronique.

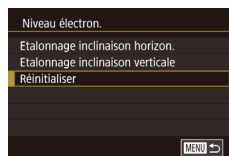

- Choisissez [Niveau électron.] sur l'onglet [1], puis appuyez sur la touche [OK].
- Choisissez [Réinitialiser] et appuyez sur la touche [OK].
- Choisissez [OK] et appuyez sur la touche [OK].

Utilisation du Mode veille

Cette fonction vous permet d'économiser la batterie en mode de prise de vue. Lorsque l'appareil photo n'est pas utilisé, l'écran s'assombrit rapidement pour économiser la batterie.



1 Configurez le réglage.

- Choisissez [Mode veille] sur l'onglet [2], puis choisissez [Activé].
- [ECO] s'affiche à présent sur l'écran de prise de vue (191).
- L'écran s'assombrit lorsque l'appareil photo n'est pas utilisé pendant environ deux secondes ; puis environ dix secondes après s'être assombri, l'écran s'éteint. L'appareil photo s'éteint après environ trois minutes d'inactivité.

2 Photographiez ou filmez.

- Pour activer l'écran et vous préparer à la prise de vue avec l'écran éteint et l'indicateur clignotant, enfoncez le déclencheur à mi-course.

Avant utilisation

Guide élémentaire

Guide avancé

Notions de base de l'appareil photo

Mode Auto / Mode Auto hybride

Autres modes de prise de vue

Mode P

Modes Tv, Av, M, C1 et C2

Mode de lecture

Fonctions sans fil

Menu de réglage

Accessoires

Annexe

Index



Réglage du Mode éco

Réglez le délai de désactivation automatique de l'appareil photo et de l'écran (Extinction auto et Aff. désac., respectivement) au besoin (📖31).

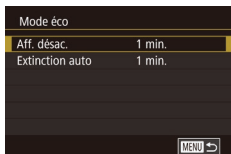

- Choisissez [Mode éco] sur l'onglet [📷2], puis appuyez sur la touche [📷].
- Choisissez un élément et appuyez sur la touche [📷]. Appuyez sur les touches [▲][▼] ou tournez la molette [📷] pour ajuster le réglage, puis appuyez à nouveau sur la touche [📷].



- Pour économiser la batterie, il est habituellement recommandé de choisir [1 min.] pour [Extinction auto] et [1 min.] ou moins pour [Aff. désac.].



- Le réglage [Aff. désac.] est appliqué même si vous réglez [Extinction auto] sur [Désac.].
- Ces fonctions du Mode éco ne sont pas disponibles lorsque vous avez réglé le Mode veille (📖157) sur [Activé].

Luminosité de l'écran

Il est possible de régler la luminosité de l'écran et du viseur séparément. Avant le réglage, assurez-vous que l'affichage à régler est activé.

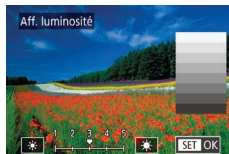

- Choisissez l'onglet [📷2] > [Aff. luminosité], appuyez sur la touche [📷], puis appuyez sur les touches [◀][▶] ou tournez la molette [📷] pour ajuster la luminosité.



- Pour une luminosité maximale, maintenez enfoncée la touche [iNFO.] pendant au moins une seconde. (Ceci annulera le réglage [Aff. luminosité] sur l'onglet [📷2].) Pour rétablir la luminosité initiale, maintenez enfoncée la touche [iNFO.] une nouvelle fois pendant au moins une seconde ou redémarrez l'appareil photo.

Changement de couleur des informations de l'écran

La couleur des informations affichées sur l'écran et les menus peut être modifiée pour convenir à la prise de vue dans des conditions de faible éclairage.

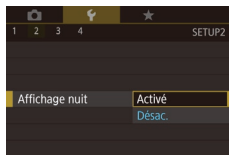

- Choisissez [Affichage nuit] sur l'onglet [📷2], puis choisissez [Activé].
- Pour rétablir l'affichage d'origine, choisissez [Désac.].



- Vous pouvez également ramener le réglage sur [Désac.] en maintenant enfoncée la touche [iNFO.] pendant au moins une seconde.

Avant utilisation

Guide élémentaire

Guide avancé

Notions de base de l'appareil photo

Mode Auto / Mode Auto hybride

Autres modes de prise de vue

Mode P

Modes Tv, Av, M, C1 et C2

Mode de lecture

Fonctions sans fil

Menu de réglage

Accessoires

Annexe

Index



Horloge mondiale

Afin de garantir que vos prises de vue comprendront la date et l'heure locales correctes lorsque vous voyagez à l'étranger, il vous suffit d'enregistrer au préalable la destination et de passer sur ce fuseau horaire. Cette fonction pratique élimine la nécessité de modifier manuellement le réglage de Date/Heure.

Avant d'utiliser l'horloge mondiale, il est nécessaire de régler la date et l'heure ainsi que le fuseau horaire de votre pays, comme décrit à la section « Réglage de la date et de l'heure » (📖 21).

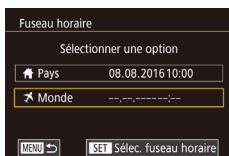

1 Spécifiez votre destination.

- Choisissez [Fuseau horaire] sur l'onglet [F2], puis appuyez sur la touche [OK].
- Appuyez sur les touches [▲][▼] ou tournez la molette [🌀] pour choisir [✂ Monde], puis appuyez sur la touche [OK].
- Appuyez sur les touches [◀][▶] pour choisir la destination.
- Pour régler l'heure d'été (1 heure d'avance), choisissez [☀] en appuyant sur les touches [▲][▼], puis choisissez [☀] en appuyant sur les touches [◀][▶].
- Appuyez sur la touche [OK].

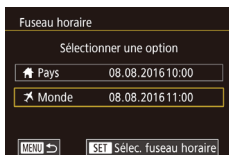

2 Basculez sur le fuseau horaire de destination.

- Appuyez sur les touches [▲][▼] ou tournez la molette [🌀] pour choisir [✂ Monde], puis appuyez sur la touche [MENU].
- [✂] s'affiche à présent sur l'écran de prise de vue (📖 191).



- Si vous réglez la date ou l'heure en mode [✂] (📖 22), l'heure et la date de votre [🏠 Pays] sont automatiquement mises à jour.

Date et heure

Ajustez la date et l'heure comme suit.



- Choisissez [Date/Heure] sur l'onglet [F2], puis appuyez sur la touche [OK].
- Appuyez sur les touches [◀][▶] pour choisir une option, puis ajustez le réglage, en appuyant sur les touches [▲][▼] ou en tournant la molette [🌀].

Langue d'affichage

Changez de langue d'affichage au besoin.



- Choisissez [Langue] sur l'onglet [F3], puis appuyez sur la touche [OK].
- Appuyez sur les touches [▲][▼][◀][▶] ou tournez la molette [🌀] pour choisir une langue, puis appuyez sur la touche [OK].



- Vous pouvez également accéder à l'écran [Langue] en mode de lecture en maintenant enfoncée la touche [OK] et en appuyant sur la touche [MENU].

Mise en sourdine des sons de l'appareil photo

Empêchez l'appareil photo d'émettre des sons lorsque vous appuyez sur le déclencheur à mi-course ou enclenchez le retardateur.

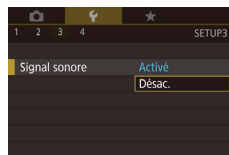

- Choisissez [Signal sonore] sur l'onglet [F3], puis choisissez [Désac.].

Avant utilisation

Guide élémentaire

Guide avancé

Notions de base de l'appareil photo

Mode Auto / Mode Auto hybride

Autres modes de prise de vue

Mode P

Modes Tv, Av, M, C1 et C2

Mode de lecture

Fonctions sans fil

Menu de réglage

Accessoires

Annexe

Index



Activation des sons de l'appareil photo

Les sons peuvent être émis à titre informatif après les opérations de l'appareil photo, lorsque vous appuyez sur les touches ou touchez l'écran, par exemple.

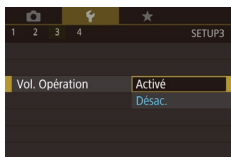

- Choisissez [Vol. Opération] sur l'onglet [F3], puis choisissez [Activé].

Masquage des conseils et des astuces

Les conseils s'affichent en principe lorsque vous choisissez des éléments dans le menu Réglage rapide (34) ou sur l'écran de prise de vue (69). Vous pouvez désactiver ces informations si vous le préférez.

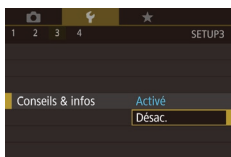

- Choisissez [Conseils & infos] sur l'onglet [F3], puis choisissez [Désac.].

Énumération des modes de prise de vue par icône

Énumérez les modes de prise de vue sur l'écran de sélection par icône uniquement, sans noms de mode, pour une sélection plus rapide.

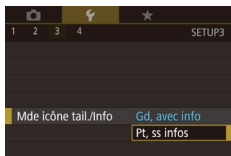

- Choisissez [Mde icône tail./Info] sur l'onglet [F3], puis choisissez [Pt, ss infos].

Réglage du panneau tactile

La sensibilité du panneau tactile peut être augmentée pour répondre à un effleurement plus léger ou vous pouvez désactiver la commande tactile.



- Choisissez l'onglet [F3] > [Fonct. tactile], puis choisissez l'option désirée.
- Pour augmenter la sensibilité du panneau tactile, choisissez [Sensible] et pour désactiver la commande tactile, choisissez [Désac.].



- Prenez les précautions suivantes lorsque vous utilisez le panneau tactile.
 - L'écran n'est pas sensible à la pression. N'utilisez pas d'objets pointus comme l'ongle ou un stylo à bille pour les opérations tactiles.
 - N'effectuez pas d'opérations sur l'écran tactile si vous avez les doigts mouillés.
 - Si vous effectuez des opérations sur l'écran tactile alors que l'écran ou vos doigts sont mouillés, l'appareil photo peut ne pas répondre ou présenter un dysfonctionnement. Dans ce cas, éteignez l'appareil photo et essuyez l'écran avec un chiffon.
 - N'appliquez pas de protecteurs d'écran ou de film adhésif vendus séparément. Cela risque de réduire la réactivité des opérations tactiles.
- L'appareil photo peut être moins réactif si vous effectuez rapidement les opérations tactiles lorsque le réglage est sur [Sensible].

Avant utilisation

Guide élémentaire

Guide avancé

Notions de base de l'appareil photo

Mode Auto / Mode Auto hybride

Autres modes de prise de vue

Mode P

Modes Tv, Av, M, C1 et C2

Mode de lecture

Fonctions sans fil

Menu de réglage

Accessoires

Annexe

Index



Nettoyage du capteur d'image

Le capteur d'image est automatiquement nettoyé pour éliminer la poussière chaque fois que vous allumez ou éteignez l'appareil photo, ou lorsque l'appareil photo s'éteint en Mode éco. Vous pouvez désactiver le nettoyage automatique ou activer le nettoyage au besoin.

Désactivation du nettoyage automatique

1 Accédez à l'écran de réglage.

- Allumez l'appareil photo en mode de prise de vue, choisissez [Nettoyage du capteur] sur l'onglet [F3] et appuyez sur la touche [G].
- Appuyez sur les touches [▲][▼] ou tournez la molette [D] pour choisir [Nettoyage auto.], puis appuyez sur la touche [G].



2 Configurez le réglage.

- Appuyez sur les touches [◀][▶] ou tournez la molette [D] pour choisir [Désac.], puis appuyez sur la touche [G].

Activation du nettoyage du capteur

1 Accédez à l'écran de réglage.

- Allumez l'appareil photo en mode de prise de vue, choisissez [Nettoyage du capteur] sur l'onglet [F3] et appuyez sur la touche [G].
- Appuyez sur les touches [▲][▼] ou tournez la molette [D] pour choisir [Nettoyage immédiat], puis appuyez sur la touche [G].

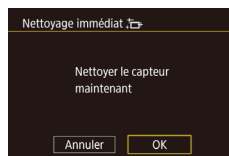

2 Lancez le nettoyage.

- Appuyez sur les touches [◀][▶] ou tournez la molette [D] pour choisir [OK], puis appuyez sur la touche [G].
- Un message s'affiche pour indiquer que le nettoyage est en cours. Même si un bruit de déclenchement de l'obturateur se fait entendre, aucune image n'est prise.



- Le nettoyage du capteur fonctionne également sans objectif monté sur l'appareil photo. Si aucun objectif n'est monté, n'introduisez pas le doigt ou la pointe de la poire soufflante au-delà de la monture d'objectif, ce qui pourrait abîmer les rideaux de l'obturateur.



- Pour des résultats optimaux, procédez au nettoyage avec l'appareil photo posé droit sur un bureau ou une autre surface.
- Un nettoyage répétitif ne produira pas de résultats significativement meilleurs. Veuillez noter que [Nettoyage immédiat] peut ne pas être disponible juste après le nettoyage.
- Adressez-vous à un Centre d'assistance Canon en cas de poussières ou d'autres matières ne pouvant être éliminées avec le nettoyage du capteur.

Avant utilisation

Guide élémentaire

Guide avancé

Notions de base de l'appareil photo

Mode Auto / Mode Auto hybride

Autres modes de prise de vue

Mode P

Modes Tv, Av, M, C1 et C2

Mode de lecture

Fonctions sans fil

Menu de réglage

Accessoires

Annexe

Index



Nettoyage manuel du capteur

Toute poussière restant après le nettoyage automatique peut également être éliminée au moyen d'une poire soufflante en option ou d'un autre outil spécialisé.

La surface du capteur d'image est extrêmement délicate. Si le capteur doit être nettoyé manuellement, nous vous recommandons de solliciter ce service auprès du Centre d'assistance Canon.

- 1 Assurez-vous que l'appareil photo est hors tension.
- 2 Retirez l'objectif.
- 3 Nettoyez le capteur.



- Le capteur d'image est extrêmement délicat. Nettoyez le capteur avec soin.
- Utilisez une poire soufflante sans brosse. Vous pourriez rayer le capteur.
- N'introduisez pas l'extrémité de la poire soufflante dans l'appareil plus loin que la monture d'objectif. Elle pourrait endommager les rideaux de l'obturateur.
- N'utilisez jamais d'air ou de gaz comprimé pour nettoyer le capteur. La pression risquerait d'endommager le capteur et l'aérosol pourrait le geler.
- Si vous ne parvenez pas à retirer une tache avec une poire soufflante, nous vous recommandons de confier le nettoyage du capteur à un Centre d'assistance Canon.

Vérification des logos de certification

Certains logos pour les exigences de certification satisfaites par l'appareil photo peuvent être vus sur l'écran. D'autres logos de certification sont imprimés dans ce guide, sur l'emballage de l'appareil photo ou sur le boîtier de l'appareil photo.

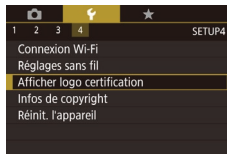

- Choisissez [Afficher logo certification] sur l'onglet [4], puis appuyez sur la touche [OK].

Réglage des informations de copyright à enregistrer sur les images

Pour enregistrer le nom de l'auteur et les détails de copyright sur les images, réglez au préalable ces informations comme suit.

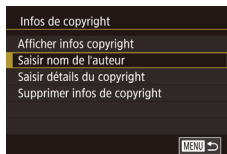

- Choisissez [Infos de copyright] sur l'onglet [4], puis appuyez sur la touche [OK].
- Appuyez sur les touches [▲][▼] ou tournez la molette [OK] pour choisir [Saisir nom de l'auteur] ou [Saisir détails du copyright]. Appuyez sur la touche [OK] pour accéder au clavier, puis saisissez le nom (p. 37).
- Appuyez sur la touche [MENU]. Lorsque [Accepter modif. ?] s'affiche, choisissez [Oui] (appuyez sur les touches [◀][▶] ou tournez la molette [OK]), puis appuyez sur la touche [OK].
- Les informations définies ici sont à présent enregistrées sur les images.

Avant utilisation

Guide élémentaire

Guide avancé

Notions de base de l'appareil photo

Mode Auto / Mode Auto hybride

Autres modes de prise de vue

Mode P

Modes Tv, Av, M, C1 et C2

Mode de lecture

Fonctions sans fil

Menu de réglage

Accessoires

Annexe

Index





- Pour vérifier les informations saisies, choisissez [Afficher infos copyright] sur l'écran ci-dessus, puis appuyez sur la touche [RE].
- Vous pouvez également utiliser EOS Utility (📖176) pour saisir, modifier ou effacer les informations de copyright sur l'appareil photo. Certains caractères saisis avec le logiciel peuvent ne pas s'afficher sur l'appareil photo, mais seront correctement enregistrés sur les images.
- Vous pouvez vérifier les informations de copyright enregistrées sur les images en utilisant le logiciel, une fois que vous avez sauvegardé les images sur un ordinateur.
- Téléchargez le mode d'emploi d'EOS Utility depuis le site Web Canon au besoin. Pour les instructions de téléchargement, voir « Mode d'emploi des logiciels » (📖176).

Effacement de toutes les informations de copyright

Vous pouvez effacer simultanément le nom de l'auteur et les détails de copyright comme suit.



- Exécutez les étapes de « Réglage des informations de copyright à enregistrer sur les images » (📖162) et choisissez [Supprimer infos de copyright].
- Appuyez sur les touches [◀][▶] ou tournez la molette [🌀] pour choisir [OK], puis appuyez sur la touche [RE].



- Les infos de copyright déjà enregistrées sur les images ne seront pas effacées.

Ajustement d'autres réglages

Vous pouvez également ajuster les réglages suivants.

- [Réglages sans fil] (onglet [F4]) (📖127)
- [Mode de pdv perso (C1, C2)] (onglet [F4]) (📖100)
- [Firmware ver. 📷] (onglet [F4]) (utilisé pour les mises à jour de firmware)



- Pendant les mises à jour du firmware, le panneau tactile est désactivé pour empêcher un fonctionnement intempestif.

Rétablissement des réglages par défaut de l'appareil photo

Si vous modifiez par inadvertance un réglage, vous pouvez rétablir les réglages par défaut de l'appareil photo.

Rétablissement de tous les réglages par défaut de l'appareil photo

1 Accédez à l'écran [Régl. de base].

- Choisissez [Réinit. l'appareil] sur l'onglet [F4], puis appuyez sur la touche [RE].
- Appuyez sur les touches [▲][▼] ou tournez la molette [🌀] pour choisir [Régl. de base], puis appuyez sur la touche [RE].

2 Rétablissez les réglages par défaut.

- Appuyez sur les touches [◀][▶] ou tournez la molette [🌀] pour choisir [OK], puis appuyez sur la touche [RE].
- Tous les réglages par défaut de l'appareil photo sont maintenant rétablis.

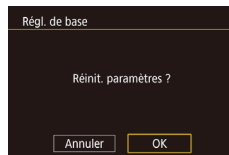

Avant utilisation

Guide élémentaire

Guide avancé

Notions de base de l'appareil photo

Mode Auto / Mode Auto hybride

Autres modes de prise de vue

Mode P

Modes Tv, Av, M, C1 et C2

Mode de lecture

Fonctions sans fil

Menu de réglage

Accessoires

Annexe

Index





- Les fonctions suivantes ne sont pas ramenées à leur valeur par défaut.
 - Réglage sur l'onglet [F1] [Système vidéo] (157)
 - Réglages sur l'onglet [F2] [Fuseau horaire] (159), [Date/Heure] (159) et [Langue] (159)
 - Réglages sur l'onglet [F5] [Réglage fonct. flash externe] et [Réglages C.Fn flash externe] dans [Contrôle flash]
 - Onglet [Fn.1]
 - Réglage de correction de l'exposition (69)
 - Mode de prise de vue (56)
 - Réglages sans fil (127)
 - Valeur étalonnée pour le niveau électronique (157)
 - Informations de copyright (163)



Rétablissement des réglages par défaut pour les fonctions individuelles

Les réglages pour les fonctions suivantes peuvent être ramenés à leurs valeurs par défaut individuellement.

- Réglages utilisateur pour les modes de prise de vue personnalisés
- Réglages sur l'onglet [F5] [Réglages flash intégré], [Réglage fonct. flash externe] et [Réglages C.Fn flash externe] dans [Contrôle flash]
- Onglet [Fn.1]
- Réglages sans fil
- Valeur étalonnée pour le niveau électronique
- Informations de copyright

1 Accédez à l'écran [Autres réglages].

- Choisissez [Réinit. l'appareil] sur l'onglet [F4], puis appuyez sur la touche [OK].
- Appuyez sur les touches [▲][▼] ou tournez la molette [D] pour choisir [Autres réglages], puis appuyez sur la touche [OK].

2 Choisissez la fonction à réinitialiser.

- Appuyez sur les touches [▲][▼] ou tournez la molette [D] pour choisir une fonction à réinitialiser, puis appuyez sur la touche [OK].

3 Rétablissez les réglages par défaut.

- Appuyez sur les touches [◀][▶] ou tournez la molette [D] pour choisir [OK], puis appuyez sur la touche [OK].
- Les réglages par défaut des fonctions sont maintenant rétablis.

Avant utilisation

Guide élémentaire

Guide avancé

Notions de base de l'appareil photo

Mode Auto / Mode Auto hybride

Autres modes de prise de vue

Mode P

Modes Tv, Av, M, C1 et C2

Mode de lecture

Fonctions sans fil

Menu de réglage

Accessoires

Annexe

Index



Accessoires

Profitez davantage de l'appareil photo avec les accessoires Canon en option et d'autres accessoires compatibles vendus séparément

L'utilisation d'accessoires Canon d'origine est recommandée.

Cet appareil photo numérique est conçu pour offrir des performances optimales avec des accessoires Canon d'origine. Canon décline toute responsabilité en cas de dommage subi par ce produit et/ou d'accidents (incendie, etc.) causés par le dysfonctionnement d'un accessoire d'une marque autre que Canon (fuite et/ou explosion de la batterie, par exemple). Veuillez noter que toutes réparations qui pourraient nécessiter votre produit Canon suite à un tel dysfonctionnement ne sont pas couvertes par la garantie et seront payantes.

Avant utilisation

Guide élémentaire

Guide avancé

Notions de base de l'appareil photo

Mode Auto / Mode Auto hybride

Autres modes de prise de vue

Mode P

Modes Tv, Av, M, C1 et C2

Mode de lecture

Fonctions sans fil

Menu de réglage

Accessoires

Annexe

Index



Configuration du système

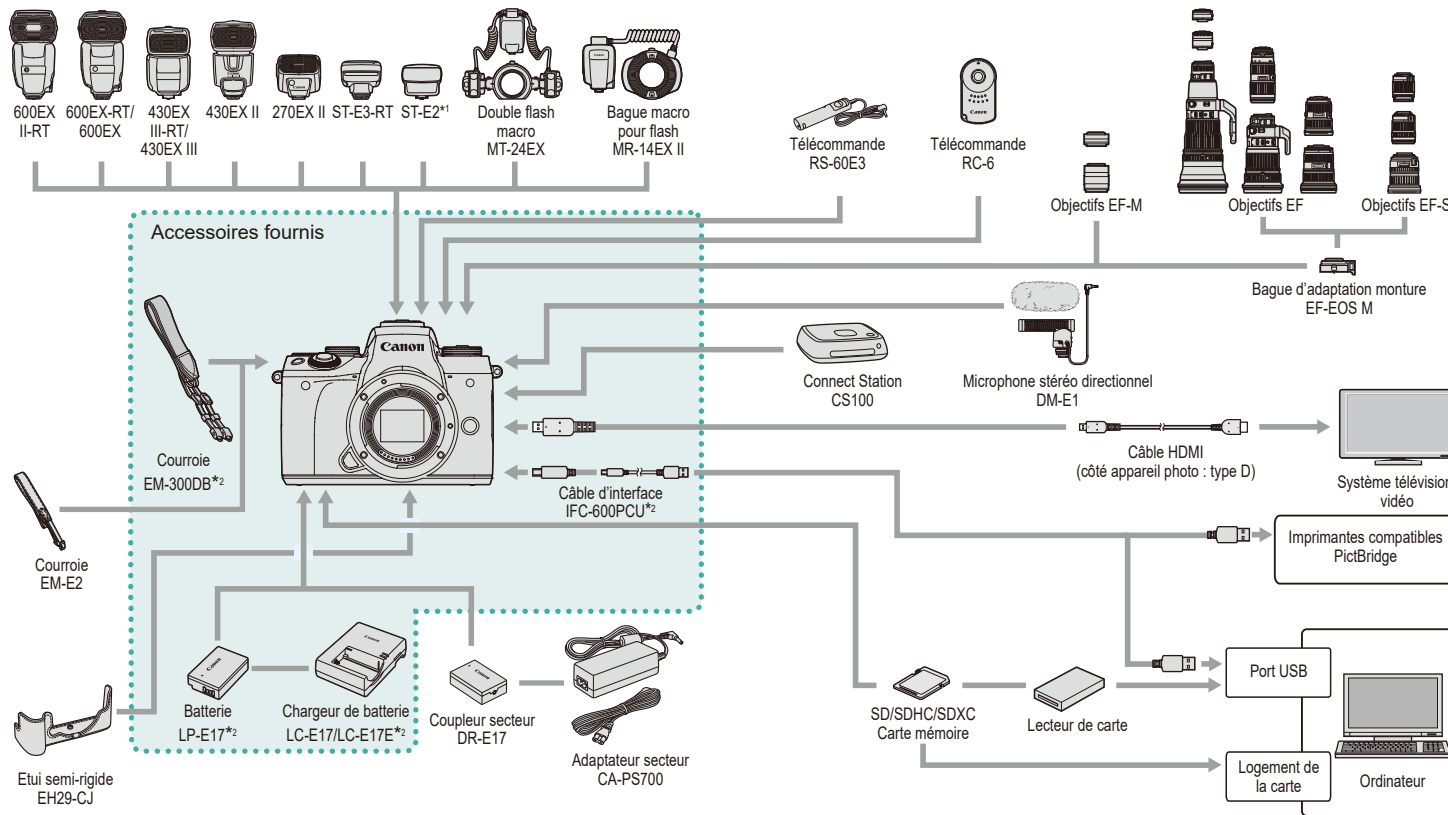

*1 Avec certains objectifs, l'adaptateur sabot TTL externe OC-E3 peut être nécessaire.
 *2 Également disponible séparément.

Avant utilisation

Guide élémentaire

Guide avancé

Notions de base de l'appareil photo

Mode Auto / Mode Auto hybride

Autres modes de prise de vue

Mode P

Modes Tv, Av, M, C1 et C2

Mode de lecture

Fonctions sans fil

Menu de réglage

Accessoires

Annexe

Index



Accessoires en option

Les accessoires suivants sont vendus séparément. Veuillez noter que la disponibilité varie selon la région et que certains accessoires peuvent ne plus être disponibles.

Objectifs

Objectifs EF-M, EF et EF-S

- Changez d'objectifs selon le sujet et vos préférences en matière de prise de vue. Veuillez noter que les objectifs EF et EF-S nécessitent la bague d'adaptation Monture EF-EOS M.

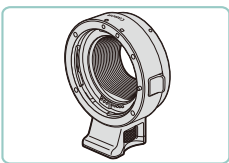

Bague d'adaptation monture EF-EOS M

- Utilisez cette bague d'adaptation monture lorsque vous fixez les objectifs EF ou EF-S.

Alimentation

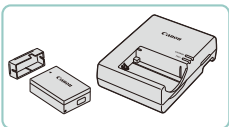

Batterie LP-E17

- Batterie lithium-ion rechargeable

Chargeur de batterie LC-E17/LC-E17E

- Chargeur pour batterie LP-E17



- Le message [Err. de comm. batterie.] s'affiche si vous utilisez une batterie d'une marque autre que Canon et la réponse de l'utilisateur est requise. Veuillez noter que Canon ne saurait être tenu responsable de tout dommage résultant d'accidents, comme un dysfonctionnement ou un incendie, ayant lieu en raison de l'utilisation de batteries de marque autre que Canon.



- La batterie comporte un couvercle pratique que vous pouvez fixer pour voir en un clin d'œil l'état de charge. Fixez le couvercle de sorte que ▲ soit visible sur une batterie chargée et fixez-le de sorte que ▲ ne soit pas visible sur une batterie non chargée.

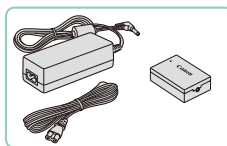

Adaptateur secteur CA-PS700

- Pour alimenter l'appareil photo sur le secteur. Recommandé pour utiliser l'appareil photo pendant une période prolongée ou en cas de connexion à un ordinateur ou à une imprimante. Ne peut pas être utilisé pour charger la batterie dans l'appareil photo.

Coupleur secteur DR-E17

- Utilisé avec un adaptateur secteur.



- Le chargeur de batterie et l'adaptateur secteur peuvent être utilisés dans les régions ayant une alimentation CA de 100 à 240 V (50/60 Hz).
- Pour les prises secteur de forme différente, utilisez un adaptateur en vente dans le commerce pour la fiche. N'utilisez jamais un transformateur électrique de voyage, car il pourrait endommager la batterie.

Avant utilisation

Guide élémentaire

Guide avancé

Notions de base de l'appareil photo

Mode Auto / Mode Auto hybride

Autres modes de prise de vue

Mode P

Modes Tv, Av, M, C1 et C2

Mode de lecture

Fonctions sans fil

Menu de réglage

Accessoires

Annexe

Index



Flashes



Speedlite 600EX II-RT/600EX-RT/600EX/430EX III-RT/430EX III/430EX II/270EX II

- Flash monté sur griffe offrant un éventail de styles de photographie avec flash. Les flashes Speedlite 580EX II, 580EX, 550EX, 430EX, 420EX, 380EX, 320EX, 270EX, 220EX et 90EX sont également pris en charge.



Transmetteur Speedlite ST-E3-RT/ST-E2

- Permet le contrôle sans fil des flashes Speedlite asservis (à l'exception des Speedlite 220EX/270EX).
- L'adaptateur sabot TTL externe OC-E3 peut être nécessaire lorsque vous utilisez ST-E2 avec certains objectifs.

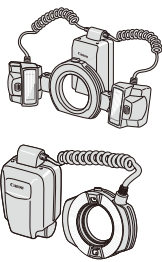

Double flash macro MT-24EX Bague macro pour flash MR-14EX II

- Flash macro externe offrant un éventail de styles de photographie avec flash macro. MR-14EX est également pris en charge.

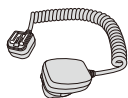

Adaptateur sabot TTL externe OC-E3

- Cordon de connexion à utiliser avec un flash Speedlite sans le monter sur l'appareil photo.

Microphone

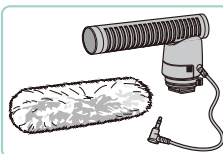

Microphone stéréo directionnel DM-E1

- Lorsque des vidéos sont enregistrées, tout bruit de fonctionnement de l'objectif et de l'appareil photo capturé par le microphone sera plus faible.

Autres accessoires

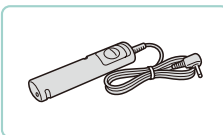

Télécommande RS-60E3

- Permet d'actionner le déclencheur à distance (l'enfoncer à mi-course ou à fond).



Télécommande RC-6

- Permet la prise de vue à distance sur un appareil photo que vous avez configuré.

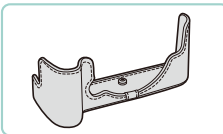

Etui semi-rigide EH29-CJ

- Protège l'appareil photo de la poussière et des égratignures.

Avant utilisation

Guide élémentaire

Guide avancé

Notions de base de l'appareil photo

Mode Auto / Mode Auto hybride

Autres modes de prise de vue

Mode P

Modes Tv, Av, M, C1 et C2

Mode de lecture

Fonctions sans fil

Menu de réglage

Accessoires

Annexe

Index





Courroie EM-E2

- Courroie faite du même matériau que l'étui semi-rigide EH29-CJ.

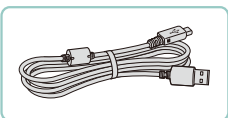

Câble d'interface IFC-600PCU

- Permet de raccorder l'appareil photo à un ordinateur ou une imprimante.



- Les boucles et capuchons fournis avec la courroie EM-300DB sont nécessaires lors de la fixation de la courroie EM-E2.

Imprimantes

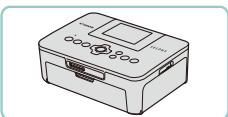

Imprimantes de marque Canon compatibles PictBridge

- Vous pouvez imprimer des images même sans utiliser un ordinateur en connectant l'appareil photo directement à une imprimante. Pour en savoir plus, consultez votre détaillant Canon le plus proche.

Stockage des photos et des vidéos

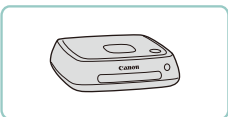

Connect Station CS100

- Une plateforme média pour stocker les images de l'appareil photo, les afficher sur un téléviseur connecté, les imprimer sans fil sur une imprimante Wi-Fi compatible, les partager sur Internet et bien plus.

Utilisation d'accessoires en option

► Photos ► Vidéos

Lecture sur un téléviseur

► Photos ► Vidéos

Vous pouvez afficher vos images sur un téléviseur en connectant l'appareil photo à un téléviseur HD au moyen d'un câble HDMI en vente dans le commerce (ne dépassant pas 2,5 m, avec un connecteur type D sur l'appareil photo). Il est possible de voir les vidéos filmées à une qualité d'image de [EAFD 59.94P], [EAFD 29.97P], [EAFD 23.98P], [EAFD 59.94P], [EAFD 50.00P], [EAFD 25.00P] ou [EAFD 50.00P] en haute définition.

Pour en savoir plus sur la connexion ou sur la manière de changer d'entrée, reportez-vous au mode d'emploi du téléviseur.

1 Assurez-vous que l'appareil photo et le téléviseur sont éteints.

2 Connectez l'appareil photo au téléviseur.

- Sur le téléviseur, insérez la fiche du câble à fond dans l'entrée HDMI comme illustré.

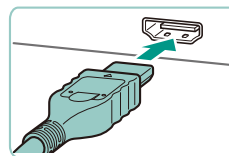

- Sur l'appareil photo, ouvrez le couvre-bornes et insérez la fiche du câble à fond dans la borne.

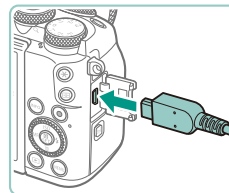

Avant utilisation

Guide élémentaire

Guide avancé

Notions de base de l'appareil photo

Mode Auto / Mode Auto hybride

Autres modes de prise de vue

Mode P

Modes Tv, Av, M, C1 et C2

Mode de lecture

Fonctions sans fil

Menu de réglage

Accessoires

Annexe

Index



3 Mettez le téléviseur sous tension et sélectionnez l'entrée externe.

- Placez l'entrée du téléviseur sur l'entrée externe à laquelle le câble a été raccordé à l'étape 2.

4 Mettez l'appareil photo sous tension.

- Placez le commutateur d'alimentation sur [ON].
- Appuyez sur la touche [▶].
- Les images de l'appareil photo sont maintenant affichées sur le téléviseur. (Rien ne s'affiche sur l'écran de l'appareil photo.)
- Lorsque vous avez terminé, mettez l'appareil photo et le téléviseur hors tension avant de débrancher le câble.



- Les opérations sur l'écran tactile ne sont pas prises en charge pendant que l'appareil photo est connecté à un téléviseur.



- Lorsque l'appareil photo et le téléviseur sont raccordés, vous pouvez également prendre des photos tout en prévisualisant les images sur le grand écran du téléviseur. Pour photographier, procédez de la même manière qu'avec l'écran de l'appareil photo. Toutefois, l'affichage ne peut pas être agrandi (p. 110) et Affichage nuit (p. 158) n'est pas disponible.

Alimenter l'appareil photo sur le secteur

► Photos ► Vidéos

En alimentant l'appareil photo à la fois avec l'adaptateur secteur CA-PS700 et le coupleur secteur DR-E17 (tous deux vendus séparément), vous n'avez pas besoin de surveiller le niveau de charge restante de la batterie.

1 Assurez-vous que l'appareil photo est hors tension.

2 Insérez le coupleur secteur.

- Exécutez l'étape 1 de « Insertion de la batterie et de la carte mémoire » (p. 20) pour ouvrir le couvercle.
- Tout en tenant le coupleur secteur avec les bornes (1) tournées dans le sens indiqué, insérez-le comme vous le feriez pour une batterie (en exécutant l'étape 2 de « Insertion de la batterie et de la carte mémoire » (p. 20)).
- Exécutez l'étape 4 de « Insertion de la batterie et de la carte mémoire » (p. 20) pour fermer le couvercle.

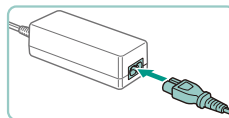
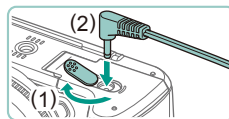
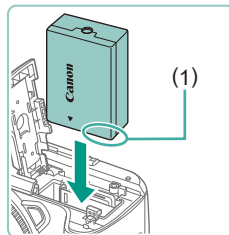

3 Raccordez l'adaptateur à le coupleur secteur.

- Ouvrez le couvercle et insérez complètement la fiche dans le coupleur secteur.

4 Connectez le cordon d'alimentation.

- Insérez une extrémité du cordon d'alimentation dans l'adaptateur secteur compact, puis branchez l'autre extrémité sur la prise secteur.
- Mettez l'appareil photo sous tension et utilisez-le à votre guise.

Avant utilisation

Guide élémentaire

Guide avancé

Notions de base de l'appareil photo

Mode Auto / Mode Auto hybride

Autres modes de prise de vue

Mode P

Modes Tv, Av, M, C1 et C2

Mode de lecture

Fonctions sans fil

Menu de réglage

Accessoires

Annexe

Index



- Quand vous avez terminé, mettez l'appareil photo hors tension et débranchez le cordon d'alimentation de la prise secteur.



- Ne débranchez pas l'adaptateur ni le cordon d'alimentation alors que l'appareil photo est encore sous tension, sous peine d'effacer vos prises de vue ou d'endommager l'appareil photo.
- Ne fixez pas l'adaptateur ou le cordon de l'adaptateur à d'autres objets, sous peine d'endommager le produit ou de provoquer son dysfonctionnement.

Prise de vue à distance

Utilisez la télécommande RC-6 (vendue séparément) pour photographier depuis 5 mètres maximum environ devant l'appareil photo.

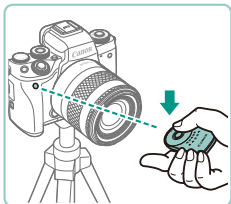

- Exécutez l'étape 1 de « Utilisation du retardateur » (p. 44) et choisissez [i].
- Dirigez la télécommande vers le capteur de télécommande de l'appareil photo et appuyez sur la touche de transmission pour photographier.



- L'appareil photo ne photographie pas tant que les sujets ne sont pas nets.
- L'obturateur peut se déclencher accidentellement à cause de l'éclairage fluorescent ou LED adjacent. Utilisez l'appareil photo aussi loin que possible de ces sources lumineuses.
- L'utilisation d'une télécommande de téléviseur ou d'un dispositif similaire dirigé vers l'appareil photo peut déclencher accidentellement l'obturateur.

Utilisation d'une télécommande (vendue séparément)

La télécommande RS-60E3 en option peut être utilisée pour éviter le bougé de l'appareil photo susceptible de se produire lorsque vous appuyez directement sur le déclencheur. Cet accessoire en option se révèle pratique lorsque vous photographiez à une vitesse d'obturation lente.

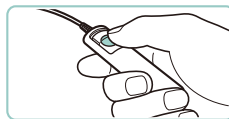
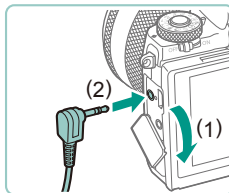

1 Connectez la télécommande.

- Assurez-vous que l'appareil photo est hors tension.
- Ouvrez le couvre-bornes et insérez la fiche de la télécommande.

2 Prenez la photo.

- Mettez l'appareil photo sous tension.
- Appuyez sur le bouton de commande de la télécommande pour prendre une photo.

Utilisation de la griffe porte-accessoires

Utilisez la griffe porte-accessoires pour fixer un flash externe ou un microphone externe en option.

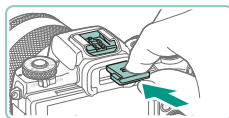
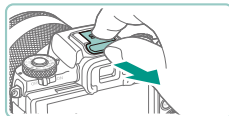

1 Retirez le cache de griffe porte-accessoires.

- Tirez sur le cache comme illustré.
- Pour éviter de perdre le cache, placez-le dans l'étui du flash externe ou du microphone externe.

2 Fixez le cache de griffe porte-accessoires.

- Après avoir retiré le flash externe ou le microphone externe, remettez en place le cache pour protéger la griffe porte-accessoires.
- Insérez le cache comme illustré.

Avant utilisation

Guide élémentaire

Guide avancé

Notions de base de l'appareil photo

Mode Auto / Mode Auto hybride

Autres modes de prise de vue

Mode P

Modes Tv, Av, M, C1 et C2

Mode de lecture

Fonctions sans fil

Menu de réglage

Accessoires

Annexe

Index



Utilisation d'un flash externe (vendu séparément)

► Photos ► Vidéos

Une photographie au flash plus sophistiquée est possible avec un flash Speedlite de la série EX en option.



- Les flashes Canon autres que la série EX peuvent ne pas se déclencher correctement ou ne pas se déclencher du tout, dans certains cas.
- L'utilisation de flashes (particulièrement les flashes à haute tension) ou d'accessoires pour flash de marque autre que Canon peut affecter le bon fonctionnement de l'appareil photo et l'endommager.



- Reportez-vous également au manuel de la série Speedlite EX pour de plus amples informations. Cet appareil est un appareil photo de type A prenant en charge toutes les fonctions des flashes Speedlite de la série EX.

1 Fixez le flash.

- Assurez-vous que l'appareil photo est hors tension, puis fixez le flash.

2 Mettez le flash et l'appareil photo sous tension.

- Une icône [🔦] orange s'affiche à présent.
- La lampe témoin du flash s'allume lorsque le flash est prêt.

3 Choisissez le mode de prise de vue [P], [Tv], [Av] ou [M].

- Les réglages du flash ne peuvent être effectués que dans ces modes. Dans d'autres modes, le flash est automatiquement réglé et déclenché selon les besoins.

4 Configurez le flash externe (📖172).



- Éloignez les cordons (de la bague macro pour flash ou du double flash macro, ainsi que l'adaptateur sabot TTL externe) des têtes de flash.
- Lorsque vous utilisez un trépied, ajustez la position des pieds pour empêcher les têtes de flash d'entrer en contact avec les pieds.



- Les réglages du flash intégré ne peuvent pas être configurés alors qu'un flash Speedlite de la série EX est fixé, étant donné que l'écran de réglage n'est plus accessible.
- Vous pouvez également accéder à l'écran de réglage en maintenant enfoncée la touche [▶] pendant au moins une seconde.
- Le faisceau d'assistance autofocus sur le flash externe ne se déclenchera pas.

Réglage des fonctions du flash externe

Si un flash externe est fixé, configurez les réglages suivants dans MENU (📖35) > onglet [📷5] > [Contrôle flash].

- Émission éclair (📖82)
- Mesure E-TTL II (📖84)
- Atténuation des yeux rouges (📖51)
- Sécurité Flash (📖83)
- Réglages des fonctions du flash externe (📖172)
- Réglages des fonctions personnalisées du flash externe (📖174)
- Réinitialiser les réglages (📖174)

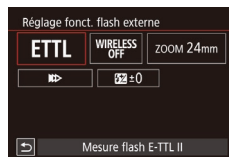

- Choisissez [Réglage fonct. flash externe] et appuyez sur la touche [📷] pour accéder à l'écran de gauche.
- Appuyez sur les touches [▲][▼][◀][▶] ou tournez la molette [🔘] pour choisir un élément, puis appuyez sur la touche [📷]. Sur l'écran affiché, choisissez une option (appuyez sur les touches [◀][▶] ou tournez la molette [🔘]), puis appuyez sur la touche [📷].

Avant utilisation

Guide élémentaire

Guide avancé

Notions de base de l'appareil photo

Mode Auto / Mode Auto hybride

Autres modes de prise de vue

Mode P

Modes Tv, Av, M, C1 et C2

Mode de lecture

Fonctions sans fil

Menu de réglage

Accessoires

Annexe

Index



Option de réglage	Description
Mode flash	<p>Choisissez un mode de flash convenant à vos besoins.</p> <ul style="list-style-type: none"> • [Mesure flash E-TTL II] est le mode standard pour les flashes Speedlite de la série EX capables de se déclencher automatiquement. • Utilisez le mode [Flash manuel] si vous décidez du [Niveau de puissance flash] du flash vous-même. • Pour en savoir plus sur les autres modes de flash, consultez le mode d'emploi d'un flash Speedlite compatible avec ces modes.
Fonc. sans fil	<p>Permet la prise de vue avec flash sans fil au moyen de plusieurs flashes. Lors de la prise de vue avec plusieurs flashes, vous pouvez également configurer le canal radio, le canal optique et le déclenchement du flash maître. Pour en savoir plus, consultez le mode d'emploi des flashes compatibles avec la prise de vue avec flash sans fil.</p>
Couverture flash (couverture du flash)	<p>Avec les flashes pourvus d'une tête de flash zoom, vous pouvez régler la couverture du flash. En règle générale, choisissez [AUTO] pour que l'appareil photo règle automatiquement la couverture du flash en fonction de la focale de l'objectif.</p>
Mode de synchronisation	<p>Modifiez le moment de déclenchement du flash et l'activation du déclencheur comme suit.</p> <ul style="list-style-type: none"> • [] : Le flash se déclenche juste après l'ouverture de l'obturateur. • [] : Le flash se déclenche juste avant la fermeture du deuxième rideau. Si la vitesse d'obturation est 1/100 de seconde ou plus rapide, la synchronisation sur le premier rideau est automatiquement utilisée même si [Synchronisation sur 2e rideau] est réglé. • [] : Le flash peut être utilisé à toutes les vitesses d'obturation. Particulièrement efficace pour photographier des portraits au moyen du flash d'appoint afin de donner la priorité au réglage d'ouverture.

Option de réglage	Description
Correction exposition au flash	<p>Permet de régler la correction d'exposition au moment où le flash se déclenche. Pour en savoir plus, reportez-vous au mode d'emploi du flash. Si la correction d'exposition au flash est réglée sur le flash, elle ne peut pas être réglée sur l'appareil photo. Si elle est réglée à la fois sur l'appareil photo et le flash, les réglages du flash ont priorité.</p>
Niveau de puissance flash	<p>Configurez le niveau de puissance du flash. Pour en savoir plus, reportez-vous au mode d'emploi du flash. Si elle est réglée à la fois sur l'appareil photo et le flash, les réglages du flash ont priorité.</p>
Bracketing exposition au flash	<p>Active FEB (Bracketing d'exposition au flash), qui prend trois photos tout en modifiant automatiquement la puissance du flash. Pour en savoir plus, consultez le mode d'emploi des flashes compatibles avec le bracketing d'exposition au flash.</p>
Nombre d'éclairs/ Fréquence du flash	<p>Réglez le nombre de flashes et leur fréquence lorsque [Mode flash] est réglé sur [MULTI].</p>
Commande ratio	<p>Réglez le niveau de puissance du flash relatif dans la prise de vue avec flash sans fil (multi-flash) ou avec le MR-14EX II.</p>



- [Réglages flash intégré] n'est pas disponible si un flash externe est fixé.
- Les informations affichées et les éléments de réglage disponibles dépendent du type de flash, du mode de flash actuel, des réglages des fonctions personnalisées du flash et d'autres facteurs. Pour en savoir plus sur les fonctions disponibles avec votre flash, consultez le mode d'emploi du flash.
- Avec un flash Speedlite de la série EX non compatible avec les réglages de fonction du flash, seul [Corr expo flash] peut être réglé. ([Mode de synchronisation] peut également être réglé pour certains flashes Speedlite de la série EX.)

Avant utilisation

Guide élémentaire

Guide avancé

Notions de base de l'appareil photo

Mode Auto / Mode Auto hybride

Autres modes de prise de vue

Mode P

Modes Tv, Av, M, C1 et C2

Mode de lecture

Fonctions sans fil

Menu de réglage

Accessoires

Annexe

Index



Réglage des fonctions personnalisées du flash externe

Pour en savoir plus sur les fonctions personnalisées des flashes, consultez le mode d'emploi du flash (vendu séparément).

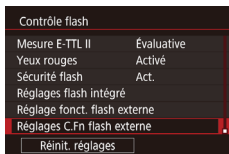

- Appuyez sur la touche [MENU], choisissez [Contrôle flash] sur l'onglet [5], choisissez [Réglages C.Fn flash externe], puis appuyez sur la touche [OK].
- Appuyez sur les touches [◀][▶] ou tournez la molette [●] pour choisir un élément, puis appuyez sur la touche [OK]. Sur l'écran affiché, choisissez une option (appuyez sur les touches [▲][▼] ou tournez la molette [●]), puis appuyez sur la touche [OK].



- Pour le déclenchement total du flash lorsque vous photographiez, réglez [Mode mesure flash] sur [1:TTL] (mesure automatique du flash) dans [Réglages C.Fn flash externe].

Rétablissement des réglages par défaut du flash externe

Rétablissez les réglages [Réglage fonct. flash externe] et [Réglages C.Fn flash externe] par défaut.

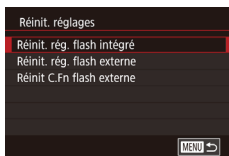

- Appuyez sur la touche [MENU], choisissez l'onglet [5] > [Contrôle flash] > [Réinit. réglages], puis appuyez sur la touche [OK].
- Appuyez sur les touches [▲][▼] ou tournez la molette [●] pour choisir un élément, puis appuyez sur la touche [OK]. Sur l'écran suivant, choisissez [OK] (appuyez sur les touches [◀][▶] ou tournez la molette [●]), puis appuyez sur la touche [OK].



- [Réinit. rég. flash intégré] n'est pas disponible si un flash externe est fixé.

Utilisation de microphones externes (vendus séparément)

► Photos ► Vidéos

L'utilisation d'un microphone stéréo directionnel DM-E1 (vendu séparément) peut réduire le bruit de fonctionnement de l'objectif et de l'appareil photo susceptible d'être enregistré dans les vidéos. Veuillez noter que le microphone intégré n'est pas utilisé pour l'enregistrement lorsqu'un microphone externe est connecté.



- Consultez également le mode d'emploi de DM-E1.

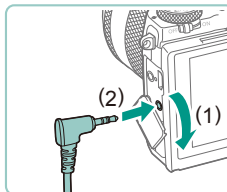
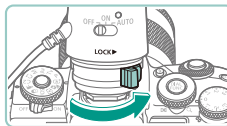
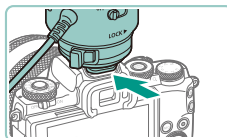

1 Assurez-vous que l'appareil photo est hors tension.

2 Fixez le microphone externe sur la griffe porte-accessoires.

- Insérez le microphone stéréo directionnel dans la griffe porte-accessoires (4) comme illustré.
- Déplacez le levier sur le côté [LOCK].

3 Connectez la fiche de sortie du microphone.

- Connectez la fiche de sortie du microphone à la borne d'entrée (IN) pour microphone externe (4) comme illustré.

Avant utilisation

Guide élémentaire

Guide avancé

Notions de base de l'appareil photo

Mode Auto / Mode Auto hybride

Autres modes de prise de vue

Mode P

Modes Tv, Av, M, C1 et C2

Mode de lecture

Fonctions sans fil

Menu de réglage

Accessoires

Annexe

Index



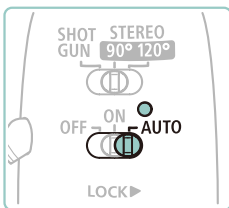

4 Allumez l'appareil photo, puis le microphone externe.

- Faites glisser le commutateur d'alimentation du microphone externe de [OFF] à [AUTO]. S'il est réglé sur [AUTO], le microphone s'allumera et s'éteindra automatiquement en synchronisation avec le commutateur d'alimentation de l'appareil photo et la fonction Extinction auto.



5 Réglez la directivité du microphone selon le sujet.

- Utilisez le bouton de directivité du microphone pour régler la directivité.

6 Retirez le microphone une fois terminé.

- Après avoir éteint le microphone, débranchez la fiche de sortie et retirez le microphone en suivant les instructions de fixation à l'envers.



- Le microphone externe nécessite une pile. Remplacez la pile lorsque le témoin de vérification de l'alimentation n'est plus allumé.
- Lorsque vous testez le fonctionnement du microphone, vérifiez en parlant plutôt qu'en tapotant ou en respirant sur le microphone.
- Pendant l'enregistrement, ne touchez pas le microphone, le câble ou l'écran anti-vent. Ces sons seront enregistrés.
- Du bruit provenant d'interférences radio ou haute tension des tours radio, des lignes à haute tension, des téléphones portables ou d'autres sources d'ondes électromagnétiques puissantes à proximité peut être enregistré.
- Du bruit peut être enregistré lorsque les fonctions sans fil de l'appareil photo sont utilisées. Pour des résultats optimaux, évitez d'utiliser les fonctions sans fil pendant l'enregistrement.
- Si vous utilisez le microphone dans un lieu froid, les enregistrements peuvent être déformés.



- Tous réglages de l'atténuateur que vous avez configurés sont également appliqués à l'enregistrement avec le microphone externe (p. 67).
- Si vous connectez un microphone externe, le réglage [Filtre A. vent] sera désactivé (p. 67).
- L'enregistrement est également possible en raccordant un microphone en vente dans le commerce avec mini-fiche (3,5 mm de diamètre) à la borne d'entrée (IN) pour microphone externe.

Avant utilisation

Guide élémentaire

Guide avancé

Notions de base de l'appareil photo

Mode Auto / Mode Auto hybride

Autres modes de prise de vue

Mode P

Modes Tv, Av, M, C1 et C2

Mode de lecture

Fonctions sans fil

Menu de réglage

Accessoires

Annexe

Index



Utilisation des logiciels

Les logiciels disponibles pour le téléchargement depuis le site Web de Canon sont présentés ci-dessous, accompagnés d'instruction d'installation et d'explications sur la sauvegarde des images sur un ordinateur.

Logiciels

Après avoir installé les logiciels, vous pouvez effectuer les actions suivantes sur votre ordinateur.

- EOS Utility
 - Importer des images et changer les réglages de l'appareil photo
- Digital Photo Professional
 - Parcourir, traiter et modifier les photos, y compris les images RAW
- Picture Style Editor
 - Modifiez les styles d'image pour créer et sauvegarder des fichiers de style d'image
- Image Transfer Utility
 - Configurer la Synchro d'images (📖 147) et recevoir des images
- Map Utility
 - Utiliser une carte pour voir les informations GPS ajoutées aux images



- Pour afficher et éditer les vidéos sur un ordinateur, servez-vous d'un logiciel préinstallé ou d'usage courant compatible avec les vidéos enregistrées par l'appareil photo.



- Image Transfer Utility peut également être téléchargé depuis la page des réglages de la Synchro d'images de CANON iMAGE GATEWAY.

Mode d'emploi des logiciels

Téléchargez les modes d'emploi des logiciels depuis le site Web Canon suivant au besoin.



- Avec un ordinateur connecté à Internet, accédez à <http://www.canon.com/icpd/>.
- Accédez au site de votre pays ou région.

Vérification de l'environnement de votre ordinateur

Pour connaître les exigences logicielles du système détaillées et les informations sur la compatibilité (notamment dans les nouveaux systèmes d'exploitation), consultez le site Web de Canon.

Installation des logiciels

1 Téléchargez les logiciels.

- Avec un ordinateur connecté à Internet, accédez à <http://www.canon.com/icpd/>.
- Accédez au site de votre pays ou région.
- Téléchargez les logiciels.

2 Suivez les instructions affichées.

- Double-cliquez sur le fichier téléchargé pour l'installer.

Avant utilisation

Guide élémentaire

Guide avancé

Notions de base de l'appareil photo

Mode Auto / Mode Auto hybride

Autres modes de prise de vue

Mode P

Modes Tv, Av, M, C1 et C2

Mode de lecture

Fonctions sans fil

Menu de réglage

Accessoires

Annexe

Index



Sauvegarde des images sur un ordinateur

Utilisez un câble d'interface (📖2) pour connecter l'appareil photo et sauvegarder les images sur un ordinateur.

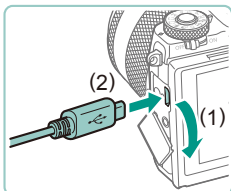

1 Connectez l'appareil photo à l'ordinateur.

- L'appareil photo éteint, ouvrez le couvercle (1). Positionnez la plus petite fiche du câble dans le sens illustré, puis insérez-la complètement dans la borne de l'appareil photo (2).
- Insérez la fiche la plus grosse du câble dans le port USB de l'ordinateur. Pour en savoir plus sur les connexions USB de l'ordinateur, reportez-vous au mode d'emploi de l'ordinateur.

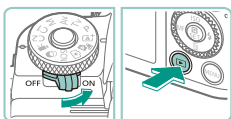
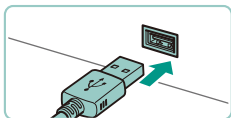

2 Mettez l'appareil photo sous tension et affichez EOS Utility.

- Placez le commutateur d'alimentation sur [ON].
- Appuyez sur la touche [📷].
- Windows : Double-cliquez sur l'icône EOS Utility sur le bureau.
- Mac OS : Cliquez sur l'icône EOS Utility dans le Dock.
- Désormais, EOS Utility démarre automatiquement lorsque vous connectez l'appareil photo à l'ordinateur et allumez l'appareil photo.

3 Sauvegardez les images de l'appareil photo sur l'ordinateur.

- Cliquez sur [Télécharger les images sur l'ordinateur] > [Démarrer le téléchargement automatique].

- Une fois que les images sont sauvegardées dans le dossier Images sur l'ordinateur (dans des dossiers séparés identifiés par date), Digital Photo Professional démarre automatiquement et affiche les images importées.
- Une fois les images sauvegardées, fermez EOS Utility, faites glisser le commutateur d'alimentation sur [OFF] pour mettre l'appareil photo hors tension, puis débranchez le câble.
- Utilisez Digital Photo Professional pour voir les images sauvegardées sur un ordinateur. Pour lire les vidéos, servez-vous d'un logiciel préinstallé ou d'usage courant compatible avec les vidéos enregistrées par l'appareil photo.



- La première fois que vous raccordez l'appareil photo à l'ordinateur, les pilotes devant être installés, quelques minutes peuvent être nécessaires avant que les images de l'appareil photo ne deviennent accessibles.
- Bien que vous puissiez sauvegarder les images sur un ordinateur en connectant simplement votre appareil photo à l'ordinateur sans utiliser les logiciels, les limitations suivantes s'appliquent.
 - Une fois l'appareil photo connecté à l'ordinateur, vous devrez peut-être patienter quelques minutes avant que les images de l'appareil photo soient accessibles.
 - Il est possible que les images prises en orientation verticale soient sauvegardées en orientation horizontale.
 - Il se peut que les images RAW (ou les images JPEG enregistrées avec des images RAW) ne soient pas sauvegardées.
 - Les réglages de protection des images peuvent être effacés des images sauvegardées sur un ordinateur.
 - Des problèmes peuvent surgir lorsque vous sauvegardez des images ou des informations sur les images, selon la version du système d'exploitation, les logiciels utilisés ou les tailles de fichier d'images.

Avant utilisation

Guide élémentaire

Guide avancé

Notions de base de l'appareil photo

Mode Auto / Mode Auto hybride

Autres modes de prise de vue

Mode P

Modes Tv, Av, M, C1 et C2

Mode de lecture

Fonctions sans fil

Menu de réglage

Accessoires

Annexe

Index



Impression de photos

► Photos ► Vidéos

Vos photos peuvent être facilement imprimées en raccordant l'appareil photo à une imprimante. Sur l'appareil photo, vous pouvez spécifier les images qui seront imprimées par lot, préparer des commandes de tirage photo, et préparer des commandes d'impression ou imprimer les images en livres photos.

Une imprimante photo compacte de la série Canon SELPHY CP est utilisée ici à titre d'illustration. Les écrans affichés et les fonctions disponibles dépendent de l'imprimante. Reportez-vous également au mode d'emploi de l'imprimante pour de plus amples informations.

Impression facile

► Photos ► Vidéos

Imprimez facilement vos photos en raccordant l'appareil photo à une imprimante compatible PictBridge (vendue séparément) avec un câble d'interface (📖2).

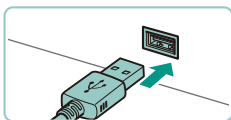
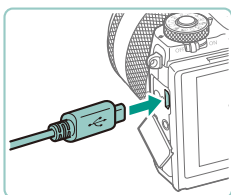

1 Assurez-vous que l'appareil photo et l'imprimante sont éteints.

2 Connectez l'appareil photo à l'imprimante.

- Ouvrez le couvre-bornes. Tout en tenant la plus petite fiche du câble dans le sens indiqué, insérez-la à fond dans la borne de l'appareil photo.
- Raccordez la fiche la plus grosse du câble à l'imprimante. Pour d'autres détails de branchement, reportez-vous au mode d'emploi de l'imprimante.

3 Mettez l'imprimante sous tension.

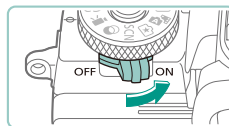

4 Mettez l'appareil photo sous tension.

- Placez le commutateur d'alimentation sur [ON].



5 Choisissez une image.

- Appuyez sur les touches [◀][▶] ou tournez la molette [🔘] pour choisir une image.

6 Accédez à l'écran d'impression.

- Appuyez sur la touche [📄], choisissez [Imprimer], puis appuyez à nouveau sur la touche [📄].

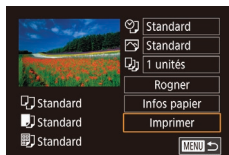

7 Imprimez l'image.

- Appuyez sur les touches [▲][▼] ou tournez la molette [🔘] pour choisir [Imprimer], puis appuyez sur la touche [📄].
- L'impression débute maintenant.
- Pour imprimer d'autres images, répétez les procédures ci-dessus en partant de l'étape 5 une fois l'impression terminée.
- Lorsque vous avez terminé d'imprimer, mettez l'appareil photo et l'imprimante hors tension, et débranchez le câble.



- Pour les imprimantes de marque Canon compatibles PictBridge (vendues séparément), voir « Imprimantes » (📖169).

Avant utilisation

Guide élémentaire

Guide avancé

Notions de base de l'appareil photo

Mode Auto / Mode Auto hybride

Autres modes de prise de vue

Mode P

Modes Tv, Av, M, C1 et C2

Mode de lecture

Fonctions sans fil

Menu de réglage

Accessoires

Annexe

Index



Configuration des réglages d'impression

► Photos ► Vidéos

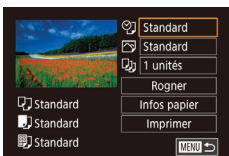

1 Accédez à l'écran d'impression.

- Exécutez les étapes 1 à 6 de « Impression facile » (📖178) pour accéder à cet écran.

2 Configurez les réglages.

- Appuyez sur les touches [▲][▼] ou tournez la molette [🌀] pour choisir un élément, puis appuyez sur la touche [🔍]. Sur l'écran suivant, choisissez une option (appuyez sur les touches [▲][▼] ou tournez la molette [🌀]), puis appuyez sur la touche [🔍] pour revenir à l'écran d'impression.

🔍	Standard	Correspond aux réglages actuels de l'imprimante.
	Date	Imprime les images avec horodatage.
	Fich. N°	Imprime les images avec le numéro de fichier.
	Les 2	Imprime les images à la fois avec la date et le numéro de fichier.
	Désac.	–
📄	Standard	Correspond aux réglages actuels de l'imprimante.
	Désac.	–
	Activé	Utilise les informations au moment de la prise de vue pour imprimer sous des réglages optimaux.
	Yrouges1	Corrige le phénomène des yeux rouges.
📄	Nb de copies	Choisissez le nombre de copies à imprimer.
Rogner	–	Spécifiez la zone d'image que vous souhaitez imprimer (📖179).
Infos papier	–	Spécifiez le format du papier, la mise en page et d'autres détails (📖180).

Rognage des images avant l'impression

► Photos ► Vidéos

En rognant les images avant impression, vous pouvez imprimer la zone d'image de votre choix au lieu de l'image entière.

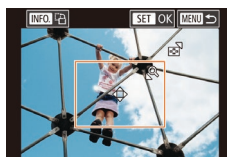
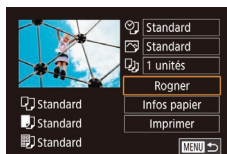

1 Choisissez [Rogner].

- Après avoir exécuté l'étape 1 de « Configuration des réglages d'impression » (📖179) pour accéder à l'écran d'impression, choisissez [Rogner] et appuyez sur la touche [🔍].
- Un cadre de rognage s'affiche alors, indiquant la zone d'image à imprimer.

2 Ajustez le cadre de rognage, au besoin.

- Pour redimensionner le cadre, tournez les molettes [🔍][🌀].
- Pour déplacer le cadre, appuyez sur les touches [▲][▼][◀][▶].
- Pour faire pivoter le cadre, appuyez sur la touche [INFO].
- Ceci fait, appuyez sur la touche [🔍].

3 Imprimez l'image.

- Exécutez l'étape 7 de « Impression facile » (📖178) pour imprimer.



- Le rognage peut s'avérer impossible avec de petites tailles d'image ou certains rapports largeur-hauteur.

Avant utilisation

Guide élémentaire

Guide avancé

Notions de base de l'appareil photo

Mode Auto / Mode Auto hybride

Autres modes de prise de vue

Mode P

Modes Tv, Av, M, C1 et C2

Mode de lecture

Fonctions sans fil

Menu de réglage

Accessoires

Annexe

Index



Choix du format de papier et de la mise en page avant l'impression

► Photos ► Vidéos

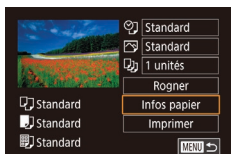

1 Choisissez [Infos papier].

- Après avoir exécuté l'étape 1 de « Configuration des réglages d'impression » (📖 179) pour accéder à l'écran d'impression, choisissez [Infos papier] et appuyez sur la touche [ⓘ].

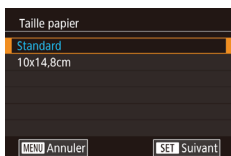

2 Choisissez un format de papier.

- Appuyez sur les touches [▲][▼] ou tournez la molette [🌀] pour choisir une option, puis appuyez sur la touche [ⓘ].



3 Choisissez le type de papier.

- Appuyez sur les touches [▲][▼] ou tournez la molette [🌀] pour choisir une option, puis appuyez sur la touche [ⓘ].



4 Choisissez la mise en page.

- Appuyez sur les touches [▲][▼] ou tournez la molette [🌀] pour choisir une option, puis appuyez sur la touche [ⓘ].
- Si vous choisissez [Nb. Images], appuyez sur la touche [ⓘ]. Sur l'écran suivant, choisissez le nombre d'images par feuille (appuyez sur les touches [▲][▼] ou tournez la molette [🌀]), puis appuyez sur la touche [ⓘ].

5 Imprimez l'image.

Options de mise en page disponibles

Standard	Correspond aux réglages actuels de l'imprimante.
Avec marge	Impressions avec un espace blanc autour de l'image.
Sans marge	Sans marge, impression bord à bord.
Nb. Images	Choisissez le nombre d'images à imprimer par feuille.
N° photo	Impression de photos d'identité. Uniquement disponible pour les images ayant un réglage des pixels d'enregistrement de L et un rapport largeur-hauteur de 3:2.
Form. Fixe	Choisissez la taille d'impression. Choisissez entre les impressions 90 x 130 mm, carte postale ou grand format.

Impression des photos d'identité

► Photos ► Vidéos

1 Choisissez [N° photo].

- Exécutez les étapes 1 à 4 de « Choix du format de papier et de la mise en page avant l'impression » (📖 180), choisissez [N° photo] et appuyez sur la touche [ⓘ].

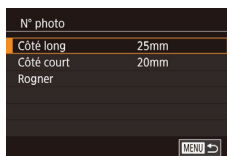

2 Choisissez la longueur du côté long et du côté court.

- Appuyez sur les touches [▲][▼] ou tournez la molette [🌀] pour choisir un élément, puis appuyez sur la touche [ⓘ]. Sur l'écran suivant, choisissez la longueur (appuyez sur les touches [▲][▼] ou tournez la molette [🌀]), puis appuyez sur la touche [ⓘ].

Avant utilisation

Guide élémentaire

Guide avancé

Notions de base de l'appareil photo

Mode Auto / Mode Auto hybride

Autres modes de prise de vue

Mode P

Modes Tv, Av, M, C1 et C2

Mode de lecture

Fonctions sans fil

Menu de réglage

Accessoires

Annexe

Index



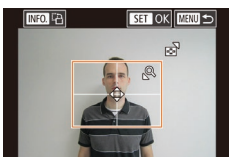

3 Choisissez la zone à imprimer.

- Sur l'écran de l'étape 2, appuyez sur les touches [▲][▼] ou tournez la molette [●] pour choisir [Rogner].
- Exécutez l'étape 2 de « Rognage des images avant l'impression » (📖179) pour choisir la zone à imprimer.

4 Imprimez l'image.

Impression de scènes vidéo

► Photos ► Vidéos

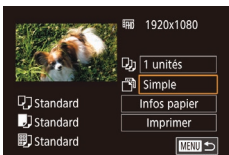

1 Accédez à l'écran d'impression.

- Exécutez les étapes 1 à 6 de « Impression facile » (📖178) pour choisir une vidéo. Cet écran s'affiche.

2 Choisissez une méthode d'impression.

- Appuyez sur les touches [▲][▼] pour choisir [📄], puis appuyez sur la touche [●]. Sur l'écran suivant, choisissez une option (appuyez sur les touches [▲][▼] ou tournez la molette [●]), puis appuyez sur la touche [●] pour revenir à l'écran d'impression.

3 Imprimez l'image.

Options d'impression vidéo

Simple	Imprime la scène actuelle en tant que photo.
Séquence	Imprime une séquence de scènes, à un intervalle donné, sur une feuille de papier. Vous pouvez également imprimer le numéro de dossier, le numéro de fichier et le temps écoulé pour l'image en réglant [Légende] sur [Activé].



- Pour annuler l'impression en cours, appuyez sur la touche [●], choisissez [OK], puis appuyez à nouveau sur la touche [●].
- Après avoir affiché une scène à imprimer comme décrit aux étapes 2 à 5 de « Affichage » (📖103), vous pouvez également accéder à l'écran à l'étape 1 ici en appuyant sur les touches [◀][▶] ou en tournant la molette [●] pour choisir [📄] dans le panneau de commande des vidéos, puis en appuyant sur la touche [●].

Ajout d'images à la liste d'impression (DPOF)

► Photos ► Vidéos

Vous pouvez configurer directement sur l'appareil photo l'impression par lot (📖184) et la commande d'impressions auprès d'un service de tirage photo. Choisissez jusqu'à 998 images sur une carte mémoire et configurez les réglages applicables, comme le nombre de copies, comme suit. Les informations d'impression que vous préparez de cette manière seront conformes aux normes DPOF (Digital Print Order Format).



- Il n'est pas possible d'inclure les images RAW dans la liste d'impression.

Avant utilisation

Guide élémentaire

Guide avancé

Notions de base de l'appareil photo

Mode Auto / Mode Auto hybride

Autres modes de prise de vue

Mode P

Modes Tv, Av, M, C1 et C2

Mode de lecture

Fonctions sans fil

Menu de réglage

Accessoires

Annexe

Index



Configuration des réglages d'impression

► Photos ► Vidéos

Spécifiez le format d'impression, l'ajout ou non de la date ou du numéro de fichier, et d'autres réglages, comme suit. Ces réglages s'appliquent à toutes les images de la liste d'impression.

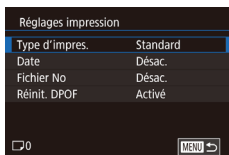

- Appuyez sur la touche **[MENU]**, choisissez [Réglages imp.] sur l'onglet **[▶]3**, puis appuyez sur la touche **[Ⓢ]**.
- Appuyez sur les touches **[▲]**/**[▼]** ou tournez la molette **[⦿]** pour choisir [Réglages impression], puis appuyez sur la touche **[Ⓢ]**. Sur l'écran suivant, choisissez et configurez les éléments au besoin (📖35).

Type d'impres.	Standard	Une seule image est imprimée par feuille.
	Index	De plus petites versions de plusieurs images sont imprimées par feuille.
	Toutes	Les formats standard et index sont tous deux imprimés.
Date	Activé	Les images sont imprimées avec la date de prise de vue.
	Désac.	–
Fichier No	Activé	Les images sont imprimées avec le numéro de fichier.
	Désac.	–
Réinit. DPOF	Activé	Tous les réglages de la liste d'impression de l'image sont effacés après l'impression.
	Désac.	–



- Il se peut que tous vos réglages DPOF ne soient pas appliqués lors de l'impression par l'imprimante ou un service de tirage photo, dans certains cas.
- [!]** peut s'afficher sur l'appareil photo pour vous avertir que la carte mémoire comporte des réglages d'impression configurés sur un autre appareil photo. Si vous modifiez les réglages d'impression au moyen de cet appareil photo, vous risquez d'écraser tous les réglages précédents.
- Régler la [Date] sur [Activé] peut provoquer l'impression en double de la date avec certaines imprimantes.



- Si vous spécifiez [Index], vous ne pourrez pas choisir [Activé] à la fois pour la [Date] et [Fichier No].
- L'impression d'index n'est pas disponible sur certaines imprimantes de marque Canon compatibles PictBridge (vendues séparément).
- La date est imprimée dans un format correspondant aux détails du réglage dans MENU (📖35) > onglet **[▼]2** > [Date/Heure] (📖21).

Configuration de l'impression pour chaque image

► Photos ► Vidéos

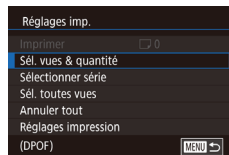

1 Choisissez [Sél. vues & quantité].

- Appuyez sur la touche **[MENU]**, choisissez [Réglages imp.] sur l'onglet **[▶]3**, puis appuyez sur la touche **[Ⓢ]**.
- Appuyez sur les touches **[▲]**/**[▼]** ou tournez la molette **[⦿]** pour choisir [Sél. vues & quantité], puis appuyez sur la touche **[Ⓢ]** (📖35).

2 Choisissez une image.

- Appuyez sur les touches **[◀]**/**[▶]** ou tournez la molette **[⦿]** pour choisir une image, puis appuyez sur la touche **[Ⓢ]**.
- Vous pouvez à présent spécifier le nombre de copies.

Avant utilisation

Guide élémentaire

Guide avancé

Notions de base de l'appareil photo

Mode Auto / Mode Auto hybride

Autres modes de prise de vue

Mode P

Modes Tv, Av, M, C1 et C2

Mode de lecture

Fonctions sans fil

Menu de réglage

Accessoires

Annexe

Index



- Si vous spécifiez l'impression de l'index pour l'image, elle est étiquetée avec une icône [✓]. Pour annuler l'impression de l'index pour l'image, appuyez à nouveau sur la touche [ⓘ]. [✓] disparaît.



3 Spécifiez le nombre d'impressions.

- Appuyez sur les touches [▲][▼] ou tournez la molette [ⓘ] pour spécifier le nombre d'impressions (maximum 99).
- Pour configurer l'impression pour d'autres images et spécifier le nombre d'impressions, répétez les étapes 2 et 3.
- La quantité à imprimer ne peut pas être spécifiée pour les impressions d'index. Vous pouvez uniquement choisir les images à imprimer en exécutant l'étape 2.
- Ceci fait, appuyez sur la touche [MENU] pour revenir à l'écran de menu.

Configuration de l'impression pour une page d'images

► Photos ► Vidéos



- En exécutant l'étape 1 de « Configuration de l'impression pour chaque image » (📖182), choisissez [Sélectionner série] et appuyez sur la touche [ⓘ].
- Exécutez les étapes 2 et 3 de « Sélection d'une page » (📖113) pour spécifier les images.
- Appuyez sur les touches [▲][▼] pour choisir [Demande], puis appuyez sur la touche [ⓘ].

Configuration de l'impression pour toutes les images

► Photos ► Vidéos

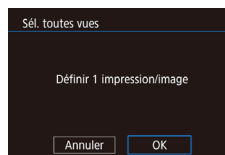

- En exécutant l'étape 1 de « Configuration de l'impression pour chaque image » (📖182), choisissez [Sél. toutes vues] puis appuyez sur la touche [ⓘ].
- Appuyez sur les touches [◀][▶] ou tournez la molette [ⓘ] pour choisir [OK], puis appuyez sur la touche [ⓘ].

Effacement de toutes les images de la liste d'impression

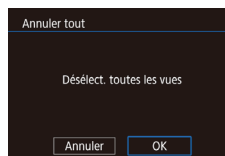

- En exécutant l'étape 1 de « Configuration de l'impression pour chaque image » (📖182), choisissez [Annuler tout] puis appuyez sur la touche [ⓘ].
- Appuyez sur les touches [◀][▶] ou tournez la molette [ⓘ] pour choisir [OK], puis appuyez sur la touche [ⓘ].

Ajout d'images à un livre photo

► Photos ► Vidéos

Les livres photos peuvent être configurés sur l'appareil photo en choisissant jusqu'à 998 images sur une carte mémoire et en les transférant vers le logiciel sur votre ordinateur, où elles sont stockées dans leur propre dossier. Ceci se révèle pratique lors de la commande en ligne de livres photos imprimés ou de l'impression de livres photos sur votre propre imprimante.

Choix d'une méthode de sélection



- Appuyez sur la touche [MENU], choisissez [Config. livre photo] sur l'onglet [▶]3, puis choisissez la méthode de sélection des images.





- [!] peut s'afficher sur l'appareil photo pour vous avertir que la carte mémoire comporte des réglages d'impression configurés sur un autre appareil photo. Si vous modifiez les réglages d'impression au moyen de cet appareil photo, vous risquez d'écraser tous les réglages précédents.

Ajout d'images individuellement

► Photos ► Vidéos



1 Choisissez [Choisir].

- En exécutant la procédure de « Choix d'une méthode de sélection » (183), choisissez [Choisir] et appuyez sur la touche [OK].



2 Choisissez une image.

- Appuyez sur les touches [◀][▶] ou tournez la molette [D] pour choisir une image, puis appuyez sur la touche [OK].
- [✓] s'affiche.
- Pour retirer l'image du livre photo, appuyez à nouveau sur la touche [OK]. [✓] disparaît.
- Répétez ce processus pour spécifier d'autres images.
- Ceci fait, appuyez sur la touche [MENU] pour revenir à l'écran de menu.

Ajout de toutes les images à un livre photo

► Photos ► Vidéos

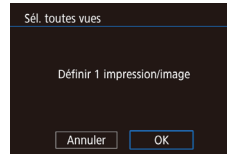

- En exécutant la procédure de « Choix d'une méthode de sélection » (183), choisissez [Sél. toutes vues] et appuyez sur la touche [OK].
- Appuyez sur les touches [◀][▶] ou tournez la molette [D] pour choisir [OK], puis appuyez sur la touche [OK].

Retrait de toutes les images d'un livre photo

► Photos ► Vidéos

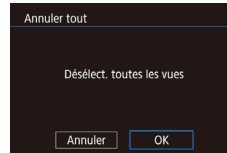

- En exécutant la procédure de « Choix d'une méthode de sélection » (183), choisissez [Annuler tout] et appuyez sur la touche [OK].
- Appuyez sur les touches [◀][▶] ou tournez la molette [D] pour choisir [OK], puis appuyez sur la touche [OK].

Avant utilisation

Guide élémentaire

Guide avancé

Notions de base de l'appareil photo

Mode Auto / Mode Auto hybride

Autres modes de prise de vue

Mode P

Modes Tv, Av, M, C1 et C2

Mode de lecture

Fonctions sans fil

Menu de réglage

Accessoires

Annexe

Index



Annexe

Informations utiles lors de l'utilisation de l'appareil photo

Dépannage

Si vous pensez que l'appareil photo a un problème, commencez par vérifier les points suivants. Si les indications ci-dessous ne résolvent pas le problème, contactez un centre d'assistance Canon.

Alimentation

Rien ne se produit lorsque le commutateur d'alimentation est positionné sur [ON].

- Assurez-vous que la batterie est chargée (🔋19).
- Assurez-vous que la batterie est insérée dans le bon sens (🔋20).
- Assurez-vous que le couvercle du logement de la batterie et de la carte mémoire est complètement fermé (🔋20).
- Des bornes de batterie sales diminuent les performances de la batterie. Essayez de nettoyer les bornes avec un coton-tige et de réinsérer la batterie à plusieurs reprises.

La batterie se vide rapidement.

- Les performances des piles/batteries diminuent à faible température. Essayez de réchauffer un peu la batterie en la plaçant, par exemple, dans votre poche en vous assurant que les bornes ne touchent pas d'objets métalliques.
- Des bornes de batterie sales diminuent les performances de la batterie. Essayez de nettoyer les bornes avec un coton-tige et de réinsérer la batterie à plusieurs reprises.
- Si ces mesures ne fonctionnent pas et que la batterie se vide toujours rapidement après la recharge, elle a atteint la fin de sa durée de vie. Achetez-en une neuve.

La batterie gonfle.

- Le gonflement de la batterie est normal et ne pose pas de problèmes de sécurité. Cependant, si le gonflement de la batterie empêche d'insérer la batterie dans l'appareil photo, prenez contact avec un centre d'assistance Canon.

L'appareil photo émet un bruit à sa mise sous/hors tension si un objectif EF-M est fixé.

- Lorsque vous éteignez l'appareil photo, le diaphragme se ferme pour empêcher la lumière de pénétrer dans l'appareil photo. Ceci protège les pièces internes.

Avant utilisation

Guide élémentaire

Guide avancé

Notions de base de l'appareil photo

Mode Auto / Mode Auto hybride

Autres modes de prise de vue

Mode P

Modes Tv, Av, M, C1 et C2

Mode de lecture

Fonctions sans fil

Menu de réglage

Accessoires

Annexe

Index



Prise de vue

Impossible de prendre des photos.

- L'appareil photo ne peut pas photographier tant que les sujets ne sont pas nets. Patientez jusqu'à ce que le cadre devienne vert, alors que vous enfoncez le déclencheur à mi-course et laissez l'appareil photo faire la mise au point, avant d'essayer de photographier.
- En mode de lecture (📷 103), enfoncez le déclencheur à mi-course (📷 31).

Affichage étrange à l'écran sous un faible éclairage (📷 34).

Affichage étrange à l'écran lors de la prise de vue.

- Veuillez noter que les problèmes d'affichage suivants ne sont pas enregistrés sur les photos, mais qu'ils sont enregistrés dans les vidéos.
 - L'écran peut scintiller et des bandes horizontales peuvent apparaître sous un éclairage fluorescent ou LED.

📷 clignote à l'écran lorsque vous enfoncez le déclencheur et la prise de vue n'est pas possible (📷 42).

📷 s'affiche lorsque le déclencheur est enfoncé à mi-course (📷 42).

- Photographiez avec la stabilisation de l'image (📷 86).
- Soulevez le flash et réglez le mode de flash sur 📷 (📷 82).
- Augmentez la vitesse ISO (📷 71).
- Montez l'appareil photo sur un trépied ou prenez d'autres mesures pour le stabiliser. Dans ce cas, désactivez également la stabilisation de l'image (📷 86).

Les photos ne sont pas nettes.

- Photographiez avec l'autofocus (AF).
- Appuyez sur le déclencheur à mi-course pour effectuer la mise au point sur les sujets avant de l'enfoncer à fond pour prendre la photo (📷 31).
- La mise au point ne sera pas possible si vous êtes plus près du sujet que la distance focale minimum de l'objectif. Pour déterminer la distance focale minimum, vérifiez l'objectif. La distance focale minimale de l'objectif est mesurée entre le repère [∞] (plan focal) en haut de l'appareil photo et le sujet.
- Réglez [Faisceau assist. AF (LED)] sur [Act.] (📷 51).
- Confirmez que vous avez désactivé toutes les fonctions que vous ne souhaitez pas utiliser comme la mise au point manuelle.
- Essayez de photographier avec la mémorisation de la mise au point ou la mémorisation de la mise au point automatique (📷 78, 📷 79).

Les photos sont floues.

- Le flou peut être plus fréquent lorsque le déclenchement tactile est utilisé pour photographier selon les conditions de prise de vue. Tenez l'appareil photo immobile lors de la prise de vue.

Les zones AF sont oranges et les sujets restent flous lorsque j'enfonce le déclencheur à mi-course.

- Avant d'enfoncer à mi-course le déclencheur, essayez de centrer les portions à fort contraste des sujets. Vous pouvez également essayer d'enfoncer le déclencheur à mi-course de manière répétée. Ces approches peuvent aider à la mise au point de l'appareil photo, laquelle est indiquée par une zone AF verte.

Les sujets sur les photos semblent trop foncés.

- Soulevez le flash et réglez le mode de flash sur 📷 (📷 82).
- Ajustez la luminosité au moyen de la correction d'exposition (📷 69).
- Ajustez la luminosité au moyen de la correction automatique de luminosité (📷 72).
- Utilisez la fonction de mémorisation de l'exposition automatique ou de mesure sélective (📷 70).

Les sujets semblent trop clairs, les hautes lumières sont délavées.

- Rabattez le flash et réglez le mode de flash sur 📷 (📷 39).
- Ajustez la luminosité au moyen de la correction d'exposition (📷 69).
- Utilisez la fonction de mémorisation de l'exposition automatique ou de mesure sélective (📷 70).
- Diminuez l'éclairage sur les sujets.

Les photos semblent trop sombres bien que le flash se déclenche (📷 42).

- Photographiez dans la portée du flash (📷 213).
- Ajustez la luminosité au moyen de la correction d'exposition au flash ou en modifiant le niveau de puissance du flash (📷 83, 📷 93).
- Augmentez la vitesse ISO (📷 71).

Les sujets sur les photos avec flash semblent trop clairs, les hautes lumières sont délavées.

- Photographiez dans la portée du flash (📷 213).
- Rabattez le flash et réglez le mode de flash sur 📷 (📷 39).
- Ajustez la luminosité au moyen de la correction d'exposition au flash ou en modifiant le niveau de puissance du flash (📷 83, 📷 93).

Des taches blanches apparaissent dans les photos avec flash.

- Ceci est dû à la lumière du flash qui reflète des particules de poussière ou en suspension dans l'air.

Les photos semblent granuleuses.

- Diminuez la vitesse ISO (📷 71).
- Dans certains modes de prise de vue, une vitesse ISO élevée peut être à l'origine d'images granuleuses (📷 56).

Avant utilisation

Guide élémentaire

Guide avancé

Notions de base de l'appareil photo

Mode Auto / Mode Auto hybride

Autres modes de prise de vue

Mode P

Modes Tv, Av, M, C1 et C2

Mode de lecture

Fonctions sans fil

Menu de réglage

Accessoires

Annexe

Index





Les photos sont affectées par un bruit linéaire ou un moirage.

- Certains sujets rendent les photos plus sensibles au bruit linéaire ou au moirage. Ces effets sont plus susceptibles de se produire dans les conditions suivantes.
 - Les sujets présentent de fines rayures horizontales ou des motifs à carreaux.
 - Le soleil, la lumière ou d'autres sources de lumière intense sont visibles sur l'écran de prise de vue ou à proximité.
- Dans ce cas, prenez les mesures suivantes pour réduire le bruit ou le moirage.
 - Redimensionnez le sujet en changeant la distance focale ou en faisant un zoom avant ou arrière.
 - Recadrez la vue pour maintenir les sources de lumière intense en dehors de l'écran de prise de vue.
 - Fixez un pare-soleil pour empêcher la lumière intense de briller sur l'objectif.
- Les images peuvent également être affectées par un bruit linéaire ou un moirage si vous décalez ou inclinez un objectif TS-E.

Les sujets sont affectés par le phénomène des yeux rouges.

- Réglez [Yeux rouges] sur [Activé] (p. 151). La lampe atténuateur du phénomène des yeux rouges (p. 4) s'allumera pour les prises de vue par flash. Pour des résultats optimaux, demandez aux sujets de regarder la lampe atténuateur du phénomène des yeux rouges. Essayez également d'augmenter l'éclairage dans les scènes d'intérieur et de photographier de plus près.
- Éditez les images au moyen de la correction des yeux rouges (p. 121).

L'enregistrement sur la carte mémoire prend trop de temps ou la prise de vue en continu est plus lente.

- Utilisez l'appareil photo pour effectuer un formatage simple de la carte mémoire (p. 156).

La prise de vue en continu s'arrête brusquement.

- La prise de vue en continu s'arrête automatiquement pour protéger l'appareil photo après qu'environ 1000 photos sont prises en une fois. Relâchez le déclencheur un instant avant de reprendre la prise de vue.

Les réglages de prise de vue ou les réglages du menu Réglage rapide ne sont pas disponibles.

- Les éléments de réglage disponibles dépendent du mode de prise de vue. Reportez-vous à la section « Fonctions disponibles dans chaque mode de prise de vue », « Menu Réglage rapide », « Onglet Prise de vue », « Onglet C.Fn », « Contrôle rapide INFO. » et « Onglet Configuration » (p. 194 – p. 209).

AF tactile ou Déclenchement tactile ne fonctionne pas.

- AF tactile ou Déclenchement tactile ne fonctionnera pas si vous touchez les bords de l'écran. Touchez plus près du centre de l'écran.

Réalisation de vidéos

Le temps écoulé indiqué est incorrect ou l'enregistrement est interrompu.

- Utilisez l'appareil photo pour formater la carte mémoire ou utilisez une carte prenant en charge l'enregistrement grande vitesse. Veuillez noter que même si l'affichage du temps écoulé est incorrect, la longueur des vidéos sur la carte mémoire correspond à la durée réelle d'enregistrement.

[!] s'affiche et la prise de vue s'arrête automatiquement.

- La mémoire tampon interne de l'appareil photo s'est saturée, car l'appareil photo ne pouvait pas enregistrer assez rapidement sur la carte mémoire. Essayez l'une des mesures suivantes.
 - Utilisez l'appareil photo pour effectuer un formatage simple de la carte mémoire (p. 156).
 - Diminuez la qualité d'image (p. 49).
 - Utilisez une carte mémoire prenant en charge l'enregistrement grande vitesse.

Les sujets semblent déformés.

- Les sujets passant rapidement devant l'appareil photo peuvent sembler déformés. Il ne s'agit pas d'un dysfonctionnement.

La vidéo comporte des passages figés.

- Avec certains objectifs, les vidéos peuvent sembler avoir des images manquantes par moments lorsque la luminosité change considérablement.

Lecture

La lecture n'est pas possible.

- La lecture d'images ou de vidéos peut être impossible si un ordinateur est utilisé pour renommer les fichiers ou modifier la structure des dossiers.

La lecture s'arrête ou le son saute.

- Utilisez une carte mémoire sur laquelle vous avez effectué un formatage simple avec l'appareil photo (p. 156).
- Il peut y avoir de courtes interruptions lors de la lecture de vidéos copiées sur des cartes mémoire dont la vitesse de lecture est lente.
- Lorsque vous lisez des vidéos sur un ordinateur, les images peuvent être perdues et le son saccadé si les performances de l'ordinateur sont inadéquates.

Le son n'est pas lu pendant les vidéos.

- Ajustez le volume (p. 103) si le son de la vidéo est à peine audible.
- Aucun son n'est lu pour les vidéos filmées en mode [LIVE] (p. 62) ou [LIVE] (p. 65), car le son n'est pas enregistré dans ces modes.

Ordinateur

Impossible de transférer des images sur un ordinateur.

- Lorsque vous transférez des images sur un ordinateur via un câble, essayez de réduire la vitesse de transfert comme suit.
 - Appuyez sur la touche [] pour activer le mode de lecture. Maintenez enfoncée la touche [MENU] tout en appuyant simultanément sur les touches [▲] et [Ⓜ]. Sur l'écran suivant, appuyez sur les touches [◀] [▶] ou tournez la molette [Ⓜ] pour choisir [B], puis appuyez sur la touche [Ⓜ].

Wi-Fi

Impossible d'accéder au menu Wi-Fi en appuyant sur la touche [Ⓜ].

- Il n'est pas possible d'accéder au menu Wi-Fi lorsque l'appareil photo est raccordé à une imprimante via un câble. Débranchez le câble.

Impossible d'ajouter un appareil/une destination.

- Il est possible d'ajouter 20 éléments d'informations de connexion au maximum dans l'appareil photo. Effacez tout d'abord les informations de connexion non nécessaires de l'appareil photo, puis ajoutez les nouveaux appareils/nouvelles destinations (Ⓜ151).
- Utilisez un ordinateur ou un smartphone pour enregistrer des services Web (Ⓜ136).
- Pour ajouter un smartphone, installez tout d'abord l'application dédiée Camera Connect sur le smartphone (Ⓜ128).
- N'utilisez pas l'appareil photo à proximité de sources d'interférence du signal Wi-Fi comme les fours à micro-ondes ou d'autres équipements fonctionnant sur la bande 2,4 GHz.
- Rapprochez l'appareil photo de l'autre appareil auquel vous essayez de vous connecter (le point d'accès par exemple) et assurez-vous qu'il n'y a pas d'obstacles entre les appareils.

Impossible de se connecter au point d'accès.

- Confirmez que le canal du point d'accès est réglé sur un canal pris en charge par l'appareil photo (Ⓜ216). Veuillez noter qu'au lieu de l'attribution automatique des canaux, il est recommandé de spécifier manuellement un canal pris en charge.

Impossible d'envoyer des images.

- L'appareil de destination ne dispose pas d'un espace de stockage suffisant. Augmentez l'espace de stockage sur l'appareil de destination et recommencez l'envoi des images.
- Le taquet de protection contre l'écriture de la carte mémoire dans l'appareil photo de destination est placé sur la position verrouillée. Faites glisser le taquet de protection contre l'écriture sur la position déverrouillée.
- Les images RAW ne peuvent pas être envoyées vers l'appareil photo ou affichées sur les téléviseurs. Les images RAW sélectionnées pour l'importation sur un smartphone sont importées en tant qu'images JPEG. Veuillez noter que la Synchro d'images peut également envoyer des images RAW.
- Les images ne sont pas envoyées sur CANON iMAGE GATEWAY ou d'autres services Web si vous déplacez ou renommez les fichiers d'image ou les dossiers sur l'ordinateur ayant reçu les images envoyées au moyen de la Synchro d'images via un point d'accès (Ⓜ147). Avant de déplacer ou de renommer les fichiers d'image ou les dossiers sur l'ordinateur, assurez-vous que les images ont déjà été envoyées sur CANON iMAGE GATEWAY ou d'autres services Web.

Impossible de redimensionner les images pour l'envoi.

- Les images ne peuvent pas être redimensionnées à une taille plus grande que le réglage des pixels d'enregistrement de leur taille d'origine.
- Les vidéos ne peuvent pas être redimensionnées.

Le temps d'envoi des images est long./La connexion sans fil est interrompue.

- Le temps d'envoi de plusieurs images peut être assez long. Essayez de redimensionner l'image pour réduire le temps d'envoi (Ⓜ146).
- Le temps d'envoi des vidéos peut être assez long.
- N'utilisez pas l'appareil photo à proximité de sources d'interférence du signal Wi-Fi comme les fours à micro-ondes ou d'autres équipements fonctionnant sur la bande 2,4 GHz. Veuillez noter que l'envoi des images peut prendre un certain temps même si [Ti] est affiché.
- Rapprochez l'appareil photo de l'autre appareil auquel vous essayez de vous connecter (le point d'accès par exemple) et assurez-vous qu'il n'y a pas d'obstacles entre les appareils.

Aucun message de notification n'est reçu sur un ordinateur ou un smartphone après avoir ajouté CANON iMAGE GATEWAY à l'appareil photo.

- Assurez-vous que l'adresse électronique que vous avez saisie est correcte, et essayez d'ajouter à nouveau la destination.
- Vérifiez les réglages e-mail sur l'ordinateur ou le smartphone. S'ils sont configurés pour bloquer les e-mails provenant de certains domaines, il se peut que vous ne soyez pas en mesure de recevoir le message de notification.

Vous souhaitez effacer les informations de connexion Wi-Fi avant de vous débarrasser de l'appareil photo ou de le donner à quelqu'un.

- Réinitialisez les paramètres Wi-Fi (Ⓜ153).

Avant utilisation

Guide élémentaire

Guide avancé

Notions de base de l'appareil photo

Mode Auto / Mode Auto hybride

Autres modes de prise de vue

Mode P

Modes Tv, Av, M, C1 et C2

Mode de lecture

Fonctions sans fil

Menu de réglage

Accessoires

Annexe

Index



Messages à l'écran

Si un message d'erreur s'affiche, procédez comme suit.

Prise de vue ou lecture

Carte mémoire absente

- Il se peut que la carte mémoire soit insérée dans le mauvais sens. Réinsérez-la dans le bon sens (📖20).

Carte mémoire verrouillée

- Le taquet de protection contre l'écriture de la carte mémoire est placé sur la position verrouillée. Placez le taquet de protection contre l'écriture sur la position déverrouillée (📖20).

Enregistrement impossible

- Vous avez essayé de photographier ou filmer sans carte mémoire dans l'appareil photo. Pour pouvoir photographier ou filmer, insérez une carte mémoire dans le bon sens (📖20).

Erreur carte mémoire (📖156)

- Si le même message d'erreur apparaît même après que vous avez formaté une carte mémoire compatible (📖2) et l'avez insérée dans le bon sens (📖20), prenez contact avec un centre d'assistance Canon.

Espace carte insuffisant

- Il n'y a plus assez d'espace libre sur la carte mémoire pour prendre des photos (📖39, 📖53, 📖68) ou modifier des images (📖118). Effacez les images inutiles (📖114) ou insérez une carte mémoire ayant assez d'espace libre (📖20).

AF tactile indisponible

- AF tactile n'est pas disponible dans le mode de prise de vue actuel (📖194).

AF tactile annulé

- Le sujet sélectionné pour AF tactile ne peut plus être détecté (📖79).

Charger la batterie (📖19)

Aucune image.

- La carte mémoire ne contient pas d'images pouvant être affichées.

Élément protégé (📖112)

Image inconnue/Incompatible JPEG/Image trop grande./Lecture MOV impossible/Lecture MP4 impossible

- Les images non prises en charge ou altérées ne peuvent pas être affichées.
- Il peut s'avérer impossible d'afficher les images éditées ou renommées sur un ordinateur, ou les images prises avec un autre appareil photo.

Agrandissement impossible/Rotation Impossible/Impossible modifier image/Opération impossible/Image indisponible

- Les fonctions suivantes peuvent ne pas être disponibles pour les images éditées ou renommées sur un ordinateur, ou les images prises avec un autre appareil photo. Veuillez noter que les fonctions suivies d'une étoile (*) ne sont pas disponibles pour les vidéos.

Agrandir* (📖110), Rotation* (📖116), Classement (📖117), Éditer* (📖118), Liste d'impression* (📖181) et Configuration d'un livre photo* (📖183).

Série sélec. non valide

- Lorsque vous avez spécifié une plage pour la sélection des images (📖113, 📖115, 📖183), vous avez choisi une image initiale se trouvant après l'image finale, ou inversement.

Limite sélec. dépassée

- Plus de 998 images ont été sélectionnées pour la liste d'impression (📖181) ou la configuration du livre photo (📖183). Sélectionnez 998 images ou moins.
- Les réglages de la liste d'impression (📖181) ou de la configuration du livre photo (📖183) n'ont pas pu être sauvegardés correctement. Réduisez le nombre d'images sélectionnées et essayez à nouveau.
- Vous avez choisi plus de 500 images en mode Protéger (📖112), Effacer (📖114), Classement (📖117), Liste d'impression (📖181) ou Configuration d'un livre photo (📖183).

Nom incorrect!

- Le dossier n'a pas pu être créé ou les images n'ont pas pu être enregistrées, car le nombre de dossiers le plus élevé possible (999) pour stocker les images sur la carte est atteint et le nombre d'images le plus élevé possible (9999) pour les images dans les dossiers est atteint. Sur l'onglet [👉1] du menu (📖35), réglez l'option [N° fichiers] sur [Réinit. Auto] (📖155) ou formatez la carte mémoire (📖156).

Erreur objectif

- Il y a un problème de communication entre l'appareil photo et l'objectif. Nettoyez les contacts de l'objectif et fixez correctement l'objectif sur l'appareil photo.
- L'apparition fréquente de ce message d'erreur peut indiquer que l'appareil photo est endommagé. Dans ce cas, prenez contact avec un centre d'assistance Canon.

Avant utilisation

Guide élémentaire

Guide avancé

Notions de base de l'appareil photo

Mode Auto / Mode Auto hybride

Autres modes de prise de vue

Mode P

Modes Tv, Av, M, C1 et C2

Mode de lecture

Fonctions sans fil

Menu de réglage

Accessoires

Annexe

Index



Erreur détectée sur app. photo (*numéro d'erreur*)

- Si ce message d'erreur s'affiche immédiatement après la prise de vue, il se peut que l'image ne soit pas sauvegardée. Basculez sur le mode de lecture pour vérifier l'image.
- L'apparition fréquente de ce message d'erreur peut indiquer que l'appareil photo est endommagé. Dans ce cas, inscrivez par écrit le numéro de l'erreur (*Exx*) et prenez contact avec un centre d'assistance Canon.

Erreur fichier

- Une impression correcte (📄178) peut ne pas être possible pour les photos d'autres appareils photo ou pour les images ayant été modifiées à l'aide d'un logiciel informatique, même si l'appareil photo est raccordé à l'imprimante.

Erreur d'impression

- Vérifiez le réglage du format de papier (📄180). Si ce message d'erreur s'affiche lorsque le réglage est correct, redémarrez l'imprimante et exécutez à nouveau le réglage sur l'appareil photo.

Absorbeur d'encre plein

- Prenez contact avec un centre d'assistance Canon pour solliciter de l'aide pour le remplacement de l'absorbeur d'encre.

Wi-Fi

Échec connexion

- Aucun point d'accès n'est reconnu. Vérifiez les paramètres du point d'accès (📄134).
- Un appareil est introuvable. Éteignez l'appareil photo et rallumez-le, puis réessayez la connexion.
- Vérifiez l'appareil auquel vous voulez vous connecter et assurez-vous qu'il est prêt pour la connexion.

Échec détermin. pt d'accès

- Les boutons WPS de plusieurs points d'accès ont été appuyés simultanément. Essayez de vous reconnecter.

Aucun point d'accès trouvé

- Assurez-vous que le point d'accès est sous tension.
- Lorsque vous vous connectez manuellement à un point d'accès, assurez-vous que vous avez saisi le SSID correct.

Mot de passe incorrect/Paramètres de sécurité du Wi-Fi incorrects

- Vérifiez les paramètres de sécurité du point d'accès (📄134).

Conflit d'adresses IP

- Réinitialisez l'adresse IP afin qu'elle n'entre pas en conflit avec une autre.

Déconnecté/Fichier(s) non reçu(s)/Échec envoi

- Il se peut que vous vous trouviez dans un environnement où les signaux Wi-Fi sont bloqués.
- Évitez d'utiliser la fonction Wi-Fi de l'appareil photo à proximité de fours à micro-ondes, d'appareils Bluetooth et d'autres appareils qui fonctionnent dans la bande 2,4 GHz.
- Rapprochez l'appareil photo de l'autre appareil auquel vous essayez de vous connecter (le point d'accès par exemple) et assurez-vous qu'il n'y a pas d'obstacles entre les appareils.
- Vérifiez l'appareil connecté et assurez-vous qu'il ne présente pas d'erreurs.

Échec envoi

Erreur carte mémoire

- Si le même message d'erreur apparaît alors que vous avez inséré une carte mémoire formatée dans le bon sens, prenez contact avec un centre d'assistance Canon.

Fichier(s) non reçu(s)

Espace carte insuffisant

- Il ne reste pas suffisamment d'espace libre sur la carte mémoire dans l'appareil photo cible pour recevoir les images. Effacez des images pour libérer de l'espace sur la carte mémoire, ou insérez une carte mémoire ayant suffisamment d'espace libre.

Fichier(s) non reçu(s)

Carte mémoire verrouillée

- Le taquet de protection contre l'écriture de la carte mémoire dans l'appareil photo recevant les images est placé sur la position verrouillée. Faites glisser le taquet de protection contre l'écriture sur la position déverrouillée.

Fichier(s) non reçu(s)

Nom incorrect!

- Lorsque le numéro de dossier le plus élevé (999) et le nombre d'images le plus élevé (9999) ont été atteints sur l'appareil photo récepteur, il n'est plus possible de recevoir des images.

Espace insuff. sur serveur

- Supprimez les images non nécessaires chargées sur CANON IMAGE GATEWAY pour libérer de la place.
- Sauvegardez les images envoyées via la Synchro d'images (📄147) sur votre ordinateur.

Vérifier paramètres réseau

- Assurez-vous que votre ordinateur peut se connecter à Internet avec les paramètres réseau actuels.

Avant utilisation

Guide élémentaire

Guide avancé

Notions de base de l'appareil photo

Mode Auto / Mode Auto hybride

Autres modes de prise de vue

Mode P

Modes Tv, Av, M, C1 et C2

Mode de lecture

Fonctions sans fil

Menu de réglage

Accessoires

Annexe

Index



Informations à l'écran

Lors de la prise de vue

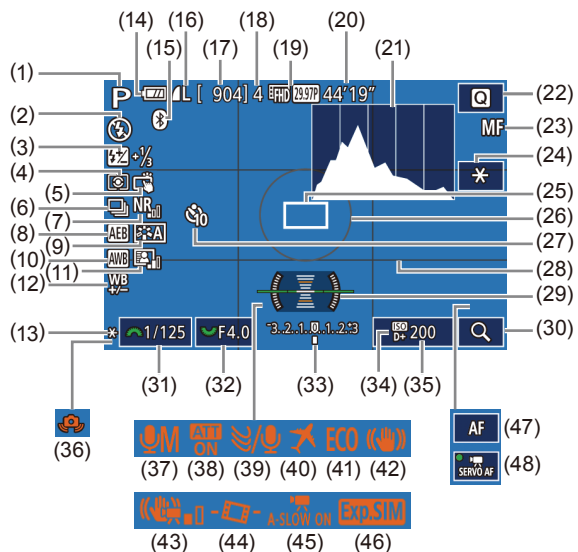

- | | |
|---|---|
| (1) Mode de prise de vue (📷194),
icône de scène (📷43) | (7) Réduction du bruit pour les
sensibilités ISO élevées (📷88) |
| (2) Mode de flash (📷82) | (8) Bracketing d'exposition auto
(📷71) |
| (3) Correction de l'exposition au flash /
Niveau de puissance du flash
(📷83, 📷93) | (9) Style d'image (📷75) |
| (4) Mode de mesure (📷70) | (10) Balance des blancs (📷73) |
| (5) Déclenchement tactile (📷46) | (11) Correction auto de luminosité
(📷72) |
| (6) Prise de vue en continu (📷46) | (12) Correction de la balance
des blancs (📷74) |

- | | |
|---|--|
| (13) Mémorisation de l'exposition
automatique (📷70) | (27) Retardateur (📷44) |
| (14) Niveau de la batterie (📷191) | (28) Quadrillage (📷34) |
| (15) État de la connexion Bluetooth
(📷128) | (29) Niveau électronique (📷50) |
| (16) Qualité d'image des photos
(compression, réglage des pixels
d'enregistrement) (📷47) | (30) Agrandir (📷81) |
| (17) Prises de vue enregistrables | (31) Vitesse d'obturation (📷90) |
| (18) Nombre maximum de prises
en continu | (32) Valeur d'ouverture (📷91) |
| (19) Qualité vidéo (pixel
d'enregistrement, cadence
d'enregistrement des images)
(📷49) | (33) Correction d'exposition (📷69) |
| (20) Temps restant | (34) Priorité hautes lumières (📷72) |
| (21) Histogramme (📷106) | (35) Vitesse ISO (📷71) |
| (22) Menu Réglage rapide (📷34) | (36) Avertissement de bougé de
l'appareil photo (📷42) |
| (23) Mise au point manuelle (📷81) | (37) Mode d'enregistrement audio
(📷66) |
| (24) Mémorisation de l'exposition
automatique pour les vidéos
(📷64) | (38) Atténuateur (📷67) |
| (25) Zone AF (📷77) | (39) Filtre anti-vent (📷67) |
| (26) Cadre de mesure (📷70) | (40) Fuseau horaire (📷159) |
| | (41) Mode veille (📷157) |
| | (42) Stabilisation de l'image (📷86) |
| | (43) IS numérique (📷86) |
| | (44) Niveau auto (📷51) |
| | (45) Obturateur lent auto (📷65) |
| | (46) Simulation d'exposition (📷69) |
| | (47) Indicateur AF/MF (📷64) |
| | (48) AF Servo vidéo (📷64) |

Niveau de la batterie

Une icône ou un message à l'écran indique le niveau de charge de la batterie.

Écran	Détails
	La charge est suffisante
	Légèrement déchargée, mais la charge est suffisante
	Presque déchargée ; rechargez rapidement la batterie
[Charger la batterie]	Déchargée ; rechargez immédiatement la batterie

Avant utilisation

Guide élémentaire

Guide avancé

Notions de base de
l'appareil photo

Mode Auto /
Mode Auto hybride

Autres modes de prise
de vue

Mode P

Modes Tv, Av, M, C1 et C2

Mode de lecture

Fonctions sans fil

Menu de réglage

Accessoires

Annexe

Index



Pendant la lecture

Aff. informations 1

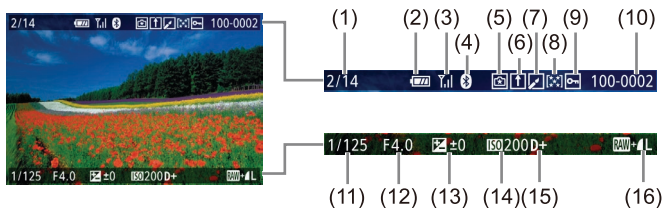

- | | |
|--|---|
| (1) Image actuelle /
Nombre total d'images | (9) Protection |
| (2) Niveau de la batterie | (10) Numéro de dossier –
numéro de fichier |
| (3) Force du signal Wi-Fi | (11) Vitesse d'obturation |
| (4) État de la connexion Bluetooth | (12) Valeur d'ouverture |
| (5) Les réglages peuvent être
appliqués au mode [★] | (13) Niveau de correction d'exposition |
| (6) Synchro d'images terminée | (14) Vitesse ISO |
| (7) Modifié*1 | (15) Priorité hautes lumières |
| (8) Classement | (16) Qualité de l'image*2 |

*1 S'affiche pour les images auxquelles ont été appliqués un filtre créatif, le redimensionnement, le rognage ou la correction des yeux rouges.

*2 Les images rognées sont étiquetées avec [□].

Aff. informations 2

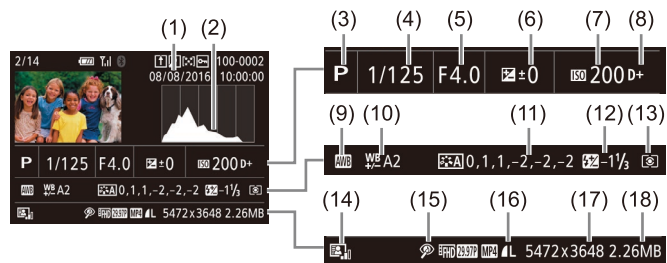

- | | |
|--|---|
| (1) Date/heure de prise de vue | (11) Détails de réglage du style d'image |
| (2) Histogramme | (12) Correction de l'exposition au flash |
| (3) Mode de prise de vue | (13) Mode de mesure |
| (4) Vitesse d'obturation | (14) Correction auto de luminosité |
| (5) Valeur d'ouverture | (15) Correction des yeux rouges |
| (6) Niveau de correction d'exposition | (16) Qualité de l'image* |
| (7) Vitesse ISO | (17) Réglage des pixels
d'enregistrement |
| (8) Priorité hautes lumières | (18) Taille d'image |
| (9) Balance des blancs | |
| (10) Correction de la balance des blancs | |

* Les images rognées sont étiquetées avec [□].

Aff. informations 3

Indique le nom de l'objectif, la distance focale et l'histogramme RVB. Veuillez noter que les noms d'objectif longs peuvent ne pas être affichés en entier. Les informations en haut de l'écran sont identiques à celles d'Aff. informations 2.

Aff. informations 4

Indique les informations de la balance des blancs. Les informations en haut de l'écran sont identiques à celles d'Aff. informations 2.

Avant utilisation

Guide élémentaire

Guide avancé

Notions de base de
l'appareil photo

Mode Auto /
Mode Auto hybride

Autres modes de prise
de vue

Mode P

Modes Tv, Av, M, C1 et C2

Mode de lecture

Fonctions sans fil

Menu de réglage

Accessoires

Annexe

Index



Aff. informations 5

Indique les informations du style d'image. Les informations en haut de l'écran sont identiques à celles d'Aff. informations 2.

Aff. informations 6

Indique les réglages de réduction du bruit pour les expositions longues et les vitesses ISO élevées. Les informations en haut de l'écran sont identiques à celles d'Aff. informations 2.

Aff. informations 7









Indique les données de correction de l'objectif et les informations sur la correction du vignetage, de l'aberration chromatique et de la diffraction. Les informations en haut de l'écran sont identiques à celles d'Aff. informations 2.

Aff. informations 8

Indique les informations GPS. Les informations en haut de l'écran sont identiques à celles d'Aff. informations 2.

Récapitulatif du panneau de commande des vidéos

Les opérations suivantes sont disponibles sur le panneau de commande des vidéos accessible comme décrit dans « Affichage » (📖 103).

	Indiqué lorsque l'appareil photo est raccordé à une imprimante compatible PictBridge (📖 178).
	Lire
	Ralenti (Pour ajuster la vitesse de lecture, appuyez sur les touches [◀][▶] ou tournez la molette [🌀]. Le son n'est pas émis.)
	Saut arrière* ou Clip précédent (📖 126) (Pour continuer le saut arrière, maintenez enfoncée la touche [🌀].)
	Image précédente (Pour le retour rapide, maintenez enfoncée la touche [🌀].)
	Image suivante (Pour l'avance rapide, maintenez enfoncée la touche [🌀].)
	Saut avant* ou Clip suivant (📖 126) (Pour continuer le saut avant, maintenez enfoncée la touche [🌀].)
	Effacer vidéo (affiché lorsqu'un résumé vidéo est sélectionné, 📖 126)
	Éditer (📖 124)

* Affiche l'image située environ 4 secondes avant ou après l'image actuelle.



- Pendant la lecture vidéo, vous pouvez sauter en arrière ou en avant (ou au clip précédent ou suivant) en appuyant sur les touches [◀][▶].
- Pour changer d'image, touchez la barre de défilement ou faites glisser votre doigt vers la gauche ou vers la droite.

Avant utilisation

Guide élémentaire

Guide avancé

Notions de base de l'appareil photo

Mode Auto / Mode Auto hybride

Autres modes de prise de vue

Mode P

Modes Tv, Av, M, C1 et C2

Mode de lecture

Fonctions sans fil

Menu de réglage

Accessoires

Annexe

Index



Tableaux des fonctions et menus

Fonctions disponibles dans chaque mode de prise de vue

Fonction		Mode de prise de vue																													
		C1	C2	M	Av	Tv	P																								
Correction de l'exposition (📖69)		*1		o	o	o	o	-	-	*2	o	*2	o	o	o	o	o	o	o	-	o	o	o	o	o	o	o	o	o	o	o
Vitesse ISO (📖71)	AUTO	*1		o	o	o	o	o	o	o	o	o	o	o	o	o	o	o	o	o	o	o	o	o	o	o	o	o	o	o	o
	100 – 6400	*1		o	o	o	o	-	-	-	-	-	-	-	-	-	-	-	-	-	-	-	-	-	-	-	-	-	-	o	-
	8000 – 25600	*1		o	o	o	o	-	-	-	-	-	-	-	-	-	-	-	-	-	-	-	-	-	-	-	-	-	-	-	
Flash (📖82)	Auto	*1		-	-	-	o	o	o	o	-	-	o	-	o	-	-	o	-	-	o	o	o	o	o	o	o	o	-	-	-
	Activé	*1		o	o	o	o	-	-	o	-	o	o	-	o	o	-	o	-	-	o	o	o	o	o	o	o	o	-	-	-
	Synchro lente	*1		-	o	-	o	*3	*3	o	-	-	-	-	-	-	-	-	*3	-	-	-	-	-	-	-	-	-	-	-	
	Désac.	*1		o	o	o	o	o	o	o	o	o	o	o	o	o	o	o	o	o	o	o	o	o	o	o	o	o	o	o	o
Déclenchement du flash externe (📖172)		o		o	o	o	o	o	o	o	-	o	o	-	o	o	-	o	-	-	o	o	o	o	o	o	o	o	-	-	-
Correction de l'exposition au flash (📖83)		*1		o	o	o	o	-	-	*4	-	*4	-	-	-	-	-	-	-	-	-	-	-	-	-	-	-	-	-	-	
Niveau de puissance du flash (📖93)		*1		o	o	o	-	-	-	-	-	-	-	-	-	-	-	-	-	-	-	-	-	-	-	-	-	-	-	-	
Valeur d'ouverture (📖91)		*1		o	o	-	-	-	-	-	-	-	-	-	-	-	-	-	-	-	-	-	-	-	-	-	-	-	o	-	
Vitesse d'obturation (📖90)		*1		o	-	o	-	-	-	-	-	-	-	-	-	-	-	-	-	-	-	-	-	-	-	-	-	-	o	-	
Pose longue (📖93)		*1		o	-	-	-	-	-	-	-	-	-	-	-	-	-	-	-	-	-	-	-	-	-	-	-	-	-	-	
Décalage de programme (📖70)		*1		-	-	-	o	-	-	-	-	-	-	-	-	-	-	-	-	-	-	-	-	-	-	-	-	-	-	o	
Mémoire de l'exposition automatique (📖64, 📖70)		o		o	o	o	o	o	-	-	-	-	-	-	-	-	-	-	-	-	-	-	-	-	-	-	-	-	o	o	o
Mémoire de l'exposition au flash (📖84)		o		o	o	o	o	o	-	-	-	-	-	-	-	-	-	-	-	-	-	-	-	-	-	-	-	-	o	o	o
Mémoire de l'exposition automatique (pendant l'enregistrement), Correction de l'exposition (📖64)		o		o	o	o	o	o	-	-	-	o	-	o	o	o	o	o	o	o	o	o	o	o	o	o	o	o	o	o	-

Avant utilisation

Guide élémentaire

Guide avancé

Notions de base de l'appareil photo

Mode Auto / Mode Auto hybride

Autres modes de prise de vue

Mode P

Modes Tv, Av, M, C1 et C2

Mode de lecture

Fonctions sans fil

Menu de réglage

Accessoires

Annexe

Index



Menu Réglage rapide

Fonction		Mode de prise de vue		C1	M	Av	Tv	P												HDR												
		C2	M	Av	Tv	P												HDR														
Méthode AF (🗨️77)	AF	*1	○	○	○	○	○	○	○	○	*2	○	○	○	○	○	○	○	○	○	○	○	○	○	○	○	○	○	○	○	○	
	AF ()	*1	○	○	○	○	○	○	○	○	*2	○	○	○	○	○	○	○	○	○	○	○	○	○	○	○	○	○	○	○	○	
	AF	*1	○	○	○	○	○	○	○	○	*2	○	○	○	○	○	○	○	○	○	○	○	○	○	○	○	○	○	○	○	○	
Opération AF (🗨️80)	ONESHOT	*1	○	○	○	○	○	○	○	○	*2	○	○	○	○	○	○	○	○	○	○	○	○	○	○	○	○	○	○	○	○	
	SERVO	*1	○	○	○	○	○	○	○	○	*2	○	○	○	○	○	○	○	○	○	○	○	○	○	○	○	○	○	○	○	○	
Qualité image (🗨️47)		Pour en savoir plus, voir « Onglet Prise de vue » (🗨️198).																														
Taille enr. vidéo (🗨️49)	Avec réglage sur NTSC		*1	○	○	○	○	○	○	○	○	○	○	○	○	○	○	○	○	○	○	○	○	○	○	○	○	○	○	○	○	
			*1	○	○	○	○	○	○	○	○	○	○	○	○	○	○	○	○	○	○	○	○	○	○	○	○	○	○	○	○	○
			*1	○	○	○	○	○	○	○	○	○	○	○	○	○	○	○	○	○	○	○	○	○	○	○	○	○	○	○	○	○
	Avec réglage sur PAL		*1	○	○	○	○	○	○	○	○	○	○	○	○	○	○	○	○	○	○	○	○	○	○	○	○	○	○	○	○	○
			*1	○	○	○	○	○	○	○	○	○	○	○	○	○	○	○	○	○	○	○	○	○	○	○	○	○	○	○	○	○
			*1	○	○	○	○	○	○	○	○	○	○	○	○	○	○	○	○	○	○	○	○	○	○	○	○	○	○	○	○	○
Mode d'acqu. (🗨️46)		*1	○	○	○	○	○	○	○	○	○	○	○	○	○	○	○	○	○	○	○	○	○	○	○	○	○	○	○	○	○	
		*1	○	○	○	○	○	○	○	○	○	○	○	○	○	○	○	○	○	○	○	○	○	○	○	○	○	○	○	○	○	
		*1	○	○	○	○	○	○	○	○	○	○	○	○	○	○	○	○	○	○	○	○	○	○	○	○	○	○	○	○	○	
Retardat./Télécomm. (🗨️44)		*1	○	○	○	○	○	○	○	○	○	○	○	○	○	○	○	○	○	○	○	○	○	○	○	○	○	○	○	○	○	
		*1	○	○	○	○	○	○	○	○	○	○	○	○	○	○	○	○	○	○	○	○	○	○	○	○	○	○	○	○	○	
		*1	○	○	○	○	○	○	○	○	○	○	○	○	○	○	○	○	○	○	○	○	○	○	○	○	○	○	○	○	○	
Réglages du retardateur	Retardat. personnalisé	Intervalle	*1	○	○	○	○	○	○	○	○	○	○	○	○	○	○	○	○	○	○	○	○	○	○	○	○	○	○	○	○	
		Nb de vues	*1	○	○	○	○	○	○	○	○	○	○	○	○	○	○	○	○	○	○	○	○	○	○	○	○	○	○	○	○	○

Avant utilisation

Guide élémentaire

Guide avancé

Notions de base de l'appareil photo

Mode Auto / Mode Auto hybride

Autres modes de prise de vue

Mode P

Modes Tv, Av, M, C1 et C2

Mode de lecture

Fonctions sans fil

Menu de réglage

Accessoires

Annexe

Index



Fonction			Mode de prise de vue		C1	M	Av	Tv	P													HDR															
			C2																																		
Mode affichage (32)	Priorité aff.	Mode éco	*1	o	o	o	o	o	o	o	o	-	o	o	o	o	o	o	o	o	o	o	o	o	o	o	o	o	o	o	o	-	-	-			
		Fluide	*1	o	o	o	o	o	o	o	-	-	-	-	-	-	-	-	-	-	-	-	-	-	-	-	-	-	-	-	-	-	-	-			
Format d'aff. viseur (32)	Affichage 1/Affichage 2		*1	o	o	o	o	o	o	o	o	o	-	o	o	o	o	o	o	o	o	o	o	o	o	o	o	o	o	o	o	o	o	o			
Durée de revue (52)*2	Désac./2 sec./4 sec./8 sec./Maintien		*1	o	o	o	o	o	o	o	o	o	o	o	o	o	o	o	o	o	o	o	o	o	o	o	o	o	o	o	o	o	o	o			
Déclench. tactile (46)	Déclench. tactile	Act.	*1	o	o	o	o	o	o	o	o	o	o	o	o	o	o	o	o	o	o	o	o	o	o	o	o	o	o	o	o	o	o	-	-	-	
		Désac.	*1	o	o	o	o	o	o	o	o	o	o	o	o	o	o	o	o	o	o	o	o	o	o	o	o	o	o	o	o	o	o	o	o	o	
Paramètres Toucher/ dépl. AF (95)	Position zone AF	Centre/ Point tactile	*1	o	o	o	o	o	-	-	o	o	-	o	o	o	o	o	o	o	o	o	o	o	o	o	o	o	o	o	o	o	o	o	-	-	-
	Toucher/ dépl. AF	Act./ Désac.	*1	o	o	o	o	o	o	o	o	o	o	-	o	o	o	o	o	o	o	o	o	o	o	o	o	o	o	o	o	o	o	o	o	o	
Paramètres Toucher/ dépl. AF (95)	Méth. de position	Absolu/ Relatif	*1	o	o	o	o	o	o	o	o	o	-	o	o	o	o	o	o	o	o	o	o	o	o	o	o	o	o	o	o	o	o	o	o	o	
		Zone tactile act.	Pan. complet/ Droite/ Gauche/ Haut dt/ Bas dt/ Haut gch/ Bas gch	*1	o	o	o	o	o	o	o	o	o	-	o	o	o	o	o	o	o	o	o	o	o	o	o	o	o	o	o	o	o	o	o	o	o
Page menu régl. rapide (99)				o	o	o	o	o	o	o	o	o	-	o	o	o	o	o	o	o	o	o	o	o	o	o	o	o	o	o	o	o	o	o	o	o	

Avant utilisation

Guide élémentaire

Guide avancé

Notions de base de l'appareil photo

Mode Auto / Mode Auto hybride

Autres modes de prise de vue

Mode P

Modes Tv, Av, M, C1 et C2

Mode de lecture

Fonctions sans fil

Menu de réglage

Accessoires

Annexe

Index



Fonction		Mode de prise de vue		C1	M	Av	Tv	P																																		
		C2	M	Av	Tv	P																																				
	Taille enr. vidéo (📖149)		Voir « Menu Réglage rapide » (📖196).																																							
	Enr. son (📖66)	Enr. son	Auto/Act.	*1	○	○	○	○	○	○	○	○	○	○	○	○	○	○	○	○	○	○	○	○	○	○	○	○	○	○	○	○	○	○	○	○	○	○	○	○	○	
			Manuel	*1	○	○	○	○	○	○	○	○	○	○	○	○	○	○	○	○	○	○	○	○	○	○	○	○	○	○	○	○	○	○	○	○	○	○	○	○	○	○
			Désac.	*1	○	○	○	○	○	○	○	○	○	○	○	○	○	○	○	○	○	○	○	○	○	○	○	○	○	○	○	○	○	○	○	○	○	○	○	○	○	○
	Niveau d'enr.			*1	○	○	○	○	○	○	○	○	○	○	○	○	○	○	○	○	○	○	○	○	○	○	○	○	○	○	○	○	○	○	○	○	○	○	○	○	○	○
		Filtre anti-vent/ Atténuateur	Filtre A. vent	Auto	*1	○	○	○	○	○	○	○	○	○	○	○	○	○	○	○	○	○	○	○	○	○	○	○	○	○	○	○	○	○	○	○	○	○	○	○	○	○
	Désac.			*1	○	○	○	○	○	○	○	○	○	○	○	○	○	○	○	○	○	○	○	○	○	○	○	○	○	○	○	○	○	○	○	○	○	○	○	○	○	
	Atténuateur		Auto	*1	○	○	○	○	○	○	○	○	○	○	○	○	○	○	○	○	○	○	○	○	○	○	○	○	○	○	○	○	○	○	○	○	○	○	○	○	○	○
			Désac./ Activé	*1	○	○	○	○	○	○	○	○	○	○	○	○	○	○	○	○	○	○	○	○	○	○	○	○	○	○	○	○	○	○	○	○	○	○	○	○	○	○
	AF Servo vidéo (📖64)	Act.		*1	○	○	○	○	○	○	○	○	○	○	○	○	○	○	○	○	○	○	○	○	○	○	○	○	○	○	○	○	○	○	○	○	○	○	○	○	○	○
		Désac.		*1	○	○	○	○	○	○	○	○	○	○	○	○	○	○	○	○	○	○	○	○	○	○	○	○	○	○	○	○	○	○	○	○	○	○	○	○	○	○
	AF avec déclencheur pendant (📖64)	ONE SHOT		*1	○	○	○	○	○	○	○	○	○	○	○	○	○	○	○	○	○	○	○	○	○	○	○	○	○	○	○	○	○	○	○	○	○	○	○	○	○	○
Désac.		*1	○	○	○	○	○	○	○	○	○	○	○	○	○	○	○	○	○	○	○	○	○	○	○	○	○	○	○	○	○	○	○	○	○	○	○	○	○	○	○	
Obturateur lent auto	Act.		*1	○	○	○	○	○	○	○	○	○	○	○	○	○	○	○	○	○	○	○	○	○	○	○	○	○	○	○	○	○	○	○	○	○	○	○	○	○	○	
	Désac.		*1	○	○	○	○	○	○	○	○	○	○	○	○	○	○	○	○	○	○	○	○	○	○	○	○	○	○	○	○	○	○	○	○	○	○	○	○	○	○	○

- *1 Les options dépendent du mode de prise de vue attribué.
- *2 Régulé sur [Désac.] et impossible à régler si (ou) et [SERVO] sont tous les deux sélectionnés.
- *3 Uniquement disponible lorsque la méthode autofocus est [AF-ON].
- *4 Ne s'affiche pas pour les objectifs EF ou EF-S, ou pour les objectifs EF-M sans stabilisation de l'image.
- *5 Les éléments de l'onglet sont indiqués sur l'onglet en mode . Les éléments de l'onglet sont indiqués sur l'onglet dans ces modes : , , , et [HDR].
- *6 Les éléments de l'onglet sont indiqués sur l'onglet dans ces modes : , , , , , , , , , , , , , , et . Les éléments de l'onglet sont indiqués sur l'onglet dans ces modes : , , , et [HDR].
- *7 Les éléments de l'onglet sont indiqués sur l'onglet dans ces modes : , , , , , , , , , , , et .

○ Disponible ou réglé automatiquement. – Non disponible.

Avant utilisation

Guide élémentaire

Guide avancé

Notions de base de l'appareil photo

Mode Auto / Mode Auto hybride

Autres modes de prise de vue

Mode P

Modes Tv, Av, M, C1 et C2

Mode de lecture

Fonctions sans fil

Menu de réglage

Accessoires

Annexe

Index



Onglet C.Fn

Fonction		Mode de prise de vue		C1	M	Av	Tv	P													HDR													
		C2																																
C.Fn I: Expo. (96)	Extension sensibilité ISO	Désac.	*	O	O	O	O	O	O	O	O	O	O	O	O	O	O	O	O	O	O	O	O	O	O	O	O	O	O	O	O			
		Act.	*	-	-	-	-	-	-	-	-	-	-	-	-	-	-	-	-	-	-	-	-	-	-	-	-	-	-	-	-	O	-	
	Décalage de sécurité	Désac.	*	O	O	O	O	O	O	O	O	O	O	O	O	O	O	O	O	O	O	O	O	O	O	O	O	O	O	O	O	O		
		Act.	*	-	O	O	-	-	-	-	-	-	-	-	-	-	-	-	-	-	-	-	-	-	-	-	-	-	-	-	-	-		
C.Fn II: Autres (96)	Sens rotation molette Tv/Av	Normal	*	O	O	O	O	-	-	-	-	-	-	-	-	-	-	-	-	-	-	-	-	-	-	-	-	-	-	-	O	O		
		Sens inversé	*	O	O	O	O	-	-	-	-	-	-	-	-	-	-	-	-	-	-	-	-	-	-	-	-	-	-	-	-	O	O	
	Commandes personnalisées	Décl./verrouillage AE	Autofocus/Verrouillage AE	*	O	O	O	O	-	-	-	-	-	-	-	-	-	-	-	-	-	-	-	-	-	-	-	-	-	-	-	O	O	-
			Verrouillage AE/Autofocus	*	O	O	O	O	-	-	-	-	-	-	-	-	-	-	-	-	-	-	-	-	-	-	-	-	-	-	-	O	O	-
			AF/Verr. AF, pas de verr. AE	*	O	O	O	O	-	-	-	-	-	-	-	-	-	-	-	-	-	-	-	-	-	-	-	-	-	-	-	O	O	-
			AE/AF, pas de verr. AE	*	O	O	O	O	-	-	-	-	-	-	-	-	-	-	-	-	-	-	-	-	-	-	-	-	-	-	-	O	O	-
	Molettes		Définir fonc. en mode M	O	O	O	O	O	-	-	-	-	-	-	-	-	-	-	-	-	-	-	-	-	-	-	-	-	-	-	O	O	O	
Régler fonc.			O	O	O	O	O	-	-	-	-	-	-	-	-	-	-	-	-	-	-	-	-	-	-	-	-	-	-	O	O	O		

Avant utilisation

Guide élémentaire

Guide avancé

Notions de base de l'appareil photo

Mode Auto / Mode Auto hybride

Autres modes de prise de vue

Mode P

Modes Tv, Av, M, C1 et C2

Mode de lecture

Fonctions sans fil

Menu de réglage

Accessoires

Annexe

Index



Onglet Configuration

Onglet	Élément	Page de référence
f1	Créer dossier	155
	N° fichiers	155
	Formater	156
	Système vidéo	157
	Param. d'aff.	32
	Niveau électron.	50
f2	Mode veille	157
	Mode éco	31
	Aff. luminosité	158
	Affichage nuit	158
	Fuseau horaire	159
	Date/Heure	159
f3	Langue	159
	Signal sonore	159
	Vol. Opération	160
	Conseils & infos	160
	Mde icône tail./Info	160
	Fonct. tactile	160
	Nettoyage du capteur	161

f4	Connexion Wi-Fi	127
	Réglages sans fil	127
	Afficher logo certification	162
	Mode de pdv perso (C1, C2)*1	100
	Infos de copyright	162
	Réinit. l'appareil*2	163
	Firmware ver. : *.*.* *3	163

*1 Uniquement disponible dans ces modes : [C1], [C2], [M], [Av], [Tv] et [P].

*2 Seul [Autres réglages] est disponible en mode [C1] ou [C2].

*3 Uniquement disponible dans ces modes : [C1], [C2], [M], [Av], [Tv], [P], [A], [S] et [L].

Onglet Mon menu

Onglet	Élément	Page de référence
★1	Réglages Mon menu	101

Avant utilisation

Guide élémentaire

Guide avancé

Notions de base de l'appareil photo

Mode Auto / Mode Auto hybride

Autres modes de prise de vue

Mode P

Modes Tv, Av, M, C1 et C2

Mode de lecture

Fonctions sans fil

Menu de réglage



Accessoires

Annexe

Index



Onglet Lecture

Onglet	Élément	Page de référence
▶1	Protéger	📖 112
	Rotation	📖 116
	Effacer	📖 114
	Classement	📖 117
	Diaporama	📖 111
▶2	Liste/Lect. résumés vidéo	📖 106
	Rech. images	📖 108
	Filtres créatifs	📖 120
▶3	Recadrer	📖 118
	Rogner	📖 119
	Correc yeux rouges	📖 121
	Traitement im. RAW	📖 122
	Réglages imp.	📖 181
	Config. livre photo	📖 183
▶4	Effet transition	📖 103
	Effet d'index	📖 107
	Défil. affich.	📖 103
	Alerte surex.	📖 105
	Aff. Collim AF	📖 105
	Quadrill. lecture	📖 105
	Rotation auto	📖 117
▶5	Poursuivre	📖 103
	Saut image par 	📖 109
	Recadr. 	📖 107, 📖 110
	Aff. informations de lecture	📖 105
	Agrandiss. (env.)	📖 111

Menu Réglage rapide en mode de lecture

Élément	Page de référence
Protéger	📖 112
Rotation	📖 116
Classement	📖 117
Rech. images	📖 108
Lire vidéo	📖 104
Lire résumé vidéo associé	📖 106
Imprimer	📖 178
Recadrer	📖 118
Rogner	📖 119
Filtres créatifs	📖 120
Traitement im. RAW	📖 122
Appliquer les réglages 	📖 55

Avant utilisation

Guide élémentaire

Guide avancé

Notions de base de l'appareil photo

Mode Auto / Mode Auto hybride

Autres modes de prise de vue

Mode P

Modes Tv, Av, M, C1 et C2

Mode de lecture

Fonctions sans fil

Menu de réglage

Accessoires

Annexe

Index



Précautions de manipulation

- Cet appareil photo est un dispositif électronique de haute précision. Évitez de le faire tomber ou de le soumettre à un fort impact.
- Ne placez jamais l'appareil photo à proximité d'aimants, de moteurs ou d'autres appareils générant de forts champs électromagnétiques, pouvant provoquer un dysfonctionnement ou effacer les données d'image.
- Si des gouttes d'eau ou de la poussière se collent à l'appareil photo ou l'écran, essuyez-les avec un chiffon doux et sec, comme un chiffon pour lunettes. Ne le frottez pas trop fort et ne forcez pas dessus.
- N'utilisez jamais de détergents contenant des solvants organiques pour nettoyer l'appareil photo ou l'écran.
- Pour enlever la poussière de l'objectif, utilisez un soufflet. Si le nettoyage se révèle difficile, prenez contact avec un centre d'assistance Canon.
- Pour éviter la formation de condensation sur l'appareil photo après un brusque changement de températures (lorsque l'appareil photo est transféré d'un endroit froid à un endroit chaud), placez-le dans un sac plastique hermétique refermable et laissez-le s'adapter progressivement à la température avant de le retirer du sac.
- Rangez les batteries non utilisées dans un sac en plastique ou autre récipient. Pour conserver les performances de la batterie si vous prévoyez de ne pas l'utiliser pendant un certain temps, environ une fois par an, chargez-la, puis utilisez l'appareil photo jusqu'à épuisement de la batterie avant de la ranger.
- Si de la condensation se forme sur l'appareil photo, cessez immédiatement de l'utiliser. Si vous continuez d'utiliser l'appareil photo dans cet état, vous risquez de l'endommager. Retirez l'objectif, la batterie et la carte mémoire, et attendez que l'humidité se soit évaporée avant de le réutiliser.
- Ne touchez pas les contacts de l'appareil photo ou de l'objectif. Cela pourrait provoquer un dysfonctionnement de l'appareil photo.
- Pour éviter d'endommager le capteur d'image, ne le touchez pas lorsqu'il est exposé après avoir retiré l'objectif.

- Ne bloquez pas le fonctionnement de l'obturateur avec le doigt ou autre, sous peine de provoquer un dysfonctionnement.
- Lorsque vous retirez l'objectif de l'appareil, fixez le bouchon et posez l'objectif avec sa monture orientée vers le haut pour éviter d'endommager sa surface et ses contacts électriques.
- Outre la poussière extérieure qui s'infiltrerait dans l'appareil, dans de rares cas, le lubrifiant des pièces internes de l'appareil peut adhérer à l'avant du capteur. Si des taches sont encore visibles sur les images après le nettoyage automatique du capteur, contactez un Centre d'assistance Canon pour solliciter le nettoyage du capteur.
- Il est recommandé de nettoyer régulièrement le boîtier de l'appareil photo et la monture d'objectif avec un chiffon doux de nettoyage pour objectif.

Avant utilisation

Guide élémentaire

Guide avancé

Notions de base de l'appareil photo

Mode Auto / Mode Auto hybride

Autres modes de prise de vue

Mode P

Modes Tv, Av, M, C1 et C2

Mode de lecture

Fonctions sans fil

Menu de réglage

Accessoires

Annexe

Index



Caractéristiques

Type

Catégorie Appareils photo numériques non reflex à objectif interchangeable AF/AE

Capteur d'image

Taille de capteur
Taille du capteur d'images Environ 22,3 x 14,9 mm

Nombre de pixels
Pixels effectifs de l'appareil photo
(Les pixels peuvent diminuer suite
au traitement des images) Environ 24,2 mégapixels
Total de pixels Environ 25,8 mégapixels

Rapport largeur-hauteur 3:2

Fonction d'effacement des
poussières (Auto/Manuel) Prévüe

Contrôle de la mise au point

Méthode AF Visage+Suivi AF, 1 collimateur AF
Collimateurs AF (max.) 49 collimateurs
Plage de luminosité de la mise
au point (température ambiante,
100 ISO, lors de l'utilisation d'un
objectif EF-M22mm f/2 STM)
Valeur EV -1 – 18

Opération de mise au point
Mise au point automatique TTL Autofocus One-Shot,
Autofocus Servo

Faisceau d'assistance autofocus Lampe LED intégrée

Contrôle d'exposition

Mode de mesure Mesure en temps réel au moyen
du capteur d'images, Mesure
évaluative, Mesure sélective,
Prédominance centrale,
Mesure spot

Plage de mesure de la luminosité
(température ambiante, 100 ISO)
Valeur EV 1 – 20

Contrôle d'exposition Programme auto, Priorité
vitesse, Priorité ouverture,
Exposition manuelle

Correction d'exposition
Manuel ± 3 valeurs par paliers d'1/3
de valeur
Bracketing d'exposition auto ± 2 valeurs par paliers d'1/3 de
valeur (Peut être utilisé avec la
correction manuelle)

Vitesse ISO
(repère d'exposition recommandée)
Plage ISO auto (mode AUTO)
Vitesse min. 100 ISO
Vitesse max. 6400 ISO
Vitesse ISO max. (Mode P) 25600 ISO

Mémorisation d'exposition
(Manuel/Auto) Prévüe

Balance des blancs

Réglages de la balance des blancs Auto, Lumière du jour, Ombragé,
Nuageux, Lumière tungstène,
Lumière fluo blanche, Flash,
Température couleur, Personnalisé

Correction de la balance des blancs Prévüe

Avant utilisation

Guide élémentaire

Guide avancé

Notions de base de
l'appareil photo

Mode Auto /
Mode Auto hybride

Autres modes de prise
de vue

Mode P

Modes Tv, Av, M, C1 et C2

Mode de lecture

Fonctions sans fil

Menu de réglage

Accessoires

Annexe

Index



Obturbateur

Méthode.....Plan focal

Vitesse d'obturation

Plage dans tous les modes de prise de vue

Tv max30 sec.

Tv min 1/4000 sec.

Vitesse d'obturation synchronisée

avec flash la plus rapide 1/200 sec.

Flash

Flash intégré

Type.....Flash à déploiement manuel

Spécification

Nombre-guide (100 ISO/m)..... Environ 5

Portée du flash (à titre indicatif) (couverture approx. en m)

Vitesse ISO	EF-M15-45mm f/3,5-6,3 IS STM	
	Grand-angle : f/3,5	Téléobjectif : f/6,3
100	0,5 – 1,4	0,5 – 0,9
200	0,5 – 2,0	0,5 – 1,3
400	0,5 – 2,9	0,5 – 1,8
800	0,7 – 4,0	0,5 – 2,5
1600	1,0 – 5,7	0,5 – 3,6
3200	1,5 – 8,1	0,8 – 5,1
6400	2,1 – 11,4	1,2 – 7,1
12800	2,9 – 16,2	1,6 – 10,1
Équivalent à 25600	4,1 – 22,9	2,4 – 14,3

Flash externe.....Flash automatique E-TTL II, fonctions du flash réglables sur l'appareil photo

Mémorisation d'exposition au flash.....Prévue

Viseur/moniteur

Viseur électronique couleur

Taille d'écran.....Type 0,39

Pixels Environ 2 360 000 points

Écran

Type.....TFT couleur à cristaux liquides

Taille d'écran.....8,0 cm (3,2 pouces)

Pixels effectifs..... Environ 1 620 000 points

Contrôle de profondeur de champPrévu

Langues affichées.....Anglais, allemand, français, néerlandais, danois, portugais, finnois, italien, norvégien, suédois, espagnol, grec, russe, polonais, tchèque, hongrois, roumain, ukrainien, turc, arabe, thaï, chinois simplifié, chinois traditionnel, coréen, japonais

Prise de vue

Traitement des images

Réduction du bruit

Photos avec exposition longue.....Exposition d'une seconde et plus, et pose longue

Photos avec vitesse ISO élevée... Toute vitesse ISO

Correction de l'image

Correction automatique de

luminositéPrévue

Priorité hautes lumières.....Prévue

Correction de l'objectif (l'objectif EF-M

intègre des données de correction)..... Correction du vignetage, Correction de l'aberration chromatique, Correction de la diffraction

Style d'imageAuto, Standard, Portrait, Paysage, Détails fins, Neutre, Fidèle, Monochrome, Déf. ut. 1, Déf. ut. 2, Déf. ut. 3

Avant utilisation

Guide élémentaire

Guide avancé

Notions de base de l'appareil photo

Mode Auto / Mode Auto hybride

Autres modes de prise de vue

Mode P

Modes Tv, Av, M, C1 et C2

Mode de lecture

Fonctions sans fil

Menu de réglage

Accessoires

Annexe

Index



Prise de vue en continu

Mode drive Vue par vue, Prise de vue en continu
(max. : environ 9,0 photos/seconde)

Nombre maximum de photos en rafale

	Environ 26 prises
	Environ 25 prises
	Environ 24 prises
	Environ 24 prises
	Environ 23 prises
	Environ 23 prises
	Environ 24 prises
	Environ 17 prises
RAW + JPEG (Environ 16 prises

Enregistrement

Format de fichier Conforme à la norme DCF,
compatible DPOF (Version 1.1)

Type de données

Photos

Format d'enregistrement Exif 2.3 (DCF 2.0)

Images (les images RAW prises
en continu sont traitées au moyen
de la conversion AD 12 bits)..... JPEG/RAW (CR2, un format RAW
de 14 bits Canon)

Vidéos

Format d'enregistrement MP4

Vidéo MPEG-4 AVC/H.264

Audio MPEG-4 AAC-LC (stéréo)

Réglage du niveau

d'enregistrement Prévu

Filtre anti-vent Prévu

Atténuateur Prévu

Nombre de prises de vue

Photos

Au moyen d'une carte mémoire UHS-I de 16 Go

Qualité de l'image	Nombre de prises de vue (à titre indicatif)
	1833 prises
	2760 prises
	3114 prises
	4671 prises
	4717 prises
	6656 prises
	8098 prises
	450 prises
RAW + JPEG (361 prises

Avant utilisation

Guide élémentaire

Guide avancé

Notions de base de
l'appareil photo

Mode Auto /
Mode Auto hybride

Autres modes de prise
de vue

Mode P

Modes Tv, Av, M, C1 et C2

Mode de lecture

Fonctions sans fil

Menu de réglage

Accessoires





Annexe

Index



Vidéo

Au moyen d'une carte mémoire UHS-I de 16 Go

Qualité de l'image	Taille de fichier d'enregistrement (à titre indicatif)	Durée enregistrable par carte mémoire (à titre indicatif)
	4288 KB/s	59 min 30 s
	2945 KB/s	1 h 26 min 5 s
	2945 KB/s	1 h 26 min 5 s
	1969 KB/s	2 h 8 min 27 s
	382 KB/s	10 h 22 min 35 s

- L'enregistrement continu est possible jusqu'à ce que la carte mémoire soit pleine ou que la durée d'enregistrement atteigne environ 29 minutes et 59 secondes.

Support d'enregistrement Cartes mémoire SD/SDHC/SDXC

Réglage des dossiers Mensuel/TLJ

Numérotation de fichiers Continu, Réinit. Auto

Lecture

Affichage avec agrandissement par zoom

Agrandissement par zoom Min.: environ 2,0 x
Max.: environ 10,0 x

Alerte de surexposition Prévüe

Classement Prévü

Protection des images Prévüe

Méthodes de navigation dans les images.....

Image unique, saut par 10 images, saut par 100 images, recherche d'images (classement, date, personnes, images fixes, vidéos, résumés vidéo), défilement de l'affichage

Diaporama Toutes les images, diaporama des images après la sélection depuis la liste de recherche

Traitement logiciel des images

(Possible uniquement avec les images

prises avec le même modèle)..... Filtres créatifs (N&B granuleux, Flou artistique, Effet très grand angle, Effet Peinture huile, Effet Aquarelle, Effet Toy Camera, Effet miniature), Recadrer, Correction des yeux rouges

Avant utilisation

Guide élémentaire

Guide avancé

Notions de base de l'appareil photo

Mode Auto / Mode Auto hybride

Autres modes de prise de vue

Mode P

Modes Tv, Av, M, C1 et C2

Mode de lecture

Fonctions sans fil

Menu de réglage

Accessoires

Annexe

Index



Personnalisation

Enregistrement des fonctions personnalisées.....	Déclencheur, Molette principale, Molette de contrôle rapide, Touche en croix (haut, bas, gauche, droite), Molette de sélection, Touche M-Fn, Touche Vidéo, Commutateur Toucher/déplacer AF
Infos sur le copyright.....	Prévues

Alimentation

Batterie	LP-E17
Nombre d'images fixes (conforme CIPA)	
Moniteur activé	Environ 295 prises
Viseur électronique couleur activé	Environ 295 prises
Nombre d'images fixes (mode veille activé)	
Moniteur activé	Environ 420 prises
Durée d'enregistrement vidéo (conforme CIPA)	
Moniteur activé	Environ 85 minutes
Viseur électronique couleur activé	Environ 90 minutes

Interface

Câblé	Borne numérique (conforme USB Hi-Speed), borne HDMI OUT
Sans fil	
NFC	Conforme NFC Forum Type 3/4 Tag (dynamique)
Bluetooth	
Conformité aux normes	Spécification Bluetooth Version 4.1 (Technologie Bluetooth Low Energy)
Schéma de transmission	Schéma de modulation GFSK
Wi-Fi	
Conformité aux normes	IEEE 802.11b/g/n
Fréquence de transmission	
Fréquence	2,4 GHz
Canaux	1 – 11 ch
Sécurité	
Mode Infrastructure	WPA2-PSK (AES/TKIP), WPA-PSK (AES/TKIP), WEP * Conforme WPS (Wi-Fi Protected Setup)
Mode de point d'accès de l'appareil photo	WPA2-PSK (AES)
Mode Ad hoc.....	WPA2-PSK (AES)

Environnement d'exploitation

Température.....	Min. : 0 °C, Max. : 40 °C
Humidité.....	85 % ou moins

Avant utilisation

Guide élémentaire

Guide avancé

Notions de base de l'appareil photo

Mode Auto / Mode Auto hybride

Autres modes de prise de vue

Mode P

Modes Tv, Av, M, C1 et C2

Mode de lecture

Fonctions sans fil

Menu de réglage

Accessoires

Annexe

Index



Dimensions (conforme CIPA)

L.....	115,6 mm
H.....	89,2 mm
P.....	60,6 mm

Poids (conforme CIPA)

Boîtier de l'appareil uniquement.....	Environ 380 g
Batterie, carte mémoire comprises.....	Environ 427 g

Batterie LP-E17

Type.....	Batterie lithium-ion rechargeable
Tension nominale.....	7,2 V CC
Capacité de la batterie.....	1040 mAh
Plage de températures de fonctionnement.....	Charge : 5 °C – 40 °C Prise de vue : 0 °C – 40 °C
Humidité de fonctionnement.....	85 % ou moins
Dimensions (L x H x P).....	Environ 33,0 x 14,0 x 49,4 mm
Poids.....	Environ 45 g (sans le couvercle de protection)

Chargeur de batterie LC-E17/LC-E17E

Batterie compatible.....	Batterie LP-E17
Temps de recharge.....	Environ 2 heures (à température ambiante)
Puissance nominale en entrée.....	100 – 240 V CA (50/60 Hz)
Puissance nominale en sortie.....	8,4 V CC / 700 mA
Plage de températures de fonctionnement.....	5 °C – 40 °C
Humidité de fonctionnement.....	85 % ou moins
Dimensions (L x H x P).....	Environ 67,3 x 27,7 x 92,2 mm
Poids.....	LC-E17 : environ 85 g LC-E17E : environ 80 g (sans cordon d'alimentation)

- Toutes les données ci-dessus sont basées sur les normes d'essai de Canon et les normes d'essai et directives CIPA (Camera & Imaging Products Association).
- Les dimensions, le diamètre maximal, la longueur et le poids indiqués ci-dessus sont basés sur les directives CIPA (à l'exception du poids pour le boîtier uniquement).
- Les spécifications du produit et son aspect physique sont susceptibles d'être modifiés sans préavis.
- Si un problème survient avec un objectif d'une marque autre que Canon fixé sur l'appareil photo, contactez le fabricant de l'objectif correspondant.

Avant utilisation

Guide élémentaire

Guide avancé

Notions de base de l'appareil photo

Mode Auto / Mode Auto hybride

Autres modes de prise de vue

Mode P

Modes Tv, Av, M, C1 et C2

Mode de lecture

Fonctions sans fil

Menu de réglage

Accessoires

Annexe

Index



Index

Numéros

1 point (mode Zone AF) 78

A

Accessoires 167

Activé 83

Adaptateur secteur 167, 170

Affichage 28

Affichage agrandi 110

Affichage de l'index 107

Affichage image par image 28

Affichage par saut 109

Affichage sur un téléviseur 169

Diaporama 111

Recherche d'images 108

Affichage agrandi 110

Affichage de l'index 107

Affichage image par image 28

Affichage par saut 109

Affichage sur un téléviseur 169

AF servo 80

AF tactile 79

Alimentation 167

→ Adaptateur secteur,

→ Batterie,

→ Chargeur de batterie

Alimentation secteur 170

Aliments (mode de prise de vue) 58

Appareil photo

Réinit. tout 163

Auto hybride

(mode de prise de vue) 41

Autoportrait (mode de prise de vue) 57

Av (mode de prise de vue) 91

B

Balance des blancs (couleur) 73

Balance des blancs personnalisée 73

Batterie

Charge 19

Mode éco 31

Mode veille 157

Niveau 191

B. blanc personnal. 73

Borne 169, 170, 178

Bracketing 71

Bracketing d'exposition au flash 173

C

Câble HDMI 169

Camera Connect 130

CANON IMAGE GATEWAY 136

Cartes mémoire 2

Cartes mémoire SD/SDHC/SDXC

→ Cartes mémoire

Charge 19

Chargeur de batterie 2, 167

Classement 117

C (mode de prise de vue) 100

Compression 47

Configuration d'un livre photo 183

Contenu du coffret 2

Contraste 76

Correction automatique

de luminosité 72

Correction de l'aberration

chromatique 87

Correction de l'exposition au flash 83

Correction des yeux rouges 121

Correction du vignetage 87

Couleur (balance des blancs) 73

Coupleur secteur 167, 170

Courroie 18

Création assistée

(mode de prise de vue) 53

D

Date/heure

Horloge mondiale 159

Modification 22

Pile de sauvegarde de la date 22

Réglages 21

Déclenchement tactile 46

Défaut → Réinit. tout

Dépannage 185

Désactivation du flash 83

Diaporama 111

DLNA 127

DPOF 181

Durée d'affichage 52

E

Écran

Icônes 191, 192

Langue d'affichage 23

Menu → Menu Réglage rapide

Édition

Correction des yeux rouges 121

Recadrage des images 118

Rognage 119

Effacement 114

Effacer tout 116

Effet Aquarelle

(mode de prise de vue) 61

Effet filtre 76

Effet miniature

(mode de prise de vue) 62

Effet Peinture huile

(mode de prise de vue) 61

Effet très grand angle

(mode de prise de vue) 60

Envoi d'images 136

Envoi d'images vers

des services Web 139

Envoi d'images vers

un autre appareil photo 143

Envoi d'images vers
un smartphone 128

Exposition

Correction 69

Mémorisation de l'exposition

au flash 84

Mémorisation de l'exposition

automatique 70

F

Favoris 117

Fidèle 75

Filetage pour trépied 4

Filtres créatifs

(mode de prise de vue) 59

Firmware 163

Flash

Activé 83

Correction de l'exposition

au flash 83

Désactivation du flash 83

Synchro lente 83

Flou artistique

(mode de prise de vue) 60

Fonctions personnalisées 96

Fonctions sans fil 127

G

Gros-plan (mode de prise de vue) 56

H

Horloge mondiale 159

I

Icônes 191, 192

Images

Durée d'affichage 52

Effacement 114

Lecture → Affichage

Protection 112

Images en noir et blanc 64

Impression 178

Avant utilisation

Guide élémentaire

Guide avancé

Notions de base de
l'appareil photo

Mode Auto /
Mode Auto hybride

Autres modes de prise
de vue

Mode P

Modes Tv, Av, M, C1 et C2

Mode de lecture

Fonctions sans fil

Menu de réglage

Accessoires

Annexe

Index



Indicateur 38, 51
Installation 176

L

Langue d'affichage 23
Lecture → Affichage
Logiciels
 Installation 176
 Mode d'emploi 176
 Sauvegarde des images
 sur un ordinateur 177
Longues expositions 93

M

M (mode de prise de vue) 92
Macrophotographie 56
Mémorisation de la mise au point 78
Mémorisation de la mise au point
 automatique 79
Mémorisation de l'exposition
 au flash 84
Mémorisation de l'exposition
 automatique 70
Menu
 Procédures de base 35
 Tableau 194
Menu Q → Menu Réglage rapide
Menu Réglage rapide
 Procédures de base 34
 Tableau 196
Messages d'erreur 189
Méthode de mesure 70
MF (Mise au point manuelle) 81
Mise au point
 AF servo 80
 AF tactile 79
 Mémorisation de la mise
 au point automatique 79
 Repère MF 82
 Zones AF 77
Mise au point manuelle 81

Mode Auto
 (mode de prise de vue) 26, 39
Mode de point d'accès
 de l'appareil photo 136
Mode éco 31
Mode flash 173
Mode veille 157
Modification ou effacement des
 informations de connexion 151
Molette avant 4

N

N&B granuleux
 (mode de prise de vue) 60
N&B (Monochrome) 60
Netteté 76
Nettoyage (capteur d'image) 161
Nettoyage du capteur 161
Neutre 75
Niveau 191
Nocturne manuel
 (mode de prise de vue) 56
Nomenclature des pièces 4
Numérotation de fichiers 155

O

Objectif 23
 Déverrouillage 24

P

P (mode de prise de vue) 68
Panneau tactile 4
Panoramique
 (mode de prise de vue) 58
Paysage 75
Paysage (mode de prise de vue) 56
PictBridge 169, 178
Piles → Date/heure
 (pile de sauvegarde de la date)
 Mode éco 31

Pixels d'enregistrement
 (taille d'image) 47
Plage de mise au point
 Mise au point manuelle 81
Plage dynamique élevée
 (mode de prise de vue) 63
Portrait (mode de prise de vue) 56
Pose longue 93
Prévention de la poussière
 sur l'image 161
Priorité à la teinte 72
Prise de vue
 Informations sur
 la prise de vue 191
Prise de vue avec flash sans fil 173
Prise de vue en direct à distance 149
Programme AE 68
Protection 112

Q

Quadrillage 34
Qualité de l'image → Compression

R

Rapport largeur-hauteur 49
RAW 48
Recadrage des images 118
Recherche 108
Réduction bruit multivues 88
Réduction du bruit
 Longues expositions 89
 Sensibilité ISO élevée 88
Réduction du bruit pour
 les expositions longues 89
Réduction du bruit pour
 les sensibilités ISO élevées 88
Réinit. tout 163
Repère MF 82
Retardateur 44
 Personnalisation du retardateur 45
 Retardateur 2 secondes 45

Rognage 119, 179
Rotation 116
Rotation auto 117

S

Saturation 76
Sauvegarde des images
 sur un ordinateur 148, 177
Sons 159
Sport (mode de prise de vue) 56
Stabilisation de l'image 86
Style d'image 75
Synchro d'images 147
Synchro lente 83
Synchronisation sur 1er rideau 173
Synchronisation sur 2e rideau 173

T

Température de couleur 74
Touche multifonction 97
Traitement des images RAW 122
Tv (mode de prise de vue) 90

V

Vidéos
 Édition 124
 Qualité d'image
 (pixels d'enregistrement/
 cadence d'enregistrement
 des images) 49
Vidéo Time-lapse
 (mode de prise de vue) 65
Virage 76
Visage+Suivi 78
Vitesse ISO 71
Voyager avec votre appareil photo 159

Z

Zones AF 77
Zoom 26
Zoom sur pt AF 81

Avant utilisation

Guide élémentaire

Guide avancé

Notions de base de
l'appareil photo

Mode Auto /
Mode Auto hybride

Autres modes de prise
de vue

Mode P

Modes Tv, Av, M, C1 et C2

Mode de lecture

Fonctions sans fil

Menu de réglage

Accessoires

Annexe

Index



Précautions relatives aux fonctions sans fil (Wi-Fi, Bluetooth ou autres)

- Pays et régions autorisant l'utilisation de la fonction sans fil
 - L'utilisation de la fonction sans fil est limitée dans certains pays et régions et toute utilisation illégale dans ce domaine peut être punissable en vertu des réglementations nationales ou locales. Pour éviter de violer les réglementations relatives aux communications sans fil, visitez le site Web de Canon pour vérifier l'autorisation d'utilisation. Veuillez noter que Canon ne saurait être tenu responsable des problèmes pouvant découler de l'utilisation de la fonction sans fil dans d'autres pays ou régions.
- Les actions suivantes peuvent entraîner des sanctions pénales :
 - Altération ou modification du produit
 - Retrait des sceaux de certification du produit
- Avant que les marchandises ou technologies de l'appareil photo réglementées par la loi relative aux échanges et au commerce avec l'étranger soient exportées (notamment les emporter hors du Japon ou les montrer à des non-résidents du Japon), une autorisation d'exportation ou de transaction portant sur un service du gouvernement japonais peut être nécessaire.
- Comme ce produit intègre des éléments de cryptage américains, il entre dans le cadre de la loi de l'administration américaine relative aux exportations et ne peut pas être exporté ou introduit dans un pays soumis à un embargo commercial américain.
- Il est vivement recommandé de noter les réglages Wi-Fi que vous utilisez. Les réglages sans fil sauvegardés sur ce produit peuvent changer ou être effacés suite à un dysfonctionnement du produit, aux effets des ondes radio, à l'électricité statique, à un accident ou à une défaillance. Veuillez noter que Canon n'accepte aucune responsabilité suite à des dommages directs ou indirects ou une perte de recettes résultant d'une dégradation ou de la disparition du contenu.
- Lorsque vous transférez la propriété du produit, le jetez ou l'envoyez pour réparation, rétablissez les réglages sans fil par défaut en effaçant tous les réglages que vous avez saisis.

- Canon ne fournira aucun dédommagement pour des dégâts résultant de la perte ou du vol du produit. Canon n'accepte aucune responsabilité pour les dégâts ou la perte résultant d'un accès ou d'une utilisation non autorisés des appareils cibles enregistrés sur ce produit en cas de perte ou de vol du produit.
- Veuillez à utiliser le produit comme indiqué dans ce guide. Veuillez à utiliser la fonction sans fil de ce produit conformément aux directives générales données dans ce guide. Canon n'accepte aucune responsabilité en cas de dommages ou de perte, si la fonction et le produit sont utilisés selon des manières différentes de ce qui est décrit dans ce guide.
- Veuillez à ne pas utiliser la fonction sans fil de ce produit à proximité d'équipements médicaux ou d'autres équipements électroniques. L'utilisation de la fonction sans fil à proximité d'équipements médicaux ou d'autres appareils électroniques peut affecter le bon fonctionnement de ces appareils.

Précautions relatives aux interférences liées aux ondes radio

- Ce produit peut recevoir des interférences provenant d'autres appareils qui émettent des ondes radio. Pour éviter les interférences, veuillez à utiliser ce produit aussi loin que possible de ces appareils, ou évitez d'utiliser ces appareils en même temps que ce produit.

Précautions relatives à la sécurité

Étant donné que le Wi-Fi utilise les ondes radio pour transmettre des signaux, des précautions de sécurité plus strictes que lors de l'utilisation d'un câble LAN sont requises.

Gardez à l'esprit les points suivants lorsque vous utilisez le Wi-Fi.

- N'utilisez que les réseaux que vous êtes autorisé à utiliser. Ce produit recherche les réseaux Wi-Fi qui se trouvent dans le voisinage et affiche les résultats sur l'écran. Les réseaux que vous n'êtes pas autorisé à utiliser (réseaux inconnus) peuvent également être affichés. Toutefois, la tentative de connexion ou l'utilisation de ces réseaux peut être considérée comme un accès non autorisé. Veuillez à utiliser uniquement les réseaux que vous êtes autorisé à utiliser et n'essayez pas de vous connecter aux autres réseaux inconnus.

Avant utilisation

Guide élémentaire

Guide avancé

Notions de base de l'appareil photo

Mode Auto / Mode Auto hybride

Autres modes de prise de vue

Mode P

Modes Tv, Av, M, C1 et C2

Mode de lecture

Fonctions sans fil

Menu de réglage

Accessoires

Annexe

Index



Si les paramètres de sécurité n'ont pas été définis correctement, les problèmes suivants peuvent survenir.

- **Surveillance des transmissions**
Des tiers avec des intentions malveillantes risquent de surveiller les transmissions Wi-Fi et de tenter d'acquérir les données que vous envoyez.
- **Accès non autorisé au réseau**
Des tiers avec des intentions malveillantes risquent de réussir à obtenir un accès non autorisé au réseau que vous utilisez pour voler, modifier ou détruire des informations. En outre, vous risquez d'être victime d'autres types d'accès non autorisés tels que l'usurpation d'identité (lorsque quelqu'un adopte une identité pour obtenir l'accès à des informations non autorisées) ou les attaques par rebond (lorsque quelqu'un obtient un accès non autorisé à votre réseau comme tremplin pour couvrir ses traces lorsqu'il infiltre d'autres systèmes).

Pour éviter que ces types de problèmes ne se produisent, veillez à sécuriser complètement votre réseau Wi-Fi.

N'utilisez la fonction Wi-Fi de cet appareil photo que si vous comprenez bien la sécurité Wi-Fi et comparez les risques et les avantages lors du réglage des paramètres de sécurité.

Logiciel tiers

- **expat.h**
Copyright (c) 1998, 1999, 2000 Thai Open Source Software Center Ltd

Permission is hereby granted, free of charge, to any person obtaining a copy of this software and associated documentation files (the "Software"), to deal in the Software without restriction, including without limitation the rights to use, copy, modify, merge, publish, distribute, sublicense, and/or sell copies of the Software, and to permit persons to whom the Software is furnished to do so, subject to the following conditions:

The above copyright notice and this permission notice shall be included in all copies or substantial portions of the Software.

THE SOFTWARE IS PROVIDED "AS IS", WITHOUT WARRANTY OF ANY KIND, EXPRESS OR IMPLIED, INCLUDING BUT NOT LIMITED TO THE WARRANTIES OF MERCHANTABILITY, FITNESS FOR A PARTICULAR PURPOSE AND NONINFRINGEMENT. IN NO EVENT SHALL THE AUTHORS OR COPYRIGHT HOLDERS BE LIABLE FOR ANY CLAIM, DAMAGES OR OTHER LIABILITY, WHETHER IN AN ACTION OF CONTRACT, TORT OR OTHERWISE, ARISING FROM, OUT OF OR IN CONNECTION WITH THE SOFTWARE OR THE USE OR OTHER DEALINGS IN THE SOFTWARE.

Informations personnelles et précautions de sécurité

Si des informations personnelles et/ou des réglages de sécurité Wi-Fi, comme des mots de passe, etc., sont sauvegardés sur l'appareil photo, soyez conscient que de telles informations et de tels réglages peuvent être conservés sur l'appareil photo.

Lorsque vous transférez l'appareil photo à une autre personne, le jetez ou l'envoyez pour réparation, veillez à prendre les mesures suivantes pour éviter la fuite de ces informations et réglages.

- Effacez les informations de sécurité Wi-Fi enregistrées en choisissant [Réinitialiser les paramètres] dans les paramètres Wi-Fi.

Marques et licences

- Microsoft et Windows sont des marques déposées ou des marques enregistrées de Microsoft Corporation aux États-Unis d'Amérique et/ou dans d'autres pays.
- Macintosh et Mac OS sont des marques déposées d'Apple Inc., enregistrées aux États-Unis d'Amérique et dans d'autres pays.
- App Store, iPhone et iPad sont des marques d'Apple Inc.
- Le logo SDXC est une marque commerciale de SD-3C, LLC.
- HDMI, le logo HDMI et High-Definition Multimedia Interface sont des marques ou des marques déposées de HDMI Licensing, LLC.
- Wi-Fi®, Wi-Fi Alliance®, WPA™, WPA2™ et Wi-Fi Protected Setup™ sont des marques ou des marques déposées de la Wi-Fi Alliance.

Avant utilisation

Guide élémentaire

Guide avancé

Notions de base de l'appareil photo

Mode Auto / Mode Auto hybride

Autres modes de prise de vue

Mode P

Modes Tv, Av, M, C1 et C2

Mode de lecture

Fonctions sans fil

Menu de réglage

Accessoires

Annexe

Index



- La marque verbale et les logos Bluetooth® sont des marques déposées détenues par Bluetooth SIG, Inc. et toute utilisation de ces marques par Canon Inc. doit faire l'objet d'une licence. Les autres marques et noms commerciaux sont la propriété de leurs détenteurs respectifs.
 - Le Repère N est une marque ou une marque déposée de NFC Forum, Inc. aux États-Unis d'Amérique et dans d'autres pays.
 - Toutes les autres marques déposées sont la propriété de leurs détenteurs respectifs.
 - Cet appareil intègre la technologie exFAT concédée sous licence par Microsoft.
 - This product is licensed under AT&T patents for the MPEG-4 standard and may be used for encoding MPEG-4 compliant video and/or decoding MPEG-4 compliant video that was encoded only (1) for a personal and non-commercial purpose or (2) by a video provider licensed under the AT&T patents to provide MPEG-4 compliant video. No license is granted or implied for any other use for MPEG-4 standard.
- * Avis indiqué en anglais conformément à la réglementation.

Limitation de la responsabilité

- La reproduction non autorisée de ce guide est interdite.
- Toutes les mesures reposent sur les normes de test de Canon.
- Les informations sont susceptibles d'être modifiées sans avis préalable, tout comme les caractéristiques et l'apparence du produit.
- Les illustrations et les captures d'écran utilisées dans ce guide peuvent différer légèrement de l'équipement utilisé.
- Indépendamment de ce qui précède, Canon ne saurait être tenu responsable de toute perte résultant de l'utilisation de ce produit.

Avant utilisation

Guide élémentaire

Guide avancé

Notions de base de l'appareil photo

Mode Auto / Mode Auto hybride

Autres modes de prise de vue

Mode P

Modes Tv, Av, M, C1 et C2

Mode de lecture

Fonctions sans fil

Menu de réglage

Accessoires

Annexe

Index

