

Canon



ENGLISH
繁體中文
ภาษาไทย
Bahasa Indonesia

PIXMA MP276

PIXMA MP258

Getting Started

入門指南

คำแนะนำเริ่มต้น

Mari Memulai

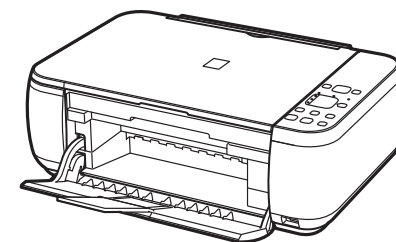

Make sure to read this manual before using the machine. Please keep it in hand for future reference.

確保在使用本機之前閱讀本手冊。請妥善保管以便日後使用。

กรุณาอ่านคู่มือนี้ก่อนใช้งานเครื่อง และเก็บรักษาคู่มือไว้เพื่อการอ้างอิงในภายหน้า

Pastikan Anda membaca petunjuk ini sebelum menggunakan mesin. Simpan petunjuk ini dengan baik untuk referensi di kemudian hari.





QT52564V01

■ Symbols Used in This Document

 Instructions including important information.
Be sure to read these indications.

 Instructions as notes for operation or additional explanations.

 Descriptions for operations that take some time to complete.

 Indicates operations in Windows.

 Indicates operations in Macintosh.

- Microsoft is a registered trademark of Microsoft Corporation.
- Windows is a trademark or registered trademark of Microsoft Corporation in the U.S. and/or other countries.
- Windows Vista is a trademark or registered trademark of Microsoft Corporation in the U.S. and/or other countries.
- Internet Explorer is a trademark or registered trademark of Microsoft Corporation in the U.S. and/or other countries.
- Macintosh and Mac are trademarks of Apple Inc., registered in the U.S. and other countries.

Model Number: K10339 (MP276)

Model Number: K10339 (MP258)

■ 本文件中使用的符號

 包含重要資訊的說明。
務必閱讀這些指示。

 表示操作注釋或附加說明。

 描述需要一段時間完成的操作。

 指示 Windows 中的操作。

 指示 Macintosh 中的操作。

- Microsoft 為 Microsoft Corporation 的註冊商標。
- Windows 為 Microsoft Corporation 在美國和 / 或其他國家 / 地區的商標或註冊商標。
- Windows Vista 為 Microsoft Corporation 在美國和 / 或其他國家 / 地區的商標或註冊商標。
- Internet Explorer 為 Microsoft Corporation 在美國和 / 或其他國家 / 地區的商標或註冊商標。
- Macintosh 和 Mac 為 Apple Inc. 在美國和其他國家 / 地區註冊的商標。

型號 : K10339 (MP276)

型號 : K10339 (MP258)

■ เครื่องหมายที่ใช้ในเอกสารนี้

 คำแนะนำมีข้อมูลสำคัญรวมอยู่ด้วย
ตรวจสอบว่าได้อ่านสัญญาณเหล่านี้

 คำแนะนำนี้เป็นข้อความสำหรับการทำงาน
และการอธิบายเพิ่มเติม

 ระบุถึงการทำงานที่ต้องใช้เวลานานในการทำ
ให้เสร็จ

 ระบุถึงการทำงานใน Windows

 ระบุถึงการทำงานใน Macintosh

- Microsoft เป็นเครื่องหมายการค้าจดทะเบียนของ Microsoft Corporation
- Windows เป็นเครื่องหมายการค้าหรือเครื่องหมายการค้าจดทะเบียนของ Microsoft Corporation ในประเทศสหรัฐอเมริกา และ/หรือ ในประเทศอื่นๆ
- Windows Vista เป็นเครื่องหมายการค้าหรือเครื่องหมายการค้าจดทะเบียนของ Microsoft Corporation ในประเทศสหรัฐอเมริกา และ/หรือ ในประเทศอื่นๆ
- Internet Explorer เป็นเครื่องหมายการค้าหรือเครื่องหมายการค้าจดทะเบียนของ Microsoft Corporation ในประเทศสหรัฐอเมริกา และ/หรือ ในประเทศอื่นๆ
- Macintosh และ Mac เป็นเครื่องหมายการค้าของ Apple Inc. ซึ่งจดทะเบียนในประเทศสหรัฐอเมริกา และในประเทศอื่นๆ

ชื่อรุ่น: K10339 (MP276)

ชื่อรุ่น: K10339 (MP258)

■ Simbol yang Digunakan dalam Dokumen

 Petunjuk pemakaian mencakup informasi penting.
Pastikan untuk membaca petunjuk-petunjuk ini.

 Petunjuk pemakaian seperti catatan untuk pengoperasian atau penjelasan tambahan.

 Deskripsi untuk operasi memerlukan beberapa waktu untuk selesai.

 Menunjukkan operasi pada Windows.

 Menunjukkan operasi pada Macintosh.

- Microsoft adalah merek dagang terdaftar dari Microsoft Corporation.
- Windows adalah merek dagang atau merek dagang terdaftar dari Microsoft Corporation di AS dan/atau negara lain.
- Windows Vista adalah merek dagang atau merek dagang terdaftar dari Microsoft Corporation di AS dan/atau negara lain.
- Internet Explorer adalah merek dagang atau merek dagang terdaftar dari Microsoft Corporation di AS dan/atau negara lain.
- Macintosh dan Mac adalah merek dagang dari Apple Inc., terdaftar di AS dan/atau negara lain.

Nomor Model: K10339 (MP276)

Nomor Model: K10339 (MP258)

1 Preparation
準備
การจัดเตรียม
Persiapan

2 Remove the Protective Material
取下保護材料
นำวัสดุป้องกันออก
Lepaskan Materi Pelindung

3 Turn the Power On
開啟電源
เปิดสวิตซ์เครื่อง
Menghidupkan Daya



4 Install the FINE Cartridges
安裝墨盒 (FINE Cartridge)
ติดตั้ง คาร์ทริด FINE
Memasang Kartrij FINE



5 Install the Software
安裝軟體
ติดตั้งซอฟต์แวร์
Menginstal Perangkat Lunak



6 Loading Paper
載入紙張
การป้อนกระดาษ
Memuatkan Kertas

After Installing the Machine
本機安裝完成後
หลังจากติดตั้งเครื่อง
Setelah Memasang Mesin

- About This Manual
- 關於本手冊
- เกี่ยวกับคู่มือนี้
- Tentang Petunjuk Ini

This manual describes about MP276 and MP258. The illustrations and screens are based on MP276. The instructions are the same unless otherwise specified. You may not be able to purchase some models in certain regions.

本手冊描述 MP276和 MP258的相關資訊。以下插圖與螢幕基於 MP276。除非特別指明，否則說明均相同。在某些地區可能無法購買到某些機型。

คู่มือนี้อธิบายเกี่ยวกับ MP276 และ MP258 รูปภาพและหน้าจอต่าง ๆ เป็นของ MP276 คำแนะนำต่าง ๆ นั้นเหมือนกัน ยกเว้นที่ระบุว่าเป็นอย่างอื่น คุณอาจไม่สามารถจัดซื้อบางรุ่นได้ในบางภูมิภาค

Petunjuk ini menjelaskan tentang MP276 dan MP258. Ilustrasi dan layar berdasarkan pada MP276. Petunjuk pemakaian sama kecuali yang ditentukan. Anda mungkin tidak dapat membeli beberapa model pada wilayah tertentu.

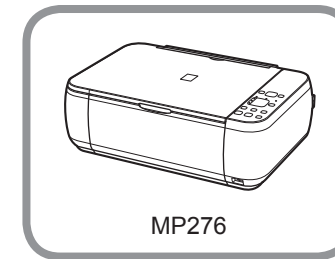

MP276

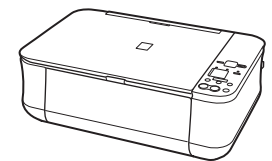

MP258

Preparation

準備

การจัจัดเตรียม

Persiapan

1

- Choosing a Location
- 選擇位置
- การเลือกตำแหน่งที่ติดตั้ง
- Memilih Lokasi

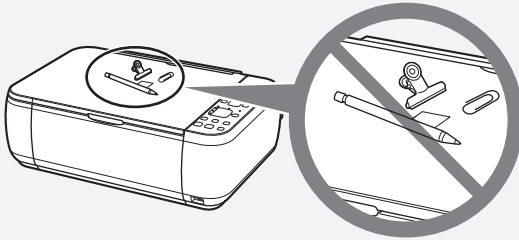

- Do not install the machine where an object may fall on it. The object may fall inside the machine, resulting in malfunction.
- Do not place any object on top of the machine. It may fall into the machine when opening covers, resulting in malfunction.
- 請勿將本機安裝在物件可能掉落在其上的位置。物件可能會掉落到本機內部，導致故障。
- 請勿在本機上方放置任何物件。開啟蓋板時物件可能會掉落到本機中，導致故障。
- อย่าติดตั้งเครื่องในที่ที่อาจมีสิ่งของหล่นใส่ สิ่งของอาจหล่นทับเครื่อง ส่งผลให้เครื่องทำงานผิดปกติ
- อย่าวางสิ่งของไว้ด้านบนเครื่อง สิ่งของอาจตกลงไปในเครื่องขณะทำการเปิดฝา ส่งผลให้เครื่องทำงานผิดปกติ
- Jangan meletakkan mesin dimana benda lain dapat jatuh menyimpannya. Benda tersebut mungkin jatuh ke dalam mesin, mengakibatkan kerusakan.
- Jangan menempatkan benda apapun di atas mesin. Benda dapat jatuh ke dalam mesin ketika membuka penutup, mengakibatkan kerusakan.

- Check the Included Items
- 檢查包裝箱中包含的物品
- ตรวจสอบอุปกรณ์ที่จัดมาให้
- Periksa Item-item berikut ini

Before turning on the machine, remove all orange tapes and protective sheets.

開啟本機之前，移除所有的橙色膠帶和保護材料。

กรุณานำเทปสีส้มและแผ่นป้องกันออกทั้งหมด ก่อนทำการเปิดสวิตซ์เครื่อง

Sebelum menghidupkan mesin, lepas semua selotip oranye dan lembaran pelindung.

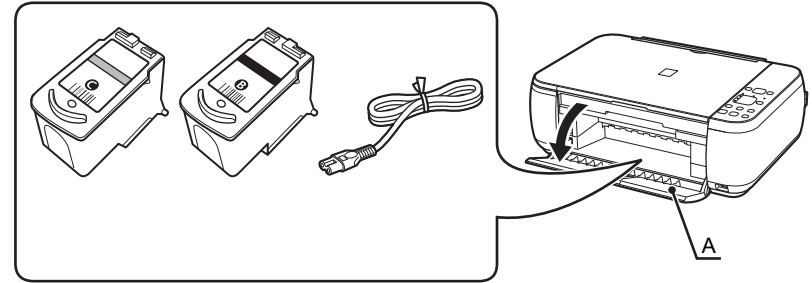

The FINE Cartridges and power code are placed inside of the Paper Output Tray (A).

Open the Paper Output Tray with your hands, and take out the FINE Cartridges and power code.

墨盒 (FINE Cartridge)和電源線置放於出紙托盤 (A) 內。

使用雙手開啟出紙托盤，並取出墨盒 (FINE Cartridge)和電源線。

คาร์ทริด FINE และสายไฟ ถูกวางอยู่ด้านในของ เทรย์จ่ายกระดาษ (A)

เปิด เทรย์จ่ายกระดาษ โดยใช้มือทั้งสองข้าง และนำ คาร์ทริด FINE และสายไฟออกมา

Kartrij FINE dan kode daya ditempatkan di dalam Tatakan Output Kertas (A).

Buka Tatakan Output Kertas dengan tangan Anda, dan keluarkan Kartrij FINE dan kode daya.

-
- Manuals
 - Setup CD-ROM (containing the drivers, applications and on-screen manuals)
 - Warranty
-

- 手冊
 - 安裝光碟 (包含驅動程式、應用程式和電子手冊)
 - 保固單
-

- คู่มือการใช้
 - Setup CD-ROM (ประกอบด้วยไดรเวอร์ แอปพลิเคชัน และคู่มืออิเล็กทรอนิกส์)
 - ใบรับประกัน
-

- Petunjuk
- Setup CD-ROM (berisikan pengandar, aplikasi dan petunjuk elektronik)
- Garansi



-
- A USB cable (A-B type) is necessary to connect the machine with your computer.
 - USB 電纜線 (A-B 型) 是連接本機和電腦所必需的。
 - จำเป็นต้องใช้สาย USB (ชนิด A-B) ในการเชื่อมต่อเครื่องเข้ากับคอมพิวเตอร์
 - Kabel USB (tipe A-B) diperlukan untuk menghubungkan mesin dengan komputer Anda.
-

Remove the Protective Material 取下保護材料 หน้าวัสดุป้องกันนอก Lepaskan Materi Pelindung

2

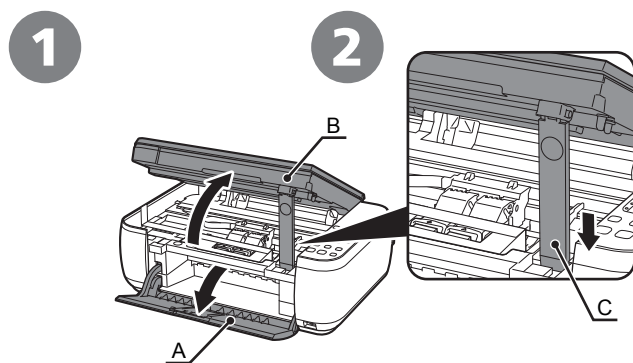

Open the Paper Output Tray (A).

開啟出紙托盤 (A)。

เปิด เทอร์ย์กระดาษออก (A)

Buka Tatakan Output Kertas (A).

Lift the Scanning Unit (Cover) (B) and fix it with the Scanning Unit Support (C).

抬起掃描單元 (機蓋) (B)，並使用掃描單元支架 (C) 將其固定。

ยก ชุดสแกน (ฝาปิด) (B) และยึดชุดสแกนด้วย ฐานรองชุดสแกน (C)

Angkat Unit Pemindaian (Penutup) (B) dan tahan dengan Pendukung Unit Pemindaian (C).

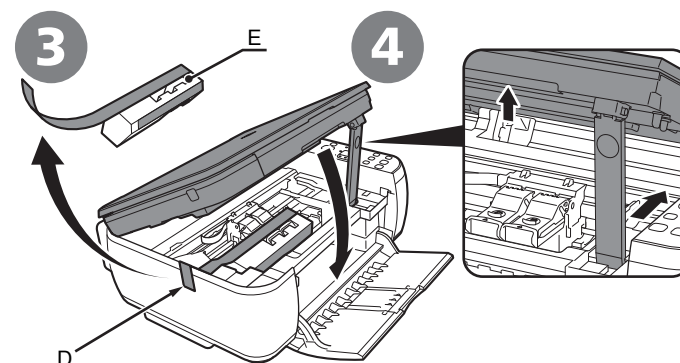

Pull the orange protective tape (D) and remove the protective material (E).

拉橙色保護膠帶 (D) 並移除保護材料 (E)。

ดึงเทปป้องกันสีส้ม (D) และนำวัสดุป้องกันออก (E)

Tarik selotip pelindung oranye (D) dan lepas materi pelindung (E).

Lift the Scanning Unit (Cover) slightly and fold the Scanning Unit Support, then gently close the Scanning Unit (Cover).

輕輕地抬起掃描單元 (機蓋) 並折疊掃描單元支架，然後輕輕地關閉掃描單元 (機蓋)。

ยก ชุดสแกน (ฝาปิด) ขึ้นเล็กน้อย และพับ ฐานรองชุดสแกน จากนั้นให้ปิด ชุดสแกน (ฝาปิด) อย่างเบามือ

Angkat Unit Pemindaian (Penutup) sedikit dan lipat Pendukung Unit Pemindaian, lalu dengan pelan-pelan tutup Unit Pemindaian (Penutup).

Turn the Power On 開啟電源 เปิดสวิตซ์เครื่อง Menghidupkan Daya

3

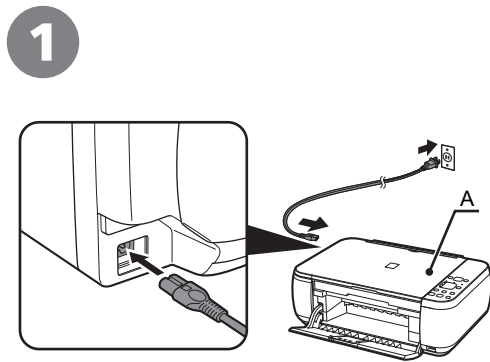

Plug the power cord into the left side of the machine, then connect the other end to the wall outlet.

將電源線插入本機的左側，然後將另一端連接到壁裝電源。

เสียบสายไฟเข้าที่ด้านซ้ายของเครื่อง จากนั้นต่อสายอีกด้านเข้ากับเต้ารับไฟฟ้า

Colokkan kabel daya ke sisi kiri mesin, lalu hubungkan ujung lainnya ke stop kontak di dinding.

- Do NOT connect the USB cable at this stage.
- Make sure that the Document Cover (A) is closed.

- 請勿在此步驟連接 USB 電纜線。
- 確保文件蓋板 (A) 已關閉。

- อย่าทำการเชื่อมต่อสาย USB ขณะดำเนินการในขั้นตอนนี้
- ตรวจสอบว่า ฝาปิดเอกสาร (A) ปิดอยู่

- JANGAN menyambungkan kabel USB pada tahap ini.
- Pastikan bahwa Penutup Dokumen (A) tertutup.

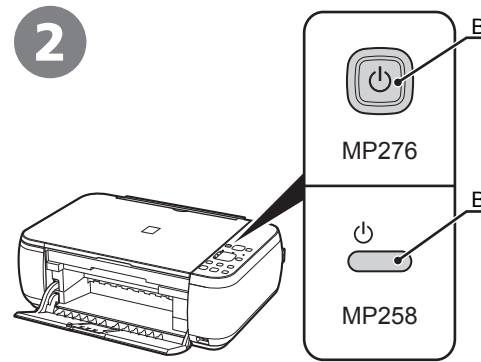

Turn on the machine (B).

開啟本機 (B)。

เปิดสวิตซ์เครื่อง (B)

Hidupkan mesin (B).

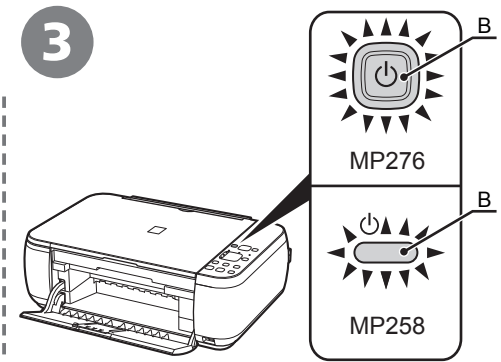

Make sure that the **POWER** lamp (B) lights green.

確保電源指示燈 (B) 亮起綠色。

ตรวจสอบว่าไฟ Power (B) ติดสว่างเป็นสีเขียว

Pastikan bahwa lampu **DAYA** (B) menyala hijau.

4

Install the FINE Cartridges 安裝墨盒 (FINE Cartridge) ติดตั้ง คาร์ทริด FINE Memasang Kartrij FINE

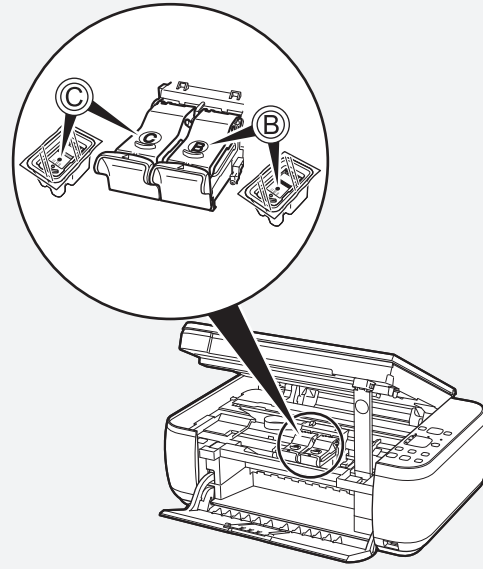

- Handle the FINE Cartridges carefully. Do not drop or apply excessive pressure to them.
- Be sure to use the supplied FINE Cartridges.
- 小心處理墨盒 (FINE Cartridge)。請勿將其掉下或過度用力擠壓。
- 務必使用隨附的墨盒 (FINE Cartridge)。
- ควรหยิบจับ คาร์ทริด FINE อย่างระมัดระวัง อย่าทำหล่นหรือออกแรงบีบมากเกินไป
- ตรวจสอบว่าใช้ คาร์ทริด FINE ที่จัดมาให้
- Tangani Kartrij FINE dengan hati-hati. Jangan menjatuhkannya atau menekannya dengan kuat.
- Pastikan untuk menggunakan Kartrij FINE yang dipasok.

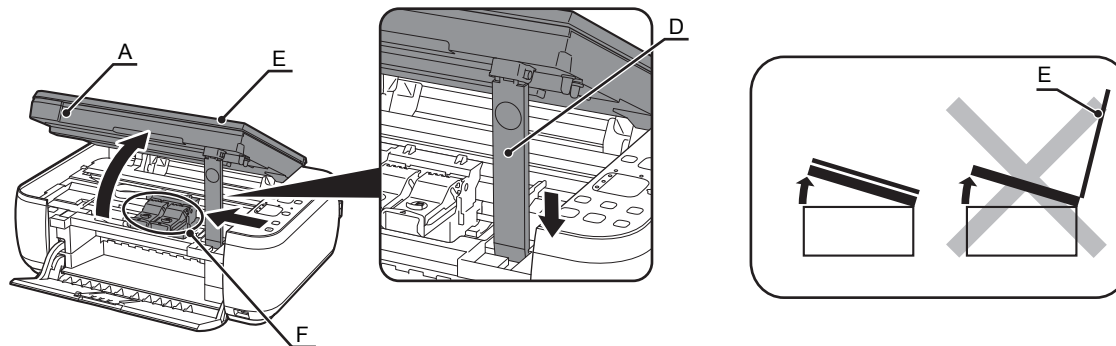

Lift the Scanning Unit (Cover) (A) and fix it with the Scanning Unit Support (D).
 Close the Document Cover (E) and lift it with the Scanning Unit (Cover).
 The FINE Cartridge Holder (F) moves to the installation position. (This is where you install the FINE Cartridges.)

抬起掃描單元 (機蓋) (A)，並使用掃描單元支架 (D) 將其固定。
 關閉文件蓋板 (E) 並將其與掃描單元 (機蓋) 一起抬起。
 墨盒 (FINE Cartridge) 固定座 (F) 自動移至安裝位置。 [安裝墨盒 (FINE Cartridge) 的位置。]

ยก ชุดสแกน (ฝาปิด) (A) และยึดชุดสแกนด้วย ฐานรองชุดสแกน (D)
 ปิด ฝาปิดเอกสาร (E) และยกขึ้นพร้อมกับ ชุดสแกน (ฝาปิด)
 ที่ใส่ คาร์ทริด FINE (F) จะเลื่อนไปยังตำแหน่งการติดตั้ง (ติดตั้ง คาร์ทริด FINE ลงในนี้)

Angkat Unit Pemindaian (Penutup) (A) dan tahan dengan Pendukung Unit Pemindaian (D).
 Tutup Penutup Dokumen (E) dan angkat dengan Unit Pemindaian (Penutup).
 Penyangga Kartrij FINE (F) bergeser ke posisi instalasi. (Inilah bagian dimana Anda memasang Kartrij FINE.)

- If the FINE Cartridge Holder returns to the right, close the Scanning Unit (Cover) and reopen it.
- If the FINE Cartridge Holder does not move, make sure that the machine is turned on.

- 如果墨盒 (FINE Cartridge) 固定座返回至右側，關閉掃描單元 (機蓋) 並重新開啟。
- 如果墨盒 (FINE Cartridge) 固定座未移出，確保本機已開啟。

- หาก ที่ใส่คาร์ทริด FINE เลื่อนกลับไม่ทางขวา ให้ปิดและเปิด ชุดสแกน (ฝาปิด) ใหม่อีกครั้ง
- หาก ที่ใส่คาร์ทริด FINE ไม่เคลื่อนที่ ให้ตรวจสอบว่าเครื่องเปิดสวิตช์ข้ออยู่หรือไม่

- Apabila Penyangga Kartrij FINE kembali ke kanan, tutup Unit Pemindaian (Penutup) dan buka lagi.
- Jika Penyangga Kartrij FINE tidak bergerak, pastikan bahwa mesin menyala.

2

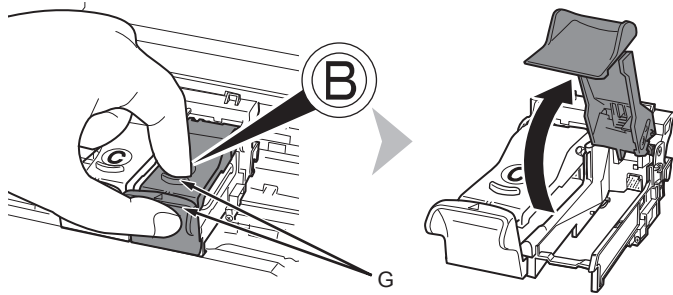

Open the Ink Cartridge Locking Cover (B) on the right side.

Pinch (G) firmly and pull up the cover.

開啟右側的墨盒鎖定蓋(B)。

緊緊地捏住(G)並向上拉墨盒鎖定蓋。

เปิดฝาปิดล็อคคาร์ทริดจ์หมึก (B) ทางด้านขวา

จับ (G) ให้แน่น และดึงฝาปิดขึ้น

Buka Penutup Kunci Kartrij Tinta (B) di sisi kanan.

Jepit (G) dengan kuat dan tarik penutupnya.

3

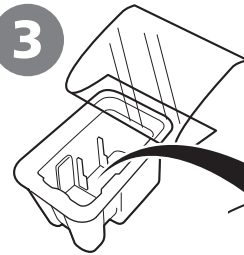

Remove the Black FINE Cartridge (B) from its package.

從包裝盒中取出黑色墨盒 (Black FINE Cartridge) (B)。

เอา คาร์ทริด FINE สีดำ (B) ออกจากบรรจุภัณฑ์

Keluarkan Kartrij FINE Hitam (B) dari kemasannya.

4

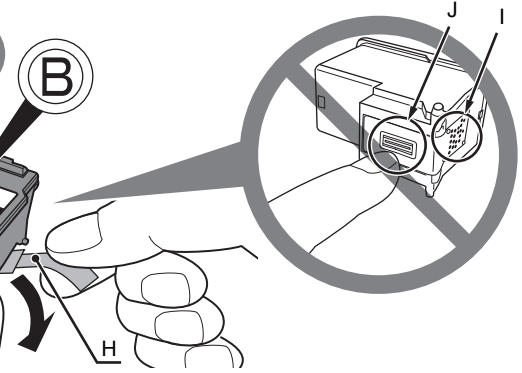

Pull the orange protective tape (H) in the direction of the arrow and remove it gently.

按照箭頭的方向拉橙色保護膠帶 (H) 並輕輕地將其移除。

ดึงเทปป้องกันสีส้ม (H) ออกตามแนวลูกศร และดึงออกอย่างเบามือ

Tarik selotip pelindung oranye (H) dengan mengikuti arah panah dan lepas secara perlahan.

- Be careful not to stain your hands or surrounding work area with ink on the removed protective tape.
- Do not touch the electrical contacts (I) or print head nozzles (J) on a FINE Cartridge. The machine may not print properly if you touch them.
- 注意，請勿讓取下的保護膠帶上的墨水弄髒雙手或周圍工作區。
- 請勿觸摸墨盒 (FINE Cartridge) 上的電氣觸點 (I) 或列印頭噴嘴 (J)。如果觸摸此區域，本機可能無法正確列印。
- ระวังหมึกจากเทปป้องกันและมือและพื้นที่ทำงานรอบๆ
- ห้ามสัมผัสจุดหน้าสัมผัสทางไฟฟ้า (I) หรือหัวพิมพ์ (J) บน คาร์ทริด FINE เครื่องอาจไม่สามารถพิมพ์งานได้ถูกต้องหากสัมผัสจุดบริเวณดังกล่าว
- Berhati-hatilah untuk tidak mengotori tangan atau daerah kerja sekitar Anda oleh tinta pada selotip pelindung yang dilepas.
- Jangan menyentuh kontak listrik (I) atau mulut semprot kepala cetak (J) pada Kartrij FINE. Mesin tidak dapat mencetak dengan benar jika Anda menyentuhnya.

5

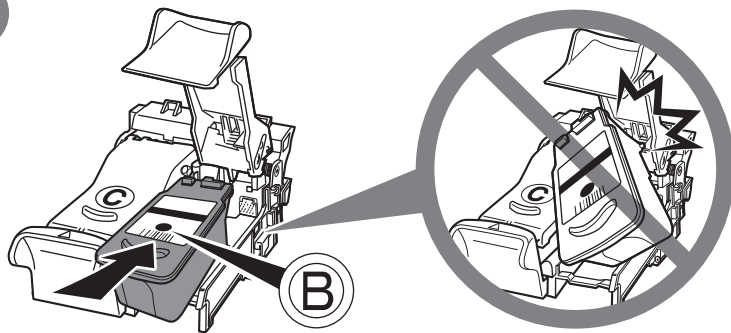

Place the Black FINE Cartridge ⑥ into the right slot ⑦.

將黑色墨盒 (Black FINE Cartridge) ⑥放入右側插槽⑦。

ใส่ คาร์ทริด FINE สีดำ ⑥ ลงในช่องด้านขวา ⑦

Masukkan Kartrij FINE Hitam ⑥ ke dalam slot kanan ⑦.

- Do not knock the FINE Cartridge against the sides of the holder.
- Install in a well-lit environment.
- Install the Black FINE Cartridge into the right slot, and the Color FINE Cartridge into the left slot.
- 請勿使墨盒 (FINE Cartridge) 敲擊到固定座的側面。
- 請在明亮的環境下進行安裝。
- 將黑色墨盒 (Black FINE Cartridge) 安裝到右側插槽中，將彩色墨盒 (Color FINE Cartridge) 安裝到左側插槽中。
- อย่าให้ คาร์ทริด FINE กระแทกกับด้านข้างของช่องใส่หมึก
- ทำการติดตั้งกล่องใส่หมึกในบริเวณที่มีแสงสว่างเพียงพอ
- ติดตั้ง คาร์ทริด FINE สีดำ ลงในช่องด้านขวา และ คาร์ทริด FINE สี ลงในช่องด้านซ้าย
- Jangan membenturkan Kartrij FINE melawan sisi-sisi penyangga.
- Pasanglah di lingkungan yang cukup terang.
- Masukkan Kartrij FINE Hitam ke slot kanan, dan Kartrij FINE Warna ke slot kiri.

6

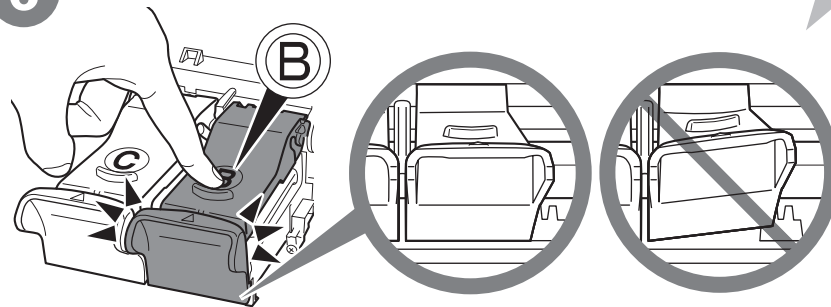

Push down ⑥ of the Ink Cartridge Locking Cover until you hear a click to close it completely.

View the Ink Cartridge Locking Cover ⑥ straight on and check that it is locked correctly (not at an angle).

向下推動墨盒鎖定蓋的⑥直至聽到卡嗒聲以使其完全地關閉。

直視墨盒鎖定蓋⑥並檢查其是否正確地鎖定 (沒有傾斜)。

กด ⑥ บนฝาปิดลิ้นคาร์ทริดหมึก จนกระทั่งได้ยินเสียงคลิกเพื่อปิดฝาอย่างสมบูรณ์

ดู ฝาปิดลิ้นคาร์ทริดหมึก ⑥ ให้เป็นแนวเดียวกันและตรวจสอบว่าล็อกอย่างถูกต้อง (ไม่ใช่แค่ที่มุมเท่านั้น)

Tekan ke bawah ⑥ pada Penutup Kunci Kartrij Tinta sampai Anda mendengar klik untuk menutup sepenuhnya.

Lihat secara lurus Penutup Kunci Kartrij Tinta ⑥ dan periksa apakah sudah terkunci dengan benar (tidak miring).

7

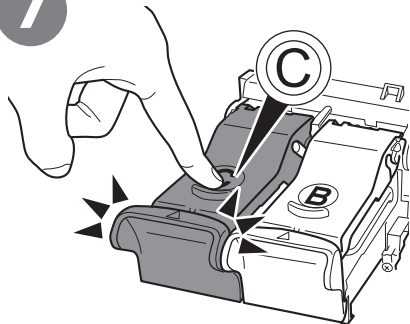

Insert the Color FINE Cartridge © into the left FINE Cartridge Holder © in the same way as ©.

將彩色墨盒 (Color FINE Cartridge) © 以與 © 同樣的方法插入左側墨盒 (FINE Cartridge) 固定座 ©。

ใส่ คาร์ทริด FINE สี © ไว้ใน ที่ใส่คาร์ทริด FINE ด้านซ้าย © ในลักษณะเดียวกันกับ ©

Masukkan Kartrij FINE Berwarna © ke kiri Penyangga Kartrij FINE © dengan cara yang sama dengan ©.

8

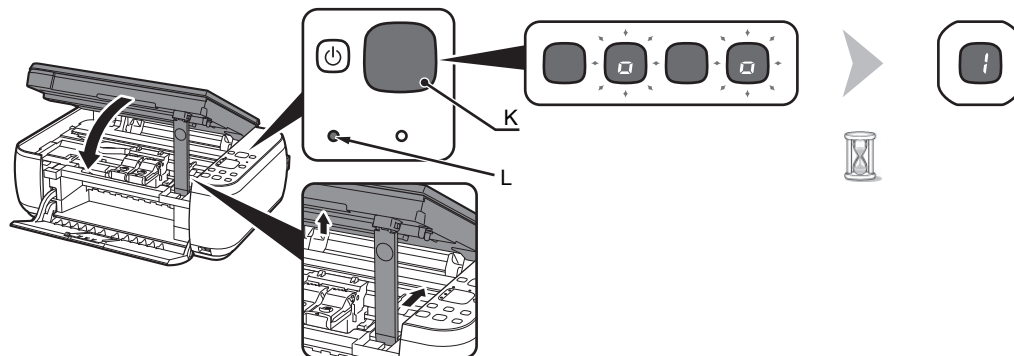

Lift the Scanning Unit (Cover) slightly and fold the Scanning Unit Support, then gently close the Scanning Unit (Cover).



- Wait until "1" appears on the LED (K) (about 1-2 minutes) and go to the next step.

輕輕地抬起掃描單元 (機蓋) 並折疊掃描單元支架，然後輕輕地關閉掃描單元 (機蓋)。



- 等待至 LED(K) 出現「1」(大約 1-2 分鐘) 並轉到下一步。

ยก ชุดสแกน (ฝาปิด) ขึ้นเล็กน้อย และพับ ฐานรองชุดสแกน จากนั้นให้ปิด ชุดสแกน (ฝาปิด) อย่างเบามือ



- รอจนกระทั่ง '1' ปรากฏขึ้นบนจอ LED (K) (ประมาณ 1-2 นาที) จากนั้นไปสู่ขั้นตอนถัดไป

Angkat Unit Pemindaian (Penutup) sedikit dan lipat Pendukung Unit Pemindaian, lalu dengan pelan-pelan tutup Unit Pemindaian (Penutup).



- Tunggu hingga "1" muncul pada LED (K) (sekitar 1-2 menit) dan lanjutkan ke langkah berikutnya.

- Once you have installed the FINE Cartridges, do not remove them unnecessarily.
- If the **Alarm** lamp (L) lights orange, make sure that the FINE Cartridges are correctly installed.
- 一旦安裝了墨盒 (FINE Cartridge)，請勿將其隨意取出。
- 如果警告指示燈 (L) 亮起橙色，確保墨盒 (FINE Cartridge) 已正確安裝。

- หลังจากติดตั้ง คาร์ทริด FINE แล้ว อย่านำคาร์ทริดออกโดยไม่จำเป็น
- หากไฟ Alarm (L) ติดสว่างเป็นสีส้ม ตรวจสอบว่าติดตั้ง คาร์ทริด FINE อย่างถูกต้อง

- Setelah Anda memasang Kartrij FINE, jangan melepasnya apabila tidak diperlukan.
- Apabila lampu **Alarm** (L) menyala oranye, pastikan bahwa Kartrij FINE telah terpasang dengan benar.

To use the machine by connecting it to a computer, software including the drivers needs to be copied (installed) to the computer's hard disk. The installation process takes about 20 minutes. (The installation time varies depending on the computer environment or the number of applications to be installed.)

The screens below are based on Windows Vista operating system Ultimate Edition (hereafter referred to as "Windows Vista") and Mac OS X v.10.5.x.

要透過連接到電腦使用本機，需要將包括驅動程式在內的軟體複製（安裝）到電腦的硬碟。安裝過程大約需要 20 分鐘。（根據電腦環境或要安裝的應用程式數量的不同，安裝時間也會有所不同。）以下螢幕基於 Windows Vista Ultimate Edition 作業系統（以下簡稱為「Windows Vista」）和 Mac OS X 10.5.x。

เมื่อต้องการใช้เครื่องด้วยการเชื่อมต่อกับคอมพิวเตอร์ จะต้องคัดลอก (ติดตั้ง) ซอฟต์แวร์รวมทั้งไดรเวอร์ ไปยังฮาร์ดดิสก์ของคอมพิวเตอร์ ขั้นตอนการติดตั้งใช้เวลาประมาณ 20 นาที (เวลาการติดตั้งจะแตกต่างกันไปขึ้นอยู่กับภาวะแวดล้อมของคอมพิวเตอร์หรือจำนวนแอปพลิเคชันที่ถูกติดตั้ง)

หน้าจอด้านล่างนี้ใช้ระบบปฏิบัติการ Windows Vista Ultimate Edition (ซึ่งจะเรียกในที่นี่ว่า 'Windows Vista') และ Mac OS X v.10.5.x

Untuk menggunakan mesin dengan menghubungkannya ke komputer, perangkat lunak termasuk pengandarnya perlu disalin (diinstal) ke perangkat keras komputer. Proses instalasi memerlukan sekitar 20 menit. (Waktu instalasi bervariasi tergantung pada lingkungan komputer atau jumlah aplikasi yang diinstal.)
Layar di bawah berdasarkan pada sistem operasi Windows Vista Ultimate Edition (selanjutnya merujuk kepada "Windows Vista") dan Mac OS X v.10.5.x.

- Quit all running applications before installation.
- Log on as the administrator (or a member of the Administrators group).
- Do not switch users during the installation process.
- Internet connection may be required during the installation. Connection fees apply.
- It may be necessary to restart your computer during the installation process. Follow the on-screen instructions and do not remove the **Setup CD-ROM** during restarting. The installation resumes once your computer has restarted.
- Mac OS 9, Mac OS X Classic environments, or Mac OS X v.10.3.8 or earlier are not supported.

- 安裝前請退出所有正在執行的應用程式。
- 以管理員（或管理員組成員）身分登入。
- 請勿在安裝過程中切換使用者。
- 在安裝期間可能需要連接網際網路。會發生連接費用。
- 在安裝過程中可能需要重新啟動電腦。按照螢幕上的說明操作，並且請勿在重新啟動過程中取出**安裝光碟**。一旦電腦重新啟動，安裝會繼續進行。

- 不支援 Mac OS 9、Mac OS X Classic環境或 Mac OS X 10.3.8或更早版本。

- ออกจากแอปพลิเคชันที่ใช้งานอยู่ทั้งหมดก่อนทำการติดตั้ง
- ล็อกออกในฐานะผู้ดูแลระบบ (หรือสมาชิกในกลุ่มผู้ดูแลระบบ)
- ห้ามสลับสิทธิ์ผู้ใช้ระหว่างการติดตั้ง
- อาจต้องการการเชื่อมต่ออินเทอร์เน็ตระหว่างการติดตั้ง เสียค่าบริการเชื่อมต่อ
- อาจจำเป็นต้องรีสตาร์ทคอมพิวเตอร์ในระหว่างขั้นตอนการติดตั้ง ปฏิบัติตามคำแนะนำบนหน้าจอ และอย่านำ **Setup CD-ROM** ออกในระหว่างการรีสตาร์ท การติดตั้งจะดำเนินการต่อเมื่อคอมพิวเตอร์ทำการรีสตาร์ทแล้ว
- ไม่รองรับ Mac OS 9 Mac OS X Classic หรือ Mac OS X v.10.3.8 หรือระบบปฏิบัติการรุ่นก่อนหน้า

- Keluar dari semua aplikasi yang sedang berjalan sebelum instalasi.
- Log masuk sebagai administrator (atau anggota grup Administrator).
- Jangan mengganti pengguna selama proses instalasi.
- Koneksi internet mungkin diperlukan selama instalasi. Biaya koneksi dikenakan.
- Mungkin Anda perlu menghidupkan ulang komputer selama proses instalasi. Ikuti petunjuk elektronik dan jangan mengeluarkan **Setup CD-ROM** ketika sedang menghidupkan ulang. Instalasi dilanjutkan sekali komputer Anda telah dihidupkan ulang.
- Lingkungan Mac OS 9, Mac OS X Classic, atau Mac OS X v.10.3.8 atau yang lebih lama tidak didukung.

□ If the **Found New Hardware** or **Found New Hardware Wizard** dialog box appears:

□ 如果出現**找到新硬體 (Found New Hardware)** 或**尋找新增硬體精靈 (Found New Hardware Wizard)** 對話方塊：

□ หากได้อะลอกบ็อกซ์ **พบฮาร์ดแวร์ใหม่ (Found New Hardware)** หรือ **ตัวช่วยสร้างการค้นหายาร์ดแวร์ใหม่ (Found New Hardware Wizard)** ปรากฏขึ้น:

□ Apabila kotak dialog **Ditemukan Piranti Keras Baru (Found New Hardware)** atau **Wisaya Ditemukan Piranti Keras Baru (Found New Hardware Wizard)** muncul:

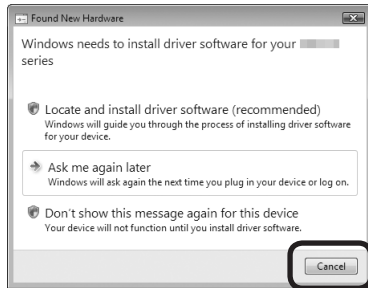

If you connect a USB cable to the machine before installation of the drivers, this screen appears.

安裝驅動程式前，如果將 USB 電纜線連接到本機，則會出現此螢幕。

หากเชื่อมต่อสาย USB กับเครื่องก่อนการติดตั้งไดรเวอร์ หน้าจอนี้จะปรากฏขึ้น

Jika Anda menghubungkan kabel USB ke mesin sebelum instalasi pengandar, layar ini muncul.

1 Remove the USB cable connected to your computer.
The dialog box may close. In this case, proceed from ①.

2 Click **Cancel** to quit the dialog box.

3 Proceed from ①.

1 取下連接到電腦的 USB 電纜線。
對話方塊可能關閉。在此情況下，從①繼續操作。

2 按一下**取消 (Cancel)**退出對話方塊。

3 從①繼續操作。

1 ถอดสาย USB ที่เชื่อมต่ออยู่กับคอมพิวเตอร์ออก
ได้อะลอกบ็อกซ์อาจปิดลง ในกรณีนี้ให้ดำเนินการต่อตาม ①

2 คลิก ยกเลิก (**Cancel**) เพื่อออกจากได้อะลอกบ็อกซ์

3 ดำเนินการต่อตาม ①

1 Lepaskan sambungan kabel USB dari komputer.
Kotak dialog akan menutup. Dalam hal ini, lanjutkan dari ①.

2 Klik **Batal (Cancel)** untuk menutup kotak dialog.

3 Lanjutkan dari ①.

□ For Windows Vista/XP

If you are using Internet Explorer 7 or later, you can use the Web print software Easy-WebPrint EX. An internet connection is required for installation. (It is also possible to install this software later.)

□ 對於 Windows Vista/XP

如果正在使用 Internet Explorer 7 或更新版本，則可以使用 Web 列印軟體 Easy-WebPrint EX。需要連接網際網路進行安裝。(也可以稍後再安裝此軟體。)

□ สำหรับ Windows Vista/XP

หากใช้ Internet Explorer 7 ขึ้นไป สามารถใช้ซอฟต์แวร์พิมพ์ Web Easy-WebPrint EX ต้องการ การเชื่อมต่ออินเทอร์เน็ตสำหรับการติดตั้ง (ยังสามารถที่จะติดตั้งซอฟต์แวร์นี้ในภายหลัง)

□ Untuk Windows Vista/XP

Jika Anda menggunakan Internet Explorer 7 atau yang lebih baru, Anda dapat menggunakan perangkat lunak pencetakan Web Easy-WebPrint EX. Koneksi internet diperlukan untuk instalasi. (Mungkin juga untuk menginstal perangkat lunak ini nanti.)

1

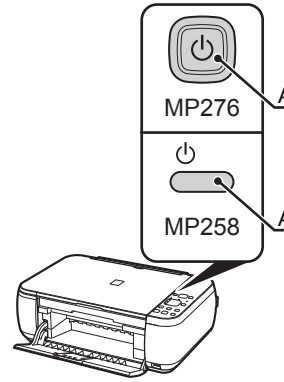

TURN OFF THE MACHINE (A).

關閉本機 (A)。

ปิดสวิตซ์เครื่อง (A)

MATIKAN MESIN (A).

- Operating noise continues for about 25 seconds until the machine turns off.
- 本機關閉之前操作噪音大約會持續 25 秒鐘。
- เสียงการทำงานของเครื่องจะดังต่อเนื่องประมาณ 25 วินาทีกระทั่งเครื่องปิดลง
- Bunyi operasi berlanjut selama sekitar 25 detik sampai mesin mati.

1

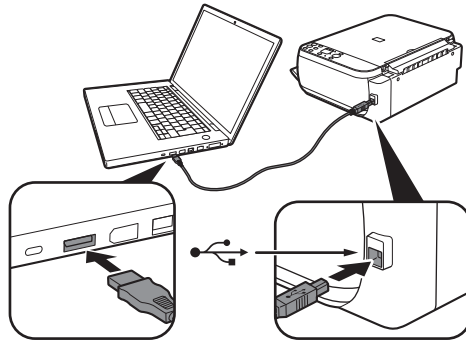

Connect the machine to the computer with a USB cable.

Make sure the machine is turned on.

使用 USB 電纜線將本機連接到電腦。

確保本機已開啟。

เชื่อมต่อเครื่องไปยังคอมพิวเตอร์ โดยใช้สาย USB

ตรวจสอบว่าเครื่องเปิดอยู่

Hubungkan mesin ke komputer dengan kabel USB.

Pastikan bahwa mesin dihidupkan.



- The USB Port is located on the right side of the machine.
- USB 連接埠位於本機右側。
- พอร์ต USB อยู่ที่ด้านขวาของเครื่อง
- Port USB terletak di sebelah kanan mesin.

2



Turn on the computer, then insert the **Setup CD-ROM** into the CD-ROM drive.
The setup program will start automatically.

開啟電腦，然後將**安裝光碟**插入到光碟機。
安裝程式將自動地啟動。

เปิดคอมพิวเตอร์ จากนั้นใส่ **Setup CD-ROM** ไว้ในไดรฟ์ CD-ROM
โปรแกรมติดตั้งจะทำงานโดยอัตโนมัติ

Hidupkan komputer, lalu masukkan **Setup CD-ROM** ke dalam pengandar CD-ROM.
Program pengesetan akan mulai secara otomatis.



- If the program does not start automatically, double-click the CD-ROM icon in **Computer** or **My Computer**. When the CD-ROM contents appear, double-click **MSETUP4.EXE**.
- 如果程式未自動啟動，按兩下**電腦 (Computer)** 或**我的電腦 (My Computer)**中的光碟圖示。出現光碟內容時，按兩下 **MSETUP4.EXE**。
- หากโปรแกรมไม่เริ่มทำงานโดยอัตโนมัติ ดับเบิลคลิกที่ไอคอน CD-ROM ใน คอมพิวเตอร์ (**Computer**) หรือ คอมพิวเตอร์ของฉัน (**My Computer**) เมื่อข้อมูลใน CD-ROM ปรากฏขึ้น ดับเบิลคลิกที่ **MSETUP4.EXE**
- Apabila program tidak mulai secara otomatis, klik dua kali ikon CD-ROM di **Komputer (Computer)** atau **Komputerku (My Computer)**. Ketika isi CD-ROM muncul, klik dua kali **MSETUP4.EXE**.

2

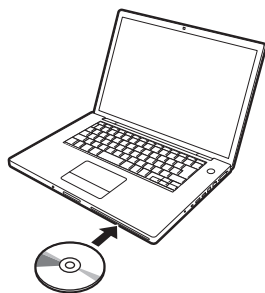

Turn on the computer, then insert the **Setup CD-ROM** into the CD-ROM drive.

開啟電腦，然後將**安裝光碟**插入到光碟機。

เปิดคอมพิวเตอร์ จากนั้นใส่ **Setup CD-ROM** ไว้ในไดรฟ์ CD-ROM

Hidupkan komputer, lalu masukkan **Setup CD-ROM** ke dalam pengandar CD-ROM.

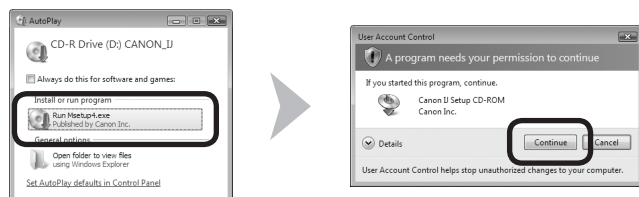

Click **Run Msetup4.exe** on the **AutoPlay** screen, then click **Continue** on the **User Account Control** dialog box.

If the **User Account Control** dialog box reappears in following steps, click **Continue**.

按一下自動播放 (AutoPlay) 螢幕上的執行 Msetup4.exe (Run Msetup4.exe)，然後按一下使用者帳戶控制 (User Account Control) 對話方塊上的繼續 (Continue)。

如果在後續步驟中重複出現使用者帳戶控制 (User Account Control) 對話方塊，按一下繼續 (Continue)。

คลิก เรียกใช้ Msetup4.exe (Run Msetup4.exe) ในหน้าจอ เลื่อนอัตโนมัติ (AutoPlay) จากนั้นคลิก ดำเนินการต่อ (Continue) ใน ไดอะล็อกบ็อกซ์ การควบคุมบัญชีผู้ใช้ (User Account Control)

หากไดอะล็อกบ็อกซ์ การควบคุมบัญชีผู้ใช้ (User Account Control) ปรากฏขึ้นอีกในขั้นตอนต่อไปนี้ คลิก ดำเนินการต่อ (Continue)

Klik **Jalankan Msetup4.exe (Run Msetup4.exe)** pada layar **OtomatisMain (AutoPlay)**, kemudian klik **Lanjutkan (Continue)** pada kotak dialog **Kontrol Akun Pengguna (User Account Control)**.

Jika kotak dialog **Kontrol Akun Pengguna (User Account Control)** muncul lagi dalam langkah berikut, klik **Lanjutkan (Continue)**.

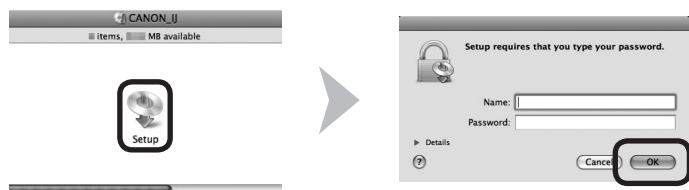

Double-click the **Setup** icon of the CD-ROM folder to proceed to the following screen. Enter your administrator name and password, then click **OK**.

If you do not know your administrator name or password, click **Help**, then follow the on-screen instructions.

按兩下光碟資料夾的 **Setup** 圖示，以繼續進入以下螢幕。輸入管理員名稱和密碼，然後按一下好 (OK)。

如果不知道管理員名稱或密碼，按一下說明 (Help)，然後按照螢幕上的說明操作。

ดับเบิลคลิกไอคอน **Setup** ในโฟลเดอร์ CD-ROM เพื่อดำเนินการต่อไปยังหน้าจอต่อไปนี้ ระบุชื่อและรหัสผ่านของผู้ดูแลระบบ จากนั้นคลิก **OK**

หากคุณไม่ทราบชื่อและรหัสผ่านของผู้ดูแลระบบ คลิก วิธีใช้ (Help) จากนั้นปฏิบัติตามขั้นตอนบนหน้าจอ

Klik dua kali ikon **Setup** dari map CD-ROM untuk lanjut ke layar berikut ini. Masukkan nama administrator dan kata sandi Anda, lalu klik **OK**.

Apabila Anda tidak tahu nama administrator atau kata sandi Anda, klik **Bantuan (Help)**, kemudian ikuti petunjuk elektronik.



- If the CD-ROM folder does not open automatically, double-click the CD-ROM icon on the desktop.
- 如果光碟資料夾未自動地開啟，按兩下桌面上的光碟圖示。
- หากโฟลเดอร์ CD-ROM ไม่เปิดขึ้นโดยอัตโนมัติ ให้ดับเบิลคลิกที่ไอคอน CD-ROM บนเดสก์ท็อป
- Apabila map CD-ROM tidak membuka secara otomatis, klik dua kali ikon CD-ROM di desktop.

4



Select your place of residence, then click **Next**.

選擇居住地，然後按一下下一步 (Next)。

เลือกสถานที่ที่คุณอาศัยอยู่ จากนั้นคลิก ถัดไป (Next)

Pilih tempat tinggal Anda, lalu klik **Berikutnya** (Next).



- If the **Select Language** screen appears, select a language, then click **Next**.
- 如果出現選擇語言 (Select Language) 螢幕，選擇一種語言，然後按一下下一步 (Next)。
- หากหน้าจอ เลือกภาษา (Select Language) ปรากฏขึ้น เลือกภาษาที่ต้องการ จากนั้น คลิก ถัดไป (Next)
- Jika layar **Pilih Bahasa** (Select Language) muncul, pilih bahasa, kemudian klik **Berikutnya** (Next).

5



Select a country or region, then click **Next**.

選擇國家或地區，然後按一下下一步 (Next)。

เลือกประเทศหรือภูมิภาค จากนั้นคลิก ถัดไป (Next)

Pilih negara atau wilayah, lalu klik **Berikutnya** (Next).



- Displayed only when **Europe, Middle East, Africa** or **Asia** is selected on the screen in step 4.
- 僅在步驟 4 中的螢幕上選擇了歐洲、中東、非洲 (Europe, Middle East, Africa) 或亞洲 (Asia) 時才會顯示。
- แสดงขึ้นเฉพาะเมื่อเลือก ทวีปยุโรป ตะวันออกกลาง ทวีปแอฟริกา (Europe, Middle East, Africa) หรือ เอเชีย (Asia) บนหน้าจอในขั้นที่ 4
- Ditampilkan hanya ketika **Eropa, Timur Tengah, Afrika** (Europe, Middle East, Africa) atau **Asia** (Asia) dipilih pada layar di langkah 4.

6

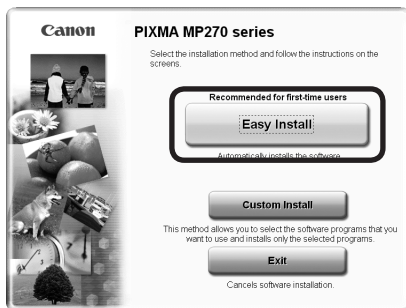

Click **Easy Install**.

The drivers, application software, and on-screen manuals are installed all together.

按一下簡易安裝 (Easy Install)。

驅動程式、應用程式軟體和電子手冊會一道安裝。

คลิก ติดตั้งแบบง่าย (Easy Install)

ไดรเวอร์ แอปพลิเคชันซอฟต์แวร์ และคู่มืออิเล็กทรอนิกส์จะถูกติดตั้งด้วยกันทั้งหมด

Klik Instal Mudah (Easy Install).

Pengandar, perangkat lunak aplikasi, dan petunjuk elektronik diinstal bersamaan.



- If you want to select particular items to install, click **Custom Install**.
- 如果想要選擇特定項目進行安裝，請按一下**自訂安裝 (Custom Install)**。
- หากคุณต้องการเลือกสิ่งที่จะติดตั้ง ให้คลิก **ติดตั้งด้วยตัวเอง (Custom Install)**
- Jika Anda ingin memilih item tertentu untuk diinstal, klik **Instal Serasi (Custom Install)**.

7

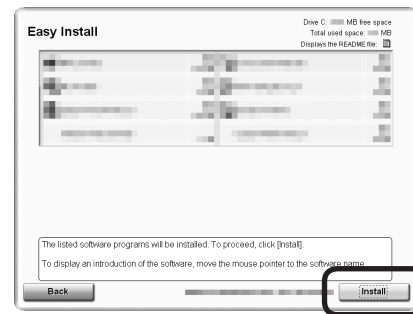

Click **Install**.

Follow any on-screen instructions to proceed with the installation.

During installation, follow any on-screen instructions to install the software.

按一下安裝 (Install)。

按照螢幕上的全部說明繼續安裝。

安裝過程中，按照螢幕上的全部說明安裝軟體。

คลิก ติดตั้ง (Install)

ปฏิบัติตามคำแนะนำบนหน้าจอเพื่อดำเนินการติดตั้ง

ระหว่างการจัดตั้ง ให้ปฏิบัติตามขั้นตอนบนหน้าจอเพื่อติดตั้งซอฟต์แวร์

Klik Instal (Install).

Ikuti setiap instruksi pada layar untuk melanjutkan instalasi.

Selama instalasi, ikuti setiap instruksi elektronik untuk menginstal perangkat lunak.

For Windows Vista/XP

- If you are using Internet Explorer 7 or later, you can use the Web print software Easy-WebPrint EX. An internet connection is required for installation. (It is also possible to install this software later.)

對於 Windows Vista/XP

- 如果正在使用 Internet Explorer 7 或更新版本，則可以使用 Web 列印軟體 Easy-WebPrint EX。需要連接網際網路進行安裝。(也可以稍後再安裝此軟體。)

สำหรับ Windows Vista/XP

- หากใช้ Internet Explorer 7 ขึ้นไป สามารถใช้ซอฟต์แวร์ พิมพ์ Web Easy-WebPrint EX ต้องการการเชื่อมต่ออินเทอร์เน็ตสำหรับการติดตั้ง(ยังสามารถที่จะติดตั้งซอฟต์แวร์นี้ในภายหลัง)

Untuk Windows Vista/XP

- Jika Anda menggunakan Internet Explorer 7 atau yang lebih baru, Anda dapat menggunakan perangkat lunak pencetakan Web Easy-WebPrint EX. Koneksi internet diperlukan untuk instalasi. (Mungkin juga untuk menginstal perangkat lunak ini nanti.)



Important Information for the Installation

安裝的重要資訊

ข้อมูลสำคัญสำหรับการติดตั้ง

Informasi Penting untuk Instalasi

- Necessary Information for the User Registration
- 使用者註冊的必要資訊
- ข้อมูลที่จำเป็นสำหรับการลงทะเบียนผู้ใช้ (User Registration)

 Informasi yang Diperlukan untuk Pendaftaran Pengguna

The product serial number is required when registering the product. The serial number is located:

- inside the machine (as shown in the illustration)

註冊產品時，需要產品序列號。序列號位於：

- 本機內部（如圖例所示）

ต้องใช้หมายเลขซีเรียลผลิตภัณฑ์เมื่อทำการลงทะเบียนผลิตภัณฑ์ หมายเลขซีเรียลอยู่ที่:

- ด้านในของเครื่อง (ดังที่แสดงในภาพ)

Nomor seri produk diperlukan ketika mendaftarkan produk. Nomor seri diletakkan:

- di dalam mesin (seperti terlihat dalam ilustrasi)

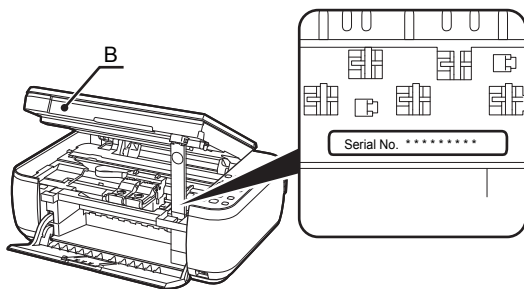

- When opening the Scanning Unit (Cover) (B), the FINE Cartridge Holder moves automatically.
- 開啟掃描單元（機蓋）(B) 時，墨盒 (FINE Cartridge) 固定座會自動移動。
- เมื่อเปิด ชุดสแกน (ฝาปิด) (B) ที่ใส่คาร์ทริด FINE จะเคลื่อนที่โดยอัตโนมัติ
- Ketika membuka Unit Pemindaian (Penutup) (B), Penyangga Kartrij FINE bergerak secara otomatis.



- The **User Registration** screen will only be displayed when **Europe, Middle East, Africa** is selected on the **Select Your Place of Residence** screen.
- 僅在選擇居住地 (**Select Your Place of Residence**) 螢幕上選擇了歐洲，中東，非洲 (**Europe, Middle East, Africa**) 時，才會顯示使用者註冊 (**User Registration**) 螢幕。
- หน้าจอ การลงทะเบียนผู้ใช้ (**User Registration**) จะปรากฏขึ้นหากคุณสามารถทำการเลือก ทวีปยุโรป ตะวันออกกลาง ทวีปแอฟริกา (**Europe, Middle East, Africa**) ไว้ในหน้าจอ เลือกที่อยู่อาศัยของท่าน (**Select Your Place of Residence**)
- Layar **Pendaftaran Pengguna (User Registration)** hanya akan ditampilkan ketika **Eropa, Timur Tengah, Afrika (Europe, Middle East, Africa)** dipilih pada layar **Pilih Tempat Tinggal Anda (Select Your Place of Residence)**.

- About Extended Survey Program
- 關於 Extended Survey Program
- เกี่ยวกับ Extended Survey Program
- Tentang Extended Survey Program

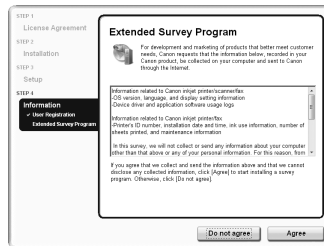

If you can agree to Extended Survey Program, click **Agree**.
If you click **Do not agree**, the Extended Survey Program will not be installed. (This has no effect on the machine's functionality.)

如果同意 Extended Survey Program，按一下**同意 (Agree)**。
如果按一下**不同意 (Do not agree)**，將不安裝 Extended Survey Program。(這對本機的功能無任何影響。)

หากคุณยอมรับสำหรับ Extended Survey Program คลิก **ยอมรับ (Agree)**
หากคุณคลิก **ไม่ยอมรับ (Do not agree)** Extended Survey Program จะไม่ถูกติดตั้ง (ไม่มีผลกับการทำงานของเครื่องแต่อย่างใด)

Jika Anda menyetujui Extended Survey Program, klik **Setuju (Agree)**.
Jika Anda mengklik **Tidak setuju (Do not agree)**, Extended Survey Program tidak akan diinstal. (Hal ini tak berpengaruh pada kinerja mesin.)



- The screen does not appear on Mac OS X v.10.3.9.
- Mac OS X 10.3.9 環境下不會出現此螢幕。
- หน้าจอไม่ปรากฏบน Mac OS X v.10.3.9
- Layar tidak muncul pada Mac OS X v.10.3.9.



Click **Exit** to complete the installation.

If **Restart** is displayed, follow the instruction to restart the computer.

After restarting the computer, remove the **Setup CD-ROM** and keep it in a safe place.
When using Macintosh, it is necessary to restart the computer before scanning using the Operation Panel on the machine for the first time.

按一下**退出 (Exit)** 以完成安裝。

如果顯示**重新啟動 (Restart)**，請按照指示重新啟動電腦。

重新啟動電腦之後，取出**安裝光碟**並妥善保管。

使用Macintosh時，必須在第一次使用本機上的操作面板進行掃描前，重新啟動電腦。

คลิก **จบการทำงาน (Exit)** เพื่อเสร็จสิ้นการติดตั้ง

หาก **เริ่มใหม่ (Restart)** แสดงขึ้น ปฏิบัติตามคำแนะนำเพื่อรีสตาร์ทคอมพิวเตอร์

หลังจากที่รีสตาร์ทคอมพิวเตอร์ ให้นำ **Setup CD-ROM** ออก และเก็บไว้ในที่ที่ปลอดภัย
จำเป็นต้องรีสตาร์ทคอมพิวเตอร์ก่อนทำการสแกนโดยใช้ แผงการทำงาน บนเครื่องในครั้งแรก เมื่อใช้ Macintosh

Klik **Keluar (Exit)** untuk menyelesaikan instalasi.

Jika **Hidupkan Ulang (Restart)** ditampilkan, ikuti instruksinya untuk hidupkan ulang komputer.

Setelah menghidupkan ulang komputer, keluarkan **Setup CD-ROM** dan simpan di tempat yang aman.

Ketika menggunakan Macintosh, diperlukan untuk menghidupkan ulang komputer sebelum memindai menggunakan Panel Operasi pada mesin untuk pertama kalinya.

Next, read "6 Loading Paper" on page 20!

下一步，請閱讀第 20 頁的「6 載入紙張」！

จากนั้นอ่าน '6 การป้อนกระดาษ' ในหน้า 20!

Berikutnya, baca "6 Memuatkan Kertas" pada halaman 20!

Loading Paper

載入紙張

การป้อนกระดาษ

Memuatkan Kertas

6

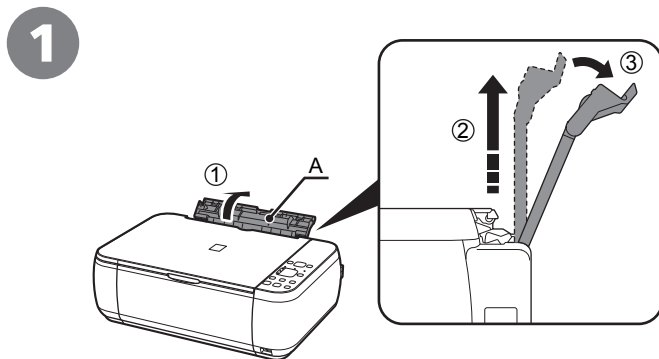

Open the Paper Support (A) and pull it straight up, then slant it back.

開啟托紙架 (A) 並將其平直拉起，然後向後傾斜。

เปิด ฐานรองกระดาษ (A) และดึงออกตรงๆ จากนั้นเอียงไปด้านหลัง

Buka Pendukung Kertas (A) dan tarik lurus ke atas, lalu miringkan ke belakang.

2

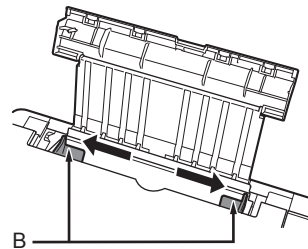

Move the Paper Guides (B) to both edges.

移動導紙器 (B) 到兩側邊緣。

เลื่อน แถบกำหนดแนวกระดาษ (B) จนชิดขอบทั้งสองด้าน

Geser Pemandu Kertas (B) ke kedua ujung.

3

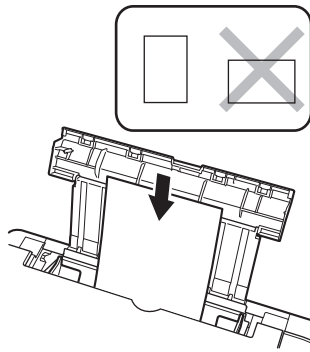

Load paper in the center.

Load paper in portrait orientation with the printing side facing up.

在中央載入紙張。

將紙張列印面向上縱向載入。

ป้อนกระดาษที่กึ่งกลาง

ป้อนกระดาษในแนวตั้งโดยหันด้านที่จะพิมพ์ขึ้น

Muatkan kertas di tengah.

Muatkan kertas dalam orientasi portret dengan sisi cetak menghadap ke atas.

4

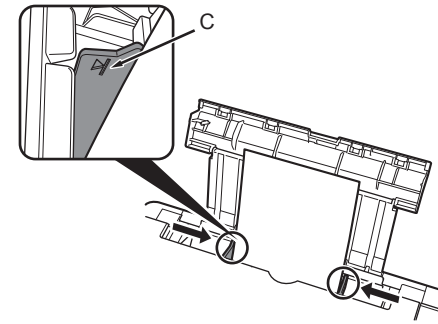

Slide the left and right Paper Guides against both edges of the paper.

Make sure that the paper stack does not exceed the line (C).

滑動左右導紙器使其緊靠紙張的兩側邊緣。

確保紙疊未超過標記線 (C)。

เลื่อน แถบกำหนดแนวกระดาษ ด้านซ้ายและขวาให้ชิดกับขอบกระดาษทั้งสองด้าน

ตรวจสอบว่าปึกกระดาษไม่เกินเส้น (C)

Geser Pemandu Kertas ke kiri dan kanan berlawanan kedua ujung kertas.

Pastikan bahwa tumpukan kertas tidak melebihi garis (C).



• For details on media sizes and types you can use, refer to "Loading Paper" in the on-screen manual: **Basic Guide**.

• 關於可以使用的媒體大小和類型的詳細資訊，請參閱電子手冊：《基本指南》中的「載入紙張」。

• ดูรายละเอียดเกี่ยวกับขนาดและชนิดของสื่อสิ่งพิมพ์ได้จาก 'การป้อนกระดาษ' ในคู่มืออิเล็กทรอนิกส์: คำแนะนำขั้นพื้นฐาน

• Untuk detil mengenai ukuran dan tipe media yang Anda dapat gunakan, rujuk ke "Memuatkan Kertas" dalam petunjuk elektronik: **Petunjuk Dasar**.

Machine installation is now complete!

至此，本機安裝完成！

การติดตั้งเครื่องเสร็จสิ้น!

Pemasangan mesin telah selesai!

After Installing the Machine 本機安裝完成後 หลังจากติดตั้งเครื่อง Setelah Memasang Mesin

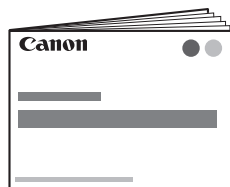

 **Getting Started**
(this manual)

 **入門指南**
(本手冊)

 **คำแนะนำเริ่มต้น**
(คู่มือนี้)

 **Mari Memulai**
(petunjuk ini)



 **On-screen manuals**

 **電子手冊**

 **คู่มืออิเล็กทรอนิกส์**

 **petunjuk elektronik**

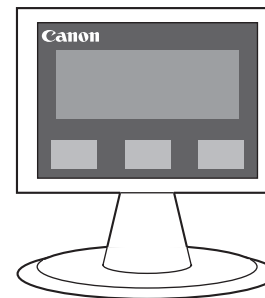

For details on opening the on-screen manuals, refer to page 23.

 **Basic Guide**
Describes basic operations and media, and gives an introduction to other functions available.

 **Advanced Guide**
Describes various operating procedures to make full use of machine.

 **Troubleshooting**
Describes troubleshooting tips for problems you may encounter when using the machine.

關於開啟電子手冊的詳細資訊，請參閱第 23 頁。

 **基本指南**
描述基本操作和媒體，並介紹其他可用的功能。

 **進階指南**
描述各種操作步驟以充分地使用本機。

 **疑難排解**
描述使用本機時可能會遇到的問題的疑難排解提示資訊。

ดูรายละเอียดเกี่ยวกับการเปิดคู่มืออิเล็กทรอนิกส์ในหน้า 23

 **คำแนะนำขั้นพื้นฐาน**
อธิบายการทำงานเบื้องต้นและสื่อสิ่งพิมพ์ รวมทั้งให้คำแนะนำเกี่ยวกับฟังก์ชันอื่นๆที่มี

 **คำแนะนำขั้นสูง**
อธิบายขั้นตอนการทำงานต่างๆ เพื่อการใช้งานเครื่องอย่างเต็มประสิทธิภาพ

 **การแก้ไขปัญหา**
อธิบายคำแนะนำการแก้ไขปัญหาสำหรับปัญหาต่างๆที่คุณอาจพบเจอเมื่อใช้เครื่อง

Untuk detail tentang membuka petunjuk elektronik, rujuk ke halaman 23.

 **Petunjuk Dasar**
Menjelaskan operasi dasar dan media, dan memberikan pengenalan pada fungsi-fungsi lain yang tersedia.

 **Petunjuk Lanjut**
Menjelaskan berbagai prosedur operasi untuk menggunakan mesin sepenuhnya.

 **Penyelesaian Masalah**
Menjelaskan tips penyelesaian masalah untuk masalah yang mungkin Anda temui ketika menggunakan mesin.

Solution Menu is a gateway to functions and information that allow you to make full use of the machine!

Solution Menu 是了解本機功能和資訊的途徑，以便充分地使用本機！

Solution Menu คือการเข้าถึงการทำงานและข้อมูลต่างๆ เพื่อให้คุณสามารถใช้งานเครื่องได้เต็มประสิทธิภาพ!

Solution Menu adalah gerbang menuju fungsi dan informasi yang memperbolehkan Anda untuk menggunakan mesin sepenuhnya!



Click this button to open the on-screen manuals.

按一下此按鈕以開啟電子手冊。

คลิกปุ่มนี้เพื่อเปิดคู่มืออิเล็กทรอนิกส์

Klik tombol ini untuk membuka petunjuk elektronik.

Example: Windows Vista

* The buttons displayed vary depending on the country or region of purchase.

示例：Windows Vista

* 根據購買的國家或地區的不同，顯示的按鈕也會有所不同。

ตัวอย่าง: Windows Vista

* ปุ่มต่างๆ อาจแสดงผลต่างกันขึ้นอยู่กับประเทศหรือภูมิภาคที่จัดซื้อ

Contoh: Windows Vista

* Tombol yang ditampilkan dapat berbeda-beda tergantung pada negara atau wilayah pembelian.

Open various applications and on-screen manuals with a single click.

You can start Solution Menu from the **Canon Solution Menu** icon on the desktop (Windows) or on the Dock (Macintosh). If you have a problem with machine settings, click the **Change settings or find solutions to problems.** in Solution Menu to open My Printer (Windows only).

只要按一下就可以開啟各種應用程式和電子手冊。

可以從桌面 (Windows) 或 Dock (Macintosh) 上的 **Canon Solution Menu** 圖示啟動 Solution Menu。如果有本機設定的問題，按一下 Solution Menu 中的**變更設定或尋找問題的解決方案**。(Change settings or find solutions to problems.) 以開啟 My Printer (僅在 Windows 環境下)。

เปิดแอปพลิเคชันต่างๆ และคู่มืออิเล็กทรอนิกส์ด้วยการคลิกเพียงครั้งเดียว

คุณสามารถเรียกใช้ Solution Menu ได้จากไอคอน **Canon Solution Menu** บนเดสก์ท็อป (Windows) หรือ Dock (Macintosh) หากพบปัญหาในการตั้งค่าเครื่องพิมพ์ คลิกที่ไอคอน **เปลี่ยนการตั้งค่าหรือค้นหาวิธีแก้ไขปัญหา** (Change settings or find solutions to problems) ใน Solution Menu เพื่อเปิดใช้ My Printer (Windows เท่านั้น)

Membuka berbagai aplikasi dan petunjuk elektronik dengan sekali klik.

Anda dapat memulai Solution Menu dari ikon **Canon Solution Menu** di desktop (Windows) atau di Dock (Macintosh). Apabila Anda mempunyai masalah dengan setelan mesin, klik **Ubah setelan atau cari solusi untuk masalah.** (Change settings or find solutions to problems). di dalam Solution Menu untuk membuka My Printer (hanya Windows).

Try Using the Machine! 嘗試使用本機!

ลองใช้เครื่อง! Coba Menggunakan Mesin!

Various application software are installed on the computer along with the drivers. You can print creative items by correcting/enhancing photos using the applications.

各種應用程式軟體隨驅動程式一起安裝在了電腦上。透過使用應用程式修正/增強相片，可以列印有創意的作品。

แอปพลิเคชันซอฟต์แวร์ต่างๆ ได้รับการติดตั้งบนคอมพิวเตอร์พร้อมกับไดรเวอร์ คุณสามารถพิมพ์ผลงานสร้างสรรค์ได้ด้วยการแก้ไข/ปรับปรุงภาพถ่าย โดยใช้แอปพลิเคชัน

Berbagai perangkat lunak aplikasi diinstal di komputer bersama dengan pengandarnya. Anda dapat mencetak item kreatif dengan mengoreksi/meningkatkan foto menggunakan aplikasi.

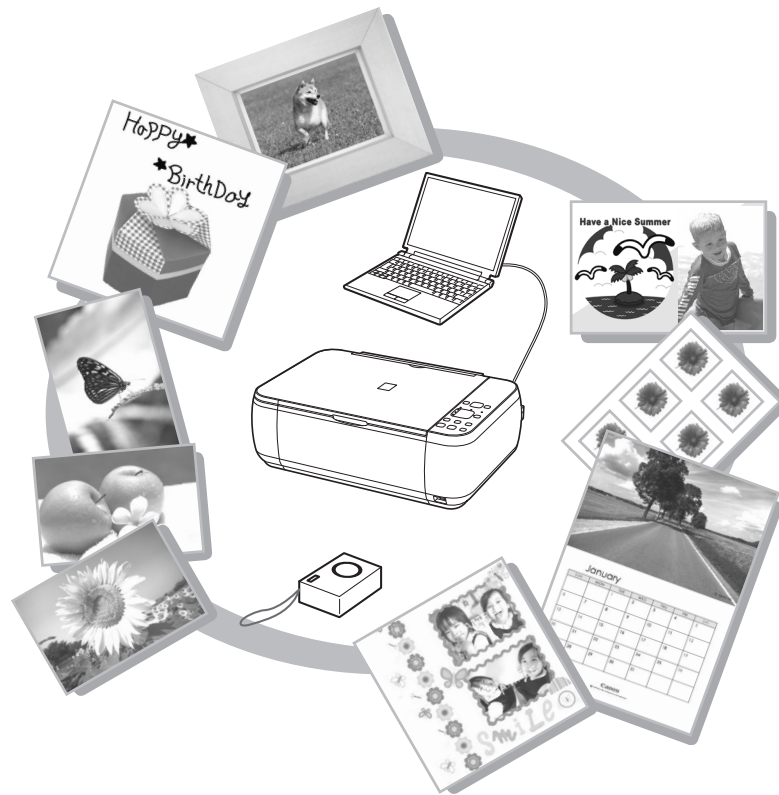

For details on how to use the application software and the machine, refer to the on-screen manuals: **Basic Guide** and **Advanced Guide**.

關於如何使用應用程式軟體和本機的詳細資訊，請參閱電子手冊：《基本指南》和《進階指南》。

ดูรายละเอียดเกี่ยวกับวิธีการใช้แอปพลิเคชันซอฟต์แวร์และเครื่องได้จากคู่มืออิเล็กทรอนิกส์: คำแนะนำขั้นพื้นฐาน และ คำแนะนำขั้นสูง

Untuk detail mengenai cara menggunakan perangkat lunak aplikasi dan mesin, rujuk ke petunjuk elektronik: **Petunjuk Dasar** dan **Petunjuk Lanjut**.

You can copy a document by simply placing it on the Platen Glass and pressing the **Start** button.

This section explains with plain paper. For various copying procedures, refer to "Copying" in the on-screen manual: **Basic Guide**.

只需將文件放置到原稿玻璃上並按**啟動**按鈕即可影印文件。

本節使用一般紙張進行說明。關於各種影印操作步驟，請參閱電子手冊：《**基本指南**》中的「影印」。

คุณสามารถทำสำเนาเอกสารได้โดยเพียงแค่วางเอกสารไว้บน กระดาษแทนวาง และกดปุ่ม **Start**

เนื้อหาส่วนนี้อธิบายโดยใช้ กระดาษธรรมดา สำหรับขั้นตอนอื่นๆ ในการทำสำเนา ดู 'การคัดลอก' ในคู่มืออิเล็กทรอนิกส์ คำแนะนำขั้นพื้นฐาน

Anda dapat menyalin sebuah dokumen hanya dengan menempatkannya dalam Kaca Platen dan menekan tombol **Start**.

Bagian ini menjelaskan kertas biasa. Untuk berbagai prosedur penyalinan, rujuk ke "Menyalin" di petunjuk elektronik: **Petunjuk Dasar**.

1

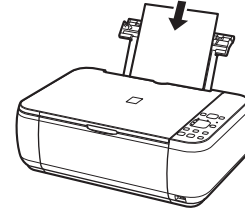

Load a sheet of A4 or Letter-sized plain paper.

載入一張 A4 或 Letter 大小的一般紙張。

ป้อน กระดาษธรรมดา ขนาด A4 หรือ Letter หนึ่งแผ่น

Muatkan satu lembar kertas biasa berukuran A4 atau Letter.



• For details, refer to "6 Loading Paper" on page 20.

• The machine may make operating noise when feeding paper. This is normal operation.

• 關於詳細資訊，請參閱第 20 頁的「6 載入紙張」。

• 送紙時本機可能發出操作噪音。這是正常的操作。

• ดูรายละเอียดใน '6 การป้อนกระดาษ' ในหน้า 20

• เครื่องอาจมีเสียงการทำงานดังขึ้นขณะทำการป้อนกระดาษ ซึ่งเป็นการทำงานปกติ

• Untuk detail, rujuk ke "6 Memuatkan Kertas" di halaman 20.

• Mesin mungkin akan mengeluarkan bunyi operasi saat menyalurkan kertas. Ini adalah operasi yang normal.

2

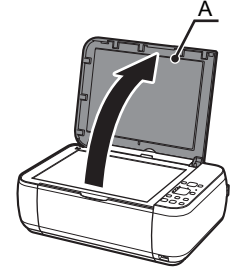

Open the Document Cover (A).

開啟文件蓋板 (A)。

เปิด ฝาปิดเอกสาร (A)

Buka Penutup Dokumen (A).

3

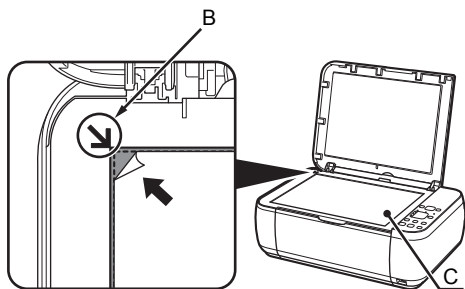

Place the document face-down and align it with the Alignment Mark (B).

將文件面向下放置並使其與對準標記 (B) 對齊。

วางเอกสารคว่ำลงและจัดให้อยู่ในแนวเดียวกันกับ เครื่องหมายการจัดแนว (B)

Letakkan dokumen menghadap ke bawah dan sejajarkan dengan Tanda Penjajaran (B).

- Do not place any objects weighing more than 4.4 lb / 2.0 kg on the Platen Glass (C).
- Do not press or put weight on the original with pressure exceeding 4.4 lb / 2.0 kg. Doing so may cause the scanner to malfunction or the Platen Glass to break.
- 請勿在原稿玻璃 (C) 上置放任何重量超過 4.4lb/2.0kg 的物件。
- 請勿按壓原稿或在原稿上置放重物，使原稿承受的壓力超過 4.4lb/2.0kg。否則可能導致掃描器發生故障或原稿玻璃碎裂。
- อย่าวางวัตถุใดๆ ที่หนักกว่า 4.4 lb/2.0 kg ไว้บน กระดาษที่วาง (C)
- อย่ากดทับหรือวางสิ่งของที่มีน้ำหนักเกินกว่า 4.4 lb/2.0 kg ไว้บนต้นฉบับ การทำเช่นนั้นอาจทำให้สแกนเนอร์ทำงานผิดพลาด หรือ กระดาษที่วาง อาจแตกหักได้
- Jangan meletakkan benda apapun dengan berat lebih dari 4.4 lb / 2.0 kg pada Kaca Platen (C).
- Jangan menekan atau memberi beban pada dokumen asli dengan tekanan melebihi 4.4 lb / 2.0 kg. Hal ini dapat menyebabkan pemindai rusak atau Kaca Platen pecah.

4

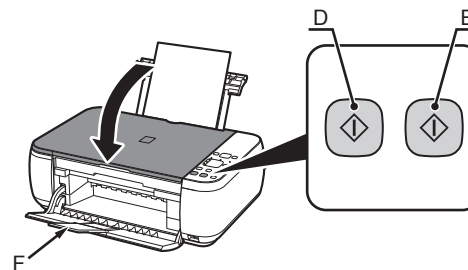

Close the Document Cover, then press the **Black** button (D) or the **Color** button (E).

Copying will start.
Remove the document after printing.

關閉文件蓋板，然後按黑白按鈕 (D) 或彩色按鈕 (E)。

影印將開始。
列印後移除文件。

ปิด ฝาปิดเอกสาร จากนั้นกดปุ่ม **Black** (D) หรือปุ่ม **Color** (E)

เครื่องจะเริ่มทำสำเนา
เอาเอกสารออกหลังจากที่พิมพ์เสร็จ

Tutup Penutup Dokumen, lalu tekan tombol **Black** (D) atau tombol **Color** (E).

Penyalinan akan dimulai.
Keluarkan dokumen setelah mencetak.

- Do not open the Document Cover until copying is complete.
- 請勿在影印完成前開啟文件蓋板。
- อย่าเปิด ฝาปิดเอกสาร จนกว่าการทำสำเนาจะเสร็จสมบูรณ์
- Jangan membuka Penutup Dokumen hingga penyalinan selesai.



- Make sure that the Output Tray Extension (F) is extended.
- 確保出紙托盤擴展架 (F) 已擴展。
- ตรวจสอบว่าดิ่ง ส่วนขยายของเทรย์จ่ายกระดาษ (F) ออกมาแล้ว
- Pastikan bahwa Perluasan Tatakan Output (F) diluaskan.

Print Photos from a Computer 從電腦列印相片 พิมพ์ภาพถ่ายจากคอมพิวเตอร์ Mencetak Foto dari Komputer

Easy-PhotoPrint EX allows you to print photos easily.

This section explains how to print borderless photos using 4" x 6" size **Photo Paper Plus Glossy II**. The screens are based on Windows Vista.

使用 Easy-PhotoPrint EX 可以輕鬆地列印相片。

本節說明如何使用 4" x 6" 大小的**超亮相片紙 II** 列印滿版相片。以下螢幕基於 Windows Vista。

Easy-PhotoPrint EX ให้คุณพิมพ์ภาพถ่ายได้อย่างง่ายดาย

เนื้อหาส่วนนี้อธิบายถึงวิธีการพิมพ์ภาพถ่ายแบบไร้ขอบโดยใช้กระดาษภาพถ่ายเคลือบมันพิเศษ II ขนาด 4" x 6" หน้าจอที่แสดงเป็นระบบปฏิบัติการ Windows Vista

Easy-PhotoPrint EX memperbolehkan Anda untuk mencetak foto dengan mudah.

Bagian ini menjelaskan cara mencetak foto tanpa tepi menggunakan **Kertas Foto Glossy II** ukuran 4" x 6". Layar berdasarkan pada Windows Vista.

1

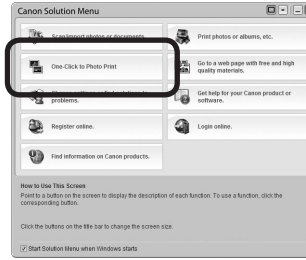

In Solution Menu, click **One-Click to Photo Print**.

Easy-PhotoPrint EX starts.

在 Solution Menu 中，按一下**One-Click to Photo Print**。

Easy-PhotoPrint EX 啟動。

ใน Solution Menu คลิก **คลิกปุ่มเดียวเพื่อพิมพ์รูปถ่าย (One-Click to Photo Print)**

Easy-PhotoPrint EX จะเริ่มทำงาน

Pada Solution Menu, klik **Satu-Klik untuk Pencetakan Foto (One-Click to Photo Print)**.

Easy-PhotoPrint EX mulai.



- For details on starting Solution Menu, refer to "Solution Menu" on page 23.
- For more information, refer to the on-screen manual: **Advanced Guide**.
- 關於啟動 Solution Menu 的詳細資訊，請參閱第 23 頁的「Solution Menu」。
- 關於更多資訊，請參閱電子手冊：《**進階指南**》。

- สำหรับรายละเอียดเกี่ยวกับการเริ่ม Solution Menu ดู 'Solution Menu' ในหน้า 23
- ดูข้อมูลเพิ่มเติมได้ในคู่มืออิเล็กทรอนิกส์: **คำแนะนำขั้นสูง**

- Untuk detail cara memulai Solution Menu, rujuk ke "Solution Menu" pada halaman 23.
- Untuk informasi lebih lanjut, rujuk ke petunjuk elektronik: **Petunjuk Lanjut**.

2



Select the image you want to print, then click **Layout/Print**.

When a photo is selected, the number of copies is set to "1".

選擇想要列印的影像，然後按一下**佈置 / 列印 (Layout/Print)**。

選擇相片時，份數會設定為「1」。

เลือกภาพที่คุณต้องการพิมพ์ จากนั้นคลิก **เค้าโครง/พิมพ์ (Layout/Print)**

เมื่อทำการเลือกภาพแล้ว จำนวนสำเนาจะถูกตั้งค่าเป็น '1'

Pilih gambar yang ingin Anda cetak, lalu klik **Tata Letak/Cetak (Layout/Print)**.

Ketika foto dipilih, jumlah salinan diset ke "1".

3

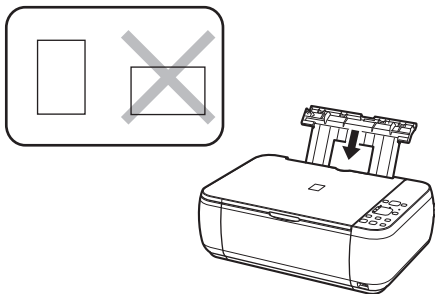

Load a sheet of photo paper in portrait orientation.

Load a sheet of paper with the printing side facing up.

縱向載入一張相片紙。

列印面向上載入一張紙。

ป้อน กระดาษภาพถ่าย ในแนวตั้ง

ป้อนกระดาษหนึ่งแผ่นโดยหันด้านที่จะพิมพ์ขึ้น

Muatkan selembar kertas foto dalam orientasi portret.

Muatkan selembar kertas dengan sisi cetak menghadap ke atas.



• For details, refer to "6 Loading Paper" on page 20.

• 關於詳細資訊，請參閱第 20 頁的「6 載入紙張」。

• ดูรายละเอียดใน '6 การป้อนกระดาษ' ในหน้า 20

• Untuk detail, rujuk ke "6 Memuatkan Kertas" pada halaman 20.

4

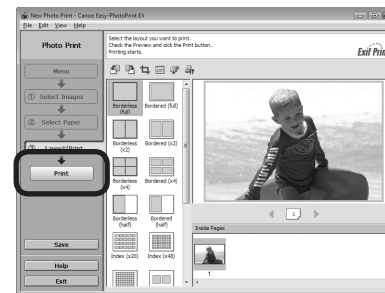

Click **Print**.

For Windows:
Printing will start.

For Macintosh:
Click **Print** on the **Print** dialog box to start printing.

按一下列印 (**Print**)。

對於 Windows：
列印將開始。

對於 Macintosh：
按一下列印 (**Print**) 對話方塊上的列印 (**Print**) 以開始列印。

คลิก พิมพ์ (**Print**)

สำหรับ Windows:
เครื่องจะเริ่มทำการพิมพ์

สำหรับ Macintosh:
คลิก **Print** ในไดอะล็อกบ็อกซ์ **Print** เพื่อเริ่มทำการพิมพ์

Klik **Cetak** (**Print**).

Untuk Windows:
Pencetakan akan mulai.

Untuk Macintosh:
Klik **Print** pada kotak dialog **Print** untuk mulai mencetak.

After a period of use, the inside of the machine may become stained with ink. To avoid staining your hands or clothes with ink, it is recommended that you clean the Ink Cartridge Locking Cover (A) and the inside of the tray (B) with a facial tissue or the like as required.

If the Scanning Unit (Cover) is left open for more than 10 minutes, the FINE Cartridge Holder moves to the right automatically.

使用一段時間後，本機內部可能會被墨水弄髒。要避免雙手和衣服被墨水弄髒，建議根據需要使用面紙或類似物清潔墨盒鎖定蓋 (A) 和托盤內側 (B)。

如果掃描單元 (機蓋) 開啟超過 10 分鐘，墨盒 (FINE Cartridge) 固定座自動地移至右側。

หลังจากที่ใช้งานไปสักระยะหนึ่ง ด้านในของเครื่องอาจเกิดการเปื้อนของน้ำหมึก เพื่อป้องกันไม่ให้มือหรือเสื้อผ้าของคุณเปื้อนหมึก ขอแนะนำให้คุณทำความสะอาด ฝาปิดล็อกคาร์ตริดจ์หมึก (A) และด้านในของถาด (B) ด้วยกระดาษเช็ดหน้าหรือสิ่งที่คล้ายกันตามที่ต้องการ

หาก ชุตสแกน (ฝาปิด) เปิดทิ้งไว้นานเกินกว่า 10 นาที ที่ใส่คาร์ตริดจ์ FINE จะเลื่อนไปทางขวาโดยอัตโนมัติ

Setelah penggunaan beberapa lama, bagian dalam mesin mungkin ternoda oleh tinta. Untuk menghindari tangan atau pakaian Anda ternoda karena tinta, disarankan Anda membersihkan Penutup Kunci Kartrij Tinta (A) dan sisi dalam tatakan (B) dengan tisu wajah atau sejenisnya jika diperlukan.

Jika Unit Pemindaian (Penutup) dibiarkan terbuka selama lebih dari 10 menit, Penyanga Kartrij FINE bergerak ke kanan secara otomatis.

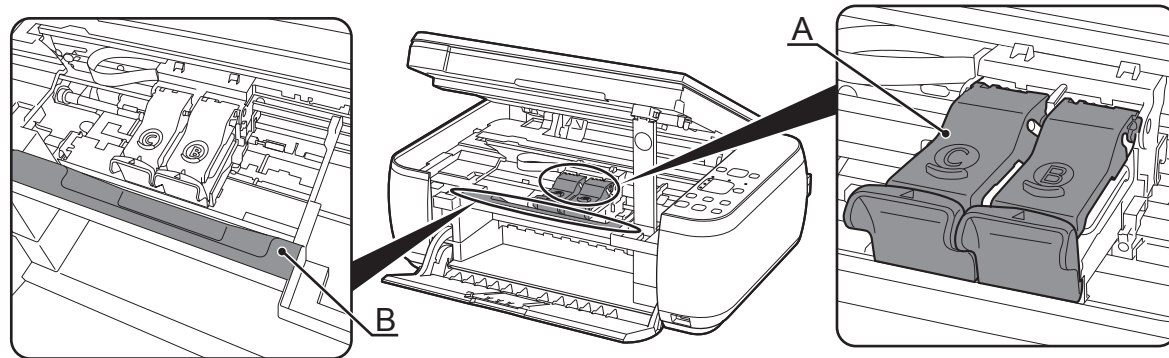

| General Specifications | |
|---------------------------|---------------------------------------------------------------------------------------------------------------------------------------------------------------------------------------------------------------------------------------------------------------------------|
| Printing resolution (dpi) | 4800* (horizontal) x 1200 (vertical) * Ink droplets can be placed with a pitch of 1/4800 inch at minimum. |
| Interface | USB Port: Hi-Speed USB*1 Direct Print Port: *2 PictBridge *1 A computer that complies with Hi-Speed USB standard is required. Since the Hi-Speed USB interface is fully upwardly compatible with USB 1.1, it can be used at USB 1.1. *2 MP276 only |
| Print width | 8 inches/203.2 mm (for Borderless Printing: 8.5 inches/216 mm) |
| Operating environment | Temperature: 5 to 35°C (41 to 95°F) Humidity: 10 to 90% RH (no condensation) |
| Storage environment | Temperature: 0 to 40°C (32 to 104°F) Humidity: 5 to 95% RH (no condensation) |
| Power supply | AC 100-240 V, 50/60 Hz |
| Power consumption | MP276: Printing (Copy): Approx. 10W Standby (minimum): Approx. 1.2W* OFF: Approx. 0.5W* MP258: Printing (Copy): Approx. 11W Standby (minimum): Approx. 1.2W* OFF: Approx. 0.5W* * USB connection to PC |
| External dimensions | MP276: Approx. 17.8 (W) x 13.2 (D) x 6.1 (H) inches Approx. 450 (W) x 335 (D) x 155 (H) mm MP258: Approx. 17.5 (W) x 13.1 (D) x 6.1 (H) inches Approx. 444 (W) x 331 (D) x 154 (H) mm * With the Paper Support and Paper Output Tray retracted. |
| Weight | MP276: Approx. 5.6 kg (Approx. 12.3 lb) MP258: Approx. 5.8 kg (Approx. 12.7 lb) * With the FINE Cartridges installed. |
| Canon FINE Cartridge | Black: 320 nozzles Color: 384 x 3 nozzles |

| Copy Specifications | |
|-----------------------|---------------|
| Multiple copy | 1-9, 20 pages |
| Reduction/Enlargement | Fit-to-page |

| Scan Specifications | |
|--------------------------|-------------------------------------------------------------------------------------------------------------------------------------------------------------------------------------------------------------------------------------------------------------------------------|
| Scanner driver | TWAIN/WIA (Windows Vista and Windows XP only) |
| Maximum scanning size | A4/Letter, 8.5" x 11.7"/216 x 297 mm |
| Scanning resolution | MP276: Optical resolution (horizontal x vertical) max: 1200 dpi x 2400 dpi Interpolated resolution max: 19200 dpi x 19200 dpi MP258: Optical resolution (horizontal x vertical) max: 600 dpi x 1200 dpi Interpolated resolution max: 19200 dpi x 19200 dpi |
| Gradation (Input/Output) | Gray: 16 bit/8 bit Color: 48 bit/24 bit (RGB each 16 bit/8 bit) |

| Minimum System Requirements | | |
|-------------------------------------------------------------------------------------|-----------------------------------------------------------------------------------------------------------------------------------------------------------------------------------------------------------------------------------------------------------------------------------------------------------------------------------------------------------------------------------------------------------------------------------------------------------------------------------------------------------------------------------|-----------------------------------------------------|
| ☑ Conform to the operating system's requirements when higher than those given here. | | |
| | Windows | Macintosh |
| Operating System | Windows Vista, Vista SP1 | Mac OS X v.10.5 |
| Processor | 1 GHz processor | Intel processor, PowerPC G5, PowerPC G4 |
| RAM | 512 MB | (867 MHz or faster) 512 MB |
| | Windows XP SP2, SP3 | Mac OS X v.10.4 |
| | 300 MHz processor | Intel processor, PowerPC G5, PowerPC G4, PowerPC G3 |
| | 128 MB | 256 MB |
| | Windows 2000 Professional SP4 | Mac OS X v.10.3.9 |
| | 300 MHz processor | PowerPC G5, PowerPC G4, PowerPC G3 |
| | 128 MB | 128 MB |
| Browser | Internet Explorer 6 or later | Safari |
| Hard Disk Space | 750 MB Note: For bundled software installation. | 800 MB Note: For bundled software installation. |
| CD-ROM Drive | Required | |
| Display | XGA 1024 x 768 | |
| | <ul style="list-style-type: none"> Windows: Operation can only be guaranteed on a PC with Windows Vista, XP or 2000 pre-installed. To upgrade from Windows XP to Windows Vista, first uninstall software bundled with the Canon inkjet printer. Some functions may not be available with Windows Media Center. Macintosh: Hard Disk must be formatted as Mac OS Extended (Journaled) or Mac OS Extended. Internet Explorer 7 or later is required to install Easy-WebPrint EX. | |

| Additional System Requirements for the on-screen manuals | | |
|--------------------------------------------------------------------------------------------------------------------------------------------------------------------------------------------|-------------------------------------------------------------------------------------------------------------------------------------------------------------------|-------------------------------------------------------------------------------------------------------------------------------------------------------------------|
| | Windows | Macintosh |
| Browser: Easy Guide Viewer | Browser: Easy Guide Viewer | Browser: Easy Guide Viewer |
| Note: Internet Explorer 6 or later must be installed. | Note: The on-screen manual may not be displayed properly depending on your operating system or Safari version. We recommend that you keep your system up to date. | Note: The on-screen manual may not be displayed properly depending on your operating system or Safari version. We recommend that you keep your system up to date. |
| The on-screen manual may not be displayed properly depending on your operating system or Internet Explorer version. We recommend that you keep your system up to date with Windows Update. | | |

Specifications are subject to change without notice.

About Consumables

Consumables (ink tanks / FINE Cartridges) are available for 5 years after production has stopped.

一般規格

| | |
|--------------------------|-----------------------------------------------------------------------------------------------------------------------------------------------------------------------|
| 列印解析度 (dpi) | 4800*(水平)×1200(垂直) * 墨滴之間最小間距為 1/4800in。 |
| 介面 | USB 連接埠： Hi-Speed USB*1 直接列印連接埠：*2 PictBridge *1 需要一台相容 Hi-Speed USB 標準的電腦。由於 Hi-Speed USB 介面完全與 USB 1.1 相容，因此可以在 USB 1.1 下使用。 *2 僅適用於 MP276 |
| 列印寬度 | 8in/203.2mm (對於滿版列印：8.5in/216mm) |
| 操作環境 | 溫度：5 至 35°C(41 至 95°F) 濕度：10 至 90%RH(無冷凝) |
| 儲存環境 | 溫度：0 至 40°C(32 至 104°F) 濕度：5 至 95%RH(無冷凝) |
| 電源供應 | AC 100-240V、50/60Hz |
| 耗電功率 | MP276： 列印(影印)：大約 10W 待命(最小)：大約 1.2W* 關機：大約 0.5W* MP258： 列印(影印)：大約 11W 待命(最小)：大約 1.2W* 關機：大約 0.5W* * 使用 USB 電纜線連接至電腦 |
| 外部尺寸 | MP276： 大約 17.8(寬)×13.2(深)×6.1(高)in 大約 450(寬)×335(深)×155(高)mm MP258： 大約 17.5(寬)×13.1(深)×6.1(高)in 大約 444(寬)×331(深)×154(高)mm * 托紙架和出紙托盤收回的狀態下。 |
| 重量 | MP276： 大約 5.6kg(大約 12.3lb) MP258： 大約 5.8kg(大約 12.7lb) * 安裝了墨盒(FINE Cartridge)的狀態下。 |
| Canon 墨盒(FINE Cartridge) | 黑色：320 個噴嘴 彩色：384×3 個噴嘴 |

影印規格

| | |
|-------|-----------|
| 多份影印 | 1-9, 20 頁 |
| 縮小/放大 | 按頁面大小 |

掃描規格

| | |
|-----------|---------------------------------------------------------------------------------------------------------------------------------------------------|
| 掃描器驅動程式 | TWAIN/WIA(僅在 Windows Vista 和 Windows XP 環境下) |
| 最大掃描大小 | A4/Letter、8.5"×11.7"/216×297mm |
| 掃描解析度 | MP276： 最大光學解析度(水平×垂直)：1200dpi×2400dpi 最大插值解析度：19200dpi×19200dpi MP258： 最大光學解析度(水平×垂直)：600dpi×1200dpi 最大插值解析度：19200dpi×19200dpi |
| 色階(輸入/輸出) | 灰階：16 位元/8 位元 彩色：48 位元/24 位元 [紅(R)、綠(G)、藍(B) 各 16 位元/8 位元] |

最低系統要求

| | | |
|----------------------------------------------------------------------------------------------------------------------------------------------------------------------------------------------------------------------------------------------------------------------------------------------------------------------------------------------------------------|-------------------------------|----------------------------------------------|
| ☑ 所用作業系統的配置高於此處要求時，請遵從所用作業系統的要求。 | | |
| | Windows | Macintosh |
| 作業系統 | Windows Vista、Vista SP1 | Mac OS X 10.5 |
| 處理器 | 1GHz 處理器 | Intel 處理器、PowerPC G5、PowerPC G4 (867MHz 或更快) |
| RAM | 512MB | 512MB |
| | Windows XP SP2、SP3 | Mac OS X 10.4 |
| | 300MHz 處理器 | Intel 處理器、PowerPC G5、PowerPC G4、PowerPC G3 |
| | 128MB | 256MB |
| | Windows 2000 Professional SP4 | Mac OS X 10.3.9 |
| | 300MHz 處理器 | PowerPC G5、PowerPC G4、PowerPC G3 |
| | 128MB | 128MB |
| 瀏覽器 | Internet Explorer 6或更新版本 | Safari |
| 硬碟空間 | 750MB 注釋：用於細綁軟體安裝。 | 800MB 注釋：用於細綁軟體安裝。 |
| 光碟機 | 要求 | |
| 顯示器 | XGA 1024×768 | |
| <ul style="list-style-type: none"> Windows：只有預先安裝了 Windows Vista、XP 或 2000 的電腦上才能保證正常工作。 要從 Windows XP 升級至 Windows Vista，請先解除安裝 Canon 噴墨印表機細綁的軟體。 某些功能可能無法與 Windows Media Center 一起使用。 Macintosh：必須將硬碟格式化為 Mac OS Extended (Journaled) 或 Mac OS Extended。 需要 Internet Explorer 7 或更新版本以安裝 Easy-WebPrint EX。 | | |

電子手冊的附加系統要求

| | | |
|---------------------------------------------------------------------------------------------------------------------------------------|----------------|---------------------------------------------------------------------------|
| | Windows | Macintosh |
| 瀏覽器：Easy Guide Viewer 注釋：必須安裝 Internet Explorer 6 或更新版本。根據作業系統或 Internet Explorer 的版本，電子手冊可能無法正確顯示。建議使用 Windows Update 保持作業系統是最新的。 | | 瀏覽器：Easy Guide Viewer 注釋：根據作業系統或 Safari 的版本，電子手冊可能無法正確顯示。建議保持作業系統是最新的。 |

規格如有變更，恕不另行通知。

關於耗材

耗材 [墨水盒/墨盒 (FINE Cartridge)] 停止生產後 5 年內還可以購買到。

| ข้อมูลทั่วไปทางเทคนิค | |
|-----------------------------|----------------------------------------------------------------------------------------------------------------------------------------------------------------------------------------------------------------------------------------------------------------------------------------|
| ความละเอียดในการพิมพ์ (dpi) | 4800* (แนวนอน) x 1200 (แนวตั้ง) * สามารถกำหนดระดับหยดหมึกได้ต่ำสุดที่ 1/4800 in |
| อินเทอร์เฟซ | พอร์ต USB: Hi-Speed USB*1 พอร์ตการพิมพ์โดยตรง: *2 PictBridge *1 ต้องใช้คอมพิวเตอร์ที่รองรับมาตรฐาน Hi-Speed USB เนื่องจากอินเทอร์เฟซ Hi-Speed USB สามารถใช้งานร่วมกับ USB 1.1 ดังนั้นจึงสามารถใช้งานที่ USB 1.1. *2 MP276 เท่านั้น |
| ความกว้างในการพิมพ์ | 8 in/ 203.2 mm (สำหรับการพิมพ์ไร้ขอบ: 8.5 in/ 216 mm) |
| สภาพแวดล้อมในการทำงาน | อุณหภูมิ: 5 ถึง 35°C (41 ถึง 95°F) ความชื้น: 10 - 90% RH (ไม่เกิดไอน้ำ) |
| สภาพแวดล้อมในการจัดเก็บ | อุณหภูมิ: 0 ถึง 40°C (32 ถึง 104°F) ความชื้น: 5 - 95% RH (ไม่เกิดไอน้ำ) |
| ระบบจ่ายไฟ | AC 100-240 V, 50/60 Hz |
| อัตราสิ้นเปลืองกำลังไฟ | MP276: การพิมพ์ (ทำสำเนา): ประมาณ 10W สแตนด์บายด์ (ต่ำสุด): ประมาณ 1.2W* ปิดเครื่อง: ประมาณ 0.5W* MP258: การพิมพ์ (ถ่ายสำเนา): ประมาณ 11W สแตนด์บายด์ (ต่ำสุด): ประมาณ 1.2W* ปิดเครื่อง: ประมาณ 0.5W* * การเชื่อมต่อ USB ไปยังพีซี |
| ขนาดภายนอก | MP276: ประมาณ 17.8 (กว้าง) x 13.2 (ยาว) x 6.1 (สูง) in ประมาณ 450 (กว้าง) x 335 (ยาว) x 155 (สูง) mm MP258: ประมาณ 17.5 (กว้าง) x 13.1 (ยาว) x 6.1 (สูง) in ประมาณ 444 (กว้าง) x 331 (ยาว) x 154 (สูง) mm * โดยที่ ฐานรองกระดาษ และ เทย์กระดาษออก ถูกพับเก็บ |
| น้ำหนัก | MP276: ประมาณ 5.6 kg (ประมาณ 12.3 lb) MP258: ประมาณ 5.8 kg (ประมาณ 12.7 lb) * เมื่อติดตั้ง คาร์ทริด FINE อยู่ |
| คาร์ทริด FINE ของ Canon | สีดำ: 320 หัวฉีด สี: 384 x 3 หัวฉีด |

ข้อมูลกำหนดในการทำสำเนา

| | |
|----------------|------------------------|
| ทำสำเนาหลายชุด | 1-9, 20 หน้า |
| การย่อขยาย | พอดีหน้า (Fit-to-page) |

ข้อมูลทางเทคนิคในการสแกน

| | |
|-------------------------|-------------------------------------------------------------------------------------------------------------------------------------------------------------------------------------------------------------------------------------------------------------------------------------|
| ไดรเวอร์เครื่องสแกน | TWAIN / WIA (สำหรับ Windows Vista และ Windows XP เท่านั้น) |
| ขนาดสแกนสูงสุด | A4/Letter 8.5" x 11.7"/216 x 297 mm |
| ความละเอียดในการสแกน | MP276: ความละเอียด optical สูงสุด (แนวนอน x แนวตั้ง): 1200 dpi x 2400 dpi ความละเอียด Interpolated สูงสุด: 19200 dpi x 19200 dpi MP258: ความละเอียด optical สูงสุด (แนวนอน x แนวตั้ง): 600 dpi x 1200 dpi ความละเอียด Interpolated สูงสุด: 19200 dpi x 19200 dpi |
| การใส่สี (ขาเข้า/ขาออก) | สีเทา: 16 บิต/8 บิต สี: 48 บิต/24 บิต (RGB ต่อทุก 16 บิต/8 บิต) |

เงื่อนไขขั้นต่ำของระบบ

| | Windows | Macintosh |
|-----------------------------------------------------------------------------------------------------------------------------------------------------------------------------------------------------------------------------------------------------------------------------------------------------------------------------------------------------------------------------------------------------------------------------------------------------------------------------------------------------------------------------|-----------------------------------------------------------------------------------------------------------------------------------------------------------------------------------------|---------------------------------------------------------------------------------------------------------------------------------------------------------------------------------------------------------------------------------------------------------------|
| ระบบปฏิบัติการ โปรเซสเซอร์ แรม | Windows Vista Vista SP1 โปรเซสเซอร์ 1 GHz 512 MB Windows XP SP2 SP3 โปรเซสเซอร์ 300 MHz 128 MB Windows 2000 Professional SP4 โปรเซสเซอร์ 300 MHz 128 MB | Mac OS X v.10.5 โปรเซสเซอร์ Intel PowerPC G5 PowerPC G4 (867 MHz หรือสูงกว่า) 512 MB Mac OS X v.10.4 โปรเซสเซอร์ Intel PowerPC G5 PowerPC G4 PowerPC G3 256 MB Mac OS X v.10.3.9 PowerPC G5 PowerPC G4 PowerPC G3 128MB |
| เบราว์เซอร์ | Internet Explorer 6 ขึ้นไป | Safari |
| พื้นที่ว่างฮาร์ดดิสก์ | 750 MB หมายเหตุ: สำหรับติดตั้งซอฟต์แวร์ที่จัดมาให้ | 800 MB หมายเหตุ: สำหรับติดตั้งซอฟต์แวร์ที่จัดมาให้ |
| ไดรฟ์ CD-ROM | ต้องมี | |
| การแสดงผล | XGA 1024 x 768 | |
| <ul style="list-style-type: none"> Windows: รับประกันการทำงานเฉพาะเครื่องพีซีที่มีการติดตั้งระบบปฏิบัติการ Windows Vista XP หรือ 2000 ไว้ล่วงหน้า อัปเดตจาก Windows XP เป็น Windows Vista โดยต้องลบการติดตั้งโปรแกรมที่หนักกับเครื่องพิมพ์ที่เจ็ด Canon ก่อน บางฟังก์ชันอาจไม่พร้อมใช้งานด้วย Windows Media Center Macintosh: ฮาร์ดดิสก์ต้องฟอร์แมตเป็น Mac OS Extended (Journaled) หรือ Mac OS Extended ต้องใช้ Internet Explorer 7 ขึ้นไปเพื่อติดตั้ง Easy-WebPrint EX | | |

เงื่อนไขทางระบบเพิ่มเติมสำหรับคู่มืออิเล็กทรอนิกส์

| Windows | Macintosh |
|--------------------------------------------------------------------------------------------------------------------------------------------------------------------------------------------------------------------------------------------------------------------------|---------------------------------------------------------------------------------------------------------------------------------------------------------------------------------------------------------------|
| เบราว์เซอร์: Easy Guide Viewer หมายเหตุ: ต้องติดตั้ง Internet Explorer 6 ขึ้นไป คู่มืออิเล็กทรอนิกส์อาจมีการแสดงผลไม่ถูกต้อง ทั้งนี้ขึ้นอยู่กับเวอร์ชันของระบบปฏิบัติการ หรือเวอร์ชัน Internet Explorer ของคุณ ขอแนะนำให้ทำการอัปเดตระบบผ่าน Windows Update เป็นประจำ | เบราว์เซอร์: Easy Guide Viewer หมายเหตุ: คู่มืออิเล็กทรอนิกส์อาจมีการแสดงผลไม่ถูกต้อง ทั้งนี้ขึ้นอยู่กับเวอร์ชันของระบบปฏิบัติการ หรือเวอร์ชัน Internet Explorer ของคุณ ขอแนะนำให้ทำการอัปเดตระบบเป็นประจำ |

ข้อมูลทางเทคนิคอาจมีการเปลี่ยนแปลงโดยไม่จำเป็นต้องแจ้งให้ทราบล่วงหน้า
เกี่ยวกับอุปกรณ์สิ้นเปลือง

อุปกรณ์สิ้นเปลือง (ตลับหมึก/คาร์ทริด FINE) มีจำหน่ายเป็นระยะเวลา 5 ปีหลังสิ้นสุดการผลิต

| Spesifikasi Umum | |
|---------------------------|----------------------------------------------------------------------------------------------------------------------------------------------------------------------------------------------------------------------------------------------------------------------------------------------------------------------------------|
| Resolusi pencetakan (dpi) | 4800* (horizontal) x 1200 (vertikal) * Tetasan tinta dapat diatur dengan kepekatan minimum 1/4800 inci. |
| Antarmuka | Port USB: USB*1Berkecepatan Tinggi Port Pencetakan Langsung: *2 PictBridge *1 Komputer yang cocok dengan standar USB Berkecepatan Tinggi diperlukan. Karena antarmuka USB Berkecepatan Tinggi kompatibel sepenuhnya dengan USB 1.1, USB Berkecepatan Tinggi dapat digunakan di USB 1.1. *2 Hanya MP276 |
| Lebar pencetakan | 8 inci/203.2 mm (untuk Pencetakan Tanpa Tepi: 8.5 inci/216 mm) |
| Lingkungan pengoperasian | Suhu: 5 hingga 35°C (41 hingga 95°F) Kelembaban: 10 hingga 90% RH (tanpa kondensasi) |
| Lingkungan penyimpanan | Suhu: 0 hingga 40°C (32 hingga 104°F) Kelembaban: 5 hingga 95% RH (tanpa kondensasi) |
| Sumber daya | AC 100-240 V, 50/60 Hz |
| Pemakaian daya | MP276: Mencetak (Salin): Sekitar 10W Siaga (minimum): Sekitar 1.2W* MATI: Sekitar 0.5W* MP258: Mencetak (Salin): Sekitar 11W Siaga (minimum): Sekitar 1.2W* MATI: Sekitar 0.5W* * Koneksi USB ke PC |
| Dimensi eksternal | MP276: Sekitar 17.8 (L) x 13.2 (D) x 6.1 (T) inci Sekitar 450 (L) x 335 (D) x 154 (T) mm MP258: Sekitar 17.5 (L) x 13.1 (D) x 6.1 (T) inci Sekitar 444 (L) x 331 (D) x 154 (T) mm * Dengan Pendukung Kertas dan Tatakan Output Kertas ditarik. |
| Berat | MP276: Sekitar 5.6 kg (Sekitar 12.3 lb) MP258: Sekitar 5.8 kg (Sekitar 12.7 lb) * Dengan Kartrij FINE terpasang. |
| Kartrij FINE Canon | Hitam: 320 mulut semprot Warna: 384 x 3 mulut semprot |

| Spesifikasi Penyalinan | |
|---------------------------|-----------------|
| Penyalinan banyak halaman | 1-9, 20 halaman |
| Pengecilan/Pembesaran | Pas ke Halaman |

| Spesifikasi Pemindaian | |
|----------------------------|-------------------------------------------------------------------------------------------------------------------------------------------------------------------------------------------------------------------------------------------------------------------------|
| Pengandar pemindai | TWAIN/WIA (hanya Windows Vista dan Windows XP) |
| Ukuran pemindaian maksimum | A4/Letter, 8.5" x 11.7"/216 x 297 mm |
| Resolusi pemindaian | MP276: Resolusi optikal (horizontal x vertikal) maks: 1200 dpi x 2400 dpi Interpolasi resolusi maks: 19200 dpi x 19200 dpi MP258: Resolusi optikal (horizontal x vertikal) maks: 600 dpi x 1200 dpi Interpolasi resolusi maks: 19200 dpi x 19200 dpi |
| Gradasi (Input/Output) | Abu-abu: 16 bit/8 bit Warna: 48 bit/24 bit (RGB setiap 16 bit/8 bit) |

| Persyaratan Minimum Sistem | | |
|------------------------------------------------------------------------------------------------------------------------------------------------------------------------------------------------------------------------------------------------------------------------------------------------------------------------------------------------------------------------------------------------------------------------------------------------------------------------------------------------------------------------------------------------------------------------------|------------------------------------------------------------------------------------------------------------------------------------|-----------------------------------------------------------------------------------------------------------------------------------------------------------------------|
| Sesuai dengan persyaratan sistem operasi ketika lebih tinggi daripada yang diberikan di sini. | | |
| | | |
| Sistem Operasi | Windows Vista, Vista SP1 | Mac OS X v.10.5 |
| Prosesor | Prosesor 1 GHz | Prosesor Intel, PowerPC G5, PowerPC G4(867 MHz atau lebih cepat) |
| RAM | 512 MB Windows XP SP2, SP3 Prosesor 300 MHz 128 MB Windows 2000 Professional SP4 Prosesor 300 MHz 128 MB | 512 MB Mac OS X v.10.4 Prosesor Intel, PowerPC G5, PowerPC G4, PowerPC G3 256 MB Mac OS X v.10.3.9 PowerPC G5, PowerPC G4, PowerPC G3 128MB |
| Penjelajah | Internet Explorer 6 atau lebih baru | Safari |
| Ruang Diska Keras | 750 MB Catatan: Untuk instalasi perangkat lunak terikat. | 800 MB Catatan: Untuk instalasi perangkat lunak terikat. |
| Pengandar CD-ROM | Diperlukan | |
| Tampilan | XGA 1024 x 768 | |
| <ul style="list-style-type: none"> Windows: Operasi hanya dapat dijamin pada PC dengan Windows Vista, XP atau 2000 pre-instal. Untuk memutakhirkan dari Windows XP ke Windows Vista, pertama copot perangkat lunak yang terikat dengan pencetak inkjet Canon. Beberapa fungsi mungkin tidak akan tersedia di Windows Media Center. Macintosh: Diska Keras harus diformat sebagai Mac OS Extended (Journaled) atau Mac OS Extended. Internet Explorer 7 atau yang lebih baru dibutuhkan untuk menginstal Easy-WebPrint EX. | | |

| Persyaratan Sistem Tambahan untuk petunjuk elektronik | | |
|--------------------------------------------------------------------------------------------------------------------------------------------------------------------------------------------------------------------------------------------------------------------|-------------------------------|-----------------------------------------------------------------------------------------------------------------------------------------------------------------------------------|
| | | |
| Penjelajah: Easy Guide Viewer | Penjelajah: Easy Guide Viewer | Penjelajah: Easy Guide Viewer |
| Catatan: Internet Explorer 6 atau yang lebih baru harus diinstal. Petunjuk elektronik mungkin tidak ditampilkan dengan benar tergantung pada sistem operasi atau versi Internet Explorer. Kami sarankan Anda selalu memperbarui sistem Anda dengan Windows Update. | | Catatan: Petunjuk elektronik mungkin tidak ditampilkan dengan benar tergantung pada sistem operasi atau versi Safari. Kami menyarankan Anda untuk selalu memperbarui sistem Anda. |

Spesifikasi dapat berubah tanpa pemberitahuan.

Pendaftaran Petunjuk Penggunaan dan Kartu Jaminan / Garansi dalam Bahasa Indonesia No. 9/DJPDN/MG/XII/2002

Tentang Barang Yang Dapat Habis
Barang Yang Dapat Habis (kotak tinta/ Kartrij FINE) akan tersedia selama 5 tahun setelah produksi dihentikan.

