

Canon

IXUS 125 HS IXUS 127 HS

Εγχειρίδιο Χρήσης Φωτογραφικής Μηχανής

- Πριν τη χρήση, διαβάστε αυτό το εγχειρίδιο, συμπεριλαμβανομένης της ενότητας των προφυλάξεων ασφαλείας.
- Το εγχειρίδιο αυτό θα σας βοηθήσει να εξοικειωθείτε με τον σωστό τρόπο χρήσης της μηχανής.
- Φυλάξτε το εγχειρίδιο σε εύκαιρη θέση για μελλοντική αναφορά.

ΕΛΛΗΝΙΚΑ

Περιεχόμενα Συσκευασίας

Πριν τη χρήση, βεβαιωθείτε ότι στη συσκευασία περιλαμβάνονται τα ακόλουθα αντικείμενα. Εάν λείπει κάτι, επικοινωνήστε με το σημείο αγοράς της μηχανής.



Μηχανή

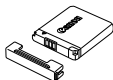

Συστοιχία Μπαταριών
NB-11L
(με κάλυμμα ακροδεκτών)

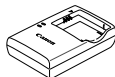

Φορτιστής Μπαταριών
CB-2LD/CB-2LDE

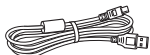

Καλώδιο Επικοινωνίας IFC-400PCU



Ιμάντας Καρπού WS-800



Βασικές Οδηγίες Χρήσης



DIGITAL CAMERA
Solution Disk



Φυλλάδιο
Warranty System

- Δεν περιλαμβάνεται κάρτα μνήμης (σ. 2).

Εγχειρίδια

Για πληροφορίες σχετικά με το παρεχόμενο λογισμικό, ανατρέξτε στο εγχειρίδιο [ImageBrowser EX User Guide/ImageBrowser EX Εγχειρίδιο Χρήσης] στο DIGITAL CAMERA Manuals Disk (σ. 25).



- Για την εμφάνιση των εγχειριδίων μορφής PDF απαιτείται η εφαρμογή Adobe Reader. Η εφαρμογή Microsoft Word ή Word Viewer πρέπει να εγκατασταθεί για να δείτε τα εγχειρίδια που διανέμονται σε μορφή word (μόνο για εγχειρίδια για την Μέση Ανατολή).
- Το περιεχόμενο του κιτ διαφέρει ανάλογα με τη χώρα αγοράς του προϊόντος.

Συμβατές Κάρτες Μνήμης

Μπορείτε να χρησιμοποιήσετε τις παρακάτω κάρτες μνήμης (προαιρετικές), ανεξάρτητα από τη χωρητικότητά τους.

- Κάρτες μνήμης SD*
- Κάρτες μνήμης SDHC*
- Κάρτες μνήμης SDXC* 
- Κάρτες Eye-Fi

* Συμμορφώνεται με τις προδιαγραφές SD. Ωστόσο, δεν έχει πιστοποιηθεί η λειτουργία όλων των καρτών μνήμης με τη μηχανή.

▼ Κάρτες Eye-Fi

Η υποστήριξη των λειτουργιών της κάρτας Eye-Fi από αυτό το προϊόν δεν είναι εγγυημένη (συμπεριλαμβάνεται η ασύρματη μεταφορά). Στην περίπτωση εμφάνισης προβλήματος με μια κάρτα Eye-Fi, επικοινωνήστε με τον κατασκευαστή της κάρτας.

Σημειώστε επίσης ότι για τη χρήση των καρτών Eye-Fi σε πολλές χώρες ή περιοχές απαιτείται έγκριση. Η χρήση της κάρτας χωρίς έγκριση απαγορεύεται. Στην περίπτωση κατά την οποία δεν είναι σαφές εάν η κάρτα έχει εγκριθεί για χρήση σε μια περιοχή, επικοινωνήστε με τον κατασκευαστή της κάρτας.



- Επιβεβαιώστε πάντα από πριν την υποστήριξη των καρτών μνήμης από άλλες συσκευές, όπως συσκευές ανάγνωσης καρτών μνήμης και υπολογιστές (συμπεριλαμβανομένης της τρέχουσας έκδοσης του λειτουργικού σας συστήματος).

Προκαταρκτικές Σημειώσεις και Νομικές Πληροφορίες

- Τραβήξτε και εξετάστε αρχικά ορισμένες δοκιμαστικές λήψεις ώστε να βεβαιωθείτε ότι οι εικόνες καταγράφηκαν σωστά. Παρακαλούμε σημειώστε ότι η Canon Inc., τα υποκαταστήματά της, οι θυγατρικές της εταιρείες, οι διανομείς της και οι αντιπρόσωποί της δεν ευθύνονται για τυχόν άμεσες ή έμμεσες ζημιές λόγω οποιασδήποτε βλάβης μιας φωτογραφικής μηχανής ή ενός αξεσουάρ, συμπεριλαμβανομένων των καρτών μνήμης, η οποία έχει σαν αποτέλεσμα την αποτυχία καταγραφής μιας φωτογραφίας ή την καταγραφή της σε ακατάλληλη μορφή.
- Οι εικόνες που καταγράφετε με τη φωτογραφική μηχανή προορίζονται για προσωπική χρήση. Αποφύγετε τη μη εξουσιοδοτημένη εγγραφή εικόνων, η οποία παραβιάζει τη νομοθεσία πνευματικών δικαιωμάτων και σημειώστε ότι, ακόμη και για προσωπική λήψη, η φωτογράφιση ενδέχεται να είναι αντίθετη με τα πνευματικά ή άλλα νομικά δικαιώματα σε ορισμένες παραστάσεις ή εκθέσεις, ή σε ορισμένες εμπορικές τοποθεσίες.
- Για πληροφορίες σχετικά με την εγγύηση της μηχανής, ανατρέξτε στις πληροφορίες της εγγύησης που συνοδεύουν τη μηχανή. Για τις πληροφορίες επικοινωνίας με την Τεχνική Υπηρεσία της Canon, ανατρέξτε στις πληροφορίες της εγγύησης.
- Παρά το γεγονός ότι η οθόνη LCD της μηχανής παράγεται με κατασκευαστικές τεχνικές εξαιρετικά υψηλής ακρίβειας και ότι το 99,99% των pixels ανταποκρίνεται στις προδιαγραφές σχεδιασμού, σε σπάνιες περιπτώσεις ορισμένα pixels μπορεί να είναι ελαττωματικά ή να εμφανίζονται σαν μαύρες ή κόκκινες κουκκίδες. Αυτό δεν υποδεικνύει βλάβη της μηχανής και δεν επηρεάζει τις εικόνες που καταγράφονται.
- Η οθόνη LCD ίσως καλύπτεται από ένα λεπτό πλαστικό φιλμ για προστασία από γρατζουνιές κατά την μεταφορά στο σημείο πώλησης. Αφαιρέστε το πλαστικό φιλμ πριν χρησιμοποιήσετε τη μηχανή.
- Η μηχανή μπορεί να θερμανθεί όταν χρησιμοποιείται για μεγάλο χρονικό διάστημα. Αυτό δεν υποδεικνύει βλάβη.

Όνομασίες Εξαρτημάτων και Συμβάσεις στο Παρόν Εγχειρίδιο

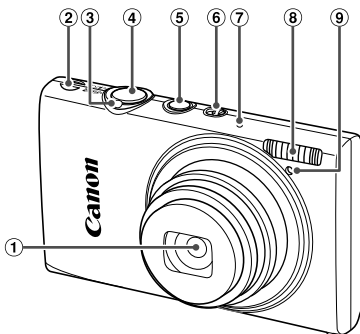

- | | |
|---|------------------------|
| ① Φακός | ④ Κουμπί κλείστρου |
| ② Ηχείο | ⑤ Πλήκτρο ON/OFF |
| ③ Μηχανισμός ζουμ
Λήψη: (τηλεφακός) / (ευρυγώνιος)
Προβολή: (μεγέθυνση) / (ευρετήριο) | ⑥ Διακόπτης κατάστασης |
| | ⑦ Μικρόφωνο |
| | ⑧ Φλας |
| | ⑨ Λυχνία |

- ❗ : Σημαντικές πληροφορίες που πρέπει να γνωρίζετε
- : Σημειώσεις και συμβουλές για εξειδικευμένη χρήση της μηχανής
- (σ. xx): Σελίδες με σχετικές πληροφορίες (στο παράδειγμα αυτό, τα σύμβολα “xx” αντιπροσωπεύουν τον αριθμό σελίδας)
- Οι οδηγίες στο παρόν εγχειρίδιο χρήσης αφορούν τη χρήση της μηχανής με τις προεπιλεγμένες ρυθμίσεις.
- Για λόγους ευκολίας, όλες οι υποστηριζόμενες κάρτες μνήμης αναφέρονται απλά ως “η κάρτα μνήμης”.
- Οι καρτέλες που εμφανίζονται επάνω από τους τίτλους υποδεικνύουν εάν η λειτουργία χρησιμοποιείται για στατικές εικόνες, ταινίες ή και τις δύο περιπτώσεις.

Στατικές Εικόνες : Υποδεικνύει ότι η λειτουργία χρησιμοποιείται για τη λήψη ή την προβολή στατικών εικόνων.

Ταινίες : Υποδεικνύει ότι η λειτουργία χρησιμοποιείται για τη λήψη ή την προβολή ταινιών.

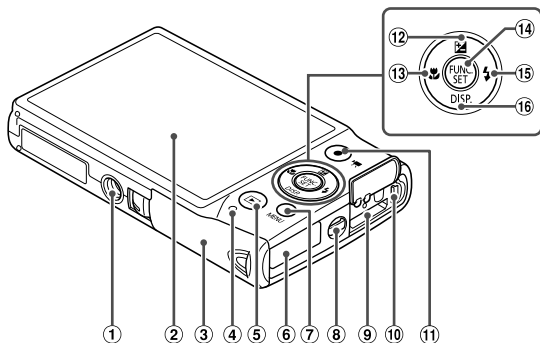

- | | |
|---|---|
| ① Υποδοχή τριπόδου | ⑩ Υποδοχή AV OUT (Εξοδος ήχου/βίντεο) / DIGITAL |
| ② Οθόνη (Οθόνη LCD) | ⑪ Πλήκτρο ταινία |
| ③ Κάλυμμα υποδοχής καρτών μνήμης/ μπαταρίας | ⑫ (Διόρθωση έκθεσης) / Πλήκτρο Επάνω |
| ④ Ένδειξη | ⑬ (Κοντινή Λήψη) / Πλήκτρο Αριστερά |
| ⑤ Πλήκτρο (Προβολή) | ⑭ Πλήκτρο FUNC./SET |
| ⑥ Θύρα καλωδίου μετατροπέα DC | ⑮ (Φλας) / Πλήκτρο Δεξιά |
| ⑦ Πλήκτρο MENU | ⑯ DISP. (Εμφάνιση) / Πλήκτρο Κάτω |
| ⑧ Υποδοχή ιμάντα | |
| ⑨ Υποδοχή HDMI™ | |

- Στο παρόν εγχειρίδιο, χρησιμοποιούνται εικονίδια που αντιπροσωπεύουν τα αντίστοιχα πλήκτρα και τους διακόπτες της μηχανής στα οποία εμφανίζονται ή έχουν παρόμοια εμφάνιση.
- Τα παρακάτω πλήκτρα της μηχανής αντιπροσωπεύονται από εικονίδια.
 - ▲ Πλήκτρο επάνω ⑫ στην πίσω πλευρά
 - ◀ Πλήκτρο αριστερά ⑬ στην πίσω πλευρά
 - Ⓞ Πλήκτρο FUNC./SET ⑭ στην πίσω πλευρά
 - ▶ Πλήκτρο δεξιά ⑮ στην πίσω πλευρά
 - ▼ Πλήκτρο κάτω ⑯ στην πίσω πλευρά
- Τα κείμενα των ενδείξεων της οθόνης εμφανίζονται μέσα σε αγκύλες.

Περιεχόμενα

Περιεχόμενα Συσκευασίας.....	2
Συμβατές Κάρτες Μνήμης	2
Προκαταρκτικές Σημειώσεις και Νομικές Πληροφορίες.....	3
Ονομασίες Εξαρτημάτων και Συμβάσεις στο Παρόν Εγχειρίδιο	4
Περιεχόμενα	6
Περιεχόμενα: Βασικές Λειτουργίες.....	8
Προφυλάξεις Ασφαλείας.....	10
Αρχική Προετοιμασία.....	13
Δοκιμή της Μηχανής.....	20
Παρεχόμενο Λογισμικό, Εγχειρίδια.....	25
Αξεσουάρ.....	31
Προδιαγραφές	32

1 Βασικές Λειτουργίες Μηχανής.....37

Ενεργοποίηση/Απενεργοποίηση	38
Κουμπί Κλείστρου.....	39
Καταστάσεις Λήψης.....	39
Επιλογές Ενδείξεων Λήψης.....	40
FUNC. Μενού	41
Μενού MENU	42
Εμφάνιση Ενδείξεων	43
Ρολόι.....	43

2 Κατάσταση Smart Auto ...45

Λήψη στην Κατάσταση Smart Auto	46
Κοινές, Πρακτικές Λειτουργίες	55
Χρήση της Ταυτότητας Προσώπου	61
Λειτουργίες Προσαρμογής Εικόνων	71
Χρήσιμες Λειτουργίες Λήψης.....	76
Προσαρμογή Χειρισμού Μηχανής	79

3 Άλλες Καταστάσεις Λήψης.....81

Ειδικές Σκηνές	82
Εφαρμογή Ειδικών Εφέ	86
Ειδικές Καταστάσεις για Άλλους Σκοπούς	95
Λήψη Ταινιών Διάφορων Τύπων....	103

4 Κατάσταση P 105

Λήψη στην Κατάσταση Πρόγραμμα ΑΕ (Κατάσταση P).....	106
Φωτεινότητα Εικόνας (Διόρθωση Έκθεσης)	107
Χρώμα και Συνεχής Λήψη	110
Εύρος Λήψης και Εστίαση.....	114
Φλας.....	121
Άλλες Ρυθμίσεις.....	123

5 Κατάσταση Προβολής ... 125

Προβολή.....	126
Εξέταση και Φιλτράρισμα Εικόνων	130
Επεξεργασία Πληροφοριών Ταυτότητας Προσώπου.....	133
Επιλογές Προβολής Εικόνων	135
Προστασία Εικόνων.....	139
Διαγραφή Εικόνων.....	143
Περιστροφή Εικόνων	146
Κατηγορίες Εικόνων	148
Επεξεργασία Στατικών Εικόνων	152
Επεξεργασία Ταινιών	157

6 Μενού Ρυθμίσεων 159

Προσαρμογή Βασικών Λειτουργιών Μηχανής	160
---	-----

7 Αξεσουάρ	171
Συμβουλές για τη Χρήση των Παρεχόμενων Αξεσουάρ	172
Προαιρετικά Αξεσουάρ	173
Χρήση Προαιρετικών Αξεσουάρ	175
Εκτύπωση Εικόνων	181
Χρήση Κάρτας Eye-Fi.....	194
<hr/>	
8 Παράρτημα	197
Αντιμετώπιση Προβλημάτων	198
Προφυλάξεις Χειρισμού	201
Μηνύματα Οθόνης.....	202
Πληροφορίες Οθόνης	204
Πίνακες Λειτουργιών και Μενού.....	208
Ευρετήριο	216



Λήψη

- Χρήση ρυθμίσεων που καθορίζονται από τη μηχανή (Αυτόματη Κατάσταση) 46

Υπέροχες λήψεις ανθρώπων



Πορτραίτα
(σ. 82)



Σε χιονισμένα τοπία
(σ. 83)



Λείο Δέρμα
(σ. 85)

Χρήση σε ειδικές σκηνές



Νυχτερινές
Σκηνές (σ. 82)



Χαμηλός Φωτισμός
(σ. 83)



Υποβρύχιες
Λήψεις (σ. 83)

Εφαρμογή ειδικών εφέ



Ζωηρά Χρώματα
(σ. 86)



Εφέ Πόστερ
(σ. 86)



Εφέ Ευρείας Γωνίας
(σ. 87)



Εφέ Μινιατούρας
(σ. 88)



Εφέ Παιδικής
Μηχανής (σ. 89)



Ελαφρό Φλουτάρισμα
(σ. 90)



Μονόχρωμη
(σ. 91)

- Εστίαση σε πρόσωπα 46, 82, 116
- Χωρίς τη χρήση του φλας (Απενεργοποίηση Φλας) 58
- Λήψη στην οποία περιλαμβάνεται ο φωτογράφος (Χρονόμετρο) 56, 98
- Προσθήκη ημερομηνίας και ώρας λήψης (Εκτύπωση Ημερομηνίας) 59
- Χρήση της Ταυτότητας Προσώπου 61, 133
- Συνδυασμός κλιπ ταινιών και φωτογραφιών (Ανασκόπηση Ταινιών) 95



Προβολή

- Προβολή εικόνων (Κατάσταση Προβολής) 126
- Αυτόματη προβολή (Διαδοχική Προβολή) 136
- Σε τηλεόραση 175
- Σε υπολογιστή 26
- Γρήγορη μετακίνηση μεταξύ των εικόνων 130
- Διαγραφή εικόνων 143



Λήψη/Προβολή Ταινιών

- Λήψη ταινιών 46, 103
- Προβολή ταινιών 126
- Θέματα με γρήγορη κίνηση, προβολή με αργή κίνηση 103



Εκτύπωση

- Εκτύπωση εικόνων 181



Αποθήκευση

- Αποθήκευση εικόνων σε υπολογιστή 26

Προφυλάξεις Ασφαλείας

- Πριν χρησιμοποιήσετε το προϊόν, διαβάστε προσεκτικά τις προφυλάξεις ασφαλείας που αναφέρονται παρακάτω. Θα πρέπει πάντα να διασφαλίζετε ότι χειρίζεστε σωστά το προϊόν.
- Οι προφυλάξεις ασφαλείας που αναφέρονται στις επόμενες σελίδες έχουν σκοπό να αποτρέψουν τους τραυματισμούς σε εσάς ή σε άλλα πρόσωπα, ή τη βλάβη του εξοπλισμού.
- Ελέγξτε επίσης τα εγχειρίδια καθενός από τα εξαρτήματα τα οποία χρησιμοποιείτε και τα οποία πωλούνται ξεχωριστά.



Προειδοποίηση

Επισημαίνει την πιθανότητα σοβαρού τραυματισμού ή θανάτου.

- **Μην ενεργοποιείτε το φλας σε πολύ μικρή απόσταση από τα μάτια ανθρώπων.**

Η έκθεση στο ισχυρό φως που παράγει το φλας μπορεί να προκαλέσει βλάβες στην όραση. Ειδικότερα, όταν χρησιμοποιείτε το φλας, θα πρέπει να παραμένετε σε απόσταση τουλάχιστον ενός μέτρου μακριά από βρέφη.

- **Θα πρέπει να φυλάτε αυτή τη συσκευή μακριά από μέρη στα οποία μπορούν να φτάσουν παιδιά ή βρέφη.**

Η τοποθέτηση του ιμάντα γύρω από το λαιμό ενός παιδιού μπορεί να προκαλέσει ασφυξία.

- **Θα πρέπει να χρησιμοποιείτε μόνο τις συνιστώμενες πηγές τροφοδοσίας ρεύματος.**
- **Μην προσπαθήσετε να αποσυναρμολογήσετε, να τροποποιήσετε, ή να θερμάνετε το προϊόν.**
- **Προφυλάξτε το προϊόν από πτώσεις και χτυπήματα.**
- **Για να αποφύγετε τον κίνδυνο τραυματισμού, μην αγγίζετε το εσωτερικό του προϊόντος εάν έχει πέσει ή έχει πάθει οποιαδήποτε βλάβη.**
- **Σταματήστε αμέσως τη χρήση του προϊόντος εάν διαπιστώσετε ότι παράγει καπνό, παράξενη οσμή ή ότι παρουσιάζει ασυνήθιστη συμπεριφορά.**
- **Μην χρησιμοποιείτε οργανικούς διαλύτες (όπως π.χ. οινόπνευμα, βενζίνη, ή διαλυτικά) για τον καθαρισμό της συσκευής.**
- **Το προϊόν δεν πρέπει να έρχεται σε επαφή με νερό (π.χ. θαλασσινό νερό) ή άλλα υγρά.**
- **Μην επιτρέπετε την εισροή υγρών ή την είσοδο ξένων αντικειμένων στο εσωτερικό της μηχανής.**

Υπάρχει κίνδυνος ηλεκτροπληξίας ή πυρκαγιάς.

Εάν κάποιο υγρό ή κάποιο ξένο αντικείμενο έρθει σε επαφή με το εσωτερικό της μηχανής, σβήστε αμέσως τη μηχανή και αφαιρέστε την μπαταρία.

Εάν εισχωρήσει υγρασία στο φορτιστή μπαταριών, αποσυνδέστε τον από την πρίζα και κατόπιν επικοινωνήστε με τον αντιπρόσωπο της μηχανής σας ή την Τεχνική Υπηρεσία της Canon.

- **Χρησιμοποιείτε μόνο τη συνιστώμενη μπαταρία.**
- **Μην τοποθετείτε την μπαταρία κοντά ή μέσα σε φλόγες.**
- **Να αποσυνδέετε το καλώδιο ρεύματος ανά τακτά χρονικά διαστήματα και να καθαρίζετε τη σκόνη και τους ρύπους που συσσωρεύονται στο φιν, στην εξωτερική επιφάνεια της πρίζας και στη γύρω περιοχή με στεγνό ύφασμα.**
- **Μην πιάνετε το καλώδιο ρεύματος με υγρά χέρια.**
- **Μην χρησιμοποιείτε τη συσκευή με τρόπους οι οποίοι θα έχουν σαν αποτέλεσμα την υπέρβαση των ονομαστικών ορίων λειτουργίας των ηλεκτρικών παροχών ή των καλωδίων σύνδεσης. Μην χρησιμοποιείτε τη συσκευή εάν το καλώδιο ρεύματος ή το φιν έχουν φθορές, ή εάν δεν έχει εισαχθεί πλήρως στην πρίζα ρεύματος.**
- **Προσέξτε ώστε οι ακροδέκτες ή το βύσμα να μην έρθουν σε επαφή με ρύπους ή οποιαδήποτε μεταλλικά αντικείμενα (π.χ. συνδετήρες ή κλειδιά).**

Η μπαταρία μπορεί να εκραγεί ή να παρουσιάσει διαρροή, με αποτέλεσμα την πρόκληση ηλεκτροπληξίας ή πυρκαγιάς. Αυτό μπορεί να προκαλέσει τραυματισμούς και βλάβες στο περιβάλλον. Εάν διαρρεύσουν υγρά από μια μπαταρία και τα οξέα έρθουν σε επαφή με τα μάτια, το στόμα, το δέρμα ή τα ρούχα σας, πλυθείτε αμέσως με νερό.

- **Σβήνετε τη φωτογραφική μηχανή σε μέρη όπου η χρήση της απαγορεύεται.**

Τα ηλεκτρομαγνητικά κύματα που παράγονται από τη μηχανή μπορεί να προκαλέσουν παρεμβολές στη λειτουργία ηλεκτρονικών οργάνων και άλλων συσκευών. Να είστε ιδιαίτερα προσεκτικοί κατά τη χρήση της μηχανής σε μέρη όπου η χρήση ηλεκτρονικών συσκευών είναι περιορισμένη, όπως στο εσωτερικό αεροσκαφών και ιατρικών εγκαταστάσεων.

- **Μην αναπαράγετε τα παρεχόμενα CD-ROM σε συσκευές αναπαραγωγής CD οι οποίες δεν υποστηρίζουν CD-ROM δεδομένων.**

Η ακρόαση των δυνατών ήχων οι οποίοι παράγονται κατά την αναπαραγωγή ενός CD-ROM σε συσκευή αναπαραγωγής CD ήχου (συσκευή αναπαραγωγής μουσικής) με τη χρήση ακουστικών μπορεί να προκαλέσει απώλεια της ακοής. Επιπλέον, μπορεί να προκληθεί βλάβη στα ηχεία.



Προσοχή

Επισημαίνει την πιθανότητα τραυματισμού.

- **Όταν κρατάτε τη μηχανή από τον μίαντα, θα πρέπει να είστε προσεκτικοί ώστε να μην την χτυπάτε, να μην την υποβάλετε σε ισχυρά χτυπήματα ή κραδασμούς και να μην επιπρέπειτε να πιαστεί σε άλλα αντικείμενα.**
- **Προσέξτε να μην χτυπήσετε ή σπρώξετε με δύναμη το φακό.**

Μπορεί να τραυματιστείτε ή να προκαλέσετε βλάβες στη μηχανή.

- **Προσέξτε ώστε να μην υποβάλετε την οθόνη σε ισχυρά χτυπήματα.**

Εάν η οθόνη ραγίσει, μπορεί να προκληθούν τραυματισμοί από τα θραύσματα.

- **Κατά τη χρήση του φλας, προσέξτε ώστε να μην το καλύπτετε με τα δάχτυλα ή τα ρούχα σας.**

Αυτό μπορεί να προκαλέσει εγκαύματα ή βλάβη στο φλας.

- **Αποφύγετε τη χρήση, την τοποθέτηση ή την αποθήκευση του προϊόντος στους παρακάτω χώρους:**

- Χώροι εκτεθειμένοι σε ισχυρό ηλιακό φως
- Χώροι στους οποίους αναπτύσσονται θερμοκρασίες που υπερβαίνουν τους 40°C
- Περιοχές με υγρασία ή σκόνη

Μπορεί να προκληθεί διαρροή υγρών, υπερθέρμανση ή έκρηξη της μπαταρίας, με αποτέλεσμα να προκληθεί ηλεκτροπληξία, πυρκαγιά, εγκαύματα ή άλλοι τραυματισμοί. Οι υψηλές θερμοκρασίες μπορεί επίσης να προκαλέσουν την παραμόρφωση του περιβλήματος της μηχανής ή του φορηστίτη μπαταριών.

- **Η προβολή εικόνων στην οθόνη της μηχανής για μεγάλα χρονικά διαστήματα μπορεί να προκαλέσει αίσθημα δυσφορίας.**

Προσοχή

Επισημαίνει την πιθανότητα βλάβης του εξοπλισμού.

- **Μην στρέφετε τη μηχανή κατευθείαν προς ισχυρές φωτεινές πηγές (όπως π.χ. προς τον ήλιο μια ηλιόλουστη ημέρα).**

Εάν το κάνετε μπορεί να προκληθεί βλάβη στον αισθητήρα εικόνας.

- **Όταν χρησιμοποιείτε τη μηχανή στην παραλία ή σε κάποιο μέρος με δυνατούς ανέμους, προσέξτε να μην εισχωρήσουν σωματίδια σκόνης ή άμμου στο εσωτερικό της.**

Μπορεί να προκληθούν βλάβες στο προϊόν.

- Σε κανονική χρήση ίσως παρατηρηθεί μικρή ποσότητα καπνού να εκπέμπεται από το φλας.

Αυτό οφείλεται στην υψηλή ένταση της λάμψης του φλας και σε προσκολλημένα ξένα σωματίδια στο τζάμι της μονάδας. Χρησιμοποιείστε ένα στικ με βαμβάκι για να απομακρύνετε ρύπους, σκόνη ή ξένα σωματίδια από το φλας ώστε να αποτρέψετε την ανάπτυξη θερμότητας και την πιθανή βλάβη της μονάδας.

- **Αφαιρέστε και αποθηκεύστε την μπαταρία όταν δεν χρησιμοποιείτε τη μηχανή.** Εάν η μπαταρία μείνει μέσα στη μηχανή, μπορεί να προκληθούν φθορές ή βλάβες από τυχόν διαρροή υγρών της μπαταρίας.

- **Πριν απορρίψετε την μπαταρία, καλύψτε τους ακροδέκτες της με μονωτική ταινία ή άλλο μονωτικό υλικό.**

Η επαφή με τα μεταλλικά μέρη άλλων αντικειμένων μπορεί να προκαλέσει πυρκαγιά ή έκρηξη.

- **Αποσυνδέστε το φορτιστή μπαταριών από την πρίζα ρεύματος αφού ολοκληρωθεί η φόρτιση της μπαταρίας, ή όταν δεν τον χρησιμοποιείτε.**
- **Μην καλύπτετε το φορτιστή με κανένα αντικείμενο (π.χ. υφάσματα) κατά τη διάρκεια της φόρτισης μιας μπαταρίας.**

Εάν αφήσετε τη συσκευή συνδεδεμένη για μεγάλο χρονικό διάστημα, μπορεί να υπερθερμανθεί και να παραμορφωθεί, με αποτέλεσμα την εκδήλωση πυρκαγιάς.

- **Μην τοποθετείτε την μπαταρία κοντά σε κατοικίδια ζώα.**

Εάν τα ζώα δαγκώσουν την μπαταρία, υπάρχει κίνδυνος διαρροής υγρών, υπερθέρμανσης ή έκρηξης με αποτέλεσμα να προκληθεί πυρκαγιά ή βλάβη.

- **Μην κάθεστε έχοντας τη μηχανή στην τσέπη σας.**

Εάν το κάνετε, μπορεί να προκληθεί βλάβη στην οθόνη.

- **Όταν τοποθετείτε τη μηχανή στην τσάντα σας, βεβαιωθείτε ότι η οθόνη LCD δεν έρχεται σε επαφή με σκληρά αντικείμενα.**

- **Μη συνδέετε σκληρά αντικείμενα στη μηχανή.**

Εάν το κάνετε, μπορεί να προκληθεί βλάβη στην οθόνη.

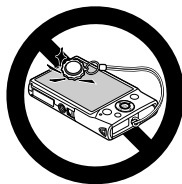

Αρχική Προετοιμασία

Προετοιμάστε τη μηχανή για λήψη όπως περιγράφεται παρακάτω.

Τοποθέτηση του Ιμάντα

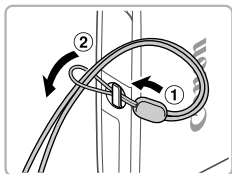

- Περάστε το ένα άκρο του ιμάντα στην οπή (①) και κατόπιν τραβήξτε το άλλο άκρο του ιμάντα μέσα από τη θηλιά που δημιουργήθηκε (②).

Κράτημα της Μηχανής



- Τοποθετήστε τον ιμάντα γύρω από τον καρπό σας.
- Κατά τη λήψη, κρατήστε τους βραχίονες κοντά στο σώμα σας και κρατήστε σταθερά τη μηχανή για να αποτρέψετε την κίνησή της. Μην τοποθετείτε τα δάχτυλά σας στο φλας.

Φόρτιση της Μπαταρίας

Πριν τη χρήση, φορτίστε την μπαταρία με τον παρεχόμενο φορτιστή. Φροντίστε να φορτίσετε αρχικά την μπαταρία, καθώς η μηχανή δεν πωλείται με φορτισμένη την μπαταρία.

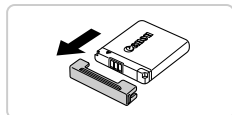

1 Αφαιρέστε το κάλυμμα.

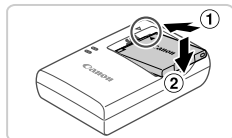

2 Εισάγετε την μπαταρία.

- Αφού ευθυγραμμίσετε τα σύμβολα ▲ της μπαταρίας και του φορτιστή, εισάγετε την μπαταρία πιέζοντας προς τα μέσα (1) και κατόπιν προς τα κάτω (2).

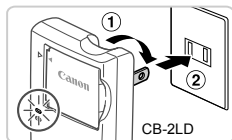

3 Φορτίστε την μπαταρία.

- Για το μοντέλο **CB-2LD**: Τραβήξτε προς τα έξω το βύσμα (1) και συνδέστε το φορτιστή στην πρίζα ρεύματος (2).
- Για το μοντέλο **CB-2LDE**: Συνδέστε το ένα άκρο του καλωδίου ρεύματος στο φορτιστή και κατόπιν εισάγετε το άλλο άκρο του στην πρίζα ρεύματος.
- ▶ Η λυχνία φόρτισης ανάβει με πορτοκαλί χρώμα και ξεκινά η φόρτιση.
- ▶ Όταν ολοκληρωθεί η φόρτιση, η λυχνία ανάβει με πράσινο χρώμα.

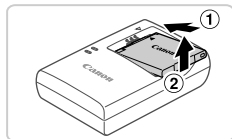
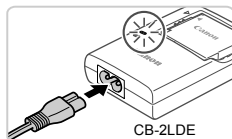

4 Αφαιρέστε την μπαταρία.

- Αφού αποσυνδέσετε το φορτιστή, αφαιρέστε την μπαταρία πιέζοντας προς τα μέσα (1) και προς τα επάνω (2).



- Για να προστατέψετε την μπαταρία και να την διατηρήσετε σε βέλτιστη κατάσταση, μην την φορτίζετε για περισσότερες από 24 ώρες συνεχώς.
- Στους φορτιστές μπαταριών που χρησιμοποιούν καλώδιο ρεύματος, μην συνδέετε το φορτιστή ή το καλώδιο σε άλλα αντικείμενα. Αυτό μπορεί να προκαλέσει δυσλειτουργία ή βλάβη στο προϊόν.



- Για λεπτομέρειες σχετικά με το χρόνο φόρτισης, το διαθέσιμο πλήθος των λήψεων και το χρόνο εγγραφής με μια πλήρως φορτισμένη μπαταρία, ανατρέξτε στην ενότητα "Προδιαγραφές" (σ. 32).

Εισαγωγής της Μπαταρίας και της Κάρτας Μνήμης

Εισάγετε την παρεχόμενη μπαταρία και μια κάρτα μνήμης στη μηχανή (προαιρετική). Σημειώστε ότι πριν χρησιμοποιήσετε μια νέα κάρτα μνήμης (ή μια κάρτα μνήμης διαμορφωμένη με μια άλλη συσκευή), θα πρέπει να διαμορφώσετε την κάρτα με αυτήν τη μηχανή (σ. 164).

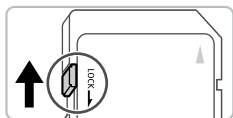

1 Ελέγξτε το κουμπί προστασίας από εγγραφή της κάρτας.

- Η εγγραφή σε κάρτες μνήμης δεν είναι δυνατή όταν το κουμπί προστασίας από εγγραφή βρίσκεται στη θέση κλειδώματος (προς τα κάτω). Σύρετε το κουμπί προς τα επάνω μέχρι να ασφαλίσει στη θέση ξεκλειδώματος με ένα κλικ.

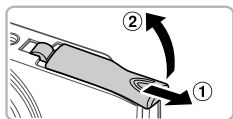

2 Ανοίξτε το κάλυμμα.

- Σύρετε το κάλυμμα (1) και ανοίξτε το (2).

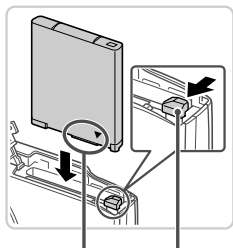

Υποδοχές

Ασφάλεια
Μπαταρίας

3 Εισάγετε την μπαταρία.

- Ενώ πιέζετε την ασφάλεια της μπαταρίας προς την κατεύθυνση του βέλους, εισάγετε την μπαταρία με την επάνω πλευρά όπως φαίνεται στην εικόνα και πιέστε την προς τα μέσα μέχρι να ασφαλίσει στη θέση κλειδώματος με ένα κλικ.
- Οι μπαταρίες που εισάγονται με την επάνω πλευρά προς τη λανθασμένη κατεύθυνση δεν μπορούν να ασφαλιστούν στη σωστή θέση. Βεβαιωθείτε ότι η μπαταρία είναι τοποθετημένη με την επάνω πλευρά προς τη σωστή κατεύθυνση και ότι κλειδώνει στη θέση της όταν την εισάγετε.

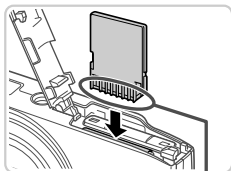

Υποδοχές

4 Εισάγετε την κάρτα μνήμης.

- Εισάγετε την κάρτα μνήμης με την επάνω πλευρά όπως φαίνεται στην εικόνα μέχρι να ασφαλίσει στη θέση κλειδώματος με ένα κλικ.
- Βεβαιωθείτε ότι η κάρτα μνήμη είναι τοποθετημένη με την επάνω πλευρά προς τη σωστή κατεύθυνση όταν την εισάγετε. Εάν εισάγετε την κάρτα μνήμης με την επάνω πλευρά προς τη λανθασμένη κατεύθυνση, μπορεί να προκληθεί βλάβη στη μηχανή.

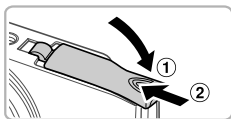

5 Κλείστε το κάλυμμα.

- Κατεβάστε το κάλυμμα (1) και σύρετέ το πιέζοντας προς τα κάτω μέχρι να ασφαλίσει στη θέση κλεισίματος με ένα κλικ (2).

Αφαίρεση της μπαταρίας και της κάρτας μνήμης

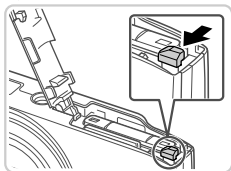

Αφαιρέστε την μπαταρία.

- Ανοίξτε το κάλυμμα και πιέστε την ασφάλεια της μπαταρίας προς την κατεύθυνση που δείχνει το βέλος.
- ▶ Η μπαταρία θα πεταχτεί προς έξω.

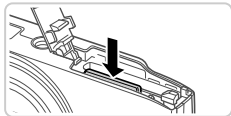

Αφαιρέστε την κάρτα μνήμης.

- Πιέστε την κάρτα μνήμης προς τα μέσα μέχρι να ακουστεί ένα κλικ και κατόπιν ελευθερώστε την προσεκτικά.
- ▶ Η κάρτα μνήμης θα πεταχτεί προς έξω.

Ρύθμιση Ημερομηνίας και Ώρας

Την πρώτη φορά που ανάβετε τη μηχανή εμφανίζεται μια οθόνη για τη ρύθμιση της ημερομηνίας και της ώρας. Φροντίστε να καθορίσετε την ημερομηνία και την ώρα, καθώς οι πληροφορίες αυτές αποτελούν τη βάση για τις ημερομηνίες και τις ώρες που προσθέτονται στις εικόνες σας.

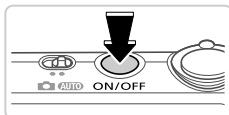

1 Ανάψτε τη μηχανή.

- Πατήστε το πλήκτρο ON/OFF.
- ▶ Εμφανίζεται η οθόνη [Ημερομηνία/Ώρα].

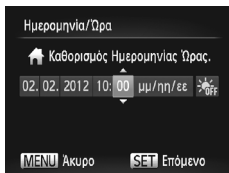

2 Καθορίστε την ημερομηνία και την ώρα.

- Πατήστε τα πλήκτρα ◀▶ για να επιλέξετε την επιθυμητή ρύθμιση.
- Πατήστε τα πλήκτρα ▲▼ για να καθορίσετε την ημερομηνία και την ώρα.
- Όταν ολοκληρώσετε, πατήστε το πλήκτρο .



3 Καθορίστε την τοπική ζώνη ώρας.

- Πατήστε τα πλήκτρα ◀▶ για να επιλέξετε την τοπική ζώνη ώρας.

4 Ολοκληρώστε τη διαδικασία ρύθμισης.

- Όταν ολοκληρώσετε, πατήστε το πλήκτρο . Μετά από το μήνυμα επιβεβαίωσης, η οθόνη ρύθμισης δεν εμφανίζεται πλέον.
- Για να σβήσετε τη μηχανή, πατήστε το πλήκτρο ON/OFF.





• Εάν δεν ρυθμίσετε την ημερομηνία, την ώρα και την τοπική ζώνη ώρας, η οθόνη [Ημερομηνία/Ωρα] θα εμφανίζεται κάθε φορά που ανάβετε τη μηχανή. Καθορίστε τις σωστές πληροφορίες.



• Για να καθορίσετε τη θερινή ώρα (1 ώρα μπροστά), επιλέξτε ☀_{OFF} στο βήμα 2 και κατόπιν επιλέξτε ☀ πατώντας τα πλήκτρα ▲▼.

Αλλαγή Ημερομηνίας και Ώρας

Ρυθμίστε την ημερομηνία και την ώρα όπως περιγράφεται παρακάτω.

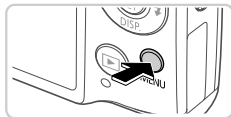

1 Αποκτήστε πρόσβαση στο μενού της μηχανής.

- Πατήστε το πλήκτρο MENU.

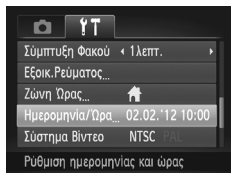

2 Επιλέξτε [Ημερομηνία/Ωρα].

- Μετακινήστε το μηχανισμό του ζουμ για να επιλέξετε την καρτέλα **↑↓**.
- Πατήστε τα πλήκτρα ▲▼ για να επιλέξετε [Ημερομηνία/Ωρα] και κατόπιν πατήστε το πλήκτρο **FUNC/SET**.

3 Αλλάξτε την ημερομηνία και την ώρα.

- Ακολουθήστε τη διαδικασία του βήματος 2 στη σ. 17 για να προσαρμόσετε τις ρυθμίσεις.
- Πατήστε το πλήκτρο MENU για να κλείσετε το μενού.



- Οι ρυθμίσεις ημερομηνίας/ώρας μπορούν να διατηρηθούν για περίπου 3 εβδομάδες από την ενσωματωμένη μπαταρία ημερομηνίας/ώρας (εφεδρική μπαταρία), αφού αφαιρέσετε τη συστοιχία μπαταριών.
- Η μπαταρία ημερομηνίας/ώρας θα φορτιστεί σε περίπου 4 ώρες όταν τοποθετήσετε μια φορτισμένη μπαταρία ή συνδέσετε τη μηχανή σε ένα κιτ τροφοδοτικού AC (προαιρετικό, σ. 173), ακόμη κι εάν η μηχανή είναι σβηστή.
- Όταν η μπαταρία ημερομηνίας/ώρας εκφορτιστεί πλήρως, η οθόνη [Ημερομηνία/Ωρα] θα εμφανίζεται όταν ενεργοποιείτε τη μηχανή. Ακολουθήστε τις διαδικασίες των βημάτων στη σ. 17 για να καθορίσετε την ημερομηνία και την ώρα.

Γλώσσα Οθόνης

Μπορείτε να αλλάξετε τη γλώσσα των ενδείξεων της οθόνης σύμφωνα με τις ανάγκες σας.

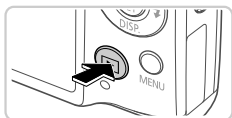

1 Θέστε τη μηχανή σε κατάσταση προβολής.

- Πατήστε το πλήκτρο .

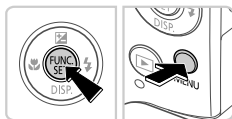





2 Αποκτήστε πρόσβαση στην οθόνη ρυθμίσεων



- Κρατήστε πατημένο το πλήκτρο  και κατόπιν πατήστε αμέσως το πλήκτρο **MENU**.



3 Καθορίστε τη γλώσσα των ενδείξεων στην οθόνη.

- Πατήστε τα πλήκτρα     για να επιλέξετε την επιθυμητή γλώσσα και κατόπιν πατήστε το πλήκτρο .
- ▶ Μετά τον καθορισμό της γλώσσας για την οθόνη, η οθόνη ρυθμίσεων δεν θα εμφανίζεται.



- Εάν περιμένετε για μεγάλο χρονικό διάστημα αφού πατήσετε το πλήκτρο  πριν πατήσετε το πλήκτρο **MENU** στο βήμα 2, θα εμφανιστεί ένα εικονίδιο ρολογιού. Στην περίπτωση αυτή, πατήστε το πλήκτρο  για να εξαφανίσετε το ρολόι και κατόπιν επαναλάβετε τη διαδικασία του βήματος 2.
- Μπορείτε επίσης να αλλάξετε τη γλώσσα πατώντας το πλήκτρο **MENU** και επιλέγοντας [Γλώσσα ft.

Δοκιμή της Μηχανής

Ακολουθήστε αυτές τις οδηγίες για να ανάψετε τη μηχανή, να καταγράψετε στατικές εικόνες ή ταινίες και κατόπιν να τις προβάλετε.

Λήψη (Smart Auto)

Για πλήρως αυτόματη επιλογή των βέλτιστων ρυθμίσεων για ειδικές σκηνές, αφήστε απλά τη μηχανή να καθορίσει το θέμα και τις συνθήκες λήψης.

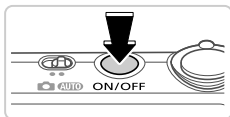

1 Ανάψτε τη μηχανή.

- Πατήστε το πλήκτρο ON/OFF.
- ▶ Εμφανίζεται η οθόνη έναρξης.

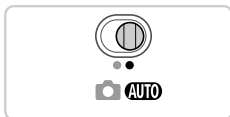

2 Επιλέξτε την κατάσταση **AUTO**.

- Τοποθετήστε το διακόπτη κατάστασης στη θέση **AUTO**.
- Στρέψτε τη μηχανή προς το θέμα. Κατά τον καθορισμό της σκηνής, η μηχανή θα παράγει έναν ελαφρό θόρυβο.
- ▶ Στην επάνω δεξιά πλευρά της οθόνης εμφανίζονται εικονίδια τα οποία αντιπροσωπεύουν τη σκηνή και την κατάσταση σταθεροποίησης της εικόνας.
- ▶ Τα πλαίσια που εμφανίζονται γύρω από όλα τα θέματα που εντοπίζονται, υποδεικνύουν ότι έχει επιτευχθεί εστίαση.

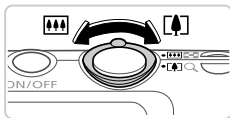

3 Σχηματίστε το επιθυμητό κάδρο.

- Για να αυξήσετε το συντελεστή μεγέθυνσης και να μεγαλώσετε το θέμα, μετακινήστε το μηχανισμό ζουμ προς την ένδειξη (τηλεφακός), ενώ για να "απομακρυνθείτε" από το θέμα, μετακινήστε το μηχανισμό προς την ένδειξη (ευρυγώνιος).

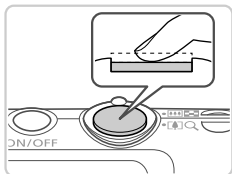

4 Ξεκινήστε τη λήψη. Λήψη Στατικών Εικόνων

① ΕΣΤΙΑΣΤΕ.

- Πατήστε ελαφρά το κουμπί του κλείστρου μέχρι το μέσον της διαδρομής του. Η μηχανή παράγει δύο ηχητικά σήματα μετά την επίτευξη της εστίασης και εμφανίζονται πλαίσια AF που υποδεικνύουν τις εστιασμένες περιοχές της εικόνας.



Πλαίσια AF

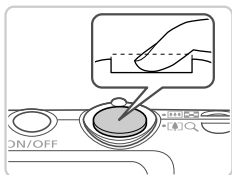

② Ξεκινήστε τη λήψη.

- Πατήστε το κουμπί του κλείστρου μέχρι το τέλος της διαδρομής του.
- ▶ Κατά τη λήψη της εικόνας, η μηχανή αναπαράγει τον ήχο του κλείστρου και, σε συνθήκες χαμηλού φωτισμού, το φλας ανάβει αυτόματα.
- ▶ Κρατήστε τη μηχανή σταθερή μέχρι να ολοκληρωθεί ο ήχος του κλείστρου.
- ▶ Η λήψη σας εμφανίζεται στην οθόνη για περίπου δύο δευτερόλεπτα.
- Μπορείτε να τραβήξετε μία δεύτερη φωτογραφία πατώντας ξανά το κουμπί του κλείστρου, ακόμη και όταν στην οθόνη εξακολουθεί να εμφανίζεται η λήψη σας.

Λήψη Ταινιών

① Ξεκινήστε τη λήψη.

- Πατήστε το πλήκτρο ταινίας. Η μηχανή παράγει ένα ηχητικό σήμα κατά την έναρξη της εγγραφής και στην οθόνη εμφανίζεται η ένδειξη [● ΕΓΓΡ] και ο χρόνος που έχει παρέλθει.

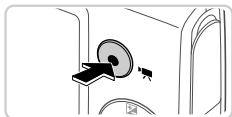

Διάρκεια

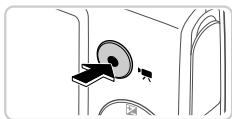
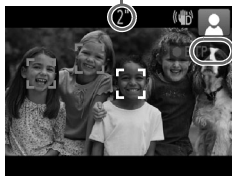

- ▶ Οι μαύρες γραμμές που εμφανίζονται στα άκρα της οθόνης επάνω και κάτω, υποδεικνύουν περιοχές της εικόνας που δεν θα καταγραφούν.
- ▶ Τα πλαίσια που εμφανίζονται γύρω από όλα τα πρόσωπα που εντοπίζονται, υποδεικνύουν ότι έχει επιτευχθεί εστίαση.
- Όταν ξεκινήσει η εγγραφή, μπορείτε να απομακρύνετε το δάχτυλό σας από το πλήκτρο ταινίας.

② Ολοκληρώστε τη λήψη.

- Πατήστε ξανά το πλήκτρο ταινίας για να διακόψετε τη λήψη. Κατά τη διακοπή της εγγραφής, η μηχανή παράγει δύο ηχητικά σήματα.
- ▶ Η εγγραφή θα διακοπεί αυτόματα όταν γεμίσει η κάρτα μνήμης.

Προβολή

Μετά από τη λήψη εικόνων ή ταινιών, μπορείτε να τις προβάλετε στην οθόνη, ακολουθώντας τις παρακάτω διαδικασίες.

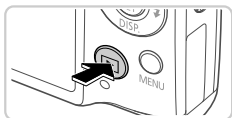



1 Θέστε τη μηχανή σε κατάσταση προβολής.

- Πατήστε το πλήκτρο .
- ▶ Εμφανίζεται η τελευταία λήψη που καταγράψατε.





2 Μετακινηθείτε μεταξύ των εικόνων σας.



- Για να προβάλετε την προηγούμενη εικόνα, πατήστε το πλήκτρο . Για να προβάλετε την επόμενη εικόνα, πατήστε το πλήκτρο .





- Για να αποκτήσετε πρόσβαση στην κατάσταση Κύλιση οθόνης, κρατήστε πατημένα τα πλήκτρα ◀▶ για τουλάχιστον ένα δευτερόλεπτο. Στην κατάσταση αυτή, περιστρέψτε τα πλήκτρα ◀▶ για να μετακινηθείτε μεταξύ των εικόνων.
- Για να επιστρέψετε σε προβολή μεμονωμένων εικόνων, πατήστε το πλήκτρο .
- Για να εξετάσετε εικόνες ομαδοποιημένες ανά ημερομηνία λήψης, πατήστε τα πλήκτρα ▲▼ στην κατάσταση Κύλιση οθόνης.
- Οι ταινίες επισημαίνονται με ένα εικονίδιο . Για να προβάλετε ταινίες, μεταβείτε στο βήμα 3.

3 Προβάλετε τις ταινίες σας.

- Πατήστε το πλήκτρο , κατόπιν πατήστε τα πλήκτρα ▲▼ για να επιλέξετε ▶ και τέλος πατήστε ξανά το πλήκτρο .
- Η προβολή ξεκινά και μετά το τέλος της ταινίας εμφανίζεται η ένδειξη .
- Για να ρυθμίσετε την ένταση του ήχου, πατήστε τα πλήκτρα ▲▼ κατά την προβολή.



- Για να μεταβείτε στην κατάσταση Λήψης από την κατάσταση Προβολής, πατήστε το κουμπί του κλείστρου μέχρι το μέσον της διαδρομής του.

▼ Διαγραφή Εικόνων





Μπορείτε να επιλέξετε και να διαγράψετε τις εικόνες που δεν χρειάζεστε μεμονωμένα. Κατά τη διαγραφή των εικόνων θα πρέπει να είστε προσεκτικοί, καθώς δεν μπορούν να ανακτηθούν.



1 Επιλέξτε την εικόνα που θέλετε να διαγράψετε.

- Πατήστε τα πλήκτρα ◀▶ για να επιλέξετε μια εικόνα.

2 Διαγράψτε την εικόνα.

- Πατήστε το πλήκτρο , κατόπιν πατήστε τα πλήκτρα ▲▼ για να επιλέξετε  και τέλος πατήστε ξανά το πλήκτρο .
- Αφού εμφανιστεί το μήνυμα [Διαγραφή:], πατήστε τα πλήκτρα ◀▶ για να επιλέξετε [Διαгр.] και κατόπιν πατήστε το πλήκτρο .
- ▶ Η τρέχουσα εικόνα διαγράφεται.
- Για να ακυρώσετε τη διαγραφή, πατήστε τα πλήκτρα ◀▶ για να επιλέξετε [Άκυρο] και κατόπιν πατήστε το πλήκτρο .



- Μπορείτε επίσης να διαγράψετε όλες τις εικόνες ταυτόχρονα (σ. 143).

Παρεχόμενο Λογισμικό, Εγχειρίδια

Στην παρακάτω ενότητα παρουσιάζεται το λογισμικό και τα εγχειρίδια του παρεχόμενου CD-ROM, οι οδηγίες εγκατάστασης και αποθήκευσης των εικόνων σε υπολογιστή, καθώς και οι οδηγίες χρήσης των εγχειριδίων.

Δυνατότητες του Παρεχόμενου Λογισμικού

Αφού εγκαταστήσετε το λογισμικό που περιλαμβάνεται στο CD-ROM, μπορείτε να εκτελέσετε τις ακόλουθες ενέργειες στον υπολογιστή σας.

ImageBrowser EX

- Εισαγωγή εικόνων και αλλαγή ρυθμίσεων της μηχανής
- Διαχείριση εικόνων: προβολή, αναζήτηση και οργάνωση
- Εκτύπωση και επεξεργασία εικόνων
- Ενημέρωση της πιο πρόσφατης ενημέρωσης του λογισμικού με τη λειτουργία αυτόματης ενημέρωσης

Λειτουργία Αυτόματης Ενημέρωσης

Χρησιμοποιώντας το παρεχόμενο λογισμικό, μπορείτε να εκτελέσετε ενημέρωση στην πιο πρόσφατη έκδοση και να πραγματοποιήσετε λήψη νέων λειτουργιών μέσω του Internet (ορισμένες εφαρμογές λογισμικού εξαιρούνται). Για να έχετε τη δυνατότητα να χρησιμοποιήσετε αυτήν τη λειτουργία, φροντίστε να εγκαταστήσετε το λογισμικό σε υπολογιστή με σύνδεση στο Internet.



- Για τη χρήση αυτής της λειτουργίας απαιτείται σύνδεση στο Internet, ενώ οποιαδήποτε χρεώσεις του λογαριασμού στον πάροχο υπηρεσιών Internet, καθώς και τα τέλη πρόσβασης πρέπει να καταβληθούν ξεχωριστά.
- Η λειτουργία αυτή μπορεί να μην είναι διαθέσιμη, ανάλογα με το μοντέλο της μηχανής ή την περιοχή που βρίσκεστε.

Εγχειρίδια

Τα παρακάτω εγχειρίδια παρέχονται με το DIGITAL CAMERA Manuals Disk.

Εγχειρίδιο Χρήσης Φωτογραφικής Μηχανής

Όταν εξοικειωθείτε με τις πληροφορίες του εγχειριδίου *Βασικές Οδηγίες Χρήσης*, ανατρέξτε σε αυτό το εγχειρίδιο για να κατανοήσετε σε βάθος τις διαδικασίες χειρισμού της μηχανής.

[ImageBrowser EX User Guide/ImageBrowser EX Εγχειρίδιο Χρήσης]

Ανατρέξτε στο [ImageBrowser EX User Guide/ImageBrowser EX Εγχειρίδιο Χρήσης] όταν χρησιμοποιείτε το παρεχόμενο λογισμικό. Μπορείτε να ανατρέξετε στα θέματα αυτού του εγχειριδίου από τη λειτουργία Help (Βοήθεια) του ImageBrowser EX.



- Ανάλογα με τη χώρα ή την περιοχή όπου αγοράσατε τη μηχανή σας, η πρόσβαση στο [ImageBrowser EX User Guide/ImageBrowser EX Εγχειρίδιο Χρήσης] μπορεί να είναι δυνατή από τη λειτουργία Help (Βοήθεια). Στις περιπτώσεις αυτές, το λογισμικό θα περιλαμβάνεται στο CD-ROM που παρέχεται με τη μηχανή σας, ενώ μπορείτε να πραγματοποιήσετε λήψη της πιο πρόσφατης έκδοσης από το δικτυακό τόπο της Canon.

Απαιτήσεις Συστήματος

Το παρεχόμενο λογισμικό μπορεί να χρησιμοποιηθεί στους παρακάτω υπολογιστές.
Windows

Λειτουργικό Σύστημα	Windows 7 SP1 Windows Vista SP2 Windows XP SP3
Υπολογιστής	Υπολογιστές που λειτουργούν με ένα από παραπάνω λειτουργικά συστήματα (προεγκατεστημένα), διαθέτουν θύρα USB και σύνδεση στο Internet
Επεξεργαστής	Στατικές εικόνες: 1,6 GHz ή ανώτερος, Ταινίες: Core 2 Duo 2,6 GHz ή ανώτερος
Μνήμη RAM	Windows 7 (64 bit): 2 GB ή περισσότερο Windows 7 (32 bit), Windows Vista (64 bit, 32 bit), 1 GB ή περισσότερο (στατικές εικόνες), 2 GB ή περισσότερο (ταινίες) Windows XP: 512 MB ή περισσότερο (στατικές εικόνες), 2 GB ή περισσότερο (ταινίες)
Θύρες Επικοινωνίας	USB
Ελεύθερος Χώρος στο Σκληρό Δίσκο	440 MB ή περισσότερο*
Οθόνη	Ανάλυση 1.024 x 768 ή υψηλότερη

* Στα Windows XP, πρέπει να εγκατασταθεί το Microsoft .NET Framework 3.0 ή νεότερη έκδοση (έως 500 MB). Η εγκατάσταση μπορεί να διαρκέσει αρκετό χρόνο ανάλογα με τις δυνατότητες του υπολογιστή σας.

Macintosh

Λειτουργικό Σύστημα	Mac OS X 10.6
Υπολογιστής	Υπολογιστές που λειτουργούν με ένα από παραπάνω λειτουργικά συστήματα (προεγκατεστημένα), διαθέτουν θύρα USB και σύνδεση στο Internet
Επεξεργαστής	Στατικές εικόνες: Core Duo 1,83 GHz ή ταχύτερος, Ταινίες Core 2 Duo 2,6 GHz ή ανώτερος
Μνήμη RAM	1 GB ή περισσότερο (στατικές εικόνες), 2 GB ή περισσότερο (ταινίες)
Θύρες Επικοινωνίας	USB
Ελεύθερος Χώρος στο Σκληρό Δίσκο	550 MB ή περισσότερο
Οθόνη	Ανάλυση 1.024 x 768 ή υψηλότερη



- Για πληροφορίες σχετικά με τις πιο πρόσφατες απαιτήσεις συστήματος, συμπεριλαμβανομένων των εκδόσεων των υποστηριζόμενων λειτουργικών συστημάτων, επισκεφθείτε την τοπο-θεσία της Canon στο web.

Εγκατάσταση του Λογισμικού

Για τους σκοπούς της απεικόνισης, χρησιμοποιούνται τα λειτουργικά συστήματα Windows 7 και Mac OS X 10.6.

Εάν χρησιμοποιήσετε τη λειτουργία αυτόματης ενημέρωσης, μπορείτε να ενημερώσετε το λογισμικό στην πιο πρόσφατη έκδοσή τους και να πραγματοποιήσετε λήψη νέων λειτουργιών μέσω του Internet (ορισμένες εφαρμογές λογισμικού εξαιρούνται). Για το λόγο αυτό, φροντίστε να εγκαταστήσετε το λογισμικό σε έναν υπολογιστή με σύνδεση στο Internet.

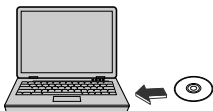

1 Εισάγετε το CD-ROM στη μονάδα CD-ROM του υπολογιστή.

- Εισάγετε το παρεχόμενο CD-ROM (DIGITAL CAMERA Solution Disk) (σ. 2) στη μονάδα CD-ROM του υπολογιστή.
- Σε υπολογιστές Macintosh, αφού εισάγετε το δίσκο, κάντε διπλό κλικ στο εικονίδιο του δίσκου από την επιφάνεια εργασίας και κατόπιν κάντε διπλό κλικ στο εικονίδιο  που εμφανίζεται.



2 Ξεκινήστε την εγκατάσταση.

- Κάντε κλικ στην επιλογή [Easy Installation/Εύκολη εγκατάσταση] και ακολουθήστε τις οδηγίες στην οθόνη για να ολοκληρώσετε τη διαδικασία εγκατάστασης.



3 Όταν εμφανίζεται ένα μήνυμα που σας ζητά να συνδέσετε τη μηχανή, συνδέστε την στον υπολογιστή.

- Ανοίξτε το κάλυμμα ενώ η μηχανή είναι απενεργοποιημένη (①). Κρατήστε το μικρότερο βύσμα του παρεχόμενου καλωδίου επικοινωνίας (σ. 2) προς την κατεύθυνση που εμφανίζεται στην εικόνα και εισάγετέ το πλήρως στην υποδοχή της μηχανής (②).

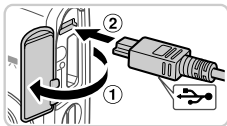

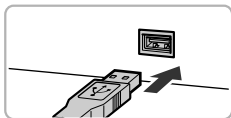

- Εισάγετε το μεγαλύτερο βύσμα του καλωδίου επικοινωνίας στη θύρα USB του υπολογιστή. Για λεπτομέρειες σχετικά με τις συνδέσεις USB του υπολογιστή, ανατρέξτε στο εγχειρίδιο χρήσης του υπολογιστή.

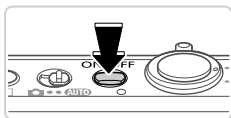

4 Εγκαταστήστε τα αρχεία.

- Ανάψτε τη μηχανή και ακολουθήστε τις οδηγίες στην οθόνη για να ολοκληρώσετε τη διαδικασία εγκατάστασης.
- ▶ Το λογισμικό θα συνδεθεί στο Internet για ενημέρωση στην πιο πρόσφατη έκδοση και τη λήψη νέων λειτουργιών. Η εγκατάσταση μπορεί να διαρκέσει ορισμένο χρόνο, ανάλογα με τις δυνατότητες του υπολογιστή και τη σύνδεση στο Internet.
- Κάντε κλικ στη επιλογή [Finish/Τέλος] ή [Restart/Επανεκκίνηση] στην οθόνη μετά την εγκατάσταση και αφαιρέστε το CD-ROM όταν εμφανιστεί η επιφάνεια εργασίας.
- Σβήστε τη μηχανή και αποσυνδέστε το καλώδιο.



- Όταν δεν πραγματοποιηθεί σύνδεση στο Internet, υπάρχουν οι παρακάτω περιορισμοί.
 - Η οθόνη του βήματος 3 δεν εμφανίζεται.
 - Ορισμένες λειτουργίες μπορεί να μην εγκατασταθούν.
 - Την πρώτη φορά που θα συνδέσετε τη μηχανή στον υπολογιστή, θα εκτελεστεί η εγκατάσταση των προγραμμάτων οδήγησης. Για το λόγο αυτό, ενδέχεται να χρειαστούν μερικά λεπτά πριν να έχετε τη δυνατότητα πρόσβασης στις εικόνες.
- Εάν έχετε αρκετές μηχανές που συνοδεύονται από το λογισμικό ImageBrowser EX στα παρεχόμενα CD-ROM, χρησιμοποιήστε κάθε μηχανή με το παρεχόμενο CD-ROM της και ακολουθήστε τις οδηγίες εγκατάστασης στην οθόνη για κάθε μία. Με τον τρόπο αυτό εξασφαλίσετε ότι κάθε μηχανή θα λαμβάνει τις σωστές ενημερώσεις και τις νέες λειτουργίες μέσω της λειτουργίας αυτόματης ενημέρωσης.

Αποθήκευση Εικόνων σε Υπολογιστή



Για τους σκοπούς της απεικόνισης, χρησιμοποιούνται τα λειτουργικά συστήματα Windows 7 και Mac OS X 10.6.

1 Συνδέστε τη μηχανή στον υπολογιστή.

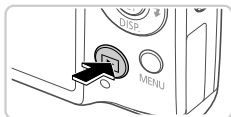
- Ακολουθήστε τη διαδικασία του βήματος 3 στη σ. 27 για να συνδέσετε τη μηχανή σε έναν υπολογιστή.



2 Ανάψτε τη μηχανή για να αποκτήσετε πρόσβαση στο CameraWindow.

- Πατήστε το πλήκτρο  για να ανάψετε τη μηχανή.
- Σε υπολογιστές Macintosh, το παράθυρο Camera Window εμφανίζεται όταν υλοποιηθεί η σύνδεση μεταξύ της μηχανής και του υπολογιστή.
- Για υπολογιστές Windows, ακολουθήστε τις διαδικασίες των βημάτων που παρουσιάζονται παρακάτω.
- Στην οθόνη που εμφανίζεται, κάντε κλικ στο σύνδεσμο  για να τροποποιήσετε το πρόγραμμα.



- Επιλέξτε [Downloads Images From Canon Camera using Canon CameraWindow/Μεταφορά εικόνων από τη μηχανή μέσω του παραθύρου Canon CameraWindow] και κατόπιν κάντε κλικ στο [OK].



- Κάντε διπλό κλικ στο εικονίδιο .

CameraWindow

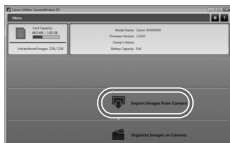

3 Αποθηκεύστε τις εικόνες στον υπολογιστή.

- Κάντε κλικ στην επιλογή [Import Images from Camera/Εισαγωγή εικόνων από τη μηχανή] και κατόπιν κάντε κλικ στην επιλογή [Import Untransferred Images/Εισαγωγή εικόνων που δεν έχουν μεταφερθεί].
- ▶ Οι εικόνες αποθηκεύονται στο φάκελο Εικόνες του υπολογιστή, σε ξεχωριστούς φακέλους με ονομασία ανά ημερομηνία.
- Μετά από την αποθήκευση των εικόνων, κλείστε το CameraWindow, πατήστε το πλήκτρο [▶] για να σβήσετε τη μηχανή και αποσυνδέστε το καλώδιο.
- Για οδηγίες σχετικά με την προβολή εικόνων σε υπολογιστή, ανατρέξτε στο [ImageBrowser EX User Guide/ImageBrowser EX Εγχειρίδιο Χρήσης].



- Στα Windows 7, εάν δεν εμφανίζεται η οθόνη του βήματος 2, κάντε κλικ στο εικονίδιο [▶] στη γραμμή εργασιών.
- Για να εκκινήσετε το CameraWindow στα Windows Vista ή XP, κάντε κλικ στη επιλογή [Downloads Images From Canon Camera using Canon CameraWindow/Λήψη εικόνων από μηχανή Canon χρησιμοποιώντας το Canon CameraWindow] στην οθόνη που εμφανίζεται όταν ανάβετε τη μηχανή στο βήμα 2. Εάν το CameraWindow δεν εμφανιστεί, κάντε κλικ στο μενού [Εναρξη] και επιλέξτε [Όλα τα προγράμματα] ▶ [Canon Utilities] ▶ [CameraWindow] ▶ [CameraWindow].
- Σε υπολογιστές Macintosh, εάν το CameraWindow δεν εμφανιστεί μετά από το βήμα 2, κάντε κλικ στο εικονίδιο του CameraWindow στο Dock (τη γραμμή στην κάτω πλευρά της επιφάνειας εργασίας).
- Μπορείτε να αποθηκεύσετε εικόνες σε έναν υπολογιστή συνδέοντας απλά τη μηχανή στον υπολογιστή χωρίς να χρησιμοποιήσετε το παρεχόμενο λογισμικό. Ωστόσο, στην περίπτωση αυτή ισχύουν οι παρακάτω περιορισμοί.
 - Η πρόσβαση στις εικόνες μετά από τη σύνδεση της μηχανής στον υπολογιστή ενδέχεται να διαρκέσει ορισμένα λεπτά.
 - Οι εικόνες που καταγράφηκαν με κατακόρυφο προσανατολισμό ενδέχεται να αποθηκευτούν με οριζόντιο προσανατολισμό.
 - Οι ρυθμίσεις προστασίας των εικόνων ενδέχεται να διαγραφούν από τις εικόνες που αποθηκεύτηκαν στον υπολογιστή.
 - Κατά την αποθήκευση εικόνων ή πληροφοριών εικόνας ενδέχεται να παρουσιαστούν ορισμένα προβλήματα, ανάλογα με την έκδοση του λειτουργικού συστήματος, το λογισμικό που χρησιμοποιείται ή τα μεγέθη των αρχείων εικόνας.
 - Ορισμένες λειτουργίες του παρεχόμενου λογισμικού ενδέχεται να μην είναι διαθέσιμες, όπως η επεξεργασία ταινιών ή η επαναφορά των εικόνων στη μηχανή.

Παρεχόμενα Αξεσουάρ



Ιμάντας Καρπού
WS-800



Συστοίχια Μπαταριών
NB-11L*
(με κάλυμμα ακροδεκτών)



Φορτιστής Μπαταριών
CB-2LD/CB-2LDE*



DIGITAL CAMERA
Solution Disk



Καλώδιο επικοινωνίας IFC-400PCU*

Τροφοδοσία

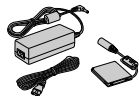

Κιτ Τροφοδοτικού AC
ACK-DC90

Καλώδιο



Καλώδιο HDMI HTC-100



Καλώδιο AV AVC-DC400



Κάρτα Μνήμης



Συσκευή ανάγνωσης
καρτών μνήμης



Υπολογιστής
Windows/
Macintosh



Σύστημα
Τηλεόρασης/
Βίντεο

Μονάδα Φλας



Φλας Υψηλής Ισχύος HF-DC2

Θήκη



Αδιάβροχη Θήκη
WP-DC330L

Εκτυπωτές Canon συμβατοί με το πρότυπο PictBridge

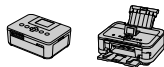

* Διατίθεται επίσης ξεχωριστά στο εμπόριο.

Συνιστάται η χρήση γνήσιων αξεσουάρ της Canon.

Αυτό το προϊόν είναι σχεδιασμένο για επίτευξη της βέλτιστης απόδοσης όταν χρησιμοποιείται με γνήσια αξεσουάρ της Canon. Η Canon δεν φέρει καμία ευθύνη για οποιαδήποτε βλάβη σε αυτό το προϊόν ή/και ατυχήματα, όπως π.χ. πυρκαγιά, που μπορεί να προκληθούν λόγω δυσλειτουργίας μη-γνήσιων αξεσουάρ (π.χ., διαρροή υγρών ή/και έκρηξη μιας συστοίχιας μπαταριών). Παρακαλούμε σημειώστε ότι η εγγύηση του προϊόντος δεν καλύπτει επισκευές βλαβών και προβλημάτων που οφείλονται στη δυσλειτουργία μη-γνήσιων αξεσουάρ, αν και μπορείτε να ζητήσετε την επισκευή του προϊόντος με δική σας χρέωση.

Προδιαγραφές

Ενεργά Pixels της Μηχανής	Περίπου 16,1 εκατ. pixels
Εστιακή Απόσταση Φακού	Ζουμ 5x: 4.3 (E) – 21.5 (T) χιλ. (αντιστοιχία με φιλμ 35mm: 24 (E) – 120 (T) χιλ.)
Οθόνη LCD	Έγχρωμη οθόνη LCD TFT 7,5 εκ. (3") Ενεργά Pixels: Περίπου 461.000 κουκκίδες
Μορφές Αρχείων	Design rule for Camera File system, συμβατότητα με DPOF (έκδοση 1.1)
Τύποι Δεδομένων	Στατικές Εικόνες: Exif 2.3 (JPEG) Ταινίες: MOV (δεδομένα βίντεο H.264, δεδομένα ήχου Linear PCM (2 κানাλος μονοφωνικός))
Θύρες Επικοινωνίας	Hi-speed USB Έξοδος HDMI Έξοδος αναλογικού ήχου (μονοφωνική) Έξοδος αναλογικού βίντεο (NTSC/PAL)
Τροφοδοσία	Συστοίχια Μπαταριών NB-11L Kit Τροφοδοτικού AC ACK-DC90
Βάρος (Βάσει των Οδηγιών CIPA)	93,2 x 57,0 x 20,0 χιλ.
Βάρος (Βάσει των Οδηγιών CIPA)	Περίπου 135 γρ. (συμπεριλαμβανομένων της μπαταρίας και της κάρτας μνήμης) Περίπου 120 γρ. (μόνο το σώμα της μηχανής)

Πλήθος Λήψεων/Χρόνος Εγγραφής/Χρόνος Προβολής

Πλήθος Λήψεων	Περίπου 170
Διάρκεια Εγγραφής Ταϊνίας*1	Περίπου 30 λεπτά
Συνεχής Λήψη*2	Περίπου 1 ώρα
Χρόνος Προβολής	Περίπου 3 ώρες

*1 Ο χρόνος υπολογίζεται κατά τη χρήση της μηχανής με τις προεπιλεγμένες ρυθμίσεις, όταν εκτελούνται κανονικές λειτουργίες, όπως λήψη, προσωρινή διακοπή, άναμμα/σβήσιμο της μηχανής και χρήση του ζουμ.

*2 Διαθέσιμος χρόνος κατά την επαναλαμβανόμενη λήψη ταινιών μέγιστης διάρκειας (μέχρι η εγγραφή να διακοπεί αυτόματα).



- Το πλήθος των λήψεων που μπορούν να καταγραφούν υπολογίζονται με βάση τις οδηγίες του οργανισμού CIPA (Camera & Imaging Products Association).
- Κάτω από ορισμένες συνθήκες λήψης, το πλήθος των λήψεων και ο χρόνος εγγραφής ενδέχεται να είναι μικρότερα από αυτά που αναφέρονται παραπάνω.
- Πλήθος λήψεων/χρόνος εγγραφής με πλήρως φορτισμένες μπαταρίες.

Πλήθος Λήψεων 4:3 ανά Κάρτα Μνήμης

Ανάλυση (Pixels)	Ποσοστό Συμπίεσης	Πλήθος Λήψεων ανά Κάρτα Μνήμης (κατά προσέγγιση)	
		8 GB	32 GB
L (Μεγάλο) 16M/4608x3456		1131	4567
		1903	7684
M1 (Μεσαία 1) 8M/3264x2448		2252	9094
		3721	15020
M2 (Μεσαία 2) 2M/1600x1200		7442	30040
		12927	52176
S (Μικρό) 0.3M/640x480		27291	110150
		40937	165225



- Οι τιμές που αναφέρονται στον πίνακα υπολογίζονται σύμφωνα με πρότυπα της Canon και ενδέχεται να αλλάξουν ανάλογα με το θέμα, την κάρτα μνήμης και τις ρυθμίσεις της μηχανής.
- Οι τιμές του πίνακα βασίζονται σε εικόνες με αναλογίες 4:3. Η αλλαγή των αναλογιών (ανατρέξτε στο σ. 71) επιτρέπει τη λήψη περισσότερων εικόνων, καθώς χρησιμοποιούνται λιγότερα δεδομένα ανά εικόνα συγκριτικά με τις εικόνες 4:3. Ωστόσο, με την επιλογή **M2**, οι εικόνες 16:9 έχουν ανάλυση 1920 x 1080 pixels, η οποία απαιτεί περισσότερα δεδομένα από τις εικόνες 4:3.

Χρόνος Εγγραφής ανά Κάρτα Μνήμης



Ποιότητα εικόνας	Χρόνος Εγγραφής ανά Κάρτα Μνήμης	
	8 GB	32 GB
	29 λεπτά 39 δευτ.	1 ώρα 59 λεπτά 43 δευτ.
	42 λεπτά 11 δευτ.* ¹	2 ώρες 50 λεπτά 19 δευτ.* ²
	1 ώρα 28 λεπτά 59 δευτ.	5 ώρες 59 λεπτά 10 δευτ.

*1 Περίπου 27 λεπτά 39 δευτ. για ταινίες iFrame (ανατρέξτε στο σ. 104).





*2 Περίπου 1 ώρες 51 λεπτά 37 δευτ. για ταινίες iFrame (ανατρέξτε στο σ. 104).

- Οι τιμές που αναφέρονται στον πίνακα υπολογίζονται σύμφωνα με πρότυπα της Canon και ενδέχεται να αλλάξουν ανάλογα με το θέμα, την κάρτα μνήμης και τις ρυθμίσεις της μηχανής.
- Η εγγραφή διακόπτεται αυτόματα όταν το μέγεθος του αρχείου ενός μεμονωμένου κλιπ που καταγράφεται φτάσει στα 4 GB ή όταν ο χρόνος εγγραφής φτάσει περίπου στα 10 λεπτά (για ταινίες  ή ) ή περίπου στη 1 ώρα (για ταινίες ).
- Με ορισμένες κάρτες μνήμης, η εγγραφή μπορεί να διακοπεί ακόμη κι εάν δεν φτάσει στη μέγιστη διάρκεια του κλιπ. Συνιστάται η χρήση καρτών μνήμης Speed Class 6 ή υψηλότερης κλάσης.

Εμβέλεια Φλας

Μέγιστη ρύθμιση ευρείας γωνίας ()	50 εκ. – 3,5 μ.
Μέγιστη ρύθμιση τηλεφακού ()	90 εκ. 2,0 μ.

Εύρος Λήψης

Κατάσταση Λήψης	Απόσταση Εστίασης	Μέγιστη Ρύθμιση Ευρείας Γωνίας ()	Μέγιστη Ρύθμιση Τηλεφακού ()
AUTO	–	3 εκ. – άπειρο	90 εκ. – άπειρο
Άλλες καταστάσεις		5 εκ. – άπειρο	90 εκ. – άπειρο
		3 – 50 εκ.	–
		3 μ. – άπειρο	3 μ. – άπειρο

* Μη διαθέσιμη σε ορισμένες καταστάσεις λήψης.

Ταχύτητα Συνεχούς Λήψης

Κατάσταση Λήψης	Ταχύτητα
	Περίπου 5,8 λήψεις/δευτ.
P	Περίπου 2,0 λήψεις/δευτ.

▼ Ταχύτητα Κλείστρου

Στη κατάσταση AUTO , το εύρος ορίζεται αυτόματα	1 – 1/2000 δευτ.
Εύρος σε όλες τις άλλες καταστάσεις λήψης	15 – 1/2000 δευτ.

▼ Διάφραγμα

f/αριθμός	f/2.7 / f/8.0 (E), f/5.9 / f/17 (T)
-----------	-------------------------------------

▼ Συστοιχία Μπαταριών NB-11L

Τύπος	Επαναφορτιζόμενη μπαταρία ιόντων λιθίου
Ονομαστική Τάση	3,6 V DC
Ονομαστική Απόδοση	680 mAh
Κύκλοι φόρτισης	Περίπου 300
Θερμοκρασία λειτουργίας	0 – 40 °C
Διαστάσεις	34,6 x 40,2 x 5,2 χιλ.
Βάρος	Περίπου 13 γρ.

▼ Φορτιστής Μπαταριών CB-2LD/CB-2LDE

Ονομαστική Είσοδος	100 V – 240 V AC (50/60 Hz)
Ονομαστική Έξοδος	4,2 V DC, 0,41 A
Χρόνος Φόρτισης	Περίπου 2 ώρες (κατά τη χρήση της Συστοιχίας Μπαταριών NB-11L)
Ένδειξη Φόρτισης	Φόρτιση: πορτοκαλί, Πλήρης φόρτιση: πράσινο (σύστημα δύο ενδείξεων)
Θερμοκρασία λειτουργίας	5 – 40°C
Διαστάσεις	85,0 x 57,6 x 24,3 χιλ.
Βάρος	Περίπου 59 γρ. (CB-2LD, χωρίς το καλώδιο ρεύματος) Περίπου 56 γρ. (CB-2LDE, χωρίς το καλώδιο ρεύματος)

- Όλα τα δεδομένα βασίζονται σε μεθόδους δοκιμών της Canon.
- Τα χαρακτηριστικά ή η εμφάνιση της μηχανής υπόκεινται σε αλλαγές χωρίς προειδοποίηση.

1

Βασικές Λειτουργίες Μηχανής

- Βασικές λειτουργίες και δυνατότητες της μηχανής

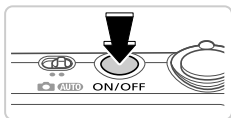

Κατάσταση Λήψης

- Πατήστε το πλήκτρο ON/OFF για να ανάψετε τη μηχανή και να την προετοιμάσετε για λήψη.
- Για να σβήσετε τη μηχανή, πατήστε ξανά το πλήκτρο ON/OFF.

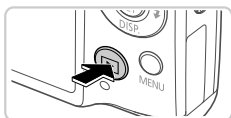

Κατάσταση Προβολής

- Πατήστε το πλήκτρο ▶ για να ανάψετε τη μηχανή και να προβάλετε τις λήψεις σας.
- Για να σβήσετε τη μηχανή, πατήστε ξανά το πλήκτρο ▶.



- Για να μεταβείτε στην κατάσταση Προβολής από την κατάσταση Λήψης, πατήστε το πλήκτρο ▶.
- Για να μεταβείτε στην κατάσταση Λήψης από την κατάσταση Προβολής, πατήστε το κουμπί του κλειστρου μέχρι το μέσον της διαδρομής του (σ. 39).
- Ο φακός θα συμπτυχθεί ένα περίπου λεπτό μετά από τη μετάβαση της μηχανής στην κατάσταση Προβολής. Μπορείτε να σβήσετε τη μηχανή όταν ο φακός είναι συμπτυγμένος πατώντας το πλήκτρο ▶.

Λειτουργίες Εξοικονόμησης Ρεύματος (Αυτόματο Σβήσιμο)

Για τη διατήρηση της ισχύος της μπαταρίας, η μηχανή απενεργοποιεί αυτόματα την οθόνη και σβήνει μετά από ένα συγκεκριμένο χρονικό διάστημα αδράνειας.

Εξοικονόμηση Ρεύματος στην Κατάσταση Λήψης

Η οθόνη απενεργοποιείται αυτόματα μετά από ένα περίπου λεπτό αδράνειας. Περίπου δύο λεπτά αργότερα, ο φακός συμπτύσσεται και η μηχανή σβήνει. Για να ενεργοποιήσετε την οθόνη και να προετοιμάσετε τη μηχανή για λήψη όταν η οθόνη είναι σβηστή αλλά ο φακός δεν έχει συμπτυχθεί, πατήστε το κουμπί του κλειστρου μέχρι το μέσον της διαδρομής του (σ. 39).

Εξοικονόμηση Ρεύματος στην Κατάσταση Προβολής

Η μηχανή σβήνει αυτόματα μετά από περίπου πέντε λεπτά αδράνειας.



- Εάν προτιμάτε, μπορείτε να απενεργοποιήσετε αυτές τις λειτουργίες εξοικονόμησης ρεύματος (σ. 167).
- Μπορείτε επίσης να ρυθμίσετε το χρόνο για την απενεργοποίηση της οθόνης (σ. 167).

Κουμπί Κλείστρου

Για να διασφαλίσετε ότι οι λήψεις σας είναι εστιασμένες, πατήστε πάντα το κουμπί του κλείστρου ελαφρά (μέχρι το μέσον της διαδρομής του) στην αρχή της λήψης. Εάν η μηχανή έχει εστιάσει στο θέμα, πατήστε το κουμπί του κλείστρου μέχρι το τέλος της διαδρομής του για να τραβήξετε τη φωτογραφία.

Στο εγχειρίδιο αυτό, οι χειρισμοί του κουμπιού του κλείστρου περιγράφονται με το πάτημα του κουμπιού μέχρι το μέσον ή μέχρι το τέλος της διαδρομής του.

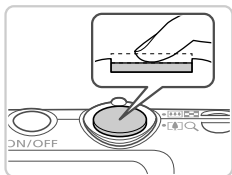

1 Πατήστε μέχρι το μέσον της διαδρομής. (Πατήστε ελαφρά για να εστιάσετε.)

- Πατήστε το κουμπί του κλείστρου μέχρι το μέσον. Η μηχανή παράγει δύο ηχητικά σήματα και εμφανίζονται πλαίσια AF γύρω από τις εστιασμένες περιοχές της εικόνας.

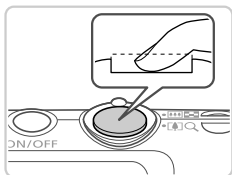

2 Πατήστε μέχρι το τέλος της διαδρομής. (Από τη θέση στο μέσον, πατήστε μέχρι το τέλος της διαδρομής για να τραβήξετε τη φωτογραφία.)

- ▶ Η μηχανή καταγράφει τη λήψη, ενώ παράγεται ο ήχος του κλείστρου.
- Κρατήστε τη μηχανή σταθερή μέχρι να ολοκληρωθεί ο ήχος του κλείστρου.



- Οι εικόνες σας ενδέχεται να μην είναι εστιασμένες εάν τραβήξετε τη φωτογραφία χωρίς να πατήσετε το κουμπί του κλείστρου μέχρι το μέσον της διαδρομής του.
- Η διάρκεια της αναπαραγωγής του ήχου του κλείστρου διαφέρει, ανάλογα με τον χρόνο που απαιτείται για τη λήψη. Καθώς η λήψη ορισμένων σκηνών μπορεί να διαρκέσει περισσότερο χρόνο, οι εικόνες σας θα είναι θολές εάν κινήσετε τη μηχανή (ή εάν κινηθεί το θέμα) πριν ολοκληρωθεί ο ήχος του κλείστρου.

Καταστάσεις Λήψης

Χρησιμοποιήστε το διακόπτη κατάστασης για να αποκτήσετε πρόσβαση σε κάθε κατάσταση λήψης.



Πλήρως αυτόματη λήψη, με τις ρυθμίσεις να καθορίζονται από τη μηχανή (σ. 46).

Λήψη με βέλτιστες ρυθμίσεις για συγκεκριμένες σκηνές (σ. 82) ή καταγραφή διάφορων λήψεων χρησιμοποιώντας τις ρυθμίσεις της προτίμησής σας (σ. 105).

Επιλογές Ενδείξεων Λήψης

Πατήστε το πλήκτρο ▼ για να προβάλετε άλλες πληροφορίες στην οθόνη ή για να αποκρύψετε τις πληροφορίες. Για λεπτομέρειες σχετικά με τις πληροφορίες που εμφανίζονται, ανατρέξτε στη σ. 204.



Εμφάνιση πληροφοριών



Χωρίς εμφάνιση πληροφοριών



- Η λειτουργία νυχτερινής οθόνης αυξάνει αυτόματα φωτεινότητα της οθόνης κατά τη φωτογράφιση σε συνθήκες χαμηλού φωτισμού, διευκολύνοντας τον έλεγχο της σύνθεσης του κάδρου. Ωστόσο, η φωτεινότητα των εικόνων στην οθόνη μπορεί να μην αντιστοιχεί στη φωτεινότητα των λήψεών σας. Σημειώστε ότι οποιαδήποτε παραμόρφωση των εικόνων στην οθόνη ή απότομη κίνηση του θέματος δεν θα επηρεάσει τις εικόνες που καταγράφονται.
- Για τις επιλογές των ενδείξεων στην κατάσταση προβολής, ανατρέξτε στη σ. 128.

FUNC. Μενού

Διαμορφώστε τις λειτουργίες που χρησιμοποιούνται συχνά μέσω του μενού FUNC., όπως περιγράφεται παρακάτω. Σημειώστε ότι τα στοιχεία και οι επιλογές του μενού διαφέρουν ανάλογα με την κατάσταση λήψης (σ. 210 – 211) ή την κατάσταση προβολής (σ. 215).



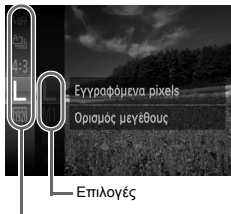

1 Αποκτήστε πρόσβαση στο μενού FUNC.

- Πατήστε το πλήκτρο .



Στοιχεία Μενού

2 Επιλέξτε ένα στοιχείο του μενού.



- Πατήστε τα πλήκτρα ▲▼ για να επιλέξετε ένα στοιχείο του μενού και κατόπιν πατήστε τα πλήκτρα  ή ►.
- Σε ορισμένα στοιχεία του μενού, μπορείτε να καθορίσετε τις λειτουργίες πατώντας απλά τα πλήκτρα  ή ► ή να εμφανίσετε μια άλλη οθόνη για να διαμορφώσετε τη λειτουργία.

3 Επιλέξτε την επιθυμητή ρύθμιση.

- Πατήστε τα πλήκτρα ▲▼ για να επιλέξετε την επιθυμητή ρύθμιση.
- Μπορείτε να διαμορφώσετε τις επιλογές που επισημαίνονται με το εικονίδιο  πατώντας το πλήκτρο MENU.
- Για να επιστρέψετε στα στοιχεία του μενού, πατήστε το πλήκτρο ◀.



4 Ολοκληρώστε τη διαδικασία ρύθμισης.

- Πατήστε το πλήκτρο .
- ▶ Εμφανίζεται ξανά η οθόνη που προβαλλόταν πριν πατήσετε το πλήκτρο  στο βήμα 1, εμφανίζοντας την επιλογή που διαμορφώσατε.



- Για να αναιρέσετε οποιοσδήποτε τυχαίες αλλαγές των ρυθμίσεων, μπορείτε να επαναφέρετε τη μηχανή στις προεπιλεγμένες ρυθμίσεις (σ. 170).

Μενού MENU

Διαμορφώστε μια διάφορες λειτουργίες της μηχανής χρησιμοποιώντας άλλα μενού, όπως περιγράφεται παρακάτω. Τα στοιχεία του μενού είναι ομαδοποιημένα σε καρτέλες σύμφωνα με το σκοπό που εξυπηρετούν, όπως λήψη (📷), προβολή (▶) κ.λπ. Σημειώστε ότι οι διαθέσιμες ρυθμίσεις διαφέρουν ανάλογα με την επιλεγμένη κατάσταση λήψης ή προβολής (σ. 212 – 215).

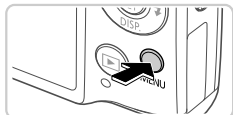

1 Αποκτήστε πρόσβαση στο μενού.

- Πατήστε το πλήκτρο MENU.

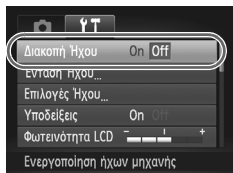

2 Επιλέξτε μια καρτέλα.

- Μετακινήστε το μηχανισμό του ζουμ ή πατήστε τα πλήκτρα ◀▶ για να επιλέξετε μια καρτέλα.

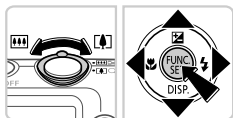

3 Επιλέξτε την επιθυμητή ρύθμιση.

- Πατήστε τα πλήκτρα ▲▼ για να επιλέξετε μια ρύθμιση.
- Για να επιλέξετε ρυθμίσεις όταν δεν εμφανίζονται επιλογές, πατήστε αρχικά τα πλήκτρα (FUNC SET) ή ▶ για εναλλαγή μεταξύ των οθονών και κατόπιν πατήστε τα πλήκτρα ▲▼ για να επιλέξετε τη ρύθμιση.

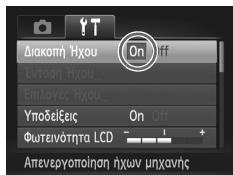

4 Επιλέξτε την επιθυμητή ρύθμιση.

- Πατήστε τα πλήκτρα ◀▶ για να επιλέξετε την επιθυμητή ρύθμιση.

5 Ολοκληρώστε τη διαδικασία ρύθμισης.

- Πατήστε το πλήκτρο MENU για να επιστρέψετε στην οθόνη που προβαλλόταν πριν πατήσετε το πλήκτρο MENU στο βήμα 1.

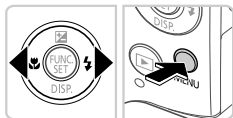

- Για να αναιρέσετε οποιοσδήποτε τυχαίες αλλαγές των ρυθμίσεων, μπορείτε να επαναφέρετε τη μηχανή στις προεπιλεγμένες ρυθμίσεις (σ. 170).

Εμφάνιση Ενδείξεων

Η ένδειξη στην πίσω πλευρά της μηχανής (σ. 5) ανάβει ή αναβοσβήνει ανάλογα με την κατάσταση της μηχανής.



Χρώμα	Κατάσταση Ένδειξης	Κατάσταση Μηχανής
Πράσινο	On	Σύνδεση σε υπολογιστή (σ. 29) ή απενεργοποίηση οθόνης
	Αναβοσβήνει	Έναρξη, εγγραφή/ανάγνωση/μετάδοση εικόνων ή λήψη με έκθεση μεγάλης διάρκειας (σ. 99)

- ❗ Όταν η ένδειξη ανάβει με πράσινο χρώμα, μην σβήνετε ποτέ τη μηχανή, μην ανοίγετε το κάλυμμα της κάρτας μνήμης/μπαταρίας, μην κινείτε και μην τραντάζετε απότομα τη μηχανή, καθώς μπορεί να προκληθούν προβλήματα στις εικόνες ή βλάβη στη μηχανή ή στην κάρτα μνήμης.

Ρολόι

Μπορείτε να ελέγχετε την τρέχουσα ώρα.



- Κρατήστε πατημένο το πλήκτρο .
- ▶ Εμφανίζεται η τρέχουσα ώρα.
- Εάν κρατήσετε την μηχανή κατακόρυφα όσο χρησιμοποιείτε την λειτουργία ρολογιού, θα μεταβεί αυτόματα σε κατακόρυφη προβολή. Πατήστε τα πλήκτρα ◀▶ για να αλλάξετε το χρώμα των ενδείξεων.
- Πατήστε ξανά το πλήκτρο  για να ακυρώσετε την εμφάνιση του ρολογιού.



- Όταν η μηχανή είναι σβηστή, κρατήστε πατημένο το πλήκτρο  και κατόπιν πατήστε το πλήκτρο ON/OFF για να εμφανίσετε το ρολόι.

2

Κατάσταση Smart Auto

Πρακτική κατάσταση για εύκολη φωτογράφιση με μεγαλύτερο έλεγχο κατά τη λήψη

Λήψη στην Κατάσταση Smart Auto

Για πλήρως αυτόματη επιλογή των βέλτιστων ρυθμίσεων για ειδικές σκηνές, αφήστε απλά τη μηχανή να καθορίσει το θέμα και τις συνθήκες λήψης.

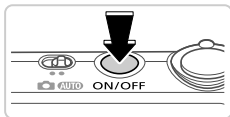

1 Ανάψτε τη μηχανή.

- Πατήστε το πλήκτρο ON/OFF.
- ▶ Εμφανίζεται η οθόνη έναρξης.

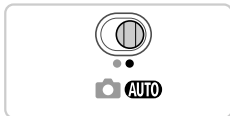

2 Επιλέξτε την κατάσταση **AUTO**.

- Τοποθετήστε το διακόπτη κατάστασης στη θέση **AUTO**.
- Στρέψτε τη μηχανή προς το θέμα. Η μηχανή θα παράγει ένα ελαφρό θόρυβο ενώ καθορίζει τη σκηνή.
- ▶ Στην επάνω δεξιά πλευρά της οθόνης εμφανίζονται εικονίδια τα οποία αντιπροσωπεύουν τη σκηνή και την κατάσταση σταθεροποίησης της εικόνας (σ. 51, 53).
- ▶ Τα πλαίσια που εμφανίζονται γύρω από όλα τα θέματα που εντοπίζονται, υποδεικνύουν ότι έχει επιτευχθεί εστίαση.



Γραμμή Ζουμ



3 Σχηματίστε το επιθυμητό κάδρο.

- Για να αυξήσετε το συντελεστή μεγέθυνσης και να μεγεθύνετε το θέμα, μετακινήστε το μηχανισμό ζουμ προς την ένδειξη [A] (τηλεφακός), ενώ για να "απομακρυνθείτε" από το θέμα, μετακινήστε το μηχανισμό προς την ένδειξη [M] (ευρυγώνιος). (Εμφανίζεται μια γραμμή ζουμ υποδεικνύοντας τη θέση του ζουμ.)

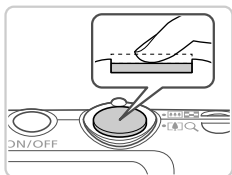

Πλαίσια AF

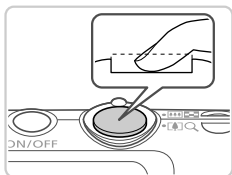

4 Ξεκινήστε τη λήψη. Λήψη Στατικών Εικόνων

① ΕΣΤΙΑΣΤΕ.

- Πατήστε το κουμπί του κλείστρου μέχρι το μέσον. Η μηχανή παράγει δύο ηχητικά σήματα μετά την επίτευξη της εστίασης και εμφανίζονται πλαίσια AF που υποδεικνύουν τις εστιασμένες περιοχές της εικόνας.
- Όταν επιτευχθεί εστίαση σε πολλαπλές περιοχές, εμφανίζονται αρκετά πλαίσια AF.

② Ξεκινήστε τη λήψη.

- Πατήστε το κουμπί του κλείστρου μέχρι το τέλος της διαδρομής του.
- ▶ Κατά τη λήψη της εικόνας, η μηχανή αναπαράγει τον ήχο του κλείστρου και, σε συνθήκες χαμηλού φωτισμού, το φλας ανάβει αυτόματα.
- Κρατήστε τη μηχανή σταθερή μέχρι να ολοκληρωθεί ο ήχος του κλείστρου.
- ▶ Η λήψη σας εμφανίζεται στην οθόνη για περίπου δύο δευτερόλεπτα.
- Μπορείτε να τραβήξετε μία δεύτερη φωτογραφία πατώντας ξανά το κουμπί του κλείστρου, ακόμη και όταν στην οθόνη εξακολουθεί να εμφανίζεται η λήψη σας.

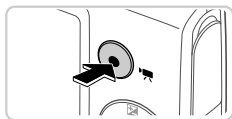

Διάρκεια

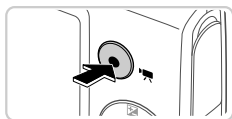
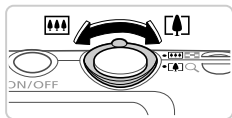

Λήψη Ταινιών

① Ξεκινήστε τη λήψη.

- Πατήστε το πλήκτρο ταινίας. Η μηχανή παράγει ένα ηχητικό σήμα κατά την έναρξη της εγγραφής και στην οθόνη εμφανίζεται η ένδειξη [● ΕΓΓΡ] και ο χρόνος που έχει παρέλθει.
- ▶ Οι μαύρες γραμμές που εμφανίζονται στα άκρα της οθόνης επάνω και κάτω, υποδεικνύουν περιοχές της εικόνας που δεν θα καταγραφούν.
- ▶ Τα πλαίσια που εμφανίζονται γύρω από όλα τα πρόσωπα που εντοπίζονται, υποδεικνύουν ότι έχει επιτευχθεί εστίαση.
- Όταν ξεκινήσει η εγγραφή, μπορείτε να απομακρύνετε το δάχτυλό σας από το πλήκτρο ταινίας.

② Αλλάξτε το μέγεθος του θέματος και συνθέστε ξανά το κάδρο της λήψης, σύμφωνα με τις απαιτήσεις σας.

- Για να αλλάξετε το μέγεθος του θέματος, εκτελέστε την ίδια διαδικασία με αυτήν του βήματος 3 στη σ. 46. Ωστόσο, σημειώστε ότι οι ήχοι των χειρισμών της μηχανής θα καταγραφούν.
- Όταν αλλάξετε τη σύνθεση του κάδρου των λήψεων, η εστίαση, η φωτεινότητα και τα χρώματα θα προσαρμοστούν αυτόματα.





③ Ολοκληρώστε τη λήψη.

- Πατήστε ξανά το πλήκτρο ταινίας για να διακόψετε τη λήψη. Κατά τη διακοπή της εγγραφής, η μηχανή παράγει δύο ηχητικά σήματα.
- Η εγγραφή θα διακοπεί αυτόματα όταν γεμίσει η κάρτα μνήμης.

■ Στατικές Εικόνες/Ταινίες

- 
 Για να επαναφέρετε τους ήχους της μηχανής εάν απενεργοποιήθηκαν τυχαία (κρατώντας το πλήκτρο ▼ κατά το άναμμα της μηχανής), πατήστε το πλήκτρο **MENU** και επιλέξτε [Διακοπή Ήχου] στην καρτέλα **ΥΤ** και κατόπιν πατήστε τα πλήκτρα ◀▶ για να επιλέξετε [Off].

■ Στατικές Εικόνες

- 
 Το εικονίδιο  που αναβοσβήνει σας προειδοποιεί για την πιθανότητα θωλώματος του εικόνων από την αστάθεια της μηχανής. Στην περίπτωση αυτή, τοποθετήστε τη μηχανή σε τρίποδο ή λάβετε άλλα μέτρα για να την διατηρήσετε σταθερή.
 - Εάν οι λήψεις σας είναι σκοτεινές παρά το άναμμα του φλας, μετακινηθείτε πιο κοντά στο θέμα. Για λεπτομέρειες σχετικά με την εμβέλεια του φλας, ανατρέξτε στην ενότητα "Προδιαγραφές" (σ. 32).
 - Εάν μηχανή παράγει μόνο ένα ηχητικό σήμα όταν πατήσετε το κουμπί το κλείστρου μέχρι το μέσον της διαδρομής τους, το θέμα ενδέχεται να βρίσκεται σε πολύ μικρή απόσταση. Για λεπτομέρειες σχετικά με το εύρος της εστίασης (εμβέλεια λήψης), ανατρέξτε στην ενότητα "Προδιαγραφές" (σ. 32).
 - Κατά τη φωτογράφιση σε συνθήκες χαμηλού φωτισμού, η λυχνία μπορεί να ανάψει για τη μείωση του φαινομένου των κόκκινων ματιών και τη διευκόλυνση της εστίασης.
 - Το εικονίδιο  που εμφανίζεται να αναβοσβήνει όταν προσπαθείτε να φωτογραφίσετε, υποδεικνύει ότι η λήψη δεν είναι δυνατή μέχρι να ολοκληρωθεί η φόρτιση του φλας. Μπορείτε να συνεχίσετε τη λήψη μόλις είναι έτοιμο το φλας, πατώντας το κουμπί του κλείστρου μέχρι το τέλος της διαδρομής του ή ελευθερώνοντας και πατώντας το ξανά.
-
- 
 Ο ήχος του κλείστρου δεν αναπαράγεται όταν εμφανίζονται τα εικονίδια για τις καταστάσεις Ύπνος και Βρέφη (Ύπνος) (σ. 51).
 - Το άναμμα του φλας κατά τη διάρκεια των λήψεων υποδεικνύει ότι η μηχανή έχει προσπαθήσει αυτόματα να διασφαλίσει τα βέλτιστα χρώματα στο κύριο θέμα και το φόντο (Ισορροπία Λευκού Πολλαπλών περιοχών).

■ Ταινίες



- Κατά την λήψη ταινιών επαναλαμβανόμενα για μεγάλο χρονικό διάστημα, η μηχανή μπορεί να θερμανθεί. Αυτό δεν υποδεικνύει βλάβη.

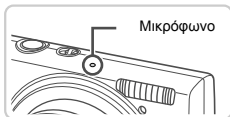

- Κρατήστε τα δάχτυλά σας μακριά από το μικρόφωνο κατά τη λήψη ταινιών. Εάν το μικρόφωνο παρεμποδίζεται, ο ήχος μπορεί να μην εγγραφεί ή να μην ακούγεται καθαρά.
- Αποφύγετε να αγγίζετε τα στοιχεία ελέγχου της μηχανής εκτός από το πλήκτρο ταινίας κατά τη λήψη ταινιών, καθώς οι ήχοι της μηχανής θα καταγραφούν.
- Για να διορθώσετε τις ατέλειες των χρωμάτων που μπορεί να προκύψουν κατά τη λήψη ταινιών (σ. 75) μετά από την επανάληψη της σύνθεσης του κάδρου, πατήστε το πλήκτρο ταινίας για να διακόψετε τη λήψη και κατόπιν πατήστε το ξανά για να συνεχίσετε.



- Ο ήχος καταγράφεται μονοφωνικά.

Εικονίδια σκηνών

Στην κατάσταση **AUTO**, οι σκηνές λήψης που καθορίζονται από τη μηχανή υποδεικνύονται από το εικονίδιο που εμφανίζεται, ενώ επιλέγονται αυτόματα οι αντίστοιχες ρυθμίσεις για τη βέλτιστη εστίαση, τη φωτεινότητα του θέματος και το χρώμα. Ανάλογα με τη σκηνή, η μηχανή ενδέχεται να καταγράψει συνεχόμενες εικόνες (σ. 52).









Θέμα	Φόντο	Κανονικό	Οπίσθιος φωτισμός	Σκοτάδι*	Ηλιοβασίλεμα	Προβολείς
Ανθρωποι					–	
Σε κίνηση				–	–	–
Σκιές στο πρόσωπο			–	–	–	–
Χαμόγελο				–	–	–
Ύπνος				–	–	–
Βρέφη				–	–	–
Χαμόγελο				–	–	–
Ύπνος				–	–	–
Παιδιά (Σε κίνηση)				–	–	–
Άλλα Θέματα						
Σε κίνηση				–	–	–
Σε κοντινή απόσταση				–	–	

* Κατά τη χρήση τριπόδου

Το χρώμα του φόντου των εικονιδίων είναι ανοικτό μπλε όταν το φόντο είναι ο μπλε ουρανός, σκούρο μπλε όταν ο ουρανός είναι σκοτεινός και γκρι για όλα τα υπόλοιπα φόντα.

Το χρώμα του φόντου των εικονιδίων είναι ανοικτό μπλε όταν το φόντο είναι ο μπλε ουρανός και γκρι για όλα τα υπόλοιπα φόντα.



Λήψη στην Κατάσταση Smart Auto



- Το χρώμα του φόντου των εικονιδίων , , ,  και  είναι σκούρο μπλε και το χρώμα του φόντου του εικονιδίου  είναι πορτοκαλί.
- Κατά τη λήψη ταινιών εμφανίζονται μόνο τα εικονίδια Άνθρωποι, Άλλα Θέματα και Σε κοντινή απόσταση.
- Κατά τη λήψη με το χρονόμετρο, τα εικονίδια Άνθρωποι (Σε κίνηση), Χαμόγελο, Ύπνος, Βρέφη (Χαμόγελο), Βρέφη (Ύπνος), Παιδιά, Άλλα Θέματα (Σε κίνηση) δεν θα εμφανίζονται.
- Όταν η κατάσταση προώθησης οριστεί σε  (σ. 113) και όταν η ρύθμιση [Διορθ λυχν Hg] οριστεί σε [On] και εκτελείται αυτόματη διόρθωση των σκηνών (σ. 74), τα εικονίδια Χαμόγελο, Ύπνος, Βρέφη (Χαμόγελο), Βρέφη (Ύπνος) και Παιδιά δεν θα εμφανίζονται.
- Εάν το φλας οριστεί σε ^A, τα εικονίδια του Οπίσθιου φωτισμού για τις επιλογές Χαμόγελο και Παιδιά δεν θα εμφανίζονται.
- Τα εικονίδια Βρέφη, Βρέφη (Χαμόγελο), Βρέφη (Ύπνος) και Παιδιά θα εμφανίζονται όταν η ρύθμιση [Ταυτ. προσώπου] έχει οριστεί σε [On] και ανιχνεύεται το πρόσωπο ενός καταχωρημένου βρέφους (νεότερου από δύο ετών) ή παιδιού (από δύο έως δώδεκα ετών) (σ. 61). Βε-βαιωθείτε από πριν ότι η ημερομηνία και η ώρα είναι σωστές (σ. 17).



- Εάν το εικονίδιο σκηνής δεν αντιστοιχεί στις πραγματικές συνθήκες λήψης ή εάν η λήψη δεν είναι δυνατή με το αναμενόμενο εφέ, χρώμα ή φωτεινότητα, προσπαθήστε να φωτογραφήσετε στην κατάσταση **P** (σ. 105).



■ Συνεχής Λήψη Σκηνών

Κατά τη λήψη μιας στατικής εικόνας όταν εμφανίζονται τα παρακάτω εικονίδια, η μηχανή θα φωτογραφίζει συνεχώς. Εάν πατήσετε το κουμπί του κλείστρου μέχρι το μέσον της διαδρομής του όταν εμφανίζεται ένα από τα εικονίδια του παρακάτω πίνακα, θα εμφανιστεί ένα από τα ακόλουθα εικονίδια ώστε να σας πληροφορήσει ότι η μηχανή θα καταγράφει συνεχώς εικόνες: ,  ή .

Χαμόγελο (περιλαμβάνεται η κατάσταση Βρέφη)	 : Η μηχανή καταγράφει διαδοχικές εικόνες και αναλύει λεπτομέρειες όπως οι εκφράσεις του προσώπου για να αποθηκεύσει την καλύτερη εικόνα.
Ύπνος (περιλαμβάνεται η κατάσταση Βρέφη)	 : Η μηχανή καταγράφει υπέροχες λήψεις προσώπων κατά τη διάρκεια του ύπνου, οι οποίες δημιουργούνται με τον συνδυασμό διαδοχικών λήψεων για μείωση της αστάθειας της μηχανής και του θορύβου της εικόνας. Η δέσμη υποβοήθησης AF και το φλας δεν ανάβουν, ενώ δεν αναπαράγεται ο ήχος του κλείστρου.
Παιδιά	 : Η μηχανή καταγράφει τρεις διαδοχικές εικόνες για κάθε λήψη, ώστε να μην χάνετε καμία φωτογραφική ευκαιρία λήψης παιδιών που βρίσκονται σε κίνηση.







- ❗ Σε ορισμένες σκηνές, ενδέχεται να μην αποθηκευτούν οι αναμενόμενες εικόνες και τα αποτελέσματα εμφάνισης των εικόνων να μην είναι τα αναμενόμενα.
- Η εστίαση, η φωτεινότητα της εικόνας και το χρώμα καθορίζονται από την πρώτη λήψη.



- Όταν θέλετε να καταγράψετε μόνο μεμονωμένες εικόνες, πατήστε το πλήκτρο , επιλέξτε  στο μενού και κατόπιν επιλέξτε .

Εικονίδια Σταθεροποίησης Εικόνας

Η βέλτιστη σταθεροποίηση εικόνας για τις συνθήκες λήψης εφαρμόζεται αυτόματα (Έξυπνο IS). Επιπλέον, στην κατάσταση **AUTO** εμφανίζονται τα παρακάτω εικονίδια.

	Σταθεροποίηση εικόνας για στατικές εικόνες		Σταθεροποίηση εικόνας για ταινίες, με μείωση της έντονης αστάθειας της μηχανής, όπως κατά τη λήψη ενώ βαδίζετε (Δυναμικό IS)
	Σταθεροποίηση εικόνας για στατικές εικόνες, με οριζόντια μετατόπιση της μηχανής*		Σταθεροποίηση εικόνας για ελαφρά αστάθεια της μηχανής, όπως κατά τη λήψη ταινιών με τη χρήση του τηλεφακού (Βελτιωμένο IS)
	Σταθεροποίηση εικόνας για κοντινές λήψεις (Υβριδικό IS)		Χωρίς σταθεροποίηση εικόνας, καθώς η μηχανή είναι τοποθετημένη σε τρίποδο ή παραμένει σταθερή με τη χρήση άλλων μέσων

* Εμφανίζεται κατά την οριζόντια μετατόπιση, ακολουθώντας κινούμενα θέματα με τη μηχανή. Όταν ακολουθείτε θέματα που κινούνται οριζόντια, η σταθεροποίηση εικόνας αντισταθμίζει μόνο την κατακόρυφη αστάθεια της μηχανής και η οριζόντια σταθεροποίηση διακόπτεται. Παρομοίως, όταν ακολουθείτε θέματα που κινούνται κατακόρυφα, η σταθεροποίηση εικόνας αντισταθμίζει μόνο την οριζόντια αστάθεια της μηχανής.



- Για να ακυρώσετε τη σταθεροποίηση εικόνας, ορίστε τη ρύθμιση [Κατάσταση IS] σε [Off] (σ. 123). Στην περίπτωση αυτή, δεν εμφανίζεται κάποιο εικονίδιο σταθεροποίησης της εικόνας.

Πλαίσια Οθόνης

Όταν η μηχανή εντοπίσει τα θέματα προς τα οποία είναι στραμμένη, στην οθόνη εμφανίζονται διάφορα πλαίσια.

- Ένα λευκό πλαίσιο εμφανίζεται γύρω από το θέμα (ή το πρόσωπο του ατόμου) το οποίο καθορίζεται από τη μηχανή ως κύριο θέμα, ενώ γύρω από τα άλλα πρόσωπα που ανιχνεύονται εμφανίζονται γκρι πλαίσια. Τα πλαίσια ακολουθούν τα κινούμενα θέματα εντός συγκεκριμένου εύρους, διατηρώντας τα εστιασμένα. Ωστόσο, εάν ανιχνευθεί κίνηση του θέματος από τη μηχανή, στην οθόνη θα παραμείνει μόνο το λευκό πλαίσιο.
- Εάν πατήσετε το κουμπί του κλείστρου μέχρι το μέσον της διαδρομής του και η μηχανή ανιχνεύσει κίνηση του θέματος, εμφανίζεται ένα μπλε πλαίσιο και η εστίαση και η φωτεινότητα της εικόνας προσαρμόζονται συνεχώς (Servo AF).



- Εάν δεν εμφανίζονται πλαίσια, εάν τα πλαίσια δεν εμφανίζονται γύρω από τα επιθυμητά θέματα ή εμφανίζονται στο φόντο ή παρόμοιες περιοχές, προσπαθήστε να φωτογραφήσετε στην κατάσταση **P** (σ. 105).

Ζουμ σε Απομακρυσμένα Θέματα (Ψηφιακό Ζουμ)

Όταν τα απομακρυσμένα θέματα βρίσκονται σε μεγάλη απόσταση για μεγέθυνση χρησιμοποιώντας το οπτικό ζουμ, χρησιμοποιήστε το ψηφιακό ζουμ για να αυξήσετε το συντελεστή μεγέθυνσης έως περίπου 20x.

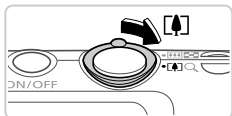

1 Μετακινήστε το μηχανισμό ζουμ προς την ένδειξη [20x].

- Κρατήστε το μηχανισμό σε αυτή τη θέση μέχρι να σταματήσει η λειτουργία του ζουμ.
- ▶ Η λειτουργία του ζουμ σταματά στο μεγαλύτερο δυνατό συντελεστή μεγέθυνσης (στο σημείο όπου δεν υπάρχει ορατή αλλοίωση της εικόνας) και ο οποίος εμφανίζεται όταν ελευθερώσετε το μηχανισμό ζουμ.

2 Μετακινήστε ξανά το μηχανισμό ζουμ προς την ένδειξη [A].

- ▶ Η μηχανή "πλησιάζει" ακόμη περισσότερο στο θέμα.

Συντελεστής Ζουμ

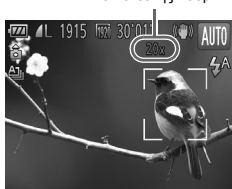

- Εάν μετακινήσετε το μηχανισμό ζουμ, θα εμφανιστεί η γραμμή ζουμ (η οποία υποδεικνύει τη θέση του ζουμ). Το χρώμα της γραμμής ζουμ αλλάζει σύμφωνα με το εύρος του ζουμ.
 - Λευκό εύρος: εύρος οπτικού ζουμ, όπου η ποιότητα της εικόνας δεν εμφανίζεται αλλοιωμένη.
 - Κίτρινο εύρος: εύρος ψηφιακού ζουμ, όπου η ποιότητα της εικόνας δεν εμφανίζεται ορατά αλλοιωμένη (ZoomPlus).
 - Μπλε εύρος: εύρος ψηφιακού ζουμ, όπου η ποιότητα της εικόνας εμφανίζεται αλλοιωμένη.

Καθώς το μπλε εύρος δεν είναι διαθέσιμο σε ορισμένες ρυθμίσεις ανάλυσης (σ. 72), μπορείτε να επιτύχετε το μέγιστο συντελεστή ζουμ ακολουθώντας τη διαδικασία του βήματος 1.







- Η εστιακή απόσταση κατά το συνδυασμό του οπτικού και του ψηφιακού ζουμ είναι η εξής (σε αντιστοιχία με φιλμ 35mm).
24 – 480 χιλ. (24 – 120 χιλ. μόνο με το οπτικό ζουμ)
- Για να απενεργοποιήσετε το ψηφιακό ζουμ, πατήστε το πλήκτρο **MENU**, επιλέξτε [Ψηφιακό Ζουμ] στην καρτέλα και κατόπιν επιλέξτε [Off].

Χρήση του Χρονόμετρου

Η λειτουργία του χρονόμετρου επιτρέπει στον φωτογράφο να συμπεριλαμβάνεται σε ομαδικές φωτογραφίες ή άλλες λήψεις με χρονομέτρηση. Η μηχανή θα καταγράψει την εικόνα περίπου 10 δευτερόλεπτα αφού πατήσετε το κουμπί του κλείστρου.



1 Διαμορφώστε τη ρύθμιση.

- Πατήστε το πλήκτρο , επιλέξτε  στο μενού και κατόπιν επιλέξτε τη ρύθμιση  (σ. 41).
- ▶ Όταν ολοκληρωθεί η ρύθμιση, εμφανίζεται η ένδειξη .



2 Ξεκινήστε τη λήψη.

- Για τις στατικές εικόνες: Πατήστε το κουμπί του κλείστρου μέχρι το μέσον για να εστιάσετε στο θέμα και κατόπιν πατήστε το μέχρι το τέλος της διαδρομής του.
- Για τις ταινίες: Πατήστε το πλήκτρο ταινίας.
- ▶ Όταν ξεκινήσετε το χρονόμετρο, η λυχνία θα αναβοσβήνει και η μηχανή θα αναπαράγει τον ήχο του χρονόμετρου.
- ▶ Δύο δευτερόλεπτα πριν τη λήψη, η λυχνία θα αναβοσβήνει ταχύτερα και η αναπαραγωγή του ήχου θα επιταχυνθεί. (Η λυχνία θα παραμείνει αναμμένη εάν ανάψει το φλας.)
- Για να ακυρώσετε τη λήψη αφού ενεργοποιήσετε το χρονόμετρο, πατήστε το πλήκτρο **MENU**.
- Για να επαναφέρετε τη μηχανή στην αρχική ρύθμιση, επιλέξτε  στο βήμα 1.

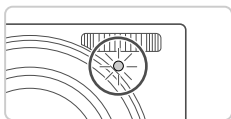

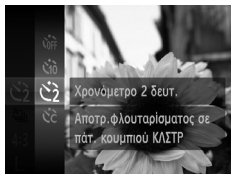

Χρήση του Χρονόμετρου για Αποφυγή Αστάθειας της Μηχανής

Η επιλογή αυτή καθυστερεί την ελευθέρωση του κλείστρου έως περίπου δύο δευτερόλεπτα αφού πατήσετε το κουμπί του κλείστρου. Εάν η μηχανή δεν είναι σταθερή ενώ πατάτε το κουμπί του κλείστρου, η λήψη σας δεν θα επηρεαστεί.



Διαμορφώστε τη ρύθμιση.

- Ακολουθήστε τη διαδικασία του βήματος 1 στη σ. 56 και επιλέξτε .
- ▶ Όταν ολοκληρωθεί η ρύθμιση, εμφανίζεται η ένδειξη .
- Ακολουθήστε τη διαδικασία του βήματος 2 στη σ. 56 για να πραγματοποιήσετε τη λήψη.

Προσαρμογή του Χρονόμετρου



Μπορείτε να καθορίσετε το χρόνο καθυστέρησης (0 – 30 δευτ.) και το πλήθος των λήψεων (1 – 10).



1 Επιλέξτε .

- Ακολουθήστε τη διαδικασία του βήματος 1 στη σ. 56, επιλέξτε  και κατόπιν πατήστε το πλήκτρο MENU.

2 Διαμορφώστε τη ρύθμιση.

- Πατήστε τα πλήκτρα ▲▼ για να επιλέξετε [Καθυστ/ση] ή [Λήψεις].
- Πατήστε τα πλήκτρα ◀▶ για να επιλέξετε μια τιμή και κατόπιν πατήστε το πλήκτρο .
- ▶ Όταν ολοκληρωθεί η ρύθμιση, εμφανίζεται η ένδειξη .
- Ακολουθήστε τη διαδικασία του βήματος 2 στη σ. 56 για να πραγματοποιήσετε τη λήψη.



- Για τις ταινίες που καταγράφηκαν με τη χρήση του χρονόμετρου, η επιλογή [Καθυστ/ση] αντιπροσωπεύει το χρόνο καθυστέρησης πριν ξεκινήσει η λήψη, αλλά η ρύθμιση [Λήψεις] δεν έχει κανένα αποτέλεσμα.



- Όταν καθορίσετε πολλαπλές λήψεις, η φωτεινότητα της εικόνας και η ισορροπία λευκού καθορίζονται από την πρώτη λήψη. Εάν ανάψει το φλας ή εάν έχετε καθορίσει πολλαπλές λήψεις, απαιτείται περισσότερος χρόνος μεταξύ των λήψεων. Η λήψη θα διακοπεί αυτόματα όταν γεμίσει η κάρτα μνήμης.
- Εάν καθοριστεί καθυστέρηση μεγαλύτερη από δύο δευτερόλεπτα, δύο δευτερόλεπτα πριν από τη λήψη, η λυχνία θα αναβοσβήνει ταχύτερα και ο ήχος του χρονόμετρου θα επιταχυνθεί. (Η λυχνία θα παραμείνει αναμμένη εάν ανάψει το φλας.)

Απενεργοποίηση του Φλας

Προετοιμάστε τη μηχανή για λήψη χωρίς φλας με την παρακάτω διαδικασία.



Διαμορφώστε τη ρύθμιση.

- Πατήστε το πλήκτρο **▶**, κατόπιν πατήστε τα πλήκτρα **◀▶** για να επιλέξετε **⚡** και τέλος πατήστε το πλήκτρο **⚡**.
- ▶ Όταν ολοκληρωθεί η ρύθμιση, εμφανίζεται η ένδειξη **⚡**.
- Για να επαναφέρετε την αρχική ρύθμιση, επαναλάβετε αυτήν τη διαδικασία, αλλά επιλέξτε **⚡^A**.



- Εάν εμφανιστεί το εικονίδιο  που αναβοσβήνει όταν πατάτε το κουμπί του κλείστρου μέχρι το μέσον σε συνθήκες χαμηλού φωτισμού, τοποθετήστε τη μηχανή σε τρίποδο ή λάβετε άλλα μέτρα για να τη διατηρήσετε σταθερή.

Προσθήκη της Ημερομηνίας και Ώρας Λήψης

Η μηχανή μπορεί να προσθέσει την ημερομηνία και την ώρα λήψης στην κάτω δεξιά γωνία των εικόνων. Ωστόσο, σημειώστε ότι οι πληροφορίες αυτές δεν μπορούν να αφαιρεθούν. Βεβαιωθείτε από πριν ότι η ημερομηνία και η ώρα είναι σωστές (σ. 17).

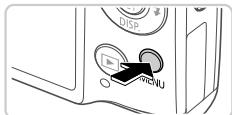

1 Διαμορφώστε τη ρύθμιση.

- Πατήστε το πλήκτρο **MENU**, επιλέξτε [Εκτυπ. Ημ/νίας] στην καρτέλα  και κατόπιν επιλέξτε την επιθυμητή ρύθμιση (σ. 42).
- ▶ Όταν ολοκληρωθεί η ρύθμιση, εμφανίζεται η ένδειξη [Ημερομηνία].

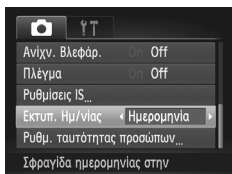

2 Ξεκινήστε τη λήψη.

- ▶ Καθώς φωτογραφίζετε, η μηχανή προσθέτει την ημερομηνία ή την ώρα λήψης στην κάτω δεξιά γωνία των εικόνων.
- Για να επαναφέρετε την αρχική ρύθμιση, επιλέξτε [Off] στο βήμα 1.



- Οι εικόνες που έχουν καταγραφεί αρχικά χωρίς την ημερομηνία και την ώρα μπορούν να εκτυπωθούν με αυτές τις πληροφορίες, χρησιμοποιώντας την παρακάτω διαδικασία. Ωστόσο, η προσθήκη της ημερομηνίας και της ώρας σε εικόνες που περιέχουν ήδη αυτές τις πληροφορίες μπορεί να προκαλέσει την εκτύπωση των πληροφοριών δύο φορές.
 - Χρήση των ρυθμίσεων εκτύπωσης DPOF (σ. 188) για εκτύπωση
 - Χρήση του παρεχόμενου λογισμικού για εκτύπωση
Για λεπτομέρειες, ανατρέξτε στο *[ImageBrowser EX User Guide/ImageBrowser EX Εγχειρίδιο Χρήσης]*.
 - Εκτύπωση χρησιμοποιώντας τις λειτουργίες του εκτυπωτή (σ. 181).

Επιλογή των Θεμάτων Εστίασης (Παρακολούθηση AF)

Φωτογραφήστε αφού επιλέξετε ένα θέμα εστίασης με την παρακάτω διαδικασία.



1 Επιλέξτε τη λειτουργία Παρακολούθηση AF.

- Πατήστε το πλήκτρο ▲.
- ▶  Το πλαίσιο εμφανίζεται στο κέντρο της οθόνης.



2 Επιλέξτε το θέμα στο οποίο θέλετε να εστιάσετε.

- Στρέψτε τη μηχανή έτσι ώστε το πλαίσιο  να βρίσκεται επάνω στο επιθυμητό θέμα και κατόπιν πατήστε το κουμπί του κλείστρου μέχρι το μέσον.
- ▶ Εμφανίζεται ένα μπλε πλαίσιο και η μηχανή θα διατηρήσει την εστίαση στο θέμα και την προσαρμογή της φωτεινότητας της εικόνας (Servo AF).

3 Ξεκινήστε τη λήψη.

- Πατήστε το κουμπί του κλείστρου μέχρι το τέλος της διαδρομής του για να τραβήξετε τη φωτογραφία.
- Για να ακυρώσετε την Παρακολούθηση AF, πατήστε το πλήκτρο ▲.



- Η παρακολούθηση μπορεί να μην είναι δυνατή εάν τα θέματα είναι πολύ μικρά ή κινούνται με υπερβολική ταχύτητα ή όταν το χρώμα ή η φωτεινότητα του θέματος και του φόντου είναι παρόμοιες.

Χρήση της Ταυτότητας Προσώπου

Εάν καταχωρήσετε από πριν ένα άτομο, η μηχανή θα ανιχνεύσει το πρόσωπο αυτού του ατόμου και θα δώσει προτεραιότητα στην εστίαση, τη φωτεινότητα και το χρώμα για το συγκεκριμένο πρόσωπο κατά τη λήψη. Στην κατάσταση **AUTO**, η μηχανή μπορεί να ανιχνεύσει βρέφη και παιδιά με βάση τις αποθηκευμένες ημερομηνίες γενεθλίων και να βελτιστοποιήσει τις ρυθμίσεις για αυτά κατά τη λήψη.

Η λειτουργία αυτή είναι επίσης χρήσιμη όταν εκτελείτε αναζήτηση για ένα συγκεκριμένο καταχωρημένο πρόσωπο μεταξύ ενός μεγάλου πλήθους εικόνων (σ. 130).

Προσωπικές Πληροφορίες



- Στη μηχανή θα αποθηκευτούν πληροφορίες όπως οι εικόνες ενός προσώπου (πληροφορίες προσώπου) που καταχωρήθηκαν με τη λειτουργία Ταυτότητας προσώπου, καθώς και προσωπικές πληροφορίες (όνομα, γενέθλια). Επιπλέον όταν ανιχνεύονται καταχωρημένα πρόσωπα, τα ονόματά τους θα καταγράφονται στις στατικές εικόνες. Όταν χρησιμοποιείτε τη λειτουργία Ταυτότητας Προσώπου, θα πρέπει να είστε προσεκτικοί όταν μοιράζεστε τη μηχανή με άλλους ή όταν δημοσιεύετε εικόνες στο διαδίκτυο, όπου μπορούν να προβληθούν από πολλά άλλα άτομα.
- Όταν απορρίπτετε τη μηχανή ή τη μεταβιβάζετε σε κάποιο άλλο άτομο αφού χρησιμοποιήσετε τη λειτουργία Ταυτότητας προσώπου, βεβαιωθείτε ότι διαγράφετε όλες τις πληροφορίες (καταχωρημένα πρόσωπα, ονόματα και γενέθλια) από τη μηχανή (σ. 69).

Καταχώρηση Πληροφοριών Ταυτότητας Προσώπου

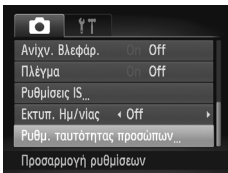
Μπορείτε να καταχωρήσετε πληροφορίες (πληροφορίες προσώπου, όνομα, γενέθλια) για έως 12 άτομα και να τις χρησιμοποιήσετε με τη λειτουργία Ταυτότητας προσώπου.



1 Αποκτήστε πρόσβαση στην οθόνη ρυθμίσεων

- Πατήστε το πλήκτρο **MENU**, επιλέξτε [Ρυθμ. ταυτότητας προσώπων] στην καρτέλα  και κατόπιν πατήστε το πλήκτρο  (σ. 42).

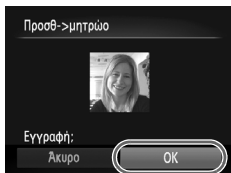
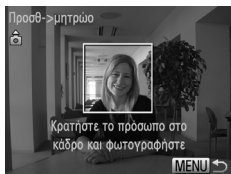
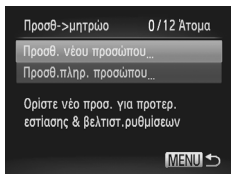
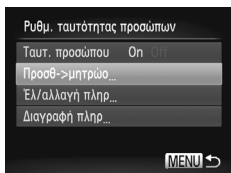

- Επιλέξτε [Προσθ->μητρώο] και κατόπιν επιλέξτε [Προσθ.πληρ. προσώπου].

2 Καταχωρήστε τις πληροφορίες προσώπου.

- Στρέψτε τη μηχανή έτσι ώστε το πρόσωπο του ατόμου που θέλετε να καταχωρήσετε να βρίσκεται στο εσωτερικό του γκρι πλαισίου στο κέντρο της οθόνης.
- Το λευκό πλαίσιο στο πρόσωπο του ατόμου υποδεικνύει ότι το πρόσωπο αναγνωρίζεται. Βεβαιωθείτε ότι στο πρόσωπο εμφανίζεται ένα λευκό πλαίσιο και πραγματοποιήστε τη λήψη.
- Εάν το πρόσωπο δεν αναγνωρίζεται, δεν μπορείτε να καταχωρήσετε τις πληροφορίες προσώπου.





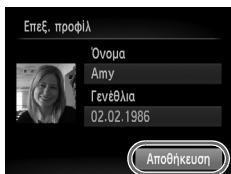
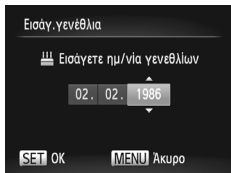
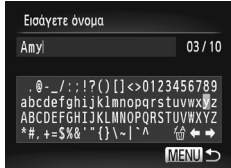
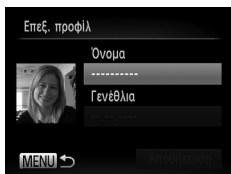





3 Αποθηκεύστε τις ρυθμίσεις.

- Αφού εμφανιστεί το μήνυμα [Εγγραφή;], πατήστε τα πλήκτρα ◀▶ για να επιλέξετε [OK] και κατόπιν πατήστε το πλήκτρο (PUB SET).









► Εμφανίζεται η οθόνη [Επεξ. προφίλ].







4 Καταχωρήστε ένα όνομα.

- Πατήστε το πλήκτρο .
- Πατήστε τα πλήκτρα    για να επιλέξετε τον επιθυμητό χαρακτήρα και κατόπιν πατήστε το πλήκτρο  για να τον καταχωρήσετε.
- Έχετε τη δυνατότητα να χρησιμοποιήσετε έως 10 χαρακτήρες.
- Επιλέξτε  ή  και πατήστε το πλήκτρο  για να μετακινήσετε το δρομέα.
- Επιλέξτε  και πατήστε το πλήκτρο  για να διαγράψετε τον προηγούμενο χαρακτήρα.
- Πατήστε το πλήκτρο **MENU** για να επιστρέψετε στην οθόνη επεξεργασίας του προφίλ.

5 Καταχωρήστε μια ημερομηνία γενεθλίων.

- Πατήστε τα πλήκτρα   για να επιλέξετε [Γενέθλια] και κατόπιν πατήστε το πλήκτρο .
- Πατήστε τα πλήκτρα  για να επιλέξετε ένα στοιχείο.
- Πατήστε τα πλήκτρα   για να καθορίσετε την ημερομηνία και την ώρα.
- Όταν ολοκληρώσετε, πατήστε το πλήκτρο .

6 Αποθηκεύστε τις ρυθμίσεις.

- Πατήστε τα πλήκτρα   για να επιλέξετε [Αποθήκευση] και κατόπιν πατήστε το πλήκτρο .
- Αφού εμφανιστεί ένα μήνυμα, πατήστε τα πλήκτρα   για να επιλέξετε [Ναι] και κατόπιν πατήστε το πλήκτρο .

7 Συνεχίστε την καταχώρηση των πληροφοριών προσώπου.

- Για να καταχωρήσετε έως 4 ακόμη σημεία πληροφοριών προσώπου (εκφράσεις ή γωνίες), επαναλάβετε τις διαδικασίες των βημάτων 2 – 3.
- Τα καταχωρημένα πρόσωπα αναγνωρίζονται ευκολότερα εάν προσθέσετε διάφορες πληροφορίες προσώπου. Εκτός τη λήψη ενός κεφαλιού υπό γωνία, προσθέστε μια λήψη με ελαφριά κλίση στο πλάι, μια λήψη με το πρόσωπο ενώ χαμογελά, καθώς και λήψεις σε εσωτερικούς και εξωτερικούς χώρους.



- Το φλας δεν ανάβει όταν ακολουθείτε τη διαδικασία του βήματος 2.
- Εάν δεν καταχωρήσετε μια ημερομηνία γενεθλίων στο βήμα 5, τα εικονίδια Βρέφη ή Παιδιά (σ. 51) δεν θα εμφανίζονται στην κατάσταση **AUTO**.



- Μπορείτε να αντικαταστήσετε τις καταχωρημένες πληροφορίες προσώπου και να προσθέσετε πληροφορίες προσώπου αργότερα, εάν δεν έχετε συμπληρώσεις και τις 5 θέσεις καταχώρησης πληροφοριών προσώπου (σ. 67).

Λήψη

Εάν καταχωρήσετε από πριν ένα άτομο, η μηχανή θα δώσει προτεραιότητα σε αυτό το άτομο ως το κύριο θέμα και θα βελτιστοποιήσει την εστίαση, τη φωτεινότητα και το χρώμα για το συγκεκριμένο πρόσωπο κατά τη λήψη.



- ▶ Όταν στρέψετε τη μηχανή προς ένα θέμα, στην οθόνη θα εμφανιστούν τα ονόματα έως 3 καταχωρημένων ατόμων όταν ανιχνεύονται από τη μηχανή.
- Ξεκινήστε τη λήψη.
- ▶ Τα ονόματα που εμφανίζονται θα καταγράφονται στις στατικές εικόνες. Ακόμη και στην περίπτωση που ανιχνεύονται άτομα αλλά δεν εμφανίζονται τα ονόματά τους, στην εικόνα θα καταγραφούν τα ονόματα (έως 5 ατόμων).



- Εάν ορισμένα άτομα έχουν παρόμοια χαρακτηριστικά προσώπου, η μηχανή ενδέχεται να ανιχνεύσει λανθασμένα άλλα άτομα εκτός από αυτά που έχουν καταχωρηθεί.



- Τα καταχωρημένα άτομα ίσως να μην ανιχνεύονται σωστά, εάν η εικόνα ή η σκηνή που καταγράφεται διαφέρει σημαντικά από τις καταχωρημένες πληροφορίες προσώπου.
- Εάν ένα καταχωρημένο πρόσωπο δεν ανιχνεύεται ή ανιχνεύεται δύσκολα, αντικαταστήστε τις καταχωρημένες πληροφορίες με νέες πληροφορίες προσώπου. Η καταχώρηση των πληροφοριών προσώπου ακριβώς πριν από τη λήψη θα επιτρέψει την ευκολότερη ανίχνευση των καταχωρημένων προσώπων.
- Εάν η μηχανή ανιχνεύσει εσφαλμένα ένα άλλο πρόσωπο και συνεχίσετε τη λήψη, μπορείτε να επεξεργαστείτε ή να διαγράψετε το όνομα που καταγράφηκε στην εικόνα κατά την προβολή (σ. 133).
- Επειδή τα πρόσωπα των βρεφών και των παιδιών αλλάζουν γρήγορα καθώς μεγαλώνουν, θα πρέπει να ενημερώνετε τακτικά τις πληροφορίες προσώπου για αυτά (σ. 67).
- Όταν η εμφάνιση πληροφοριών είναι απενεργοποιημένη (σ. 40), τα ονόματα δεν θα εμφανίζονται, αλλά θα καταγράφονται στην εικόνα.
- Εάν δεν θέλετε να καταγράφονται ονόματα στις στατικές εικόνες, επιλέξτε το στοιχείο [Ρυθμ. ταυτότητας προσώπων] στην καρτέλα , επιλέξτε [Ταυτ. προσώπου] και κατόπιν επιλέξτε [Off].
- Μπορείτε να επιλέξετε ονόματα που έχουν καταγραφεί στις εικόνες από την οθόνη προβολής (οθόνη απλών πληροφοριών) (σ. 126).

Έλεγχος και Επεξεργασία Καταχωρημένων Πληροφοριών

Έλεγχος Καταχωρημένων Πληροφοριών Ταυτότητας Προσώπου

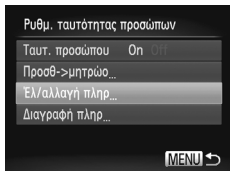

1 Αποκτήστε πρόσβαση στην οθόνη [Ελ/αλλαγή πληρ].

- Ακολουθώντας τη διαδικασία του βήματος 1 στη σ. 61, επιλέξτε [Ελ/αλλαγή πληρ] και πατήστε το πλήκτρο .



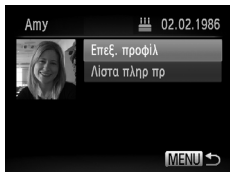

2 Επιλέξτε ένα πρόσωπο που θέλετε να ελέγξετε.

- Πατήστε τα πλήκτρα   για να επιλέξετε το επιθυμητό πρόσωπο και κατόπιν πατήστε το πλήκτρο .



3 Ελέγξτε τις καταχωρημένες πληροφορίες.

- Πατήστε τα πλήκτρα   για να επιλέξετε το επιθυμητό στοιχείο και κατόπιν πατήστε το πλήκτρο .
- Ελέγξτε τις καταχωρημένες πληροφορίες.

Αλλαγή Ονόματος ή Γενεθλίων

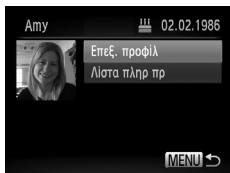

1 Αποκτήστε πρόσβαση στην οθόνη [Επεξ. προφίλ].

- Ακολουθώντας τις διαδικασίες των βημάτων 1 – 3 στη σ. 66, επιλέξτε [Επεξ. προφίλ] και πατήστε το πλήκτρο .

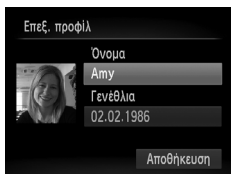

2 Εισάγετε τις επιθυμητές αλλαγές.

- Πατήστε τα πλήκτρα ▲▼ για να επιλέξετε το επιθυμητό στοιχείο και ακολουθήστε τις διαδικασίες των βημάτων 4 – 5 στη σ. 63 για να εισάγετε τις αλλαγές.



- Ακόμη κι εάν αλλάξετε τα ονόματα στη ρύθμιση [Επεξ. προφίλ], τα ονόματα που έχουν καταγραφεί στις οθόνες που τραβήξατε παλαιότερα θα παραμείνουν ίδια.



- Μπορείτε να ελέγξετε και να διαγράψετε τις καταχωρημένες πληροφορίες προσώπου, επιλέγοντας τη ρύθμιση [Λίστα πληρ. πρ] στην οθόνη του βήματος 3.
- Μπορείτε να χρησιμοποιήσετε το παρεχόμενο λογισμικό για να επεξεργαστείτε τα καταχωρημένα ονόματα. Ορισμένοι χαρακτήρες που καταχωρούνται με το παρεχόμενο λογισμικό ενδέχεται να μην εμφανίζονται στη μηχανή, αλλά θα καταγραφούν σωστά στις εικόνες.

■ Αντικατάσταση και Προσθήκη Πληροφοριών Προσώπου

Μπορείτε να αντικαταστήσετε τις υπάρχουσες πληροφορίες προσώπου με καινούριες πληροφορίες. Θα πρέπει να ενημερώνετε τακτικά τις πληροφορίες προσώπου, ιδιαίτερα στην περίπτωση των βρεφών και των παιδιών, επειδή τα πρόσωπά τους αλλάζουν γρήγορα καθώς μεγαλώνουν.

Μπορείτε επίσης να προσθέσετε πληροφορίες προσώπου, όταν δεν έχουν συμπληρωθεί και οι 5 θέσεις καταχώρησης πληροφοριών.

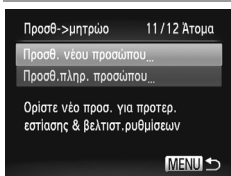

1 Αποκτήστε πρόσβαση στην οθόνη [Προσθ.πληρ. προσώπου].

- Στην οθόνη του βήματος 1 στη σ. 61, επιλέξτε [Προσθ.πληρ. προσώπου] και πατήστε το πλήκτρο .

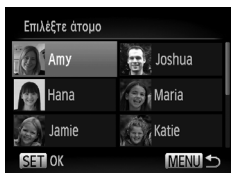

2 Επιλέξτε το όνομα του προσώπου που θα αντικατασταθεί.

- Πατήστε τα πλήκτρα ▲▼◀▶ για να επιλέξετε το όνομα ενός ατόμου που θα αντικατασταθεί και κατόπιν πατήστε το πλήκτρο .
- Εάν έχετε καταχωρήσει πληροφορίες προσώπου σε 4 ή λιγότερες θέσεις, ακολουθήστε τη διαδικασία του βήματος 5 στη σ. 68 για να προσθέσετε περισσότερες πληροφορίες.

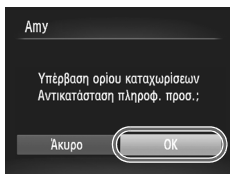

3 Αποκτήστε πρόσβαση στην οθόνη πληροφοριών προσώπου.

- Διαβάστε το μήνυμα που εμφανίζεται, πατήστε τα πλήκτρα ◀▶ για να επιλέξετε [OK] και κατόπιν πατήστε το πλήκτρο .
- Εμφανίζεται η οθόνη των πληροφοριών προσώπου.

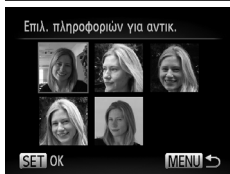

4 Επιλέξτε τις πληροφορίες προσώπου που θα αντικατασταθούν.

- Πατήστε τα πλήκτρα ▲▼▶ για να επιλέξετε τις πληροφορίες προσώπου που θα αντικατασταθούν και κατόπιν πατήστε το πλήκτρο .

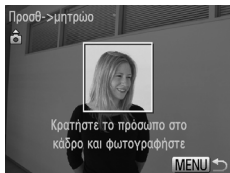

5 Καταχωρήστε τις πληροφορίες προσώπου.

- Ακολουθήστε τις διαδικασίες των βημάτων 2 – 3 στη σ. 62 για τη λήψη και κατόπιν καταχωρήστε τις νέες πληροφορίες προσώπου.
- Τα καταχωρημένα πρόσωπα αναγνωρίζονται ευκολότερα εάν προσθέσετε διάφορες πληροφορίες προσώπου. Εκτός τη λήψη ενός κεφαλιού υπό γωνία, προσθέστε μια λήψη με ελαφριά κλίση στο πλάι, μια λήψη με το πρόσωπο ενώ χαμογελά, καθώς και λήψεις σε εσωτερικούς και εξωτερικούς χώρους.



- Δεν έχετε τη δυνατότητα να προσθέσετε πληροφορίες προσώπου εάν έχετε συμπληρώσει και τις 5 θέσεις καταχώρησης πληροφοριών. Ακολουθήστε τις διαδικασίες των παραπάνω βημάτων για να αντικαταστήσετε τις πληροφορίες προσώπου.
- Μπορείτε να ακολουθήσετε τις διαδικασίες των παραπάνω βημάτων για να καταχωρήσετε νέες πληροφορίες προσώπου όταν υπάρχει τουλάχιστον μία κενή θέση καταχώρησης πληροφοριών. Ωστόσο, σε αυτή την περίπτωση δεν μπορείτε να αντικαταστήσετε άλλες πληροφορίες προσώπου. Αντί να αντικαταστήσετε πληροφορίες προσώπου, διαγράψτε αρχικά τις υπάρχουσες πληροφορίες που δεν χρειάζεστε (σ. 68) και κατόπιν καταχωρήστε νέες πληροφορίες προσώπου (σ. 61), όπως απαιτείται.

■ Διαγραφή Πληροφοριών Προσώπου

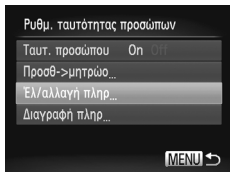

1 Αποκτήστε πρόσβαση στην οθόνη [Ελ/αλλαγή πληρ].

- Ακολουθώντας τη διαδικασία του βήματος 1 στη σ. 61, επιλέξτε [Ελ/αλλαγή πληρ] και πατήστε το πλήκτρο .



2 Επιλέξτε το όνομα του ατόμου για το οποίο θέλετε να διαγράψετε τις πληροφορίες προσώπου.

- Πατήστε τα πλήκτρα ▲▼◀▶ για να επιλέξετε το όνομα του ατόμου για το οποίο θέλετε να διαγράψετε τις πληροφορίες προσώπου και κατόπιν πατήστε το πλήκτρο .

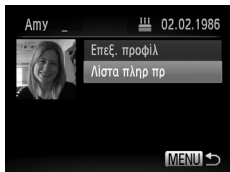

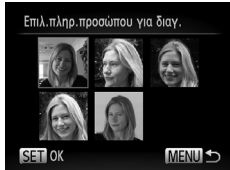

3 Αποκτήστε πρόσβαση στην οθόνη [Λίστα πληρ προ].

- Πατήστε τα πλήκτρα ▲▼ για να επιλέξετε [Λίστα πληρ προ] και κατόπιν πατήστε το πλήκτρο .



4 Επιλέξτε τις πληροφορίες προσώπου που θα διαγραφούν.

- Πατήστε το πλήκτρο , κατόπιν πατήστε τα πλήκτρα ▲▼◀▶ για να επιλέξετε τις πληροφορίες προσώπου που θέλετε να διαγράψετε και τέλος πατήστε το πλήκτρο .
- Αφού εμφανιστεί το μήνυμα [Διαγραφή:], πατήστε τα πλήκτρα ◀▶ για να επιλέξετε [OK] και κατόπιν πατήστε το πλήκτρο .
- Οι επιλεγμένες πληροφορίες προσώπου θα διαγραφούν.

Διαγραφή Καταχωρημένων Πληροφοριών

Μπορείτε να διαγράψετε τις πληροφορίες (πληροφορίες προσώπου, όνομα, γενέθλια) που έχουν καταχωρηθεί στην Ταυτότητα προσώπου. Ωστόσο, τα ονόματα που έχουν καταγραφεί στις εικόνες που τραβήξατε παλαιότερα δεν θα διαγραφούν.

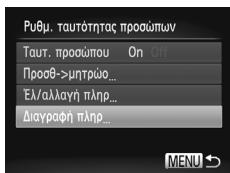

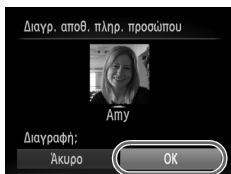

1 Αποκτήστε πρόσβαση στην οθόνη [Διαγραφή πληρ].

- Ακολουθήστε τη διαδικασία του βήματος 1 στη σ. 61 και επιλέξτε [Διαγραφή πληρ].



2 Επιλέξτε το όνομα του ατόμου για το οποίο θέλετε να διαγράψετε τις πληροφορίες.

- Πατήστε τα πλήκτρα ▲▼◀▶ για να επιλέξετε το όνομα ενός ατόμου που θα διαγραφεί και κατόπιν πατήστε το πλήκτρο .
- Αφού εμφανιστεί το μήνυμα [Διαγραφή:], πατήστε τα πλήκτρα ◀▶ για να επιλέξετε [OK] και κατόπιν πατήστε το πλήκτρο .



- Εάν διαγράψετε τις καταχωρημένες πληροφορίες ενός ατόμου, δεν θα έχετε τη δυνατότητα εμφάνισης του ονόματος (σ. 128), αντικατάστασης των πληροφοριών (σ. 67) ή αναζήτησης εικόνων για το άτομο αυτό (σ. 130).



- Μπορείτε επίσης να διαγράψετε το όνομα ενός ατόμου μόνο από τις εικόνες (σ. 134).

Αλλαγή των Αναλογιών

Αλλάξτε τις αναλογίες των εικόνων (λόγος πλάτους προς ύψος) με την παρακάτω διαδικασία.



Διαμορφώστε τη ρύθμιση.

- Πατήστε το πλήκτρο **FUNC/SET**, επιλέξτε **4:3** στο μενού και κατόπιν επιλέξτε την επιθυμητή ρύθμιση (σ. 41).
- ▶ Όταν ολοκληρωθεί η ρύθμιση, οι αναλογίες της οθόνης ενημερώνονται.
- Για να επαναφέρετε την αρχική ρύθμιση, επαναλάβετε αυτήν τη διαδικασία, αλλά επιλέξτε **4:3**.

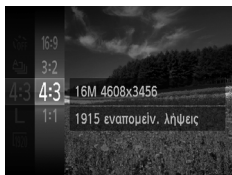

16:9	Ίδιες αναλογίες εικόνας με τις τηλεοράσεις Υψηλής Ευκρίνειας, οι οποίες χρησιμοποιούνται για την προβολή των εικόνων σε τηλεοράσεις Υψηλής Ευκρίνειας ευρείας οθόνης ή παρόμοιες συσκευές.
3:2	Ίδιες αναλογίες με φιλμ 35 mm, οι οποίες χρησιμοποιούνται για εκτύπωση εικόνων σε μεγέθη 130 x 180 mm ή ταχυδρομικής κάρτας.
4:3	Εγγενείς αναλογίες της οθόνης της μηχανής, οι οποίες χρησιμοποιούνται για εκτύπωση εικόνων σε μεγέθη 90 x 130 mm ή σειράς A.
1:1	Αναλογίες εικόνας σε σχήμα τετραγώνου.



- Στις αναλογίες εκτός της επιλογής **4:3**, το ψηφιακό ζουμ (σ. 55) δεν είναι διαθέσιμο (η ρύθμιση [Ψηφιακό Ζουμ] ορίζεται σε [Off]).
- Η χρήση του ζουμ δεν είναι δυνατή κατά τη λήψη ταινιών με άλλες αναλογίες εκτός της επιλογής **4:3**.

Αλλαγή της Ανάλυσης των Εικόνων (Μέγεθος)

Επιλέξτε μεταξύ 4 επιπέδων ανάλυσης για τις εικόνες με την παρακάτω διαδικασία. Για οδηγίες σχετικά με το πλήθος των λήψεων που μπορούν να αποθηκευτούν σε μια κάρτα μνήμης για κάθε ρύθμιση ανάλυσης, ανατρέξτε στην ενότητα "Προδιαγραφές" (σ. 32).

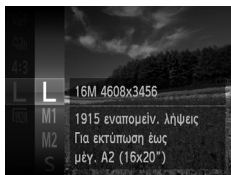

Διαμορφώστε τη ρύθμιση.

- Πατήστε το πλήκτρο , επιλέξτε **L** στο μενού και κατόπιν επιλέξτε την επιθυμητή ρύθμιση (σ. 41).
- ▶ Στην οθόνη εμφανίζεται η επιλογή που διαμορφώσατε.
- Για να επαναφέρετε την αρχική ρύθμιση, επαναλάβετε αυτήν τη διαδικασία, αλλά επιλέξτε **L**.

Οδηγίες Επιλογής της Ανάλυσης Βάσει του Μεγέθους του Χαρτιού (για εικόνες 4:3)

A2 (420 x 594 mm)	L	
A3 – A5 (297 x 420 – 148 x 210 mm)		M1
130 x 180 mm Ταχυδρομική κάρτα 90 x 130 mm		M2

- **S** : Για αποστολή εικόνων μέσω e-mail.

Διόρθωση Κόκκινων Ματιών

Το φαινόμενο των “κόκκινων ματιών” που προκύπτει κατά τη φωτογράφιση με τη χρήση του φλας μπορεί να διορθωθεί αυτόματα με την παρακάτω διαδικασία.

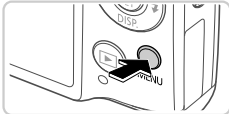

1 Αποκτήστε πρόσβαση στην οθόνη [Ρυθμίσεις Φλας].

- Πατήστε το πλήκτρο **MENU**, επιλέξτε [Ρυθμίσεις Φλας] στην καρτέλα και κατόπιν πατήστε το πλήκτρο (σ. 42).

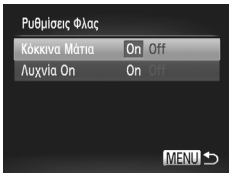
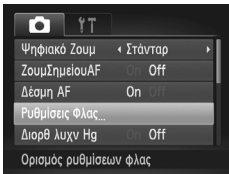

2 Διαμορφώστε τη ρύθμιση.

- Επιλέξτε [Κόκκινα Μάτια] και κατόπιν επιλέξτε [On] (σ. 42).
- ▶ Όταν ολοκληρωθεί η ρύθμιση, εμφανίζεται η ένδειξη .
- Για να επαναφέρετε την αρχική ρύθμιση, επαναλάβετε αυτή τη διαδικασία, αλλά επιλέξτε [Off].



- Η διόρθωση των “κόκκινων ματιών” μπορεί να εφαρμοστεί σε άλλες περιοχές της εικόνας εκτός από τα μάτια (π.χ., εάν η μηχανή εκμηρίσει εσφαλμένα το μακιγιάζ κόκκινου χρώματος ως κόκκινες κόρες του ματιού).



- Μπορείτε επίσης να διορθώνετε τις υπάρχουσες εικόνες (σ. 156).
- Μπορείτε επίσης να αποκτήσετε πρόσβαση στην οθόνη του βήματος 2 πατώντας το πλήκτρο και κατόπιν το πλήκτρο **MENU**.

Διόρθωση της Πράσινης Απόχρωσης σε Περιοχές της Εικόνας από Λυχνίες Υδραργύρου

Κατά τη λήψη βραδινών σκηνών με θέματα τα οποία φωτίζονται από λυχνίες υδραργύρου, τα θέματα ή το φόντο ενδέχεται να εμφανίζονται με μια πράσινη απόχρωση. Μπορείτε να διορθώσετε αυτόματα αυτή την πράσινη απόχρωση κατά τη λήψη, χρησιμοποιώντας την Ισορροπία Λευκού Πολλαπλών περιοχών.

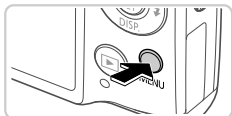

Διαμορφώστε τη ρύθμιση.

- Πατήστε το πλήκτρο **MENU**, επιλέξτε [Διορθ λυχν Hg] στην καρτέλα και κατόπιν επιλέξτε [On] (σ. 42).
- ▶ Όταν ολοκληρωθεί η ρύθμιση, εμφανίζεται η ένδειξη .
- Για να επαναφέρετε την αρχική ρύθμιση, επαναλάβετε αυτή τη διαδικασία, αλλά επιλέξτε [Off].

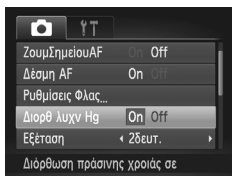

- Αφού ολοκληρώσετε τη λήψη εικόνων που φωτίζονται από λυχνίες υδραργύρου, θα πρέπει να ορίσετε τη ρύθμιση [Διορθ λυχν Hg] σε [Off]. Διαφορετικά, οι πράσινες αποχρώσεις που δεν προκαλούνται από λυχνίες υδραργύρου μπορεί να διορθωθούν εσφαλμένα.





- Τραβήξτε αρχικά ορισμένες δοκιμαστικές λήψεις για να βεβαιωθείτε ότι επιτυγχάνονται τα επιθυμητά αποτελέσματα.

Αλλαγή Ποιότητας της Εικόνας στις Ταινίες



Διατίθενται 3 ρυθμίσεις ποιότητας εικόνας. Για οδηγίες σχετικά με τη μέγιστη διάρκεια των ταινιών που μπορούν να αποθηκευτούν σε μια κάρτα μνήμης σε κάθε επίπεδο ποιότητας εικόνας, ανατρέξτε στην ενότητα "Προδιαγραφές" (σ. 32).



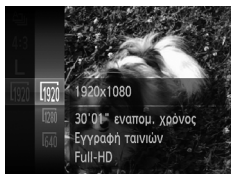

Διαμορφώστε τη ρύθμιση.

- Πατήστε το πλήκτρο , επιλέξτε  στο μενού και κατόπιν επιλέξτε την επιθυμητή ρύθμιση (σ. 41).
- ▶ Στην οθόνη εμφανίζεται η επιλογή που διαμορφώσατε.
- Για να επαναφέρετε την αρχική ρύθμιση, επαναλάβετε αυτήν τη διαδικασία, αλλά επιλέξτε .



Ποιότητα εικόνας	Ανάλυση	Ταχύτητα Καρέ	Λεπτομέρειες
	1.920 x 1.080	24 καρέ/δευτ.	Λήψη σε Full HD
	1280 x 720	30 καρέ/δευτ.	Λήψη σε HD
	640 x 480	30 καρέ/δευτ.	Λήψη σε τυπική ευκρίνεια



- * Στις καταστάσεις  και , οι μαύρες γραμμές που εμφανίζονται στα άκρα της οθόνης επάνω και κάτω, υποδεικνύουν περιοχές της εικόνας που δεν θα καταγραφούν.

Εμφάνιση Πλέγματος

Μπορείτε να εμφανίσετε ένα πλέγμα στην οθόνη, για κατακόρυφη και οριζόντια αναφορά κατά τη λήψη.

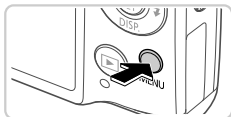

Διαμορφώστε τη ρύθμιση.

- Πατήστε το πλήκτρο **MENU**, επιλέξτε [Πλέγμα] στην καρτέλα  και κατόπιν επιλέξτε [On] (σ. 42).
- ▶ Όταν ολοκληρωθεί η ρύθμιση, στην οθόνη εμφανίζεται το πλέγμα.
- Για να επαναφέρετε την αρχική ρύθμιση, επαναλάβετε αυτή τη διαδικασία, αλλά επιλέξτε [Off].

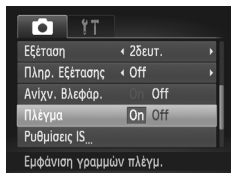

- Το πλέγμα δεν καταγράφεται στις λήψεις σας.



Μεγέθυνση της Περιοχής Εστίασης

Μπορείτε να ελέγξετε την εστίαση πατώντας το κουμπί του κλείστρου μέχρι το μέσον ώστε να μεγεθύνετε την περιοχή της εικόνας στο εσωτερικό του πλαισίου AF.

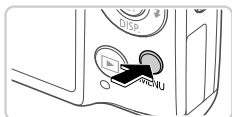

1 Διαμορφώστε τη ρύθμιση.

- Πατήστε το πλήκτρο **MENU**, επιλέξτε [ΖουμΣημείουAF] στην καρτέλα και κατόπιν επιλέξτε [On] (σ. 42).

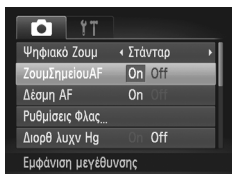

2 Ελέγξτε την εστίαση.

- Πατήστε το κουμπί του κλείστρου μέχρι το μέσον. Το πρόσωπο που ανιχνεύθηκε ως κύριο θέμα μεγεθύνεται.
- Για να επαναφέρετε την αρχική ρύθμιση, επιλέξτε [Off] στο βήμα 1.



- Η περιοχή δεν θα εμφανιστεί με μεγέθυνση εάν δεν εντοπιστεί κανένα πρόσωπο ή εάν το άτομο είναι πολύ κοντά στη μηχανή και το πρόσωπό του είναι πολύ μεγάλο για την οθόνη.



- Εάν χρησιμοποιείτε το ψηφιακό ζουμ (σ. 55), τον ψηφιακό μετατροπέα τηλεφακού (σ. 115), τις λειτουργίες Παρακολούθηση AF (σ. 117), Servo AF (σ. 119) ή κατά τη χρήση μιας τηλεόρασης σαν οθόνη (σ. 175), η εικόνα δεν εμφανίζεται σε μεγέθυνση.

Έλεγχος για Κλειστά Μάτια

 Το εικονίδιο εμφανίζεται στην οθόνη όταν η μηχανή ανιχνεύσει ότι μπορεί να υπάρχουν άτομα με κλειστά μάτια.

**1 Επιλέξτε .**

- Πατήστε το πλήκτρο , επιλέξτε  στο μενού και κατόπιν επιλέξτε .

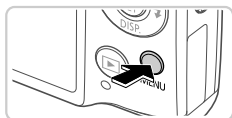
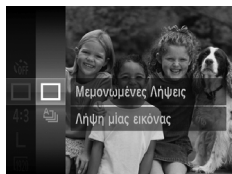
**2 Διαμορφώστε τη ρύθμιση.**

- Πατήστε το πλήκτρο **MENU**, επιλέξτε [Ανίχν. Βλεφάρ.] στην καρτέλα  και κατόπιν επιλέξτε [On] (σ. 42).

3 Ξεκινήστε τη λήψη.

- ▶ Όταν η μηχανή ανιχνεύσει ένα άτομο με κλειστά μάτια, στην οθόνη εμφανίζεται ένα πλαίσιο, καθώς και το εικονίδιο .
- Για να επαναφέρετε την αρχική ρύθμιση, επιλέξτε [Off] στο βήμα 2.

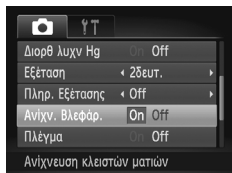

- Όταν έχετε καθορίσει πολλαπλές λήψεις στην κατάσταση , αυτή η λειτουργία είναι διαθέσιμη μόνο για την τελική λήψη.

Προσαρμογή Χειρισμού Μηχανής

Προσαρμόστε τις λειτουργίες λήψης στην καρτέλα  του μενού με την παρακάτω διαδικασία. Για οδηγίες σχετικά με τις λειτουργίες του μενού, ανατρέξτε στο “Μενού MENU” (σ. 42).

Απενεργοποίηση της Δέσμης AF

Μπορείτε να απενεργοποιήσετε τη λυχνία η οποία ανάβει συνήθως για υποβοήθηση της εστίασης όταν πατάτε το κουμπί του κλείστρου μέχρι το μέσον της διαδρομής του σε συνθήκες χαμηλού φωτισμού.

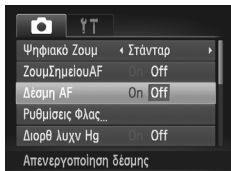

Διαμορφώστε τη ρύθμιση.



- Πατήστε το πλήκτρο MENU, επιλέξτε [Δέσμη AF] στην καρτέλα  και κατόπιν επιλέξτε [On] (σ. 42).
- Για να επαναφέρετε την αρχική ρύθμιση, επαναλάβετε αυτή τη διαδικασία, αλλά επιλέξτε [On].

Απενεργοποίηση της Λυχνίας Μείωσης του Φαινομένου “Κόκκινων Ματιών”

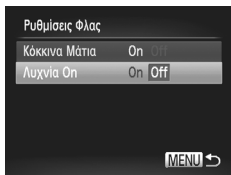
Μπορείτε να απενεργοποιήσετε τη λυχνία η οποία ανάβει για τη μείωση του φαινομένου των “κόκκινων ματιών”, όταν χρησιμοποιείτε το φλας στις λήψεις με συνθήκες χαμηλού φωτισμού.



1 Αποκτήστε πρόσβαση στην οθόνη [Ρυθμίσεις Φλας].

- Πατήστε το πλήκτρο MENU, επιλέξτε [Ρυθμίσεις Φλας] στην καρτέλα  και κατόπιν πατήστε το πλήκτρο  (σ. 42).

2 Διαμορφώστε τη ρύθμιση.

- Επιλέξτε [Λυχνία On] και κατόπιν επιλέξτε [Off] (σ. 42).
- Για να επαναφέρετε την αρχική ρύθμιση, επαναλάβετε αυτή τη διαδικασία, αλλά επιλέξτε [On].

Αλλαγή του Χρόνου Εμφάνισης των Εικόνων Μετά τη Λήψη

Αλλάζτε το χρονικό διάστημα εμφάνισης των εικόνων μετά από τη λήψη με την παρακάτω διαδικασία.

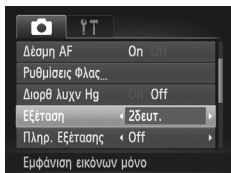

Διαμορφώστε τη ρύθμιση.

- Πατήστε το πλήκτρο **MENU**, επιλέξτε [Εξέταση] στην καρτέλα και κατόπιν επιλέξτε την επιθυμητή ρύθμιση (σ. 42).
- Για να επαναφέρετε την αρχική ρύθμιση, επαναλάβετε αυτή τη διαδικασία, αλλά επιλέξτε [2 δευτ.].

2 – 10 δευτ.	Οι εικόνες εμφανίζονται σύμφωνα με τον καθορισμένο χρόνο.
Μεγ.Διάρκεια	Οι εικόνες εμφανίζονται έως ότου πατήσετε το κουμπί του κλείστρου μέχρι το μέσον της διαδρομής του.
Off	Οι εικόνες δεν εμφανίζονται μετά τη λήψη.

Αλλαγή του Τρόπου Εμφάνισης των Εικόνων Μετά τη Λήψη

Αλλάζτε τον τρόπο εμφάνισης των εικόνων μετά από τη λήψη με την παρακάτω διαδικασία.

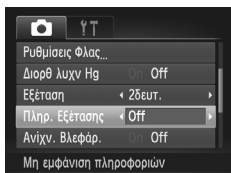

Διαμορφώστε τη ρύθμιση.

- Πατήστε το πλήκτρο **MENU**, επιλέξτε [Πληρ. Εξέταση] στην καρτέλα και κατόπιν επιλέξτε την επιθυμητή ρύθμιση (σ. 42).
- Για να επαναφέρετε την αρχική ρύθμιση, επαναλάβετε αυτή τη διαδικασία, αλλά επιλέξτε [Off].

Off	Εμφανίζει μόνο την εικόνα.
Λεπτομερείς	Εμφανίζει τις πληροφορίες λήψης (σ. 206).
Έλεγχος Εστίασης	Εμφανίζει την περιοχή εντός του πλαισίου AF σε μεγέθυνση, επιτρέποντάς σας να ελέγχετε την εστίαση. Ακολουθήστε τις διαδικασίες των βημάτων στη "Έλεγχος της Εστίασης" (σ. 129).

3

Άλλες Καταστάσεις Λήψης

Φωτογραφήστε διάφορες σκηνές με μεγαλύτερη αποτελεσματικότητα και καταγράψτε βελτιωμένες λήψεις χρησιμοποιώντας μοναδικά εφέ εικόνας ή ειδικές λειτουργίες

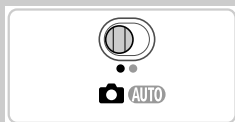

Ειδικές Σκηνές

Επιλέξτε μια κατάσταση η οποία να ταιριάζει με σκηνή λήψης και η μηχανή θα διαμορφώσει αυτόματα τις ρυθμίσεις για βέλτιστα αποτελέσματα.



1 Θέστε τη μηχανή στην κατάσταση .

- Τοποθετήστε το διακόπτη κατάστασης στη θέση .

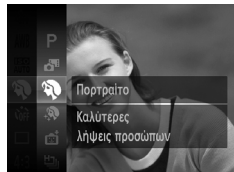

2 Επιλέξτε μια κατάσταση λήψης.

- Πατήστε το πλήκτρο , επιλέξτε **P** στο μενού και κατόπιν επιλέξτε μια κατάσταση λήψης (σ. 37).

3 Ξεκινήστε τη λήψη.

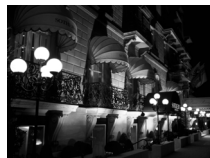

Λήψη πορτραίτων (Πορτραίτο)

- Καταγράψτε λήψεις ανθρώπων με πιο “απαλό” αποτέλεσμα.

Φωτογράφιση νυχτερινών σκηνών χωρίς τη χρήση τριπόδου (Βραδινή Λήψη στο Χέρι)

- Καταγράψτε υπέροχες λήψεις νυχτερινών σκηνών, οι οποίες δημιουργούνται με τον συνδυασμό διαδοχικών λήψεων για μείωση της αστάθειας της μηχανής και του θορύβου της εικόνας.
- Όταν χρησιμοποιείτε τρίποδο, φωτογραφήστε στην κατάσταση **AUTO** (σ. 42).

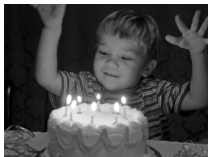

Στατικές Εικόνες

☞ Φωτογράφιση σε συνθήκες χαμηλού φωτισμού (Χαμηλός Φωτισμός)

- Φωτογραφήστε με ελάχιστη αστάθεια της μηχανής και θόλωμα του θέματος, ακόμη και σε συνθήκες χαμηλού φωτισμού.

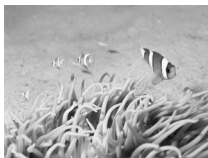

Στατικές Εικόνες

Ταινίες

⚡ Λήψη κάτω από την επιφάνεια του νερού (Υποβρύχια)

- Λήψεις θαλάσσιας ζωής και υποβρύχιων τοπιών με φυσικά χρώματα, όταν χρησιμοποιείτε μια προαιρετική αδιάβροχη θήκη (σ. 170).
- Η κατάσταση αυτή μπορεί να διορθώσει την ισορροπία λευκού και παρέχει τα αποτελέσματα ενός φίλτρου διόρθωσης χρωμάτων του εμπορίου (σ. 84).

Στατικές Εικόνες



Ταινίες





⚡ Λήψη με χιονισμένο φόντο (Χιόνι)

- Λήψεις ανθρώπων με φόντο χιονισμένα τοπία, με κατάλληλο φωτισμό και φυσικά χρώματα.



- Καθώς η μηχανή φωτογραφίζει συνεχώς στην κατάσταση , θα πρέπει να τη διατηρείτε σταθερή κατά τη λήψη.
- Στην κατάσταση , οι συνθήκες λήψης που προκαλούν υπερβολική αστάθεια της μηχανής ή παρόμοια θέματα μπορεί να αποτρέψουν τον συνδυασμό των εικόνων από τη μηχανή και να μην έχετε τη δυνατότητα να επιτύχετε τα αναμενόμενα αποτελέσματα.



- Στις καταστάσεις  και , η ποιότητα των εικόνων μπορεί να είναι μειωμένη εξαιτίας της αύξησης της ταχύτητας ISO (σ. 104) έτσι ώστε να ταιριάζει με τις συνθήκες λήψης.
- Στην κατάσταση , η ανάλυση είναι **M** (2.304 x 1.728) και δεν μπορεί να αλλάξει.

Διόρθωση Ισορροπίας Λευκού

Μπορείτε να διορθώσετε χειροκίνητα την ισορροπία λευκού στην κατάσταση  (σ. 83). Η ρύθμιση αυτή παρέχει τα αποτελέσματα ενός φίλτρου διόρθωσης χρωμάτων του εμπορίου.

1 Επιλέξτε .

- Ακολουθήστε τις διαδικασίες των βημάτων 1 – 2 στη σ. 82 για να επιλέξετε .

2 Επιλέξτε την ισορροπία λευκού.

- Πατήστε το πλήκτρο , επιλέξτε **AWB** στο μενού και πατήστε ξανά το πλήκτρο .

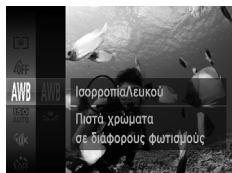

3 Προσαρμόστε τη ρύθμιση.

- Μετακινήστε το μηχανισμό του ζουμ για να προσαρμόσετε το επίπεδο διόρθωσης για τα B και A και κατόπιν πατήστε το πλήκτρο .

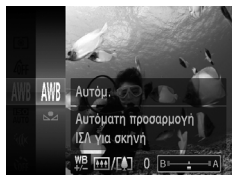

- Η μηχανή θα διατηρήσει τα επίπεδα διόρθωσης της ισορροπίας λευκού ακόμη κι εάν επιλέξετε μια άλλη ρύθμιση ισορροπίας λευκού στο βήμα 2, αλλά τα επίπεδα διόρθωσης θα επανέλθουν στις αρχικές τους τιμές εάν αποθηκεύσετε εξειδικευμένα δεδομένα ισορροπίας λευκού.



- Η θέση B αντιπροσωπεύει το μπλε και η θέση A το κίτρινο.
- Μπορείτε επίσης να διορθώσετε την ισορροπία λευκού αποθηκεύοντας εξειδικευμένα δεδομένα ισορροπίας λευκού (σ. 107) πριν ακολουθήσετε τα προηγούμενα βήματα.

Εκτύπωση με Ομαλότερους Τόνους Δέρματος (Λείο Δέρμα)

Μπορείτε να εφαρμόσετε ένα εφέ εξομάλυνσης όταν φωτογραφίζετε εικόνες ανθρώπων. Μπορείτε να επιλέξετε το επίπεδο του εφέ και το χρώμα (Τόνοι Δέρματος: +), [Τόνοι Δέρματος: -] με την παρακάτω διαδικασία.

1 Επιλέξτε .



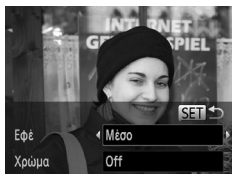

- Ακολουθήστε τις διαδικασίες των βημάτων 1 – 2 στη σ. 82 και επιλέξτε .



2 Αποκτήστε πρόσβαση στην οθόνη ρυθμίσεων

- Πατήστε το πλήκτρο .

3 Διαμορφώστε τη ρύθμιση.

- Πατήστε τα πλήκτρα   για να επιλέξετε ένα στοιχείο. Επιλέξτε το επίπεδο του εφέ πατώντας τα πλήκτρα   και κατόπιν πατήστε το πλήκτρο .
- ▶ Στην οθόνη εμφανίζεται μια προεπισκόπηση της εμφάνισης της εικόνας σας με την εφαρμογή του εφέ.

4 Ξεκινήστε τη λήψη.



- Είναι πιθανό να τροποποιηθούν άλλες περιοχές εκτός από το δέρμα των ανθρώπων
- Τραβήξτε αρχικά ορισμένες δοκιμαστικές λήψεις για να βεβαιωθείτε ότι επιτυγχάνονται τα επιθυμητά αποτελέσματα.



- Το εφέ θα είναι ισχυρότερο για το πρόσωπο που ανιχνεύεται ως κύριο θέμα.

Εφαρμογή Ειδικών Εφέ

Προσθέστε διάφορα εφέ στις εικόνες κατά τη λήψη.

1 Επιλέξτε μια κατάσταση λήψης.

- Ακολουθήστε τις διαδικασίες των βημάτων 1 – 2 στη σ. 82 για να επιλέξετε μια κατάσταση λήψης.

2 Ξεκινήστε τη λήψη.



- Στις καταστάσεις , , , ,  και , τραβήξτε αρχικά ορισμένες δοκιμαστικές λήψεις για να βεβαιωθείτε ότι επιτυγχάνονται τα επιθυμητά αποτελέσματα.



Στατικές Εικόνες

Ταινίες

Λήψη με ζωηρά χρώματα (Πολύ Έντονα Χρώματα)

- Λήψεις με πλούσια, ζωντανά χρώματα.



Στατικές Εικόνες

Ταινίες

Λήψη εικόνων με μορφή πόστερ (Εφέ Πόστερ)

- Λήψεις με εμφάνιση παλιάς αφίσας ή εικόνας.

Λήψη με Εφέ Υπερ-Ευρυγώνιου Φακού (Εφέ Ευρείας Γωνίας)

Φωτογραφήστε με το εφέ παραμόρφωσης ενός ευρυγώνιου φακού.

1 Επιλέξτε .

- Ακολουθήστε τις διαδικασίες των βημάτων 1 – 2 στη σ. 82 και επιλέξτε .

**2 Επιλέξτε το επίπεδο του εφέ.**

- Πατήστε το πλήκτρο ▼, κατόπιν πατήστε τα πλήκτρα ◀▶ για να επιλέξετε ένα επίπεδο εφέ και τέλος πατήστε ξανά το πλήκτρο .
- ▶ Στην οθόνη εμφανίζεται μια προεπισκόπηση της εμφάνισης της εικόνας σας με την εφαρμογή του εφέ.

3 Ξεκινήστε τη λήψη.

Λήψη Εικόνων με Εμφάνιση Μοντέλου Μινιατούρας (Εφέ Μινιατούρας)

Δημιουργεί το εφέ ενός μοντέλου μινιατούρας, θαμπώνοντας τις περιοχές της εικόνας επάνω και κάτω από την περιοχή που επιλέγετε.

Μπορείτε επίσης να δημιουργήσετε ταινίες που μοιάζουν με σκηνές σε μοντέλα μινιατούρας, επιλέγοντας την ταχύτητα προβολής πριν από την εγγραφή της ταινίας. Οι άνθρωποι και τα αντικείμενα στη σκηνή θα κινούνται με υψηλή ταχύτητα κατά την προβολή. Σημειώστε ότι δεν καταγράφεται ήχος.

1 Επιλέξτε .

- Ακολουθήστε τις διαδικασίες των βημάτων 1 – 2 στη σ. 82 και επιλέξτε .
- ▶ Εμφανίζεται ένα λευκό πλαίσιο, υποδεικνύοντας την περιοχή στην οποία δεν θα εφαρμοστεί θάμπωμα στην εικόνα.



2 Επιλέξτε την περιοχή που θέλετε να διατηρήσετε εστιασμένη.

- Πατήστε το πλήκτρο ▼.
- Μετακινήστε το μηχανισμό του ζουμ για να αλλάξετε το μέγεθος του πλαισίου και πατήστε τα πλήκτρα ▲▼ για να το μετακινήσετε.

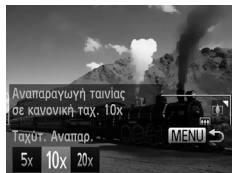

3 Για τις ταινίες, επιλέξτε την ταχύτητα προβολής.

- Πατήστε το πλήκτρο MENU και κατόπιν τα πλήκτρα ◀▶ για να επιλέξετε την ταχύτητα.

4 Επιστρέψτε στην οθόνη λήψης και τραβήξτε τη φωτογραφία.

- Πατήστε το πλήκτρο MENU για να επιστρέψετε στην οθόνη λήψης και κατόπιν τραβήξτε τη φωτογραφία.

■ Ταχύτητας και Χρόνος Προβολής - Κατά Προσέγγιση (για Κλιπ Διάρκειας Ενός Λεπτού)

Ταχύτητα	Χρόνος Προβολής
5x	Περίπου 12 δευτ.
10x	Περίπου 6 δευτ.
20x	Περίπου 3 δευτ.

- ❗ • Η λειτουργία του ζουμ δεν είναι διαθέσιμη κατά τη λήψη ταινιών. Πριν ξεκινήσετε τη λήψη, θα πρέπει να καθορίσετε το ζουμ.



- Για να αλλάξετε τον προσανατολισμό του πλαισίου σε κατακόρυφο, πατήστε τα πλήκτρα ◀▶ στο βήμα 2. Για να μετακινήσετε το πλαίσιο, πατήστε ξανά τα πλήκτρα ◀▶. Για να επαναφέρετε το πλαίσιο σε οριζόντιο προσανατολισμό, πατήστε τα πλήκτρα ▲▼.
- Εάν κρατήσετε τη μηχανή κατακόρυφα, ο προσανατολισμός του πλαισίου θα αλλάξει.
- Η ποιότητα της εικόνας για τις ταινίες είναι 640 για τις αναλογίες 4:3 και 1280 για τις αναλογίες 16:9 (σ. 71). Αυτές οι ρυθμίσεις ποιότητας δεν μπορούν να αλλάξουν.

Στατικές Εικόνες

■ Λήψη με Εφέ Παιδικής Μηχανής (Εφέ Παιδικής Μηχανής)

Αυτό το εφέ επιτρέπει τη δημιουργία εικόνων με εμφάνιση που παρομοιάζει με τις λήψεις μιας μηχανής παλαιότερης τεχνολογίας μέσω του βινιεταρίσματος (εικόνες με σκοτεινότερες, θамπωμένες γωνίες) και της συνολικής αλλαγής των χρωμάτων.

1 Επιλέξτε .

- Ακολουθήστε τις διαδικασίες των βημάτων 1 – 2 στη σ. 82 και επιλέξτε .



2 Επιλέξτε έναν τόνο χρώματος.

- Πατήστε το πλήκτρο ▼, κατόπιν πατήστε τα πλήκτρα ◀▶ για να επιλέξετε ένα τόνο χρώματος και τέλος πατήστε το πλήκτρο .
- ▶ Στην οθόνη εμφανίζεται μια προεπισκόπηση της εμφάνισης της εικόνας σας με την εφαρμογή του εφέ.

3 Ξεκινήστε τη λήψη.

Τυπικό	Λήψεις με εμφάνιση εικόνων παιδικής μηχανής.
Ζεστή	Εικόνες με θερμότερους τόνους από τη ρύθμιση [Τυπικό].
Ψυχρό	Εικόνες με ψυχρότερους τόνους από τη ρύθμιση [Τυπικό].

Στατικές Εικόνες

Λήψη με Εφέ Ελαφρού Φλουταρίσματος

Αυτή η λειτουργία σας επιτρέπει να φωτογραφίζετε εικόνες που παρομοιάζουν με αυτές που επιτυγχάνονται εάν συνδέσετε ένα φίλτρο ελαφρού φλουταρίσματος στη μηχανή. Μπορείτε να προσαρμόσετε το επίπεδο του εφέ σύμφωνα με τις προτιμήσεις σας.

1 Επιλέξτε .

- Ακολουθήστε τις διαδικασίες των βημάτων 1 – 2 στη σ. 82 και επιλέξτε .



2 Επιλέξτε το επίπεδο του εφέ.

- Πατήστε το πλήκτρο ▼, κατόπιν πατήστε τα πλήκτρα ◀ ▶ για να επιλέξετε ένα επίπεδο εφέ και τέλος πατήστε ξανά το πλήκτρο .
- ▶ Στην οθόνη εμφανίζεται μια προεπισκόπηση της εμφάνισης της εικόνας σας με την εφαρμογή του εφέ.

3 Ξεκινήστε τη λήψη.

Μονόχρωμη Λήψη





Φωτογραφήστε εικόνες σε ασπρόμαυρο, σέπια ή μπλε και λευκό χρώμα.

1 Επιλέξτε .

- Ακολουθήστε τις διαδικασίες των βημάτων 1 – 2 στη σ. 82 και επιλέξτε .



2 Επιλέξτε έναν τόνο χρώματος.

- Πατήστε το πλήκτρο , κατόπιν πατήστε τα πλήκτρα   για να επιλέξετε ένα τόνο χρώματος και τέλος πατήστε το πλήκτρο .
- Στην οθόνη εμφανίζεται μια προεπισκόπηση της εμφάνισης της εικόνας σας με την εφαρμογή του εφέ.

3 Ξεκινήστε τη λήψη.

A/M	Ασπρόμαυρες λήψεις.
Σέπια	Λήψεις με τόνους σέπια.
Μπλε	Λήψεις με μπλε και λευκό χρώμα.

Λήψη με Τονισμό Χρώματος

Επιλέξτε ένα μεμονωμένο χρώμα της εικόνας που θα διατηρηθεί και αλλάξετε όλα τα υπόλοιπα χρώματα σε ασπρόμαυρο.

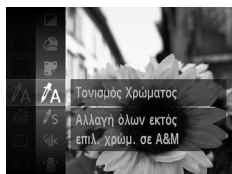

1 Επιλέξτε **A**.

- Ακολουθήστε τις διαδικασίες των βημάτων 1 – 2 στη σ. 82 και επιλέξτε **A**.

2 Αποκτήστε πρόσβαση στην οθόνη ρυθμίσεων

- Πατήστε το πλήκτρο ▼.
- ▶ Η αρχική εικόνα και η εικόνα με την εφαρμογή του Τονισμού Χρώματος εμφανίζονται διαδοχικά.
- ▶ Σύμφωνα με την προεπιλεγμένη ρύθμιση, το χρώμα που θα διατηρηθεί είναι το πράσινο.

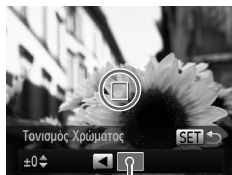

Καταγεγραμμένο Χρώμα

3 Καθορίστε το επιθυμητό χρώμα.

- Τοποθετήστε το κεντρικό πλαίσιο επάνω από το χρώμα που θα διατηρηθεί και κατόπιν πατήστε το πλήκτρο ◀.
- ▶ Το χρώμα που καθορίσατε καταγράφεται.

4 Καθορίστε την γκάμα των χρωμάτων που θέλετε να διατηρηθεί.

- Πατήστε τα πλήκτρα ▲▼ για να προσαρμόσετε τη γκάμα των χρωμάτων.
- Για να διατηρηθεί μόνο το χρώμα που καθορίσατε, επιλέξτε μια μεγάλη αρνητική τιμή. Για να διατηρηθούν επίσης τα χρώματα που παρομοιάζουν με αυτό που καθορίσατε, επιλέξτε μια μεγάλη θετική τιμή.
- Πατήστε το πλήκτρο  για να επιστρέψετε στην οθόνη λήψης.



- Η χρήση του φλας σε αυτή την κατάσταση μπορεί να προκαλέσει μη αναμενόμενα αποτελέσματα.
- Σε ορισμένες συνθήκες λήψης, η ποιότητα των εικόνων είναι υποβαθμισμένη και τα χρώματα να μην είναι τα αναμενόμενα.

Λήψη με Αλλαγή Χρώματος

Μπορείτε να αντικαταστήσετε ένα χρώμα της εικόνας με κάποιο άλλο πριν από τη λήψη. Σημειώστε ότι μπορείτε να αντικαταστήσετε ένα μόνο χρώμα.

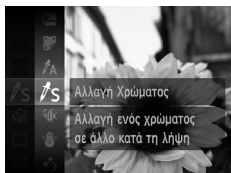

1 Επιλέξτε **AS**.

- Ακολουθήστε τις διαδικασίες των βημάτων 1 – 2 στη σ. 82 και επιλέξτε **AS**.

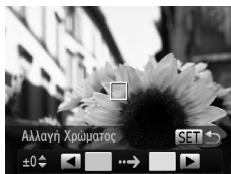

2 Αποκτήστε πρόσβαση στην οθόνη ρυθμίσεων

- Πατήστε το πλήκτρο ▼.
- ▶ Η αρχική εικόνα και η εικόνα με την εφαρμογή της Αλλαγής Χρώματος εμφανίζονται διαδοχικά.
- ▶ Σύμφωνα με την προεπιλεγμένη ρύθμιση, το πράσινο θα αντικατασταθεί με το γκρι.

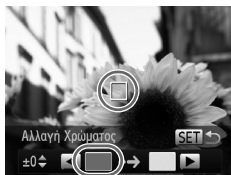

3 Καθορίστε το χρώμα που θέλετε να αντικαταστήσετε.

- Τοποθετήστε το κεντρικό πλαίσιο επάνω από το χρώμα που θα αντικατασταθεί και κατόπιν πατήστε το πλήκτρο ◀.
- ▶ Το χρώμα που καθορίσατε καταγράφεται.



4 Καθορίστε το νέο χρώμα.

- Τοποθετήστε το κεντρικό πλαίσιο επάνω από το νέο χρώμα και κατόπιν πατήστε το πλήκτρο ►.
- ▶ Το χρώμα που καθορίσατε καταγράφεται.

5 Καθορίστε την γκάμα των χρωμάτων που θέλετε να αντικατασταθούν.

- Πατήστε τα πλήκτρα ▲▼ για να προσαρμόσετε τη γκάμα των χρωμάτων.
- Για να αντικατασταθεί μόνο το χρώμα που καθορίσατε, επιλέξτε μια μεγάλη αρνητική τιμή. Για να αντικατασταθούν επίσης τα χρώματα που παρομοιάζουν με αυτό που καθορίσατε, επιλέξτε μια μεγάλη θετική τιμή.
- Πατήστε το πλήκτρο  για να επιστρέψετε στην οθόνη λήψης.



- Η χρήση του φλας σε αυτή την κατάσταση μπορεί να προκαλέσει μη αναμενόμενα αποτελέσματα.
- Σε ορισμένες συνθήκες λήψης, η ποιότητα των εικόνων είναι υποβαθμισμένη και τα χρώματα να μην είναι τα αναμενόμενα.

Αυτόματη Εγγραφή Κλιπ (Ανασκόπηση Ταινιών)

Μπορείτε να δημιουργήσετε μια ταινία μικρής διάρκειας καταγράφοντας απλά στατικές εικόνες κατά τη διάρκεια μιας ημέρας.

Πριν από κάθε λήψη, η μηχανή θα καταγράφει αυτόματα ένα απόσπασμα ταινίας για τη σκηνή. Όλα τα κλικ που καταγράφονται τη συγκεκριμένη ημέρα συνδυάζονται σε ένα ενιαίο αρχείο.

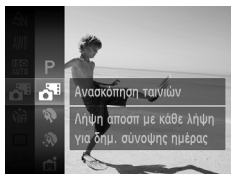

1 Επιλέξτε .

- Ακολουθήστε τις διαδικασίες των βημάτων 1 – 2 στη σ. 82 και επιλέξτε .



2 Ξεκινήστε τη λήψη.

- Για να καταγράψετε μια στατική εικόνα, πατήστε πλήρως το κουμπί του κλείστρου.
- ▶ Πριν από τη λήψη, η μηχανή θα καταγράψει αυτόματα ένα κλιπ διάρκειας 2 – 4 δευτερολέπτων περίπου.



- Τα κλιπ μπορεί να μην καταγραφούν εάν τραβήξετε μια στατική εικόνα αμέσως μετά την ενεργοποίηση της μηχανής, εάν επιλέξετε την κατάσταση  ή χειριστείτε τη μηχανή με άλλους τρόπους.
- Η διάρκεια ζωής της μπαταρίας είναι μικρότερη σε αυτή την κατάσταση από ότι στην κατάσταση **AUTO**, καθώς η μηχανή καταγράφει κλικ για κάθε λήψη.
- Όλοι οι ήχοι των χειρισμών της μηχανής κατά την εγγραφή ταινίας θα συμπεριληφθούν στην ταινία.



- Οι ταινίες που δημιουργούνται στην κατάσταση  αποθηκεύονται ως ταινίες iFrame (σ. 104).
- Στις παρακάτω περιπτώσεις, τα κλιπ αποθηκεύονται ως ξεχωριστά αρχεία ταινίας, ακόμη κι εάν έχουν καταγραφεί την ίδια ημέρα στην κατάσταση .
 - Εάν το μέγεθος του αρχείου της ταινίας φτάσει στα 4 GB ή εάν ο συνολικός χρόνος εγγραφής φθάσει περίπου στα 30 λεπτά
 - Εάν μια ταινία είναι προστατευμένη (σ. 139)
 - Εάν μια ταινία έχει υποστεί επεξεργασία (σ. 157)
 - Εάν δημιουργηθεί ένας νέος φάκελος (σ. 166)
 - Όταν έχουν αλλάξει οι ρυθμίσεις θερινής ώρας (σ. 18) ή ζώνης ώρας (σ. 168)
- Ορισμένοι ήχοι της μηχανής θα απενεργοποιηθούν. Δεν αναπαράγονται ήχοι όταν πατάτε το κουμπί του κλείστρου μέχρι το μέσον, όταν χρησιμοποιείτε τα στοιχεία ελέγχου της μηχανής ή ενεργοποιείτε το χρονόμετρο (σ. 161).
- Μπορείτε να προβάλετε τις ταινίες που δημιουργήθηκαν στην κατάσταση  σύμφωνα με την ημερομηνία λήψης (σ. 132).

Αυτόματη Λήψη μετά από την Ανίχνευση Προσώπου (Έξυπνο Κλείστρο)

Αυτόματη Λήψη μετά από την Ανίχνευση Χαμόγελου

Η μηχανή πραγματοποιεί τη λήψη αυτόματα αφού ανιχνεύσει ένα χαμόγελο, ακόμη και χωρίς να πατήσετε το κουμπί του κλείστρου.

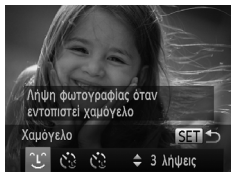

1 Επιλέξτε ☺.

- Ακολουθήστε τις διαδικασίες των βημάτων 1 – 2 στη σ. 82, επιλέξτε ☺ και κατόπιν πατήστε το πλήκτρο ▼.
- Πατήστε τα πλήκτρα ◀▶ για να επιλέξετε ☺ και κατόπιν πατήστε το πλήκτρο Ⓞ.
- ▶ Η μηχανή θα μεταβεί σε κατάσταση αναμονής και στην οθόνη θα εμφανιστεί το μήνυμα [Ανίχνευση Χαμόγελου:Ον].



2 Στρέψτε τη μηχανή προς ένα πρόσωπο.

- Κάθε φορά που ανιχνεύεται ένα χαμόγελο, η μηχανή καταγράφει την λήψη αφού ανάψει η λυχνία.
- Για να διακόψετε την ανίχνευση χαμόγελου, πατήστε το πλήκτρο ◀. Πατήστε ξανά το πλήκτρο ◀ για συνεχίσετε τη λειτουργία ανίχνευσης.



- Όταν ολοκληρώσετε την φωτογράφιση, επιλέξτε μια άλλη κατάσταση, καθώς στην αντίθετη περίπτωση, η μηχανή θα συνεχίσει να φωτογραφίζει κάθε φορά που ανιχνεύεται ένα χαμόγελο.









- Μπορείτε επίσης να φωτογραφίσετε ως συνήθως, πατώντας το κουμπί του κλείστρου.
- Η μηχανή μπορεί να ανιχνεύσει τα χαμόγελα ευκολότερα όταν τα θέματα βρίσκονται απέναντι από τη μηχανή και έχουν το στόμα τους ανοιχτό ώστε τα δόντια τους να είναι ορατά.
- Για να αλλάξετε το πλήθος των λήψεων, πατήστε τα πλήκτρα ▲▼ αφού επιλέξετε ☺ στο βήμα 1. Η ρύθμιση [Ανίχν. Βλεφάρ.] (σ. 78) είναι διαθέσιμη μόνο για την τελευταία λήψη.

Χρήση του Χρονόμετρου για Βλεφάρισμα

Στρέψτε τη μηχανή προς ένα πρόσωπο και πατήστε το κουμπί του κλείστρου μέχρι το τέλος της διαδρομής του. Η μηχανή θα καταγράψει τη λήψη περίπου δύο δευτερόλεπτα αφού ανιχνευθεί βλεφάρισμα.



1 Επιλέξτε .

- Ακολουθήστε τις διαδικασίες των βημάτων 1 – 2 στη σ. 82, επιλέξτε  και κατόπιν πατήστε το πλήκτρο .
- Πατήστε τα πλήκτρα   για να επιλέξετε  και κατόπιν πατήστε το πλήκτρο .

2 Σχηματίστε το επιθυμητό κάδρο και πατήστε το κουμπί του κλείστρου μέχρι το μέσον της διαδρομής του.

- Βεβαιωθείτε ότι εμφανίζεται ένα πράσινο πλαίσιο γύρω από το πρόσωπο του ατόμου το οποίο θα βλεφαρίσει.

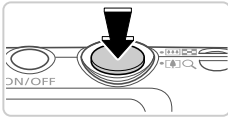

3 Πατήστε το κουμπί του κλείστρου μέχρι το τέλος της διαδρομής του.



- ▶ Η μηχανή θα μεταβεί σε κατάσταση αναμονής και στην οθόνη θα εμφανιστεί το μήνυμα [Βλεφάρισμα για λήψη].
- ▶ Η λυχνία αναβοσβήνει και παράγεται ο ήχος του χρονόμετρου.



4 Κοιτάξτε προς την μηχανή και βλεφαρίστε.

- ▶ Η μηχανή θα καταγράψει την εικόνα δύο δευτερόλεπτα περίπου μετά από την ανίχνευση του βλεφαρίσματος από το άτομο του οποίου το πρόσωπο βρίσκεται στο εσωτερικό του πλαισίου.
- Για να ακυρώσετε τη λήψη αφού ενεργοποιήσετε το χρονόμετρο, πατήστε το πλήκτρο **MENU**.









- Εάν δεν ανιχνευθεί βλεφάρισμα, βλεφαρίστε ξανά με αργή ταχύτητα και σκόπιμα.
- Το βλεφάρισμα μπορεί να μην ανιχνευθεί εάν τα μάτια καλύπτονται από μαλλιά ή καπέλο ή εάν το πρόσωπο φορά γυαλιά.
- Εάν το πρόσωπο κλείσει και ανοίξει και τα δύο μάτια ταυτόχρονα, η μηχανή θα ανιχνεύσει επίσης την κίνηση ως βλεφάρισμα.
- Εάν δεν ανιχνευθεί βλεφάρισμα, η μηχανή θα καταγράψει την εικόνα περίπου 15 δευτερόλεπτα αργότερα.
- Για να αλλάξετε το πλήθος των λήψεων, πατήστε τα πλήκτρα   αφού επιλέξετε  στο βήμα 1. Η ρύθμιση [Ανίχν. Βλεφάρ.] (σ. 74) είναι διαθέσιμη μόνο για την τελευταία λήψη.
- Εάν δεν βρίσκεται κανένα άτομο στην περιοχή λήψης κατά το πάτημα του κουμπιού του κλείστρου μέχρι το τέλος της διαδρομής του, η μηχανή θα καταγράψει την εικόνα όταν ένα πρόσωπο εισέλθει στην περιοχή λήψης και βλεφαρίσει.

Χρήση του Χρονόμετρου για Πρόσωπα

Η μηχανή θα τραβήξει τη φωτογραφία δύο δευτερόλεπτα αφού ανιχνεύσει την είσοδο ενός άλλου ατόμου (όπως ο φωτογράφος) στην περιοχή λήψης (σ. 112). Αυτό είναι χρήσιμο όταν θέλετε να συμμετέχετε σε ομαδικές φωτογραφίες ή παρόμοιες λήψεις.



1 Επιλέξτε .

- Ακολουθήστε τις διαδικασίες των βημάτων 1 – 2 στη σ. 82, επιλέξτε  και κατόπιν πατήστε το πλήκτρο .
- Πατήστε τα πλήκτρα   για να επιλέξετε  και κατόπιν πατήστε το πλήκτρο .

2 Σχηματίστε το επιθυμητό κάδρο και πατήστε το κουμπί του κλείστρου μέχρι το μέσον της διαδρομής του.

- Βεβαιωθείτε ότι στο πρόσωπο στο οποίο εστιάζετε εμφανίζεται ένα πράσινο πλαίσιο, ενώ λευκά πλαίσια εμφανίζονται στα υπόλοιπα πρόσωπα.

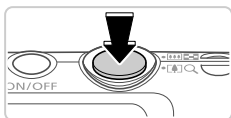

3 Πατήστε το κουμπί του κλείστρου μέχρι το τέλος της διαδρομής του.

- ▶ Η μηχανή μεταβαίνει σε κατάσταση αναμονής για λήψη και στην οθόνη εμφανίζεται το μήνυμα [Κοιτάξτε σε μηχανή για αντίστροφη μέτρηση].
- ▶ Η λυχνία αναβοσβήνει και παράγεται ο ήχος του χρονόμετρου.



4 Μπείτε στο κάδρο και κοιτάξτε προς την μηχανή.

- ▶ Μετά από την ανίχνευση ενός νέου προσώπου από τη μηχανή, η λυχνία αρχίζει να αναβοσβήνει ταχύτερα και ο ήχος του χρονόμετρου επιταχύνεται. (Εάν ανάψει το φλας, η λυχνία θα παραμείνει αναμμένη.) Η μηχανή θα καταγράψει τη λήψη μετά από δύο δευτερόλεπτα περίπου.
- Για να ακυρώσετε τη λήψη αφού ενεργοποιήσετε το χρονόμετρο, πατήστε το πλήκτρο **MENU**.



- Ακόμα και αν η μηχανή δεν ανιχνεύσει το πρόσωπό σας αφού μπειτε στο κάδρο, το κλείστρο θα ελευθερωθεί 15 δευτερόλεπτα αργότερα.
- Για να αλλάξετε το πλήθος των λήψεων, πατήστε τα πλήκτρα ▲▼ αφού επιλέξετε  στο βήμα 1. Η ρύθμιση [Ανίχν. Βλεφάρ.] (σ. 78) είναι διαθέσιμη μόνο για την τελευταία λήψη.

Στατικές Εικόνες

Λήψη με Μεγάλους Χρόνους Έκθεσης (Αργό Κλείστρο)

Καθορίστε μια ταχύτητα κλείστρου από 1 – 15 δευτερόλεπτα για να πραγματοποιήσετε λήψεις με μεγάλους χρόνους έκθεσης. Στην περίπτωση αυτή, τοποθετήστε τη μηχανή σε τρίποδο ή λάβετε άλλα μέτρα για να αποτρέψετε την αστάθεια της μηχανής.

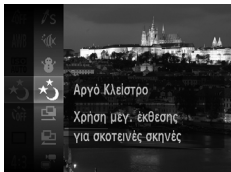
**1 Επιλέξτε *.*.**

- Ακολουθήστε τις διαδικασίες των βημάτων 1 – 2 στη σ. 82 και επιλέξτε *.*.

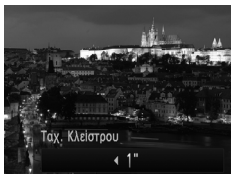
**2 Επιλέξτε την επιθυμητή ταχύτητα κλείστρου.**

- Πατήστε το πλήκτρο ▲, πατήστε τα πλήκτρα ◀▶ για να επιλέξετε την ταχύτητα κλείστρου και κατόπιν πατήστε το πλήκτρο .

3 Ελέγξτε την έκθεση.

- Πατήστε το κουμπί του κλείστρου μέχρι το μέσον για να προβάλετε την έκθεση για την ταχύτητα κλείστρου που επιλέξατε.

4 Ξεκινήστε τη λήψη.

- Η φωτεινότητα της εικόνας στην οθόνη στο βήμα 3, όταν πατήσατε το κουμπί του κλείστρου μέχρι το μέσον, ίσως να μην αντιστοιχεί στη φωτεινότητα των εικόνων σας.
- Με τις ταχύτητες κλείστρου 1,3 δευτ. ή χαμηλότερες, θα χρειαστεί κάποιος χρόνος έως ότου έχετε τη δυνατότητα να φωτογραφήσετε ξανά, καθώς η μηχανή επεξεργάζεται τις εικόνες για τη μείωση του θορύβου.
- Ορίστε τη ρύθμιση [Κατάσταση IS] σε [Off] όταν χρησιμοποιείτε ένα τρίποδο ή άλλα μέσα για να διατηρήσετε τη μηχανή σταθερή (σ. 123).



- Εάν ανάψει το φλας, η εικόνα μπορεί να είναι υπερ-εκτεθειμένη. Εάν συμβεί αυτό, ρυθμίστε το φλας στη θέση  και φωτογραφήστε ξανά.

Συνεχής Λήψη με Υψηλή Ταχύτητα (Ριπή Υψηλής Ταχύτητας)

Μπορείτε να φωτογραφήσετε μια σειρά εικόνων σε γρήγορη διαδοχή κρατώντας πατημένο το πλήκτρο μέχρι το τέλος της διαδρομής του. Για λεπτομέρειες σχετικά με την ταχύτητα της συνεχούς λήψης, ανατρέξτε στην ενότητα “Προδιαγραφές” (σ. 32).

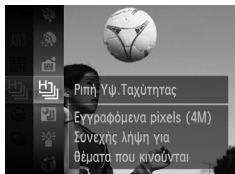

1 Επιλέξτε .

- Ακολουθήστε τις διαδικασίες των βημάτων 1 – 2 στη σ. 82 και επιλέξτε .

2 Ξεκινήστε τη λήψη.

- ▶ Πατήστε το κουμπί του κλείστρου μέχρι το τέλος της διαδρομής του για να τραβήξετε φωτογραφίες συνεχόμενα.



- Η ανάλυση είναι **M** (2304 x 1728) και δεν μπορεί να αλλάξει.
- Η εστίαση, η φωτεινότητα της εικόνας και το χρώμα καθορίζονται από την πρώτη λήψη.
- Ανάλογα με τις συνθήκες λήψης, τις ρυθμίσεις της μηχανής και τη θέση του ζουμ, η λήψη μπορεί να διακοπεί προσωρινά ή ταχύτητα της συνεχούς λήψης μπορεί να μειωθεί.
- Κατά τη συνεχή λήψη περισσότερων εικόνων, η ταχύτητα της λήψης μπορεί να μειωθεί.
- Όταν χρησιμοποιείτε τη λειτουργία Ταυτότητας προσώπου (σ. 61), η θέση στην οποία θα καταγραφεί το όνομα στην εικόνα καθορίζεται στην πρώτη λήψη και καταγράφεται στην ίδια θέση για τις επόμενες λήψεις.

Εικόνες που εμφανίζονται κατά την Προβολή

Καθώς τα σετ των εικόνων που καταγράφονται με συνεχή λήψη αντιμετωπίζονται ως ενιαία ομάδα, εμφανίζεται μόνο η πρώτη εικόνα κάθε ομάδας. Το εικονίδιο **SET**  που εμφανίζεται στην επάνω αριστερή πλευρά της οθόνης υποδεικνύει ότι η εικόνα αποτελεί μέρος μιας ομάδας.



- Εάν διαγράψετε μια εικόνα που ανήκει σε ομάδα (σ. 143), θα διαγραφούν επίσης όλες οι υπόλοιπες εικόνες της ομάδας. Θα πρέπει να είστε προσεκτικοί κατά τη διαγραφή εικόνων.





- Οι εικόνες που ανήκουν σε ομάδες μπορούν να προβληθούν μεμονωμένα (σ. 132) και με ακύρωση της ομάδας (σ. 133).
- Εάν προστατεύσετε (σ. 139) μια εικόνα που ανήκει σε ομάδα, θα προστατευθούν επίσης όλες οι υπόλοιπες εικόνες της ομάδας.
- Οι εικόνες που ανήκουν σε ομάδα μπορούν να προβληθούν μεμονωμένα κατά την προβολή τους χρησιμοποιώντας τις λειτουργίες Αναζήτησης Εικόνων (σ. 130) ή Έξυπνης Αναπαραγωγής (σ. 137). Στην περίπτωση αυτή, η ομαδοποίηση των εικόνων καταργείται προσωρινά.
- Δεν μπορείτε να επεξεργαστείτε τις πληροφορίες της Ταυτότητας προσώπου (σ. 133), να χαρακτηρίσετε ως αγαπημένες (σ. 148), να επεξεργαστείτε (σ. 146 – 156), να ταξινομήσετε σε κατηγορίες (σ. 149), να καταχωρήσετε ως εικόνα έναρξης (σ. 163), να εκτυπώσετε (σ. 181), να καθορίσετε για μεμονωμένη εκτύπωση (σ. 190) ή να προσθέσετε σε Φωτογραφικό Άλμπουμ (σ. 192) τις εικόνες που ανήκουν σε ομάδα. Για να εκτελέσετε αυτές τις ενέργειες, προβάλετε τις εικόνες της ομάδας μεμονωμένα (σ. 132) ή ακυρώστε αρχικά την ομαδοποίηση (σ. 133).

Φωτογράφιση με Συρραφή Εικόνων

Φωτογραφίστε ένα μεγάλο θέμα, καταγράφοντας πολλαπλές λήψεις σε διάφορες θέσεις και κατόπιν χρησιμοποιήστε το παρεχόμενο λογισμικό για να τις συνδυάσετε σε μια πανοραμική εικόνα.

1 Επιλέξτε ή .

- Ακολουθήστε τις διαδικασίες των βημάτων 1 – 2 στη σ. 82 και επιλέξτε  ή .

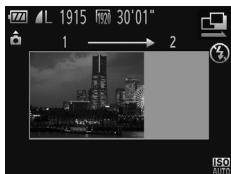

2 Τραβήξτε την πρώτη λήψη.

- ▶ Η πρώτη λήψη θα καθορίσει την έκθεση και την ισορροπία λευκού.



3 Τραβήξτε τις επόμενες λήψεις.

- Συνθέστε το κάδρο της δεύτερης λήψης έτσι ώστε να επικαλύπτει κατά ένα μέρος την περιοχή της εικόνας της πρώτης λήψης.
- Τυχόν μικρές ασυμφωνίες στις επικαλυπτόμενες περιοχές των εικόνων θα διορθωθούν κατά το συνδυασμό των εικόνων.
- Τραβήξτε έως 26 λήψεις, χρησιμοποιώντας την ίδια διαδικασία όπως και για τη δεύτερη λήψη.

4 Ολοκληρώστε τη λήψη.

- Πατήστε το πλήκτρο .



5 Χρησιμοποιήστε το λογισμικό για να συνδυάσετε τις εικόνες.

- Για οδηγίες σχετικά με τη συρραφή των εικόνων, ανατρέξτε στο *[ImageBrowser EX User Guide/ ImageBrowser EX Εγχειρίδιο Χρήσης]*.



- Αυτή η λειτουργία δεν είναι διαθέσιμη όταν σαν οθόνη χρησιμοποιείται μια τηλεόραση κατά τη λήψη (σ. 176).

Λήψη Ταινιών Διάφορων Τύπων

Λήψη Ταινιών με Αργή Κίνηση



Μπορείτε να καταγράψετε θέματα που κινούνται με υψηλή ταχύτητα και να τα προβάλετε αργότερα με αργή κίνηση. Σημειώστε ότι δεν καταγράφεται ήχος.

1 Επιλέξτε .

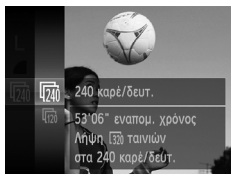
- Ακολουθήστε τις διαδικασίες των βημάτων 1 – 2 στη σ. 82 και επιλέξτε .







2 Επιλέξτε μια ταχύτητα καρτέ

- Πατήστε το πλήκτρο  επιλέξτε  στο μενού και κατόπιν επιλέξτε την επιθυμητή ταχύτητα καρτέ (σ. 41).
- ▶ Στην οθόνη εμφανίζεται η επιλογή που διαμορφώσατε.



3 Ξεκινήστε τη λήψη.

- Πατήστε το πλήκτρο ταινίας.
- ▶ Εμφανίζεται μια γραμμή που υποδεικνύει το χρόνο που έχει παρέλθει. Η μέγιστη διάρκεια κλιπ ταινίας είναι περίπου 30 δευτ.
- Για να διακόψετε την εγγραφή της ταινίας, πατήστε ξανά το πλήκτρο ταινίας.

Ταχύτητα Καρτέ	Ποιότητα εικόνας	Χρόνος Προβολής (Για Κλιπ 30 δευτ.)
 240 καρτέ/δευτ.	 (320x240)	Περίπου 4 λεπτά
 120 καρτέ/δευτ.	 (640x480)	Περίπου 2 λεπτά



- Η χρήση του ζουμ δεν είναι διαθέσιμη κατά την εγγραφή, ακόμη κι εάν μετακινήσετε το μηχανισμό του ζουμ.
- Η εστίαση, η έκθεση και το χρώμα καθορίζονται όταν πατήσετε το πλήκτρο ταινίας.



- Η προβολή της ταινίας θα εκτελεστεί με αργή κίνηση εάν ακολουθήσετε τις διαδικασίες των βημάτων 1 – 3 στη σ. 126.
- Μπορείτε να αλλάξετε την ταχύτητα προβολής των ταινιών που έχουν εγγραφεί στην κατάσταση  χρησιμοποιώντας το παρεχόμενο λογισμικό. Για λεπτομέρειες, ανατρέξτε στο *[ImageBrowser EX User Guide/ImageBrowser EX Εγχειρίδιο Χρήσης]*.

Λήψη Ταινιών iFrame

Καταγράψτε ταινίες που μπορείτε να επεξεργαστείτε με λογισμικό ή συσκευές συμβατές με τη μορφή iFrame. Μπορείτε να επεξεργαστείτε, να αποθηκεύσετε και να διαχειριστείτε γρήγορα τις ταινίες iFrame χρησιμοποιώντας το παρεχόμενο λογισμικό.



1 Επιλέξτε .

- Ακολουθήστε τις διαδικασίες των βημάτων 1 – 2 στη σ. 82 και επιλέξτε .
- ▶ Οι μαύρες γραμμές που εμφανίζονται στα άκρα της οθόνης επάνω και κάτω, υποδεικνύουν περιοχές της εικόνας που δεν θα καταγραφούν.

2 Ξεκινήστε τη λήψη.

- Πατήστε το πλήκτρο ταινίας.
- Για να διακόψετε την εγγραφή της ταινίας, πατήστε ξανά το πλήκτρο ταινίας.





- Η ανάλυση είναι 1080i (σ. 75) και δεν μπορεί να αλλάξει.
- Το iFrame είναι μια μορφή βίντεο, η οποία έχει δημιουργηθεί από την Apple.

4

Κατάσταση P

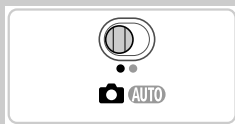
Λήψεις που ξεχωρίζουν, χρησιμοποιώντας το στυλ φωτογράφισης της προτίμησής σας



- Οι οδηγίες αυτού του κεφαλαίου αφορούν τη χρήση της μηχανής στην κατάσταση **P**, έχοντας τοποθετήσει το διακόπτη κατάστασης στη θέση .
- **P**: Πρόγραμμα AE, AE: Αυτόματη Έκθεση
- Πριν χρησιμοποιήσετε μία από τις λειτουργίες που περιγράφονται σε αυτό το κεφάλαιο, ενώ η μηχανή βρίσκεται σε οποιαδήποτε κατάσταση εκτός της **P**, ελέγξτε εάν η λειτουργία είναι διαθέσιμη σε αυτές τις καταστάσεις (σ. 208 – 213).

Λήψη στην Κατάσταση Πρόγραμμα ΑΕ (Κατάσταση P)

Μπορείτε να προσαρμόσετε διάφορες ρυθμίσεις λειτουργιών, ώστε να ταιριάζουν με το στυλ λήψης της προτίμησής σας.



1 Θέστε τη μηχανή στην κατάσταση P.

- Ακολουθήστε τις διαδικασίες των βημάτων 1 – 2 στη σ. 82 και επιλέξτε **P**.

2 Προσαρμόστε τις επιθυμητές ρυθμίσεις (σ. 107 – 123) και πραγματοποιήστε τη λήψη.



- Εάν δεν είναι δυνατή η επίτευξη της σωστής έκθεσης όταν πατήσετε το κουμπί του κλείστρου μέχρι το μέσον της διαδρομής του, οι τιμές ταχύτητας κλείστρου και διαφράγματος εμφανίζονται με πορτοκαλί χρώμα. Για να επιτύχετε τη σωστή έκθεση, προσπαθήστε να προσαρμόσετε τις παρακάτω ρυθμίσεις.
 - Ενεργοποιήστε το φλας (σ. 121)
 - Επιλέξτε μια υψηλότερη ταχύτητα ISO (σ. 108)
- Μπορείτε επίσης να καταγράψετε ταινίες στην κατάσταση **P**, πατώντας το πλήκτρο ταινίας. Ωστόσο, για την εγγραφή ταινιών, ορισμένες ρυθμίσεις **FUNC.** και **MENU** μπορεί να προσαρμοστούν αυτόματα.
- Για λεπτομέρειες σχετικά με την εμβέλεια της λήψης στην κατάσταση **P**, ανατρέξτε στην ενότητα "Προδιαγραφές" (σ. 32).

Ρύθμιση Φωτεινότητας Εικόνας (Διόρθωση Έκθεσης)

Η τυπική έκθεση που καθορίζεται από τη μηχανή μπορεί να ρυθμιστεί σε βήματα 1/3 στοπ και εύρος από -2 έως +2.



Γραμμή Διόρθωση Έκθεσης

- Πατήστε το πλήκτρο ▲. Ενώ παρακολουθείτε την οθόνη, πατήστε τα πλήκτρα ◀▶ για να προσαρμόσετε τη φωτεινότητα.
- Κατά την εγγραφή ταινιών, πραγματοποιήστε τη λήψη με τη γραμμή διόρθωσης έκθεσης να εμφανίζεται. Κατά τη λήψη στατικών εικόνων, πατήστε το πλήκτρο  για να εμφανίσετε την καθορισμένη τιμή διόρθωσης έκθεσης και κατόπιν πραγματοποιήστε τη λήψη.



- Μπορείτε επίσης να φωτογραφίσετε στατικές εικόνες με τη γραμμή διόρθωσης έκθεσης να εμφανίζεται.
- Κατά την εγγραφή μιας ταινίας, εμφανίζεται η ένδειξη ΑΕL και η έκθεση κλειδώνει.

Κλειδωμα Φωτεινότητας/Έκθεσης Εικόνας (Κλειδωμα ΑΕ)

Μπορείτε να κλειδώσετε την έκθεση ή να καθορίσετε την εστίαση και την έκθεση ξεχωριστά, πριν από τη λήψη.

1 Θέστε το φλας στη θέση (σ. 58).



2 Κλειδώστε την έκθεση.

- Στρέψτε τη μηχανή προς το θέμα της λήψης με κλειδωμένη έκθεση. Κρατήστε πατημένο το κουμπί του κλείστρου μέχρι το μέσον της διαδρομής του και πατήστε το πλήκτρο ▲.
- ▶ Στην οθόνη εμφανίζεται η ένδειξη ΑΕL και η έκθεση κλειδώνει.
- Για να ακυρώσετε το κλειδωμα ΑΕ, ελευθερώστε το κουμπί του κλείστρου και πατήστε ξανά το πλήκτρο ▲. Στην περίπτωση αυτή, η ένδειξη ΑΕL δεν εμφανίζεται πλέον.

3 Σχηματίστε το επιθυμητό κάδρο και καταγράψτε τη φωτογραφία.





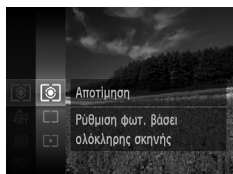

- ΑΕ: Αυτόματη Έκθεση

Αλλαγή της Μεθόδου Φωτομέτρησης

Επιλέξτε τη μέθοδο φωτομέτρησης (τον τρόπο μέτρησης της φωτεινότητας) ώστε να ταιριάζει με τις συνθήκες λήψης, με την παρακάτω διαδικασία.







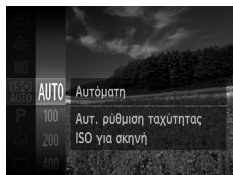

- Πατήστε το πλήκτρο , επιλέξτε  στο μενού και κατόπιν επιλέξτε την επιθυμητή ρύθμιση (σ. 41).
- ▶ Στην οθόνη εμφανίζεται η επιλογή που διαμορφώσατε.

 Αποτίμηση	<p>Για τυπικές συνθήκες λήψης, συμπεριλαμβανομένων των σκηνών όπου το θέμα φωτίζεται από πίσω. Προσαρμόζει αυτόματα την έκθεση ανάλογα με τις συνθήκες λήψης.</p>
 Μ. Ο. ως προς Κέντρο	<p>Προσδιορίζει τη μέση ένταση του φωτός σε όλη την περιοχή της εικόνας, η οποία υπολογίζεται λαμβάνοντας κυρίως υπόψη τη φωτεινότητα της κεντρικής περιοχής.</p>
 Σημείου	<p>Η φωτομέτρηση περιορίζεται μόνο εντός του πλαισίου [] (πλαίσιο Σημείου ΑΕ), το οποίο εμφανίζεται στο κέντρο της οθόνης.</p>

Αλλαγή της Ταχύτητας ISO



- Πατήστε το πλήκτρο , επιλέξτε  στο μενού και κατόπιν επιλέξτε την επιθυμητή ρύθμιση (σ. 41).
- ▶ Στην οθόνη εμφανίζεται η επιλογή που διαμορφώσατε.

	<p>Προσαρμόζει αυτόματα την ταχύτητα ISO ανάλογα με την κατάσταση και τις συνθήκες λήψης.</p>	
	<p>Χαμηλή</p>	<p>Εξωτερικές λήψεις με καλές καιρικές συνθήκες.</p>
	<p>↕</p>	<p>Λήψεις με συννεφιά ή κατά την ανατολή ή το σούρουπο.</p>
	<p>Υψηλή</p>	<p>Λήψη νυχτερινών σκηνών ή σε σκοτεινούς εσωτερικούς χώρους.</p>



- Για να προβάλετε την ταχύτητα ISO που καθορίζεται αυτόματα όταν η μηχανή έχει ρυθμιστεί στην κατάσταση ISO AUTO, πατήστε το κουμπί του κλείστρου μέχρι το μέσον.
- Αν και η επιλογή χαμηλότερης ταχύτητας ISO μπορεί να μειώσει τον φωτογραφικό κόκκο της εικόνας, ο κίνδυνος θαμπώματος του θέματος ίσως να είναι μεγαλύτερος σε ορισμένες συνθήκες λήψης.
- Η επιλογή υψηλότερης ταχύτητας ISO θα αυξήσει την ταχύτητα του κλείστρου, μειώνοντας το θάμπωμα του θέματος και αυξάνοντας την εμβέλεια του φλας. Ωστόσο, η ποιότητα των εικόνων μπορεί να μειωθεί.

Στατικές Εικόνες

Διόρθωση Φωτεινότητας Εικόνας (i-Contrast)

Η μηχανή μπορεί να ανιχνεύσει τις υπερβολικά φωτεινές ή σκοτεινές περιοχές της εικόνας (όπως τα πρόσωπα ή το φόντο) πριν από τη λήψη και να τις προσαρμόσει αυτόματα στη βέλτιστη φωτεινότητα. Μπορείτε επίσης να διορθώσετε την ανεπαρκή αντίθεση στο σύνολο της εικόνας πριν από τη λήψη, ώστε να κάνετε τα θέματά σας να ξεχωρίζουν καλύτερα.

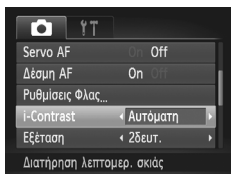

- Πατήστε το πλήκτρο **MENU**, επιλέξτε [i-Contrast] στην καρτέλα και κατόπιν επιλέξτε [Αυτόμ.] (σ. 42).
- ▶ Όταν ολοκληρωθεί η ρύθμιση, εμφανίζεται η ένδειξη .



- Σε ορισμένες συνθήκες λήψης, η διόρθωση μπορεί να μην είναι ακριβής ή να προκαλεί υποβάθμιση της ποιότητας των εικόνων.









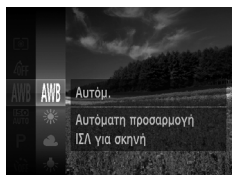

- Μπορείτε επίσης να διορθώνετε τις υπάρχουσες εικόνες (σ. 155).

Ρύθμιση της Ισορροπίας Λευκού

Η ρύθμιση της ισορροπίας λευκού (ΙΣΛ - WB) σας επιτρέπει να δημιουργείτε εικόνες με πιο ρεαλιστικά χρώματα για τη σκηνή που φωτογραφίζετε.





- Πατήστε το πλήκτρο , επιλέξτε **AWB** στο μενού και κατόπιν επιλέξτε την επιθυμητή ρύθμιση (σ. 41).
- ▶ Στην οθόνη εμφανίζεται η επιλογή που διαμορφώσατε.

 ΑΥΤΩΜ.	Καθορίζει αυτόματα την βέλτιστη ισορροπία λευκού, ανάλογα με τις συνθήκες λήψης.
 Φως Ημέρας	Εξωτερικές λήψεις με καλές καιρικές συνθήκες.
 Συννεφιά	Λήψεις με συννεφιά, στη σκιά ή κατά την ανατολή ή το σούρουπο.
 Λυχν. Πυράκτωσης	Λήψη σε χώρους με συνηθισμένο φωτισμό από λυχνίες πυράκτωσης ή φωτισμό από λυχνίες φθορισμού με παρόμοιο χρώμα.
 Λυχν. Φθορισμού	Λήψη σε χώρους με φωτισμό από λυχνίες φθορισμού με θερμό λευκό, ψυχρό λευκό ή παρόμοιο χρώμα.
 Λυχν. Φθορισμού Η	Λήψη σε χώρους με φωτισμό από λυχνίες φθορισμού με φως ημέρα ή παρόμοιο χρώμα.
 Εξειδικευμένη	Για χειροκίνητο καθορισμό της εξειδικευμένης ισορροπίας λευκού (σ. 111).

■ Εξειδικευμένη Ισοροπία Λευκού

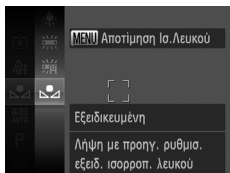
Για να επιτύχετε χρώματα με ρεαλιστική εμφάνιση στις συνθήκες φωτισμού της λήψης σας, προσαρμόστε την ισοροπία λευκού ώστε να ταιριάζει με τη φωτεινή πηγή στο χώρο της φωτογράφισης. Ρυθμίστε την ισοροπία λευκού κάτω από την ίδια φωτεινή πηγή με αυτήν της λήψης σας.



- Ακολουθήστε τις διαδικασίες των βημάτων στη "Ρύθμιση της Ισοροπίας Λευκού" (σ. 110) για να επιλέξετε .
- Στρέψτε τη μηχανή προς ένα λευκό θέμα, έτσι ώστε να καταλαμβάνει όλη τη σκηνή. Πατήστε το πλήκτρο **MENU**.
- ▶ Μετά την αποθήκευση των δεδομένων ισοροπίας λευκού, η απόχρωση της οθόνης αλλάζει.









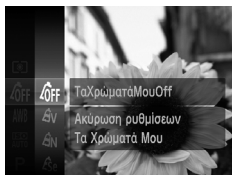







- Εάν αλλάξετε τις ρυθμίσεις της μηχανής μετά την αποθήκευση των δεδομένων ισοροπίας λευκού, τα χρώματα ενδέχεται να μην εμφανίζονται φυσικά.

Αλλαγή των Τόνων Χρώματος της Εικόνας (Τα Χρώματά Μου)





Αλλάξετε τους τόνους χρώματος της εικόνας σύμφωνα με τις προτιμήσεις σας, μετατρέποντας τις εικόνες σε ασπρόμαυρες ή σε τόνους σέπια.



- Πατήστε το πλήκτρο , επιλέξτε  στο μενού και κατόπιν επιλέξτε την επιθυμητή ρύθμιση (σ. 41).
- ▶ Στην οθόνη εμφανίζεται η επιλογή που διαμορφώσατε.

	ΤαΧρώματάΜουOff	–
	Ακύρωση ρυθμίσεων	Τονίζει την αντίθεση και τον κορεσμό των χρωμάτων, αυξάνοντας την όξυνση των εικόνων.
	Τα Χρώματά Μου	Μειώνει την αντίθεση και τον κορεσμό, για εικόνες με πιο ουδέτερα χρώματα.
	Σέπια	Δημιουργία εικόνες με τόνους σέπια.
	A/M	Δημιουργεί ασπρόμαυρες εικόνες.
	Θετικό Φιλμ	Συνδυάζει τα αποτελέσματα των εφέ Έντονο Μπλε, Έντονο Πράσινο και Έντονο Κόκκινο για την παραγωγή έντονων χρωμάτων με φυσική εμφάνιση και εικόνων παρόμοιων με αυτές που προκύπτουν από ένα θετικό φιλμ.
	Τόνοι Δέρματος: +	Φωτίζει τους τόνους δέρματος.
	Τόνοι Δέρματος: –	Σκουραίνει τους τόνους δέρματος.
	Έντονο Μπλε	Τονίζει τις αποχρώσεις του μπλε στις εικόνες. Προσφέρει πιο ζωντανή εμφάνιση σε θέματα με μπλε χρώμα όπως ο ουρανός ή ο ωκεανός.
	Έντονο Πράσινο	Τονίζει τις αποχρώσεις του πράσινου στις εικόνες. Προσφέρει πιο ζωντανή εμφάνιση σε θέματα με πράσινο χρώμα όπως βουνά ή φυλλώματα.
	Έντονο Κόκκινο	Τονίζει τις αποχρώσεις του κόκκινου στις εικόνες. Προσφέρει πιο ζωντανή εμφάνιση σε θέματα με κόκκινο χρώμα.
	Εξειδικευμ. Χρώμα	Ρυθμίστε την αντίθεση, την όξυνση, τον κορεσμό των χρωμάτων και άλλες ιδιότητες σύμφωνα με τις προτιμήσεις σας (σ. 113).



- Η ισορροπία λευκού (σ. 110) δεν μπορεί να καθοριστεί στις καταστάσεις  ή .
- Στις καταστάσεις  και , τα χρώματα εκτός του τόνου του δέρματος των ανθρώπων μπορεί να αλλάξουν. Αυτές οι ρυθμίσεις μπορεί να μην αποφέρουν τα αναμενόμενα αποτελέσματα με ορισμένους τόνους δέρματος.

Εξειδικευμένο Χρώμα

Επιλέξτε το επιθυμητό επίπεδο της αντίθεσης, της όξυνσης, του κορεσμού των χρωμάτων, των κόκκινων, πράσινων, μπλε τόνων, καθώς και των τόνων του δέρματος στις εικόνες σε εύρος τιμών από 1 – 5.

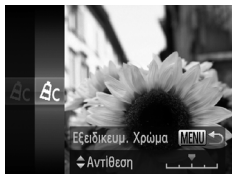

1 Αποκτήστε πρόσβαση στην οθόνη ρυθμίσεων

- Ακολουθήστε τις διαδικασίες των βημάτων στη "Αλλαγή των Τόνων Χρώματος της Εικόνας (Τα Χρώματά Μου)" (σ. 112) για να επιλέξετε **Α** και κατόπιν πατήστε το πλήκτρο **MENU**.

2 Διαμορφώστε τη ρύθμιση.

- Πατήστε τα πλήκτρα **▲▼** για να επιλέξετε την επιθυμητή ρύθμιση και κατόπιν πατήστε τα πλήκτρα **◀▶** για να καθορίσετε την τιμή.
- Για ισχυρότερα/εντονότερα εφέ (ή σκουρότερους τόνους δέρματος), ρυθμίστε την τιμή προς τα δεξιά, ενώ για πιο αδύναμα/απαλότερα εφέ (ή πιο ανοιχτόχρωμους τόνους δέρματος), ρυθμίστε την τιμή προς τα αριστερά.
- Πατήστε το πλήκτρο **MENU** για να ολοκληρώσετε τη ρύθμιση.

Στατικές Εικόνες

Συνεχής Λήψη

Πατήστε το κουμπί του κλείστρου μέχρι το τέλος της διαδρομής του για να τραβήξετε φωτογραφίες συνεχόμενα.

Για λεπτομέρειες σχετικά με την ταχύτητα της συνεχούς λήψης, ανατρέξτε στην ενότητα "Προδιαγραφές" (σ. 32).

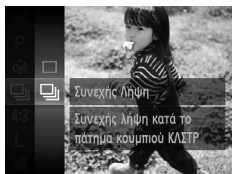

1 Διαμορφώστε τη ρύθμιση.

- Πατήστε το πλήκτρο **ⓘ**, επιλέξτε στο μενού και κατόπιν επιλέξτε **☑** (σ. 41).
- ▶ Όταν ολοκληρωθεί η ρύθμιση, εμφανίζεται η ένδειξη **☑**.

2 Ξεκινήστε τη λήψη.

- ▶ Πατήστε το κουμπί του κλείστρου μέχρι το τέλος της διαδρομής του για να τραβήξετε φωτογραφίες συνεχόμενα.



- Η χρήση αυτής της λειτουργίας δεν είναι δυνατή με το χρονόμετρο (σ. 56) ή τη ρύθμιση [Ανίχν. Βλεφάρ.] (σ. 78).
- Κατά τη διάρκεια της συνεχούς λήψης, η εστίαση και η έκθεση κλειδώνουν στη θέση/επίπεδο που καθορίζεται όταν πατήσετε το κουμπί του κλειστρου μέχρι το μέσον της διαδρομής του.
- Ανάλογα με τις συνθήκες λήψης, τις ρυθμίσεις της μηχανής και τη θέση του ζουμ, η λήψη μπορεί να διακοπεί προσωρινά ή ταχύτητα της συνεχούς λήψης μπορεί να μειωθεί.
- Κατά τη συνεχή λήψη περισσότερων εικόνων, η ταχύτητα της λήψης μπορεί να μειωθεί.
- Η ταχύτητα της λήψης μπορεί να μειωθεί εάν ανάψει το φλας.



- Εάν χρησιμοποιείτε τη λειτουργία Ταυτότητας προσώπου (σ. 61) στην κατάσταση , το όνομα που καταγράφεται στην εικόνα θα οριστεί σταθερά στη θέση όπου εμφανίζεται στην πρώτη λήψη. Ακόμη κι εάν το θέμα κινηθεί, το όνομα θα παραμείνει σταθερά στην ίδια θέση για τις επόμενες λήψεις.







Εύρος Λήψης και Εστίαση

Στατικές Εικόνες

Φωτογράφιση σε Κοντινή Απόσταση (Κοντινή Λήψη)

Για να περιορίσετε την εστίαση σε θέματα που βρίσκονται σε κοντινή απόσταση, ρυθμίστε τη μηχανή στη θέση . Για λεπτομέρειες σχετικά με το εύρος της εστίασης, ανατρέξτε στην ενότητα “Προδιαγραφές” (σ. 32).



- Πατήστε το πλήκτρο , πατήστε τα πλήκτρα   για να επιλέξετε  και κατόπιν πατήστε το πλήκτρο .
- ▶ Όταν ολοκληρωθεί η ρύθμιση, εμφανίζεται η ένδειξη .



- Εάν ανάψει το φλας, είναι πιθανό να παρουσιαστεί βινιετάρισμα.
- Στην περιοχή εμφάνισης της κίτρινης γραμμής κάτω από τη γραμμή του ζουμ, η ένδειξη  θα αλλάξει σε γκρι χρώμα και η μηχανή δεν θα εστιάσει.



- Για να αποφύγετε την αστάθεια της μηχανής, τοποθετήστε τη μηχανή σε τρίποδο και φωτογραφήστε με τη μηχανή στη θέση  (σ. 57).

Φωτογράφιση Απομακρυσμένων Θεμάτων (Άπειρο)

Για να περιορίσετε την εστίαση στα απομακρυσμένα θέματα, ρυθμίστε τη μηχανή στη θέση **▲**. Για λεπτομέρειες σχετικά με το εύρος της εστίασης, ανατρέξτε στην ενότητα "Προδιαγραφές" (σ. 32).



- Πατήστε το πλήκτρο **◀**, πατήστε τα πλήκτρα **◀▶** για να επιλέξετε **▲** και κατόπιν πατήστε το πλήκτρο **FUNC/SET**.
- ▶ Όταν ολοκληρωθεί η ρύθμιση, εμφανίζεται η ένδειξη **▲**.

Ψηφιακός Μετατροπέας Τηλεφακού

Η εστιακή απόσταση του φακού μπορεί να αυξηθεί κατά περίπου 1,6x ή 2,0x. Αυτό μπορεί να μειώσει την αστάθεια της μηχανής, καθώς η ταχύτητα του κλείστρου είναι υψηλότερη από ό,τι στην περίπτωση χρήσης του ζουμ (συμπεριλαμβανομένου του ψηφιακού ζουμ) με τον ίδιο συντελεστή μεγέθυνσης.

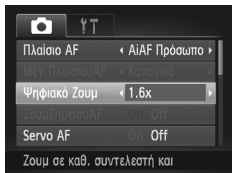

- Πατήστε το πλήκτρο **MENU**, επιλέξτε [Ψηφιακό Ζουμ] στην καρτέλα **📷** και κατόπιν επιλέξτε την επιθυμητή ρύθμιση (σ. 42).
- ▶ Η εικόνα εμφανίζεται μεγεθυμένη, ενώ στην οθόνη εμφανίζεται ο συντελεστής ζουμ.



- Ο ψηφιακός μετατροπέας τηλεφακού δεν μπορεί να χρησιμοποιηθεί με το ψηφιακό ζουμ (σ. 55) και το ζουμ σημείου AF (σ. 77).
- Ο ψηφιακός μετατροπέας τηλεφακού είναι διαθέσιμος μόνο όταν οι αναλογίες εικόνας ορίζονται σε **4:3**.



- Οι αντίστοιχες εστιακές αποστάσεις κατά τη χρήση των επιλογών [1.6x] και [2.0x] είναι 38,4 – 192 χιλ. και 48,0 – 240 χιλ. (σε αντιστοιχία με φιλμ 35mm).
- Η ταχύτητα κλείστρου ενδέχεται να είναι αντίστοιχη όταν μετακινείτε το μηχανισμό του ζουμ πλήρως προς την ένδειξη [∞] για τη μέγιστη ρύθμιση τηλεφακού, καθώς και κατά τη χρήση του ζουμ για τη μεγέθυνση του θέματος στο ίδιο μέγεθος ακουθώντας τη διαδικασία του βήματος 2 στη σ. 55.

Στατικές Εικόνες

Ταινίες

Αλλαγή της Κατάστασης Πλαισίου AF

Αλλάξτε την κατάσταση του πλαισίου AF (αυτόματη εστίαση) ώστε να ταιριάζει με τις συνθήκες λήψης, με την παρακάτω διαδικασία.

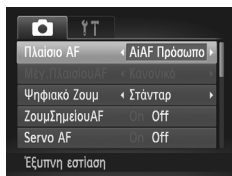

- Πατήστε το πλήκτρο **MENU**, επιλέξτε [Πλαίσιο AF] στην καρτέλα και κατόπιν επιλέξτε την επιθυμητή ρύθμιση (σ. 42).

Στατικές Εικόνες

Ταινίες

AiAF Πρόσωπο

- Ανιχνεύει τα πρόσωπα των ανθρώπων και κατόπιν καθορίζει την εστίαση, την έκθεση (μόνο στην κατάσταση φωτομέτρησης με αποτίμηση) και την ισορροπία λευκού (μόνο για την κατάσταση **AWB**).
- Αφού στρέψετε τη μηχανή προς το θέμα, γύρω από το πρόσωπο του ατόμου το οποίο καθορίζεται από τη μηχανή ως κύριο θέμα εμφανίζεται ένα λευκό πλαίσιο, ενώ γύρω από τα άλλα πρόσωπα που ανιχνεύονται εμφανίζονται έως δύο γκρι πλαίσια.
- Όταν η μηχανή ανιχνεύσει κίνηση, τα πλαίσια ακολουθούν τα κινούμενα θέματα, εντός συγκεκριμένου εύρους.
- Αφού πατήσετε το κουμπί του κλείστρου μέχρι το μέσον, γύρω από τα εστιασμένα πρόσωπα εμφανίζονται έως εννέα πράσινα πλαίσια.



- Εάν δεν ανιχνευθούν πρόσωπα ή εμφανίζονται μόνο γκρι πλαίσια (χωρίς λευκό πλαίσιο), γύρω από τα εστιασμένα πρόσωπα θα εμφανιστούν έως εννέα πράσινα πλαίσια όταν πατήσετε το κουμπί του κλείστρου μέχρι το μέσον της διαδρομής του.
- Εάν δεν ανιχνευθούν πρόσωπα όταν η λειτουργία Servo AF (σ. 119) έχει οριστεί σε [On], το πλαίσιο AF εμφανίζεται στο κέντρο της οθόνης όταν πατήσετε το κουμπί του κλείστρου μέχρι το μέσον της διαδρομής του.
- Παραδείγματα προσώπων που δεν μπορούν να ανιχνευτούν:
 - Απομακρυσμένα ή πολύ κοντινά θέματα.
 - Σκούρα ή φωτεινά θέματα.
 - Πρόσωπα σε προφίλ ή υπό γωνία ή των οποίων ένα μέρος τους είναι κρυμμένο
- Η μηχανή μπορεί να εκτιμήσει εσφαλμένα σαν πρόσωπα άλλα αντικείμενα, εκτός ανθρώπων.
- Εάν η μηχανή δεν μπορεί να εστιάσει όταν πατάτε το κουμπί του κλείστρου μέχρι το μέσον της διαδρομής του, δεν εμφανίζονται πλαίσια AF.

Στατικές Εικόνες





Επιλογή των Θεμάτων Εστίασης (Παρακολούθηση AF)

Φωτογραφήστε αφού επιλέξετε ένα θέμα εστίασης με την παρακάτω διαδικασία.

1 Επιλέξτε [Παρακολ. AF].

- Ακολουθήστε τις διαδικασίες των βημάτων στη "Αλλαγή της Κατάστασης Πλαισίου AF" (σ. 116) για να επιλέξετε [Παρακολ. AF].
- ▶ Το πλαίσιο  εμφανίζεται στο κέντρο της οθόνης.

**2 Επιλέξτε το θέμα στο οποίο θέλετε να εστιάσετε.**

- Στρέψτε τη μηχανή έτσι ώστε το πλαίσιο  να βρίσκεται επάνω στο επιθυμητό θέμα και κατόπιν πατήστε το πλήκτρο .
- ▶ Όταν η μηχανή ανιχνεύσει το θέμα, παράγεται ένα ηχητικό σήμα και εμφανίζεται η ένδειξη . Ακόμα κι αν το θέμα κινηθεί, η μηχανή θα συνεχίσει την παρακολούθηση του θέματος μέσα στο εύρος κάποιας συγκεκριμένης εμβέλειας.
- ▶ Εάν δεν ανιχνευθεί κανένα θέμα, εμφανίζεται η ένδειξη .
- Για να ακυρώσετε την παρακολούθηση, πατήστε ξανά το πλήκτρο .

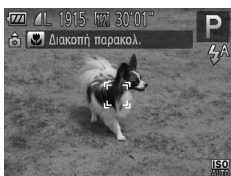

3 Ξεκινήστε τη λήψη.

- Πατήστε το κουμπί του κλείστρου μέχρι το μέσον. Η ένδειξη θα αλλάξει σε ένα πλαίσιο με μπλε χρώμα, το οποίο θα ακολουθεί το θέμα ενώ η μηχανή συνεχίζει να προσαρμόζει την εστίαση και την έκθεση (Servo AF) (σ. 119).
- Πατήστε το κουμπί του κλείστρου μέχρι το τέλος της διαδρομής του για να τραβήξετε τη φωτογραφία.
- ▶ Ακόμη και μετά τη λήψη, η ένδειξη εξακολουθεί να εμφανίζεται και η μηχανή συνεχίζει να παρακολουθεί το θέμα.

- ❗ Η ρύθμιση [Servo AF] (σ. 119) ορίζεται σε [On] και δεν μπορεί να αλλάξει.
- ❗ Η παρακολούθηση μπορεί να μην είναι δυνατή εάν τα θέματα είναι πολύ μικρά ή κινούνται με υπερβολική ταχύτητα ή όταν το χρώμα ή η φωτεινότητα του θέματος και του φόντου είναι παρόμοιας.
- ❗ Η ρύθμιση [ΖουμΣημείουAF] στην καρτέλα δεν είναι διαθέσιμη.
- ❗ Οι επιλογές και δεν είναι διαθέσιμες.



- ❗ Η μηχανή μπορεί να ανιχνεύσει θέματα ακόμα κι εάν πατήσετε το κουμπί του κλείστρου μέχρι το μέσον χωρίς να πατήσετε το πλήκτρο. Μετά τη λήψη, το πλαίσιο εμφανίζεται στο κέντρο της οθόνης.
- ❗ Εάν η ρύθμιση [Ταυτ. προσώπου] έχει οριστεί σε [On], δεν θα εμφανίζονται ονόματα όταν ανιχνεύονται καταχωρημένα άτομα, αλλά τα ονόματα θα καταγράφονται στις στατικές εικόνες (σ. 61). Ωστόσο, θα εμφανιστεί όνομα εάν το θέμα στο οποίο επιλέξατε να εστιάσετε είναι το ίδιο με ένα πρόσωπο που ανιχνεύεται με τη λειτουργία Ταυτότητας προσώπου.

Στατικές Εικόνες

Ταινίες

■ Κέντρο

Εμφάνιση ενός πλαισίου AF στο κέντρο. Αποτελεσματικό για αξιόπιστη εστίαση.



- ❗ Εάν η μηχανή δεν μπορεί να εστιάσει όταν πατάτε το κουμπί του κλείστρου μέχρι το μέσον της διαδρομής του, εμφανίζεται ένα κίτρινο πλαίσιο AF με το σύμβολο. Σημειώστε ότι η λειτουργία ζουμ σημείου AF (σ. 77) δεν είναι δυνατή.



- ❗ Για να μειώσετε το μέγεθος του πλαισίου AF, πατήστε το πλήκτρο **MENU** και ορίστε τη ρύθμιση [Μέγ.ΠλαισίουAF] στην καρτέλα σε [Μικρό] (σ. 42).
- ❗ Το μέγεθος του πλαισίου AF καθορίζεται σε [Κανονικό] κατά τη χρήση του ψηφιακού ζουμ (σ. 55) ή του ψηφιακού μετατροπέα τηλεφακού (σ. 115).
- ❗ Εάν η ρύθμιση [Ταυτ. προσώπου] έχει οριστεί σε [On], δεν θα εμφανίζονται ονόματα όταν ανιχνεύονται καταχωρημένα άτομα, αλλά τα ονόματα θα καταγράφονται στις στατικές εικόνες (σ. 61).

■ Αλλαγή Σύνθεσης του Κάδρου με Κλειδωμένη Εστίαση

Ενώ κρατάτε πατημένο το κουμπί του κλείστρου μέχρι το μέσον, η εστίαση και η έκθεση είναι σταθερές. Μπορείτε να αλλάξετε τη σύνθεση του κάδρου των λήψεών σας όπως απαιτείται, πριν από τη λήψη. Η λειτουργία αυτή ονομάζεται Κλειδωμα Εστίασης.

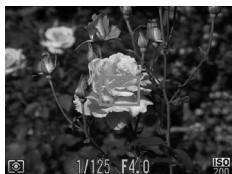

1 ΕΣΤΙΑΣΤΕ.

- Στρέψτε τη μηχανή έτσι ώστε το θέμα να βρίσκεται στο κέντρο της οθόνης και κατόπιν πατήστε το κουμπί του κλείστρου μέχρι το μέσον.
- Βεβαιωθείτε ότι το πλαίσιο AF γύρω από το θέμα εμφανίζεται με πράσινο χρώμα.



2 Συνθέστε ξανά το κάδρο.

- Κρατήστε πατημένο το κουμπί του κλείστρου μέχρι το μέσον της διαδρομής του και μετακινήστε την μηχανή για να σχηματίσετε ξανά το επιθυμητό κάδρο.

3 Ξεκινήστε τη λήψη.

- Πατήστε το κουμπί του κλείστρου μέχρι το τέλος της διαδρομής του.

■ Λήψη με τη Λειτουργία Servo AF

Αυτή η κατάσταση σας βοηθά ώστε να αποφύγετε τη δυνατότητα λήψης θεμάτων σε κίνηση, καθώς η μηχανή συνεχίζει να εστιάζει στο θέμα και να ρυθμίζει τη φωτεινότητα ενώ κρατάτε πατημένο το κουμπί του κλείστρου μέχρι το μέσον της διαδρομής του.

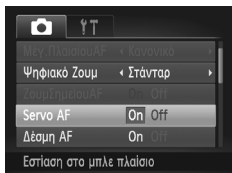

1 Διαμορφώστε τη ρύθμιση.

- Πατήστε το πλήκτρο MENU, επιλέξτε [Servo AF] στην καρτέλα και κατόπιν επιλέξτε [On] (σ. 42).

2 ΕΣΤΙΑΣΤΕ.

- Η εστίαση και η έκθεση διατηρούνται στο σημείο όπου εμφανίζεται το μπλε πλαίσιο AF ενώ πατάτε το κουμπί του κλείστρου μέχρι το μέσον της διαδρομής του.



- Η εστίαση μπορεί να μην είναι δυνατή σε ορισμένες συνθήκες λήψης.
- Σε συνθήκες χαμηλού φωτισμού, η λειτουργία Servo AF μπορεί να μην ενεργοποιηθεί (τα πλαίσια AF δεν αλλάζουν σε μπλε χρώμα) όταν πατάτε το κουμπί του κλείστρου μέχρι το μέσον. Στην περίπτωση αυτή, η εστίαση και η έκθεση καθορίζονται σύμφωνα με την καθορισμένη κατάσταση πλαισίου AF.
- Εάν δεν είναι δυνατή η επίτευξη της σωστής έκθεσης, οι τιμές ταχύτητας κλείστρου και διαφράγματος εμφανίζονται με πορτοκαλί χρώμα. Ελευθερώστε το κουμπί του κλείστρου και κατόπιν πατήστε το ξανά μέχρι το μέσον.
- Η λήψη με κλείδωμα AF δεν είναι διαθέσιμη.
- Η ρύθμιση [ΖουμΣημείουAF] στην καρτέλα  δεν είναι διαθέσιμη.
- Η λειτουργία αυτή δεν είναι διαθέσιμη κατά τη χρήση του χρονομέτρου (σ. 56).

Στατικές Εικόνες

Ταινίες

Φωτογράφιση με Κλείδωμα AF

Έχετε τη δυνατότητα να κλειδώσετε την εστίαση. Μετά από το κλείδωμα της εστίασης, η θέση της εστίασης δεν θα αλλάξει ακόμα και αν ελευθερώσετε το κουμπί του κλείστρου.



1 Κλειδώστε την εστίαση.

- Κρατήστε πατημένο το κουμπί του κλείστρου μέχρι το μέσον της διαδρομής του και πατήστε το πλήκτρο ◀.
- ▶ Η εστίαση κλειδώνει και εμφανίζεται η ένδειξη AFL.
- Για να ακυρώσετε το κλείδωμα της εστίασης, ελευθερώστε το κουμπί του κλείστρου και πατήστε ξανά το πλήκτρο ◀. Στην περίπτωση αυτή, η ένδειξη AFL δεν εμφανίζεται πλέον.

2 Σχηματίστε το επιθυμητό κάδρο και καταγράψτε τη φωτογραφία.

Φλας

Ενεργοποίηση του Φλας

Μπορείτε να ρυθμίσετε τη μηχανή ώστε το φλας να ανάβει σε κάθε λήψη. Για λεπτομέρειες σχετικά με την εμβέλεια του φλας, ανατρέξτε στις πληροφορίες "Εμβέλεια Φλας" (ανατρέξτε στην ενότητα "Προδιαγραφές" (σ. 32)).



- Πατήστε το πλήκτρο **▶**, κατόπιν πατήστε τα πλήκτρα **◀▶** για να επιλέξετε **⚡** και τέλος πατήστε το πλήκτρο **Fn/SET**.
- ▶ Όταν ολοκληρωθεί η ρύθμιση, εμφανίζεται η ένδειξη **⚡**.

Λήψη με τη Λειτουργία Αργού Συγχρονισμού

Με την επιλογή αυτή, το φλας ανάβει για να αυξήσει τη φωτεινότητα του κύριου θέματος (όπως οι άνθρωποι) ενώ η μηχανή φωτογραφίζει με χαμηλή ταχύτητα κλείστρου για αύξηση της φωτεινότητας του φόντου που βρίσκεται εκτός της εμβέλειας του φλας.

Για λεπτομέρειες σχετικά με την εμβέλεια του φλας, ανατρέξτε στις πληροφορίες "Εμβέλεια Φλας" (ανατρέξτε στην ενότητα "Προδιαγραφές" (σ. 32)).

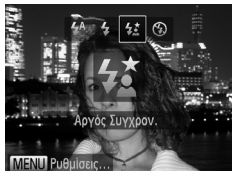

1 Διαμορφώστε τη ρύθμιση.

- Πατήστε το πλήκτρο **▶**, κατόπιν πατήστε τα πλήκτρα **◀▶** για να επιλέξετε **⚡★** και τέλος πατήστε το πλήκτρο **Fn/SET**.
- ▶ Όταν ολοκληρωθεί η ρύθμιση, εμφανίζεται η ένδειξη **⚡★**.

2 Ξεκινήστε τη λήψη.

- Βεβαιωθείτε ότι το κύριο θέμα σας θα παραμείνει ακίνητο ακόμα και μετά από το άναμμα του φλας, μέχρι η μηχανή να σταματήσει να παράγει τον ήχο του κλείστρου.



- Τοποθετήστε τη μηχανή σε τρίποδο ή λάβετε άλλα μέτρα για να τη διατηρήσετε σταθερή και να αποτρέψετε την αστάθεια της μηχανής. Στην περίπτωση αυτή, ορίστε τη ρύθμιση [Κατάσταση IS] σε [Off] (σ. 123).

Φωτογράφιση με Κλειδωμα FE

Ακριβώς όπως και με το κλειδωμα AE (σ. 107), έχετε τη δυνατότητα να κλειδώσετε την έκθεση για τις λήψεις με φλας.

1 Θέστε το φλας στη θέση ♪ (σ. 121).



2 Κλειδώστε την έκθεση φλας.

- Στρέψτε τη μηχανή προς το θέμα της λήψης με κλειδωμένη έκθεση. Κρατήστε πατημένο το κουμπί του κλείστρου μέχρι το μέσον της διαδρομής του και πατήστε το πλήκτρο ▲.
- ▶ Το φλας ανάβει και όταν εμφανίζεται η ένδειξη FEL, η στάθμη εξόδου του φλας διατηρείται.
- Για να ακυρώσετε το κλειδωμα FE, ελευθερώστε το κουμπί του κλείστρου και πατήστε ξανά το πλήκτρο ▲. Στην περίπτωση αυτή, η ένδειξη FEL δεν εμφανίζεται πλέον.

3 Σχηματίστε το επιθυμητό κάδρο και καταγράψτε τη φωτογραφία.



• FE: Έκθεση Φλας

Αλλαγή του Ποσοστού Συμπύεσης (Ποιότητα Εικόνας)

Επιλέξτε το ποσοστό συμπύεσης μεταξύ των δύο τιμών με την παρακάτω διαδικασία: **S** (Πολύ Υψηλή), **▲** (Υψηλή). Για οδηγίες σχετικά με το πλήθος των λήψεων που μπορούν να αποθηκευτούν σε μια κάρτα μνήμης για κάθε ρύθμιση ποσοστού συμπύεσης, ανατρέξτε στην ενότητα “Προδιαγραφές” (σ. 32).

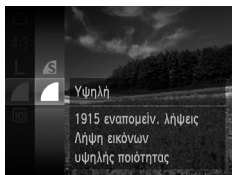

Διαμορφώστε τη ρύθμιση.

- Πατήστε το πλήκτρο **FUNC SET**, επιλέξτε **▲** στο μενού και κατόπιν επιλέξτε την επιθυμητή ρύθμιση (σ. 41).
- ▶ Στην οθόνη εμφανίζεται η επιλογή που διαμορφώσατε.

Αλλαγή Ρυθμίσεων της Κατάστασης IS

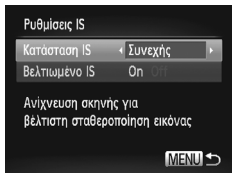

1 Αποκτήστε πρόσβαση στην οθόνη ρυθμίσεων

- Πατήστε το πλήκτρο **MENU**, επιλέξτε [Ρυθμίσεις IS] στην καρτέλα **☰** και κατόπιν πατήστε το πλήκτρο **FUNC SET** (σ. 42).

2 Διαμορφώστε τη ρύθμιση.

- Επιλέξτε [Κατάσταση IS] και κατόπιν επιλέξτε την επιθυμητή ρύθμιση (σ. 42).

Συνεχής	Η βέλτιστη σταθεροποίηση εικόνας για τις συνθήκες λήψης εφαρμόζεται αυτόματα (Έξυπνο IS) (σ. 53).
Μόνο σε Λήψη*	Η λειτουργία σταθεροποίησης εικόνας είναι ενεργοποιημένη μόνο κατά τη στιγμή της λήψης.
Off	Απενεργοποιεί τη σταθεροποίηση εικόνας,

*Η ρύθμιση αλλάζει σε [Συνεχής] για την εγγραφή ταινίας.



- Εάν η αστάθεια της μηχανής δεν μπορεί να αποτραπεί με τη χρήση της λειτουργίας σταθεροποίησης εικόνας, τοποθετήστε τη μηχανή σε τρίποδο ή λάβετε άλλα μέτρα για να τη διατηρήσετε σταθερή. Στην περίπτωση αυτή, ορίστε τη ρύθμιση [Κατάσταση IS] σε [Off].

Ταινίες

Απενεργοποίηση Λειτουργίας Βελτιωμένο IS

Η λειτουργία Βελτιωμένο IS μειώνει την αργή αστάθεια της μηχανής, η οποία μπορεί να παρουσιαστεί κατά την εγγραφή ταινιών με τη χρήση τηλεφακού. Ωστόσο, αυτή η επιλογή ενδέχεται να μην προσφέρει τα αναμενόμενα αποτελέσματα όταν χρησιμοποιείται σε περιπτώσεις έντονης αστάθειας της μηχανής, η οποία μπορεί να παρουσιαστεί στις λήψεις κατά το βάδισμα ή κατά τη μετακίνηση της μηχανής ώστε να ταιριάζει με την κίνηση του θέματος. Στην περίπτωση αυτή ορίστε τη λειτουργία Βελτιωμένο IS σε [Off].

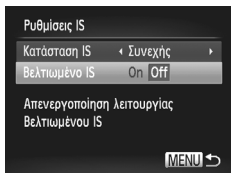

- Ακολουθήστε τις διαδικασίες των βημάτων στη "Αλλαγή Ρυθμίσεων της Κατάστασης IS" (σ. 123) για να αποκτήσετε πρόσβαση στην οθόνη [Ρυθμίσεις IS].
- Επιλέξτε [Βελτιωμένο IS] και κατόπιν επιλέξτε [Off] (σ. 42).





- Οι ρυθμίσεις της λειτουργίας [Βελτιωμένο IS] δεν εφαρμόζονται όταν η ρύθμιση [Κατάσταση IS] οριστεί σε [Off].

5

Κατάσταση Προβολής

Διασκεδάστε εξετάζοντας τις λήψεις σας και περιηγηθείτε ή επεξεργαστείτε τις με πολλούς τρόπους

- Για να προετοιμάσετε τη μηχανή για τις λειτουργίες αυτές, πατήστε το πλήκτρο  για να επιλέξετε την κατάσταση Προβολής.
-  Η προβολή ή η επεξεργασία εικόνων των οποίων το όνομα έχει αλλάξει, έχουν υποστεί επεξεργασία σε υπολογιστή ή εικόνων από άλλες μηχανές ενδέχεται να μην είναι δυνατή.

Προβολή

Μετά από τη λήψη εικόνων ή ταινιών, μπορείτε να τις προβάλετε στην οθόνη, ακολουθώντας τις παρακάτω διαδικασίες.

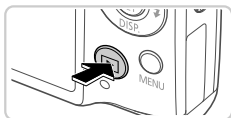

1 Θέστε τη μηχανή σε κατάσταση προβολής.



- Πατήστε το πλήκτρο .
- ▶ Εμφανίζεται η τελευταία λήψη που καταγράψατε.



2 Μετακινηθείτε μεταξύ των εικόνων σας.

- Για να προβάλετε την προηγούμενη εικόνα, πατήστε το πλήκτρο ◀. Για να προβάλετε την επόμενη εικόνα, πατήστε το πλήκτρο ▶.



- Για να αποκτήσετε πρόσβαση στην κατάσταση Κύλιση οθόνης, κρατήστε πατημένα τα πλήκτρα ◀▶ για τουλάχιστον ένα δευτερόλεπτο. Στην κατάσταση αυτή, περιστρέψτε τα πλήκτρα ◀▶ για να μετακινηθείτε μεταξύ των εικόνων.
- Για να επιστρέψετε σε προβολή μεμονωμένων εικόνων, πατήστε το πλήκτρο .
- Για να εξετάσετε εικόνες ομαδοποιημένες ανά ημερομηνία λήψης, πατήστε τα πλήκτρα ▲▼ στην κατάσταση Κύλιση οθόνης.
- Οι ταινίες επισημαίνονται με ένα εικονίδιο . Για να προβάλετε ταινίες, μεταβείτε στο βήμα 3.





3 Προβάλετε τις ταινίες σας.

- Για να ξεκινήσετε την προβολή, πατήστε το πλήκτρο , κατόπιν πατήστε τα πλήκτρα για να επιλέξετε και τέλος πατήστε ξανά το πλήκτρο .

4 Προσαρμόστε την ένταση του ήχου.

- Πατήστε τα πλήκτρα για να προσαρμόσετε την ένταση του ήχου.

5 Διακόψτε προσωρινά την προβολή.

- Για να διακόψετε προσωρινά την προβολή, πατήστε το πλήκτρο . Εμφανίζεται το πάνελ ελέγχου ταινίας. Για να συνεχίσετε την προβολή, πατήστε τα πλήκτρα για να επιλέξετε και κατόπιν πατήστε το πλήκτρο .
- ▶ Μετά το τέλος της ταινίας εμφανίζεται η ένδειξη .



- Για να μεταβείτε στην κατάσταση Λήψης από την κατάσταση Προβολής, πατήστε το κουμπί του κλείστρου μέχρι το μέσον της διαδρομής του.
- Για να απενεργοποιήσετε την Κύλιση οθόνης, πατήστε το πλήκτρο **MENU**, επιλέξτε [Κύλιση οθόνης] στην καρτέλα και κατόπιν επιλέξτε [Off].
- Για να ξεκινήσετε την προβολή από την τελευταία εικόνα που προβλήθηκε, πατήστε το πλήκτρο **MENU**, επιλέξτε [ΣυνέχειαΑπό] στην καρτέλα και κατόπιν [ΤελΠροβολή].
- Για να αλλάξετε την εναλλαγή μεταξύ των εικόνων, πατήστε το πλήκτρο **MENU**, επιλέξτε [Εναλλαγή] στην καρτέλα και κατόπιν πατήστε τα πλήκτρα για να επιλέξετε το εφέ.

Στατικές Εικόνες

Έλεγχος Ατόμων που Ανιχνεύονται στην Ταυτότητα Προσώπου

Εάν θέσετε τη μηχανή σε κατάσταση προβολής απλών πληροφοριών (σ. 128), θα εμφανίζονται τα ονόματα έως πέντε ατόμων που έχουν καταχωρηθεί στην Ταυτότητα προσώπου (σ. 61).



Θέστε τη μηχανή σε κατάσταση προβολής απλών πληροφοριών και ελέγξτε.

- Πατήστε επαναλαμβανόμενα το πλήκτρο μέχρι να ενεργοποιηθεί η οθόνη απλών πληροφοριών και κατόπιν πατήστε τα πλήκτρα για να επιλέξετε μια εικόνα.
- ▶ Θα εμφανιστούν ονόματα στα άτομα που ανιχνεύονται.



- Εάν δεν θέλετε να εμφανίζονται ονόματα στις εικόνες που καταγράφηκαν με τη χρήση της λειτουργίας Ταυτότητα προσώπου, πατήστε το πλήκτρο **MENU**, επιλέξτε [Πληρ. ταυτότητας προσώπου] στην καρτέλα και κατόπιν ορίστε τη ρύθμιση [Προβολή ονόμ.] σε [Off].

Εναλλαγή Καταστάσεων Ενδείξεων

Πατήστε το πλήκτρο ▼ για να προβάλετε άλλες πληροφορίες στην οθόνη ή για να αποκρύψετε τις πληροφορίες. Για λεπτομέρειες σχετικά με τις πληροφορίες που εμφανίζονται, ανατρέξτε στη σ. 206.



Χωρίς εμφάνιση πληροφοριών



Οθόνη Απλών Πληροφοριών



Οθόνη Λεπτομερών Πληροφοριών



Σας επιτρέπει να ελέγξετε την εστίαση (σ. 129)*



*Δεν εμφανίζεται για τις ταινίες.



- Η εναλλαγή των καταστάσεων ενδείξεων με το πάτημα του πλήκτρου ▼ είναι επίσης δυνατή αμέσως μετά τη λήψη ή ενώ εμφανίζεται η εικόνα που τραβήξατε. Ωστόσο, η οθόνη απλών πληροφοριών δεν είναι διαθέσιμη. Για να αλλάξετε την αρχική κατάσταση ενδείξεων, πατήστε το πλήκτρο **MENU** και επιλέξτε [Γληρ. Εξέταση] στην καρτέλα (σ. 80).

Προειδοποίηση Υπερ-έκθεσης (Φωτεινοί Τόνοι Εικόνας)

Στην οθόνη λεπτομερών πληροφοριών, οι υπερ-εκτεθειμένοι φωτεινοί τόνοι της εικόνας αναβοσβήνουν.

Ιστογράμμα



- Το γράφημα που εμφανίζεται στην οθόνη λεπτομερών πληροφοριών είναι ένα ιστογράμμα, το οποίο εμφανίζει την κατανομή της φωτεινότητας στην εικόνα. Ο οριζόντιος άξονας αντιπροσωπεύει το βαθμό της φωτεινότητας και ο κατακόρυφος άξονας το ποσοστό της εικόνας σε κάθε επίπεδο φωτεινότητας. Η προβολή του ιστογράμματος είναι ένας τρόπος για τον έλεγχο της έκθεσης.

Έλεγχος της Εστίασης

Για να ελέγξετε την εστίαση των λήψεων, μπορείτε να προβάλετε σε μεγέθυνση την περιοχή της εικόνας που βρισκόταν εντός του πλαισίου AF την ώρα της λήψης.

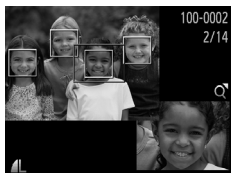

1 Αποκτήστε πρόσβαση στη ρύθμιση Έλεγχος Εστίασης.

- Πατήστε το πλήκτρο ▼ (σ. 128).
- ▶ Στην περιοχή όπου επιτεύχθηκε εστίαση από το μηχανή χρησιμοποιώντας το πλαίσιο AF εμφανίζεται ένα λευκό πλαίσιο.
- ▶ Στα πρόσωπα που ανιχνεύθηκαν αργότερα, στην κατάσταση Προβολής, εμφανίζονται γκρι πλαίσια.
- ▶ Το τμήμα της εικόνας στο πορτοκαλί χρώμα εμφανίζεται με μεγέθυνση.



2 Αλλάξτε τα πλαίσια.

- Μετακινήστε κατά μία θέση το μηχανισμό ζουμ προς την ένδειξη Q.
- ▶ Εμφανίζεται η οθόνη στα αριστερά.
- Για να μεταβείτε σε ένα διαφορετικό πλαίσιο όταν υπάρχουν πολλαπλά πλαίσια, πατήστε το πλήκτρο .

3 Αυξήστε ή μειώστε το συντελεστή μεγέθυνσης ή προβάλετε άλλες περιοχές της εικόνας.

- Ενώ εξετάζετε την εστίαση, χρησιμοποιήστε το μηχανισμό ζουμ για να αυξήσετε ή να μειώσετε το συντελεστή μεγέθυνσης. Πατήστε τα πλήκτρα ▲▼◀▶ για να ρυθμίσετε τη θέση εμφάνισης.
- Πατήστε το πλήκτρο **MENU** για να επαναφέρετε την αρχική οθόνη του βήματος 1.

Μετακίνηση Μεταξύ των Εικόνων σε Μορφή Ευρετηρίου

Εμφανίζοντας πολλαπλές εικόνες σε μορφή ευρετηρίου, μπορείτε να εντοπίσετε γρήγορα τις εικόνες που αναζητάτε.

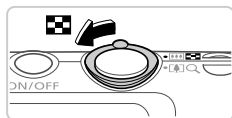

1 Εμφανίστε τις εικόνες σε μορφή ευρετηρίου.

- Για να προβάλετε εικόνες σε μορφή ευρετηρίου, μετακινήστε το μηχανισμό ζουμ προς την ένδειξη . Εάν μετακινήσετε ξανά το μηχανισμό, ο αριθμός των εικόνων που εμφανίζονται αυξάνεται.
- Για να εμφανίσετε λιγότερες εικόνες, μετακινήστε το μηχανισμό ζουμ προς την ένδειξη . Κάθε φορά που μετακινείτε το μηχανισμό, ο αριθμός των εικόνων που εμφανίζονται είναι μικρότερος.



2 Επιλέξτε μια εικόνα.

- Πατήστε τα πλήκτρα για να επιλέξετε την επιθυμητή εικόνα.
- ▶ Γύρω από την επιλεγμένη εικόνα εμφανίζεται ένα πορτοκαλί πλαίσιο.
- Πατήστε το πλήκτρο για να εμφανίσετε την επιλεγμένη εικόνα σε προβολή μεμονωμένων εικόνων.

Αναζήτηση Εικόνων

Όταν εκτελείτε αναζήτηση σε μια κάρτα μνήμης η οποία περιέχει μεγάλο πλήθος εικόνων, μπορείτε να καθορίσετε τα κριτήρια αναζήτησης ώστε να προβάλετε μόνο συγκεκριμένες εικόνες. Μπορείτε επίσης να προστατεύσετε (σ. 139) ή να διαγράψετε (σ. 143) ταυτόχρονα όλες τις εικόνες σε ένα αποτέλεσμα αναζήτησης.

Όνομα	Εμφανίζει τις εικόνες ενός καταχωρημένου ατόμου (σ. 61).
Αγαπημένα	Εμφανίζει τις εικόνες που έχουν χαρακτηριστεί ως αγαπημένες (σ. 148).
Ημ/νία Λήψης	Εμφανίζει όλες εικόνες που καταγράφηκαν σε μια καθορισμένη ημερομηνία.
Κατηγορίες	Εμφανίζει τις εικόνες μιας συγκεκριμένης κατηγορίας (σ. 149).
Φωτογρ./Ταινία	Εμφανίζει στατικές εικόνες, ταινίες ή ταινίες που δημι-ουρήθηκαν με την κατάσταση .

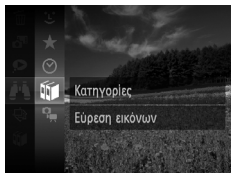





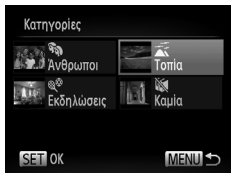

1 Επιλέξτε ένα κριτήριο αναζήτησης.

- Πατήστε το πλήκτρο , επιλέξτε  στο μενού και κατόπιν επιλέξτε ένα κριτήριο (σ. 41).



2 Προβάλετε τα αποτελέσματα αναζήτησης των εικόνων.

- Επιλέξτε τον τύπο των εικόνων που θα προβληθούν πατώντας τα πλήκτρα   και κατόπιν πατήστε το πλήκτρο . (Εκτός κατά την αναζήτηση εικόνων ανά .)
- ▶ Οι εικόνες που ταιριάζουν με τα κριτήρια αναζήτησης θα εμφανίζονται μέσα σε ένα κίτρινο πλαίσιο.
- Πατήστε τα πλήκτρα   για να προβάλετε τα αποτελέσματα αναζήτησης των εικόνων.
- Επιλέξτε  στο βήμα 1 για να ακυρώσετε την αναζήτηση εικόνων.



- Όταν δεν εντοπιστούν εικόνες που αντιστοιχούν σε κάποιο κριτήριο αναζήτησης, αυτά τα κριτήρια δεν θα είναι διαθέσιμα.



- Στις επιλογές για την προβολή εικόνων σε ένα αποτέλεσμα αναζήτησης (βήμα 2) περιλαμβάνονται οι "Μετακίνηση Μεταξύ των Εικόνων σε Μορφή Ευρετηρίου" (σ. 130), "Διαδοχική Προβολή Εικόνων" (σ. 136) και "Μεγέθυνση Εικόνων" (σ. 135). Μπορείτε να προστατεύσετε, να διαγράψετε ή να εκτυπώσετε όλες τις εικόνες σε ένα αποτέλεσμα αναζήτησης, επιλέγοντας "Επιλογή Εικόνων: Όλες στην Αναζήτηση" στις ενότητες "Προστασία Εικόνων" (σ. 139), "Διαγραφή Όλων των Εικόνων" (σ. 143), "Προσθήκη Εικόνων στη Λίστα Εκτύπωσης (DPOF)" (σ. 188) ή "Προσθήκη Εικόνων σε Φωτογραφικό Άλμπουμ" (σ. 192).
- Εάν αλλάξετε την κατηγορία των εικόνων (σ. 149) ή εάν τις επεξεργαστείτε και τις αποθηκεύσετε ως νέες εικόνες (σ. 152), εμφανίζεται ένα μήνυμα και η αναζήτηση των εικόνων τερματίζεται.

Προβολή των Ταινιών της Ανασκόπησης Ταινιών

Μπορείτε να προβάλετε τις ταινίες που δημιουργήθηκαν στην κατάσταση  σύμφωνα με την ημερομηνία (σ. 95).

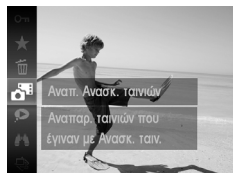

1 Επιλέξτε μια ταινία.

- Πατήστε το πλήκτρο , επιλέξτε  στο μενού και κατόπιν επιλέξτε την ημερομηνία (σ. 41).

2 Αναπαράγετε την ταινία.



- Για να ξεκινήσετε την αναπαραγωγή, πατήστε το πλήκτρο .

Προβολή Μεμονωμένων Εικόνων μιας Ομάδας

Οι εικόνες ομάδας που έχουν καταγραφεί στην κατάσταση  (σ. 100) εμφανίζονται συνήθως μαζί, ωστόσο, μπορείτε να τις προβάλετε μεμονωμένα.



1 Επιλέξτε την επιθυμητή ομάδα εικόνων.



- Πατήστε τα πλήκτρα   για να επιλέξετε μια εικόνα που επισημαίνεται με την ένδειξη .

2 Επιλέξτε .



- Πατήστε το πλήκτρο  και κατόπιν επιλέξτε  στο μενού (σ. 41).



3 Προβάλετε μεμονωμένες εικόνες στην ομάδα.

- Εάν πατήσετε τα πλήκτρα ◀▶, θα εμφανιστούν μόνο οι εικόνες στην ομάδα.
- Για να ακυρώσετε την προβολή εικόνων ομάδας, πατήστε το πλήκτρο , επιλέξτε  στο μενού και πατήστε ξανά το πλήκτρο  (σ. 41).



- Κατά την προβολή των εικόνων ομάδας (βήμα 3), μπορείτε να χρησιμοποιήσετε τις λειτουργίες του μενού, αποκτώντας πρόσβαση με το πάτημα του πλήκτρου . Μπορείτε επίσης να μετακινηθείτε γρήγορα μεταξύ των εικόνων (“Μετακίνηση Μεταξύ των Εικόνων σε Μορφή Ευρετηρίου” (σ. 130)) και να τις προβάλετε σε μεγέθυνση (“Μεγέθυνση Εικόνων” (σ. 135)). Μπορείτε να προστατεύσετε, να διαγράψετε ή να εκτυπώσετε όλες τις εικόνες μιας ομάδας ταυτόχρονα, επιλέγοντας “Όλες οι εικ. ομάδας” στις ενότητες “Προστασία Εικόνων” (σ. 139), “Διαγραφή Όλων των Εικόνων” (σ. 143), “Προσθήκη Εικόνων στη Λίστα Εκτύπωσης (DPOF)” (σ. 188) ή “Προσθήκη Εικόνων σε Φωτογραφικό Άλμπουμ” (σ. 192).
- Για να αφαιρέσετε εικόνες από την ομάδα ώστε να τις προβάλετε μεμονωμένα, πατήστε το πλήκτρο **MENU**, επιλέξτε [Ομαδ. εικόνων] στην καρτέλα  και κατόπιν επιλέξτε [Off] (σ. 42). Ωστόσο, δεν μπορείτε να ακυρώσετε μια ομάδα εικόνων κατά τη μεμονωμένη προβολή των εικόνων της.

Στατικές Εικόνες

Επεξεργασία Πληροφοριών Ταυτότητας Προσώπου



Εάν παρατηρήσετε ότι ένα όνομα είναι λανθασμένο κατά την αναπαραγωγή, μπορείτε να το αλλάξετε ή να το διαγράψετε.

Ωστόσο, δεν μπορείτε να προσθέσετε ονόματα για άτομα τα οποία δεν ανιχνεύονται μέσω της Ταυτότητας προσώπου (δεν εμφανίζονται ονόματα), καθώς και για άτομα των οποίων τα ονόματα έχουν διαγραφεί.

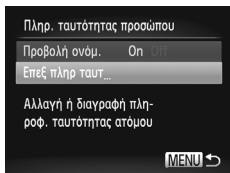
■ Αλλαγή Ονομάτων





1 Αποκτήστε πρόσβαση στην οθόνη ρυθμίσεων.

- Πατήστε το πλήκτρο **MENU** και επιλέξτε [Πληρ. ταυτότητας προσώπου] στην καρτέλα  (σ. 42).
- Πατήστε τα πλήκτρα ▲▼ για να επιλέξετε [Επεξ πληρ ταυ] και κατόπιν πατήστε το πλήκτρο .



2 Επιλέξτε μια εικόνα.

- Ακολουθήστε τη διαδικασία στη σ. 127 για να επιλέξετε μια εικόνα και κατόπιν πατήστε το πλήκτρο .
- Γύρω από το επιλεγμένο πρόσωπο εμφανίζεται ένα πορτοκαλί πλαίσιο. Όταν εμφανίζονται πολλαπλά ονόματα σε μια εικόνα, πατήστε τα πλήκτρα ◀▶ για να επιλέξετε το όνομα που θέλετε να αλλάξετε και κατόπιν πατήστε το πλήκτρο .

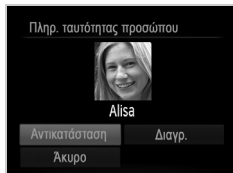



3 Επιλέξτε το στοιχείο που θέλετε να επεξεργαστείτε.

- Πατήστε τα πλήκτρα ▲▼◀▶ για να επιλέξετε [Αντικατάσταση] και κατόπιν πατήστε το πλήκτρο .

4 Επιλέξτε το όνομα του προσώπου που θα αλλάξετε.

- Ακολουθήστε τη διαδικασία του βήματος 2 στη σ. 67 για να επιλέξετε το όνομα του ατόμου που θέλετε να αλλάξετε.

■ Διαγραφή Ονομάτων

- Στην οθόνη του βήματος 3 παραπάνω, επιλέξτε [Διαγρ.] και πατήστε το πλήκτρο .
- Αφού εμφανιστεί το μήνυμα [Διαγραφή;], πατήστε τα πλήκτρα ◀▶ για να επιλέξετε [OK] και κατόπιν πατήστε το πλήκτρο .

Μεγέθυνση Εικόνων

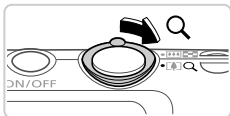

Θέση Προβαλλόμενης Περιοχής - κατά προσέγγιση

1 Μεγεθύνετε μια εικόνα.

- Εάν μετακινήσετε το μηχανισμό ζουμ προς την ένδειξη Q, ο συντελεστής μεγέθυνσης της εικόνας αυξάνεται και εμφανίζεται η ένδειξη SET . Μπορείτε να μεγεθύνετε τις εικόνες έως περίπου 10x κρατώντας συνεχώς πατημένο το μηχανισμό ζουμ.
- Για να μειώσετε το συντελεστή μεγέθυνσης, μετακινήστε το μηχανισμό ζουμ προς την ένδειξη . Μπορείτε να επιστρέψετε σε προβολή μεμονωμένων εικόνων, συνεχίζοντας να κρατάτε το μηχανισμό.

2 Μετακινήστε τη θέση προβολής και αλλάξτε τις εικόνες όπως απαιτείται.

- Για να μετακινήσετε τη θέση προβολής, πατήστε τα πλήκτρα .
- Ενώ εμφανίζεται η ένδειξη SET , μπορείτε να μεταβείτε στην επιλογή SET πατώντας το πλήκτρο . Για να μεταβείτε σε άλλες εικόνες κατά την προβολή σε μεγέθυνση, πατήστε τα πλήκτρα . Πατήστε ξανά το πλήκτρο για να επαναφέρετε την αρχική ρύθμιση.



- Μπορείτε να επιστρέψετε στην κατάσταση προβολής μεμονωμένων εικόνων από την προβολή σε μεγέθυνση πατώντας το πλήκτρο MENU.

Διαδοχική Προβολή Εικόνων

Προβάλλετε αυτόματα εικόνες από μια κάρτα μνήμης με την παρακάτω διαδικασία. Κάθε εικόνα θα εμφανίζεται για τρία δευτερόλεπτα περίπου.

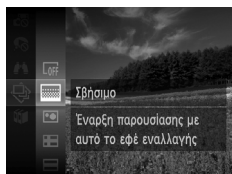

Επιλέξτε ένα εφέ εναλλαγής των εικόνων στη διαδοχική προβολή και ξεκινήστε την προβολή.

- Πατήστε το πλήκτρο **FUNC SET**, επιλέξτε  στο μενού και κατόπιν επιλέξτε την επιθυμητή ρύθμιση (σ. 41).
- ▶ Η διαδοχική προβολή θα ξεκινήσει λίγα δευτερόλεπτα μετά από την εμφάνιση του μηνύματος [Φόρτωση εικόνας...] στην οθόνη.
- Για να σταματήσετε τη διαδοχική προβολή, πατήστε το πλήκτρο **MENU**.



- Οι λειτουργίες εξοικονόμησης ρεύματος της μηχανής (σ. 38) είναι απενεργοποιημένες κατά τη διάρκεια των διαδοχικών προβολών.



- Για να διακόψετε προσωρινά ή να συνεχίσετε τη διαδοχική προβολή, πατήστε το πλήκτρο **FUNC SET**.
- Μπορείτε να μεταβείτε σε διαφορετικές εικόνες κατά τη διάρκεια της προβολής, πατώντας τα πλήκτρα **◀▶**. Για προβολή με γρήγορη κίνηση προς τα εμπρός ή πίσω, κρατήστε πατημένα τα πλήκτρα **◀▶**.
- Στην κατάσταση αναζήτησης εικόνων (σ. 130), προβάλλονται μόνο οι εικόνες που ταιριάζουν με τα κριτήρια αναζήτησης.

■ Αλλαγή Ρυθμίσεων Διαδοχικής Προβολής

Μπορείτε να ρυθμίσετε τη μηχανή για επανάληψη των διαδοχικών προβολών, να αλλάξετε το εφέ εναλλαγής των εικόνων και να καθορίσετε τη διάρκεια προβολής κάθε εικόνας. Επιλέξτε μεταξύ έξι εφέ εναλλαγής των εικόνων.

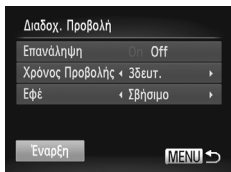

1 Αποκτήστε πρόσβαση στην οθόνη ρυθμίσεων

- Πατήστε το πλήκτρο **MENU** και επιλέξτε [Διαδοχ. Προβολή] στην καρτέλα  (σ. 42).

2 Διαμορφώστε τις ρυθμίσεις.

- Επιλέξτε ένα στοιχείο του μενού που θέλετε να διαμορφώσετε και κατόπιν επιλέξτε την επιθυμητή ρύθμιση (σ. 42).
- Για να ξεκινήσετε τη διαδοχική προβολή με τις ρυθμίσεις που καθορίσατε, επιλέξτε [Έναρξη] και πατήστε το πλήκτρο .
- Για να επιστρέψετε στην οθόνη του μενού, πατήστε το πλήκτρο **MENU**.



- Η ρύθμιση [Χρόνος Προβολής] δεν μπορεί να αλλάξει όταν η επιλογή [Εφέ] έχει οριστεί σε [Φυσαλιδα].



Στατικές Εικόνες

■ Αυτόματη Προβολή Παρόμοιων Εικόνων (Έξυπνη Αναπαραγωγή)

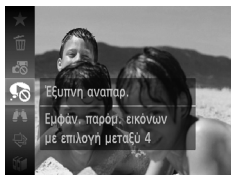
Η μηχανή προσφέρει τέσσερις παρόμοιες εικόνες με βάση την τρέχουσα εικόνα, τις οποίες μπορεί να επιθυμείτε να προβάλετε. Αφού επιλέξετε να προβάλετε μία από αυτές τις εικόνες, η μηχανή προσφέρει τέσσερις ακόμα εικόνες. Η λειτουργία αυτή αποτελεί ένα διασκεδαστικό τρόπο για την προβολή εικόνων με μη αναμενόμενη σειρά. Δοκιμάστε αυτήν τη λειτουργία αφού τραβήξετε πολλές εικόνες, σε διάφορα είδη σκηνών.





1 Επιλέξτε την Έξυπνη Αναπαραγωγή.

- Πατήστε το πλήκτρο  και κατόπιν επιλέξτε  στο μενού (σ. 41).
- ▶ Εμφανίζονται τέσσερις υποψήφιες εικόνες.



2 Επιλέξτε μια εικόνα.

- Πατήστε τα πλήκτρα ▲▼◀▶ για να επιλέξετε την εικόνα που θέλετε προβάλλετε στη συνέχεια.
- ▶ Οι επιλεγμένες εικόνες σας εμφανίζονται στο κέντρο, ενώ περιβάλλονται από τις επόμενες τέσσερις υποψήφιας εικόνες.
- Για να προβάλλετε την κεντρική εικόνα σε πλήρη οθόνη, πατήστε το πλήκτρο . Για να επιστρέψετε στις αρχικές ενδείξεις, πατήστε ξανά το πλήκτρο .
- Πατήστε το πλήκτρο **MENU** για να επιστρέψετε στην οθόνη προβολής μεμονωμένων εικόνων.





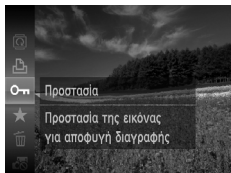

- Στην κατάσταση Έξυπνης Αναπαραγωγής προβάλλονται μόνο οι στατικές εικόνες που έχουν καταγραφεί με αυτή τη μηχανή.
- Η κατάσταση [Έξυπνη αναπαρ.] δεν είναι διαθέσιμη στις παρακάτω περιπτώσεις:
 - Υπάρχουν λιγότερες από 50 λήψεις που έχουν καταγραφεί με αυτήν τη μηχανή
 - Εμφανίζεται μια μη υποστηριζόμενη εικόνα
 - Όταν χρησιμοποιείτε τη λειτουργία αναζήτησης εικόνων (σ. 130)
 - Κατά τη διάρκεια της προβολής εικόνων ομάδας (σ. 132)

Προστασία Εικόνων

Προστατεύστε τις σημαντικές εικόνες για να αποτρέψετε την τυχαία διαγραφή τους από τη μηχανή (σ. 143).



- Πατήστε το πλήκτρο  και κατόπιν επιλέξτε  στο μενού (σ. 41). Εμφανίζεται η ένδειξη [Προστατεύεται].
- Για να ακυρώσετε την προστασία, επαναλάβετε αυτή τη διαδικασία, επιλέξτε ξανά  και κατόπιν πατήστε το πλήκτρο .



- Οι προστατευμένες εικόνες σε μια κάρτα μνήμης θα διαγραφούν εάν διαμορφώσετε την κάρτα (σ. 164, 165).



- Οι προστατευμένες εικόνες δεν μπορούν να διαγραφούν από τη μηχανή. Για να τις διαγράψετε, θα πρέπει πρώτα να ακυρώσετε τις ρυθμίσεις προστασίας.

Χρήση του Μενού

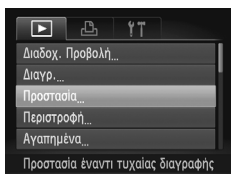

1 Αποκτήστε πρόσβαση στην οθόνη ρυθμίσεων

- Πατήστε το πλήκτρο **MENU** και επιλέξτε [Προστασία] στην καρτέλα  (σ. 42).

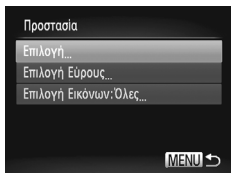

2 Καθορίστε μια μέθοδο επιλογής.

- Επιλέξτε ένα στοιχείο του μενού και μια επιθυμητή ρύθμιση (σ. 42).
- Για να επιστρέψετε στην οθόνη του μενού, πατήστε το πλήκτρο **MENU**.





Επιλογή Μεμονωμένων Εικόνων

1 Επιλέξτε [Επιλογή].

- Ακολουθώντας τη διαδικασία του βήματος 2 στη σ. 139, επιλέξτε [Επιλογή] και πατήστε το πλήκτρο .



2 Επιλέξτε μια εικόνα.

- Πατήστε τα πλήκτρα ◀▶ για να επιλέξετε μια εικόνα και κατόπιν πατήστε το πλήκτρο .  Εμφανίζεται το εικονίδιο .
- Για να ακυρώσετε την προστασία, πατήστε ξανά το πλήκτρο .  Το εικονίδιο δεν εμφανίζεται πλέον.
- Επαναλάβετε αυτή τη διαδικασία για να καθορίσετε άλλες εικόνες.

3 Προστατέψτε τις εικόνες.

- Πατήστε το πλήκτρο **MENU**. Εμφανίζεται ένα μήνυμα επιβεβαίωσης.
- Πατήστε τα πλήκτρα ◀▶ για να επιλέξετε [OK] και κατόπιν πατήστε το πλήκτρο .

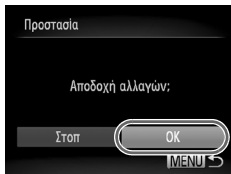

- Οι εικόνες δεν θα προστατευθούν εάν μεταβείτε στην κατάσταση λήψης ή σβήσετε τη μηχανή πριν ολοκληρώσετε τη διαδικασία ρύθμισης στο βήμα 3.

Επιλογή Εύρους

1 Επιλέξτε [Επιλογή Εύρους].

- Ακολουθώντας τη διαδικασία του βήματος 2 στη σ. 139, επιλέξτε [Επιλογή Εύρους] και πατήστε το πλήκτρο .

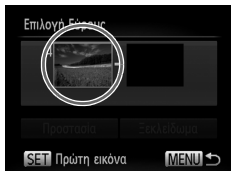

2 Επιλέξτε την πρώτη εικόνα.

- Πατήστε το πλήκτρο .





- Πατήστε τα πλήκτρα ◀▶ για να επιλέξετε μια εικόνα και κατόπιν πατήστε το πλήκτρο .

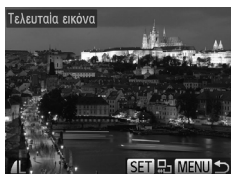

3 Επιλέξτε την τελευταία εικόνα.

- Πατήστε το πλήκτρο ▶ για να επιλέξετε [Τελευταία εικόνα] και κατόπιν πατήστε το πλήκτρο .



- Πατήστε τα πλήκτρα ◀▶ για να επιλέξετε μια εικόνα και κατόπιν πατήστε το πλήκτρο .
- Οι εικόνες πριν από την πρώτη δεν μπορούν να επιλεγούν ως τελευταία εικόνα.

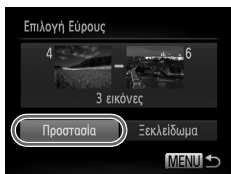

4 Προστατέψτε τις εικόνες.

- Πατήστε το πλήκτρο ▼ για να επιλέξετε [Προστασία] και κατόπιν πατήστε το πλήκτρο .

Καθορισμός Όλων των Εικόνων Ταυτόχρονα

1 Επιλέξτε [Επιλογή Εικόνων:Όλες].

- Ακολουθώντας τη διαδικασία του βήματος 2 στη σ. 139, επιλέξτε [Επιλογή Εικόνων:Όλες] και πατήστε το πλήκτρο .

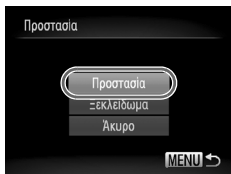

2 Προστατέψτε τις εικόνες.

- Πατήστε τα πλήκτρα ▲▼ για να επιλέξετε [Προστασία] και κατόπιν πατήστε το πλήκτρο .



- Για να ακυρώσετε την προστασία για ομάδες εικόνων, επιλέξτε [Ξεκλείδωμα] στο βήμα 4 της ενότητας "Επιλογή Εύρους" ή στο βήμα 2 της ενότητας "Καθορισμός Όλων των Εικόνων Ταυτόχρονα".

Διαγραφή Εικόνων





Μπορείτε να επιλέξετε και να διαγράψετε τις εικόνες που δεν χρειάζεστε μεμονωμένα. Κατά τη διαγραφή των εικόνων θα πρέπει να είστε προσεκτικοί, καθώς δεν μπορούν να ανακτηθούν.

1 Επιλέξτε την εικόνα που θέλετε να διαγράψετε.

- Πατήστε τα πλήκτρα ◀▶ για να επιλέξετε μια εικόνα.



2 Διαγράψτε την εικόνα.

- Πατήστε το πλήκτρο  και κατόπιν επιλέξτε  στο μενού (σ. 41).
- Αφού εμφανιστεί το μήνυμα [Διαγραφή:], πατήστε τα πλήκτρα ◀▶ για να επιλέξετε [Διαγρ.] και κατόπιν πατήστε το πλήκτρο .
- ▶ Η τρέχουσα εικόνα διαγράφεται.
- Για να ακυρώσετε τη διαγραφή, πατήστε τα πλήκτρα ◀▶ για να επιλέξετε [Άκυρο] και κατόπιν πατήστε το πλήκτρο .

Διαγραφή Όλων των Εικόνων

Μπορείτε να διαγράψετε ταυτόχρονα όλες τις εικόνες μαζί. Κατά τη διαγραφή των εικόνων θα πρέπει να είστε προσεκτικοί, καθώς δεν μπορούν να ανακτηθούν. Οι προστατευμένες εικόνες (σ. 139) δεν μπορούν να διαγραφούν.

Καθορισμός Μεθόδου Επιλογής

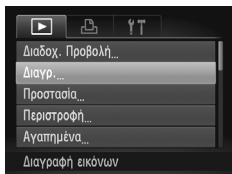

1 Αποκτήστε πρόσβαση στην οθόνη ρυθμίσεων

- Πατήστε το πλήκτρο MENU και επιλέξτε [Διαγρ.] στην καρτέλα  (σ. 42).

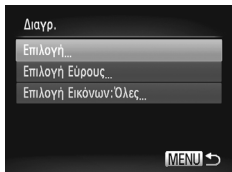

2 Καθορίστε μια μέθοδο επιλογής.

- Επιλέξτε ένα στοιχείο του μενού και μια επιθυμητή ρύθμιση (σ. 42).
- Πατήστε τα πλήκτρα ▲▼ για να καθορίσετε την επιθυμητή μέθοδο επιλογής και κατόπιν πατήστε το πλήκτρο .
- Για να επιστρέψετε στην οθόνη του μενού, πατήστε το πλήκτρο MENU.

■ Επιλογή Μεμονωμένων Εικόνων

1 Επιλέξτε [Επιλογή].

- Ακολουθώντας τη διαδικασία του βήματος 2 στη σ. 143, επιλέξτε [Επιλογή] και πατήστε το πλήκτρο .



2 Επιλέξτε μια εικόνα.

- Αφού ακολουθήσετε τη διαδικασία του βήματος 2 στη σ. 140 για να επιλέξετε μια εικόνα, εμφανίζεται η ένδειξη ✓.
- Για να ακυρώσετε τη διαγραφή, πατήστε ξανά το πλήκτρο . ✓ Το εικονίδιο δεν εμφανίζεται πλέον.
- Επαναλάβετε αυτή τη διαδικασία για να καθορίσετε άλλες εικόνες.

3 Διαγράψτε την εικόνα.

- Πατήστε το πλήκτρο MENU. Εμφανίζεται ένα μήνυμα επιβεβαίωσης.
- Πατήστε τα πλήκτρα ◀▶ για να επιλέξετε [OK] και κατόπιν πατήστε το πλήκτρο .

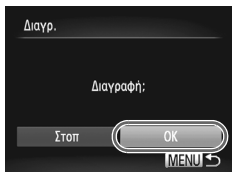

■ Επιλογή Εύρους

1 Επιλέξτε [Επιλογή Εύρους].

- Ακολουθώντας τη διαδικασία του βήματος 2 στη σ. 143, επιλέξτε [Επιλογή Εύρους] και πατήστε το πλήκτρο .

2 Επιλέξτε τις επιθυμητές εικόνες.

- Ακολουθήστε τις διαδικασίες των βημάτων 2 – 3 στη σ. 141 για να καθορίσετε τις εικόνες.

3 Διαγράψτε τις εικόνες.

- Πατήστε το πλήκτρο ▼ για να επιλέξετε [Διαγρ.] και κατόπιν πατήστε το πλήκτρο .



■ Καθορισμός Όλων των Εικόνων Ταυτόχρονα

1 Επιλέξτε [Επιλογή Εικόνων:Όλες].

- Ακολουθώντας τη διαδικασία του βήματος 2 στη σ. 143, επιλέξτε [Επιλογή Εικόνων:Όλες] και πατήστε το πλήκτρο .

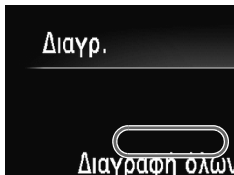

2 Διαγράψτε τις εικόνες.

- Πατήστε τα πλήκτρα ◀▶ για να επιλέξετε [OK] και κατόπιν πατήστε το πλήκτρο .

Περιστροφή Εικόνων

Αλλάζτε τον προσανατολισμό των εικόνων και αποθηκεύστε τις με την παρακάτω διαδικασία.

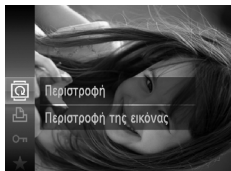

1 Επιλέξτε .

- Πατήστε το πλήκτρο  και κατόπιν επιλέξτε  στο μενού (σ. 41).



2 Περιστρέψτε την εικόνα.

- Πατήστε τα πλήκτρα ◀ ή ▶, ανάλογα με την επιθυμητή διεύθυνση. Κάθε φορά που πατάτε το πλήκτρο, η εικόνα περιστρέφεται κατά 90°. Πατήστε το πλήκτρο  για να ολοκληρώσετε τη ρύθμιση.

Χρήση του Μενού

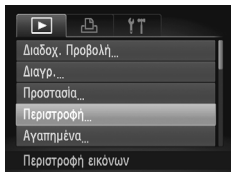

1 Επιλέξτε [Περιστροφή].



- Πατήστε το πλήκτρο MENU και επιλέξτε [Περιστροφή] στην καρτέλα  (σ. 42).



2 Περιστρέψτε την εικόνα.

- Πατήστε τα πλήκτρα ◀ ▶ για να επιλέξετε μια εικόνα.
- Η εικόνα περιστρέφεται κατά 90° κάθε φορά που πατάτε το πλήκτρο .
- Για να επιστρέψετε στην οθόνη του μενού, πατήστε το πλήκτρο MENU.



- Η περιστροφή ταινιών με ποιότητα εικόνας  ή  δεν είναι δυνατή.
- Δεν μπορείτε να περιστρέψετε τις εικόνες εάν η ρύθμιση [Αυτ.Περιστροφή] έχει οριστεί σε [Off] (σ. 147).

Απενεργοποίηση Αυτόματης Περιστροφής

Ακολουθήστε τα παρακάτω βήματα για να απενεργοποιήσετε την αυτόματη περιστροφή από τη μηχανή, η οποία περιστρέφει τις εικόνες που καταγράφηκαν με κατακόρυφο προσανατολισμό έτσι ώστε να εμφανίζονται κατακόρυφα στη μηχανή.

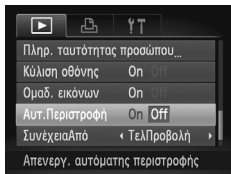

- Πατήστε το πλήκτρο **MENU**, επιλέξτε [Αυτ.Περιστροφή] στην καρτέλα  και κατόπιν επιλέξτε [Off] (σ. 42).



- Δεν μπορείτε να περιστρέψετε τις εικόνες (σ. 146) όταν η ρύθμιση [Αυτ.Περιστροφή] έχει οριστεί σε [Off]. Επιπλέον, οι εικόνες που έχουν ήδη περιστραφεί θα εμφανίζονται με τον αρχικό προσανατολισμό.
- Στην κατάσταση Έξυπνης Αναπαραγωγής (σ. 137), ακόμη και εάν η ρύθμιση [Αυτ.Περιστροφή] έχει οριστεί σε [Off], οι εικόνες που καταγράφηκαν κατακόρυφα θα εμφανίζονται με κατακόρυφο προσανατολισμό και οι εικόνες που έχουν περιστραφεί με τον προσανατολισμό μετά την περιστροφή τους.





Κατηγορίες Εικόνων

Μπορείτε να χαρακτηρίσετε εικόνες ως αγαπημένες και να τις αποθηκεύσετε στην επιλογή Κατηγορίες (σ. 149). Εάν επιλέξετε μια κατηγορία στην αναζήτηση εικόνων, μπορείτε να περιορίσετε τους παρακάτω χειρισμούς σε όλες αυτές τις εικόνες.

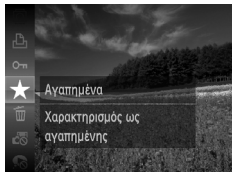
- Προβολή (σ. 126), Διαδοχική Προβολή Εικόνων (σ. 136), Προστασία Εικόνων (σ. 139), Διαγραφή Εικόνων (σ. 143), Προσθήκη Εικόνων στη Λίστα Εκτύπωσης (DPOF) (σ. 188), Προσθήκη Εικόνων σε Φωτογραφικό Άλμπουμ (σ. 192)

Χαρακτηρισμός Εικόνων σαν Αγαπημένες



- Πατήστε το πλήκτρο  και κατόπιν επιλέξτε  στο μενού (σ. 41).
- ▶ Εμφανίζεται η ένδειξη [Σήμανση ως αγαπημένο].
- Για να καταργήσετε το χαρακτηρισμό της εικόνας, επαναλάβετε αυτή τη διαδικασία, επιλέξτε ξανά  και κατόπιν πατήστε το πλήκτρο .

Χρήση του Μενού

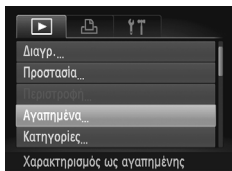







1 Επιλέξτε [Αγαπημένα].

- Πατήστε το πλήκτρο MENU και επιλέξτε [Αγαπημένα] στην καρτέλα  (σ. 42).



2 Επιλέξτε μια εικόνα.

- Πατήστε τα πλήκτρα   για να επιλέξετε μια εικόνα και κατόπιν πατήστε το πλήκτρο .  Εμφανίζεται το εικονίδιο .
- Για να καταργήσετε το χαρακτηρισμό της εικόνας, πατήστε ξανά το πλήκτρο .  Το εικονίδιο δεν εμφανίζεται πλέον.
- Επαναλάβετε αυτή τη διαδικασία για να επιλέξετε πρόσθετες εικόνες.

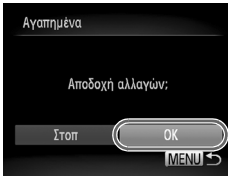

3 Ολοκληρώστε τη διαδικασία ρύθμισης.

- Πατήστε το πλήκτρο **MENU**. Εμφανίζεται ένα μήνυμα επιβεβαίωσης.
- Πατήστε τα πλήκτρα ◀▶ για να επιλέξετε [OK] και κατόπιν πατήστε το πλήκτρο .



- Οι εικόνες δεν θα χαρακτηριστούν ως αγαπημένες εάν μεταβείτε στην κατάσταση λήψης ή σβήσετε τη μηχανή πριν ολοκληρώσετε τη διαδικασία ρύθμισης στο βήμα 3.



- Οι αγαπημένες εικόνες θα έχουν αξιολόγηση τριών αστέρων (★★★☆☆) όταν μεταφερθούν σε υπολογιστές με λειτουργικό σύστημα Windows 7 ή Windows Vista. (Δεν ισχύει για τις ταινίες.)

Οργάνωση Εικόνων ανά Κατηγορία (Κατηγορίες)

Έχετε τη δυνατότητα να οργανώνετε τις εικόνες σε κατηγορίες. Σημειώστε ότι οι εικόνες οργανώνονται αυτόματα σε κατηγορίες κατά την ώρα της φωτογράφισης, ανάλογα με τις συνθήκες λήψης.

- 👤: Εικόνες στις οποίες έχουν ανιχνευθεί πρόσωπα ή εικόνες που έχουν καταγραφεί με τις καταστάσεις 📷 ή 📷.
- 🌄: Εικόνες οι οποίες έχουν ανιχνευθεί ως 🌄, 🌄 ή 🌄 στην κατάσταση **AUTO** ή εικόνες που έχουν καταγραφεί στην κατάσταση 📷.
- 🔍: Εικόνες που έχουν καταγραφεί στις καταστάσεις 📷 ή 📷.





1 Επιλέξτε μια κατηγορία

- Πατήστε το πλήκτρο  και κατόπιν επιλέξτε 📷 στο μενού (σ. 41).



2 Επιλέξτε τις επιθυμητές εικόνες.

- Πατήστε τα πλήκτρα ◀▶ για να επιλέξετε μια εικόνα, κατόπιν πατήστε τα πλήκτρα ▲▼ για να επιλέξετε μια κατηγορία και τέλος πατήστε το πλήκτρο . ✓ Εμφανίζεται το εικονίδιο .
- Για να ακυρώσετε την επιλογή, πατήστε ξανά το πλήκτρο . ✓ Το εικονίδιο δεν εμφανίζεται πλέον.
- Επαναλάβετε αυτή τη διαδικασία για να καθορίσετε άλλες εικόνες.



3 Ολοκληρώστε τη διαδικασία ρύθμισης.

- Πατήστε το πλήκτρο **MENU**. Εμφανίζεται ένα μήνυμα επιβεβαίωσης.
- Πατήστε τα πλήκτρα ◀▶ για να επιλέξετε [OK] και κατόπιν πατήστε το πλήκτρο .



- Οι εικόνες δεν θα ταξινομηθούν σε κατηγορία εάν μεταβείτε στην κατάσταση λήψης ή σβήσετε τη μηχανή πριν ολοκληρώσετε τη διαδικασία ρύθμισης στο βήμα 3.

Χρήση του Μενού

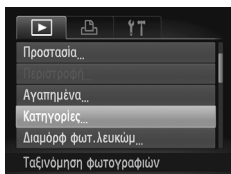

1 Αποκτήστε πρόσβαση στην οθόνη ρυθμίσεων

- Πατήστε το πλήκτρο **MENU** και επιλέξτε [Κατηγορίες] στην καρτέλα  (σ. 42).

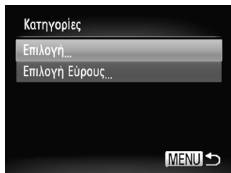

2 Καθορίστε μια μέθοδο επιλογής.

- Επιλέξτε ένα στοιχείο του μενού και μια επιθυμητή ρύθμιση (σ. 42).
- Για να επιστρέψετε στην οθόνη του μενού, πατήστε το πλήκτρο **MENU**.

Επιλογή Μεμονωμένων Εικόνων

1 Επιλέξτε [Επιλογή].

- Ακολουθώντας τη διαδικασία του βήματος 2 παραπάνω, επιλέξτε [Επιλογή] και πατήστε το πλήκτρο .

2 Επιλέξτε μια εικόνα.

- Πατήστε τα πλήκτρα ◀▶ για να επιλέξετε μια εικόνα.



3 Επιλέξτε μια κατηγορία

- Πατήστε τα πλήκτρα ▲▼ για να επιλέξετε μια κατηγορία και κατόπιν πατήστε το πλήκτρο . ✓ Εμφανίζεται το εικονίδιο .
- Για να ακυρώσετε την επιλογή, πατήστε ξανά το πλήκτρο . ✓ Το εικονίδιο δεν εμφανίζεται πλέον.
- Επαναλάβετε αυτή τη διαδικασία για να επιλέξετε πρόσθετες εικόνες.



4 Ολοκληρώστε τη διαδικασία ρύθμισης.

- Πατήστε το πλήκτρο MENU. Εμφανίζεται ένα μήνυμα επιβεβαίωσης. Πατήστε τα πλήκτρα ◀▶ για να επιλέξετε [OK] και κατόπιν πατήστε το πλήκτρο .

! • Οι εικόνες δεν θα ταξινομηθούν σε κατηγορία εάν μεταβείτε στην κατάσταση λήψης ή σβήσετε τη μηχανή πριν ολοκληρώσετε τη διαδικασία ρύθμισης στο βήμα 4.

■ Επιλογή Εύρους

1 Επιλέξτε [Επιλογή Εύρους].

- Ακολουθώντας τη διαδικασία του βήματος 2 στη σ. 150, επιλέξτε [Επιλογή Εύρους] και πατήστε το πλήκτρο .

2 Επιλέξτε τις επιθυμητές εικόνες.

- Ακολουθήστε τις διαδικασίες των βημάτων 2 – 3 στη σ. 141 για να καθορίσετε τις εικόνες.



3 Επιλέξτε μια κατηγορία

- Πατήστε το πλήκτρο ▼ για να επιλέξετε τον τύπο της εικόνας και κατόπιν πατήστε τα πλήκτρα ◀▶ για να επιλέξετε μια κατηγορία.

4 Ολοκληρώστε τη διαδικασία ρύθμισης.

- Πατήστε το πλήκτρο ▼ για να επιλέξετε [Επιλογή] και κατόπιν πατήστε το πλήκτρο .

• Μπορείτε να ακυρώσετε την επιλογή όλων των εικόνων στην κατηγορία [Επιλογή Εύρους], επιλέγοντας τη ρύθμιση [Απο-επιλογή] στο βήμα 4.

Επεξεργασία Στατικών Εικόνων



- Η επεξεργασία εικόνων (σ. 152 – 156) είναι διαθέσιμη μόνο όταν υπάρχει αρκετός ελεύθερος χώρος στην κάρτα μνήμης.

Αλλαγή Μεγέθους Εικόνων

Αποθηκεύστε ένα αντίγραφο εικόνων με χαμηλότερη ανάλυση.

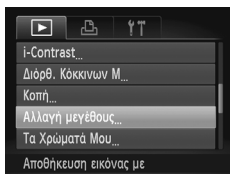

1 Επιλέξτε [Αλλαγή μεγέθους].

- Πατήστε το πλήκτρο **MENU** και επιλέξτε [Αλλαγή μεγέθους] στην καρτέλα (σ. 42).

2 Επιλέξτε μια εικόνα.

- Πατήστε τα πλήκτρα για να επιλέξετε μια εικόνα και κατόπιν πατήστε το πλήκτρο .

3 Επιλέξτε το επιθυμητό μέγεθος εικόνας.

- Πατήστε τα πλήκτρα για να επιλέξετε το μέγεθος και κατόπιν πατήστε το πλήκτρο .
- ▶ Εμφανίζεται το μήνυμα [Αποθήκευση νέας εικόνας:].



4 Αποθηκεύστε τη νέα εικόνα.

- Πατήστε τα πλήκτρα για να επιλέξετε [OK] και κατόπιν πατήστε το πλήκτρο .
- ▶ Η εικόνα αποθηκεύεται ως νέο αρχείο.

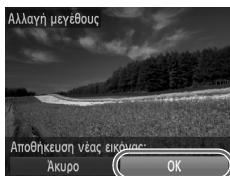

5 Εξετάστε τη νέα εικόνα.

- Πατήστε το πλήκτρο **MENU**. Εμφανίζεται το μήνυμα [Εμφάνιση νέας εικόνας:].
- Πατήστε τα πλήκτρα για να επιλέξετε [Ναι] και κατόπιν πατήστε το πλήκτρο .
- ▶ Εμφανίζεται η εικόνα που αποθηκεύσατε.

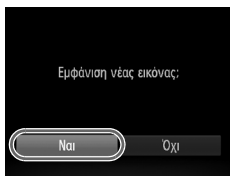

- ❗ Η επεξεργασία δεν είναι διαθέσιμη για εικόνες που αποθηκεύτηκαν ως XS στο βήμα 3.

- ✎ Δεν μπορείτε να αλλάξετε το μέγεθος των εικόνων σε υψηλότερη ανάλυση.

Κοπή

Έχετε τη δυνατότητα να καθορίσετε ένα τμήμα μιας εικόνας και να την αποθηκεύσετε ως ξεχωριστό αρχείο.

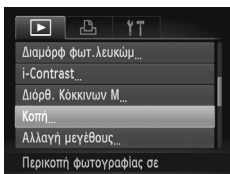

1 Επιλέξτε [Κοπή].

- Πατήστε το πλήκτρο MENU και επιλέξτε [Κοπή] στην καρτέλα (σ. 42).

2 Επιλέξτε μια εικόνα.

- Πατήστε τα πλήκτρα ◀▶ για να επιλέξετε μια εικόνα και κατόπιν πατήστε το πλήκτρο .

3 Προσαρμόστε την περιοχή κοπής.

- ▶ Γύρω από το τμήμα της εικόνας που θα κοπεί εμφανίζεται ένα πλαίσιο.
- ▶ Η αρχική εικόνα εμφανίζεται επάνω αριστερά και η προεπισκόπηση της τελικής εικόνας μετά από την κοπή εμφανίζεται κάτω δεξιά.
- Για να αλλάξετε το μέγεθος του πλαισίου, μετακινήστε το μηχανισμό ζουμ.
- Για να μετακινήσετε το πλαίσιο, πατήστε τα πλήκτρα ▲▼◀▶.
- Για να αλλάξετε τον προσανατολισμό του πλαισίου, πατήστε το πλήκτρο .
- Πατήστε το πλήκτρο MENU.

Περιοχή Κοπής



Προεπισκόπηση Εικόνας
μετά την Κοπή

Ανάλυση Μετά την Κοπή



4 Αποθηκεύστε την εικόνα ως νέο αρχείο και εξετάστε την.

- Ακολουθήστε τις διαδικασίες των βημάτων 4 – 5 στη σ. 152.



- Η επεξεργασία δεν είναι δυνατή για εικόνες που καταγράφηκαν με ανάλυση **S** (σ. 72) ή των οποίων το μέγεθος έχει αλλάξει σε **XS** (σ. 152).



- Οι εικόνες που υποστηρίζονται για τη χρήση της λειτουργίας κοπής θα έχουν τις ίδιες αναλογίες μετά την κοπή.
- Οι εικόνες που δημιουργούνται μετά την κοπή θα έχουν χαμηλότερη ανάλυση από τις αρχικές εικόνες.
- Εάν περικόψετε στατικές εικόνες που καταγράφηκαν με τη χρήση της λειτουργίας Ταυτότητας προσώπου, θα παραμείνουν μόνο τα ονόματα των ατόμων που απομένουν στην εικόνα μετά την κοπή.

Αλλαγή των Τόνων Χρώματος της Εικόνας (Τα Χρώματά Μου)

Μπορείτε να προσαρμόσετε τα χρώματα της εικόνας και κατόπιν να αποθηκεύσετε τις εικόνες που επεξεργαστήκατε ως ξεχωριστό αρχείο. Για λεπτομέρειες σχετικά με κάθε επιλογή, ανατρέξτε στη σ. 112.

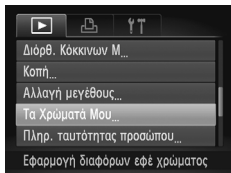

1 Επιλέξτε [Τα Χρώματά Μου].

- Πατήστε το πλήκτρο **MENU** και επιλέξτε [Τα Χρώματά Μου] στην καρτέλα (σ. 42).

2 Επιλέξτε μια εικόνα.

- Πατήστε τα πλήκτρα για να επιλέξετε μια εικόνα και κατόπιν πατήστε το πλήκτρο .

3 Επιλέξτε την επιθυμητή ρύθμιση.

- Πατήστε τα πλήκτρα για να καθορίσετε μια επιλογή και κατόπιν πατήστε το πλήκτρο .

4 Αποθηκεύστε την εικόνα ως νέο αρχείο και εξετάστε την.

- Ακολουθήστε τις διαδικασίες των βημάτων 4 – 5 στη σ. 152.



- Η ποιότητα των εικόνων τις οποίες επεξεργάζεστε επαναλαμβανόμενα με αυτόν τον τρόπο θα μειώνεται κάθε φορά και ενδέχεται να μην επιτύχετε το επιθυμητό χρώμα.



- Το χρώμα των εικόνων που υποβάλλονται σε επεξεργασία με τη χρήση αυτής της λειτουργίας μπορεί να διαφέρουν ελαφρά από τα χρώματα των εικόνων που καταγράφηκαν χρησιμοποιώντας τη λειτουργία Τα Χρώματά Μου (σ. 112).

Διόρθωση Φωτεινότητας Εικόνας (i-Contrast)

Η μηχανή μπορεί να ανιχνεύσει τις υπερβολικά σκοτεινές περιοχές της εικόνας (όπως τα πρόσωπα ή το φόντο) και να τις προσαρμόσει αυτόματα στη βέλτιστη φωτεινότητα. Η ανεπαρκής αντίθεση στο σύνολο της εικόνας διορθώνεται επίσης, κάνοντας τα θέματα να ξεχωρίζουν καλύτερα. Επιλέξτε μεταξύ τεσσάρων επιπέδων ρύθμισης και κατόπιν αποθηκεύστε την εικόνα ως ξεχωριστό αρχείο.

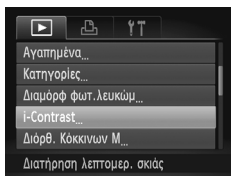

1 Επιλέξτε [i-Contrast].

- Πατήστε το πλήκτρο **MENU** και επιλέξτε [i-Contrast] στην καρτέλα (σ. 42).

2 Επιλέξτε μια εικόνα.

- Πατήστε τα πλήκτρα για να επιλέξετε μια εικόνα και κατόπιν πατήστε το πλήκτρο .

3 Επιλέξτε την επιθυμητή ρύθμιση.

- Πατήστε τα πλήκτρα για να καθορίσετε μια επιλογή και κατόπιν πατήστε το πλήκτρο .

4 Αποθηκεύστε την εικόνα ως νέο αρχείο και εξετάστε την.

- Ακολουθήστε τις διαδικασίες των βημάτων 4 – 5 στη σ. 152.



- Σε ορισμένες εικόνες, η διόρθωση μπορεί να μην είναι ακριβής ή να προκαλεί υποβάθμιση της ποιότητας των εικόνων.
- Μετά από επαναλαμβανόμενη επεξεργασία με τη χρήση αυτής της λειτουργίας, η ποιότητα των εικόνων μπορεί να είναι μειωμένη.



- Εάν η ρύθμιση [Αυτόματη] δεν παρέχει τα αναμενόμενα αποτελέσματα, προσπαθήστε να διορθώσετε τις εικόνες χρησιμοποιώντας τις ρυθμίσεις [Χαμηλή], [Μέση] ή [Υψηλή].

Διόρθωση “Κόκκινων Ματιών”

Διορθώνει αυτόματα τις εικόνες που επηρεάζονται από το φαινόμενο των “κόκκινων ματιών”. Μπορείτε να αποθηκεύσετε τη διορθωμένη εικόνα ως ξεχωριστό αρχείο.

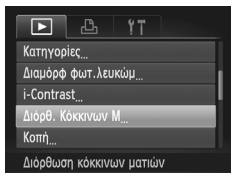

1 Επιλέξτε [Διόρθ. Κόκκινων Μ].

- Πατήστε το πλήκτρο **MENU** και επιλέξτε [Διόρθ. Κόκκινων Μ] στην καρτέλα  (σ. 42).





2 Επιλέξτε μια εικόνα.

- Πατήστε τα πλήκτρα   για να επιλέξετε μια εικόνα.

3 Διορθώστε την εικόνα.

- Πατήστε το πλήκτρο .
- ▶ Τα κόκκινα μάτια που ανιχνεύονται από τη μηχανή διορθώνονται και γύρω από τις διορθωμένες περιοχές της εικόνας εμφανίζονται πλαίσια.
- Μεγεθύνετε ή σμικρύνετε τις εικόνες όπως απαιτείται. Ακολουθήστε τις διαδικασίες των βημάτων στη “Μεγέθυνση Εικόνων” (σ. 135).

4 Αποθηκεύστε την εικόνα ως νέο αρχείο και εξετάστε την.

- Πατήστε τα πλήκτρα    για να επιλέξετε [Νέο Αρχείο] και κατόπιν πατήστε το πλήκτρο .
- ▶ Η εικόνα αποθηκεύεται ως νέο αρχείο.
- Ακολουθήστε τη διαδικασία του βήματος 5 στη σ. 152.



- Ορισμένες εικόνες πιθανόν να μην διορθωθούν με ακρίβεια.
- Για να αντικαταστήσετε την αρχική με τη διορθωμένη εικόνα, επιλέξτε [Αντικατάσταση] στο βήμα 4. Στην περίπτωση αυτή, η αρχική εικόνα θα διαγραφεί.
- Οι προστατευμένες εικόνες δεν μπορούν να αντικατασταθούν.

Επεξεργασία Ταινιών

Μπορείτε να χρησιμοποιήσετε τη λειτουργία κοπής στις ταινίες για να αφαιρέσετε τα ανεπιθύμητα τμήματα στην αρχή και στο τέλος.

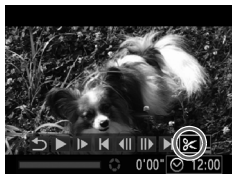

Πάνελ Επεξεργασίας Ταινιών



Γραμμή Επεξεργασίας Ταινιών

1 Επιλέξτε %.

- Ακολουθώντας τις διαδικασίες των βημάτων 1 – 3 στις σ. 126 – 127, επιλέξτε % και πατήστε το πλήκτρο .
- ▶ Στην οθόνη εμφανίζονται το πάνελ επεξεργασίας ταινιών και η γραμμή επεξεργασίας.

2 Καθορίστε τα τμήματα που θέλετε να αποκοπούν.

- Πατήστε τα πλήκτρα ▲▼ για να επιλέξετε ή .
- Για να προβάλετε τα τμήματα που μπορούν να αποκοπούν (επισημαίνονται με το σύμβολο) στην οθόνη), πατήστε τα πλήκτρα ◀▶ για να μετακινήσετε το σύμβολο . Κόψτε την αρχή της ταινίας (από το σύμβολο) επιλέγοντας και το τέλος της ταινίας επιλέγοντας .
- Ακόμη κι εάν μετακινήσετε το σύμβολο σε μια θέση εκτός του συμβόλου , η επιλογή του στοιχείου θα αποκόψει μόνο το τμήμα από το πλησιέστερο σημείο στο προς τα αριστερά. Εάν επιλέξετε , θα αποκοπεί το τμήμα από το πλησιέστερο σημείο στο προς τα δεξιά.

3 Εξετάστε την ταινία που επεξεργαστήκατε.

- Πατήστε τα πλήκτρα ▲▼ για να επιλέξετε ▶ και κατόπιν πατήστε το πλήκτρο . Η ταινία που επεξεργαστήκατε αναπαράγεται.
- Για να επεξεργαστείτε ξανά την ταινία, επαναλάβετε τη διαδικασία του βήματος 2.
- Για να ακυρώσετε την επεξεργασία, πατήστε τα πλήκτρα ▲▼ για να επιλέξετε . Πατήστε το πλήκτρο , πατήστε τα πλήκτρα ◀▶ για να επιλέξετε [OK] και κατόπιν πατήστε ξανά το πλήκτρο .

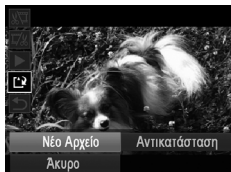

4 Αποθηκεύστε την τροποποιημένη ταινία.

- Πατήστε τα πλήκτρα ▲▼ για να επιλέξετε [↵] και κατόπιν πατήστε το πλήκτρο (PINK SET).
- Πατήστε τα πλήκτρα ◀▶ για να επιλέξετε [Νέο Αρχείο] και κατόπιν πατήστε το πλήκτρο (PINK SET).
- ▶ Η ταινία αποθηκεύεται ως νέο αρχείο.



- Για να αντικαταστήσετε την αρχική με την επεξεργασμένη ταινία μετά την κοπή, επιλέξτε [Αντικατάσταση] στο βήμα 4. Στην περίπτωση αυτή, η αρχική ταινία θα διαγραφεί.
- Η επιλογή [Αντικατάσταση] είναι διαθέσιμη μόνο όταν δεν υπάρχει αρκετός ελεύθερος χώρος στις κάρτες μνήμης.
- Οι ταινίες μπορεί να μην αποθηκευτούν εάν εξαντληθεί η μπαταρία, ενώ η διαδικασία της αποθήκευσης βρίσκεται σε εξέλιξη.
- Κατά την επεξεργασία των ταινιών, σας συνιστούμε να χρησιμοποιείτε μια πλήρως φορτισμένη μπαταρία ή ένα Kit Τροφοδοτικού AC (προαιρετικό, σ. 173).

6

Μενού Ρυθμίσεων

Προσαρμόστε ή ρυθμίστε τις βασικές λειτουργίες της μηχανής για μεγαλύτερη ευκολία

Προσαρμογή Βασικών Λειτουργιών Μηχανής

Οι λειτουργίες μπορούν να διαμορφωθούν στην καρτέλα **ΥΤ**. Προσαρμόστε τις λειτουργίες που χρησιμοποιούνται συχνά σύμφωνα με τις προτιμήσεις σας, για μεγαλύτερη ευκολία (σ. 42).

Απενεργοποίηση Ήχων Λειτουργίας της Μηχανής

Απενεργοποιήστε τους ήχους της μηχανής και των ταινιών με την παρακάτω διαδικασία.

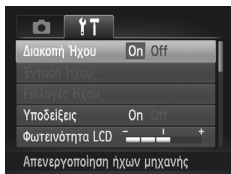

- Επιλέξτε [Διακοπή Ήχου] και κατόπιν επιλέξτε [On].



- Μπορείτε επίσης να απενεργοποιήσετε τους ήχους κρατώντας πατημένο το πλήκτρο **▼** ενώ ανάβετε τη μηχανή.
- Κατά την προβολή ταινιών, δεν αναπαράγεται ήχος εάν απενεργοποιήσετε τους ήχους της μηχανής (σ. 126). Για να επαναφέρετε τους ήχους κατά την προβολή ταινιών, πατήστε το πλήκτρο **▲**. Ρυθμίστε την ένταση του ήχου με τα πλήκτρα **▲▼**, όπως απαιτείται.

Ρύθμιση της Έντασης του Ήχου

Ρυθμίστε την ένταση των επιμέρους ήχων της μηχανής με την παρακάτω διαδικασία.

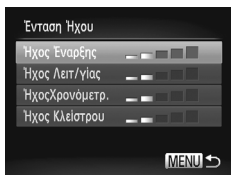

- Επιλέξτε [Ένταση Ήχου] και κατόπιν πατήστε το πλήκτρο **(FUNC/SET)**.
- Επιλέξτε ένα στοιχείο και κατόπιν πατήστε τα πλήκτρα **◀▶** για να προσαρμόσετε την ένταση του ήχου.

Προσαρμογή Ήχου

Προσαρμόστε τους ήχους λειτουργίας της μηχανής με την παρακάτω διαδικασία.

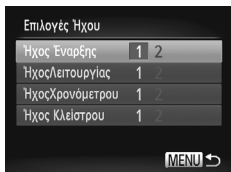

- Επιλέξτε [Επιλογές Ήχου] και κατόπιν πατήστε το πλήκτρο **FUNC/SET**.
- Επιλέξτε ένα στοιχείο και κατόπιν πατήστε τα πλήκτρα **◀▶** για να επιλέξετε μια ρύθμιση.

1	Προκαθορισμένοι ήχοι (χωρίς τροποποίηση)
2	Προκαθορισμένοι ήχοι Η αλλαγή είναι δυνατή με τη χρήση του παρεχόμενου λογισμικού.



- Στην κατάσταση **H**, χρησιμοποιείται ο προεπιλεγμένος ήχος του κλείστρου (σ. 100), ανεξάρτητα από τις αλλαγές του στοιχείου [Ήχος Κλείστρου].

Απόκρυψη Υποδείξεων

Οι υποδείξεις εμφανίζονται συνήθως όταν επιλέγετε στοιχεία του μενού FUNC. (σ. 41) ή του Μενού (σ. 42). Εάν προτιμάτε, μπορείτε να απενεργοποιήσετε αυτές τις πληροφορίες.

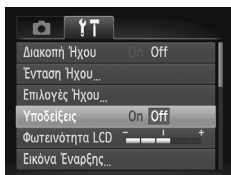

- Επιλέξτε [Υποδείξεις] και κατόπιν επιλέξτε [Off].

Φωτεινότητα Οθόνης

Ρυθμίστε τη φωτεινότητα της οθόνης με την παρακάτω διαδικασία.

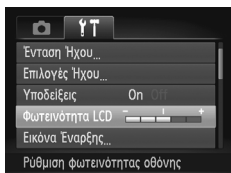

- Επιλέξτε [Φωτεινότητα LCD] και κατόπιν πατήστε τα πλήκτρα ◀▶ για να ρυθμίσετε τη φωτεινότητα.





- Για μέγιστη φωτεινότητα, κρατήστε πατημένο το πλήκτρο ▼ για τουλάχιστον ένα δευτερόλεπτο όταν εμφανίζεται η οθόνη λήψης ή σε κατάσταση προβολής μεμονωμένων εικόνων. (Η ενέργεια αυτή θα παρακάμψει τη ρύθμιση [Φωτεινότητα LCD] στην καρτέλα ⚙.) Για να επαναφέρετε την αρχική φωτεινότητα, κρατήστε πατημένο ξανά το πλήκτρο ▼ για τουλάχιστον ένα δευτερόλεπτο ή επανεκκινήστε τη μηχανή.

Οθόνη Έναρξης

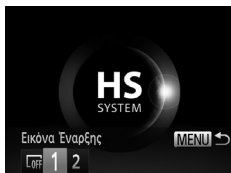
Προσαρμόστε την οθόνη έναρξης που εμφανίζεται αφού ανάψετε τη μηχανή με την παρακάτω διαδικασία.



- Επιλέξτε [Εικόνα Έναρξης] και κατόπιν πατήστε το πλήκτρο .
- Πατήστε τα πλήκτρα ◀▶ για να επιλέξετε την επιθυμητή ρύθμιση.

	Χωρίς εικόνα έναρξης
1	Προκαθορισμένες εικόνες (χωρίς τροποποίηση)
2	Προκαθορισμένες εικόνες Επιλέξτε τις επιθυμητές λήψεις ή χρησιμοποιήστε το παρεχόμενο λογισμικό για να αλλάξετε την εικόνα.

Προσαρμογή της Οθόνης Έναρξης

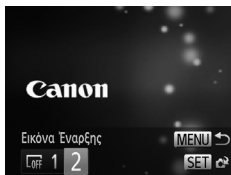

1 Αποκτήστε πρόσβαση στην οθόνη [Εικόνα Έναρξης] στην κατάσταση Προβολής.

- Πατήστε το πλήκτρο
- Ακολουθώντας τη διαδικασία του βήματος 2 στη σ. 162, επιλέξτε [2] και πατήστε το πλήκτρο .



2 Επιλέξτε μία από τις λήψεις σας.

- Επιλέξτε μια εικόνα και πατήστε το πλήκτρο . Αφού εμφανιστεί το μήνυμα [Εγγραφή:], πατήστε τα πλήκτρα για να επιλέξετε [OK] και κατόπιν πατήστε το πλήκτρο .



- Όταν αποθηκεύετε μια νέα εικόνα έναρξης η προηγούμενη ρύθμιση αντικαθίσταται.



- Μπορείτε να αποθηκεύσετε ήχους λειτουργίας και εικόνες έναρξης για τη μηχανή σας από το παρεχόμενο λογισμικό. Για λεπτομέρειες, ανατρέξτε στο *[ImageBrowser EX User Guide/ImageBrowser EX Εγχειρίδιο Χρήσης]*.

Διαμόρφωση Καρτών Μνήμης

Πριν χρησιμοποιήσετε μια νέα κάρτα μνήμης ή μια κάρτα μνήμης διαμορφωμένη με μια άλλη συσκευή, θα πρέπει να διαμορφώσετε την κάρτα με αυτήν τη μηχανή.

Η διαμόρφωση διαγράφει όλα τα δεδομένα της κάρτας μνήμης. Πριν από τη διαμόρφωση, αντιγράψτε τις εικόνες της κάρτας σε έναν υπολογιστή ή λάβετε άλλα μέτρα για να δημιουργήσετε αντίγραφα ασφαλείας των εικόνων. Οι κάρτες Eye-Fi (σ. 194) περιλαμβάνουν λογισμικό στην ίδια την κάρτα. Πριν διαμορφώσετε μια κάρτα Eye-Fi, εγκαταστήστε στο λογισμικό σε έναν υπολογιστή.

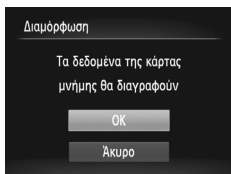
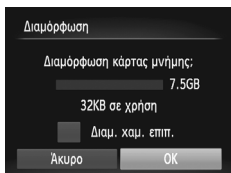



1 Αποκτήστε πρόσβαση στην οθόνη [Διαμόρφωση].

- Επιλέξτε [Διαμόρφωση] και κατόπιν πατήστε το πλήκτρο .

2 Επιλέξτε [OK].

- Πατήστε τα πλήκτρα ◀▶ για να επιλέξετε [OK] και κατόπιν πατήστε το πλήκτρο .

3 Διαμορφώστε την κάρτα μνήμης.

- Για να ξεκινήσετε τη διαδικασία διαμόρφωσης, πατήστε τα πλήκτρα ▲▼ για να επιλέξετε [OK] και κατόπιν πατήστε το πλήκτρο .
- Όταν ολοκληρωθεί η διαμόρφωση, εμφανίζεται το μήνυμα [Η μορφοποίηση της κάρτας μνήμης ολοκληρώθηκε]. Πατήστε το πλήκτρο .



- Η διαμόρφωση ή η διαγραφή των δεδομένων μιας κάρτας μνήμης αλλάζει απλώς τις πληροφορίες διαχείρισης αρχείων της κάρτας και δεν διαγράφει πλήρως τα δεδομένα. Όταν μεταφέρετε ή απορρίψετε τις κάρτες μνήμης, λάβετε τα απαραίτητα μέτρα για την προστασία των προσωπικών σας πληροφοριών, όπως η φυσική καταστροφή των καρτών.



- Η συνολική χωρητικότητα της κάρτας που υποδεικνύεται στην οθόνη διαμόρφωσης μπορεί να είναι μικρότερη από τη διαφημιζόμενη χωρητικότητα.

Πλήρης Διαμόρφωση

Εκτελέστε τη διαδικασία πλήρους διαμόρφωσης στις παρακάτω περιπτώσεις: Όταν εμφανίζεται το μήνυμα [Σφάλμα κάρτας μνήμης], εάν η μηχανή δεν λειτουργεί σωστά, εάν η ταχύτητα ανάγνωσης/εγγραφής εικόνων στην κάρτα ή η ταχύτητα συνεχούς λήψης είναι χαμηλότερη ή εάν η εγγραφή ταινίας διακόπτεται ξαφνικά. Η πλήρης διαμόρφωση διαγράφει όλα τα δεδομένα της κάρτας μνήμης. Πριν από την πλήρη διαμόρφωση, αντιγράψτε τις εικόνες της κάρτας σε έναν υπολογιστή ή λάβετε άλλα μέτρα για να δημιουργήσετε αντίγραφα ασφαλείας των εικόνων.

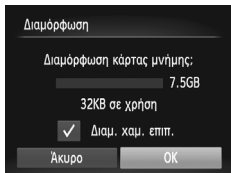

Εκτελέστε τη διαδικασία πλήρους διαμόρφωσης.

- Στην οθόνη του βήματος 1 στη σ. 164, πατήστε τα πλήκτρα ▲▼ για να επιλέξετε [Διαμ. χαμ. επιπ.] και κατόπιν επιλέξτε αυτήν τη ρύθμιση (επισημαίνεται με το σύμβολο ✓), πατώντας τα πλήκτρα ◀▶.
- Πατήστε τα πλήκτρα ▲▼◀▶ για να επιλέξετε [OK], πατήστε το πλήκτρο  και κατόπιν ακολουθήστε τη διαδικασία του βήματος 3 στη σ. 164 για να διαμορφώσετε (πλήρης διαμόρφωση) την κάρτα μνήμης.



- Η διαδικασία πλήρους διαμόρφωσης διαρκεί περισσότερο χρόνο από ότι η "Διαμόρφωση Καρτών Μνήμης" (σ. 164), καθώς τα δεδομένα διαγράφονται από όλες τις περιοχές αποθήκευσης της κάρτας μνήμης.
- Μπορείτε να ακυρώσετε τη διαδικασία πλήρους διαμόρφωσης ενώ βρίσκεται σε εξέλιξη, επιλέγοντας [Στοπ]. Στην περίπτωση αυτή, θα διαγραφούν όλα τα δεδομένα, αλλά μπορείτε να συνεχίσετε να χρησιμοποιείται την κάρτα κανονικά.

Αριθμ. αρχείων

Η αριθμηση των λήψεων εκτελείται αυτόματα με διαδοχική σειρά (0001 – 9999) και οι φωτογραφίες σας αποθηκεύονται σε φακέλους με χωρητικότητα 2.000 εικόνων έκαστος. Μπορείτε να αλλάξετε τον τρόπο με τον οποίο ανατίθενται οι αριθμοί αρχείων στις εικόνες από τη μηχανή.

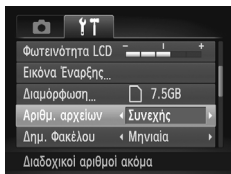

- Επιλέξτε [Αριθμ. αρχείων] και κατόπιν επιλέξτε την επιθυμητή ρύθμιση.

Συνεχής	Η αριθμηση των εικόνων εκτελείται διαδοχικά (έως τη λήψη/αποθήκευση 9.999 λήψεων), ακόμη και αν αλλάξετε κάρτες μνήμης.
Νέα αριθμηση	Η αριθμηση των εικόνων επανέρχεται σε 0001, εάν αλλάξετε κάρτες μνήμης ή δημιουργήσετε ένα νέο φάκελο.



- Ανεξάρτητα από την επιλογή αυτής της ρύθμισης, η αρίθμηση των λήψεων μπορεί να εκτελείται διαδοχικά μετά από τον τελευταίο αριθμό των εικόνων που υπάρχουν ήδη σε μια κάρτα που τοποθετείτε στη μηχανή. Για να ξεκινήσετε την αποθήκευση από τον αριθμό 0001, χρησιμοποιήστε μια κενή (ή διαμορφωμένη (σ. 164)) κάρτα μνήμης.
- Για πληροφορίες σχετικά με τη δομή των φακέλων και τους τύπους των εικόνων, ανατρέξτε στο *[ImageBrowser EX User Guide/ImageBrowser EX Εγχειρίδιο Χρήσης]*.

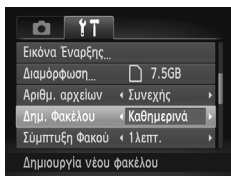

Αποθήκευση Εικόνων Βάσει Ημερομηνίας

Αντί να αποθηκεύετε εικόνες σε φακέλους που δημιουργούνται κάθε μήνα, μπορείτε να ρυθμίσετε τη μηχανή ώστε να δημιουργεί φακέλους για κάθε ημέρα λήψης και να αποθηκεύετε τις εικόνες που καταγράφετε τη συγκεκριμένη ημέρα.



- Επιλέξτε [Δημ. Φακέλου] και κατόπιν επιλέξτε [Καθημερινά].
- ▶ Οι εικόνες θα αποθηκεύονται σε φακέλους που δημιουργούνται στην ημερομηνία λήψης.

Χρόνος Σύμπτυξης Φακού

Ο φακός συμπτύσσεται συνήθως για ασφάλεια περίπου ένα λεπτό αφού πατήσετε το πλήκτρο  στην κατάσταση Λήψης (σ. 38). Εάν θέλετε ο φακός να συμπτύσσεται άμεσα με το πάτημα του πλήκτρου , καθορίστε το χρόνο σύμπτυξης σε [0 δευ.].

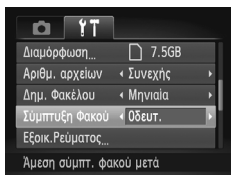

- Επιλέξτε [Σύμπτυξη Φακού] και κατόπιν επιλέξτε [0 δευ.].

Ρύθμιση Εξοικονόμησης Ρεύματος

Ρυθμίστε το χρόνο αυτόματης απενεργοποίησης της μηχανής και της οθόνης (λειτουργίες Αυτόμ. Σβήσιμο και Οθόνη Off, αντίστοιχα) όπως απαιτείται (σ. 38).

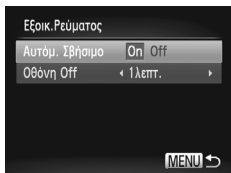

1 Αποκτήστε πρόσβαση στην οθόνη [Εξοικ.Ρεύματος].

- Επιλέξτε [Εξοικ.Ρεύματος] και κατόπιν πατήστε το πλήκτρο .

2 Διαμορφώστε τις ρυθμίσεις.

- Αφού επιλέξετε ένα στοιχείο, πατήστε τα πλήκτρα ◀▶ για να πραγματοποιήσετε την επιθυμητή ρύθμιση.



- Για να διατηρήσετε την ισχύ της μπαταρίας, θα πρέπει να επιλέξετε συνήθως [On] για τη ρύθμιση [Αυτόμ. Σβήσιμο] και [1 λεπτό] ή λιγότερο για τη ρύθμιση [Οθόνη Off].



- Η ρύθμιση [Οθόνη Off] εφαρμόζεται ακόμη κι εάν ορίσετε τη ρύθμιση [Αυτόμ. Σβήσιμο] σε [Off].



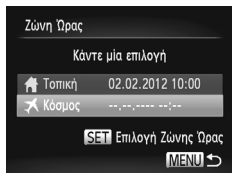

Χρονική Ζώνη

Για να διασφαλίσετε τη σωστή εμφάνιση της ημερομηνίας και της ώρας στις λήψεις σας όταν ταξιδεύετε στο εξωτερικό, καταχωρήστε απλά τον προορισμό σας από πριν και θέστε τη μηχανή στη συγκεκριμένη ζώνη ώρας. Αυτό το πρακτικό χαρακτηριστικό εξαλείφει την ανάγκη χειροκίνητης αλλαγής της ρύθμισης Ημερομηνίας/Ώρας.

Πριν χρησιμοποιήσετε τη λειτουργία χρονικής ζώνης, βεβαιωθείτε ότι έχετε ορίσει σωστά την ημερομηνία και την ώρα (σ. 17), καθώς και την τοπική ζώνη ώρας.





1 Καθορίστε τον προορισμό σας.

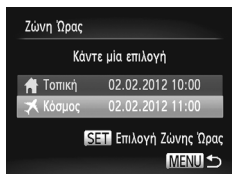

- Επιλέξτε [Ζώνη Ώρας] και κατόπιν πατήστε το πλήκτρο .
- Πατήστε τα πλήκτρα ▲▼ για να επιλέξετε [ Κόσμος] και κατόπιν πατήστε το πλήκτρο .
- Πατήστε τα πλήκτρα ◀▶ για να επιλέξετε τον προορισμό.
- Για να καθορίσετε τη θερινή ώρα (1 ώρα μπροστά), πατήστε τα πλήκτρα ▲▼ για να επιλέξετε .
- Πατήστε το πλήκτρο .



2 Επιλέξτε τη ζώνη ώρας του προορισμού.

- Πατήστε τα πλήκτρα ▲▼ για να επιλέξετε [ Κόσμος] και κατόπιν πατήστε το πλήκτρο MENU.
- ▶ Στην οθόνη λήψης θα εμφανιστεί η ένδειξη  (σ. 204).



- Εάν ρυθμίσετε την ημερομηνία ή την ώρα όταν η μηχανή βρίσκεται σε κατάσταση  (σ. 18), η ώρα και η ημερομηνία της ρύθμισης [ Τοπική] ενημερώνονται αυτόματα.

Ημερομηνία και Ώρα

Ρυθμίστε την ημερομηνία και την ώρα όπως περιγράφεται παρακάτω.

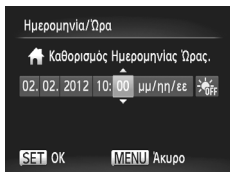

1 Αποκτήστε πρόσβαση στην οθόνη [Ημερομηνία/Ώρα].

- Επιλέξτε [Ημερομηνία/Ώρα] και κατόπιν πατήστε το πλήκτρο .

2 Διαμορφώστε τις ρυθμίσεις.

- Πατήστε τα πλήκτρα ◀▶ για να επιλέξετε ένα στοιχείο και κατόπιν πατήστε τα πλήκτρα ▲▼ για να προσαρμόσετε τη ρύθμιση.

Γλώσσα Οθόνης

Αλλάξτε τη γλώσσα των ενδείξεων της οθόνης όπως απαιτείται.



1 Αποκτήστε πρόσβαση στην οθόνη [Γλώσσα].

- Επιλέξτε [Γλώσσα]  και κατόπιν πατήστε το πλήκτρο .

2 Διαμορφώστε τη ρύθμιση.

- Πατήστε τα πλήκτρα ▲▼◀▶ για να επιλέξετε την επιθυμητή γλώσσα και κατόπιν πατήστε το πλήκτρο .



- Μπορείτε επίσης να αποκτήσετε πρόσβαση στην οθόνη [Γλώσσα] από την κατάσταση Προβολής κρατώντας πατημένο το πλήκτρο  και πατώντας αμέσως το πλήκτρο MENU.

Προσαρμογή Άλλων Ρυθμίσεων

Μπορείτε να προσαρμόσετε επίσης τις παρακάτω ρυθμίσεις στην καρτέλα .

- [Σύστημα Βίντεο] (σ. 176)
- [ΕλεγχΜέσωHDMI] (σ. 177)
- [Ρυθμίσεις Eye-Fi] (σ. 194)

Επαναφορά Προεπιλεγμένων Ρυθμίσεων

Εάν αλλάξετε τυχαία κάποια ρύθμιση, μπορείτε να επαναφέρετε τις προεπιλεγμένες ρυθμίσεις της μηχανής.

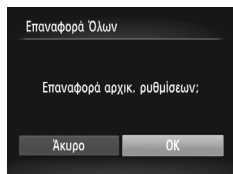



1 Αποκτήστε πρόσβαση στην οθόνη [Επαναφορά Όλων].

- Επιλέξτε [Επαναφορά Όλων] και κατόπιν πατήστε το πλήκτρο .

2 Επαναφέρετε τις προεπιλεγμένες ρυθμίσεις.

- Πατήστε τα πλήκτρα ◀▶ για να επιλέξετε [OK] και κατόπιν πατήστε το πλήκτρο .
- ▶ Η μηχανή επανέρχεται στις προεπιλεγμένες ρυθμίσεις.



- Οι παρακάτω λειτουργίες δεν επανέρχονται στις προεπιλεγμένες ρυθμίσεις.
 - Οι ρυθμίσεις της καρτέλας  [Ημερομηνία/Ωρα] (σ. 18), [Γλώσσα ] (σ. 19), [Ζώνη Ωρας] (σ. 168), [Σύστημα Βίντεο] (σ. 176) και η εικόνα που έχει καταχωρηθεί στο στοιχείο [Εικόνα Έναρξης] (σ. 162)
 - Οι πληροφορίες που έχουν καταχωρηθεί με τη χρήση της λειτουργίας Ταυτότητας προσώπου (σ. 61)
 - Η κατάσταση λήψης που καθορίσατε με το διακόπτη κατάστασης στη θέση  (σ. 81)
 - Τα χρώματα που επιλέξατε στη ρύθμιση Τονισμός Χρώματος (σ. 92) ή Αλλαγή Χρώματος (σ. 93)
 - Τα αποθηκευμένα δεδομένα εξειδικευμένης ισορροπίας λευκού (σ. 111)

7

Αξεσουάρ

Χρησιμοποιήστε αποτελεσματικά τα παρεχόμενα αξεσουάρ και απολαύστε πολλούς περισσότερους τρόπους χρήσης της μηχανής με τα προαιρετικά αξεσουάρ της Canon ή άλλα συμβατά αξεσουάρ που πωλούνται ξεχωριστά

Αποτελεσματική Χρήση της Μπαταρίας και του Φορτιστή

- **Φορτίστε τη μπαταρία την ημέρα που θα τη χρησιμοποιήσετε (ή την αμέσως προηγούμενη)**

Οι φορτισμένες μπαταρίες εκφορτίζονται σταδιακά ακόμα και όταν δεν χρησιμοποιούνται.

Μπορείτε να ελέγξετε εύκολα την κατάσταση φόρτισης της μπαταρίας, συνδένοντας το κάλυμμα έτσι ώστε η ένδειξη ▲ να είναι ορατή σε μια φορτισμένη μπαταρία, ενώ η ένδειξη ▲ να μην είναι ορατή σε μια μη φορτισμένη μπαταρία.

- **Αποθήκευση της μπαταρίας για μεγάλο χρονικό διάστημα**

Αφού χρησιμοποιήσετε όλη την ισχύ της μπαταρίας που απομένει, αφαιρέστε την μπαταρία από τη μηχανή. Να αποθηκεύετε την μπαταρία με τοποθετημένο το κάλυμμα. Η αποθήκευση μιας μερικώς φορτισμένης μπαταρίας για μεγάλα χρονικά διαστήματα (περίπου ένα έτος) μπορεί να μειώσει τη διάρκεια ζωής της ή να επηρεάσει την απόδοσή της.

- **Χρήση του φορτιστή μπαταριών στο εξωτερικό**

Ο φορτιστής μπορεί να χρησιμοποιηθεί σε περιοχές με παροχή ισχύος 100 – 240 V AC (50/60 Hz). Για λήψη από πρίζες διαφορετικής μορφής, χρησιμοποιήστε έναν προσαρμογέα βύσματος που διατίθεται στο εμπόριο. Μην χρησιμοποιείτε ποτέ ένα ηλεκτρικό μετασχηματιστή κατά τη διάρκεια των ταξιδιών, καθώς μπορεί να προκληθεί βλάβη στη μπαταρία.

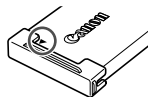

Προαιρετικά Αξεσουάρ

Τα παρακάτω αξεσουάρ της μηχανής πωλούνται ξεχωριστά. Σημειώστε ότι η διαθεσιμότητα διαφέρει ανάλογα με την περιοχή και ορισμένα αξεσουάρ ενδέχεται να μην είναι πλέον διαθέσιμα.

Τροφοδοσία με Ρεύμα

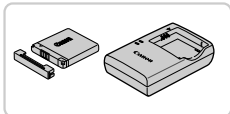

Συστοιχία Μπαταριών NB-11L

- Επαναφορτιζόμενη μπαταρία ιόντων λιθίου

Φορτιστής Μπαταριών CB-2LD/CB-2LDE

- Φορτιστής για τη Συστοιχία Μπαταριών NB-11L

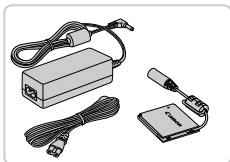

Κιτ Τροφοδοτικού AC ACK-DC90

- Για την τροφοδοσία της μηχανής με εναλλασσόμενο ρεύμα. Συνιστάται όταν η μηχανή χρησιμοποιείται για μεγάλα χρονικά διαστήματα ή κατά τη σύνδεσή της σε εκτυπωτή ή υπολογιστή. Δεν μπορείτε να το χρησιμοποιήσετε για να φορτίσετε τη μπαταρία της μηχανής.



- Ο φορτιστής και το τροφοδοτικό AC μπορούν να χρησιμοποιηθούν σε περιοχές με παροχή ισχύος 100 – 240 V AC (50/60 Hz).
- Για λήψη από πρίζες διαφορετικής μορφής, χρησιμοποιήστε έναν προσαρμογέα βύσματος που διατίθεται στο εμπόριο. Μην χρησιμοποιείτε ποτέ ένα ηλεκτρικό μετασχηματιστή κατά τη διάρκεια των ταξιδιών, καθώς μπορεί να προκληθεί βλάβη στη μπαταρία.

Μονάδες Φλας



Φλας Υψηλής Ισχύος HF-DC2

- Εξωτερικό φλας για φωτισμό θεμάτων που βρίσκονται εκτός της εμβέλειας του ενσωματωμένου φλας.

Άλλα Αξεσουάρ

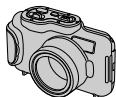

Αδιάβροχη Θήκη WP-DC330L

- Για υποβρύχια φωτογράφιση σε βάθος έως 3 μέτρα. Η θήκη είναι επίσης χρήσιμη για φωτογράφιση στη βροχή, στην παραλία ή σε χιονισμένες βουνοπλαγιές για σκι.

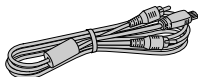

Καλώδιο AV AVC-DC400

- Συνδέστε τη μηχανή σε τηλεόραση για να απολαύσετε την προβολή των εικόνων στη μεγαλύτερη οθόνη της τηλεόρασης.

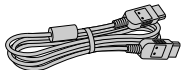

Καλώδιο HDMI HTC-100

- Για τη σύνδεση της μηχανής στην είσοδο HDMI μιας τηλεόρασης υψηλής ευκρίνειας.

Εκτυπωτές



Σειρά
SELPHY



Εκτυπωτές
Inkjet

Εκτυπωτές Canon συμβατοί με το πρότυπο PictBridge

- Η εκτύπωση εικόνων χωρίς υπολογιστή είναι δυνατή με τη σύνδεση της μηχανής σε έναν εκτυπωτή Canon συμβατό με το πρότυπο PictBridge. Για λεπτομέρειες, επισκεφτείτε το πλησιέστερο κατάστημα πώλησης προϊόντων της Canon.

Προβολή εικόνων σε τηλεόραση

Εάν συνδέσετε τη μηχανή σε μια τηλεόραση, μπορείτε να προβάλετε τις λήψεις σας στη μεγαλύτερη οθόνη της τηλεόρασης.

Για λεπτομέρειες σχετικά με τη σύνδεση ή τη διαδικασία αλλαγής εισόδων, ανατρέξτε στο εγχειρίδιο της τηλεόρασης.



- Ορισμένες πληροφορίες μπορεί να μην εμφανίζονται κατά την προβολή εικόνων σε μια τηλεόραση (σ. 206).

Προβολή Εικόνων σε Τηλεόραση Τυπικής Ευκρίνειας

Εάν συνδέσετε τη μηχανή σε μια τηλεόραση με το Καλώδιο AV AVC-DC400 (προαιρετικό), μπορείτε να προβάλετε τις λήψεις σας στη μεγαλύτερη οθόνη της τηλεόρασης ενώ εκτελείτε χειρισμούς στη μηχανή.

1 Βεβαιωθείτε ότι η μηχανή και η τηλεόραση είναι απενεργοποιημένες.

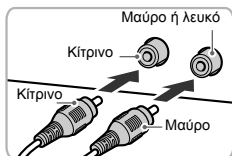

2 Συνδέστε τη μηχανή στην τηλεόραση.

- Στην τηλεόραση, συνδέστε πλήρως τα βύσματα των καλωδίων στις εισόδους βίντεο όπως φαίνεται στην εικόνα.
- Στη μηχανή, ανοίξτε το κάλυμμα των υποδοχών και συνδέστε το βύσμα του καλωδίου πλήρως στην υποδοχή της μηχανής.

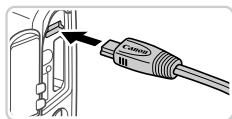

3 Ανάψτε την τηλεόραση και επιλέξτε την είσοδο βίντεο.

- Επιλέξτε την είσοδο της τηλεόρασης στην είσοδο βίντεο στην οποία συνδέσατε το καλώδιο στο βήμα 2.

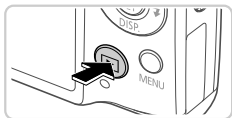

4 Ανάψτε τη μηχανή.

- Πατήστε το πλήκτρο  για να ανάψετε τη μηχανή.
- ▶ Οι εικόνες της μηχανής εμφανίζονται στην τηλεόραση. (Στην οθόνη της μηχανής δεν εμφανίζεται καμία ένδειξη.)
- Όταν ολοκληρώσετε, σβήστε τη μηχανή και την τηλεόραση πριν αποσυνδέσετε το καλώδιο.



- Η σωστή προβολή των εικόνων δεν είναι δυνατή εάν η μορφή εξόδου βίντεο της μηχανής (NTSC ή PAL) δεν αντιστοιχεί με τη μορφή βίντεο της τηλεόρασης. Για να αλλάξετε τη μορφή εξόδου βίντεο, πατήστε το πλήκτρο **MENU** και επιλέξτε [Σύστημα Βίντεο] στην καρτέλα **↑↑**.



- Μπορείτε επίσης να πραγματοποιήσετε λήψεις ενώ η μηχανή και η τηλεόραση είναι συνδεδεμένες και να εξετάσετε τις εικόνες σας με προεπισκόπηση στη μεγαλύτερη οθόνη της τηλεόρασης. Για να φωτογραφήσετε, ακολουθήστε τα ίδια βήματα όπως και κατά τη χρήση της οθόνης της μηχανής.

■ Προβολή Εικόνων σε Τηλεόραση Υψηλής Ευκρίνειας

Εάν συνδέσετε τη μηχανή σε μια τηλεόραση Υψηλής Ευκρίνειας (HDTV) με το Καλώδιο HDMI HTC-100 (προαιρετικό), μπορείτε να προβάλετε τις λήψεις σας στη μεγαλύτερη οθόνη της τηλεόρασης. Οι ταινίες που έχουν καταγραφεί με ανάλυση 1920×1080 ή 1280×720 μπορούν να προβληθούν με υψηλή ευκρίνεια.

1 Βεβαιωθείτε ότι η μηχανή και η τηλεόραση είναι απενεργοποιημένες.

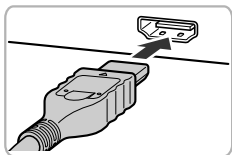

2 Συνδέστε τη μηχανή στην τηλεόραση.

- Στην τηλεόραση, συνδέστε πλήρως το βύσμα του καλωδίου στην είσοδο HDMI όπως φαίνεται στην εικόνα.
- Στη μηχανή, ανοίξτε το κάλυμμα των υποδοχών και συνδέστε το βύσμα του καλωδίου πλήρως στην υποδοχή της μηχανής.

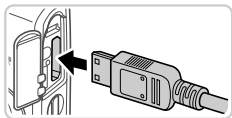

3 Εμφάνιση εικόνων

- Ακολουθήστε τις διαδικασίες των βημάτων 3 – 4 στις σ. 175 – 176 για να προβάλετε εικόνες.



- Δεν είναι δυνατή η ταυτόχρονη σύνδεση του παρεχόμενου καλωδίου επικοινωνίας ή ενός προαιρετικού καλωδίου AV με το Καλώδιο HDMI HTC-100. Η προσπάθεια σύνδεσης των καλωδίων στη μηχανή ταυτόχρονα μπορεί να προκαλέσει βλάβη στη μηχανή ή στα καλώδια.



- Οι ήχοι λειτουργίας της μηχανής δεν αναπαράγονται όταν η μηχανή είναι συνδεδεμένη σε μια τηλεόραση Υψηλής Ευκρίνειας (HDTV).

■ Έλεγχος της Μηχανής με το Τηλεχειριστήριο της Τηλεόρασης

Εάν συνδέσετε τη μηχανή σε μια τηλεόραση συμβατή με τη λειτουργία HDMI CEC, μπορείτε να ελέγχετε την προβολή εικόνων (καθώς και τη διαδοχική προβολή) χρησιμοποιώντας το τηλεχειριστήριο της τηλεόρασης.

Στην περίπτωση αυτή, θα πρέπει να προσαρμόσετε ορισμένες ρυθμίσεις στην τηλεόραση. Για λεπτομέρειες, ανατρέξτε στο εγχειρίδιο χρήσης της τηλεόρασης.

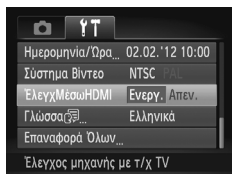

1 Διαμορφώστε τις ρυθμίσεις.

- Πατήστε το πλήκτρο **MENU**, επιλέξτε [ΈλεγχΜέσω HDMI] στην καρτέλα **ΥΤ** και κατόπιν επιλέξτε [Ενεργ.] (σ. 42).

2 Συνδέστε τη μηχανή στην τηλεόραση.

- Ακολουθήστε τις διαδικασίες των βημάτων 1 – 2 στη σ. 176 για να συνδέσετε τη μηχανή στην τηλεόραση.







3 Εμφάνιση εικόνων

- Ανάψτε τη την τηλεόραση. Στη μηχανή, πατήστε το πλήκτρο **▶**.
- ▶ Οι εικόνες της μηχανής εμφανίζονται στην τηλεόραση. (Στην οθόνη της μηχανής δεν εμφανίζεται καμία ένδειξη.)

4 Ελέγξτε τη μηχανή χρησιμοποιώντας το τηλεχειριστήριο της τηλεόρασης.

- Πατήστε τα πλήκτρα ◀▶ στο τηλεχειριστήριο για να εξετάσετε τις εικόνες.
- Για να εμφανίσετε τον πίνακα ελέγχου της μηχανής, πατήστε το πλήκτρο OK/Select. Επιλέξτε στοιχεία από τον πίνακα ελέγχου πατώντας τα πλήκτρα ◀▶ για να επιλέξετε το επιθυμητό στοιχείο και κατόπιν πατήστε ξανά το πλήκτρο OK/Select.

■ Επιλογές Πίνακα Ελέγχου που Εμφανίζονται στην Τηλεόραση

	Επιστροφή	Κλείνει το μενού.
	Προβολή ομάδας	Εμφανίζει σει εικόνων που έχουν καταγραφεί στην κατάσταση  (σ. 100). (Εμφανίζεται μόνο όταν έχει επιλεγεί μια εικόνα ομάδας.)
	Αναπ. Ταινίας	Ξεκινά την προβολή της ταινίας. (Εμφανίζεται μόνο όταν έχει επιλεγεί μια ταινία.)
	Διαδοχ. Προβολή	Ξεκινά τη διαδοχική προβολή εικόνων. Για να αλλάξετε εικόνες κατά την προβολή, πατήστε τα πλήκτρα ◀▶ στο τηλεχειριστήριο.
	Προβ. Ευρετηρίου	Εμφανίζει πολλαπλές εικόνες σε μορφή ευρετηρίου.
DISP.	Αλλαγή Προβολής	Αλλάζει τις καταστάσεις ενδείξεων (σ. 40).



- Εάν πατήσετε οποιαδήποτε πλήκτρα στη μηχανή, ο έλεγχος της μηχανής θα εκτελείται από την ίδια και όχι από το τηλεχειριστήριο έως ότου επιστρέψετε σε προβολή μεμονωμένων εικόνων.
- Η μηχανή μπορεί να μην ανταποκρίνεται σωστά σε όλες τις περιπτώσεις, ακόμη κι εάν χρησιμοποιείτε το τηλεχειριστήριο μιας τηλεόρασης συμβατής με τη λειτουργία HDMI CEC.

Τροφοδοσία της Μηχανής με Εναλλασσόμενο Ρεύμα

Η τροφοδοσία της μηχανής μέσω του Kit Τροφοδοτικού AC ACK-DC90 (προαιρετικό) εξαλείφει την ανάγκη παρακολούθησης της στάθμης της μπαταρίας που απομένει.

1 Βεβαιωθείτε ότι η μηχανή είναι σβηστή.

Θύρα καλωδίου

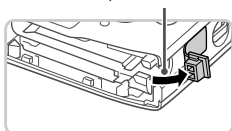

2 Ανοίξτε το κάλυμμα.

- Ακολουθήστε τη διαδικασία του βήματος 2 στη σ. 15 για να ανοίξετε το κάλυμμα της κάρτας μνήμης/μπαταρίας.
- Ανοίξτε τη θύρα του καλωδίου του μετατροπέα όπως φαίνεται στην εικόνα.

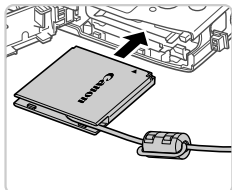

3 Εισάγετε το μετατροπέα.

- Εισάγετε το μετατροπέα όπως φαίνεται στην εικόνα.

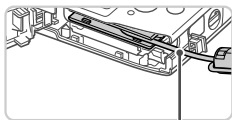

Καλώδιο

- Βεβαιωθείτε ότι το καλώδιο του μετατροπέα περνά μέσω της θύρας.

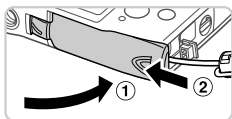

4 Κλείστε το κάλυμμα.

- Κατεβάστε το κάλυμμα (1) και σύρετέ το πιέζοντας προς τα κάτω μέχρι να ασφαλίσει στη θέση κλεισίματος με ένα κλικ (2).

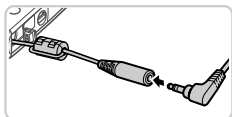

5 Συνδέστε το καλώδιο ρεύματος.

- Εισάγετε το βύσμα του προσαρμογέα στο άκρο του καλωδίου του μετατροπέα.

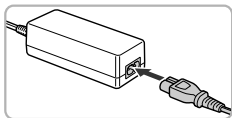

- Συνδέστε το ένα άκρο του καλωδίου ρεύματος στο τροφοδοτικό και κατόπιν συνδέστε το άλλο άκρο σε μια πρίζα ρεύματος.
- Ανάψτε τη μηχανή και χρησιμοποιήστε την με τον επιθυμητό τρόπο.
- Όταν ολοκληρώσετε, σβήστε τη μηχανή και αποσυνδέστε το καλώδιο ρεύματος από την πρίζα.



- Μην αποσυνδέετε τον προσαρμογέα και μην αφαιρείτε το καλώδιο ρεύματος ενώ η μηχανή είναι αναμμένη. Η ενέργεια αυτή μπορεί να διαγράψει τις λήψεις σας ή να προκαλέσει βλάβη στη μηχανή.
- Μην συνδέετε τον προσαρμογέα ή το καλώδιο του προσαρμογέα σε άλλα αντικείμενα. Αυτό μπορεί να προκαλέσει δυσλειτουργία ή βλάβη στο προϊόν.

Εκτύπωση Εικόνων

Μπορείτε να εκτυπώσετε εύκολα τις λήψεις σας συνδέοντας τη μηχανή σε έναν εκτυπωτή. Στη μηχανή, μπορείτε να καθορίσετε εικόνες για ομαδική εκτύπωση να προετοιμάσετε εντολές για υπηρεσίες εμφάνιση φωτογραφιών, καθώς και να προετοιμάσετε ή να εκτυπώσετε φωτογραφίες για φωτογραφικά άλμπουμ.

Για τους σκοπούς της απεικόνισης, στο παρόν εγχειρίδιο χρησιμοποιείται ένας φωτογραφικός εκτυπωτής μικρού μεγέθους της Canon από τη σειρά SELPHY CP. Οι οθόνες που εμφανίζονται και οι διαθέσιμες λειτουργίες διαφέρουν ανάλογα με τον εκτυπωτή. Για πρόσθετες πληροφορίες, ανατρέξτε επίσης στο εγχειρίδιο του εκτυπωτή.

Εύκολη Εκτύπωση

Εκτυπώστε εύκολα τις λήψεις σας συνδέοντας τη μηχανή σε έναν εκτυπωτή συμβατό με το πρότυπο PictBridge (προαιρετικός), χρησιμοποιώντας το παρεχόμενο καλώδιο (σ. 2).

1 Βεβαιωθείτε ότι η μηχανή και ο εκτυπωτής είναι απενεργοποιημένα.

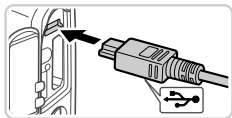

2 Συνδέστε τη μηχανή στον εκτυπωτή.

- Ανοίξτε το κάλυμμα. Κρατήστε το μικρότερο βύσμα του καλωδίου επικοινωνίας προς την κατεύθυνση που φαίνεται στην εικόνα και συνδέστε το πλήρως στην υποδοχή της μηχανής.
- Συνδέστε το μεγαλύτερο βύσμα του καλωδίου στον εκτυπωτή. Για πρόσθετες πληροφορίες σχετικά με τη σύνδεση, ανατρέξτε στο εγχειρίδιο του εκτυπωτή.

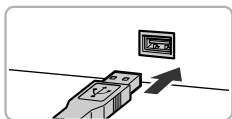

3 Ανάψτε τον εκτυπωτή.

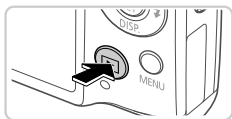

4 Ανάψτε τη μηχανή.

- Πατήστε το πλήκτρο  για να ανάψετε τη μηχανή.

5 Επιλέξτε μια εικόνα.

- Πατήστε τα πλήκτρα  για να επιλέξετε μια εικόνα.

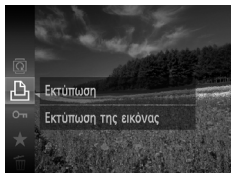

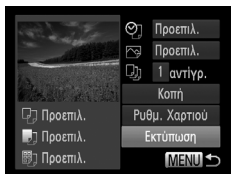

6 Αποκτήστε πρόσβαση στην οθόνη εκτύπωσης

- Πατήστε το πλήκτρο , επιλέξτε  και πατήστε ξανά το πλήκτρο .



7 Εκτυπώστε την εικόνα.

- Πατήστε τα πλήκτρα   για να επιλέξετε [Εκτύπωση] και κατόπιν πατήστε το πλήκτρο .
- ▶ Θα ξεκινήσει η εκτύπωση.
- Για να εκτυπώσετε και άλλες εικόνες, επαναλάβετε τις διαδικασίες των βημάτων 5 – 6, αφού ολοκληρωθεί η εκτύπωση.
- Όταν ολοκληρώσετε την εκτύπωση, σβήστε τη μηχανή και τον εκτυπωτή και αποσυνδέστε το καλώδιο επικοινωνίας.



- Για τους εκτυπωτές Canon που είναι συμβατοί με το πρότυπο PictBridge (προαιρετικοί), ανατρέξτε στη σ. 174.

Καθορισμός Ρυθμίσεων Εκτύπωσης

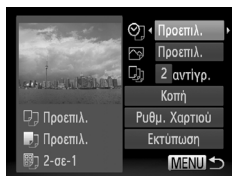

1 Αποκτήστε πρόσβαση στην οθόνη εκτύπωσης

- Ακολουθήστε τις διαδικασίες των βημάτων 1 – 6 στις σ. 181 – 182 για να αποκτήσετε πρόσβαση στην οθόνη στα αριστερά.

2 Διαμορφώστε τις ρυθμίσεις.

- Πατήστε τα πλήκτρα ▲▼ για να επιλέξετε ένα στοιχείο και κατόπιν πατήστε τα πλήκτρα ◀▶ για να καθορίσετε μια επιλογή.

🗨️	Προεπιλ.	Αντιστοιχία με τις τρέχουσες ρυθμίσεις του εκτυπωτή.
	Ημερομηνία	Εκτύπωση εικόνων προσθέτοντας την ημερομηνία.
	Αρ. Αρχείου	Εκτύπωση εικόνων προσθέτοντας τον αριθμό αρχείου.
	Αμφότερα	Εκτύπωση εικόνων προσθέτοντας την ημερομηνία και τον αριθμό αρχείου.
	Off	–
📄	Προεπιλ.	Αντιστοιχία με τις τρέχουσες ρυθμίσεις του εκτυπωτή.
	Off	–
	On	Χρήση των πληροφοριών από τη στιγμή της λήψης για εκτύπωση με τις βέλτιστες ρυθμίσεις.
	Κόκκ.Μάτ1	Διόρθωση του φαινομένου “κόκκινων ματιών”.
📄	Αρ. Αντιγράφων	Επιλογή του πλήθους των αντιγράφων προς εκτύπωση.
Κοπή	–	Καθορισμός της επιθυμητής περιοχής μιας εικόνας προς εκτύπωση (σ. 184).
Ρυθμ. Χαρτιού	–	Καθορισμός του μεγέθους του χαρτιού, της διάταξης και άλλων λεπτομερειών (σ. 185).

■ Κοπή Εικόνων Πριν την Εκτύπωση (Κοπή)

Εάν χρησιμοποιήσετε τη λειτουργία κοπής των εικόνων πριν την εκτύπωση, μπορείτε να εκτυπώσετε μια επιθυμητή περιοχή αντί ολόκληρη την εικόνα.

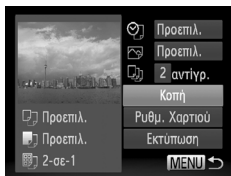







1 Επιλέξτε [Κοπή].

- Αφού ακολουθήσετε τη διαδικασία του βήματος 1 στη σ. 183 για να αποκτήσετε πρόσβαση στην οθόνη εκτύπωσης, επιλέξτε [Κοπή] και πατήστε το πλήκτρο .
- ▶ Στην οθόνη εμφανίζεται ένα πλαίσιο κοπής, υποδεικνύοντας την περιοχή της εικόνας που θα εκτυπωθεί.



2 Προσαρμόστε το πλαίσιο κοπής όπως απαιτείται.

- Για να αλλάξετε το μέγεθος του πλαισίου, μετακινήστε το μηχανισμό ζουμ.
- Για να μετακινήσετε το πλαίσιο, πατήστε τα πλήκτρα  .
- Για να περιστρέψετε το πλαίσιο, πατήστε το πλήκτρο .
- Πατήστε το πλήκτρο **MENU**, κατόπιν πατήστε τα πλήκτρα   για να επιλέξετε [OK] και τέλος πατήστε το πλήκτρο .

3 Εκτυπώστε την εικόνα.

- Ακολουθήστε τη διαδικασία του βήματος 7 στη σ. 182 για να εκτυπώσετε.



- Η κοπή μπορεί να μην είναι δυνατή σε εικόνες μικρού μεγέθους ή σε ορισμένες αναλογίες εικόνας.
- Εάν χρησιμοποιήσετε τη λειτουργία κοπής για εικόνες που έχουν καταγραφεί με επιλεγμένη τη ρύθμιση [Εκτυπ. Ημ/νίας], οι ημερομηνίες μπορεί να μην εκτυπωθούν σωστά.

Επιλογή Μεγέθους Χαρτιού και Διάταξης Πριν την Εκτύπωση

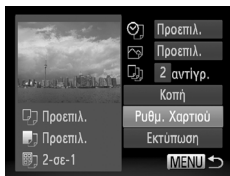

1 Επιλέξτε [Ρυθμ. Χαρτιού].

- Αφού ακολουθήσετε τη διαδικασία του βήματος 1 στη σ. 183 για να αποκτήσετε πρόσβαση στην οθόνη εκτύπωσης, επιλέξτε [Ρυθμ. Χαρτιού] και πατήστε το πλήκτρο .

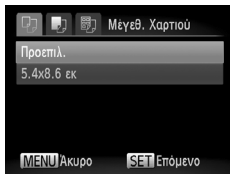

2 Επιλέξτε το επιθυμητό μέγεθος χαρτιού.

- Πατήστε τα πλήκτρα ▲▼ για να καθορίσετε μια επιλογή και κατόπιν πατήστε το πλήκτρο .

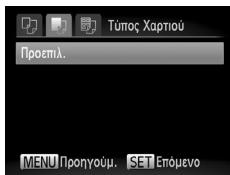

3 Επιλέξτε τον επιθυμητό τύπο χαρτιού.

- Πατήστε τα πλήκτρα ▲▼ για να καθορίσετε μια επιλογή και κατόπιν πατήστε το πλήκτρο .

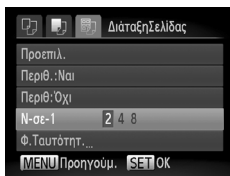

4 Επιλέξτε την επιθυμητή διάταξη.

- Πατήστε τα πλήκτρα ▲▼ για να επιλέξετε την επιθυμητή ρύθμιση.
- Εάν επιλέξετε τη ρύθμιση [N-σε-1], πατήστε τα πλήκτρα ◀▶ για να καθορίσετε το πλήθος των εικόνων ανά φύλλο.
- Πατήστε το πλήκτρο .

5 Εκτυπώστε την εικόνα.

■ Διαθέσιμες Επιλογές Διάταξης

Προεπιλ.	Αντιστοιχία με τις τρέχουσες ρυθμίσεις του εκτυπωτή.
Περιθ:Ναι	Εκτύπωση με κενό χώρο γύρω από την εικόνα.
Περιθ:Όχι	Εκτύπωση χωρίς περιθώρια, με την εικόνα να εκτυπώνεται σε όλο το εύρος του χαρτιού.
N-σε-1	Επιλογή του πλήθους των εικόνων που θα εκτυπωθούν ανά φύλλο.
Φ. Ταυτότητ.	Εκτύπωση εικόνων για σκοπούς ταυτοποίησης. Διαθέσιμη μόνο για τις εικόνες με ανάλυση L και αναλογίες 4:3.
Στ.Μέγεθος	Επιλογή του μεγέθους εκτύπωσης. Επιλέξτε μεταξύ των μεγεθών 90 x 130 mm, ταχυδρομικής κάρτας ή εκτύπωσης σε χαρτί μεγάλου πλάτους.

■ Εκτύπωση Φωτογραφιών Ταυτότητας

1 Επιλέξτε [Φ.Ταυτότητ.].

- Ακολουθώντας τις διαδικασίες των βημάτων 1 – 4 στη σ. 185, επιλέξτε [Φ.Ταυτότητ.] και πατήστε το πλήκτρο .



2 Επιλέξτε το μήκος της μεγάλης και της μικρής πλευράς.

- Πατήστε τα πλήκτρα ▲▼ για να επιλέξετε ένα στοιχείο. Επιλέξτε το μήκος πατώντας τα πλήκτρα ◀▶ και κατόπιν πατήστε το πλήκτρο .

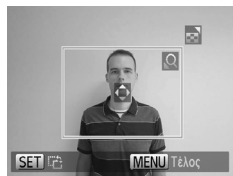

3 Επιλέξτε την περιοχή εκτύπωσης.

- Ακολουθήστε τη διαδικασία του βήματος 2 στη σ. 184 για να επιλέξετε την περιοχή εκτύπωσης.

4 Εκτυπώστε την εικόνα.

Εκτύπωση Σκηνών Ταινίας

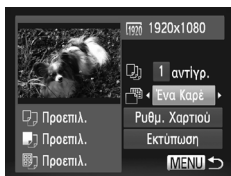

1 Αποκτήστε πρόσβαση στην οθόνη εκτύπωσης

- Ακολουθήστε τις διαδικασίες των βημάτων 1 – 6 στις σ. 181 – 182 για να επιλέξετε μια ταινία. Εμφανίζεται η οθόνη στα αριστερά.

2 Επιλέξτε μια μέθοδο εκτύπωσης.

- Πατήστε τα πλήκτρα ▲▼ για να επιλέξετε  και κατόπιν πατήστε τα πλήκτρα ◀▶ για να επιλέξετε τη μέθοδο εκτύπωσης.

3 Εκτυπώστε την εικόνα.

Επιλογές Εκτύπωσης Ταινίας

Μεμονωμένη	Εκτύπωση της τρέχουσας σκηνής ως στατική εικόνα.
Διαδοχή	Εκτύπωση μιας σειράς σκηνών, σε καθορισμένα διαστήματα, σε ένα φύλλο χαρτιού. Μπορείτε επίσης να εκτυπώσετε τον αριθμό φακέλου, τον αριθμό αρχείου και το χρόνο που έχει παρέλθει για το καρέ, ορίζοντας τη ρύθμιση [Λεζάντα] σε [On].



- Για να ακυρώσετε την εκτύπωση ενώ βρίσκεται σε εξέλιξη, πατήστε το πλήκτρο .
- Οι ρυθμίσεις [Φ. Ταυτότητ.] και [Διαδοχή] δεν είναι διαθέσιμες με παλαιότερα μοντέλα εκτυπωτών Canon συμβατών με το πρότυπο PictBridge από τα CP720 και CP730.

Προσθήκη Εικόνων στη Λίστα Εκτύπωσης (DPOF)

Μπορείτε να καθορίσετε την εκτύπωση δεσμίδας εικόνων (σ. 191) και να παραγγείλετε εκτυπώσεις από μια υπηρεσία εμφάνισης φωτογραφιών χρησιμοποιώντας τη μηχανή. Επιλέξτε έως 998 εικόνες σε μια κάρτα μνήμης και διαμορφώστε τις σχετικές ρυθμίσεις, όπως το πλήθος των αντιγράφων, με την παρακάτω διαδικασία. Οι πληροφορίες εκτύπωσης που προετοιμάζετε με αυτόν τον τρόπο θα συμμορφώνονται με τα πρότυπα DPOF (Digital Print Order Format).

Προσθήκη εικόνων σε Λίστα Εκτύπωσης μέσω του Μενού FUNC.



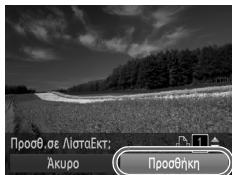

Μπορείτε να προσθέσετε εικόνες στη λίστα εκτύπωσης (DPOF) μετά τη λήψη ή αργότερα, κατά τη διάρκεια της προβολής, μέσω του μενού FUNC.

1 Επιλέξτε μια εικόνα.

- Πατήστε τα πλήκτρα ◀▶ για να επιλέξετε μια εικόνα.





2 Προσθέστε εικόνες στη λίστα εκτύπωσης.

- Πατήστε το πλήκτρο , επιλέξτε  στο μενού και πατήστε ξανά το πλήκτρο .
- Πατήστε το πλήκτρο ▲▼ για να καθορίσετε το πλήθος των αντιγράφων. Επιλέξτε [Προσθήκη] πατώντας τα πλήκτρα ◀▶ και κατόπιν πατήστε το πλήκτρο .

Καθορισμός Ρυθμίσεων Εκτύπωσης

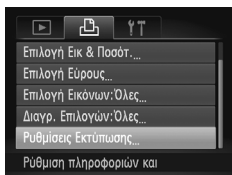
Καθορίστε τη μορφή εκτύπωσης, την προσθήκη της ημερομηνίας ή του αριθμού του αρχείου, καθώς και άλλες ρυθμίσεις με την παρακάτω διαδικασία. Αυτές οι ρυθμίσεις ισχύουν για όλες τις εικόνες στη λίστα εκτύπωσης.



- Πατήστε το πλήκτρο MENU και επιλέξτε [Ρυθμίσεις Εκτύπωσης] στην καρτέλα . Επιλέξτε και διαμορφώστε τις επιθυμητές ρυθμίσεις (σ. 42).

Τύπος Εκτύπωσης	Στάνταρ	Εκτύπωση μίας εικόνα ανά φύλλο.
	Ευρετήριο	Εκτύπωση πολλαπλών εικόνων σε μικρότερες εκδόσεις ανά φύλλο.
	Αμφότερα	Εκτύπωση και των δύο μορφών (Τυπική και Ευρετήριο).
Ημερομηνία	On	Εκτύπωση εικόνων με την ημερομηνία λήψης.
	Off	–
Αρ. Αρχείου	On	Εκτύπωση εικόνων με τον αριθμό αρχείου.
	Off	–
Διαγρ.δεδ.DPOF	On	Ακύρωση όλων των ρυθμίσεων της λίστας μετά την εκτύπωση.
	Off	–



- Σε ορισμένες περιπτώσεις δεν εφαρμόζονται όλες οι ρυθμίσεις DPOF κατά την εκτύπωση από τον εκτυπωτή ή την υπηρεσία εμφάνισης φωτογραφιών.
- Η ένδειξη  μπορεί να εμφανίζεται στη μηχανή για να σας προειδοποιήσει ότι η κάρτα μνήμης περιέχει ρυθμίσεις εκτύπωσης που διαμορφώθηκαν σε μια άλλη μηχανή. Η αλλαγή των ρυθμίσεων εκτύπωσης χρησιμοποιώντας αυτήν τη μηχανή μπορεί να αντικαταστήσει όλες τις προηγούμενες ρυθμίσεις.
- Εάν ορίσετε τη ρύθμιση [Ημ/νία] σε [On], η ημερομηνία μπορεί να εκτυπωθεί δύο φορές σε ορισμένους εκτυπωτές.



- Εάν επιλέξετε τη ρύθμιση [Ευρετήριο], δεν έχετε τη δυνατότητα να ορίσετε τις ρυθμίσεις [Ημ/νία] και [Αρ. Αρχείου] σε [On] ταυτόχρονα.
- Η ημερομηνία εκτυπώνεται σε μορφή που αντιστοιχεί στις λεπτομέρειες των ρυθμίσεων που έχουν καθοριστεί στο στοιχείο [Ημερομηνία/Ωρα] στην καρτέλα **Ψ**. Μπορείτε να αποκτήσετε πρόσβαση στην καρτέλα πατώντας το πλήκτρο **MENU** (σ. 17).
- Η λειτουργία εκτύπωσης ευρετηρίου δεν είναι διαθέσιμη σε ορισμένους εκτυπωτές Canon συμβατούς με το πρότυπο PictBridge (προαιρετικοί).

Καθορισμός Εκτύπωσης για Μεμονωμένες Εικόνες

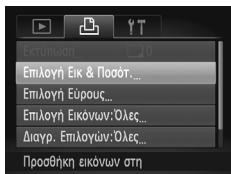

1 Επιλέξτε [Επιλογή Εικ & Ποσότη.].

- Πατήστε το πλήκτρο **MENU**, επιλέξτε [Επιλογή Εικ & Ποσότη.] στην καρτέλα και κατόπιν πατήστε το πλήκτρο .

2 Επιλέξτε μια εικόνα.

- Πατήστε τα πλήκτρα για να επιλέξετε μια εικόνα και κατόπιν πατήστε το πλήκτρο .
- ▶ Στη συνέχεια, μπορείτε να καθορίσετε το πλήθος των αντιγράφων.
- Εάν καθορίσετε την εκτύπωση σε μορφή ευρετηρίου, η εικόνα επισημαίνεται με το εικονίδιο . Για να ακυρώσετε την εκτύπωση της εικόνας σε μορφή ευρετηρίου, πατήστε ξανά το πλήκτρο . Το εικονίδιο δεν εμφανίζεται πλέον.



3 Καθορίστε το πλήθος των εκτυπώσεων.

- Πατήστε τα πλήκτρα για να καθορίσετε το πλήθος των εκτυπώσεων (έως 99).
- Για να καθορίσετε την εκτύπωση άλλων εικόνων, καθώς και το πλήθος των αντιγράφων, επαναλάβετε τις διαδικασίες των βημάτων 2 – 3.
- Η ποσότητα των εκτυπώσεων δεν μπορεί να καθοριστεί για τις εκτυπώσεις σε μορφή ευρετηρίου. Μπορείτε να επιλέξετε μόνο τις εικόνες που θα εκτυπωθούν, ακολουθώντας τη διαδικασία του βήματος 2.
- Όταν ολοκληρώσετε, πατήστε το πλήκτρο **MENU** για να επιστρέψετε στην οθόνη μενού.

Καθορισμός Εκτύπωσης για Εύρος Εικόνων



1 Επιλέξτε [Επιλογή Εύρους].

- Ακολουθώντας τη διαδικασία του βήματος 1 παραπάνω, επιλέξτε [Επιλογή Εύρους] και πατήστε το πλήκτρο .

2 Επιλέξτε τις επιθυμητές εικόνες.

- Ακολουθήστε τις διαδικασίες των βημάτων 2 – 3 στη σ. 141 για να καθορίσετε τις εικόνες.

3 Διαμορφώστε τις ρυθμίσεις εκτύπωσης.

- Πατήστε τα πλήκτρα ▲▼ για να επιλέξετε [Εντολή] και κατόπιν πατήστε το πλήκτρο .

Καθορισμός Εκτύπωσης για Όλες τις Εικόνες

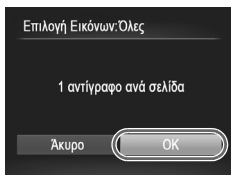

1 Επιλέξτε [Επιλογή Εικόνων: Όλες].

- Ακολουθώντας τη διαδικασία του βήματος 1 στη σ. 190, επιλέξτε [Επιλογή Εικόνων: Όλες] και πατήστε το πλήκτρο .

2 Διαμορφώστε τις ρυθμίσεις εκτύπωσης.

- Πατήστε τα πλήκτρα ◀▶ για να επιλέξετε [OK] και κατόπιν πατήστε το πλήκτρο .

Διαγραφή Όλων των Εικόνων από τη Λίστα Εκτύπωσης

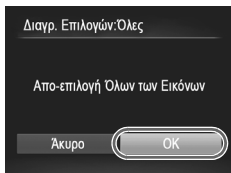

1 Επιλέξτε [Διαγρ. Επιλογών: Όλες].

- Ακολουθώντας τη διαδικασία του βήματος 1 στη σ. 190, επιλέξτε [Διαγρ. Επιλογών: Όλες] και πατήστε το πλήκτρο .

2 Επιβεβαιώστε τη διαγραφή της λίστας εκτύπωσης.

- Πατήστε τα πλήκτρα ◀▶ για να επιλέξετε [OK] και κατόπιν πατήστε το πλήκτρο .

Εκτύπωση Εικόνων που Προστέθηκαν στη Λίστα Εκτύπωσης (DPOF)



- Όταν προσθέσετε εικόνες στη λίστα εκτύπωσης (σ. 188 – 191), αφού συνδέσετε τη μηχανή σε έναν εκτυπωτή συμβατό με το πρότυπο PictBridge, θα εμφανιστεί η οθόνη στα αριστερά. Πατήστε τα πλήκτρα ▲▼ για να επιλέξετε [Εκτύπωση τώρα] και κατόπιν πατήστε απλά το πλήκτρο  για να εκτυπώσετε εύκολα τις εικόνες της λίστας εκτύπωσης.
- Όλες οι εργασίες εκτύπωσης DPOF που διακόπεται προσωρινά, θα συνεχιστούν από την επόμενη εικόνα.

Προσθήκη Εικόνων σε Φωτογραφικό Άλμπουμ

Μπορείτε να διαμορφώσετε φωτογραφικά άλμπουμ στη μηχανή, εάν επιλέξετε έως 998 εικόνες σε μια κάρτα μνήμης και χρησιμοποιήσετε το παρεχόμενο λογισμικό για τις εισαγάγετε στον υπολογιστή σας, όπου αποθηκεύονται σε ξεχωριστούς φακέλους. Το χαρακτηριστικό αυτό είναι πρακτικό για εντολές εκτύπωσης φωτογραφικών άλμπουμ στο διαδίκτυο ή όταν εκτυπώνετε τα φωτογραφικά άλμπουμ με τον εκτυπωτή σας.

Καθορισμός Μεθόδου Επιλογής

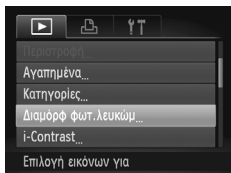

- Πατήστε το πλήκτρο **MENU**, επιλέξτε [Διαμόρφ φωτ.λευκώμ] στην καρτέλα και κατόπιν καθορίστε τον τρόπο επιλογής των εικόνων.



- Η ένδειξη μπορεί να εμφανίζεται στη μηχανή για να σας προειδοποιήσει ότι η κάρτα μνήμης περιέχει ρυθμίσεις εκτύπωσης που διαμορφώθηκαν σε μια άλλη μηχανή. Η αλλαγή των ρυθμίσεων εκτύπωσης χρησιμοποιώντας αυτήν τη μηχανή μπορεί να αντικαταστήσει όλες τις προηγούμενες ρυθμίσεις.



- Μετά την εισαγωγή των εικόνων στον υπολογιστή σας, ανατρέξτε επίσης στο *[ImageBrowser EX User Guide/ImageBrowser EX Εγχειρίδιο Χρήσης]* και στο εγχειρίδιο του εκτυπωτή για περισσότερες πληροφορίες.

Προσθήκη Μεμονωμένων Εικόνων

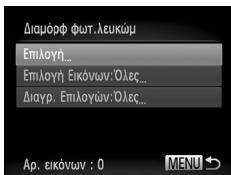



1 Επιλέξτε [Επιλογή].

- Ακολουθώντας την προηγούμενη διαδικασία, επιλέξτε [Επιλογή] και πατήστε το πλήκτρο .



2 Επιλέξτε μια εικόνα.

- Πατήστε τα πλήκτρα ◀▶ για να επιλέξετε μια εικόνα και κατόπιν πατήστε το πλήκτρο .
- ▶ ✓ Εμφανίζεται το εικονίδιο .
- Για να αφαιρέσετε την εικόνα από το φωτογραφικό άλμπουμ, πατήστε ξανά το πλήκτρο . Το εικονίδιο ✓ δεν εμφανίζεται πλέον.
- Επαναλάβετε αυτή τη διαδικασία για να καθορίσετε άλλες εικόνες.
- Όταν ολοκληρώσετε, πατήστε το πλήκτρο MENU για να επιστρέψετε στην οθόνη μενού.

■ Προσθήκη Όλων των Εικόνων σε Φωτογραφικό Άλμπουμ

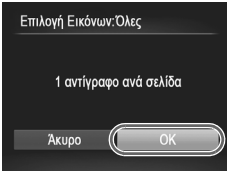

1 Επιλέξτε [Επιλογή Εικόνων: Όλες].

- Ακολουθώντας τη διαδικασία στη σ. 192, επιλέξτε [Επιλογή Εικόνων: Όλες] και πατήστε το πλήκτρο .

2 Διαμορφώστε τις ρυθμίσεις εκτύπωσης.

- Πατήστε τα πλήκτρα ◀▶ για να επιλέξετε [OK] και κατόπιν πατήστε το πλήκτρο .

■ Αφαίρεση Όλων των Εικόνων από ένα Φωτογραφικό Άλμπουμ

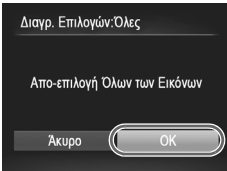

1 Επιλέξτε [Διαγρ. Επιλογών: Όλες].

- Ακολουθώντας τη διαδικασία στη σ. 192, επιλέξτε [Διαγρ. Επιλογών: Όλες] και πατήστε το πλήκτρο .

2 Επιβεβαιώστε την ακύρωση του φωτογραφικού άλμπουμ.

- Πατήστε τα πλήκτρα ◀▶ για να επιλέξετε [OK] και κατόπιν πατήστε το πλήκτρο .

Χρήση Κάρτας Eye-Fi

Πριν χρησιμοποιήσετε μια κάρτα Eye-Fi, βεβαιωθείτε ότι η χρήση της σε τοπικό επίπεδο επιτρέπεται (σ. 3).







Η εισαγωγή μιας κάρτας Eye-Fi έτοιμης προς χρήση επιτρέπει την ασύρματη μεταφορά των εικόνων σε έναν υπολογιστή αυτόματα ή τη μεταφορά τους σε μια τοποθεσία κοινής χρήσης φωτογραφιών στο web.

Οι εικόνες μεταφέρονται από την κάρτα Eye-Fi. Για οδηγίες σχετικά με την προετοιμασία και τη χρήση των καρτών ή για την επίλυση προβλημάτων μεταφοράς, ανατρέξτε στο εγχειρίδιο χρήσης της κάρτας ή επικοινωνήστε με τον κατασκευαστή της.





- Όταν χρησιμοποιείτε μια κάρτα Eye-Fi, θα πρέπει να λάβετε υπόψη τα παρακάτω.
 - Οι κάρτες ενδέχεται να συνεχίζουν να εκπέμπουν ραδιοκύματα, ακόμη και όταν η ρύθμιση [Μεταφ. Eye-Fi] έχει οριστεί σε [Απεν.] (σ. 195). Αφαιρέστε την κάρτα Eye-Fi από τη μηχανή πριν εισέλθετε σε νοσοκομεία, αεροσκάφη ή άλλες περιοχές όπου οι εκπομπές ραδιοκυμάτων απαγορεύονται.
 - Κατά την επίλυση ζητημάτων μεταφοράς των εικόνων, ελέγξτε τις ρυθμίσεις της κάρτας και του υπολογιστή. Για λεπτομέρειες, ανατρέξτε στο εγχειρίδιο χρήσης της κάρτας.
 - Οι αδύναμες ασύρματες συνδέσεις μπορεί να προκαλέσουν αύξηση της διάρκειας μεταφοράς των εικόνων, ενώ η μεταφορά μπορεί να διακόπτεται σε ορισμένες περιπτώσεις.
 - Οι κάρτες Eye-Fi μπορεί να θερμανθούν, εξαιτίας των λειτουργιών μεταφοράς.
 - Η κατανάλωση μπαταρίας θα είναι ταχύτερη από ότι στην κανονική χρήση.
 - Η λειτουργία της μηχανής μπορεί να παρουσιάζει καθυστέρηση. Για να επιλύσετε αυτό το πρόβλημα, δοκιμάστε να ορίσετε τη ρύθμιση [Μεταφ. Eye-Fi] σε [Απεν.].

Μπορείτε να ελέγξετε την κατάσταση των καρτών Eye-Fi από τη μηχανή στην οθόνη λήψης (στην κατάσταση ενδείξεων κανονικών πληροφοριών) ή στην οθόνη προβολής (στην κατάσταση ενδείξεων απλών πληροφοριών).

 (Γκρι)	Δεν συνδέθηκε
 (Αναβοσβήνει με λευκό χρώμα)	Σύνδεση...
 (Λευκό)	Συνδέθηκε
 (Με κίνηση)	Μεταφορά σε εξέλιξη
	Διακοπή
	Σφάλμα λήψης πληροφοριών κάρτας Eye-Fi (Επανεκκινήστε τη μηχανή. Η επαναλαμβανόμενη εμφάνιση αυτού του εικονιδίου υποδεικνύει την ύπαρξη προβλήματος με την κάρτα.)

Οι εικόνες που επισημαίνονται με το εικονίδιο  έχουν μεταφερθεί.





- Η λειτουργία εξοικονόμησης ρεύματος (σ. 38) της μηχανής απενεργοποιείται προσωρινά κατά τη μεταφορά εικόνων.
- Η επιλογή της κατάστασης  θα διακόψει τη σύνδεση Eye-Fi. Αν και η σύνδεση Eye-Fi θα αποκατασταθεί αφού επιλέξετε μια άλλη κατάσταση λήψης ή μεταβείτε στην κατάσταση Προβολής, η μηχανή ενδέχεται να μεταφέρει ξανά ταινίες που έχουν δημιουργηθεί στην κατάσταση .

Έλεγχος Πληροφοριών Σύνδεσης

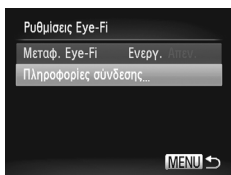
Ελέγξτε το σημείο πρόσβασης SSID που χρησιμοποιείται από την κάρτα Eye-Fi ή την κατάσταση σύνδεσης, όπως απαιτείται.





- Πατήστε το πλήκτρο **MENU**, επιλέξτε [Ρυθμίσεις Eye-Fi] στην καρτέλα  και κατόπιν πατήστε το πλήκτρο .
- Επιλέξτε [Πληροφορίες σύνδεσης] και κατόπιν πατήστε το πλήκτρο .
- ▶ Εμφανίζεται η οθόνη των πληροφοριών σύνδεσης.

Απενεργοποίηση Μεταφοράς Eye-Fi

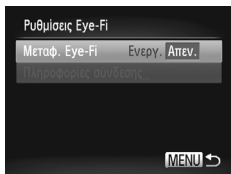
Διαμορφώστε τη ρύθμιση με την παρακάτω διαδικασία για να απενεργοποιήσετε τη μεταφορά Eye-Fi από την κάρτα, εάν είναι απαραίτητο.



Επιλέξτε [Απεν.] στο στοιχείο [Μεταφ. Eye-Fi].

- Πατήστε το πλήκτρο **MENU**, επιλέξτε [Ρυθμίσεις Eye-Fi] στην καρτέλα  και κατόπιν πατήστε το πλήκτρο .
- Επιλέξτε [Μεταφ. Eye-Fi] και κατόπιν [Απεν.].



- Η ρύθμιση [Ρυθμίσεις Eye-Fi] δεν εμφανίζεται εάν δεν υπάρχει κάρτα Eye-Fi στη μηχανή με το κουμπί προστασίας από εγγραφή στη θέση ξεκλειδώματος. Για το λόγο αυτό, δεν μπορείτε να αλλάξετε τις ρυθμίσεις για μια κάρτα Eye-Fi που έχει τοποθετηθεί στη μηχανή, εάν το κουμπί προστασίας από εγγραφή βρίσκεται στη θέση κλειδώματος.

8

Παράρτημα

- Χρήσιμες πληροφορίες κατά τη χρήση της μηχανής

Αντιμετώπιση Προβλημάτων

Εάν πιστεύετε ότι υπάρχει κάποιο πρόβλημα με τη μηχανή, ελέγξτε πρώτα τις ακόλουθες περιπτώσεις. Εάν οι πληροφορίες που παρέχονται παρακάτω δεν βοηθήσουν στην επίλυση του προβλήματος, επικοινωνήστε με την Τεχνική Υπηρεσία της Canon.

Τροφοδοσία

Η μηχανή δεν ανταποκρίνεται στο πάτημα του πλήκτρου ON/OFF.

- Βεβαιωθείτε ότι χρησιμοποιείτε τον σωστό τύπο μπαταρίας και ότι είναι επαρκώς φορτισμένη (σ. 205).
- Βεβαιωθείτε ότι η μπαταρία έχει τοποθετηθεί με το σωστό προσανατολισμό (σ. 15).
- Βεβαιωθείτε ότι έχετε κλείσει πλήρως το κάλυμμα της κάρτας μνήμης/μπαταρίας (σ. 16).
- Η συσσώρευση ρύπων στους ακροδέκτες μειώνει την απόδοση της μπαταρίας. Προσπαθήστε να καθαρίσετε τους ακροδέκτες χρησιμοποιώντας ένα στικ με βαμβάκι και επανατοποθετήστε μερικές φορές την μπαταρία.

Η μπαταρία εκφορτίζεται γρήγορα.

- Σε χαμηλές θερμοκρασίες, η απόδοση της μπαταρίας μειώνεται. Προσπαθήστε να θερμάνετε τη μπαταρία με τοποθετημένο το κάλυμμα ακροδεκτών τοποθετώντας την, για παράδειγμα, στην τσέπη σας.
- Εάν αυτά τα μέτρα δεν βοηθούν και η μπαταρία συνεχίζει να εκφορτίζεται γρήγορα μετά τη φόρτιση, αυτό σημαίνει ότι η ωφέλιμη διάρκεια ζωής της έχει εξαντληθεί. Θα πρέπει να αγοράσετε μια καινούρια μπαταρία.

Ο φακός δεν συμπτύσσεται.

- Μην ανοίγετε το κάλυμμα κάρτας μνήμης/μπαταρίας ενώ η μηχανή είναι αναμμένη. Κλείστε το κάλυμμα, ανάψτε τη μηχανή και κατόπιν σβήστε την ξανά (σ. 16).

Η μπαταρία είναι διογκωμένη.

- Η διογκωση της μπαταρίας είναι φυσιολογική και δεν αποτελεί θέμα ανησυχίας για την ασφάλεια. Ωστόσο, εάν η διογκωση της μπαταρίας εμποδίζει την τοποθέτησή της στη μηχανή, επικοινωνήστε με την Τεχνική Υπηρεσία της Canon.

Προβολή εικόνων σε τηλεόραση

Οι εικόνες της μηχανής είναι παραμορφωμένες ή δεν εμφανίζονται στην τηλεόραση (σ. 176).

Φωτογράφιση

Η μηχανή δεν τραβάει φωτογραφίες.

- Σε κατάσταση Προβολής (σ. 19), πατήστε το κουμπί του κλείστρου μέχρι το μέσον της διαδρομής του (σ. 39).

Οι ενδείξεις της οθόνης δεν εμφανίζονται φυσιολογικά σε συνθήκες χαμηλού φωτισμού (σ. 40).

Οι ενδείξεις της οθόνης δεν εμφανίζονται φυσιολογικά κατά τη λήψη.

Σημειώστε ότι τα παρακάτω προβλήματα ενδείξεων στην οθόνη δεν καταγράφονται στις στατικές εικόνες, αλλά καταγράφονται στις ταινίες.

- Η οθόνη μπορεί να τρεμοπαίξει και να εμφανιστούν οριζόντιες γραμμές σε φωτισμό από λυχνίες φθορισμού ή LED.

Η ένδειξη $\frac{1}{2}$ αναβοσβήνει στην οθόνη όταν πατάτε το κουμπί του κλείστρου και δεν μπορείτε να πραγματοποιήσετε λήψη (σ. 49).

Η ένδειξη  εμφανίζεται όταν πατάτε το κουμπί του κλείστρου μέχρι το μέσον της διαδρομής του (σ. 58).

- Ορίστε τη ρύθμιση [Κατάσταση IS] σε [Συνεχής] (σ. 123).
- Ορίστε την κατάσταση φλας σε  (σ. 121).
- Αυξήστε την ταχύτητα ISO (σ. 108).
- Τοποθετήστε τη μηχανή σε τρίποδο ή λάβετε άλλα μέτρα για να τη διατηρήσετε σταθερή. Στην περίπτωση αυτή, ορίστε τη ρύθμιση [Κατάσταση IS] σε [Off] (σ. 123).

Δεν επιτυγχάνεται εστίαση στις λήψεις.

- Πατήστε το κουμπί του κλείστρου μέχρι το μέσον για να εστιάσετε στα θέματα, πριν το πατήσετε μέχρι το τέλος της διαδρομής του για τη λήψη (σ. 39).
- Βεβαιωθείτε ότι τα θέματα βρίσκονται εντός του εύρους της εστίασης (ανατρέξτε στην ενότητα “Προδιαγραφές” (σ. 32)).
- Ορίστε τη ρύθμιση [Δέσμη AF] σε [On] (σ. 79).
- Βεβαιωθείτε ότι οι λειτουργίες που δεν χρειάζεστε, όπως η Κοντινή Λήψη, είναι απενεργοποιημένες.
- Προσπαθήστε να φωτογραφήσετε χρησιμοποιώντας το κλειδωμα εστίασης ή το κλειδωμα AF (σ. 119, 120).

Δεν εμφανίζονται πλαίσια AF και η μηχανή δεν εστιάζει όταν πατάτε το κουμπί του κλείστρου μέχρι το μέσον της διαδρομής του.

- Για να εμφανίζονται τα πλαίσια AF και να επιτυγχάνεται σωστή εστίαση από τη μηχανή, προσπαθήστε να συνθέσετε το κάδρο με τις περιοχές των θεμάτων υψηλότερης αντίθεσης να βρίσκονται στο κέντρο της οθόνης, πριν πατήσετε το κουμπί του κλείστρου μέχρι το μέσον. Εναλλακτικά, προσπαθήστε να πατήσετε επαναλαμβανόμενα το κουμπί του κλείστρου μέχρι το μέσον.

Τα θέματα των λήψεων είναι πολύ σκοτεινά.

- Ορίστε την κατάσταση φλας σε  (σ. 121).
- Ρυθμίστε τη φωτεινότητα χρησιμοποιώντας τη λειτουργία διόρθωσης έκθεσης (σ. 107).
- Ρυθμίστε την αντίθεση χρησιμοποιώντας τη λειτουργία i-Contrast (σ. 109, 155).
- Χρησιμοποιήστε τη λειτουργία φωτομέτρησης σημείου ή το κλειδωμα AE (σ. 107, 108).

Τα θέματα είναι πολύ φωτεινά και οι φωτεινοί τόνοι είναι υπερ-εκτεθειμένοι.

- Ορίστε την κατάσταση φλας σε  (σ. 58).
- Ρυθμίστε τη φωτεινότητα χρησιμοποιώντας τη λειτουργία διόρθωσης έκθεσης (σ. 107).
- Χρησιμοποιήστε τη λειτουργία φωτομέτρησης σημείου ή το κλειδωμα AE (σ. 107, 108).
- Μειώστε το φωτισμό των θεμάτων.

Οι λήψεις είναι πολύ σκοτεινές παρά το άναμμα του φλας (σ. 49).

- Φωτογραφήστε εντός τις εμβέλειας του φλας (ανατρέξτε στην ενότητα “Προδιαγραφές” (σ. 32)).
- Αυξήστε την ταχύτητα ISO (σ. 108).

Τα θέματα στις λήψεις με φλας είναι πολύ φωτεινά και οι φωτεινοί τόνοι είναι υπερ-εκτεθειμένοι.

- Φωτογραφήστε εντός τις εμβέλειας του φλας (ανατρέξτε στην ενότητα “Προδιαγραφές” (σ. 32)).
- Ορίστε την κατάσταση φλας σε  (σ. 58).

Στις λήψεις με φλας εμφανίζονται λευκές κουκκίδες ή παρόμοιες ατέλειες της εικόνας.

- Τα προβλήματα αυτά προκαλούνται από την αντανάκλαση του φωτός του φλας στη σκόνη ή σε αιωρούμενα σωματίδια.

Η ποιότητα των λήψεων είναι μειωμένη.

- Μειώστε την ταχύτητα ISO (σ. 108).
- Οι υψηλές ταχύτητες ISO σε ορισμένες καταστάσεις λήψης μπορεί να προκαλέσουν την εμφάνιση φωτογραφικού κόκκου στις εικόνες (σ. 83).

Τα θέματα εμφανίζουν το φαινόμενο “κόκκινων ματιών” (σ. 73).

- Ορίστε τη ρύθμιση [Λυχνία On] σε [On] (σ. 79) για να ενεργοποιήσετε τη λυχνία μείωσης του φαινομένου των “κόκκινων ματιών” (σ. 4) στις λήψεις με φλας. Σημειώστε ότι κατά τη διάρκεια ενεργοποίησης της λυχνίας μείωσης του φαινομένου “κόκκινων ματιών” (περίπου ένα δευτερόλεπτο), η λήψη δεν είναι δυνατή, καθώς η λυχνία αντισταθμίζει την εμφάνιση των κόκκινων ματιών. Για καλύτερα αποτελέσματα, ζητήστε από τα θέματά σας να κοιτάζουν στη λυχνία μείωσης του φαινομένου των “κόκκινων ματιών”. Επίσης, προσπαθήστε να αυξήσετε το φωτισμό στις εσωτερικές σκηνές και να φωτογραφήσετε από μικρότερη απόσταση.
- Επεξεργαστείτε τις εικόνες με τη λειτουργία διόρθωσης του φαινομένου των “κόκκινων ματιών” (σ. 156).

Η εγγραφή εικόνων στην κάρτα μνήμης απαιτεί υπερβολικά πολύ χρόνο ή η ταχύτητα συνεχούς λήψης είναι μειωμένη.

- Χρησιμοποιήστε τη μηχανή για να εκτελέσετε τη διαδικασία πλήρους διαμόρφωσης της κάρτας μνήμης (σ. 165).

Οι ρυθμίσεις λήψης ή οι ρυθμίσεις του μενού FUNC. δεν είναι διαθέσιμες.

- Τα διαθέσιμα στοιχεία των ρυθμίσεων διαφέρουν ανάλογα με την κατάσταση λήψης. Ανατρέξτε στην ενότητα “Διαθέσιμες Λειτουργίες σε Κάθε Κατάσταση Λήψης”, “Μενού FUNC.” και “Μενού Λήψης” (σ. 208 – 213).

Τα εικονίδια Βρέφη ή Παιδιά δεν εμφανίζονται.

- Τα εικονίδια Βρέφη ή Παιδιά δεν θα εμφανίζονται εάν δεν έχετε ορίσει την ημερομηνία γενεθλίων στις πληροφορίες προσώπου (σ. 61). Εάν τα εικονίδια εξακολουθούν να μην εμφανίζονται ακόμη και αφού ορίσετε την ημερομηνία γενεθλίων, καταχωρήστε ξανά τις πληροφορίες προσώπου (σ. 67) ή βεβαιωθείτε ότι οι πληροφορίες ημερομηνίας/ώρας έχουν καθοριστεί σωστά (σ. 17).

Λήψη Ταινιών

Ο χρόνος λήψης που έχει παρέλθει δεν εμφανίζεται σωστά ή η εγγραφή διακόπτεται.

- Χρησιμοποιήστε τη μηχανή για να διαμορφώσετε την κάρτα μνήμης ή επιλέξτε μια κάρτα μνήμης που υποστηρίζει την εγγραφή υψηλής ταχύτητας. Σημειώστε ότι ακόμη και αν η ένδειξη του χρόνου που έχει παρέλθει δεν είναι σωστή, η διάρκεια των ταινιών στην κάρτα μνήμης αντιστοιχεί στον πραγματικό χρόνο εγγραφής (σ. 164).

Εμφανίζεται η ένδειξη και η λήψη διακόπτεται αυτόματα.

Η εσωτερική μνήμη της μηχανής γέμισε καθώς η ταχύτητα εγγραφής στην κάρτα μνήμης δεν ήταν αρκετά υψηλή. Δοκιμάστε μια από τις ακόλουθες ενέργειες.

- Χρησιμοποιήστε τη μηχανή για να εκτελέσετε τη διαδικασία πλήρους διαμόρφωσης της κάρτας μνήμης (σ. 165).
- Μειώστε την ποιότητα της εικόνας (σ. 75).
- Χρησιμοποιήστε μια κάρτα μνήμης που υποστηρίζει την εγγραφή υψηλής ταχύτητας (ανατρέξτε στην ενότητα “Προδιαγραφές” (σ. 32)).

Τα θέματα φαίνονται παραμορφωμένα.

- Τα θέματα που περνούν μπροστά από τη μηχανή πολύ γρήγορα μπορεί να φαίνονται παραμορφωμένα. Αυτό δεν αποτελεί βλάβη.

Προβολή

Η προβολή δεν είναι δυνατή.

- Η προβολή εικόνων ή ταινιών μπορεί να μην είναι δυνατή εάν χρησιμοποιήσατε έναν υπολογιστή για τη μετονομασία των αρχείων ή την τροποποίηση της δομής των φακέλων. Για πληροφορίες σχετικά με τη δομή των φακέλων ή το όνομα των αρχείων, ανατρέξτε στο [ImageBrowser EX User Guide/ImageBrowser EX Εγχειρίδιο Χρήσης].

Η προβολή σταματά ή ο ήχος διακόπτεται.





- Επιλέξτε μια κάρτα μνήμης που έχει διαμορφωθεί χρησιμοποιώντας τη διαδικασία πλήρους διαμόρφωσης με τη μηχανή (σ. 165).

- Κατά την προβολή ταινιών που έχουν αντιγραφεί σε κάρτες μνήμης με μικρότερες ταχύτητες ανάγνωσης είναι πιθανό να υπάρχουν σύντομες διακοπές.
- Κατά την αναπαραγωγή ταινιών σε έναν υπολογιστή, ενδέχεται να παρουσιαστεί απόρριψη καρέ και διακοπή του ήχου εάν η απόδοση του υπολογιστή είναι ανεπαρκής.

Υπολογιστής

Δεν μπορείτε να μεταφέρετε εικόνες σε υπολογιστή.

Όταν προσπαθείτε να μεταφέρετε εικόνες στον υπολογιστή μέσω καλωδίου, δοκιμάστε να μειώσετε την ταχύτητα μεταφοράς με την παρακάτω διαδικασία.

- Πατήστε το πλήκτρο  για να μεταβείτε στην κατάσταση προβολής. Κρατήστε πατημένο το πλήκτρο **MENU**, ενώ ταυτόχρονα πατάτε τα πλήκτρα  και . Στην επόμενη οθόνη, πατήστε τα πλήκτρα  για να επιλέξετε [B] και κατόπιν πατήστε το πλήκτρο .

Κάρτες Eye-Fi

Δεν μπορείτε να μεταφέρετε εικόνες (σ. 194).

Προφυλάξεις Χειρισμού

- Η μηχανή είναι μια ηλεκτρονική συσκευή υψηλής ακρίβειας. Αποφύγετε την πτώση της και μην την υποβάλετε σε ισχυρά χτυπήματα.
- Μην πλησιάζετε ποτέ τη μηχανή κοντά σε μαγνήτες, κινητήρες ή άλλες συσκευές που παράγουν ισχυρά ηλεκτρομαγνητικά πεδία, καθώς μπορεί να προκληθεί δυσλειτουργία ή διαγραφή των δεδομένων εικόνας.
- Σκουπίστε τυχόν σταγονίδια νερού ή μόρια σκόνης από τη μηχανή ή την οθόνη χρησιμοποιώντας ένα στεγνό, μαλακό ύφασμα, όπως ένα καθαριστικό πανάκι για τα γυαλιά. Μην τρίβετε και μην ασκείτε υπερβολική δύναμη στις επιφάνειες της μηχανής.
- Μην χρησιμοποιείτε ποτέ καθαριστικά που περιέχουν οργανικούς διαλύτες για να καθαρίσετε τη μηχανή ή την οθόνη.
- Χρησιμοποιήστε ένα φυσικό για φακούς με βουρτσάκι για να αφαιρέσετε τη σκόνη από το φακό. Εάν αντιμετωπίζετε δυσκολία στον καθαρισμό, επικοινωνήστε με την Τεχνική Υπηρεσία της Canon.
- Για να αποφύγετε το σχηματισμό υγρασίας στη μηχανή μετά από απότομες αλλαγές της θερμοκρασίας (κατά τη μεταφορά της από ψυχρό σε θερμό περιβάλλον), τοποθετήστε τη μηχανή σε μια αεροστεγή, σφραγισμένη πλαστική σακούλα και αφήστε την να προσαρμοστεί σταδιακά στη θερμοκρασία πριν την αφαιρέσετε.
- Εάν σχηματιστεί υγρασία, διακόψτε αμέσως τη χρήση της μηχανής. Εάν συνεχίσετε να χρησιμοποιείτε τη μηχανή σε αυτή την κατάσταση, μπορεί να προκληθεί βλάβη. Αφαιρέστε την μπαταρία και την κάρτα μνήμης και περιμένετε μέχρι να εξατμιστεί η υγρασία πριν χρησιμοποιήσετε ξανά τη μηχανή.

Μηνύματα Οθόνης

Εάν εμφανιστεί ένα μήνυμα σφάλματος, εκτελέστε τις παρακάτω ενέργειες.

Δ/Υ κάρτα μνήμης

- Η κάρτα μνήμης έχει πιθανόν τοποθετηθεί με λανθασμένο προσανατολισμό. Τοποθετήστε ξανά την κάρτα μνήμης με το σωστό προσανατολισμό (σ. 16).

Κλειδωμένη κάρτα μνήμης

- Το κουμπί προστασίας από εγγραφή της κάρτας SD/SDHC/SDXC ή της κάρτας Eye-Fi βρίσκεται στη θέση κλειδωμένου. Τοποθετήστε το κουμπί προστασίας από εγγραφή της κάρτας στη θέση ξεκλειδωμένου (σ. 15).

Αδυναμία εγγραφής!

- Προσπαθήσατε να φωτογραφίσετε χωρίς κάρτα μνήμης στη μηχανή. Για να φωτογραφήσετε, τοποθετήστε μια κάρτα μνήμης με το σωστό προσανατολισμό (σ. 16).

Σφάλμα κάρτας μνήμης (σ. 165)

- Εάν εμφανιστεί το ίδιο μήνυμα σφάλματος αφού τοποθετήσετε μια διαμορφωμένη κάρτα μνήμης με το σωστό προσανατολισμό, επικοινωνήστε με την Τεχνική Υπηρεσία της Canon (σ. 16).

Ανεπ. χώρος στην κάρτα

- Δεν υπάρχει αρκετός ελεύθερος χώρος στην κάρτα μνήμης για λήψη (σ. 45, 81, 105) ή επεξεργασία εικόνων (σ. 152 – 156). Διαγράψτε τις εικόνες που δεν χρειάζεστε (σ. 143) ή τοποθετήστε μια κάρτα μνήμης με αρκετό ελεύθερο χώρο (σ. 15).

ΑλλάξτεΣυστοιχίαΜπαταριών (σ. 15)

Δεν υπάρχει εικόνα.

- Η κάρτα μνήμης δεν περιέχει εικόνες που μπορούν να εμφανιστούν.

Με προστασία! (σ. 139)

Μη-αναγνωρίσιμη εικόνα/Μη-συμβατό JPEG/Πολύ μεγάλη εικόνα./Αδύνατη η αναπαραγωγή AVI/RAW

- Οι μη υποστηριζόμενες ή κατεστραμμένες εικόνες δεν μπορούν να προβληθούν.
- Οι εικόνες που έχουν υποστεί επεξεργασία ή το όνομα των οποίων έχει αλλάξει σε έναν υπολογιστή, καθώς και οι εικόνες που έχουν καταγραφεί με άλλη μηχανή μπορεί να μην είναι δυνατό να προβληθούν.

Μεγέθυνση αδύνατη!/Αδύνατη η προβολή του περιεχομ. σε Έξυπνη Αναπ./Περιστροφή αδύνατη/Αδυναμία αλλαγής εικόνας/Αδυναμία εγγραφής εικόνας!/Αδυναμία τροποποίησης/Αδυναμ.ανάθεσης σε κατηγορία/Αδυναμία επιλογής εικόνας/Δ/Υ πληροφορίες ταυτότητας.

- Οι παρακάτω λειτουργίες μπορεί να μην είναι διαθέσιμες για εικόνες των οποίων το όνομα έχει αλλάξει ή έχουν ήδη υποστεί επεξεργασία, καθώς και για εικόνες που έχουν καταγραφεί με άλλη μηχανή. Σημειώστε ότι οι λειτουργίες που επισημαίνονται με το σύμβολο του αστερίσκου (*) δεν είναι διαθέσιμες για τις ταινίες.
- Επεξεργασία Πληροφοριών Ταυτότητας* (σ. 133 – 134), Μεγέθυνση* (σ. 135), Έξυπνη Αναπαραγωγή* (σ. 137), Ταξινόμηση σε Κατηγορίες (σ. 148), Περιστροφή (σ. 146), Επεξεργασία* (σ. 152 – 156), Καταχώρηση ως Εικόνα Έναρξης* (σ. 163), Λίστα Εκτύπωσης* (σ. 188) και Διαμόρφωση Φωτογραφικού Άλμπουμ* (σ. 192).
- Δεν μπορείτε να επεξεργαστείτε εικόνες ομάδας (σ. 100).

Άκυρο εύρος επιλογής

- Κατά τον καθορισμό του εύρους για την επιλογή εικόνων (σ. 141, 144, 151, 190), επιχειρήσατε να επιλέξετε ως αρχική μια εικόνα που βρίσκεται μετά από την τελική εικόνα ή το αντίστροφο.

Υπέρβαση ορίου επιλογής

- Επιλέξατε περισσότερες από 998 εικόνες για τη Λίστα Εκτύπωσης (σ. 188) ή τη Διαμόρφωση Φωτογραφικού Άλμπουμ (σ. 192). Επιλέξτε 998 εικόνες ή λιγότερες.
- Οι ρυθμίσεις για τη Λίστα Εκτύπωσης (σ. 188) ή τη Διαμόρφωση Φωτογραφικού Άλμπουμ (σ. 192) δεν αποθηκεύτηκαν σωστά. Μειώστε τον αριθμό των επιλεγμένων εικόνων και προσπαθήστε ξανά.
- Επιχειρήσατε να επιλέξετε περισσότερες από 500 εικόνες στις λειτουργίες Προστασία (σ. 139), Διαγραφή (σ. 143), Αγαπημένα (σ. 148), Κατηγορίες (σ. 149), Λίστα Εκτύπωσης (σ. 188) ή Διαμόρφωση Φωτογραφικού Άλμπουμ (σ. 192).

Σφάλμα επικοινωνίας

- Η εκτύπωση ή η μεταφορά εικόνων σε έναν υπολογιστή αποτράπηκε από την υπερβολική ποσότητα εικόνων (περίπου 1.000) στην κάρτα μνήμης. Για να μεταφέρετε τις εικόνες χρησιμοποιήστε μια συσκευή ανάγνωσης καρτών μνήμης USB που διατίθεται στο εμπόριο. Για να εκτυπώσετε, τοποθετήστε την κάρτα μνήμης απευθείας στην υποδοχή καρτών μνήμης του εκτυπωτή.

Σφάλμα ονομασίας!

- Όταν επιτευχθεί ο μέγιστος αριθμός φακέλων (999) και το μεγαλύτερο πλήθος εικόνων (9999), δεν είναι δυνατή η δημιουργία νέων φακέλων και η εγγραφή εικόνων. Στο μενού **††**, αλλάξτε τη ρύθμιση [Αριθμ. αρχείων] σε [Νέα αρίθμηση] (σ. 165) ή διαμορφώστε την κάρτα μνήμης (σ. 164).

Σφάλμα Φακού

- Αυτό το σφάλμα μπορεί να εμφανιστεί εάν κρατάτε τον φακό ενώ κινείται ή όταν η μηχανή χρησιμοποιείται σε χώρους με σκόνη ή άμμο.
- Εάν αυτό το μήνυμα εμφανίζεται συχνά, μπορεί να υπάρχει κάποια βλάβη στη μηχανή. Στην περίπτωση αυτή, επικοινωνήστε με την Τεχνική Υπηρεσία της Canon.

Ανιχνεύθηκε σφάλμα μηχανής (αριθμός σφάλματος)

- Εάν αυτό το μήνυμα εμφανιστεί αμέσως μετά τη λήψη, η εικόνα ενδέχεται να μην έχει αποθηκευτεί. Μεταβείτε στην κατάσταση Προβολής για να ελέγξετε την εικόνα.
- Εάν αυτό το μήνυμα εμφανίζεται συχνά, μπορεί να υπάρχει κάποια βλάβη στη μηχανή. Στην περίπτωση αυτή, σημειώστε τον αριθμό σφάλματος (Exx) και επικοινωνήστε με την Τεχνική Υπηρεσία της Canon.

Σφάλμα Αρχείου

- Η εκτύπωση εικόνων έχουν υποστεί επεξεργασία σε υπολογιστή ή που καταγράφηκαν με μια άλλη μηχανή μπορεί να μην είναι δυνατή.

Σφάλμα εκτύπωσης

- Ελέγξτε τη ρύθμιση για το μέγεθος του χαρτιού. Εάν αυτό το μήνυμα εμφανίζεται όταν η ρύθμιση είναι σωστή, εκτελέστε επανεκκίνηση του εκτυπωτή και ολοκληρώστε ξανά τη ρύθμιση στη μηχανή.



Συλλέκτης μελάνης πλήρης

- Επικοινωνήστε με την Τεχνική Υπηρεσία της Canon για να ζητήσετε βοήθεια στην αντικατάσταση του συλλέκτη μελανιού.

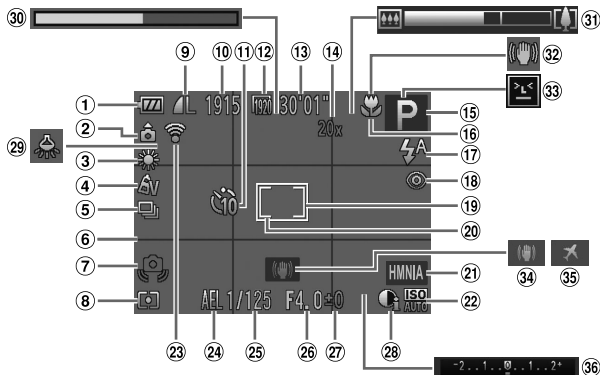
Λήψη (Οθόνη Πληροφοριών)





- | | | |
|---|---|---|
| 1 Στάθμη μπαταρίας (σ. 205) | 14 Μεγέθυνση ψηφιακού ζουμ (σ. 55), Ψηφιακός μετατροπέας τηλεφακού (σ. 115) | 24 Κλειδίωμα AE (σ. 107), Κλειδίωμα FE (σ. 122) |
| 2 Προσανατολισμός μηχανής* | 15 Κατάσταση λήψης (σ. 208), Εικονίδιο σκηνής (σ. 51) | 25 Ταχύτητα κλείστρου |
| 3 Ισοροπία λευκού (σ. 110) | 16 Απόσταση εστίασης (σ. 114, 115), Κλειδίωμα AF (σ. 120) | 26 Τιμή διαφράγματος |
| 4 Τα Χρώματά Μου (σ. 112) | 17 Κατάσταση φλας (σ. 58, 121) | 27 Επίπεδο διόρθωσης έκθεσης (σ. 107) |
| 5 Προώθηση (σ. 52, 113) | 18 Διόρθωση "κόκκινων ματιών" (σ. 73) | 28 i-Contrast (σ. 109) |
| 6 Πλέγμα (σ. 76) | 19 Πλαίσιο AF (σ. 116) | 29 Διόρθωση λυχνίας υδραργύρου (σ. 74) |
| 7 Προειδοποίηση αστάθειας μηχανής (σ. 49) | 20 Πλαίσιο σημείου AE (σ. 108) | 30 Ταϊνία αργής κίνησης (διάρκεια λήψης) (σ. 103) |
| 8 Μέθοδος φωτομέτρησης (σ. 108) | 21 Εκτύπωση ημερομηνίας (σ. 59) | 31 Γραμμή ζουμ (σ. 46) |
| 9 Συμπύση (ποιότητα εικόνας) (σ. 123) / Ανάλυση (σ. 72) | 22 Ταχύτητα ISO (σ. 108) | 32 Εικονίδιο σταθεροποίησης εικόνας (σ. 53) |
| 10 Διαθέσιμες λήψεις | 23 Κατάσταση σύνδεσης Eye-Fi (σ. 194) | 33 Ανίχνευση βλεφαρίσματος (σ. 78) |
| 11 Χρονόμετρο (σ. 56) | | 34 Σταθεροποίηση εικόνας (σ. 123) |
| 12 Ποιότητα ταινίας (σ. 75) | | 35 Ζώνη ώρας (σ. 168) |
| 13 Χρόνος που απομένει | | 36 Γραμμή διόρθωσης έκθεσης |

- *  : Κανονικός προσανατολισμός,   : Κατακόρυφο κράτημα της μηχανής
 Η μηχανή ανιχνεύει τον προσανατολισμό λήψης και προσαρμόζει τις ρυθμίσεις για βέλτιστες λήψεις. Ο προσανατολισμός ανιχνεύεται επίσης κατά την προβολή. Η μηχανή περιστρέφει τις εικόνες όπως απαιτείται, ανεξάρτητα από τον προσανατολισμό τους.
 Ωστόσο, ο προσανατολισμός μπορεί να μην ανιχνευθεί σωστά, όταν η μηχανή είναι στραμμένη ευθεία προς τα επάνω ή προς τα κάτω.

■ Στάθμη Μπαταρίας

Η στάθμη φόρτισης της μπαταρίας υποδεικνύεται από ένα εικονίδιο ή ένα μήνυμα στην οθόνη.

Οθόνη	Λεπτομέρειες
	Επαρκής φόρτιση
	Ελαφρώς εκφορτισμένη, αλλά επαρκής
 (Αναβοσβήνει με κόκκινο χρώμα)	Σχεδόν εκφορτισμένη – αλλάξτε σύντομα την μπαταρία
[Αλλάξτε Συστοιχία Μπαταριών]	Εκφορτισμένη – αλλάξτε αμέσως την μπαταρία

Προβολή (Οθόνη Λεπτομερών Πληροφοριών)

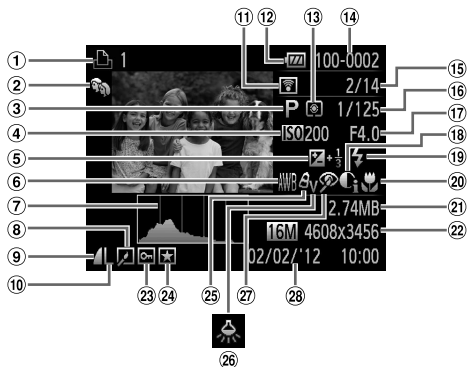













- | | | |
|--|--|---|
| ① Ταινίες (σ. 46, 126), Ριπή υψηλής ταχύτητας (σ. 100), Λίστα εκτύπωσης (σ. 188) | ⑩ Ανάλυση (σ. 72, 75), MOV (ταινίες) | ⑲ Φλας (σ. 121) |
| ② Κατηγορίες (σ. 149) | ⑪ Μεταφορά μέσω Eye-Fi (σ. 194) | ⑳ Εύρος εστίασης (σ. 114, 115) |
| ③ Κατάσταση λήψης (σ. 208) | ⑫ Στάθμη μπαταρίας (σ. 205) | ㉑ Μέγεθος αρχείου (σ. 75) |
| ④ Ταχύτητα ISO (σ. 108), Ταχύτητα προβολής (σ. 89, 103) | ⑬ Μέθοδος φωτομέτρησης (σ. 108) | ㉒ Στατικές εικόνες: Ανάλυση Ταινίες: Διάρκεια ταινίας |
| ⑤ Επίπεδο διόρθωσης έκθεσης (σ. 107) | ⑭ Αριθμός φακέλου - Αριθμός αρχείου (σ. 165) | ㉓ Προστασία (σ. 139) |
| ⑥ Ισορροπία λευκού (σ. 110) | ⑮ Αρ. τρέχουσας εικόνας / Συνολικός αρ. εικόνων | ㉔ Αγαπημένα (σ. 148) |
| ⑦ Ιστόγραμμα (σ. 128) | ⑯ Ταχύτητα κλείστρου (στατικές εικόνες), Ποιότητα εικόνας / Ταχύτητα καρτέ (ταινίες) (σ. 75) | ㉕ Τα Χρώματά Μου (σ. 112, 154) |
| ⑧ Προβολή ομάδας (σ. 132), Επεξεργασία εικόνας (σ. 152 – 156) | ⑰ Τιμή διαφράγματος | ㉖ Διόρθωση λυχνίας υδραργύρου (σ. 74) |
| ⑨ Ποσοστό συμπίεσης (ποιότητα εικόνας) (σ. 123) | ⑱ i-Contrast (σ. 109, 155) | ㉗ Διόρθωση "κόκκινων ματιών" (σ. 73, 156) |
| | | ㉘ Ημερομηνία/ώρα λήψης (σ. 17) |



* Ορισμένες πληροφορίες μπορεί να μην εμφανίζονται κατά την προβολή εικόνων σε μια τηλεόραση (σ. 175).

■ Συνοπτική περιγραφή του πάνελ ελέγχου ταινιών στην ενότητα “Προβολή” (σ. 126)

	Έξοδος
	Προβολή
	Αργή Κίνηση (Πατήστε τα πλήκτρα ◀▶ για να ρυθμίσετε την ταχύτητα προβολής. Δεν αναπαράγονται ήχοι.)
	Παράλειψη* (Για να συνεχίσετε την παράκαμψη προς τα πίσω, συνεχίστε να κρατάτε πατημένο το πλήκτρο )
	Προηγούμενο Καρέ (Για γρήγορη κίνηση προς τα πίσω, συνεχίστε να κρατάτε πατημένο το πλήκτρο )
	Επόμενο Καρέ (Για γρήγορη κίνηση προς τα εμπρός, συνεχίστε να κρατάτε πατημένο το πλήκτρο )
	Παράλειψη* (Για να συνεχίσετε την παράκαμψη προς τα εμπρός, συνεχίστε να κρατάτε πατημένο το πλήκτρο )
	Επεξεργασία (σ. 157)
	Εμφανίζεται όταν η μηχανή είναι συνδεδεμένη σε εκτυπωτή συμβατό με το πρότυπο PictBridge (σ. 181).













* Εμφανίζει το καρέ για περίπου 4 δευτ. πριν ή μετά το τρέχον καρέ.





• Για παράκαμψη προς τα εμπρός ή πίσω κατά την προβολή ταινίας, πατήστε τα πλήκτρα ◀▶.

Πίνακες Λειτουργιών και Μενού



















Διαθέσιμες Λειτουργίες σε Κάθε Κατάσταση Λήψης

Λειτουργία	Κατάσταση Λήψης							
		AUTO	P					
Διόρθωση Έκθεσης (σ. 107)		-	○	○	○	○	○	○
Κλειδωμα ΑΕ/Κλειδωμα FE*1 (σ. 107, 122)		-	○	○	-	-	-	-
Απόσταση Εστίασης (σ. 114, 115)		○	○	○	○	○	○	○
	 	-	○	○	○	○	-	-
Παρακολ. AF (σ. 60)		○	○	-	○	-	-	-
Φλας (σ. 58, 121)	 A	○	○	○	○	○	○	○
		-	○	○	○	○	○	○
	 *	*2	○	○	-	-	-	-
		○	○	○	○	○	○	○
Κλειδωμα AF (σ. 120)		-	○	○	-	-	-	-
Ενδείξεις Οθόνης (σ. 40)	Χωρίς Εμφάνιση Πληροφοριών	○	○	○	○	-	-	-
	Οθόνη Πληροφοριών	○	○	○	○	○	○	○



















*1 Η λειτουργία Κλειδωμα FE δεν είναι διαθέσιμη στην κατάσταση φλας .

*2 Μη διαθέσιμο, αλλά μεταβαίνει στην κατάσταση  σε ορισμένες περιπτώσεις.

*3 Μη-διαθέσιμο, αλλά μεταβαίνει στην κατάσταση  όταν ανάβει το φλας.

																	
																	
○	○	○	○	○	○	○	○	○	○	-	-	○	○	-	○	-	-
-	-	-	-	-	-	-	-	-	-	-	-	-	-	-	-	-	-
○	○	○	○	○	○	○	○	○	○	○	○	○	○	○	○	○	○
○	○	○	○	○	○	○	○	○	○	○	○	○	○	○	○	○	○
○	-	○	-	-	-	-	○	○	○	○	○	○	○	-	-	-	-
-	-	○	○	○	○	○	○	○	○	○	○	○	-	-	-	-	-
-	-	-	○	○	○	○	○	○	○	○	○	○	○	○	-	-	-
-	-	-	-	-	-	-	-	-	-	-	-	-	*3	○	-	-	-
○	○	○	○	○	○	○	○	○	○	○	○	○	○	○	○	○	○
-	-	-	-	-	-	-	-	-	-	-	-	-	○	-	-	-	-
○	○	○	-	-	-	-	-	○	○	-	○	○	○	-	○	○	○
○	○	○	○	○	○	○	○	○	○	○	○	○	○	○	○	○	○

○ Διαθέσιμο ή οριζόμενο αυτόματα. - Μη διαθέσιμο.







																	
																	
○	○	○	○	○	○	○	○	○	○	○	○	○	○	○	○	○	○
-	-	-	-	-	-	-	-	-	-	-	-	-	-	-	-	-	-
○	○	○	○	○	○	○	○	○	○	○	○	○	○	○	○	○	○
-	-	-	-	-	-	-	-	-	-	-	-	-	○	○	○	-	-
○	○	○	○	○	○	○	○	○	○	○	○	○	○	○	○	○	○
○	-	○	-	-	-	-	-	-	-	-	-	-	○	○	○	-	-
○	-	○	-	-	-	-	-	-	-	-	○	-	○	○	○	-	-
-	-	-	-	-	-	-	-	-	-	-	○	-	-	-	-	-	-
○	○	○	○	○	○	○	○	○	○	○	○	○	○	○	○	○	○
-	-	-	-	-	-	-	-	-	-	-	-	-	-	-	-	-	-
○	○	○	○	○	○	○	○	○	○	○	○	○	○	○	○	○	○
-	○	○	○	○	○	○	○	○	○	○	○	○	○	○	○	○	○
-	○	○	○	○	○	○	○	○	○	○	○	○	○	○	-	-	-
-	○	○	○	○	○	○	○	○	○	○	○	○	○	○	○	○	○
-	-	-	-	-	-	-	-	-	-	-	-	-	-	-	-	-	-
○	-	○	○	○	○	○	○	○	○	○	○	○	-	-	-	-	-
-	-	-	-	*6	-	-	○	○	○	○	○	○	○	-	-	-	-
-	○	-	○	○	○	○	○	○	○	○	○	○	○	○	○	○	○
-	-	-	-	-	-	-	-	-	-	-	○	○	○	○	○	○	○
○	-	○	○	○	○	○	○	○	○	○	○	○	○	○	○	○	○
○	○	○	○	-	○	○	○	○	○	○	○	○	○	○	○	-	-
○	○	○	○	*7	○	○	○	○	○	○	○	○	○	○	○	○	-
○	○	○	○	*7	○	○	○	○	○	○	○	○	○	○	○	-	-
-	-	-	-	-	-	-	-	-	-	-	-	-	-	-	-	-	○

*6 Διατίθενται μόνο οι επιλογές 4:3 και 16:9.

○ Διαθέσιμο ή οριζόμενο αυτόματα. – Μη διαθέσιμο.

*7 Συγχρονίζεται με τη ρύθμιση αναλογιών εικόνας και ορίζεται αυτόματα σε (σ. 89).

 **Μενού Λήψης**



















Λειτουργία		Κατάσταση Λήψης								
		AUTO	P							
Πλαίσιο AF (σ. 116)	AiAF Πρόσωπο*1	○	○	○	○	○	○	○	○	○
	Παρακολούθηση AF	*2	○	–	○	–	–	–	–	–
	Κέντρο	–	○	○	○	–	–	–	–	–
Μέγεθος ΠλαισίουAF*3 (σ. 118)	Κανονικό	–	○	○	○	–	–	–	–	–
	Μικρό	–	○	○	○	–	–	–	–	–
Ψηφιακό Ζουμ (σ. 55)	Στάνταρ	○	○	–	○	–	○	○	○	○
	Off	○	○	○	○	○	○	○	○	○
	Ψηφιακός Μετατρ. Τηλεφακού (1.6x/2.0x)	–	○	–	–	–	–	–	–	–
ΖουμΣημείουAF (σ. 77)	On	○	○	–	○	–	○	○	○	○
	Off	○	○	○	○	○	○	○	○	○
Servo AF (σ. 119)	On	–	○	–	○	–	–	–	–	–
	Off*4	○	○	○	○	○	○	○	○	○
Δέσμη AF (σ. 79)	On	○	○	○	○	○	○	○	○	○
	Off	○	○	○	○	○	–	○	○	○
Ρυθμίσεις φλας (σ. 73, 79)	Κόκκινα Μάτια	On	○	○	○	○	–	○	○	○
		Off	○	○	○	○	○	○	○	○
	Λυχνία On	On/Off	○	○	○	○	○	○	○	○
i-Contrast (σ. 109)	Αυτόμ.	○	○	○	–	–	–	–	–	–
	Off	–	○	○	○	○	○	○	○	○
Διορθ λυχν Hg (σ. 74)	On/Off	○	–	–	–	–	–	–	–	–
Εξέταση (σ. 80)	Off/2 – 10 δευτ./Μεγ.Διάρκεια	○	○	○	○	○	○	○	○	○
	Off	○	○	○	○	○	○	○	○	○
Πληρ. Εξέτασης (σ. 80)	Λεπτομερείς/Ελεγχος Εστίασης	○	○	○	○	○	○	○	○	○
Ανίχν. Βλεφάρ. (σ. 78)	On	○	○	○	○	○	○	○	○	○
	Off	○	○	○	○	○	○	○	○	○
Πλέγμα (σ. 76)	On	○	○	○	○	○	○	○	○	○
	Off	○	○	○	○	○	○	○	○	○
Ρυθμίσεις IS (σ. 123)	Κατάσταση IS	Off	○	○	○	○	○	○	○	○
		Συνεχής	○	○	○	○	○	○	○	○
		Μόνο σε Λήψη	–	○	–	○	○	○	○	○
	Βελτιωμένο IS	On	○	○	○	○	○	○	○	○
Off		○	○	○	○	○	○	○	○	
Εκτυπ. Ημ/νίας (σ. 59)	Off	○	○	○	○	○	○	○	○	○
	Ημερομηνία/Ημ/νία & Ωρα	○	○	○	○	○	–	○	○	○
Ρυθμ. ταυτότητας προσώπων (σ. 61)		○	○	○	○	○	○	○	○	○

*1 Όταν δεν ανιχνεύονται πρόσωπα, η λειτουργία διαφέρει ανάλογα με την κατάσταση λήψης.







*2 Διαθέσιμη μόνο κατά το πάτημα του πλήκτρου  (σ. 60).

*3 Διαθέσιμη μόνο όταν το πλαίσιο AF έχει τεθεί σε [Κέντρο].

*4 [On] όταν ανιχνεύεται κίνηση του θέματος στην κατάσταση **AUTO**.

																		
																		
○	○	○	-	-	○	○	○	○	○	○	○	-	○	○	-	○	○	
○	-	○	-	-	-	-	○	○	○	○	○	○	○	○	-	-	-	
○	-	○	○	-	○	○	○	○	○	○	○	○	○	○	○	○	○	
○	-	○	○	-	○	○	○	○	○	○	○	○	○	○	○	○	○	
○	-	○	-	-	○	○	○	○	○	○	○	○	○	○	-	○	○	
-	-	-	-	-	-	-	-	-	-	-	○	○	○	-	○	-		
○	○	○	○	○	○	○	○	○	○	○	○	○	○	○	○	○	○	
-	-	-	-	-	-	-	-	-	-	-	-	-	-	-	-	-	-	
○	-	○	-	-	-	-	○	○	○	○	○	○	○	○	-	-	-	
○	○	○	○	○	○	○	○	○	○	○	○	○	○	○	○	○	○	
○	-	○	-	-	-	-	○	○	○	○	○	○	○	○	-	-	-	
○	○	○	○	○	○	○	○	○	○	○	○	○	○	○	○	○	○	
-	-	○	-	-	-	-	-	-	-	-	-	-	-	-	-	-	-	
-	-	○	○	○	○	○	○	○	○	○	○	-	○	○	○	-	-	
○	-	○	-	-	-	-	-	-	-	-	○	-	-	-	-	-	-	
-	○	-	○	○	○	○	○	○	○	○	○	-	○	○	○	-	-	
-	-	-	-	-	-	-	-	-	-	-	-	-	-	-	-	-	-	
○	○	○	○	○	○	○	○	○	○	○	○	○	○	○	○	-	-	
○	○	○	○	○	○	○	○	○	○	○	○	○	○	○	○	-	-	
○	○	○	○	○	○	○	○	○	○	○	○	○	○	○	-	-	-	
-	-	○	-	-	-	-	-	○	○	○	-	○	-	-	-	-	-	
○	○	○	○	○	○	○	○	○	○	○	○	○	○	○	○	○	○	
○	○	○	○	○	○	○	○	○	○	○	○	○	○	○	○	-	○	○
○	○	○	○	○	○	○	○	○	○	○	○	○	○	○	○	○	○	○
○	-	○	○	○	○	○	○	○	○	○	○	○	○	○	○	○	○	○
○	○	○	○	○	○	○	○	○	○	○	○	○	○	○	○	○	○	○
○	-	○	○	○	○	○	○	○	○	○	○	○	○	○	○	○	○	○
○	○	○	○	○	○	○	○	○	○	○	○	○	○	○	○	○	○	○
-	-	-	-	-	-	-	-	-	-	-	○	○	○	-	-	-	-	
○	○	○	○	○	○	○	○	○	○	○	○	○	○	○	○	○	○	○

○ Διαθέσιμο ή οριζόμενο αυτόματα. - Μη διαθέσιμο.

- Κατά τη χρήση της ρύθμισης [Ταυτ. προσώπου] (σ. 61) για τη λήψη, δεν θα εμφανίζονται ονόματα στις καταστάσεις , , ,  ή  αλλά θα καταγράφονται στις στατικές εικόνες.
- Διαθέσιμη ρύθμιση. Ωστόσο, κατά τη χρήση της ρύθμισης [Ταυτ. προσώπου] (σ. 61) για τη λήψη, δεν θα εμφανίζονται ονόματα στις καταστάσεις  ή  και δεν θα καταγράφονται στις ταινίες.

⚙️ Μενού Διαμόρφωσης

Στοιχείο	Σελίδα
Διακοπή Ήχου	σ. 160
Ένταση Ήχου	σ. 160
Επιλογές Ήχου	σ. 161
Υποδείξεις	σ. 161
Φωτεινότητα LCD	σ. 162
Εικόνα Έναρξης	σ. 162
Διαμόρφωση	σ. 164, 165
Αριθμ. αρχείων	σ. 165
Δημ. Φακέλου	σ. 166

Στοιχείο	Σελίδα
Σύμπτυξη Φακού	σ. 166
Εξοικ.Ρεύματος	σ. 38, 167
Ζώνη Ωρας	σ. 168
Ημερομηνία/Ωρα	σ. 18
Σύστημα Βίντεο	σ. 176
ΈλεγχΜέσωHDMI	σ. 177
Ρυθμίσεις Eye-Fi	σ. 194
Γλώσσα 	σ. 19
Επαναφορά Όλων	σ. 170

▶️ Μενού Προβολής

Στοιχείο	Σελίδα
Διαδοχ. Προβολή	σ. 136
Διαγρ.	σ. 143
Προστασία	σ. 139
Περιστροφή	σ. 146
Αγαπημένα	σ. 148
Κατηγορίες	σ. 149
Διαμόρφ φωτ.λευκώμ	σ. 192
i-Contrast	σ. 155
Διόρθ. Κόκκινων Μ	σ. 156

Στοιχείο	Σελίδα
Κοπή	σ. 153
Αλλαγή Μεγέθους	σ. 152
Τα Χρώματά Μου	σ. 154
Πληρ. ταυτότητας προσώπου	σ. 133
Κύλιση οθόνης	σ. 127
Ομαδ. εικόνων	σ. 133
Αυτ.Περιστροφή	σ. 147
ΣυνέχειαΑπό	σ. 127
Εναλλαγή	σ. 127

Μενού Εκτύπωσης

Στοιχείο	Σελίδα	Στοιχείο	Σελίδα
Εκτύπωση	–	Επιλογή Εικόνων:Όλες	σ. 191
Επιλογή Εικ & Ποσότη.	σ. 190	Διαγρ. Επιλογών:Όλες	σ. 191
Επιλογή Εύρους	σ. 190	Ρυθμίσεις Εκτύπωσης	σ. 188

Κατάσταση Προβολής Μενού FUNC. Μενού

Στοιχείο	Σελίδα	Στοιχείο	Σελίδα
Περιστροφή	σ. 146	Αναπ. Ταινίας	σ. 126
Λίστα Εκτύπωσης	σ. 188	Αναπ. Ανασκ. ταινιών	σ. 132
Προστασία	σ. 139	Έξυπνη αναπαρ.	σ. 137
Αγαπημένα	σ. 148	Αναζήτηση εικόνων	σ. 130
Διαγρ.	σ. 143	Διαδοχ. Προβολή	σ. 136
Προβολή ομάδας	σ. 132	Κατηγορίες	σ. 149

Αγγλικοί όροι

A

AF → Εστίαση

D

DIGITAL CAMERA Solution Disk 2
DPOF 188

I

i-Contrast 109, 155

P

P (κατάσταση λήψης) 106
PictBridge 174, 181

S

Servo AF 119

Ελληνικοί όροι

A

AiAF Πρόσωπο (κατάσταση πλαισίου AF) ... 116
Αγαπημένα 148
Αλλαγή Χρώματος (κατάσταση λήψης) 93
Αλλαγή μεγέθους εικόνων 152
Αναλογίες 71
Ανάλυση (μέγεθος εικόνων) 72
Ανασκόπηση ταινιών (κατάσταση λήψης) 95
Ανίχνευση βλεφαρίσματος 78
Αντιμετώπιση Προβλημάτων 198
Αξεσουάρ 173
Άπειρο (κατάσταση εστίασης) 115
Αργό κλείτρο (κατάσταση λήψης) 99
Αρίθμηση αρχείων 165
Ασπρόμαυρες εικόνες 112
Αστάθεια μηχανής 123
Αυτόματη κατάσταση (κατάσταση λήψης) .. 20, 46

B

Βελτιωμένο IS 124
Βραδινή λήψη στο χέρι (κατάσταση λήψης).... 82

Γ

Γλώσσα οθόνης 19

Δ

Διαγραφή 143
Διαγραφή όλων 143
Διαδοχική Προβολή 136
Διαμόρφωση φωτογραφικού λευκώματος 192
Διόρθωση "κόκκινων ματιών" 73, 156

E

Εικόνες
Διαγραφή 143
Προβολή → Εμφάνιση
Προστασία 139
Χρόνος εμφάνισης 80

Εικόνες με τόνους σέπια 112

Έκθεση
Διόρθωση 107
Κλειδώμα AE 107
Κλειδώμα FE 122

Εκτύπωση 181
Ελαφρό φλουτάρισμα (κατάσταση λήψης) 90

Έλεγχος εστίασης 129
Εναλλασσόμενο ρεύμα 179

Ένδειξη 43
Ενδείξεις γλώσσας 19

Εξειδικευμένη ισορροπία λευκού 111
Εξοικονόμηση ενέργειας 38

Έξυπνη Αναπαραγωγή 137
Έξυπνο Κλείτρο (κατάσταση λήψης) 96

Επεξεργασία
Αλλαγή μεγέθους εικόνων 152
Διόρθωση "κόκκινων ματιών" 156
i-Contrast 155
Κοπή 153
Τα Χρώματά Μου 154

Επαναφορά όλων 170

Εφέ ευρείας γωνίας (κατάσταση λήψης) 87
Εφέ μινιατούρας (κατάσταση λήψης) 88

Εφέ παιδικής μηχανής (κατάσταση λήψης) 89
Εφέ πόστερ (κατάσταση λήψης) 86

Εστίαση
Ζουμ σημείου AF 77
Κλειδώμα AF 120
Πλαίσια AF 116
Servo AF 119

Εύρος εστίασης
Άπειρο 115
Κοντινή λήψη 114

Z

Ζουμ 20, 46, 55

H

Ημερομηνία/ώρα
Αλλαγή 18
Προσθήκη ημερομηνίας/ώρας
στις εικόνες 59
Ρύθμιση 17
Χρονική ζώνη 168
Ήχοι 160

I

Ιμάντας 2
Ιμάντας καρπού → Ιμάντας
Ισορροπία λευκού (χρώμα) 110
Ισορροπία Λευκού Πολλαπλών περιοχών 74

K	
Κατηγορίες	149
Καλώδιο AV	175
Καλώδιο επικοινωνίας	2, 181
Κάρτες Eye-Fi	2, 194
Κάρτες μνήμης	2
Κάρτες μνήμης SD/SDHC/SDXC → Κάρτες μνήμης	
Κέντρο (κατάσταση πλαισίου AF)	118
Κιτ τροφοδοτικού AC	173, 179
Κλειδωμα AE	107
Κλειδωμα AF	120
Κλειδωμα εστίασης	119
Κλειδωμα FE	122
Κοντινή Λήψη (κατάσταση εστίασης)	114
Κοπτή	153
Λ	
Λείο δέρμα (κατάσταση λήψης)	85
Λήψη	
Ημερομηνία/ώρα λήψης → Ημερομηνία/ώρα	
Λογισμικό	
DIGITAL CAMERA Solution Disk	2
Εγκατάσταση	27
Λυχνία	79
M	
Μέθοδος φωτομέτρησης	108
Μενού	
Βασικές διαδικασίες χειρισμού	42
Πίνακας	208
Μενού FUNC.	
Βασικές διαδικασίες χειρισμού	41
Πίνακας	210, 215
Μετατροπέας DC	179
Μηχανή	
Επαναφορά όλων	170
Μονόχρωμη (κατάσταση λήψης)	91
Μπαταρία	
Εξοικονόμηση ενέργειας	38
Στάθμη	205
Φόρτιση	14
Μηνύματα σφάλματος	202
O	
Οθόνη	
Εικονίδια	204, 206
Ενδείξεις γλώσσας	19
Μενού → Μενού FUNC., Μενού	
Οθόνη τηλεόρασης	175
Π	
Παρακολούθηση AF	60, 117
Περιεχόμενα συσκευασίας	2
Περιστροφή	146
Πλαίσια AF	21, 47, 116
Πλέγμα	76
Ποιότητα εικόνας → Ποσοστό συμπίεσης	
Πολύ έντονα χρώματα (κατάσταση λήψης)	86
Πορτραίτο (κατάσταση λήψης)	82
Ποσοστό συμπίεσης (ποιότητα εικόνας)	123
Πρόγραμμα AE	106
Προεπιλεγμένες ρυθμίσεις → Επαναφορά όλων	
Προβολή	
Αναζήτηση εικόνων	130
Διαδοχική Προβολή	136
Προβολή ευρετηρίου	130
Προβολή μεμονωμένων εικόνων	22
Προβολή σε μεγέθυνση	135
Έξυπνη Αναπαραγωγή	137
Οθόνη τηλεόρασης	175
Προβολή → Εμφάνιση	
Προβολή σε μεγέθυνση	135
Προστασία	139
P	
Ριπή υψηλής ταχύτητας (κατάσταση λήψης) .	100
Ρολόι	43
Σ	
Συνεχής λήψη	113
Ριπή υψηλής ταχύτητας	
(κατάσταση λήψης)	100
Συραφή Εικόνων (κατάσταση λήψης)	102
T	
Τα Χρώματά Μου	112, 154
Ταχύτητα ISO	108
Ταινία αργής κίνησης (κατάσταση ταινίας)	103
Ταινίες	
Ποιότητα εικόνας	
ανάλυση/ταχύτητα καρέ)	75
Επεξεργασία	157
Διάρκεια εγγραφής:	33, 34
Ταυτότητα Προσώπου	61, 133
Τονισμός Χρώματος (κατάσταση λήψης)	92
Τροφοδοσία → Μπαταρία, Κιτ τροφοδοτικού AC	
Υ	
Υποδοχή	175, 176, 179, 181
Υποβρύχια (κατάσταση λήψης)	83
Φ	
Φλας	
Απενεργοποίηση του φλας	58
Αργός συγχρονισμός	121
On	121
Φορτιστής μπαταρίας	173
Φωτογράφιση	
Πληροφορίες λήψης	204

Χ

Χαμηλός φωτισμός (κατάσταση λήψης)	83
Χαμόγελο (κατάσταση λήψης).....	96
Χιόνι (κατάσταση λήψης)	83
Χρήση της μηχανής στο εξωτερικό	168, 172
Χρονική ζώνη	168
Χρονόμετρο.....	56
Χρονόμετρο 2 δευτ.....	57
Χρονόμετρο για πρόσωπα (κατάσταση λήψης)	98
Χρονόμετρο για βλεφάρισμα (κατάσταση λήψης)	97
Προσαρμογή του χρονόμετρου.....	57
Χρονόμετρο για πρόσωπα (κατάσταση λήψης)	98
Χρονόμετρο για βλεφάρισμα (κατάσταση λήψης)	97
Χρώμα (ισορροπία λευκού).....	110

Ψ

Ψηφιακό ζουμ.....	55
Ψηφιακός μετατροπέας τηλεφακού.....	115

ΠΡΟΣΟΧΗ

ΚΙΝΔΥΝΟΣ ΕΚΡΗΞΗΣ ΣΕ ΠΕΡΙΠΤΩΣΗ ΑΝΤΙΚΑΤΑΣΤΑΣΗΣ ΜΕ ΛΑΝΘΑΣΜΕΝΟ ΤΥΠΟ ΜΠΑΤΑΡΙΑΣ. ΑΠΟΡΡΙΨΤΕ ΤΙΣ ΜΕΤΑΧΕΙΡΙΣΜΕΝΕΣ ΜΠΑΤΑΡΙΕΣ ΣΥΜΦΩΝΑ ΜΕ ΤΟΥΣ ΤΟΠΙΚΟΥΣ ΚΑΝΟΝΙΣΜΟΥΣ.

Εμπορικά Σήματα

- Το λογότυπο SDXC είναι εμπορικό σήμα της SD-3C, LLC.
- Αυτή η συσκευή υποστηρίζει την τεχνολογία exFAT, η οποία παρέχεται κατόπιν αδείας από τη Microsoft.
- Το HDMI, το λογότυπο HDMI και το High-Definition Multimedia Interface είναι εμπορικά σήματα ή σήματα κατατεθέντα της HDMI Licensing LLC.
- Το λογότυπο iFrame και το σύμβολο iFrame είναι εμπορικά σήματα της Apple Inc.

Άδεια MPEG-4

This product is licensed under AT&T patents for the MPEG-4 standard and may be used for encoding MPEG-4 compliant video and/or decoding MPEG-4 compliant video that was encoded only (1) for a personal and non-commercial purpose or (2) by a video provider licensed under the AT&T patents to provide MPEG-4 compliant video.

No license is granted or implied for any other use for MPEG-4 standard.

** Η σημείωση εμφανίζεται στα Αγγλικά όπως απαιτείται.

Αποκήρυξη

- Απαγορεύεται η επανεκτύπωση, η μετάδοση ή η αποθήκευση σε σύστημα ανάκτησης οποιουδήποτε τμήματος αυτού του εγχειριδίου χωρίς την άδεια της Canon.
- Η Canon επιφυλάσσεται του δικαιώματος αλλαγής των περιεχομένων αυτού του εγχειριδίου οποιαδήποτε χρονική στιγμή χωρίς προειδοποίηση.
- Οι εικόνες και τα στιγμιότυπα οθόνης (screenshots) που χρησιμοποιούνται σε αυτό το εγχειρίδιο μπορεί να διαφέρουν από αυτά του προϊόντος.
- Ανεξαρτήτως με τα προαναφερθέντα στοιχεία, η Canon δεν αποδέχεται καμία ευθύνη για βλάβες οι οποίες οφείλονται σε λανθασμένο χειρισμό των προϊόντων.