

Canon

PowerShot SX500 IS

Kamera- Benutzerhandbuch

- Lesen Sie sich dieses Handbuch einschließlich des Abschnitts „Sicherheitsvorkehrungen“ gut durch, bevor Sie die Kamera verwenden.
- Das Handbuch unterstützt Sie bei der korrekten Verwendung der Kamera.
- Bewahren Sie das Handbuch zur späteren Verwendung sicher auf.

DEUTSCH

Lieferumfang

Überprüfen Sie, ob die folgenden Teile im Lieferumfang enthalten sind. Wenden Sie sich an den Kamera-Händler, falls etwas fehlen sollte.



Kamera



Akku NB-6L
(mit Kontaktabdeckung)



Akkuladegerät
CB-2LY/CB-2LYE



Schnittstellenkabel
IFC-400PCU



Trageriemen
NS-DC11



Objektivdeckel
(mit Schnur)



CD-ROM
DIGITAL CAMERA
Solution Disk*



Handbuch Erste Schritte



Canon-Garantiebroschüre

* Enthält Software (📖31).

• Eine Speicherkarte ist nicht im Lieferumfang enthalten.



• Ergänzungen oder Revisionen des *Kamera-Benutzerhandbuchs* finden Sie am Ende dieses Handbuchs.

Kompatible Speicherkarten

Die folgenden Speicherkarten (separat erhältlich) können unabhängig von der Kapazität verwendet werden.

- SD-Speicherkarten*
- SDHC-Speicherkarten*
- SDXC-Speicherkarten* 
- Eye-Fi-Karten

* Entspricht den SD-Spezifikationen. Die Kompatibilität aller Speicherkarten mit der Kamera kann jedoch nicht garantiert werden.

Informationen zu Eye-Fi-Karten

Zu diesem Produkt wird nicht garantiert, dass die Funktionen der Eye-Fi-Karte (einschließlich drahtloser Übertragung) unterstützt werden. Wenn Sie ein Problem mit der Eye-Fi-Karte haben, wenden Sie sich bitte an den Kartenhersteller.

Bitte beachten Sie auch, dass zur Verwendung einer Eye-Fi-Karte in bestimmten Ländern oder Regionen eventuell eine Zulassung notwendig ist. Ohne Zulassung ist die Verwendung nicht gestattet. Bei Unklarheiten, ob die Karte zur Verwendung in bestimmten Ländern/Regionen zugelassen ist, informieren Sie sich bitte beim Kartenhersteller.

Vorbemerkungen und rechtliche Hinweise

- Machen Sie zuerst einige Testaufnahmen, und prüfen Sie diese, um sicherzugehen, dass die Bilder richtig aufgenommen wurden. Beachten Sie, dass Canon Inc., dessen Tochterfirmen, angegliederte Unternehmen und Händler keine Haftung für Folgeschäden übernehmen, die aus der Fehlfunktion einer Kamera oder eines Zubehörteils (z. B. einer Speicherkarte) herrühren und die dazu führen, dass ein Bild entweder gar nicht oder in einem nicht maschinenlesbaren Format gespeichert wird.
- Die mit der Kamera aufgenommenen Aufnahmen sind zum persönlichen Gebrauch vorgesehen. Unterlassen Sie unbefugte Aufzeichnungen, die gegen Urheberrechte verstoßen, und beachten Sie, dass das Fotografieren bei einigen Aufführungen, Ausstellungen oder in gewerblichen Umgebungen unter Umständen Urheberrechten oder anderen gesetzlich verankerten Rechten zuwiderläuft, selbst wenn es nur zum persönlichen Gebrauch erfolgt.
- Informationen zu den Garantiebestimmungen für Ihre Kamera finden Sie in den mitgelieferten Garantieinformationen. Kontaktinformationen für den Canon Kundendienst finden Sie in den Garantieinformationen.
- Der LCD-Monitor wird mittels hochpräziser Produktionstechniken hergestellt und mehr als 99,99 % der Pixel funktionieren gemäß der Spezifikationen. In seltenen Fällen kann es jedoch vorkommen, dass einige Pixel fehlerhaft sind oder als rote oder schwarze Punkte erscheinen. Dies deutet nicht auf einen Kameraschaden hin und hat keinerlei Auswirkungen auf die aufgezeichneten Bilder.
- Der LCD-Monitor ist zum Schutz vor Beschädigungen beim Transport möglicherweise mit einer dünnen Plastikfolie abgedeckt. Ziehen Sie diese vor der Verwendung der Kamera ab.
- Wird die Kamera über einen längeren Zeitraum verwendet, kann sie warm werden. Dies deutet nicht auf einen Schaden hin.

Aufbau des Kamera-Benutzerhandbuchs

Folgende Benutzerhandbücher, die jeweils für verschiedene Zwecke vorgesehen sind, sind im Lieferumfang enthalten.

Grundlegendes Handbuch (📖17)

- Enthält grundlegende Anweisungen, von den ersten Vorbereitungen über die Aufnahme und Wiedergabe bis hin zum Speichern auf einem Computer



Erweitertes Handbuch (📖41)

- Praktisches Handbuch, das weitere Grundlagen der Kamera vorstellt sowie Aufnahme- und Wiedergabeoptionen erläutert

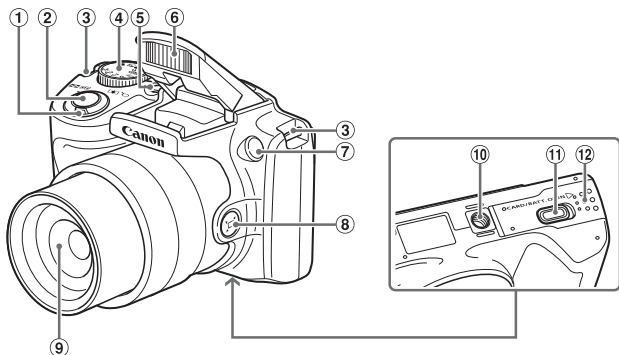
In diesem Handbuch verwendete Bezeichnungen und Konventionen



- | | |
|--|--|
| ① Zoom-Regler
Aufnahme: (TeleEinstellung) /
 (Weitwinkel)
Wiedergabe: (Vergrößern) /
 (Index) | ⑥ Blitzgerät |
| ② Auslöser | ⑦ Lampe |
| ③ Schlaufenhalterung | ⑧ Taste (Rahmen-Assistent – Suchen) |
| ④ Modus-Wahlrad | ⑨ Objektiv |
| ⑤ Taste ON/OFF | ⑩ Stativbuchse |
| | ⑪ Kontaktabdeckung des DC-Kupplers |
| | ⑫ Speicherkarten-/Batterie-/ Akkuabdeckung |

- Aufnahmemodi und auf dem Bildschirm angezeigte Symbole und Texte werden in Klammern dargestellt.
- ①: Wichtige Informationen, die Sie kennen sollten
- : Hinweise und Tipps zur gekonnten Verwendung der Kamera
- xx: Seiten mit relevanten Informationen (in diesem Beispiel steht „xx“ für eine Seitennummer)
- Bei den Anweisungen in diesem Handbuch wird davon ausgegangen, dass in der Kamera die Standardeinstellungen gewählt wurden.
- Zur Vereinfachung werden alle unterstützten Speicherkarten einheitlich als „Speicherkarte“ bezeichnet.
- Die Registerkarten über den Überschriften geben an, ob die Funktion sich auf Fotos, Filme oder beides bezieht.

Fotografieren : Gibt an, dass die Funktion beim Aufnehmen oder Anzeigen von Fotos verwendet wird.

Filme : Gibt an, dass die Funktion beim Aufnehmen oder Anzeigen von Filmen verwendet wird.

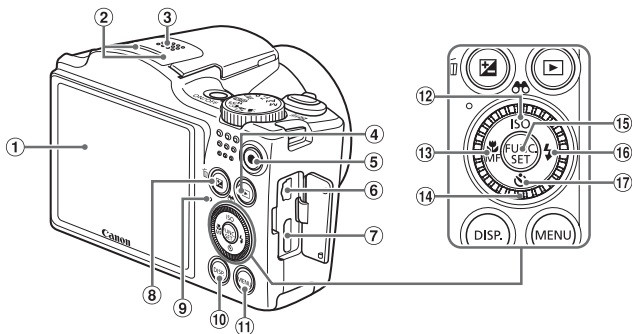

- | | |
|---|---|
| <ul style="list-style-type: none"> ① Bildschirm (LCD-Monitor) ② Mikrofon ③ Lautsprecher ④ Taste <▶ (Wiedergabe)> ⑤ Movie-Taste ⑥ AV OUT-Anschluss (Audio-/Videoausgang) / DIGITAL-Anschluss ⑦ HDMI™-Anschluss ⑧ Taste <☒ (Belichtungskorrektur)> / <🗑️ (Einzelbild löschen)> ⑨ Anzeige | <ul style="list-style-type: none"> ⑩ Taste <DISP. (Anzeige)> ⑪ Taste <MENU> ⑫ Taste <ISO (ISO-Empfindl.)> / <🌫️ (Filterbildanzeige)> / Nach oben ⑬ Taste <🌸 (Makro)> / <MF (Manueller Fokus)> / Nach links ⑭ Einstellungs-Wahlrad ⑮ Taste FUNC./SET ⑯ Taste <⚡ (Blitz)> / Nach rechts ⑰ Taste <👉 (Selbstauslöser)> / Nach unten |
|---|---|



- Durch Drehen des Einstellungs-Wahlrads können Sie Einstellungen auswählen, durch Bilder blättern und andere Aktionen durchführen. Die meisten dieser Funktionen können auch durch Betätigung der Tasten <▲><▼><◀><▶> ausgeführt werden.

- In diesem Handbuch werden Symbole verwendet, um die entsprechenden Kameratasten und -wahlräder darzustellen.
- Die folgenden Kameratasten und Bedienelemente werden durch Symbole dargestellt.

- <▲> Nach-oben-Taste ⑫ auf der Rückseite
- <◀> Nach-links-Taste ⑬ auf der Rückseite
- <▶> Nach-rechts-Taste ⑯ auf der Rückseite

- <▼> Nach-unten-Taste ⑰ auf der Rückseite
- <🕒> Einstellungs-Wahlrad ⑭ auf der Rückseite

Lieferumfang	2
Kompatible Speicherkarten	3
Vorbemerkungen und rechtliche Hinweise	4
Aufbau des Kamera-Benutzerhandbuchs	5
In diesem Handbuch verwendete Bezeichnungen und Konventionen	6
Inhalt	8
Inhalt: Grundlegende Funktionen	10
Sicherheitsvorkehrungen	12

Grundlegendes Handbuch 17

Erste Vorbereitungen	18
Ausprobieren der Kamera	26
Im Lieferumfang enthaltene Software, Handbücher	31
Zubehör	39

Erweitertes Handbuch... 41

1 Grundlagen der Kamera 41

An/Aus	42
Auslöser	43
Aufnahmemodi	44
Anzeigeoptionen bei der Aufnahme	45
FUNC. Menü	46
Menü MENU	47
Status der Kontrollleuchte	49
Uhrzeit	49

2 Modus Smart Auto..... 51

Aufnahmen (Smart Auto)	52
Häufig verwendete, praktische Funktionen	60
Funktionen zur Bildanpassung	67
Nützliche Aufnahmefunktionen	72
Anpassen der Kamera	75

3 Andere Aufnahmemodi 77

Diskreter Modus	78
Helligkeits-/Farbanpassung (Bildwirkung – Live)	79
Spezielle Szenen	80
Bildeffekte (Kreative Filter)	82
Spezielle Modi für andere Zwecke	87
Aufnahmen verschiedener Filme	88

4 Modus P 91

Aufnahmen im Modus Programm-AE (<P>-Modus)	92
Bildhelligkeit (Belichtungskorrektur)	93
Farbe und Reihenaufnahmen	98
Aufnahmebereich und Fokussierung	103
Blitz	111
Andere Einstellungen	114

5 Modi Tv, Av und M 115

Spezielle Verschlusszeiten (Modus <Tv>)	116
Spezielle Blendenwerte (Modus <Av>)	117
Spezielle Verschlusszeiten und Blendenwerte (Modus <M>)	118

6	Wiedergabemodus	121	9	Anhang	195
	Anzeigen	122		Fehlerbehebung	196
	Durchsuchen und Filtern von Bildern	126		Bildschirmmeldungen	200
	Optionen für die Bildanzeige.....	129		Bildschirminformationen	202
	Schützen von Bildern	132		Funktionen und Menütabellen ...	206
	Löschen von Bildern	136		Vorsichtsmaßnahmen bei der Handhabung	216
	Drehen von Bildern	140		Technische Daten	217
	Bildkategorien	142		Index	221
	Bearbeiten von Fotos.....	146			
	Bearbeiten von Filmen	153			
7	Einstellungsmenü	155			
	Anpassen grundlegender Kamerafunktionen.....	156			
8	Zubehör	169			
	Tipps zur Verwendung des mitgelieferten Zubehörs	170			
	Optionales Zubehör	171			
	Verwendung des optionalen Zubehörs.....	173			
	Drucken von Bildern	179			
	Verwenden einer Eye-Fi-Karte...	193			

Aufnahmen

- Verwenden der von der Kamera festgelegten Einstellungen (Automatikmodus)..... 52

Gute Aufnahmen von Personen



Porträts
(80)



Vor verschneitem Hintergrund
(81)

Aufnahmen spezieller Szenen



Wenig Licht
(80)



Feuerwerk
(81)

Anwenden von Spezialeffekten



Kräftige Farben
(82)



Postereffekt
(82)



Fischaugeneffekt
(83)



Miniaturreffekt
(83)



Spielzeugkamera
(85)



Monochrome
(86)

- Aufnahmen ohne Ton und Blitz (Diskreter Modus)..... 78
- Anpassen von Bildeinstellungen beim Aufnehmen (Bildwirkung – Live).... 79
- Fokussierte Gesichter 52, 80, 106
- Aufnahmen mit Selbstauslöser 62, 87
- Datumsaufdruck zufügen 65

Anzeigen

- Anzeigen von Bildern (Wiedergabemodus) 122
- Automatische Wiedergabe (Diaschau) 130
- Auf einem Fernsehgerät 173
- Auf einem Computer 32
- Schnelles Durchsuchen von Bildern 126
- Löschen von Bildern 136

Aufnahmen/Anzeigen von Filmen

- Nehmen Sie Filme auf 52, 88
- Anzeigen von Filmen (Wiedergabemodus)..... 122

Drucken

- Drucken von Bildern..... 179

Speichern

- Speichern von Bildern auf einem Computer 32

Sicherheitsvorkehrungen

- Lesen Sie die im Folgenden beschriebenen Sicherheitsvorkehrungen vor der Verwendung des Produkts gut durch. Achten Sie stets darauf, dass das Produkt ordnungsgemäß verwendet wird.
- Die auf den folgenden Seiten erläuterten Sicherheitsvorkehrungen sollen verhindern, dass Sie selbst oder andere Personen zu Schaden kommen oder Schäden am Gerät entstehen.
- Lesen Sie außerdem die Anleitungen des separat erworbenen Zubehörs, das Sie verwenden.



Warnhinweis

Weist auf die Möglichkeit von schweren Verletzungen oder Tod hin.

- **Lösen Sie den Blitz nicht in unmittelbarer Augennähe von Personen aus.** Das intensive Blitzlicht kann zu Augenschäden führen. Halten Sie bei Verwendung des Blitzes besonders zu Säuglingen und Kleinkindern einen Abstand von mindestens 1 Meter ein.
- **Bewahren Sie die Geräte für Kinder und Kleinkinder unzugänglich auf.** Schlaufe: Es besteht Erstickungsgefahr, wenn ein Kind sich die Schlaufe um den Hals legt.
- **Verwenden Sie nur empfohlene Stromversorgungen.**
- **Versuchen Sie niemals, Produkte zu zerlegen, Hitze auszusetzen oder anderen Änderungen zu unterziehen.**
- **Lassen Sie das Produkt nicht fallen, und schützen Sie es vor Stößen oder Schlägen.**
- **Zur Vermeidung von Verletzungen dürfen Sie das Innere eines fallengelassenen oder beschädigten Produkts niemals berühren.**
- **Stellen Sie die Verwendung des Produkts sofort ein, wenn Rauch austritt, ein seltsamer Geruch wahrzunehmen ist oder ein anderes ungewöhnliches Verhalten auftritt.**
- **Verwenden Sie zum Reinigen des Produkts keine organischen Lösungsmittel wie Alkohol, Benzin oder Verdüner.**
- **Achten Sie darauf, dass das Produkt nicht mit Wasser (z. B. Meerwasser) oder anderen Flüssigkeiten in Berührung kommt.**
- **Achten Sie darauf, dass keine Flüssigkeiten oder Fremdkörper in die Kamera gelangen.**

Dies könnte einen elektrischen Schlag oder Feuer zur Folge haben. Stellen Sie die Kamera sofort aus, und entfernen Sie den Akku, wenn Flüssigkeiten oder Fremdkörper mit dem Inneren der Kamera in Berührung kommen.

Trennen Sie das Akkuladegerät von der Steckdose, wenn es mit Flüssigkeit in Berührung kommt, und wenden Sie sich an Ihren Kamerahändler oder an den Canon Kundendienst.

- **Verwenden Sie ausschließlich empfohlene Akkus.**
- **Die Akkus sind von Feuer/Hitze fernzuhalten.**
- **Ziehen Sie das Netzkabel in regelmäßigen Abständen aus der Steckdose, und entfernen Sie den Staub und Schmutz, der sich auf dem Stecker, außen auf der Steckdose und im Bereich um die Steckdose angesammelt hat, mit einem trockenen Lappen.**
- **Berühren Sie das Netzkabel nicht mit nassen Händen.**
- **Verwenden Sie das Gerät nicht in einer Weise, bei der die Nennkapazität der Steckdose oder des Kabels überschritten wird. Achten Sie darauf, dass das Netzkabel und der Stecker in einwandfreiem Zustand sind, und dass der Stecker vollständig in die Steckdose eingeführt wurde.**
- **Achten Sie darauf, dass die Kontakte und der Stecker nicht mit Schmutz oder metallischen Gegenständen (wie Nadeln oder Schlüsseln) in Berührung kommen.**

Andernfalls kann es zu Explosionen oder Undichtigkeiten der Akkus kommen, wodurch ein elektrischer Schlag oder Brände entstehen können. Dies könnte zu Verletzungen oder Beschädigungen der Umgebung führen. Falls ein Akku ausläuft und Augen, Mund, Haut oder Kleidung mit dem ausgetretenen Elektrolyt in Berührung kommen, spülen Sie die betroffene Stelle unverzüglich mit Wasser ab.

- **Schalten Sie die Kamera an Orten aus, an denen die Benutzung von Kameras untersagt ist.**

Die von der Kamera abgegebene elektromagnetische Strahlung kann unter Umständen den Betrieb von elektronischen Instrumenten und anderen Geräten beeinträchtigen. Seien Sie daher vorsichtig, wenn Sie die Kamera an Orten verwenden, an denen die Benutzung von elektronischen Geräten eingeschränkt ist, wie beispielsweise in Flugzeugen und medizinischen Einrichtungen.

- **Versuchen Sie nicht, die mitgelieferte(n) CD-ROM(s) in einem CD-Spieler wiederzugeben, der keine Daten-CD-ROMs unterstützt.**

Das Anhören über Kopfhörer der lauten Geräusche, die bei der Wiedergabe einer CD-ROM auf einem Audio-CD-Spieler (Musikwiedergabegerät) entstehen, kann zu Hörverlust führen. Darüber hinaus können hierdurch die Lautsprecher beschädigt werden.



Vorsicht

Weist auf die Möglichkeit von Verletzungen hin.

- **Wenn Sie die Kamera an der Schlaufe verwenden, achten Sie darauf, dass die Kamera keinen starken Stößen oder Erschütterungen ausgesetzt wird oder gegen Objekte prallt bzw. daran hängen bleibt.**
- **Achten Sie darauf, dass Sie mit dem Objektiv nicht gegen Objekte stoßen, und üben Sie keinen starken Druck auf das Objektiv aus.**

Dies kann zu Verletzungen oder Beschädigungen der Kamera führen.

- **Achten Sie darauf, dass Sie den Bildschirm keinen starken Stößen aussetzen.**

Falls der Bildschirm zerbricht, können durch die Scherben Verletzungen entstehen.

- **Achten Sie bei Verwendung des Blitzlichts darauf, dieses nicht mit Ihren Fingern oder Ihrer Kleidung zu verdecken.**

Dies kann zu Verbrennungen oder einer Beschädigung des Blitzlichts führen.

- **Verwenden oder lagern Sie das Produkt nach Möglichkeit nicht in folgenden Umgebungen:**

- Umgebungen mit starker Sonneneinstrahlung
- Umgebungen mit Temperaturen über 40 °C
- Feuchten oder staubigen Umgebungen

Diese Bedingungen können zu Undichtigkeiten, Überhitzung oder einer Explosion des Akkus führen und somit einen elektrischen Schlag, Brände, Verbrennungen und andere Verletzungen verursachen.

Hohe Temperaturen können außerdem zu einer Verformung des Gehäuses der Kamera oder des Akkuladegeräts führen.

- **Das Anschauen der Effekte der Diaschauübergänge über längere Zeit kann zu Beschwerden führen.**

Vorsicht

Weist auf die Möglichkeit von Schäden am Gerät hin.

- **Richten Sie die Kamera niemals direkt in intensive Lichtquellen (wie z. B. die Sonne an einem klaren Tag).**

Andernfalls können Schäden am Bildsensor entstehen.

- **Achten Sie darauf, dass kein Staub oder Sand in die Kamera eindringt, wenn Sie sie am Strand oder bei starkem Wind verwenden.**

Andernfalls können Fehlfunktionen auftreten.

- **Bei regelmäßiger Nutzung kann es am Blitzlicht zu geringfügigen Rauchentwicklungen kommen.**

Dies ist darauf zurückzuführen, dass Staub- und Schmutzpartikel aufgrund der Hitzeentwicklung des Blitzlichts verbrennen. Entfernen Sie Schmutz, Staub und andere Verunreinigungen mit einem weichen Wattestäbchen, um eine Hitzeentwicklung und Schäden am Blitzlicht zu vermeiden.

- **Entfernen Sie bei Nichtverwendung der Kamera den Akku, und bewahren Sie diesen sicher auf.**

Wenn der Akku in der Kamera verbleibt, kann das Gerät durch dessen Auslaufen beschädigt werden.

- **Vor dem Entsorgen des Akkus sollten Sie die Kontakte mit Klebestreifen oder sonstigem Isoliermaterial abkleben.**

Eine Berührung mit Metallgegenständen kann zu Bränden oder Explosionen führen.

- **Trennen Sie das Akkuladegerät von der Steckdose, wenn der Ladevorgang abgeschlossen ist oder Sie es nicht verwenden.**
- **Bedecken Sie das Akkuladegerät nicht mit Stoff oder anderen Objekten, solange der Ladevorgang andauert.**

Wenn das Gerät über einen langen Zeitraum an die Stromversorgung angeschlossen bleibt, kann es infolge von Überhitzung und Deformierung zu Brandentwicklung kommen.

- **Halten Sie den Akku von Tieren fern.**

Beschädigungen durch Bisse von Tieren können zu Undichtigkeiten, Überhitzung oder einer Explosion führen und somit Brände oder Schäden verursachen.

- **Achten Sie darauf, dass keine harten Gegenstände mit dem Bildschirm in Berührung kommen, wenn Sie die Kamera in eine Tasche stecken.**
- **Bringen Sie keine harten Gegenstände an der Kamera an.**

Andernfalls können Fehlfunktionen auftreten oder Schäden am Bildschirm entstehen.



Grundlegendes Handbuch

Enthält grundlegende Anweisungen, von den ersten Vorbereitungen über die Aufnahme und Wiedergabe bis hin zum Speichern auf einem Computer

Erste Vorbereitungen

Bereiten Sie die Kamera für Aufnahmen folgendermaßen vor.

Anbringen der Schlaufe

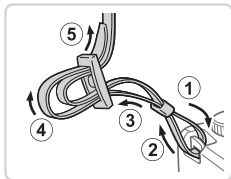

1 Bringen Sie die Schlaufe an.

- Bringen Sie die im Lieferumfang enthaltene Schlaufe wie gezeigt an der Kamera an.
- Bringen Sie die Schlaufe auf dieselbe Weise auf der anderen Seite an.

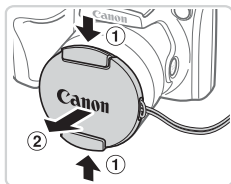

2 Bringen Sie den Objektivdeckel an der Schlaufe an.

- Nehmen Sie den Objektivdeckel von der Kamera ab, und bringen Sie die Objektivdeckelschnur am Riemen an.
- Nehmen Sie immer den Objektivdeckel ab, bevor Sie die Kamera einschalten.
- Wenn Sie die Kamera gerade nicht verwenden, nehmen Sie den Objektivdeckel nicht ab.

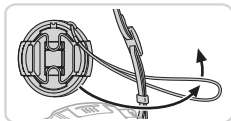

Halten der Kamera



- Streifen Sie die Schlaufe über Ihren Hals.
- Legen Sie die Arme beim Aufnehmen an den Körper, und halten Sie die Kamera fest, damit sie sich nicht bewegt. Wenn der Blitz ausgeklappt ist, bedecken Sie ihn nicht mit Ihren Fingern.

Aufladen des Akkus

Laden Sie den Akku vor der Verwendung mit dem im Lieferumfang enthaltenen Ladegerät auf. Laden Sie den Akku zunächst auf, da die Kamera nicht mit geladenem Akku verkauft wird.

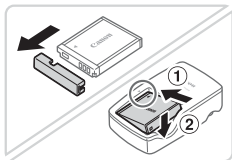

1 Entfernen Sie die Batterie-/ Akkufachabdeckung, und legen Sie den Akku in das Ladegerät ein.

- Entfernen Sie die Akkufachabdeckung, richten Sie die Markierungen ▲ am Akku und am Ladegerät aneinander aus, und setzen Sie dann den Akku ein, indem Sie ihn hineinschieben (1) und nach unten drücken (2).

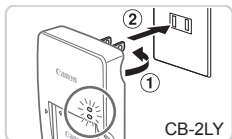

2 Laden Sie den Akku auf.

- CB-2LY:** Klappen Sie den Stecker aus (1) und stecken Sie das Ladegerät in eine Steckdose (2).
- CB-2LYE:** Schließen Sie das eine Ende des Netzkabels an das Ladegerät an, und stecken Sie das andere Ende in eine Steckdose.
- Die Ladelampe leuchtet orange, und der Ladevorgang beginnt.
- Wenn der Akku vollständig aufgeladen wurde, leuchtet die Lampe grün.

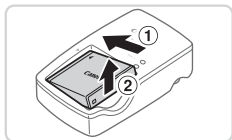
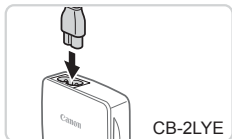

3 Entfernen Sie den Akku.

- Ziehen Sie den Stecker des Akkuladegeräts heraus, und nehmen Sie dann den Akku heraus, indem Sie ihn hineindrücken (1) und nach oben ziehen (2).



- Zum Schutz des Akkus und zur Verlängerung der Lebensdauer sollte er nicht länger als 24 Stunden ohne Unterbrechung geladen werden.
- Wenn Sie ein Akkuladegerät mit Netzkabel verwenden, bringen Sie das Ladegerät bzw. Kabel nicht an anderen Objekten an. Dies kann zu Fehlfunktionen oder einer Beschädigung des Produkts führen.



- Einzelheiten zur Ladezeit, zur Anzahl der Aufnahmen und zur Aufnahmezeit bei vollständig aufgeladenem Akku finden Sie unter „Technische Daten“ (📖217).

Einsetzen von Akku und Speicherkarte

Setzen Sie den im Lieferumfang enthaltenen Akku und eine Speicherkarte (separat erhältlich) ein.

Bevor Sie eine neue Speicherkarte (oder eine Speicherkarte, die in anderen Geräten formatiert wurde) verwenden können, sollten Sie sie mit dieser Kamera formatieren (📖160).

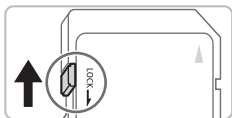

1 Überprüfen Sie den Schreibschutzschieber der Karte.

- Wenn die Speicherkarte über einen Schreibschutzschieber verfügt und sich dieser in der Position für den Schreibschutz (unten) befindet, können Sie keine Bilder aufzeichnen. Schieben Sie den Schieber nach oben, bis er in die Position ohne Schreibschutz einrastet.

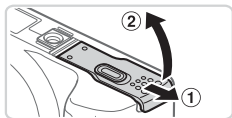

2 Öffnen Sie die Abdeckung.

- Schieben Sie die Abdeckung (①), und öffnen Sie sie (②).

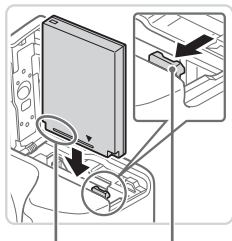

3 Setzen Sie den Akku ein.

- Drücken Sie die Akkuverriegelung in Richtung des Pfeils, setzen Sie den Akku wie dargestellt ein, und drücken Sie, bis er hörbar einrastet.
- Wenn Sie den Akku falsch herum einsetzen, kann er nicht einrasten. Prüfen Sie immer, ob der Akku richtig ausgerichtet ist und einrastet.

Anschlüsse Akkuverriegelung

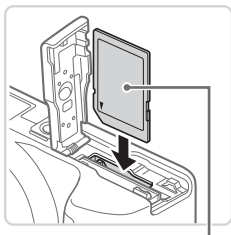

Beschriftung

4 Setzen Sie die Speicherkarte ein.

- Setzen Sie die Speicherkarte wie dargestellt ein, bis sie hörbar einrastet.
- Prüfen Sie, ob die Speicherkarte richtig ausgerichtet ist, bevor Sie sie einsetzen. Wenn Sie Speicherkarten falsch einsetzen, könnte dies zu einer Beschädigung der Kamera führen.

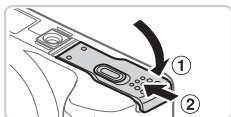

5 Schließen Sie die Abdeckung.

- Klappen Sie die Abdeckung nach unten (①), und halten Sie sie gedrückt, während Sie sie schieben, bis sie hörbar einrastet (②).



- Angaben zur Anzahl der Aufnahmen oder Stunden an Aufnahmezeit, die auf einer Speicherkarte gespeichert werden können, finden Sie unter „Technische Daten“ (📖217).

■ Entfernen des Akkus und der Speicherkarte

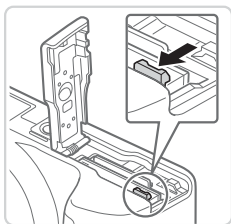

Entfernen Sie den Akku.

- Öffnen Sie die Abdeckung, und drücken Sie die Akkuverriegelung in Richtung des Pfeils.
- ▶ Der Akku wird freigegeben.

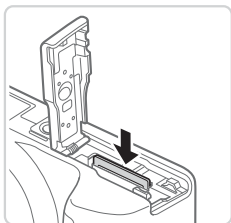

Entfernen Sie die Speicherkarte.

- Drücken Sie die Speicherkarte hinein, bis Sie ein Klicken hören, und lassen Sie sie dann langsam los.
- ▶ Die Speicherkarte wird freigegeben.

Einstellen von Datum und Uhrzeit

Stellen Sie beim Einschalten der Kamera das aktuelle Datum und die Uhrzeit wie folgt korrekt ein, wenn der Bildschirm [Datum/Uhrzeit] angezeigt wird. Die von Ihnen auf diese Weise angegebenen Informationen werden beim Aufnehmen eines Fotos unter den Bildeigenschaften gespeichert. Die Informationen werden verwendet, wenn Sie Bilder nach Aufnahmedatum verwalten oder Bilder ausdrucken, die das jeweilige Datum anzeigen sollen. Sie können außerdem einen Datumsaufdruck zu den Aufnahmen zufügen, wenn Sie dies wünschen (📖65).

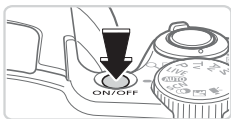

1 Schalten Sie die Kamera ein.

- Drücken Sie die Taste ON/OFF.
- ▶ Der Bildschirm [Datum/Uhrzeit] wird angezeigt.

2 Stellen Sie das Datum und die Uhrzeit ein.

- Drücken Sie die Tasten <◀><▶>, um eine Option auszuwählen.
- Drücken Sie die Tasten <▲><▼>, oder drehen Sie das Wahlrad <🌀>, um das Datum und die Uhrzeit anzugeben.
- Drücken Sie abschließend die Taste <FUNC/SET>.



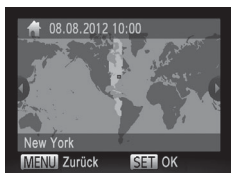

3 Legen Sie die Standardzeitzone fest.

- Drücken Sie die Tasten <◀><▶>, oder drehen Sie das Wahrad <⊙>, um Ihre Standardzeitzone auszuwählen.

4 Schließen Sie den Einrichtungsvorgang ab.

- Drücken Sie die Taste <FUNC. SET>, um die Einstellung zu bestätigen. Der Einstellungsbildschirm wird nicht mehr angezeigt.
- Drücken Sie die Taste ON/OFF, um die Kamera auszuschalten.



- Wenn Sie das Datum, die Uhrzeit und die Standardzeitzone nicht eingestellt haben, wird der Bildschirm [Datum/Uhrzeit] bei jedem Einschalten der Kamera angezeigt. Geben Sie die korrekten Informationen an.



- Um die Sommerzeit (plus 1 Stunde) einzustellen, wählen Sie [☀️OFF] in Schritt 2 und dann [☀️] aus, indem Sie die Tasten <▲><▼> drücken oder das Wahrad <⊙> drehen.

■ Ändern von Datum und Uhrzeit

Stellen Sie das Datum und die Uhrzeit wie folgt ein.

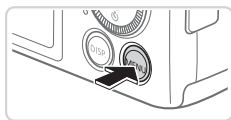

1 Rufen Sie das Kameramenü auf.

- Drücken Sie die Taste <MENU>.

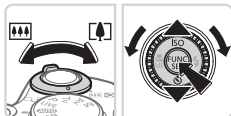
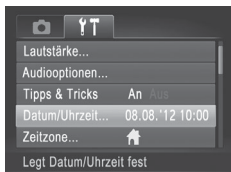

2 Wählen Sie [Datum/Uhrzeit].

- Bewegen Sie den Zoom-Regler, um die Registerkarte [TT] auszuwählen.
- Drücken Sie die Tasten <▲><▼>, oder drehen Sie das Wahlrad <⊙>, um [Datum/Uhrzeit] auszuwählen. Drücken Sie anschließend die Taste <FUNC/SET>.

3 Ändern Sie Datum und Uhrzeit.

- Befolgen Sie Schritt 2 in 22, um die Einstellungen zu ändern.
- Drücken Sie die Taste <MENU>, um das Menü zu schließen.



- Die Einstellungen für Datum/Uhrzeit bleiben nach dem Entfernen des Hauptakkus mit der integrierten Speicherbatterie (Backup-Batterie) für ca. 3 Wochen gespeichert.
- Die Speicherbatterie wird innerhalb von ca. 4 Stunden aufgeladen, wenn Sie einen aufgeladenen Akku einsetzen oder einen Netzadapter anschließen (separat erhältlich, 171), auch wenn die Kamera nicht eingeschaltet ist.
- Wenn die Speicherbatterie leer ist, wird beim Einschalten der Kamera der Bildschirm [Datum/Uhrzeit] angezeigt. Befolgen Sie die in 22 beschriebenen Schritte zum Einstellen von Datum und Uhrzeit.

Spracheinstellung

Die Anzeigesprache kann wie erforderlich geändert werden.



1 Wechseln Sie in den Wiedergabemodus.

- Drücken Sie die Taste <▶>.

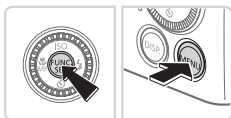

2 Rufen Sie den Einstellungsbildschirm auf.

- Halten Sie die Taste <FUNC SET> gedrückt, und drücken Sie dann sofort die Taste <MENU>.

English	Suomi	Magyar
Deutsch	Norsk	Türkçe
Français	Svenska	繁體中文
Nederlands	Español	한국어
Dansk	简体中文	മലയാളം
Italiano	Русский	العربية
Українська	Português	Română
B. Malaysia	Ελληνικά	فارسی
Indonesian	Polski	हिन्दी
Tiếng Việt	Čeština	日本語

3 Stellen Sie die Anzeigesprache ein.

- Drücken Sie die Tasten <▲><▼><◀><▶>, oder drehen Sie das Wahrad <◉>, um eine Sprache auszuwählen. Drücken Sie anschließend die Taste <FUNC SET>.
- ▶ Sobald die Anzeigesprache eingestellt wurde, wird der Einstellungsbildschirm nicht mehr angezeigt.



- Die aktuelle Zeit wird angezeigt, wenn Sie in Schritt 2 nach Drücken der Taste <FUNC SET> zu lange warten, bevor Sie die Taste <MENU> drücken. Drücken Sie in diesem Fall die Taste <FUNC SET>, um die Zeitanzeige zu entfernen, und wiederholen Sie Schritt 2.
- Sie können die Anzeigesprache auch ändern, indem Sie die Taste <MENU> drücken und auf der Registerkarte [↑↑] den Eintrag [Sprache [☞]] auswählen.

Ausprobieren der Kamera

Befolgen Sie diese Anweisungen, um die Kamera einzuschalten, Fotos oder Filme aufzunehmen und sie dann anzuzeigen.

Aufnehmen (Smart Auto)

Für die vollautomatische Auswahl mit optimalen Einstellungen für spezielle Szenen können Sie das Motiv und die Aufnahmebedingungen einfach von der Kamera ermitteln lassen.

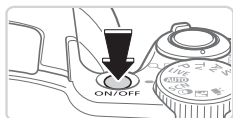

1 Schalten Sie die Kamera ein.

- Drücken Sie die Taste ON/OFF.
- ▶ Der Startbildschirm wird angezeigt.



2 Wechseln Sie in den Modus <AUTO>.

- Drehen Sie das Modus-Wahlrad auf die Position <AUTO>.
- Richten Sie die Kamera auf das Motiv. Während die Kamera die Szene ermittelt, hören Sie ein leises Klicken.
- ▶ Rechts oben im Bildschirm werden Symbole für die Szene und den Bildstabilisierungsmodus angezeigt.
- ▶ Die um die erkannten Motive angezeigten Rahmen weisen darauf hin, dass diese fokussiert sind.



3 Richten Sie die Kamera auf den gewünschten Bildausschnitt.

- Zum Heranzoomen und Vergrößern des Motivs bewegen Sie den Zoom-Regler in Richtung <[Tele]>. Um aus dem Motiv herauszuzoomen, bewegen Sie ihn in Richtung <[Weitwinkel]>.

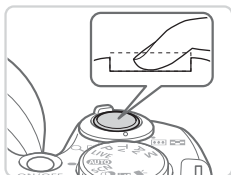

4 Machen Sie die Aufnahme. Aufnahmen von Fotos

① Stellen Sie scharf.

- Halten Sie den Auslöser angetippt. Nach der Fokussierung ertönen zwei Signaltöne, und um die fokussierten Bildbereiche werden grüne Rahmen eingeblendet.
- Wird [Blitz zuschalten] angezeigt, klappen Sie den Blitz mit Ihrem Finger aus, um ihn vorzubereiten. Wenn Sie den Blitz nicht verwenden möchten, drücken Sie ihn mit Ihrem Finger nach unten in das Kameragehäuse.

② Machen Sie die Aufnahme.

- Drücken Sie den Auslöser vollständig herunter.
- ▶ Während der Aufnahme ist das Auslösegeräusch der Kamera zu hören. Bei dunklen Lichtverhältnissen wird automatisch der Blitz ausgelöst, sofern Sie ihn ausgeklappt haben.
- Achten Sie darauf, die Kamera bis zum Ende des Auslösegeräuschs nicht zu bewegen.
- ▶ Ihre Aufnahme wird etwa zwei Sekunden lang auf dem Bildschirm angezeigt.
- Sie können sogar während der Anzeige Ihrer Aufnahme eine zweite Aufnahme machen, indem Sie den Auslöser erneut drücken.



Abgelaufene Zeit

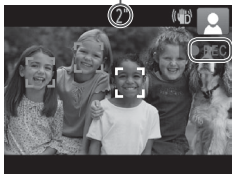

Aufnehmen von Filmen

① Starten Sie die Aufnahme.

- Drücken Sie die Movie-Taste. Bei Aufzeichnungsbeginn ertönt ein Signalton, und [●REC] sowie die abgelaufene Zeit werden angezeigt.
- ▶ Auf dem Bildschirm werden oben und unten schwarze Balken angezeigt, die auf nicht aufgezeichnete Bildbereiche hinweisen.
- ▶ Die um die erkannten Gesichter angezeigten Rahmen weisen darauf hin, dass diese fokussiert sind.
- Wenn die Aufzeichnung begonnen hat, können Sie die Movie-Taste loslassen.

② Beenden Sie die Bildaufnahme.

- Drücken Sie die Movie-Taste erneut, um die Aufnahme zu beenden. Beim Beenden der Aufzeichnung ertönen zwei Signaltöne.

Anzeigen

Nach dem Aufnehmen von Bildern oder Filmen können Sie sie wie folgt auf dem Bildschirm anzeigen.



1 Wechseln Sie in den Wiedergabemodus.

- Drücken Sie die Taste <▶>.
- ▶ Die letzte Aufnahme wird angezeigt.



2 Durchsuchen Sie Ihre Bilder.

- Um das vorherige Bild anzuzeigen, drücken Sie die Taste <◀>, oder drehen Sie das Wahlrad <◉> gegen den Uhrzeigersinn. Um das nächste Bild anzuzeigen, drücken Sie die Taste <▶>, oder drehen Sie das Wahlrad <◉> im Uhrzeigersinn.
- Um Ihre Bilder schnell zu durchsuchen, halten Sie die Tasten <◀><▶> gedrückt. Die Bilder wirken zu diesem Zeitpunkt körnig.
- Um auf den Modus zum Scrollen der Anzeige zuzugreifen, drehen Sie schnell das Wahlrad <◉>. Um Ihre Bilder in diesem Modus zu durchsuchen, drehen Sie das Wahlrad <◉>.
- Durch Drücken der Taste <FUNC SET> gelangen Sie zur Einzelbildanzeige zurück.
- Filme können durch das Symbol [SET] identifiziert werden. Um Filme wiederzugeben, gehen Sie zu Schritt 3.





Lautstärke

3 Spielen Sie Filme ab.

- Drücken Sie die Taste $\langle \text{FUNC SET} \rangle$, um auf die Filmsteuerung zuzugreifen, wählen Sie $\langle \blacktriangleright \rangle$ aus (drücken Sie die Tasten $\langle \blacktriangleleft \blacktriangleright \rangle$, oder drehen Sie das Wahhrad $\langle \odot \rangle$), und drücken Sie dann die Taste $\langle \text{FUNC SET} \rangle$ erneut.
- ▶ Die Wiedergabe beginnt. Wenn der Film beendet ist, wird $\langle \text{SET} \rangle$ angezeigt.
- Stellen Sie mit den Tasten $\langle \blacktriangle \rangle \langle \blacktriangledown \rangle$ die Lautstärke ein.



- Tippen Sie den Auslöser an, um vom Wiedergabemodus in den Aufnahmemodus zu wechseln.

■ Löschen von Bildern

Sie können nicht benötigte Bilder einzeln auswählen und löschen. Gehen Sie beim Löschen von Bildern vorsichtig vor, da sie nicht wiederhergestellt werden können.

1 Wählen Sie ein zu löschendes Bild aus.

- Drücken Sie die Tasten $\langle \blacktriangleleft \blacktriangleright \rangle$, oder drehen Sie das Wahhrad $\langle \odot \rangle$, um ein Bild auszuwählen.

2 Löschen Sie das Bild.

- Drücken Sie die Taste $\langle \text{Löschen} \rangle$.
- Wenn $\langle \text{Löschen?} \rangle$ angezeigt wird, drücken Sie die Tasten $\langle \blacktriangleleft \blacktriangleright \rangle$, oder drehen Sie das Wahhrad $\langle \odot \rangle$, um $\langle \text{Löschen} \rangle$ auszuwählen, und drücken Sie dann die Taste $\langle \text{FUNC SET} \rangle$.
- ▶ Das aktuelle Bild wird nun gelöscht.
- Um den Löschvorgang abzubrechen, drücken Sie die Tasten $\langle \blacktriangleleft \blacktriangleright \rangle$, oder drehen Sie das Wahhrad $\langle \odot \rangle$, um $\langle \text{Abbrechen} \rangle$ auszuwählen, und drücken Sie dann die Taste $\langle \text{FUNC SET} \rangle$.



- Sie können ferner alle Bilder gleichzeitig löschen (📖137).

Im Lieferumfang enthaltene Software, Handbücher

Die Software und Handbücher auf den im Lieferumfang enthaltenen CD-ROMs (📀2) werden unten behandelt, mit Anweisungen zur Installation, zum Speichern von Bildern auf einem Computer und zur Verwendung der Handbücher.

Software

Nach der Installation der Software auf der CD-ROM können Sie folgende Aufgaben auf Ihrem Computer ausführen.

CameraWindow

- Bilder importieren und Kameraeinstellungen ändern

ImageBrowser EX

- Bilder verwalten: anzeigen, suchen und ordnen
- Bilder drucken und bearbeiten

Auto Update-Funktion

Mit der im Lieferumfang enthaltenen Software können Sie auf die neueste Version aktualisieren und neue Funktionen über das Internet herunterladen (einige Softwareanwendungen ausgenommen). Sie müssen die Software auf einen Computer mit einer Internetverbindung installieren, damit Sie diese Funktion verwenden können.



- Internetzugang ist zur Verwendung dieser Funktion erforderlich. Die Kosten und Gebühren für die Internetverbindung sind separat an den Internetdienstanbieter zu entrichten.

Handbücher

Kamera-Benutzerhandbuch

- In diesem Handbuch finden Sie detaillierte Informationen zum Umgang mit der Kamera.

Software-Handbuch

- Lesen Sie dieses Handbuch, wenn Sie die im Lieferumfang enthaltene Software verwenden. Sie können es über das Hilfesystem der mitgelieferten Software aufrufen (mit Ausnahme eines gewissen Teils der Software).

Systemanforderungen

Die mitgelieferte Software kann auf den folgenden Computern verwendet werden.

	Windows	Macintosh
Betriebssystem	Windows 7 SP1 Windows Vista SP2 Windows XP SP3	Mac OS X 10.6 – 10.7
Computer	Computer mit einem der oben genannten Betriebssysteme (vorinstalliert), mit einem USB-Anschluss und Internetverbindung*	
Prozessor	Fotoaufnahmen 1,6 GHz oder höher Filme Core 2 Duo 1,66 GHz oder höher	Mac OS X 10.7: Core 2 Duo oder höher Mac OS X 10.6: Core Duo 1,83 GHz oder höher
RAM	Fotoaufnahmen Windows 7 (64-Bit): 2 GB oder mehr Windows 7 (32-Bit), Vista: 1 GB oder mehr Windows XP: 512 MB oder mehr Filme 1 GB oder mehr	Mac OS X 10.7: 2 GB oder mehr Mac OS X 10.6: 1 GB oder mehr
Schnittstellen	USB	
Freier Speicherplatz	mindestens 440 MB*	mindestens 550 MB
Anzeige	Auflösung von 1.024 x 768 oder höher	

* Silverlight 4 oder höher (max. 100 MB) muss installiert sein. Außerdem muss unter Windows XP Microsoft .NET Framework 3.0 oder höher (max. 500 MB) installiert sein. Je nach Leistungsfähigkeit Ihres Computers kann die Installation einige Zeit in Anspruch nehmen.



- Informationen zu den aktuellsten Systemanforderungen einschließlich unterstützten Betriebssystemversionen finden Sie auf der Canon-Website.

Installieren der Software

In diesen Erläuterungen werden Windows 7 und Mac OS X 10.6 verwendet. Mit der Auto Update-Funktion können Sie auf die neueste Version aktualisieren und neue Funktionen über das Internet herunterladen (einige Softwareanwendungen ausgenommen). Stellen Sie daher sicher, dass Sie die Software auf einem Computer mit Internetverbindung installieren.

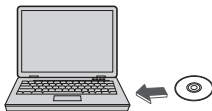

1 Legen Sie die CD-ROM in das CD-ROM-Laufwerk des Computers ein.

- Legen Sie die im Lieferumfang enthaltene CD-ROM (CD-ROM DIGITAL CAMERA Solution Disk) (📖2) in das CD-ROM-Laufwerk des Computers ein.
- Doppelklicken Sie auf einem Macintosh-Computer nach Einlegen der CD-ROM auf das Desktop-CD-ROM-Symbol, um die CD-ROM zu öffnen, und doppelklicken Sie dann auf das angezeigte Symbol [📀].

2 Starten Sie die Installation.

- Klicken Sie auf [Einfache Installation], und befolgen Sie die Anweisungen auf dem Bildschirm, um den Installationsvorgang abzuschließen.



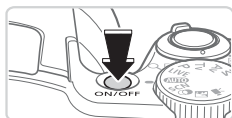
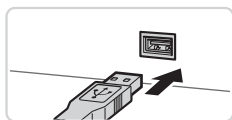
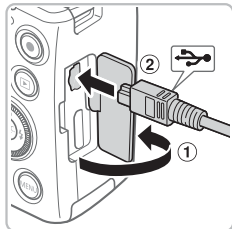

3 Wenn eine Meldung mit der Aufforderung zum Anschließen der Kamera angezeigt wird, schließen Sie sie an den Computer an.

- Öffnen Sie die Abdeckung (1), während die Kamera ausgeschaltet ist. Schließen Sie den kleineren Stecker des im Lieferumfang enthaltenen Schnittstellenkabels (2) wie dargestellt an den Kameraanschluss an (2).

- Schließen Sie den größeren Stecker des Schnittstellenkabels an den USB-Anschluss des Computers an. Einzelheiten zu den USB-Anschlüssen des Computers finden Sie im Computerbenutzerhandbuch.

4 Installieren Sie die Dateien.

- Schalten Sie die Kamera ein, und befolgen Sie die Anweisungen auf dem Bildschirm, um den Installationsvorgang abzuschließen.
- ▶ Die Software stellt eine Verbindung zum Internet her, um die aktuellste Version und neue Funktionen herunterzuladen. Je nach Leistungsfähigkeit des Computers und Internetverbindung kann die Installation einige Zeit in Anspruch nehmen.
- Klicken Sie nach der Installation auf [Fertig stellen] oder [Neu starten] auf dem Bildschirm, und entnehmen Sie die CD-ROM, wenn der Desktop angezeigt wird.
- Schalten Sie anschließend die Kamera aus, und ziehen Sie das Kabel ab.



- Ohne Internetverbindung bestehen folgende Einschränkungen.
 - Der Bildschirm in Schritt 3 wird nicht angezeigt.
 - Einige Funktionen werden möglicherweise nicht installiert.
- Wenn Sie die Kamera zum ersten Mal an den Computer anschließen, werden Treiber installiert. Daher kann es einige Minuten dauern, bis Kamerabilder verfügbar sind.
- Wenn Sie über mehrere Kameras verfügen, in deren Lieferumfang CD-ROMs mit ImageBrowser EX enthalten sind, stellen Sie sicher, dass Sie für jede Kamera die entsprechende CD-ROM verwenden und den Bildschirmanweisungen zur Installation für jede Kamera folgen. Auf diese Weise gewährleisten Sie, dass für jede Kamera die richtigen Updates und neuen Funktionen über die Auto Update-Funktion heruntergeladen werden.

Speichern von Bildern auf einem Computer

In diesen Erläuterungen werden Windows 7 und Mac OS X 10.6 verwendet.

1 Schließen Sie die Kamera an den Computer an.

- Befolgen Sie zum Anschließen der Kamera an einen Computer Schritt 3 auf 34.



2 Schalten Sie die Kamera ein, um auf CameraWindow zuzugreifen.

- Drücken Sie die Taste , um die Kamera einzuschalten.
- Auf einem Macintosh-Computer wird CameraWindow angezeigt, wenn eine Verbindung zwischen Kamera und Computer hergestellt wurde.
- Nachstehend finden Sie die Vorgehensweise unter Windows.
- Klicken Sie im angezeigten Bildschirm auf die Verknüpfung , um das Programm zu ändern.
- Wählen Sie [Herunterladen von Bildern von einer Canon-Kamera], und klicken Sie dann auf [OK].



- Doppelklicken Sie auf .

CameraWindow



3 Speichern Sie die Bilder auf dem Computer.

- Klicken Sie auf [Bilder von Kamera Importieren], und klicken Sie anschließend auf [Nicht übertragene Bilder importieren].
- ▶ Bilder werden nun im Ordner „Bilder“ auf dem Computer gespeichert, in separaten, nach Datum benannten Ordnern.
- Schließen Sie CameraWindow nach dem Speichern der Bilder, drücken Sie die Taste <▶>, um die Kamera auszuschalten, und ziehen Sie das Kabel ab.
- Anleitungen zum Anzeigen von Bildern auf einem Computer finden Sie im *Software-Handbuch* (📖 31).



- Wenn der Bildschirm in Schritt 2 unter Windows 7 nicht angezeigt wird, klicken Sie auf das Symbol [] in der Taskleiste.
- Um CameraWindow unter Windows Vista oder XP zu starten, klicken Sie auf dem beim Anschalten der Kamera in Schritt 2 angezeigten Bildschirm auf [Herunterladen von Bildern von einer Canon-Kamera]. Sollte CameraWindow nicht angezeigt werden, klicken Sie auf das Menü [Start], und wählen Sie [Alle Programme] ► [Canon Utilities] ► [CameraWindow] ► [CameraWindow].
- Wird CameraWindow auch nach Ausführen von Schritt 2 auf einem Macintosh-Computer nicht angezeigt, klicken Sie im Dock (die Leiste unten auf dem Desktop) auf das [CameraWindow]-Symbol.
- Obwohl Sie Bilder auf einem Computer speichern können, indem Sie einfach Ihre Kamera an den Computer anschließen, ohne die mitgelieferte Software zu verwenden, gelten folgende Einschränkungen.
 - Wenn Sie die Kamera an den Computer angeschlossen haben, kann es einige Minuten dauern, bis Kamerabilder verfügbar sind.
 - Bilder, die vertikal aufgenommen wurden, werden möglicherweise horizontal gespeichert.
 - Schutzeinstellungen für Bilder gehen beim Speichern auf einen Computer möglicherweise verloren.
 - Je nach Version des verwendeten Betriebssystems, verwendeter Software oder Bilddateigrößen können beim Speichern von Bildern oder Bildinformationen Probleme auftreten.
 - Einige Funktionen in der enthaltenen Software sind möglicherweise nicht verfügbar, wie die Filmbearbeitung und die Übertragung von Bildern auf die Kamera.

Zubehör

Mitgeliefertes Zubehör



Trageriemen
NS-DC11



Akku NB-6L*
(mit Kontakt-
abdeckung)



Akkuladegerät
CB-2LY/
CB-2LYE*



CD-ROM
DIGITAL
CAMERA
Solution Disk



Objektivdeckel
(mit Schnur)



Schnittstellenkabel IFC-400PCU*

Stromversorgung



Netzadapter
ACK-DC40



Speicherkarte



Kartenleser



Windows/
Macintosh-
Computer

Kabel



HDMI-Kabel HTC-100



Stereo-AV-Kabel AVC-DC400ST



TV-/
Videosystem

Blitzgerät



Drahtloses externes Blitzgerät
HF-DC2

PictBridge-kompatible Canon-Drucker



* Kann auch separat erworben werden.

Es wird empfohlen, nur Originalzubehör von Canon zu verwenden.

Dieses Produkt wurde konzipiert, um zusammen mit Originalzubehör von Canon optimale Ergebnisse zu bieten.

Canon übernimmt keine Gewährleistung für Schäden an diesem Produkt oder Unfälle, etwa durch Brandentwicklung oder andere Ursachen, die durch eine Fehlfunktion von Zubehörteilen, die nicht von Canon stammen, entstehen (z. B. Auslaufen und/oder Explosion eines Akkus). Beachten Sie, dass diese Garantie nicht für Reparaturen gilt, die aufgrund einer Fehlfunktion eines nicht von Canon hergestellten Zubehörteils erforderlich werden. Ungeachtet dessen können Sie Reparaturen anfordern, für die jedoch in derartigen Fällen Kosten anfallen.

Erweitertes Handbuch

1

Grundlagen der Kamera

Praktisches Handbuch, das weitere Grundlagen der Kamera vorstellt sowie Aufnahme- und Wiedergabeoptionen erläutert

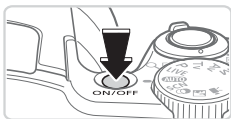

Aufnahmemodus

- Drücken Sie die Taste ON/OFF, um die Kamera einzuschalten und für die Aufnahme vorzubereiten.
- Drücken Sie die Taste ON/OFF erneut, um die Kamera auszuschalten.



Wiedergabemodus

- Drücken Sie die Taste <▶>, um die Kamera einzuschalten und die Aufnahmen zu betrachten.
- Drücken Sie die Taste <▶> erneut, um die Kamera auszuschalten.



- Drücken Sie die Taste <▶>, um vom Aufnahmemodus in den Wiedergabemodus zu wechseln.
- Tippen Sie den Auslöser an (📖43), um vom Wiedergabemodus in den Aufnahmemodus zu wechseln.
- Das Objektiv wird ungefähr eine Minute nach dem Wechsel in den Wiedergabemodus eingefahren. Bei eingefahrenem Objektiv können Sie die Kamera durch Drücken der Taste <▶> ausschalten.

Stromsparmodus (automatische Abschaltung)

Wird die Kamera über einen bestimmten Zeitraum nicht verwendet, wird der Bildschirm zunächst automatisch deaktiviert (Display aus) und die Kamera dann ausgeschaltet, um Strom zu sparen.

Stromsparmodus im Aufnahmemodus

Wird die Kamera etwa eine Minute lang nicht verwendet, wird der Bildschirm automatisch deaktiviert. Nach ungefähr zwei weiteren Minuten wird das Objektiv eingefahren und die Kamera automatisch ausgeschaltet. Wenn der Bildschirm ausgeschaltet, aber das Objektiv noch nicht eingefahren wurde, können Sie diesen erneut aktivieren und die Kamera für die Aufnahme vorbereiten, indem Sie den Auslöser antippen (📖43).

Stromsparmodus im Wiedergabemodus

Die Kamera wird automatisch ausgeschaltet, wenn sie etwa fünf Minuten lang nicht verwendet wird.



- Sie können die Zeiteinstellung für die automatische Deaktivierung von Kamera und Bildschirm nach Bedarf anpassen (📖163).
- Der Stromsparmodus ist nicht aktiv, wenn die Kamera an einen Computer angeschlossen ist (📖36).

Um scharfe Bilder aufzunehmen, sollten Sie den Auslöser zunächst immer angetippt halten (nur halb herunterdrücken). Wenn das Motiv fokussiert ist, drücken Sie den Auslöser ganz herunter, um aufzunehmen.

In diesem Handbuch wird bei der Betätigung des Auslösers zwischen *Antippen* (*halb herunterdrücken*) und *vollständigem Herunterdrücken* unterschieden.



1 Halb herunterdrücken. (Antippen, um zu fokussieren.)

- Halten Sie den Auslöser angetippt. Es werden zwei Signaltöne ausgegeben und um fokussierte Bildbereiche werden AF-Rahmen angezeigt.

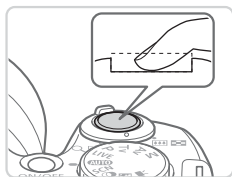

2 Ganz herunterdrücken. (Drücken Sie den Auslöser nach dem Antippen vollständig herunter, um aufzunehmen).

- ▶ Während der Aufnahme ist das Auslösegeräusch der Kamera zu hören.
- Achten Sie darauf, die Kamera bis zum Ende des Auslösegeräuschs nicht zu bewegen.



- Die Bilder sind möglicherweise nicht scharf gestellt, wenn Sie den Auslöser sofort ganz herunterdrücken, ohne ihn vorher anzutippen.
- Da die erforderliche Aufnahmezeit variieren kann, ertönt ein längeres oder kürzeres Auslösegeräusch. Je nach aufzunehmender Szene ist die Aufnahmezeit unter Umständen länger und Sie erhalten unscharfe Bilder, wenn sich die Kamera (oder das Motiv) bewegt, während das Auslösegeräusch zu hören ist.

Aufnahmemodi

Wählen Sie die Aufnahmemodi mit dem Modus-Wahlrad aus.

Modi P, Tv, Av und M

Machen Sie verschiedene Aufnahmen mit Ihren bevorzugten Einstellungen (📖91, 115).

Modus Bildwirkung – Live

Passen Sie die Bildhelligkeit oder -farben während des Aufnehmens an (📖79).

Automatikmodus

Für vollautomatische Aufnahmen mit von der Kamera festgelegten Einstellungen (📖26, 52).

Szenemodus

Nehmen Sie mit optimalen Einstellungen für spezielle Szenen auf (📖80).

Moviemodus

Für Filmaufnahmen (📖88).
Sie können auch Filme aufzeichnen, wenn das Modus-Wahlrad nicht auf den Moviemodus gestellt ist, indem Sie einfach die Movie-Taste drücken.

Diskreter Modus

Nehmen Sie ohne Blitz und Kameratöne auf (📖78).

Modus Kreative Filter

Fügen Sie Bildern beim Aufnehmen verschiedene Effekte hinzu (📖82).



- Sie können das Modus-Wahlrad drehen, um vom Aufnahmemodus in den Wiedergabemodus zu wechseln.

Anzeigeoptionen bei der Aufnahme

Drücken Sie die Taste <DISP.>, um andere Informationen auf dem Bildschirm anzuzeigen oder die Informationen auszublenden. Details zu den angezeigten Informationen finden Sie auf  202.



Informationen werden angezeigt



Es werden keine
Informationen angezeigt



- Bei Aufnahmen in dunklen Lichtverhältnissen wird die Helligkeit der Anzeige automatisch durch die Nachtanzeigefunktion angepasst, sodass Sie die Motivauswahl überprüfen können. Die Helligkeit des auf dem Bildschirm angezeigten Bilds weicht jedoch möglicherweise von der tatsächlichen Aufnahme ab. Beachten Sie, dass Verzerrungen des auf dem Bildschirm angezeigten Bilds und grobe Motivbewegungen keine Auswirkungen auf die aufgezeichneten Bilder haben.
- Informationen zu Anzeigeoptionen bei der Wiedergabe finden Sie auf  124.

FUNC. Menü

Konfigurieren Sie häufig verwendete Aufnahmefunktionen im Menü FUNC. wie folgt.

Beachten Sie, dass die Menüeinträge und Optionen je nach Aufnahmemodus (📖208 – 209) variieren.



1 Rufen Sie das Menü FUNC. auf.

- Drücken Sie die Taste <FUNC. SET>.



Optionen

Menüeinträge

2 Wählen Sie einen Menüeintrag aus.

- Drücken Sie die Tasten <▲><▼>, um einen Menüeintrag auszuwählen.
- ▶ Die verfügbaren Optionen werden unten im Bildschirm angezeigt.



3 Wählen Sie eine Option aus.

- Drücken Sie die Tasten <◀><▶>, oder drehen Sie das Wahrad <◉>, um eine Option auszuwählen.
- Mit dem Symbol [DISP.] gekennzeichnete Optionen können durch Drücken der Taste <DISP.> konfiguriert werden.
- Drücken Sie die Taste <DISP.>, um zu den Menüeinträgen zurückzukehren.



4 Schließen Sie den Einrichtungsvorgang ab.

- Drücken Sie die Taste <FUNC. SET>.
- ▶ Der Bildschirm, der vor dem Drücken der Taste <FUNC. SET> in Schritt 1 angezeigt wurde, wird erneut eingeblendet und zeigt die von Ihnen konfigurierte Option an.



- Sie können die versehentliche Änderung von Einstellungen rückgängig machen, indem Sie die Kamera auf die Standardeinstellungen zurücksetzen (📖167).

Menü MENU

Sie können eine Vielzahl von Kamerafunktionen in anderen Menüs auf folgende Weise konfigurieren. Menüeinträge sind entsprechend dem Verwendungszweck auf Registerkarten gruppiert, z. B. für die Aufnahme [📷], Wiedergabe [▶] usw. Beachten Sie, dass die verfügbaren Einstellungen je nach gewähltem Aufnahme- oder Wiedergabemodus (📖 210 – 215) variieren.

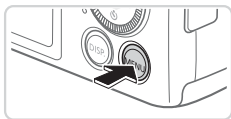

1 Rufen Sie das Menü auf.

- Drücken Sie die Taste <MENU>.



2 Wählen Sie eine Registerkarte aus.

- Bewegen Sie den Zoom-Regler, um eine Registerkarte auszuwählen.
- Nachdem Sie durch Drücken der Tasten <▲><▼> eine Registerkarte ausgewählt haben, können Sie durch Drücken der Tasten <◀><▶> zwischen den Registerkarten wechseln.



3 Wählen Sie eine Einstellung aus.

- Drücken Sie die Tasten <▲><▼>, oder drehen Sie das Wahhrad <🔄>, um eine Einstellung auszuwählen.
- Um Einstellungen mit nicht angezeigten Optionen auszuwählen, drücken Sie zunächst die Taste <FUNC SET> oder <▶>, um den Bildschirm zu wechseln. Drücken Sie dann die Tasten <▲><▼>, oder drehen Sie das Wahhrad <🔄>, um die Einstellung auszuwählen.
- Drücken Sie die Taste <MENU>, um zum vorherigen Bildschirm zurückzukehren.





4 Wählen Sie eine Option aus.

- Drücken Sie die Tasten <◀><▶>, um eine Option auszuwählen.

5 Schließen Sie den Einrichtungsvorgang ab.

- Drücken Sie die Taste <MENU>, um zu dem Bildschirm zurückzukehren, der vor dem Drücken der Taste <MENU> in Schritt 1 angezeigt wurde.



- Sie können die versehentliche Änderung von Einstellungen rückgängig machen, indem Sie die Kamera auf die Standardeinstellungen zurücksetzen (📖 167).

Status der Kontrollleuchte

Die Kontrollleuchte auf der Kamerarückseite (📖7) leuchtet oder blinkt je nach Status der Kamera.

Farbe	Status der Kontrollleuchte	Kamerastatus
Grün	An	An einen Computer angeschlossen (📖36) oder Anzeige aus (📖42, 163)
	Blinkend	Einschalten der Kamera, Aufzeichnen/Lesen/Übertragen von Bildern



- Wenn die Kontrollleuchte grün blinkt, schalten Sie die Kamera nicht aus, öffnen Sie nicht die Speicherkarten-/Batterie-/Akkuabdeckung, und schütteln Sie die Kamera nicht bzw. setzen Sie sie keinen Stößen aus. Hierdurch können die Bilder, die Kamera oder die Speicherkarte beschädigt werden.

Uhrzeit

Sie können die aktuelle Uhrzeit überprüfen.



- Drücken Sie die Taste <FUNC SET>, und halten Sie sie gedrückt.
- ▶ Die aktuelle Uhrzeit wird angezeigt.
- Wenn Sie die Kamera bei aktivierter Uhrzeitfunktion vertikal halten, wechselt diese zur vertikalen Anzeige. Drücken Sie die Tasten <◀><▶>, oder drehen Sie das Wahrad <🌀>, um die Anzeigefarbe zu ändern.
- Durch erneutes Drücken der Taste <FUNC SET> können Sie die Anzeige der Uhrzeit abbrechen.



- Drücken Sie bei ausgeschalteter Kamera die Taste <FUNC SET>, und halten Sie diese gedrückt. Drücken Sie anschließend die Taste ON/OFF, um die Uhr anzuzeigen.

2

Modus Smart Auto

Praktischer Modus für einfache Aufnahmen mit besserer Aufnahmekontrolle

Aufnehmen (Smart Auto)

Für die vollautomatische Auswahl mit optimalen Einstellungen für spezielle Szenen können Sie das Motiv und die Aufnahmebedingungen einfach von der Kamera ermitteln lassen.

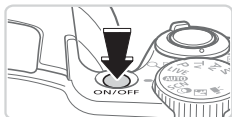

1 Schalten Sie die Kamera ein.

- Drücken Sie die Taste ON/OFF.
- ▶ Der Startbildschirm wird angezeigt.



2 Wechseln Sie in den Modus <AUTO>.

- Drehen Sie das Modus-Wahrrad auf die Position <AUTO>.
- Richten Sie die Kamera auf das Motiv. Während die Kamera die Szene ermittelt, hören Sie ein leises Klicken.
 - ▶ Rechts oben im Bildschirm (57, 58) werden Symbole für die Szene und den Bildstabilisierungsmodus angezeigt.
 - ▶ Die um die erkannten Motive angezeigten Rahmen weisen darauf hin, dass diese fokussiert sind.



3 Richten Sie die Kamera auf den gewünschten Bildausschnitt.

- Zum Heranzoomen und Vergrößern des Motivs bewegen Sie den Zoom-Regler in Richtung <[Tele]>. Um aus dem Motiv herauszuzoomen, bewegen Sie ihn in Richtung <[Weitwinkel]>. (Auf dem Bildschirm wird ein Zoombalken angezeigt, der die Zoomposition angibt.)
- Zum schnellen Heran- oder Herauszoomen bewegen Sie den Zoom-Regler ganz in Richtung <[Tele]> (Tele) oder <[Weitwinkel]> (Weitwinkel) und zum langsamen Zoomen bewegen Sie ihn nur leicht in die gewünschte Richtung.



Zoombalken

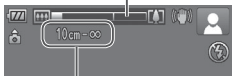

Fokusbereich (ca.)

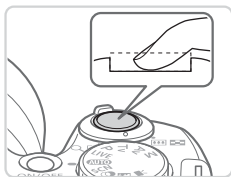
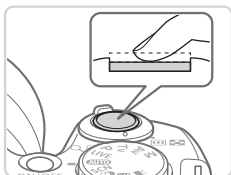

4 Machen Sie die Aufnahme.

Aufnahmen von Fotos

① Stellen Sie scharf.

- Halten Sie den Auslöser angetippt. Nach der Fokussierung ertönen zwei Signaltöne, und um die fokussierten Bildbereiche werden grüne Rahmen eingeblendet.
- ▶ Sind mehrere Bereiche fokussiert, werden mehrere grüne Rahmen angezeigt.
- Wird [Blitz zuschalten] angezeigt, klappen Sie den Blitz mit Ihrem Finger aus, um ihn vorzubereiten. Wenn Sie den Blitz nicht verwenden möchten, drücken Sie ihn mit Ihrem Finger nach unten in das Kameragehäuse.

② Machen Sie die Aufnahme.

- Drücken Sie den Auslöser vollständig herunter.
- ▶ Während der Aufnahme ist das Auslösegeräusch der Kamera zu hören. Bei dunklen Lichtverhältnissen wird automatisch der Blitz ausgelöst, sofern Sie ihn ausgeklappt haben.
- Achten Sie darauf, die Kamera bis zum Ende des Auslösegeräuschs nicht zu bewegen.
- ▶ Ihre Aufnahme wird etwa zwei Sekunden lang auf dem Bildschirm angezeigt.
- Sie können sogar während der Anzeige Ihrer Aufnahme eine zweite Aufnahme machen, indem Sie den Auslöser erneut drücken.



Abgelaufene Zeit

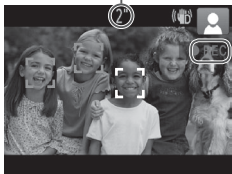

Aufnahmen von Filmen

① Starten Sie die Aufnahme.

- Drücken Sie die Movie-Taste. Bei Aufzeichnungsbeginn ertönt ein Signalton, und [●REC] sowie die abgelaufene Zeit werden angezeigt.
- ▶ Auf dem Bildschirm werden oben und unten schwarze Balken angezeigt, die auf nicht aufgezeichnete Bildbereiche hinweisen.
- ▶ Die um die erkannten Gesichter angezeigten Rahmen weisen darauf hin, dass diese fokussiert sind.
- Wenn die Aufzeichnung begonnen hat, können Sie die Movie-Taste loslassen.

② Passen Sie die Größe des Motivs an, und wählen Sie bei Bedarf einen anderen Bildausschnitt aus.

- Wiederholen Sie die Vorgehensweise in Schritt 3 auf 52, um die Größe des Motivs anzupassen. Beachten Sie jedoch, dass die Betriebsgeräusche der Kamera aufgezeichnet werden und mit blau angezeigtem Zoomfaktor aufgenommene Filme körnig erscheinen.
- Wenn Sie den Bildausschnitt ändern, werden Fokus, Helligkeit und Farben automatisch angepasst.

③ Beenden Sie die Bildaufnahme.

- Drücken Sie die Movie-Taste erneut, um die Aufnahme zu beenden. Beim Beenden der Aufzeichnung ertönen zwei Signaltöne.
- Die Aufzeichnung wird automatisch beendet, wenn die Speicherkarte voll ist.

Fotoaufnahmen/Filme



- Falls Sie die Kameratöne versehentlich deaktiviert haben (indem Sie die Taste <DISP.> beim Einschalten der Kamera gedrückt gehalten haben), können Sie sie wieder aktivieren, indem Sie die Taste <MENU> drücken, die Option [Stummschaltung] auf der Registerkarte [↑] auswählen und dann mit den Tasten <◀>▶> die Option [Aus] wählen.

Fotoaufnahmen



- Wird das blinkende Symbol [📷] angezeigt, besteht die Gefahr von unscharfen Bildern durch Kameraverwacklungen. Setzen Sie die Kamera in diesem Fall auf ein Stativ auf, oder ergreifen Sie andere Maßnahmen, um die Kamera ruhig zu halten.
- Falls Ihre Aufnahmen trotz Verwendung des Blitzes dunkel sind, gehen Sie näher an das Motiv heran. Einzelheiten zur Blitzreichweite finden Sie unter „Technische Daten“ (📖217).
- Die Entfernung zum Motiv ist möglicherweise zu gering, wenn beim Antippen des Auslösers lediglich ein Signalton ertönt. Einzelheiten zum Fokussierbereich (Aufnahmebereich) finden Sie unter „Technische Daten“ (📖217).
- Um rote Augen zu verringern und die Fokussierung zu vereinfachen, wird die Lampe bei Aufnahmen in dunklen Lichtverhältnissen möglicherweise aktiviert.
- Die Anzeige des blinkenden Symbols [⚡] bei einem Aufnahmeversuch weist darauf hin, dass der Blitz lädt und die Aufnahme erst nach Abschluss des Ladevorgangs erfolgen kann. Die Aufnahme kann fortgesetzt werden, sobald der Blitz bereit ist. Sie können den Auslöser entweder vollständig herunterdrücken und warten oder den Auslöser loslassen und erneut drücken.

Filme



- Drücken Sie den Blitz vor einer Filmaufnahme mit Ihrem Finger nach unten in das Gehäuse. Berühren Sie während der Filmaufnahme nicht das Mikrofon. Bleibt der Blitz ausgeklappt oder wird das Mikrofon verdeckt, wird unter Umständen kein Ton aufgezeichnet oder der aufgezeichnete Ton klingt gedämpft.
- Berühren Sie bei der Filmaufnahme keine Bedienelemente außer der Movie-Taste, da die von der Kamera erzeugten Geräusche aufgezeichnet werden.



- Die Tonaufzeichnung erfolgt in Stereo.

Symbole für Szenen

Im Modus <AUTO> werden die von der Kamera ermittelten Aufnahmeszenen durch ein Symbol auf dem Bildschirm angezeigt, und die entsprechenden Einstellungen für die optimale Fokussierung, Helligkeit und Farbe des Motivs werden automatisch ausgewählt.

Hintergrund \ Motiv	Menschen			Andere Motive			Hintergrundfarbe des Symbols
	In Bewegung*1	Schatten im Gesicht**1		In Bewegung*1	Im Nahbereich		
Hell				AUTO			Grau
Gegenlicht			-				
Mit blauem Himmel				AUTO			Hellblau
Gegenlicht			-				
Sonnenuntergang		-			-		Orange
Spotlights							Dunkelblau
Dunkel				AUTO			
Mit Stativ	*2	-		*2	-		

*1 Wird nicht für Filme angezeigt.

*2 Wird in dunklen Szenen angezeigt, wenn die Kamera ruhig gehalten wird, wie beim Aufsetzen auf ein Stativ.



- Versuchen Sie, im Modus <P> (91) aufzunehmen, wenn das Symbol für die Szene nicht den tatsächlichen Aufnahmebedingungen entspricht oder die Aufnahme mit dem gewünschten Effekt bzw. der gewünschten Farbe oder Helligkeit nicht möglich ist.

Symbole für die Bildstabilisierung

Die optimale Bildstabilisierung für die Aufnahmebedingungen wird automatisch angewendet (Intelligente IS). Zusätzlich werden im Modus <AUTO> die folgenden Symbole angezeigt.

	Bildstabilisierung für Fotoaufnahmen		Bildstabilisierung für Filme, reduziert starke Verwacklungen, wie beispielsweise beim Gehen (Dynamische IS)
	Bildstabilisierung für Fotoaufnahmen beim Schwenken*		Bildstabilisierung für langsame Kameraverwacklungen, beispielsweise bei der Filmaufnahme mit Teleeinstellung (IS Teleeinstellung)
	Bildstabilisierung für Makroaufnahmen (Hybrid-IS)		Keine Bildstabilisierung, da die Kamera auf ein Stativ aufgesetzt ist oder durch andere Hilfsmittel ruhig gehalten wird

* Wird angezeigt, wenn Sie beim Aufnehmen schwenken, um Motiven mit der Kamera zu folgen. Wenn Sie der horizontalen Bewegung von Motiven folgen, wird nur die vertikale Verwacklung durch die Bildstabilisierung ausgeglichen, während die horizontale Bildstabilisierung deaktiviert wird. Wenn Sie hingegen der vertikalen Bewegung von Motiven folgen, wird nur die horizontale Verwacklung durch die Bildstabilisierung korrigiert.



- Um die Bildstabilisierung abzubrechen, setzen Sie [IS Modus] auf [Aus] ( 114). In diesem Fall wird kein Symbol für die Bildstabilisierung angezeigt.

Auf dem Bildschirm angezeigte Rahmen

Wenn die Kamera die Motive erkennt, auf die Sie die Kamera richten, werden verschiedene Rahmen angezeigt.

- Ein weißer Rahmen wird um das Motiv (oder das Gesicht einer Person) angezeigt, das als das Hauptmotiv erkannt wird, und graue Rahmen werden um die anderen erkannten Gesichter angezeigt. Rahmen folgen sich bewegenden Motiven innerhalb eines bestimmten Bereichs, um sie zu fokussieren.

Wenn die Kamera eine Motivbewegung erkennt, wird jedoch nur der weiße Rahmen weiterhin auf dem Bildschirm angezeigt.

- Wenn Sie den Auslöser antippen und die Kamera eine Motivbewegung erkennt, wird ein blauer Rahmen angezeigt und Fokus und Bildhelligkeit werden kontinuierlich angepasst (Servo AF).



- Versuchen Sie, im Modus <P> (📖91) aufzunehmen, wenn keine Rahmen angezeigt werden, Rahmen nicht um die gewünschten Motive angezeigt werden oder Rahmen auf dem Hintergrund bzw. ähnlichen Bereichen angezeigt werden.

Heranzoomen von Motiven (Digitalzoom)

Wenn Motive für den herkömmlichen optischen Zoom zu weit entfernt sind, können Sie den Digitalzoom verwenden, um sie um einen Faktor von ca. 120x zu vergrößern.



1 Bewegen Sie den Zoom-Regler in Richtung <[Zoom-Symbol]>.

- Halten Sie den Regler gedrückt, bis der Zoomvorgang abgeschlossen ist.
- ▶ Der Zoomvorgang stoppt, wenn der größtmögliche Zoomfaktor erreicht wurde (bevor das Bild merklich körnig ist). Dies lässt sich anhand einer Anzeige auf dem Bildschirm erkennen.

2 Bewegen Sie den Zoom-Regler erneut in Richtung <[Zoom-Symbol]>.

- ▶ Die Kamera zoomt das Motiv mit dem Digitalzoom noch weiter heran.

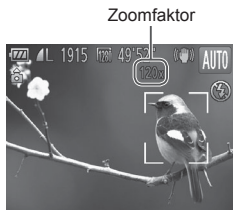

- Wenn Sie den Zoom-Regler bewegen, wird der Zoombalken angezeigt (auf dem die Zoomposition angezeigt wird). Die Farbe des Zoombalkens verändert sich je nach Zoombereich.
 - Weißer Bereich: optischer Zoombereich, in dem das Bild nicht körnig wirkt.
 - Gelber Bereich: digitaler Zoombereich, in dem das Bild nicht merklich körnig ist (ZoomPlus).
 - Blauer Bereich: digitaler Zoombereich, in dem das Bild körnig wirkt. Der blaue Bereich ist bei einigen Auflösungseinstellungen (📖68) nicht verfügbar. Folgen Sie Schritt 1, um den maximalen Zoomfaktor zu erzielen.
- Bei einigen Auflösungseinstellungen (📖68) und Zoomfaktoren wirken die heranzoomten Bilder möglicherweise körnig. In diesem Fall wird der Zoomfaktor in blau angezeigt.



- Die Brennweite bei der gemeinsamen Verwendung des optischen Zooms und des Digitalzoom ist wie folgt (äquivalent zu Kleinbild).
24 – 2.880 mm (24 – 720 mm, wenn nur der optische Zoom verwendet wird)
- Um den Digitalzoom zu deaktivieren, drücken Sie die Taste <MENU>, um dann auf der Registerkarte zuerst [Digitalzoom] und dann [Aus] auszuwählen.

Fotoaufnahmen

Filme

Erneutes Ausrichten der Kamera auf nach dem Zoomvorgang verlorene Motive (Rahmen-Assistent – Suchen)

Wenn Sie ein Motiv im herangezoomten Zustand nicht mehr finden, kann es hilfreich sein, kurzzeitig wieder herauszuzoomen.



1 Suchen Sie nach dem aus den Augen verlorenen Motiv.

- Drücken Sie die Taste <□>, und halten Sie sie gedrückt.
- Die Kamera zoomt heraus, und um den zuvor angezeigten Bereich (vor dem Drücken der Taste <□>) erscheint ein weißer Rahmen.

2 Richten Sie die Kamera auf das Motiv aus.

- Richten Sie die Kamera so aus, dass sich das Motiv im weißen Rahmen befindet. Lassen Sie die Taste <□> dann los.
- Die vorherige Vergrößerung wird wiederhergestellt, so dass der in Weiß umrissene Bereich den Bildschirm erneut ausfüllt.



- Während die Kamera herausgezoomt ist, werden einige Aufnahmeinformationen nicht angezeigt.
- Während einer Filmaufnahme wird der weiße Rahmen nicht angezeigt, wenn Sie die Taste <[ZOOM]> drücken. Beachten Sie auch, dass die Betriebsgeräusche der Kamera (z. B. beim Zoomen) aufgezeichnet werden.



- Wenn Sie mit dem Zoomfaktor auf dem Bildschirm in Schritt 1 aufnehmen möchten, drücken Sie den Auslöser vollständig herunter.
- Sie können den Zoomfaktor, zu dem die Kamera nach Nutzung des Zoomrahmen-Assistenten zurückkehrt (wenn Sie die Taste <[ZOOM]> loslassen), anpassen, indem Sie den Zoom-Regler verschieben, wenn Sie die Taste <[ZOOM]> gedrückt halten, um die Größe des weißen Rahmens anzupassen.
- Um anzupassen, wie stark die Kamera beim Drücken der Taste <[ZOOM]> herauszoomt, drücken Sie die Taste <MENU>, und wählen Sie eine der drei Stufen unter [ZOOM-Anzeigegeber.] auf der Registerkarte [CAMERA] aus.
- Der Zoom-Faktor kann mit der Taste <[ZOOM]> nicht geändert werden, nachdem der Auslöser im Selbstausslöser-Modus vollständig nach unten gedrückt wurde (siehe unten).

Fotoaufnahmen

Filme

Verwenden des Selbstausslösers

Mit dem Selbstausslöser kann die fotografierende Person in ein Gruppenfoto oder andere zeitgesteuerte Aufnahmen mit aufgenommen werden. Die Aufnahme wird etwa 10 Sekunden nach Drücken des Auslösers vorgenommen.



1 Konfigurieren Sie die Einstellung.

- Drücken Sie die Taste <[DOWN]>, wählen Sie [10] aus (drücken Sie die Tasten <[UP]><[DOWN]>, oder drehen Sie das Wahlrad <[WHEEL]>), und drücken Sie dann die Taste <[FUNC SET]>.
- ▶ Danach wird [10] angezeigt.

2 Machen Sie die Aufnahme.

- Für Fotoaufnahmen: Tippen Sie den Auslöser an, um das Motiv zu fokussieren, und drücken Sie ihn dann vollständig herunter.
- Für Filme: Drücken Sie die Movie-Taste.
- ▶ Nach dem Starten des Selbstauslösers blinkt die Lampe, und ein Selbstauslöserton ertönt.
- ▶ Zwei Sekunden vor der Aufnahme werden das Blinken der Lampe und der Selbstauslöserton schneller. (Die Lampe leuchtet bei Auslösung des Blitzes weiterhin.)
- Drücken Sie die Taste <MENU>, um eine Aufnahme nach Verwenden des Selbstauslösers abubrechen.
- Um die ursprüngliche Einstellung wiederherzustellen, wählen Sie [OFF] in Schritt 1 aus.



Fotoaufnahmen

Filme

Verwenden des Selbstauslösers zur Vermeidung von Kamerabewegungen

Mit dieser Option erfolgt die Aufnahme mit einer Verzögerung von ca. zwei Sekunden nach dem Drücken des Auslösers. Wenn die Kamera beim Drücken des Auslösers bewegt wird, wirkt sich das nicht auf die Aufnahme aus.

Konfigurieren Sie die Einstellung.

- Befolgen Sie Schritt 1 auf 62, und wählen Sie [ON] aus.
- ▶ Danach wird [ON] angezeigt.
- Befolgen Sie Schritt 2 auf 63, um eine Aufnahme zu machen.



■ Einstellen des Selbstausslösers

Sie können die Verzögerung (0 – 30 Sekunden) und die Anzahl der Aufnahmen (1 – 10) festlegen.

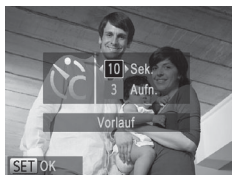

1 Wählen Sie [C/C] aus.

- Befolgen Sie Schritt 1 auf [S. 62](#), um [C/C] auszuwählen, und drücken Sie dann sofort die Taste <MENU>.

2 Konfigurieren Sie die Einstellung.

- Drücken Sie die Tasten <▲><▼>, um [Vorlauf] oder [Aufnahmen] auszuwählen.
- Wählen Sie mit den Tasten <◀><▶> oder durch Drehen des Wahlrads <C/C> einen Wert aus. Drücken Sie anschließend die Taste <FUNC SET>.
- ▶ Danach wird [C/C] angezeigt.
- Befolgen Sie Schritt 2 auf [S. 63](#), um eine Aufnahme zu machen.



- Bei Filmaufnahmen mit dem Selbstausslöser stellt [Vorlauf] die Verzögerung bis zum Aufzeichnungsbeginn dar. Die Einstellung [Aufnahmen] hat jedoch keine Auswirkung.



- Wenn Sie mehrere Aufnahmen angeben, werden die Einstellungen für Bildhelligkeit und Weißabgleich durch die erste Aufnahme festgelegt. Wenn der Blitz auslöst oder Sie viele Aufnahmen angegeben haben, erhöht sich der Abstand zwischen den Aufnahmen. Die Aufnahme wird automatisch beendet, wenn die Speicherkarte voll ist.
- Wenn für die Verzögerung mehr als zwei Sekunden festgelegt werden, wird das Intervall der Selbstausslöser-Lampe und des Selbstausslösertons zwei Sekunden vor der Aufnahme kürzer. (Die Lampe leuchtet bei Auslösung des Blitzes weiterhin.)

Zufügen eines Datumsaufdrucks

Die Kamera kann das Datum der Aufnahme in die rechte untere Ecke von Bildern einfügen.

Beachten Sie jedoch, dass Datumsaufdrücke nicht bearbeitet oder entfernt werden können. Bestätigen Sie daher vorher, dass Datum und Uhrzeit korrekt sind (📖22).

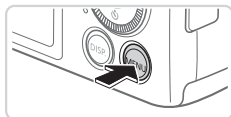

1 Konfigurieren Sie die Einstellung.

- Drücken Sie die Taste <MENU>, und wählen Sie [Datumsaufdruck] auf der Registerkarte [📷] und dann die gewünschte Option aus (📖47).
- ▶ Danach wird [DATUM] angezeigt.

2 Machen Sie die Aufnahme.

- ▶ Während Sie aufnehmen fügt die Kamera das Datum oder die Uhrzeit der Aufnahme in die rechte untere Ecke der Bilder ein.
- Wählen Sie in Schritt 1 die Option [Aus] aus, um die ursprüngliche Einstellung wiederherzustellen.



- Datumsaufdrücke können nicht bearbeitet oder entfernt werden.



- Aufnahmen, die ohne Zufügen eines Datumsaufdrucks gemacht wurden, können folgendermaßen mit einem Aufdruck gedruckt werden. Wenn Sie jedoch auf diese Weise einen Datumsaufdruck zu Bildern zufügen, die bereits mit einem solchen versehen sind, wird der jeweilige Aufdruck möglicherweise zweimal gedruckt.
 - Verwenden Sie die im Lieferumfang enthaltene Software zum Ausdrucken. Einzelheiten finden Sie im *Software-Handbuch* (📖31).
 - Drucken Sie Bilder mithilfe der Druckerfunktionen (📖179).
 - Verwenden Sie zum Ausdrucken die DPOF-Einstellungen der Kamera (📖186).

Auswählen der zu fokussierenden Motive (Verfolgung AF)

Wählen Sie vor der Aufnahme wie folgt das zu fokussierende Motiv aus.



1 Legen Sie Verfolgung AF fest.

- Drücken Sie die Taste <▲>.
- ▶ [□] wird in der Mitte des Bildschirms angezeigt.



2 Wählen Sie ein Motiv für die Fokussierung aus.

- Richten Sie die Kamera so auf den Bildausschnitt, dass sich [□] auf dem gewünschten Motiv befindet, und tippen Sie dann den Auslöser an.
- ▶ Ein blauer Rahmen wird angezeigt, und die Kamera fokussiert das Motiv und passt die Bildhelligkeit kontinuierlich an (Servo AF).

3 Machen Sie die Aufnahme.

- Drücken Sie den Auslöser vollständig herunter, um aufzunehmen.
- Drücken Sie die Taste <▲>, um Verfolgung AF abzubrechen.



- Möglicherweise kann das Motiv nicht verfolgt werden, wenn es zu klein ist, sich zu schnell bewegt oder die Motivfarbe oder -helligkeit dem Hintergrund zu sehr ähnelt.

Ändern des Seitenverhältnisses

Ändern Sie das Seitenverhältnis des Bilds (Verhältnis von Breite und Höhe) wie folgt.

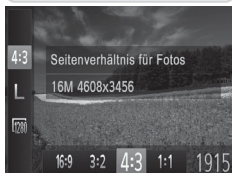

Konfigurieren Sie die Einstellung.

- Drücken Sie die Taste $\langle \text{FUNC. SET} \rangle$, und wählen Sie im Menü **[4:3]** sowie die gewünschte Option aus (46).
- ▶ Nach Abschluss der Einstellung wird das Seitenverhältnis des Bildschirms aktualisiert.
- Um die ursprüngliche Einstellung wiederherzustellen, wiederholen Sie diesen Vorgang, wählen Sie jedoch **[4:3]** aus.

16:9	Zur Anzeige auf HD-Breitbild-Fernsehgeräten oder ähnlichen Anzeigegeräten.
3:2	Entspricht dem Seitenverhältnis eines Kleinbilds, wird für den Druck von Bildern im Format 130 x 180 mm bzw. in Postkartenformaten verwendet.
4:3	Seitenverhältnis des Kamerabildschirms, wird auch für die Anzeige auf Fernsehgeräten mit Standardauflösung oder ähnlichen Anzeigegeräten oder für den Druck von Bildern im Format 90 x 130 mm bzw. in Formaten der A-Reihe verwendet.
1:1	Quadratisches Seitenverhältnis.

Ändern der Bildauflösung (Größe)

Für die Bildauflösung können Sie wie folgt zwischen 4 Einstellungen wählen. Eine Schätzung der Anzahl an Aufnahmen, die bei den einzelnen Auflösungseinstellungen auf eine Speicherkarte passt, finden Sie unter „Technische Daten“ (📖 217).

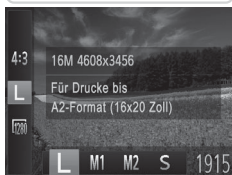

Konfigurieren Sie die Einstellung.

- Drücken Sie die Taste <FUNC/SET>, und wählen Sie im Menü [L] sowie die gewünschte Option aus (📖 46).
- ▶ Die von Ihnen konfigurierte Option wird nun angezeigt.
- Um die ursprüngliche Einstellung wiederherzustellen, wiederholen Sie diesen Vorgang, wählen Sie jedoch [L] aus.

Richtlinien für die Auswahl der Auflösung auf Grundlage des Papierformats (für 4:3-Bilder)

A2 (420 x 594 mm)	L
A3 – A5 (297 x 420 – 148 x 210 mm)	M1
130 x 180 mm Postkarte 90 x 130 mm	M2

- [S]: Zum Versenden von Bildern per E-Mail.

Rote-Augen-Korrektur

Rote Augen in mit Blitz aufgenommenen Bildern können wie folgt automatisch korrigiert werden.

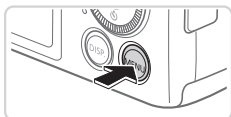

1 Rufen Sie den Bildschirm [Blitzeinstellungen] auf.

- Drücken Sie die Taste <MENU>, wählen Sie [Blitzeinstellungen] auf der Registerkarte [📷] aus, und drücken Sie dann die Taste <FUNC/SET> (📖47).

2 Konfigurieren Sie die Einstellung.

- Wählen Sie [Rote-Aug.Korr.], und wählen Sie dann [An] (📖47).
- ▶ Danach wird [👁] angezeigt.
- Um die ursprüngliche Einstellung wiederherzustellen, wiederholen Sie diesen Vorgang, wählen Sie jedoch [Aus] aus.



- Die Rote-Augen-Korrektur wird unter Umständen auch auf andere Bildbereiche als Augen angewendet (beispielsweise wenn die Kamera rotes Augen-Make-up mit roten Pupillen verwechselt).



- Sie können auch vorhandene Bilder korrigieren (📖151).
- Sie können den Bildschirm in Schritt 2 auch aufrufen, wenn der Blitz ausgeklappt ist, indem Sie zuerst die Taste <▶> und direkt danach die Taste <MENU> drücken.

Ändern der Bildqualität für Filme

Es stehen 2 Einstellungen für die Bildqualität zur Verfügung. Eine Schätzung der maximalen Filmlänge, die bei den verschiedenen Bildqualitätseinstellung auf eine Speicherkarte passt, finden Sie unter „Technische Daten“ (📖 217).



Konfigurieren Sie die Einstellung.

- Drücken Sie die Taste <FUNC SET>, und wählen Sie im Menü [1280] und die gewünschte Option aus (📖 46).
- ▶ Die von Ihnen konfigurierte Option wird nun angezeigt.
- Um die ursprüngliche Einstellung wiederherzustellen, wiederholen Sie diesen Vorgang, wählen Sie jedoch [1280] aus.

Bildqualität	Auflösung	Bildfrequenz	Details
[1280]	1280 x 720	25 Bilder/Sek.*	Für Aufnahmen in HD
[640]	640 x 480	30 Bilder/Sek.	Für Aufnahmen in SD

* [📺]-Filme werden mit 30 Bildern/Sek. wiedergegeben.



- Im Modus [1280] werden auf dem Bildschirm oben und unten schwarze Balken angezeigt, die auf nicht aufgezeichnete Bildbereiche hinweisen.

Verwenden des Windschutzes

Tonverzerrungen bei Aufzeichnungen mit starkem Wind können reduziert werden. Wenn diese Option jedoch an Orten ohne Wind verwendet wird, kann dies zu unnatürlichem Ton in der Aufzeichnung führen.

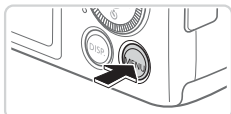

Konfigurieren Sie die Einstellung.

- Drücken Sie die Taste <MENU>, wählen Sie [Windschutz] auf der Registerkarte [📷] und dann [An] aus (📖47).
- Um die ursprüngliche Einstellung wiederherzustellen, wiederholen Sie diesen Vorgang, wählen Sie jedoch [Aus] aus.

Anzeigen des Gitternetzes

Sie können während der Aufnahme ein Gitternetz für die vertikale und die horizontale Ausrichtung auf dem Bildschirm anzeigen lassen.

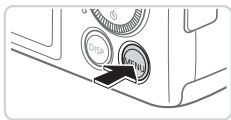

Konfigurieren Sie die Einstellung.

- Drücken Sie die Taste <MENU>, wählen Sie [Gitternetz] auf der Registerkarte [📷] und dann [An] aus (📖47).
- ▶ Nach Abschluss der Einstellung wird das Gitternetz auf dem Bildschirm angezeigt.
- Um die ursprüngliche Einstellung wiederherzustellen, wiederholen Sie diesen Vorgang, wählen Sie jedoch [Aus] aus.



- Das Gitternetz wird nicht in Ihren Aufnahmen aufgezeichnet.

Vergrößern des fokussierten Bereichs

Sie können den Fokus überprüfen, indem Sie den Auslöser antippen, um den fokussierten Bildbereich im AF-Rahmen zu vergrößern.

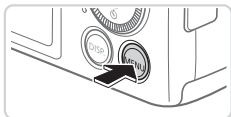

1 Konfigurieren Sie die Einstellung.

- Drücken Sie die Taste <MENU>, und wählen Sie [AF-Feld Lupe] auf der Registerkarte [📷] und danach [An] aus (📖47).





2 Überprüfen Sie den Fokus.

- Halten Sie den Auslöser angetippt. Das als Hauptmotiv erkannte Gesicht wird jetzt vergrößert.
- Wählen Sie in Schritt 1 die Option [Aus] aus, um die ursprüngliche Einstellung wiederherzustellen.



- Bei halb herunter gedrücktem Auslöser wird der im Fokus befindliche Bereich nicht vergrößert, wenn ein Gesicht nicht erkannt wurde, wenn sich die Person zu dicht vor der Kamera befindet, wenn das Gesicht einer Person für den Bildschirm zu groß ist, oder wenn die Kamera Motivbewegungen erkennt.



- Die Anzeige wird bei Verwendung des Digitalzooms (📖60) oder des Modus Verfolgung AF (📖107) nicht vergrößert.

Überprüfen auf geschlossene Augen

Falls von der Kamera festgestellt wird, dass Personen möglicherweise die Augen geschlossen haben, wird [] angezeigt.

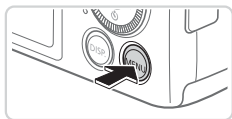

1 Konfigurieren Sie die Einstellung.

- Drücken Sie die Taste <MENU>, und wählen Sie [Blinzelwarnung] auf der Registerkarte [] und danach [An] aus (47).

2 Machen Sie die Aufnahme.

- ▶ Falls von der Kamera festgestellt wird, dass eine Person die Augen geschlossen hat, werden ein Rahmen und [] angezeigt.
- Wählen Sie in Schritt 1 die Option [Aus] aus, um die ursprüngliche Einstellung wiederherzustellen.



- Wenn Sie im Modus [] mehrere Aufnahmen festgelegt haben, steht diese Funktion nur für die letzte Aufnahme zur Verfügung.
- Der Rahmen ist nicht verfügbar, wenn [Rückblick] auf [Schnell] (76) eingestellt ist.

Anpassen der Kamera

Passen Sie Aufnahmefunktionen auf der Registerkarte [📷] des Menüs wie folgt an.

Anleitungen zu Menüfunktionen finden Sie unter „Menü MENU“ (📖47).

Fotografieren

Deaktivieren des AF-Hilfslichts

Sie können die Lampe deaktivieren, die normalerweise automatisch aufleuchtet, wenn Sie in dunklen Lichtverhältnissen den Auslöser antippen, um eine Fokussierung zu erleichtern.



Konfigurieren Sie die Einstellung.

- Drücken Sie die Taste n<MENU>, und wählen Sie [AF-Hilfslicht] auf der Registerkarte [📷] aus. Wählen Sie dann [Aus] (📖47).
- Um die ursprüngliche Einstellung wiederherzustellen, wiederholen Sie diesen Vorgang, wählen Sie jedoch [An] aus.

Fotografieren

Deaktivieren der Lampe zur Reduzierung des Rote-Augen-Effekts

Sie können die Lampe zur Rote-Augen-Reduzierung deaktivieren. Diese leuchtet auf, um den Rote-Augen-Effekt zu reduzieren, wenn Sie mit Blitz in dunklen Umgebungen aufnehmen.

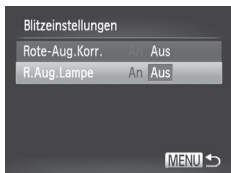

1 Rufen Sie den Bildschirm [Blitzeinstellungen] auf.

- Drücken Sie die Taste <MENU>, wählen Sie [Blitzeinstellungen] auf der Registerkarte [📷] aus, und drücken Sie dann die Taste <FUNC SET> (📖47).

2 Konfigurieren Sie die Einstellung.

- Wählen Sie [R. Aug. Lampe] und dann [Aus] (📖47).
- Um die ursprüngliche Einstellung wiederherzustellen, wiederholen Sie diesen Vorgang, wählen Sie jedoch [An] aus.

Ändern der Bildanzeigedauer nach Aufnahmen

Ändern Sie die Dauer der Bildanzeige nach Aufnahmen wie folgt.



Konfigurieren Sie die Einstellung.

- Drücken Sie die Taste <MENU>, und wählen Sie [Rückblick] auf der Registerkarte [📷] und dann die gewünschte Option aus (📖47).
- Um die ursprüngliche Einstellung wiederherzustellen, wiederholen Sie diesen Vorgang, wählen Sie jedoch [2 Sek.] aus.

Schnell	Zeigt Bilder nur solange an, bis Sie eine neue Aufnahme machen können.
2 – 10 Sek.	Zeigt Bilder für die festgelegte Dauer an.
Halten	Zeigt Bilder an, bis Sie den Auslöser antippen.
Aus	Es wird kein Bild nach Aufnahmen angezeigt.

Ändern der Bildanzeigart nach Aufnahmen

Ändern Sie die Art der Bildanzeige nach Aufnahmen wie folgt.



Konfigurieren Sie die Einstellung.

- Drücken Sie die Taste <MENU>, und wählen Sie [Rückschauinfo] auf der Registerkarte [📷] und dann die gewünschte Option aus (📖47).
- Um die ursprüngliche Einstellung wiederherzustellen, wiederholen Sie diesen Vorgang, wählen Sie jedoch [Aus] aus.

Aus	Zeigt nur das Bild an.
Detailliert	Zeigt Details zur Aufnahme an (📖204).
Fokus Check	Zeigt den Bereich innerhalb des AF-Rahmens vergrößert an und ermöglicht Ihnen so die Überprüfung des Fokus. Befolgen Sie die Schritte unter „Überprüfen des Fokus“ (📖125).



- Diese Einstellung ist auf [Aus] gesetzt und kann nicht geändert werden, wenn [Rückblick] (siehe oben) auf [Schnell] oder [Aus] eingestellt ist.

3

Andere Aufnahmemodi

Effektivere Aufnahmen in verschiedenen Szenen und bessere Aufnahmen dank einzigartiger Bildeffekte oder spezieller Funktionen



Diskreter Modus

Sie können wie folgt ohne die Aktivierung von Kameratönen, des Blitzes oder der Lampe Aufnahmen machen. Verwenden Sie diesen Modus, wenn Kameratöne, der Blitz und Lampen nicht gestattet sind.



1 Wechseln Sie in den Modus .

- Drehen Sie das Modus-Wahlrad auf die Position .

2 Machen Sie die Aufnahme.



- Im Modus sind sogar Wiedergabetöne stumm geschaltet. Die Töne von Kamerafunktionen und Filmen sind stumm geschaltet.

Helligkeits-/Farbanpassung (Bildwirkung – Live)

Die Bildhelligkeit oder -farben können wie folgt während des Aufnehmens einfach angepasst werden.



1 Wechseln Sie in den Modus <LIVE>.

- Drehen Sie das Modus-Wahlrad auf die Position <LIVE>.



2 Konfigurieren Sie die Einstellung.

- Drücken Sie die Taste <FUNC-SET>, um auf den Einstellungsbildschirm zuzugreifen. Drücken Sie die Tasten <▲><▼>, um eine Einstellung auszuwählen. Drücken Sie anschließend die Tasten <◀><▶>, oder drehen Sie das Wahlrad <◉>, um den Wert anzupassen, während Sie den Bildschirm betrachten.
- Drücken Sie die Taste <FUNC-SET>.

3 Machen Sie die Aufnahme.

Helligkeit	Um ein helleres Bild zu erhalten, bewegen Sie den Regler nach rechts. Um ein dunkleres Bild zu erhalten, bewegen Sie den Regler nach links.
Farbe	Um ein kräftigeres Bild zu erhalten, bewegen Sie den Regler nach rechts. Um ein weniger kräftiges Bild zu erhalten, bewegen Sie den Regler nach links.
Farbton	Um einen warmen Rotton zu erhalten, bewegen Sie den Regler nach rechts. Um einen kühlen Blauton zu erhalten, bewegen Sie den Regler nach links.

Spezielle Szenen

Wählen Sie einen geeigneten Modus für die Aufnahmeszene aus. Die Kamera konfiguriert automatisch die Einstellungen für optimale Aufnahmen.



1 Wechseln Sie in den Modus <SCN>.

- Drehen Sie das Modus-Wahlrad auf die Position <SCN>.

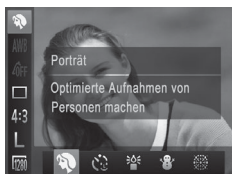

2 Wählen Sie einen Aufnahmemodus aus.

- Drücken Sie die Taste <FUNC/SET>, wählen Sie im Menü [P] und dann einen Aufnahmemodus aus (46).

3 Machen Sie die Aufnahme.

Fotografieren

Filme



Porträtaufnahmen (Porträt)

- Nehmen Sie Personen mit einem Unschärfefeffer auf.

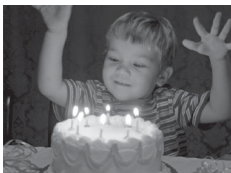

Fotografieren

Aufnahmen bei schlechten Lichtverhältnissen (Wenig Licht)

- Nehmen Sie Bilder mit minimaler Gefahr auf, dass sie verwackeln oder unscharf sind, selbst bei schlechten Lichtverhältnissen.



Fotoaufnahmen

Filme

Aufnahmen vor verschneitem Hintergrund (Schnee)

- Helle Aufnahmen von Personen vor verschneitem Hintergrund in naturgetreuen Farben.





Fotoaufnahmen

Filme

Aufnahmen von Feuerwerken (Feuerwerk)

- Aufnahmen von Feuerwerken in kräftigen Farben.



- Setzen Sie die Kamera im Modus  auf ein Stativ auf, oder ergreifen Sie andere Maßnahmen, um Kamerabewegungen und -verwacklungen zu vermeiden. Es empfiehlt sich zudem, bei Verwendung eines Stativs oder anderer Hilfsmittel zum Ruhighalten der Kamera die Option [IS Modus] auf [Aus] zu setzen ( 114).



- Die Auflösung im Modus  ist [M] (2304 x 1728) und kann nicht geändert werden.

Bildeffekte (Kreative Filter)

Fügen Sie Bildern beim Aufnehmen verschiedene Effekte hinzu.



1 Wechseln Sie in den Modus .

- Drehen Sie das Modus-Wahlrad auf die Position .

2 Wählen Sie einen Aufnahmemodus aus.

- Drücken Sie die Taste , wählen Sie im Menü [] und dann einen Aufnahmemodus aus (46).

3 Machen Sie die Aufnahme.

Fotografieren

Filme

Bilder mit kräftigen Farben (Farbverstärkung)

- Aufnahmen mit satten, kräftigen Farben

Fotografieren

Filme

Posteraufnahmen (Postereffekt)

- Aufnahmen, die wie ein altes Poster oder eine Illustration wirken.



- Machen Sie in den Modi [] und [] zuerst einige Testaufnahmen, um die gewünschten Ergebnisse zu erzielen.

Aufnahmen mit den Effekten eines Fischaugenobjektivs (Fischaugeneffekt)

Machen Sie Aufnahmen mit dem verzerrenden Effekt eines Fischaugenobjektivs.

1 Wählen Sie [🐟] aus.

- Befolgen Sie die Schritte 1 und 2 auf  82, und wählen Sie [🐟] aus.

2 Wählen Sie eine Effektstärke aus.

- Drücken Sie die Taste <DISP.>, und wählen Sie eine Effektstärke aus (drücken Sie entweder die Tasten <◀><▶>, oder drehen Sie das Wahlrad ). Drücken Sie dann die Taste <DISP.> erneut.
- ▶ Es wird eine Vorschau Ihrer Aufnahme mit dem Effekt angezeigt.

3 Machen Sie die Aufnahme.



- Machen Sie zunächst einige Testaufnahmen, um die gewünschten Ergebnisse zu erzielen.

Aufnahmen von Bildern, die wie Miniaturmodelle aussehen (Miniatureffekt)

Erzeugt den Effekt eines Miniaturmodells, indem Bildbereiche über und unter dem ausgewählten Bereich unscharf dargestellt werden.

Sie können auch Filme aufzeichnen, die wie Szenen in Miniaturmodellen wirken, indem Sie vor der Aufzeichnung von Filmen die Wiedergabegeschwindigkeit auswählen. Personen und Objekte in der Szene bewegen sich während der Wiedergabe schnell. Töne werden nicht aufgenommen.

1 Wählen Sie [🏠] aus.

- Befolgen Sie die Schritte 1 und 2 auf  82, und wählen Sie [🏠] aus.
- ▶ Ein weißer Rahmen wird angezeigt. Es handelt sich um den Bildbereich, der nicht unscharf dargestellt wird.

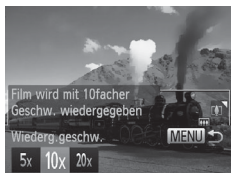

2 Wählen Sie den Bereich aus, der scharf dargestellt werden soll.

- Drücken Sie die Taste <DISP.>.
- Bewegen Sie den Zoom-Regler, um die Rahmengröße zu ändern, und drücken Sie die Tasten <▲><▼>, um die Position des Rahmens zu ändern.

3 Wählen Sie für Filme die Wiedergabegeschwindigkeit aus.

- Drücken Sie die Taste <MENU>, und wählen Sie dann die Geschwindigkeit aus, indem Sie die Tasten <◀><▶> drücken oder das Wahhrad <⚙> drehen.

4 Kehren Sie zum Aufnahmebildschirm zurück, und machen Sie die Aufnahme.

- Drücken Sie die Taste <MENU>, um zum Aufnahmebildschirm zurückzukehren, und machen Sie dann die Aufnahme.

Wiedergabegeschwindigkeit und geschätzte Wiedergabedauer (für Clips von 1 Min.)

Geschwindigkeit	Wiedergabezeit
5x	Ca. 12 Sek.
10x	Ca. 6 Sek.
20x	Ca. 3 Sek.



- Der Zoom ist beim Aufnehmen von Filmen nicht verfügbar. Achten Sie darauf, vor der Aufnahme den Zoom einzustellen.
- Machen Sie zunächst einige Testaufnahmen, um die gewünschten Ergebnisse zu erzielen.



- Um die Ausrichtung des Rahmens zu ändern (von horizontal zu vertikal oder umgekehrt) drücken Sie in Schritt 2 die Taste $\langle \text{Rahmen} \rangle$. Sie können den Rahmen verschieben, wenn er vertikal ausgerichtet ist, indem Sie die Tasten $\langle \leftarrow \rightarrow \rangle$ drücken.
- Wenn Sie die Kamera vertikal halten, ändert sich die Ausrichtung des Rahmens.
- Die Bildqualität für Filme ist [640] bei einem Seitenverhältnis von [4:3] und [1280] bei einem Seitenverhältnis von [16:9] (S. 67). Diese Qualitätseinstellungen können nicht geändert werden.
- Der Zoomfaktor kann mit der Taste $\langle \text{Zoom} \rangle$ auf den Bildschirmen in den Schritten 2 und 3 oder bei der Aufnahme von Filmen nicht geändert werden.

Aufnahmen mit den Effekten einer Spielzeugkamera (Spielzeugkamera)

Durch diesen Effekt ähneln Bilder Aufnahmen einer Spielzeugkamera, indem diese vignettiert werden (dunklere, unschärfere Bildecken) und ihre Farbe geändert wird.

1 Wählen Sie [📷] aus.

- Befolgen Sie die Schritte 1 und 2 auf S. 82, und wählen Sie [📷] aus.

2 Wählen Sie einen Farbton aus.

- Drücken Sie die Taste $\langle \text{DISP.} \rangle$, und wählen Sie einen Farbton aus (drücken Sie entweder die Tasten $\langle \leftarrow \rightarrow \rangle$, oder drehen Sie das Wahrad $\langle \text{Wahrad} \rangle$). Drücken Sie dann die Taste $\langle \text{DISP.} \rangle$ erneut.
- ▶ Es wird eine Vorschau Ihrer Aufnahme mit dem Effekt angezeigt.

3 Machen Sie die Aufnahme.



Standard	Die Aufnahmen ähneln Bildern, die mit einer Spielzeugkamera aufgenommen wurden.
Warm	Bilder haben einen wärmeren Farbton als bei Auswahl von [Standard].
Kalt	Bilder haben einen kühleren Farbton als bei Auswahl von [Standard].



- Machen Sie zunächst einige Testaufnahmen, um die gewünschten Ergebnisse zu erzielen.

Aufnahmen im Modus Monochrome

Sie können Bilder in Schwarzweiß, Sepia oder Blauweiß aufnehmen.



1 Wählen Sie [] aus.

- Befolgen Sie die Schritte 1 und 2 auf 82, und wählen Sie [] aus.

2 Wählen Sie einen Farbton aus.

- Drücken Sie die Taste <DISP.>, und wählen Sie einen Farbton aus (drücken Sie entweder die Tasten <◀><▶>, oder drehen Sie das Wahlrad). Drücken Sie dann die Taste <DISP.> erneut.
- ▶ Es wird eine Vorschau Ihrer Aufnahme mit dem Effekt angezeigt.

3 Machen Sie die Aufnahme.

Schwarzweiß	Aufnahmen in Schwarzweiß.
Sepia	Aufnahmen mit Sepia-Farbton.
Blau	Aufnahmen in Blauweiß.

Verwenden des Gesichts-Timers

Die Aufnahme wird ca. zwei Sekunden nach Erkennen des Gesichts einer anderen Person (wie des Fotografen) gemacht, die die Szene betreten hat (📖 106). Dies ist nützlich, wenn Sie auf Gruppenfotos oder ähnlichen Aufnahmen selbst zu sehen sein möchten.



1 Wählen Sie [👤] aus.

- Befolgen Sie die Schritte 1 und 2 auf 📖 80, und wählen Sie [👤] aus.

2 Richten Sie die Kamera auf den gewünschten Bildausschnitt, und tippen Sie den Auslöser an.

- Stellen Sie sicher, dass um das fokussierte Gesicht ein grüner und um die anderen Gesichter weiße Rahmen angezeigt werden.

3 Drücken Sie den Auslöser vollständig herunter.

- ▶ Die Kamera ist nun für die Aufnahme bereit, und es wird [Direkt in d. Kamera sehen um Countdown zu starten] angezeigt.
- ▶ Die Lampe blinkt und der Selbstaustlöserton ist zu hören.

4 Begeben Sie sich in den Bildausschnitt, und schauen Sie in die Kamera.

- ▶ Wenn ein neues Gesicht erkannt wird, blinkt die Lampe und der Selbstaustlöserton wird schneller. (Die Lampe leuchtet bei Auslösung des Blitzes weiterhin.) Nach ca. zwei Sekunden wird die Aufnahme vorgenommen.
- Drücken Sie die Taste <MENU>, um eine Aufnahme nach Verwenden des Selbstaustlösers abubrechen.

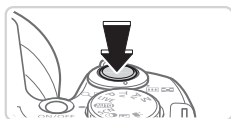



- Auch wenn Ihr Gesicht nicht erfasst wird, nachdem Sie die Szene betreten haben, erfolgt nach ca. 15 Sekunden die Aufnahme.
- Um nach dem Auswählen von [] in den Schritten 1 und 2 auf 80 die Anzahl der Aufnahmen zu ändern, drücken Sie die Taste <DISP.>. Drücken Sie anschließend entweder die Tasten <◀>▶>, oder drehen Sie das Wahrad <◉>, um einen Wert auszuwählen. Drücken Sie danach die Taste <DISP.> erneut.
- Der Zoom-Faktor kann mit der Taste <◻> nicht geändert werden, nachdem der Auslöser vollständig nach unten gedrückt wurde.

Filme

Aufnahmen verschiedener Filme

Filme

Shooting Movies in <MOVIE> Mode



1 Wechseln Sie in den Modus <MOVIE>.

- Drehen Sie das Modus-Wahrad auf die Position <MOVIE>.
- ▶ Auf dem Bildschirm werden oben und unten schwarze Balken angezeigt, die auf nicht aufgezeichnete Bildbereiche hinweisen.

2 Konfigurieren Sie die Einstellungen für den Film (206 – 213).

3 Machen Sie die Aufnahme.

- Drücken Sie die Movie-Taste.
- Drücken Sie die Movie-Taste erneut, um die Filmaufnahme zu beenden.

Speichern oder Ändern der Bildhelligkeit während des Aufnehmens

Sie können die Belichtung vor der Aufnahme speichern oder in 1/3-Schritten innerhalb eines Bereichs von -2 bis +2 ändern.



1 Speichern Sie die Belichtung.

- Drücken Sie die Taste <▲>, um die Belichtung zu speichern. Der Belichtungseinstellungsbalken wird angezeigt.
- Drücken Sie die Taste <▲> erneut, um die Belichtungsspeicherung aufzuheben.

2 Passen Sie die Belichtung an.

- Drehen Sie während der Betrachtung des Bildschirms das Wahrad <⦿>, um die Belichtung anzupassen.

3 Machen Sie die Aufnahme (88).

iFrame-Filme

Nehmen Sie Filme auf, die mit iFrame-kompatibler Software oder iFrame-kompatiblen Geräten bearbeitet werden können. Sie können iFrame-Filme schnell bearbeiten, speichern und verwalten, wenn Sie die mitgelieferte Software (31) verwenden.



1 Wählen Sie [] aus.

- Drehen Sie das Modus-Wahrad auf die Position <[]>.
- Drücken Sie die Taste <[]>, und wählen Sie im Menü [] und dann [] aus (46).
- ▶ Auf dem Bildschirm werden oben und unten schwarze Balken angezeigt, die auf nicht aufgezeichnete Bildbereiche hinweisen.

2 Machen Sie die Aufnahme (88).



- Die Auflösung ist [1280] (70) und kann nicht geändert werden.
- iFrame ist ein von Apple entwickeltes Videoformat.

4

Modus P

Anspruchsvollere Aufnahmen in Ihrem bevorzugten Aufnahmestil



- In diesem Kapitel wird davon ausgegangen, dass das Modus-Wahlrad der Kamera auf die Position <P> gedreht wurde.
- <P>: Programm-AE; AE: Automatische Belichtung
- Wenn Sie eine in diesem Kapitel beschriebene Funktion in anderen Modi als <P> verwenden möchten, sollten Sie sicherstellen, dass die Funktion in diesen Modi verfügbar ist (📖 206 – 213).

Aufnahmen im Modus Programm-AE (<P>-Modus)

Sie können viele Funktionseinstellungen an Ihren bevorzugten Aufnahmestil anpassen.



1 Wechseln Sie in den Modus <P>.

- Drehen Sie das Modus-Wahlrad auf die Position <P>.

2 Passen Sie die Einstellungen wie gewünscht an (93 – 114), und machen Sie dann eine Aufnahme.





- Lässt sich beim Antippen des Auslösers keine korrekte Belichtung einstellen, werden Verschlusszeiten und Blendenwerte orange angezeigt. Passen Sie folgende Einstellungen an, um die richtige Belichtung zu erzielen.
 - Aktivieren Sie den Blitz (111)
 - Ändern der ISO-Empfindlichkeit (96)
- Filme können durch Drücken der Movie-Taste ebenfalls im Modus <P> aufgenommen werden. Einige FUNC. (46)- und Menü (47)-Einstellungen werden jedoch eventuell automatisch für die Filmaufnahme angepasst.
- Einzelheiten zum Aufnahmebereich im Modus <P> finden Sie unter „Technische Daten“ (217).

Anpassen der Bildhelligkeit (Belichtungskorrektur)

Die Standardbelichtung der Kamera kann in 1/3-Schritten im Bereich -2 bis +2 angepasst werden.



- Drücken Sie die Taste . Drehen Sie während der Betrachtung des Bildschirms das Wahhrad , um die Helligkeit anzupassen, und drücken Sie dann erneut die Taste .
- ▶ Die von Ihnen angegebene Korrekturstufe wird nun angezeigt.

Speichern der Bildhelligkeit/Belichtung (AE-Speicherung)

Vor der Aufnahme können Sie die Belichtung speichern oder den Fokus und die Belichtung separat einstellen.

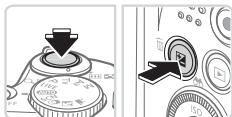

1 Speichern Sie die Belichtung.

- Richten Sie die Kamera mit der gespeicherten Belichtung auf das gewünschte Motiv aus. Halten Sie den Auslöser angetippt, und drücken Sie dann die Taste $\langle \text{AE-L/AF-L} \rangle$.
- ▶ $[\text{★}]$ wird angezeigt und die Belichtung gespeichert.
- Um die AE-Speicherung aufzuheben, lassen Sie den Auslöser los, und drücken Sie die Taste $\langle \text{AE-L/AF-L} \rangle$ erneut. In diesem Fall wird $[\text{★}]$ nicht mehr angezeigt.

2 Wählen Sie ein Motiv aus, und machen Sie die Aufnahme.

- Nach einer Aufnahme wird die AE-Speicherung aufgehoben und $[\text{★}]$ nicht mehr angezeigt.



- AE: Automatische Belichtung
- Nach dem Speichern der Belichtung können Sie die Kombination aus Verschlusszeit und Blendenwert anpassen, indem Sie das Wahlrad $\langle \text{Program Wheel} \rangle$ (Programmwechsel) drehen.

Ändern des Lichtmessverfahrens

Passen Sie das Lichtmessverfahren (Messung der Helligkeit) wie folgt an die Aufnahmebedingungen an.



- Drücken Sie die Taste $\langle \text{FUNC. SET} \rangle$, und wählen Sie im Menü $[\text{☉}]$ sowie die gewünschte Option aus (☞46).
- ▶ Die von Ihnen konfigurierte Option wird nun angezeigt.

<input checked="" type="checkbox"/> Mehrfeld	Für Standardaufnahmebedingungen einschließlich Aufnahmen mit Hintergrundbeleuchtung. Passt die Belichtung automatisch an die Aufnahmebedingungen an.
<input type="checkbox"/> Mittenbetont integral	Legt die durchschnittliche Helligkeit für den gesamten Bildbereich fest (Helligkeit im Hauptbereich hat bei der Berechnung höhere Gewichtung).
<input type="checkbox"/> Spot	Misst die Belichtung nur innerhalb $[\]$ (Rahmen für Spotmessfeld), der in der Bildschirmmitte angezeigt wird.

Ändern der ISO-Empfindlichkeit



- Drücken Sie die Taste <▲>, und wählen Sie eine Option aus (drücken Sie entweder die Tasten <▲><▼>, oder drehen Sie das Wahhrad <◉>). Drücken Sie dann die Taste <FUNC SET>.
- ▶ Die von Ihnen konfigurierte Option wird nun angezeigt.

ISO AUTO	Die Kamera passt die ISO-Empfindlichkeit automatisch entsprechend dem Aufnahmemodus und den Aufnahmebedingungen an.	
ISO 100 200	Gering	Für Außenaufnahmen bei gutem Wetter.
ISO 400 800	↕	Für Aufnahmen bei Bewölkung oder Dämmerung.
ISO 1600	Hoch	Für Nachtaufnahmen oder dunkle Innenaufnahmen.



- Um die automatisch festgelegte ISO-Empfindlichkeit anzuzeigen, wenn die Kamera auf [ISO AUTO] eingestellt ist, tippen Sie den Auslöser an.
- Obwohl die Auswahl einer geringeren ISO-Empfindlichkeit die Körnigkeit von Bildern reduzieren kann, besteht eventuell ein höheres Risiko, dass bei bestimmten Aufnahmebedingungen unscharfe Motive entstehen.
- Eine höhere ISO-Empfindlichkeit erhöht die Verschlusszeit, wodurch Motive weniger unscharf dargestellt werden und die Blitzreichweite ausgeweitet wird. Aufnahmen können jedoch körnig wirken.

Anpassen der Bildhelligkeit (i-contrast)

Zu helle oder dunkle Bildbereiche (wie etwa Gesichter oder Hintergründe) werden vor der Aufnahme erkannt und automatisch auf die optimale Helligkeit angepasst. Ferner kann ein zu geringer Bildkontrast vor der Aufnahme automatisch korrigiert werden, damit Motive deutlicher hervorgehoben werden.



- Drücken Sie die Taste <MENU>, und wählen Sie auf der Registerkarte [i-contrast] und dann [Auto] (47) aus.
- ▶ Danach wird [Ci] angezeigt.



- Unter bestimmten Aufnahmebedingungen kann die Korrektur ungenau sein oder das Bild grob erscheinen.











- Sie können auch vorhandene Bilder korrigieren (150).

Anpassen des Weißabgleichs

Durch die Anpassung des Weißabgleichs (WB) erscheinen Bildfarben für die aufgenommene Szene natürlicher.



- Drücken Sie die Taste , und wählen Sie im Menü [AWB] sowie die gewünschte Option aus (📖46).
- ▶ Die von Ihnen konfigurierte Option wird nun angezeigt.

 automatisch	Legt automatisch den optimalen Weißabgleich für die Aufnahmebedingungen fest.
 Tageslicht	Für Außenaufnahmen bei gutem Wetter.
 Wolke	Für Aufnahmen bei Bewölkung, im Schatten oder bei Dämmerung.
 Kunstlicht	Für Aufnahmen bei normalem Licht (Kunstlicht) und mit ähnlich farbigen Leuchtstofflampen.
 Leuchtstoff	Für Aufnahmen bei Beleuchtung durch Leuchtstofflampen mit warmen (bzw. ähnlich gefärbten) oder kalten Weißtönen.
 Leuchtstoff H	Für Aufnahmen mit Tageslicht-Leuchtstofflampen und ähnlich farbigen Leuchtstofflampen.
 Manuell	Ermöglicht die manuelle Festlegung des Weißabgleichs (📖99).

Custom Weißabgleich

Damit Bildfarben unter den vorhandenen Lichtverhältnissen natürlich aussehen, passen Sie den Weißabgleich an die Lichtquelle an. Passen Sie den Weißabgleich an die vorhandene Lichtquelle an.



- Befolgen Sie die Schritte auf 98, um auszuwählen.
- Richten Sie die Kamera auf ein einfaches weißes Motiv aus, sodass der gesamte Bildschirm weiß ist. Drücken Sie die Taste <DISP.>.
- ▶ Der Farbton auf dem Bildschirm ändert sich nach der Aufzeichnung der Weißabgleichdaten.



- Wenn Sie die Kameraeinstellungen nach Aufzeichnung der Weißabgleichdaten ändern, wirken die Farben möglicherweise unnatürlich.

Ändern der Farbtöne eines Bilds (My Colors)

Ändern Sie die Bildfarbtöne wie gewünscht. Konvertieren Sie beispielsweise Bilder in Sepia oder Schwarzweiß.

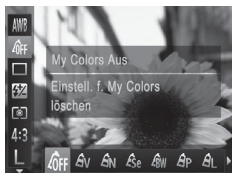

- Drücken Sie die Taste <FUNC/SET>, und wählen Sie im Menü [OFF] sowie die gewünschte Option aus (146).
- ▶ Die von Ihnen konfigurierte Option wird nun angezeigt.

OFF My Colors Aus	–
AV Kräftig	Betont Kontrast und Farbsättigung und führt so zu schärferen Bildern.
AN Neutral	Schwächt Kontrast und Farbsättigung ab, sodass sich weniger kräftige Bilder ergeben.
Se Sepia	Erzeugt Bilder mit Sepia-Farbtön.
AW Schwarz/Weiß	Erzeugt Schwarzweißbilder.
AP Diafilm	Kombiniert die Effekte für kräftiges Blau, kräftiges Grün und kräftiges Rot, um intensive, und dennoch natürlich wirkende Farben ähnlich denen eines Diafilms zu erzeugen.
AL Hellerer Hautton	Hellt Hauttöne auf.
AD Dunklerer Hautton	Macht Hauttöne dunkler.
AB Kräftiges Blau	Betont blaue Farbtöne in Bildern. Dadurch erscheinen blaue Motive wie Himmel und Meer kräftiger.
AG Kräftiges Grün	Betont grüne Farbtöne in Bildern. Dadurch erscheinen grüne Motive wie Berge und Laub kräftiger.
AR Kräftiges Rot	Betont rote Farbtöne in Bildern. Dadurch erscheinen rote Motive kräftiger.
AC Custom Farbe	Passen Sie Kontrast, Schärfe Farbsättigung usw. nach Wunsch an (101).



- Der Weißabgleich (📖 98) kann im Modus [A_{Se}] oder [A_{BW}] nicht eingestellt werden.
- In den Modi [A_L] und [A_D] werden außer der Hautfarbe von Personen möglicherweise auch andere Farben geändert. Bei einigen Hauttönen werden möglicherweise nicht die gewünschten Ergebnisse erzielt.

Fotoaufnahmen

Filme

■ Custom Farbe

Wählen Sie die gewünschte Einstellung für Kontrast, Schärfe, Farbsättigung, Rot, Grün, Blau und Hauttöne einer Aufnahme aus 5 verschiedenen Stufen aus.



1 Rufen Sie den Einstellungsbildschirm auf.

- Befolgen Sie die Schritte auf 📖 100, um [A_C] auszuwählen, und drücken Sie dann die Taste <DISP.>.

2 Konfigurieren Sie die Einstellung.

- Drücken Sie die Tasten <▲><▼>, um eine Option auszuwählen, und geben Sie dann den Wert an, indem Sie die Tasten <◀><▶> drücken oder das Wahrad <🔄> drehen.
- Um stärkere/intensivere Effekte (oder dunklere Hauttöne) zu erzielen, passen Sie den Wert nach rechts an, um schwächere/weniger intensive Effekte (oder hellere Hauttöne) zu erzielen, passen Sie den Wert nach links an.
- Drücken Sie die Taste <DISP.>, um die Einstellung zu bestätigen.

Reihenaufnahme

Drücken Sie den Auslöser vollständig herunter, um kontinuierlich zu fotografieren. Einzelheiten zur Geschwindigkeit von Reihenaufnahmen finden Sie unter „Technische Daten“ (📖217).



1 Konfigurieren Sie die Einstellung.

- Drücken Sie die Taste <FUNC/SET>, und wählen Sie im Menü [] sowie die gewünschte Option aus (📖46).
- ▶ Die von Ihnen konfigurierte Option wird nun angezeigt.

2 Machen Sie die Aufnahme.

- ▶ Drücken Sie den Auslöser vollständig herunter, um kontinuierlich zu fotografieren.

Modus	Beschreibung
Reihenaufnahme	Bei Reihenaufnahmen werden Fokus und Belichtung festgelegt, wenn der Auslöser angetippt wird.
AF bei Reihenaufnahmen	Reihenaufnahmen und Fokussierung. [AF-Rahmen] wird auf [Mitte] eingestellt und kann nicht geändert werden.
Reihenaufn m. Livebild*	Reihenaufnahmen, wobei für den Fokus die Position verwendet wird, die bei der manuellen Fokussierung festgelegt wurde. Im Modus [] wird der Fokus durch die erste Aufnahme festgelegt.

* Im Modus [] (📖81), bei AF-Speicherung (📖110) oder manuellem Fokus (📖103) wird [AF] in [LV] geändert.

* Einzelheiten zur Geschwindigkeit von Reihenaufnahmen in jedem Modus finden Sie unter „Technische Daten“ (📖217).



- Kann nicht in Kombination mit dem Selbstauslöser (📖62) oder [Blinzelwarnung] (📖74) verwendet werden.
- Abhängig von den Aufnahmebedingungen, den Kameraeinstellungen und der Zoomposition unterbricht die Kamera das Aufnehmen möglicherweise vorübergehend oder die Geschwindigkeit der Reihenaufnahmen verringert sich.
- Je mehr Bilder gemacht werden, desto langsamer die Aufnahme.
- Bei Blitzauslösung verlangsamt sich die Aufnahmegeschwindigkeit unter Umständen.



- Die Geschwindigkeit der Reihenaufnahmen erhöht sich im Modus [] (📖80).

Nahaufnahmen (Makro)

Um den Fokus auf Motive im Nahbereich einzuschränken, stellen Sie die Kamera auf [M] ein. Einzelheiten zum Fokussierbereich finden Sie unter „Technische Daten“ (📖217).

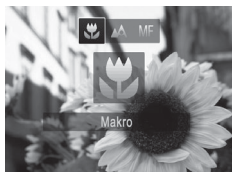

- Drücken Sie die Taste <<|>, wählen Sie [M] aus (drücken Sie entweder die Tasten <<|><|>, oder drehen Sie das Wahrad <⊙>). Drücken Sie dann die Taste <FUNC SET>.
- ▶ Danach wird [M] angezeigt.



- Im gelben Balkenanzeigebereich unter dem Zoombalken wird [M] grau, und die Kamera stellt nicht scharf.



- Um Kameraverwacklungen zu vermeiden, versuchen Sie, die Kamera auf ein Stativ aufzusetzen, und stellen Sie sie auf [N] ein (📖63).

Aufnehmen mit dem manuellen Fokus

Kann nicht im AF-Modus scharf gestellt werden, können Sie stattdessen den manuellen Fokus verwenden. Sie können die allgemeine Fokusposition festlegen und dann den Auslöser antippen, damit die Kamera eine optimale Fokusposition festlegt, die der von Ihnen angegebenen Position ähnlich ist. Einzelheiten zum Fokussierbereich finden Sie unter „Technische Daten“ (📖217).



1 Wählen Sie [MF] aus.

- Drücken Sie die Taste <<|>, wählen Sie [MF] aus (drücken Sie entweder die Tasten <<|><|>, oder drehen Sie das Wahrad <⊙>). Drücken Sie dann die Taste <FUNC SET>.
- ▶ [MF] und die MF-Anzeige werden angezeigt.



MF-Anzeige

2 Geben Sie die allgemeine Fokusposition an.

- Drücken Sie gemäß dem MF-Anzeigebalken auf dem Bildschirm (der Abstand und Fokusposition anzeigt) und dem vergrößerten Anzeigebereich die Tasten <▲><▼>, oder drehen Sie das Wahhrad <⊙>, um die allgemeine Fokusposition anzugeben.

3 Stellen Sie den Fokus fein ein.

- Tippen Sie den Auslöser an, um die Fokusposition fein einzustellen (Safety MF).



- Sie können bei der manuellen Fokussierung keine Änderungen am Modus oder der Größe des AF-Rahmens vornehmen (📖105). Wenn Sie den Modus oder die Größe des AF-Rahmens ändern möchten, brechen Sie zuerst die manuelle Fokussierung ab.
- Bei Verwendung des Digitalzooms (📖60) oder Digital-Telekonverters (📖105) können Sie fokussieren, doch wird der vergrößerte Bereich nicht angezeigt.



- Setzen Sie die Kamera zur Feineinstellung des Fokus ggf. auf ein Stativ auf, um sie zu stabilisieren.
- Um den vergrößerten Anzeigebereich auszublenden, drücken Sie die Taste <MENU>, und stellen Sie [MF-Fokus Lupe] auf der Registerkarte [📷] auf [Aus] ein (📖47).
- Um die automatische Feineinstellung des Fokus zu deaktivieren, wenn der Auslöser angetippt ist, drücken Sie die Taste <MENU>, und stellen Sie [Safety MF] auf der Registerkarte [📷] auf [Aus] ein (📖47).

Digital-Telekonverter

Die Brennweite des Objektivs kann um einen Faktor von ca. 1,6 oder ca. 2,0 erhöht werden. Dies kann Kameraverwacklungen reduzieren, da die Verschlusszeit kürzer ist als wenn nur der Zoom (einschließlich des Digitalzoom) mit demselben Zoomfaktor verwendet wird.



- Drücken Sie die Taste <MENU>, und wählen Sie [Digitalzoom] auf der Registerkarte [📷] und dann die gewünschte Option aus (📖47).
- ▶ Die Ansicht wird vergrößert, und der Zoomfaktor wird auf dem Bildschirm angezeigt.



- Der Digital-Telekonverter kann nicht zusammen mit dem Digitalzoom (📖60) und dem AF-Feld Lupe (📖72) verwendet werden.



- Die jeweiligen Brennweiten bei Verwendung von [1.6 x] und [2.0 x] betragen 38,4 – 1.152 mm und 48 – 1.440 mm (äquivalent zu Kleinbild bei 35 mm).
- Die Verschlusszeit kann äquivalent sein, wenn Sie den Zoom-Regler komplett in Richtung <🔍> bewegen (maximale Teleeinstellung) und heranzoomen, um das Motiv auf dieselbe Größe zu vergrößern (siehe Schritt 2 auf 📖60).

Ändern des AF-Rahmenmodus

Ändern Sie den AF-Rahmenmodus (Autofokus), um ihn wie folgt an die vorliegenden Aufnahmebedingungen anzupassen.





- Drücken Sie die Taste <MENU>, und wählen Sie [AF-Rahmen] auf der Registerkarte [📷] und dann die gewünschte Option aus (📖47).





Mitte

In der Mitte wird ein AF-Rahmen angezeigt. Effizient für zuverlässige Fokussierung.



- Kann die Kamera nicht scharf stellen, wenn Sie den Auslöser antippen, wird ein gelber AF-Rahmen mit  angezeigt. Die Verwendung des AF-Feldes Lupe () ist nicht möglich.



- Um die Größe des AF-Rahmens zu reduzieren, drücken Sie die Taste <MENU>, und stellen Sie [AF-Feld Größe] auf der Registerkarte  auf [Klein] ein ()47).
- Bei Verwendung des Digitalzooms ()60), des Digital-Telekonverters ()105) und des manuellen Fokus ()103) wird die Größe des AF-Rahmens auf [Normal] gesetzt.
- Um Aufnahmen zu arrangieren, bei denen sich Motive am Rand oder in der Ecke eines Bildes befinden, richten Sie die Kamera zunächst so auf das Motiv, dass es sich im AF-Rahmen befindet. Halten Sie den Auslöser dann halb heruntergedrückt. Wenn Sie den Auslöser halb herunter gedrückt halten, richten Sie die Kamera auf den gewünschten Bildausschnitt. Drücken Sie den Auslöser dann vollständig herunter (Schärfenspeicher).

Gesicht/AiAF

- Erkennt die Gesichter von Personen und nimmt dann die Fokussierung, die Belichtung (nur Mehrfeldmessung) sowie den Weißabgleich (nur [AWB]) vor.
- Nach dem Ausrichten der Kamera auf das Motiv wird ein weißer Rahmen um das Gesicht der Person angezeigt, das als das Hauptmotiv erkannt wird, und bis zu zwei graue Rahmen werden um die anderen erkannten Gesichter angezeigt.
- Die Rahmen folgen den sich bewegenden Motiven innerhalb eines bestimmten Bereichs, wenn die Kamera Bewegungen erkennt.
- Wenn der Auslöser angetippt wird, werden bis zu neun grüne Rahmen um die scharf gestellten Gesichter angezeigt.



- Wenn Gesichter nicht erkannt werden oder nur graue Rahmen angezeigt werden (keine weißen), wird bei Antippen des Auslösers ein AF-Rahmen in der Mitte des Bildschirms angezeigt.
- Falls Servo AF (📖 109) auf [An] gesetzt ist und Gesichter nicht erkannt werden, wird der AF-Rahmen in der Mitte des Bildschirms angezeigt, wenn Sie den Auslöser antippen.
- Beispiele für Gesichter, die nicht erkannt werden können:
 - Entfernte oder sehr nahe Motive
 - Dunkle oder helle Motive
 - Gesichter im Profil, aus einem bestimmten Winkel oder teilweise verborgen
- Die Kamera identifiziert möglicherweise auch Gegenstände als menschliche Gesichter.
- Kann die Kamera nicht scharf stellen, wenn Sie den Auslöser antippen, werden keine AF-Rahmen angezeigt.

Fotoaufnahmen

■ Auswählen der zu fokussierenden Motive (Verfolgung AF)

Wählen Sie vor der Aufnahme wie folgt das zu fokussierende Motiv aus.

1 Wählen Sie [Verfolg. AF] aus.



- Befolgen Sie die Schritte auf 📖 105, um [Verfolg. AF] auszuwählen.
- ▶ [☐] wird in der Mitte des Bildschirms angezeigt.

2 Wählen Sie ein Motiv für die Fokussierung aus.



- Richten Sie die Kamera so aus, dass [☐] sich auf dem gewünschten Motiv befindet, und drücken Sie dann die Taste <◀▶>.







- ▶ Es ertönt ein Signalton, und  wird angezeigt, wenn das Motiv erkannt wird. Die Kamera verfolgt das Motiv innerhalb eines bestimmten Bereichs, selbst wenn sich das Motiv bewegt.
- ▶ Wenn kein Motiv erkannt wird, wird  angezeigt.
- Drücken Sie die Taste <◀> erneut, um die Verfolgung abzubrechen.

3 Machen Sie die Aufnahme.

- Halten Sie den Auslöser angetippt.  ändert sich zum blauen , das dem Motiv folgt, während Fokus und Belichtung (Servo AF) ([Buch 109](#)) kontinuierlich angepasst werden.
- Drücken Sie den Auslöser vollständig herunter, um aufzunehmen.
- ▶ Selbst nachdem eine Aufnahme gemacht wurde, wird  angezeigt. Die Kamera verfolgt das Motiv weiter.



- [Servo AF] ([Buch 109](#)) wird auf [An] eingestellt und kann nicht geändert werden.
- Möglicherweise kann das Motiv nicht verfolgt werden, wenn es zu klein ist, sich zu schnell bewegt oder die Motivfarbe oder -helligkeit dem Hintergrund zu sehr ähnelt.
- [AF-Feld Lupe] auf der Registerkarte  ist nicht verfügbar.
-  ist nicht verfügbar.



- Die Kamera erkennt Motive auch dann, wenn Sie den Auslöser antippen und dabei nicht die Taste <◀> drücken. Nach der Aufnahme wird  in der Mitte des Bildschirms angezeigt.
- Halten Sie beim Aufnehmen im Modus [MF] ([Buch 103](#)) die Taste <◀> mindestens eine Sekunde lang gedrückt.

Aufnehmen mit Servo AF

Dieser Modus sorgt dafür, dass sich bewegende Motive aufgenommen werden, da die Kamera weiterhin auf das Motiv fokussiert ist und die Belichtung solange anpasst, wie Sie den Auslöser antippen.



1 Konfigurieren Sie die Einstellung.

- Drücken Sie die Taste <MENU>, und wählen Sie [Servo AF] auf der Registerkarte [📷] aus. Wählen Sie dann [An] (📖 47).

2 Stellen Sie scharf.

- Fokus und Belichtung werden dort beibehalten, wo der blaue AF-Rahmen angezeigt wird, wenn Sie den Auslöser antippen.



- Unter einigen Aufnahmebedingungen kann die Kamera möglicherweise nicht scharf stellen.
- Bei dunklen Lichtverhältnissen kann es vorkommen, dass Servo AF nach Antippen des Auslösers nicht aktiviert wird. (AF-Rahmen werden nicht blau angezeigt.) In diesem Fall können Sie den Fokus und die Belichtung gemäß dem eingestellten AF-Rahmenmodus festlegen.
- Lässt sich keine korrekte Belichtung einstellen, werden Verschlusszeiten und Blendenwerte orange angezeigt. Lassen Sie den Auslöser los, und tippen Sie ihn dann erneut an.
- Aufnahmen mit der AF-Speicherung ist nicht möglich.
- [AF-Feld Lupe] auf der Registerkarte [📷] ist nicht verfügbar.
- Bei Verwendung des Selbstauslösers nicht verfügbar (📖 62).

Ändern der Fokuseinstellung

Sie können die standardmäßige Einstellung ändern, dass die Kamera kontinuierlich Motive fokussiert, auf die sie gerichtet wird, auch bei Nichtbetätigen des Auslösers. Sie können die Kamera stattdessen so einstellen, dass sie nur fokussiert, wenn Sie den Auslöser antippen.



- Drücken Sie die Taste <MENU>, und wählen Sie [Kontinuierl. AF] auf der Registerkarte [Kamera] aus. Wählen Sie dann [Aus] (S. 47).

An	Verhindert, dass Ihnen Gelegenheiten für eine Aufnahme entgehen, da die Kamera Motive kontinuierlich fokussiert, bis der Auslöser angetippt wird.
Aus	Spart Energie, da die Kamera nicht kontinuierlich fokussiert.

Aufnahmen mit der AF-Speicherung

Die Fokuseinstellung kann gespeichert werden. Dabei ändert sich die Fokusposition auch bei Loslassen des Auslösers nicht.

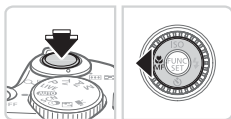

1 Speichern Sie den Fokus.

- Halten Sie den Auslöser angetippt, und drücken Sie dann die Taste <AF-ON>.
- ▶ Der Fokus ist nun gespeichert, und es werden [MF] sowie die MF-Anzeige angezeigt.
- Um die AF-Speicherung aufzuheben, lassen Sie den Auslöser los, und halten Sie diesen anschließend erneut halb gedrückt. Drücken Sie danach die Taste <AF-ON>.

2 Wählen Sie ein Motiv aus, und machen Sie die Aufnahme.

Aktivieren des Blitzes

Sie können einstellen, dass der Blitz bei jeder Aufnahme auslöst. Einzelheiten zur Blitzreichweite finden Sie unter „Technische Daten“ (📖217).



- 1 Klappen Sie den Blitz aus.
- 2 Konfigurieren Sie die Einstellung.

- Drücken Sie die Taste <▶>, wählen Sie [⚡] aus (drücken Sie entweder die Tasten <◀><▶>, oder drehen Sie das Wahhrad <⦿>). Drücken Sie dann die Taste <FUNC SET>.
- ▶ Danach wird [⚡] angezeigt.



- Auf den Einstellungsbildschirm kann nicht durch Drücken der Taste <▶> zugriffen werden, wenn der Blitz eingeklappt ist. Klappen Sie den Blitz vorher aus.

Aufnahmen mit der Langzeitsynchronisierung

Mit dieser Option wird der Blitz ausgelöst, um die Helligkeit des Hauptmotivs (wie Personen) zu erhöhen, während die Kamera mit einer langen Verschlusszeit aufnimmt, um die Helligkeit des Hintergrunds zu erhöhen, der sich außerhalb des Blitzbereichs befindet.

Einzelheiten zur Blitzreichweite finden Sie unter „Technische Daten“ (📖217).



- 1 Klappen Sie den Blitz aus.
- 2 Konfigurieren Sie die Einstellung.

- Drücken Sie die Taste <▶>, wählen Sie [⚡★] aus (drücken Sie entweder die Tasten <◀><▶>, oder drehen Sie das Wahhrad <⦿>). Drücken Sie dann die Taste <FUNC SET>.
- ▶ Danach wird [⚡★] angezeigt.

3 Machen Sie die Aufnahme.

- Auch wenn der Blitz ausgelöst wird, sollte sich das Hauptmotiv nicht bewegen, bevor das Auslösegeräusch endet.



- Setzen Sie die Kamera auf ein Stativ auf, oder ergreifen Sie andere Maßnahmen, um Kamerabewegungen und -verwacklungen zu vermeiden. Es empfiehlt sich zudem, bei Verwendung eines Stativs oder anderer Hilfsmittel zum Ruhighalten der Kamera die Option [IS Modus] auf [Aus] zu setzen (📖114).
- Auf den Einstellungsbildschirm kann nicht durch Drücken der Taste <▶> zugegriffen werden, wenn der Blitz eingeklappt ist. Klappen Sie den Blitz vorher aus.

Anpassen der Blitzbelichtungskorrektur

Ähnlich wie bei der regulären Belichtungskorrektur (📖93) können Sie die Blitzbelichtung in 1/3-Schritten im Bereich -2 bis +2 anpassen.



- Drücken Sie die Taste <FUNC SET>, wählen Sie im Menü [FZ], und passen Sie die Einstellung an, indem Sie entweder die Tasten <◀><▶> drücken oder das Wahhrad <🌀> drehen (📖46).
- ▶ Danach wird [FZ] angezeigt.



- Wenn das Risiko einer Überbelichtung besteht, passt die Kamera die Verschlusszeit oder den Blendenwert während Blitzaufnahmen automatisch an, um die Verwischung des Hauptmotivs zu reduzieren und mit optimaler Belichtung aufzunehmen. Sie können die automatische Anpassung der Verschlusszeit und des Blendenwertes deaktivieren, indem Sie auf <MENU> (📖47) zugreifen und [Safety FE] unter [Blitzeinstellungen] auf der Registerkarte [📷] auf [Aus] einstellen.
- Sie können auch die Blitzbelichtungskorrektur konfigurieren, indem Sie auf <MENU> zugreifen (📖47) und [Blitzbel. korr.] unter [Blitzeinstellungen] auf der Registerkarte [📷] auswählen.
- Sie können den Bildschirm [Blitzeinstellungen] <MENU> auch aufrufen, wenn der Blitz ausgeklappt ist, indem Sie zuerst die Taste <▶> und direkt danach die Taste <MENU> drücken.

Aufnahmen mit der Blitzbelichtungsspeicherung

Ähnlich wie bei der AE-Speicherung (📖 94) können Sie die Belichtung bei Blitzaufnahmen anhand der Blitzbelichtungsspeicherung (FE) speichern.

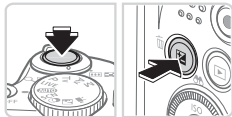

1 Klappen Sie den Blitz aus, und setzen Sie ihn auf [⚡] (📖 111).

2 Speichern Sie die Blitzbelichtung.

- Richten Sie die Kamera mit der gespeicherten Belichtung auf das gewünschte Motiv aus. Halten Sie den Auslöser angetippt, und drücken Sie dann die Taste <☑>.
- ▶ Der Blitz wird ausgelöst, und wenn [✖] angezeigt wird, wird die Blitzleistungsstufe gespeichert.
- Um die FE-Speicherung aufzuheben, lassen Sie den Auslöser los, und drücken Sie die Taste <☑> erneut. In diesem Fall wird [✖] nicht mehr angezeigt.

3 Wählen Sie ein Motiv aus, und machen Sie die Aufnahme.

- Nach einer Aufnahme wird die FE-Speicherung aufgehoben und [✖] nicht mehr angezeigt.



• FE: Blitzbelichtung

Ändern des Kompressionsgrads (Bildqualität)

Sie können zwischen den zwei folgenden Kompressionsgraden wählen: [S] (Superfein), [L] (Fein). Eine Schätzung der Anzahl an Aufnahmen, die je nach Kompressionsgrad auf eine Speicherkarte passen, finden Sie unter „Technische Daten“ (S 217).

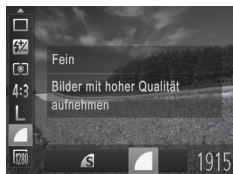

Konfigurieren Sie die Einstellung.

- Drücken Sie die Taste <FUNC/SET>, und wählen Sie im Menü [L] sowie die gewünschte Option aus (S 46).

Ändern der IS Modus-Einstellungen



- Drücken Sie die Taste <MENU>, und wählen Sie [IS Modus] auf der Registerkarte [CAMERA] aus. Drücken Sie anschließend die Tasten <LEFT><RIGHT>, um die gewünschte Option auszuwählen (S 47).

Kontinuierlich	Die optimale Bildstabilisierung für die Aufnahmebedingungen wird automatisch angewendet (Intelligente IS) (S 58).
Nur Aufnahme*	Die Bildstabilisierung ist nur für die Aufnahme aktiviert.
Aus	Deaktiviert die Bildstabilisierung.

* Bei Filmaufnahmen wird die Einstellung in [Kontinuierlich] geändert.



- Wenn Kameraverwacklungen nicht durch Bildstabilisierung verhindert werden können, setzen Sie die Kamera auf ein Stativ auf, oder ergreifen Sie andere Maßnahmen. Setzen Sie in diesem Fall [IS Modus] auf [Aus].

5

Modi Tv, Av und M

Aufnahmen von raffinierteren und anspruchsvolleren Bildern

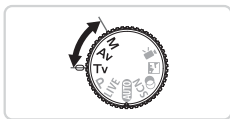

- In diesem Kapitel wird davon ausgegangen, dass der entsprechende Modus in der Kamera eingestellt wurde.

Spezielle Verschlusszeiten (Modus <Tv>)

Legen Sie die gewünschte Verschlusszeit vor dem Aufnehmen wie folgt fest. Die Kamera passt den Blendenwert automatisch an die gewählte Verschlusszeit an.

Informationen zu verfügbaren Verschlusszeiten finden Sie unter „Technische Daten“ (📖 217).



1 Wechseln Sie in den Modus <Tv>.

- Drehen Sie das Modus-Wahlrad auf die Position <Tv>.

2 Legen Sie die Verschlusszeit fest.

- Drehen Sie das Wahlrad (), um die Verschlusszeit einzustellen.



- Bei Verschlusszeiten von 1,3 Sekunden oder länger dauert es eine Weile, bis Sie wieder Aufnahmen machen können, da die Bilder bearbeitet werden, um Bildrauschen zu entfernen.
- Bei Aufnahmen mit langen Verschlusszeiten unter Verwendung eines Stativs sollten Sie die Option [IS Modus] auf [Aus] setzen (📖 114).
- Werden Blendenwerte beim Antippen des Auslösers orange angezeigt, weist dies darauf hin, dass die Einstellungen von der Standardbelichtung abweichen. Passen Sie die Verschlusszeit an, bis der Blendenwert weiß angezeigt wird, oder verwenden Sie die Funktion Safety Shift (📖 117).



- <Tv>: „Time Value“ (Zeitwert)

Spezielle Blendenwerte (Modus <Av>)

Legen Sie den gewünschten Blendenwert vor dem Aufnehmen wie folgt fest. Die Kamera passt die Verschlusszeit automatisch an den gewählten Blendenwert an.

Informationen zu verfügbaren Blendenwerten finden Sie unter „Technische Daten“ (📖217).



1 Wechseln Sie in den Modus <Av>.

- Drehen Sie das Modus-Wahlrad auf die Position <Av>.

2 Legen Sie den Blendenwert fest.

- Drehen Sie das Wahlrad , um den Blendenwert einzustellen.



- Werden Verschlusszeiten beim Antippen des Auslösers orange angezeigt, weist dies darauf hin, dass die Einstellungen von der Standardbelichtung abweichen. Passen Sie den Blendenwert an, bis die Verschlusszeit weiß angezeigt wird, oder verwenden Sie die Funktion Safety Shift (siehe unten).



- <Av>: „Aperture Value“ (Blendenwert) (Größe der Öffnung der Iris im Objektiv)
- Zur Vermeidung von Belichtungsproblemen in den Modi <Tv> und <Av> können Sie die Verschlusszeit oder den Blendenwert automatisch von der Kamera anpassen lassen, selbst wenn die Standardbelichtung anderweitig nicht erzielt werden kann. Drücken Sie die Taste <MENU>, und setzen Sie [Safety Shift] auf der Registerkarte [An] (📖47). Safety Shift ist jedoch deaktiviert, wenn der Blitz ausgelöst wird.

Spezielle Verschlusszeiten und Blendenwerte (Modus <M>)

Befolgen Sie diese Schritte vor der Aufnahme, um Ihre bevorzugten Werte für Verschlusszeit und Blendenwert zur Erzielung der gewünschten Belichtung einzustellen.

Informationen zu verfügbaren Verschlusszeiten und Blendenwerten finden Sie unter „Technische Daten“ (📖217).

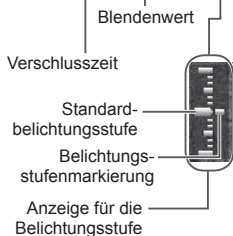

1 Wechseln Sie in den Modus <M>.

- Drehen Sie das Modus-Wahlrad auf die Position <M>.

2 Konfigurieren Sie die Einstellung.

- Drücken Sie die Taste <Z>, um die Anpassung für Verschlusszeit oder Blendenwert auszuwählen. Drehen Sie dann das Wahlrad <W>, um einen Wert anzugeben.
 - ▶ Es wird eine Belichtungsstufenmarkierung entsprechend dem von Ihnen angegebenen Wert auf der Anzeige für die Belichtungsstufe angezeigt, um einen Vergleich mit der Standardbelichtungsstufe zu ermöglichen.
 - ▶ Die Belichtungsstufenmarkierung wird orange angezeigt, wenn die Abweichung zur Standardbelichtung mehr als 2 Stufen beträgt. Wenn Sie den Auslöser antippen, wird „-2“ oder „+2“ unten rechts orange angezeigt.



- Nach der Festlegung von Verschlusszeit oder Blendenwert wird die Belichtungsstufe unter Umständen geändert, wenn Sie den Zoom anpassen oder den Bildausschnitt ändern.
- Abhängig vom eingestellten Wert für die Verschlusszeit oder den Blendenwert kann sich die Bildschirmhelligkeit ändern. Die Bildschirmhelligkeit ändert sich jedoch nicht, wenn der Blitz ausgeklappt ist und der Modus auf [⚡] eingestellt ist.
- Um die in Schritt 2 nicht konfigurierte Einstellung (entweder Verschlusszeit oder Blendenwert) automatisch zur Erzielung der Standardbelichtung anpassen zu lassen, halten Sie den Auslöser angetippt, und drücken Sie die Taste <Z>. Beachten Sie, dass die Standardbelichtung bei einigen Einstellungen unter Umständen nicht möglich ist.



- <M>: Manuell
- Die Standardbelichtung wird anhand des festgelegten Lichtmessverfahrens (☞95) berechnet.

Einstellen der Blitzleistung

Sie können im Modus <M> zwischen drei Blitzstufen wählen.

1 Wechseln Sie in den Modus <M>.

- Drehen Sie das Modus-Wahlrad auf die Position <M>.

2 Konfigurieren Sie die Einstellung.

- Drücken Sie die Taste <FUNC/SET>, wählen Sie im Menü [Blitzleistung], und passen Sie die Einstellung an, indem Sie entweder die Tasten <◀><▶> drücken oder das Wahlrad <◉> drehen (☞46).

▶ Danach wird [Blitzleistung] angezeigt.



- Sie können die Blitzstufe auch einstellen, indem Sie <MENU> (☞47) aufrufen und [Blitzleistung] unter [Blitzeinstellungen] auf der Registerkarte [☑] auswählen.
- Sie können die Blitzstufe in den Modi <Tv> und <Av> einstellen, indem Sie <MENU> (☞47) aufrufen und [Blitzeinstellungen] auf der Registerkarte [☑] auswählen und dann [Blitzmodus] auf [Manuell] setzen.
- Sie können ferner wie folgt auf den Bildschirm [Blitzeinstellungen] <MENU> zugreifen.
 - Wenn der Blitz ausgeklappt ist, drücken Sie die Taste <▶> und direkt danach die Taste <MENU>.

6

Wiedergabemodus

Anzeigen von Aufnahmen und Durchsuchen oder Bearbeiten

- Um die Kamera für diese Funktionen vorzubereiten, drücken Sie die Taste <▶>, um in den Wiedergabemodus zu wechseln.
- ⓘ • Unter Umständen ist es nicht möglich, Bilder wiederzugeben oder zu bearbeiten, deren Namen geändert, die bereits auf einem Computer bearbeitet oder die mit anderen Kameras aufgenommen wurden.

Anzeigen

Nach dem Aufnehmen von Bildern oder Filmen können Sie sie wie folgt auf dem Bildschirm anzeigen.



1 Wechseln Sie in den Wiedergabemodus.

- Drücken Sie die Taste <[Rechteck]▶>.
- ▶ Die letzte Aufnahme wird angezeigt.



2 Durchsuchen Sie Ihre Bilder.

- Um das vorherige Bild anzuzeigen, drücken Sie die Taste <◀>, oder drehen Sie das Wahhrad <◉> gegen den Uhrzeigersinn. Um das nächste Bild anzuzeigen, drücken Sie die Taste <▶>, oder drehen Sie das Wahhrad <◉> im Uhrzeigersinn.
- Um Ihre Bilder schnell zu durchsuchen, halten Sie die Tasten <◀><▶> gedrückt. Die Bilder wirken zu diesem Zeitpunkt körnig.



- Um auf den Modus zum Scrollen der Anzeige zuzugreifen, drehen Sie schnell das Wahhrad <◉>. Um Ihre Bilder in diesem Modus zu durchsuchen, drehen Sie das Wahhrad <◉>.
- Durch Drücken der Taste <[FUNC/SET]> gelangen Sie zur Einzelbildanzeige zurück.
- Um nach Aufnahmedatum gruppierte Bilder zu durchsuchen, drücken Sie im Modus zum Scrollen der Anzeige die Tasten <▲><▼>.
- Filme können durch das Symbol [SET] [Kamera] identifiziert werden. Um Filme wiederzugeben, gehen Sie zu Schritt 3.





Lautstärke

3 Spielen Sie Filme ab.

- Um die Wiedergabe zu starten, drücken Sie die Taste $\langle \text{FUNC SET} \rangle$, um auf die Filmsteuerung zuzugreifen, wählen Sie $[\blacktriangleright]$ aus (drücken Sie die Tasten $\langle \blacktriangleleft \rangle \langle \blacktriangleright \rangle$, oder drehen Sie das Wahhrad $\langle \text{WHEEL} \rangle$), und drücken Sie dann die Taste $\langle \text{FUNC SET} \rangle$ erneut.

4 Passen Sie die Lautstärke an.

- Stellen Sie mit den Tasten $\langle \blacktriangle \rangle \langle \blacktriangledown \rangle$ die Lautstärke ein.

5 Halten Sie die Wiedergabe an.

- Um die Wiedergabe anzuhalten oder fortzusetzen, drücken Sie die Taste $\langle \text{FUNC SET} \rangle$.
- ▶ Wenn der Film beendet ist, wird $[\text{SET}]$ $\langle \text{STOP} \rangle$ angezeigt.



- Tippen Sie den Auslöser an, um vom Wiedergabemodus in den Aufnahmemodus zu wechseln.
- Um das Scrollen der Anzeige zu deaktivieren, drücken Sie die Taste $\langle \text{MENU} \rangle$, wählen Sie auf der Registerkarte $[\blacktriangleright]$ [Anz. scrollen] und anschließend die Option [Aus].
- Wenn Sie möchten, dass beim Wechseln in den Wiedergabemodus die letzte Aufnahme angezeigt wird, drücken Sie die Taste $\langle \text{MENU} \rangle$, und wählen Sie auf der Registerkarte $[\blacktriangleright]$ die Option [Wiedergabe] und anschließend [LetzteAufn].
- Um den Übergang zwischen Bildern zu ändern, drücken Sie die Taste $\langle \text{MENU} \rangle$, wählen Sie [Übergang] auf der Registerkarte $[\blacktriangleright]$ aus, und drücken Sie dann die Tasten $\langle \blacktriangleleft \rangle \langle \blacktriangleright \rangle$, um den Effekt auszuwählen.

Wechseln zwischen Anzeigemodi

Drücken Sie die Taste <DISP.>, um andere Informationen auf dem Bildschirm anzuzeigen oder die Informationen auszublenden.

Details zu den angezeigten Informationen finden Sie auf 202.



Es werden keine Informationen angezeigt



Einfache Informationsanzeige



Detaillierte Informationsanzeige



Ermöglicht Ihnen, den Fokus zu prüfen (125)*



*Wird nicht für Filme angezeigt.



- Sie haben unmittelbar nach einer Aufnahme auch die Möglichkeit, zwischen Anzeigemodi zu wechseln, indem Sie die Taste <DISP.> drücken, während Ihre Aufnahme angezeigt wird. Die einfache Informationsanzeige steht hierbei jedoch nicht zur Verfügung. Um den anfänglichen Anzeigemodus zu ändern, drücken Sie die Taste <MENU>, und wählen Sie [Rückschauinfo] auf der Registerkarte aus (76).

Überbelichtungswarnung (für Glanzlichter)

In der detaillierten Informationsanzeige blinken verwaschene Glanzlichter auf dem Bildschirm.

Histogramm



Hoch



Gering

Dunkel Hell

- Die in der detaillierten Informationsanzeige angezeigte Kurve ist ein Histogramm, das die Verteilung der Helligkeit im Bild zeigt. Die horizontale Achse repräsentiert den Helligkeitsgrad, die vertikale Achse die Helligkeitsstufen. Mithilfe des Histogramms können Sie die Belichtung prüfen.

Überprüfen des Fokus

Um den Fokus Ihrer Aufnahmen zu überprüfen, können Sie den Bereich des Bildes vergrößern, der sich bei der Aufnahme im AF-Rahmen befand.

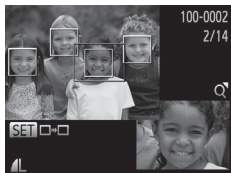

1 Rufen Sie die Fokusprüfung auf.

- Drücken Sie die Taste <DISP.> (📖 124).
- ▶ Es wird ein weißer Rahmen an der Position angezeigt, an der sich der AF-Rahmen zum Zeitpunkt der Fokussierung befand.
- ▶ Im Wiedergabemodus werden später graue Rahmen über erkannten Gesichtern angezeigt.
- ▶ Der Teil des Bildes im orangefarbenen Rahmen wird vergrößert.



2 Wechseln Sie die Rahmen.

- Bewegen Sie den Zoom-Regler einmal in Richtung <Q>.
- ▶ Der links dargestellte Bildschirm wird angezeigt.
- Drücken Sie die Taste <FUNC-SET>, um zu einem anderen Rahmen zu wechseln, falls mehrere Rahmen vorhanden sind.

3 Zoomen Sie heran oder heraus, oder zeigen Sie andere Bildbereiche an.

- Verwenden Sie beim Prüfen des Fokus den Zoom-Regler, um heran- oder herauszoomen. Drücken Sie die Tasten <▲><▼><◀><▶>, um die Anzeigeposition anzupassen.
- Drücken Sie die Taste <MENU>, um die ursprüngliche Anzeige in Schritt 1 wiederherzustellen.

Navigieren durch Bilder in einem Index

Durch die Anzeige mehrerer Bilder in einem Index finden Sie schnell die Bilder, nach denen Sie suchen.



1 Zeigen Sie Bilder in einem Index an.

- Bewegen Sie den Zoom-Regler in Richtung $\langle \blacksquare \blacksquare \rangle$, um Bilder in einem Index anzuzeigen. Wenn Sie den Regler erneut bewegen, wird die Anzahl der angezeigten Bilder erhöht.
- Bewegen Sie den Zoom-Regler in Richtung $\langle Q \rangle$, um weniger Bilder anzuzeigen. Mit jeder Verschiebung des Reglers werden weniger Bilder angezeigt.

2 Wählen Sie ein Bild aus.

- Drehen Sie das Wahlrad $\langle \odot \rangle$, um die Bilder zu durchsuchen.
- Drücken Sie die Tasten $\langle \blacktriangle \rangle \langle \blacktriangledown \rangle \langle \blacktriangleleft \rangle \langle \blacktriangleright \rangle$, um ein Bild auszuwählen.
- ▶ Ein orangefarbener Rahmen wird um das ausgewählte Bild angezeigt.
- Drücken Sie die Taste $\langle \text{FUNC/SET} \rangle$, um das ausgewählte Bild in der Einzelbildanzeige anzuzeigen.



Finden von den Suchkriterien entsprechenden Bildern

Auf einer Speicherkarte voller Bilder können Sie die gewünschten Aufnahmen schnell finden, indem Sie die Bildanzeige entsprechend der Suchkriterien filtern. Sie können diese Bilder auch alle gleichzeitig schützen (📖 132) oder löschen (📖 136).

★ Favoriten	Zeigt als Favoriten markierte Bilder an (📖 142).
🕒 Aufnahmedatum	Zeigt die an einem bestimmten Datum aufgenommenen Bilder an.
📁 My Category	Zeigt die Bilder einer bestimmten Kategorie an (📖 143).
📷 Foto/Film	Zeigt nur Fotoaufnahmen oder Filme an.



1 Wählen Sie das erste Kriterium für die Bildanzeige oder Navigation aus.

- Drücken Sie in der Einzelbildanzeige die Taste <▲> und dann die Tasten <▲><▼>, um einen Anzeigefilter auszuwählen.
- Wenn [★] ausgewählt ist, können Sie lediglich die auf dieses Kriterium abgestimmten Bilder ansehen, indem Sie die Tasten <◀><▶> drücken. Um eine Aktion für alle diese Bilder zusammen auszuführen, drücken Sie die Taste <FUNC SET>, und navigieren Sie zu Schritt 3.

2 Wählen Sie das zweite Kriterium aus, und überprüfen Sie die gefundenen Bilder.

- Wählen Sie mit den Tasten <◀><▶> ein weiteres Kriterium aus. Nachdem Sie das Wahhrad <🕒> gedreht haben, werden die Ihren Kriterien entsprechenden Bilder angezeigt.
- Drücken Sie die Taste <MENU>, um diesen Modus abzubrechen.
- Um in die gefilterte Bildanzeige zu schalten, drücken Sie die Taste <FUNC SET>, und navigieren Sie zu Schritt 3.



3 Zeigen Sie die gefilterten Bilder an.

- Die Ihren Kriterien entsprechenden Bilder werden in gelben Rahmen angezeigt. Um nur diese Bilder anzuzeigen, drücken Sie die Tasten <◀><▶>, oder drehen Sie das Wahhrad <⦿>.
- Um die gefilterte Bildanzeige zu verlassen, drücken Sie die Taste <▲>. Drücken Sie außerdem nach der Anzeige von [Bildsuche abgebrochen] die Taste <FUNC SET>.



- Wenn die Kamera keine entsprechenden Bilder für einige Kriterien findet, sind diese Kriterien nicht verfügbar.



- Drücken Sie in Schritt 2 die Taste <DISP.>, um Informationen ein- oder auszublenden.
- Zu den Optionen zur Anzeige der gefundenen Bilder (Schritt 3) gehören „Navigieren durch Bilder in einem Index“ (📖 126), „Anzeigen als Diaschau“ (📖 130) und „Vergrößern von Bildern“ (📖 129). Sie können alle gefundenen Bilder schützen, löschen, drucken oder zu einem Fotobuch zufügen, indem Sie [In Suche Alle Bil.wähl.] in „Schützen von Bildern“ (📖 132), „Löschen aller Bilder“ (📖 137), „Hinzufügen von Bildern zur Druckliste (DPOF)“ (📖 186) oder „Hinzufügen von Bildern zu einem Fotobuch“ (📖 190) auswählen.
- Wenn Sie Bilder allerdings neu kategorisieren (📖 143) oder bearbeiten und als neue Bilder speichern (📖 146 – 154), wird eine Meldung angezeigt und die gefilterte Anzeige beendet.

Vergößern von Bildern



Ungefähre Position des angezeigten Bereichs

1 Vergrößern Sie ein Bild.

- Wenn Sie den Zoom-Regler in Richtung $\langle Q \rangle$ bewegen, wird herangezoomt und das Bild vergrößert. Sie können Bilder ca. um das 10-fache vergrößern, indem Sie den Zoom-Regler gedrückt halten.
- Bewegen Sie den Zoom-Regler in Richtung $\langle \text{Kamerasymbol} \rangle$, um herauszuzoomen. Sie können zur Einzelbildanzeige zurückkehren, indem Sie ihn gedrückt halten.

2 Verschieben Sie die Anzeigeposition wie gewünscht, und wechseln Sie zwischen Bildern.

- Drücken Sie die Tasten $\langle \blacktriangle \rangle \langle \blacktriangledown \rangle \langle \blacktriangleleft \rangle \langle \blacktriangleright \rangle$, um die Anzeigeposition zu verschieben.
- Um zu anderen vergrößerten Bildern zu wechseln, drehen Sie das Wahlrad $\langle \text{Wahlrad} \rangle$.



- Sie können aus der vergrößerten Anzeige zur Einzelbildanzeige zurückkehren, indem Sie die Taste $\langle \text{MENU} \rangle$ drücken.

Anzeigen als Diaschau

Sie können auf einer Speicherkarte aufgezeichnete Bilder automatisch wie folgt wiedergeben.

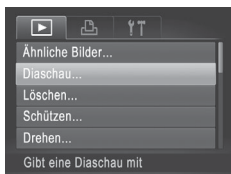

1 Rufen Sie den Einstellungsbildschirm auf.

- Drücken Sie die Taste <MENU>, und wählen Sie auf der Registerkarte [▶] die Option [Diaschau] aus (📖47).

2 Konfigurieren Sie die Einstellung.

- Wählen Sie einen zu konfigurierenden Menüeintrag und dann die gewünschte Option aus (📖47).

3 Starten Sie die automatische Wiedergabe.

- Drücken Sie die Tasten <▲><▼>, oder drehen Sie das Wahhrad <🌀>, um [Start] auszuwählen. Drücken Sie anschließend die Taste <FUNC SET>.
- ▶ Die Diaschau wird einige Sekunden nach Anzeige von [Bild ... laden] gestartet.
- Drücken Sie die Taste <MENU>, um die Diaschau zu stoppen.



- Die Stromsparfunktionen der Kamera (📖42) werden bei der Diaschau deaktiviert.



- Um eine Diaschau anzuhalten oder fortzusetzen, drücken Sie die Taste <FUNC SET>.
- Sie können während der Wiedergabe zu anderen Bildern wechseln, indem Sie die Tasten <◀><▶> drücken oder das Wahhrad <🌀> drehen. Halten Sie für einen schnellen Vor- oder Rücklauf die Tasten <◀><▶> gedrückt.
- [Abspieldauer] kann nicht geändert werden, wenn unter [Effekt] die Funktion [Blasen] ausgewählt wurde.

Automatische Wiedergabe ähnlicher Bilder (Ähnliche Bilder)

Basierend auf dem aktuellen Bild bietet die Kamera vier ähnliche Bilder, die Sie eventuell anzeigen möchten. Wenn Sie eines dieser Bilder zur Anzeige auswählen, bietet die Kamera vier weitere Bilder an. Auf diese Weise können Sie Bilder in einer nicht erwarteten Reihenfolge bequem wiedergeben. Testen Sie diese Funktion, nachdem Sie viele Aufnahmen in vielen verschiedenen Szenen gemacht haben.



1 Wählen Sie Ähnliche Bilder aus.

- Drücken Sie die Taste <MENU>, wählen Sie [Ähnliche Bilder] auf der Registerkarte [▶] aus, und drücken Sie dann die Taste <FUNC SET> (📖 47).
- ▶ Es werden vier Bilder angezeigt.

2 Wählen Sie ein Bild aus.

- Drücken Sie die Tasten <▲><▼><◀><▶>, um das Bild auszuwählen, das als Nächstes angezeigt werden soll.
- ▶ Ihr ausgewähltes Bild wird in der Mitte angezeigt, umgeben von den nächsten vier vorgeschlagenen Bildern.
- Um das mittlere Bild als Vollbild anzuzeigen, drücken Sie die Taste <FUNC SET>. Drücken Sie die Taste <FUNC SET> erneut, um zur ursprünglichen Anzeige zurückzukehren.
- Drücken Sie die Taste <MENU>, um zur Einzelbildanzeige zurückzukehren.



- Mit der Funktion [Ähnliche Bilder] können nur Fotos wiedergegeben werden, die mit dieser Kamera aufgenommen wurden.
- [Ähnliche Bilder] steht in den folgenden Fällen nicht zur Verfügung:
 - Weniger als 50 Aufnahmen mit dieser Kamera
 - Anzeige eines nicht unterstützten Bildes
 - Anzeige der Bilder in gefilterter Anzeige (📖 127)

Schützen von Bildern

Schützen Sie wichtige Bilder, um versehentliches Löschen durch die Kamera zu verhindern (📖 136, 137).

Wählen einer Auswahlmethode

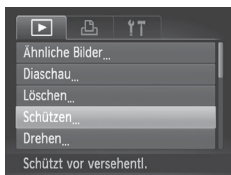

1 Rufen Sie den Einstellungsbildschirm auf.

- Drücken Sie die Taste <MENU>, und wählen Sie dann [Schützen] auf der Registerkarte [▶] aus (📖 47).

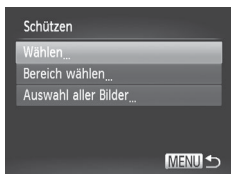

2 Wählen Sie eine Auswahlmethode aus.

- Wählen Sie einen Menüeintrag und eine Einstellung aus (📖 47).
- Um zum Menübildschirm zurückzukehren, drücken Sie die Taste <MENU>.





- Geschützte Bilder auf einer Speicherkarte werden gelöscht, wenn Sie die Karte formatieren (📖 160, 161).



- Geschützte Bilder können nicht mit der Löschfunktion der Kamera gelöscht werden. Um sie löschen zu können, müssen Sie zunächst die Schutzeinstellung aufheben.



Auswählen einzelner Bilder

1 Wählen Sie [Auswählen] aus.



- Folgen Sie Schritt 2 auf  132, um [Wählen] auszuwählen, und drücken Sie die Taste <>.



2 Wählen Sie Bilder aus.

- Drücken Sie die Tasten <◀>>▶>, oder drehen Sie das Wahlrad <>, um ein Bild auszuwählen. Drücken Sie anschließend die Taste <>. [On] wird angezeigt.
- Um den Schutz aufzuheben, drücken Sie die Taste <> erneut. [On] wird nicht mehr angezeigt.
- Wiederholen Sie diese Vorgehensweise, um andere Bilder auszuwählen.

3 Schützen Sie das Bild.

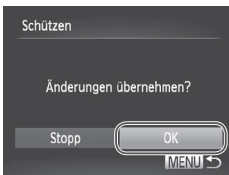

- Drücken Sie die Taste <MENU>. Eine Bestätigungsmeldung wird angezeigt.
- Drücken Sie die Tasten <◀>>▶>, oder drehen Sie das Wahlrad <>, um [OK] auszuwählen. Drücken Sie anschließend die Taste <>.



- Bilder werden nicht geschützt, wenn Sie in den Aufnahmemodus wechseln oder die Kamera ausschalten, bevor Sie den Einstellungsvorgang in Schritt 3 abgeschlossen haben.

Auswählen eines Bereichs

1 Wählen Sie [Bereich wählen] aus.







- Befolgen Sie Schritt 2 auf  132. Wählen Sie [Bereich wählen] aus, und drücken Sie die Taste .



2 Wählen Sie ein Startbild aus.



- Drücken Sie die Taste .









- Drücken Sie die Tasten    , oder drehen Sie das Wahrad , um ein Bild auszuwählen. Drücken Sie anschließend die Taste .



3 Wählen Sie ein Endbild aus.

- Drücken Sie die Taste , um [Letztes Bild] auszuwählen, und drücken Sie dann die Taste .



- Drücken Sie die Tasten    , oder drehen Sie das Wahrad , um ein Bild auszuwählen. Drücken Sie anschließend die Taste .
- Bilder vor dem ersten Bild können nicht als letztes Bild ausgewählt werden.



4 Schützen Sie die Bilder.

- Drücken Sie die Taste <▼>, um [Schützen] auszuwählen, und drücken Sie dann die Taste <FUNC SET>.



- Sie können auch das erste oder das letzte Bild auswählen, indem Sie das Wahlrad <◂> drehen, wenn der obere Bildschirm in den Schritten 2 und 3 angezeigt wird.

Gleichzeitige Auswahl aller Bilder

1 Wählen Sie [Auswahl aller Bilder] aus.

- Führen Sie Schritt 2 auf 132 aus. Wählen Sie [Auswahl aller Bilder] aus, und drücken Sie die Taste <FUNC SET>.

2 Schützen Sie die Bilder.

- Drücken Sie die Tasten <▲><▼>, oder drehen Sie das Wahlrad <◂>, um [Schützen] auszuwählen. Drücken Sie anschließend die Taste <FUNC SET>.



- Um den Schutz für Gruppen von Bildern aufzuheben, wählen Sie [Freigabe] in Schritt 4 von „Auswählen eines Bereichs“ oder in Schritt 2 von „Gleichzeitige Auswahl aller Bilder“.

Löschen von Bildern

Sie können nicht benötigte Bilder einzeln auswählen und löschen. Gehen Sie beim Löschen von Bildern vorsichtig vor, da sie nicht wiederhergestellt werden können. Geschützte Bilder (📖 132) können nicht gelöscht werden.

1 Wählen Sie ein zu löschendes Bild aus.

- Drücken Sie die Tasten <◀><▶>, oder drehen Sie das Wahlrad <🕒>, um ein Bild auszuwählen.



2 Löschen Sie das Bild.

- Drücken Sie die Taste <🗑️>.
- Wenn [Löschen?] angezeigt wird, drücken Sie die Tasten <◀><▶>, oder drehen Sie das Wahlrad <🕒>, um [Löschen] auszuwählen, und drücken Sie dann die Taste <FUNC SET>.
- ▶ Das aktuelle Bild wird nun gelöscht.
- Um den Löschvorgang abubrechen, drücken Sie die Tasten <◀><▶>, oder drehen Sie das Wahlrad <🕒>, um [Abbrechen] auszuwählen, und drücken Sie dann die Taste <FUNC SET>.

Löschen aller Bilder

Sie können alle Bilder gleichzeitig löschen. Gehen Sie beim Löschen von Bildern vorsichtig vor, da sie nicht wiederhergestellt werden können. Geschützte Bilder (📖 132) können nicht gelöscht werden.

Wählen einer Auswahlmethode

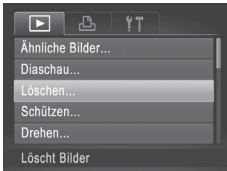

1 Rufen Sie den Einstellungsbildschirm auf.

- Drücken Sie die Taste <MENU>, und wählen Sie dann [Löschen] auf der Registerkarte [📺] aus (📖 47).

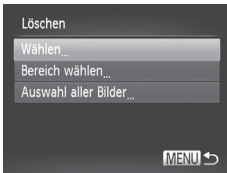

2 Wählen Sie eine Auswahlmethode aus.

- Wählen Sie einen Menüeintrag und eine Einstellung aus (📖 47).
- Um zum Menübildschirm zurückzukehren, drücken Sie die Taste <MENU>.

Auswählen einzelner Bilder

1 Wählen Sie [Auswählen] aus.

- Befolgen Sie Schritt 2 oben, um [Auswählen] auszuwählen, und drücken Sie die Taste <FUNC/SET>.





2 Wählen Sie ein Bild aus.

- Wählen Sie nach Befolgen von Schritt 2 auf 📖 133 ein Bild aus. [✓] wird angezeigt.
- Um das Löschen abzubrechen, drücken Sie die Taste <FUNC/SET> erneut. [✓] wird nicht mehr angezeigt.
- Wiederholen Sie diese Vorgehensweise, um andere Bilder auszuwählen.



3 Löschen Sie das Bild.

- Drücken Sie die Taste <MENU>. Eine Bestätigungsmeldung wird angezeigt.
- Drücken Sie die Tasten <◀><▶>, oder drehen Sie das Wahrad , um [OK] auszuwählen. Drücken Sie anschließend die Taste <>.

■ Auswählen eines Bereichs

1 Wählen Sie [Bereich wählen] aus.

- Befolgen Sie Schritt 2 in „Wählen einer Auswahlmethode“ (📖 137). Wählen Sie [Bereich wählen] aus, und drücken Sie die Taste <>.

2 Wählen Sie Bilder aus.

- Befolgen Sie die Schritte 2 und 3 auf 📖 134, um die Bilder auszuwählen.

3 Löschen Sie die Bilder.

- Wählen Sie mit der Taste <▼> den Eintrag [Löschen] aus, und drücken Sie die Taste <>.



Gleichzeitige Auswahl aller Bilder

1 Wählen Sie [Auswahl aller Bilder] aus.

- Befolgen Sie Schritt 2 in „Wählen einer Auswahlmethode“ (137). Wählen Sie [Auswahl aller Bilder] aus, und drücken Sie die Taste <FUNC SET>.

2 Löschen Sie die Bilder.

- Drücken Sie die Tasten <◀><▶>, oder drehen Sie das Wahrad <◉>, um [OK] auszuwählen. Drücken Sie anschließend die Taste <FUNC SET>.

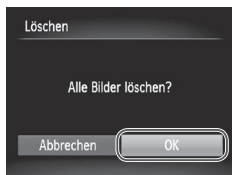

Drehen von Bildern

Ändern Sie die Ausrichtung von Bildern, und speichern Sie sie wie folgt.



1 Wählen Sie [Drehen] aus.

- Drücken Sie die Taste <MENU>, und wählen Sie dann [Drehen] auf der Registerkarte [] aus (147).



2 Drehen Sie das Bild.

- Drücken Sie die Tasten <◀><▶>, oder drehen Sie das Wahlrad <◉>, um ein Bild auszuwählen.
- Jedes Mal, wenn Sie die Taste <FUNC SET> drücken, wird das Bild um 90° gedreht.
- Um zum Menübildschirm zurückzukehren, drücken Sie die Taste <MENU>.



- Filme mit einer Bildqualität von [F1280] können nicht gedreht werden.
- Drehen ist nicht möglich, wenn [Autom. Drehen] auf [Aus] eingestellt ist (141).

Deaktivieren des automatischen Drehens

Befolgen Sie diese Schritte, um das automatische Drehen durch die Kamera zu deaktivieren, mit der im Hochformat aufgenommene Bilder so gedreht werden, dass sie im Hochformat auf der Kamera angezeigt werden.



- Drücken Sie die Taste <MENU>, und wählen Sie [Autom. Drehen] auf der Registerkarte [▶] aus. Wählen Sie dann [Aus] (📖 47).



- Wenn [Autom. Drehen] auf [Aus] gesetzt ist, können Bilder nicht gedreht werden (📖 140). Zusätzlich werden bereits gedrehte Bilder in der ursprünglichen Ausrichtung angezeigt.
- Im Modus Ähnliche Bilder (📖 131) werden Bilder, die im Hochformat aufgenommen wurden, auch im Hochformat angezeigt, auch wenn [Autom. Drehen] auf [Aus] gesetzt ist. Gedrehte Bilder behalten ihre gedrehte Ausrichtung bei.

Bildkategorien

Sie können Bilder als Favoriten kennzeichnen oder sie Gruppen von My Category zuweisen (📖 143). Indem Sie in der gefilterten Wiedergabe (Bildsuche) eine Kategorie auswählen, können Sie folgende Funktionen auf alle diese Bilder einschränken.

- Anzeigen (📖 122), Anzeigen als Diaschau (📖 130), Schützen von Bildern (📖 132), Löschen von Bildern (📖 136), Hinzufügen von Bildern zur Druckliste (DPOF) (📖 186), Hinzufügen von Bildern zu einem Fotobuch (📖 190)

Fotoaufnahmen

Filme

Markieren von Bildern als Favoriten

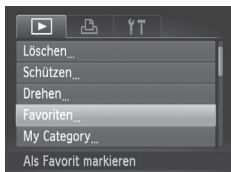

1 Wählen Sie [Favoriten] aus.

- Drücken Sie die Taste <MENU>, und wählen Sie dann auf der Registerkarte [▶] [Favoriten] aus (📖 47).



2 Wählen Sie ein Bild aus.

- Drücken Sie die Tasten <◀><▶>, oder drehen Sie das Wahlrad <🌀>, um ein Bild auszuwählen. Drücken Sie anschließend die Taste <FUNC SET>. [★] wird angezeigt.
- Um die Markierung des Bildes aufzuheben, drücken Sie die Taste <FUNC SET> erneut. [★] wird nicht mehr angezeigt.
- Wiederholen Sie zum Auswählen weiterer Bilder diesen Vorgang.

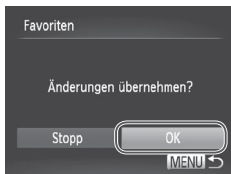

3 Schließen Sie den Einrichtungsvorgang ab.

- Drücken Sie die Taste <MENU>. Eine Bestätigungsmeldung wird angezeigt.
- Drücken Sie die Tasten <◀><▶>, oder drehen Sie das Wahlrad <🌀>, um [OK] auszuwählen. Drücken Sie anschließend die Taste <FUNC SET>.



- Bilder werden nicht als Favoriten markiert, wenn Sie in den Aufnahmemodus wechseln oder die Kamera ausschalten, bevor Sie den Einstellungsvorgang in Schritt 3 abgeschlossen haben.



- Favoritenbilder weisen eine Bewertung von drei Sternen auf (★★★☆☆), wenn sie auf Computer mit Windows 7 oder Windows Vista übertragen werden. (Gilt nicht für Filme.)

Fotoaufnahmen

Filme

Sortieren von Bildern nach Kategorie (My Category)

Sie können Bilder in Kategorien einordnen. Bilder werden bei der Aufnahme automatisch kategorisiert, gemäß den Aufnahmebedingungen.

: Bilder mit erkannten Gesichtern oder Bilder, die im Modus aufgenommen wurden.

: Bilder, die als , oder im Modus <AUTO> erkannt wurden.

: Bilder, die im Modus oder aufgenommen wurden.

Wählen einer Auswahlmethode

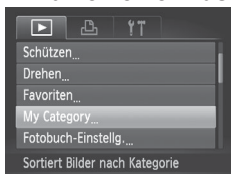

1 Rufen Sie den Einstellungsbildschirm auf.

- Drücken Sie die Taste <MENU>, und wählen Sie dann [My Category] auf der Registerkarte aus (47).

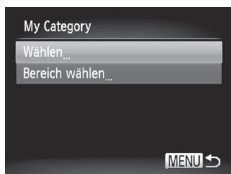



2 Wählen Sie eine Auswahlmethode aus.



- Wählen Sie einen Menüeintrag und eine Einstellung aus (47).
- Um zum Menübildschirm zurückzukehren, drücken Sie die Taste <MENU>.

Auswählen einzelner Bilder





1 Wählen Sie [Auswählen] aus.

- Folgen Sie Schritt 2 auf  143, um [Wählen] auszuwählen, und drücken Sie die Taste .

2 Wählen Sie ein Bild aus.





- Drücken Sie die Tasten  , oder drehen Sie das Wahlrad , um ein Bild auszuwählen.

3 Wählen Sie eine Kategorie aus.

- Drücken Sie die Tasten  , um eine Kategorie auszuwählen, und drücken Sie dann die Taste . [✓] wird angezeigt.
- Um die Auswahl aufzuheben, drücken Sie die Taste  erneut. [✓] wird nicht mehr angezeigt.
- Wiederholen Sie zum Auswählen weiterer Bilder diesen Vorgang.



4 Schließen Sie den Einrichtungsvorgang ab.



- Drücken Sie die Taste . Eine Bestätigungsmeldung wird angezeigt. Drücken Sie die Tasten  , oder drehen Sie das Wahlrad , um [OK] auszuwählen. Drücken Sie anschließend die Taste .



- Bilder werden keiner Kategorie zugewiesen, wenn Sie in den Aufnahmemodus wechseln oder die Kamera ausschalten, bevor Sie den Einstellungsvorgang in Schritt 4 abgeschlossen haben.

Auswählen eines Bereichs





1 Wählen Sie [Bereich wählen] aus.

- Befolgen Sie Schritt 2 auf  143. Wählen Sie [Bereich wählen] aus, und drücken Sie die Taste .

2 Wählen Sie Bilder aus.



- Befolgen Sie die Schritte 2 und 3 auf  134, um die Bilder auszuwählen.

3 Wählen Sie eine Kategorie aus.

- Drücken Sie die Taste , um den Bildtyp auszuwählen, und drücken Sie dann die Tasten  , oder drehen Sie das Wahlrad , um eine Kategorie auszuwählen.



4 Schließen Sie den Einrichtungsvorgang ab.

- Drücken Sie die Taste , um [Wählen] auszuwählen, und drücken Sie dann die Taste .



- Sie können die Auswahl aller Bilder in der Kategorie [Bereich wählen] aufheben, indem Sie in Schritt 4 [Auswahl zurück] auswählen.



- Die Bildbearbeitung (📖 146 – 151) ist nur möglich, wenn die Speicherkarte genügend freien Speicher aufweist.

Anpassen der Bildgröße

Speichern Sie eine Kopie der Bilder mit einer geringeren Auflösung.

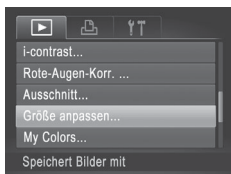

1 Wählen Sie [Größe anpassen] aus.

- Drücken Sie die Taste <MENU>, und wählen Sie dann [Größe anpassen] auf der Registerkarte [▶] aus (📖 47).

2 Wählen Sie ein Bild aus.

- Drücken Sie die Tasten <◀>>▶>, oder drehen Sie das Wahlrad <🕒>, um ein Bild auszuwählen. Drücken Sie anschließend die Taste <FUNC SET>.

3 Wählen Sie eine Bildgröße aus.

- Drücken Sie die Tasten <◀>>▶>, oder drehen Sie das Wahlrad <🕒>, um die Größe auszuwählen. Drücken Sie anschließend die Taste <FUNC SET>.
- ▶ [Neues Bild speichern?] wird angezeigt.



4 Speichern Sie das neue Bild.

- Drücken Sie die Tasten <◀>>▶>, oder drehen Sie das Wahlrad <🕒>, um [OK] auszuwählen. Drücken Sie anschließend die Taste <FUNC SET>.
- ▶ Das Bild wird nun als neue Datei gespeichert.

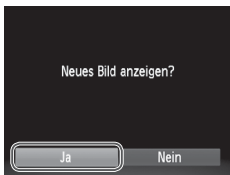

5 Prüfen Sie das neue Bild.

- Drücken Sie die Taste <MENU>. [Neues Bild anzeigen?] wird angezeigt.
- Drücken Sie die Tasten <◀><▶>, oder drehen Sie das Wahhrad <◉>, um [Ja] auszuwählen. Drücken Sie anschließend die Taste <FUNC SET>.
- ▶ Das gespeicherte Bild wird nun angezeigt.



- Die Bearbeitung ist nicht für Bilder möglich, die in Schritt 3 als [XS] gespeichert wurden.



- Für Bilder kann keine höhere Auflösung eingestellt werden.

Zuschneiden

Sie können einen Teil eines Bildes als separate Bilddatei speichern.

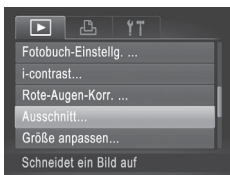

1 Wählen Sie [Ausschnitt] aus.

- Drücken Sie die Taste <MENU>, und wählen Sie dann [Ausschnitt] auf der Registerkarte [▶] aus (📖 47).

2 Wählen Sie ein Bild aus.

- Drücken Sie die Tasten <◀><▶>, oder drehen Sie das Wahhrad <◉>, um ein Bild auszuwählen. Drücken Sie anschließend die Taste <FUNC SET>.

Zuschneidebereich



Vorschau des Bildes
nach dem Zuschneiden

Auflösung nach dem Zuschneiden



3 Passen Sie den Zuschneidebereich an.

- ▶ Es wird ein Rahmen um den Bildbereich angezeigt, der zugeschnitten werden soll.
- ▶ Das ursprüngliche Bild wird oben links angezeigt. Unten rechts wird eine Vorschau des zugeschnittenen Bildes angezeigt.
- Bewegen Sie den Zoom-Regler, um die Rahmengröße zu ändern.
- Drücken Sie die Tasten <▲><▼><<><>>, um den Rahmen zu verschieben.
- Um die Rahmenausrichtung zu ändern, drücken Sie die Taste <DISP>.
- Auf dem Bild erkannte Gesichter sind in graue Rahmen im Bild oben links eingebunden. Um ein Bild anhand dieses Rahmens zuzuschneiden, drehen Sie zum Wechseln in einen anderen Rahmen das Wahhrad <⦿>.
- Drücken Sie die Taste <FUNC SET>.

4 Speichern Sie das Bild als neues Bild, und prüfen Sie es.

- Führen Sie die Schritte 4 und 5 auf 146 – 147 aus.



- Die Bearbeitung ist nicht für Bilder möglich, die eine Auflösung von [S] aufweisen (68) oder deren Größe auf [XS] angepasst wurde (146).





- Bilder, die Zuschneiden unterstützen, weisen nach dem Zuschneiden dasselbe Seitenverhältnis auf.
- Zugeschnittene Bilder weisen eine niedrigere Auflösung als nicht zugeschnittene Bilder auf.

Ändern der Farbtöne eines Bilds (My Colors)

Sie können Bildfarben anpassen und das bearbeitete Bild dann als separate Datei speichern. Details zu jeder Option finden Sie auf  100.



1 Wählen Sie [My Colors] aus.

- Drücken Sie die Taste <MENU>, und wählen Sie dann auf der Registerkarte  [My Colors] aus ( 47).

2 Wählen Sie ein Bild aus.

- Drücken Sie die Tasten <◀>>▶>, oder drehen Sie das Wahlrad , um ein Bild auszuwählen. Drücken Sie anschließend die Taste <FUNC SET>.

3 Wählen Sie eine Option aus.

- Drücken Sie die Tasten <◀>>▶>, oder drehen Sie das Wahlrad , um eine Option auszuwählen. Drücken Sie anschließend die Taste <FUNC SET>.



4 Speichern Sie das Bild als neues Bild, und prüfen Sie es.

- Führen Sie die Schritte 4 und 5 auf  146 – 147 aus.



- Die Bildqualität von Bildern, die Sie wiederholt auf diese Weise bearbeiten, verschlechtert sich jedes Mal mehr, und Sie erhalten evtl. nicht die gewünschte Farbe.



- Die Farbe der mit dieser Funktion bearbeiteten Bilder kann sich leicht von der Farbe der Bilder unterscheiden, die mit My Colors aufgezeichnet wurden ( 100).

Anpassen der Bildhelligkeit (i-contrast)

Zu dunkle Bildbereiche (wie etwa Gesichter oder Hintergründe) werden vor der Aufnahme erkannt und automatisch auf die optimale Helligkeit angepasst. Ferner kann ein zu geringer Bildkontrast automatisch korrigiert werden, damit Motive deutlicher hervorgehoben werden. Sie können zwischen vier Korrekturstufen wählen und das Bild dann als separate Datei speichern.

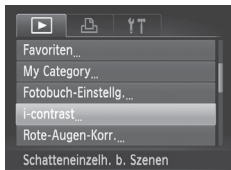

1 Wählen Sie [i-contrast] aus.

- Drücken Sie die Taste <MENU>, und wählen Sie dann auf der Registerkarte [i-contrast] aus (📖 47).

2 Wählen Sie ein Bild aus.

- Drücken Sie die Tasten <◀>>▶>, oder drehen Sie das Wahhrad <🌀>, um ein Bild auszuwählen. Drücken Sie anschließend die Taste <FUNC SET>.

3 Wählen Sie eine Option aus.

- Drücken Sie die Tasten <◀>>▶>, oder drehen Sie das Wahhrad <🌀>, um eine Option auszuwählen. Drücken Sie anschließend die Taste <FUNC SET>.

4 Speichern Sie das Bild als neues Bild, und prüfen Sie es.

- Führen Sie die Schritte 4 und 5 auf 📖 146 – 147 aus.



- Für einige Bilder kann die Korrektur ungenau sein oder das Bild grob erscheinen.
- Bilder können körnig wirken, nachdem sie wiederholt mit dieser Funktion bearbeitet wurden.



- Wenn [Auto] nicht zu den gewünschten Ergebnissen führt, versuchen Sie Bilder mit [Gering], [Mittel] oder [Hoch] zu korrigieren.

Rote-Augen-Korrektur

Korrigiert automatisch Bilder mit roten Augen. Sie können das korrigierte Bild als separate Datei speichern.

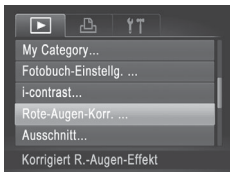

1 Wählen Sie [Rote-Augen-Korr.] aus.

- Drücken Sie die Taste <MENU>, und wählen Sie dann [Rote-Augen-Korr.] auf der Registerkarte [▶] aus (📖47).

2 Wählen Sie ein Bild aus.

- Drücken Sie die Tasten <◀><▶>, oder drehen Sie das Wahhrad <🕒>, um ein Bild auszuwählen.

3 Korrigieren Sie das Bild.

- Drücken Sie die Taste <FUNC SET>.
- ▶ Von der Kamera erkannte rote Augen werden nun korrigiert. Rahmen werden um die korrigierten Bildbereiche angezeigt.
- Vergrößern oder verkleinern Sie Bilder wie gewünscht. Befolgen Sie die Schritte unter 📖129.



4 Speichern Sie das Bild als neues Bild, und prüfen Sie es.

- Drücken Sie die Tasten <▲><▼><◀><▶>, oder drehen Sie das Wahhrad <🕒>, um [Neue Datei] auszuwählen. Drücken Sie anschließend die Taste <FUNC SET>.
- ▶ Das Bild wird nun als neue Datei gespeichert.
- Führen Sie Schritt 5 auf 📖147 aus.



- Einige Bilder werden u. U. nicht ordnungsgemäß korrigiert.
- Wählen Sie in Schritt 4 [Überschreiben] aus, um das Originalbild mit dem korrigierten Bild zu überschreiben. Dadurch wird das Originalbild gelöscht.
- Geschützte Bilder können nicht überschrieben werden.

Bearbeiten von Filmen

Sie können Filme schneiden, um nicht erforderliche Teile am Anfang oder Ende zu entfernen.

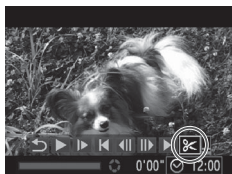

Steuerung für die Filmbearbeitung



Leiste für die
Filmbearbeitung

1 Wählen Sie [✂] aus.

- Befolgen Sie die Schritte 1 – 5 auf 122 – 123, wählen Sie [✂] aus, und drücken Sie die Taste <FUNC SET>.
- ▶ Die Steuerung und die Leiste für die Filmbearbeitung werden nun angezeigt.

2 Geben Sie die zu schneidenden Teile an.

- Drücken Sie die Tasten <▲><▼>, um [⏪] oder [⏩] auszuwählen.
- Um die Teile anzuzeigen, die Sie schneiden können (identifiziert durch [✂] auf dem Bildschirm), drücken Sie die Tasten <◀><▶>, oder drehen Sie das Wahrad <⌚>, um [⏪] zu verschieben. Schneiden Sie den Anfang des Films (von [✂]), indem Sie [⏪] auswählen, und schneiden Sie das Ende des Films, indem Sie [⏩] auswählen.
- Selbst, wenn Sie [⏪] auf eine andere Position als eine [✂]-Markierung verschieben, wird bei Auswahl von [⏪] nur der Teil vom nächsten [✂] bis nach links geschnitten. Bei Auswahl von [⏩] wird der Teil vom nächsten [✂] bis nach rechts geschnitten.

3 Prüfen Sie den bearbeiteten Film.

- Drücken Sie die Tasten <▲><▼>, um [▶] auszuwählen, und drücken Sie dann die Taste <FUNC SET>. Der bearbeitete Film wird nun wiedergegeben.
- Wiederholen Sie Schritt 2, um das Schneiden des Films fortzusetzen.
- Drücken Sie zum Beenden des Schneidens die Tasten <▲><▼>, um [↺] auszuwählen. Drücken Sie die Taste <FUNC SET>, wählen Sie [OK] aus (drücken Sie entweder die Tasten <◀><▶>, oder drehen Sie das Wahhrad <⦿>). Drücken Sie dann die Taste <FUNC SET> erneut.

4 Speichern Sie den geschnittenen Film.

- Drücken Sie die Tasten <▲><▼>, um [↵] auszuwählen, und drücken Sie dann die Taste <FUNC SET>.
 - Drücken Sie die Tasten <▲><▼><◀><▶>, oder drehen Sie das Wahhrad <⦿>, um [Neue Datei] auszuwählen. Drücken Sie anschließend die Taste <FUNC SET>.
- ▶ Der Film wird nun als neue Datei gespeichert.



- Wählen Sie in Schritt 4 [Überschreiben] aus, um den Originalfilm mit dem geschnittenen Film zu überschreiben. Dadurch wird der Originalfilm gelöscht.
- [Überschreiben] ist nur verfügbar, wenn Speicherkarten nicht genügend freien Speicher aufweisen.
- Filme werden evtl. nicht gespeichert, wenn der Akku leer ist, während gespeichert wird.
- Sie sollten beim Bearbeiten von Filmen daher einen vollständig aufgeladenen Akku oder einen Netzadapter verwenden (separat erhältlich, 171).

7

Einstellungsmenü

Anpassen grundlegender Kamerafunktionen für eine einfachere Bedienung

Anpassen grundlegender Kamerafunktionen

Die Funktionen können auf der Registerkarte [F1] konfiguriert werden. Sie können häufig verwendete Funktionen nach eigenem Bedarf an Ihre Bedürfnisse anpassen (📖47).

Stummschalten der Kamera

Sie können die Kameratöne und den Ton von Filmen wie folgt stumm schalten.



- Wählen Sie [Stummschaltung] und dann [An].



- Sie können die Kamera ebenfalls stumm schalten, indem Sie die Taste <DISP.> gedrückt halten, während Sie die Kamera einschalten.
- Wenn Sie Kameratöne stumm schalten, wird auch bei der Wiedergabe von Filmen kein Ton ausgegeben (📖122). Drücken Sie die Taste <▲>, um die Tonwiedergabe bei Filmen wieder zu aktivieren. Stellen Sie mit den Tasten <▲><▼> die Lautstärke wie gewünscht ein.
- Im Modus [F4] können die Toneinstellungen nicht geändert werden (📖78).

Anpassen der Lautstärke

Sie können die Lautstärke einzelner Kameratöne wie folgt anpassen.





- Wählen Sie [Lautstärke] aus, und drücken Sie dann die Taste <FUNC/SET>.
- Wählen Sie einen Eintrag, und drücken Sie die Tasten <◀><▶>, um die Lautstärke anzupassen.

Anpassen von Tönen

Sie können die Kameratöne wie folgt anpassen.





- Wählen Sie [Audiooptionen] aus, und drücken Sie dann die Taste .
- Wählen Sie einen Eintrag aus, und drücken Sie die Tasten ><>, um eine Option auszuwählen.

1	Voreingestellte Töne (nicht veränderbar)
2	Voreingestellte Töne Können mit der im Lieferumfang enthaltenen Software geändert werden.



- Im Modus  können die Toneinstellungen nicht geändert werden (78).

Ausblenden von Tipps und Tricks

Tipps und Tricks werden normalerweise angezeigt, wenn Sie das Menü FUNC. (46) oder einen Menüeintrag (47) wählen. Sie können diese Informationen jedoch bei Bedarf auch ausblenden.



- Wählen Sie [Tipps & Tricks], und wählen Sie dann [Aus].

Bildschirmhelligkeit

Passen Sie die Bildschirmhelligkeit wie folgt an.

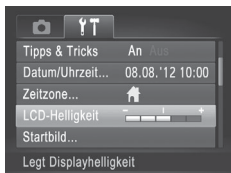

- Wählen Sie [LCD-Helligkeit], und drücken Sie dann die Tasten <◀>>▶>, um die Helligkeit anzupassen.



- Um die maximale Helligkeit zu erreichen, halten Sie die Taste <DISP.> im Aufnahmebildschirm oder in der Einzelbildanzeige mindestens eine Sekunde lang gedrückt. (Dabei wird die Einstellung [LCD-Helligkeit] auf der Registerkarte [Y/T] überschrieben.) Um die ursprüngliche Bildschirmhelligkeit wiederherzustellen, halten Sie die Taste <DISP.> erneut mindestens eine Sekunde lang gedrückt, oder starten Sie die Kamera neu.

Startbildschirm

Sie können den Startbildschirm, der beim Einschalten der Kamera angezeigt wird, wie folgt anpassen.

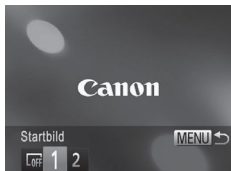

- Wählen Sie [Startbild] aus, und drücken Sie anschließend die Taste <FUNC SET>.
- Drücken Sie die Tasten <◀>>▶>, oder drehen Sie das Wahrad <⊙>, um eine Option auszuwählen.

LOFF	Kein Startbild
1	Voreingestelltes Bild (nicht veränderbar)
2	Voreingestelltes Bild Sie können eine eigene Aufnahme zuweisen oder das Bild mit der im Lieferumfang enthaltenen Software ändern.

Anpassen des Startbildschirms

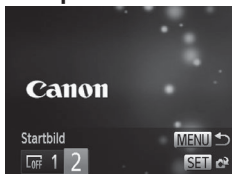

1 Rufen Sie den Bildschirm [Startbild] im Wiedergabemodus auf.

- Drücken Sie die Taste <▶>.
- Wählen Sie gemäß der vorher beschriebenen Vorgehensweise [2] aus, und drücken Sie die Taste <FUNC SET>.



2 Wählen Sie eine Ihrer eigenen Aufnahmen.

- Wählen Sie ein Bild, und drücken Sie die Taste <FUNC SET>. Wenn [Auswählen?] angezeigt wird, wählen Sie [OK] (drücken Sie entweder die Tasten <◀>>▶>, oder drehen Sie das Wahhrad <⦿>), und drücken Sie dann die Taste <FUNC SET>.



- Bei der Zuweisung eines neuen Startbilds wird die vorherige Starteinstellung überschrieben.



- Sie können der Kamera über die mitgelieferte Software Töne und ein Startbild zuweisen. Weitere Informationen finden Sie im *Software-Handbuch* (31).

Formatieren von Speicherkarten

Bevor Sie eine neue Speicherkarte oder eine Speicherkarte, die in anderen Geräten formatiert wurde, verwenden können, sollten Sie sie mit dieser Kamera formatieren.

Durch das Formatieren einer Speicherkarte werden alle darauf gespeicherten Daten gelöscht. Kopieren Sie die Bilder auf der Speicherkarte vor dem Formatieren auf einen Computer, oder sichern Sie sie auf andere Weise. Eye-Fi-Karten (📖 193) enthalten Software. Vor dem Formatieren einer Eye-Fi-Karte muss die Software auf einem Computer installiert werden.

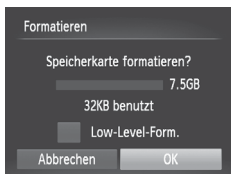

1 Rufen Sie den Bildschirm [Formatieren] auf.

- Wählen Sie [Formatieren] aus, und drücken Sie anschließend die Taste .

2 Wählen Sie [OK] aus.

- Drücken Sie die Tasten , um [Abbrechen] auszuwählen, und wählen Sie [OK] aus (drücken Sie entweder die Tasten , oder drehen Sie das Wahhrad). Drücken Sie dann die Taste .

3 Formatieren Sie die Speicherkarte.

- Drücken Sie die Tasten , oder drehen Sie das Wahhrad , um [OK] auszuwählen und damit die Formatierung zu starten. Drücken Sie dann die Taste .
- Wenn die Formatierung beendet ist, wird [Speicherkartenformat. abgeschlossen] angezeigt. Drücken Sie die Taste .

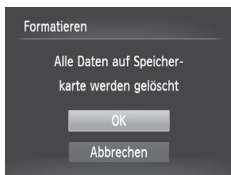

- Das Formatieren oder Löschen von Daten auf einer Speicherkarte ändert nur die Dateiverwaltungsinformationen auf der Karte und löscht die Daten nicht vollständig. Treffen Sie beim Entsorgen einer Speicherkarte die entsprechenden Vorsichtsmaßnahmen, indem Sie die Karte z. B. zerstören und damit verhindern, dass Ihre persönlichen Daten in falsche Hände geraten.



- Die auf dem Formatierungsbildschirm angezeigte Gesamtkapazität der Speicherkarte ist möglicherweise geringer als die Kapazität, die der Speicherkarte eigentlich zugewiesen ist.

■ Low-Level-Formatierung

Führen Sie die Low-Level-Formatierung in folgenden Fällen aus: [Speicher-
kartenfehler] wird angezeigt, die Kamera funktioniert nicht ordnungsgemäß,
das Lesen/Schreiben der Bilder auf der Karte dauert sehr lange, die Serien-
bildaufnahme ist verlangsamt, oder Filmaufzeichnungen werden unerwartet
beendet. Bei der Low-Level-Formatierung werden alle auf der Speicherkarte
enthaltenen Daten gelöscht. Kopieren Sie die Bilder vor der Low-Level-
Formatierung auf einen Computer, oder sichern Sie sie auf andere Weise.

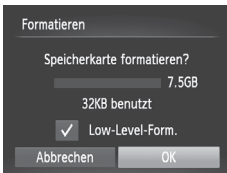

Führen Sie eine Low-Level-Formatierung durch.

- Drücken Sie im Bildschirm von Schritt 2 bei 160 die Tasten <▲><▼>, oder drehen Sie das Wahrad <⊙>, um [Low-Level-Form.] auszuwählen, und wählen Sie dann diese Option (wodurch sie mit versehen wird), indem Sie die Tasten <◀><▶> drücken.
- Befolgen Sie die Schritte 2 – 3 auf 160, um den Formatierungsprozess fortzusetzen.



- Die Low-Level-Formatierung dauert unter Umständen länger als eine normale Formatierung (siehe „Formatieren von Speicherkarten“ (160)), da dabei die Daten aller Speicherbereiche auf der Speicherkarte gelöscht werden.
- Sie können eine laufende Low-Level-Formatierung abbrechen, indem Sie [Stopp] auswählen. In diesem Fall werden alle Daten gelöscht, und die Speicherkarte kann ohne Probleme verwendet werden.

Datei-Nummer

Den aufgenommenen Bildern werden automatisch Dateinummern von 0001 – 9999 in der Aufnahmereihenfolge zugewiesen. Sie werden in Ordnern gespeichert, die jeweils bis zu 2.000 Bilder fassen können. Sie können die Dateinummerierung ändern.



- Wählen Sie [Datei-Nummer] aus, und wählen Sie dann eine Option.

Fortlaufend	Die Bilder werden reihenfolglich nummeriert, bis die Zahl 9999 erreicht ist, auch wenn Sie die Speicherkarte wechseln.
Autom.Rückst	Die Bildnummerierung beginnt wieder bei 0001, wenn Sie die Speicherkarte durch eine neue ersetzen oder ein neuer Ordner erstellt wird.



- Bei einer neu eingesetzten Speicherkarte werden die Bilder unabhängig von dieser Einstellung unter Umständen beginnend von der Nummer des letzten darauf befindlichen Bilds nummeriert. Wenn die Nummerierung wieder bei 0001 beginnen soll, verwenden Sie eine leere (oder formatierte (📖160)) Speicherkarte.
- Weitere Informationen zur Kartenordnerstruktur und zu Bildformaten finden Sie im *Software-Handbuch* (📖31).

Dateibasierte Bildspeicherung

Anstatt Bilder pro Monat in Ordnern zu speichern, ist es auch möglich, dass Ordner für jeden Tag erstellt werden, an denen Bilder aufgenommen werden.



- Wählen Sie [Ordner anlegen] aus, und wählen Sie dann [Täglich].
- ▶ Die Bilder werden dann in Ordnern gespeichert, die für das jeweilige Aufnahmedatum erstellt werden.

Ändern der Einstellung für das Einfahren des Objektivs

Das Objektiv wird aus Sicherheitsgründen ca. eine Minute nach Drücken der Taste <▶> im Aufnahmemodus eingefahren (📖42). Wenn das Objektiv sofort nach dem Drücken der Taste <▶> eingefahren werden soll, setzen Sie die Einstellung für das Einfahren des Objektivs auf [0 Sek.].

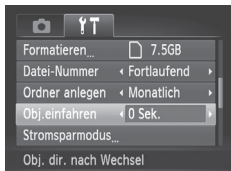

- Wählen Sie [Obj.einfahren] aus, und wählen Sie dann [0 Sek.].

Anpassen der Stromsparfunktion

Sie können die Zeiteinstellung für die automatische Deaktivierung von Kamera und Bildschirm (automatisches Abschalten bzw. Ausschalten des Displays) wie erforderlich anpassen (📖42).

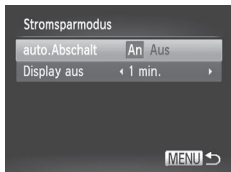

1 Rufen Sie den Bildschirm [Stromsparmodus] auf.

- Wählen Sie [Stromsparmodus] aus, und drücken Sie dann die Taste <FUNC/SET>.

2 Konfigurieren Sie die Einstellungen.

- Drücken Sie nach dem Auswählen eines Eintrags die Tasten <◀><▶>, um ihn wie gewünscht anzupassen.



- Um so wenig Strom wie möglich zu verbrauchen, sollten Sie für [auto.Abschalt] die Option [Ein] und für [Display aus] den Wert [1 min.] oder einen kleineren Wert einstellen.



- Die Einstellung [Display aus] wird auch dann angewendet, wenn Sie für [auto.Abschalt] die Option [Aus] festgelegt haben.













Zeitzone

Damit Ihre Aufnahmen auch bei Reisen ins Ausland mit der richtigen Ortszeit versehen werden, können Sie die Zeitzone des Reiseziels schon vorher in der Kamera speichern und dann vor Ort einfach zu dieser Zeitzone wechseln. Auf diese Weise müssen Sie Datum/Uhrzeit nicht manuell einstellen.







Vor der Speicherung einer neuen Zeitzone sollten Sie Datum und Uhrzeit unter „Einstellen von Datum und Uhrzeit“ (📖22) sowie Ihre Standardzeitzone einstellen.





1 Geben Sie Ihr Reiseziel an.

- Wählen Sie [Zeitzone] aus, und drücken Sie anschließend die Taste .
- Drücken Sie die Tasten , oder drehen Sie das Wahhrad , um [ Welt] auszuwählen. Drücken Sie anschließend die Taste .
- Drücken Sie die Tasten , oder drehen Sie das Wahhrad , um das Reiseziel auszuwählen.
- Drücken Sie zum Einstellen der Sommerzeit (plus 1 Stunde) die Tasten , um [] auszuwählen.
- Drücken Sie die Taste .

2 Wechseln Sie zur Zeitzone des Reiseziels.

- Drücken Sie die Tasten , oder drehen Sie das Wahhrad , um [ Welt] auszuwählen. Drücken Sie anschließend die Taste .
- ▶ [] wird nun auf dem Aufnahmebildschirm angezeigt (📖202).



- Wenn Sie im Modus [] (📖23) das Datum und die Uhrzeit anpassen, ändern sich automatisch Datum und Uhrzeit der Zeitzone [ Standard].

Datum und Uhrzeit

Stellen Sie das Datum und die Uhrzeit wie folgt ein.



1 Rufen Sie den Bildschirm [Datum/Uhrzeit] auf.

- Wählen Sie [Datum/Uhrzeit] aus, und drücken Sie anschließend die Taste <FUNC SET>.

2 Konfigurieren Sie die Einstellung.

- Drücken Sie die Tasten <◀>>>, um einen Eintrag auszuwählen, und nehmen Sie dann die Einstellung entweder durch Drücken der Tasten <▲>><▼> oder durch Drehen des Wahlrads <⦿> vor.

Anzeigen metrischer oder nicht metrischer Maßeinheiten

Sie können die in der MF-Anzeige (📖 104) und am Zoombalken (📖 52) angezeigten Maßeinheiten falls erforderlich von m/cm in ft/in (Fuß/Zoll) ändern.



- Wählen Sie [Maßeinheiten] aus, und wählen Sie dann [ft/in].

Überprüfen von Zertifizierungslogos

Einige Logos für die von der Kamera erfüllten Zertifizierungsanforderungen sind auf dem Bildschirm zu sehen. Andere Zertifizierungslogos sind in diesem Handbuch, auf der Kameraverpackung oder auf dem Kameragehäuse aufgedruckt.



- Wählen Sie [Anzeige Zertifizierungs-Logo], und drücken Sie dann die Taste .

Spracheinstellung



Ändern Sie die Anzeigesprache wie erforderlich.



1 Rufen Sie den Bildschirm [Sprache] auf.

- Wählen Sie [Sprache ] aus, und drücken Sie anschließend die Taste .

2 Konfigurieren Sie die Einstellung.



- Drücken Sie die Tasten ><><><><>, oder drehen Sie das Wahrad , um eine Sprache auszuwählen. Drücken Sie anschließend die Taste .



- Sie können den Bildschirm [Sprache] auch im Wiedergabemodus aufrufen, indem Sie die Taste  drücken und halten und direkt danach die Taste <MENU> drücken.

Anpassen anderer Einstellungen

Die folgenden Einstellungen können auch auf der Registerkarte  angepasst werden.

- [Videosystem] ( 176)
- [Strg. über HDMI] ( 174)
- [Eye-Fi-Einstellungen] ( 193)

Wiederherstellen von Standardeinstellungen



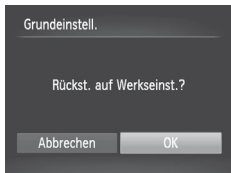

Wenn Sie eine Einstellung der Kamera irrtümlicherweise geändert haben, können Sie die Kamera auf die Standardeinstellungen zurücksetzen.





1 Rufen Sie den Bildschirm [Grundeinstell.] auf.

- Wählen Sie [Grundeinstell.] aus, und drücken Sie anschließend die Taste .

2 Stellen Sie die Standardeinstellungen wieder her.

- Drücken Sie die Tasten  , oder drehen Sie das Wahhrad , um [OK] auszuwählen. Drücken Sie anschließend die Taste .
- Die Standardeinstellungen werden nun wiederhergestellt.



- Folgende Funktionen werden nicht auf die Standardeinstellungen zurückgesetzt.
 - Die Einstellungen [Datum/Uhrzeit] (📖22), [Sprache]  (📖25), [Zeitzone] (📖164), [Videosystem] (📖176) auf der Registerkarte  und das unter [Startbild] festgelegte Bild (📖158)
 - Die aufgezeichneten benutzerdefinierten Weißabgleichdaten (📖99)
 - Der im Modus <SCN> (📖80) oder  (📖82) ausgewählte Aufnahmemodus
 - Der Moviemodus (📖88)

8

Zubehör

Setzen Sie das mitgelieferte Zubehör effektiv ein, und verwenden Sie separat erhältlichliches, optionales Canon-Zubehör und anderes kompatibles Zubehör, um Ihre Kamera optimal zu nutzen

Tipps zur Verwendung des mitgelieferten Zubehörs

Effektive Verwendung des Akkus und Ladegeräts

- **Laden Sie den Akku an dem Tag auf, an dem er verwendet werden soll (oder kurz davor)**

Aufgeladene Akkus entladen sich nach und nach von selbst, auch wenn sie nicht verwendet werden.

Sie können den Ladezustand eines Akkus auf einfache Weise markieren, indem Sie die Abdeckung bei einem geladenen Akku so anbringen, dass ▲ sichtbar ist, und bei einem nicht geladenen Akku so, dass ▲ nicht sichtbar ist.

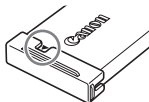

- **Aufbewahrung von Akkus**

Entnehmen Sie den Akku aus der Kamera, wenn er leer ist. Bewahren Sie ihn mit aufgesetzter Abdeckung auf. Das Aufbewahren eines nur teilweise entladenen Akkus über längere Zeit (ca. ein Jahr) kann sich nachteilig auf seine Lebensdauer oder Leistung auswirken.

- **Verwendung des Akkuladegeräts auf Reisen**

Das Akkuladegerät kann in Regionen mit einer Stromversorgung von 100 – 240 V (50/60 Hz) verwendet werden. Verwenden Sie einen im Handel erhältlichen Steckeradapter, falls die Steckdosen im Reiseland eine andere Form aufweisen. Verwenden Sie jedoch keine Reise-Spannungswandler, da diese Schäden am Akku verursachen können.

Optionales Zubehör

Das folgende Kamerazubehör kann separat erworben werden. Die Verfügbarkeit des Zubehörs ist je nach Region unterschiedlich, und in einigen Regionen ist bestimmtes Zubehör unter Umständen nicht mehr erhältlich.

Stromversorgung

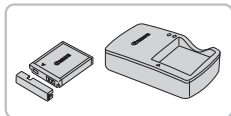

Akku NB-6L

- Wiederaufladbarer Lithium-Ionen-Akku

Akkuladegerät CB-2LY/CB-2LYE

- Ladegerät für Akku NB-6L

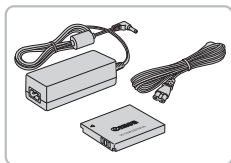

Netzadapter ACK-DC40

- Zum Betrieb der Kamera über eine Haushaltssteckdose. Dies wird besonders dann empfohlen, wenn die Kamera über einen längeren Zeitraum betrieben wird oder an einen Computer oder Drucker angeschlossen ist. Kann nicht zum Aufladen des Kameraakkus verwendet werden.



- Das Akkuladegerät und der Netzadapter können in Regionen mit einer Stromversorgung von 100 – 240 V (50/60 Hz) verwendet werden.
- Verwenden Sie einen im Handel erhältlichen Steckeradapter, falls die Steckdosen im Reiseland eine andere Form aufweisen. Verwenden Sie jedoch keine Reise-Spannungswandler, da diese Schäden am Akku verursachen können.

Blitzgerät



Drahtloses externes Blitzgerät HF-DC2

- Externer Blitz zum Ausleuchten von Motiven, die für den eingebauten Blitz zu weit entfernt sind.

Sonstiges Zubehör

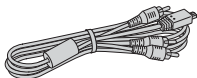

Stereo-AV-Kabel AVC-DC400ST

- Sie können die Kamera auch an ein Fernsehgerät anschließen, um sich die Fotos auf einem großen Fernsehbildschirm anschauen zu können.

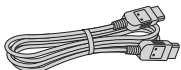

HDMI-Kabel HTC-100

- Dient zum Anschließen der Kamera an den HDMI-Anschluss eines HD-Fernsehgeräts.

Drucker

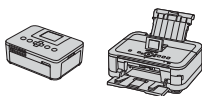

PictBridge-kompatible Canon-Drucker

- Wenn Sie die Kamera an einen PictBridge-kompatiblen Canon-Drucker anschließen, können Sie die Bilder ausdrucken, ohne einen Computer verwenden zu müssen.
Weitere Informationen erhalten Sie bei einem Canon-Händler in Ihrer Nähe.

Verwendung des optionalen Zubehörs

Wiedergabe auf einem Fernsehgerät

Durch Anschließen der Kamera an ein Fernsehgerät können Sie sich Ihre Bilder auf einem größeren Bildschirm anschauen.

Einzelheiten zum Anschluss und Wechsel der Eingänge finden Sie im Handbuch des Fernsehgeräts.



- Einige Informationen werden möglicherweise nicht korrekt auf dem Fernsehbildschirm angezeigt (204).

Wiedergabe auf einem HD-Fernsehgerät (High Definition)

Wenn Sie die Kamera mithilfe des (separat erhältlichen) HDMI-Kabels HTC-100 an ein HD-Fernsehgerät anschließen, können Sie sich Ihre Aufnahmen auf einem großen Fernsehbildschirm anschauen. Filme, die mit einer Auflösung von [1280] aufgenommen wurden, können in HD angezeigt werden.

1 Vergewissern Sie sich, dass die Kamera und der Fernseher ausgeschaltet sind.

2 Schließen Sie die Kamera an das Fernsehgerät an.

- Stecken Sie den Stecker wie abgebildet vollständig in den HDMI-Anschluss.
- Öffnen Sie die Anschlussabdeckung der Kamera, und führen Sie den Stecker des Kabels bis zum Anschlag in den Anschluss der Kamera ein.

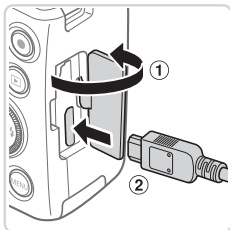
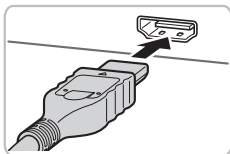

3 Schalten Sie das Fernsehgerät ein, und schalten Sie auf den Videoeingang um.

- Stellen Sie als Eingang des Fernsehgeräts den Videoeingang ein, an den Sie das Kabel in Schritt 2 angeschlossen haben.

4 Schalten Sie die Kamera ein.

- Drücken Sie die Taste <▶>, um die Kamera einzuschalten.
- ▶ Die Bilder auf der Kamera werden nun auf dem Fernsehgerät angezeigt. (Auf dem Kamerabildschirm wird nichts angezeigt.)
- Wenn Sie fertig sind, schalten Sie die Kamera und das Fernsehgerät aus, und ziehen Sie erst dann das Kabel ab.

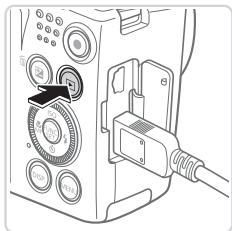

- Wenn die Kamera mit einem HD-Fernsehgerät verbunden ist, wird sie stummgeschaltet.

Fotoaufnahmen

Filme

■ Steuern der Kamera über die Fernbedienung eines Fernsehgeräts

Wenn Sie die Kamera an ein HDMI-CEC-kompatibles Fernsehgerät anschließen, können Sie die Fernbedienung des Fernsehers verwenden, um Bilder wiederzugeben oder eine Diaschau anzuzeigen.

Dafür müssen Sie jedoch einige Einstellungen des Fernsehgeräts anpassen. Weitere Einzelheiten finden Sie im Benutzerhandbuch des Fernsehgeräts.



1 Konfigurieren Sie die Einstellung.

- Drücken Sie die Taste <MENU>, und wählen Sie [Strg. über HDMI] auf der Registerkarte [YT] aus. Wählen Sie dann [Aktiv.] (📖47).

2 Schließen Sie die Kamera an das Fernsehgerät an.

- Befolgen Sie zum Anschließen der Kamera an das Fernsehgerät die Schritte 1 – 2 auf 📖173.





3 Zeigen Sie die Bilder an.

- Schalten Sie das Fernsehgerät ein. Drücken Sie an der Kamera die Taste <▶>.
- ▶ Die Bilder auf der Kamera werden nun auf dem Fernsehgerät angezeigt. (Auf dem Kamerabildschirm wird nichts angezeigt.)

4 Sie können die Kamera über die Fernbedienung des Fernsehgeräts steuern.

- Drücken Sie die Tasten <◀><▶> an der Fernbedienung, um durch die Bilder zu blättern.
- Drücken Sie die Taste OK/Select, um die Kamerasteuerung anzuzeigen. Drücken Sie die Tasten <◀><▶>, um ein Steuerelement auszuwählen, und drücken Sie dann erneut die Taste OK/Select.

Auf dem Fernsehgerät angezeigte Optionen der Kamerasteuerung

 Zurück	Schließt das Menü.
 Movie abspielen	Startet die Filmwiedergabe. (Wird nur angezeigt, wenn ein Film ausgewählt wurde.)
 Diaschau	Startet eine Diaschau. Während der Wiedergabe können Sie die Tasten <◀><▶> auf der Fernbedienung drücken, um zwischen den Bildern zu wechseln.
 Indexwiedergabe	Zeigt mehrere Bilder in einer Übersicht an.
DISP. Anzeige ändern	Wechselt zwischen Anzeigemodi (📖45).



- Wenn Sie die Taste <MENU> an der Kamera drücken, übernimmt die Kamera die Steuerung selbst, und die Steuerung über die Fernbedienung wird deaktiviert. Sie wird erst wieder aktiviert, wenn Sie zur Einzelbildanzeige zurückkehren.
- Wenn Sie den Zoom-Regler an der Kamera bewegen, übernimmt die Kamera die Steuerung selbst, und die Steuerung über die Fernbedienung wird deaktiviert. Sie wird erst wieder aktiviert, wenn Sie zur Einzelbildanzeige zurückkehren.
- Die Kamera reagiert möglicherweise nicht immer wie erwartet, auch wenn sie über die Fernbedienung eines HDMI-CEC-kompatiblen Fernsehers gesteuert wird.

■ Wiedergabe auf einem SD-Fernsehgerät (Standard Definition)

Wenn Sie die Kamera mithilfe des (separat erhältlichen) Stereo-AV-Kabels AVC-DC400ST an ein Fernsehgerät anschließen, können Sie sich Ihre Aufnahmen auf einem großen Fernseh Bildschirm anschauen und die Kamera währenddessen bedienen.

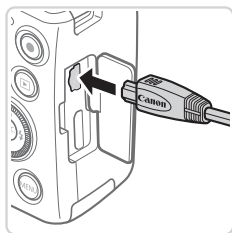
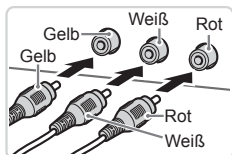

1 Vergewissern Sie sich, dass die Kamera und der Fernseher ausgeschaltet sind.

2 Schließen Sie die Kamera an das Fernsehgerät an.

- Stecken Sie die Stecker wie dargestellt vollständig in die Video-Anschlüsse des Fernsehgeräts.
- Öffnen Sie die Anschlussabdeckung der Kamera, und führen Sie den Stecker des Kabels bis zum Anschlag in den Anschluss der Kamera ein.

3 Zeigen Sie die Bilder an.

- Befolgen Sie die Schritte 3 und 4 auf 174, um die Bilder anzuzeigen.



- Bilder werden nicht korrekt angezeigt, wenn das Videoausgabeformat (NTSC/PAL) der Kamera nicht dem des Fernsehgeräts entspricht. Drücken Sie die Taste <MENU>, und wählen Sie auf der Registerkarte [YT] [Videosystem] aus, um das Videoausgabeformat zu ändern.



- Wenn die Kamera an ein Fernsehgerät angeschlossen ist, haben Sie auch die Möglichkeit, Aufnahmen zu machen und sich eine Vorschau der Bilder auf dem Fernsehbildschirm anzuschauen. Sie können die Kamera dabei wie gewohnt bedienen. Die Optionen für AF-Feld Lupe (📖 72) und MF-Fokus Lupe (📖 103) stehen allerdings nicht zur Verfügung.

Fotoaufnahmen

Filme

Betreiben der Kamera über eine Haushaltssteckdose

Wenn Sie die Kamera mit dem Netzadapter ACK-DC40 (separat erhältlich) betreiben, müssen Sie sich während des Betriebs nicht mehr um den verbleibenden Ladezustand der Akkus/Batterien kümmern.

1 Vergewissern Sie sich, dass die Kamera ausgeschaltet ist.

2 Setzen Sie den Kuppler ein.

- Befolgen Sie Schritt 2 auf 📖 20, um die Abdeckung zu öffnen.
- Setzen Sie den Kuppler wie einen Akku in der angezeigten Richtung ein (gemäß Schritt 3 auf 📖 20).
- Befolgen Sie Schritt 5 auf 📖 21, um die Abdeckung zu schließen.

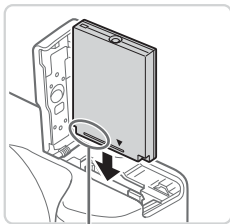

Anschlüsse

3 Schließen Sie den Adapter an den Kuppler an.

- Öffnen Sie die Abdeckung, und stecken Sie den Adapterstecker vollständig in den Kuppler.

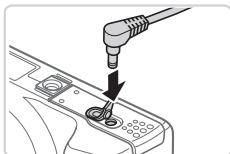

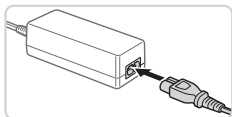

4 Schließen Sie das Netzkabel an.

- Schließen Sie ein Ende des Netzkabels an den Kompakt-Netzadapter an, und stecken Sie dann das andere Ende in eine Steckdose.
- Schalten Sie die Kamera ein, um sie zu verwenden.
- Schalten Sie die Kamera nach Beendigung aus, und ziehen Sie das Netzkabel aus der Steckdose.



- Ziehen Sie den Adapter oder das Netzkabel nicht bei eingeschalteter Kamera ab. Andernfalls können Bilder auf der Kamera gelöscht werden, oder es kann zu Beschädigungen der Kamera kommen.
- Bringen Sie den Adapter bzw. das Kabel des Adapters nicht an anderen Objekten an. Dies kann zu Fehlfunktionen oder einer Beschädigung des Produkts führen.

Drucken von Bildern

Sie können Bilder ganz einfach drucken, indem Sie die Kamera an einen Drucker anschließen. Auf der Kamera können Sie mehrere Bilder für den Druck auswählen, Fotolaborbestellungen und Bestellungen für Fotobücher vorbereiten oder Bilder für Fotobücher drucken.

In den folgenden Abbildungen ist ein Compact Photo Printer der Canon SELPHY CP-Serie zu sehen. Die abgebildeten Bildschirme und verfügbaren Funktionen variieren je nach Drucker. Lesen Sie sich auch das Drucker-Handbuch durch, um zusätzliche Informationen zu erhalten.

Einfaches Drucken

Wenn Sie die Kamera über das im Lieferumfang enthaltene Schnittstellenkabel (📖 2) an einen PictBridge-kompatiblen Drucker anschließen (separat erhältlich), können Sie die aufgenommenen Bilder bequem ausdrucken.

1 Vergewissern Sie sich, dass die Kamera und der Drucker ausgeschaltet sind.

2 Schließen Sie die Kamera an den Drucker an.

- Öffnen Sie die Abdeckung. Richten Sie den kleineren Stecker so wie in der Abbildung gezeigt aus, und führen Sie ihn bis zum Anschlag in den Anschluss der Kamera ein.
- Schließen Sie den größeren Stecker an den Drucker an. Weitere Einzelheiten zum Anschließen finden Sie im Druckerhandbuch.

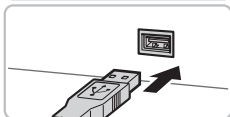
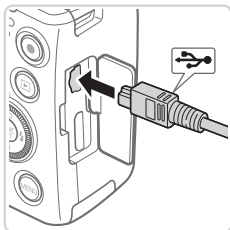

3 Schalten Sie den Drucker ein.

4 Schalten Sie die Kamera ein.

- Drücken Sie die Taste , um die Kamera einzuschalten.





▶ [ SET] wird angezeigt.

5 Wählen Sie ein Bild aus.

- Drücken Sie die Tasten <◀><▶>, oder drehen Sie das Wahhrad <⊙>, um ein Bild auszuwählen.

6 Rufen Sie den Druckbildschirm auf.

- Drücken Sie die Taste <⊙ FUNC SET>.

7 Drucken Sie das Bild.

- Drücken Sie die Tasten <▲><▼>, oder drehen Sie das Wahhrad <⊙>, um [Drucken] auszuwählen. Drücken Sie anschließend die Taste <⊙ FUNC SET>.
- ▶ Der Druckvorgang wird gestartet.
- Wenn Sie weitere Bilder drucken möchten, wiederholen Sie nach Abschluss des Druckvorgangs die Schritte 5 bis 7.
- Schalten Sie nach Beendigung des Druckvorgangs die Kamera und den Drucker aus, und ziehen Sie das Schnittstellenkabel ab.



- Einzelheiten zu PictBridge-kompatiblen Canon-Druckern (separat erhältlich) finden Sie auf  172.

Konfigurieren von Druckeinstellungen

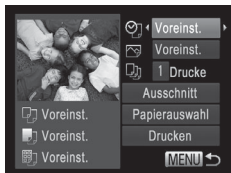

1 Rufen Sie den Druckbildschirm auf.

- Befolgen Sie die Schritte 1 bis 6 auf 179 – 180, um den links abgebildeten Bildschirm anzuzeigen.

2 Konfigurieren Sie die Einstellungen.

- Drücken Sie die Tasten $\langle \blacktriangle \rangle \langle \blacktriangledown \rangle$ oder drehen Sie das Wahrad , um einen Eintrag auszuwählen, und wählen Sie dann mit den Tasten $\langle \blacktriangleleft \rangle \langle \blacktriangleright \rangle$ eine Option aus.

	Voreinst.	Verwendet die aktuellen Einstellungen des Druckers.
	Datum	Fügt das Datum beim Drucken hinzu.
	DateiNr.	Fügt die Dateinummer beim Drucken hinzu.
	Beides	Fügt das Datum und die Dateinummer beim Drucken hinzu.
	Aus	–
	Voreinst.	Verwendet die aktuellen Einstellungen des Druckers.
	Aus	–
	An	Verwendet Aufnahmeinformationen zur Optimierung der Druckeinstellungen.
	R.Augen1	Korrigiert rote Augen.
	Anzahl Drucke	Wählen Sie die Anzahl der zu druckenden Exemplare aus.
Ausschnitt	–	Geben Sie einen Bildbereich an, der gedruckt werden soll (182).
Papierauswahl	–	Geben Sie Papiergröße, Layout und andere Eigenschaften an (183).

Zuschneiden von Bildern vor dem Drucken (Funktion des Zuschneidens)

Durch das Zuschneiden von Bildern vor dem Drucken können Sie einen gewünschten Bildbereich anstatt des gesamten Bilds drucken.



1 Wählen Sie [Ausschnitt] aus.

- Nachdem Sie Schritt 1 auf 181 ausgeführt haben, um den Druckbildschirm aufzurufen, wählen Sie [Ausschnitt], und drücken Sie die Taste .
- ▶ Ein Zuschneiderahmen wird nun angezeigt, der den zu druckenden Bildbereich angibt.



2 Passen Sie den Zuschneiderahmen wie gewünscht an.

- Bewegen Sie den Zoom-Regler oder drehen Sie das Wahlrad , um die Größe des Rahmens zu ändern.
- Drücken Sie die Tasten , , , , um den Rahmen zu verschieben.
- Drücken Sie die Taste , um den Rahmen zu drehen.
- Drücken Sie abschließend die Taste .

3 Drucken Sie das Bild.

- Befolgen Sie Schritt 7 auf 180, um zu drucken.



- Das Zuschneiden ist bei kleinen Bildern oder bestimmten Seitenverhältnissen unter Umständen nicht möglich.
- Datumsangaben werden möglicherweise nicht korrekt gedruckt, wenn Sie Bilder zuschneiden, die mit der Option [Datumsaufdruck] aufgenommen wurden.

Auswählen des Papierformats und Layouts für den Druck

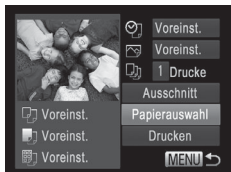

1 Wählen Sie [Papierauswahl] aus.

- Nachdem Sie Schritt 1 auf 181 ausgeführt haben, um den Druckbildschirm aufzurufen, wählen Sie [Papierauswahl], und drücken Sie die Taste .

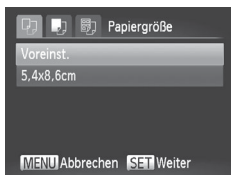

2 Wählen Sie ein Papierformat aus.

- Drücken Sie die Tasten , oder drehen Sie das Wahhrad , um eine Option auszuwählen. Drücken Sie anschließend die Taste .

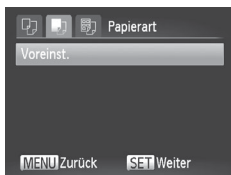

3 Wählen Sie eine Papierart aus.

- Drücken Sie die Tasten , oder drehen Sie das Wahhrad , um eine Option auszuwählen. Drücken Sie anschließend die Taste .

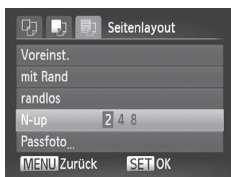

4 Wählen Sie ein Layout aus.

- Drücken Sie die Tasten , oder drehen Sie das Wahhrad , um eine Option auszuwählen.
- Drücken Sie die Tasten , um die Anzahl der Bilder pro Blatt festzulegen, wenn [N-up] ausgewählt wurde.
- Drücken Sie die Taste .

5 Drucken Sie das Bild.



Verfügbare Layout-Optionen

Voreinst.	Verwendet die aktuellen Einstellungen des Druckers.
mit Rand	Lässt beim Drucken einen freien Bereich um die Bilder.
randlos	Randloser Druck von Papierkante zu Papierkante.
N-up	Geben Sie an, wie viele Bilder pro Blatt gedruckt werden sollen.
Passfoto	Druckt Bilder für Identifikationsdokumente. Nur verfügbar für Bilder mit der Auflösung L und einem Seitenverhältnis von 4:3.
FesteGröße	Wählen Sie die Druckgröße aus. Wählen Sie zwischen 90 x 130 mm, Postkartengröße oder Großformatdrucken.









Fotografieren

Drucken von Passfotos

1 Wählen Sie [Passfoto] aus.

- Befolgen Sie die Schritte 1 – 4 auf  183, um [Passfoto] auszuwählen, und drücken Sie dann die Taste .

2 Geben Sie die Maße für die Höhe und Breite an.

- Drücken Sie die Tasten    oder drehen Sie das Wahrad , um einen Eintrag auszuwählen. Wählen Sie die Länge durch Drücken der Tasten   , und drücken Sie dann die Taste .

3 Wählen Sie den Druckbereich aus.

- Befolgen Sie Schritt 2 auf  182, um den Druckbereich auszuwählen.

4 Drucken Sie das Bild.

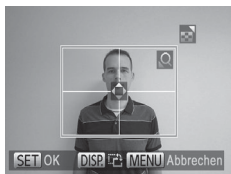

Drucken von Filmszenen



1 Rufen Sie den Druckbildschirm auf.

- Befolgen Sie die Schritte 1 – 5 auf 179 – 180, um einen Film auszuwählen, und drücken Sie dann die Taste .
- Drücken Sie die Tasten , oder drehen Sie das Wahlrad , um auszuwählen. Drücken Sie anschließend die Taste . Der links dargestellte Bildschirm wird angezeigt.

2 Wählen Sie eine Druckmethode aus.

- Drücken Sie die Tasten , oder drehen Sie das Wahlrad , um auszuwählen, und wählen Sie dann mit den Tasten die Druckmethode aus.

3 Drucken Sie das Bild.

Druckoptionen für Filme

Einzel	Druckt die aktuelle Filmszene als Einzelbild.
Folge	Druckt eine Szenenfolge auf ein einzelnes Blatt Papier. Sie können auch die Ordnernummer, Dateinummer und die abgelaufene Zeit für die Filmszene drucken lassen, indem Sie [Titelzeile] auf [An] setzen.



- Um einen Druckprozess abzubrechen, drücken Sie die Taste .
- [Passfoto] und [Folge] können bei PictBridge-kompatiblen Canon-Druckern der Modelle CP720/CP730 oder älter nicht ausgewählt werden.

Hinzufügen von Bildern zur Druckliste (DPOF)

Das Drucken mehrerer Fotos auf einmal (📖190) und das Aufgeben von Fotolaborbestellungen können auf der Kamera eingerichtet werden. Wählen Sie bis zu 998 Bilder auf einer Speicherkarte aus, und konfigurieren Sie die relevanten Einstellungen, wie die Druckanzahl, wie folgt. Die Druckinformationen, die Sie auf diese Weise angeben, entsprechen den DPOF-Standards (Digital Print Order Format) für digitale Druckaufträge.

Konfigurieren von Druckeinstellungen

Geben Sie wie folgt die Einstellungen für das Druckformat, den Druck von Datum oder Dateinummer und andere Einstellungen an. Diese Einstellungen gelten für alle Bilder in der Druckliste.



- Drücken Sie die Taste <MENU>, und wählen Sie dann [Druckeinstellungen] auf der Registerkarte [📖]. Passen Sie die Einstellungen wie gewünscht an (📖47).

Drucklayout	Standard	Druckt ein Bild je Blatt.
	Übersicht	Kleine Versionen mehrerer Bilder werden pro Blatt gedruckt.
	Beide	Druckt Bilder sowohl im Standard- als auch im Übersichtsformat.
Datum	An	Fügt den Bildern beim Drucken das Aufnahmedatum hinzu.
	Aus	–
Datei-Nr.	An	Fügt den Bildern beim Drucken die Dateinummer hinzu.
	Aus	–
DPOF Dat.lösch	An	Alle Einstellungen für die Billdruckliste werden nach dem Drucken gelöscht.
	Aus	–



- Einige Drucker oder Fotolabors können möglicherweise nicht alle von Ihnen angegebenen DPOF-Einstellungen umsetzen.
- **[!]** wird möglicherweise auf der Kamera angezeigt, wenn die Speicherkarte Druckeinstellungen aufweist, die auf einer anderen Kamera konfiguriert wurden. Wenn Sie die Druckeinstellungen mit dieser Kamera ändern, werden alle vorherigen Einstellungen überschrieben.
- Wenn [Datum] auf [An] gesetzt ist, wird bei einigen Druckern das Datum möglicherweise zweimal gedruckt.



- Wenn Sie [Übersicht] ausgewählt haben, können Sie nicht gleichzeitig [An] für [Datum] und [Datei-Nr.] wählen.
- Das Datum wird in dem Format gedruckt, das auf der Registerkarte **[YT]** unter [Datum/Uhrzeit] festgelegt wurde. Die Registerkarte wird über die Taste **<MENU>** aufgerufen (**[22]**).
- Der Übersichtsdruck steht bei bestimmten PictBridge-kompatiblen Canon-Druckern (separat erhältlich) nicht zur Verfügung.

Fotoaufnahmen

Einstellungen für den Druck einzelner Bilder



1 Wählen Sie [Wahl Bilder & Anzahl] aus.

- Drücken Sie die Taste **<MENU>**, wählen Sie [Wahl Bilder & Anzahl] auf der Registerkarte **[Lb]**, und drücken Sie dann die Taste **<FUNC SET>**.

2 Wählen Sie ein Bild aus.

- Drücken Sie die Tasten **<◀><▶>**, oder drehen Sie das Wahlrad **<O>**, um ein Bild auszuwählen. Drücken Sie anschließend die Taste **<FUNC SET>**.
- ▶ Jetzt können Sie die Anzahl der zu druckenden Exemplare angeben.
- Wenn Sie ein Bild für den Übersichtsdruck ausgewählt haben, ist es mit dem Symbol **[✓]** markiert. Durch erneutes Drücken der Taste **<FUNC SET>** können Sie den Übersichtsdruck für dieses Bild abbrechen. **[✓]** wird nicht mehr angezeigt.



3 Legen Sie die Anzahl der Drucke fest.

- Drücken Sie die Tasten <▲><▼> oder drehen Sie das Wahrad <⦿>, um die Anzahl der Drucke festzulegen (maximal 99).
- Wiederholen Sie die Schritte 2 – 3, um weitere Bilder und die Anzahl der zu druckenden Exemplare auszuwählen.
- Beim Übersichtsdruck kann keine Exemplaranzahl festgelegt werden. Sie können lediglich die zu druckenden Bilder auswählen (wie in Schritt 2 beschrieben).
- Drücken Sie abschließend die Taste <MENU>, um zum Menübildschirm zurückzukehren.

Fotoaufnahmen

Einstellungen für den Druck einer Gruppe von Bildern



1 Wählen Sie [Bereich wählen] aus.

- Befolgen Sie Schritt 1 auf 187. Wählen Sie [Bereich wählen] aus, und drücken Sie die Taste <FUNC/SET>.

2 Wählen Sie Bilder aus.

- Befolgen Sie die Schritte 2 und 3 auf 134, um die Bilder auszuwählen.

3 Konfigurieren Sie die Druckeinstellungen.

- Drücken Sie die Tasten <▲><▼>, um [Auftrag] auszuwählen, und drücken Sie anschließend die Taste <FUNC/SET>.

Einstellungen für den Druck aller Bilder

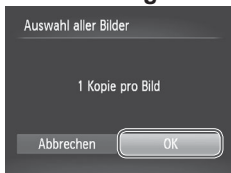

1 Wählen Sie [Auswahl aller Bilder] aus.

- Führen Sie Schritt 1 auf 187 aus, wählen Sie [Auswahl aller Bilder] aus, und drücken Sie die Taste .

2 Konfigurieren Sie die Druckeinstellungen.

- Drücken Sie die Tasten , oder drehen Sie das Wahrad , um [OK] auszuwählen. Drücken Sie anschließend die Taste .

Löschen aller Bilder aus der Druckliste

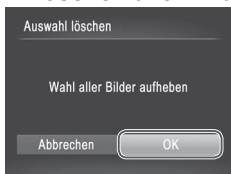

1 Wählen Sie [Auswahl löschen] aus.

- Führen Sie Schritt 1 auf 187 aus, wählen Sie [Auswahl löschen], und drücken Sie die Taste .

2 Bestätigen Sie das Löschen der Druckliste.

- Drücken Sie die Tasten , oder drehen Sie das Wahrad , um [OK] auszuwählen. Drücken Sie anschließend die Taste .

Drucken von Bildern in der Druckliste (DPOF)



- Wenn der Druckliste Bilder hinzugefügt wurden (186 – 189), wird der links abgebildete Bildschirm angezeigt, wenn Sie die Kamera an einen PictBridge-kompatiblen Drucker anschließen. Drücken Sie die Tasten <▲><▼>, um [Jetzt Drucken] auszuwählen, und drücken Sie dann die Taste <FUNC SET>, um die Bilder in der Druckliste zu drucken.
- DPOF-Druckaufträge, die Sie vorübergehend unterbrechen, werden beim nächsten Bild fortgesetzt.

Hinzufügen von Bildern zu einem Fotobuch

Sie können Fotobücher auf der Kamera erstellen, indem Sie bis zu 998 Bilder auf einer Speicherkarte wählen und sie in die mitgelieferte Software auf Ihren Computer übertragen, wo sie in einem eigenen Order gespeichert werden. Diese Funktion ist nützlich für die Online-Bestellung von Fotobüchern und für das Drucken von Fotobüchern auf einem Drucker.

Wählen einer Auswahlmethode

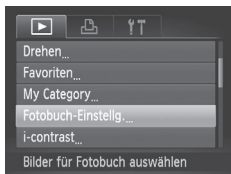

- Drücken Sie die Taste <MENU>, wählen Sie [Fotobuch-Einstellg.] auf der Registerkarte [▶] aus, und legen Sie danach fest, wie Sie die Bilder auswählen möchten.



- [!] wird möglicherweise auf der Kamera angezeigt, wenn die Speicherkarte Druckeinstellungen aufweist, die auf einer anderen Kamera konfiguriert wurden. Wenn Sie die Druckeinstellungen mit dieser Kamera ändern, werden alle vorherigen Einstellungen überschrieben.



- Nach dem Importieren von Bildern auf Ihren Computer finden Sie weitere Informationen auch im *Software-Handbuch* (📖31) und dem Druckerhandbuch.

Fotoaufnahmen

Hinzufügen einzelner Bilder

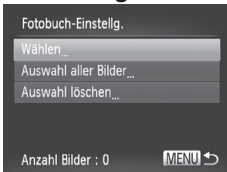

1 Wählen Sie [Wählen] aus.

- Wählen Sie gemäß der Vorgehensweise auf 📖190 die Option [Wählen] aus, und drücken Sie die Taste <FUNC SET>.



2 Wählen Sie ein Bild aus.

- Drücken Sie die Tasten <<<>>>, oder drehen Sie das Wahlrad <🕒>, um ein Bild auszuwählen. Drücken Sie anschließend die Taste <FUNC SET>.
- ▶ [✓] wird angezeigt.
- Um ein Bild aus dem Fotobuch zu entfernen, drücken Sie erneut die Taste <FUNC SET>. [✓] wird nicht mehr angezeigt.
- Wiederholen Sie diese Vorgehensweise, um andere Bilder auszuwählen.
- Drücken Sie abschließend die Taste <MENU>, um zum Menübildschirm zurückzukehren.

Hinzufügen aller Bilder zu einem Fotobuch

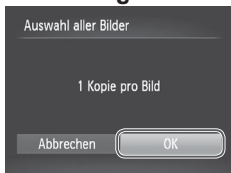

1 Wählen Sie [Auswahl aller Bilder] aus.

- Führen Sie die auf 190 beschriebene Vorgehensweise aus, wählen Sie [Auswahl aller Bilder], und drücken Sie die Taste .

2 Konfigurieren Sie die Druckeinstellungen.

- Drücken Sie die Tasten , oder drehen Sie das Wahhrad , um [OK] auszuwählen. Drücken Sie anschließend die Taste .

Entfernen aller Bilder aus einem Fotobuch

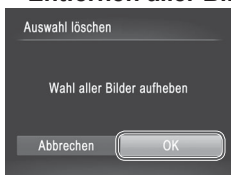

1 Wählen Sie [Auswahl löschen] aus.

- Führen Sie die auf 190 beschriebene Vorgehensweise aus, wählen Sie [Auswahl löschen], und drücken Sie die Taste .

2 Bestätigen Sie das Löschen des Fotobuchs.

- Drücken Sie die Tasten , oder drehen Sie das Wahhrad , um [OK] auszuwählen. Drücken Sie anschließend die Taste .

Verwenden einer Eye-Fi-Karte

Stellen Sie vor der Verwendung einer Eye-Fi-Karte sicher, dass die Verwendung in Ihrer Region zulässig ist (📖3).

Wenn Sie eine vorbereitete Eye-Fi-Karte in die Kamera einsetzen, können Sie Ihre Bilder automatisch drahtlos auf einen Computer übertragen oder sie in eine Fotoalbum-Website hochladen.

Die Bildübertragung ist eine Funktion der Eye-Fi-Karte. Informationen zum Einrichten und Verwenden der Karte und Hilfe bei Problemen mit der Übertragung von Bildern erhalten Sie im Benutzerhandbuch der Eye-Fi-Karte oder über den Kartenhersteller.



- Bitte beachten Sie bei der Verwendung einer Eye-Fi-Karte Folgendes:
 - Die Eye-Fi-Karte sendet möglicherweise weiterhin Funkwellen aus, selbst wenn Sie [Eye-Fi-Übertrag.] auf [Deakt.] gesetzt haben (📖194). Entfernen Sie die Eye-Fi-Karte, bevor Sie Krankenhäuser, Flugzeuge oder andere Bereiche betreten, in denen solche Übertragungsprozesse verboten sind.
 - Falls Sie Probleme bei der Bildübertragung haben, überprüfen Sie die Karten- und Computereinstellungen. Weitere Einzelheiten finden Sie im Benutzerhandbuch der Karte.
 - Bei schlechten Eye-Fi-Verbindungen kann die Bildübertragung möglicherweise viel Zeit in Anspruch nehmen oder abbrechen.
 - Eye-Fi-Karten können während des Übertragungsvorgangs heiß werden.
 - Der Stromverbrauch ist höher bei normaler Verwendung.
 - Einige Kamerafunktionen werden möglicherweise nicht normal oder langsamer ausgeführt. Dieses Problem kann möglicherweise behoben werden, indem Sie [Eye-Fi-Übertrag.] auf [Deakt.] setzen.

Der Verbindungsstatus von Eye-Fi-Karten in der Kamera kann auf dem Aufnahmebildschirm (normaler Informationsanzeigemodus) oder dem Wiedergabebildschirm (einfacher Informationsanzeigemodus) überprüft werden.

 (grau)	Nicht verbunden	 Unterbrochen
 (weiß blinkend)	Verbinden	 Keine Kommunikation
 (weiß)	Verbunden	 Fehler beim Abruf der Eye-Fi-Karteninformationen* ²
 (animiert)	Übertragung läuft* ¹	

* 1 Der Stromsparmmodus (📖42) der Kamera wird während der Bildübertragung vorübergehend deaktiviert.

* 2 Starten Sie die Kamera neu. Wird dies weiterhin angezeigt, liegt möglicherweise ein Problem mit der Karte vor.

Bilder mit dem Symbol  wurden übertragen.

Überprüfen der Verbindungsinformationen

Sie können bei Bedarf die Access Point-SSID der Eye-Fi-Karte oder den Verbindungsstatus überprüfen.

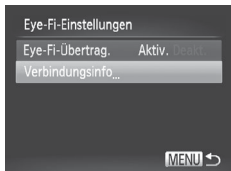

- Drücken Sie die Taste <MENU>, wählen Sie [Eye-Fi-Einstellungen] auf der Registerkarte [↑↑] aus, und drücken Sie dann die Taste <FUNC SET>.
- Wählen Sie [Verbindungsinfo], und drücken Sie dann die Taste <FUNC SET>.
- ▶ Der Bildschirm mit Verbindungsinformationen wird angezeigt.

Deaktivieren der Eye-Fi-Übertragung

Konfigurieren Sie die Einstellungen wie folgt, um die Eye-Fi-Übertragung per Karte bei Bedarf zu deaktivieren.

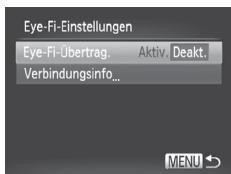

Wählen Sie unter [Eye-Fi-Übertrag.] die Option [Deakt.] aus.

- Drücken Sie die Taste <MENU>, wählen Sie [Eye-Fi-Einstellungen] auf der Registerkarte [↑↑] aus, und drücken Sie dann die Taste <FUNC SET>.
- Wählen Sie [Eye-Fi-Übertrag.] und dann [Deakt.].



- [Eye-Fi-Einstellungen] wird nicht angezeigt, wenn keine Eye-Fi-Karte in der Kamera eingesetzt ist oder sich der Schreibe- schieber der Eye-Fi-Karte in der Position für den Schreibschutz befindet. Es können keine Einstellungen für Eye-Fi-Karten geändert werden, wenn sich der Schieber in der Position für den Schreibschutz befindet.

9

Anhang

Hilfreiche Informationen für die Verwendung der Kamera

Falls ein Problem mit der Kamera vorliegt, überprüfen Sie zunächst die unten aufgeführten Punkte. Sollten sich die Probleme auf diese Weise nicht beseitigen lassen, wenden Sie sich an den Canon Kundendienst.

Stromversorgung

Bei Betätigung der Taste ON/OFF geschieht nichts.

- Vergewissern Sie sich, dass der Akku aufgeladen ist (☞19).
- Vergewissern Sie sich, dass der Akku in der richtigen Ausrichtung eingesetzt wurde (☞20).
- Vergewissern Sie sich, dass die Speicherkarten-/Batterie-/Akkuabdeckung vollständig geschlossen ist (☞21).
- Verschmutzte Batterie-/Akkukontakte führen zu einer verminderten Batterie-/Akkuleistung. Reinigen Sie die Kontakte mit einem Wattestäbchen, und setzen Sie den Akku mehrmals wieder ein.

Der Akku ist zu schnell leer.

- Bei niedrigen Temperaturen nimmt die Akkuleistung ab. Erwärmen Sie den Akku, indem Sie ihn z. B. mit aufgesetzter Kontaktabdeckung in eine Tasche Ihrer Kleidung legen.
- Wenn sich der Akku trotz dieser Maßnahmen immer noch rasch nach dem Aufladen entlädt, hat er das Ende seiner Lebensdauer erreicht. Kaufen Sie einen neuen Akku.

Das Objektiv wird nicht eingefahren.

- Öffnen Sie die Speicherkarten-/Batterie-/Akkuabdeckung nicht bei eingeschalteter Kamera. Schließen Sie die Abdeckung, schalten Sie die Kamera ein und dann wieder aus (☞21).

Der Akku hat sich ausgedehnt.

- Die Ausdehnung von Akkus ist normal und beeinträchtigt nicht die Sicherheit. Wölbt sich der Akku allerdings so weit, dass er nicht mehr in die Kamera passt, wenden Sie sich an den Canon Kundendienst.

Anzeige auf einem Fernsehgerät

Die Kamerabilder sehen auf dem Fernsehgerät verzerrt aus, oder werden gar nicht angezeigt (☞176).

Aufnahme

Es können keine Aufnahmen gemacht werden.

- Tippen Sie den Auslöser an (☞43), wenn Sie sich im Wiedergabemodus (☞25) befinden.

Veränderte Bildschirmanzeige bei schlechten Lichtverhältnissen (☞45).

Veränderte Bildschirmanzeige bei Aufnahmen.

Folgende Anzeigeprobleme sind nicht in den Fotos selbst zu sehen, jedoch in Filmen.

- Der Bildschirm kann sich bei starker Lichteinstrahlung verdunkeln.
- Bei LED-Licht kann der Bildschirm flimmern.
- Bei der Aufnahme mit starken Lichtquellen ist u. U. ein violetter Balken im Bildschirm sichtbar.

Zu den Bildern wird kein Datumsaufdruck hinzugefügt.

- Konfigurieren Sie die Einstellung [Datumsaufdruck] (📖65). Beachten Sie, dass Datumsaufdrucke nicht automatisch zu Bildern hinzugefügt werden, nur weil Sie die Einstellung [Datum/Uhrzeit] konfiguriert haben (📖22).
- Datumsaufdrucke werden nur in den Aufnahmemodi (📖212) hinzugefügt, in denen diese Einstellung konfiguriert werden kann (📖65).

[⚡] blinkt im Bildschirm, wenn der Auslöser gedrückt wird, und es ist keine Aufnahme möglich (📖55).

[📷] wird angezeigt, wenn der Auslöser angetippt wird.

- Setzen Sie [IS Modus] auf [Kontinuierlich] (📖114).
- Klappen Sie den Blitz aus, und setzen Sie den Blitzmodus auf [⚡] (📖111).
- Stellen Sie eine höhere ISO-Empfindlichkeit ein (📖96).
- Setzen Sie die Kamera auf ein Stativ auf, oder ergreifen Sie andere Maßnahmen, um Kamerabewegungen zu vermeiden. In diesem Fall sollten Sie die Option [IS Modus] auf [Aus] setzen (📖114).

Die Aufnahmen sind unscharf.

- Tippen Sie den Auslöser an, um ein Motiv zu fokussieren, und drücken Sie ihn erst dann vollständig herunter, um die Aufnahme vorzunehmen (📖43).
- Stellen Sie sicher, dass sich das Motiv innerhalb des Fokusbereichs befindet (📖217).
- Setzen Sie [AF-Hilfslicht] auf [An] (📖75).
- Stellen Sie sicher, dass nicht benötigte Funktionen, wie z. B. die Makrofunktion, deaktiviert sind.
- Verwenden Sie für die Aufnahme den Schärfenspeicher oder die AF-Speicherung (📖106, 110).

Es werden keine AF-Rahmen angezeigt, und die Kamera stellt nicht scharf, wenn Sie den Auslöser antippen.

- Um zu erreichen, dass AF-Rahmen angezeigt werden und die Kamera ordnungsgemäß fokussiert, zentrieren Sie die Kamera auf Bereiche mit einem höheren Kontrast, bevor Sie den Auslöser antippen. Oder tippen Sie den Auslöser mehrmals an.

Die Motive sind in den Aufnahmen zu dunkel.

- Klappen Sie den Blitz aus, und setzen Sie den Blitzmodus auf [⚡] (📖111).
- Passen Sie die Bildhelligkeit durch die Belichtungskorrektur an (📖93).
- Passen Sie den Kontrast mit i-contrast an (📖97, 150).
- Verwenden Sie die AE-Speicherung oder das Spotmessverfahren (📖94, 95).

Motive sehen zu hell aus, Glanzlichter wirken ausgewaschen.

- Klappen Sie den Blitz ein, und setzen Sie den Blitzmodus auf [📷] (📖27).
- Passen Sie die Bildhelligkeit durch die Belichtungskorrektur an (📖93).
- Verwenden Sie die AE-Speicherung oder das Spotmessverfahren (📖94, 95).
- Reduzieren Sie die Beleuchtung des Motivs.

Die Aufnahmen sind trotz Verwendung des Blitzes zu dunkel (📖55).

- Beachten Sie bei der Aufnahme die Blitzreichweite (📖217).
- Passen Sie die Helligkeit durch die Blitzbelichtungskorrektur oder die Blitzleistung an (📖112).

- Stellen Sie eine höhere ISO-Empfindlichkeit ein (📖96).

Motive sehen in Aufnahmen mit Blitz zu hell aus, Glanzlichter wirken ausgewaschen.

- Beachten Sie bei der Aufnahme die Blitzreichweite (📖217).
- Klappen Sie den Blitz ein, und setzen Sie den Blitzmodus auf [☀️] (📖27).
- Passen Sie die Helligkeit durch die Blitzbelichtungskorrektur oder die Blitzleistung an (📖112).

Bei Blitzaufnahmen erscheinen auf dem Bild weiße Punkte oder ähnliche Bildartefakte.

- Diese entstehen, wenn das Blitzlicht durch Staubpartikel oder andere Objekte in der Luft reflektiert wird.

Die Aufnahmen wirken körnig.

- Stellen Sie eine geringere ISO-Empfindlichkeit ein (📖96).

In Motiven sind rote Augen zu sehen (📖69).

- Setzen Sie [R.Aug.Lampe] auf [An] (📖75), um die Lampe zur Rote-Augen-Reduzierung (📖6) für Blitzaufnahmen zu aktivieren. Sorgen Sie dafür, dass Ihr Motiv in die Lampe zur Rote-Augen-Reduzierung schaut. Verstärken Sie außerdem bei Innenaufnahmen die Beleuchtung, und gehen Sie näher an das Motiv heran.
- Bearbeiten Sie Bilder mit der Rote-Augen-Korrektur (📖151).

Das Speichern der Bilder auf der Speicherkarte dauert sehr lange, oder die Geschwindigkeit von Reihenaufnahmen nimmt ab.

- Führen Sie eine Low-Level-Formatierung der Speicherkarte in der Kamera durch (📖161).

Einstellungen für Aufnahmefunktionen oder das Menü FUNC. sind nicht verfügbar.

- Die verfügbaren Einstellungen hängen vom Aufnahmemodus ab. Nähere Informationen hierzu finden Sie in den Übersichtstabellen „In den Aufnahmemodi verfügbare Funktionen“, „Menü FUNC.“ und „Aufnahmemenü“ (📖206 – 213).

Aufnahmen von Filmen

Die Angabe der abgelaufenen Zeit ist falsch, oder die Aufnahme wird unterbrochen.

- Formatieren Sie die Speicherkarte in der Kamera, oder verwenden Sie eine für hohe Aufzeichnungsgeschwindigkeiten geeignete Speicherkarte. Auch wenn die Angabe der abgelaufenen Zeit falsch ist, entspricht die Länge der Filme auf der Speicherkarte der Aufnahmezeit (📖160).

[🔴] wird auf dem Bildschirm angezeigt, und die Aufnahme wird automatisch beendet.

Der interne Puffer der Kamera ist fast voll, da die Kamera die Speicherkarte nicht schnell genug beschreiben konnte. Ergreifen Sie eine der folgenden Maßnahmen.

- Führen Sie eine Low-Level-Formatierung der Speicherkarte in der Kamera durch (📖161).
- Verringern Sie die Bildqualität (📖70).

- Verwenden Sie eine für hohe Aufzeichnungsgeschwindigkeiten geeignete Speicherkarte (📖217).

Vergrößern nicht möglich.

- Vergrößerungen sind nicht möglich, wenn Sie Filme im Modus [📷] aufnehmen.

Wiedergabe

Wiedergabe nicht möglich.

- Bilder oder Filme können möglicherweise nicht wiedergegeben werden, wenn der Dateiname oder die Ordnerstruktur per Computer geändert wird. Weitere Informationen zu Ordnerstrukturen und Dateinamen finden Sie im *Software-Handbuch* (📖31).

Die Bild- oder Tonwiedergabe wird gestoppt.

- Verwenden Sie eine Speicherkarte, für die Sie mit dieser Kamera eine Low-Level-Formatierung durchgeführt haben (📖161).
- Unter Umständen wird die Wiedergabe von Filmen von Speicherkarten mit geringen Lesegeschwindigkeiten zwischendurch kurz unterbrochen.
- Wenn Filme auf einem Computer mit geringer Leistung abgespielt werden, werden einige Einzelbilder u. U. übersprungen, und es findet möglicherweise keine Tonwiedergabe statt.

Bei der Wiedergabe von Filmen wird kein Ton ausgegeben.

- Passen Sie die Lautstärke (📖30, 123) an, wenn Sie die [Stummschaltung] (📖156) aktiviert haben oder der Ton bei einem Film zu leise ist.
- Bei im Modus [📷] (📖83) aufgenommenen Filmen wird kein Ton abgespielt, da Audiosignale in diesem Modus nicht aufgezeichnet werden.

Speicherkarte

Die Speicherkarte wird nicht erkannt.

- Starten Sie die Kamera mit eingesetzter Speicherkarte neu (📖20).

Computer

Es ist keine Übertragung von Bildern auf einen Computer möglich.

Das Problem kann möglicherweise wie folgt durch eine Reduzierung der Übertragungsgeschwindigkeit gelöst werden, wenn die Kamera über ein Kabel an den Computer angeschlossen ist.

- Drücken Sie die Taste <▶>, um in den Wiedergabemodus zu wechseln. Halten Sie die Taste <MENU> gedrückt, und drücken Sie dann gleichzeitig die Tasten <▲> und <📷>. Drücken Sie im daraufhin angezeigten Bildschirm die Tasten <◀><▶>, um [B] auszuwählen, und drücken Sie dann die Taste <📷>.

Eye-Fi-Karten

Es ist keine Übertragung von Bildern möglich (📖193).

Gehen Sie wie folgt vor, wenn eine Fehlermeldung angezeigt wird.

Keine Speicherkarte

- Die Speicherkarte wurde u. U. in der falschen Ausrichtung eingesetzt. Setzen Sie die Speicherkarte mit der richtigen Ausrichtung ein (📖21).

Speicherkarte gesperrt

- Der Schreibschutzschieber der Speicherkarte befindet sich in der gesperrten Position. Bewegen Sie den Schreibschutzschieber in die entspernte Position (📖20).

Aufnahme nicht möglich

- Sie haben versucht, eine Aufnahme zu machen, obwohl keine Speicherkarte in der Kamera eingesetzt war. Setzen Sie eine Speicherkarte in der richtigen Ausrichtung ein (📖21).

Speicherkartenfehler (📖161)

- Wird die Fehlermeldung auch dann angezeigt, wenn eine formatierte Speicherkarte in der richtigen Ausrichtung eingesetzt wurde, wenden Sie sich an den Canon Kundendienst (📖21).

Zu wenig Speicher

- Auf der Speicherkarte ist nicht genügend Speicherkapazität verfügbar, um Bilder aufzunehmen (📖51, 77, 91, 115) oder Bilder zu bearbeiten (📖146 – 151). Sie können nicht mehr benötigte Bilder entweder löschen (📖136, 137) oder eine Speicherkarte mit ausreichend Speicherplatz einsetzen (📖20).

Akku aufladen (📖20)

Kein Bild vorhanden

- Es befinden sich keine Aufnahmen auf der Speicherkarte, die wiedergegeben werden können.

Schreibgeschützt! (📖132)

Nicht identifiziertes Bild/Inkompatibles JPEG/Bild ist zu groß/AVI-Wiederg. nicht möglich/RAW

- Nicht unterstützte Bilder oder beschädigte Bilder können nicht angezeigt werden.
- Unter Umständen ist es nicht möglich, Bilder wiederzugeben, die per Computer bearbeitet oder deren Namen auf einem Computer geändert wurden, oder die mit anderen Kameras aufgenommen wurden.

Vergrößern nicht möglich!/Keine Wiedergabe mit „Ähnliche Bilder“ möglich/Drehen unmöglich/Bild nicht veränderbar/Auswahl nicht möglich!/Modifizierung nicht möglich/Category zuordnen unmöglich/Bildauswahl nicht möglich.

- Folgende Funktionen sind unter Umständen nicht verfügbar für Bilder, die bereits per Computer bearbeitet oder deren Namen auf einem Computer geändert wurden, oder die mit anderen Kameras aufgenommen wurden. Mit einem Stern (*) gekennzeichnete Funktionen stehen nicht für Filme zur Verfügung. Vergrößern* (📖129), Ähnliche Bilder* (📖131), Kategorisieren (📖143), Drehen (📖140), Bearbeiten* (📖146 – 151), Als Startbild festlegen* (📖159), Druckliste* (📖186), und Fotobuch-Einstellung* (📖190).

Ungültiger Auswahlbereich

- Bei der Auswahl eines Bereichs für die Bilderauswahl (📖134, 138, 145, 188) haben Sie als erstes Bild das letzte Bild ausgewählt oder umgekehrt.

Zu viel ausgewählt

- Mehr als 998 Bilder wurden ausgewählt für eine Druckliste (📖 186) oder die Fotobuch-Einstellung (📖 190). Wählen Sie 998 oder weniger Bilder aus.
- Druckliste (📖 186) oder die Fotobuch-Einstellung (📖 190) konnten nicht korrekt gespeichert werden. Verringern Sie die Anzahl der ausgewählten Bilder, und versuchen Sie es erneut.
- Sie haben mehr als 500 Bilder gewählt unter Schützen (📖 132), Löschen (📖 136), Favoriten (📖 142), My Category (📖 143), Druckliste (📖 186) oder Fotobuch-Einstellung (📖 190).

Fehler in der Verbindung

- Aufgrund der großen Menge der auf der Speicherkarte gespeicherten Bilder (ca. 1.000) konnten keine Bilder gedruckt oder auf den Computer übertragen werden. Verwenden Sie einen handelsüblichen USB-Kartenleser zum Übertragen der Bilder. Setzen Sie die Speicherkarte zum Drucken in den Kartensteckplatz des Druckers ein.

Name falsch!

- Der Ordner konnte nicht erstellt oder Bilder konnten nicht aufgenommen werden, weil die höchstmögliche Ordernummer (999) für das Speichern von Bildern auf der Karte und die höchstmögliche Bildnummer (9999) für Bilder in Ordnern erreicht wurden. Ändern Sie im Menü [↑] die Option [Datei-Nummer] in [Autom.Rückst] (📖 162), und formatieren Sie die Speicherkarte (📖 160).

Objektivfehler

- Dieser Fehler kann auftreten, wenn Sie das Objektiv festhalten, während es sich bewegt, oder wenn Sie die Kamera in einer sehr staubigen oder sandigen Umgebung verwenden.
- Wird diese Fehlermeldung häufig angezeigt, kann dies ein Hinweis auf eine beschädigte Kamera sein. Wenden Sie sich in diesem Fall an den Canon Kundendienst.

Ein Kamerafehler wurde gefunden (Fehlernummer)

- Wenn diese Fehlermeldung direkt nach einer Aufnahme angezeigt wird, wurde das Bild möglicherweise nicht gespeichert. Überprüfen Sie das Bild im Wiedergabemodus.
- Wird diese Fehlermeldung häufig angezeigt, kann dies ein Hinweis auf eine beschädigte Kamera sein. Notieren Sie sich in diesem Fall die Fehlernummer (Exx), und wenden Sie sich an den Canon Kundendienst.

Dateifehler

- Korrektes Drucken (📖 179) ist für Fotos aus anderen Kameras oder für Bilder, die mithilfe der Computersoftware geändert wurden, unter Umständen nicht möglich, selbst wenn die Kamera an den Drucker angeschlossen ist.

Druckerfehler

- Prüfen Sie die Papierformateinstellung (📖 183). Wenn diese Fehlermeldung angezeigt wird, obwohl die Einstellung richtig ist, schalten Sie den Drucker aus und wieder ein, und nehmen Sie die Einstellung an der Kamera erneut vor.

Tintenauffangbehälter voll

- Wenden Sie sich an den Canon Kundendienst, um um Unterstützung für den Austausch des Tintenauffangbehälters zu bitten.

Aufnahme (Informationsanzeige)

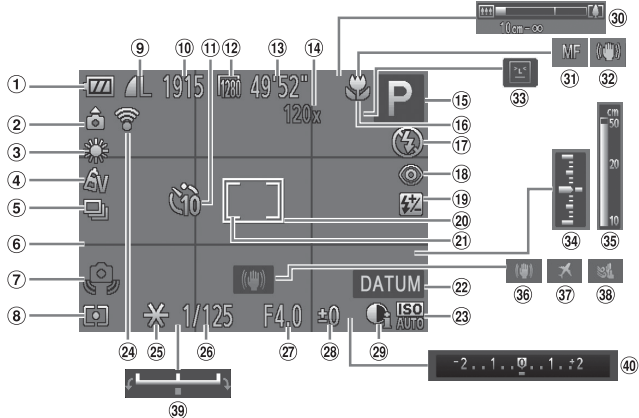

- | | | |
|--|---|---|
| ① Akkudestand (📖203) | ⑬ Blitzmodus (📖111) | ⑳ Belichtungskorrekturstufe (📖93) |
| ② Kameraausrichtung* | ⑭ Rote-Augen-Korrektur (📖69) | ㉑ i-contrast (📖97) |
| ③ Weißabgleich (📖98) | ⑮ Blitzbelichtungskorrektur / Blitzleistung (📖112, 119) | ㉒ Zoombalken (📖52) |
| ④ My Colors (📖100) | ⑯ AF-Rahmen (📖105) | ㉓ AF-Speicherung (📖110), Manueller Fokus (📖103) |
| ⑤ Auslösemodus (📖102) | ⑰ Rahmen für Spotmessfeld (📖95) | ㉔ Symbol IS Modus (📖58) |
| ⑥ Gitternetz (📖72) | ⑱ Datumsaufdruck (📖65) | ㉕ Blinzelwarnung (📖74) |
| ⑦ Verwacklungswarnung (📖55) | ㉒ ISO-Empfindlichkeit (📖96) | ㉖ Belichtungsstufe (📖118) |
| ⑧ Lichtmessverfahren (📖95) | ㉓ Eye-Fi-Verbindungsstatus (📖193) | ㉗ MF-Anzeige (📖104) |
| ⑨ Fotoaufnahme-kompression (📖114), Auflösung (📖68) | ㉔ AE-Speicherung (📖94), FE-Blitzbelichtungsspeicherung (📖113) | ㉘ Bildstabilisierung (📖114) |
| ⑩ Verbleibende Aufnahmen | ㉕ Verschlusszeit (📖116, 118) | ㉙ Zeitzone (📖164) |
| ⑪ Selbstauslöser (📖62) | ㉖ Blendenwert (📖117, 118) | ㉚ Windschutz (📖71) |
| ⑫ Filmauflösung (📖70) | | ㉛ Belichtungseinstellungsbalken (📖89) |
| ⑬ Verbleibende Zeit | | ㉜ Belichtungskorrekturbalken (📖93) |
| ⑭ Digitalzoom (📖60), Digital-Telekonverter (📖105) | | |
| ⑮ Aufnahmemodus (📖206), Szenensymbol (📖57) | | |
| ⑯ Fokussierbereich (📖103) | | |



* : Normale Ausrichtung, : Vertikale Ausrichtung

Die Kamera erkennt die Ausrichtung und passt die Einstellungen automatisch für optimale Aufnahmen an. Die Ausrichtung wird auch bei der Wiedergabe erkannt, sodass die Bilder automatisch in die Ausrichtung gedreht werden, unabhängig davon, wie Sie die Kamera halten.

Dies funktioniert möglicherweise nicht richtig, wenn die Kamera gerade nach oben oder unten gerichtet wird.

■ Akkuladestand

Auf dem Bildschirm wird ein Symbol oder eine Meldung mit Informationen zum Ladezustand des Akkus angezeigt.

Anzeige	Details
	Ausreichend geladen
	Etwas entladen, aber noch ausreichend
 (rot blinkend)	Fast leer; laden Sie den Akku bald auf
[Akku aufladen]	Leer; laden Sie den Akku auf

Wiedergabe (Detaillierte Informationsanzeige)

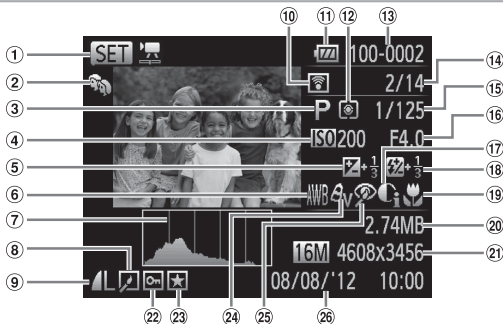

















- | | | |
|---|---|---|
| ① Filme (📖52, 122) | ⑩ Übertragen per Eye-Fi (📖193) | ⑱ Blitz (📖111), Blitzbelichtungskorrektur (📖112) |
| ② My Category (📖143) | ⑪ Akkuladestand (📖203) | ⑲ Fokussierbereich (📖103) |
| ③ Aufnahmemodus (📖206) | ⑫ Lichtmessverfahren (📖95) | ⑳ Dateigröße |
| ④ ISO-Empfindlichkeit (📖96), Wiedergabegeschwindigkeit (📖84) | ⑬ Ordnernummer – Dateinummer (📖162) | ㉑ Fotoaufnahmen: Auflösung
Filme: Wiedergabezeit |
| ⑤ Belichtungskorrekturstufe (📖93), Belichtungseinstellungsstufe (📖89) | ⑭ Nummer des aktuell angezeigten Bilds/ Gesamtanzahl der Bilder | ㉒ Bildschutz (📖132) |
| ⑥ Weißabgleich (📖98) | ⑮ Verschlusszeit (Fotoaufnahmen) (📖116, 118), Bildqualität / Bildfrequenz (Filme) (📖70) | ㉓ Favoriten (📖142) |
| ⑦ Histogramm (📖124) | ⑯ Blendenwert (📖117, 118) | ㉔ My Colors (📖100, 149) |
| ⑧ Bildbearbeitung (📖146 – 151) | ⑰ i-contrast (📖97, 150) | ㉕ Rote-Augen-Korrektur (📖69, 151) |
| ⑨ Kompression (Bildqualität) (📖114) / Auflösung (📖68), MOV (Filme) | | ㉖ Datum/Uhrzeit der Aufnahme (📖22) |



- Einige Informationen werden bei Anzeige von Bildern auf einem Fernseher möglicherweise nicht angezeigt (📖173).

Übersicht über die Filmsteuerung in „Anzeigen“ 122

	Beenden
	Wiedergabe
	Zeitleupe (Drücken Sie zum Anpassen der Wiedergabegeschwindigkeit die Tasten <◀><▶>, oder drehen Sie das Wahrad  . Ton wird nicht wiedergegeben.)
	Zurückspulen* (Halten Sie die Taste  gedrückt, um kontinuierlich zurückzuspulen.)
	Vorheriges Bild (Halten Sie die Taste  gedrückt für einen schnellen Rücklauf.)
	Nächstes Bild (Halten Sie die Taste  gedrückt für einen schnellen Vorlauf.)
	Vorspulen* (Halten Sie die Taste  gedrückt, um kontinuierlich vorzuspulen.)
	Ändern  153
	Wird angezeigt, wenn die Kamera an einen PictBridge-kompatiblen Drucker angeschlossen ist  179).

* Zeigt das Bild ca. 4 Sekunden vor bzw. nach dem aktuellen Bild an.



- Während der Filmwiedergabe können Sie mit den Tasten <◀><▶> vor- oder zurückspulen.

Funktionen und Menütabellen

In den Aufnahmemodi verfügbare Funktionen

		Aufnahmemodus				
Funktion		M	Av	Tv	P	LIVE
Belichtungskorrektur (📖93)		-	○	○	○	○
ISO-Empfindlichkeit (📖96)		-	○	○	○	○
		ISO 100	ISO 200	ISO 400	ISO 800	ISO 1600
Selbstausröser (📖62)		○	○	○	○	○
		🔄	🔄	🔄	🔄	🔄
Selbstausröser-Einstellungen (📖64)		○	○	○	○	○
		Vorlauf* ¹	Aufnahmen* ²			
Blitz (📖111)		-	-	-	○	○
		⚡	⚡	⚡	⚡	⚡
		⚡	⚡	⚡	⚡	⚡
		⚡	⚡	⚡	⚡	⚡
Av/Tv-Einstellungen (📖116, 117)		○	○	-	-	-
		Blendenwert	Verschlusszeit			
Programmwechsel (📖94)		-	○	○	○	-
AE-Speicherung/Blitzbelichtungsspeicherung (📖94, 113)* ⁴		-	○	○	○	-
AE-Speicherung (Film)/Belichtungseinstellung (📖89)		-	-	-	-	-
Fokussierbereich (📖103)		○	○	○	○	○
		▲	MF			
Verfolgung AF (📖66, 107)		○	○	○	○	○
Bildschirmanzeige (📖45)		○	○	○	○	○
		Informationsanzeige / Keine Informationsanzeige				

*1 Kann in Modi, die keine Auswahl der Aufnahmeanzahl ermöglichen, nicht auf 0 Sekunden eingestellt werden.

*2 Eine Aufnahme (nicht änderbar) in Modi, die keine Auswahl der Aufnahmeanzahl ermöglichen.

*3 Nicht verfügbar, aber wird in einigen Fällen in [⚡] geändert.

*4 Die Blitzbelichtungsspeicherung ist im Blitzmodus [⚡] nicht verfügbar.

AUTO	SCN													
-	○	○	○	○	○	○	○	○	○	○	○	○	-	-
○	○	○	○	○	○	○	○	○	○	○	○	○	○	○
-	-	-	-	-	-	-	-	-	-	-	-	-	-	-
○	○	○	○	○	○	○	○	○	○	○	○	○	○	○
○	○	-	○	○	○	○	○	○	○	○	○	○	-	○
○	○	-	○	○	○	○	○	○	○	○	○	○	-	○
○	○	-	○	○	○	○	○	○	○	○	○	○	-	-
○	○	○	○	○	-	○	○	○	○	○	○	○	-	-
-	○	○	-	○	-	○	○	○	○	○	○	○	-	-
*3	-	-	-	-	-	-	-	-	-	-	-	-	-	-
-	-	-	-	-	○	-	-	-	-	-	-	-	○	○
-	-	-	-	-	-	-	-	-	-	-	-	-	-	-
-	-	-	-	-	-	-	-	-	-	-	-	-	-	-
-	-	-	-	-	-	-	-	-	-	-	-	-	-	-
-	-	-	-	-	-	-	-	-	-	-	-	-	-	-
-	-	-	-	-	-	-	-	-	-	-	-	-	○	○
○	○	○	○	○	○	○	○	○	○	○	○	○	○	○
-	○	-	○	○	-	○	○	○	○	○	○	○	○	○
○	○	-	○	○	-	-	-	-	○	○	○	○	-	-
○	○	-	○	○	○	-	-	-	-	○	○	○	○	○

○ Verfügbar oder automatisch eingestellt. - Nicht verfügbar.

Menü FUNC.

Funktion		Aufnahmemodus	M	Av	Tv	P	LIVE
		Weißabgleich (📖98)	AWB ☀️ ☁️ 🌧️ 🌩️ 🌨️ 🌨️	○	○	○	○
My Colors (📖100)	☞FF	○	○	○	○	○	
	Av An Ae*1 Aw*1 Ap Al Ad Ab Ag Ar Ac*2	○	○	○	○	-	
Auslösemodus (📖102)	☐	○	○	○	○	○	
	☐	○	○	○	○	-	
	☐*3	○	○	○	○	-	
Blitzbelichtungskorrektur (📖112)		-	○	○	○	-	
Blitzleistungsstufe (📖119)*4		○	○	○	-	-	
Lichtmessverfahren (📖95)	☉	○	○	○	○	○	
	☐	○	○	○	○	-	
	☐	○	○	○	○	-	
Seitenverhältnis für Fotoaufnahmen (📖67)	16:9 3:2 4:3 1:1	○	○	○	○	-	
Auflösung (📖68)	L	○	○	○	○	○	
	M1 M2	○	○	○	○	-	
	M	-	-	-	-	-	
	S	○	○	○	○	-	
Kompression (📖70)	📄	○	○	○	○	-	
	📄	○	○	○	○	○	
Filmqualität (📖70)	1280	○	○	○	○	○	
	640	○	○	○	○	-	

*1 Der Weißabgleich ist nicht verfügbar.

*2 Zur Festlegung innerhalb eines Bereichs von 1 – 5: Kontrast, Schärfe, Farbsättigung, Rot, Grün, Blau und Hauttöne.

*3 (☐) wird festgelegt mit [MF], AF-Speicherung oder [📄].

*4 Nur [4:3] und [16:9] sind verfügbar.

*5 Wird an die Einstellungen zum Seitenverhältnis angepasst und automatisch eingestellt (📖85).

AUTO	SCN														
○	○	○	○	○	○	○	○	○	○	○	○	○	○	○	○
-	-	○	○	-	-	-	-	-	-	-	-	○	○	○	
○	○	○	○	○	○	○	○	○	○	○	○	○	○	○	○
-	-	○	-	-	-	-	-	-	-	-	-	○	○	○	
○	○	○	○	○	○	○	○	○	○	○	○	○	○	○	○
-	○	-	○	○	○	○	○	○	○	○	○	○	○	-	-
-	○	-	○	○	○	○	○	○	○	○	○	○	○	-	-
-	-	-	-	-	-	-	-	-	-	-	-	-	-	-	-
-	-	-	-	-	-	-	-	-	-	-	-	-	-	-	-
○	○	○	○	○	○	○	○	○	○	○	○	○	○	○	○
-	-	-	-	-	-	-	-	-	-	-	-	-	-	-	-
-	-	-	-	-	-	-	-	-	-	-	-	-	-	-	-
○	○	○	-	○	○	-	*4	-	○	○	○	○	○	-	-
○	○	○	-	○	○	○	○	○	○	○	○	○	○	○	○
○	○	○	-	○	○	-	-	-	-	-	-	○	○	○	○
-	-	-	○	-	-	-	-	-	-	-	-	-	-	-	-
○	○	○	-	○	○	-	-	-	-	-	-	○	○	○	○
-	-	-	-	-	-	-	-	-	-	-	-	-	-	-	-
○	○	○	○	○	○	○	○	○	○	○	○	○	○	○	○
○	○	○	○	○	○	○	*5	○	○	○	○	○	○	○	○
○	○	○	○	○	○	○	*5	○	○	○	○	○	○	○	-

○ Verfügbar oder automatisch eingestellt. – Nicht verfügbar.

 **Aufnahmemenü**

Funktion		Aufnahmemodus	M	Av	Tv	P	LIVE
AF-Rahmen (📖105)	Gesichtserk.* ¹		○	○	○	○	○
	Verfolg. AF		○	○	○	○	○
	Mitte		○	○	○	○	○
AF-Feld Größe (📖106)* ³	Normal		○	○	○	○	○
	Klein		○	○	○	○	○
Digitalzoom (📖60)	Standard		○	○	○	○	○
	Aus		○	○	○	○	○
	Digital-Telekonverter (1.6x/2.0x)		○	○	○	○	○
AF-Feld Lupe (📖72)	An		○	○	○	○	○
	Aus		○	○	○	○	○
Servo AF (📖109)	An		○	○	○	○	○
	Aus* ⁴		○	○	○	○	○
Kontinuierl. AF (📖110)	An		○	○	○	○	○
	Aus		○	○	○	○	○
AF-Hilfslicht (📖75)	An		○	○	○	○	○
	Aus		○	○	○	○	○
MF-Fokus Lupe (📖103)	An		○	○	○	○	○
	Aus		○	○	○	○	○
Safety MF (📖104)	An		○	○	○	○	○
	Aus		○	○	○	○	○

*1 Falls Gesichter nicht erkannt werden, weicht die Funktionsweise je nach Aufnahmemodus ab.

*2 Nur verfügbar über die Taste <▲> (📖66).

*3 Verfügbar, wenn der AF-Rahmen auf [Mitte] eingestellt ist.

*4 [An], wenn im Modus <AUTO> Motivbewegungen erkannt werden.

AUTO	SCN														
0	0	0	0	0	-	-	-	0	0	0	0	0	0	0	0
*2	0	-	0	0	-	-	-	0	0	0	0	0	-	-	-
-	0	-	0	0	0	0	-	0	0	0	0	0	0	0	0
-	0	-	0	0	0	0	-	0	0	0	0	0	0	0	0
-	0	-	0	0	-	-	-	0	0	0	0	0	0	0	0
0	0	0	-	0	0	-	-	-	-	-	-	0	0	0	0
0	0	0	0	0	0	0	0	0	0	0	0	0	0	0	0
-	-	-	-	-	-	-	-	-	-	-	-	-	-	-	-
0	0	0	0	0	-	-	-	-	0	0	0	0	-	-	-
0	0	0	0	0	0	0	0	0	0	0	0	0	0	0	0
-	0	-	0	0	-	-	-	-	0	0	0	0	-	-	-
0	0	0	0	0	0	0	0	0	0	0	0	0	0	0	0
0	0	0	-	0	-	0	0	0	0	0	0	0	0	0	0
-	0	-	0	0	0	0	0	0	0	0	0	0	-	-	-
0	0	0	0	0	-	0	0	0	0	0	0	-	0	0	0
0	0	0	0	0	0	0	0	0	0	0	0	0	0	0	0
-	0	-	0	0	-	-	-	-	0	0	0	0	-	-	-
0	0	0	0	0	0	0	0	0	0	0	0	0	0	0	0
-	0	-	0	0	-	0	0	0	0	0	0	0	0	0	0
0	0	0	0	0	0	0	0	0	0	0	0	0	0	0	0

0 Verfügbar oder automatisch eingestellt. - Nicht verfügbar.

Funktion		Aufnahmemodus	M	Av	Tv	P	LIVE
Blitzeinstellungen (☰69, 75, 112, 119)	Blitzmodus	automatisch	–	○	○	○	○
		Manuell	○	○	○	–	–
	Rote-Aug.Korr.	An	○	○	○	○	–
		Aus	○	○	○	○	○
	R.Aug.Lampe	An/Aus	○	○	○	○	○
	Blitzbel. korr.		–	○	○	○	–
	Blitzleistung		○	○	○	–	–
	Safety FE	An	–	○	○	○	○
Aus		○	○	○	○	○	
i-contrast (☰97)	automatisch		○	○	○	○	–
	Aus		○	○	○	○	○
Safety Shift (☰117)	An		–	○	○	–	–
	Aus		○	○	○	○	○
Windschutz (☰71)	An/Aus		○	○	○	○	○
Rückblick (☰76)	Aus/Schnell/2 – 10 Sek./Halten		○	○	○	○	○
Rückschauinfo (☰76)	Aus/Detailliert/Fokus Check		○	○	○	○	○
Blinzelwarnung (☰74)	An		○	○	○	○	○
	Aus		○	○	○	○	○
Gitternetz (☰72)	An		○	○	○	○	○
	Aus		○	○	○	○	○
IS Modus (☰114)	Aus/Kontinuierlich		○	○	○	○	○
	Nur Aufnahme		○	○	○	○	○
☰, Rahmen-Assistent (☰61)	Groß/Mittel/Klein		○	○	○	○	○
Datumsaufdruck (☰65)	Aus		○	○	○	○	○
	Datum/Datum & Zeit		○	○	○	○	○

AUTO	SCN														
○	○	○	○	○	-	○	○	○	○	○	○	-	-	-	
-	-	-	-	-	-	-	-	-	-	-	-	-	-	-	
○	○	○	○	○	-	-	-	-	-	-	-	-	-	-	
○	○	○	○	○	-	○	○	○	○	○	○	-	-	-	
○	○	○	○	○	-	○	○	○	○	○	○	-	-	-	
-	-	-	-	-	-	-	-	-	-	-	-	-	-	-	
-	-	-	-	-	-	-	-	-	-	-	-	-	-	-	
○	○	○	○	○	-	○	○	○	○	○	○	-	-	-	
-	-	-	-	-	-	-	-	-	-	-	-	-	-	-	
○	-	-	○	-	-	-	-	-	-	-	-	-	-	-	
-	○	○	-	○	○	○	○	○	○	○	○	○	○	○	
-	-	-	-	-	-	-	-	-	-	-	-	-	-	-	
○	○	○	○	○	○	○	○	○	○	○	○	○	○	○	
○	○	○	○	○	○	○	-	○	○	○	○	○	○	○	
○	○	○	○	○	○	○	○	○	○	○	○	○	-	-	
○	○	○	○	○	○	○	○	○	○	○	○	○	-	-	
○	○	○	○	○	○	-	-	-	-	○	○	○	-	-	
○	○	○	○	○	○	○	○	○	○	○	○	○	○	○	
○	○	○	○	○	○	○	○	○	○	○	○	○	○	○	
○	○	○	○	○	○	○	○	○	○	○	○	○	○	○	
○	○	○	○	○	○	○	○	○	○	○	○	○	○	○	
○	○	○	○	○	○	○	○	○	○	○	○	○	○	○	
○	○	○	○	○	○	○	○	○	○	○	○	○	○	○	
-	○	○	○	○	○	○	○	○	○	○	○	○	-	-	
○	○	○	○	○	○	○	○	○	○	○	○	○	○	○	
○	○	○	○	○	○	○	○	○	○	○	○	○	○	○	
○	○	○	-	○	○	-	-	-	-	-	-	○	-	-	

○ Verfügbar oder automatisch eingestellt. – Nicht verfügbar.





Menü Einstellungen

Eintrag	Siehe Seite	Eintrag	Siehe Seite
Stummschaltung	 156	Ordner anlegen	 162
Lautstärke	 156	Obj.einfahren	 163
Audiooptionen	 157	Stromsparmmodus	 42, 163
Tipps & Tricks	 157	Maßeinheiten	 165
Datum/Uhrzeit	 22	Videosystem	 176
Zeitzone	 164	Strg. über HDMI	 174
LCD-Helligkeit	 158	Eye-Fi-Einstellungen	 193
Startbild	 158, 159	Anzeige Zertifizierungs- Logo	 166
Formatieren	 160, 161	Sprache 	 25
Datei-Nummerierung	 162	Grundeinstell.	 167

 **Wiedergabe-Menü**

Eintrag	Siehe Seite	Eintrag	Siehe Seite
Ähnliche Bilder	 131	Rote-Augen-Korrektur	 151
Diaschau	 130	Ausschnitt	 147
Löschen	 136	Größe anpassen	 146
Schützen	 132	My Colors	 149
Drehen	 140	Anz. scrollen	 122
Favoriten	 142	Autom. Drehen	 141
My Category	 143	Wiedergabe	 123
Fotobuch-Einstellg.	 190	Übergang	 123
i-contrast	 150		

 **Druck Menü**

Eintrag	Siehe Seite	Eintrag	Siehe Seite
Drucken	–	Auswahl aller Bilder	 189
Wahl Bilder & Anzahl	 187	Auswahl löschen	 189
Bereich wählen	 188	Druckeinstellungen	 186

Vorsichtsmaßnahmen bei der Handhabung

- Diese Kamera ist ein hochpräzises elektronisches Gerät. Lassen Sie sie nicht fallen, und setzen Sie sie keinen starken Stößen aus.
- Halten Sie die Kamera aus der unmittelbaren Umgebung von Magneten und anderen Geräten fern, die starke elektromagnetische Felder erzeugen, da dies zu Fehlfunktionen oder zum Verlust von Bilddaten führen kann.
- Gelangen Wassertropfen oder Staubpartikel auf die Kamera oder den Bildschirm, wischen Sie sie mit einem trockenen, weichen Lappen wie z. B. einem Brillenreinigungstuch ab. Vermeiden Sie starkes Reiben oder übermäßige Krafteinwirkung.
- Verwenden Sie zum Reinigen der Kamera oder des Bildschirms niemals Reinigungsmittel mit organischen Lösungsmitteln.
- Entfernen Sie Staub mit einem Blaspinsel vom Objektiv. Wenden Sie sich bei hartnäckigem Schmutz an den Canon Kundendienst.
- Zur Vermeidung von Kondensation in der Kamera nach plötzlichen Temperaturänderungen (wenn die Kamera aus einer kalten in eine warme Umgebung gebracht wird) legen Sie die Kamera in einen wasserdichten, wiederverschließbaren Kunststoffbeutel, und lassen Sie sie sich langsam an die neue Umgebungstemperatur anpassen, bevor Sie sie aus dem Beutel entnehmen.
- Stellen Sie den Einsatz der Kamera sofort ein, falls sich Kondenswasser gebildet hat. Anderenfalls kann die Kamera beschädigt werden. Entnehmen Sie den Akku und die Speicherkarte, und warten Sie, bis die Feuchtigkeit verdunstet ist, bevor Sie die Kamera wieder verwenden.

Technische Daten

Effektive Anzahl der Pixel (Max.)	Ca. 16 Mio. Pixel
Brennweite des Objektivs	30x Zoom: 4.3 (W) – 129.0 (T) mm (Äquivalent zu Kleinbild: 24 (W) – 720 (T) mm)
LCD-Monitor	7,5-cm-(3,0-Zoll-)TFT-LCD-Farbmonitor Effektive Anzahl der Pixel: ca. 461.000
Dateiformat	Kompatibel mit dem Design rule for Camera File system und DPOF (Version 1.1)
Datentyp	Fotoaufnahmen: Exif 2.3 (JPEG) Filme: MOV (Bilddaten: H.264; Audiodaten: Linear PCM (Stereo))
Schnittstelle	Hi-Speed USB HDMI-Ausgang Analoger Audioausgang (Stereo) Analoger Videoausgang (NTSC/PAL)
Stromversorgung	Akku NB-6L Netzadapter ACK-DC40
Abmessungen (gemäß CIPA-Richtlinien)	104,0 x 69,5 x 80,2 mm
Gewicht (gemäß CIPA-Richtlinien)	Ca. 341 g (einschließlich Akku und Speicherkarte) Ca. 318 g (nur Kameragehäuse)

Anzahl der Aufnahmen/Aufnahmedauer, Wiedergabedauer









Anzahl der Aufnahmen	ca. 195
Filmaufzeichnungszeit*1	ca. 50 Min.
Reihenaufnahme*2	ca. 1 Std. 30 Minuten
Wiedergabezeit	ca. 4 Std.

*1 Zeit basierend auf den Standardkameraeinstellungen bei Verwendung normaler Funktionen, wie Aufnehmen, Anhalten, Ein- und Ausschalten der Kamera und Zoomen.

*2 Verfügbare Zeit bei mehrfacher Aufnahme der maximalen Filmlänge (bis Aufnahme automatisch endet).



- Die Anzahl der möglichen Aufnahmen basiert auf den Messrichtlinien der Camera & Imaging Products Association (CIPA).
- Unter bestimmten Aufnahmebedingungen kann die Anzahl der Aufnahmen und die Aufnahmedauer geringer als oben angegeben sein.
- Anzahl der Aufnahmen/Aufnahmedauer bei vollständig aufgeladenem Akku.

Anzahl von 4:3-Aufnahmen pro Speicherkarte

Auflösung	Kompressionsgrad	Anzahl der Aufnahmen pro Speicherkarte (ca.)	
		8 GB	32 GB
L (Groß) 16M/4608x3456		1131	4567
		1903	7684
M1 (Mittel 1) 8M/3264x2448		2252	9094
		3721	15020
M2 (Mittel 2) 2M/1600x1200		7442	30040
		12927	52176
S (Klein) 0.3M/640x480		27291	110150
		40937	165225



- Die Werte in der Tabelle werden anhand von Standards von Canon gemessen und können je nach Motiv, Speicherkarte und Kameraeinstellungen unterschiedlich ausfallen.
- Die Werte in der Tabelle basieren auf Bildern mit einem 4:3-Seitenverhältnis. Wenn das Seitenverhältnis verändert wird () können Sie eine größere Anzahl an Bildern aufnehmen, da die Datengröße pro Bild geringer ausfällt als bei 4:3-Bildern. Da 16:9-Bilder mit **M2** jedoch eine Auflösung von 1920 x 1080 Pixel aufweisen, sind für sie mehr Daten erforderlich als für 4:3-Bilder.

Aufnahmedauer pro Speicherkarte

Bildqualität	Aufnahmedauer pro Speicherkarte	
	8 GB	32 GB
	49 Min. 18 Sek.*1	3 Std. 19 Min. 03 Sek.*2
	1 Std. 28 Min. 59 Sek.	5 Std. 59 Min. 10 Sek.

*1 27 Min. 28 Sek. für iFrame-Filme ()

*2 1 Std. 50 Min. 52 Sek. für iFrame-Filme ()

- Die Werte in der Tabelle werden anhand von Standards von Canon gemessen und können je nach Motiv, Speicherkarte und Kameraeinstellungen unterschiedlich ausfallen.
- Die Aufnahme wird automatisch angehalten, sobald die Dateigröße eines Films 4 GB erreicht oder die Aufzeichnungszeit bei Aufnahme im Modus [) 29 Minuten und 59 Sekunden oder bei Aufnahme im Modus [) ca. 1 Stunde beträgt.
- Bei einigen Speicherkarten wird die Aufnahme unter Umständen beendet, bevor die maximale Filmlänge erreicht wird. Die Verwendung von Speicherkarten der Speed Class 6 oder schnellerer Speicherkarten wird empfohlen.

Blitzbereich





Maximaler Weitwinkel (☹☹☹)	50 cm – 5,0 m
Maximale Teleeinstellung (☹☹☹)	1,4 – 3,0 m

Aufnahmebereich

Aufnahmemodus	Fokussierbereich	Maximaler Weitwinkel (☹☹☹)	Maximale Teleeinstellung (☹☹☹)
AUTO	–	0 cm – unendlich	1,4 m – unendlich
Andere Modi	A	5 cm – unendlich	1,4 m – unendlich
	☼*	0 – 50 cm	–
	MF*	0 cm – unendlich	1,4 m – unendlich

* Nicht in einigen Aufnahmemodi verfügbar.

Reihenaufnahmegeschwindigkeit

Aufnahmemodus	Reihenaufnahmenmodus	Geschwindigkeit
P		Ca. 0,8 Bilder/Sek.
		Ca. 0,5 Bilder/Sek.
		Ca. 0,6 Bilder/Sek.
	–	Ca. 2,8 Bilder/Sek.

Verschlusszeit

Modus < AUTO >, automatisch eingestellter Bereich	1 – 1/1600 Sek.
Bereich in allen Aufnahmemodi	15 – 1/1600 Sek.
Verfügbare Werte (Sek.) für Modus < Tv >	15, 13, 10, 8, 6, 5, 4, 3.2, 2.5, 2, 1.6, 1.3, 1, 0.8, 0.6, 0.5, 0.4, 0.3, 1/4, 1/5, 1/6, 1/8, 1/10, 1/13, 1/15, 1/20, 1/25, 1/30, 1/40, 1/50, 1/60, 1/80, 1/100, 1/125, 1/160, 1/200, 1/250, 1/320, 1/400, 1/500, 1/640, 1/800, 1/1000, 1/1250, 1/1600

Zeitautomatik

f/Anzahl	f/3.4, f/8.0 (W), f/5.8, f/8.0 (T)
Verfügbare Werte für Modus < Av >*	f/3.4, f/4.0, f/4.5, f/5.0, f/5.6, f/5.8, f/6.3, f/7.1, f/8.0

* Je nach Zoomposition sind einige Blendenwerte unter Umständen nicht verfügbar.

■ Akku NB-6L

Typ:	Wiederaufladbarer Lithium-Ionen-Akku
Nennspannung:	3,7 V Gleichspannung
Nennkapazität:	1.000 mAh
Ladezyklen:	ca. 300 mal
Betriebstemperatur:	0 – 40 °C
Abmessungen:	34,4 x 41,8 x 6,9 mm
Gewicht:	ca. 21 g

■ Akkuladegerät CB-2LY/CB-2LYE

Nenningangsleistung:	100 – 240 V Wechselspannung (50/60 Hz), 0,085 A (100 V) – 0,05 A (240 V)
Nennausgangsleistung:	4,2 V Gleichspannung, 0,7 A
Ladezeit:	Ca. 1 Stunde 55 Minuten (bei Verwendung von NB-6L)
Ladeanzeige:	Lädt: Orange/Vollständig geladen: Grün (System mit zwei Anzeigen)
Betriebstemperatur:	0 – 40 °C
Abmessungen:	58,6 x 86,4 x 24,1 mm
Gewicht:	CB-2LY: ca. 70 g CB-2LYE: ca. 61 g (ohne Netzkabel)

- Alle Daten basieren auf von Canon durchgeführten Tests.
- Änderungen der technischen Daten oder des Designs der Kamera vorbehalten.

A

AE-Speicherung	94
AF-Rahmen	27, 53, 105
AF-Speicherung.....	110
Ähnliche Bilder.....	131

Akku

Aufladen	19
Level.....	203
Speicherbatterie	24
Stromsparmodus.....	42

Akkuladegerät.....	2, 171
--------------------	--------

Anpassen der Bildgröße	146
------------------------------	-----

Anschluss	34, 173, 176, 177, 179
-----------------	------------------------

Anzeige.....	7, 49
--------------	-------

Anzeige auf einem Fernsehgerät	173
--------------------------------------	-----

Anzeigen.....	29
---------------	----

Ähnliche Bilder	131
Anzeige auf einem Fernsehgerät.....	173
Bildsuche.....	127
Diaschau	130
Index	126
Vergrößerte Anzeige	129

Auflösung (Bildgröße).....	68
----------------------------	----

Aufnahme

Aufnahmeinformationen	202
Datum/Uhrzeit der Aufnahme → Datum/Uhrzeit	

Auslösemodus	102
--------------------	-----

Automatikmodus (Aufnahmemodus).....	26, 44, 52
--	------------

Av (Aufnahmemodus).....	117
-------------------------	-----

AV-Kabel.....	173
---------------	-----

B

Belichtung

AE-Speicherung	94
FE-Blitzbelichtungsspeicherung...	113
Korrektur	93

Bilder

Anzeigedauer	76
Löschen.....	136
Schützen von Bildern	132
Wiedergabe → Einzelbildwiedergabe	

Bilder mit Sepia-Farbtönen.....	100
---------------------------------	-----

Bildqualität → Kompressionsgrad (Bildqualität)	
---	--

Bildschirm

Menü → Menü FUNC., Menü Spracheinstellung.....	25
Symbole	202, 204

Bildwirkung – Live (Aufnahmemodus).....	79
--	----

Blitzelwarnung	74
----------------------	----

Blitz

An.....	111
Blitzbelichtungskorrektur	112
Langzeitsyncr.	111

C

CD-ROM DIGITAL CAMERA

Solution Disk.....	2
Custom Weißabgleich	99

D

Datei-Nummerierung	162
--------------------------	-----

Datum/Uhrzeit

Ändern.....	23
Einstellung.....	22
Zeitzone	164
Zufügen zu Bildern	65

DC-Kuppler.....	177
-----------------	-----

Diaschau.....	130
---------------	-----

Digital-Telekonverter.....	105
----------------------------	-----

Digitalzoom.....	60
------------------	----

Diskreter Modus (Aufnahmemodus)....	78
-------------------------------------	----

DPOF.....	186
-----------	-----

Drehen von Bildern.....	140
-------------------------	-----

Drucken	179
---------------	-----

E

Einzelbildwiedergabe.....	29
Eye-Fi-Karten	3, 193

F

Farbe (Weißabgleich).....	98
Farbverstärkung (Aufnahmemodus)....	82
Favoriten.....	142
FE-Blitzbelichtungsspeicherung	113
Fehlerbehebung	196
Fehlermeldungen.....	200
Feuerwerk (Aufnahmemodus).....	81

Filme

Aufzeichnungszeit	218
Bildqualität	
(Auflösung/Bildfrequenz).....	70
Schneiden	153

Filtern der Bildanzeige (Bildsuche).... 127

Fischaugeneffekt (Aufnahmemodus)... 83

Fokusprüfung..... 125

Fokussierbereich

Makro	103
Manueller Fokus.....	103

Fokussierung

AF-Feld Lupe	72
AF-Rahmen.....	105
AF-Speicherung	110
Servo AF	109

Fotobuch-Einstellung..... 190

FUNC.-Menü

Grundlegende Funktionen.....	46
Tabelle.....	208

G

Gesichtserkennung
(AF-Rahmenmodus)..... 106

Gesichts-Timer (Aufnahmemodus)..... 87

Gitternetz..... 72

Grundeinstellungen
 167 |

H

Haushaltssteckdose
 177 |

I

i-contrast..... 97, 150

iFrame-Filme (Moviemodus)..... 89

ISO-Empfindlichkeit..... 96

K

Kompressionsgrad (Bildqualität)..... 114

Kreative Filter (Aufnahmemodus)..... 82

L

Lampe..... 75

Lichtmessverfahren
 95 |

Lieferumfang..... 2

Löschen..... 136

M

Makro (Fokusmodus)..... 103

Manueller Fokus (Fokusmodus)..... 103

M (Aufnahmemodus)..... 118

Menü

Grundlegende Funktionen.....	47
Tabelle	206

Miniaturreffekt (Aufnahmemodus)
 83 |

Mitte (AF-Rahmenmodus)
 106 |

Monochrome (Aufnahmemodus)..... 86

My Category
 143 |

My Colors
 100, 149 |

N

Netzadapter
 171, 177 |

P

P (Aufnahmemodus)..... 92

PictBridge
 172, 179 |

Porträt (Aufnahmemodus)..... 80

- Postereffekt (Aufnahmemodus)..... 82
 Programm-AE..... 92
- R**
- Rahmen-Assistent – Suchen..... 61
 Reihenaufnahme 102
 Reisen mit der Kamera..... 164, 170
 Rote-Augen-Korrektur 69, 151
- S**
- Schärfenspeicher..... 106
 Schlaufe..... 2, 18
 Schnee (Aufnahmemodus)..... 81
 Schneiden
 Anpassen der Bildgröße..... 146
 i-contrast 150
 My Colors 149
 Rote-Augen-Korrektur 151
 Zuschneiden..... 147
 Schnittstellenkabel..... 2, 34, 179
 Schützen von Bildern..... 132
 Schwarzweißbilder 100
 SD/SDHC/SDXC-Speicherkarten
 → Speicherkarten
 Seitenverhältnis 67
 Selbstauslöser 62
 2-Sekunden-Selbstauslöser 63
 Einstellen des Selbstauslösers 64
 Gesichts-Timer
 (Aufnahmemodus)..... 87
 Servo AF..... 109
 Software
 CD-ROM DIGITAL CAMERA
 Solution Disk 2
 Installation 33
 Speicherkarten 3
 Spielzeugkamera
 (Aufnahmemodus)..... 85
 Spracheinstellung..... 25
- Standardeinstellungen
 → Grundeinstellungen
 Stereo-AV-Kabel..... 173
 Stromsparmodus 42
 Stromversorgung → Akku, Netzadapter
- T**
- Töne 156
 Trageriemen → Schlaufe
 Tv (Aufnahmemodus)..... 116
- U**
- Uhrzeit 49
- V**
- Verfolgung AF..... 66, 107
 Vergrößerte Anzeige..... 129
 Verwacklungswarnung..... 114
- W**
- Weißabgleich (Farbe)..... 98
 Wenig Licht (Aufnahmemodus) 80
 Wiedergabe → Anzeigen
- Z**
- Zeitzone..... 164
 Zoom 26, 52, 60
 Zubehör 171
 Zuschneiden 147

VORSICHT

ES BESTEHT DIE GEFAHR EINER EXPLOSION, WENN EIN FALSCHER AKKUTYP VERWENDET WIRD.
VERBRAUCHTE AKKUS SIND ENTSPRECHEND DEN ÖRTLICHEN BESTIMMUNGEN ZU ENTSORGEN.

Hinweise zu Marken

- Das SDXC-Logo ist eine Marke von SD-3C, LLC.
- Dieses Gerät enthält von Microsoft lizenzierte exFAT-Technologie.
- HDMI, das HDMI-Logo und High-Definition Multimedia Interface sind Marken oder eingetragene Warenzeichen von HDMI Licensing LLC.
- Das iFrame-Logo und das iFrame-Symbol sind Marken von Apple Inc.

Hinweis zur MPEG-4-Lizenzierung

This product is licensed under AT&T patents for the MPEG-4 standard and may be used for encoding MPEG-4 compliant video and/or decoding MPEG-4 compliant video that was encoded only (1) for a personal and non-commercial purpose or (2) by a video provider licensed under the AT&T patents to provide MPEG-4 compliant video.

No license is granted or implied for any other use for MPEG-4 standard.

* Hinweis wird ggf. auf Englisch angezeigt.

Haftungsausschluss

- Dieses Handbuch darf ohne die Genehmigung von Canon weder ganz noch teilweise nachgedruckt, übertragen oder in Informationssystemen gespeichert werden.
- Canon behält sich das Recht vor, den Inhalt dieses Handbuchs jederzeit ohne Vorankündigung zu ändern.
- Die in diesem Handbuch verwendeten Abbildungen können sich vom tatsächlichen Gerät unterscheiden.
- Ungeachtet des oben Gesagten übernimmt Canon keine Haftung für Schäden infolge falscher Bedienung des Produkts.

