

PowerShot SX60 HS

MAGYAR

Fényképezőgép használati útmutató

- A fényképezőgép használata előtt mindenképpen olvassa el ezt az útmutatót, beleértve a „Biztonsági óvintézkedések” (14) című fejezetet.
- Az útmutató segítségével megtanulhatja a fényképezőgép megfelelő használatát.
- Őrizze meg ezt az útmutatót, hogy a jövőben is a használatára lehessen.
- A többi oldal eléréséhez kattintson a jobb alsó sarokban lévő gombokra.
 - ▶ : Következő oldal
 - ◀ : Előző oldal
 - ↶ : A hivatkozásra kattintás előtti oldal
- Fejezet elejére ugráshoz kattintson a fejezet címére a jobb oldalon.

Használat előtt

Alapszintű útmutató

Haladó útmutató

1 A fényképezőgép alapvető használata

2 Automatikus üzemmód / Hibrid auto üzemmód

3 Egyéb felvételi módok

4 P üzemmód

5 Tv, Av, M, C1 és C2 mód

6 Lejátszási mód

7 Wi-Fi funkciók

8 Beállítások menü

9 Tartozékok

10 Mellékletek

Tárgymutató



Használat előtt

Kezdeti információk

A csomag tartalma

Használat előtt ellenőrizze, hogy a fényképezőgép doboza tartalmazza-e a következő egységeket.

Ha valamelyik hiányzik, vegye fel a kapcsolatot a fényképezőgép-kereskedővel.



Fényképezőgép

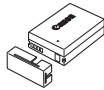

Akkumulátoregység
NB-10L
(csatlakozófedéllel)



Akkumulátortöltő
CB-2LC/CB-2LCE



Nyakba akasztható szíj



Objektív sapka
(zsinórral)

- Nyomtatott dokumentáció mellékelve.
- Memóriakártya nincs mellékelve (📖2).

Kompatibilis memóriakártyák

A következő (külön megvásárolható) memóriakártyák használhatók, függetlenül a méretüktől.

- SD memóriakártyák*¹
- SDHC memóriakártyák*^{1*2}
- SDXC memóriakártyák*^{1*2}



*1 Az SD szabványnak megfelelő kártyák. Nem minden egyes memóriakártya működését ellenőrizték a fényképezőgéppel.

*2 Az UHS-I memóriakártyák is támogatottak.

Használat előtt

Alapszintű útmutató

Haladó útmutató

1 A fényképezőgép alapvető használata

2 Automatikus üzemmód / Hibrid auto üzemmód

3 Egyéb felvételi módok

4 P üzemmód

5 Tv, Av, M, C1 és C2 mód

6 Lejátszási mód

7 Wi-Fi funkciók

8 Beállítások menü

9 Tartozékok

10 Mellékletek

Tárgymutató



Előzetes és jogi információk

- Készítsen pár előzetes felvételt, hogy ellenőrizze a képek rögzítésének helyes módját. Vegye figyelembe, hogy a Canon Inc., annak leányvállalatai, partnerei és viszonteladói semmilyen felelősséget nem vállalnak a fényképezőgép vagy bármely tartozék (beleértve a memóriakártyát is) olyan hibájáért, amely a képek nem megfelelő, illetve nem megfelelően beolvasható formában történő rögzítését okozza.
- A fényképezőgéppel készített felvételek csak személyes használatra szolgálnak. Ne készítsen jogosulatlan felvételeket, amelyek megsértik a szerzői jogokat, és ügyeljen arra, hogy a személyes használatú felvételek is tiltottak lehetnek a szerzői jogi vagy más törvények szerint egyes előadásokon vagy kiállításokon, illetve bizonyos kereskedelmi helyzetekben.
- A fényképezőgépre vonatkozó garanciáról és a Canon ügyfélszolgálatról a készülék Felhasználói útmutatókészetében található jótállási információkból tájékozódhat.
- Bár az LCD kijelző és a kereső gyártása kifejezetten nagy pontosságú technológiákkal történik, és a képpontok több, mint 99,99%-a megfelel a tervezési előírásoknak, ritka esetekben előfordulhat, hogy egyes képpontok hibásnak tűnnek, illetve vörös vagy fekete pontként láthatók. Ez nem hibás működés és nem befolyásolja a képek rögzítését.
- Lehet, hogy az LCD kijelzőt egy vékony műanyag fólia védi a szállítás során a sérülésektől. Ha rajta van, távolítsa el ezt a fóliát, mielőtt használatba venné a fényképezőgépet.
- Ha hosszabb ideig használja, a fényképezőgép felmelegedhet. Ez nem utal hibás működésre.

Az útmutatóban használt elnevezések és jelölések

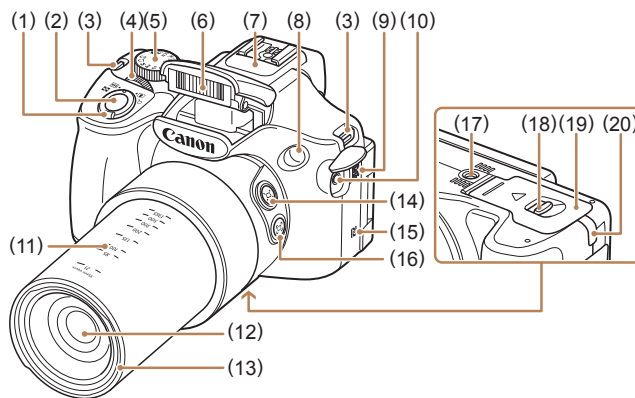

- | | |
|---|--|
| (1) Zoom kar
Felvétel: [ZOOM] (telefotó) / [ZOOM] (nagy látószög)
Lejátszás: [Q] (nagyítás) / [INDEX] (index) | (11) Fókusz távolság jelölései (kb.) |
| (2) Zárkioldó gomb | (12) Objektív |
| (3) Szijrögzítő elem | (13) Napellenző/szűrőadapter rögzítési helye |
| (4) Első tárcsa | (14) [Képkocka-segéd – keresés] gomb |
| (5) Módválasztó tárcsa | (15) [N] (N-jel)* |
| (6) Vaku | (16) [Képkocka-segéd – lezár] gomb |
| (7) Mikrofon | (17) Állvány foglalata |
| (8) Lámpa | (18) Zárkioldó kapcsoló |
| (9) Hangszóró | (19) Memóriakártya és akkumulátor fedele |
| (10) Külső mikrofon bemenete | (20) Hálózati tápkábel port |

* NFC funkciókhoz (123).

Használat előtt

Alapszintű útmutató

Haladó útmutató

- 1 A fényképezőgép alapvető használata
- 2 Automatikuss üzemmód / Hibrid auto üzemmód
- 3 Egyéb felvételi módok
- 4 P üzemmód
- 5 Tv, Av, M, C1 és C2 mód
- 6 Lejátszási mód
- 7 Wi-Fi funkciók
- 8 Beállítások menü
- 9 Tartozékok
- 10 Mellékletek

Tárgymutató

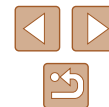

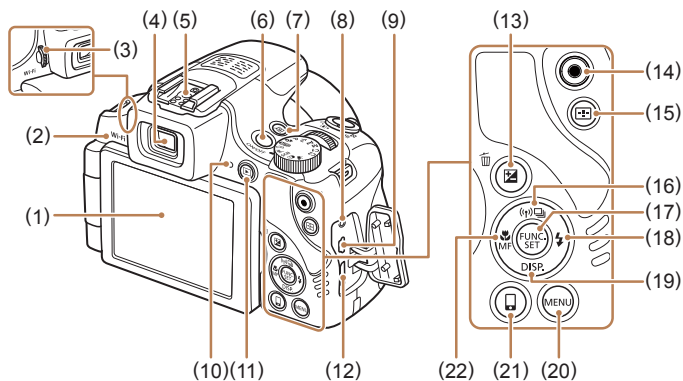

- | | |
|---|---|
| (1) Képernyő (LCD kijelző) | (14) Videó gomb |
| (2) Wi-Fi antenna hatósugara | (15) [AF] (AF keret kiválasztása) gomb |
| (3) Dioptriaállító tárcsa | (16) [(Wi-Fi)] / [Egyetlen felvétel] / Fel gomb |
| (4) Kereső | (17) FUNC./SET gomb |
| (5) Vakupapucs | (18) [Vaku] / Jobbra gomb |
| (6) ON/OFF gomb | (19) [DISP.] (Kijelző) / Le gomb |
| (7) [Gyors] gomb | (20) [MENU] gomb |
| (8) Távkijelző csatlakozója | (21) [Mobileszköz csatlakoztatása] gomb |
| (9) AV OUT (audio-/videokimenet) / DIGITAL csatlakozó | (22) [Makró] / [MF (Kézi élesség)] / Balra gomb |
| (10) Jelzőfény | |
| (11) [Lejátszás] gomb | |
| (12) HDMI™ csatlakozó | |
| (13) [Expozíciókompenzáció] / [Egyetlen kép törlése] gomb | |

- Ebben az útmutatóban a fényképezőgép gombjait és tárcsáit a rajtuk szereplő, vagy rájuk hasonlító ikonokkal jelezzük.
- A fényképezőgép következő gombjait és vezérlőit ikonok jelzik.
 [Kereső] Első tárcsa (4) elől [Jobbra gomb (18) hátul
 [Fel gomb (16) hátul [Le gomb (19) hátul
 [Balra gomb (22) hátul
- A felvételi módok, a képernyőn megjelenő ikonok és a szöveg szögletes zárójelben láthatók.
- [i]: Fontos információk, amelyeket tudnia kell
- [Kulcs]: Megjegyzések és tippek a fényképezőgép haladó használatához
- [Könyv]xx: Kapcsolódó információkat tartalmazó oldalak (ebben a példában az „xx” egy oldalszámot jelez)
- Az útmutatóban található utasítások a fényképezőgép alapértelmezett beállításai mellett érvényesek.
- Az egyszerűség kedvéért az összes támogatott memóriakártyát „memóriakártya” elnevezéssel jelezzük.
- A címek alatt látható [▶] Állóképek” és [▶] Videók” szimbólumok jelzik a funkció alkalmazását – hogy az állóképekre, videókra vagy mindkettőre vonatkozik.

Használat előtt
Alapszintű útmutató
Haladó útmutató
1 A fényképezőgép alapvető használata
2 Automatikuss üzemmód / Hibrid auto üzemmód
3 Egyéb felvételi módok
4 P üzemmód
5 Tv, Av, M, C1 és C2 mód
6 Lejátszási mód
7 Wi-Fi funkciók
8 Beállítások menü
9 Tartozékok
10 Mellékletek
Tárgymutató



Tartalomjegyzék

Használat előtt

Kezdeti információk	2
A csomag tartalma.....	2
Kompatibilis memóriakártyák	2
Előzetes és jogi információk.....	3
Az útmutatóban használt elnevezések és jelölések	3
A fényképezőgép általános funkciói	12
Biztonsági óvintézkedések	14

Alapszintű útmutató

Alapvető műveletek	17
Előkészületek	17
Tartozékok felszerelése	17
A fényképezőgép kézben tartása	18
Az akkumulátoregység feltöltése.....	18
Az akkumulátoregység és a memóriakártya behelyezése	19
A kijelző használata.....	20
A kijelző dőlésszögének és irányának beállítása	20
A dátum és az idő beállítása.....	20
A dátum és idő módosítása	21
A kijelző nyelve	22
A fényképezőgép kipróbálása	22
Felvétel készítése (Smart Auto üzemmód).....	22
Megjelenítés	23
Képek törlése	24

Haladó útmutató

1 A fényképezőgép alapvető használata	25
Be- és kikapcsolás	25
Energiatakarékossági funkciók (Automatikus kikapcsolás).....	26
Az energiatakarékos funkció működése felvételi módban	26
Az energiatakarékos funkció működése lejátszási módban	26
Zárkioldó gomb.....	26
Kereső.....	27
Felvételi módok	27
Felvételi képernyő beállításai	28
A FUNC. menü használata.....	29
A menüképernyő használata	30
A képernyőn megjelenő billentyűzet.....	31
Jelzőfény jelentése.....	32
Óra	32
2 Automatikus üzemmód/Hibrid auto üzemmód	33
Felvét elkészítés a fényképezőgép által meghatározott beállításokkal.....	33
Felvétel készítése (Smart Auto üzemmód).....	33
Felvét elkészítés Hibrid auto üzemmódban.....	35
Összefoglaló videók lejátszása	36
Állóképek/videók	36
Állóképek	36
Videók.....	37
Témák ikonjai	37
Sorozatfelvételi témák	38
Képstabilizálás ikonjai	39
A kijelzőn megjelenő keretek	39

Használat előtt

Alapszintű útmutató

Haladó útmutató

1 A fényképezőgép alapvető használata

2 Automatikus üzemmód / Hibrid auto üzemmód

3 Egyéb felvételi módok

4 P üzemmód

5 Tv, Av, M, C1 és C2 mód

6 Lejátszási mód

7 Wi-Fi funkciók

8 Beállítások menü

9 Tartozékok

10 Mellékletek

Tárgymutató



Ismert, kényelmes funkciók	40
A téma további nagyítása (Digitális zoom)	40
Témák könnyű újbóli megtalálása kézi nagyítás után (Képkocka-segéd – keresés).....	40
Kompozíció könnyű beállítása kézi nagyítás után (Képkocka-segéd – rögzítés).....	41
Arcok állandó méretű megjelenítése az automatikus zoom segítségével	42
Az arcok azonos méretben történő megjelenítésének beállítása	42
Témák könnyű újbóli megtalálása automatikus nagyítás esetén (Segítség)	43
Az önkilódó használata.....	44
Az önkilódó használata a fényképezőgép bemozdulásának megakadályozásához	44
Az önkilódó testreszabása	44
Dátumbélyegző feltüntetése	45
Sorozatfelvétel.....	46
Kép megjelenítése lejátszás közben	46
Az arcazonosítás használata	47
Személyes adatok	47
Az arcazonosító adatok regisztrálása.....	47
Felvétel készítése.....	48
A regisztrált adatok ellenőrzése és szerkesztése.....	49
Arcazonosító adatok felülírása és felvétele.....	50
A regisztrált adatok törlése	51
Funkciók a képek testreszabásához	51
A képarány módosítása	51
A kép felbontásának (méretének) megváltoztatása.....	52
A felbontás kiválasztása a papírméret alapján (4:3 képarányú képeknél).....	52
Vörösszem-javítás	52

A higanylámpák okozta zöldes területek kijavítása a képeken	53
A videók képminőségének megváltoztatása.....	53
Hasznos felvételi funkciók	54
Az elektronikus szintjelző használata	54
Az élességállítás helyének nagyítása.....	54
Csukott szemek ellenőrzése.....	55
A fényképezőgép működésének testre szabása	55
Az AF segédfény kikapcsolása.....	55
A vörösszem-hatást csökkentő lámpa kikapcsolása	55
A fényképezés után látható kép megjelenítési módjának módosítása	56
A fényképezés után látható kép megjelenítési idejének módosítása	56
A fényképezés után megjelenő képernyő módosítása	56
3 Egyéb felvételi módok	57
Különböző képek készítése a felvételekből (Kreatív képkészítés).....	57
Effektusok kiválasztása	58
Mozgó Témák (Sport).....	58
Különleges témák.....	59
Képi hatások (Kreatív szűrők)	60
Kontrasztos témák fényképezése (Nagy dinamikataromány)	61
Művészi hatások hozzáadása	61
Fényképezés Halszemoptika Effekttal (Halszemeffektus)	62
Dioráma (makett) hatású képek készítése (Dioráma effektus).....	62
Lejátszási sebesség és Becsült lejátszási idő (1 perces felvételek esetén)	63
Fényképezés Játékkamera effekttel (Játékkamera effekt)	63

Használat előtt
Alapszintű útmutató
Haladó útmutató
1 A fényképezőgép alapvető használata
2 Automatikuss üzemmód / Hibrid auto üzemmód
3 Egyéb felvételi módok
4 P üzemmód
5 Tv, Av, M, C1 és C2 mód
6 Lejátszási mód
7 Wi-Fi funkciók
8 Beállítások menü
9 Tartozékok
10 Mellékletek
Tárgymutató



Fényképezés a lágy élesség effektussal	64	A kép világosságának módosítása (i-Contrast)	75
Fényképezés egyszínű üzemmódban	64	Dinamikatartomány-javítás (DR-javítás)	75
Speciális üzemmódok más célokra	65	Árnyékjavítás	76
Automatikus felvét elkészítés arcészlelés után (Intelligens kioldás)	65	Kép színei	76
Automatikus felvét elkészítés Mosolyészlelés után	65	A fehéregyensúly beállítása	76
A kacsintási önkiodó használata	65	Egyéni fehéregyensúly	77
A arcérzékelő önkiodó használata	66	A fehéregyensúly kézi kiigazítása	77
Különbéle videofelvételek készítése	67	A képek színárnyalatának módosítása (Saját színbeállít.)	77
Videofelvételek készítése Videofelvétel üzemmódban	67	Saját színek	78
A kép világosságának rögzítése vagy módosítása felvét elkészítés előtt	68	A felvétel távolsága és az élességállítás	79
Hangbeállítások	68	Közeli felvétel készítése (Makró)	79
A rögzítési hangerő beállítása	68	Fényképezés Kézi élesség üzemmódban	79
A Szélzajszűrés kikapcsolása	69	Az élességállítási terület egyszerű meghatározása (MF kontúrkiemelés beállítása)	80
Csillapítás használata	69	Fókuszszorozat (Fókuszszorozat mód)	80
iFrame videók készítése	69	A zoom vagy az élességállítási pozíció mentése	81
Videók rögzítése lassított felvétellel	70	A zoom pozíció mentése	81
4 P üzemmód	71	A élességi pozíció mentése	81
Fényképezés programautomatika AE módban ([P] üzemmód)	71	Digitális telekonverter	81
A kép világossága (Expozíció)	72	Az AF keret üzemmódjának módosítása	82
A kép fényerejének beállítása (Expozíciókompenzáció)	72	FlexiZone/Közép	82
A világosság/expozíció rögzítése (AE rögzítés)	72	Az AF keretek mozgatása és átméretezése (FlexiZone)	82
A fénymérési mód megváltoztatása	72	Arcérzékelés	83
A Szpot AE pont keret és az AF keret összekapcsolása	73	Az élességet meghatározó téma kiválasztása (Követéses AF)	83
Az ISO érzékenység módosítása	73	Fényképezés az AF szervó használatával	84
Az ISO automatikus beállítások módosítása	74	Az élességbeállítás megváltoztatása	84
A zajcsökkentés szintjének módosítása (Nagy ISO NR)	74	Az élességet meghatározó személy kiválasztása (Arc kiválasztása)	85
Képsorozat automatikus expozícióállítással (AEB fényképezés)	74	Fényképezés az AF rögzítés használatával	85
		Sorozatfelvételt készíthet, miközben a fényképezőgép folyamatosan állítja az élességet a mozgó témákra	86

Használat előtt
Alapszintű útmutató
Haladó útmutató
1 A fényképezőgép alapvető használata
2 Automatikus üzemmód / Hibrid auto üzemmód
3 Egyéb felvételi módok
4 P üzemmód
5 Tv, Av, M, C1 és C2 mód
6 Lejátszási mód
7 Wi-Fi funkciók
8 Beállítások menü
9 Tartozékok
10 Mellékletek
Tárgymutató



Vaku	86
A vaku üzemmódjának megváltoztatása	86
Automatikus	86
Be	86
Hosszú szinkron	87
Ki	87
A vaku expozíciókompenzációjának beállítása	87
Fényképezés az FE rögzítés használatával	88
A vaku időzítésének módosítása	88
RAW képek készítése	89
További beállítások	90
A tömörítési arány módosítása (Képminőség)	90
Az IS üzemmód beállításainak módosítása	90
Videók felvétele úgy, hogy a témák azonos méretben jelenjenek meg felvétel előtt	91
5 Tv, Av, M, C1 és C2 mód	92
Megadott záridő ([Tv] üzemmód)	92
Megadott rekesznyílásértékek ([Av] üzemmód)	93
Megadott záridő és rekesznyílásérték ([M] üzemmód)	93
A vaku fényerejének beállítása	94
Megadott záridő és rekesznyílásérték melletti videofelvétel	95
Beállítások felvétel közbeni módosítása	95
A felvételi stílusok testre szabása	96
A megjelenített információk testreszabása	96
Funkciók hozzárendelése gombokhoz	96
A FUNC. menü testreszabása (FUNC. menü elrendezése) ...	97
A menüben megjeleníteni kívánt elemek kiválasztása	97
Menüpontok átrendezése	98
Képfelvételi beállítások mentése	98
A menthető beállítások	98
A gyakran használt felvételi menüpontok mentése (Saját menü)	99

6 Lejátszási mód	101
Megjelenítés	101
Váltás a kijelző nézetei között	102
Túlexponálási figyelmeztetés (a képek fényes részleteinél)	103
Hisztogram	103
RGB hisztogram, GPS-adatok megjelenítése	103
Állóképek készítésekor rögzített rövid videók (összefoglaló videók) megtekintése	104
Megtekintés dátum szerint	104
A felismert emberek ellenőrzése arcaazonosításkor	104
Képek böngészése és szűrése	105
Mozgás az indexképes elrendezésben megjelenített képek között	105
A megadott feltételeknek megfelelő képek megkeresése	105
Ugrás a képek között az Első tárcsa használatával	106
Egy csoport egyes képeinek megtekintése	107
Arcazonosító adatok szerkesztése	107
Nevék módosítása	107
Nevék törlése	108
Képmegjelenítési beállítások	108
Képek nagyítása	108
Diavetítés megtekintése	109
A diavetítés beállításainak módosítása	109
Hasonló képek lejátszása (Intelligens válogatás)	110
A képek védelme	110
Kiválasztási mód választása	110
Képek kiválasztása egyenként	111
Tartomány kijelölése	111
Az összes kép védelme	112
Összes kép védelmének törlése	112

Használat előtt
Alapszintű útmutató
Haladó útmutató
1 A fényképezőgép alapvető használata
2 Automatikus üzemmód / Hibrid auto üzemmód
3 Egyéb felvételi módok
4 P üzemmód
5 Tv, Av, M, C1 és C2 mód
6 Lejátszási mód
7 Wi-Fi funkciók
8 Beállítások menü
9 Tartozékok
10 Mellékletek
Tárgymutató



Képek törlése	112
Több kép törlése egyszerre	113
Kiválasztási mód választása	113
Képek kiválasztása egyenként	113
Tartomány kijelölése	113
Az összes kép kiválasztása	114
Képek forgatása	114
Az automatikus forgatás kikapcsolása	115
Képek bejelölése kedvencként	115
Állóképek szerkesztése	116
Képek átméretezése	116
Képkivágás	117
A képek színáryalatának módosítása (Saját színbeállítás) ..	118
A kép fényerejének módosítása (i-Contrast)	118
Vörösszem-javítás	119
Videók szerkesztése	120
A fájlok méretének csökkentése	121
Összefoglaló videók szerkesztése	121
7 Wi-Fi funkciók	122
Elérhető Wi-Fi funkciók	122
Képek küldése okostelefonra	123
Küldés egy, a gombhoz hozzárendelt okostelefonra	123
Okostelefon hozzáadása Wi-Fi menü használatával	125
Más elérési pont használata	126
Előző elérési pontok	127
Képek mentése számítógépre	127
Számítógép regisztrálásának előkészítése	127
A számítógépes környezet ellenőrzése	127
A szoftver telepítése	127
A számítógép beállítása Wi-Fi kapcsolat használatára (csak Windows)	129

Képek mentése egy csatlakoztatott számítógépre	129
Az elérési pont kompatibilitásának ellenőrzése	129
WPS-kompatibilis elérési pontok használata	130
Csatlakozás a felsorolt elérési pontokhoz	132
Előző elérési pontok	133
Képek küldése regisztrált webszolgáltatásra	133
Webszolgáltatások regisztrálása	133
A CANON IMAGE GATEWAY szolgáltatás regisztrálása	133
Más webszolgáltatások regisztrálása	135
Képek feltöltése webszolgáltatásokba	135
Képek nyomtatása vezeték nélkül egy csatlakoztatott nyomtatóról	136
Képek küldése másik fényképezőgépre	137
Képküldési beállítások	138
A képek küldésével kapcsolatos megjegyzések	138
A kép felbontásának (méretének) kiválasztása	139
Megjegyzések hozzáadása	139
Képek automatikus küldése (Képszinkronizálás)	139
Előkészületek	139
A fényképezőgép előkészítése	139
A számítógép előkészítése	140
Képek küldése	140
A fényképezőgépen lévő képek megtekintése és a fényképezőgép vezérlése egy okostelefon használatával	141
Képek ellátása földrajzi címkével a fényképezőgépen	141
Felvétélkészítés távolról	142
A Wi-Fi beállítások szerkesztése és törlése	143
A kapcsolat adatainak szerkesztése	143
Eszköz becenevének módosítása	143
Kapcsolat adatainak törlése	144
A Wi-Fi beállítások visszaállítása alapértelmezett értékre	144

Használat előtt

Alapszintű útmutató

Haladó útmutató

1 A fényképezőgép alapvető használata

2 Automatikuss üzemmód / Hibrid auto üzemmód

3 Egyéb felvételi módok

4 P üzemmód

5 Tv, Av, M, C1 és C2 mód

6 Lejátszási mód

7 Wi-Fi funkciók

8 Beállítások menü

9 Tartozékok

10 Mellékletek

Tárgymutató

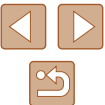

8 Beállítások menü.....	145
Az alapvető fényképezőgép-funkciók beállítása	145
A fényképezőgép működésének elnémitása	145
A hangerő módosítása	145
A tippek elrejtése	146
Dátum és idő	146
Világóra	146
Az objektív behúzási idejének módosítása.....	147
A Gazdaságos mód használata.....	147
Az energiatakarékos működés beállítása.....	147
A kijelző fényereje.....	148
Az indító kép elrejtése	148
A memóriakártya formázása.....	148
Teljes formázás	149
Fájlszámozás.....	149
Dátum alapú képtárolás.....	150
Metrikus/angolszász kijelzés	150
Az elektronikus szintjelző kalibrálása	150
Az elektronikus szintjelző alaphelyzetbe állítása.....	150
A képekre rögzítendő szerzői jogi információk beállítása.....	151
A szerzői jogi információk törlése	151
Tanúsítványemlékek ellenőrzése	151
A kijelző nyelve	152
További beállítások módosítása	152
Alapértelmezett értékek visszaállítása	152
9 Tartozékok.....	153
A rendszer bemutatása	154
Választható tartozékok	155
Tápellátás	155
Vakuk.....	155
Egyéb tartozékok.....	155
Nyomatók	156

A választható tartozékok használata	157
Lejátszás TV-készüléken	157
Visszajátszás nagy felbontású TV-készüléken	157
Lejátszás normál felbontású TV-készüléken	158
A fényképezőgép üzemeltetése hálózati tápellátással	158
Külső mikrofon használata	159
A napellenző használata (külön vásárolható meg).....	160
Az objektívszűrők használata (külön vásárolhatók meg).....	160
Távkioldó használata (külön vásárolható meg)	161
Külső vaku használata (külön vásárolható meg).....	161
Speedlite EX sorozat	162
Az SB-E2 Speedlite vakusín használata (külön vásárolható meg).....	162
A külső vaku (külön vásárolható meg) használata esetén elérhető fényképezőgép-beállítások	163
A szoftver használata	164
Szoftver	164
Szoftver használati útmutató	164
Csatlakozás számítógéphez kábellel	164
A számítógépes környezet ellenőrzése	164
A szoftver telepítése	164
Képek mentése számítógépre	165
Képek nyomtatása	166
Egyszerű nyomtatás	166
A nyomtatási beállítások beállítása	167
Képek körülvágása nyomtatás előtt	168
A papírméret és az elrendezés kiválasztása nyomtatás előtt	168
Választható elrendezési beállítások	169
Igazolványképek nyomtatása	169
Videó képkockáinak nyomtatása	169
Videók nyomtatási beállításai	169

Használat előtt
Alapszintű útmutató
Haladó útmutató
1 A fényképezőgép alapvető használata
2 Automatikus üzemmód / Hibrid auto üzemmód
3 Egyéb felvételi módok
4 P üzemmód
5 Tv, Av, M, C1 és C2 mód
6 Lejátszási mód
7 Wi-Fi funkciók
8 Beállítások menü
9 Tartozékok
10 Mellékletek
Tárgymutató



Képek hozzáadása a nyomtatási listához (DPOF).....	170
A nyomtatási beállítások beállítása	170
Egyes képek beállítása nyomtatásra.....	171
A képek egy tartományának beállítása nyomtatásra	171
Az összes kép beállítása nyomtatásra	171
Az összes kép törlése a nyomtatási listáról.....	171
A nyomtatási listára felvett képek nyomtatása (DPOF)	172
Képek hozzáadása a fotókönyvhöz.....	172
Kiválasztási mód választása	172
Képek hozzáadása egyenként	172
Az összes kép hozzáadása a fotókönyvhöz.....	173
A fotókönyv összes képének eltávolítása.....	173
10 Mellékletek	174
Hibaelhárítás	174
A kijelzőn megjelenő üzenetek	178
A kijelzőn megjelenő információk	180
Felvétel (Információs nézet)	180
Akkumulátor töltöttsége	180
Lejátszás (részletes információs nézet)	181
A videofelvétel vezérlőpultjának áttekintése	182
Funkciók és menük táblázatai	182
Az egyes felvételi módokban elérhető funkciók.....	182
FUNC. menü.....	184
Fényképezés lap	187
Beállítás lap	194
Saját menü lap.....	194
Lejátszás lap.....	194
Nyomtatás lap.....	195
Kezelési előírások	195
Műszaki adatok	196
Fényképezőgép műszaki adatai	196

Wi-Fi	196
Digitális Zoom fókusztávolsága (a 35 mm-es fényképezőgépek fogalmainak megfelelően)	196
Rögzíthető képek száma/Felvételi idő és lejátszási idő	197
A készíthető felvételek száma különféle memóriakártyák esetén	197
A készíthető felvételek száma különféle memóriakártyák esetén	198
Vakutartomány.....	198
Felvétel távolsága	198
Sorozatfelvétel sebessége	198
Záridő	199
Rekesz.....	199
Akkumulátoregység, NB-10L.....	199
Akkumulátortöltő, CB-2LC/CB-2LCE.....	199
Napellenző, LH-DC90	199
Tárgymutató	200
A Wi-Fi-vel (vezeték nélküli hálózattal) kapcsolatos előírások.....	202
Rádióhullámú zavarokkal kapcsolatos óvintézkedések.....	202
Biztonsági óvintézkedések	202
Védjegyek és licencek	203
A felelősség kizárása.....	203

Használat előtt
Alapszintű útmutató
Haladó útmutató
1 A fényképezőgép alapvető használata
2 Automatikus üzemmód / Hibrid auto üzemmód
3 Egyéb felvételi módok
4 P üzemmód
5 Tv, Av, M, C1 és C2 mód
6 Lejátszási mód
7 Wi-Fi funkciók
8 Beállítások menü
9 Tartozékok
10 Mellékletek
Tárgymutató

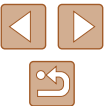

A fényképezőgép általános funkciói

Felvételkészítés

- A fényképezőgép által meghatározott beállítások használata (Automatikus üzemmód, Hibrid auto üzemmód)
 - [33](#), [35](#)
- A fényképezőgép speciális beállításaival különböző hatásokat érhet el a felvételeken (Kreatív képkészítés üzemmód)
 - [57](#)

Emberek fényképezése megfelelően



Portrék
([59](#))



Havas táj
([59](#))

Adott témáknak megfelelő beállítások alkalmazása



Sport
([58](#))



Éjszakai
([59](#))



Kevés fény
([59](#))



Tűzijáték
([59](#))

Speciális effektek alkalmazása



Élénk színek
([60](#))



Poszter effektus
([60](#))



Halszemeffektus
([62](#))



Dioráma effektus
([62](#))



Lyukkamera effektus
([63](#))



Lágy fókus
([64](#))



Egyszínű
([64](#))

- Élességállítás arcokra
 - [33](#), [59](#), [83](#), [85](#)
- Vaku használata nélkül (Vaku ki)
 - [33](#)
- Önmaga is szerepel a képen (Önkioldó)
 - [44](#), [66](#)
- Dátumbélyegző felvétele
 - [45](#)
- Arcazonosító használata
 - [47](#), [104](#)
- Videók és fényképek együtt (Összefoglaló videó)
 - [35](#)

Használat előtt

Alapszintű útmutató

Haladó útmutató

1 A fényképezőgép alapvető használata

2 Automatikus üzemmód / Hibrid auto üzemmód

3 Egyéb felvételi módok

4 P üzemmód

5 Tv, Av, M, C1 és C2 mód

6 Lejátszási mód

7 Wi-Fi funkciók

8 Beállítások menü







9 Tartozékok

10 Mellékletek





Tárgymutató



▶ Lejátszás

- Képek megtekintése (Lejátszási mód)
 -  101
- Automatikus lejátszás (Diavetítés)
 -  109
- TV-készüléken
 -  157
- Számítógépen
 -  164
- Képek gyors böngészése
 -  105
- Képek törlése
 -  112



▶ Videofelvétel készítése és megtekintése

- Videofelvételek készítése
 -  33,  67
- Videók megtekintése (Lejátszási mód)
 -  101
- Gyorsan mozgó témákhoz, lassított lejátszás
 -  70



▶ Nyomtatás

- Képek nyomtatása
 -  166

▶ Mentés

- Képek mentése számítógépre kábelen keresztül
 -  165
- Képek mentése számítógépre
 -  165

▶ Wi-Fi funkciók használata

- Képek küldése okostelefonra
 -  123
- Képek megosztása online
 -  133
- Képek küldése számítógépre
 -  127

Használat előtt

Alapszintű útmutató

Haladó útmutató

1 A fényképezőgép alapvető használata

2 Automatikus üzemmód / Hibrid auto üzemmód

3 Egyéb felvételi módok

4 P üzemmód

5 Tv, Av, M, C1 és C2 mód

6 Lejátszási mód

7 Wi-Fi funkciók

8 Beállítások menü

9 Tartozékok

10 Mellékletek

Tárgymutató



Biztonsági óvintézkedések

- A termék használata előtt feltétlenül olvassa el az alábbi biztonsági óvintézkedéseket. A terméket minden esetben csak az előírásoknak megfelelően használja.
- Az itt található biztonsági óvintézkedések célja, hogy elkerülhesse a személyi sérüléseket vagy az eszközök károsodását.
- Mindig olvassa el a külön vásárolt kiegészítők útmutatóját is.



Figyelmeztetés

Súlyos sérülés vagy halálos veszély lehetőségét jelzi.

- Ne villantsa a vakut közelről emberek szemébe. A vaku által kibocsátott erős fény látáskárosodást okozhat. Különösen csecsemőt ne fényképezzen vakuval 1 méternél közelebről.
 - Úgy tárolja a készüléket, hogy gyerekek és csecsemők ne férhessenek hozzá.
- A gyermek nyakára csavarodott szíj fulladást okozhat. Amennyiben a termék tápkábelrel működik, az véletlenül a gyermek nyaka köré tekeredve fulladást okozhat.
- Csak a javasolt áramforrásokat használja.
 - Ne szerelje szét, ne alakítsa át és ne tegye ki hőhatásnak a terméket.
 - Amennyiben az akkumulátoregységen címke van, azt ne húzza le.
 - Ne ejtse le a terméket, és ne tegye ki erős ütdésnek.
 - Ne érintse meg a termék belsejét, ha az megsérült, vagy elejtette.
 - Ha a termék füstöl, furcsa szagot bocsát ki, vagy más szempontból a szokásostól eltérően viselkedik, azonnal hagyja abba a használatát.
 - Ne használjon szintetikus tisztítószeret – például alkoholt, benzint vagy higítót – a termék tisztításához.

- Ügyeljen, hogy a készülék ne kerüljön kapcsolatba folyadékkal vagy idegen tárggyal, valamint azok ne kerüljenek a belsejébe. Ez áramütést vagy tüzet okozhat. Amennyiben a készüléket víz éri, vagy ha folyadék vagy idegen tárgy jut a belsejébe, vegye ki az akkumulátoregységet/akkumulátorokat/elemeket vagy azonnal áramtalanítsa azt.
 - Ne nézzen a keresőn keresztül (ha a fényképezőgép rendelkezik keresővel) nagyon erős fényforrásba – például tiszta időjárás esetén a Napba, vagy egy intenzív mesterséges fényforrásba. Ez látáskárosodást okozhat.
 - Ne érintse meg a termék belsejét villámás idején, ha az áram alatt van. Ez áramütést vagy tüzet okozhat. Azonnal fejezze be a termék használatát, és tegye azt biztonságos távolságba.
 - Csak a javasolt akkumulátoregységet/akkumulátorokat/elemeket használja.
 - Ne helyezze az akkumulátoregységet/akkumulátorokat/elemeket tűz közelébe vagy közvetlenül tűzbe. Emiatt az akkumulátoregység/akkumulátorok/elemek felrobbanhatnak vagy szivároghatnak, ami áramütést, tüzet vagy sérüléseket okozhat. Ha a kifolyt elektrolit szembe, szájba, bőrre vagy ruhára kerül, azonnal öblítse le bő vízzel.
 - Ha a termékhez akkumulátortöltő használható, vegye figyelembe a következő óvintézkedéseket.
 - Rendszeres időközönként húzza ki a tápkábelt, és egy száraz ruhával törölje le a csatlakozón, a konnektoron és a környezetében lerakódott port.
 - Nedves kézzel ne helyezze be, és ne húzza ki a tápkábelt.
 - Ne használja a készüléket olyan módon, amellyel túllépi az elektromos aljzat és a vezetékvezetés névleges értékeit. Ne használja a csatlakozót ha az sérült, vagy nem teljesen van beleillesztve a konnektorba.
 - Ügyeljen arra, hogy por, illetve fémtárgyak (például hajtű vagy kulcs) ne kerüljenek érintkezésbe a dugóval vagy az érintkezőkkel.
 - Ha a termékhez tartozik tápkábel, vigyázzon, ne vágja el, ne sértse meg, és ne helyezzen rá nehéz tárgyakat.
- Ez áramütést vagy tüzet okozhat.

Használat előtt

Alapszintű útmutató

Haladó útmutató

1 A fényképezőgép alapvető használata

2 Automatikus üzemmód / Hibrid auto üzemmód

3 Egyéb felvételi módok

4 P üzemmód

5 Tv, Av, M, C1 és C2 mód

6 Lejátszási mód

7 Wi-Fi funkciók

8 Beállítások menü

9 Tartozékok

10 Mellékletek

Tárgymutató



- Kapcsolja ki a fényképezőgépet azokon a helyeken, ahol tilos a fényképezőgépek használata.

A fényképezőgép által kibocsátott elektromágneses sugárzás interferenciát okozhat más elektronikus eszközök vagy egyéb berendezések használatakor. Körültekintően járjon el, ha a terméket olyan helyen használja, ahol az elektronikus eszközök használata korlátozott, például repülőgépeken vagy egészségügyi intézményekben.



Előírás

Sérülés lehetőségét jelzi.

- A csuklószíjjal hordva a terméket ügyeljen arra, hogy ne üsse hozzá semmihez, ne tegye ki erős ütésnek vagy rázkódásnak, és ne hagyja, hogy beakadjon más tárgyakra.
- Ügyeljen, hogy ne üsse meg és ne nyomja meg erősen az objektívet. Ez sérüléshez vagy a fényképezőgép károsodásához vezethet.

• Ügyeljen, hogy ne érje nagy ütés a kijelzőt. A törött kijelzőből származó szilánkok sérülést okozhatnak.

- Ügyeljen, hogy használat közben ne takarja el a vakut az ujjával vagy ruházatával.

Ez égési sérüléshez vagy a vaku károsodásához vezethet.

- Ne használja, ne helyezze el és ne tárolja a terméket a következő helyeken:

- közvetlen napfénynek kitett helyek,
- 40 °C-nál magasabb hőmérsékletnek kitett helyek
- Nedves vagy poros helyek

A fenti esetekben az akkumulátoregység/akkumulátor/elem szivárgása, túlmelegedése vagy robbanása következhet be, ami áramütéshez, tűzhez, égési vagy egyéb sérülésekhez vezethet.

A túlmelegedés és a károsodás áramütést, tüzet, égési vagy egyéb sérülést okozhat.

- A diavetítés áttűnési hatásainak hosszabb időn keresztül szemlélése kellemetlen érzést okozhat.
- A külön megvásárolható objektívek, objektívszűrők és szűrőadapterek használatakor ügyeljen azok szoros felerősítésére.

Ha az objektívtartozékok meglazulnak és leesnek, eltörhetnek, és az üvegszilánkok vágási sérüléseket okozhatnak.

- Ha olyan terméket használ, amely automatikusan nyitja fel és csukja le a vakut, ügyeljen arra, hogy a vaku lecsukásakor nehegy becsúpjja az ujját.

Ez sérülést okozhat.

Előírás

Az eszközök károsodásának lehetőségét jelzi.

- Ne nézzen a fényképezőgéppel nagyon erős fényforrásba – például tiszta időjárás esetén a Napba, vagy egy intenzív mesterséges fényforrásba.

Ezzel károsíthatja a képérzékelőt, vagy a termék egyéb belső elemét.

- Ha homokos vízparton vagy szeles helyen használja a fényképezőgépet, ügyeljen, hogy ne kerüljön por vagy homok a készülékbe.
- Ha olyan terméket használ, amely automatikusan nyitja fel és csukja le a vakut, ne próbálja lenyomni vagy kézzel kinyitni a vakut.

Ez a termék hibás működéséhez vezethet.

- Töröljön le minden port, piszkot vagy egyéb idegen anyagot a vakuról egy fültisztító pálcikával, vagy ruhával.

A vakuból távozó hő nem megfelelő működést okoz, vagy annak hatására az idegen anyag füstölni kezdhet.

- Vegye ki és tárolja megfelelően az akkumulátoregységet/akkumulátorokat/elemeket, ha nem használja a terméket.

Az akkumulátor bármilyen fellépő szivárgása károsíthatja a terméket.

Használat előtt

Alapszintű útmutató

Haladó útmutató

1 A fényképezőgép alapvető használata

2 Automatikus üzemmód / Hibrid auto üzemmód

3 Egyéb felvételi módok

4 P üzemmód

5 Tv, Av, M, C1 és C2 mód

6 Lejátszási mód

7 Wi-Fi funkciók

8 Beállítások menü

9 Tartozékok

10 Mellékletek

Tárgymutató



- Mielőtt eldobná az akkumulátoregységet/akkumulátorokat/ elemeket, ragassza le az érintkezőket szigetelőszalaggal vagy más szigetelőanyaggal.

Az érintkezők más fémtárgyakkal érintkezve tüzet vagy robbanást okozhatnak.

- Használaton kívül ne hagyja csatlakoztatva az akkumulátortöltőt. Használat közben ne takarja le semmivel – például ruhával vagy más tárggyal.

A hosszú ideig csatlakoztatva hagyott egység túlmelegedhet, deformálódhat, és tüzet okozhat.

- Ne hagyjon akkumulátoregységet háziállatok közelében. Az állatok harapása az akkumulátoregység szivárgását, túlmelegedését vagy robbanását okozhatja, ami a termék károsodásához vagy tűzhöz vezethet.

- Ha a termék több akkumulátorral működik, ne használjon együtt eltérő töltöttségi szintű akkumulátorokat, vagy régi és új akkumulátorokat. Ne helyezze be az akkumulátorokat/elemeket a + és – végűkkel helytelenül fordított irányban.

Ez a termék hibás működéséhez vezethet.

- Ne üljön le, ha a fényképezőgép a nadrágja zsebében van. Ez a fényképezőgép hibás működéséhez vagy a kijelző sérüléséhez vezethet.

- Ha a táskájába teszi a készüléket, ügyeljen rá, hogy ne érjen kemény tárgy a kijelzőhöz. Ha a terméknek becsukható képernyője van, csukja be a képernyőt is (hogya az a váz felé nézzen).

- Ne rögzítsen kemény tárgyakat a termékhez. Ez a fényképezőgép hibás működéséhez vagy a kijelző sérüléséhez vezethet.



Használat előtt

Alapszintű útmutató

Haladó útmutató

1 A fényképezőgép alapvető használata

2 Automatikus üzemmód / Hibrid auto üzemmód

3 Egyéb felvételi módok

4 P üzemmód

5 Tv, Av, M, C1 és C2 mód

6 Lejátszási mód

7 Wi-Fi funkciók

8 Beállítások menü

9 Tartozékok

10 Mellékletek

Tárgymutató

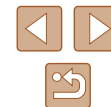

Alapszintű útmutató

Alapvető műveletek

Alapinformációk és utasítások az előkészületektől a fényképezésig és lejátszásig

Előkészületek

A fényképezés előtt végezze el a következő előkészületeket.

Tartozékok felszerelése

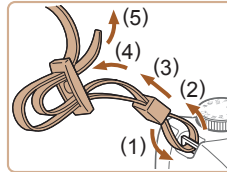

1 Helyezze fel a szíjat.

- Rögzítse a szíjat a fényképezőgéphez az ábrán látható módon.
- A fényképezőgép másik oldalán ugyanígy rögzítheti a szíjat.

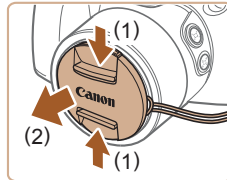

2 Szerelje fel az objektívsapkát.

- Vegye le az objektívsapkát az objektívről, és rögzítse az objektívsapka zsinórját a szíjhoz.

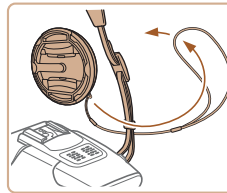

Használat előtt

Alapszintű útmutató

Haladó útmutató

1 A fényképezőgép alapvető használata

2 Automatikus üzemmód / Hibrid auto üzemmód

3 Egyéb felvételi módok

4 P üzemmód

5 Tv, Av, M, C1 és C2 mód

6 Lejátszási mód

7 Wi-Fi funkciók

8 Beállítások menü

9 Tartozékok

10 Mellékletek

Tárgymutató

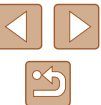

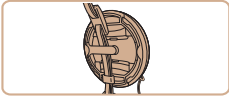

- Mielőtt bekapcsolja a fényképezőgépet, mindig vegye le az objektívsapkát. Amikor nem használja az objektívsapkát, csíptesse a nyakba akasztható szíjhoz.
- Amikor nem használja a fényképezőgépet, mindig tegye fel az objektívsapkát az objektívre.

A fényképezőgép kézben tartása



- Akassza nyakába a szíjat.
- Fényképezés közben tartsa közel a testéhez a karját és határozottan fogja meg a fényképezőgépet, hogy megakadályozza a bemozdulását. Ha felnyitotta a vakut, ügyeljen, hogy az ujjával ne takarja el.

Az akkumulátoregység feltöltése

Használat előtt tölts fel az akkumulátoregységet a készülékhez kapott töltővel. Ne feledkezzen meg az első használat előtti feltöltésről, mivel vásárláskor az akkumulátoregység nincs feltöltve.

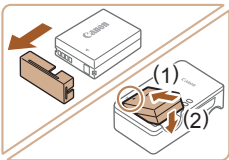

1 Helyezze be az akkumulátoregységet.

- Vegye le az akkumulátoregység fedelét, igazítsa az akkumulátor ▲ jelét a töltő hasonló jeléhez, majd tolja befelé (1) és lefelé (2) az akkumulátoregységet.

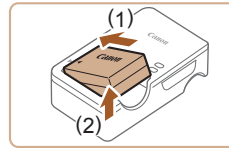
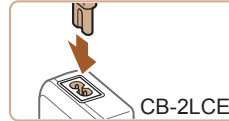
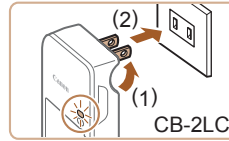

2 Tölts fel az akkumulátoregységet.

- CB-2LC: Hajtsa ki a csatlakozót (1), és dugja be a töltőt egy konnektorba (2).
- CB-2LCE: Dugja a tápkábelt a töltőbe, majd csatlakoztassa a kábel másik végét egy konnektorhoz.
- A töltés jelzőfénye narancssárgán világítani kezd, és a töltés elkezdődik.
- Amikor a töltés befejeződik, a jelzőfény zöldre vált.

3 Vegye ki az akkumulátoregységet.

- Húzza ki az akkumulátortöltőt a konnektorból, majd vegye ki az akkumulátoregységet befelé tolvá (1) és felfelé (2) csúsztatva.



- Az akkumulátoregység védelme és optimális állapotának megőrzése érdekében a folyamatos töltés ne legyen hosszabb 24 óránál.
- Tápkábelt használó akkumulátortöltőnél ne rögzítse a töltőt vagy a kábelt más tárgyakhoz. Ez a termék hibás működéséhez vagy sérüléséhez vezethet.

Használat előtt

Alapszintű útmutató

Haladó útmutató

1 A fényképezőgép alapvető használata

2 Automatikus üzemmód / Hibrid auto üzemmód

3 Egyéb felvételi módok

4 P üzemmód

5 Tv, Av, M, C1 és C2 mód

6 Lejátszási mód

7 Wi-Fi funkciók

8 Beállítások menü

9 Tartozékok

10 Mellékletek

Tárgymutató





- A töltési idővel, valamint a teljesen feltöltött akkumulátoregységgel készíthető felvételek számával, illetve a felvételi idővel kapcsolatos részletes tájékoztatást lásd: „Rögzíthető képek száma/Felvételi idő és lejátszási idő” (197).
- A feltöltött akkumulátoregységek használat nélkül is fokozatosan veszítenek töltésükből. Az akkumulátoregységet a használat napján (vagy az azt megelőző napon) töltsse fel.
- Az akkumulátoregység töltöttsége könnyen ellenőrizhető, ha az akkumulátor-/elemnyílás fedelét úgy helyezi rá, hogy a ▲ jel feltöltött akkumulátoregység esetén látható legyen, nem feltöltött akkumulátoregység esetén pedig ne legyen látható.
- Az akkumulátortöltő ott használható, ahol a hálózati feszültség 100–240 V (50/60 Hz). Eltérő konnektortípus esetén használjon külön megvásárolható átalakítót. Soha ne használjon utazásra tervezett tápfeszültség-átalakítót, mert károsodhat az akkumulátoregység.

Az akkumulátoregység és a memóriakártya behelyezése

Helyezze be a fényképezőgépbe a hozzá kapott akkumulátoregységet és a (külön megvásárolható) memóriakártyát.

Ne feledje, hogy használat előtt az új (és a korábban más készülékkel formázott) memóriakártyákat formázni kell ezzel a fényképezőgéppel (148).

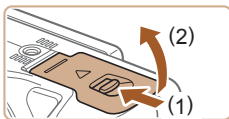

1 Nyissa ki a fedelet.

- Csúsztassa el a kapcsolót (1), majd nyissa fel a fedelet (2).

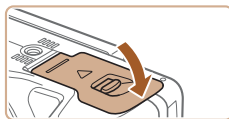
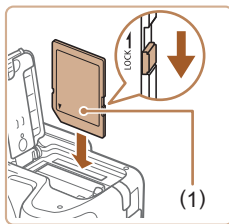
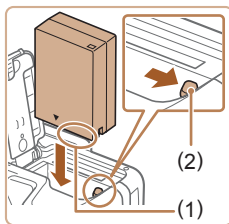

2 Helyezze be az akkumulátoregységet.

- A bemutatott módon az érintkezőkkel tartva az akkumulátoregységet (1) nyomja le az akkumulátor zárját (2) a nyíl irányába és helyezze be az akkumulátoregységet, amíg a zár nem kattán.
- Ha nem megfelelő helyzetben helyezi be az akkumulátoregységet, akkor az nem rögzíthető a helyére. Mindig ügyeljen arra, hogy megfelelő helyzetben tegye be az akkumulátoregységet, és az a helyére kattanjon.

3 Ellenőrizze a kártya írásvédettségét, és helyezze be a memóriakártyát.

- Ha van írásvédelmi kapcsoló a memóriakártyán és zárolt helyzetben áll, akkor nem lehetséges a felvételkészítés. Csúsztassa a kapcsolót kioldott állásba.
- Helyezze be a memóriakártyát úgy, hogy a címke (1) a bemutatott módon álljon, és nyomja be, amíg nem kattán.
- Ügyeljen arra, hogy megfelelő helyzetben tegye be a memóriakártyát. Ha nem a megfelelő helyzetben teszi be a memóriakártyát, a fényképezőgép megsérülhet.

4 Csukja be a fedelet.

- Engedje le a fedelet a nyíl irányában, majd nyomja be kattánásig a lezárt állásba.

Használat előtt
Alapszintű útmutató
Haladó útmutató
1 A fényképezőgép alapvető használata
2 Automatikus üzemmód / Hibrid auto üzemmód
3 Egyéb felvételi módok
4 P üzemmód
5 Tv, Av, M, C1 és C2 mód
6 Lejátszási mód
7 Wi-Fi funkciók
8 Beállítások menü
9 Tartozékok
10 Mellékletek
Tárgymutató





- Tekintse át, hogy egy memóriakártyán hány kép vagy hány órányi felvétel fér el, lásd: „A készíthető felvételek száma különféle memóriakártyák esetén” (197).

A kijelző használata

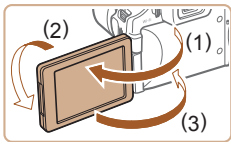

- Nyissa ki a kijelzőt (1), és forgassa előre (az objektív felé) 180°-kal (2).
- Csukja be a kijelzőt a jelzett irányban (3).



- A kijelző körülbelül 175°-ra nyitható ki (1) irányban. Vigyázzon, ne nyissa ki ennél jobban a kijelzőt, mert megsérülhet a fényképezőgép.

A kijelző dőlésszögének és irányának beállítása

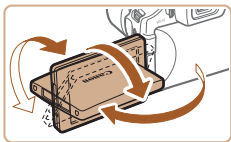

- A kijelző dőlésszöge és iránya beállítható a képfelvételi körülményeknek megfelelően.
- A kijelző védelme érdekében mindig tartsa becsukva és a készülék háza felé fordítva a kijelzőt, amikor nem használja a fényképezőgépet.



- Amikor be van kapcsolva a fényképezőgép, nyissa ki a kijelzőt a bekapcsolásához. Ezzel kikapcsolja a keresőt. Amikor pedig behajítja a kijelzőt (a készülék háza felé fordítva), akkor a kijelző kikapcsol és a kereső bekapcsol.
- Amikor saját magáról készít fényképet, a kijelzőt a fényképezőgép eleje felé elfordítva tükrözésként láthatja magát benne. Ha ki szeretné kapcsolni a tükrözött kijelzés funkciót, nyomja meg a [MENU] gombot, válassza a [i] lap [Tükrözött kij.] lehetőségét, majd válassza a [Ki] lehetőséget a [◀][▶] gombokkal.

A dátum és az idő beállítása

Ha a fényképezőgép bekapcsolásakor megjelenik a [Dátum/idő] képernyő, állítsa be pontosan az aktuális dátumot/időt. Az ilyen módon megadott adatokat felvétel készítésekor a képtulajdonságok rögzítik, és aztán a képek dátum szerinti rendezésekor vagy a dátumot megjelenítő képek nyomtatásakor felhasználhatók. Igény szerint dátumbélyegzővel is elláthatja a felvételeket (145).

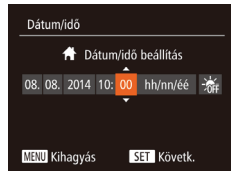

1 Kapcsolja be a fényképezőgépet.

- Nyomja meg az ON/OFF gombot.
- Megjelenik a [Dátum/idő] képernyő.

2 Állítsa be a dátumot és az időt.

- Válassza ki a kívánt beállítást a [◀][▶] gombokkal.
- Adja meg a dátumot és az időt a [▲][▼] gombokkal.
- Amikor elkészült, nyomja meg a [OK] gombot.

Használat előtt

Alapszintű útmutató

Haladó útmutató

1 A fényképezőgép alapvető használata

2 Automatikus üzemmód / Hibrid auto üzemmód

3 Egyéb felvételi módok

4 P üzemmód

5 Tv, Av, M, C1 és C2 mód

6 Lejátszási mód

7 Wi-Fi funkciók

8 Beállítások menü

9 Tartozékok

10 Mellékletek

Tárgymutató

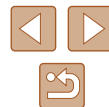

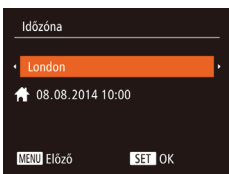

3 Állítsa be a hazai időzónát.

- Válassza ki az otthoni időzónát a [◀][▶] gombokkal.

4 Fejezze be a beállítási műveletet.

- Amikor elkészült, nyomja meg a [OK] gombot. A megerősítést kérő képernyő bezárása után a beállítási képernyő bezárul.
- A fényképezőgép kikapcsolásához nyomja meg az ON/OFF gombot.



- Ha nem állítja be a dátumot, az időt és otthonának időzónáját, a [Dátum/idő] képernyő mindig megjelenik, amikor bekapcsolja a fényképezőgépet. Adja meg a megfelelő adatokat.



- A nyári időszámítás (1 órával előrébb) beállításához a 2. lépésben válassza a [☀️] lehetőséget, majd a [▲][▼] gombokkal válassza a [☀️] lehetőséget.

A dátum és idő módosítása

A dátumot és időt az alábbi művelettel módosíthatja.

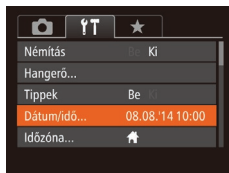
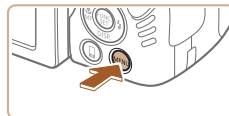

1 Jelenítse meg a menüképernyőt.

- Nyomja meg a [MENU] gombot.

2 Válassza a [Dátum/idő] lehetőséget.

- A zoom karral válassza ki a [↑↓] lapot.
- Válassza ki a [Dátum/idő] menüt a [▲][▼] gombokkal, majd nyomja meg a [OK] gombot.

3 Módosítsa a dátumot és az időt.

- A beállítások módosításához kövesse „A dátum és az idő beállítása” szakasz (📖20) 2. lépését.
- A menüképernyő bezárásához nyomja meg a [MENU] gombot.



- A fényképezőgép beépített dátum/idő akkumulátora/eleme (biztonsági akkumulátor/elem) kb. 3 hétig megőrzi a dátum- és időbeállítást az akkumulátoregység eltávolítása esetén is.
- A dátum/idő akkumulátor/elem körülbelül 4 óra alatt feltöltődik, amikor feltöltött akkumulátoregységet helyez a készülékbe vagy csatlakoztat egy (külön megvásárolható, 📖155) hálózati adaptert, még akkor is, ha nem kapcsolja be a fényképezőgépet.
- Amikor a dátum/idő akkumulátor/elem lemerül, a [Dátum/idő] képernyő megjelenik a fényképezőgép bekapcsolásakor. Állítsa be a megfelelő dátumot és az időt a következők: „A dátum és az idő beállítása” (📖20).

Használat előtt

Alapszintű útmutató

Haladó útmutató

1 A fényképezőgép alapvető használata

2 Automatikus üzemmód / Hibrid auto üzemmód

3 Egyéb felvételi módok

4 P üzemmód

5 Tv, Av, M, C1 és C2 mód

6 Lejátszási mód

7 Wi-Fi funkciók

8 Beállítások menü

9 Tartozékok

10 Mellékletek

Tárgymutató



A kijelző nyelve

A kijelző nyelvét szükség esetén módosíthatja.

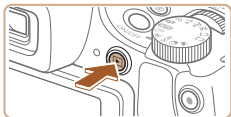

1 Váltson lejátszási módba.

- Nyomja meg a [▶] gombot.

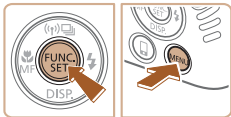

2 Jelenítse meg a beállítási képernyőt.

- Nyomja meg és tartsa lenyomva a [DISP] gombot, majd rögtön nyomja meg a [MENU] gombot.



3 Állítsa be a kijelző nyelvét.

- Válassza ki a kívánt nyelvet a [▲][▼][◀][▶] gombokkal, majd nyomja meg a [DISP] gombot.
- A kijelző nyelvének beállítása után a beállítási képernyő bezárul.



- Ha a 2. lépésben a [DISP] gomb megnyomása után túl sokáig vár a [MENU] gomb megnyomásával, akkor megjelenik az aktuálisan beállított időpont. Ebben az esetben nyomja meg a [DISP] gombot a kijelzett időpont eltüntetéséhez, majd ismételje meg a 2. lépést.
- A kijelző nyelvét úgy is megváltoztathatja, hogy megnyomja a [MENU] gombot, és kiválasztja a [Nyelv] [☰] menüpontot a [▶] lapon.

A fényképezőgép kipróbálása

▶ Állóképek ▶ videók

Az alábbi útmutatást követve kapcsolja be a fényképezőgépet, készítsen állóképeket vagy videókat, majd tekintse meg a felvételeket.

Felvétel készítése (Smart Auto üzemmód)

A témáknak leginkább megfelelő beállítások automatikus kiválasztásához hagyhatja, hogy a fényképezőgép ismerje fel a témát és a felvételi körülményeket.



1 Kapcsolja be a fényképezőgépet.

- Nyomja meg az ON/OFF gombot.
- Megjelenik a kezdő képernyő.



2 Válassza a [AUTO] üzemmódot.

- Állítsa a módválasztó tárcsát [AUTO] állásba.
- Irányítsa a fényképezőgépet a témára. Amikor a fényképezőgép felismeri a témát, halk kattánó hangjelzést ad.
- A téma ikonja és a képstabilizálás ikonja megjelenik a kijelző bal felső sarkában.
- A felismert témák körül megjelenített keretek azt jelzik, hogy a fényképezőgép ezekre állította be az élességet.



3 Állítsa be a kompozíciót.

- A téma közelítéséhez és nagyításához tolja a zoom kart a [◀] irányába (telefotó), a téma távolításához pedig tolja a [▶] irányába (nagyítószög).

Használat előtt

Alapszintű útmutató

Haladó útmutató

1 A fényképezőgép alapvető használata

2 Automatikus üzemmód / Hibrid auto üzemmód

3 Egyéb felvételi módok

4 P üzemmód

5 Tv, Av, M, C1 és C2 mód

6 Lejátszási mód

7 Wi-Fi funkciók

8 Beállítások menü

9 Tartozékok

10 Mellékletek

Tárgymutató



4 Készítse el a felvételt.

Állóképek készítése



1) Állítsa be az élességet.

- Az élesség beállításához nyomja le félig a zárkioldó gombot. A fényképezőgép két hangjelzést ad az élesség beállítása után, és a megjelenő AF keretek jelzik az éles képterületeket.
- Ha megjelenik a [Nyissa ki a vakut!] üzenet, a vaku használatának előkészítéséhez nyissa ki a vakut az ujjával. Ha nem kívánja használni a vakut, tolja vissza a fényképezőgép házába az ujjával.

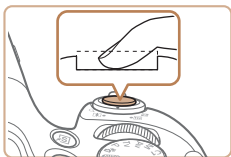
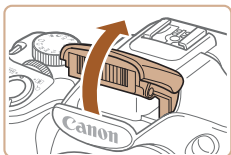

2) Készítse el a felvételt.

- Nyomja le teljesen a zárkioldó gombot.
- Amikor a fényképezőgép elkészíti a felvételt, megszólaltatja a zárkioldási hangjelzést, és ha ki van nyitva, sötét környezetben automatikusan működésbe lép a vaku.
- Tartsa mozdulatlanul a fényképezőgépet, amíg szól a hangjelzés.
- A kép megjelenítését követően a fényképezőgép visszavált a felvételi képernyőre.



(1)

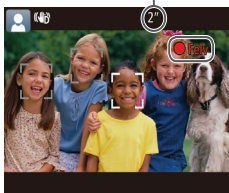

Videók készítése

1) Indítsa el a felvételt.

- Nyomja meg a videó gombot. A fényképezőgép egy hangjelzéssel jelzi a felvétel elindulását, és a kijelzőn megjeleníti a [Felv] szöveget és az eltelt időt (1).
- A kijelző felső és alsó szélén fekete sávok jelennek meg, a téma pedig némileg nagyított lesz. A fekete sávok a nem rögzített képterületeket jelzik.
- A felismert arcok körül megjelenített keretek azt jelzik, hogy a fényképezőgép ezekre állította be az élességet.
- A felvétel elindítása után engedje el a videó gombot.

2) Fejezze be a felvételkészítést.

- A felvétel leállításához nyomja meg újból a videó gombot. A fényképezőgép két hangjelzést ad a felvétel leállításakor.

Megjelenítés

A fényképezőgéppel készített fényképek vagy videók a következőképpen tekinthetők meg a kijelzőn.



1 Váltson lejátszási módba.

- Nyomja meg a [▶] gombot.
- Megjelenik az utolsó felvétel.

Használat előtt

Alapszintű útmutató

Haladó útmutató

1 A fényképezőgép alapvető használata

2 Automatikuss üzemmód / Hibrid auto üzemmód

3 Egyéb felvételi módok

4 P üzemmód

5 Tv, Av, M, C1 és C2 mód

6 Lejátszási mód

7 Wi-Fi funkciók

8 Beállítások menü

9 Tartozékok

10 Mellékletek

Tárgymutató





2 Lapozza át a fényképeket.

- Az előző kép megtekintéséhez nyomja meg a [◀] gombot. A következő kép megtekintéséhez nyomja meg a [▶] gombot.

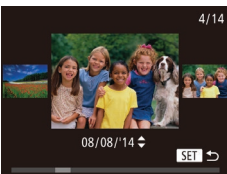

- Ennek a képernyőnek (Görgetéses kij. mód) bekapcsolásához nyomja le és tartsa nyomva legalább egy másodpercig a [◀|▶] gombokat. Ebben az üzemmódban a [◀|▶] gombokkal lapozhatja a képeket.
- Ha vissza szeretne térni egyképes megjelenítési üzemmódba, nyomja meg a [⊞] gombot.
- A videókat [SET▶] ikon jelzi. A videók lejátszásához kövesse a 3. lépésben leírtakat.

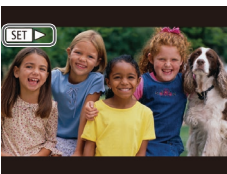

3 Játssza le a videókat.

- Nyomja meg a [⊞] gombot a videók vezérlőpultjának megjelenítéséhez, a [◀|▶] gombokkal válassza a [▶] lehetőséget, majd nyomja meg újból a [⊞] gombot.
- Elkezdődik a lejátszás, és a videó befejeződése után megjelenik a [SET▶] ikon.
- A hangerőt (1) a [▲][▼] gombokkal módosíthatja.

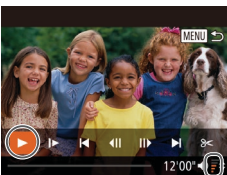

(1)



- Ha a lejátszási módról a felvételi módra szeretne váltani, nyomja le félig a zárkíldő gombot.

■ Képek törlése

Egyszerre egy felesleges képet választhat ki törlésre. Legyen körültekintő a képek törlésekor, mert a törölt képek nem állíthatók vissza.

1 Válassza ki a törölni kívánt képet.

- Válassza ki a kívánt képet a [◀|▶] gombokkal.



2 Törölje a képet.

- Nyomja meg a [⊞] gombot.
- A [Törli?] kérdés megjelenése után a [◀|▶] gombokkal válassza a [Törles] lehetőséget, és nyomja meg a [⊞] gombot.
- A készülék törli az aktuális képet.
- Ha mégsem szeretné törölni a képet, a [◀|▶] gombokkal válassza a [Mégse] lehetőséget, és nyomja meg a [⊞] gombot.



- Lehetőség van arra is, hogy több képet kiválasztva egyszerre törölje azokat (113).

Használat előtt

Alapszintű útmutató

Haladó útmutató

1 A fényképezőgép alapvető használata

2 Automatikus üzemmód / Hibrid auto üzemmód

3 Egyéb felvételi módok

4 P üzemmód

5 Tv, Av, M, C1 és C2 mód

6 Lejátszási mód

7 Wi-Fi funkciók

8 Beállítások menü

9 Tartozékok

10 Mellékletek

Tárgymutató



Haladó útmutató

1

A fényképezőgép alapvető használata

Egyéb alapvető műveletek, és további lehetőségek a fényképezőgép használatára, beleértve a felvételkedészítést és a lejátszási funkciókat

Be- és kikapcsolás



Felvételi mód

- Nyomja meg a fényképezőgép ON/OFF gombját a fényképezőgép bekapcsolásához és a fényképezés előkészítéséhez.
- A fényképezőgép kikapcsolásához nyomja meg újból az ON/OFF gombot.

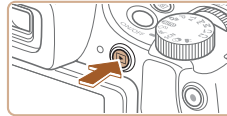

Lejátszási mód

- Nyomja meg a [▶] gombot a fényképezőgép bekapcsolásához és a felvételek megtekintéséhez.
- A fényképezőgép kikapcsolásához nyomja meg újból a [▶] gombot.



- Ha a felvételi üzemmódról a lejátszás üzemmódra szeretne váltani, nyomja meg a [▶] gombot.
- Ha a lejátszási módról a felvételi módra szeretne váltani, nyomja le félig a zárkioldó gombot (26).
- Amikor a fényképezőgép lejátszási módban van, egy perc elteltével visszahúzza az objektívet. Amikor az objektív vissza van húzva, a fényképezőgépet a [▶] gomb megnyomásával kapcsolhatja ki.

Használat előtt

Alapszintű útmutató

Haladó útmutató

1 A fényképezőgép alapvető használata

2 Automatikus üzemmód / Hibrid auto üzemmód

3 Egyéb felvételi módok

4 P üzemmód

5 Tv, Av, M, C1 és C2 mód

6 Lejátszási mód

7 Wi-Fi funkciók

8 Beállítások menü

9 Tartozékok

10 Mellékletek

Tárgymutató

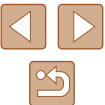

Energiatakarékosági funkciók (Automatikus kikapcsolás)

Az akkumulátor takarékos használata érdekében a fényképezőgép meghatározott ideig tartó tétlenség után kikapcsolja a kijelzőt (Kijelző kikap.), majd automatikusan kikapcsol.

Az energiatakarékos funkció működése felvételi módban

A kijelző automatikusan kikapcsol kb. egy percnyi tétlenség után. További két perc elteltével a fényképezőgép visszahúzza az objektívet, és kikapcsol. Ha a kijelző kikapcsolódott, de az a készülék még nem húzta be az objektívet, a zárkioldó gomb félig történő lenyomásával (📖26) bekapcsolhatja a kijelzőt, és folytathatja a fényképezést.

Az energiatakarékos funkció működése lejátszási módban

A fényképezőgép automatikusan kikapcsol kb. öt percnyi tétlenség után.



- Igényei szerint letilthatja az Automatikus kikapcsolás funkciót, és beállíthatja a képernyő automatikus kikapcsolásának időzítését (📖147).
- Az energiatakarékos működés addig nem aktív, amíg a fényképezőgép más eszközökhöz kapcsolódik Wi-Fi hálózaton keresztül (📖122), vagy egy számítógéphez csatlakozik (📖165).

Zárkioldó gomb

A megfelelő élességállításhoz először mindig tartsa félig lenyomva a zárkioldó gombot, és amikor a téma éles, nyomja le teljesen a gombot. A jelen kézikönyvben a zárkioldó gombbal végzett műveleteket a következőképpen nevezzük: a gomb lenyomása *félig*, illetve a gomb lenyomása *teljesen*.



1 Nyomja le félig. (Nyomja le kissé az élesség beállításához.)

- Nyomja le félig a zárkioldó gombot. A fényképezőgép két hangjelzést ad, és a megjelenő AF keretek jelzik az éles képterületeket.

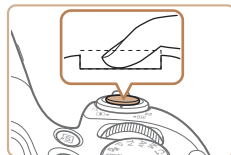

2 Nyomja le teljesen a zárkioldó gombot. (A félig lenyomott helyzetből nyomja le teljesen a felvétel elkészítéséhez.)

- A fényképezőgép megszólaltatja a zárkioldási hangjelzését, és elkészíti a felvételt.
- Tartsa mozdulatlanul a fényképezőgépet, amíg szól a hangjelzés.



- Ha nem félig, hanem rögtön teljesen lenyomja a zárkioldó gombot, akkor előfordulhat, hogy a képek nem lesznek élesek.
- A zárkioldási hangjelzés többféle hosszúságú is lehet a fényképezéséhez szükséges idő hosszától függően. Egyes témák esetén a hangjelzés hosszabb lehet, és ha a hangjelzés közben megmozdítja a fényképezőgépet (vagy megmozdul a téma), előfordulhat, hogy a képek homályosak lesznek.

Használat előtt

Alapszintű útmutató

Haladó útmutató

1 A fényképezőgép alapvető használata

2 Automatikus üzemmód / Hibrid auto üzemmód

3 Egyéb felvételi módok

4 P üzemmód

5 Tv, Av, M, C1 és C2 mód

6 Lejátszási mód

7 Wi-Fi funkciók

8 Beállítások menü

9 Tartozékok

10 Mellékletek

Tárgymutató



Kereső

A keresőt a dioptria beállításával szabályozhatja úgy, hogy a képek élesen jelenjenek meg a kijelzőn.



1 Kapcsolja be a keresőt.

- Nyomja meg többször a [▼] gombot, amíg a kereső be nem kapcsolódik (📖28).



2 Állítsa be a dioptriát.

- Nézzon a keresőbe, és forgassa a tárcsát az egyik vagy a másik irányba, amíg éles nem lesz a kép.

Felvételi módok

A módváltó tárcsával választhatja ki a kívánt felvételi módot.

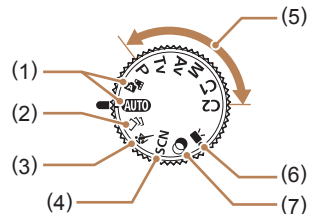

- (1) Automatikusan üzemlő / Hibrid auto üzemlő
Teljesen automatikusan készíthet felvételeket a fényképezőgép által meghatározott beállításokkal (📖22, 📖33, 📖35).
- (2) Kreatív képkészítési mód
Számos effektus kerül alkalmazásra automatikusan minden felvételhez (📖57).
- (3) Sport üzemlő
A fényképezőgép sorozatfelvételt készít, és folyamatosan állítja az élességet a mozgó témákra (📖58).
- (4) Téma üzemlő
Az adott témának legmegfelelőbb beállításokkal fényképezhet (📖59).
- (5) P, Tv, Av, M, C1 és C2 üzemlő
Különböző képeket készíthet a gyakran használt beállításokkal (📖71, 📖92).
- (6) Videó üzemlő
Videók készítésére szolgál (📖67).
Videofelvételt akkor is készíthet a videó gomb megnyomásával, ha a módváltó tárcsát nem állítja videó üzemlőbe.
- (7) Kreatív szűrők üzemlő
A készített képekhez változatos effektusokat adhat (📖60).

Használat előtt

Alapszintű útmutató

Haladó útmutató

1 A fényképezőgép alapvető használata

2 Automatikusan üzemlő / Hibrid auto üzemlő

3 Egyéb felvételi módok

4 P üzemlő

5 Tv, Av, M, C1 és C2 mód

6 Lejátszási mód

7 Wi-Fi funkciók

8 Beállítások menü

9 Tartozékok

10 Mellékletek

Tárgymutató



Felvételi képernyő beállításai

A [▼] gomb megnyomásával megjelenítheti vagy elrejtheti a részletes adatokat a kijelzőn. A megjelenített adatok részletes ismertetését lásd: „A kijelzőn megjelenő információk” (180).

Amikor be van kapcsolva a fényképezőgép, nyissa ki a kijelzőt a bekapcsolásához. Ezzel kikapcsolja a keresőt, amikor pedig behajtja a kijelzőt (a készülék háza felé fordítva), akkor a kijelző kikapcsol és a kereső bekapcsol (20).

LCD kijelző (képernyő)	
	Nem jelennek meg az adatok
	Megjelennek az adatok
Kereső	
	Nem jelennek meg az adatok
	Megjelennek az adatok



- Az éjszakai megjelenítési funkció automatikusan világosabbra állítja a kijelzőt, ha sötét környezetben készít felvételt, ami megkönnyíti a kompozíció ellenőrzését. A kijelzőn megjelenített és a ténylegesen rögzített kép világossága ezért eltérő lehet. A kijelzőn tapasztalható képtorzulás és a téma rázkódó mozgása azonban nem fog jelentkezni a rögzített képeken is.
- A lejátszás megjelenítési beállításainak ismertetését lásd: „Váltás a kijelző nézetei között” (102).

Használat előtt

Alapszintű útmutató

Haladó útmutató

1 A fényképezőgép alapvető használata

2 Automatikusan üzem mód / Hibrid auto üzem mód

3 Egyéb felvételi módok

4 P üzemmód

5 Tv, Av, M, C1 és C2 mód

6 Lejátszási mód

7 Wi-Fi funkciók

8 Beállítások menü

9 Tartozékok

10 Mellékletek

Tárgymutató



A FUNC. menü használata

A gyakran használt felvételi funkciókat a FUNC. menü segítségével állíthatja be.

A menüpontok és a beállítások a felvételi módtól függően eltérőek lehetnek (📖 184).



1 Jelenítse meg a FUNC. menüt.

- Nyomja meg a [FUNC.] gombot.



(1) (2)

2 Válasszon egy menüpontot.

- Válasszon egy menüpontot a [▲][▼] gombokkal (1).
- A választható lehetőségek (2) a képernyő alján láthatók.



3 Válasszon egy beállítást.

- Válassza ki a kívánt beállítást a [◀][▶] gombokkal.
- A [DISP.] ikonnal jelzett beállítások a [▼] gomb megnyomásával adhatók meg.
- A menüpontokhoz a [▼] gombbal térhet vissza.



4 Fejezze be a beállítási műveletet.

- Nyomja meg a [FUNC.] gombot.
- Újból megjelenik az 1. lépésben, a [FUNC.] gomb megnyomása előtt látott képernyő, amely a megadott beállítást mutatja meg.



- Ha véletlenül módosított egy beállítást, visszaállíthatja a fényképezőgép gyári beállításait (📖 152).

Használat előtt

Alapszintű útmutató

Haladó útmutató

1 A fényképezőgép alapvető használata

2 Automatikus üzemmód / Hibrid auto üzemmód

3 Egyéb felvételi módok

4 P üzemmód

5 Tv, Av, M, C1 és C2 mód

6 Lejátszási mód

7 Wi-Fi funkciók

8 Beállítások menü

9 Tartozékok

10 Mellékletek

Tárgymutató

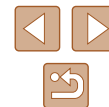

A menüképernyő használata

A fényképezőgép különböző funkcióit a képernyőmenüben állíthatja be. A menüpontok csoportosítva szerepelnek a lapokon, például a felvétélkészítéssel [📷] vagy a lejátszással kapcsolatos lapon [▶]. Az elérhető menüpontok a választott felvételi módtól vagy a lejátszási módtól (📖 187–📖 194) függően eltérőek lehetnek.

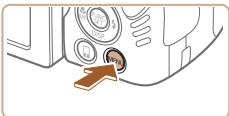

1 Jelenítse meg a menüképernyőt.

- Nyomja meg a [MENU] gombot.

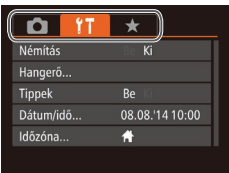

2 Válasszon egy lapot.

- A zoom karral válasszon egy lapot.
- Miután a [▲][▼] gombokkal először kiválasztotta a lapot, a [◀][▶] gombokkal válthat a lapok között.

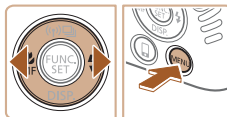
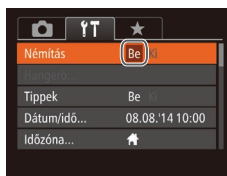
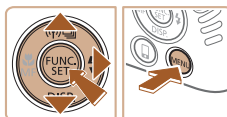
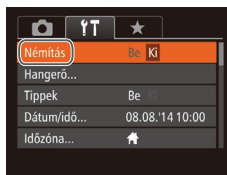
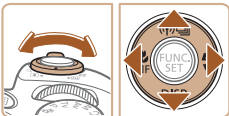

3 Válasszon egy menüpontot.

- Válasszon egy menüpontot a [▲][▼] gombokkal.
- Ha olyan menüpontot szeretne választani, amelynél nem láthatók a beállítások, először a [📷] vagy a [▶] gombbal lépjen át a másik képernyőre, majd a [▲][▼] gombokkal válassza ki a kívánt menüpontot.
- Az előző képernyőhöz a [MENU] gombbal térhet vissza.

4 Válasszon egy beállítást.

- Válassza ki a kívánt beállítást a [◀][▶] gombokkal.

5 Fejezze be a beállítási műveletet.

- A [MENU] gomb megnyomásával térhet vissza az 1. lépésben, a [MENU] gomb megnyomása előtt látott képernyőre.



- Ha véletlenül módosított egy beállítást, visszaállíthatja a fényképezőgép gyári beállításait (📖 152).

Használat előtt

Alapszintű útmutató

Haladó útmutató

1 A fényképezőgép alapvető használata

2 Automatikus üzemmód / Hibrid auto üzemmód

3 Egyéb felvételi módok

4 P üzemmód

5 Tv, Av, M, C1 és C2 mód

6 Lejátszási mód

7 Wi-Fi funkciók

8 Beállítások menü

9 Tartozékok

10 Mellékletek

Tárgymutató

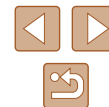

A képernyőn megjelenő billentyűzet

A képernyőn megjelenő billentyűzeten a Wi-Fi kapcsolatok létrehozásához szükséges adatok (📖 122) vihetők be. A beírható adatok hosszúsága és típusa a használt funkciótól függ.

(1)

Karakterek beírása

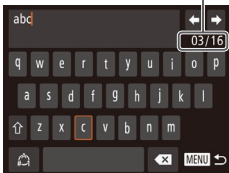

- Válassza ki a kívánt karaktert a [▲][▼][◀][▶] gombokkal, majd a beírásához nyomja meg a [🗨️] gombot.
- A beírható adatok (1) hosszúsága és típusa a használt funkciótól függ.

A kurzor mozgatása

- Válassza a [◀] vagy a [▶] lehetőséget, és nyomja meg a [🗨️] gombot.

Sortörések beszúrása

- Nyomja meg a [↵] gombot, és válassza a [🗨️] lehetőséget.

Váltás a beviteli módok között

- A számokra vagy szimbólumokra való átváltáshoz válassza ki a [🗨️] pontot és nyomja meg a [🗨️] gombot.
- A kis- és nagybetűk közötti váltáshoz válassza ki a [↵] pontot és nyomja meg a [🗨️] gombot.
- Az elérhető beviteli módok a használt funkciótól függenek.



Karakterek törlése

- Az előző karakter törléséhez válassza a [✖] lehetőséget, és nyomja meg a [🗨️] gombot. Vagy nyomja meg a [🗑️] gombot.

A beírt adatok megerősítése és visszatérés az előző képernyőre

- Nyomja meg a [MENU] gombot.



- A képernyőn megjelenő billentyűzet nem használható a kereső (📖 28) használata közben.



- A képernyőn megjelenő billentyűzet megjelenésekor a beírt adatokat megerősítheti és visszatérhet az előző képernyőre azáltal, hogy bezárja a képernyőt.

Használat előtt

Alapszintű útmutató

Haladó útmutató

1 A fényképezőgép alapvető használata

2 Automatikus üzemmód / Hibrid auto üzemmód

3 Egyéb felvételi módok

4 P üzemmód

5 Tv, Av, M, C1 és C2 mód

6 Lejátszási mód

7 Wi-Fi funkciók

8 Beállítások menü

9 Tartozékok

10 Mellékletek

Tárgymutató

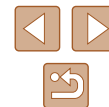

Jelzőfény jelentése

A fényképezőgép hátoldalán található jelzőfény (📖3) világít vagy villog a fényképezőgép adott állapotától függően.

Szín	Jelzőfény állapota	A fényképezőgép állapota
Zöld	Be	A fényképezőgép be van kapcsolva
	Villog	Képek felvétele/olvasása/átvitele vagy hosszú expozícióval végzett fényképezés van folyamatban (📖174), vagy nem lehet beállítani az élességet (amikor a vaku ki van kapcsolva) (📖174)



- Amikor a jelzőfény zölden villog, ne kapcsolja ki a fényképezőgépet, ne nyissa ki a memóriakártya és akkumulátor/elem fedelét, mivel ez elronthatja a képeket vagy károsíthatja a fényképezőgépet és a memóriakártyát.

Óra

Megtekintheti az aktuális időt.

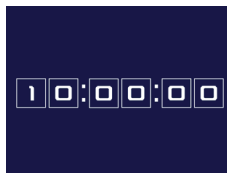

- Nyomja meg és tartsa lenyomva a [🕒] gombot.
- Megjelenik az aktuális idő.
- Ha az óra funkció használata közben a fényképezőgépet függőlegesen tartja, a kép függőleges megjelenítésre vált. A kijelző színének módosításához nyomja meg a [◀▶] gombokat.
- A [🕒] gomb újbóli megnyomásával kiléphet az órából.



- Amikor a fényképezőgép ki van kapcsolva, nyomja meg és tartsa lenyomva a [🕒] gombot, majd nyomja meg az ON/OFF (BE/KI) gombot az óra megjelenítéséhez.

Használat előtt

Alapszintű útmutató

Haladó útmutató

1 A fényképezőgép alapvető használata

2 Automatikus üzemmód / Hibrid auto üzemmód

3 Egyéb felvételi módok

4 P üzemmód

5 Tv, Av, M, C1 és C2 mód

6 Lejátszási mód

7 Wi-Fi funkciók

8 Beállítások menü

9 Tartozékok

10 Mellékletek

Tárgymutató



2

Automatikus üzemmód/ Hibrid auto üzemmód

Kényelmes üzemmód az egyszerű fényképezéshez, több beállítási lehetőséggel

Felvételkészítés a fényképezőgép által meghatározott beállításokkal

A témáknak leginkább megfelelő beállítások automatikus kiválasztásához hagyhatja, hogy a fényképezőgép ismerje fel a témát és a felvételi körülményeket.

Felvétel készítése (Smart Auto üzemmód)

▶ Állóképek ▶ videók



1 Kapcsolja be a fényképezőgépet.

- Nyomja meg az ON/OFF gombot.
- Megjelenik a kezdő képernyő.

2 Válassza a [AUTO] üzemmódot.

- Állítsa a módválasztó tárcsát [AUTO] állásba.
- Irányítsa a fényképezőgépet a témára. Amikor a fényképezőgép felismeri a témát, halk kattanó hangjelzést ad.
- A téma ikonja és a képstabilizálás ikonja megjelenik a kijelző bal felső sarkában (📷37, 📷39).
- A felismert témák körül megjelenített keretek azt jelzik, hogy a fényképezőgép ezekre állította be az élességet.

Használat előtt

Alapszintű útmutató

Haladó útmutató

1 A fényképezőgép alapvető használata

2 Automatikus üzemmód / Hibrid auto üzemmód

3 Egyéb felvételi módok

4 P üzemmód

5 Tv, Av, M, C1 és C2 mód

6 Lejátszási mód

7 Wi-Fi funkciók

8 Beállítások menü

9 Tartozékok

10 Mellékletek

Tárgymutató



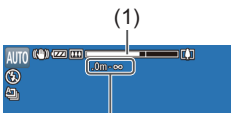

(2)

3 Állítsa be a kompozíciót.

- A téma közelítéséhez és nagyításához tolja a zoom kart a [L] irányába (telefotó), a téma távolsításához pedig tolja a [R] irányába (nagy látószög). (Az élesre állított terület (2) mellett megjelenik a zoom helyzetet jelző zoom sáv (1).)
- A zoom gyors változtatásához mozdítsa a zoom kart teljesen a [L] (teleobjektív) vagy a [R] (nagy látószög) irányába, lassú változtatásához pedig kis mértékben mozdítsa a kívánt irányba.

4 Készítse el a felvételt.

Állóképek készítése

1) Állítsa be az élességet.

- Nyomja le félig a zárkioldó gombot. A fényképezőgép két hangjelzést ad az élesség beállítása után, és a megjelenő AF keretek jelzik az éles képterületeket.
- Több éles képterület esetén több AF keret jelenik meg.
- Ha megjelenik a [Nyissa ki a vakut!] üzenet, a vaku használatának előkészítéséhez nyissa ki a vakut az ujjával. Ha nem kívánja használni a vakut, tolja vissza a fényképezőgép házába az ujjával.

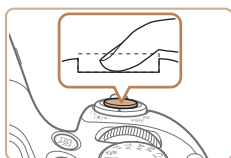
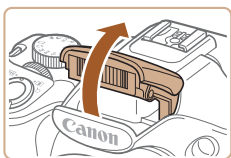

2) Készítse el a felvételt.

- Nyomja le teljesen a zárkioldó gombot.
- Amikor a fényképezőgép elkészíti a felvételt, megszólaltatja a zárkioldási hangjelzést, és ha ki van nyitva, sötét környezetben automatikusan működésbe lép a vaku.
- Tartsa mozdulatlanul a fényképezőgépet, amíg szól a hangjelzés.
- A kép megjelenítését követően a fényképezőgép visszavált a felvételi képernyőre.



(1)

(2)

Videók készítése

1) Indítsa el a felvételt.

- Nyomja meg a videó gombot. A fényképezőgép egy hangjelzéssel jelzi a felvétel elindulását, és a kijelzőn megjeleníti a [●Felv] szöveget és az eltelt időt (1).
- A kijelző felső és alsó szélén fekete sávok jelennek meg, a téma pedig némileg nagyított lesz. A fekete sávok a nem rögzített képterületeket jelzik.
- A felismert arcok körül megjelenített keretek azt jelzik, hogy a fényképezőgép ezekre állította be az élességet.
- A felvétel elindítása után engedje el a videó gombot.

Használat előtt

Alapszintű útmutató

Haladó útmutató

1 A fényképezőgép alapvető használata

2 Automatikuss üzemmód / Hibrid auto üzemmód

3 Egyéb felvételi módok

4 P üzemmód

5 Tv, Av, M, C1 és C2 mód

6 Lejátszási mód

7 Wi-Fi funkciók

8 Beállítások menü

9 Tartozékok

10 Mellékletek

Tárgymutató





2) Méretezze át a témát, és állítsa be újból a kompozíciót, ha szükséges.

- A téma átméretezéséhez ismételje meg a 3. lépésében ismertetett műveletet. A fényképezőgép rögzíti a működését kísérő hanghatásokat is. A kék színnel megjelenített zoom mellett felvett videók szemcsézettek lesznek.
- Amikor módosítja a kompozíciót, az élességbeállítás, a világosság és a színek automatikusan módosulnak.



3) Fejezze be a felvételkészítést.

- A felvétel leállításához nyomja meg újból a videó gombot. A fényképezőgép két hangjelzést ad a felvétel leállításakor.
- A felvételkészítés automatikusan leáll, ha megtelek a memóriakártya.



- Ha felvételkészítés közben villan a vaku, az azt jelzi, hogy a fényképezőgép automatikusan megpróbálta beállítani a fő téma és a háttér színeit (ez a funkció a fehéregyensúly beállítása több terület alapján).



2 Állítsa be a kompozíciót.

- A kompozíció beállításához és az élesítéshez kövesse a „Felvétel készítése (Smart Auto üzemmód)” című fejezet (📖33) 3 – 4. lépését.
- Még lenyűgözőbb összefoglaló videók készítéséhez az állóképek készítése előtt irányítsa a fényképezőgépet a tárgyak irányába körülbelül négy másodpercre.

3 Készítse el a felvételt.

- Állókép készítéséhez kövesse a „Felvétel készítése (Smart Auto üzemmód)” című fejezet (📖33) 4. lépését.
- A fényképezőgép mind az állóképet, mint a videót rögzíti. A klip, amely egy állóképpel és a zárkioldás hangjával ér véget, az összefoglaló videó egy fejezetét alkotja.



- Az akkumulátor üzemideje rövidebb ebben az üzemmódban, mint [AUTO] üzemmódban, mert a fényképezőgép minden felvétel előtt egy összefoglaló videót is rögzít.
- Ha közvetlenül a fényképezőgép bekapcsolása után készít állóképet [📷] üzemmódban, vagy más módon használja a fényképezőgépet, előfordulhat, hogy a fényképezőgép nem tudja rögzíteni az összefoglaló videót.
- A fényképezőgép az összefoglaló videón rögzíti a működését kísérő hanghatásokat is.

Felvételkészítés Hibrid auto üzemmódban

▶ Állóképek ▶ videók

A napi eseményeket tartalmazó rövid videókat állíthat össze állóképek készítésével. A fényképezőgép az egyes felvételek előtt egy 2 – 4 másodperces videót készít, amelyekből később egy összefoglaló videót állít össze.



1 Válassza a [SA] üzemmódot.

- Hajtsa végre a „Felvétel készítése (Smart Auto üzemmód)” című fejezet (📖33) 2. lépését, és válassza ki a [SA] lehetőséget.

Használat előtt
Alapszintű útmutató
Haladó útmutató
1 A fényképezőgép alapvető használata
2 Automatikus üzemmód / Hibrid auto üzemmód
3 Egyéb felvételi módok
4 P üzemmód
5 Tv, Av, M, C1 és C2 mód
6 Lejátszási mód
7 Wi-Fi funkciók
8 Beállítások menü
9 Tartozékok
10 Mellékletek
Tárgymutató

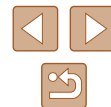



- Az összefoglaló videó minősége [4K HD 60p], és ez a beállítás nem változtatható meg.
- A fényképezőgép nem ad ki hangot a zárkioldó gomb félig történő lenyomásakor vagy az önkikoldó használatakor (145).
- A következő esetekben a fényképezőgép különálló fájlokként menti az olyan összefoglaló videókat is, amelyek ugyanazon a napon készültek [AI] üzemmódban.
 - Az összefoglaló videófájl mérete hozzávetőlegesen eléri a 4 GB-ot, vagy a felvételi idő hozzávetőlegesen eléri a 13 perc 20 másodpercet.
 - Az összefoglaló videó védett (110).
 - Megváltoztatta a nyári időszámítás (20) vagy az időzóna (146) beállítását.
 - Új mappát hozott létre (150).
- A rögzített zárkioldáshangok nem módosíthatók és nem törölhetők.
- Ha állóképek nélküli összefoglaló videókat kíván készíteni, akkor előzőleg végezze el a szükséges beállítást. Válassza a MENU (30) ► [C] lap ► [Összefog.típus] ► [Fotók nélkül] lehetőséget.
- Az egyes fejezetek szerkeszthetők (121).

Összefoglaló videók lejátszása

Az összefoglaló videó lejátszásához [AI] módban jelenítsen meg egy állóképet, vagy adja meg a lejátszani kívánt összefoglaló videó dátumát (104).

Állóképek/videók



- Amikor a fényképezőgép be van kapcsolva, de a kijelző üres (amikor a megjelenítés a keresőre van beállítva), a kijelző bekapcsolásához nyomja meg többször a [V] gombot.
- Ha a fényképezőgépet a [V] gombot lenyomva tartva kapcsolja be, a fényképezőgép hangjelzései nem hallhatók. A hangok visszakapcsolásához nyomja meg a [MENU] gombot, és válassza a [F] lap [Némítás] pontját, végül a [L] [R] gombok segítségével válassza a [K] lehetőséget.

Állóképek



- A villogó [C] ikon arra figyelmeztet, hogy a képek valószínűleg elmosódottak lesznek a fényképezőgép rázkódása miatt. Ilyenkor rögzítse állványra a fényképezőgépet, vagy más módon érje el, hogy ne mozogjon.
- Ha a felvételek sötétek annak ellenére, hogy villant a vaku, menjen közelebb a témához. A vaku hatótávolságáról bővebben itt olvashat: „Vakutartomány” (198).
- Ha fényképezőgép csak egy hangjelzést ad a zárkioldó gomb félig történő lenyomása közben, akkor lehet, hogy túl közel van a téma. Az élességállítási tartományról (felvételi távolságról) bővebben itt olvashat: „Felvétel távolsága” (198).
- A lámpa kigyulladhat rossz fényviszonyok mellett történő fényképezés esetén a vörösszem-hatás csökkentése és az élességállítás segítése céljából.
- A felvételt készítés közben megjelenő villogó [C] ikon azt jelzi, hogy a felvételt készítés nem lehetséges, amíg a vaku nem töltődött fel. A felvételt készítés folytatható, amint készen áll a vaku, ezért nyomja le félig a zárkioldó gombot és várjon, vagy engedje fel a gombot és nyomja le újból.
- A zárkioldó hang nem hallatszik, amikor az Alvás és kisgyermek (Alvás) ikonok (37) látszanak a kijelzőn.
- Bár a felvételi képernyő megjelenése előtt is készíthet újból felvételt, az alkalmazott élességet, fényerőt és színeket az előző felvétel határozza meg.



- Módosíthatja a felvételek elkészítése után látható képek megjelenítési idejét (56).

Használat előtt

Alapszintű útmutató

Haladó útmutató

1 A fényképezőgép alapvető használata

2 Automatikus üzemmód / Hibrid auto üzemmód

3 Egyéb felvételi módok

4 P üzemmód

5 Tv, Av, M, C1 és C2 mód

6 Lejátszási mód

7 Wi-Fi funkciók

8 Beállítások menü

9 Tartozékok

10 Mellékletek

Tárgymutató

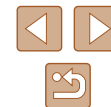

Videók



- A fényképezőgép felmelegedhet, ha több videót rögzít egymás után vagy hosszabb ideig használja. Ez nem utal hibás működésre.
- Videofelvétel előtt az ujjával nyissa ki a vakut. Vigyázzon, videofelvétel közben ne érintse meg a mikrofont (1). A vaku nyitva hagyása, vagy a mikrofon eltakarása megakadályozhatja a hang rögzítését vagy az eltakart mikrofonnal felvett hang tompán fog szólni.

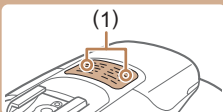

- Videorögzítés közben lehetőleg ne érintse meg a fényképezőgép kezelőszerveit, csak a videó gombot, mert a fényképezőgép a működési hangokat is rögzíti.
- Miután a videorögzítés elindul a képmegjelenítési terület megváltozik és a témák kinagyításra kerülnek, hogy az erős fényképezőgép-rázkódás okozta torzítás javítható legyen. Ha szeretne a felvételkészítés előtti méretű témát fényképezni, módosítsa a képstabilizációs beállításokat (90).



- A hangfelvétel sztereó.
- Ha nem szeretne hangot rögzíteni, válassza a MENU (30) ► [V] lap ► [Hangfelvétel] ► [Le tilt.] lehetőséget.

Témák ikonjai

► Állóképek ► videók

[V] és [AUTO] üzemmódban a fényképezőgép által meghatározott témát a megjelenő ikon jelzi, és a fényképezőgép automatikusan megadja a megfelelő élességhez, a téma fényerejéhez és színéhez illő optimális beállításokat. A jelenettől függően készíthet sorozatfelvételt (38).

Téma	Háttér				
	Normál	Hátsó megvilágítás	Sötét*1	Naplemente	Reflektorfény
Emberek	*2	*3		–	
Mozgó emberek	*3	*3	–	–	–
Árnyékos arc	*2	–	–	–	–
Mosolygó	*3	*3	–	–	–
Alvó	*2	*3	–	–	–
Babák	*3	*3	–	–	–
Mosolygó babák	*3	*3	–	–	–
Alvó babák	*2	*3	–	–	–
Mozgó gyerekek	*3	*3	–	–	–
Egyéb témák	*2	*3			
Egyéb mozgó témák	*3	*3	–	–	–
Egyéb közeli témák	*2	*3	–	–	

*1 Álvány használatával

*2 Az ikonok háttérszíne világoskék, ha a háttér kék ég, sötétkék, ha a háttér sötét, és szürke minden más háttér esetén.

*3 Az ikonok háttérszíne világoskék, ha a háttér kék ég, és szürke minden más háttér esetén.

Használat előtt

Alapszintű útmutató

Haladó útmutató

1 A fényképezőgép alapvető használata

2 Automatikus üzemmód / Hibrid auto üzemmód

3 Egyéb felvételi módok

4 P üzemmód

5 Tv, Av, M, C1 és C2 mód

6 Lejátszási mód

7 Wi-Fi funkciók

8 Beállítások menü

9 Tartozékok

10 Mellékletek

Tárgymutató



- A , , , és háttérzíne sötétkék, a háttérzíne pedig narancssárga.
- A videókhoz csak az Emberek, az Egyéb témák és az Egyéb közeli témák ikonok jelennek meg.
- A módban csak az Emberek, az Árnyékos arc, az Egyéb témák és az Egyéb közeli témák ikonok jelennek meg.
- Amikor önkioldóval készít felvételeket, a mozgó, mosolygó, alvó emberek, a mosolygó vagy alvó babák, a mozgó gyerekek és az egyéb mozgó alanyok esetén az ikonok nem jelennek meg.
- A mosolygó vagy az alvó téma és a mozgó gyerekek ikonok nem jelennek meg, kivéve a (38, 46) felvételi módban és, ha a [Hg-lámpa javít.] beállítása [Be] opcióra van állítva, és a fényképezőgép automatikusan javítja a képet (53).
- A mozgó gyermekek és mosolygó emberek lehetőség hátsó megvilágítás ikonjai nem jelennek meg, ha a vaku beállítása 4].
- A babák (mosolygó és alvó babák is) és a mozgó gyermekek ikonok akkor jelennek meg, ha az [Arcazonosítás] beállítása [Be], és a fényképezőgép regisztrált babák (két évnél fiatalabb) vagy gyermekek (2 és 12 év között) arcát érzékeli (47). A funkció használata előtt ellenőrizze, hogy a dátum és az idő helyesen van-e beállítva (20).



- Próbáljon **[P]** üzemmódban (71) fényképezni, ha az ikon által jelzett téma nem felel meg a tényleges felvételi követelményeknek, vagy ha nem lehet felvételt készíteni a várt hatással, színnel vagy fényerővel.

Sorozatfelvételi témák

Ha úgy készít állóképet, hogy közben láthatók a következő témaikonok, a fényképezőgép sorozatfelvételt fog készíteni. Ha félig lenyomja a zárkioldó gombot, miközben az alábbi táblázatban szereplő ikonok egyike látható, megjelenik a következő ikonok egyike, mert a fényképezőgép sorozatfelvételt fog készíteni: , vagy .

Mosolygó (Babák is)	A fényképezőgép egymás utáni felvételeket készít, majd elemzi a képeket, például az arckifejezések szempontjából, és végül csak a legjobbknak ítéltet menti.
Alvó (Babák is)	Ebben az üzemmódban alvó arcokat fényképezhet több sorozatfelvétel egyesítésével úgy, hogy a fényképezőgép csökkenti a bemozdulás hatását és a zajhatásokat. Az AF segédfény nem világít, a vaku nem villan és a zárkioldó hang sem szólal meg.
Gyerekek	A fényképezőgép három egymás utáni fotót készít minden egyes felvételnél, hogy a mozgó gyerekek közül senki se maradjon le a képről.



- Néhány témánál esetleg nem a várt képek lesznek mentve, és a képek nem a várt módon jelennek meg.
- A fényképezőgép az első felvételhez beállított élességet, világosságot és szint használja.



- Ha csak egyetlen képet kíván készíteni, nyomja meg a gombot, és válassza a lehetőséget.

Használat előtt

Alapszintű útmutató

Haladó útmutató

1 A fényképezőgép alapvető használata

2 Automatikus üzemmód / Hibrid auto üzemmód

3 Egyéb felvételi módok

4 P üzemmód

5 Tv, Av, M, C1 és C2 mód

6 Lejátszási mód

7 Wi-Fi funkciók

8 Beállítások menü

9 Tartozékok

10 Mellékletek

Tárgymutató



Képstabilizálás ikonjai

▶ Állóképek ▶ videóok

Automatikusan alkalmazza a felvétel körülményei között optimális képstabilizálást (Intelligens IS). Ezenkívül [IS] és [AUTO] módban a következő ikonok jelennek meg a kijelzőn.

	Képstabilizálás állóképekhez (Normál)
	Képstabilizálás állóképekhez, követéses felvételeknél (Követés)*
	Képstabilizálás makrófelvételekhez. Videofelvétel közben megjelenik a [IS] és a makró-videofelvételekhez bekapcsol a képstabilizálás (Hibrid IS).
	Képstabilizálás videókhoz, amely csökkenti a fényképezőgép erős bemozdulásait, például a járás közben készített felvételeknél (Dinamikus)
	Képstabilizálás a fényképezőgép lassú bemozdulásaihoz, például a telefontól használatával rögzített videóknál (Powered funkció)
	Nincs képstabilizálás, mert a fényképezőgép állványra van helyezve, vagy más módon van stabilizálva. Videofelvétel készítésekor azonban megjelenik a [IS] ikon, a fényképezőgép pedig képstabilizálással ellensúlyozza a szélből és más forrásokból eredő rezgéseket (Állvány IS).

* Akkor jelenik meg, amikor mozgó témákat követ a fényképezőgéppel. Ha vízszintesen haladó téma mozgását követi, a képstabilizálás csak a fényképezőgép függőleges bemozdulását csökkenti, a vízszintes képstabilizálást leállítja. Ennek megfelelően ha függőlegesen haladó téma mozgását követi, a képstabilizálás csak a fényképezőgép vízszintes bemozdulását csökkenti.



- A képstabilizálás kikapcsolásához az [IS üzemmód] beállításnál adja meg a [KI] értéket (90). Ekkor nem jelenik meg IS ikon a kijelzőn.
- [IS] módban nem jelenik meg a [K] ikon.

A kijelzőn megjelenő keretek

▶ Állóképek ▶ videók

[AUTO] módban különböző keretek jelennek meg a kijelzőn, amikor a fényképezőgép felismeri a témát, amelyre ráirányította.

- Egy fehér keret jelenik meg a fényképezőgép által fő témának meghatározott téma (vagy arc) körül, és szürke keret jelenik meg a többi felismert arc körül. A keretek bizonyos határokon belül követik a mozgó témákat az élességük megőrzéséhez. Ha azonban a fényképezőgép mozgó témát észlel, csak a fehér keret marad látható a kijelzőn.
- Amikor félig lenyomja a zárkioldó gombot, és a fényképezőgép a téma mozgását észleli, egy kék keret jelenik meg, és a fényképezőgép folyamatosan állítja az élességet és az expozíciót (AF szervó).



- Próbálgassa [P] üzemmódban (71) felvételt készíteni, ha nem jelennek meg keretek, ha a keretek nem a kívánt témák körül jelennek meg vagy ha a keretek a háttér, illetve hasonló területek körül jelennek meg.

Használat előtt

Alapszintű útmutató

Haladó útmutató

- 1 A fényképezőgép alapvető használata
- 2 Automatikuss üzemmód / Hibrid auto üzemmód
- 3 Egyéb felvételi módok
- 4 P üzemmód
- 5 Tv, Av, M, C1 és C2 mód
- 6 Lejátszási mód
- 7 Wi-Fi funkciók
- 8 Beállítások menü
- 9 Tartozékok
- 10 Mellékletek

Tárgymutató



Ismert, kényelmes funkciók

A téma további nagyítása (Digitális zoom)

▶ Állóképek ▶ videóok

Az optikai zoom számára túl távoli témák fényképezéséhez a digitális zoom használatával körülbelül 260x nagyítás érhető el.



1 Tolja a zoom kart a [Z] irányba.

- Tartsa oldalra nyomva a kart a nagyítás leállításáig.
- A lehető legnagyobb zoomtényező elérésekor (mielőtt a kép észrevehetően szemcséssé válna) leáll a nagyítás, és megjelenik a képernyőn.

2 Tolja a zoom kart ismét a [Z] jel irányába.

- A fényképezőgép még jobban ráközelít a témára.
- (1) a jelenlegi zoomtényező.

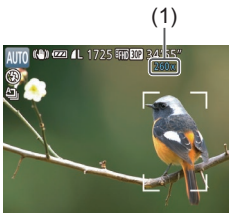

- A zoom kar használatakor megjelenik a zoom sáv (amely a zoom helyzetét jelzi). A zoom sáv színe az élességállítási tartománytól függően változik.
 - Fehér tartomány: az optikai zoom tartománya, ahol a kép nem lesz szemcsézett.
 - Sárga tartomány: a digitális zoom azon tartománya, ahol a kép még nem szemcséztető szemcsés (ZoomPlus).
 - Kék tartomány: a digitális zoom azon tartománya, ahol a kép már szemcsézett lesz.
- Mivel a kék tartomány nem lesz elérhető egyes felbontási beállításoknál (30/52), a maximális zoomtényező az 1. lépést követve érhető el.



- A digitális zoom kikapcsolásához válassza a MENU (30) ▶ [K] lap ▶ [Digitális zoom] ▶ [Ki] lehetőséget.

Témák könnyű újbóli megtalálása kézi nagyítás után (Képkocka-segéd – keresés)

▶ Állóképek ▶ videók

Ha nagyítás közben szeme elől veszíti a témát, ideiglenes kicsinyítésével könnyebben megkeresheti újból.

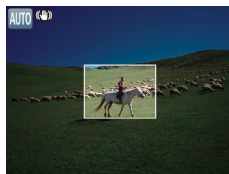
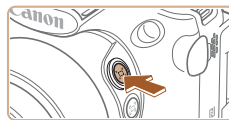

1 Keresse meg az elvesztett témát.

- Nyomja meg és tartsa lenyomva a [Z] gombot.
- A fényképezőgép kicsinyíti a témát, és fehér keretet jelenít meg az előzőleg kijelzett terület körül (amely a [Z] gomb megnyomása előtt volt látható).

Használat előtt

Alapszintű útmutató

Haladó útmutató

1 A fényképezőgép alapvető használata

2 Automatikus üzemmód / Hibrid auto üzemmód

3 Egyéb felvételi módok

4 P üzemmód

5 Tv, Av, M, C1 és C2 mód

6 Lejátszási mód

7 Wi-Fi funkciók

8 Beállítások menü

9 Tartozékok

10 Mellékletek

Tárgymutató

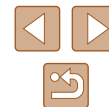



2 Keresse meg újból a témát.

- Irányítsa a fényképezőgépet úgy, hogy a fehér keret a kiválasztott témán legyen, majd engedje fel a [] gombot.
- Az előző nagyítás visszaáll, így újra a fehérrel keretezett terület tölti ki a kijelzőt.



- A téma kicsinyítése közben a felvételi információk egy része nem jelenik meg a kijelzőn.
- A fehér keret nem jelenik meg, ha videó felvétele közben nyomja meg a [] gombot. Ne feledje, hogy a fényképezőgép rögzíti a zoomfaktor módosítását és a fényképezőgép működését kísérő hangokat is.



- Ha az 1. lépés képernyőjén jelzett zoomtényező használatával szeretne felvételt készíteni, nyomja le teljesen a zárkioldó gombot.
- Beállíthatja azt a zoomtényezőt, amelyre a fényképezőgép visszaáll, amikor elengedi a [] gombot, ehhez mozgassa a zoom kart a [] gomb nyomva tartása közben a fehér keret átméretezéséhez.
- A [] gomb megnyomásakor megjelenített terület beállításához lépjen be a MENU-be (30) ► [] lap ► [] megjel. ter.), és válassza ki a három lehetőség közül a megfelelőt.
- A zoomtényező nem módosítható a [] gombbal a zárkioldó gomb teljes megnyomása után önkilődő üzemmódban (44).

Kompozíció könnyű beállítása kézi nagyítás után (Képkocka-segéd – rögzítés)

► Állóképek ► videók

Még tele állás mellett is csökkenthető a fényképezőgép rázkódása, így könnyebb a kompozíció beállítása.

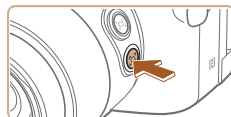

1 A fényképezőgép berázkódását kompenzálja tele állásban.

- Nyomja meg és tartsa lenyomva a [] gombot. Megjelenik a [] ikon, és a fényképezőgép alkalmazza a felvétel körülményei között optimális képstabilizálást tele állásban.

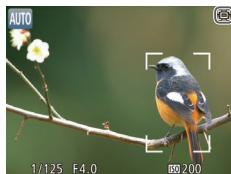

2 Készítse el a felvételt.

- A [] gomb lenyomva tartása mellett az élesség beállításához nyomja le félig a zárkioldó gombot, majd nyomja le teljesen.



- A zoomtényező nem állítható a [] gomb (40) lenyomásával, amíg nyomva tartja a [] gombot.
- Ha a [] gomb nyomva tartása közben állítja be újra a felvételt, a képstabilizátor kevésbé hatékony lehet. Ebben az esetben a [] ikon jelenik meg szürkén. Ilyen esetben engedje fel a [] gombot, állítsa be a kompozíciót, majd nyomja meg újra a gombot.
- Ha a [] gomb nyomva tartása közben kezd el videofelvételt, a képstabilizátor miatt előfordulhat, hogy újra be kell állítania a felvételt.

Használat előtt

Alapszintű útmutató

Haladó útmutató

1 A fényképezőgép alapvető használata

2 Automatikus üzemmód / Hibrid auto üzemmód

3 Egyéb felvételi módok

4 P üzemmód

5 Tv, Av, M, C1 és C2 mód

6 Lejátszási mód

7 Wi-Fi funkciók

8 Beállítások menü

9 Tartozékok

10 Mellékletek

Tárgymutató





- Bár a [Zoom] gomb lenyomva tartásakor nem jelenik meg a képstabilizálás ikonja, a fényképezőgép az optimális képstabilizálást alkalmazza a tele állásban.
- A témák méretének finom beállításához a [Zoom] gomb lenyomva tartása mellett mozgassa a zoom kart.

Arcok állandó méretű megjelenítése az automatikus zoom segítségével

▶ Állóképek ▶ videók

A fényképezőgép automatikusan távolítja és közelíti a zoom-ot úgy, hogy az érzékelt arc (83) állandó méretben legyen látható a kijelzőn. Ha a személy közelebb mozdul, a fényképezőgép csökkenti a zoom mértékét, és fordítva. Ez a méret módosítható is igény szerint.



1 Váltson [Automatikus] üzemmódba.

- Nyomja meg és engedje fel gyorsan a [Automatikus] gombot.
- Megjelenik az [Automatikus: Be] üzenet.

2 Válassza ki az arcot.

- Amikor a fényképezőgép érzékelt egy arcot, a [Arc] jelenik meg.
- Amikor több arcot érzékel a fényképezőgép, a [Arc] gombbal válthat közöttük azonos méreten tartás mellett.
- A fényképezőgép automatikusan távolítja és közelíti a zoom-ot úgy, hogy az érzékelt arc [Arc] állandó méretben legyen látható a kijelzőn.

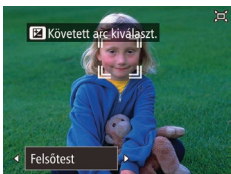

3 Készítse el a felvételt.

- A [Arc] ott marad az arc körül állandó méretben, még a fényképezés után is.
- Az állandó méretű arcmegjelenítés kikapcsolásához nyomja meg újra a [Arc] gombot. Megjelenik az [Automatikus: Ki] üzenet.

Az arcok azonos méretben történő megjelenítésének beállítása



- Ha a [Automatikus] beállítás be van kapcsolva, a [Left] [Right] gombok megnyomásával, illetve a [Dial] tárcsa elforgatásával válassza ki a kívánt opciót.
- A fényképezőgép automatikusan működteti a zoom-ot úgy, hogy az arcok állandó méretben legyenek láthatók a kijelzőn.

Arc	Az arcokat nagy méretben jeleníti meg, hogy az arckifejezések jól láthatók legyenek.
Felsőtest	Az arcokat kis méretben jeleníti meg, hogy az alany felsőteste is látható legyen.
Egész test	Az arcokat kis méretben jeleníti meg, hogy az alany egész teste látható legyen.
Kézi	A zoom kar működtetése úgy, hogy az arcok a megadott méretben legyenek láthatók. Engedje el a zoom kart, amint az arc a kívánt méretben látható.



- Az arc esetleg nem azonos méretben jelenik meg a kijelzőhöz képest bizonyos zoomtényezők esetén, ha az alany megbillenti a fejét, vagy nem közvetlenül a fényképezőgépbe néz.
- Videofelvétel közben a fényképezőgép rögzíti a zoomfaktor módosítását és a fényképezőgép működését kísérő hangokat is.
- [Automatikus] üzemmódban egyes felvételi információk nem jelennek meg, és bizonyos felvételkészítési beállítások nem állíthatók be.

Használat előtt

Alapszintű útmutató

Haladó útmutató

1 A fényképezőgép alapvető használata

2 Automatikus üzemmód / Hibrid auto üzemmód

3 Egyéb felvételi módok

4 P üzemmód

5 Tv, Av, M, C1 és C2 mód

6 Lejátszási mód

7 Wi-Fi funkciók

8 Beállítások menü

9 Tartozékok

10 Mellékletek

Tárgymutató





- Ha a személy, akinek az arcát a [] övezi a képernyő széle felé mozdul, a fényképezőgép csökkenti a zoom mértékét, hogy a személy a nézetben maradjon.
- A [] keret váltása a 3. lépésben a [] gombbal videofelvétel közben azonban nem lehetséges.
- A zoomtényező már nem módosul a zárkioldó gomb teljes megnyomása után önkioldó üzemmód használata esetén (44), még ha meg is változik az arc relatív mérete a kijelzőhöz képest.
- Az arcméret a MENU (30) ► [] lap ► [], automatikus beállítások ► [], Auto. zoom] pontban módosítható. A [Ki] beállítással kikapcsolhatja ezt a funkciót, és csak a „Témák könnyű újbóli megtalálása automatikus nagyítás esetén (Segítség)” (43) részben leírt funkciót fogja használni.
- A zoom karral működtetheti a zoomot [Arc], [Felsőtest] vagy [Egész test] kiválasztásakor, de az eredeti zoom tényező a kar felengedése után pár másodperccel visszaáll.
- A mosolyészlelés szüneteltethető [] módban (65) a [] gomb megnyomásával. A gomb ismételt megnyomásával folytathatja a mosolyészlelést.
- A megadott arcméret videofelvétel közben törölhető a [] gomb megnyomásával.
- Az arcméret videofelvétel közben nem módosítható.

Témák könnyű újbóli megtalálása automatikus nagyítás esetén (Segítség)

► Állóképek ► videók

Amennyiben a nagyítás miatt szem elől veszi a témát, és elmozdítja a fényképezőgépet, hogy megkeresse azt, a fényképezőgép érzékeli ezt, és automatikusan kicsinyíti a képet, hogy könnyebben megtalálhassa a témát.



1 Váltson [] Automatikus üzemmódba (42).

2 Keresse meg az elvesztett témát.

- Amikor a téma kereséséhez elmozdítja a fényképezőgépet, az kicsinyíteni fogja a képet, hogy segítsen Önnek megtalálni.



3 Keresse meg újból a témát.

- Amikor megtalálja a témát, és már nem mozgatja a fényképezőgépet, az újra nagyítani fog a képen.

4 Készítse el a felvételt.

- Az üzemmód kikapcsolásához nyomja meg a [] gombot újra. Megjelenik az [], Automatikus: Ki] üzenet.



- A fényképezőgép nem csökkenti a zoomot automatikusan, ha a [] látható az érzékelt arc körül, még a fényképezőgép mozgatása esetén sem.
- Ha az „Arcok állandó méretű megjelenítése az automatikus zoom segítségével” részben leírt funkciót kikapcsolja, a [] jelenik meg az érzékelt arc körül, és a fényképezőgép automatikusan csökkenti a zoomot mozgatás esetén.
- A nagyítás nem lehetséges a zárkioldó gomb félig történő lenyomásakor.
- A funkció kikapcsolásához és csak a „Arcok állandó méretű megjelenítése az automatikus zoom segítségével” (42) részben leírt funkció használatához válassza ki a MENU (30) ► [] lap ► [], automatikus beállítások] ► [Segítség] ► [Ki] beállítást.

Használat előtt

Alapszintű útmutató

Haladó útmutató

1 A fényképezőgép alapvető használata

2 Automatikus üzemmód / Hibrid auto üzemmód

3 Egyéb felvételi módok

4 P üzemmód

5 Tv, Av, M, C1 és C2 mód

6 Lejátszási mód

7 Wi-Fi funkciók

8 Beállítások menü

9 Tartozékok

10 Mellékletek

Tárgymutató



Az önkioldó használata

▶ Állóképek ▶ videók

Az önkioldó használatával időzített felvételeket vagy olyan csoportképeket készíthet, amelyeken saját maga is szerepel. Ekkor a fényképezőgép körülbelül 10 másodperccel a zárkioldó gomb lenyomása után készíti el a képet.



1 Adja meg a beállítást.

- Nyomja meg a [FUNC./SET] gombot, válassza a menü [C] lehetőségét, majd a [C] (29) lehetőséget.
- A beállítás sikeres befejezését a [C] megjelenése jelzi.



2 Készítse el a felvételt.

- Állóképek esetében: Az élesség beállításához nyomja le félig a zárkioldó gombot, majd nyomja le teljesen.
- Videók esetében: Nyomja meg a videó gombot.
- Az önkioldó elindítása után villogni kezd a lámpa, és a fényképezőgép megszólaltatja az önkioldó hangjelzését.
- A villogás és a hangjelzés üteme felgyorsul két másodperccel a felvétel előtt. (A vaku működése esetén a lámpa hosszan világít.)



- Ha a visszaszámlálás elindítása után meg szeretné szakítani az önkioldóval készülő felvételt, nyomja meg a [MENU] gombot.
- Ha vissza szeretné állítani az eredeti beállítást, az 1. lépésben válassza az [C] lehetőséget.

Az önkioldó használata a fényképezőgép bemozdulásának megakadályozásához

▶ Állóképek ▶ videók

Ezzel a beállítással a fényképezőgép kb. két másodperccel a zárkioldó gomb lenyomása után készíti el a képet. Ha a fényképezőgép nem stabil a zárkioldó gomb lenyomásakor, az nem lesz hatással a felvételre.



- „Az önkioldó használata” (44) című szakasz 1. lépését követve válassza a [C] lehetőséget.
- A beállítás sikeres befejezését a [C] megjelenése jelzi.
- A fénykép elkészítéséhez kövesse „Az önkioldó használata” (44) fejezet 2. pontját.

Az önkioldó testreszabása

▶ Állóképek ▶ videók

Ezzel a funkcióval beállíthatja a késleltetési időt (0–30 másodperc) és a felvételek számát (1–10 felvétel).

1 Válassza a [C] beállítást.

- „Az önkioldó használata” című fejezet (44) 1. lépését követve válassza a [C] beállítást, majd rögtön nyomja meg a [C] gombot.

Használat előtt

Alapszintű útmutató

Haladó útmutató

1 A fényképezőgép alapvető használata

2 Automatikuss üzemmód / Hibrid auto üzemmód

3 Egyéb felvételi módok

4 P üzemmód

5 Tv, Av, M, C1 és C2 mód

6 Lejátszási mód

7 Wi-Fi funkciók

8 Beállítások menü

9 Tartozékok

10 Mellékletek

Tárgymutató





2 Adja meg a beállítást.

- Válassza ki az [Időzítés] lehetőséget a [☀️] tárcsa elfordításával, válassza ki a [Felvétel] kívánt számát a [◀️][▶️] gombokkal, majd nyomja meg a [📷] gombot.
- A beállítás sikeres befejezését a [📷] megjelenése jelzi.
- A fénykép elkészítéséhez kövesse „Az önkidő használata” (📖44) fejezet 2. pontját.



- Az önkidő használatával készített videók esetében az [Időzítés] érték a felvétel elkezdése előtti késleltetést adja meg, azonban a [Felvétel] beállításnak nincs hatása.



- Ha több felvételt állít be, a fényképezőgép az első felvételhez beállított világosságot és fehéregyensúlyt használja. A felvételek között több időre van szükség, ha a vaku működésbe lép vagy ha nagy mennyiségű felvételt adott meg. A felvételkészítés automatikusan leáll, ha megtelik a memóriakártya.
- Ha két másodpercnél hosszabbra állítja az időzítőt, a lámpa villogása és a hangjelzés felgyorsul a felvétel előtt két másodperccel. (A vaku működése esetén a lámpa hosszan világít.)

Dátumbélyegző feltüntetése

► Állóképek ► videók

A fényképezőgéppel feltüntethető a képek készítésének dátuma a kép jobb alsó sarkában.

A dátumbélyegzőket azonban nem lehet sem módosítani, sem eltávolítani, úgyhogy előtte győződjön meg arról, hogy helyes-e a dátum és az idő (📖20).

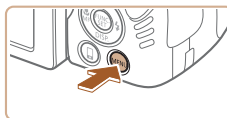

1 Adja meg a beállítást.

- Nyomja meg a [MENU] gombot, válassza a [📷] lap [dátumbély. 📷] pontját, majd adja meg a kívánt beállítást (📖30).
- A beállítás sikeres befejezését a [📷] megjelenése jelzi.

2 Készítse el a felvételt.

- Felvételkészítés közben a fényképezőgép feltünteteti a képek készítésének dátumát és időpontját a kép jobb alsó sarkában.
- Ha vissza szeretné állítani az eredeti beállítást, válassza az 1. lépésben a [Ki] lehetőséget.



- A dátumbélyegzők nem módosíthatók és nem távolíthatók el.



- A dátumbélyegző feltüntetése nélkül készített képek a következők szerint nyomtathatók dátumbélyegzővel. Ha azonban ezzel a módszerrel olyan képeken ad meg dátumbélyegzőt, amelyeken már szerepel, akkor előfordulhat, hogy az adatok duplán jelennek meg.
 - Nyomtasson a nyomtató funkciói segítségével (📖166).
 - Használja a fényképezőgép DPOF nyomtatási beállításait (📖170) a nyomtatáshoz
 - A nyomtatást a Canon webhelyéről (📖164) letöltött szoftver segítségével végezheti el

Használat előtt

Alapszintű útmutató

Haladó útmutató

1 A fényképezőgép alapvető használata

2 Automatikuss üzemmód / Hibrid auto üzemmód

3 Egyéb felvételi módok

4 P üzemmód

5 Tv, Av, M, C1 és C2 mód

6 Lejátszási mód

7 Wi-Fi funkciók

8 Beállítások menü

9 Tartozékok

10 Mellékletek

Tárgymutató

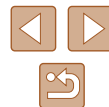

Sorozatfelvétel

▶ **Állóképek** ▶ **videók**

Sorozatfelvétel készítéséhez az [AUTO] üzemmódban tartsa teljesen lenyomva a zárkioldó gombot.

A sorozatfelvétel sebességével kapcsolatban bővebben lásd: „Sorozatfelvétel sebessége” (198).

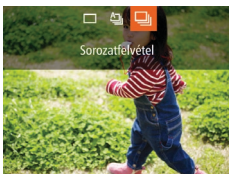

1 Adja meg a beállítást.

- Nyomja meg a [▲] gombot, majd válassza a [📷] (29) lehetőséget.
- A beállítás sikeres befejezését a [📷] megjelenése jelzi.

2 Készítse el a felvételt.

- Sorozatfelvétel készítéséhez a zárkioldó gombot tartsa teljesen lenyomva.



- Az Önkioldó funkcióval (44) nem használható.
- A felvételi körülményektől, a fényképezőgép beállításaitól és a zoom mértékétől függően rövid ideig szünetelhet vagy lelassulhat a sorozatfelvételek készítése.
- Mivel több felvétel készül, a folyamat lelassulhat.
- Vaku használata esetén lassulhat a fényképezés.
- A Többmezős fehéregyensúly (33) funkció nem használható. Hasonlóképpen a [Hg-lámpa javít.] (53) beállítása [Ki] értéken van, és ez nem változtatható.

■ Kép megjelenítése lejátszás közben

A fényképezőgép csoportként kezeli a sorozatfelvétellel készült képeket, és csak a csoportok elsőként rögzített képei jelennek meg lejátszáskor.

A csoporthoz tartozó képeket a kijelző bal felső sarkában megjelenő [SET] 📷 ikon jelöli.



- Ha töröl egy csoporthoz tartozó képet (112), a csoport összes képe törlődik. Ezért legyen körültekintő a képek törlésekor.



- A csoportba foglalt képek egyenként is megtekinthetők (107) és a csoportosításuk is megszüntethető (107).
- Ha csoporthoz tartozó képet lát el védelemmel (110), a csoport valamennyi képe védett lesz.
- A csoportba foglalt képek egyenként is megtekinthetők a Képkeresés (105) vagy az Intelligens válogatás (110) használatával. Ilyenkor a fényképezőgép átmenetileg megszünteti a képek csoportosítását.
- A csoportba foglalt képeknél nem érhető el a következő műveletek: arcazonosító adatok szerkesztése (107), nagyítás (108), megjelölés kedvencként (115), szerkesztés (116), nyomtatás (166), egyes képek beállítása nyomtatásra (171), valamint hozzáadás fotókönyvhöz (172). A fenti műveletek végrehajtása előtt játssza le egyenként a csoportba foglalt képeket (107) vagy szüntesse meg a csoportosítást (107).

Használat előtt

Alapszintű útmutató

Haladó útmutató

1 A fényképezőgép alapvető használata

2 Automatikus üzemmód / Hibrid auto üzemmód

3 Egyéb felvételi módok

4 P üzemmód

5 Tv, Av, M, C1 és C2 mód

6 Lejátszási mód

7 Wi-Fi funkciók

8 Beállítások menü

9 Tartozékok

10 Mellékletek

Tárgymutató



Az arcazonosítás használata

A fényképezőgép felismeri a korábban regisztrált személyek arcát, és az élességet, a világosságot és a színt ennek megfelelően állítja be fényképezéskor. [AUTO] üzemmódban a fényképezőgép a rögzített születésnapok alapján képes a babákat és a babákat is felismerni, majd a felvételkészítés során optimalizálni számukra a beállításokat. Ez a funkció akkor is hasznos, amikor sok kép között keres egy adott regisztrált személyt (📖105).

Személyes adatok

- A fényképezőgép elmenti az információkat, például az arcazonosítóval regisztrált arcok képeit (arcadatok) és a személyes adatokat (név, születésnap). Továbbá regisztrált emberek felismerésekor a nevük szerepelni fog az állóképen. Az arcazonosító funkció használatakor legyen körültekintő, amikor megosztja másokkal a fényképezőgépet vagy a képeket, vagy a képek internetes közzététele esetén, ahol sok felhasználónak nyílik alkalmuk megtekinteni azokat.
- Ha egy fényképezőgépet kidob vagy átad egy másik személynek miután arcazonosítót használt, ne felejtse el törölni az összes információt (regisztrált arcok, nevek és születésnapok) a fényképezőgépről (📖51).

Az arcazonosító adatok regisztrálása

Legfeljebb 12 ember adatait (arcadatok, nevek, születésnapok) regisztrálhatja az arcazonosításhoz.

1 A képernyő megjelenítése az LCD kijelzőn.

- Nyissa ki az LCD kijelzőt a képernyő megjelenítéséhez (📖20, 📖28).

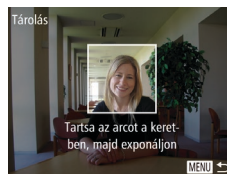
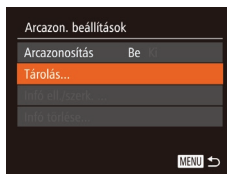
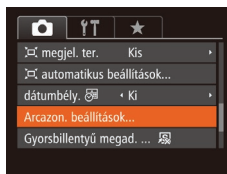

2 Jelenítse meg a beállítási képernyőt.

- Nyomja meg a [MENU] gombot, válassza a [📷] lap [Arczon. beállítások] pontját, majd nyomja meg a [📖] gombot (📖30).

- Válassza ki a [Tárolás] lehetőséget a [▲][▼] gombokkal, majd nyomja meg a [📖] gombot.

- Válassza ki az [Új arc hozzáadása] lehetőséget a [▲][▼] gombokkal, majd nyomja meg a [📖] gombot.

3 Regisztrálja az arcadatokokat.

- Irányítsa a fényképezőgépet úgy, hogy a regisztrálni kívánt személy arca a képernyő közepén látható szürke kereten belül legyen.
- A személy arcán megjelenő fehér keret az arc felismerését jelzi. Ellenőrizze, hogy megjelent-e egy fehér keret az arcon, majd készítse el a felvételt.
- Ha a fényképezőgép nem ismeri fel az arcot, nem tud arcadatokot regisztrálni.

Használat előtt

Alapszintű útmutató

Haladó útmutató

1 A fényképezőgép alapvető használata

2 Automatikus üzemmód / Hibrid auto üzemmód

3 Egyéb felvételi módok

4 P üzemmód

5 Tv, Av, M, C1 és C2 mód

6 Lejátszási mód

7 Wi-Fi funkciók

8 Beállítások menü

9 Tartozékok

10 Mellékletek

Tárgymutató



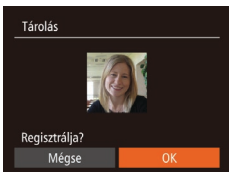

- A [Regisztrálj?] kérdés megjelenése után a [◀][▶] gombokkal válassza az [OK] lehetőséget, majd nyomja meg a [☺] gombot.
- Megjelenik a [Profil szerk.] képernyő.

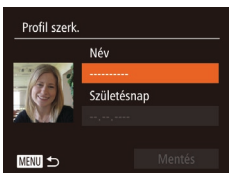

4 Regisztrálja a személy nevét és születésnapját.

- A billentyűzet megnyitásához nyomja meg a [☺] gombot, majd írja be a nevet (☞31).



- A születésnap regisztrálásához a [Profil szerk.] képernyőn a [▲][▼] gombokkal válassza ki a [Születésnap] lehetőséget, majd nyomja meg a [☺] gombot.
- Válassza ki a kívánt beállítást a [◀][▶] gombokkal.
- Adja meg a dátumot a [▲][▼] gombokkal.
- Amikor elkészült, nyomja meg a [☺] gombot.

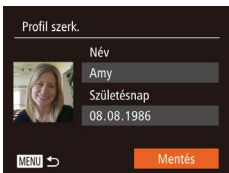

5 Mentse a beállításokat.

- A [▲][▼] gombokkal válassza ki a [Mentés] lehetőséget, majd nyomja meg a [☺] gombot.
- Az üzenet megjelenése után a [◀][▶] gombokkal válassza az [Igen] lehetőséget, és nyomja meg a [☺] gombot.

6 Folytassa az arcazonosító adatok regisztrálását.

- Ismétlje meg a 3. lépést legfeljebb 4 további arcazonosító adat (arcckifejezés vagy felvételi szög) regisztrálásához.
- A regisztrált arcok könnyebben felismerhetők, ha többféle arcazonosító adatot ad meg. Egy szemből készült felvétel mellett rögzítsen egy kissé oldalról készültet, egy mosolygósat, illetve egy-egy kültérit és beltérit.



- A vaku nem lép működésbe a 3. lépés végrehajtásakor.
- Ha a 4. lépésben nem rögzít születésnapot, a Babák és a Gyermekek ikon (☞37) nem fog megjelenni [AUTO] üzemmódban.



- Felülírhatja a regisztrált arcazonosító adatokat, illetve további arcazonosító adatot is felvehet, ha még nem használta ki mind az 5 lehetséges helyet (☞47).

Felvétel készítése

A fényképezőgép a korábban regisztrált személyeket érzékeli fő témaként, és az élességet, a világosságot és a szintet ennek megfelelően optimalizálja fényképezéskor.



- Amikor a fényképezőgépet a kívánt témára irányítja, legfeljebb 3 regisztrált ember neve jelenik meg, akiket a fényképezőgép felismert.
- Készítse el a felvételt.
- A megjelenő neveket a fényképezőgép az állóképen rögzíti. Ha a fényképezőgép felismeri az embereket, de a nevük nem jelenik meg, a neveket (legfeljebb 5 emberét) akkor is rögzíti a képen.

Használat előtt

Alapszintű útmutató

Haladó útmutató

1 A fényképezőgép alapvető használata

2 Automatikus üzemmód / Hibrid auto üzemmód

3 Egyéb felvételi módok

4 P üzemmód

5 Tv, Av, M, C1 és C2 mód

6 Lejátszási mód

7 Wi-Fi funkciók

8 Beállítások menü

9 Tartozékok

10 Mellékletek

Tárgymutató





- Előfordulhat, hogy a fényképezőgép regisztrált emberként ismer fel olyan arcokat, amelyek hasonló jellegzetességekkel rendelkeznek.



- Előfordulhat, hogy a regisztrált emberek felismerése nem megfelelő, ha a készített kép vagy jelenet jelentősen eltér a regisztrált arcaazonosító adatoktól.
- Ha a fényképezőgép nem vagy nehezen ismer fel egy regisztrált arcot, írja felül a regisztrált adatokat új arcaazonosító adatokkal. A regisztrált arcok könnyebben felismerhetők, ha az arcaazonosító adatokat közvetlenül a fényképezés előtt regisztrálja.
- Ha a fényképezőgép egy személyt hibásan egy másik személyként ismer fel, és folytatja a fényképezést, a lejátszás során még szerkesztheti vagy törölheti a képhez rögzített nevet (107).
- Mivel a babák és a gyerekek arca a növekedés során gyorsan változik, arcaazonosító adataikat rendszeresen frissíteni kell (147).
- Ha ki van kapcsolva az információs nézet (28), a nevek nem jelennek meg, de az állóképeken szerepelni fognak.
- A neveket a fényképezőgép akkor is rögzíti, ha a [Felvételi info] négyzet jelölését, hogy a nevek ne látszanak.
- Ha nem szeretné, hogy a fényképezőgép neveket rögzítsen az állóképekhez, válassza az [Arcazon. beállítások] lehetőséget a [Felvételi info] lapon, majd az [Arcazonosítás] pontot és a [Ki] értéket.
- A képeken tárolt neveket a lejátszás képernyőn (az egyszerű információs nézetben) ellenőrizheti (102).
- [Felvételi info] módban a nevek nem jelennek meg a felvételt készítési képernyőn, de a fényképezőgép rögzíti őket az állóképeken.
- A sorozatfelvételnél rögzített nevek (46, 86) az első képnek megfelelő helyen maradnak még abban az esetben is, ha a téma elmozdul.

A regisztrált adatok ellenőrzése és szerkesztése

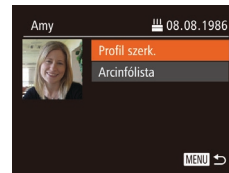
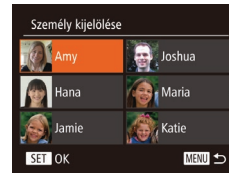
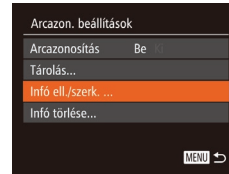

1 Jelenítse meg az [Infó ell./szerk.] képernyőt.

- „Az arcaazonosító adatok regisztrálása” című fejezet (147) 2. lépését követve válassza az [Infó ell./szerk.] lehetőséget, majd nyomja meg a [OK] gombot.

2 Válassza ki az ellenőrizni vagy szerkeszteni kívánt személyt.

- A [▲][▼][◀][▶] gombok megnyomásával válassza ki az ellenőrizni vagy szerkeszteni kívánt személyt, majd nyomja meg a [OK] gombot.

3 Végezze el a kívánt ellenőrzést vagy módosításokat.

- Név-, illetve születésnap ellenőrzéséhez válassza a [Profil szerk.] lehetőséget a [▲][▼] gombokkal, majd a [OK] gomb megnyomásával. A megjelenő képernyőn „Az arcaazonosító adatok regisztrálása” című fejezet (147) 4. pontjában leírtak szerint szerkesztheti a neveket és születésnapokat.
- Az arcadatok ellenőrzéséhez a [▲][▼] gombokkal válassza ki az [Arcinfólista] lehetőséget, majd nyomja meg a [OK] gombot. Az arcadatok törléséhez a megjelenő képernyőn nyomja meg a [OK] gombot, válassza ki a törölni kívánt arcadatokot a [▲][▼][◀][▶] gombokkal, majd nyomja meg a [OK] gombot. A [Törli?] kérdés megjelenése után a [◀][▶] gombokkal válassza az [OK] lehetőséget, és nyomja meg a [OK] gombot.

Használat előtt

Alapszintű útmutató

Haladó útmutató

1 A fényképezőgép alapvető használata

2 Automatikus üzemmód / Hibrid auto üzemmód

3 Egyéb felvételi módok

4 P üzemmód

5 Tv, Av, M, C1 és C2 mód

6 Lejátszási mód

7 Wi-Fi funkciók

8 Beállítások menü

9 Tartozékok

10 Mellékletek

Tárgymutató

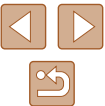



- Ha meg is változtatja a neveket a [Profil szerk.] lehetőséggel, a korábban készült képekhez rögzített nevek nem változnak meg.



- A rögzített neveket a (📖164) szoftver segítségével is szerkesztheti. Előfordulhat, hogy a szoftverrel megadott egyes karakterek nem megfelelően jelennek meg a fényképezőgépen, de a képeken helyesen szerepelnek.

Arcazonosító adatok felülírása és felvétele

Az arcazonosító adatokat felülírhatja új adatokkal. Az arcazonosító adatokat rendszeresen frissíteni kell, különösen a babáknál és a gyerekeknél, mivel az arcuk a növekedés során gyorsan változik. Felvehet arcazonosító adatokat is, ha még nem használta ki mind az 5 lehetséges helyet.

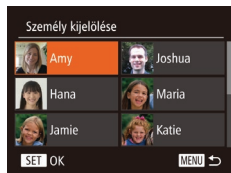
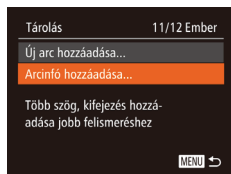

1 Lépjen az [Arcinfó hozzáadása] képernyőre.

- „Az arcazonosító adatok regisztrálása” című fejezet (📖47) 2. lépését követve válassza az [Arcinfó hozzáadása] lehetőséget, majd nyomja meg a [📷] gombot.

2 Válassza ki a felülírni kívánt nevet.

- A [▲][▼][◀][▶] gombokkal válassza ki annak a személynek a nevét, akinek az arcazonosító adatait felül szeretné írni, majd nyomja meg a [📷] gombot.
- Üzenet jelenik meg, ha már öt arcadatot regisztrált. A [◀][▶] gombokkal válassza ki az [OK] lehetőséget, majd nyomja meg a [📷] gombot.
- Ha ötnél kevesebb arcadatot regisztrált, további adatok felvételéhez kövesse a 4. lépést.

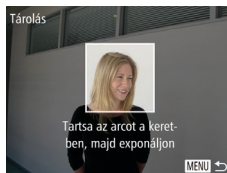

3 Válassza ki a felülírni kívánt arcadatot.

- Válassza ki a felülírni kívánt arcadatot a [▲][▼][◀][▶] gombokkal, majd nyomja meg a [📷] gombot.

4 Regisztrálja az arcadatokat.

- „Az arcazonosító adatok regisztrálása” című fejezet (📖47) 3. lépése szerint készítse el a felvételt, majd regisztrálja az új arcadatokat.
- A regisztrált arcok könnyebben felismerhetők, ha többféle arcazonosító adatot ad meg. Egy szemből készült felvételt mellett rögzítsen egy kissé oldalról készültet, egy mosolygósat, illetve egy-egy kültérit és beltérit.



- Nem tud arcazonosító adatokat felvenni, ha mind az 5 lehetséges helyet kihasználta. A fenti lépésekkel írja felül az arcazonosító adatokat.
- A fenti lépések követésével regisztrálhat új arcazonosító adatokat, ha még van legalább egy lehetséges hely, felülírni azonban nem tud arcazonosító adatokat. Az arcinformáció felülírása helyett először törölje a szükségtelen meglévő információkat (📖49), majd szükség szerint végezze el az új arcinformációk rögzítését (📖47).

Használat előtt
Alapszintű útmutató
Haladó útmutató
1 A fényképezőgép alapvető használata
2 Automatikus üzemmód / Hibrid auto üzemmód
3 Egyéb felvételi módok
4 P üzemmód
5 Tv, Av, M, C1 és C2 mód
6 Lejátszási mód
7 Wi-Fi funkciók
8 Beállítások menü
9 Tartozékok
10 Mellékletek
Tárgymutató



A regisztrált adatok törlése

Az Arcazonosítás funkcióval regisztrált információk (arcadatok, nevek, születésnapok) törölhetők. Azonban a korábban készített képekben tárolt nevek nem fognak törölni.



1 Lépjen az [Infó törlése] képernyőre.

- Kövesse „Az arcazonosító adatok regisztrálása” című fejezet (104) 2. lépését, és válassza az [Infó törlése] lehetőséget.

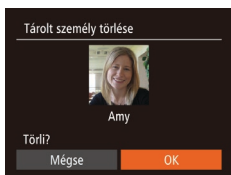

2 Válassza ki annak a személynek a nevét, akinek az adatait törölni szeretné.

- Válassza ki a törölni kívánt nevet a [▲][▼][◀][▶] gombokkal, majd nyomja meg a [OK] gombot.
- A [Törli?] kérdés megjelenése után a [◀][▶] gombokkal válassza az [OK] lehetőséget, és nyomja meg a [OK] gombot.



- Ha kitörli egy regisztrált személy adatait, már nem tudja megjeleníteni a nevét (104), felülni az adatait (107) vagy megkeresni a fényképeit (105).



- Lehetőség van a név kitörlésére is a képadatokból (108).

Funkciók a képek testreszabásához

A képarány módosítása

▶ **Állóképek** ▶ **videók**

A képarányt (a képek szélességének és magasságának arányát) a következőképpen változtathatja meg.



- Nyomja meg a [FUNC SET] gombot, válassza a menü [4:3] pontját, majd adja meg a kívánt beállítást (129).
- A beállítás megadását követően a kijelző képaránya megváltozik.
- Ha vissza szeretné állítani az eredeti beállítást, hajtja végre újból a fenti műveletet a [4:3] lehetőség kiválasztásával.

16:9	Széles képernyős HD TV-készülékeken vagy hasonló megjelenítőeszközökön megjelenített képekhez.
3:2	A 35 mm-es filmekkel azonos képarány, a képek 130 x 180 mm-es vagy képeslap méretű nyomtatásához.
4:3	A fényképezőgép kijelzőjével azonos képarány, a normál felbontású TV-készülékeken vagy hasonló megjelenítőeszközökön való megjelenítésre, illetve 90 x 130 mm-es vagy különböző méretű képek nyomtatására is alkalmas kép.
1:1	Négyzet alakú képarány.
4:5	Portrék készítéséhez használt képarány.



- [A] módban nem érhető el.

Használat előtt

Alapszintű útmutató

Haladó útmutató

1 A fényképezőgép alapvető használata

2 Automatikus üzemmód / Hibrid auto üzemmód

3 Egyéb felvételi módok

4 P üzemmód

5 Tv, Av, M, C1 és C2 mód

6 Lejátszási mód

7 Wi-Fi funkciók

8 Beállítások menü

9 Tartozékok

10 Mellékletek

Tárgymutató



A kép felbontásának (méretének) megváltoztatása

▶ Állóképek ▶ videók

A képfelbontás 4 szintje közül választhat az alábbiak szerint. Tekintse át, hogy a memóriakártyákon hány kép fér el a különböző felbontások esetén: „A készíthető felvételek száma különféle memóriakártyák esetén” (📖197).



- Nyomja meg a [OK] gombot, válassza a menü [L] pontját, majd adja meg a kívánt beállítást (📖29).
- Megjelenik a választott beállítás.
- Ha vissza szeretné állítani az eredeti beállítást, hajtsa végre újból a fenti műveletet a [L] lehetőség kiválasztásával.

A felbontás kiválasztása a papírméret alapján (4:3 képarányú képeknél)

L	A2 (420 x 594 mm)
M1	A3 – A5 (297 x 420 – 148 x 210 mm)
M2	90 x 130 mm, 130 x 180 mm, Képeslap
S	E-mailhez és hasonló célokra



- [A] módban nem érhető el.

Vörösszem-javítás

▶ Állóképek ▶ videók

A vakuval készített képeken megjelenő vörös szemeket automatikusan kijavíthatja a következők szerint.

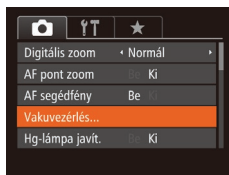
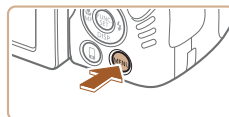

1 Jelenítse meg a [Beépített vaku beállításai] képernyőt.

- Nyomja meg a [MENU] gombot, a [Vaku] lapon válassza a [Vakuzvezérlés] beállítást, és nyomja meg a [OK] gombot (📖30).

2 Adja meg a beállítást.

- Válassza a [Vörösszem-jav.] lehetőséget, majd válassza a [Be] értéket (📖30).
- A beállítás sikeres befejezését a [OK] megjelenése jelzi.
- Ha vissza szeretné állítani az eredeti beállítást, hajtsa végre újból a fenti műveletet a [Ki] lehetőség kiválasztásával.



- Előfordulhat, hogy a vörösszem-javítás a vörös szemektől eltérő területekre is hatással van (ha például a fényképezőgép tévesen vörös szemnek ismeri fel a vörös sminket).



- A korábban készített képek is korrigálhatók (📖119).
- Amikor a vaku ki van nyitva, a 2. lépés képernyőjét úgy is megjelenítheti, hogy megnyomja a [▶] gombot, majd azonnal megnyomja a [MENU] gombot.

Használat előtt

Alapszintű útmutató

Haladó útmutató

1 A fényképezőgép alapvető használata

2 Automatikuss üzemmód / Hibrid auto üzemmód

3 Egyéb felvételi módok

4 P üzemmód

5 Tv, Av, M, C1 és C2 mód

6 Lejátszási mód

7 Wi-Fi funkciók

8 Beállítások menü

9 Tartozékok

10 Mellékletek

Tárgymutató



A higanylámpák okozta zöldes területek kijavitása a képeken

▶ **Állóképek** ▶ **videók**

[AUTO] módban az esti körülmények között készült felvételeken a higanylámpával megvilágított témák vagy a hátterek zöldes árnyalattal jelenhetnek meg. Ez a zöldes árnyalat automatikusan helyesíthető felvételkészítés közben a több terület alapján történő fehéregyensúly-beállítás használatával.

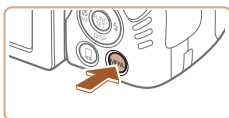

- Nyomja meg a [MENU] gombot, a [📷] lapon válassza a [Hg-lámpa javít.] beállítást, és válassza a [Be] értéket (📖30).
- A beállítás sikeres befejezését a [📷] megjelenése jelzi.
- Ha vissza szeretné állítani az eredeti beállítást, hajtja végre újból a fenti műveletet a [Ki] lehetőség kiválasztásával.



- Miután befejezte a higanylámpával megvilágított témák fényképezését, ne felejtse el [Ki] értékre visszaállítani a [Hg-lámpa javít.] beállítást. Ellenkező esetben a fényképezőgép az olyan zöld árnyalatokat is kijavíthatja, amelyeket nem higanylámpa okozott.



- Készítsen pár próbafelvételt, amivel megbizonyosodhat arról, hogy a várt eredményt kapja.
- Sorozatfelvétel (📖46) közben ennek a beállításnak az értéke [Ki], és ez nem változtatható.

A videók képminőségének megváltoztatása

▶ **Állóképek** ▶ **videók**

4 képminőség-beállítás érhető el. Tekintse át, hogy a memóriakártyákon milyen maximális hosszúságú videó fér el a különböző képminőségi beállítások esetén: „A készíthető felvételek száma különféle memóriakártyák esetén” (📖198).

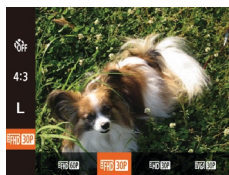

- Nyomja meg a [📷] gombot, válassza a menü [📷] pontját, majd adja meg a kívánt beállítást (📖29).
- Megjelenik a választott beállítás.
- Ha vissza szeretné állítani az eredeti beállítást, hajtja végre újból a fenti műveletet a [📷] lehetőség kiválasztásával.

Képminőség	Felbontás	Képssebesség	Részletek
📷 60P	1920 x 1080	60 kép/mp	Teljes nagyfelbontású (Full HD) videofelvételek készítéséhez. A [📷 60P] a videókat egyenletesebb mozgással rögzíti
📷 30P	1920 x 1080	30 kép/mp	
📷 30P	1280 x 720	30 kép/mp	Nagyfelbontású (HD) videofelvételek készítéséhez
📷 30P	640 x 480	30 kép/mp	Normál minőségű videofelvételek készítéséhez



- [📷 60P], [📷 30P] és [📷 30P] üzemmódban a kijelző felső és alsó szélén megjelenített fekete sávok a nem rögzített képterületeket jelzik.

Használat előtt

Alapszintű útmutató

Haladó útmutató

- 1 A fényképezőgép alapvető használata
- 2 Automatikus üzemmód / Hibrid auto üzemmód
- 3 Egyéb felvételi módok
- 4 P üzemmód
- 5 Tv, Av, M, C1 és C2 mód
- 6 Lejátszási mód
- 7 Wi-Fi funkciók
- 8 Beállítások menü
- 9 Tartozékok
- 10 Mellékletek

Tárgymutató



Hasznos felvételi funkciók

Az elektronikus szintjelző használata

▶ Állóképek ▶ videók

A kijelzőn megjeleníthető elektronikus szintjelző segítségével állíthatja be a fényképezőgép helyzetét a felvételek elkészítésekor.

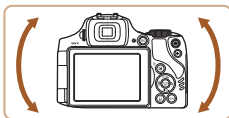

1 Jelenítse meg az elektronikus szintjelzőt.

- Nyomja meg többször a [▼] gombot az elektronikus szintjelző megjelenítéséhez.

2 Ha szükséges, állítsa szintbe a fényképezőgépet.

- Állítsa szintbe a fényképezőgépet, amit az elektronikus szintjelző középső részének zöldre váltása jelez.



- Ha az elektronikus szintjelző nem jelenik meg az 1. lépésben, akkor nyomja meg a [MENU] gombot, és a [📷] lapon válassza az [Egyedi kijelzés] pontot. Az elektronikus szintjelző kiválasztásához adja meg a [✓] értéket a [LVL] vagy a [LV] beállításnál.
- Ha túlságosan előre vagy hátra dönti a fényképezőgépet, az elektronikus szintjelző szűrőre vált, és nem használható a fényképezőgép szintbeállítására.
- Az elektronikus szintjelző videók felvétele közben nem jelenik meg.
- Amikor függőlegesen tartja a fényképezőgépet, az elektronikus szintjelző automatikusan frissíti a tájolását, hogy megfeleljen a fényképezőgép tájolásának.
- Ha a képeket az elektronikus szintjelző segítségével sem tudja vízszintes helyzetben elkészíteni, kalibrálja az elektronikus szintjelzőt (📖 150).

Az élességállítás helyének nagyítása

▶ Állóképek ▶ videók

Az élesség ellenőrzéséhez nyomja le félig a zárklódo gombot, ekkor a fényképezőgép felnagyítja az AF keretben lévő képrészt.

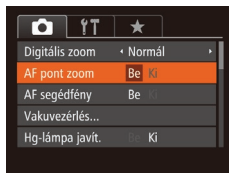
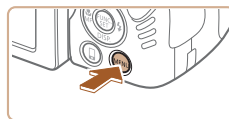

1 Adja meg a beállítást.

- Nyomja meg a [MENU] gombot, a [📷] lapon válassza az [AF pont zoom] pontot, és válassza a [Be] értéket (📖 30).

2 Ellenőrizze az élességet.

- Nyomja le félig a zárklódo gombot. A fő témaként észlelt arc most nagyítva jelenik meg.
- Ha vissza szeretné állítani az eredeti beállítást, válassza az 1. lépésben a [Ki] lehetőséget.



- Az élességállítás helyét nem nagyítja fel a fényképezőgép a következő esetekben a zárklódo gomb félig történő lenyomásakor.
 - Ha nem észlelhető arc, ha az illető túl közel van ahhoz, hogy az arca megjeleníthető legyen a kijelzőn, vagy ha a fényképezőgép mozgó témát észlel
 - A digitális zoom használata során (📖 40)
 - A követéses AF használata során (📖 83)
 - Ha TV-t használ képernyőként (📖 157)
- [AF] módban nem érhető el.

Használat előtt
Alapszintű útmutató
Haladó útmutató
1 A fényképezőgép alapvető használata
2 Automatikuss üzemmód / Hibrid auto üzemmód
3 Egyéb felvételi módok
4 P üzemmód
5 Tv, Av, M, C1 és C2 mód
6 Lejátszási mód
7 Wi-Fi funkciók
8 Beállítások menü
9 Tartozékok
10 Mellékletek
Tárgymutató



Csukott szemek ellenőrzése

▶ **Állóképek** ▶ **videók**

Amikor a fényképezőgép azt észleli, hogy valaki becsukja a szemét a képen, megjelenik a [☹] jel.

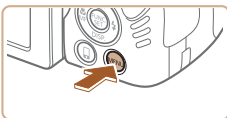

1 Adja meg a beállítást.

- Nyomja meg a [MENU] gombot, a [📷] lapon válassza a [Pislogásészlelés] beállítást, és válassza a [Be] értéket (📖30).

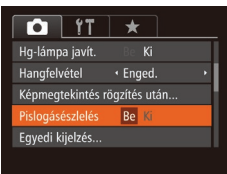

2 Készítse el a felvételt.

- Amikor a fényképezőgép azt észleli, hogy valaki becsukja a szemét a képen, villogni kezd a [☹] jel.
- Ha vissza szeretné állítani az eredeti beállítást, válassza az 1. lépésben a [Ki] lehetőséget.



- Ha több felvételt adott meg [📷] üzemmódban, ez a funkció csak az utolsó felvételnél lesz elérhető.
- Ha az [Idő kijelzés] beállításnál a [2 mp.], [4 mp.], [8 mp.] vagy [Megtart] lehetőséget választotta, egy keret jelenik meg a csukott szemű emberek körül (📖56).
- Ez a funkció nem használható sorozatfelvétel esetén [A] üzemmódban (📖38).
- Ez a funkció sorozatfelvételi módban (📖46, 📖86) nem használható.

A fényképezőgép működésének testre szabása

A felvételi funkciókat a menüképernyő [📷] lapján szabhatja testre a következők szerint.

A menü funkcióinak leírását lásd: „A menüképernyő használata” (📖30).

Az AF segédfény kikapcsolása

▶ **Állóképek** ▶ **videók**

Kikapcsolhatja az élességállítás segítéséhez felvillanó lámpát, amely akkor lép működésbe, ha gyenge fényviszonyok mellett nyomja le félig a zárkioldó gombot.

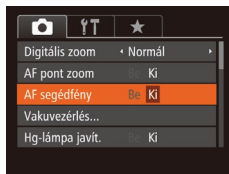

- Nyomja meg a [MENU] gombot, a [📷] lapon válassza az [AF segédfény] beállítást, és válassza a [Ki] értéket (📖30).
- Ha vissza szeretné állítani az eredeti beállítást, hajtsa végre újból a fenti műveletet a [Be] lehetőség kiválasztásával.

A vörösszem-hatást csökkentő lámpa kikapcsolása

▶ **Állóképek** ▶ **videók**

Kikapcsolhatja a vörösszemhatás-csökkentő lámpát, amely akkor világít, ha sötét környezetben készít felvételt a vaku használata mellett.

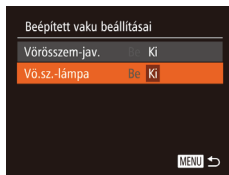

1 Jelenítse meg a [Beépített vaku beállításai] képernyőt.

- Nyomja meg a [MENU] gombot, a [📷] lapon válassza a [Vakuvezérlés] beállítást, és nyomja meg a [📷] gombot (📖30).

Használat előtt

Alapszintű útmutató

Haladó útmutató

1 A fényképezőgép alapvető használata

2 Automatikus üzemmód / Hibrid auto üzemmód

3 Egyéb felvételi módok

4 P üzemmód

5 Tv, Av, M, C1 és C2 mód

6 Lejátszási mód

7 Wi-Fi funkciók

8 Beállítások menü

9 Tartozékok

10 Mellékletek

Tárgymutató



2 Adja meg a beállítást.

- Válassza a [Vö.sz.-lámpa] beállítást, és válassza a [Ki] értéket (📖30).
- Ha vissza szeretné állítani az eredeti beállítást, hajtja végre újból a fenti műveletet a [Be] lehetőség kiválasztásával.

A fényképezés után látható kép megjelenítési módjának módosítása

▶ **Állóképek** ▶ **videók**

Módosíthatja, hogy a képek milyen hosszan jelennek meg, és hogy milyen információk jelennek meg közvetlenül a fényképezés után.

A fényképezés után látható kép megjelenítési idejének módosítása



1 Lépjen a [Képmegtekintés rögzítés után] képernyőre.

- Nyomja meg a [MENU] gombot, válassza a [📷] lap [Képmegtekintés rögzítés után] pontját, majd nyomja meg a [📖] gombot (📖30).

2 Adja meg a beállítást.

- Válassza ki az [Időkijelzés] beállítást a [▲][▼] gombokkal. Válassza ki a megfelelő beállítást a [◀][▶] gombokkal.
- Ha vissza szeretné állítani az eredeti beállítást, hajtja végre újból a fenti műveletet a [Gyors] lehetőség kiválasztásával.

Gyors	A képeket csak annyi ideig jeleníti meg, amíg a fényképezőgép felkészül az újabb felvétel készítésére.
2 mp., 4 mp., 8 mp.	A képek megjelenítése a megadott ideig. A zárkiodó gombot újból félig megnyomva a kép megjelenítése közben is készíthető újabb felvétel.
Megtart	A képek addig láthatók, amíg le nem nyomja félig a zárkiodó gombot.
Ki	Fényképezés után nem jelenik meg a kép.

A fényképezés után megjelenő képernyő módosítása

A felvételek elkészítése után látható képek megjelenítési módját a következőképpen változtathatja meg.



1 Állítsa az [Időkijelzés] beállítást [2 mp.], [4 mp.], [8 mp.] vagy [Megtart] értékre (📖56).

2 Adja meg a beállítást.

- Válassza ki az [Info. kijelzés] beállítást a [▲][▼] gombokkal. Válassza ki a megfelelő beállítást a [◀][▶] gombokkal.
- Ha vissza szeretné állítani az eredeti beállítást, hajtja végre újból a fenti műveletet a [Ki] lehetőség kiválasztásával.

Ki	Csak a kép jelenik meg.
Részletes	A felvételi információk jelennek meg (📖181).



- A [▼] gomb megnyomásával a megjelenített információk átválthatók, miközben a kép a fényképezés után még látható. Fontos, hogy az [Info. kijelzés] beállítása nem módosul. Képeket is törölhet a [🗑️] gomb használatával.

Használat előtt

Alapszintű útmutató

Haladó útmutató

1 A fényképezőgép alapvető használata

2 Automatikus üzemmód / Hibrid auto üzemmód

3 Egyéb felvételi módok

4 P üzemmód

5 Tv, Av, M, C1 és C2 mód

6 Lejátszási mód

7 Wi-Fi funkciók

8 Beállítások menü

9 Tartozékok

10 Mellékletek

Tárgymutató



3

Egyéb felvételi módok

Hatékonyabban fényképezhet különféle témákat, és egyedi képhatásokkal különlegessé tett vagy speciális funkciókkal rögzített képeket készíthet



Különböző képek készítése a felvételekből (Kreatív képkészítés)

▶ Állóképek ▶ Videók

A fényképezőgép felismeri a témát és a felvételi körülményeket, és automatikusan kiválasztja a téma hangsúlyozásához szükséges speciális hatásokat és beállítja a képet. Minden felvétel során hat állókép készül. Több állóképet készíthet effektusokkal, a fényképezőgép által megadott beállításokkal.



1 Válassza a [C] üzemmódot.

- Állítsa a módválasztó tárcsát [C] állásba.

2 Készítse el a felvételt.

- Nyomja le teljesen a zárkioldó gombot. A fényképezéskor a zárhang háromszor hangzik fel.
- Először megjelenik a hat kép egymás után, majd egyszerre két másodpercen keresztül.
- Ahhoz, hogy a megjelenített képek láthatóak maradjanak amíg nem nyomja meg a [C] gombot. Ebben az állapotban a teljes kijelzős megjelenítéshez válasszon a képek közül a [▲][▼][◀][▶] gombok segítségével, majd nyomja meg a [C] gombot.
- Nyomja meg a [MENU] gombot az eredeti képernyőre való visszatéréshez.

Használat előtt

Alapszintű útmutató

Haladó útmutató

1 A fényképezőgép alapvető használata

2 Automatikus üzemmód / Hibrid auto üzemmód

3 Egyéb felvételi módok

4 P üzemmód

5 Tv, Av, M, C1 és C2 mód

6 Lejátszási mód

7 Wi-Fi funkciók

8 Beállítások menü

9 Tartozékok

10 Mellékletek

Tárgymutató

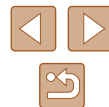



- Vaku használata esetén a felvétel elkészítése időbe telik, tartsa a fényképezőgépet stabilan, amíg nem hallja háromszor az expozíciós hangot.
- A hat kép kezelése egyszerre, egy csoportban történik (107).
- A hat kép egyidejű megjelenítése a 2. lépésében leírtak szerint csak közvetlenül a fényképezés után lehetséges.

Effektusok kiválasztása

▶ **Állóképek** ▶ Videók

A [1] üzemmódban rögzített képekhez effektust választhat.



- A [1] üzemmód beállítása után fordítsa el a [2] tárcsát a kívánt effektus kiválasztásához.

Automatikus	Minden effekt
Retro	A képek régi fényképekhez hasonlítanak
Egyszínű	A képek egyetlen színnel készülnek
Speciális	Feltűnő, jellegzetes kinézetű képek
Természetes	Lágyabb, természetes kinézetű képek

Mozgó Témák (Sport)

▶ **Állóképek** ▶ Videók

A fényképezőgép sorozatfelvételt készít, és folyamatosan állítja az élességet a mozgó témákra.



1 Válassza a [S] üzemmódot.

- Állítsa a módválasztó tárcsát [S] állásba.



2 Állítsa be az élességet.

- Amikor félig lenyomja a zárkioldó gombot, megjelenik a kék keret, amelyben a fényképezőgép folyamatosan állítani fogja az élességet és a kép világosságát.

3 Készítse el a felvételt.

- Sorozatfelvétel készítéséhez a zárkioldó gombot tartsa teljesen lenyomva.



- A [S] üzemmódban a felvételek szemcsések lehetnek, mivel az ISO érzékenység (173) a környezeti feltételek miatt magasra van állítva.
- A [S] üzemmódban használható felvételi távolságokat lásd: „Felvétel távolsága” (198).
- Előfordulhat, hogy sorozatfelvétel után csak némi késleltetés után készíthető el a következő felvétel. Vegye figyelembe, hogy a memóriakártyák egyes típusainál még hosszabb késleltetésre is lehet számítani a következő felvétel előtt. SD Speed Class 6 vagy gyorsabb memóriakártya használata javasolt.
- A felvételi körülményektől, a fényképezőgép beállításaitól és a zoom pozíciójától függően lelassulhat a felvételi sebesség.

Használat előtt

Alapszintű útmutató

Haladó útmutató

1 A fényképezőgép alapvető használata

2 Automatikus üzemmód / Hibrid auto üzemmód

3 Egyéb felvételi módok

4 P üzemmód

5 Tv, Av, M, C1 és C2 mód

6 Lejátszási mód

7 Wi-Fi funkciók

8 Beállítások menü

9 Tartozékok

10 Mellékletek

Tárgymutató



Különleges témák

Válasszon a felvételi témának megfelelő üzemmódot, és a fényképezőgép automatikusan kiválasztja az optimális felvételhez szükséges beállításokat.



1 Válassza a [SCN] üzemmódot.

- Állítsa a módválasztó tárcsát [SCN] állásba.



2 Válasszon egy felvételi módot.

- Nyomja meg a [M] gombot, válassza a menü [M] pontját, majd válasszon felvételi módot (29).

3 Készítse el a felvételt.

Portrét készítése (Portré)

▶ Állóképek ▶ Videók

- Lágymódot alkalmazásával fényképezhet embereket.



Éjszakai fényképek készítése állvány nélkül (Kézi éjszakai felvétel)

▶ Állóképek ▶ Videók

- Ebben az üzemmódban szép éjszakai képeket vagy éjszakai háttérű portrékat fényképezhet anélkül, hogy teljesen mozdulatlanul kellene tartania a fényképezőgépet (például állvány használatával).
- A fényképezőgép egy képet több sorozatfelvétel egyesítésével készít el úgy, hogy a bemozdulás hatását és a zajhatásokat.



Fényképezés rossz fényviszonyok mellett (Kevés fény)

▶ Állóképek ▶ Videók

- A készülék és a téma bemozdulásának elkerülésével fényképezhet rossz fényviszonyok között is.



Havas háttérű felvételek készítése (Hó)

▶ Állóképek ▶ Videók

- Ebben az üzemmódban élénk, természetes színű képeket készíthet havas környezetben tartózkodó emberekről.



Tűzijáték fényképezése (Tűzijáték)

▶ Állóképek ▶ Videók

- Élénk felvételeket készíthet a tűzijátékokról.

Használat előtt

Alapszintű útmutató

Haladó útmutató

1 A fényképezőgép alapvető használata

2 Automatikuss üzemmód / Hibrid auto üzemmód

3 Egyéb felvételi módok

4 P üzemmód

5 Tv, Av, M, C1 és C2 mód

6 Lejátszási mód

7 Wi-Fi funkciók

8 Beállítások menü

9 Tartozékok

10 Mellékletek

Tárgymutató

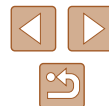



- A témák [T] módban nagyobbak látszanak, mint a többi módban.
- A [F] üzemmódban a felvételek szemcsések lehetnek, mivel az ISO érzékenység (73) a környezeti feltételek miatt magasra van állítva.
- Mivel [F] üzemmódban a fényképezőgép folyamatosan készít képeket, tartsa stabilan a felvételkészítés közben.
- A [F] üzemmódban a fényképezőgép bemozdulása vagy más hasonló körülmények miatt előfordulhat, hogy nem a várt eredményt éri el.
- A [R] üzemmódban rögzítse állványra a fényképezőgépet, vagy más módon biztosítsa, hogy az ne mozogjon és ne rázkódjon. Továbbá állvány használata, illetve a fényképezőgép más módon történő rögzítése esetén állítsa az [S üzemmód] beállítást [K] értékre (90).



- Amikor állvány használatával készít éjszakai felvételeket, válassza az [AUTO] üzemmódot a [F] üzemmód helyett, mert így jobb eredményeket kaphat (33).
- [M] üzemmódban a felbontás [M] (2304 x 1728), és ez a beállítás nem változtatható meg.
- Bár [R] módban semmilyen keret nem jelenik meg a zárkioldó gomb félig történő lenyomásakor, a fényképezőgép beállítja az optimális élességet és expozíciót.

Képi hatások (Kreatív szűrők)

A készített képekhez változatos effektusokat adhat.



1 Válassza a [Q] üzemmódot.

- Állítsa a módváltó tárcsát [Q] állásba.

2 Válasszon egy felvételi módot.

- Nyomja meg a [M] gombot, válassza a menü [HDR] pontját, majd válasszon felvételi módot (29).

3 Készítse el a felvételt.

Élénk színű képek készítése (Különlegesen élénk)

▶ Állóképek ▶ Videók

- Különlegesen élénk színű felvételeket készíthet.

Poszterszerű Képek készítése (Poszter effektus)

▶ Állóképek ▶ Videók

- Régi poszterekhez vagy illusztrációkhoz hasonló felvételek.

Használat előtt

Alapszintű útmutató

Haladó útmutató

1 A fényképezőgép alapvető használata

2 Automatikus üzemmód / Hibrid auto üzemmód

3 Egyéb felvételi módok

4 P üzemmód

5 Tv, Av, M, C1 és C2 mód

6 Lejátszási mód

7 Wi-Fi funkciók

8 Beállítások menü

9 Tartozékok

10 Mellékletek

Tárgymutató





- [HDR] és [P] üzemmódban készítsen pár próbafelvételt, amivel megbizonyosodhat arról, hogy a várt eredményt kapja.

Kontrasztos témák fényképezése (Nagy dinamikataromány)

▶ Állóképek ▶ Videók

A fényképezőgép három egymást követő felvételt készít eltérő világossági beállításokkal, majd kiválasztja és egyetlen képben egyesíti a legmegfelelőbb világossági szinttel rendelkező képterületeket. Ez az üzemmód csökkenti a csúcshatár kiégését és az árnyékos területek részletességének elvesztését, ami gyakran megfigyelhető a nagy kontrasztú felvételek esetében.

1 Válassza a [HDR] beállítást.

- Kövesse a „Képeffektusok (Kreatív Szűrők)” rész (📖60) 1–2. lépését, majd válassza a [HDR] lehetőséget.



2 Készítse el a felvételt.

- Felvételkészítéskor tartsa stabilan a fényképezőgépet. A fényképezőgép a zárkioldó gomb teljes lenyomása után három felvételt készít, majd egyesíti azokat.



- A fényképezőgép túlzott bomzulása vagy más hasonló körülmények miatt előfordulhat, hogy nem a várt eredményt éri el.



- Ha a fényképezőgép túlzott mozgása akadályozza a felvételkészítést, akkor rögzítse állványra a fényképezőgépet, vagy más módon biztosítsa a fényképezőgép mozdulatlan állapotát. Továbbá állvány használata, illetve a fényképezőgép más módon történő rögzítése esetén állítsa az [IS üzemmód] beállítást [Ki] értékre (📖90).
- A téma bármilyen mozgása a képek elmosódását okozza.
- A soron következő kép elkészítése előtt kis időnek kell eltelnie, mert a fényképezőgép feldolgozza és egyesíti a képeket.

Művészi hatások hozzáadása



- Kövesse a „Képeffektusok (Kreatív Szűrők)” rész (📖60) 1–2. lépését, majd válassza a [HDR] lehetőséget.
- Válassza ki a kívánt színeffektust a [🌞] tárcsa elfordításával.

Természetes	A képek természetes, élő hatásúak.
Műv.-normál	A képek festményhez hasonlóak, csökkentett kontrasztúak.
Műv.-élénk	A képek élénk illusztrációhoz hasonlóak.
Műv.-feltűnő	A képek erős élekkel készített olajfestményhez hasonlóak.
Műv.-domb.	A képek erős kontúrokkal rendelkező, sötét hátterű régi fényképekhez hasonlítanak.

Használat előtt

Alapszintű útmutató

Haladó útmutató

1 A fényképezőgép alapvető használata

2 Automatikus üzemmód / Hibrid auto üzemmód

3 Egyéb felvételi módok

4 P üzemmód

5 Tv, Av, M, C1 és C2 mód

6 Lejátszási mód

7 Wi-Fi funkciók

8 Beállítások menü

9 Tartozékok

10 Mellékletek

Tárgymutató



Fényképezés Halszemoptika Effektussal (Halszemeffektus)

▶ Állóképek ▶ Videók

Halszemoptika effektussal fényképezhet.

1 Válassza a [👁️] beállítást.

- Kövesse a „Képeffektusok (Kreatív Szűrők)” rész (📖60) 1–2. lépését, majd válassza a [👁️] lehetőséget.



2 Válassza ki az effektus mértékét.

- Forgassa el a [☀️] tárcsát az effektus mértékének megadásához.
- A megjelenő mintaképen tekintheti meg a választott effektus hatását a képen.

3 Készítse el a felvételt.



- Készítsen pár próbafelvételt, amivel megbizonyosodhat arról, hogy a várt eredményt kapja.

Dioráma (makett) hatású képek készítése (Dioráma effektus)

▶ Állóképek ▶ Videók

Maketthez hasonló effektust alkalmaz a képekre úgy, hogy elmosódottá teszi a kiválasztott terület feletti és alatti képterületeket. Ha a videofelvétel előtt kiválasztja a lejátszási sebességet, a videókat is elkészítheti a makettszerű dioráma effektussal. Az emberek és a tárgyak lejátszáskor gyorsan fognak mozogni a felvételen. Vegye figyelembe, hogy a fényképezőgép ekkor nem rögzít hangot.

1 Válassza a [👁️] beállítást.

- Kövesse a „Képeffektusok (Kreatív Szűrők)” rész (📖60) 1–2. lépését, majd válassza a [👁️] lehetőséget.
- Egy fehér keret jelenik meg a kijelzőn, azt a képterületet jelezve, amely nem lesz homályos.

2 Válassza ki azt a területet, amelyet élesen szeretne hagyni.

- Nyomja meg a [▼] gombot.
- A keret méretét a zoom karral, a helyzetét pedig a [▲][▼] gombokkal módosíthatja.



3 A videók esetében válassza ki a lejátszási sebességet.

- A [☀️] tárcsa elfordításával válasszon egy sebességet.

4 Térjen vissza a felvételi képernyőre, és készítse el a felvételt.

- A [📷] gomb megnyomásával térjen vissza a felvételi képernyőre, és készítse el a felvételt.

Használat előtt

Alapszintű útmutató

Haladó útmutató

1 A fényképezőgép alapvető használata

2 Automatikus üzemmód / Hibrid auto üzemmód

3 Egyéb felvételi módok

4 P üzemmód

5 Tv, Av, M, C1 és C2 mód

6 Lejátszási mód

7 Wi-Fi funkciók

8 Beállítások menü

9 Tartozékok

10 Mellékletek

Tárgymutató



Lejátszási sebesség és Becsült lejátszási idő (1 perces felvételek esetén)

Sebesség	Lejátszási idő
5x	Kb. 12 mp.
10x	Kb. 6 mp.
20x	Kb. 3 mp.



- Videofelvétel készítése esetén nem érhető el a zoom. Ügyeljen arra, hogy felvételt készítés előtt állítsa be a zoomot.
- Készítsen pár próbafelvételt, amivel megbizonyosodhat arról, hogy a várt eredményt kapja.



- A keret tájolásának függőlegesre állításához a 2. lépésben nyomja meg a [◀][▶] gombokat. A keret mozgatásához nyomja meg újból a [◀][▶] gombokat. A keret eredeti vízszintes tájolásának visszaállításához nyomja meg a [▲][▼] gombokat.
- A fényképezőgép függőleges helyzetbe fordítása módosítja a keret tájolását is.
- A videó képminősége [EVA], ha a képpoldalarány [4:3], illetve [EHD], ha a képpoldalarány [16:9] (51). Ezek a minőségi beállítások nem változtathatók meg.
- A zoomtényező nem módosítható a [□] gombbal a 2. és 3. lépésben látható képernyőn, illetve videofelvételek készítése közben.

Fényképezés Játékkamera effekttel (Játékkamera effekt)

▶ **Állóképek** ▶ Videók

Ez az effektus vinyettálással elsötétíti és elmosódottá teszi a kép sarkait, és megváltoztatja a kép színeit, hogy lyukkamerával készült képekhez tegye hasonlóvá.

1 Válassza a [📷] beállítást.

- Kövesse a „Képeffektusok (Kreatív Szűrők)” rész (60) 1–2. lépését, majd válassza a [📷] lehetőséget.



2 Válasszon egy színárnyalatot.

- Válassza ki a kívánt színárnyalatot a [🌈] tárcsa elfordításával.
- A megjelenő mintaképen tekintheti meg a választott effektus hatását a képen.

3 Készítse el a felvételt.

Normál	Lyukkamerával készített képekhez hasonló felvételek.
Meleg	Melegebb tónusú képek, mint a [Normál] beállítás esetében.
Hideg	Hidegebb tónusú képek, mint a [Normál] beállítás esetében.



- Készítsen pár próbafelvételt, amivel megbizonyosodhat arról, hogy a várt eredményt kapja.

Használat előtt

Alapszintű útmutató

Haladó útmutató

1 A fényképezőgép alapvető használata

2 Automatikus üzemmód / Hibrid auto üzemmód

3 Egyéb felvételi módok

4 P üzemmód

5 Tv, Av, M, C1 és C2 mód

6 Lejátszási mód

7 Wi-Fi funkciók

8 Beállítások menü

9 Tartozékok

10 Mellékletek

Tárgymutató



Fényképezés a lágy élesség effektussal

▶ Állóképek ▶ Videók

Ezzel a funkcióval olyan képeket készíthet, mintha lágyító szűrőt helyezne a fényképezőgépre. Az effektus mértékét szükség szerint beállíthatja.

1 Válassza a [👤] beállítást.

- Kövesse a „Képeffektusok (Kreatív Szűrők)” rész (📖60) 1–2. lépését, majd válassza a [👤] lehetőséget.



2 Válassza ki az effektus mértékét.

- Forgassa el a [☀️] tárcsát az effektus mértékének megadásához.
- A megjelenő mintaképen tekintheti meg a választott effektus hatását a képen.

3 Készítse el a felvételt.



- Készítsen pár próbafelvételt, amivel megbizonyosodhat arról, hogy a várt eredményt kapja.

Fényképezés egyszínű üzemmódban

▶ Állóképek ▶ Videók

Fekete-fehér, szépia tónusú vagy kék-fehér fényképeket készíthet.

1 Válassza a [📷] beállítást.

- Kövesse a „Képeffektusok (Kreatív Szűrők)” rész (📖60) 1–2. lépését, majd válassza a [📷] lehetőséget.



2 Válasszon egy színárnyalatot.

- Válassza ki a kívánt színárnyalatot a [☀️] tárcsa elfordításával.
- A megjelenő mintaképen tekintheti meg a választott effektus hatását a képen.

3 Készítse el a felvételt.

Fekete-fehér	Fekete-fehér felvételek.
Szépia	Szépia tónusú felvételek.
Kék	Kék-fehér felvételek.

Használat előtt

Alapszintű útmutató

Haladó útmutató

1 A fényképezőgép alapvető használata

2 Automatikus üzemmód / Hibrid auto üzemmód

3 Egyéb felvételi módok

4 P üzemmód

5 Tv, Av, M, C1 és C2 mód

6 Lejátszási mód

7 Wi-Fi funkciók

8 Beállítások menü

9 Tartozékok

10 Mellékletek

Tárgymutató



Speciális üzemmódok más célokra

Automatikus felvételkészítés arcészlelés után (Intelligens kioldás)

▶ **Állóképek** ▶ Videók

Automatikus felvételkészítés Mosolyészlelés után

▶ **Állóképek** ▶ Videók

Mosoly érzékelésekor a fényképezőgép automatikusan elkészíti a felvételt a zárkioldó gomb megnyomása nélkül.

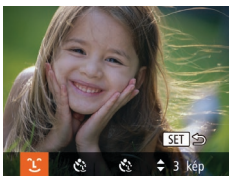

1 Válassza a [L] beállítást.

- Kövesse a „Különleges témák” szakasz (📖59) 1–2. lépését, válassza a [L] lehetőséget, majd nyomja meg a [▼] gombot.
- A [◀|▶] gombokkal válassza ki a [L] lehetőséget, majd nyomja meg a [⊕] gombot.
- A fényképezőgép felvételi készenléti üzemmódba lép, és a kijelzőn megjelenik a [Mosolyészlelés bekapcs.] felirat.

2 Irányítsa a fényképezőgépet egy személyre.

- Amikor mosolyt észlel, a fényképezőgép mindig készít egy felvételt a lámpa felvillanása után.
- A mosolyészlelést a [▲] gomb megnyomásával szüneteltetheti. A [▲] gomb ismételt megnyomásával folytathatja a mosolyészlelést.



- A felvételek elkészítése után állítsa más üzemmódba a fényképezőgépet, különben folyamatosan képeket fog készíteni, amikor mosolyt észlel.



- Felvételeket a szokásos módon, a zárkioldó gomb megnyomásával is készíthet.
- A fényképezőgép könnyebben felismeri a mosolyt, ha az alany a fényképezőgép felé fordítja az arcát, és annyira kinyitja a száját a mosolygás alatt, hogy kissé a fogai is kilátszanak.
- A felvételek számát a [▲][▼] gombokkal módosíthatja, miután az 1. lépésben kiválasztotta a [L] ikont. A [Pislogásészlelés] (📖55) csak az utoljára elkészített képnél használható.
- Az automatikus felvételkészítés nem elérhető a [□] gomb megnyomása közben.

A kacsintási önkioldó használata

▶ **Állóképek** ▶ Videók

Írnyítsa a fényképezőgépet egy személy felé, és nyomja le teljesen a zárkioldó gombot. A fényképezőgép körülbelül két másodperccel a kacsintás észlelése után készíti el a képet.



1 Válassza a [L] beállítást.

- Kövesse a „Különleges témák” szakasz (📖59) 1–2. lépését, válassza a [L] lehetőséget, majd nyomja meg a [▼] gombot.
- A [◀|▶] gombokkal válassza ki a [L] lehetőséget, majd nyomja meg a [⊕] gombot.

2 Állítsa be a kompozíciót, és nyomja le félig a zárkioldó gombot.

- Ellenőrizze, hogy megjelent-e egy zöld keret a kacsintó személy arca körül.

Használat előtt

Alapszintű útmutató

Haladó útmutató

1 A fényképezőgép alapvető használata

2 Automatikus üzemmód / Hibrid auto üzemmód

3 Egyéb felvételi módok

4 P üzemmód

5 Tv, Av, M, C1 és C2 mód

6 Lejátszási mód

7 Wi-Fi funkciók

8 Beállítások menü

9 Tartozékok

10 Mellékletek

Tárgymutató



3 Nyomja le teljesen a zárkioldó gombot.

- A fényképezőgép felvételi készletli üzemmódba lép, és a kijelzőn megjelenik a [Kacsintson a felvételhez] felirat.
- A lámpa villogni kezd, és megszólal az önkijelző hangjelzése.



4 Nézzon a fényképezőgépbe, és kacsintson.

- A fényképezőgép körülbelül két másodperccel a keretbe foglalt arcú személy kacsintásának észlelése után készíti el a képet.
- Ha a visszazámlálás elindítása után meg szeretné szakítani az önkijelzővel készülő felvételt, nyomja meg a [MENU] gombot.



- Ha a fényképezőgép nem észleli a kacsintást, kacsintson újból lassan és határozottan.
- Előfordulhat, hogy a fényképezőgép nem észleli a kacsintást, ha a szemeket haj vagy sapka takarja, vagy az alany szemüveget visel.
- A fényképezőgép mindkét szem egyszerre történő becsukását és kinyitását is kacsintásként érzékeli.
- Ha nem észlel kacsintást, a fényképezőgép körülbelül 15 másodperccel elteltével készíti el a képet.
- A felvételek számát a [▲][▼] gombokkal módosíthatja, miután az 1. lépésben kiválasztotta a [👤] ikont. A [Pislogásészlelés] (📖55) csak az utóljára elkészített képnél használható.
- Ha nem található senki a képterületen a zárkioldó gomb teljes lenyomásakor, akkor a fényképezőgép egy személy megjelenése és kacsintása után készíti el a képet.
- A zoomtényező nem módosítható a [📏] gombbal a zárkioldó gomb teljes megnyomása után.

Az arcérzékelő önkijelző használata

▶ Állóképek ▶ Videók

A fényképezőgép körülbelül két másodperccel azután készíti el a képet, hogy egy másik személy arcának (például a fotós arcának) feltűnését észleli a képterületen (📖83). Ez olyankor hasznos, ha olyan csoportképeket vagy hasonló képeket készít, amelyeken saját maga is szerepel.



1 Válassza a [👤] beállítást.

- Kövesse a „Különleges témák” szakaszt (📖59) 1–2. lépését, válassza a [👤] lehetőséget, majd nyomja meg a [▼] gombot.
- A [◀][▶] gombokkal válassza ki a [👤] lehetőséget, majd nyomja meg a [👤] gombot.

2 Állítsa be a kompozíciót, és nyomja le félig a zárkioldó gombot.

- Ellenőrizze, hogy látható-e zöld keret az élesre állított arc körül és fehér keret a többi arc körül.

3 Nyomja le teljesen a zárkioldó gombot.

- A fényképezőgép felvételi készletli üzemmódba lép, és a kijelzőn megjelenik [A visszazámláláshoz nézzon a fényképezőgépbe] felirat.
- A lámpa villogni kezd, és megszólal az önkijelző hangjelzése.

Használat előtt

Alapszintű útmutató

Haladó útmutató

1 A fényképezőgép alapvető használata

2 Automatikuss üzemmód / Hibrid auto üzemmód

3 Egyéb felvételi módok

4 P üzemmód

5 Tv, Av, M, C1 és C2 mód

6 Lejátszási mód

7 Wi-Fi funkciók

8 Beállítások menü

9 Tartozékok

10 Mellékletek

Tárgymutató





4 Csatlakozzon a többiekhez a képterületen, és nézzon bele a fényképezőgépbe.

- Miután a fényképezőgép észleli az új arcot, felgyorsul a lámpa villogása és az önkiloldó hangjelzése. (Ha elvillan a vaku, a lámpa égve marad.) A fényképezőgép körülbelül két másodperccel később készíti el a képet.
- Ha a visszazárlás elindítása után meg szeretné szakítani az önkiloldóval készülő felvételt, nyomja meg a [MENU] gombot.



- Ha a fényképezőgép nem észleli az arcát, miután csatlakozott a többiekhez a képterületen, a zár akkor is kiold körülbelül 15 másodperc elteltével.
- A felvételek számát a [▲][▼] gombokkal módosíthatja, miután az 1. lépésben kiválasztotta a [📷] ikont. A [Pislogásészlelés] (📖55) csak az utójára elkészített képnél használható.
- A zoomtényező nem módosítható a [📷] gombbal a zárkioldó gomb teljes megnyomása után.

Különbféle videofelvételek készítése

▶ Állóképek ▶ Videók

Videofelvételek készítése Videofelvétel üzemmódban

▶ Állóképek ▶ Videók



1 Válassza a [📷] üzemmódot.

- Állítsa a módválasztó tárcsát [📷] állásba.
- A kijelző felső és alsó szélén fekete sávok jelennek meg, a téma pedig némileg nagyított lesz. A fekete sávok a nem rögzített képterületeket jelzik.

2 Adja meg a videónak megfelelő beállításokat (📖182).

3 Készítse el a felvételt.

- Nyomja meg a videó gombot.
- A videofelvétel leállításához nyomja meg újból a videó gombot.

Használat előtt

Alapszintű útmutató

Haladó útmutató

1 A fényképezőgép alapvető használata

2 Automatikus üzemmód / Hibrid auto üzemmód

3 Egyéb felvételi módok

4 P üzemmód

5 Tv, Av, M, C1 és C2 mód

6 Lejátszási mód

7 Wi-Fi funkciók

8 Beállítások menü

9 Tartozékok

10 Mellékletek

Tárgymutató

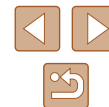

A kép világságának rögzítése vagy módosítása felvét elkészítés előtt

▶ Állóképek ▶ Videók

Felvét elkészítés előtt vagy közben rögzítheti az expozíciót, illetve 1/3-os lépésekben változtathatja azt -2 és +2 között.



1 Rögzítse az expozíciót.

- A zárkiodó gomb félig történő lenyomása közben a [Z] gomb megnyomásával rögzítheti az expozíciót. Megjelenik a [X] jel.
- Az expozíció feloldásához nyomja meg újból a [Z] gombot.

2 Változtassa meg az expozíciót.

- A kijelzöt figyelve állítsa be az expozíciót a [S] tárcsa elfordításával.

3 Készítse el a felvételt.



- Videofelvét elkészítése közben a [S] tárcsa hangjának beállításához nyomja meg a [▲][▼] gombokat és állítsa be a kívánt hangerőt.
- Kézi fókuszással (79) történő videofelvét közben az expozíciókompenzáció és az élességállítási pozíció beállításai között a [Z] gomb megnyomásával választhat. Ezen beállításokhoz nyomja meg a [▲][▼] gombokat.

Hangbeállítások

▶ Állóképek ▶ Videók

A rögzítési hangerő beállítása

Bár a rögzítési szint (hangerő) automatikusan módosul úgy, hogy a hangtorzulás csökkenjen, kézzel is beállíthatja a felvételi körülményeknek megfelelő szintet.

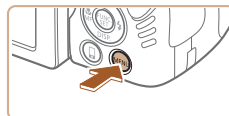

1 Jelenítse meg a [Hangfelvétel] képernyőt.

- Nyomja meg a [MENU] gombot, a [Z] lapon válassza a [Hangfelvétel] beállítást, és nyomja meg a [OK] gombot (30).

2 Adja meg a beállítást.

- Válassza a [Hangfelvétel] beállítást, majd a [Kézi] értéket (30).
- Nyomja meg a [▼] gombot, majd a [◀][▶] gombokkal adja meg a [Szint] beállítás kívánt értékét.
- Ha vissza szeretné állítani az eredeti beállítást, ismételje meg a fenti műveletet az [Autom.] lehetőség kiválasztásával.



Használat előtt

Alapszintű útmutató

Haladó útmutató

1 A fényképezőgép alapvető használata

2 Automatikus üzemmód / Hibrid auto üzemmód

3 Egyéb felvételi módok

4 P üzemmód

5 Tv, Av, M, C1 és C2 mód

6 Lejátszási mód

7 Wi-Fi funkciók

8 Beállítások menü

9 Tartozékok

10 Mellékletek

Tárgymutató

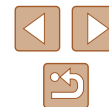

A Szélzajsűrés kikapcsolása

Erős szél okozta hangtorzítás mérséklése. (A természetes hangok felvételéért szélcsendes időben ne használja.) Ebben az esetben kikapcsolhatja a szélzajsűrését.

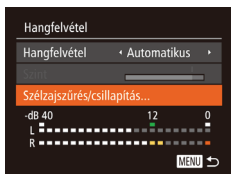

- Jelenítse meg a [Hangfelvétel] képernyőt „A rögzítési hangerő beállítása” fejezet 1. lépésében leírtak szerint.
- Válassza a [Szélzajsűrés/csillapítás] lehetőséget, majd nyomja meg a [🔇] gombot.
- Válassza a [Szélzajsűrés] pontot, majd a [Ki] (📖30) értéket.

Csillapítás használata

A csillapítás mérsékli a zajos környezet okozta hangtorzítást. Csendes környezetben azonban csökkenti a hangfelvétel hangerejét.

- Jelenítse meg a [Hangfelvétel] képernyőt „A rögzítési hangerő beállítása” fejezet 1. lépésében leírtak szerint.
- Válassza a [Szélzajsűrés/csillapítás] lehetőséget, majd nyomja meg a [🔇] gombot.
- Válassza a [Csillapítás] beállítást, majd a [Be] (📖30) értéket.

iFrame videók készítése

▶ Állóképek ▶ Videók

Készíthet olyan videofelvételeket, amelyeket iFrame-kompatibilis szoftverekkel vagy eszközökkel szerkeszthet. Az iFrame videók gyorsan szerkeszthetők, menthetők és kezelhetők a szoftver segítségével (📖164).

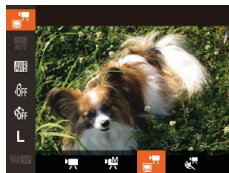

1 Válassza a [🔇] beállítást.

- Állítsa a módválasztó tárcsát [🔇] állásba.
- Nyomja meg a [🔇] gombot, válassza a menü [🔇] lehetőségét, majd a [🔇] (📖29) lehetőséget.
- A kijelző felső és alsó szélén megjelenített fekete sávok a nem rögzített képterületeket jelzik.

2 Készítse el a felvételt (📖67).

- Nyomja meg a videó gombot.
- A videofelvétel leállításához nyomja meg újból a videó gombot.



- A felbontás [FHD 60P] (📖53), és ez a beállítás nem változtatható meg.
- Az iFrame videoformátum az Apple Inc. fejlesztése.

Használat előtt

Alapszintű útmutató

Haladó útmutató

1 A fényképezőgép alapvető használata

2 Automatikus üzemmód / Hibrid auto üzemmód

3 Egyéb felvételi módok

4 P üzemmód

5 Tv, Av, M, C1 és C2 mód

6 Lejátszási mód

7 Wi-Fi funkciók

8 Beállítások menü

9 Tartozékok

10 Mellékletek

Tárgymutató

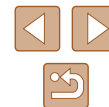

Videók rögzítése lassított felvétellel

▶ Állóképek ▶ Videók

Készíthet felvételt gyorsan mozgó témáról, majd később lejátszhatja lassítva a felvételt. Vegye figyelembe, hogy a fényképezőgép ekkor nem rögzít hangot.

1 Válassza a [] beállítást.

- Állítsa a módválasztó tárcsát [] állásba.
- Nyomja meg a [] gombot, válassza a menü [] lehetőségét, majd a [] ([] 29) lehetőséget.



2 Válasszon képsebességet.

- Nyomja meg a [] gombot, válassza a menü [] pontját, végül válassza ki a kívánt képsebességet ([] 29).
- Megjelenik a választott beállítás.



3 Készítse el a felvételt ([] 67).

- Nyomja meg a videó gombot.
- Megjelenik az eltelt időt jelző zoom sáv. Egy videofelvétel hossza legfeljebb körülbelül 30 másodperc lehet.
- A videofelvétel leállításához nyomja meg újból a videó gombot.

Képsebesség	Képmínőség	Lejátszási idő (30 mp-es videó)
240P 240 kép/mp	10VGA (320 x 240)	Kb. 4 perc
120P 120 kép/mp	8VGA (640 x 480)	Kb. 2 perc



- A zoom még a zoom kar működtetésekor sem érhető el felvétel közben.
- A fényképezőgép a videó gomb megnyomásakor határozza meg az élességet, az expozíciót és a szint.



- A videó lejátszása ([] 101) lassítottan történik.
- A videók lejátszási sebességét a mellékelt szoftver használatával változtathatja meg ([] 164).

Használat előtt

Alapszintű útmutató

Haladó útmutató

1 A fényképezőgép alapvető használata

2 Automatikus üzemmód / Hibrid auto üzemmód

3 Egyéb felvételi módok

4 P üzemmód

5 Tv, Av, M, C1 és C2 mód

6 Lejátszási mód

7 Wi-Fi funkciók

8 Beállítások menü

9 Tartozékok

10 Mellékletek

Tárgymutató

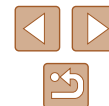

4

P üzemmód

Még tisztább felvételek, az Ön fényképezési stílusában



- A fejezet instrukciói abból indulnak ki, hogy a módválasztó tárcsa [P] üzemmódra van állítva.
- [P]: Programautomatika AE; AE: automatikus expozíció
- Ha a [P] módtól eltérő üzemmódban próbál meg fényképezni az ebben a fejezetben ismertetett funkciók használatával, előtte ellenőrizze, hogy az adott funkció elérhető-e az adott módban (182).

Fényképezés programautomatika AE módban ([P] üzemmód)

▶ Állóképek ▶ videók

Különbéle egyéni beállítások megadásával a saját fényképezési stílusának megfelelően szabhatja teste a készülék számos funkcióját.



1 Válassza a [P] üzemmódot.

- Állítsa a módválasztó tárcsát [P] állásba.

2 Adja meg a kívánt beállításokat (72–90), majd készítse el a felvételt.



- Ha nem állítható be a megfelelő expozíció, amikor félig lenyomja a zárkioldó gombot, a zársebesség és a rekesznyílás értéke narancssárga színnel jelenik meg a kijelzőn. Ebben az esetben próbálkozzon az ISO érzékenység beállításával (73) vagy a vaku bekapcsolásával (ha a téma túl sötét, 86), hogy az expozíció megfelelő legyen.
- A videó gomb megnyomásával videofelvételek is készíthetők [P] üzemmódban. Azonban egyes FUNC. (29) és MENU (30) beállítások videofelvétel esetén automatikusan módosulhatnak.

Használat előtt

Alapszintű útmutató

Haladó útmutató

1 A fényképezőgép alapvető használata

2 Automatikus üzemmód / Hibrid auto üzemmód

3 Egyéb felvételi módok

4 P üzemmód

5 Tv, Av, M, C1 és C2 mód

6 Lejátszási mód

7 Wi-Fi funkciók

8 Beállítások menü

9 Tartozékok

10 Mellékletek

Tárgymutató

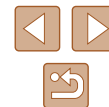

A kép világossága (Expozíció)

A kép fényerejének beállítása (Expozíciókompenzáció)

▶ **Állóképek** ▶ **videók**

A fényképezőgép által beállított normál expozíció -3 és +3 közötti tartományban 1/3-os lépésekben módosítható.



- Nyomja meg a [Z] gombot. A kijelzőt figyelve állítsa be a fényerőt a [☀️] tárcsa elfordításával, majd ha ezzel végzett, nyomja meg a [Z] gombot.
- A korrekció Ön által megadott szintje is megjelenik.

A világosság/expozíció rögzítése (AE rögzítés)

▶ **Állóképek** ▶ **videók**

A fényképezés előtt rögzítheti az expozíciót, vagy külön is beállíthatja az élességet és az expozíciót.

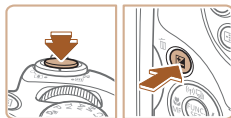

1 Rögzítse az expozíciót.

- A rögzített expozícióval történő felvételhez irányítsa a fényképezőt a témára. A zárkioldó gombot félig lenyomva nyomja meg a [Z] gombot.
- [✖] jelenik meg, és az expozíció rögzül.
- Az AE feloldásához a zárkioldó gomb felengedése után nyomja meg ismét a [Z] gombot. Ekkor az [✖] eltűnik.

2 Állítsa be a kompozíciót, majd készítse el a felvételt.

- Az első felvétel után az AE rögzítése feloldódik, és eltűnik a [✖].



- AE: automatikus expozíció
- Az expozíció rögzítése után a [☀️] (Programeltolás) tárcsa elfordításával módosíthatja a zársebességet és a rekesznyílás értékét.

A fénymérési mód megváltoztatása

▶ **Állóképek** ▶ **videók**

A fénymérési módot (a fényerő mérésének módját) az alábbiak szerint módosíthatja a fényképezés környezeti feltételeinek megfelelőre.



- Nyomja meg a [☉] gombot, válassza a menü [☉] pontját, majd adja meg a kívánt beállítást (📖 29).
- Megjelenik a választott beállítás.

Kiértékelő	A legtöbb esetben megfelelő eredményt ad, beleértve a hátulról megvilágított témákat is. Automatikusan beállítja az expozíciót a körülményeknek megfelelően.
Középre súlyoz. átlag	A képterület egészen mért fényerő átlagát határozza meg, a kép középpontjában mért fényértéket tekintve legfontosabbnak.
Szpot	Csak a [] (Szpot AE pont keret) területén belül mér. A Szpot AE pont keret összekapcsolható az AF kerettel (📖 73).

Használat előtt

Alapszintű útmutató

Haladó útmutató

1 A fényképezőgép alapvető használata

2 Automatikus üzemmód / Hibrid auto üzemmód

3 Egyéb felvételi módok

4 P üzemmód

5 Tv, Av, M, C1 és C2 mód

6 Lejátszási mód

7 Wi-Fi funkciók

8 Beállítások menü

9 Tartozékok

10 Mellékletek

Tárgymutató



A Szpot AE pont keret és az AF keret összekapcsolása

▶ Állóképek ▶ videó

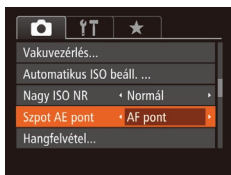

1 Állítsa a fénymérési módot erre: [C].

- Válassza a „A fénymérési mód megváltoztatása” (872) beállítást a [C] lépéseit követve.

2 Adja meg a beállítást.

- Nyomja meg a [MENU] gombot, válassza a [C] lap [Szpot AE pont] lehetőségét, majd az [AF pont] lehetőségét (830).
- A készülék összekapcsolja a Szpot AE pont keretet az AF keret mozgásával (82).



- Nem érhető el, ha az [AF keret] beállítása [Arcérzékelés] (83) vagy [Követéses AF] (83).

Az ISO érzékenység módosítása

▶ Állóképek ▶ videók



- Nyomja meg a [C] gombot, majd válassza a menü [ISO] lehetőségét (829).
- Válassza ki a kívánt ISO érzékenységet a [C] gombokkal vagy a [C] tárcsa elfordításával.
- Megjelenik a választott beállítás.

Automatikus	Automatikusan beállítja az ISO érzékenységet a felvételi módnak és a környezeti feltételeknek megfelelően.	
100, 125, 160, 200	Kicsi	Kültéri felvételekhez, jó időjárási feltételek mellett.
250, 320, 400, 500, 640, 800	Némileg kevés	Felhős időben vagy szürkületben készült képekhez.
1000, 1250, 1600, 2000, 2500, 3200	Némileg sok	Éjszakai környezetben vagy sötét belső terekben készült képekhez.



- Ha az elmosódás nem csökken megfelelően [3200] értékű ISO érzékenység mellett, kiválaszthatja a [C] üzemmódot (859) és választhat a [4000], [5000] vagy [6400] értékek közül.

Használat előtt

Alapszintű útmutató

Haladó útmutató

1 A fényképezőgép alapvető használata

2 Automatikus üzemmód / Hibrid auto üzemmód

3 Egyéb felvételi módok

4 P üzemmód

5 Tv, Av, M, C1 és C2 mód

6 Lejátszási mód

7 Wi-Fi funkciók

8 Beállítások menü

9 Tartozékok

10 Mellékletek

Targymutató





- Ha az ISO érzékenység [AUTO] beállításon van, a zárkioldó gomb félig történő lenyomásával megjelenítheti az automatikusan beállított ISO érzékenységet.
- Bár az ISO érzékenység csökkentésével a képek kevésbé lesznek szemcsézettek, bizonyos felvételi körülmények között a téma és a fényképezőgép bemozdulására nagyobb esély van.
- A nagyobb ISO érzékenység választása növeli a zársebességet, ami csökkenti a téma és a fényképezőgép bemozdulásának esélyét, és növeli a vakutartományt. Viszont előfordulhat, hogy a felvételek szemcsézettebbek lesznek.

Az ISO automatikus beállítások módosítása

▶ Állóképek ▶ videók

Amikor a fényképezőgép az [AUTO] beállításon van, a maximális ISO érzékenység a [400] – [3200] tartományban adható meg, az érzékenység pedig három szint közül választható ki.

1 Jelenítse meg a beállítási képernyőt.

- Nyomja meg a [MENU] gombot, a [📷] lapon válassza a [Automatikus ISO beáll.] menüpontot, majd nyomja meg a [🔍] gombot (📖30).

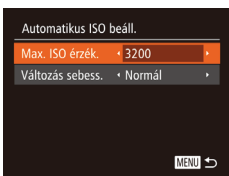

2 Adja meg a beállítást.

- Válassza ki a beállítandó menüpontot, majd ott a kívánt lehetőséget (📖30).



- Az [Automatikus ISO beáll.] képernyőt az ISO érzékenység beállító képernyőjének (📖73) megjelenése után a [MENU] gomb megnyomásával is megnyithatja.

A zajsökkentés szintjének módosítása (Nagy ISO NR)

Háromféle zajsökkentési szint közül választhat: [Normál], [Nagy] és [Kicsi]. Ez a funkció leginkább nagy ISO érzékenységgel történő fényképezés esetén hatásos.

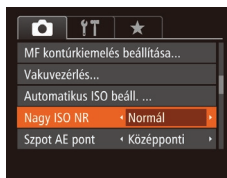

- Nyomja meg a [MENU] gombot, a [📷] lapon válassza a [Nagy ISO NR] lehetőséget, majd válassza ki a kívánt beállítást (📖30).



- Nem érhető el [📷] és [📷] esetén (📖89).

Képsorozat automatikus expozícióállítással (AEB fényképezés)

▶ Állóképek ▶ videók

A készülék minden felvételnél automatikusan három felvételt készít különböző expozíciós értékekkel (normál expozícióval, alulexponálva, végül túlexponálva). Az alul- illetve túlexponálás mértéke (a normál expozícióhoz képest) –2 és +2 közötti tartományban 1/3-os lépésekben módosítható.



1 Válassza a [AEB] beállítást.

- Nyomja meg a [🔍] gombot, válassza a menü [AEB] lehetőségét, majd a [📷] (📖29) lehetőséget.

Használat előtt

Alapszintű útmutató

Haladó útmutató

1 A fényképezőgép alapvető használata

2 Automatikus üzemmód / Hibrid auto üzemmód

3 Egyéb felvételi módok

4 P üzemmód

5 Tv, Av, M, C1 és C2 mód

6 Lejátszási mód

7 Wi-Fi funkciók

8 Beállítások menü

9 Tartozékok

10 Mellékletek

Tárgymutató





2 Adja meg a beállítást.

- Nyomja meg a [AEB] gombot, majd a [◀▶] gombokkal vagy a [☀] tárcsa elfordításával adja meg a kívánt beállítást.



- Az AEB fényképezés csak [☑] módban érhető el (86).
- Ebben az üzemmódban nem használható a Sorozatfelvétel funkció (86).



- Ha az expozíciókompenzáció már be van kapcsolva (72), az ott meghatározott értéket tekinti ez a funkció normál expozíciós értéknek.
- A 2. lépés beállító képernyőjét az expozíciókompenzáció képernyőjének (72) megjelenése után a [MENU] gomb megnyomásával is megnyithatja.
- A [☑] (44) pontban megadott mennyiségtől függetlenül mindig három kép készül.
- [Pislogásészlelés] üzemmódban (55) ez a funkció csak az utoljára elkészített képnél használható.

A kép világosságának módosítása (i-Contrast)

▶ Állóképek ▶ videók

A fényképezőgép érzékeli tudja a kép túl világos vagy túl sötét részeit – például a túl világos vagy túl sötét arcokat és hátteret –, és még a fényképezés előtt automatikusan módosítja őket a megfelelő világossági szintre.

A csúcspontok kiégésének megakadályozására használja a dinamikatartomány-korrekciót. Ha szeretné, hogy az árnyékos részek is megőrizzék részletgazdagságukat, válassza az Árnyékok javítása funkciót.



- Bizonyos felvételi körülmények esetén a kép gyengébb minőségű lehet, és előfordulhat, hogy a kép szemcsézettre sikerül.



- A korábban készített képek is korrigálhatók (118).

Dinamikatartomány-javítás (DR-javítás)

▶ Állóképek ▶ videók

A képek világos, kiégettnek látszó részeit a következőképpen helyesbítheti.



- Nyomja meg a [DR] gombot, válassza a menü [☑] pontját, majd adja meg a kívánt beállítást (29).
- A beállítás sikeres befejezését a [Auto] megjelenése jelzi.

Beállítások	Részletek	Elérhető ISO érzékenység (873)
[OFF]	–	
[Auto]	Automatikus beállítás a kiégett csúcspontok megakadályozásához	[AUTO], [100] – [3200]
[200%]	Csökkenti a csúcspontokat kb. 200%-kal az [OFF] világossági szinthez képest.	[AUTO], [200] – [3200]
[400%]	Csökkenti a csúcspontokat kb. 400%-kal az [OFF] világossági szinthez képest.	[AUTO], [400] – [3200]

Használat előtt

Alapszintű útmutató

Haladó útmutató

1 A fényképezőgép alapvető használata

2 Automatikus üzemmód / Hibrid auto üzemmód

3 Egyéb felvételi módok

4 P üzemmód

5 Tv, Av, M, C1 és C2 mód

6 Lejátszási mód

7 Wi-Fi funkciók

8 Beállítások menü

9 Tartozékok

10 Mellékletek

Tárgymutató





- Az ISO érzékenységet (📖73) a fényképezőgép a támogatott tartományon belülré állítja, ha az itt megadott tartományon kívül eső értéket adott meg.

Árnyékjavítás

▶ **Állóképek** ▶ **videók**

Az árnyékok részletgazdagsága a következőképpen őrizhető meg automatikusan.



- Nyomja meg a [WB] gombot, válassza a menü [WB] lehetőséget, majd a [Auto] (📖29) lehetőséget.
- A beállítás sikeres befejezését a [Auto] megjelenése jelzi.

Kép színei

A fehéregyensúly beállítása

▶ **Állóképek** ▶ **videók**

A fehéregyensúly (WB) állításával elérheti, hogy felvételeinek színvilága természetesebbnek, a témának megfelelőnek hasson.



- Nyomja meg a [WB] gombot, válassza a menü [Auto] pontját, majd adja meg a kívánt beállítást (📖29).
- Megjelenik a választott beállítás.

Automatikus	Automatikusan beállítja az optimális fehéregyensúlyt a felvételi körülményeknek megfelelően.
Napfény	Kültéri felvételekhez, jó időjárási feltételek mellett.
Árnyékos	Árnyékos fényképezéshez.
Felhős	Felhős időben vagy szürkületben készült képekhez.
Izzólámpa	Hagyományos izzólámpás megvilágítás mellett készült felvételekhez.
Fluoreszcens	Fehér fénycsóvilágítás esetén.
Fluoreszcens H	Nappali fénynek megfelelő fénycsóvilágítás esetén.
Vaku	Vakuval történő fényképezéshez.
Egyedi	Az egyéni fehéregyensúly kézi beállításához (📖77).

Használat előtt

Alapszintű útmutató

Haladó útmutató

1 A fényképezőgép alapvető használata

2 Automatikusan üzemelő / Hibrid auto üzemelő

3 Egyéb felvételi módok

4 P üzemmód

5 Tv, Av, M, C1 és C2 mód

6 Lejátszási mód

7 Wi-Fi funkciók

8 Beállítások menü

9 Tartozékok

10 Mellékletek

Tárgymutató



Egyéni fehéregyensúly

▶ Állóképek ▶ videók

Ha azt szeretné, hogy felvételeinek színvilága természetesnek hasson, állítsa a fehéregyensúlyt a felvétel helyszínének fényviszonyaihoz. Ügyeljen, hogy a fehéregyensúlyt az aktuális helyszínen található fényforrás alatt állítsa be.

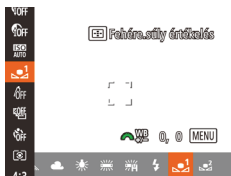

- Kövesse a „A fehéregyensúly beállítása” (76) lépéseit, és válassza ki a [A] vagy [M] lehetőséget.
- Irányítsa úgy a készüléket, hogy egy sima, fehér téma a teljes képernyőt betöltsé. Nyomja meg a [A] gombot.
- A fehéregyensúly rögzítését követően a kijelző árnyalata megváltozik.



- Ha a fehéregyensúly értékének rögzítése után módosítja a fényképezőgép beállításait, előfordulhat, hogy a felvételen a színek nem tűnnek természetesnek.

A fehéregyensúly kézi kiigazítása

▶ Állóképek ▶ videók

A fehéregyensúlyt kiigazíthatja. A kiigazítás ugyanolyan hatású lehet, mint a kereskedelmi forgalomban kapható színhőmérséklet-módosító vagy színkompenzáló szűrőké.



1 Adja meg a beállítást.

- Válassza a „A fehéregyensúly beállítása” (76) beállítást a [A] lépéseit követve.
- A [A] tárcsa elfordításával állítsa be a korrekció szintjét B és A között.
- A beállítás sikeres befejezését a [W] megjelenése jelzi.

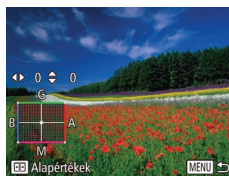

2 Adja meg a speciális beállításokat.

- A további speciális beállítások megadásához nyomja meg a [MENU] gombot, majd a [A] tárcsa elfordításával vagy a [A][A][A][A] gombokkal adja meg a helyesítés kívánt szintjét.
- A helyesítési szint visszaállításához nyomja meg a [A] gombot.
- A beállítás véglegesítéséhez nyomja meg a [MENU] gombot.



- A fényképezőgép akkor is megtartja a fehéregyensúly helyesítési szintjét, ha más fehéregyensúly-beállítási lehetőséget választ (az „A fehéregyensúly beállítása” (76) lépéseit követve), de a helyesítési szint alaphelyzetbe áll, ha az egyedi fehéregyensúly-adatokat elmenti.



- B: kék; A: borostyánsárga; M: bíbor; G: zöld
- A kék–borostyánsárga korrekció egy szintjének nagyjából egy 7 miredes színkorrekciós szűrő felel meg. (Mired: a színhőmérséklet-váltó szűrők sűrűségét jelölő színhőmérsékleti mértékegység)

A képek színárnyalatának módosítása

(Saját színbeállít.)

▶ Állóképek ▶ videók

A színek tónusát a fényképezés során tetszés szerint beállíthatja, megadhatja például, hogy a készített kép szepia tónusú vagy fekete-fehér legyen.



- Nyomja meg a [A] gombot, válassza a menü [A] pontját, majd adja meg a kívánt beállítást (29).
- Megjelenik a választott beállítás.

Használat előtt
Alapszintű útmutató
Haladó útmutató
1 A fényképezőgép alapvető használata
2 Automatikuss üzemmód / Hibrid auto üzemmód
3 Egyéb felvételi módok
4 P üzemmód
5 Tv, Av, M, C1 és C2 mód
6 Lejátszási mód
7 Wi-Fi funkciók
8 Beállítások menü
9 Tartozékok
10 Mellékletek
Tárgymutató

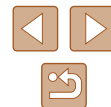

☞	Saját szín - ki	–
Av	Élénk	Kiemeli a kontrasztot és a színtelítettséget, így élesebb képek készíthetők.
AN	Semleges	A kontraszt és a színtelítettség csökkentésével lágyabb színárnyalatokat hoz létre.
Se	Szépia	Szépia tónusú képeket készít.
W	Fekete-fehér	Fekete-fehér képeket készít.
P	Diapozitív	Az Élénk kék, az Élénk zöld és az Élénk vörös hatás együttes használatával a diapozitívhoz hasonló élénk, mégis természetes megjelenésű színeket állít elő.
L	Világosabb bőrszín	Világosítja a bőrszíneket.
D	Sötétebb bőrszín	Sötétíti a bőrszíneket.
B	Élénk kék	Kihangsúlyozza a kép kék árnyalatait. Élénkebbé teszi az eget, a vizet és más kék témákat.
G	Élénk zöld	Kihangsúlyozza a kép zöld árnyalatait. Élénkebbé teszi a hegyeket, a lombzatot és más zöld témákat.
R	Élénk vörös	Kihangsúlyozza a kép vörös árnyalatait. Élénkebbé teszi a vörös színű témákat.
C	Saját színek	Tetszés szerint beállíthatja a kontrasztot, az élességet, a telítettséget és egyéb jellemzőket (78).



- 76 és [Se] módban a fehéregyensúly ([W]) nem állítható be.
- [L] és [D] módban nem csak az emberek bőrszíne, hanem a kép egyéb színei is módosulhatnak. A bőrszintől függően előfordulhat, hogy nem a várt eredményt kapja.

Saját színek

▶ **Állóképek** ▶ **videók**

A kép kontrasztja, élessége, telítettsége, valamint vörös, zöld, kék színbeállításai és a bőr színének árnyalata 1 és 5 közötti szinten állíthatók be.

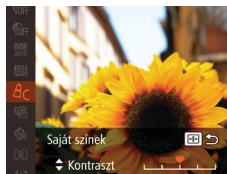

1 Jelenítse meg a beállítási képernyőt.

- Kövesse a „A képek színárnyalatának módosítása (Saját színbeállítás.)” (77) lépéseit a [C] lehetőség kiválasztásához, majd nyomja meg a [] gombot.

2 Adja meg a beállítást.

- A [▲][▼] gombokkal válasszon egy lehetőséget, majd a [◀][▶] gombokkal adja meg a kívánt értéket.
- Erősebb/intenzívebb hatáshoz (és a sötétebb bőrtónusokhoz) jobbra, gyengébb/világosabb hatáshoz (és a világosabb bőrtónusokhoz) pedig balra módosítsa az értéket.
- A beállítás véglegesítéséhez nyomja meg a [] gombot.

Használat előtt

Alapszintű útmutató

Haladó útmutató

1 A fényképezőgép alapvető használata

2 Automatikus üzemmód / Hibrid auto üzemmód

3 Egyéb felvételi módok

4 P üzemmód

5 Tv, Av, M, C1 és C2 mód

6 Lejátszási mód

7 Wi-Fi funkciók

8 Beállítások menü

9 Tartozékok

10 Mellékletek

Tárgymutató



A felvétel távolsága és az élességállítás

Közeleli felvétel készítése (Makró)

▶ **Állóképek** ▶ **videók**

Ha a [M] módot választja, csak a közeli témákra állítja az élességet. Az élességállítási tartományról bővebben itt olvashat: „Felvétel távolsága” (198).

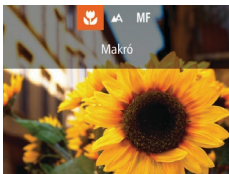

- Nyomja meg a [◀] gombot, a [▶] gombok használatával válassza ki az [M] lehetőséget, végül nyomja meg a [OK] gombot.
- A beállítás sikeres befejezését a [M] megjelenése jelzi.



- Vaku használata esetén a kép szélei sötétek lehetnek.
- Figyeljen, nehogy megsértsze az objektívet.
- A [M] ikon szürkére vált a zoom sáv alatti sárga sávon, és a fényképezőgép nem állítja be az élességet.



- A fényképezőgép rázkódásának megakadályozása érdekében használjon állványt és állítsa a készüléket [C] módba (44).

Fényképezés Kézi élesség üzemmódban

▶ **Állóképek** ▶ **videók**

Ha az élességállítás AF módban nem működik, beállíthatja az élességet kézzel. Megadhatja az általános élességállítási pozíciót, majd a kioldógombot félig lenyomva a fényképezőgép megkeresi az Ön által megadott pozícióhoz közeli optimális élességállítási pozíciót. Az élességállítási tartományról bővebben itt olvashat: „Felvétel távolsága” (198).

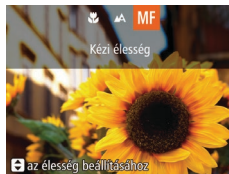

(1)

1 Válassza a [MF] beállítást.

- Nyomja meg a [◀] gombot, a [▶] gombok használatával válassza ki az [MF] lehetőséget, végül nyomja meg a [OK] gombot.
- Megjelenik az [MF] ikon és a kézi fókusz jelzése.

2 Adja meg az általános élességállítási pozíciót.

- A [▲][▼] gombokkal állítsa be az általános élességállítási pozíciót a kijelző (1, a távolságot és élességállítási pozíciót mutató) kézi élességállítás jelzősávjának és a nagyított kijelzésnek megfelelően.
- A nagyítás beállításához nyomja meg a [▶] gombot.
- A [M] gomb megnyomásával, majd a [▲][▼][◀][▶] gombokkal mozgathatja a nagyított képernyőterületet.
- A felvételi képernyőre a [OK] gombbal térhet vissza.

3 Állítsa be a pontos élességet.

- A zárkioldó gomb félig történő lenyomásával a fényképezőgép pontosan beállítja az élességet (Biztonsági fókusz).

Használat előtt

Alapszintű útmutató

Haladó útmutató

1 A fényképezőgép alapvető használata

2 Automatikus üzemmód / Hibrid auto üzemmód

3 Egyéb felvételi módok

4 P üzemmód

5 Tv, Av, M, C1 és C2 mód

6 Lejátszási mód

7 Wi-Fi funkciók

8 Beállítások menü

9 Tartozékok

10 Mellékletek

Tárgymutató

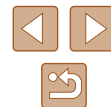



- Ha kézzel állítja be az élességet, az AF keret üzemmód (82) [FlexiZone] és az AF keret méret (82) [Normál] állásba kerül, és ezek a beállítások nem változtathatók meg.
- Az élesség beállítható, a nagyított kijelzés azonban nem jelenik meg digitális zoom (40) vagy digitális telekonverter (81) használata esetén, illetve ha a fényképezőgép TV-készülékhez van csatlakoztatva (157).



- A pontos élességbeállítás érdekében rögzítse állványra a fényképezőgépet.
- A nagyított kijelzés nagyításához, vagy elrejtéséhez szükség szerint változtassa meg a MENU (30) ► [Kézi fók.nagy.] beállítását.
- Az élesség finombeállítása nem történik meg a zárkioldó gomb félig történő lenyomásakor, ha a MENU (30) ► [Kézi fókusz] ► [Kí] érték van beállítva.

Az élességállítási terület egyszerű meghatározása (MF kontúrkiemelés beállítása)

► Állóképek ► videóok

Az élesített témák szélei az egyszerűbb kézi élességállítás érdekében színesben jelennek meg. Igényeinek megfelelően beállíthatja az élék érzékelésének színét és érzékenységét (szintjét).



1 Jelenítse meg a beállítási képernyőt.

- Nyomja meg a [MENU] gombot, a [Kézi fókusz] lapon válassza az [MF kontúrkiemelés beállítása] pontot, nyomja meg a [OK] gombot, válassza a [Kontúrkiemelés], majd a [Be] értéket (30).

2 Adja meg a beállítást.

- Válassza ki a beállítandó menüpontot, majd ott a kívánt lehetőséget (30).



- Az MF kontúrkiemelés során megjelenített színek a felvételekre nem kerülnek rá.

Fókuszsorozat (Fókuszsorozat mód)

► Állóképek ► videóok

A készülék minden felvételkor automatikusan három képet készít: az elsőt a kézzel megadott élességállítási távolsággal, a másikat pedig annál egy előre megadott értékkel közelebbre, illetve távolabbra állítva az élességet. Három szint állítható be, hogy a második és harmadik felvétel során kézzel beállított élességállítási távolságnál mennyivel közelebbre, illetve távolabbra történjen az élességállítás.



1 Válassza a [Fókuszsorozat] beállítást.

- Nyomja meg a [OK] gombot, válassza a menü [Fókuszsorozat] lehetőségét, majd a [Be] (29) lehetőséget.

2 Adja meg a beállítást.

- Nyomja meg a [OK] gombot, majd a [Kézi fókusz] gombokkal vagy a [Tárcsa] tárcsa elfordításával adja meg a kívánt beállítást.



- A fókuszsorozat csak [Fókuszsorozat] módban használható (86).
- Ebben az üzemmódban nem használható a Sorozatfelvétel funkció (86).

Használat előtt

Alapszintű útmutató

Haladó útmutató

1 A fényképezőgép alapvető használata

2 Automatikus üzemmód / Hibrid auto üzemmód

3 Egyéb felvételi módok

4 P üzemmód

5 Tv, Av, M, C1 és C2 mód

6 Lejátszási mód

7 Wi-Fi funkciók

8 Beállítások menü

9 Tartozékok

10 Mellékletek

Tárgymutató





- A 2. lépés beállító képernyőjét úgy is előhívhatja, hogy a „Fényképezés Kézi élesség üzemmódban” szakasz (📖79) 2. lépésében megnyomja a [MENU] gombot.
- A [📷] (📖44) pontban megadott mennyiségtől függetlenül mindig három kép készül.
- [Pislogásészlelés] üzemmódban (📖55) ez a funkció csak az utoljára elkészített képnél használható.

A zoom vagy az élességállítási pozíció mentése

▶ Állóképek ▶ videók

A zoom karral beállított zoom pozíció vagy a kézzel beállított élességállítási pozíció általában visszaáll alaphelyzetbe a fényképezőgép kikapcsolásakor, de lehetőség van az értékek elmentésére a fényképezőgépben.

A zoom pozíció mentése

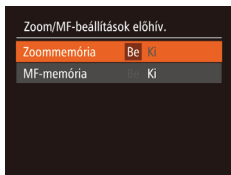

- Nyomja meg a [MENU] gombot, a [📷] lapon válassza az [Zoom/MF-beállítások előhív.] pontot, nyomja meg a [📷] gombot, majd válassza a [Be] értéket (📖30).

A élességi pozíció mentése

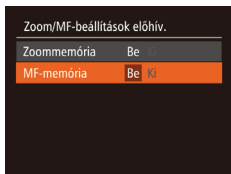

- Hajtsa végre a következő fejezet lépéseit: „A zoom pozíció mentése” (📖81).
- Válassza a [MF-memória] beállítást, majd a [Be] (📖30) értéket.



- Az [📷] Automatikus üzemmódban (📖42) beállított zoom érték nem menthető.

Digitális telekonverter

▶ Állóképek ▶ videók

Az objektív fókusz távolsága kb. 1,6-szorosára vagy kb. 2,0-szorosára növelhető. Ezáltal csökkenthető a fényképezőgép bemozdulásának veszélye, mert a zársebesség gyorsabb, mint az azonos zoomtényezővel különállóan használt zoom esetében (beleértve a digitális zoomot is).

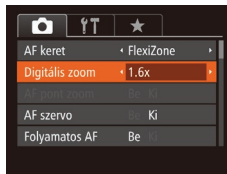

- Nyomja meg a [MENU] gombot, válassza a [📷] lap [Digitális zoom] pontját, majd adja meg a kívánt beállítást (📖30).
- A nézet nagyobbá válik, és megjelenik a kijelzőn a zoomtényező.



- A digitális telekonverter nem használható a digitális zoommal (📖40) vagy AF pont zoommal (📖54) együtt.



- A zársebesség ugyanaz lehet, ha a zoom kart teljesen [📷] állásba, a legnagyobb telefontól értékre tolja, illetve, ha „A téma további nagyítása (Digitális zoom)” szakasz (📖40) 2. lépését követve a témát azonos méretűre közelíti.

Használat előtt
Alapszintű útmutató
Haladó útmutató
1 A fényképezőgép alapvető használata
2 Automatikus üzemmód / Hibrid auto üzemmód
3 Egyéb felvételi módok
4 P üzemmód
5 Tv, Av, M, C1 és C2 mód
6 Lejátszási mód
7 Wi-Fi funkciók
8 Beállítások menü
9 Tartozékok
10 Mellékletek
Tárgymutató



Az AF keret üzemmódjának módosítása

▶ **Állóképek** ▶ **videók**

Állítsa be az AF (automatikus élességállítás) keret üzemmódját a fényképezés környezeti feltételei szerint.



- Nyomja meg a [MENU] gombot, válassza a [AF keret] lap [AF keret] pontját, majd adja meg a kívánt beállítást (📖30).

FlexiZone/Közép

▶ **Állóképek** ▶ **videók**

Egyetlen AF keret jelenik meg. Ez a megbízható élességállítás hatékony módszere.

[FlexiZone] beállítás esetén az AF keret helyzete és mérete is módosítható (📖82).



- Egy sárga AF keret és [!] jelenik meg, ha a fényképezőgép nem tudja beállítani az élességet a zárkioldó gomb félig történő lenyomásakor.



- Olyan kompozíció esetén, ahol a téma a kép szélén vagy valamelyik sarkában helyezkedik el, úgy irányítsa a készüléket, hogy a témát befogja egy AF keretbe, majd nyomja le félig a zárkioldó gombot. Miközben továbbra is félig lenyomva tartja a zárkioldó gombot, módosítsa igény szerint a kompozíciót, majd nyomja le teljesen a zárkioldó gombot (Élesség rögzítése).
- Ha félig lenyomja a zárkioldó gombot, és az [AF pont zoom] (📖54) beállítása [Be], az AF keret pozíciója megnő.

Az AF keretek mozgatása és átméretezése (FlexiZone)

▶ **Állóképek** ▶ **videók**

Ha módosítani kívánja az AF keret helyét és méretét, válassza az AF keret üzemmód [FlexiZone] beállítását (📖82).



1 Készüljön fel az AF keret mozgatására.

- Nyomja meg a [AF] gombot. Az AF keret narancssárga színűre változik.

2 Módosítsa az AF keret helyét és méretét.

- Az AF keret mozgatásához fordítsa el a [TÁRCSA] tárcsát. A [▲][▼][◀][▶] gombokkal finomabban mozgathatja az AF keretet.

- Az AF keret eredeti helyére, középre történő visszahelyezéséhez tartsa lenyomva a [AF] gombot.

- Az AF keret méretét a [MENU] gombbal csökkentheti. A gomb ismételt lenyomásával az AF keret visszanyeri eredeti méretét.

3 Fejezze be a beállítási műveletet.

- Nyomja meg a [AF] gombot.



- Az AF keret mindig normál méretben látszik a digitális zoom (📖40) vagy a digitális telekonverter (📖81) használatakor.



- A Szpot AE pont keret összekapcsolható az AF kerettel (📖73).

Használat előtt
Alapszintű útmutató
Haladó útmutató
1 A fényképezőgép alapvető használata
2 Automatikus üzemmód / Hibrid auto üzemmód
3 Egyéb felvételi módok
4 P üzemmód
5 Tv, Av, M, C1 és C2 mód
6 Lejátszási mód
7 Wi-Fi funkciók
8 Beállítások menü
9 Tartozékok
10 Mellékletek
Tárgymutató

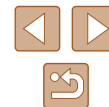

Arcérzékelés

▶ Állóképek ▶ videók

- Felismeri az emberi arcokat, és ennek megfelelően állítja be az élességet, az expozíciót (csak kiértékelő fénymérés) és a fehéregyensúlyt (csak [WB]).
- Ha a fényképezőgépet a személyre irányítja, egy fehér keret jelenik meg a fényképezőgép által fő témának vélt alany arcán, és szürke keret jelenik meg legfeljebb 2 másik személy arca körül.
- A fényképezőgép bizonyos határon belül követi az arcokat még akkor is, ha azok elmozdulnak.
- Ha félig lenyomja a zárkioldó gombot, zöld keret jelenik maximum 9, az élességtartományon belül lévő arc körül.



- Ha a fényképezőgép nem ismer fel egyetlen arcot sem, vagy csak szürke keretek jelennek meg (nem látható fehér keret), akkor a zárkioldó gomb félig történő lenyomásakor egy AF keret jelenik meg a kijelző közepén.
- Példák nem érzékelhető arcra:
 - Távvoli vagy nagyon közeli alanyok
 - Sötét vagy világos alanyok
 - Oldalról, nem szemből, valamint nem teljesen látható arcok
- Előfordulhat, hogy a fényképezőgép arcként érzékel nem emberi témákat is.
- Nem jelenik meg AF keret, ha a fényképezőgép nem tudja beállítani az élességet a zárkioldó gomb félig történő lenyomásakor.



Az élességet meghatározó téma kiválasztása (Követéses AF)

▶ Állóképek ▶ videók

Az élességállítás céljának kiválasztása után az alábbi módon készíthet felvételt.

1 Válassza ki a [Követéses AF] beállítást.

- A „Az AF keret üzemmódjának módosítása” (82) lépéseit követve válassza ki a [Követéses AF] beállítást.
- A [☑] jelenik meg a kijelző közepén.

2 Válassza ki a témát, amelyre az élességet szeretné beállítani.

- Irányítsa a fényképezőgépet úgy, hogy a [☑] a kívánt téma közepére essen, majd nyomja meg a [☑] gombot.

- A téma érzékelésekor a fényképezőgép hangjelzést ad és megjelenik a [☑] jel. A fényképezőgép bizonyos határokon belül követi a témát, ha az elmozdul.
- Ha a fényképezőgép nem érzékel témát, a [☑] jelenik meg.
- A követést a [☑] gomb újbóli megnyomásával szüntetheti meg.

3 Készítse el a felvételt.

- Nyomja le félig a zárkioldó gombot. A [☑] kék [☑] jelre vált, amely követi a témát, miközben a készülék folyamatosan állítja az élességet és az expozíciót (AF szervo) (84).
- A felvétel elkészítéséhez nyomja le teljesen a zárkioldó gombot.
- A felvétel elkészítése után is látszik a [☑] jel, és a fényképezőgép továbbra is követi a témát.



- Az [AF szervo] (84) beállítás értéke [Be], és ez nem változtatható.
- Előfordulhat, hogy a fényképezőgép nem tudja követni a témát, ha az túl kicsi, túl gyorsan mozog vagy a téma és a háttér színe, illetve világossága nagyon hasonló.
- A [☑] lapon (30) nem érhető el az [AF pont zoom].

Használat előtt

Alapszintű útmutató

Haladó útmutató

1 A fényképezőgép alapvető használata

2 Automatikuss üzemmód / Hibrid auto üzemmód

3 Egyéb felvételi módok

4 P üzemmód

5 Tv, Av, M, C1 és C2 mód

6 Lejátszási mód

7 Wi-Fi funkciók

8 Beállítások menü

9 Tartozékok

10 Mellékletek

Tárgymutató





- A fényképezőgép akkor is érzékeli tudja a témákat, ha a [AF-ON] gomb megnyomása nélkül nyomja le félig a zárkioldó gombot. A felvétel elkészítése után a [AF-ON] jelenik meg közepén.
- Ha az [Arcazonosítás] beállítása [Be] értékű, a nevek nem jelennek meg a regisztrált személyek észlelésekor, a fényképezőgép azonban tárolja azokat az állóképeken (147). Ennek ellenére a név megjelenik, ha az élességállításhoz használandó téma megegyezik az arcazonosítással rendelkező észlelt személlyel.

Fényképezés az AF szervo használatával

▶ Állóképek ▶ videók

Ez az üzemmód segít, hogy ne rontsa el a mozgó témákról készülő felvételeket: amíg a kioldógombot félig lenyomva tartja, a fényképezőgép folytonosan a témához igazítja az élességet és az expozíciót.

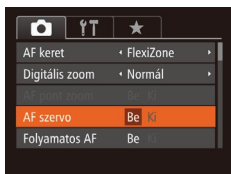

1 Adja meg a beállítást.

- Nyomja meg a [MENU] gombot, a [OK] lapon válassza az [AF szervo] pontot, végül válassza ki a [Be] értéket (130).

2 Állítsa be az élességet.

- Az élesség- és expozícióállítás helyét a megjelenő kék AF keret jelzi, amikor a zárkioldó gombot félig lenyomja.



- Bizonyos körülmények között a fényképezőgép nem tudja beállítani az élességet.
- Gyenge fényviszonyok mellett lehet, hogy a zárkioldó gomb félig történő lenyomásakor az AF szervo nem kapcsolható be (az AF keretek esetleg nem váltanak kékre). Ebben az esetben az élesség és az expozíció a meghatározott AF keret üzemmódban megadottak szerint lesz beállítva.
- Ha nem állítható be a megfelelő expozíció, a zársebesség és a rekesznyílás értéke narancssárga színnel jelenik meg a kijelzőn. Engedje fel a zárkioldó gombot, majd újból nyomja le félig.
- Rögzített AF használatával történő fényképezés nem érhető el.
- A [OK] lapon (130) nem érhető el az [AF pont zoom].
- Nem érhető el az önkiváltó használata esetén (144).

Az élességbeállítás megváltoztatása

▶ Állóképek ▶ videók

A fényképezőgép beállítja az élességet, bármire is irányítja, még akkor is, ha a zárkioldó gombot nem nyomja meg. A folyamatos élességállítást a zárkioldó gomb félig történő lenyomásával szüneteltetheti.



- Nyomja meg a [MENU] gombot, válassza a [OK] lap [Folyamatos AF] pontját, majd a [Ki] lehetőséget (130).

Be	Ez a funkció segít, hogy ne rontsa el a mozgó témákról készülő felvételeket: amíg a kioldógombot félig lenyomva tartja, a fényképezőgép folytonosan a témához igazítja az élességet és az expozíciót.
Ki	A fényképezőgép nem állítja folyamatosan az élességet, így kevésbé használja az akkumulátor energiáját.

Használat előtt

Alapszintű útmutató

Haladó útmutató

1 A fényképezőgép alapvető használata

2 Automatikus üzemmód / Hibrid auto üzemmód

3 Egyéb felvételi módok

4 P üzemmód

5 Tv, Av, M, C1 és C2 mód

6 Lejátszási mód

7 Wi-Fi funkciók

8 Beállítások menü

9 Tartozékok

10 Mellékletek

Tárgymutató



Az élességet meghatározó személy kiválasztása (Arc kiválasztása)

▶ **Állóképek** ▶ **videók**

Kiválaszthat egy konkrét személyt is, akinek az arcára szeretné beállítani az élességet.

1 Készítse elő a fényképezőgépet az Arc kiválasztása funkció használatára.

- Állítsa az AF keretet [Arcérzékelés] üzemmódba (📖83).

2 Válassza az Arc kiválasztása üzemmódot.

- Irányítsa a fényképezőgépet a kiválasztott személy arcára, és nyomja meg a [AF-ON] gombot.
- Miután megjelenik az [Arc kiválasztható] felirat, az arcot jelölő [AF] keret válik láthatóvá a fő témaként érzékelt arc körül.
- Az arcot jelölő [AF] keret bizonyos határokon belül követi az arcot, ha az elmozdul.
- Ha a fényképezőgép nem érzékel arcot, nem jelenik meg a [AF].

3 Válassza ki azt az arcot, amelyre az élességet szeretné állítani.

- Ha egy másik érzékelt arcra szeretné állítani az arcot jelölő [AF] keretet, nyomja meg a [AF-ON] gombot.
- Ha a keretet az összes érzékelt arcra ráállította, az [Arc nem kiválasztható] felirat látható, és a megadott AF keret üzemmódjának képernyője jelenik meg.



- Amikor az [Arcazonosítás] beállítása [Be] értékű, a nevek nem jelennek meg a regisztrált személyek észlelésekor, ha az élességállításhoz egy másik, nem regisztrált arcot választott ki. A neveket azonban a fényképezőgép az állóképeken rögzíti (📖47).

4 Készítse el a felvételt.

- Nyomja le félig a zárkioldó gombot. Amikor a fényképezőgép beállítja az élességet, a [AF] átvált [] jelre.
- A felvétel elkészítéséhez nyomja le teljesen a zárkioldó gombot.

Fényképezés az AF rögzítés használatával

▶ **Állóképek** ▶ **videók**

Az élességet rögzítheti. Az élesség rögzítése után akkor sem változik meg a beállított élesség, ha felengedi ujját a zárkioldó gombról.

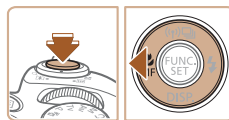

1 Rögzítse az élességet.

- A zárkioldó gombot félig lenyomva nyomja meg a [AF] gombot.
- A fényképezőgép rögzíti az élességet, és a kijelzőn megjelenik az [MF] és a kézi élesség jelzője.
- Az élesség rögzítésének feloldásához a zárkioldó gomb felengedése után nyomja meg újra a [AF] gombot, majd a [AF] gombokkal válassza a [AF] lehetőséget.

2 Állítsa be a kompozíciót, majd készítse el a felvételt.

Használat előtt
Alapszintű útmutató
Haladó útmutató
1 A fényképezőgép alapvető használata
2 Automatikus üzemmód / Hibrid auto üzemmód
3 Egyéb felvételi módok
4 P üzemmód
5 Tv, Av, M, C1 és C2 mód
6 Lejátszási mód
7 Wi-Fi funkciók
8 Beállítások menü
9 Tartozékok
10 Mellékletek
Tárgymutató

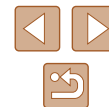

Sorozatfelvételt készíthet, miközben a fényképezőgép folyamatosan állítja az élességet a mozgó témákra

▶ **Állóképek** ▶ **videók**

Sorozatfelvételt készíthet, miközben a fényképezőgép folyamatosan állítja az élességet a mozgó témákra. A sorozatfelvétel sebességével kapcsolatban bővebben lásd: „Sorozatfelvétel sebessége” (198).

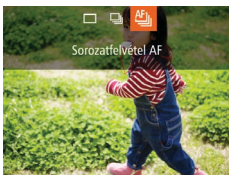

1 Adja meg a beállítást.

- Nyomja meg a [▲] gombot, válassza a menü [□] lehetőségét, majd a [F] (29) lehetőséget.
- A beállítás sikeres befejezését a [F] megjelenése jelzi.

2 Készítse el a felvételt.

- Sorozatfelvétel készítéséhez a zárkioldó gombot tartsa teljesen lenyomva.
- A készülék egy csoportként együtt kezeli a képeket (107).



- [AF] módban (59), kézi élesség üzemmódban (79), illetve AF rögzítés (85) esetén a [F] átvált [V] módba.
- Az Önkioldó funkcióval (44) nem használható.
- A felvételi körülményektől, a fényképezőgép beállításaitól és a zoom mértékétől függően rövid ideig szünetelhet vagy lelassulhat a sorozatfelvételek készítése.
- Mivel több felvétel készül, a folyamat lelassulhat.
- Vaku használata esetén lassulhat a fényképezés.

Vaku

A vaku üzemmódjának megváltoztatása

▶ **Állóképek** ▶ **videók**

A vaku üzemmódját átállíthatja a felvételi témának megfelelően. A vaku hatótávolságáról bővebben itt olvashat: „Vakutartomány” (198).

1 Emelje fel a vakut.

2 Adja meg a beállítást.

- Nyomja meg a [▶] gombot, a [◀][▶] gombokkal válassza ki a vaku üzemmódját, majd nyomja meg a [OK] gombot.
- Megjelenik a választott beállítás.

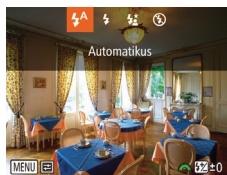

- Ha a vaku le van hajtva, a beállítási képernyő a [▶] gomb megnyomásakor sem jelenik meg. Ezért előbb ujjával hajtja fel a vakut.
- Vaku használata esetén a kép szélei sötétek lehetnek.

■ Automatikus

Sötét környezetben a vaku automatikusan működésbe lép.

■ Be

A vaku minden felvételnél villan.

Használat előtt

Alapszintű útmutató

Haladó útmutató

- 1 A fényképezőgép alapvető használata
- 2 Automatikus üzemmód / Hibrid auto üzemmód
- 3 Egyéb felvételi módok
- 4 P üzemmód
- 5 Tv, Av, M, C1 és C2 mód
- 6 Lejátszási mód
- 7 Wi-Fi funkciók
- 8 Beállítások menü
- 9 Tartozékok
- 10 Mellékletek

Tárgymutató



Hosszú szinkron

A vaku villanása növeli a fő téma (például személyek) megvilágítását, miközben a fényképezőgép kis zársebességgel készít felvételt, így a háttérnek a vaku hatótávolságán kívül eső része is jobban meg lesz világítva.



- A [📷] üzemmódban rögzítse állványra a fényképezőgépet, vagy más módon biztosítsa, hogy az ne mozogjon és ne rázkódjon. Továbbá állvány használata, illetve a fényképezőgép más módon történő rögzítése esetén állítsa az [IS üzemmód] beállítást [Ki] értékre (📖90).
- [📷] módban a vaku villanása után is ügyeljen arra, hogy a fő téma ne mozduljon meg a zárkioldási hangjelzés végéig.

Ki

Vaku nélküli fényképezéshez.



- Ha villogó [📷] ikon jelenik meg, amikor félig lenyomja a zárkioldó gombot gyengén megvilágított, a fényképezőgép rázkódását elősegítő környezetben, helyezze állványra a fényképezőgépet, vagy más módon érje el, hogy ne mozogjon.

A vaku expozíciókompenzációjának beállítása

▶ **Állóképek** ▶ **videók**

A hagyományos expozíciókompenzációhoz (📖72) hasonló módon vaku használata mellett is -2 és +2 közötti tartományban 1/3 Fé lépésekben állíthatja az expozíciót.

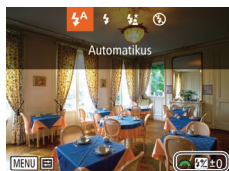

- Nyissa ki a vakut, a [▶] gomb megnyomása után azonnal fordítsa el a [☀️] tárcsát a kompenzáció szintjének megadásához, majd nyomja meg a [📷] gombot.
- A korrekció Ön által megadott szintje is megjelenik.



- Túlexponálás veszélye esetén a fényképezőgép a vaku villanásakor automatikusan módosítja a zársebességet vagy a rekesznyílás értékét, hogy a felvétel fényesebb részeinek kiegészését elkerülje és optimális expozíciót biztosítson. A zársebesség és rekeszérték automatikus korrekciója azonban kikapcsolható, ha a MENU (📖30) elérése után a [📷] lap ▶ [Vakuvezérlés] ▶ [Bízt. vakuexp.] ▶ [Ki] lehetőségét választja.
- A vaku expozíciókompenzációja a MENU (📖30) elérése után a [📷] lap ▶ [Vakuvezérlés] ▶ [Vaku exp.komp.] lehetőségével is beállítható.
- A [Beépített vaku beállításai] MENU képernyőt (📖30) az alábbi módon is megnyithatja (kivéve, ha külön megvásárolható külső vakut használ).
 - Ha a vaku fel van hajtva, nyomja meg a [▶], majd rögtön utána a [MENU] gombot.

Használat előtt

Alapszintű útmutató

Haladó útmutató

1 A fényképezőgép alapvető használata

2 Automatikus üzemmód / Hibrid auto üzemmód

3 Egyéb felvételi módok

4 P üzemmód

5 Tv, Av, M, C1 és C2 mód

6 Lejátszási mód

7 Wi-Fi funkciók

8 Beállítások menü

9 Tartozékok

10 Mellékletek

Tárgymutató



Fényképezés az FE rögzítés használatával

▶ Állóképek ▶ videók

Csakúgy, mint az AE rögzítés esetén (87), az FE rögzítéssel vakus felvételkor rögzítheti az expozíciót.

1 Emelje fel a vakut, és válassza a [☄] beállítást (86).

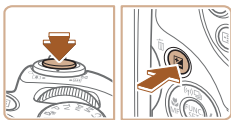

2 Rögzítse a vakuexpozíciót.

- A rögzített expozícióval történő felvételhez irányítsa a fényképezőt a témára. A zárkioldó gombot félig lenyomva nyomja meg a [☄] gombot.
- Villan a vaku, és amikor megjelenik a [✘] jel, a készülék rögzíti a vaku fényerejét.
- Az FE feloldásához a zárkioldó gomb felengedése után nyomja meg ismét a [☄] gombot. Ekkor az [✘] eltűnik.



3 Állítsa be a kompozíciót, majd készítse el a felvételt.

- Az első felvétel után az FE rögzítése feloldódik, és eltűnik a [✘].



• FE: Vaku expozíció

A vaku időzítésének módosítása

▶ Állóképek ▶ videók

A vaku és a zárkioldás időzítését az alábbi módon változtathatja.

1 Jelenítse meg a beállítási képernyőt.

- Nyomja meg a [MENU] gombot, a [☑] lapon válassza a [Vakuvezérlés] beállítást, és nyomja meg a [☑] gombot (30).

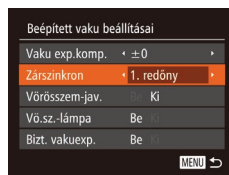

2 Adja meg a beállítást.

- Válassza a [Zárszinkron] pontot, majd ott a kívánt lehetőséget (30).

1. redőny	A zár kioldását követően a vaku azonnal villan.
2. redőny	A vaku a zár kioldásának befejeződése előtt villan.

Használat előtt

Alapszintű útmutató

Haladó útmutató

1 A fényképezőgép alapvető használata

2 Automatikus üzemmód / Hibrid auto üzemmód

3 Egyéb felvételi módok

4 P üzemmód

5 Tv, Av, M, C1 és C2 mód

6 Lejátszási mód

7 Wi-Fi funkciók

8 Beállítások menü

9 Tartozékok

10 Mellékletek

Tárgymutató



RAW képek készítése

▶ **Állóképek** ▶ **videók**



A RAW-képek olyan „nyers” (feldolgozatlan) adatokat tartalmaznak, amelyek minősége szinte egyáltalán nem romlik a fényképezőgépen belüli képfeldolgozás során. A Digital Photo Professional (164) segítségével úgy módosíthatja a RAW képeket, hogy a képminőség-vesztés minimális marad.



- Nyomja meg a  gombot, válassza a menü **[JPEG]** pontját, majd adja meg a kívánt beállítást (129).

JPEG	JPEG-képet rögzít. A JPEG-képek rögzítésekor a képeket a rendszer az optimális képminőség érdekében feldolgozza a fényképezőgépben, továbbá, hogy a képfájlok mérete csökkenjen, tömöríti is a képeket. A tömörítés azonban nem visszafordítható folyamat, vagyis a nyers adatot már nem lehet visszaállítani a tömörítést követően. A képfeldolgozás során a képminőség is romolhat.
RAW	RAW-képet rögzít. A RAW-képek olyan „nyers” (feldolgozatlan) adatokat tartalmaznak, amelyek minősége szinte egyáltalán nem romlik a fényképezőgépen belüli képfeldolgozás során. Az adatokat ebben az állapotban nem lehet megjeleníteni a számítógépen, illetve nem lehet kinyomtatni sem. A szoftverrel (Digital Photo Professional) először át kell alakítani a képadatokat JPEG- vagy TIFF-fájllá. A képek módosítása során csak minimális mértékben romlik a képminőség. A felbontást, valamint az egy kártyán elférő felvételek számát illetően itt talál további részleteket: „A készíthető felvételek száma különféle memóriakártyák esetén” (197).
JPEG+RAW	Minden egyes fényképezésnél két képet rögzít a fényképezőgép: egy RAW- és egy JPEG-képet. A JPEG-képek a szoftver nélkül is kinyomtathatók és megtekinthetők számítógépen.



- Mindig a megfelelő szoftvert (164) használja a RAW-képek (illetve az egyszerre rögzített RAW és JPEG-képek) számítógépre történő átviteléhez.
- A digitális zoom (40), a dátumbélyegzők (45) és a vörösszem-javítás (52) [KIJ] értékre van állítva  és  módban. Továbbá nem módosíthatók a zajcsökkentési szint (74), az i-Contrast (75) és a Saját színbeállításai (77) beállításai.



- A JPEG-képek kiterjesztése .JPG, a RAW-képeké pedig .CR2.

Használat előtt

Alapszintű útmutató

Haladó útmutató

1 A fényképezőgép alapvető használata

2 Automatikuss üzemmód / Hibrid auto üzemmód

3 Egyéb felvételi módok

4 P üzemmód

5 Tv, Av, M, C1 és C2 mód

6 Lejátszási mód

7 Wi-Fi funkciók

8 Beállítások menü

9 Tartozékok

10 Mellékletek

Tárgymutató



További beállítások

A tömörítési arány módosítása (Képminőség)

▶ Állóképek ▶ videók

A következő két tömörítési arány közül választhat: [S] (Szuperfinom) és [L] (Finom). Tekintse át, hogy a memóriakártyákon hány kép fér el a különböző tömörítési arányok esetén: „A készíthető felvételek száma különféle memóriakártyák esetén” (197).



- Nyomja meg a [S] gombot, válassza a menü [L] pontját, majd adja meg a kívánt beállítást (29).

Az IS üzemmód beállításainak módosítása

▶ Állóképek ▶ videók

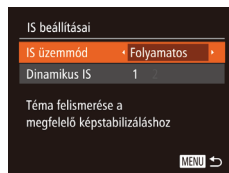

1 Jelenítse meg a beállítási képernyőt.

- Nyomja meg a [MENU] gombot, a [L] lapon válassza a [IS beállításai] menüpontot, majd nyomja meg a [S] gombot (30).

2 Adja meg a beállítást.

- Válassza az [IS üzemmód] pontot, majd a kívánt lehetőséget (30).

Folyamatos	Automatikusan alkalmazza a felvétel körülményei között optimális képstabilizálást (Intelligens IS) (39).
Exponáláskor*	A képstabilizálás csak a fényképezés pillanatában van bekapcsolva.
Ki	Kikapcsolja a képstabilizálást.

* Videók rögzítésekor a beállítás a [Folyamatos] értékre vált.



- Ha a képstabilizálás funkció nem képes megakadályozni a fényképezőgép rázkódásából adódó bemozdulást, rögzítse állványra a fényképezőgépet, vagy más módon érje el, hogy ne mozogjon és rázkódjon. Ebben az esetben állítsa az [IS üzemmód] beállítást [Ki] értékre.

Használat előtt

Alapszintű útmutató

Haladó útmutató

1 A fényképezőgép alapvető használata

2 Automatikus üzemmód / Hibrid auto üzemmód

3 Egyéb felvételi módok

4 P üzemmód

5 Tv, Av, M, C1 és C2 mód

6 Lejátszási mód

7 Wi-Fi funkciók

8 Beállítások menü

9 Tartozékok

10 Mellékletek

Tárgymutató

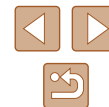

Videók felvétele úgy, hogy a témák azonos méretben jelenjenek meg felvétel előtt

▶ Állóképek ▶ videók

Normál körülmények között, ha a videorögzítés elindul a képmegjelenítési terület megváltozik és a témák kinagyításra kerülnek, hogy az erős fényképezőgép-rázkódás okozta torzítás javítható legyen. Ha a felvételkészítés előtt látható méretben szeretné a témát fényképezni, kikapcsolhatja a fényképezőgép remegésének jelentős csökkentését.

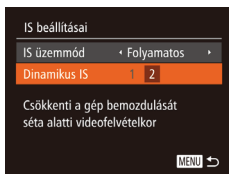

- A „Az IS üzemmód beállításainak módosítása” (📖90) lépéseit követve nyissa meg az [IS beállításai] képernyőt.
- Válassza a [Dinamikus IS] pontot, majd a [2] értéket (📖30).



- Az [IS üzemmód] értékét is beállíthatja [Ki]-re, hogy a rögzített méret a felvételkészítés előtt látható legyen.

Használat előtt

Alapszintű útmutató

Haladó útmutató

1 A fényképezőgép alapvető használata

2 Automatikus üzemmód / Hibrid auto üzemmód

3 Egyéb felvételi módok

4 P üzemmód

5 Tv, Av, M, C1 és C2 mód

6 Lejátszási mód

7 Wi-Fi funkciók

8 Beállítások menü

9 Tartozékok

10 Mellékletek

Tárgymutató

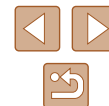

5

Tv, Av, M, C1 és C2 mód

Jobb, kifinomultabb képeket készíthet, a fényképezőgépet pedig saját fényképezési stílusának megfelelően állíthatja be



- A fejezet instrukciói abból indulnak ki, hogy a fényképezőgép a megfelelő módban van.

Megadott záridő ([Tv] üzemmód)

▶ Állóképek ▶ Videók

A felvétel elkészítése előtt az alábbiak szerint állítsa be a zársebességet. A fényképezőgép automatikusan beállítja a zársebességnek megfelelő rekeszértéket.

A választható zársebességekkel kapcsolatos további információt itt olvashat: „Záridő” (📖199).



1 Válassza a [Tv] üzemmódot.

- Állítsa a módváltó tárcsát [Tv] állásba.

2 Adja meg a kívánt zársebességet.

- A záridő beállítását a [☀️] tárcsa elfordításával teheti meg.



- A kisebb záridőt igénylő körülmények esetén két kép elkészítése között kis idő telhet el, mert a fényképezőgép feldolgozza a képeket a felvétel elkészítése után a zaj csökkentéséhez.
- Ha alacsony záridővel, állványra rögzített fényképezőgéppel fényképez, állítsa az [IS üzemmód] beállítást [Ki] értékre (📖90).
- 1,3 másodperces vagy kisebb záridő használata esetén az ISO érzékenység beállítása [1500] lesz, és ez az érték nem változtatható.
- A zárkioldó gombot félig lenyomva a rekeszérték narancssárga színben jelenik meg a kijelzőn, ha a beállítások eltérnek a normál expozíciótól. Ilyenkor úgy módosítsa a zársebességet, hogy a rekesznyílás értéke fehér színűre változzon, vagy használja a Biztonsági eltolás funkciót (📖93).



- [Tv]: Időérték

Használat előtt

Alapszintű útmutató

Haladó útmutató

1 A fényképezőgép alapvető használata

2 Automatikus üzemmód / Hibrid auto üzemmód

3 Egyéb felvételi módok

4 P üzemmód

5 Tv, Av, M, C1 és C2 mód

6 Lejátszási mód

7 Wi-Fi funkciók

8 Beállítások menü

9 Tartozékok

10 Mellékletek

Tárgymutató



Megadott rekesznyiásértékek ([Av] üzemmód)

▶ Állóképek ▶ Videók

A felvétel elkészítése előtt az alábbiak szerint állítsa be a rekeszértéket. A fényképezőgép automatikusan beállítja a rekeszértéknek megfelelő zársebességet.

A választható rekeszértékekkel kapcsolatos további információt itt olvashat: „Rekesz” (📖199).



1 Válassza a [Av] üzemmódot.

- Állítsa a módválasztó tárcsát [Av] állásba.

2 Állítsa be a kívánt rekeszértéket.

- A rekesznyílás értékét a [🔧] tárcsa elfordításával állíthatja be.



- A zárkioldó gombot félig lenyomva a rekeszérték narancssárga színben jelenik meg a kijelzőn, ha a beállítások eltérnek a normál expozíciótól. Ilyenkor úgy módosítsa a rekeszértéket, hogy a zársebesség fehér színűre változzon, vagy használja a Biztonsági eltolás funkciót (lásd alább).



- [Av]: Rekeszérték (az írisz által létrehozott nyílás mérete)
- Az expozícióval előforduló gondok megelőzése érdekében [Tv] és [Av] üzemmódban lehetőség van arra, hogy a fényképezőgép automatikusan beállítsa a záridőt vagy a rekesznyílásértékét, még akkor is, ha a normál expozíció másképp nem biztosítható. Nyomja meg a [MENU] gombot, és állítsa a [📷] lap [Bizt. eltolás] lehetőségét [Be] értékre (📖30). A Biztonsági eltolás funkció azonban vakuval együtt nem használható.

Megadott záridő és rekesznyiásérték ([M] üzemmód)

▶ Állóképek ▶ Videók

Az alábbi lépésekkel adhatja meg a megfelelő expozícióhoz a kívánt zársebességet és rekeszértéket a felvétel elkészítése előtt.

A választható zársebességekkel és rekeszértékekkel kapcsolatban további részleteket itt olvashat: „Záridő” (📖199) és „Rekesz” (📖199).

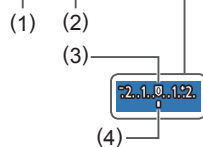

1 Válassza a [M] üzemmódot.

- Állítsa a módválasztó tárcsát [M] állásba.

2 Adja meg a beállítást.

- Nyomja meg a [🔧] gombot, válassza a záridő (1) vagy a rekesznyílásérték (2) módosítását, majd a [🔧] tárcsa elforgatásával adja meg a kívánt értéket.
- A Ön által megadott érték szerinti expozíciós szintet (4) az expozíció szintjelzőjén látható jelzés alapján hasonlíthatja össze a normál expozíciós szinttel (3).
- Ha a normál expozíciótól való eltérés 2 egységnél nagyobb, megjelenik a [◀] vagy a [▶] jel.

Használat előtt

Alapszintű útmutató

Haladó útmutató

1 A fényképezőgép alapvető használata

2 Automatikus üzemmód / Hibrid auto üzemmód

3 Egyéb felvételi módok

4 P üzemmód

5 Tv, Av, M, C1 és C2 mód

6 Lejátszási mód

7 Wi-Fi funkciók

8 Beállítások menü

9 Tartozékok

10 Mellékletek

Tárgymutató





- Az expozíció szintje megváltozhat, ha a zársebesség és a rekeszérték beállítása után használja a zoomot vagy módosítja a kompozíciót.
- A beállított zársebességtől és a rekesznyílástól függően a kijelző fényereje változhat. Ha azonban a vaku ki van nyitva, és a [⚡] mód van beállítva, a képernyő fényereje nem változik.
- 1,3 másodperces vagy kisebb záridő használata esetén az ISO érzékenység beállítása [150] lesz, és ez az érték nem változtatható.



- [M]: Kézi
- A készülék a meghatározott fénymérési mód szerint számítja ki a normál expozíciót (📖72).

A vaku fényerejének beállítása

▶ Állóképek ▶ Videók

A vaku fényerejét három szint közül választhatja ki [M] módban.

1 Válassza a [M] üzemmódot.

- Állítsa a módválasztó tárcsát [M] állásba.

2 Állítsa be a vakumódot.

- Nyomja meg a [MENU] gombot, a [📷] lapon válassza a [Vakuvezérlés] beállítást, és nyomja meg a [🔍] gombot.
- A [Vakumód] beállításai közül a [Kézi] opciót (📖30).

3 Adja meg a beállítást.

- Nyissa ki a vakut, a [▶] gomb megnyomása után azonnal fordítsa el a [☀️] tárcsát a vaku fényerejének megadásához, majd nyomja meg a [🔍] gombot.
- A beállítás megadását követően a vaku fényerőszintje megjelenik a kijelzőn.
[☀️]: Legkisebb, [☀️.]: Közepes, [☀️.]: Legnagyobb

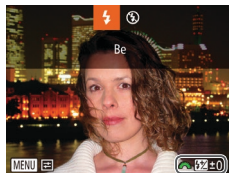

- A vaku erőssége úgy is beállítható, hogy megnyitja a MENU (📖30) opciót, majd a [📷] lap ▶ [Vakuvezérlés] ▶ [Vaku fényerő] lehetőséget választja.
- A [Beépített vaku beállításai] MENU képernyőt (📖30) az alábbi módon is megnyithatja (kivéve, ha külön megvásárolható külső vakut használ).
 - Ha a vaku fel van hajtva, nyomja meg a [▶], majd rögtön utána a [MENU] gombot.

Használat előtt
Alapszintű útmutató
Haladó útmutató
1 A fényképezőgép alapvető használata
2 Automatikus üzemmód / Hibrid auto üzemmód
3 Egyéb felvételi módok
4 P üzemmód
5 Tv, Av, M, C1 és C2 mód
6 Lejátszási mód
7 Wi-Fi funkciók
8 Beállítások menü
9 Tartozékok
10 Mellékletek
Tárgymutató



Megadott záridő és rekesznyílásérték melletti videofelvétel

▶ Állóképek ▶ Videók

Állítsa be a kívánt záridőt, rekesznyílásértéket és ISO érzékenységet. A megengedhető záridő-, rekesznyílásérték-, ISO érzékenység-értékekről a „Különleges Záridők” (📖92), „Különleges Rekesznyílás-értékek” (📖93), és „ISO érzékenység állítása” (📖73) cím alatt tájékozódhat.



1 Válassza a [📹] üzemmódot.

- Állítsa a módváltató tárcsát [📹] állásba.
- Nyomja meg a [📹] gombot, válassza a menü [📹] lehetőségét, majd a [📹] (📖29) lehetőségét.

2 Adja meg a beállítást.

- Nyomja meg a [📹] gombot, válassza a záridő, rekesznyílásérték, vagy ISO érzékenység opciót majd a [📸] tárcsa elforgatásával adja meg a kívánt értéket.



- Néhány záridő-érték videofelvételen is megjelenő villogást okozhat a képernyőn amikor fénycsöves vagy LED-es megvilágításban történik a videofelvétel.



- A [📸] beállítás során az expozíció szintje félig lenyomott zárkioldó gomb esetén elmozdul, ezzel mutatva, hogy a beállítások eltérnek a normál expozíciós szinttől.
- A [📸] beállításon kívül esetben egy, az Ön által megadott záridő és rekesznyílásérték alapján egy expozíciós szintjelző jelenik meg, amely normál expozíciós szinttel való összehasonlításra szolgál.

Beállítások felvétel közbeni módosítása

A „Megadott záridő és rekesznyílásérték melletti videofelvétel” (📖95) 2. lépése szerint videofelvétel közben is változtathat a beállításokon. Azonban a fényerőn történő változtatásokat a videofelvétel is rögzíti.



- A [📸] tárcsa hangerejének beállítását a [▲][▼] gombokkal végezheti el.
- Kézi fókuszálással (📖79) történő videofelvétel közben a záridő, rekesznyílásérték, ISO érzékenység beállítása között a [📸] gomb megnyomásával választhat. Ezen beállításokhoz nyomja meg a [▲][▼] gombokat.

Használat előtt

Alapszintű útmutató

Haladó útmutató

1 A fényképezőgép alapvető használata

2 Automatikuss üzemmód / Hibrid auto üzemmód

3 Egyéb felvételi módok

4 P üzemmód

5 Tv, Av, M, C1 és C2 mód

6 Lejátszási mód

7 Wi-Fi funkciók

8 Beállítások menü

9 Tartozékok

10 Mellékletek

Tárgymutató



A felvételi stílusok tesztre szabása

A megjelenített információk testreszabása

▶ Állóképek ▶ Videók

A felvételi képernyőn a [▼] gomb lenyomásakor megjelenő egyedi képernyők számának (128) és az egyes képernyőkön látható információknak a beállítása.



1 Jelenítse meg a beállítási képernyőt.

- Nyomja meg a [MENU] gombot, válassza a [📷] lap [Egyedi kijelzés] lehetőségét, majd nyomja meg a [OK] gombot (130).

2 Adja meg a beállítást.

- A [▲][▼][◀][▶] gombokkal válassza ki az elemek egyikét, majd nyomja meg a [OK] gombot. A megjelenítésre kijelölt lehetőség jelzése [✓].
- A kiválasztott ([✓] jelzésű) lehetőségek jelennek meg a kijelzőn.

Felvételi info	Megjeleníti a felvételi információt (1180).
Négyzettháló	Megjelenik egy négyzettháló a kijelzőn.
Elektr. horizont	Megjeleníti az elektronikus szintjelzőt (154).
Hisztogram	Hisztogramot (103) jelenít meg [P], [Tv], [Av], [M], [A], [S], és [L] üzemmódban.



- Ha félig lenyomja a zárkioldó gombot, és visszalép a felvételkészítési képernyőre az egyéni megjelenítési beállítások képernyőjéről, a készülék nem menti a beállításokat.
- A kiszűrített tételek is beállíthatók, bizonyos felvételi módokban azonban nem fognak megjelenni.



- A négyzettháló nem jelenik meg a rögzített képeken.

Funkciók hozzárendelése gombokhoz

▶ Állóképek ▶ Videók

A [Fn] gombhoz, videó gombhoz [Fn] gomb), vagy a [Fn] gombhoz rendelt funkciókat gyorsan és egyszerűen bekapcsolhatja.



1 Jelenítse meg a beállítási képernyőt.

- Nyomja meg a [MENU] gombot, válassza a [📷] lapon a [Gyorsbillentyű megad.], vagy [Fn] gomb beállítása] vagy [Fn] gomb beállítása] lehetőséget, és nyomja meg a [OK] gombot (130).

2 Adja meg a beállítást.

- Válasszon ki egy hozzárendelni kívánt funkciót a [▲][▼][◀][▶] gombokkal, majd nyomja meg a [OK] gombot.

3 A hozzárendelt funkciót tetszés szerint használhatja.

- A megfelelő funkció bekapcsolásához nyomja meg a hozzárendelt gombot.

Használat előtt

Alapszintű útmutató

Haladó útmutató

1 A fényképezőgép alapvető használata

2 Automatikus üzemmód / Hibrid auto üzemmód

3 Egyéb felvételi módok

4 P üzemmód

5 Tv, Av, M, C1 és C2 mód

6 Lejátszási mód

7 Wi-Fi funkciók

8 Beállítások menü

9 Tartozékok

10 Mellékletek

Tárgymutató





- Az alapbeállítások visszaállításához válassza a [S] lehetőséget a [Gyorsbillentyű megad.] pontban, a [P] lehetőséget a és a [P] gomb beállítása] pontban, a [C] lehetőséget a [C] gomb beállítása] pontban.
- Ha a [O] jel látható egy ikonnál, a funkció nem elérhető az aktuális felvételi módban vagy az adott funkcióbeállítás esetén.
- Ha a [M] vagy a [M] funkciót használja, a hozzárendelt gomb minden lenyomása menti a féhéregyensúly-adatokat ([77]), a féhéregyensúly beállítása pedig [M] vagy [M] lesz.
- A [AF] funkció használata esetén a hozzárendelt gomb minden egyes megnyomása beállítja és rögzíti az élességet. Megjelenik a [AF] jel.
- A [C] funkció használatakor a hozzárendelt gomb megnyomása kikapcsolja a képernyőn való megjelenítést. A kijelzést az alábbi módokon állíthatja vissza.
 - Nyomja meg bármelyik gombot (az ON/OFF gomb kivételével)
 - Tartsa más irányba a fényképezőgépet
 - Hajtsa fel vagy hajtsa le a vakut
- A [P], [M], [M], vagy [M] módban akkor is tud videókat rögzíteni, ha a videó gombhoz valamilyen funkciót rendel.

A FUNC. menü testreszabása (FUNC. menü elrendezése)

A FUNC. menü elemeinek megjelenítése egyénileg beállítható. A menüben nem látható elemek a menüképernyő [C] lapján lesznek elérhetők.

A menüben megjeleníteni kívánt elemek kiválasztása

▶ Állóképek ▶ Videók

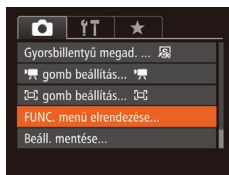

1 Jelenítse meg a beállítási képernyőt.

- Nyomja meg a [MENU] gombot, válassza a [C] lap [FUNC. menü elrendezése] lehetőségét, majd nyomja meg a [C] gombot ([30]).

2 Válassza ki a menüben megjeleníteni kívánt ikonokat.

- A FUNC. menüben megjeleníteni kívánt ikonok kiválasztásához használja a [▲][▼][◀][▶] gombokat, majd nyomja meg az [C] gombot. A kiválasztott ikonokat [✓] jelöli.
- A kiválasztott ([✓] jelzésű) lehetőségek jelennek meg a kijelzőn.
- A [✓] jelölés nélküli elemek a menüképernyő [C] lapján lesznek elérhetők.

Használat előtt
Alapszintű útmutató
Haladó útmutató
1 A fényképezőgép alapvető használata
2 Automatikus üzemmód / Hibrid auto üzemmód
3 Egyéb felvételi módok
4 P üzemmód
5 Tv, Av, M, C1 és C2 mód
6 Lejátszási mód
7 Wi-Fi funkciók
8 Beállítások menü
9 Tartozékok
10 Mellékletek
Tárgymutató



3 Adja meg a beállítást.

- Nyomja le a [MENU] gombot, a [◀][▶] gombokkal válassza ki az [OK] lehetőséget, majd nyomja meg a [☺] gombot.



- A 2. lépésnél szereplő képernyő úgy is elérhető, ha a FUNC. menü megjelenítése közben hosszan megnyomja a [☺] gombot.
- A FUNC. menüből kivett elemek a Sajátmenübe kerülnek (☺99), a FUNC. menübe visszakerülő elemek pedig törlődnek a Sajátmenüből.

Menüpontok átrendezése



1 Jelenítse meg a beállítási képernyőt.

- A 2. lépésnél szereplő, „A menüben megjeleníteni kívánt elemek kiválasztása” képernyőn (☺97) nyomja meg a [☺] gombot.
- A [☺] vagy [▶] gombbal válasszon ki egy áthelyezni kívánt ikont. A [▲][▼] gombok megnyomásával válassza ki az új pozíciót, majd nyomja meg a [☺] vagy [◀] gombot.

2 Adja meg a beállítást.

- Nyomja le a [MENU] gombot, a [◀][▶] gombokkal válassza ki az [OK] lehetőséget, majd nyomja meg a [☺] gombot.

Képfelvételi beállítások mentése

▶ Állóképek ▶ Videók

Gyakran használt felvételi módjait és beállított funkcióit mentse el, hogy később is használhassa azokat. Ha később el szeretné érni a mentett beállításokat, állítsa a módválasztó tárcsát [C1] vagy [C2] állásba. Így abban az esetben is megőrizhetők az általában törlődő beállítások (például az önkilöldő beállítása), ha másik felvételi módra vált, vagy kikapcsolja a fényképezőgépet.

A menthető beállítások

- Felvételi mód ([P], [Tv], [Av], vagy [M])
- A [P], [Tv], [Av], vagy [M] módban megadott beállítások (☺72 – ☺93)
- A felvétel menü beállításai
- A zoom beállítása
- A kézi élesség pozíciója (☺79)
- Saját menü (☺99)

1 Lépjen abba a felvételi módba, melynek a beállításait menteni szeretné, és hajtsa végre a kívánt változtatásokat.

2 Adja meg a beállítást.

- Nyomja meg a [MENU] gombot, a [☺] lapon válassza a [Beáll. mentése] menüpontot, majd nyomja meg a [☺] gombot.



Használat előtt
Alapszintű útmutató
Haladó útmutató
1 A fényképezőgép alapvető használata
2 Automatikus üzemmód / Hibrid auto üzemmód
3 Egyéb felvételi módok
4 P üzemmód
5 Tv, Av, M, C1 és C2 mód
6 Lejátszási mód
7 Wi-Fi funkciók
8 Beállítások menü
9 Tartozékok
10 Mellékletek
Tárgymutató

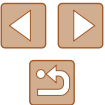



3 Mentse a beállításokat.

- A [◀][▶] gombok használatával válassza ki az rendeltetést, majd nyomja meg a [⊕] gombot.



- Ha módosítani szeretne egy mentett beállítást (a felvételi mód kivételével), válassza a [C1] vagy [C2] lehetőséget, adja meg a kívánt módosításokat, majd ismétlje meg a 2. és a 3. lépést. Ezek a beállítások nem jelennek meg az egyéb felvételi módokban.



- Ha vissza szeretné állítani a [C1] vagy [C2] módban mentett beállításokat az alapértelmezett értékre, válassza ki a [C1] vagy [C2] módot a módválasztó tárcsa segítségével, majd válassza a [Mind visszaáll] lehetőséget (152).

A gyakran használt felvételi menüpontok mentése (Saját menü)

▶ Állóképek ▶ Videók

A gyakran használt felvételi menüpontok közül ötöt menthet a [★] lapon. A [★] lap testreszabásával egy képernyőn tarolhatja, így gyorsan elérheti ezeket a menüpontokat.

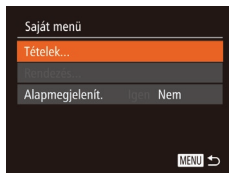
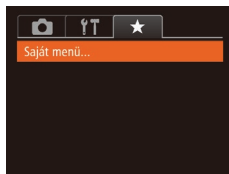

1 Jelenítse meg a beállítási képernyőt.

- Nyomja meg a [MENU] gombot, válassza a [★] lap [Saját menü] lehetőségét, majd nyomja meg a [⊕] gombot (130).

2 Adja meg a beállítást.

- Válassza a [Tételek] lehetőséget a [▲][▼] gombokkal, majd nyomja meg a [⊕] gombot.
- Válassza ki a menteni kívánt menüpontokat (legfeljebb ötöt) a [▲][▼] gombokkal, majd nyomja meg a [⊕] gombot.
- Megjelenik a [✓] jel.
- A mentést a [⊕] gomb megnyomásával veheti el. A [✓] eltűnik.
- Nyomja meg a [MENU] gombot.

Használat előtt

Alapszintű útmutató

Haladó útmutató

1 A fényképezőgép alapvető használata

2 Automatikus üzemmód / Hibrid auto üzemmód

3 Egyéb felvételi módok

4 P üzemmód

5 Tv, Av, M, C1 és C2 mód

6 Lejátszási mód

7 Wi-Fi funkciók

8 Beállítások menü

9 Tartozékok

10 Mellékletek

Tárgymutató

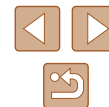

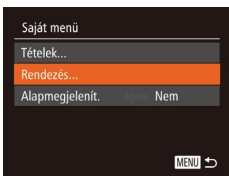

3 Szükség szerint változtassa meg a menüpontok sorrendjét.

- A [▲][▼] gombokkal válassza ki a [Rendezés] lehetőséget, majd nyomja meg a [MENU] gombot.
- Válassza ki az áthelyezni kívánt menüpontot a [▲][▼] gombokkal, majd nyomja meg a [MENU] gombot.
- A [▲][▼] gombokkal módosítsa a menüelemek sorrendjét, majd nyomja meg a [MENU] gombot.
- Nyomja meg a [MENU] gombot.



- A 2. lépésben a kiszürkített lehetőségek is beállíthatók, bizonyos felvételi módokban azonban nem fognak megjelenni.



- Ha a Saját menüt közvetlenül elérhetővé szeretné tenni, nyomja meg a [MENU] gombot Felvételi módban, válassza az [Alapmegjelenít.] pontot, majd a [◀][▶] gombokkal válassza ki az [Igen] lehetőséget.

Használat előtt

Alapszintű útmutató

Haladó útmutató

1 A fényképezőgép alapvető használata

2 Automatikus üzemmód / Hibrid auto üzemmód

3 Egyéb felvételi módok

4 P üzemmód

5 Tv, Av, M, C1 és C2 mód

6 Lejátszási mód

7 Wi-Fi funkciók

8 Beállítások menü

9 Tartozékok

10 Mellékletek

Tárgymutató

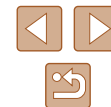

6

Lejátszási mód

Megtekintheti a felvételeket, és számos módon rendezheti, illetve szerkesztheti azokat

- A fényképezőgép előkészítéséhez lépjen Lejátszás módba a [▶] gombbal.



Előfordulhat, hogy nem tudja megjeleníteni vagy szerkeszteni azokat a képeket, amelyeket átneveztek, számítógépen szerkesztettek vagy más fényképezőgéppel készítettek.

Megjelenítés

▶ Állóképek ▶ Videók

A fényképezőgéppel készített fényképek vagy videók a következőképpen tekinthetők meg a kijelzőn.



1 Váltson lejátszási módba.

- Nyomja meg a [▶] gombot.
- Megjelenik az utolsó felvétel.

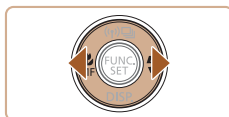

2 Lapozza át a fényképeket.

- Az előző kép megtekintéséhez nyomja meg a [◀] gombot. A következő kép megtekintéséhez nyomja meg a [▶] gombot.

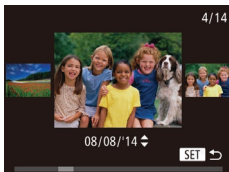

- Ennek a képernyőnek (Görgetéses kij. mód) bekapcsolásához nyomja le és tartsa nyomva legalább egy másodpercig a [◀][▶] gombokat. Ebben az üzemmódban a [◀][▶] gombokkal lapozhatja a képeket.
- Ha vissza szeretne térni egyképes megjelenítési üzemmódba, nyomja meg a [⊞] gombot.
- Görgetéses kijelző mód közben a [▲][▼] gombok megnyomásával lapozhatja a felvétel készítésének dátuma szerint csoportosított képeket.

Használat előtt

Alapszintű útmutató

Haladó útmutató

1 A fényképezőgép alapvető használata

2 Automatikuss üzemmód / Hibrid auto üzemmód

3 Egyéb felvételi módok

4 P üzemmód

5 Tv, Av, M, C1 és C2 mód

6 Lejátszási mód

7 Wi-Fi funkciók

8 Beállítások menü

9 Tartozékok

10 Mellékletek

Tárgymutató

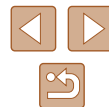

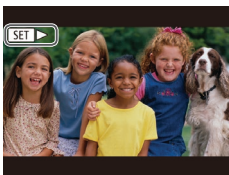

- A videókat [SET ▶] ikon jelzi. A videók lejátszásához kövesse a 3. lépésben leírtakat.

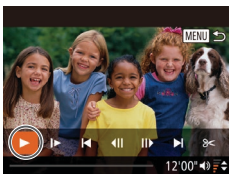

3 Játssza le a videókat.

- A lejátszás elkezdéséhez nyissa meg a videó vezérlőpultját a [▶] gombbal, a [◀] [▶] gombokkal válassza ki a [▶] lehetőséget, végül nyomja meg ismét a [▶] gombot.

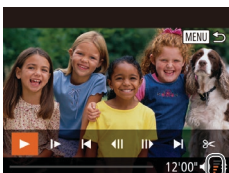

4 Állítsa be a hangerőt.

- A [▲] [▼] gombokkal állítsa be a hangerőt.
- A hangerő módosításához a hangerőszabályzó (1) eltűnése után nyomja meg a [▲] [▼] gombokat.

(1)

5 Szüneteltetheti a videó lejátszását.

- A [⏸] gombbal szüneteltetheti és folytathatja a videó lejátszását.
- A videó befejeződése után megjelenik a [SET ▶] ikon.



- Ha a lejátszási módról a felvételi módra szeretne váltani, nyomja le félig a zárkioldó gombot.
- A görgetéses kijelzés funkció kikapcsolásához válassza a MENU [▶] [▶] lap ▶ [Görgetéses kij.] menüpont ▶ [Ki] lehetőséget.
- Ha lejátszás módba váltva a legutolsó felvételt szeretné megjeleníteni, válassza a MENU [▶] [▶] lap ▶ [Folytatás] ▶ [Felvett] lehetőséget.
- A képek közötti átmenet megváltoztatásához lépjen be a MENU-be [▶] [▶], majd válassza ki a kívánt effektust a [▶] lap ▶ [Átmeneti hatás] menüpontban.

Váltás a kijelző nézetei között

▶ Állóképek ▶ Videók

A [▼] gomb megnyomásával megjelenítheti vagy elrejtheti a részletes adatokat a kijelzőn. A megjelenített adatok részletes ismertetését lásd: „Lejátszás (részletes információs nézet)” (181). Amikor be van kapcsolva a fényképezőgép, nyissa ki a kijelzőt a bekapcsolásához. Ezzel kikapcsolja a keresőt. Amikor pedig behajítja a kijelzőt (a készülék háza felé fordítva), akkor a kijelző kikapcsol és a kereső bekapcsol (20).

	Információ nélküli nézet
	Egyszerű információs nézet
	Részletes információs nézet
	RGB hisztogram, GPS információs nézet



- A kijelzési módok közötti váltás nem lehetséges, amikor a fényképezőgép Wi-Fi kapcsolattal csatlakozik a nyomtatatótól eltérő eszközhöz.

Használat előtt
Alapszintű útmutató
Haladó útmutató
1 A fényképezőgép alapvető használata
2 Automatikuss üzemmód / Hibrid auto üzemmód
3 Egyéb felvételi módok
4 P üzemmód
5 Tv, Av, M, C1 és C2 mód
6 Lejátszási mód
7 Wi-Fi funkciók
8 Beállítások menü
9 Tartozékok
10 Mellékletek
Tárgymutató



Túlexponálási figyelmeztetés (a képek fényes részleteinél)

▶ Állóképek ▶ Videók

Részletes információs nézet (102) esetén a kép túlexponált területei felvillannak.

Hisztogram

▶ Állóképek ▶ Videók

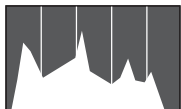

- A részletes információs nézetben (102) megjelenő grafikon a kép világosságának eloszlását mutató hisztogram. A vízszintes tengely a világosság mértékét mutatja, a függőleges tengely pedig azt, hogy a kép mekkora részén szerepel az adott világossági szint. A hisztogram az expozíció ellenőrzésének egyik eszköze.
- A hisztogram fényképezés közben is megjeleníthető (96, 180).

RGB hisztogram, GPS-adatok megjelenítése

▶ Állóképek ▶ Videók

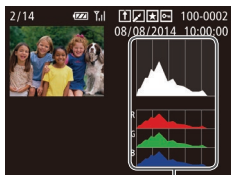

(1)

- Az RGB hisztogram (1) a vörös, zöld és kék színek eloszlását mutatja egy ábrán. A vízszintes tengely az R (vörös), G (zöld) és B (kék) komponens világosságának mértékét mutatja, a függőleges tengely pedig azt, hogy a kép mekkora részén szerepel az adott világossági szint. Ez a hisztogram segítséget nyújthat a kép színminőségének ellenőrzésében.

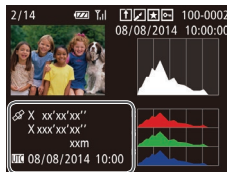

- Ha a fényképezőgéphez Wi-Fi kapcsolattal okostelefont csatlakoztat, földrajzi címkével láthatja el a fényképezőgépen lévő képeket, így például megadhatja a földrajzi szélesség, hosszúság és a tengerszint feletti magasság adatait (141). Ezeket az adatokat a GPS információs nézetben is megtekintheti.
- A kijelzőn megjelenített adatok sorrendje fentről lefelé a következő: földrajzi szélesség, földrajzi hosszúság, tengerszint feletti magasság és UTC (a felvétel dátuma és időpontja).



- [--] jelölés látható az okostelefonon nem elérhető, illetve a nem megfelelően rögzített elemek mellett.



- UTC: Az UTC a „Coordinated Universal Time” kifejezés rövidítése, amelynek jelentése „egyezményes világidő”. Ez az időzóna tulajdonképpen a greenwichi középidőnek felel meg
- A GPS információs nézet a kérdéses adatokkal nem rendelkező képek esetén nem érhető el.

Használat előtt

Alapszintű útmutató

Haladó útmutató

1 A fényképezőgép alapvető használata

2 Automatikus üzemmód / Hibrid auto üzemmód

3 Egyéb felvételi módok

4 P üzemmód

5 Tv, Av, M, C1 és C2 mód

6 Lejátszási mód

7 Wi-Fi funkciók

8 Beállítások menü

9 Tartozékok

10 Mellékletek

Tárgymutató



Állóképek készítésekor rögzített rövid videók (összefoglaló videók) megtekintése

▶ Állóképek ▶ Videók

A következő módon tekintheti meg a [F4] módban (35) a fényképezés napján az állóképekből automatikusan rögzített összefoglaló videókat.



1 Válasszon egy képet.

- A [F4] üzemmódban készített állóképeken a [SET] ikon látható.
- Válasszon ki egy [SET] jelölésű állóképet, majd nyomja meg a [OK] gombot.

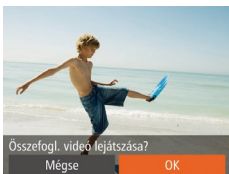

2 Játssza le a videofelvételt.

- Válassza ki a [◀][▶] gombokkal az [OK] (29) lehetőséget.
- Elindul az állóképkészítés napján automatikusan rögzített videó lejátszása a videó elejéről.



- Rövid idő elteltével a [SET] már nem látható, ha a fényképezőgépet kikapcsolt információs nézettel használja (102).

Megtekintés dátum szerint

Az összefoglaló videók dátum szerint tekinthetők meg.

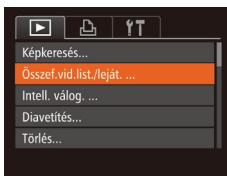

1 Válasszon ki egy videót.

- Nyomja meg a [MENU] gombot, válassza az [Összef.vid.list./leját.] menüpontot a [▶] lapon, majd válassza ki a dátumot (30).

2 Játssza le a videót.

- A [OK] gombbal kezdheti el a videó lejátszását.

A felismert emberek ellenőrzése arcazonosításkor

▶ Állóképek ▶ Videók

Ha a fényképezőgépet egyszerű információs nézet módra (102) állítja át, legfeljebb öt, az arcazonosítási funkcióban rögzített (47) észlelt személy neve megjelenik a kijelzőn.



- Nyomja meg többször a [▼] gombot, amíg meg nem jelenik az egyszerű információs nézet, majd a [◀][▶] gombokkal válassza ki a kívánt képet.
- A felismert embereken megjelennek a nevek.



- Ha nem szeretné, hogy az arcazonosítás használatakor megjelenjenek a nevek, válassza a MENU (30) ▶ [▶] lap ▶ [Arcazonosító infó] ▶ [Név megjel.] ▶ [Ki] lehetőséget.

Használat előtt

Alapszintű útmutató

Haladó útmutató

1 A fényképezőgép alapvető használata

2 Automatikus üzemmód / Hibrid auto üzemmód

3 Egyéb felvételi módok

4 P üzemmód

5 Tv, Av, M, C1 és C2 mód

6 Lejátszási mód

7 Wi-Fi funkciók

8 Beállítások menü

9 Tartozékok

10 Mellékletek

Tárgymutató



Képek böngészése és szűrése

Mozgás az indexképes elrendezésben megjelenített képek között

▶ Állóképek ▶ Videók

Ha egyszerre több képet jelenít meg indexképes megjelenítési módban, gyorsabban megtalálhatja a keresett képet.



1 Jelenítse meg a képeket indexképként.

- A képeket a zoom kar [ZOOM] irányba mozgatásával tárgymutatóban is megjelenítheti. A zoom kart tovább mozgatva növelheti a megjelenített képek számát.
- A zoom kar [Q] irányba tolasával csökkentheti a megjelenített képek számát. A képek száma a kar minden egyes mozgatásával csökken.



2 Válasszon egy képet.

- Válassza ki a kívánt képet a [▲][▼][◀][▶] gombokkal.
- A kijelölt kép körül narancssárga keret jelenik meg.
- A [OK] gomb megnyomásával a felvételeket egyképes megjelenítési üzemmódban tekintheti meg.



- A 3D megjelenítési hatás (a [▲][▼] gombokat lenyomva jelenik meg) kikapcsolásához válassza a MENU (1130) ▶ [▶] lap ▶ [Indexkép-hatás] ▶ [Ki] lehetőséget.

A megadott feltételeknek megfelelő képek megkeresése

▶ Állóképek ▶ Videók

Ha sok kép van a memóriakártyán, szűrheti őket, hogy csak az adott szűrési feltételnek megfelelőek jelenjenek meg. Ezeket a képeket egyszerre láthatja el védelemmel (110), illetve egyszerre törölheti (112).

☺ Név	Regisztrált személyek képeinek megjelenítése (147).
👤 Emberek	A felismert arcokat ábrázoló képeket jeleníti meg.
📅 Dátum	Egy megadott napon készített képeket jelenít meg.
★ Kedvencek	A kedvencként megjelölt képeket jeleníti meg (115).
📷 Állókép/video	Csak az állóképeket vagy a videofelvételeket jeleníti meg. Állóképeket, videókat és [ZOOM] módban (135) készített videókat jelenít meg.

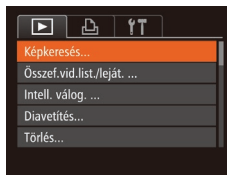

1 Válassza a [Késkeresés] lehetőséget.

- Nyomja meg a [MENU] gombot, majd válassza a [Késkeresés] lehetőséget a [▶] lapon (130).



2 Válassza ki az első feltételt a képmegjelenítéshez, illetve a képek közötti mozgáshoz.

- A [★] vagy a [👤] beállítása esetén a [◀][▶] gomb megnyomásával csak az ennek a feltételnek megfelelő képeket tudja megtekinteni. Ha ezekre a képekre vonatkozóan együttesen szeretne műveletet végrehajtani, nyomja meg a [OK] gombot, és folytassa a 3. lépéssel.

Használat előtt

Alapszintű útmutató

Haladó útmutató

1 A fényképezőgép alapvető használata

2 Automatikuss üzemmód / Hibrid auto üzemmód

3 Egyéb felvételi módok

4 P üzemmód

5 Tv, Av, M, C1 és C2 mód

6 Lejátszási mód

7 Wi-Fi funkciók

8 Beállítások menü

9 Tartozékok

10 Mellékletek

Tárgymutató



3 Válassza ki a második feltételt, és ellenőrizze a talált képeket.

- A képek szűrt megjelenítésére való váltáshoz nyomja meg a [☺] gombot, és folytassa a 4. lépéssel.
- Ha a [L] lehetőséget választotta az első feltételként nyomja meg a [☺] gombot, és a következő képernyőn a [▲][▼][◀][▶] gombokkal válasszon ki egy személyt.



4 Nézze meg a szűrt képeket.

- A feltételeknek megfelelő képek sárga keretben jelennek meg. A [◀][▶] gombokkal tekintheti meg a szűrt képeket.
- A [▲] gombbal szüntetheti meg a szűrt megjelenítést.



- Ha a fényképezőgép nem talált egy bizonyos feltételnek megfelelő felvételt, az adott feltétel nem lesz elérhető. Megjegyzés: A [L] nem elérhető, ha nincsenek regisztrált személyek (147).



- Az információ megjelenítéséhez vagy elrejtéséhez a 3. lépésben nyomja meg a [▼] gombot.
- A talált képek (3. lépés) megtekintéséhez a következő lehetőségek használhatók: „Mozgás az indexképes elrendezésben megjelenített képek között” (105), „Képek nagyítása” (108) és „Diavetítés megtekintése” (109). Az [Összes keresett kép védelme] lehetőség kiválasztásával (lásd „A képek védelme” (110)) vagy az [Össz. keres. kép kijel.] lehetőség kiválasztásával (lásd „Több kép törlése egyszerre” (113), „Képek hozzáadása a nyomtatási listához (DPOF)” (170), vagy „Képek hozzáadása a fotókönyvhöz” (172)) az összes talált képen műveleteket végezhet.
- Ha képeket szerkeszt és új képként menti őket (116–120), egy üzenet jelenik meg, és a megtalált képek nem láthatók többet.

Ugrás a képek között az Első tárcsa használatával

Ugrás Kedv.-re	A kedvencként megjelölt képeket jeleníti meg (115).
Ugrás: dátum	Ugrás az adott napon készült első képre.
10 képet ugrik	Ugrás 10 képenként.
100 képet ugrik	Ugrás 100 képenként.



1 Válasszon feltételt.

- Egyképes megjelenítési módban válasszon feltételt (vagy ugrási módszert) a [☺] tárcsa elfordításával, majd a [▲][▼] gombok megnyomásával.

2 Tekintse meg a megadott feltételnek megfelelő képeket, vagy ugorjon a megadott képszámnak megfelelően.

- A [☺] tárcsa elfordításával tekintheti meg a feltételnek megfelelő képeket, illetve a megadott képszám szerint ugorhat előre vagy vissza a képek között.



- Ha indexképes megjelenítési módban fordítja el a [☺] tárcsát, az egyképes lejátszási mód használata során választott ugrási módnak megfelelően az előző vagy következő képre lép. Ha azonban a [10] vagy a [100] lehetőséget választotta, az ugrási mód [☺] lesz.

Használat előtt

Alapszintű útmutató

Haladó útmutató

1 A fényképezőgép alapvető használata

2 Automatikus üzemmód / Hibrid auto üzemmód

3 Egyéb felvételi módok

4 P üzemmód

5 Tv, Av, M, C1 és C2 mód

6 Lejátszási mód

7 Wi-Fi funkciók

8 Beállítások menü

9 Tartozékok

10 Mellékletek

Tárgymutató



Egy csoport egyes képeinek megtekintése

▶ **Állóképek** ▶ **Videók**

Az egymás után készített (📖46, 📖58, 📖86) vagy [📷] vagy [📷] üzemmódban (📖57, 📖58) készített felvételek csoportként jelennek meg, de egyenként is megtekinthetők.



1 Válasszon egy csoportosított képet.

- A [◀][▶] gombokkal válassza ki a [SET] ikonnal jelölt képek egyikét, majd nyomja meg a [📷] gombot.



2 Egyenként tekintse meg a csoport képeit.

- A [◀][▶] gombok megnyomásakor csak a csoporthoz tartozó képek jelennek meg.
- A [▲] gombbal jelenítheti meg a [Minden képet mutat] ikont. A [📷] gombbal szakíthatja meg a csoportos lejátszást.



- Csoportos visszajátszás közben (2. lépés) gyorsan áttekintheti a képeket „Mozgás az indexképes elrendezésben megjelenített képek között” (📖105) és ki is nagyíthatja azokat „Képek nagyítása” (📖108). A „A képek védelme” (📖110), „Több kép törlése egyszerre” (📖113), „Képek hozzáadása a nyomtatási listához (DPOF)” (📖170), vagy „Képek hozzáadása a fotókönyvhöz” (📖172) funkciók használatakor a [A csoport összes képe] lehetőséget választva a csoportban lévő összes képen egyszerre végezheti el a kívánt műveletet.
- Ha szeretné a csoportosítást megszüntetni, hogy a képeket független állóképeként tekinthesse meg, válassza a MENU (📖30) ▶ [📷] lap ▶ [Képcsoportosít.] ▶ [Ki] lehetőséget. A csoportba rendezett képek csoportosítását azonban a képek egyenként történő megtekintése közben nem lehet megszüntetni.
- A [📷] módban a „Különböző képek készítése a felvételekből (Kreatív képkészítés)” (📖57) címszó alatti 2. lépésben leírtak szerinti egyidejű megjelenítés csak közvetlenül a fényképezés után érhető el.

Arcazonosító adatok szerkesztése

Ha lejátszás közben egy név nem megfelelő, akkor módosíthatja vagy törölheti.

Azonban nem adhat nevet az arcazonosítás által fel nem ismert embereknek (nem jelenik meg név), illetve azoknak, akiknek törölte a nevét.

Nevek módosítása

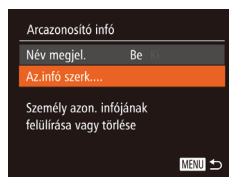

1 Jelenítse meg a beállítási képernyőt.

- Nyomja meg a [MENU] gombot, és válassza a [📷] lap [Arcazonosító infó] lehetőségét (📖30).
- A [▲][▼] gombokkal válassza ki az [Az infó szerk.] lehetőséget, majd nyomja meg a [📷] gombot.

2 Válasszon egy képet.

- Válassza ki a képet a „A felismert emberek ellenőrzése arcazonosításkor” (📖104) eljárását követve, majd nyomja meg a [📷] gombot.
- A kijelölt arc körül narancssárga keret jelenik meg. Ha egy képen több név is megjelenik, a [◀][▶] gombokkal válassza ki a módosítani kívánt nevet, és nyomja meg a [📷] gombot.

3 Válassza ki a szerkeszteni kívánt beállítást.

- A [▲][▼][◀][▶] gombokkal válassza ki a [Felülírás] lehetőséget, majd nyomja meg a [📷] gombot.

Használat előtt

Alapszintű útmutató

Haladó útmutató

1 A fényképezőgép alapvető használata

2 Automatikus üzemmód / Hibrid auto üzemmód

3 Egyéb felvételi módok

4 P üzemmód

5 Tv, Av, M, C1 és C2 mód

6 Lejátszási mód

7 Wi-Fi funkciók

8 Beállítások menü

9 Tartozékok

10 Mellékletek

Tárgymutató

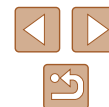

4 Válassza ki a felülírti kívánt nevet.

- Az „Arcazonosító adatok felülírása és felvétele” szakasz (150) 2. lépését követve válassza ki a felülírti kívánt személy nevét.

Nevek törlése

- A „Nevek módosítása” 3. lépését (107) követve jelölje ki a [Törlés] lehetőséget, majd nyomja meg a [OK] gombot.
- A [Törli?] kérdés megjelenése után a [◀][▶] gombokkal válassza az [OK] lehetőséget, és nyomja meg a [OK] gombot.

Képmegjelenítési beállítások

Képek nagyítása

▶ Állóképek ▶ Videók

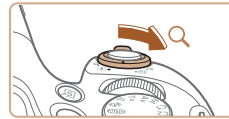

(1)

1 Nagyítson ki egy képet.

- A képet a zoom kar [Q] irányába történő mozgatásával nagyíthatja. Ekkor a [SET] jelzés jelenik meg. Ha a zoom kart nyomva tartja, a fényképezőgép tovább nagyítja a képet. A legnagyobb elérhető nagyítás tízszeres.
- A megjelenített terület körülbelüli helye (1) viszonyításként jelenik meg.
- A képek kicsinyítéséhez tolja a zoom kart a [◀] irányába. Ha a zoom kart nyomva tartja, a kijelző visszatér egyképes lejátszási üzemmódba.

2 Szükség szerint változtassa meg a megjelenítés helyét és váltson másik képre.

- A [▲][▼][◀][▶] gombokkal módosíthatja a megjelenítés helyét.
- Ha a [SET] látható a kijelzőn, a [OK] gombbal válthat a [SET] lehetőségre. A [◀][▶] gombok megnyomásával a nagyított képek között válthat. Az eredeti beállításhoz a [OK] gomb ismételt megnyomásával térhet vissza.

Használat előtt

Alapszintű útmutató

Haladó útmutató

1 A fényképezőgép alapvető használata

2 Automatikuss üzemmód / Hibrid auto üzemmód

3 Egyéb felvételi módok

4 P üzemmód

5 Tv, Av, M, C1 és C2 mód

6 Lejátszási mód

7 Wi-Fi funkciók

8 Beállítások menü

9 Tartozékok

10 Mellékletek

Tárgymutató





- A nagyított nézetből az egyképes megjelenítésbe a [MENU] gombbal térhet vissza.

Diavetítés megtekintése

▶ Állóképek ▶ Videók

Az alábbi módon játszhatja le automatikusan a memóriakártyára felvett képeket.

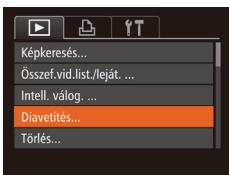

1 Jelenítse meg a beállítási képernyőt.

- Nyomja meg a [MENU] gombot, és válassza a [▶] lap (📖30) [Diavetítés] lehetőségét.

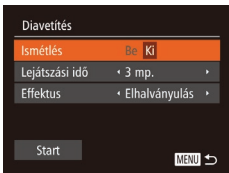

2 Adja meg a beállítást.

- Válassza ki a beállítandó menüpontot, majd ott a kívánt lehetőséget (📖30).

3 Kezdje el az automatikus lejátszást.

- A [▲][▼] gombokkal válassza ki a [Start] lehetőséget, majd nyomja meg a [⏻] gombot.
- A [Kép betöltése] felirat megjelenése után néhány másodperccel elindul a diavetítés.
- A diavetítés leállításához nyomja meg a [MENU] gombot.



- Az energiatakarékosági funkció nem működik diavetítés közben (📖26).



- A diavetítést a [⏻] gombbal szüneteltetheti és folytathatja.
- Lejátszás közben a [◀][▶] gombokkal válthat a képek között. Gyors előre- és visszatekeréshez tartsa nyomva a [◀][▶] gombokat.

■ A diavetítés beállításainak módosítása

Beállíthatja, hogy a diavetítés az utolsó kép után újrainduljon, módosíthatja a képek közötti áttűnési hatást, és megadhatja, hogy egy-egy kép mennyi ideig jelenjen meg.

1 Jelenítse meg a beállítási képernyőt.

- Nyomja meg a [MENU] gombot, és válassza a [▶] lap (📖30) [Diavetítés] lehetőségét.

2 Adja meg a beállításokat.

- Válassza ki a beállítandó menüpontot, majd ott a kívánt lehetőséget (📖30).
- A diavetítést az Ön által megadott beállításokkal a [Start] lehetőség [⏻] gombjával indíthatja.
- A menüképernyőre a [MENU] gombbal térhet vissza.

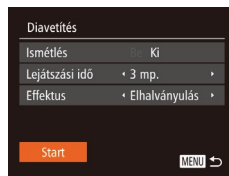

Használat előtt
Alapszintű útmutató
Haladó útmutató
1 A fényképezőgép alapvető használata
2 Automatikus üzemmód / Hibrid auto üzemmód
3 Egyéb felvételi módok
4 P üzemmód
5 Tv, Av, M, C1 és C2 mód
6 Lejátszási mód
7 Wi-Fi funkciók
8 Beállítások menü
9 Tartozékok
10 Mellékletek
Tárgymutató



Hasonló képek lejátszása (Intelligens válogatás)

▶ Állóképek ▶ Videók

Az aktuálisan megjelenített kép alapján a fényképezőgép négy további felvételt ajánl megtekintésre. Ha az egyiket kiválasztja, akkor a fényképezőgép újabb négy képet választ. Így a képek visszajátszását nem várt sorrendben élvezheti. Különösen akkor érdemes kipróbálnia ezt a funkciót, ha már sok felvételt készített, számos stílusban.

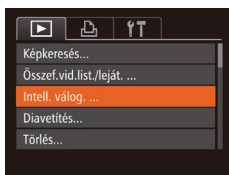

1 Válassza az Intelligens válogatás lehetőséget.

- Nyomja meg a [MENU] gombot, válassza a [] lap [Intell. válog.] lehetőségét, majd nyomja meg a [] gombot (112).
- Négy lehetséges kép jelenik meg.



2 Válasszon egy képet.

- A [▲][▼][◀][▶] gombokkal válassza ki a következőnek megjeleníteni kívánt képet.
- A kiválasztott kép közepén jelenik meg, körülötte a következő négy lehetséges képpel.
- A [] gombbal a középső képet teljes kijelzős méretben jelenítheti meg. Az eredeti kijelzéshez a [] gomb ismételt lenyomásával térhet vissza.
- A [MENU] gombbal térhet vissza az egyképes megjelenítéshez.



- Az Intelligens válogatás lehetőség nem érhető el a következő esetekben:
 - Ha a fényképezőgéppel 50-nél kevesebb képet készített
 - Az aktuális kép nem támogatott
 - A képek szűrve jelennek meg (105)
 - Csoportos lejátszáskor (107)

A képek védelme

▶ Állóképek ▶ Videók

Fontos képeit védheti a fényképezőgépről való véletlen törlés ellen (112).

Kiválasztási mód választása

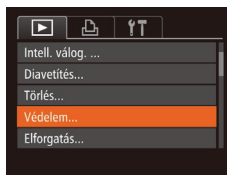

1 Jelenítse meg a beállítási képernyőt.

- Nyomja meg a [MENU] gombot, és válassza a [] lap [Védelem] lehetőségét.



2 Válasszon egy kiválasztási módot.

- Válasszon egy menüelemet, és adja meg a kívánt beállítást (30).
- A menüképernyőre a [MENU] gombbal térhet vissza.



- A memóriakártya formázásával (148, 149) a védett képeket is törli.



- A védett képeket a fényképezőgép törlési funkciója nem tudja törölni. Ahhoz, hogy ilyen módon törölni tudja őket, előbb meg kell szüntetnie a védelmüket.

Használat előtt

Alapszintű útmutató

Haladó útmutató

1 A fényképezőgép alapvető használata

2 Automatikus üzemmód / Hibrid auto üzemmód

3 Egyéb felvételi módok

4 P üzemmód

5 Tv, Av, M, C1 és C2 mód

6 Lejátszási mód

7 Wi-Fi funkciók

8 Beállítások menü

9 Tartozékok

10 Mellékletek

Tárgymutató



Képek kiválasztása egyenként

1 Válassza a [Választ] beállítást.

- A „Kiválasztási mód választása” szakasz (📖 110) 2. lépését követve válassza ki a [Választ] lehetőséget, majd nyomja meg a [OK] gombot.



2 Válasszon egy képet.

- A [◀][▶] gombokkal válassza ki a képek egyikét, majd nyomja meg a [OK] gombot. Megjelenik a [OK] jel.
- A kiválasztást a [OK] gomb újbóli megnyomásával szüntetheti meg. A [OK] eltűnik.
- Ismételje meg ezt a folyamatot további képek kiválasztásához.

3 Kapcsolja be a kép védelmét.

- Nyomja meg a [MENU] gombot. Megerősítő üzenet jelenik meg.
- A [◀][▶] gombokkal válassza ki az [OK] lehetőséget, majd nyomja meg a [OK] gombot.

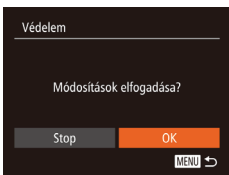

- Ha a 3. lépés műveleteinek befejezése nélkül másik felvételi módra vált vagy kikapcsolja a fényképezőgépet, akkor a képek nem lesznek védettek.

Tartomány kijelölése

1 Válassza a [Tartomány kijelölése] funkciót.

- A „Kiválasztási mód választása” szakasz (📖 110) 2. lépését követve válassza ki a [Tartomány kijelölése] beállítást, majd nyomja meg a [OK] gombot.

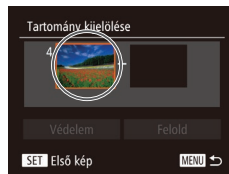

2 Válassza ki a kezdő képet.

- Nyomja meg a [OK] gombot.



- A [◀][▶] gombokkal válassza ki a képek egyikét, majd nyomja meg a [OK] gombot.



3 Válassza ki a befejező képet.

- A [▶] gombbal válassza az [Utolsó kép] lehetőséget, majd nyomja meg a [OK] gombot.

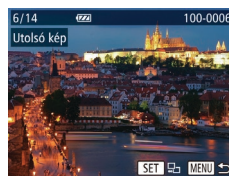

- A [◀][▶] gombokkal válassza ki a képek egyikét, majd nyomja meg a [OK] gombot.
- Utolsó képként nem választhat az első felvétel előtti képet.

Használat előtt

Alapszintű útmutató

Haladó útmutató

1 A fényképezőgép alapvető használata

2 Automatikus üzemmód / Hibrid auto üzemmód

3 Egyéb felvételi módok

4 P üzemmód

5 Tv, Av, M, C1 és C2 mód

6 Lejátszási mód

7 Wi-Fi funkciók

8 Beállítások menü

9 Tartozékok

10 Mellékletek

Tárgymutató





4 Kapcsolja be a képek védelmét.

- A [▼] gombbal válassza ki a [Védelem] lehetőséget, majd nyomja meg a [OK] gombot.



- A védett képek csoportjának védelmét a 4. lépésben a [Felold] lehetőséget választva oldhatja fel.

Az összes kép védelme

1 Válassza az [Összes kép védelme] lehetőséget.

- A „Kiválasztási mód választása” szakasz (110) 2. lépésének megfelelően válassza az [Összes kép védelme] funkciót, és nyomja meg a [OK] gombot.

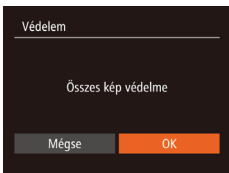

2 Kapcsolja be a képek védelmét.

- A [▶▶▶] gombokkal válassza ki az [OK] lehetőséget, majd nyomja meg a [OK] gombot.

Összes kép védelmének törlése

Lehetőség van arra is, hogy az összes kép védelmét egyszerre törölje. A védelem törléséhez válassza az [Össz. kép védelem kikapcs.] beállítást „Az összes kép védelme” művelet 1. lépésében, majd folytassa a 2. lépéssel.

Képek törlése

▶ Állóképek ▶ Videók

Egyszerre egy felesleges képet választhat ki törlésre. Legyen körültekintő a képek törlésekor, mert a törölt képek nem állíthatók vissza. A védett képek (110) azonban nem törölhetők.

1 Válassza ki a törölni kívánt képet.

- Válassza ki a kívánt képet a [◀▶] gombokkal.



2 Törölje a képet.

- Nyomja meg a [OK] gombot.
- A [Törli?] kérdés megjelenése után a [▶▶▶] gombokkal válassza a [Törés] lehetőséget, és nyomja meg a [OK] gombot.
- A készülék törli az aktuális képet.
- Ha mégsem szeretné törölni a képet, a [▶▶▶] gombokkal válassza a [Mégse] lehetőséget, és nyomja meg a [OK] gombot.



- Ha megnyomja a [OK] gombot, amikor a [RAW] képek láthatók, akkor a törléshez a [RAW] törlése], a [JPEG törlése] vagy a [RAW+JPEG törlése] lehetőségek közül választhat.

Használat előtt
Alapszintű útmutató
Haladó útmutató
1 A fényképezőgép alapvető használata
2 Automatikuss üzemmód / Hibrid auto üzemmód
3 Egyéb felvételi módok
4 P üzemmód
5 Tv, Av, M, C1 és C2 mód
6 Lejátszási mód
7 Wi-Fi funkciók
8 Beállítások menü
9 Tartozékok
10 Mellékletek
Tárgymutató



Több kép törlése egyszerre

Lehetőség van arra is, hogy több képet kiválasztva egyszerre törölje azokat. Legyen körültekintő a képek törlésekor, mert a törölt képek nem állíthatók vissza. A védett képek (📖110) azonban nem törölhetők.

■ Kiválasztási mód választása

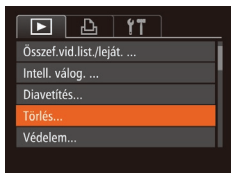

1 Jelenítse meg a beállítási képernyőt.

- Nyomja meg a [MENU] gombot, és válassza a [▶] lap (📖30) [Törítés] lehetőségét.



2 Válasszon egy kiválasztási módot.

- Válasszon egy menüelemet, és adja meg a kívánt beállítást (📖30).
- Válasszon egy kiválasztási módot a [▲][▼] gombokkal, majd nyomja meg a [⊕] gombot.
- A menüképernyőre a [MENU] gombbal térhet vissza.

■ Képek kiválasztása egyenként

1 Válassza a [Választ] beállítást.

- A „Kiválasztási mód választása” szakasz (📖113) 2. lépését követve válassza ki a [Választ] lehetőséget, majd nyomja meg a [⊕] gombot.



2 Válasszon egy képet.

- Ha a „Képek kiválasztása egyenként” szakasz (📖111) 2. lépése szerint választja ki a képeket, akkor a [✓] jelenik meg a kijelzőn.
- A kiválasztást a [⊕] gomb újbóli megnyomásával szüntetheti meg. A [✓] eltűnik.
- Ismételje meg ezt a folyamatot további képek kiválasztásához.



3 Törölje a képet.

- Nyomja meg a [MENU] gombot. Megerősítő üzenet jelenik meg.
- A [◀][▶] gombokkal válassza ki az [OK] lehetőséget, majd nyomja meg a [⊕] gombot.

■ Tartomány kijelölése

1 Válassza a [Tartomány kijelölése] funkciót.

- A „Kiválasztási mód választása” szakasz (📖113) 2. lépését követve válassza ki a [Tartomány kijelölése] beállítást, majd nyomja meg a [⊕] gombot.

2 Válasszon képeket.

- Hajtsa végre a „Tartomány kijelölése” szakasz (📖111) 2–3. lépését a képek megadásához.

Használat előtt

Alapszintű útmutató

Haladó útmutató

1 A fényképezőgép alapvető használata

2 Automatikuss üzemmód / Hibrid auto üzemmód

3 Egyéb felvételi módok

4 P üzemmód

5 Tv, Av, M, C1 és C2 mód

6 Lejátszási mód

7 Wi-Fi funkciók

8 Beállítások menü

9 Tartozékok

10 Mellékletek

Tárgymutató





3 Törölje a képeket.

- A [▼] gombbal válassza ki a [Törlés] lehetőséget, majd nyomja meg a [OK] gombot.

Az összes kép kiválasztása

1 Válassza a [Minden kép választás] lehetőséget.

- A „Kiválasztási mód választása” szakasz (113) 2. lépésének megfelelően válassza a [Minden kép választás] funkciót, és nyomja meg a [OK] gombot.

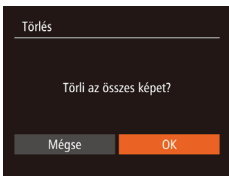

2 Törölje a képeket.

- A [◀][▶] gombokkal válassza ki az [OK] lehetőséget, majd nyomja meg a [OK] gombot.

Képek forgatása

▶ **Állóképek** ▶ Videók

Az alábbi módon változtathatja meg képek tájolását és mentheti őket.

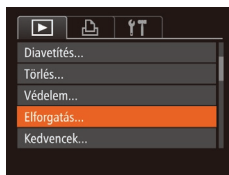

1 Válassza az [Elforgatás] beállítást.

- Nyomja meg a [MENU] gombot, és válassza a [▶] lap (30) [Elforgatás] lehetőségét.



2 Forgassa el a képet.

- Válassza ki a kívánt képet a [◀][▶] gombokkal.
- A kép a [OK] gomb minden egyes lenyomásra 90 fokkal fordul el.
- A menüképernyőre a [MENU] gombbal térhet vissza.



- A képek nem forgathatók el, ha az [Autom.forgatás] beállítás értéke [Ki] (115).

Használat előtt

Alapszintű útmutató

Haladó útmutató

1 A fényképezőgép alapvető használata

2 Automatikus üzemmód / Hibrid auto üzemmód

3 Egyéb felvételi módok

4 P üzemmód

5 Tv, Av, M, C1 és C2 mód

6 Lejátszási mód

7 Wi-Fi funkciók

8 Beállítások menü

9 Tartozékok

10 Mellékletek

Tárgymutató

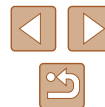

Az automatikus forgatás kikapcsolása

Az alábbi módon kapcsolhatja ki a képek automatikus forgatását, vagyis a képek elforgatását a fényképezőgép aktuális tájolója szerint.

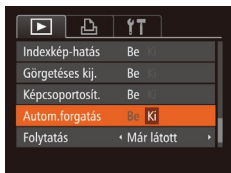

- Nyomja meg a [MENU] gombot, válassza a [▶] lap [Autom.forgatás] pontját, majd válassza a [Ki] lehetőséget (📖30).



- A képek nem forgathatók el (📖114), ha az [Autom.forgatás] beállítás értéke [Ki]. Ezenfelül az elforgatott képek is az eredeti tájolásukkal jelennek meg.
- Intelligens válogatás (📖110) módban még az [Autom.forgatás] beállítás [Ki] értéke esetén is függőlegesen jelennek meg a függőlegesen rögzített képek, míg az elforgatott képek az elforgatott tájolóval láthatók.

Képek bejelölése kedvencként

▶ Állóképek ▶ Videók

A képeket a rendezésükhöz kedvencként jelölheti meg. Szűrt lejátszás során kategóriát választva az alábbi műveleteket hajthatja végre az összes képen.

- „Megjelenítés” (📖101), „Diavetítés megtekintése” (📖109), „A képek védelme” (📖110), „Képek törlése” (📖112), „Képek hozzáadása a nyomtatási listához (DPOF)” (📖170), „Képek hozzáadása a fotókönyvhöz” (📖172)

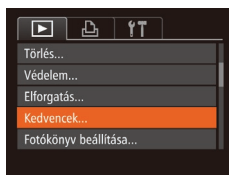

1 Válassza a [Kedvencek] menüpontot.

- Nyomja meg a [MENU] gombot, és válassza a [▶] lap (📖30) [Kedvencek] lehetőségét.



2 Válasszon egy képet.

- A [◀][▶] gombokkal válassza ki a képek egyikét, majd nyomja meg a [OK] gombot. Megjelenik a [★] jel.
- A kép jelölésének megszüntetéséhez nyomja meg újból a [OK] gombot. A [★] eltűnik.
- További képek választásához ismétlje meg az előző lépéseket.

3 Fejezze be a beállítási műveletet.

- Nyomja meg a [MENU] gombot. Megerősítő üzenet jelenik meg.
- A [◀][▶] gombokkal válassza ki az [OK] lehetőséget, majd nyomja meg a [OK] gombot.

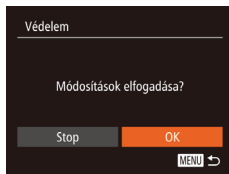

Használat előtt

Alapszintű útmutató

Haladó útmutató

1 A fényképezőgép alapvető használata

2 Automatikuss üzemmód / Hibrid auto üzemmód

3 Egyéb felvételi módok

4 P üzemmód

5 Tv, Av, M, C1 és C2 mód

6 Lejátszási mód

7 Wi-Fi funkciók

8 Beállítások menü

9 Tartozékok

10 Mellékletek

Tárgymutató

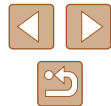



- Ha a 3. lépés műveleteinek befejezése nélkül másik felvételi módra vált vagy kikapcsolja a fényképezőgépet, akkor a képek nem lesznek kedvencként megjelölve.



- Ha a kedvenc képeket Windows 8, vagy Windows 7 operációs rendszert futtató számítógépre viszi át, azok háromcsillagos minősítést (★★★★☆☆) kapnak. (Videókra és RAW-képekre ez nem vonatkozik.)

Állóképek szerkesztése



- A képek szerkesztése funkció (📖116–📖119) csak akkor érhető el, ha a memóriakártyán elegendő hely van.

Képek átméretezése

▶ Állóképek ▶ Videók

Kép kisebb felbontású másolatának mentése.

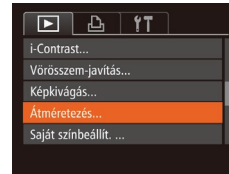

1 Válassza az [Átméretezés] lehetőséget.

- Nyomja meg a [MENU] gombot, és válassza a [] lap (📖30) [Átméretezés] lehetőségét.

2 Válasszon egy képet.

- A [◀][▶] gombokkal válassza ki a képek egyikét, majd nyomja meg a [⏏] gombot.

3 Válasszon képméretet.

- A [◀][▶] gombokkal válassza ki a méretet, majd nyomja meg a [⏏] gombot.
- A [Menti az új képet?] üzenet jelenik meg.



4 Mentse az új képet.

- A [◀][▶] gombokkal válassza ki az [OK] lehetőséget, majd nyomja meg a [⏏] gombot.
- A képet a fényképezőgép új fájlként menti.

Használat előtt

Alapszintű útmutató

Haladó útmutató

1 A fényképezőgép alapvető használata

2 Automatikus üzemmód / Hibrid auto üzemmód

3 Egyéb felvételi módok

4 P üzemmód

5 Tv, Av, M, C1 és C2 mód

6 Lejátszási mód

7 Wi-Fi funkciók

8 Beállítások menü

9 Tartozékok

10 Mellékletek

Tárgymutató

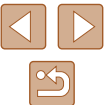



5 Tekintse meg az új képet.

- Nyomja meg a [MENU] gombot. A [Megtekinti az új képet?] üzenet jelenik meg.
- A [◀|▶] gombokkal válassza ki az [Igen] lehetőséget, majd nyomja meg a [OK] gombot.
- Megjelenik a mentett kép.



- [S] felbontású (152) kép nem szerkeszthető.
- A RAW-képek nem szerkeszthetők.



- A képek nem méretezhetők nagyobb felbontásúra.

Képkivágás

▶ Állóképek ▶ Videók

Lehetősége van a kép egy megadott részletét külön képfájként menteni.

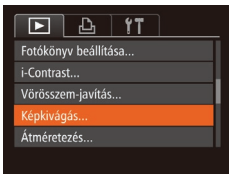

1 Válassza a [Képkivágás] beállítást.

- Nyomja meg a [MENU] gombot, majd válassza a [▶] lap (130) [Képkivágás] lehetőségét.

2 Válasszon egy képet.

- A [◀|▶] gombokkal válassza ki a képek egyikét, majd nyomja meg a [OK] gombot.

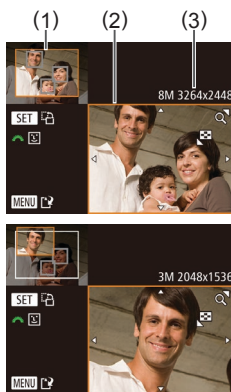

3 Állítsa be a képkivágási területet.

- Egy keret jelenik meg a kép kivágni kívánt területe körül (1).
- Az eredeti kép a kijelző bal felső sarkában, a körülvágott kép előnézete (2) pedig a jobb alsó sarokban lesz látható. A képkivágás utáni felbontás is látható (3).
- A keret méretét a zoom karral módosíthatja.
- A keretet a [▲][▼][◀|▶] gombokkal mozgathatja.
- A keret tájolását a [OK] gomb megnyomásával módosíthatja.
- A képen észlelt arcokat szürke keretek mutatják a bal felső képen. Ha a körülvágást e keret alapján szeretné elvégezni, a [☀] tárcsa elforgatásával váltson a másik keretre.
- Nyomja meg a [MENU] gombot.

4 Mentse új képként, és tekintse meg.

- Hajtsa végre a „Képek átméretezése” szakasz (116) 4–5. lépését.



- [S] felbontású (152), illetve [S] méretre átméretezett (116) kép nem szerkeszthető.
- A RAW-képek nem szerkeszthetők.



- A képkivágásra alkalmas képek képkivágás után ugyanolyan képoldalarányúak maradnak.
- A körülvágott képek kisebb felbontásúak lesznek, mint a körülvágatlanok.
- Ha Arcazonosítással (147) készült állóképeket vág, csak a vágott képen rajta maradó személyek nevei jelennek meg.

Használat előtt
Alapszintű útmutató
Haladó útmutató
1 A fényképezőgép alapvető használata
2 Automatikuss üzemmód / Hibrid auto üzemmód
3 Egyéb felvételi módok
4 P üzemmód
5 Tv, Av, M, C1 és C2 mód
6 Lejátszási mód
7 Wi-Fi funkciók
8 Beállítások menü
9 Tartozékok
10 Mellékletek
Tárgymutató



A képek színárnyalatának módosítása (Saját színbeállítás)

▶ **Állóképek** ▶ **Videók**

A képek színe megváltoztatható, és az eredmény külön fájlként menthető. A lehetőségekről bővebben itt olvashat: „A képek színárnyalatának módosítása (Saját színbeállítás.)” (📖77).

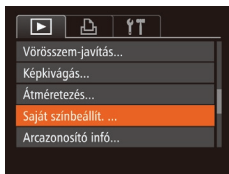

1 Válassza a [Saját színbeállít.] beállítást.

- Nyomja meg a [MENU] gombot, és válassza a [▶] lap (📖30) [Saját színbeállít.] lehetőségét.

2 Válasszon egy képet.

- A [◀][▶] gombokkal válassza ki a képek egyikét, majd nyomja meg a [📷] gombot.

3 Válasszon egy beállítást.

- A [◀][▶] gombokkal válassza ki a lehetőségek egyikét, majd nyomja meg a [📷] gombot.

4 Mentse új képként, és tekintse meg.

- Hajtsa végre a „Képek átméretezése” szakasz (📖116) 4–5. lépését.



- Az ilyen módon többször is szerkesztett kép minősége minden szerkesztés után csökken, és ezzel együtt a kép színei is megváltozhatnak.
- A RAW-képek színei nem szerkeszthetők.



- Az ezzel a funkcióval szerkesztett képek színe csekély mértékben eltérhet a Saját színbeállítás funkcióval (📖77) készített képek színétől.

A kép fényerejének módosítása (i-Contrast)

▶ **Állóképek** ▶ **Videók**

A fényképezőgép észleli a kép túlzottan sötét területeit (például az arcokat vagy a háttér egyes részeit), és automatikusan a megfelelő fényességi szintre korrigálja azokat. A teljes kép nem megfelelő kontrasztja is automatikus javításra kerül, így a téma jobban elkülönül a háttértől. Négy korrekciós szint közül választhat, és a végeredményt új képfájlként mentheti.

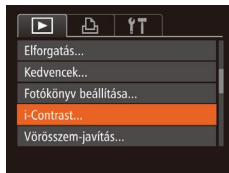

1 Válassza az [i-Contrast] menüpontot.

- Nyomja meg a [MENU] gombot, és válassza a [▶] lap (📖30) [i-Contrast] lehetőségét.

2 Válasszon egy képet.

- A [◀][▶] gombokkal válassza ki a képek egyikét, majd nyomja meg a [📷] gombot.

3 Válasszon egy beállítást.

- A [◀][▶] gombokkal válassza ki a lehetőségek egyikét, majd nyomja meg a [📷] gombot.

4 Mentse új képként, és tekintse meg.

- Hajtsa végre a „Képek átméretezése” szakasz (📖116) 4–5. lépését.



- Egyes képeknél a korrekció pontatlanra sikerülhet, és az is előfordulhat, hogy a kép szemcsézetté válik.
- Az ezen funkcióval többször szerkesztett képek szemcsézetté válhatnak.
- A RAW-képek nem szerkeszthetők ezen módon.

Használat előtt

Alapszintű útmutató

Haladó útmutató

1 A fényképezőgép alapvető használata

2 Automatikus üzemmód / Hibrid auto üzemmód

3 Egyéb felvételi módok

4 P üzemmód

5 Tv, Av, M, C1 és C2 mód

6 Lejátszási mód

7 Wi-Fi funkciók

8 Beállítások menü

9 Tartozékok

10 Mellékletek

Tárgymutató





- Amennyiben az [Automatikus] beállítás használata nem a kívánt eredményt hozza, próbálja meg a korrekciót a [Kicsi], [Közepes] vagy [Nagy] beállításokkal.

Vörösszem-javítás

▶ Állóképek ▶ Videók

Automatikusan korrigálja a vörösszem-hatást. A módosított képet külön fájlként mentheti.

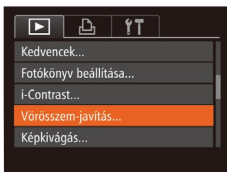

1 Válassza a [Vörösszem-javítás] funkciót.

- Nyomja meg a [MENU] gombot, és válassza a [▶] lap (130) [Vörösszem-javítás] pontját.

2 Válasszon egy képet.

- Válassza ki a kívánt képet a [◀][▶] gombokkal.

3 Javítsa a képet.

- Nyomja meg a [OK] gombot.
- A fényképezőgép kijavítja az érzékelt vörös szemeket, és a javított területeket kerettel jelöli.
- Szükség szerint nagyítsa vagy kicsinyítse a képet. Hajtsa végre a következő fejezet lépéseit: „Képek nagyítása” (108).



4 Mentse új képként, és tekintse meg.

- Válassza az [Új fájl] lehetőséget a [▲][▼][◀][▶] gombokkal, majd nyomja meg a [OK] gombot.
- A képet a fényképezőgép új fájlként menti.
- Hajtsa végre a „Képek átméretezése” szakasz (116) 5. lépését.



- Előfordulhat, hogy egy-egy képet nem lehet pontosan kijavítani.
- Ha az eredeti képet felül szeretné írni a javított képpel, a 4. lépésben válassza a [Felülírás] lehetőséget. Ekkor az eredeti kép törlődni fog.
- A védett képek nem írhatók felül.
- A RAW-képek nem szerkeszthetők ezen módon.
- A vörösszem-javítás elvégezhető a [RAW] módban készült JPEG-képeken, de az eredeti kép nem írható felül.

Használat előtt
Alapszintű útmutató
Haladó útmutató
1 A fényképezőgép alapvető használata
2 Automatikus üzemmód / Hibrid auto üzemmód
3 Egyéb felvételi módok
4 P üzemmód
5 Tv, Av, M, C1 és C2 mód
6 Lejátszási mód
7 Wi-Fi funkciók
8 Beállítások menü
9 Tartozékok
10 Mellékletek
Tárgymutató

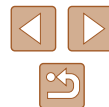

Videók szerkesztése

▶ Állóképek ▶ Videók

A videók szerkesztésével eltávolíthatja a videók elejéről és végéről a feleslegesnek ítélt részeket (az összefoglaló videók (35) kivételével).

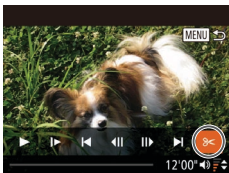

1 Válassza a [9<] beállítást.

- Hajtsa végre a „Megjelenítés” szakasz (101) 1–5. lépését, válassza a [9<] lehetőséget, és nyomja meg a [9<] gombot.
- Megjelenik a videoszerkesztő panel és a videoszerkesztő sáv.



2 Jelölje ki a kivágandó részeket.

- (1) a videoszerkesztő panel és (2) a videoszerkesztő sáv.
- Válassza ki a [▲][▼] gombokkal a [9<] vagy a [9>] lehetőséget.
- A kivágható részeket (melyeket a kijelzőn a [9<] jel mutat) a [◀][▶] gombokkal mozgatható [9<] segítségével tekintheti meg. A videó elejét (kezdeti pont: [9<]) a [9<], a végét pedig a [9>] lehetőséggel vághatja meg.
- Ha a [9<] a [9<] jeltől eltérő pozícióba kerül, a [9<] lehetőség használatával csak a legközelebbi [9<] jel előtt, a [9>] lehetőséggel pedig csak a [9<] jel után lévő részt törli.



3 Tekintse meg a szerkesztett videót.

- A [▲][▼] gombokkal válassza ki a [▶] lehetőséget, majd nyomja meg a [9<] gombot. A fényképezőgép lejátszsa a szerkesztett videofelvételt.
- A videofelvétel újbóli szerkesztéséhez ismételje meg a 2. lépést.
- Ha ki szeretné lépni a szerkesztésből, nyomja le a [MENU] gombot, a [◀][▶] gombokkal válassza ki az [OK] lehetőséget, majd nyomja meg a [9<] gombot.

4 Mentse a szerkesztett videót.

- A [▲][▼] gombokkal válassza ki a [9<] lehetőséget, majd nyomja meg a [9<] gombot.
- Válassza az [Új fájl] lehetőséget a [▲][▼][◀][▶] gombokkal, majd nyomja meg a [9<] gombot.
- Válassza a [Ment töm.nélk.] lehetőséget, majd nyomja meg a [9<] gombot.
- A videót a fényképezőgép új fájlként menti.

Használat előtt
Alapszintű útmutató
Haladó útmutató
1 A fényképezőgép alapvető használata
2 Automatikus üzemmód / Hibrid auto üzemmód
3 Egyéb felvételi módok
4 P üzemmód
5 Tv, Av, M, C1 és C2 mód
6 Lejátszási mód
7 Wi-Fi funkciók
8 Beállítások menü
9 Tartozékok
10 Mellékletek
Tárgymutató

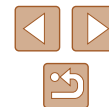



- Ha az eredeti videót felül szeretné írni a vágott videóval, a 4. lépésben válassza a [Felülírás] lehetőséget. Ekkor az eredeti videó törlődni fog.
- Ha a memóriakártyán nincs elegendő szabad hely, csak a [Felülírás] funkció érhető el.
- Ha mentés közben lemerül az akkumulátoregység, akkor előfordulhat, hogy a készülék nem tudja menteni a videót.
- Videók szerkesztésekor célszerű teljes töltöttségű akkumulátoregységet vagy hálózati adaptert (külön megvásárolható, [155]) használni.

A fájlok méretének csökkentése

A videofájlok mérete a videók tömörítésével csökkenthető, a következő módon.



- A „Videók szerkesztése” rész 2. lépésnél megjelenő képernyőn válassza a [T] lehetőséget. Válassza az [Új fájl] lehetőséget, majd nyomja meg a [OK] gombot.
- Válassza a [Tömörít+ment] lehetőséget, majd nyomja meg a [OK] gombot.



- A tömörített videókat a fényképezőgép [4HD 30P] formátumban menti.
- A [AVGA 30P] videók nem tömöríthetők.
- A [Felülírás] funkció választása esetén a szerkesztett videókat nem lehet tömörített formátumban menteni.

Összefoglaló videók szerkesztése

▶ Állóképek ▶ Videók

A [OK] módban rögzített egyes fejezetek (klipek) [35] szükség esetén törölhetők. Legyen körültekintő a videók törlésekor, mert a törölt videók nem állíthatók vissza.



1 Válassza ki a törölni kívánt videót.

- Az [OK] módban készített videofelvételek egyikének lejátszásához kövesse az „Állóképek készítésekor rögzített rövid videók (összefoglaló videók) megtekintése” szakasz ([104]) 1–2. lépését, majd a videók vezérlőpultjának megnyitásához nyomja meg a [OK] gombot.
- A [OK] gombokkal válassza ki az [OK] vagy [OK] lehetőséget, majd nyomja meg a [OK] gombot.

2 Válassza a [OK] beállítást.

- A [OK] gombokkal válassza ki a [OK] lehetőséget, majd nyomja meg a [OK] gombot.
- Elindul a kiválasztott videó ismétlődő lejátszása.

3 Erősítse meg a törlést.

- A [OK] gombokkal válassza ki az [OK] lehetőséget, majd nyomja meg a [OK] gombot.
- A videó törlődik, és megtörténik a rövid videó felülírása.

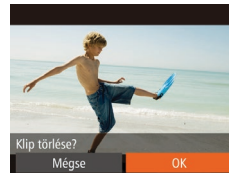

- Klip választásakor a [OK] jel nem látható, ha a fényképezőgép nyomtatóhoz van csatlakoztatva.

Használat előtt

Alapszintű útmutató

Haladó útmutató

1 A fényképezőgép alapvető használata

2 Automatikus üzemmód / Hibrid auto üzemmód

3 Egyéb felvételi módok

4 P üzemmód

5 Tv, Av, M, C1 és C2 mód

6 Lejátszási mód

7 Wi-Fi funkciók

8 Beállítások menü

9 Tartozékok

10 Mellékletek

Tárgymutató



7

Wi-Fi funkciók

A képek különböző kompatibilis eszközökre történő vezeték nélküli küldése és a fényképezőgép webes szolgáltatásokkal való használata

Elérhető Wi-Fi funkciók

Képeket küldhet és fogadhat, valamint távolról vezérelheti a fényképezőgépet, amennyiben ezeket az eszközöket és szolgáltatásokat csatlakoztatja a Wi-Fi-hez.

- **Okostelefonok és táblagépek**
Képeket küldhet Wi-Fi funkcióval ellátott okostelefonokra és táblagépekre. Fényképezhet távvezérléssel és az okostelefonokról vagy a táblagépekről földrajzi címkével is elláthatja felvételeit. Az egyszerűség kedvéért ebben a kézikönyvben az okostelefonokat, tableteket és egyéb kompatibilis eszközöket egyaránt okostelefonnak nevezzük.
- **Számítógép**
A képek számítógépre történő Wi-Fi-n keresztüli mentéséhez használja a szoftvert.
- **Webszolgáltatások**
Adja hozzá a fiókinformációit a fényképezőgéphez a CANON iMAGE GATEWAY online fényképezési szolgáltatáshoz vagy más webszolgáltatásokhoz a fényképezőgép képeinek a szolgáltatásokhoz való küldése céljából. A fényképezőgépen lévő el nem küldött képek automatikusan átküldhetők számítógépre vagy a webszolgáltatásra a CANON iMAGE GATEWAY szolgáltatással.
- **Nyomtatók**
Nyomtatás céljából vezeték nélkül is átküldheti fényképeit a PictBridge-kompatibilis (Internet Protokoll alapján működő DPS, „DPS over IP” szabványt támogató) nyomtatókra.
- **Másik fényképezőgép**
Fényképek vezeték nélküli átküldése a Wi-Fi-kompatibilis Canon fényképezőgépek között.

Használat előtt

Alapszintű útmutató

Haladó útmutató

1 A fényképezőgép alapvető használata

2 Automatikus üzemmód / Hibrid auto üzemmód

3 Egyéb felvételi módok

4 P üzemmód

5 Tv, Av, M, C1 és C2 mód

6 Lejátszási mód

7 Wi-Fi funkciók

8 Beállítások menü

9 Tartozékok

10 Mellékletek

Tárgymutató



Képek küldése okostelefonra

Csatlakoztassa a fényképezőgépet okostelefonhoz, és küldjön vele képeket az alábbi módok bármelyikével.

- Csatlakozás egy, a [📱] gombhoz hozzárendelt eszközhöz (📖 123)
Egyszerűen nyomja meg a [📱] gombot az eszközök csatlakoztatásához. Ez leegyszerűsíti a képek importálását az okostelefonról (📖 123). Ne feledje, hogy csak egy okostelefon lehet hozzárendelve a [📱] gombhoz.
- Csatlakozás a Wi-Fi menühöz (📖 125)
A fényképezőgépet az okostelefonhoz ugyanúgy tudja csatlakoztatni, mint a számítógéphez vagy egyéb eszközhöz. Több okostelefont is hozzáadhat.

A fényképezőgép csatlakoztatása előtt telepítse az ingyenes CameraWindow alkalmazást az okostelefonjára. Az alkalmazás részleteit (a támogatott okostelefonok és funkciók) lásd a Canon weboldalon.



- Attól függetlenül, hogy hogyan csatlakoztatja az eszközöket, okostelefonja segítségével földrajzi címkével láthatja el (📖 141) a fényképezőgépen tárolt képeket és készíthet képeket távolról is (📖 142).

Küldés egy, a gombhoz hozzárendelt okostelefonra

Ha már csatlakozott egy okostelefonhoz a [📱] gombbal, egyszerűen nyomja meg a [📱] gombot újra az újbóli csatlakozáshoz, és a fényképezőgépen lévő képek megtekintéséhez és mentéséhez a csatlakoztatott eszközön.

Ezek a lépések bemutatják, hogyan használhatja a fényképezőgépet elérési pontként, de használhat már létező elérési pontot is (📖 126).

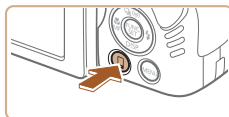
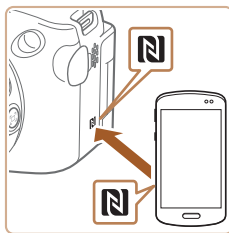

1 Telepítse a CameraWindow alkalmazást.

- NFC-kompatibilis Android rendszerű okostelefonok esetén (4.0 vagy újabb verziójú operációs rendszerrel) az NFC-funkció aktiválása, illetve az okostelefon hozzáérintése a fényképezőgépen lévő N-jelhez (N) elindítja az okostelefonon a Google Play szolgáltatást. Ha megjelent a CameraWindow letöltési oldala, töltsse le és telepítse az alkalmazást.
- Más Android operációs rendszerű okostelefon használata esetén keresse meg a CameraWindow alkalmazást a Google Play áruházban, majd töltsse le és telepítse azt.
- iPhone, iPad vagy iPod touch esetén keresse meg a CameraWindow alkalmazást az App Store áruházban, majd töltsse le és telepítse az alkalmazást.

2 Nyomja meg a [📱] gombot.

- Nyomja meg a [📱] gombot.

- Amikor megjelenik a [Készülék beceneve] képernyő, nyomja meg a [📱] gombot. A megjelenő billentyűzet segítségével írja be a becenevet (📖 31). A [Készülék beceneve] képernyőn a [▲][▼] gombokkal válassza ki az [OK] lehetőséget, és nyomja meg a [📱] gombot.

3 Válassza a [📱] beállítást.

- A [◀][▶] gombokkal válassza ki a [📱] lehetőséget, majd nyomja meg a [📱] gombot.

Használat előtt

Alapszintű útmutató

Haladó útmutató

1 A fényképezőgép alapvető használata

2 Automatikuss üzemmód / Hibrid auto üzemmód

3 Egyéb felvételi módok

4 P üzemmód

5 Tv, Av, M, C1 és C2 mód

6 Lejátszási mód

7 Wi-Fi funkciók

8 Beállítások menü

9 Tartozékok

10 Mellékletek

Tárgymutató

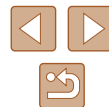

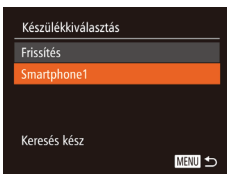
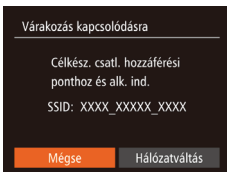

- Megjelenik a fényképezőgép SSID-azonosítója.

4 Csatlakoztassa az okostelefont a hálózathoz.

- Az okostelefon Wi-Fi beállításainak menüjében válassza ki a fényképezőgépen megjelenített SSID-t (hálózatnevet) a csatlakozáshoz.

5 Indítsa el a CameraWindow alkalmazást.

- NFC-kompatibilis Android rendszerű okostelefonok esetén (4.0 vagy újabb verziójú operációs rendszerrel) az NFC-funkció aktiválása, illetve az okostelefon hozzáérintése a fényképezőgépen lévő N-jelhez (N) elindítja az okostelefonon a CameraWindow alkalmazást.
- Más rendszerű okostelefonok esetén a CameraWindow alkalmazást a készülékről kell elindítani.
- Amikor a fényképezőgép felismeri az okostelefont, megjelenik az eszközválasztó képernyő.

6 Válasszon ki egy csatlakoztatni kívánt okostelefont.

- A [▲][▼] gombok használatával válassza ki az okostelefont, majd nyomja meg a [☰] gombot.

- Az okostelefonnal való kapcsolat létrejötte után az okostelefon neve megjelenik a fényképezőgépen. (Ez a képernyő körülbelül egy perc múlva bezáródik.)



7 Végezze el a képek importálását.

- Az okostelefonnal importálhatja a képeket a fényképezőgépről az okostelefonra.
- A kapcsolatot az okostelefon segítségével bonthatja; a fényképezőgép automatikusan kikapcsol.



- A NFC használatakor ügyeljen a következőkre.
 - Ne üsse egymáshoz a fényképezőgépet és az okostelefont. Emiatt ugyanis tönkremehetnek az eszközök.
 - Az okostelefontól függően az eszközök nem feltétlenül ismerik fel egymást azonnal. Ilyenkor próbálja meg enyhén eltérő pozícióban egymáshoz közel tartani az eszközöket.
 - Ne tegyen más tárgyakat a fényképezőgép és az okostelefon közé. Azt is vegye figyelembe, hogy a fényképezőgép vagy az okostelefon tokja vagy hasonló tartozéka blokkolhatja a kommunikációt.



- A csatlakozásokhoz memóriakártyának kell lennie a fényképezőgépben.
- Üzenet jelenik meg, ha a beírt becenevén szimbólummal vagy szóközzel kezdődik. Nyomja meg a [☰] gombot, majd írjon be egy másik becenevet.
- A nagyobb biztonság érdekében a 3. lépésnél a MENU megnyitásával ([☰]30), majd a [f] lap ► [Wi-Fi beállítások] ► [Jelszó] ► [Be] beállítás választásával kérheti jelszó megadását. Ilyenkor a 4. lépésnél az okostelefonon megjelenő jelszómezőbe be kell írni a fényképezőgépen megjelenő jelszót.
- A [☰] gombhoz csak egyetlen okostelefon rendelhető hozzá. Egy másik okostelefon hozzárendeléséhez először törölje az aktuálisat a MENU ([☰]30) ► [f] lap ► [Mobilcsatlakoztatás gomb] lehetőségben.
- Nem minden NFC-kompatibilis okostelefon rendelkezik N-jellel (N). A részletekről az okostelefon kézikönyvében olvashat.

Használat előtt

Alapszintű útmutató

Haladó útmutató

1 A fényképezőgép alapvető használata

2 Automatikuss üzemmód / Hibrid auto üzemmód

3 Egyéb felvételi módok

4 P üzemmód

5 Tv, Av, M, C1 és C2 mód

6 Lejátszási mód

7 Wi-Fi funkciók

8 Beállítások menü

9 Tartozékok

10 Mellékletek

Tárgymutató



Okostelefon hozzáadása Wi-Fi menü használatával

Ezek a lépések bemutatják, hogyan használhatja a fényképezőgépet elérési pontként, de használhat már létező elérési pontot is (126).



1 Telepítse a CameraWindow alkalmazást.

- Telepítse a CameraWindow alkalmazást az okostelefonra a „Küldés egy, a gombhoz hozzárendelt okostelefonra” (123) fejezet 1. lépésében leírtak szerint.

2 Jelenítse meg a Wi-Fi menüt.

- Kapcsolja be a fényképezőgépet a [▶] gombbal.
- Nyomja meg a [▲] gombot.
- Amennyiben megjelenik egy, az eszköz becenevét kérő képernyő, adja meg a becenevet (123).

3 Válassza a [☑] beállítást.

- A [◀][▶] gombokkal válassza ki a [☑] lehetőséget, majd nyomja meg a [⊙] gombot.

4 Válassza a [Készülék hozzáadása] lehetőséget.

- Válassza ki a [Készülék hozzáadása] lehetőséget a [▲][▼] gombokkal, majd nyomja meg a [⊙] gombot.

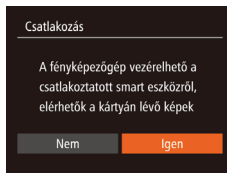
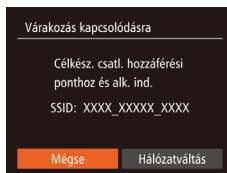
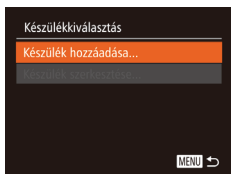
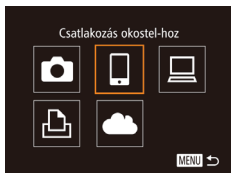

- Megjelenik a fényképezőgép SSID-azonosítója.
- A „Küldés egy, a gombhoz hozzárendelt okostelefonra” (123) fejezet 4-6. lépésében leírtak szerint válassza ki azt okostelefonot, amelyhez csatlakozni szeretne.

5 Adja meg az adatvédelmi beállítást.

- A [◀][▶] gombokkal válassza ki az [Igen] lehetőséget, majd nyomja meg a [⊙] gombot.
- Ezzel képessé vált arra, hogy okostelefonja segítségével böngéssze, importálja vagy földrajzi címkével lássa el a fényképezőgépen tárolt vagy távolról készített képeket.

6 Képek küldése.

- Válassza ki a [Kijelölés és küld] lehetőséget a [▲][▼][◀][▶] gombokkal, majd nyomja meg a [⊙] gombot.
- Válasszon ki egy elküldeni kívánt képet a [▲][▼][◀][▶] gombokkal, nyomja meg a [⊙] gombot annak kiválasztottként való megjelenítéséhez ([✓]), majd nyomja meg [MENU] gombot.
- A [▲][▼][◀][▶] gombokkal válassza ki a [Küld] lehetőséget, majd nyomja meg a [⊙] gombot.
- Megkezdődik a képek feltöltése. A képek átvitele közben a kijelző elsötétül.
- Az [Átvitel kész] üzenet megjelenik, miután a kép elküldése megtörtént, majd a kijelző visszatér a képátvitel képernyőjére.

Használat előtt

Alapszintű útmutató

Haladó útmutató

1 A fényképezőgép alapvető használata

2 Automatikuss üzemmód / Hibrid auto üzemmód

3 Egyéb felvételi módok

4 P üzemmód

5 Tv, Av, M, C1 és C2 mód

6 Lejátszási mód

7 Wi-Fi funkciók

8 Beállítások menü

9 Tartozékok

10 Mellékletek

Tárgymutató

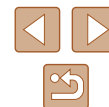

- A kapcsolatot megszakításához nyomja meg a [MENU] gombot, a megerősítő képernyőn válassza az [OK] lehetőséget a [◀][▶] gombokkal, majd nyomja meg a [⊗] gombot. A kapcsolat bontásához használhatja az okostelefont is.
- Több okostelefon hozzáadásához ismétlje meg a fenti műveletet az 1. lépéstől kezdve.



- A fényképezőgépen található valamennyi képet megtekintheti a csatlakoztatott okostelefonon, ha a 5. lépésben az [Igen] lehetőséget választja. Ha meg kívánja őrizni a fényképezőgép képeinek bizalmas jellegét, hogy azokat ne lehessen megtekinteni az okostelefonon, a 5. lépésben válassza a [Nem] lehetőséget.
- Miután regisztrálta az okostelefont, annak adatvédelmi beállításait módosíthatja a fényképezőgépen (143).



- A csatlakozásokhoz memóriakártyának kell lennie a fényképezőgépben.
- Miután Wi-Fi kapcsolaton keresztül csatlakozott az eszközökhöz, a legutóbbi céleszközök megjelennek a listán, amikor megjeleníti a Wi-Fi menüt. Ha egy korábban használt eszközhöz szeretne csatlakozni, jelölje ki az eszköz nevét a [▲][▼] gombokkal, majd nyomja meg a [⊗] gombot. Új eszköz hozzáadásához jelenítse meg az eszközválasztó képernyőt a [◀][▶] gombokkal, majd konfigurálja a beállítást.
- Ha nem szeretné megjeleníteni a legutóbbi céleszközöket, válassza ki a MENU (30) ▶ [↑][↓] lap ▶ [Wi-Fi beállítások] ▶ [Cél előzmények] ▶ [Ki] lehetőséget.
- Több képet is elküldhet egyszerre, és a küldés előtt módosíthatja azok felbontását (138).
- Az aktuális képet a 6. lépésben a kijelzőn látható [E kép küldése] lehetőség megérintésével is elküldheti.

Más elérési pont használata

Amikor a fényképezőgépet okostelefonhoz csatlakoztatja a [⊗] gombbal vagy a Wi-Fi menün keresztül, igénybe vehet egy már létező elérési pontot is.

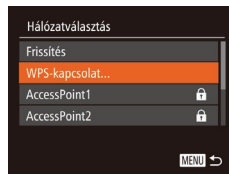
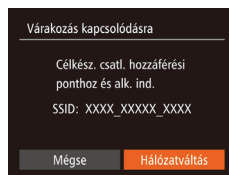

1 Készüljön fel a csatlakozásra.

- Nyissa meg a [Várakozás kapcsolódásra] képernyőt. Kövesse a „Küldés egy, a gombhoz hozzárendelt okostelefonra” (123) szakasz 1-3. lépését, vagy a „Okostelefon hozzáadása Wi-Fi menü használatával” (125) szakasz 1-4. lépését.

2 Csatlakoztassa az okostelefont az elérési ponthoz.

3 Válassza a [Hálózatváltás] lehetőséget.

- A [◀][▶] gombokkal válassza ki a [Hálózatváltás] lehetőséget, majd nyomja meg a [⊗] gombot.
- Megjelenik az észlelt hozzáférési pontok listája.

4 Csatlakozzon az elérési ponthoz és válassza ki az okostelefont.

- A WPS-kompatibilis elérési pontok esetében csatlakozzon az elérési ponthoz, és válassza ki az okostelefont a „WPS-kompatibilis elérési pontok használata” (130) szakasz 5-8. lépésében leírtak szerint.

Használat előtt
Alapszintű útmutató
Haladó útmutató
1 A fényképezőgép alapvető használata
2 Automatikus üzemmód / Hibrid auto üzemmód
3 Egyéb felvételi módok
4 P üzemmód
5 Tv, Av, M, C1 és C2 mód
6 Lejátszási mód
7 Wi-Fi funkciók
8 Beállítások menü
9 Tartozékok
10 Mellékletek
Tárgymutató



- A nem WPS-kompatibilis elérési pontok esetében a „Csatlakozás a felsorolt elérési pontokhoz” (132) szakasz 2-4. lépésében leírtak szerint csatlakozzon az elérési ponthoz, és válassza ki az okostelefont.

5 Az adatvédelmi beállítások konfigurálása és képek küldése.

- Az adatvédelmi beállítások konfigurálásához és a képek küldéséhez kövesse a „Okostelefon hozzáadása Wi-Fi menü használatával” (125) szakasz 5-6. pontjában leírt lépéseket.

Előző elérési pontok

Egy korábban használt elérési ponthoz történő automatikus csatlakozáshoz kövesse a „Küldés egy, a gombhoz hozzárendelt okostelefonra” (123) szakasz 3. lépését, vagy a „Okostelefon hozzáadása Wi-Fi menü használatával” (125) szakasz 4. lépését.

- Ha a fényképezőgépet szeretné elérési pontként használni, válassza a [Hálózatváltás] lehetőséget azon a képernyőn, amely a kapcsolat létrehozásakor megjelenik, majd válassza a [F.gép hozzáf. pont mód] lehetőséget.
- Egy korábban használt elérési ponthoz történő automatikus csatlakozáshoz kövesse a „Más elérési pont használata” (126) szakasz 5. lépését.
- Elérési pontok váltásához válassza a [Hálózatváltás] lehetőséget azon a képernyőn, amely a kapcsolat létrehozásakor megjelenik, majd hajtsa végre a műveletet a „Más elérési pont használata” (126) szakasz 4. lépésétől kezdve.

Képek mentése számítógépre

Számítógép regisztrálásának előkészítése

A számítógépes környezet ellenőrzése

A fényképezőgép az alábbi operációs rendszerekkel működő számítógépekhez tud csatlakozni Wi-Fi kapcsolaton keresztül. A részletes rendszerkövetelmények és a kompatibilitási információk – beleértve az új operációs rendszerek támogatását – a Canon webhelyén találhatók.

- Windows 8/8.1
- Windows 7 1-es szervizcsomaggal
- Mac OS X 10.9
- Mac OS X 10.8.2 vagy újabb



- A Windows 7 Starter és Home Basic verziók nem támogatottak.
- A Windows 7 N (európai verzió) és KN (dél-koreai verzió) esetében a Windows Media Feature Pack csomag külön letöltése és telepítése szükséges.
További részleteket a következő webhelyen talál: <http://go.microsoft.com/fwlink/?LinkId=159730>

A szoftver telepítése

A példákban szemléltetési célból a Windows 7 és a Mac OS X 10.8 rendszer szerepel.

A következőkre lesz szüksége:

- Számítógép
- USB kábel (a fényképezőgép felőli csatlakozó: Mini-B)*

* Az USB kábel nincs mellékelve. Bár a szoftvert kábel nélkül is telepíteni lehet, egyes funkciók nem lesznek hozzáférhetőek.

Használat előtt

Alapszintű útmutató

Haladó útmutató

1 A fényképezőgép alapvető használata

2 Automatikus üzemmód / Hibrid auto üzemmód

3 Egyéb felvételi módok

4 P üzemmód

5 Tv, Av, M, C1 és C2 mód

6 Lejátszási mód

7 Wi-Fi funkciók

8 Beállítások menü

9 Tartozékok

10 Mellékletek

Tárgymutató



1 Töltse le a szoftvereket.

- Az internethez csatlakozó számítógépen keresse fel a <http://www.canon.com/icpd/weboldalt>.
- Nyissa meg az országának vagy régiójának megfelelő oldalt.
- Töltse le a szoftvereket.



2 Kezdje el a telepítést.

- Kattintson az [Easy Installation/ Egyszerű telepítés] gombra, és kövesse a képernyőn megjelenő utasításokat a telepítés befejezéséhez.



3 Ha egy megjelenő üzenet a fényképezőgép csatlakoztatását kéri, kiválaszthatja, hogy csatlakoztatni kívánja-e.

A fényképezőgép számítógéphez történő csatlakoztatása esetén

- A fényképezőgép kikapcsolt állapotában nyissa ki a fedelet (1). Határozott mozdulattal helyezze az USB kábel kisebb dugóját a fényképezőgép csatlakozójába (2) az ábrán jelzett irányban.

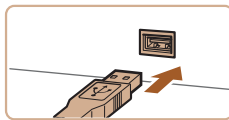
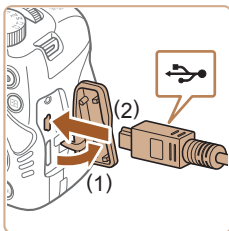

- Illeszze be az USB kábel nagyobb dugóját a számítógép USB-csatlakozójába. A számítógép USB-kapcsolataira vonatkozó részletes tájékoztatást a számítógép használati útmutatója tartalmazza.
- Kapcsolja be a fényképezőgépet, majd kövesse a képernyőn megjelenő utasításokat a telepítés befejezéséhez.

A fényképezőgép csatlakoztatása nélkül

- Válassza az [Install without connecting the device/Telepítés az eszköz csatlakoztatása nélkül] lehetőséget, majd kövesse a képernyőn megjelenő utasításokat a telepítés befejezéséhez.

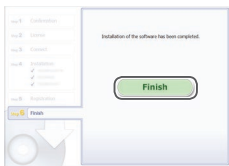

4 Telepítse a fájlokat.

- A telepítés hosszabb ideig is tarthat a számítógép és az internetkapcsolat teljesítményétől függően.
- A telepítés befejezésekor megjelenő képernyőn kattintson a [Finish/Befejezés] vagy a [Restart/Újraindítás] gombra.
- A telepítést követően, miután a fényképezőgépet a számítógéphez csatlakoztatta, a kábel kihúzása előtt kapcsolja ki a fényképezőgépet.



- Mivel a szoftver tartalma és funkciói a fényképezőgép típusától függően eltérőek, ha több fényképezőgéppel is rendelkezik, mindegyik fényképezőgépet használnia kell, hogy azokat a szoftver legújabb verziójára frissítse.

Használat előtt
Alapszintű útmutató
Haladó útmutató
1 A fényképezőgép alapvető használata
2 Automatikus üzemmód / Hibrid auto üzemmód
3 Egyéb felvételi módok
4 P üzemmód
5 Tv, Av, M, C1 és C2 mód
6 Lejátszási mód
7 Wi-Fi funkciók
8 Beállítások menü
9 Tartozékok
10 Mellékletek
Tárgymutató



A számítógép beállítása Wi-Fi kapcsolat használatára (csak Windows)

Windows rendszerű számítógépen végezze el a következő beállításokat, mielőtt a fényképezőgépet vezeték nélkül csatlakoztatná a számítógéphez.



1 Győződjön meg arról, hogy a számítógép kapcsolódik egy elérési ponthoz.

- A hálózati kapcsolat ellenőrzésére vonatkozó utasításokat a számítógéphez mellékelte felhasználói kézikönyvben találja.

2 Adja meg a beállítást.

- Kattintson a következőkre ebben a sorrendben: [Start] menü ► [Minden program] ► [Canon Utilities] ► [CameraWindow] ► [Wi-Fi connection setup]/Wi-Fi csatlakozás beállítása).
- A megnyíló alkalmazásban kövesse a képernyőn megjelenő utasításokat, és konfigurálja a beállítást.



- Az alábbi Windows beállítások a segédprogram 2. lépésében konfigurálhatók.
 - Kapcsolja be a médiaadatfolyam-továbbítást. Ez lehetővé teszi, hogy a fényképezőgép megtalálja a számítógépet Wi-Fi kapcsolaton keresztül.
 - Kapcsolja be a hálózathatárolást. Ez lehetővé teszi, hogy a számítógép megtalálja a fényképezőgépet.
 - Az ICMP (Internet Control Message Protocol) szolgáltatás bekapcsolása. Ez lehetővé teszi a hálózati kapcsolat állapotának ellenőrzését.
 - A UPnP (Universal Plug & Play) bekapcsolása. Ez lehetővé teszi, hogy a hálózati eszközök automatikusan felismerjék egymást.
- Egyes biztonsági szoftverek megakadályozhatják az itt leírt beállítások elvégzését. Ellenőrizze a biztonsági szoftverek beállításait.

Képek mentése egy csatlakoztatott számítógépre

Az elérési ponthoz az alábbiak szerint csatlakozhat Wi-Fi kapcsolaton keresztül.

Tekintse át az elérési pont használati kézikönyvét is.

Az elérési pont kompatibilitásának ellenőrzése

Győződjön meg arról, hogy a Wi-Fi útválasztó vagy bázisállomás megfelel az itt felsorolt „Wi-Fi” szabványok előírásainak (196). A csatlakozási módszerek eltérőek lehetnek attól függően, hogy az elérési pont támogatja-e a WPS (130) (Wi-Fi Protected Setup) funkciót (132). A nem WPS-kompatibilis elérési pontok esetében ellenőrizze az alábbi információt.

- Hálózati név (SSID/ESSID)
A használt elérési pont SSID vagy ESSID-azonosítója. „Elérési pont neve”, „hozzáférési pont neve” vagy „hálózati név” néven is ismert.
- Hálózati hitelesítés/adattitkosítás (titkosítási módszer/titkosítási mód)
Az adatok vezeték nélküli átvitele során alkalmazott titkosításának módszere. Ellenőrizze, hogy melyik biztonsági beállítás van érvényben: WPA2-PSK (AES), WPA2-PSK (TKIP), WPA-PSK (AES), WPA-PSK (TKIP), WEP (nyílt rendszer-hitelesítés), vagy nincs biztonsági beállítás.
- Jelszó (titkosító kulcs/hálózati kulcs)
Az adatok vezeték nélküli átvitele során alkalmazott titkosításhoz használt kulcs. Ez „titkosító kulcs” vagy „hálózati kulcs” néven is ismert.
- Kulcsindex (átviteli kulcs)
A rendszer akkor állítja be ezt a kulcsot, amikor WEP-titkosítást használ a hálózati hitelesítéshez, illetve az adattitkosításhoz. Adja meg az „1” beállítást.



- Ha a hálózati beállításokhoz rendszergazdai jogosultság szükséges, akkor forduljon a rendszergazdához.
- Ezek a beállítások igen fontosak lehetnek a hálózat biztonsága szempontjából. A beállítások módosításakor megfelelő gondossággal járjon el.

Használat előtt

Alapszintű útmutató

Haladó útmutató

1 A fényképezőgép alapvető használata

2 Automatikus üzemmód / Hibrid auto üzemmód

3 Egyéb felvételi módok

4 P üzemmód

5 Tv, Av, M, C1 és C2 mód

6 Lejátszási mód

7 Wi-Fi funkciók

8 Beállítások menü

9 Tartozékok

10 Mellékletek

Tárgymutató





- A WPS-kompatibilitással kapcsolatos információkat és a beállítások ellenőrzésére vonatkozó utasításokat az elérési ponthoz mellékelt kézikönyvben találja.
- Az útválasztó egy olyan eszköz, amely több számítógép összekötésével hálózati (LAN) struktúrát hoz létre. A beépített Wi-Fi funkcióval rendelkező útválasztót „Wi-Fi útválasztónak” hívják.
- A Wi-Fi útválasztók és bázisállomások ebben az útmutatóban „elérési pont” néven szerepelnek.
- Ha a Wi-Fi hálózaton MAC-cím szerinti szűrést alkalmaz, akkor ügyeljen arra, hogy megadja a fényképezőgép MAC-címét az elérési ponton. A fényképezőgép MAC-címének ellenőrzéséhez válassza a MENU (30) ► [↑] lap ► [Wi-Fi beállítások] ► [MAC-cím megtekintése] lehetőséget.

WPS-kompatibilis elérési pontok használata

A WPS segítségével a beállítások könnyen elvégezhetők, ha Wi-Fi kapcsolaton keresztül csatlakoztat eszközöket. A WPS-támogatással rendelkező eszköz nyomógombos beállítási mód vagy a PIN módszer segítségével állítható be.

1 Győződjön meg arról, hogy a számítógép kapcsolódik egy elérési ponthoz.

- A kapcsolat ellenőrzésére vonatkozó utasításokat az eszközhöz és az elérési ponthoz mellékelt kézikönyvben találja.

2 Jelenítse meg a Wi-Fi menüt.

- Kapcsolja be a fényképezőgépet a [▶] gombbal.
- Nyomja meg a [▲] gombot.
- Amikor megjelenik a [Készülék beceneve] képernyő, nyomja meg a [☉] gombot. A megjelenő billentyűzet segítségével írja be a becenevet (31). A [Készülék beceneve] képernyőn a [▲][▼] gombokkal válassza ki az [OK] lehetőséget, és nyomja meg a [☉] gombot.

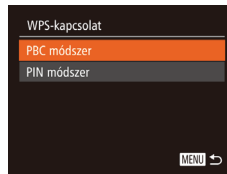
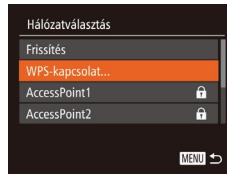
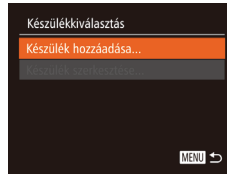
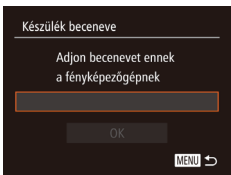
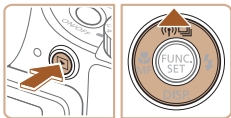

3 Válassza a [☉] beállítást.

- A [▲][▼][◀][▶] gombokkal válassza ki a [☉] lehetőséget, majd nyomja meg a [☉] gombot.

4 Válassza a [Készülék hozzáadása] lehetőséget.

- Válassza ki a [Készülék hozzáadása] lehetőséget a [▲][▼] gombokkal, majd nyomja meg a [☉] gombot.

5 Válassza a [WPS-kapcsolat] lehetőséget.

- A [▲][▼] gombokkal válassza ki a [WPS-kapcsolat] lehetőséget, majd nyomja meg a [☉] gombot.

6 Válassza a [PBC módszer] lehetőséget.

- A [▲][▼] gombokkal válassza ki a [PBC módszer] lehetőséget, majd nyomja meg a [☉] gombot.

7 Hozza létre a kapcsolatot.

- Az elérési ponton tartsa néhány másodpercig lenyomva a WPS-kapcsolat gombot.

Használat előtt

Alapszintű útmutató

Haladó útmutató

1 A fényképezőgép alapvető használata

2 Automatikus üzemmód / Hibrid auto üzemmód

3 Egyéb felvételi módok

4 P üzemmód

5 Tv, Av, M, C1 és C2 mód

6 Lejátszási mód

7 Wi-Fi funkciók

8 Beállítások menü

9 Tartozékok

10 Mellékletek

Tárgymutató





- A fényképezőgépen nyomja meg a [F6] gombot a következő lépésre lépéshez.
- A fényképezőgép csatlakozik az elérési ponthoz, és a [Készülékkiválasztás] képernyőn megjelenik az ahhoz kapcsolódó eszközök listája.

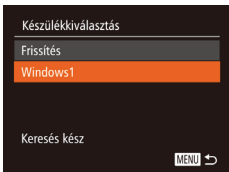

8 Válassza ki a céleszközt.

- A [▲][▼] gombokkal válassza ki a céleszköz nevét, majd nyomja meg a [F6] gombot.

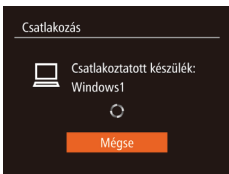

9 Telepítse az illesztőprogramot (csak az első Windows-csatlakozás esetén).

- Amikor a fényképezőgépen megjelenik ez a képernyő, kattintson a számítógép Start menüjére, kattintson a [Vezérlőpult] elemre, majd az [Eszköz hozzáadása] lehetőségre.

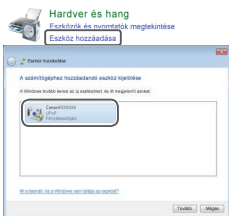

- Kattintson duplán a csatlakoztatott fényképezőgép ikonjára.
- Megkezdődik az illesztőprogram telepítése.
- Az illesztőprogram telepítésének befejezését, valamint a fényképezőgép és számítógép összekapcsolásának engedélyezését követően megjelenik az AutoPlay lejátszás képernyő. A fényképezőgép kijelzőjén semmi nem jelenik meg.

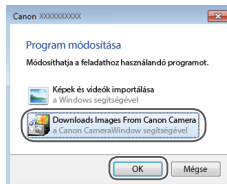

10 Jelenítse meg a CameraWindow ablakát.

- Windows: Indítsa el a CameraWindow alkalmazást a [Downloads Images From Canon Camera/Képek letöltése a Canon fényképezőgépről] ikonra kattintva.
- Mac OS: A fényképezőgép és a számítógép közötti Wi-Fi csatlakozás létrehozása után automatikusan megjelenik a CameraWindow ablak.

11 Végezze el a képek importálását.

- Kattintson az [Import Images from Camera/Képek importálása fényképezőgépről], majd az [Import Untransferred Images/Át nem vitt képek importálása] lehetőségre.
- Az átmásolt képek a dátum alapján elnevezett külön mappákba kerülnek a számítógép Képek mappájában.
- A képek importálásának befejezését követően kattintson a megjelenő képernyőn lévő [OK] gombra. A képek számítógépen történő megjelenítésével kapcsolatos tudnivalókat lásd: „Szoftver használati útmutató” (164).

Használat előtt

Alapszintű útmutató

Haladó útmutató

1 A fényképezőgép alapvető használata

2 Automatikus üzemmód / Hibrid auto üzemmód

3 Egyéb felvételi módok

4 P üzemmód

5 Tv, Av, M, C1 és C2 mód

6 Lejátszási mód

7 Wi-Fi funkciók

8 Beállítások menü

9 Tartozékok

10 Mellékletek

Tárgymutató

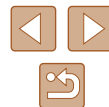



- Miután Wi-Fi kapcsolaton keresztül csatlakozott az eszközökhöz, a legutóbbi céleszközök megjelennek a listán, amikor megjeleníti a Wi-Fi menüt. Ha egy korábban használt eszközhöz szeretne csatlakozni, jelölje ki az eszköz nevét a [▲][▼] gombokkal, majd nyomja meg a [☉] gombot. Új eszköz hozzáadásához jelenítse meg az eszközválasztó képernyőt a [◀][▶] gombokkal, majd konfigurálja a beállítását.
- Ha nem szeretné megjeleníteni a legutóbbi céleszközöket, válassza ki a MENU [☰] 30 ▶ [f] lap ▶ [Wi-Fi beállítások] ▶ [Cél előzmények] ▶ [Ki] lehetőséget.
- Üzenet jelenik meg, ha a beírt becenév szimbólummal vagy szóközzel kezdődik. Nyomja meg a [☉] gombot, majd írjon be egy másik becenevet.
- Amikor a fényképezőgépet számítógéphez csatlakoztatja, a fényképezőgép képernyője üres lesz.
- Mac OS: Ha a CameraWindow nem jelenik meg, kattintson a [CameraWindow] ikonra a Dock területen.
- A fényképezőgép leválasztásához kapcsolja ki a fényképezőgépet.
- Ha az 6. lépésnél a [PIN módszer] lehetőséget választja, akkor a PIN-kód megjelenik a képernyőn. Ezt a kódot állítsa be az elérési ponton. Válasszon ki egy eszközt a [Készülék kiválasztás] képernyőn. További részletekért olvassa el az elérési ponthoz mellékelte kézikönyvet.

■ Csatlakozás a felsorolt elérési pontokhoz

1 Tekintse meg a listán szereplő elérési pontokat.

- A listán szereplő hálózatokat (hozzáférési pontokat) a „WPS-kompatibilis elérési pontok használata” (☰ 130) fejezet 1–4. lépésében leírtak szerint tekintheti meg.

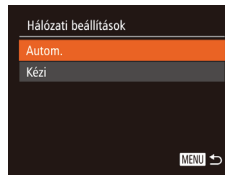
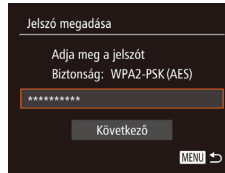

2 Válasszon ki egy elérési pontot.

- Válasszon egy hálózatot (elérési pontot) a [▲][▼] gombok megnyomásával, majd nyomja meg a [☉] gombot.

3 Adja meg az elérési ponthoz tartozó jelszót.

- A billentyűzet megnyitásához nyomja meg a [☉] gombot, majd írja be a jelszót (☰ 31).
- A [▲][▼] gombokkal válassza ki a [Következő] lehetőséget, majd nyomja meg a [☉] gombot.

4 Válassza az [Autom.] lehetőséget.

- A [▲][▼] gombokkal válassza ki az [Autom.] lehetőséget, majd nyomja meg a [☉] gombot.
- A képek mentéséhez egy csatlakoztatott számítógépen kövesse a „WPS-kompatibilis elérési pontok használata” (☰ 130) szakasz 8. lépését.

Használat előtt
Alapszintű útmutató
Haladó útmutató
1 A fényképezőgép alapvető használata
2 Automatikus üzemmód / Hibrid auto üzemmód
3 Egyéb felvételi módok
4 P üzemmód
5 Tv, Av, M, C1 és C2 mód
6 Lejátszási mód
7 Wi-Fi funkciók
8 Beállítások menü
9 Tartozékok
10 Mellékletek
Tárgymutató

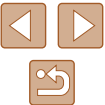



- Az elérési pont jelszavának megállapításához ellenőrizze az elérési pont burkolatán lévő feliratot, vagy tekintse át a kézikönyvet.
- Legfeljebb 16 elérési pont jelenik meg. Ha a fényképezőgép még azután sem talál egyetlen elérési pontot sem, hogy a 2. lépésben a lista frissítése céljából megnyomta a [Frissítés] gombot, akkor a 2. lépésnél válassza a [Kézi beállítások] lehetőséget az elérési pont kézi beállításához. Kövesse a képernyőn megjelenő utasításokat, majd írjon be egy SSID-t, a biztonsági beállításokat és a jelszót.
- Ha olyan elérési pontot használ, amelyhez korábban már csatlakozott egy másik eszközhöz való csatlakozás érdekében, a [*] jelenik meg a jelszó helyén a 3. lépésben. Ha ugyanazt a jelszót szeretné használni, nyomja meg a [▲][▼] gombokat, válassza ki a [Következő] lehetőséget, végül pedig nyomja meg a [OK] gombot.

Előző elérési pontok

Csatlakozhat bármilyen korábban használt elérési ponthoz automatikusan a „WPS-kompatibilis elérési pontok használata” (📖 130) szakasz 4. lépését követve.

- Az elérési ponthoz való újrcsatlakozáshoz győződjön meg arról, hogy a céleszköz már csatlakoztatva van az elérési ponthoz, majd hajtsa végre a műveletet a „WPS-kompatibilis elérési pontok használata” (📖 130) szakasz 8. lépésétől kezdve.
- Elérési pontok váltásához válassza a [Hálózattváltás] lehetőséget azon a képernyőn, amely a kapcsolat létrehozása után megjelenik, majd hajtsa végre a műveletet a „WPS-kompatibilis elérési pontok használata” (📖 130) szakasz 5. lépésétől, vagy a „Csatlakozás a felsorolt elérési pontokhoz” (📖 132) szakasz 2. lépésétől kezdve.

Képek küldése regisztrált webszolgáltatásra

Webszolgáltatások regisztrálása

Egy okostelefonon vagy számítógépen keresztül vegye fel a fényképezőgépet a használni kívánt webszolgáltatásokba.

- A CANON iMAGE GATEWAY vagy más webszolgáltatások használatához megfelelő fényképezőgép-beállítások megadásához okostelefon vagy böngészővel és interneteléréssel rendelkező számítógép szükséges.
- A böngészőkre (Microsoft Internet Explorer stb.) vonatkozó követelményeket, valamint a beállításokat és verzióinformációkat a CANON iMAGE GATEWAY weboldalon találja.
- A Canon webhelyén (<http://www.canon.com/cig/>) talál információkat arról, hogy a CANON iMAGE GATEWAY szolgáltatás mely országokban és régiókban érhető el.
- A CANON iMAGE GATEWAY mellett ezután más webszolgáltatásokat is használhat, ha rendelkezik hozzájuk fiókkal. További információkat a regisztrálni kívánt webszolgáltatás weboldalon talál.
- A használat során külön internetszolgáltatói és elérési pontnál jelentkező költségek merülhetnek fel.

A CANON iMAGE GATEWAY szolgáltatás regisztrálása

A fényképezőgép és a CANON iMAGE GATEWAY szolgáltatás összekapcsolását követően a fényképezőgépen vegye fel a CANON iMAGE GATEWAY szolgáltatást cél webszolgáltatásként.



1 Jelentkezzen be a CANON iMAGE GATEWAY szolgáltatásba, majd lépjen a fényképezőgép webes hivatkozásainak beállításai oldalra.

- Számítógépen vagy okostelefonon lépjen a <http://www.canon.com/cig/> weboldalra, ami a CANON iMAGE GATEWAY weboldala.

Használat előtt

Alapszintű útmutató

Haladó útmutató

1 A fényképezőgép alapvető használata

2 Automatikus üzemmód / Hibrid auto üzemmód

3 Egyéb felvételi módok

4 P üzemmód

5 Tv, Av, M, C1 és C2 mód

6 Lejátszási mód

7 Wi-Fi funkciók

8 Beállítások menü

9 Tartozékok

10 Mellékletek

Tárgymutató





- A bejelentkező képernyő megjelenését követően adja meg felhasználónevét és jelszavát a belépéshez. Amennyiben nem rendelkezik CANON iMAGE GATEWAY fiókkal, kövesse a regisztrációra (ingyenes) vonatkozó utasításokat.

2 Válassza ki a fényképezőgép típusát.

- Ennél a fényképezőgép-típusnál [☁] jelenik meg a Wi-Fi menüben.
- A [☁] kiválasztását követően megjelenik az oldal a hitelesítő kód beírásához. A 7. lépésnél ezen a képernyőn kell megadni a fényképezőgépen a 3–6. lépések során megjelenő hitelesítő kódot.



3 Jelenítse meg a Wi-Fi menüt.

- Kapcsolja be a fényképezőgépet a [ON] gombbal.
- Nyomja meg a [▲] gombot.
- Amikor megjelenik a [Készülék beceneve] képernyő, nyomja meg a [OK] gombot. A megjelenő billentyűzet segítségével írja be a becenevet (131). A [Készülék beceneve] képernyőn a [▲][▼] gombokkal válassza ki az [OK] lehetőséget, és nyomja meg a [OK] gombot.

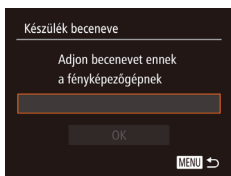

4 Válassza a [☁] beállítást.

- A [▲][▼][◀][▶] gombokkal válassza ki a [☁] lehetőséget, majd nyomja meg a [OK] gombot.

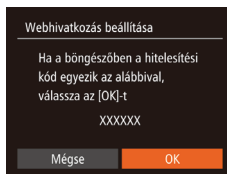
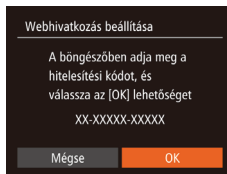
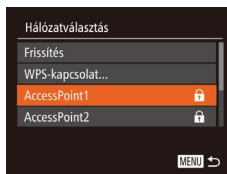
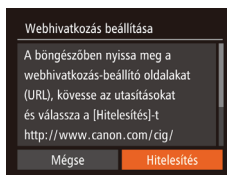

5 Válassza a [Hitelesítés] lehetőséget.

- A [◀][▶] gombokkal válassza ki a [Hitelesítés] lehetőséget, majd nyomja meg a [OK] gombot.

6 Csatlakozzon egy elérési ponthoz.

- Csatlakozzon az elérési ponthoz, és válassza ki az okostelefont a „WPS-kompatibilis elérési pontok használata” (130) szakasz 5-7. lépésében leírtak, vagy a „Csatlakozás a felsorolt elérési pontokhoz” (132) szakasz 2-4. lépésében leírtak szerint.
- Amint a fényképezőgép az elérési ponton keresztül kapcsolódott a CANON iMAGE GATEWAY szolgáltatáshoz, megjelenik a hitelesítő kód.

7 Írja be a hitelesítő kódot.

- Az okostelefonon vagy számítógépen keresztül írja be a fényképezőgépen megjelenő hitelesítő kódot, majd folytassa a következő lépésnél.
- Megjelenik egy hat számjegyű álló megerősítő szám.

8 Ellenőrizze a megerősítő számokat, majd fejezze be a beállítási műveletet.

- Győződjön meg arról, hogy a fényképezőgépen látható megerősítő szám megegyezik a számítógépen vagy az okostelefonon megjelenített megerősítő számmal.

Használat előtt
Alapszintű útmutató
Haladó útmutató
1 A fényképezőgép alapvető használata
2 Automatikus üzemmód / Hibrid auto üzemmód
3 Egyéb felvételi módok
4 P üzemmód
5 Tv, Av, M, C1 és C2 mód
6 Lejátszási mód
7 Wi-Fi funkciók
8 Beállítások menü
9 Tartozékok
10 Mellékletek
Tárgymutató





- A [◀][▶] gombokkal válassza ki az [OK] lehetőséget, majd nyomja meg a [☺] gombot.
- Végezze el a beállítást az okostelefonról vagy számítógépről.

- A [☺] (139) és a CANON iMAGE GATEWAY szolgáltatás célhelyként történő hozzáadása megtörtént, a [☁] ikon [☺] ikonra vált.
- Az okostelefonon vagy a számítógépen egy üzenet jelzi a folyamat befejezését. Más webszolgáltatás hozzáadásához folytassa a műveletet a „Más webszolgáltatások regisztrálása” (135) 2. lépésétől.



- A csatlakozásokhoz mentett képeket tároló memóriakártyának kell lennie a fényképezőgépben.
- Miután Wi-Fi kapcsolaton keresztül csatlakozott az eszközökhöz, a legutóbbi céleszközök megjelennek a listán, amikor megjeleníti a menüt. Jelenítse meg az eszközválasztó képernyőt a [◀][▶] gombokkal, majd válasszon ki egy eszközt.

Más webszolgáltatások regisztrálása

A CANON iMAGE GATEWAY szolgáltatáson kívül más webszolgáltatást is felvehet fényképezőgépén. Ne feledje, hogy a CANON iMAGE GATEWAY szolgáltatást először a fényképezőgépen kell regisztrálni (133).



1 Jelenítse meg a Webszolgáltatás beállításai képernyőt.

- „A CANON iMAGE GATEWAY szolgáltatás regisztrálása” (133) című fejezet 1. lépése szerint jelentkezzen be a CANON iMAGE GATEWAY szolgáltatásba, majd jelenítse meg a Webszolgáltatás beállításai képernyőt.



- Ha bármelyik konfigurált beállítás megváltozik, ismételje meg ezeket a lépéseket a fényképezőgép-beállítások frissítéséhez.

Képek feltöltése webszolgáltatásokba

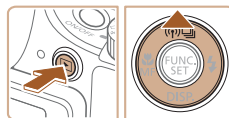

1 Jelenítse meg a Wi-Fi menüt.

- Kapcsolja be a fényképezőgépet a [▶] gombbal.
- Nyomja meg a [▲] gombot.



2 Válassza ki a célhelyet.

- Válassza ki a megosztani kívánt Webszolgáltatás ikonját (a [▲][▼] gombokkal), majd nyomja meg a [☺] gombot.
- Ha az adott webszolgáltatáshoz több címzett vagy megosztási lehetőség tartozik, válassza ki a kívánt elemet a [Válassza ki a címzettet] képernyőn a [▲][▼] gombokkal, majd nyomja meg a [☺] gombot.

Használat előtt
Alapszintű útmutató
Haladó útmutató
1 A fényképezőgép alapvető használata
2 Automatikus üzemmód / Hibrid auto üzemmód
3 Egyéb felvételi módok
4 P üzemmód
5 Tv, Av, M, C1 és C2 mód
6 Lejátszási mód
7 Wi-Fi funkciók
8 Beállítások menü
9 Tartozékok
10 Mellékletek
Tárgymutató



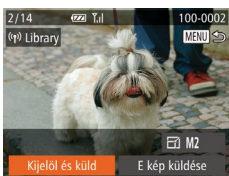

3 Képek küldése.

- Válassza ki a [Kijelöl és küld] lehetőséget a [▲][▼][◀][▶] gombokkal, majd nyomja meg a [OK] gombot.
- Válasszon ki egy elküldeni kívánt képet a [▲][▼][◀][▶] gombokkal, nyomja meg a [OK] gombot annak kiválasztottként való megjelenéséhez ([✓]), majd nyomja meg [MENU] gombot.
- A [▲][▼][◀][▶] gombokkal válassza ki a [Küld] lehetőséget, majd nyomja meg a [OK] gombot.
- A YouTube szolgáltatásba végzett feltöltéskor olvassa el a szolgáltatási feltételeket, válassza az [Elfogadom] lehetőséget, majd nyomja meg a [OK] gombot.
- Megkezdődik a képek feltöltése. A képek átvitele közben a kijelző elsötétül.
- A képek elküldése után megjelenik az [OK] gomb. A lejátszás képernyőre a [OK] gombbal térhet vissza.



- A csatlakozásokhoz mentett képeket tároló memóriakártyának kell lennie a fényképezőgépben.
- Több képet is elküldhet egyszerre, és a küldés előtt átméretezheti azokat, vagy adhat hozzájuk megjegyzéseket (138).
- Az aktuális képet a 3. lépésben a kijelzőn látható [E kép küldése] lehetőség megérintésével is elküldheti.

Képek nyomtatása vezeték nélkül egy csatlakoztatott nyomtatóról

A fényképezőgépet nyomtatás céljából az alábbi módon csatlakoztathatja nyomtatóhoz Wi-Fi hálózaton keresztül.

Ezek a lépések bemutatják, hogyan használhatja a fényképezőgépet elérési pontként, de használhat már létező elérési pontot is (136).

1 Jelenítse meg a Wi-Fi menüt.

- Nyissa meg a Wi-Fi menüt „Okostelefon hozzáadása Wi-Fi menü használatával” (125) szakasz 2. lépése szerint.

2 Válassza a [Wi-Fi] beállítást.

- A [▲][▼][◀][▶] gombokkal válassza ki a [Wi-Fi] lehetőséget, majd nyomja meg a [OK] gombot.

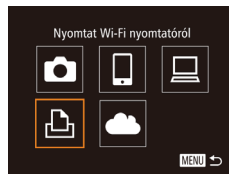

3 Válassza a [Készülék hozzáadása] lehetőséget.

- Válassza ki a [Készülék hozzáadása] lehetőséget a [▲][▼] gombokkal, majd nyomja meg a [OK] gombot.

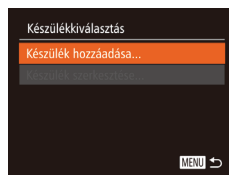

- Megjelenik a fényképezőgép SSID-azonosítója.

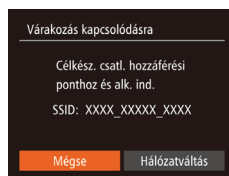

Használat előtt

Alapszintű útmutató

Haladó útmutató

1 A fényképezőgép alapvető használata

2 Automatikuss üzemmód / Hibrid auto üzemmód

3 Egyéb felvételi módok

4 P üzemmód

5 Tv, Av, M, C1 és C2 mód

6 Lejátszási mód

7 Wi-Fi funkciók

8 Beállítások menü

9 Tartozékok

10 Mellékletek

Tárgymutató





4 Csatlakoztassa a nyomtatót a hálózathoz.

- A nyomtató Wi-Fi beállításainak menüjében válassza ki a fényképezőgépen megjelenített SSID-t (hálózatnevet) a csatlakozáshoz.

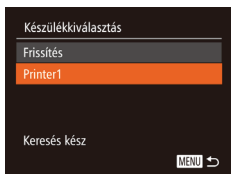

5 Válassza ki a nyomtatót.

- A [▲][▼] gombokkal válassza ki a nyomtató nevét, majd nyomja meg a [OK] gombot.

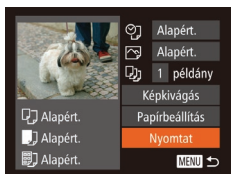

6 Válassza ki a nyomtatni kívánt képet.

- Válassza ki a kívánt képet a [◀][▶] gombokkal.
- A [▲][▼] gombokkal válassza ki a [Nyomat] lehetőséget, majd nyomja meg a [OK] gombot.
- A nyomtatással kapcsolatos részletes tudnivalókat lásd: „Képek nyomtatása” (166).
- A kapcsolat megszakításához nyomja meg a [▲] gombot, a megerősítő képernyőn válassza az [OK] lehetőséget a [◀][▶] gombokkal, majd nyomja meg a [OK] gombot.



- A csatlakozásokhoz mentett képeket tároló memóriakártyának kell lennie a fényképezőgépben.
- Miután Wi-Fi kapcsolaton keresztül csatlakozott az eszközhöz, a legutóbbi céleszközök megjelennek a listán, amikor megjeleníti a Wi-Fi menüt. Ha egy korábban használt eszközhöz szeretne csatlakozni, jelölje ki az eszköz nevét a [▲][▼] gombokkal, majd nyomja meg a [OK] gombot. Új eszköz hozzáadásához jelenítse meg az eszközválasztó képernyőt a [◀][▶] gombokkal, majd konfigurálja a beállítását.
- Ha nem szeretné megjeleníteni a legutóbbi céleszközöket, válassza ki a MENU (30) ► [Ft] lap ► [Wi-Fi beállítások] ► [Cél előzmények] ► [Ki] lehetőséget.
- Egy másik elérési pont használatához kövesse a „Más elérési pont használata” (126) fejezet 3-4. lépésében leírtakat.

Képek küldése másik fényképezőgépre

Két fényképezőgépet az alábbiak szerint csatlakoztathat Wi-Fi kapcsolaton keresztül, ha képeket szeretne küldeni közöttük.

- Csak Canon gyártmányú, Wi-Fi funkcióval ellátott fényképezőgépek kapcsolhatók össze vezeték nélkül. Az Eye-Fi kártyákat támogató Canon gyártmányú fényképezőgépek sem kapcsolhatók össze, ha nem rendelkeznek Wi-Fi funkcióval. Ez a fényképezőgép nem csatlakoztatható a DIGITAL IXUS WIRELESS típusú fényképezőgépekhez.

1 Jelenítse meg a Wi-Fi menüt.

- Nyissa meg a Wi-Fi menüt „Okostelefon hozzáadása Wi-Fi menü használatával” (125) szakasz 2. lépése szerint.

2 Válassza a [Kamera] beállítást.

- A [▲][▼][◀][▶] gombokkal válassza ki a [Kamera] lehetőséget, majd nyomja meg a [OK] gombot.



3 Válassza a [Készülék hozzáadása] lehetőséget.

- Válassza ki a [Készülék hozzáadása] lehetőséget a [▲][▼] gombokkal, majd nyomja meg a [OK] gombot.
- Hajtsa végre az 1–3. lépéseket a célfényképezőgépen is.
- A fényképezőgépek kapcsolati adatainak hozzáadása akkor jelenik meg, amikor a [Csatlakozás megkezdése a cél fényképezőgéphez] lehetőség mindkét fényképezőgép képernyőjén megjelenik.

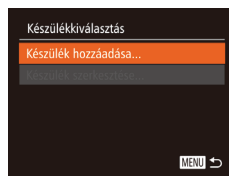

Használat előtt
Alapszintű útmutató
Haladó útmutató
1 A fényképezőgép alapvető használata
2 Automatikuss üzemmód / Hibrid auto üzemmód
3 Egyéb felvételi módok
4 P üzemmód
5 Tv, Av, M, C1 és C2 mód
6 Lejátszási mód
7 Wi-Fi funkciók
8 Beállítások menü
9 Tartozékok
10 Mellékletek
Tárgymutató





4 Képek küldése.

- Válassza ki a [Kijelöl és küld] lehetőséget a [▲][▼][◀][▶] gombokkal, majd nyomja meg a [☑] gombot.
- Válasszon ki egy elküldeni kívánt képet a [▲][▼][◀][▶] gombokkal, nyomja meg a [☑] gombot annak kiválasztottként való megjelöléséhez ([✓]), majd nyomja meg [MENU] gombot.
- A [▲][▼][◀][▶] gombokkal válassza ki a [Küld] lehetőséget, majd nyomja meg a [☑] gombot.
- Megkezdődik a képek feltöltése. A képek átvitele közben a kijelző elsötétül.
- Az [Átvitel kész] üzenet megjelenik, miután a kép elküldése megtörtént, majd a kijelző visszatér a képátvitel képernyőjére.
- A kapcsolat megszakításához nyomja meg a [MENU] gombot, a megerősítő képernyőn válassza az [OK] lehetőséget a [◀][▶] gombokkal, majd nyomja meg a [☑] gombot.



- A csatlakozásokhoz memóriakártyának kell lennie a fényképezőgépben.
- Miután Wi-Fi kapcsolaton keresztül csatlakozott az eszközökhöz, a legutóbbi céleszközök megjelennek a listán, amikor megjeleníti a Wi-Fi menüt. Ha egy korábban használt eszközökhöz szeretne csatlakozni, jelölje ki az eszköz nevét a [▲][▼] gombokkal, majd nyomja meg a [☑] gombot. Új eszköz hozzáadásához jelenítse meg az eszközválasztó képernyőt a [◀][▶] gombokkal, majd konfigurálja a beállítását.
- Ha nem szeretné megjeleníteni a legutóbbi céleszközöket, válassza ki a MENU (130) ► [F1] lap ► [Wi-Fi beállítások] ► [Cél előzmények] ► [Ki] lehetőséget.
- Több képet is elküldhet egyszerre, és a küldés előtt módosíthatja azok felbontását (138).
- Az aktuális képet a 4. lépésben a kijelzőn látható [E kép küldése] lehetőség megérintésével is elküldheti.

Képküldési beállítások

Kiválaszthat több elküldeni kívánt képet, és a küldés előtt módosíthatja azok felbontását (méretét). Néhány Webszolgáltatás azt is lehetővé teszi, hogy a küldött képet megjelölje.

A képek küldésével kapcsolatos megjegyzések

- Tartsa távol az ujjait vagy az egyéb tárgyakat a Wi-Fi antenna területétől (13). Ennek eltakarása csökkentheti a képátvitel sebességét.
- A videók küldése a használt hálózat állapotától függően hosszú időt vehet igénybe. Mindig figyelje a fényképezőgép akkumulátorának/ elemének töltöttségi szintjét.
- Egyszerre legfeljebb 50 kép küldhető át együtt. Legfeljebb öt percnyi videó (vagy legfeljebb 13 percnyi összefoglaló videó) küldésére van lehetőség. A webszolgáltatások azonban korlátozhatják az átküldhető képek számát vagy videók hosszát. A részletekről a használt webszolgáltatásban tájékozódhat.
- Nem tömörített videók esetén (121) egy különálló, tömörített fájl lesz az eredeti fájl helyett átküldve. Vegye figyelembe, hogy ez késleltetheti az átvitelt, és a fájl nem küldhető el, ha nincs neki elég hely a memóriakártyán.
- Amikor videókat küld okostelefonra, a támogatott képminőség az okostelefontól függ. A részletekről az okostelefon kézikönyvében olvashat.
- A vezeték nélküli jelerősséget a következő ikonok jelzik a képernyőn. [T1] magas, [T2] közepes, [T3] alacsony, [T4] gyenge
- A képek webszolgáltatásokra történő küldése rövidebb időt vesz igénybe, ha olyan, már elküldött képeket küld el újból, amelyek már fent vannak a CANON iMAGE GATEWAY kiszolgálón.

Használat előtt
Alapszintű útmutató
Haladó útmutató
1 A fényképezőgép alapvető használata
2 Automatikuss üzemmód / Hibrid auto üzemmód
3 Egyéb felvételi módok
4 P üzemmód
5 Tv, Av, M, C1 és C2 mód
6 Lejátszási mód
7 Wi-Fi funkciók
8 Beállítások menü
9 Tartozékok
10 Mellékletek
Tárgymutató



A kép felbontásának (méretének) kiválasztása

A képátviteli képernyőn válassza ki a [Ft] lehetőséget a [▲][▼] gombokkal, majd nyomja meg a [☺] gombot. A megjelenő képernyőn válassza ki a felbontást a [▲][▼] gombokkal, majd nyomja meg a [☺] gombot.

- Ha a képeket eredeti méretükben kívánja elküldeni, akkor átméretezési beállításként válassza a [Nem] lehetőséget.
- A [M2] vagy [S] lehetőség kiválasztásával a küldés előtt átméretezheti a kiválasztott méretnél nagyobb képeket.
- A videók nem méretezhetők át.



- A kép méretét itt is beállíthatja: MENU (☰30) ► [Ft] lap ► [Wi-Fi beállítások] ► [Átméretezés küldéshez].

Megjegyzések hozzáadása

A fényképezőgép segítségével megjegyzések adhatók hozzá a képekhez, amelyeket e-mail címekre, közösségi oldalakra stb. küld el. A beírható karakterek és szimbólumok száma az adott webszolgáltatástól függ.

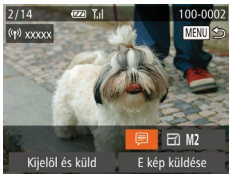

1 Jelenítse meg a megjegyzések megadására szolgáló képernyőt.

- A képátviteli képernyőn válassza ki a [☺] lehetőséget a [▲][▼][◀][▶] gombokkal, majd nyomja meg a [☺] gombot.

2 Írjon be egy megjegyzést (☰31).

3 Küldje el a képet.



- Ha nem ír be megjegyzést, a CANON iMAGE GATEWAY szolgáltatásban beállított megjegyzés lesz automatikusan elküldve.
- Több képet is megjelölhet, mielőtt elküldi őket. Minden együtt küldött képhez ugyanaz a megjegyzés kerül.

Képek automatikus küldése (Képszinkronizálás)

A memóriakártyán lévő, még nem átküldött képek átküldhetők számítógépre vagy webszolgáltatásra a CANON iMAGE GATEWAY szolgáltatással. A képeket nem lehet csak webszolgáltatásra átküldeni.

Előkészületek

A fényképezőgép előkészítése

Regisztrálja célként a [☺] eszközt. A [☺] [☺] gomboz való regisztrálásával a CANON iMAGE GATEWAY alkalmazáson keresztül a [☺] gomb megnyomásával elküldheti a memóriakártyán tárolt, el nem küldött képeket egy számítógépre.



1 Adja meg célként ezt: [☺].

- Adja meg a [☺] eszközt célként a „A CANON iMAGE GATEWAY szolgáltatás regisztrálása” (☰133) szakaszban leírtak szerint.
- Egy webszolgáltatás célként történő kiválasztásához a „Más webszolgáltatások regisztrálása” (☰135) fejezetben leírtaknak megfelelően frissítse a fényképezőgép beállításait.

2 Válassza ki a küldeni kívánt képek típusát (csak ha fényképekkel együtt küld videókat).

- Nyomja meg a [MENU] gombot és válassza a [Wi-Fi beállítások] lehetőséget a [Ft] lapon (☰30).
- A [▲][▼] gombokkal válassza ki a [Képszinkron.] lehetőséget, majd a [◀][▶] gombokkal a [Fotók/Videók] beállítást.

Használat előtt

Alapszintű útmutató

Haladó útmutató

1 A fényképezőgép alapvető használata

2 Automatikuss üzemmód / Hibrid auto üzemmód

3 Egyéb felvételi módok

4 P üzemmód

5 Tv, Av, M, C1 és C2 mód

6 Lejátszási mód

7 Wi-Fi funkciók

8 Beállítások menü

9 Tartozékok

10 Mellékletek

Tárgymutató

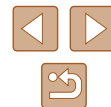

3 Rendelje hozzá a [📷] gombot a [📷] gombhoz (csak akkor, amikor a [📷] gombbal küld képeket).

- Törölje a [📷] gomb beállítását, amennyiben egy okostelefon már hozzá van rendelve a gombhoz (📖123).
- A „Küldés egy, a gombhoz hozzárendelt okostelefonra” (📖123) szakasz 2. lépésében leírtak szerint nyissa meg a mobilcsatlakozás képernyőt, nyomja meg a [⏪] [⏩] gombokat a [📷] lehetőség kiválasztásához, majd nyomja meg a [📷] gombot.

📖 A számítógép előkészítése

Telepítse és állítsa be a szoftvert a célszámítógépen.



1 Telepítse a szoftvert.

- Telepítse a szoftvert egy internetre csatlakozó számítógépre (📖127).

2 Végezze el a fényképezőgép regisztrálását.

- Windows: A tálcán kattintson jobb egérgombbal a [📷] elemre, majd kattintson az [Add new camera/Új fényképezőgép] lehetőségre.
- Mac OS: A menüsávon kattintson a [📷] ikonra, majd az [Add new camera/Új fényképezőgép] lehetőségre.
- Megjelenik a CANON iMAGE GATEWAY szolgáltatáshoz kapcsolódó fényképezőgépek listája. Válassza ki a fényképezőgépet, amelyről képeket szeretne elküldeni.
- A fényképezőgép regisztrációját követően, amikor a számítógép készen áll a képek fogadására, az ikon a következőre vált: [📷].

Képek küldése

A fényképezőgépről küldött képeket a program automatikusan menti a számítógépre.

Ha a számítógép, amelyre a képeket át szeretné küldeni, ki van kapcsolva, a képeket a CANON iMAGE GATEWAY kiszolgáló fogja ideiglenesen tárolni. A kiszolgáló rendszeres időközönként törli a tárolt képeket, ezért feltétlenül kapcsolja be a számítógépet, és mentse a képeket.

1 Képek küldése.

- Amennyiben a [📷] gombot már hozzárendelte a [📷] gombhoz, nyomja meg a [📷] gombot.
- Ha a gombot még nem rendelte hozzá, válassza a [📷] lehetőséget a „Képek feltöltése webszolgáltatásokba” (📖135) szakasz 1-2. lépésében leírtak szerint.
- A kapcsolat létrehozása után megtörténik a képek elküldése. A képeknek a CANON iMAGE GATEWAY kiszolgálóra történő sikeres elküldését követően megjelenik a [📷] felirat a képernyőn.

2 Mentse a számítógépre a fényképezőgépen lévő képeket.

- A képek automatikusan a számítógépre kerülnek annak bekapcsolása után.
- A képek CANON iMAGE GATEWAY kiszolgálóról a webszolgáltatásokra való elküldése kikapcsolt számítógép esetén is automatikusan megtörténik.



- Képek küldésekor célszerű teljes töltöttségű akkumulátoregységet vagy hálózati adaptert használni (külön megvásárolható, 📖155).

Használat előtt

Alapszintű útmutató

Haladó útmutató

1 A fényképezőgép alapvető használata

2 Automatikus üzemmód / Hibrid auto üzemmód

3 Egyéb felvételi módok

4 P üzemmód

5 Tv, Av, M, C1 és C2 mód

6 Lejátszási mód

7 Wi-Fi funkciók

8 Beállítások menü

9 Tartozékok

10 Mellékletek

Tárgymutató





- Azok a képek, amelyeket nem az CANON iMAGE GATEWAY szolgáltatáson keresztül küldött a számítógépre, szintén a számítógépre kerülnek, még akkor is, ha eltérő módszerrel importálta őket a számítógépre.
- A küldés gyorsabb, ha a cél a fényképezőgéppel azonos hálózaton lévő számítógép, mivel a képek küldése a CANON iMAGE GATEWAY szolgáltatás helyett az elérési ponton keresztül történik. Ne feledje, hogy a számítógép a tárolt képeket a CANON iMAGE GATEWAY szolgáltatásra küldi, ezért a számítógépnek kapcsolódnia kell az internetre.

A fényképezőgépen lévő képek megtekintése és a fényképezőgép vezérlése egy okostelefon használatával

Az okostelefonhoz kifejlesztett CameraWindow alkalmazással az alábbiakat teheti meg.

- Képek böngészése a fényképezőgépen azok mentése az okostelefonra
- Képek ellátása földrajzi címkével a fényképezőgépen (📖141)
- Fényképezés távvezérléssel (📖142)



- A fényképezőgép beállításában engedélyezni kell, hogy az okostelefon láthassa a fényképezőgépen lévő képeket (📖123, 📖125, 📖143).

Képek ellátása földrajzi címkével a fényképezőgépen

A megfelelő CameraWindow alkalmazás segítségével az okostelefonokon rögzített GPS-adatokat hozzá lehet adni a fényképezőgépen tárolt képekhez. A képekhez kapcsolt címkéken többek között a földrajzi szélesség, földrajzi hosszúság és tengerszint feletti magasság adata helyezhető el.

Használat előtt

Alapszintű útmutató

Haladó útmutató

1 A fényképezőgép alapvető használata

2 Automatikus üzemmód / Hibrid auto üzemmód

3 Egyéb felvételi módok

4 P üzemmód

5 Tv, Av, M, C1 és C2 mód

6 Lejátszási mód

7 Wi-Fi funkciók

8 Beállítások menü

9 Tartozékok

10 Mellékletek

Tárgymutató





- A felvételek elkészítése előtt győződjön meg arról, hogy a dátum, az idő és a hazai időzóna megfelelően van beállítva, a „A dátum és az idő beállítása” (120) fejezetben leírtak alapján. Ezenkívül a „Világóra” (146) lépéseiben leírtak alapján adja meg a más időzónákban található esetleges felvételt készítési célokat.
- A földrajzi címkével ellátott állóképek és videók alapján más személyek meghatározhatják a tartózkodási helyét vagy azonosíthatják Önt. Legyen körültekintő, amikor megosztja másokkal az ilyen képeket, mivel a képek internetes közzététele esetén igen sok felhasználónak nyílik alkalmuk megtekinteni azokat.

Felvételt készítés távolról

A fényképezési képernyő megtekintésekor az okostelefonon készíthet felvételeket távvezérléssel.

1 Rögzítse a fényképezőgépet.

- A távoli fényképezéskor a fényképező objektívje kinyúlik. A zoom funkció során az objektív mozgása miatt a fényképezőgép elmozdulhat. Rögzítse állványra a fényképezőgépet, vagy más módon érje el, hogy ne mozogjon.

2 Csatlakoztassa a fényképezőgépet és az okostelefont (123, 125).

- Az adatvédelmi beállításokban válassza az [Igen] lehetőséget.



- Távvezérelt fényképezés közben a fényképezőgép [P] módban működik. Azonban egyes előre beállított FUNC. és MENU beállítások automatikusan módosulhatnak.
- Videófelvétel nem lehetséges.



- Az okostelefonon a téma csatlakoztatási környezet miatt rázkódó mozgása nem fog jelentkezni a rögzített képeken.
- Nem jelenik meg AF keret. Az élesség ellenőrzésére készítsen próbafelvételt.
- Az elkészített felvételek nem kerülnek át az okostelefonra. Az okostelefonnal böngészheti és importálhatja a képeket a fényképezőgépről.

3 Válassza a távvezérelt fényképezést.

- Az okostelefonon a CameraWindow alkalmazásban válassza a távvezérelt fényképezést.
- A fényképezőgép objektívje kinyúlik. Ne akadályozza az objektívet, és győződjön meg róla, hogy egyéb tárgyak sem akadályozzák.
- Amint a fényképezőgép készen áll a távvezérelt fényképezésre, az okostelefonon megjelenik a fényképezőgép előképe.
- Ekkor megjelenik egy üzenet a fényképezőgépen, és az ON/OFF kapcsoló gombon kívül más funkció nem használható.

4 Készítse el a felvételt.

- Az okostelefon használatával készítsen felvételeket.

Használat előtt

Alapszintű útmutató

Haladó útmutató

1 A fényképezőgép alapvető használata

2 Automatikus üzemmód / Hibrid auto üzemmód

3 Egyéb felvételi módok

4 P üzemmód

5 Tv, Av, M, C1 és C2 mód

6 Lejátszási mód

7 Wi-Fi funkciók

8 Beállítások menü

9 Tartozékok

10 Mellékletek

Tárgymutató



A Wi-Fi beállítások szerkesztése és törlése

A Wi-Fi beállítások szerkesztését vagy törlését az alábbiak szerint végezheti el.

A kapcsolat adatainak szerkesztése

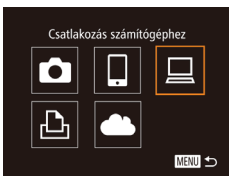

1 Jelenítse meg a Wi-Fi menüt, és válassza ki a szerkeszteni kívánt eszközt.

- Kapcsolja be a fényképezőgépet a [▶] gombbal.
- Nyomja meg a [▲] gombot.
- Nyissa meg az eszközválasztó képernyőt (a [◀][▶] gombokkal), válassza ki a szerkeszteni kívánt eszköz ikonját a [▲][▼][◀][▶] gombokkal, majd nyomja meg a [⊕] gombot.

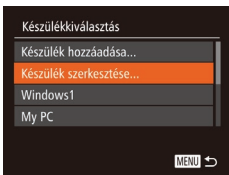

2 Válassza a [Készülék szerkesztése] lehetőséget.

- Válassza ki a [Készülék szerkesztése] lehetőséget a [▲][▼] gombokkal, majd nyomja meg a [⊕] gombot.

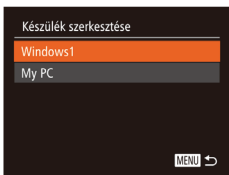

3 Válasszon ki egy szerkeszteni kívánt eszközt.

- Válassza ki a szerkeszteni kívánt eszközt a [▲][▼] gombokkal, majd nyomja meg a [⊕] gombot.

4 Válassza ki a szerkeszteni kívánt lehetőséget.

- Válassza ki a szerkeszteni kívánt elemet a [▲][▼] gombokkal, majd nyomja meg a [⊕] gombot.
- A módosítható lehetőségek köre attól függ, milyen eszközt, illetve szolgáltatást ér el a fényképezőgép.

Módosítható beállítások	Csatlakozás				
					Webszolgáltatások
[Készülék becenevének módos.] (📖143)	<input type="radio"/>	<input type="radio"/>	<input type="radio"/>	<input type="radio"/>	–
[Beáll. megtek.] (📖125)	–	<input type="radio"/>	–	–	–
[Csatl. adatok törlése] (📖144)	<input type="radio"/>	<input type="radio"/>	<input type="radio"/>	<input type="radio"/>	–

O : Módosítható – : nem módosítható

Eszköz becenevének módosítása

Lehetőség van az eszköz fényképezőgépen megjelenő becenevének (megjelenített nevének) módosítására.

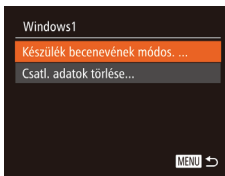

- A „A kapcsolat adatainak szerkesztése” (📖143) szakasz 4. lépését követve jelölje ki a [Készülék becenevének módos.] lehetőséget, majd nyomja meg a [⊕] gombot.
- Válassza ki a beviteli mezőt, majd nyomja meg a [⊕] gombot. A megjelenő billentyűzet segítségével írjon be egy becenevet (📖31).

Használat előtt

Alapszintű útmutató

Haladó útmutató

1 A fényképezőgép alapvető használata

2 Automatikus üzemmód / Hibrid auto üzemmód

3 Egyéb felvételi módok

4 P üzemmód

5 Tv, Av, M, C1 és C2 mód

6 Lejátszási mód

7 Wi-Fi funkciók

8 Beállítások menü

9 Tartozékok

10 Mellékletek

Tárgymutató



Kapcsolat adatainak törlése

A kapcsolat adatait (a csatlakoztatott eszközök adatait) az alábbi módon törölheti.

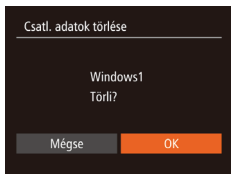

- A „A kapcsolat adatainak szerkesztése” (📖 143) fejezet 4. lépését követve jelölje ki a [Csatl. adatok törlése] lehetőséget, majd nyomja meg a [OK] gombot.
- A [Törli?] kérdés megjelenése után a [←][→] gombokkal válassza az [OK] lehetőséget, és nyomja meg a [OK] gombot.
- A kapcsolati adatok törlődnek.

A Wi-Fi beállítások visszaállítása alapértelmezett értékre

A fényképezőgép más személy részére történő átruházása vagy kiselejtezése esetén állítsa vissza a Wi-Fi beállításait alapértelmezett értékekre.

A Wi-Fi beállítások alapértelmezett értékeinek visszaállítása az összes webszolgáltatás beállításait is törli. A funkció használata előtt győződjön meg arról, hogy minden Wi-Fi beállítást vissza kíván állítani.

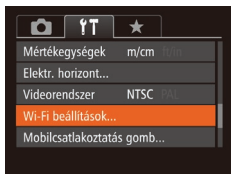

1 Válassza a [Wi-Fi beállítások] lehetőséget.

- Nyomja meg a [MENU] gombot és válassza a [Wi-Fi beállítások] lehetőséget a [↑] lapon (📖 30).

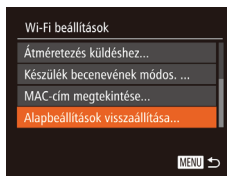

2 Válassza az [Alapbeállítások visszaállítása] lehetőséget.

- Válassza ki az [Alapbeállítások visszaállítása] lehetőséget a [▲][▼] gombokkal, majd nyomja meg a [OK] gombot.

3 Állítsa vissza az alapértelmezett beállításokat.

- A [←][→] gombokkal válassza ki az [OK] lehetőséget, majd nyomja meg a [OK] gombot.
- A Wi-Fi beállítások ezzel visszaálltak az alapértékekre.



- A többi (Wi-Fi beállításokon kívüli) beállítás visszaállításához válassza ki a [Mind visszaáll] lehetőséget a [↑] lapon (📖 152).

Használat előtt

Alapszintű útmutató

Haladó útmutató

1 A fényképezőgép alapvető használata

2 Automatikus üzemmód / Hibrid auto üzemmód

3 Egyéb felvételi módok

4 P üzemmód

5 Tv, Av, M, C1 és C2 mód

6 Lejátszási mód

7 Wi-Fi funkciók

8 Beállítások menü

9 Tartozékok

10 Mellékletek

Tárgymutató

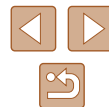

8

Beállítások menü

A fényképezőgép alapszintű funkcióinak testre szabása vagy beállítása a kényelmesebb fényképezéshez

Az alapvető fényképezőgép-funkciók beállítása

A MENU (📖30) funkciókat a [↑] lapon állíthatja be. Szabja testre a gyakran használt funkciókat a kényelmes használathoz.

A fényképezőgép működésének elnémítása

A fényképezőgép hangjait és a videókat a következőképpen némíthatja el.

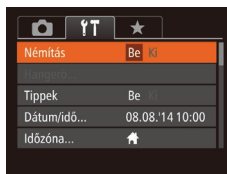

- Válassza a [Némítás] beállítást, majd a [Be] értéket.



- A működés úgy is elnémítható, ha a fényképezőgép bekapcsolásakor nyomva tartja a [▼] gombot.
- A videók lejátszása hang nélkül történik, ha elnémítja a fényképezőgépet (📖101). A videók hangjának visszaállításához nyomja meg a [▲] gombot. A hangerőt a [▲][▼] gombokkal módosíthatja tetszés szerint.

A hangerő módosítása

Módosítsa a fényképezőgépet egyes hangjainak hangerejét a következők szerint.



- Válassza a [Hangerő] beállítást, majd nyomja meg a [🔊] gombot.
- Válasszon a tételek közül, majd a [◀][▶] gombokkal állítsa be a hangerőt.

Használat előtt

Alapszintű útmutató

Haladó útmutató

1 A fényképezőgép alapvető használata

2 Automatikus üzemmód / Hibrid auto üzemmód

3 Egyéb felvételi módok

4 P üzemmód

5 Tv, Av, M, C1 és C2 mód

6 Lejátszási mód

7 Wi-Fi funkciók

8 Beállítások menü

9 Tartozékok

10 Mellékletek

Tárgymutató



A tippek elrejtése

A kijelzőn alapértelmezett esetben tippek (magyarázatok) jelennek meg, amikor a FUNC. (📖29) vagy a MENU (📖30) beállításait kiválasztja. Ha kívánja, kikapcsolhatja ezeknek az információknak a megjelenítését.

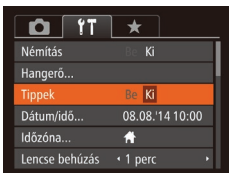

- Válassza a [Tippek] menüt, majd válassza a [Ki] értéket.

Dátum és idő

A dátumot és időt az alábbi művelettel módosíthatja.

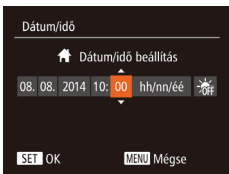

- Válassza a [Dátum/idő] lehetőséget, majd nyomja meg a [FUNC] gombot.
- Válasszon egy beállítási lehetőséget a [◀][▶] gombokkal, majd módosítsa a [▲][▼] gombokkal.

Világóra

A képeket a helyi dátum és idő szerint készítheti el utazás közben a megfelelő időzónára történő váltással, ha előzőleg bejegyezte a megfelelő időzónákat. Ezzel a kényelmes funkcióval nem kell kézzel módosítania a Dátum/idő beállítást.

A világóra használata előtt ellenőrizze, hogy megfelelő-e a dátum és az idő beállítása, illetve otthonának időzónája, lásd: „A dátum és az idő beállítása” (📖20).



1 Adja meg utazási célját.

- Válassza az [Időzóna] lehetőséget, majd nyomja meg a [FUNC] gombot.
- A [▲][▼] gombokkal válassza ki a [Világ] lehetőséget, majd nyomja meg a [FUNC] gombot.
- Válassza ki a kívánt célt a [◀][▶] gombokkal.
- A nyári időszámítás (1 órával előrébb) beállításához a [▲][▼] gombokkal válassza ki a [Világ] lehetőséget, majd a [◀][▶] gombokkal a [☀] lehetőséget.
- Nyomja meg a [FUNC] gombot.

2 Váltson az úti cél időzónájába.

- A [▲][▼] gombokkal válassza ki a [Világ] lehetőséget, majd nyomja meg a [MENU] gombot.
- Beállítás után megjelenik a [Világ] jel a felvételi képernyőn (📖180).



- Ha módosítja a dátumot vagy az időt a [Világ] beállításnál (📖21), a [Haza] idő és dátum is automatikusan módosul.

Használat előtt

Alapszintű útmutató

Haladó útmutató

1 A fényképezőgép alapvető használata

2 Automatikus üzemmód / Hibrid auto üzemmód

3 Egyéb felvételi módok

4 P üzemmód

5 Tv, Av, M, C1 és C2 mód

6 Lejátszási mód

7 Wi-Fi funkciók

8 Beállítások menü

9 Tartozékok

10 Mellékletek

Tárgymutató



Az objektív behúzási idejének módosítása

Felvétel módban (📖25) a készülék biztonsági okokból behúzza az objektívet körülbelül egy perccel a [▶] gomb megnyomása után. Ha azt szeretné, hogy a fényképezőgép a [▶] gomb megnyomásakor azonnal visszahúzza az objektívet, akkor állítsa az időt [0 mp.] értékre.

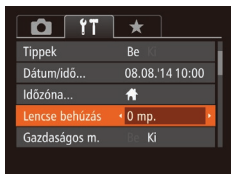

- Válassza a [Lencse behúzás] lehetőséget, majd válassza a [0 mp.] értéket.

A Gazdaságos mód használata

Ez a funkció lehetővé teszi az akkumulátor energiájának megtakarítását Képfelvételi módban. Ha a fényképezőgép nincs használatban, a kijelző gyorsan elsötétül az energiafogyasztás csökkentése érdekében.

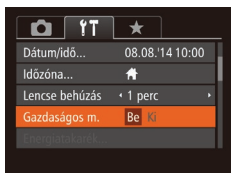

1 Adja meg a beállítást.

- Válassza a [Gazdaságos m.] beállítást, majd a [Be] értéket.
- Beállítás után megjelenik a [ECO] jel a felvételi képernyőn (📖180).
- A képernyő elsötétül, ha a fényképezőgépet kb. két másodpercig nem használja; az elsötétítés után kb. tíz másodperccel a képernyő kikapcsol. A fényképezőgép automatikusan kikapcsol kb. három percnyi téltlenség után.

2 Készítse el a felvételt.

- Ha a kijelző kikapcsolódott, de a készülék még nem húzta be az objektívet, a zárkioldó gomb félig történő lenyomásával bekapcsolhatja a kijelzőt, és folytathatja a fényképezést.

Az energiatakarékos működés beállítása

Igénei szerint beállíthatja a fényképezőgép és a képernyő automatikus kikapcsolásának időzítését (Automatikus kikapcsolás, illetve Kijelző kikapcsolás) (📖26).

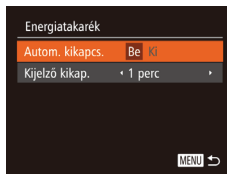

- Válassza az [Energiatakarék] lehetőséget, majd nyomja meg a [📏] gombot.
- Miután kiválaszt egy lehetőséget, szükség szerint módosítsa a [◀|▶] gombokkal.



- Az akkumulátor energiájával való takarékoskodáshoz válasszon [Be] értéket az [Autom. kikapcs.] beállításához, valamint [1 perc] értéket vagy kevesebbet a [Kijelző kikap.] beállításához.



- A [Kijelző kikap.] beállítás akkor is érvényes, ha az [Autom. kikapcs.] értéke [Ki].
- Ezek az energiatakarékos funkciók nem érhetők el, ha a Gazdaságos módot (📖147) [Be] értékre kapcsolta.

Használat előtt

Alapszintű útmutató

Haladó útmutató

1 A fényképezőgép alapvető használata

2 Automatikus üzemmód / Hibrid auto üzemmód

3 Egyéb felvételi módok

4 P üzemmód

5 Tv, Av, M, C1 és C2 mód

6 Lejátszási mód

7 Wi-Fi funkciók

8 Beállítások menü

9 Tartozékok

10 Mellékletek

Tárgymutató



A kijelző fényereje

A következőképpen állíthatja be a kijelző fényerejét.

A kijelző és a kereső fényerejét külön állíthatja be. Először kapcsolja be a kívánt kijelzőt a [DISP] gombbal.



- Válassza az [LCD fényerő] lehetőséget, majd a [◀][▶] gombokkal állítsa be a fényerőt.



- A legnagyobb fényerőhöz a felvételi képernyő megjelenítése közben vagy egyképes lejátszási módban nyomja le és legalább egy másodpercig tartsa lenyomva a [▼] gombot. (Ezzel felülbíráhatja az [LCD fényerő] beállítást a [↑][↓] lapon.) Az eredeti fényerő visszaállításához ismét nyomja le és legalább egy másodpercig tartsa lenyomva a [▼] gombot, vagy indítsa újra a fényképezőgépet.

Az indító kép elrejtése

Ha szeretné, kikapcsolhatja a fényképezőgép bekapcsolásakor alapértelmezett esetben megjelenő indító képet.

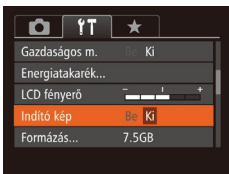

- Válassza az [Indító kép] beállítást, és válassza a [Ki] értéket.

A memóriakártya formázása

Használat előtt az új (és a korábban más készülékkel formázott) memóriakártyákat formázni kell ezzel a fényképezőgéppel. A formázás minden adatot töröl a memóriakártyáról. A formázás előtt másolja a képeket a memóriakártyáról a számítógépre, vagy készítsen biztonsági másolatot más módon.

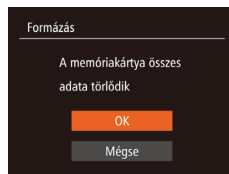
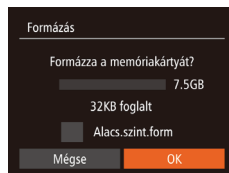

1 Jelenítse meg a [Formázás] képernyőt.

- Válassza a [Formázás] lehetőséget, majd nyomja meg a [☰] gombot.

2 Válassza az [OK] gombot.

- A [▲][▼] gombokkal válassza ki a [Mégse] lehetőséget, a [◀][▶] gombokkal válassza az [OK] lehetőséget, majd nyomja meg a [☰] gombot.

3 Formázza a memóriakártyát.

- A formázási folyamat elindításához a [▲][▼] gombokkal válassza az [OK] lehetőséget, majd nyomja meg a [☰] gombot.
- A formázás befejeződésekor [A memóriakártya formázása befejeződött] üzenet jelenik meg. Nyomja meg a [☰] gombot.



- A memóriakártyán található adatok törlése vagy formázása csak a kártyán található fájlkezelési információkat módosítja, és nem törli teljesen az adatokat. Amikor átad vagy kidob egy memóriakártyát, szükség esetén a személyes adatok védelme érdekében végezzen további lépéseket, például fizikailag semmisítse meg a kártyát.

Használat előtt

Alapszintű útmutató

Haladó útmutató

1 A fényképezőgép alapvető használata

2 Automatikus üzemmód / Hibrid auto üzemmód

3 Egyéb felvételi módok

4 P üzemmód

5 Tv, Av, M, C1 és C2 mód

6 Lejátszási mód

7 Wi-Fi funkciók

8 Beállítások menü

9 Tartozékok

10 Mellékletek

Tárgymutató





- Előfordulhat, hogy a memóriakártya formázási képernyőn megjelenő teljes kapacitása kevesebb a memóriakártyán jelzett értékénél.

Teljes formázás

Indítsa el az alacsony szintű formázás folyamatát a következő esetekben: Megjelenik a [Memóriakártya hiba] üzenet, a fényképezőgép nem működik megfelelően, a kártyák olvasása/írása lelassul, lelassul a folyamatos fényképezés vagy a videók rögzítése hirtelen megszakad. A teljes formázás minden adatot töröl a memóriakártyáról. Teljes formázás előtt másolja a képeket a memóriakártyáról a számítógépre, vagy készítsen biztonsági másolatot más módon.

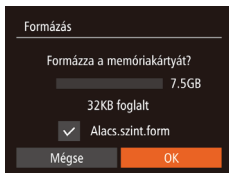

- „A memóriakártya formázása” szakasz (148) 2. lépésében szereplő képernyőn a [▲][▼] gombokkal válassza az [Alacs.szint.form] lehetőséget, majd válassza ki ezt a beállítást a [◀][▶] gombokkal. Megjelenik a [✓] ikon.
- „A memóriakártya formázása” szakasz (148) 2–3. lépésével folytassa a formázási folyamatot.



- A teljes formázás tovább tart, mint „A memóriakártya formázása” (148), mert ekkor a készülék a memóriakártya minden tárolási területéről törli az adatokat.
- A teljes formázás folyamata leállítható a [Stop] parancs választásával. Ebben az esetben az összes adat törlődik, de a memóriakártya a szokásos módon használható.

Fájlszámozás

A fényképezőgép automatikusan hozzárendel a felvett képekhez egy sorszámot (0001 és 9999 között), és legfeljebb 2000 képet tartalmazó mappákba menti a képfájlokat. A fájlszámozás hozzárendelési módja módosítható.



- Válassza a [Fájlszámozás] lehetőséget, majd válasszon egy beállítást.

Folyamatos	A készülék folyamatosan adja a számokat (a 9999. felvételig), még új memóriakártya használatakor is.
Aut. nullázás	A fájlok számozása újraindul 0001-től, ha új memóriakártyát helyez a készülékbe vagy új mappát hoz létre.



- A választott beállítástól függetlenül a felvételek számozása folyamatos lehet az újonnan behelyezett memóriakártyákon található utolsó számtól. Ha 0001-től szeretné kezdeni a felvételeket, üres (vagy formázott (148)) memóriakártyát helyezzen be.
- A kártyák mappaszerkezetéről és a képformátumokról a „Szoftver használati útmutató” (164) tartalmaz részletes tudnivalókat.

Használat előtt

Alapszintű útmutató

Haladó útmutató

- 1 A fényképezőgép alapvető használata
- 2 Automatikuss üzemmód / Hibrid auto üzemmód
- 3 Egyéb felvételi módok
- 4 P üzemmód
- 5 Tv, Av, M, C1 és C2 mód
- 6 Lejátszási mód
- 7 Wi-Fi funkciók
- 8 Beállítások menü
- 9 Tartozékok
- 10 Mellékletek

Tárgymutató



Dátum alapú képtárolás

A helyett, hogy egy mappában tárolná az adott hónapban felvett képeket, a fényképezőgép minden nap új mappát tud létrehozni az adott napi képeknek.



- Válassza az [Új mappa] lehetőséget, majd a [naponta] értéket.
- A képek mentése ekkor az adott felvételek napján létrehozott mappákba történik.

Metrikus/angolszász kijelzés

Szükség szerint módosíthatja a GPS magassági adatokban (103, 141), a zoom sávon (33), a kézi élességállítás jelzőjén (79) és a másol megjelenő mértékegységeket m/cm-ről láb/hüvelykre.



- Válassza a [Mértékegységek], majd a [ft/in] lehetőséget.

Az elektronikus szintjelző kalibrálása

Kalibrálja az elektronikus szintjelzőt, ha úgy tűnik, nem segít a fényképezőgép szintbeállításában. A jobb kalibrációs pontossághoz jelenítse meg előbb a négyzethálót (96) a szint beállításának elősegítéséhez.

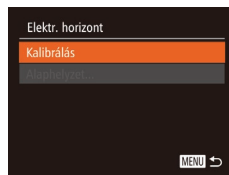

1 Győződjön meg arról, hogy a fényképezőgép szintben van.

- Helyezze a fényképezőgépet sima felületre, például egy asztalra.

2 Kalibrálja az elektronikus szintjelzőt.

- Válassza az [Elektr. horizont] lehetőséget, majd nyomja meg a [OK] gombot.
- Válassza a [Kalibrálás] lehetőséget, majd nyomja meg a [OK] gombot. Megerősítő üzenet jelenik meg.
- Válassza az [OK] lehetőséget, majd nyomja meg a [OK] gombot.

Az elektronikus szintjelző alaphelyzetbe állítása

Az elektronikus szintjelzőt a következőképpen állíthatja alaphelyzetbe. Ez nem lehetséges, csak ha kalibrálja az elektronikus szintjelzőt.

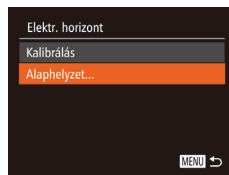

- Válassza az [Elektr. horizont] lehetőséget, majd nyomja meg a [OK] gombot.
- Válassza az [Alaphelyzet] lehetőséget, majd nyomja meg a [OK] gombot.
- Válassza az [OK] lehetőséget, majd nyomja meg a [OK] gombot.

Használat előtt

Alapszintű útmutató

Haladó útmutató

1 A fényképezőgép alapvető használata

2 Automatikus üzemmód / Hibrid auto üzemmód

3 Egyéb felvételi módok

4 P üzemmód

5 Tv, Av, M, C1 és C2 mód

6 Lejátszási mód

7 Wi-Fi funkciók

8 Beállítások menü

9 Tartozékok

10 Mellékletek

Tárgymutató

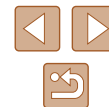

A képekre rögzítendő szerzői jogi információk beállítása

A szerző nevét és egyéb szerzői jogi információkat, amelyeket a képekre szeretne rögzíteni, előre be kell állítani a következők szerint.

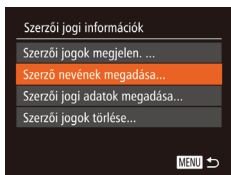

- Válassza a [Szerzői jogi információk] lehetőséget, majd nyomja meg a [OK] gombot.
- A [▲][▼] gombokkal válassza ki a [Szerző nevének megadása] vagy a [Szerzői jogi adatok megadása] pontot. A billentyűzet megnyitásához nyomja meg a [OK] gombot, és írja be a nevet (131).
- Nyomja meg a [MENU] gombot. Amikor megjelenik a [Módosítások elfogadása?] kérdés a [◀][▶] gombokkal válassza az [Igen] lehetőséget, és nyomja meg a [OK] gombot.
- Az itt beállított információk kerülnek rá a képekre.



- A beírt adatok megjelenítéséhez a fenti képernyőn válassza a [Szerzői jogok megjelen.] lehetőséget, majd nyomja meg a [OK] gombot.
- A szerzői jogi információk beírásához, módosításához és törléséhez használhatja a szoftvert (164) is. Előfordulhat, hogy a szoftverrel megadott egyes karakterek nem megfelelően jelennek meg a fényképezőgépen, de a képeken helyesen szerepelnek.
- A képekre rögzített szerzői jogi információk megjelenítéséhez használhatja a szoftvert, miután a képeket a számítógépre mentette.

A szerzői jogi információk törlése

A szerző neve és az egyéb szerzői jogi információk egyszerre törölhetők a következők szerint.

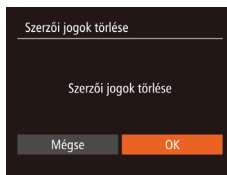

- Hajtsa végre „A képekre rögzítendő szerzői jogi információk beállítása” (151) szakasz lépéseit, és válassza ki a [Szerzői jogok törlése] lehetőséget.
- A [◀][▶] gombokkal válassza ki az [OK] lehetőséget, majd nyomja meg a [OK] gombot.



- A képekre már rögzített szerzői jogi információk nem törölődnek.

Tanúsítványemlékák ellenőrzése

A fényképezőgép által teljesített tanúsítványkövetelmények egyes emblémái megtekinthetők a kijelzőn. Az egyéb nyomtatott tanúsítványemlékmákat ez az útmutató, a fényképezőgép csomagolása vagy váza tartalmazza.

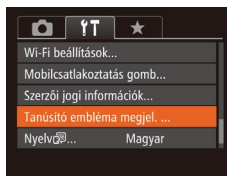

- Válassza a [Tanúsító embléma megjelen.] lehetőséget, majd nyomja meg a [OK] gombot.

Használat előtt

Alapszintű útmutató

Haladó útmutató

1 A fényképezőgép alapvető használata

2 Automatikus üzemmód / Hibrid auto üzemmód

3 Egyéb felvételi módok

4 P üzemmód

5 Tv, Av, M, C1 és C2 mód

6 Lejátszási mód

7 Wi-Fi funkciók

8 Beállítások menü

9 Tartozékok

10 Mellékletek

Tárgymutató



A kijelző nyelve

A kijelző nyelvét szükség esetén módosíthatja.

Français	Español	العربية
Nederlands	Ελληνικό	ἑλληνικά
Dansk	Русский	简体中文
Português	Polski	繁體中文
Suomi	Čeština	한국어
Italiano	Magyar	B.Malaysia
Українська	Tiếng Việt	Indonesian

- Válassza a [Nyelv] lehetőséget, majd nyomja meg a [OK] gombot.
- Válassza ki a kívánt nyelvet a [▲][▼][◀][▶] gombokkal, majd nyomja meg a [OK] gombot.



- A [Nyelv] képernyőt lejátszás módban úgy is elérheti, hogy a [OK] gomb lenyomva tartása közben azonnal megnyomja a [MENU] gombot.

További beállítások módosítása

Az alábbi beállítások a [↑↓] lapon is módosíthatók.

- [Videorendszer] (157)
- [Wi-Fi beállítások] (122)
- [Mobilcsatlakoztatás gomb] (123)

Alapértelmezett értékek visszaállítása

Ha véletlenül módosított egy beállítást, visszaállíthatja a fényképezőgép alapértelmezett beállításait.

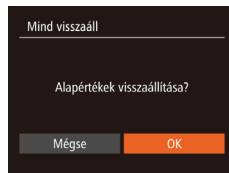

1 Jelenítse meg a [Mind visszaáll] képernyőt.

- Válassza a [Mind visszaáll] lehetőséget, majd nyomja meg a [OK] gombot.

2 Állítsa vissza az alapértelmezett beállításokat.

- A [◀][▶] gombokkal válassza ki az [OK] lehetőséget, majd nyomja meg a [OK] gombot.
- A készülék ekkor visszaállítja az alapértelmezett beállításokat.



- A következő funkcióknál nem állnak vissza az alapértelmezett beállítások.
 - Az Arcazonosítással regisztrált információk (147)
 - A [↑↓] lap beállításai: [Dátum/idő] (146), [Időzóna] (146), [Nyelv] (152) és [Videorendszer] (157)
 - Az egyéni fehéregyensúlyhoz mentett adatok (177)
 - Felvételi mód (159)
 - Wi-Fi beállítások (122)
 - Az elektronikus szintjelző kalibrációs értéke (150)

Használat előtt

Alapszintű útmutató

Haladó útmutató

1 A fényképezőgép alapvető használata

2 Automatikus üzemmód / Hibrid auto üzemmód

3 Egyéb felvételi módok

4 P üzemmód

5 Tv, Av, M, C1 és C2 mód

6 Lejátszási mód

7 Wi-Fi funkciók

8 Beállítások menü

9 Tartozékok

10 Mellékletek

Tárgymutató

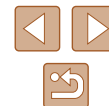

9

Tartozékok

Használja ki a fényképezőgépben rejlő lehetőségeket a választható Canon tartozékokkal és más külön megvásárolható kompatibilis tartozékokkal

Használat előtt

Alapszintű útmutató

Haladó útmutató

1 A fényképezőgép alapvető használata

2 Automatikus üzemmód / Hibrid auto üzemmód

3 Egyéb felvételi módok

4 P üzemmód

5 Tv, Av, M, C1 és C2 mód

6 Lejátszási mód

7 Wi-Fi funkciók

8 Beállítások menü

9 Tartozékok

10 Mellékletek

Tárgymutató



A rendszer bemutatása

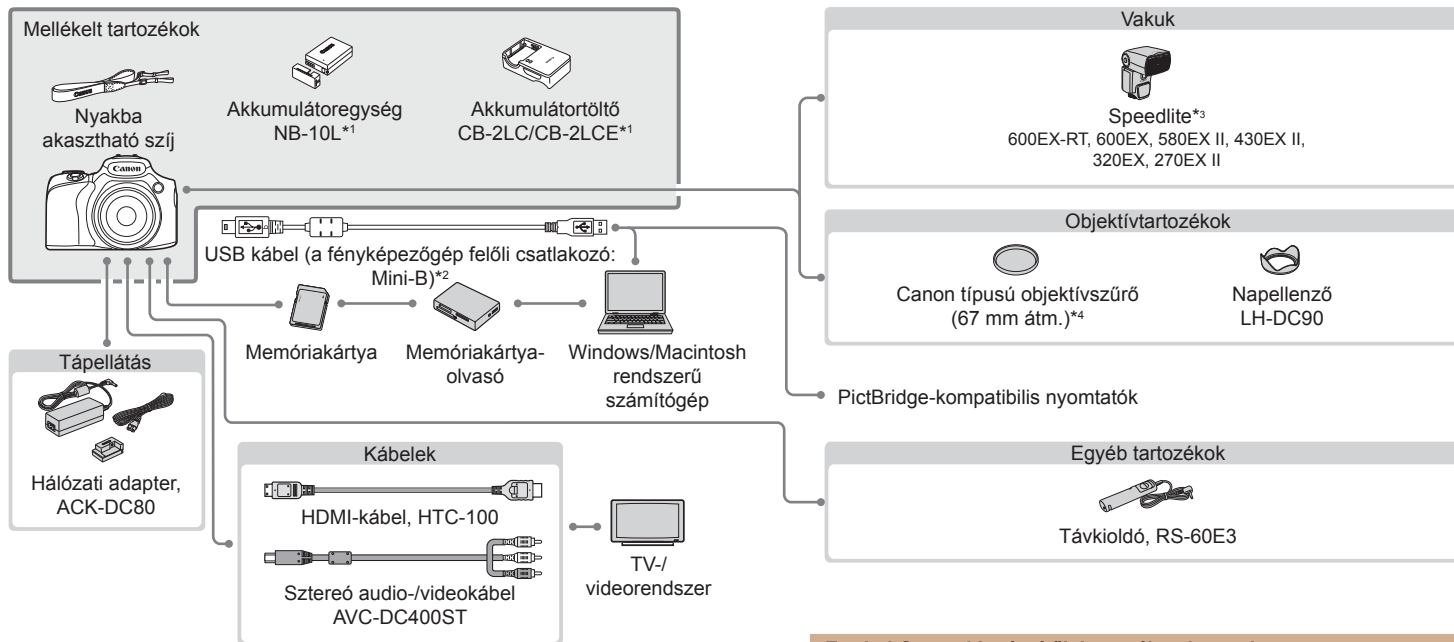

Eredeti Canon kiegészítők használata javasolt.

Ezt a terméket úgy tervezték, hogy kiemelkedő teljesítményt nyújtson az eredeti Canon kiegészítőikkel. A Canon nem vállal felelősséget a nem eredeti Canon tartozékok használatából származó hibás működés (például az akkumulátoregység szivárgása és/vagy felrobbanása), a fényképezőgép károsodása vagy az ebből származó balesetek (például tűz) miatt. Ügyeljen arra, hogy a jótállás nem terjed ki a nem eredeti Canon tartozékok használatából származó hibák javítására, ezeket a javításokat csak térítés ellenében kérheti.

*1 Külön is megvásárolható.

*2 Eredeti Canon tartozék is kapható (interfészkábel, IFC-400PCU).

*3 A következő tartozékok szintén támogatottak: Speedlite 580EX, 430EX, 270EX és 220EX, ST-E2 Speedlite jeltovábbító és SB-E2 Speedlite vakusín.

*4 Az FA-DC67A. szűrőadapter használatát igényli.

Használat előtt

Alapszintű útmutató

Haladó útmutató

- 1 A fényképezőgép alapvető használata
- 2 Automatikus üzemmód / Hibrid auto üzemmód
- 3 Egyéb felvételi módok
- 4 P üzemmód
- 5 Tv, Av, M, C1 és C2 mód
- 6 Lejátszási mód
- 7 Wi-Fi funkciók
- 8 Beállítások menü
- 9 Tartozékok
- 10 Mellékletek

Tárgymutató



Választható tartozékok

A következő fényképezőgép-tartozékok külön megvásárolhatók. Érdemes tudnia, hogy az elérhetőség függ az adott területtől, és egyes tartozékok esetleg már nem kaphatók.

Tápellátás

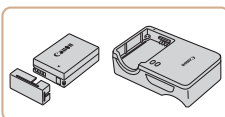

Akkumulátoregység, NB-10L

- Újratölthető lítiumion-akkumulátor

Akkumulátortöltő, CB-2LC/CB-2LCE

- Töltő az akkumulátoregységhez, NB-10L

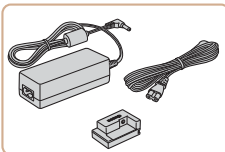

Hálózati adapter, ACK-DC80

- Háztartási konnektorról teszi lehetővé a fényképezőgép üzemeltetését. Ez javasolt a fényképezőgép tápellátására hosszabb idejű használat esetén, illetve ha nyomtatóhoz vagy számítógéphez van csatlakoztatva. Nem használható a fényképezőgépbe helyezett akkumulátoregység töltésére.



- Az akkumulátortöltő és a hálózati adapter ott használható, ahol a hálózati feszültség 100–240 V (50/60 Hz).
- Eltérő konnektortípus esetén használjon külön megvásárolható átalakítót. Soha ne használjon utazásra tervezett tápfeszültség-átalakítót, mert károsodhat az akkumulátoregység.

Vakuk

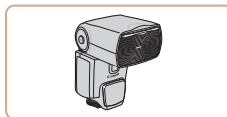

Speedlite 600EX-RT/600EX/ 580EX II/430EX II/320EX/270EX II

- Vakupapucsos vakuegység számos alkalmazási lehetőséghez. A Speedlite 580EX, 430EX, 270EX és 220EX szintén támogatott.

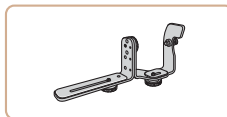

Speedlite vakusín, SB-E2

- Megakadályozza, hogy természetellenes árnyék jelenjen meg a tárgyak mellett függőleges tájolású fényképezéskor. Tartozik hozzá egy OC-E3 külső vakukábel is.

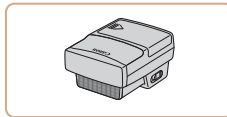

Speedlite jeltovábbító, ST-E2

- A külső Speedlite vakuegységek vezetékek nélküli vezérlésére használható (a Speedlite 220EX/270EX kivételével).

Egyéb tartozékok

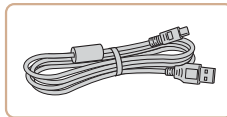

Interfészkábel, IFC-40PCU

- A fényképezőgép számítógéphez vagy nyomtatóhoz való csatlakoztatásához.

Használat előtt

Alapszintű útmutató

Haladó útmutató

1 A fényképezőgép alapvető használata

2 Automatikus üzemmód / Hibrid auto üzemmód

3 Egyéb felvételi módok

4 P üzemmód

5 Tv, Av, M, C1 és C2 mód

6 Lejátszási mód

7 Wi-Fi funkciók

8 Beállítások menü

9 Tartozékok

10 Mellékletek

Tárgymutató



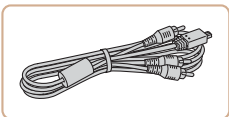

Sztereó audio-/videókábel, AVC-DC400ST

- TV-hez csatlakoztatja a fényképezőgépet, hogy a lejátszást a TV nagyobb képernyőjén élvezhesse.

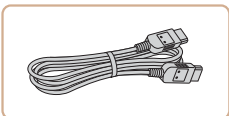

HDMI-kábel, HTC-100

- A fényképezőgép nagy felbontású TV-hez történő csatlakoztatásához HDMI-bemeneten keresztül.

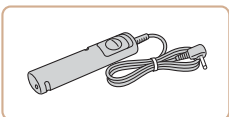

Távkioldó, RS-60E3

- Lehetővé teszi a zárkioldó gomb távoli használatát (a gomb lenyomása félig vagy teljesen).

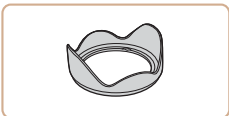

Napellenző, LH-DC90

- Megakadályozza, hogy az objektívbe a képmézőn kívülről képminőséget rontó, fényfoltokat vagy szellemképet okozó külső fény jusson.



Szűrőadapter, FA-DC67A

- Adapter a 67 mm-es szűrő csatlakoztatásához.

Canon objektívszűrő (67 mm átmérőjű)

- Védi az objektívet és különböző hatásokkal készített képek készítését teszi lehetővé.



- Az objektívcsatlakoztatás és az objektívcsatlakoztatás nem csatlakoztatható egyszerre a fényképezőgépre.

Nyomtatók

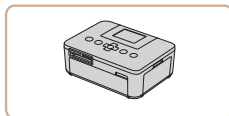

Canon márkájú PictBridge-kompatibilis nyomtatók

- Még számítógép használata nélkül is kinyomtathatja a képeit, ha a fényképezőgépet közvetlenül egy nyomtatóhoz csatlakoztatja. A részletekhez forduljon a legközelebbi Canon kereskedőhöz.

Használat előtt

Alapszintű útmutató

Haladó útmutató

1 A fényképezőgép
alapvető használata

2 Automatikus üzemmód /
Hibrid auto üzemmód

3 Egyéb felvételi módok

4 P üzemmód

5 Tv, Av, M, C1 és C2 mód

6 Lejátszási mód

7 Wi-Fi funkciók

8 Beállítások menü

9 Tartozékok

10 Mellékletek

Tárgymutató



A választható tartozékok használata

▶ Állóképek ▶ videók

Lejátszás TV-készüléken

▶ Állóképek ▶ videók

Ha a fényképezőgépet összeköti egy TV-készülékkel, a felvételeket a TV nagyobb képernyőjén is megtekintheti. A csatlakoztatásról vagy a bemenetek váltásáról a TV használati útmutatójában olvashat részletesebben.



- Bizonyos információk esetleg nem jelennek meg, ha a képeket TV-n jeleníti meg (181).

Visszajátszás nagy felbontású TV-készüléken

▶ Állóképek ▶ videók

A (külön megvásárolható) HTC-100 HDMI-kábel segítségével összekötheti a fényképezőgépet egy HD TV-készülékkel, hogy a nagyobb képernyőn élvezhesse a képeket, miközben a fényképezőgépet vezérli. Az [FHD 60P], [FHD 60P] vagy [FHD 60P] felbontással készült videók nagy felbontásban tekinthetők meg.

1 Győződjön meg arról, hogy a fényképezőgép és a TV-készülék ki van kapcsolva.

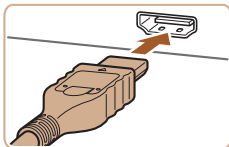

2 Csatlakoztassa a fényképezőgépet a TV-hez.

- A TV-készüléken illessze be teljesen a kábelcsatlakozót a HDMI-bemenetbe az ábrán látható módon.

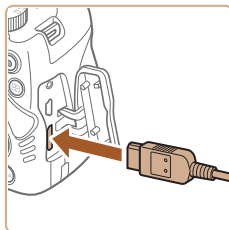

- Nyissa ki a fényképezőgép csatlakozóit borító fedelet, és teljesen illessze be a kábelcsatlakozót a fényképezőgép csatlakozójába.



3 Kapcsolja be a TV-t, és állítsa a videobemenetre.

- Állítsa a TV-t arra a bemenetre, amelyhez a kábelt csatlakoztatta a 2. lépésben.

4 Kapcsolja be a fényképezőgépet.

- Kapcsolja be a fényképezőgépet a [▶] gombbal.
- A fényképezőgép képei ekkor a TV-n jelennek meg. (A fényképezőgép kijelzőjén semmi sem látható.)
- Ha végzett, kapcsolja ki a fényképezőgépet és a TV-t, mielőtt kihúzza a kábelt.



- A fényképezőgép működési hangjai nem hallhatók, ha HD TV-készülékhez csatlakoztatja.

Használat előtt

Alapszintű útmutató

Haladó útmutató

1 A fényképezőgép alapvető használata

2 Automatikus üzemmód / Hibrid auto üzemmód

3 Egyéb felvételi módok

4 P üzemmód

5 Tv, Av, M, C1 és C2 mód

6 Lejátszási mód

7 Wi-Fi funkciók

8 Beállítások menü

9 Tartozékok

10 Mellékletek

Tárgymutató



Lejátszás normál felbontású TV-készüléken

▶ Állóképek ▶ videók

Az AVC-DC400ST sztereó audio-/videokábel (külön vásárolható meg) segítségével összekötheti a fényképezőgépet egy TV-készülékkel, hogy a nagyobb képernyőn élvezhesse a képeket, miközben a fényképezőgépet vezérli.

1 Győződjön meg arról, hogy a fényképezőgép és a TV-készülék ki van kapcsolva.

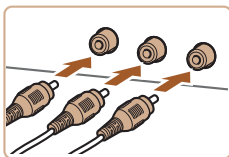

2 Csatlakoztassa a fényképezőgépet a TV-hez.

- A TV-készüléken illesse be teljesen a kábelcsatlakozókat a videobemenetekbe az ábrán látható módon.
- Győződjön meg arról, hogy a kábelcsatlakozók a hasonló színű videobemenetekhez csatlakoznak-e.
- Nyissa ki a fényképezőgép csatlakozóit borító fedelet, és teljesen illesse be a kábelcsatlakozót a fényképezőgép csatlakozójába.

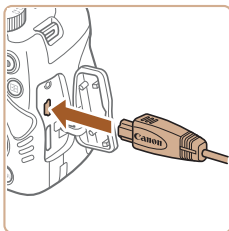

3 Tekintse meg a képeket.

- Jelenítse meg a képeket a „Lejátszás nagy felbontású TV-készüléken” szakasz (157) 3–4. lépését követve.



- Megfelelő kijelzés csak akkor lehetséges, ha a fényképezőgép videokimeneti beállítása (NTSC vagy PAL) megegyezik a TV-készülékével. A videokimeneti formátum módosításához nyomja meg a **MENU** gombot, és válassza a [Videorendszer] lehetőséget a [F1] lapon.



- Ha a fényképezőgépet TV-készülékhez csatlakoztatja, a felvételeket a TV-készülék nagyobb képernyőjén megjelenítve készítheti el. A felvételek elkészítése megegyezik a fényképezőgép kijelzőjének használata esetén követendő lépésekkel. Azonban a AF pont zoom (54), a Kézi fók.nagy. (79) és az MF kontúrkiemelés (80) funkció nem érhető el.

A fényképezőgép üzemeltetése hálózati tápellátással

▶ Állóképek ▶ videók

Ha a (külön megvásárolható) ACK-DC80 hálózati adapterrel használja a fényképezőgépet, nem kell figyelnie az akkumulátor töltöttségi szintjét.

1 Győződjön meg arról, hogy a fényképezőgép ki van kapcsolva.

2 Nyissa ki a fedelet.

- „Az akkumulátoregység és memóriakártya behelyezése” című fejezet (19) 1. lépését követve nyissa ki a memóriakártya és akkumulátor fedelét, majd nyissa fel a DC csatlakozókábel aljzatának fedelét az ábra alapján.

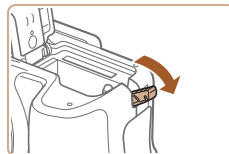

Használat előtt
Alapszintű útmutató
Haladó útmutató
1 A fényképezőgép alapvető használata
2 Automatikus üzemmód / Hibrid auto üzemmód
3 Egyéb felvételi módok
4 P üzemmód
5 Tv, Av, M, C1 és C2 mód
6 Lejátszási mód
7 Wi-Fi funkciók
8 Beállítások menü
9 Tartozékok
10 Mellékletek
Tárgymutató



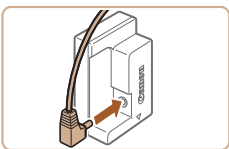

3 Csatlakoztassa az adaptert a DC csatlóhoz.

- Helyezze be teljes mértékben az adapter csatlakozóját a DC csatlóba.

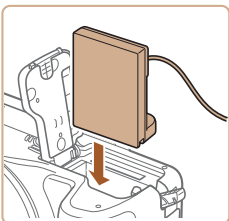

4 Helyezze be a DC csatolót.

- Illesse be a csatolót az ábra alapján, hogy a helyén maradjon.

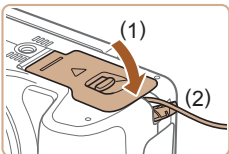

- Hajtsa be a fedelet (1), és közben tartsa a modul kábelét a kábelvezetőben (2).

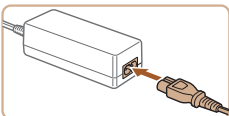

5 Csatlakoztassa a tápkábelt.

- A tápkábel egyik végét csatlakoztassa a kompakt hálózati adapterbe, majd a másik végét a konnektorba.
- Kapcsolja be a fényképezőgépet, majd használja tetszés szerint.
- Ha befejezte, kapcsolja ki a fényképezőgépet, és húzza ki a tápkábelt a konnektorból.



- Ne húzza ki az adaptert vagy a tápkábelt, ha a fényképezőgép még be van kapcsolva. Ez a felvételek törlődéséhez vagy a fényképezőgép károsodásához vezethet.
- Ne rögzítse a töltőt vagy a kábelt más tárgyakhoz. Ez a termék hibás működéséhez vagy sérüléséhez vezethet.

Külső mikrofon használata

A felvételhez használható egy, a külső mikrofon bemenethez (3) mini csatlakozóval (3,5 mm átmérőjű) csatlakoztatott külső mikrofon. Vegye figyelembe, hogy a beépített mikrofon nem működik a felvétel során, ha külső mikrofon van csatlakoztatva.

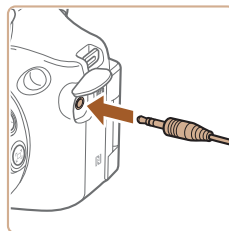

Nyissa fel a fedelet és csatlakoztassa a külső mikrofont.



- Bármilyen beállított csillapítás a külső mikrofonnal történő felvételre is vonatkozik (69).
- A külső mikrofon csatlakoztatása kikapcsolja a [Szélzajszűrés] funkciót (69).

Használat előtt

Alapszintű útmutató

Haladó útmutató

1 A fényképezőgép alapvető használata

2 Automatikus üzemmód / Hibrid auto üzemmód

3 Egyéb felvételi módok

4 P üzemmód

5 Tv, Av, M, C1 és C2 mód

6 Lejátszási mód

7 Wi-Fi funkciók

8 Beállítások menü

9 Tartozékok

10 Mellékletek

Tárgymutató



A napellenző használata (külön vásárolható meg)

▶ Állóképek ▶ videók

Ha hátulról megvilágított témát fényképez nagy látószögben, vaku használata nélkül, akkor a választható LH-DC90 napellenző felhelyezésével megakadályozhatja, hogy fény jusson be az objektívbe a látószögön kívülről.

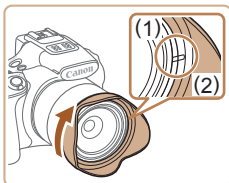

- Győződjön meg arról, hogy a fényképezőgép ki van kapcsolva.
- Illessze a napellenzőn található jelzést (2) a fényképezőgépen található jelzéshez (1), és fordítsa el a napellenzőt a nyíl irányába a rögzítéshez.
- A napellenző levételéhez forgassa az ellenkező irányba.

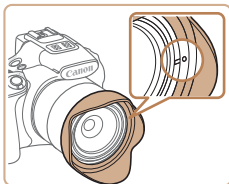

- Ha nem használja, a napellenző fordított felhelyezéséhez (az ábrán láthatóan) igazítsa a napellenző jelzését (2) a fényképezőgép jeléhez (1), és fordítsa el a napellenzőt kattanásig a nyíl irányába.



- Ha a beépített vakut használja a napellenzővel együtt, a kép szélei sötéteek lehetnek (vinyettálás fordulhat elő).



- A szűrőadapter és a napellenző nem csatlakoztatható egyszerre a fényképezőgépre.

Az objektívszűrők használata (külön vásárolhatók meg)

▶ Állóképek ▶ videók

A fényképezőgépre szerelt objektívszűrő védi az objektívet és lehetővé teszi a különböző hatásokkal készített képek készítését. Objektívszűrő felszereléséhez az FA-DC67A típusú szűrőadapter szükséges (külön vásárolható meg).

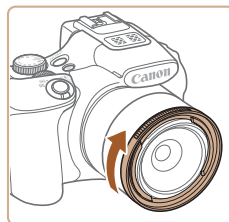

1 Szerelje fel a szűrőadapert.

- Győződjön meg arról, hogy a fényképezőgép ki van kapcsolva.
- Illessze a szűrőadapteren található hornyokat a fényképezőgép hornyaihoz, és csavarja fel az adaptert a nyíl irányában rögzítésig.
- A szűrőadapert a levételhez forgassa az ellenkező irányba.

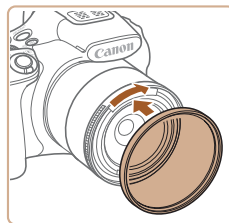

2 Szereljen fel egy szűrőt.

- Csavarja fel a szűrőt a nyíllal jelzett irányban a fényképezőgépre rögzítéshez.
- Ne csavarja fel túl szorosan a szűrőt. Ellenkező esetben a szűrő levétele nehéznek bizonyulhat, és a fényképezőgép is megsérülhet.

Használat előtt

Alapszintű útmutató

Haladó útmutató

1 A fényképezőgép alapvető használata

2 Automatikuss üzemmód / Hibrid auto üzemmód

3 Egyéb felvételi módok

4 P üzemmód

5 Tv, Av, M, C1 és C2 mód

6 Lejátszási mód

7 Wi-Fi funkciók

8 Beállítások menü

9 Tartozékok

10 Mellékletek

Tárgymutató





- Eredeti Canon (67 mm átmérőjű) szűrők használata javasolt.
- Ha nem használja az autofókusz, állítsa a [Bizt. fókuszt] manuális élességállítást [Be] értékre.
- Ha a beépített vakut használja a szűrőadapterrel együtt, a kép egyes részei sötétek lehetnek.
- A szűrőadapter használatakor egyszerre csak egy szűrőt használjon. Ha több szűrőt vagy olyan tartozékot szerel fel, mint pl. egy nehéz objektív, a tartozékok leeshetnek, és megsérülhetnek.
- Ne szorítsa meg túlzottan a szűrőadaptert.
- Ha nem használ szűrőt, vegye le a szűrőadaptert.



- A szűrőadapter és a napellenző nem csatlakoztatható egyszerre a fényképezőgépre.

Távkioldó használata (külön vásárolható meg)

▶ **Állóképek** ▶ **videók**

Az RS-60E3 típusú választható távkioldó (külön vásárolható meg) segítségével elkerülheti a zárkioldó gomb közvetlen megnyomása által okozott bemozdulást. Ez a választható tartozék lassú zársebességű felvételeknél hasznos.

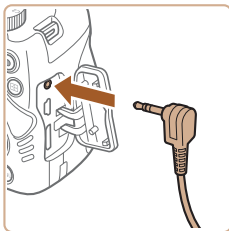

1 Csatlakoztassa a távkioldót.

- Győződjön meg arról, hogy a fényképezőgép ki van kapcsolva.
- Nyissa fel a csatlakozófedelelet, és helyezze be a távkioldó csatlakozóját.

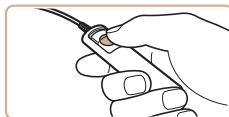

2 Készítse el a felvételt.

- A felvétel elkészítéséhez nyomja meg a távkioldó zárkioldó gombját.



- B üzemmód (hosszú expozíciós idő) használata nem támogatott.

Külső vaku használata (külön vásárolható meg)

▶ **Állóképek** ▶ **videók**

Professzionális vakus felvételeket készíthet a választható Speedlite EX sorozatú vakukkal. LED-világítású videofelvételeket készíthet a választható Speedlite 320EX vakuval.



- A Speedlite EX sorozatú vakuk bizonyos funkciói nem használhatók ezzel a fényképezőgéppel.
- A Speedlite 600EX-RT vezeték nélküli használata nem támogatott.
- Bizonyos esetekben előfordulhat, hogy a nem EX sorozatú Canon vaku egységek nem megfelelően vagy egyáltalán nem lépnek működésbe.
- A nem Canon márkájú vaku egységek (különösképpen a nagyfeszültségű vakuk) és vakutartozékok használata akadályozhatja a fényképezőgép normál működését, esetleg a sérülését okozhatja.



- További információkért tekintse meg a Speedlite EX sorozatú készülék kézikönyvét.

Használat előtt

Alapszintű útmutató

Haladó útmutató

1 A fényképezőgép alapvető használata

2 Automatikus üzemmód / Hibrid auto üzemmód

3 Egyéb felvételi módok

4 P üzemmód

5 Tv, Av, M, C1 és C2 mód

6 Lejátszási mód

7 Wi-Fi funkciók

8 Beállítások menü

9 Tartozékok

10 Mellékletek

Tárgymutató



Speedlite EX sorozat

▶ Állóképek ▶ videók

Ezek a választható vakuk erős megvilágítást adnak és változatos vakus fényképezést tesznek lehetővé.

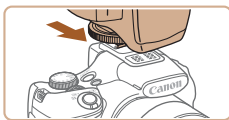

1 Helyezze fel a vakut.

- Győződjön meg arról, hogy a fényképezőgép ki van kapcsolva, majd helyezze fel a vakuegységet a vakupapucsra.

2 Kapcsolja be a vakut, majd a fényképezőgépet.

- Megjelenik egy piros [L] jel.
- Amikor a vaku készzen áll, a vaku visszajelző lámpája világít.

3 Válasszon egy felvételi módot [P], [Tv], [Av] vagy [M].

- A vakubeállítások csak ezekben az üzemmódban módosíthatók. A többi üzemmódban a vaku beállítása és működtetése automatikusan, szükség szerint történik.

4 Állítsa a fehéregyensúlyt [W] értékre (176).

5 Állítsa be a külső vakut.

- Nyomja meg a [MENU] gombot, a [M] lapon válassza a [Vakuevezérlés] beállítást, és nyomja meg a [OK] gombot.
- Megjelennek a vakun korábban már megadott beállítások.

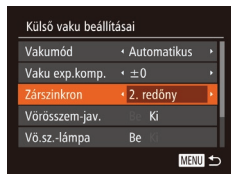

- Válasszon egy lehetőséget a [▲][▼] gombokkal, majd a [◀][▶] gombokkal módosítsa a beállítást.
- Az elérhető lehetőségek a választott felvételi módtól és a csatlakoztatott vakutól függően eltérőek lehetnek (163).



- A beépített vaku beállításai nem adhatók meg Speedlite EX sorozatú vaku csatlakoztatásakor, mert a beállítási képernyő nem érhető el.
- A beállítás képernyőt úgy is megjelenítheti, hogy egy másodpercnél tovább nyomva tartja a [▶] gombot.
- A vaku beállításait [L] felvételi módban ugyanúgy adhatja meg, mint [P] üzemmódban.
- Csak a 600EX-RT/580EX II esetén: A [Vakuevezérlés] nem érhető el, ha stroboszkópos működésre állítja a külső vakut.
- Csak a 320EX esetén: Az automatikus LED-es megvilágítás csak kevés fényvideofelvételi módban vagy Videó üzemmódban érhető el. Ebben az esetben a [L] ikon jelenik meg.

Az SB-E2 Speedlite vakusín használata (külön vásárolható meg)

▶ Állóképek ▶ videók

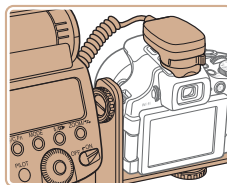

- Az opcionális SB-E2 Speedlite vakusín segít megakadályozni, hogy természetellenes árnyék jelenjen meg a tárgyak mellett függőleges tájolású fényképezéskor.
- Hogy az LCD képernyő ne legyen a sín útjában, a képernyőt csukott állapotában, a kijelzővel kifelé fordítva használja.

Használat előtt
Alapszintű útmutató
Haladó útmutató
1 A fényképezőgép alapvető használata
2 Automatikus üzemmód / Hibrid auto üzemmód
3 Egyéb felvételi módok
4 P üzemmód
5 Tv, Av, M, C1 és C2 mód
6 Lejátszási mód
7 Wi-Fi funkciók
8 Beállítások menü
9 Tartozékok
10 Mellékletek
Tárgymutató



A külső vaku (külön vásárolható meg) használata esetén elérhető fényképezőgép-beállítások

▶ **Állóképek** ▶ **videók**

A következő lehetőségek **[P]**, **[Tv]**, **[Av]** és **[M]** üzemmódban érhetőek el. Más felvételi módokban csak a [Vörösszem-jav.] és a [Vö.sz.-lámpa] beállítások adhatók meg. (Automatikus vakuvezérléskor a vaku mindig villan.) A külső vakuk azonban nem villannak azokban a módokban, amelyekben a beépített vaku sem villan (182).

Lehetőség	Beállítások	Felvételi mód			
		P	Tv	Av	M
Vakumód	Automatikus* ¹	○	○	○	–
	Kézi* ²	○	○	○	○
Vaku exp.komp.* ³	-3 – +3	○	○	○	–
Vaku fényerő* ⁴	1/128* ⁵ – 1/1 (1/3-os lépésközzel)	○	○	○	○
Zárszinkron	1. redőny/2. redőny/Gyors	○	○	○	○
Hosszú szink.	Be	○	○	○	○
	Ki	○	–	○	–
Veznélk.funkc.* ⁶	Be/Ki	○	○	○	○
Vörösszem-jav.	Be/Ki	○	○	○	○
Vö.sz.-lámpa	Be/Ki	○	○	○	○
Bizt. vakuexp.* ⁷	Be	○	○	○	–
	Ki	○	○	○	○
Vakubeállítások törlése* ⁸		○	○	○	○

*¹ E-TTL üzemmód használata a vakun.

*² M üzemmód használata a vakun.

[M] felvételi módban az E-TTL mód is elérhető a vakun. Ebben az esetben, ha a vaku villan, a vakun megadott vakus expozíciókompenzáció lesz érvényes a fényképezőgép vakujának fényerejére.

- *³ Csak akkor állítható be, ha a [Vakumód] értéke [Autom.], és a vaku expozíciókompenzációjának beállítása [+0]. Ha átállítja a vaku expozíciókompenzációját, akkor a fényképezőgép kijelzése is módosul (csak 600EX-RT, 600EX, 580EX II és 430EX II Speedlite vaku esetén).
- *⁴ Beállítható, ha a [Vakumód] értéke [Kézi]. A vaku egység beállításaihoz kapcsolva.
- *⁵ 1/64 értékű Speedlite 430EX II/430EX/320EX/270EX II/270EX esetén.
- *⁶ A Be/Ki értéktől eltérők esetén a vakun adja meg a beállításokat. Speedlite 430EX II/320EX/270EX II/270EX esetén nem érhető el. Ha a beállítás értéke [Be], a [Zárszinkron] nem lehet [2. redőny] értékű. (Ha a [Zárszinkron] értéke [2. redőny], akkor az [1. redőny] értékre módosul.)
- *⁷ Csak akkor állítható be, ha a [Vakumód] értéke [Automatikus].
- *⁸ Visszaállítja az összes alapértelmezett beállítást. A [Hosszú szink.], a [Bizt. vakuexp.], a [Vörösszem-jav.] és a [Vö.sz.-lámpa] beállítások alapértelmezett értékeit a fényképezőgép [Mind visszaáll] parancsával is visszaállíthatja a [151] lapon (152).



- A vaku beállításait **[M]** felvételi módban ugyanúgy adhatja meg, mint **[P]** üzemmódban.
- [AUTO]** felvételi üzemmódban a fényképezőgép által beállított Mosolygó, Alvó, Babák (mosolygó), Babák (alvó) és Gyerekek felvételi témákat jelentő ikonok nem jelennek meg, és a fényképezőgép nem készít folyamatos felvételeket (38).

Használat előtt

Alapszintű útmutató

Haladó útmutató

1 A fényképezőgép alapvető használata

2 Automatikus üzemmód / Hibrid auto üzemmód

3 Egyéb felvételi módok

4 P üzemmód

5 Tv, Av, M, C1 és C2 mód

6 Lejátszási mód

7 Wi-Fi funkciók

8 Beállítások menü

9 Tartozékok

10 Mellékletek

Tárgymutató



A szoftver használata

Az alábbiakban olvashatja a Canon webhelyéről letölthető szoftverek ismertetését, valamint a telepítéssel és a képek számítógépre történő mentésével kapcsolatos tudnivalókat.

Szoftver

A szoftvereknek a Canon webhelyéről történő letöltése és telepítése után a következő műveleteket hajthatja végre a számítógépen.

- CameraWindow
 - Képek importálása és a fényképezőgép beállításainak módosítása
- ImageBrowser EX
 - Képek kezelése: megjelenítés, keresés és rendezés
 - Képek nyomtatása és szerkesztése
- Digital Photo Professional
 - RAW felvételek megtekintése, feldolgozása és szerkesztése



- Internetkapcsolat szükséges, és az ezzel kapcsolatos szolgáltatói vagy letöltési díjakat külön kell megfizetni.

Szoftver használati útmutató

A Digital Photo Professional Kezelési kézikönyv

A vonatkozó szoftverek használatával kapcsolatos tudnivalókat ezek a kézikönyvek tartalmazzák.

A kézikönyvek letölthetők a következő URL-címről:

<http://www.canon.com/icpd/>

Csatlakozás számítógéphez kábellel

A számítógépes környezet ellenőrzése

A szoftver az alábbi számítógépeken használható. A részletes rendszerkövetelmények és a kompatibilitási információk – beleértve az új operációs rendszerek támogatását – a Canon webhelyén találhatók.

	Windows	Mac OS
Operációs rendszer*	Windows 8/8.1 Windows 7 1-es szervizcsomaggal	Mac OS X 10.9 Mac OS X 10.8

* Képek Wi-Fi kapcsolaton keresztül, számítógépre való küldése esetén ellenőrizze a következő címszó alatt leírt rendszerkövetelményeket: „A számítógépes környezet ellenőrzése” (127).



- A Canon webhelyén ellenőrizheti a legújabb rendszerkövetelményeket, beleértve a támogatott operációsrendszer-verziókat.

A szoftver telepítése

A szoftver telepítésének ismertetését lásd: „A szoftver telepítése” (127).

Használat előtt

Alapszintű útmutató

Haladó útmutató

1 A fényképezőgép alapvető használata

2 Automatikus üzemmód / Hibrid auto üzemmód

3 Egyéb felvételi módok

4 P üzemmód

5 Tv, Av, M, C1 és C2 mód

6 Lejátszási mód

7 Wi-Fi funkciók

8 Beállítások menü

9 Tartozékok

10 Mellékletek

Tárgymutató



Képek mentése számítógépre

A példákban szemléltetési célból a Windows 7 és a Mac OS X 10.8 rendszer szerepel.

A további funkciókról az érintett szoftver súgójában olvashat (bizonyos programok kivételével).

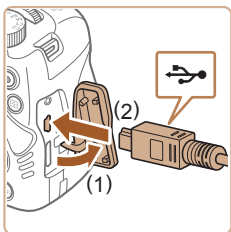

1 Csatlakoztassa a fényképezőgépet a számítógéphez.

- A fényképezőgép kikapcsolt állapotában nyissa ki a fedelet (1). Határozott mozdulattal helyezze az USB kábel kisebb dugóját a fényképezőgép csatlakozójába (2) az ábrán jelzett irányban.

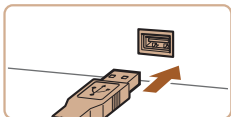

- Illessze be az USB kábel nagyobbik dugóját a számítógép USB-csatlakozójába. A számítógép USB-kapcsolataira vonatkozó részletes tájékoztatást a számítógép használati útmutatója tartalmazza.



2 Kapcsolja be a fényképezőgépet a CameraWindow ablak megjelenítéséhez.

- Kapcsolja be a fényképezőgépet a [▶] gombbal.
- Mac OS: A fényképezőgép és a számítógép közötti kapcsolat létrehozása után jelenik meg a CameraWindow ablak.
- Windows: Kövesse az alábbi lépéseket.
- A megjelenő képernyőn kattintson a [▶] hivatkozásra a program módosításához.

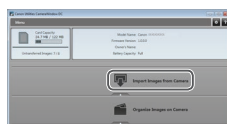
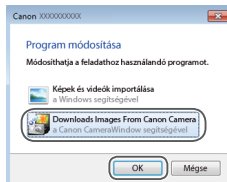

- Válassza a [Downloads Images From Canon Camera/Képek letöltése a Canon fényképezőgépről] lehetőséget, majd kattintson az [OK] gombra.

- Kattintson duplán a [▶] ikonra.

3 Mentse a számítógépre a fényképezőgépen lévő képeket.

- Kattintson az [Import Images from Camera/Képek importálása fényképezőgépről], majd az [Import Untransferred Images/Át nem vitt képek importálása] lehetőségre.
- Az átmásolt képek a dátum alapján elnevezett külön mappákba kerülnek a számítógép Képek mappájában.
- A képek mentésének befejezése után zárja be a CameraWindow ablakot, a [▶] gombbal kapcsolja ki a fényképezőgépet, és húzza ki a kábelt.
- A képek számítógépen történő megjelenítésével kapcsolatos tudnivalókat lásd: „Szoftver használati útmutató” (164).

Használat előtt
Alapszintű útmutató
Haladó útmutató
1 A fényképezőgép alapvető használata
2 Automatikus üzemmód / Hibrid auto üzemmód
3 Egyéb felvételi módok
4 P üzemmód
5 Tv, Av, M, C1 és C2 mód
6 Lejátszási mód
7 Wi-Fi funkciók
8 Beállítások menü
9 Tartozékok
10 Mellékletek
Tárgymutató





- Windows 7: Ha a 2. lépésben nem jelenik meg a képernyő, kattintson a [i] ikonra a tálcán.
- Mac OS: Ha a CameraWindow nem jelenik meg a 2. lépés után, kattintson a [CameraWindow] ikonra a Dock területen.
- A képeket a szoftver telepítése nélkül is átmásolhatja, ha a számítógéphez csatlakoztatja a fényképezőgépet, ilyenkor azonban néhány korlátozással kell számolnia.
 - Lehet, hogy a fényképezőgép számítógéphez történő csatlakozását követően várni kell néhány percet, mielőtt elérhetővé válnak a fényképezőgépen található képek.
 - Előfordulhat, hogy a függőleges helyzetben felvett képek vízszintes helyzetben vihetők át.
 - Előfordulhat, hogy a RAW tömörítésű képek (vagy a JPEG tömörítésű, de RAW tömörítésűként felvett képek) nem menthetők.
 - A képek védelmi beállításai törlődhetnek a képek számítógépre mentésekor.
 - A használt operációs rendszertől, a használt szoftvertől és a képek fájlméretétől függően problémák fordulhatnak elő a képek és a képadatok mentésekor.
 - Előfordulhat, hogy a szoftver egyes funkciói nem érhetők el, például a videók szerkesztése.

Képek nyomtatása

▶ Állóképek ▶ videók

A felvételeket könnyen kinyomtathatja a fényképezőgép nyomtatóhoz kapcsolásával. A fényképezőgépen kiválaszthatja a csoportosan nyomtatni kívánt képeket, előkészítheti a fotólaboroknak küldendő megrendeléseit, és előkészíthet vagy kinyomtathat fotókönyveket. A példákban egy Canon SELPHY CP series Compact Photo Printer szerepel. A megjelenített képernyők és az elérhető funkciók a nyomtatótól függően eltérőek lehetnek. További információkért tekintse meg a nyomtató kézikönyvét.

Egyszerű nyomtatás

▶ Állóképek ▶ videók

Egyszerűen kinyomtathatja a felvételeket, ha a fényképezőgépet egy PictBridge-kompatibilis nyomtatóhoz (külön vásárolható meg) csatlakoztatja az USB kábellel.

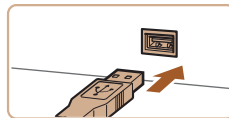
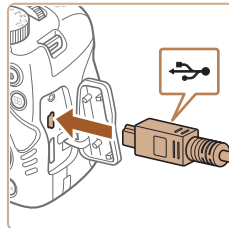

1 Győződjön meg arról, hogy a fényképezőgép és a nyomtató ki van kapcsolva.

2 Csatlakoztassa a fényképezőgépet a nyomtatóhoz.

- Nyissa ki a csatlakozófedelelet. Határozott mozdulattal helyezze a kisebb dugót a fényképezőgép csatlakozójába az ábrán jelzett irányban.
- Csatlakoztassa a kábel nagyobbik végét a nyomtatóhoz. A csatlakoztatás további részleteiről a nyomtató kézikönyvében olvashat.

Használat előtt

Alapszintű útmutató

Haladó útmutató

1 A fényképezőgép alapvető használata

2 Automatikus üzemmód / Hibrid auto üzemmód

3 Egyéb felvételi módok

4 P üzemmód

5 Tv, Av, M, C1 és C2 mód

6 Lejátszási mód

7 Wi-Fi funkciók

8 Beállítások menü

9 Tartozékok

10 Mellékletek

Tárgymutató





3 Kapcsolja be a nyomtatót.

4 Kapcsolja be a fényképezőgépet.

- Kapcsolja be a fényképezőgépet a [] gombbal.

5 Válasszon egy képet.

- Válassza ki a kívánt képet a [] gombokkal.

6 Nyomtassa ki a képet.

- Nyomja meg a [] gombot.
- A [] gombokkal válassza ki a [Nyomtat] lehetőséget, majd nyomja meg a [] gombot.
- Ekkor elindul a nyomtatás.
- További képek nyomtatásához az 5. lépéstől kezdve ismételje meg a fenti műveleteket a nyomtatás befejezése után.
- A nyomtatás végeztével kapcsolja ki a fényképezőgépet és a nyomtatót, majd húzza ki a kábelt.

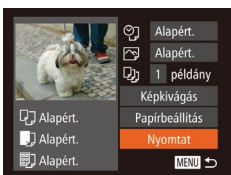

- A Canon márkájú PictBridge-kompatibilis nyomtatókkal (külön vásárolhatók meg) kapcsolatos további részleteket lásd a „Nyomtatók” (156) című fejezetet.
- A RAW képek nem nyomtathatók.

A nyomtatási beállítások beállítása

▶ Állóképek ▶ videók

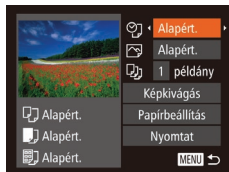

1 Jelenítse meg a nyomtatási képernyőt.

- Miután az „Egyszerű nyomtatás” szakasz (166) 1–5. lépésének végrehajtásával kiválasztott egy képet, nyomja meg a [] gombot ennek a képernyőnek a megjelenítéséhez.

2 Adja meg a beállításokat.

- Válasszon ki egy lehetőséget a [] gombokkal, majd válasszon egy beállítást a [] gombokkal.

☺	Alapért.	A nyomtató aktuális beállításait használja.
	Dátum	Képek nyomtatása a dátum feltüntetésével.
	Fájlszám	Képek nyomtatása a fájlszám feltüntetésével.
	Mindkettő	Képek nyomtatása a dátum és a fájlszám együttes feltüntetésével.
	Ki	–
☺	Alapért.	A nyomtató aktuális beállításait használja.
	Ki	–
	Be	A felvételt tárolt információk alapján optimalizálja a nyomtatási beállításokat.
	Vö.szem1	Kijavítja a vörösszem-hatást.
☺	Példányszám	Válassza ki a példányszámot a nyomtatáshoz.
Képkivágás	–	A nyomtatni kívánt képterület megadása (168).
Papírbeállítás	–	A papírméret, az elrendezés és más részletek megadása (168).

Használat előtt

Alapszintű útmutató

Haladó útmutató

1 A fényképezőgép alapvető használata

2 Automatikus üzemmód / Hibrid auto üzemmód

3 Egyéb felvételi módok

4 P üzemmód

5 Tv, Av, M, C1 és C2 mód

6 Lejátszási mód

7 Wi-Fi funkciók

8 Beállítások menü

9 Tartozékok

10 Mellékletek

Tárgymutató

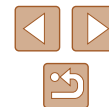

Képek körülvágása nyomtatás előtt

▶ Állóképek ▶ videók

Ha nyomtatás előtt körülvágja a képeket, a teljes kép helyett a kívánt képterületet nyomtathatja ki.



1 Válassza a [Képkivágás] beállítást.

- Miután „A nyomtatási beállítások beállítása” szakasz (167) 1. lépésének végrehajtásával megjeleníti a nyomtatási képernyőt, válassza a [Képkivágás] lehetőséget, majd nyomja meg a [OK] gombot.
- Ekkor megjelenik a nyomtatni kívánt képterületet jelölő körülvágási keret.

2 Állítsa be a körülvágási keret szükség szerint.

- A keret méretét a zoom karral módosíthatja.
- A keretet a [▲][▼][◀][▶] gombokkal mozgathatja.
- A keretet a [OK] gombbal forgathatja el.
- Nyomja le a [MENU] gombot, a [▲][▼] gombokkal válassza ki az [OK] lehetőséget, majd nyomja meg a [OK] gombot.

3 Nyomtassa ki a képet.

- A nyomtatáshoz kövesse az „Egyszerű nyomtatás” szakasz (166) 6. lépését.



- Kis képméretknél vagy bizonyos képoldalarányoknál előfordulhat, hogy a körülvágás nem lehetséges.
- Előfordulhat, hogy a dátumokat nem lehet helyesen kinyomtatni a [dátumbély.] funkcióval készült képek körülvágásakor.

A papírméret és az elrendezés kiválasztása nyomtatás előtt

▶ Állóképek ▶ videók

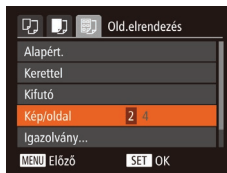
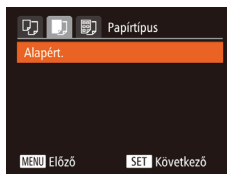
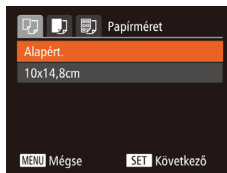
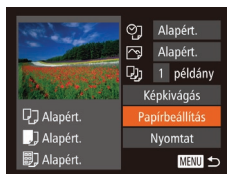

1 Válassza a [Papírbeállítás] menüt.

- Miután „A nyomtatási beállítások beállítása” szakasz (167) 1. lépésének végrehajtásával megjeleníti a nyomtatási képernyőt, válassza a [Papírbeállítás] lehetőséget, majd nyomja meg a [OK] gombot.

2 Válasszon papírméretet.

- A [▲][▼] gombokkal válassza ki a lehetőségek egyikét, majd nyomja meg a [OK] gombot.

3 Válasszon egy papírtípust.

- A [▲][▼] gombokkal válassza ki a lehetőségek egyikét, majd nyomja meg a [OK] gombot.

4 Válasszon egy elrendezést.

- Válassza ki a kívánt beállítást a [▲][▼] gombokkal.
- A [Kép/oldal] használatakor a [◀][▶] gombokkal adhatja meg az egy oldalra kerülő képek számát.
- Nyomja meg a [OK] gombot.

5 Nyomtassa ki a képet.

Használat előtt
Alapszintű útmutató
Haladó útmutató
1 A fényképezőgép alapvető használata
2 Automatikus üzemmód / Hibrid auto üzemmód
3 Egyéb felvételi módok
4 P üzemmód
5 Tv, Av, M, C1 és C2 mód
6 Lejátszási mód
7 Wi-Fi funkciók
8 Beállítások menü
9 Tartozékok
10 Mellékletek
Tárgymutató



Választható elrendezési beállítások

Alapért.	A nyomtató aktuális beállításait használja.
Kerettel	Nyomatás a kép körül üres területtel.
Kifutó	Keret nélküli nyomtatás, a papír teljes felületét felhasználja.
Kép/oldal	Kiválasztja az egy oldalra nyomtatandó képek számát.
Igazolvány	Igazolványképek nyomtatása. Csak L felbontású és 4:3 képoldalarányú képek esetén érhető el.
Fix méret	Válassza ki a nyomtatási méretet. A következő lehetőségek közül választhat: 90 x 130 mm, képeslap méretű és széles nyomatok.

Igazolványképek nyomtatása

▶ Állóképek ▶ videók

1 Válassza az [Igazolvány] lehetőséget.

- „A papírméret és az elrendezés kiválasztása nyomtatás előtt” szakasz (166) 1–4. lépésének végrehajtásával válassza az [Igazolvány] lehetőséget, majd nyomja meg a [OK] gombot.

2 Megadhatja a hosszú és a rövid oldal méretét.

- Válasszon a tételek között a [▲][▼] gombokkal. A [◀][▶] gombokkal adja meg a hosszúságot, majd nyomja meg a [OK] gombot.

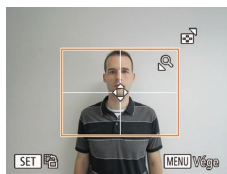
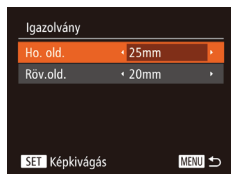

3 Válassza ki a nyomtatandó területet.

- A nyomtatandó terület kiválasztásához kövesse a „Képek körülvágása nyomtatás előtt” szakasz 2. lépését (168).

4 Nyomtassa ki a képet.

Videó képkockáinak nyomtatása

▶ Állóképek ▶ videók

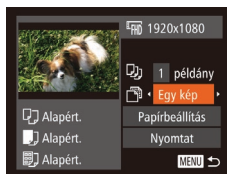
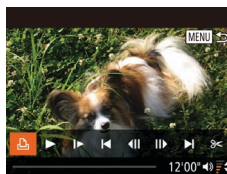

1 Jelenítse meg a nyomtatási képernyőt.

- Válassza ki a videót az „Egyszerű nyomtatás” szakasz (166) 1–5. lépését követve, majd nyomja meg a [OK] gombot.
- A [◀][▶] gombokkal válassza ki a [1] lehetőséget, majd nyomja meg a [OK] gombot. Ez a képernyő jelenik meg.

2 Válasszon egy nyomtatási módot.

- A [▲][▼] gombokkal válassza a [1] lehetőséget, majd a [◀][▶] gombokkal válasszon egy nyomtatási módot.

3 Nyomtassa ki a képet.

Videók nyomtatási beállításai

Egy kép	A megjelenített jelenetet állóképként nyomtatja ki.
Sorozat	Adott időközönként kiválasztott jeleneteket nyomtat ki egy oldalra. Kinyomtathatja a mappa számát, a fájl számát és a képkocka felvételen belüli időpontját is, ha a [Felirat] beállításnál a [Be] értéket adja meg.

Használat előtt
Alapszintű útmutató
Haladó útmutató
1 A fényképezőgép alapvető használata
2 Automatikus üzemmód / Hibrid auto üzemmód
3 Egyéb felvételi módok
4 P üzemmód
5 Tv, Av, M, C1 és C2 mód
6 Lejátszási mód
7 Wi-Fi funkciók
8 Beállítások menü
9 Tartozékok
10 Mellékletek
Tárgymutató





- Ha szeretné megszakítani a folyamatban lévő nyomtatást, nyomja le a [STOP] gombot, válassza ki az [OK] lehetőséget, majd nyomja meg újra a [STOP] gombot.
- Az [Igazolvány] és a [Sorozat] beállítás nem érhető el a CP720/CP730 típusoknál korábbi Canon PictBridge-kompatibilis nyomtatóknál.

Képek hozzáadása a nyomtatási listához (DPOF)

▶ **Állóképek** ▶ **videók**

A fényképezőgépen beállíthat csoportos nyomtatást (📖172) és fotólaboroktól nyomatok megrendelését. Jelöljön ki a memóriakártyán akár 998 képet, és adja meg a következők szerint a kívánt beállításokat, például a példányszámot. Az így megadott nyomtatási információk megfelelnek a DPOF (Digital Print Order Format) szabványoknak.



- RAW képek nem lehetnek nyomtatási lista részei.

A nyomtatási beállítások beállítása

▶ **Állóképek** ▶ **videók**

Adja meg a következők szerint a nyomtatási formátumot, például hogy fel kívánja-e tüntetni a dátumot vagy a fájl számát. A nyomtatási lista minden képre ezek a beállítások érvényesek.

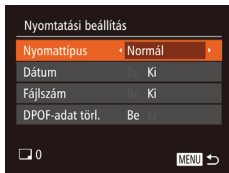

- Nyomja meg a [MENU] gombot, és válassza a [📄] lap [Nyomtatási beállítás] lehetőségét. Tetszés szerint válassza ki és módosítsa a beállításokat (📖30).

Nyomattípus	Normál	Oldalanként egy kép nyomtatása.
	Index	Több kép kicsinyített változatát nyomtatja ki egy lapra.
	Mindkettő	Normál és indexkép formátumokat egyaránt nyomtat.
Dátum	Be	A képeken nyomtatáskor feltünteti a felvételkészítés dátumát.
	Ki	–
Fájl szám	Be	A képeken nyomtatáskor feltünteti a fájl számát.
	Ki	–
DPOF-adat törl.	Be	A nyomtatási lista képekre vonatkozó összes beállítása törlődik a nyomtatás után.
	Ki	–



- Előfordulhat, hogy a nyomtató vagy a fotólabor nem tudja az összes megadott DPOF beállítást alkalmazni a nyomtatás során.
- A fényképezőgépen megjelenő [!], arra figyelmeztet, hogy a memóriakártya másik fényképezőgépen megadott nyomtatási beállításokat tartalmaz. Ha megváltoztatja a nyomtatási beállításokat a fényképezőgéppel, akkor előfordulhat, hogy az összes korábbi beállítás felülíródik.
- Bizonyos nyomtatók kétszer nyomtatják rá a dátumot a képre, ha a [Dátum] beállítás [Be] értékre van állítva.



- A [Index] beállítás esetén nem választhat [Be] értéket egyszerre a [Dátum] és a [Fájl szám] lehetőségénél.
- Az indexnyomtatás nem érhető el egyes Canon márkájú PictBridge-kompatibilis nyomtatók esetén (külön vásárolhatók meg).
- A dátum nyomtatása a [📅] lap [Dátum/idő] beállításának formátuma szerint történik (📖20).

Használat előtt

Alapszintű útmutató

Haladó útmutató

1 A fényképezőgép alapvető használata

2 Automatikus üzemmód / Hibrid auto üzemmód

3 Egyéb felvételi módok

4 P üzemmód

5 Tv, Av, M, C1 és C2 mód

6 Lejátszási mód

7 Wi-Fi funkciók

8 Beállítások menü

9 Tartozékok

10 Mellékletek

Tárgymutató



Egyes képek beállítása nyomtatásra

▶ Állóképek ▶ videó

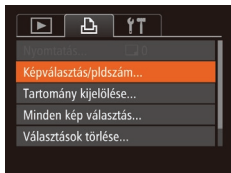

1 Válassza a [Képválasztás/pldszám] menüt.

- Nyomja meg a [MENU] gombot, válassza a [L] lapon a [Képválasztás/pldszám] lehetőséget, és nyomja meg a [OK] gombot.

2 Válasszon egy képet.

- A [L][R] gombokkal válassza ki a képek egyikét, majd nyomja meg a [OK] gombot.
- Ekkor kiválaszthatja a példányszámot.
- Az indexnyomtatásra kiválasztott képet [✓] ikon jelöli. A kép indexnyomtatásának törléséhez nyomja meg újra a [OK] gombot. A [✓] eltűnik.



3 Állítsa be a példányszámot.

- A [▲][▼] gombokkal állítsa be a nyomatok kívánt számát (legfeljebb 99).
- Ha szeretné más képek nyomtatását beállítani és a példányszámokat megadni, ismétlje meg a 2–3. lépést.
- Indexnyomtatáshoz nem adhat meg nyomtatási mennyiséget. Ebben az esetben csak azt adhatja meg, hogy mely képeket szeretné nyomtatni a 2. lépésben.
- Ha végzett, nyomja meg a [MENU] gombot a menüképernyőre való visszatéréshez.

A képek egy tartományának beállítása nyomtatásra

▶ Állóképek ▶ videók

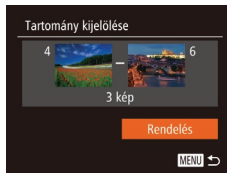

- Az „Egyes képek beállítása nyomtatásra” szakasz (171) 1. lépésének megfelelően válassza a [Tartomány kijelölése] funkciót, és nyomja meg a [OK] gombot.
- Hajtsa végre a „Tartomány kijelölése” szakasz (111) 2–3. lépését a képek megadásához.
- A [▲][▼] gombokkal válassza ki a [Rendelés] lehetőséget, majd nyomja meg a [OK] gombot.

Az összes kép beállítása nyomtatásra

▶ Állóképek ▶ videók

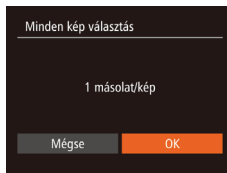

- Az „Egyes képek beállítása nyomtatásra” című rész (171) 1. lépésének megfelelően válassza a [Minden kép választás] funkciót, és nyomja meg a [OK] gombot.
- A [L][R] gombokkal válassza ki az [OK] lehetőséget, majd nyomja meg a [OK] gombot.

Az összes kép törlése a nyomtatási listáról

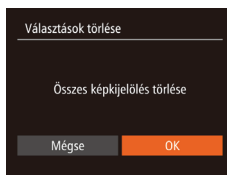

- Az „Egyes képek beállítása nyomtatásra” című rész (171) 1. lépésének megfelelően válassza a [Választások törlése] funkciót, és nyomja meg a [OK] gombot.
- A [L][R] gombokkal válassza ki az [OK] lehetőséget, majd nyomja meg a [OK] gombot.

Használat előtt
Alapszintű útmutató
Haladó útmutató
1 A fényképezőgép alapvető használata
2 Automatikus üzemmód / Hibrid auto üzemmód
3 Egyéb felvételi módok
4 P üzemmód
5 Tv, Av, M, C1 és C2 mód
6 Lejátszási mód
7 Wi-Fi funkciók
8 Beállítások menü
9 Tartozékok
10 Mellékletek
Tárgymutató

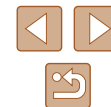

A nyomtatási listára felvett képek nyomtatása (DPOF)

▶ Állóképek ▶ videó

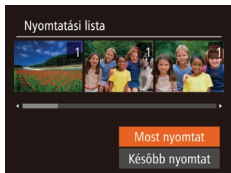

- Ha képeket vett fel a nyomtatási listára (170–171), ez a képernyő jelenik meg, amikor PictBridge-kompatibilis nyomtatóhoz csatlakoztatja a fényképezőgépet. Nyomja meg a [▲][▼] gombokat a [Most nyomtat] lehetőség kiválasztásához, majd egyszerűen nyomja meg a [OK] gombot a nyomtatási listán szereplő képek kinyomtatásához.
- Az ideiglenesen leállított DPOF nyomtatási feladatok a következő képtől folytatódnak.

Képek hozzáadása a fotókönyvhöz

▶ Állóképek ▶ videó

Ha fotókönyvet szeretne létrehozni a fényképezőgépen, jelöljön ki legfeljebb 998 képet a memóriakártyán, és vigye át azokat a számítógépére, ahol egy külön mappában találhatja meg őket. Ez a funkció akkor hasznos, ha nyomtatott fotókönyveket szeretne online megrendelni vagy saját nyomtatójával szeretne fotókönyveket nyomtatni.

Kiválasztási mód választása

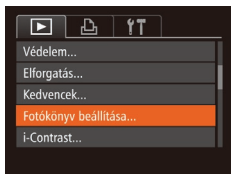

- Nyomja meg [MENU] gombot, válassza ki a [Fotókönyv beállítása] lehetőséget a [▶] lapon, majd adja meg, hogyan fogja kiválasztani a képeket.



- A fényképezőgépen megjelenő [!] arra figyelmeztet, hogy a memóriakártya másik fényképezőgépen megadott nyomtatási beállításokat tartalmaz. Ha megváltoztatja a nyomtatási beállításokat a fényképezőgéppel, akkor előfordulhat, hogy az összes korábbi beállítás felülíródik.



- Miután átvitte a képeket a számítógépére, további tudnivalókat a „Szoftver használati útmutató” (164) kézikönyvben és a nyomtató kézikönyvében találhat.

Képek hozzáadása egyenként

▶ Állóképek ▶ videó

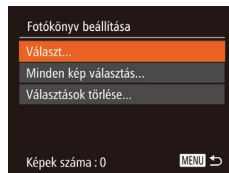

1 Válassza a [Választ] beállítást.

- Válassza ki a [Választ] beállítást a „Kiválasztási mód választása” (172) eljárását követve, majd nyomja meg a [OK] gombot.

2 Válasszon egy képet.

- A [◀][▶] gombokkal válassza ki a képek egyikét, majd nyomja meg a [OK] gombot.
- Megjelenik a [✓] jel.
- Ha szeretné törölni a képet a fotókönyvből, nyomja meg újra a [OK] gombot. A [✓] eltűnik.
- Ismételje meg ezt a folyamatot további képek kiválasztásához.
- Ha végzett, nyomja meg a [MENU] gombot a menüképernyőre való visszatéréshez.

Használat előtt

Alapszintű útmutató

Haladó útmutató

1 A fényképezőgép alapvető használata

2 Automatikus üzemmód / Hibrid auto üzemmód

3 Egyéb felvételi módok

4 P üzemmód

5 Tv, Av, M, C1 és C2 mód

6 Lejátszási mód

7 Wi-Fi funkciók

8 Beállítások menü

9 Tartozékok

10 Mellékletek

Tárgymutató



Az összes kép hozzáadása a fotókönyvhöz

▶ **Állóképek** ▶ videó

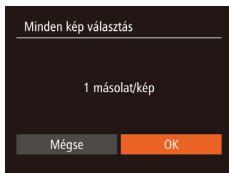

- Válassza ki a [Minden kép választás] lehetőséget a „Kiválasztási mód választása” (📖 172) eljárását követve, majd nyomja meg a [OK] gombot.
- A [◀|▶] gombokkal válassza ki az [OK] lehetőséget, majd nyomja meg a [OK] gombot.

A fotókönyv összes képének eltávolítása

▶ **Állóképek** ▶ videó

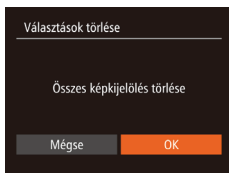

- Válassza ki a [Választások törlése] lehetőséget a „Kiválasztási mód választása” (📖 172) eljárást követve, majd nyomja meg a [OK] gombot.
- A [◀|▶] gombokkal válassza ki az [OK] lehetőséget, majd nyomja meg a [OK] gombot.

Használat előtt

Alapszintű útmutató

Haladó útmutató

1 A fényképezőgép alapvető használata

2 Automatikus üzemmód / Hibrid auto üzemmód

3 Egyéb felvételi módok

4 P üzemmód

5 Tv, Av, M, C1 és C2 mód

6 Lejátszási mód

7 Wi-Fi funkciók

8 Beállítások menü

9 Tartozékok

10 Mellékletek

Tárgymutató

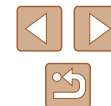

10

Mellékletek

Hasznos információk a fényképezőgép használatához

Hibaelhárítás

Ha úgy gondolja, hogy probléma lehet a fényképezőgéppel, akkor először ellenőrizze az alábbiakat. Ha a felsorolt eljárásokkal nem oldódik meg a probléma, forduljon a Canon ügyfélszolgálatához.

Tápellátás

Semmi sem történik, amikor megnyomja az ON/OFF gombot.

- Ellenőrizze, hogy az akkumulátoregység fel van-e töltve (📖18).
- Ellenőrizze, hogy az akkumulátoregység a megfelelő irányban van-e behelyezve (📖19).
- Ellenőrizze a memóriakártya és akkumulátor fedelének biztonságos zárását (📖19).
- A szennyezett akkumulátorpólusok csökkentik az akkumulátor teljesítményét. Próbálja megtisztítani az érintkezőket pamut törlőruhával, és többször visszahelyezni az akkumulátoregységet.

Az akkumulátoregység hamar lemerül.

- Az akkumulátor teljesítménye alacsony hőmérsékleten csökken. Próbálja felmelegíteni az akkumulátoregységet, például tegye a zsebébe, ügyelve arra, hogy a csatlakozók ne érintkezzenek fémtárgyakkal.
- A szennyezett akkumulátorpólusok csökkentik az akkumulátor teljesítményét. Próbálja megtisztítani az érintkezőket pamut törlőruhával, és többször visszahelyezni az akkumulátoregységet.
- Ha ez nem segít, és az akkumulátoregység továbbra is hamar lemerül töltés után, akkor elérte az élettartama végét. Ez esetben vásároljon új akkumulátoregységet.

Az objektív nem húzódik vissza.

- Ne nyissa fel a memóriakártya és akkumulátor/elem fedelét, amíg a fényképezőgép be van kapcsolva. Csukja be a fedelet, kapcsolja be a fényképezőgépet, majd kapcsolja ki újra (📖19).

Az akkumulátoregység megvastagodott.

- Az akkumulátor megvastagodása szokásos jelenség, és nem jelent biztonsági kockázatot. Ha annyira megvastagodott az akkumulátoregység, hogy nem helyezhető be a fényképezőgépbe, forduljon a Canon ügyfélszolgálatához.

Megjelenítés TV-készüléken

A fényképezőgép képei torzítva vagy nem jelennek meg a TV-készüléken (📖157).

Használat előtt

Alapszintű útmutató

Haladó útmutató

1 A fényképezőgép alapvető használata

2 Automatikus üzemmód / Hibrid auto üzemmód

3 Egyéb felvételi módok

4 P üzemmód

5 Tv, Av, M, C1 és C2 mód

6 Lejátszási mód

7 Wi-Fi funkciók

8 Beállítások menü

9 Tartozékok

10 Mellékletek

Tárgymutató



Felvétel készítése

Nem lehet felvételt készíteni.

- Lejátszás módban (📖101) nyomja le félig a zárkioldó gombot (📖26).

Semmi nem jelenik meg (📖36).

Furcsa kijelzés kevés fény esetén (📖28).

Furcsa kijelzés felvételkor.

- Felhívjuk figyelmét, hogy az alábbi, a kijelzőn megjelenő problémák nem kerülnek rá az állóképekre, a videofelvételekre azonban igen.
 - A képernyő villódzhat és vízszintes sávok jelenhetnek meg fénycsöves vagy LED-es megvilágítás esetén.

A képeken nem jelenik meg a dátumbélyegző.

- Adja meg a [dátumbély. 📅] beállítást (📖20). Ne felejtse el, hogy a dátumbélyegzők nem kerülnek rá automatikusan a képekre csupán attól, hogy megadta a [Dátum/idő] beállítást (📖45).
- A dátumbélyegző nem kerül a képekre azokban a felvételi módokban (📖187), amelyekben ez a beállítás nem adható meg (📖45).

⚡ villog a képernyőn a zárkioldó gomb megnyomásakor, és nem lehet felvételt készíteni (📖36).

📷 jelenik meg a kijelzőn a zárkioldó gomb félig történő lenyomásakor (📖36).

- Állítsa az [IS üzemmód] beállítást [Folyamatos] értékre (📖90).
- Nyissa ki a vakut, és állítsa a vakumódot (📷) értékre (📖86).
- Növelje az ISO érzékenységet (📖73).
- Rögzítse állványra a fényképezőgépet, vagy más módon érje el, hogy ne mozogjon. Továbbá állvány használata, illetve a fényképezőgép más módon történő rögzítése esetén állítsa az [IS üzemmód] beállítást [Ki] értékre (📖90).

A felvételek életlenek.

- Az élesség beállításához nyomja le félig a zárkioldó gombot, mielőtt a felvétel elkészítéséhez teljesen lenyomja (📖26).
- Ellenőrizze, hogy a témák az élességállítási tartományban helyezkednek-e el (📖198).
- Állítsa az [AF segédfény] beállítást [Be] értékre (📖55).
- Ellenőrizze, hogy ki vannak-e kapcsolva a nem kívánt funkciók, például a makró üzemmód.
- Próbálja a felvételt az élességrögzítés vagy AF rögzítés segítségével elkészíteni (📖82, 📖85).

Nem jelenik meg AF keret, és a fényképezőgép nem állítja be az élességet a zárkioldó gomb félig történő lenyomásakor.

- Az AF keretek megjelenítéséhez és a fényképezőgép megfelelő élességbeállításához próbálkozzon nagyobb kontrasztú témák középre állításával, mielőtt félig lenyomja a zárkioldó gombot. Ellenkező esetben nyomja le többször félig a zárkioldó gombot.

A témák túl sötétek a felvételeken.

- Nyissa ki a vakut, és állítsa a vakumódot (📷) értékre (📖86).
- Állítsa be a fényerőt expozíciókompenzációval (📖72).
- Állítson a kontraszton az i-Contrast funkcióval (📖75, 📖118).
- Használja az AE rögzítést vagy a szpot mérést (📖72).

Az alanyok túl világosak, a fényes részek kiégnek.

- Hajtsa le a vakut, és állítsa a vakumódot (📷) értékre (📖33).
- Állítsa be a fényerőt expozíciókompenzációval (📖72).
- Használja az AE rögzítést vagy a szpot mérést (📖72).
- Csökkentse az alanyokat megvilágító világítást.

A felvétel sötét, pedig villant a vaku (📖36).

- A vaku tartományán belül fényképezzen (📖198).
- Állítson a fényerőn a vaku expozíciókompenzációjával vagy a vaku fényerejének módosításával (📖87, 📖94).
- Növelje az ISO érzékenységet (📖73).

Vakus képeken az alanyok túl világosak, a fényes részek kiégnek.

- A vaku tartományán belül fényképezzen (📖198).
- Hajtsa le a vakut, és állítsa a vakumódot (📷) értékre (📖33).
- Állítson a fényerőn a vaku expozíciókompenzációjával vagy a vaku fényerejének módosításával (📖87, 📖94).

Fehér pontok jelennek meg vakuval történő fényképezéskor.

- Ennek az az oka, hogy a vaku fénye visszaverődik a levegőben lévő porszemekről vagy más tárgyakra.

A felvételek szemcsészettnek tűnnek.

- Csökkentse az ISO érzékenységet (📖73).
- Magas ISO érzékenység esetén bizonyos felvételi módban a képek szemcsészettenek lehetnek (📖59).

Az alanyok szeme piros (📖52).

- Állítsa a [Vö.sz.-lámpa] beállítást [Be] értékre (📖55). A vörösszemhatás-csökkentő lámpa (📖3) bekapcsolásra kerül a vakus felvételeken. A legjobb eredményhez kérje meg az alanyokat, hogy nézzenek bele a vörösszemhatás-csökkentő lámpába. Beltéri felvételeken próbálja növelni a megvilágítást, és fényképezzen közelebről.
- Módosítson a képeken a vörösszem-javítással (📖119).

Használat előtt

Alapszintű útmutató

Haladó útmutató

1 A fényképezőgép alapvető használata

2 Automatikus üzemmód / Hibrid auto üzemmód

3 Egyéb felvételi módok

4 P üzemmód

5 Tv, Av, M, C1 és C2 mód

6 Lejátszási mód

7 Wi-Fi funkciók

8 Beállítások menü

9 Tartozékok

10 Mellékletek

Tárgymutató



Túl hosszú ideig tart a képek rögzítése a memóriakártyára, vagy lelassult a folyamatos fényképezés.

- Hajtsa végre a memóriakártya teljes formázását a fényképezőgéppel (149).

Nem lehet elérni a felvételi funkciók vagy a FUNC. menü beállításait.

- Az egyes felvételi módokban elérhető funkciók különböznek. Lásd: „Az egyes felvételi módokban elérhető funkciók”, „FUNC. menü” és „Felvétel lap” (182–187).

A Kisgyermek ikon vagy Gyermek ikon nem jelenik meg.

- A Kisgyermek ikon vagy Gyermek ikon nem jelenik meg, ha a születésnap nincs beállítva az arcinformációk között (47). Ha az ikonok a születésnap beállítása után sem jelennek meg, regisztrálja újra az arcinformációkat (47), illetve győződjön meg róla, hogy a dátum/Idő beállítások helyesek (146).

Videók készítése

Az eltelt idő nem megfelelően jelenik meg, vagy megszakad a felvétel.

- Formázza a fényképezőgéppel a memóriakártyát, vagy használjon másik, nagy sebességű felvételre alkalmas memóriakártyát. Ha az eltelt idő nem is megfelelően jelenik meg, a memóriakártyára rögzített videó hossza a tényleges felvételi idő lesz (148, 198).

Megjelenik a [] jel, és a felvétel automatikusan leáll.

- A fényképezőgép belső memóriapuffere megtelt, mert nem sikerült elég gyorsan rögzíteni az adatokat a memóriakártyára. Próbálja ki az alábbiak egyikét.
 - Hajtsa végre a memóriakártya teljes formázását a fényképezőgéppel (149).
 - Csökkentse a képminőséget (53).
 - Használjon másik, nagy sebességű felvételre alkalmas memóriakártyát (198).

Nem lehet használni a zoomot.

- A zoomolás nem lehetséges, ha [] (62) vagy [] (70) üzemmódban készít videót.

A téma torznak tűnik.

- A téma torzítva jelenhet meg, ha túl gyorsan halad át a fényképezőgép előtt. Ez nem utal hibás működésre.

Lejátszás

A lejátszás nem lehetséges.

- A képek vagy a videofelvételek lejátszása esetleg nem lehetséges, ha a fájlnevet vagy a mappaszerkezetet számítógépen megváltoztatja. A mappaszerkezetéről és a fájlnevekről a „Szoftver használati útmutató” (164) tartalmaz részletes tudnivalókat.

A lejátszás megáll, vagy kihagy a hang.

- Olyan memóriakártyát használjon, amelyet ezen a fényképezőgépen előzőleg a teljes formázás funkcióval (149) formázott.
- Alacsony olvasási sebességű memóriakártya használatakor a videók lejátszása során rövid szüneteket tapasztalhat.
- Ha a videókat számítógépen játssza le, képek kimaradhatnak vagy a hang ugorhat, ha a számítógép teljesítménye nem elegendő.

A videók hangja lejátszáskor nem hallható.

- Állítsa a hangerőn (145), ha bekapcsolta a [Némítás] beállítást (145), vagy ha a videónak halk a hangja.
- A [] (62) vagy [] (70) üzemmódban rögzített, valamint a [Hangfelvétel] [Letilt.] (37) beállítása mellett a videók némák, mert ezek az üzemmódok nem rögzítenek hangot.

Memóriakártya

A memóriakártya nem ismerhető fel.

- Indítsa újra a fényképezőgépet úgy, hogy benne van a memóriakártya (25).

Számítógép

Nem sikerül a képeket számítógépre másolni.

- Ha képeket próbál átvinni számítógépre kábellel, akkor próbálja csökkenteni az átviteli sebességet a következőképpen.
 - A Lejátszás módba lépéshez nyomja le a [] gombot. A [MENU] gomb nyomva tartása mellett nyomja le egyszerre a [▲] és a [] gombot. A következő képernyőn a [] gombokkal válassza ki a [B] lehetőséget, és nyomja meg a [] gombot.

Használat előtt

Alapszintű útmutató

Haladó útmutató

1 A fényképezőgép alapvető használata

2 Automatikus üzemmód / Hibrid auto üzemmód

3 Egyéb felvételi módok

4 P üzemmód

5 Tv, Av, M, C1 és C2 mód

6 Lejátszási mód

7 Wi-Fi funkciók

8 Beállítások menü

9 Tartozékok

10 Mellékletek

Tárgymutató

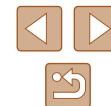

Wi-Fi

A [▲] gomb megnyomásával nem jelenik meg a Wi-Fi menü.

- Képfelvételi módban a Wi-Fi menü nem érhető el. Váltson lejártsági módba, majd próbálja meg újból.
- Lejártsági módban a Wi-Fi menü részletes információs nézetben, nagyított kijelzés és indexképes megjelenítés esetén nem jeleníthető meg. Váltson egyképes megjelenítésre, valamint a részletes információs nézettől eltérő megjelenítési üzemmódra. Hasonlóképp a Wi-Fi menü csoportos lejártszás közben, valamint a megadott feltételek szerint szűrt képmegjelenítés esetén sem érhető el. Lépjen ki a csoportos lejártszás vagy szűrt képmegjelenítés módból.
- A Wi-Fi menü addig nem látható, amíg a fényképezőgép kábelen keresztül nyomtatóhoz, számítógéphez vagy TV-hez van csatlakoztatva. Válassza le a kábelt.
- Nagyított megjelenítés vagy indexképes megjelenítés esetén a [(P)] jel lejártszás módban sem jelenik meg. Váltson egyképes megjelenítésre, majd próbálja meg újra. A [(P)] jel akkor sem jelenik meg, ha egy kép keresési feltételek beállításának hatására jelenik meg. Lépjen ki a szűrt képmegjelenítés módból.
- A [(P)] jel nem látható, ha a fényképezőgép kábelen keresztül van nyomtatóhoz vagy számítógéphez csatlakoztatva. Válassza le a kábelt.

Nem lehet eszközt/célhelyet felvenni.

- A fényképezőgépre legfeljebb 20 kapcsolati adatelem vehető fel. Először törölje a fényképezőgépről a szükségtelen kapcsolati adatokat, majd végezze el az új eszközök/célhelyek hozzáadását (143).
- A webszolgáltatások regisztrálásához használjon számítógépen vagy okostelefont (133).
- Okostelefon hozzáadásához először telepítenie kell telefonján a CameraWindow alkalmazást (123).
- Számítógép hozzáadásához először telepítenie kell számítógépén a CameraWindow szoftvert. Ellenőrizze továbbá a számítógép, valamint a Wi-Fi hálózat környezetét és beállításait (127, 129).
- Ne használja a fényképezőgépet a Wi-Fi funkciót zavaró források, például mikrohullámú sütő, Bluetooth eszközök, valamint egyéb, a 2,4 GHz-es sávot használó berendezések közelében.
- Vigye a fényképezőgépet közelebb ahhoz az eszközhöz, amelyhez csatlakozni próbál (például az elérési ponthoz), és ügyeljen arra, hogy ne legyenek egyéb tárgyak a két eszköz között.

Az elérési ponthoz való kapcsolódás sikertelen.

- Ellenőrizze, hogy az elérési ponton beállított csatornát a fényképezőgép támogatja-e (196). Az automatikus csatornakiértés helyett javasolt kézzel beállítani a támogatott csatornát.

Nem sikerül a képeket elküldeni.

- A céleszközön nincs elegendő szabad tárhely. Növelje meg a céleszközön a tárhelyet, majd ismétlje meg a képek küldését.
- A célfényképezőgép memóriakártyájának írásvédő kapcsolója zárolt helyzetben van. Csúsztassa az írásvédő kapcsolót kioldott állásba.
- A RAW-képek nem küldhetők el. [P] üzemmódban csak JPEG-képeket lehet küldeni. Ugyanakkor a RAW képek nem küldhetők el a Képszinkron. funkció használatával.
- A képeket nem lehet a CANON iMAGE GATEWAY szolgáltatásra vagy más webszolgáltatásra küldeni, ha az elérési ponton keresztül képszinkronizáláskor a képeket fogadó számítógépen át helyez vagy átnevez képeket vagy mappákat (139). Mielőtt ezeket a fájlokat vagy mappákat áthelyezné vagy átnevezné a számítógépen, győződjön meg arról, hogy a képeket már átküldte a CANON iMAGE GATEWAY szolgáltatásra vagy más webszolgáltatásokra.

Nem sikerül a képeket a küldéshez átméretezni.

- A képek nem méretezhetők az eredeti méretnél nagyobb felbontásúvá.
- A videók nem méretezhetők át.

A képek küldése hosszú időt vesz igénybe./A vezeték nélküli kapcsolat megszakadt.

- Több kép küldése hosszú időt vehet igénybe. A küldési idő csökkentéséhez próbálja [M2] vagy [S] méretűre átméretezni a képet (139).
- A videók küldése hosszú időt vehet igénybe.
- Ne használja a fényképezőgépet a Wi-Fi funkciót zavaró források, például mikrohullámú sütő, Bluetooth eszközök, valamint egyéb, a 2,4 GHz-es sávot használó berendezések közelében. Vegye figyelembe, hogy a képek küldése a [T] jelzés megjelenítése esetén is hosszú időt vehet igénybe.
- Vigye a fényképezőgépet közelebb ahhoz az eszközhöz, amelyhez csatlakozni próbál (például az elérési ponthoz), és ügyeljen arra, hogy ne legyenek egyéb tárgyak a két eszköz között.

Szeretném törölni a Wi-Fi kapcsolati információkat, mielőtt kiselejtezném a fényképezőgépet vagy átadnám másnak.

- Állítsa alaphelyzetbe a Wi-Fi beállításokat (144).

Használat előtt

Alapszintű útmutató

Haladó útmutató

1 A fényképezőgép alapvető használata

2 Automatikuss üzemmód / Hibrid auto üzemmód

3 Egyéb felvételi módok

4 P üzemmód

5 Tv, Av, M, C1 és C2 mód

6 Lejártsági mód

7 Wi-Fi funkciók

8 Beállítások menü

9 Tartozékok

10 Mellékletek

Tárgymutató



A kijelzőn megjelenő üzenetek

Ha hibaüzenet jelenik meg, a következők szerint járjon el.

Felvételkészítés vagy lejátszás

Nincs memóriakártya

- A memóriakártya esetleg rossz irányban lett behelyezve. A helyes irányban helyezze be újra a memóriakártyát (119).

Memóriakártya zárolva

- A memóriakártya írásvédelmi kapcsolója zárolt állásban van. Állítsa az írásvédelmi kapcsolót nyitott állásba (119).

Nem lehet felvenni.

- A memóriakártya nélkül próbált felvételt készíteni. A felvételhez helyezzen be egy memóriakártyát a helyes irányban (119).

Memóriakártya hiba (149)

- Ha ugyanez az üzenet akkor is megjelenik, amikor a készülékben van formázott, támogatott memóriakártya (112), és az a helyes irányba néz (119), forduljon a Canon ügyfélszolgálatához.

Kevés a hely a kártyán

- Nincs elég szabad hely a memóriakártyán a felvételhez (133, 157, 171, 192) vagy a képek szerkesztéséhez (116). Törölje a felesleges képeket (112) vagy helyezzen be egy memóriakártyát, amelyen elég szabad hely található (119).

Töltse fel az akkumulátort (118).

Nincs kép.

- A memóriakártyán nem található egyetlen megjeleníthető kép sem.

Védett! (110)

Azonosíthatatlan kép/Nem megfelelő JPEG/A kép túl nagy./MOV nem játszható le

- A nem támogatott, illetve a sérült képek nem jeleníthetők meg.
- Előfordulhat, hogy nem tudja lejátszani azokat a képeket, amelyeket számítógépen szerkesztettek, neveztek át, vagy más fényképezőgéppel készültek.

Nem lehet nagyítani./A tartalom nem játszható le intelligens válogatással./
Nem lehet forgatni./A kép nem módosítható/Nem lehet módosítani/
Nem kategorizálható/Nem kiválasztható kép/Nincs azonosító információ

- A következő funkciók esetleg nem használhatók olyan képeken, amelyeket számítógépen átneveztek, szerkesztettek, vagy más fényképezőgéppel készültek. A csillaggal jelölt (*) funkciók nem érhetők el videók esetén. Az.infó szerk.* (107), Nagyít* (108), Intell. válog.* (110), Elforgatás* (114), Kedvencek (115), Szerkesztés* (116), Nyomatási lista* (170) és Fotókönyv beállítása* (172).

Érvénytelen. kijel. tart.

- A képkiválasztási tartomány megadásakor (111, 113, 171) olyan kezdő képet próbált választani, amely az utolsó után található, vagy fordítva.

Túllépi a kijel. határt

- Több mint 998 képet választott ki nyomtatási listához (170) vagy fotókönyvhöz (172). Legfeljebb 998 képet válasszon ki.
- Nem lehetett megfelelően menteni a nyomtatási lista (170) vagy a fotókönyv beállításait (172). Csökkentse a kiválasztott képek számát, majd próbálja újra.
- 500 vagy több képet próbált választani a következő funkciók valamelyikéhez: Védelem (110), Törlés (112), Kedvencek (115), Nyomatási lista (170) és Fotókönyv beállítása (172).

Elnevezési hiba!

- A mappa nem hozható létre vagy a képek nem rögzíthetők, mert elérte a kártyán létrehozható mappák maximális számát (999) vagy az egy mappába menthető képek maximális számát (9999). A [F] lapon állítsa a [Fájlszámozás] beállítását [Aut. nullázás] értékre (149), vagy formázza a memóriakártyát (148).

Objektívhiba

- Ez a hiba akkor léphet fel, ha megfogja a mozgó objektívet, illetve ha poros vagy homokos helyen használja a fényképezőgépet.
- A hibaüzenet gyakori megjelenése a fényképezőgép sérülését jelezheti. Ebben az esetben forduljon a Canon ügyfélszolgálatához.

Hiba a fényképezőgéppel (*hiba száma*)

- Ha ez a hibaüzenet közvetlenül felvétel készítése után jelenik meg, akkor előfordulhat, hogy nem sikerült menteni a felvételt. Váltson lejátszási módba, és ellenőrizze a képet.
- A hibaüzenet gyakori megjelenése a fényképezőgép sérülését jelezheti. Ebben az esetben írja le a hibaszámot (Exx), és forduljon a Canon ügyfélszolgálatához.

Használat előtt

Alapszintű útmutató

Haladó útmutató

1 A fényképezőgép alapvető használata

2 Automatikus üzemmód / Hibrid auto üzemmód

3 Egyéb felvételi módok

4 P üzemmód

5 Tv, Av, M, C1 és C2 mód

6 Lejátszási mód

7 Wi-Fi funkciók

8 Beállítások menü

9 Tartozékok

10 Mellékletek

Tárgymutató



Fájl hiba

- A megfelelő nyomtatás (📖166) esetleg nem lehetséges más fényképezőgéppel készített vagy számítógépes programmal módosított képek esetén, még ha a fényképezőgép nyomtatóhoz is van csatlakoztatva.

Nyomatási hiba

- Ellenőrizze a papírméret beállítását (📖168). Ha ez a hibaüzenet jelenik meg, de a beállítás helyes, akkor indítsa újra a nyomtatót, és adja meg újból a beállítást a fényképezőgépen.

A tintagyűjtő megtelt

- Forduljon a Canon ügyfélszolgálatához, és kérjen segítséget a tintagyűjtő tartály cseréjében.

Wi-Fi

Kapcsolódás sikertelen

- Nincs felismert elérési pont. Ellenőrizze az elérési pont beállításait (📖129).
- Nem található eszköz. Kapcsolja ki, majd ismét be a fényképezőgépet, majd próbálja újra a csatlakoztatást.
- Ellenőrizze a csatlakoztatni kívánt eszközt, és győződjön annak csatlakozásra kész állapotáról.

Nem határozh. meg elérési pont

- Egyszerre több elérési pont WPS gombját nyomták meg. Próbálja meg újból a csatlakoztatást.

Nem található elérési pont

- Ellenőrizze, hogy az elérési pont be van-e kapcsolva.
- Elérési ponthoz történő kézi csatlakozás esetén ellenőrizze, hogy megfelelő SSID-azonosítót adott-e meg.

Hibás jelszó/Helytelen bizt. beáll-ok a vezeték Wi-Fi

- Ellenőrizze az elérési pont biztonsági beállításait (📖129).

Ütköző IP-címek

- Állítsa alaphelyzetbe az IP-címet, hogy az ne ütközzön a másikkal.

Kapcsolat bontva/Fájl(ok) vétele nem sikerült/Küldés sikertelen

- Olyan környezetben tartózkodhat, ahol a Wi-Fi jelek terjedése akadályozott.
- Ne használja a fényképezőgép Wi-Fi funkcióját mikrohullámú sütő, Bluetooth eszközök, valamint egyéb, a 2,4 GHz-es sávot használó berendezések közelében.
- Vigye a fényképezőgépet közelebb ahhoz az eszközhöz, amelyhez csatlakozni próbál (például az elérési ponthoz), és ügyeljen arra, hogy ne legyenek egyéb tárgyak a két eszköz között.
- Ellenőrizze a csatlakoztatott eszközt, hogy nem jelez-e hibát.

Küldés sikertelen

Memóriakártya hiba

- Ha akkor is megjelenik ugyanez az üzenet, amikor be van helyezve a készülékbe helyes irányban egy formázott memóriakártya, forduljon a Canon ügyfélszolgálatához, mert probléma lehet a fényképezőgéppel.

Fájl(ok) vétele nem sikerült

Kevés a hely a kártyán

- Nincs elég szabad hely a célfényképezőgép memóriakártyáján a képek fogadásához. Képek törlésével biztosítson szabad helyet a memóriakártyán, vagy helyezzen be egy elegendő szabad területtel rendelkező memóriakártyát.

Fájl(ok) vétele nem sikerült

Memóriakártya zárolva

- A képet fogadó memóriakártya írásvédő kapcsolója zárolt helyzetben van. Csúsztassa az írásvédő kapcsolót kioldott állásba.

Fájl(ok) vétele nem sikerült

Elnevezési hiba!

- A legnagyobb mappasorszám (999) és a legnagyobb képsorszám (9999) fogadó fényképezőgépen történő elérések a képek vétele nem lehetséges.

Nincs elég hely a kiszolgálón

- Biztosítson szabad tárhelyet a CANON iMAGE GATEWAY kiszolgálóra feltöltött szükségletlen képek törlésével.
- Mentse a Képszinkron. funkción keresztül küldött képeket (📖139) a számítógépre.

Ellenőrizze a hálóz. beállításokat

- Ellenőrizze, hogy a számítógép a jelenlegi hálózati beállításokkal képes-e az internetre csatlakozni.

Használat előtt

Alapszintű útmutató

Haladó útmutató

1 A fényképezőgép alapvető használata

2 Automatikus üzemmód / Hibrid auto üzemmód

3 Egyéb felvételi módok

4 P üzemmód

5 Tv, Av, M, C1 és C2 mód

6 Lejátszási mód

7 Wi-Fi funkciók

8 Beállítások menü

9 Tartozékok

10 Mellékletek

Tárgymutató



A kijelzőn megjelenő információk

Felvétel (Információs nézet)

Ugyanezek az adatok jelennek meg a keresőben is.

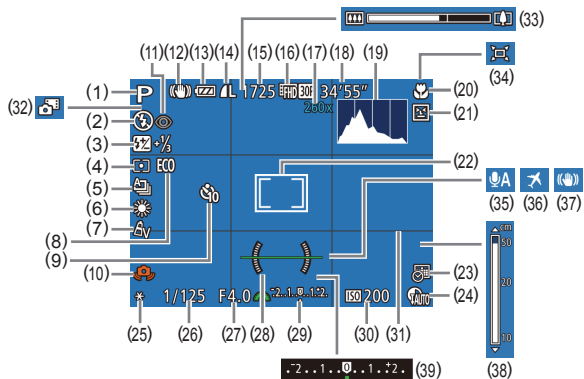

- | | |
|---|---|
| (1) Felvételi mód (182),
Téma ikonja (37) | (6) Fehérgyensúly (76),
Higanylámpa-korrektció (53) |
| (2) Vakumód (86), LED-es
megvilágítás (162) | (7) Saját színbeállítás (77) |
| (3) Vaku expozíciókompenzációja /
Vaku fényerősítéje (87,
94) | (8) Gazdaságos mód (147) |
| (4) Fénymérési mód (72),
Árnyékjavítás (76) | (9) Önkioldó (44) |
| (5) Felvételi üzemmód (86),
Fényképezés AEB módban
(74), Fókuszszorozat
(80) | (10) Figyelmeztetés a fényképezőgép
bemozdulására (36) |
| | (11) Vörösszem-javítás (52) |
| | (12) IS üzemmód ikonja (39) |
| | (13) Akkumulátor töltöttsége (180) |
| | (14) Állóképek tömörítése (90),
Felbontás (52) |

- | | |
|--|---|
| (15) Rögzíthető képek száma
(197)* | (26) Zársebesség (92, 93) |
| (16) Videó minősége (53) | (27) Rekesznyílás értéke (93) |
| (17) Digitális zoom nagyítása
(40), Digitális
telekonverter (81) | (28) Elektronikus horizont (54) |
| (18) Hátralévő idő (198) | (29) Expozíció értéke (93) |
| (19) Hisztogram (103) | (30) ISO érzékenység (73) |
| (20) Élességállítási tartomány
(79), AF rögzítés (85) | (31) Négyzetháló (96) |
| (21) Pislogásészlelés (55) | (32) Hibrid auto üzemmód (35) |
| (22) AF keret (82), Szpot AE
pont keret (72) | (33) Zoom sáv (33) |
| (23) Dátumbélyegző (45) | (34) Automatikusan (42) |
| (24) Dinamikataromány-korrektció
(75) | (35) Szélzajszűrés (69) |
| (25) AE rögzítés (72),
FE rögzítés (88) | (36) Időzóna (146) |
| | (37) Képstabilizálás (90) |
| | (38) Kézi élességállítás jelzője
(79) |
| | (39) Expozíciókompenzáció szintje
(72) |

* [] módban a rögzíthető felvételek számát jelzi.

Akkumulátor töltöttsége

Az akkumulátor töltöttségét a kijelzőn megjelenő ikon vagy üzenet jelzi.

Megjelenítés	Részletek
	Elegendő töltöttség
	Kissé merülőben van, de elegendő
	Majdnem lemerült, hamarosan töltsd fel az akkumulátoregységet
[Töltsd fel az akkumulátort]	Lemerült, azonnal töltsd fel az akkumulátoregységet

Használat előtt

Alapszintű útmutató

Haladó útmutató

1 A fényképezőgép
alapvető használata

2 Automatikusan /
Hibrid auto üzemmód

3 Egyéb felvételi módok

4 P üzemmód

5 Tv, Av, M, C1 és C2 mód

6 Lejátszási mód

7 Wi-Fi funkciók

8 Beállítások menü

9 Tartozékok

10 Mellékletek

Tárgymutató

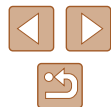

Lejátszás (részletes információs nézet)

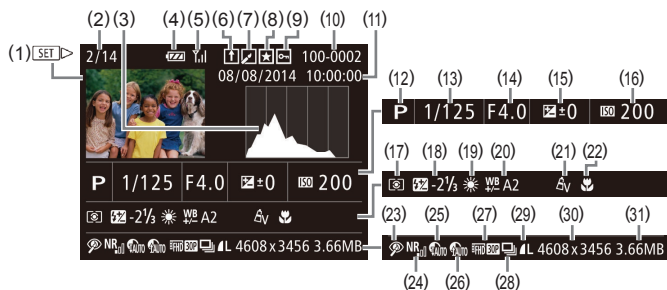

- | | |
|---|--|
| (1) Videók (📖33, 📖101) | (15) Expozíciókompenzáció szintje (📖72), Expozícióváltás szintje (📖68) |
| (2) Aktuális kép száma / Képek száma összesen | (16) ISO érzékenység (📖73), Lejátszási sebesség (📖63) |
| (3) Hisztogram (📖103) | (17) Fénymérési mód (📖72) |
| (4) Akkumulátor töltöttsége (📖180) | (18) Vaku (📖86) Vaku expozíciókompenzációja (📖87) |
| (5) Wi-Fi jel erőssége (📖138) | (19) Fehéregyensúly (📖76) |
| (6) Képszinkronizálás (📖139) | (20) Fehéregyensúly (📖77), Higanylámpa-korrektció (📖53), Kreatív képeffektus (📖58) |
| (7) Képszerkesztés (📖116), Videótömörítés (📖121) | (21) Sajat színbeállítás (📖77, 📖118) |
| (8) Kedvencek (📖115) | (22) Élességállítási tartomány (📖79) |
| (9) Védelem (📖110) | (23) Vörösszem-javítás (📖52, 📖119) |
| (10) Mappa száma – fájl száma (📖149) | (24) Nagy ISO NR (📖74) |
| (11) Felvételi dátum/idő (📖20) | (25) Dinamikataromány-korrektció (📖75) |
| (12) Felvételi mód (📖182) | |
| (13) Zársebesség (📖92, 📖93) | |
| (14) Rekesznyílás értéke (📖93), Képmínőség (videók) (📖52, 📖53, 📖70) | |

- | | |
|---|---|
| (26) Árnyékok javítása (📖76), i-Contrast (📖118) | (29) Tömörítés (képmínőség) (📖90) / Felbontás (📖52, 📖53, 📖70), Összefoglaló videók (📖35), RAW (📖89), MP4 (videók) |
| (27) Képmínőség / Képsebesség (videók) (📖52, 📖53, 📖70), Képszerkesztés (📖116) | (30) Állóképek: Felbontás (📖197) Videók: Lejátszási idő (📖198) |
| (28) Csoportos lejátszás (📖107) | (31) Fájlméret |



- Bizonyos információk esetleg nem jelennek meg, ha a képeket TV-n jeleníti meg (📖157).

Használat előtt

Alapszintű útmutató

Haladó útmutató

1 A fényképezőgép alapvető használata

2 Automatikus üzemmód / Hibrid auto üzemmód

3 Egyéb felvételi módok

4 P üzemmód

5 Tv, Av, M, C1 és C2 mód

6 Lejátszási mód

7 Wi-Fi funkciók

8 Beállítások menü

9 Tartozékok

10 Mellékletek

Tárgymutató



A videofelvételek vezérlőpultjának áttekintése

Az alábbi műveleteket a videofelvételek vezérlőpultján érheti el, amelyet „Megjelenítés” (📖101) fejezetben leírt módon nyithat meg.

↶	Kilépés
▶	Lejátszás
▶	Lassítás lejátszási mód (A [◀][▶] gombokkal állíthatja be a lejátszási sebességet. Hang nem hallatszik.)
◀	Ugrás vissza* vagy Előző klip (📖121) (Folyamatos visszatekeréshez tartsa nyomva a [⏮] gombot.)
◀	Előző kocka (Gyors visszatekeréshez tartsa nyomva a [⏮] gombot.)
▶	Következő kocka (Gyors előretekéréshez tartsa nyomva a [⏭] gombot.)
▶	Ugrás előre* vagy Következő klip (📖121) (Folyamatos előretekéréshez tartsa nyomva a [⏭] gombot.)
✂	Szerkesztés (📖120)
🗑	Klip törlése (Csak akkor jelenik meg, ha összefoglaló videót (📖121) választ ki.)
📄	Akkor jelenik meg, ha a fényképezőgépet egy PictBridge-kompatibilis nyomtatóhoz csatlakoztatja (📖166).

* Az aktuális képkocka előtt vagy után kb. 4 másodperccel következő képkockát jeleníti meg.



- Videolejátszás során a [◀][▶] gombok használatával lehet előre- vagy hátraugrani (vagy az előző/következő videóra lépni).

Funkciók és menük táblázatai

Az egyes felvételi módokban elérhető funkciók

Av/Tv beállítások (📖92, 📖93)

Rek. nyíl. ért.

C2*1 / C1*1 / M / Av / Tv / P / AUTO / [📷] / [📹] / [📺] / [📻] / [📶] / [📷] / [📹] / [📺] / [📻] / [📶] / [📷] / [📹] / [📺] / [📻] / [📶]

Zársebesség

C2*1 / C1*1 / M / Av / Tv / P / AUTO / [📷] / [📹] / [📺] / [📻] / [📶] / [📷] / [📹] / [📺] / [📻] / [📶]

Programeltolás (📖72)

C2*1 / C1*1 / M / Av / Tv / P / AUTO / [📷] / [📹] / [📺] / [📻] / [📶] / [📷] / [📹] / [📺] / [📻] / [📶]

AF rögzítés (ha a [📷] gombhoz van rendelve) (📖85)

C2*1 / C1*1 / M / Av / Tv / P / AUTO / [📷] / [📹] / [📺] / [📻] / [📶] / [📷] / [📹] / [📺] / [📻] / [📶]

AF keret mozgatása (📖82)

C2*1 / C1*1 / M / Av / Tv / P / AUTO / [📷] / [📹] / [📺] / [📻] / [📶] / [📷] / [📹] / [📺] / [📻] / [📶]

Arc kiválasztása (📖85)

C2*1 / C1*1 / M / Av / Tv / P / AUTO / [📷] / [📹] / [📺] / [📻] / [📶] / [📷] / [📹] / [📺] / [📻] / [📶]

Használat előtt

Alapszintű útmutató

Haladó útmutató

1 A fényképezőgép alapvető használata

2 Automatikus üzemmód / Hibrid auto üzemmód

3 Egyéb felvételi módok

4 P üzemmód

5 Tv, Av, M, C1 és C2 mód

6 Lejátszási mód

7 Wi-Fi funkciók

8 Beállítások menü

9 Tartozékok

10 Mellékletek

Tárgymutató





C2*1 / C1*1 / M / Av / Tv / P / / AUTO / / / / / / / / / / / / / / /

Vaku expozíciókompenzációja (87)

C2*1 / C1*1 / M / Av / Tv / P / / AUTO / / / / / / / / / / / / / / /

Kijelzőváltás (28)

C2*1 / C1*1 / M / Av / Tv / P / / AUTO / / / / / / / / / / / / / / /

- *1 A beállítások a felvételi üzemmódtól függően eltérőek lehetnek.
- *2 Ha a [S] gombhoz van rendelve (96).
- *3 Az FE rögzítés nem érhető el (v) vakumód esetén.
- *4 [MF] értékű (u), AF rögzítés vagy (z) esetén.
- *5 Nem használható, de bizonyos esetekben (z) értékre vált.

FUNC. menü

Dinamikatartomány-korrekción (75)



C2*1 / C1*1 / M / Av / Tv / P / / AUTO / / / / / / / / / / / / / / /



C2*1 / C1*1 / M / Av / Tv / P / / AUTO / / / / / / / / / / / / / / /



C2*1 / C1*1 / M / Av / Tv / P / / AUTO / / / / / / / / / / / / / / /

Árnyékjavítás (76)



C2*1 / C1*1 / M / Av / Tv / P / / AUTO / / / / / / / / / / / / / / /



C2*1 / C1*1 / M / Av / Tv / P / / AUTO / / / / / / / / / / / / / / /

ISO érzékenység (73)



C2*1 / C1*1 / M / Av / Tv / P / / AUTO / / / / / / / / / / / / / / /

ISO 100 / 200 / 400 / 800 / 1600 / 3200

C2*1 / C1*1 / M / Av / Tv / P / / AUTO / / / / / / / / / / / / / / /

Fehéregyensúly (76)



C2*1 / C1*1 / M / Av / Tv / P / / AUTO / / / / / / / / / / / / / / /

/ / / / / / /

C2*1 / C1*1 / M / Av / Tv / P / / AUTO / / / / / / / / / / / / / / /



C2*1 / C1*1 / M / Av / Tv / P / / AUTO / / / / / / / / / / / / / / /

Használat előtt

Alapszintű útmutató

Haladó útmutató

1 A fényképezőgép alapvető használata

2 Automatikus üzemmód / Hibrid auto üzemmód

3 Egyéb felvételi módok

4 P üzemmód

5 Tv, Av, M, C1 és C2 mód

6 Lejátszási mód

7 Wi-Fi funkciók

8 Beállítások menü

9 Tartozékok

10 Mellékletek

Tárgymutató



Fehéregyensúly javítása (77)

C2* / **C1*** / M / Av / Tv / P /  / AUTO /  / 

Saját színbeállítás (77)



C2* / **C1*** / M / Av / Tv / P /  / AUTO /  / 

Av / AN / Ag*2 / AW*2 / Ap / AL / AD / AB / AG / AR / Ac*3

C2* / **C1*** / M / Av / Tv / P /  / AUTO /  / 

Sorozatfelvétel (74, 80)



C2* / **C1*** / M / Av / Tv / P /  / AUTO /  / 



C2* / **C1*** / M / Av / Tv / P /  / AUTO /  / 



C2* / **C1*** / M / Av / Tv / P /  / AUTO /  / 

Önkioldó (44)



C2* / **C1*** / M / Av / Tv / P /  / AUTO /  / 



C2* / **C1*** / M / Av / Tv / P /  / AUTO /  / 

Önkioldó beállításai (44)

Időzítés*4

C2* / **C1*** / M / Av / Tv / P /  / AUTO /  / 

Felvétel*5

C2* / **C1*** / M / Av / Tv / P /  / AUTO /  / 

Fénymérési mód (72)



C2* / **C1*** / M / Av / Tv / P /  / AUTO /  / 



C2* / **C1*** / M / Av / Tv / P /  / AUTO /  / 

Állóképek képaránya (51)

16:9

C2* / **C1*** / M / Av / Tv / P /  / AUTO /  / 

3:2 / 1:1 / 4:5

C2* / **C1*** / M / Av / Tv / P /  / AUTO /  / 

Használat előtt

Alapszintű útmutató

Haladó útmutató

1 A fényképezőgép alapvető használata

2 Automatikus üzemmód / Hibrid auto üzemmód

3 Egyéb felvételi módok

4 P üzemmód

5 Tv, Av, M, C1 és C2 mód

6 Lejátszási mód

7 Wi-Fi funkciók

8 Beállítások menü

9 Tartozékok

10 Mellékletek

Targymutató



4:3

C2*1 / C1*1 / M / Av / Tv / P / [ikonok] / AUTO / [ikonok] / [ikonok] / [ikonok] / [ikonok] / [ikonok]

Felbontás (52)

L

C2*1 / C1*1 / M / Av / Tv / P / [ikonok] / AUTO / [ikonok] / [ikonok] / [ikonok] / [ikonok] / [ikonok]

M1 / M2 / S

C2*1 / C1*1 / M / Av / Tv / P / [ikonok] / AUTO / [ikonok] / [ikonok] / [ikonok] / [ikonok] / [ikonok]

M

C2 / C1 / M / Av / Tv / P / [ikonok] / AUTO / [ikonok] / [ikonok] / [ikonok] / [ikonok] / [ikonok]

Tömörítés (90)

[ikonok]

C2*1 / C1*1 / M / Av / Tv / P / [ikonok] / AUTO / [ikonok] / [ikonok] / [ikonok] / [ikonok] / [ikonok]

[ikonok]

C2*1 / C1*1 / M / Av / Tv / P / [ikonok] / AUTO / [ikonok] / [ikonok] / [ikonok] / [ikonok] / [ikonok]

Képtípus (89)

JPEG / RAW / [ikonok]

C2*1 / C1*1 / M / Av / Tv / P / [ikonok] / AUTO / [ikonok] / [ikonok] / [ikonok] / [ikonok] / [ikonok]

Videó minősége (53, 70)

[ikonok]

C2*1 / C1*1 / M / Av / Tv / P / [ikonok] / AUTO / [ikonok] / [ikonok] / [ikonok] / [ikonok] / [ikonok]

[ikonok]

C2*1 / C1*1 / M / Av / Tv / P / [ikonok] / AUTO / [ikonok] / [ikonok] / [ikonok] / [ikonok] / [ikonok]

[ikonok]

C2*1 / C1*1 / M / Av / Tv / P / [ikonok] / AUTO / [ikonok] / [ikonok] / [ikonok] / [ikonok] / [ikonok]

[ikonok]

C2*1 / C1*1 / M / Av / Tv / P / [ikonok] / AUTO / [ikonok] / [ikonok] / [ikonok] / [ikonok] / [ikonok]

[ikonok]

C2 / C1 / M / Av / Tv / P / [ikonok] / AUTO / [ikonok] / [ikonok] / [ikonok] / [ikonok] / [ikonok]

[ikonok]

C2 / C1 / M / Av / Tv / P / [ikonok] / AUTO / [ikonok] / [ikonok] / [ikonok] / [ikonok] / [ikonok]

- *1 A beállítások a felvételi üzemmódtól függően eltérőek lehetnek.
- *2 Fehéregyensúly (WB) nem érhető el.
- *3 Az 1–5. tartományban állíthatók be: a kontraszt, az élesség, a szinteliteltség, a vörös, a zöld, a kék szín és a bőrtónus. Alapért.: 3. Ezek a beállítások minden üzemmódra érvényesek.
- *4 Nem állítható 0 másodpercre olyan üzemmódban, amelyben nem választható meg a felvételek száma.
- *5 Egy felvétel (nem módosítható) olyan üzemmódban, amelyben nem választható meg a felvételek száma.
- *6 Automatikusan beállítva, együtt módosul a képméretarányal (63).

Használat előtt

Alapszintű útmutató

Haladó útmutató

1 A fényképezőgép alapvető használata

2 Automatikus üzemmód / Hibrid auto üzemmód

3 Egyéb felvételi módok

4 P üzemmód

5 Tv, Av, M, C1 és C2 mód

6 Lejátszási mód

7 Wi-Fi funkciók

8 Beállítások menü

9 Tartozékok

10 Mellékletek

Tárgymutató



Fényképezés lap

AF keret (82)

Arcrészékelés*¹



Követéses AF



FlexiZone/Közép*⁴



Digitális zoom (40)

Normál



Ki



1.6x/2.0x



AF pont zoom (54)

Be



Ki



AF szervo (84)

Be



Ki



Folyamatos AF (84)

Be



Ki



Használat előtt

Alapszintű útmutató

Haladó útmutató

1 A fényképezőgép alapvető használata

2 Automatikus üzemmód / Hibrid auto üzemmód

3 Egyéb felvételi módok

4 P üzemmód

5 Tv, Av, M, C1 és C2 mód

6 Lejátszási mód

7 Wi-Fi funkciók

8 Beállítások menü

9 Tartozékok

10 Mellékletek

Tárgymutató



AF segédfény (📖55)

Be



Ki



Kézi fók.nagy. (📖79)

Ki



2x/4x



Bízt. fókusz (📖79)

Be



Ki



Zoom/Kézi fókusz beállításainak előhívása (📖81)

Zoom memória

Be



Ki



Kézi fókusz memória

Be



Ki



MF kontúrkiemelés beállítása (📖80)

Kontúrkiemelés

Be/Ki



Szint

Nagy/Kicsi



Használat előtt

Alapszintű útmutató

Haladó útmutató

1 A fényképezőgép alapvető használata

2 Automatikus üzemmód / Hibrid auto üzemmód

3 Egyéb felvételi módok

4 P üzemmód

5 Tv, Av, M, C1 és C2 mód

6 Lejátszási mód

7 Wi-Fi funkciók

8 Beállítások menü

9 Tartozékok

10 Mellékletek

Tárgymutató



Szín

Vörös/Sárga/Kék



Vakuvezérlés (📖52, 📖55, 📖87, 📖88, 📖94)

Vakumód

Automatikus



Kézi



Vaku exp.komp.



Vaku fényerő

Minimum/Közepes/Legnagyobb



Zárszinkron

1. redőny



2. redőny



Vörösszem-jav.

Be



Ki



Vö.sz.-lámpa

Be/Ki



Bizt. vakuexp.

Be



Ki



Használat előtt

Alapszintű útmutató

Haladó útmutató

- 1 A fényképezőgép alapvető használata
- 2 Automatikus üzemmód / Hibrid auto üzemmód
- 3 Egyéb felvételi módok
- 4 P üzemmód
- 5 Tv, Av, M, C1 és C2 mód
- 6 Lejátszási mód
- 7 Wi-Fi funkciók
- 8 Beállítások menü
- 9 Tartozékok
- 10 Mellékletek

Tárgymutató



Automatikus ISO beáll. (📖74)

Max. ISO érzék.

C2*2 / C1*2 / M / Av / Tv / P /  / AUTO / 

Változás sebess.

C2*2 / C1*2 / M / Av / Tv / P /  / AUTO / 

Nagy ISO NR (📖74)

Kicsi/Normál*/Nagy

C2*2 / C1*2 / M / Av / Tv / P /  / AUTO / 

Hg-lámpa javít. (📖53)

Be/Ki*

C2 / C1 / M / Av / Tv / P /  / AUTO / 

Szpot AE pont (📖72)

Közép

C2*2 / C1*2 / M / Av / Tv / P /  / AUTO / 

AF pont

C2*2 / C1*2 / M / Av / Tv / P /  / AUTO / 

Bizt. eltolás (📖93)

Be

C2*2 / C1*2 / M / Av / Tv / P /  / AUTO / 

Ki

C2*2 / C1*2 / M / Av / Tv / P /  / AUTO / 

Hangfelvétel (📖68)

Hangfelvétel

Automatikus

C2*2 / C1*2 / M / Av / Tv / P /  / AUTO / 

Kézi

C2*2 / C1*2 / M / Av / Tv / P /  / AUTO / 

Letiltás

C2*2 / C1*2 / M / Av / Tv / P /  / AUTO / 

Szint

0 – 47* – 63

C2*2 / C1*2 / M / Av / Tv / P /  / AUTO / 

Használat előtt

Alapszintű útmutató

Haladó útmutató

1 A fényképezőgép alapvető használata

2 Automatikus üzemmód / Hibrid auto üzemmód

3 Egyéb felvételi módok

4 P üzemmód

5 Tv, Av, M, C1 és C2 mód

6 Lejátszási mód

7 Wi-Fi funkciók

8 Beállítások menü

9 Tartozékok

10 Mellékletek

Tárgymutató



Szélzajszűrés/csilapítás

Szélzajszűrés: Automatikus



Szélzajszűrés: Ki



Csilapítás: Ki



Csilapítás: Be



Képmegtekintés rögzítés után (56)

Időkijelzés

Ki



Gyors



2 mp/4 mp/8 mp/Megtart



Info. kijelzés

Ki



Részletes



Pislogásészlelés (55)

Be



Ki



Egyedi kijelzés (96)

Felvételi info



Négyzetháló



Elektr. horizont



Használat előtt

Alapszintű útmutató

Haladó útmutató

- 1 A fényképezőgép alapvető használata
- 2 Automatikus üzemmód / Hibrid auto üzemmód
- 3 Egyéb felvételi módok
- 4 P üzemmód
- 5 Tv, Av, M, C1 és C2 mód
- 6 Lejátszási mód
- 7 Wi-Fi funkciók
- 8 Beállítások menü
- 9 Tartozékok
- 10 Mellékletek

Tárgymutató



Hisztogram



FUNC. menü elrendezése (97)



Tükrözött kij. (20)

Be/Ki



IS beállításai (90)

IS üzemmód

Ki



Folyamatos



Exponálásakor



Dinamikus IS

1



2



Megjel. ter. (40)

Nagy/Közepes/Kicsi*



Automatikus beáll. (42, 43)

Segítség

Be



Ki



Automatikus zoom

Arc/Felsőtest/Egész test/Kézi



Ki



Használat előtt

Alapszintű útmutató

Haladó útmutató

- 1 A fényképezőgép alapvető használata
- 2 Automatikus üzemmód / Hibrid auto üzemmód
- 3 Egyéb felvételi módok
- 4 P üzemmód
- 5 Tv, Av, M, C1 és C2 mód
- 6 Lejátszási mód
- 7 Wi-Fi funkciók
- 8 Beállítások menü
- 9 Tartozékok
- 10 Mellékletek

Tárgymutató



Beállítás lap

Lehetőség	Részletek
Némítás	📖145
Hangerő	📖145
Tippek	📖146
Dátum/idő	📖146
Időzóna	📖146
Lencse behúzás	📖147
Gazdaságos m.	📖147
Energiatakarék	📖26, 📖147
LCD fényerő	📖148
Indító kép	📖148
Formázás	📖148, 📖149
Fájlszámozás	📖149
Új mappa	📖150
Mértékegységek	📖150
Elektr. horizont	📖150
Videorendszer	📖157
Wi-Fi beállítások	📖122
Mobilcsatlakoztatás gomb	📖123
Szerzői jogi információk	📖151
Tanúsító embléma megjel.	📖151
Nyelv 	📖152
Mind visszaáll	📖152

Saját menü lap

Lehetőség	Részletek
Saját menü	📖99

Lejátszás lap

Lehetőség	Részletek
Képkeresés	📖105
Összef.vid.list./leját.	📖104
Intell. válog.	📖110
Diavetítés	📖109
Törlés	📖112
Védelem	📖110
Elforgatás	📖114
Kedvencek	📖115
Fotókönyv beállítása	📖172
i-Contrast	📖118
Vörösszem-javítás	📖119
Képkivágás	📖117
Átméretezés	📖116
Saját színbeállít.	📖118
Arcazonosító infó	📖104
Átmeneti hatás	📖101
Indekkép-hatás	📖105
Görgetéses kij.	📖101

Használat előtt

Alapszintű útmutató

Haladó útmutató

1 A fényképezőgép alapvető használata

2 Automatikus üzemmód / Hibrid auto üzemmód

3 Egyéb felvételi módok

4 P üzemmód

5 Tv, Av, M, C1 és C2 mód

6 Lejátszási mód

7 Wi-Fi funkciók

8 Beállítások menü

9 Tartozékok

10 Mellékletek

Tárgymutató



Lehetőség	Részletek
Képcsoportosít.	📖 107
Autom. forgatás	📖 115
Folytatás	📖 101
Gyorsbillentyű megad.	📖 96

Nyomtatás lap

Lehetőség	Részletek
Nyomtatás	–
Képválasztás/pldszám	📖 171
Tartomány kijelölése	📖 171
Minden kép választás	📖 171
Választások törlése	📖 171
Nyomtatási beállítás	📖 170

Kezelési előírások

- A fényképezőgép egy érzékeny elektronikus eszköz. Ne ejtse le, és ne tegye ki erős ütésnek.
- Soha ne helyezze a fényképezőgépet mágnes, motor vagy olyan eszköz közelébe, amely erős elektromágneses teret hoz létre, és ezzel a fényképezőgép hibás működéséhez vagy a képadatok sérüléséhez vezethet.
- Ha vízcsepp vagy piszok kerül a fényképezőgépre vagy a kijelzőre, akkor törölje le egy száraz, puha ruhával, például egy szemüvegtörölővel. Ne dörzsölje erősen a készüléket, és ne tegye ki erőhatásnak.
- A fényképezőgép és a kijelző tisztításához soha ne használjon szerves tisztítószeret.
- Az objektívről a por eltávolításához használjon légfúvós porcsetet. A makacs szennyeződések eltávolítását bízza a Canon ügyfélszolgálatra.
- Hirtelen hőmérsékletváltozáskor (a fényképezőgépet hideg helyről meleg helyre viszi) a fényképezőgépen páralecsapódás jelenhet meg, ennek megelőzéséhez helyezze a fényképezőgépet egy légmentesen záró, visszazárható műanyag zacskóba, és hagyja, hogy fokozatosan alkalmazkodjon a hőmérséklethez, mielőtt kivinné a zacskóból.
- Ha páralecsapódás jelenik meg a fényképezőgépen, azonnal hagyja abba a használatát. A fényképezőgép károsodhat, ha ebben az állapotban tovább használja. Távolítsa el az akkumulátoregységet és a memóriakártyát, és várjon, amíg a nedvesség elpárolog, mielőtt folytatná a gép használatát.
- Az akkumulátoregység hosszú idejű tárolása előtt használja fel a maradék töltést, vegye ki a fényképezőgépből, majd tárolja műanyag tasakban vagy hasonló tárolóeszközben. A félig feltöltött akkumulátoregység hosszabb ideig (kb. 1 év) való tárolása csökkentheti élettartamát, és hatással lehet a teljesítményére is.

Használat előtt

Alapszintű útmutató

Haladó útmutató

1 A fényképezőgép alapvető használata

2 Automatikus üzemmód / Hibrid auto üzemmód

3 Egyéb felvételi módok

4 P üzemmód

5 Tv, Av, M, C1 és C2 mód

6 Lejátszási mód

7 Wi-Fi funkciók

8 Beállítások menü

9 Tartozékok

10 Mellékletek

Tárgymutató



Műszaki adatok

Fényképezőgép műszaki adatai

Fényképezőgép hasznos képpontjainak száma (max.)	Körülbelül 16,1 millió képpont
Objektív fókusztávolsága	65x zoom: 3.8 (N) – 247.0 (T) mm (35mm-es fényképezőgépeken: 21 (N) – 1365 (T) mm)
Kereső	LCD kereső Hasznos képpontok száma: Kb. 922 000 képpont Dioptriaállítási tartomány: – 4,0 és +1,0 m ⁻¹ (dpt) között
LCD kijelző	7,5 cm (3,0 hüvelyk), színes TFT LCD kijelző Hasznos képpontok száma: Kb. 922 000 képpont
Fájlformátum	A Design rule for Camera File system rendszerrel és a DPOF szabvánnyal (1.1-es verzió) kompatibilis
Adattípusok	Állóképek: Exif 2.3 (JPEG), RAW (CR2 (Canon Original)) Videók: MP4 (videó: MPEG-4 AVC/H.264; hang: MPEG-4 AAC-LC (sztereo))
Illesztőfelület	Hi-speed USB HDMI-kimenet Analog hangkimenet (sztereo) Analog videokimenet (NTSC/PAL)
Energiaellátás	Akkumulátoregység, NB-10L Hálózati adapter, ACK-DC80
Méret (a CIPA irányelvei alapján)	127,6 x 92,6 x 114,3 mm
Tömeg (a CIPA irányelvei alapján)	Kb. 650 g (az akkumulátoregységgel és a memóriakártyával együtt) Kb. 607 g (csak a fényképezőgép váza)

Wi-Fi

Szabványok	IEEE 802.11b/g/n* * Csak 2,4 GHz-es sáv
Adatátviteli módszerek	OFDM moduláció (IEEE 802.11g/n) DSSS moduláció (IEEE 802.11b)
Kommunikációs módok	Infrastruktúra mód* ¹ , közvetlen mód* ² * ¹ Támogatja a „Wi-Fi Protected Setup” szolgáltatást * ² Wi-Fi TANÚSÍTÁSSAL RENDELKEZŐ IBSS
Támogatott csatornák	1–11 (PC2188) vagy 1–13 (PC2154) A zárójelekben típusszámok szerepelnek
Biztonság	WEP, WPA-PSK (AES/TKIP), WPA2-PSK (AES/TKIP)

Digitális Zoom fókusztávolsága (a 35 mm-es fényképezőgépek fogalmainak megfelelően)

Digitális zoom [Normál]	21–5460 mm (Az optikai és a digitális zoom együttes fókusztávolságát jelöli.)
Digitális telekonverter 1.6x	33,6 – 2184,0 mm
Digitális telekonverter 2.0x	42,0 – 2730,0 mm

Használat előtt

Alapszintű útmutató

Haladó útmutató

1 A fényképezőgép alapvető használata

2 Automatikus üzemmód / Hibrid auto üzemmód

3 Egyéb felvételi módok

4 P üzemmód

5 Tv, Av, M, C1 és C2 mód

6 Lejátszási mód

7 Wi-Fi funkciók

8 Beállítások menü

9 Tartozékok

10 Mellékletek

Tárgymutató



Rögzíthető képek száma/Felvételi idő és lejátszási idő

Rögzíthető képek száma	Bekapcsolt kijelző	Kb. 340
	Kikapcsolt kijelző Bekapcsolt kereső	Kb. 340
	Gazdaságos mód: Be	Kb. 450
Videók felvételi ideje*1	Bekapcsolt kijelző	Kb. 1 óra
	Kikapcsolt kijelző Bekapcsolt kereső	Kb. 1 óra
	Bekapcsolt kijelző	Kb. 2 óra
Videók felvételi ideje (Sorozatfelvétel)*2	Kikapcsolt kijelző Bekapcsolt kereső	Kb. 2 óra
	Bekapcsolt kijelző	Kb. 2 óra
Lejátszási idő		Kb. 6 óra

*1 A megadott időtartam az alapértelmezett beállítások mellett, valamint a szokásos műveletek végrehajtása, például a felvételkedzés elindítása és leállítása, a fényképezőgép be- és kikapcsolása, illetve a zoom használata esetén értendő.

*2 A megadott időtartam a maximális felvételméret kihasználása esetére értendő (a felvétel automatikus leállításáig).

- A készíthető képek száma a Camera & Imaging Products Association (CIPA) mérési irányelvein alapszik.
- Bizonyos körülmények esetén a készíthető képek száma és a felvételi idő a fent említetttnél kevesebb lehet.
- Képek száma/idő egy teljesen feltöltött akkumulátoregységgel.

A készíthető felvételek száma különféle memóriakártyák esetén

A készíthető felvételek száma 4:3 képpeldarány mellett (51) különféle memóriakártyák esetén az alábbi: Ne feledje, hogy az elérhető felvételek száma a képarány függvényében változik.

Rögzített képpontok száma	Tömörítési arány	A készíthető felvételek száma különféle memóriakártyák esetén (köülbelül)	
		8 GB	32 GB
L (Nagy) 16M/4608x3456		1058	4272
		1705	6883
M1 (Közepes 1) 8M/3264x2448		1996	8059
		3069	12391
M2 (Közepes 2) 3M/2048x1536		4723	19064
		8469	34184
S (Kicsi) 0.3M/640x480		27291	110150
		40937	165225
RAW-képek 4608x3456	–	317	1284

- A táblázatban szereplő értékek mérése a Canon mérési feltételei alapján történt. Az értékek a témától, a használt memóriakártyától és a fényképezőgép beállításaitól függően változhatnak.

Használat előtt

Alapszintű útmutató

Haladó útmutató

1 A fényképezőgép alapvető használata

2 Automatikus üzemmód / Hibrid auto üzemmód

3 Egyéb felvételi módok

4 P üzemmód

5 Tv, Av, M, C1 és C2 mód

6 Lejátszási mód

7 Wi-Fi funkciók

8 Beállítások menü

9 Tartozékok

10 Mellékletek

Tárgymutató



A készíthető felvételek száma különféle memóriakártyák esetén

Képminőség	A készíthető felvételek száma különféle memóriakártyák esetén	
	8 GB	32 GB
	30 perc 3 mp*1	2 óra 1 perc 27 mp*2
	43 perc 29 mp	2 óra 55 perc 43 mp
	2 óra 3 perc 55 mp	8 óra 20 perc 32 mp
	5 óra 14 perc 34 mp	21 óra 10 perc 38 mp

*1 26 perc 22 mp. iFrame videóknál (69).

*2 1 óra 46 perc 33 mp. iFrame videóknál (69).

- A táblázatban szereplő értékek mérése a Canon mérési feltételei alapján történt. Az értékek a témától, a használt memóriakártyától és a fényképezőgép beállításaitól függően változhatnak.
- A rögzítés automatikusan megáll, amikor a rögzített videó fájlmérete eléri a 4 GB-ot, illetve a felvétel időtartama eléri a kb. 29 perc 59 másodpercet (,) vagy esetén) vagy a kb. 1 órát (esetén).
- Bizonyos memóriakártyák használata esetén a felvétel a maximális videóméret elérése előtt is leállhat. SD Speed Class 6 vagy gyorsabb memóriakártya használata javasolt.

Vakutartomány

Legnagyobb látószög (69)	50 cm – 5,5 m
Legnagyobb teleobjektív (70)	1,8 m – 3,0 m

Felvétel távolsága

Felvételi mód	Élességállítási tartomány	Legnagyobb látószög (69)	Legnagyobb teleobjektív (70)
AUTO	–	0 cm – végtelen	1,8 m – végtelen
	–	1 m – végtelen	15 m – végtelen
Egyéb üzemmódok		5 cm – végtelen	1,8 m – végtelen
		0 – 50 cm	–
	MF*	0 cm – végtelen	1,8 m – végtelen

* Nem érhető el egyes felvételi módokban.

Sorozatfelvétel sebessége

Sorozatfelvételi mód	Sebesség
	Kb. 6,4 felvétel/mp
	Kb. 3,8 felvétel/mp
	Kb. 4,6 felvétel/mp

- 8 GB UHS-I memóriakártya használatával, a Canon tesztelési szabványa alapján. A felvételek száma tárgytól, a memóriakártya gyártójától és egyéb tényezőktől függően változik.

Használat előtt

Alapszintű útmutató

Haladó útmutató

1 A fényképezőgép alapvető használata

2 Automatikus üzemmód / Hibrid auto üzemmód

3 Egyéb felvételi módok

4 P üzemmód

5 Tv, Av, M, C1 és C2 mód

6 Lejátszási mód

7 Wi-Fi funkciók

8 Beállítások menü

9 Tartozékok

10 Mellékletek

Tárgymutató



Záridő

[AUTO] üzemmód, automatikusan beállított tartomány	1 – 1/2000 mp.
Elérhető értékek a [TV], [M] vagy [P] üzemmódban (mp.)*	15, 13, 10, 8, 6, 5, 4, 3.2, 2.5, 2, 1.6, 1.3, 1, 0.8, 0.6, 0.5, 0.4, 0.3, 1/4, 1/5, 1/6, 1/8, 1/10, 1/13, 1/15, 1/20, 1/25, 1/30, 1/40, 1/50, 1/60, 1/80, 1/100, 1/125, 1/160, 1/200, 1/250, 1/320, 1/400, 1/500, 1/640, 1/800, 1/1000, 1/1250, 1/1600, 1/2000

* [P] módban a 1/25 másodperces vagy annál nagyobb záridők nem érhetőek el.

Rekesz

f/érték	f/3.4 / f/8.0 (N) – f/6.5 / f/8.0 (T)
Elérhető értékek a [Av], [M] vagy [P] üzemmódban*	f/3.5, f/4.0, f/4.3, f/4.5, f/5.0, f/5.6, f/6.3, f/6.5, f/7.1, f/8.0

* A zoom helyzetétől függően előfordulhat, hogy nem mindegyik rekesznyílásérték használható.

Akkumulátoregység, NB-10L

Típus:	Újratölthető lítiumion-akkumulátor
Névleges feszültség:	7,4 V DC
Névleges kapacitás:	920 mAh
Feltöltések száma:	Kb. 300
Működési hőmérséklet:	0–40 °C
Méretek:	32,5 x 45,4 x 15,1 mm
Tömeg:	Kb. 41 g

Akkumulátortöltő, CB-2LC/CB-2LCE

Névleges bemenet:	100–240 V AC (50/60 Hz) 16 VA (100 V) – 22 VA (240 V), 0,18 A (100 V) – 0,12 A (240 V)
Névleges kimenet:	8,4 V DC, 0,7 A
Töltési idő:	Kb. 1 óra 50 perc (NB-10L használatakor)
Töltéssjelző:	Töltés: narancssárga / teljesen feltöltve: zöld (két jelzőfényes rendszer)
Működési hőmérséklet:	5–40 °C

Napellenző, LH-DC90

Rögzítés a fényképezőgéphez:	Bajonettzár
Legnagyobb átmérő x hosszúság:	f70,0 x 27,7 mm
Tömeg:	Kb. 9 g

Használat előtt

Alapszintű útmutató

Haladó útmutató

1 A fényképezőgép alapvető használata

2 Automatikus üzemmód / Hibrid auto üzemmód

3 Egyéb felvételi módok

4 P üzemmód

5 Tv, Av, M, C1 és C2 mód

6 Lejátszási mód

7 Wi-Fi funkciók

8 Beállítások menü

9 Tartozékok

10 Mellékletek

Tárgymutató



Tárgymutató

A

A csomag tartalma 2
AEB fényképezés 74
AE rögzítés 72
AF keretek 82
AF rögzítés 85
AF szervo 84
A képek ellátása földrajzi címkékkel 141
Akkumulátoregység
Energiautófelrakós 26
Gazdaságos mód 147
Szint 180
Töltés 18
Akkumulátorok → Dátum/idő (dátum/idő akkumulátor/elem)
Energiautófelrakós 26
Akkumulátortöltő 2, 155
Alapértékek → Mind visszaáll
Arcazonosítás 47
Arcérzékelés (AF keret üzemmód) 83
Arc kiválasztása 85
Árnyékjavítás 76
Audio-/videókábel 158
Automatikus üzemmód (felvételi mód) 22, 33
Av (felvételi üzemmód) 93

C

C1/C2 (felvételi mód) 98
CameraWindow (okostelefon) 123
CameraWindow (számítógép) 164
CANON IMAGE GATEWAY 133
Csatlakozás elérési ponton keresztül 129
Csatlakozó 157, 158, 159, 166

Csillapítás 69
Csuklószij → Szij

D

Dátum/idő
Beállítások 20
Dátumbélyegzők feltüntetése 45
Dátum/idő akkumulátor/elem 21
Módosítás 21
Világóra 146
DC csatoló 158
Diavetítés 109
Digitális telekonverter 81
Digitális zoom 40
Dinamikataromány-javítás 75
DPOF 170

E

Egyéni féhéregyensúly 77
Egyszínű (felvételi mód) 64
Elektronikus horizont 54
Élességállítás
AF keretek 82
AF pont zoom 54
AF rögzítés 85
AF szervo 84
Arc kiválasztása 85
Élesség megjegyzése 81
MF kiemelés 80
Élességállítási tartomány
Kézi élesség 79
Makró 79
Élesség rögzítése 82
Első tárcsa 106
Energiautófelrakós 26

Expozíció
AE rögzítés 72
FE rögzítés 88
Kompenzáció 72

F

Fájlszámzás 149
Fehéregyensúly (szín) 76
Fekete-fehér képek 77
Felbontás (képméret) 52
Felvétel
Felvételi dátum/idő → Dátum/idő
Fénykép-információ 96, 180
Fényképezőgép
Mind visszaáll 152
Fényképezőgép hozzáférési pont mód 133
Fénymérési mód 72
FE rögzítés 88
FlexiZone (AF keret üzemmód) 82
Fókuszorozat 80
Forgatás 114
Fotókönyv beállítása 172
FUNC. menü
Alapvető működés 29
Táblázat 184
FUNC. menü elrendezése 97

G

Gazdaságos mód 147
GPS-adatok megjelenítése 103
Gyorsbillentyű 96

H

Hálózati adapter 155, 158
Hálózati tápellátás 158
Halszemeffektus (felvételi mód) 62
Hangok 145
HDMI-kábel 156, 157
Hibaelhárítás 174

Hibaüzenetek 178
Hibrid auto (felvételi mód) 35
Higanylámpa-korrektció 53
Hő (felvételi mód) 59

I

i-Contrast 75, 118
iFrame videó
(videofelvétel üzemmód) 69
Intelligens kioldás (felvételi mód) 65
Intelligens válogatás 110
ISO érzékenység 73

J

Játékkamera effektus (felvételi mód) 63
Jelzőfény 32, 55

K

Kacsintási önkkioldás (felvételi mód) 65
Kapcsolat adatainak szerkesztése vagy törlése 143
Kedvenc 115
Képek
Lejátszás → Megjelenítés
Megjelenítés időtartama 56
Törlés 112
Védelem 110
Képek átméretezése 116
Képek küldése 140
Képek küldése másik fényképezőgépre 137
Képek küldése okostelefonra 123
Képek küldése
webszolgáltatásokba 133
Képek mentése számítógépre 165
Képernyő
Ikonok 180, 181
Kijelző nyelve 22
Menüvel → FUNC. menü, Menü

Használat előtt

Alapszintű útmutató

Haladó útmutató

1 A fényképezőgép alapvető használata

2 Automatikus üzemmód / Hibrid auto üzemmód

3 Egyéb felvételi módok

4 P üzemmód

5 Tv, Av, M, C1 és C2 mód

6 Lejátszási mód

7 Wi-Fi funkciók

8 Beállítások menü

9 Tartozékok

10 Mellékletek

Tárgymutató



Képkivágás 117, 168
Képkocka-segéd
Keresés 40
Lezár 41
Képkocka-segéd nagyításhoz 40
Képminőség → Tömörítési arány (képminőség)
Képpoldalarány 51
Képstabilizálás 90
Képszinkronizálás 139
Keresés 105
Kereső 27
Kevés fény (felvételi mód) 59
Kézi éjszakai felvétel (felvételi mód) 59
Kézi élességállítás (élességállítási tartomány) 79
Kézi (videofelvétel üzemmód) 95
Kijelző nyelve 22
Követés AF (AF keret üzemmód) 83
Közép (AF keret üzemmód) 82
Kreatív képkészítés 57
Kreatív szűrők (felvételi mód) 60
Különlegesen élénk (felvételi mód) 60
Külső mikrofon 159

L
Lágy fókusz (felvételi mód) 64
Lassított videofelvétel (videofelvétel mód) 70
Lejátszás → Megjelenítés

M
M (felvételi mód) 93
Makró (élességállítási tartomány) 79

Megjelenítés 23
Diavetítés 109
Egyképes lejátszás 23
Indexképes megjelenítés 105
Intelligens válogatás 110
Képkeresés 105
Nagyított megjelenítés 108
TV-s megjelenítés 157
Ugrásos megjelenítés 106

Memóriakártyák 2
Rögzíthető idő 198

Menüvel
Alapvető működés 30
Táblázat 182
Mind visszaáll 152
Minitűr effektus (felvételi mód) 62
Mobilkészítési csatlakoztatási gombja 123
Mosoly (felvételi mód) 65

N
Nagy dinamikatartomány (felvételi mód) 61
Nagyított megjelenítés 108
Négyzetháló 96
Nyakba akasztható szíj → Szíj
Nyomatás 166

O
Önkioldó 44
2 másodperces önkioldó 44
Kacsintási önkioldó (felvételi mód) 65
Önkioldó arcra (felvételi mód) 66
Önkioldó testreszabása 44
Önkioldó arcra (felvételi mód) 66
Óra 32
Összes törlése 114

P
P (felvételi mód) 71
PictBridge 156, 166
Pislogásészlelés 55
Portré (felvételi mód) 59
Poszter effektus (felvételi mód) 60
Programautomatika AE 71

R
RAW 89

S
Saját színbeállítás 77, 118
SD/SDHC/SDXC memóriakártyák → Memóriakártyák
Segítség 43
Sport (felvételi mód) 58
Szélzajszűrés 69
Szépiák tónusú képek 77
Szerkesztés
i-Contrast 118
Képek átméretezése 116
Képkivágás 117
Saját színbeállítás 118
Vörösszem-javítás 119

Szíj 2
Szín (fehéregyensúly) 76
Szoftver
Képek mentése számítógépre 165
Telepítés 127, 164
Sztereo audio-/videókábel 155, 158

T
Tápellátás 155
→ Akkumulátorok
→ Akkumulátortöltő
Tartozékok 155
Távvezérelt fényképezés 142

Többszörös féhéregyensúly 53
Tömörítési arány (képminőség) 90
Törlés 112
Tűzijáték (felvételi mód) 59
Tv (felvételi mód) 92
TV-s megjelenítés 157

U
Ugrásos megjelenítés 106
Utazás a fényképezőgéppel 146

V
Vaku
Be 86
Hosszú szinkron 87
Vaku
expozíciókompenzációja 87
Vaku kikapcsolása 87
Védelem 110
Videók
Képminőség (felbontás/ képfrekvencia) 53, 70
Rögzíthető idő 198
Szerkesztés 120
Világóra 146
Vörösszem-javítás 52, 119

W
Wi-Fi funkciók 122
Wi-Fi menü 125

Z
Zoom 22, 33, 40, 81

Használat előtt

Alapszintű útmutató

Haladó útmutató

1 A fényképezőgép alapvető használata

2 Automatikus üzemmód / Hibrid auto üzemmód

3 Egyéb felvételi módok

4 P üzemmód

5 Tv, Av, M, C1 és C2 mód

6 Lejátszási mód

7 Wi-Fi funkciók

8 Beállítások menü

9 Tartozékok

10 Mellékletek

Tárgymutató



A Wi-Fi-vel (vezeték nélküli hálózattal) kapcsolatos előírások

- Vezeték nélküli hálózat használatát lehetővé tevő országok és régiók
 - A vezeték nélküli hálózat használata egyes országokban és régiókban korlátozott, a jogtalan használat pedig a nemzeti vagy helyi előírások értelmében büntethető lehet. A vezeték nélküli hálózatra vonatkozó előírások megsértésének elkerülése érdekében a használatot engedélyező helyek ellenőrzése céljából keresse fel a Canon webhelyét.
- Vegye azonban figyelembe, hogy a felsoroltaktól eltérő országokban és régiókban való használatból eredő problémákért a Canon semmilyen módon nem vonható felelősségre.
- Az alábbiak bármelyike jogi következményekkel járhat:
 - A terméken végzett változtatás vagy módosítás
 - A terméken található tanúsítócímkek eltávolítása
- A devizahasználatra vonatkozó és külkereskedelmi törvények előírásai értelmében a stratégiai erőforrások és szolgáltatások (beleértve a jelen terméket) Japánon kívüli exportálásához a japán kormány exportengedélyre (vagy szolgáltatásnyújtási hozzájárulása) szükséges.
- Mivel a termék az Egyesült Államokban fejlesztett titkosító szoftvert tartalmaz, ezért vonatkoznak rá az Egyesült Államok Exporteljárási Szabályai (U.S. Export Administration Regulations), és az Egyesült Államok által kereskedelmi embargó alá sorolt országokba nem exportálható, illetve szállítható.
- Jegyezze fel a vezeték nélküli hálózat beállításait.

A vezeték nélküli hálózat készülékben tárolt beállításai a készülék nem megfelelő használata esetén, rádióhullámok vagy sztatikus elektromosság hatására, véletlenül vagy meghibásodás miatt megváltozhatnak vagy törölődhetnek. Az elővigyázatosság érdekében mindenképpen jegyezze fel a vezeték nélküli hálózat beállításait. Vegye figyelembe, hogy a Canon nem vállal felelősséget a tartalomvesztésből eredő, közvetett vagy közvetlen károkért vagy bevételkiesésért.
- A termék másik személy részére történő átruházása, kicserélézése, javításra való elküldése esetén mindig jegyezze fel a vezeték nélküli hálózat beállításait, majd a beállításokat szükség esetén állítsa alaphelyzetbe (törölje) a készüléken.

- A Canon nem vállal kártérítési kötelezettséget a termék elvesztéséből vagy ellopásából eredő károkért.

A Canon nem vállal felelősséget a terméken regisztrált céleszközök illetéktelen hozzáféréseiből vagy használatából eredő károkért vagy veszteségeikért a termék elvesztése vagy ellopása esetén.
- Ügyeljen a termék jelen útmutatóban leírt módon történő használatára. Használja a termék vezeték nélküli hálózati funkcióját a jelen útmutatóban leírt módon. A Canon nem vállal felelősséget a termék jelen útmutatóban leírtól eltérő használatából eredő károkért és veszteségeikért.
- Ne használja a termék vezeték nélküli LAN funkcióját egészségügyi berendezés vagy más elektronikus berendezés közelében. A termék vezeték nélküli LAN funkciójának egészségügyi berendezés vagy más elektronikus berendezés közelében történő használata befolyásolhatja az említett berendezések működését.

Rádióhullámú zavarokkal kapcsolatos óvintézkedések

- A termék más eszközök által keltett zavaró jeleket vehet, illetve a termék rádióhullámokat bocsáthat ki. A zavaró hatások elkerülése érdekében ügyeljen arra, hogy a terméket az ilyen készülékektől a lehető legnagyobb távolságban használja, vagy kerülje az ilyen eszközök jelen termékkel azonos időben történő használatát.

Biztonsági óvintézkedések

Mivel a Wi-Fi funkció rádióhullámok útján továbbítja a jeleket, használatánál szigorúbb biztonsági óvintézkedésekre van szükség, mintha hálózati kábelt használna.

A Wi-Fi használatakor ne feledkezzen meg az alábbiakról.

- Csak olyan hálózatot használjon, amelyhez jogosultsággal rendelkezik.

A termék megkeresi és a képernyőn megjeleníti a közelben található Wi-Fi hálózatokat. Olyan hálózatok is megjelenhetnek, amelyek használatára Ön nem jogosult (ismeretlen hálózatok). Az ilyen hálózatokra történő kapcsolódás megkísérlése vagy használata jogosulatlan hozzáférésnek tekinthető. Ügyeljen arra, hogy csak olyan hálózatokat használjon, amelyekre jogosult, és ne próbáljon meg más, ismeretlen hálózatokhoz kapcsolódni.

Használat előtt

Alapszintű útmutató

Haladó útmutató

1 A fényképezőgép alapvető használata

2 Automatikus üzemmód / Hibrid auto üzemmód

3 Egyéb felvételi módok

4 P üzemmód

5 Tv, Av, M, C1 és C2 mód

6 Lejátszási mód

7 Wi-Fi funkciók

8 Beállítások menü

9 Tartozékok

10 Mellékletek

Tárgymutató



Nem megfelelő biztonsági beállítások esetén az alábbi problémák jelentkezhetnek.

- Az átvitt adatok figyelése
A Wi-Fi hálózaton átvitt adatokhoz külső, rosszindulatú felhasználók is hozzáférhetnek, és megpróbálhatnak a küldött adatokhoz hozzájutni.
- Illetéktelen hálózati hozzáférés
Külső, rosszindulatú felhasználók férhetnek az Ön által használt hálózathoz, hogy információkat lopjanak el, módosítsanak vagy semmisítsenek meg. Emellett Ön más illetéktelen hozzáférési kísérletnek is áldozatául eshet, mint például a személyazonosság meghamisítása (amikor valaki más nevében próbál információkhoz jogosulatlanul hozzáférni) vagy az ugródeszkás támadás (amikor valaki jogosulatlan hozzáférést szerez az Ön hálózatához, és ugródeszkaként rejti el a hozzá vezető nyomokat egyéb rendszerekbe történő behatolásakor).

Az ilyen problémák elkerülése érdekében ügyeljen arra, hogy alapos védelmet biztosítson Wi-Fi hálózata számára.

A fényképezőgép Wi-Fi funkciójának használatához mindenképpen legyen tisztában a Wi-Fi biztonsági jellemzőivel, és a biztonsági beállítások megadásakor teremtse meg a kockázatok és kényelmes használat közötti egyensúlyt.



A fényképezőgép Wi-Fi hálózaton keresztül képes átküldeni a nyomtatási feladatokat a PictBridge-kompatibilis nyomtatókra. A PictBridge műszaki szabványai egyszerűvé teszik a digitális fényképezőgépek, nyomtatók és egyéb eszközök közvetlen összekapcsolását. Ezekon felül az Internet Protokoll alapján működő DPS („DPS over IP”) szabvány hálózati környezetekben is lehetővé teszi a PictBridge-kapcsolatok kialakítását. A fényképezőgép kompatibilis szabványainak készletében ez a szabvány is megtalálható.

Védjegyek és licenck

- A Microsoft és Windows a Microsoft Corporation védjegyei vagy bejegyzett védjegyei az Egyesült Államokban és más országokban.
 - A Macintosh és Mac OS az Apple Inc. Egyesült Államokban és más országokban bejegyzett védjegyei.
 - Az App Store, iPhone és iPad az Apple Inc. védjegyei.
 - Az SDXC embléma az SD-3C, LLC védjegye.
 - A HDMI, a HDMI embléma és a High-Definition Multimedia Interface a HDMI Licensing LLC védjegye vagy bejegyzett védjegye.
 - Az iFrame embléma és az iFrame jel az Apple Inc. védjegye.
 - A Wi-Fi®, a Wi-Fi Alliance®, a WPA™, a WPA2™ és a Wi-Fi Protected Setup™ a Wi-Fi Alliance védjegye vagy bejegyzett védjegye.
 - Az N-jel az NFC Forum, Inc. védjegye vagy bejegyzett védjegye az Egyesült Államokban és más országokban.
 - Minden egyéb védjegy a megfelelő tulajdonost illeti.
 - Ez az eszköz felhasználja a Microsoft licenccel exFAT technológiát.
 - This product is licensed under AT&T patents for the MPEG-4 standard and may be used for encoding MPEG-4 compliant video and/or decoding MPEG-4 compliant video that was encoded only (1) for a personal and non-commercial purpose or (2) by a video provider licensed under the AT&T patents to provide MPEG-4 compliant video. No license is granted or implied for any other use for MPEG-4 standard.
- * A közlemény angol nyelvű változata a mérvadó.

A felelősség kizárása

- Az útmutató engedély nélküli reprodukálása tilos.
- Az összes mérés a Canon tesztelési szabványa alapján készült.
- Az itt szereplő információk előzetes bejelentés nélkül változhatnak, akárcsak a termék műszaki adatai és megjelenése.
- Az útmutatóban lévő ábrák és képernyőfotók kissé eltérhetnek a fényképezőgépen valóban megjelenőktől.
- A fentiek figyelembe vétele mellett mindazonáltal a Canon semmilyen módon nem vonható felelősségre a termék használatából adódó veszteségért.

Használat előtt
Alapszintű útmutató
Haladó útmutató
1 A fényképezőgép alapvető használata
2 Automatikus üzemmód / Hibrid auto üzemmód
3 Egyéb felvételi módok
4 P üzemmód
5 Tv, Av, M, C1 és C2 mód
6 Lejátszási mód
7 Wi-Fi funkciók
8 Beállítások menü
9 Tartozékok
10 Mellékletek
Tárgymutató

